

# COMBO

Priručnik za vlasnika





---

# Sadržaj

Uvod .....	2
Ukratko .....	6
Ključevi, vrata i prozori .....	19
Sjedala, sustavi zaštite .....	34
Spremište .....	60
Instrumenti i kontrole .....	69
Osvjetljenje .....	99
Kontrola klime .....	107
Vožnja i rukovanje .....	114
Njega vozila .....	141
Servis i održavanje .....	179
Tehnički podaci .....	182
Informacije stranke .....	193
Kazalo pojmova .....	196

# Uvod

Gorivo	Oznaka	<input type="text"/>		
Motorno ulje	Kvaliteta	<input type="text"/>		
	Viskozitet	<input type="text"/>		
Tlak u gumama	Veličine guma		Prednje	Stražnje
	Ljetne gume	<input type="text"/>	<input type="text"/>	<input type="text"/>
	Zimske gume	<input type="text"/>	<input type="text"/>	<input type="text"/>
Mase	Određivanje ukupne dopuštene mase	<input type="text"/>		
	- Masa praznog vozila, osnovni model	<input type="text"/>		
	= Nosivost	<input type="text"/>		

## Specifični podaci vozila

Molimo da podatke svog vozila upišete na prethodnu stranicu kako bi bili jednostavno dostupni. Ovi podaci su dostupni u poglavljima "Servisiranje i održavanje" i "Tehnički podaci" kao i na identifikacijskoj pločici.

## Uvod

Vaše vozilo je konstruirano kao kombinacija napredne tehnologije, sigurnosti, zaštite okoliša i ekonomičnosti.

Ove Upute za uporabu Vam pružaju sve neophodne informacije kako bi Vam omogućile da svoje vozilo vozite sigurno i efikasno.

Uvjerite se da su Vaši putnici upoznati s mogućim posljedicama nesreće i ozljeda koje mogu nastati kao posljedica nepravilnog korištenja vozila.

Uvijek morate poštivati specifične zakone i propise zemlje u kojoj se nalazite. Ti zakoni mogu biti različiti od informacija u ovim Uputama za uporabu.

Zanemarivanje opisa iz ovog priručnika može utjecati na Vaše jamstvo.

Kada se ove Upute za uporabu pozivaju na posjet radionici, preporučamo Vašeg Opel servisnog partnera.

Za servis vozila na plin preporučamo da se obratite ovlaštenoj radionici tvrtke Opel.

Svi Opel servisni partneri pružaju prvoklasnu uslugu po prihvatljivim cijenama. Iskusni mehaničari, koje je školovao Opel, rade u skladu sa specifičnim Opelovim uputama.

Paket literature za stranku treba uvijek držati pri ruci u vozilu.

## Korištenje ovog priručnika

- Ovaj priručnik opisuje sve opcije i značajke dostupne za ovaj model. **Određeni opisi, uključujući one za funkcije zaslona i izbornika, možda nisu primjenjive na Vaše vozilo zbog izvedbe modela, specifikacija za zemlju, specijalne opreme ili dodatne opreme.**

- U poglavlju "Ukratko" naći ćete uvodne napomene.
- Sadržaj na početku ovog priručnika i unutar svakog poglavlja pokazuje gdje se nalaze informacije.
- Kazalo pojmova će Vam omogućiti traženje specifičnih informacija.
- Ove Upute za uporabu odnose se na vozila s upravljačem na lijevoj strani. Korištenje u vozilima s upravljačem na desnoj strani je slično.
- U priručniku za vlasnika upotrebljava se identifikacijski kod motora. Odgovarajuća prodajna oznaka se može naći u poglavlju "Tehnički podaci".
- Upute smjera, npr. lijevo ili desno, ili naprijed ili natrag, uvijek se odnose na smjer vožnje.
- Prikazi možda ne podržavaju vaš jezik.
- Poruke na zaslonu i oznake u unutrašnjosti su napisane **masnim** slovima.

## Opasnost, upozorenje i oprez

### **Opasnost**

Tekst označen s **Opasnost** pruža informacije o opasnostima od nezgode ili ozljeda. Nepoštivanje ovih informacija može ugroziti život.

### **Upozorenje**

Tekst označen s **Upozorenje** daje informacije o opasnostima od nezgode ili ozljeda. Nepridržavanje ovih informacija može dovesti do ozljede.

### **Oprez**

Tekst označen s **Oprez** pruža informacije o mogućem oštećenju vozila. Nepridržavanje ovih informacija može dovesti do oštećenja vozila.

## Simboli

Reference stranica su označene s ↗.  
↗ znači "vidi stranicu".

Upućivanja na stranice i stavke kazala odnose se na namijenjene naslove date u poglavlju sadržaja.

Želimo Vam mnogo sati ugodne vožnje.

**Adam Opel AG**



## Ukratko

### Informacije za prvu vožnju

#### Otključavanje vozila



##### Otključavanje ključem



Okrenite ključ u bravi vozačevih vrata prema prednjem dijelu vozila.

#### Otključavanje daljinskim upravljačem



Pritisnite  za otključavanje vozila. Otvorite vrata povlačenjem ručki. Pritisnite  za otključavanje samo prtljažnika. Ako želite otvoriti vrata prtljažnika, pritisnite dugme ispod ručice na vratima.

Daljinski upravljač ⇨ 20.

Sustav središnjeg zaključavanja ⇨ 23.

Teretni prostor ⇨ 27.

Električni prozori ⇨ 31.



## Podešavanje sjedala

### Uzdužno podešavanje

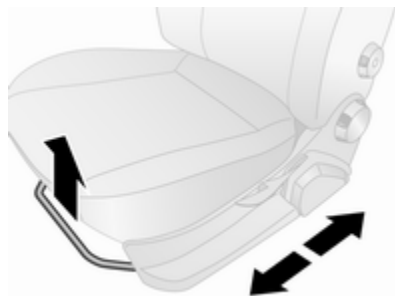

Povucite ručicu, pomjerite sjedalo, otpustite ručicu.

Pokušajte pomicati naslon sjedala natrag-naprijed, kako biste provjerili je li sjedalo zabravljeno u položaju.

Položaj sjedala ⇨ 35.

Podešavanje sjedala ⇨ 36.

### Nagib naslona

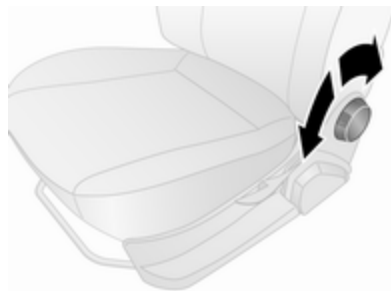

Okrenite kotačić. Ne naslanjajte se na naslon sjedala za vrijeme podešavanja.

Položaj sjedala ⇨ 35.

Podešavanje sjedala ⇨ 36.

### Visina sjedala

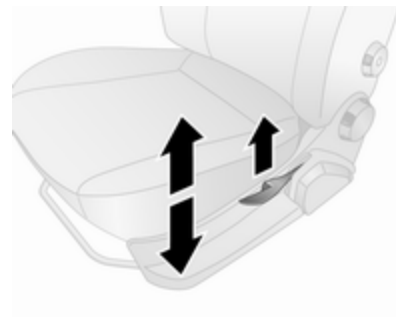

Pomicanje poluge pri pumpanju

gore : više  
dolje : niže

Pomičite polugu i podesite težinu tijela na sjedalu za njegovo podizanje ili spuštanje.

Položaj sjedala ⇨ 35.

Podešavanje sjedala ⇨ 36.

Preklapanje sjedala ⇨ 37.

## Podešavanje naslona za glavu

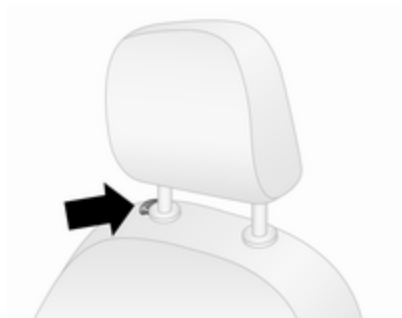

Pritisnite osigurač, podesite visinu, učvrstite.

Nasloni za glavu ⇨ 34.

## Sigurnosni pojas



Izvučite sigurnosni pojas i pričvrstite kopču pojasa. Sigurnosni pojas ne smije biti uvijen i mora nalijegati uz tijelo. Naslon sjedala ne smije biti previše nagnut unatrag (maksimalno približno 25°).

Za otkopčavanje pojasa, pritisnite crveni gumb na kopči pojasa.

Položaj sjedala ⇨ 35.

Sigurnosni pojasevi ⇨ 45.

Zračni jastuci ⇨ 48.

## Podešavanje ogledala

### Ogledalo u unutrašnjosti

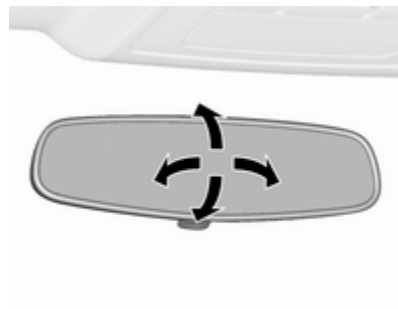

Za podešavanje ogledala, pomaknite kućište ogledala u željeni smjer.

Ručno smanjenje zaslijepljenosti unutarnjeg retrovizora ⇨ 30.

## Vanjska ogledala

### Ručno podešavanje

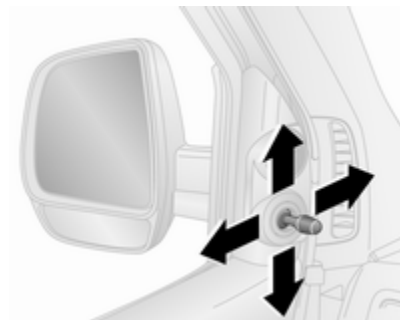

Zakrenite polugu u traženom smjeru. Donja ogledala se ne mogu podešavati.

## Električno podešavanje



Odaberite odgovarajuće vanjsko ogledalo zakretanjem prekidača ulijevo ◀ ili udesno ▶. Zatim zakrenite prekidač za podešavanja ogledala.

U položaju ● nije odabrano ogledalo.

Konveksna vanjska ogledala ⇨ 29.

Električno podešavanje ⇨ 29.

Sklapanje vanjskih ogledala ⇨ 30.

Grijana vanjska ogledala ⇨ 30.

## Podešavanje kola upravljača



Otključajte polugu, podesite kolo upravljača, zatim učvrstite polugu i uvjerite se da je u potpunosti zaključana.

Ne podešavajte kolo upravljača ako vozilo ne miruje i ako je brava kola upravljača oslobođena.

Zračni jastuci ⇨ 48.

Položaji kontakt brave ⇨ 115.

## Pregled ploče s instrumentima

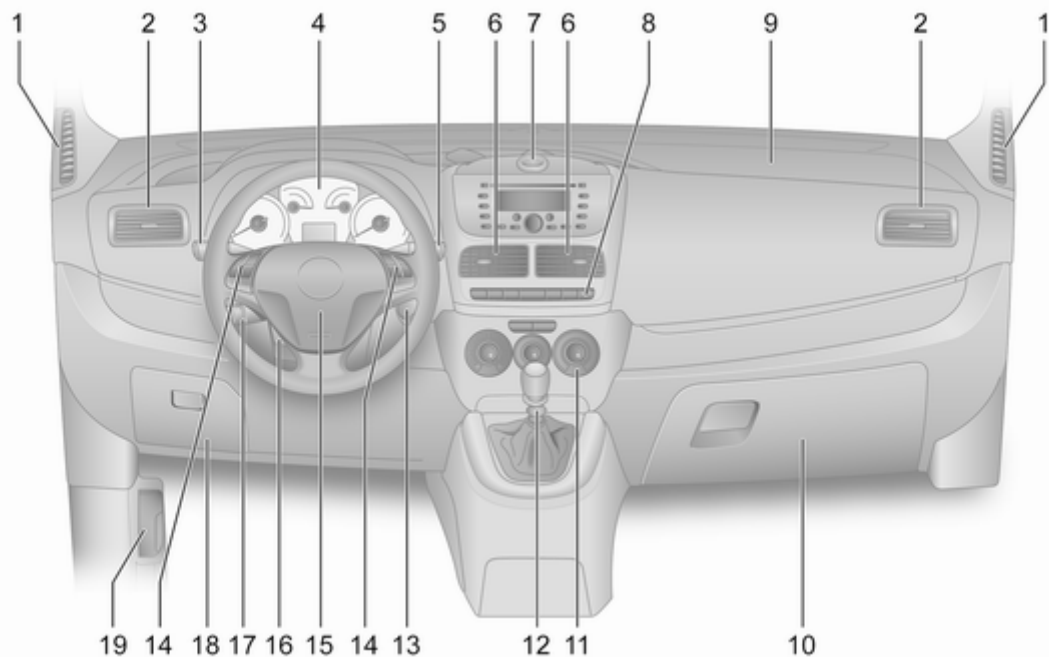

<p><b>1</b> Fiksni otvori za provjetravanje ..... 112</p> <p><b>2</b> Bočni otvori za provjetravanje ..... 112</p> <p><b>3</b> Prekidač svjetala ..... 99</p> <p style="padding-left: 20px;">Dugo svjetlo, kratko svjetlo . 100</p> <p style="padding-left: 20px;">Upozorenje prednjim svjetlima ..... 100</p> <p style="padding-left: 20px;">Svjetla za vožnju po danu ... 100</p> <p style="padding-left: 20px;">Signali skretanja i promjene trake ..... 101</p> <p><b>4</b> Instrumenti ..... 76</p> <p style="padding-left: 20px;">Informacijski centar vozača ... 90</p> <p><b>5</b> Brisač/sustav pranja vjetrobrana ..... 71</p> <p style="padding-left: 20px;">Brisač/sustav pranja stražnjeg prozora ..... 71</p> <p style="padding-left: 20px;">Perač prednjeg svjetla ..... 72</p> <p style="padding-left: 20px;">Resetiranje brojača dnevno prijeđenih kilometara ..... 76</p> <p><b>6</b> Središnji otvori za provjetravanje ..... 112</p>	<p><b>7</b> Držač dokumenata, džep za osobni navigacijski uređaj ..... 60</p> <p><b>8</b> Podešavanje snopa prednjih svjetala ..... 100</p> <p style="padding-left: 20px;">Kontrole informacijskog centra vozača ..... 90</p> <p style="padding-left: 20px;">Putno računalo ..... 97</p> <p style="padding-left: 20px;">Osvjetljenje instrumenata ... 103</p> <p style="padding-left: 20px;">Uključivanje svih pokazivača smjera ..... 101</p> <p style="padding-left: 20px;">Prednja svjetla za maglu ... 102</p> <p style="padding-left: 20px;">Stražnje svjetlo za maglu ... 102</p> <p style="padding-left: 20px;">Grijanje stražnjeg stakla ..... 33</p> <p style="padding-left: 20px;">Grijanje vanjskih ogledala ..... 30</p> <p style="padding-left: 20px;">Sat ..... 72</p> <p style="padding-left: 20px;">Deaktiviranje zračnog jastuka ..... 52</p> <p><b>9</b> Zračni jastuk suvozača ..... 51</p> <p><b>10</b> Pretinac za rukavice ..... 61</p>	<p><b>11</b> Sustav za grijanje i provjetravanje ..... 107</p> <p style="padding-left: 20px;">Klima uređaj ..... 108</p> <p style="padding-left: 20px;">Elektronički sustav kontrole klime ..... 109</p> <p><b>12</b> Poluga mjenjača, ručni mjenjač ..... 122</p> <p style="padding-left: 20px;">Automatizirani ručni mjenjač ..... 123</p> <p><b>13</b> Kontakt brava sa zaključavanjem kola upravljača ..... 115</p> <p><b>14</b> Kontrole na kolu upravljača . 70</p> <p><b>15</b> Sirena ..... 70</p> <p style="padding-left: 20px;">Zračni jastuk vozača ..... 51</p> <p><b>16</b> Podešavanje kola upravljača ..... 70</p> <p><b>17</b> Kontrola brzine ..... 131</p> <p><b>18</b> Kutija s osiguračima ..... 158</p> <p><b>19</b> Poluga za otvaranje poklopca motora ..... 143</p>
--	---	---

## Vanjska svjetla



Zakrenite prekidač:

○ : isključeno / svjetla za vožnju po danu

☞D : pozicijska / prednja svjetla

Osvjetljenje ⇨ 99.

Svjetla za vožnju po danu ⇨ 100.

## Svjetla za maglu



Pritisnite prekidač svjetla:

☞D : prednja svjetla za maglu

☞R : stražnje svjetlo za maglu

Prednja svjetla za maglu ⇨ 102.

Stražnje svjetlo za maglu ⇨ 102.

## Upozorenje prednjim svjetlima, dugo i kratko svjetlo

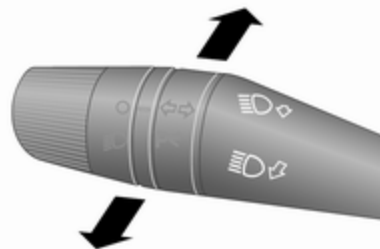

upozorenje : povucite polugu prednjim svjetlima  
 dugo svjetlo : gurnite polugu  
 kratko svjetlo : povucite polugu

Ovisno o verziji, povucite ručicu prema kolu upravljača kako biste prebacili između dugog i kratkog svjetla.

Dugo svjetlo ⇨ 100.

Upozorenje prednjim svjetlima ⇨ 100.

## Signali skretanja i promjene trake

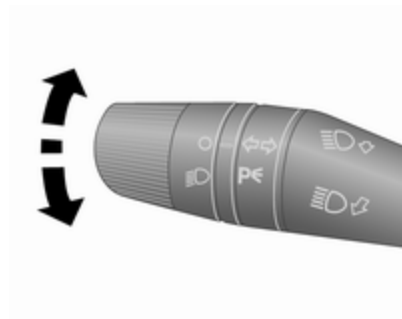

- poluga gore : desni pokazivač  
smjera
- poluga dolje : lijevi pokazivač  
smjera

Signali skretanja i promjene trake  
↪ 101.

## Uključivanje svih pokazivača smjera



Aktivira se pritiskom na .

Uključivanje svih pokazivača smjera  
↪ 101.

## Sirena



Pritisnite .



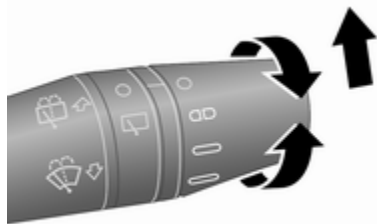

Sirena ↪ 70.

## Sustavi pranja i brisanja

### Brisači vjetrobrana



Okrećite ručicu:

-  : isključeno
-  : isprekidano brisanje
-  : sporo
-  : brzo

Za jedan ciklus brisanja kad su brisači vjetrobrana isključeni, ručicu pomaknite prema gore.

Brisači vjetrobrana ⇨ 71.

Zamjena metlica brisača ⇨ 149.

### Sustav pranja vjetrobrana i prednjih svjetala

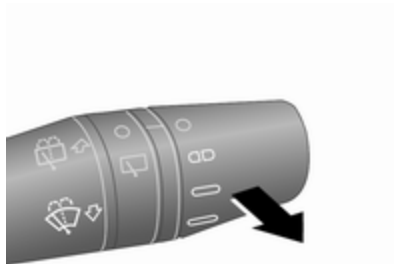



Povucite polugu.

Sustav za pranje vjetrobrana i prednjih svjetala ⇨ 71.

Tekućina za pranje ⇨ 146.

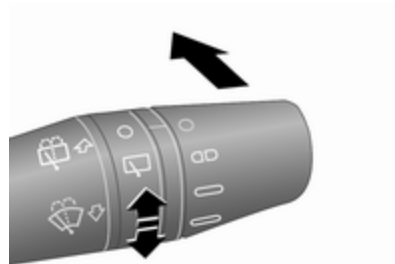
### Sustav brisača i pranja stražnjeg prozora



Okrenite kolut u položaj  za aktiviranje brisača stražnjeg prozora. Bristač stražnjeg prozora se uključuje automatski kad je uključen brisač vjetrobrana i kad je odabran stupanj prijenosa za vožnju unatrag.

Gurnite polugu: Tekućina za pranje se raspršuje na stražnji prozor i brisač napravi nekoliko ciklusa brisanja.

Bristač/sustav pranja stražnjeg prozora ⇨ 71.



## Kontrola klime

Grijanje stražnjeg prozora,  
grijana vanjska ogledala



Grijanje se uključuje pritiskom na .

Grijanje stražnjeg prozora ⇨ 33.

Grijana vanjska ogledala ⇨ 30.

## Odmagljivanje i odmrzavanje prozora

Klima uređaj



Postavite kontrolu temperature na najtopliju razinu.

Postavite brzinu ventilatora na najvišu razinu.

Postavite kontrolu raspodjele zraka na .

Hlađenje  uključeno.

Uključeno grijanje stražnjeg prozora .

Sustav grijanja i provjetravanja  
⇨ 107.

Klima uređaj ⇨ 108.

## Elektronički sustav kontrole klime



Pritisnite .

Temperatura i raspodjela zraka se postavljaju automatski i ventilator radi velikom brzinom.

Za povratak na automatski način rada: pritisnite  ili **AUTO**.

Elektronički sustav za regulaciju klime ⇨ 109.

## Mjenjač

## Ručni mjenjač

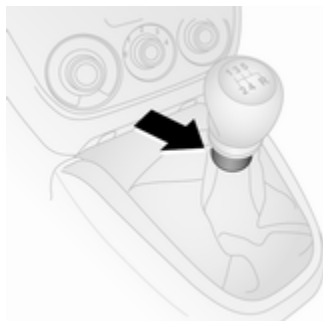

Vožnja unatrag: kada vozilo miruje, pričekajte tri sekunde nakon pritiskanja papučice spojke, zatim povucite prsten na poluzi mjenjača i odaberite stupanj prijenosa.

Ako se stupanj prijenosa ne uključi, pomaknite polugu u položaj praznog hoda, otpustite i ponovno pritisnite papučicu spojke; zatim ponovite odabir stupnja prijenosa.

Ručni mjenjač ⇨ 122.

## Automatizirani ručni mjenjač

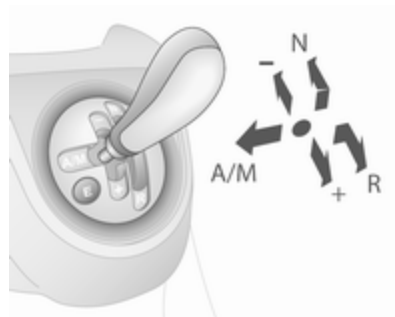

**N** : položaj praznog hoda

**●** : položaj za vožnju

**+** : viši stupanj prijenosa

**-** : niži stupanj prijenosa

**A/M** : prebacivanje između automatskog i ručnog načina rada

**R** : stupanj za vožnju unatrag (s osiguračem poluge mjenjača)

Automatizirani ručni mjenjač ⇨ 123.

## Kretanje

### Provjerite prije kretanja

- Tlak u gumama i stanje ⇨ 161, ⇨ 192.
- Razinu motornog ulja i razine tekućina ⇨ 144.
- Sve prozore, ogledala, vanjska svjetla i registarske pločice da na njima nema prašine, snijega i leda i da su ispravna.
- Pravilan položaj ogledala, sjedala i sigurnosne pojaseve ⇨ 29, ⇨ 35, ⇨ 46.
- Provjerite funkciju pri niskoj brzini, posebice ako su kočnice vlažne.

## Pokretanje motora

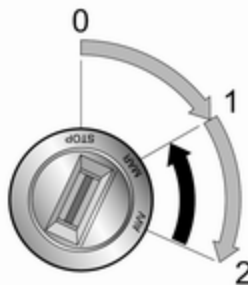

- Zakrenite ključ u položaj 1.
- Lagano pomaknite kolo upravljača za oslobađanje brave kola upravljača.
- Koristite spojku i kočnicu.
- Automatizirani ručni mjenjač: pritisnite kočnicu, mjenjač se automatski prebacuje u položaj **N** (neutralni).
- Ne pritišćite papučicu gasa.

- Dizelski motori: zakrenite ključ u položaj 1 za predgrijavanje i čekajte dok se kontrolno svjetlo  ne ugasi.
- Zakrenite ključ u položaj 2 i pustite.

Pokretanje motora ⇨ 116.

## Sustav stop-start

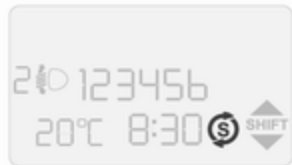

Ako se vozilo kreće malom brzinom ili stoji, a određeni uvjeti su ispunjeni, aktivirajte Autostop na sljedeći način:

- Pritisnite papučicu spojke.
- Ukopčajte neutralni položaj.
- Otpustite papučicu spojke.

Pokazuje se Autostop kada se  prikaže na informacijskom centru vozača ⇨ 90.

Za pokretanje motora ponovno pritisnite papučicu spojke.

Sustav stop-start ⇨ 117.

## Parkiranje

## ⚠ Upozorenje

- Vozilo ne parkirajte na lako zapaljivom području. Visoka temperatura ispušnog sustava mogla bi zapaliti površinu.
- Parkirnu kočnicu uvijek zategnite bez pritiskanja osigurača. Na uzbrdici ili nizbrdici zategnite što je jače moguće. Istovremeno pritisnite papučicu kočnice kako biste smanjili potrebnu radnu silu.
- Isključite motor.
- Ako se vozilo nalazi na ravnoj površini ili na uzbrdici, prvo uključite prvu brzinu bez isključivanja kontakta. Na uzbrdici, zakrenite prednje kotače od rubnjaka.

Ako se vozilo nalazi na nizbrdici, uključite brzinu za vožnju natrag prije isključivanja kontakta. Prednje kotače zakrenite prema rubnjaku.

- Zatvorite prozore.
- Okrenite ključ paljenja u položaj 0 i izvadite ga iz kontakt brave. Okrećite kolo upravljača dok ne osjetite da je zaključano.

- Zaključajte vozilo s  na daljinskom upravljaču.
- Ventilatori za hlađenje motora mogu raditi nakon isključivanja motora ⇨ 143.

## Oprez

Nakon rada pri visokim brojevima okretaja ili pod velikim opterećenjem, pustite da motor kratkotrajno radi pod malim opterećenjem ili u praznom hodu otprilike 30 sekundi prije isključivanja radi zaštite turbopunjača.

Ključevi, brave ⇨ 19.

Parkiranje vozila na dulje vrijeme ⇨ 142.

## Ključevi, vrata i prozori

<b>Ključevi, brave</b> .....	<b>19</b>
Ključevi .....	19
Car Pass .....	20
Daljinski upravljač .....	20
Mehaničke brave na vratima .....	21
Središnje zaključavanje .....	23
Brave za dijete .....	24
<b>Vrata</b> .....	<b>25</b>
Klizna vrata .....	25
Stražnja vrata .....	25
Prtljažnik .....	27
<b>Sigurnost vozila</b> .....	<b>28</b>
Protuprovalni sustav zaključavanja .....	28
Blokada motora .....	28
<b>Vanjska ogledala</b> .....	<b>29</b>
Konveksni oblik .....	29
Ručno podešavanje .....	29
Električno podešavanje .....	29
Retrovizori s mogućnošću preklapanja .....	30
Grijani retrovizori .....	30

<b>Ogledalo u unutrašnjosti</b> .....	<b>30</b>
Ručno smanjenje zaslijepljenosti .....	30
<b>Prozori</b> .....	<b>31</b>
Vjetrobran .....	31
Ručni prozori .....	31
Električni prozori .....	31
Stražnji prozori .....	32
Grijanje stražnjeg prozora .....	33
Štitnici za sunce .....	33

## Ključevi, brave

### Ključevi

<b>Oprez</b>
Nemojte pričvršćivati teške i glomazne predmete na ključ paljenja.

### Zamjenski ključevi

Broj ključa je naveden u Car Passu ili na odspojivoj pločici.

Broj ključa se mora navesti prilikom naručivanja zamjenskih ključeva jer je komponenta sustava blokade motora.

Brave ⇨ 175, daljinski upravljanje radijem ⇨ 20, središnje zaključavanje ⇨ 23, pokretanje motora ⇨ 116.

### Ključ s preklopivim dijelom



Pritisnite osigurač za rasklapanje. Za sklapanje ključa najprije pritisnite osigurač.

### Car Pass

Car Pass sadrži podatke vozila povezane sa sigurnosti i stoga ga trebate čuvati na sigurnom mjestu.

Kada vozilo vozite u radionicu, ovi podaci vozila su potrebni za provođenje određenih radnji.

### Daljinski upravljač



Koristi se za upravljanje:

- sustav središnjeg zaključavanja ⇨ 23
- protuprovalni sustav zaključavanja ⇨ 28
- električni prozori ⇨ 31

Daljinski upravljač ima područje prijema do 5 metara. Može biti ograničeno vanjskim utjecajima. Uključivanjem svih pokazivača smjera potvrđuje se radnja.

Pažljivo rukujte, čuvajte ga od vlage i visokih temperatura i izbjegavajte nepotrebno korištenje.

### Greška

U slučaju da središnje zaključavanje nije moguće aktivirati daljinskim upravljačem, mogući su sljedeći uzroci:

- Greška u daljinskom upravljaču.
- Raspon je prekoračen.
- Napon akumulatora je prenizak.
- Učestalo, uzastopno korištenje daljinskog upravljača kada nije u doseg.
- Preopterećenje sustava središnjeg zaključavanja, kao rezultat učestalog uključivanja u kratkim vremenskim intervalima; dovod električne energije nakratko se prekida.
- Interferencija od jačih radiovalova iz drugih izvora.

Otključavanje ⇨ 23.

### Zamjena baterije daljinskog upravljača

Zamijenite bateriju čim se doseg smanji.



Baterije ne spadaju u kućno smeće. Moraju se odložiti na odgovarajuće mjesto za prikupljanje.

### Ključ s preklopivim dijelom

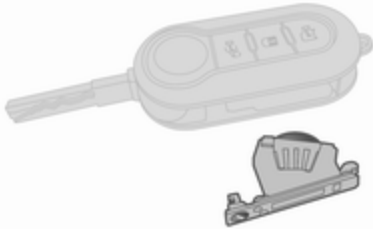

Izvucite ključ (radi otkrivanja držača baterije) i izvadite držač baterije tako da odvijete vijak odgovarajućim odvijačem. Izvadite držač baterije iz

ključa i zamijenite bateriju (vrste CR 2032), pritom pazeći na položaj za montažu.

Vratite držač baterije u ključ i pričvrstite ga vijkom.

### Mehaničke brave na vratima

Ako se napajanje prekine, napon akumulatora vozila je prenizak ili postoji greška u sustavu središnjeg zaključavanja, pa se brave vrata ne mogu aktivirati daljinskim upravljačem.

### Otključavanje



Ručno otključajte vozačeva vrata umetanjem ključa u cilindar brave i okretanjem prema prednjem kraju vozila. Otvorite vozačeva vrata povlačenjem vanjske ručke.

Suvozačeva vrata i klizna bočna vrata zatim možete otvoriti pomoću vanjske ili unutarnje ručke.

Ručno otključajte stražnja vrata okretanjem ključa u cilindru brave (ako postoji) ili ih otvorite iznutra. Vrata prtljažnika ne možete otključati izvana pod dolje navedenim uvjetima.

Stražnja vrata ⇨ 25.

Otvaranje vrata prtljažnika u hitnom slučaju iz unutrašnjosti vozila ⇨ 27.

Brave za dijete ⇨ 24.

### Zaključavanje

Zatvorite stražnja vrata/vrata prtljažnika ⇨ 25 i zaključajte ih okretanjem ključa u cilindru brave (ako postoji).

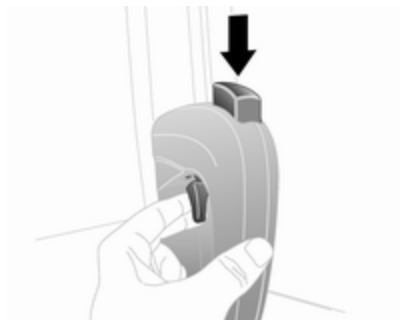

Pritisnite unutarnji zabravni gumb na vrhu unutarnje ručke (ako postoji) na kliznim bočnim vratima i/ili aktivirajte mehaničku bravu na kliznim bočnim vratima (ako postoji), pogledajte ispod. Zatim vrata zatvorite izvana.

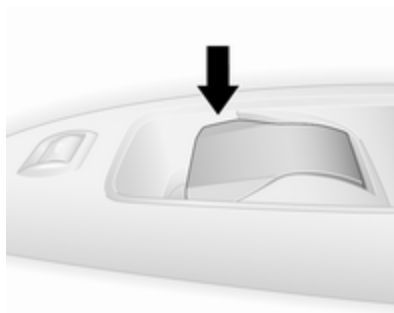

Zatvorite suvozačeva vrata iznutra, zatim pritisnite unutarnji zabravni gumb.

Zatim zatvorite vozačeva vrata izvana i zaključajte ih okretanjem ključa u cilindru brave prema stražnjem kraju vozila. Vozilo je zaključano.

Mehanički protuprovalni sustav zaključavanja ⇨ 28.

### Mehanička brava kliznih bočnih vrata

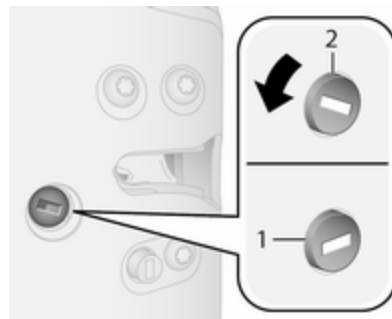

Otvorite vrata i uključite mehaničku bravu (ako postoji), čime ćete spriječiti otvaranje kliznih bočnih vrata izvana.

Odgovarajućim alatom okrenite sigurnosnu bravu na vratima u zaključan položaj 1. Vrata se ne mogu otvoriti izvana.

#### **Napomena**

Mehanička brava na kliznim bočnim vratima ostaje u zahvatu čak i nakon otključavanja vozila daljinskim upravljačem.



Za isključivanje, otvorite vrata iz unutrašnjosti vozila, pa okrenite prekidač u otključani položaj 2.

## Središnje zaključavanje

Otključava i zaključava prednja vrata, klizna bočna vrata i teretni prostor.

Povlačenje unutarnje kvake vrata otključavaju se i otvaraju odgovarajuća vrata.

Zbog sigurnosnih razloga, vozilo se ne može zaključati ako je ključ u bravi za pokretanje.

## Otključavanje

### Napomena

U slučaju nezgode određene težine, vozilo se otključava automatski.

Sustav isključivanja goriva ↗ 96.

## Dostavno vozilo





Pritisnite : Prednja vrata su otključana.



Pritisnite : Stražnja vrata / vrata prtljažnika i bočna klizna vrata su otključana.

### Kombi, Combo Tour

Pritisnite : Sva vrata, uključujući stražnja vrata / vrata prtljažnika i klizna bočna vrata su otključana.

Pritisnite : Otključana su samo stražnja vrata / vrata prtljažnika.

### Napomena

Ako je uključena, mehanička brava na kliznim bočnim vratima ostaje u zahvatu čak i nakon otključavanja vozila daljinskim upravljačem.

Mehanička brava kliznih bočnih vrata ↗ 21.

## Zaključavanje

Zatvorite sva vrata. Ako vrata nisu pravilno zatvorena, sustav središnjeg zaključavanja neće raditi.

### Napomena

Ako se vrata ili vrata prtljažnika otvore, kontrolno svjetlo  se pali u sklopu instrumenata ↗ 90.



Pritisnite . Sva vrata, uključujući stražnja vrata / vrata prtljažnika i klizna bočna vrata su zaključana.

#### Automatsko zaključavanje

Vozilo možete konfigurirati tako da se vrata automatski zaključavaju kada brzina vozila prelazi 20 km/h.

Informacijski centar vozača  90.

#### Otključavanje prtljažnika iz unutrašnjosti vozila



Dostupno ovisno o verziji, pritisnite : Prtljažnik (stražnja vrata / vrata prtljažnika i klizna bočna vrata) je otključan.

Kad je prtljažnik zaključan, svjetleća dioda u tipki svijetli.

#### Brave za dijete

##### Upozorenje

Brave za dijete koristite uvijek kad djeca sjede na stražnjim sjedalima.

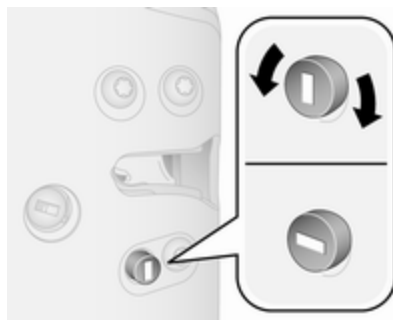

Odgovarajućim alatom okrenite sigurnosnu bravu za dijete na bočnim kliznim vratima (ako postoji) u vodoravni položaj. Vrata se ne mogu otvoriti iznutra.

Ako je želite deaktivirati, zakrenite bravu za dijete u okomiti položaj.

## Vrata

### Klizna vrata

Otključajte klizna bočna vrata daljinskim upravljačem ⇨ 23.

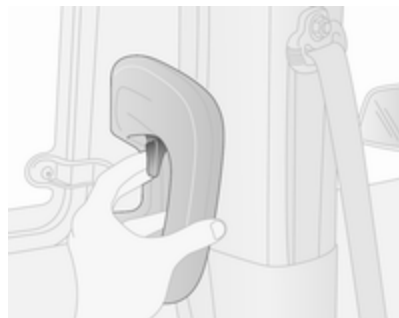

Povucite polugu na unutarnjoj ručki (ako postoji) i klizno pomaknite vrata. Ovisno o verziji, možda je otvaranje i zatvaranje kliznih bočnih vrata moguće samo pomoću vanjske ručke.

### Oprez

Prije vožnje provjerite jesu li klizna bočna vrata zatvorena do kraja i osigurana.

Sustav središnjeg zaključavanja ⇨ 23.

### Oprez

Kako biste izbjegli oštećenja, ne pokušavajte pomicati bočna klizna vrata dok je otvoren poklopac za punjenje goriva.

### ⚠ Opasnost

Ne vozite s otvorenim ili prtvorenim klizni bočnim vratima, napr. pri transportu tereta velikih dimenzija, jer otrovni ispušni plinovi, koji se ne mogu vidjeti ili namirisati, mogu ući u vozilo. To može prouzročiti nesvijest te čak i smrt.

Punjenje goriva ⇨ 136.

## Stražnja vrata

Otključajte stražnja vrata daljinskim upravljačem ili okretanjem ključa u cilindru brave stražnjih vrata.

Središnje zaključavanje ⇨ 23, Mehaničke brave vrata ⇨ 21.

Lijeva stražnja vrata uvijek otvorite prije desnih stražnjih vrata.

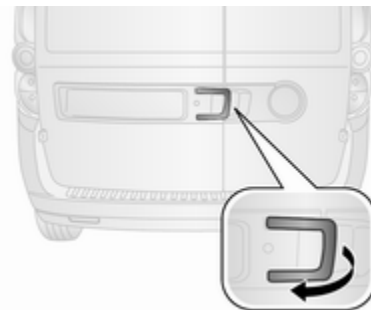

Za otvaranje stražnjih lijevih vrata povucite vanjsku ručku.

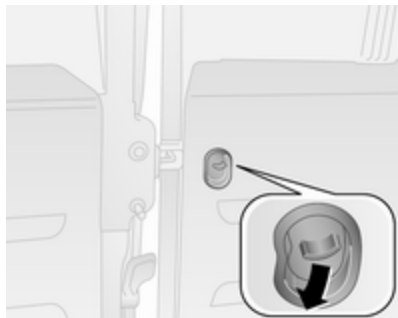

Vrata se otvaraju iznutra pritiskom na unutrašnju ručku.

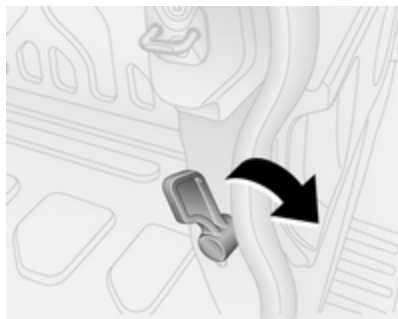

Desna stražnja vrata se oslobađaju uporabom poluge.

### ⚠ Upozorenje

Ako su stražnja vrata otvorena i vozilo je parkirano pored ceste, stražnja svjetla mogu biti zaklonjena.

Neka drugi sudionici prometa na cesti budu svjesni vozila, korištenjem trokuta upozorenja ili druge opreme specificirane u propisima cestovnog prometa.



Vrata se zadržavaju u položaju od 90° pomoću zabavnih zadržaća. Za otvaranje vrata do 180°, gurnite zasun pa zakrenite vrata u željeni položaj.

### ⚠ Upozorenje

Pazite da više otvorena vrata učvrstite kada su u potpunosti otvorena.

Otvorena vrata mogu se naglo zalupiti pod udarom vjetra!

Desna stražnja vrata uvijek zatvorite prije lijevih stražnjih vrata.

### ⚠ Opasnost

Ne vozite s otvorenim ili pritvorenim stražnjim vratima, napr. pri transportu tereta velikih dimenzija, jer otrovni ispušni plinovi, koji se ne mogu vidjeti ili namirisati, mogu ući u vozilo. To može prouzročiti nesvijest te čak i smrt.

Sustav središnjeg zaključavanja  
 ⇨ 23.

## Prtljažnik

### Vrata prtljažnika

#### Otvaranje

Otključajte vrata prtljažnika daljinskim upravljačem ⇨ 23.

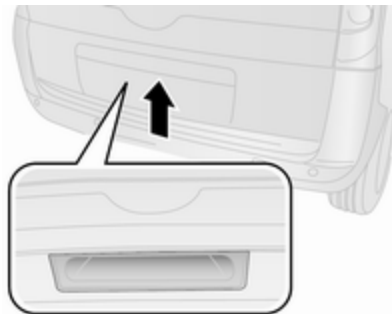

Pritisnite gumb ispod ručke na vratima prtljažnika.

#### Zatvaranje

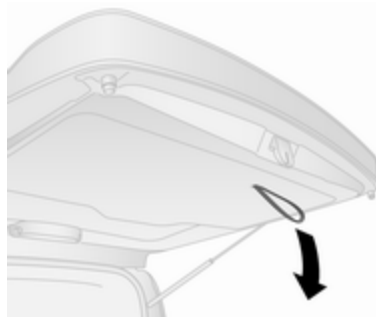

Koristite unutarnju omču.

Ne pritišćite gumb ispod ručke zaklopnih vrata prtljažnika dok ih zatvarate, jer će ih to ponovno otključati.

#### Napomena

Kako biste izbjegli oštećenje, provucite prste kroz omču prije povlačenja prema dolje.

Uvjerite se da su vrata prtljažnika u potpunosti zatvorena prije vožnje. Sustav središnjeg zaključavanja ⇨ 23.

#### Otvaranje vrata prtljažnika u nuždi iz unutrašnjosti vozila



Rupa za pristup (označena strelicom) omogućuje oslobađanje zasuna vrata prtljažnika odgovarajućim alatom. Pritisnite ručicu udesno za otključavanje i otvaranje vrata prtljažnika.

#### ⚠ Opasnost

Ne vozite s otvorenim ili pritvorenim zaklopnim vratima prtljažnika, napr. pri transportu tereta velikih dimenzija, jer otrovni ispušni plinovi, koji se ne mogu

vidjeti ili namirisati, mogu ući u vozilo. To može prouzročiti nesvijest te čak i smrt.

### Opres

Prije otvaranje zaklopnih vrata prtljažnika, provjerite da li iznad ima prepreka, kao što su garažna vrata, kako biste izbjegli oštećenje zaklopnih vrata prtljažnika. Uvijek provjerite područje gibanja iznad i iza vrata prtljažnika.

### Napomena

Ugradnja određene teške opreme na vrata prtljažnika može utjecati na mogućnost da ostanu otvorena.

## Sigurnost vozila

### Protuprovalni sustav zaključavanja

#### ⚠ Upozorenje

Ne koristite sustav ako su ljudi u vozilu! Vrata se ne mogu otključati iznutra.

Sustav zabavljuje sva vrata. Sva vrata moraju biti zatvorena, u suprotnom se sustav ne može aktivirati.

### Aktiviranje



Dvaput pritisnite  na daljinskom upravljaču.

### Napomena

Ovisno o verziji, okretanjem mehaničkog ključa dvaput u cilindru brave vozačevih vrata prema stražnjem kraju vozila samo blokirate stražnja vrata. Mehaničke brave na vratima  21.

### Deaktiviranje

Sustav se automatski onemogućuje na svakim vratima u sljedećim slučajevima:

- otključavanje vrata
- okretanje prekidača paljenja u POLOŽAJ 1

### Blokada motora

Sustav je dio prekidača paljenja i provjerava je li dozvoljeno pokretanje vozila korištenim ključem.

Blokada motora se aktivira automatski, nakon što se ključ izvadi iz prekidača paljenja.

Ako kontrolno svjetlo  svijetli prilikom pokretanja, došlo je do greške u sustavu; nije moguće pokretanje motora. Isključite kontakt i ponovite pokušaj pokretanja.

Ako  ostane upaljena, probajte pokrenuti motor korištenjem rezervnog ključa i zatražite pomoć radionice.

#### Napomena

Oznake za identifikaciju radijske frekvencije (RFID) mogu prouzročiti smetnje pri korištenju ključa. Nemojte ih staviti pokraj ključa prilikom pokretanja vozila.

#### Napomena

Elektronička blokada pokretanja motora ne zaključava vrata. Uvijek zaključajte vozilo nakon što ga napustite ⇨ 23.

Ako se tijekom vožnje upali kontrolno svjetlo , sustav možda provodi samoispitivanje. Taj proces je normalan.

Kontrolno svjetlo  ⇨ 89.

## Vanjska ogledala

### Konveksni oblik

Konveksni vanjski retrovizor sadrži neravno područje i smanjuje mrtvi kut. Zbog oblika ogledala predmeti izgledaju manji, što utječe na mogućnost procjenjivanja udaljenosti.

### Ručno podešavanje

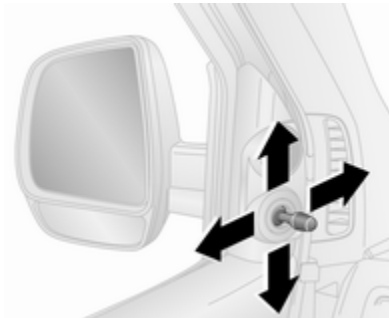

Podesite ogledala zakretanjem poluge u traženom smjeru.

Donja ogledala se ne mogu podešavati.

## Električno podešavanje



Odaberite odgovarajuće vanjsko ogledalo zakretanjem prekidača ulijevo ◀ ili udesno ▶. Zatim zakrenite prekidač za podešavanja ogledala.

U položaju ● nije odabrano ogledalo.

## Retrovizori s mogućnošću preklapanja

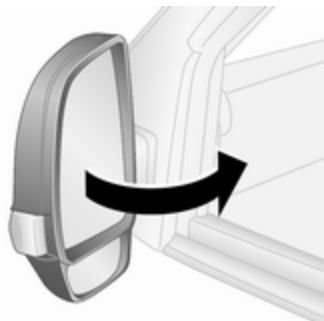

Da bi se zajamčila sigurnost pješaka, vanjska ogledala će u slučaju dovoljno jakog udarca iskočiti iz svog uobičajenog položaja. Laganim pritiskom na kućište ogledala vratit ćete ga u normalni položaj.

## Parkirni položaj

Vanjska ogledala mogu se preklopiti nježnim pritiskom na vanjski rub kućišta, primjerice, ako se nalazite na skučenom mjestu za parkiranje.

## Grijani retrovizori



Aktivira se pritiskom na .

Grijanje radi kad motor radi i isključuje se automatski nakon kratkog vremena.

## Ogledalo u unutrašnjosti

### Ručno smanjenje zaslijepljenosti

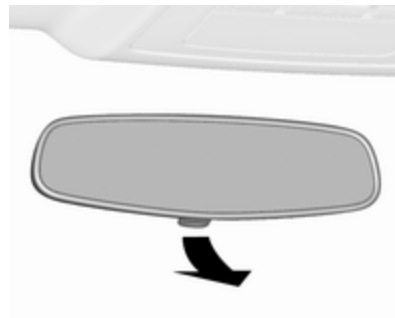

Za smanjenje zaslijepljenosti, podesite polugu na donjoj strani kućišta ogledala.



## Prozori

### Vjetrobran

#### Naljepnice na vjetrobranu

Ne lijepite naljepnice poput vinjeta za autoceste ili slične na vjetrobran u području oko unutarnjeg ogledala.

### Ručni prozori

Prozori vrata se mogu otvoriti ili zatvoriti okretanjem ručica.

### Električni prozori

#### ⚠ Upozorenje

Posebno pazite pri uporabi električnih prozora. Opasnost od ozljeda, posebice za djecu.

Ako su djeca na stražnjim sjedalima, uključite sigurnosni sustav za djecu za električne prozore.

Pri zatvaranju prozora obratite na njih posebnu pozornost. Provjerite da li ste nešto zahvatili dok se gibaju.

Uključite kontakt za korištenje električnih prozora.



Pritisnite prekidač odgovarajućeg prozora za otvaranje ili ga povucite za zatvaranje.

Kratko guranje ili povlačenje: prozor se u fazama pomiče prema gore ili dolje ako je prekidač zadržan.

Jače pritiskanje ili povlačenje i zatim puštanje: prozor se u potpunosti pomiče gore ili dolje s uključenom

sigurnosnom funkcijom. Za prekid gibanja, još jednom upotrijebite prekidač u istom smjeru.

S izvađenim ključem paljenja ili u položaju 0, prozore možete pomicati približno dvije minute, a isključuju se čim se vrata otvore.

### Sigurnosna funkcija

Ako staklo prozora naiđe na otpor tijekom automatskog zatvaranja, odmah se zaustavlja i ponovno otvara.

Ako se sigurnosna funkcija uključi pet puta u manje od minuta, sigurnosna funkcija se isključuje. Prozori će se umjesto automatski podignuti u fazama.

Otvaranjem prozora aktivirate elektroniku prozora. Sigurnosna funkcija je ponovno aktivna i prozori će raditi normalno.

### Preopterećenje

Ako se prozori uzastopno koriste u kratkim intervalima; korištenje prozora se onemogućava na neko vrijeme.

### Inicijalizacija električnih prozora

Ako se prozori ne mogu zatvoriti automatski (npr. nakon odspajanja akumulatora vozila), aktivirajte elektroniku prozora kako slijedi:

1. Zatvorite vrata.
2. Uključite kontakt.
3. Povucite i držite prekidač sve dok se prozor ne zatvori i nastavite ga držati dodatnih pet sekunda.
4. Postupak ponovite za svaki prozor.

### Sigurnosni sustav za djecu za stražnje prozore



Dostupno ovisno o verziji, pritisnite  za deaktiviranje električnih prozora stražnjih vrata.

Za ponovno aktiviranje ponovno pritisnite .

### Upravljanje prozorima izvana

Ovisno o verziji, prozore možete pokretati daljinski kada ste izvan vozila i kada zaključavate ili otključavate vozilo.

Sustav središnjeg zaključavanja  23.

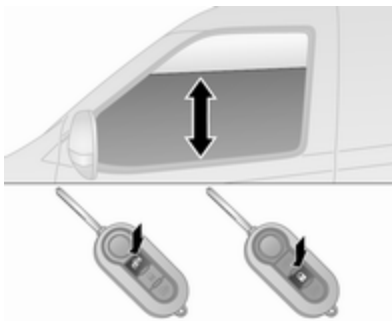

Pritisnite i držite  za otvaranje prozora.

Pritisnite i držite  za zatvaranje prozora.

Pustite prekidač za zaustavljanje gibanja prozora.

### Stražnji prozori

#### Spuštanje stražnjih prozora

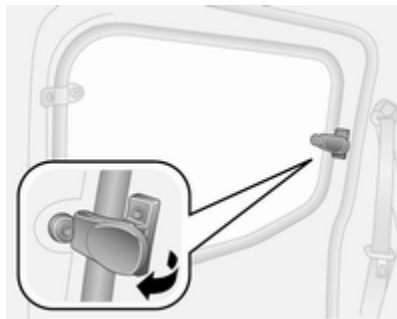

Za spuštanje ručicu pomičite prema van sve dok prozor ne bude spušten do kraja.

Za zatvaranje ručicu povucite pa gurnite dok prozor ne bude do kraja podignut.

## Grijanje stražnjeg prozora



Aktivira se pritiskom na .

Grijanje radi kad motor radi i isključuje se automatski nakon kratkog vremena.

## Štitnici za sunce

Koristite štitnike za sunce radi smanjenja zasljepljivanja preklapanjem dolje i zakretanjem u stranu.

Ako štitnici za sunce imaju ugrađena ogledala, poklopac ogledala treba biti zatvoren tijekom vožnje.

Držač kartice se nalazi na poledini štitnika od sunca.

## Sjedala, sustavi zaštite

Naslone za glavu .....	34
<b>Prednja sjedala</b> .....	<b>35</b>
Položaj sjedala .....	35
Podešavanje sjedala .....	36
Preklapanje sjedala .....	37
Naslon za ruku .....	39
Grijanje .....	39
<b>Stražnja sjedala</b> .....	<b>40</b>
Sjedala u drugom redu .....	40
Sjedala u trećem redu .....	42
<b>Sigurnosni pojasevi</b> .....	<b>45</b>
Sigurnosni pojas u tri točke .....	46
<b>Zračni jastuci</b> .....	<b>48</b>
Prednji zračni jastuci .....	51
Bočni zračni jastuci .....	52
Deaktiviranje zračnog jastuka ...	52
<b>Sustavi zaštite za dijete</b> .....	<b>54</b>
Sigurnosni sustavi za dijete .....	54
Mjesta postavljanja sigurnosnog sustava za dijete .....	57

## Naslone za glavu

### Položaj

#### ⚠ Upozorenje

Vozite samo s naslonom za glavu postavljenim u odgovarajući položaj.

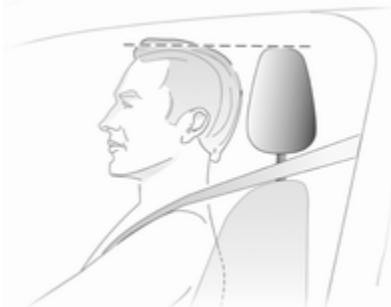

Gornji rub naslona za glavu treba biti u razini vrha glave. Ako to za vrlo visoke putnike nije moguće, naslon za glavu treba postaviti u najviši položaj, i za vrlo niske putnike u najniži položaj.

## Podešavanje

Prednji naslone za glavu, podešavanje po visini



Pritisnite osigurač za oslobađanje, podesite visinu i učvrstite.

### Stražnji nasloni za glavu, podešavanje po visini



Povucite naslon za glavu gore ili pritisnite gumbе za oslobađanje i gurnite naslon za glavu dolje.

### Uklanjanje

#### Stražnji nasloni za glavu, uklanjanje

Pritisnite oba gumba za oslobađanje, naslon za glavu povucite gore i izvadite ga.

Metnite i osigurajte izvađeni naslon za glavu u prtljažnik. Ne vozite s izvađenim naslonom za glavu ako je sjedalo zauzeto.

### Napomena

Smiје se priključivati samo odobrena dodatna oprema ako se sjedalo ne koristi.

## Prednja sjedala

### Položaj sjedala

#### ⚠ Upozorenje

Vozite samo s pravilno podešenim sjedalom.

#### ⚠ Opasnost

Nemojte sjediti bliže od 25 cm od kola upravljača, kako bi dozvolili sigurno napuhavanje zračnog jastuka.

#### ⚠ Upozorenje

Nikada ne podešavajte sjedala za vrijeme vožnje, jer se mogu nekontrolirano pomaknuti.

#### ⚠ Upozorenje

Ne odlažite predmete ispod sjedala, osim u spremište ispod sjedala ↗ 62.



- Sjednite sa stražnjicom što je moguće više natrag prema naslonu sjedala. Podesite udaljenost između sjedala i papučica tako da su vaše noge lagano savijene kada pritisćete papučice. Suvozačevo sjedalo pomaknite što je moguće više natrag.
- Postavite visinu sjedala dovoljno visoko da imate jasan vidik na sve strane i svih instrumenata. Treba biti najmanje jedna ruka zračnosti između vaše glave i obloge krova. Vaša bedra trebaju lagano nalijegati na sjedalo bez utiskivanja.

- Sjednite s ramenima što je moguće više natrag prema naslonu sjedala. Postavite nagib naslona sjedala tako da možete dohvatiti kolo upravljača s lagano savijenim rukama. Održavajte kontakt između ramena i naslona sjedala tijekom okretanja kola upravljača. Ne naginjte naslon sjedala previše natrag. Preporučujemo maksimalni nagib od približno 25°.
- Podesite sjedalo i kolo upravljača tako da zglob šake počiva na vrhu kola upravljača, s posve ispruženom rukom i ramenima na naslonu.
- Podesite kolo upravljača ⇨ 70.
- Podesite naslon za glavu ⇨ 34.
- Podesite visinu sigurnosnog pojasa ⇨ 46.
- Podesite lumbalni oslonac tako da podržava prirodni oblik kralježnice ⇨ 36.

### Podešavanje sjedala

Vozite samo kada su sjedala i nasloni pravilno pričvršćeni.

### Pozicioniranje sjedala

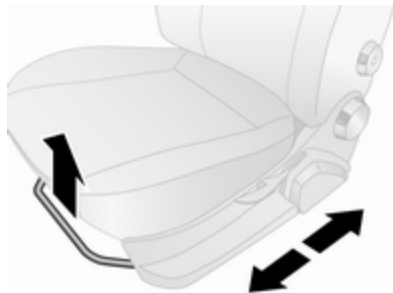

Povucite ručicu, pomjerite sjedalo, otpustite ručicu.

Pokušajte pomicati naslon sjedala natrag-naprijed, kako biste provjerili je li sjedalo zabravljeno u položaju.

### Nasloni sjedala

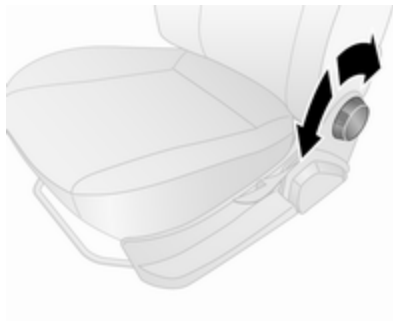

Okrenite kotačić. Ne naslanjajte se na naslon sjedala za vrijeme podešavanja.

### Visina sjedala

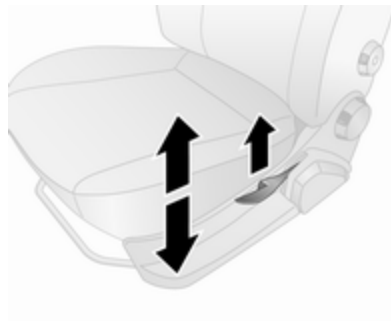

Pomicanje poluge pri pumpanju

gore : više  
dolje : niže

Pomičite polugu i podesite težinu tijela na sjedalu za njegovo podizanje ili spuštanje.

### Lumbalni oslonac

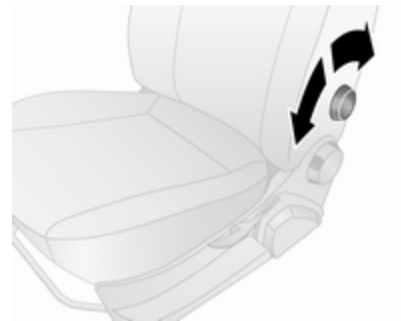

Podesite lumbalni oslonac prema Vašim potrebama koristeći kotačić. Zakrenite kotačić za povećanje i smanjenje oslanjanja.

### Preklapanje sjedala

#### Preklapanje suvozačevog sjedala

Ovisno o verziji, suvozačevo sjedalo možete preklopiti ravno, u položaj za stol.

Gurnite suvozačevo sjedalo do kraja prema natrag kako biste izbjegli kontakt s pločom s instrumentima tijekom preklapanja.

### Napomena

Ako je visina sjedala u svojem najvišem položaju, spustite naslone za glavu ⇨ 34 prije preklapanja naslona.

Provjerite da li nešto sprječava preklapanje sjedala, na primjer sjenilo, pretinac za rukavice.



Povucite ručice za oslobađanje (1), preklapite naslon do kraja prema naprijed, a zatim otpustite ručice. Zatim još gurnite naslon prema dolje, sve dok ne bude posve ravan.

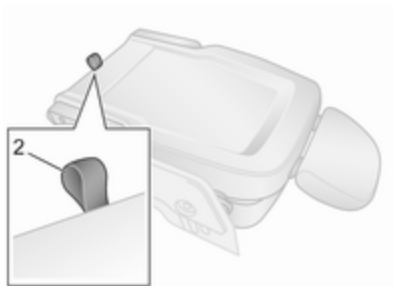

Povucite polugu (2) koja se nalazi na bazi naslona i istovremeno gurnite naslon do kraja prema dolje.

Kod nekih verzija postoji jedna ručica za oslobađanje koja se nalazi na unutarnjoj strani suvozačevog sjedala. Povucite ručicu za oslobađanje, preklapite naslon do kraja prema naprijed, otpustite ručicu, zatim gurnite naslon prema dolje, dok

ne bude posve ravan. Na nekim verzijama nema poluge na bazi naslona.

### Napomena

Nemojte dodirivati kotačić za podešavanje nagiba naslona sjedala ako je naslon preklapljen prema naprijed.

### ⚠ Upozorenje

Ako je suvozačevo sjedalo u preklapljenom položaju, morate deaktivirati sustav suvozačevog zračnog jastuka.

Deaktiviranje zračnog jastuka ⇨ 52.

### ⚠ Upozorenje

Uvijek se uvjerite da je teret u vozilu dobro učvršćen. U suprotnom predmeti mogu biti bačeni unutar vozila i prouzročiti osobne ozljede ili oštećenje tereta ili automobila.



## Otklapanje suvozačevog sjedala

Za vraćanje sjedala u uspravan položaj, povucite polugu na bazi naslona i istovremeno povucite naslon do kraja prema gore.

Povucite ručice za oslobađanje i podignite naslon do kraja, a zatim otpustite ručice.

## Naslon za ruku

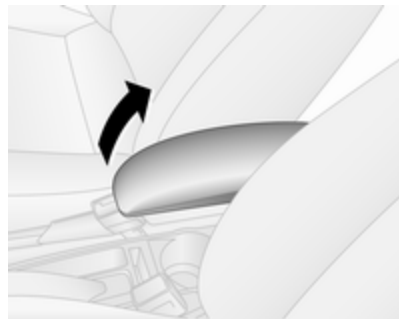

Prema potrebi podignite ili spustite naslon za ruku prednjeg sjedala.

## Grijanje



Uključite grijanje sjedala pritiskom na  za odgovarajuće prednje sjedalo. Aktiviranje je označeno LED-om u prekidaču.

Još jedanput pritisnite  za isključenje grijanja sjedala.

Grijanje sjedala se kontrolira termostatički i automatski se isključuje kada je temperatura sjedala dovoljna.

Ne preporučamo dulje korištenje osobama s osjetljivom kožom.

Grijanje sjedala radi s uključenim paljenjem i tijekom rada funkcije Autostop. Sustav stop-start ⇨ 117.

## Stražnja sjedala

### Sjedala u drugom redu

#### ⚠ Upozorenje

Kada prilagođavate ili preklapate stražnja sjedala ili naslone sjedala, odmaknite ruke i noge od svih pokretnih dijelova.

Nikada ne podešavajte sjedala u vožnji jer se ona mogu nekontrolirano pomaknuti.

Vozite samo onda kada su sjedala i nasloni uglavljeni.

Ovisno o verziji, prostor prtljažnika možete povećati preklapanjem drugog reda sjedala (gdje su ugrađena).

Ako je ugrađen treći red sjedala, pogledajte "Preklapanje sjedala" ili "Vađenje sjedala" u poglavlju "Treći red sjedala" ⇨ 42 za povećavanje prostora prtljažnika.

### Preklapanje sjedala

- Pritisnite gumbе za oslobađanje i gurnite naslon za glavu dolje ⇨ 34.
- Otkopčajte sigurnosne pojaseve i osigurajte da ne smetaju postupku preklapanja sjedala.
- Uklonite prekrivač prtljažnika ako je potrebno ⇨ 63.

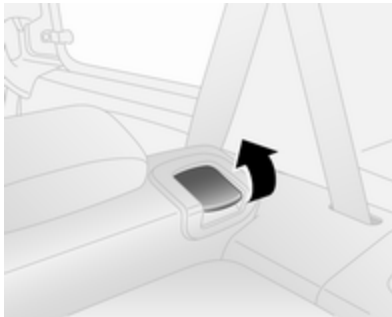

1. Povucite ručicu za oslobađanje naslona i preklopите naslon na jastuk sjedala.

#### Napomena

Crvena oznaka na ručici za oslobađanje postaje vidljiva kada se naslon odbravi.

### Napomena

Naslon je podijeljen u dva dijela. Oba dijela se mogu preklopiti, ako je to potrebno.



2. Povucite ručicu za oslobađanje, postolja sjedala je pod djelovanjem sile i automatski će se početi podizati.

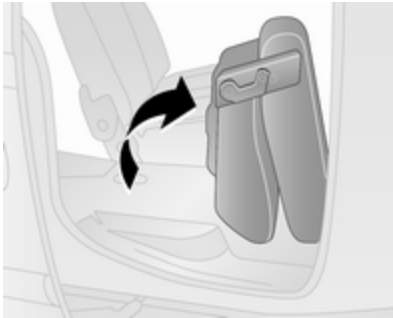

3. Preklopite sklop sjedala do kraja prema naprijed.

#### Napomena

Naljepnica koja pokazuje postupak preklapanja sjedala može se nalaziti na vanjskom rubu postolja sjedala.

#### ⚠ Upozorenje

Budite oprezni pri preklapanju sjedala - pazite na pomične dijelove. Uvjerite se da je sjedalo učvršćeno kada je u potpunosti preklopljeno.

#### Oprez

Iz sigurnosnih razloga ne stavljajte teret na preklopljena stražnja sjedala.

#### Otklapanje sjedala

1. Osigurajte da sigurnosni pojasevi budu otkopčani i da ne smetaju postupku otklapanja.
2. Spustite sklop sjedala do poda i sigurno zabravite sjedalo u položaju.
3. Podignite naslon sjedala i prilagodite naslon za glavu.

#### Napomena

Naslon sjedala je pravilno pričvršćen kada se crvena točka na poluzi za otpuštanje više ne vidi.

#### ⚠ Upozorenje

Prije vožnje, prilikom otklapanja sjedala, provjerite je li sklop sjedala čvrsto zabravljen u položaju. Ako ne učinite tako, to

može rezultirati tjelesnom ozljedom u slučaju naglog kočenja ili sudara.

#### ⚠ Upozorenje

Vozilo vozite samo ako su nasloni sjedala sigurno učvršćeni u položaju. U suprotnom postoji opasnost od ozljeda ili oštećenja tereta ili vozila u slučaju snažnog kočenja ili sudara.

## Sjedala u trećem redu

## ⚠ Upozorenje

Kada prilagođavate ili preklapate stražnja sjedala ili naslone sjedala, odmaknite ruke i noge od svih pokretnih dijelova.

Nikada ne podešavajte sjedala u vožnji jer se ona mogu nekontrolirano pomaknuti.

Vozite samo onda kada su sjedala i nasloni ugavljeni.

Ovisno o verziji, prostor prtljažnika možete povećati preklapanjem trećeg reda sjedala.

## Preklapanje sjedala

- Pritisnite gumbе za oslobađanje i gurnite naslon za glavu dolje ↻ 34.
- Otkopčajte sigurnosne pojaseve i osigurajte da ne smetaju postupku preklapanja sjedala.
- Uklonite prekrivač prtljažnika ako je potrebno ↻ 63.

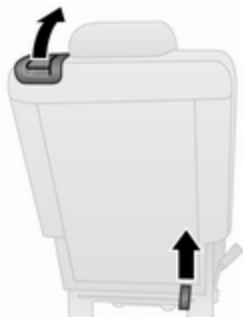

1. Povucite ručicu za oslobađanje naslona i preklopite naslon na jastuk sjedala.

**Napomena**

Crvena oznaka na ručici za oslobađanje postaje vidljiva kada se naslon odbravi.

2. Povucite donju omču i preklopite sklop sjedala prema naprijed.

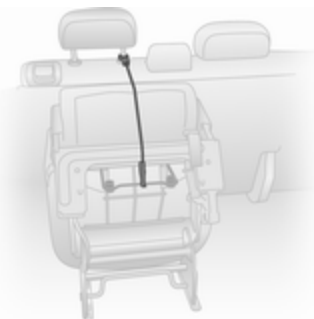

3. Osigurajte preklopljeno sjedalo u uspravnom položaju pričvršćenjem elastične vrpce (nalazi se na okviru sjedala) na naslon za glavu sjedala ispred preklopljenog sjedala.

**Napomena**

Naljepnica koja pokazuje postupak preklapanja sjedala može se nalaziti na donjem stražnjem dijelu naslona.

**⚠ Upozorenje**

Budite oprezni pri preklapanju sjedala - pazite na pomične dijelove. Uvjerite se da je sjedalo učvršćeno kada je u potpunosti preklapljeno.

**⚠ Upozorenje**

Nije dopušteno sjediti na stražnjem sjedalu ako je sjedalo ispred u preklapljenom položaju. Opasnost od ozljede.

**Oprez**

Iz sigurnosnih razloga ne stavljajte teret na preklapljena stražnja sjedala.

**Otklapanje sjedala**

1. Osigurajte da sigurnosni pojasevi budu otkopčani i da ne smetaju postupku otklapanja.

2. Skinite elastičnu vrpcu i spustite sjedalo na pod pazeći pritom da stražnji držač bude sigurno postavljen na sidrište i sigurno zabavljen u položaju.
3. Podignite naslon sjedala i prilagodite naslon za glavu.

**Napomena**

Naslon sjedala je pravilno pričvršćen kada se crvena točka na poluzi za otpuštanje više ne vidi.

**⚠ Upozorenje**

Prije vožnje, prilikom otklapanja sjedala, provjerite je li sklop sjedala čvrsto zabavljen u položaju. Ako ne učinite tako, to može rezultirati tjelesnom ozljedom u slučaju naglog kočenja ili sudara.

**⚠ Upozorenje**

Vozilo vozite samo ako su nasloni sjedala sigurno učvršćeni u položaju. U suprotnom postoji

opasnost od ozljeda ili oštećenja tereta ili vozila u slučaju snažnog kočenja ili sudara.

**Uklanjanje sjedala**

Ovisno o verziji, prostor prtljažnika možete povećati vađenjem trećeg reda sjedala.

**⚠ Upozorenje**

Stražnja sjedala koja se mogu vaditi su teška! Ne pokušavajte ih vaditi bez pomoći.

- Pritisnite gumb za oslobađanje i povucite naslone za glavu stražnjeg sjedala prema gore i izvadite ih ⇨ 34.
  - Osigurajte da sigurnosni pojasevi budu otkopčani i da ne smetaju postupku otklapanja.
  - Uklonite prekrivač prtljažnika ako je potrebno ⇨ 63.
1. Preklapite sklop sjedala (pogledajte iznad "Preklapanje sjedala").

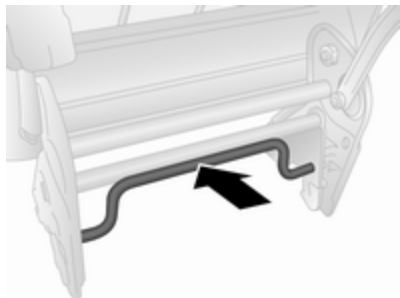

2. Gurnite donju ručicu za odbravljanje i izvadite sklop sjedala iz sidrišta u podu.
3. Spremite naslone za glavu na stražnju stranu okvira sjedala.

### Ugradnja sjedala



1. Pričvrstite prednje nosače sklopa sjedala na prednja sidrišta.
2. Spustite stražnju stranu sklopa sjedala na pod pazeći pritom da stražnji držač bude postavljen na sidrište.
3. Gurnite donju ručicu i povucite je kako biste osigurali da se bravice zakvače i da sklop sjedala bude sigurno zabavljen u položaju.
4. Skinite naslone za glavu sa stražnje strane okvira sjedala, zatim podignite naslon i postavite naslone za glavu.

### Napomena

Naslon sjedala je pravilno pričvršćen kada se crvena točka na poluzi za otpuštanje više ne vidi.

### ⚠ Upozorenje

Kada montirate stražnja sjedala, pazite da sklop sjedala pravilno postavite na sidrišta, da se osigurači potpuno zabrave te da naslon sjedala vratite u pravilan položaj.

Ako ne učinite tako, to može rezultirati tjelesnom ozljedom u slučaju naglog kočenja ili sudara.

## Sigurnosni pojasevi



Sigurnosni pojasevi se blokiraju u slučaju naglog kočenja ili usporavanja vozila držeći putnike u sjedećem položaju. Tako je značajno smanjena opasnost od ozljeda.

### ⚠ Upozorenje

Vežite sigurnosni pojas prije svake vožnje.

U slučaju nesreće, osobe nisu vezale sigurnosni pojas ugrožavaju suputnike i sebe.

Sigurnosni pojasevi konstruirani su samo za jednu osobu. Sigurnosni sustav za dijete ⇨ 54.

Periodično provjerite oštećenja, zaprljanost i funkciju svih dijelova sustava sigurnosnog pojasa.

Oštećene komponente zamijenite u radionici. Nakon nezgode, pojaseve i aktivirane zatezače pojaseva zamijenite u radionici.

### Napomena

Uvjerite se da pojasevi nisu oštećeni ili ukliješteni predmetima oštih bridova. Sprječite da prljavština uđe u spremnike pojasa.

### Podsjetnik za sigurnosni pojas

Prednja sjedala su opremljena podsjetnikom za sigurnosni pojas koji označava kontrolno svjetlo  na ploči s instrumentima ⇨ 82.

### Graničnici sile pojasa

Na prednjim sjedalima, pritisak na tijelo se smanjuje postupnim otpuštanjem pojasa tijekom sudara.

## Zatezači pojasa

Pri frontalnim sudarima ili naletima na vozilo sa stražnje strane određene jakosti, prednji sigurnosni pojasevi se zatežu.

### ⚠ Upozorenje

Nepravilno rukovanje (npr. uklanjanje i postavljanje pojaseve) može aktivirati zatezače pojaseva.

Aktiviranje zatezača pojasa označava se neprekidnim svijetljenjem kontrolnog indikatora  ⇨ 82.

Aktivirani zatezači pojaseva moraju se zamijeniti u radionici. Zatezači pojaseva se mogu aktivirati samo jednom.

### Napomena

Ne učvršćujte i ne ugrađujte dodatnu opremu ili druge predmete koji mogu ometati rad zatezača pojaseva. Ne vršite nikakve izmjene na komponentama zatezača pojaseva jer će to obezvrijediti atest vašeg vozila.

## Sigurnosni pojas u tri točke

### Vezanje



Izvucite pojas iz spremnika, neuvijenog ga povucite preko tijela i umetnite kopču u bravu.

Redovito zategnite trbušni pojas tijekom vožnje povlačenjem ramenog pojasa.

Podsjetnik za sigurnosni pojas  ↪ 82.



Široka ili debela odjeća narušava pravilno nalijeganje pojasa. Ne stavljajte predmete kao što su vrećice ili mobilni telefoni između pojasa i tijela.

### Upozorenje

Pojas ne smije nalijegati na čvrste ili lomljive predmete u džepovima vaše odjeće.

## Podešavanje visine

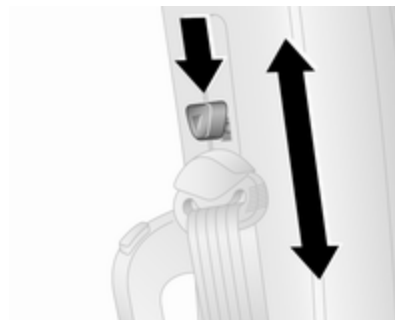

1. Malo izvucite pojas.
2. Podignite podešivač visine ili pritisnite gumb za odbravljivanje dolje i gurnite podešivač visine prema dolje.





Podesite visinu tako da pojas naliježe preko ramena. Ne smije prelaziti preko vrata ili nadlaktice.

### **⚠ Upozorenje**

Ne podešavajte tijekom vožnje.

### Otkopčavanje



Za otkopčavanje pojasa, pritisnite crveni gumb na kopči pojasa. Sigurnosni pojas namotava se automatski.

### **Sigurnosni pojasevi na stražnjim sjedalima**

Sigurnosni pojas središnjeg sjedala se može izvući iz spremnika samo ako je naslon sjedala u stražnjem položaju.

### Korištenje sigurnosnog pojasa tijekom trudnoće



### **⚠ Upozorenje**

Trbušni pojas mora biti postavljen što je niže moguće preko zdjelice radi sprječavanja pritiska na trbuh.

## Zračni jastuci

Sustav zračni jastuka se sastoji od brojnih individualnih sustav ovisno o svrsi opreme.

Nakon aktiviranja zračni jastuci se napuhnu u milisekundama. Također se brzo i ispuše tako da se često tijekom sudara i ne primijeti.

### Napomena

Ovisno o jačini sudara, sustav za gorivo i motor mogu se iz sigurnosnih razloga također automatski isključiti. Resetiranje isključivanja sustava za gorivo; vidi "Poruke sustava za gorivo" ⇨ 96.

### Napomena

Datumi isteka za zamjenu dijelova sustava zračnog jastuka mogu se pronaći na naljepnici u pretincu za rukavice. Obratite se radionici za zamjenu dijelova sustava zračnih jastuka.

### ⚠ Upozorenje

Pri nestručnom rukovanju zračni se jastuci mogu slučajno aktivirati.

### Napomena

Elektronika koja kontrolira zračne jastuke i zatezače pojaseva nalazi se u središnjoj konzoli. Ne postavljajte nikakve magnetske predmete u to područje.

Nemojte ništa pričvršćivati na poklopce zračnih jastuka i ne prekrivajte ih drugim materijalima. Neka radionica zamijeni oštećene poklopce.

Svaki zračni jastuk napuhuje se samo jednom. Napuhane zračne jastuke zamijenite u radionici.

Nadalje, možda će biti potrebno zamijeniti kolo upravljača, ploču s instrumentima, limove karoserije, brtve vrata, ručke i sjedala.

Ne vršite nikakve izmjene na zračnim jastucima jer će to obezvrijediti atest vozila.

### ⚠ Upozorenje

Kada se zračni jastuci napuhnu, plinovi koji se oslobađaju mogu izazvati opekline.

Kontrolno svjetlo  sustava zračnih jastuka ⇨ 82.

### Greška

Ako postoji kvar na zračnom jastuku ili sustavu zatezača sigurnosnog pojasa, upalit će se kontrolno svjetlo  na sklopu instrumenata. Sustav nije djelatan.

Ovisno o izvedbi, može se prikazati i odgovarajuća poruka upozorenja, primjerice **Airbag failure (Kvar zračnog jastuka)**, na zaslonu informacijskog centra vozača ⇨ 90.

Za uklanjanje uzroka greške kontaktirajte radionicu.

Kontrolno svjetlo  ⇨ 82.

### Sigurnosni sustavi za dijete na sjedalu suvozača sa sustavom zračnih jastuka

Upozorenje sukladno ECE R94.02:



**EN:** NEVER use a rear-facing child restraint system on a seat protected by an ACTIVE AIRBAG in front of it, DEATH or SERIOUS INJURY to the CHILD can occur.

**DE:** Nach hinten gerichtete Kindersitze NIEMALS auf einem Sitz verwenden, der durch einen davor befindlichen AKTIVEN AIRBAG geschützt ist, da dies den TOD oder SCHWERE VERLETZUNGEN DES KINDES zur Folge haben kann.

**FR:** NE JAMAIS utiliser un siège d'enfant orienté vers l'arrière sur un siège protégé par un COUSSIN GONFLABLE ACTIF placé devant lui,

sous peine d'infliger des BLESSURES GRAVES, voire MORTELLES à l'ENFANT.

**ES:** NUNCA utilice un sistema de retención infantil orientado hacia atrás en un asiento protegido por un AIRBAG FRONTAL ACTIVO. Peligro de MUERTE o LESIONES GRAVES para el NIÑO.

**RU:** ЗАПРЕЩАЕТСЯ устанавливать детское удерживающее устройство лицом назад на сиденье автомобиля, оборудованном фронтальной подушкой безопасности, если ПОДУШКА НЕ ОТКЛЮЧЕНА! Это может привести к СМЕРТИ или СЕРЬЕЗНЫМ ТРАВМАМ РЕБЕНКА.

**NL:** Gebruik NOOIT een achterwaarts gericht kinderzitje op een stoel met een ACTIEVE AIRBAG ervoor, om DODELIJK of ERNSTIG LETSEL van het KIND te voorkomen.

**DA:** Brug ALDRIG en bagudvendt autostol på et forsæde med AKTIV AIRBAG, BARNET kan komme i LIVSFARE eller komme ALVORLIGT TIL SKADE.

**SV:** Använd ALDRIG en bakåtvänd barnstol på ett säte som skyddas med en framförvarande AKTIV AIRBAG. DÖDSFALL eller ALLVARLIGA SKADOR kan drabba BARNET.

**FI:** ÄLÄ KOSKAAN sijoita taaksepäin suunnattua lasten turvaistuinta istuimelle, jonka edessä on AKTIIVINEN TURVATYYNY, LAPSI VOI KUOLLA tai VAMMAUTUA VAKAVASTI.

**NO:** Bakovervendt barnesikringsutstyr må ALDRI brukes på et sete med AKTIV KOLLISJONSPUTE foran, da det kan føre til at BARNET utsettes for LIVSFARE og fare for ALVORLIGE SKADER.

**PT:** NUNCA use um sistema de retenção para crianças voltado para trás num banco protegido com um AIRBAG ACTIVO na frente do mesmo, poderá ocorrer a PERDA DE VIDA ou FERIMENTOS GRAVES na CRIANÇA.

**IT:** Non usare mai un sistema di sicurezza per bambini rivolto all'indietro su un sedile protetto da

AIRBAG ATTIVO di fronte ad esso: pericolo di MORTE o LESIONI GRAVI per il BAMBINO!

**EL:** ΠΟΤΕ μη χρησιμοποιείτε παιδικό κάθισμα ασφαλείας με φορά προς τα πίσω σε κάθισμα που προστατεύεται από μετωπικό ΕΝΕΡΓΟ ΑΕΡΟΣΑΚΟ, διότι το παιδί μπορεί να υποστεί ΘΑΝΑΣΙΜΟ ή ΣΟΒΑΡΟ ΤΡΑΥΜΑΤΙΣΜΟ.

**PL:** NIE WOLNO montować fotelika dziecięcego zwróconego tyłem do kierunku jazdy na fotelu, przed którym znajduje się WŁĄCZONA PODUSZKA POWIETRZNA. Niezastosowanie się do tego zalecenia może być przyczyną ŚMIERCI lub POWAŻNYCH OBRAŻEŃ u DZIECKA.

**TR:** Arkaya bakan bir çocuk emniyet sistemini KESİNLİKLE önünde bir AKTİF HAVA YASTIĞI ile korunmakta olan bir koltukta kullanmayınız. ÇOCUK ÖLEBİLİR veya AĞIR ŞEKİLDE YARALANABİLİR.

**UK:** НИКОЛИ не використовуйте систему безпеки для дітей, що встановлюється обличчям назад,

на сидінні з УВИМКНЕНОЮ ПОДУШКОЮ БЕЗПЕКИ, інакше це може призвести до СМЕРТІ чи СЕРІОЗНОГО ТРАВМУВАННЯ ДИТИНИ.

**HU:** SOHA ne használjon hátrafelé néző biztonsági gyerekülést előlről AKTÍV LÉGZSÁKKAL védett ülésen, mert a GYERMEK HALÁLÁT vagy KOMOLY SÉRÜLÉSÉT okozhatja.

**HR:** NIKADA nemojte koristiti sustav zadržavanja za djecu okrenut prema natrag na sjedalu s AKTIVNIM ZRAČNIM JASTUKOM ispred njega, to bi moglo dovesti do SMRTI ili OZBILJNIH OZLJEDA za DIJETE.

**SL:** NIKOLI ne nameščajte otroškega varnostnega sedeža, obrnjenega v nasprotni smeri vožnje, na sedež z AKTIVNO ČELNO ZRAČNO BLAZINO, saj pri tem obstaja nevarnost RESNIH ali SMRTNIH POŠKODB za OTROKA.

**SR:** NIKADA ne koristiti bezbednosni sistem za decu u kome su deca okrenuta unazad na sedištu sa AKTIVNIM VAZDUŠNIM

JASTUKOM ispred sedišta zato što DETE može da NASTRADA ili da se TEŠKO POVREDI.

**MK:** НИКОГАШ не користете детско седиште свртено наназад на седиште заштитено со АКТИВНО ВОЗДУШНО ПЕРНИЧЕ пред него, затоа што детето може ДА ЗАГИНЕ или да биде ТЕШКО ПОВРЕДЕНО.

**BG:** НИКОГА не използвайте детска седалка, гледаща назад, върху седалка, която е защитена чрез АКТИВНА ВЪЗДУШНА ВЪЗГЛАВНИЦА пред нея - може да се стигне до СМЪРТ или СЕРИОЗНО НАРАНЯВАНЕ на ДЕТЕТО.

**RO:** Nu utilizați NICIODATĂ un scaun pentru copil îndreptat spre partea din spate a mașinii pe un scaun protejat de un AIRBAG ACTIV în fața sa; acest lucru poate duce la DECESUL sau VĂTĂMAREA GRAVĂ a COPILULUI.

**CS:** NIKDY nepoužívejte dětský zádržný systém instalovaný proti směru jízdy na sedadle, které je chráněno před sedadlem AKTIVNÍM

AIRBAGEM. Mohlo by dojít k VÁŽNĚMU PORANĚNÍ nebo ÚMRTÍ DÍTĚTE.

**SK:** NIKDY nepoužívajte detskú sedačku otočenú vzad na sedadle chránenom AKTÍVNYM AIRBAGOM, pretože môže dôjsť k SMRTI alebo VÁŽNYM ZRANENIAM DIEŤAŤA.

**LT:** JOKIU BŪDU nemontuokite atgal atgręžtos vaiko tvirtinimo sistemas sėdynėje, prieš kurią įrengta AKTYVI ORO PAGALVĖ, nes VAIKAS GALI ŽŪTI arba RIMTAI SUSIŽALOTI.

**LV:** NEKĀDĀ GADĪJUMĀ neizmantojiet uz aizmuguri vērstu bērnu sēdekļiņi sēdvietā, kas tiek aizsargāta ar tās priekšā uzstādītu AKTĪVU DROŠĪBAS SPILVENU, jo pretējā gadījumā BĒRNS var gūt SMAGAS TRAUMAS vai IET BOJĀ.

**ET:** ÄRGE kasutage tahapoole suunatud lapseturvaistet istmel, mille ees on AKTIIVSE TURVAPADJAGA kaitstud iste, sest see võib põhjustada LAPSE SURMA või TÕSISE VIGASTUSE.

**MT:** QATT tuża trażżin għat-fal li jħares lejn in-naħa ta' wara fuq sit protett b' AIRBAG ATTIV quddiemu; dan jista' jikkawża I-MEWT jew GRIEHI SERJI lit-TFAL.

Osim upozorenja sukladno ECE R94.02, iz sigurnosnih razloga nikada nemojte koristiti dječje sjedalo u položaju lice u smjeru vožnje na sjedalu suvozača dok je uključen prednji zračni jastuk.

Naljepnica zračnog jastuka može se nalaziti s obje strane štitnika za sunce sa strane prednjeg suvozača.

#### ⚠ Opasnost

Nemojte koristiti sigurnosni sustav za dijete na sjedalu suvozača dok je prednji zračni jastuk aktivan.

Deaktiviranje zračnog jastuka ⇨ 52.

### Prednji zračni jastuci

Sustav prednjih zračnih jastuka sastoji se od jednog zračnog jastuka u kolu upravljača i jednog u ploči s

instrumentima na suvozačevoj strani. Mogu se prepoznati po natpisu **AIRBAG**.



Osim toga, na objema stranama suvozačevog štitnika za sunce može biti naljepnica s upozorenjem.

Sigurnosni sustavi za dijete ⇨ 54.

Deaktiviranje zračnog jastuka ⇨ 52.



Sustav prednjih zračnih jastuka se aktivira u slučaju udarca određene jakosti sprijeda. Kontakt mora biti uključen.

Napuhani zračni jastuci apsorbiraju udarac, te na taj način značajno smanjuju opasnost od ozljeda gornjeg dijela tijela i glave putnika na prednjim sjedalima.

#### ⚠ Upozorenje

Optimalna zaštita se pruža samo kada je sjedalo u pravilnom položaju.

Položaj sjedala ⇨ 35.

Držite područje u kojem se napuhuju zračni jastuci bez prepreka.

Pravilno zakopčajte sigurnosni pojas i sigurno ga zakačite. Samo tada je zračni jastuk sposoban za zaštitu.

### Bočni zračni jastuci

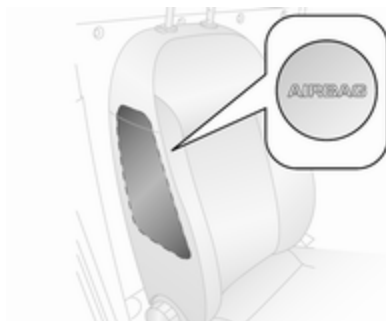

Sustav bočnih zračnih jastuka sastoji se od zračnog jastuka u naslonu svakog prednjeg sjedala. Mogu se prepoznati po natpisu **AIRBAG**.

Sustav bočnih zračnih jastuka se aktivira u slučaju udarca određene jakosti sa strane. Kontakt mora biti uključen.

Napuhani zračni jastuci apsorbiraju udarac, smanjujući time značajno opasnost od ozljeda gornjeg dijela tijela i zdjelice u slučaju bočnog sudara.

#### ⚠ Upozorenje

Držite područje u kojem se napuhuju zračni jastuci bez prepreka.

#### Napomena

Koristite samo zaštitne prekrivače sjedala koji su odobreni za vozilo. Budite pažljivi da ne prekrijete zračne jastuke.

### Deaktiviranje zračnog jastuka

Sustav zračnih jastuka za suvozača trebate isključiti u slučaju postavljanja sigurnosnog sustava za dijete na sjedalo suvozača sukladno uputama

iz tablica za mjesta postavljanja sigurnosnog sustava za dijete ↷ 57.

Bočni zračni jastuci, zatezači pojaseva i svi zračni jastuci za vozača će ostati aktivni.

Ovisno o vozilu, na suvozačevom sjenilu nalazi se naljepnica s upozorenjem o zračnom jastuku. Dodatne informacije potražite u poglavlju "Sustav zračnih jastuka" ↷ 48.



Sustav prednjeg zračnog jastuka suvozača može se isključiti putem izbornika postavki u informacijskom centru vozača ↷ 90.

Sustav suvozačevih zračnih jastuka isključite na sljedeći način:

1. Pritisnite **SET** ↷ jedanput za pristup izborniku postavki.
2. Pomoću **▲** ili **▼** prelazite preko opcija izbornika sve do **Pass bag (Zračni jastuk suvozača)** (u verziji Standard)

- ili -

**Passenger bag (Zračni jastuk suvozača)** (na višefunkcijskoj verziji)

se prikazuje.

3. Pritisnite **SET** ↷ ako želite pristupiti ovoj opciji izbornika.
4. Pritisnite **▲** ili **▼** za prebacivanje s **Pass bag On (Uključen zračni jastuk suvozača)** na **Pass bag off (Isključen zračni jastuk suvozača)** (standardna verzija)

- ili -

s **Passenger bag On (Uključen zračni jastuk suvozača)** na **Passenger bag Off (Suvozačev zračni jastuk isključen)** (multifunkcijska verzija).

5. Pritisnite **SET** ↷ za potvrdu odabira. Ovisno o izvedbi, na zaslonu se može pojaviti i poruka sa zahtjevom za potvrdu.
6. Pritisnite **▲** ili **▼** za odabir **Yes (Da)**.
7. Nakratko pritisnite **SET** ↷ i potvrdite deaktiviranje te se automatski vratite na prethodni zaslon.



Prednji zračni jastuci suvozača su deaktivirani i neće se napuhati u slučaju sudara. Kontrolni indikator  neprekidno svijetli na stropnoj konzoli. Sigurnosni sustav za dijete



možete postaviti u skladu s tablicama Mjesta postavljanja sigurnosnog sustava za dijete ⇨ 57.

### ⚠ Opasnost

Zračni jastuk suvozača isključite samo u kombinaciji s uporabom sigurnosnog sustava za dijete, sukladno uputama i ograničenjima iz tablice ⇨ 57.

U suprotnom, postoji opasnost od ozljeda opasnih po život za osobu koja zauzima sjedalo s isključenim zračnim jastukom suvozača.

Sve dok kontrolno svjetlo  ne svijetli, zračni jastuci suvozača će se napuhati u slučaju sudara.

Ako istovremeno svijetle kontrolna svjetla  i , postoji greška u sustavu. Status sustava nije vidljiv, stoga nitko ne smije sjediti na suvozačevom sjedalu. Odmah kontaktirajte radionicu.

Promijenite status samo kada vozilo miruje s isključenim kontaktom. Status ostaje do sljedeće promjene.

Kontrolno svjetlo  za zračni jastuk i zatezač pojasa ⇨ 82.

Kontrolno svjetlo  za deaktiviranje zračnog jastuka ⇨ 83.

Ponovno uključivanje sustava prednjeg zračnog jastuka suvozača - vidi informacijski centar vozača ⇨ 90.

## Sustavi zaštite za dijete

### Sigurnosni sustavi za dijete

#### ⚠ Opasnost

Ako koristite sigurnosni sustav za dijete okrenuto prema straga na sjedalu suvozača, obavezno isključite zračni jastuk za sjedalo suvozača. Isto vrijedi i kod određenih sigurnosnih sustava za dijete okrenutih prema naprijed, naznačenih u tablici ⇨ 57.

Deaktiviranje zračnog jastuka ⇨ 52.

Oznaka zračnog jastuka ⇨ 48.

Preporučujemo sigurnosni sustav za dijete koji je posebno namijenjen za ovo vozilo. Više informacija potražite u svojoj radionici.

Kada se koristi sigurnosni sustav za dijete, obratite pažnju na sljedeće upute za korištenje i postavljanje i također na one isporučene sa sigurnosnim sustavom za dijete.



Uvijek poštuje lokalne ili nacionalne propise. U nekim državama, korištenje sigurnosnog sustava za dijete je zabranjeno na određenim sjedalima.

Sigurnosni sustavi za dijete mogu se učvrstiti sa:

- Sigurnosni pojas u tri točke
- Držači ISOFIX
- Gornji remen

### Sigurnosni pojas u tri točke

Sigurnosni sustavi za dijete možete učvrstiti pomoću sigurnosnog pojasa u tri točke ⇨ 46.

Ovisno o veličini korištenih sigurnosnih sustava za dijete i varijanti modela, sigurnosne sustave za dijete možete pričvrstiti na određena sjedala 2. reda ⇨ 57.

### ISOFIX držači

ISOFIX nosači za ugradnju su označeni naljepnicama ISOFIX na naslonu sjedala.

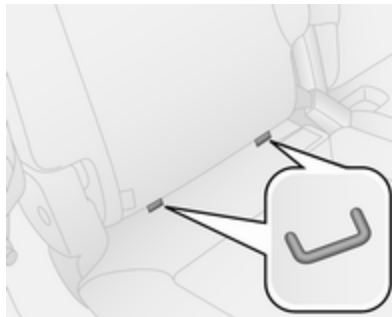

Učvrstite za vozilo odobrene ISOFIX sigurnosne sustave za dijete na ISOFIX nosače za ugradnju.

Prilikom korištenja ISOFIX nosača za postavljanje sjedala, mogu se koristiti univerzalno odobreni ISOFIX sigurnosni sustavi za dijete.

Gornji remen morate koristiti kao dodatak držačima nosača ISOFIX.

Dozvoljeni položaji za postavljanje ISOFIX sigurnosnih sustava za dijete označeni su u tablici s +, IL i IUF.

### Ušice za učvršćenje gornjeg remena

Ušice za učvršćenje gornjeg remena nalaze se na stražnjoj strani sjedala.

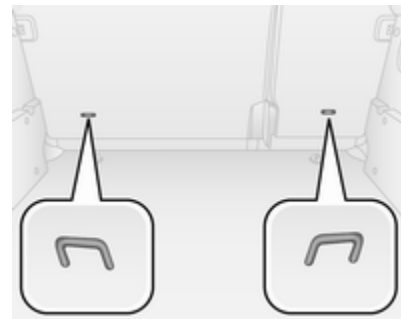

Osim držača nosača ISOFIX, privežite gornji remen na ušice za učvršćenje gornjeg remena. Remen mora prolaziti između šipki dviju vodilica naslona za glavu.

ISOFIX dječji sigurnosni sustavi univerzalne kategorije pozicioniranja u tablici su označeni s IUF ⇨ 57.

### Odabir odgovarajućeg sustava

Stražnja sjedala su najpogodnija lokacija za postavljanje sigurnosnog sustava za dijete.

Dijete treba putovati u vozilu usmjereno suprotno od smjera vožnje što je moguće duže. Time se osigurava da je djetetova kralježnica, koja je još uvijek slaba, izložena manjem naprezanju u slučaju nezgode.

Odgovaraju sustavi zadržavanja koji su sukladni važećim propisima UN ECE. Provjerite lokalne zakone i odredbe vezane uz obaveznu uporabu sigurnosnih sustava za dijete.

Pazite da sigurnosno sjedalo za dijete koje namjeravate koristiti odgovara tipu vozila.

Pazite da je mjesto postavljanja sigurnosnog sjedala za dijete u vozilu odgovarajuće, pogledajte tablice u nastavku.

Dopustite djeci da ulaze i izlaze iz vozila samo na suprotnoj strani od prometa.

Kad se sigurnosni sustav za dijete ne koristi, sjedalo učvrstite sigurnosnim pojasom, ili ga izvadite iz vozila.

#### Napomena

Nemojte lijepiti ništa na sigurnosne sustave za dijete i ne pokrivajte ih drugim materijalima.

Sigurnosni sustav za dijete koji je bio izložen naprezanju u nezgodi se mora zamijeniti.

Brave za dijete ⇨ 24.

## Mjesta postavljanja sigurnosnog sustava za dijete

### Dozvoljene opcije za postavljanje sigurnosnog sustava za dijete

Klasa mase i godina	Prednje sjedalo suvozača		Drugi red		Treći red
	aktiviran zračni jastuk	deaktiviran zračni jastuk	bočno sjedalo	srednje sjedalo	
<b>Grupa 0: do 10 kg</b> ili približno 10 mjeseci	X	U <sup>1</sup>	U, +	U	X
<b>Grupa 0+: do 13 kg</b> ili približno dvije godine	X	U <sup>1</sup>	U, +	U	X
<b>Grupa I: 9 do 18 kg</b> ili približno osam mjeseci do četiri godine	X	U <sup>1</sup>	U, +	U	X
<b>Grupa II: 15 do 25 kg</b> ili približno tri do sedam godina	X	X	U	U	X
<b>Grupa III: 22 do 36 kg</b> ili približno šest do 12 godina	X	X	U	U	X

<sup>1</sup> : Prilikom osiguranja sigurnosnim pojasom u tri točke, pomaknite sjedala u krajnji gornji položaj i provjerite ide li sigurnosni pojas prema naprijed iz gornje učvršne točke. Podesite naslon sjedala što bliže okomitom položaju kako bi pojas bio zategnut na strani kopče.

**+** : Sjedalo vozila s ugrađenim ISOFIX nosačima. Kada koristite ISOFIX, mogu se koristiti samo ISOFIX sigurnosni sustavi za dijete odobreni za vozilo.

U : Univerzalno odgovara zajedno sa sigurnosnim pojasom u tri točke.

X : Nije dozvoljena ugradnja sigurnosnog sustava za dijete u ovoj klasi mase.

## Dozvoljene opcije za postavljanje ISOFIX sigurnosnog sustava za dijete

Grupa mase	Grupa veličine	Učvršćenje	Na suvozačevom sjedalu	Na stražnjim vanjskim sjedalima u drugom redu	Na srednjem sjedalu u drugom redu	Na sjedalima u trećem redu
<b>Grupa 0: do 10 kg</b> ili približno 10 mjeseci	E	ISO/R1	X	IL	X	X
<b>Grupa 0+: do 13 kg</b> ili približno dvije godine	E	ISO/R1	X	IL	X	X
	D	ISO/R2	X	IL	X	X
	C	ISO/R3	X	IL <sup>1)</sup>	X	X
<b>Grupa I: 9 do 18 kg</b> ili približno osam mjeseci do četiri godine	D	ISO/R2	X	IL	X	X
	C	ISO/R3	X	IL <sup>1)</sup>	X	X
	B	ISO/F2	X	IUF	X	X
	B1	ISO/F2X	X	IUF	X	X
	A	ISO/F3	X	IUF	X	X

1) ISOFIX sustav za dječje sjedalo može se montirati podizanjem oslonca za glavu do kraja.

IL : Pogodno za određene ISOFIX sigurnosne sustave u kategorijama 'specifično za vozilo', 'ograničeno' ili 'polu univerzalno'. ISOFIX sigurnosni sustav mora biti odobren za specifični tip vozila.

IUF : Pogodno za prema naprijed usmjeren ISOFIX sigurnosni sustav za dijete univerzalne kategorije odobren za korištenje u ovoj grupi mase.

X : Nije dozvoljena ugradnja ISOFIX sigurnosnog sustava za dijete u ovoj grupi mase.

**ISOFIX grupa veličine i mehanizam sjedala**

- A - ISO/F3 : prema naprijed usmjeren sigurnosni sustav za dijete, za dijete maksimalne veličine u grupi mase 9 do 18 kg
- B - ISO/F2 : prema naprijed usmjeren sigurnosni sustav za dijete, za manje dijete u grupi mase 9 do 18 kg
- B1 - ISO/F2X : prema naprijed usmjeren sigurnosni sustav za dijete, za manje dijete u grupi mase 9 do 18 kg
- C - ISO/R3 : prema natrag usmjeren sigurnosni sustav za dijete, za dijete maksimalne veličine u grupi mase do 18 kg
- D - ISO/R2 : prema natrag usmjeren sigurnosni sustav za dijete, za manje dijete u grupi mase do 18 kg
- E - ISO/R1 : prema natrag usmjeren sigurnosni sustav za mlađu djecu u grupi mase do 13 kg

## Spremište

<b>Spremišta</b> .....	<b>60</b>
Spremište na ploči s instrumentima .....	60
Pretinac za rukavice .....	61
Držači šalica .....	61
Prednje spremište .....	61
Nadglavna konzola .....	61
Spremište ispod sjedala .....	62
<b>Prtljažnik</b> .....	<b>62</b>
Stražnje spremište .....	62
Prekrivač prtljažnika .....	63
Ušice za učvršćenje tereta .....	65
Rešetka u teretnom prostoru .....	66
<b>Sustav krovnog nosača</b> .....	<b>67</b>
Krovni nosač .....	67
<b>Informacije o opterećenju</b> .....	<b>67</b>

## Spremišta

### ⚠ Upozorenje

Ne stavljajte teške ili oštre predmete u spremnike. Na taj bi se način putnici mogli ozlijediti predmetima koji se uslijed snažnog kočenja, iznenadne promjene smjera ili prilikom nesreće počnu slobodno pomicati.

## Spremište na ploči s instrumentima

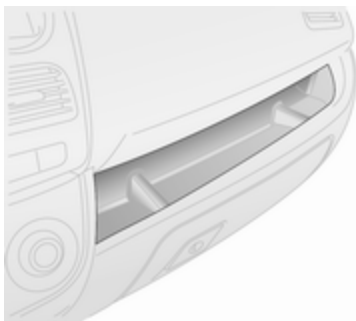

Pretinci za spremanje nalaze se na objema stranama ploče s instrumentima.

## Držač dokumenata

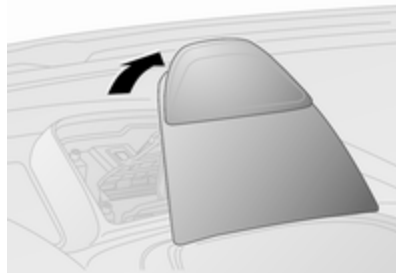

Povucite stražnji dio držača dokumenata prema gore s instrumentne ploče i ostavite ga u nagnutom položaju.

Za spremanje preklapanjem držač dokumenata spustite natrag u instrumentnu ploču na način da ga pritisnete dok ne začujete njegovo zavravljenje.

## Pretinac za rukavice



Povucite ručicu za otvaranje poklopca pretinca za rukavice.

Ovisno o verziji, pretinac za rukavice možete zaključati ključem paljenja.

Pretinac za rukavice treba biti zatvoren za vrijeme vožnje.

## Držači šalica

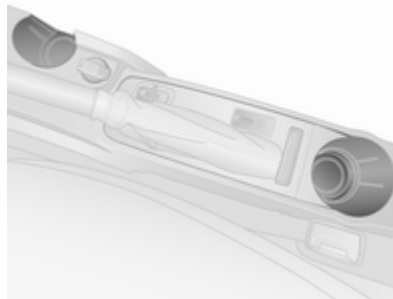

Držači čaša nalaze se na konzoli između prednjih sjedala.

Držači čaša mogu se koristiti i za držanje prenosivog sklopa pepeljare ↻ 75.

## Prednje spremište

Pretinci za spremanje nalaze se u džepovima prednjih vrata.

Kuke za kapute nalaze se na pregradnoj stranici kabine (gdje je ugrađena).

## Nadglavna konzola

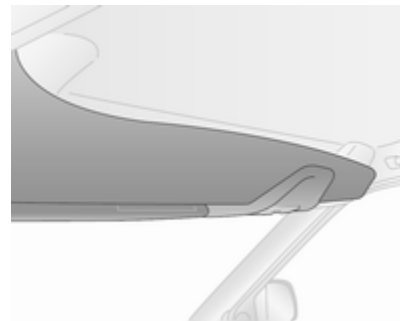

U nadglavnu konzolu odlagajte isključivo lagane predmete poput papira ili karata.

## Spremište ispod sjedala

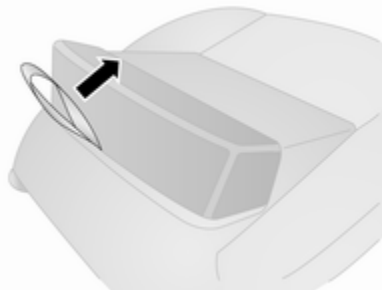

Povucite prsten na sjedištu za oslobađanje pristupa području spremišta.

## Prtljažnik

### Stražnje spremište

Pretinci za spremanje nalaze se u džepovima stražnjih vrata i u bočnim stranicama teretnog prostora.

### Krovne šipke

Nemojte prekoračiti maksimalno opterećenje (što uključuje težinu šipki) od 25 kg. Obavezno jednoliko rasporedite teret na krovnim šipkama. Teret ne smije blokirati zatvaranje vrata do kraja.

Povremeno ponovno zatežite pričvrzne vijke četiri držača.

### Opres

Nemojte koristiti elastične trake, npr. rastezljivo uže. Preporučamo upotrebu mrežastih traka.

Krovne šipke su dizajnirane za postavljanje prema određenom redoslijedu. Ispravno zatezanje krovnih šipki ne može se jamčiti ako se postavljaju prema drugačijem redoslijedu.

Nikakvi materijali (npr. guma, plastika) ne smiju se postavljati između podnožja šipki i karoserije vozila kako bi se osiguralo ispravno pričvršćivanje.

### ⚠ Upozorenje

Upotreba krovnih šipki može utjecati na upravljanje i ponašanje vozila.

### Uklanjanje

Za skidanje krovnog nosača kada se ne koristi:





1. S jedne strane vozila zakrenite ručku ispod prve krovne šipke (koja se nalazi ispod držača) za otpuštanje, a zatim klizno pomaknite ručku prema unutarnjem srednjem dijelu vozila.
2. Ponovite gornji korak na drugoj strani vozila.

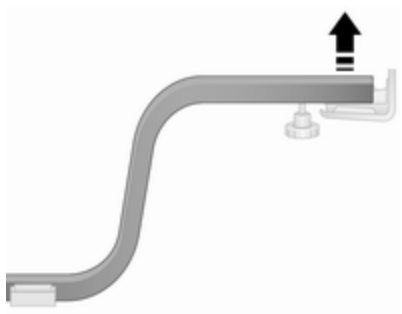

3. Gurnite krovnu šipku prema gore kako biste je oslobodili od držača s obje strane i skinite krovnu šipku u cijelosti.

4. Ponovite gornje korake za drugu krovnu šipku.
5. Odvijte vijke na četiri držača za skidanje držača s karoserije vozila.

## Prekrivač prtljažnika

### Prilagodljivi prekrivač prtljažnika

Na prilagodljivi prekrivač ne stavljajte nikakve teške predmete niti predmete s oštrim rubovima.

### Zatvaranje



Povucite prekrivač prema stražnjem kraju vozila koristeći rukohvat i učvrstite u bočnim utorima.

### Otvaranje

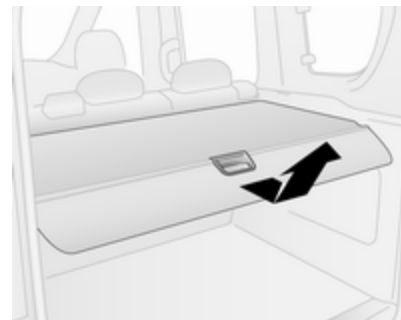

Uklonite prekrivač prtljažnika s držača s obje strane. Držite prekrivač i nadzirite njegovo potpuno namotavanje.

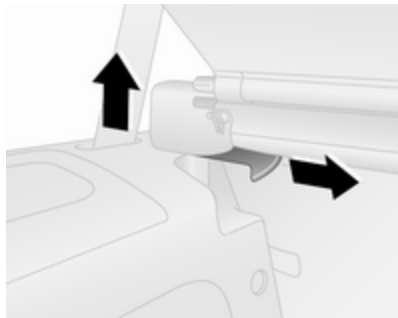
**Skidanje**

Otvorite prekrivač prtljažnika.  
Povucite polugu za oslobađanje i podignite prekrivač s držača.

**Ugradnja**

Umetnite bilo koju stranu prekrivača prtljažnika u utor pa povucite polugu za oslobađanje. Umetnite prekrivač prtljažnika i zaboravite.

**Stražnja polica za pakete**

Stražnja polica za pakete ima dva dijela - prednji i stražnji. Prednji dio možete otvoriti ili zatvoriti, što omogućava veću fleksibilnost u prtljažniku.

Na stražnju policu za pakete ne stavljajte nikakve preteške predmete ili predmete s oštrim rubovima.

**⚠ Upozorenje**

Uvijek se uvjerite da je teret u vozilu dobro učvršćen. U suprotnom predmeti mogu biti bačeni unutar vozila i prouzročiti osobne ozljede ili oštećenje tereta ili automobila.

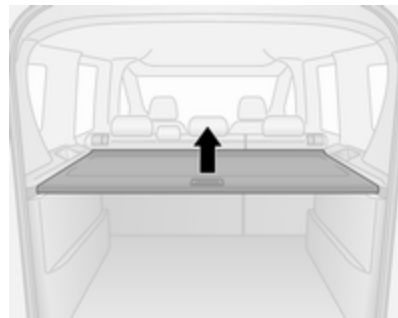

Stražnju policu za pakete možete montirati u dva položaja, na primjer u gornji položaj

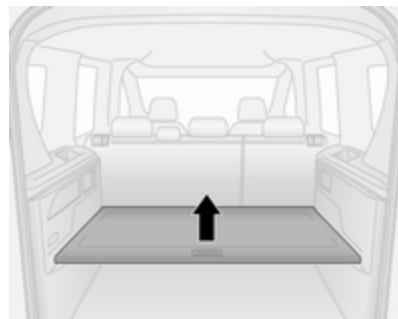

ili donji položaj. U donjem položaju maksimalno dopušteno opterećenje iznosi 70 kg.

### Skidanje

Ako su stražnja sjedala u sklopljenom položaju, makniteolicu za pakete i spremite je u horizontalnom položaju između naslona prednjih i preklopljenih stražnjih sjedala.

### Oprez

Iz sigurnosnih razloga ne stavljajte teret na preklopljena stražnja sjedala.

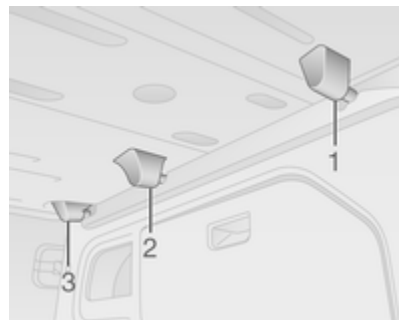

Ako je želite ukloniti, podignite prednji dio police za pakete nakon što je otpustite iz prednjih držača (1) s obje strane.

Podignite stražnji dio police za pakete nakon što je otpustite iz stražnjih držača (2 i 3) s obje strane.

### Ugradnja

Ponovno montirajteolicu za pakete na prednje i stražnje nosače s obje strane.

### Ušice za učvršćenje tereta

#### Dostavno vozilo

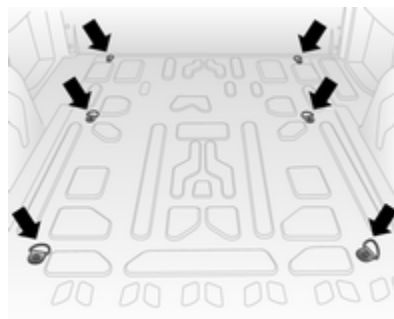

Ušice za učvršćenje tereta nalaze se u podu teretnog prostora kako bi se omogućilo učvršćenje tereta i spriječilo klizanje pomoću elastičnih traka ili mrežom za prtljagu.

### Combo Tour

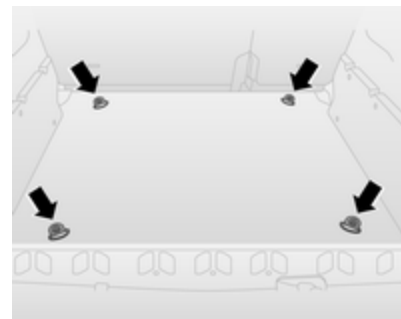

Broj i položaj ušica za učvršćenje tereta variraju ovisno o vozilu.

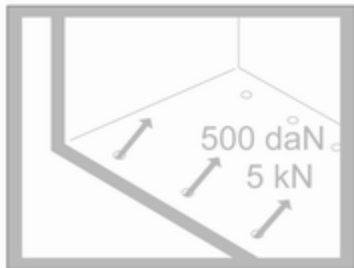

Maksimalna sila na ušicama za učvršćenje tereta ne smije prekoračiti 500 daN/5 kN/5000 N.

Ovisno o zemlji, na pločici se može prikazati maksimalna sila.

### Napomena

Podaci na pločici uvijek imaju prednost nad podacima u ovom priručniku.

Informacije o opterećenju ⇨ 67.

## Rešetka u teretnom prostoru

Ovisno o verziji, prostor prtljažnika možete povećati otvaranjem pregrade prtljažnika na suvozačevoj strani (tamo gdje je ugrađena).

- Preklopite suvozačevo sjedalo. Pogledajte "Preklapanje sjedala" ⇨ 37.
- Sa strane prtljažnika oslobodite zatik (1) na stražnjoj strani pregrade kako biste je odbravili, zatim zakrenite vrata pregrade preko preklopljenog suvozačevo sjedala.

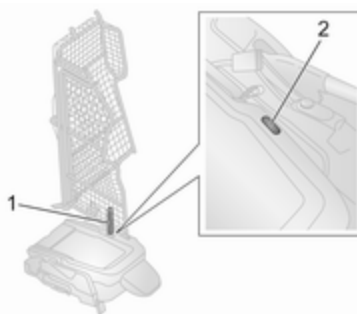

- Umetnite zatik u prorez (2) na naslonu preklopljenog suvozačevo sjedala kako biste ga zabravili u položaju.

### ⚠ Upozorenje

Pregrada prtljažnika uvijek mora biti zaključana u svakom položaju za vrijeme vožnje. U suprotnom, pregrada može ozlijediti putnike u slučaju snažnog kočenja, iznenadne promjene smjera ili prilikom nesreće.

### Pregrada u obliku ljestava

Ovisno o izvedbi pregrada u obliku ljestava učvršćena je iza vozačevo sjedala ili iza stražnjih sjedala radi zaštite putnika od neosiguranih predmeta u prtljažniku.

## Sustav krovnog nosača

### Krovni nosač

Zbog sigurnosnih razloga i kako biste izbjegli oštećenje krova, preporuča se sustav krovnog nosača odobren za vozilo. Dodatne informacije potražite u radionici.

Poštujte upute za ugradnju i uklonite krovni nosač kada se ne koristi.

### Ugradnja krovnog nosača



Prilikom postavljanja krovnog nosača pričvrstne vijke umetnite u otvore označene na slici.

### Napomena

Krovni nosači nisu dopušteni kod varijanti s visokim krovom (H2).

Dimenzije vozila ⇨ 189.

## Informacije o opterećenju

- Teški predmeti u teretnom prostoru trebali bi se ravnomjerno rasporediti i postaviti što je više moguće naprijed. Ako se predmeti mogu slagati, teže predmete treba staviti na dno.
- Predmete osigurajte elastičnim trakama zakačenima za ušice ⇨ 65.
- Predmete u prtljažniku učvrstite kako biste spriječili njihovo klizanje.
- Kada u prtljažniku prevozite neke predmete, nasloni stražnjih sjedala ne smiju biti nagnuti prema naprijed ili preklapljeni.
- Ne dozvolite da teret viri iznad gornjeg ruba naslona sjedala.
- Ne stavljajte nikakve predmete na produžni prekrivač prtljažnika ⇨ 63 ili ploču s instrumentima, i ne pokrivajte senzor na vrhu ploče s instrumentima ⇨ 109.

- Teret ne smije ometati rad papučica, parkirne kočnice i poluge mjenjača ili blokirati slobodu pokreta vozača. U unutrašnjost ne stavljajte nikakve predmete koji nisu učvršćeni.
- Ne vozite s otvorenim prtljažnikom.

### **⚠ Upozorenje**

Uvijek se uvjerite da je teret u vozilu dobro učvršćen. U suprotnom predmeti mogu biti bačeni unutar vozila i prouzročiti osobne ozljede ili oštećenje tereta ili automobila.

- Nosivost je razlika između najveće dopuštene mase (vidi identifikacijsku pločicu ↗ 183) i EC mase praznog vozila. Kako biste izračunali nosivost, unesite podatke vozila u tablicu masa na početku ovog priručnika. EC masa praznog vozila uključuje masu za vozača (68 kg), prtljagu (7 kg) i sve

tekućine (spremnik za gorivo napunjen 90 %).

Opcijska i dodatna oprema povećavaju masu praznog vozila.

- Vožnja s krovnom opterećenjem povećava osjetljivost vozila na bočni vjetar i ima loš utjecaj na upravljivost vozila zbog povišenog težišta vozila. Jednoliko rasporedite teret i pravilno ga učvrstite trakama. Tlak u gumama i brzinu vozila prilagodite uvjetima opterećenja. Često provjerite i zategnite trake. Ne vozite brže od 120 km/h. Dopušteno opterećenje krova (koje uključuje težinu krovnog nosača prtljage) iznosi 100 kg. Krovno opterećenje je kombinirana težina krovnog nosača i tereta.

# Instrumenti i kontrole

<b>Kontrole</b> .....	<b>70</b>
Podešavanje kola upravljača .....	70
Kontrole na kolu upravljača .....	70
Sirena .....	70
Brisač/sustav pranja vjetrobrana .....	71
Brisač/sustav pranja stražnjeg prozora .....	71
Uređaj za pranje prednjih svjetala .....	72
Temperatura okoline .....	72
Sat .....	72
Priključci za napajanje .....	74
Upaljač za cigarete .....	75
Pepeljare .....	75
<b>Kontrolna svjetla, mjerači i indikatori</b> .....	<b>76</b>
Sklop instrumenata .....	76
Brzinomjer .....	76
Brojač kilometara .....	76
Brojač dnevno prijeđenih kilometara .....	76
Mjerač broja okretaja .....	76
Mjerač goriva .....	77

Prekidač za odabir goriva .....	77
Mjerač temperature rashladnog sredstva motora .....	78
Servisni zaslon .....	78
Zaslon mjenjača .....	79
Kontrolna svjetla .....	79
Opće upozorenje .....	81
Pokazivač smjera .....	82
Podsjetnik za sigurnosni pojas ..	82
Zračni jastuci i zatezači pojaseva .....	82
Deaktiviranje zračnog jastuka ..	83
Sustav punjenja .....	83
Kontrolno svjetlo kvara .....	83
Kočni sustav .....	84
Trošenje kočnih pločica .....	84
Sustav protiv blokiranja kotača (ABS) .....	84
Mjenjač .....	84
Mijenjanje brzina .....	85
Pomoć pri kretanju na uzbrdici ..	85
Ultrazvučna pomoć pri parkiranju .....	85
Elektronička kontrola stabilnosti .....	85
Temperatura rashladnog sredstva motora .....	86
Predgrijanje .....	86
Filtar krutih čestica .....	86

Sustav kontrole tlaka u gumama .....	87
Tlak motornog ulja .....	87
Zamijenite motorno ulje .....	88
Niska razina motornog ulja .....	88
Niska razina goriva .....	88
Pražnjenje iz filtra za gorivo .....	89
Blokada motora .....	89
Sustav stop-start .....	89
Vanjsko svjetlo .....	89
Dugo svjetlo .....	89
Svjetlo za maglu .....	90
Stražnje svjetlo za maglu .....	90
Kontrola brzine .....	90
Otvorena vrata .....	90
<b>Informacijski zasloni</b> .....	<b>90</b>
Informacijski centar vozača .....	90
<b>Poruke vozila</b> .....	<b>96</b>
Zvukovi upozorenja .....	96
Poruke sustava za gorivo .....	96
<b>Putno računalo</b> .....	<b>97</b>

## Kontrole

### Podešavanje kola upravljača



Otključajte polugu, podesite kolo upravljača, zatim učvrstite polugu i uvjerite se da je u potpunosti zaključana.

Ne podešavajte kolo upravljača ako vozilo ne miruje i ako je kolo upravljača zaključano.

## Kontrole na kolu upravljača



Infotainment sustavom i priključenim mobilnim telefonom može se upravljati kontrolama na kolu upravljača.

Dodatne informacije dostupne su u priručniku infotainment sustava.

## Sirena



Pritisnite .

Sirena će se oglasiti neovisno o položaju kontakta brave.



## Brisač/sustav pranja vjetrobrana

### Brisači vjetrobrana

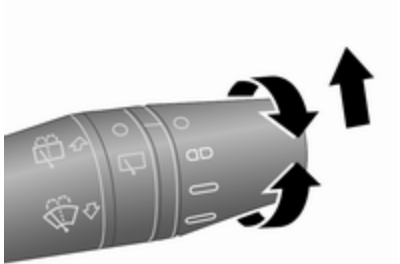

Okrećite ručicu:

- : isključeno
- : isprekidano brisanje
- ○ ○ : sporo
- ○ ○ ○ : brzo

Za jedan ciklus brisanja kad su brisači vjetrobrana isključeni, ručicu pomaknite prema gore.

Ne koristite ako je vjetrobran zaleđen. Isključite u praonicama automobila.

Podesivi interval rada brisača  
Ručica brisača u položaju □□.

Brisač vjetrobranskog stakla automatski će se prilagoditi brzini vozila.

### Pranje vjetrobrana

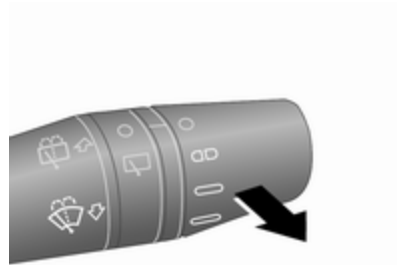

Povucite ručicu nakratko, tekućina za pranje prska po vjetrobranu.

Ako povučete i zadržite polugu, tekućina za pranje vjetrobrana raspršuje se po vjetrobranu i brisač briše do otpuštanja poluge.

Tekućina za pranje ↻ 146, Zamjena metlice brisača ↻ 149.

## Brisač/sustav pranja stražnjeg prozora

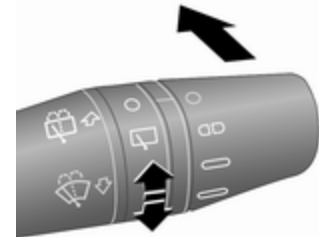

Okrenite kolot u položaj □ za aktiviranje brisača stražnjeg prozora.

Gurnite polugu. Tekućina za pranje se raspršuje na stražnji prozor i brisač napravi nekoliko ciklusa brisanja.

Ne koristite ako je stražnje staklo zaleđeno.

Isključite u praonicama automobila.

Brisač stražnjeg prozora se uključuje automatski kad je uključen brisač vjetrobrana i kad je odabran stupanj prijenosa za vožnju unatrag.

Tekućina za pranje ↻ 146, Zamjena metlice brisača ↻ 149.

## Uređaj za pranje prednjih svjetala

S upaljenim kratkim svjetlima, tekućina za pranje prska na prednja svjetla ako aktivirate uređaj za pranje prednjih svjetala (ovisno o verziji).

### Napomena

Tekućina za pranje se ne raspršuje po prednjim svjetlima ako je razina tekućine preniska.

## Temperatura okoline

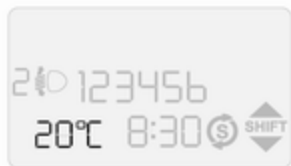

Ovisno o izvedbi, vanjska temperatura (ako je dostupno) može biti neprekidno prikazana na informacijskom centru vozača ↻ 90 ili prikazana na informacijskom centru vozača pritiskanjem **TRIP** na kraju ručice brisača ↻ 97.

### ⚠ Upozorenje

Površina ceste već može biti zaleđena iako je prikazano nekoliko stupnjeva iznad 0 °C.

## Sat

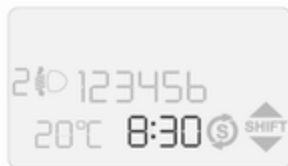

Ovisno o izvedbi (standardni ili višefunkcijski zaslon), trenutno vrijeme i/ili datum mogu se pojaviti na informacijskom centru vozača ↻ 90.

Vrijednosti možete podesiti putem **SET** ↻, ▲ i ▼ na ploči s instrumentima.

## Podešavanje vremena na informacijskom centru vozača - standardna verzija

1. Pritisnite **SET** ↻ jedanput za pristup izborniku postavki.
2. Pomoću ▲ ili ▼ prelazite preko opcija izbornika dok se ne prikaže **HOUR**.
3. Pritisnite **SET** ↻ i pristupite opciji izbornika; sati će treperiti na zaslonu.
4. Pritiskom na ▲ ili ▼ povećajte ili smanjite prikazanu vrijednost.
5. Pritiskom na **SET** ↻ potvrdite promjene; na zaslonu će treperiti minute.

6. Pritiskom na ▲ ili ▼ povećajte ili smanjite prikazanu vrijednost.
7. Nakratko pritisnite **SET** i potvrdite promjene te se automatski vratite na prethodni zaslon.

### Podešavanje vremena i datuma na informacijskom centru vozača - multifunkcijska verzija

#### Postavljanje vremena

Nakon pristupa toj opciji izbornika možete ili podesiti vrijeme ili odabrati način prikaza vremena između 12-satnog i 24-satnog.

Pritisnite **SET** jedanput za pristup izborniku postavki.

Pomoću ▲ ili ▼ prelazite preko opcija izbornika dok se ne prikaže **Set time (Postavljanje sata)**.

Pritisnite **SET** ako želite pristupiti ovoj opciji izbornika; prikazuje se **Time (Vrijeme)**.

Postavljanje vremena:

1. Pritisnite **SET** i pristupite opciji podizbornika **Time (Vrijeme)**; sati će treperiti na zaslonu.
2. Pritiskom na ▲ ili ▼ povećajte ili smanjite prikazanu vrijednost.
3. Pritiskom na **SET** potvrdite promjene; na zaslonu će treperiti minute.
4. Pritiskom na ▲ ili ▼ povećajte ili smanjite prikazanu vrijednost.
5. Kratko pritisnite **SET** za potvrdu promjena.

Ako želite promijeniti format sata s 12-satnog na 24-satni ili obrnuto:

1. Nakon namještanja vremena, automatski se može prikazati **Mode (Način rada)**. Inače, pritisnite ▲ ili ▼ za biranje opcije podizbornika.
2. Pritisnite **SET** za pristup opciji podizbornika; prikaz će bljeskati.

3. Pritisnite ▲ ili ▼ i odaberite format sata 12h ili 24h.
4. Nakratko pritisnite **SET** i potvrdite promjene te se automatski vratite na prethodni zaslon.

#### Postavljanje datuma

1. Pritisnite **SET** jedanput za pristup izborniku postavki.
2. Pomoću ▲ ili ▼ prelazite preko opcija izbornika dok se ne prikaže **Set date (Postavljanje datuma)**.
3. Pritisnite **SET** i pristupite opciji izbornika; godina će treperiti na zaslonu.
4. Pritiskom na ▲ ili ▼ povećajte ili smanjite prikazanu vrijednost.
5. Pritiskom na **SET** potvrdite promjene; na zaslonu će treperiti mjesec.
6. Pritiskom na ▲ ili ▼ povećajte ili smanjite prikazanu vrijednost.
7. Pritiskom na **SET** potvrdite promjene; na zaslonu će treperiti dan.

8. Pritiskom na ▲ ili ▼ povećajte ili smanjite prikazanu vrijednost.
9. Nakratko pritisnite **SET** i potvrdite promjene te se automatski vratite na prethodni zaslon.

## Priključci za napajanje

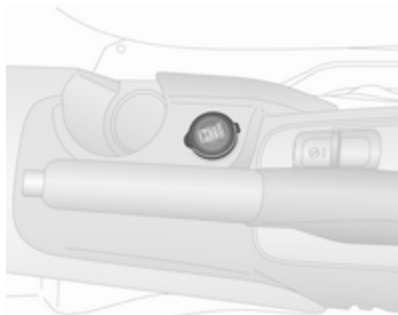

Strujna utičnica za 12 volta nalazi se na prednjoj strani srednje konzole.

## Stražnji priključci za struju

Ovisno o modelu, 12-voltna utičnice nalaze se na bočnim stranicama u prtljažniku.

## Kombi kraćeg međuosovinskog razmaka

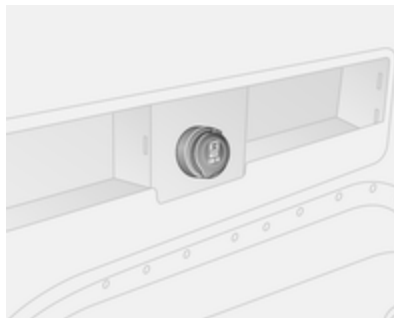

## Kombi duljeg međuosovinskog razmaka



## Combo Tour



Ne prekoračujte maksimalnu snagu potrošnje od 180 W.

S isključenim kontaktom, priključci za napajanje su deaktivirani. Osim toga, priključci za napajanje se deaktiviraju u slučaju niskog napona akumulatora vozila.

Električna oprema koja se spaja mora zadovoljavati zahtjeve elektromagnetske kompatibilnosti navedene u DIN VDE 40 839.

### Opres

Ne priključujte nikakav pribor koji daje struju, poput električnih punjača ili baterija.

Ne oštećujte priključke uporabom neodgovarajućih utikača.

Ako radi komplet za popravak gume, isključite sve električne potrošače. Kit za popravak gume ↻ 165.

### USB priključak, AUX utičnica

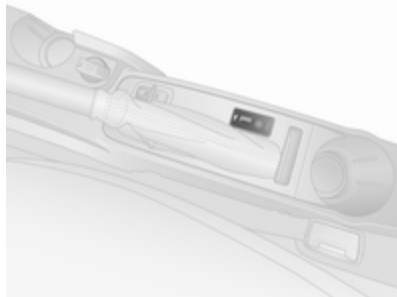

USB priključak i AUX utičnica za priključivanje vanjskih audio izvora nalaze se na stražnjoj strani srednje konzole.

Otvorite klizni poklopac (ako je ugrađen) za pristup utičnici.

#### Napomena

Priključci se uvijek moraju održavati čistim i suhima.

Dodatne informacije dostupne su u priručniku infotainment sustava.

### Upaljač za cigarete

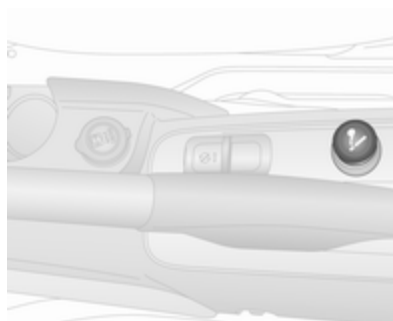

Upaljač za cigarete se nalazi na središnjoj konzoli.

Pritisnite upaljač za cigarete. Isključuje se automatski kad se umetak užari. Izvucite upaljač.

### Pepeljare

#### Opres

Smiju se upotrebljavati samo za pepeo a ne za zapaljive otpatke.

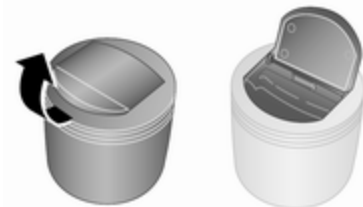

Prijenosnu pepeljaru treba postaviti u držače za čaše na središnjoj konzoli.

## Kontrolna svjetla, mjeraci i indikatori

### Sklop instrumenata

Kazaljke na instrumentima mogu se nakratko zakrenuti u krajnji položaj kada se uključi kontakt.

### Brzinomjer



Prikazuje brzinu vozila.

### Brojač kilometara

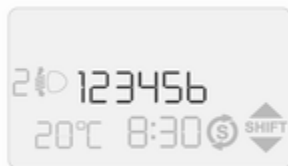

Prikazuje zabilježenu udaljenost u km.

Zaslon može pokazivati H sve dok vozilo ne prijeđe 100 km.

### Brojač dnevno prijeđenih kilometara

Prikazuje zabilježenu udaljenost od zadnjeg resetiranja.

Ovisno o izvedbi (standardni ili višefunkcijski zaslon), nogu biti dva neovisna putna brojača kilometara,

A ili B, koji pokazuju koliku je udaljenost vozilo prevalo od zadnjeg resetiranja.

Za resetiranje putnog brojača kilometara, pritisnite i držite **TRIP** na kraju ručice brisača ⇄ 97 nekoliko sekundi, dok je prikazan odgovarajući putni brojač kilometara.

### Mjerač broja okretaja



Prikazuje brzinu vrtnje motora.

U svakom stupnju prijenosa vozite sa što je moguće nižim brojem okretaja.

## Mjerač goriva



Prikazuje razinu goriva ili razinu plina u spremniku, ovisno o načinu rada.

Za vrijeme rada na prirodni plin sustav se automatski prebacuje na rad na benzin kad se spremnici plina isprazne ↗ 77. Prekidač za odabir goriva ↗ 136.

Kontrolno svjetlo ○ svijetli ako je razina u spremniku niska.

### Napomena

Simbol ◀ pokraj ⛽ pokazuje da se zaklopka otvora za punjenje goriva nalazi na lijevoj strani vozila.

Ne dozvolite da se spremnik isprazni.

Zbog goriva preostalog u spremniku, količina koja se može nadoliti je manja od specificiranog kapaciteta spremnika.

Kazaljka će pokazivati na 0 i kontrolno svjetlo ○ će treperiti kako bi se označila greška u sustavu. Zatražite pomoć radionice.

Kontrolno svjetlo niske razine goriva ○ ↗ 88.

## Mjerač CNG goriva (stlačeni prirodni plin)

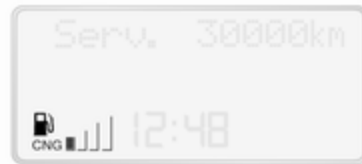

Kada vozilo pogoni prirodni plin, četiri vertikalna stupca uz **CNG** označavaju razinu metana u cilindrima. Kako se spušta razina goriva, stupci nestaju s mjerača CNG goriva.

**CNG** i jedan preostali stupac trepere ako je razina metana u cilindrima niska.

Punjenje goriva ↗ 136.

## Prekidač za odabir goriva

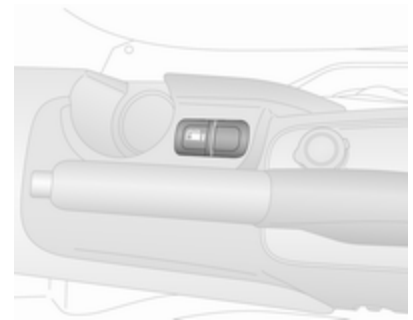

Pritiskom na ⛽ u središnjoj konzoli (ako je ugrađen) mijenjate pogon između benzina i prirodnog plina. LED — lampica pokazuje trenutni način rada.

- isključeno : pogon na prirodni plin
- svjetli : rad na benzin

Ako se tijekom rada na prirodni plin upali kontrolno svjetlo  na informacijskom centru vozača ⇨ 90, spremnici prirodnog plina su prazni i automatski se uključuje rad na benzin.

Gorivo za pogon na prirodni plin ⇨ 136. Nadolijevanje ⇨ 136.

## Mjerač temperature rashladnog sredstva motora



Prikazuje temperaturu rashladnog sredstva.

Ako se kontrolno svjetlo  uključi, temperatura rashladnog sredstva je previsoka. Ovisno o izvedbi, može se pojaviti i poruka upozorenja na zaslonu informacijskog centra vozača ⇨ 90. Zatražite pomoć radionice.

### Oprez

Ako je temperatura rashladnog sredstva motora previsoka, zaustavite vozilo, isključite motor. Opasno za motor. Provjerite razinu rashladnog sredstva.

## Servisni zaslon

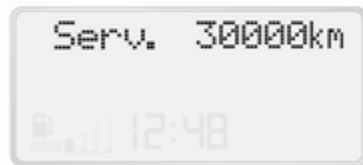

Servisni zaslon dostupan je u vozilima s višefunkcijskom verzijom informacijskog centra vozača ⇨ 90.

Prilikom uključivanja kontakta, nakratko se može prikazati preostala udaljenost do sljedećeg servisa. Na osnovi uvjeta vožnje, interval pri kojem će biti naznačen servis, može značajno varirati.

Kada je preostala udaljenost do sljedećeg servisa manja od 2000 km, na informacijskom centru vozača se pojavljuje **Serv.** Podsjetnik na servis



se ponavlja nakon svakih dodatnih 200 km, a još češće kada se preostala udaljenost spusti ispod 200 km.

Ako se preostala udaljenost smanji na nulu, na zaslonu informacijskog centra vozača pojavljuje se poruka upozorenja, primjerice **Service coupon expired (Servisni kupon istekao)**.

Vozilo je potrebno servisirati. Zatražite pomoć radionice.

Preostalu udaljenost do sljedećeg servisa možete vidjeti i na informacijskom centru vozača ako odaberete **Service (Servis)** među opcijama u izborniku postavki ↷ 90.

### Resetiranje servisnog zaslona

Nakon servisa radionica treba ponovno postaviti servisni zaslon. Servisne informacije ↷ 179.

## Zaslon mjenjača

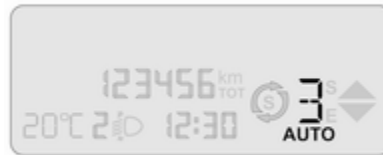

Način rada i trenutni stupanj prijenosa automatiziranog ručnog mjenjača je prikazan na zaslonu mjenjača.

Automatizirani ručni mjenjač ↷ 123.

## Kontrolna svjetla

Opisana kontrolna svjetla ne postoje u svim vozilima. Opis se odnosi na sve verzije instrumenata. Ovisno o opremi, položaj kontrolnih lampica može varirati.

Kada se kontakt uključi, većina kontrolnih svjetala će kratko svijetliti kao test funkcionalnosti.

Boje kontrolnog svjetla znače:

- crvena : opasnost, važni podsjetnik
- žuta : upozorenje, informacija, greška
- zeleno : potvrda aktiviranja
- plava : potvrda aktiviranja
- bijela : potvrda aktiviranja

## Kontrolna svjetla na sklopu instrumenata

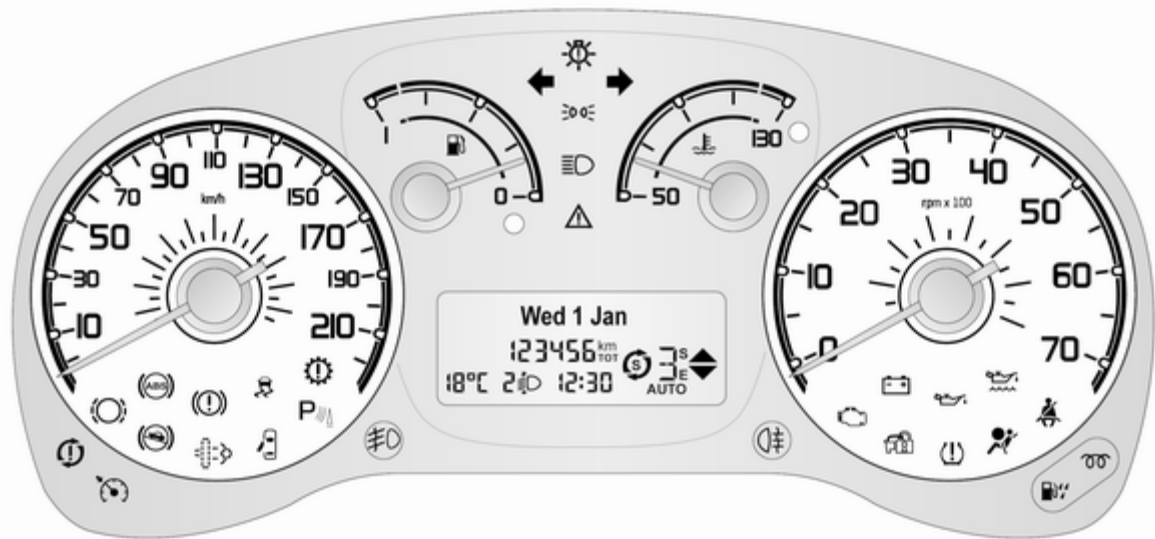



















## Kontrolni indikator na stropnoj konzoli















Deaktiviranje zračnog jastuka ⇨ 52, ⇨ 83.

## Pregled





-  Opće upozorenje ⇨ 81
-  Pokazivač smjera ⇨ 82
-  Podsjetnik za sigurnosni pojas ⇨ 82
-  Zračni jastuci i zatezači pojaseva ⇨ 82
-  Deaktiviranje zračnog jastuka ⇨ 83



-  Sustav punjenja ⇨ 83
-  Kontrolno svjetlo kvara ⇨ 83
-  Kočni sustav ⇨ 84
-  Trošenje kočnih pločica ⇨ 84
-  Sustav protiv blokiranja kotača (ABS) ⇨ 84
-  Mjenjač ⇨ 84
-  Mijenjanje brzina ⇨ 85
-  Pomoć pri kretanju na uzbrdici ⇨ 85
-  Ultrazvučna pomoć pri parkiranju ⇨ 85
-  Elektronička kontrola stabilnosti ⇨ 85
-  Temperatura rashladnog sredstva motora ⇨ 86
-  Predgrijavanje ⇨ 86
-  Filtar krutih čestica ⇨ 86
-  Sustav kontrole tlaka u gumama ⇨ 87



-  Tlak motornog ulja ⇨ 87, promjena motornog ulja ⇨ 88
-  Niska razina motornog ulja ⇨ 88
-  Niska razina goriva ⇨ 88
-  Pražnjenje filtra za gorivo ⇨ 89
-  Blokada motora ⇨ 89
-  Sustav stop-start ⇨ 89
-  Vanjsko svjetlo ⇨ 89
-  Kvar vanjskog svjetla ⇨ 89
-  Dugo svjetlo ⇨ 89
-  Svjetlo za maglu ⇨ 90
-  Stražnje svjetlo za maglu ⇨ 90
-  Kontrola brzine ⇨ 90
-  Otvorena vrata ⇨ 90

## Opće upozorenje

 svijetli žuto.

Ovisno o modelu, kontrolno svjetlo  može se uključiti neovisno ili zajedno s  ⇨ 89,  ⇨ 89,  ⇨ 85 ili  ⇨ 85.

Ako  svijetli zajedno s  ⇨ 88, odmah zaustavite motor i potražite pomoć radionice.

U slučaju kvara kontrolnog svjetla  za zračne jastuke i zatezače pojasa ⇨ 82, upalit će se .

 se također uključuje ako je aktiviran prekidač prekida dovoda goriva. Kontaktirajte radionicu.

Sustav za isključenje dovoda goriva ⇨ 96, isključivanje vozila ⇨ 116.

Ovisno o izvedbi, može se prikazati i odgovarajuća poruka upozorenja na zaslonu informacijskog centra vozača ⇨ 90.

## Pokazivač smjera

⇨ ili ⇨ treperi zeleno.

## Treperi

Aktiviran je pokazivač smjera ili svi pokazivači smjera.

Brzo treperenje: kvar sijalice pokazivača smjera ili povezanog osigurača, kvar sijalice pokazivača smjera na prikolici .

Zamjena sijalice ⇨ 150, Osigurači ⇨ 156.

Pokazivači smjera ⇨ 101.

## Podsjetnik za sigurnosni pojas

### Podsjetnik za sigurnosni pojas na prednjim sjedalima

 za vozačevo ili suvozačevo sjedalo se upali ili treperi crveno.

### Svijetli

Kada je kontakt uključen, kontrolno svjetlo  nakratko zasvijetli ako nisu zakopčani vozačev sigurnosni pojas i/ili suvozačev sigurnosni pojas. Nekoliko sekunda oglašavaju se zvukovi upozorenja.

## Treperi

Tijekom vožnje će  svijetliti i oglašavat će se zvukovi upozorenja u trajanju od 90 sekunda sve dok ne privežete prednje sigurnosne pojaseve.

Sigurnosni pojasevi pričvršćeni u tri točke ⇨ 46.

### Upozorenje

Vežite sigurnosni pojas prije svake vožnje.

U slučaju nesreće, osobe nisu vezale sigurnosni pojas ugrožavaju suputnike i sebe.

### Napomena

Glasnoću zvučnih upozoritelja također se može prilagoditi putem informacijskog centra vozača ⇨ 90.

## Zračni jastuci i zatezači pojaseva

 svijetli crveno.

Pri uključivanju kontakta, kontrolno svjetlo će zasvijetliti na otprilike četiri sekunde.

Ukoliko ne zasvijetli ili se ne ugasi nakon četiri sekunde, ili svijetli za vrijeme vožnje, postoji greška u sustavu zračnih jastuka. Zatražite pomoć radionice. Zračni jastuci i zatezači pojasa se možda neće aktivirati u slučaju nesreće.

Aktiviranje zatezača pojaseva ili zračnih jastuka označava se stalnim svijetljenjem .



Ovisno o izvedbi,  će svijetliti u slučaju kvara kontrolnog svjetla .

Opće upozorenje   81.

Ovisno o izvedbi, može se prikazati i odgovarajuća poruka upozorenja, primjerice **Airbag failure (Kvar zračnog jastuka)**, na zaslону informacijskog centra vozača  90.

### Upozorenje

Za uklanjanje uzroka greške odmah kontaktirajte radionicu.

Zatezači pojaseva, zračni jastuci  45,  48.

## Deaktiviranje zračnog jastuka

 svijetli žuto.

### Dok je zračni jastuk suvozača aktiviran:

Dok je kontakt uključen, kontrolno svjetlo  svijetli pribl. četiri sekunde, treperi sljedeće četiri sekunde, a zatim se gasi.

### Dok je zračni jastuk suvozača deaktiviran:

 trajno svijetli žuto.

Deaktiviranje zračnog jastuka  52.

### Opasnost

Opasnost od ozljeda opasnih po život za dijete koje se nalazi u sustavu zaštite za dijete s aktiviranim zračnim jastukom suvozača.

Opasnost od ozljeda opasnih po život za odraslu osobu s deaktiviranim zračnim jastukom suvozača.

## Sustav punjenja

 svijetli crveno.

Zasvijetli kada se uključi kontakt i gasi se kratko nakon pokretanja motora.

### Svijetli za vrijeme rada motora

Zaustavite vozilo, isključite motor. Akumulator vozila se ne puni. Hlađenje motora može biti prekinuto. Servo uređaj kočnice može prestati raditi. Zatražite pomoć radionice.

## Kontrolno svjetlo kvara

 svijetli ili treperi žuto.

Zasvijetli kada se uključi kontakt i gasi se kratko nakon pokretanja motora.

### Svijetli za vrijeme rada motora

Greška u sustavu kontrole emisije ispušnog sustava. Može doći do prekoračenja dozvoljene emisije štetnih sastojaka u ispušnim plinovima. Odmah zatražite pomoć radionice.

## Treperi za vrijeme rada motora

Greška koja može dovesti do oštećenja katalizatora. Vozite s laganim gasom dok treperenje ne prestane. Odmah zatražite pomoć radionice.

Ovisno o izvedbi, može se prikazati i poruka upozorenja na zaslonu informacijskog centra vozača ⇨ 90.

## Kočni sustav

(P) svijetli crveno.

Svijetli nakon uključivanja kontakta ako je parkirna kočnica zategnuta ⇨ 128. Čuju se zvukovi upozorenja ako prijeđete određenu brzinu dok je parkirna kočnica uključena.

Svijetli kad se parkirna kočnica otpusti ako je razina tekućine za kočnicu preniska ⇨ 147.

### ⚠ Upozorenje

Zaustavite vozilo. Ne nastavljajte putovanje. Kontaktirajte radionicu.

Uključuje se u slučaju kvara pojačivača kočenja; papučica kočnice je kruta na pritisak. Kočioni sustav ostat će djelatan, ali će se učinak pojačivača smanjiti. I upravljanje može biti otežano prilikom skretanja.

Ovisno o izvedbi, može se prikazati i odgovarajuća poruka upozorenja, primjerice **Brake fluid level insuff. (Nedovoljna razina kočne tekućine)**, na zaslonu informacijskog centra vozača ⇨ 90.

## Trošenje kočnih pločica

(O) svijetli žuto.

Prednje kočione obloge su istrošene, odmah zatražite pomoć radionice.

Ovisno o izvedbi, može se prikazati i odgovarajuća poruka upozorenja, primjerice **Check brake pads (Provjeriti kočne pločice)**, na zaslonu informacijskog centra vozača ⇨ 90.

## Sustav protiv blokiranja kotača (ABS)

(ABS) svijetli žuto.

Svijetli nekoliko sekundi nakon što je uključen kontakt. Sustav je spreman za rad kada se kontrolna lampica ugasi.

Ne ugasi li se kontrolno svjetlo nakon nekoliko sekundi ili ako svijetli za vrijeme vožnje, došlo je do greške u ABS-u. Kočni sustav će i dalje funkcionirati, ali bez ABS regulacije.

Ako se (ABS) pali zajedno s (P), postoji kvar u sustavu za kočenje. Ovisno o izvedbi, može se prikazati i odgovarajuća poruka upozorenja, primjerice **ABS unavailable (ABS nedostupan)**, na zaslonu informacijskog centra vozača ⇨ 90. Odmah zatražite pomoć radionice.

Sustav protiv blokiranja kotača ⇨ 127.

## Mjenjač

(M) svijetli crveno.

Svijetli nekoliko sekundi nakon što je uključen kontakt.

(M) svijetli tijekom vožnje ako je u mjenjaču prisutan kvar.



Poruka upozorenja može se pojaviti i na informacijskom centru vozača  
 ⇨ 90 zajedno sa zvučnim upozoriteljem.

Nastavak vožnje je moguć pod uvjetom da vozite pažljivo i s predviđanjem.

Neka radionica čim prije otkloni uzrok greške.

Automatizirani ručni mjenjač ⇨ 123.

## Mijenjanje brzina

 ili  svijetle zeleno u informacijskom centru vozača  
 ⇨ 90 ako se promjena stupnja prijenosa preporučuje iz razloga štednje goriva.



## Pomoć pri kretanju na uzbrdici



 svijetli žuto.

Svijetli nekoliko sekundi nakon što je uključen kontakt.

Ako se kontrolno svjetlo isključi nakon nekoliko sekundi ili ako se uključi tijekom vožnje, prisutna je greška u

sustavu pomoći pri kretanju na uzbrdici. Zatražite pomoć radionice kako biste uklonili grešku.

Kontrolno svjetlo elektroničke kontrole stabilnosti (ESC)  može se također uključiti ⇨ 85 zajedno s .

Ovisno o modelu, alternativno se može upaliti  ako ne postoji kontrolno svjetlo . Može se prikazati i odgovarajuća poruka upozorenja, primjerice **Hill holder unavailable (Držać na uzbrdici nedostupan)**, na zaslonu informacijskog centra vozača ⇨ 90.

Opće upozorenje  ⇨ 81.

Pomoć pri kretanju na uzbrdici  
 ⇨ 129.

## Ultrazvučna pomoć pri parkiranju



 svijetli žuto.

Greška u sustavu  
 ili

Greška zbog prljavih senzora ili su prekriveni ledom ili snijegom  
 ili

Interferencija zbog vanjskih izvora ultrazvuka. Jednom kad se izvor interferencije ukloni sustav će normalno funkcionirati.

Za otklanjanje uzroka greške u sustavu kontaktirajte radionicu.

Alternativno se može upaliti  ako ne postoji kontrolno svjetlo . Ovisno o izvedbi, može se prikazati i odgovarajuća poruka upozorenja, primjerice **Parking help unavailable (Pomoć pri parkiranju nedostupna)**, na zaslonu informacijskog centra vozača ⇨ 90.

Opće upozorenje  ⇨ 81.

Ultrazvučna pomoć pri parkiranju  
 ⇨ 133.

## Elektronička kontrola stabilnosti

 svijetli ili treperi žuto.

Svijetli nekoliko sekundi nakon što je uključen kontakt. Sustav je spreman za rad kada se kontrolna lampica ugasi.

## Bljeska tijekom vožnje

Sustav je aktivno uključen. Snaga motora može biti smanjena i vozilo može automatski malo kočiti.

## Svijetli tijekom vožnje

Postoji greška u sustavu. Vožnja se može nastaviti. Vozna stabilnost se ipak može pogoršati ovisno o uvjetima na površini ceste.

Za uklanjanje uzroka greške kontaktirajte radionicu.

Ovisno o izvedbi, može se prikazati i odgovarajuća poruka upozorenja, primjerice **ESP unavailable (ESP nedostupan)**, na zaslonu informacijskog centra vozača ↻ 90.

Elektronička kontrola stabilnosti (ESC) ↻ 130, sustav kontrole proklizavanja/regulator protiv proklizavanja (ASR) ↻ 129.

## Temperatura rashladnog sredstva motora

○ svijetli crveno.

Svijetli nekoliko sekundi nakon što je uključen kontakt.

Ako se kontrolno svjetlo ○ uključi, temperatura rashladnog sredstva je previsoka. Ovisno o izvedbi, može se prikazati i poruka upozorenja na zaslonu informacijskog centra vozača ↻ 90. Zatražite pomoć radionice.

### Oprez

Ako je temperatura rashladne tekućine motora previsoka, zaustavite vozilo i isključite kontakt. To predstavlja opasnost za motor. Provjerite razinu rashladne tekućine.

Ako kontrolno svjetlo ostaje upaljeno, obratite se servisnoj radionici za pomoć.

Mjerač temperature rashladnog sredstva motora ↻ 78.

## Predgrijanje

∞ svijetli žuto.

Predgrijanje dizelskog motora je uključeno. Aktivira se samo kada je temperatura okoline niska.

## Napomena

Kod jako visokih temperatura okoline, ∞ može nakratko zasvijetliti ako se uključi paljenje.

Motor možete pokrenuti kada se ugasi ∞.

Pokretanje motora ↻ 116.

## Treperi

U sustavu za predgrijavanje motora detektirana je greška. Ovisno o izvedbi, može se prikazati i odgovarajuća poruka upozorenja, primjerice **Check glow plugs (Provjeriti svjeće)**, na zaslonu informacijskog centra vozača ↻ 90.

Ako se ∞ ne ugasi, posavjetujte se s radionicom.

## Filter krutih čestica

↻ svijetli žuto.

Svijetli nekoliko sekundi nakon što je uključen kontakt.

Ako se ne ugasi nakon kratkog zadržavanja ili svijetli za vrijeme vožnje, filter čestica ispuha dizela treba čišćenje. Nastavite voziti, dok



se  ne ugasi. Ovisno o izvedbi, može se prikazati i poruka upozorenja na zaslonu informacijskog centra vozača ⇨ 90.

Ako je moguće, nemojte dopustiti da tijekom čišćenja broj okretaja motora padne ispod 2000 o/min.

Kontrolno svjetlo  pali se kada je dizel filter krutih čestica pun. Što prije započnite postupak čišćenja i spriječite oštećenja motora.

Filtar krutih čestica ⇨ 121, Sustav stop-start ⇨ 117.

## Sustav kontrole tlaka u gumama

 svijetli ili treperi žuto.

### Svijetli

Gubitak tlaka u gumi. Odmah zaustavite vozilo i provjerite tlak u gumi.

Kontrolno svjetlo  svijetli zajedno sa zvučnim upozorenjem i, kod vozila s višefunkcijskom izvedbom informacijskog centra vozača ⇨ 90,

odgovarajuća poruka prikazuje se i u slučaju otkrivanja puknuća gume ili preniskog tlaka u gumi.

### Treperi

Greška u sustavu. Nakon nekoliko sekundi  svijetli neprekidno. Kontaktirajte radionicu.

Ovisno o izvedbi, odgovarajuća poruka pojavljuje se i na informacijskom centru vozača ako je montirana guma bez senzora tlaka (primjerice rezervni kotač).

Sustav kontrole tlaka u gumama ⇨ 162.

## Tlak motornog ulja

 svijetli crveno.

Zasvijetli kada se uključi kontakt i gasi se kratko nakon pokretanja motora.

### Svijetli za vrijeme rada motora

Ovisno o izvedbi, može se prikazati i poruka upozorenja na zaslonu informacijskog centra vozača ⇨ 90.

## Oprez

Podmazivanje motora može biti prekinuto. Ovo može rezultirati oštećenjem motora i/ili blokiranjem pogonskih kotača.

1. Pritisnite papučicu spojke.
2. Odaberite prazni hod (ili pomaknite polugu mjenjača u položaj **N**).
3. Što je brže moguće isključite vozilo iz prometa, bez ometanja drugih vozila.
4. Isključite kontakt.

### ⚠ Upozorenje

Kad je motor isključen potrebna je znatno veća sila za kočenje i upravljanje. Dok je uključena funkcija Autostop, pojačivač kočenja će i dalje je djelatan.

Ne vadite ključ paljenja dok vozilo ne miruje, u suprotnom se kolo upravljača može neočekivano zaključati.

Provjerite razinu ulja prije traženja pomoći u radionici ⇨ 144.

## Zamijenite motorno ulje

### Diesel motori s filterom čestica

🚩 treperi crveno.

Zasvijetli kada se uključi kontakt i gasi se kratko nakon pokretanja motora.

Monitor vijeka trajanja motornog ulja vam pokazuje kada je potrebno zamijeniti ulje. Kontrolna lampica 🚩 treperi kako bi ukazala na istek vijeka trajanja motornog ulja i da je potrebna izmjena ulja.

Ovisno o izvedbi, može se prikazati i odgovarajuća poruka upozorenja, primjerice **Change engine oil (Zamijeniti motorno ulje)**, na zaslonu informacijskog centra vozača ⇨ 90.

Na osnovi uvjeta vožnje, interval pri kojem će biti naznačena zamjena ulja, može značajno varirati.

Ovisno o modelu vozila, 🚩 može treperiti na sljedeće načine:

- jednu minutu svaka dva sata ili
- u ciklusima od tri minute, dok je 🚩 isključen u intervalima od pet sekundi

Upozorenje se ponavlja pri svakom pokretanju motora sve do promjene ulja i resetiranja servisnog zaslona. Zatražite pomoć radionice.

Servisni zaslon ⇨ 78.

## Niska razina motornog ulja

🚩 svijetli crveno.

Svijetli nekoliko sekundi nakon što je uključen kontakt.

Ako se kontrolno svjetlo ne isključi nakon nekoliko sekundi ili ako se uključi za vrijeme vožnje, razina motornog ulja nije dovoljna.

Ovisno o izvedbi, može se prikazati i odgovarajuća poruka upozorenja, primjerice **Check engine oil level (Provjeriti razinu motornog ulja)**, na zaslonu informacijskog centra vozača ⇨ 90.

Provjerite razinu ulja prije traženja pomoći u radionici ⇨ 144.

## Niska razina goriva

○ svijetli ili treperi žuto.

Svijetli nekoliko sekundi nakon što je uključen kontakt.

## Svijetli

Razina u spremniku goriva je preniska. Odmah nadolijte ⇨ 136.

Ne dozvolite da se spremnik isprazni.

Ovisno o izvedbi, može se prikazati i odgovarajuća poruka upozorenja, primjerice **Warning low fuel**

(Upozorenje za nisku razinu goriva), na zaslonu informacijskog centra vozača ⇨ 90.

Katalizator ⇨ 122.

## Treperi

Greška u sustavu goriva. Za uklanjanje uzroka greške kontaktirajte radionicu.

Iglica u mjerачu goriva pokazivat će na 0. Mjerač goriva ⇨ 77.

## Pražnjenje iz filtra za gorivo

☞ svijetli žuto.

Svijetli nekoliko sekundi nakon što je uključen kontakt.

## Svijetli za vrijeme rada motora

Označava prisutnost vode u diesel gorivu.

Ovisno o izvedbi, može se prikazati i odgovarajuća poruka upozorenja, primjerice **Check diesel fuel filter (Provjeriti filtar dizelskog goriva)**, na zaslonu informacijskog centra vozača ⇨ 90. Odmah zatražite pomoć radionice.

## Blokada motora

☞ svijetli žuto.

Ako ☞ svijetli kod pokretanja, postoji kvar u sustavu elektroničke blokade motora (imobilizatora). Motor se ne može pokrenuti.

Ovisno o izvedbi, može se prikazati i poruka upozorenja na zaslonu informacijskog centra vozača ⇨ 90.

Zatražite pomoć radionice.

Blokada motora ⇨ 28.

## Sustav stop-start

☞ svijetli žuto.

U sustavu postoji pogreška. Za uklanjanje uzroka greške kontaktirajte radionicu.

Alternativno se može upaliti ▲ ako ne postoji kontrolno svjetlo ☞.

Ovisno o izvedbi, može se prikazati i odgovarajuća poruka upozorenja, primjerice **Start&Stop unavailable (Start/stop nedostupan)**, na zaslonu informacijskog centra vozača ⇨ 90.

Opće upozorenje ▲ ⇨ 81.

Sustav stop-start ⇨ 117.

## Vanjsko svjetlo

☞ svijetli zeleno.

Uključena su vanjska svjetla ⇨ 99.

Kontrolno svjetlo ☞ svijetli i ako je uključena funkcija rasvjete za izlaz ⇨ 105.

## Greška vanjskog svjetla

☞ svijetli žuto.

Neispravnost jednog ili više vanjskih svjetala ili propadajućeg osigurača.

Alternativno se može upaliti kontrolno svjetlo ▲ ako ne postoji ☞.

Ovisno o izvedbi, može se prikazati i poruka upozorenja na zaslonu informacijskog centra vozača ⇨ 90.

Opće upozorenje ▲ ⇨ 81.

Zamjena žarulje ⇨ 150.

## Dugo svjetlo

☞ svijetli plavo.

Svijetli kad su uključena duga svjetla i dok farovi trepere ⇨ 100.

## Svjetlo za maglu

☞ svijetli zeleno.

Uključena su prednja svjetla za maglu  
☞ 102.

## Stražnje svjetlo za maglu

☞ svijetli žuto.

Uključeno je stražnje svjetlo za maglu  
☞ 102.

## Kontrola brzine

☞ svijetli zeleno.

Sustav je uključen.

Ovisno o izvedbi, može se prikazati i odgovarajuća poruka, primjerice

**Cruise Control on (Tempomat uključen)**, na zaslonu informacijskog centra vozača ☞ 90.

Kontrola brzine ☞ 131.

## Otvorena vrata

☞ svijetli crveno.

Svijetli kad su otvorena vrata, poklopac motornog prostora ili vrata prtljažnika.

Ovisno o izvedbi, može se prikazati i poruka upozorenja na zaslonu informacijskog centra vozača ☞ 90.

Ako se vozilo počinje kretati, oglašava se i zvuk upozorenja.

## Informacijski zasloni

### Informacijski centar vozača

Informacijski centar vozača se nalazi na sklopu instrumenata između brzinomjera i mjerača broja okretaja. Dostupne su dvije verzije.

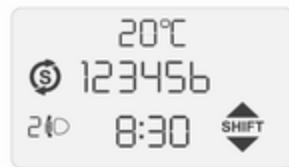

Standardna verzija je prikazana na gornjoj slici.



Višefunkcionalna verzija, s naprednijim postavkama podešavanja, prikazana je na gornjoj slici.

Neke od prikazanih funkcija drukčije izgledaju kada je vozilo u pokretu, a drukčije kada stoji. Neke opcije su dostupne samo dok je vozilo u pokretu.

Ovisno o izvedbi, na zaslonu se mogu pojaviti sljedeće stavke:

- brojač kilometara, brojač dnevno prijeđenih kilometara ⇄ 76
- sat ⇄ 72
- temperatura okoline ⇄ 72, ⇄ 97

- podešavanje snopa prednjih svjetala ⇄ 100
- zaslon mjenjača ⇄ 123
- indikator sustava stop-start ⇄ 117
- poruke vozila ⇄ 96
- putno računalo ⇄ 97

### Odabir izbornika i opcija

Izbornici i opcije mogu se odabrati prekidačima na ploči s instrumentima.



Pritisnite **SET** ⇄ jedanput za pristup izborniku postavki.

Pritisnite **▲** ili **▼** za kretanje kroz opcije izbornika te opet pritisnite **SET** ⇄ za pristup prikazanoj opciji izbornika.

Pritisnite **▲** ili **▼** za kretanje kroz raspoložive postavke ili za povećavanje/smanjivanje prikazane vrijednosti.

Pritisnite i držite **▲** ili **▼** za brzo povećavanje/smanjivanje vrijednosti (ponovno pritisnite da se zaustavite na traženoj vrijednosti).

Nakon što naćinite sve izmjene, ponovno nakratko pritisnite **SET** ⇄ za potvrdu izmjena i automatski povratak na prethodni zaslon.

Ili pak pritisnite i držite **SET** ⇄ za povratak na prethodni zaslon bez spremanja promjena za trenutnu opciju izbornika.

### Napomena

Izbornik za postavke automatski se ukljućuje nakon odgode. Spremit ćete samo promjene koje su već potvrđene ako nakratko pritisnete tipku **SET** ⇄.

## Opcije izbornika postavki - standardna verzija

Izbornik postavki nudi sljedeće opcije:

- **ILLU**
- **SPEEd**
- **HOUR**
- **UNIT**
- **bUZZ**
- **BAG P**
- **DRL**

### ILLU (intenzitet unutarnjeg svjetla)

Kada vozite po noći s kratkim svjetlima, podesite intenzitet unutarnjeg svjetla u kabini (na primjer ploča s instrumentima, zaslon kontrole klime).

### SPEEd (zvukovi upozorenja za ograničenje brzine)

Aktivirajte ili deaktivirajte zvukovi upozorenja za ograničenje brzine ili promijenite ograničenje. Možete spremi brzine između 30 i 200 km/h. Kada je aktivirano, vozač čuje zvuk upozorenja ako prekorači postavljeno ograničenje brzine.

Nakon pristupa toj opciji izbornika, aktivirajte ili deaktivirajte funkciju (postavite na **Uključeno** ili **Isključeno**) i potvrdite.

Pritisnite **SET** ➔ dok je aktivirano (**Uključeno**) za pristup trenutno postavljenoj brzini. Podesite prema potrebi i potvrdite.

Zvukovi upozorenja ⇨ 96.

### HOUR (postavke sata)

Podesite postavku za sate (vrijednost koja treperi) i potvrdite. Podesite postavke za minute (vrijednost koja treperi) i potvrdite.

Sat ⇨ 72.

### UNIT (mjerna jedinica)

Odaberite mjernu jedinicu **km** ili **miles**.

### bUZZ (glasnoća zvona upozorenja)

Podesite glasnoću zvukova upozorenja i potvrdite. Dostupno je osam razina glasnoće.

Zvučno upozorenje oglašava se i prilikom svakog pritiskanja **SET** ➔, ▲ ili ▼.

Zvukovi upozorenja ⇨ 96.

## BAG P (aktiviranje/deaktiviranje suvozačevih prednjih i bočnih zračnih jastuka)

Aktivirajte suvozačeve zračne jastuke ako odrasla osoba sjedi na suvozačevu sjedalu. Deaktivirajte suvozačeve zračne jastuke ako je na to sjedalo postavljen sigurnosni sustav za dijete.

### ⚠ Opasnost

Opasnost od ozljeda opasnih po život za dijete koje se nalazi u sigurnosnom sustavu za dijete s aktiviranim zračnim jastukom suvozača.

Opasnost od ozljeda opasnih po život za odraslu osobu na sjedalu s deaktiviranim zračnim jastukom suvozača.

Nakon pristupa toj opciji izbornika aktivirajte ili deaktivirajte zračne jastuke (**JASTUK P uključen** ili **JASTUK P isključen**) i potvrdite; na zaslonu će se pojaviti poruka potvrde. Odaberite **DA** (za potvrdu promjena) ili **NE** (za odbacivanje promjena).

Deaktiviranje zračnog jastuka ⇨ 52.

### DRL (svjetla za vožnju po danu)

Aktivirajte svjetla za vožnju po danu i poboljšajte vidljivost vozila po danjem svjetlu (postavite na **Uključeno**). Deaktivirajte kada nije potrebno (postavite na **Isključeno**).

Svjetla za vožnju po danu ⇨ 100.

### Opcije izbornika postavki - multifunkcijska verzija

Izbornik postavki nudi sljedeće opcije:

- **Dimmer (Prekidač za prigušenje svjetla)**
- **Speed beep (Zvučni signal za brzinu)**
- **TripB data (Putni B podaci)**
- **Set time (Postavljanje sata)**
- **Set date (Postavljanje datuma)**
- **See radio (Pogledati radio) (ili Radio info)**
- **Autoclose (Automatsko zatvaranje)**
- **Units (Mjerne jedinice) (ili Mjerna jedinica)**
- **Language (Jezik)**

- **Buzzer volume (Glasnoća zvučnog signala) (ili Glasnoća upozorenja)**
- **Button vol. (Gumb za glasnoću) (ili Glasnoća gumba)**
- **Belt buzzer (Zvučni signal za pojas) (ili Zvučni signal za sigurnosni pojas)**
- **Service (Servis)**
- **Passenger bag (Zračni jastuk suvozača) (ili Suvozačev zračni jastuk)**
- **Day lights (Dnevna svjetla) (ili Svjetla za vožnju po danu)**
- **Exit Menu (Izlaz iz izbornika)**

### Dimmer (Prekidač za prigušenje svjetla) (intenzitet unutarnjeg svjetla)

Kada vozite po noći s kratkim svjetlima, podesite intenzitet unutarnjeg svjetla u kabini (na primjer ploča s instrumentima, zaslon kontrole klime).

Ovisno o verziji, također je moguće podesiti intenzitet svjetlosti pritiskanjem ▲ ili ▼ bez pristupa izborniku postavki.

### Speed beep (Zvučni signal za brzinu) (zvukovi upozorenja za ograničenje brzine)

Aktivirajte ili deaktivirajte zvukovi upozorenja za ograničenje brzine ili promijenite ograničenje. Možete spremi brzine između 30 i 200 km/h.

Kada je aktivirano, vozač čuje zvuk upozorenja ako prekorači postavljeno ograničenje brzine.

Nakon pristupa toj opciji izbornika, aktivirajte ili deaktivirajte funkciju (postavite na **Uključeno** ili **Isključeno**) i potvrdite.

Pritisnite **SET** ⇨ dok je aktivirano (**Uključeno**) za pristup trenutno postavljenoj brzini. Podesite prema potrebi i potvrdite.

Zvukovi upozorenja ⇨ 96.

### TripB data (Putni B podaci)

Aktivirajte ili deaktivirajte drugo putno računalo (postavite na **Uključeno** ili **Isključeno**).

Trip B bilježi prosječnu potrošnju, prijedenu udaljenost, prosječnu brzinu i trajanje putovanja (vrijeme

vožnje). Resetiranje se može izvršiti u bilo koje vrijeme. Putno računalo ⇨ 97.

### Set time (Postavljanje sata) (postavljanje sata i način prikaza)

Nakon pristupa toj opciji izbornika možete ili podesiti vrijeme ili odabrati način prikaza vremena između 12-satnog i 24-satnog.

Odaberite **Vrijeme** i potvrdite. Podesite postavku za sate (vrijednost koja treperi) i potvrdite. Podesite postavke za minute (vrijednost koja treperi) i potvrdite.

Odaberite **Način** i potvrdite. Odaberite 12h ili 24h i potvrdite.

Sat ⇨ 72.

### Set date (Postavljanje datuma)

Podesite postavku za godinu (vrijednost koja treperi) i potvrdite. Podesite postavke za mjesec (vrijednost koja treperi) i potvrdite. Podesite postavku za dan (vrijednost koja treperi) i potvrdite.

### See radio (Pogledati radio) ili Radio info (prikaz informacija za audio i radio)

Dostupno ovisno o verziji, aktivirajte radio info (postavite na **Uključeno**) za prikaz informacija za audio i radio (na primjer, frekvencija postaje, RDS poruke, broj zapisa). Deaktivirajte kada nije potrebno (postavite na **Isključeno**).

### Autoclose (Automatsko zatvaranje) (automatsko centralno zaključavanje u vožnji)

Aktivirajte funkciju autoclose (postavite na **Uključeno**) za automatsko zaključavanje vrata kada brzina vozila prijeđe 20 km/h. Deaktivirajte je kada nije potrebna (postavite na **Isključeno**).

### Units (Mjerne jedinice) ili Jedinica mjere (za udaljenost, potrošnju goriva i temperaturu)

Nakon pristupa ovoj opciji izbornika možete postaviti jedinicu mjere za udaljenost, potrošnju goriva i temperature.

Odaberite **Udaljenost** i potvrdite. Odaberite mjernu jedinicu **km** ili **mi** (milje) i potvrdite.

Odaberite **Potrošnja** i potvrdite. Kada je odabrana jedinica za **Udaljenost km**, jedinicu mjere za potrošnju goriva možete postaviti na **l/100km** ili **km/l**. Kada je odabrana jedinica za **Udaljenost mi** (milje), potrošnja goriva je prikazana u **mpg**.

Odaberite **Temperatura** i potvrdite. Odaberite mjernu jedinicu **°C** ili **°F** i potvrdite izbor.

### Language (Jezik)

Jezici koji se mogu odabrati uključuju: engleski, njemački, francuski, talijanski, portugalski, španjolski, nizozemski, poljski i turski. Odaberite željeni jezik i potvrdite izbor.

### Buzzer volume (Glasnoća zvučnog signala) ili Glasnoća upozorenja (glasnoća zvona upozorenja)

Podesite glasnoću zvukova upozorenja i potvrdite. Dostupno je osam razina glasnoće.

Zvukovi upozorenja ⇨ 96.



**Button vol. (Gumb za glasnoću) ili Glasnoća gumba**

Zvučno upozorenje oglašava se prilikom svakog pritiskanja **SET** ↷, ▲ ili ▼.

Podesite glasnoću tih zvukova upozorenja i potvrdite. Dostupno je osam razina glasnoće.

Zvukovi upozorenja ⇨ 96.

**Belt buzzer (Zvučni signal za pojas) ili zvučno upozorenje za sigurnosni pojas (ponovno aktivira zvuk upozorenja podsjetnika za vozačev i/ili suvozačev sigurnosni pojas)**

Ova opcija izbornika dostupna je samo ako podsjetnik za sigurnosni pojas nije aktivan.

Nakon reaktiviranja zvuk upozorava vozača i/ili suvozača da odgovarajući sigurnosni pojas nije privezan.

Podsjetnik za sigurnosni pojas ⇨ 82.

**Service (Servis) (udaljenost do sljedećeg servisa)**

Pristupite ovoj opciji izbornika ako želite vidjeti preostalu udaljenost do sljedećeg servisa (dostupno ovisno o verziji).

Udaljenost do sljedećeg servisa prikazuje se automatski kada udaljenost dođe do 2.000 km i ponavlja se nakon svakih dodatnih 200 km.

Servisni zaslon ⇨ 78.

**Passenger bag (Zračni jastuk suvozača) ili Suvozačev zračni jastuk (aktiviranje/deaktiviranje suvozačevog prednjeg i bočnog zračnog jastuka)**

Aktivirajte suvozačeve zračne jastuke ako odrasla osoba sjedi na suvozačevu sjedalu. Deaktivirajte suvozačeve zračne jastuke ako je na to sjedalo postavljen sigurnosni sustav za dijete.

**⚠ Opasnost**

Opasnost od ozljeda opasnih po život za dijete koje se nalazi u sigurnosnom sustavu za dijete s aktiviranim zračnim jastukom suvozača.

Opasnost od ozljeda opasnih po život za odraslu osobu na sjedalu s deaktiviranim zračnim jastukom suvozača.

Nakon pristupa toj opciji izbornika aktivirajte ili deaktivirajte zračne jastuke (**Jastuk suvozačev uključen** ili **Jastuk suvozačev isključen**) i potvrdite; na zaslonu će se pojaviti poruka potvrde. Odaberite **DA** (za potvrdu promjena) ili **NE** (za odbacivanje promjena).

Deaktiviranje zračnog jastuka ⇨ 52.

**Day lights (Dnevna svjetla) ili Svjetla za vožnju po danu**

Aktivirajte svjetla za vožnju po danu i poboljšajte vidljivost vozila po danjem svjetlu (postavite na **Uključeno**). Deaktivirajte kada nije potrebno (postavite na **Isključeno**).

Svjetla za vožnju po danu ⇨ 100.

**Exit Menu (Izlaz iz izbornika)**

Odaberite ovu opciju za napuštanje izbornika postavki.

## Poruke vozila

### Zvukovi upozorenja

Uključit će se samo jedan zvučni signal upozorenja.

Zvučni signal upozorenja za nekorištenje sigurnosnih pojaseva ima prioritet nad drugim zvučnim signalima upozorenja.

### Kada pokrećete motor ili tijekom vožnje

- Ako sigurnosni pojas nije vezan.
- Ako se određena brzina prekorači kad je parkirna kočnica zategnuta.
- Ako pomoć pri parkiranju detektira predmet.
- Ako se otkrije pogreška pomoći pri parkiranju.
- Ako vrata, poklopac motornog prostora ili vrata prtljažnika nisu potpuno zatvorena kada vozilo kreće s mjesta.
- Ako brzina vozila nakratko prekorači postavljenu granicu.

- Ako sustav stop-start ne može automatski ponovno pokrenuti motor.
- Vozila s automatiziranim ručnim mjenjačem; papučica kočnice nije pritisnuta pri pokretanju motora.
- Vozila s automatiziranim ručnim mjenjačem; odabran je nepravilan stupanj prijenosa prilikom kretanja s mjesta ili tijekom vožnje.
- Vozila s automatiziranim ručnim mjenjačem; kada vozilo miruje, ako motor radi i ukopčan je stupanj prijenosa; mjenjač automatski prebacuje u **N** u nekim situacijama.
- Ako je u vozilima s automatiziranim ručnim mjenjačem temperatura spojke previsoka.

- Ako se otkrije greška mjenjača na vozilima s automatiziranim ručnim mjenjačem.
- Ako se poruka upozorenja, npr. o niskom tlaku u gumama, prikaže na informacijskom centru za vozača.



### Kad je vozilo parkirano i/ili su otvorena vozačeva vrata

- Kad je ključ u kontakt bravi.

## Poruke sustava za gorivo

### Sustav isključivanja goriva

U slučaju sudara određene težine, iz sigurnosnih razloga automatski se isključuje dovod goriva i gasi motor.

Kontrolno svjetlo  81 svijetli ako se pokrene sklopka za prekid dovoda goriva i, ovisno o izvedbi, i odgovarajuća poruka upozorenja može se pojaviti na informacijskom centru vozača  90.

Ako trebate resetirati sustav isključivanja goriva i osposobiti vozilo za vožnju, vidi "**Isključivanje vozila**"  116.

## Putno računalo

Putno računalo daje informacije o voznim podacima, koji se stalno snimaju i elektronički obrađuju.



Ovisno o izvedbi, sljedeće funkcije možete odabrati uzastopnim pritiskanjem **TRIP** na kraju ručice brisača:

### Standardna verzija

- vanjska temperatura (ako je dostupna)
- doseg putovanja
- prevezena udaljenost

- prosječna potrošnja
- trenutna potrošnja
- prosječna brzina
- vrijeme putovanja (vrijeme vožnje)

### Multifunkcijska verzija

Možete odabrati dva brojača dnevno prijeđenih kilometara, Trip A i Trip B, koji podatke bilježe odvojeno.

Informacije dva putna računala se mogu neovisno resetirati, omogućavajući time prikaz različitih udaljenosti putovanja.

#### Trip A

- doseg putovanja
- prevezena udaljenost
- prosječna potrošnja
- trenutna potrošnja
- prosječna brzina
- vrijeme putovanja (vrijeme vožnje)

#### Trip B

- prevezena udaljenost
- prosječna potrošnja

- prosječna brzina
- vrijeme putovanja (vrijeme vožnje)

Putovanje B možete isključiti putem informacijskog centra vozača ⇨ 90.

### Resetiranje informacija putnog računala

Za resetiranje putnog računala, odaberite jednu od njegovih funkcija, a zatim pritisnite i nekoliko sekundi držite **TRIP**.

Sljedeće informacije putnog računala će se resetirati:

- prosječna potrošnja
- prevezena udaljenost
- prosječna brzina
- vrijeme putovanja (vrijeme vožnje)

Poruka s potvrdom pojavljuje se na zaslonu kada se resetira putno računalo.

#### Napomena

Putno računalo će se resetirati automatski kada se prekorači maksimalna vrijednost bilo kojeg od parametara.

## Temperatura okoline

Prikazuje se temperatura izvan vozila (ovisno o verziji).

Temperatura okoline ⇨ 72, ⇨ 90.

## Doseg putovanja

Doseg se računa s obzirom na preostalu količinu goriva u spremniku i prosječnu potrošnju od zadnjeg resetiranja.

Kada je područje dosega ispod 50 km, na zaslonu se pojavi \_ \_ \_ \_ \_.

Nakon punjenja spremnika, vozilo automatski osvježava doseg putovanja nakon kratkog vremena.

Resetiranje se može izvršiti u bilo koje vrijeme.

### Napomena

Područje neće biti prikazano ako je vozilo dulje vrijeme parkirano, a da pritom motor radi.

## Prevaljeni put

Prikazuje prevaljeni put od zadnjeg resetiranja.

Resetiranje se može izvršiti u bilo koje vrijeme.

## Prosječna potrošnja

Prikazuje se prosječna potrošnja uzimajući u obzir prevaljeni put i potrošeno gorivo od zadnjeg resetiranja.

Resetiranje se može izvršiti u bilo koje vrijeme.

## Trenutna potrošnja

Prikaz trenutne potrošnje goriva.

\_ \_ \_ \_ \_ će se pojaviti na zaslonu ako dulje vrijeme ostavite vozilo parkirano uz uključen motor.

## Prosječna brzina

Prikazuje se prosječna brzina od posljednjeg ponovnog postavljanja.

Resetiranje se može izvršiti u bilo koje vrijeme.

Prekidi putovanja s isključenim kontaktom nisu uključeni u izračune.

## Vrijeme putovanja (vrijeme vožnje)

Vrijeme proteklo od prikazivanja posljednjeg resetiranja.

Resetiranje se može izvršiti u bilo koje vrijeme.

## Isključivanje putnog računala

Ako želite izaći iz putnog računala, pritisnite i držite **SET** ⇨ dulje od dvije sekunde.

Informacijski centar vozača ⇨ 90.

## Prekid napajanja električnom energijom

Ako je napajanje prekinuto ili ako je napon akumulatora vozila prenizak, vrijednosti pohranjene u putnom računalu će se izgubiti.

## Osvjetljenje

<b>Vanjska svjetla</b> .....	<b>99</b>
Prekidač svjetala .....	99
Dugo svjetlo .....	100
Upozorenje prednjim svjetlima	100
Podešavanje snopa prednjih svjetala .....	100
Prednja svjetla pri vožnji u inozemstvu .....	100
Svjetla za vožnju po danu .....	100
Uključivanje svih pokazivača smjera .....	101
Signali skretanja i promjene trake .....	101
Prednja svjetla za maglu .....	102
Stražnje svjetlo za maglu .....	102
Svjetla za vožnju unatrag .....	102
Zamagljeni poklopci svjetala ...	102
<b>Osvjetljenje unutrašnjosti</b> .....	<b>103</b>
Kontrola osvjetljenja ploče s instrumentima .....	103
Svjetla u unutrašnjosti .....	103
Osvjetljenje prtljažnika .....	104

<b>Funkcije osvjetljenja</b> .....	<b>105</b>
Svjetlo za izlazak .....	105
Zaštita od pražnjenja akumulatora .....	106

## Vanjska svjetla

### Prekidač svjetala



Zakrenite prekidač:

- : isključeno / svjetla za vožnju po danu
- ⦶ : pozicijska / prednja svjetla

Kontrolno svjetlo ⦶⦶⦶ 89.

### Stražnja svjetla

Stražnja svjetla uključuju se zajedno s kratkim/dugim i bočnim svjetlima.

## Dugo svjetlo

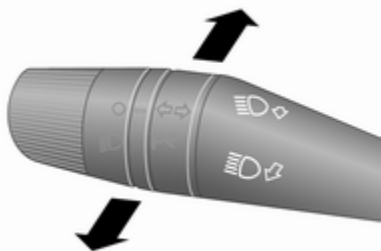

Za prebacivanje s kratkih na duga svjetla, gurnite polugu. Za prebacivanje na kratka svjetla povucite ručicu.

Ovisno o verziji, povucite ručicu prema kolu upravljača kako biste prebacili između dugog i kratkog svjetla.



## Upozorenje prednjim svjetlima

Za aktiviranje upozorenja prednjim svjetlima, povucite polugu.

## Podešavanje snopa prednjih svjetala

### Ručno podešavanje snopa prednjih svjetala



Za prilagodbu visine svjetlosnog snopa sukladno opterećenju vozila kako bi se spriječilo zaslepljivanje drugih sudionika u prometu: Pritisnite  ili , dok se tražena postavka ne prikaže na informacijskom centru vozača ↻ 90.

0 : zauzeta prednja sjedala

1 : zauzeta su sva sjedala

- 2 : zauzeta su sva sjedala i teret u prtljažniku
- 3 : zauzeto vozačevo sjedalo i teret u prtljažniku

## Prednja svjetla pri vožnji u inozemstvu

Asimetrično prednje svjetlo povećava vidljivost ruba ceste na suvozačevoj strani.

Ipak, kada vozite u zemljama s vožnjom na suprotnoj strani ceste, podesite svjetla kako bi spriječili zaslepljivanje nadolazećeg prometa.

Kontaktirajte radionicu radi podešavanja prednjih svjetala.

## Svjetla za vožnju po danu

Svjetla za vožnju po danu povećavaju vidljivost vozila tijekom dnevnog svjetla.

Kada je funkcija aktivirana i kontakt uključen, prednja svjetla se automatski uključuju, a osvjetljenje ploče s instrumentima se priguši.

Prekidač svjetla mora biti u položaju . Svjetla za vožnju po danu isključuju se kad se kontakt isključi.

#### Napomena

Vozač ostaje odgovoran za uključivanje kratkih svjetala kada je to potrebno, na primjer u tunelu ili po noći.

Funkcija svjetla za vožnju po danu se uključuje/isključuje putem izbornika na informacijskom centru vozača  90.

Ako je funkcija deaktivirana, prednja svjetla se ne uključuju automatski kada uključite kontakt i kada je prekidač svjetla u položaju .

## Uključivanje svih pokazivača smjera



Aktivira se pritiskom na .

Ovisno o verziji, svjetla za upozorenje na opasnost mogu se automatski upaliti tijekom naglog kočenja.

## Signali skretanja i promjene trake



- Poluga gore : desni pokazivač smjera
- Poluga dolje : lijevi pokazivač smjera

Ako se poluga pomakne iza točke otpora, pokazivač smjera je konstantno uključen. Kad se kolo upravljača pomiče natrag, pokazivač smjera se automatski isključuje.

Za pet uključivanja, npr. pri promjeni trake, pritisnite polugu dok ne osjetite otpor i tada je pustite.

Pomaknite polugu do točke otpora i držite za dulji rad.

Isključite pokazivače smjera ručno laganim pomicanjem poluge u osnovni položaj.

### Prednja svjetla za maglu



Aktivira se pritiskom na  $\text{D}$ .

Uključivanjem prednjih svjetala za maglu automatski se uključuju i pozicijska svjetla.

Ponovno pritisnite  $\text{D}$  za isključenje prednjih svjetala za maglu.

### Stražnje svjetlo za maglu



Aktivira se pritiskom na  $\text{D}$ .

Stražnje svjetlo za maglu se može uključiti samo kad su uključeni kontakt i prednja ili pozicijska svjetla (s prednjim svjetlima za maglu).

Još jednom pritisnite  $\text{D}$  i isključite stražnja svjetla za maglu ili isključite prednja svjetla i/ili prednja svjetla za maglu.

### Svjetla za vožnju unatrag

Svjetla za vožnju unatrag se uključuju kad je kontakt uključen i odabran je stupanj prijenosa za vožnju unatrag.

### Zamagljeni poklopci svjetala

Unutrašnjost kućišta svjetla se može lagano zamagliti u nepovoljnim, vlažnim i hladnim vremenskim prilikama, tijekom jake kiše ili nakon pranja vozila. Magla brzo sama nestaje; za pomoć, uključite svjetla.



## Osvjetljenje unutrašnjosti

### Kontrola osvjetljenja ploče s instrumentima

Kad noću vozite s uključenim prednjim svjetlima, prilagodite svjetlo u kabini (uključujući ploču s instrumentima, zaslon kontrole klime i drugo) putem izbornika postavki na informacijskom centru vozača ↷ 90.

Podešavanje jačine svjetla:

### Standardna verzija informacijskog centra vozača



1. Pritisnite **SET** ↷ jedanput za pristup izborniku postavki.
2. Pretražujte opcije izbornika pritiskanjem ▲ ili ▼, dok ne na zaslonu ne pojavi opcija izbornika **ILLU**.
3. Pritisnite **SET** ↷ ako želite pristupiti ovoj opciji izbornika.
4. Pritiskom na ▲ ili ▼ povećajte ili smanjite prikazanu vrijednost.
5. Nakratko pritisnite **SET** ↷ i potvrdite promjene te se automatski vratite na prethodni zaslon.

### Višefunkcijska verzija informacijskog centra vozača

1. Pritisnite **SET** ↷ za pristup izborniku postavki.
2. Pretražujte opcije izbornika pritiskanjem ▲ ili ▼, dok se na zaslonu ne pojavi opcija izbornika **Dimmer (Prekidač za prigušenje svjetla)**.
3. Pritisnite **SET** ↷ ako želite pristupiti ovoj opciji izbornika.

4. Pritiskom na ▲ ili ▼ povećajte ili smanjite prikazanu vrijednost.
5. Nakratko pritisnite **SET** ↷ i potvrdite promjene te se automatski vratite na prethodni zaslon.

Ovisno o verziji, također je moguće podesiti intenzitet svjetlosti pritiskanjem ▲ ili ▼ bez pristupa izborniku postavki.

Informacijski centar vozača ↷ 90.

### Svjetla u unutrašnjosti

Ovisno o modelu vozila, tijekom ulaska i izlaska iz vozila, prednja i stražnja svjetla u unutrašnjosti se automatski uključuju i zatim se nakon kratkog vremena isključuju.

#### Napomena

U slučaju nesreće određene težine, automatski se uključuju unutarnja svjetla. Sustav za isključivanje goriva ↷ 96.

### Prednje svjetlo u unutrašnjosti



Položaj središnjeg prekidača: automatsko svjetlo unutrašnjosti. Za ručnu regulaciju dok su vrata zatvorena pritisnite leće s bilo koje strane.

### Prednje svjetlo u unutrašnjosti sa svjetlima za čitanje



Položaj središnjeg prekidača: automatsko svjetlo unutrašnjosti. Može se regulirati zasebno ili zajedno s prekidačem  $\Xi D$  kada se vrata zatvore. Pritisnite  $\Xi D$  lijevo ili desno za regulaciju odgovarajućeg svjetla za čitanje.

### Stražnja svjetla u unutrašnjosti



Položaj središnjeg prekidača: automatsko svjetlo unutrašnjosti. Za ručnu regulaciju dok su vrata zatvorena pritisnite leće s bilo koje strane.

### Osvjetljenje prtljažnika

Ovisno o vozilu, svjetla prtljažnika se uključuju prilikom otvaranja stražnjih vrata / vrata prtljažnika ili kliznih bočnih vrata.

## Uklonjivo stražnje svjetlo u kabini



Ovisno o modelu vozila, uklonjivo stražnje svjetlo u kabini može se uključiti kada otvorite stražnja vrata / vrata prtljažnika ili klizna bočna vrata dok je centralni prekidač u središnjem položaju.

Pritiskom na gornji dio centralnog prekidača  trajno upalite to svjetlo.

Pritiskom na donji dio centralnog prekidača **AUTO OFF** trajno ugasi to svjetlo.

Ako želite koristiti ručnu baterijsku svjetiljku, pritisnite tipku na vrhu sklopa svjetiljke (pogledajte ilustraciju) za njezino oslobađanje,

pažljivo zakrenite svjetiljku prema dolje i izvadite je. Pritisnite prekidač na kraju baterijske lampe ako je želite uključiti/isključiti.

Nakon uporabe vratite baterijsku lampu u njen osnovni položaj da se puni.

## Funkcije osvjetljenja

### Svjetlo za izlazak

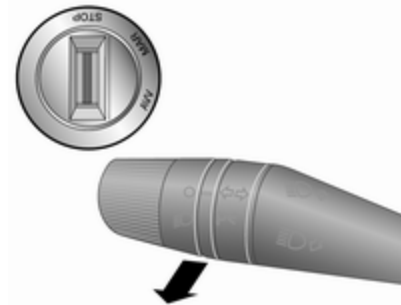



Ako je dostupno, prednja svjetla se uključuju na približno 30 sekundi nakon što se vozilo parkira i sustav aktivira.

### Aktiviranje

1. Isključite kontakt.
2. Izvucite ključ za pokretanje.

3. Povucite polugu pokazivača smjera prema kolu upravljača.
4. Ponovno pomaknite ručicu pokazivača smjera unutar dvije minute.

Ovu radnju možete ponoviti do sedam puta u maksimalnom razdoblju od 210 sekundi.

Tijekom uporabe, na sklopu instrumenata svijetli kontrolno svjetlo  89. Ovisno o izvedbi, može se prikazati i poruka upozorenja na zaslonu informacijskog centra vozača  90.

### Deaktiviranje

Za deaktiviranje, povucite ručicu pokazivača smjera dulje od dvije sekunde.

### Zaštita od pražnjenja akumulatora

Za osiguranje pouzdanih pokretanja motora, nekoliko funkcija za zaštitu od pražnjenja akumulatora vozila primjenjuju se kao dio sustava stop-

start, primjerice neka svjetla mogu se isključiti automatski nakon nekog vremena.

Sustav stop-start  117.

## Kontrola klime

<b>Sustavi kontrole klime</b> .....	<b>107</b>
Sustav grijanja i provjetravanja	107
Klima uređaj .....	108
Elektronički sustav kontrole klime .....	109
<b>Otvori za provjetranje</b> .....	<b>112</b>
Podesivi otvori za provjetranje .....	112
Fiksni otvori za provjetranje .	112
<b>Održavanje</b> .....	<b>112</b>
Dovod zraka .....	112
Filter za pelud .....	112
Redovito korištenje klima uređaja .....	113
Servis .....	113

## Sustavi kontrole klime

### Sustav grijanja i provjetravanja



Kontrole za:

- temperatura
- brzina ventilatora
- raspodjela zraka

Grijanje stražnjeg prozora  ↷ 33.

Grijanje prednjih sjedala  ↷ 39.

### Temperatura





crvena : toplo  
plava : hladno

Grijanje neće biti u potpunosti djelotvorno dok motor ne postigne normalnu radnu temperaturu.

### Brzina ventilatora

Podesite protok zraka uključivanjem ventilatora na željenu brzinu.



### Raspodjela zraka

-  : prema području glave
-  : prema području glave i nogu
-  : prema prostoru za noge i vjetrobranu
-  : prema vjetrobranu, prozorima prednjih vrata i području nogu
-  : prema vjetrobranu i prozorima prednjih vrata

Moguće su međupostavke.

### Odmagljivanje i odmrzavanje prozora

- Postavite kontrolu temperature na najtopliju razinu.
- Postavite brzinu ventilatora na najvišu razinu.
- Postavite kontrolu raspodjele zraka na .

- Uključite grijanje stražnjeg prozora .
- Po potrebi otvorite bočne otvore za provjetranje i usmjerite ih prema prozorima vrata.
- Za istovremeno grijanje područja nogu, postavite kontrolu raspodjele zraka na .

## Klima uređaj



Kontrole za:

- temperatura
- brzina ventilatora
- raspodjela zraka

 : hlađenje  
 : recirkulacija zraka

Grijanje stražnjeg prozora  ⇨ 33.

Grijanje prednjih sjedala  ⇨ 39.

## Temperatura





crvena : toplo  
 plava : hladno

Grijanje neće biti u potpunosti djelotvorno dok motor ne postigne normalnu radnu temperaturu.

## Brzina ventilatora

Podesite protok zraka uključivanjem ventilatora na željenu brzinu.

## Raspodjela zraka

 : prema području glave  
 : prema području glave i nogu  
 : prema prostoru za noge i vjetrobranu  
 : prema vjetrobranu, prozorima prednjih vrata i području nogu  
 : prema vjetrobranu i prozorima prednjih vrata

Moguće su međupostavke.

## Hlađenje

Pritisnite  i uključite hlađenje. Aktiviranje je označeno LED-om u prekidaču. Hlađenje radi samo dok radi i motor i dok je ventilator klima uređaja uključen.

Pritisnite  još jednom kako biste isključili hlađenje.

Klima uređaj hladi i odvlažuje (suši) zrak kad je temperatura okoline iznad određene razine. Stoga može doći do kondenzacije i kapanja ispod vozila.

Kada hlađenje ili sušenje zraka nije potrebno, isključite ga radi uštede goriva.

Aktivirano hlađenje može spriječiti automatska zaustavljanja rada motora. Sustav stop-start ⇨ 117.

## Sustav recirkulacije zraka

Pritisnite , za uključivanje načina rada s recirkulacijom zraka. Aktiviranje je označeno LED-om u prekidaču.

Ponovno pritisnite , za isključivanje načina rada s recirkulacijom zraka.



### ⚠ Upozorenje

Pri recirkulaciji je smanjen dotok svježeg zraka. Ako uređaj radi bez hlađenja, povećava se vlažnost zraka te se prozori mogu zamagliti. Opada kvaliteta zraka u putničkom prostoru, zbog čega se putnici mogu osjećati pospano.

U uvjetima kada je vani toplo i kad je visok udio vlage u zraku, vjetrobransko staklo može se magliti izvana zbog hladnog zraka koji puše ravno u njega. Ako se vjetrobransko staklo magli izvana, uključite brisač vjetrobranskog stakla i isključite .





### Maksimalno hlađenje

Malo otvorite prozore tako da se vrući zrak može brzo raspršiti.

- Hlađenje  uključeno.
- Sustav recirkulacije zraka  uključen.
- Postavite kontrolu raspodjele zraka na .
- Postavite kontrolu temperature na najhladniju razinu.

- Postavite brzinu ventilatora na najvišu razinu.
- Otvorite sve otvore za provjetranje.

### Odmagljivanje i odmrzavanje prozora





- Postavite kontrolu temperature na najtopliju razinu.
- Postavite brzinu ventilatora na najvišu razinu.
- Postavite kontrolu raspodjele zraka na .
- Hlađenje  uključeno.
- Uključite grijanje stražnjeg prozora .
- Po potrebi otvorite bočne otvore za provjetranje i usmjerite ih prema prozorima vrata.
- Za istovremeno grijanje područja nogu, postavite kontrolu raspodjele zraka na .

Sustav stop-start  117.

### Elektronički sustav kontrole klime



Kontrole za:

- temperatura
- raspodjela zraka i odabir izbornika
- brzina ventilatora
-  : hlađenje
- AUTO** : automatski način rada
-  : recirkulacija zraka
-  : odmagljivanje i odmrzavanje
- OFF** : uključivanje/isključivanje
- Grijanje stražnjeg prozora   33.

Grijanje prednjih sjedala  ↗ 39.

Predodabrana temperatura se regulira automatski. U automatskom načinu rada, brzina ventilatora i raspodjela zraka automatski reguliraju protok zraka.

Sustav se može ručno prilagoditi korištenjem kontrola za raspodjelu i protok zraka.

Sustav elektroničke kontrole klime može se u potpunosti koristiti samo kada motor radi.

Za ispravan rad, ne prekrivajte senzor na ploči s instrumentima.

### Automatski način rada

Osnovne postavke za maksimalnu udobnost:

- Pritisnite **AUTO**.
- Otvorite sve otvore za provjetranje.
- Hlađenje  uključeno.
- Podesite željenu temperaturu.

### Predodabir temperature

Temperature se mogu postaviti na željenu vrijednost.

Iz razloga udobnosti, temperaturu mijenjajte samo u malim koracima. Okrenite kotačić **AUTO** za podešavanje.

u smjeru : toplo

kazaljke na satu

suprotno od : hladno

smjera kazaljke na satu

Grijanje neće biti u potpunosti djelotvorno dok motor ne postigne normalnu radnu temperaturu.

Ako je minimalna temperatura postavljena ispod 16 °C, elektronički sustav kontrole klime radi na maksimalnom hlađenju. LO se prikazuje na zaslonu.

Ako je maksimalna temperatura postavljena iznad 32 °C, elektronički sustav kontrole klime radi na maksimalnom grijanju. HI se prikazuje na zaslonu.

### Napomena

Ako je **A/C** uključeno, smanjenje temperature postavljene u putničkom prostoru može uzrokovati ponovno pokretanje motora iz

položaja automatskog zaustavljanja ili onemogućavanje automatskog zaustavljanja.

Sustav stop-start ↗ 117.

### Brzina ventilatora

Odabrana brzina ventilatora označena je crticama na zaslonu.

Pritisnite **—** ili **+** za povećavanje ili smanjivanje brzine ventilatora.

maksimalna : sve su crtice  
brzina prikazane

ventilatora  
minimalna : prikazana je jedna  
brzina crtica  
ventilatora

Hlađenje  morate isključiti, prije nego što možete deaktivirati ventilator.

Za povratak na automatsku brzinu ventilatora: Pritisnite **AUTO**.

### Odmagljivanje i odmrzavanje prozora

Pritisnite .



Temperatura i raspodjela zraka se postavljaju automatski i ventilator radi velikom brzinom.

Nakon što vozilo postigne normalnu radnu temperaturu, funkcija ostaje aktivna pribl. tri minute.

Za povratak na automatski način rada: pritisnite  ili **AUTO**.

## Raspodjela zraka

Pritisnite ,  ili .

LED diode u tipkama svijetle.

Strelice prikazane na zaslonu označavaju postavke raspodjele.

## Hlađenje

Pritisnite  i uključite hlađenje.

Hlađenje radi samo dok radi i motor i dok je ventilator klima uređaja uključen.

Pritisnite  još jednom kako biste isključili hlađenje.

Klima uređaj hladi i odvlažuje (suši) zrak kad je temperatura okoline iznad određene razine. Stoga može doći do kondenzacije i kapanja ispod vozila.

Ako hlađenje ili sušenje zraka nije potrebno, ponovno pritisnite  za isključivanje sustava i uštedu goriva.

## Ručno upravljanje sustavom za recirkulaciju zraka

Aktivira se pritiskom na .

uključena : LED dioda tipke je uključena; na zaslonu se javlja



isključena : LED dioda tipke se isključuje; na zaslonu se javlja



### Upozorenje

Pri recirkulaciji je smanjen dotok svježeg zraka. Ako uređaj radi bez hlađenja, povećava se vlažnost zraka te se prozori mogu zamagliti. Opada kvaliteta zraka u putničkom prostoru, zbog čega se putnici mogu osjećati pospano.

U uvjetima kada je vani toplo i kad je visok udio vlage u zraku, vjetrobransko staklo može se magliti

izvana zbog hladnog zraka koji puše ravno u njega. Ako se vjetrobransko staklo magli izvana, uključite brisač vjetrobranskog stakla i isključite .

Sustav stop-start  117.

## Otvori za provjetravanje

### Podesivi otvori za provjetravanje

Kada je hlađenje uključeno, najmanje jedan otvor za provjetravanje mora biti otvoren tako da se isparivač ne smrzne zbog nedovoljnog protoka zraka.

#### ⚠ Upozorenje

Ne pričvršćujte nikakve predmete na rešetke otvora za provjetravanje. Opasnost od oštećenja i ozljeda u slučaju nezgode.

Središnji otvori za provjetravanje, bočni otvori za provjetravanje

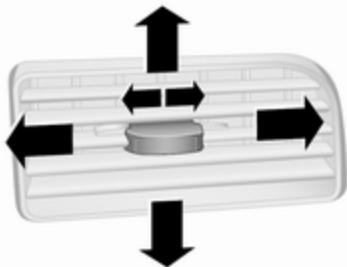

Okrenite kotačić u lijevo za otvaranje otvora za provjetravanje.

Usmjerite struju zraka zakretanjem otvora.

Okrenite kotačić u desno za zatvaranje otvora za provjetravanje.

### Fiksni otvori za provjetravanje

Dodatni otvori za provjetravanje se nalaze ispod vjetrobrana i prozora vrata te u području nogu.

## Održavanje

### Dovod zraka

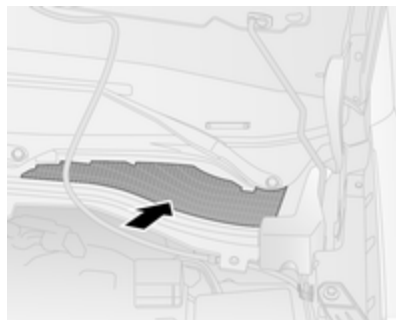

Otvor za dovod zraka ispred vjetrobrana u prostoru motora mora biti čist kako bi se omogućio dovod zraka. Uklonite lišće, nečistoću ili snijeg.

### Filtar za pelud

Filter za pelud pročišćava zrak koji ulazi iz okoline kroz usis zraka i uklanja prašinu, čađu, pelud i spore.

## Redovito korištenje klima uređaja

Kako bi se osigurao kontinuirani efikasan rad sustava, hlađenje mora biti uključeno nekoliko minuta jednom mjesečno, neovisno o vremenu i godišnjem dobu. Hlađenje se ne može koristiti pri preniskoj temperaturi okoline.

## Servis

Za optimalne performanse hlađenja, preporučamo da se sustav kontrole klime provjeri jednom godišnje, počevši od treće godine nakon prve registracije vozila, uključujući:

- ispitivanje funkcionalnosti i tlaka
- funkcionalnost grijanja
- provjera zabrtvljenosti
- provjera pogonskog remenja
- čišćenje ukapljivača i pražnjenje isparivača
- provjera performansi

## Napomena

Sredstvo za hlađenje R-134a sadrži fluorirane stakleničke plinove s potencijalom za globalno zagrijavanje od 1430.

Sustav klima uređaja je napunjen s 0,45 kg i ima ekvivalent CO<sub>2</sub> od 0,644 tona.

## Vožnja i rukovanje

<b>Savjeti za vožnju</b> .....	<b>114</b>
Kontrola vozila .....	114
Upravljanje .....	115
<b>Pokretanje i rukovanje</b> .....	<b>115</b>
Uhodavanje novog vozila .....	115
Položaji kontakt brave .....	115
Pokretanje motora .....	116
Isključivanje sustava vozila .....	116
Prekid dovoda goriva pri vožnji s oduzetim gasom .....	117
Sustav stop-start .....	117
Parkiranje .....	120
<b>Ispuh motora</b> .....	<b>121</b>
Filtar krutih čestica .....	121
Katalizator .....	122
<b>Ručni mjenjač</b> .....	<b>122</b>
<b>Automatizirani ručni mjenjač</b> .....	<b>123</b>
Zaslon mjenjača .....	123
Pokretanje motora .....	123
Poluga mjenjača .....	123
Ručni način rada .....	125
Elektronički programi vožnje ...	126
Greška .....	126

<b>Kočnice</b> .....	<b>127</b>
Sustav protiv blokiranja kotača .....	127
Parkirna kočnica .....	128
Pomoć pri kočenju .....	128
Pomoć pri kretanju na uzbrdici .....	129
<b>Sustavi kontrole vožnje</b> .....	<b>129</b>
Sustav kontrole proklizavanja ..	129
Elektronička kontrola stabilnosti .....	130
<b>Sustavi za pomoć vozaču</b> .....	<b>131</b>
Kontrola brzine .....	131
Pomoć pri parkiranju .....	133
<b>Gorivo</b> .....	<b>135</b>
Gorivo za benzinske motore ...	135
Gorivo za dizelske motore .....	135
Gorivo za rad s prirodnim plinom .....	136
Punjenje goriva .....	136
Potrošnja goriva - CO <sub>2</sub> emisija .....	139
<b>Kuka prikolice</b> .....	<b>139</b>
Opće napomene .....	139
Vozne karakteristike i savjeti za vožnju .....	139
Vuča prikolice .....	140

## Savjeti za vožnju

### Kontrola vozila

#### Nemojte se spuštati nizbrdo dok motor ne radi (osim dok je uključena funkcija Autostop)

U toj situaciji ne rade mnogi sustavi (primjerice servo kočnica, servo upravljač). Ovakvim načinom vožnje ugrožavate sebe i druge. Svi sustavi rade tijekom funkcije Autostop, ali može doći do kontroliranog smanjenja pomoći servo upravljanja i smanjenja brzine vozila.

Sustav stop-start ⇨ 117.

### Papučice

Da biste osigurali nesmetano gibanje papučica, ispod papučica ne smije biti tepih.

Koristite samo podne prekrivače koji dobro odgovaraju i pričvršćuju se osiguračima na vozačevoj strani.

## Vožnja nizbrdo

Ukopčajte stupanj prijenosa prilikom vožnje nizbrdo kako biste osigurali raspoloživ dovoljan tlak kočenja.

## Upravljanje

Ako se servo upravljanje izgubi zbog zaustavljanja motora ili kvara na sustavu, kolo upravljača može se zakretati ali je za to potrebna veća sila.

### Oprez

Dok je vozilo zaustavljeno upravljač nemojte nikada ostavljati u krajnjem graničnom položaju jer biste time mogli oštetiti pumpu servo upravljača.

## Pokretanje i rukovanje

### Uhodavanje novog vozila

Ako nije potrebno ne kočite snažno prvih nekoliko vožnji.

Za vrijeme prve vožnje može doći do dimljenja uslijed isparavanja voska i ulja na ispušnom sustavu. Parkirajte vozilo nakon prve vožnje na otvorenom prostoru neko vrijeme i izbjegavajte udisanje dima.

Tijekom zagrijavanja motora, potrošnja goriva i motornog ulja može biti veća.

Osim toga, postupak čišćenja filtra krutih čestica može se češće javljati. Filter diesel čestica ⇨ 121.

Funkcija automatskog zaustavljanja može biti blokirana kako bi se omogućilo punjenje akumulatora vozila. Sustav stop-start ⇨ 117.

### Položaji kontakt brave

Okrenite ključ:

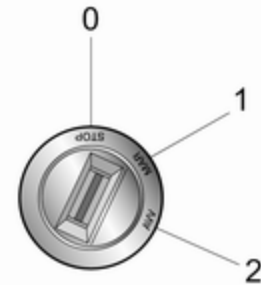

**0** : kontakt isključen:

Neke će funkcije ostati uključene sve dok ne izvadite ključ ili ne otvorite vrata vozača, ako je kontakt prethodno bio uključen

**1** : Kontakt uključen, kolo upravljača nije zaključano.

Kontrolna svjetla se uključuju i većina električnih funkcija rade. U tijeku je predgrijanje dizelskog motora.

**2** : pokretanje motora: Nakon što se motor pokrene pustite ključ

## Blokada kola upravljača

Izvadite ključ iz kontakt brave i okrećite kolo upravljača sve dok se ne zabravi.

## Pokretanje motora

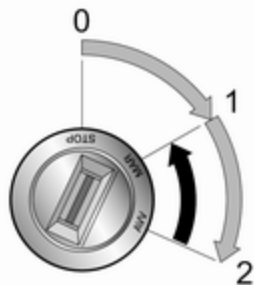

Zakrenite ključ u 1 i malo pomaknite kolo upravljača za oslobađanje brave kola upravljača.

Ručni mjenjač: pritisnite papučicu spojke i kočnice.

Automatizirani ručni mjenjač: pritisnite papučicu kočnice, mjenjač se automatski prebacuje u položaj **N** (neutralni)

Ne pritišćite papučicu gasa.

Dizelski motor: zakrenite ključ u položaj **1** za predgrijavanje dok se kontrolno svjetlo  ne ugasi.

Ključ kratko zakrenite u položaj **2** i otpustite.

Prije ponovnog pokretanja ili za isključivanje motora, okrenite ključ natrag u položaj **0**.

## Autostop

Dok je uključena funkcija Autostop, motor se može automatski ponovno pokrenuti pritiskanjem papučice spojke.

Vozila s automatiziranim ručnim mjenjačem (MTA): prebacite u brzinu za vožnju prema naprijed, otpustite papučicu kočnice ili pomaknite ručicu u položaj **+**, **-** ili **R** kako biste omogućili automatskog ponovno pokretanje.

Sustav stop-start ⇨ 117.

## Pokretanje vozila na niskim temperaturama

Motor bez dodatnih grijača moguće je pokrenuti do temperature od  $-25^{\circ}\text{C}$  u slučaju dizelskih motora i  $-30^{\circ}\text{C}$  u slučaju benzinskih motora. Potrebno je motorno ulje ispravnog viskoziteta, odgovarajuće gorivo, servisiranje i dovoljno napunjen akumulator vozila.

## Zagrijavanje motora s turbo punjačem

Nakon pokretanja, dostupni zakretni moment motora može na kratko vrijeme biti ograničen, osobito kad je temperatura motora niska. To ograničenje postoji kako bi se omogućilo sustavu za podmazivanje da u potpunosti zaštiti motor.

## Isključivanje sustava vozila

### Sustav isključivanja goriva

U slučaju sudara određene težine, iz sigurnosnih razloga automatski se isključuje dovod goriva i gasi motor.

Kontrolno svjetlo  svijetli ako se pokrene sklopka za prekid dovoda goriva i, ovisno o izvedbi, i odgovarajuća poruka upozorenja može se pojaviti na informacijskom centru vozača ⇨ 90.

Kontrolno svjetlo za opće upozorenje  ⇨ 81.

### Napomena

Osim toga, vozilo se automatski otključava i pale se svjetla za opasnost i unutarnja svjetla.

Okrenite kontakt ključ u položaj **0** i spriječite pražnjenje akumulatora vozila, a odmah zatim potražite pomoć u radionici. Trebate provjeriti curenje goriva u motornom prostoru, ispod vozila i u blizini spremnika za gorivo.

Ako trebate resetirati sustav isključivanja goriva i osposobiti vozilo za vožnju:

1. Zakrenite ključ za pokretanje u položaj **1** ⇨ 115.
2. Uključite desni pokazivač smjera ⇨ 101.
3. Isključite desni pokazivač smjera.

4. Uključite lijevi pokazivač smjera.
5. Isključite lijevi pokazivač smjera.
6. Ponovite korake 2, 3 4 i 5.
7. Zakrenite ključ za pokretanje u položaj **0**.

### Opasnost

Ako možete omirisati gorivo, ili ako postoji curenje goriva, neka radionica odmah ukloni uzroke neispravnosti. Nemojte resetirati sustav isključivanja goriva zbog opasnosti od požara.

Poruke sustava za gorivo ⇨ 96.

## Prekid dovoda goriva pri vožnji s oduzetim gasom

Napajanje gorivom se automatski prekida pri vožnji s oduzetim gasom, napr. kada vozilo vozite s odabranim stupnjem prijenosa ali bez korištenja gasa.

Ovisno o uvjetima vožnje, prekid dovoda goriva pri vožnji s oduzetim gasom možete deaktivirati.

## Sustav stop-start

Sustav stop-start štedi gorivo i smanjuje emisije ispušnih plinova. Ako to uvjeti dopuštaju, sustav isključuje motor čim se vozilo kreće malom brzinom ili kad stoji, npr. na semaforu ili u gužvi na cesti. Sustav automatski pokreće motor čim se pritisne papučica spojke.

Senzor akumulatora vozila osigurava da funkcija automatskog zaustavljanja bude omogućena samo kad je akumulator vozila dovoljno napunjen za ponovno pokretanje.

## Aktiviranje

Sustav stop-start dostupan je odmah nakon pokretanja motora, pokretanja vozila i ako su zadovoljeni niže navedeni uvjeti u ovom poglavlju.

## Deaktiviranje

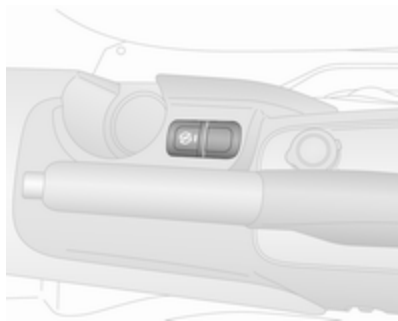

Deaktivirajte sustav stop-start ručno pritiskom na  na središnjoj konzoli. Upalit će se LED dioda na tipki i potvrditi deaktiviranje.

Ovisno o izvedbi, može se prikazati i odgovarajuća poruka, primjerice **Start&Stop disconnected (Start/stop isključen)**, na zaslonu informacijskog centra vozača ⇨ 90.

## Autostop

Ako se vozilo kreće malom brzinom ili ako stoji, Autostop uključite na sljedeći način:

- Pritisnite papučicu spojke
- Pomaknite ručicu u prazan hod (neutralni položaj)
- Otpustite papučicu spojke

Motor će se isključiti dok kontakt ostaje uključen.

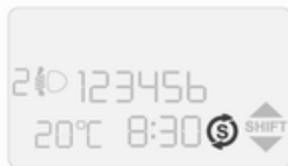

Značajka Autostop označava se kada kontrolno svjetlo  treperi na informacijskom centru vozača ⇨ 90.

Dok je uključena funkcija Autostop, grijanja, servo upravljanja i kočnica ostaje ista.

### Opres

Pomoć servo upravljača može biti smanjena tijekom funkcije Autostop.

### Uvjeti za funkciju Autostop

Sustav stop-start provjerava jesu li zadovoljeni svi sljedeći uvjeti. U protivnom će funkcija Autostop biti onemogućena.

- sustav stop-start nije ručno isključen
- poklopac motornog prostora u potpunosti je zatvoren
- vrata vozača su zatvorena i sigurnosni pojas vozača je zavezan
- akumulator vozila je dovoljno napunjen i u dobrom je stanju
- motor je zagrijan
- temperatura rashladne tekućine motora nije previsoka



- temperatura ispuha motora nije previsoka, npr. nakon vožnje pod velikim opterećenjem motora
- temperatura okoline nije preniska
- sustav kontrole klima dozvoljava funkciju Autostop
- funkcija samočišćenja filtra krutih čestica nije uključena
- vozilo se kretalo od posljednjeg uključena funkcije Autostop
- podtlak u kočnicama je dovoljan
- brisači vjetrobranskog stakla ne rade velikom brzinom
- nije odabran stupanj prijenosa za vožnju unatrag
- ne radi grijanje stražnjeg prozora

Okolna temperatura blizu točke smrzavanja može omesti funkciju "autostop".

Kod vozila s automatiziranim ručnim mjenjačem, značajka Autostop može biti onemogućena do postizanja brzine od približno 10 km/h.

Odmah nakon vožnje autocestom, aktivacija funkcije Autostop može biti onemogućena.

Uhodavanje novog vozila ⇨ 115.

### Zaštita od pražnjenja akumulatora vozila

Kako bi se pouzdano osigurala ponovna pokretanja motora, nekoliko značajki zaštite od pražnjenja akumulatora vozila ugrađeno je kao dio sustava stop-start.

### Ponovno pokretanje motora

#### Ručni mjenjač

Ručica mjenjača mora biti u neutralnom položaju kako bi se omogućilo automatsko ponovno pokretanje.

Pritisnite papučicu spojke za ponovno pokretanje motora.

#### Automatizirani ručni mjenjač

Ako je ručica u položaju **N**, odaberite drugi stupanj prijenosa, pustite papučicu kočnice ili pomaknite ručicu u položaj **+**, **-** ili **R** kako biste omogućili automatsko ponovno pokretanje.

U slučaju priključivanja električne dodatne opreme na utičnicu napajanja, na primjer prijenosnog CD

playera, moguće je primijetiti kraći pad napona tijekom ponovnog pokretanja.

### Ponovno pokretanje motora pomoću ključa

Ako se pojavi jedan od sljedećih uvjeta tijekom faze Autostop, motor je potrebno ručno ponovno pokrenuti ključem.

- sigurnosni pojas vozača nije zakopčan i vrata vozača su otvorena
- protekle su tri minute od isključivanja motora

U tom slučaju, kontrolno svjetlo  treperi na informacijskom centru vozača zajedno sa zvučnim upozorenjem. Ovisno o izvedbi, može se prikazati i odgovarajuća poruka upozorenja na zaslonu informacijskog centra vozača ⇨ 90.

### Greška

Ako kontrolno svjetlo  svijetli na sklopu instrumenata, prisutna je greška u sustavu stop-start ⇨ 89.

Ovisno o modelu, alternativno se može upaliti  $\Delta$  ako ne postoji kontrolno svjetlo  $\Phi$ . Može se prikazati i odgovarajuća poruka upozorenja, primjerice **Start&Stop unavailable (Start/stop nedostupan)**, na zaslonu informacijskog centra vozača  $\curvearrowright$  90.

Opće upozorenje  $\Delta$   $\curvearrowright$  81.

Zatražite pomoć radionice.

## Parkiranje

### $\Delta$ Upozorenje

- Vozilo ne parkirajte na lako zapaljivom području. Visoka temperatura ispušnog sustava mogla bi zapaliti površinu.
- Parkirnu kočnicu uvijek zategnite bez pritiskanja osigurača. Na uzbrdici ili nizbrdici zategnite što je jače moguće. Istovremeno pritisnite papučicu kočnice kako biste smanjili potrebnu radnu silu.
- Isključite motor.

- Ako se vozilo nalazi na ravnoj površini ili na uzbrdici, prvo uključite prvu brzinu bez isključivanja kontakta. Na uzbrdici, zakrenite prednje kotače od rubnjaka.

Ako se vozilo nalazi na nizbrdici, uključite brzinu za vožnju natrag prije isključivanja kontakta. Prednje kotače zakrenite prema rubnjaku.

- Zatvorite prozore.
- Okrenite ključ paljenja u položaj 0 i izvadite ga iz kontakt brave. Okrećite kolo upravljača dok ne osjetite da je zaključano.
- Zaključajte vozilo  $\curvearrowright$  23.
- Aktivirajte protuprovalni sustav zaključavanja  $\curvearrowright$  28.
- Ventilatori za hlađenje motora mogu raditi nakon isključivanja motora  $\curvearrowright$  143.

### Opres

Nakon rada pri visokim brojevima okretaja ili pod velikim opterećenjem, pustite da motor kratkotrajno radi pod malim opterećenjem ili u praznom hodu otprilike 30 sekundi prije isključivanja radi zaštite turbopunjača.

### Napomena

U slučaju nezgode a napuhavanjem zračnog jastuka motor se automatski isključuje, ako se vozilo zaustavi unutar izvjesnog vremena.

## Ispuh motora

### ⚠ Opasnost

Ispušni plinovi motora sadrže otrovni ugljični monoksid koji je bez boje i mirisa i može biti opasan po život ako se udiše.

Ako ispušni plinovi ulaze u unutrašnjost vozila, otvorite prozore. Za uklanjanje uzroka greške kontaktirajte radionicu.

Izbjegavajte vožnju s otvorenim prtljažnikom, u suprotnom ispušni plinovi mogu ući u vozilo.



## Filter krutih čestica

Sustav filtera diesel čestica filtrira štetne čestice čađe iz ispušnih plinova. Sustav sadrži funkciju samočišćenja koja se uključuje automatski tijekom vožnje bez ikakve obavijesti. Filter se čisti periodično izgaranjem čestica čađe na visokoj temperaturi. Ovaj proces se vrši automatski u određenim uvjetima vožnje i može potrajati do 25 minuta. Obično je potrebno 15 minuta.

Funkcija Autostop nije dostupna i potrošnja goriva tijekom tog perioda može biti veća. Normalno je da se tijekom ovog procesa pojave miris i dim.

U određenim uvjetima vožnje, npr. kratka putovanja, sustav se ne može očistiti automatski.



Ako je potrebno čišćenje filtra i ako prethodni uvjeti vožnje nisu omogućili automatsko čišćenje, to će biti pokazano kontrolnom lampicom . Ovisno o izvedbi, može se prikazati i poruka upozorenja na zaslonu informacijskog centra vozača  90.

Kontrolno svjetlo  pali se kada je dizel filter krutih čestica pun. Što prije započnite postupak čišćenja i spriječite oštećenja motora.

### Proces čišćenja

Za aktiviranje procesa čišćenja, nastavite vožnju, održavajući brzinu vrtnje motora iznad 2000 okretaja u minuti. Ako je potrebno odaberite niži stupanj prijenosa. Tada započijne čišćenje filtera diesel čestica.

### Oprez

Ako je proces čišćenja prekinut, postoji velika opasnost od uzrokovanja teškog oštećenja motora.

Čišćenje se vrši brže pri višim brzinama vrtnje motora i opterećenjima.

Kontrolna lampica  se gasi, čim se proces samočišćenja završi.

## Katalizator

Katalizator smanjuje količinu štetnih sastojaka u ispušnim plinovima.

### Oprez

Kvalitete goriva osim onih navedenih na stranicama ⇨ 135, ⇨ 185 mogu oštetiti katalizator ili elektroničke komponente.

Neizgoreni benzin će pregrijati i oštetiti katalizator. Stoga izbjegavajte prekomjerno korištenje pokretača, potpuno pražnjenje spremnika i pokretanje motora guranjem ili vučom.

U slučaju problema s paljenjem, nejednolikog rada motora, gubitka performansi motora ili drugih neuobičajenih problema, zatražite pomoć radionice što je prije moguće. U slučaju nužde, vožnja se može kratko nastaviti, održavajući brzinu vozili i brzinu vrtnje motora niskom.

## Ručni mjenjač



Za upakčanje stupnja prijenosa za vožnju unatrag, kada vozilo miruje, pričekajte tri sekunde nakon pritiskanja papučice spojke, zatim povucite prema gore prsten na poluzi mjenjača i odaberite stupanj prijenosa.



Ako se stupanj prijenosa ne uključi, pomaknite polugu u položaj praznog hoda, otpustite i ponovno pritisnite papučicu spojke; zatim ponovite odabir stupnja prijenosa.

Ne dopustite da spojka nepotrebno klizi.

Kada radi, pritisnite papučicu spojke do kraja. Ne koristite papučicu kao oslonac za nogu.

### Oprez

Ne preporuča se vožnja s rukom naslonjenom na polugu mjenjača.

Kada se zbog uštede goriva preporuča prebacivanje stupnja prijenosa, pali se kontrolno svjetlo  ili  na informacijskom centru vozača.

Kontrolno svjetlo mijenjanja stupnjeva prijenosa ⇨ 85.

Sustav stop-start ⇨ 117.

## Automatizirani ručni mjenjač

Automatizirani ručni mjenjač (MTA) dozvoljava ručnu (ručni način) ili automatsku promjenu stupnja prijenosa (automatski način), oboje s automatskom kontrolom spojke.

### Zaslon mjenjača

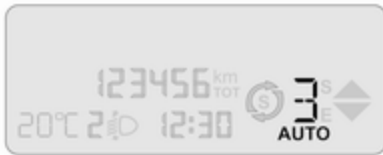

Prikazuje način rada i odabrani stupanj prijenosa.

## Pokretanje motora

Prilikom pokretanja motora pritisnite papučicu kočnice.

Ako ne pritisnete papučicu kočnice, oglasit će se zvuk upozorenja ⇨ 96 i motor neće moći pokrenuti.

Ovisno o izvedbi, može se prikazati i odgovarajuća poruka upozorenja, primjerice **Depress brake pedal (Pritisnuti papučicu kočnice)**, na zaslonu informacijskog centra vozača ⇨ 90.

### Napomena

Glasnoću zvučnih upozoritelja također se može prilagoditi putem informacijskog centra vozača ⇨ 90.

Kada pritisnete papučicu kočnice, mjenjač se automatski prebacuje u položaj **N** (neutralni) i motor se može pokrenuti. Može postojati malo kašnjenje.

### Autostop

Tijekom funkcije Autostop, ako je ručica mjenjača u položaju **N**, odaberite drugi stupanj prijenosa, pustite papučicu kočnice ili pomaknite

ručicu u položaj **+**, – ili **R** kako biste omogućili automatsko ponovno pokretanje motora.

Sustav stop-start ⇨ 117.

## Poluga mjenjača

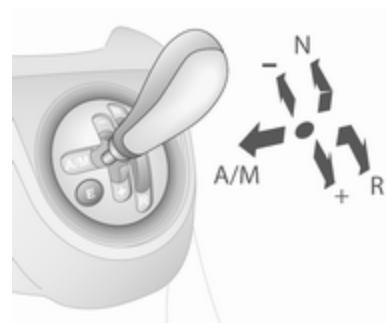

Uvijek pomaknite polugu mjenjača u odgovarajućem smjeru do kraja.

### Napomena

Nemojte držati polugu mjenjača u položaju nepotpuno uključenog stupnja prijenosa. Nepotpuno uključivanje stupnja prijenosa može

dovesti do neispravnosti i poruka upozorenja može se prikazati na informacijskom centru vozača.

Vratite polugu mjenjača u srednji položaj. Nakon kratkog vremena, na informacijskom centru vozača prikazat će se **N** i sustav će ponovno raditi normalno.

Informacijski centar vozača ⇨ 90.

Nakon odabira **A/M**, **+** ili **-** i puštanja poluge mjenjača, poluga se automatski vraća u središnji položaj.

**N** : prazni hod

● : položaj za vožnju

**A/M** : prebacivanje između automatskog i ručnog načina rada

Zaslon mjenjača prikazuje **AUTO** kada je u automatskom načinu rada.

**R** : stupanj za vožnju unatrag

Moguće je odabrati samo kad vozilo miruje. Zaslon mjenjača prikazuje "R" kada je odabran stupanj prijenosa za vožnju unatrag.

- +** : uključivanje višeg stupnja prijenosa
- : uključivanje nižeg stupnja prijenosa

### Oprez

Ne preporuča se vožnja s rukom naslonjenom na polugu mjenjača.

### Kretanje

Nakon pokretanja motora, pritisnite papučicu kočnice i pomaknite polugu mjenjača prema **+** za ukapčanje prvog stupnja prijenosa. Prebacite u viši ili niži stupanj prijenosa pomicanjem poluge mjenjača u **+** ili **-**.

Stupnjevi prijenosa mogu se preskočiti uzastopnim pomicanjem poluge mjenjača u kratkim razmacima.

Emitiranje zvučnog upozorenja i prikazivanje poruke na informacijskom centru vozača ⇨ 90 upozorava vozača na odabir neispravnog stupnja prijenosa. Sustav će automatski odabrati najprikladniji niži stupanj prijenosa.

Ako je odabrano **R**, uključuje se stupanj prijenosa za vožnju unatrag. Vozilo se počinje gibati kada otpustite papučicu kočnice. Za brzo kretanje, otpustite papučicu kočnice i odmah ubrzajte nakon ukapčanja stupnja prijenosa.

Polugu mjenjača pomaknite prema **A/M** i uključite automatski način rada; mjenjač će se automatski prebacivati u ostale stupnjeve prijenosa, ovisno o uvjetima vožnje.

Za uključivanje ručnog načina rada polugu mjenjača pomaknite u položaj **A/M**. Na zaslonu mjenjača prikazat će se trenutačni stupanj prijenosa.

### Zaustavljanje vozila

U automatskom ili ručnom načinu rada, odabran je prvi stupanj prijenosa i spojka je odvojena kad je vozilo zaustavljeno. U **R**, stupanj za vožnju unatrag ostaje uključen.

Kada vozilo miruje, ako motor radi i ukopčan je stupanj prijenosa za naprijed ili natrag, oglasit će se zvučno upozorenje i mjenjač, u nekim situacijama, automatski prebacuje u **N**.

Prilikom zaustavljanja na usponima, zategnite parkirnu kočnicu ili pritisnite papučicu kočnice. Radi sprječavanja pregrijavanja spojke, može se čuti isprekidani zvučni signal kao upozorenje da treba pritisnuti papučicu kočnice ili zategnuti parkirnu kočnicu.

Pri dužim zaustavljanjima, primjerice u kolonama isključite motor.

## Kočenje motorom

### Automatski način rada

Pri vožnji na nizbrdici, automatizirani ručni mjenjač ne odabire više stupnjeve prijenosa dok se ne dostigne visoki broj okretaja motora. Tijekom kočenja pravovremeno odabire niži stupanj prijenosa.

### Ručni način rada

Za uporabu efekta kočenja motorom, pravovremeno odaberite niži stupanj prijenosa pri vožnji na nizbrdici.

## Ljuljanje vozila

Ljuljanje vozila je dozvoljeno samo ako je vozilo zaglavilo u pijesku, blatu, snijegu ili rupi. Pomičite polugu mjenjača između **R** i **A/M** (ili između **+** i **-**), dok lagano pritišćete papučicu gasa. Ne tjerajte motor u visoki broj okretaja i izbjegavajte naglo ubrzavanje.

## Parkiranje

Zategnite parkirnu kočnicu. Ostaje uključen zadnji odabrani stupanj prijenosa (vidi zaslon mjenjača).

### Oprez

Ne napuštajte vozilo s mjenjačem u položaju **N**.



Ako je paljenje uključeno, oglasit će se zvučno upozorenje ako je vozilo parkirano, a mjenjač je i dalje u položaju **N**.

Kad je kontakt isključen, mjenjač više ne odgovara na pomicanje poluge mjenjača.

## Ručni način rada

Ako je brzina vrtnje motora preniska, mjenjač automatski odabire niži stupanj prijenosa.

U ručnom načinu rada, kod velikih brojevu okretaja motora ne obavlja se automatsko ukapčanje višeg stupnja prijenosa. Ako je brzina vrtnje motora previsoka, mjenjač odabire viši stupanj samo kad se papučica gasa pritisne do kraja (kickdown) ⇨ 126.

Kada se zbog uštede goriva preporuča prebacivanje stupnja prijenosa, pali se kontrolno svjetlo  ili  na informacijskom centru vozača ⇨ 85.

## Elektronički programi vožnje

### Eco način rada E

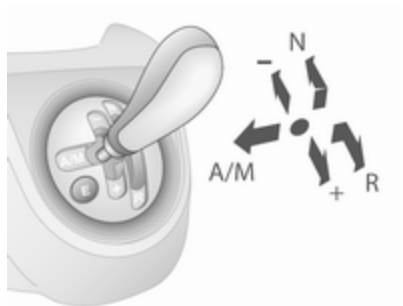

Kad je uključen automatski način rada, možete odabrati Eco način rada za smanjenje potrošnje goriva.

Eco način rada odabire najprikladniji stupanj prijenosa ovisno o brzini vozila, broju okretaja motora i snazi kojom se pritišće gas.

### Aktiviranje

Pritisnite **E** na kućištu poluge mjenjača. Kontrolno svjetlo **E** prikazuje se na zaslonu mjenjača koje označava uključivanje.

### Deaktiviranje

Eco način rada isključuje se:

- ponovnim pritiskom na **E**
- prebacivanjem na ručni način rada

Da bi se mjenjač zaštitio pri ekstremno visokim temperaturama spojke, može se čuti isprekidani zvuk upozorenja. U tim slučajevima pritisnite papučicu kočnice, odaberite **N** i zategnite parkirnu kočnicu da biste omogućili spojki da se ohladi.

### Kickdown

Ako je papučica gasa pritisnuta do kraja, mjenjač odabire niži stupanj prijenosa ovisno o brzini vrtnje motora. Na raspolaganju je sada puna snaga motora za ubrzanje.

Ako je brzina vrtnje motora previsoka, mjenjač odabire viši stupanj prijenosa, čak i u ručnom načinu rada.

Bez kickdown-a ova automatska promjena stupnja prijenosa se ne vrši u ručnom načinu rada.

## Greška



U slučaju greške, kontrolno svjetlo  je prikazano na zaslonu mjenjača.

Nastavak vožnje je moguć pod uvjetom da vozite pažljivo i s predviđanjem. Poruka upozorenja može se pojaviti na informacijskom centru vozača zajedno sa zvučnim upozoriteljem  96.



### Napomena

Glasnoću zvučnih upozoritelja također se može prilagoditi putem informacijskog centra vozača ⇨ 90.

Za uklanjanje uzroka greške kontaktirajte radionicu.

## Kočnice

Sustav kočenja sastoji se od dva neovisna kočna kruga.

Ako jedan sustav zakaže, može se još uvijek kočiti pomoću drugoga. Ipak, efekt kočenja se postiže samo kada snažno pritisnete papučicu kočnice. Za to je potrebna značajno veća sila. Zaustavni put se produljuje. Prije nastavka putovanja zatražite pomoć radionice.

Kada motor ne radi prestat će djelovanje servo uređaja kočnice nakon što ste jednom ili dvaput pritisnuli papučicu kočnice. Time se neće smanjiti učinak kočenja, ali bit će potreban jači pritisak na papučicu. Na to posebno obratite pažnju kod vuče vozila.

Kontrolno svjetlo (Ⓢ) ⇨ 84.

## Sustav protiv blokiranja kotača

Sustav protiv blokiranja kotača (ABS) sprječava blokiranje kotača.

Čim kotač pokazuje tendenciju blokiranja, ABS počinje regulirati tlak kočenja. Vozilom se može upravljati, čak i kod jakog kočenja.

Da je ABS uključen zamijetit ćete kroz pulsiranje papučice kočnice i zvuku samog procesa regulacije.

Kako biste postigli optimalno kočenje, snažno pritisnite papučicu kočnice unatoč tome što ona pulsira. Ne smanjujte pritisak na papučici.

Nakon kretanja sustav provodi samoispitivanje koje se može čuti.

### Greška

U slučaju kvara, u sklopu instrumenata pali se kontrolna lampica (Ⓢ). Ovisno o izvedbi, može se prikazati i odgovarajuća poruka upozorenja, primjerice **ABS unavailable (ABS nedostupan)**, na zaslonu informacijskog centra vozača ⇨ 90.

**⚠ Upozorenje**

U slučaju greške u radu ABS-a kotači se pri naročito jakom kočenju mogu blokirati. Prednosti ABS-a više nisu dostupne. Tijekom jakog kočenja, vozilom se više ne može upravljati i može doći do zanošenja vozila.

Za uklanjanje uzroka greške kontaktirajte radionicu.

Kontrolno svjetlo  ↷ 84.

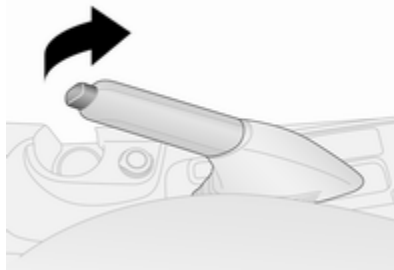
**Parkirna kočnica****Ručna parkirna kočnica****⚠ Upozorenje**

Parkirnu kočnicu uvijek zategnite bez pritiskanja osigurača, i zategnite je što je jače moguće na nizbrdici ili uzbrdici.

Za otpuštanje parkirne kočnice, lagano povucite polugu prema gore, pritisnite osigurač i spustite je do kraja.

Za smanjenje radnih sila na parkirnoj kočnici, istovremeno pritisnite papučicu kočnice.

Čuju se zvukovi upozorenja ako prijeđete određenu brzinu dok je parkirna kočnica uključena.

**Napomena**

Glasnoću zvučnih upozoritelja također se može prilagoditi putem informacijskog centra vozača ↷ 90.

Kontrolno svjetlo  ↷ 84.

**Pomoć pri kočenju**

Ako se papučica kočnice pritisne brzo i snažno, automatski se primjenjuje maksimalna sila kočenja (potpuno kočenje).

Održavajte stalan pritisak na papučicu kočnice dok god je potrebno potpuno kočenje. Maksimalna sila kočenja se automatski smanjuje kad se papučica kočnice otpusti.

## Pomoć pri kretanju na uzbrdici

Sustav pomaže spriječiti nenamjerno gibanje prilikom kretanja na uzbrdicama.

Prilikom otpuštanja papučice kočnice nakon zaustavljanja na nagibu, kočnice ostaju uključene još dodatne dvije sekunde. Kočnice se automatski otpuštaju čim vozilo počne ubrzavati, odnosno vrijeme držanja od dvije sekunde završi.



Ako se kontrolno svjetlo (🚗) ↪ 85 upali tijekom vožnje, pomoć pri kretanju na uzbrdici je neispravna. Ovisno o izvedbi, može se prikazati i

odgovarajuća poruka upozorenja, primjerice **Hill holder unavailable (Držać na uzbrdici nedostupan)**, na zaslonu informacijskog centra vozača ↪ 90. Zatražite pomoć radionice kako biste uklonili grešku.

Pomoć pri kretanju na uzbrdici nije aktivna dok je uključena funkcija Autostop.

Sustav stop-start ↪ 117.

## Sustavi kontrole vožnje

### Sustav kontrole proklizavanja

Sustav regulacije protiv proklizavanja (ASR) dio je sustava elektroničke kontrole stabilnosti (ESC).

ASR poboljšava voznu stabilnost kada je potrebno, neovisno o vrsti površine ceste ili držanju gume, sprječavanjem proklizavanja pogonskih kotača.

Čim pogonski kotači počnu proklizavati, izlazna snaga motora se smanjuje i kotač koji najviše proklizava se pojedinačno koči. To značajno poboljšava voznu stabilnost vozila na skliskim površinama ceste.



ASR počinje raditi nakon svakog pokretanja motora, čim se ugasi kontrolno svjetlo .

Dok je ASR uključen,  treperi.

### Upozorenje

Neka vas ova posebna sigurnosna karakteristika ne dovede u napast rizične vožnje.

Prilagodite brzinu uvjetima na cesti.

## Deaktiviranje

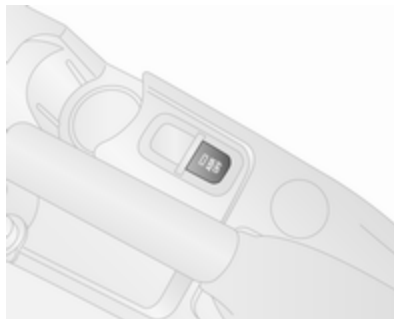



ASR možete isključiti kada je potrebno proklizavanje kotača: kratko pritisnite **ASR OFF**.

LED-dioda u gumbu svijetli i, ovisno o izvedbi, može se prikazati i odgovarajuća poruka, primjerice **ASR disconnect (ASR isključen)**, na zaslonu informacijskog centra vozača  90.

ASR opet aktivirate ponovnim pritiskom na **ASR OFF**.

ASR se također ponovno aktivira pri sljedećem uključivanju kontakta.

## Greška

ASR će se automatski isključiti u slučaju kvara. Svijetli kontrolno svjetlo  na sklopu instrumenata. Ovisno o izvedbi, može se pojaviti i odgovarajuća poruka, primjerice **ESP unavailable (ESP nedostupan)**, na zaslonu informacijskog centra vozača  90.

Za uklanjanje uzroka greške kontaktirajte radionicu.

Kontrolno svjetlo   85.

## Elektronička kontrola stabilnosti

Elektronička kontrola stabilnosti (ESC) poboljšava vožnju stabilnost kada je potrebno, neovisno o vrsti površine ceste ili držanju gume. Također sprječava proklizavanje pogonskih kotača.

Čim vozilo počne skretati (podupravljanje/preupravljanje), snaga motora se smanjuje i kotači se koče pojedinačno. To značajno poboljšava vožnju stabilnost vozila na skliskim površinama ceste.



ESC počinje raditi nakon svakog pokretanja motora, čim se ugasi kontrolno svjetlo .

Dok je ESC uključen,  treperi.



Sustav ESC automatski se uključuje nakon pokretanja vozila i ne može se isključiti.

### Upozorenje

Neka vas ova posebna sigurnosna karakteristika ne dovede u napast rizične vožnje.

Prilagodite brzinu uvjetima na cesti.

### Greška

U slučaju kvara, ESC će se automatski isključiti, a kontrolno svjetlo  će svijetliti u sklopu instrumenata. Ovisno o izvedbi, može se pojaviti i odgovarajuća poruka, primjerice **ESP unavailable (ESP nedostupan)**, na zaslonu informacijskog centra vozača  90. LED dioda na tipki **ASR OFF** također će svijetliti.

Za uklanjanje uzroka greške kontaktirajte radionicu.

Kontrolno svjetlo   85.

## Sustavi za pomoć vozaču

### Upozorenje

Sustavi pomoći za vozača zamišljeni su kao pomoć za vozača i ne zamjenjuju pažnju vozača.

Vozač prihvaća potpunu odgovornost za vrijeme upravljanja vozilom.

Pri korištenju sustava za pomoć vozaču obavezno budite svjesni trenutne situacije u prometu.

### Kontrola brzine

Kontrola brzine može pohraniti i održavati brzine iznad pribl. 30 km/h. Prilikom vožnje na uzbrdici ili nizbrdici može doći do odstupanja od pohranjenih brzina.

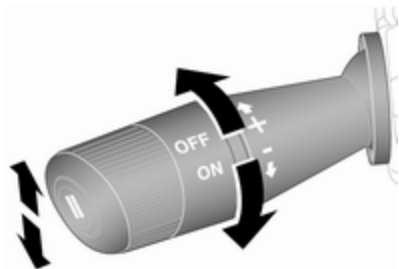

Nije moguće aktiviranje u prvom stupnju prijenosa.



Ne koristite kontrolu brzine ako nije preporučljivo održavanje konstante brzine.

### Uključivanje



Kraj ručice okrenite u položaj **ON**; kontrolno svjetlo   90 pali se na sklopu instrumenata. Ovisno o izvedbi, može se prikazati i odgovarajuća poruka, primjerice **Cruise Control on (Tempomat uključen)**, na zaslону informacijskog centra vozača  90.

### Aktiviranje

Ubrzajte na željenu brzinu i gurnite ručicu prema gore (+); trenutna brzina se pohranjuje i održava. Papučica gasa se može pustiti.

Brzina vozila se može povećati pritiskom na papučicu gasa. Nakon otpuštanja papučice gasa, ponovno će se podesiti prethodno memorirana brzina.

Kontrola brzine ostaje aktivirana prilikom promjene stupnja prijenosa.

### Povećavanje brzine

Dok je kontrola brzine aktivna, polugu ručicu prema gore (+) ili kratko i uzastopno pritisćite ručicu prema gore (+); brzina će se povećavati neprekidno ili u manjim ciklusima.

Alternativno ubrzajte na željenu brzinu i pohranite je guranjem ručice prema gore (+).

### Smanjite brzinu

Dok je kontrola brzine aktivna, ručicu gurnite prema dolje (-) ili kratko i uzastopno pritisćite ručicu prema dolje (-); brzina će se smanjivati neprekidno ili u manjim ciklusima.

### Deaktiviranje

Automatsko isključivanje:

- brzina vozila ispod približno 30 km/h
- papučica kočnice je pritisnuta
- papučica spojke je pritisnuta
- sustav kontrole proklizavanja/regulator protiv proklizavanja (ASR) ili elektronička kontrola stabilnosti (ESC) rade.
- sustav protiv blokiranja kotača (ABS) radi

### Vratite se na pohranjenu brzinu

Pritisnite  pri brzini iznad 30 km/h. Bit će postignuta pohranjena brzina.

## Isključivanje

Okrenite kraj ručice u položaj **OFF**; ugasit će se kontrolno svjetlo . Pohranjena brzina je izbrisana. Isključivanje kontakta također briše pohranjenu brzinu.

## Pomoć pri parkiranju

### Upozorenje

Vozač preuzima potpunu odgovornost za manevriranje tijekom parkiranja.

Uvijek provjerite okolno područje prilikom vožnje unatrag i upotrebe sustava pomoći pri parkiranju.

Pomoć pri parkiranju olakšava parkiranje mjerenjem udaljenosti između vozila i prepreka, i davanjem zvučnih signala.

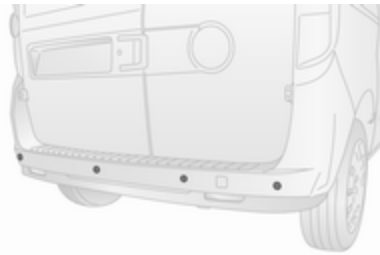

Sustav se sastoji od četiri ultrazvučna parkirna senzora ugrađena u stražnji odbojnik.

### Aktiviranje

Pomoć pri parkiranju automatski se uključuje kada je odabran stupanj prijenosa za unatrag.



Intervali između zvučnih signala postaju kraći kako se vozilo približava prepreci. Kada je udaljenost manja od 30 cm, "bip" je kontinuirani ton koji prestaje odmah nakon povećavanje udaljenosti.

## Deaktiviranje

Pomoć pri parkiranju automatski se isključuje ako iskopčate stupanj prijenosa za vožnju unatrag.

## Greška



U slučaju kvara u sustavu, u sklopu instrumenata svijetli **P**   85.

Ovisno o izvedbi, može se prikazati i odgovarajuća poruka upozorenja, primjerice **Parking help unavailable (Pomoć pri parkiranju nedostupna)**, na zaslonu informacijskog centra vozača  90.

Sljedeći uvjeti mogu utjecati na rad sustava:

- Ultrazvučni osjetnici nisu čisti. Uklonite blato, prljavštinu, snijeg, led i bljuzgavicu s branika na vozilu.
- Osjetnici su prekriveni mrazom ili ledom.
- Stražnja vrata / vrata prtljažnika su otvorena.
- Nekakav predmet je virio iz stražnjih vrata / prtljažnika tijekom posljednjeg voznog ciklusa. Nakon uklanjanja predmeta pomoć pri parkiranju nastavlja normalno raditi.
- Neki predmet ili prekrivač nalazi se na stražnjem dijelu vozila.
- Branik je oštećen. Odvezite vozilo u radionicu na popravak sustava.
- I neki drugi uvjeti, poput vibracija pneumatskog čekića, mogu utjecati na rad sustava.

Ako sustav i dalje ne funkcionira ispravno, potražite pomoć u radionici.

Zvuk upozorenja se nakratko javlja i ako je uz uključen stupanj prijenosa unatrag prisutan kvar ⇨ 96.

#### **Napomena**

Glasnoću zvučnih upozoritelja također se može prilagoditi putem informacijskog centra vozača ⇨ 90.

#### **Važni savjeti za korištenje sustava pomoći pri parkiranju**

##### **⚠ Upozorenje**

U određenim uvjetima, razne reflektirajuće površine na predmetima ili odjeći kao i vanjski izvori buke mogu prouzročiti grešku u otkrivanju prepreka.

Posebice morate paziti na niske prepreke koje mogu oštetiti donji dio odbojnika. Ako takve prepreke izađu izvan područja detekcije senzora tijekom približavanja vozila čut će se konstantni zvuk upozorenja.

#### **Oprez**

Performanse senzora se mogu smanjiti kada su senzori pokriveni, npr. ledom ili snijegom.

Performanse sustava pomoći pri parkiranju se mogu smanjiti zbog velikog opterećenja.

Primjenjuju se specijalni uvjeti ako su uključena viša vozila (npr. off-road vozila, mini kombiji, kombiji). Ne može se jamčiti identifikacija predmeta u gornjem dijelu ovih vozila.

Predmete s vrlo malim poprečnim presjekom refleksije, kao što su uski objekti ili mekani materijali, sustav ne može detektirati.

Pomoć pri parkiranju neće izbjeći sudar s predmetima koju su izvan područja detekcije senzora.



**Napomena**

Sustav pomoći pri parkiranju automatski detektira tvornički ugrađenu opremu za vuču.

Deaktivira se kada je konektor spojen.

Senzor može detektirati nepostojeći predmet (eho ometanje) uzrokovano vanjskim zvučnim ili mehaničkim smetnjama.

**Gorivo****Gorivo za benzinske motore**

Koristite isključivo bezolovno gorivo sukladno europskom standardu EN 228 ili E DIN 51626-1 ili ekvivalentu.

Motor je u stanju raditi s gorivom koje sadrži do 10 % etanola (na primjer pod nazivom E10).

Koristite gorivo s preporučenim oktanskim brojem ⇨ 185. Niži oktanski broj može smanjiti snagu motora i okretni moment te malo povećati potrošnju goriva.

**Oprez**

Nemojte koristiti goriva ili dodatke gorivima koji sadrže metalne dijelove, poput aditiva na bazi mangana. Tako biste mogli oštetiti motor.

**Oprez**

Korištenje goriva koje nije sukladno normi EN 228 ili E DIN 51626-1, ili drugoj odgovarajućoj normi, može dovesti do naslaga u motoru ili oštećenja motora.

**Oprez**

Uporaba goriva s nižim oktanskim brojem od najnižeg mogućeg broja može dovesti do nekontroliranog izgaranja i oštećenja motora.

Posebni zahtjevi motora navedeni su u pregledu podataka o motoru ⇨ 185. Naljepnica specifična za državu na vratašcima spremnika goriva može imati veću važnost od općih zahtjeva.

**Gorivo za dizelske motore**

Koristite samo dizelsko gorivo koje odgovara EN 590 i koje ima koncentraciju sumpora od najviše 10 ppm.

U zemljama izvan Europske Unije koristite eurodizel s koncentracijom sumpora ispod 50 ppm.

### Oprez

Korištenje goriva koje nije sukladno normi EN 590 ili sličnim normama može dovesti do gubitka snage motora, pojačane istrošenosti ili oštećenja motora te može utjecati na gubitak prava pod jamstvom.

Nemojte koristiti lako dizel gorivo, lož ulje, Aquazole ili slične mješavine dizel goriva i vode. Diesel goriva se ne smiju razrjeđivati gorivima za benzinske motore.

## Gorivo za rad s prirodnim plinom



Koristite prirodni plin sa sadržajem metana od pribl. 78 - 99 %. L-plin (slabi) ima pribl. 78 - 87 %, a H-plin (jaki) ima pribl. 87 - 99 %. Biopljin s jednakim sadržajem metana može se također koristiti ako je kemijski pripremljen i odsumporen.

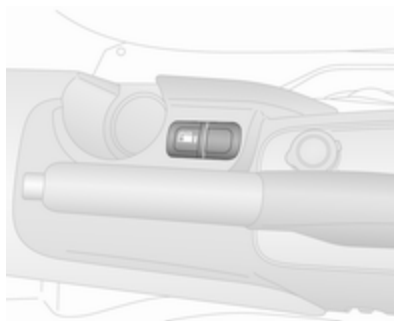

Koristite samo prirodni plin ili biopljin koji je u skladu s DIN 51624.

Ne smije se koristiti tekući plin ili LPG.

### Odabir goriva



Pritiskom na  u središnjoj konzoli mijenjate pogon između benzina i prirodnog plina. LED  lampica pokazuje trenutni način rada.

-  isključeno : pogon na prirodni plin
-  svijetli : rad na benzin

Čim se spremnici prirodnog plina isprazne, način rada na benzin automatski se uključuje. Kontrolno

svjetlo  ostaje upaljeno na informacijskom centru vozača ⇨ 90 sve dok se kontakt ne isključi.

Prilikom automatskog prebacivanja između načina rada na benzin i plin možda ćete zamijetiti kratko promjenu vučne snage motora.

Svakih šest mjeseci ispraznite spremnik benzina dok ne zasvijetli kontrolno svjetlo , a zatim ga napunite. To je potrebno za održavanje kvalitete goriva kao i funkcije sustava potrebnog za rad s benzinom.

Napunite spremnik do kraja u redovitim intervalima kako bi spriječili koroziju u spremniku.

## Punjenje goriva

Zaklopka otvor za punjenje goriva nalazi se na stražnjoj lijevoj strani vozila.

**⚠ Opasnost**

Prije punjenja goriva, isključite motor i također sve vanjske grijače s komorama za izgaranje. Isključite mobilne telefone.

Prilikom punjenja poštujujte upute za korištenje i sigurnost na postaji za punjenje.

**⚠ Opasnost**

Gorivo je zapaljivo i eksplozivno. Ne pušite. Bez otvorenog plamena ili iskri.

Ako u vozilu možete osjetiti miris goriva, odmah kontaktirajte radionicu radi otklanjanja uzroka.

**Oprez**

U slučaju da ulijete krivo gorivo, ne palite automobil.

Rukom povucite poklopac otvora spremnika goriva i oslobodite ga.

Umetnite ključ paljenja u čep otvora za gorivo i okrenite ga u smjeru suprotnom od kazaljke na satu.

Za skidanje čepa otvora za punjenje goriva okrenite ga suprotno od smjera kazaljke na satu.

**Oprez**

Kako biste izbjegli oštećenja, ne pokušavajte pomicati bočna klizna vrata dok je otvoren poklopac za punjenje goriva.

**Napomena**

Ovisno o modelu, pomična bočna vrata mogu imati ugrađen sigurnosni sustav koji sprječava potpuno otvaranje vrata kada je otvoren poklopac otvora za punjenje.

Klizna bočna vrata ⇨ 25.



Čep spremnika se može zakačiti na držač na poklopcu spremnika.

Prilikom ulijevanja goriva posve umetnite mlaznicu u otvor i uključite je.

Nakon automatskog prekida dovoda goriva, spremnik se može napuniti djelovanjem na mlaznicu pumpe maksimalno još dva puta.

**Oprez**

Gorivo koje se prelilo odmah obrišite.

Vratite čep na otvor za gorivo i okrenite ga u smjeru kazaljke na satu.

Umetnite ključ paljenja u čep otvora za gorivo, zaključajte čep u smjeru kazaljki na satu i izvadite ključ.

Zatvorite vratašca otvora za punjenje goriva.

## Punjenje prirodnog plina

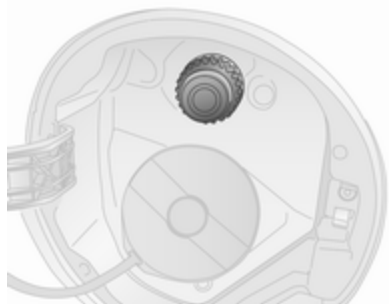

Otvorite vratašca otvora za punjenje goriva.

### **⚠ Upozorenje**

Nadopunite samo s maksimalnim izlaznim tlakom od 250 bara. Koristite samo postaje za punjenje s kompenzacijom temperature.

Postupak punjenja mora biti potpun, npr. grlo za punjenje mora imati odušak.

Kapacitet spremnika prirodnog plina ovisi o temperaturi okoline, tlaku punjenja i vrsti sustava za punjenje. Nakon dolijevanja goriva zatvorite vratašca otvora za punjenje.

Izrazi za "vozila s prirodnim plinom" u inozemstvu:

**Njemački** Erdgasfahrzeuge

**Engleski** NGVs = Natural Gas Vehicles

**Francuski** Véhicules au gaz naturel – or – Véhicules GNV

**Talijanski** Metano auto

Izrazi za "prirodni plin" u inozemstvu:

**Njemački** Erdgas

**Engleski** CNG = Compressed Natural Gas

**Francuski** GNV = Gaz Naturel (pour) Véhicules - ili - CGN = carburantgaz naturel

**Talijanski** Metano (per auto)

## Čep spremnika goriva

Koristite samo originalne čepove otvora spremnika goriva. Vozila s diesel motorima imaju specijalan čep spremnika goriva.

## Sustav isključivanja goriva

U slučaju sudara određene težine, iz sigurnosnih razloga automatski se isključuje dovod goriva i gasi motor.

Resetiranje sustava za isključivanja goriva; vidi "Poruke sustava za gorivo" ↪ 96.

## Potrošnja goriva - CO<sub>2</sub> emisija

Potrošnja goriva (mješovita) za model Opel Combo u rasponu je od 7,7 do 4,1 l/100 km.

Ovisno o zemlji, potrošnja goriva prikazuje se u km/l. U tom slučaju, potrošnja goriva (kombinirana) modela Opel Combo je u rasponu od 13,0 do 24,3 km/l.

Emisija CO<sub>2</sub> plinova (mješovita vožnja) unutar je raspona od 179 do 120 g/km.

Posebne vrijednosti za vaše vozilo potražite u EEC Certifikatu sukladnosti koji vam je isporučen s vozilom, ili u drugim nacionalnim dokumentima za registraciju vozila.

### Opće napomene

Navedeni službeni podaci potrošnje goriva i emisije CO<sub>2</sub> odnose se na EU osnovni model sa standardnom opremom.

Podaci o potrošnji goriva i emisiji CO<sub>2</sub> određuju se sukladno regulativi R (EC) br. 715/2007 (prema

posljednjoj važećoj verziji), uz uzimanje u obzir težinu vozila u vožnji, kako ta regulativa i određuje.

Podaci se daju isključivo u svrhu usporedbe između raznih varijanti vozila i ne smije se uzimati kao jamstvo za stvarnu potrošnju goriva pojedinog vozila.

Dodatna oprema može utjecati na rezultate veće potrošnje goriva od navedene, kao i većeg broja emisije CO<sub>2</sub>. Nadalje, potrošnja goriva ovisi o osobnom stilu vožnje kao i o uvjetima na cesti.

### Prirodni plin

Informacija o potrošnji goriva dobivena je korištenjem referentnog goriva G20 (sadržaj metana 99 - 100 mol%) u propisanim uvjetima vožnje. Kada se koristi prirodni plin s manjim sadržajem metana, potrošnja goriva se može razlikovati od navedenih vrijednosti.

## Kuka prikolice

### Opće napomene

Koristite samo opremu za vuču koja je odobrena za vaše vozilo. Vozila s motorom na prirodni plin mogu trebati posebnu opremu za vuču.

Naknadnu ugradnju opreme za vuču prepustite radionici. Može biti neophodno izvršiti izmjene koje utječu na sustav hlađenja, toplinske štitove ili drugu opremu.

Ugradnja opreme za vuču može pokriti otvor karike za vuču. Ako je to slučaj, za vuču koristite motku kuke za vuču. Motku kuke za vuču uvijek držite u vozilu.

### Vozne karakteristike i savjeti za vožnju

Prije spajanja prikolice, podmažite kuku za vuču. Međutim, ne podmazujte kuglu ako upotrebljavate stabilizator za prigušenje pokreta zanošenja koji djeluje na kuglu kuke.

Za prikolice s niskom voznom stabilnošću i kamp kućice s maksimalnom dozvoljenom masom većom od 1300 kg izrazito se preporuča korištenje stabilizatora kada vozite iznad 80 km/h.

U slučaju da je prikolica počela vijugati, vozite još sporije, ne pokušavajte korigirati upravljanje i u nuždi jako zakočite.

Kada vozite na nizbrdici, vozite u istom stupnju prijenosa kao pri vožnji na uzbrdici i vozite približno istom brzinom.

Podesite tlak u gumi na vrijednost navedenu za puno opterećenje  
⇨ 192.

## Vučna prikolice

### Opterećenje prikolice

Dopuštena opterećenja prikolice maksimalne su vrijednosti, koje ovise o motoru i vozilu i koje se ne smiju prekoračiti. Stvarno opterećenje prikolice razlika je između stvarne

ukupne mase prikolice i stvarnog vertikalnog opterećenja priključka kuke, kad je prikolica prikopčana.

Dopuštena opterećenja prikolice za Vaše vozilo možete pronaći u dokumentima vozila. Općenito, opterećenja vrijede do uspona od maksimalno 12 %.

Naznačena opterećenja od prikolice pri vuči, primjenjiva su samo do nadmorske visine od 1000 m. S obzirom da se snaga motora smanjuje s povećanjem nadmorske visine zbog rjeđeg zraka, smanjuje se i sposobnost svladavanja uspona, dopuštena bruto težina mora se smanjiti za dodatnih 10 % za svakih dodatnih 1000 m nadmorske visine. Pri vožnji na cestama s malim usponima (manjim od 8 %, napr. autoput) nije potrebno smanjiti bruto težinu.

Dozvoljena kombinirana masa se ne smije prekoračiti. Ta masa je navedena na identifikacijskoj pločici  
⇨ 183.

### Vertikalno opterećenje priključka

Vertikalno opterećenje priključka je sila kojom prikolica djeluje na kuku. Ono može varirati prema smještaju tereta kojim opterećujete prikolicu.

Maksimalno dopušteno vertikalno opterećenje kuke za vuču (60 kg) naznačeno je na pločici opreme za vuču i u dokumentima vozila. Uvijek pokušajte postići maksimalno opterećenje kuke, posebice kod teških prikolica. Vertikalno opterećenje priključka kuke nikada ne smije pasti ispod 25 kg.

### Opterećenje stražnje osovine

Dopuštena osovinska opterećenja (pogledajte identifikacijsku pločicu ili dokumente vozila) ne smiju se prekoračiti.

## Njega vozila

<b>Opće napomene</b> .....	<b>142</b>	Unutarnja svjetla .....	154	<b>Vuča</b> .....	<b>173</b>
Oprema i modifikacije vozila ....	142	Osvjetljenje ploče s		Vučenje vozila .....	173
Spremanje vozila .....	142	instrumentima .....	155	Vučenje nekog drugog vozila ..	174
Prerada vozila na kraju radnog		<b>Električni sustav</b> .....	<b>156</b>	<b>Njega izgleda</b> .....	<b>175</b>
vijeka .....	143	Osigurači .....	156	Njega vanjšine .....	175
<b>Provjere vozila</b> .....	<b>143</b>	Kutija s osiguračima u		Njega unutrašnjosti .....	177
Vršenje rada .....	143	motornom prostoru .....	157		
Poklopac motora .....	143	Kutija s osiguračima ploče s			
Motorno ulje .....	144	instrumentima .....	158		
Rashladno sredstvo motora ....	145	<b>Alat vozila</b> .....	<b>160</b>		
Tekućina servo upravljača .....	146	Alat .....	160		
Tekućina za pranje .....	146	<b>Kotači i gume</b> .....	<b>160</b>		
Kočnice .....	147	Zimske gume .....	160		
Tekućina kočnica .....	147	Oznake guma .....	161		
Akumulator .....	147	Pritisak guma .....	161		
Zamjena metlice brisača .....	149	Sustav nadzora pritiska u			
<b>Zamjena žarulje</b> .....	<b>150</b>	gumama .....	162		
Halogenska prednja svjetla .....	150	Dubina šare .....	163		
Svjetla za maglu .....	152	Promjena veličine guma i			
Stražnja svjetla .....	152	kotača .....	164		
Bočni pokazivači smjera .....	153	Poklopci kotača .....	164		
Središnje visoko postavljeno		Lanci za snijeg .....	165		
kočno svjetlo .....	153	Komplet za popravak gume ....	165		
Svjetlo registarske pločice .....	153	Zamjena kotača .....	167		
		Rezervni kotač .....	169		
		<b>Pokretanje kablovima</b> .....	<b>172</b>		
		Pokretanje spojnim kabelom ...	172		

## Opće napomene

### Oprema i modifikacije vozila

Preporučamo vam korištenje originalnih dijelova i dodatne opreme i tvornički odobrenih dijelova specifično za vaš tip vozila. Ne možemo procijeniti ili jamčiti pouzdanost drugih proizvoda - čak i ako imaju regulatorna ili druga odobrenja.

Svaka modifikacija, preinaka ili druge promjene standardnih tehničkih karakteristika vozila (uključujući, bez ograničenja, modifikacije softvera, modifikacije elektroničkih upravljačkih jedinica) mogu poništiti jamstvo koje nudi Opel. Nadalje, takve promjene mogu loše utjecati na potrošnju goriva, ispuštanje CO<sub>2</sub> i druge emisije vozila i mogu prouzročiti da vozilo više ne bude sukladno tipskom odobrenju, što negativno utječe na vrijednost registracije vašeg vozila.

### Oprez

Prilikom transportiranja vozila vlakom ili na vozilu vučne službe, mogu se oštetiti zavjesice za blato.

## Spremanje vozila

### Parkiranje na duže vrijeme

Ako će vozilo biti skladišteno nekoliko mjeseci:

- Operite i konzervirajte vozilo voskom.
- Provjerite vosak u prostoru motoru i na podvozju.
- Očistite i zaštitite gumene brtve.
- Napunite spremnik goriva do vrha.
- Zamijenite motorno ulje.
- Ispustite tekućinu za pranje iz spremnika.
- Provjerite zaštitu od smrzavanja i zaštitu od korozije rashladnog sredstva.

- Podesite tlak u gumi na vrijednost navedenu za puno opterećenje.
- Parkirajte vozilo u suhom, dobro provjetranom prostoru. Uključite prvi stupanj prijenosa ili stupanj prijenosa za vožnju unatrag kako se vozilo ne bi pokrenulo.
- Ne zatežite parkirnu kočnicu.
- Otvorite poklopac motora, zatvorite sva vrata i zaključajte vozilo.
- Odspojite stezaljku negativnog terminala s akumulatora vozila. Uvjerite se da nijedan sustav ne radi, npr. protuprovalni sustav zaključavanja.

### Priprema za normalno korištenje

Kada je vozilo potrebno pripremiti za ponovni rad:

- Spojite stezaljku negativnog terminala na akumulator vozila. Aktivirajte elektroniku električnih prozora.
- Provjerite tlak u gumama.



- Napunite spremnik tekućine za pranje.
- Provjerite razinu motornog ulja.
- Provjerite razinu rashladnog sredstva.
- Ako je potrebno, postavite registarske pločice.

## Prerada vozila na kraju radnog vijeka

Informacije o centrima za odlaganje vozila na kraju vijeka trajanja i za njegovo recikliranje dostupne su na našoj web stranici. Ove radove prepustite samo ovlaštenim centrima za recikliranje.

Vozila s pogonom na prirodni plin mora reciklirati ovlašteni servisni centar za vozila s pogonom na prirodni plin.

## Provjere vozila

### Vršenje rada

#### ⚠ Upozorenje

Provjere u prostoru motora izvršite samo kad je kontakt isključen.

Ventilator hlađenja se može pokrenuti čak i ako je kontakt isključen.

#### ⚠ Opasnost

Sustav paljenja koristi izrazito visoki napon. Ne dodirujte.

## Poklopac motora

### Otvaranje



Povucite ručicu za oslobađanje (nalazi se na donjoj lijevoj strani ploče s instrumentima) i vratite je u njezin originalni položaj.

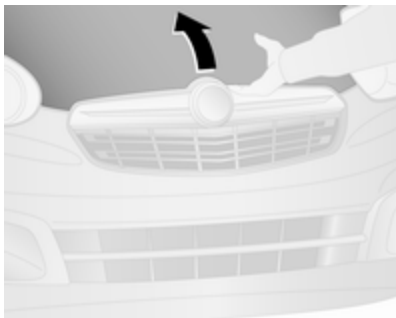

Gurnite sigurnosnu kopču postrance i otvorite poklopac motora.

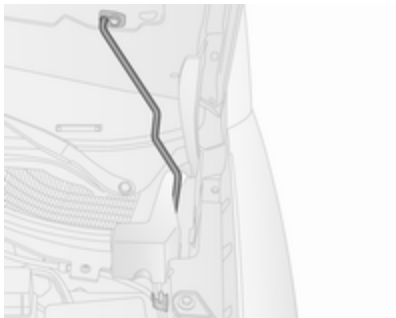

Učvrstite potpurnu šipku poklopa motora.

Ako se poklopac motora otvori dok je uključena funkcija Autostop, motor će se automatski ponovno pokrenuti iz sigurnosnih razloga.

Sustav stop-start ⇨ 117.

### Zatvaranje

Prije zatvaranja poklopa motora, potpurnu šipku gurnite u držač.

Spustite poklopac motora i pustite da padne u zasun s male visine (20-25 cm). Provjerite da je poklopac motora učvršćen.

### Oprez

Nemojte pritiskati poklopac motora u zasun, kako biste izbjegli udubljenja.

### Motorno ulje

Redovito ručno provjerite razinu motornog ulja da biste spriječili oštećenje motora. Uvjerite se da se koristi ulje odgovarajućih specifikacija. Preporučene tekućine i sredstva za podmazivanje ⇨ 180.

Kontrolno svjetlo niske razine motornog ulja 🛢 ⇨ 88.

Maksimalna potrošnja motornog ulja iznosi 0,6 litara na 1000 km.

Provjerite kada je vozilo na vodoravnoj površini. Motor mora biti na radnoj temperaturi i isključen najmanje pet minuta.

Izvucite šipku, obrišite je, umetnite je do kraja, izvucite van i očitajte razinu motornog ulja.

Umetnite šipku do ograničenja na ručki i napravite pola okretaja.

### Napomena

Ovisno o izvedbi motora, mogu se koristiti se različite mjerne šipke za ulje.

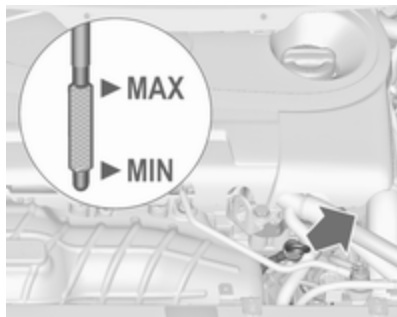

Kada razina motornog ulja padne do oznake **MIN**, nadolijte motorno ulje.

#### Napomena

Motor u vašem vozilu može se razlikovati od prikazane ilustracije.

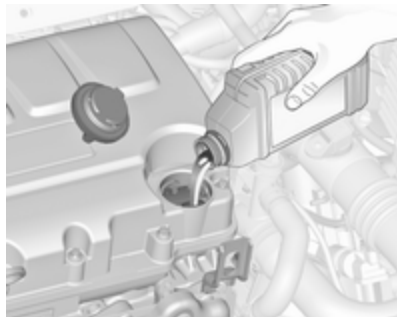

Preporučamo korištenje motornog ulja iste kvalitete koje je korišteno pri zadnjoj zamjeni.

Razina motornog ulja ne smije prijeći oznaku **MAX** na šipci.

#### Oprez

Prekomjerno ulje motora mora se ispustiti ili isisati.

Količine ⇨ 191.

Postavite čep i zategnite ga.

### Rashladno sredstvo motora

Rashladna tekućina osigurava zaštitu od smrzavanja do otprilike -28 °C. U hladnim regijama s jako niskim temperaturama, tvornički napunjena rashladna tekućina osigurava zaštitu od smrzavanja do otprilike -37 °C.

#### Oprez

Koristite samo odobreni antifriz.

Rashladno sredstvo i antifriz ⇨ 180.

### Razina rashladnog sredstva

#### Oprez

Preniska razina rashladnog sredstva može uzrokovati oštećenje motora.



Ako je sustav hlađenja hladan, razina rashladnog sredstva trebala bi biti između oznake **MIN** i **MAX**. Nadolijte ako je razina niska.

**⚠ Upozorenje**

Dopustite motoru da se ohladi prije otvaranja čepa. Pažljivo otvorite čep, lagano ispuštajući tlak.

Za punjenje, koristite 1:1 mješavinu odobrenog koncentrata rashladnog sredstva pomiješanog s vodom iz pipe. Ako koncentrat rashladnog sredstva nije dostupan, koristite čistu vodu iz pipe. Čvrsto zategnite čep. Provjerite koncentraciju rashladnog sredstva i obratite se radionici radi popravljivanja uzroka gubitka rashladnog sredstva.

Rashladno sredstvo i antifriz ⇨ 180.

**Tekućina servo upravljača****Opres**

Izuzetno male količine onečišćivača mogu uzrokovati oštećenje sustava za upravljanje i njegov neispravan rad. Nemojte dopustiti da onečišćivači dođu u

dodir s unutarnjom stranom čepa spremnika ili mjerne šipke ili da dospiju u spremnik.

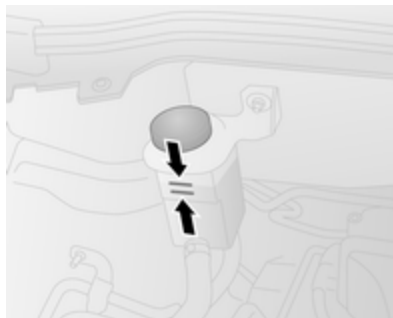

Ako razina tekućine u spremniku padne ispod oznake **MIN** kontaktirajte radionicu.

U slučaju pojave neuobičajene buke tijekom upravljanja ili u slučaju neuobičajenog odziva upravljača zatražite pomoć u servisnoj radionici.

**Tekućina za pranje**

Napunite čistom vodom pomiješanom s odgovarajućom količinom odobrene tekućine za pranje vjetrobrana koja sadrži sredstvo protiv smrzavanja.

**Oprez**

Samo tekućina za pranje s dovoljnom koncentracijom antifrizu pruža zaštitu pri niskim temperaturama ili pri naglom padu temperature.

Upotreba tekućine za pranje koja sadrži izopropanol može oštetiti vanjska svjetla.

Tekućina za pranje ⇨ 180.

**Kočnice**

Zvuk cviljenja ili svijetljenje kontrolnog indikatora za trošenje kočne pločice  označava da su kočne obloge na svojoj minimalnoj debljini.

Moguć je nastavak vožnje ali kočne obloge zamijenite što je prije moguće.

Nakon ugradnje novih kočnih obloga, ne kočite nepotrebno jako tijekom nekoliko prvih vožnji.

Indikator trošenja kočnih pločica  ⇨ 84.

**Tekućina kočnica****⚠ Upozorenje**

Tekućina za kočnice je otrovna i korozivna. Izbjegavajte kontakt s očima, kožom, tkaninama i obojanim površinama.

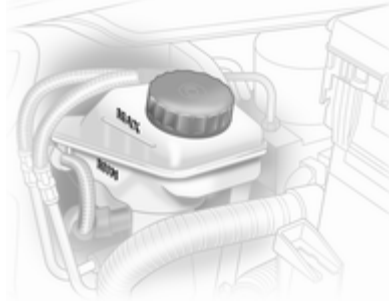

Razina tekućine za kočnice mora biti između oznaka **MIN** i **MAX**.

Prilikom nadolijevanja, osigurajte maksimalnu čistoću jer onečišćenje tekućine za kočnice može dovesti do kvara kočnog sustava. Kontaktirajte radionicu za popravljanje uzroka gubitka tekućine za kočnice.

Koristite samo tekućinu za kočnice visokih performansi odobrenu za vozilo.

Tekućina za kočnice i spojku ⇨ 180.

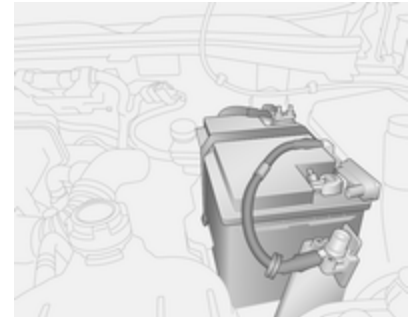
**Akumulator**

Akumulator vozila se nalazi u motornom prostoru.

Akumulator ne zahtijeva održavanje pod uvjetom da način vožnje dozvoljava dostatno punjenje akumulatora. Vožnja na kratke udaljenosti i često pokretanje motora mogu isprazniti akumulator vozila. Izbjegavajte korištenje nepotrebni električnih potrošača.



Baterije ne spadaju u kućno smeće. Moraju se odložiti na odgovarajuće mjesto za prikupljanje.

Parkiranje vozila na dulje od četiri tjedna može dovesti do pražnjenja akumulatora vozila. Odspojite stezaljku negativnog terminala s akumulatora vozila.

Provjerite da je kontakt isključen prije spajanja ili odspajanja akumulatora vozila.

Zaštita od pražnjenja akumulatora ↻ 106.

## Zamjena akumulatora vozila

### Napomena

Svako odstupanje od uputa ovog paragrafa može dovesti do privremenog isključenja sustava stop-start.

Na vozilima sa sustavom stop-start, provjerite korištenje ispravnog akumulatora prilikom zamjene akumulatora vozila. Preporučamo da zamjenu akumulatora vozila prepustite radionici.

Sustav stop-start ↻ 117.

## Punjenje akumulatora vozila

### ⚠ Upozorenje

Kod vozila sa sustavom stop-start, provjerite da potencijal punjenja ne premašuje 14,6 V prilikom korištenja punjača akumulatora. U suprotnom bi se akumulator vozila mogao oštetiti.

### ⚠ Opasnost

Pri punjenju akumulatora osigurajte dobro provjetravanje. Ako se pri punjenju akumuliraju plinovi postoji opasnost od eksplozije!

Pokretanje kablovima ↻ 172.

## Naljepnica upozorenja



Značenje simbola:

- Držite dalje od iskrenja, otvorenog plamena i nemojte pušiti u blizini.
- Uvijek zaštitite oči. Eksplozivni plinovi mogu izazvati sljepilo ili ozljede.
- Akumulator vozila držite dalje od dohvata djece.
- Akumulator vozila sadrži sumpornu kiselinu koja može uzrokovati sljepilo ili ozbiljne opekline.

- Dodatne informacije potražite u korisničkom priručniku.
- U blizini akumulatora vozila mogu se javiti zapaljivi plinovi.

## Zamjena metlice brisača

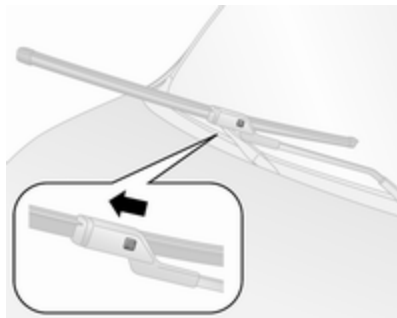

Podižite ručicu brisača sve dok ne ostane u podignutom položaju, pritisnite tipku za isključivanje metlice brisača i skinite.

Pričvrstite metlicu brisača, malo nagnutu prema metlici brisača, i gurajte je dok se ne zakvači.

Pažljivo spustite krak brisača.

### Metlica brisača na stražnjim krilnim vratima

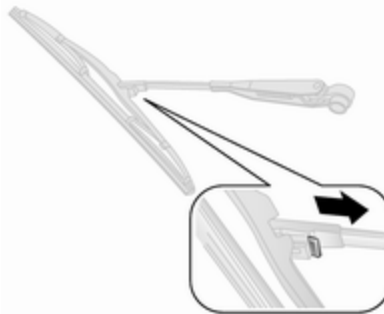

Dignite krak brisača, pritisnite i držite pričvrсну kopču i odvojite metlicu brisača.

Pričvrstite metlicu brisača, malo nagnutu prema metlici brisača, i gurajte je dok se ne zakvači.

Pažljivo spustite krak brisača.

### Metlica brisača na stražnjim vratima

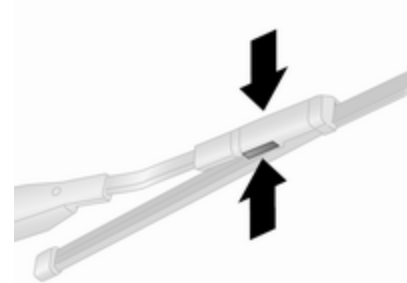

Podignite krak brisača, pritisnite pričvrсну kopču za odvajanje metlice brisača.

Pričvrstite metlicu brisača za krak brisača i gurajte je dok se ne zakvači.

Pažljivo spustite krak brisača.

## Zamjena žarulje

Isključite kontakt i odgovarajući prekidač ili zatvorite vrata.

Novu sijalicu držite samo za podnožje! Ne dodirujte staklo sijalice golim rukama.

Za zamjenu koristite samo sijalicu istog tipa.

Zamijenite sijalice prednjeg svjetla iz prostora motora.

### Provjera žarulje

Nakon zamjene žarulje uključite kontakt pa provjerite svjetla.

## Halogenska prednja svjetla

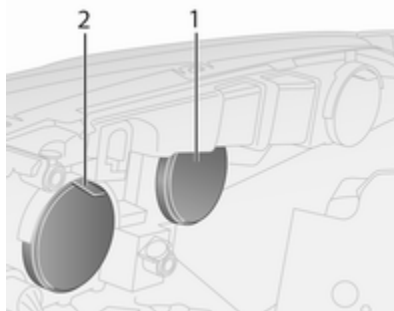

Prednja svjetla imaju zasebne sustave za kratka/pozicijska svjetla **1** (vanjska žarulja), duga/svjetla za vožnju po danu **2** (unutarnja žarulja).

Za pristup žaruljama povucite zaštitne poklopce.

### Kratko svjetlo

1. Uklonite zaštitni poklopac.
2. Odspojite konektor od žarulje.
3. Odvojite kopču žice i skinite žarulju iz kućišta.

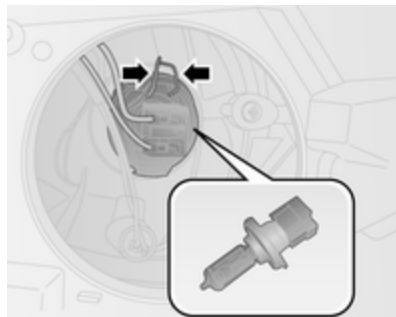

4. Umetnite novu sijalicu tako da se izdanak za pozicioniranje sijalice poravna s udubljenjem na kućištu svjetla.
5. Konektor spojite na sijalicu.
6. Spojite kopču žice.
7. Ugradite zaštitni poklopac.

### Dugo svjetlo

1. Uklonite zaštitni poklopac.
2. Odspojite konektor od žarulje.
3. Odvojite kopču žice i skinite žarulju iz kućišta.





4. Umetnite novu sijalicu tako da se poravnava s udubljenjem na kućištu svjetla.
5. Umetnite kopču žice i spojite priključnicu na žarulju.
6. Ugradite zaštitni poklopac.

### Pozicijsko svjetlo

1. Uklonite zaštitni poklopac.  
Izvadite držač žarulje iz kućišta tako da ga okrenete suprotno od smjera kazaljke na satu.

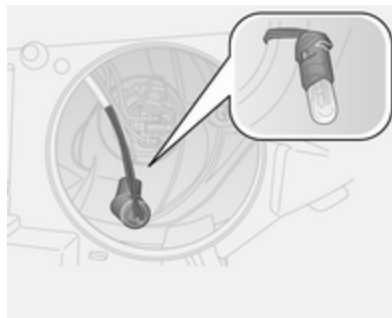

2. Izvadite žarulju iz priključka i umetnite novu.
3. Umetnite držač žarulje u kućište svjetla.
4. Pričvrstite je okretanjem u smjeru kazaljki sata.
5. Ugradite zaštitni poklopac.

### Svjetla za vožnju po danu

1. Uklonite zaštitni poklopac.



2. Izvadite držač žarulje iz kućišta tako da ga okrenete suprotno od smjera kazaljke na satu.
3. Izvadite žarulju iz priključka i umetnite novu.
4. Umetnite držač žarulje u kućište svjetla.
5. Pričvrstite je okretanjem u smjeru kazaljki sata.
6. Ugradite zaštitni poklopac.

### Svjetlo prednjeg pokazivača smjera

1. Uklonite zaštitni poklopac.

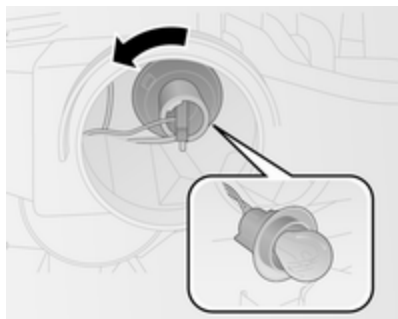

2. Izvucite držač žarulje iz kućišta tako da ga okrenete suprotno od smjera kazaljke na satu.
3. Žarulju lagano gurnite u držač, zakrenite je suprotno od kazaljki na satu, izvadite i zamijenite žarulju.
4. Umetnite držač žarulje u kućište svjetla.
5. Pričvrstite je okretanjem u smjeru kazaljki sata.
6. Ugradite zaštitni poklopac.

## Svjetla za maglu

Zamjenu sijalica prepustite servisu.

## Stražnja svjetla



1. Skinite tri pričvrсна vijka.
2. Skinite sklop svjetla s vozila.
3. Odvojite priključak konektora od držača žarulje.

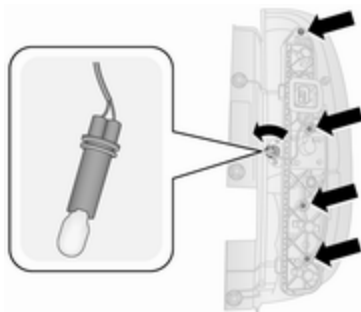

4. Odvijte četiri pričvrсна vijka koristeći odvijač. Okrenite držač žarulje za svjetlo za vožnju unatrag suprotno od smjera kazaljke na satu i zamijenite žarulju.
5. Izvadite držač žarulje i brtvu iz sklopa svjetla.
6. Žarulju lagano gurnite u priključak, okrenite je u smjeru suprotnom od kazaljki na satu, izvadite i zamijenite žarulju.

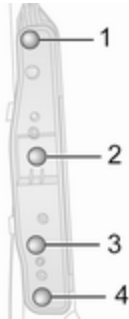

Svjetlo kočjenja (1)

Pokazivač smjera (2)

Stražnje svjetlo (3)

Stražnje pozicijsko svjetlo / svjetlo za maglu (4)

- Postavite brtvu na držač žarulja pritom pazeći da je ispravno postavljena. Postavite držač žarulje u sklop svjetla pritom pazeći da se ispravno zakvači. Zategnite četiri pričvrsna vijka koristeći odvijač.
- Postavite držač žarulje svjetla za vožnju unatrag i okrenite u smjeru kazaljke na satu kako biste ga zategnuli.

- Zakvačite priključak utikača.
- Umetnite sklop svjetla u karoseriju, pritom pazeći na ispravno postavljanje. Zategnite tri pričvrsna vijka.
- Uključite kontakt, koristite i provjerite sva svjetla.

### Bočni pokazivači smjera

Zamjenu sijalica prepustite servisu.

### Središnje visoko postavljeno kočno svjetlo

Zamjenu sijalica prepustite servisu.

### Svjetlo registarske pločice

#### Vrata prtljažnika



- Umetnite odvijač na način koji prikazuju strelice, pritisnite u stranu i oslobodite kućište žarulje.

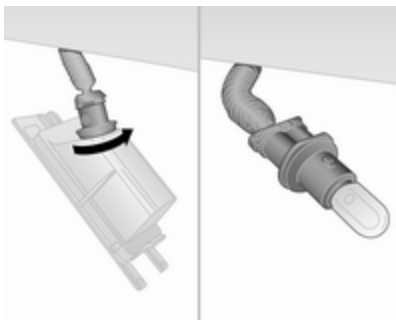

2. Držać žarulje okrenite suprotno od smjera kazaljke na satu kako biste ga izvadili iz kućišta žarulje. Skinite žarulju tako da je povučete.
3. Zamijenite sijalicu.
4. Držać sijalice umetnite u kućište svjetla i zakrenite u smjeru kazaljki na satu.
5. Postavite kućište žarulje pritom pazeći da je ispravno zakvačeno.

### Stražnja vrata



1. Umetnite odvijač na način koji prikazuju strelice, pritisnite u lijevo i oslobodite kućište žarulje.
2. Lagano pritisnite žarulju prema opružnoj kopči i izvadite je.
3. Zamijenite sijalicu.
4. Postavite kućište žarulje pritom pazeći da je ispravno zakvačeno.

### Unutarnja svjetla

#### Prednje i stražnje svjetlo u kabini



1. Skinite leću koristeći plosnati odvijač.
2. Otvorite stražnji poklopac.
3. Zamijenite sijalicu.
4. Zatvorite stražnji poklopac.
5. Ugradite leću.

### Prednje svjetlo u unutrašnjosti, svjetla za čitanje



1. Skinite leću koristeći plosnati odvijač.
2. Otvorite stražnji poklopac.
3. Zamijenite žarulje.
4. Zatvorite stražnji poklopac.
5. Ugradite leću.

### Uklonjivo stražnje svjetlo u kabini



1. Pritisnite gumb na vrhu sklopa svjetla za oslobađanje.

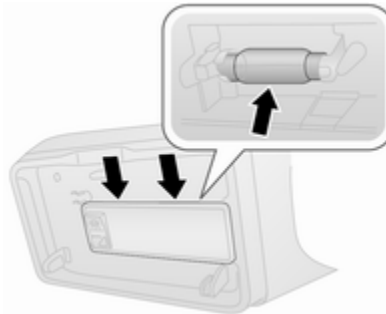

2. Nadignite sklop svjetla na označenim točkama.
3. Zamijenite žarulju i pazite da dobro sjedne na svoje mjesto.
4. Umetnite sklop leće.

### Osvjetljenje ploče s instrumentima

Zamjenu sijalica prepustite servisu.

## Električni sustav

### Osigurači

Podaci na zamjenskom osiguraču moraju odgovarati podacima na neispravnom osiguraču.

U vozilu se nalaze dvije kutije s osiguračima:

- na desnoj strani motornog prostora, uz akumulator vozila
- kod vozila s lijevom upravljajućom pločom; na lijevoj strani ploče s instrumentima ili, kod vozila s desnom upravljajućom pločom; na desnoj strani ploče s instrumentima, iza poklopca

Prije zamjene osigurača isključite odgovarajući prekidač i kontakt.

U vozilu se nalaze različiti tipovi osigurača.

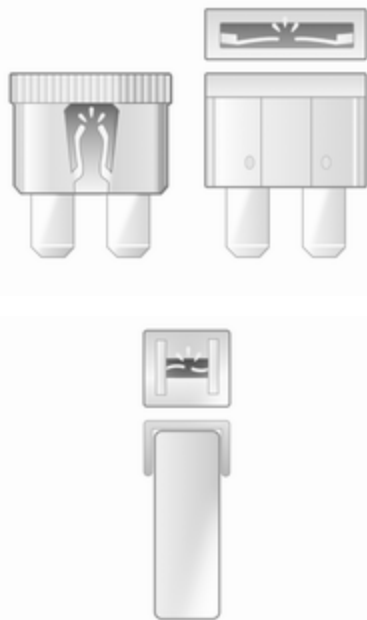

Ovisno o vrsti osigurača, pregorjeli osigurač možete prepoznati prema rastaljenoj žici. Ne zamjenjujte osigurač dok nije uklonjen uzrok greške.

Preporuča se nošenje kompletnog seta osigurača.

Neke funkcije su zaštićene s više osigurača. Osigurači mogu biti umetnuti i bez postojanja funkcije.

#### Napomena

Svi osigurači opisani u priručniku za vlasnik možda se ne primjenjuju u Vašem vozilu. Pogledajte naljepnicu kućišta osigurača, ako je postavljena.

#### Hvataljka osigurača

Koristite hvataljku za izvlačenje osigurača.

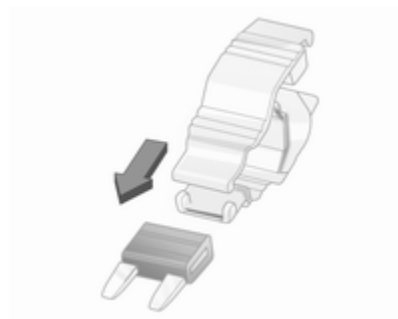

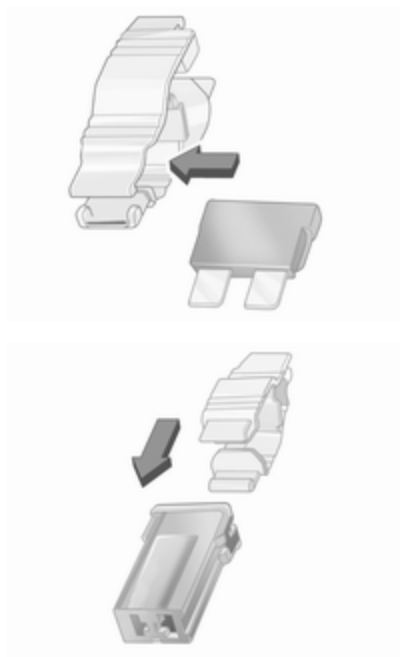

Za pomoć kod zamjene osigurača, možete koristiti izvlačač osigurača.

Hvataljku osigurača postavite na različite tipove osigurača s gornje strane ili bočno, i izvucite osigurač.

## Kutija s osiguračima u motornom prostoru

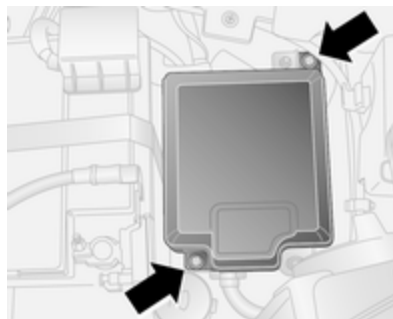

Kutija s osiguračima na desnoj strani motornog prostora, uz akumulator vozila.

Ako želite skinuti zaštitni poklopac i pristupiti osiguračima, skinite dva vijka (vidi ilustraciju).



### Broj Strujni krug

- F09 Prekidač stražnjih vrata
- F10 Sirena
- F14 Dugo svjetlo
- F15 PTCI dodatni grijač
- F19 Klima uređaj
- F20 Grijanje stražnjeg stakla
- F21 Pumpa goriva
- F30 Svjetla za maglu
- F84 CNG sustav
- F85 Priključci za napajanje
- F86 Upaljač za cigarete / grijana sjedala
- F87 Sustav stop-start
- F88 Grijanje ogledala

Nakon promjene neispravnih osigurača, ponovno postavite poklopac kućišta osigurača.

Ako poklopac kutije s osiguračima nije pravilno zatvoren, može doći do kvara.

### Kutija s osiguračima ploče s instrumentima

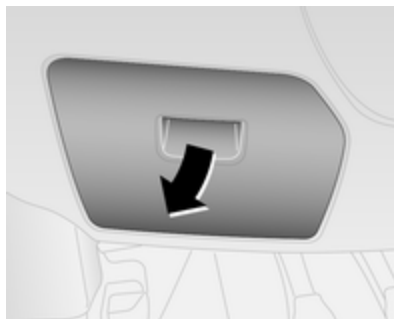

Kutija s osiguračima se nalazi iza poklopca na donjem dijelu ploče s instrumentima.

Kod vozila s lijevom upravljajućom; na lijevoj strani ploče s instrumentima ili, kod vozila s desnom upravljajućom; na desnoj strani ploče s instrumentima.

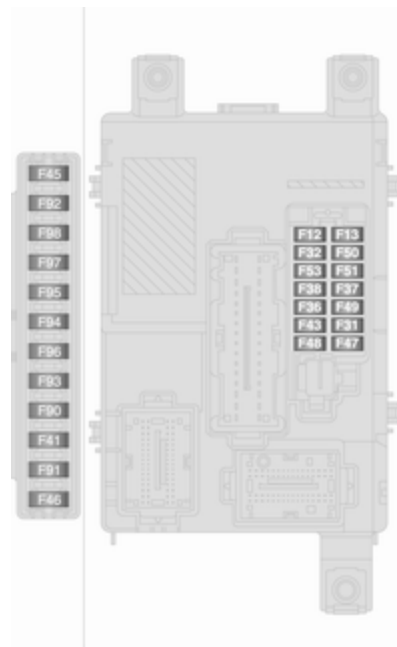



**Broj Strujni krug**

- F12** Desno kratko svjetlo
- F13** Podešavanje snopa lijevog kratkog svjetla / prednjeg svjetla
- F31** Releji u kućištu osigurača / releji upravljačke jedinice karoserije
- F32** Uslužna (pomoćna) svjetla
- F36** Dijagnostička priključnica / sustav kontrole klime / Infotainment sustav / sustav za nadzor tlaka u gumama / sirena alarma
- F37** Ploča s instrumentima / sustav za kočenje
- F38** Središnje zaključavanje
- F41** -
- F43** Sustav pranja vjetrobrana
- F45** -
- F46** -
- F47** Električni prozori

**Broj Strujni krug**

- F48** Električni prozori
- F49** Vanjska ogledala / Infotainment sustav / pomoć pri parkiranju / sustav za nadzor tlaka u gumama / rasvjeta instrumenata / senzor za kišu
- F50** -
- F51** Infotainment sustav / sustav za kočenje / spojka / grijač unutrašnjosti
- F53** Ploča s instrumentima
- F90** -
- F91** -
- F92** -
- F93** -
- F94** Priključak za napajanje u prtljažniku
- F95** Upaljač za cigarete / priključak za struju
- F96** Upaljač za cigarete / priključak za struju

**Broj Strujni krug**

- F97** Grijanje prednjeg sjedala
- F98** Grijanje prednjeg sjedala

Nakon promjene neispravnih osigurača, ponovno postavite poklopac.

Ako poklopac kutije s osiguračima nije pravilno zatvoren, može doći do kvara.

## Alat vozila

### Alat

#### Dostavno vozilo

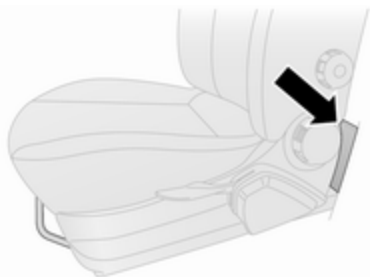

Alati i oprema za podizanje vozila nalaze se u spremištu iza prednjeg sjedala. Povucite prednju ručicu i klizno pomaknite sjedalo prema naprijed za pristup ⇨ 36.

## Kombi, Combo Tour

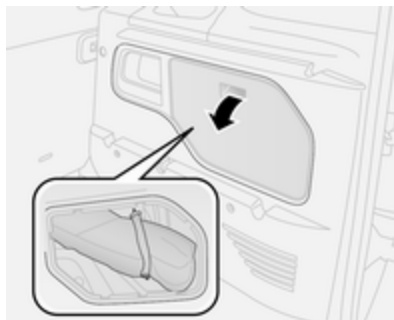

Alati i oprema za podizanje vozila pospremljeni su u prtljažniku, iza ploče na desnoj strani.

Zamjena kotača ⇨ 167.

Rezervni kotač ⇨ 169.

## Kotači i gume

### Stanje guma, stanje naplataka

Rubove prelazite polako i po mogućnosti pod pravim kutom. Vožnja preko oštih rubova može prouzročiti oštećenje gume i naplatka. Prilikom parkiranja pazite da gumu ne pritisnete uz rubni kamen.

Redovito provjerite oštećenja naplataka. U slučaju oštećenja ili neuobičajenog trošenja zatražite pomoć radionice.

### Zimske gume

Zimske gume pružaju veću voznu sigurnost na temperaturama ispod 7 °C i stoga ih treba ugraditi na sve kotače.

Gume dimenzija 185/65 R15, 195/65 R15 i 195/60 R16 C smiju se koristiti kao zimske gume.

U skladu sa specifičnim propisima države, nalijepite naljepnicu za brzinu u vidno polje vozača.

## Oznake guma

Primjerice **215/60 R 16 95 H**

- 215** : širina gume, mm  
**60** : omjer poprečnog presjeka (visina gume prema širini gume), %  
**R** : vrsta pojasa: Radijalni  
**RF** : tip: RunFlat  
**C** : teretna ili komercijalna uporaba  
**16** : promjer kotača, inča  
**95** : indeks opterećenja, napr. 95 je ekvivalentan 690 kg  
**H** : slovo koda brzine

Slovo koda brzine:

- Q** : do 160 km  
**S** : do 180 km  
**T** : do 190 km  
**H** : do 210 km  
**V** : do 240 km  
**W** : do 270 km

Odaberite gumu koja odgovara maksimalnoj brzini vašeg vozila.

Maksimalna brzina se može postići kod mase vozila spremnog za vožnju, s vozačem (75 kg) plus 125 kg

korisnog tereta. Dodatna oprema može smanjiti maksimalnu brzinu vozila.

Karakteristike ⇨ 187.

## Gume sa smjerom okretanja

Gume sa smjerom okretanja moraju biti montirane tako, da se okreću u ispravnom smjeru. Pravilan smjer okretanja pokazuje se simbolom (primjerice strelica) na bočnici (bočna strana gume).

## Pritisak guma

Tlak u hladnim gumama provjerite najmanje svakih 14 dana i prije početka svakog dužeg putovanja. Ne zaboravite rezervni kotač. To također vrijedi za vozila sa sustavom kontrole tlaka u gumama.

Odvijte kapicu ventila.

Tlak u gumama ⇨ 192.

Naljepnica s informacijama o tlaku u gumama na okviru vrata (ako je postavljena) odnosi se na originalne gume i odgovarajuće tlakove u gumama. Uvijek napumpajte gume na tlak pokazan na naljepnici.

Podaci o tlaku u gumama odnose se na hladne gume. Vrijede za ljetne i zimske gume.

Manji ili veći tlak u gumama od propisanog utječe na sigurnost, vozne karakteristike, komfor i potrošnju, te povećava trošenje guma.

Tlakovi u gumama razlikuju se ovisno o raznim opcijama. Za ispravnu vrijednost tlaka u gumama pridržavajte se sljedećeg postupka:

1. Utvrdite kod za identifikaciju motora. Podaci o motoru ⇨ 185.
2. Utvrdite odgovarajuću gumu.

Tablice s tlakom u gumama prikazuju sve moguće kombinacije guma ⇨ 192.

Posebne vrijednosti guma odobrene za vaše vozilo potražite u EEC Certifikatu sukladnosti koji vam je isporučen s vozilom, ili u drugim nacionalnim dokumentima za registraciju vozila.

Vozač je odgovoran za ispravno podešavanje vrijednosti tlaka u gumama.

**⚠ Upozorenje**

Ako je tlak u gumama suviše nizak, to može uzrokovati jako zagrijavanje guma i unutrašnja oštećenja, te pri velikim brzinama može doći do odvajanja dijelova vozne površine guma pa čak i do pucanja guma.

**⚠ Upozorenje**

Preporučena vrijednost tlaka, kao što je prikazano u tablici vrijednosti tlaka u gumama, za posebne gume može biti veća od maksimalne vrijednosti kao što je navedeno na gumi. Ne prekoračujte maksimalnu vrijednost tlaka u gumama koja je navedena na gumi.

Ako je tlak u gumi potrebno smanjiti ili povećati na vozilu sa sustavom kontrole tlaka u gumama, isključite kontakt.

**Ovisnost o temperaturi**

Tlak u gumi ovisi o temperaturi gume. Tijekom vožnje temperatura i tlak u gumama se povećavaju. Vrijednosti tlakova u gumama na naljepnici s informacijama o gumama i tablica tlakova u gumama važe za hladne gume, što znači na 20 °C.

Tlak se povećava za skoro 10 kPa (0,1 bar) za porast temperature od 10 °C. To morate uzeti u obzir prilikom provjere toplih guma.

**Sustav nadzora pritiska u gumama**

Sustav kontrole tlaka u gumama koristi radijsku i senzorsku tehnologiju za provjeru tlaka u gumama.

**Opres**

Sustav kontrole tlaka u gumama upozorava samo o stanju niskog tlaka, a ne zamjenjuje redovito održavanje guma, što je obveza vozača.

Senzori sustava nadzora tlaka u gumama provjeravaju tlak u gumama i prenose očitane vrijednosti do prijemnika u vozilu.

Svi kotači moraju biti opremljeni sensorima tlaka i gume moraju biti pod propisanim tlakom.

Tablica tlaka u gumama ⇨ 192.

**Napomena**

U zemljama u kojima je zakonski obavezna upotreba sustava na nadzor tlaka u gumama, upotreba kotača bez senzora tlaka onemogućit će homologaciju vrste vozila.

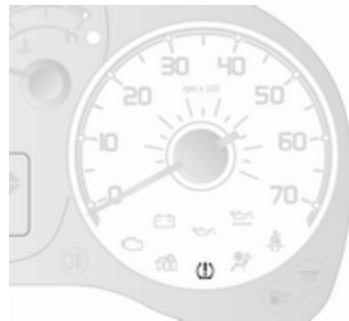
**Stanje niskog tlaka u gumama**

Otkriveni nizak tlak u gumama označava se uključivanjem kontrolnog svjetla (L) ⇨ 87 zajedno sa zvučnim upozorenjem. Kod vozila s višefunkcijskom izvedbom informacijskog centra vozača, prikazuje se i odgovarajuća poruka.

Ako se upali (L), čim prije zaustavite vozilo i napušite gume na preporučenu vrijednost tlaka ⇨ 192.

Nakon napuhavanja za nastavak će vožnje možda biti potrebno ažurirati vrijednosti tlaka u gumama u sustavu. Za to bi se vrijeme mogao upaliti (L).

Ako se (L) upali pri nižim temperaturama i zatim ugasi nakon kratke vožnje, to bi moglo upućivati na približavanje stanju niskog tlaka u gumama. Provjerite tlak u svima četirima gumama.

Ako je tlak u gumi potrebno smanjiti ili povećati, isključite kontakt.

Montirajte samo kotače sa sensorima tlaka, jer u suprotnom sustav ne može prepoznati vrijednost tlaka u gumama, a (L) treperi tijekom nekoliko sekundi, a zatim stalno svijetli. Kod

vozila s višefunkcijskom izvedbom informacijskog centra vozača, prikazuje se i odgovarajuća poruka.

Rezervni kotač ili privremeni rezervni kotač nisu opremljeni sensorima tlaka. Sustav kontrole tlaka u gumama ne može raditi za te kotače. Za ostala tri kotača, sustav za nadzor tlaka u gumama i dalje radi.

Rezervni kotač ⇨ 169, zamjena kotača ⇨ 167.

Kontrolno svjetlo (L) i (ovisno o izvedbi) odgovarajuća poruka javljaju se na kraju svakog ciklusa paljenja sve dok se gume ne napuhnu na ispravan tlak.

Informacijski centar vozača ⇨ 90.

### Funkcija ponovnog usvajanja

Nakon zamjene kotača, sustav za nadzor tlaka u gumama treba preračunavanje. Proces ponovnog učenja traje do 20 minuta vožnje minimalnom brzinom od 20 km/h.

U slučaju pojave problema tijekom postupka ponovnog usvajanja, kontrolno svjetlo (L) treperi tijekom nekoliko sekundi, a zatim svijetli

stalno i (ovisno o izvedbi) na informacijskom centru vozača prikazuje se poruka upozorenja. Informacijski centar vozača ⇨ 90.

### Opće napomene

Korištenje lanaca za gume ili komercijalno dostupnih kompleta za popravak tekućinom može utjecati na funkciju sustava. Mogu se koristiti tvornički odobreni kompleti za popravak guma.

Komplet za popravak gume ⇨ 165, lanci za gume ⇨ 165.

Korištenje elektroničkih uređaja ili blizina instalacija koje koriste slične valne frekvencije mogu ometati sustav kontrole tlaka u gumama.

Pri svakoj zamjeni guma potrebno je skinuti i servisirati osjetnike sustava nadzora tlaka u gumama u radionici.

### Dubina šare

Redovito provjeravajte dubinu profila.

Kada dubina profila padne ispod 2-3 mm (zimске gume: 4 mm), gume trebate zamijeniti iz sigurnosnih razloga.

Iz sigurnosnih razloga preporuča se da dubina profila guma na jednoj osovini se ne razlikuje za više od 2 mm.



Zakonski dopuštena minimalna dubina profila (1,6 mm) dosegnuta je ako se profil istrošio do jedne od oznaka istrošenosti (TWI). Njihov položaj je radi lakšeg uočavanja označen oznakom na bočnoj stranici gume.

Ako se prednje gume troše više nego stražnje, povremeno zamijenite prednje i stražnje kotače. Osigurajte da su smjer i rotacija kotača isti kao i prije.

Gume stare, čak i ako se ne koriste. Preporučamo zamjenu gume svakih šest godina.

### Promjena veličine guma i kotača

Ako se koriste gume druge veličine u odnosu na ugrađene u tvornici, može biti potrebno reprogramirati brzinomjer kao i nominalni tlak u gumi i napraviti druge izmjene na vozilu.

Nakon promjene na gume druge veličine, zamijenite naljepnicu s tlakovima u gumama.

#### ⚠ Upozorenje

Uporaba neprikladnih guma ili kotača može uzrokovati nesreću i može imati za posljedicu poništenje atesta vozila.

### Poklopci kotača

Moraju se koristiti tvornički odobreni poklopci kotača i gume za određeno vozilo i u skladu su s odgovarajućom zahtjevima na kombinaciju kotača i gume.

Ako se koriste poklopci kotača i gume koji nisu tvornički odobreni, gume ne moraju imati greben za zaštitu naplatka.

Poklopci kotača ne smiju ometati hlađenje kočnica.

#### ⚠ Upozorenje

Uporaba nepodesnih guma ili poklopaca kotača može dovesti do naglog gubitka tlaka i time do nezgode.

## Lanci za snijeg



Uporaba lanaca je dopuštena samo na prednjim kotačima.

Upotrebljavajte samo fino pletene lance koji proširuju gaznu površinu i unutrašnju stranicu gume najviše 10 mm (uključujući bravu lanca).

Nemojte voziti brže od 50 km/h ako imate postavljene lance za snijeg.

### ⚠ Upozorenje

Oštećenje može prouzročiti puknuće gume.

## Komplet za popravak gume

Manja oštećenja na profilu gume mogu se popraviti kitom za popravak gume.

Strana tijela ne vadite iz gume.

Oštećenja gume veća od 4 mm ili oštećenja bočnice ne mogu se popraviti kompletom za popravak gume.

### ⚠ Upozorenje

Ne vozite brže od 80 km/h.

Ne upotrebljavajte na duže vrijeme.

To može utjecati na upravljanje i rukovanje.

Ako je guma prazna:

Zategnite parkirnu kočnicu i odaberite prvi stupanj prijenosa ili stupanj za vožnju unatrag.

Komplet za popravak gume može biti smješten ispod prednjeg sjedala, u pretincu za rukavice ili desno u prtljažniku ispod poklopca.

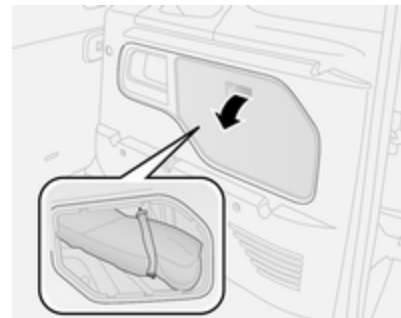

1. Kit za popravak gume izvadite iz vozila.
2. Uklonite kompresor.
3. Kompresor postavite uspravno pored gume.
4. Odvijte kapicu ventila sa oštećene gume.

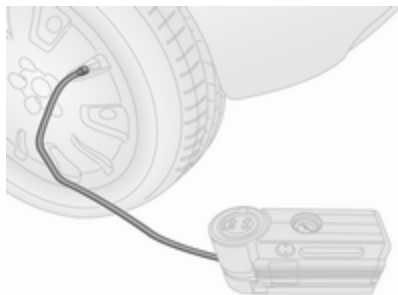

5. Savitljivo crijevo za punjenje navijte na ventil gume.
6. Prekidač kompresora mora biti u položaju O.
7. Spojite utikač kompresora na priključak za dodatnu opremu ili priključak upaljača za cigarete.  
Kako bi izbjegli pražnjenje akumulatora vozila, preporučamo da pokrenete motor.

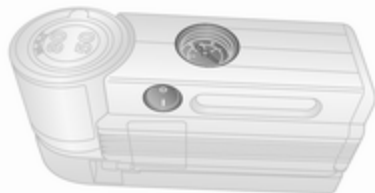

8. Postavite dvopoložajnu sklopku na kompresoru na I. Guma se puni sredstvom za brtvljenje.
9. Kompletно sredstvo za brtvljenje je upumpano u gumu. Započinje pumpanje gume.  
Tlak u gumama ⇨ 192. Kada postignete propisani tlak, isključite kompresor.
10. Ako ne postignete tlak od 1,5 bara u roku od pet minuta, uklonite komplet za popravak gume. Pomaknite vozilo za jedan okretaj gume. Ponovno spojite komplet za popravak gume i nastavite postupak pumpanja tijekom pet minuta. Ako ne

postignete tlak od 1,8 bara u roku od pet minuta, guma je jako oštećena. Zatražite pomoć radionice.

Ne koristite kompresor dulje od 20 minuta.

11. Odspojite kit za popravak gume.
12. Ostatke sredstva za brtvljenje uklonite krpom.
13. Najlepnicu s naznačenom maksimalnom brzinom skinite s boce sa sredstvom za brtvljenje i nalijepite u vidnom polju vozača.
14. Odmah nastavite vožnju tako da se sredstvo za brtvljenje u gumi jednoliko rasporedi. Zaustavite se nakon otprilike 10 km vožnje (ali ne dulje od deset minuta) i provjerite tlak u gumi. Kada to radite, crijevo kompresora za zrak, spojite direktno na ventil gume.



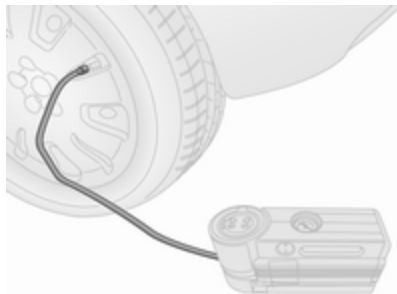

Ako je tlak u gumi veći od 1,8 bara, podesite na propisani tlak. Ponavljajte postupak dok više ne bude gubitka tlaka.

Ako je tlak u gumi pao ispod 1,8 bara, vozilo se ne smije koristiti. Zatražite pomoć radionice.

15. Kit za popravak gume spremite u prtljažnik.

### Napomena

Vozne karakteristike popravljene gume značajno su drugačije, stoga ovu gumu zamijenite.

Ako začujete neuobičajenu buku ili ako kompresor postane vruć, isključite kompresor i pustite da se ohladi.

Pazite na datum isteka kita za popravak gume. Nakon tog datuma se više ne mogu jamčiti njegove sposobnosti brtvljenja. Obratite pažnju na upute o skladištenju na boci sa sredstvom za brtvljenje.

Iskorištenu bocu sa sredstvom za brtvljenje zamijenite. Bocu odložite prema primjenjivim zakonskim propisima.

Kompresor i sredstvo za brtvljenje mogu se koristiti od približno -20 °C.

### Zamjena posude brtvila

Za zamjenu posude brtvila:

1. Odvojite crijevo za zrak kompresora.



2. Posudu okrenite suprotno od smjera kazaljke na satu kako biste ga mogli izvući.
3. Umetnite novu posudu i okrenite je u smjeru kazaljke na satu.
4. Spojite crijevo za zrak kompresora na posudu i postavite savitljivu cijev za punjenje u namijenjeno mjesto.

### Zamjena kotača

Neka vozila su opremljena kitom za popravak gume umjesto rezervnim kotačem ↗ 165.

Izvršite sljedeće pripreme i poštujujte sljedeće informacije:

- Parkirajte na ravnoj, tvrdj podlozi koja nije skliska. Prednji kotači moraju biti usmjereni ravno naprijed.
- Zategnite parkirnu kočnicu i odaberite prvi stupanj prijenosa ili stupanj za vožnju unatrag.
- Uklonite rezervni kotač ⇨ 169.
- Nikada ne vršite zamjenu više od jednog kotača odjednom.
- Dizalicu koristite samo za zamjenu kotača u slučaju probijanja, ne za zamjenu sezonskih zimskih ili ljetnih guma.
- Dizalica se ne održava.
- Ako je podloga na koju se dizalica oslanja mekana, ispod dizalice je potrebno postaviti čvrstu (maksimalno 1 cm debelu) podlogu.
- Izvadite teške predmete iz vozila prije njegovog podizanja dizalicom.

- U podignutom vozilu ne smiju se nalaziti osobe ili životinje.
- Ne uvlačite se ispod podignutog vozila.
- Ne pokrećite vozilo kada je podignuto dizalicom.
- Prije uvijanja matica kotača, očistite matice i navoj čistom krpom.

### Upozorenje

Ne podmazujte vijke, matice i konuse matica kotača.



1. Otkočite čepove matica kotača pomoću odvijača i uklonite ih. Povucite ukrasni poklopac kotača odgovarajućim alatom.
2. Čvrsto učvrstite ključ za kotače i otpustite svaku maticu za pola okretaja.



3. Mjesta za podizanje vozila nalaze se srijeda i straga.

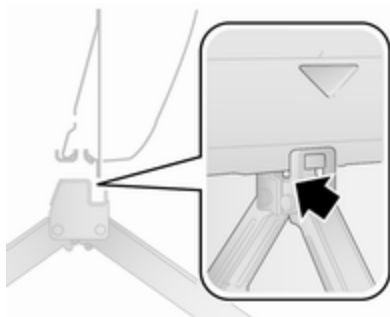

4. Postavite dizalicu na potrebnu visinu. Pozicionirajte je direktno ispod točke podizanja na tako da spriječite njeno klizanje.

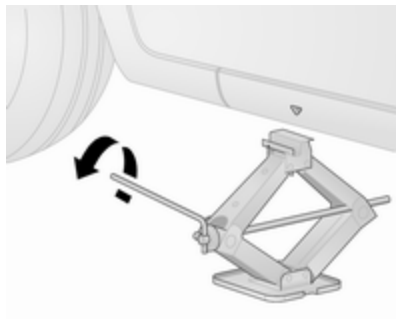

- Kad je dizalica ispravno poravnata, okrećite dok kotač ne bude podignut od tla.
- Odvijte matice kotača.
  - Zamijenite kotač. Rezervni kotač  $\diamond$  169.
  - Postavite matice kotača.
  - Spustite vozilo.
  - Postavite ključ za vijke kotača pazeći da je pravilno nasjeo i zategnite svaku maticu križnim redoslijedom. Zatezni moment iznosi 85 Nm (čelični naplatak) ili 120 Nm (alumijski naplatak).
  - Poravnajte otvor ventila na poklopcu kotača s ventilom gume prije postavljanja.  
Ugradite kapice matice kotača.
  - Zamijenjeni kotač  $\diamond$  169 i alat vozila spremite  $\diamond$  160.
  - Provjerite tlak u gumi ugrađenog kotača a također i moment pritezanja matica kotača što je prije moguće.
- Oštećenu gumu obnovite ili popravite što je prije moguće.

## Rezervni kotač

Neka vozila su opremljena kompletom za popravak gume  $\diamond$  165 umjesto rezervnim kotačem.

Ako postavljate rezervni kotač koji se razlikuje od ostalih kotača, taj se kotač može klasificirati kao privremeni rezervni kotač te se primjenjuju odgovarajuća ograničenja brzine, čak i ako ne postoji naljepnica koja to označava. Zatražite pomoć servisne radionice kako biste provjerili odgovarajuće ograničenje brzine.

### Oprez

Korištenje rezervnog kotača koji je manji od ostalih kotača ili u kombinaciji sa zimskim gumama može utjecati na vozne osobine. Oštećenu gumu zamijenite što je prije moguće.



Ovisno o modelu vozilu, rezervni kotač nalazi se ispod ploče poda ili u prtljažniku.

1. Pričvrstite produžnu polugu **2** na ključ za kotače **1**. Alati vozila ↻ 160.

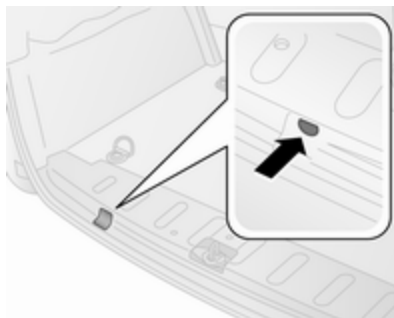

2. Umetnite ključ za kotače u otvor u podu prtljažnika.
3. Okrenite ključ za kotače kako biste spustili rezervni kotač na pod.



4. Izvucite rezervni kotač koji je ispod vozila.

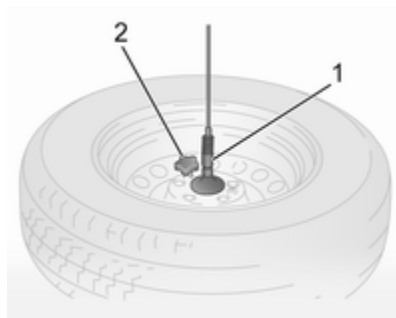

5. Odvijte kotačić **2** i otpustite pričvršćenje sajlje **1** rezervnog kotača.
6. Zamijenite kotač.
7. Postavite zamijenjeni kotač u stražnji dio vozila tako da vanjski dio kotača bude okrenut prema dolje.

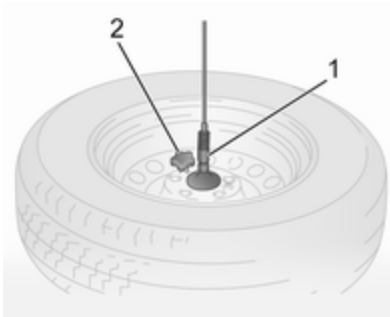

8. Provucite džač **1** kroz otvor u naplatku, na način da umetnete klin za označavanje u jedan od otvora za vijke i da ga učvrstite kotačićem **2**.
9. Umetnite ključ za kotače u otvor u podu prtljažnika i zakrenite ga za podizanje rezervnog kotača do kraja.

Oštećenu gumu obnovite ili popravite što je prije moguće.

### CNG vozila

Vozila sa sustavom CNG; rezervni kotač nalazi se u prtljažniku.



1. Odvijte dva vijka pomoću ključa za kotače i skinite rezervni kotač s držača. Alat vozila ↻ 160.
2. Zamijenite kotač.



3. Postavite zamijenjeni rezervni kotač na držač koji osigurava ispravno poravnanje klina za označavanje.
4. Učvrstite rezervni kotač tako da zategnete dva vijka ključem za kotače.

Oštećenu gumu obnovite ili popravite što je prije moguće.

### Gume sa smjerom okretanja

Ako je moguće, postavite gume s unaprijed određenim smjerom kotrljanja u smjeru putovanja. Smjer okretanja raspoznat ćete po simbolu (primjerice strelica) koji se nalazi s bočne strane gume.

Sljedeće vrijedi za gume ugrađene u suprotnom smjeru od okretanja:

- Može utjecati na vozne osobine. Zamijenite ili popravite neispravnu gumu što prije i vratite je nazad na vozilo umjesto rezervnog kotača.
- Vozite posebice pažljivo na mokrim i snijegom pokrivenim površinama ceste.

## Pokretanje kablovima

### Pokretanje spojnim kabelom

Ne pokrećite motor korištenjem punjača akumulatora.

Motor vozila s ispražnjenim akumulatorom može se pokrenuti pomoću kablova za pokretanje i akumulatora drugog vozila.

#### ⚠ Upozorenje

Budite iznimno pažljivi kad vršite pokretanje kablovima. Svako odstupanje od sljedećih uputa može uzrokovati ozljede ili oštećenja koja mogu nastati uslijed eksplozije akumulatora, kao i oštećenja električnih sustava u oba vozila.

#### ⚠ Upozorenje

Izbjegavajte kontakt akumulatora vozila s očima, kožom, tkaninama i obojanim površinama. Tekućina

sadrži sumpornu kiselinu koja pri izravnom kontaktu uzrokuje ozljede i oštećenja.

- Nikada ne izlažite akumulator vozila otvorenom plamenu ili iskrama.
- Ispražnjeni akumulator vozila se može smrznuti već pri temperaturi od 0 °C. Prije spajanja kabla za pokretanje odmrznite akumulator.
- Pri radu s akumulatorom vozila zaštitite oči i koristite zaštitnu odjeću.
- Koristite pomoćni akumulator istog napona (12 V). Njegov kapacitet (Ah) ne smije biti znatno manji od ispražnjenog akumulatora vozila.
- Koristite kablove za pokretanje s izoliranim štikaljkama i promjera najmanje 16 mm<sup>2</sup> (25 mm<sup>2</sup> za diesel motore).
- Ispražnjeni akumulator ne odspajajte iz strujnog kruga vozila.

- Isključite sve nepotrebne električne potrošače.
- Za vrijeme postupka pokretanja ne naginjite se iznad akumulatora vozila.
- Ne dozvolite da se polne stezaljke jednog kabla dotiču sa stezaljkama drugog kabla.
- Vozila ne smiju doći u kontakt jedno s drugim tijekom postupka pokretanja kablovima.
- Zategnite parkirnu kočnicu, mjenjač u praznom hodu.

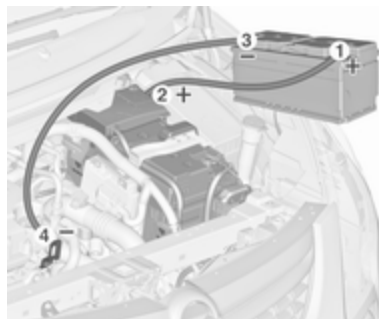

Redoslijed spajanja kablova:

1. Spojite crveni kabel na pozitivni terminal pomoćnog akumulatora.
2. Spojite drugi kraj crvenog voda na pozitivni priključak ispražnjenog akumulatora vozila.
3. Spojite crni kabel na negativni terminal pomoćnog akumulatora.
4. Spojite drugi kraj crnog kabela na točku uzemljenja vozila, kao što je blok motora ili vijčani spoj nosača motora. Spojite što je dalje moguće od ispražnjenog akumulatora vozila, ipak najmanje 60 cm.

Kablove postavite tako da ih ne može zahvatiti neki od pokretnih dijelova motora.

Za pokretanje motora:

1. Pokrenite motor vozila koje daje struju kod pokretanja kablova.
2. Nakon pet minuta, pokrenite drugi motor. Pokušaji pokretanja motora ne smiju trajati dulje od 15 sekundi i to u razmacima od jedne minute.

3. Pustite da oba motora rade približno tri minute u slobodnom hodu s priključenim kablova.
4. Uključite električne potrošače (npr. prednja svjetla, grijanje stražnjeg prozora) na vozilu koje se pokreće kablova.
5. Pri skidanju kablova postupite točno suprotnim redoslijedom.

## Vuča

### Vučenje vozila

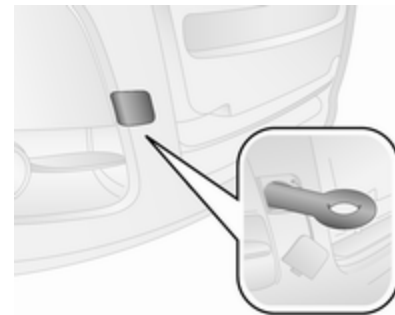

Otpustite čep pažljivim podizanjem odvijačem. Radi sprječavanja oštećenja preporuča se stavljanje krpe između odvijača i okvira.

Karika za vuču je spremjena s alatom vozila ↻ 160.

Kariku za vuču umetnite i zakrećite do kraja dok ne bude zategnuta i u vodoravnom položaju.

Zakačite užu za vuču – ili još bolje šipku za vuču – na kariku za vuču.

**Oprez**

Ušica za vuču smije se koristiti jedino za vuču, a ne za pokretanje vozila.

Uključite kontakt kako biste otključali kolo upravljača te kako bi mogli upotrijebiti svjetlo kočnica, sirenu i brisače.

Mjenjač je u praznom hodu.

**Napomena**

Ako u vozilu s automatiziranim ručnim mjenjačem (MTA) ne možete uključiti neutralni stupanj, vozilo smijete vući jedino s podignutim pogonskim kotačima.

**Oprez**

Lagano krenite. Izbjegavajte trzaje. Velike vučne sile mogu oštetiti vozilo.

Kad motor ne radi, potrebna je znatno veća sila za kočenje i upravljanje.

Da bi spriječili ulaz ispušnih plinova vučnog vozila u putnički prostor, uključite sustav recirkulacije zraka ⇨ 108 i zatvorite prozore.

Zatražite pomoć radionice.

Nakon vuče, odvijte kariku za vuču i ponovno postavite poklopac.

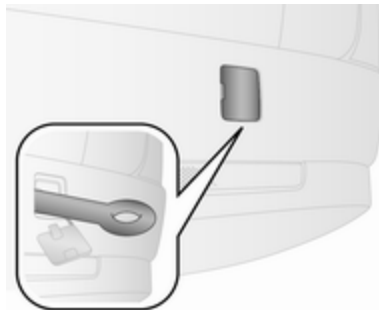
**Vučenje nekog drugog vozila**

Umetnite odvijač u utor uz bok poklopca. Oslobodite poklopac pažljivim oslanjanjem odvijača. Radi sprječavanja oštećenja preporuča se stavljanje krpe između odvijača i okvira.

Karika za vuču je spremjena s alatom vozila ⇨ 160.

Kariku za vuču umetnite i zakrećite do kraja dok ne bude zategnuta i u vodoravnom položaju.

Zakačite užu za vuču – ili još bolje šipku za vuču – na kariku za vuču.

Karika za vuču se smije koristiti samo za vuču a ne za izvlačenje vozila.

**Oprez**

Lagano krenite. Izbjegavajte trzaje. Velike vučne sile mogu oštetiti vozilo.

Nakon vuče, odvijte kariku za vuču. Umetnite čep.



## Njega izgleda

### Njega vanjštine

#### Brave

Brave su tvornički namazane visoko kvalitetnom mašću za cilindre brava. Koristite sredstvo za odmrzavanje samo kada je neophodno, jer to uklanja mast i utječe na funkciju brave. Nakon upotrebe sredstva za odmrzavanje, obratite se radionici radi podmazivanja brava.

#### Pranje

Lak vašeg vozila je izložen utjecajima okoline. Redovito operite i konzervirajte vozilo voskom. Kada koristite automatske autopraonice, odaberite program koji uključuje zaštitu voskom. Ograničenja za dijelove karoserije prekrivene filmom ili mat lakirane ili dekorativne trake, pogledajte "Poliranje i zaštita voskom".

Ptičji izmet, mrtve insekte, smolu, pelud i sl. odmah očistite, budući da sadrže agresivne sastojke koji mogu oštetiti lak.

Ako koristite autopraonicu, ponašajte se prema uputama proizvođača autopraonice. Brisač vjetrobrana i brisač stražnjeg prozora moraju biti isključeni. Uklonite antenu i vanjsku opremu kao što su krovni nosači itd.

Ako vozilo perete ručno, pazite da su unutrašnje strane blatobrana dobro isprane.

Očistite rubove i preklape na otvorenim vratima i poklopcu motora kao i područja koja oni pokrivaju.

Svijetle metalne profile čistite otopinom za čišćenje, odobrenom za aluminij, kako biste izbjegli oštećenja.

#### Oprez

Uvijek upotrebljavajte sredstvo za čišćenje pH vrijednosti od četiri do devet.

Ne upotrebljavajte sredstva za čišćenje na vrućim površinama.

Za podmazivanje šarki svih vrata obratite se radionici.

Prostor motora ne čistite mlazom pare ili mlazom pod visokim tlakom.

Vozilo temeljito isperite i obrišite kožnom krpom. Kožnu krpnu češće isperite. Za lakirane i za prozorske površine koristite različite kožne krpe: ostaci voska na staklima smanjuju vidljivost.

Za uklanjanje mrlja od katrana ne koristite tvrde predmete. Na lakiranim površinama koristite sprej za uklanjanje katrana.

#### Vanjska svjetla

Poklopci prednjih i drugih svjetala izrađeni su od plastike. Ne koristite abrazivna ili nagrizajuća sredstva, strugalo za led, te ih ne čistite dok su suhi.

#### Poliranje i zaštita voskom

Vozilo redovito zaštitite voskom (barem kada voda više ne stvara kuglice). U suprotnom, lak će se isušiti.

Poliranje je potrebno samo ako je lak matirao ili ako su se za njega uhvatile tvrde supstance.

Sredstvo za poliranje sa silikonom stvara zaštitni sloj, te nije potrebno konzerviranje.

Nelakirane plastične dijelove karoserije ne tretirajte voskom ili sredstvima za poliranje.

Dijelove karoserije zaštićene mat filmom ili dekorativne trake ne smijete polirati, radi izbjegavanja svjetlucanja. Ne koristite programe s vrućim voskom u automatskim praonicama automobila ako je vozilo opremljeno tim dijelovima.

Mat lakirane dekorativne dijelove, na primjer poklopac kućišta ogledala, ne smijete polirati. U suprotnom, ti će dijelovi postati blistavi ili će se boja otopiti.

### **Prozori i metlice brisača vjetrobrana**

Prikladna je meka krpa bez vlakana ili koža za staklo uz primjenu sredstva za čišćenje prozora i odstranjivača insekata.

Prilikom čišćenja stražnjeg stakla s unutarnje strane, obavezno brišite paralelno s grijaćim elementima kako ih ne biste oštetili.

Za mehaničko odstranjivanje leda upotrebljavajte uobičajeno strugalo za led oštih rubova. Strugalo čvrsto pritisnite uz staklo, kako ispod strugala ne bi dospjela prljavština koja može oštetiti staklo (ogrebotine).

Zaprljane metlice brisača očistite mekanom krpom i sredstvom za čišćenje prozora.

Skinite čestice prljavštine sa zamazanih metlica pomoću mekane krpe i sredstva za čišćenje prozora. Jednako tako, s prozora uklonite sve naslage poput voska, ostataka insekata i sličnog.

Naslage leda, prljavština i neprekidno brisanje suhih prozora oštetit će ili čak uništiti metlice brisača.

### **Staklena ploča**

Nikada ga ne čistite otapalima ili abrazivnim sredstvima, gorivom, agresivnim sredstvima (npr. sredstvima za čišćenje boje, otopine koje sadrže aceton itd.), kiselim ili iznimno alkalnim sredstvima ili abrazivnim spužvama. Ne primjenjujte vosak ili sredstva za poliranje na staklu.

### **Kotači i gume**

Ne koristite uređaje za čišćenje mlazom pod visokim tlakom.

Naplatke očistite pH neutralnim sredstvom za čišćenje kotača.

Naplaci su lakirani i mogu se njegovati istim sredstvima kao i karoserija.

### **Oštećenja laka**

Manja oštećenja laka popravite olovkom za retuširanje prije stvaranja korozije. Za popravak većih oštećenja ili područja s korozijom kontaktirajte radionicu.

## Podvozje

Neka područja podvozja vozila imaju PVC presvlaku dok druga kritična područja imaju dugotrajnu presvlaku od zaštitnog voska.

Nakon pranja podvozja, provjerite podvozje i ako je potrebno zaštitite ga voskom.

Materijali od bitumena/gume mogu oštetiti PVC sloj. Radove na podvozju izvršite u radionici.

Prije i nakon zime, operite podvozje i provjerite sloj zaštitnog voska.

## Sustav prirodnog plina

Ne usmjeravajte mlaz pare ili mlaz pod visokim tlakom prema komponentama sustava prirodnog plina. Iznimno je važno zaštititi spremnik prirodnog plina i tlačne ventile na podvozju vozila i poprečni nosač u prostoru motora.

Ove komponente se ne smiju tretirati uz uporabu kemijskih sredstava za čišćenje ili konzerviranje.

Za čišćenje komponenti sustava prirodnog plina obratite se radionici koja je ovlaštena za održavanje vozila na pogon s prirodnim plinom.

## Oprema za vuču

Ne čistite motku kuke za vuču mlazom pare ili mlazom pod visokim tlakom.

## Njega unutrašnjosti

### Unutrašnji prostor i presvlake

Unutrašnjost vozila, uključujući ploču s instrumentima i obloge, čistite samo suhom krpom ili sredstvom za čišćenje unutrašnjosti.

Kožne presvlake brišite čistom vodom i mekom krpom. U slučaju da je presvlaka jako zaprljana, koristite sredstvo za njegu kože.

Ploču s instrumentima i zaslone treba čistiti samo mekanom vlažnom krpom. Po potrebi upotrijebite blagu otopinu sa sapunom.

Presvlake od tkanine čistite pomoću usisavača i četke. Uklonite mrlje sredstvom za čišćenje presvlaka.

Tkanine u boji mogle bi izgubiti boju. Tako biste mogli dobiti vidljive razlike u boji, posebno kod svijetlih presvlaka. Mrlje koje se mogu ukloniti i mjesta na kojima se boja izbljedia trebalo bi čim prije očistiti.

Sigurnosne pojaseve čistite mlakom vodom ili sredstvom za čišćenje unutrašnjosti.

### Oprez

Zakačite čičak trake (Velcro) jer otvorene čičak trake na odjeći mogu oštetiti presvlaku sjedala.

Isto vrijedi i za odjeću s ostrim predmetima, kao što su patentni zatvarači ili pojasevi ili jeans s čavličima.

### **Plastični i gumeni dijelovi**

Plastični i gumeni dijelovi se mogu očistiti istim sredstvom za čišćenje korištenim za karoseriju. Ako je potrebno koristite sredstvo za čišćenje unutrašnjosti. Ne koristite nijedno drugo sredstvo. Posebice izbjegavajte razrjeđivače i benzin. Ne koristite uređaje za čišćenje mlazom pod visokim tlakom.

## Servis i održavanje

<b>Opće napomene</b> .....	179
Servisne informacije .....	179
<b>Preporučene tekućine, sredstva za podmazivanje i dijelovi</b> .....	180
Preporučene tekućine i sredstva za podmazivanje .....	180

## Opće napomene

### Servisne informacije

Da bi Vaš automobil uvijek ispravno radio, ostao siguran u prometu i zadržao svoju vrijednost, važno je da se svi poslovi održavanja navedeni u servisnoj knjižici obavljaju u intervalima kako su navedeni.

Detaljan, najnoviji plan servisa za vaše vozilo je dostupan u radionici.

Servisni zaslon ⇨ 78.

Oznaka motora ⇨ 183.

### Europski servisni intervali

#### Motori s pogonom na benzin i CNG

Održavanje vašeg vozila je potrebno svakih 30.000 km ili dvije godine, ovisno o tome koji od uvjeta nastupi prvi.

#### Diesel motori

Održavanje vašeg vozila je potrebno svakih 35.000 km ili nakon dvije godine, ovisno o tome koji od uvjeta nastup prvi, osim ako je na informacijskom centru vozača naznačeno drugačije ⇨ 90.

Kraći servisni interval može vrijediti u slučaju većih opterećenja vozila, kao primjerice kod vozila taksi službe ili policijskih vozila.

Servisni zaslon ⇨ 78.

### Međunarodni servisni intervali

Održavanje Vašeg vozila je potrebno svakih 20.000 km ili nakon jedne godine, što god prije nastupi, osim ako je na zaslonu servisa naznačeno drugačije.

Međunarodni plan servisa vrijedi za:

Albanija, Bjelorusija, Bosna i Hercegovina, Gruzija, Makedonija, Moldova, Crna Gora, Srbija, Ukrajina.

Teški radni uvjeti postoje ako se jedna ili više sljedećih okolnosti događaju učestalo: Hladno pokretanje, rad sa čestim zaustavljanjima i kretanjima, vuča prikolice, vožnja po brdovitom terenu, vožnja po lošim i pjeskovitim površinama cesta, povećano zagađenje zraka, prisustvo lebdećeg pijeska i visoki sadržaj prašine, vožnja na velikoj nadmorskoj visini i velike promjene temperature. Pod tim

teškim radnim uvjetima, određeni servisni rad može biti potreban češće od redovnog servisnog intervala.

Servisni zaslon ⇨ 78.

### Potvrde

Potvrda servisa se bilježi u Servisnoj i jamstvenoj knjižici. Servisna radionica upisuje datum i kilometražu i potvrđuje žigom i potpisom.

Provjerite je li Servisna i jamstvena knjižica pravilno ispunjena, jer je dokaz kontinuiranog servisiranja neophodan za zadovoljavanje uvjeta jamstva ili zahtjeva dobre volje, a također je i korisno prilikom prodaje vozila.

### Servisni interval s preostalim vijekom trajanja motornog ulja

Servisni interval se temelji na nekoliko parametara ovisno o uporabi.

Kad motorno ulje treba zamijeniti, kontrolno svjetlo  treperi na sklopu instrumenata ⇨ 88. Ovisno o izvedbi,

može se pojaviti poruka upozorenja na zaslonu informacijskog centra vozača ⇨ 90.

Servisni zaslon ⇨ 78.

## Preporučene tekućine, sredstva za podmazivanje i dijelovi

### Preporučene tekućine i sredstva za podmazivanje

Koristite jedino proizvode koji zadovoljavaju preporučene specifikacije.

#### Upozorenje

Radni materijali su opasni i mogu biti otrovni. Rukujte pažljivo. Obratite pažnju na informacije navedene na spremnicima.

### Motorno ulje

Motorno ulje je označeno prema svojoj kvaliteti i viskozitetu. Kvaliteta je važnija od viskoziteta kada birate koje ćete motorno ulje koristiti. Kvaliteta ulja osigurava čistoću motora, zaštitu od trošenja i kontrolu starenja ulja, dok klasa viskoznosti daje informaciju o debljini uljnog filma u temperaturnom području.

Dexos je najnovija kvaliteta motornog ulja, koja pruža optimalnu zaštitu za benzinske i dizelske motore. Ako nije dostupno, moraju se koristiti druga motorna ulja navedenih kvaliteta. Preporuke za benzinske motore vrijede i za motore na komprimirani prirodni plin (CNG).

Odaberite odgovarajuće motorno ulje temeljem njegove kvalitete i minimalne temperature okoline  
⇨ 184.

### **Nadolijevanje motornog ulja**

Motorna ulja raznih proizvođača i marki se mogu miješati sve dok su u skladu sa zahtijevanom kvalitetom i viskozitetom motornog ulja.

Izričito je zabranjena uporaba motornih ulja kvalitete ACEA A1/B1 ili samo A5/B5 jer mogu prouzročiti dugotrajno oštećenje motora u određenim uvjetima rada.

Odaberite odgovarajuće motorno ulje temeljem njegove kvalitete i minimalne temperature okoline  
⇨ 184.

### **Dodatni aditivi za motorno ulje**

Korištenje dodatnih aditiva za motorna ulja može prouzročiti oštećenje i obezvrijediti jamstvo.

### **Viskozitet motornog ulja**

SAE klasa viskoziteta daje informaciju o debljini uljnog filma.

Multigrade ulje označavaju dvije oznake, na primjer SAE 5W-30. Prva oznaka, nakon koje slijedi slovo W, označava viskozitet niske temperature dok se druga oznaka odnosi na viskozitet visoke temperature.

Odaberite odgovarajuću klasu viskoziteta ovisno o Vašoj minimalnoj temperaturi u okolini ⇨ 184.

Sve preporučene klase viskoziteta prikladne su za visoke vanjske temperature.

### **Rashladno sredstvo i antifriz**

Koristite isključivo antifriz odobren za vaše vozilo. Kontaktirajte radionicu.

Sustav se tvornički puni rashladnom tekućinom namijenjenom za iznimno visoku razinu zaštite od korozije i smrzavanja do otprilike -28 °C. U

regijama s jako niskim temperaturama tvornički napunjena rashladna tekućina osigurava zaštitu od smrzavanja do otprilike -37 °C. Ova koncentracija mora se održavati tijekom čitave godine.

Korištenje dodatnih aditiva za rashladno sredstvo namijenjeno za dodatnu zaštitu od korozije ili za brtvljenje manjih istjecanja može prouzročiti probleme u radu. Odgovornost za posljedice zbog korištenja dodatnih aditiva za rashladno sredstvo će biti odbijena.

### **Tekućina za pranje**

Koristite samo tekućinu za pranje odobrenu za vozilo kako biste spriječili oštećenja metlica brisača, laka, plastičnih i gumenih dijelova. Kontaktirajte radionicu.

### **Tekućina kočnica i spojke**

Tijekom vremena, tekućina za kočnice upija vlagu koja će smanjiti efikasnost kočnica. Stoga je tekućinu za kočnice potrebno zamijeniti u navedenom intervalu.

## Tehnički podaci

<b>Identifikacija vozila</b> .....	<b>182</b>
Identifikacijski broj vozila .....	182
Identifikacijska pločica .....	183
Identifikacija motora .....	183
<b>Podaci vozila</b> .....	<b>184</b>
Preporučene tekućine i maziva .....	184
Podaci o motoru .....	185
Karakteristike .....	187
Masa vozila .....	188
Dimenzije vozila .....	189
Količine .....	191
Tlak u gumama .....	192

## Identifikacija vozila

### Identifikacijski broj vozila

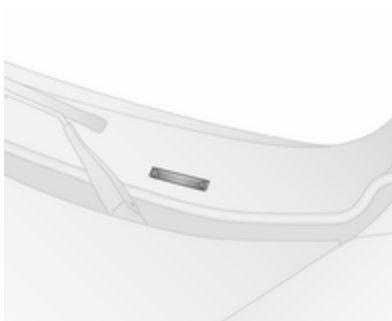

Identifikacijski broj vozila je vidljiv kroz vjetrobran.



Identifikacijski broj vozila nalazi se i u prednjem prostoru za noge, na desnoj strani vozila, iza poklopca.



## Identifikacijska pločica

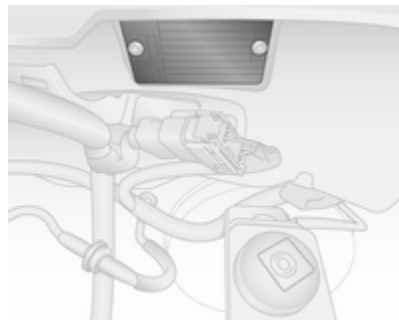

Identifikacijska pločica se nalazi u motornom prostoru, pričvršćena na pregradnom limu.



Podaci na identifikacijskoj pločici:

- 1 : broj odobrenja tipa
- 2 : identifikacijski broj vozila
- 3 : identifikacijski kod vrste vozila
- 4 : klasa najveće dopuštene mase vozila u kg
- 5 : najveća dopuštena kombinirana masa u kg
- 6 : maksimalno dozvoljeno opterećenje prednje osovine u kg
- 7 : maksimalno dozvoljeno opterećenje stražnje osovine u kg
- 8 : vrsta motora
- 9-11 : podaci specifični za vozilo ili specifični za državu

### Napomena

Identifikacijska pločica na vašem vozilu može se razlikovati od pokazane ilustracije.

Opterećenje prednje i stražnje osovine zajedno ne smije prekoračiti najveću dopuštenu masu. Na primjer, u slučaju da je opterećenje prednje osovine potpuno iskorišteno, tada se stražnja osovina može opteretiti samo još do najveće dopuštene mase.

Tehnički podaci su određeni u skladnosti s EU normama. Zadržavamo pravo izmjene. Podaci u dokumentima vozila uvijek imaju prednost pred podacima u ovom priručniku.

### Identifikacija motora

Broj motora utisnut je na bloku motora.

Tablice tehničkih podataka prikazuju identifikacijski kod motora. Podaci o motoru ⇨ 185.

Kako biste utvrdili odgovarajući motor, potražite snagu motora u EEC Certifikatu sukladnosti koji je isporučen s vozilom ili u drugim nacionalnim dokumentima za registraciju vozila.

## Podaci vozila

### Preporučene tekućine i maziva

#### Potrebna kvaliteta motornog ulja

##### Kvaliteta motornog ulja: Europa

dexos 2 ✓

Za zemlje s međunarodnim servisnim intervalom ⇨ 179 smijete koristiti kvalitete ulja navedene ispod:

##### Kvaliteta motornog ulja: Međunarodni

dexos 2 ✓

ACEA C3 ✓

ACEA A3/B4 ✓

## Klase viskoziteta motornog ulja

### Temperatura okoline

do -25 °C SAE 5W-30 ili  
SAE 5W-40

ispod -25 °C SAE 0W-30 ili  
SAE 0W-40

## Podaci o motoru

Prodajna oznaka	1.4	1.4	1.4
Identifikacijski kod motora	1.4i	1.4 Turbo	1.4 CNG
Zapremina motora [cm <sup>3</sup> ]	1368	1368	1368
Snaga motora [kW]	70	88	88
pri okr/min	6000	5000	5000
Okretni moment [Nm]	127	206	206
pri okr/min	4500	3000	3000
Vrsta goriva	Benzin	Benzin	Komprimirani prirodni plin / benzin
Oktanski broj RON <sup>1)</sup>			
preporučeni	95	95	95
mogući	98	98	98
Plin	–	–	CNG

1) Naljepnica specifična za državu na vratašcima spremnika goriva može imati veću važnost od zahtjeva važećih za motor.

Prodajna oznaka	1.3 Turbo <sup>2)</sup>	1.3 Turbo <sup>3)</sup>	1.6 Turbo <sup>2)</sup>	1.6 Turbo <sup>2)</sup>
Identifikacijski kod motora	1.3 CDTI	1.3 CDTI	1.6 CDTI	1.6 CDTI
Zapremina motora [cm <sup>3</sup> ]	1248	1248	1598	1598
Snaga motora [kW]	66	70	66	77
pri okr/min	4000	3500	4000	4000

## 186 Tehnički podaci

<b>Prodajna oznaka</b>	<b>1.3 Turbo<sup>2)</sup></b>	<b>1.3 Turbo<sup>3)</sup></b>	<b>1.6 Turbo<sup>2)</sup></b>	<b>1.6 Turbo<sup>2)</sup></b>
<b>Identifikacijski kod motora</b>	<b>1.3 CDTI</b>	<b>1.3 CDTI</b>	<b>1.6 CDTI</b>	<b>1.6 CDTI</b>
Okretni moment [Nm]	200	200	290 / 200 <sup>4)</sup>	290
pri okr/min	1500	1500	1500	1500
Vrsta goriva	Diesel	Diesel	Diesel	Diesel

2) Euro 5+.

3) Euro 6.

4) Ručni mjenjač / Automatizirani ručni mjenjač.

<b>Prodajna oznaka</b>	<b>1.6 Turbo<sup>5)</sup></b>	<b>2.0 Turbo</b>
<b>Identifikacijski kod motora</b>	<b>1.6 CDTI</b>	<b>2.0 CDTI</b>
Zapremina motora [cm <sup>3</sup> ]	1598	1956
Snaga motora [kW]	70/74/77/88 <sup>6)</sup>	99
pri okr/min	3500 - 4000	3500
Okretni moment [Nm]	280 - 320	320
pri okr/min	1500 - 1750	1500
Vrsta goriva	Diesel	Diesel

5) Euro 6.

6) Ovisno o kodu izlaza.

## Karakteristike

Motor	1.4i	1.4Turbo	1.4CNG
Maksimalna brzina [km/h]	161	172/167 <sup>7)</sup>	172/167 <sup>7)</sup>

7) H1/H2.

Motor Euro 5+	1.3CDTI (66 kW)	1.6CDTI (66 kW)	1.6CDTI (77 kW)	2.0CDTI
Maksimalna brzina [km/h]	158/153 <sup>8)</sup>	158/153 <sup>8)</sup>	164/159 <sup>8)</sup>	179/174 <sup>8)</sup>

8) H1/H2.

Motor Euro 6	1.3CDTI (70 kW)	1.6CDTI (70 kW)	1.6CDTI (74 kW)	1.6CDTI (77 kW)	1.6CDTI (88 kW)
Maksimalna brzina [km/h]	159	160/155 <sup>9)</sup>	160/155 <sup>9)</sup>	166/161 <sup>9)</sup>	172/167 <sup>9)</sup>
	161 <sup>10)</sup>	164/159 <sup>9)10)</sup>	164/159 <sup>9)10)</sup>	170/165 <sup>9)10)</sup>	176/171 <sup>9)10)</sup>

9) H1/H2.

10) Euro 6 Eco-Pack.

## Masa vozila

### Masa praznog vozila, osnovni model bez opcijske opreme

Maksimalna dozvoljena nosivost ne smije se prekoračiti. Te se težine nalaze u dokumentima vozila ili na identifikacijskoj pločici ↻ 183.

<b>Duljina</b>	<b>Visina krova</b>	<b>Dostavno vozilo</b>	<b>Combi</b>	<b>Combo Tour</b>
L1	H1	1355-1535	1421-1605	1445-1615
	H2	1360-1555	-	1505-1615
L2	H1	1360-1615	1466-1615	1600-1615
	H2	1535-1550	1600-1675	1615-1675

Opcijska i dodatna oprema povećavaju masu praznog vozila. EC certifikat o sukladnosti navodi masu pojedinog vozila s punim spremnikom.

Informacije o opterećenju ↻ 67.

## Dimenzije vozila

Tip	Dostavno vozilo		Kombi / Combo Tour	
	L1	L2	L1	L2
Razmak osovina				
Duljina [mm]	4390	4740	4390	4740
Širina bez vanjskih ogledala [mm]	1832-1850	1832-1850	1832-1850	1832-1850
Širina zajedno s vanjskim ogledalima [mm]	2119	2119	2119	2119
Visina [mm]; Standardni krov (H1) <sup>11)</sup>	1895/1845 <sup>12)</sup>	1927/1880 <sup>12)</sup>	1895/1845 <sup>12)</sup>	1927/1880 <sup>12)</sup>
Visina [mm]; Povišeni krov (H2) <sup>11)</sup>	2125	2125	2125	2125/2115 <sup>13)</sup>
Razmak osovina [mm]	2755	3105	2755	3105
Krug okretanja od rubnika do rubnika [m]	11,2	12,5	11,2	12,5

11) Bez antene.

12) S/bez ugrađenog krovnog nosača.

13) Kombi/Combo Tour.

## Dimenzije teretnog prostora

Tip	Dostavno vozilo		Kombi / Combo Tour	
	L1	L2	L1	L2
Razmak osovina				
Duljina poda prtljažnika [mm]	1820	2170	1400/991 <sup>14)</sup>	1750/1341 <sup>14)</sup>
Duljina poda prtljažnika s preklopljenim suvozačevim sjedalom [mm]	3050	3400	–	–
Širina prtljažnika između lukova iznad kotača [mm]	1230	1230	1230/1186 <sup>15)</sup>	1230/1186 <sup>15)</sup>

## 190 Tehnički podaci

Tip	Dostavno vozilo		Kombi / Combo Tour	
Maksimalna širina prtljažnika [mm]	1714	1714	1230/1186 <sup>15)</sup>	1230/1186 <sup>15)</sup>
Visina prtljažnika [mm]; Standardni krov (H1)	1305	1305	1305	1305
Visina prtljažnika [mm]; Povišeni krov (H2)	1550	1550	1550	1550
Visina kliznih bočnih vrata [mm]	1175	1175	1175	1175
Širina kliznih bočnih vrata [mm]	700	700	700	700
Visina stražnjih vrata [mm]; Standardni krov (H1)	1250	1250	1250 <sup>16)</sup>	1250 <sup>16)</sup>
Visina stražnjih vrata [mm]; Visoki krov (H2)	1455	1455	1455 <sup>16)</sup>	1455 <sup>16)</sup>
Širina stražnjih vrata [mm]	1231	1231	1231 <sup>16)</sup>	1231 <sup>16)</sup>

14) Sa/bez prekloplivih stražnjih sjedala (samo u izvedbi s 5 sjedala).

15) Combi/Combo Tour (samo verzija s 5 sjedala).

16) Samo modeli Combi sa stražnjim vratima.

Krovni nosač ⇨ 67, Informacije o opterećenju ⇨ 67.



## Količine

### Motorno ulje

Motor	1.4i	1.4Turbo	1.4CNG	1.3CDTI	1.6CDTI	2.0CDTI
uključujući filter [l]	3,0	2,9	2,9	3,2 / 3,9 <sup>17)</sup>	4,9	4,9
između MIN i MAX [l]	1,0	1,0	1,0	1,0	1,0	1,0

17) Euro 5+ / Euro 6.

### Spremnik goriva

Benzin/diesel, nominalni kapacitet [l]	60
Prirodni plin CNG, nazivni kapacitet [kg]	16,15 / 22,1 <sup>18)</sup>
Benzin, nominalni kapacitet [l]	22

18) L1 / L2.

## Tlak u gumama

Motor	Gume	Udobnost		S punim opterećenjem	
		prednje [kPa/bar] ([psi])	stražnje [kPa/bar] ([psi])	prednje [kPa/bar] ([psi])	stražnje [kPa/bar] ([psi])
Svi	185/65 R15 88T	250/2,5 (36)	250/2,5 (36)	290/2,9 (42)	290/2,9 (42)
	185/65 R15 92T	250/2,5 (36)	260/2,6 (38)	290/2,9 (42)	300/3,0 (44)
	195/65 R15 95T	240/2,4 (35)	240/2,4 (35) 300/3,0 (44) <sup>19)</sup>	260/2,6 (38)	270/2,7 (39)
					320/3,2 (46) <sup>19)</sup> 260/2,6 (38) <sup>20)</sup>
195/60 R16 C 99/97T	270/2,7 (39)	270/2,7 (39)	270/2,7 (39)	330/3,3 (48) 360/3,6 (52) <sup>19)21)</sup> 280/2,8 (41) <sup>22)</sup>	

<sup>19)</sup> Combi.

<sup>20)</sup> Combo Tour.

<sup>21)</sup> L2 furgon, sve izvedbe s CNG, i Combo Tour sa 7 sjedala.

<sup>22)</sup> Combo Tour s 5 sjedala.

Uvijek napužite gume na tlak pokazan na naljepnici s informacijama o tlaku u gumama na okviru vrata (ako je postavljena) ⇨ 161.

Oznake na gumama ⇨ 161.

## Informacije stranke

<b>Informacije stranke</b> .....	<b>193</b>
Izjava o sukladnosti .....	193
Popravlak oštećenja od sudara	193
Registrirani zaštitni znakovi .....	193
<b>Bilježenje i tajnost podataka</b>	
<b>vozila</b> .....	<b>194</b>
Snimači podataka događaja ....	194
Identifikacija radijske frekvencije (RFID) .....	195

## Informacije stranke

### Izjava o sukladnosti

#### Sustavi radijskog prijenosa

Ovo vozilo ima sustave koji odašilju i/ili primaju radio valove sukladno Direktivi 1999/5/EC ili 2014/53/EU. Ti sustavi zadovoljavaju osnovne zahtjeve i druge važne propise Direktive 1999/5/EC ili 2014/53/EU. Kopije originalnih izjava o sukladnosti možete preuzeti na našoj web-stranici.

### Popravlak oštećenja od sudara

#### Debljina laka

Zbog tehnika proizvodnje, debljina laka može varirati između 50 i 400 µm.

Stoga, različite debljine laka nisu pokazatelj za popravlak oštećenja uslijed sudara.

## Registrirani zaštitni znakovi

### Apple Inc.

Apple CarPlay™ je zaštitni znak od Apple Inc.

App Store® i iTunes Store® su registrirani zaštitni znakovi tvrtke Apple Inc.

iPhone®, iPod®, iPod touch®, iPod nano®, iPad® i Siri® su registrirani zaštitni znakovi tvrtke Apple Inc.

### Aupeo! GmbH

AUPEO® je registrirani zaštitni znak od Aupeo! GmbH.

### Bluetooth SIG, Inc.

Bluetooth® je registrirani zaštitni znak od Bluetooth SIG, Inc.

### DivX, LLC

DivX® i DivX Certified® su registrirani zaštitni znakovi tvrtke DivX, LLC.

### EnGIS Technologies, Inc.

BringGo® je registrirani zaštitni znak od EnGIS Technologies, Inc.

### Google Inc.

Android™ i Google Play™ dućan su zaštitni znakovi od Google Inc.

### **Stitcher Inc.**

Stitcher™ je zaštitni znak tvrtke  
Stitcher, Inc.

### **Verband der Automobilindustrie e.V.**

AdBlue® je registrirani zaštitni znak  
od VDA.

## **Bilježenje i tajnost podataka vozila**

### **Snimači podataka događaja**

#### **Moduli spremanja podataka u vozilu**

Veći broj elektroničkih komponenta vozila sadrže module za spremanje podataka koji privremeno ili trajno spremaju tehničke podatke o stanju vozila, događajima i pogreškama. Općenito, te tehničke informacije dokumentiraju stanje dijelova, modula, sustava ili okruženja:

- radni uvjeti komponenta sustava (napr. razine punjenja)
- poruke o stanju vozila i njegovim komponentama (napr. broj okretaja kotača / brzina vrtnje, usporavanje, bočno ubrzanje)
- disfunkcije i neispravnosti važnih komponenta sustava

- odziv vozila u posebnim situacijama u vožnji (napr. napuhavanje zračnog jastuka, uključivanje sustava regulacije stabilnosti)
- uvjeti okruženja (napr. temperatura)

Ti su podaci isključivo tehnički i pomažu u utvrđivanju i ispravljanju pogrešaka kao i za optimizaciju funkcija vozila.

Profili kretanja, koji označavaju prijeđene rute, ne mogu se izraditi na osnovi tih podataka.

Ako se koriste usluge (npr. radovi popravaka, servisni postupci, jamstveni slučajevi, osiguranje kvalitete), zaposlenici servisne mreže (uključujući proizvođača) mogu pročitati te tehničke informacije iz modul spremanja podataka o događajima i pogreškama pomoću posebnih dijagnostičkih uređaja. Ako je potrebno, više informacija potražite u takvim radionicama. Nakon ispravljanja pogreške, podaci se brišu iz modula spremanja pogrešaka ili se neprestano brišu.

Prilikom korištenja vozila mogu se pojaviti situacije u kojima se tehnički podaci koji se odnose na druge informacije (izvještaj o nesreći, oštećenja vozila, izjave svjedoka i sl.) mogu pridružiti određenoj osobi - po mogućnosti uz pomoć stručnjaka.

Dodatne funkcije koje su ugovorno određene s klijentom (npr. određivanje položaja vozila u slučajevima nužde) omogućuju prijenos posebnih podataka iz vozila.

## **Identifikacija radijske frekvencije (RFID)**

Tehnologija RFID koristi se na nekim vozilima za funkcije poput nadzora tlaka u gumama i zaštite sustava paljenja. Koristi se i za praktične funkcije poput radiofrekvencijskog daljinskog upravljanja za zaključavanje/otključavanje vrata i pokretanje motora, te za odašiljače ugrađene u vozila za otvaranje garažnih vrata. Tehnologija RFID na Opel vozilima ne koristi i ne bilježi osobne podatke ili poveznice na neke druge Opel sustave koji sadrže osobne informacije.

## Kazalo pojmova

<b>A</b>	
Aktiviranje zračnog jastuka.....	90
Akumulator .....	147
Alat .....	160
Alat vozila.....	160
ASR (regulator protiv proklizavanja).....	129
Automatizirani ručni mjenjač .....	123
Automatsko isključivanje goriva .....	96, 116
Automatsko zaključavanje.....	90
Autostop.....	117
AUX utičnica.....	74
<b>B</b>	
Bilježenje i tajnost podataka vozila.....	194
Blokada motora .....	28, 89
Bočna svjetla.....	99
Bočni pokazivači smjera .....	153
Bočni zračni jastuci .....	52
Brave za dijete .....	24
Brisač/sustav pranja stražnjeg prozora .....	71
Brisač/sustav pranja vjetrobrana .	71
Brojač dnevno prijeđenih kilometara .....	76
Brojač kilometara .....	76
Broj ključa.....	19
Brzinomjer .....	76
<b>C</b>	
Car Pass .....	20
Cilindri brave.....	19
CNG.....	191
<b>Č</b>	
Čujni zvukovi upozorenja.....	96
<b>D</b>	
Daljinski upravljač.....	20
Datum.....	90
Deaktiviranje zračnog jastuka . . .....	52, 83, 90
Dimenzije teretnog prostora.....	189
Dimenzije vozila .....	189
Dizalica vozila.....	160
Dovod zraka .....	112
Držači šalice .....	61
Dubina šare .....	163
Dugo svjetlo .....	89, 100
Dulje parkiranje vozila.....	147
<b>E</b>	
Eco način rada (E).....	126
Električni prozori .....	31
Električni sustav.....	156
Električno podešavanje .....	29
Elektronička kontrola stabilnosti .....	85, 130
Elektronička kontrola stabilnosti (ESC).....	85

Elektronički programi vožnje .....	126
Elektronički sustav kontrole klime .....	109
ESC (elektronička kontrola stabilnosti).....	130

**F**

Fiksni otvori za provjetravanje ...	112
Filtar krutih čestica.....	86, 121
Filtar za pelud .....	112
Filter čestica.....	121

**G**

Glasnoća.....	90
Gorivo.....	135
Gorivo za benzinske motore .....	135
Gorivo za dizelske motore .....	135
Gorivo za rad s prirodnim plinom	136
Gornji remen.....	54
Greška .....	126
Grijani retrovizori .....	30
Grijanje .....	39
Grijanje sjedala.....	39
Grijanje stražnjeg prozora .....	33

**H**

Halogenska prednja svjetla .....	150
----------------------------------	-----

**I**

Identifikacija motora.....	183
Identifikacija radijske frekvencije (RFID).....	195
Identifikacijska pločica .....	183
Identifikacijski broj vozila .....	182
Indikatori.....	76
Informacije o opterećenju ...	67, 189
Informacije za prvu vožnju.....	6
Informacijski centar vozača.....	90
Informacijski zasloni.....	90
Isključivanje sustava vozila .....	116
Isključivanje vozila.....	81, 96
ISOFIX.....	54
Ispuh motora .....	121
Izbornik postavki.....	90
Izjava o sukladnosti.....	193

**J**

Jezik.....	90
------------	----

**K**

Karakteristike .....	187
Katalizator .....	122
Klima uređaj .....	108
Klizna bočna vrata.....	25
Klizna vrata .....	25
Ključevi .....	19
Ključevi, brave.....	19
Kočnice .....	127, 147
Kočni sustav .....	84

Količine .....	191
Komplet za popravak gume .....	165
Kontrola brzine .....	90, 131
Kontrola klime .....	15
Kontrola osvjetljenja ploče s instrumentima .....	103
Kontrola vozila .....	114
Kontrole.....	70
Kontrole na kolu upravljača .....	70
Kontrolna svjetla.....	79
Kontrolno svjetlo kvara .....	83
Konveksni oblik .....	29
Korištenje ovog priručnika .....	3
Kotači i gume .....	160
Kretanje .....	17
Krovne šipke.....	62
Krovni nosač .....	67, 189
Krovni nosači.....	67
Kutija s osiguračima ploče s instrumentima .....	158
Kutija s osiguračima u motornom prostoru .....	157
Kvar.....	173

**L**

Lanci za snijeg .....	165
Lumbalni oslonac.....	36

**M**

Masa vozila .....	188
Masa vozila s punim spremnikom	67

Mehaničke brave na vratima.....	21
Mijenjanje brzina.....	85
Mjenjač .....	16, 84
Mjerač broja okretaja .....	76
Mjerač goriva .....	77
Mjerači.....	76
Mjerač temperature rashladnog sredstva motora .....	78
Mjerna jedinica.....	90
Mjesta postavljanja sigurnosnog sustava za dijete .....	57
Motorno ulje .....	144, 180, 184, 191
Multifunkcijski prikaz.....	90

## N

Nadglavna konzola .....	61
Najveća dopuštena masa vozila...	67
Naljepnice na vjetrobranu.....	31
Naljepnice za ceste s naplatom...	31
Naslone za glavu .....	34
Naslon za ruku.....	39
Niska razina goriva .....	88
Niska razina motornog ulja .....	88
Njega izgleda.....	175
Njega unutrašnjosti .....	177
Njega vanjštine .....	175

## O

Ogledalo u unutrašnjosti.....	30
Opasnost, upozorenje i oprez .....	4
Opće napomene .....	139

Opće upozorenje.....	81, 96, 116
Oprema i modifikacije vozila .....	142
Osigurači .....	156
Osvjetljenje ploče s instrumentima .....	155
Osvjetljenje prtljažnika.....	104
Osvjetljenje unutrašnjosti.....	90, 103
Otključavanje vozila .....	6
Otvorena vrata .....	90
Otvori za provjetravanje.....	112
Oznaka zračnog jastuka.....	48, 52
Oznake guma .....	161

## P

Papučice.....	114
Parkiranje .....	18, 120
Parkirna kočnica .....	128
Pepeljare .....	75
Podaci o motoru .....	185
Podaci vozila.....	184
Podesivi otvori za provjetravanje	112
Podešavanje kola upravljača ...	9, 70
Podešavanje naslona za glavu .....	8
Podešavanje ogledala .....	8
Podešavanje sjedala .....	7, 36
Podešavanje snopa prednjih svjetala .....	100
Podna mreža za prtljagu.....	65
Podsjetnik za sigurnosni pojas ...	82
Pojasevi.....	45

Pokazivač smjera .....	82
Poklopac motora .....	143
Poklopci kotača .....	164
Pokretanje i rukovanje.....	115
Pokretanje motora .....	116, 123
Pokretanje spojnim kabelom ....	172
Položaji kontakt brave .....	115
Položaj sjedala .....	35
Poluga mjenjača .....	123
Pomoć pri kočenju .....	128
Pomoć pri kretanju na uzbrdici . .....	85, 129
Pomoć pri parkiranju .....	133
Popravak oštećenja od sudara...	193
Poruke sustava za gorivo.....	96, 116
Potrošnja goriva.....	90
Potrošnja goriva - CO <sub>2</sub> emisija . .	139
Pražnjenje iz filtra za gorivo .....	89
Predgrijanje .....	86
Prednja sjedala.....	35
Prednja svjetla.....	99
Prednja svjetla pri vožnji u inozemstvu .....	100
Prednja svjetla za maglu .....	102
Prednje sjedalo suvozača Položaj za stol.....	37
Preklapanje.....	37
Prednje spremište.....	61
Prednji zračni jastuci .....	51
Pregled ploče s instrumentima ....	10



Prekidač svjetala .....	99
Prekidač za odabir goriva .....	77
Prekid dovoda goriva pri vožnji s oduzetim gasom .....	117
Preklapanje sjedala .....	37, 40, 42
Preklapanje suvozačevog sjedala	37
Prekrivač prtljažnika .....	63
Preporučene tekućine i maziva. .	184
Preporučene tekućine i sredstva za podmazivanje .....	180
Prerada vozila na kraju radnog vijeka .....	143
Presvlake.....	177
Pretinac za rukavice .....	61
Priključak za prikolicu.....	139
Priključci za napajanje .....	74
Prilagodljivi prekrivač prtljažnika.....	63, 67
Priradni plin.....	191
Pritisak guma .....	161
Probušena guma.....	167
Promjena veličine guma i kotača	164
Protuprovalni sustav zaključavanja .....	28
Provjere vozila.....	143
Provjetravanje.....	107
Prozori.....	31
Prtljažnik .....	27
Punjenje goriva .....	136
Putno računalo.....	90, 97

<b>R</b>	
Radio info.....	90
Rashladno sredstvo i antifriz.....	180
Rashladno sredstvo motora .....	145
Redovito korištenje klima uređaja .....	113
Registrirani zaštitni znakovi.....	193
Regulator protiv proklizavanja (ASR).....	129
Rešetka.....	62
Rešetka u teretnom prostoru.....	66
Retrovizori s mogućnošću preklapanja .....	30
Rezervni kotač .....	169
Ručna kočnica.....	128
Ručni mjenjač .....	122
Ručni način rada .....	125
Ručni prozori .....	31
Ručno podešavanje .....	29
Ručno smanjenje zasljepljenosti	30

<b>S</b>	
Sat.....	72, 90
Savjeti za vožnju.....	114
Servis .....	113, 179
Servisne informacije .....	179
Servisni zaslon .....	78, 90
Signali skretanja i promjene trake .....	101
Sigurnosni pojas .....	8

Sigurnosni pojasevi .....	45
Sigurnosni pojas u tri točke .....	46
Sigurnosni sustavi za dijete .....	54
Sigurnosni sustav za djecu za stražnje prozore.....	31
Sigurnost vozila.....	28
Simboli .....	4
Sirena .....	13, 70
Sjedala u drugom redu .....	40
Sjedala u trećem redu .....	42
Sklop instrumenata .....	76
Snimači podataka događaja.....	194
Specifični podaci vozila .....	3
Spremanje vozila.....	142
Spremišta.....	60
Spremište.....	60
Spremište ispod sjedala .....	62
Spremište na ploči s instrumentima.....	60
Spremnik goriva.....	191
Središnje visoko postavljeno kočno svjetlo .....	153
Središnje zaključavanje .....	23
Standardni prikaz.....	90
Stražnja policia za pakete.....	63
Stražnja sjedala.....	40
Stražnja svjetla .....	152
Stražnja vrata .....	25
Stražnje spremište.....	62
Stražnje svjetlo za maglu ....	90, 102

Stražnji prozori .....	32
Sustav grijanja i provjetravanja .	107
Sustavi detekcije predmeta.....	133
Sustavi kontrole klime.....	107
Sustavi kontrole vožnje.....	129, 130
Sustavi pranja i brisanja .....	14
Sustav isključivanja goriva... 81,	
96, 116	
Sustavi za pomoć vozaču.....	131
Sustavi zaštite za dijete.....	54
Sustav kontrole proklizavanja ....	129
Sustav kontrole tlaka u gumama. .	87
Sustav nadzora pritiska u	
gumama .....	162
Sustav protiv blokiranja kotača ..	127
Sustav protiv blokiranja kotača	
(ABS) .....	84
Sustav punjenja .....	83
Sustav stop-start.....	89, 117
Svjetla upozorenja.....	76
Svjetla u unutrašnjosti .....	103
Svjetla za maglu .....	152
Svjetla za vožnju po danu....	90, 100
Svjetla za vožnju unatrag .....	102
Svjetlo prednjeg pokazivača	
smjera.....	150
Svjetlo registarske pločice .....	153
Svjetlo za izlazak .....	105
Svjetlo za maglu .....	90

**Š**

Štitnici za sunce .....	33
-------------------------	----

**T**

Tehnički podaci.....	185
Tekućina kočnica .....	147
Tekućina kočnica i spojke.....	180
Tekućina servo upravljača.....	146
Tekućina za pranje .....	146
Temperatura.....	90
Temperatura okoline .....	72
Temperatura rashladnog	
sredstva motora .....	86
Teret.....	67
Teret na krovu.....	67
Tlak motornog ulja .....	87
Tlak u gumama .....	192
Trošenje kočnih pločica.....	84

**U**

Udaljenost do sljedećeg servisa... 90	
Ugradnja sjedala.....	42
Uhodavanje novog vozila .....	115
Uključivanje svih pokazivača	
smjera .....	101
Ultrazvučna pomoć pri	
parkiranju .....	85, 133
Ulje, motor.....	180, 184
Unutarnja svjetla .....	154
Upaljač za cigarete .....	75
Upozorenje.....	96

Upozorenje prednjim svjetlima . .	100
Upravljanje.....	115
Upravljanje prozorima izvana.....	31
Uređaj za pranje prednjih svjetala	72
USB priključak.....	74
Ušice za učvršćenje tereta ....	65, 67
Utovar.....	37, 40, 42
Uvod .....	3

**V**

Vađenje sjedala.....	42
Vanjska ogledala.....	29
Vanjska svjetla .....	12, 99
Vanjsko svjetlo .....	89
Vjetrobran.....	31
Vozne karakteristike i savjeti za	
vožnju .....	139
Vrata.....	25, 27
Vrata prtljažnika.....	27
Vršenje rada .....	143
Vuča.....	139, 173
Vuča prikolice .....	140
Vučenje nekog drugog vozila ....	174
Vučenje vozila .....	173

**Z**

Zamagljeni poklopci svjetala ....	102
Zamijenite motorno ulje .....	88
Zamjena kotača .....	167
Zamjena metlice brisača .....	149
Zamjena žarulje .....	150

---

Zaslon mjenjača .....	79, 123
Zaštita od pražnjenja	
akumulatora .....	106
Zaustavljanje motora.....	81
Zimske gume .....	160
Zračni jastuci .....	48
Zračni jastuci i zatezači pojaseva	82
Zvukovi upozorenja .....	96
Zvukovi upozorenja za	
ograničenje brzine.....	90
Zvuk upozorenja.....	90
Zvuk upozorenja podsjetnika za	
sigurnosni pojas.....	90



[www.opel.com](http://www.opel.com)

Copyright by ADAM OPEL AG, Rüsselsheim, Germany.

Informacije sadržane u ovom izdanju vrijede od datuma navedenog u nastavku. Adam Opel AG pridržava pravo izmjena tehničkih specifikacija, značajki i dizajna vozila na koja se odnose informacije navedene u ovom izdanju, kao i promjena samog izdanja.

Izdanje: siječanj 2017, ADAM OPEL AG, Rüsselsheim.

Tiskano na papiru bijeljenom bez klora.

**ID-OCBDOLSE1701-hr**

