Sadržaj

| | |
|---------------------------------|-----|
| Uvod | 2 |
| Ukratko | 6 |
| Ključevi, vrata i prozori | 19 |
| Sjedala, sustavi zaštite | 34 |
| Spremište | 52 |
| Instrumenti i kontrole | 69 |
| Osvjetljenje | 96 |
| Kontrola klime | 105 |
| Vožnja i rukovanje | 114 |
| Njega vozila | 140 |
| Servis i održavanje | 182 |
| Tehnički podaci | 185 |
| Informacije stranke | 213 |
| Kazalo pojmova | 216 |

Uvod

Gorivo

Oznaka

Motorno ulje

Kvaliteta Viskozitet

Tlak u gumama

Veličine guma

Prednje

Stražnje

Ljetne gume Zimske gume

Mase

Određivanje ukupne dopuštene mase - Masa praznog vozila, osnovni model = Nosivost

Specifični podaci vozila

Molimo da podatke svog vozila upišete na prethodnu stranicu kako bi bili jednostavno dostupni. Ovi podaci su dostupni u poglavljima "Servis i održavanje" i "Tehnički podaci" kao i na identifikacijskoj pločici.

Uvod

Vaše vozilo je konstruirano kao kombinacija napredne tehnologije, sigurnosti, zaštite okoliša i ekonomičnosti.

Ove Upute za uporabu Vam pružaju sve neophodne informacije kako bi Vam omogućile da svoje vozilo vozite sigurno i efikasno.

Uvjerite se da su Vaši putnici upoznati s mogućim posljedicama nesreće i ozljeda koje mogu nastati kao posljedica nepravilnog korištenja vozila.

Uvijek morate poštivati specifične zakone i propise zemlje u kojoj se nalazite. Ti zakoni mogu biti različiti od informacija u ovim Uputama za uporabu.

Kada se ove Upute za uporabu pozivaju na posjet radionici, preporučamo Vašeg Opel servisnog partnera.

Svi Opel servisni partneri pružaju prvoklasnu uslugu po prihvatljivim cijenama. Iskusni mehaničari, koje je školovao Opel, rade u skladu sa specifičnim Opelovim uputama.

Paket literature za stranku treba uvijek držati pri ruci u vozilu.

Korištenje ovog priručnika

- Ovaj priručnik opisuje sve opcije i značajke dostupne za ovaj model. **Određeni opisi, uključujući one za funkcije zaslona i izbornika, možda nisu primjenjive na vaše vozilo zbog izvedbe modela, specifikacija za zemlju, specijalne opreme ili dodatne opreme.**
- U poglavlju "Ukratko" naći ćete uvodne napomene.
- Sadržaj na početku ovog priručnika i unutar svakog poglavlja pokazuje gdje se nalaze informacije.

- Kazalo pojmova će Vam omogućiti traženje specifičnih informacija.
- Ove Upute za uporabu odnose se na vozila s upravljačem na lijevoj strani. Korištenje u vozilima s upravljačem na desnoj strani je slično.
- Upute za uporabu koriste tvorničke oznake motora. Odgovarajuće prodajne oznake se mogu naći u poglavlju "Tehnički podaci".
- Upute smjera, npr. lijevo ili desno, ili naprijed ili natrag, uvijek se odnose na smjer vožnje.
- Ekрани zaslona vozila možda ne podržavaju vaš specifični jezik.
- U ovom su priručniku sve poruke na zaslonu i etikete u unutrašnjosti napisane **masnim** slovima.

Opasnost, Upozorenje i Oprez

Opasnost

Tekst označen s  **Opasnost** pruža informacije o opasnostima od nezgode ili ozljeda. Nepoštivanje ovih informacija može ugroziti život.

Upozorenje

Tekst označen s  **Upozorenje** daje informacije o opasnostima od nezgode ili ozljeda. Nepridržavanje ovih informacija može dovesti do ozljede.

Oprez

Tekst označen s **Oprez** pruža informacije o mogućem oštećenju vozila. Nepridržavanje ovih informacija može dovesti do oštećenja vozila.

Simboli

Reference stranica su označene s .
 znači "vidi stranicu".

Želimo Vam mnogo sati ugodne vožnje.

Adam Opel AG

Ukratko

Informacije za prvu vožnju

Otključavanje vozila

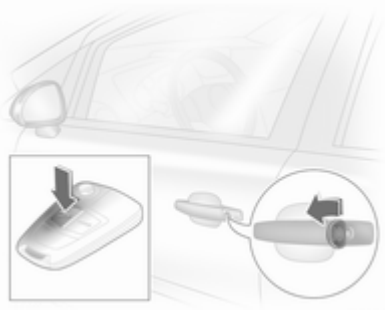

Zakrenite ključ u bravi vozačevih vrata naprijed ili pritisnite prekidač  za otključavanje vrata i prtljažnika. Otvorite vrata povlačenjem ručki. Za otvaranje vrata prtljažnika, povucite prekidač ispod lajsne vrata prtljažnika.

Daljinski upravljač ⇨ 19, Središnje zaključavanje ⇨ 21, Prtljažnik ⇨ 24.

Podešavanje sjedala

Pozicioniranje sjedala



Povucite ručicu, pomjerite sjedalo, otpustite ručicu.

Podešavanje sjedala ⇨ 36, Položaj sjedala ⇨ 35.

Opasnost

Nemojte sjediti bliže od 25 cm od kola upravljača, kako bi dozvolili sigurno napuhavanje zračnog jastuka.

Nasloni sjedala



Okrenite kotačić. Ne naslanjajte se na sjedalo za vrijeme podešavanja.

Podešavanje sjedala ↻ 36, Položaj sjedala ↻ 35, Preklapanje naslona suvozačevog sjedala ↻ 37.

Visina sjedala



Pomicanje poluge pri pumpanju

gore = više

dolje = niže

Sjedala ↻ 36, Položaj sjedala ↻ 35.

Podešavanje naslona za glavu

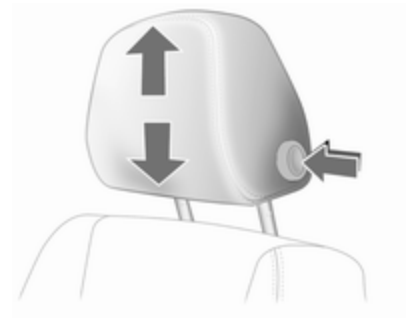

Pritisnite osigurač, podesite visinu, učvrstite.

Nasloni za glavu ↻ 34.

Sigurnosni pojas



30049

Izvučite sigurnosni pojas i zakačite ga u bravu pojasa. Sigurnosni pojas ne smije biti uvijen i mora nalijegati uz tijelo. Naslon sjedala ne smije biti previše nagnut unatrag (maksimalno približno 25°).

Za otkopčavanje pojasa, pritisnite crveni gumb na bravi pojasa.

Sigurnosni pojasevi ↪ 39, Zračni jastuci ↪ 42, Položaj sjedal ↪ 35.

Podešavanje ogledala

Ogledalo u unutrašnjosti

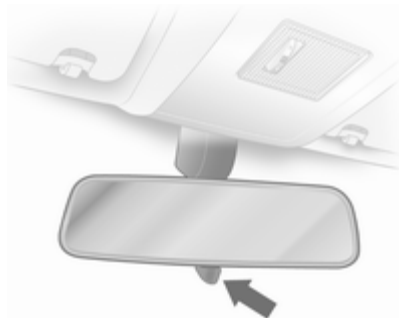

Zakrenite polugu na donjoj strani za smanjenje zasljepljivanja.

Ogledalo u unutrašnjosti ↪ 29,
Ogledalo u unutrašnjosti
s automatskim smanjenjem
zasljepljivanja ↪ 29.

Vanjska ogledala

Podešavanje četverosmjernim prekidačem u izvedbi s ručno upravljanim prozorima

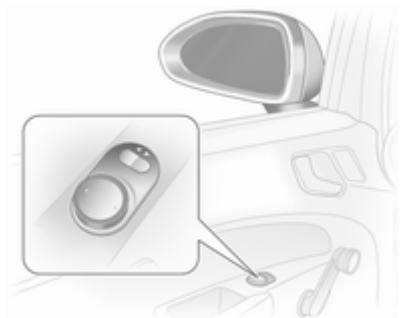

Najprije odaberite odgovarajuće vanjsko ogledalo i zatim koristite kontrolu za podešavanje.

Podešavanje četverosmjernim prekidačem u izvedbi s elektronički upravljanim prozorima



Najprije odaberite odgovarajuće vanjsko ogledalo i zatim koristite kontrolu za podešavanje.

Električno podešavanje ⇨ 27,
Konveksna vanjska ogledala ⇨ 27,
Preklapanje vanjskih ogledala
⇨ 27, Grijana vanjska ogledala
⇨ 28.

Podešavanje kola upravljača

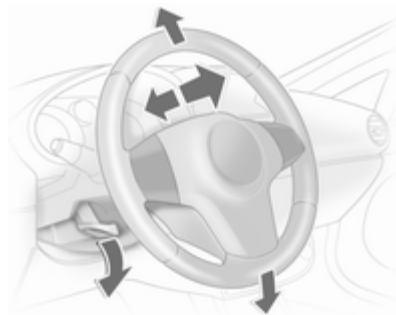

Otključajte polugu, podesite kolo upravljača, zatim učvrstite polugu i uvjerite se da je u potpunosti zaključana. Ne podešavajte kolo upravljača ako vozilo ne miruje i ako je kolo upravljača zaključano.

Zračni jastuci ⇨ 42, Položaji kontakt brave ⇨ 115.

Pregled ploče s instrumentima

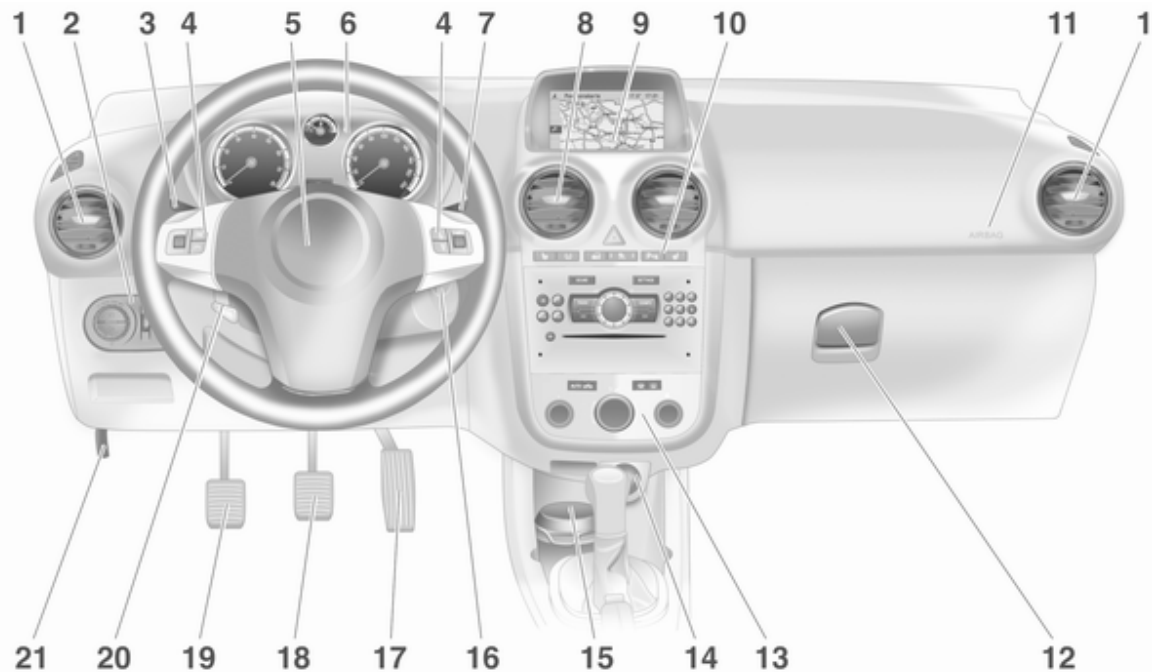

| | | | | | | | | |
|----------|--|-----|-----------|---|-----|-------------------------------|---|-----|
| 1 | Bočni otvori za provjetravanje | 111 | 7 | Brisač vjetrobrana, sustav pranja vjetrobrana | 71 | Grijanje desnog sjedala | 38 | |
| 2 | Prekidač svjetala | 96 | | Putno računalo | 90 | Eco tipka | 116 | |
| | Osvjetljenje instrumenata .. | 101 | 8 | Središnji otvori za provjetravanje | 111 | 11 | Zračni jastuk suvozača | 42 |
| | Stražnje svjetlo za maglu ... | 100 | 9 | Info zaslon | 85 | 12 | Pretinac za rukavice | 52 |
| | Prednja svjetla za maglu | 100 | | Putno računalo | 90 | 13 | Sustav kontrole klime | 105 |
| | Podešavanje snopa prednjih svjetala | 97 | | Elektronički sustav kontrole klime | 108 | 14 | Upaljač za cigarete | 74 |
| 3 | Signali skretanja i promjene trake, upozorenje prednjim svjetlima, kratko i dugo svjetlo | 99 | 10 | Grijanje lijevog sjedala | 38 | | Priključak za napajanje | 74 |
| | Svjetlo izlaska | 103 | | Grijano kolo upravljača | 70 | 15 | Pepeljara | 74 |
| | Pozicijska svjetla | 100 | | Sustav otkrivanja ispuštene gume | 166 | 16 | Kontakt brava sa zaključavanjem kola upravljača | 115 |
| | Tempomat | 84 | | Pomoć pri parkiranju | 132 | 17 | Papučica gasa | 114 |
| 4 | Kontrole na kolu upravljača . | 69 | | Uključivanje svih pokazivača smjera | 99 | 18 | Papučica kočnice | 128 |
| 5 | Sirena | 70 | | Sustav središnjeg zaključavanja | 21 | 19 | Papučica spojke | 114 |
| | Zračni jastuk vozača | 42 | | Elektronički program stabilnosti | 130 | 20 | Podešavanje kola upravljača | 69 |
| 6 | Instrumenti | 75 | | Deaktiviranje zračnog jastuka | 45 | 21 | Poluga za otvaranje poklopca motora | 142 |

Vanjska svjetla



Zakrenite prekidač svjetala

AUTO = Automatska kontrola svjetla: Prednja svjetla se automatski uključuju i isključuju

⏻ = Aktiviranje ili deaktiviranje automatske kontrole svjetala

↔ = Bočna svjetla

≡D = Prednja svjetla

Pritisnite prekidač svjetla

⦿D = Prednja svjetla za maglu

⦿⦿ = Stražnje svjetlo za maglu

Osvjetljenje ⇨ 96.

Upozorenje prednjim svjetlima, dugo i kratko svjetlo

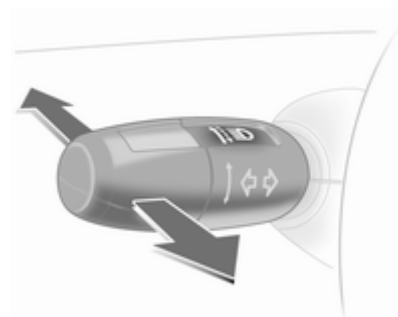

upozorenje prednjim svjetlima = povucite polugu

dugo svjetlo = gurnite polugu

kratko svjetlo = gurnite ili povucite polugu

Dugo svjetlo ⇨ 97, Upozorenje prednjim svjetlima ⇨ 97, Automatska kontrola svjetla ⇨ 96.

Signali skretanja i promjene trake

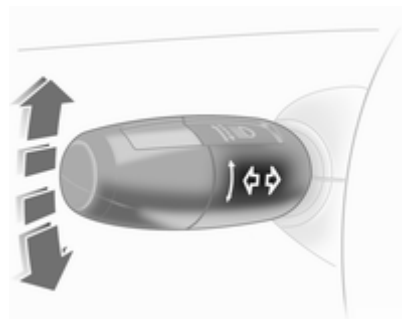

desno = poluga gore
lijevo = poluga dolje

Signali skretanja i promjene trake
↷ 99, Pozicijska svjetla ↷ 100.

Uključivanje svih pokazivača smjera

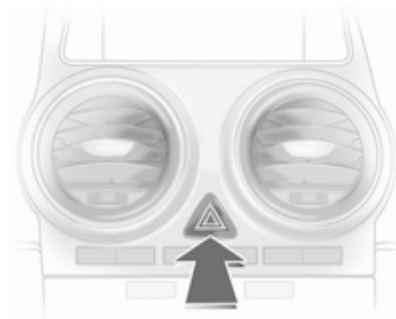

Upravljanje  prekidačem.

Uključivanje svih pokazivača smjera
↷ 99.

Sirena



Pritisnite .

Sustavi pranja i brisanja

Brisači vjetrobrana

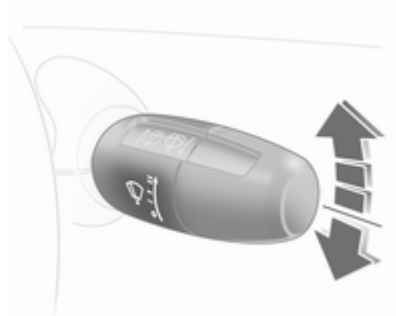

- ≡ = brzo
- = sporo
- = isprekidani rad ili automatsko brisanje upravljano senzorom za kišu
- = isključeno

Za jedan ciklus brisanja kad su brisači vjetrobrana isključeni, pritisnite polugu dolje.

Brisači vjetrobrana ↻ 71, Zamjena metlice brisača ↻ 147.

Sustav pranja vjetrobrana i prednjih svjetala

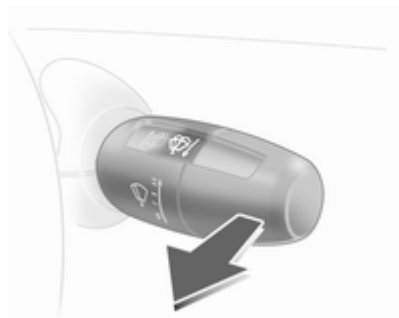

Povucite polugu.

Sustav pranja vjetrobrana i prednjih svjetala ↻ 71, Tekućina za pranje ↻ 144.

Sustav brisača i pranja stražnjeg prozora

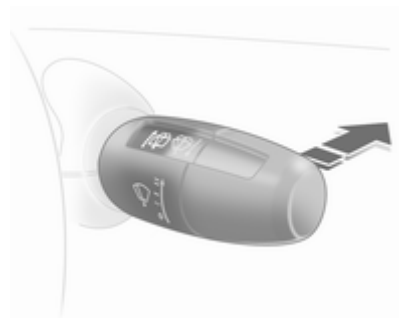

- | | |
|------------------|---------------------------|
| Brisač uključen | = gurnite polugu |
| Brisač isključen | = ponovno gurnite polugu |
| Pranje | = gurnite polugu i držite |

Sustav pranja i brisanja stražnjeg prozora ↻ 72, Zamjena metlice brisača ↻ 147, Tekućina za pranje ↻ 144.

Kontrola klime

Grijanje stražnjeg prozora,
grijanje vanjskih ogledala



Grijanje se uključuje pritiskom
prekidača .

Grijanje stražnjeg prozora ⇨ 31.

Odmagljivanje i odmrzavanje prozora



Raspodjela zraka na .

Postavite kontrolu temperature na
najtopliju razinu.

Postavite brzinu ventilatora na
najvišu razinu

Hlađenje  uključeno.

Pritisnite prekidač .

Sustav kontrole klime ⇨ 105.

Mjenjač

Ručni mjenjač

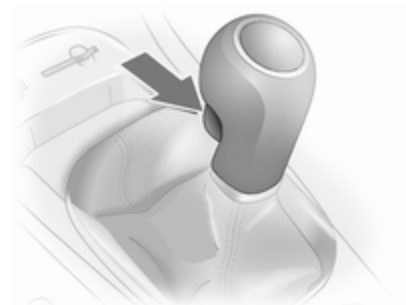

Vožnja unatrag: kad vozilo miruje,
pričekajte 3 sekunde nakon
pritiskanja papučice spojke i zatim
pritisnite osigurač na poluzi mjenjača
i odaberite stupanj prijenosa.

Ako se stupanj prijenosa ne uključi,
pomaknite polugu u položaj praznog
hoda, otpustite i ponovno pritisnite
papučicu spojke; zatim ponovite
odabir stupnja prijenosa.

Ručni mjenjač ⇨ 123.

Automatizirani ručni mjenjač



- N** = položaj praznog hoda
- = položaj za vožnju
- +** = viši stupanj prijenosa
- = niži stupanj prijenosa
- A** = prebacivanje između automatskog i ručnog načina rada.
- R** = stupanj za vožnju unatrag (s osiguračem poluge mjenjača)

Automatizirani ručni mjenjač ⇨ 124.

Automatski mjenjač

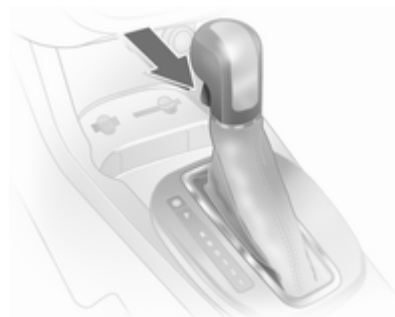

- P** = položaj za parkiranje
- R** = stupanj za vožnju unatrag
- N** = položaj praznog hoda
- D** = položaj za vožnju

Poluga mjenjača se može pomaknuti iz položaja **P** ili **N** samo kad je kontakt uključen i nožna kočnica pritisnuta (poluga mjenjača je zaključana). Za uključivanje **P** ili **R**, pritisnite osigurač na poluzi mjenjača.

Automatski mjenjač je dostupan u dvije izvedbe ⇨ 120.

Kretanje

Provjerite prije kretanja

- Tlak u gumama i stanje ⇨ 166, ⇨ 203.
- Razinu motornog ulja i razine tekućina ⇨ 143.
- Sve prozore, ogledala, vanjska svjetla i registarske pločice da na njima nema prašine, snijega i leda i da su ispravna.
- Pravilan položaj ogledala, sjedala i sigurnosne pojaseve ⇨ 27, ⇨ 35, ⇨ 40.
- Provjerite funkciju pri niskoj brzini, posebice ako su kočnice vlažne.

Pokretanje motora

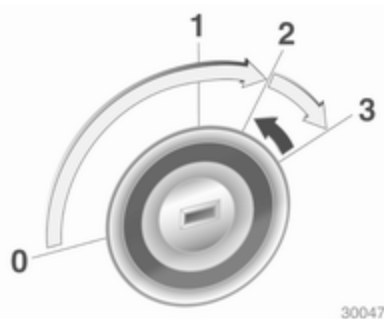

- Zakrenite ključ u položaj 1
- lagano pomaknite kolo upravljača za oslobađanje brave kola upravljača
- pritisnite papučicu spojke i kočnice, ako ne pritisnete papučicu spojke, motor se možda neće pokrenuti i mogao bi se upaliti kontrolni indikator
- automatski mjenjač u P ili N
- ne pritišćite papučicu gasa

- diesel motori, zakrenite ključ u položaj 2 za predgrijanje i čekajte dok se ne ugasi kontrolno svjetlo
 - zakrenite ključ u položaj 3 i otpustite
- Pokretanje motora ⇨ 115.

Sustav stop-start



Ako se vozilo kreće malom brzinom ili miruje, a određeni uvjeti su ispunjeni, aktivirajte Autostop na sljedeći način:

- Pritisnite papučicu spojke
- ručicu mjenjača pomaknite u neutralan položaj (prazan hod)
- otpustite papučicu spojke

Funkciju Autostop označava kazaljka u položaju **AUTOSTOP** na tahometru.

Za pokretanje motora ponovno pritisnite papučicu spojke.

Sustav stop-start ⇨ 116.

Parkiranje

- Parkirnu kočnicu uvijek zategnite bez pritiskanja osigurača. Na uzbrdici ili nizbrdici zategnite što je jače moguće. Istovremeno pritisnite nožnu kočnicu kako bi smanjili radnu silu.
- Isključite motor. Ključ za pokretanje zakrenite na 0 i izvadite ga. Okrećite kolo upravljača dok ne osjetite da je zaključano.
Za vozila s automatskim mjenjačem, ključ se može izvući samo kad je poluga mjenjača u položaju **P**.
- Ako je vozilo na ravnoj površini ili na uzbrdici, odaberite prvi stupanj prijenosa ili postavite polugu mjenjača u **P** prije isključivanja kontakta. Na uzbrdici, zakrenite prednje kotače od rubnjaka.
Ako je vozilo na nizbrdici, odaberite stupanj prijenosa za vožnju unatrag ili postavite polugu mjenjača u **P** prije isključivanja kontakta. Prednje kotače zakrenite prema rubnjaku.

- Zaključajte vozilo prekidačem \equiv na daljinskom upravljaču.
Aktivirajte protuprovalni alarmni sustav \rightarrow 25.
- Ne parkirajte vozilo na lako zapaljivoj površini. Visoke temperature ispušnog sustava mogu zapaliti površinu.
- Zatvorite prozore i krovni otvor.
- Ventilatori za hlađenje motora mogu raditi nakon isključivanja motora \rightarrow 141.
- Nakon rada pri visokim brojevima okretaja ili pod velikim opterećenjem, pustite da motor kratkotrajno radi pod malim opterećenjem ili u slobodnom hodu otprilike 30 sekundi prije isključivanja radi zaštite turbopunjača.

Ključevi, brave \rightarrow 19,

Parkiranje vozila na dulje vrijeme \rightarrow 140.

Ključevi, vrata i prozori

| | |
|--------------------------------|----|
| Ključevi, brave | 19 |
| Vrata | 24 |
| Sigurnost vozila | 25 |
| Vanjska ogledala | 27 |
| Ogledalo u unutrašnjosti | 29 |
| Prozori | 29 |
| Krov | 32 |

Ključevi, brave

Ključevi

Zamjenski ključevi

Broj ključa je naveden u Car Passu ili na odspojivoj pločici.

Broj ključa se mora navesti prilikom naručivanja zamjenskih ključeva jer je komponenta sustava blokade motora.

Brave ⇨ 179.

Ključ s preklopivim dijelom



Pritisnite osigurač za rasklapanje. Za sklapanje ključa najprije pritisnite osigurač.

Car Pass

Car Pass sadrži podatke vozila povezane sa sigurnosti i stoga ga trebate čuvati na sigurnom mjestu.

Kada vozilo vozite u radionicu, ovi podaci vozila su potrebni za provođenje određenih radnji.

Daljinski upravljač



Koristi se za upravljanje:

- Sustav središnjeg zaključavanja,
- Protuprovalni sustav zaključavanja,
- Protuprovalni alarmni sustav,
- Električni prozori.

Daljinski upravljač ima doseg od približno 5 metara. Doseg se može smanjiti uslijed vanjskih smetnji. Uključivanjem svih pokazivača smjera potvrđuje se radnja.

Pažljivo rukujte, čuvajte ga od vlage i visokih temperatura i izbjegavajte nepotrebno korištenje.

Greška

U slučaju da središnje zaključavanje nije moguće aktivirati daljinskim upravljačem, mogući su sljedeći uzroci:

- Prekoračen doseg,
- Napon baterije je prenizak,
- Često, uzastopno korištenje daljinskog upravljača kada nije u doseg, što će zahtijevati ponovnu sinkronizaciju,

- Preopterećenje sustava središnjeg zaključavanja, kao rezultat učestalog uključivanja u kratkim vremenskim intervalima, dovod električne energije nakratko se prekida,
- Interferencija od jačih radiovalova iz drugih izvora.

Otključavanje ⇨ 21.

Zamjena baterije daljinskog upravljača

Zamijenite bateriju čim se doseg vidljivo smanji.



Baterije ne spadaju u kućno smeće. Moraju se odložiti na odgovarajuće mjesto za prikupljanje.

Ključ s preklopivim dijelom

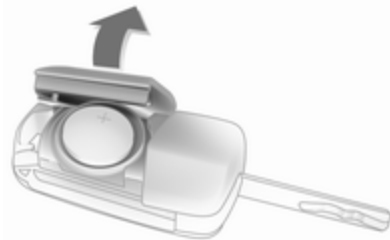

Rasklopite ključ i otvorite ga. Zamijenite bateriju (vrsta baterije CR 2032), pazeci na položaj ugradnje. Zatvorite ga i sinkronizirajte.

Ključ s fiksnim narezanim dijelom

Zamjenu akumulatora prepustite radionici.

Sinkronizacija daljinskog upravljača

Nakon zamjene baterije, otključajte vrata ključem u bravi vozačevih vrata. Daljinski upravljač će se sinkronizirati kada uključite kontakt.

Memorirane postavke

Uvijek kada se vozilo zaključa, automatski se snimaju sljedeće postavke u korištenom ključu:

- Elektronički sustav kontrole klime,
- Info-Display,
- Infotainment sustav,
- Osvjetljenje ploče s instrumentima.

Snimljene postavke se automatski primjenjuju sljedeći put kada se taj ključ koristi za otključavanje.

Sustav središnjeg zaključavanja

Otključava i zaključava vrata, prtljažnik i poklopac spremnika goriva.

Povlačenje unutrašnje ručke vrata otključava cijelo vozilo i otvara vrata.

Napomena

U slučaju nezgode određene težine, vozilo se otključava automatski.

Napomena

Kratko nakon otključavanja daljinskim upravljačem vrata se zaključavaju automatski ako nijedna vrata nisu otvorena.

Otključavanje

Sustav središnjeg zaključavanja s aktiviranjem ključem

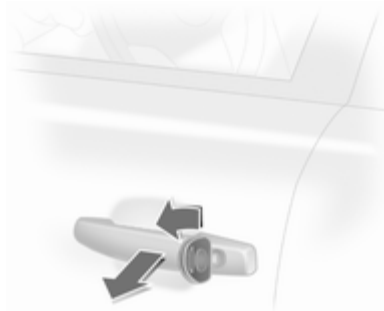



Zakrenite ključ u bravi vozačevih vrata prema naprijed.

Sustav središnjeg zaključavanja s daljinskim upravljačem



Pritisnite prekidač .

Moguće su dvije postavke:

- Za otključavanje samo vozačevih vrata, jednom pritisnete prekidač , za otključavanje cijelog vozila, dvaput pritisnete prekidač .
- Za otključavanje cijelog vozila, jednom pritisnete prekidač .

Postavke se mogu promijeniti u vozačevom informacijskom centru.

Personalizacija vozila ⇨ 94.

Zaključavanje

Zatvorite vrata, prtljažnik i poklopac spremnika goriva. Ako vozačeva vrata nisu pravilno zatvorena, sustav središnjeg zaključavanja neće raditi.

Sustav središnjeg zaključavanja s aktiviranjem ključem



Zakrenite ključ u bravi vozačevih vrata prema natrag.

Sustav središnjeg zaključavanja s daljinskim upravljačem

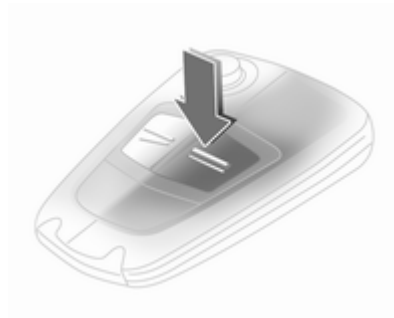

Pritisnite prekidač .

Prekidač središnjeg zaključavanja

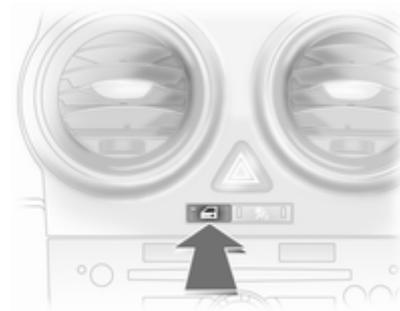

Pritisnite prekidač : vrata su zaključana ili otključana.

LED u prekidaču  svijetli približno 2 minute nakon zaključavanja daljinskim upravljačem.

Ako se vrata zaključaju iznutra tijekom vožnje, LED ostaje uključen.

Greška na daljinskom upravljaču

Otključavanje



Zakrenite ključ u bravi vozačevih vrata do kraja. Kad se otvore vozačeva vrata, otključano je cijelo vozilo. Za otključavanje ostalih vrata, uključite kontakt i pritisnite prekidač središnjeg zaključavanja.

Zaključavanje

Zatvorite vozačeva vrata, otvorite suvozačeva vrata, pritisnite prekidač središnjeg zaključavanja . Vozilo je zaključano. Zatvorite suvozačeva vrata.

Greška u sustavu središnjeg zaključavanja

Otključavanje

Zakrenite ključ u bravi vozačevih vrata do kraja. Ostala vrata se mogu otvoriti povlačenjem unutrašnje ručke (nije moguće ako je aktivan sustav protuprovalnog zaključavanja). Prtljažnik i poklopac spremnika goriva ostaju zaključani. Za deaktiviranje protuprovalnog sustava zaključavanja, uključite kontakt .

Zaključavanje



Umetnite ključ u otvor iznad brave na unutrašnjoj strani vrata i pomaknite bravu podizanjem dok ne klikne. Zatim zatvorite vrata. Postupak se mora ponoviti za svaka vrata. Vozačeva vrata se mogu zaključati i izvana korištenjem ključa. Poklopac spremnika goriva i vrata prtljažnika se ne mogu zaključati.

Automatsko zaključavanje

Ova sigurnosna značajka se može konfigurirati da automatski zaključa sva vrata, prtljažnik i poklopac otvora spremnika goriva čim se vozilo počne gibati. Personalizacija vozila ⇨ 94.

Brave za dijete



⚠ Upozorenje

Brave za dijete koristite uvijek kad djeca sjede na stražnjim sjedalima.

Ključem ili odgovarajućim odvijačem, zakrenite osigurač na bravi stražnjih vrata u vodoravni položaj. Vrata se ne mogu otvoriti iznutra.

Vrata

Prtljažnik

Otvaranje



Povucite prekidač ispod lajsne.

⚠ Upozorenje

Ne vozite s otvorenim ili pritisnutim vratima prtljažnika, npr. pri transportu tereta velikih dimenzija, jer otrovni ispušni plinovi mogu ući u vozilo.

Napomena

Ugradnja određene teške opreme na vrata prtljažnika može utjecati na mogućnost da ostanu otvorena.

Zatvaranje

Koristite unutrašnju ručku.

Ne pritišćite prekidač ispod lajsne tijekom zatvaranja jer će to ponovno otključati vrata prtljažnika.

Sigurnost vozila

Protuprovalni sustav zaključavanja

⚠ Upozorenje

Ne koristite sustav ako su ljudi u vozilu! Vrata se ne mogu otključati iznutra.

Sustav zabavljuje sva vrata. Sva vrata moraju biti zatvorena ili se sustav ne može aktivirati.

Ako je kontakt uključen, vozačeva vrata moraju jednom biti otvorena i zatvorena tako da se vozilo može osigurati.

Otključavanje vozila isključuje sustav mehaničkog zaključavanja protiv krađe vozila. To nije moguće prekidačem središnjeg zaključavanja.

Aktiviranje daljinskim upravljačem

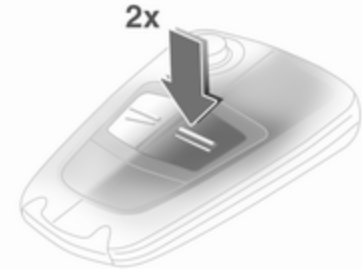

Ponovno pritisnite **⇐** najmanje 10 sekundi nakon zaključavanja.

Protuprovalni alarmni sustav

Protuprovalni alarmni sustav sadrži i njime se upravlja zajedno s protuprovalnim sustavom zaključavanja.

Nadgleda:

- Vrata, prtljažnik, poklopac motora,
- Kontakt.

Otključavanje vozila istovremeno deaktivira oba sustava.

Svjetlosna dioda (LED)

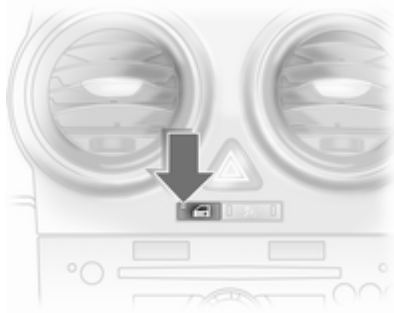

Tijekom prvih 10 sekundi nakon uključivanja protuprovalnog alarmnog sustava:

LED = Test, kašnjenje uključivanja,
svijetli
LED = Vrata, prtljažnik ili poklopac motora su otvoreni ili greška sustava.

Nakon prvih 10 sekundi od uključivanja protuprovalnog alarmnog sustava:

LED sporo treperi = Sustav aktivan.

U slučaju grešaka, zatražite pomoć radionice.

Alarm

Kad se aktivira, alarm daje zvučni signal (sirena) i vizualni signal (uključivanje svih pokazivača smjera). Broj uključivanja i trajanje alarma određeno je propisima.

Sirena alarma se može isključiti pritiskom bilo kojeg prekidača na daljinskom upravljaču ili uključivanjem kontakta. Istovremeno se deaktivira protuprovalni alarmni sustav.

Blokada motora

Sustav provjerava je li dozvoljeno pokretanje vozila korištenim ključem. Ako se primopredajnik u ključu prepozna, motor se može pokrenuti.

Blokada motora se aktivira automatski nakon što se ključ izvadi iz kontakt brave.

Ako kontrolno svjetlo  treperi kad je kontakt uključen, došlo je do greške u sustavu; nije moguće pokretanje motora. Isključite kontakt i zatim ponovite pokušaj pokretanja.

Ako kontrolno svjetlo i dalje treperi, probajte pokrenuti motor korištenjem rezervnog ključa i zatražite pomoć radionice.

Ako kontrolno svjetlo svijetli nakon pokretanja motora, postoji greška u elektronici motora ili elektronici mjenjača ⇨ 80, ⇨ 122, ⇨ 127, ili u filteru diesel goriva ima vode ⇨ 89.

Napomena

Elektronička blokada pokretanja motora ne zaključava vrata. Uvijek trebate zaključati vozilo kad ga napuštate i uključiti protuprovalni alarmni sustav ⇨ 21, ⇨ 25.

Vanjska ogledala

Konveksni oblik

Konveksno vanjsko ogledalo ima asferično područje koje reducira slijepe točke. Zbog oblika ogledala predmeti izgledaju manji, što utječe na mogućnost procjenjivanja udaljenosti.

Električno podešavanje

Podešavanje četverosmjernim prekidačem u izvedbi s ručno upravljanim prozorima

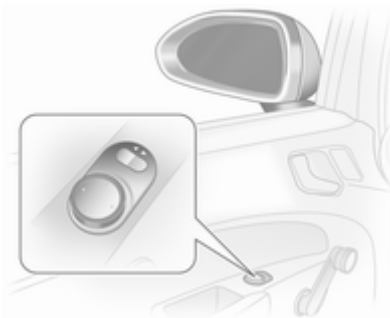

Najprije odaberite odgovarajuće vanjsko ogledalo i zatim koristite kontrolu za podešavanje.

Podešavanje četverosmjernim prekidačem u izvedbi s elektronički upravljanim prozorima



Najprije odaberite odgovarajuće vanjsko ogledalo i zatim koristite kontrolu za podešavanje.

Preklapanje



Da bi se zajamčila sigurnost pješaka, vanjska ogledala će u slučaju dovoljno jakog udarca iskočiti iz svog uobičajenog položaja. Laganim pritiskom na kućište ogledala vratit ćete ga u normalni položaj.

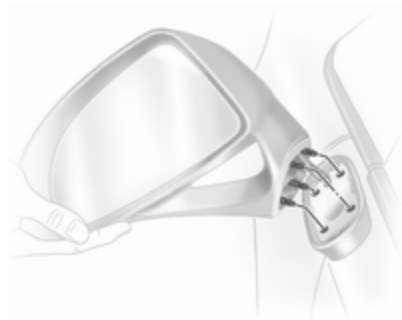

Corsa OPC: Radi sigurnosti pješaka, vanjska ogledala Corse OPC se oslobađaju iz nosača ako se udare. Postavite kućište ogledala na nosač s udubljenjima za učvršćenje i učvrstite laganim udarcem.

Ručno

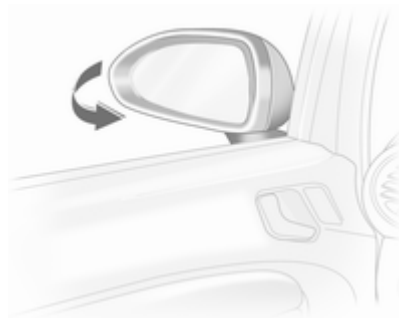

Vanjska ogledala se mogu preklopiti laganim pritiskom vanjskog ruba kućišta.

Grijanje ogledala

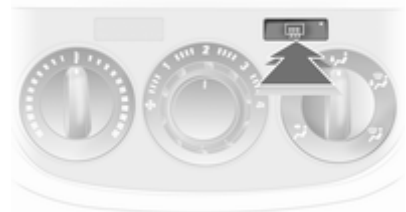

Aktivira se pritiskom prekidača . Grijanje radi dok motor radi. Automatski se isključuje nakon kratkog vremena.

Ogledalo u unutrašnjosti

Ručno smanjenje zaslijepljenosti



Za smanjenje zaslijepljenosti, podesite polugu na donjoj strani kućišta ogledala.

Automatsko smanjenje zaslijepljenosti

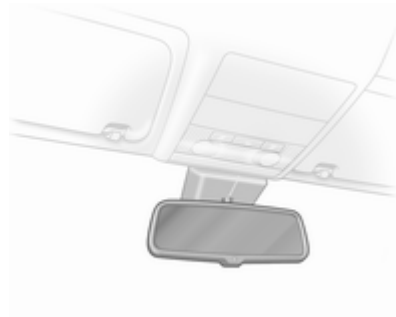

Zaslijepljenost od vozila iza Vas se po noći smanjuje automatski.

Prozori

Vjetrobransko staklo

Toplinski reflektirajuće vjetrobransko staklo

Toplinski reflektirajuće vjetrobransko staklo ima sloj koji reflektira sunčevo zračenje. Moglo bi reflektirati i podatkovne signale, na primjer od postaja za naplatu cestarine.

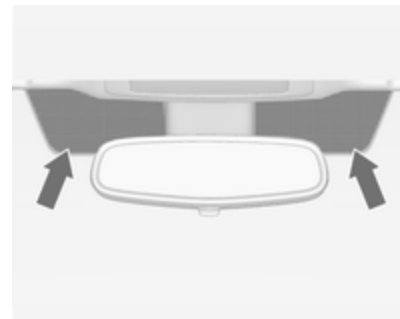

Označena mjesta na vjetrobranskom staklu iza unutarnjeg retrovizora nisu pokrivena reflektirajućim slojem. Uređaji za snimanje elektroničkih

podataka i plaćanje naknade moraju se pričvrstiti na tim mjestima. U suprotnom, može doći do neispravnosti pri snimanju podataka.

Ručni prozori

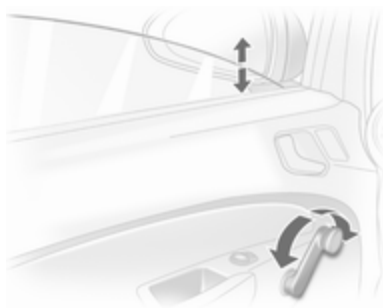

Prozori vrata se mogu otvoriti ili zatvoriti okretanjem ručica.

Električni prozori

⚠ Upozorenje

Posebno pazite pri uporabi električnih prozora. Opasnost od ozljeda, posebice za djecu. Pri zatvaranju prozora obratite na njih posebnu pozornost. Provjerite da li ste nešto zahvatili dok se gibaju.

Električnim prozorima se može upravljati:

- s uključenim kontaktom,
- u roku od 5 minuta nakon isključivanja kontakta,
- u roku od 5 minuta nakon zakretanja ključa za pokretanje u položaj 1.

Nakon isključivanja kontakta, korištenje prozora je onemogućeno kada se vozačeva vrata otvore, i zatim zatvore i zaključaju.



Koristite prekidač za otvaranje ili zatvaranje prozora.

Za vozila s automatskom značajkom, ponovno povucite ili pritisnite prekidač za zaustavljanje gibanja prozora.

Sigurnosna funkcija

Ako staklo prozora naiđe na otpor tijekom automatskog zatvaranja, odmah se zaustavlja i ponovno otvara.

U slučaju problema sa zatvaranjem zbog leda ili sličnog, upotrijebite prekidač nekoliko puta za zatvaranje prozora u koracima.

Upravljanje prozorima izvana

Ovisno o razini opreme, prozorima se može upravljati daljinski izvan vozila.



Pritisnite \geq ili $=$ dok se svi prozori ne otvore ili zatvore.

Preopterećenje

Ako se prozori uzastopno koriste u kratkim intervalima; korištenje prozora se onemogućava na neko vrijeme.

Greška

Ako se prozori ne mogu automatski otvoriti ili zatvoriti, aktivirajte elektroniku prozora kako slijedi:

1. Zatvorite vrata.
2. Uključite kontakt.
3. U potpunosti zatvorite prozor i koristite prekidač još 5 sekundi.
4. U potpunosti otvorite prozor i koristite prekidač još 1 sekundu.
5. Ovaj postupak ponovite za svaki prozor.

Grijanje stražnjeg prozora

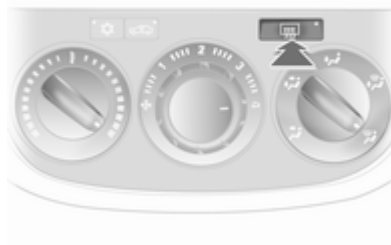

Aktivira se pritiskom prekidača .

Grijanje radi kad je motor pokrenut i isključuje se automatski nakon kratkog vremena.

Ovisno o vrsti motora, grijanje stražnjeg prozora se uključuje automatski kad se čisti filter čestica diesel motora.

Štitnici za sunce

Koristite štitnici za sunce radi smanjenja zasljepljivanja preklapanjem dolje i zakretanjem u stranu.

Ako štitnici za sunce imaju integrirana ogledala, poklopci ogledala trebaju biti zatvoreni tijekom vožnje.

Krov

Krovni otvor

⚠ Upozorenje

Budite pažljivi pri uporabi krovnog otvora. Opasnost od ozljeda, posebice za djecu.

Pri korištenju obratite posebnu pozornost na pomične dijelove. Provjerite da li ste nešto zahvatili dok se gibaju.

Krovnim otvorom se može upravljati s uključanim kontaktom.

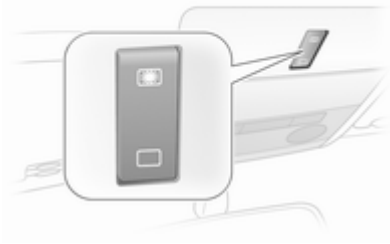

Upravljanje pregibnim prekidačem na krovnoj konzoli.

Kratko pritisnite prekidač za aktiviranje u koracima. Držite prekidač dulje pritisnut za automatsko otvaranje.

Podizanje

Sa zatvorenim krovnim otvorom, pritisnite . Stražnji kraj krovnog otvora se podiže.

Otvaranje

Ponovno pritisnite  kada je krovni otvor u podignutom položaju. Krovni otvor se otvara automatski dok ne dostigne krajnji položaj.

Za zatvaranje: pritisnite .

Oprez

Kad koristite krovni prtljažnik, provjerite slobodno gibanje krovnog otvora kako bi izbjegli oštećenja. Dozvoljeno je samo podignuti krovni otvor.

Napomena

Ako je gornji dio krova mokar, podignite krovni otvor, pustite vodu da isteče i zatim otvorite krovni otvor.

Ne lijepite nikakve naljepnice na krovni otvor.

Zatvaranje

Držite pritisnuto dok se krovni otvor u potpunosti zatvori.

Sjenilo

Sjenilom se upravlja ručno.

Zatvorite ili otvorite sjenilo pomicanjem. Kada je krovni otvor otvoren, sjenilo je uvijek otvoreno.

Preopterećenje

Ako je sustav preopterećen, automatski se nakratko prekida napajanje. Sustav je zaštićen osiguračima u kutiji s osiguračima
⇨ 160

Inicijalizacija krovnog otvora

Ako se krovni otvor ne može koristiti, aktivirajte elektroniku kako slijedi: s uključenim kontaktom, zatvorite krovni otvor i držite pritisnuto barem 10 sekundi.

Zatražite pomoć radionice kako bi otklonili uzrok greške.

Sjedala, sustavi zaštite

| | |
|---------------------------------|----|
| Naslone za glavu | 34 |
| Prednja sjedala | 35 |
| Sigurnosni pojasevi | 39 |
| Zračni jastuci | 42 |
| Sustavi zaštite za dijete | 46 |

Naslone za glavu

Položaj

⚠ Upozorenje

Vozite samo s naslonom za glavu postavljenim u odgovarajući položaj.

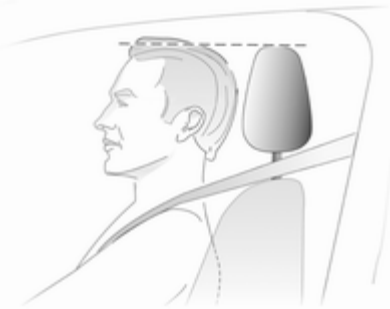

Gornji rub naslona za glavu treba biti u razini vrha glave. Ako to za vrlo visoke putnike nije moguće, naslon

za glavu treba postaviti u najviši položaj, i za vrlo niske putnike u najniži položaj.

Podešavanje

Naslone za glavu na prednjim sjedalima

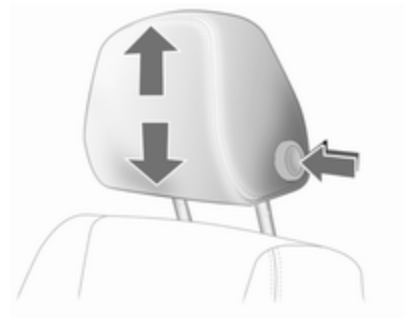

Pritisnite osigurač, podesite visinu i učvrstite.

Nasloni za glavu na stražnjim sjedalima



Visina naslona za glavu se može postaviti u dva položaja. Za postavljanje u prvi položaj, povucite naslon za glavu gore, u drugom položaju pritisnite oprugu označenu na slici i gurnite naslon za glavu ravno do vrha. Za podešavanje prema dolje, pritisnite oprugu označenu na slici i gurnite naslon za glavu prema dolje.

Aktivni nasloni za glavu

U slučaju udara straga, aktivni nasloni za glavu se lagano naginju naprijed. Glava je efikasnije podržana tako da je smanjena opasnost od ozljede zbog trzaja vrata.

Napomena

Dozvoljena dodatna oprema se može ugraditi samo na naslon za glavu suvozača ako se sjedalo ne koristi.

Prednja sjedala

Položaj sjedala

⚠ Upozorenje

Vozite samo s pravilno podešenim sjedalom.



- Sjednite sa stražnjicom što je moguće više natrag prema naslonu sjedala. Podesite udaljenost između sjedala i papučica tako da su vaše noge lagano savijene kada

pritišćete papučice. Suvozačevo sjedalo pomaknite što je moguće više natrag.

- Sjednite s ramenima što je moguće više natrag prema naslonu sjedala. Postavite nagib naslona sjedala tako da možete dohvatiti kolo upravljača s lagano savijenim rukama. Održavajte kontakt između ramena i naslona sjedala tijekom okretanja kola upravljača. Ne nagnite naslon sjedala previše natrag. Preporučamo maksimalni nagib od približno 25°.
- Podesite kolo upravljača ⇨ 69.
- Postavite visinu sjedala dovoljno visoko da imate jasan vidik na sve strane i svih instrumenata. Treba biti najmanje jedna ruka zračnosti između vaše glave i obloge krova. Vaša bedra trebaju lagano nalijegati na sjedalo bez utiskivanja.
- Podesite naslon za glavu ⇨ 34.
- Podesite visinu sigurnosnog pojasa ⇨ 40.

Podešavanje sjedala

⚠ Opasnost

Nemojte sjediti bliže od 25 cm od kola upravljača, kako bi dozvolili sigurno napuhavanje zračnog jastuka.

⚠ Upozorenje

Nikada ne podešavajte sjedala za vrijeme vožnje, jer se mogu nekontrolirano pomaknuti.

Pozicioniranje sjedala



Povucite ručicu, pomjerite sjedalo, otpustite ručicu.

Nasloni sjedala



Okrenite kotačić. Ne naslanjajte se na naslon sjedala za vrijeme podešavanja.

Visina sjedala



Pomicanje poluge pri pumpanju

gore = više

dolje = niže

Preklapanje sjedala



Podignite polugu oslobađanja i naslon sjedala preklopite naprijed. Spustite polugu oslobađanja i naslon sjedala se učvršćuje u spušenom položaju. Sjedalo pomaknite naprijed.

Pri podizanju naslona sjedala, učvrstite ga u originalnom položaju. Podignite polugu oslobađanja, pomaknite naslon sjedala u uspravni položaj, spustite polugu, naslon sjedala se učvršćuje.

Preklapanje naslona sjedala naprijed je moguće samo kada je naslon sjedala u uspravnom položaju.

Ne koristite kotačić za podešavanje naslona sjedala kada je naslon sjedala preklopljen naprijed.

Corsa OPC



Uklonite sigurnosni pojas s držača pojasa na naslonu sjedala.

Povucite ručicu za odbravljanje sa stražnje strane naslona sjedala, nagnite naslon sjedala unazad i otpustite ručicu. Sjedalo pomaknite naprijed.

Za pomicanje naslona sjedala u uspravan položaj, klizno pomaknite sjedalo unazad, povucite ručicu za odbravljanje i pomaknite naslon

sjedala u uspravljen položaj. Otpustite ručicu i naslon sjedala zabravit će se u položaju.

Preklapanje naslona sjedala naprijed je moguće samo kada je naslon sjedala u uspravnom položaju.

Ne koristite kotačić za podešavanje naslona sjedala kada je naslon sjedala preklopljen naprijed.

Grijanje

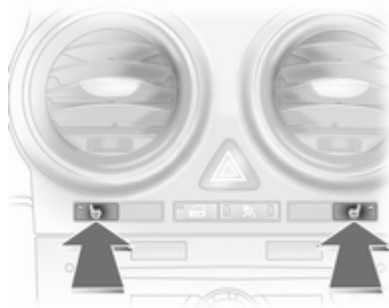

Aktivirajte grijanje pritiskom na prekidača za sjedalo s uključenim kontaktom.

LED u prekidaču s ikonom uključeno grijanje odgovarajućeg prednjeg sjedala.

Grijanje sjedala je moguće koristiti kad motor radi i dok je uključena funkcija Autostop.

Sigurnosni pojasevi



30049

Pojasevi se blokiraju tijekom naglog ubrzavanja ili usporavanja vozila radi sigurnosti putnika.

⚠ Upozorenje

Vežite sigurnosni pojas prije svake vožnje.

U slučaju nesreće, osobe nisu vezale sigurnosni pojas ugrožavaju suputnike i sebe.

Sigurnosni pojasevi konstruirani su samo za jednu osobu. Nisu pogodni za osobe mlađe od 12 godina ili niže od 150 cm. Sigurnosni sustav za dijete ⇨ 46.

Periodično provjerite oštećenja, zaprljanost i funkciju svih dijelova sustava sigurnosnog pojasa.

Oštećene komponente zamijenite. Nakon nezgode, pojaseve i aktivirane zatezače pojaseva zamijenite u radionici.

Napomena

Uvjerite se da pojasevi nisu oštećeni ili uklješteni predmetima oštih bridova. Spriječite da prljavština uđe u spremnike pojasa.

Podsjetnik za sigurnosni pojas 🚫 ⇨ 79.

Graničnici sile pojasa

Na prednjim sjedalima, pritisak na tijelo se smanjuje postupnim otpuštanjem pojasa tijekom sudara.

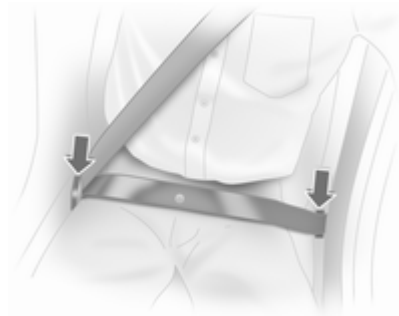

Zatezači pojaseva



Pri frontalnim sudarima ili naletima na vozilo sa stražnje strane određene jakosti, prednji sigurnosni pojasevi se zatežu.

⚠ Upozorenje

Nepravilno rukovanje (npr. uklanjanje ili postavljanje pojaseva) može aktivirati zatezače pojaseva uz opasnost od ozljeda.

Aktiviranje zatezača pojaseva označava se svijetljenjem kontrolnog svjetla   79.

Aktivirani zatezači pojaseva moraju se zamijeniti u radionici. Zatezači pojaseva se mogu aktivirati samo jednom.

Napomena

Ne učvršćujte i ne ugrađujte dodatnu opremu ili druge predmete koji mogu ometati rad zatezača pojaseva. Ne vršite nikakve izmjene na komponentama zatezača pojaseva jer će to obezvrijediti atest vozila.

Sigurnosni pojas u tri točke

Vezanje sigurnosnog pojasa



Izvučite pojas iz spremnika, neuvijenog ga povucite preko tijela i umetnite kopču u bravu. Redovito zategnite trbušni pojas tijekom vožnje povlačenjem ramenog pojasa.

Kod Corse OPC: Provedite sigurnosni pojas kroz držač pojasa na naslonu sjedala kada vežete sigurnosni pojas.



Široka ili debela odjeća narušava pravilno nalijeganje pojasa. Ne stavljajte predmete kao što su vrećice ili mobilni telefoni između pojasa i tijela.

Upozorenje

Pojas ne smije nalijegati na čvrste ili lomljive predmete u džepovima vaše odjeće.

Podešavanje visine



1. Malo izvucite pojas.
2. Pritisnite osigurač.
3. Podesite visinu i učvrstite.

Podesite visinu tako da pojas naliježe preko ramena. Ne smije prelaziti preko vrata ili nadlaktice.

Ne podešavajte za vrijeme vožnje.

Uklanjanje sigurnosnog pojasa

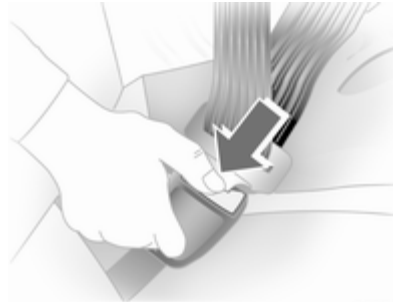

30054

Za otkopčavanje pojasa, pritisnite crveni gumb na bravi pojasa.

Sigurnosni pojasevi na stražnjim vanjskim sjedalima

Kada se ne koriste ili za preklapanje naslona stražnjeg sjedala naprijed, sigurnosne pojaseve provedite kroz držač pojasa.

Korištenje sigurnosnog pojasa tijekom trudnoće



⚠ Upozorenje

Trbušni pojas mora biti postavljen što je niže moguće preko zdjelice radi sprječavanja pritiska na trbuh.

Zračni jastuci

Sustav zračnih jastuka sastoji se od više pojedinačnih sustava.

Kad se aktiviraju, zračni jastuci se napuhuju u milisekundama. Također se brzo i ispuše tako da se često tijekom sudara i ne primijeti.

⚠ Upozorenje

Pri nestručnom rukovanju zračni se jastuci mogu slučajno aktivirati.

Napomena

Elektronika koja kontrolira zračne jastuke i zatezače pojaseva nalazi se u središnjoj konzoli. Ne postavljajte nikakve magnetske predmete u to područje.

Ne lijepite ništa na poklopce zračnih jastuka i ne prekrivajte ih drugim materijalima.

Svaki zračni jastuk napuhuje se samo jednom. Napuhane zračne jastuke zamijenite u radionici. Nadalje, može biti potrebno zamijeniti kolo upravljača, ploču s instrumentima, limove karoserije, brtve vrata, ručke i sjedala.

Ne vršite nikakve izmjene na zračnim jastucima jer će to obezvrijediti atest vozila.

Pri napuhavanju zračnih jastuka oslobađaju se vrući plinovi koji mogu prouzročiti opekotine.

Kontrolno svjetlo  sustava zračnih jastuka  79.

Prednji zračni jastuci



Sustav prednjih zračnih jastuka sastoji se od jednog zračnog jastuka u kolu upravljača i jednog u ploči s instrumentima na suvozačevoj strani. Mogu se prepoznati po natpisu **AIRBAG**.



Na bočnoj strani ploče s instrumentima se također nalazi naljepnica upozorenja koja je vidljiva kad su otvorena suvozačeva vrata.

Sustav prednjih zračnih jastuka aktivira se u slučaju nezgode određene jakosti. Kontakt mora biti uključen.

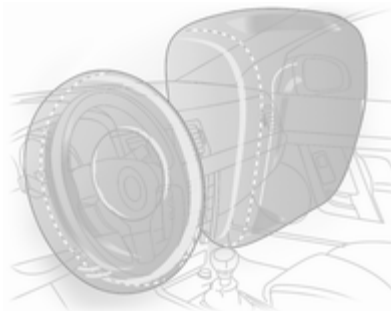

Kretanje putnika na prednjim sjedalima prema naprijed je usporeno, te se na taj način značajno smanjuje opasnost od ozljeda gornjeg dijela tijela i glave.

⚠ Upozorenje

Optimalna zaštita se pruža samo kada je sjedalo u pravilnom položaju ↷ 35.

Držite područje u kojem se napuhuju zračni jastuci bez prepreka.

Pravilno vežite sigurnosni pojas i sigurno ga zakačite. Samo tada je zračni jastuk sposoban za zaštitu.

Bočni zračni jastuci



Sustav bočnih zračnih jastuka sastoji se od zračnog jastuka u naslonu svakog prednjeg sjedala i u naslonima stražnjih vanjskih sjedala. Mogu se prepoznati po natpisu **AIRBAG**.

Sustav bočnih zračnih jastuka aktivira se u slučaju nezgode određene jakosti. Kontakt mora biti uključen.

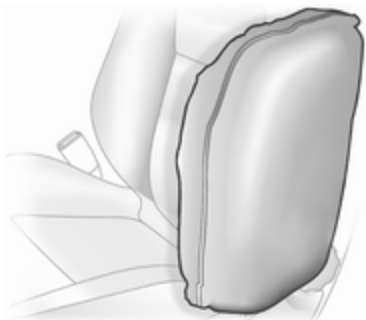

Uvelike se smanjuje mogućnost ozljeda gornjeg dijela tijela i zdjelice u slučaju bočnog udara.

⚠ Upozorenje

Držite područje u kojem se napuhuju zračni jastuci bez prepreka.

Napomena

Koristite samo zaštitne prekrivače sjedala koji su odobreni za vozilo. Budite pažljivi da ne prekrijete zračne jastuke.

Zračna zavjesa za glavu



Zračna zavjesa za glavu se sastoji od zračnog jastuka u okviru krova na svakoj strani. Može se prepoznati po natpisu **AIRBAG** na stupovima krova.

Sustav zračnih zavjesa se aktivira u slučaju nezgode određene jakosti. Kontakt mora biti uključen.

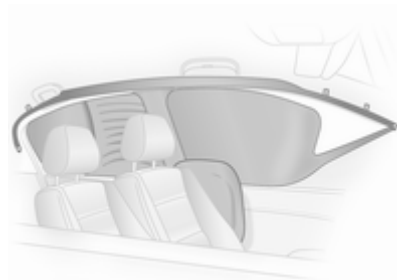

Uvelike se smanjuje opasnost od ozljeda glave u slučaju bočnog udara.

⚠ Upozorenje

Držite područje u kojem se napuhuju zračni jastuci bez prepreka.

Kuke na rukohvatima u okviru krova su pogodne samo za vješanje laganih odjevnih predmeta, bez vješalica. Ne držite predmete u toj odjeći.

Deaktiviranje zračnog jastuka

Prednji i bočni zračni jastuci za suvozačevo sjedalo moraju biti deaktivirani ako će se sigurnosni sustav za dijete postaviti na ovo sjedalo. Zračna zavjesa, zatezači pojaseva i svi zračni jastuci vozača će ostati aktivni. Zračni jastuci suvozača su aktivni prilikom isporuke.



Kontrolno svjetlo  i LED-ovi u prekidači nisu uključeni:

Zračni jastuci suvozača su aktivni. Nije moguće postaviti sigurnosni sustav za dijete.

Kontrolno svjetlo  i LED-ovi u prekidači su uključeni:

Prednji zračni jastuci suvozača su deaktivirani i neće se napuhati u slučaju sudara. Sigurnosni sustav za dijete se može postaviti prema tablici **Mjesta za postavljanje sigurnosnog sustava za dijete** ↪ 48.



Opasnost

Opasnost od ozljeda opasnih po život za dijete koje se nalazi u sigurnosnom sustavu za dijete s aktiviranim zračnim jastukom suvozača.

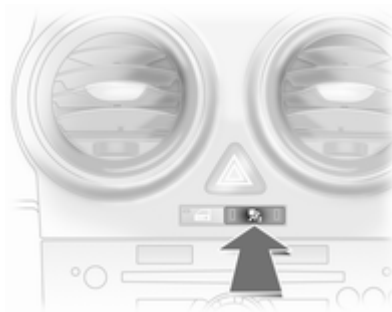

Opasnost od ozljeda opasnih po život za odraslu osobu na sjedalu s deaktiviranim zračnim jastukom suvozača.



Deaktiviranje:

- uključite kontakt, kontrolno svjetlo  treperi,
- pritisnite prekidač  unutar 15 sekundi i držite ga,
- nakon približno 2 sekunde, čut ćete zujalicu potvrde. Pustite prekidač  nakon još najkasnije 4 sekunde.

Aktiviranje:

- uključite kontakt, kontrolno svjetlo  treperi,
- pritisnite prekidač  unutar 15 sekundi i držite ga,
- nakon približno 2 sekunde, čut ćete zujalicu potvrde. Pustite prekidač  nakon još najkasnije 4 sekunde.

Samo ako kontrolno svjetlo ne svijetli, zračni jastuci suvozačevog sjedala će se napuhati u slučaju sudara.

Promijenite status samo kada vozilo miruje s isključenim kontaktom.

Status ostaje do sljedeće promjene.

Kontrolno svjetlo za deaktiviranje zračnog jastuka  79.

Pokretanje motora prekida promjenu postavke.

Postavka se tada može promijeniti samo kada se kontakt isključi i ponovno uključi.

Sustavi zaštite za dijete

Sigurnosni sustavi za dijete

Kada se koristi sigurnosni sustav za dijete, obratite pažnju na sljedeće upute za korištenje i postavljanje i također na one isporučene sa sigurnosnim sustavom za dijete.

Uvijek poštujujte lokalne ili nacionalne propise. U nekim državama, korištenje sigurnosnog sustava za dijete je zabranjeno na određenim sjedalima.

Upozorenje

Kada koristite sigurnosni sustav za dijete na suvozačevom sjedalu, zračni jastuci za suvozačevo sjedalo moraju biti isključeni; ako ne, aktiviranje zračnih jastuka predstavlja opasnost za život djeteta.

To je posebno slučaj kod sigurnosnih sustava za dijete usmjerenih prema natrag, postavljenih na sjedalo suvozača.

Odabir odgovarajućeg sustava

Stražnja sjedala najprikladnije su mjesto za učvršćivanje sigurnosnog sustava za djecu. Dijete treba putovati u vozilu usmjereno suprotno od smjera vožnje što je moguće duže. Time se osigurava da je djetetova kralježnica, koja je još uvijek slaba, izložena manjem naprezanju u slučaju nezgode.

Djeca do 12 godina starosti i visine ispod 150 cm putovanje je dozvoljeno samo u zaštitnom sustavu koji je pogodan za dijete. Podesni su sigurnosni sustavi koji su u skladu s ECE 44-03 ili ECE 44-04. S obzirom da je vrlo rijetko moguće pravilno postaviti sigurnosni pojas za dijete čija je visina ispod 150 cm, izrazito preporučamo da koristite odgovarajući sigurnosni sustav za dijete, iako to zbog starosti djeteta više nije zakonski obavezno.

Nikada ne držite dijete tijekom putovanja u vozilu. Dijete će postati preteško za držanje u slučaju sudara.

Pri prijevozu djece, koristite sigurnosno sjedalo za dijete koje odgovara težini djeteta.

Pazite da sigurnosno sjedalo za dijete koje namjeravate koristiti odgovara tipu vozila.

Pazite da je mjesto postavljanja sigurnosnog sjedala za dijete u vozilu odgovarajuće.

Dopustite djeci da ulaze i izlaze iz vozila samo na suprotnoj strani od prometa.

Kad se sigurnosni sustav za dijete ne koristi, sjedalo učvrstite sigurnosnim pojasom, ili ga izvadite iz vozila.

Napomena

Ne lijepite ništa na sigurnosno dječje sjedalo i ne prekrivajte ga drugim materijalima.

Dječji sigurnosni sustav koji je bio izložen naprezanju u nezgodi, mora se zamijeniti.

Mjesta postavljanja sigurnosnog sustava za dijete

Dozvoljene opcije za postavljanje sigurnosnog sustava za dijete

| Klasa mase i godina | Na suvozačevom sjedalu | | Na stražnja vanjska sjedala | Na stražnje središnje sjedalo |
|---|-------------------------|---------------------------|-----------------------------|-------------------------------|
| | aktiviran zračni jastuk | deaktiviran zračni jastuk | | |
| Grupa 0: do 10 kg ili približno 10 mjeseci | X | U ¹ | U ² | X |
| Grupa 0+: do 13 kg ili približno 2 godine | X | U ^{1, 2} | U ² | X |
| Grupa I: 9 do 18 kg ili približno 8 mjeseci do 4 godine | X | U ^{1, 2} | U ² | X |
| Grupa II: 15 do 25 kg ili približno 3 do 7 godina | X | X | U | X |
| Grupa III: 22 do 36 kg ili približno 6 do 12 godina | X | X | U | X |

¹ = Samo ako je sustav zračnog jastuka suvozača deaktiviran. Ako je sigurnosni sustav za dijete učvršćen korištenjem sigurnosnog pojasa u tri točke, podesite visinu sjedala u najviši položaj i uvjerite se da sigurnosni pojas vozila ide naprijed od gornje točke učvršćenja.

² = Sjedalo dostupno s ISOFIX nosačima i točkama učvršćenja za gornji remen (nije dostupno na suvozačevom sjedalu u Corsi OPC).

U = Univerzalno odgovara zajedno sa sigurnosnim pojaskom u tri točke.

X = Nije dozvoljena ugradnja sigurnosnog sustava za dijete u ovoj klasi mase.

Dozvoljene opcije za postavljanje ISOFIX sigurnosnog sustava za dijete

| Grupa mase | Grupa veličine | Učvršćenje | Na suvozačevom sjedalu | Na stražnja vanjska sjedala | Na stražnje središnje sjedalo |
|---------------------|----------------|------------|------------------------|-----------------------------|-------------------------------|
| Grupa 0: do 10 kg | E | ISO/R1 | IL | IL | X |
| Grupa 0+: do 13 kg | E | ISO/R1 | IL | IL | X |
| | D | ISO/R2 | X | X | X |
| | C | ISO/R3 | X | X | X |
| Grupa I: 9 do 18 kg | D | ISO/R2 | X | X | X |
| | C | ISO/R3 | X | X | X |
| | B | ISO/F2 | IL, IUF | IL, IUF | X |
| | B1 | ISO/F2X | IL, IUF | IL, IUF | X |
| | A | ISO/F3 | X | X | X |

IL = Pogodno za određene ISOFIX sigurnosne sustava u kategorijama 'specifično za vozilo', 'ograničeno' ili 'polu univerzalno'. ISOFIX sigurnosni sustav mora biti odobren za specifični tip vozila.

IUF = Pogodno za prema naprijed usmjeren ISOFIX sigurnosni sustav za dijete univerzalne kategorije odobren za korištenje u ovoj grupi mase.

X = Nije dozvoljena ugradnja ISOFIX sigurnosnog sustava za dijete u ovoj grupi mase.

ISOFIX grupa veličine i mehanizam sjedala

- A - ISO/F3 = Prema naprijed usmjeren sigurnosni sustav za dijete, za dijete maksimalne veličine u grupi mase 9 do 18 kg.
- B - ISO/F2 = Prema naprijed usmjeren sigurnosni sustav za dijete, za manje dijete u grupi mase 9 do 18 kg.
- B1 - ISO/F2X = Prema naprijed usmjeren sigurnosni sustav za dijete, za manje dijete u grupi mase 9 do 18 kg.
- C - ISO/R3 = Prema naprijed usmjeren sigurnosni sustav za dijete, za dijete maksimalne veličine u grupi mase do 13 kg.
- D - ISO/R2 = Prema natrag usmjeren sigurnosni sustav za dijete, za manje dijete u grupi mase do 13 kg.
- E - ISO/R1 = Prema natrag usmjeren sigurnosni sustav za dijete, za mlađe dijete u grupi mase do 13 kg.

Isfix sigurnosni sustavi za dijete



Učvrstite za vozilo odobrene ISOFIX sigurnosne sustave za dijete na nosače za ugradnju.

Prilikom korištenja ISOFIX nosača za postavljanje sjedala, mogu se koristiti univerzalno odobreni ISOFIX sigurnosni sustavi za dijete.

ISOFIX nosači za ugradnju su označeni naljepnicom na naslonu sjedala.

Pažljivo pratite upute za ugradnju isporučene s ISOFIX sigurnosnim sustavom za dijete.

Sigurnosni sustavi za dijete s gornjim remenom

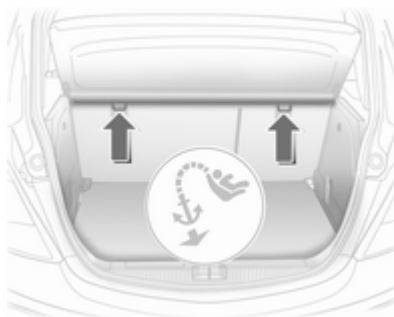

Vežite sigurnosni sustav za dijete s gornjim remenom na ušice za učvršćenje na stražnjoj strani stražnjeg sjedala i na vodilicu suvozačevog sjedala u stražnjem prostoru za noge. Remen mora prolaziti između šipki dviju vodilica naslona za glavu.



Na oblozi stupa stražnjeg dijela krova i točkama učvršćenja se nalaze simboli koji označavaju ušice za učvršćenje na koje je potrebno učvrstiti sigurnosni sustav za dijete.

Kada koristite gornji remen za postavljanje na sjedalo, mogu se koristiti univerzalno odobreni sigurnosni sustavi za dijete za gornji remen.

Pažljivo pratite upute za ugradnju isporučene sa sigurnosnim sustavom za dijete s gornjim remenom.

Spremište

| | |
|---------------------------------|----|
| Spremišta | 52 |
| Prtljažnik | 62 |
| Sustav krovnog nosača | 67 |
| Informacije o opterećenju | 67 |

Spremišta

Pretinac za rukavice

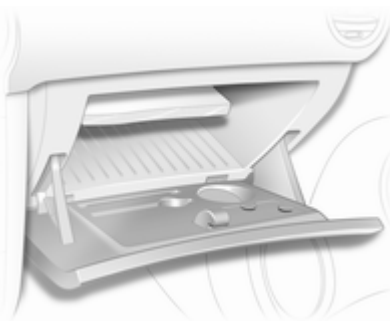

Značajke pretinca za rukavice:

- držač kartice u formatu kreditne kartice
- držač olovke
- držač džepne svjetiljke.

Pretinac za rukavice treba biti zatvoren za vrijeme vožnje.

Držači šalice



Držač šalice se nalazi na prednjoj strani središnje konzole.

U putničkom vozilu s 3 vrata, također se nalazi i sa strane stražnjeg sjedala.

Spremište ispod sjedala



Podignite na rubu s udubljenjem i izvucite van. Maksimalno opterećenje: 1,5 kg. Za zatvaranje, gurnite i učvrstite.

Sustav stražnjeg nosača

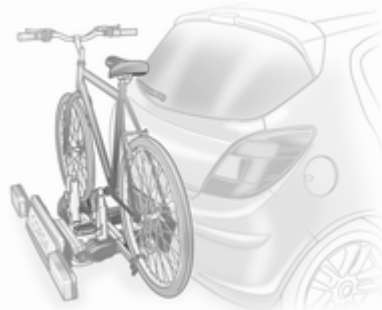

Sustav stražnjeg nosača (Flex-Fix sustav) omogućava učvršćenje bicikla na nosač integriran u pod vozila koji se izvlači van.

Maksimalna nosivost sustava stražnjeg nosača je 40 kg. Maksimalna nosivost po biciklu je 20 kg.

Ako se ne koristi, sustav nosača se gurnuti u pod vozila.

Višefunkcijska kutija se nudi kao dodatna oprema za sustav stražnjeg nosača. Nije dozvoljen prijevoz drugih predmeta.

Na biciklima ne smije biti predmeta koji mogu ispasti tijekom prijevoza.

Oprez

Nemojte pričvršćivati bicikle s polugama pedala od ugljičnih vlakana na nosače bicikla. Ti bicikli bi se mogli oštetiti.

Izvlačenje

Otvorite vrata prtljažnika.

⚠ Upozorenje

U prostoru izvlačenja sustava stražnjeg nosača se ne smiju nalaziti osobe, opasnost od ozljeda.



Polugu oslobađanja povucite gore. Sustav se odspaja i brzo izlazi iz odbojnika.

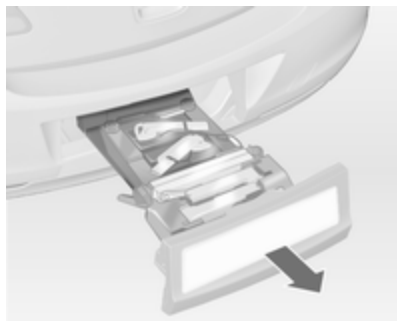

Sustav stražnjeg nosača u potpunosti izvucite van dok ne čujete da se učvrstio.

Uvjerite se da sustav stražnjeg nosača nije moguće gurnuti unutra bez ponovnog povlačenja poluge oslobađanja.

⚠ Upozorenje

Postavljanje predmeta na sustav stražnjeg nosača je dozvoljeno samo ako je sustav pravilno zakačen. Ako se sustav stražnjeg nosača ne zakači pravilno, ne postavljajte nikakve predmete na sustav i gurnite ga natrag. Zatražite pomoć radionice.

Ugradite stražnja svjetla

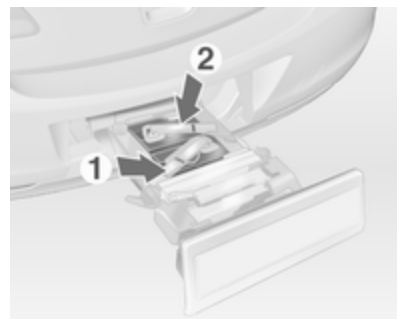

Najprije uklonite stražnje (1), i zatim prednje (2) stražnje svjetlo iz ležišta.

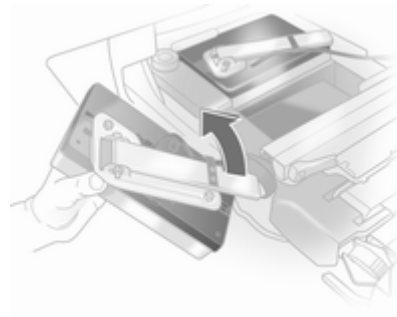

Izvlačite nosač svjetla otraga iz stražnjeg svjetla dok ne sjedne na mjesto.

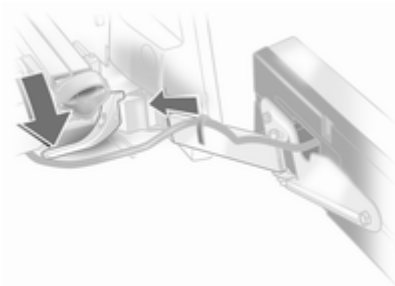

Polugu zaključavanja gurnite prema dolje i gurnite nosač svjetla u pričvršćenje dok ne sjedne na mjesto.

Ovu proceduru provedite za oba stražnja svjetla.

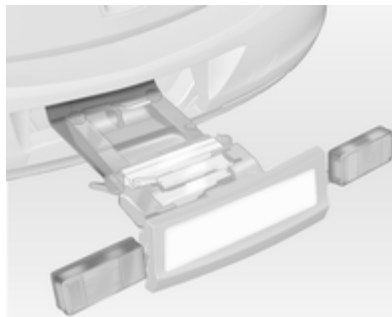

Provjerite položaj kabela i svjetla kako bi bili sigurni da su pravilno ugrađeni i sigurno učvršćeni.

Zaključajte sustav stražnjeg nosača

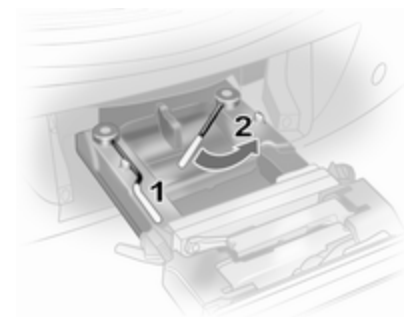

Najprije zakrenite lijevu polugu zaključavanja (1) i nakon toga desnu polugu zaključavanja (2) dok se ne zaustave. Obje poluge zaključavanja moraju biti usmjerene prema natrag, u suprotnom se ne može jamčiti sigurna funkcionalnost.

Napomena

Zatvorite vrata prtljažnika!

Rasklopite ležišta poluge pedale

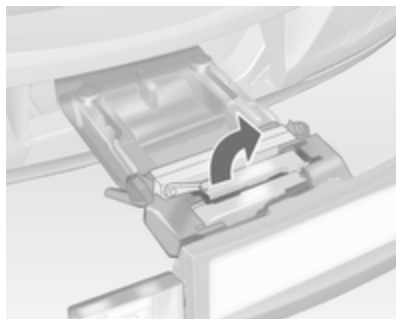

Jedno ili oba ležišta poluge pedale zakrenite prema gore dok se ne učvrsti dijagonalni potporanj.

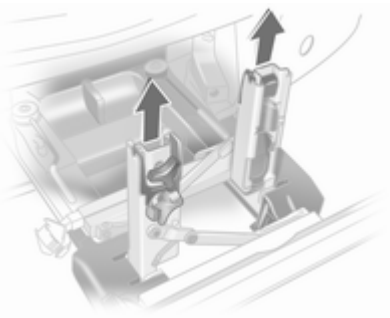

Uklonite nosače poluge pedale iz ležišta poluge pedale.

Prilagođavanje sustava stražnjeg nosača biciklu

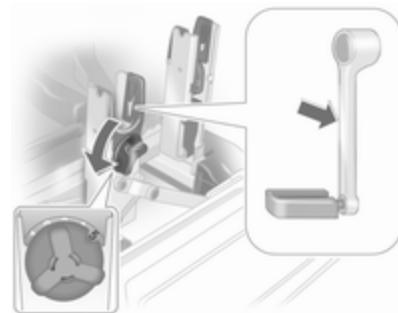

Zakretnom polugom na ležištu poduge pedale, grubo prilagodite podesivu jedinicu poluge pedale izbočini poluge pedale.

Ako bicikl ima ravne poluge pedale, u potpunosti odvijte jedinicu poluge pedale (položaj 5).



Ako bicikl ima zakrivljene poluge pedale, jedinicu poluge pedale u potpunosti uvijte (položaj 1).

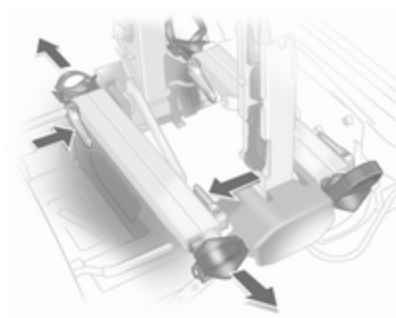

Pritisnite polugu oslobađanja i izvucite ležišta kotača.

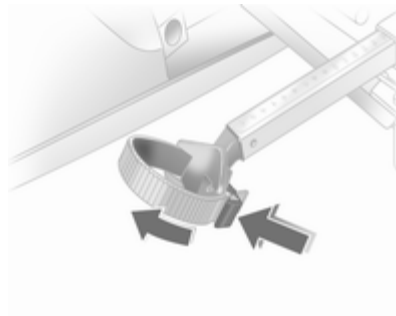

Gurnite polugu oslobađanja na pojasnom držaču i uklonite pojasni držač.

Pripremite bicikl za pričvršćenje

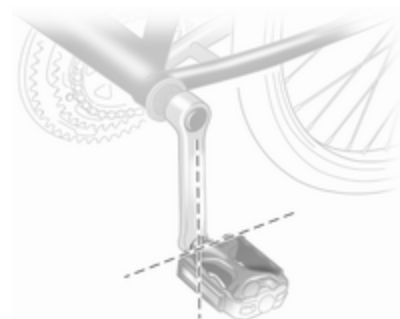

Napomena

Maksimalna širina za polugu pedale je 38,3 mm, a maksimalna dubina je 14,4 mm.

Zakrenite lijevu pedal (bez lančanika) okomito dolje. Pedala na lijevoj poluzi pedale mora biti vodoravna.

Prednji bicikl mora imati prednji kotač usmjeren lijevo.

Stražnji bicikl mora imati prednji kotač usmjeren desno.

Pričvršćivanje bicikla na sustav stražnjeg nosača

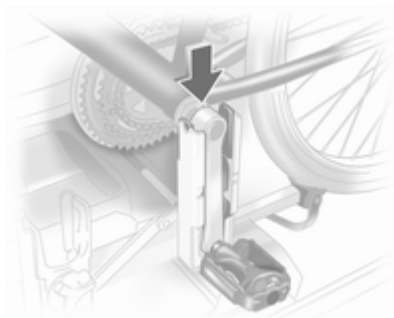

Postavite bicikl. Poluga pedale mora biti postavljena u otvor ležišta poluge pedale kao što je prikazano na slici.

Oprez

Uvjerite se da pedala ne dodiruje površinu stražnjeg kraja nosača. U suprotnom se tijekom transporta može oštetiti pogonski sklop.

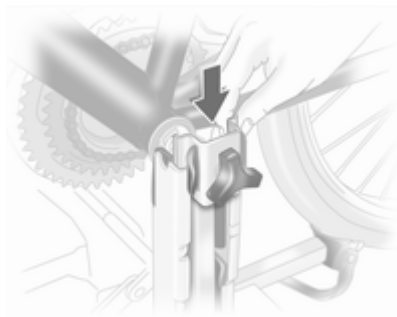

Umetnite nosač poluge pedale u vanjsku vodilicu ležišta svake poluge pedale odozgo i gurnite dolje do kraja.

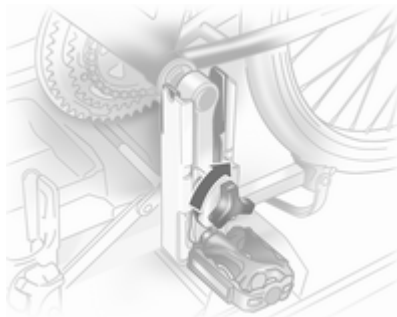

Zakačite polugu pedale zakretanjem pričvrstnog vijka na nosaču poluge pedale.



Postavite ležišta kotača tako da je bicikl više ili manje vodoravan. Ovdje, udaljenost između pedala i vrata prtljažnika treba biti najmanje 5 cm.

Obje gume bicikla mora biti u ležištima kotača.

Opres

Uvjerite se da pedala ne dodiruje površinu stražnjeg kraja nosača. U suprotnom se tijekom transporta može oštetiti pogonski sklop.

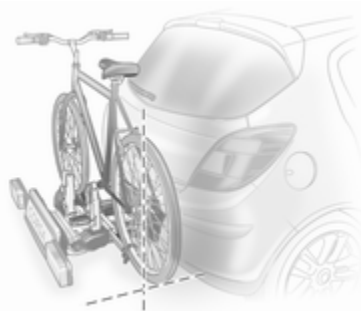

Poravnajte bicikl u uzdužnom smjeru vozila: Malo olabavite nosač pedale. Postavite bicikl uspravno korištenjem zakretne poluge na ležištu poluge pedale.

Ako dva bicikla ometaju jedan drugoga, relativni položaji bicikla se mogu prilagoditi podešavanjem

ležišta kotača i zakretne poluge na ležištu poluge pedale dok bicikli više ne dodiruju jedan drugoga. Uvjerite se da ima dovoljno razmaka do vozila.

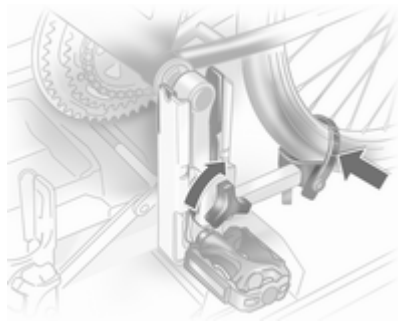

Ručno pritegnite pričvrсни vijak nosača ležaja pedale do njegove maksimalne točke.

Učvrstite oba kotača bicikla u ležišta kotača korištenjem pojasnih držača. Provjerite bicikl kako bi se uvjerali da je sigurno učvršćen.

Postavke za ležišta kotača i na zakretnoj poluzi na ležištu poluge pedale je potrebno zabilježiti

i pohraniti za svaki bicikl. Pravilno postavljanje unaprijed će olakšati ponovno postavljanje bicikla.

Uklanjanje bicikla sa sustava stražnjeg nosača

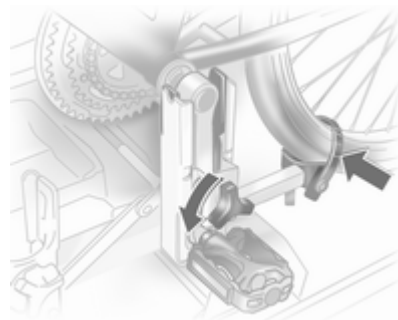

Oslobodite pojaspne držače na obje gume bicikla.

Držite bicikl, olabavite pričvrсни vijak nosača ležaja pedale, zatim podignite nosač ležaja pedale kako bi ga uklonili.

Uvlačenje sustava stražnjeg nosača

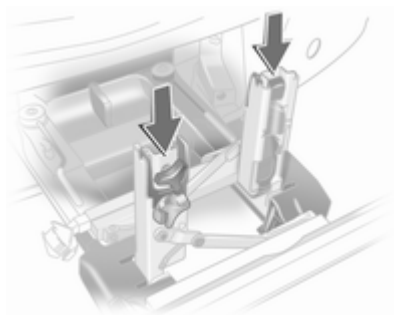

Nosače poluge pedale gurnite u ležište poluge pedale, kao što je prikazano na grafičkom prikazu.

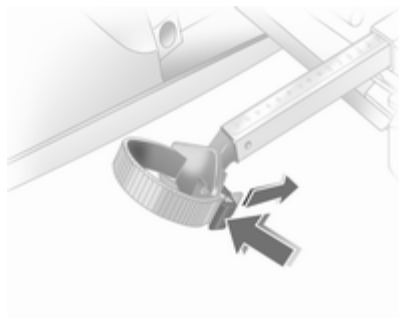

Umetnite pojasni držač i povucite dolje do kraja.

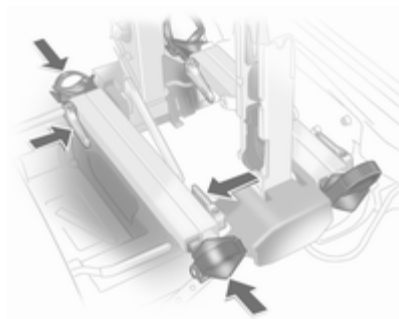

Pritisnite polugu oslobađanja i gurnite ležišta kotača do kraja.

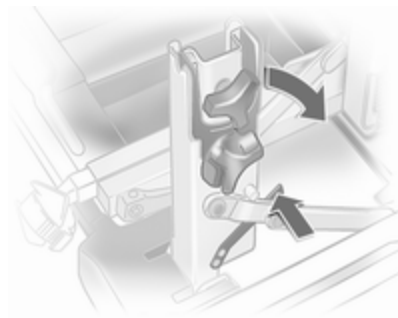

Oslobodite polugu zaključavanja na dijagonalnom potpornju i oba ležišta poluge pedale preklopite dolje.

⚠ Upozorenje

Opasnost od uštipnuća.

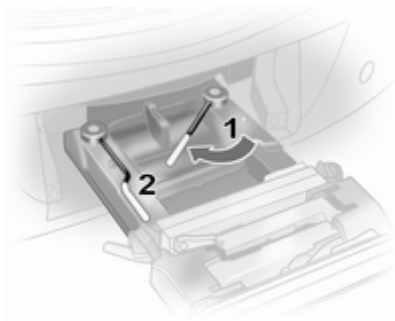

Najprije zakrenite naprijed desnu polugu zaključavanja (1), nakon toga lijevu polugu zaključavanja (2), dok se ne mogu učvrstiti u njihova odgovarajuća ležišta.

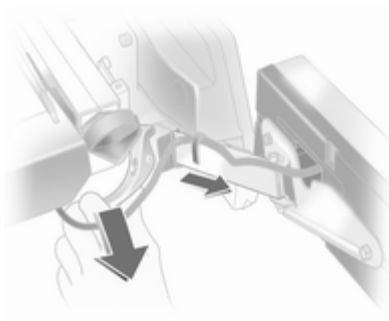

Gurnite polugu zaključavanja dolje i izvucite oba oslonca svjetla iz ležišta.

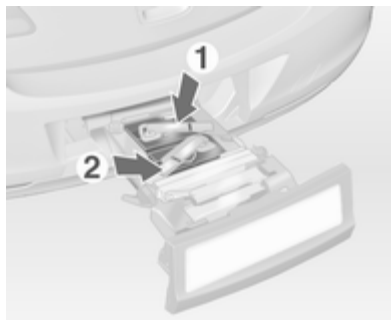

Preklopite nosače svjetla na stražnjoj strani stražnjih svjetala.

Najprije postavite prednje (1) stražnje, i zatim stražnje (2) stražnje svjetlo u ležištima i gurnite dolje do kraja. Gurnite kablove do kraja u sve vodilice kako bi spriječili oštećenje.

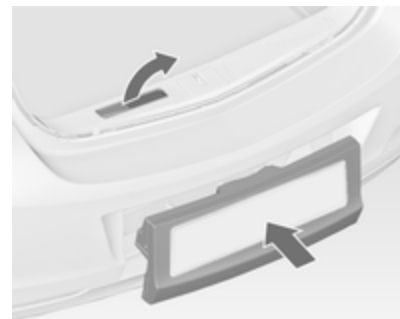

Otvorite vrata prtljagnika.

Gurnite polugu oslobađanja gore i gurnite sustav u odbojnik dok se ne učvrsti.

Poluga oslobađanja se mora vratiti u originalni položaj.

⚠ Upozorenje

Ako se sustav ne može pravilno učvrstiti, molimo da zatražite pomoć radionice.

Prtljažnik

Povećanje prtljažnika

Stražnji naslon sjedala, kao jednodijelni ili podijeljeni, se može zaključati u uspravnom položaju za prijevoz glomaznih predmeta.

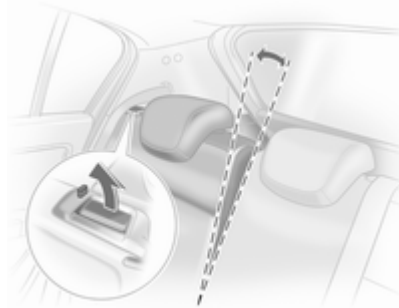

Povucite ručku oslobađanja, povucite naslon sjedala naprijed u okomiti položaj i učvrstite ga.

Kada otključavate, pored ručke oslobađanja pojavljuje se crvena oznaka. Naslon sjedala je pravilno učvršćen samo kada crveni vijak više ne viri van.

Ako je naslon sjedala podijeljen, otključajte odgovarajuću stranu, i otključajte obje strane ako je jednodijelni.

Preklapanje naslona stražnjih sjedala

Ako je potrebno, uklonite prekrivač prtljažnika.

Naslone za glavu gurnite dolje uz pritiskanje osigurača.

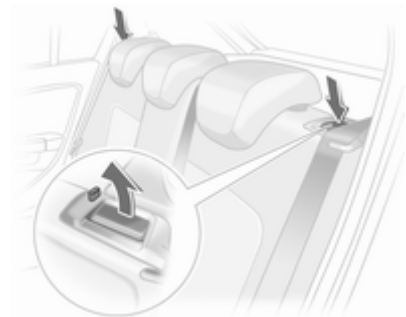

Provedite sigurnosne pojaseve kroz bočne držače radi njihove zaštite od oštećenja. Kada preklapate naslone sjedala, sigurnosne pojaseve izvucite van s njima.

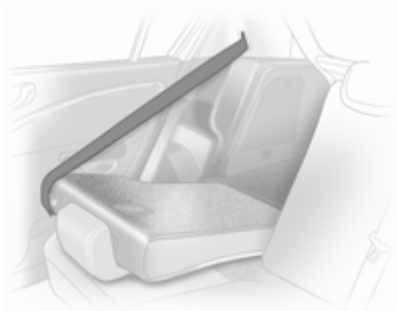

Otklačite naslon sjedala (jednodijelni ili podijeljeni) korištenjem poluge oslobađanja i preklopite ga dolje na jastuk sjedala.

Ako je naslon sjedala podijeljen, otključajte odgovarajuću stranu, i otključajte obje strane ako je jednodijelni.

Ako je vozilo potrebno utovariti kroz stražnja vrata, izvucite sigurnosni pojas iz vodilice naslona sjedala, pustite ga da se namota i umetnite kopču u držač bočnog sjenila.

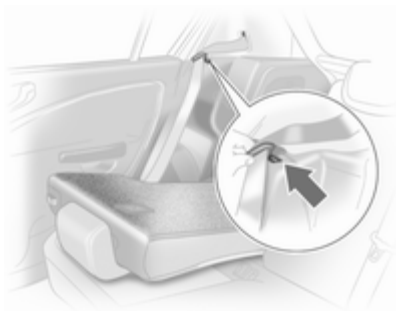

Naslone stražnjeg sjedala pomaknite u uspravni položaj i dopustite da se mehanizmi zaključavanja pravilno zakače na obje strane. Jednom kada su nasloni zaključani crvena oznaka više ne smije viriti van.

Naslone stražnjeg sjedala se mogu zaključati u dva položaja.

Ne hvatajte sigurnosni pojas kada naslon sjedala pomičete u uspravni položaj.

Postavite prekrivač prtljažnika.

⚠ Upozorenje

Vozilo vozite samo ako su nasloni sjedala sigurno učvršćeni u položaju. U suprotnom postoji opasnost od ozljeda ili oštećenja tereta ili vozila u slučaju naglog kočenja ili sudara.

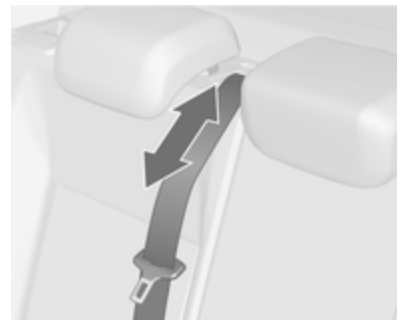

Sigurnosni pojas središnjeg sjedala se može blokirati kada se naslon sjedala podigne gore prebrzo. Za otključavanje spremnika, gurnite sigurnosni pojas unutra ili ga izvucite van približno 20 milimetara i zatim ga pustite.

Prekrivač prtljažnika

Na prekrivač ne stavljajte nikakve predmete.

Putničko vozilo s 5 vrata

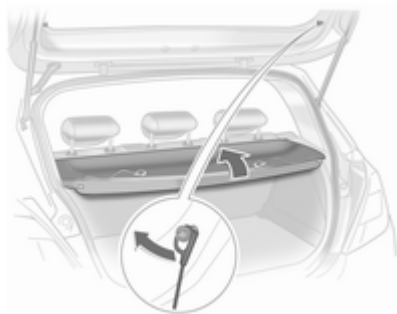

Prekrivač podignite prema natrag, dok se ne otkaači, zatim ga uklonite. Postavite suprotnim redoslijedom.

Putničko vozilo s 3 vrata

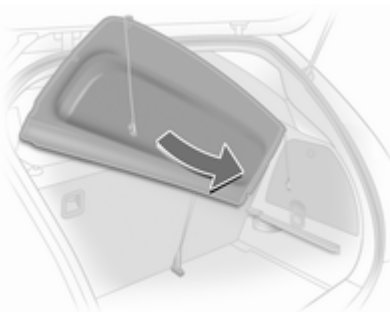

Prekrivač podignite prema natrag dok se ne otkaači, postavite ga pod kutom, zatim ga uklonite. Postavite suprotnim redoslijedom.

Spremanje

Kada je prtljažnik u potpunosti natovaren, prekrivač prtljažnika spremite iza naslona stražnjeg sjedala:

Prekrivač podignite prema natrag dok se ne otkaači, zatim ga gurnite u vodilice iza naslona sjedala.

Dostavno vozilo

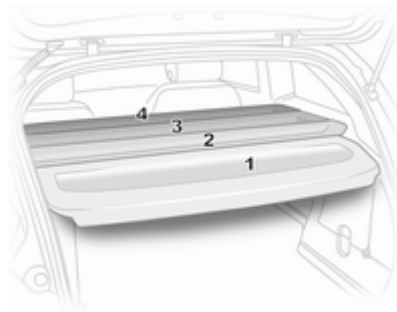

Prekrivač prtljažnika se sastoji od četiri segmenta od koji se svaki može pojedinačno ukloniti i umetnuti. Stražnji segment (1) ima identičnu funkcionalnost (uklanjanje i ugradnja) kao i u putničkom vozilu s 3 vrata ⇨ 64.

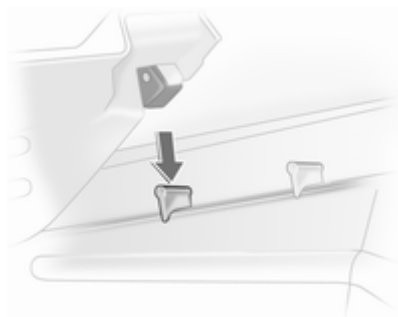

Za uklanjanje ostala tri segmenta (redom 2 do 4) podignite stražnji kraj, otkaçite, zakrenite i uklonite.

Segmente ugradite redom od 4 do 1. Segmente učvrstite u ležišta sa strane.

Segmenti se preklapaju na spojnim točkama kada su zatvoreni.

Prekrivač stražnjeg spremišta u podu

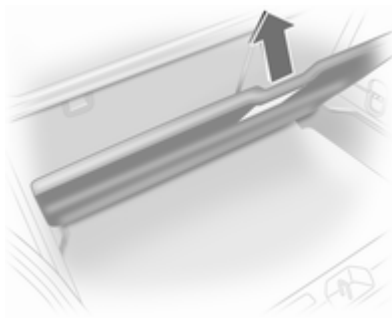

Dvostruko spremište poda se može postaviti u prtljažnik u dva položaja:

- direktno ispod poklopca spremišta rezervnog kotača ili poklopca poda,
- ili u gornje otvore u prtljažniku.

Za uklanjanje, podignite spremište poda korištenjem poluge i povucite natrag.

Za umetanje, gurnite spremište poda naprijed u odgovarajuću vodilicu, zatim ga spustite.

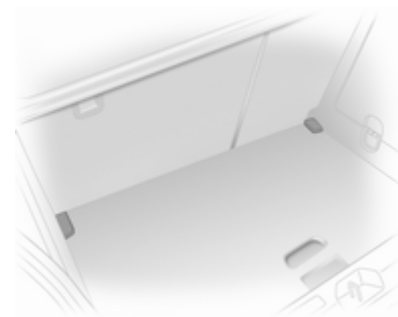

Ako se ugradi u gornji položaj, prostor između spremišta poda i poklopca rezervnog kotača se može koristiti kao spremište.

U ovom položaju, ako su nasloni stražnjeg sjedala preklopljeni naprijed, može se napraviti skoro potpuno ravan pod.

Dvostruko spremište poda može izdržati teret od najviše 100 kg.

U modelima s kitom za popravak gume, prostor za rezervni kotač se može koristiti kao dodatno spremište.

Ušice za učvršćenje tereta



Ušice za učvršćenje tereta su namijenjene za sprječavanje klizanja predmeta, npr. korištenjem elastičnih traka ili mreže za prtljagu.

Trokut upozorenja

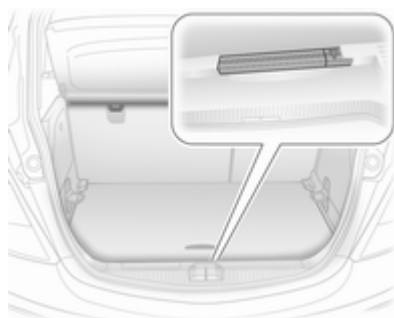

Trokut upozorenja spremite u stražnju stranicu prtljažnika: trokut upozorenja najprije umetnite u udubljenje na lijevoj strani i zatim ga umetnite u vodilicu na desnoj strani.

Za uklanjanje trokuta upozorenja, podignite desni kraj i izvucite ga udesno.

Komplet za prvu pomoć

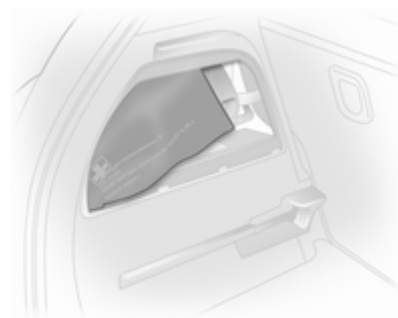

Komplet za prvu pomoć (jastuk) spremite u lijevu stranicu prtljažnika. Za otvaranje spremišta, odspojite poklopac i otvorite ga.

Sustav krovnog nosača

Krovni nosač

Zbog sigurnosnih razloga i kako bi izbjegli oštećenje krova, preporuča se sustav krovnog nosača odobren za vozilo.

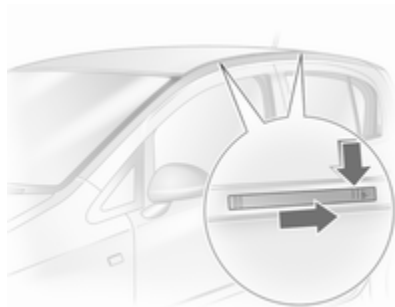

Poštujte upute za ugradnju i uklonite krovni nosač kada se ne koristi.

Postavljanje na model bez krovnog otvora

Gurnite poklopce koji prekrivaju oslonce krovnog nosača dolje i prema natrag ključem za kapicu ventila ↻ 164.

Postavljanje na model s krovim otvorom

Odspojite poklopce koji pokrivaju oslonce krovnog nosača guranjem klizača u smjeru strelice (npr. kovanicom) i uklonite prema gore. Za zatvaranje oslonaca krovnog nosača, najprije umetnite prednji kraj i zatim učvrstite klizače straga.

Krovni nosač zakačite na odgovarajuće točke, pogledajte priložene upute sustava krovnog nosača.

Informacije o opterećenju

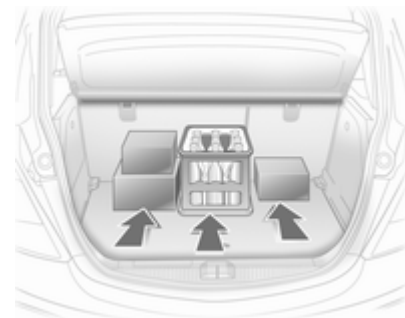

- Teške predmete u prtljažniku treba postaviti iza naslona sjedala. Uvjerite se da su nasloni dobro učvršćeni. Ako se predmeti mogu slagati, teže predmete treba staviti na dno.
- Predmete osigurajte elastičnim trakama zakačenima za ušice.
- Predmete u prtljažniku učvrstite kako bi spriječili klizanje.

- Kada u prtljažniku prevozite predmete, nasloni stražnjih sjedala ne smiju biti nagnuti naprijed.
- Ne dozvolite da teret viri iznad gornjeg ruba naslona sjedala.
- Ne stavljajte nikakve predmete na prekrivač prtljažnika ili ploču s instrumentima, i ne pokrivajte senzor na vrhu ploče s instrumentima.
- Teret ne smije ometati rad papučica, parkirne kočnice i poluge mjenjača ili blokirati slobodu pokreta vozača. U unutrašnjost ne stavljajte nikakve predmete koji nisu učvršćeni.
- Ne vozite s otvorenim prtljažnikom.

Upozorenje

Uvijek se uvjerite da je teret u vozilu dobro učvršćen. U suprotnom predmeti mogu biti bačeni unutar vozila i prouzročiti osobne ozljede ili oštećenje tereta ili automobila.

- Nosivost je razlika između najveće dopuštene mase (vidi identifikacijsku pločicu ↗ 185) i EC mase praznog vozila.

Za izračunavanje nosivosti, unesite podatke Vašeg vozila u tablicu masa na početku ovog priručnika.

EC masa praznog vozila uključuje masu vozača (68 kg), prtljagu (7 kg) i sve tekućine (spremnik goriva napunjen 90 %).

Opcijska i dodatna oprema povećavaju masu praznog vozila.

- Vožnja s krovnom opterećenjem povećava osjetljivost vozila na bočni vjetar i ima loš utjecaj na upravljivost vozila zbog povišenog težišta vozila. Jednoliko rasporedite teret i pravilno ga učvrstite trakama. Tlak u gumama i brzinu vozila prilagodite uvjetima opterećenja. Često provjerite i zategnite trake.

Dozvoljeno opterećenje krova je 75 kg. Krovno opterećenje je kombinirana težina krovnog nosača i tereta.

Instrumenti i kontrole

| | |
|--|----|
| Kontrole | 69 |
| Kontrolna svjetla, mjeraci i indikatori | 75 |
| Informacijski zasloni | 84 |
| Poruke vozila | 88 |
| Putno računalo | 90 |
| Personalizacija vozila | 94 |

Kontrole

Podešavanje kola upravljača

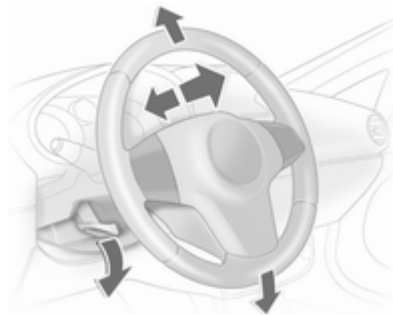

Otključajte polugu, podesite kolo upravljača, zatim učvrstite polugu i uvjerite se da je u potpunosti zaključana.

Ne podešavajte kolo upravljača ako vozilo ne miruje i ako je kolo upravljača zaključano.

Kontrole na kolu upravljača

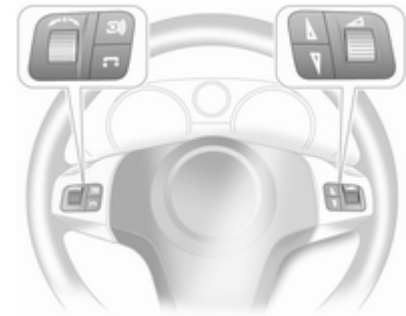



Infotainment sustavom i Info-Display om se može upravljati kontrolama na kolu upravljača.

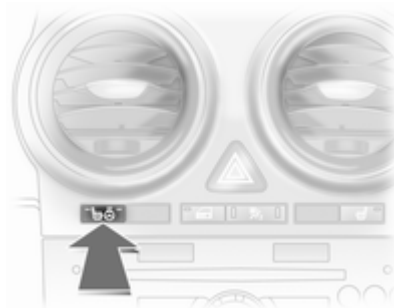

Dodatne informacije dostupne su u priručniku infotainment sustava.

Grijano kolo upravljača



Aktivirajte grijanje u kombinaciji s grijanjem sjedala pritiskom  prekidača jednom ili više puta s uključenim kontaktom.

LED  uključen: uključeno grijanje vozačevog sjedala.

LED  i  uključen: uključeno grijanje vozačevog sjedala i kola upravljača.

LED  uključen: uključeno grijanje kola upravljača.



Obruč upravljača ima grijanje u područjima prikazanim na slici dok motor radi i dok je uključena funkcija Autostop.

Sirena



Pritisnite .

Brisač/sustav pranja vjetrobrana

Brisači vjetrobrana

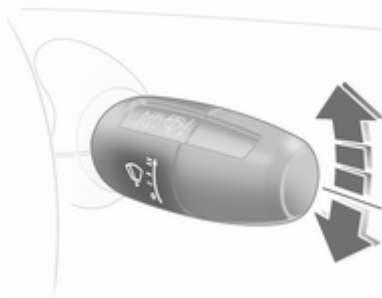

Poluga se nakon uporabe uvijek vraća u početni položaj.

== = brzo

— = sporo

-- = brisanje u intervalima

○ = isključeno

Za jedan ciklus brisanja kad su brisači vjetrobrana isključeni, pritisnite polugu dolje.

Prođite kroz faze brisača vjetrobrana guranjem poluge iza točke otpora i njenim držanjem. Na ○ se čuje zvučni signal.

Ne koristite ako je vjetrobran zaleđen. Isključite u praonicama automobila.

Podesivi interval rada brisača

Za postavljanje intervala brisanja na vrijednost između 2 i 15 sekundi: Uključite kontakt, pomaknite polugu dolje iz položaja ○, čekajte željeni vremenski interval i podignite polugu na --.

Nakon uključivanja kontakta i pomicanja poluge na --, interval je postavljen na 6 sekundi.

Automatsko brisanje upravljano senzorom za kišu

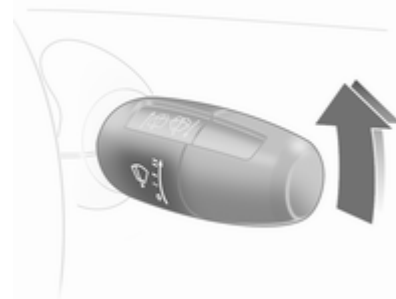

-- = Automatsko brisanje upravljano senzorom za kišu

Senzor za kišu očitava količinu vode na vjetrobranu i automatski regulira učestalost rada brisača vjetrobrana.

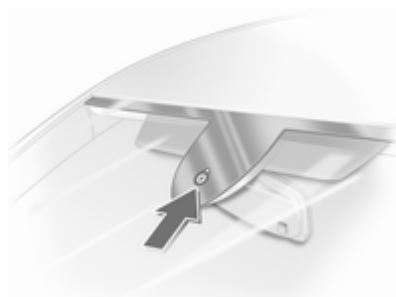

Senzor održavajte čistim bez prašine, prljavštine i leda.

Pranje vjetrobrana

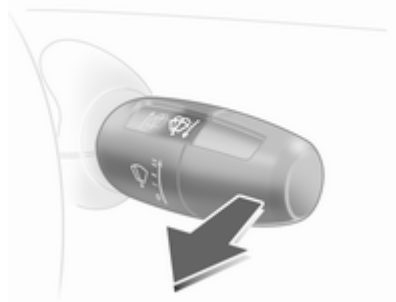

Povucite polugu. Tekućina za pranje se raspršuje na vjetrobran i brisači naprave nekoliko ciklusa brisanja.

Brisač/sustav pranja stražnjeg prozora



Polugu gurnite naprijed. Brisač stražnjeg prozora radi u intervalima. Isključite ponovnim guranjem poluge naprijed.

Ne koristite ako je stražnje staklo zaleđeno.

Isključite u praonicama automobila.

Ako se poluga drži naprijed, tekućina za pranje se raspršuje na stražnji prozor.

Brisač stražnjeg prozora se uključuje automatski kad je uključen brisač vjetrobrana i kad je odabran stupanj prijenosa za vožnju unatrag. Aktiviranje ili deaktiviranje ove funkcije se može promijeniti. Personalizacija vozila ↗ 94.

Temperatura okoline

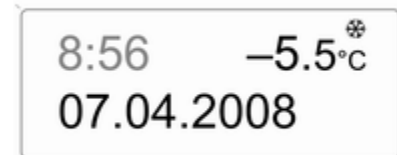

20001

Pad temperature prikazuje se trenutno a povećanje temperature prikazuje se s kašnjenjem.

Ako temperatura okoline padne ispod 3 °C, simbol ❄️ svijetli na Triple-Info-Display ili Board-Info-Display kao upozorenje na zaleđenu cestu. ❄️ svijetli i dalje dok temperatura ne dostigne najmanje 5 °C.



20002

U vozilima s Graphic-Info-Display om ili Color-Info-Display om, poruka upozorenja se prikazuje na zaslonu kao upozorenje na zaleđenu površinu ceste. Ispod -5 °C nema poruke.

⚠️ Upozorenje

Površina ceste već može biti zaleđena iako je prikazano nekoliko stupnjeva iznad 0 °C.

Sat

Datum i vrijeme su prikazani na Info-Displayu.

Graphic-Info-Display,
Color-Info-Display ➔ 85.

Podešavanje datuma i vremena na Triple-Info-Display



20003

Infotainment sustav mora biti isključen. Aktivirajte mod podešavanja držanjem tipke ⏸️ pritisnute približno 2 sekunde. Vrijednost koja treperi podešava se korištenjem tipke ⏸️. Tipka ⏸️ se koristi za prebacivanje na sljedeći mod i za izlaz iz moda podešavanja.

Automatska sinkronizacija vremena

RDS signal većine VHF odašiljača automatski postavlja vrijeme, označeno s 📡 na zaslonu.

Neki odašiljači ne šalju signal s točnim vremenom. U takvim slučajevima, preporuča se da isključite automatsku sinkronizaciju vremena.

Aktivirajte mod podešavanja i postavite ga na podešavanje godine. Tipku ⏸️ držite pritisnutu približno 3 sekunde dok na zaslonu ne zatreperi 📡 i pojavi se "RDS TIME". Funkcija se aktivira (RDS TIME 1) ili deaktivira (RDS TIME 0) tipkom ⏸️. Izađite iz moda podešavanja korištenjem tipke ⏸️.

Priklučci za napajanje

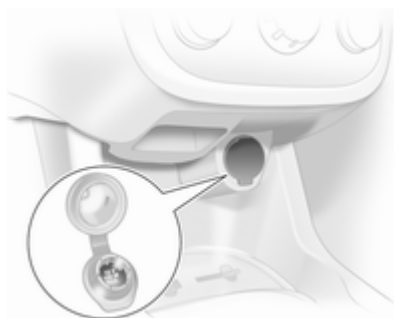

Priključak za napajanje se nalazi na središnjoj konzoli.

Oprez

Ne oštećujte priključke uporabom neodgovarajućih utikača.

Spajanje električne opreme dok je motor isključen će isprazniti akumulator. Ne prekoračujte maksimalnu snagu potrošnje od 120 W. Ne spajajte uređaje koji daju električnu energiju, npr. električne punjače ili baterije.

Električna oprema koja se spaja mora zadovoljavati zahtjeve elektromagnetske kompatibilnosti navedene u DIN VDE 40 839.

Ako se koristi komplet za popravak gume, na pomoćni priključak ne smiju biti spojeni nikakvi potrošači.

Sustav stop-start ⇨ 116.

Upaljač za cigarete

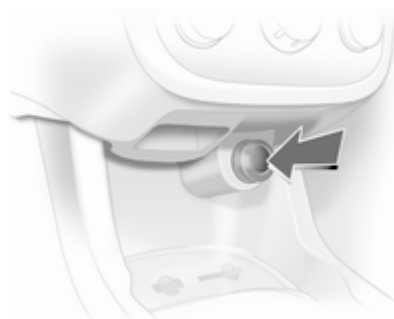

Upaljač za cigarete se nalazi na središnjoj konzoli.

Pritisnite upaljač za cigarete. Isključuje se automatski kad se umetak užari. Izvucite upaljač.

Pepeljare

Oprez

Smiju se upotrebljavati samo za pepeo a ne za zapaljive otpatke.

Prijenosna pepeljara

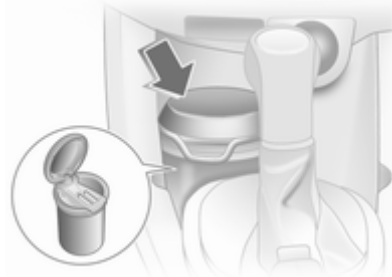

Prijenosna pepeljara se može nalaziti u držačima za šalice. Za korištenje otvorite poklopac.

Kontrolna svjetla, mjerači i indikatori

Sklop instrumenata

U nekim izvedbama, kazaljke na instrumentima se kratko zakrenu u krajnji položaj kad se uključi kontakt.

Brzinomjer



Prikazuje brzinu vozila.

Upozorenje brzine

S funkcijom "Personalizirani ključ", P6 svakom ključu vozila se može dodijeliti najviša brzina. Kada se ova brzina prekorači, čuje se zujalica upozorenja. Personalizacija vozila ⇨ 94.

Brojač kilometara



Donja linija prikazuje prevaljenu kilometražu.

Brojač dnevno prijeđenih kilometara

U gornjoj liniji je prikazana zabilježena udaljenost od zadnjeg resetiranja.

Za resetiranje, držite prekidač za resetiranje pritisnut nekoliko sekundi kad je kontakt uključen.

Mjerač broja okretaja



Prikazuje brzinu vrtnje motora.

U svakom stupnju prijenosa vozite sa što je moguće nižim brojem okretaja.

Prebacite u viši stupanj prijenosa kada to označi kontrolno svjetlo  ↗ 81.

Oprez

Ako je kazaljka u crvenom području upozorenja, prekoračena je maksimalna dozvoljena brzina vrtnje motora. Opasno za motor.

Mjerač goriva



Prikazuje razinu goriva u spremniku.

Ako je razina goriva preniska, svijetli . Kada svjetlo treperi, odmah nadopunite.

Ne dozvolite da se spremnik isprazni. Zbog goriva preostalog u spremniku, količina koja se može nadoliti je manja od specificiranog kapaciteta spremnika.

Servisni zaslon



Poruka **InSP** se pojavljuje kad je vrijeme za servisiranje. Dodatne informacije ↗ 182.

Zaslon mjenjača



Aktivni stupanj prijenosa ili način rada prikazan je na zaslonu mjenjača.

- P** = Automatski mjenjač u položaju parkiranja
- R** = Stupanj za vožnju unatrag
- N** = Položaj praznog hoda
- A** = Automatski način rada automatiziranog ručnog mjenjača
- D** = Položaj za vožnju

- 1, 2, 3 = Odabrani stupanj prijenosa, automatski mjenjač
- 1 - 5 = Aktualni stupanj prijenosa, automatizirani ručni mjenjač, ručni način rada

Kontrolna svjetla

Opisana kontrolna svjetla ne postoje u svim vozilima. Opis se odnosi na sve verzije instrumenata. Kada se kontakt uključi, većina kontrolnih svjetala će kratko svijetliti kao test funkcionalnosti.

Boje kontrolnog svjetla znače:

- crvena = opasnost, važni podsjetnik
- žuta = upozorenje, informacija, greška
- zelena = potvrda aktiviranja
- plava = potvrda aktiviranja

Pokazivač smjera

↔ svijetli ili treperi zeleno.

Svijetli

Kontrolno svjetlo kratko svijetli kada se uključena pozicijska svjetla.

Treperi

Kontrolno svjetlo treperi ako je aktiviran pokazivač smjera ili svi pokazivači smjera.

Brzo treperenje: kvar sijalice pokazivača smjera ili povezanog osigurača, kvar sijalice pokazivača smjera na prikolici.

Zamjena žarulje ⇨ 148. Osigurači ⇨ 160. Pokazivači smjera ⇨ 99.

Podsjetnik za sigurnosni pojas

⚠ svijetli ili treperi crveno.

Svijetli

Nakon uključivanja kontakta dok se sigurnosni pojas ne veže.

Treperi

Nakon pokretanja dok se ne veže sigurnosni pojas.

Vežanje sigurnosnog pojasa ⇨ 40.

Zračni jastuci i zatezači pojaseva

⚠ svijetli crveno.

Pri uključivanju kontakta kontrolno svjetlo će zasvijetliti na otprilike 4 sekunde. Ukoliko ne zasvijetli ili se ne ugasi nakon 4 sekunde ili svijetli za vrijeme vožnje, postoji greška u sustavu zatezača pojasa ili zračnih jastuka. U tom slučaju će također treperiti i LED-ovi u prekidaču ⚠. Zračni jastuci i zatezači pojasa se možda neće aktivirati u slučaju nesreće.

Aktiviranje zatezača pojaseva ili zračnih jastuka označava se stalnim svijetljenjem ⚠.

⚠ Upozorenje

Za uklanjanje uzroka greške odmah kontaktirajte radionicu.

Zračni jastuci, zatezači pojaseva ⇨ 42, ⇨ 39.

Deaktiviranje zračnog jastuka

⚠₂ svijetli zajedno s LED-om u prekidaču ⚠: deaktiviran zračni jastuk ⇨ 45.

⚠₂ treperi: sustav se može aktivirati ili deaktivirati unutar 15 sekundi nakon uključivanja kontakta ⇨ 45.

Sustav punjenja

⚠ svijetli ili treperi crveno.

Kontrolno svjetlo zasvijetli kad se uključi kontakt i gasi se kratko nakon pokretanja motora.

Svijetli za vrijeme rada motora

Zaustavite vozilo, isključite motor. Akumulator se ne puni. Hlađenje motora može biti prekinuto. Kod diesel motora, može biti prekinuto napajanje servo uređaja. Zatražite pomoć radionice.

Treperi tijekom ili nakon pokretanja motora

Napon baterije je prenizak. Neka se električni sustav testira u radionici.

Kontrolno svjetlo kvara

 svijetli ili treperi žuto.

Kontrolno svjetlo zasvijetli kad se uključi kontakt i gasi se kratko nakon pokretanja motora.

Svijetli za vrijeme rada motora

Greška u sustavu kontrole emisije ispušnog sustava. Može doći do prekoračenja dozvoljene emisije štetnih sastojaka u ispušnim plinovima. Odmah zatražite pomoć radionice.

Treperi za vrijeme rada motora

Greška koja može dovesti do oštećenja katalizatora. Vozite s laganim gasom dok treperenje ne prestane. Odmah zatražite pomoć radionice.

Ubrzo servisiraj vozilo

 svijetli ili treperi žuto.

Svijetli za vrijeme rada motora

Greška u elektronici motora ili mjenjača. Elektronika se prebacuje na program vožnje u slučaju nužde. Može doći do povećanja potrošnje goriva i utjecaja na upravljanje vozilom.

Ako greška i dalje postoji nakon ponovnog pokretanja vozila, kontaktirajte radionicu.

Svijetli zajedno s InSP4 na servisnom zaslonu

Zatražite pomoć radionice za ispuštanje filtera diesel goriva.

Treperi s uključenim kontaktom

Greška u sustavu blokade motora. Motor se ne može pokrenuti ⇨ 26.

Sustav kočnica i spojke

Razina tekućine kočnica i spojke

 svijetli crveno.

Svijetli kad se parkirna kočnica otpusti ako je razina tekućine za kočnicu i spojku preniska ⇨ 145.

Upozorenje

Zaustavite vozilo. Ne nastavljajte putovanje. Kontaktirajte radionicu.

Svijetli nakon uključivanja kontakta ako je parkirna kočnica zategnuta ⇨ 129.

Zategnite parkirnu kočnicu

 treperi crveno.

U vozilima s automatiziranim ručnim mjenjačem,  treperi nekoliko sekundi nakon isključivanja kontakta ako parkirna kočnica nije zategnuta.

U vozilima s automatiziranim ručnim mjenjačem,  treperi kad su vozačeva vrata otvorena ako nije odabran stupanj prijenosa i parkirna kočnica nije zategnuta.

Pritisnite papučicu spojke

 svijetli žuto.

Papučicu spojke potrebno je pritisnuti za pokretanje motora.

Sustav stop-start  116.

Sustav protiv blokiranja kotača (ABS)

 svijetli crveno.

Svijetli nekoliko sekundi nakon što je uključen kontakt. Sustav je spreman za rad kada se kontrolno svjetlo ugasi.

Ne ugasi li se kontrolno svjetlo nakon nekoliko sekundi ili ako svijetli za vrijeme vožnje, došlo je do greške u ABS-u. Kočni sustav će i dalje funkcionirati ali bez ABS regulacije.

Sustav protiv blokiranja kotača  128.

Viši stupanj

 svijetli zeleno.

Zbog visoke brzine vrtnje motora preporuča se odabir višeg stupnja prijenosa zbog razloga uštede goriva.



Sport program

 svijetli žuto.

Simbol svijetli kad je uključen sport program  126.

Zimski program

 svijetli žuto.

Simbol svijetli kad je uključen zimski program  121,  126.

Servo upravljač

 svijetli žuto.

Greška u sustavu servo upravljača. Servo upravljač možda neće raditi. Vozilom se može upravljati ali je potrebna značajno veća sila. Kontaktirajte radionicu.

Ultrazvučna pomoć pri parkiranju

 svijetli ili treperi žuto.

Svijetli

Greška u sustavu. Za uklanjanje uzroka greške kontaktirajte radionicu.

Treperi

Greška zbog prljavih senzora ili su prekriveni ledom ili snijegom.

ili

Interferencija zbog vanjskih izvora ultrazvuka. Jednom kad se izvor interferencije ukloni sustav će normalno funkcionirati.

Ultrazvučna pomoć pri parkiranju  132.

Elektronički program stabilnosti

⚠ svijetli ili treperi žuto.

Svijetli nekoliko sekundi kada je uključen kontakt.

Treperi za vrijeme vožnje

Sustav je aktivno uključen. Snaga motora može biti smanjena i vozilo može automatski malo kočiti ⇨ 130.

Svijetli za vrijeme vožnje

Sustav je isključen ili je prisutna greška. Vožnja se može nastaviti. Vozna stabilnost se ipak može pogoršati ovisno o uvjetima na površini ceste.

Za uklanjanje uzroka greške kontaktirajte radionicu.

ESP®Plus ⇨ 130.

Temperatura rashladnog sredstva motora

🔥 svijetli crveno.

Svijetli za vrijeme rada motora

Zaustavite vozilo, isključite motor.

| Oprez |
|---|
| Temperatura rashladnog sredstva je previsoka. |

Odmah provjerite razinu rashladnog sredstva ⇨ 144.

Ako ima dovoljno rashladnog sredstva, kontaktirajte radionicu.

Predgrijanje i filter čestica diesel motora

🔥 svijetli ili treperi žuto.

Svijetli

Aktivirano je predgrijanje. Aktivira se samo kada je temperatura okoline niska.

Treperi

(u vozilima s ugrađenim filterom za čestice).

Kontrolno svjetlo 🔥 treperi ako filter zahtijeva čišćenje a prethodni uvjeti vožnje nisu omogućili automatsko čišćenje. Nastavite vožnju i ako je moguće ne dozvolite da brzina vrtnje motora padne ispod 2000 okr/min.

Kontrolno svjetlo 🔥 se isključuje čim je proces samočišćenja završen.

Filter krutih čestica ⇨ 119, sustav stop-start ⇨ 116

Sustav detekcije ispuhavanja

⚠ svijetli crveno ili žuto.

Svijetli crveno

Detektirano ispuhavanje. Odmah zaustavite vozilo i provjerite tlak u gumi.

Svijetli žuto

Greška u sustavu. Kontaktirajte radionicu.

Sustav detekcije ispuhavanja ⇨ 166.

Tlak motornog ulja

 svijetli crveno.

Svijetli nekoliko sekundi nakon što je uključen kontakt.

Svijetli za vrijeme rada motora

Oprez

Podmazivanje motora može biti prekinuto. Ovo može rezultirati oštećenjem motora i/ili blokiranjem pogonskih kotača.

1. Pritisnite papučicu spojke.
2. Odaberite stupanj praznog hoda, postavite polugu mjenjača u **N**.
3. Što je brže moguće isključite vozilo iz prometa, bez ometanja drugih vozila.
4. Isključite kontakt.

Upozorenje

Kad je motor isključen (osim dok je uključena funkcija Autostop), potrebna je znatno veća sila za kočenje i upravljanje.

Nemojte vaditi ključ dok vozilo ne bude zaustavljeno, u suprotnom bi se neočekivano mogla uključiti blokada upravljača.

Provjerite razinu ulja prije traženja pomoći u radionici ⇨ 143.

Niska razina motornog ulja

 svijetli žuto.

Razina ulja motora provjerava se automatski.

Svijetli za vrijeme rada motora

Niska razina ulja motora Provjerite razinu ulja i po potrebi nadolijte ⇨ 143.

Niska razina goriva

 svijetli ili treperi žuto.

Svijetli

Razina u spremniku je preniska.

Treperi

Gorivo je pri kraju. Odmah nadolijte. Ne dozvolite da se spremnik isprazni.

Nepravilna dobava goriva može prouzročiti pregrijavanje katalizatora ⇨ 120.

Odzračivanje sustava diesel goriva ⇨ 147.

Primijenite nožnu kočnicu

 svijetli žuto.

Motor s ručnim mjenjačem se može pokrenuti samo ako je nožna kočnica pritisnuta. Ako nožna kočnica nije pritisnuta, svijetli kontrolno svjetlo ⇨ 124.

Vanjska svjetla

 svijetli zeleno.

Svijetli kad su vanjska svjetla uključena ⇨ 96.

Dugo svjetlo

☰ svjetli plavo.

Svijetli kad je uključeno dugo svjetlo i tijekom upozorenja prednjim svjetlima ⇨ 97.

Prilagodljiva prednja svjetla

☰ svjetli žuto.

Svijetli za vrijeme rada motora

Greška u sustavu.

Zatražite pomoć radionice.

Osvjetljava se nakon uključivanja kontakta

Kontrolno svjetlo ☰ svjetli otprilike 4 sekunde radi funkcionalne probe.

Kontrolno svjetlo ☰ svjetli otprilike 8 sekundi kao podsjetnik da su prednja svjetla postavljena simetrično na kratka svjetla ⇨ 98.

Svjetlo za maglu

☰ svjetli zeleno.

Svijetli kad su uključena prednja svjetla za maglu ⇨ 100.

Stražnje svjetlo za maglu

☰ svjetli žuto.

Svijetli kada je uključeno stražnje svjetlo za maglu ⇨ 100.

Tempomat

☰ svjetli ili treperi zeleno.

Svijetli

Svijetli kad je sustav uključen ⇨ 131.

Treperi

Tempomat je omogućen bez prethodnog pritiskanja papučice kočnice.

Informacijski zasloni

Zaslon s tri informacije

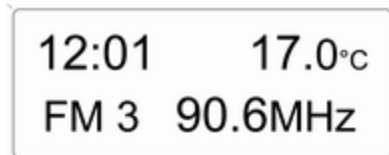

20004

Prikazuje vrijeme, temperaturu okoline i datum ili infotainment sustav (kada je uključen).

Kad je kontakt isključen, mogu se prikazati vrijeme, datum i temperatura okoline kratkotrajnim pritiskom na jedan od dva prekidača ispod zaslona.

Grafički-info-zaslon, Info-zaslon u boji



20025

Prikazuje vrijeme, temperaturu okoline, datum ili infotainment sustav (kad je uključen) i elektronički sustav kontrole klime.

Color-Info-Display prikazuje informacije u boji.

Vrsta informacije i kako je prikazana ovisi o opremi vozila i odabranim postavkama.

Odabir funkcija

Funkcijama i postavkama infotainment sustava i elektroničkog sustava kontrole klime pristupa se putem zaslona.

Biranje se vrši putem izbornika i tipki, ili pak lijevom kolutom za podešavanje na kolu upravljača.

Odabir korištenjem tipki infotainment sustava

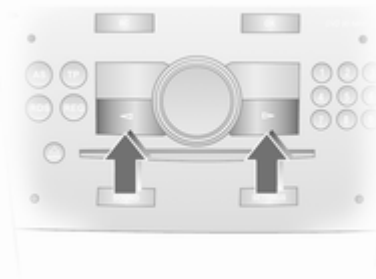

Odaberite stavke putem izbornika i korištenjem tipki infotainment sustava. OK tipka se koristi za odabir označene stavke ili potvrdu komande.

Za izlaz iz izbornika, pritisnite tipku s lijevom ili desnom strelicom dok se ne pojavi **Return (Povratak)** ili **Main (Glavni)** i odaberite.

Odabir lijevom kotačićem za podešavanje na kolu upravljača



Zakrenite za odabir stavke izbornika. Pritisnite kotačić za podešavanje za odabir označene stavke ili za potvrdu komande.

Funkcijska područja



Za svako funkcijsko područje postoji glavna stranica (Main), koja se odabire na gornjem rubu zaslona (samo za putno računalo i portal mobilnog telefona):

- Audio,
- Telefon,
- Putno računalo.

Postavke sustava

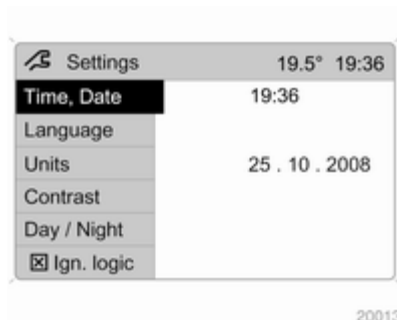

Pritisnite **Settings** tipku na infotainment sustavu. Za Infotainment sustav CD 30, ne može se odabrati izbornik.

Podešavanje datuma i vremena



Odaberite stavku izbornika **Time, Date (Vrijeme, datum)** sa **Settings (Postavke)** izbornika.

Odaberite tražene stavke izbornika i izvršite podešavanje.

Promjenom vremenskih postavki mijenjaju se i vremenske postavke navigacijskog sustava.

Automatska sinkronizacija vremena

RDS signal većine VHF odašiljača automatski postavlja vrijeme.

Neki odašiljači ne šalju signal s točnim vremenom. U takvim slučajevima, preporučamo da isključite automatsku sinkronizaciju vremena.

Funkcija se aktivira označavanjem polja ispred **Synchron. clock automatical. (Automatska sinkronizacija sata)** u **Time, Date (Vrijeme, datum)** izborniku.

Odabir jezika



20015

Jezik zaslona se može odabrati za neke funkcije.

Odaberite stavku izbornika **Language (Jezik)** sa **Settings (Postavke)** izbornika.

Odaberite željeni jezik.



20016

Odabir je označen s ► ispred stavke izbornika.

Nakon promjene jezičnih postavki prikaza, sustav pita treba li također promijeniti jezik najava portala mobilnog telefona - vidi Priručnik za Infotainment sustav.

Postavljanje mjernih jedinica



20017

Odaberite stavku izbornika **Units (Mjerne jedinice)** sa **Settings (Postavke)** izbornika.

Odaberite željenu jedinicu.

Odabiri su označeni s ● ispred stavke izbornika.

Podešavanje kontrasta (Graphic-Info-Display)

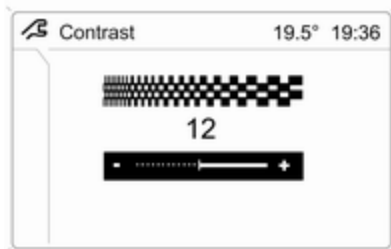

20018

Odaberite stavku izbornika **Contrast (Kontrast)** sa **Settings (Postavke)** izbornika.

Potvrdite odabranu postavku.

Podešavanje zaslona

Svjetlina zaslona je ovisna o osvjetljenju vozila. Dodatne postavke se mogu izvršiti kako slijedi:

Odaberite stavku izbornika **Day / Night (Dan / Noć)** sa **Settings (Postavke)** izbornika.

Automatic (Automatski) Boje su prilagođene vanjskim svjetlima.

Always day design (Uvijek dnevni prikaz) crni ili tekst u boji bit će prikazan na svijetloj pozadini.

Always night design (Uvijek noćni prikaz) bijeli ili tekst u boji na tamnoj pozadini.

Odabir je označen s ● ispred stavke izbornika.

Veza s kontakt bravom

Vidi priručnik infotainment sustava.

Poruke vozila

Poruke se prikazuju na zaslonu ploče s instrumentima ili kao upozorenje i signalni zvukovi. Check control poruke pojavljuju se na Info-Displayu. Neke se prikazuju u skraćenom obliku. Potvrdite poruke upozorenja višefunkcijskim kotačićem ↻ 85.

Zvukovi upozorenja

Kada pokrećete motor ili tijekom vožnje

- Ako sigurnosni pojas nije vezan.
- Ako vrata ili vrata prtljažnika nisu potpuno zatvorena kada vozilo kreće.
- Ako se određena brzina prekorači kada je parkirna kočnica zategnuta.
- Ako je prekoračena tvornički programirana brzina.
- Ako automobil ima automatizirani ručni mjenjač i vozačeva vrata su otvorena kad motor radi, odabran je stupanj prijenosa i nožna kočnica nije pritisnuta.

- Signal upozorenja se čuje tri puta ako je sustav stražnjeg nosača izvučen kada se odabere stupanj za vožnju unatrag.

Kad je vozilo parkirano i otvorena su vozačeva vrata

- Kad je ključ u kontakt bravi.
- S uključenim vanjskim svjetlima.
- Za automatizirani ručni mjenjač, ako parkirna kočnica nije zategnuta i nije odabran stupanj prijenosa kad je motor isključen.

Dok je uključena funkcija Autostop

- Ako su vrata vozača otvorena.

Napon baterije

Niski napon baterije u daljinskom upravljaču. U vozilima bez check control sustava, poruka **InSP3** se pojavljuje na zaslonu ploče s instrumentima. Zamijenite bateriju ↗ 19.

Prekidač svjetla kočenja

Svjetlo kočenja ne svijetli za vrijeme kočenja. Za uklanjanje uzroka greške odmah kontaktirajte radionicu.

Ispustite filter diesel goriva

Ako u filteru diesel goriva ima vode, poruka **InSP4** se pojavljuje na ploči s instrumentima. U nekim modelima **InSP4** svijetli zajedno s  na instrumentima. Kontaktirajte radionicu.

Osvjetljenje

Važna vanjska svjetla, uključujući kablove i osigurače, se nadgledaju. Pri vuči se nadgleda i osvjetljenje prikolice. Prikolice s LED osvjetljenjem moraju imati adapter koji omogućava nadgledanje svjetla kao kod konvencionalnih žarulja.



Neispravno svjetlo će biti naznačeno na informacijskom zaslonu ili porukom **InSP2** na zaslonu ploče s instrumentima.

Putno računalo



Putno računalo daje informacije o voznim podacima, koji se stalno snimaju i elektronički obrađuju.

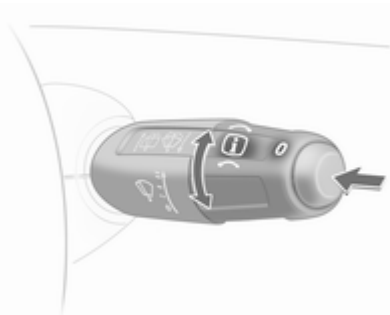

Funkcije se mogu odabrati prekidačima na poluzi brisača.

Zakrenite kotačić podešavanja za odabir:

- Doseg putovanja
- Trenutna potrošnja
- Prevaljeni put
- Prosječna brzina
- Ukupna potrošnja
- Prosječna potrošnja
- Štoperica

Doseg putovanja

Doseg se računa obzirom na količinu goriva u spremniku i trenutnu potrošnju. Na zaslonu su prikazane prosječne vrijednosti.

Nakon punjenja spremnika, vozilo automatski osvježava doseg putovanja nakon kratkog vremena.

Kada je razina goriva u spremniku niska, na zaslonu se pojavljuje poruka. Potvrdite poruku upozorenja pritiskom **O** na poluzi brisača.

Trenutna potrošnja

Prikaz trenutne potrošnje. Pri niskim brzinama, prikazuje se potrošnja na sat.

Prevaljeni put

Prikaz prevaljene udaljenosti.

Prosječna brzina

Prikaz prosječne brzine. Resetiranje mjerenja se može izvršiti u bilo kojem trenutku.

Ukupna potrošnja

Prikaz potrošenog goriva.

Prosječna potrošnja

Prikaz prosječne potrošnje.

Resetiranje mjerenja se može izvršiti u bilo kojem trenutku.

Štoperica

Mjerenje vremena od aktivacije do deaktivacije.

Pritisnite **O** tipku za pokretanje i zaustavljanje mjerenja.

Resetiranje putnog računala

Mjerenje ili izračunavanje sljedećih informacija putnog računala se može ponovno pokrenuti:

- Udaljenost,
- Prosječna brzina,
- Ukupna potrošnja,
- Prosječna potrošnja.

Odaberite željenu funkciju. Za resetiranje vrijednosti na nulu, držite tipku **O** pritisnutu dulje od tri sekunde.

Za resetiranje svih funkcija, držite tipku **O** pritisnutu dulje od 6 sekundi.

Putno računalo na grafičkom-info-zaslону ili Info-zaslону u boji

Glavna stranica putnog računala pruža informacije o doseg, trenutnoj potrošnji goriva i prosječnoj potrošnji za **BC 1 (Putno računalo 1)**.

Za prikaz drugih podataka putnog računala, pritisnite **BC (Putno računalo)** tipku na infotainment sustavu, odaberite izbornik putnog računala na zaslonu ili pritisnite lijevi kotačić za podešavanje na kolu upravljača.

Odaberite **BC 1 (Putno računalo 1)** ili **BC 2 (Putno računalo 2)** sa izbornika putnog računala.

Doseg putovanja



20025

Doseg se računa obzirom na količinu goriva u spremniku i trenutnu potrošnju. Na zaslonu su prikazane prosječne vrijednosti.

Nakon punjenja spremnika, vozilo automatski osvježava doseg putovanja nakon kratkog vremena.



20026

Kad je razina goriva u spremniku niska, poruka **Range (Doseg putovanja)** se pojavljuje na zaslonu.

Kad je spremnik goriva skoro prazan, poruka **Please refuel! (Molimo napunite gorivo!)** se pojavljuje na zaslonu.

Trenutna potrošnja

Prikazuje trenutnu potrošnju. Pri niskim brzinama, prikazuje se potrošnja na sat.

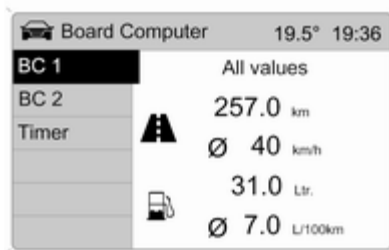

20027

Udaljenost

Prikaz prevaljene udaljenosti. Resetiranje mjerenja se može izvršiti u bilo kojem trenutku.

Prosječna brzina

Prikaz prosječne brzine. Resetiranje mjerenja se može izvršiti u bilo kojem trenutku.

Zaustavljanja tijekom vožnje s isključenim kontaktom nisu uključena u izračun.

Ukupna potrošnja

Prikazuje količinu potrošenog goriva. Resetiranje mjerenja se može izvršiti u bilo kojem trenutku.

Prosječna potrošnja

Prikazuje prosječnu potrošnju. Resetiranje mjerenja se može izvršiti u bilo kojem trenutku.

Ponovni početak mjerenja putnog računala

Mjerenje ili izračunavanje sljedećih informacija putnog računala se može ponovno pokrenuti:

- Udaljenost,
- Prosječna brzina,
- Ukupna potrošnja,
- Prosječna potrošnja.

Odaberite **BC 1 (Putno računalo 1)** ili **BC 2 (Putno računalo 2)** s izbornika **Board Computer (Putno računalo)**.

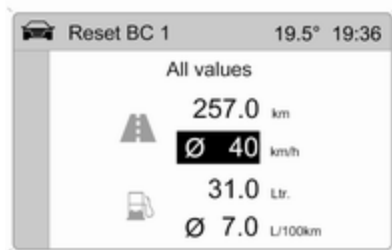

20028

Informacije dva putna računala se mogu neovisno resetirati, omogućavajući time izračun podataka u različitim vremenskim periodima.

Odaberite traženu informaciju putnog računala i potvrdite.

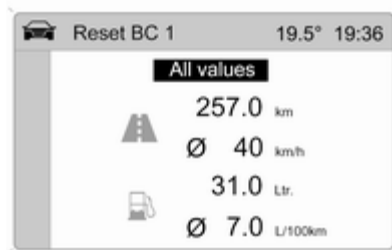

20029

Za resetiranje svih informacija putnog računala, odaberite **All values (Sve vrijednosti)** stavku izbornika.

Štoperica



Odaberite stavku izbornika **Stop Watch (Štoperica)** sa **Board Computer (Putno računalo)** izbornika.

Za početak, odaberite **Start (Pokreni)** stavku izbornika. Za zaustavljanje, odaberite stavku izbornika **Stop**.

Za resetiranje, odaberite **Reset (Resetiraj)** stavku izbornika.

Odgovarajući prikazi štoperice mogu se odabrati u **Options (Opcije)** izborniku:

Driving Time excl. Stops (Vrijeme vožnje bez zaustavljanja)

Bilježi se vrijeme kad je vozilo u pokretu. Vremena stajanja nisu uključena.

Driving Time incl. Stops (Vrijeme vožnje sa zaustavljanjem)

Bilježi se vrijeme kad je vozilo u pokretu. Vrijeme kad vozilo miruje s ključem u kontakt bravi je uključeno.

Travel Time (Vrijeme putovanja)

Mjerenje vremena od ručnog uključivanja putem **Start (Pokreni)** do ručnog isključivanja putem **Reset (Resetiraj)**.

Personalizacija vozila

Specifične funkcije vozila **P1** do **P7** se mogu aktivirati i deaktivirati.

Odabrana postavka je automatski pohranjena ovisno o korištenom ključu vozila.

Za svaki ključ vozila su pohranjene različite postavke. Korištenje specifičnog ključa vozila će aktivirati s njim povezane postavke.

Ukupno se može odvojeno programirati pet ključeva vozila.

Programiranje omogućava tehničke preduvjete odgovarajuće funkcije. Za aktiviranje i deaktiviranje funkcija i postavljanje funkcija, molimo pogledajte odgovarajuća poglavlja.

Programiranje

- Isključite kontakt, ključ mora biti u prekidaču kontakta.



- Istovremeno povucite polugu pokazivača smjera i polugu brisača prema kolu upravljača dok ne čujete signal potvrde (približno 3 sekunde).
- Na zaslonu kilometraže je prikazano **P1**.



- Gurnite polugu pokazivača smjera (lijeva) gore ili dolje i odaberite željenu funkciju **P1 - P7**.



- Gurnite polugu brisača (desna) gore ili dolje i odaberite status **Uključeno** ili **Isključeno**, i unesite vrijednost za brzinu (**P6**) ili vrijednost za glasnoću (**P7**).
- Istovremeno povucite polugu pokazivača smjera (lijeva) i polugu brisača (desna) prema kolu upravljača dok ne čujete signal potvrde (približno 3 sekunde).

Odabrane postavke su sada pohranjene za ključ u prekidaču kontakta. Za aktiviranje i deaktiviranje funkcija i postavljanje odabranih funkcija, molimo pogledajte odgovarajuća poglavlja.

Ponovite postupak za programiranje dodatnih ključeva.

Programabilne funkcije

P1: Uključite vanjsko osvjjetljenje korištenjem daljinskog upravljača (Ulazno svjetlo). Ulazno svjetlo ⇨ 103.

P2: Automatsko uključivanje brisača stražnjeg prozora kada se odabere stupanj za vožnju unatrag. Sustav brisanja/pranja stražnjeg prozora ⇨ 72.

P3: Indikacija promjene trake: tri treperenja kada se poluga malo pomakne. Signali skretanja i promjene trake ⇨ 99.

P4: Automatsko zaključavanje ⇨ 24.

P5: Selektivno otključavanje ⇨ 21.

P6: Upozorenje brzine ⇨ 75.

P7: Glasnoća zvučnog signala pokazivača smjera ⇨ 99.

Osvjetljenje



| | |
|----------------------------------|-----|
| Vanjska svjetla | 96 |
| Osvjetljenje unutrašnjosti | 101 |
| Funkcije osvjetljenja | 103 |

Vanjska svjetla

Prekidač svjetala



Zakrenite prekidač:

- AUTO** = Automatska kontrola svjetla: Prednja svjetla se automatski uključuju i isključuju.
-  = Aktiviranje ili deaktiviranje automatske kontrole svjetala. Prekidač se vraća na **AUTO**
-  = Bočna svjetla
-  = Prednja svjetla

Kada uključujete kontakt, automatska kontrola svjetla je aktivna.

Kontrolno svjetlo   83.

Stražnja svjetla

Stražnja svjetla uključena su zajedno s prednjim i pozicijskim svjetlima.

Automatska kontrola svjetla



Funkcija automatske kontrole svjetla

Kada je funkcija automatske kontrole svjetla uključena i motor radi, sustav se prebacuje između svjetla za vožnju po danu i prednjih svjetala ovisno o uvjetima osvjetljenja.

Svjetla za vožnju po danu

Svjetla za vožnju po danu povećavaju vidljivost vozila tijekom dnevnog svjetla.

Stražnja svjetla nisu uključena.

Automatsko aktiviranje prednjih svjetala

Tijekom uvjeta slabog osvjetljenja uključena su prednja svjetla.

Detekcija tunela

Kada uđete u tunel, prednja svjetla se uključuju.

Prilagodljiva prednja svjetla ⇨ 98.

Dugo svjetlo

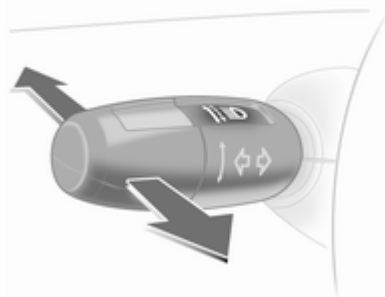

Za prebacivanje s kratkih na duga svjetla, gurnite polugu.

Za uključivanje kratkih svjetala, ponovno gurnite ili povucite polugu.

Upozorenje prednjim svjetlima

Za aktiviranje upozorenja prednjim svjetlima, povucite polugu.

Podešavanje snopa prednjih svjetala

Ručno podešavanje snopa prednjih svjetala



Za prilagođavanje snopa prednjih svjetala opterećenju vozila radi sprječavanja zaslepljivanja: Okrenite kotačić  dok se tražena postavka ne prikaže na zaslonu kilometraže.

- 0 = Zauzeta prednja sjedala
- 1 = Zauzeta su sva sjedala
- 2 = Zauzeta su sva sjedala i teret u prtljažniku
- 3 = Zauzeto vozačevo sjedalo i teret u prtljažniku

Prednja svjetla pri vožnji u inozemstvu

Asimetrično prednje svjetlo povećava vidljivost ruba ceste na suvozačevoj strani.

Ipak, kada vozite u zemljama s vožnjom na suprotnoj strani ceste, podesite svjetla kako bi spriječili zaslijepljivanje nadolazećeg prometa.

Vozila s prednjim halogenim svjetlima

Kontaktirajte radionicu radi podešavanja prednjih svjetala.

Vozila s prilagodljivim prednjim svjetlima

Prilagođavanje smjera snopa prednjeg svjetla:

1. Povucite polugu za upozorenje prednjim svjetlima.
2. Uključite kontakt.
3. Držite polugu za upozorenje prednjim svjetlima. Nakon približno 5 sekundi kontrolno svjetlo  počinje treperiti i čuje se zvučni signal.

Kontrolno svjetlo  ⇨ 84.

Svaki put kada se kontakt uključi,  svijetli približno 8 sekundi.

Za deaktiviranje koristite isti postupak kao što je gore opisan.  će svijetliti na otprilike 4 sekunde kada je funkcija deaktivirana.

Prilagodljiva prednja svjetla

Prilagodljiva prednja svjetla osiguravaju bolju vidljivost u zavojima, križanjima i oštrim zavojima.

Osvjetljenje zavoja



Snop svjetla se zakreće na osnovi položaja kola upravljača i brzine.

Osvjetljenje skretanja

Kod oštih zavoja ili prilikom skretanja, ovisno o kutu zakreta kola upravljača ili signalu pokazivača smjera, dodatno se uključuje lijevi ili desni reflektor koji osvjetljava cestu u smjeru vožnje. Aktivirano je do brzine od 40 km/h.

Funkcija vožnje unatrag

Ako su svjetla uključena, odabran je stupanj za vožnju unatrag, i pokazivači svjetla su aktivirani, uključuje se svjetlo skretanja na odgovarajućoj strani. Svjetlo skretanja ostaje uključeno 15 sekundi kada se pokazivač smjera isključí.

Kontrolno svjetlo  ↻ 84.

Uključivanje svih pokazivača smjera

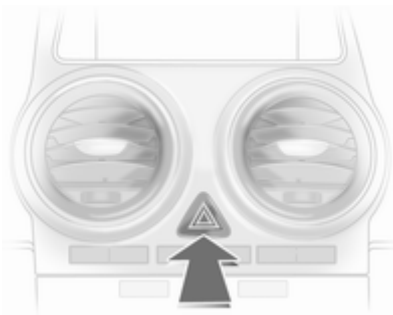

Upravljanje  prekidačem.

Svi pokazivači smjera se uključuju automatski ako su aktivirani zračni jastuci.

Signali skretanja i promjene trake

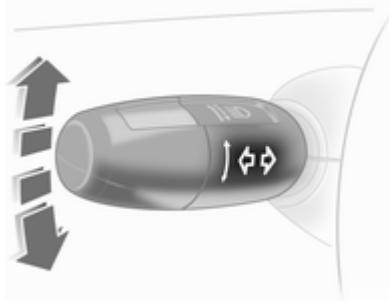

Poluga gore = desni pokazivač smjera
Poluga dolje = lijevi pokazivač smjera

Poluga se nakon uporabe uvijek vraća u početni položaj.

Ako se poluga pomakne iza točke otpora, pokazivač smjera je konstantno uključen. Kad se kolo upravljača pomiče natrag, pokazivač smjera se automatski isključuje.

Za tri uključivanja, npr. pri promjeni trake, pritisnite polugu dok ne osjetite otpor i tada je pustite. Ova funkcija se može aktivirati ili deaktivirati ovisno o ključu koji se koristi ↻ 94.

Pomaknite polugu do točke otpora i držite za dulji rad.

Isključite pokazivače smjera ručno laganim pomicanjem poluge.

Zvučni signal pokazivača smjera

Glasnoća zvučnog signala pokazivača smjera se može podesiti. Ova funkcija se može programirati ovisno o ključu koji se koristi ↻ 94.

Prednja svjetla za maglu



Upravljanje  prekidačem.

Prekidač svjetala u položaju **AUTO**: uključivanje prednjih svjetala za maglu će automatski uključiti prednja svjetla.

Stražnje svjetlo za maglu



Upravljanje  prekidačem.

Prekidač svjetala u položaju **AUTO**: uključivanje prednjih svjetala za maglu će automatski uključiti prednja svjetla.

Stražnje svjetlo za maglu se može uključiti samo kad su uključeni kontakt i prednja ili pozicijska svjetla (s prednjim svjetlima za maglu).

Stražnje svjetlo za maglu se deaktivira prilikom vuče.

Parkirna svjetla

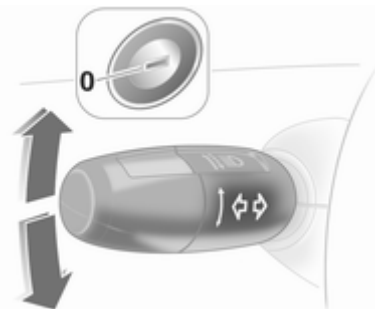

Kada parkirate, mogu se uključiti pozicijska svjetla na jednoj strani:

1. Postavite prekidač na  ili **AUTO**.
2. Kontakt isključen.
3. Pomaknite polugu pokazivača smjera do kraja gore (desno parkirno svjetlo) ili dolje (lijevo parkirno svjetlo).

Potvrđuje se signalom i uključivanjem odgovarajućeg kontrolnog svjetla pokazivača smjera.

Za isključivanje, uključite kontakt ili pomaknite polugu pokazivača smjera u drugom smjeru.

Svjetla za vožnju unatrag

Svjetla za vožnju unatrag se uključuju kad je kontakt uključen i odabran je stupanj prijenosa za vožnju unatrag.

Zamagljeni poklopci svjetala

Unutrašnjost poklopaca svjetala može se lagano zamagliti u nepovoljnim, vlažnim i hladnim vremenskim prilikama, tijekom jake kiše ili nakon pranja vozila. Magla brzo sama nestaje; za pomoć, uključite svjetla.

Osvjetljenje unutrašnjosti

Kontrola osvjetljenja ploče s instrumentima



Osvjetljenje sljedećih svjetala možete podešavati kad su uključena vanjska svjetla:

- Osvjetljenje ploče s instrumentima
- Info zaslon
- Osvjetljeni prekidači i radni dijelovi

Okrenite kotačić  dok se ne postigne željena osvjetljenost.

Svjetla u unutrašnjosti

Tijekom ulaska i izlaska iz vozila, prednja i srednja svjetla u unutrašnjosti se automatski uključuju i zatim se nakon nekog vremena isključuju.

Prednje svjetlo u unutrašnjosti



Položaj središnjeg prekidača: automatsko svjetlo unutrašnjosti.

Za ručno upravljanje kada su vrata zatvorena:

Uključeno = Prekidač položaj I
Isključeno = Prekidač Položaj 0

Prednje svjetlo u unutrašnjosti sa svjetlima za čitanje

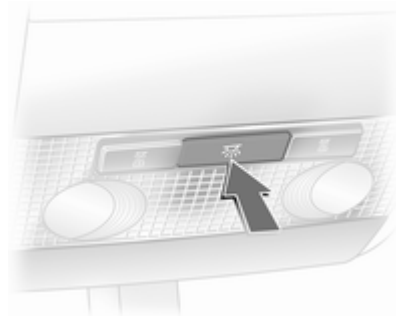

Upravljanje ☀️ prekidačem kada su vrata zatvorena.

Stražnja svjetla u unutrašnjosti



Upravljanje prekidačem

I = Uključeno
0 = Isključeno
sredina = automatski

Osvjetljenje prtljažnika

Osvjetljenje se uključuje kada je otvoren.

Svjetla za čitanje

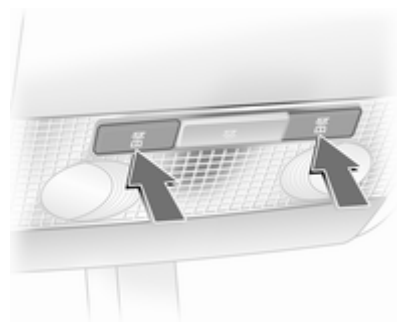

Upravljanje 📖 prekidačima s uključenim kontaktom.

Funkcije osvjetljenja

Osvjetljenje središnje konzole

Svjetlo u kućištu unutrašnjeg ogledala. Ovisno o dnevnom svjetlu, automatski regulirano osvjetljenje središnje konzole.

Ulazno svjetlo

Nakon otključavanja vozila, osvjetljenje ploče s instrumentima, osvjetljenje prednjeg i stražnjeg prostora nogu i informacijskog zaslona se uključuje na nekoliko sekundi.

Kretanje ⇨ 16.

Periferno osvjetljenje

Svjetla se uključuju na približno 30 sekundi.

Za aktiviranje, dvaput pritisnite prekidač \geq na daljinskom upravljaču kada je vozilo zaključano.

Primjena specifična za zemlju. Za uključivanje funkcije, jednom pritisnite prekidač \geq na daljinskom upravljaču kada je vozilo zaključano.

Uključivanje kontakta ili pritisak prekidača $=$ na daljinskom upravljaču će deaktivirati funkciju.

Ova funkcija se može aktivirati i deaktivirati ovisno o ključu koji se koristi. Personalizacija vozila ⇨ 94.

Svjetlo izlaska

Prednja svjetla se uključuju na približno 30 sekundi nakon aktiviranja sustava i zatvaranja vozačevih vrata.

Aktiviranje

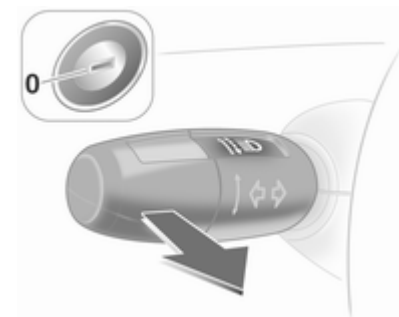

1. Isključite kontakt.
2. Izvucite ključ za pokretanje.
3. Otvorite vozačeva vrata.
4. Povucite polugu pokazivača smjera.
5. Zatvorite vozačeva vrata.

Ako vozačeva vrata nisu zatvorena, svjetla se gase nakon dvije minute.

Osvjetljenje se odmah isključuje ako se ključ umetne u kontakt bravu ili ako se povuče poluga pokazivača smjera dok su otvorena vozačeva vrata.

Zaštita od pražnjenja akumulatora

Za sprječavanje pražnjenja
akumulatora, sva svjetla
u unutrašnjosti će se automatski
isključiti nakon 5 minuta, kad je
kontakt isključen.

Kontrola klime

| | |
|------------------------------|-----|
| Sustavi kontrole klime | 105 |
| Otvori za provjetranje | 111 |
| Održavanje | 112 |

Sustavi kontrole klime

Sustav grijanja i provjetranja



Kontrole za:

- Temperatura
- Brzina ventilatora
- Raspodjela zraka

Grijanje stražnjeg prozora  ↪ 31.

Temperatura





crvena = toplo
plava = hladno

Grijanje neće biti u potpunosti djelotvorno dok motor ne postigne normalnu radnu temperaturu.

Brzina ventilatora

Podesite protok zraka uključivanjem ventilatora na željenu brzinu.



Raspodjela zraka

-  = prema području glave
-  = prema području glave i nogu
-  = prema području nogu
-  = prema vjetrobranu, prozorima prednjih vrata i području nogu
-  = prema vjetrobranu i prozorima prednjih vrata

Moguće su međupostavke.

Odmagljivanje i odmrzavanje prozora

- Postavite kontrolu temperature na najtopliju razinu.
- Namjestite brzinu ventilatora na najvišu razinu.
- Postavite kontrolu raspodjele zraka na .

- Uključite grijanje stražnjeg prozora .
- Po potrebi otvorite bočne otvore za provjetravanje i usmjerite ih prema prozorima vrata.
- Za istovremeno grijanje područja nogu, postavite kontrolu raspodjele zraka na .

Napomena

Ako odaberete postavke za odmagljivanje i odmrzavanje onemogućit ćete uključivanje funkcije Autostop.

Ako odaberete postavke za odmagljivanje i odmrzavanje dok motor radi pod funkcijom Autostop, motor će se automatski ponovno pokrenuti.

Klima uređaj



Dodatno uz sustav grijanja i provjetravanja, sustav klima uređaja ima:

-  = hlađenje
-  = recirkulacija zraka

Grijanje sjedala  ↻ 38, Grijano kolo upravljača  ↻ 70.

Hlađenje

Upravlja se  prekidačem i može se koristiti samo kada su uključeni motor i ventilator.

Klima uređaj hladi i odvlažuje (suši) zrak kad je temperatura okoline malo iznad točke smrzavanja. Stoga može doći do kondenzacije i kapanja ispod vozila.

Kada hlađenje ili sušenje zraka nije potrebno, isključite ga radi uštede goriva. Kada je rashladni sustav isključen, sustav za regulaciju klime ne traži ponovno pokretanje motora dok je uključena funkcija Autostop.

Napomena

Ako se klima uređaj postavi na maksimalno hlađenje kada je temperatura okoline visoka, možda će biti onemogućen rad funkcije Autostop sve dok se ne postigne željena temperatura u putničkom prostoru.

Ako je klima uređaj podešen na maksimalno hlađenje dok je uključena funkcija Autostop za motor, motor bi se mogao automatski ponovno pokrenuti.

Sustav stop-start ↻ 116.

Sustav recirkulacije zraka

Recirkulacijom zraka se upravlja prekidačem .

Upozorenje



Pri recirkulaciji je smanjen dotok svježeg zraka. Ako uređaj radi bez hlađenja, povećava se vlažnost zraka te se prozori mogu zamagliti iznutra. Opada kvaliteta zraka u putničkom prostoru, zbog čega se putnici mogu osjećati pospano.

Raspodjela zraka na : Recirkulacija zraka je isključena.

U uvjetima s toplim i vrlo vlažnim vanjskim zrakom vjetrobran se može izvana zamagliti ako se prema njemu usmjeri hladan zrak. Ako se vjetrobran izvana zamagli, uključite brisač vjetrobrana i deaktivirajte .



Maksimalno hlađenje

Malo otvorite prozore tako da se vrući zrak može brzo raspršiti.

- Hlađenje  uključeno.
- Sustav recirkulacije zraka  uključen.
- Postavite kontrolu temperature na najhladniju razinu.
- Postavite brzinu ventilatora na najvišu razinu
- Postavite kontrolu raspodjele zraka na .
- Otvorite sve otvore za provjetranje.

Odmagljivanje i odmrzavanje prozora



- Hlađenje  uključeno.
- Postavite kontrolu temperature na najtopliju razinu.
- Namjestite brzinu ventilatora na najvišu razinu.
- Postavite kontrolu raspodjele zraka na .
- Uključite grijanje stražnjeg prozora .
- Po potrebi otvorite bočne otvore za provjetranje i usmjerite ih prema prozorima vrata.

Napomena

Ako odaberete postavke za odmagljivanje i odmrzavanje onemogućit ćete uključivanje funkcije Autostop.

Ako odaberete postavke za odmagljivanje i odmrzavanje dok motor radi pod funkcijom Autostop, motor će se automatski ponovno pokrenuti.

Elektronički sustav kontrole klime



Kontrole za:

- Temperatura
- Raspodjela zraka i odabir izbornika
- Brzina ventilatora

AUTO = Automatski način rada

 = Recirkulacija zraka

 = Odmagljivanje i odmrzavanje

Grijanje stražnjeg prozora  ↗ 31.

Predodabrana temperatura se regulira automatski. U automatskom načinu rada, brzina ventilatora i raspodjela zraka automatski reguliraju protok zraka.

Sustav se može ručno prilagoditi korištenjem kontrola za raspodjelu i protok zraka.



20032

Podaci su prikazani na Info-Displayu. Promjene postavki nakratko se prikazuju na Info-Displayu, prikazujući se iznad trenutno prikazanog izbornika.

Sustav elektroničke kontrole klime može se u potpunosti koristiti samo kada motor radi.

Automatski način rada

Osnovne postavke za maksimalnu udobnost:

- Pritisnite **AUTO** prekidač.
- Otvorite sve otvore za provjetranje.
- **Air conditioning (Kondicioniranje zraka)** uključeno.
- Podesite željenu temperaturu.

Predodabir temperature

Temperature se mogu postaviti na željenu vrijednost.

Iz razloga udobnosti, temperaturu mijenjajte samo u malim koracima.

Ako je postavljena minimalna temperatura, **Lo** se pojavljuje na zaslону i elektronički klima uređaj radi s maksimalnim hlađenjem.

Ako je postavljena maksimalna temperatura, **Hi** se pojavljuje na zaslону i elektronički klima uređaj radi s maksimalnim grijanjem.

Napomena

Ako je temperatura postavljena na **Lo** ili **Hi**, uključivanje funkcije Autostop bit će onemogućeno.

Ako je temperatura postavljena na **Lo** ili **Hi** dok motor radi pod funkcijom Autostop, motor će se automatski ponovno pokrenuti.

Sustav stop-start ⇨ 116.



Brzina ventilatora

Odabrana brzina ventilatora označena je s  i brojem na zaslonu.

Ako je ventilator isključen, isključuje se i klima uređaj.

Za povratak na automatski način rada: Pritisnite **AUTO** prekidač.

Odmagljivanje i odmrzavanje prozora



Pritisnite  prekidač. Na zaslonu se pojavljuje .

Temperatura i raspodjela zraka se postavljaju automatski i ventilator radi velikom brzinom.

Za povratak na automatski način rada: pritisnite prekidač  ili **AUTO**.

Uključite grijanje stražnjeg prozora .

Napomena

Ako pritisnete tipku  dok je ventilator uključen i motor radi, uključivanje funkcije Autostop bit će onemogućeno sve dok se ponovno ne pritisne tipke .

Ako pritisnete tipku  dok je ventilator uključen, a motor radi pod funkcijom Autostop, motor će se automatski ponovno pokrenuti.

Sustav stop-start ⇨ 116.

Ručne postavke u izborniku

Podšavanja sustava kontrole klime mogu se vršiti središnjom kontrolom, prekidačima i izbornicima prikazanim na zaslonu.

Za pregled izbornika, pritisnite središnju kontrolu. Na zaslonu se pojavljuje **Climate (Klima)** izbornik.

Pojedine stavke izbornika označavaju se zakretanjem središnje kontrole i odabiru pritiskom na njega.

Za izlaz iz izbornika, zakrenite središnju kontrolu dok se ne pojavi **Return (Povratak)** ili **Main (Glavni)** i odaberite.

Raspodjela zraka

Zakrenite središnju kontrolu. Aktivira se **Air distribut. (Raspodjela zraka)** izbornik, pokazujući moguće postavke raspodjele zraka:

- Gore = prema vjetrobranu i prozorima prednjih vrata.
- Sredina = prema putnicima u vozilu.
- Dolje = prema području nogu.

Air distribut. (Raspodjela zraka) izbornik se također može pozvati putem **Climate (Klima)** izbornika.

Povratak na automatsku raspodjelu zraka: Isključite odgovarajuću postavku ili pritisnite prekidač **AUTO**.

Hlađenje

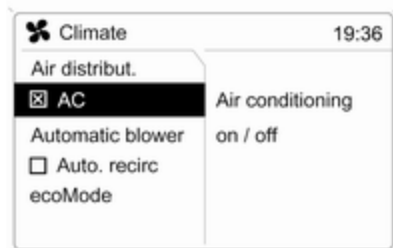

U **Climate (Klima)** izborniku, odaberite **AC (Klima uređaj)** stavku izbornika i uključite ili isključite hlađenje.

Klima uređaj hladi i odvlažuje (suši) zrak kad je temperatura okoline iznad određene razine. Stoga može doći do kondenzacije i kapanja ispod vozila.

Kada hlađenje ili sušenje traka nije potrebno, isključite **AC (Klima uređaj)** radi uštede goriva. Kada je rashladni sustav isključen, sustav za

regulaciju klime ne traži ponovno pokretanje motora dok je uključena funkcija Autostop.

Ovisno o opremi vozila, zaslon će prikazivati **AC (Klima uređaj)** ako je hlađenje uključeno, ili **Eco** ako je hlađenje isključeno.

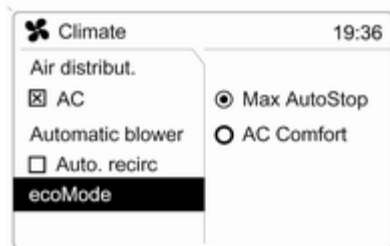

Kod vozila sa sustavom stop-start, dostupne su dvije postavke za rad automatskog klima uređaja dok je uključena funkcija Autostop.

Odaberite stavku izbornika **ecoMode (ekonomičan način rada)**.

Odaberite željenu postavku:

- **Max AutoStop:** U ovom načinu rada, automatski klima uređaj radi s obzirom na uštedu goriva. Trajanje funkcije Autostop nije ograničeno.
- **AC Comfort (Udobnost klima uređaja):** U ovom načinu rada, automatski klima uređaj radi s obzirom na uvjete klime. Trajanje funkcije Autostop moglo bi biti ograničeno za zadržavanje zatraženih klimatskih uvjeta.

Promjene postavki ukratko su opisane u skočnim prozorima.

Odabiri su označeni s ● ispred stavke izbornika.

U bilo kojem načinu rada, funkcija Autostop bit će dostupna nakon što se temperature u putničkom prostoru dovoljno smanji.

Sustav stop-start ⇨ 116.

Podešavanje ventilatora u automatskom načinu rada

Postavke ventilatora u automatskom načinu rada mogu se prilagoditi.

Odaberite **Automatic blower (Automatski ventilator)** stavku izbornika sa **Climate (Klima)** izbornika i odaberite željenu postavku ventilatora.

Ručna regulacija sustava za recirkulaciju zraka

Za ručnu regulaciju recirkulacije zraka koristi se prekidač .

Upozorenje

Pri recirkulaciji je smanjen dotok svježeg zraka. Ako uređaj radi bez hlađenja, povećava se vlažnost zraka te se prozori mogu zamagliti iznutra. Opada kvaliteta zraka u putničkom prostoru, zbog čega se putnici mogu osjećati pospano.

U uvjetima s toplim i vrlo vlažnim vanjskim zrakom vjetrobran se može izvana zamagliti ako se prema njemu usmjeri hladan zrak. Ako se vjetrobran izvana zamagli, uključite brišač vjetrobrana i deaktivirajte .

Pomoćni grijač

Grijač zraka

Quickheat je električni pomoćni grijač zraka koji automatski brže zagrijava putnički prostor.

Grijač rashladnog sredstva

Vozila s diesel motorom imaju pomoćni grijač na gorivo.

Otvori za provjetravanje

Podesivi otvori za provjetravanje

Kada je hlađenje uključeno, najmanje jedan otvor za provjetravanje mora biti otvoren tako da se isparivač ne smrzne zbog nedovoljnog protoka zraka.

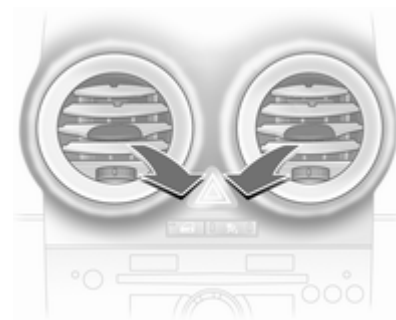

Postavite smjer protoka zraka zakretanjem kotačića podešavanje desno ili lijevo i podignite ili spustite vodoravne rešetke.



Za zatvaranje otvora, kotačić podešavanja zakrenite lijevo ili desno do kraja.

⚠ Upozorenje

Ne pričvršćujte nikakve predmete na rešetke otvora za provjetravanje. Opasnost od oštećenja i ozljeda u slučaju nezgode.

Fiksni otvori za provjetravanje

Dodatni otvori za provjetravanje se nalaze ispod vjetrobrana i prozora vrata te u prostoru nogu.

Održavanje

Dovod zraka

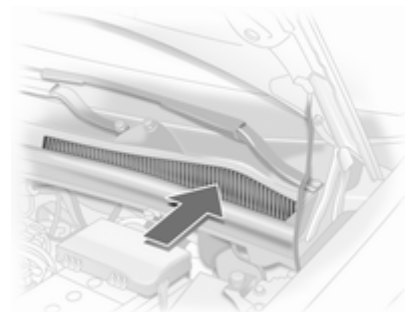

Otvor za dovod zraka ispred vjetrobrana u prostoru motora mora biti čist kako bi se omogućio dovod zraka. Uklonite lišće, nečistoću ili snijeg.

Filter za pelud

Filter za pelud pročišćava zrak koji ulazi iz okoline kroz usis zraka i uklanja prašinu, čađu, pelud i spore.

Redovno korištenje klima uređaja

Kako bi se osigurao kontinuirani efikasan rad sustava, hlađenje mora biti uključeno nekoliko minuta jednom mjesečno, neovisno o vremenu i godišnjem dobu. Hlađenje se ne može koristiti pri preniskoj temperaturi okoline.

Servis

Za optimalne performanse hlađenja, preporučamo da se sustav kontrole klime provjeri jednom godišnje, počevši od treće godine nakon prve registracije vozila, uključujući:

- Test funkcionalnosti i tlaka
- Funkcionalnost grijanja
- Provjera istjecanja
- Provjera pogonskog remenja
- Čišćenje kondenzatora i ispuštanje isparivača
- Provjera performansi

Vožnja i rukovanje

| | |
|------------------------------------|-----|
| Savjeti za vožnju | 114 |
| Pokretanje i rukovanje | 114 |
| Ispuh motora | 119 |
| Automatski mjenjač | 120 |
| Ručni mjenjač | 123 |
| Automatizirani ručni mjenjač | 124 |
| Kočnice | 128 |
| Sustavi kontrole vožnje | 130 |
| Tempomat | 131 |
| Sustavi detekcije predmeta | 132 |
| Gorivo | 133 |
| Vuča | 135 |

Savjeti za vožnju

Kontrola vozila

Nemojte se spuštati nizbrdo dok motor ne radi (osim dok je uključena funkcija Autostop)

U toj situaciji ne rade mnogi sustavi (primjerice servo kočnica, servo upravljač). Ovakvim načinom vožnje ugrožavate sebe i druge. Svi sustavi funkcioniraju dok je uključena funkcija Autostop, ali se razina servo upravljanja kontrolirano smanjuje usporedno sa smanjenjem brzine vozila.

Sustav stop-start ⇨ 116.

Papučice

Da biste osigurali nesmetano gibanje papučica, ispod papučica ne smije biti tepih.

Pokretanje i rukovanje

Uhodavanje novog vozila

Ako nije potrebno ne kočite snažno prvih nekoliko vožnji.

Za vrijeme prve vožnje može doći do dimljenja uslijed isparavanja voska i ulja na ispušnom sustavu. Parkirajte vozilo nakon prve vožnje na otvorenom prostoru neko vrijeme i izbjegavajte udisanje dima.

Tijekom perioda uhadavanja potrošnja goriva i motornog ulja može biti viša i proces čišćenja filtera diesel čestica može se obavljati češće. Funkcija Autostop može se isključiti kako bi se omogućilo punjenje akumulatora.

Filtar čestica ispuha dizela ⇨ 119.

Položaji kontakt brave

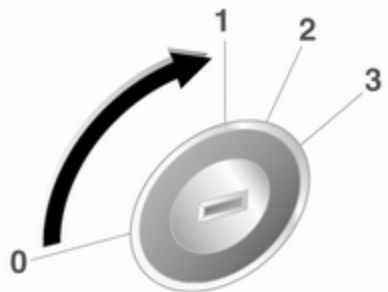

30051

- 0 = Kontakt isključen
- 1 = Upravljač otključan, kontakt isključen
- 2 = Kontakt uključen, za diesel motor: predgrijanje
- 3 = Pokretanje

Pokretanje motora

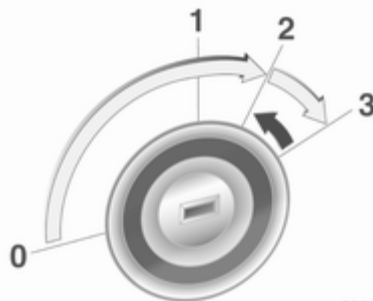

30047

Djelujte na papučicu spojke i kočnice, ako se ne pritisne papučica spojke motor se možda neće pokrenuti i moglo bi se upaliti kontrolno svjetlo .

Dok je automatski mjenjač u položaju **P** ili **N**.

Ne pritišćite papučicu gasa.

Diesel motor: zakrenite ključ u položaj **2** za predgrijanje i čekajte dok se kontrolno svjetlo  ne ugasi.

Ključ kratko zakrenite u položaj **3** i otpustite.

Prije ponovnog pokretanja ili za isključivanje motora zakrenite ključ natrag na **0**.

Dok je uključena funkcija Autostop, motor se može pokrenuti pritiskom na papučicu spojke.

Pokretanje vozila pri niskim temperaturama

Pokretanje motora bez dodatnih grijača moguće je do $-25\text{ }^{\circ}\text{C}$ za dizelske motore i do $-30\text{ }^{\circ}\text{C}$ za benzinske motore. Potrebno je motorno ulje s ispravnim viskozitetom, ispravno gorivo, obavljene servisi i dovoljno napunjen akumulator. S temperaturama ispod $-30\text{ }^{\circ}\text{C}$, automatski mjenjač treba fazu zagrijavanja od pribl. 5 minuta. Ručica mjenjača mora biti u položaju **P**.

Zagrijavanje turbo motora

Nakon pokretanja, raspoloživi okretni moment motora može nakratko biti ograničen, naročito kada je temperatura motora niska. Svrha tog ograničenja je da omogućiti podmazivanje za potpunu zaštitu motora.

Prekid dovoda goriva pri vožnji s oduzetim gasom

Napajanje gorivom se automatski prekida pri vožnji s oduzetim gasom, npr. kada se vozilo vozi s odabranim stupnjem prijenosa ali bez korištenja gasa. Prekid dovoda goriva pri vožnji s oduzetim gasom se deaktivira ako je temperatura katalizatora visoka.

Sustav stop-start

Sustav stop-start štedi gorivo i smanjuje emisije ispušnih plinova. Ako to uvjeti dopuštaju, sustav isključuje motor čim se vozilo kreće malom brzinom ili kad stoji, npr. na semaforu ili u gužvi na cesti. Sustav automatski pokreće motor čim se pritisne papučica spojke. Senzor akumulatora osigurava da se Autostop provodi jedino ako akumulator ima dovoljan napon za ponovno pokretanje.

Aktiviranje

Sustav stop-start dostupan je odmah nakon pokretanja motora, pokretanja vozila i ako su zadovoljeni niže navedeni uvjeti u ovom poglavlju.

Deaktiviranje



Ručno isključite sustav stop-start pritiskom na tipku **eco**. Isključenje označava uključivanje LED diode na tipki.

Autostop

Ako se vozilo kreće malom brzinom ili ako stoji, aktivirajte Autostop na sljedeći način:

- Pritisnite papučicu spojke
- ručicu mjenjača pomaknite u neutralan položaj (prazan hod)
- otpustite papučicu spojke

Motor će se isključiti dok kontakt ostaje uključen.



Funkciju Autostop označava kazaljka u položaju **AUTOSTOP** na tahometru.

Dok je uključena funkcija Autostop, učinkovitost grijanja, servo upravljanja i kočnica ostaje ista.

Uvjeti za Autostop

Sustav stop-start provjerava jesu li zadovoljeni svi sljedeći uvjeti.

U protivnom će rad funkcije Autostop biti onemogućen.

- Sustav stop-start nije ručno isključen
- poklopac motornog prostora u potpunosti je zatvoren
- vrata vozača su zatvorena ili je sigurnosni pojas vozača zavezan
- akumulator je dovoljno napunjen i u dobrom je stanju
- motor je zagrijan
- temperatura rashladne tekućine motora nije previsoka
- temperatura ispuha motora nije previsoka, npr. nakon vožnje pod velikim opterećenjem motora
- temperatura okoline nije preniska
- funkcija odleđivanja nije uključena
- automatski klima uređaj ne sprječava rad funkcije Autostop
- podtlak u kočnicama je dovoljan
- funkcija samočišćenja filtra diesel čestica nije uključena
- vozilo se kretalo od posljednjeg uključivanja funkcije Autostop

Funkcija Autostop može postajati manje dostupna što se okolna temperatura više približava točki smrzavanja.

Određene postavke automatskog klima uređaja mogu onemogućiti uključivanje funkcije Autostop. Više informacija potražite u poglavlju automatskog klima uređaja.

Odmah nakon vožnje autocestom uključivanje funkcije Autostop može biti onemogućeno.

Uhodavanje novog vozila ⇨ 114.

Zaštita od pražnjenja akumulatora

Za osiguravanje pouzdanog ponovnog pokretanja motora, sustav stop-start ima ugrađene neke funkcije za zaštitu akumulatora od pražnjenja.

Mjere uštede energije

Dok je uključena funkcija Autostop, nekoliko električnih značajki poput grijanja stražnjeg stakla onemogućene su ili prebačene u način rada za uštedu energije. Brzinu ventilatora klima uređaja moguće je smanjiti za uštedu energije.

Vozač ponovno pokreće motor

Pritisnite papučicu spojke za ponovno pokretanje motora.

Pokretanje motora označava kazaljka u položaju broja okretaja slobodnog hoda na tahometru.

Ako se ručica mjenjača pomakne iz neutralnog položaja prije nego što se pritisne spojka, upalit će se kontrolno svjetlo .

Kontrolno svjetlo  ⇨ 80.

Sustav stop-start ponovno pokreće motor

Poluga mjenjača mora biti u **N** kako bi se omogućilo automatsko ponovno pokretanje.

Ako se pojavi jedan od sljedećih uvjeta dok je uključena funkcija Autostop, sustav stop-start automatski će ponovno uključiti motor.

- Sustav stop-start ručno je isključen
- poklopac motornog prostora je otvoren

- sigurnosni pojas vozača nije zakopčan i vrata vozača su otvorena
- temperatura motora je preniska
- akumulator je ispražnjen
- podtlak u kočnicama nije dovoljan
- vozilo se pokreće
- funkcija odleđivanja je uključena
- automatski klima uređaj traži pokretanje motora
- klimatizacija je ručno uključena

Ako poklopac motornog prostora nije u potpunosti zatvoren, prikazat će se poruka upozorenja na informacijskom centru vozača.

U slučaju priključivanja električne dodatne opreme na utičnicu napajanja, poput prijenosnog CD playera, moguće je primijetiti kraći pad napona tijekom ponovnog pokretanja.

Parkiranje

- Ne parkirajte vozilo na lako zapaljivoj površini. Visoke temperature ispušnog sustava mogu zapaliti površinu.
 - Parkirnu kočnicu uvijek zategnite bez pritiskanja osigurača. Na uzbrdici ili nizbrdici zategnite najjače što možete. Istovremeno pritisnite nožnu kočnicu kako bi smanjili radnu silu.
 - Isključite motor i kontakt. Okrenite kolo upravljača dok se ne zaključa.
 - Ako je vozilo na ravnoj površini ili na uzbrdici, odaberite prvi stupanj prijenosa ili postavite polugu mjenjača u **P** prije isključivanja kontakta. Na uzbrdici, zakrenite prednje kotače od rubnjaka.
- Ako je vozilo na nizbrdici, odaberite stupanj prijenosa za vožnju unatrag ili postavite polugu mjenjača u **P** prije isključivanja kontakta. Prednje kotače zakrenite prema rubnjaku.
- Zaključajte vozilo i aktivirajte sustav zaključavanja protiv krađe i protuprovalni alarmni sustav.

Ispuh motora

⚠ Opasnost

Ispušni plinovi motora sadrže otrovni ugljični monoksid koji je bez boje i mirisa i može biti opasan po život ako se udiše.

Ako ispušni plinovi ulaze u unutrašnjost vozila, otvorite prozore. Za uklanjanje uzroka greške kontaktirajte radionicu.

Izbjegavajte vožnju s otvorenim prtljažnikom, u suprotnom ispušni plinovi mogu ući u vozilo.

Filter diesel čestica

Sustav filtera diesel čestica filtrira štetne čestice čađe iz ispušnih plinova. Sustav sadrži funkciju samočišćenja koja se uključuje automatski tijekom vožnje. Filter se čisti izgaranjem čestica čađe na visokoj temperaturi. Ovaj proces se vrši automatski u određenim uvjetima vožnje i može potrajati do 25 minuta. Tijekom tog perioda može se

povećati potrošnja goriva. Normalno je da se tijekom ovog procesa pojave miris i dim.



U određenim uvjetima vožnje, npr. kratka putovanja, sustav se ne može očistiti automatski.

Ako filter zahtijeva čišćenje i prethodni uvjeti vožnje nisu omogućili automatsko čišćenje, kontrolno svjetlo  treperi. Nastavite voziti, uz održavanje broje okretaja motora iznad 2000 o/min. Ako je potrebno odaberite niži stupanj prijenosa. Tada započinite čišćenje filtera diesel čestica.

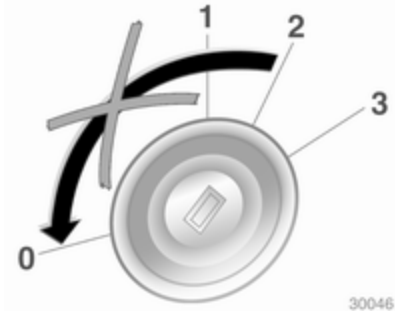

Prekidanje vožnje ili isključivanje motora tijekom postupka čišćenja nije preporučljivo.

Opres

Ako je proces čišćenja prekinut više od jednog puta, postoji velika opasnost od uzrokovanja velikog oštećenja motora.

Čišćenje se vrši brže pri višim brzinama vrtnje motora i opterećenjima.



Kontrolno svjetlo  se isključuje čim je proces samočišćenja završen.

Ako dodatno svijetli , čišćenje nije moguće, zatražite pomoć radionice.

Katalizator

Katalizator smanjuje količinu štetnih sastojaka u ispušnim plinovima.

Oprez

Kvalitete goriva osim onih navedenih na stranicama ↻ 133, ↻ 190 mogu oštetiti katalizator ili elektroničke komponente.

Neizgoreni benzin će pregrijati i oštetiti katalizator. Stoga izbjegavajte prekomjerno korištenje pokretača, potpuno pražnjenje spremnika i pokretanje motora guranjem ili vučom.

U slučaju problema s paljenjem, nejednolikog rada motora, gubitka performansi motora ili drugih neuobičajenih problema, zatražite pomoć radionice što je prije moguće. U slučaju nužde, vožnja se može kratko nastaviti, održavajući brzinu vozila i brzinu vrtnje motora niskom.

Automatski mjenjač

Automatski mjenjač omogućava automatsku promjenu stupnjeva prijenosa.

Zaslon mjenjača



Aktivni stupanj prijenosa ili način rada prikazan je na zaslonu mjenjača.

Poluga mjenjača



P = položaj parkiranja, kotači su blokirani, odaberite samo kada vozilo miruje sa zategnutom parkirnom kočnicom

R = stupanj za vožnju unatrag, odaberite samo kad vozilo miruje

N = položaj praznog hoda

D = automatski način rada sa svim stupnjevima prijenosa.

Poluga mjenjača je blokirana u **P** i može se pomaknuti samo kad je kontakt uključen i nožna kočnica pritisnuta.

Za uključivanje **P** ili **R**, pritisnite osigurač na poluzi mjenjača.

Motor se može pokrenuti samo s polugom u položaju **P** ili **N**. Kada je odabran položaj **N**, pritisnite nožnu kočnicu ili zategnite parkirnu kočnicu prije pokretanja.

Ne ubrzavajte za vrijeme odabira stupnja prijenosa. Nikada ne pritišćite papučicu gasa i papučicu kočnice istovremeno.

Kad je odabran stupanj prijenosa, vozilo počinje lagano klizati kad se kočnica otpusti.

Stupnjevi prijenosa 3, 2, 1

3, 2, 1 = Mjenjač ne odabire stupnjeve prijenosa iznad odabranog.

Za uključivanje **3** ili **1**, pritisnite osigurač na poluzi mjenjača.

Odaberite **3**, **2** ili **1** samo za sprječavanje automatskog odabira višeg stupnja prijenosa ili kao pomoć pri kočenju.

Kočenje motorom

Za uporabu efekta kočenja motorom, pravovremeno odaberite niži stupanj prijenosa pri vožnji na nizbrdici.

Ljuljanje vozila

Ljuljanje vozila je dozvoljeno samo ako je vozilo zaglavilo u pijesku, blatu ili snijegu. Pomičite polugu mjenjača između **D** i **R**. Ne tjerajte motor u visoki broj okretaja i izbjegavajte naglo ubrzavanje.

Parkiranje

Zategnite parkirnu kočnicu i odaberite **P**.

Ključ za pokretanje možete izvući samo kada se poluga mjenjača nalazi u položaju **P**.

Elektronički programi vožnje

- Nakon hladnog pokretanja, program radne temperature povećava brzinu vrtnje motora za brzo postizanje tražene temperature u katalizatoru.

- Funkcija automatskog odabira praznog hoda automatski odabire prazni hod kad vozilo miruje s odabranim stupanjem prijenosa za vožnju naprijed.
- Prilagodni program prilagođava promjenu stupnja prijenosa uvjetima vožnje, npr. veće opterećenje ili usponi.

Zimski program ❄️

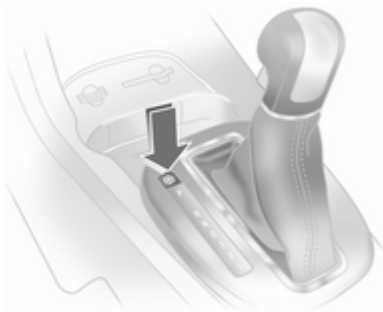

Aktivirajte zimski program za pomoć pri kretanju na skliskoj površini ceste.

Aktiviranje

Pritisnite prekidač ❄️ s odabranim **P**, **R**, **N**, **D** ili **3**. Vozilo kreće u trećem stupnju prijenosa.

Deaktiviranje

Zimski program se isključuje:

- ponovnim pritiskom prekidača ❄️,
- ručnim odabirom **2** ili **1**,
- isključivanjem kontakta,
- ili ako je temperatura ulja mjenjača previsoka.

Kickdown

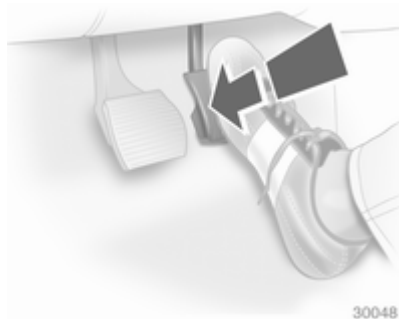

30048

Ako je papučica gasa pritisnuta do kraja, mjenjač odabire niži stupanj prijenosa ovisno o brzini vrtnje motora.

Greška

U slučaju greške, svijetli ❗️. Mjenjač više ne mijenja stupnjeve prijenosa automatski. Nastavak putovanja je moguć s ručnom promjenom stupnjeva prijenosa.

2. stupanj prijenosa nije dostupan.

Ručna promjena:

- 1** = 1. stupanj
- 2** = 3. stupanj
- 3, D** = 4. stupanj

Za uklanjanje uzroka greške kontaktirajte radionicu.

Prekid napajanja električnom energijom

U slučaju prekida napajanja električnom energijom, poluga mjenjača se ne može pomaknuti iz položaja **P**.

Ako je akumulator ispražnjen, pokrenite motor kablovima za pokretanje ➔ 175.

Ako akumulator nije uzrok greške, oslobodite polugu mjenjača:

1. Zategnite parkirnu kočnicu.

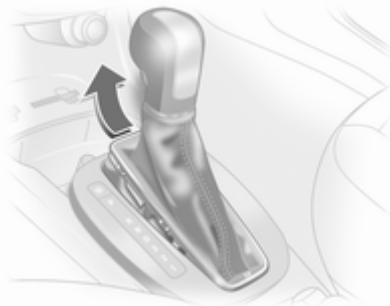

2. Oslobodite prednju stranu obloge poluge mjenjača na središnjoj konzoli, preklonite je gore i zakrenite je ulijevo.

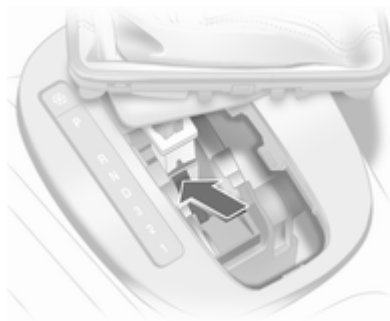

3. Odvijačem pritisnite žuti osigurač naprijed i pomaknite polugu mjenjača iz **P**. Ako se ponovno odabere **P**, poluga mjenjača će ponovno biti blokirana u položaju. Za uklanjanje uzroka prekida napajanja kontaktirajte radionicu.
4. Ugradite oblogu poluge mjenjača na središnjoj konzoli i učvrstite.

Ručni mjenjač

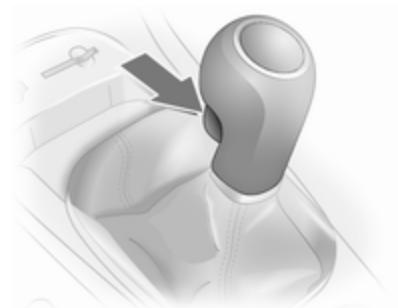

Za odabir stupnja za vožnju unatrag, kad vozilo miruje pričekajte 3 sekunde nakon pritiskanja papučice spojke i zatim pritisnite osigurač na poluzi mjenjača i odaberite stupanj prijenosa.

Ako se stupanj prijenosa ne uključi, pomaknite polugu u položaj praznog hoda, otpustite i ponovno pritisnite papučicu spojke; zatim ponovite odabir stupnja prijenosa.

Ne dopustite da spojka nepotrebno proklizava.

Kada radi, pritisnite papučicu spojke do kraja. Ne koristite papučicu kao oslonac za nogu.

Oprez

Ne preporuča se vožnja s rukom naslonjenom na polugu mjenjača.

Automatizirani ručni mjenjač

Easytronic mjenjač dozvoljava ručnu (ručni način) ili automatsku promjenu stupnja prijenosa (automatski način), oboje s automatskom kontrolom spojke.

Zaslon mjenjača



Prikazuje način rada i odabrani stupanj prijenosa.

Zaslon treperi nekoliko sekundi kada je **A**, **M** ili **R** odabrano dok motor radi i nožna kočnica nije pritisnuta.

Pokretanje motora

Prilikom pokretanja motora pritisnite papučicu kočnice. Ako papučica kočnice nije pritisnuta, svijetli  na instrumentima, "N" na zaslonu mjenjača treperi i motor se ne može pokrenuti.

Pokretanje nije moguće ako su sva svjetla kočenja neispravna.

Kad papučica kočnice nije pritisnuta, mjenjač automatski odabire **N** nakon pokretanja. Može postojati malo kašnjenje.

Poluga mjenjača



Uvijek pomaknite polugu mjenjača u odgovarajućem smjeru do kraja. Nakon puštanja, automatski se vraća u središnji položaj.

N = Položaj praznog hoda.

A = Prebacivanje između automatskog i ručnog načina rada. Na zaslonu mjenjača je prikazano **A** ili **M**.

R = Vožnja unatrag. Moguće je odabrati samo kad vozilo miruje.

+ = Uključivanje višeg stupnja prijenosa.

- = Uključivanje nižeg stupnja prijenosa.

Kretanje

Pritisnite nožnu kočnicu i pomaknite polugu mjenjača na **A**, **+** ili **-**. Mjenjač je u automatskom načinu rada i odabran je prvi stupanj prijenosa. Ako je odabrano **R**, uključuje se stupanj prijenosa za vožnju unatrag.

Vozilo se počinje gibati kad se kočnica otpusti.

Za kretanje bez pritiskanja papučice kočnice, odmah ubrzajte nakon odabira stupnja prijenosa.

Ako ni papučica gasa ni papučica kočnice nije pritisnuta, nije odabran stupanj prijenosa i **A** ili **R** kratko treperi na zaslonu.

Zaustavljanje vozila

U **A**, odabran je prvi stupanj prijenosa i spojka je odvojena kad je vozilo zaustavljeno. U **R**, stupanj za vožnju unatrag ostaje uključen.

Kočenje motorom

Automatski način rada

Pri vožnji na nizbrdici, automatizirani ručni mjenjač ne odabire više stupnjeve prijenosa dok se ne dostigne visoki broj okretaja motora. Tijekom kočenja pravovremeno odabire niži stupanj prijenosa.

Ručni način rada

Za uporabu efekta kočenja motorom, pravovremeno odaberite niži stupanj prijenosa pri vožnji na nizbrdici.

Ljuljanje vozila

Ljuljanje vozila je dozvoljeno samo ako je vozilo zaglavilo u pijesku, blatu ili snijegu. Pomicite polugu mjenjača između **R** i **A** (ili **+** i **-**). Ne tjerajte motor u visoki broj okretaja i izbjegavajte naglo ubrzavanje.

Parkiranje

Zategnite parkirnu kočnicu. Ostaje uključen zadnji odabrani stupanj prijenosa (vidi zaslon mjenjača). S **N**, nije odabran stupanj prijenosa.

Kad je kontakt isključen, mjenjač više ne odgovara na pomicanje poluge mjenjača.

Ručni način rada

Ako je odabran viši stupanj prijenosa kad je brzina vozila preniska, ili niži stupanj prijenosa kad je brzina previsoka, ne vrši se promjena stupnja prijenosa. To sprječava motor da radi s pre niskom ili previsokom brzinom vrtnje.

Ako je brzina vrtnje motora preniska, mjenjač automatski odabire niži stupanj prijenosa.

Ako je brzina vrtnje motora previsoka, mjenjač odabire viši stupanj samo kad se papučica gasa pritisne do kraja (kickdown).

Kada je + ili - odabrano u automatskom načinu rada, mjenjač odabire ručni način rada i prema tome vrši promjenu stupnja prijenosa.

Elektronički programi vožnje

- Nakon hladnog pokretanja, program radne temperature povećava brzinu vrtnje motora za brzo postizanje tražene temperature u katalizatoru.
- Prilagodni program prilagođava promjenu stupnja prijenosa uvjetima vožnje, npr. veće opterećenje ili usponi.

Sport program



Vremena promjene stupnja prijenosa su skraćena kada je uključen sportski program, i stupnjevi prijenosa se mijenjaju pri višim brzinama vrtnje motora, ali ne kada je uključen tempomat.

Aktiviranje

Pritisnite **S** prekidač.

Kontrolno svjetlo  81.

Deaktiviranje

Sportski program se isključuje:

- ponovnim pritiskom prekidača **S**,
- isključivanjem kontakta,
- aktiviranjem zimskog programa .

Zimski program ❄️



Aktivirajte zimski program ako imate problema s kretanjem na skliskoj površini ceste.

Aktiviranje

Pritisnite ❄️ tipku. Mjenjač se prebacuje na automatski način rada. Vozilo kreće u 2. stupnju prijenosa. Aktiviran je Sport način rada.

Deaktiviranje

Zimski program se isključuje:

- ponovnim pritiskom prekidača ❄️
- isključivanjem kontakta

- prebacivanjem na ručni način rada (kada se ponovno uključi automatski način rada, zimski program je ponovno aktivan)
- kad je temperatura spojke previsoka

Kickdown

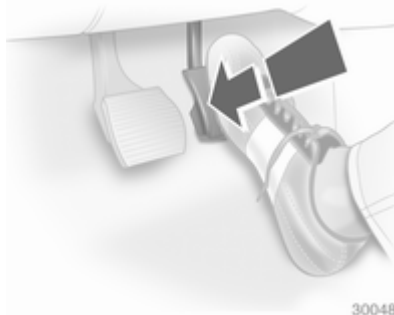

Ako je papučica gasa pritisnuta do kraja, mjenjač odabire niži stupanj prijenosa ovisno o brzini vrtnje motora.

Greška

Kako bi se spriječilo oštećenje automatiziranog ručnog mjenjača, pri visokim temperaturama spojke ona se automatski uključuje.

U slučaju greške, svijetli ⚠️. Vožnja se može nastaviti. Ručni način rada se ne može koristiti za promjenu stupnjeva prijenosa.

Ako je **F** prikazano na zaslonu mjenjača, nije moguće nastaviti vožnju.

Za uklanjanje uzroka greške kontaktirajte radionicu.

Prekid napajanja električnom energijom

Spojka nije odspojena ako postoji prekid napajanja kad je odabran stupanj prijenosa. Vozilo se ne može pomaknuti.

Ako je akumulator ispražnjen, pokrenite motor kablovima za pokretanje ⇨ 175.

Ako uzrok greške nije ispražnjen akumulator, zatražite pomoć radionice.

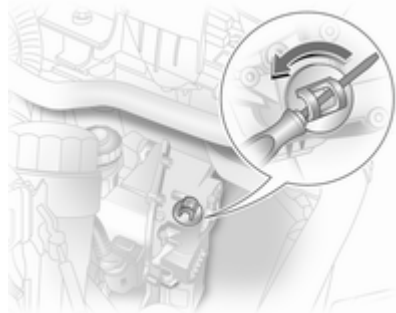

Ako vozilo morate isključiti iz prometa, otpustite spojku kako slijedi:

1. Zategnite parkirnu kočnicu i isključite kontakt.
2. Otvorite poklopac motora ↻ 142.
3. Očistite mjenjač oko poklopca tako da nečistoća ne uđe u otvor kad se poklopac ukloni.
4. Zakrenite poklopac da bi ga otpustili i skinite ga podizanjem.

5. Korištenjem plosnatog odvijača, zakrenite vijak za podešavanje ispod čepa u smjeru kazaljki na satu dok se ne osjeti jasan otpor. Spojka je odspojena.
6. Postavite očišćeni poklopac. Poklopac mora u potpunosti nasjedati na kućište.

Opres

Ne zakrećite preko točke otpora, jer to može oštetiti mjenjač.

Opres

Vuča vozila i pokretanje motora nije dozvoljeno kad je spojka otpuštena na ovaj način, iako se vozilo može pomaknuti na kraću udaljenost.

Odmah zatražite pomoć radionice.

Kočnice

Sustav kočenja sastoji se od dva neovisna kočna kruga.

Ako jedan sustav zakaže, može se još uvijek kočiti pomoću drugoga. Ipak, efekt kočenja se postiže samo kada snažno pritisnete papučicu kočnice. Za to morate koristiti znatno veću silu. Zaustavni put se produljuje. Prije nastavka putovanja zatražite pomoć radionice.

Kada motor ne radi prestat će djelovanje servo uređaja kočnice nakon što ste jednom ili dva puta pritisnuli papučicu kočnice. Time se neće smanjiti učinak kočenja, ali bit će potreban jači pritisak na papučicu. Na to posebno obratite pažnju kod vuče vozila.

Kontrolno svjetlo (Ⓢ) ↻ 80.

Sustav protiv blokiranja kotača

Sustav protiv blokiranja kotača (ABS) sprječava blokiranje kotača.

Čim kotač pokazuje tendenciju blokiranja, ABS počinje regulirati tlak kočenja. Vozilom se može upravljati, čak i kod jakog kočenja.

Da je ABS uključen zamijetit ćete kroz pulsiranje papučice kočnice, te zvuku samog procesa regulacije.

Kako biste postigli optimalno kočenje, snažno pritisnite papučicu kočnice unatoč tome što ona pulsira. Ne smanjujte pritisak na papučici.

Nakon kretanja sustav provodi samoispitivanje koje se može čuti.

Kontrolno svjetlo (ABS) ⇨ 81.

Prilagodljivo svjetlo kočenja

Tijekom potpunog kočenja, sva tri svjetla kočenja trepere tijekom trajanja ABS kontrole.

Greška

⚠ Upozorenje

U slučaju greške u radu ABS-a kotači se pri naročito jakom kočenju mogu blokirati. Prednosti ABS-a više nisu dostupne. Tijekom jakog kočenja, vozilom se više ne može upravljati i može doći do zanošenja vozila.

Za uklanjanje uzroka greške kontaktirajte radionicu.

Parkirna kočnica

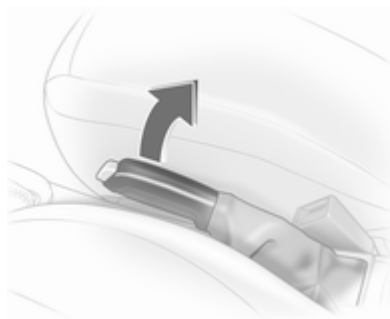

Parkirnu kočnicu uvijek zategnite bez pritiskanja osigurača, i zategnite je što je jače moguće na nizbrdici ili uzbrdici.

Za otpuštanje parkirne kočnice, lagano povucite polugu prema gore, pritisnite osigurač i spustite je do kraja.

Za smanjenje radnih sila na parkirnoj kočnici, istovremeno pritisnite papučicu nožne kočnice.

Kontrolno svjetlo (P) ⇨ 80.

Pomoć pri kočenju

Ako se papučica kočnice pritisne brzo i snažno, automatski se primjenjuje maksimalna sila kočenja (potpuno kočenje).

Održavajte stalan pritisak na papučicu kočnice dok god je potrebno potpuno kočenje. Maksimalna sila kočenja se automatski smanjuje kad se papučica kočnice otpusti.

Pomoć pri kretanju na uzbrdici

Ovaj sustav sprječava neželjeno pomicanje prilikom vožnje pod nagibom.

Pri otpuštanju nožne kočnice nakon zaustavljanja na nagibu, kočnica ostaje uključena još dvije sekunde. Kočnice se automatski otpuštaju čim vozilo počne ubrzavati.

Pomoć pri kretanju na uzbrdici nije aktivirana dok je uključena funkcija Autostop.

Sustavi kontrole vožnje

Elektronički program stabilnosti

Elektronički program stabilnosti (ESP®Plus) poboljšava voznu stabilnost kad je potrebno, neovisno o vrsti površine ceste ili držanju gume. Također sprječava proklizavanje pogonskih kotača.

Čim vozilo počne skretati (podupravljanje/preupravljanje), snaga motora se smanjuje i kotači se kočće pojedinačno. To značajno poboljšava voznu stabilnost vozila na skliskim površinama ceste.

ESP®Plus je funkcionalan čim se kontrolno svjetlo  ugasi.

Kada je ESP®Plus uključen, kontrolno svjetlo  treperi.

Upozorenje

Neka vas ova posebna sigurnosna karakteristika ne dovede u napast rizične vožnje.

Prilagodite brzinu uvjetima na cesti.

Kontrolno svjetlo   82.

Deaktiviranje

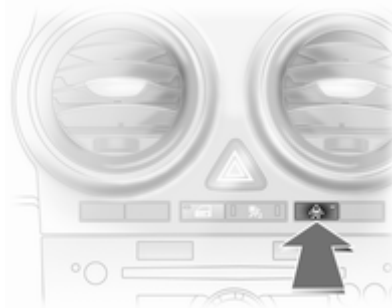

ESP®Plus se može deaktivirati pritiskom prekidača .

Kada je ESP®Plus deaktiviran, svijetli kontrolno svjetlo . Također se na servisnom zaslonu prikazuje **ESPoff**.

Upozorenje

Ne deaktivirajte ESP®Plus ako je run-flat guma izgubila tlak.

ESP®Plus se ponovno aktivira pritiskom prekidača . **ESPon** se pojavljuje na servisnom zaslonu. ESP®Plus se također ponovno aktivira pri sljedećem uključivanju kontakta.

Tempomat

Tempomat može pohraniti i održavati brzine od približno 30 do 200 km/h. Prilikom vožnje na uzbrdici ili nizbrdici može doći do odstupanja od pohranjenih brzina.

Zbog sigurnosnih razloga, tempomat se ne može uključiti dok se jednom ne pritisne papučica kočnice.

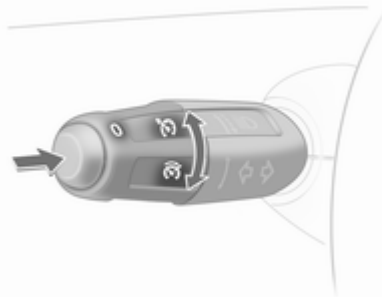

Ne koristite tempomat ako nije preporučljivo održavanje konstante brzine.

S automatskim mjenjačem ili automatiziranim ručnim mjenjačem, aktivirajte tempomat samo u automatskom načinu rada.

Kontrolno svjetlo   84.

Aktiviranje

Prekidač  zakrenite gore i pustite: aktualna brzina će se pohraniti i održavati.

Brzina vozila se može povećati pritiskom na papučicu gasa. Nakon otpuštanja papučice gasa, ponovno će se podesiti prethodno memorirana brzina.

Brzina je snimljena dok se kontakt ne isključi.

Za vraćanje snimljene brzine, prekidač  zakrenite dolje pri brzini iznad 30 km/h.

Povećavanje brzine

S aktivnim tempomatom, prekidač  zakrenite gore i držite, ili ga kratko zakrenite nekoliko puta: brzina se kontinuirano ili postepeno povećava u malim koracima.

Nakon otpuštanja prekidača  pohranit će se i održavati odabrana brzina.

Smanjite brzinu

S aktivnim tempomatom, prekidač  zakrenite dolje i držite, ili ga kratko zakrenite nekoliko puta: brzina se kontinuirano ili postepeno smanjuje u malim koracima.

Nakon otpuštanja prekidača  pohranit će se i održavati odabrana brzina.

Deaktiviranje

Kratko pritisnite prekidač : tempomat je isključen.

Automatsko isključivanje:

- Brzina vozila ispod približno 30 km/h
- Papučica kočnice je pritisnuta
- Papučica spojke je pritisnuta
- Poluga mjenjača u **N**.

Za resetiranje snimljene brzine, prekidač  zakrenite dolje.

Sustavi detekcije predmeta

Pomoć pri parkiranju



Pomoć pri parkiranju olakšava parkiranje mjerenjem udaljenosti između vozila i prepreka. Ipak, vozač je u potpunosti odgovoran za parkiranje.

Sustav se sastoji od četiri ultrazvučna parkirna senzora ugrađena u odbojnik.

Kontrolno svjetlo  81.

Napomena

Dijelovi ugrađeni u području detekcije mogu prouzročiti kvar.

Aktiviranje

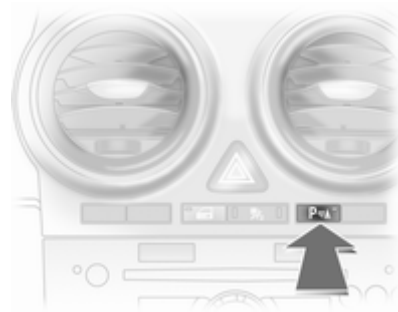

Kada je odabran stupanj prijenosa za vožnju unatrag, sustav se uključuje automatski.

Prepreka se označava zujanjem. Interval između zujanja postaje kraći kako se vozilo približava prepreci. Kada je udaljenost manja od 30 cm, zujanje je konstantno.

⚠ Upozorenje

U određenim uvjetima, razne reflektirajuće površine na predmetima ili odjeći kao i vanjski izvori buke mogu prouzročiti grešku u otkrivanju prepreka.

Deaktiviranje

Isključite sustav pritiskom prekidača P .

Sustav se automatski isključuje kada se isključi stupanj za vožnju unatrag.

Oprema za vuču

Sustav automatski detektira tvornički ugrađenu opremu.

Stražnji parkirni senzori su deaktivirani tijekom vuče.

Gorivo**Gorivo za benzinske motore**

Koristite samo bezolovno gorivo koje zadovoljava EN 228.

Mogu se koristiti ekvivalentna standardizirana goriva s maksimalnim udjelom etanola od 10 % prema zapremini. U tom slučaju koristite samo gorivo koje je u skladu s E DIN 51626-1.

Koristite gorivo s preporučenim oktanskim brojem ⇨ 190. Korištenje goriva s pre niskim oktanskim brojem može smanjiti snagu motora i okretni moment i lagano povećava potrošnju goriva.

Oprez

Korištenje goriva koje nije sukladno normi EN 228 ili sličnim normama može dovesti do naslaga u motoru ili oštećenja motora te gubitka prava pod jamstvom.

Oprez

Korištenje goriva s pre niskim oktanskim brojem može dovesti do nekontroliranog izgaranja i oštećenja motora.

Gorivo za dizelske motore

Koristite samo dizel gorivo koje zadovoljava EN 590.

U zemljama izvan Europske unije koristite euro dizel gorivo s udjelom sumpora manjim od 50 ppm.

Oprez

Korištenje goriva koje nije sukladno normi EN 590 ili sličnim normama može dovesti do gubitka snage motora, pojačane istrošenosti ili oštećenja motora te gubitka prava pod jamstvom.

Nemojte koristiti lako dizel gorivo, lož ulje, Aquazole ili slične mješavine dizel goriva i vode. Diesel goriva se ne smiju razrjeđivati gorivima za benzinske motore.

Punjenje goriva



⚠ Opasnost

Prije punjenja spremnika, obavezno isključite motor i sve vanjske grijače s komorom za izgaranje (označeni naljepnicom na poklopcu spremnika). Isključite mobilne telefone.

Prilikom punjenja poštujujte upute za korištenje i sigurnost na postaji za punjenje.

⚠ Opasnost

Gorivo je zapaljivo i eksplozivno. Ne pušite. Bez otvorenog plamena ili iskre.

Ako u vozilu možete osjetiti miris goriva, odmah kontaktirajte radionicu radi otklanjanja uzroka.

Oprez

U slučaju da ulijete krivo gorivo, ne palite automobil.

Otvor za nalijevanje goriva nalazi se na stražnjoj desnoj strani vozila.

Sa sustavom središnjeg zaključavanja s daljinskim upravljačem, poklopac otvora spremnika goriva se otključava istovremeno s vratima.

Otvorite poklopac otvora spremnika.

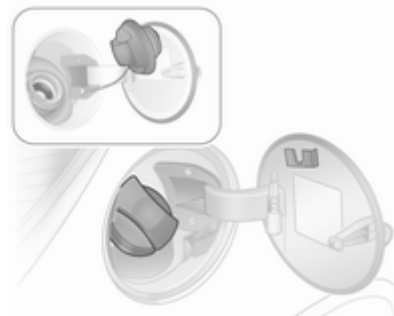

Otključajte čep otvora za punjenje goriva ključem za pokretanje, odvijte i uklonite. Čep spremnika se može zakačiti na držač na poklopcu spremnika.

Oprez

Gorivo koje se prelilo odmah obrišite.

Čep spremnika goriva

Koristite samo originalne čepove otvora spremnika goriva. Vozila s diesel motorima imaju specijalan čep spremnika goriva.

Potrošnja goriva - CO₂ emisija

Potrošnja goriva je u rasponu od 3,2 do 9,8 l/100 km.

Emisije CO₂ su u rasponu od 94 do 172 g/km.

Opće napomene

Za posebne vrijednosti za vaše vozilo, pogledajte EEC Certifikat sukladnosti koji vam je isporučen s vozilom, ili druge nacionalne dokumente za registraciju vozila.

Potrošnja goriva određuje se prema direktivi R (EC) br. 715/2007 (njenoj najnovijoj inačici).

Sastavni dio važećeg propisa čini također podatak o CO₂ emisiji.

Ove podatke ne treba smatrati garantiranim vrijednostima za stvarnu potrošnju određenog vozila. Nadalje, potrošnja goriva ovisi o osobnom stilu vožnje kao i o uvjetima na cesti.

Sve vrijednosti su na osnovi modela za EU sa standardnom opremom.

Izračunavanje potrošnje goriva uzima u obzir masu praznog vozila, utvrđenu u skladu s propisima. Opcijska oprema može rezultirati malo višom potrošnjom goriva i razinama CO₂ emisije i nižom maksimalnom brzinom.

Vuča

Opće napomene

Koristite samo opremu za vuču koja je odobrena za Vaše vozilo. Naknadnu ugradnju opreme za vuču prepustite radionici. Može biti neophodno izvršiti izmjene koje utječu na sustav hlađenja, toplinske štitove ili drugu opremu.

Ugradnja opreme za vuču može pokriti otvor karike za vuču. Ako je to slučaj, za vuču koristite motku kuke za vuču. Motku kuke za vuču uvijek držite u vozilu.

Dimenzije ugradnje tvornički ugrađene opreme za vuču ⇨ 212.

Vozne karakteristike i savjeti za vožnju

Prije spajanja prikolice, podmažite kuku za vuču. Međutim, ne podmazujte kuglu ako upotrebljavate stabilizator za prigušenje pokreta zanošenja koji djeluje na kuglu kuke.

Za prikolice s malom voznom stabilnošću i kamp kućice s dozvoljenom najvećom masom vozila višom od 1000 kg, ne smije se prekoračiti brzina od 80 km/h; preporuča se korištenje stabilizatora.

U slučaju da je prikolica počela vijugati, vozite još sporije, ne pokušavajte korigirati upravljanje i u nuždi jako zakočite.

Kada vozite na nizbrdici, vozite u istom stupnju prijenosa kao pri vožnji na uzbrdici i vozite približno istom brzinom.

Podesite tlak u gumi na vrijednost navedenu za puno opterećenje
↷ 203.

Vuča prikolice

Opterećenje prikolice

Dopuštena opterećenja prikolice maksimalne su vrijednosti, koje ovise o motoru i vozilu i koje se ne smiju prekoračiti. Stvarno opterećenje prikolice razlika je između stvarne

ukupne mase prikolice i stvarnog vertikalnog opterećenja priključka kuke, kad je prikolica prikopčana.

Dopuštena opterećenja prikolice za Vaše vozilo možete pronaći u dokumentima vozila. Općenito, ona vrijede do uspona od maksimalno 12 %

Naznačena opterećenja od prikolice pri vuči, primjenjiva su samo do nadmorske visine od 1000 m. S obzirom da se snaga motora smanjuje s povećanjem nadmorske visine smanjuje se i sposobnost savladavanja uspona, opterećenje pri vuči mora se smanjiti za dodatnih 10% za svakih 1000 m nadmorske visine više. Pri vožnji na cestama s malo uspona (manje od 8% npr. autoput) nije potrebno smanjiti maksimalno dozvoljeno opterećenje prikolice.

Dozvoljena kombinirana masa se ne smije prekoračiti. Ta masa je navedena na identifikacijskoj pločici
↷ 185.

Vertikalno opterećenje priključka

Vertikalno opterećenje priključka je sila kojom prikolica djeluje na kuku. Ono može varirati prema smještaju tereta kojim opterećujete prikolicu.

Maksimalno dozvoljeno okomito opterećenje priključka (vozila s motorom 1.2: 45 kg, drugi motori: 55 kg) je specificirano na identifikacijskoj pločici opreme za vuču i u dokumentima vozila. Uvijek pokušajte postići maksimalno opterećenje kuke, posebice kod teških prikolica. Vertikalno opterećenje priključka kuke nikada ne smije pasti ispod 25 kg.

Opterećenje stražnje osovine

Kada je prikolica priključena i kad je vozilo potpuno opterećeno, dopušteno opterećenje stražnje osovine (pogledajte u dokumentima vozila ili na identifikacijskoj pločici) za putnička vozila može biti premašeno za max 45 kg i dozvoljena masa

vozila za 50 kg (za vozila s motorom 1.2 i posebnim primjenama stražnjeg ovjesa: 30 kg).

Za dostavna vozila dozvoljeno opterećenje stražnje osovine može biti prekoračeno za 25 kg. Ukupno dozvoljeno opterećenje može biti prekoračeno za sljedeće iznose s dolje navedenim motorima:

| | |
|------------------------|---------|
| A10XEP | = 30 kg |
| A12XEL, A12Xer, Z12XEP | = 25 kg |
| Z13DTH, A13DTR | = 40 kg |
| Z13DTJ, Z13DTE, | = 35 kg |
| A13DTE, A13DTC | |

Korištenje prikolice nije dozvoljeno za dostavna vozila s gumama veličine 215/45 R 17.

Ako je dopušteno opterećenje stražnje osovine premašeno, ne smije biti prekoračena brzina od 100 km/h. Ako su specificirane niže nacionalne maksimalne brzine za korištenje prikolice, moraju se poštivati.

Oprema za vuču

Oprez

Kada ne vučete prikolicu, kuku za vuču skinite.

Smještaj kuke za vuču

Motka kuke za vuču je spremjena u vrećicu u prostoru rezervnog kotača i učvršćena za ušice u prtljažniku.

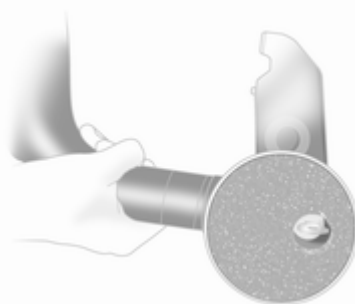

Prilikom umetanja, postavite zaštitni čep iznad okretnog gumba s ključem.

Postavljanje kuke za vuču

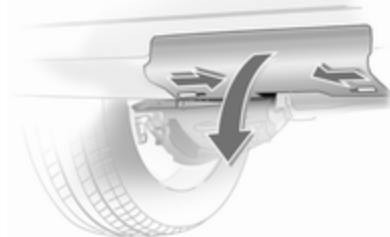

Oba vijka gurnite unutra i uklonite poklopac na odbojniku.



Odspojite i preklopite priključak dolje. Skinite zaštitni poklopac s otvora za kuku i spremite ga.

Provjera zategnutosti motke kuke

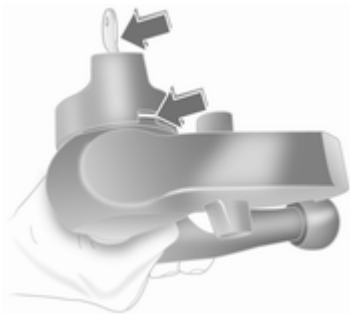

- Okretni gumb se naslanja na motku kuke za vuču.
- Zelena oznaka na okretnom gumbu nije vidljiva.
- Zatik zaključavanja na vrhu motke kuke za vuču je postavljen prema unutra.
- Ključ je u bravi.

U suprotnom, motka kuke za vuču se mora zategnuti prije umetanja u kućište priključka:

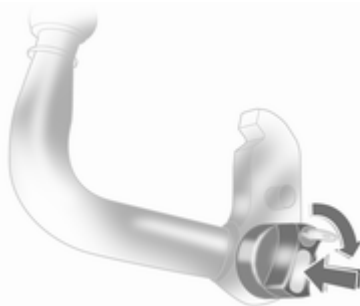

- Ključ stavite u bravu i otključajte motku kuke za vuču.
- Pritisnite okretni gumb na motki kuke za vuču i okrenite udesno dok ga pritišćete da se učvrsti. Ključ ostaje u bravi.

Umetanje motke kuke

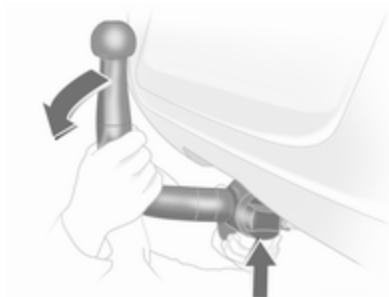

Umetnite zategnutu motku kuke u otvor i snažno gurnite gore dok se ne čuje nasjedanje ("klik").

Okretni gumb preskače u svoj osnovni položaj naliježući na motku kuke bez zračnosti.

⚠ Upozorenje

Ne dodirujte kotačić tijekom umetanja.

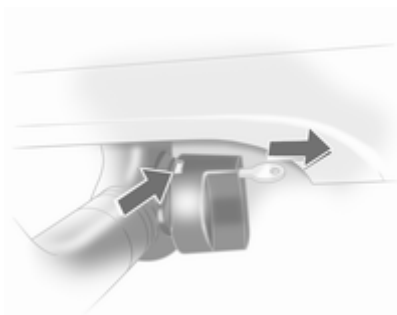

Zelena oznaka na okretnom gumbu je vidljiva.

Zaključajte motku kuke i izvadite ključ.

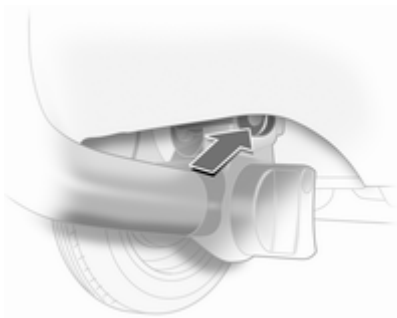

Ušica za uže kočnice u slučaju otrgnuća

Zakačite uže kočnice za slučaj otrgnuća na ušicu.

Provjerite da li je motka kuke pravilno postavljena

- Zelena oznaka na okretnom gumbu je vidljiva.
- Između okretnog gumba i motke kuke ne smije biti zračnosti.
- Motka kuke mora biti učvršćena u otvoru.
- Motka kuke mora biti zaključana i ključ izvađen.

⚠ Upozorenje

Vuča prikolice je dozvoljena samo kad je kuka za vuču pravilno postavljena. Ako se kuka za vuču ne postavi pravilno, zatražite pomoć radionice.

Demontaža kuke za vuču

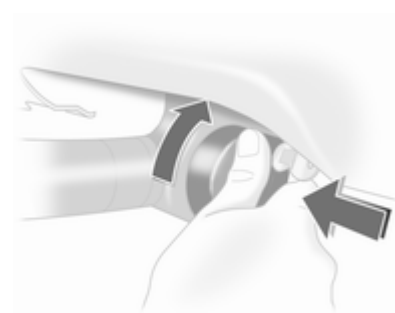

Ključ umetnite u bravu i otključajte motku kuke za vuču.

Pritisnite okretni gumb na motki kuke za vuču i okrenite udesno dok ga pritišćete da se učvrsti. Izvucite motku kuke prema dolje.

Umetnite brtveni čep u otvor motke kuke za vuču. Preklopite priključak. Postavite poklopac na odbojnik u oba vjeka gurnite prema van.

Njega vozila

| | |
|----------------------------|-----|
| Opće napomene | 140 |
| Provjere vozila | 141 |
| Zamjena žarulje | 148 |
| Električni sustav | 160 |
| Alat vozila | 164 |
| Kotači i gume | 165 |
| Pokretanje kablovima | 175 |
| Vuča | 177 |
| Njega izgleda | 179 |

Opće napomene

Dodatna oprema i izmjene na vozilu

Preporučamo vam korištenje originalnih dijelova i dodatne opreme i tvornički odobrenih dijelova specifično za vaš tip vozila. Ne možemo procijeniti ili jamčiti pouzdanost drugih proizvoda - čak i ako imaju regulatorna ili druga odobrenja.

Ne vršite nikakve izmjene na električnim sustavima, npr. promjene elektroničkih kontrolnih jedinica (chip tuning).

Opres

Prilikom transportiranja vozila vlakom ili na vozilu vučne službe, mogu se oštetiti zavjesice za blato.

Spremanje vozila

Parkiranje na duže vrijeme

Ako će se vozilo parkirati na nekoliko mjeseci najprije je potrebno obaviti sljedeće:

- Operite i konzervirajte vozilo voskom.
- Provjerite vosak u prostoru motora i na podvozju.
- Očistite i zaštitite gumene brtve.
- Napunite spremnik goriva do vrha.
- Zamijenite ulje motora.
- Ispustite tekućinu za pranje iz spremnika.
- Provjerite zaštitu od smrzavanja i zaštitu od korozije rashladnog sredstva.
- Podesite tlak u gumi na vrijednost navedenu za puno opterećenje.
- Parkirajte vozilo u suhom i dobro provjetranom prostoru. Odaberite prvi ili stupanj za vožnju unatrag ili postavite polugu mjenjača u **P**. Spriječite gibanje vozila.

- Ne zatežite ručnu kočnicu.
- Otvorite poklopac motora, zatvorite sva vrata i zaključajte vozilo.
- Odspojite stezaljku negativnog terminala s akumulatora vozila. Uvjerite se da nijedan sustav ne radi, npr. protuprovalni alarmni sustav.

Priprema za normalno korištenje

Ako se vozilo priprema za korištenje potrebno je obaviti sljedeće:

- Spojite stezaljku negativnog terminala na akumulator vozila. Aktivirajte elektroniku električnih prozora.
- Provjerite tlak u gumama.
- Napunite spremnik tekućine za pranje.
- Provjerite razinu ulja u motoru.
- Provjerite razinu rashladnog sredstva.
- Ako je potrebno, postavite registarske pločice.

Recikliranje vozila koje nije za uporabu

Informacije o centrima za odlaganje vozila na kraju vijeka trajanja i za njegovo recikliranje dostupne su na našoj web stranici. Ove radove prepustite samo ovlaštenim centrima za recikliranje.

Provjere vozila

Vršenje rada

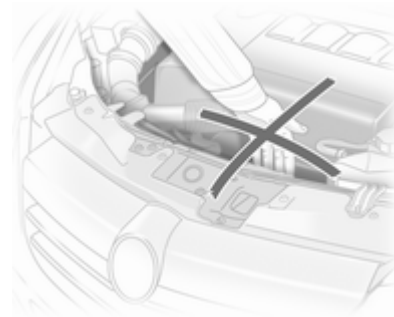

⚠ Upozorenje

Provjere u prostoru motora izvršite samo kad je kontakt isključen.

Ventilator hlađenja se može pokrenuti čak i ako je kontakt isključen.

⚠ Opasnost

Sustav paljenja i Xenon prednja svjetla koriste izrazito visoki napon. Ne dodirujte.

Da bi se lakše raspoznali, žuto su obojani: poklopac za nadolijevanje ulja motora, sredstva za hlađenje, tekućine za pranje kao i drška šipke za kontrolu razine ulja.

Poklopac motora

Otvaranje

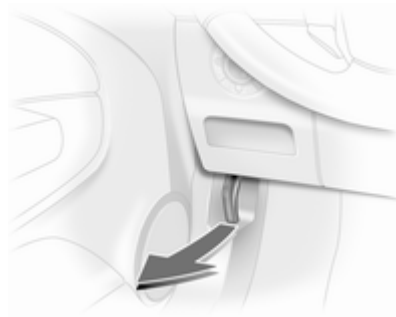

Povucite polugu oslobađanja i vratite je u originalni položaj.



Podignite sigurnosnu kopču gore i otvorite poklopac motora.

Dovod zraka ↪ 112.

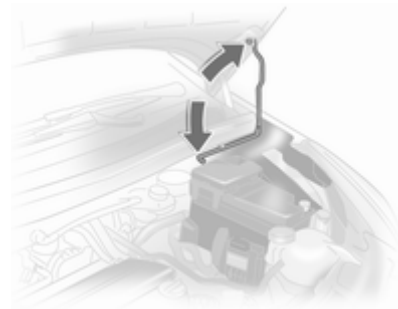

Učvrstite potpurnu šipku poklopca motora.

Ako se poklopac motornog prostora otvori dok je uključena funkcija Autostop, motor će se iz sigurnosnih razloga automatski ponovno pokrenuti.

Zatvaranje

Prije zatvaranja poklopca motora, potpurnu šipku gurnite u držač.

Spustite poklopac motora i pustite da padne u svoju bravu. Provjerite da je poklopac motora učvršćen.

Motorno ulje

Redovito ručno provjerite razinu motornog ulja da biste spriječili oštećenje motora. Uvjerite se da se koristi ulje odgovarajućih specifikacija. Preporučene tekućine i sredstva za podmazivanje ⇨ 183.

Provjerite kada je vozilo na vodoravnoj površini. Motor mora biti na radnoj temperaturi i isključen najmanje 5 minuta.

Izvučite šipku, obrišite je, umetnite je do kraja, izvučite van i očitajte razinu motornog ulja.

Umetnite šipku do ograničenja na ručki i napravite pola okretaja.

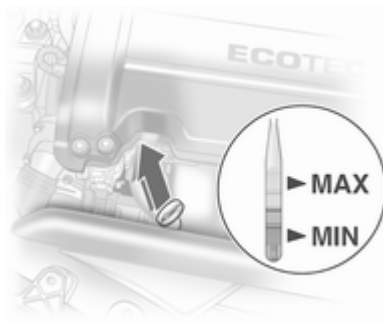

Ovisno o izvedbi motora koriste se različite šipke.

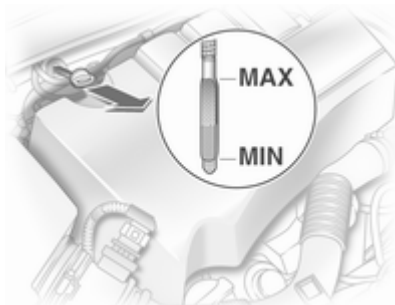

Kada razina motornog ulja padne do oznake **MIN**, nadolijte motorno ulje.

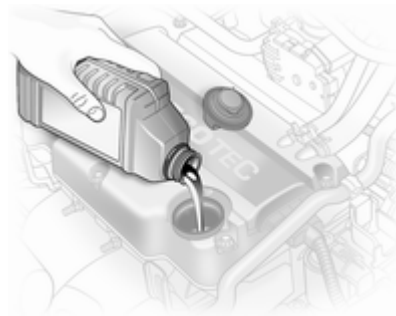

Preporučamo korištenje istog motornog ulja koje je uliveno u motor. Razina motornog ulja ne smije prijeći oznaku **MAX** na šipci.

Oprez

Prekomjerno ulje motora mora se ispustiti ili isisati.

Količine ⇨ 202.

Postavite čep i zategnite ga.

Rashladno sredstvo motora

Rashladno sredstvo pruža zaštitu od smrzavanja do približno -28°C .

Oprez

Koristite samo odobreni antifriz.

Razina rashladnog sredstva

Oprez

Preniska razina rashladnog sredstva može uzrokovati oštećenje motora.

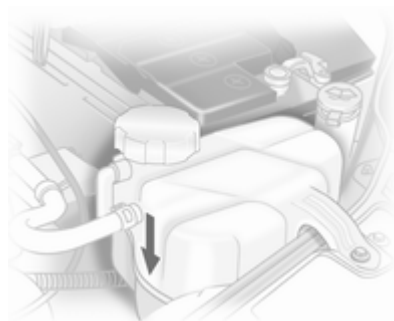

Ako je sustav hlađenja hladan, razina rashladnog sredstva treba biti iznad oznake **KALT/COLD**. Nadolijte ako je razina niska.

⚠ Upozorenje

Dopustite motoru da se ohladi prije otvaranja čepa. Pažljivo otvorite čep, lagano ispuštajući tlak.

Nadolijte antifriz. U slučaju da nemate antifriz, nadopunite sustav čistom ili destiliranom vodom. Čvrsto zategnite

čep. Koncentraciju antifrizu provjerite i obratite se radionici radi popravljanja uzroka gubitka rashladnog sredstva.

Tekućina za pranje

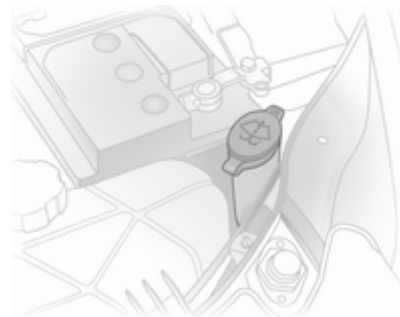

Napunite čistom vodom pomiješanom s odgovarajućom količinom tekućine za pranje koja sadrži sredstvo protiv smrzavanja. Za pravilan odnos mješavine pogledajte kanticu tekućine za pranje.

Oprez

Samo tekućina za pranje s dovoljnom koncentracijom antifrizna pruža zaštitu pri niskim temperaturama ili pri naglom padu temperature.

Kočnice

Zvuk cviljenja označava da su kočne obloge na minimalnoj debljini. Moguć je nastavak vožnje ali kočne obloge zamijenite što je prije moguće.

Nakon ugradnje novih kočnih obloga, ne kočite nepotrebno jako tijekom nekoliko prvih vožnji.

Tekućina za kočnice

⚠ Upozorenje

Tekućina za kočnice je otrovna i korozivna. Izbjegavajte kontakt s očima, kožom, tkaninama i obojanim površinama.

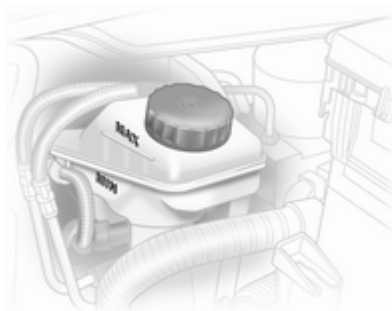

Razina tekućine za kočnice mora biti između oznaka **MIN** i **MAX**.

Prilikom nadolijevanja, osigurajte maksimalnu čistoću jer onečišćenje tekućine za kočnice može dovesti do kvara kočnog sustava. Kontaktirajte radionicu za popravljivanje uzroka gubitka tekućine za kočnice.

Za vozilo koristite samo tekućinu za kočnice visokih performansi, Tekućina za kočnice i spojku ⇨ 183.

Akumulator

Akumulator ne zahtijeva održavanje pod uvjetom da način vožnje dozvoljava dostatno punjenje akumulatora. Vožnja na kratke udaljenosti i često pokretanje motora mogu isprazniti akumulator. Izbjegavajte korištenje nepotrebnih električnih potrošača.



Akumulatori ne spadaju u kućno smeće. Moraju se odložiti na odgovarajuće mjesto za prikupljanje.

Parkiranje vozila na dulje od 4 tjedna može dovesti do pražnjenja akumulatora. Odspojite stezaljku negativnog terminala s akumulatora vozila.

Budite sigurni da je kontakt isključen prije spajanja ili odspajanja akumulatora vozila.

Naljepnica upozorenja



Značenje simbola:

- Držite dalje od iskrenja, otvorenog plamena i nemojte pušiti u blizini.
- Uvijek zaštitite oči. Eksplozivni plinovi mogu izazvati sljepilo ili ozljede.
- Držite akumulator dalje od dohvata djece.
- Akumulator sadrži sumpornu kiselinu koja može uzrokovati sljepilo ili ozbiljne opekline.

- Dodatne informacije potražite u korisničkom priručniku.
- U blizini akumulatora mogu biti prisutni eksplozivni plinovi.

Zamjena akumulatora

Napomena

Svako odstupanje od uputa ovog paragrafa može dovesti do privremenog isključenja sustava stop-start.

Kada se mijenja akumulator, uvjerite se da u blizini pozitivne stezaljke nema otvorenih otvora za provjetravanje. Ako je otvor za provjetravanje otvoren u ovom području, mora se zatvoriti poklopcem, i mora se otvoriti provjetravanje u blizini negativne stezaljke.

Koristite samo akumulatore koji dozvoljavaju ugradnju kutije s osiguračima iznad akumulatora.

Na vozilima s AGM akumulatorom, provjerite je li akumulator zamijenjen drugim AGM akumulatorom.



AGM akumulator možete prepoznati po naljepnici na akumulatoru. Preporučamo korištenje originalnog akumulatora tvrtke Opel.

Napomena

Korištenje AGM akumulatora različitog od originalnog akumulatora tvrtke Opel može dovesti do smanjenja performansi sustava stop-start.

Preporučamo da zamjenu akumulatora prepustite radionici. Sustav stop-start ⇨ 116.

Punjenje akumulatora

⚠ Upozorenje

Kod vozila s AGM akumulatorom, provjerite da potencijal punjenja ne premašuje 14,6 V prilikom korištenja punjača akumulatora. U suprotnom bi se akumulator mogao oštetiti.

Pokretanje kablovima ↻ 175.

Sustav napajanja diesel gorivom, odzračivanje

Ako se spremnik u potpunosti ispraznio, sustav napajanja diesel gorivom se mora odzračiti. Uključite kontakt tri puta, svaki put po 15 sekundi. Zatim pokrenite motor na maksimalno 40 sekundi (Na motorima A 17 DTS je zbog tehničkih razloga moguće samo 30 sekundi). Ponovite ovaj postupak nakon ne manje od 5 sekundi. Ako se motor ne može pokrenuti, zatražite pomoć radionice.

Zamjena metlica brisača

Servisni položaj brisača vjetrobrana

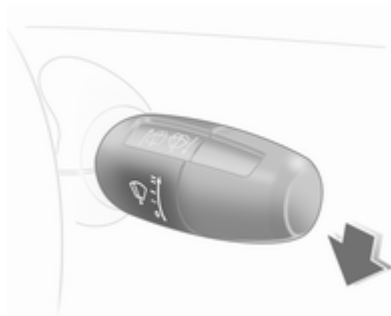

Isključite kontakt ali ne izvlačite ključ za pokretanje i ne otvarajte vozačeva vrata.

Unutar 4 sekunde pritisnite polugu brisača dolje i pustite je čim su brisači u okomitom položaju.

Metlice brisača na vjetrobranu

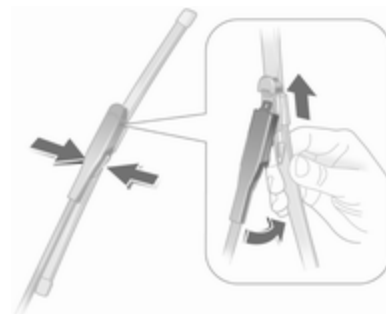

Podignite polugu brisača, zakrenite metlicu brisača za 90° prema poluzi brisača i uklonite na stranu.

Metlica brisača na stražnjem prozoru

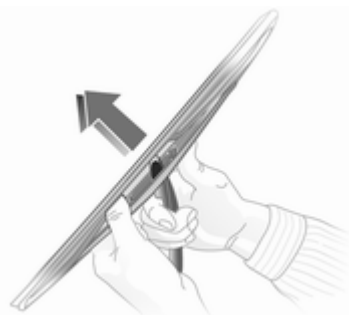

Podignite polugu brisača. Odspojite metlicu brisača kao što je prikazano na slici i uklonite je.

Pričvrstite metlicu brisača, malo nagnutu prema kraku brisača, i gurajte ju dok se ne zakvači.

Pažljivo spustite krak brisača.

Zamjena žarulje

Zamjena sijalice

Isključite kontakt i odgovarajući prekidač ili zatvorite vrata.

Novu sijalicu držite samo za podnožje! Ne dodirujte staklo sijalice golim rukama.

Za zamjenu koristite samo sijalicu istog tipa.

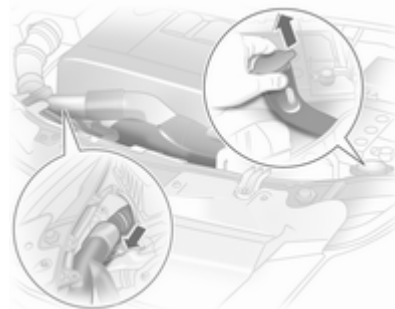

Za zamjenu sijalice na desnoj strani prostora motora, odspojite crijevo za zrak s filtera zraka.

Na OPC-u se preporuča zamjena sijalice u radionici.

Za zamjenu sijalice na lijevoj strani, uklonite poklopac kutije s osiguračima ↗ 162, i također uklonite grlo spremnika tekućine za pranje vjetrobrana odozgo. tekućina za pranje se može izliti ako je spremnik pun do vrha.

Halogenska prednja svjetla

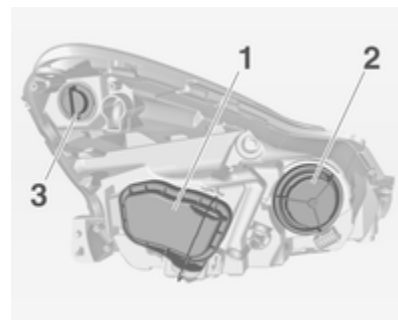

Prednja svjetla imaju odvojene sustave za kratka svjetla **1** (vanjska žarulja), duga svjetla **2** (unutarnja žarulja) i dnevno svjetlo / bočno svjetlo **3**.

Kratko svjetlo

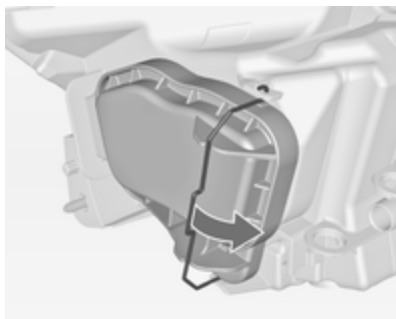

1. Odspojite žičanu kopču i uklonite zaštitni poklopac **1**.

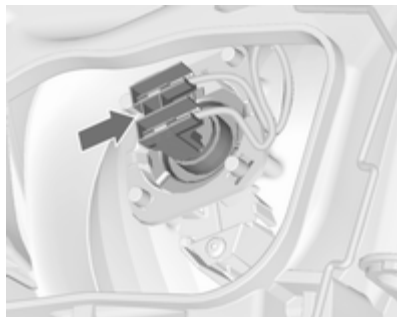

2. Pritisnite dno u stranu i uklonite žarulju iz kućišta.

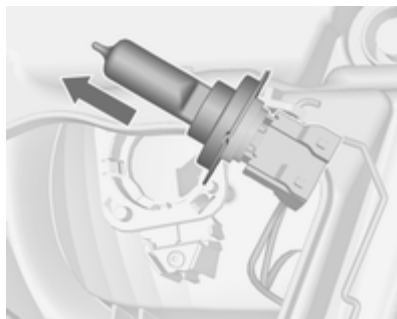

3. Odspojite konektor od sijalice.

4. Umetnite novu sijalicu tako da se izdanak za pozicioniranje na držaču sijalice poravna s udubljenjem na kućištu svjetla.
5. Umetnite sijalicu.
6. Konektor spojite na sijalicu.
7. Postavite zaštitni poklopac i učvrstite žičanu kopču.

Dugo svjetlo

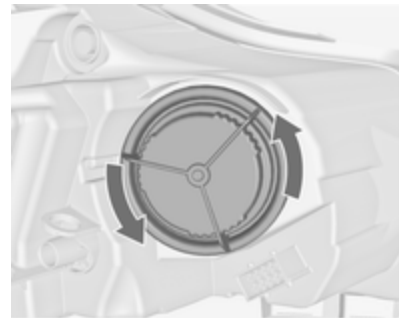

1. Zakrenite zaštitni poklopac **2** suprotno od kazaljki na satu i uklonite ga.
2. Odspojite konektor ožičenja od sijalice.



3. Odspojite opružnu kopču od držača pomicanjem i zakretanjem u stranu.

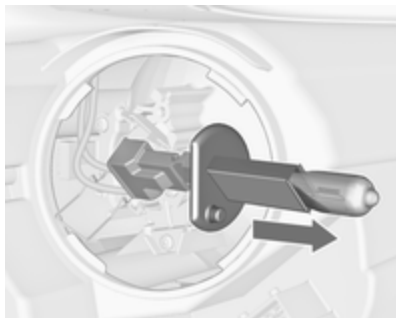

4. Uklonite sijalicu iz kućišta svjetla.

5. Kada stavljate novu sijalicu, umetnite izdanke u udubljenja kućišta svjetla.
6. Postavite oružnu kopču, konektor spojite na sijalicu.
7. Ugradite zaštitni poklopac.

Svjetla za vožnju po danu / bočna svjetla



1. Držać žarulje odvojite okretanjem **3** u smjeru suprotnom od kazaljki sata.
- Izvučite držać žarulje bočnog svjetla iz kućišta svjetla.

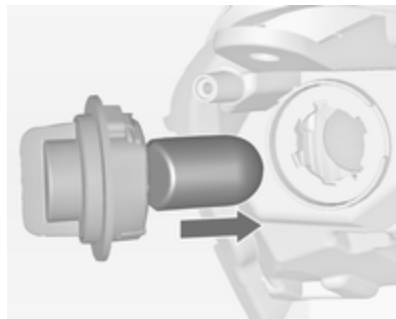

2. Izvadite žarulju iz priključka i umetnite novu.
3. Umetnite držać žarulje tako da se izdanak za pozicioniranje na držaču poravna s udubljenjem na kućištu svjetla.
4. Pričvrstite je okretanjem u smjeru kazaljki sata.

Svjetlo prednjeg pokazivača smjera

Prednji pokazivači smjera imaju dugovječne žarulje. Ako je potrebna zamjena žarulje, neka to učini mehaničar.

Prilagodljiva prednja svjetla

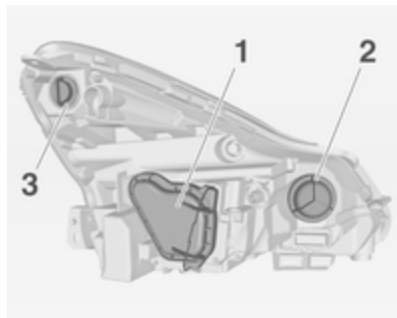

Prednja svjetla imaju odvojene sustave za kratka i duga svjetla **1** (vanjska žarulja), svjetla za krivinu **2** (unutarnja žarulja) i dnevno svjetlo / bočno svjetlo **3**.

Kratko/dugo svjetlo



1. Odspojite žičanu kopču i uklonite zaštitni poklopac **1**.



2. Držač sijalice zakrenite suprotno od kazaljki na satu za odspajanje. Izvucite držač žarulje iz kućišta svjetla.

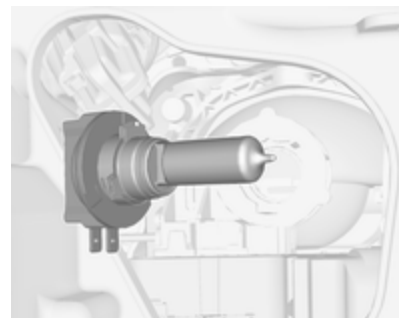

3. Umetnite novu sijalicu tako da se izdanak za pozicioniranje na držaču sijalice poravna s udubljenjem na kućištu svjetla.
4. Pričvrstite držač žarulje okretanjem u smjeru kazaljke sata.
5. Postavite zaštitni poklopac i učvrstite žičanu kopču.

Svjetla za vožnju po danu / bočna svjetla

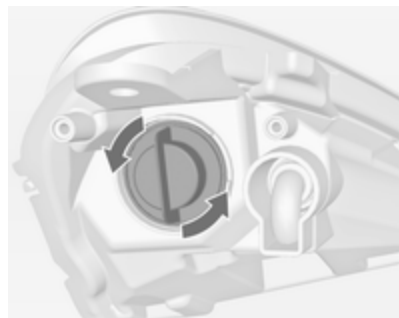

1. Držač žarulje odvojite okretanjem **3** u smjeru suprotnom od kazaljki sata.

Izvcite držač žarulje iz kućišta svjetla.

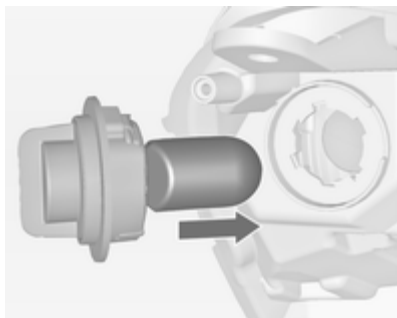

2. Izvadite žarulju iz priključka i umetnite novu.
3. Umetnite držač žarulje tako da se izdanak za pozicioniranje na držaču poravna s udubljenjem na kućištu svjetla.
4. Pričvrstite je okretanjem u smjeru kazaljki sata.

Svjetlo skretanja



1. Zakrenite zaštitni poklopac **2** suprotno od kazaljki na satu i uklonite ga.



2. Odspojite konektor ožičenja od sijalice.

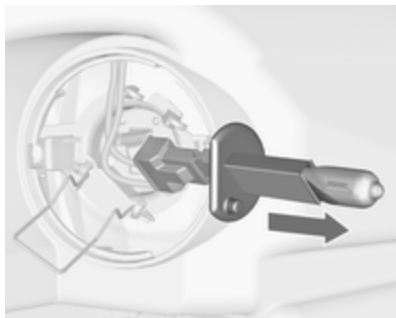

3. Odspojite opružnu kopču od držača pomicanjem i zakretanjem u stranu.
4. Uklonite sijalicu iz kućišta svjetla.
5. Kada stavljate novu sijalicu, umetnite izdanke u udubljenja kućišta svjetla.
6. Postavite oružnu kopču, konektor spojite na sijalicu.
7. Ugradite zaštitni poklopac.

Svjetlo prednjeg pokazivača smjera



1. Odspojite žičanu kopču i uklonite zaštitni poklopac 1.



2. Držać sijalice zakrenite suprotno od kazaljki na satu za odspajanje. Izvucite držać žarulje iz kućišta svjetla.

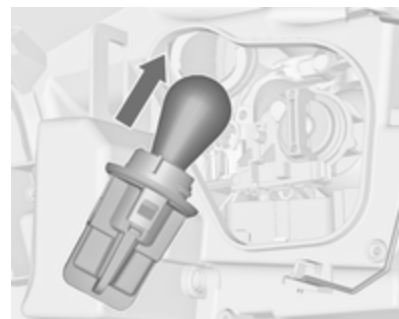

3. Sijalicu lagano gurnite u priključak, zakrenite je suprotno od kazaljki na satu i izvadite.
4. Laganim pritiskom i okretanjem umetnite novu žarulju.
5. Umetnite držać žarulje u kućište i okrenite ga u smjeru kazaljki sata.
6. Postavite zaštitni poklopac i učvrstite žičanu kopču.

Svjetla za maglu

Žarulje su dostupne iz unutrašnjosti vozila.

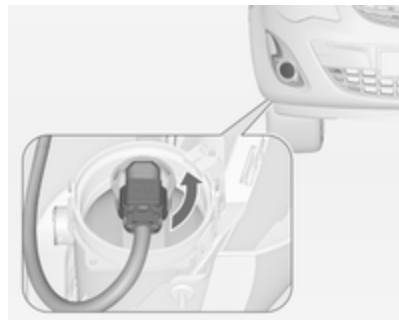

1. Držać sijalice zakrenite suprotno od kazaljki na satu i uklonite ga iz kućišta svjetla.

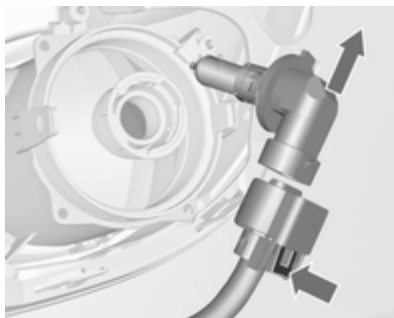

2. Držać sijalice odspojite od konektora pritiskanjem osigurača.
3. Uklonite i zamijenite držać sijalice sa sijalicom.
4. Spojite konektor.
5. Držać sijalice umetnite u kućište svjetla.
6. Držać sijalice zakrenite u smjeru kazaljki na satu i učvrstite ga.

Stražnja svjetla

Putničko vozilo s 5 vrata

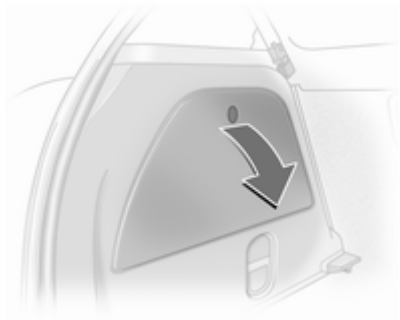

1. Otvorite bočni poklopac.
Prilikom zamjene žarulja na desnoj strani, prvo uklonite alat i dizalicu, ili komplet za popravak guma, pa nakon toga kutiju s alatom.



2. Uklonite priključak pritiskom na izdanak držača sijalice.
3. Kućište sijalice držite izvana; odvijte dvije pričvršne matice.

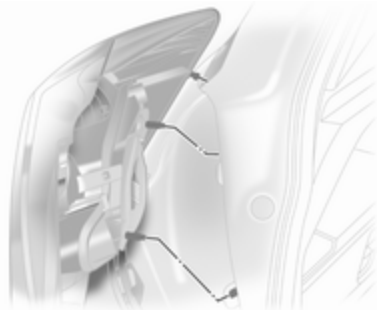

4. Odspojite kućište sijalice prema natrag.

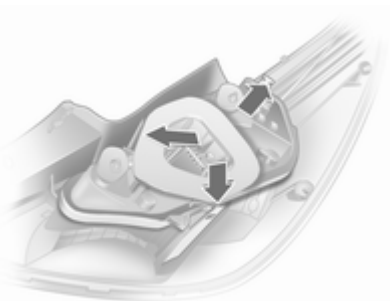

5. Lagano pritisnite tri osigurača na vanjskoj strani držača sijalice prema van i uklonite držač sijalice.

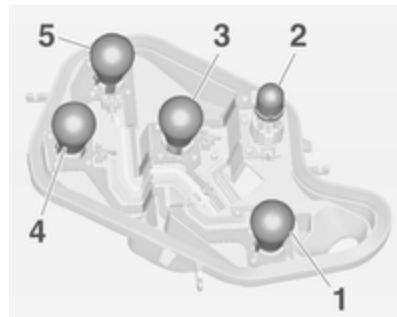

6. Žarulju lagano gurnite u priključak, zakrenite je suprotno od kazaljki na satu, izvadite i zamijenite žarulju.
Stražnje svjetlo za maglu, može biti samo na jednoj strani (1)
Svjetlo za vožnju unatrag (2)
Pokazivač smjera (3)
Stražnje/pozicijsko svjetlo (4)
Stražnje pozicijsko svjetlo/svjetlo kočenja (5)
7. Držać sijalice učvrstite u kućište sijalice, pazeći da se pravilno učvrsti.

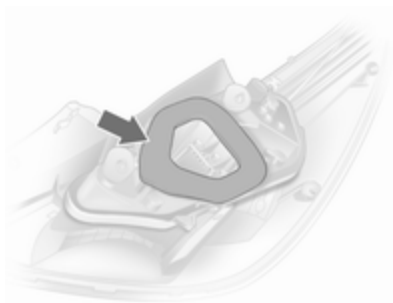

8. Pazite da je brtva držača sijalice pravilno pozicionirana kao što je prikazano na slici.



9. Umetnite kućište sijalice u karoseriju vozila, rukom zategnite pričvrzne matice. Spojite konektor. Zatvorite poklopac.

Nakon zamjene žarulje, provjerite funkcionalnost stražnjih svjetala: uključite kontakt, koristite kočnicu, uključite pozicijska svjetla.

Putničko vozilo s 3 vrata, dostavno vozilo



1. Otvorite bočni poklopac.
Prilikom zamjene žarulja na desnoj strani, prvo uklonite alat

i dizalicu, ili komplet za popravak guma, pa nakon toga kutiju s alatom.



2. Uklonite priključak pritiskom na izdanak držača sijalice.
3. Kućište sijalice držite izvana; odvijte dvije pričvrzne matice.

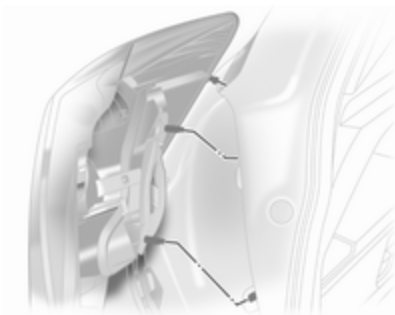

4. Uklonite sklop stražnjeg svjetla.

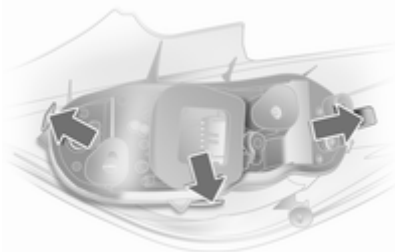

5. Lagano pritisnite tri osigurača na vanjskoj strani držača sijalice prema van i uklonite držač sijalice.

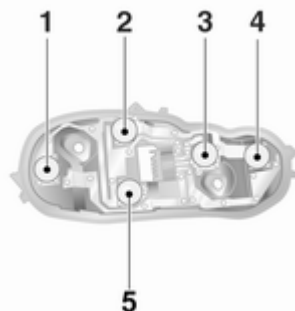

6. Žarulju lagano gurnite u priključak, zakrenite je suprotno od kazaljki na satu, izvadite i zamijenite žarulju.

Svjetlo za vožnju unatrag (desna strana), stražnje svjetlo za maglu (lijeva strana) (1)

Stražnje svjetlo (2)

Pokazivač smjera (3)

Stražnje pozicijsko svjetlo/svjetlo kočenja (4)

Stražnje svjetlo (5)

7. Držać sijalice učvrstite u kućište sijalice, pazite da se pravilno učvrsti.

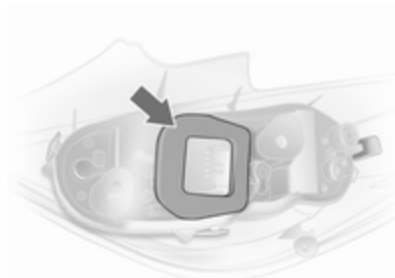

8. Pazite da je brtva držača sijalice pravilno pozicionirana kao što je prikazano na slici. Postavite okruglu brtvu na pričvrtni vijak.

9. Umetnite kućište sijalice u karoseriju vozila, i rukom zategnite pričvrtnne matice. Spojite konektor. Zatvorite i zaključajte poklopac.

Nakon zamjene žarulje, provjerite funkcionalnost stražnjih svjetala: uključite kontakt, koristite kočnicu, uključite pozicijska svjetla.

Bočni pokazivači smjera

Zamjenu žarulja prepustite servisu.

Osvjetljenje registrarske pločice

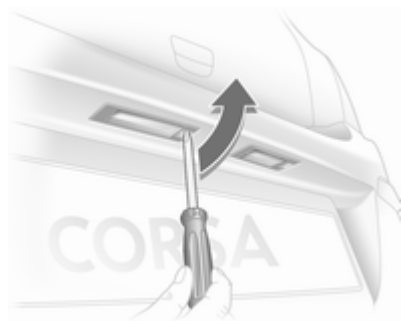

1. Odvijač umetnite u kućište sijalice, pritisnite u stranu i oslobodite oprugu.



2. Izvucite kućište svjetla prema dolje, pazeći da pritom ne povučete kabel.
3. Podignite poklopac i odspojite konektor ožičenja od držača sijalice.



4. Držać sijalice zakrenite suprotno od kazaljki na satu za odspajanje.
5. Izvadite sijalicu iz držača i zamijenite je.
6. Držać sijalice umetnite u kućište svjetla i zakrenite u smjeru kazaljki na satu.
7. Priključak ožičenja spojite na držać sijalice.
8. Umetnite i učvrstite kućište svjetla.

Svjetla u unutrašnjosti

Prednje svjetlo u unutrašnjosti



1. Odspojite i uklonite leću na položaju označenom na slici korištenjem odvijača.
2. Uklonite sijalicu iz priključka.
3. Umetnite novu žarulju.
4. Ugradite leću na položaj.

Prednje svjetlo u unutrašnjosti, svjetla za čitanje

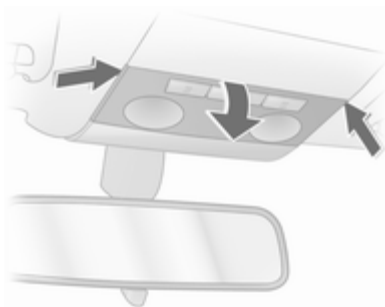

1. Odspojite leću, pritisnite lagano dolje i uklonite pod kutom prema dolje.
2. Izvadite žarulju i zamijenite.
3. Ugradite leću.

Stražnje svjetlo u unutrašnjosti i svjetla za čitanje

Zamjenu žarulja prepustite servisu.

Svjetlo pretinca za rukavice, svjetlo prostora nogu



1. Svjetlo izdignite iz ležišta pomoću odvijača.



2. Lagano pritisnite žarulju prema opružnoj kopči i izvadite je.
3. Umetnite novu žarulju.
4. Ugradite svjetlo.

Električni sustav

Osigurači

Podaci na zamjenskom osiguraču moraju odgovarati podacima na neispravnom osiguraču.

U vozilu se nalaze tri kutije s osiguračima:

- u prednjem lijevom dijelu prostora motora,
- u unutrašnjosti iza prekidač svjetla, ili, u vozilima s upravljačem na desnoj strani, iza pretinca za rukavice,
- iza poklopca na lijevoj strani prtljažnika.

Prije zamjene osigurača isključite odgovarajući prekidač i kontakt.

Pregoreni osigurač ćete prepoznati po rastaljenoj žici. Ne zamjenjujte osigurač dok nije uklonjen uzrok greške.

Neke funkcije su zaštićene s više osigurača.

Osigurači mogu biti umetnuti i bez postojanja funkcije.

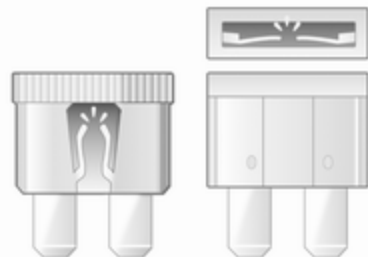

30040



30041

Kutija s osiguračima u prostoru motora

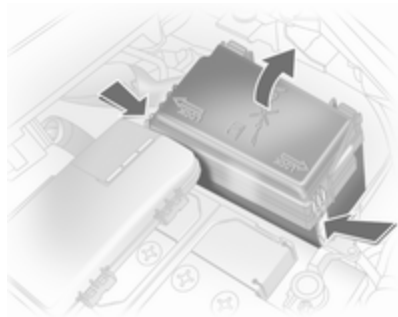

Kutija s osiguračima na prednjoj lijevoj strani prostora motora.

Odvojite poklopac, podignite ga gore i uklonite.

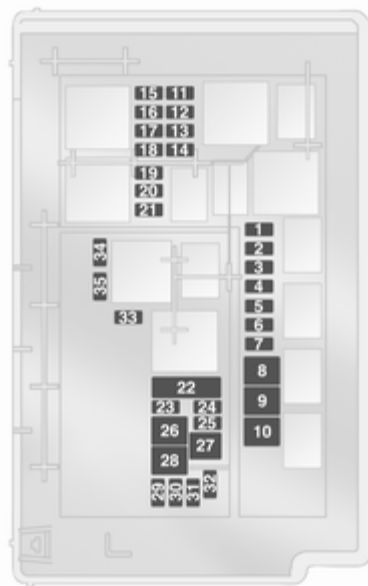

Br. Strujni krug

- 1 Elektropokretač
- 2 Klima uređaj
- 3 Grijač filtera diesel goriva
- 4 Sirena
- 5 Automatizirani ručni mjenjač, automatski mjenjač
- 6 Upravljačka jedinica motora
- 7 Svjetla za maglu
- 8 Hlađenje motora
- 9 Hlađenje motora
- 10 Automatizirani ručni mjenjač
- 11 Grijači, sustav paljenja
- 12 Podešavanje snopa prednjeg svjetla, prilagodljiva prednja svjetla
- 13 Klima uređaj
- 14 Automatizirani ručni mjenjač
- 15 Dugo svjetlo (desno)
- 16 Dugo svjetlo (lijevo)

Br. Strujni krug

- 17 Glavni relej
- 18 Upravljačka jedinica motora
- 19 Zračni jastuci
- 20 Glavni relej
- 21 Glavni relej
- 22 Centralna upravljačka jedinica
- 23 Kit za popravak gume
- 24 Pumpa goriva
- 25 ABS
- 26 Grijanje stražnjeg prozora
- 27 ABS
- 28 Ventilator unutrašnjosti
- 29 Upaljač za cigarete
- 30 Klima uređaj
- 31 Električni prozor (lijevi)
- 32 Električni prozor (desni)
- 33 Grijanje vanjskih ogledala

Br. Strujni krug

- 34 –
- 35 –

Kutija s osiguračima na ploči s instrumentima

Kutija s osiguračima iza prekidača svjetala. Povucite gornji rub ploče i preklopite dolje.

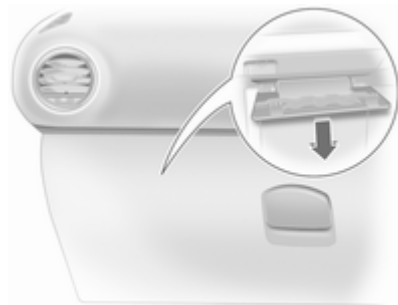

U vozilima s upravljačem na desnoj strani, kutija s osiguračima se nalazi iza poklopca u pretincu za rukavice. Otvorite pretinac za rukavice i uklonite poklopac. Za zatvaranje, najprije stavite poklopac, zatim ga zaključajte u položaju.



Br. Strujni krug

- 1 -
- 2 Instrumenti, info zaslon
- 3 Radio
- 4 Kontakt brava
- 5 Sustav pranja vjetrobrana
- 6 Sustav središnjeg zaključavanja, prtljažnik
- 7 Sustav središnjeg zaključavanja
- 8 -
- 9 Svjetlo u unutrašnjosti

Br. Strujni krug

- 10 Električni servo upravljač
- 11 Prekidač svjetla, svjetlo kočenja
- 12 ABS, svjetlo kočenja
- 13 Grijano kolo upravljača
- 14 Pomoć pri parkiranju, senzor za kišu, unutrašnje ogledalo

Kutija s osiguračima u prtljažniku



Kutija s osiguračima je na lijevoj strani prtljažnika iza poklopca. Uklonite poklopac.



Br. Strujni krug

- 1 Prilagodljiva prednja svjetla
- 2 -
- 3 Grijaač sjedala (lijevi)
- 4 Grijaač sjedala (desni)
- 5 -
- 6 -
- 7 -

Br. Strujni krug

- 8 Sustav stražnjeg nosača, oprema za vuču
- 9 –
- 10 –
- 11 –
- 12 –
- 13 –
- 14 –
- 15 Sustav stražnjeg nosača, oprema za vuču
- 16 –
- 17 Krovni otvor

Alat vozila

Alat



Za otvaranje spremišta, odspojite poklopac i otvorite ga.

Vozila s rezervnim kotačem

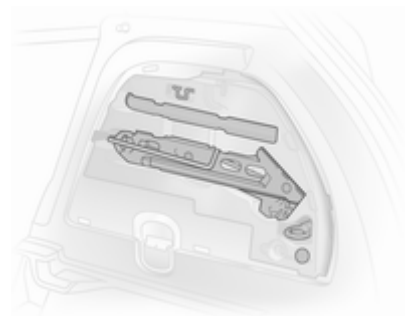

Dizalica i alat se nalaze u spremištu na desnoj strani prtljažnika.

Vozila s kitom za popravak gume



Alat se nalazi u spremištu na desnoj strani prtljažnika, zajedno s kitom za popravak gume.

Kotači i gume

Stanje guma, stanje naplataka

Rubove prelazite polako i po mogućnosti pod pravim kutom. Vožnja preko oštih rubova može prouzročiti oštećenje gume i naplatka. Prilikom parkiranja pazite da gumu ne pritisnete uz rubni kamen.

Redovito provjerite oštećenja naplataka. U slučaju oštećenja ili neuobičajenog trošenja zatražite pomoć radionice.

Gume

Gume veličine 185/60 R 15 su dozvoljene samo kao zimske gume.

Gume veličine 185/65 R 15 su dozvoljene samo kao zimske gume na vozilima sa sportskom šasijom. Preporučamo da kontaktirate radionicu kako bi saznali da li je vaše vozilo opremljeno sportskom šasijom.

Zimske gume

Zimske gume pružaju veću voznu sigurnost na temperaturama ispod 7 °C i stoga ih treba ugraditi na sve kotače.

Gume dimenzija 185/60 R 15, 185/65 R 15, 185/70 R 14, 195/55 R 16 i 205/50 R 16 smiju se koristiti kao zimske gume.

Gume veličine 195/60 R 15, 215/45 R 17¹⁾ i 225/35 R 18 se ne smiju koristiti kao zimske gume.

Run-flat zimske gume se mogu koristiti samo na odobrenim naplacima od lakog metala.

U skladu sa specifičnim propisima države, nalijepite naljepnicu za brzinu u vidno polje vozača.

Oznake na gumama

Primjerice **185/65 R 15 88 T**

185 = Širina gume, mm
65 = Odnos širine i visine gume, %
R = Vrsta pojasa: Radijalni
RF = Tip: RunFlat

¹⁾ Corsa OPC: Dozvoljene kao zimske gume bez lanaca za snijeg.

- 15** = Promjer naplatka, inča
88 = Indeks opterećenja, npr. 88 odgovara 567 kg
T = Slovo koda brzine

Slovo koda brzine:

- Q** = do 160 km/h
S = do 180 km/h
T = do 190 km/h
H = do 210 km/h
V = do 240 km/h
W = do 270 km/h

Tlak u gumi

Tlak u hladnim gumama provjerite najmanje svakih 14 dana i prije početka svakog dužeg putovanja. Ne zaboravite rezervni kotač. To također vrijedi za vozila sa sustavom kontrole tlaka u gumama.

Uklonite ključ kapice ventila s poklopca spremnika goriva i koristite ga za odvijanje kapice ventila.

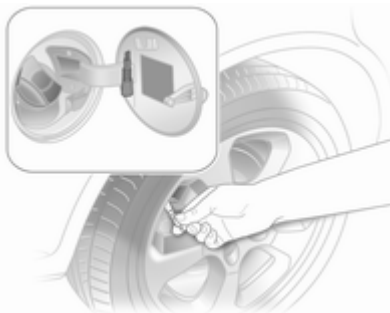

Tlak u gumama ⇨ 203 i na naljepnici na unutrašnjoj strani poklopca spremnika goriva.

Podaci o tlaku u gumama odnose se na hladne gume. Vrijede za ljetne i zimske gume.

Gumu rezervnog kotača uvijek napumpajte na tlak za puno opterećenje.

ECO tlak u gumi služi za postizanje najmanje moguće potrošnje goriva.

Manji ili veći tlak u gumama od propisanog utječe na sigurnost, vozne karakteristike, komfor i potrošnju, te povećava trošenje guma.

⚠ Upozorenje

Ako je tlak u gumama suviše nizak, to može uzrokovati jako zagrijavanje guma i unutrašnja oštećenja, te pri velikim brzinama može doći do odvajanja dijelova vozne površine guma pa čak i do pucanja guma.

Sustav detekcije ispuhavanja gume

Sustav detekcije ispuhavanja gume kontinuirano provjerava brzinu vrtnje sve četiri gume.

Ako guma gubi tlak, kontrolno svjetlo ⚠ svijetli crveno. Odmah zaustavite vozilo i provjerite tlak u gumi.

Kontrolno svjetlo ⚠ ⇨ 82.

Inicijalizacija sustava

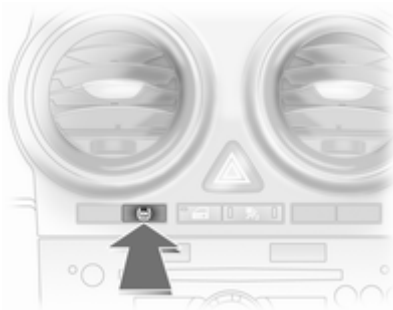

Nakon korigiranja tlaka u gumi ili zamjene kotača, sustav se mora inicijalizirati: Uključite kontakt, pritisnite i držite **DDS** prekidač približno 4 sekunde, kontrolno svjetlo (⚠) treperi tri puta.

Dubina profila

Redovito provjeravajte dubinu profila. Kada dubina profila padne ispod 2–3 mm (zimске gume: 4 mm), gume trebate zamijeniti iz sigurnosnih razloga.



Zakonski dopuštena minimalna dubina profila (1,6 mm) dosegnuta je ako se profil istrošio do oznake istrošenosti (TWI). Njihov položaj je radi lakšeg uočavanja označen oznakom s bočne strane gume.

Ako se prednje gume troše više nego stražnje, periodički mijenjajte prednje i stražnje kotače. Osigurajte da su smjer i rotacija kotača isti kao i prije.

Gume stare, čak i ako se ne koriste. Preporučamo zamjenu gume svakih 6 godina.

Promjena veličine guma i kotača

Ako se koriste druge veličine u odnosu na ugrađene u tvornici, može biti potrebno reprogramirati brzinomjer i napraviti druge izmjene na vozilu.

Nakon promjene na gume druge veličine, zamijenite naljepnicu s tlakovima u gumama.

⚠ Upozorenje

Uporaba neprikladnih guma ili kotača može uzrokovati nesreću i može imati za posljedicu poništenje atesta vozila.

Poklopci kotača

Moraju se koristiti tvornički odobreni poklopci kotača i gume za određeno vozilo i u skladu su s odgovarajućim zahtjevima na kombinaciju kotača i gume.

Ako se koriste poklopci kotača i gume koji nisu tvornički odobreni, gume ne moraju imati greben za zaštitu naplatka.

Poklopci kotača ne smiju ometati hlađenje kočnica.

⚠ Upozorenje

Uporaba nepodesnih guma ili poklopaca kotača može dovesti do naglog gubitka tlaka i time do nezgode.

Lanci za snijeg



Uporaba lanaca je dopuštena samo na prednjim kotačima.

Upotrebljavajte samo fino pletene lance koji proširuju gaznu površinu i unutrašnju stranicu gume najviše 10 mm (uključujući bravu lanca).

⚠ Upozorenje

Oštećenje može prouzročiti puknuće gume.

Lanci za snijeg dozvoljeni su jedino na gumama dimenzija 175/70 R 14, 185/60 R 15, 185/65 R 15²⁾, 185/70 R 14, 195/55 R 16²⁾ i 205/50 R16.

Lanci za snijeg su dozvoljeni samo na gumama veličine 185/60 R 15 na vozilima sa sportskom šasijom. Preporučamo da kontaktirate radionicu kako bi saznali da li je vaše vozilo opremljeno sportskom šasijom.

Lanci za snijeg nisu dozvoljeni na gumama dimenzija 195/60 R 15, 215/45 R 17 i 225/35 R18.

Uporaba lanaca nije dozvoljena na privremenom rezervnom kotaču.

Komplet za popravak gume

Manja oštećenja na profilu gume mogu se popraviti kitom za popravak gume.

Strana tijela ne vadite iz gume.

²⁾ Nije dozvoljeno za korištenje kao zimske gume.

Oštećenja gume veća od 4 mm ili oštećenja u blizini naplatka se ne mogu popraviti kitom za popravak gume.

⚠ Upozorenje

Ne vozite brže od 80 km/h.

Ne koristite dulje vrijeme.

Može utjecati na upravljanje i rukovanje.

Ako je guma prazna:

Zategnite parkirnu kočnicu i odaberite prvi stupanj prijenosa, stupanj za vožnju unatrag ili **P**.



Kit za popravak gume se nalazi u spremištu u prtljažniku. Za otvaranje spremišta, odspojite poklopac i otvorite ga.



1. Izvadite bocu sa sredstvom za brtvljenje i nosač sa cijevi za zrak iz spremišta.



30058

2. Odspojite crijevo za zrak od nosača i navijte na spoj boce sa sredstvom za brtvljenje.

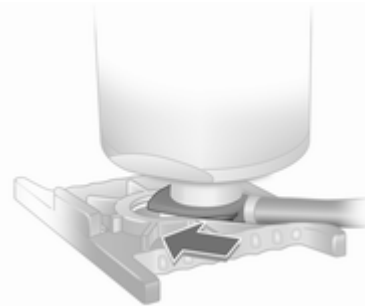

3. Postavite bocu sa sredstvom za brtvljenje na konzolu. Budite sigurni da boca neće pasti.



4. Odvijte kapicu ventila sa oštećene gume.
5. Crijevo za napuhavanje gume navijte na ventil gume.
6. Crijevo zraka učvrstite na spoj kompresora.
7. Uključite kontakt.
- Kako bi izbjegli pražnjenje akumulatora, preporučamo da pokrenete motor.



8. Pritisnite prekidač za uključivanje/isključivanje na kompresoru. Guma se puni sredstvom za brtvljenje.
9. Mjerač tlaka na kompresoru pokazuje vrijednost do 6 bara dok se boca sa sredstvom za brtvljenje prazni (približno 30 sekundi). Tada tlak počinje padati.
10. Kompletno sredstvo za brtvljenje je upumpano u gumu. Započinite pumpanje gume.
11. Propisani tlak u gumi trebao bi se postići u roku od 10 minuta. Tlak u gumi → 203. Kada postignete

propisani tlak, kompresor isključite ponovnim pritiskom prekidača za uključivanje/isključivanje.

Ako propisani tlak nije postignut u roku od 10 minuta, odspojite kit za popravak gume. Pomaknite vozilo za jedan okretaj gume. Ponovno spojite kit za popravak gume i nastavite postupak pumpanja tijekom 10 minuta. Ako propisani tlak još uvijek nije postignut, guma je previše oštećena. Zatražite pomoć radionice.

Prekomjerni tlak smanjite pritiskom na prekidač —.

Ne koristite kompresor dulje od 10 minuta.

12. Pritisnite osigurač na nosaču kako bi sa njega uklonili bocu sa sredstvom za brtvljenje. Crijevo za pumpanje gume spojite na slobodni priključak na boci sa sredstvom za brtvljenje. To sprječava curenje sredstva za brtvljenje. Kit za popravak gume spremite u prtljažnik.

13. Ostatke sredstva za brtvljenje uklonite krpom.
14. Naljepnicu s naznačenom maksimalnom brzinom skinite s boce sa sredstvom za brtvljenje i nalijepite u vidnom polju vozača.
15. Odmah nastavite vožnju tako da se sredstvo za brtvljenje u gumi jednoliko rasporedi. Zaustavite se nakon otprilike 10 km vožnje (ali ne dulje od 10 minuta) i provjerite tlak u gumi. Kada to radite, crijevo kompresora za zrak, spojite direktno na ventil gume.
Ako je tlak u gumi veći od 1,3 bara, podesite na propisani tlak. Ponavljajte postupak dok više ne bude gubitka tlaka.
Ako je tlak u gumi pao ispod 1,3 bara, vozilo se ne smije koristiti. Zatražite pomoć radionice.
16. Kit za popravak gume spremite u prtljažnik.

Napomena

Vozne karakteristike popravljene gume su značajno drugačije, stoga ovu gumu zamijenite.

Ako začujete neuobičajenu buku ili ako kompresor postane vruć, isključite kompresor na najmanje 30 minuta.

Ugrađeni sigurnosni ventil otvara se na 7 bara.

Pazite na datum isteka kita za popravak gume. Nakon tog datuma se više ne mogu jamčiti njegove sposobnosti brtvljenja. Obratite pažnju na upute o skladištenju na boci sa sredstvom za brtvljenje.

Iskorištenu bocu sa sredstvom za brtvljenje zamijenite. Bocu odložite prema primjenjivim zakonskim propisima.

Kompresor i sredstvo za brtvljenje mogu se koristiti od približno -30 °C.

Priloženi adapteri se mogu koristiti za napuhavanje drugih predmeta npr. nogometne lopte, zračnih madraca, čamaca itd. Nalaze se s donje strane kompresora. Za uklanjanje, navijte crijevo kompresora za zrak i izvucite adapter.

Zamjena kotača

Neka vozila su opremljena kitom za popravak gume umjesto rezervnim kotačem ⇨ 168.

Izvršite sljedeće pripreme i pošaljite sljedeće informacije:

- Parkirajte na ravnoj, tvrdoj podlozi koja nije skliska. Prednji kotači moraju biti usmjereni ravno naprijed.
- Zategnite parkirnu kočnicu i odaberite prvi stupanj prijenosa, stupanj za vožnju unatrag ili **P**.
- Uklonite rezervni kotač ⇨ 173.
- Nikada ne vršite zamjenu više od jednog kotača odjednom.

- Dizalicu koristite samo za zamjenu kotača u slučaju probijanja, ne za zamjenu sezonskih zimskih ili ljetnih guma.
- Ako je podloga na koju se dizalica oslanja mekana, ispod dizalice je potrebno postaviti čvrstu podlogu (maksimalne debljine 1 cm).
- U podignutom vozilu ne smiju se nalaziti osobe ili životinje.
- Ne uvlačite se ispod podignutog vozila.
- Ne pokrećite vozilo kada je podignuto dizalicom.
- Prije stavljanja vijaka, očistite ih i lagano premažite konus svakog vijka komercijalno dostupnom masti.



1. Kukom skinite poklopac kotača. Alat vozila ⇨ 164.

Za poklopce kotača s vidljivim vijcima kotača: Poklopac može ostati na kotaču. Ne uklanjajte kružne osigurače na vijcima kotača.

Kotači od lakog metala: Skinite čepove vijaka kotača pomoću odvijača i skinite ga. Za zaštitu kotača, postavite mekanu krpu između odvijača i naplatka od lakog metala.

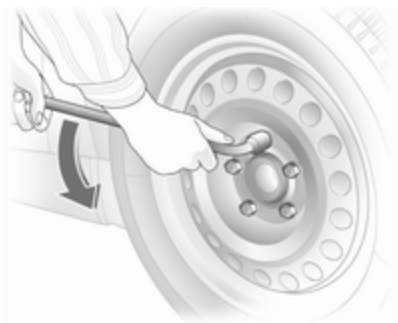

2. Postavite ključ za vijke kotača pažeći da je pravilno nasjeo i otpustite svaki vijak za pola okretaja.

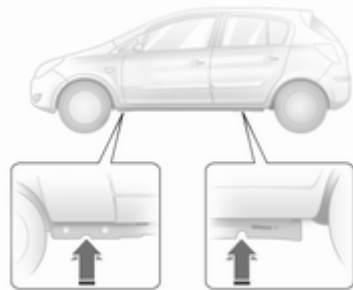

3. Uvjerite se da je dizalica pravilno postavljena ispod točaka za podizanje vozila.

U izvedbama Corse OPC s oblogama pragova ili naknadno ugrađenim oblogama pragova ne smije se koristiti dizalica. Vozilo se može oštetiti.

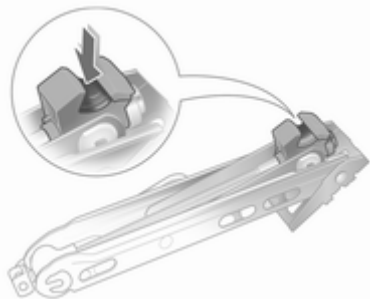

4. Postavite dizalicu na potrebnu visinu. Pozicionirajte je direktno ispod točke podizanja na tako da spriječite njeno klizanje.

Varijanta 1:

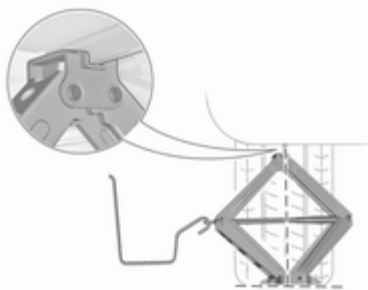

Varijanta 2:

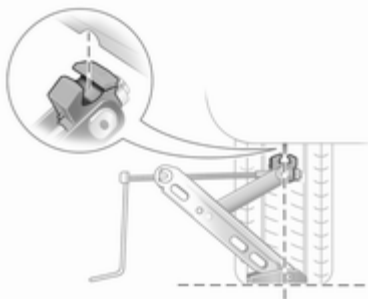

Spojite ručku dizalice i s pravilno poravnatom dizalicom okrećite ručku dok se kotač ne odigne od podloge.

5. Odvijte vijke kotača.
6. Zamijenite kotač.
7. Postavite vijke kotača.
8. Spustite vozilo.
9. Postavite ključ za vijke kotača pazeći da je pravilno nasjeo i zategnite svaki vijak križnim redoslijedom. Moment pritezanja je 110 Nm.
10. Poravnajte otvor ventila na poklopcu kotača s ventilom gume prije postavljanja.
Ugradite kapice vijaka kotača.
11. Zamijenjeni kotač \diamond 168 i alat vozila spremite \diamond 164.
12. Provjerite tlak u gumi ugrađenog kotača a također i moment pritezanja vijaka kotača što je prije moguće.

Neispravnu gumu obnovite ili popravite.

Rezervni kotač

Neka vozila su opremljena kitom za popravak gume umjesto rezervnim kotačem.

Rezervni kotač se može klasificirati kao privremeni rezervni kotač ovisno o veličini u usporedbi s drugim ugrađenim kotačima i propisima zemlje.

Rezervni kotač ima čelični naplatak. Korištenje rezervnog kotača koji je manji od ostalih kotača ili zajedno sa zimskim gumama može utjecati na vozne osobine. Oštećenu gumu zamijenite što je prije moguće.

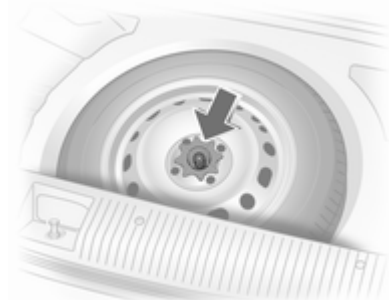

Rezervni kotač je spremljen u prtljažniku ispod poklopca poda. Osiguran je krilnom maticom.

U Corsi van, rezervni kotač je učvršćen na poklopac poda. Za podizanje poklopca, odvijte plastičnu maticu. Postoji odstojnik između rezervnog kotača i poklopca poda.

Prostor rezervnog kotača nije konstruiran za sve dozvoljene veličine guma. Ako se u prostor rezervnog kotača nakon zamjene kotača mora spremati kotač koji je širi od rezervnog kotača, poklopac poda će se nasloniti na kotač koji viri. U dostavnim vozilima se odstojnik može izostaviti ako je potrebno, ili se kotač može učvrstiti bez poklopca poda.

U ovom slučaju dvostruko spremište poda se postavlja u gornji položaj ⇨ 65.

Za vađenje, podignite rezervni kotač, pomaknite u okomiti položaj i izvadite prema gore.

Privremeni rezervni kotač

Korištenje privremenog rezervnog kotača može utjecati na vozne osobine. Oštećenu gumu obnovite ili popravite što je prije moguće.

Ugradite samo jedan privremeni rezervni kotač. Ne vozite brže od 80 km/h. U zavoje ulazite polako. Ne koristite dulje vrijeme.

U slučaju puknuća jedne od stražnjih guma tijekom vuče drugog vozila, privremeni rezervni kotač montirajte sprijeda, a kotač odgovarajuće dimenzije straga.

Lanci za snijeg ⇨ 168.

Gume sa smjerom okretanja

Gume s unaprijed određenim smjerom okretanja ugrađuju se s propisanim smjerom okretanja. Smjer okretanja raspoznat ćete po simbolu (primjerice strelica) koji se nalazi s bočne strane gume.

Sljedeće vrijedi za gume ugrađene u suprotnom smjeru od okretanja:

- Može utjecati na vozne osobine. Oštećenu gumu obnovite ili popravite što je prije moguće.
- Vozite posebice pažljivo na mokrim i snijegom pokrivenim površinama ceste.

Pokretanje kablovima

Ne pokrećite motor korištenjem punjača akumulatora.

Motor vozila s ispražnjenim akumulatorom može se pokrenuti pomoću kablova za pokretanje i akumulatora drugog vozila.

⚠ Upozorenje

Budite iznimno pažljivi kad vršite pokretanje kablovima. Svako odstupanje od sljedećih uputa može uzrokovati ozljede ili oštećenja koja mogu nastati uslijed eksplozije akumulatora, kao i oštećenja električnih sustava u oba vozila.

⚠ Upozorenje

Izbjegavajte kontakt akumulatora s očima, kožom, tkaninama i obojanim površinama. Tekućina sadrži sumpornu kiselinu koja pri izravnom kontaktu uzrokuje ozljede i oštećenja.

Napomena

Svako odstupanje od uputa ovog paragrafa može dovesti do privremenog isključenja sustava stop-start.

- Nikada ne izlažite akumulator otvorenom plamenu ili iskrama.
- Pri temperaturama oko 0 °C ispražnjeni akumulator se već može smrznuti. Prije spajanja kablova za pokretanje akumulator odmrznite.
- Izbjegavajte kontakt s očima, kožom, tkaninama i obojanim površinama. Tekućina sadrži sumpornu kiselinu koja pri izravnom kontaktu uzrokuje ozljede i oštećenja.

- Pri radu s akumulatorom zaštitite oči i koristite zaštitnu odjeću.
- Koristite pomoćni akumulator istog napona (12 V). Njegov kapacitet (Ah) ne smije biti znatno manji od ispražnjenog akumulatora.
- Koristite kablove za pokretanje s izoliranim štikaljkama i promjera najmanje 16 mm² (25 mm² za diesel motore).
- Ispražnjeni akumulator ne odspajajte iz strujnog kruga vozila.
- Isključite sve nepotrebne električne potrošače.
- Za vrijeme postupka pokretanja ne nagnijte se iznad akumulatora.
- Ne dozvolite da se polne stezaljke jednog kabela dotiču sa stezaljkama drugog kabela.
- Vozila ne smiju doći u kontakt jedno s drugim tijekom postupka pokretanja kablovima.
- Zategnite parkirnu kočnice, mjenjač je u praznom hodu, automatski mjenjač u P.

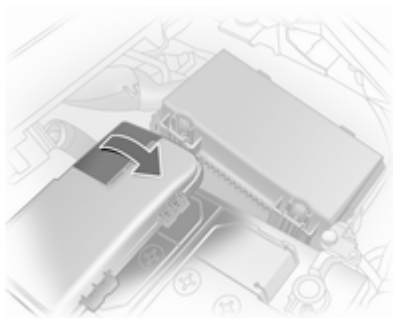

Redoslijed spajanja kablova:

1. Spojite crveni kabel na pozitivni terminal pomoćnog akumulatora.
2. Spojite drugi kraj crvenog kabela na pozitivni terminal ispražnjenog akumulatora. Pozitivna stezaljka na sebi ima poklopac. Skinite poklopac za pristup pozitivnoj stezaljki.
3. Spojite crni kabel na negativni terminal pomoćnog akumulatora.
4. Spojite drugi kraj crnog kabela na točku uzemljenja vozila, kao što je blok motora ili vijčani spoj nosača motora. Spojite što je dalje

moguće od ispražnjenog akumulatora, ipak najmanje 60 cm.

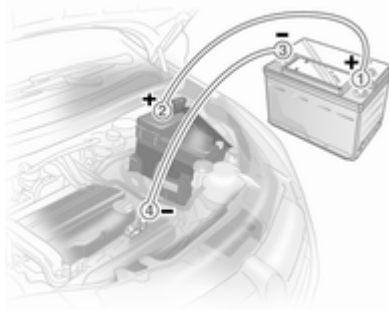

Kablove postavite tako da ih ne može zahvatiti neki od pokretnih dijelova motora.

Za pokretanje motora:

1. Pokrenite motor vozila koje daje struju kod pokretanja kablova.
2. Nakon 5 minuta, pokrenite drugi motor. Pokušaji pokretanja motora ne smiju trajati dulje od 15 sekundi i to u razmacima od 1 minute.

3. Pustite da oba motora rade približno 3 minute u slobodnom hodu s priključenim kablovima.
4. Uključite električne potrošače (npr. prednja svjetla, grijanje stražnjeg prozora) na vozilu koje se pokreće kablovima.
5. Pri skidanju kablova postupite točno suprotnim redoslijedom.
6. Zatvorite poklopac iznad pozitivnog pola.

Vuča

Vučenje vozila

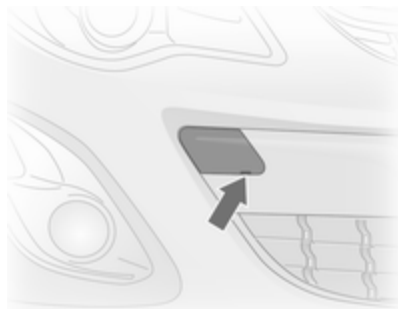

Umetnite odvijač u utor uz donji rub poklopca. Oslobodite poklopac pažljivim pomicanjem odvijača prema dolje.

Corsa OPC: Odvojite i skinite poklopac pritiskom na donji dio poklopca.



Karika za vuču je spremljena s alatom vozila ↻ 164. Karika za vuču se nalazi u ležištu.



Kariku za vuču umetnite i zakrećite do kraja dok ne bude zategnuta i u vodoravnom položaju.

Zakačite užu za vuču - ili još bolje šipku za vuču - na kariku za vuču.

Karika za vuču se smije koristiti samo za vuču a ne za izvlačenje vozila.

Uključite kontakt kako biste otključali kolo upravljača te kako bi mogli upotrijebiti svjetlo kočnica, sirenu i brisače.

Mjenjač je u praznom hodu.

Oprez

Lagano krenite. Izbjegavajte trzaje. Velike vučne sile mogu oštetiti vozilo.

Kad motor ne radi, potrebna je znatno veća sila za kočenje i upravljanje.

Da bi spriječili ulaz ispušnih plinova vučnog vozila u putnički prostor, uključite sustav recirkulacije zraka i zatvorite prozore.

Vozila s automatskim mjenjačem se moraju vući prema naprijed, ne brže od 80 km/h i ne dalje od 100 km. U svim drugim slučajevima i kada je mjenjač neispravan, prednja osovina se mora podići s tla.

Zatražite pomoć radionice.

Automatizirani ručni mjenjač ⇨ 124.

Nakon vuče, odvijte kariku za vuču i ponovno postavite poklopac.

Uključivanjem svjetla upozorenja trepću na oba vozila.

Vuča drugog vozila

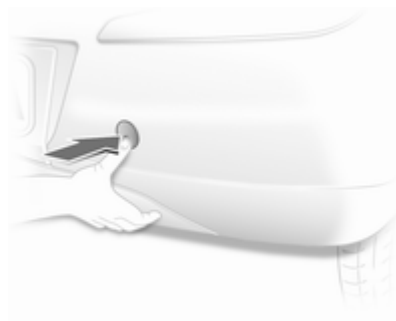

Odspojite donji dio čepa i izvucite ga prema dolje.

Karika za vuču je spremljena s alatom vozila ⇨ 164.



Kariku za vuču umetnite i zakrećite do kraja dok ne bude zategnuta i u vodoravnom položaju.

Ušica koja se nalazi straga na podvozju vozila nikada se ne smije koristiti kao karika za vuču.

Zakačite užu za vuču - ili još bolje šipku za vuču - na kariku za vuču.

Karika za vuču se smije koristiti samo za vuču a ne za izvlačenje vozila.

Oprez

Lagano krenite. Izbjegavajte trzaje. Velike vučne sile mogu oštetiti vozilo.

Nakon vuče, odvijte kariku za vuču i ponovno postavite poklopac.

Njega izgleda

Njega vanjštine

Brave

Brave su tvornički namazane visoko kvalitetnom mašću za cilindre brava. Koristite sredstvo za odmrzavanje samo kada je neophodno, jer to uklanja mast i utječe na funkciju brave. Nakon korištenja sredstva za odmrzavanje, obratite se radionici radi podmazivanja brava.

Pranje

Lak vašeg vozila je izložen utjecajima okoline. Redovito operite i konzervirajte vozilo voskom. Kada koristite automatske autopraonice, odaberite program koji uključuje zaštitu voskom.

Ptičji izmet, mrtve insekte, smolu, pelud i sl. odmah očistite, budući da sadrže agresivne sastojke koji mogu oštetiti lak.

Ako koristite autopraonicu, ponašajte se prema uputama proizvođača autopraonice. Brisači vjetrobrana

i stražnjeg prozora moraju biti isključeni. Uklonite antenu i vanjsku opremu kao što su krovni nosači itd.

Ako vozilo perete ručno, budite sigurni da su unutrašnje strane blatobrana dobro isprane.

Očistite rubove i preklope na otvorenim vratima i poklopcu motora kao i područja koja oni pokrivaju.

Za podmazivanje šarki svih vrata obratite se radionici.

Ne čistite prostor motora mlazom pare ili mlazom pod visokim tlakom.

Vozilo temeljito isperite i obrišite kožnom krpom. Kožnu krpnu češće isperite. Za lakirane i za prozorske površine koristite različite kožne krpe: ostaci voska na staklima smanjuju vidljivost.

Za uklanjanje mrlja od katrana ne koristite tvrde predmete. Na lakiranim površinama koristite sprej za uklanjanje katrana.

Vanjska svjetla

Poklopci prednjih i drugih svjetala izrađeni su od plastike. Ne koristite abrazivna ili nagrizajuća sredstva, strugalo za led, te ih ne čistite dok su suhi.

Poliranje i zaštita voskom

Vozilo redovito zaštitite voskom (barem kada voda više ne stvara kuglice). U suprotnom, lak će se isušiti.

Poliranje je potrebno samo ako je lak matirao ili ako su se za njega uhvatile tvrde supstance.

Sredstvo za poliranje sa silikonom stvara zaštitni sloj, te nije potrebno konzerviranje.

Plastične dijelove karoserije ne tretirajte voskom ili sredstvima za poliranje.

Prozori i metlice brisača vjetrobrana

Prikladna je meka krpa bez vlakana ili koža za staklo uz primjenu sredstva za čišćenje prozora i odstranjivača insekata.

Prilikom čišćenja stražnjeg prozora s grijačem, pazite da ne oštetite žice grijača.

Za mehaničko odstranjivanje leda upotrebljavajte uobičajeno strugalo za led oštih rubova. Strugalo čvrsto pritisnite uz staklo, kako ispod strugala ne bi dospjela prijavština koja može oštetiti staklo (ogrebotine).

Zaprljane metlice brisača očistite mekanom krpom i sredstvom za čišćenje prozora.

Krovni otvor

Nikada ga ne čistite otapalima ili abrazivnim sredstvima, gorivom, agresivnim sredstvima (npr. sredstvima za čišćenje boje, otopine koje sadrže aceton itd.), kiselim ili iznimno alkalnim sredstvima ili abrazivnim spužvama. Ne primjenjujte vosak ili sredstva za poliranje na krovnom otvoru.

Kotači i gume

Ne koristite uređaje za čišćenje mlazom pod visokim tlakom.

Naplatke očistite pH neutralnim sredstvom za čišćenje kotača.

Naplaci su lakirani i mogu se njegovati istim sredstvima kao i karoserija.

Oštećenja laka

Manja oštećenja laka popravite olovkom za retuširanje prije stvaranja korozije. Za popravak većih oštećenja ili područja s korozijom kontaktirajte radionicu.

Podvozje

Neka područja podvozja vozila imaju PVC presvlaku dok druga kritična područja imaju dugotrajnu presvlaku od zaštitnog voska.

Nakon pranja podvozja, provjerite podvozje i ako je potrebno zaštitite ga voskom.

Materijali od bitumena/gume mogu oštetiti PVC sloj. Radove na podvozju izvršite u radionici.

Prije i nakon zime, operite podvozje i provjerite sloj zaštitnog voska.

Oprema za vuču

Ne čistite motku kuke za vuču mlazom pare ili mlazom pod visokim tlakom.

Sustav stražnjeg nosača

Sustav stražnjeg nosača očistite parnim čistačem ili visokotlačnim peračem barem jednom godišnje.

Povremeno rukujte sustavom stražnjeg nosača ako se ne koristi redovito, posebno u zimskim uvjetima.

Njega unutrašnjosti

Unutrašnji prostor i presvlake

Unutrašnjost vozila, uključujući ploču s instrumentima i obloge, čistite samo suhom krpom ili sredstvom za čišćenje unutrašnjosti.

Presvlake od kože očistite čistom vodom i mekom krpom. U slučaju jačeg zaprljanja, upotrijebite komplet za održavanje kože.

Sklop s instrumentima i prikazima treba čistiti samo mekanom vlažnom krpom.

Presvlake od tkanine čistite pomoću usisavača i četke. Uklonite mrlje sredstvom za čišćenje presvlaka.

Sigurnosne pojaseve čistite mlakom vodom ili sredstvom za čišćenje unutrašnjosti.

Oprez

Zakačite čičak trake (Velcro) jer otvorene čičak trake na odjeći mogu oštetiti presvlaku sjedala.

Isto vrijedi i za odjeću s oštrim predmetima, kao što su patentni zatvarači ili pojasevi ili jeans s čavlicima.

Plastični i gumeni dijelovi

Plastični i gumeni dijelovi se mogu očistiti istim sredstvom za čišćenje korištenim za karoseriju. Ako je potrebno koristite sredstvo za čišćenje unutrašnjosti. Ne koristite nijedno drugo sredstvo. Posebice izbjegavajte razrjeđivače i benzin. Ne koristite uređaje za čišćenje mlazom pod visokim tlakom.

Servis i održavanje

| | |
|--|-----|
| Opće napomene | 182 |
| Preporučene tekućine, sredstva za podmazivanje i dijelovi | 183 |

Opće napomene

Servisne informacije

Da bi Vaš automobil uvijek ispravno radio, ostao siguran u prometu i zadržao svoju vrijednost, važno je da se svi navedeni poslovi održavanja obavljaju u odgovarajućim intervalima.

Detaljan, najnoviji plan servisa za Vaše vozilo je dostupan u radionici.

Europski servisni intervali

Servisiranje je obavezno svakih 30.000 km ili 1 godinu, ovisno što prije nastupi.

Europski raspored vrijedi za sljedeće zemlje:

Andora, Austrija, Belgija, Bosna i Hercegovina, Bugarska, Cipar, Crna Gora, Republika Češka, Danska, Estonija, Finska, Francuska, Njemačka, Grčka, Grenland, Hrvatska, Island, Irska, Izrael, Italija, Latvija, Litva, Luksemburg, Mađarska, Malta, Makedonija, Nizozemska, Norveška, Poljska,

Portugal, Rumunjska, Slovačka, Slovenija, Španjolska, Švedska, Švicarska, Velika Britanija.

Međunarodni servisni intervali

Servisiranje je obavezno svakih 15.000 km ili 1 godinu, ovisno što prije nastupi.

Međunarodni raspored servisa vrijedi za zemlje koje nisu navedene u Europskom rasporedu servisa.

Potvrde

Potvrda servisa se bilježi u Servisnoj i jamstvenoj knjižici. Servisna radionica upisuje datum i kilometražu i potvrđuje žigom i potpisom.

Budite sigurni da je Servisna i jamstvena knjižica pravilno ispunjena jer je dokaz kontinuiranog servisiranja neophodan za zadovoljavanje uvjeta jamstva ili zahtjeva dobre volje, a također je i korisno prilikom prodaje vozila.

Fiksni servisni interval

Kada je vrijeme za servis, na zaslonu brojača kilometara se pojavljuje **InSP** približno 10 sekundi kada se uključi kontakt. Sljedeći servis izvršite u radionici unutar jednog tjedna ili 500 km (što se prije dogodi).

Fleksibilni servisni interval

Servisni interval je zasnovan na nekoliko parametara ovisno o uporabi i izračunava se uporabom tih parametara.

Ako je preostala udaljenost manja od 1500 km, na zaslonu je prikazano **InSP** i preostala udaljenost od 1000 milja, kad se kontakt uključi i isključi. Ako je preostalo manje od 1000 km, nekoliko sekundi je prikazano **InSP**. Sljedeći servis izvršite u radionici unutar jednog tjedna ili 500 km (što se prije dogodi).

Prikaz preostale udaljenosti:

1. Isključite kontakt.
2. Kratko pritisnite gumb resetiranja putnog brojača kilometara. Prikazano je očitavanje brojača kilometara.
3. Pritisnite i držite gumb resetiranja približno 2 sekunde. Prikazuje se **InSP** i preostala udaljenost.

Preporučene tekućine, sredstva za podmazivanje i dijelovi

Preporučene tekućine i sredstva za podmazivanje

Koristite samo proizvode koji su testirani i odobreni. Oštećenja koja nastanu zbog uporabe neodobrenih materijala neće biti pokrivena jamstvom.

Upozorenje

Radni materijali su opasni i mogu biti otrovni. Rukujte pažljivo. Obratite pažnju na informacije navedene na spremnicima.

Motorno ulje

Motorno ulje je označeno prema svojoj kvaliteti i viskozitetu. Kvaliteta je važnija od viskoziteta kada birate koje ćete motorno ulje koristiti. Kvaliteta ulja osigurava npr. čistoću

motora, zaštitu od trošenja i kontrolu starenja ulja, dok klasa viskoziteta daje informaciju o debljini uljnog filma u temperaturnom području.

Dexos je najnovija kvaliteta motornog ulja koja pruža optimalnu zaštitu za benzinske i dizelske motore. Ako nije dostupno, mogu se koristiti druga motorna ulja navedenih kvaliteta. Preporuke za benzinske motore vrijede i za motore koji koriste stlačeni prirodni plin (SPP), ukapljeni naftni plin (UNP) i etanol (E85).

Odaberite odgovarajuće motorno ulje na osnovi njegove kvalitete i najniže vanjske temperature ⇨ 187.

Nadolijevanje motornog ulja

Motorna ulja raznih proizvođača i marki se mogu miješati sve dok su u skladu sa zahtijevanom kvalitetom i viskozitetom motornog ulja.

Zabranjena je uporaba samo motornih ulja kvalitete ACEA A1/B1 ili A5/B5 jer mogu prouzročiti dugotrajno oštećenje motora u određenim uvjetima rada.

Odaberite odgovarajuće motorno ulje na osnovi njegove kvalitete i najniže vanjske temperature ⇨ 187.

Dodatni aditivi za motorno ulje

Korištenje dodatnih aditiva za motorna ulja može prouzročiti oštećenje i obezvrijediti jamstvo.

Klase viskoziteta motornog ulja

SAE klasa viskoziteta daje informaciju o debljini uljnog filma.

Oznaka multigradnog ulja sadrži dvije brojke, npr. SAE 5W-30. Prva brojka, koju slijedi W, pokazuje viskozitet za nisku temperaturu, a druga za visoku temperaturu.

Odaberite odgovarajuću klasu viskoziteta ovisno o minimalnoj okolnoj temperaturi ⇨ 187.

Sve preporučene kvalitete viskoziteta prikladne su za korištenje pri visokim vanjskim temperaturama.

Rashladno sredstvo i antifriz

Koristite samo dugotrajno rashladno sredstvo (LLC) bez silikata sa zaštitom od smrzavanja.

Sustav je tvornički napunjen rashladnim sredstvom za izvanrednu zaštitu od korozije i smrzavanja do približno -28 °C. Ova koncentracija se treba održavati tijekom cijele godine. Korištenje dodatnih aditiva za rashladno sredstvo namijenjeno za dodatnu zaštitu od korozije ili za brtvljenje manjih istjecanja može prouzročiti probleme u radu. Odgovornost za posljedice zbog korištenja dodatnih aditiva za rashladno sredstvo će biti odbijena.

Tekućina kočnica i spojke

Koristite jedino visokokvalitetnu kočninu tekućinu za vozilo, kontaktirajte radionicu.

Tijekom vremena, tekućina za kočnice upija vlagu koja će smanjiti efikasnost kočnica. Stoga je tekućinu za kočnice potrebno zamijeniti u navedenom intervalu.

Tekućina za kočnice treba biti spremljena u zabrtvljenu kanticu kako bi se izbjeglo upijanje vode.

Osigurajte da se tekućina za kočnice ne može onečistiti.

Tehnički podaci

| | |
|-----------------------------|-----|
| Identifikacija vozila | 185 |
| Podaci vozila | 187 |

Identifikacija vozila

Identifikacijski broj vozila



Identifikacijski broj vozila je otisnut na identifikacijskoj pločici i na podu, ispod pokrivača poda, vidljivoj ispod poklopca.

Identifikacijski broj vozila može biti utisnut na ploču s instrumentima, vidljiv kroz vjetrobran.

Identifikacijska pločica



Identifikacijska pločica se nalazi na okviru prednjih desnih vrata.



Podaci na identifikacijskoj pločici:

- 1 = Proizvođač
- 2 = Broj odobrenja
- 3 = Identifikacijski broj vozila
- 4 = Dopuštena ukupna masa vozila u kg
- 5 = Dopuštena ukupna masa podvozja u kg
- 6 = Dopušteno najveće opterećenje prednjeg ovjesa u kg
- 7 = Dopušteno najveće opterećenje stražnjeg ovjesa u kg
- 8 = Podaci specifični za vozilo ili specifični za državu

Opterećenje prednje i stražnje osovine zajedno ne smije prekoračiti najveću dopuštenu masu. Na primjer, u slučaju da je opterećenje prednje osovine potpuno iskorišteno, tada se stražnja osovina može opteretiti samo još do najveće dopuštene mase.

Tehnički podaci su određeni u skladnosti s EU normama. Zadržavamo pravo izmjene. Podaci u dokumentima vozila uvijek imaju prednost pred podacima u ovom priručniku.

Podaci vozila

Preporučene tekućine i maziva

Europski raspored servisa

Tražena kvaliteta motornog ulja

| Kvaliteta motornog ulja | Sve europske zemlje (osim Bjelorusije, Moldavije, Rusije, Srbije, Turske) | | Samo Izrael | |
|-------------------------|--|---------------|---|---------------|
| | Benzinski motori (uključujući SPP, UNP, E85) | Diesel motori | Benzinski motori (uključujući SPP, UNP, E85) | Diesel motori |
| dexos 1 | - | - | ✓ | - |
| dexos 2 | ✓ | ✓ | - | ✓ |

Ako dexos kvaliteta nije dostupna, možete upotrijebiti maksimalno 1 litru motornog ulja kvalitete ACEA C3 jednom između svake promjene ulja.

Klase viskoziteta motornog ulja

| Sve europske zemlje i Izrael (osim Bjelorusije, Moldavije, Rusije, Srbije, Turske) | |
|---|---------------------------|
| Vanjska temperatura | Benzinski i diesel motori |
| do -25 °C | SAE 5W-30 ili SAE 5W-40 |
| ispod -25 °C | SAE 0W-30 ili SAE 0W-40 |

Međunarodni raspored servisa

Tražena kvaliteta motornog ulja

| Kvaliteta motornog ulja | Sve zemlje izvan Europe osim Izraela | | Samo Bjelorusija, Moldavija, Rusija, Srbija, Turska | |
|-------------------------|---|---------------|---|---------------|
| | Benzinski motori (uključujući SPP, UNP, E85) | Diesel motori | Benzinski motori (uključujući SPP, UNP, E85) | Diesel motori |
| dexos 1 | ✓ | - | - | - |
| dexos 2 | - | ✓ | ✓ | ✓ |

Ako dexos kvaliteta nije dostupna, možete upotrijebiti ulje dolje navedene kvalitete:

| Kvaliteta motornog ulja | Sve zemlje izvan Europe osim Izraela | | Samo Bjelorusija, Moldavija, Rusija, Srbija, Turska | |
|-------------------------|---|---------------|---|---------------|
| | Benzinski motori (uključujući SPP, UNP, E85) | Diesel motori | Benzinski motori (uključujući SPP, UNP, E85) | Diesel motori |
| GM-LL-A-025 | ✓ | - | ✓ | - |
| GM-LL-B-025 | - | ✓ | - | ✓ |

| Kvaliteta motornog ulja | Sve zemlje izvan Europe osim Izraela | | Samo Bjelorusija, Moldavija, Rusija, Srbija, Turska | |
|--|---|---------------|---|---------------|
| | Benzinski motori (uključujući SPP, UNP, E85) | Diesel motori | Benzinski motori (uključujući SPP, UNP, E85) | Diesel motori |
| ACEA A3/B3 | ✓ | - | ✓ | - |
| ACEA A3/B4 | ✓ | ✓ | ✓ | ✓ |
| ACEA C3 | ✓ | ✓ | ✓ | ✓ |
| API SM | ✓ | - | ✓ | - |
| API SN čuvanje prirodnih izvora energije | ✓ | - | ✓ | - |

Klase viskoziteta motornog ulja

Sve zemlje izvan Europe (osim Izraela),
uključujući Bjelorusiju, Moldaviju, Rusiju, Srbiju, Tursku

| | |
|---------------------|---|
| Vanjska temperatura | Benzinski i diesel motori |
| do -25 °C | SAE 5W-30 ili SAE 5W-40 |
| ispod -25 °C | SAE 0W-30 ili SAE 0W-40 |
| do -20 °C | SAE 10W-30 ¹⁾ ili SAE 10W-40 ¹⁾ |

¹⁾ Dopušteno, ali se preporuča upotreba SAE 5W-30 ili SAE 5W-40 dexos kvalitete.

Podaci o motoru

| Prodajna oznaka | 1.0 | 1.2 | 1.2 | 1.4 |
|-------------------------------------|-----------|-----------|------------|-----------|
| Identifikacijski kod motora | A10XEP | A12XEL | A12XER | A14XEL |
| Broj cilindara | 3 | 4 | 4 | 4 |
| Zapremina motora [cm ³] | 998 | 1229 | 1229 | 1398 |
| Snaga motora [kW] | 48 | 51 | 63 | 64 |
| pri okr/min | 5300 | 5600 | 5600 | 6000 |
| Okretni moment [Nm] | 90 | 115 | 115 | 130 |
| pri okr/min | 4000 | 4000 | 4000 | 4000 |
| Vrsta goriva | Benzin | Benzin | Benzin/LPG | Benzin |
| Oktanski broj RON | | | | |
| preporučeni | 95 | 95 | 95 | 95 |
| mogući | 98 | 98 | 98 | 98 |
| mogući | 91 | 91 | 91 | 91 |
| Potrošnja ulja [l/1000 km] | 0,6 | 0,6 | 0,6 | 0,6 |

| Prodajna oznaka | 1.4 | 1.6 OPC | 1.6 OPC Cup | 1.6 |
|-------------------------------------|-----------|-----------|-------------|-----------|
| Identifikacijski kod motora | A14XER | A16LER | A16LES | A16LEL |
| Broj cilindara | 4 | 4 | | 4 |
| Zapremina motora [cm ³] | 1398 | 1598 | 1598 | 1598 |
| Snaga motora [kW] | 74 | 141 | 155 | 110 |
| pri okr/min | 6000 | 5850 | 5850 | 5000 |
| Okretni moment [Nm] | 130 | 230 | 250 | 210 |
| pri okr/min | 4000 | 1980-5850 | 2250-5850 | 1850-5000 |
| Vrsta goriva | Benzin | Benzin | Benzin | Benzin |
| Oktanski broj RON | | | | |
| preporučeni | 95 | 98 | 100 | 95 |
| mogući | 98 | 95 | - | 98 |
| mogući | 91 | - | - | - |
| Potrošnja ulja [l/1000 km] | 0,6 | 0,6 | 0,6 | 0,6 |

192 Tehnički podaci

| Prodajna oznaka | 1.3 CDTI | 1.3 CDTI | 1.3 CDTI | 1.3 CDTI | 1.3 CDTI | 1.7 CDTI |
|-------------------------------------|-----------------|-----------------|-----------------|-----------------|-----------------|-----------------|
| Identifikacijski kod motora | Z13DTJ | Z13DTH | A13DTE | A13DTC | A13DTR | A17DTS |
| Broj cilindara | 4 | 4 | 4 | 4 | 4 | 4 |
| Zapremina motora [cm ³] | 1248 | 1248 | 1248 | 1248 | 1248 | 1686 |
| Snaga motora [kW] | 55 | 66 | 70 | 55 | 70 | 96 |
| pri okr/min | 4000 | 4000 | 4000 | 4000 | 4000 | 4000 |
| Okretni moment [Nm] | 170 | 200 | 190 | 190 | 210 | 300 |
| pri okr/min | 1750-2500 | 1750-2500 | 1750-3250 | 1750-2250 | 1750-2500 | 2000-2500 |
| Vrsta goriva | Diesel | Diesel | Diesel | Diesel | Diesel | Diesel |
| Potrošnja ulja [l/1000 km] | 0,6 | 0,6 | 0,6 | 0,6 | 0,6 | 0,6 |

Karakteristike

Putničko vozilo s 5 vrata

| Motor | A10XEP | A12XEL | A12XER | A14XEL | A14XER | A16LEL |
|--|--------|--------|--------|--------|--------|--------|
| Maksimalna brzina ²⁾ [km/h] | | | | | | |
| Ručni mjenjač | 155 | 160 | 172 | 173 | 180 | 210 |
| Automatizirani ručni mjenjač | – | – | 172 | – | – | – |
| Automatski mjenjač | – | – | – | – | 172 | – |
| Motor | Z13DTJ | Z13DTH | A13DTC | A13DTR | A13DTE | A17DTS |
| Maksimalna brzina [km/h] | | | | | | |
| Ručni mjenjač | 163 | 172 | 163 | 173 | 177 | 200 |
| Automatizirani ručni mjenjač | – | 172 | – | – | – | – |
| Automatski mjenjač | – | – | – | – | – | – |

²⁾ Naznačena maksimalna brzina može se postići s masom praznog vozila (bez vozača) plus 200 kg opterećenja. Dodatna oprema može smanjiti navedenu maksimalnu brzinu vozila.

Putničko vozilo s 3 vrata

| Motor | A10XEP | A12XEL | A12XER | A14XEL | A14XER |
|------------------------------|--------|--------|--------|--------|--------|
| Maksimalna brzina [km/h] | | | | | |
| Ručni mjenjač | 155 | 160 | 172 | 173 | 180 |
| Automatizirani ručni mjenjač | – | – | 172 | – | – |
| Automatski mjenjač | – | – | – | – | 172 |

| Motor | A16LEL | A16LER | A16LES | A13DTE | Z13DTH |
|------------------------------|--------|--------|---------------|--------|--------|
| Maksimalna brzina [km/h] | | | | | |
| Ručni mjenjač | 210 | 225 | ³⁾ | 177 | 172 |
| Automatizirani ručni mjenjač | – | – | ³⁾ | – | 172 |
| Automatski mjenjač | – | – | ³⁾ | – | – |

| Motor | Z13DTJ | A13DTC | A13DTR | A17DTS |
|------------------------------|--------|--------|--------|--------|
| Maksimalna brzina [km/h] | | | | |
| Ručni mjenjač | 163 | 163 | 173 | 200 |
| Automatizirani ručni mjenjač | | – | – | – |
| Automatski mjenjač | | – | – | – |

³⁾ Vrijednost nije bila dostupna u vrijeme tiskanja.

Dostavno vozilo

| Motor | A10XEP | A12XEL | A12XER | Z13DTJ |
|------------------------------|---------------|---------------|---------------|---------------|
| Maksimalna brzina [km/h] | | | | |
| Ručni mjenjač | 155 | 160 | 172 | 163 |
| Automatizirani ručni mjenjač | – | – | 172 | – |
| Automatski mjenjač | – | – | – | – |

| Motor | Z13DTH | A13DTC | A13DTR |
|------------------------------|---------------|---------------|---------------|
| Maksimalna brzina [km/h] | | | |
| Ručni mjenjač | 172 | 163 | 173 |
| Automatizirani ručni mjenjač | 172 | – | – |
| Automatski mjenjač | – | – | – |

Masa vozila

Masa praznog vozila, vozilo s 5 vrata, osnovni model bez opcijske opreme

| Corsa | Motor | Ručni mjenjač | Automatizirani ručni mjenjač | Automatski mjenjač |
|---|------------|--|------------------------------|--------------------|
| bez/s klima uređajem/kontrole klime [kg] | A10XEP | 1145/1165 | – | – |
| | A12XEL | 1163/1178 | – | – |
| | A12XER | 1163 ⁴⁾ /1178 ⁴⁾ | – | – |
| | A14XEL | 1163/1178 | – | 1188/1208 |
| | A14XER | 1163/1178 | – | – |
| | A16LEL | 1280/1295 | – | – |
| | A13DTC | 1235/1255 | – | – |
| | Z13DTJ | 1235/1255 | – | – |
| bez/s klima uređajem/kontrole klime [kg] | Z13DTH | 1265/1285 | 1265/1285 | – |
| | A13DTE ECO | 1199/1209 | 1199/1209 | – |
| | A13DTR | 1265/1285 | 1265/1285 | – |
| | A17DTS | 1320/1340 | – | – |

⁴⁾ Uz težinu UNP motora uvećanu za 36 kg.

Masa praznog vozila, vozilo s 5 vrata, osnovni model sa svom opcijском opremom

| Corsa | Motor | Ručni mjenjač | Automatizirani ručni mjenjač | Automatski mjenjač |
|--|------------|----------------------|------------------------------|--------------------|
| bez/s klima uređajem/kontrolе klime [kg] | A10XEP | -/1280 | - | - |
| | A12XEL | -/1278 | - | - |
| | A12XER | -/1278 ⁵⁾ | - | - |
| | A14XEL | -/1278 ⁶⁾ | - | -/1317 |
| | A14XER | -/1278 ⁶⁾ | - | - |
| | A16LEL | -/1356 | - | - |
| | A13DTC | -/1365 | - | - |
| | Z13DTJ | -/1365 | - | - |
| bez/s klima uređajem/kontrolе klime [kg] | Z13DTH | -/1396 | -/1396 | - |
| | A13DTE ECO | -/1318 | -/1318 | - |
| | A13DTR | -/1396 | -/1396 | - |
| | A17DTS | -/1424 | - | - |

5) Uz težinu UNP motora uvećanu za 40 kg.

6) Sa sustavom stražnjeg nosača masa je veća za 40 kg.

Masa praznog vozila, vozilo s 3 vrata, osnovni model bez opsijske opreme

| Corsa | Motor | Ručni mjenjač | Automatizirani ručni mjenjač | Automatski mjenjač |
|---|------------|--|------------------------------|--------------------|
| bez/s klima uređajem/kontrole klime [kg] | A10XEP | 1100/1120 | – | – |
| | A12XEL | 1120/1135 | – | – |
| | A12XER | 1120 ⁷⁾ /1135 ⁷⁾ | – | – |
| | A14XEL | 1141/1156 | – | – |
| | A14XER | 1141/1156 | – | 1165/1185 |
| | A16LER | 1278/1293 | – | – |
| | A16LES | 1278/1293 | – | – |
| | A13DTC | 1163 ⁸⁾ /1173 ⁹⁾ | – | – |
| bez/s klima uređajem/kontrole klime [kg] | Z13DTJ | 1205/1225 | – | – |
| | Z13DTH | 1235/1255 | 1235/1255 | – |
| | A13DTE ECO | 1163/1173 | 1163/1173 | – |
| | A13DTR | 1235/1255 | 1235/1255 | – |
| | A17DTS | 1278/1298 | – | – |

7) Uz težinu UNP motora uvećanu za 43 kg.

8) Sa sustavom stop-start masa je veća za 42 kg.

9) Sa sustavom stop-start masa je veća za 52 kg.

Masa praznog vozila, vozilo s 3 vrata, osnovni model sa svom opcijском opremom

| Corsa | Motor | Ručni mjenjač | Automatizirani ručni mjenjač | Automatski mjenjač |
|--|------------|-----------------------|------------------------------|--------------------|
| bez/s klima uređajem/kontrole klime [kg] | A10XEP | -/1235 | - | - |
| | A12XEL | -/1259 | - | - |
| | A12XER | -/1259 ¹⁰⁾ | - | - |
| | A14XEL | -/1278 | - | - |
| | A14XER | -/1278 | - | -/1299 |
| | A16LER | -/1318 | - | - |
| | A16LES | -/1318 | - | - |
| | A13DTC | -/1318 ¹¹⁾ | - | - |
| bez/s klima uređajem/kontrole klime [kg] | Z13DTJ | -/1339 | - | - |
| | Z13DTH | -/1371 | -/1371 | - |
| | A13DTE ECO | -/1278 | -/1278 | - |
| | A13DTR | -/1371 | -/1371 | - |
| | A17DTS | -/1387 | - | - |

¹⁰⁾ Uz težinu UNP motora uvećanu za 19 kg.

¹¹⁾ Sa sustavom stop-start masa je veća za 21 kg.

Masa praznog vozila, kombi vozilo, osnovni model bez opsijske opreme

| Corsa | Motor | Ručni mjenjač | Automatizirani ručni mjenjač | Automatski mjenjač |
|---|--------|--|--|--------------------|
| bez/s klima uređajem/kontrole klime [kg] | A10XEP | 1125/1145 | – | – |
| | A12XEL | 1140 ¹²⁾ /1160 ¹²⁾ | – | – |
| | A12XER | 1140 ¹²⁾ /1160 ¹²⁾ | 1140 ¹²⁾ /1160 ¹²⁾ | – |
| | Z13DTJ | 1215 ¹²⁾ /1235 ¹²⁾ | – | – |
| | A13DTC | 1215 ¹²⁾ /1235 ¹²⁾ | – | – |
| | A13DTR | 1245 ¹²⁾ /1265 ¹²⁾ | – | – |

Masa praznog vozila, kombi vozilo, osnovni model sa svom opsijskom opremom

| Corsa | Motor | Ručni mjenjač | Automatizirani ručni mjenjač | Automatski mjenjač |
|---|--------|-----------------------|------------------------------|--------------------|
| bez/s klima uređajem/kontrole klime [kg] | A10XEP | –/1230 | – | – |
| | A12XEL | –/1245 ¹³⁾ | – | – |
| | A12XER | –/1245 ¹³⁾ | –/1245 ¹³⁾ | – |
| | Z13DTJ | –/1320 ¹³⁾ | – | – |
| | A13DTC | –/1320 ¹³⁾ | – | – |
| | A13DTR | –/1350 ¹³⁾ | – | – |

¹²⁾ S 17" kotačima masa je veća za 20 kg.

¹³⁾ S 17" kotačima masa je manja za 15 kg.

Dimenzije vozila

| | Putničko vozilo s 5 vrata | Putničko vozilo s 3 vrata | OPC | Dostavno vozilo |
|--|---------------------------|---------------------------|------|-----------------|
| Duljina [mm] | 3999 | 3999 | 4040 | 3999 |
| Širina bez vanjskih ogledala [mm] | 1737 | 1713 | 1713 | 1713 |
| Širina s dva vanjska ogledala [mm] | 1944 | 1944 | 1924 | 1944 |
| Visina (bez antene) [mm] | 1488 | 1488 | 1488 | 1488 |
| Duljina poda prtljažnika [mm] | 703 | 703 | 703 | 1257 |
| Duljina prtljažnika s preklopljenim stražnjim sjedalima [mm] | 1348 | 1348 | 1348 | – |
| Širina prtljažnika [mm] | 944 | 944 | 944 | 944 |
| Visina prtljažnika [mm] | 538 | 538 | 538 | 538 |
| Razmak osovina [mm] | 2511 | 2511 | 2511 | 2511 |
| Promjer kruga okretanja [m] | 10,2 | 10,2 | 10,2 | 10,2 |

Količine

Ulje motora

| Motor | A10XEP | A12XEL, A12XER | A14XEL, A14XER | A16LEL, A16LER, A16LES | Z13DTJ, Z13DTH | A17DTS | A13DTE, A13DTC, A13DTR |
|------------------------|--------|-------------------|-------------------|------------------------------|-------------------|--------|------------------------------|
| uključujući filter [l] | 3,0 | 4,0 | 4,0 | 4,5 | 3,2 | 5,4 | 3,2 |
| između MIN i MAX [l] | 1,0 | 1,0 | 1,0 | 1,0 | 1,0 | 1,0 | 1,0 |

Spremnik goriva

| Motor | A10XEP, A12XEL, | A12XER | A14XEL, A14XER | A16LEL, A16LER, A16LES | Z13DTJ, Z13DTH A17DTS | A13DTE | A13DTC, A13DTR |
|--|--------------------|-------------------|-------------------|------------------------------|-----------------------------|--------|-------------------|
| Benzin/diesel, nominalni kapacitet [l] | 45 | 45 | 45 | 45 | 45 | 40 | 45 |
| LPG, nominalni kapacitet [l] | - | 42 ¹⁴⁾ | - | - | - | - | - |

¹⁴⁾ Punjivo do 80% kapaciteta.

Tlak u gumama

| Motor | Gume | Udobnost s do 3 osobe | | ECO do 3 osobe ¹⁵⁾ | | S punim opterećenjem | |
|--------|---|-----------------------|--------------|-------------------------------|--------------|----------------------|--------------|
| | | prednje | stražnje | prednje | stražnje | prednje | stražnje |
| | | [kPa/bar] | [kPa/bar] | [kPa/bar] | [kPa/bar] | [kPa/bar] | [kPa/bar] |
| | | ([psi]) | ([psi]) | ([psi]) | ([psi]) | ([psi]) | ([psi]) |
| A10XEP | 185/70 R14, 185/65 R15, 185/60 R15 ¹⁶⁾ , 195/60 R15, 195/55 R16 ¹⁷⁾ | 200/2,0 (29) | 180/1,8 (26) | 270/2,7 (39) | 250/2,5 (36) | 260/2,6 (38) | 320/3,2 (46) |

¹⁵⁾ Za postizanje najmanje moguće potrošnje goriva.

¹⁶⁾ Dozvoljene samo kao zimske gume.

¹⁷⁾ ECO tlak nije moguć u kombinaciji s Run-Flat gumama

204 Tehnički podaci

| Motor | Gume | Udobnost s do 3 osobe | | ECO do 3 osobe ¹⁵⁾ | | S punim opterećenjem | |
|--------------------------------|--|-----------------------|-------------------|-------------------------------|-------------------|----------------------|-------------------|
| | | prednje | stražnje | prednje | stražnje | prednje | stražnje |
| | | [kPa/bar] ([psi]) | [kPa/bar] ([psi]) | [kPa/bar] ([psi]) | [kPa/bar] ([psi]) | [kPa/bar] ([psi]) | [kPa/bar] ([psi]) |
| A12XEL, A12XER, A14XEL, A14XER | 185/70 R14, 185/65 R15 ¹⁸⁾ , 185/60 R15 ¹⁶⁾ , 195/60 R15, 195/55 R16 ¹⁷⁾ , 215/45 R17 ¹⁹⁾ | 200/2,0 (29) | 180/1,8 (26) | 270/2,7 (39) | 250/2,5 (36) | 260/2,6 (38) | 320/3,2 (46) |
| A16LEL | 195/55 R16 ²⁰⁾ , 205/50 R16 ¹⁶⁾ , 215/45 R17 | 240/2,4 (34) | 220/2,2 (32) | 270/2,7 (39) | 250/2,5 (36) | 260/2,6 (38) | 320/3,2 (46) |

¹⁸⁾ Na vozilima sa specifičnom primjenom stražnje osovine u kombinaciji s ograničenim kutom zakreta kola upravljača i sportskom šasijom dozvoljene samo kao zimske gume. Preporučamo da kontaktirate radionicu.

¹⁶⁾ Dozvoljene samo kao zimske gume.

¹⁷⁾ ECO tlak nije moguć u kombinaciji s Run-Flat gumama

¹⁹⁾ Na vozilima sa specifičnom primjenom stražnje osovine u kombinaciji s ograničenim kutom zakreta kola upravljača i sportskom šasijom. Preporučamo da kontaktirate radionicu.

²⁰⁾ Dozvoljene samo kao zimske gume. Nisu dozvoljeni lanci za snijeg.

| Motor | Gume | Udobnost s do 3 osobe | | ECO do 3 osobe ¹⁵⁾ | | S punim opterećenjem | |
|--------|-----------------------------|------------------------------|-------------------------------|-------------------------------|-------------------------------|------------------------------|-------------------------------|
| | | prednje [kPa/bar] ([psi]) | stražnje [kPa/bar] ([psi]) | prednje [kPa/bar] ([psi]) | stražnje [kPa/bar] ([psi]) | prednje [kPa/bar] ([psi]) | stražnje [kPa/bar] ([psi]) |
| A16LER | 195/55 R16 ²⁰⁾ , | 240/2,4 (34) | 220/2,2 (32) | 270/2,7 (39) | 250/2,5 (36) | 260/2,6 (38) | 320/3,2 (46) |
| | 205/50 R16 ¹⁶⁾ , | | | | | | |
| | 215/45 R17 | | | | | | |
| | 225/35 R18 | 260/2,6 (38) | 240/2,4 (34) – | – | – | 280/2,8 (41) | 320/3,2 (46) |
| A16LES | 205/45 R17 ¹⁶⁾ | 240/2,4 (34) | 220/2,2 (32) | 270/2,7 (39) | 250/2,5 (36) | 260/2,6 (38) | 320/3,2 (46) |
| | 225/35 R18 | 260/2,6 (38) | 240/2,4 (34) – | – | – | 280/2,8 (41) | 320/3,2 (46) |

²⁰⁾ Dozvoljene samo kao zimske gume. Nisu dozvoljeni lanci za snijeg.

¹⁶⁾ Dozvoljene samo kao zimske gume.

| Motor | Gume | Udobnost s do 3 osobe | | ECO do 3 osobe ¹⁵⁾ | | S punim opterećenjem | |
|--------|--|-----------------------|-------------------|-------------------------------|-------------------|----------------------|-------------------|
| | | prednje | stražnje | prednje | stražnje | prednje | stražnje |
| | | [kPa/bar] ([psi]) | [kPa/bar] ([psi]) | [kPa/bar] ([psi]) | [kPa/bar] ([psi]) | [kPa/bar] ([psi]) | [kPa/bar] ([psi]) |
| A13DTC | 185/65 R15 ²¹⁾ | 200/2,0(29) | 180/1,8 (26) | 270/2,7 (39) | 250/2,5 (36) | 260/2,6 (38) | 320/3,2 (46) |
| | 185/70 R14 ²⁴⁾ , 215/45 R17 ²²⁾ 195/60 R15 ²²⁾ 195/55 R16 ¹⁷⁾ , | | | | | | |
| | 185/60 R15 ²³⁾ , | 220/2,2 (32) | 180/1,8 (26) | 270/2,7 (39) | 250/2,5 (36) | 260/2,6 (38) | 320/3,2 (46) |

²¹⁾ Ako se koriste kao zimske gume, upotreba lanaca za snijeg nije dozvoljena.

²⁴⁾ Ne u kombinaciji s ograničenim kutom zakreta kola upravljača i sportskom šasijom. Dozvoljeno samo za određene kočne sustave. Preporučamo da kontaktirate radionicu.

²²⁾ Nisu dozvoljene kao zimske gume. Nisu dozvoljeni lanci za snijeg.

¹⁷⁾ ECO tlak nije moguć u kombinaciji s Run-Flat gumama

²³⁾ Dozvoljene samo kao zimske gume.

| Motor | Gume | Udobnost s do 3 osobe | | ECO do 3 osobe ¹⁵⁾ | | S punim opterećenjem | |
|--------|---------------------------|------------------------------|-------------------------------|-------------------------------|-------------------------------|------------------------------|-------------------------------|
| | | prednje [kPa/bar] ([psi]) | stražnje [kPa/bar] ([psi]) | prednje [kPa/bar] ([psi]) | stražnje [kPa/bar] ([psi]) | prednje [kPa/bar] ([psi]) | stražnje [kPa/bar] ([psi]) |
| A13DTE | 175/70 R14 | 270/2,7 (39) | 250/2,5 (36) | 270/2,7 (39) | 250/2,5 (36) | 270/2,7 (39) | 320/3,2 (46) |
| | 185/60 R15 ²³⁾ | 270/2,7 (39) | 250/2,5 (36) | 270/2,7 (39) | 250/2,5 (36) | 270/2,7 (39) | 320/3,2 (46) |
| | 185/65 R15 | 270/2,7 (39) | 250/2,5 (36) | 270/2,7 (39) | 250/2,5 (36) | 270/2,7 (39) | 320/3,2 (46) |
| | 185/70 R14 | 270/2,7 (39) | 250/2,5 (36) | 270/2,7 (39) | 250/2,5 (36) | 270/2,7 (39) | 320/3,2 (46) |

²³⁾ Dozvoljene samo kao zimske gume.

| Motor | Gume | Udobnost s do 3 osobe | | ECO do 3 osobe ¹⁵⁾ | | S punim opterećenjem | |
|--------|---------------------------|------------------------------|-------------------------------|-------------------------------|-------------------------------|------------------------------|-------------------------------|
| | | prednje [kPa/bar] ([psi]) | stražnje [kPa/bar] ([psi]) | prednje [kPa/bar] ([psi]) | stražnje [kPa/bar] ([psi]) | prednje [kPa/bar] ([psi]) | stražnje [kPa/bar] ([psi]) |
| A13DTR | 185/60 R15 | 240/2,4 (34) | 200/2,0 (29) | 270/2,7 (39) | 250/2,5 (36) | 260/2,6 (38) | 320/3,2 (46) |
| | 185/65 R15 | 220/2,2 (32) | 200/2,0 (29) | 270/2,7 (39) | 250/2,5 (36) | 260/2,6 (38) | 320/3,2 (46) |
| | 195/55 R16 ¹⁷⁾ | 220/2,2 (32) | 200/2,0 (29) | 270/2,7 (39) | 250/2,5 (36) | 260/2,6 (38) | 320/3,2 (46) |
| | 195/60 R15 | 220/2,2 (32) | 200/2,0 (29) | 270/2,7 (39) | 250/2,5 (36) | 260/2,6 (38) | 320/3,2 (46) |
| | 215/45 R17 | 220/2,2 (32) | 200/2,0 (29) | 270/2,7 (39) | 250/2,5 (36) | 260/2,6 (38) | 320/3,2 (46) |

¹⁷⁾ ECO tlak nije moguć u kombinaciji s Run-Flat gumama

| Motor | Gume | Udobnost s do 3 osobe | | ECO do 3 osobe ¹⁵⁾ | | S punim opterećenjem | |
|--------|---|------------------------------|-------------------------------|-------------------------------|-------------------------------|------------------------------|-------------------------------|
| | | prednje [kPa/bar] ([psi]) | stražnje [kPa/bar] ([psi]) | prednje [kPa/bar] ([psi]) | stražnje [kPa/bar] ([psi]) | prednje [kPa/bar] ([psi]) | stražnje [kPa/bar] ([psi]) |
| Z13DTJ | 185/70 R14 ²⁴⁾ , 185/65 R15 ²⁵⁾ , 195/60 R15, 195/55 R16 ¹⁷⁾ , 215/45 R17 ²⁶⁾ | 200/2,0 (29) | 180/1,8 (26) | 270/2,7 (39) | 250/2,5 (36) | 260/2,6 (38) | 320/3,2 (46) |
| | 185/60 R15 ¹⁶⁾ | 220/2,2 (32) | 180/1,8 (26) | 270/2,7 (39) | 250/2,5 (36) | 260/2,6 (38) | 320/3,2 (46) |

²⁴⁾ Ne u kombinaciji s ograničenim kutom zakreta kola upravljača i sportskom šasijom. Dozvoljeno samo za određene kočne sustave. Preporučamo da kontaktirate radionicu.

²⁵⁾ U kombinaciji s ograničenim kutom zakreta kola upravljača i sportskom šasijom dozvoljene samo kao zimske gume. Preporučamo da kontaktirate radionicu.

¹⁷⁾ ECO tlak nije moguć u kombinaciji s Run-Flat gumama

²⁶⁾ U kombinaciji s ograničenim kutom zakreta kola upravljača ili sportskom šasijom. Preporučamo da kontaktirate radionicu.

¹⁶⁾ Dozvoljene samo kao zimske gume.

210 Tehnički podaci

| Motor | Gume | Udobnost s do 3 osobe | | ECO do 3 osobe ¹⁵⁾ | | S punim opterećenjem | |
|--------|--|------------------------------|-------------------------------|-------------------------------|-------------------------------|------------------------------|-------------------------------|
| | | prednje [kPa/bar] ([psi]) | stražnje [kPa/bar] ([psi]) | prednje [kPa/bar] ([psi]) | stražnje [kPa/bar] ([psi]) | prednje [kPa/bar] ([psi]) | stražnje [kPa/bar] ([psi]) |
| Z13DTH | 185/65 R15 ²⁵⁾ , 195/60 R15, 195/55 R16 ¹⁷⁾ , 215/45 R17 ²⁶⁾ | 220/2,2 (32) | 200/2,0 (29) | 270/2,7 (39) | 250/2,5 (36) | 260/2,6 (38) | 320/3,2 (46) |
| | 185/60 R15 ¹⁶⁾ | 240/2,4 (35) | 200/2,0 (29) | 270/2,7 (39) | 250/2,5 (36) | 260/2,6 (38) | 320/3,2 (46) |
| A17DTS | 185/65 R15 ²⁵⁾ , 195/60 R15, 195/55 R16 ¹⁷⁾ , 215/45 R17 ²⁶⁾ | 240/2,4 (35) | 220/2,2 (32) | 270/2,7 (39) | 250/2,5 (36) | 260/2,6 (38) | 320/3,2 (46) |

²⁵⁾ U kombinaciji s ograničenim kutom zakreta kola upravljača i sportskom šasijom dozvoljene samo kao zimske gume. Preporučamo da kontaktirate radionicu.

¹⁷⁾ ECO tlak nije moguć u kombinaciji s Run-Flat gumama

²⁶⁾ U kombinaciji s ograničenim kutom zakreta kola upravljača ili sportskom šasijom. Preporučamo da kontaktirate radionicu.

¹⁶⁾ Dozvoljene samo kao zimske gume.

| Motor | Gume | Udobnost s do 3 osobe | | ECO do 3 osobe ¹⁵⁾ | | S punim opterećenjem | |
|-------|---------------------------|------------------------------|-------------------------------|-------------------------------|-------------------------------|------------------------------|-------------------------------|
| | | prednje [kPa/bar] ([psi]) | stražnje [kPa/bar] ([psi]) | prednje [kPa/bar] ([psi]) | stražnje [kPa/bar] ([psi]) | prednje [kPa/bar] ([psi]) | stražnje [kPa/bar] ([psi]) |
| | 185/60 R15 ¹⁶⁾ | 260/2,6 (38) | 220/2,2 (32) | 270/2,7 (39) | 250/2,5 (36) | 260/2,6 (38) | 320/3,2 (46) |
| svi | Privremeni rezervni kotač | 420/4,2 (61) | 420/4,2 (61) | – | – | 420/4,2 (61) | 420/4,2 (61) |

¹⁶⁾ Dozvoljene samo kao zimske gume.

Dimenzije za ugradnju opreme za vuču

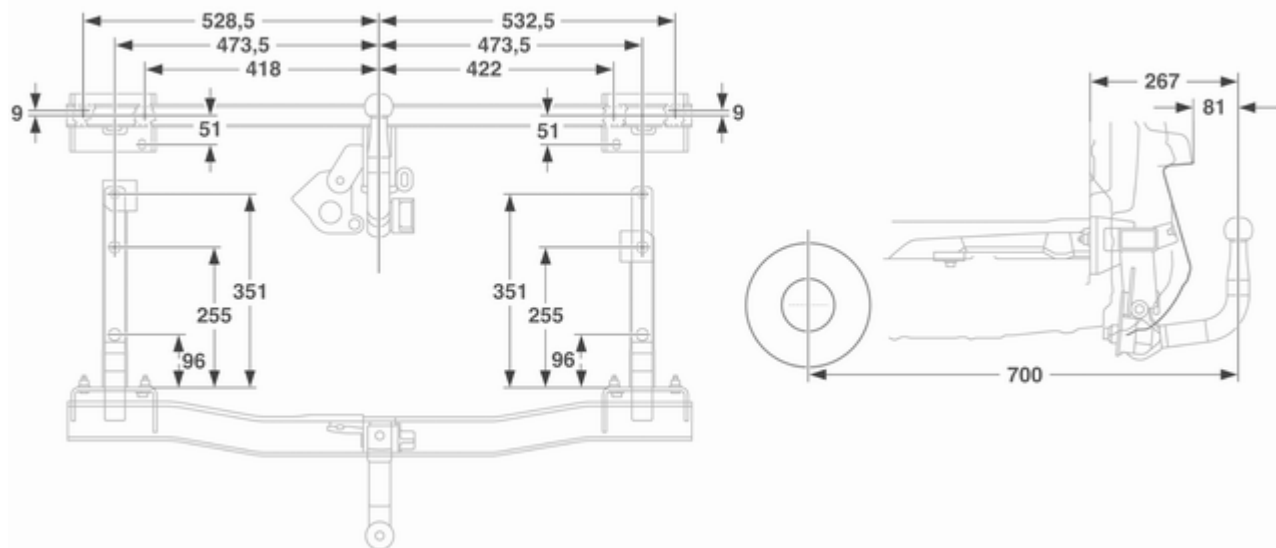

Informacije stranke

Bilježenje i tajnost podataka vozila 213

Bilježenje i tajnost podataka vozila

Snimači podataka događaja

Vozilo ima brojne sofisticirane sustava koji nadziru i kontroliraju nekoliko podataka vozila. Moduli u vašem vozilu koji imaju funkciju bilježenja podataka tijekom nekih događaja, kao na primjer upravljački modul zračnog jastuka, neke podatke mogu pohranjivati tijekom redovitog rada za lakši popravak i otkrivanje podataka, dok druge podatke pohranjuju samo u slučaju sudara ili događaja koji su skoro doveli do sudara.

Sustavi mogu bilježiti dijagnostičke podatke o stanju vozila (npr. razinu ulja ili kilometražu vozila) i informacije o tome kako se vozilo (npr. broj okretaja motora, korištenje kočnica i sigurnosnog pojasa).

Za čitanje ovih podataka potrebna je specijalna oprema i pristup vozilu. Neki dijagnostički podaci elektronički

se unose u Opel globalni sustav kada se vozilo servisira u radionici, u cilju dokumentiranja servisne povijesti vozila. To omogućuje radionici da vam ponudi učinkovito održavanje i popravak, po mjeri vašeg vozila, svaki puta kada ga dovezete u radionicu.

Proizvođač neće pristupati informacijama o ponašanju vozača u slučaju sudara i dijeliti ih s drugima osim:

- uz odobrenje vlasnika vozila ili, ako je vozilo iznajmljeno, uz odobrenje najmodavca
- kao odgovor na službeni zahtjev policije ili sličnog državnog ured
- kao dio obrane proizvođača u slučaju zakonskih postupaka
- prema zakonu

Dodatno, proizvođač može koristiti prikupljene ili zabilježene dijagnostičke podatke:

- za potrebe istraživanja proizvođača
- kako bi bili dostupni za potrebe istraživanja gdje se održava prikladna povjerljivost i pokaže se potreba
- za dijeljenje sažetih podataka koji nisu vezani za specifično vozilo s drugim organizacijama u svrhu istraživanja

Identifikacija radijske frekvencije (RFID)

RFID tehnologija koristi se u nekim vozilima za funkcije poput regulacije tlaka u gumama i sigurnosti sustava za paljenje. Također se koristi u napravama poput radijskih daljinskih upravljača za zaključavanje/otključavanje vrata te pokretanje, kao i u odašiljačima ugrađenima u vozilo za otvaranje garažnih vrata. RFID tehnologija primijenjena u Opel vozilima ne koristi niti bilježi osobne informacije niti je povezana s bilo kojim drugim Opel sustavom koji sadrži osobne informacije.

Kazalo pojmova

| | | | |
|------------------------------------|-----|-------------------------------------|----------|
| A | | D | |
| Aktivni nasloni za glavu | 35 | Daljinski upravljač | 19 |
| Akumulator | 145 | Deaktiviranje zračnog jastuka . . | |
| Alat | 164 | | 45, 79 |
| Alat vozila..... | 164 | Dimenzije vozila | 201 |
| Automatizirani ručni mjenjač..... | 124 | Dimenzije za ugradnju opreme | |
| Automatska kontrola svjetla | 96 | za vuču | 212 |
| Automatski mjenjač | 120 | Dizalica vozila..... | 164 |
| Automatsko smanjenje | | Dodatna oprema i izmjene na | |
| zaslijepjenosti | 29 | vozilu | 140 |
| Automatsko zaključavanje | 24 | Dovod zraka | 112 |
| B | | Držači šalice | 52 |
| Bilježenje i tajnost podataka | | Dubina profila | 167 |
| vozila..... | 213 | Dugo svjetlo | 84, 97 |
| Blokada motora | 26 | E | |
| Bočna svjetla..... | 96 | Easytronic..... | 124 |
| Bočni pokazivači smjera | 158 | Električni prozori | 30 |
| Bočni zračni jastuci | 43 | Električni sustav..... | 160 |
| Brave za dijete | 24 | Električno podešavanje | 27 |
| Brisač/sustav pranja stražnjeg | | Elektronički programi vožnje . . . | |
| prozora | 72 | | 121, 126 |
| Brisač/sustav pranja vjetrobrana . | 71 | Elektronički program stabilnosti | |
| Brojač dnevno prijeđenih | | | 82, 130 |
| kilometara | 75 | Elektronički sustav kontrole | |
| Brojač kilometara | 75 | klime | 108 |
| Brzinomjer | 75 | F | |
| C | | Fiksni otvori za provjetravanje ... | 112 |
| Car Pass | 19 | Filter čestica..... | 119 |

| | |
|-----------------------------|-----|
| Filter diesel čestica | 119 |
| Filter za pelud | 112 |
| Flex-Fix sustav..... | 53 |

G

| | |
|---|----------|
| Gorivo..... | 133 |
| Gorivo za benzinske motore | 133 |
| Gorivo za dizelske motore | 133 |
| Grafički-info-zaslon, Info-zaslon u boji | 85 |
| Greška | 122, 127 |
| Grijano kolo upravljača | 70 |
| Grijanje | 38 |
| Grijanje ogledala | 28 |
| Grijanje stražnjeg prozora | 31 |
| Gume | 165 |

H

| | |
|----------------------------------|-----|
| Halogenska prednja svjetla | 148 |
|----------------------------------|-----|

I

| | |
|---|-----|
| Identifikacija radijske frekvencije (RFID) | 214 |
| Identifikacijska pločica | 185 |
| Identifikacijski broj vozila | 185 |
| Indikatori..... | 75 |
| Informacije o opterećenju | 67 |
| Informacijski zaslони..... | 84 |
| Isofix sigurnosni sustavi za dijete | 51 |

| | |
|--------------------------------------|-----|
| Ispuh motora | 119 |
| Ispustite filter diesel goriva | 89 |

K

| | |
|---|----------|
| Karakteristike | 193 |
| Katalizator | 120 |
| Klima uređaj | 106 |
| Ključevi | 19 |
| Ključevi, brave..... | 19 |
| Ključ, memorirane postavke..... | 21 |
| Kočnice | 128, 145 |
| Količine | 202 |
| Komplet za popravak gume | 168 |
| Komplet za prvu pomoć | 66 |
| Kontrola klime | 15 |
| Kontrola osvijetljenja ploče s instrumentima | 101 |
| Kontrola vozila | 114 |
| Kontrole | 69 |
| Kontrole na kolu upravljača | 69 |
| Kontrolna svjetla | 77 |
| Kontrolno svjetlo kvara | 80 |
| Konveksni oblik | 27 |
| Korištenje ovog priručnika | 3 |
| Kotači i gume | 165 |
| Kretanje | 16 |
| Krov..... | 32 |
| Krovni nosač | 67 |
| Krovni otvor | 32 |

| | |
|--|-----|
| Kutija s osiguračima na ploči s instrumentima | 162 |
| Kutija s osiguračima u prostoru motora | 161 |
| Kutija s osiguračima u prtljažniku | 163 |
| Kvar..... | 177 |

L

| | |
|-----------------------|-----|
| Lanci za snijeg | 168 |
|-----------------------|-----|

M

| | |
|--|----------|
| Masa vozila | 196 |
| Memorirane postavke..... | 21 |
| Mjenjač | 15 |
| Mjerač broja okretaja | 75 |
| Mjerač goriva | 76 |
| Mjerači..... | 75 |
| Mjesta postavljanja sigurnosnog sustava za dijete | 48 |
| Motorno ulje | 143, 183 |

N

| | |
|----------------------------------|-----|
| Napon baterije | 89 |
| Naslони za glavu | 34 |
| Niska razina goriva | 83 |
| Niska razina motornog ulja | 83 |
| Nosač za bicikl..... | 53 |
| Njega izgleda..... | 179 |

| | |
|---------------------------|-----|
| Njega unutrašnjosti | 180 |
| Njega vanjštine | 179 |

O

| | |
|------------------------------------|-----|
| Ogledalo u unutrašnjosti..... | 29 |
| Opasnost, Upozorenje i Oprez | 4 |
| Opće napomene | 135 |
| Oprema za vuču | 137 |
| Osigurači | 160 |
| Osvjetljenje | 89 |
| Osvjetljenje prtljažnika | 102 |
| Osvjetljenje registarske pločice . | 158 |
| Osvjetljenje središnje konzole ... | 103 |
| Osvjetljenje unutrašnjosti..... | 101 |
| Osvjetljenje zavoja..... | 98 |
| Otključavanje vozila | 6 |
| Otvori za provjetranje..... | 111 |
| Oznake na gumama | 165 |

P

| | |
|--|---------|
| Parkiranje | 18, 118 |
| Parkirna kočnica | 129 |
| Parkirna svjetla | 100 |
| Pepeljare | 74 |
| Personalizacija vozila | 94 |
| Podaci o motoru | 190 |
| Podaci vozila | 187 |
| Podesivi otvori za provjetranje | 111 |
| Podešavanje kola upravljača ... | 9, 69 |

| | |
|--|----------|
| Podešavanje naslona za glavu | 7 |
| Podešavanje ogledala | 8 |
| Podešavanje sjedala | 6, 36 |
| Podešavanje snopa prednjih svjetala | 97 |
| Podsjetnik za sigurnosni pojas ... | 79 |
| Pokazivač smjera | 79 |
| Poklopac motora | 142 |
| Poklopci kotača | 167 |
| Pokretanje i rukovanje..... | 114 |
| Pokretanje kablovima | 175 |
| Pokretanje motora | 115, 124 |
| Položaji kontakt brave | 115 |
| Položaj sjedala | 35 |
| Poluga mjenjača | 121, 125 |
| Pomoćni grijač..... | 111 |
| Pomoć pri kočenju | 129 |
| Pomoć pri kretanju na uzbrdici . | 130 |
| Pomoć pri parkiranju | 132 |
| Poruke vozila | 88 |
| Potrošnja goriva - CO ₂ emisija . | 135 |
| Predgrijanje i filter čestica diesel motora | 82 |
| Prednja sjedala..... | 35 |
| Prednja svjetla..... | 96 |
| Prednja svjetla pri vožnji u inozemstvu | 98 |
| Prednja svjetla za maglu | 100 |
| Prednji zračni jastuci | 42 |

| | |
|---|-------------|
| Pregled ploče s instrumentima | 10 |
| Prekidač svjetala | 96 |
| Prekidač svjetla kočenja | 89 |
| Prekid dovoda goriva pri vožnji s oduzetim gasom | 116 |
| Prekid napajanja električnom energijom | 122, 127 |
| Preklapanje | 27 |
| Preklapanje sjedala | 37 |
| Prekrivač prtljažnika | 64 |
| Prekrivač stražnjeg spremišta u podu | 65 |
| Preporučene tekućine i maziva . | 187 |
| Preporučene tekućine i sredstva za podmazivanje | 183 |
| Pretinac za rukavice | 52 |
| Priključak za prikolicu..... | 135 |
| Priključci za napajanje | 74 |
| Prilagodljiva prednja svjetla | 84, 98, 151 |
| Primijenite nožnu kočnicu | 83 |
| Probušena guma..... | 171 |
| Promjena veličine guma i kotača | 167 |
| Protuprovalni alarmni sustav | 25 |
| Protuprovalni sustav zaključavanja | 25 |
| Provjere vozila..... | 141 |
| Provjetranje..... | 105 |

| | | | | | |
|------------------------------------|----------|-------------------------------------|---------|------------------------------------|----------|
| Prozori..... | 29 | Servisne informacije | 182 | Sustavi kontrole klime..... | 105 |
| Prtljažnik | 24, 62 | Servisni zaslon | 76 | Sustavi kontrole vožnje..... | 130 |
| Prva pomoć..... | 66 | Servo upravljač..... | 81 | Sustavi pranja i brisanja | 14 |
| Punjenje goriva | 134 | Signali skretanja i promjene | | Sustavi zaštite za dijete..... | 46 |
| Putno računalo | 90 | trake | 99 | Sustav kočnica i spojke | 80 |
| Putno računalo na | | Sigurnosni pojas | 8 | Sustav napajanja diesel | |
| grafičkom-info-zaslону ili | | Sigurnosni pojasevi | 39 | gorivom, odzračivanje | 147 |
| Info-zaslону u boji | 91 | Sigurnosni pojas u tri točke | 40 | Sustav protiv blokiranja kotača .. | 128 |
| Q | | Sigurnosni sustavi za dijete | 46 | Sustav protiv blokiranja kotača | |
| Quickheat..... | 111 | Sigurnosni sustavi za dijete | | (ABS) | 81 |
| R | | s gornjim remenom | 51 | Sustav punjenja | 79 |
| Rashladno sredstvo i antifriz..... | 183 | Sigurnost vozila..... | 25 | Sustav središnjeg zaključavanja .. | 21 |
| Rashladno sredstvo motora | 144 | Simboli | 4 | Sustav stop-start..... | 116 |
| Recikliranje vozila koje nije za | | Sirena | 13, 70 | Sustav stražnjeg nosača..... | 53 |
| uporabu | 141 | Sklop instrumenata | 75 | Svjeta upozorenja..... | 75 |
| Redovno korištenje klima | | Snimači podataka događaja..... | 213 | Svjeta u unutrašnjosti | 101, 159 |
| uređaja | 113 | Specifični podaci vozila | 3 | Svjeta za čitanje | 102 |
| Rezervni kotač | 173 | Sport program | 81 | Svjeta za maglu | 154 |
| Ručna kočnica..... | 128, 129 | Spremanje vozila..... | 140 | Svjeta za vožnju unatrag | 101 |
| Ručni mjenjač | 123 | Spremišta..... | 52 | Svjeto izlaska | 103 |
| Ručni način rada | 126 | Spremište..... | 52 | Svjeto prednjeg pokazivača | |
| Ručni prozori | 30 | Spremište ispod sjedala | 53 | smjera..... | 148, 151 |
| Ručno smanjenje zaslijepljenosti | 29 | Stražnja svjetla | 154 | Svjeto za maglu | 84 |
| S | | Stražnje svjetlo za maglu ... | 84, 100 | Š | |
| Sat | 73 | Sustav detekcije ispuhavanja..... | 82 | Štitnici za sunce | 31 |
| Savjeti za vožnju..... | 114 | Sustav detekcije ispuhavanja | | Štoperica | 93 |
| Servis | 113, 182 | gume | 166 | | |
| | | Sustav grijanja i provjetravanja .. | 105 | | |
| | | Sustavi detekcije predmeta..... | 132 | | |

T

| | |
|---|---------|
| Tekućina kočnica i spojke..... | 183 |
| Tekućina za kočnice | 145 |
| Tekućina za pranje | 144 |
| Temperatura okoline | 72 |
| Temperatura rashladnog sredstva motora | 82 |
| Tempomat | 84, 131 |
| Tlak motornog ulja | 83 |
| Tlak u gumama | 203 |
| Tlak u gumi | 166 |
| Trokut upozorenja | 66 |

U

| | |
|--|----------|
| Ubrzo servisiraj vozilo | 80 |
| Uhodavanje novog vozila | 114 |
| Uključivanje svih pokazivača smjera | 99 |
| Ulazno svjetlo | 103 |
| Ultrazvučna pomoć pri parkiranju | 81 |
| Ulje, motor..... | 183, 187 |
| Ulje motora..... | 187 |
| Upaljač za cigarete | 74 |
| Upozorenje prednjim svjetlima | 97 |
| Ušice za učvršćenje tereta | 66 |
| Uvod | 3 |

V

| | |
|-----------------------|------------|
| Vanjska ogledala..... | 27 |
| Vanjska svjetla | 12, 83, 96 |

| | |
|---|----------|
| Viši stupanj..... | 81 |
| Vjetrobransko staklo..... | 29 |
| Vozne karakteristike i savjeti za vožnju | 135 |
| Vrata..... | 24 |
| Vršenje rada | 141 |
| Vuča..... | 135, 177 |
| Vuča drugog vozila | 178 |
| Vuča prikolice | 136 |
| Vučenje vozila | 177 |

Z

| | |
|--|--------------|
| Zamagljeni poklopci svjetala | 101 |
| Zamjena kotača | 171 |
| Zamjena metlica brisača | 147 |
| Zamjena sijalice | 148 |
| Zaslon mjenjača | 76, 120, 124 |
| Zaslon s tri informacije | 84 |
| Zaštita od pražnjenja akumulatora | 104 |
| Zimske gume | 165 |
| Zimski program | 81 |
| Značajke osvjetljenja..... | 103 |
| Zračna zavjesa za glavu | 44 |
| Zračni jastuci | 42 |
| Zračni jastuci i zatezači pojaseva | 79 |
| Zvukovi upozorenja | 88 |

Copyright by ADAM OPEL AG, Rüsselsheim, Germany.

Informacije sadržane u ovom izdanju vrijede od datuma navedenog u nastavku. Adam Opel AG pridržava pravo izmjena tehničkih specifikacija, značajki i dizajna vozila na koja se odnose informacije navedene u ovom izdanju, kao i promjena samog izdanja.

Izdanje: kolovoz 2011, ADAM OPEL AG, Rüsselsheim.

Tiskano na papiru bijeljenom bez klora.

2656/9-en

992 77 69

kolovoz 2011

