

OPEL MOVANO

Priručnik za vlasnika



Sadržaj

Uvod	2
Ukratko	6
Ključevi, vrata i prozori	20
Sjedala, sustavi zaštite	40
Spremište	67
Instrumenti i kontrole	75
Osvjetljenje	98
Kontrola klime	106
Vožnja i rukovanje	119
Njega vozila	158
Servis i održavanje	200
Tehnički podaci	204
Informacije stranke	227
Kazalo pojmova	230

Uvod

Gorivo	Oznaka	<input type="text"/>		
Motorno ulje	Kvaliteta	<input type="text"/>		
	Viskozitet	<input type="text"/>		
Tlak u gumama	Veličine guma		Prednje	Stražnje
	Ljetne gume	<input type="text"/>	<input type="text"/>	<input type="text"/>
	Zimske gume	<input type="text"/>	<input type="text"/>	<input type="text"/>
Mase	Određivanje ukupne dopuštene mase	<input type="text"/>		
	- Masa praznog vozila, osnovni model	<input type="text"/>		
	= Nosivost	<input type="text"/>		

Specifični podaci vozila

Molimo da podatke svog vozila upišete na prethodnu stranicu kako bi bili jednostavno dostupni. Ovi podaci su dostupni u poglavljima "Servis i održavanje" i "Tehnički podaci" kao i na identifikacijskoj pločici.

Uvod

Vaše vozilo je konstruirano kao kombinacija napredne tehnologije, sigurnosti, zaštite okoliša i ekonomičnosti.

Ove Upute za uporabu Vam pružaju sve neophodne informacije kako bi Vam omogućile da svoje vozilo vozite sigurno i efikasno.

Uvjerite se da su Vaši putnici upoznati s mogućim posljedicama nesreće i ozljeda koje mogu nastati kao posljedica nepravilnog korištenja vozila.

Uvijek morate poštivati specifične zakone i propise zemlje u kojoj se nalazite. Ti zakoni mogu biti različiti od informacija u ovim Uputama za uporabu.

Kada se ove Upute za uporabu pozivaju na posjet radionici, preporučamo Vašeg Opel servisnog partnera.

Svi Opel servisni partneri pružaju prvoklasnu uslugu po prihvatljivim cijenama. Iskusni mehaničari, koje je školovao Opel, rade u skladu sa specifičnim Opelovim uputama.

Paket literature za stranku treba uvijek držati pri ruci u vozilu.

Korištenje ovog priručnika

- Ovaj priručnik opisuje sve opcije i značajke dostupne za ovaj model. **Određeni opisi, uključujući one za funkcije zaslona i izbornika, možda nisu primjenjive na Vaše vozilo zbog izvedbe modela, specifikacija za zemlju, specijalne opreme ili dodatne opreme.**
- U poglavlju "Ukratko" naći ćete uvodne napomene.
- Sadržaj na početku ovog priručnika i unutar svakog poglavlja pokazuje gdje se nalaze informacije.

- Kazalo pojmova će Vam omogućiti traženje specifičnih informacija.
- Ove Upute za uporabu odnose se na vozila s upravljačem na lijevoj strani. Korištenje u vozilima s upravljačem na desnoj strani je slično.
- Upute za uporabu koriste tvorničke oznake motora. Odgovarajuće prodajne oznake se mogu naći u poglavlju "Tehnički podaci".
- Upute smjera, npr. lijevo ili desno, ili naprijed ili natrag, uvijek se odnose na smjer vožnje.
- Ekрани zaslona vozila možda ne podržavaju Vaš specifični jezik.
- Poruke na zaslonu i oznake u unutrašnjosti su napisane **masnim** slovima.

Opasnost, Upozorenje i Oprez

Opasnost

Tekst označen s  **Opasnost** pruža informacije o opasnostima od nezgode ili ozljeda.

Nepoštivanje ovih informacija može ugroziti život.

Upozorenje

Tekst označen s  **Upozorenje** daje informacije o opasnostima od nezgode ili ozljeda.

Nepriдрžavanje ovih informacija može dovesti do ozljede.

Oprez

Tekst označen s **Oprez** pruža informacije o mogućem oštećenju vozila. Nepriдрžavanje ovih informacija može dovesti do oštećenja vozila.

Simboli

Reference stranica su označene s ↗.

↗ znači "vidi stranicu".

Želimo Vam mnogo sati ugodne vožnje.

Adam Opel AG

Ukratko

Informacije za prvu vožnju

Otključavanje vozila

Otključavanje ključem

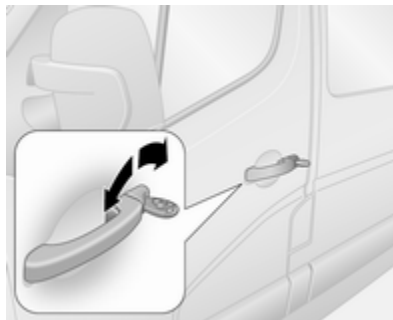

Zakrenite ključ u bravi vozačevih vrata. Otvorite vrata povlačenjem ručki.

Otključavanje daljinskim upravljačem





Ovisno o konfiguraciji vozila:

Pritisnite  za otključavanje prednjih vrata. Pritisnite ponovno za otključavanje čitavog vozila.

Otvorite vrata povlačenjem ručki.

Na daljinskom upravljaču s 3 tipke pritisnite ; otključava se samo prtljažnik.

Daljinski upravljač  21, Središnje zaključavanje  22, Protuprovalni alarmni sustav  32.

Podešavanje sjedala

Pozicioniranje sjedala



Povucite ručicu, pomjerite sjedalo, otpustite ručicu.

Pokušajte pomicati naslon sjedala natrag-naprijed, kako biste provjerili je li sjedalo zabravljeno u položaju.

Položaj sjedala ↻ 41, Podešavanje sjedala ↻ 42.

⚠ Opasnost

Nemojte sjediti bliže od 25 cm od kola upravljača, kako bi dozvolili sigurno napuhavanje zračnog jastuka.

Nasloni sjedala

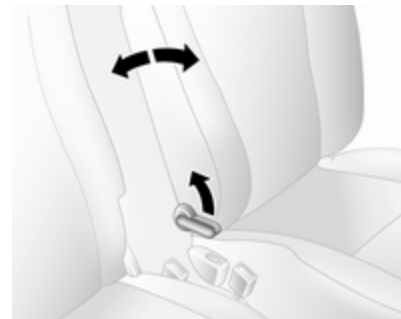

Povucite polugu, podesite nagib i pustite polugu. Pustite da se sjedalo sigurno učvrsti.

Položaj sjedala ↻ 41, Podešavanje sjedala ↻ 42.

Visina sjedala



Gibanje poluge

Gore : sjedalo više
Dolje : sjedalo niže

Položaj sjedala ⇨ 41, Podešavanje sjedala ⇨ 42.

Podešavanje naslona za glavu

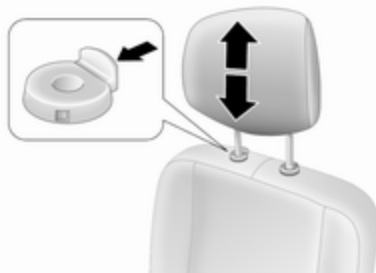

Pritisnite osigurač, podesite visinu, učvrstite.

Nasloni za glavu ⇨ 40.

Sigurnosni pojas



Izvučite sigurnosni pojas i zakačite ga u bravu pojasa. Sigurnosni pojas ne smije biti uvijen i mora nalijegati uz tijelo. Naslon sjedala ne smije biti previše nagnut unatrag (maksimalno približno 25°).

Za otkopčavanje pojasa, pritisnite crveni gumb na bravi pojasa.

Položaj sjedala ⇨ 41, Sigurnosni pojasevi ⇨ 49, Zračni jastuci ⇨ 52.

Podešavanje ogledala

Ogledalo u unutrašnjosti

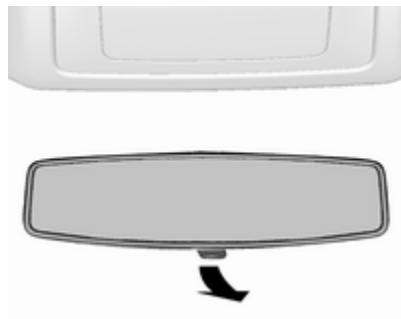

Za smanjenje zaslijepljenosti, podesite polugu na donjoj strani kućišta ogledala.

Ogledalo u unutrašnjosti, širokokutno ogledalo ↗ 35.

Vanjska ogledala

Ručno podešavanje

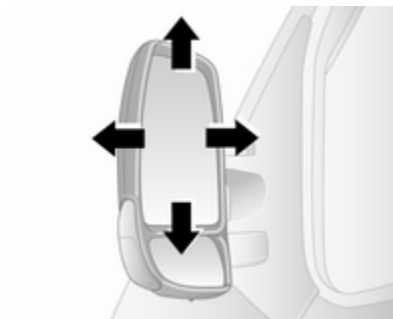

Zakrenite ogledalo u traženom smjeru.

Vanjska ogledala ↗ 34.

Električno podešavanje



Odaberite odgovarajuće vanjsko ogledalo i podesite ga.

Konveksna vanjska ogledala ↗ 34,
Električno podešavanje ↗ 34,
Preklapanje vanjskih ogledala ↗ 34, Grijana vanjska ogledala ↗ 35.

Podešavanje kola upravljača

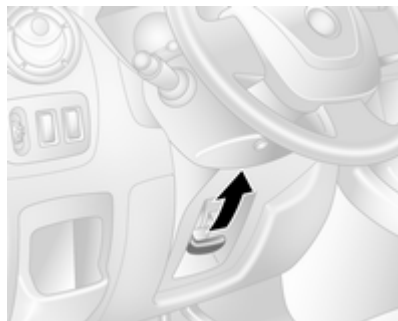

Otključajte polugu, podesite kolo upravljača, zatim učvrstite polugu i uvjerite se da je u potpunosti zaključana.

Ne podešavajte kolo upravljača ako vozilo ne miruje i ako je kolo upravljača zaključano.

Zračni jastuci ⇨ 52, Položaji kontakt brave ⇨ 121.

Pregled ploče s instrumentima

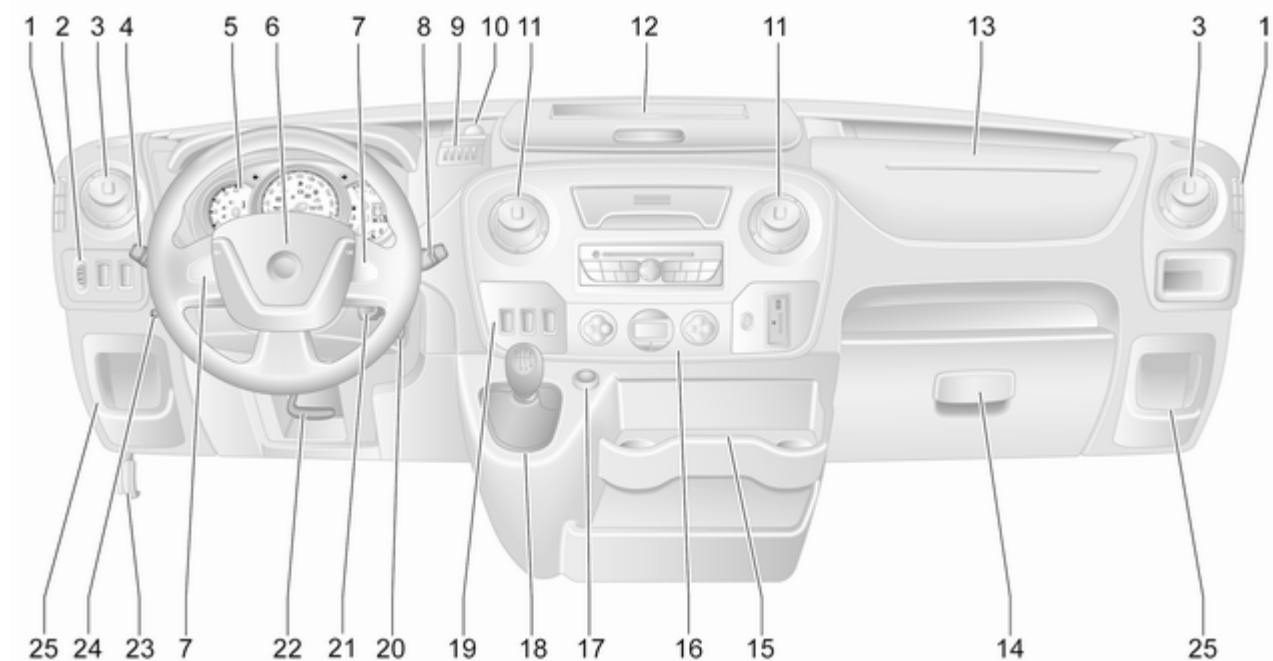



1	Fiksni otvori za provjetravanje	117	Stražnje svjetlo za maglu ...	102	15	Držači šalica	68			
2	Podešavanje snopa prednjih svjetala	100	Pomoć dugog svjetla	99	16	Sustav kontrole klime	106			
	Ultrazvučna pomoć pri parkiranju	147	5	Instrumenti	80	Elektronički sustav kontrole klime	108			
	Sustav kontrole proklizavanja	141		Zaslona mjenjača	84	Podsjetnik za sigurnosni pojas	87			
	Elektronički program stabilnosti	142	6	Informacijski centar vozača (DIC)	92	Deaktiviranje suvozačevog zračnog jastuka	56			
3	Bočni otvori za provjetravanje	116	7	6	Sirena	76	17	Upaljač za cigarete	80	
4	Prekidač svjetala	98		7	Kontrole na kolu upravljača .	76		Priključak za napajanje	79	
	Signali skretanja i promjene trake	101		Tempomat	144	8	18	Poluga mjenjača, ručni mjenjač	134	
	Dugo i kratko svjetlo, upozorenje prednjim svjetlima	99		8	Brisač vjetrobrana, sustav pranja vjetrobrana	77		Automatizirani ručni mjenjač	135	
	Bočna svjetla	98		9	Putno računalo	95	19	Tempomat i graničnik brzine	144	
	Automatska kontrola svjetla	99		10	10	Polica za kovanice	67		Automatizirani ručni mjenjač, Zimski i utovarni načini rada	137
	Svjetlo izlaska	105		11	11	Priključak za napajanje, USB ulaz	79		Kontrola brzine praznog hoda	122
	Prednja svjetla za maglu	102		12	12	12	Središnji otvori za provjetravanje	116		
				13	13	13	Spremište	67		
				14	14	14	14	Zračni jastuk suvozača	55	
							15	Spremište	67	
							16	16	Pretinac za rukavice	68

Sustav stop-start	123
ECO način rada	120
20 Kontakt brava sa zaključavanjem upravljača .	121
21 Kontrole na kolu upravljača .	76
22 Podešavanje kola upravljača	76
23 Poluga za otvaranje poklopca motora	160
24 Pomoćni grijač	112
25 Spremište	67
Kutija s osiguračima	176

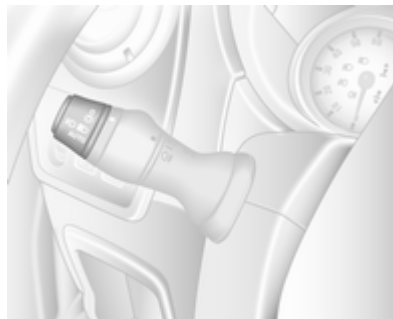
Vanjska svjetla



Okrenite prekidač vanjskih svjetala:



- O** : isključeno
-  : bočna svjetla
-  : prednja svjetla
- AUTO** : automatska kontrola svjetla: prednja svjetla se automatski uključuju i isključuju.

Osvjetljenje ⇨ 98, Automatska kontrola svjetla ⇨ 99, Uređaj za upozorenje za prednje svjetlo ⇨ 94, Prilagodljiva prednja svjetla ⇨ 101.

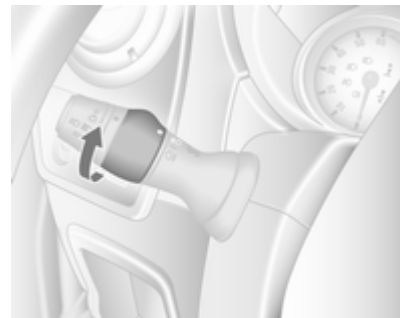
Prednja i stražnja svjetla za maglu



Okrenite prekidač unutarnjih svjetala:

-  : prednja svjetla za maglu
-  : stražnja svjetla za maglu

Prednja i stražnja svjetla za maglu ⇨ 102, ⇨ 102.

Upozorenje prednjim svjetlima, dugo i kratko svjetlo

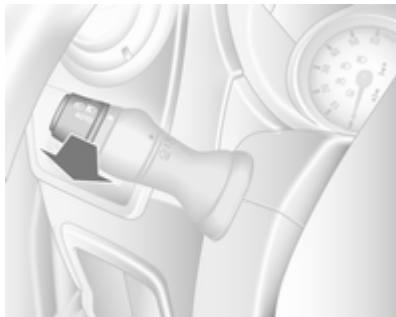

Povucite polugu.

Dugo svjetlo ⇨ 99, Upozorenje prednjim svjetlima ⇨ 100.

Signali skretanja i promjene trake

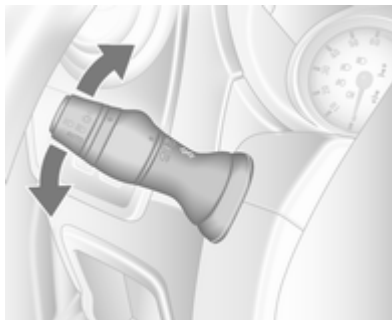

poluga gore : desni pokazivač smjera
poluga dolje : lijevi pokazivač smjera

Signali skretanja i promjene trake ⇨ 101.

Uključivanje svih pokazivača smjera



Upravljanje ▲ prekidačem.

Uključivanje svjetala upozorenja ⇨ 101.

Sirena



Pritisnite .

Sustavi pranja i brisanja

Brisači vjetrobrana

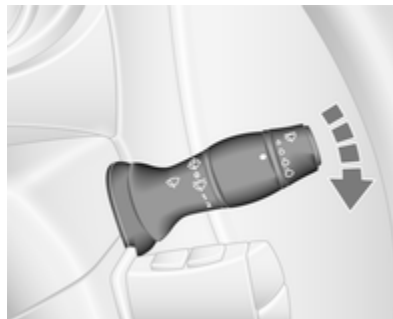

0 : isključeno

 / **AUTO** : isprekidani rad ili automatsko brisanje upravljano senzorom za kišu

1 : sporo

2 : brzo

Brisači vjetrobrana ⇨ 77, Zamjena metlice brisača ⇨ 167.

Pranje vjetrobrana

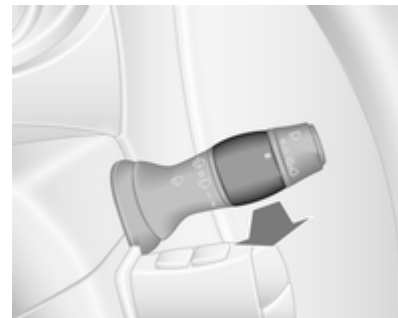

Povucite polugu.

kratko povlačenje : brisač obriše jedanput i tekućina za pranje se raspršuje po vjetrobranu

dugo povlačenje : brisači prave nekoliko ciklusa brisanja i tekućina za pranje se raspršuje na vjetrobran

Sustav pranja vjetrobrana ⇨ 77, Tekućina za pranje ⇨ 164.

Kontrola klime

Grijanje stražnjeg prozora



Grijanje se uključuje pritiskom na .

Grijanje stražnjeg prozora ⇨ 38.

Grijanje vanjskih ogledala



Pritiskom na  aktivirate i grijana vanjska ogledala.

Grijana vanjska ogledala ⇨ 35.

Odmagljivanje i odmrzavanje prozora

Sustav kontrole klime



- Postavite kontrolu temperature na najtopliju razinu.
- Postavite brzinu ventilatora na najvišu razinu.
- Postavite kontrolu raspodjele zraka na .
- Uključite grijanje stražnjeg prozora .

- Hlađenje AC uključeno.
- Po potrebi otvorite bočne otvore za provjetranje i usmjerite ih prema prozorima vrata.

Sustav kontrole klime ⇨ 106.

Elektronički sustav kontrole klime



Pritisnite .

Temperatura i raspodjela zraka se postavljaju automatski i ventilator radi velikom brzinom.

Elektronički sustav za regulaciju klime ↪ 108.

Mjenjač

Ručni mjenjač



Vožnja unatrag: kad vozilo miruje, pritisnite papučicu spojke i zatim povucite gore prsten na poluzi mjenjača i odaberite stupanj prijenosa.

Ako se stupanj prijenosa ne uključi, pomaknite polugu u položaj praznog hoda, otpustite i ponovno pritisnite papučicu spojke; zatim ponovite odabir stupnja prijenosa.

Ručni mjenjač ↪ 134.

Automatizirani ručni mjenjač

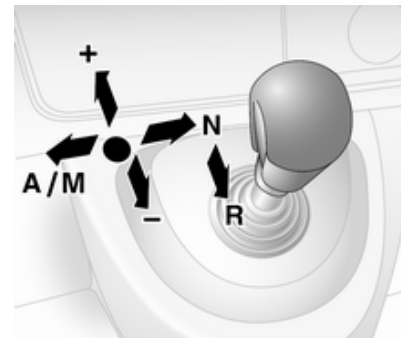

- N** : prazni hod
- : položaj za vožnju
- +** : viši stupanj prijenosa
- : niži stupanj prijenosa
- A/M** : prebacivanje između automatskog i ručnog načina rada
- R** : vožnja unatrag. Moguće je odabrati samo kad vozilo miruje.

Automatizirani ručni mjenjač ↪ 135.

Kretanje

Provjerite prije kretanja

- Tlak u gumama i stanje ↻ 181, ↻ 225.
- Razinu motornog ulja i razine tekućina ↻ 161.
- Sve prozore, ogledala, vanjska svjetla i registarske pločice da na njima nema prašine, snijega i leda i da su ispravna.
- Pravilan položaj ogledala, sjedala i sigurnosne pojaseve ↻ 34, ↻ 41, ↻ 50.
- Provjerite funkciju pri niskoj brzini, posebice ako su kočnice vlažne.

Pokretanje motora

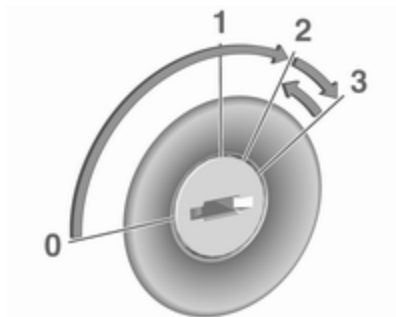

- Zakrenite ključ u položaj **1**.
- Lagano pomaknite kolo upravljača za oslobađanje brave kola upravljača.
- Koristite spojku i kočnicu.
- Ne pritišćite papučicu gasa.
- Okrenite ključ u položaj **2** za predgrijavanje i čekajte dok se kontrolni indikator  na vozačevom informacijskom centru (DIC) ne ugasi.
- Ključ zakrenite u položaj **3** i pustite ga.

Pokretanje motora ↻ 122.

Sustav stop-start



Ako se vozilo kreće malom brzinom ili je zaustavljeno i određeni uvjeti su ispunjeni, aktivirajte funkciju Autostop na sljedeći način:

- Pritisnite papučicu spojke.
- Ručicu mjenjača pomaknite u **N**.
- Otpustite papučicu spojke.

Kada kontrolno svjetlo  u sklopu instrumenata zasvijetli zeleno, to će pokazati da je funkcija Autostop aktivirana.

Za pokretanje motora ponovno pritisnite papučicu spojke.

Sustav stop-start ↻ 123.

Parkiranje

⚠Upozorenje

- Vozilo ne parkirajte na lako zapaljivom području. Visoka temperatura ispušnog sustava mogla bi zapaliti površinu.
- Parkirnu kočnicu uvijek zategnite bez pritiskanja osigurača. Na uzbrdici ili nizbrdici zategnite što je jače moguće. Istovremeno pritisnite papučicu kočnice kako biste smanjili potrebnu radnu silu.
- Isključite motor.
- Ako se vozilo nalazi na ravnoj površini ili uzbrdici, uključite prvi stupanj prijenosa. Na uzbrdici, zakrenite prednje kotače od rubnjaka.
Ako se vozilo nalazi na nizbrdici, uključite stupanj prijenosa za vožnju unatrag. Prednje kotače zakrenite prema rubnjaku.

- Zatvorite prozore.
- Ključ paljenja okrenite u položaj **0** i izvadite ga. Okrećite kolo upravljača dok ne osjetite da je zaključano.

- Zaključajte vozilo pritiskom  na daljinskom upravljaču ⇨ 22.
- Aktivirajte protuprovalni alarmni sustav ⇨ 32.
- Ventilatori za hlađenje motora mogu raditi nakon isključivanja motora ⇨ 160.

Oprez

Nakon rada pri visokim brojevima okretaja ili pod velikim opterećenjem, pustite da motor kratkotrajno radi pod malim opterećenjem ili u praznom hodu otprilike 30 sekundi prije isključivanja radi zaštite turbopunjača.

Ključevi, brave ⇨ 20, Parkiranje vozila na dulje vrijeme ⇨ 159.

Ključevi, vrata i prozori

Ključevi, brave	20
Ključevi	20
Car Pass	20
Daljinski upravljač	21
Brave na vratima	22
Mehaničke brave na vratima	22
Središnje zaključavanje	22
Brave na vratima s električnim upravljanjem	25
Automatsko zaključavanje	26
Brave za dijete	26
Vrata	27
Klizna vrata	27
Stražnja vrata	30
Sigurnost vozila	31
Protuprovalni sustav zaključavanja	31
Protuprovalni alarmni sustav	32
Blokada motora	33
Vanjska ogledala	34
Konveksni oblik	34
Ručno podešavanje	34
Električno podešavanje	34

Retrovizori s mogućnošću preklapanja	34
Grijani retrovizori	35
Ogledalo u unutrašnjosti	35
Ručno smanjenje zaslijepljenosti	35
Prozori	36
Vjetrobran	36
Ručni prozori	36
Električni prozori	36
Stražnji prozori	37
Grijanje stražnjeg prozora	38
Štitnici za sunce	38
Krov	39
Staklena ploča	39

Ključevi, brave

Ključevi

Zamjenski ključevi

Broj ključa je naveden u Car Passu ili na odspojivoj pločici.

Broj ključa se mora navesti prilikom naručivanja zamjenskih ključeva jer je komponenta sustava blokade motora.

Brave ⇨ 197.

Car Pass

Car Pass sadrži podatke vozila povezane sa sigurnosti i stoga ga trebate čuvati na sigurnom mjestu.

Kada vozilo vozite u radionicu, ovi podaci vozila su potrebni za provođenje određenih radnji.

Daljinski upravljač



Koristi se za upravljanje:

- sustav središnjeg zaključavanja
- protuprovalni sustav zaključavanja
- protuprovalni alarmni sustav

Ovisno o modelu, vozilo može biti dostupno s daljinskim upravljačem s 2 tipke ili 3 tipke.

Daljinski upravljač ima doseg od približno 5 metara. Može biti ometan vanjskim utjecajima. Uključivanjem svih pokazivača smjera potvrđuje se radnja.

Pažljivo ga koristite, čuvajte ga od vlage i visokih temperatura i izbjegavajte nepotrebno korištenje.

Greška

U slučaju da središnje zaključavanje nije moguće aktivirati daljinskim upravljačem, mogući su sljedeći uzroci:

- Raspon je prekoračen.
- Napon akumulatora je prenizak.
- Često, uzastopno korištenje daljinskog upravljača kada nije u doseg, što će zahtijevati reprogramiranje u radionici.
- Interferencija od jačih radiovalova iz drugih izvora.

Otključavanje ⇨ 22.

Zamjena baterije daljinskog upravljača

Zamijenite bateriju čim se doseg smanji.



Baterije ne spadaju u kućno smeće. Moraju se odložiti na odgovarajuće mjesto za prikupljanje.



Uklonite vijak i otvorite prostor baterije umetanjem kovanice u utor i zakretanjem.

Zamijenite bateriju (vrsta baterije CR2016), pazeći na položaj ugradnje. Spojite obje polovice poklopca pazeći da pravilno nasjednu.

Vratite vijak i zategnite ga.

Brave na vratima

Sigurnosna protuprovalna brava

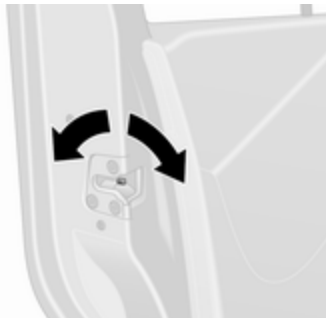

Otvorite vrata i uključite sigurnosnu protuprovalnu bravu, čime ćete spriječiti otvaranje prednjih vrata izvana.

Odgovarajućim alatom okrenite prekidač sigurnosne brave na vratima u vodoravan zaključan položaj. Vrata ne možete otvoriti izvana, već ih možete otvoriti samo iznutra ili pomoću ručnog ključa.

Ako je želite isključiti, okrenite prekidač u otključan položaj.

Mehaničke brave na vratima

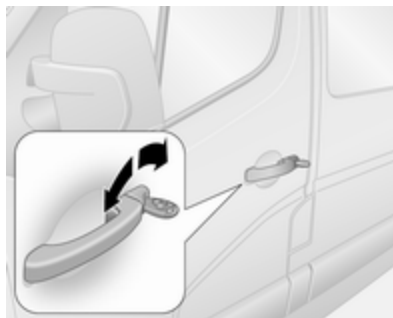

Zakrenite ključ u bravi vozačevih vrata. Otvorite vrata povlačenjem ručki.

Središnje zaključavanje

Otključava i zaključava prednja vrata, klizna bočna vrata i teretni prostor.

Daljinskim upravljačem s 3 tipke možete otključati i zaključati posebno prednja vrata i prtljažnik (i, ovisno o konfiguraciji vozila, klizna bočna vrata).

Napomena

Kratko nakon otključavanja daljinskim upravljačem vrata se zaključavaju automatski ako nijedna vrata nisu otvorena.

Otključavanje vozila

Otključavanje daljinskim upravljačem s 2 tipke







Pritisnite  za otključavanje prednjih vrata. Pritisnite ponovno za otključavanje čitavog vozila.

Otključavanje daljinskim upravljačem s 3 tipke



Ovisno o konfiguraciji vozila:

- Pritisnite : Prednja vrata i klizna bočna vrata su otključana. Ponovno pritisnite : I prtljažnik je otključan.
- Pritisnite : Prednja vrata su otključana.

Ponovno pritisnite : Otključali ste i klizna bočna vrata i prtljažni prostor.

- Pritisnite : Sva vrata i prtljažni prostor su otključani.

Zaključavanje vozila

Zatvorite sva vrata i prtljažni prostor. Ako vrata nisu pravilno zatvorena, sustav središnjeg zaključavanja neće raditi.

Zaključavanje daljinskim upravljačem s 2 tipke





Pritisnite : Sva vrata i prtljažni prostor su zaključani.

Zaključavanje daljinskim upravljačem s 3 tipke



Pritisnite : Sva vrata i prtljažni prostor su zaključani.

Napomena

Ako je postavljen, nadzor alarma putničkog prostora  32 isključujete pritiskom i zadržavanjem  (što potvrđuje zvučni signal).

Ako ste to nenamjerno učinili, ponovno otključajte vrata i kratko pritisnite  za zaključavanje vozila.

Prtljažnik

Zaključavanje i otključavanje prtljažnog prostora daljinskim upravljačem s 2 tipke





Nakon otključavanja prednjih vrata s , ponovno pritisnite : Prtljažnik je otključan.

Pritisnite  jednom: Prtljažnik je zaključan.

Zaključavanje i otključavanje prtljažnog prostora daljinskim upravljačem s 3 tipke



Ovisno o konfiguraciji vozila:

- Pritisnite : Prtljažni prostor je zaključan ili otključan.
- Pritisnite : Prtljažni prostor i klizna bočna vrata su zaključana ili otključana.

Prekidač za centralno zaključavanje

Zaključava ili otključava vrata i prtljažni prostor iz unutrašnjosti putničkog prostora.





Pritisnite  za zaključavanje i otključavanje.

LED-dioda u prekidaču svijetli kada zaključate vozilo.

Ovisno o izvedbi, ako se vozilo kreće s otvorenim prtljažnikom, prednja vrata (i bočna klizna vrata) svedjedno se mogu zaključati. Dok je kontakt uključen, pritisnite i zadržite  dulje od 5 sekundi. Pri zatvaranju stražnjih vrata/vrata prtljažnika, ona se automatski zaključavaju.

Automatsko zaključavanje pri izlasku iz vozila

Ovisno o izvedbi, prekidač  možete koristiti i za automatsko zaključavanje svih vrata i prtljažnika pri zatvaranju prednjih vrata i izlasku iz vozila:

Izvadite ključ iz sklopke paljenja, a zatim pritisnite i zadržite prekidač  tijekom dulje od 5 sekundi; vozilo je zaključano kad se prednja vrata zatvore.

Automatsko zaključavanje nakon kretanja s mjesta ⇨ 26.

Greška u sustavu daljinskog upravljača

Otključavanje

Ručno otključajte prednja vrata okretanjem ključa u bravi.

Uključite kontakt i pritisnite prekidač središnjeg zaključavanja  za otvaranje svih vrata i prtljažnog prostora.

Zaključavanje

Ručno zaključajte prednja vrata okretanjem ključa u bravi.

Greška u sustavu središnjeg zaključavanja

Otključavanje

Ručno otključajte prednja vrata okretanjem ključa u bravi. Ostala vrata možete otvoriti povlačenjem unutarnjih ručki.

Zaključavanje

Pritisnite unutrašnji gumb zaključavanja na svim vratima osim na vozačevim vratima. Zatim zatvorite vozačeva vrata i zaključajte ih izvana ključem.

Brave na vratima s električnim upravljanjem

Kombi, autobus

Iz sigurnosnih razloga vozač može upravljati bravama na vratima putnika s udaljenosti.

Sva vrata moraju biti zatvorena do kraja i automatsko zaključavanje mora biti isključeno ⇨ 26.

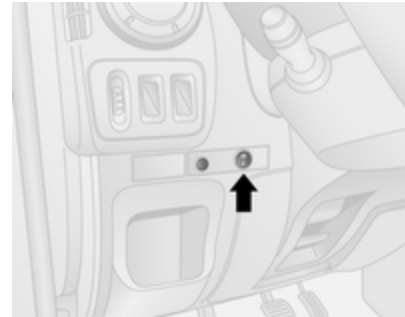

Za zaključavanje, pritisnite l stranu sklopke; svjetlo upozorenja uz sklopku bljesnut će jednom i oglasit će se zvučni signal.



Svjetla upozorenja u odgovarajućim vratima ostaju osvijetljena.

Za otključavanje pritisnite 0 stranu sklopke.

Greška

U slučaju kvara sustava, svjetlo upozorenja pored sklopke ostaje uključeno i oglašava se zvučno upozorenje.

Provjerite jesu li vrata ručno otključana (unutarnje sklopke brave vrata).

Po potrebi za uklanjanje uzroka greške kontaktirajte radionicu.

Automatsko zaključavanje

Automatsko zaključavanje nakon napuštanja vozila

Ovisno o izvedbi, ovu sigurnosnu funkciju možete konfigurirati da automatski zaključa sva vrata i prtljažnik, čim se vozilo počne gibati.



Aktiviranje

Dok je kontakt uključen, pritisnite i zadržite prekidač za centralno zaključavanje  približno 5 sekundi. Zvučni signal potvrđuje uključivanje. LED-dioda u prekidaču svijetli kada zaključate vozilo.

Deaktiviranje

Dok je kontakt uključen, pritisnite i zadržite  u trajanju od oko 5 sekundi. Zvučni signal potvrđuje isključivanje.

Brave za dijete

Upozorenje

Brave za dijete koristite uvijek kad djeca sjede na stražnjim sjedalima.



Bravu za dijete pritisnite prema dolje, vrata se ne mogu otvoriti iznutra. Podignite za deaktiviranje.

Vrata

Klizna vrata



Zaključajte i otključajte klizna bočna vrata daljinskim upravljačem ili ključem (ako je u opremi).

Otvorite i zatvorite klizna bočna vrata samo kad je vozilo zaustavljeno, a parkirna kočnica aktivirana (kod određenih modela, zvučno upozorenje oglasit će se kad su klizna bočna vrata otvorena, a parkirna kočnica otpuštena).

Klizna vrata možete zaključati iz vozila unutarnjim prekidačem brave.

Provjerite da li su bočna vrata u potpunosti zatvorena i učvršćena prije početka vožnje.

⚠ Upozorenje

Oprezno rukujte kliznim bočnim vratima. Opasnost od ozljede.

Pazite da ništa ne priklješite tijekom pomicanja i da nitko ne stoji vratima na putu.

Ako se vozilo parkira na nagibu, otvorena klizna vrata mogu se slučajno pokrenuti uslijed vlastite mase.

Prije kretanja zatvorite klizna vrata.

Električna klizna vrata

Otvaranje



Dok je vozilo zaustavljeno, a ručna kočnica aktivirana, pritisnite prekidač na ploči s instrumentima za automatsko otvaranje električnih kliznih vrata; tijekom rada trepće LED-dioda u prekidaču.

Napomena

Ako se parkirna kočnica ne zategne kada pritisnete prekidač, oglasit će se zvučno upozorenje.

Kako biste u bilo koje doba zaustavili pomicanje, ponovno pritisnite sklopku. Pritisnite još jednom kako biste nastavili s pomicanjem električnih kliznih vrata.

Zatvaranje

Ponovno pritisnite prekidač; tijekom rada trepće LED-dioda i oglašava se gong.

U slučaju poteškoća pri otvaranju ili zatvaranju, npr. zbog zaleđivanja, pritisnite i zadržite sklopku kako biste pojačali snagu kliznih vrata.

⚠ Upozorenje

Oprezno rukujte električnim kliznim vratima. Opasnost od ozljeda, posebice za djecu.

Budite posebno oprezni dok je vozilo zaustavljeno na nagibu: otvorite ili zatvorite vrata do kraja dok se ne zavravi u zabravnom položaju.

Prilikom rukovanja pažljivo promatrajte pomicanje vrata. Pazite da ništa ne priklješćite tijekom pomicanja i da nitko ne stoji vratima na putu.

Napomena

Ne koristite sustav električnih kliznih vrata prečesto kada motor ne radi jer će to isprazniti akumulator vozila.

Izlaz u slučaju nužde

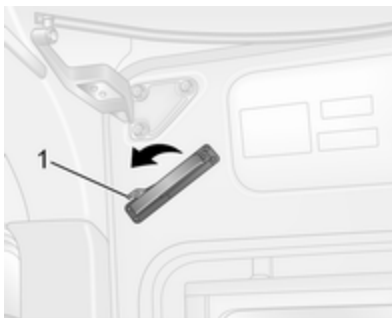

U slučaju nužde, klizna bočna vrata možete otvoriti ručno nakon otpuštanja unutarnje ručke.

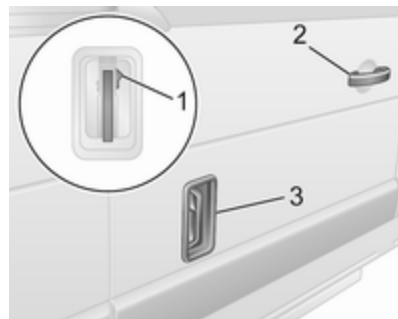

Osim toga, ako je vozilo otključano, otvorite vrata pomoću vanjske ručke (ovisno o varijanti modela). Podignite ručku (3) u položaj drugog ureza, zatim povucite klizna vrata prema natrag pomoću ručke (2) pokraj prednjeg ruba vrata.

Resetiranje

Ako su vrata ručno otvorena, električni sustav kliznih vrata treba ponovno postaviti.



Otvorite klizna bočna vrata dopola i vratite odgovarajuću ručku u položaj prvog ureza; u ploči s instrumentima svijetlit će upozoravajuće svijetlo. Zatim pritisnite gumb (1) na odgovarajućoj ručki.

Pomaknite ručku natrag-naprijed kako biste provjerili radi li motor aktuatora vrata, zatim pritisnite i držite sklopku na ploči s instrumentima za potpuno zatvaranje vrata; upozoravajuće svjetlo se gasi ako je sustav resetiran pravilno.

Održavanje



Odgovornost je vlasnika zamijeniti pogonski remen nakon svakih 25 000 ciklusa, a u tu svrhu ugrađen je brojač u donji središnji stup. Zatražite pomoć u radionici.

U slučaju kvara pogonskog remena, vrata se i dalje mogu ručno otvoriti i zatvoriti.

Greška

Ako se prilikom otključavanja vrata detektira greška, oglasit će se zvučno upozorenje. Provjerite položaj vanjske ručke. Ako je u otvorenom položaju, resetirajte ručku i ključem aktivirajte brave na vratima.

Ako greška i dalje ostane, potražite pomoć radionice.

Električne bočne stepenice

⚠ Upozorenje

Budite pažljivi kod uporabe električne bočne stepenice, naročito u mokrim i hladnim vremenskim uvjetima.



Električna bočna stepenica automatski se aktivira prilikom otvaranja ili zatvaranja električnih kliznih vrata.

⚠ Upozorenje

Provjerite da ima dovoljno prostora za potpuno i neometano rasklapanje električnih bočnih stepenica.



Indikator je osvijetljen tijekom rada električne bočne stepenice. Ako ostaje osvijetljen dok su vrata zatvorena, to znači da stepenica nije uvučena.

U slučaju kvara, ručno uvucite električnu bočnu stepenicu odvrtnjem narančastog ručnog kola koje se nalazi ispod stepenice, nakon što provjerite da nema prepreka koje

bi spriječile zatvaranje. Kada se stepenica uvuče, pričvrstite narančasto ručno kolo. Zatražite pomoć radionice.

Stražnja vrata

Zaključajte i otključajte stražnja vrata daljinskim upravljačem ili ključem (ako je u opremi).

Za otvaranje stražnjih desnih vrata, povucite vanjsku ručku.

Desna vrata možete otvoriti i iznutra povlačenjem unutarnje ručke.



Lijeva stražnja vrata zatim oslobađate pomoću ručice.

⚠ Upozorenje

Ako su stražnja vrata otvorena i vozilo je parkirano pored ceste, stražnja svjetla mogu biti zaklonjena.

Neka drugi sudionici prometa na cesti budu svjesni vozila, korištenjem trokuta upozorenja ili druge opreme specificirane u propisima cestovnog prometa.

Vrata se zadržavaju u položaju od 90° pomoću zabravnih zadržaća.



Za otvaranje vrata do 180° ili dalje (ovisno o modelu), oslobodite zabravne zadržake od hvataljki na okviru vrata i otvorite vrata u željeni položaj.



Prilikom otvaranja vrata do 270°, vrata se zadržavaju u potpuno otvorenom položaju magnetima na bočnim stranicama karoserije.

⚠ Upozorenje

Pazite da više otvorena vrata učvrstite kada su u potpunosti otvorena.

Otvorena vrata mogu se naglo zalupiti pod udarom vjetra!

Prilikom zatvaranja vrata, svaki zadržak učvrstite za kopču na okviru vrata.

Stražnja vrata možete zaključati iznutra unutarnjom sklopkom brave na unutarnjoj strani desnih vrata.

Lijeva stražnja vrata uvijek zatvorite prije desnih stražnjih vrata.

Kombi, autobus

Kod vozila s lijevim upravljačem, stražnje vrata se otvaraju iznutra povlačenjem unutarnje ručke.

Kod vozila s desnim upravljačem, iznutra povucite unutarnju ručku na desnim vratima i otvorite ih, a zatim oslobodite lijeva vrata spuštajući ručicu i otvorite ih.

Lijeva stražnja vrata uvijek zatvorite prije desnih stražnjih vrata.

Sigurnost vozila

Protuprovalni sustav zaključavanja

⚠ Upozorenje

Ne koristite sustav ako su ljudi u vozilu! Vrata se ne mogu otključati iznutra.

Sustav zadržava vrata. Sva vrata moraju biti zatvorena ili se sustav ne može aktivirati.

Napomena

Protuprovalni sustav ne može se uključiti kad su uključena svjetla upozorenja ili pokazivači smjera.

Uključivanje i isključivanje nije moguće pomoću prekidača za centralno zaključavanje.

Aktiviranje



Dvaput pritisnite  unutar 3 sekundi. Svjetla upozorenja trepere pet puta kao potvrda.

Deaktiviranje

Otključajte vrata pritiskom  na daljinskom upravljaču.

Protuprovalni alarmni sustav

Protuprovalnim alarmnim sustavom se upravlja zajedno sa sustavom središnjeg zaključavanja.

Nadgleda:

- vrata, prtljažnik, poklopac motora
- putnički prostor
- prtljažnik
- paljenje
- prekid napajanja sirene alarma

Aktiviranje

Sva vrata i poklopac prostora motora moraju biti zatvoreni.



Pritisnite  za uključivanje protuprovalnog alarmnog sustava. Svjetla upozorenja trepću dvaput kao potvrda uključivanja.

Ako pokazivači smjera ne trepere prilikom aktiviranja, vrata ili poklopac motora nisu u potpunosti zatvoreni.

Napomena

Promjene u unutrašnjosti vozila, npr. korištenje prekrivača sjedala i otvoreni prozori, mogu ometati funkciju nadgledanja putničkog prostora.

Deaktiviranje

Otključavanjem vozila ili uključivanjem kontakta isključuje se protuprovalni sustav. Svjetla upozorenja trepću jednom kao potvrda isključivanja.

Napomena

Ako je alarm uključen, otključavanjem vozila putem ključa neće zaustaviti sirenu alarma. Za zaustavljanje sirene uključite kontakt. Svjetla upozorenja neće treptati nakon isključivanja ako je alarm uključen.

Aktiviranje bez nadzora putničkog prostora

Isključite nadzor putničkog prostora kada u vozilu ostavljate životinje ili ako ste postavili pomoćni grijač ↗ 112 za vremenski određeno ili daljinski upravljano pokretanje.



Ovisno o konfiguraciji vozila:

- pritisnite i držite  ili
- dvaput brzo uključite i isključite prekidač paljenja, a zatim zatvorite vrata i aktivirajte protuprovalni alarmni sustav

Kao potvrda oglasit će se čujni signal.

Stanje ostaje isto sve dok se vrata ne otključaju.

Alarm

Kada se uključi, čuje se zvuk alarma putem zvučnika s pomoćnim napajanjem preko posebne baterije, i istovremeno trepere svi pokazivači smjera. Broj signala alarma i njihovo trajanje određeno je propisima.

Ako je akumulator vozila iskopčan ili ako je prekinuto njegovo napajanje, uključit će se sirena alarma. Ako je potrebno iskopčati akumulator, prvo isključite protuprovalni sustav.

Za isključivanje sirene alarma (ako je pokrenuta) i time za isključivanje protuprovalnog sustava, ponovno spojite akumulator vozila i otključajte vozilo putem tipke daljinskog upravljača  (ili uključite kontakt).

Blokada motora

Sustav je dio prekidača paljenja i provjerava je li dopušteno pokretanje vozila s ključem koji se koristi.

Blokada motora se automatski aktivira nakon što se ključ izvadi iz kontakt prekidača i ako se ključ ostavi u kontakt bravi kad je motor isključen.

Ako se motor ne može pokrenuti, isključite kontakt i izvadite ključ, pričekajte približno 2 sekunde i zatim ga ponovno pokušajte pokrenuti. Ako je pokušaj pokretanje neuspješan, pokušajte pokrenuti motor korištenjem rezervnog ključa i zatražite pomoć radionice.

Napomena

Elektronička blokada pokretanja motora ne zaključava vrata. Uvijek trebate zaključati vozilo kad ga napuštate i uključiti protuprovalni alarmni sustav ↗ 22, ↗ 32.

Vanjska ogledala

Konveksni oblik

Konveksno vanjsko ogledalo ima asferično područje koje reducira slijepe točke. Zbog oblika ogledala predmeti izgledaju manji, što utječe na mogućnost procjenjivanja udaljenosti.

Ručno podešavanje

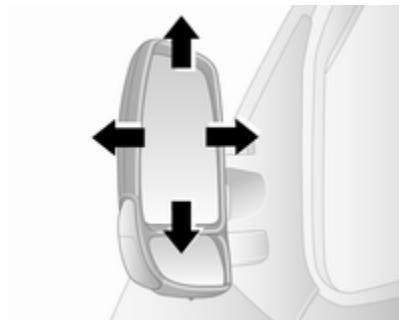

Ogledala podesite zakretanjem u traženom smjeru.

Donja ogledala se ne mogu podešavati.

Električno podešavanje



Uključite paljenje kako biste rukovali električnim vanjskim ogledalima.

Odaberite odgovarajući vanjski retrovizor prebacivanjem komande u lijevo ili desno, a zatim zakrenite komandu za podešavanje retrovizora.

Kad je komanda u središnjem položaju nijedan retrovizor nije odabran.

Donja ogledala se ne mogu podešavati.

Retrovizori s mogućnošću preklapanja



Da bi se zajamčila sigurnost pješaka, vanjska ogledala će u slučaju dovoljno jakog udara iskočiti iz svog uobičajenog položaja. Laganim pritiskom na kućište ogledala vratit ćete ga u normalni položaj.

Parkirni položaj

Vanjska ogledala mogu se preklopiti nježnim pritiskom na vanjski rub kućišta, primjerice, ako se nalazite na skućenom mjestu za parkiranje.

Grijani retrovizori



Uključuju se pritiskom  kod bilo kojeg sustava. LED u tipki svijetli tijekom rada.



Grijanje radi kad motor radi i isključuje se automatski nakon kratkog vremena.

Sustav kontrole klime ⇨ 106.

Elektronički sustav za regulaciju klime ⇨ 108.

Ogledalo u unutrašnjosti

Ručno smanjenje zaslijepljenosti

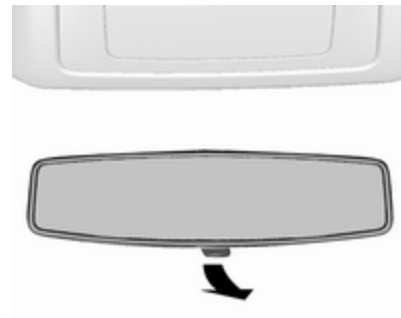

Za smanjenje zaslijepljenosti, podesite polugu na donjoj strani kućišta ogledala.

Širokokutno ogledalo



Ovisno o vozilu, veliko konveksno ogledalo nalazi se na sjenilu suvozača, a služi kao pomoć u povećanju vidljivosti i smanjivanju mrtvih kutova.

Prozori

Vjetrobran

Naljepnice na vjetrobranskom staklu

Ne lijepite naljepnice, na primjer naljepnice za naplatu cestarine ili slično, na vjetrobransko staklo u predjelu unutarnjeg retrovizora. U suprotnom, područje otkrivanja osjetnika u kućištu retrovizora moglo bi biti ograničeno.

Ručni prozori

Prozori vrata se mogu otvoriti ili zatvoriti pomoću ručica.

Električni prozori

⚠ Upozorenje

Posebno pazite pri uporabi električnih prozora. Opasnost od ozljeda, posebice za djecu.

Pri zatvaranju prozora obratite na njih posebnu pozornost. Provjerite da li ste nešto zahvatili dok se gibaju.

Uključite kontakt za korištenje električnih prozora.



Pritisnite prekidač odgovarajućeg prozora za otvaranje ili ga povucite za zatvaranje.

Za vozila s automatskom funkcijom otvaranja prozora vozačevih vrata; kada otvarate ponovno pritisnite prekidač za zaustavljanje kretanja prozora.

U slučaju problema sa zatvaranjem zbog leda ili sličnog, upotrijebite prekidač nekoliko puta za zatvaranje prozora u koracima.

Preopterećenje

Ako se prozori uzastopno koriste u kratkim intervalima; korištenje prozora se onemogućava na neko vrijeme.

Stražnji prozori

Klizni bočni prozori

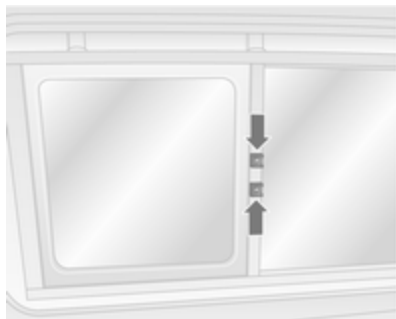

Pritisnite osigurače i povlačenjem otvorite prozor. Provjerite da su osigurači uglavljeni nakon zatvaranja.

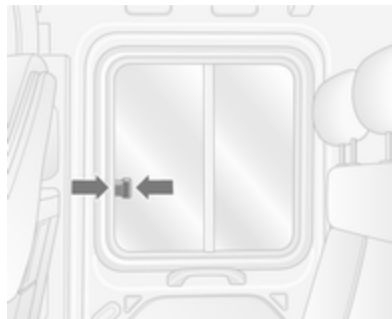

Pritisnite osigurače i povlačenjem otvorite prozor. Provjerite da su osigurači uglavljeni nakon zatvaranja.

Otvaranje bočnih stakala

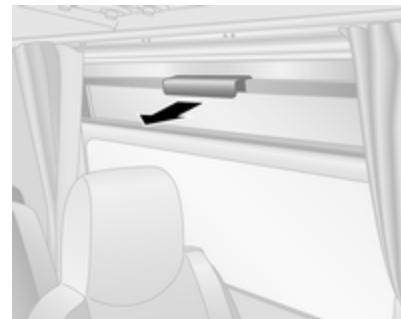

Povucite ručku za spužtanje stakla.

Napomena

Ovisno o vozilu, neki se prozori ne mogu otvoriti do kraja.

Izlaz u slučaju nužde



U slučaju nužde i hitnog izlaska iz vozila, čekićem 1 razbijte staklo 2.

Ovisno o izvedbi, izlaz za slučaj nužde može biti kroz krovnu staklenu ploču ↗ 39.

Grijanje stražnjeg prozora

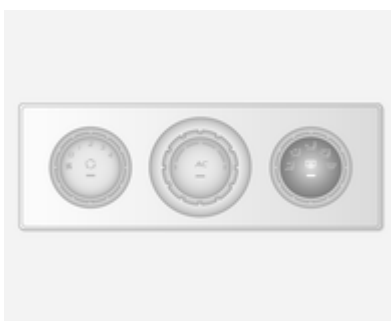

Uključuju se pritiskom  kod bilo kojeg sustava. LED u tipki svijetli tijekom rada.



Grijanje radi kad motor radi i isključuje se automatski nakon kratkog vremena.

Sustav kontrole klime ↗ 106.

Elektronički sustav za regulaciju klime ↗ 108.

Štitnici za sunce

Koristite štitnike za sunce radi smanjenja zasljepljivanja preklapanjem dolje i zakretanjem u stranu.

Ako štitnici za sunce imaju integrirana ogledala, poklopci ogledala trebaju biti zatvoreni tijekom vožnje.

Sjenila također mogu imati držač za parkirne karte itd.

Širokokutno ogledalo ↗ 35.

Krov

Staklena ploča

Izlaz u slučaju nužde



U slučaju nužde možete razbiti staklo.
Čekićem udarite staklenu ploču.

Ovisno o izvedbi, izlaz za slučaj
nužde može biti kroz bočne prozore
⇨ 37.

Sjedala, sustavi zaštite

Naslони za glavu	40
Prednja sjedala	41
Položaj sjedala	41
Podešavanje sjedala	42
Naslon za ruku	46
Grijanje	46
Stražnja sjedala	47
Sigurnosni pojasevi	49
Sigurnosni pojas u tri točke	50
Zračni jastuci	52
Prednji zračni jastuci	55
Bočni zračni jastuci	56
Deaktiviranje zračnog jastuka ...	56
Sustavi zaštite za dijete	58
Sigurnosni sustavi za dijete	58
Mjesta postavljanja sigurnosnog sustava za dijete	59
ISOFIX sigurnosni sustavi za dijete	66
Ušice za učvršćenje gornjeg remena	66

Naslони za glavu

Položaj

⚠ Upozorenje

Vozite samo s naslonom za glavu postavljenim u odgovarajući položaj.

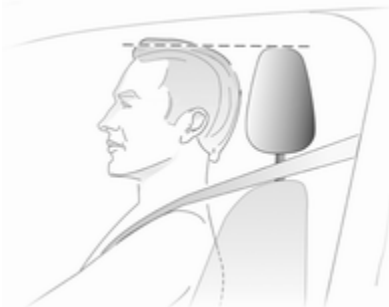

Gornji rub naslona za glavu treba biti u razini vrha glave. Ako to za vrlo visoke putnike nije moguće, naslon za glavu treba postaviti u najviši položaj, i za vrlo niske putnike u najniži položaj.

Podešavanje visine

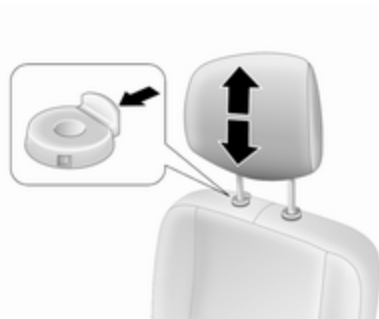

Povucite za podizanje ili pritisnite hvataljku i spustite glavonaslon. Provjerite da li se glavonaslon zakvačio.

Napomena

Dozvoljena dodatna oprema se može ugraditi samo na naslon za glavu suvozača ako se sjedalo ne koristi.

Uklanjanje

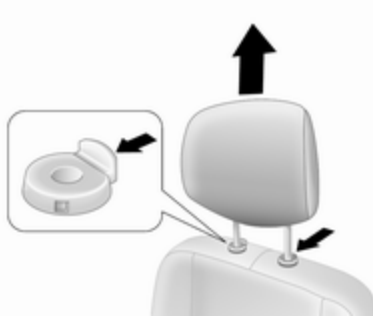

Pritisnite oba osigurača, naslon za glavu povucite gore i uklonite.

Naslone za glavu spremite i učvrstite u prtljažnom prostoru. Ne vozite s uklonjenim naslonima za glavu ako je sjedalo zauzeto.

Prednja sjedala

Položaj sjedala

⚠ Upozorenje

Vozite samo s pravilno podešenim sjedalom.



- Sjednite sa stražnjicom što je moguće više natrag prema naslonu sjedala. Podesite udaljenost između sjedala i papučica tako da su vaše noge lagano savijene kada pritišćete

papučice. Suvozačevo sjedalo pomaknite što je moguće više natrag.

- Sjednite s ramenima što je moguće više natrag prema naslonu sjedala. Postavite nagib naslona sjedala tako da možete dohvatiti kolo upravljača s lagano savijenim rukama. Održavajte kontakt između ramena i naslona sjedala tijekom okretanja kola upravljača. Ne naginjte naslon sjedala previše natrag. Preporučujemo maksimalni nagib od približno 25°.
- Podesite kolo upravljača ↷ 76.
- Postavite visinu sjedala dovoljno visoko da imate jasan vidik na sve strane i svih instrumenata. Treba biti najmanje jedna ruka zračnosti između vaše glave i obloge krova. Vaša bedra trebaju lagano nalijegati na sjedalo bez utiskivanja.
- Podesite naslon za glavu ↷ 40.

- Podesite visinu sigurnosnog pojasa ⇨ 50.
- Podesite lumbalni oslonac tako da podržava prirodni oblik kralježnice ⇨ 42.

Podešavanje sjedala

⚠ Opasnost

Nemojte sjediti bliže od 25 cm od kola upravljača, kako bi dozvolili sigurno napuhavanje zračnog jastuka.

⚠ Upozorenje

Nikada ne podešavajte sjedala za vrijeme vožnje, jer se mogu nekontrolirano pomaknuti.

Pozicioniranje sjedala



Povucite ručicu, pomjerite sjedalo, otpustite ručicu.

Pokušajte pomicati naslon sjedala natrag-naprijed, kako biste provjerili je li sjedalo zabravljeno u položaju.

Pozicioniranje sjedala s ovjesom



Povucite ručicu, pomjerite sjedalo, otpustite ručicu.

Pokušajte pomicati naslon sjedala natrag-naprijed, kako biste provjerili je li sjedalo zabravljeno u položaju.

Nasloni sjedala

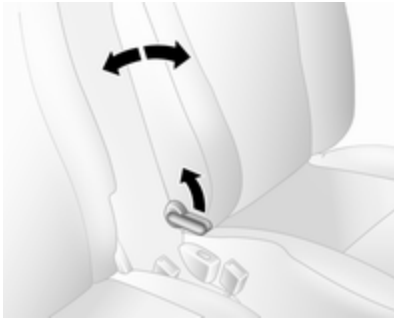

Povucite polugu, podesite nagib i pustite polugu. Pustite da se sjedalo sigurno učvrsti.

Naslon sjedala s ovsjom



Povucite polugu, podesite nagib i pustite polugu. Pustite da se sjedalo sigurno učvrsti.

Visina sjedala



Pomicanje poluge pri pumpanju
Gore : sjedalo više
Dolje : sjedalo niže

Visina sjedala s ovjesom



Povucite prednju ručicu za oslobađanje za podešavanje prednjeg dijela sjedala.

Povucite stražnju ručicu za oslobađanje za podešavanje stražnjeg dijela sjedala.

Lumbalni oslonac



Podesite naslon za križa prema osobnim potrebama.

Povećavanje i smanjivanje oslonca: okrenite kotačić dok ste rasteretili naslon.

Lumbalni oslonac sjedala s ovjesom



Podesite naslon za križa prema osobnim potrebama.

Više puta aktivirajte ručnu pumpu (nalazi se na donjoj strani uređaja) za povećanje čvrstoće.

Pritisnite tipku za otpuštanje (nalazi se na prednjoj strani uređaja) za smanjenje čvrstoće.

Osjetljivost sjedala s ovjesom



Okrenite kotačić za podešavanje osjetljivosti sjedala s ovjesom.

okrenite : čvršće
udesno

okrenite ulijevo : manje čvrsto

Podešavanje okretnih sjedala

Pozicioniranje sjedala

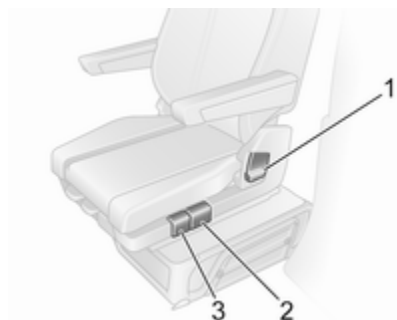

Pomaknite ručku **2**, pomaknite sjedalo, otpustite ručku.

Pokušajte pomicati naslon sjedala natrag-naprijed, kako biste provjerili je li sjedalo zabravljeno u položaju.

Nasloni sjedala

Povucite polugu **1**, podesite nagib i pustite polugu. Pustite da se sjedalo sigurno učvrsti.

Kut postolja sjedala

Pomaknite ručku **3** kako biste podesili kut postolja sjedala.

Lumbalni oslonac

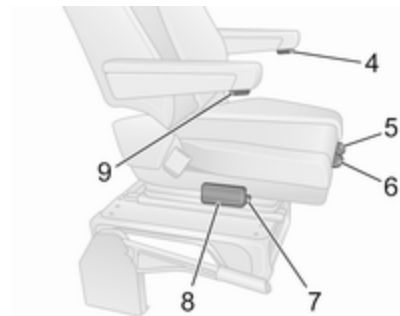

Podesite naslon za križa prema osobnim potrebama.

Više puta aktivirajte ručnu pumpu **8** (nalazi se na donjoj strani uređaja) za povećanje čvrstoće.

Pritisnite tipku za otpuštanje **7** za smanjenje čvrstoće.

Namještanje postolja sjedala

Dignite ručku **5**, pomaknite postolje sjedala prema natrag ili naprijed, otpustite ručku.

Naslони za ruke

Za podešavanje visine naslona za ruke, okrenite gumb za upravljanje 4 ili 9.

Zakretanje sjedala

Vozačevo sjedalo možete zakrenuti do 180° od položaja prema naprijed, primjerice za lakši pristup prostoru prtljažnika dok vozilo miruje i motor je ugašen.

Prije zakretanja sjedala, načinite sljedeće pripreme:

- Oslobodite sigurnosni pojas.
- Podignite naslone za ruke.
- Sjedalo pomaknite što je moguće više natrag.
- Postavite kut postolja sjedala u njegov najniži položaj.
- Podesite nagib naslona u okomit položaj.
- Otvorite vozačeva vozača.

Dignite ručku 6, zakrenite sjedalo od njegova položaja prema naprijed, otpustite ručku.

Uvijek prije vožnje vratite sjedalo u položaj prema naprijed i prije kretanja provjerite je li sjedalo zabravljeno u njegovom položaju.

Naslon za ruku



Naslони za ruke mogu se otklopiti prema gore kada nisu potrebni.

Grijanje

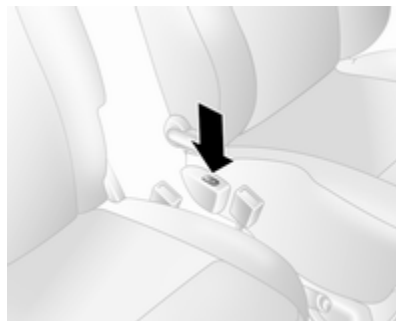

Pritisnite  za odgovarajuće sjedalo. LED u sklopki svijetli. Pritisnite drugi kraj dvopoložajnog prekidača za isključenje grijanja sjedala.

Grijanje sjedala regulira se termostatski i automatski se isključuje ako je temperatura sjedala dovoljna. Kada je sustav uključen, svijetli i svjetleća dioda (LED), a ne samo kada je grijanje aktivno.

Nije preporučeno dulje korištenje najviše postavke za osobe s osjetljivom kožom.

Grijanje sjedala je moguće koristiti kad motor radi.

Stražnja sjedala

Pristup stražnjim sjedalima



Ovisno o izvedbi, za omogućenje pristupa stražnjim sjedalima povucite ručicu za otpuštanje i preklopite naslon sjedala prema naprijed.

⚠ Upozorenje

Pazite da se naslon sjedala vrati u pravilan položaj i da su brave sigurnosnih pojaseva pravilno učvršćene.

Stavljanje sigurnosnih pojaseva
 ⇨ 50.

Uklonjiva stražnja sjedala

⚠ Upozorenje

Nikada ne vadite stražnja sjedala u vožnji jer se ona mogu nekontrolirano pomaknuti.

Uklanjanje

Kod nekih izvedbi, prtljažni prostor se može povećati uklanjanjem stražnjih sjedala.

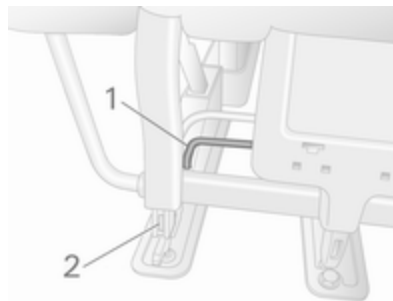

- Povucite ručicu prema gore **1** na objema stranama sjedala; osovinnice **2** vidljivo strše, kako bi pokazale da je sjedalo odbravljeno.
- Pomaknite sjedalo prema natrag za oslobađanje od točaka za pričvršćivanje na podu.
- Dignite sjedalo kako biste ga izvadili.

⚠ Upozorenje

Stražnja sjedala koja se mogu vaditi su teška! Ne pokušavajte ih vaditi bez pomoći.

Ugradnja

Opres

Ne možete zamijeniti sjedala 2. i 3. reda, ona moraju biti vraćena na svoje prvobitno mjesto.

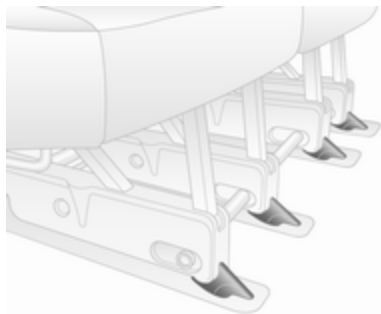

Namjestite vodilice sjedala neposredno iza prednjih točaka za učvršćenje u podu i povucite prema naprijed da se zakvači.

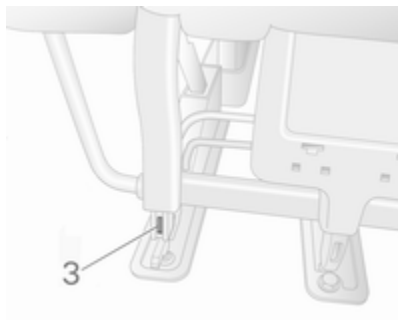

Sjedalo se automatski zabavljuje i osovinnice 3 se više neće vidjeti, što pokazuje da je sjedalo zabavljeno.

Oprez

Prilikom ugradnje stražnjih sjedala, provjerite jesu li ispravno postavljena na podne učvršne točke i jesu li zabravne hvataljke potpuno zakvačene.

Kombi, autobus

Uklanjanje

Alatom iz kompleta alata smještenog u pretincu za odlaganje ispred suvozača, okrenite ručice kako biste odbravili sjedalo.

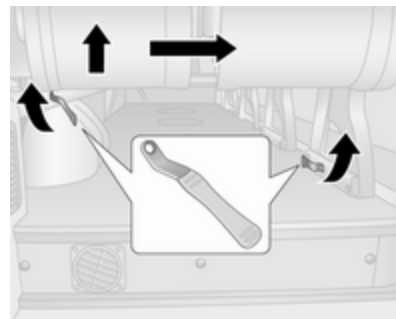

1. Oslobodite vanjsko pričvršćenje.
2. Oslobodite unutarnje pričvršćenje.
3. Podignite sjedalo s vanjske strane i pomaknite ga prema sredini vozila.

⚠ Upozorenje

Stražnja sjedala koja se mogu vaditi su teška! Ne pokušavajte ih vaditi bez pomoći.

Ugradnja

1. Namjestite sjedalo preko točaka za sidrenje.
2. Spustite sjedalo tako da dobro sjedne na svoje mjesto.
3. Provjerite je li sjedalo sigurno zavravljeno na svom mjestu.

Sigurnosni pojasevi

Sigurnosni pojasevi se blokiraju u slučaju naglog kočenja ili usporavanja vozila, držeći putnike u sjedećem položaju. Na taj je način značajno smanjena opasnost od ozljeda.

⚠ Upozorenje

Vežite sigurnosni pojas prije svake vožnje.

U slučaju nesreće, osobe nisu vezale sigurnosni pojas ugrožavaju suputnike i sebe.

Sigurnosni pojasevi konstruirani su samo za jednu osobu. Sigurnosni sustav za dijete ⇨ 58.

Periodično provjerite oštećenja i funkciju svih dijelova sustava sigurnosnog pojasa.

Oštećene komponente zamijenite. Nakon nezgode, pojaseve i aktivirane zatezače pojaseva zamijenite u radionici.

Napomena

Uvjerite se da pojasevi nisu oštećeni ili ukliješteni predmetima oštih bridova. Spriječite da prljavština uđe u spremnike pojasa.

Podsjetnik za sigurnosni pojas

Prednja sjedala su opremljena podsjetnikom za sigurnosni pojas, koji se pokazuje kontrolnim svjetlom  u krovnoj konzoli ili pored kontrola za klimu u ploči s instrumentima ⇨ 84, ⇨ 87.

Graničnici sile pojasa

Na prednjim sjedalima, pritisak na tijelo se smanjuje postupnim otpuštanjem pojasa tijekom sudara.

Zatezači pojasa

Pri frontalnim sudarima ili naletima na vozilo sa stražnje strane određene jakosti, prednji sigurnosni pojasevi se zatežu.

⚠ Upozorenje

Neppravilno rukovanje (npr. uklanjanje i postavljanje pojaseve) može aktivirati zatezače pojaseva.

Aktiviranje zatezača pojasa označava se neprekidnim svijetljenjem kontrolnog indikatora  ↻ 87.

Aktivirani zatezači pojaseva moraju se zamijeniti u radionici. Zatezači pojaseva se mogu aktivirati samo jednom.

Napomena

Ne učvršćujte i ne ugrađujte dodatnu opremu ili druge predmete koji mogu ometati rad zatezača pojaseva. Ne vršite nikakve izmjene na komponentama zatezača pojaseva jer će to obzvuđediti atest vozila.

Sigurnosni pojas u tri točke

Vežanje



Izvućite pojas iz spremnika, neuvijenog ga povućite preko tijela i umetnite kopću u bravu. Redovito zategnite trbušni pojas tijekom vožnje povlaćenjem ramenog pojasa.

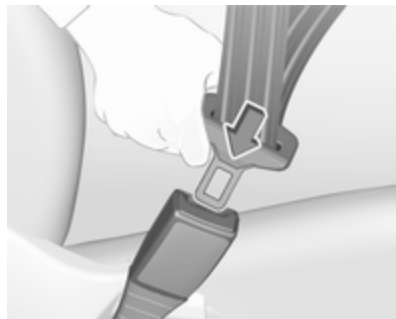

Široka ili debela odjeća narušava pravilno nalijeganje pojasa. Ne stavljajte predmete kao što su vrećice ili mobilni telefoni između pojasa i tijela.

⚠ Upozorenje

Pojas ne smije nalijegati na čvrste ili lomljive predmete u džepovima vaše odjeće.

Podsjetnik za sigurnosni pojas  ↻ 87.

Podešavanje visine

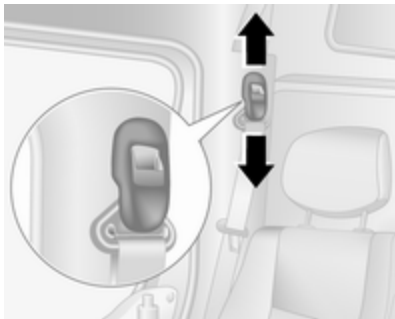

1. Malo izvucite pojas.
2. Dignite podešivač visine prema gore ili pritisnite gumb za odbravljivanje i gurnite podešivač visine prema dolje.



Podesite visinu tako da pojas naliježe preko ramena. Ne smije prelaziti preko vrata ili nadlaktice.

⚠ Upozorenje

Ne podešavajte tijekom vožnje.

Uklanjanje



Za otkopčavanje pojasa, pritisnite crveni gumb na bravi pojasa.

Korištenje sigurnosnog pojasa tijekom trudnoće



⚠ Upozorenje

Trbušni pojas mora biti postavljen što je niže moguće preko zdjelice radi sprječavanja pritiska na trbuh.

Zračni jastuci

Sustav zračni jastuka se sastoji od brojnih individualnih sustav ovisno o svrsi opreme.

Kad se aktiviraju, zračni jastuci se napuhuju u milisekundama. Također se brzo i ispuše tako da se često tijekom sudara i ne primijeti.

⚠ Upozorenje

Pri nestručnom rukovanju zračni se jastuci mogu slučajno aktivirati.

Napomena

Elektronika koja kontrolira zračne jastuke i zatezače pojaseva nalazi se u središnjoj konzoli. Ne postavljajte nikakve magnetične predmete u to područje.

Nemojte ništa pričvršćivati na poklopce zračnih jastuka i ne prekrivajte ih drugim materijalima.

Svaki zračni jastuk napuhuje se samo jednom. Napuhane zračne jastuke zamijenite u radionici. Nadalje, možda će biti potrebno

zamijeniti kolo upravljača, ploču s instrumentima, limove karoserije, brtve vrata, ručke i sjedala.

Ne vršite nikakve izmjene na zračnim jastucima jer će to obezvrijediti atest vozila.

Pri napuhavanju zračnih jastuka oslobađaju se vrući plinovi koji mogu prouzročiti opekotine.

Kontrolno svjetlo  sustava zračnih jastuka  87.

Sigurnosni sustavi za dijete na sjedalu suvozača sa sustavom zračnih jastuka

Upozorenje sukladno ECE R94.02:



EN: NEVER use a rear-facing child restraint system on a seat protected by an ACTIVE AIRBAG in front of it, DEATH or SERIOUS INJURY to the CHILD can occur.

DE: Nach hinten gerichtete Kindersitze NIEMALS auf einem Sitz verwenden, der durch einen davor befindlichen AKTIVEN AIRBAG geschützt ist, da dies den TOD oder SCHWERE VERLETZUNGEN DES KINDES zur Folge haben kann.

FR: NE JAMAIS utiliser un siège d'enfant orienté vers l'arrière sur un siège protégé par un COUSSIN GONFLABLE ACTIF placé devant lui, sous peine d'infliger des BLESSURES GRAVES, voire MORTELLES à l'ENFANT.

ES: NUNCA utilice un sistema de retención infantil orientado hacia atrás en un asiento protegido por un AIRBAG FRONTAL ACTIVO. Peligro de MUERTE o LESIONES GRAVES para el NIÑO.

RU: ЗАПРЕЩАЕТСЯ устанавливать детское удерживающее устройство лицом назад на сиденье автомобиля,

оборудованном фронтальной подушкой безопасности, если ПОДУШКА НЕ ОТКЛЮЧЕНА! Это может привести к СМЕРТИ или СЕРЬЕЗНЫМ ТРАВМАМ РЕБЕНКА.

NL: Gebruik NOOIT een achterwaarts gericht kinderzitje op een stoel met een ACTIEVE AIRBAG ervoor, om DODELIJK of ERNSTIG LETSEL van het KIND te voorkomen.

DA: Brug ALDRIG en bagudvendt autostol på et forsæde med AKTIV AIRBAG, BARNET kan komme I LIVSFARE eller komme ALVORLIGT TIL SKADE.

SV: Använd ALDRIG en bakåtvänd barnstol på ett säte som skyddas med en framförvarande AKTIV AIRBAG. DÖDSFALL eller ALLVARLIGA SKADOR kan drabba BARNET.

FI: ÄLÄ KOSKAAN sijoita taaksepäin suunnattua lasten turvaistuinta istuimelle, jonka edessä on AKTIIVINEN TURVATYYNYY, LAPSI VOI KUOLLA tai VAMMAUTUA VAKAVASTI.

NO: Bakovervendt barnesikringsutstyr må ALDRI brukes på et sete med AKTIV KOLLISJONSPUTE foran, da det kan føre til at BARNET utsettes for LIVSFARE og fare for ALVORLIGE SKADER.

PT: NUNCA use um sistema de retenção para crianças voltado para trás num banco protegido com um AIRBAG ACTIVO na frente do mesmo, poderá ocorrer a PERDA DE VIDA ou FERIMENTOS GRAVES na CRIANÇA.

IT: Non usare mai un sistema di sicurezza per bambini rivolto all'indietro su un sedile protetto da AIRBAG ATTIVO di fronte ad esso: pericolo di MORTE o LESIONI GRAVI per il BAMBINO!

EL: ΠΟΤΕ μη χρησιμοποιείτε παιδικό κάθισμα ασφαλείας με φορά προς τα πίσω σε κάθισμα που προστατεύεται από μετωπικό ΕΝΕΡΓΟ ΑΕΡΟΣΑΚΟ, διότι το παιδί μπορεί να υποστεί ΘΑΝΑΣΙΜΟ ή ΣΟΒΑΡΟ ΤΡΑΥΜΑΤΙΣΜΟ.

PL: NIE WOLNO montować fotelika dziecięcego zwróconego tyłem do kierunku jazdy na fotelu, przed którym znajduje się WŁĄCZONA PODUSZKA POWIETRZNA. Niezastosowanie się do tego zalecenia może być przyczyną ŚMIERCI lub POWAŻNYCH OBRAŻEŃ u DZIECKA.

TR: Arkaya bakan bir çocuk emniyet sistemini KESİNLİKLE önünde bir AKTİF HAVA YASTIĞI ile korunmakta olan bir koltukta kullanmayınız. ÇOCUK ÖLEBİLİR veya AĞIR ŞEKİLDE YARALANABİLİR.

UK: НИКОЛИ не використовуйте систему безпеки для дітей, що встановлюється обличчям назад, на сидінні з УВІМКНЕНОЮ ПОДУШКОЮ БЕЗПЕКИ, інакше це може призвести до СМЕРТІ чи СЕРІОЗНОГО ТРАВМУВАННЯ ДИТИНИ.

HU: SOHA ne használjon hátrafelé néző biztonsági gyerekülést előlről AKTÍV LÉGZSÁKKAL védett ülésen, mert a GYERMEK HALÁLÁT vagy KOMOLY SÉRÜLÉSÉT okozhatja.

HR: NIKADA nemojte koristiti sustav zadržavanja za djecu okrenut prema natrag na sjedalu s AKTIVNIM ZRAČNIM JASTUKOM ispred njega, to bi moglo dovesti do SMRTI ili OZBILJNIH OZLJEDA za DIJETE.

SL: NIKOLI ne nameščajte otroškega varnostnega sedeža, obrnjenega v nasprotni smeri vožnje, na sedež z AKTIVNO ČELNO ZRAČNO BLAZINO, saj pri tem obstaja nevarnost RESNIH ali SMRTNIH POŠKODB za OTROKA.

SR: NIKADA ne koristiti bezbednosni sistem za decu u kome su deca okrenuta unazad na sedištu sa AKTIVNIM VAZDUŠNIM JASTUKOM ispred sedišta zato što DETE može da NASTRADA ili da se TEŠKO POVREDI.

MK: НИКОГАШ не користете детско седиште свртено наназад на седиште заштитено со АКТИВНО ВОЗДУШНО ПЕРНИЧЕ пред него, зато што детето може ДА ЗАГИНЕ или да биде ТЕШКО ПОВРЕДЕНО.

BG: НИКОГА не използвайте детска седалка, гледаща назад, върху седалка, която е защитена

чрез АКТИВНА ВЪЗДУШНА ВЪЗГЛАВНИЦА пред нея - може да се стигне до СМЪРТ или СЕРИОЗНО НАРАНЯВАНЕ на ДЕТЕТО.

RO: Nu utilizați NICIODATĂ un scaun pentru copil îndreptat spre partea din spate a mașinii pe un scaun protejat de un AIRBAG ACTIV în fața sa; acest lucru poate duce la DECESUL sau VĂTĂMAREA GRAVĂ a COPILULUI.

CS: NIKDY nepoužívejte dětský zádržný systém instalovaný proti směru jízdy na sedadle, které je chráněno před sedadlem AKTIVNÍM AIRBAGEM. Mohlo by dojít k VÁŽNĚMU PORANĚNÍ nebo ÚMRTÍ DÍTĚTE.

SK: NIKDY nepoužívajte detskú sedačku otočenú vzad na sedadle chránenom AKTÍVNÝM AIRBAGOM, pretože môže dôjsť k SMRTI alebo VÁŽNYM ZRANENIAM DIEŤAŤA.

LT: JOKIU BŪDU nemontuokite atgal atgręžtos vaiko tvirtinimo sistemos sėdynėje, prieš kurią įrengta AKTYVI ORO PAGALVĖ, nes VAIKAS GALI ŽŪTI arba RIMTAI SUSIŽALOTI.

LV: NEKĀDĀ GADĪJUMĀ neizmantojiet uz aizmuguri vērstu bērnu sēdekļi sēdvietā, kas tiek aizsargāta ar tās priekšā uzstādītu AKTĪVU DROŠĪBAS SPILVENU, jo pretējā gadījumā BĒRNS var gūt SMAGAS TRAUMAS vai IET BOJĀ.

ET: ĀRGE kasutage tahapoole suunatud lapseturvaistet istmel, mille ees on AKTIIVSE TURVAPADJAGA kaitstud iste, sest see võib põhjustada LAPSE SURMA või TÕSISE VIGASTUSE.

MT: QATT tuża tražžin għat-*tfal* li jħares lejn in-naħa ta' wara fuq sit protett b' *AIRBAG* ATTIV quddiemu; dan jista' jikkawża l-*MEWT* jew *ĠRIEHI* SERJI lit-*TFAL*.

Osim upozorenja koje treba postaviti prema ECE R94.02, iz sigurnosnih razloga sigurnosni sustav za dijete smije se koristiti isključivo sukladno uputama i ograničenjima navedenih u tablici ⇨ 59.

Naljepnica zračnog jastuka može se nalaziti s obje strane štitnika za sunce sa strane prednjeg suvozača.

⚠ Opasnost

Nemojte koristiti sigurnosni sustav za dijete na sjedalu suvozača dok je prednji zračni jastuk aktivan.

Deaktiviranje zračnog jastuka ⇨ 56.

Prednji zračni jastuci

Sustav prednjih zračnih jastuka sastoji se od jednog zračnog jastuka u kolu upravljača i jednog u ploči s instrumentima na suvozačevoj strani. Mogu se prepoznati po natpisu **AIRBAG**.



Osim toga, na bočnoj strani ploče s instrumentima nalazi se naljepnica upozorenja koja je vidljiva kad su otvorena suvozačeva vrata.

Sustav prednjih zračnih jastuka aktivira se u slučaju nezgode određene jakosti. Kontakt mora biti uključen.

Napuhani zračni jastuci apsorbiraju udarac, te na taj način značajno smanjuju opasnost od ozljeda gornjeg dijela tijela i glave putnika na prednjim sjedalima.

⚠ Upozorenje

Optimalna zaštita se pruža samo kada je sjedalo u pravilnom položaju ⇨ 41.

Držite područje u kojem se napuhuju zračni jastuci bez prepreka.

Pravilno vežite sigurnosni pojas i sigurno ga zakačite. Samo tada je zračni jastuk sposoban za zaštitu.

Bočni zračni jastuci

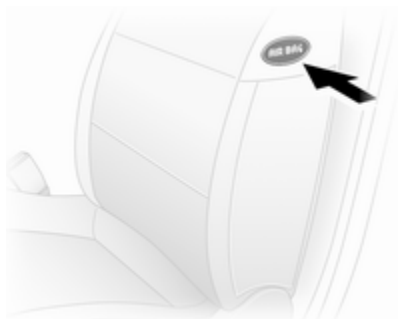

Sustav bočnih zračnih jastuka sastoji se od zračnog jastuka u naslonu svakog prednjeg sjedala. Mogu se prepoznati po natpisu **AIRBAG**.

Sustav bočnih zračnih jastuka aktivira se u slučaju nezgode određene jakosti. Kontakt mora biti uključen.

Napuhani zračni jastuci apsorbiraju udarac, smanjujući time značajno opasnost od ozljeda gornjeg dijela tijela i zdjelice u slučaju bočnog sudara.

⚠ Upozorenje

Držite područje u kojem se napuhuju zračni jastuci bez prepreka.

Napomena

Koristite samo zaštitne prekrivače sjedala koji su odobreni za vozilo. Budite pažljivi da ne prekrijete zračne jastuke.

Deaktiviranje zračnog jastuka

Sustave prednjih i bočnih zračnih jastuka za suvozača treba isključiti ako želite postaviti sigurnosni sustav za dijete na to sjedalo, i to sukladno uputama iz tablica za ugradnju sigurnosnog sustava za dijete ⇨ 59.

Zatezači pojaseva i svi zračni jastuci vozača će ostati aktivni.















Sustav zračnog jastuka suvozača se može deaktivirati pomoću prekidača sa strane ploče s instrumentima.



Dok je kontakt isključen, otvorite prednja vrata, gurnite prekidač i okrenite u smjeru suprotnom od kazaljke na satu u položaj **OFF**.



Prednji zračni jastuci suvozača su deaktivirani i neće se napuhati u slučaju sudara. Kontrolno svjetlo             

Sustavi zaštite za dijete

Sigurnosni sustavi za dijete

Preporučamo Opel sigurnosni sustav za dijete koji je namijenjen specifično za vozilo.

Kada se koristi sigurnosni sustav za dijete, obratite pažnju na sljedeće upute za korištenje i postavljanje i također na one isporučene sa sigurnosnim sustavom za dijete.

Uvijek poštujujte lokalne ili nacionalne propise. U nekim državama, korištenje sigurnosnog sustava za dijete je zabranjeno na određenim sjedalima.

⚠ Upozorenje

Kada koristite sigurnosni sustav za dijete na suvozačevom sjedalu, zračni jastuci za suvozačevo sjedalo moraju biti isključeni; ako ne, aktiviranje zračnih jastuka predstavlja opasnost za život djeteta.

To je posebno slučaj kod sigurnosnih sustava za dijete usmjerenih prema natrag, postavljenih na sjedalo suvozača.

Deaktiviranje zračnog jastuka ⇨ 56.

Oznaka zračnog jastuka ⇨ 52.

Stražnja sjedala najprikladnije su mjesto za učvršćivanje sigurnosnog sustava za djecu.

Dijete treba putovati u vozilu usmjerenom suprotno od smjera vožnje što je moguće duže. Time se osigurava da je djetetova kralježnica, koja je još uvijek slaba, izložena manjem naprezanju u slučaju nezgode.

Brave za dijete ⇨ 26.

Odabir odgovarajućeg sustava

Odgovaraju sustavi zadržavanja koji su sukladni važećim propisima UN ECE. Provjerite lokalne zakone i odredbe vezane uz obaveznu uporabu sigurnosnih sustava za dijete.

Pazite da sigurnosno sjedalo za dijete koje namjeravate koristiti odgovara tipu vozila.

Pazite da je mjesto postavljanja sigurnosnog sjedala za dijete u vozilu odgovarajuće, pogledajte tablice u nastavku.

Dopustite djeci da ulaze i izlaze iz vozila samo na suprotnoj strani od prometa.

Kad se sigurnosni sustav za dijete ne koristi, sjedalo učvrstite sigurnosnim pojasom, ili ga izvadite iz vozila.

Sigurnosni sustavi za dijete mogu se učvrstiti pomoću pričvrsnih držača ISOFIX, gornjih pojasa, ako je dostupno, i/ili sigurnosnih pojasa u tri točke. Pogledajte sljedeće tablice.

Napomena

Nemojte lijepiti ništa na sigurnosne sustave za dijete i ne pokrivajte ih drugim materijalima.

Sigurnosni sustav za dijete koji je bio izložen naprezanju u nezgodi se mora zamijeniti.

Mjesta postavljanja sigurnosnog sustava za dijete

Dozvoljene opcije za postavljanje sigurnosnog sustava za dijete

Prednja sjedala - sve izvedbe

Klasa mase i godina

Jedno sjedalo - strana suvozača¹⁾

bez zračnog jastuka sa zračnim jastukom

Klupa - strana suvozača

bez zračnog jastuka sa zračnim jastukom

sredina vanjsko sredina vanjsko

Grupa 0: do 10 kg

ili približno 10 mjeseci

U

U²⁾

U

U

U²⁾

U²⁾

Grupa 0+: do 13 kg

ili približno 2 godine

Grupa I: 9 do 18 kg

U

U²⁾

U

U

U²⁾

U²⁾

ili približno 8 mjeseci do 4 godine

Grupa II: 15 do 25 kg

ili približno 3 do 7 godina

U

U²⁾

U

U

U²⁾

U²⁾

Grupa III: 22 do 36 kg

ili približno 6 do 12 godina

- 1) Ako je podesivo, pazite da je sjedalo u krajnjem stražnjem položaju. Provjerite da je sigurnosni pojas što je moguće više ravan između ramena i gornje točke učvršćenja.
- 2) Uvjerite se da je sustav zračnih jastuka suvozača deaktiviran prilikom postavljanja sigurnosnog sustava za dijete na taj položaj.

60 Sjedala, sustavi zaštite

Dupla kabina - stražnja sjedala

Klasa mase i godina

Sjedala u 2. redu

Vanjsko

Sredina

Grupa 0: do 10 kg

ili približno 10 mjeseci

U

X

Grupa 0+: do 13 kg

ili približno 2 godine

Grupa I: 9 do 18 kg

ili približno 8 mjeseci do 4 godine

Grupa II: 15 do 25 kg

ili približno 3 do 7 godina

U

X

Grupa III: 22 do 36 kg

ili približno 6 do 12 godina

Combi - stražnja sjedala

Klasa mase i godina

Sjedala u 2. redu

Sjedala u 3. redu

Strana vozača

Strana suvozača

vanjsko sjedalo

Srednje sjedalo

vanjsko sjedalo

Grupa 0: do 10 kg

ili približno 10 mjeseci

U³⁾, +

X

X

X

Grupa 0+: do 13 kg

ili približno 2 godine

Grupa I: 9 do 18 kg

ili približno 8 mjeseci do 4 godine

U⁴⁾, +UF⁴⁾, +UF⁴⁾

X

Grupa II: 15 do 25 kg

ili približno 3 do 7 godina

U⁴⁾UF⁴⁾UF⁴⁾

X

Grupa III: 22 do 36 kg

ili približno 6 do 12 godina

3) Pomaknite prednje sjedalo do kraja prema naprijed za postavljanje dječjeg sjedala okrenutog prema natrag, a zatim pomaknite stražnje sjedalo prema naprijed, prema uputama za dječje sjedalo.

4) Dječje sjedalo okrenuto prema naprijed; položite naslon dječjeg sjedala na naslon sjedala u vozilu. Prilagodite visinu oslonca za glavu ili ga uklonite ako je to potrebno; sjedalo ispred djeteta gurnite po vodilicama najviše do pola udaljenosti i ne naginjte naslon za više od 25°.

62 Sjedala, sustavi zaštite

Autobus - stražnja sjedala

Klasa mase i godina

Stražnja sjedala

Grupa 0: do 10 kg

ili približno 10 mjeseci

X

Grupa 0+: do 13 kg

ili približno 2 godine

Grupa I: 9 do 18 kg

ili približno 8 mjeseci do 4 godine

Grupa II: 15 do 25 kg

ili približno 3 do 7 godina

X

Grupa III: 22 do 36 kg

ili približno 6 do 12 godina

Kabina za posadu - stražnja sjedala

Klasa mase i godina

Sjedala u 2. redu

Vanjsko

Sredina

Grupa 0: do 10 kg

ili približno 10 mjeseci

Grupa 0+: do 13 kg

ili približno 2 godine

U

X

Grupa I: 9 do 18 kg

ili približno 8 mjeseci do 4 godine

U

X

Grupa II: 15 do 25 kg

ili približno 3 do 7 godina

Grupa III: 22 do 36 kg

ili približno 6 do 12 godina

U

X

U : podesno za univerzalnu kategoriju sigurnosnih sustava za uporabu u ovoj grupi mase i starosti, u kombinaciji sa sigurnosnim pojasom u tri točke.

UF : podesno za univerzalnu kategoriju prema naprijed usmjerenih sigurnosnih sustava za uporabu u ovoj grupi mase i starosti, u kombinaciji sa sigurnosnim pojasom u tri točke.

⊕ : prikladno za ISOFIX sigurnosni sustav za djecu s pričvršnim pločicama i točkama sidrišta, ako su postavljena. Pri učvršćivanju ISOFIX sigurnosnog sustava za dijete, mogu se koristiti samo sustavi odobreni za vozilo. Pogledajte "Dozvoljene opcije za postavljanje ISOFIX sigurnosnog sustava za dijete".

X : položaj sjedenja nije pogodan za djecu ove grupe mase i starosti.

Dozvoljene opcije za postavljanje ISOFIX sigurnosnog sustava za dijete

Combi

Grupa mase	Grupa veličine	Učvršćenje	Prednja sjedala	Sjedala u 2. redu			Sjedala u 3. redu
				Strana vozača vanjsko sjedalo	Srednje sjedalo	Strana suvozača vanjsko sjedalo	
Grupa 0: do 10 kg ili približno 10 mjeseci	E	ISO/R1	X	IL	X	X	X
Grupa 0+: do 13 kg ili približno 2 godine	E	ISO/R1	X	IL	X	X	X
	D	ISO/R2	X	IL	X	X	X
	C	ISO/R3	X	IL	X	X	X
Grupa I: 9 do 18 kg ili približno 8 mjeseci do 4 godine	D	ISO/R2	X	IL	X	X	X
	C	ISO/R3	X	IL	X	X	X
	B	ISO/F2	X	IL, IUF	IL, IUF	X	X
	B1	ISO/F2X	X	IL, IUF	IL, IUF	X	X
	A	ISO/F3	X	IL, IUF	IL, IUF	X	X

- IL : pogodno za određene ISOFIX sigurnosne sustave u kategorijama "specifično za vozilo", "ograničeno" ili "poluuniverzalno". ISOFIX sigurnosni sustav mora biti odobren za specifični tip vozila.
- IUF : pogodno za prema naprijed usmjeren ISOFIX sigurnosni sustav za dijete univerzalne kategorije, odobren za korištenje u ovoj grupi mase.
- X : nije dozvoljena ugradnja ISOFIX sigurnosnog sustava za dijete u ovoj grupi mase.

ISOFIX grupa veličine i mehanizam sjedala

- A - ISO/F3 : prema naprijed usmjeren sigurnosni sustav za dijete, za dijete maksimalne veličine u grupi mase 9 do 18 kg.
- B - ISO/F2 : prema naprijed usmjeren sigurnosni sustav za dijete, za manje dijete u grupi mase 9 do 18 kg.
- B1 - ISO/F2X : prema naprijed usmjeren sigurnosni sustav za dijete, za manje dijete u grupi mase 9 do 18 kg.
- C - ISO/R3 : prema natrag usmjeren sigurnosni sustav za dijete, za dijete maksimalne veličine u grupi mase do 18 kg.
- D - ISO/R2 : prema natrag usmjeren sigurnosni sustav za dijete, za manje dijete u grupi mase do 18 kg.
- E - ISO/R1 : prema natrag usmjeren sigurnosni sustav za mlađu djecu u grupi mase do 13 kg.

ISOFIX sigurnosni sustavi za dijete

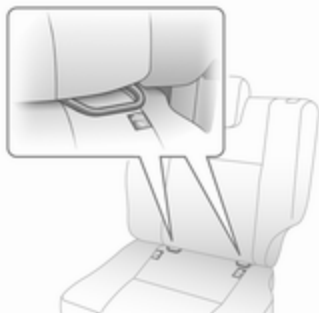

Učvrstite za vozilo odobrene ISOFIX sigurnosne sustave za dijete na ISOFIX nosače za ugradnju.

Prilikom korištenja ISOFIX nosača za postavljanje sjedala, mogu se koristiti univerzalno odobreni ISOFIX sigurnosni sustavi za dijete.

Dozvoljeni položaji za postavljanje ISOFIX sigurnosnih sustava za dijete označeni su u tablici s **+**, IL i IUF.

Ušice za učvršćenje gornjeg remena

Ušice za učvršćenje gornjeg remena nalaze se na stražnjoj strani sjedala.

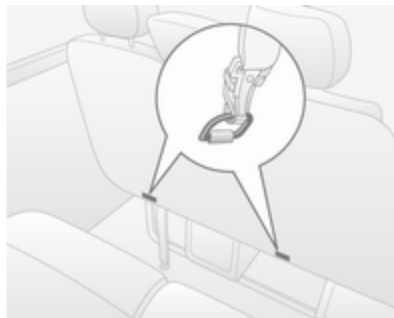

Osim učvršćenja ISOFIX, privežite gornji remen na ušice za učvršćenje gornjeg remena. Remen mora prolaziti između šipki dviju vodilica naslona za glavu.

ISOFIX dječji sigurnosni sustavi univerzalne kategorije pozicioniranja u tablici su označeni s IUF.

Spremište

Spremišta	67
Spremište na ploči s instrumentima	67
Pretnac za rukavice	68
Držači šalica	68
Prednje spremište	68
Spremište za sunčane naočale	68
Nadglavna konzola	69
Spremište ispod sjedala	69
Spremište iznad glave	70
Prtljažnik	70
Ušice za učvršćenje tereta	70
Sustav rukovanja teretom	70
Sigurnosna mreža	72
Trokut upozorenja	72
Komplet za prvu pomoć	72
Protupožarni aparat	73
Sustav krovnog nosača	73
Krovni nosač	73
Informacije o opterećenju	74

Spremišta

⚠ Upozorenje

Ne stavljajte teške ili oštre predmete u spremnike. Na taj bi se način putnici mogli ozlijediti predmetima koji se uslijed snažnog kočenja, iznenadne promjene smjera ili prilikom nesreće počnu slobodno pomicati.

Spremište na ploči s instrumentima



Spremišta, džepovi i police se nalaze na ploči s instrumentima.

Držac telefona i i/ili držac kovanica s kopčom za držanje karata nalazi se na vrhu ploče s instrumentima.

Centralno smještena polica koja se nalazi na vrhu ploče s instrumentima ima poklopac.

Držac dokumenata



Držac dokumenata izvucite iz ploče s instrumentima povlačenjem baze prema sebi i zatim ga zakrenite dolje.

Za spremanje, podignite bazu dok držac dokumenata nije vodoravan, zatim ga gurnite do kraja unutra.

Pretinac za rukavice



Pretinac za rukavice treba biti zatvoren za vrijeme vožnje.

Hladnjak pretinca za rukavice ⇨ 117.

Držači šalica

Držači šalica nalaze se na obje strane ploče s instrumentima i dolje na sredini ploče s instrumentima.

Držači čaša mogu se koristiti i za držanje prenosivog sklopa pepeljare ⇨ 80.

Prednje spremište

Tri kuke za kaput nalaze se na poprečnom nosaču kabine

Džepovi u prednjim vratima sadrže držače boce.

Preklapanje naslona suvozačevog sjedala

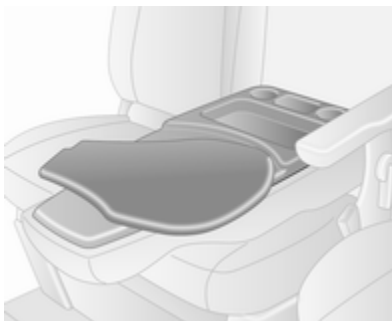

Naslon suvozačevog sjedala, kada je preklapljen potpuno naprijed, sadrži spremište i držače šalica.

Zakretna polica, koja se može koristiti za pisanje ili za dokumente, mora se vratiti u originalni položaj prije podizanja naslona sjedala.

Spremište za sunčane naočale

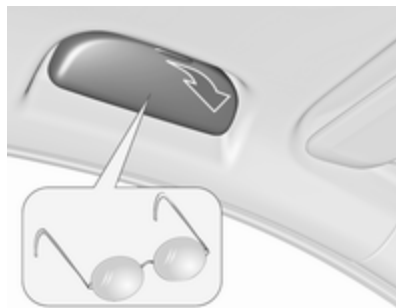

Preklopite dolje za otvaranje.

Ne koristite za spremanje teških predmeta.

Nadglavna konzola



Ukupna masa predmeta u ovim spremištima ne smije prijeći 5 kg.

Spremište ispod sjedala



Koristeći dvije omče na suvozačevom sjedalu, povucite jastuk prema naprijed za pristup spremištu ispod sjedala.

Stražnja klupa

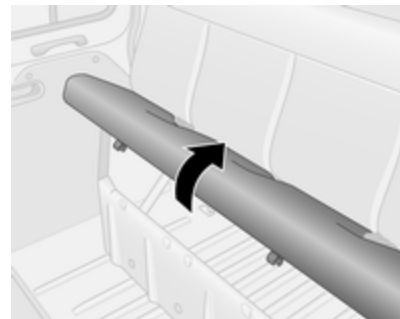

Podignite sjedište za oslobađanje pristupa odjeljku za odlaganje predmeta ispod klupe.

Spremište iznad glave



Ukupna masa predmeta u ovom spremištu ne smije prijeći 35 kg.

Stražnje spremište

Kombi, autobus

Predmete možete spremiti u pretince za spremanje povrh glave, iznad stražnjih putničkih sjedala.

Ukupna masa ne smije prijeći 20 kg ravnomjerno raspoređenih.

Prtljažnik

Ušice za učvršćenje tereta

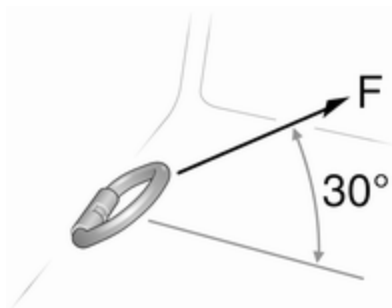

Ušice za učvršćenje tereta nalaze se u podu teretnog prostora kako bi se omogućilo učvršćenje tereta pomoću elastičnih traka ili mrežom za prtljagu.

Maksimalna sila na ušicama za vezanje ne smije prekoračiti 6250 N pod kutom od 30°.

Odstranjive ušice

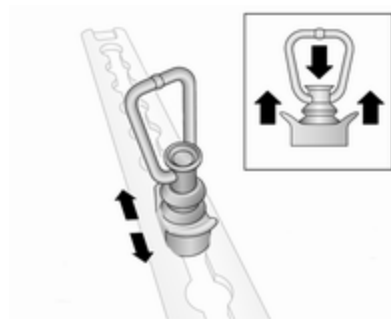

Ako želite promijeniti položaj ušice, pritisnite središnju kapicu i povucite ušicu u željeni položaj. Provjerite je li ušica pravilno uglavljena u udubljenje.

Informacije o opterećenju ⇨ 74.

Sustav rukovanja teretom

Premjestivi pregradni zid

Premjestiva pregrada može se postaviti između poda i stropnih vodilica.

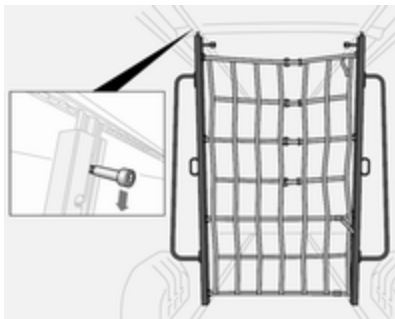

Ako je želite pomaknuti, otpustite je povlačenjem osigurača prema dolje i postavite gdje želite. Provjerite da je osigurač potpuno uglavljen, a pregrada uspravna.

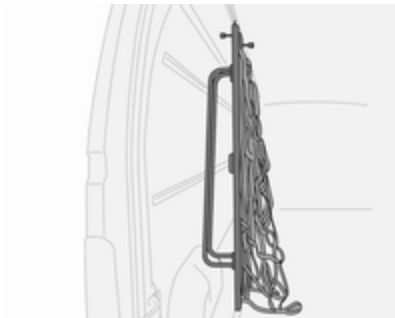

Kada pregradu ne koristite, spremite je s jedne strane prtljažnika.

Teleskopske šipke za blokadu

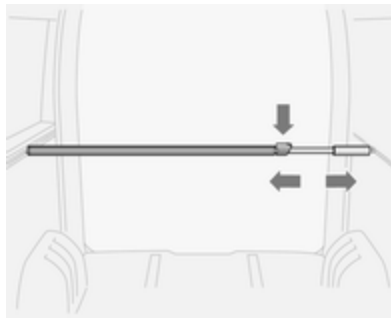

Teleskopske šipke za blokadu možete koristiti u vertikalnom ili horizontalnom položaju.

Prije tovarjenja provjerite jesu li šipke za blokadu potpuno uglavljene u vodilice.

Pritisnite osigurač prema dolje i istovremeno pomičite šipku.

Maksimalno opterećenje 100 daN/ 700 mm.

Trake sa zapinjačem

Pomoću odgovarajućih traka sa zapinjačem predmete možete pričvrstiti na odstranjive ušice smještene sa strane ili na podne vodilice.



Maksimalna nosivost podnih nosača iznosi 500 daN/700 mm.

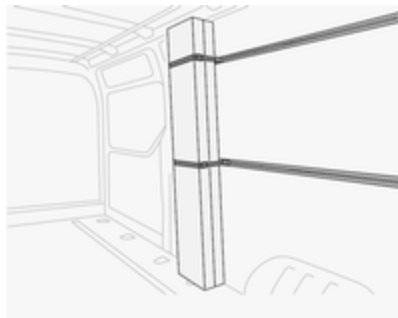

Maksimalna nosivost bočnih nosača iznosi 100 daN/700 mm.

Odstranjive ušice ⇨ 70, informacije o opterećenju ⇨ 74.

Sigurnosna mreža



Spustite sigurnosnu mrežu sa stropa i pričvrstite je na ušice za učvršćenje tereta ⇨ 70.

Podesite zategnutost traka i provjerite sigurnost tereta.

Kada se ne koristi, sigurnosna mreža mora biti spremljena u stropu.

Informacije o opterećenju ⇨ 74.

Trokut upozorenja

Trokut upozorenja se može spremi u prostor ispod prednjih sjedala.

Spremište ispod sjedala ⇨ 69.

Komplet za prvu pomoć

Kao vidljiv znak prisustva kompleta za prvu pomoć, naljepnica se može nalaziti na nadglavnoj konzoli ⇨ 69.

Komplet za prvu pomoć se može spremi u prostor ispod prednjih sjedala.

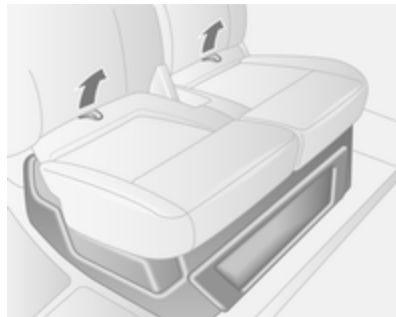

Koristeći dvije petlje na jastuku sjedala, povucite jastuk prema naprijed za dobivanje pristupa.

Spremište ispod sjedala ⇨ 69.

Ovisno o izvedbi, komplet za prvu pomoć može se nalaziti i u prostoru između prednjih sjedala ili u nadglavnoj konzoli.

Protupožarni aparat

Kao vidljiv znak prisustva protupožarnog aparata, naljepnica se može nalaziti na nadglavnoj konzoli ↗ 69.

Protupožarni aparat može se smjestiti u prostor ispod prednjih sjedala. Koristeći dvije petlje na jastuku sjedala, povucite jastuk prema naprijed za dobivanje pristupa.

Spremište ispod sjedala ↗ 69.

Ovisno o izvedbi, protupožarni aparat može se nalaziti i u prostoru između prednjih sjedala.



Dodatni protupožarni aparat može se nalaziti u oplati prednjih vrata ili u prtljažniku.

Sustav krovnog nosača

Krovni nosač

Zbog sigurnosnih razloga i kako bi izbjegli oštećenje krova, preporuča se sustav krovnog nosača odobren za vozilo.

Poštujte upute za ugradnju i uklonite krovni nosač kada se ne koristi.

Informacije o opterećenju

- Teški predmeti u teretnom prostoru trebali bi se ravnomjerno rasporediti i postaviti što je više moguće naprijed. Ako se predmeti mogu slagati, teže predmete treba staviti na dno.
- Predmete osigurajte elastičnim trakama zakačenima za ušice ⇨ 70.
- Predmete u prtljažniku učvrstite kako biste spriječili njihovo klizanje.
- Teret ne smije ometati rad papučica, parkirne kočnice i poluge mjenjača ili blokirati slobodu pokreta vozača. U unutrašnjost ne stavljajte nikakve predmete koji nisu učvršćeni.
- Ne vozite s otvorenim prtljažnikom. Osim toga, registarska pločica je jasno vidljiva i pravilno osvjetljena samo kad su vrata zatvorena.

⚠ Upozorenje

Uvijek se uvjerite da je teret u vozilu dobro učvršćen. U suprotnom predmeti mogu biti bačeni unutar vozila i prouzročiti osobne ozljede ili oštećenje tereta ili automobila.

- Nosivost je razlika između najveće dopuštene mase (vidi identifikacijsku pločicu ⇨ 205) i EC mase praznog vozila.
 Za izračunavanje nosivosti, unesite podatke Vašeg vozila u tablicu masa na početku ovog priručnika.
 EC masa praznog vozila uključuje masu za vozača (68 kg), prtljagu (7 kg) i sve tekućine (spremnik goriva napunjen 90%).
 Opcijska i dodatna oprema povećavaju masu praznog vozila.
- Vožnja s krovnom opterećenjem povećava osjetljivost vozila na bočni vjetar i ima loš utjecaj na

upravljalivost vozila zbog povišenog težišta vozila. Jednoliko rasporedite teret i pravilno ga učvrstite trakama. Tlak u gumama i brzinu vozila prilagodite uvjetima opterećenja. Često provjerite i zategnite trake.

Ne vozite brže od 120 km/h.

- Dopušteno opterećenje krova (koje uključuje težinu krovnog nosača prtljage) je 200 kg za standardne krovove. Krovno opterećenje je kombinirana težina krovnog nosača i tereta.

Instrumenti i kontrole

Kontrole	76
Podešavanje kola upravljača	76
Kontrole na kolu upravljača	76
Sirena	76
Kontrole na kolu upravljača	76
Brisač/sustav pranja vjetrobrana	77
Temperatura okoline	78
Sat	78
Priključci za napajanje	79
Upaljač za cigarete	80
Pepeljare	80
Kontrolna svjetla, mjerači i indikatori	80
Sklop instrumenata	80
Brzinomjer	80
Brojač kilometara	81
Brojač dnevno prijeđenih kilometara	81
Mjerač broja okretaja	81
Mjerač goriva	82
Mjerač temperature rashladnog sredstva motora	82
Nadzor razine motornog ulja	83

Servisni zaslon	83
Zaslon mjenjača	84
Kontrolna svjetla	84
Pokazivač smjera	86
Podsjetnik za sigurnosni pojas ..	87
Zračni jastuci i zatezači pojaseva	87
Deaktiviranje zračnog jastuka ..	87
Sustav punjenja	87
Kontrolno svjetlo kvara	88
Ubrzo servisiraj vozilo	88
Isključite motor	88
Kočni sustav	88
Sustav protiv blokiranja kotača (ABS)	89
Viši stupanj	89
Upozorenje napuštanja trake ..	89
Elektronički program stabilnosti	89
Program elektroničke stabilnosti isključen	89
Temperatura rashladnog sredstva motora	90
Predgrijanje	90
AdBlue	90
Sustav kontrole tlaka u gumama	90
Tlak motornog ulja	91
Niska razina goriva	91
Sustav stop-start	91

Vanjska svjetla	91
Dugo svjetlo	92
Pomoć za duga svjetla	92
Svjetlo za maglu	92
Stražnje svjetlo za maglu	92
Tempomat	92
Brzinomjer	92
Otvorena vrata	92
Informacijski zasloni	92
Informacijski centar vozača	92
Zaslon s tri informacije	93
Poruke vozila	93
Zvukovi upozorenja	94
Putno računalo	95
Tahograf	97

Kontrole

Podešavanje kola upravljača

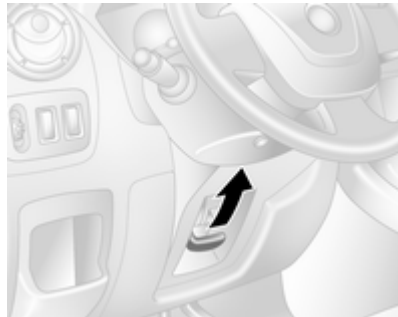

Otključajte polugu, podesite kolo upravljača, zatim učvrstite polugu i uvjerite se da je u potpunosti zaključana.

Ne podešavajte kolo upravljača ako vozilo ne miruje i ako je kolo upravljača zaključano.

Kontrole na kolu upravljača



Tempomat i graničnikom brzine može se upravljati kontrolama na kolu upravljača.

Tempomat i graničnik brzine ⇨ 144.

Sirena



Pritisnite .

Sirena će se oglasiti neovisno o položaju kontakta brave.

Kontrole na kolu upravljača

Infotainment sustavom se može upravljati i kontrolama na stupu upravljača.

Dodatne informacije dostupne su u priručniku infotainment sustava.

Brisač/sustav pranja vjetrobrana

Brisači vjetrobrana

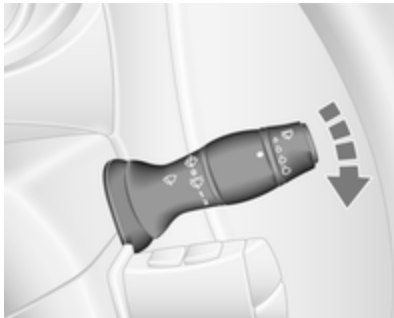

- 0 : isključeno
 🚿 / AUTO : isprekidani rad ili automatsko brisanje upravljano senzorom za kišu
 1 : sporo
 2 : brzo

Ne koristite ako je vjetrobran zaleđen.
 Isključite u praonicama automobila.

Automatsko brisanje upravljano senzorom za kišu

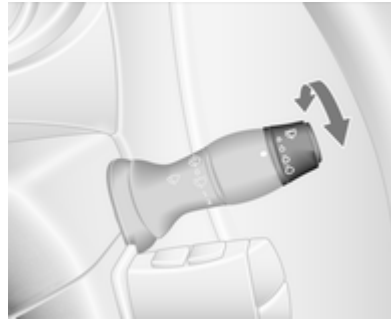

- 🚿 / AUTO : automatsko brisanje upravljano senzorom za kišu

Senzor za kišu očitava količinu vode na vjetrobranu i automatski regulira učestalost rada brisača vjetrobrana.

Automatsko brisanje treba ponovno odabrati nakon svakog isključivanja kontakta.

Podesiva osjetljivost senzora za kišu

Zakrenite kotačić za podešavanje kako bi podesili osjetljivost:

- niska osjetljivost : kotačić za podešavanje zakrenite prema dolje
 visoka osjetljivost : kotačić za podešavanje zakrenite prema gore

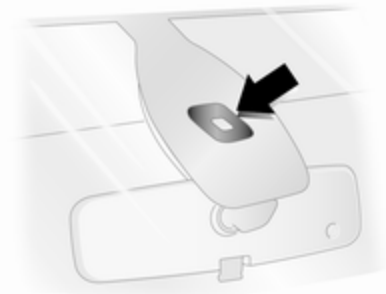

Senzor održavajte čistim bez prašine, prljavštine i leda.

Pranje vjetrobrana

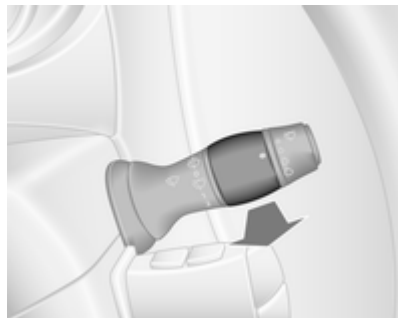

Povucite polugu. Tekućina za pranje se raspršuje na vjetrobran.

kratko	: brisač briše
povlačenje	jednom
dugo	: brisači će napraviti
povlačenje	nekoliko ciklusa
	brisanja

Temperatura okoline

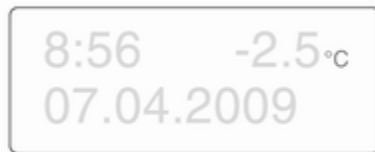

Pad temperature prikazuje se trenutno a povećanje temperature prikazuje se s kašnjenjem.

Ako temperatura okoline padne na 3 °C, °C treperi na informacijskom zaslonu, kao upozorenja za stanja zaleđene ceste. Nastavit će treperiti, sve dok temperatura ne poraste iznad 3 °C.

⚠ Upozorenje

Površina ceste već može biti zaleđena iako je prikazano nekoliko stupnjeva iznad 0 °C.

Sat

Ovisno o vozilu, trenutno vrijeme i/ili datum mogu se pojaviti na informacijskom zaslonu ↻ 93 ili vozačevom informacijskom centru (DIC) ↻ 92.

Podešavanje vremena i datuma na informacijskom zaslonu

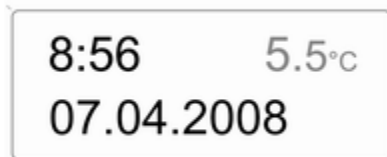

20003

Sati i minute mogu se podesiti pritiskanjem odgovarajućih tipki na zaslonu ili komandama infotainment sustava.

Dodatne informacije dostupne su u priručniku infotainment sustava.

Podešavanje vremena na DIC-u



Prikaz funkcije sata moguć je uzastopnim pritiscima na tipku na kraju ručice brisača. Ako vrijeme bljeska (nakon pribl. 2 sekunde):

- Držite pritisnutom donju tipku.
- Sati trepću.
- Pritisnite gornju tipku za promjenu sati.
- Držite pritisnutom donju tipku za podešavanje sati.
- Minute trepću.

- Pritisnite gornju tipku za promjenu minuta.
- Držite pritisnutom donju tipku za postavljanje minuta i izlaz iz moda postavke.

Priključci za napajanje



12 V priključci za napajanje se nalaze na ploči s instrumentima i u stražnjem dijelu vozila.



Spajanje električne opreme dok je motor isključen će isprazniti akumulator vozila.

Ne prekoračujte maksimalnu snagu potrošnje od 120 W.

S isključenim kontaktom, priključak za napajanje je deaktiviran.

Dodatno, priključci za napajanje mogu se deaktivirati u slučaju niskog napona akumulatora.

Električna oprema koja se spaja mora zadovoljavati zahtjeve elektromagnetske kompatibilnosti navedene u DIN VDE 40 839.

Oprez

Ne priključujte nikakav pribor koji daje struju, poput električnih punjača ili baterija.

Nemojte oštetiti priključke uporabom neodgovarajućih utikača.

Upaljač za cigarete

Pritisnite upaljač za cigarete. Isključuje se automatski kad se umetak užari. Izvucite upaljač.

Pepeljare**Oprez**

Smiju se upotrebljavati samo za pepeo a ne za zapaljive otpatke.

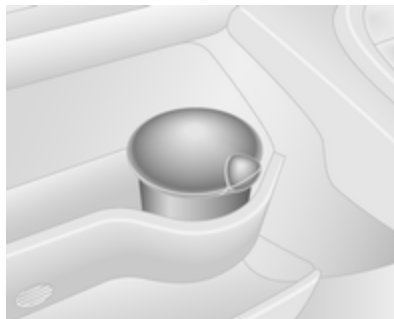
Prijenosna pepeljara

Pepeljara za mobilno korištenje u vozilu. Za korištenje, otvorite poklopac.

Kontrolna svjetla, mjeraci i indikatori**Sklop instrumenata**

U nekim izvedbama, kazaljke na instrumentima se kratko zakrenu u krajnji položaj kad se uključi kontakt.

Brzinomjer

Prikazuje brzinu vozila.

Graničnik brzine

Maksimalnu brzinu možete ograničiti ograničivačem brzine. Kao vidljiva oznaka, na ploči s instrumentima nalazi se naljepnica s upozorenjem.

Zujalica upozorenja će se oglasiti na 10 sekundi ako vozilo nakratko prekorači postavljenu granicu.

Napomena

U određenim uvjetima (npr. veliki nagibi) brzina vozila može prekoračiti postavljenu granicu.

Ograničivač brzine ↪ 147,
ograničivač brzine tempomata
↪ 144.

Brojač kilometara



Prikazuje zabilježenu udaljenost u km.

Brojač dnevno prijeđenih kilometara

Brojač dnevno prijeđenih kilometara prikazuje proputovanu udaljenost od zadnjeg resetiranja.

Jednom pritisnite prekidač na kraju poluge brisača za prikaz brojača dnevno prijeđenih kilometara.

Za ponovno postavljanje s prikazanim brojačem dnevno prijeđenih kilometara, držite pritisnutom tipku

nekoliko sekundi, s uključenim paljenjem. Zaslom će treperiti i vrijednost će se resetirati na nulu. Tahograf ↪ 97.

Mjerač broja okretaja



Prikazuje brzinu vrtnje motora.

U svakom stupnju prijenosa vozite sa što je moguće nižim brojem okretaja.

Oprez

Ako je kazaljka u crvenom području upozorenja, prekoračena je maksimalna dozvoljena brzina vrtnje motora. Opasno za motor.

Mjerač goriva

Prikazuje razinu goriva u spremniku. Kontrolno svjetlo  svijetli ako je razina u spremniku niska. Odmah nadolijte ↻ 153.

Ne dozvolite da se spremnik isprazni. Sustav napajanja diesel gorivom, odzračivanje ↻ 166.

Zbog goriva preostalog u spremniku, količina koja se može nadoliti je manja od specificiranog kapaciteta spremnika.

Mjerač sredstva AdBlue

Prikazuje razinu AdBlue u spremniku. Kontrolno svjetlo  ↻ 90 svijetli ako je razina u spremniku niska. Napunite AdBlue što je prije moguće kako biste izbjegli sprječavanje pokretanja motora ↻ 129.

Mjerač temperature rashladnog sredstva motora

Prikazuje temperaturu rashladnog sredstva.

lijevo područje : radna temperatura motora još nije postignuta
srednje područje : normalna radna temperatura
desno područje : temperatura je previsoka

Kontrolno svjetlo  svijetli ako je temperatura previsoka ↻ 88, ↻ 90.

Oprez

Ako je temperatura rashladnog sredstva motora previsoka, zaustavite vozilo, isključite motor. Opasno za motor. Provjerite razinu rashladnog sredstva.

Zbog fizikalnih razloga, mjerač temperature rashladnog sredstva pokazuje temperaturu samo ako je razina odgovarajuća.

Nadzor razine motornog ulja

Prikaz razine ulja točan je samo ako je vozilo parkirano na vodoravnoj površini s hladnim motorom.



Ako je razina motornog ulja pravilna kada uključite kontakt, **OIL LEVEL CORRECT (ISPRAVNA RAZINA ULJA)** se kratko pojavljuje na informacijskom centru vozača (DIC).

Ako je razina motornog ulja iznad minimalne razine, pritisnite tipku putnog računala na kraju ručice brisača u roku od 30 sekundi od isključivanja kontakta. Poruka **OIL**

LEVEL (RAZINA ULJA) se prikazuje zajedno s kvadratićima koji odgovaraju razini ulja.

Kako se razina ulja smanjuje, kvadratići na zaslonu se zamjenjuju crticama.

□□□□□□ : maksimalna razina
 □□□- - - : srednja razina
 - - - - - : minimalna razina

Ako se dostigne minimalna razina ulja, prikazuje se **TOP-UP OIL LEVEL (KORIGIRAJTE RAZINU ULJA)** u kombinaciji s kontrolnim svjetlom  nakon što je kontakt uključen 30 sekundi. Provjerite i nadolijte motorno ulje  161.

Za izlazak iz zaslona nadzora razine ulja, ponovno pritisnite bilo koji prekidač putnog računala.



Putno računalo  95.

Servisni zaslon

Kada je kontakt uključen, na informacijskom centru vozača (DIC) može biti nakratko prikazana preostala udaljenost do sljedećeg

servisa. Na osnovi uvjeta vožnje, interval pri kojem će biti naznačen servis, može značajno varirati.

Kada je preostala udaljenost do sljedećeg servisa manja od 3000 km ili 2 mjeseca, na DIC-u se pojavljuje **SERVICE IN (USKORO JE POTREBAN SERVIS)**.

Ako udaljenost dostigne 0 km ili je istekao datum servisa, u sklopu instrumenata svijetle kontrolni indikatori  i , a na DIC-u se pojavljuje **SERVICE DUE (POTREBAN JE SERVIS)**.

Vozilo je potrebno servisirati. Zatražite pomoć radionice.

Resetiranje servisnog zaslona

Nakon servisa, servisni zaslon trebate resetirati: ako je dostupno, odaberite prikaz doseg do sljedećeg servisa na DIC-u, a zatim pritisnite i zadržite tipku na kraju ručice brisača pribl. 10 sekundi, sve dok doseg do servisa ne postane stalno vidljiv.

Putno računalo  95.

Informacijski centar vozača (DIC)  92.

Servisne informacije ↗ 200.

Zaslon mjenjača



Način rada ili odabrani stupanj prijenosa automatiziranog ručnog mjenjača je prikazan na zaslonu mjenjača.

R : stupanj za vožnju unatrag

N : prazni hod

A : automatski način rada

kg : utovarni program

 : zimski program

 : primijenite nožnu kočnicu

 : elektronika mjenjača

Automatizirani ručni mjenjač ↗ 135.

Kontrolna svjetla

Opisana kontrolna svjetla ne postoje u svim vozilima. Opis se odnosi na sve verzije instrumenata. Ovisno o opremi, položaj kontrolnih lampica može varirati. Kada se kontakt uključi, većina kontrolnih svjetala će kratko svijetliti kao test funkcionalnosti.

Boje kontrolnog svjetla znače:

Crvena : opasnost, važni podsjetnik

Žuta : upozorenje, informacija, greška

Zelena : potvrda aktiviranja

Plava : potvrda aktiviranja

Bijela : potvrda aktiviranja

Kontrolna svjetla na sklopu instrumenata

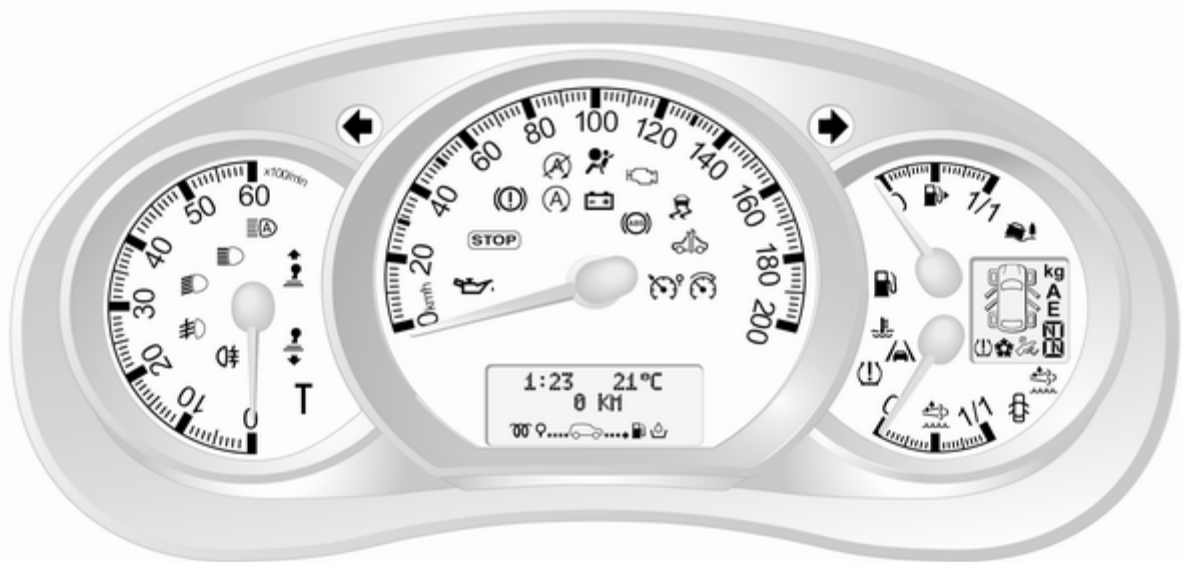

Kontrolna svjetla u krovnoj konzoli ili ploči s instrumentima



Pregled

- ↔ Pokazivač smjera ⇨ 86
- 🚗 Podsjetnik za sigurnosni pojas ⇨ 87
- 🚗 Zračni jastuci i zatezači pojaseva ⇨ 87
- 🚗 Deaktiviranje zračnog jastuka ⇨ 87
- 📅 Sustav punjenja ⇨ 87
- 🚗 Kontrolno svjetlo kvara ⇨ 88

- 🚗 Ubrzo servisiraj vozilo ⇨ 88
- 🚗 Servisni zaslon ⇨ 88
- STOP Isključite motor ⇨ 88
- 🚗 Kočni sustav ⇨ 88
- 🚗 Sustav protiv blokiranja kotača (ABS) ⇨ 89
- 🚗 Viši stupanj prijenosa, niži stupanj prijenosa ⇨ 89
- 🚗 Upozorenje za napuštanje voznog traka ⇨ 89
- 🚗 Elektronički program stabilnosti ⇨ 89
- 🚗 Elektronički program stabilnosti isključen ⇨ 89
- 🚗 Temperatura rashladnog sredstva motora ⇨ 90
- 🚗 Predgrijavanje ⇨ 90
- 🚗 AdBlue ⇨ 90
- 🚗 Sustav kontrole tlaka u gumama ⇨ 90
- 🚗 Tlak motornog ulja ⇨ 91
- 🚗 Niska razina goriva ⇨ 91

- 🚗 Autostop ⇨ 123
- 🚗 Autostop isključen ⇨ 123
- 🚗 Vanjsko svjetlo ⇨ 91
- 🚗 Dugo svjetlo ⇨ 92
- 🚗 Pomoć za duga svjetla ⇨ 92
- 🚗 Svjetlo za maglu ⇨ 92
- 🚗 Stražnje svjetlo za maglu ⇨ 92
- 🚗 Tempomat ⇨ 92
- 🚗 Ograničivač brzine tempomata ⇨ 92
- T Brzinomjer ⇨ 92
- 🚗 Otvorena vrata ⇨ 92

Pokazivač smjera

↔ svijetli zeleno.

Treperi ako je aktiviran pokazivač smjera ili svi pokazivači smjera.

Brzo treperenje: greška pokazivača smjera ili povezanog osigurača.

Kada su pokazivači smjera uključeni može se čuti zvučno upozorenje. Prilikom vuče prikolice, mijenja se ton zvučnog upozorenja.

Zamjena sijalice ⇨ 167.

Osigurači ⇨ 175.

Pokazivači smjera ⇨ 101.

Podsjetnik za sigurnosni pojas

 svijetli crveno.

Ako sigurnosni pojas nije zakopčan,  će treptati kad brzina vozila prijeđe otpril. 16 km/h. Zvučno upozorenje oglašava se na otpril. 90 sekundi.

Ako zakopčate sigurnosni pojas, kontrolno svjetlo će se ugasiti.

Sigurnosni pojasevi pričvršćeni u tri točke ⇨ 50.

Zračni jastuci i zatezači pojaseva

 svijetli žuto.

Pri uključivanju kontakta, kontrolno svjetlo kratko svijetli. Ako ne svijetli ili svijetli tijekom vožnje, postoji greška

u sustavu zračnog jastuka. Zatražite pomoć radionice. Zračni jastuci i zatezači pojasa se možda neće aktivirati u slučaju nesreće.

Aktiviranje zatezača pojaseva ili zračnih jastuka označava se stalnim svijetljenjem .

Upozorenje

Za uklanjanje uzroka greške odmah kontaktirajte radionicu.

Zatezači pojasa, zračni jastuci ⇨ 49, ⇨ 52.

Deaktiviranje zračnog jastuka

 svijetli žuto kad je kontakt uključen i nastavlja svijetliti kad je zračni jastuk suvozača deaktiviran ⇨ 56.

Opasnost

Opasnost od ozljeda opasnih po život za dijete koje se nalazi u sustavu zaštite za dijete s aktiviranim zračnim jastukom suvozača.

Opasnost od ozljeda opasnih po život za odraslu osobu s deaktiviranim zračnim jastukom suvozača.

Zračni jastuci ⇨ 52, zatezači pojaseva ⇨ 49, deaktiviranje zračnog jastuka ⇨ 56.

Sustav punjenja

 svijetli crveno.

Zasvijetli kada se uključi kontakt i gasi se kratko nakon pokretanja motora.

Svijetli za vrijeme rada motora

Zaustavite vozilo, isključite motor. Akumulator vozila se ne puni. Hlađenje motora može biti prekinuto. Servo uređaj kočnice može prestati raditi. Zatražite pomoć radionice.



Kontrolno svjetlo kvara

 svijetli ili treperi žuto.

Nakratko zasvijetli kada se kontakt uključi.

Svijetli za vrijeme rada motora

Greška u sustavu kontrole emisije ispušnog sustava. Može doći do prekoračenja dozvoljene emisije štetnih sastojaka u ispušnim plinovima. Odmah zatražite pomoć radionice.

Ako se  uključi zajedno s , zaustavite vozilo i isključite motor što je prije moguće.

Upozorenje

Za uklanjanje uzroka greške odmah kontaktirajte radionicu.

Treperi za vrijeme rada motora

Greška koja može dovesti do oštećenja katalizatora. Vozite s laganim gasom dok treperenje ne prestane. Odmah zatražite pomoć radionice.

Ubrzo servisiraj vozilo

 svijetli žuto.

Nakratko zasvijetli kada se kontakt uključi.

Vozilo je potrebno servisirati.

Može svijetliti u kombinaciji s drugim kontrolnim svjetlom ili porukom na informacijskom centru vozača (DIC)  92.

Svijetli ako je potrebno provesti čišćenje filtra krutih čestica te ako se automatsko čišćenje ne javlja  128.

Upozorenje

Za uklanjanje uzroka greške odmah kontaktirajte radionicu.

Servisni zaslon

Kontrolno svjetlo  također svijetli na DIC-u nakon što preostala udaljenost do sljedećeg servisa dosegne 0 km ili kada nastupi datum servisa.



Na DIC-u se javlja i poruka **SERVICE DUE (POTREBAN JE SERVIS)**.

Servisni zaslon  83.

Isključite motor

STOP svijetli crveno.

Nakratko zasvijetli kada se kontakt uključi.

Ako se uključi STOP (eventualno zajedno s  i/ili ), zaustavite vozilo i isključite motor što je prije moguće.

Upozorenje



Za uklanjanje uzroka greške odmah kontaktirajte radionicu.

Ovisno o vrsti kvara, na vozačevom informacijskom centru (DIC) može se pojaviti i poruka upozorenja  92.

Kočni sustav

 svijetli crveno.

Nakratko zasvijetli kada se kontakt uključi.

Kontrolno svjetlo  ostaje svijetliti nakon uključivanja kontakta ako je parkirna kočnica zategnuta  139.

Nakon otpuštanja parkirne kočnice,  se uključuje (eventualno zajedno s STOP) ako je razina kočione tekućine preniska ⇨ 164.

Upozorenje



Zaustavite vozilo. Ne nastavljajte putovanje. Kontaktirajte radionicu.



Kočni sustav ⇨ 139.

Sustav protiv blokiranja kotača (ABS)

 svijetli žuto.

Nakratko zasvijetli kada se kontakt uključi. Sustav je spreman za rad kada se  isključi.

Ako kontrolne lampice  i  svijetle s porukama **CHECK ABS (PROVJERITE ABS)** i **CHECK ESP (PROVJERITE ESP)** na vozačevom informacijskom centru (DIC) ⇨ 92, postoji greška u ABS-u. Kočni sustav će i dalje funkcionirati, ali bez ABS regulacije.

Ako svijetle kontrolna svjetla , ,  i STOP, ABS i ESP su deaktivirani i prikazana je poruka **BRAKING FAULT (NEISPRAVNO KOČENJE)**. Zatražite pomoć radionice.

Sustav protiv blokiranja kotača ⇨ 139.

Viši stupanj

 ili  svijetli žuto.

Svijetli kad se radi uštede preporuča prebacivanje u viši ili niži stupanj prijenosa.

ECO način rada ⇨ 120.

Upozorenje napuštanja trake

 svijetli kada je sustav uključen i spreman za rad.

Ako sustav prepozna nenamjernu promjenu voznog traka, oglašava se zvuk upozorenja zajedno s .

Upozorenje napuštanja trake ⇨ 151.

Elektronički program stabilnosti

 svijetli ili treperi žuto.

Nakratko zasvijetli kada se kontakt uključi.

Treperi za vrijeme vožnje

Sustav je aktivno uključen. Snaga motora može biti smanjena i vozilo može automatski malo kočiti ⇨ 142.

Svijetli tijekom vožnje



Sustav nije dostupan.



Može svijetliti zajedno sa kontrolnim svjetlom  ⇨ 88. Odgovarajuća poruka pojavljuje se i na informacijskom centru vozača (DIC) ⇨ 92.

ESP^{Plus} ⇨ 142, sustav kontrole proklizavanja ⇨ 141.

Program elektroničke stabilnosti isključen

 svijetli zeleno.

Ako ste ESP^{Plus} deaktivirali  na ploči s instrumentima, pali se kontrolno svjetlo , a odgovarajuća poruka pojavljuje se na informacijskom centru vozača (DIC)  92.

ESP^{Plus}  142, sustav kontrole proklizavanja  141.

Temperatura rashladnog sredstva motora

 svijetli crveno.

Nakratko zasvijetli kada se kontakt uključí.

Svijetli za vrijeme rada motora

Ako je  osvijetljeno (eventualno zajedno s kontrolnim svjetlom STOP), zaustavite vozilo i isključite motor.

Oprez

Temperatura rashladnog sredstva je previsoka.

Provjerite razinu rashladnog sredstva  162.

Ako ima dovoljno rashladnog sredstva, kontaktirajte radionicu.

Predgrijanje

 svijetli žuto.

Aktivirano je predgrijanje. Aktivira se samo kada je temperatura okoline niska.

AdBlue

 svijetli žuto.

Razina AdBlue je niska. Napunite AdBlue što je prije moguće kako biste izbjegli sprječavanje pokretanja motora.

Svijetli zajedno s kontrolnim svjetlom  kako bi ukazalo na kvar sustava ili kao upozorenje da pokretanje motora možda neće biti moguće nakon određene udaljenosti. Odmah zatražite pomoć radionice.

Odgovarajuća poruka pojavljuje se na informacijskom centru vozača (DIC)  92.

AdBlue  129.



Sustav kontrole tlaka u gumama

 svijetli ili treperi.

Nakratko zasvijetli kada se kontakt uključí.



Svijetli

Gubitak tlaka u gumi. Odmah zaustavite vozilo i provjerite tlak u gumi.

Kontrolno svjetlo  svijetli zajedno sa STOP  88 i odgovarajuća poruka se javlja na informacijskom centru vozača (DIC) nakon otkrivanja puknuća ili ispuhane gume.

Treperi

Greška u sustavu. Nakon odgode kontrolna lampica stalno svijetli. Kontaktirajte radionicu.

Kontrolno svjetlo  svijetli zajedno s   88 i odgovarajuća poruka se javlja na DIC-u nakon montaže gume bez senzora tlaka (napr. rezervni kotač).

Sustav kontrole tlaka u gumama  182.

Tlak motornog ulja

 svijetli crveno.

Nakratko zasvijetli kada se kontakt uključi.

Svijetli za vrijeme rada motora

Oprez

Podmazivanje motora može biti prekinuto. Ovo može rezultirati oštećenjem motora i/ili blokiranjem pogonskih kotača.

1. Pritisnite papučicu spojke.
2. Odaberite stupanj praznog hoda, postavite polugu mjenjača u **N**.
3. Što je brže moguće isključite vozilo iz prometa, bez ometanja drugih vozila.
4. Isključite kontakt.

Upozorenje

Kad je motor isključen potrebna je znatno veća sila za kočenje i upravljanje. Dok je uključena funkcija Autostop, pojačivač kočenja će i dalje je djelatan.

Nemojte vaditi ključ dok vozilo ne bude zaustavljeno, u suprotnom bi se neočekivano mogla uključiti blokada upravljača.

Provjerite razinu ulja prije traženja pomoći u radionici  161.

Niska razina goriva

 svijetli žuto.

Zasvijetli kada se uključi kontakt i gasi se kratko nakon pokretanja motora.

Svijetli za vrijeme rada motora

Razina goriva u spremniku je preniska. Odmah nadolijte.

Ne dozvolite da se spremnik isprazni.

Punjenje goriva  153.

Katalizator  129.

Odzračivanje sustava diesel goriva  166.

Sustav stop-start



Svijetli kada je funkcija Autostop blokirana ako određeni uvjeti nisu ispunjeni.

 svijetli ili treperi žuto/zeleno.

Svijetli

Svijetli zeleno tijekom funkcije automatskog zaustavljanja.

Ako  svijetli žuto, prisutna je greška u sustavu stop-start. Zatražite pomoć radionice.

Treperi

Treperi zeleno tijekom automatskog ponovnog pokretanja.

Sustav stop-start  123.

Vanjska svjetla

 D svijetli zeleno.

Svijetli kad su vanjska svjetla uključena  98.

Dugo svjetlo

☰ svijetli plavo.

Svijetli kad je uključeno dugo svjetlo i tijekom upozorenja prednjim svjetlima ↷ 99.

Pomoć za duga svjetla

☑ svijetli kada je pomoć za duga svjetla uključena ↷ 99.

Svjetlo za maglu

☼ svijetli zeleno.

Svijetli kad su uključena prednja svjetla za maglu ↷ 102.

Stražnje svjetlo za maglu

☾ svijetli žuto.

Svijetli kada je uključeno stražnje svjetlo za maglu ↷ 102.

Tempomat

☺, ☹ svijetli zeleno ili žuto.

☺ svijetli zeleno kada se pohrani neka brzina.

☹ svijetli zeleno kada je sustav uključen.

Graničnik brzine

☹ svijetli žuto.

☹ svijetli žuto kada je sustav uključen.

Tempomat, Graničnik brzine ↷ 144.

Brzinomjer

T svijetli ako je prisutna greška ↷ 97.

Otvorena vrata

☼ svijetli žuto.

Svijetli dok je kontakt uključen ako su vrata ili prtljažnik otvoreni.

Ovisno o izvedbi, kontrolno svjetlo svijetli i na zaslonu mjenjača, pokazujući koja su vrata otvorena.

Informacijski zasloni

Informacijski centar vozača

Informacijski centar vozača (DIC) se nalazi na sklopu instrumenata ispod brzinomjera.



Ovisno o konfiguraciji vozila, na zaslonu se pojavljuju sljedeće stavke.

- temperaturu okoline ↷ 88
- sat ↷ 78
- brojač kilometara, brojač dnevno prijeđenih kilometara ↷ 81
- nadzor razine motornog ulja ↷ 83

- servisni zaslon ↻ 83
- poruke vozila ↻ 93
- putno računalo ↻ 95

Neke se od prikazanih informacija razlikuju, ovisno o tome vozi li se vozilo ili je parkirano. Neke su funkcije dostupne samo u vožnji.

Zaslon s tri informacije

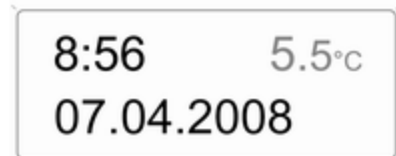

20003

Prikazuje vrijeme, temperaturu okoline i datum kada je kontakt uključen.

Poruke vozila

Poruka se pojavljuje na vozačevom informacijskom centru (DIC), zajedno s kontrolnom lampicom  ili STOP.

Informacijske poruke

Informacijske poruke

BATTERY MODE: ECONOMY
(NAČIN RADA AKUMULATORA:
EKONOMIČAN)

ESP OFF (ESP ISKLJUČEN)

AUTO LIGHTS DEACTIVATED
(DEAKTIVIRANA AUTOMATSKA
SVJETLA)

OIL LEVEL CORRECT (ISPRAVNA
RAZINA ULJA)

Poruke greške

Prikazuju se u kombinaciji s kontrolnim svjetlom . Odmah isključite motor i zatražite pomoć radionice.

Za uklanjanje poruke greške pritisnite prekidač na kraju poluge brisača. Nakon nekoliko sekundi poruka može nestati automatski a  svijetli i dalje. Greška će tada biti pohranjena u ugrađeni računalni sustav.

Poruke greške

CHECK ESP (PROVJERITE ESP)

CHECK FUEL FILTER
(PROVJERITE FILTAR ZA
GORIVO)

CHECK GEARBOX (PROVJERITE
MJENJAČ)

CHECK AUTO LIGHTS
(PROVJERITE AUTOMATSKA
SVJETLA)

Poruke upozorenja

Mogu se pojaviti s kontrolnim svjetlom STOP ili u kombinaciji s drugim porukama upozorenja, kontrolnim svjetlima ili zvučnim upozorenjem. Odmah isključite motor i zatražite pomoć radionice.

Poruke upozorenja**INJECTION FAULT (NEISPRAVNO UBRIZGAVANJE)****ENGINE OVERHEATING (PREGRIJAVANJE MOTORA)****GEARBOX OVERHEATING (PREGRIJAVANJE MJENJAČA)**

Sustav kontrole tlaka u gumama
↪ 182.

Zvukovi upozorenja**Kada pokrećete motor ili tijekom vožnje**

Uključit će se samo jedan zvučni signal upozorenja.

Zvučni signal upozorenja za nekorištenje sigurnosnih pojaseva ima prioritet nad drugim zvučnim signalima upozorenja.

- Ako sigurnosni pojas nije vezan
↪ 50.
- Ako se određena brzina prekorači kada je parkirna kočnica zategnuta
↪ 139.

- Ako pomoć pri parkiranju detektira predmet ili ako postoji greška
↪ 147.
- Ako vozilo ima automatizirani ručni mjenjač i temperatura spojke je previsoka
↪ 135.
- Ako brzina vozila nakratko prekorači postavljenu granicu
↪ 80.
- Tijekom zatvaranja električnih kliznih vrata
↪ 27.
- Ako su klizna vrata otvorena, a parkirna kočnica otpuštena
↪ 27.
- Tijekom aktiviranja i deaktiviranja nadzora nagibanja vozila sa zvučnim upozorenjem
↪ 32.
- Ako razina sredstva AdBlue padne ispod određene količine ili ako je prisutna greška
↪ 129.
- Ako sustav upozorenja za napuštanje voznog traka detektira nenamjernu promjenu voznog traka i ako je sustav aktiviran
↪ 151.

Kad je vozilo parkirano i/ili su otvorena vozačeva vrata

- Kad je ključ u kontakt bravi.
- S uključenim vanjskim svjetlima.
- Ako vozilo ima automatizirani ručni mjenjač
↪ 135; parkirna kočnica nije zategnuta, nije odabran prazni hod ili papučica kočnice nije pritisnuta. Može se pojaviti i odgovarajuća poruka na zaslonu informacijskog centra vozača (DIC)
↪ 92.
- Ako je vanjska ručka bočnih kliznih vrata u otvorenom položaju prilikom otključavanja vozila
↪ 27.
- Ako je motor u načinu rada Autostop, ali nije isključen. Sustav stop-start
↪ 123.

Putno računalo

Putno računalo daje informacije o voznim podacima, koji se stalno snimaju i elektronički obrađuju.



Ovisno o vozilu, sljedeće funkcije se mogu odabrati pritiskanjem prekidača na kraju poluge brisača.

- količina potrošenog goriva
- prosječna potrošnja
- trenutna potrošnja
- doseg putovanja
- prevezena udaljenost
- prosječna brzina

- udaljenost prije servisa ⇨ 83
- sat ⇨ 78
- brojač kilometara ⇨ 81, brojač dnevnog prijeđenih kilometara ⇨ 81
- pohranjena brzina tempomata i ograničivača brzine ⇨ 144
- tlak u gumama ⇨ 182
- poruke o greškama i poruke s informacijama

Količina potrošenog goriva

Prikazuje količinu potrošenog goriva od zadnjeg resetiranja.

Mjerenje se može ponovno okrenuti u svakom trenutku pritiskom i zadržavanjem tipke na kraju ručice brisača.

Prosječna potrošnja

Vrijednost se prikazuje nakon prevaljenih 400 metara.

Prikazuje se prosječna potrošnja uzimajući u obzir prevaljeni put i potrošeno gorivo od zadnjeg resetiranja.

Resetiranje se može izvršiti u bilo koje vrijeme.

Trenutna potrošnja

Vrijednost se prikazuje nakon postizanja brzine od 30 km/h.

Doseg putovanja

Vrijednost se prikazuje nakon prevaljenih 400 metara.

Doseg se računa s obzirom na preostalu količinu goriva u spremniku i prosječnu potrošnju od zadnjeg resetiranja.

Doseg neće biti prikazan ako svijetli kontrolno svjetlo  na sklopu instrumenata ⇨ 91.

Resetiranje se može izvršiti u bilo koje vrijeme.

Prevaljeni put

Prikazuje prevaljeni put od zadnjeg resetiranja.

Resetiranje se može izvršiti u bilo koje vrijeme.

Prosječna brzina

Vrijednost se prikazuje nakon preavljenih 400 metara.

Prikazuje se prosječna brzina od posljednjeg ponovnog postavljanja.

Resetiranje se može izvršiti u bilo koje vrijeme.

Prekidi putovanja s isključenim kontaktom nisu uključeni u izračune.

Resetiranje informacija putnog računala

Za ponovno postavljanje putnog računala odaberite jednu od njegovih funkcija, zatim pritisnite i držite prekidač na kraju poluge brisača.

Sljedeće informacije putnog računala će se resetirati:

- količina potrošenog goriva
- prosječna potrošnja
- doseg putovanja
- prevezena udaljenost
- prosječna brzina

Putno računalo će se resetirati automatski kada se prekorači maksimalna vrijednost bilo kojeg od parametara.

Oznaka potrošnje goriva (ecoScoring)

Ako je u opremi, raspon od 0 do 100 prikazuje se na zaslonu kao pomoć u procjeni učinkovitosti potrošnje goriva, na temelju stila vožnje.

Više oznake označavaju bolju ekonomičnost goriva.

Na zaslonu se također prikazuju savjeti za smanjenje potrošnje goriva. Putovanja se mogu spremati u memoriju sustava i tako možete usporediti performanse. Dodatne informacije potražite u priručniku Infotainment sustava.

Poruke vozila ⇨ 93.

Zabilješka o putovanju

Ako ste isključili motor, zabilješka o zadnjem putovanju pokazuje se na zaslonu.

Prikazuju se sljedeće informacije:

- prosječna potrošnja goriva
- brojač dnevno prijeđenih kilometara
- ušteda goriva u km

Prekid napajanja električnom energijom

Ako je napajanje prekinuto ili ako je napon akumulatora vozila prenizak, vrijednosti pohranjene u putnom računalu će se izgubiti.

Tahograf



Tahograf se koristi prema priloženim uputama za uporabu. Poštujte propise u pogledu uporabe.

Kontrolna lampica T svijetli na sklopu instrumenata u slučaju kvara.

Zatražite pomoć radionice.

Napomena

Ako je ugrađen tahograf, ukupna proputovana udaljenost može biti pokazana samo na tahografu, a ne na mjerачu dnevno prijeđenih kilometara u zaslону instrumenata.

Mjerač dnevno prijeđenih kilometara
↪ 81.

Osvjetljenje

Vanjska svjetla	98
Prekidač svjetala	98
Automatska kontrola svjetla	99
Dugo svjetlo	99
Pomoć za duga svjetla	99
Upozorenje prednjim svjetlima	100
Podešavanje snopa prednjih	
svjetala	100
Prednja svjetla pri vožnji u	
inozemstvu	101
Svjetla za vožnju po danu	101
Prilagodljiva prednja svjetla	101
Uključivanje svih pokazivača	
smjera	101
Signali skretanja i promjene	
trake	101
Prednja svjetla za maglu	102
Stražnje svjetlo za maglu	102
Svjetla za vožnju unatrag	102
Zamagljeni poklopci svjetala ...	102
Osvjetljenje unutrašnjosti	103
Svjetla u unutrašnjosti	103
Osvjetljenje prtljažnika	103
Svjetla za čitanje	104



Funkcije osvjetljenja	105
Svjetlo za izlazak	105
Zaštita od pražnjenja	
akumulatora	105

Vanjska svjetla

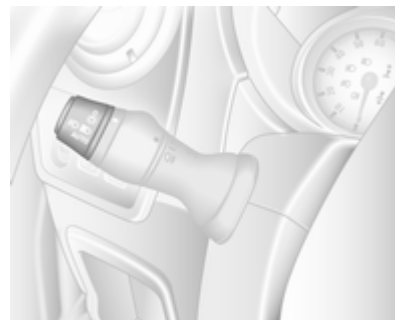

Prekidač svjetala





Okrenite prekidač vanjskih svjetala:

- O** : isključeno
-  : bočna svjetla
-  : prednja svjetla
- AUTO** : automatska kontrola svjetla:
prednja svjetla se
automatski uključuju i
isključuju.

Okrenite prekidač unutarnjih svjetala:

-  : prednja svjetla za maglu
-  : stražnja svjetla za maglu

Kontrolno svjetlo dugog svjetla  \Rightarrow 92.

Kontrolno svjetlo kratkog svjetla  \Rightarrow 91.

Stražnja svjetla

Stražnja svjetla uključuju se zajedno s kratkim i bočnim svjetlima.

Automatska kontrola svjetla

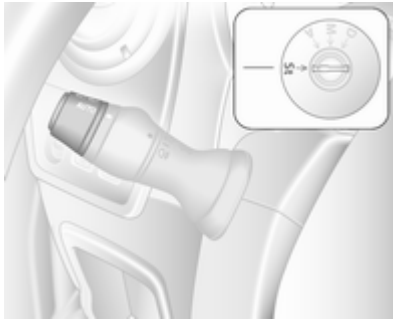

Kada je funkcija automatske kontrole svjetla uključena i motor radi, sustav se prebacuje između svjetla za vožnju po danu (gdje su ugrađena) i prednjih svjetala, ovisno o uvjetima osvjetljenja.

Iz sigurnosnih razloga, prekidač svjetala uvijek treba ostati u položaju **AUTO**.

Svjetla za vožnju po danu \Rightarrow 101.

Automatsko aktiviranje prednjih svjetala

Tijekom uvjeta slabog osvjetljenja uključena su prednja svjetla.

Dugo svjetlo

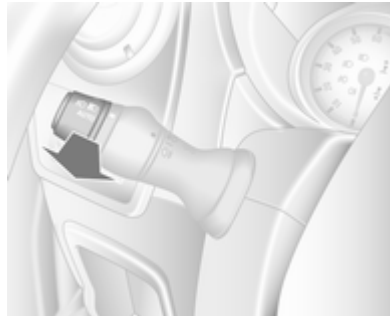

Za promjenu između kratkog i dugog svjetla, povucite polugu dok ne osjetite "klik".

Pomoć za duga svjetla

Ova značajka omogućava rad dugog svjetla kao glavnog svjetla za vožnju po noći i kada je brzina vozila veća od 45 km/h.

Uključuje kratka svjetla kada je:



- Osjetnik otkriva svjetla nadolazećih vozila iz suprotnog smjera ili vozila ispred vas.
- Maglovito je ili sniježi.
- Vožnja u gradskim područjima.

Ako nisu detektirana ograničenja, sustav ponovno uključuje dugo svjetlo.

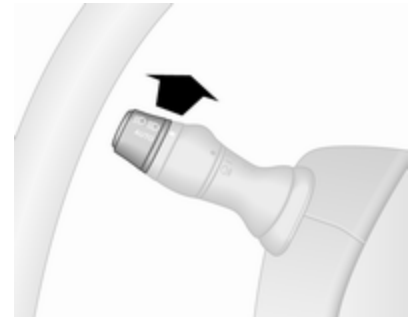
Aktiviranje



Okrenite prekidač za vanjska svjetla u **AUTO**, pa zatim gurnite ručicu pokazivača smjera prema naprijed kako biste aktivirali pomoć za duga svjetla.

Kontrolno svjetlo  svijetli neprekidno u sklopu instrumenata ako ste aktivirali pomoć, dok plavo kontrolno svjetlo  ⇨ 92 svijetli ako ste uključili duga svjetla.

Kontrolno svjetlo  ⇨ 92.

Napomena

Uporaba sustava ne oslobađa vozača od potpune odgovornosti za korištenje vozila.

Deaktiviranje

Ponovno gurnite ručicu pokazivača smjera prema naprijed. Kontrolna lampica  se gasi.

Pomoć za duga svjetla deaktivirate i ako sklopku za vanjska svjetla izbacite iz položaja AUTO.

Napomena

Ovisno o verziji, sustav možete deaktivirati i putem Infotainment sustava. Više informacija potražite u priručniku Infotainment sustava.

Opće napomene

Rad sustava može biti problematičan zbog sljedećeg:

- Ekstremni vremenski uvjeti, primjerice jaka kiša, magla ili snijeg.
- Prednja kamera ili vjetrobran su zaprljani.
- Svjetla nadolazećih vozila ili vozila nisu detektirana.
- Prednja svjetla nisu namještena pravilno.
- Razne reflektirajuće površine također mogu prouzročiti da sustav ne detektira druga vozila.

Upozorenje prednjim svjetlima

Za aktiviranje upozorenja prednjim svjetlima, povucite polugu.

Podešavanje snopa prednjih svjetala

Ručno podešavanje snopa prednjih svjetala



Kad su kratka svjetla uključena, visinu snopa prednjih svjetala prilagodite opterećenju vozila da biste spriječili zasljepljivanje nadolazećeg prometa.

Zakrenite nazubljeni kotačić u traženi položaj:

- 0 : zauzeta prednja sjedala
- 4 : opterećeno do maksimalno dozvoljene mase

Prednja svjetla pri vožnji u inozemstvu

Asimetrično prednje svjetlo povećava vidljivost ruba ceste na suvozačevoj strani.

Ipak, kada vozite u zemljama s vožnjom na suprotnoj strani ceste, podesite svjetla kako bi spriječili zasljepljivanje nadolazećeg prometa. Kontaktirajte radionicu radi podešavanja prednjih svjetala.

Svjetla za vožnju po danu

Svjetla za vožnju po danu povećavaju vidljivost vozila tijekom dnevnog svjetla.

Svjetla rade automatski nakon uključivanja kontakta.

Ako je vozilo opremljeno funkcijom automatske kontrole svjetla, sustav automatski mijenja dnevna svjetla i prednja svjetla prema uvjetima vanjskog osvjetljenja. Automatska kontrola svjetla ⇨ 99.

Prilagodljiva prednja svjetla

Svjetlo skretanja

Ovisno o kutu zakreta upravljača, brzini vozila i odabranom stupnju prijenosa pri vožnji kroz zavoj, dodatno svjetlo osvjetljava zavoj na odgovarajućoj strani ceste.

Dodatna svjetla u zavoju automatski se isključuju nakon dužeg korištenja te pri brzinama vozila većim od 40 km/h.

Uključivanje svih pokazivača smjera



Aktivira se pritiskom na ▲.

U slučaju snažnog kočenja, automatski se uključuju svi pokazivači smjera. Isključite pritiskom na ▲.

Signali skretanja i promjene trake

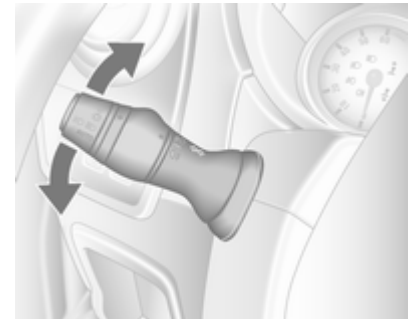

- | | |
|--------------|---------------------------|
| poluga gore | : desni pokazivač smjera |
| poluga dolje | : lijevi pokazivač smjera |

Kada se kolo upravljača vraća natrag, poluga se automatski vraća u srednji položaj i pokazivač smjera se

isključuje. Ovo se neće dogoditi ako je izvršeno blago skretanje kao što je promjena vozne trake.

Za tri treperenja, npr. pri promjeni prometnih traka, ručicu pomaknite u prvi granični položaj. Kada je pustite, poluga će se vratiti u početni položaj.

Ako se poluga pomakne iza prve stanke, pokazivač smjera je konstantno uključen. Isključite pokazivač smjera ručno laganim pomicanjem poluge u osnovni položaj.

Prednja svjetla za maglu

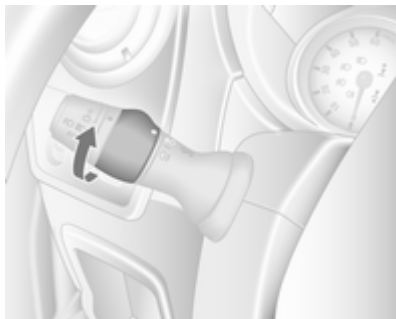

Zakrenite unutarnji prekidač na položaj **D** i pustite ga.

Prednja svjetla za maglu rade dok radi motor i dok su uključena prednja svjetla.

Stražnje svjetlo za maglu

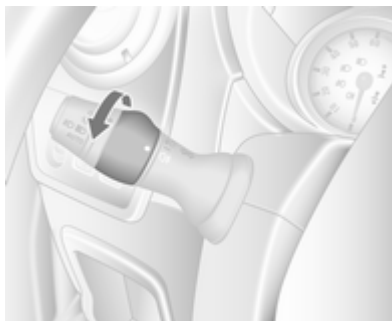

Zakrenite unutarnji prekidač na položaj **R** i pustite ga.

Stražnja svjetla za maglu rade dok radi motor i dok su uključena prednja svjetla.

Svjetla za vožnju unatrag

Svjetla za vožnju unatrag se uključuju kad je kontakt uključen i odabran je stupanj prijenosa za vožnju unatrag.

Zamagljeni poklopci svjetala

Unutrašnjost poklopaca svjetala može se lagano zamagliti u nepovoljnim, vlažnim i hladnim vremenskim prilikama, tijekom jake kiše ili nakon pranja vozila. Magla brzo sama nestaje; za pomoć, uključite svjetla.

Osvjetljenje unutrašnjosti

Svjetla u unutrašnjosti

Svjetla u kabini svijetle ako vozilo otključate bez daljinskog upravljača ili otvorite prednja vrata.

Kad se vrata zatvore, uslužno svjetlo će se ugasi nakon kašnjenja ili neposredno nakon uključivanja kontakta.

Prednje svjetlo u unutrašnjosti

Sa sklopkom u srednjem položaju, svjetlo funkcionira kao svjetlo u kabini.



Aktivira se pritiskom na prekidač :

- konstantno uključeno
- uključeno nakon otključavanja i otvaranja vrata
- konstantno isključeno

Stražnja svjetla u unutrašnjosti

Kombi, autobus

U putničkoj kabini smještena su niska svjetla i svjetla iznad glave.



Koristite preklopni prekidač na ploči s instrumentima:

pritisnite **OFF** : isključeno
pritisnite  : uključeno

Svjetla za čitanje   104.

Osvjetljenje prtljažnika

Uključivanje rasvjete prtljažnog prostora može se postaviti nakon otvaranja bočnih i stražnjih vrata ili može biti stalno uključena.

Sa sklopkom u srednjem položaju, svjetlo funkcionira kao svjetlo u kabini.



Aktivira se pritiskom na prekidač :

- konstantno uključeno
- uključeno nakon otključavanja i otvaranja vrata
- konstantno isključeno

Kad se vrata zatvore, uslužno svjetlo će se ugasiti nakon kašnjenja ili neposredno nakon uključivanja kontakta.

Svjetla za čitanje

Prednje svjetlo za čitanje



Uključujete s .

Svjetlo za čitanje možete usmjeriti po potrebi, ovisno o izvedbi.



Stražnja svjetla za čitanje

Kombi, autobus



Koristite preklopni prekidač na ploči s instrumentima:

pritisnite  : uključeno
pritisnite **OFF** : isključeno

Uslužna (pomoćna) svjetla   103.



Svako svjetlo za čitanje zatim možete uključiti ili isključiti pojedinačno i usmjeriti po potrebi.

Funkcije osvjetljenja

Svjetlo za izlazak

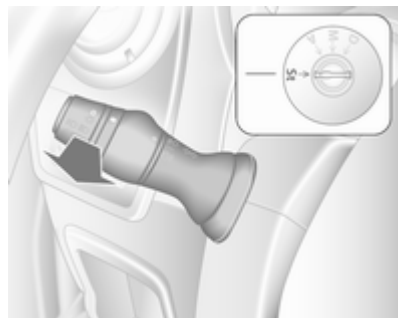

Prednja svjetla se uključuju na približno 30 sekundi nakon što se vozilo parkira i sustav aktivira.

Aktiviranje

1. Isključite kontakt.
2. Izvucite ključ za pokretanje.
3. Povucite polugu pokazivača smjera prema kolu upravljača.

Ovaj se postupak može ponoviti najviše četiri puta.

Prednja svjetla se odmah isključuju okretanjem prekidača za svjetla u bilo koji položaj i vraćanjem na **0**.

Zaštita od pražnjenja akumulatora

Za sprječavanje pražnjenja akumulatora vozila kada je kontakt isključen, neka svjetla u unutrašnjosti se mogu isključiti automatski nakon nekog vremena.

Kontrola klime

Sustavi kontrole klime	106
Sustav grijanja i provjetravanja	106
Klima uređaj	107
Elektronički sustav kontrole klime	108
Sustav grijanja straga	110
Sustav klime za stražnji dio	111
Pomoćni grijač	112
Otvori za provjetravanje	116
Podesivi otvori za provjetravanje	116
Fiksni otvori za provjetravanje .	117
Hladnjak pretinca za rukavice .	117
Održavanje	117
Dovod zraka	117
Filter za pelud	117
Redovno korištenje klima uređaja	118
Servis	118

Sustavi kontrole klime

Sustav grijanja i provjetravanja



Kontrole za:

- temperatura
- brzina ventilatora
- raspodjela zraka
- odmagljivanje i odmrzavanje

Grijanje stražnjeg prozora  ⇨ 38, grijanje sjedala  ⇨ 46.

Temperatura





Crvena : toplo
Plava : hladno

Grijanje neće biti u potpunosti djelotvorno dok motor ne postigne normalnu radnu temperaturu.

Brzina ventilatora

Podesite protok zraka uključivanjem ventilatora na željenu brzinu.



Raspodjela zraka

-  : prema području glave
-  : prema području glave i nogu
-  : prema području nogu
-  : prema vjetrobranu, prozorima prednjih vrata i području nogu
-  : prema vjetrobranu i prozorima prednjih vrata

Moguće su međupostavke.

Odmagljivanje i odmrzavanje prozora

- Postavite kontrolu temperature na najtopliju razinu.
- Postavite brzinu ventilatora na najvišu razinu.

- Postavite kontrolu raspodjele zraka na .
- Uključite grijanje stražnjeg prozora .
- Po potrebi otvorite bočne otvore za provjetravanje i usmjerite ih prema prozorima vrata.
- Za istovremeno grijanje područja nogu, postavite kontrolu raspodjele zraka na .

Klima uređaj



Osim za sustav grijanja i provjetravanja, sustav klima uređaja ima kontrole za:

AC : hlađenje
 : recirkulacija zraka

Grijanje stražnjeg prozora  ⇨ 38,
 grijanje sjedala  ⇨ 46.

Hlađenje (AC)

Uključujete ga pritiskom na **AC**, a radi samo kada rade motor i ventilator.

Klima uređaj hladi i odvlažuje (suši) zrak kad je temperatura okoline malo iznad točke smrzavanja. Stoga može doći do kondenzacije i kapanja ispod vozila.

Kada hlađenje ili sušenje zraka nije potrebno, isključite ga radi uštede goriva.

Napomena

Ako se klima uređaj postavi na maksimalno hlađenje kada je temperatura okoline visoka, možda će biti onemogućen rad funkcije Autostop sve dok se ne postigne potrebna temperatura u putničkom prostoru.

Ako je klima uređaj podešen na maksimalno hlađenje dok je uključena funkcija Autostop za motor, motor bi se mogao automatski ponovno pokrenuti.

Sustav stop-start ⇨ 123.

Sustav recirkulacije zraka



Aktivira se pritiskom na .

Upozorenje

Pri recirkulaciji je smanjen dotok svježeg zraka. Ako uređaj radi bez hlađenja, povećava se vlažnost zraka te se prozori mogu zamagлити. Opada kvaliteta zraka u putničkom prostoru, zbog čega se putnici mogu osjećati pospano.



Maksimalno hlađenje

Malo otvorite prozore tako da se vrući zrak može brzo raspršiti.



- Hlađenje **AC** uključeno.
- Sustav recirkulacije zraka  uključen.
- Postavite kontrolu raspodjele zraka na .

- Postavite kontrolu temperature na najhladniju razinu.
- Postavite brzinu ventilatora na najvišu razinu.
- Otvorite sve otvore za provjetravanje.

Odmagljivanje i odmrzavanje prozora

- Hlađenje AC uključeno.
- Postavite kontrolu temperature na najtopliju razinu.
- Postavite brzinu ventilatora na najvišu razinu.
- Postavite kontrolu raspodjele zraka na .
- Uključite grijanje stražnjeg prozora .
- Po potrebi otvorite bočne otvore za provjetravanje i usmjerite ih prema prozorima vrata.
- Za istovremeno grijanje područja nogu, postavite kontrolu raspodjele zraka na .

Napomena



Ako pritisnete  dok motor radi, funkcija Autostop bit će onemogućena sve do ponovnog pritiskanja .



Ako pritisnete  dok motor radi pod funkcijom Autostop, motor će se automatski ponovno pokrenuti.



Elektronički sustav kontrole klime



Kontrole za:

- temperatura
- raspodjela zraka ( ili ) i odabir izbornika
- brzina ventilatora 

- AUTO** : automatski način rada
 : recirkulacija zraka
 : odmagljivanje i odmrzavanje
 : grijanje stražnjeg prozora, grijana vanjska ogledala
AC OFF : isključenje klima uređaja

Grijanje stražnjeg prozora, grijana vanjska ogledala  ↗ 38, ↗ 35, grijana sjedala  ↗ 46.

Predodabrana temperatura se regulira automatski. U automatskom načinu rada, brzina ventilatora i raspodjela zraka automatski reguliraju protok zraka.

Sustav se može ručno prilagoditi korištenjem kontrola za raspodjelu i protok zraka.

Sustav elektroničke kontrole klime može se u potpunosti koristiti samo kada motor radi.

Za ispravan rad, ne prekrivajte senzor na ploči s instrumentima.

Automatski način rada

Osnovne postavke za maksimalnu udobnost:

- Pritisnite **AUTO** (na zaslonu se pojavljuje "AUTO").
- Postavite željenu temperaturu (temperatura se prikazuje na zaslonu).
- Otvorite sve otvore za provjetranje.

Tijekom automatskog načina rada, postavkama za brzinu ventilatora, raspodjelu zraka, klima-uređaj i recirkulaciju zraka automatski upravlja sustav i ne prikazuju se na zaslonu.

Predodabir temperature

Temperature se mogu postaviti na željenu vrijednost pomoću 2 tipke ispod zaslona.

Iz razloga udobnosti, temperaturu mijenjajte samo u malim koracima.

Crvena : toplo
Plava : hladno

Grijanje neće biti u potpunosti djelotvorno dok motor ne postigne normalnu radnu temperaturu.

Ako je postavljena minimalna temperatura od 15 °C, elektronička kontrola klime radi s maksimalnim hlađenjem.

Ako je postavljena maksimalna temperatura od 27 °C, elektronička kontrola klime radi s maksimalnim grijanjem.

Napomena

Ako želite smanjiti temperaturu zbog udobnosti, funkcija automatskog zaustavljanja bit će zabranjena ili će se motor automatski ponovno pokrenuti kada je uključeno hlađenje.

Sustav stop-start ⇨ 123.

Brzina ventilatora

Brzina ventilatora može se povećati ili smanjiti pomoću tipki .

Odabrana brzina ventilatora označena je s  na zaslonu.

Ako je ventilator isključen, isključuje se i klima uređaj.

Za povratak na automatski način rada: Pritisnite **AUTO**.



Odmagljivanje i odmrzavanje prozora

Pritisnite . LED svijetli.

Temperatura i raspodjela zraka se postavljaju automatski, klima-uređaj je uključen i ventilator radi velikom brzinom.

Za povratak na automatski način rada: pritisnite  ili **AUTO**.

Napomena





Ako pritisnete  dok motor radi, funkcija Autostop bit će onemogućena sve do ponovnog pritiskanja .

Ako pritisnete  dok motor radi pod funkcijom Autostop, motor će se automatski ponovno pokrenuti.

Raspodjela zraka

Pritišćite .

Strelice prikazane na zaslonu označavaju postavke raspodjele:

-  : prema vjetrobranu i prozorima prednjih vrata
-  : prema vjetrobranu, prozorima prednjih vrata i području nogu
-  : prema području glave
-  : prema području glave i nogu
-  : prema području nogu



Za povratak na automatski način rada: Pritisnite **AUTO**.

Hlađenje

Klima uređaj hladi i odvlažuje (suši) zrak kad je temperatura okoline iznad određene razine. Stoga može doći do kondenzacije i kapanja ispod vozila.

Ako hlađenje ili sušenje zraka nije potrebno, pritisnite **AC OFF** kako biste isključili sustav za hlađenje, te tako uštedjeli gorivo. Na zaslonu se prikazuje "AC OFF".

Ručno upravljanje sustavom za recirkulaciju zraka

Pritisnite . LED svijetli i na zaslonu se prikazuje .

Upozorenje

Pri recirkulaciji je smanjen dotok svježeg zraka. Ako uređaj radi bez hlađenja, povećava se vlažnost zraka te se prozori mogu zamagliti. Opada kvaliteta zraka u putničkom prostoru, zbog čega se putnici mogu osjećati pospano.

Za povratak na automatski način rada: pritisnite  ili **AUTO**.

Sustav grijanja straga



Ako je motor isključen, stražnji odjeljak može se dodatno grijati kroz nisko postavljene otvore za grijanje.

Programiranjem vrijednosti na kontrolnoj ploči, korisnik može podesiti postavke za vrijeme, dan i temperaturu.

Grijanje neće raditi ako je razina goriva pala prenisko.

Tijekom rada, koristi se struja iz akumulatora vozila. Za kratkotrajna putovanja, redovno provjeravajte akumulator vozila i punite ga, ako je potrebno.

Nisko postavljene otvori za provjetranje u stražnjem dijelu ne smiju biti blokirani kako bi rad bio učinkovit.

Upozorenje

Nemojte stavljati u pogon sustav prilikom punjenja goriva, kada su prisutna zapaljiva isparenja ili u zatvorenim prostorima (napr. garaži).

Postavke za vrijeme i dan

Pritisnite **⊖**, sve dok prikaz vremena ne počne svjetlucati.

Ako je napajanje akumulatora vozila prethodno bilo prekinuto, nakratko pritisnite **◀** ili **▶** kako bi prikaz vremena počeo svjetlucati.

Podesite vrijeme pritiskanjem **◀** ili **▶**.

Vrijeme je postavljeno kada prikazano vrijeme prestane svjetlucati.

Tada svjetluca prikaz dana: odaberite dan pritiskanjem **◀** ili **▶**.

Dan je postavljen kada prikazani dan prestane svjetlucati.

Prikaz ostaje osvjetljen približno 15 sekundi nakon isključivanja kontakta.

Korištenje dodatnog grijanja stražnjeg odjeljka

Pritiskom na **⏏** uključite grijanje. Na zaslonu se pojavljuje **⏏**, što pokazuje da grijanje radi.

Promjena razdoblja u kojem grijanje radi

Kada je grijanje isključeno (**⏏** nestane sa zaslona), pritisnite **◀** pribl. 3 sekunde, dok razdoblje za koje je predviđeno grijanje ne počne svjetlucati na zaslonu.

Za podešavanje trajanja grijanja pritisnite **◀** ili **▶**. Trajanje je postavljeno kada prikaz nestane.

Programiranje grijanja

Možete spremi do tri programa koja omogućavaju uključivanje grijanja.

Odgovarajući broj puta pritisnite **P** kako biste odabrali željeni spremljeni program.

Nakratko pritisnite **◀** ili **▶** kako bi vrijeme programiranja počelo treperiti na zaslonu.

Pritisnite **◀** ili **▶** za podešavanje i biranje željenog vremena, a čim prikaz vremena prestane svjetlucati, podesite dan pritiskanjem **◀** ili **▶**.

Vrijeme i datum su namješteni kada zaslon prestane bljeskati i prikaže se sat.

Dozivanje spremljenih programa

Ako želite aktivirati spremljene programe, pritisnite **P** odgovarajući broj puta dok se na zaslonu ne pojavi odgovarajući broj.

Neutralan položaj bez spremljenih programa je aktiviran

Pritisnite **P**, dok sa zaslona ne nestanu svi brojevi programa.

Podešavanje temperature

Temperaturu grijanja možete podesiti okretanjem kotačića smještenog na kontrolnoj ploči.

okrenite u : povećajte
smjeru kazaljki temperaturu
sata
okrećite u : smanjite
smjeru temperaturu
obrnutom od
kazaljke sata

Sustav klime za stražnji dio

Stražnji klima uređaj se uključuje zajedno s klima uređajem prednjeg putničkog prostora.

Bus**Stražnji otvori za provjetravanje**

Dodatna klimatizacija postoji za stražnju putničku kabinu, a vrši se putem otvora za provjetravanje iznad glave.

Brzina ventilatora

Podesite protok zraka na željenu brzinu.

okrenite u : povećajte protok
smjeru kazaljki zraka
sata

okrećite u : smanjite protok
smjeru zraka
obrnutom od
kazaljke sata

Combi

Dodatna klimatizacija postoji za stražnju putničku kabinu, a vrši se putem otvora za provjetravanje iznad vozačeve i suvozačeve kabine.

Dok je klimatizacija prednje putničke kabine uključena, podesite protok zraka na željenu brzinu.

Otvori za provjetravanje moraju biti otvoreni tijekom korištenja kako bi se spriječilo stvaranje leda u sustavu radi manjka protoka zraka.

Pomoćni grijač**Grijač rashladnog sredstva**

Eberspächer, nezavisan o motoru, gorivom pogonjen grijač rashladnog sredstva osigurava brzo grijanje rashladnog sredstva motora, kako bi omogućio grijanje unutrašnjosti vozila bez rada motora.

⚠ Upozorenje

Nemojte stavljati u pogon sustav prilikom punjenja goriva, kada su prisutna zapaljiva isparenja ili u zatvorenim prostorima (napr. garaži).

Prije pokretanja ili programiranja sustava, za početak prebacite sustav za regulaciju klime vozila na toplo, a razvođenje zraka na .

Isključite kada nije potrebno. Grijanje se automatski prekida nakon isteka programiranog vremena. Neće raditi ni ako je razina goriva postala preniska.

Tijekom rada, koristi se struja iz akumulatora vozila. Vožnja stoga treba trajati barem koliko i vrijeme grijanja. Za kratkotrajna putovanja, redovno provjeravajte akumulator vozila i punite ga, ako je potrebno.









Za osiguranje učinkovitog rada, jedanput mjesečno nakratko pustite u pogon pomoćni grijač.

Upravljačke jedinice

Tajmer ili daljinski upravljač uključuje i isključuje sustav i koristi se za programiranje određenih vremena odlaska.

Timer



- 1  : uključuje/isključuje upravljačku jedinicu i mijenja prikazane informacije
- 2  **natrag** : bira funkcije na traci izbornika i podešava vrijednosti
- 3 **traka izbornika** : prikazuje funkcije koje možete odabrati , , ,  i 
- 4  **sljedeće** : bira funkcije na traci izbornika i podešava vrijednosti
- 5 **OK** : potvrđuje odabir

Daljinski upravljač



Upravljačke tipke rade identično prethodno opisanom uređaju tajmera. Za aktiviranje daljinskog upravljača, pritisnite  i otpustite je kada se na zaslonu pojavi traka izbornika. Indikator signala i **SEND** nakratko se pojavljuju na zaslonu, a nakon njih temperatura.

Upozorenje

Prilikom punjenja goriva, isključite uređaj za daljinsko upravljanje, kao i grijač!

Za isključenje, pritisnite i zadržite  kako biste spriječili nenamjeran rad.

Daljinski upravljač ima maksimalni doomet od 600 metara. Domet se može smanjiti zbog stanja u okolišu i slabljenja baterije.



Osim uređajem za daljinsko upravljanje, grijanje se također može uključiti na 30 minuta, ili isključiti, pomoću tipke na ploči s instrumentima.

Zamjena baterije

Zamijenite bateriju kada se smanji doomet daljinskog upravljača ili kada simbol za napunjenost baterije bljeska.

Otvorite poklopac pomoću kovanice i zamijenite bateriju (CR 2430 ili ekvivalent), pazeći da nova baterija bude ugrađena sa stranom pozitivnog **+** prema pozitivnim kontaktima. Pričvrstite poklopac.

Zbrinite stare baterije sukladno propisima o zaštiti okoliša.



Baterije ne spadaju u kućno smeće. Moraju se odložiti na odgovarajuće mjesto za prikupljanje.

Prikazuje se kvar daljinskog upravljača

- cobA** : slab signal - podesiti položaj
- conP** : nema signala - približiti se
- bALo** : slaba baterija - promijeniti bateriju
- Err** : greška sustava - konzultirati radionicu
- Add, AddE** : sustav u modu usvajanja (konfiguriranja)

Konfiguriranje daljinskog upravljača

Ako se akumulator vozila ponovno spoji, LED (svjetleća dioda) u tipki na ploči s instrumentima svijetli i sustav automatski konfigurira izbornik daljinskog upravljača. Ako LED bljeska, pritisnite **OK** na daljinskom upravljaču, odaberite **Add** ili **AddE** i potvrdite.

Dodatni uređaji za daljinsko upravljanje također se mogu konfigurirati. Pritisnite tipku, dok LED ne bljesne, uključite daljinski upravljač, odaberite **Add** i potvrdite.

AddE konfigurira isključivo trenutni uređaj za daljinsko upravljanje, a blokira sve prethodno konfigurirane uređaje. **Add** konfigurira do 4 uređaja za daljinsko upravljanje, ali samo jedan uređaj može stavljati sustav u pogon u bilo koje vrijeme.

Korištenje

Grijanje

Na traci izbornika odaberite  i potvrdite. Unaprijed određeno (zadano) trajanje grijanja, na primjer **L 30**, bljeska na zaslonu. Tvornička postavka iznosi 30 minuta.

Za privremeno podešavanje (promjenu) trajanja grijanja, koristite ◀ ili ▶ i potvrdite. Vrijednost se može namjestiti od 10 do 120 minuta. Radi potrošnje snage zabilježite trajanje grijanja.

Za isključenje, na traci izbornika ponovno odaberite ⏸ i potvrdite.

Provjetravanje ⚙

Na traci izbornika odaberite ⚙ i potvrdite.

Trajanje provjetravanja može se prihvatiti ili podesiti. Pokazano trajanje se prihvaća bez potvrđivanja.

Za isključenje, na traci izbornika ponovno odaberite ⚙ i potvrdite.

Programiranje P

Mogu se programirati do 3 vremena odlaska, bilo tijekom jednog dana, bilo kroz tjedan.

- Na traci izbornika odaberite P i potvrdite.
- Odaberite željeni broj za memoriranje 1, 2 ili 3 i potvrdite.
- Odaberite dan i potvrdite.
- Odaberite sat i potvrdite.

- Odaberite minute i potvrdite.
- Odaberite ⏸ ili ⚙ i potvrdite.
- Ako je potrebno, podesite trajanje rada prije odlaska i potvrdite.

Sljedeći broj za memoriranje, koji će se aktivirati, podcrtan je i prikazuje se dan u tjednu. Ponovite postupak za programiranje drugih brojeva za memoriranje.

Pritiskom na ⏸ tijekom postupka prekinut će se programiranje, bez spremanja programiranih podešenja.

Za brisanje podešenih (memoriranih) vremena odlaska, slijedite korake za programiranje, sve dok simbol za grijanje ⏸ ne bljesne. Pritisnite ◀ ili ▶, dok se na zaslonu ne pojavi OFF i potvrdite.

Grijanje se automatski prekida 5 minuta nakon programiranog vremena odlaska.

Napomena

Sustav za daljinsko upravljanje sadrži osjetnik temperature, koji izračunava vrijeme rada prema vanjskoj temperaturi i željenoj razini grijanja (ECO ili HIGH). Sustav se

pokreće automatski između 5 i 60 minuta prije programiranog vremena odlaska.

Podesite dan u tjednu, vrijeme početka i trajanje grijanja ⏸

Ako se akumulator vozila odvoji ili je napon prenizak, bit će potrebno resetirati uređaj.

- Odaberite ⏸ i potvrdite.
- Odaberite dan u tjednu i potvrdite.
- Promijenite sate i potvrdite.
- Promijenite minute i potvrdite.
- Promijenite zadano trajanje grijanja i potvrdite.

Razina grijanja ⏸

Željena razina grijanja za programirana vremena odlaska može se namjestiti na ECO ili HIGH.

Odaberite ⏸ i potvrdite. ECO ili HIGH bljeska na zaslonu. Podesite pomoću ◀ ili ▶ i potvrdite.

Otvori za provjetravanje

Podesivi otvori za provjetravanje

Kada je hlađenje uključeno, najmanje jedan otvor za provjetravanje mora biti otvoren tako da se isparivač ne smrzne zbog nedovoljnog protoka zraka.

Središnji otvori za provjetravanje

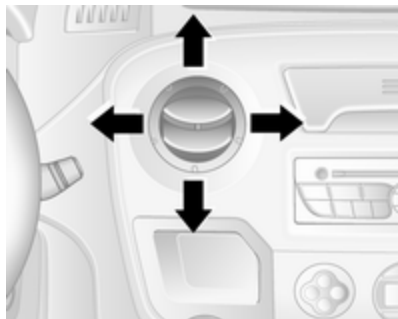

Za otvaranje pritisnite otvor za provjetravanje.

Usmjerite struju zraka zakretanjem otvora.

Pritisnite otvor za zatvaranje.

Bočni otvori za provjetravanje

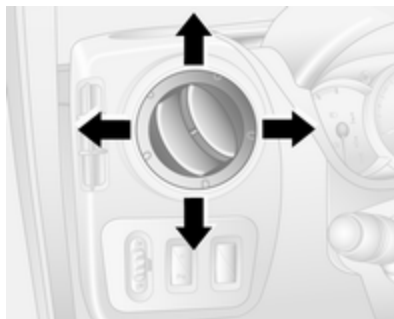

Za otvaranje pritisnite otvor za provjetravanje.

Usmjerite struju zraka zakretanjem otvora.

Ovisno o položaju prekidača temperature, zrak će strujati u putnički prostor kroz bočne otvore.

⚠ Upozorenje

Ne pričvršćujte nikakve predmete na rešetke otvora za provjetravanje. Opasnost od oštećenja i ozljeda u slučaju nezgode.

Combi



Podesivi otvori za provjetravanje mogu se nalaziti u okviru krova. Za otvaranje, pritisnite otvor za zrak. Držite otvor za zrak i okrenite ga u željeni položaj kako biste usmjerili struju zraka.

Bus



Podesivi otvori za provjetravanje mogu se nalaziti u okviru krova iznad sjedala. Okrenite podešivač kako biste smanjili/povećali struju zraka prema odgovarajućem sjedalu.

Fiksni otvori za provjetravanje

Dodatni otvori za provjetravanje se nalaze ispod vjetrobrana i prozora vrata te u području nogu.

Hladnjak pretinca za rukavice

Klima uređaj također može hladiti i sadržaj pretinca za rukavice.

Održavanje

Dovod zraka

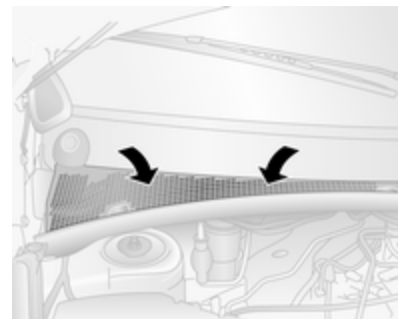

Otvor za dovod zraka ispred vjetrobrana u prostoru motora mora biti čist kako bi se omogućio dovod zraka. Uklonite lišće, nečistoću ili snijeg.

Filter za pelud

Filter za pelud pročišćava zrak koji ulazi iz okoline kroz usis zraka i uklanja prašinu, čađu, pelud i spore.

Redovno korištenje klima uređaja

Kako bi se osigurao kontinuirani efikasan rad sustava, hlađenje mora biti uključeno nekoliko minuta jednom mjesečno, neovisno o vremenu i godišnjem dobu. Hlađenje se ne može koristiti pri preniskoj temperaturi okoline.

Servis

Za optimalne performanse hlađenja, preporučamo da se sustav kontrole klime provjeri jednom godišnje, počevši od treće godine nakon prve registracije vozila, uključujući:

- ispitivanje funkcionalnosti i tlaka
- funkcionalnost grijanja
- provjera zabrtvljenosti
- provjera pogonskog remenja
- čišćenje ukapljivača i pražnjenje isparivača
- provjera performansi

Vožnja i rukovanje

Savjeti za vožnju 120

Ekonomična vožnja	120
Kontrola vozila	120
Upravljanje	120

Pokretanje i rukovanje 121

Uhodavanje novog vozila	121
Položaji kontakt brave	121
Pokretanje motora	122
Kontrola brzine praznog hoda ..	122
Prekid dovoda goriva pri vožnji s oduzetim gasom	123
Sustav stop-start	123
Parkiranje	126
Zračni ovjes	126

Ispuh motora 128

Filtar krutih čestica	128
Katalizator	129
AdBlue	129

Ručni mjenjač 134

Automatizirani ručni mjenjač 135

Zaslon mjenjača	135
Pokretanje motora	135
Poluga mjenjača	135
Ručni način rada	137
Elektronički programi vožnje ...	137

Greška	138
Prekid napajanja električnom energijom	138

Kočnice 139

Sustav protiv blokiranja kotača	139
Parkirna kočnica	139
Pomoć pri kočenju	140
Pomoć pri kretanju na uzbrdici	140

Sustavi kontrole vožnje 141

Sustav kontrole proklizavanja ..	141
Elektronički program stabilnosti	142

Sustavi za pomoć vozaču 144

Tempomat	144
Ograničavač brzine	147
Pomoć pri parkiranju	147
Kamera okrenuta prema natrag	149
Upozorenje za napuštanje trake	151

Gorivo 153

Gorivo za dizelske motore	153
Punjenje goriva	153
Potrošnja goriva - CO ₂ emisija	154

Kuka prikolice 155

Opće napomene	155
Vozne karakteristike i savjeti za vožnju	155
Vuča prikolice	155

Oprema za vuču	156
Pomoć za stabilnost prikolice ..	156

Dodatne funkcije 156

Prijenosnik snage	156
-------------------------	-----

Savjeti za vožnju

Ekonomična vožnja

ECO način rada

ECO način rada je funkcija koja optimizira potrošnju goriva. Utječe na snagu, moment i ubrzanje motora, označavanje promjene brzine, grijanje, klima uređaj i potrošače električne energije.

Aktiviranje



Pritisnite **ECO**. Kontrolni indikator svijetli nakon aktiviranja i odgovarajuća poruka se prikazuje na informacijskom centru vozača (DIC) ⇨ 92.

Za vrijeme vožnje možete privremeno onemogućiti ECO način rada, npr. kako biste povećali performanse motora, i to čvrstim pritiskom papučice gasa.

ECO način rada ponovno se uključuje nakon što se smanji pritisak na papučicu gasa.

Deaktiviranje

Ponovno pritisnite **ECO**. Kontrolna lampica se gasi.

Kontrola vozila

Nemojte se spuštati nizbrdo dok motor ne radi (osim dok je uključena funkcija Autostop)

U toj situaciji ne rade mnogi sustavi (primjerice servo kočnica, servo upravljač). Ovakvim načinom vožnje ugrožavate sebe i druge. Svi sustavi djelatni su dok je uključena funkcija Autostop, ali se razina servo

upravljanja kontrolirano smanjuje usporedno sa smanjenjem brzine vozila.

Sustav stop-start ⇨ 123.

Papučice

Da biste osigurali nesmetano gibanje papučica, ispod papučica ne smije biti tepih.

Koristite samo podne prekrivače koji dobro odgovaraju i pričvršćuju se osiguračima na vozačevoj strani.

Upravljanje

Ako se servo upravljanje izgubi zbog zaustavljanja motora ili kvara na sustavu, kolo upravljača može se zakretati ali je za to potrebna veća sila.

Oprez

Vozila opremljena hidrauličnim servo upravljačem:

Ako se kolo upravljača zakrene prije kraja hoda i zadrži u tom položaju dulje od 15 sekundi,

može doći do oštećenja sustava servo upravljača i gubitka servo upravljanja.

Pokretanje i rukovanje

Uhodavanje novog vozila

Ne kočite nepotrebno snažno tijekom prvih putovanja i nakon što su ugrađene nove pločice disk kočnica.

Za vrijeme prve vožnje može doći do dimljenja uslijed isparavanja voska i ulja na ispušnom sustavu. Parkirajte vozilo nakon prve vožnje na otvorenom prostoru neko vrijeme i izbjegavajte udisanje dima.

Tijekom perioda uhadavanja potrošnja goriva i motornog ulja može biti viša i proces čišćenja filtera diesel čestica može se obavljati češće. Funkcija automatskog zaustavljanja može biti blokirana kako bi se omogućilo punjenje akumulatora vozila.

Sustav stop-start ⇨ 123.

Filtar krutih čestica ⇨ 128.

Položaji kontakt brave

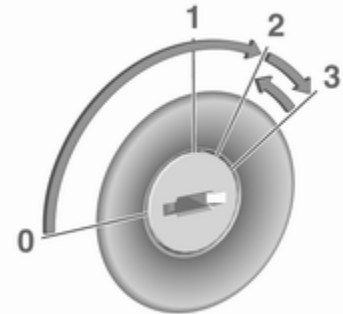

- 0 : kontakt isključen
- 1 : otključana brava kola upravljača, kontakt isključen
- 2 : kontakt uključen
- dizelski motori: predgrijavanje
- 3 : pokretanje

Pokretanje motora

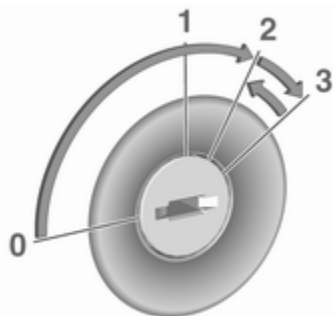

Ručni mjenjač: odvojite spojku.

Automatizirani ručni mjenjač: pritisnite kočnicu; mjenjač automatski odabire **N**.

Ne ubrzavajte.

Okrenite ključ u položaj **2** za predgrijavanje, te ga zadržite dok se kontrolni indikator  na vozačevom informacijskom centru (DIC) ne ugasi.

Ključ zakrenite u položaj **3** i pustite ga.

Povećani broj okretaja motora automatski se vraća na normalni broj okretaja praznog hoda kako temperatura motora raste.

Pokušaji pokretanja ne smiju trajati dulje od 15 sekundi. Ako se motor ne pokrene, pričekajte 15 sekundi prije ponavljanja postupka pokretanja. Ako je potrebno, pritisnite papučicu gasa prije ponavljanja procedure pokretanja.

Prije ponovnog pokretanja ili za isključivanje motora zakrenite ključ natrag na **0**.

Dok je uključena funkcija Autostop, motor se može ponovno pokrenuti pritiskanjem papučice spojke. Sustav stop-start ⇨ 123.

Zagrijavanje motora s turbo punjačem



Nakon pokretanja, dostupni zakretni moment motora može na kratko vrijeme biti ograničen, osobito kad je temperatura motora niska. To ograničenje postoji kako bi se omogućilo sustavu za podmazivanje da u potpunosti zaštiti motor.

Kontrola brzine praznog hoda



Za povećanje brzine praznog hoda pritisnite prekidač. Nakon nekoliko sekundi funkcija će se aktivirati.

Funkcija će biti deaktivirana u slučajevima:

- Papučica spojke je pritisnuta.
- Papučica gasa je pritisnuta.
- MTA nije u **N** (neutralnom položaju).
- Brzina vozila je iznad 0 km/h.
- Svijetli kontrolno svjetlo ,  ili STOP svijetli na sklopu instrumenata.

Za povećanje ili smanjenje brzine praznog hoda, kontaktirajte radionicu.

Napomena

Ako je aktivirana funkcija brzog praznog hoda, sustav stop-start se automatski isključuje.

Sustav stop-start ⇨ 123.

Prekid dovoda goriva pri vožnji s oduzetim gasom

Napajanje gorivom se automatski prekida pri vožnji s oduzetim gasom, npr. kada se vozilo vozi s odabranim stupnjem prijenosa ali bez korištenja gasa.

Sustav stop-start

Sustav stop-start pomaže uštedi goriva i smanjenju emisija ispušnih plinova. Ako to uvjeti dopuštaju, sustav isključuje motor čim se vozilo kreće malom brzinom ili kad stoji, npr. na semaforu ili u gužvi na cesti. Sustav automatski pokreće motor čim se pritisne papučica spojke. Senzor akumulatora vozila osigurava da funkcija automatskog zaustavljanja bude omogućena samo kad je akumulator vozila dovoljno napunjen za ponovno pokretanje.

Aktiviranje

Sustav stop-start dostupan je odmah nakon pokretanja motora, pokretanja vozila i ako su zadovoljeni niže navedeni uvjeti u ovom poglavlju.

Deaktiviranje



Ručno isključite sustav stop-start pritiskom na . Isključenje označava uključivanje LED svjetla ugrađenog u gumb.

Napomena

Ako je aktivirana funkcija brzog praznog hoda, sustav stop-start se automatski isključuje i ne možete ga ponovno uključiti pritiskom na . Led u tipki svijetli kako bi se pokazalo isključenje, a

odgovarajuća poruka se može pojaviti na informacijskom centru vozača (DIC) ⇨ 92.

Kontrola brzine praznog hoda ⇨ 122.

Autostop

Ako se vozilo kreće malom brzinom ili je zaustavljeno, uključite funkciju Autostop na sljedeći način:

- Pritisnite papučicu spojke
- Polugu mjenjača prebacite u prazan hod (ručni mjenjač) ili **N** (automatizirani ručni mjenjač)
- Otpustite papučicu spojke

Motor će se isključiti, a kontakt će ostati uključen ako su zadovoljeni potrebni uvjeti.



Kada **(A)** u sklopu instrumenata zasvijetli zeleno, to će pokazati da je funkcija Autostop aktivirana.

Dok je uključena funkcija Autostop, učinkovitost grijanja, servo upravljanja i kočnica ostaje ista. Međutim, pomoć pri kočenju nije dostupno ⇨ 140.

Uvjeti za Autostop

Sustav stop-start provjerava je li ispunjen svaki od sljedećih uvjeta, u suprotnom funkcija Autostop neće biti moguća i kontrolno svjetlo **(A)** će svijetliti u sklopu instrumenata.

- sustav stop-start nije ručno isključen
- poklopac motornog prostora u potpunosti je zatvoren
- vrata vozača su zatvorena ili je sigurnosni pojas vozača zavezan
- akumulator vozila je dovoljno napunjen i u dobrom je stanju
- motor je zagrijan
- temperatura rashladne tekućine motora nije previsoka
- temperatura okoline nije preniska
- funkcija odleđivanja nije uključena
- klima uređaj s automatskim upravljanjem ne sprječava rad funkcije Autostop
- podtlak u kočnicama je dovoljan
- funkcija samočišćenja filtra krutih čestica nije uključena
- vozilo se kretalo od posljednjeg uključivanja funkcije Autostop

U protivnom će rad funkcije Autostop biti onemogućen.

Funkcija Autostop može postati nedostupna s približavanjem vanjske temperature točki smrzavanja.

Određene postavke sustava kontrole klime također mogu spriječiti funkciju Autostop. Više informacija potražite u poglavlju o kontroli klime ⇨ 106.

Odmah nakon vožnje autocestom uključivanje funkcije Autostop može biti onemogućeno.

Funkcija Autostop može se privremeno spriječiti i ako se akumulator vozila puni vanjskim izvorom.

Uhodavanje novog vozila ⇨ 121.

Zaštita od pražnjenja akumulatora vozila

Kako bi se pouzdano osigurala ponovna pokretanja motora, nekoliko značajki zaštite od pražnjenja akumulatora vozila ugrađeno je kao dio sustava stop-start.

Vozač ponovno pokreće motor

Pritisnite papučicu spojke za ponovno pokretanje motora.

Ako je poluga mjenjača prebačena iz praznog hoda (ručni mjenjač) ili **N** (automatizirani ručni mjenjač) ili ako drugi uvjeti nisu ispunjeni, pokrenite motor ključem paljenja.

Zeleno kontrolno svjetlo  će se isključiti na sklopu instrumenata nakon ponovnog pokretanja motora.

Ako se poluga mjenjača pomakne iz praznog hoda (ručni mjenjač) ili **N** (automatizirani ručni mjenjač) prije pritiskanja spojke, ponovno pokretanje neće se ostvariti.

Sustav stop-start ponovno pokreće motor

Poluga mjenjača mora biti u praznom hodu (ručni mjenjač) ili **N** (automatizirani ručni mjenjač) kako bi se omogućilo automatsko ponovno pokretanje.

Ako se pojavi jedan od sljedećih uvjeta dok je uključena funkcija Autostop, sustav stop-start automatski će ponovno pokrenuti motor. Kontrolno svjetlo  treperi zelenom bojom na ploči s

instrumentima za vrijeme automatskog ponovnog pokretanja motora.

- sustav stop-start ručno je isključen
- poklopac motornog prostora je otvoren
- sigurnosni pojas vozača nije zakopčan i vrata vozača su otvorena
- temperatura motora je preniska
- akumulator vozila je ispražnjen
- podtlak u kočnicama nije dovoljan
- vozilo se pokreće
- funkcija odleđivanja je uključena
- automatski klima uređaj traži pokretanje motora
- unaprijed zadani vremenski period je premašen

U slučaju priključivanja električne dodatne opreme na utičnicu napajanja, poput prijenosnog CD playera, moguće je primijetiti kraći pad napona tijekom ponovnog pokretanja.

Ako je Infotainment sustav aktivan, audio zvuk mogao bi se nakratko smanjiti ili prekinuti tijekom ponovnog pokretanja.

Zvukovi upozorenja ⇨ 94.

Greška

Ako kontrolno svjetlo  svijetli žuto, prisutna je greška u sustavu stop-start ⇨ 91. Odgovarajuća poruka se pojavljuje i na DIC-u ⇨ 92. Zatražite pomoć radionice.

Parkiranje

Upozorenje

- Vozilo ne parkirajte na lako zapaljivom području. Visoka temperatura ispušnog sustava mogla bi zapaliti površinu.
- Parkirnu kočnicu uvijek zategnite bez pritiskanja osigurača. Na uzbrdici ili nizbrdici zategnite što je jače moguće. Istovremeno pritisnite papučicu kočnice kako biste smanjili potrebnu radnu silu.

- Isključite motor.
- Ako se vozilo nalazi na ravnoj površini ili uzbrdici, uključite prvi stupanj prijenosa. Na uzbrdici, zakrenite prednje kotače od rubnjaka.

Ako se vozilo nalazi na nizbrdici, uključite stupanj prijenosa za vožnju unatrag. Prednje kotače zakrenite prema rubnjaku.

- Zatvorite prozore.
- Ključ paljenja okrenite u položaj 0 i izvadite ga. Okrećite kolo upravljača dok ne osjetite da je zaključano.

Zaključajte vozilo ⇨ 22 i aktivirajte sustav zaključavanja protiv krađe ⇨ 31 i protuprovalni alarmni sustav ⇨ 32.

Zračni ovjes

Radi automatski tijekom vožnje. Sustav zračnog ovjesa stalno podešava visinu vožnje sukladno opterećenosti vozila.

Oprez

Za osiguranje sigurnog rada sustava zračnog ovjesa, nemojte prekoračiti iznos maksimalno dopuštene bruto mase vozila. Pogledajte identifikacijsku pločicu ⇨ 205 ili dokumente vozila.

Više informacija o sustavu zračnog ovjesa potražite u priloženim uputama za rad.

Glavni prekidač

Oprez

Sustav zračnog ovjesa treba isključiti tijekom vuče vozila, pokretanja kabelima, dok je vozilo odignuto od tla ili se prevozi. Nemojte isključivati sustav zračnog ovjesa tijekom vožnje.

Pokretanje vozila spojnim kabelom ⇨ 193, vuča vozila ⇨ 196.



Glavni prekidač nalazi se na stupu vrata.

Uključite ga za aktiviranje rada i podešavanje sustava zračnog ovjesa.

Daljinski upravljač



Ako je potrebna veća udaljenost od tla ili bolji pristup vozilu, ovjes se može podignuti ili spustiti pomoću daljinskog upravljača.

Oprez

Osigurajte dovoljan razmak i da nema smetnji prilikom podešavanja visine ovjesa.

Daljinski upravljač je magnetski i možete ga učvrstiti na bilo koji metalni dio vozila ili spremiti u njegov držač.

Dok motor radi, pritisnite odgovarajući gumb 2 sekunde kako biste podesili visinu ovjesa. Kontrolno svjetlo treperit će isprekidano za vrijeme podešavanja visine, a stalno svijetli nakon završetka postupka.



Ako je kontakt uključen s ugašenim motorom, visinu ovjesa možete samo smanjiti.

Napomena

Rukujte pažljivo, zaštitite od vlage i visokih temperatura i izbjegavajte nepotreban rad.

Unaprijed programirane postavke

Visinu ovjesa postavite u jedan od tri unaprijed programiranih položaja.

-  : spuštenu položaj
-  : normalni položaj
-  : podignuti položaj

Oprez

Ako se prilikom podizanja i spuštanja detektira prepreka, visina ovjesa vraća se u normalan položaj nakon kašnjenja. To ne jamči rad bez oštećenja.

Osiguravanje dovoljnog razmaka i slobodu od prepreka vozačeva je odgovornost.

Ručno podešavanje

Ručno podešavanje može se ostvariti jedino dok je vozilo zaustavljeno.

Odaberite pritiskanjem **▼** tijekom 2 sekunde, a zatim **▲** za podizanje, ili **▼** za spuštanje.

Za izlaz pritisnite bilo koji od unaprijed programiranih gumba.

Napomena

Detekcija prepreka nije dostupna tijekom ručnog podešavanja.

Kada prekoračite određenu malu brzinu ili kada isključite kontakt, podešavanje visine se automatski isključuje i visina ovjesa se vraća u normalan položaj.

Servisni način rada

Ako vozilo miruje, pritisnite **↻** na 5 sekundi kako biste stavili vozilo u servisni način rada. Kontrolno svjetlo će se uključiti.

Nakon aktivacije servisnog načina rada, glavni prekidač zračnog ovjesa treba isključiti.

Za izlaz iz servisnog načina rada, ponovno pritisnite **↻** na 5 sekundi.

Greška

Ako se otkrije greška, **↻** će na mahove bljeskati. Ako je uključen servisni način rada i prisutna je greška, **↻**, **▼** i **▲** će bljeskati istovremeno.

Za uklanjanje uzroka greške kontaktirajte radionicu.

Ispuh motora

▲ Opasnost

Ispušni plinovi motora sadrže otrovni ugljični monoksid koji je bez boje i mirisa i može biti opasan po život ako se udiše.

Ako ispušni plinovi ulaze u unutrašnjost vozila, otvorite prozore. Za uklanjanje uzroka greške kontaktirajte radionicu.

Izbjegavajte vožnju s otvorenim prtljažnikom, u suprotnom ispušni plinovi mogu ući u vozilo.

Filter krutih čestica

Filter čestica diesel motora filtrira štetne čestice čađe iz ispušnih plinova. Sustav sadrži funkciju samočišćenja koja se uključuje automatski tijekom vožnje bez ikakve obavijesti.

Filter se čisti periodično izgaranjem čestica čađe na visokoj temperaturi. Ovaj proces se odvija automatski u zadanim uvjetima vožnje. Funkcija

Autostop nije dostupna i potrošnja goriva tijekom tog perioda može biti veća. Normalno je da se tijekom ovog procesa pojave miris i dim.

U određenim uvjetima vožnje, npr. kratka putovanja, sustav se ne može očistiti automatski.

Ako je potrebno čišćenje filtra i ako prethodni uvjeti vožnje nisu omogućili automatsko čišćenje, to će biti pokazano uključivanjem kontrolnog svjetla  ▷ 88. Odmah zatražite pomoć radionice.

Oprez

Ako je proces čišćenja prekinut, postoji velika opasnost od uzrokovanja teškog oštećenja motora.

Čišćenje se vrši brže pri višim brzinama vrtnje motora i opterećenjima.

Katalizator



Katalizator smanjuje količinu štetnih sastojaka u ispušnim plinovima.

Oprez

Kvalitete goriva osim onih navedenih na stranici ▷ 153, ▷ 207 mogu oštetiti katalizator ili elektroničke komponente.

Neizgoreni benzin će pregrijati i oštetiti katalizator. Stoga izbjegavajte prekomjerno korištenje pokretača, potpuno pražnjenje spremnika i pokretanje motora guranjem ili vučom.

U slučaju problema s paljenjem, nejednolikog rada motora, gubitka performansi motora ili drugih neuobičajenih problema, zatražite pomoć radionice što je prije moguće. U slučaju nužde, vožnja se može kratko nastaviti, održavajući brzinu vozila i brzinu vrtnje motora niskom.

Ako kontrolno svjetlo  treperi, mogu biti prekoračene dozvoljene granice emisije. Podignite nogu s papučice gasa dok  ne prestane treperiti i počne stalno svijetliti. Odmah kontaktirajte radionicu.

Kontrolno svjetlo kvara ▷ 88.

AdBlue

Opće napomene

Selektivna katalitička redukcija (BlueInjection) je postupak značajnog smanjenja udjela dušičnih oksida u ispušnim plinovima. Postiže se ubrizgavanjem sredstva (DEF) u ispušni sustav.

Naziv korištenog DEF sredstva je AdBlue®. Riječ je o tekućini koja nije toksična, nije zapaljiva, koja je bezbojna i bezmirisna, a koja se sastoji od 32 % ureje i 68 % vode.

Napomena

AdBlue® je zaštićena trgovačka marka udruge Verband der Automobilindustrie e.V. (VDA).

Upozorenje

Izbjegavajte kontakt sredstva AdBlue s očima ili kožom.

U slučaju kontakta s očima ili kožom, isperite vodom.

Oprez

Izbjegavajte kontakt boje i sredstva AdBlue.

U slučaju kontakta, isperite vodom.

AdBlue se smrzava pri temperaturama od pribl. $-11\text{ }^{\circ}\text{C}$. Budući da je vozilo opremljeno predgrijačem sredstva AdBlue, redukcija emisija je zajamčena i pri nižim temperaturama. Predgrijač sredstva AdBlue radi automatski.

Mjerač sredstva AdBlue

Trenutna preostala razina tekućine pokazuje se na mjeraču za AdBlue ↻ 82.

Upozorenja o razini sredstva

Potrošnja sredstva AdBlue iznosi približno 3,5 litara na 1000 km, a ovisi o ponašanju u vožnji.

Verzija s upozorenjima za razinu na informacijskom centru vozača (DIC)

Ako razina sredstva AdBlue padne ispod određene vrijednosti, na informacijskom centru vozača (DIC) prikazat će se upozorenje o razini ↻ 92.



Osim toga, kontrolno svjetlo  svijetli neprekidno, zajedno sa zvukom upozorenja.

Napunite spremnik sredstva AdBlue što je prije moguće. Pogledajte "**Punjenje sredstva AdBlue**" u nastavku.

Vožnja je moguća bez ikakvih ograničenja.

Ako unutar određene udaljenosti ne nadopunite sredstvo AdBlue, daljnja upozorenja o razini sredstva prikazivat će se na zaslonu DIC, ovisno o trenutnoj razini sredstva AdBlue.

Spriječena su ponovna pokretanja motora

Slijede zahtjevi za punjenje sredstva AdBlue i konačno se na DIC-u prikazuje obavijest da će pokretanje motora biti spriječeno.

Napomena



Ova ograničenja su zakonski zahtjev.

Prije sprječavanja pokretanja motora, poruka upozorenja s 0 km prikazuje se na DIC-u, pokazujući da će nakon isključenja paljenja ponovno pokretanje motora biti spriječeno.

Nakon sprječavanja pokretanja motora, poruka upozorenja prikazuje se na DIC-u podsjećajući vozača da je razina sredstva AdBlue nedovoljna.

Ako želite dopustiti da se motor ponovno pokrene, spremnik morate napuniti s najmanje 10 litara sredstva AdBlue.

Upozorenja za visoku emisiju štetnih plinova

Ako emisija ispušnih plinova poraste iznad određene vrijednosti, na DIC-u će se prikazati upozorenja slična prije opisanim upozorenjima za doseg. Kontrolno svjetlo  svijetli zajedno s  88 i zvukom upozorenja.

Na DIC-u se prikazuje zahtjev za provjerom ispušnog sustava i, konačno, obavijest da će pokretanje motora biti spriječeno.

Napomena

Ova ograničenja su zakonski zahtjev.

Kod doseg vožnja sa sredstvom AdBlue od 1100 km, na DIC-u se prikazuje poruka upozorenja, pokazujući preostalu udaljenost koju vozilo može proputovati prije sprječavanja ponovnog pokretanja motora. Ova poruka upozorenja se ponavlja svakih 100 km.

Zatražite pomoć od radionice što je prije moguće.

Verzija bez upozorenja za razinu na informacijskom centru vozača (DIC)



Ako mjerac sredstva AdBlue pokazuje da je razina jako niska, kontrolno svjetlo  prvo svijetli neprekidno, a kada razina sredstva

AdBlue padne ispod određene količine,  bljeska nekoliko sekundi, a zatim svijetli neprekidno.

Napunite spremnik sredstva AdBlue što je prije moguće. Pogledajte "Punjenje sredstva AdBlue" u nastavku.

Vožnja je moguća bez ikakvih ograničenja.

Gubitak snage motora

S daljnjim padanjem razine sredstva AdBlue, kontrolno svjetlo  bljeska nekoliko sekundi, a zatim svijetli neprekidno, popraćeno zvučnim upozorenjem i gubitkom snage motora.



Napomena



Ova ograničenja su zakonski zahtjev.



Ako AdBlue ne napunite prije nego što se spremnik isprazni,  bljeska i nakon sljedećeg pokretanja motora brzina vozila će biti ograničena na pribl. 20 km/h.

Odmah napunite najmanje 10 litara sredstva AdBlue.

Upozorenja za visoku emisiju štetnih plinova

Ako se emisija ispuha poveća iznad određene vrijednosti, kontrolno svjetlo  svijetli zajedno s  88. Zatražite savjet radionice što je prije moguće.

Ako se greška ne otkloni unutar određene razdaljine,  i  će bljeskati nekoliko sekundi, a zatim svijetliti neprekidno. Gubitak snage motora.

Ako je greška kritična,  i  će bljeskati neprekidno, a nakon sljedećeg pokretanja motora brzina vozila će biti ograničena na pribl. 20 km/h.

Napomena

Ova ograničenja su zakonski zahtjev.

Zatražite pomoć od radionice što je prije moguće.

Nadolijevanje sredstva AdBlue

Oprez

Koristite samo sredstvo AdBlue koje je sukladno europskim normama DIN 70 070 i ISO 22241-1.

Nemojte koristiti aditive.

Ne razrjeđujte AdBlue.

U suprotnom biste mogli oštetiti sustav selektivne katalitičke redukcije.

Napomena

Ako je potrebno nadopuniti AdBlue pri vrlo niskim temperaturama, sustav možda neće prepoznati nadopunjavanje sredstva AdBlue. U tom slučaju, parkirajte vozilo na mjestu s većom temperaturom sve dok se AdBlue ne pretvori u tekućinu.

Napomena

Ako je pokretanje motora spriječeno zbog niske razine sredstva AdBlue, preporučujemo dodavanje količine od najmanje 10 litara sredstva

AdBlue prilikom punjenja. Izbjegavajte manja dopunjavanja (na primjer manje od 5 litara), jer sustav možda neće detektirati punjenje.

Napomena

Prilikom odvijanja zaštitnog čepa iz grla za punjenje, mogle bi izaći pare amonijaka. Nemojte udisati pare jer imaju jednak miris. Pare nisu štetne za udisanje.

Vozilo mora biti zaustavljeno na ravnoj površini.

Otvor za punjenje sredstva AdBlue nalazi se iza vratašca otvora za punjenje na desnoj strani vozila.

Poklopac otvora za punjenje možete otvoriti samo ako je vozilo otključano i ako su desna vrata otvorena.

⚠ Opasnost

Vozila sa sustavom stop-start: Rad motora morate isključiti, a ključ paljenja izvaditi kako biste izbjegli rizik da sustav automatski ponovno pokrene motor.

Količine ⇨ 224.

Benzinska postaja**⚠ Opasnost**

Prilikom punjenja sredstva AdBlue slijedite upute za korištenje i sigurnost na postaji za punjenje.

1. Ugasite motor i izvadite ključ iz sklopke paljenja (kontakt brave).
2. Povucite i otvorite vratašca otvora za punjenje.



3. Odvijte zaštitni čep s otvora za punjenje u suprotnom smjeru od kazaljke sata.
4. Umetnite mlaznicu do kraja u otvor za punjenje i uključite je.
5. Kada završite punjenje, postavite zaštitni čep i okrenite ga u smjeru kazaljke na satu, dok se ne zakvači.
6. Zatvorite vratašca otvora za punjenje i desna vrata.

Spremnik za AdBlue**Napomena**

Za nadolijevanje, koristite samo spremnike namijenjene za sredstvo AdBlue kako ne biste ulili previše sredstva AdBlue. Osim toga, pare iz se skupljaju u spremniku i ne izlaze.

Napomena

Budući da sredstvo AdBlue ima ograničen vijek trajanja, provjerite datum isteka prije nadopunjavanja.

1. Ugasite motor i izvadite ključ iz sklopke paljenja (kontakt brave).
2. Povucite i otvorite vratašca otvora za punjenje.



3. Odvijte zaštitni čep s otvora za punjenje u suprotnom smjeru od kazaljke sata.
4. Otvorite spremnik za sredstvo AdBlue.
5. Jedan kraj crijeva postavite u spremnik, a drugi kraj zavijte na nalijevnom grlu.
6. Podižite spremnik sve dok ga ne ispraznite.
7. Odvijte crijevo od nalijevnog grla.
8. Postavite zaštitni čep i okrećite u smjeru kazaljke na satu dok se ne zabravi.
9. Zatvorite vratašca otvora za punjenje i desna vrata.



Napomena

Spremnik i crijevo sredstva AdBlue zbrinite sukladno propisima o zaštiti okoliša.

Čep otvora za punjenje

Koristite samo originalne čepove otvora za punjenje. Spremnik sredstva AdBlue ima poseban čep otvora za punjenje.

Greška

Ako sustav detektira grešku pri radu, kontrolno svjetlo  svijetli zajedno s  i zvukom upozorenja. Odmah zatražite pomoć radionice.

Ovisno o izvedbi, može se pojaviti i odgovarajuća poruka na DIC-u  92.

Ručni mjenjač



Za odabir vožnje unatrag, dok vozilo miruje pritisnite papučicu spojke, podignite prsten na poluzi mjenjača i odaberite stupanj prijenosa.

Ako se stupanj prijenosa ne uključi, pomaknite polugu u položaj praznog hoda, otpustite i ponovno pritisnite papučicu spojke; zatim ponovite odabir stupnja prijenosa.

Ne dopustite da spojka nepotrebno klizi.

Kada radi, pritisnite papučicu spojke do kraja. Ne koristite papučicu kao oslonac za nogu.

Oprez

Ne preporuča se vožnja s rukom naslonjenom na polugu mjenjača.

Automatizirani ručni mjenjač

Automatizirani ručni mjenjač (MTA) dozvoljava ručnu (ručni način) ili automatsku promjenu stupnja prijenosa (automatski način), oboje s automatskom kontrolom spojke.

Zaslon mjenjača

Prikazuje način rada i odabrani stupanj prijenosa.

Pokretanje motora

Prilikom pokretanja motora pritisnite papučicu kočnice. Ako niste pritisnuli papučicu kočnice,  svijetli na zaslonu mjenjača i motor ne možete pokrenuti.

Kada pritisnete papučicu kočnice, mjenjač automatski odabire **N** (neutralni položaj); na zaslonu mjenjača pojavljuje se "N" i motor možete pokrenuti. Može postojati malo kašnjenje.

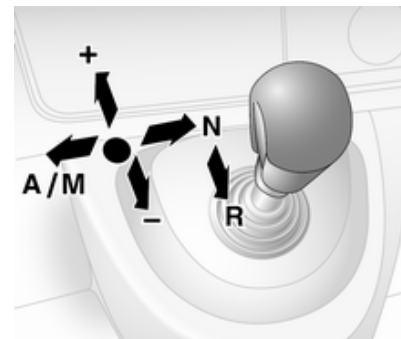
Poluga mjenjača

Uvijek pomaknite polugu mjenjača u odgovarajućem smjeru do kraja. Nakon puštanja, automatski se vraća u središnji položaj.

- N** : prazni hod
A/ : prebacivanje između
M automatskog i ručnog načina rada
- Zaslon mjenjača prikazuje "A" kada je u automatskom načinu rada.
- R** : stupanj za vožnju unatrag
 Moguće je odabrati samo kad vozilo miruje. Zaslon mjenjača prikazuje "R" kada je odabran stupanj prijenosa za vožnju unatrag.
- +** : uključivanje višeg stupnja prijenosa.
- : uključivanje nižeg stupnja prijenosa.

Kretanje

Kada se motor pokrene, mjenjač je u automatskom načinu rada. Pritisnite papučicu kočnice i pomaknite polugu mjenjača prema **+** za odabir prvog stupnja prijenosa.

Ako je odabrano **R**, uključuje se stupanj prijenosa za vožnju unatrag. Vozilo se počinje gibati kada otpustite papučicu kočnice. Za brzo kretanje, otpustite papučicu kočnice i odmah ubrzajte nakon ukapčanja stupnja prijenosa.

U automatskom načinu rada mjenjač automatski odabire druge stupnjeve prijenosa, ovisno o uvjetima vožnje.

Za uključivanje ručnog načina rada polugu mjenjača pomaknite u položaj **A/M**. Na zaslonu mjenjača prikazat će se trenutni stupanj prijenosa.

Za odabir prvog stupnja prijenosa, pritisnite papučicu kočnice i pomaknite polugu mjenjača prema **+** ili **-**. Odaberite viši ili niži stupanj prijenosa pomicanjem poluge mjenjača u **+** ili **-**. Stupnjeve prijenosa možete preskočiti uzastopnim pomicanjem poluge mjenjača u kratkim intervalima.

Zaustavljanje vozila

U automatskom ili ručnom načinu rada, odabran je prvi stupanj prijenosa i spojka je odvojena kad je vozilo zaustavljeno. U **R**, stupanj za vožnju unatrag ostaje uključen.

Prilikom zaustavljanja na usponima, zategnite parkirnu kočnicu ili pritisnite papučicu kočnice. Radi sprječavanja pregrijavanja spojke, može se čuti isprekidano zvučno upozorenje kao signal da trebate pritisnuti papučicu kočnice ili zategnuti parkirnu kočnicu.

Pri dužim zaustavljanjima, primjerice u kolonama isključite motor.

Nakon parkiranja vozila i otvaranja vrata vozača, zvučno upozorenje će se oglasiti ako niste odabrali prazan hod ili ako niste pritisnuli papučicu kočnice.

Kočenje motorom

Automatski način rada

Pri vožnji na nizbrdici, automatizirani ručni mjenjač ne odabire više stupnjeve prijenosa dok se ne

dostigne visoki broj okretaja motora. Tijekom kočenja pravovremeno odabire niži stupanj prijenosa.

Ručni način rada

Za uporabu efekta kočenja motorom, pravovremeno odaberite niži stupanj prijenosa pri vožnji na nizbrdici.

Ljuljanje vozila

Ljuljanje vozila je dozvoljeno samo ako je vozilo zaglavilo u pijesku, blatu, snijegu ili rupi. Pomicite polugu mjenjača između **R** i **A/M** (ili između **+** i **-**), dok lagano pritišćete papučicu gasa. Ne tjerajte motor u visoki broj okretaja i izbjegavajte naglo ubrzanje.

Parkiranje

Zategnite parkirnu kočnicu. Ostaje uključen zadnji odabrani stupanj prijenosa (vidi zaslon mjenjača). S **N**, nije odabran stupanj prijenosa.

Kad je kontakt isključen, mjenjač više ne odgovara na pomicanje poluge mjenjača.

Ako kontakt nije isključen ili parkirna kočnica nije zategnuta, čut će se upozoravajući gong nakon otvaranja vozačevih vrata.

Ručni način rada

Ako je odabran viši stupanj prijenosa kad je brzina vozila preniska, ili niži stupanj prijenosa kad je brzina previsoka, ne vrši se promjena stupnja prijenosa. To sprječava motor da radi s pre niskom ili previsokom brzinom vrtnje.

Ako je brzina vrtnje motora preniska, mjenjač automatski odabire niži stupanj prijenosa.

Ako je brzina vrtnje motora previsoka, mjenjač odabire viši stupanj samo kad se papučica gasa pritisne do kraja (kickdown).

Elektronički programi vožnje

Zimski program ❄️



Aktivirajte zimski program ako imate problema s kretanjem na skliskoj površini ceste.

Aktiviranje

Pritisnite ❄️, kontrolno svjetlo ❄️ se prikazuje na zaslonu mjenjača. Mjenjač uključuje automatski način rada i vozilo kreće u podesnom stupnju prijenosa.

Deaktiviranje

Zimski program se isključuje:

- ponovnim pritiskom na 
- isključivanjem kontakta
- prebacivanjem na ručni način rada

Da bi se mjenjač zaštitio pri ekstremno visokim temperaturama spojke, može se začuti isprekidani zvuk upozorenja. U takvim slučajevima, pritisnite papučicu kočnice, odaberite "N" i zategnite parkirnu kočnicu kako biste omogućili spojki da se ohladi.

Utovarni program kg

Utovarni program je moguće koristiti u ručnom i automatskom načinu rada. U oba slučaja, promjena stupnja prijenosa automatski se prilagođava za prijevoz većeg tereta.

Aktiviranje

Pritisnite **kg**, kontrolno svjetlo se prikazuje na zaslonu mjenjača. Mjenjač će tada odabrati optimizirani način promjene stupnja prijenosa.

Deaktiviranje

Utovarni program se isključuje:

- ponovnim pritiskom na **kg**
- isključivanjem kontakta

Kickdown

Ako je papučica gasa pritisnuta do kraja, mjenjač odabire niži stupanj prijenosa ovisno o brzini vrtnje motora. Na raspolaganju je sada puna snaga motora za ubrzanje.

Ako je brzina vrtnje motora previsoka, mjenjač odabire viši stupanj prijenosa, čak i u ručnom načinu rada. Bez kickdown-a ova automatska promjena stupnja prijenosa se ne vrši u ručnom načinu rada.

Greška

U slučaju greške, kontrolno svjetlo  je prikazano na zaslonu mjenjača. Nastavak vožnje je moguć pod uvjetom da se vozilo vozi pažljivo i s predviđanjem.

Za uklanjanje uzroka greške kontaktirajte radionicu.

Prekid napajanja električnom energijom

Spojka nije odspojena ako postoji prekid napajanja kad je odabran stupanj prijenosa. Vozilo se ne može pomaknuti.

Ako je akumulator vozila ispražnjen, pokrenite motor kablovima za pokretanje  193.

Ako uzrok greške nije ispražnjen akumulator vozila, zatražite pomoć radionice.

Ako nije moguće odabrati prazni hod, vozilo se mora vući samo s pogonskim kotačima podignutima s tla  196.

Vučenje vozila  196.

Kočnice

Sustav kočenja sastoji se od dva neovisna kočna kruga.

Ako jedan sustav zakaže, može se još uvijek kočiti pomoću drugoga. Ipak, efekt kočenja se postiže samo kada snažno pritisnete papučicu kočnice. Za to morate koristiti znatno veću silu. Zaustavni put se produljuje. Prije nastavka putovanja zatražite pomoć radionice.

Kada motor ne radi prestat će djelovanje servo uređaja kočnice nakon što ste jednom ili dvaput pritisnuli papučicu kočnice. Time se neće smanjiti učinak kočenja ali bit će potreban jači pritisak na papučicu. Na to posebno obratite pažnju kod vuče vozila.

Kontrolno svjetlo  ↪ 88.

Sustav protiv blokiranja kotača

Sustav protiv blokiranja kotača (ABS) sprječava blokiranje kotača.



Čim kotač pokazuje tendenciju blokiranja, ABS počinje regulirati tlak kočenja. Vozilom se može upravljati, čak i kod jakog kočenja.

Da je ABS uključen zamijetit ćete kroz pulsiranje papučice kočnice i zvuku samog procesa regulacije.

Kako biste postigli optimalno kočenje, snažno pritisnite papučicu kočnice unatoč tome što ona pulsira. Ne smanjujte pritisak na papučici.

Kontrolno svjetlo  ↪ 89.



Greška

Ako kontrolne lampice  i  svijetle s porukama **CHECK ABS (PROVJERITE ABS)** i **CHECK ESP (PROVJERITE ESP)** na vozačevom informacijskom centru (DIC), postoji greška u ABS-u. Kočni sustav će i dalje funkcionirati, ali bez ABS regulacije.

Upozorenje

U slučaju greške u radu ABS-a kotači se pri naročito jakom kočenju mogu blokirati. Prednosti

ABS-a više nisu dostupne. Tijekom jakog kočenja, vozilom se više ne može upravljati i može doći do zanošenja vozila.

Ako svijetle kontrolna svjetla , ,  i **STOP** svijetle, ABS i ESP su isključeni i na DIC-u se prikazuje poruka **BRAKING FAULT (NEISPRAVNO KOČENJE)**. Zatražite pomoć radionice.

Za uklanjanje uzroka greške kontaktirajte radionicu.

Parkirna kočnica

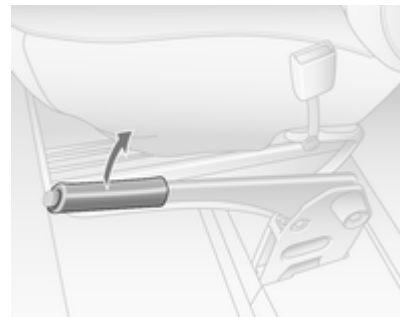

⚠ Upozorenje

Parkirnu kočnicu uvijek zategnite bez pritiskanja osigurača, i zategnite je što je jače moguće na nizbrdici ili uzbrdici.

Za otpuštanje parkirne kočnice, lagano povucite polugu prema gore, pritisnite osigurač i spustite je do kraja.

Za smanjenje radnih sila na parkirnoj kočnici, istovremeno pritisnite papučicu kočnice.

Kontrolno svjetlo (Ⓢ) ⇨ 88.

Parkiranje ⇨ 126.

Uvlačiva parkirna kočnica

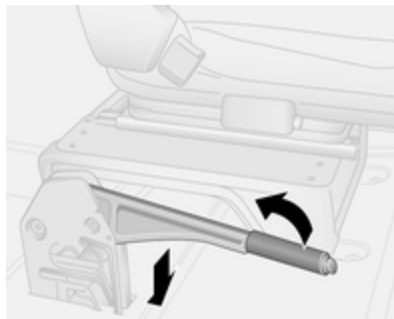

Ovisno o vozilu, poluga parkirne kočnice uvlači se u vodoravni položaj čak i kad je parkirna kočnica aktivirana.

Za otpuštanje parkirne kočnice, lagano povucite polugu prema gore, pritisnite osigurač i vratite u vodoravni položaj.

Za aktiviranje parkirne kočnice ručicu povucite prema gore i otpustite je. Poluga se ostavlja u vodoravnom položaju.

Pomoć pri kočenju

Ako se papučica kočnice pritisne brzo i snažno, automatski se primjenjuje maksimalna sila kočenja (potpuno kočenje).

Održavajte stalan pritisak na papučicu kočnice dok god je potrebno potpuno kočenje. Maksimalna sila kočenja se automatski smanjuje kad se papučica kočnice otpusti.

Pomoć pri kočenju nije dostupno tijekom funkcije Autostop. Sustav stop-start ⇨ 123.

Pomoć pri kretanju na uzbrdici

Sustav pomaže pri sprječavanju neželjenog pomicanja prilikom pokretanja vozila na nagibima.

Prilikom otpuštanja papučice kočnice, nakon zaustavljanja na nagibu (s ručicom izbornika u stupnju prijenosa za vožnju prema naprijed ili prema natrag), kočnice ostaju pritegnute naredne 2 sekunde. Kočnice se automatski otpuštaju, čim vozilo počne ubrzavati.

Oprez

Pomoć pri kretanju na uzbrdici ne može u potpunosti spriječiti gibanje vozila u svim situacijama (ekstremne strmine itd.).

Ako je potrebno, pritisnite papučicu kočnice radi sprječavanja kotrljanja vozila prema naprijed ili prema natrag.

Pomoć pri kretanju na uzbrdici nije aktivna dok je uključena funkcija Autostop. Sustav stop-start ↻ 123.

Sustavi kontrole vožnje

Sustav kontrole proklizavanja

Sustav kontrole proklizavanja (TC) je sastavna komponenta elektroničkog programa stabilnosti (ESP®Plus) koji povećava voznu stabilnost kada je potrebno, neovisno o vrsti površine ceste ili držanju gume, sprječavanjem proklizavanja pogonskih kotača.

Čim pogonski kotači počnu proklizavati, izlazna snaga motora se smanjuje i kotač koji najviše proklizava se pojedinačno koči. To značajno poboljšava voznu stabilnost vozila na skliskim površinama ceste.

TC je funkcionalan čim se kontakt uključi i kontrolno svjetlo  na sklopu instrumenata ugasi. Odgovarajuća poruka pojavljuje se i na informacijskom centru vozača (DIC) ↻ 92.

Kada je TC aktivan,  treperi.

Upozorenje

Neka vas ova posebna sigurnosna karakteristika ne dovede u napast rizične vožnje.

Prilagodite brzinu uvjetima na cesti.

Kontrolno svjetlo  ↻ 89.

Pomoć za stabilnost prikolice (TSA) ↻ 156.

Funkcija povećane kontrole proklizavanja



Ako je potrebno, u slučaju mekog tla, blata ili snijegom prekrivenih površina cesta, sustav kontrole proklizavanja (TC) možete deaktivirati kako bi se povećala vučna snaga:



Pritisnite  na ploči s instrumentima.



Kontrolno svjetlo  svijetli u sklopu instrumenata, uz prikaz odgovarajuće poruke na DIC-u ↗ 92.



Kada vozilo dostigne brzinu od 50 km/h, sustav se automatski prebacuje iz funkcije povećane kontrole proklizavanja u rad normalne

kontrole proklizavanja (TC). Kontrolno svjetlo  isključuje se na sklopu instrumenata.

TC opet aktivirate ponovnim pritiskom na . Kontrolna lampica  se gasi.

TC se također ponovno aktivira pri sljedećem uključivanju kontakta.

Greška

Ako sustav otkrije grešku, kontrolno svjetlo  ↗ 89 svijetli zajedno s  ↗ 88 u sklopu instrumenata i odgovarajuća poruka se pojavljuje na DIC-u ↗ 92.

Sustav kontrole proklizavanja (TC) ne radi. Za uklanjanje uzroka greške kontaktirajte radionicu.

Poruke vozila ↗ 93.

Elektronički program stabilnosti

Elektronički program stabilnosti (ESP®Plus) povećava voznu stabilnost kada je to potrebno, neovisno o vrsti površine ceste ili držanju guma. Također sprječava proklizavanje pogonskih kotača.

Čim vozilo počne skretati (podupravljanje/preupravljanje), snaga motora se smanjuje i kotači se kočje pojedinačno. To značajno poboljšava voznu stabilnost vozila na skliskim površinama ceste.

ESP®Plus je funkcionalan čim se uključi paljenje (kontakt) i kontrolno svjetlo  u sklopu instrumenata ugasi. Odgovarajuća poruka pojavljuje se i na informacijskom centru vozača (DIC) ↗ 92.

Kada ESP®Plus postane aktivan,  bljeska.

Upozorenje

Neka vas ova posebna sigurnosna karakteristika ne dovede u napast rizične vožnje.

Prilagodite brzinu uvjetima na cesti.

Kontrolno svjetlo  ↗ 89.

Pomoć za stabilnost prikolice (TSA) ↗ 156.

Funkcija povećane kontrole proklizavanja





Ako je potrebno, u slučaju mekog tla, blata ili snijegom prekrivenih površina cesta, ESP[®]Plus možete deaktivirati kako bi se povećala vučna snaga:

Pritisnite  na ploči s instrumentima.





Kontrolno svjetlo  svijetli u sklopu instrumenata, uz prikaz odgovarajuće poruke na DIC-u ↻ 92.

Kada vozilo dostigne brzinu od 50 km/h, sustav se automatski prebacuje iz funkcije povećane kontrole proklizavanja u rad ESP[®]Plus. Kontrolno svjetlo  isključuje se na sklopu instrumenata.

ESP[®]Plus se opet aktivira ponovnim pritiskom na . Kontrolna lampica  se gasi.

ESP[®]Plus se također ponovno aktivira pri sljedećem uključenju paljenja.

Greška

Ako sustav otkrije grešku, kontrolno svjetlo  89 svijetli zajedno s  88 u sklopu instrumenata i odgovarajuća poruka se pojavljuje na DIC-u ↻ 92.

Elektronički program stabilnosti (ESP[®]Plus) nije u funkciji. Za uklanjanje uzroka greške kontaktirajte radionicu.

Poruke vozila ↻ 93.

Sustavi za pomoć vozaču

⚠ Upozorenje

Sustavi pomoći za vozača zamišljeni su kao pomoć za vozača i ne zamjenjuju pažnju vozača.

Vozač prihvaća potpunu odgovornost za vrijeme upravljanja vozilom.

Pri korištenju sustava za pomoć vozaču obavezno budite svjesni trenutne situacije u prometu.

Tempomat

Tempomat može pohraniti i održavati brzine od 30 km/h i veće. Prilikom vožnje na uzbrdici ili nizbrdici može doći do odstupanja od pohranjenih brzina. Spremljena brzina bljeskat će se na informacijskom centru vozača (DIC) ⇨ 92.

Zbog sigurnosnih razloga tempomat ne možete uključiti dok jednom ne pritisnete papučicu kočnice.

Ne koristite tempomat ako nije preporučljivo održavanje konstante brzine.

S automatiziranim ručnim mjenjačem, aktivirajte tempomat samo u automatskom načinu rada.

Kontrolna svjetla ☹ i ☹ ⇨ 92.

Aktiviranje





Pritisnite ☹, kontrolno svjetlo ☹ svijetli zeleno u sklopu instrumenata.

Tempomat je sada u stanju čekanja i odgovarajuća poruka je prikazana na DIC-u.



Ubrzajte na željenu brzinu i pritisnite + ili -. Aktualna brzina se pohranjuje i održava i papučica gasa se može pustiti.



Kontrolno svjetlo  svijetli zeleno u sklopu instrumenata, zajedno s , uz prikaz odgovarajuće poruke na DIC-u.

Brzina vozila se može povećati pritiskom na papučicu gasa. Pohranjena brzina treperi na sklopu instrumenata. Nakon otpuštanja papučice gasa, ponovno će se podesiti prethodno memorirana brzina.

Tempomat ostaje aktiviran prilikom promjene stupnja prijenosa.

Brzina je snimljena dok se kontakt ne isključi.

Povećavanje brzine

S aktivnim tempomatom, brzinu vozila možete povećavati kontinuirano ili u malim koracima držanjem ili uzastopnim pritiskanjem **+**.

Nakon otpuštanja prekidača, pohranit će se i održavati odabrana brzina.

Alternativno, ubrzajte na željenu brzinu i pohranite je pritiskom na **+**.

Smanjite brzinu

S aktivnim tempomatom, brzinu vozila možete smanjivati kontinuirano ili u malim koracima držanjem ili uzastopnim pritiskanjem **-**.

Nakon otpuštanja prekidača, pohranit će se i održavati odabrana brzina.

Deaktiviranje

Pritisnite **O**: tempomat je deaktiviran i zeleno kontrolno svjetlo  se gasi u sklopu instrumenata.

Automatsko isključivanje:

- brzina vozila pada ispod 30 km/h
- papučica kočnice je pritisnuta
- papučica spojke je pritisnuta
- poluga mjenjača u **N**

Brzina je pohranjena i odgovarajuća poruka se pojavljuje na DIC-u.



Ponovno aktiviranje

Pritisnite **R** pri brzini iznad 30 km/h.

Ako je pohranjena brzina mnogo viša od aktualne brzine, vozilo će snažno ubrzavati dok se ne postigne pohranjena brzina.

Pritiskom na **+** također ćete ponovno aktivirati funkciju tempomata, ali samo pri trenutnoj brzini vozila, ne i pohranjenoj brzini.

Brisanje pohranjene brzine

Pritisnite : Zelena kontrolna svjetla  i  na sklopu instrumenata se gasi.

Graničnik brzine tempomata

Graničnik brzine sprječava da vozilo prekorači maksimalnu postavljenu brzinu iznad 30 km/h.

Aktiviranje



Pritisnite , kontrolno svjetlo  svijetli žuto u sklopu instrumenata.

Funkcija ograničavača brzine tempomata sada je u stanju čekanja i odgovarajuća poruka je prikazana na DIC-u.

Ubrzajte na željenu brzinu i pritisnite **+** ili **-**. Aktualna brzina je zabilježena.

Vozilo se može voziti normalno ali neće biti moguće prekoračiti programirano ograničenje brzine osim u slučaju nužde.

Tamo gdje nije moguće održavati ograničenje brzine, napr. pri vožnji na velikoj nizbrdici, ograničenje brzine će bljeskati na DIC-u.

Povećavanje ograničenja brzine

Ograničenu brzinu vozila možete povećavati kontinuirano ili u malim koracima držanjem ili uzastopnim pritiskanjem **+**.

Smanjivanje ograničenja brzine

Ograničenu brzinu vozila možete smanjivati kontinuirano ili u malim koracima držanjem ili uzastopnim pritiskanjem **-**.

Prekoračenje ograničenja brzine

U slučaju nužde moguće je prekoračiti ograničenje brzine snažnim pritiskanjem papučice gasa iza točke otpora.

Ograničena brzina će bljeskati na DIC-u tijekom tog perioda.

Pustite papučicu gasa i funkcija graničnika brzine se ponovno aktivira jednom kada se dostigne brzina niža od ograničenja brzine.

Napomena

Ako je u vozilo ugrađen ograničivač brzine, pritisnjanje papučice gasa do kraja neće vam dopustiti prekoračenje zadane maksimalne brzine vozila. Ograničivač brzine ⇨ 147.

Deaktiviranje

Pritisnite **O**: ograničavač brzine je deaktiviran i vozilo možete normalno voziti.

Ograničenje brzine je pohranjeno i odgovarajuća poruka se pojavljuje na DIC-u.

Ponovno aktiviranje

Pritisnite **R**. Funkcija ograničavača brzine je ponovno aktivirana.

Pritiskom na **+** također ćete ponovno aktivirati funkciju ograničavača brzine, ali samo pri trenutnoj brzini vozila, ne i pohranjenoj brzini.

Brisanje ograničenja brzine

Pritisnite .

Žuto kontrolno svjetlo  u sklopu instrumenata se gasi.

Ograničavač brzine

Ograničivač maksimalne brzine

Sukladno lokalnim ili nacionalnim propisima, vozilo može biti opremljeno fiksnim ograničivačem maksimalne brzine koji se ne može isključiti.

Ako je u opremi, upozoravajuća naljepnica koja označava fiksno ograničenje maksimalne brzine (90 do 130 km/h) nalazi se na ploči s instrumentima.

Odstupanja od ograničenja maksimalne brzine mogu se povremeno javiti pri vožnji nizbrdo, iz fizičkih razloga.

Upozoravajući zvučni signal može se oglasiti na 10 sekundi ako vozilo nakratko prekorači postavljenu granicu.

Vozila opremljena i regulatorom i ograničivačem brzine: maksimalna brzina ne može se premašiti čvrstim pritiskom papučiце gasa preko tvrdog oslonca.

Ograničavač brzine, tempomat
↔ 144.

Pomoć pri parkiranju

Pomoć pri parkiranju unatrag olakšava parkiranje mjerenjem udaljenosti između stražnjeg kraja vozila i prepreka. Ipak, vozač je u potpunosti odgovoran za manevar parkiranja.



Sustav se sastoji od četiri ultrazvučna parkirna senzora ugrađena u stražnji odbojnik.

Napomena

Dijelovi ugrađeni u području detekcije mogu prouzročiti kvar.

Aktiviranje

Ako ukopčate stupanj prijenosa za vožnju unatrag, sustav se uključuje automatski. Spremnost za rad se označava kratkim zvučnim signalom.

Prepreka se označava zujanjem. Interval između zujanja postaje kraći kako se vozilo približava prepreci. Kada je udaljenost manja od 30 cm, zujanje je konstantno.

⚠ Upozorenje

U određenim uvjetima, razne reflektirajuće površine na predmetima ili odjeći kao i vanjski izvori buke mogu prouzročiti grešku u otkrivanju prepreka.

Posebno pazite na niske prepreke koje mogu oštetiti donji dio odbojnika.

Opres

Performanse senzora se mogu smanjiti kada su senzori pokriveni, npr. ledom ili snijegom.

Performanse sustava pomoći pri parkiranju mogu se smanjiti zbog velikog opterećenja.

Primjenjuju se specijalni uvjeti ako su uključena viša vozila (npr. off-road vozila, mini kombiji, kombiji). Ne može se jamčiti identifikacija predmeta u gornjem dijelu ovih vozila.

Predmete s vrlo malim poprečnim presjekom refleksije, kao što su uski objekti ili mekani materijali, sustav ne može detektirati.

Pomoć pri parkiranju neće prepoznati predmete izvan dosega otkrivanja.

Deaktiviranje



Moguće je trajno ili privremeno deaktivirati sustav.

Privremeno deaktiviranje

Privremeno deaktivirajte sustav pritiskom **P** na ploči s instrumentima, s uključenim kontaktom i upokčanim stupnjem prijenosa za vožnju unatrag. Kontrolno svjetlo u prekidaču svijetli.

Ako odaberete stupanj za vožnju unatrag, neće se oglasiti zvučni signal označavajući da je sustav deaktiviran.

Funkciju ponovno aktivirate pritiskom na **P** ili sljedeći put kada uključite kontakt.

Trajno deaktiviranje

Trajno deaktivirajte sustav pritiskom i držanjem **P** na ploči s instrumentima približno 3 sekunde, s uključenim kontaktom i upokčanim stupnjem prijenosa za vožnju unatrag. Kontrolno svjetlo u prekidaču stalno svijetli.

Sustav je deaktiviran i neće raditi. Ako odaberete stupanj za vožnju unatrag, neće se oglasiti zvučni signal označavajući da je sustav deaktiviran.

Funkciju možete ponovno aktivirati pritiskom i držanjem **P** približno 3 sekunde.

Greška

Ako sustav detektira grešku u radu, čut će se stalni zvučni alarm tijekom približno 3 sekundi kada odaberete stupanj za vožnju unatrag. Kontaktirajte radionicu radi otklanjanja uzroka greške.

Opres

Prilikom vožnje unatrag, prostor mora biti bez prepreka koje mogu udariti u podvozje vozila.

Udarac u stražnju osovinu, koji možda nije vidljiv, može prouzročiti nekarakteristične promjene u upravljanju vozilom. U slučaju takvog udarca, kontaktirajte radionicu.

Kamera okrenuta prema natrag

Kamera okrenuta prema natrag pomaže vozaču tijekom vožnje unatrag prikazivanjem pogleda na područja iza vozila bilo u ogledalu u unutrašnjosti, na vozačevom sjenilu, ili na zaslonu Infotainment sustava.

⚠ Upozorenje

Kamera okrenuta prema natrag ne zamjenjuje vozačev vid. Imajte na umu da predmeti koji nisu u

vidnom području kamere, na primjer ispod odbojnika ili ispod vozila, nisu prikazani.

Ne vozite unatrag gledajući isključivo u Info-zaslon već prvo provjerite područje iza i oko vozila.



Kamera je obično montirana na stražnjim vratima/vratima prtljažnika, ispod okvira registracijske pločice.

Područje koje kamera prikazuje je ograničeno. Udaljenost od predmeta prikazanog na zaslonu različita je od stvarne udaljenosti.

Napomena

Za postizanje optimalne vidljivosti, kamera okrenuta prema natrag ne smije biti zaprljana, prekrivena snijegom ili ledom.

Aktiviranje

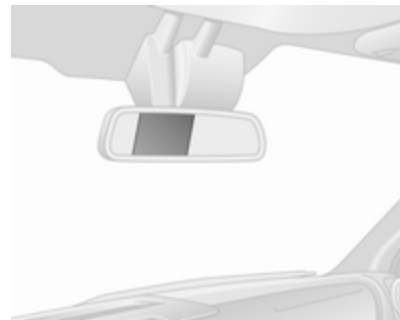

Prikaz kamere okrenute prema natrag automatski se uključuje kada odaberete stupanj prijenosa za vožnju unatrag. Zvučni signal potvrđuje uključivanje.

Zaslon na sjenilu



Sustav kamere možete uključiti ili isključiti pomoću tipke Start / Stop koja se nalazi na desnoj strani zaslona.

Preostale tipke na zaslonu omogućavaju korisniku biranje izvora AV1 ili AV2, te podešavanje svjetline i kontrasta na zaslonu.

Zaslon Infotainment sustava



Kod vozila sa sustavom za navigaciju, prikaz kamere okrenute prema natrag pokazuje se na zaslonu Infotainment sustava.

Prikaz trake putanje (1)

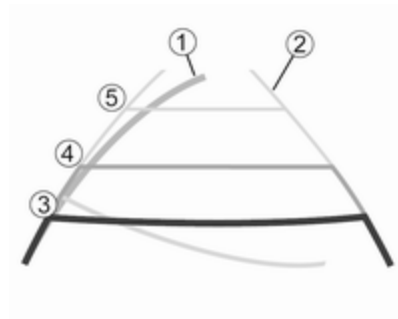

Ovisno o verziji, traka putanje (1) vozila prikazuje se plavom bojom na Info-zaslonu. Prikazuje putanju vozila sukladno kutu zakreta upravljača.

Prikaz fiksne trake (2)

Prikaz fiksne trake (2) pokazuje putanju vozila, ako su kotači okrenuti ravno prema naprijed.

Crte za vođenje (3, 4, 5) koriste se zajedno s prikazom fiksne trake (2) i označavaju udaljenost iza vozila.

Intervali crte za vođenje su sljedeći:

3 (crvena) : 30 cm

4 (žuta) : 70 cm

5 (zelena) : 150 cm

Postavke

Postavke, npr. svjetlina, mogu se postaviti putem Infotainment sustava. Dodatne informacije potražite u priručniku Infotainment sustava.

Deaktiviranje

Kamera se isključuje nakon odgode ako brzina za vožnju natrag nije aktivirana.

Greška

Kamera okrenuta prema natrag možda neće raditi ispravno kada:

- je okolina u mraku
- sunčeve zrake ili snop prednjih svjetala svijetle ravno u objektiv kamere
- led, snijeg, blato ili bilo što drugo prekriva objektiv kamere. Očistite objektiv, isperite ga vodom i obrišite mekom krpom
- stražnja vrat/vrata prtljažnika nisu ispravno zatvorena
- vozilo ima oštećen stražnji dio
- postoje velike temperaturne promjene

Upozorenje za napuštanje trake

Sustav upozorenja za napuštanje voznog traka koristi prednju kameru za praćenje oznaka voznog traka između kojih se vozilo kreće. Sustav detektira promjenu voznog traka i upozorava vozača u slučaju nenamjerne promjene voznog traka putem vizualnih i zvučnih signala.

Kriteriji za detekciju nenamjerne promjene trake su:

- nema uključivanja pokazivača smjera i signala za promjenu voznog traka
- nema aktivnog upravljanja

Ako vozač izvodi ove radnje, neće biti upozorenja.

Aktiviranje



Sustav upozorenja za napuštanje voznog traka aktivirate pritiskanjem  na ploči s instrumentima ili na krovnoj konzoli; LED-dioda u tipki se gasi kako bi se pokazalo da je sustav uključen.



Kada kontrolno svjetlo  ⇨ 89 svijetli u sklopu instrumenata, sustav je spreman za rad. Odgovarajuća poruka pojavljuje se i na informacijskom centru vozača (DIC) ⇨ 92.

Kontrolno svjetlo  se gasi kada sustav nije spreman za upozoravanje vozača.

Sustav može raditi samo pri brzinama vozila iznad pribl. 60 km/h i ako su dostupne i detektirane oznake voznog traka.

Ako prilikom promjene voznih trakova nisu uključeni pokazivači za skretanje i promjenu voznog traka, to jest detektirana je nenamjerna promjena

voznog traka, kontrolno svjetlo  bljeska zajedno sa zvukom upozorenja radi pozivanja vozača na oprez.

Deaktiviranje

Sustav se isključuje pritiskom na , LED u tipki svijetli. I na DIC-u se pojavljuje odgovarajuća poruka.

Pri brzinama ispod 60 km/h sustav ne radi.

Savjeti za rad

Sustav upozorenja napuštanja trake možda neće raditi ispravno kada:

- Vjetrobran nije čist.
- Postoje loši uvjeti u okolini kao što je jaka kiša, snijeg, direktno sunčevo svjetlo ili sjene.

Sustav ne može raditi ako ne primjećuje oznake traka.

Greška

U slučaju greške u sustavu, na DIC-u se pojavljuje poruka upozorenja, a LED u tipki svijetli.

Zatražite pomoć radionice.

Informacijski centar vozača (DIC)
⇨ 92.

Gorivo

Gorivo za dizelske motore

Koristite samo diesel gorivo koje je u skladu s EN 590. Gorivo mora imati niski sadržaj sumpora (maks. 10 ppm). Mogu se koristiti ekvivalentna standardizirana goriva s biodieselom (= FAME prema EN14214) s maks. udjelom od 7% prema zapremini (kao DIN 51628 ili ekvivalentne norme).

U zemljama izvan Europske unije koristite eurodizel s koncentracijom sumpora ispod 50 ppm.

Oprez

Korištenje goriva koje nije sukladno normi EN 590 ili sličnim normama može dovesti do gubitka snage motora, pojačane istrošenosti ili oštećenja motora te može utjecati na gubitak prava pod jamstvom.

Ne koristite brodsko diesel gorivo, loživo ulje ili diesel goriva koja se sasvim temelje na biljkama, kao što

su ulje repice ili bio diesel gorivo, Aquazole i slične emulzije vode i nafte. Diesel goriva se ne smiju razrjeđivati gorivima za benzinske motore.

Protočnost i sposobnost filtriranja diesel goriva ovisna je o temperaturi. Kad su temperature niske, napunite diesel gorivom sa zajamčenim zimskim karakteristikama.

Filtar za dizel gorivo ⇨ 166, odzračivanje sustava za dizel gorivo ⇨ 166.

Punjenje goriva

⚠ Opasnost

Prije punjenja goriva, isključite motor i također sve vanjske grijače s komorama za izgaranje. Isključite mobilne telefone.

Prilikom punjenja poštujujte upute za korištenje i sigurnost na postaji za punjenje.

⚠ Opasnost

Gorivo je zapaljivo i eksplozivno. Ne pušite. Bez otvorenog plamena ili iskri.

Ako u vozilu možete osjetiti miris goriva, odmah kontaktirajte radionicu radi otklanjanja uzroka.

Oprez

U slučaju da ulijete krivo gorivo, ne palite automobil.

Otvor za natanjanje goriva s nasadnim čepom nalazi se na prednjoj lijevoj strani vozila.

Poklopac otvora spremnika goriva se može otvoriti samo ako je vozilo otključano i ako su vrata otvorena. Poklopac otvora spremnika goriva otvorite rukom.

⚠ Opasnost

Vozila sa sustavom stop-start: Rad motora morate isključiti, a ključ paljenja izvaditi kako biste izbjegli rizik da sustav automatski ponovno pokrene motor.

Količine ⇨ 224.

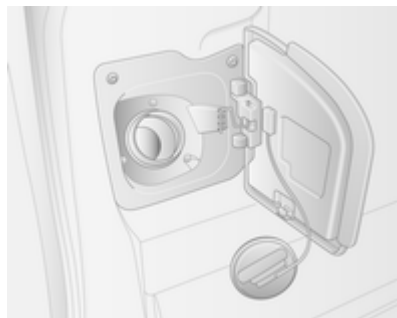

Izvadite čep otvora spremnika za gorivo okretanjem suprotno od kazaljke na satu.

Čep otvora spremnika goriva se može zakačiti na kuku na poklopcu spremnika.

Prilikom ulijevanja goriva posve umetnite mlaznicu u otvor i uključite je.

Nakon automatskog isključivanja možete doliti još najviše dvije doze goriva.

Oprez

Gorivo koje se prelilo odmah obrišite.

Kada je punjenje završeno, vratite čep otvora za gorivo i zakrenite ga u smjeru kazaljke na satu.

Zatvorite vratašca otvora za punjenje goriva.

Čep spremnika goriva

Koristite samo originalne poklopce filtera goriva. Vozila s diesel motorima imaju specijalan čep spremnika goriva.

Potrošnja goriva - CO₂ emisija

Posebne vrijednosti za vaše vozilo potražite u EEC Certifikatu sukladnosti koji vam je isporučen s vozilom, ili u drugim nacionalnim dokumentima za registraciju vozila.

Opće napomene

Službena potrošnja goriva i navedene specifične vrijednosti emisije CO₂ odnose se na osnovni model za EU sa standardnom opremom.

Podaci o potrošnji goriva i emisiji CO₂ određuju se sukladno regulaciji 715/2007 692/2008 A, uz uzimanje u obzir težinu vozila u vožnji, kako ta regulacija i određuje.

Ove podatke ne treba smatrati garantiranim vrijednostima za stvarnu potrošnju određenog vozila. Dodatna oprema može uzrokovati neznatno veću potrošnju i vrijednosti CO₂ od navedenih. Nadalje, potrošnja goriva ovisi o osobnom stilu vožnje kao i o uvjetima na cesti.

Kuka prikolice

Opće napomene

Koristite samo opremu za vuču koja je odobrena za Vaše vozilo. Naknadnu ugradnju opreme za vuču povjerite radionici. Može biti neophodno izvršiti izmjene koje utječu na sustav hlađenja, toplinske štitove ili drugu opremu.

Vozne karakteristike i savjeti za vožnju

U slučaju prikolica s kočnicama, zakačite uže kočnice za slučaj otrgnuća.

Prije spajanja prikolice, podmažite kuku za vuču. Međutim, ne podmazujte kuglu ako upotrebljavate stabilizator za prigušenje pokreta zanošenja koji djeluje na kuglu kuke. Za prikolice s niskom voznom stabilnosti se preporuča korištenje stabilizatora.

Ne smije se prekoračiti maksimalna brzina od 80 km/h, čak i u zemljama gdje su dozvoljene veće brzine.

U slučaju da je prikolica počela vijugati, vozite još sporije, ne pokušavajte korigirati upravljanje i u nuždi jako zakočite.

Kada vozite na nizbrdici, vozite u istom stupnju prijenosa kao pri vožnji na uzbrdici i vozite približno istom brzinom.

Podesite tlak u gumi na vrijednost navedenu za puno opterećenje
↻ 225.

Vuča prikolice

Opterećenje prikolice

Dopuštena opterećenja prikolice maksimalne su vrijednosti, koje ovise o motoru i vozilu i koje se ne smiju prekoračiti. Stvarno opterećenje prikolice razlika je između stvarne ukupne mase prikolice i stvarnog vertikalnog opterećenja priključka kuke, kad je prikolica prikopčana.

Dopuštena opterećenja prikolice za Vaše vozilo možete pronaći u dokumentima vozila. Općenito, opterećenja vrijede do uspona od maksimalno 12 %.

Naznačena opterećenja od prikolice pri vuči, primjenjiva su samo do nadmorske visine od 1000 m. S obzirom da se snaga motora smanjuje s povećanjem nadmorske visine zbog rjeđeg zraka, smanjuje se i sposobnost svladavanja uspona, dopuštena bruto težina mora se smanjiti za dodatnih 10 % za svakih dodatnih 1000 m nadmorske visine. Pri vožnji na cestama s malim usponima (manjim od 8 %, napr. autoput) nije potrebno smanjiti bruto težinu.

Dozvoljena kombinirana masa se ne smije prekoračiti. Ta masa je navedena na identifikacijskoj pločici
↻ 205.

Vertikalno opterećenje priključka

Vertikalno opterećenje priključka je sila kojom prikolica djeluje na kuku. Ono može varirati prema smještaju tereta kojim opterećujete prikolicu.

Maksimalno dopušteno vertikalno opterećenje kuke za vuču naznačeno je na pločici opreme za vuču i u dokumentima vozila. Uvijek pokušajte postići maksimalno

opterećenje kuke, posebice kod teških prikolica. Vertikalno opterećenje priključka kuke nikada ne smije pasti ispod 25 kg.

U slučaju opterećenja prikolice od 1200 kg ili većeg, vertikalno opterećenje kuke ne smije biti manje od 50 kg.

Opterećenje stražnje osovine

Kada je prikolica priključena i kad je vozilo potpuno opterećeno (uključujući sve putnike), dopušteno opterećenje stražnje osovine (pogledajte u dokumentima vozila ili na identifikacijskoj pločici) ne smije biti prekoračeno.

Oprema za vuču

Oprez
Kada ne vučete prikolice, kuku za vuču skinite.

Zvučno upozorenje opreme za vuču

Za vozila opremljena opremom za vuču, kada su spojena s prikolicom ton zvučnog upozorenja se mijenja prilikom korištenja pokazivača smjera.

Ton zvučnog upozorenja će se promijeniti ako je pokazivač smjera na prikolici ili vučnom vozilu neispravan.

Pomoć za stabilnost prikolice

Ako sustav detektira vijugava gibanja, snaga motora se smanjuje i kombinacija vozilo/prikolica se selektivno koči dok vijuganje ne nestane. Dok sustav radi držite kolo upravljača što je moguće mirnijim.

Pomoć za stabilnost prikolice (TSA) je funkcija elektroničkog programa stabilnosti (ESP) ↗ 142.

Dodatne funkcije

Prijenosnik snage



Aktiviranje

Za uključivanje prijenosnika snage dok je vozilo zaustavljeno, a motor radi u slobodnom hodu:

- Ručicu mjenjača stavite u neutralni položaj (vozila s automatiziranim ručnim mjenjačem: ručica birača u položaju **N**).
- Pritisnite papučicu spojke.

- Pritisnite prekidač na ploči s instrumentima; LED na prekidaču svijetli tijekom približno 2 sekunde.
- Otpustite papučicu spojke.

Brzina motora u praznom hodu povećava se na 1200 okr/min.

Oprez

Tijekom rada prijenosnika snage, nikada nemojte pomicati ručicu birača iz neutralnog položaja (vozila s automatiziranim ručnim mjenjačem: ručica birača u položaju **N**), kako biste izbjegli oštećenje mjenjača.

Ako je potrebno promijeniti brzinu, odnosno prilagoditi brzinu vožnje, prvo je potrebno isključiti prijenosnik snage.

Deaktiviranje

Za isključivanje prijenosnika snage:

- Pritisnite papučicu spojke.
- Pritisnite prekidač na ploči s instrumentima; LED na prekidaču isključuje se nakon približno 2 sekunde.
- Otpustite papučicu spojke.

Greška

Ako se LED na prekidaču ne uključi dok pokušavate aktivirati prijenosnik snage i/ili sustav ne radi:



Postepeno otpustite papučicu spojke.

- ili -

- Ručicu mjenjača stavite u neutralni položaj (vozila s automatiziranim ručnim mjenjačem: ručica birača u položaju **N**).
- Pritisnite papučicu spojke.
- Pritisnite prekidač na ploči s instrumentima; LED na prekidaču svijetli tijekom približno 2 sekunde.
- Otpustite papučicu spojke.

Zatim ponovite gornji postupak.

Napomena

Funkcija prijenosnika snage nije dostupna kad je kontrolno svjetlo  \rightarrow 88, STOP \rightarrow 88 ili  \rightarrow 90 uključeno.

Njega vozila

Opće napomene	159
Oprema i modifikacije vozila	159
Spremanje vozila	159
Prerada vozila na kraju radnog vijeka	160
Provjere vozila	160
Vršenje rada	160
Poklopac motora	160
Motorno ulje	161
Rashladno sredstvo motora	162
Tekućina servo upravljača	163
Tekućina za pranje	164
Kočnice	164
Tekućina kočnica	164
Akumulator	164
Filtar za dizel	166
Odzračivanje sustava dizel goriva	166
Zamjena metlice brisača	167
Zamjena žarulje	167
Prednja svjetla	167
Prilagodljiva prednja svjetla	169
Svjetla za maglu	170
Prednji pokazivači smjera	170
Stražnja svjetla	171

Bočni pokazivači smjera	172
Središnje visoko ugrađeno stop svjetlo	172
Svjetlo registarske pločice	173
Unutarnja svjetla	173
Osvjetljenje ploče s instrumentima	174
Električni sustav	175
Osigurači	175
Kutija s osiguračima u motornom prostoru	176
Kutija s osiguračima ploče s instrumentima	176
Kutija s osiguračima u prtljažniku	178
Alat vozila	180
Alat	180
Kotači i gume	181
Gume	181
Zimske gume	181
Oznake guma	181
Pritisak guma	181
Sustav nadzora pritiska u gumama	182
Dubina šare	185
Promjena veličine guma i kotača	185
Poklopci kotača	185
Lanci za snijeg	185

Komplet za popravak gume	186
Zamjena kotača	189
Rezervni kotač	191
Pokretanje kablovima	193
Pokretanje spojnim kabelom ...	193
Vuča	196
Vučenje vozila	196
Vuča drugog vozila	197
Njega izgleda	197
Njega vanjštine	197
Njega unutrašnjosti	199

Opće napomene

Oprema i modifikacije vozila

Preporučamo vam korištenje originalnih dijelova i dodatne opreme i tvornički odobrenih dijelova specifično za vaš tip vozila. Ne možemo procijeniti ili jamčiti pouzdanost drugih proizvoda - čak i ako imaju regulatorna ili druga odobrenja.

Ne vršite nikakve izmjene na električnim sustavima, npr. promjene elektroničkih kontrolnih jedinica (chip tuning).

Oprez

Prilikom transportiranja vozila vlakom ili na vozilu vučne službe, mogu se oštetiti zavjesice za blato.

Spremanje vozila

Parkiranje na duže vrijeme

Ako će vozilo biti skladišteno nekoliko mjeseci:

- Operite i konzervirajte vozilo voskom.
- Provjerite vosak u prostoru motora i na podvozju.
- Očistite i zaštitite gumene brtve.
- Zamijenite ulje motora.
- Ispustite tekućinu za pranje iz spremnika.
- Provjerite zaštitu od smrzavanja i zaštitu od korozije rashladnog sredstva.
- Podesite tlak u gumi na vrijednost navedenu za puno opterećenje.
- Parkirajte vozilo u suhom, dobro provjetravanom prostoru. Odaberite prvi stupanj prijenosa ili stupanj za vožnju unatrag. Spriječite gibanje vozila.
- Ne zatežite ručnu kočnicu.

- Otvorite poklopac motora, zatvorite sva vrata i zaključajte vozilo.
- Odspojite stezaljku negativnog terminala s akumulatora vozila. Uvjerite se da nijedan sustav ne radi, npr. protuprovalni alarmni sustav.

Priprema za normalno korištenje

Kada je vozilo potrebno pripremiti za ponovni rad:

- Spojite stezaljku negativnog terminala na akumulator vozila. Aktivirajte elektroniku električnih prozora.
- Provjerite tlak u gumama.
- Napunite spremnik tekućine za pranje.
- Provjerite razinu ulja u motoru.
- Provjerite razinu rashladnog sredstva.
- Ako je potrebno, postavite registarske pločice.

Prerada vozila na kraju radnog vijeka

Informacije o centrima za odlaganje vozila na kraju vijeka trajanja i za njegovo recikliranje dostupne su na našoj web stranici, kada to zakon traži. Ove radove prepustite samo ovlaštenim centrima za recikliranje.

Provjere vozila

Vršenje rada

⚠ Upozorenje

Provjere u prostoru motora izvršite samo kad je kontakt isključen.

Ventilator hlađenja se može pokrenuti čak i ako je kontakt isključen.

⚠ Opasnost

Sustav paljenja generira izrazito visoke napone. Ne dodirujte.

Da bi se lakše raspoznali, žuto su obojani: poklopac za nadolijevanje motornog ulja, sredstva zahlađenje, tekućine za pranje kao i drška šipke za kontrolu razine ulja.

Poklopac motora

Otvaranje



Povucite polugu oslobađanja i vratite je u originalni položaj.

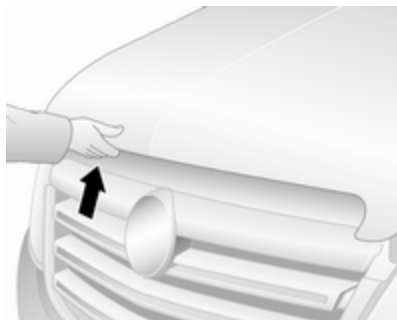

Povucite sigurnosnu hvataljku, smještenu malo lijevo od sredine i otvorite poklopac motornog prostora.

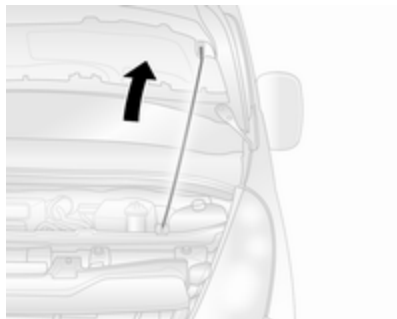

Izvucite potpurnu šipku iz držača, a zatim je učvrstite za desnu hvataljku s donje strane poklopcu motora.

Ako se poklopac motornog prostora otvori dok je uključena funkcija Autostop, motor će se iz sigurnosnih razloga automatski ponovno pokrenuti.

Zatvaranje

Prije zatvaranja poklopcu motora, potpurnu šipku gurnite u držač.

Spustite poklopac motora i pustite da padne na zapor s male visine (20-25 cm). Provjerite da je poklopac motora učvršćen.

Motorno ulje

Redovito ručno provjerite razinu motornog ulja da biste spriječili oštećenje motora.

Uvjerite se da se koristi ulje odgovarajućih specifikacija. Preporučene tekućine i sredstva za podmazivanje ⇨ 202.

Provjerite kada je vozilo na vodoravnoj površini. Motor mora biti na radnoj temperaturi i isključen najmanje 10 minuta.

Izvucite šipku, obrišite je, umetnite je do kraja, izvucite van i očitajte razinu ulja motora.

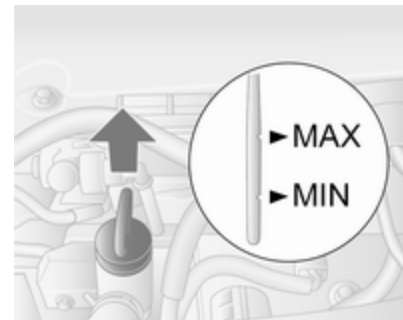

Kada razina motornog ulja padne do oznake **MIN**, nadolijte motorno ulje.

Oprez

Ne dopustite da razina motornog ulja padne ispod minimalne razine!

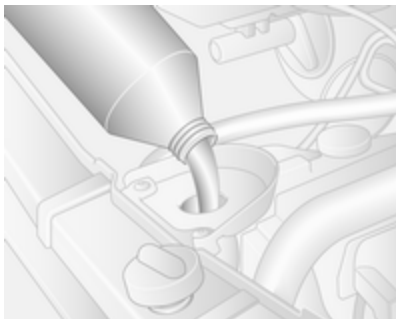

Preporučamo korištenje motornog ulja iste vrste koje je korišteno pri zadnjoj zamjeni.

Razina ulja u motoru ne smije prijeći oznaku maksimuma **MAX** na mjernoj šipki.

Oprez

Prekomjerno ulje motora mora se ispuštiti ili isisati.

Kako se motorno ulje ne bi prolijevalo prilikom nadopunjavanja, preporučamo da koristite lijevak. Provjerite je li lijevak ispravno postavljen na cijev za punjenje.

Do stabilizacije potrošnje motornog ulja doći će tek nakon što vozilo prijeđe nekoliko tisuća kilometara. Tek se tada može ustanoviti stvarna potrošnja.

Ako potrošnja prekorači 0,5 litara svakih 1000 km nakon ovog perioda uhođavanja, kontaktirajte radionicu.

Količine ⇨ 224, Nadzor razine motornog ulja ⇨ 83.

Postavite čep i zategnite ga.

Rashladno sredstvo motora

Rashladno sredstvo pruža zaštitu od smrzavanja do približno -28 °C.

Oprez

Koristite samo odobreni antifriz.

Razina rashladnog sredstva

Oprez

Preniska razina rashladnog sredstva može uzrokovati oštećenje motora.

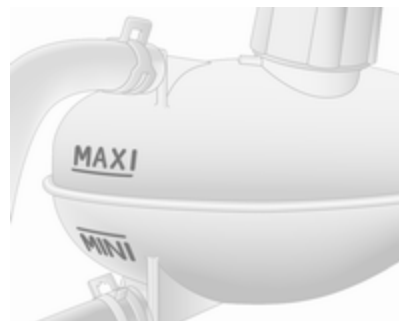

Ako je sustav hlađenja hladan, razina rashladnog sredstva treba biti iznad oznake **MINI**. Nadolijte ako je razina niska.

⚠ Upozorenje

Dopustite motoru da se ohladi prije otvaranja čepa. Pažljivo otvorite čep, lagano ispuštajući tlak.

Nadolijte antifriz. U slučaju da nemate antifriz, nadopunite sustav čistom ili destiliranom vodom. Čvrsto zategnite

čep. Koncentraciju antifrizu provjerite i obratite se radionici radi popravljanja uzroka gubitka rashladnog sredstva.

Ako je potrebna znatna količina rashladnog sredstva, bit će potrebno odzračiti zrak zaostao u sustavu hlađenja. Zatražite pomoć radionice.

Tekućina servo upravljača

Oprez

Izuzetno male količine onečišćivača mogu uzrokovati oštećenje sustava za upravljanje i njegov neispravan rad. Nemojte dopustiti da onečišćivači dođu u dodir s unutarnjom stranom čepa spremnika ili da dospiju u spremnik.

Razinu tekućine uglavnom ne treba provjeravati. U slučaju pojave neuobičajene buke tijekom upravljanja ili u slučaju neuobičajenog odziva upravljača, zatražite pomoć u servisnoj radionici.

Ovisno o vozilu, spremnik tekućine servo upravljača može se nalaziti u motornom prostoru (tip A) ili ispod koša prednjeg blatobrana, iza ploče obloge (tip B).

Tip A



Ako razina tekućine u spremniku padne ispod oznake **MINI**, kontaktirajte radionicu.

Tip B



Ako razina tekućine u spremniku padne ispod oznake **MIN**, kontaktirajte radionicu.

Tekućina za pranje



Napunite čistom vodom pomiješanom s odgovarajućom količinom tekućine za pranje koja sadrži sredstvo protiv smrzavanja.

Oprez

Samo tekućina za pranje s dovoljnom koncentracijom antifrizu pruža zaštitu pri niskim temperaturama ili pri naglom padu temperature.

Upotreba tekućine za pranje koja sadrži izopropanol može oštetiti vanjska svjetla.

Kočnice

U slučaju minimalne debljine kočionih obloga, tijekom kočenja možete čuti buku škripanja.

Moguć je nastavak vožnje ali kočne obloge zamijenite što je prije moguće.

Nakon ugradnje novih kočnih obloga, ne kočite nepotrebno jako tijekom nekoliko prvih vožnji.

Tekućina kočnica

⚠ Upozorenje

Tekućina za kočnice je otrovna i korozivna. Izbjegavajte kontakt s očima, kožom, tkaninama i obojanim površinama.

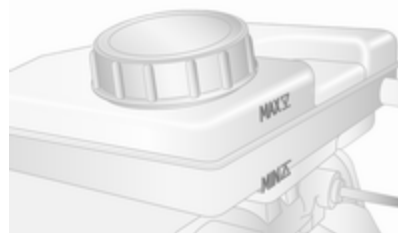

Razina tekućine za kočnice mora biti između oznaka **MIN** i **MAX**.

Prilikom nadolijevanja, osigurajte maksimalnu čistoću jer onečišćenje tekućine za kočnice može dovesti do kvara kočnog sustava. Kontaktirajte radionicu za popravljanje uzroka gubitka tekućine za kočnice.

Koristite samo tekućinu za kočnice odobrenu za vaše vozilo.

Tekućina za kočnice i spojku ⇨ 202.

Akumulator

Akumulator ne zahtijeva održavanje pod uvjetom da način vožnje dozvoljava dostatno punjenje

akumulatora. Vožnja na kratke udaljenosti i često pokretanje motora mogu isprazniti akumulator. Izbjegavajte korištenje nepotrebnih električnih potrošača.



Baterije ne spadaju u kućno smeće. Moraju se odložiti na odgovarajuće mjesto za prikupljanje.

Parkiranje vozila na dulje od 4 tjedna može dovesti do pražnjenja akumulatora. Odspojite stezaljku negativnog terminala s akumulatora vozila.

Budite sigurni da je kontakt isključen prije spajanja ili odspajanja akumulatora vozila.

Pristup akumulatoru



Akumulator se nalazi iza ploče na stepenici prednjih lijevih vrata. Uklonite ploču za pristup akumulatoru.

Punjenje akumulatora vozila

⚠ Opasnost

Pri punjenju akumulatora osigurajte dobro provjetravanje. Ako se pri punjenju akumuliraju plinovi postoji opasnost od eksplozije!

Pokretanje kablovima ⇨ 193.

Naljepnica upozorenja



Značenje simbola:

- Držite dalje od iskrenja, otvorenog plamena i nemojte pušiti u blizini.
- Uvijek zaštitite oči. Eksplozivni plinovi mogu izazvati sljepilo ili ozljede.
- Akumulator vozila držite dalje od dohvata djece.
- Akumulator vozila sadrži sumpornu kiselinu koja može uzrokovati sljepilo ili ozbiljne opekline.

- Dodatne informacije potražite u korisničkom priručniku.
- U blizini akumulatora mogu biti prisutni eksplozivni plinovi.

Dodatni akumulator

Ovisno o dodatnoj opremi vozila, određeni modeli mogu imati dodatni akumulator postavljen ispod prednjeg sjedala.

Filter za dizel

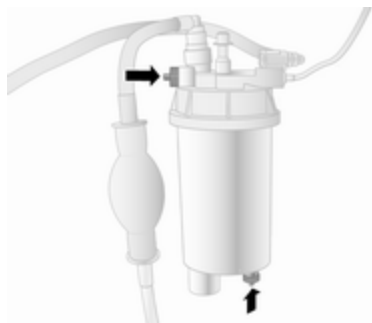

Ispustite nakupljenu vodu u filteru diesel goriva pri svakoj zamjeni motornog ulja.

Ispod kućišta filtera postavite posudu. Odvijte vijke na poklopcu filtera i na donjem dijelu filtera za otprilike jedan okretaj kako biste ispustili vodu.

Voda je ispuštena čim kroz odvrtnuti vijak na dnu istječe diesel gorivo. Zategnite dva vijka.

Provjerite filter diesel goriva u kraćim intervalima ako je vozilo izloženo teškim uvjetima rada.

Odzračivanje sustava dizel goriva

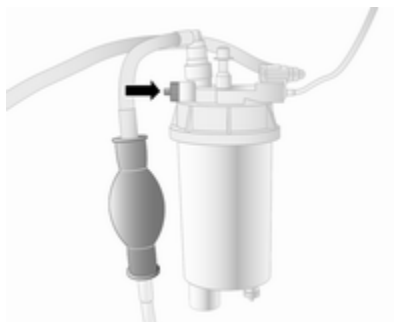

Ako je spremnik goriva u potpunosti ispražnjen, bit će potrebno ispustiti zrak ili odzračiti sustav napajanja diesel gorivom.

Napunite spremnik gorivom i nastavite kako slijedi:

1. Postavite odgovarajući spremnik ispod vijka ventila filtera goriva za sakupljanje goriva.
2. Odvijte vijak ventila (označen strelicom) za jedan okretaj.
3. Ručno upravljajte pumpom za napajanje gorivom lagano i ravnomjerno dok iz olabavljenog vijka filtera ne počne istjecati gorivo bez mjehurića.
4. Zategnite vijak ventila.

Ako se motor ne može pokrenuti nakon nekoliko pokušaja odzračivanja sustava diesel goriva, zatražite pomoć radionice.

Zamjena metlice brisača

Metlice brisača na vjetrobranu

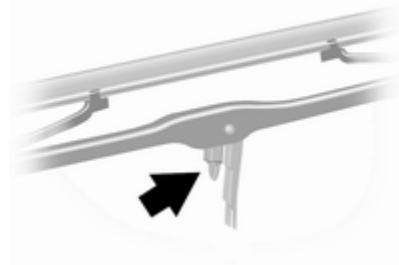

Podignite polugu brisača, pritisnite kopču prema poluzi brisača i odspojite metlicu brisača.

Pričvrstite metlicu brisača, malo nagnutu prema kraku brisača, i gurajte ju dok se ne zakvači.

Pažljivo spustite krak brisača.

Zamjena žarulje

Isključite kontakt i odgovarajući prekidač ili zatvorite vrata.

Novu žarulju držite samo za podnožje. Ne dodirujte staklo žarulje golim rukama.

Za zamjenu koristite samo žarulju istog tipa.

Provjera žarulje

Nakon zamjene žarulje uključite kontakt pa provjerite svjetla.

Prednja svjetla

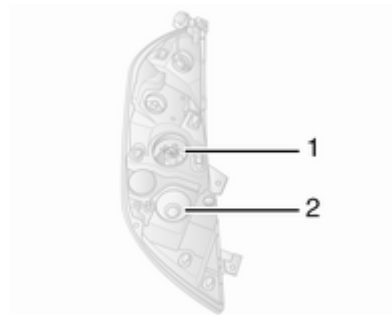

Prednja svjetla imaju posebne sustave za dugo svjetlo 1 i kratko svjetlo 2.

Dugo svjetlo



1. Uklonite zaštitni poklopac prednjeg svjetla.
2. Odspojite konektor ožičenja od žarulje.

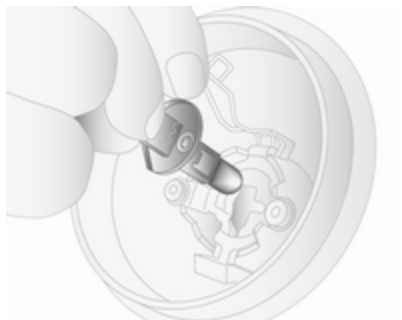

3. Otpustite opružnu kopču.
4. Izvucite sijalicu iz kućišta svjetla.
5. Zamijenite sijalicu i učvrstite je opružnom kopčom.
6. Spojite konektor ožičenja na sijalicu.
7. Vratite zaštitni poklopac prednjeg svjetla.

Kratko svjetlo



1. Uklonite zaštitni poklopac prednjeg svjetla.
2. Odspojite konektor ožičenja od žarulje.
3. Držać žarulje zakrenite suprotno od kazaljki na satu za odspajanje.
4. Izvucite držać sijalice iz kućišta svjetla.

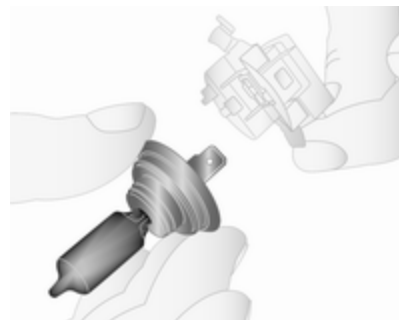

5. Odspojite žarulju od držača i zamijenite žarulju.
6. Umetnite držać sijalice, umetanjem dva izdanka u kućište svjetla i zakretanjem u smjeru kazaljki na satu za učvršćenje.
7. Spojite konektor ožičenja na sijalicu.
8. Vratite zaštitni poklopac prednjeg svjetla.

Bočna svjetla



1. Uklonite zaštitni poklopac.
2. Odspojite konektor ožičenja od žarulje.
3. Držać žarulje zakrenite suprotno od kazaljki na satu za odspajanje.
4. Izvucite držać sijalice iz kućišta svjetla.

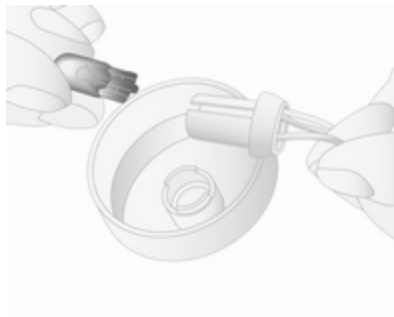

5. Odspojite žarulju od držaća i zamijenite žarulju.
6. Umetnite držać sijalice, umetanjem dva izdanka u kućište svjetla i zakretanjem u smjeru kazaljki na satu za učvršćenje.
7. Spojite konektor ožičenja na sijalicu.
8. Vratite zaštitni poklopac.

Prilagodljiva prednja svjetla

Svjetlo skretanja

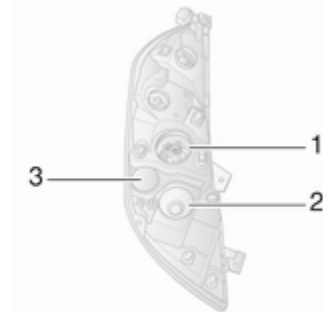

Prednja svjetla imaju posebne sustave za dugo svjetlo **1** i kratko svjetlo **2**. Svjetlo za vožnju u zavoju **3** nalazi se između prednjih svjetala.

1. Uklonite zaštitni poklopac.
2. Odspojite konektor ožičenja od žarulje.
3. Držać žarulje zakrenite suprotno od kazaljki na satu za odspajanje.
4. Izvucite držać sijalice iz kućišta svjetla.

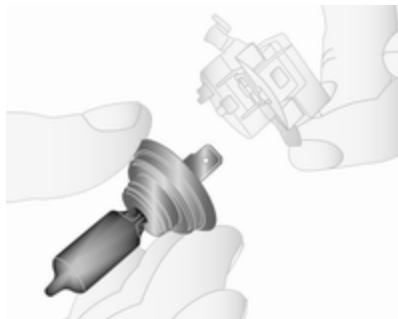

5. Odspojite žarulju od držača i zamijenite žarulju.
6. Umetnite držač sijalice, umetanjem dva izdanka u kućište svjetla i zakretanjem u smjeru kazaljki na satu za učvršćenje.
7. Spojite konektor ožičenja na sijalicu.
8. Vratite zaštitni poklopac.

Svjetla za maglu

Neka vam žarulje prednjih svjetala za maglu zamijeni radionica.

Prednji pokazivači smjera



1. Uklonite zaštitni poklopac.
2. Odspojite konektor ožičenja od žarulje.
3. Držač žarulje zakrenite suprotno od kazaljki na satu za odspajanje.
4. Izvucite držač sijalice iz kućišta svjetla.

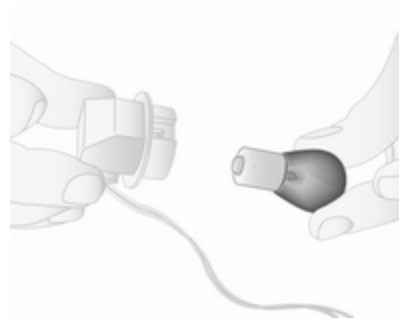

5. Odspojite žarulju od držača i zamijenite žarulju.
6. Umetnite držač sijalice, umetanjem dva izdanka u kućište svjetla i zakretanjem u smjeru kazaljki na satu za učvršćenje.
7. Spojite konektor ožičenja na sijalicu.
8. Vratite zaštitni poklopac.

Stražnja svjetla

Svjetlo kočenja, stražnje svjetlo, pokazivač smjera, svjetlo za vožnju unatrag i stražnja svjetla za maglu



1. Uklonite gornje i donje obloge sa stražnjeg stupa.
2. Odvijte dvije matice sa zatika za pozicioniranje na stražnjoj strani sklopa svjetla.
3. Izvucite sklop svjetla prema natrag s vanjske strane.
4. Odspojite konektor ožičenja od sklopa svjetla.



5. Uklonite tri vijka sa stražnje strane sklopa svjetla.
6. Uklonite držač sijalice iz sklopa svjetla.

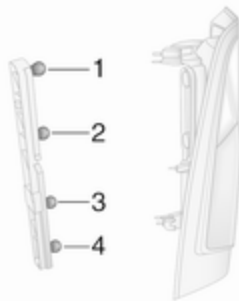

7. Sijalicu lagano gurnite u priključak, zakrenite je suprotno od kazaljki na satu, izvadite i zamijenite sijalicu.
Pokazivač smjera (1)
Stražnje i svjetlo kočenja (2)
Svjetlo za vožnju unatrag (3)
Stražnje svjetlo za maglu, može biti samo na jednoj strani (4)
8. Umetnite držač sijalice u sklop svjetla.
9. Vratite tri vijka sa stražnje strane sklopa svjetla.
10. Spojite konektor ožičenja na sklop svjetla.
11. Sklop svjetla postavite u originalni položaj s vanjske strane, pazite da pravilno nasjedne.
12. Postavite dvije matice na zatike za pozicioniranje na stražnjoj strani sklopa svjetla.
13. Ugradite gornje i donje obloge na stražnji stup.

Bočni pokazivači smjera

1. Sklop svjetla gurnite udesno i izvucite lijevu stranu sklopa svjetla kako biste ga oslobodili iz otvora.



2. Odspojite konektor ožičenja od sklopa svjetla.
3. Izvadite držač sijalice iz sklopa svjetla zakretanjem za 90° i zamijenite sijalicu.
4. Umetnite držač sijalice u sklop svjetla.
5. Spojite konektor ožičenja.
6. Ugradite sklop svjetla u otvor i gurnite ulijevo za učvršćenje.

Pokazivači smjera na ogledalima

1. Uklonite poklopac donjeg ogledala s prednje strane za pristup vijku.
2. Uklonite vijak koristeći torx odvijač.

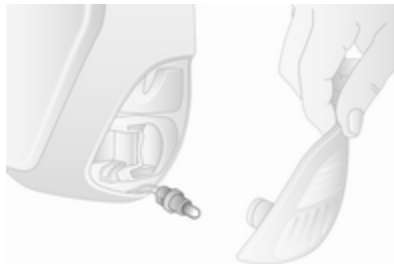

3. Uklonite držač sijalice sa stražnje strane sklopa donjeg ogledala.
4. Zamijenite sijalicu.
5. Ugradite držač sijalice.
6. Vratite vijak.

Središnje visoko ugrađeno stop svjetlo



1. Uklonite poklopac na unutrašnjosti stražnjih vrata.
2. Odvijte maticu sa zatika za pozicioniranje na stražnjoj strani sklopa svjetla.



3. Uklonite sklop svjetla iz otvora s vanjske strane.
4. Odspojite konektor ožičenja od sklopa svjetla.
5. Izvadite držač sijalice iz klopa svjetla i zamijenite sijalicu.
6. Ugradite držač sijalice u sklop svjetla i spojite konektor ožičenja na sklop svjetla.
7. Sklop svjetla postavite u otvor, pazeći da pravilno nasjedne.
8. Postavite maticu na zatik za pozicioniranje na stražnjoj strani sklopa svjetla.
9. Ugradite poklopac na unutrašnjosti stražnjih vrata.

Svjetlo registarske pločice



1. Uklonite leću koristeći plosnati odvijač.
2. Uklonite poklopac i zamijenite sijalicu.
3. Ugradite leću.

Unutarnja svjetla

Prednje svjetlo u unutrašnjosti



1. Skinite leću koristeći plosnati odvijač.
2. Zamijenite sijalicu.
3. Ugradite leću.

Svjetlo prtljažnika



1. Skinite sklop svjetla koristeći plosnati odvijač.
2. Odspojite konektor ožičenja od sklopa svjetla.
3. Uklonite poklopac leće i zamijenite sijalicu.
4. Spojite konektor ožičenja i ugradite sklop svjetla.

Svjetlo na oblozi prednjih vrata



1. Skinite sklop svjetla koristeći plosnati odvijač.
2. Uklonite leću sklopa svjetla.
3. Zamijenite sijalicu i ugradite leću.
4. Umetnite sklop svjetla.

Stražnja svjetla u unutrašnjosti

Zamjenu sijalica prepustite servisu.

Svjetlo pretinca za rukavice

Zamjenu sijalica prepustite servisu.

Osvjetljenje ploče s instrumentima

Zamjenu sijalica prepustite servisu.

Električni sustav

Osigurači

Podaci na zamjenskom osiguraču moraju odgovarati podacima na neispravnom osiguraču.

U vozilu se nalaze dvije kutije s osiguračima:

- na lijevoj strani ploče s instrumentima, iza ploče obloge
- u prostoru motora pored ekspanzijskog spremnika rashladnog sredstva

Combi

Dodatna kutija s osiguračima nalazi se iza maske na desnoj strani prtljažnika, pokraj stražnjih vrata.

Bus

Dodatna kutija s osiguračima nalazi se na donjoj desnoj strani prtljažnika, ispod maske stepenice.

Prije zamjene osigurača isključite odgovarajući prekidač i kontakt.

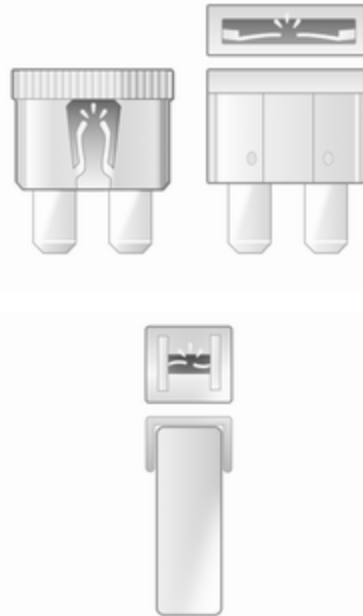

Pregoreni osigurač ćete prepoznati po rastaljenoj žici. Ne zamjenjujte osigurač dok nije uklonjen uzrok greške.

Preporuča se nošenje kompletnog seta osigurača. Kontaktirajte radionicu.

Neke funkcije su zaštićene s više osigurača.

Osigurači mogu biti umetnuti i bez postojanja funkcije.

Napomena

Svi osigurači opisani u ovim uputama se možda ne primjenjuju u Vašem vozilu.

Kada pregledavate kutiju s osiguračima, pogledajte natpis na kutiji s osiguračima.

Hvataljka osigurača

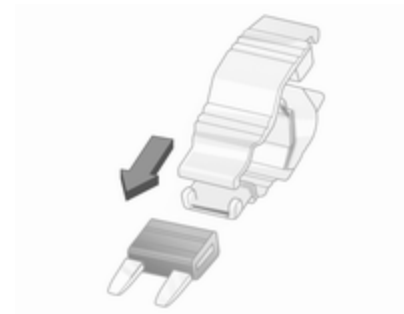

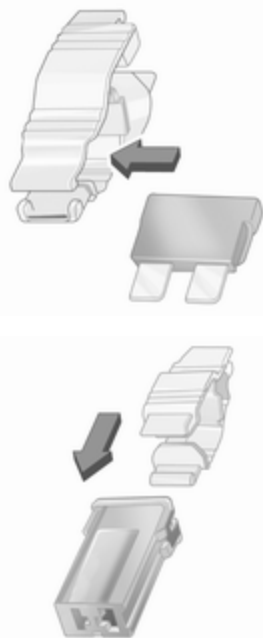

Za pomoć u zamjeni osigurača, u kutiji s osiguračima na ploči s instrumentima se nalazi hvataljka za osigurače.

Hvataljku osigurača postavite na različite tipove osigurača s gornje strane ili bočno, i izvucite osigurač.









Kutija s osiguračima u motornom prostoru

Nalazi se ispod spremnika rashladnog sredstva.



Neki krugovi mogu biti zaštićeni sa više osigurača.

Zbog ograničene pristupačnosti, obratite se radionici za zamjenu osigurača.

Oznaka Strujni krug

-  Svjetla na desnoj strani
-  Svjetla na lijevoj strani
-  Desno kratko svjetlo
-  Lijevo kratko svjetlo
-  Prednja svjetla za maglu
-  Lijevo dugo svjetlo
-  Desno dugo svjetlo
-  ABS
-  Brisači vjetrobrana

Oznaka Strujni krug

-  Sustav grijanja i provjetravanja / klima-uređaj
-  Grijanje vjetrobrana

Kutija s osiguračima ploče s instrumentima













Nalazi se iza maske na lijevoj strani ploče s instrumentima. Povucite gornji dio ploče za uklanjanje.









Iza ove ploče ne spremajte nikakve predmete.

Neki krugovi mogu biti zaštićeni sa više osigurača.





Oznaka Strujni krug

	Infotainment sustav / grijanje sjedala / ekran zaslona vozila / audio priključci / alarm
	Priključak za napajanje
	Upaljač za cigarete
	Ploča s instrumentima
	Središnje zaključavanje
	Svjetla u unutrašnjosti
	Pokazivači smjera / stražnja svjetla za maglu / upravljački modul karoserije
DIAG	Konektor za dijagnostiku
	ABS / elektronički program stabilnosti
	Svjetla u unutrašnjosti / zaustavna svjetla
	Upravljački modul karoserije

Oznaka Strujni krug

STOP	Svjetlo kočenja
<small>ALIM UCH</small>	Upravljački modul karoserije / električni prozori / sustav grijanja i provjetravanja / klima-uređaj
	Grijanje stražnjeg lijevog prozora
	Grijanje stražnjeg desnog prozora
	Pranje vjetrobrana
	Elektronička blokada motora
	Grijanje sjedala
FBL	Svjetlo skretanja
	Hands-free priključak
T	Tahograf
PTO	Pomoćni pogon
	Sirena
	Predgrijavanje / filter dizelskog goriva
	Ventilator kontrole klime

Oznaka Strujni krug

	Grijanje vanjskih ogledala
	Lijevo bočno svjetlo
	Desno bočno svjetlo
<small>CONFORT</small>	Zračni ovjes
	Navigacijski sustav
ADP	Dodatna prilagođavanja
	Električni prozori / upravljački modul karoserije

Kutija s osiguračima u prtljažniku

Combi

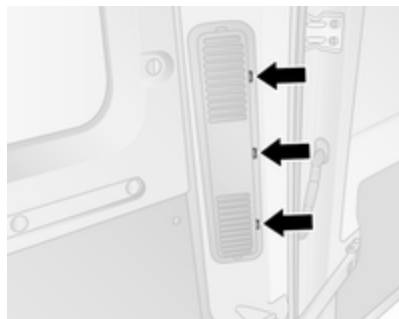

Nalazi se iza maske na desnoj strani prtljažnika, pokraj stražnjih vrata.

Odgovarajućim alatom, primjerice ravnim odvijačem, otkopčajte masku na 3 mjesta prema pokazanom na slici i uklonite je.

Iza ove ploče ne spremajte nikakve predmete.

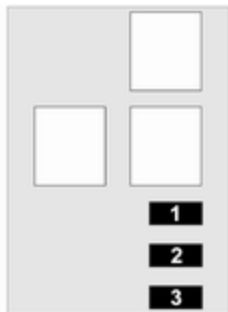

Br. Strujni krug

- 1 Brzina 3: dodatni isparivač
- 2 Brzina 2: dodatni isparivač
- 3 Brzina 1: dodatni isparivač

Bus

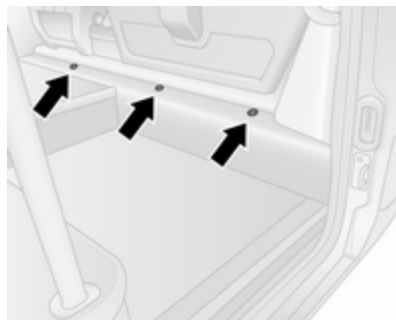

Nalazi se ispod maske stepenice na donjoj desnoj strani prtljažnika.

Odgovarajućim alatom, primjerice ravnim odvijačem, otkopčajte masku na 3 mjesta prema pokazanom na slici i uklonite je.

Iza ove ploče ne spremajte nikakve predmete.

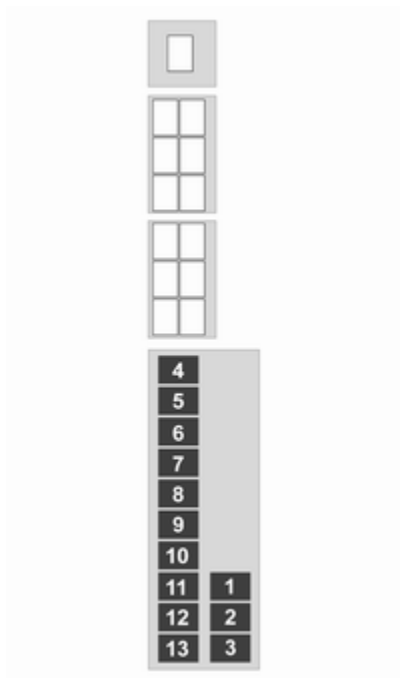

Br. Strujni krug

- 1 Brzina 2: desni ventilator isparivača
- 2 Brzina 2: lijevi ventilator isparivača
- 3 Brzina 1: lijevi ventilator isparivača
- 4 Grijanje lijeve strane
- 5 Brzina 3: lijevi ventilator isparivača
- 6 Ventilator ukapljivača
- 7 Grijanje desne strane
- 8 Brzina 3: desni ventilator isparivača
- 9 Električna klizna vrata
- 10 Rasvjeta prolaza
- 11 Ploča za noge
- 12 Dječji sigurnosni upozoravajući zvučni signal
- 13 Brzina 1: desni ventilator isparivača

Neki krugovi mogu biti zaštićeni sa više osigurača.

Alat vozila

Alat

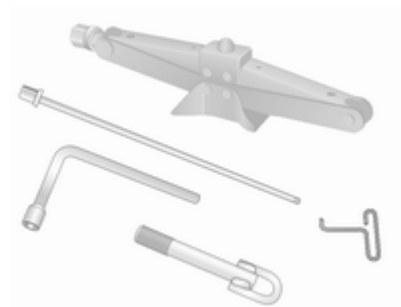

Dizalica, ključ za kotač, prilagodnici (za skidanje rezervnih kotača), kuka za poklopac glavčine kotača i karika za vuču nalaze se u kutiji koja je smještena ispod prednjeg sjedala.

Napomena

Ovisno o vozilu, za skidanje rezervnog kotača mogu postojati višestruki adapteri.

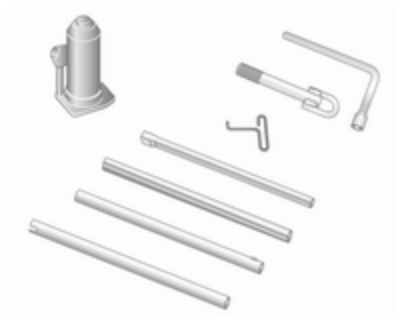

Vozila s pogonom na stražnje kotače:
Također je uključena hidraulična dizalica i komplet produžetaka za korištenje s dizalicom.



Za pristup ovoj jedinici, sjedalo pomaknite do kraja naprijed i preklopite naslon sjedala.

Kit za popravak gume ⇨ 186.

Zamjena kotača ⇨ 189.

Rezervni kotač ⇨ 191.

Kotači i gume

Stanje guma, stanje naplataka

Rubove prelazite polako i po mogućnosti pod pravim kutom. Vožnja preko oštih rubova može prouzročiti oštećenje gume i naplataka. Prilikom parkiranja pazite da gumu ne pritisnete uz rubni kamen.

Redovito provjerite oštećenja naplataka. U slučaju oštećenja ili neuobičajenog trošenja zatražite pomoć radionice.

Ne preporučujemo međusobnu zamjenu prednjih i stražnjih kotača jer to može utjecati na stabilnost vozila. Uvijek koristite manje istrošene gume na stražnjoj osovini.

Gume

Gume koje su tvornički ugrađene, prilagođene su ovjesu, te nude optimalni komfor u vožnji i sigurnost.

Zimske gume

Zimske gume pružaju veću voznu sigurnost na temperaturama ispod 7 °C i stoga ih treba ugraditi na sve kotače.

U skladu sa specifičnim propisima države, nalijepite naljepnicu za maksimalnu brzinu u vidno polje vozača.

Oznake guma

Primjerice **215/65 R 16 C 109 R**

215 : širina gume, mm

65 : omjer poprečnog presjeka (visina gume prema širini gume), %

R : vrsta pojasa: Radijalni

RF : tip: RunFlat

16 : promjer kotača, inča

C : teretna ili komercijalna uporaba

88 : indeks opterećenja, napr. 109, odgovara približno 1030 kg

R : slovo koda brzine

Slovo koda brzine:

Q : do 160 km/h

S : do 180 km/h

T : do 190 km/h

H : do 210 km/h

V : do 240 km/h

W : do 270 km/h

Gume sa smjerom okretanja

Gume s unaprijed određenim smjerom okretanja ugrađujte s propisanim smjerom okretanja. Smjer okretanja raspoznat ćete po simbolu (primjerice strelica) koji se nalazi s bočne strane gume.

Pritisak guma

Tlak u hladnim gumama provjerite najmanje svakih 14 dana i prije početka svakog dužeg putovanja. Ne zaboravite rezervni kotač. To također vrijedi za vozila sa sustavom kontrole tlaka u gumama.

Naljepnica s informacijama o tlaku u gumama na okviru vozačevih vrata odnosi se na originalne gume i odgovarajuće tlakove u gumama. Uvijek napumpajte gume na tlak pokazan na naljepnici.

Tlak u gumama ⇨ 225.

Podaci o tlaku u gumama odnose se na hladne gume. Vrijede za ljetne i zimske gume.

Gumu rezervnog kotača uvijek napumpajte na tlak za puno opterećenje.

Manji ili veći tlak u gumama od propisanog utječe na sigurnost, vozne karakteristike, komfor i potrošnju, te povećava trošenje guma.

Tlakovi u gumama razlikuju se ovisno o raznim opcijama. Za ispravnu vrijednost tlaka u gumama pridržavajte se sljedećeg postupka:

1. Utvrdite kod za identifikaciju motora. Podaci o motoru ⇨ 207.
2. Utvrdite odgovarajuću gumu.

Tablice s tlakom u gumama prikazuju sve moguće kombinacije guma ⇨ 225.

Posebne vrijednosti guma odobrene za vaše vozilo potražite u EEC Certifikatu sukladnosti koji vam je isporučen s vozilom, ili u drugim nacionalnim dokumentima za registraciju vozila.

Vozač je odgovoran za ispravno podešavanje tlaka u gumama.

⚠ Upozorenje

Ako je tlak u gumama suviše nizak, to može uzrokovati jako zagrijavanje guma i unutrašnja oštećenja, te pri velikim brzinama može doći do odvajanja dijelova vozne površine guma pa čak i do pucanja guma.

Pogon na stražnje kotače, s dvostrukim stražnjim kotačima

Prilikom pumpanja vanjske gume, crijevo za pumpanje treba prolaziti između dva kotača.

Sustav nadzora pritiska u gumama

Sustav kontrole tlaka u gumama (TPMS) koristi radijsku i senzorsku tehnologiju za provjeru tlaka u gumama.

Oprez

Sustav kontrole tlaka u gumama upozorava samo o stanju niskog tlaka, a ne zamjenjuje redovito održavanje guma, što je obveza vozača.

Svi kotači moraju biti opremljeni sensorima tlaka i gume moraju biti pod propisanim tlakom.

Napomena

U zemljama u kojima je zakonski obavezna upotreba sustava na nadzor tlaka u gumama, upotreba kotača bez senzora tlaka onemogućit će homologaciju vrste vozila.

Osjetnici TPMS sustava provjeravaju tlak u gumama i prenose očitane vrijednosti do prijemnika u vozilu.

Tablica tlaka u gumama ⇨ 225.

Tlak u gumama na zaslonu

Trenutni tlakovi u gumama mogu se pokazati na informacijskom centru vozača (DIC) ⇨ 92.





Dok je vozilo zaustavljeno, uzastopno pritisćite tipku na kraju ručice brisača sve dok se ne prikaže izbornik tlaka u gumama.

Stanje niskog tlaka u gumama



Otkriveno stanje niskog tlaka u gumama označava se uključivanjem kontrolnog svjetla  ↻ 90 i odgovarajuće poruke na DIC-u.



Ako se upali , čim prije zaustavite vozilo i napužite gume na preporučenu vrijednost tlaka ↻ 225.

Nakon napuhavanja guma, možda će biti potrebno napraviti probnu vožnju kako bi se ažurirale vrijednosti tlaka u gumama u sustavu DIC. Za to vrijeme može se uključiti .

Ako se  upali pri nižim temperaturama i zatim ugasi nakon kratke vožnje, to bi moglo upućivati

na približavanje stanju niskog tlaka u gumama. Provjerite tlak u svima četirima gumama.

Ako je tlak u gumi potrebno smanjiti ili povećati, isključite kontakt.

Postavljajte isključivo kotače sa senzorima tlaka, jer se u suprotnom tlak u gumama neće prikazivati i  će treperiti tijekom nekoliko sekundi, a zatim će stalno svijetliti zajedno s kontrolnim svjetlom  ↻ 88 i prikazom odgovarajuće poruke na DIC-u.

Rezervni ili privremeni rezervni kotač nije opremljen senzorima tlaka. TPMS ne radi za te kotače. Za ostala tri kotača sustav TPMS i dalje radi.

Kontrolno svjetlo  i odgovarajuća poruka javljaju se na kraju svakog ciklusa paljenja sve dok se gume ne napuhnu na ispravan tlak.

Informacijski centar vozača (DIC) ↻ 92.

Poruke vozila ↻ 93.

Probušena guma

Puknuće ili velika ispražnjenost gume označava se uključivanjem kontrolnog svjetla (⚠) zajedno s s_{STOP} ⚡ 88 i prikazom odgovarajuće poruke na DIC-u. Zaustavite vozilo i isključite rad motora.

Tlak u gumama ⚡ 225, komplet za popravak guma ⚡ 186, rezervni kotač ⚡ 191, zamjena kotača ⚡ 189.

Ovisnost o temperaturi

Pritisak guma ovisi o temperaturi gume. Tijekom vožnje temperatura i tlak u gumama se povećavaju.

Vrijednosti tlakova u gumama, dati na naljepnici s informacijama o gumama i tablici tlaka u gumama, vrijede za hladne gume, što znači kod 20 °C. Tlak se povećava za skoro 10 kPa (0,1 bar) s povišenjem temperature za 10 °C. To morate uzeti u obzir prilikom provjere toplih guma.

Vrijednost tlaka u gumi, prikazana u DIC-u, pokazuje trenutnu vrijednost tlaka u gumi. Ohlađena guma pokazat će sniženu vrijednost, koja ne ukazuje na ispuštanje zraka.

Funkcija ponovnog usvajanja



Nakon zamjene kotača, TPMS treba ponovno izračunati.

Dok je vozilo zaustavljeno, odaberite izbornik tlaka u gumama na DIC-u pritiskom na tipku na kraju ručice brisača. Pritisnite i zadržite tipku tijekom pribl. 5 sekunde kako bi se ponovni izračun ponovno pokrenuo. Na DIC-u se pojavljuje odgovarajuća poruka.

Za dovršenje postupka ponovnog usvajanje, možda će trebati nekoliko minuta vožnje brzinom iznad

40 km/h. Sustav može tijekom tog perioda pružati samo ograničene informacije.

Ako se tijekom postupka ponovnog usvajanja pojavi problem, kontrolno svjetlo (⚠) ostaje upaljeno, a na DIC-u se prikazuje poruka upozorenja.

Informacijski centar vozača (DIC) ⚡ 92.

Poruke vozila ⚡ 93.

Opće napomene

Korištenje lanaca za gume ili komercijalno dostupnih kompleta za popravak tekućinom može utjecati na funkciju sustava. Mogu se koristiti tvornički odobreni kompleti za popravak guma.

Komplet za popravak gume ⚡ 186, lanci za gume ⚡ 185.

Vanjska radio oprema velike snage može prekinuti sustav TPMS.

Pri svakoj zamjeni guma potrebno je skinuti i servisirati osjetnike sustava TPMS u radionici.

Dubina šare

Redovito provjeravajte dubinu profila.

Kada dubina profila padne ispod 2–3 mm (zimске gume: 4 mm), gume trebate zamijeniti iz sigurnosnih razloga.

Iz sigurnosnih razloga preporuča se da dubina šare gume na jednoj osovini se ne razlikuje za više od 2 mm.



Zakonski dopuštena minimalna dubina profila (1,6 mm) dosegnuta je ako se profil istrošio do oznake istrošenosti (TWI). Njihov položaj je radi lakšeg uočavanja označen oznakom s bočne strane gume.

Gume stare, čak i ako se ne koriste. Preporučujemo zamjenu gume svakih 6 godina.

Promjena veličine guma i kotača

Ako se koriste gume druge veličine u odnosu na ugrađene u tvornici, može biti potrebno reprogramirati brzinomjer kao i nominalni tlak u gumii napraviti druge izmjene na vozilu.

Nakon promjene na gume druge veličine, zamijenite naljepnicu s tlakovima u gumama.

⚠ Upozorenje

Uporaba neprikladnih guma ili kotača može uzrokovati nesreću i može imati za posljedicu poništenje atesta vozila.

Poklopci kotača

Moraju se koristiti tvornički odobreni poklopci kotača i gume za određeno vozilo i u skladu su s odgovarajućom zahtjevima na kombinaciju kotača i gume.

Ako se koriste poklopci kotača i gume koji nisu tvornički odobreni, gume ne moraju imati greben za zaštitu naplatka.

Poklopci kotača ne smiju ometati hlađenje kočnica.

⚠ Upozorenje

Uporaba nepodesnih guma ili poklopaca kotača može dovesti do naglog gubitka tlaka i time do nezgode.

Lanci za snijeg



Uporaba lanaca je dopuštena samo na pogonskim kotačima.

Na vozilima s dvostrukim stražnjim kotačima, lanci za snijeg su dozvoljeni samo na vanjskim kotačima.

Upotrebljavajte samo fino pletene lance koji proširuju gaznu površinu i unutrašnju stranicu gume najviše 15 mm (uključujući bravu lanca).

⚠ Upozorenje

Oštećenje može prouzročiti puknuće gume.

Poklopci kotača na čeličnim naplacima mogu doći u kontakt s dijelovima lanaca. U tim slučajevima skinite poklopce kotača.

Lanci za snijeg mogu se koristiti samo pri brzinama do 50 km/h i, kad putujete po cestama na kojima nema snijega, mogu se koristiti kratki period jer se brzo troše na tvrdoj cesti i mogu puknuti.

Uporaba lanaca nije dozvoljena na privremenom rezervnom kotaču.

Komplet za popravak gume

Manja oštećenja na profilu gume mogu se popraviti kitom za popravak gume.

Strana tijela ne vadite iz gume.

Oštećenja gume veća od 4 mm ili oštećenja u na bočnoj stranici gume u blizini naplatka se ne mogu popraviti kitom za popravak gume.

⚠ Upozorenje

Ne vozite brže od 80 km/h.

Ne upotrebljavajte na duže vrijeme.

To može utjecati na upravljanje i rukovanje.

Ako je vozilo ima praznu gumu:

Aktivirajte parkirnu kočnicu i neutralni položaj (ručni mjenjač) ili **N** (automatizirani ručni mjenjač).

Kit za popravak gume se nalazi ispod prednjeg sjedala. Sjedalo pomaknite do kraja naprijed i preklopite naslon sjedala za pristup kitu.

1. Izvadite komplet za popravak gume ispod prednjeg sjedala.
2. Uklonite kompresor.
3. Izvadite kabel(e) za napajanje i crijevo zraka iz spremišta na donjoj strani kompresora.



4. Crijevo za zrak kompresora navijte na priključak na boci sa sredstvom za brtvljenje.
5. Bocu sa sredstvom za brtvljenje postavite u držač na kompresoru. Postavite kompresor u blizini gume tako da je boca sa sredstvom za brtvljenje uspravna.
6. Odvijte kapicu ventila sa oštećene gume.

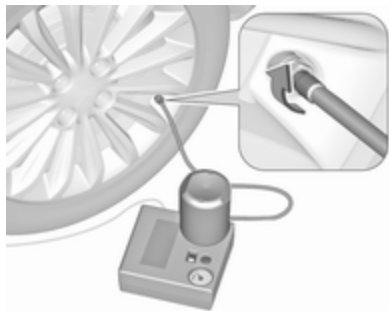

7. Crijevo za punjenje brtvila navijte na ventil gume.
8. Prekidač kompresora mora se postaviti u položaj **O**.

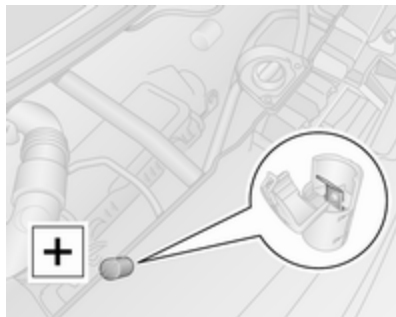

9. Spojite crveni **+** kabel napajanja kompresora na terminal za pokretanje kablovima ↷ 193.

Napomena

Ovisno o modelu, priključak za pokretanje kablovima može se nalaziti s lijeve ili desne strane motornog prostora.

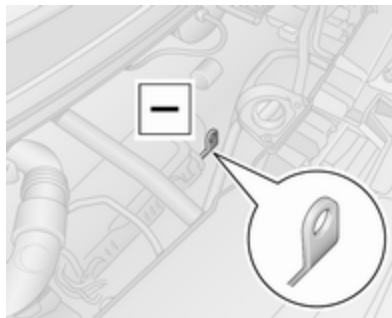

10. Spojite crni **-** kabel napajanja na točku uzemljenja vozila, npr. blok motora ili vijčani spoj nosača motora.

Napomena

Ovisno o vrsti kompleta za popravak gume, možda će biti potrebno spojiti

jedan vodič napajanja na utičnicu ili utikač upaljača.

Za ovu vrstu vodiči crvene **+** i crne **-** boje neće biti prisutni.

Kako bi izbjegli pražnjenje akumulatora, preporučamo da pokrenete motor.

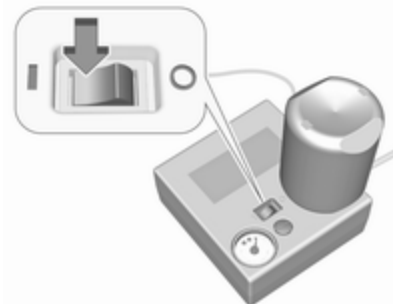

11. Pregibni prekidač na kompresoru pomaknite u položaj **I**. Guma se puni sredstvom za brtvljenje.
12. Mjerač tlaka kompresora kratko označava do 6 bar. Tada tlak počinje padati.
13. Kompletno sredstvo za brtvljenje je upumpano u gumu. Započinje pumpanje gume.



14. Propisani tlak u gumi trebao bi se postići u roku od 10 minuta. Tlak u gumi \varnothing 225. Kad se postigne ispravan tlak, isključite kompresor okretanjem prekidača u položaj **O**.

Ako propisani tlak nije postignut u roku od 10 minuta, odvojite kit za popravak gume. Pomaknite vozilo za jedan okretaj gume (približno 2 metra). Ponovno spojite kit za popravak gume i nastavite postupak pumpanja tijekom 10 minuta. Ako propisani tlak još uvijek nije postignut, guma je previše oštećena. Zatražite pomoć radionice.

Prekomjerni tlak u gumi ispuštite prekidačem pored indikatora tlaka.

Ne koristite kompresor dulje od 10 minuta.

15. Odspojite kit za popravak gume.
16. Ostatke sredstva za brtvljenje uklonite krpom.
17. Naljepnicu s naznačenom maksimalnom brzinom skinite s kita za popravak gume i nalijepite u vidnom polju vozača.
18. Crijevo za punjenje brtvila navijte na slobodni priključak na boci sa sredstvom za brtvljenje. To sprječava curenje sredstva za brtvljenje. Odložite posudu s brtvilom u plastičnu vrećicu. Kit za popravak gume spremite ispod prednjeg sjedala.

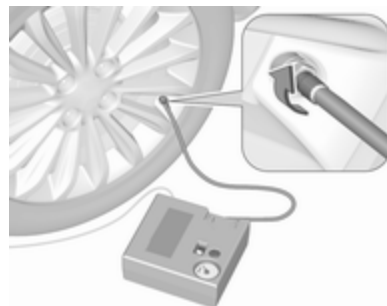

19. Odmah nastavite vožnju tako da se sredstvo za brtvljenje u gumi jednoliko rasporedi. Zaustavite se nakon otprilike 10 km vožnje, ali ne dulje od 10 minuta, zaustavite se i provjerite tlak u gumi pomoću kompresora. Kada to radite, crijevo kompresora za zrak, spojite direktno na ventil gume.
20. Ako je tlak u gumi veći od 3,1 bar, podesite na propisanu vrijednost. Ponavljate postupak dok više ne bude gubitka tlaka.

Ako je tlak u gumi pao ispod 3,1 bar, vozilo se ne smije koristiti. Zatražite pomoć radionice.

21. Kit za popravak gume spremite ispod prednjeg sjedala.

Napomena

Vozne karakteristike popravljene gume značajno su drugačije, stoga ovu gumu zamijenite.

Ako začujete neuobičajenu buku ili ako kompresor postane vruć, isključite kompresor na najmanje 30 minuta.

Ugrađeni sigurnosni ventil otvara se kod tlaka od 7 bara.

Pazite na datum isteka kita za popravak gume. Nakon tog datuma se više ne mogu jamčiti njegove sposobnosti brtvljenja. Obratite pažnju na upute o skladištenju na boci sa sredstvom za brtvljenje.

Iskorištenu bocu sa sredstvom za brtvljenje zamijenite. Bocu odložite prema primjenjivim zakonskim propisima.

Kompresor i sredstvo za brtvljenje mogu se koristiti od približno -30 °C.

Zamjena kotača

Neka vozila su opremljena kitom za popravak gume umjesto rezervnim kotačem ⇨ 186.

Izvršite sljedeće pripreme i poštujujte sljedeće informacije:

- Parkirajte vozilo na ravnoj, tvrdoj podlozi koja nije skliska. Prednji kotači moraju biti usmjereni ravno naprijed.
- Aktivirajte parkirnu kočnicu i prvi stupanj prijenosa ili stupanj prijenosa za vožnju natrag (ručni mjenjač) ili **N** (automatizirani ručni mjenjač).
- Isključite sustav zračnog ovjesa ⇨ 126.
- Uklonite rezervni kotač ⇨ 191.
- Nikada ne vršite zamjenu više od jednog kotača odjednom.
- Dizalicu koristite samo za zamjenu kotača u slučaju probijanja, ne za zamjenu sezonskih zimskih ili ljetnih guma.
- Dizalicu nije potrebno održavati.

- Ako je podloga na koju se dizalica oslanja mekana, ispod dizalice je potrebno postaviti čvrstu podlogu (maksimalne debljine 1 cm).
- U podignutom vozilu ne smiju se nalaziti osobe ili životinje.
- Ne uvlačite se ispod podignutog vozila.
- Ne pokrećite motor kada je vozilo podignuto na dizalici.
- Očistite vijke/matice kotača i njihove navoje prije ugradnje na kotač.

Upozorenje

Ne podmazujte vijke, matice i konuse matica kotača.

1. Poklopac kotača uklonite koristeći isporučenu kuku. Alat vozila ⇨ 180.
2. Postavite ključ za vijke kotača pazeći da je pravilno nasjeo i otpustite svaki vijak/maticu kotača za pola okretaja.

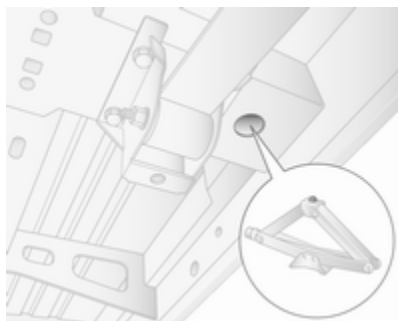
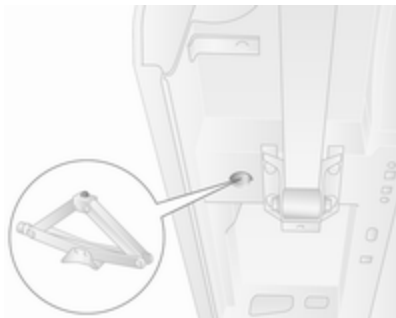

3. Vozila s pogonom na prednje kotače:

Podignite vozilo postavljanjem podizne papučice dizalice tako da se izdanak na vrhu nalazi ispod

rupe za dizalicu koja je najbliža kotaču koji se zamjenjuje.

Provjerite da je dizalica pravilno pozicionirana. Podnožje dizalice mora biti na podlozi točno ispod rupe za dizalicu tako da se spriječi klizanje.

Ugradite adapter ključa za vijke kotača na dizalicu i podignite vozilo zakretanjem ključa dok se kotač ne podigne s podloge.

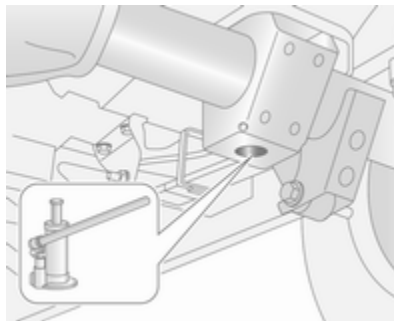

Vozila s pogonom na stražnje kotače:

Obratite pažnju na upute za korištenje isporučene s hidrauličnom dizalicom i sastavite

potrebne dijelove kao što je specificirano.

Postavite adapter u provrt za dizanje koji se nalazi u blizini predmetnog kotača.

Provjerite da je dizalica pravilno pozicionirana. Glava dizalice mora biti u razini s provrtom za dizanje. Pumpajte dizalicu pritiskanjem ključa za vijke kotača, za pravilno pozicioniranje temeljne ploče.

Podignite vozilo pritiskanjem ključa za vijke kotača dok se kotač ne podigne s podloge.

4. U potpunosti odvijte vijke/matice kotača i očistite ih krpom.

Postavite vijke/matice kotača negdje gdje se navoji neće zaprljati.

5. Zamijenite kotač.

6. Postavite vijke/matice kotača.

7. Spustite vozilo.

8. Postavite ključ za vijke kotača pazeći da je pravilno nasjeo i pritegnite sve vijke/matice unakrsnim redoslijedom. Moment

pritezanja je: 172 Nm (pogon na prednje kotače), 235 Nm (pogon na stražnje kotače s dvostrukim stražnjim kotačima), 264 Nm (pogon na stražnje kotače s jednostrukim stražnjim kotačima).

9. Postavite poklopac kotača.

Napomena

Ako je primjenjivo, ugradite vijke za zaštitu od krađe uz ventil gume (u suprotnom možda nećete moći ponovno namjestiti poklopac kotača).

10. Zamijenjeni kotač ⇨ 191 i alat vozila spremite ⇨ 180.
11. Novi kotač balansirajte na vozilu. Provjerite tlak u gumi ugrađenog kotača ⇨ 225 a također i moment pritezanja vijaka/matica kotača što je prije moguće.

Neispravnu gumu obnovite ili popravite.

Rezervni kotač

Neka vozila su opremljena kitom za popravak gume umjesto rezervnim kotačem ⇨ 186.

Ako postavljate rezervni kotač koji se razlikuje od ostalih kotača, taj se kotač može klasificirati kao privremeni rezervni kotač te se primjenjuju odgovarajuća ograničenja brzine, čak i ako ne postoji naljepnica koja to označava. Zatražite pomoć servisne radionice kako biste provjerili odgovarajuće ograničenje brzine.

Oprez

Korištenje rezervnog kotača koji je manji od ostalih kotača ili u kombinaciji sa zimskim gumama može utjecati na vozne osobine. Oštećenu gumu zamijenite što je prije moguće.

Rezervni kotač se drži ispod okvira vozila pomoću vitla i učvršćen je zateznom sajлом pomoću ključa za vijke kotača i adaptera (ovisno o vozilu).

Možda će biti potrebno podići vozilo dizalicom kako bi omogućili pristup kotaču kod natovarenog vozila s praznom stražnjom gumom.



Za oslobađanje rezervnog kotača, olabavite kabel spajanjem ključa za kotač i adaptera (ovisno o vozilu) u prorez na pokazanom položaju i spustite kotač do kraja okretanjem ključa u smjeru kazaljke na satu.

Oprez

Koristite isključivo ključ i adaptere za kotače (ovisno o vozilu) kako biste spustili rezervni kotač.

Korištenje pneumatskih alata je zabranjeno. To bi moglo dovesti do oštećenja sajle vitla i opreme.



Postavite kotač uspravno, otkopčajte osigurač od naplatka kotača i oslobodite kotač od kabela i spojenog osigurača provlačenjem tih komponenata kroz sredinu kotača.

Vozila s dvostrukim stražnjim kotačima imaju dodatnu pričvrсну ploču postavljenu na rezervni kotač. Prije korištenje kotača, odvijte maticu i uklonite pričvrсну ploču.

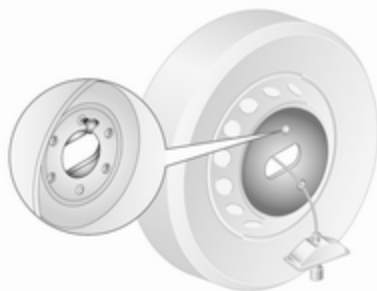

Prilikom ponovnog postavljanja rezervnog kotača, prvo pričvrstite pričvrсну ploču (dvostruki stražnji kotači) i učvrstite maticom.

Uspravno postavite kotač, a zatim provucite kabel i spojite osigurač sa prednje strane kotača (strana s ventilom gume) i kroz centar kotača. Spojite osigurač i zakopčajte ga na njegovo mjesto, pazeci da je pravilno postavljen i da je prednja strana kotača (strana s ventilom gume) usmjerena prema gore pri postavljanju.

Postavite kotač ispod okvira vozila, direktno ispod mehanizma vitla, zatim zategnite kabel pomoću ključa za

kotač i adaptera spajanjem u prorez pokazan na slici iznad i okretanjem ključa u suprotnom smjeru od kazaljke sata, sve dok kotač ne bude osiguran u potpuno podignutom položaju.

⚠ Upozorenje

Osigurajte da prednji dio kotača (strana s ventilom gume) bude okrenuta prema gore kada je rezervni kotač montiran ispod okvira vozila.

Privremeni rezervni kotač

Oprez

Korištenje rezervnog kotača koji je manji od ostalih kotača ili u kombinaciji sa zimskim gumama može utjecati na vozne osobine. Oštećenu gumu zamijenite što je prije moguće.

Ugradite samo jedan privremeni rezervni kotač. Ne vozite brže od 80 km/h. U zavoje ulazite polako. Ne koristite dulje vrijeme.

Ako se na Vašem vozilu ispuhala guma na stražnjem kotaču, dok teglite drugo vozilo, postavite privremeni rezervni kotač na prednji kraj, a punu gumu na stražnji.

Lanci za snijeg ⇨ 185.

Ljetne i zimske gume

Ako koristite zimske gume, rezervni kotač može imati ljetnu gumu.

Ako koristite rezervni kotač s ljetnom gumom: može se odraziti na upravljivost vozila, posebice na klizavoj površini ceste.

Gume sa smjerom okretanja

Gume s unaprijed određenim smjerom okretanja ugrađuju se s propisanim smjerom okretanja. Smjer okretanja raspoznat ćete po simbolu (primjerice strelica) koji se nalazi s bočne strane gume.

Sljedeće vrijedi za gume ugrađene u suprotnom smjeru od okretanja:

- Može utjecati na vozne osobine. Oštećenu gumu obnovite ili popravite što je prije moguće.
- Ne vozite brže od 80 km/h.
- Vozite posebice pažljivo na mokrim i snijegom pokrivenim površinama ceste.

Pokretanje kablovima

Pokretanje spojnim kablom

Ne pokrećite motor korištenjem punjača akumulatora.

Motor vozila s ispražnjenim akumulatorom može se pokrenuti pomoću kablova za pokretanje i akumulatora drugog vozila.

Upozorenje

Budite iznimno pažljivi kad vršite pokretanje kablovima. Svako odstupanje od sljedećih uputa može uzrokovati ozljede ili oštećenja koja mogu nastati uslijed eksplozije akumulatora, kao i oštećenja električnih sustava u oba vozila.

Upozorenje

Izbjegavajte kontakt s očima, kožom, tkaninama i obojanim površinama. Tekućina sadrži

sumpornu kiselinu koja pri izravnom kontaktu uzrokuje ozljede i oštećenja.

Oprez

Sustav zračnog ovjesa treba isključiti prije pokretanja kabelima.

⚠ Upozorenje

Izbjegavajte kontakt akumulatora s očima, kožom, tkaninama i obojanim površinama. Tekućina sadrži sumpornu kiselinu koja pri izravnom kontaktu uzrokuje ozljede i oštećenja.

- Nikada ne izlažite akumulator vozila otvorenom plamenu ili iskrama.
- Ispražnjeni akumulator vozila se može smrznuti već pri temperaturi od 0 °C. Prije spajanja kabela za pokretanje odmrznite akumulator vozila.

- Pri radu s akumulatorom vozila zaštitite oči i koristite zaštitnu odjeću.
- Koristite pomoćni akumulator istog napona (12 V). Njegov kapacitet (Ah) ne smije biti znatno manji od ispražnjenog akumulatora vozila.
- Koristite kablove za pokretanje s izoliranim stezaljkama i poprečnog presjeka od najmanje 25 mm².
- Ispražnjeni akumulator ne odspajajte iz strujnog kruga vozila.
- Isključite sve nepotrebne električne potrošače.
- Isključite sustav zračnog ovjesa ↗ 126.
- Za vrijeme postupka pokretanja ne nagnjite se iznad akumulatora vozila.
- Ne dozvolite da se polne stezaljke jednog kabela dotiču sa stezaljkama drugog kabela.

- Vozila ne smiju doći u kontakt jedno s drugim tijekom postupka pokretanja kablovima.
- Aktivirajte parkirnu kočnicu i neutralni položaj (ručni mjenjač) ili **N** (automatizirani ručni mjenjač).

Terminal za pokretanje kablovima



U slučaju ispražnjenog akumulatora vozila, terminal za pokretanje kablovima omogućava pokretanje vozila bez potrebe pristupa akumulatoru unutar vozila.

Terminal za pokretanje kablovima nalazi se u prostoru motora i označen je znakom "+" na crvenom izolirajućem poklopcu. Podignite crveni izolirajući poklopac za pristup konektoru terminala.

Uvjerite se da je crveni izolirajući poklopac učvršćen u položaju kada se ne koristi.

Postupak pokretanja kablovima

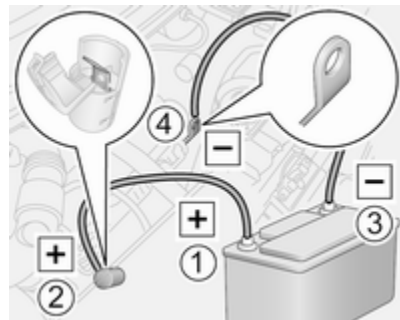

Ovisno o modelu, priključak za pokretanje kablovima može se nalaziti s lijeve ili desne strane motornog odjeljka.

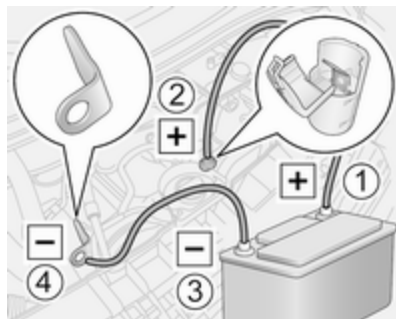

Redoslijed spajanja kablova:

1. Spojite crveni kabel na pozitivni terminal pomoćnog akumulatora.
2. Spojite drugi kraj crvenog kabela na terminal za pokretanje vozila s ispražnjenim akumulatorom vozila.
3. Spojite crni kabel na negativni terminal pomoćnog akumulatora.
4. Spojite drugi kraj crnog kabela na točku uzemljenja vozila, kao što je blok motora ili vijčani spoj nosača motora. Spojite što je dalje moguće od ispražnjenog akumulatora vozila, ipak najmanje 60 cm.

Kablove postavite tako da ih ne može zahvatiti neki od pokretnih dijelova motora.

Za pokretanje motora:

1. Pokrenite motor vozila postupkom pokretanja kablovima.
2. Nakon 5 minuta, pokrenite drugi motor. Pokušaji pokretanja motora ne smiju trajati dulje od 15 sekundi i to u razmacima od 1 minute.
3. Pustite da oba motora rade približno 3 minute u slobodnom hodu s priključenim kablovima.
4. Uključite električne potrošače (npr. prednja svjetla, grijanje stražnjeg prozora) na vozilu koje se pokreće kablovima.
5. Pri skidanju kablova postupite točno suprotnim redoslijedom.

Vuča

Vučenje vozila

Karika za vuču je spremljena s alatom vozila ↗ 180.



Otkvačite poklopac pomoću odgovarajućeg alata i skinite ga.

Uvijte ušicu za vuču u smjeru kazaljke sata u prednju točku za vuču i zategnite je do kraja pomoću ključa za kotač.

Pričvrstite uže za vuču - ili još bolje šipku za vuču - na kariku za vuču, nikada za odbojnik i dijelove prednjeg ovjesa.

Oprez

Nemojte vući vozilo od iza. Prednja ušica za vuču smije se koristiti jedino za vuču, a ne za vraćanje vozila.

Uključite paljenje radi omogućenja rada zaustavnih svjetala, sirene i brisača vjetrobrana te lagano pomaknite kolo upravljača kako biste oslobodili bravu kola upravljača.

Isključite sustav zračnog ovjesa ↗ 126.

Mjenjač je u praznom hodu.

Oprez

Vozila s automatiziranim ručnim mjenjačem: Ako nije moguće odabrati prazni hod, vozilo se mora vući samo s pogonskim kotačima podignutima s tla.

Vozilo se smije vući samo dok je kontakt isključen.

Automatizirani ručni mjenjač ↗ 135.

Oprez

Lagano krenite. Izbjegavajte trzaje. Velike vučne sile mogu oštetiti vozilo.

Kad motor ne radi, potrebna je znatno veća sila za kočenje i upravljanje.

Kako biste spriječili ulaz ispušnih plinova iz vučnog vozila u putnički prostor, uključite sustav recirkulacije zraka ↗ 107 i zatvorite prozore.

Zatražite pomoć radionice.

Nakon vuče, odvijte kariku za vuču i ponovno postavite poklopac.

Vuča drugog vozila



Pričvrstite uže za vuču - ili još bolje šipku za vuču - na kariku za vuču, nikad za stražnju osovinu i dijelove ovjesa.

Stražnja karika za vuču se smije koristiti samo za vuču a ne za izvlačenje vozila.

Oprez

Lagano krenite. Izbjegavajte trzaje. Velike vučne sile mogu oštetiti vozilo.

Njega izgleda

Njega vanjštine

Brave

Brave su tvornički namazane visoko kvalitetnom mašću za cilindre brava. Koristite sredstvo za odmrzavanje samo kada je neophodno, jer to uklanja mast i utječe na funkciju brave. Nakon upotrebe sredstva za odmrzavanje, obratite se radionici radi podmazivanja brava.

Pranje

Lak Vašeg vozila je izložen utjecajima okoline. Redovito operite i konzervirajte vozilo voskom. Kada koristite automatske autopraonice, odaberite program koji uključuje zaštitu voskom. Ograničenja za dijelove karoserije prekrivene filmom ili mat lakirane ili dekorativne trake, pogledajte "Poliranje i zaštita voskom".

Ptičji izmet, mrtve insekte, smolu, pelud i sl. odmah očistite, budući da sadrže agresivne sastojke koji mogu oštetiti lak.

Ako koristite autopraonicu, ponašajte se prema uputama proizvođača autopraonice. Brisače vjetrobrana morate isključiti, a vanjske retrovizore morate sklopiti. Uklonite antenu i vanjsku opremu kao što su krovni nosači itd.

Ako vozilo perete ručno, pazite da su i unutrašnje strane blatobrana dobro isprane.

Očistite rubove i preklope na otvorenim vratima i poklopcu motora kao i područja koja oni pokrivaju.

Svijetle metalne profile čistite otopinom za čišćenje, odobrenom za aluminij, kako biste izbjegli oštećenja.

Oprez

Uvijek upotrebljavajte sredstvo za čišćenje pH vrijednosti 4 do 9.

Ne upotrebljavajte sredstva za čišćenje na vrućim površinama.

Za podmazivanje šarki svih vrata obratite se radionici.

Prostor motora ne čistite mlazom pare ili mlazom pod visokim tlakom.

Vozilo temeljito isperite i obrišite kožnom krpom. Kožnu krpu češće isperite. Za lakirane i za prozorske površine koristite različite kožne krpe: ostaci voska na staklima smanjuju vidljivost.

Za uklanjanje mrlja od katrana ne koristite tvrde predmete. Na lakiranim površinama koristite sprej za uklanjanje katrana.

Vanjska svjetla

Poklopci prednjih i drugih svjetala izrađeni su od plastike. Ne koristite abrazivna ili nagrizajuća sredstva, strugalo za led, te ih ne čistite dok su suhi.

Poliranje i zaštita voskom

Vozilo redovito zaštitite voskom (barem kada voda više ne stvara kuglice). U suprotnom, lak će se isušiti.

Poliranje je potrebno samo ako je lak matirao ili ako su se za njega uhvatile tvrde supstance.

Sredstvo za poliranje sa silikonom stvara zaštitni sloj, te nije potrebno konzerviranje.

Nelakirane plastične dijelove karoserije ne tretirajte voskom ili sredstvima za poliranje.

Dijelove karoserije zaštićene mat filmom ili dekorativne trake ne smijete polirati, radi izbjegavanja svjetlucanja. Ne koristite programe s vrućim voskom u automatskim praonicama automobila ako je vozilo opremljeno tim dijelovima.

Mat lakirane dekorativne dijelove, na primjer poklopac kućišta ogledala, ne smijete polirati. U suprotnom, ti će dijelovi postati blistavi ili će se boja otopiti.

Prozori i metlice brisača vjetrobrana

Prikladna je meka krpa bez vlakana ili koža za staklo uz primjenu sredstva za čišćenje prozora i odstranjivača insekata.

Prilikom čišćenja stražnjeg stakla s unutarnje strane, obavezno brišite paralelno s grijaćim elementima kako ih ne biste oštetili.

Za mehaničko odstranjivanje leda upotrebljavajte uobičajeno strugalo za led oštih rubova. Strugalo čvrsto pritisnite uz staklo, kako ispod strugala ne bi dospjela prljavština koja može oštetiti staklo (ogrebotine).

Skinite čestice prljavštine sa zamazanih metlica pomoću mekane krpe i sredstva za čišćenje prozora. Jednako tako, s prozora uklonite sve naslage poput voska, ostataka insekata i sličnog.

Kotači i gume

Ne koristite uređaje za čišćenje mlazom pod visokim tlakom.

Naplatke očistite pH neutralnim sredstvom za čišćenje kotača.

Naplaci su lakirani i mogu se njegovati istim sredstvima kao i karoserija.

Oštećenja laka

Manja oštećenja laka popravite olovkom za retuširanje prije stvaranja korozije. Za popravak većih oštećenja ili područja s korozijom kontaktirajte radionicu.

Podvozje

Neka područja podvozja vozila imaju PVC presvlaku dok druga kritična područja imaju dugotrajnu presvlaku od zaštitnog voska.

Nakon pranja podvozja, provjerite podvozje i ako je potrebno zaštitite ga voskom.

Materijali od bitumena/gume mogu oštetiti PVC sloj. Radove na podvozju izvršite u radionici.

Prije i nakon zime, operite podvozje i provjerite sloj zaštitnog voska.

Oprema za vuču

Ne čistite motku kuke za vuču mlazom pare ili mlazom pod visokim tlakom.

Njega unutrašnjosti

Unutrašnji prostor i presvlake

Unutrašnjost vozila, uključujući ploču s instrumentima i obloge, čistite samo suhom krpom ili sredstvom za čišćenje unutrašnjosti.

Kožne presvlake brišite čistom vodom i mekom krpom. U slučaju jačeg zaprljanja, upotrijebite komplet za održavanje kože.

Sklop s instrumentima i prikazima treba čistiti samo mekanom vlažnom krpom. Po potrebi upotrijebite blagu otopinu sa sapunom.

Presvlake od tkanine čistite pomoću usisavača i četke. Uklonite mrlje sredstvom za čišćenje presvlaka.

Tkanine u boji mogle bi izgubiti boju. Tako biste mogli dobiti vidljive razlike u boji, posebno kod svijetlih presvlaka. Mrlje koje se mogu ukloniti i mjesta na kojima se boja izbljedila trebalo bi čim prije očistiti.

Sigurnosne pojaseve čistite mlakom vodom ili sredstvom za čišćenje unutrašnjosti.

Oprez

Zakačite čičak trake (Velcro) jer otvorene čičak trake na odjeći mogu oštetiti presvlaku sjedala.

Isto vrijedi i za odjeću s ostrim predmetima, kao što su patentni zatvarači ili pojasevi ili jeans s čavlicima.

Plastični i gumeni dijelovi

Plastični i gumeni dijelovi se mogu očistiti istim sredstvom za čišćenje korištenim za karoseriju. Ako je potrebno koristite sredstvo za čišćenje unutrašnjosti. Ne koristite nijedno drugo sredstvo. Posebice izbjegavajte razrjeđivače i benzin. Ne koristite uređaje za čišćenje mlazom pod visokim tlakom.

Servis i održavanje

Opće napomene	200
Servisne informacije	200

Preporučene tekućine, sredstva za podmazivanje i dijelovi	202
Preporučene tekućine i sredstva za podmazivanje	202

Opće napomene

Servisne informacije

Da bi Vaš automobil uvijek ispravno radio, ostao siguran u prometu i zadržao svoju vrijednost, važno je da se svi poslovi održavanja navedeni u servisnoj knjižici obavljaju u intervalima kako su navedeni.

Detaljan, najnoviji plan servisa za vozilo je dostupan u radionici.

Servisni zaslon ⇨ 83.

Oznaka motora ⇨ 205.

Europski servisni intervali - osim Bus

Održavanje Vašeg vozila je potrebno svakih 40.000 km ili nakon 2 godine, što god prije nastupi, osim ako je na zaslonu servisa naznačeno drugačije.

Kraći servisni interval može vrijediti u slučaju većih opterećenja vozila, kao primjerice kod vozila taksi službe ili policijskih vozila.

Europski servisni intervali - samo Bus

Održavanje Vašeg vozila je potrebno svakih 30.000 km ili nakon 1 godine, što god prije nastupi, osim ako je na zaslonu servisa naznačeno drugačije.

Europski plan servisa vrijedi za sljedeće zemlje:

Andora, Austrija, Belgija, Danska, Estonija, Finska, Francuska, Grčka, Grenland, Hrvatska, Island, Irska, Italija, Latvija, Lihtenštajn, Litva, Luksemburg, Mađarska, Nizozemska, Norveška, Njemačka, Poljska, Portugal, Republika Češka, Slovačka, Slovenija, Španjolska, Švedska, Švicarska, Velika Britanija.

Međunarodni servisni intervali

Izrael:

Održavanje Vašeg vozila je potrebno svakih 40.000 km ili nakon 1 godine, što god prije nastupi, osim ako je na zaslonu servisa naznačeno drugačije.

Rumunjska, Bugarska:

Održavanje Vašeg vozila je potrebno svakih 30.000 km ili nakon 2 godine, što god prije nastupi, osim ako je na zaslonu servisa naznačeno drugačije.

Australija:

Održavanje Vašeg vozila je potrebno svakih 30.000 km ili nakon 2 godine, što god prije nastupi, osim ako je na zaslonu servisa naznačeno drugačije.

Turska:

Održavanje Vašeg vozila je potrebno svakih 20.000 km ili nakon 1 godine, što god prije nastupi, osim ako je na zaslonu servisa naznačeno drugačije.

**Rusija, Ukrajina,
Bjelorusija, Kazahstan:**

Održavanje Vašeg vozila je potrebno svakih 15.000 km ili nakon 1 godine, što god prije nastupi, osim ako je na zaslonu servisa naznačeno drugačije.

Međunarodni:

Održavanje Vašeg vozila je potrebno svakih 15.000 km ili nakon 1 godine, što god prije nastupi, osim ako je na zaslonu servisa naznačeno drugačije.

Međunarodne zemlje uključuju:

Albanija, Bosna i Hercegovina, Cipar, Crna Gora, Kosovo, Makedonija, Malta, Novi Zeland, Srbija, Singapur.

Međunarodni +:

Održavanje Vašeg vozila je potrebno svakih 10.000 km ili nakon 1 godine, što god prije nastupi, osim ako je na zaslonu servisa naznačeno drugačije.

Međunarodne + zemlje uključuju:
Moldova.

Međunarodni ++:

Održavanje Vašeg vozila je potrebno svakih 8.000 km ili nakon 1 godine, što god prije nastupi, osim ako je na zaslonu servisa naznačeno drugačije.

Međunarodne ++ zemlje uključuju:
Hong Kong.

Potvrde

Potvrda servisa se bilježi u Servisnoj i jamstvenoj knjižici. Servisna radionica upisuje datum i kilometražu i potvrđuje žigom i potpisom.

Budite sigurni da je Servisna i jamstvena knjižica pravilno ispunjena jer je dokaz kontinuiranog servisiranja neophodan za zadovoljavanje uvjeta jamstva ili zahtjeva dobre volje, a također je i korisno prilikom prodaje vozila.

Servisni zaslon

Servisni interval se temelji na nekoliko parametara ovisno o uporabi.

Servisni zaslon, smješten u vozačevom informacijskom centru (DIC), pokazuje kada je na redu sljedeći servis. Zatražite pomoć radionice.

Servisni zaslon ⇨ 83.

Nadzor razine motornog ulja ⇨ 83.

Preporučene tekućine, sredstva za podmazivanje i dijelovi

Preporučene tekućine i sredstva za podmazivanje

Koristite jedino proizvode koji zadovoljavaju preporučene specifikacije. Jamstvo ne pokriva oštećenja nastala uslijed korištenja proizvoda koji nisu sukladni ovim specifikacijama.

⚠ Upozorenje

Radni materijali su opasni i mogu biti otrovni. Rukujte pažljivo. Obratite pažnju na informacije navedene na spremnicima.

Ulje motora

Motorno ulje je označeno prema svojoj kvaliteti i viskozitetu. Kvaliteta je važnija od viskoziteta kada birate koje ćete motorno ulje koristiti. Kvaliteta ulja osigurava npr. čistoću motora, zaštitu od trošenja i kontrolu

starenja ulja, dok klasa viskoziteta daje informaciju o debljini uljnog filma u temperaturnom području.

Dexos je najnovija kvaliteta motornog ulja koja pruža optimalnu zaštitu za dizel motore. Ako nije dostupno, moraju se koristiti druga motorna ulja navedenih kvaliteta.

Odaberite prikladno motorno ulje temeljem njegove kvalitete i sukladno minimalnoj temperaturi okoline ⇨ 206.

Nadolijevanje ulja motora

Motorna ulja raznih proizvođača i marki se mogu miješati sve dok su u skladu sa zahtijevanom kvalitetom i viskozitetom motornog ulja.

Zabranjena je uporaba samo motornih ulja kvalitete ACEA A1/B1 ili A5/B5 jer mogu prouzročiti dugotrajno oštećenje motora u određenim uvjetima rada.

Odaberite prikladno motorno ulje temeljem njegove kvalitete i sukladno minimalnoj temperaturi okoline ⇨ 206.

Dodatni aditivi za motorno ulje

Korištenje dodatnih aditiva za motorna ulja može prouzročiti oštećenje i obezvrijediti jamstvo.

Klase viskoziteta motornog ulja

SAE klasa viskoziteta daje informaciju o debljini uljnog filma.

Multigrade ulje označavaju dvije oznake, na primjer SAE 5W-30. Prva oznaka, nakon koje slijedi slovo W, označava viskozitet niske temperature dok se druga oznaka odnosi na viskozitet visoke temperature.

Odaberite odgovarajuću klasu viskoziteta ovisno o minimalnoj temperaturi okoline ⇨ 206.

Sve preporučene klase viskoziteta prikladne su za visoke temperature.

Rashladno sredstvo i antifriz

Upotrebljavajte isključivo dugovječnu rashladnu tekućinu s antifrizom i bez silikata (LLC) koja je odobrena za vozilo. Kontaktirajte radionicu.

Sustav je tvornički napunjen rashladnim sredstvom za izvanrednu zaštitu od korozije i smrzavanja do

približno -28 °C. Ova koncentracija se treba održavati tijekom cijele godine. Korištenje dodatnih aditiva za rashladno sredstvo namijenjeno za dodatnu zaštitu od korozije ili za brtvljenje manjih istjecanja može prouzročiti probleme u radu. Odgovornost za posljedice zbog korištenja dodatnih aditiva za rashladno sredstvo će biti odbijena.

Tekućina za kočnice

Prekoračenje vremena, tekućina za kočnice upija vlagu koja će smanjiti efikasnost kočnica. Stoga je tekućinu za kočnice potrebno zamijeniti u navedenom intervalu.

AdBlue

Upotrebljavajte samo AdBlue za smanjenje dušičnih oksida u ispušnim plinovima ↪ 129.

Tehnički podaci

Identifikacija vozila	204
Identifikacijski broj vozila	204
Identifikacijska pločica	205
Identifikacija motora	205
Podaci vozila	206
Preporučene tekućine i maziva	206
Podaci o motoru	207
Masa vozila	208
Dimenzije vozila	215
Količine	224
Tlak u gumama	225

Identifikacija vozila

Identifikacijski broj vozila



Identifikacijski broj vozila (VIN) je vidljiv kroz vjetrobran.



Identifikacijski broj vozila (VIN) nalazi se i ispod pomičnog plastičnog poklopca na pragu prednjih desnih vrata. Odvojite poklopce pomoću plosnatog odvijača i oslobodite pristup.

Identifikacijska pločica



Identifikacijska pločica se nalazi na stupu prednjih desnih vrata.

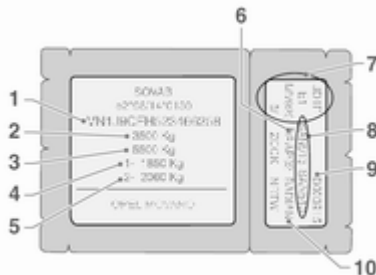

Podaci na identifikacijskoj pločici:

- 1 : identifikacijski broj vozila
- 2 : klasa najveće dopuštene mase vozila u kg
- 3 : najveća dopuštena kombinirana masa u kg
- 4 : maksimalno dozvoljeno opterećenje prednje osovine u kg
- 5 : maksimalno dozvoljeno opterećenje stražnje osovine u kg
- 6 : kodna oznaka obloge
- 7 : tehničke specifikacije vozila, uključujući: Kod boje vozila, razinu opreme i tip vozila
- 8 : specifikacija dodatne opreme
- 9 : proizvodni broj
- 10 : kod opreme unutrašnjosti

Napomena

Identifikacijska pločica na vašem vozilu može se razlikovati od pokazane ilustracije.

Opterećenje prednje i stražnje osovine zajedno ne smije prekoračiti najveću dopuštenu masu. Na primjer, u slučaju da je opterećenje prednje osovine potpuno iskorišteno, tada se

stražnja osovina može opteretiti samo još do najveće dopuštene mase.

Tehnički podaci su određeni u skladnosti s EU normama. Zadržavamo pravo izmjene. Podaci u dokumentima vozila uvijek imaju prednost pred podacima u ovom priručniku.

Identifikacijski kod motora i broj motora

Utisnuti su na blok cilindra motora i na naljepnicu na poklopcu razvodnog lanca, ovisno o varijanti.

Identifikacija motora

Tablice tehničkih podataka prikazuju identifikacijski kod motora. Podaci o motoru ⇨ 207.

Kako biste utvrdili odgovarajući motor, potražite snagu motora u EEC Certifikatu sukladnosti koji je isporučen s vozilom ili u drugim nacionalnim dokumentima za registraciju vozila.

Podaci vozila

Preporučene tekućine i maziva

Potrebna kvaliteta motornog ulja

Kvaliteta motornog ulja: Europa

dexos 2 ✓

Za zemlje s međunarodnim servisnim intervalom ⇨ 200 smijete koristiti kvalitete ulja navedene ispod:

Kvaliteta motornog ulja: Međunarodni

dexos 2 ✓

GM-LL-A/B-025 ✓

ACEA C3 ✓

diesel motori s DPF

ACEA A3/B4 ✓

diesel motori bez DPF

Klase viskoziteta motornog ulja

Temperatura okoline

do - 25 °C SAE 5W-30 ili
SAE 5W-40

ispod -25 °C SAE 0W-30 ili
SAE 0W-40

Podaci o motoru

Prodajna oznaka	2.3 CDTI	2.3 CDTI	2.3 CDTI	2.3 CDTI	2.3 CDTI
Identifikacijski kod motora	M9T	M9T	M9T	M9T	M9T
Broj cilindara	4	4	4	4	4
Zapremina motora [cm ³]	2298	2298	2298	2298	2298
Snaga motora [kW]	81	92	100	110	120
pri okr/min	3500	3500	3500	3500	3500
Okretni moment [Nm]	285	310	340	350	360
pri okr/min	1250	1250 - 2500	1500	1500	1500
Vrsta goriva	Diesel	Diesel	Diesel	Diesel	Diesel

Masa vozila

Masa praznog vozila, osnovni model bez opcijske opreme

Opcijska i dodatna oprema povećavaju masu praznog vozila.

Van

Pogonski kotači	Duljina	Visina krova	Najveća dopuštena masa vozila	Masa praznog vozila
Pogon na prednje kotače	L1	H1	2800	1806
			3300	1811
			3500	1816
	L2	H2	2800	1834
			3300	1839
			3500	1844
		H3	3300	1921
			3500	1931
			3500	1970
L3	H3	3500	2010	

Pogonski kotači	Duljina	Visina krova	Najveća dopuštena masa vozila	Masa praznog vozila
Pogon na stražnje kotače	L3	H2	3500 ¹⁾	2159
			3500 ²⁾	2246
			4500	2246
	H3	3500 ¹⁾	2148	
		3500 ²⁾	2279	
		4500	2279	
	L4	H2	3500 ¹⁾	2270
			3500 ²⁾	2324
			4500	2324
		H3	3500 ¹⁾	2300
			3500 ²⁾	2366
			4500	2366

1) S jednostrukim stražnjim kotačima.

2) S dvostrukim stražnjim kotačima.

210 Tehnički podaci

Dupla kabina

Pogonski kotači	Duljina	Visina krova	Najveća dopuštena masa vozila	Masa praznog vozila
Pogon na prednje kotače	L1	H1	3300	1970
			3500	1975
	L1	H2	3300	1995
			3500	2000
	L2	H2	3300	2094
			3500	2102
L3	H2	3500	2177	
Pogon na stražnje kotače	L3	H2	3500 ¹⁾	2324
			3500 ²⁾	2453
			4500 ²⁾	2453

1) S jednostrukim stražnjim kotačima.

2) S dvostrukim stražnjim kotačima.

Combi

Pogonski kotači	Duljina	Visina krova	Najveća dopuštena masa vozila	Masa praznog vozila
Pogon na prednje kotače	L1	H1	3300	2002
	L2	H2	3500	2149

Bus

Pogonski kotači	Duljina	Visina krova	Najveća dopuštena masa vozila	Masa praznog vozila
Pogon na prednje kotače	L3	H2	3500	2493
		H3	3500	— ³⁾
Pogon na stražnje kotače	L4	H3	3500	— ³⁾

3) Slika nije dostupna u vrijeme tiskanja. Pogledajte identifikacijsku pločicu na stupu desnih vrata.

212 Tehnički podaci

Chassis Cab

Pogonski kotači	Duljina	Visina krova	Najveća dopuštena masa vozila	Masa praznog vozila
Pogon na prednje kotače	L2	H1	3500	1686
	L3	H1	3500	1707
Pogon na stražnje kotače	L2	H1	3500 ¹⁾	1835
			3500 ²⁾	1967
			4500 ²⁾	1967
	L3	H1	3500 ¹⁾	1860
			3500 ²⁾	1975
			4500 ²⁾	1975
	L4	H1	3500 ²⁾	2005
			4500 ²⁾	2005

1) S jednostrukim stražnjim kotačima.

2) S dvostrukim stražnjim kotačima.

Crew Cab

Pogonski kotači	Duljina	Visina krova	Najveća dopuštena masa vozila	Masa praznog vozila
Pogon na prednje kotače	L2	H1	3500	1887
	L3	H1	3500	1915
Pogon na stražnje kotače	L2	H1	3500 ¹⁾	2037
			3500 ¹⁾	2068
	L3	H1	3500 ²⁾	2154
			4500 ²⁾	2154
	L4	H1	3500 ²⁾	2223
			4500 ²⁾	2223

1) S jednostrukim stražnjim kotačima.

2) S dvostrukim stražnjim kotačima.

Platform Cab

Pogonski kotači	Duljina	Visina krova	Najveća dopuštena masa vozila	Masa praznog vozila
Pogon na prednje kotače	L1	H1	3500	1570
		H1	3500	1578
	L3	H2	3500	1593
		H1	3500	1599
		H2	3500	1613

Napomena

Brojke mase vozila spremnog za vožnju pokazuju minimalnu masu vozila prema tipskom odobrenju, uključujući sve tekućine, alate vozila i spremnik za gorivo napunjen 90 %. Isključuje masu vozača i izbrisive opcije, primjerice rezervni kotač, pregradu i klizna bočna vrata. Krajnja masa može varirati prema specifikaciji vozila, primjerice opcijama, izbrisanim opcijama i dodatnoj opremi.

Napomena

Masa vozila spremnog za vožnju i bruto masa vozila povećavaju se kod modela s paketom opreme za loše ceste - pogledajte identifikacijsku pločicu ⇨ 205.

Informacije o opterećenju ⇨ 74.

Dimenzije vozila

Kombi, dvostruka kabina

Pogon na prednje kotače

Najveća dopuštena masa vozila	2800,	3300,	3500,
	3500	3500	3500
Veličina	L1	L2	L3
Duljina [mm]	5048	5548	6198
Širina bez ogledala [mm]	2070	2070	2070
Širina s ogledalima [mm]	2470	2470	2470
Visina - neopterećen (bez antene) [mm]	2307	-	-
H1			
H2	2500	2500	2488
H3	-	2749	2744
Razmak osovina [mm]	3182	3682	4332
Širina traga [mm]	1750	1750	1750
Prednje			
Stražnje	1730	1730	1730

216 Tehnički podaci

Kombi, dvostruka kabina

Pogon na stražnje kotače

Najveća dopuštena masa vozila

3500,

3500,

4500

4500

Veličina

L3

L4

Duljina [mm]

6198

6848

Širina bez ogledala [mm]

2070

2070

Širina s ogledalima [mm]

2470

2470

Visina - neopterećen (bez antene) [mm]

2527⁴⁾/2549⁵⁾

2557

H2

H3

2786⁴⁾/2815⁵⁾

2808

Razmak osovina [mm]

3682

4332

Širina traga [mm]

1750

1750

Prednje

Stražnje

1730⁴⁾/1612⁵⁾

1612

4) S jednostrukim stražnjim kotačima.

5) S dvostrukim stražnjim kotačima.

Combi	Pogon na prednje kotače	
	2800, 3500	2800, 3500
Veličina	L1	L2
Duljina [mm]	5048	5548
Širina bez vanjskih ogledala [mm]	2070	2070
Širina s ogledalima [mm]	2470	2470
Visina - neopterećen (bez antene) [mm]	2307	-
H1		
H2	-	2500
Razmak osovina [mm]	3182	3682
Širina traga [mm]	1750	1750
Prednje		
Stražnje	1730	1730

218 Tehnički podaci

Bus	Pogon na prednje kotače	Pogon na stražnje kotače
Najveća dopuštena masa vozila	3900	4500
Veličina	L3	L4
Duljina [mm]	6198	6848
Širina bez ogledala [mm]	2070	2070
Širina s ogledalima [mm]	2470	2470
Razmak osovina [mm]	4332	4332
Visina - neopterećen (bez antene) [mm]	2488	-
H2		
H3	– ⁶⁾	2808
Širina traga [mm]	1750	1750
Prednje		
Stražnje	1730	1612

6) Slika nije dostupna u vrijeme tiskanja. Pogledajte identifikacijsku pločicu na stupu desnih vrata.

Chassis Cab	Pogon na prednje kotače		Pogon na stražnje kotače				
	3500	3500	3500 ⁷⁾	3500 ⁷⁾	3500 ⁸⁾ , 4500	3500 ⁸⁾ , 4500	3500 ⁸⁾ , 4500
Najveća dopuštena masa vozila	3500	3500	3500 ⁷⁾	3500 ⁷⁾	4500	4500	4500
Veličina	L2	L3	L2	L3	L2	L3	L4
Duljina [mm]	5643	6293	5643	6293	5643	6193	6843
Širina bez ogledala [mm]	2070	2070	2070	2070	2070	2070	2070
Širina s ogledalima [mm]	2470	2470	2470	2470	2470	2470	2470
Visina - neopterećen (bez antene) [mm] H1	2265	2258	2284	2283	2284	2283	2273
Razmak osovina [mm]	3682	4332	3682	4332	3682	3682	4332
Širina traga [mm]	1750	1750	1750	1750	1750	1750	1750
Prednje							
Stražnje	1730	1730	1730	1730	1730	1612	1612

7) S jednostrukim stražnjim kotačima.

8) S dvostrukim stražnjim kotačima.

220 Tehnički podaci

Crew Cab	Pogon na prednje kotače		Pogon na stražnje kotače				
	3500	3500	3500 ⁹⁾	3500 ¹⁰⁾	3500 ⁹⁾	3500 ¹⁰⁾ , 4500	3500 ¹⁰⁾ , 4500
Veličina	L2	L3	L2	L2	L3	L3	L4
Duljina [mm]	5643	6293	5643	5643	6293	6193	6843
Širina bez ogledala [mm]	2070	2070	2070	2070	2070	2070	2070
Širina s ogledalima [mm]	2470	2470	2470	2470	2470	2470	2470
Visina - neopterećen (bez antene) [mm] H1	2273	2263	2272	2301	2285	2285	2286
Razmak osovina [mm]	3682	4332	3682	3682	4332	3682	4332
Širina traga [mm]	1750	1750	1750	1750	1750	1750	1750
Prednje							
Stražnje	1730	1730	1730	1612	1730	1730	1612

9) S jednostrukim stražnjim kotačima.

10) S dvostrukim stražnjim kotačima.

Platform Cab	Pogon na prednje kotače		
Najveća dopuštena masa vozila	3500	3500	3500
Veličina	L1	L2	L3
Duljina [mm]	5030	5530	6180
Širina bez ogledala [mm]	2070	2070	2070
Širina s ogledalima [mm]	2470	2470	2470
Visina - neopterećen (bez antene) [mm]	2276	2270	2264
H1			
H2	-	2463	2457
Razmak osovina [mm]	3182	3682	4332
Širina traga [mm]	1750	1750	1750
Prednje			
Stražnje	1730	1730	1730

Dimenzije teretnog prostora

Van	Pogon na prednje kotače					
	L1	L2		L3		
Duljina	H1	H2	H2	H3	H2	H3
Visina krova	2800, 3300, 3500	2800, 3300, 3500	3300, 3500	3500	3500	3500
Najveća dopuštena masa vozila	3500	3500	3500	3500	3500	3500
Maksimalna visina otvora stražnjih vrata [mm]	1627	1820	1820	1820	1820	1820
Širina otvaranja stražnjih vrata (na podu) [mm]	1577	1577	1577	1577	1577	1577
Maksimalna visina teretnog prostora [mm]	1700	1894	1894	2144	1894	2144
Maksimalna širina utovarnog prostora [mm]	1765	1765	1765	1765	1765	1765
Širina između blatobrana kotača [mm]	1380	1380	1380	1380	1380	1380
Maksimalna duljina poda utovarnog prostora [mm]	2583	2583	3083	3083	3733	3733
Visina otvora kliznih bočnih vrata [mm]	1581	1780	1780	1780	1780	1780
Širina otvora kliznih bočnih vrata [mm]	1050	1050	1270	1270	1270	1270

Količine**Ulje motora**

Motor	M9T
Motorno ulje uključujući filtar [l] (pribl.)	8,0 Pogon na prednje kotače 8,9 Pogon na stražnje kotače
između MIN i MAX [l] (pribl.)	1,5 - 2,0

Spremnik goriva

Spremnik goriva, nominalni kapacitet [l]	80 ili 105
--	------------

Spremnik sredstva AdBlue

AdBlue, nominalni kapacitet [l]	22,5
---------------------------------	------

Tlak u gumama

Pogon na prednje kotače

Motor	Najveća dopuštena masa vozila	Gume	Tlak u gumama za puno opterećenje ¹¹⁾	
			Prednje [kPa/bar](psi)	Stražnje [kPa/bar](psi)
M9T	2800	215/65 R16 C	340/3,4 (49)	360/3,6 (52)
	3300	215/65 R16 C	360/3,6 (52)	430/4,3 (62)
	3500	225/65 R16 C	380/3,8 (55)	460/4,6 (68)
	3900	225/65 R16 C	380/3,8 (55)	460/4,6 (68)

11) Tlak u rezervnom kotaču treba biti prema najvećoj navedenoj vrijednosti u tablici.

Pogon na stražnje kotače, s jednostrukim stražnjim kotačima

Motor	Najveća dopuštena masa vozila	Gume	Tlak u gumama za puno opterećenje ¹¹⁾	
			Prednje [kPa/bar](psi)	Stražnje [kPa/bar](psi)
M9T	3500	235/65 R16 C	360/3,6 (52)	450/4,5 (65)

11) Tlak u rezervnom kotaču treba biti prema najvećoj navedenoj vrijednosti u tablici.

Pogon na stražnje kotače, s dvostrukim stražnjim kotačima			Tlak u gumama za puno opterećenje ¹¹⁾	
Motor	Najveća dopuštena masa vozila	Gume	Prednje [kPa/bar](psi)	Stražnje [kPa/bar](psi)
M9T	3500	195/75 R16 C	420/4,2 (61)	420/4,2 (61)
	4500	195/75 R16 C	420/4,2 (61)	420/4,2 (61)

¹¹⁾ Tlak u rezervnom kotaču treba biti prema najvećoj navedenoj vrijednosti u tablici.

Naljepnica s informacijama o tlaku u gumama na okviru vozačevih vrata odnosi se na originalne gume i odgovarajuće tlakove u gumama. Uvijek napumpajte gume na tlak pokazan na naljepnici.

Naljepnica s podacima o tlaku u gumama ↪ 181.

Informacije stranke

Informacije stranke	227
Izjava o sukladnosti	227
Bilježenje i tajnost podataka vozila	227
Snimači podataka događaja	227
Identifikacija radijske frekvencije (RFID)	228

Informacije stranke

Izjava o sukladnosti

Ovo vozilo je opremljeno sustavima koji prenose i/ili primaju radio valove koji su podložni Direktivi 1999/5/EC. Ti sustavi sukladni su osnovnim zahtjevima i drugim važećim uvjetima Direktive 1999/5/EC. Preslike originalne Izjave o sukladnosti mogu se pronaći na našoj web stranici.

Bilježenje i tajnost podataka vozila

Snimači podataka događaja

Moduli spremanja podataka u vozilu

Veći broj elektroničkih komponenata vozila sadrže module za spremanje podataka koji privremeno ili trajno spremaju tehničke podatke o stanju vozila, događajima i pogreškama. Općenito, te tehničke informacije dokumentiraju stanje dijelova, modula, sustava ili okruženja.

- Radni uvjeti komponenata sustava (npr. razine punjenja).
- Poruke o stanju vozila i njegovim komponentama (npr. broj okretaja kotača / brzina vrtnje, usporavanje, bočno ubrzanje).
- Disfunkcije i neispravnosti važnih komponenata sustava.

- Odziv vozila u posebnim situacijama u vožnji (npr. napuhavanje zračnog jastuka, uključivanje sustava regulacije stabilnosti).
- Uvjeti okruženja (npr. temperatura).

Ti su podaci isključivo tehnički i pomažu u utvrđivanju i ispravljanju pogrešaka kao i za optimizaciju funkcija vozila.

Profili kretanja koji označavaju prijeđene rute ne mogu se stvoriti tim podacima.

Ako se koriste usluge (npr. radovi popravaka, servisni postupci, jamstveni slučajevi, osiguranje kvalitete), zaposlenici servisne mreže (uključujući proizvođača) mogu pročitati te tehničke informacije iz modul spremanja podataka o događajima i pogreškama pomoću posebnih dijagnostičkih uređaja. Ako je potrebno, više informacija potražite u takvim radionicama. Nakon ispravljanja pogreške, podaci se brišu iz modula spremanja pogrešaka ili se stalno prebrisuju.

Prilikom korištenja vozila mogu se pojaviti situacije u kojima se tehnički podaci koji se odnose na druge informacije (izvješće o nezgodi, oštećenja vozila, izjave svjedoka i sl.) mogu pridružiti određenoj osobi - po mogućnosti uz pomoć stručnjaka.

Dodatne funkcije koje su ugovorno određene s klijentom (npr. određivanje položaja vozila u slučajevima nužde) omogućuju prijenos posebnih podataka iz vozila.

Identifikacija radijske frekvencije (RFID)

Tehnologija RFID koristi se na nekim vozilima za funkcije poput nadzora tlaka u gumama i zaštitu sustava paljenja. Koristi se i za praktične funkcije poput radiofrekvencijskog daljinskog upravljanja za zaključavanje/otključavanje vrata i pokretanje motora, te za odašiljače ugrađene u vozila za otvaranje garažnih vrata. Tehnologija RFID na Opel vozilima ne koristi i ne bilježi osobne podatke ili poveznice na neke druge Opel sustave koji sadrže osobne informacije.

Kazalo pojmova

A	
AdBlue.....	90, 129, 202
Aditivi za motorna ulja.....	202
Akumulator	164
Akumulator, pokretanje kablovima.....	193
Alat	180
Alat vozila.....	180
Antifriz.....	162
Armatura ploča.....	11
Automatizirani ručni mjenjač	17, 135
Automatska kontrola svjetla	99
Automatsko zaključavanje.....	22, 26
Autostop.....	122
B	
Bilježenje i tajnost podataka vozila.....	227
Blokada motora	33
BlueInjection.....	129
Bočna svjetla.....	98
Bočni pokazivači smjera	172
Bočni prozori.....	37
Bočni zračni jastuci	56
Brave na vratima.....	22
Brave na vratima s električnim upravljanjem.....	25
Brave za dijete	26
Brisač/sustav pranja vjetrobrana .	77
Brojač dnevno prijeđenih kilometara	
Brojač kilometara	81
Brzinomjer	80, 92
C	
Car Pass	20
Č	
Čišćenje vozila.....	197
D	
Daljinski upravljač.....	21
Deaktiviranje zračnog jastuka	56, 87
DEF.....	129
Dimenzije vozila	215
Dizalica.....	180
Dizalica vozila.....	180
Dizel gorivo.....	153
Dovod zraka	117
DPF (filtrar čestica ispuha dizela)	128
Držači šalice	68
Držač parkirne kartice.....	38
Dubina šare	185
Dugo svjetlo	92, 99
E	
ECO način rada.....	120
Ekonomična vožnja.....	120
Električna klizna vrata.....	27
Električne bočne stepenice.....	27

Električni prozori	36
Električni sustav.....	175
Električno podešavanje	34
Elektronički programi vožnje	137
Elektronički program stabilnosti	89, 142, 156
Elektronički sustav kontrole klime	108
F	
Fiksni otvori za provjetravanje ...	117
Filtar krutih čestica	128
Filtar za dizel	166
Filter čestica.....	128
Filter za pelud	117
Funkcija povećane kontrole proklizavanja.....	141, 142
G	
Gorivo za dizelske motore	153
Graničnik brzine.....	80
Greška	138
Grijač rashladnog sredstva.....	112
Grijani retrovizori	35
Grijanje	46
Grijanje sjedala.....	46
Grijanje stražnjeg prozora.....	16, 38
Grijanje vanjskih ogledala.....	16
Gume	181

H	
Hladnjak pretinca za rukavice ...	117
I	
Identifikacija motora.....	205
Identifikacija radijske frekvencije (RFID).....	228
Identifikacijska pločica	205
Identifikacijski broj vozila	204
Indikatori.....	80
Informacije o opterećenju	74
Informacije za prvu vožnju.....	6
Informacijski centar vozača.....	92
Informacijski zasloni.....	92
Isključite motor.....	88
ISOFIX sigurnosni sustavi za dijete	66
Ispuh motora	128
Ispušni plinovi.....	128
Izjava o sukladnosti.....	227
Izlaz u slučaju nužde.....	37, 39
K	
Kamera okrenuta prema natrag	149
Karika za vuču.....	196
Katalizator	129
Klase viskoziteta motornog ulja	202
Klima uređaj	107
Klizna vrata	27
Ključevi	20
Ključevi, brave.....	20

Ključ za kotače.....	180
Kočnice	139, 164
Kočni sustav	88
Količine	224
Komplet za popravak gume	186
Komplet za prvu pomoć	72
Kontrola brzine praznog hoda....	122
Kontrola klime	16
Kontrola vozila	120
Kontrole.....	76
Kontrole na kolu upravljača	76
Kontrolna svjetla.....	84
Kontrolno svjetlo kvara	88
Konveksni oblik	34
Korištenje ovog priručnika	3
Kotači i gume	181
Kretanje	18
Krov	39
Krovni nosač	73
Kuka za poklopac glavčine kotača.....	180
Kuka za vuču.....	155
Kutija s osiguračima.....	176, 178
Kutija s osiguračima ploče s instrumentima	176
Kutija s osiguračima u motornom prostoru	176
Kutija s osiguračima u prtljažniku	178
Kvar.....	196

L

Lanci za snijeg 185

M

Masa vozila 208

Mehaničke brave na vratima..... 22

Mjenjač 17

Mjerač broja okretaja 81

Mjerač goriva 82

Mjerači..... 80

Mjerač sredstva AdBlue..... 82

Mjerač temperature rashladnog
sredstva motora 82Mjesta postavljanja sigurnosnog
sustava za dijete 59

Motorno ulje 161

N

Nadglavna konzola 69

Nadzor razine motornog ulja..... 83

Naslone za glavu 40

Naslon za ruku 46

Niska razina goriva 91

Njega izgleda..... 197

Njega unutrašnjosti 199

Njega vanjštine 197

O

Ocjena ekononičnosti..... 95

Odmagljivanje i odmrzavanje..... 16

Odzračivanje sustava dizel

goriva 166

Ogledala..... 34, 35

Ogledalo u unutrašnjosti..... 35

Ograničavač brzine..... 147

Oktanski broj..... 207

Opasnost, Upozorenje i Oprez 4

Opće napomene 155

Oprema i modifikacije vozila 159

Oprema za vuču 156

Osigurači 175

Osvjetljenje..... 98

Osvjetljenje ploče s
instrumentima 174

Osvjetljenje prtljažnika..... 103

Osvjetljenje unutrašnjosti..... 103

Otključavanje vozila 6

Otvorena vrata 92

Otvori za provjetranje..... 116

Oznaka motora..... 205

Oznaka potrošnje goriva
(ecoScoring)..... 95

Oznaka zračnog jastuka..... 52

Oznake guma 181

P

Parkiranje 19, 126

Parkirna kočnica 139

Pepeljare 80

Podaci o motoru 207

Podaci vozila..... 206

Podesivi otvori za provjetranje 116

Podešavanje kola upravljača . 10, 76

Podešavanje naslona za glavu 8

Podešavanje ogledala 9

Podešavanje sjedala 7, 42

Podešavanje snopa prednjih
svjetala 100

Podsjetnik za sigurnosni pojas 87

Pojasevi..... 49

Pokazivač smjera 86

Poklopac motora 160

Poklopci kotača 185

Poklopci svjetla, zamagljeni..... 102

Pokretanje i rukovanje..... 121

Pokretanje motora..... 18, 122, 135

Pokretanje spojnim kabelom 193

Položaji kontakt brave 121

Položaji sjedala 41

Poluga mjenjača 135

Pomoćni grijač..... 112

Pomoć pri kočenju 140

Pomoć pri kretanju na uzbrdici . . 140

Pomoć pri parkiranju 147

Pomoć za duga svjetla..... 92, 99

Pomoć za stabilnost prikolice 156

Poruke..... 93

Poruke vozila 93

Potrošnja goriva - CO₂ emisija . . 154

Pranje vozila..... 197

Predgrijanje	90
Predgrijavanje.....	122
Prednja sjedala.....	41
Prednja svjetla.....	98, 99, 167
Prednja svjetla pri vožnji u inozemstvu	101
Prednja svjetla za maglu.....	98, 102
Prednje spremište.....	68
Prednje svjetlo u unutrašnjosti . .	103
Prednje svjetlo za čitanje.....	104
Prednji pokazivači smjera	170
Prednji zračni jastuci	55
Pregled ploče s instrumentima	11
Prekidač svjetala	98
Prekid dovoda goriva pri vožnji s oduzetim gasom	123
Prekid napajanja električnom energijom	138
Preporučene tekućine i maziva .	206
Preporučene tekućine i sredstva za podmazivanje	202
Prerada vozila na kraju radnog vijeka	160
Presvlake.....	199
Pretinac za rukavice	68
Prijenosnik snage.....	156
Priključci za napajanje	79
Priključivanje prikolice.....	155
Prilagodljiva prednja svjetla	101, 169
Pritisak guma	181

Probušena guma.....	186, 189
Program elektroničke stabilnosti isključen	89
Promjena veličine guma i kotača	185
Protupožarni aparat.....	73
Protuprovalni alarmni sustav	32
Protuprovalni sustav zaključavanja	31
Provjere vozila.....	160
Provjetranje.....	106
Prozori.....	36
Prtljažnik.....	22
Prva pomoć.....	72
Punjenje goriva	153
Putno računalo	95

R

Rashladno sredstvo.....	162
Rashladno sredstvo i antifriz.....	202
Rashladno sredstvo motora	162
Razina ulja.....	83
Razmak od tla.....	126
Redovno korištenje klima uređaja	118
Retrovizori s mogućnošću preklapanja	34
Rezervni kotač	191
Ručna kočnica - vidi parkirna kočnica.....	139
Ručni mjenjač.....	17, 134

Ručni način rada	137
Ručni prozori	36
Ručno podešavanje	34
Ručno smanjenje zaslijepljenosti	35

S

Sat	78
Savjeti za vožnju.....	120
Selektivna katalitička redukcija...	129
Senzor za kišu.....	77
Servis	118, 200
Servisne informacije	200
Servisni zaslon	83, 88
Signali skretanja i promjene trake	101
Sigurnosna mreža	72
Sigurnosna protuprovalna brava .	22
Sigurnosni pojas	8
Sigurnosni pojasevi	49
Sigurnosni pojas u tri točke	50
Sigurnosni sustavi za dijete	58
Sigurnost vozila.....	31
Simboli	4
Sirena	15, 76
Sjedalo s ovjesom.....	42
Sklop instrumenata	80
Snimači podataka događaja.....	227
Specifični podaci vozila	3
Spojna šipka s kuglom.....	156
Spremanje vozila.....	159

Spremišta.....	67
Spremište.....	67
Spremište ispod sjedala	69
Spremište iznad glave	70
Spremište na ploči s instrumentima	67
Spremište stražnje klupe.....	69
Spremište za sunčane naočale ...	68
Spremnik goriva.....	224
Spremnik sredstva AdBlue.....	224
Središnje visoko ugrađeno stop svjetlo	172
Središnje zaključavanje	22
Sredstvo za smanjenje ispušnih plinova kod dizel motora.....	129
Staklena ploča	39
Stražnja sjedala.....	47
Stražnja svjetla	171
Stražnja vrata	30
Stražnje spremište.....	70
Stražnje svjetlo u kabini.....	103
Stražnje svjetlo za čitanje.....	104
Stražnje svjetlo za maglu 92, 98,	102
Stražnji prozori	37
Sustav grijanja i provjetravanja .	106
Sustav grijanja straga	110
Sustavi detekcije predmeta.....	147
Sustavi kontrole klime.....	106
Sustavi kontrole vožnje.....	141
Sustavi pranja i brisanja	15

Sustavi za pomoć vozaču.....	144
Sustavi zaštite za dijete.....	58
Sustav klime za stražnji dio	111
Sustav kontrole proklizavanja	141
Sustav kontrole tlaka u gumama .	90
Sustav nadzora pritiska u gumama	182
Sustav protiv blokiranja kotača ..	139
Sustav protiv blokiranja kotača (ABS)	89
Sustav punjenja	87
Sustav rukovanja teretom	70
Sustav stop-start.....	18, 91, 123
Sustav zračnog ovjesa.....	196
Svjetla upozorenja.....	80
Svjetla u unutrašnjosti	103
Svjetla za čitanje	104
Svjetla za maglu.....	102, 170
Svjetla za vožnju po danu	101
Svjetla za vožnju unatrag	102
Svjetlo registarske pločice	173
Svjetlo skretanja.....	101, 169
Svjetlo za izlazak	105
Svjetlo za maglu	92

Š

Širokokutno ogledalo.....	35, 38
Štitnici za sunce	38

T

Tahograf.....	97
Tehnički podaci.....	207
Tekućina kočnica	164
Tekućina servo upravljača.....	163
Tekućina za kočnice.....	202
Tekućina za pranje	164
Temperatura okoline	78
Temperatura rashladnog sredstva motora	90
Tempomat	92, 144
Teret na krovu.....	74
Tlak motornog ulja	91
Tlak u gumama	225
Tlak ulja.....	91
Trokut upozorenja	72

U

Ubrzo servisiraj vozilo	88
Uhodavanje novog vozila	121
Uključivanje svih pokazivača smjera	101
Ultrazvučna pomoć pri parkiranju	147
Ulje.....	161
Ulje, motor.....	202, 206
Ulje motora.....	202, 206, 224
Unutarnja svjetla	173
Upaljač za cigarete	80
Upozorenje napuštanja trake.....	89
Upozorenje prednjim svjetlima ..	100

Upozorenje za napuštanje trake.	151
Upravljanje.....	120
Ušice za učvršćenje gornjeg remena	66
Ušice za učvršćenje tereta	70
Uvlačiva parkirna kočnica.....	139
Uvod	3

V

Vanjska ogledala.....	34
Vanjska svjetla	13, 91, 98
Veličina gume i kotača, promjena	185
Vijci za zaštitu od krađe.....	189
Visina ovjesa.....	126
Visina za vožnju.....	126
Viši stupanj.....	89
Vjetrobran.....	36
Vozne karakteristike i savjeti za vožnju	155
Vrata.....	27
Vršenje rada	160
Vuča.....	155
Vuča drugog vozila	197
Vuča prikolice.....	155
Vučenje vozila	196

Z

Zabilješka o putovanju.....	95
Zagrijavanje motora s turbo punjačem.....	122
Zamagljeni poklopci svjetala	102

Zamjena guma.....	189
Zamjena kotača	189
Zamjena metlice brisača	167
Zamjena žarulje	167
Zaslon mjenjača	84, 135
Zaslon s tri informacije	93
Zaštita od pražnjenja akumulatora	105
Zimske gume	181
Značajke osvjetljenja.....	105
Zračni jastuci	52
Zračni jastuci i zatezači pojaseva	87
Zračni ovjes	126
Zvukovi upozorenja	94

www.opel.com

Copyright by ADAM OPEL AG, Rüsselsheim, Germany.

Informacije sadržane u ovom izdanju vrijede od datuma navedenog u nastavku. Adam Opel AG pridržava pravo izmjena tehničkih specifikacija, značajki i dizajna vozila na koja se odnose informacije navedene u ovom izdanju, kao i promjena samog izdanja.

Izdanje: lipanj 2015, ADAM OPEL AG, Rüsselsheim.

Tiskano na papiru bijeljenom bez klora.

KTA-2683/9-hr

06/2015

