

VIVARO

Kezelési útmutató



Tartalom

Bevezetés	2
Röviden	6
Kulcsok, ajtók és ablakok	21
Ülések, biztonsági rendszerek	47
Tárolás	74
Műszerek és kezelőszervek	85
Világítás	111
Hőmérséklet-szabályozás	119
Vezetés és üzemeltetés	134
Autóápolás	172
Szerviz, karbantartás	215
Műszaki adatok	219
Ügyfélre vonatkozó információk ..	226
Tárgymutató	236

Bevezetés

Üzemanyag	Megjelölés	<input type="text"/>		
Motorolaj	Minőségi osztály	<input type="text"/>		
	Viszkozitás	<input type="text"/>		
Gumiabroncs-levegőnyomás	Gumiabroncsméret		Első	Hátsó
	Nyári gumiabroncsok	<input type="text"/>	<input type="text"/>	<input type="text"/>
	Téli gumiabroncsok	<input type="text"/>	<input type="text"/>	<input type="text"/>
Tömegadatok	Megengedett legnagyobb össztömeg	<input type="text"/>		
	- Üres tömeg, alapmodell	<input type="text"/>		
	= Terhelhetőség	<input type="text"/>		

Gépkocsijának adatai

Írja be gépkocsijának adatait az előző oldalra, hogy az bármikor könnyen hozzáférhető legyen. Az adatokat megtalálja a „Szerviz, karbantartás” és a „Műszaki adatok” című fejezetekben, valamint a gépkocsi azonosító tábláján.

Bevezetés

Gépkocsiját a fejlett technika, biztonság, környezetkímélő és gazdaságos üzemeltetés jellemzi.

A Kezelési útmutatóban minden olyan információt megtalál, amely gépkocsijának biztonságos és hatékony üzemeltetéséhez szükséges.

Gondoskodjon róla, hogy a gépkocsi utasai tisztában legyenek a nem megfelelő használatból adódó esetleges baleset- és sérülésveszéllyel.

Mindig meg kell felelnie azon országok törvényeinek és előírásainkat, ahol éppen tartózkodik.

Ezen törvényi szabályozások eltérhetnek a jelen kezelési útmutatóban leírt információktól.

Az ebben az útmutatóban leírtak figyelmen kívül hagyása hatással lehet a garanciára.

Ahol szervizlátogatásra történik utalás a Kezelési útmutatóban, ott a szervizeltetéshez javasoljuk, hogy forduljon Opel Szerviz Partneréhez.

Minden Opel Szerviz Partner első osztályú szolgáltatást nyújt méltányos árakon. Az Opel által kiképzett, tapasztalt szakemberek dolgoznak az Opel előírásai szerint.

A fedélzeti irodalom csomagot érdemes mindig a gépkocsiban tartani, hogy szükség esetén kéznél legyen.

A kezelési útmutató használata

- A kezelési útmutató a típushoz rendelkezésre álló összes felszerelés és funkció leírását tartalmazza. **Modellváltozattól, helyi kivételtől, különleges felszereléstől és tartozékoktól**

függően bizonyos leírások – a kijelző és a menük funkcióinak leírásait is beleértve – nem vonatkoznak az Ön gépkocsijára.

- A „Röviden” című fejezet áttekintést ad a gépkocsiról.
- A kezelési útmutató első lapjain és az egyes fejezetek elején található tartalomjegyzékek segítik a gyors tájékozódást.
- A tárgymutató segítségével könnyen megtalálhatja, amit keres.
- Ez a Kezelési útmutató balkormányos gépkocsikra vonatkozik. A jobbkormányos gépkocsik kezelése hasonló.
- A Kezelési útmutató a gyári motorkódokat használja. A megfelelő kereskedelmi jelölések megtalálhatók a „Műszaki adatok” fejezetben.
- A leírásokban szereplő irányok (jobbra vagy balra, előre vagy hátra) mindig a menetirány szerint értendők.

- Lehetséges, hogy a gépkocsi kijelzőin megjelenő üzenetek az Ön anyanyelvén nem állnak rendelkezésre.
- A kijelzőn megjelenő üzenetek és a belső feliratok **vastag** betűvel vannak szedve.

Veszély, Figyelmeztetések és Figyelmeztetések

Veszély

A  **Veszély** keretben kiemelt szöveg végzetes sérülés kockázatára figyelmeztet. Az útmutatás figyelmen kívül hagyása életveszélyt okozhat.

Figyelmeztetés

A  **Figyelmeztetés** szöveggel jelölt részek baleset vagy sérülés veszélyére hívják fel a figyelmet. Az útmutatás figyelmen kívül hagyása sérülésveszélyt okozhat.

Figyelem!

A **Figyelem!** keretben kiemelt szöveg a gépkocsi sérülésének veszélyére figyelmeztet. Az útmutatás figyelmen kívül hagyása a gépkocsi sérüléséhez vezethet.

Szimbólumok

Az oldalhivatkozásokat a ↗ jelöli. A ↗ azt jelenti, hogy lásd az adott oldalon.

Az oldalhivatkozások és a tárgymutató bejegyzések a tartalomjegyzékben felsorolt fejezet címekre utalnak.

Kellemes utazást kívánunk.

Az Ön Opel csapata

Röviden

Az első utazáshoz szükséges információk

A gépkocsi kinyitása

Nyitás a távirányítóval



Nyomja meg a  lehetőséget a vezetőajtó kinyitására. Az egész gépkocsi kinyitására nyomja meg ismét.

Az ajtó kinyitására húzza meg a fogantyúkat.

Nyomja meg a  gombot. Csak a csomagtér nyílik ki.

Rádiófrekvenciás távirányító ⇨ 22.

Központi zár ⇨ 26.

Csomagtér ⇨ 36.

Nyitás kulccsal ⇨ 26.

Nyitás elektronikus kulccsal

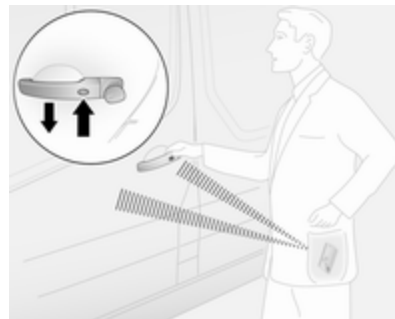

Nyomja meg a gombot valamelyik külső ajtókilincsen, amikor az elektronikus kulcs az észlelési zónán belül van (körülbelül 1 méterre az első ajtóktól vagy a csomagterétől), és húzza meg a kilincset a nyitáshoz.

– vagy –

Nyomja meg az elektronikus kulcs  gombját az összes ajtó és a csomagtér nyitáshoz.

Elektronikus kulcs ⇨ 23.

Az ülések beállítása

Hosszirányú beállítás



Húzza felfelé a kart, csúsztassa el az ülést, majd engedje el a kart.

Próbálja hátra és előre mozgatni az ülést, hogy biztosítsa azt, hogy az ülés rögzül a helyén.

Üléshelyzet ⇨ 48.

Ülésállítás ⇨ 49.

Háttámla dőlés

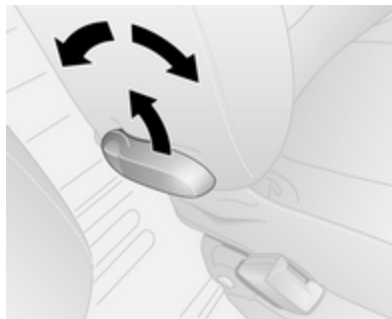

Húzza meg a kart, állítsa be a dőlést és engedje el a kart. Hagyja rögzülni a háttámlát. Beállítás közben ne dőljön a háttámlának.

Üléshelyzet ⇨ 48.

Ülésállítás ⇨ 49.

Ülésmagasság

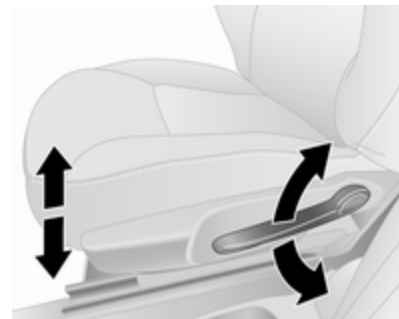

A kar mozgásának iránya:

fel : ülés magasabbra

le : ülés alacsonyabba

Üléshelyzet ⇨ 48.

Ülésállítás ⇨ 49.

A fejtámla beállítása

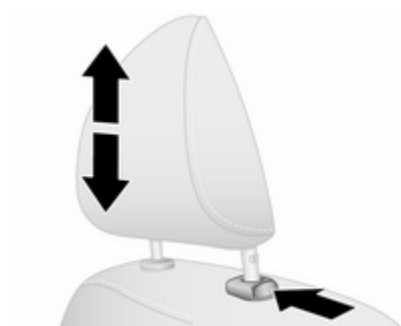

Nyomja meg a kioldógombot, állítsa be a magasságot, majd rögzítse.
Fejtámlák ⇨ 47.

Biztonsági öv



Húzza ki a biztonsági övet, és csatolja be az övcsatba. A biztonsági öv csavarodás-mentesen és szorosan simuljon a testre. Az első ülések háttámláit ne döntse túlzottan hátra (a javasolt döntési szög kb. 25°). Az öv kicsatolásához nyomja meg az övcsaton lévő piros gombot.
Üléshelyzet ⇨ 48.
Biztonsági övek ⇨ 57.
Légzsákrendszer ⇨ 61.

A visszapillantó tükrök beállítása

Belső visszapillantó tükör



A tükör beállításához mozgassa a tükör burkolatát a kívánt irányba. Belső tükör, széles látószögű tükör ⇨ 42.
Automatikusan elsötétülő belső visszapillantó tükör ⇨ 43.

Külső visszapillantó tükrök

Kézi állítás

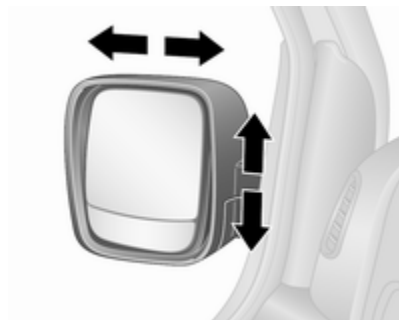

Forgassa a tükröt a kívánt irányba.

Külső visszapillantó tükrök ⇨ 41.

Elektromos állítás



Válassza ki az állítani kívánt tükröt, majd állítsa be.

Domború külső visszapillantó tükrök ⇨ 41.

Elektromos állítás ⇨ 41.

Behajtható külső visszapillantó tükrök ⇨ 42.

Fűtött külső visszapillantó tükrök ⇨ 42.

A kormánykerék beállítása

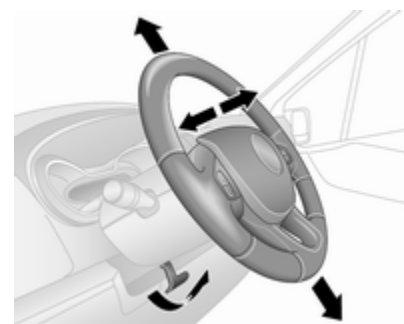

Oldja ki a kart, állítsa be a kormánykereket, hajtja vissza a kart, és megfelelően rögzítse.

Csak a gépkocsi álló helyzetében és kioldott kormányzár mellett állítsa a kormánykereket.

Légzsákrendszer ⇨ 61.

Gyújtáskapcsoló állásai ⇨ 136.

A műszerfal áttekintése

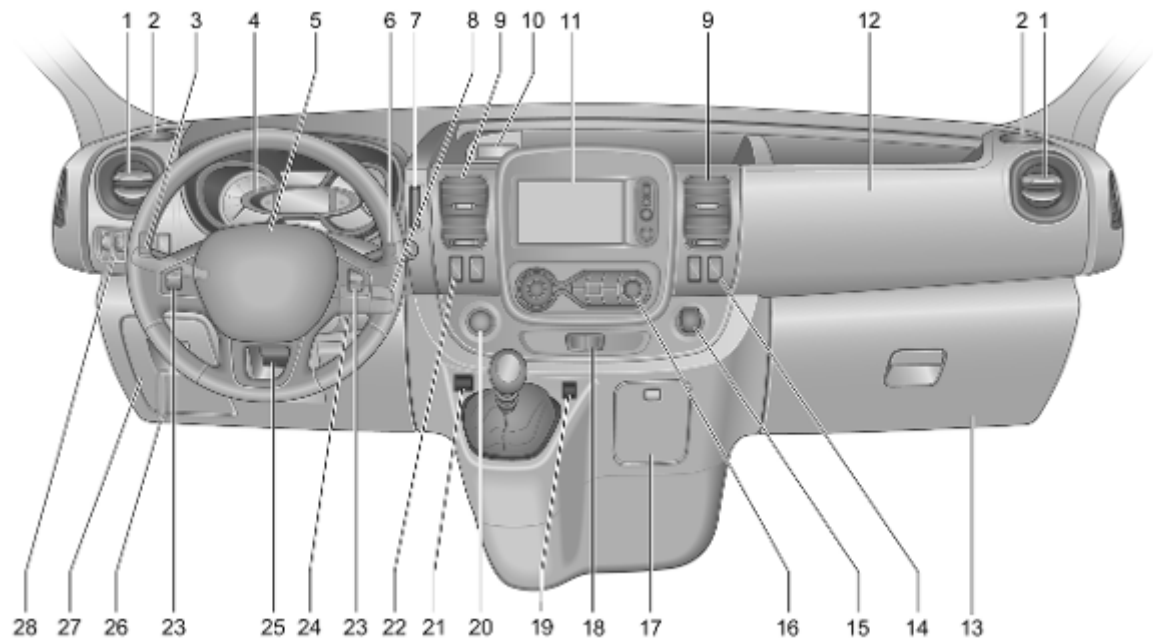

1	Oldalsó szellőzőnyílások	131	6	Ablaktörlő, ablakmosó rendszer	87	16	Elektronikus légkondicionáló rendszer	119, 121
2	Hamutartó	91		Hátsó ablaktörlő, hátsó ablakmosó rendszer	88	17	Hamutartó	91
	Pohártartó	75		Fedélzeti számítógép	107		Pohártartó	75
3	Világításkapcsoló	111	7	Kártyaolvasó az elektronikus kulcs rendszerhez	23	18	Vészvillogó	114
	Hátsó ködlámpa	115		8 Kezelőszervek a kormányoszlopon	86		Központi zár	26
	Első ködlámpák	114	9	Középső szellőzőnyílások ...	131	19	Első parkolássegítő rendszer	161
	Kilépő világítás	117	10	Csatlakozóaljzat	90	20	Elektromos gomb az elektronikus kulcs rendszerhez	137
	Írányjelző lámpák	114		Cigarettagyújtó	91	21	Eco gomb az üzemanyag-takarékos üzemmódhoz	134
	Helyzetjelző lámpák	111		Érmetartó, USB aljzat	74	22	Stop-start rendszer	140
	Fénykürt, tompított és távolsági fényszóró	112	11	Információs kijelző	105		Sebességtartó	158
4	Műszerek	92	12	Első utasoldali légzsák	65		Sebességkorlátozó	160
	Vezető Információs Központ	105	13	Kesztyűtartó	75	23	Távírányító a kormánykeréken	86
	Fedélzeti számítógép	107	14	Fűtött külső visszapillantó tükrök	42		Sebességtartó	158
5	Kürt	86		Hátsó ablakfűtés	45	24	Gyújtáskapcsoló, kormányzárral	136
	Vezetőoldali légzsák	65		Alapjárat-vezérlés	139	25	A kormánykerék beállítása ...	86
			15	Csatlakozóaljzat	90			
				Cigarettagyújtó	91			

26 A motorháztető nyitókarja ... 174

27 Biztosítékdoboz 191

28 Hátsó parkolássegítő 161

Elektronikus
menetstabilizáló rendszer ... 156

Kipörgésgátló rendszer 155

Fényszórómagasság-
állítás 113

Műszerfal-világítás
fényerejének állítása 115

Kiegészítő fűtés 125

Sebességkorlátozó 160

Külső világítás

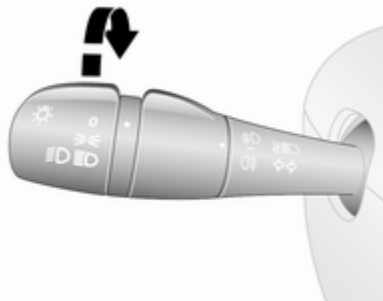

Forgassa a külső világításkapcsolót:

- 0** : kikapcsolva
- P** : helyzetjelzők
- ☞☞** : fényszórók

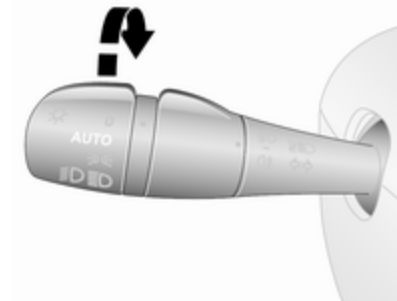

Automatikus fényszóróvezérléssel rendelkező járművek:

AUTO : automatikus fényszóróvezérlés: a külső világítás a külső fényviszonyoktól függően automatikusan bekapcsol vagy kikapcsol.

Világítás ⇨ 111.

Automatikus világítás-vezérlés ⇨ 112.

Bekapcsolt fényszóróra figyelmeztető készülék ⇨ 106.

Első és hátsó ködlámpák

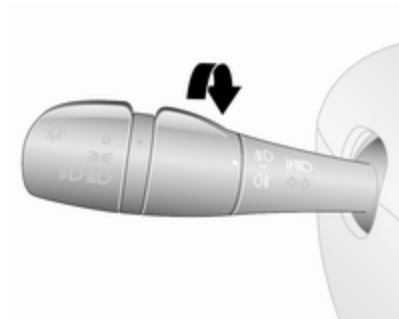

Forgassa a belső világításkapcsolót

☉ : első ködlámpák

☾ : hátsó ködlámpa

Első ködlámpák ⇨ 114.

Hátsó ködlámpa ⇨ 115.

Fénykürt, távolsági és tompított fényoszóró

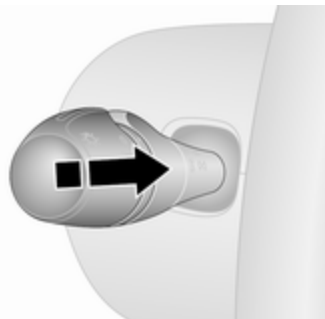

fénykürt : húzza meg a bajuszkapcsolót

távolsági fény-
szóró : nyomja meg a bajuszkapcsolót

tompított fény-
szóró : nyomja előre vagy húzza meg a bajuszkapcsolót

Automatikus világítás-vezérlés
⇨ 112.

Távolsági fényoszóró ⇨ 112.

Fénykürt ⇨ 112.

Irányjelző lámpák

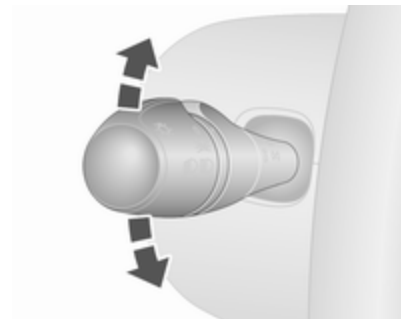

bajuszkapcsoló : jobb oldali fel irányjelző lámpa
bajuszkapcsoló : bal oldali le irányjelző lámpa

Irányjelző lámpák ⇨ 114.

Vészvillogó



A működtetéshez nyomja meg a  gombot.

Vészvillogó ⇨ 114.

Kürt



Nyomja meg a  gombot.

Mosó és törölő rendszerek

Ablaktörölő

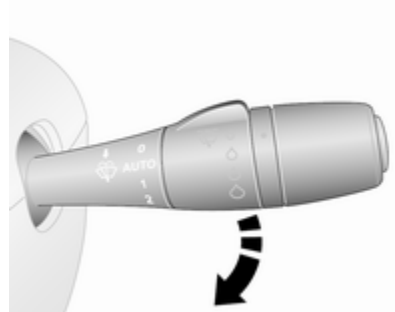

- 0** : kikapcsolva
- AUTO** vagy  : szakaszos törlési ütem vagy automatikus törlés esőérzékelővel
- 1** : lassú törlés
- 2** : gyors törlés

Ablaktörölő ⇨ 87.

Ablaktörölő lapát csere ⇨ 182.

Szélvédőmosó

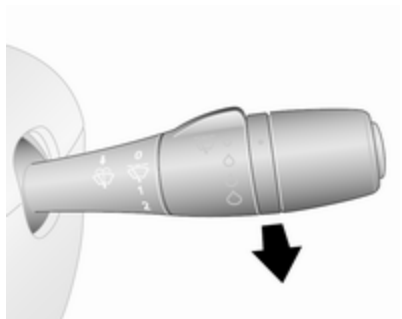

Húzza meg a kart.

Szélvédőmosó ⇨ 87.

Szélvédőmosó-folyadék ⇨ 178.

Hátsó ablaktörlő és ablakmosó rendszer

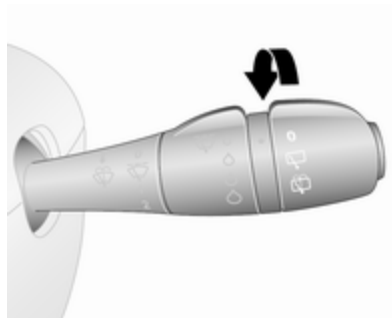

Forgassa el a kart:

○ : kikapcsolva

☐ : ablaktörlő

☐ : ablakmosó

Hátsó ablaktörlő és ablakmosó
⇨ 88.

Szélvédőmosó-folyadék ⇨ 178.

Hőmérséklet-szabályozás

Hátsó ablakfűtés



A fűtés a ☐ megnyomásával működtethető.

Hátsó ablakfűtés ⇨ 45.

Fűtött külső visszapillantó tükrök



A ☐ lenyomása is bekapcsolja a fűtött külső visszapillantó tükröket.

Fűtött külső visszapillantó tükrök
⇨ 42.

Az ablakok párátlantítása és jégmentesítése

Elektronikus légkondicionáló rendszer





- Állítsa a levegőelosztó kapcsolót  állásba.
- Állítsa a hőmérsékletszabályozót a legmelegebb fokozatra.
- Állítsa a ventilátort a legmagasabb fokozatra.
- A hűtés **A/C** legyen bekapcsolva.
- A hátsó ablakfűtés  legyen bekapcsolva.

Elektronikus légkondicionáló rendszer ⇨ 119.

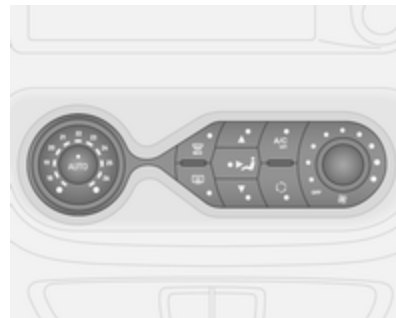
Elektronikus légkondicionáló rendszer



- Nyomja meg a  lehetőséget. A LED világít a gombban, amikor be van kapcsolva.
- A hőmérséklet, levegőelosztás és a hűtés szabályozása automatikusan történik, és a ventilátor magas fordulatszámon üzemel.
- Kapcsolja be a hátsó ablakfűtést  ⇨ 45.

Elektronikus légkondicionáló rendszer ⇨ 121.

Sebességváltó

Kézi sebességváltó



Hátramenet: a gépkocsi álló helyzetében a tengelykapcsoló pedál benyomása után várjon három másodpercet, majd húzza fel a váltókaron található gyűrűt, és kapcsolja hátrameneti fokozatba a sebességváltót.

Ha nem sikerül hátramenetbe kapcsolnia, a sebességváltó kart üres állásba kapcsolva engedje fel, majd nyomja le újra a tengelykapcsoló pedált, azután kísérelje meg ismét a hátrameneti fokozat kapcsolását.

Kézi sebességváltó ⇨ 152.

Elindulás

Elindulás előtt ellenőrizze

- A gumibroncsnyomást ⇨ 196 és a gumibroncsok állapotát ⇨ 225.
- A motorolajszintet és a folyadékok szintjét ⇨ 175.
- Az ablakok, tükrök és világítótestek tisztaságát és működőképességét, a rendszámtábla tisztaságát (pizok-, hó- és jégmentességét).
- A tükrök ⇨ 41, az ülések ⇨ 48 és a biztonsági övek ⇨ 58 megfelelő beállítását.
- Alacsony sebességnél a fékek működését, különösen ha a fékek nedvesek.

A motor beindítása kulccsal

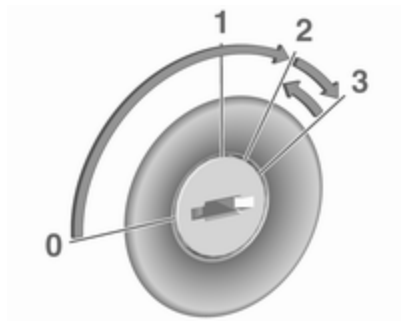

- Fordítsa a kulcsot az **1** - es állásba.
- A kormányzár oldásához enyhén mozgassa meg a kormányt.
- Nyomja le a tengelykapcsoló- és a fékpedált.
- Ne adjon gázt.
- Dízelmotorok: fordítsa a kulcsot **2** állásba az izzításhoz, és várjon, amíg a  ellenőrzőlámpa kialszik a műszercsoportban.
- Fordítsa a kulcsot **3** - as állásba és engedje el.

A motor indítása ⇨ 138.

A motor beindítása az elektromos gombbal



Az elektronikus kulcsnak a jármű belsejében kell lennie, a kártyaolvasóban vagy az első utastérben.

- A kormányzár oldásához enyhén mozgassa meg a kormányt.
- Nyomja le a tengelykapcsoló- és a fékpedált.
- Ne adjon gázt.
- Nyomja meg, majd engedje el a **START/STOP** kezelőszervet.
- A motor rövid késleltetéssel beindul.

Teljesítmény gomb ⇨ 137.

Stop-start rendszer



Ha a gépjármű lassan halad vagy áll, és bizonyos feltételek teljesülnek, aktiváljon egy Automatikus leállítást, az alábbiak szerint:

- Nyomja le a tengelykapcsoló pedált.
- Helyezze a választókart üres állásba.
- Engedje fel a tengelykapcsoló pedált.

Egy Automatikus leállítást kerül kijelzésre, ha a műszeregységben világít a  104.

A motor újraindításához nyomja le ismét a tengelykapcsoló pedált.

Stop-start rendszer  140.

Parkolás

Figyelmeztetés

- Ne álljon a járművel könnyen gyulladó felületre. A kipufogórendszer magas hőmérséklete meggyújthatja a felületet.
- A rögzítőféket mindig a kioldógomb benyomása nélkül húzza be. Ha lejtőn vagy emelkedőn áll meg, akkor olyan erősen húzza be a kéziféket, amennyire csak tudja. A működtetéshez szükséges erő csökkentéséhez nyomja le egyidejűleg a fékpedált.
- Állítsa le a motort.
- Ha a gépjármű egy vízszintes felületen, vagy emelkedőn áll, kapcsolja be az első sebességfokozatot. Emelkedőn parkolva fordítsa el az első kerekeket a járdaszegélytől.

Ha a gépjármű lejtőn áll, kapcsolja be a hátrameneti fokozatot. Az első kerekeket fordítsa a járdaszegély felé.

- Csukja be az ablakokat.
 - Vegye ki a gyújtáskulcsot a gyújtáskapcsolóból. Fordítsa el a kormányt addig, amíg a kormányzár nem reteszeliődik.
-
- Zárja be a járművet a  megnyomásával a távvezérlőn ⇨ 26.
Aktiválja a kettős reteszelésű zárrendszert ⇨ 37 és a riasztóberendezést ⇨ 39.
 - A hűtőventilátor a motor leállítása után is működhet ⇨ 174.

Figyelem!

Magas fordulatszámon vagy nagy motorterheléssel való üzemelés után – a turbófeltöltő védelme érdekében – leállítás előtt járassa a motort rövid ideig kis terheléssel, vagy körülbelül 30 másodpercig, üresjáratban.

Kulcsok, záruk ⇨ 21.

A gépkocsi használatának szüneteltetése hosszabb ideig ⇨ 173.

Kulcsok, ajtók és ablakok

Kulcsok, zárás	21
Kulcsok	21
Car Pass	22
Rádiófrekvenciás távirányító	22
Elektronikus kulcs	23
Ajtózárak	26
Központi zár	26
Automatikus zárás	32
Gyermekbiztonsági zárok	32
Ajtók	33
Tolóajtó	33
Hátsó ajtók	33
Csomagtér	36
Gépkocsivédelem	37
Kettős reteszelésű zárrendszer	37
Riasztóberendezés	39
Indításgátló	40
Külső visszapillantó tükrök	41
Konvex kialakítás	41
Kézi állítás	41
Elektromos állítás	41

Behajtható tükrök	42
Fűthető tükrök	42
Belső visszapillantó tükör	42
Kézzel elsötétíthető	42
Automatikusan elsötétülő	43
Ablakok	43
Szélvédő	43
Elektromos ablakemelők	44
Hátsó ablakok	45
Hátsó ablakfűtés	45
Napellenzők	45

Kulcsok, zárás

Kulcsok

Figyelem!

Ne erősítsen a gyújtáskulcsra nehéz vagy terjedelmes dolgokat.

Pótkulcsok

A kulcsszám a kulcson vagy egy arról levehető címkén található.

Mivel a kulcs az indításgátló rendszer része, pótkulcs rendelésekor meg kell adni a kulcsszámot.

Ha az elektronikus kulcsot ki kell cserélni, a járművet szervizbe kell vinni.

Zárak ⇨ 211.

Rádiófrekvenciás távirányító ⇨ 22.

Elektronikus kulcs ⇨ 23.

Központi zár ⇨ 26.

A motor indítása ⇨ 138.

Car Pass

A Car Pass biztonsággal kapcsolatos gépkocsi adatokat tartalmaz, ezért biztonságos helyen kell tartani.

Amikor a gépkocsit szervizbe viszi, ezekre az adatokra szükség lehet bizonyos műveletek elvégzéséhez.

Rádiófrekvenciás távirányító



Működtethető vele:

- központi zár ⇨ 26
- csomagtér ⇨ 36

- kettős reteszelésű zárrendszer ⇨ 37
- riasztóberendezés ⇨ 39

A távirányító hatótávolsága kb. 5 m. Ezt külső tényezők korlátozhatják. A működést a vészvillogók felvillanása erősíti meg.

Óvatosan bánjon vele, védje a nedvességtől és a magas hőmérséklettől, és ne használja feleslegesen.

A modelltől függően, a jármű 2-gombos vagy 3-gombos távvezérléssel vagy elektronikus kulccsal rendelkezik, amely magában foglalja a távvezérlés funkciót.

Elektronikus kulcs ⇨ 23.

Meghibásodás

Ha a központi zár nem működtethető a távirányítóval, az a következők miatt lehet:

- Túllépte a hatótávot.
- Az elemfeszültség túl alacsony.

- A távirányító hatótávolságon kívüli gyakori, ismételt működtetése, amely a rendszer újraszinkronizálását teszi szükségessé egy szervizben.
- Ha a központi zár túlterhelődik a túl gyakori működtetés következtében, akkor az áramellátás rövid időre megszakad.
- Más eszközök nagyobb teljesítményű rádióhullámainak zavaró hatása.

Manuális kulcs használata ⇨ 26.

Távirányító elemcsere

Amint a hatótávolság csökkenni kezd, cserélje ki az elemet.



Az elemek nem tartoznak a háztartási hulladékhoz. Elhelyezésükről a megfelelő újrahasznosító gyűjtőhelyeken kell gondoskodni.



Csavarja ki a csavart, majd illeszen egy pénzérmét a távirányítón lévő részbe, és elfordítva nyissa ki vele a távirányítót.

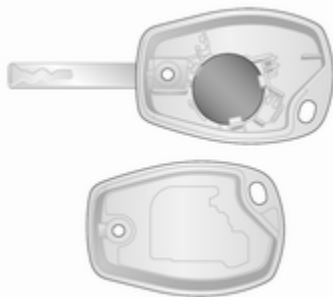

Cserélje ki az elemet (az elem típusa CR2016), ügyelve a megfelelő polaritásra.

Illessze össze a burkolat két részét, meggyőződve arról, hogy megfelelően rögzültek.

Helyezze vissza és húzza meg a csavart.

Elektronikus kulcs

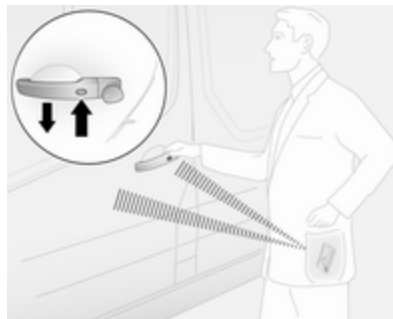

Lehetővé teszi az alábbi funkciók kéz nélküli működtetését:

- központi zár ⇨ 26
- csomagtér ⇨ 36

- a gyújtás bekapcsolása és a motor beindítása ⇨ 137
- kettős reteszelésű zárrendszer ⇨ 37
- riasztóberendezés ⇨ 39

Az elektronikus kulcsnak egyszerűen a vezető környezetében kell lennie.

Megjegyzés

Mindig vigye magával az elektronikus kulcsot, amikor elhagyja a járművet.

Az elektronikus kulcs kártyaalvasóban hagyását hangjelzés jelzi ⇨ 106 és egy üzenet jelenik meg a vezetői információs központban ⇨ 106 amikor kinyitják a vezetőajtót.

Ezen felül, az elektronikus kulcs magában foglalja a távvezérlés ⇨ 22 és a köszöntő világítás funkciót ⇨ 117.

A kéz nélküli működtetéshez az elektronikus kulcsnak a járművön kívül kell lennie, az első ajtók vagy a csomagtér körülbelül 1 méteres körzetében. Az elektronikus kulcs gombjainak működési hatótávolságát

korlátozhatják külső hatások. A működést a vészvillogók felvillanása erősíti meg.

Óvatosan bánjon vele, védje a nedvességtől és a magas hőmérséklettől, és ne használja feleslegesen.

Megjegyzés

Ne helyezze az elektronikus kulcsot vezetés közben a raktérbe, mert ez kívül esik az észlelési területen (ezt alacsony sebességen figyelmeztető hangjelzés jelzi ⇨ 106 és egy üzenet jelenik meg a vezetői információs központban ⇨ 106).

Megjegyzés

Abban az esetben, amikor az elektronikus kulcsot az első utastérben tartja és egy üzenet jelenik meg a Vezető Információs Központban (esetleg egy figyelmeztető hangjelzéssel kísérvé), ami azt jelzi, hogy a vételi tartományon kívül van, ajánlott behelyezni az elektronikus kulcsot a kártyaolvasóba.

Megjegyzés

Ha az elektronikus kulcs nem észlelhető az első utastérben járó motor mellett egy ajtó nyitásával és csukásával, egy üzenet jelenik meg a Vezető Információs Központban (amit egy figyelmeztető hangjelzés kísér, amikor egy bizonyos sebességet túllép) jelezve, hogy vételi tartományon kívül van.

Ez segíti elkerülni pl. az elhajtást miután kitéttünk valakit, akinél az elektronikus kulcs van.

Az üzenet eltűnik, amikor elektronikus kulcs észlelése történik újra.

A kéz nélküli működtetés automatikusan tiltásra kerül, amikor működteti az elektronikus kulcs gombjait vagy megnyomja a központi zárkapcsoló  ⇨ 26 gombját. A kéz nélküli működtetés újbóli engedélyezéséhez, indítsa újra a motort.

Teljesítmény gomb ⇨ 137.

Elektronikus kulcs elemcsere

Ha a rendszer nem működik megfelelően, vagy a hatótávolság csökkenni kezd, cserélje ki az elemet. Az elemcsere szükségességét üzenet jelzi a vezetői információs központban ⇨ 106.



Az elemek nem tartoznak a háztartási hulladékhoz. Elhelyezésükről a megfelelő újrahasznosító gyűjtőhelyeken kell gondoskodni.

Az elemcsere szükségességét üzenet jelzi a vezetői információs központban ⇨ 106.

Megjegyzés

Vészhelyzetben a jármű zárható / nyitható az elektronikus kulcs házában található vészhelyzeti manuális kulcs használatával ⇨ 23.

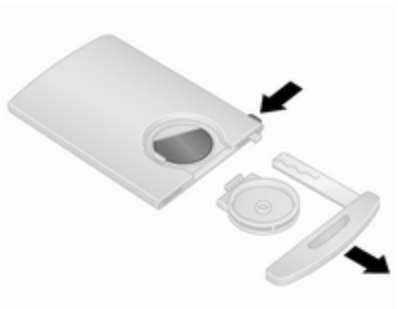

Nyomja meg és tartsa nyomva a kioldó gombot az elektronikus kulcs oldalán, és húzza ki a vészhelyzeti manuális kulcsot felülről. Akassza ki az elektronikus kulcs hátulján található elemfedelelet, majd nyomja meg az elem egyik oldalát az elem kioldásához.

Cserélje ki az elemet (az elem típusa CR2016), ügyelve a megfelelő polarításra.

Helyezze vissza az elemfedelelet, és helyezze vissza a vészhelyzeti manuális kulcsot.

Az elektronikus kulcs szinkronizálása

Nyomja meg négyszer az elektronikus kulcs bármely gombját az első ajtók vagy a csomagtér észlelési zónáján belül (kb. 1 m). Az elektronikus kulcs a gyújtás bekapcsolásával szinkronizálódik.

Meghibásodás

Ha a központi zár rendszer nem működtethető vagy a motor nem indítható, azt a következők okozhatják:

- hiba az elektronikus kulcsban
- az elektronikus kulcs a vételi távolságon kívül van
- az elem feszültsége túl alacsony
- ha a központi zár a túl gyakori működtetés következtében túlterhelődik, akkor az áramellátás rövid időre megszakad
- más eszközök nagyobb teljesítményű rádióhullámainak zavaró hatása

Vészhelyzeti manuális kulcs

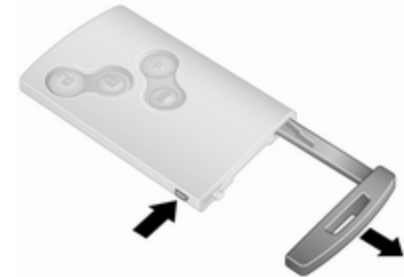

Nyomja meg és tartsa nyomva a kioldó gombot az elektronikus kulcs oldalán, és húzza ki a vészhelyzeti manuális kulcsot felülről.

Manuálisan zárhatja vagy nyithatja az ajtókat a kulcs elfordításával a zárban.

Használat után, helyezze újra a vészhelyzeti manuális kulcsot az elektronikus kulcs házába.

Ajtózárak

Lopásgátló biztonsági zár



Ha meg akarja akadályozni, hogy az ajtókat kívülről kinyithassák, nyissa ki a vezetőajtót és kapcsolja be a lopásgátló biztonsági zárat.

Egy alkalmas szerszám használatával, fordítsa az ajtó zárját a zárt állásba. Az ajtók/csomagtérajtó kívülről nem nyithatók.

A lopásgátló biztonsági zár akkor is bekapcsolva marad, ha a járművet távirányítóval kinyitották. Az ajtók /

csomagtérajtó csak belülről vagy a manuális kulcs használatával nyithatók.

Megjegyzés

Változattól függően a csomagtérajtó nyitva maradhat, amikor a lopásgátló biztonsági zár be van kapcsolódva.

A kikapcsoláshoz, forgassa a kapcsolót a nyitott állásba.

Hátsó ajtó manuális zár



Fordítsa el a zár kapcsolót az óramutató járásával egyezően, hogy a csomagtér belsejéből zárja a bal

hátsó ajtót. A zár kioldásához forgassa a kapcsolót az óramutató járásával ellentétes irányba.

Hátsó ajtók ⇨ 33.

Központi zár

Kinyitja és bezárja az első ajtókat, az oldalsó tolóajtókat és a csomagteret.

A 3 gombos távirányítóval az első ajtók és a csomagtér/oldalsó tolóajtók (felszereltségfüggő) külön nyithatók és zárhatók.

Biztonsági okokból a központi zár nem működtethető a távirányítóval, ha a kulcs a gyújtáskapcsolóban van.

Megjegyzés

Ha a jármű kinyitását követően kb. két percig nem nyitnak ki egy ajtót sem, akkor a jármű automatikusan visszazár.

Csukja be az ajtókat és a csomagtérajtót. Ha az ajtók nincsenek megfelelően becsukva, a központi zár nem reteszeli.

Lásd "Manuális kulcs használatát" alább további információkért.

Távvezérlős használat

A központi zár rendszer távvezérlős működtetését a vészvillogók villogása erősíti meg. A vészvillogók egyszer villognak, hogy jelezzék a jármű nyitását és kétszer villognak a jármű zárását jelezve.



Nyitás a 2 gombos távirányítóval



Modelltől és konfigurációtól függően:

- Nyomja meg, és tartsa nyomva a  lehetőséget az összes ajtó és a raktér nyitásához.



– vagy –

- A vezetőajtó nyitásához nyomja meg egyszer a  lehetőséget, az összes ajtó és a csomagtér nyitásához nyomja meg kétszer a  gombot.

Nyitás a 3 gombos távirányítóval



Modelltől és konfigurációtól függően:

- Nyomja meg, és tartsa nyomva a  lehetőséget az összes ajtó és a raktér nyitásához.
- vagy –
- A vezetőajtó nyitásához nyomja meg egyszer a  lehetőséget, az összes ajtó és a csomagtér

nyitásához nyomja meg kétszer a  gombot.

– vagy –

- Nyomja meg egyszer a  lehetőséget az összes ajtó és a csomagtér nyitásához.

Zárás a 2 gombos távirányítóval





Nyomja meg a  gombot: Az összes ajtó és a csomagtér bezáródik.

Zárás a 3 gombos távirányítóval



Nyomja meg a  gombot: Az összes ajtó és a csomagter bezáródik.

Megjegyzés

Ha van, akkor az utastérfigyelő riasztó  39 a  gomb nyomva tartásával kapcsolható ki (a kikapcsolásra hangjelzés figyelmeztet).

Ha a kikapcsolás véletlenül történt, akkor nyissa ki ismét az ajtókat, és a jármű lezárásához nyomja meg röviden a  kezelőszervet.

A csomagter zárása és nyitása
2-gombos távvezérlővel

Modelltől és konfigurációtól függően, nyomja meg egyszer vagy kétszer a  lehetőséget a csomagter (és az oldalsó tolóajtók) nyitásához.

Nyomja meg a  lehetőséget a csomagter zárásához (és verziótól függően a tolóajtók zárásához).

A csomagter zárása és nyitása
3-gombos távvezérlővel

Nyomja meg a  lehetőséget a csomagter zárásához vagy nyitásához (és verziótól függően a tolóajtók zárásához vagy nyitásához).

Az elektronikus kulcsrendszer működése

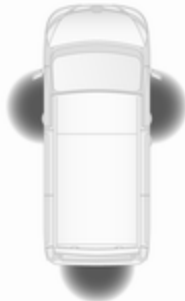

A kéz nélküli működtetéshez az elektronikus kulcsnak a járművön kívül kell lennie, az első ajtók vagy a csomagtér körülbelül 1 méteres körzetében.

Megjegyzés

A tolóajtó külső fogantyújában nem található gomb a kéz nélküli működtetéshez.

Nem lehet elektronikus kulcs a járművön belül és további elektronikus kulcs az észlelési

zónákban, különben a központi zár rendszer kéz nélküli működtetése nem fog működni.

A központi zár rendszer elektronikus kulccsal történő működtetését a vészvillogók villogása erősíti meg. A vészvillogók egyszer villognak, hogy jelezzék a jármű nyitását és kétszer villognak a jármű zárását jelezve.

Ha egy nyitva van vagy rosszul lett becsukva, záráskor a központi zár gyorsan egymás után zár és nyit a vészvillogó villogása nélkül.

⚠ Veszély

Soha ne hagyja az elektronikus kulcsot a járműben, amikor gyermekeket vagy állatokat hagy a járműben, hogy elkerülje az ablakok, ajtók vagy a motor akaratlan működésbe hozását. Fennáll a halálos sérülés veszélye.

Nyitás elektronikus kulccsal - kéz nélküli működtetés

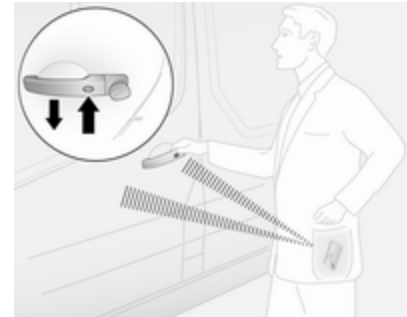

Nyomja meg bármely első ajtó külső kilincsen a gombot a kizáráshoz és húzza a fogantyút a nyitáshoz.

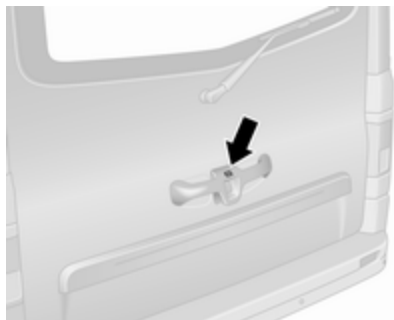

A hátsó ajtók / csomagterajtó esetén nyomja meg a gombot a külső kilincsen a kizáráshoz és húzza a fogantyút a nyitáshoz.

A jármű csak akkor nyit, amikor legalább három másodperc eltelt a kéz nélküli működtetéssel végzett zárás után.

A kéz nélküli működtetés automatikusan tiltásra kerül, amikor működtetik az elektronikus kulcs gombjait. A kéz nélküli működtetés újbóli engedélyezéséhez, indítsa újra a motort.

Nyitás az elektronikus kulcs gombjaival



Nyomja meg a  lehetőséget az összes ajtó és a csomagter nyitásához.

Zárás elektronikus kulccsal - kéz nélküli működtetés

Nyomja meg a gombot bármely külső ajtókilincsen. Az összes ajtó és a csomagter bezáródik.

A jármű csak akkor zárul, amikor legalább 3 másodperc eltelt a kéz nélküli működtetéssel végzett nyitás után.

A kéz nélküli működtetés automatikusan tiltásra kerül, amikor működtetik az elektronikus kulcs gombjait. A kéz nélküli működtetés újbóli engedélyezéséhez, indítsa újra a motort.

Zárás az elektronikus kulcs gombjaival



Nyomja meg a  lehetőséget az összes ajtó és a csomagter zárásához.

A csomagtér zárása és nyitása elektronikus kulccsal - kéz nélküli működtetés

Nyomja meg a gombot a külső ajtókilincsen a hátsó ajtók / csomagtérajtó (és az oldalsó tolóajtók) zárásához vagy nyitásához, amikor az elektronikus kulcs az észlelési zónán belül van (kb. 1 m).

A hátsó ajtók / csomagtérajtó (és oldalsó tolóajtók) csak akkor zárnak/nyitnak, ha legalább 3 másodperc eltelt a gomb utolsó megnyomása óta.

A kéz nélküli működtetés automatikusan tiltásra kerül, amikor működtetik az elektronikus kulcs gombjait. A kéz nélküli működtetés újbóli engedélyezéséhez, indítsa újra a motort.

A csomagtér zárása és nyitása elektronikus kulcs gombjaival



Nyomja meg a  lehetőséget a hátsó ajtók / csomagtérajtó (és az oldalsó tolóajtó) zárásához/nyitásához.

Elektronikus kulcs ⇨ 23.

Manuális kulcs használata

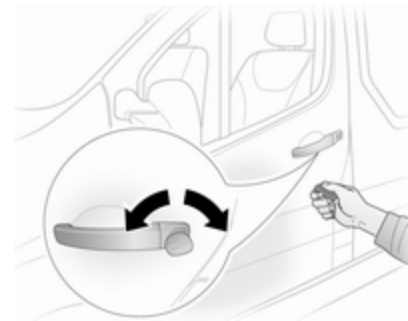

Manuálisan zárhatja vagy nyithatja az ajtókat a kulcs elfordításával a zárbán.

Megjegyzés

Ha az elektronikus kulcsban az elemet ki kell cserélni, a jármű bezárható / kinyitható a vészhelyzeti kulccsal, ami az elektronikus kulcs házában van ⇨ 23.

Központi ajtózár kapcsoló

Az utastérből kinyitja és bezárja az első ajtókat és a csomagteret.



A jármű zárásához, nyomja meg a  lehetőséget. A bekapcsolt állapotot a gombban lévő LED jelzi. Amikor bármely nyitott ajtót becsuk, akkor az ajtó automatikusan bezáródik.

A jármű nyitásához, nyomja meg újra a  gombot.

Ha a járművet nyitott csomagterrel vezetik, akkor az első ajtók (és az oldalsó tolóajtók) még zárhatók. A gyújtás bekapcsolt állapotában nyomja meg, és tartsa nyomva a  kapcsolót körülbelül 5 másodpercig. Amikor becsukja a hátsó ajtókat / csomagterajtót, akkor azok automatikusan zárnak.

Automatikus zárás ⇨ 32.

A kéz nélküli működtetés a  megnyomásakor automatikusan kikapcsol. A kéz nélküli működtetés újbóli engedélyezéséhez, indítsa újra a motort.

Elektronikus kulcs ⇨ 23.

Automatikus zárás

Automatikus zárás elindulás után

Beállítható ez a biztonsági funkció, hogy a jármű elindulásakor az ajtók és a csomagterajtó automatikusan bezáródjanak.

Bekapcsolás

Járó motor mellett nyomja le és tartsa lenyomva a központi ajtózárra kapcsolón lévő  gombot kb. 5 másodpercig. A bekapcsolást hang jelzi.

Kikapcsolás

Járó motor mellett nyomja le és tartsa lenyomva a központi ajtózárra kapcsolón lévő  gombot kb. 5 másodpercig. A kikapcsolást hang jelzi.

Központi ajtózárra kapcsoló ⇨ 26.

Gyermekbiztonsági zárok



Az oldalsó tolóajtó gyermekbiztonsági zárja az ajtó hátrafelé néző élén található.

Ha meg akarja akadályozni, hogy a tolóajtót belülről kinyithassák, nyissa ki az ajtót és kapcsolja be a gyermekbiztonsági zárat.

Figyelmeztetés

Használja a gyermekbiztonsági zárat, amikor gyerekek foglalják el a hátsó üléseket, hogy megelőzze a véletlen nyitást belülről.

Egy megfelelő szerszám használatával, fordítsa a tolóajtóban a gyermekbiztonsági zár kapcsolóját zárt állásba; az ajtó nem nyitható belülről.

A gyermekbiztonsági zár akkor is bekapcsolva marad, ha a gépjárművet távirányítóval kinyitották. Az ajtó csak kívülről nyitható.

A kikapcsoláshoz, forgassa a gyermekbiztonsági zár kapcsolóját a nyitott állásba.

Ajtók

Tolóajtó

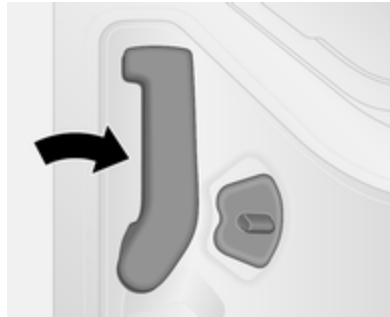

Csak akkor nyissa és zárja az oldalsó tolóajtót, amikor a gépjármű megállt és a rögzítőfék be van húzva.

Húzza a fogantyút hátrafelé a kizáráshoz és nyissa ki belülről.

Az ajtó belülről a belső zár kapcsolójával zárható.

Központi zár ⇨ 26.

⚠ Figyelmeztetés

Legyen körültekintő a tolóajtó működtetésekor. Fennáll a sérülés veszélye.

Ügyeljen rá, hogy működtetés közben semmi ne csipődjön be, és senki se álljon a mozgástéren belül.

Ha a jármű emelkedőn parkol, akkor a nyitott tolóajtók, saját súlyuknál fogva váratlanul elcsúszhatnak.

Elhajtás előtt csukja be a tolóajtókat.

Hátsó ajtók

A hátsó ajtók csak akkor nyithatók ki, ha a jármű ki van zárva.

Központi zár ⇨ 26.

A bal oldali hátsó ajtó nyitásához, húzza meg a külső fogantyút.

Az ajtó belülről való nyitásához a belső fogantyút kell meghúzni.



A jobb oldali hátsó ajtó a kar használatával nyitható.

⚠ Figyelmeztetés

Ha a gépkocsival az út mellett parkol, vegye figyelembe, hogy a nyitott ajtók takarják a gépkocsi hátsó lámpáit.

Hívja fel a többi közlekedő figyelmét a gépkocsira az elakadásjelző háromszög vagy a helyi közlekedési szabályoknak megfelelő jelzőberendezések használatával.

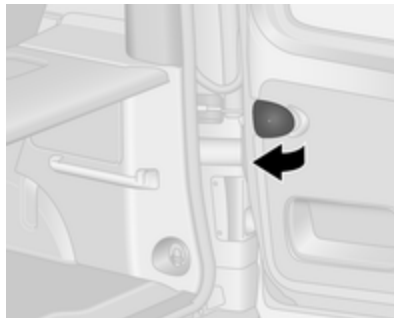

Az ajtókat 90°-ra kinyitott helyzetben reteszelő pecek rögzítik. Az ajtók 180°-ra vagy nagyobb mértékben való nyitásához húzza meg az ajtóbiztosító fogantyút, és hajtsa ki az ajtót a kívánt helyzetbe.

⚠ Figyelmeztetés

Gondoskodjon a teljesen kinyitott ajtók megfelelő rögzítéséről. A nyitott ajtók szél hatására becsapódhatnak!

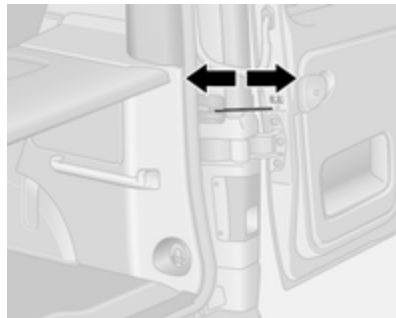

Ha az ajtókat becsukja, akassza vissza a rögzítőket az ajtókeretekbe.

Mindig a jobb oldali ajtót zárja be először, és csak utána a bal oldalit.

Ajtózárak ⇨ 26.

Központi zár ⇨ 26.

Vezetés nyitott csomagterájtóval



Csak kivételes esetekben, nyitott jobb oldali hátsó ajtóval vezetéshez, (pl. ha hosszú tárgyat kell szállítani) nyissa ki a bal oldali hátsó ajtót, utána a jobb oldalit, majd csukja be a bal oldali hátsó ajtót.

Megjegyzés

Ne használja a bal hátsó ajtót tárgyaknak a helyén tartására.

Ha lehetséges, a tárgyakat rögzítse hevederekkel a rögzítőszemekhez
↪ 80.

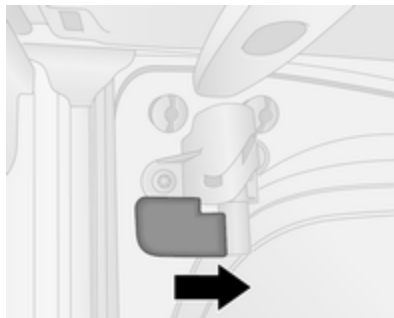

Illessze be a belső zárat a házába, a zárt pozícióba a kar óramutató járásával egyező elfordításával. Az ajtó reteszelve van és kívülről nem nyitható.

Megjegyzés

A rendszer is csak csukott hátsó ajtók esetén megvilágított és olvasható.

Kapcsolja ki a zárat a fogantyúnak az óramutató járásával ellentétes irányban, hogy lehetővé tegye az ajtó nyitását.

Figyelem!

Mindig biztosítsa, hogy a járműben a rakomány biztonságosan legyen tárolva, amikor nyitott csomagterájtóval vezet.

További információért lásd a "Rakodási tanácsokat" ↪ 83.

Mindig tartsa be a helyi vagy nemzeti előírásokat.

⚠ Veszély

A kipufogógázok mérgező szén-monoxidot tartalmaznak, ami színtelen és szagtalan és halálos lehet a belégzése.

Amikor nyitott csomagterrel vezet, a kipufogógázok bejuthatnak a járműbe. Nyissa ki az ablakokat.

Csomagtér

Csomagtérajtó

Nyitás

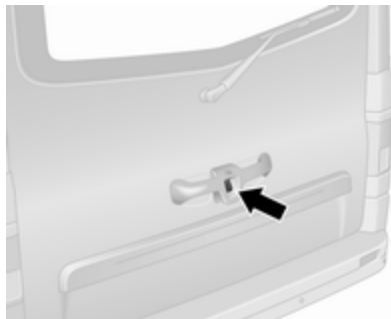

A nyitás után, nyomja meg a csomagtérajtó gombját, és emelje fel a csomagtérajtót a teljes nyitásig.

A csomagtérajtó a jármű belsejéből is nyitható a csomagtérajtó belső kioldójának működtetésével.

Megjegyzés

Nagyon hideg éghajlaton előfordulhat, hogy a csomagtérajtó hidraulikus kitémasztója csak csökkentett mértékben segíti a nyitást.

Központi zár ⇨ 26.

Zárás

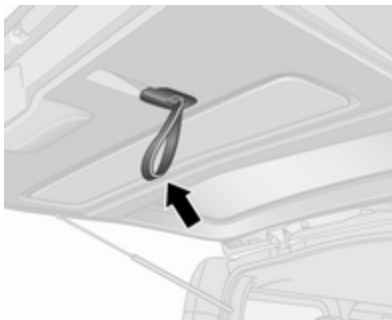

Engedje le a csomagtérajtót a belső heveder segítségével.

Figyelem!

Helyezze az ujjait a hevederbe mielőtt meghúzza, a heveder sérülésének elkerüléséhez.

Oldja ki a hevedert, amikor a csomagtérajtót leengedte és nyomja meg a csomagtérajtót a teljes záráshoz.

Központi zár ⇨ 26.

Vészhelyzeti csomagtérajtónyitás az autó belsejéből



Modelltől függően, feszítse fel a fedelet a csomagtér belsejében.

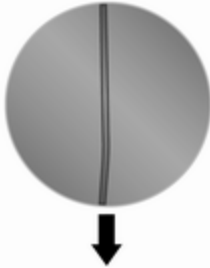

Utána a fogja meg a fémzsinórt és húzza lefelé a kizáráshoz. Nyomja meg a csomagterajtót a nyitáshoz.

Általános tanácsok a csomagterajtó működtetéséhez

⚠ Veszély

Ne közlekedjen nyitott csomagterajtóval, pl. nagyméretű tárgyak szállítása esetén, mivel olyan mérgező kipufogógázok kerülhetnek az utastérbe, melyeket sem látni, sem érezni nem lehet. Ez eszméletvesztést és akár halált is okozhat.

Figyelem!

A csomagterajtó nyitása előtt, a csomagterajtó sérülésének elkerülése érdekében, ellenőrizze, hogy nincs-e fent valamilyen akadály, például garázsajtó.

A csomagterajtó nyitásakor győződjön meg róla, hogy a csomagterajtó nem ütközik akadályba felül (legalább 2,15 m) és hátul.

Megjegyzés

Bizonyos nehéz tartozékok csomagterajtóra való felszerelése után előfordulhat, hogy a csomagterajtó nem áll meg nyitott helyzetben.

Gépkocsivédelem

Kettős reteszelésű zárrendszer

⚠ Figyelmeztetés

Ne kapcsolja be a rendszert, ha emberek tartózkodnak a gépkocsiban! Az ajtók ugyanis ilyenkor belülről sem nyithatók.

A rendszer minden ajtót és a csomagteret is biztonsági zárással zárja.

Minden ajtónak és a csomagternek is csukva kell lennie, különben a rendszer nem kapcsolható be.

Megjegyzés

Ha a vészvillogó vagy a helyzetjelző lámpák be vannak kapcsolva, a kettős reteszelésű zárrendszer nem kapcsolható be.

A be- és kikapcsolás a központi ajtózár kapcsolóval nem lehetséges.

Központi zár ⇨ 26.

2-gombos és 3-gombos távvezérlő működtetés

A működtetést a vészvillogó ötszöri villogása erősíti meg.

Bekapcsolás



A  kétszeri megnyomásával.

– vagy –

Fordítsa a manuális kulcsot kétszer a vezető oldali ajtó zárjában a jármű hátulja felé.

Kikapcsolás

Nyissa ki az ajtókat a  megnyomásával a távvezérlőn vagy a manuális kulcsot a jármű eleje felé fordítva a vezető oldali ajtó zárjában.

Az elektronikus kulcsrendszer működése

A működést a vészvillogók felvillanása jelzi.

Bekapcsolás

A kéz nélküli működtetéshez az elektronikus kulcsnak a járművön kívül kell lennie, az első ajtók vagy a csomagtér körülbelül 1 méteres körzetében.

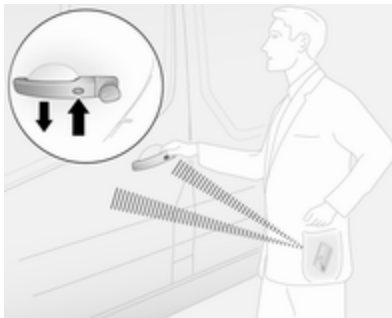

Nyomja meg kétszer a gombot bármely külső ajtókilincsen.

– vagy –



A  kétszeri megnyomásával.

Kikapcsolás

Nyissa ki az ajtókat bármely ajtó külső kilincsének gombjával vagy a  használatával.

A kéz nélküli működtetés automatikusan tiltásra kerül, amikor működteti az elektronikus kulcs gombjait (vagy megnyomja a központi zárkapcsoló  gombját). A

kéz nélküli működtetés újbóli engedélyezéséhez, indítsa újra a motort.

Központi zár ⇨ 26.

Elektronikus kulcs ⇨ 23.

Riasztóberendezés

A riasztóberendezés együtt működtethető a kettős reteszelésű zárrendszerrel ⇨ 26.

Felügyeli:

- ajtók, hátsó ajtók / csomagterajtó, motorháztető
- a jármű utastere
- csomagtér
- gyújtás
- a riasztó sziréna elektromos ellátásának megszakadása

Bekapcsolás

Minden ajtónak, valamint a motorháztetőnek is csukva kell lennie.

A vészvillogó felvillan az aktiválás megerősítéseként. Ha a helyzetjelzők nem villannak fel bekapcsoláskor, valamelyik ajtó vagy a motorháztető nincs megfelelően becsukva.

2-gombos és 3-gombos távvezérlő



A riasztóberendezés bekapcsolásához, nyomja meg a  lehetőséget.

Elektronikus kulcs

A kéz nélküli működtetéshez az elektronikus kulcsnak a járművön kívül kell lennie, az első ajtók vagy a csomagtér körülbelül 1 méteres körzetében.

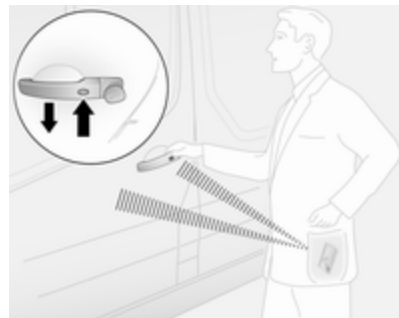

Nyomja meg a gombot bármely külső ajtókilincsen.

– vagy –



A riasztóberendezés bekapcsolásához, nyomja meg a  lehetőséget.

Elektronikus kulcs ⇨ 23.

Kikapcsolás

A jármű nyitása (a  vagy bármely külső ajtókilincs gombjának használatával) vagy a gyújtás bekapcsolása kikapcsolja a riasztóberendezést. A vészvillogó felvillan a kikapcsolás megerősítéséeként.

A rendszer nem kapcsol ki, amikor kinyitja a vezetőajtót a kulccsal vagy az utastérben található központi záró kapcsolóval.

Megjegyzés

Ha a riasztó bekapcsolt, a gépkocsi kulccsal való kinyitása nem állítja le a riasztószirénát. A sziréna leállításához kapcsolja be a gyújtást. Ha a riasztó bekapcsolt, a vészvillogók kikapcsolás után nem fognak villogni.

Bekapcsolás az utastér figyelése nélkül

Kapcsolja ki az utastér megfigyelését például ha állatokat hagy a gépkocsiban, vagy ha a kiegészítő fűtés úgy van beállítva, hogy egy előre beállított időpontban vagy távirányítóval vezérelve bekapcsolódjon ⇨ 125.

Nyomja meg és tartsa lenyomva a  gombot a távirányítón vagy az elektronikus kulcsan.

Visszaigazolásként felhangzik egy hallható hangjelzés.

Az állapot addig megmarad, míg az ajtókat ki nem nyitják.

Riasztás

Működésbe lépésekor a külön akkumulátorral rendelkező hangszóró riasztó hangjelzést ad, ezzel együtt a vészvillogók villognak. A riasztások számát és időtartamát jogszabály határozza meg.

Ha gépkocsi akkumulátorát lecsatlakoztatják vagy tápellátását megszakítják, a riasztósziréna

bekapcsolódik. Ha az akkumulátort le kell csatlakoztatni, először kapcsolja ki a riasztóberendezést.

A (bekapcsolt) riasztósziréna elhallgattatásához, és ennek érdekében a riasztóberendezés kikapcsolásához, csatlakoztassa vissza az akkumulátort, és nyissa ki a járművet vagy kapcsolja be a gyújtást.

Indításgátló

A gyújtáskapcsoló részét képező indításgátló ellenőrzi, hogy a használt kulccsal megengedhető-e a gépkocsi indítása.

Az indításgátló automatikusan bekapcsol, amint a kulcsot kiveszi a gyújtáskapcsolóból, valamint abban az esetben is, ha a kulcsot a motor leállítás után a gyújtáskapcsolóban hagyja.

Ha a motor nem indítható, kapcsolja ki a gyújtást, vegye ki a kulcsot, várjon kb. két másodpercig, majd próbálja meg újra beindítani a gépkocsit. Ha a gépkocsi továbbra sem indítható,

kísérelje meg az indítást a pótkulccsal, és vegye fel a kapcsolatot egy szervizzel.

Megjegyzés

Rádiófrekvencia azonosító (RFID) címkék interferenciát okozhatnak a kulccsal. Ne helyezze a kulcs közelébe, amikor a járművet indítja.

Megjegyzés

Az indításgátló nem zárja a gépkocsit, mindig zárja be a gépkocsit, mielőtt őrizetlenül hagyja, és kapcsolja be a riasztóberendezést ↻ 26, ↻ 39.

Külső visszapillantó tükrök

Konvex kialakítás

A domború külső tükrön van egy aszferikus terület, és csökkenti a holtávot. A tükrő alakja miatt a tárgyak kisebbnek látszanak, ami befolyásolja a távolságok megbecsülésének képességét.

Kézi állítás

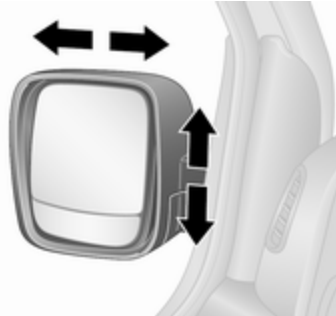

A tükröt megfelelő irányba történő mozgatásával állíthatja be.

Elektromos állítás

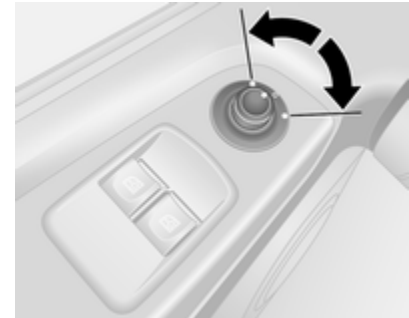

A vezérlő jobbra vagy balra kapcsolásával válassza ki a megfelelő külső tükröt, majd a tükrő beállításához forgassa a vezérlőt.

Ha a vezérlő középső állásban van, egyik tükrő sincs kiválasztva.

Behajtható tükrök

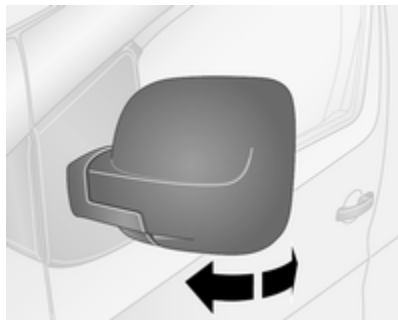

A gyalogosok védelme érdekében bizonyos nagyságú ütközés esetén a külső visszapillantó tükrök eredeti helyzetükből elfordulnak. A tükrő házát megfogva, a tükrő könnyedén visszafordítható eredeti helyzetébe.

Parkolási helyzet

A külső tükrök, például szűk parkolóhely esetén, a tükrőház külső szélének enyhe megnyomásával behajthatók.

Változattól függően a külső visszapillantó tükrök automatikusan parkolási helyzetbe hajthatók a jármű zárásával. Bővebb információt az Infotainment kézikönyvben olvashat.

Fűthető tükrök



A működtetéshez nyomja meg a  gombot. A bekapcsolt állapotot a gombban lévő LED jelzi.

A fűtés csak járó motornál működik. Rövid idő elteltével automatikusan kikapcsol.

Elektronikus légkondicionáló rendszer ⇨ 119.

Belső visszapillantó tükrő

Kézzel elsötétíthető



A vakítás csökkentése érdekében fordítsa el a tükrőház alsó részén található kart.

Széles látószögű tükör



A járműtől függően, egy nagy konvex tükör helyezkedik el az első utas napellenzőjében, amely segít a kilátás javításában és csökkenti a holttereket.

Automatikusan elsötétülő



Sötétben vezetéskor a követő gépjárművek által okozott elvakítást automatikusan csökkenti.

Ablakok

Szélvédő

Hővisszaverő szélvédő

A hővisszaverő szélvédő a napsugárzást visszaverő bevonattal rendelkezik. Az adatjelek, például fizetőállomások jelei visszaverődhetnek.



A szélvédőn jelölt területet nincs felületkezelve. Az elektronikus adatrögzítésre és a díjfizetésre szolgáló eszközöket ezeken a

területeken kell elhelyezni. Ellenkező esetben adatrögzítési hiba következhet be.

Szélvédőn elhelyezett matricák

Ne ragasszon matricákat, például autópálya matricát vagy hasonlót a szélvédőn a belső visszapillantó tükör területére.

Szélvédő cseréje

Figyelem!

Ha a jármű rendelkezik a vezetőt segítő rendszerekben előre néző kamera érzékelővel, akkor nagyon fontos, hogy minden szélvédőcserét pontosan az Opel specifikációk szerint hajtsanak végre. Egyébként ezek a rendszerek nem működnek megfelelően és fennáll a váratlan viselkedés és/vagy ezektől a rendszerektől érkező üzenetek kockázata.

Elektromos ablakemelők

⚠ Figyelmeztetés

Az elektromos ablakemelők működtetése során különös elővigyázatossággal járjon el. Fennáll a sérülés veszélye, különösen gyermekek esetében.

Fokozottan figyeljen az ablakok zárásakor. Bizonyosodjon meg róla, hogy semmit sem szorítanak be mozgásuk közben.

Az elektromos ablakemelők működtetéséhez kapcsolja be a gyújtást.



Az adott ablak kinyitásához nyomja meg, bezárásához húzza meg a megfelelő kapcsolót.

Gyorsabb működés érdekében: Röviden nyomja meg vagy húzza meg a kapcsolót.

Automatikus nyitás vagy zárás: Hosszabban nyomja meg vagy húzza meg a kapcsolót. Az ablak bekapcsolt biztonsági funkcióval automatikusan mozog fel vagy le. A mozgás megállításához működtesse még egyszer a kapcsolót ugyanabba az irányba.

Amennyiben az ablak nehezen záródna jegesedés vagy hasonló ok miatt, működtesse többször a kapcsolót egymás után az ablak szakaszos bezárásához.

Biztonsági funkció

Ha az ablaküveg az automatikus záródás során ellenállásba ütközik, azonnal megáll, majd ismét kinyílik.

Túlterhelés

Amennyiben az ablakokat rövid időközönként gyakran működtetik, az ablakemelők egy ideig letiltásra kerülnek.

Hátsó ablakok

Oldalsó tolóablakok

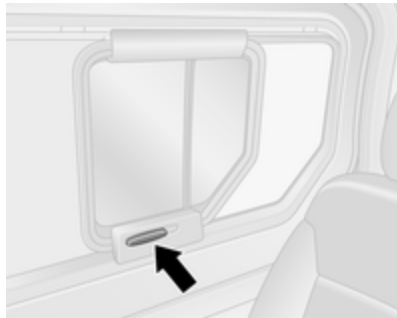

A nyitáshoz vagy csukáshoz először oldja ki az ablakot a fogantyú első részének lefelé nyomásával, míg eléri a függőleges helyzetet, majd tolja az ablakot.

Sötétítőroló

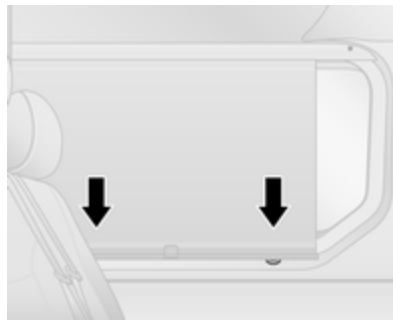

Jármútól függően egy sötétítőroló van beépítve az ablakburkolatba.

A záráshoz húzza a fogantyút lefelé és rögzítse a reteszeket lenn.

Nyitáshoz oldja ki a rögzítéseket a sötétítőroló kissé maga felé húzásával és vezesse felfelé.

Hátsó ablakfűtés



A működtetéshez nyomja meg a  gombot. A bekapcsolt állapotot a gombban lévő LED jelzi.

A fűtés csak járó motornál működik, és rövid idő elteltével automatikusan kikapcsol.

Elektronikus légkondicionáló rendszer ⇨ 119.

Napellenzők

A vakítás megelőzése érdekében a napellenzők lehajthatóak, vagy kihajthatók oldalra.

A napellenzők hátulján kozmetikai tükör és jegytartó található.

A tükrök fedelét vezetés közben zárva kell tartani.

Széles látószögű tükör ⇨ 42.

Ülések, biztonsági rendszerek

Fejtámlák	47
Első ülések	48
Üléshelyzet	48
Az ülések beállítása	49
Az ülés lehajtása	51
Kartámasz	51
Fűtés	51
Hátsó ülések	52
Biztonsági övek	57
Hárompontos biztonsági övek ...	58
Légzsákrendszer	61
Első légzsákrendszer	65
Oldallégzsákrendszer	65
Függönylégzsákrendszer	66
Légzsák kikapcsolása	66
Gyermekülések	68
Biztonsági gyermekülések	68
Biztonsági gyermekülések beszerelési helyei	70

Fejtámlák

Hely

⚠ Figyelmeztetés

Csak a megfelelő helyzetbe beállított fejtámlával közlekedjen.

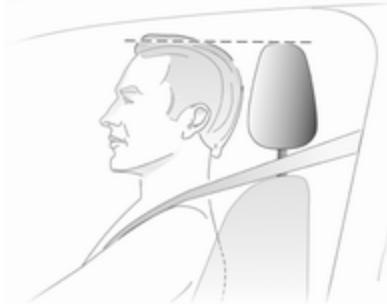

A fejtámla felső szélének a fej felső részénél kell lennie. Ha nagyon magas utasok esetén ez nem lehetséges, akkor állítsa a fejtámlát a legfelső pozícióba, alacsony utasok esetében pedig a legalsó helyzetbe.

Beállítás

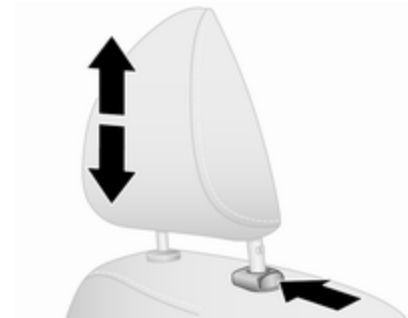

Emeléshez húzza felfelé a fejtámlát és rögzítse.

A leengedéshez nyomja meg a kioldógombot, állítsa be a magasságot, és rögzítse.



A hátsó ülés fejtámlák is előrehajthatók.

Megjegyzés

Az első utasülés fejtámlájához jóváhagyott tartozékokat is csak akkor rögzítsen, ha az ülésen nem ül senki.

Eltávolítás

Pl. biztonsági gyermekülés használata esetén ⇨ 68.

Először billentse előre a háttámlát, majd húzza fel a fejtámlát a legfelső helyzetébe. Nyomja meg a kioldó gombot, és húzza felfelé a fejtámlát az eltávolításhoz.

A kiszereelt fejtámlákat tegye el a csomagterbe.

Ne közlekedjen úgy, hogy olyan ülésben ülnek utasok, melyből kiszereelték a fejtámlát.

Beszerezés

Először döntse a háttámlát előrefelé, majd illessze be a fejtámla rúdjaikat a nyílásaikba.

Engedje le a fejtámlát amennyire lehet, majd emelje a fejtámlát (nyomja meg a kioldógombot először, ha szükséges) míg biztosan rögzül a kívánt pozícióban.

Első ülések

Üléshelyzet

⚠ Figyelmeztetés

Csak megfelelően beállított ülésel közlekedjen.

⚠ Veszély

Ne üljön a kormányhoz 25 cm-nél közelebb, hogy lehetővé tegye a légszák biztonságos működésbe lépését.

⚠ Figyelmeztetés

Az üléseket soha ne állítsa menet közben, mert ellenőrizhetetlenül elmozdulhatnak.

▲ Figyelmeztetés

Soha ne tároljon semmilyen tárgyat rögzítés nélkül az ülések alatt.

Ülés alatti tárolórekesz, tárolórekesz ⇨ 77.



- Üljön csípőjével a háttámlához annyira közel, amennyire lehet. Állítsa be az ülés és a pedálok közötti távolságot úgy, hogy a pedálok lenyomásakor lábai enyhén behajlítva legyenek. Az első utasülést tolja hátra, amennyire csak lehet.

- Állítsa be az ülésmagasságot úgy, hogy minden irányban tisztán kilásson, és a műszerfalat is le tudja olvasni. Feje és a tetőkeret között maradjon legalább egy kézfejnyi távolság. Combjai lazán támaszkodjanak az ülésre anélkül, hogy belenyomódnának.
- Üljön vállával a háttámlához annyira közel, amennyire lehet. A háttámlát állítsa be úgy, hogy enyhén behajlított karjaival könnyen elérje a kormánykereket. A kormánykerék forgatása közben vállai végig maradjanak a háttámlának támaszkodva. A háttámlát ne döntse túlzottan hátra. A javasolt legnagyobb döntési szög kb. 25°.
- Állítsa be az ülést és a kormánykereket úgy, hogy a csuklója a kormánykerék tetején pihenjen, miközben a karja teljesen ki van nyújtva és a vállai a háttámlához érnek.
- Állítsa be a kormánykereket ⇨ 86.

- Állítsa be a fejtámlát ⇨ 47.
- Állítsa be a biztonsági öv magasságát ⇨ 58.
- Állítsa be a deréktámaszt úgy, hogy az gerincének természetes vonalát kövesse ⇨ 49.

Az ülések beállítása

Csak a helyükre illesztett ülésekkel és háttámlákkal utazzon.

Hosszirányú beállítás

Húzza felfelé a kart, csúsztassa el az ülést, majd engedje el a kart.

Próbálja hátra és előre mozgatni az ülést, hogy biztosítsa azt, hogy az ülés rögzül a helyén.

Háttámla dőlés



Húzza meg a kart, állítsa be a dőlést és engedje el a kart. Hallható kattanással rögzítse a háttámlát.

Beállítás közben ne dőljön a háttámlának.

Ülésmagasság

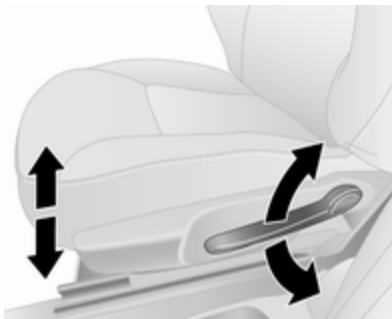

A kar mozgatasának iranya:

fel : ülés magasabbra

le : ülés alacsonyabbra

Deréktámasz

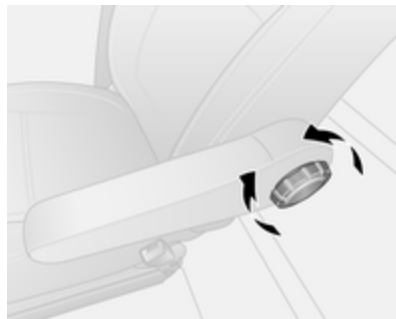

Állítsa be a deréktámaszt a kézikerek segítségével egyéni igényeinek megfelelően.

A támasz növeléséhez vagy csökkentéséhez forgassa el a kézikereket.

Az ülés lehajtása

Első középső utasülés lehajtása

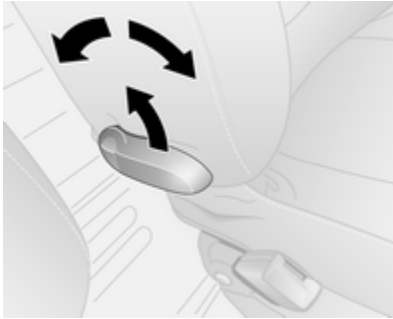

Húzza a kioldókart, hajtsa a háttámlát teljesen előre, majd engedje ki a kart. Hallható kattanással rögzítse a háttámlát.

Megjegyzés

Amikor az ülés magasság a legmagasabb állásban van, nyomja a fejtámlákat előre a háttámla lehajtása előtt.

Biztosítsa, hogy semmi se akadályozza az ülés lehajtását, pl. napellenző ⇨ 45, pohártartó ⇨ 75.

A visszaállításhoz húzza a kioldókart, emelje fel a háttámlát, majd engedje el a kart. Hallható kattanással rögzítse a háttámlát.

⚠ Figyelmeztetés

Amikor az első utasülés lehajtott helyzetben van, az első utas légzsákrendszer ki kell kapcsolni. Légzsák kikapcsolása ⇨ 66.

Kartámasz

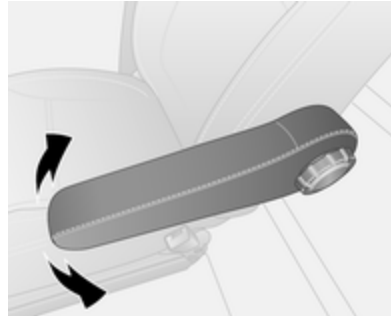

Hajtsa a kartámaszt a legfelső helyzetébe, amikor nincs rá szükség vagy hogy lehetővé tegye a legalsó helyzetbe mozgását.

Emelje a kartámaszt igény szerint.

Fűtés



Nyomja meg a  lehetőséget a megfelelő üléshez, amikor a motor jár; a LED a kapcsolóban világít. Nyomja meg a billenőkapcsoló másik végét az ülésfűtés kikapcsolásához.

Az ülésfűtést termostát szabályozza, és automatikusan kikapcsol a megfelelő ülés hőmérséklet elérésekor.

Érzékeny bőrű emberek számára a hosszabb idejű használat nem javasolt.

Hátsó ülések

Járműtől függően, 2. sor és 3. sor hátsó ülések lehetnek beszerelve.

Hozzáférés a hátsó ülésekhez



A 3. sor üléseihez (ha vannak beszerelve) való hozzáférés segítéséhez nyissa ki az oldalsó tolóajtót és nyomja le a kioldókart a beszálláshoz lehajtható ülésen a 2. sorban és hajtsa az ülés háttámlát előre. Ha szükséges, kapcsolja ki a biztonsági öveket a csatjaikból.

⚠ Figyelmeztetés

Biztosítsa, hogy a háttámla visszatérjen a helyes pozícióba és a biztonsági öv csatok biztosan rögzüljenek.

Biztonsági öv rögzítése és kioldása
↪ 58.

Tolóajtó ↪ 33.

Üléspárna

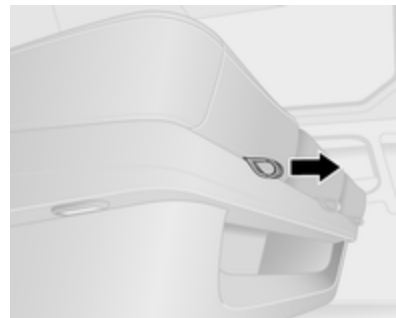

Verziótól függően, az üléspárna az öt pozíció egyikébe állítható az ülés elejénél található heveder meghúzásával és az üléspárna finom előre vagy hátra csúsztatásával.

Ülés alatti tárolórekesz ⇨ 77.

Hátsó ülések lehajtása és eltávolítása

⚠ Figyelmeztetés

Amikor a hátsó üléseket lehajtja vagy kiszereli, akkor a kezét és lábát tartsa távol a mozgási területtől.

Soha ne állítsa be az üléseket vezetés közben, mivel azok ellenőrizhetetlenül mozoghatnak.

Győződjön meg a hátsó ülések és az üléstámlák teljes illeszkedéséről mielőtt elfoglalná a hátsó üléseket.

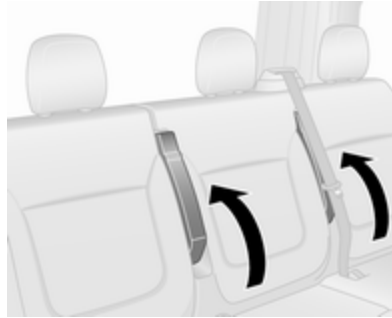

A hátsó ülések lehajtása és eltávolítása előtt ügyeljen arra, hogy a kartámaszok függőleges helyzetben legyenek.

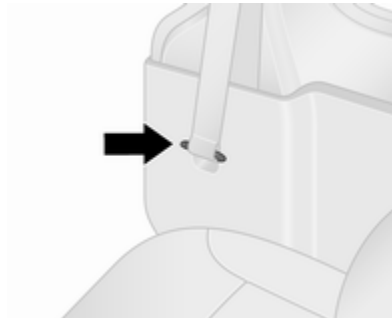

Mielőtt lehajtja vagy eltávolítja a hátsó üléseket, először oldja ki a külső biztonsági öveket a csatjukból és tartsa a reteszelő lemezeket a házukban.

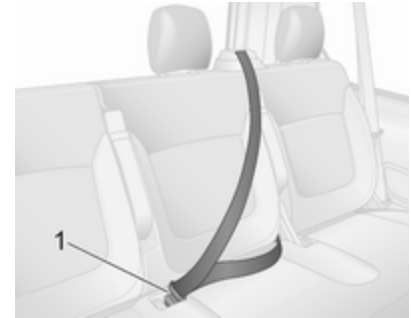

A hátsó középső ülésnél helyezze be a reteszelő lemezt a csatba 1.

Lehajtható hátsó ülések

Néhány változatnál a csomagtér területe megnövelhető a 3. sor hátsó ülések lehajtásával (ahol van beszerelve).

⚠ Figyelmeztetés

Az ülés lehajtásakor legyen óvatos – ügyeljen a mozgó alkatrészekre. Győződjön meg róla, hogy az ülés rögzül, amikor teljesen le van hajtva.

Ha szükséges, akkor távolítsa el a fejtámlákat ⇨ 47.

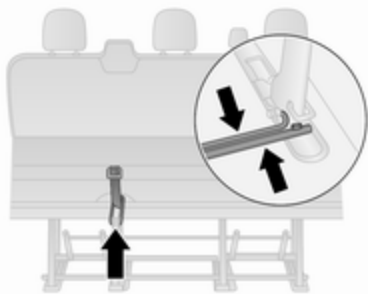

Húzza meg a kioldó hevedert, és hajtsa le a háttámlát az ülésre.

Tartsa a rögzítő rudakat, és helyezze azokat össze egyszerre.

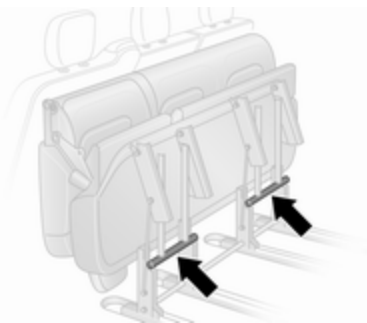

Emelje fel és hajtsa előre az ülés szerelvényt, amíg nem rögzül az előre hajtott helyzetben.

Nyomja meg az ülés tetejét és reteszelve a helyzetében a rögzítőkarok megnyomásával (nyilazva). Győződjön meg arról, hogy az ülés biztosan rögzül.

Figyelem!

Biztonsági okokból ne helyezzen csomagokat a lehajtott hátsó ülésekre.

Amikor visszaállítja az ülés szerelvényt az eredeti helyzetébe, akkor húzza meg a rögzítő rudakat, óvatosan engedje le az ülés szerelvényt, és ügyeljen arra, hogy a rögzítőkarok megfelelően helyezkednek-e el és rögzültek-e.

Megjegyzés

Győződjön meg róla, hogy a rögzítési pontok tiszták, mielőtt beszereli az ülést. Homoktól és egyéb olyan dologtól mentesnek kell lenniük, ami megakadályozhatja az ülés biztos rögzülését.

Emelje fel a háttámlát és, ha szükséges, helyezze vissza a fejtámlákat.

Hátsó ülések eltávolítása

Néhány változatnál a csomagtér területe megnövelhető a 2. sor és a 3. sor hátsó ülések eltávolításával (ahol van beszerelve).

⚠ Figyelmeztetés

Soha se távolítsa el a hátsó üléseket vezetés közben, mivel azok ellenőrizhetetlenül mozoghatnak.

⚠ Figyelmeztetés

Az eltávolítható ülések nehezek! Ne próbálja meg segítség nélkül eltávolítani.

Ha szükséges, akkor távolítsa el a fejtámlákat ⇨ 47.

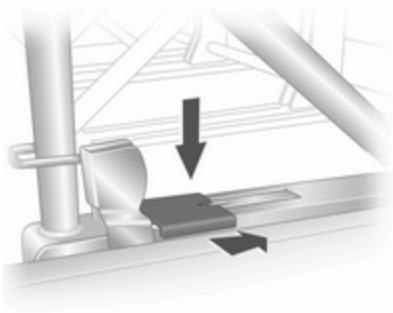

Az ülések kioldásához lenyomva húzza előre a zárókapcsokat, melyek az üléstartó jobb és bal oldalán találhatók.

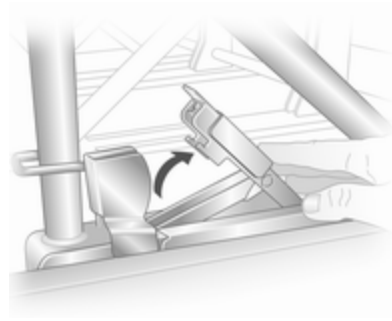

Emelje fel a zárókapcsokat, majd mozgassa az ülés egységet hátrafelé, hogy kioldja a hátsó padló rögzítési pontokból.

Emelje fel az ülés egységet, majd mozgassa hátrafelé újra, hogy kioldja az első padló rögzítési pontokból. Ekkor az ülés egység kiemelhető.

Az üléseket csak a tolóajtón keresztül lehet eltávolítani (nem a hátsó ajtókon / csomagtéren keresztül). A 2. sor üléseit kell a 3. sor ülései előtt eltávolítani a járműből.

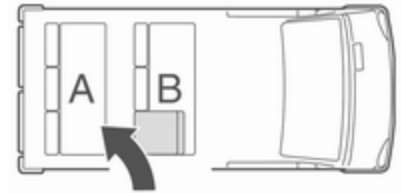
Hátsó ülések beszerelése

Amikor visszasereli az üléseket, mindig győződjön meg arról, hogy a beszálláshoz lehajtható B ülést tartalmazó ülésor megfelelően helyezkedik-e el a rögzített A ülésor előtt.

Az üléseket csak a tolóajtón keresztül lehet betenni (nem a hátsó ajtókon / csomagtéren keresztül). A 3. sor üléseit kell a 2. sor ülései előtt behelyezni a járműbe.

Figyelem!

A 2. és 3. sor ülései nem cserélhetők fel egymással, eredeti helyükre kell visszaszerelni őket.

Megjegyzés

Győződjön meg róla, hogy a rögzítési pontok tiszták, mielőtt beszereli az ülést. Homoktól és egyéb olyan dologtól mentesnek kell lenniük, ami megakadályozhatja az ülés biztos rögzülését.

Helyezze el az ülés egységet az első rögzítési pontok felett, majd nyomja az ülés egységet míg fel nem fekszik a hátsó rögzítési pontokon.

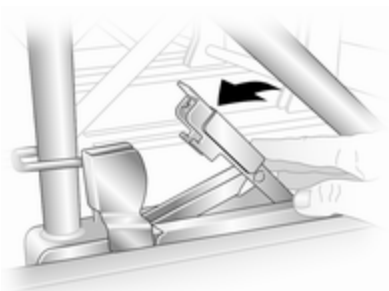

Engedje le a zárókapcsokat és nyomja azokat, míg biztosan nem rögzülnek a helyükön. Győződjön meg róla, hogy a zárókapcsokon a látható jelzések helyesen igazodnak.

⚠ Figyelmeztetés

Amikor beszereli az üléseket, gondoskodjon arról, hogy az ülések megfelelően rögzítve legyenek a rögzítőpontokban és hogy a zárókapcsok teljes mértékben bekapcsolódjanak.

Egyeztessen egy szervizzel, ha az ülések nem rögzíthetők a helyzetükben.

Biztonsági övek



A biztonsági övek a gépkocsi erős gyorsulásakor és lassulásakor reteszelődnek, hogy az utasokat ülő helyzetben tartsák. Ennélfogva a személyi sérülések veszélye jelentősen csökken.

⚠ Figyelmeztetés

Minden utazás előtt csatolja be a biztonsági övet.

A biztonsági övet nem viselő utasok baleset esetén veszélyeztetik saját maguk és utastársaik testi épségét.

A biztonsági övet úgy tervezték, hogy egyszerre csak egy személy használhassa.

Biztonsági gyermekülések ⇨ 68.

Rendszeresen ellenőrizze a biztonságiövív-rendszer elemeinek megfelelő működőképességét és épségét.

A sérült részeket cseréltesse ki. Baleset után cseréltesse ki az öveket és a működésbe lépett övfeszítőket egy szervizben.

Megjegyzés

Ügyeljen arra is, hogy a biztonsági övet cipővel vagy éles tárggyal ne sértse meg, vagy ne csípjé be. Ne engedje, hogy a felcsévélő szerkezetbe szennyeződés kerüljön.

Biztonsági öv emlékeztető

Változattól függően, mindkét első ülés fel lehet szerelve biztonsági öv emlékeztetővel, amit a  ellenőrzőlámpa jelez a tetőkonzolban ⇨ 99.

Överő-határoló

Ütközés esetén az első üléseknél az övek fokozatos kiengedése csökkenti a testre jutó terhelés nagyságát.

Övfeszítők

Adott erősségű frontális és hátsó ütközés esetén az első ülések biztonsági övei megfeszülnek.

⚠ Figyelmeztetés

A szakszerűtlen beavatkozás (pl. övek eltávolítása vagy beszerelése) működésbe hozhatja az övfeszítőket –ez sérülést okozhat.

Az övfeszítők működésbe lépését az  ⇨ 99 ellenőrzőlámpa folyamatos világítása jelzi.

A működésbe lépett övfeszítőket cseréltesse ki egy szervizben. Az övfeszítők csak egyszer tudnak működésbe lépni.

Megjegyzés

Ne tartson vagy rögzítsen semmilyen tárgyat vagy tartozékot az övfeszítők működési tartományában. Ne végezzen semmilyen változtatást az övfeszítők elemein, mert ezzel érvényteleníti a gépkocsi működési engedélyét.

Hárompontos biztonsági övek

Biztonsági övek az első üléseken

Becsatolás



Húzza ki az övet a feszítőszerkezetből, vezesse át a teste előtt csavarodás nélkül, és illessze be a zárnyelvet az övcsatba.

Vezetés közben rendszeresen feszítse meg az övet az átlós ág meghúzásával.



A laza vagy vastag ruházat akadályozza az öv megfelelő felfekvését. Ne helyezzen semmilyen tárgyat (pl. kizárólag, mobiltelefon) a teste és az öv közé.

⚠ Figyelmeztetés

Az övnek nem szabad a ruhája zsebeiben lévő kemény vagy törékeny tárgyakon feküdnie.

Biztonsági öv emlékeztető  99.

Magasságállítás

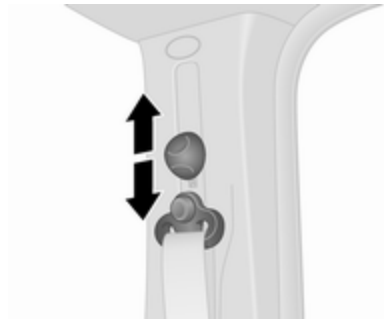

Csúsztassa a beállítót fel vagy le a kívánt helyzetbe:

- Kissé húzza ki az övet.
- Billentse le a beállítót a kioldáshoz, majd csúsztassa lefelé a magasság-beállítót vagy nyomja fel a magasságállítót a beállító billentése nélkül.



Állítsa be a magasságot úgy, hogy az öv a vállon át vezessen. Nem szabad a nyaknál vagy a felső karnál átvezetni.

Figyelmeztetés

Vezetés közben ne állítsa.

Kicsatolás



Az öv kicsatolásához nyomja meg az övcsaton lévő piros gombot. A biztonsági öv automatikusan felcsévélődik.

Biztonsági övek a hátsó üléseken

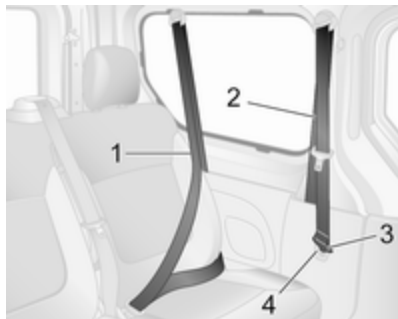

A 2. ülésornál mindig használja a legelső biztonsági öveket **2** (amelyek a 2. ülésor mögött helyezkednek el). Amikor a 2. ülésor biztonsági övek **2** nincsenek használatban, helyezze a reteszelő lemez **3** a házába **4**, hogy elkerülje a jármű sérülését.

A 3. ülésornál (lásd az ábrát) mindig használja a leghátsó biztonsági öveket **1** (amelyek a 3. ülésor mögött helyezkednek el).

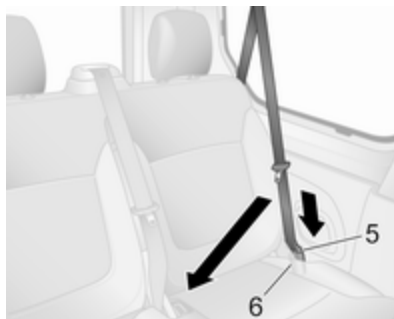

Mielőtt becsatolná a hátsó külső ülés biztonsági övét, először győződjön meg róla, hogy az alsó zárnyelv **5** teljesen be van csatolva az övcsatjába **6**.

Ezután vezesse át az övet az alsó terület felett és a váll felett (ne csavarodjon) és illessze be a felső zárnyelvet a megfelelő övcsatba.

Lásd fent a "Biztonsági övek az első üléseken" részt a rögzítésre és kioldásra vonatkozóan.

⚠ Figyelmeztetés

A biztonsági öv nem hatékony egy baleset esetén, ha nincs jól becsatolva az alsó és a felső zárnyelv is.

Amikor kikapcsolja a biztonsági övet, mindig a felső zárnyelvet oldja ki az övcsatból, az alsó zárnyelvet megelőzően.

Távolítsa el a zárnyelveket az csatjaikból, mielőtt eltávolítja az üléseket a járműből vagy hogy megkönnyítse a hátsó ülések elérését.

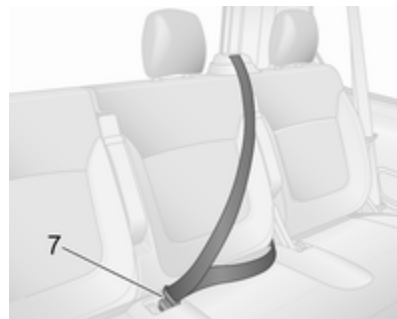

A hátsó középső ülésnél húzza ki az övet a visszahúzóból és vezesse át csavarodás nélkül a test előtt és illessze be a zárnyelvet az övcsatba 7.

⚠ Figyelmeztetés

Győződjön meg a hátsó ülések és az üléstámlák teljes illeszkedéséről mielőtt elfoglalná a hátsó üléseket.
Hátsó ülések ⇨ 52.

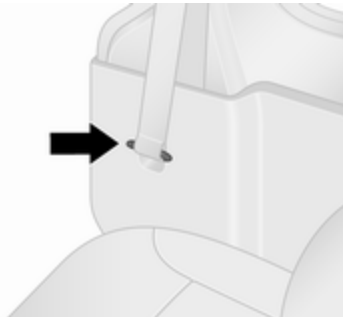

A jármű sérülésének elkerüléséhez mindig tartsa a külső hátsó ülés biztonsági öv reteszelő lemezeket a házukban, ha vannak.

A hátsó középső ülésnél helyezze be a reteszelő lemezt a megfelelő csatba, amikor az ülés nem foglalt.

Biztonsági öv használata várandósság alatt



⚠ Figyelmeztetés

A medenceövet a lehető legalacsonyabban vezesse át a medence felett, hogy a hasat védje a megnyomódástól.

Légzsákrendszer

A légzsákrendszer a felszereltségtől függően több önálló rendszerből tevődik össze.

Működésbe lépésükkor a légzsákok pár ezredmásodperc alatt felfúvódnak. Olyan gyorsan fújódik fel és ereszt le, hogy az gyakran fel sem tűnik az ütközés során.

⚠ Figyelmeztetés

Mivel légzsákrendszer robbanásszerűen old ki, a javításokat csak szakképzett személyzet végezheti.

⚠ Figyelmeztetés

A jármű alvázat, lökhárító rendszerét, magasságát, elülső vagy oldalsó lemezborítását megváltoztató tartozékok felszerelése megakadályozhatja a légzsákrendszer megfelelő működését. A légzsákrendszer működésére hatással lehet még

az első ülések, biztonsági övek, légszák érzékelő és diagnosztikai modul, kormánykerék, műszerfal, belső ajtó szigetelések, beleértve a hangszórókat, a légszákmodulok, a tető vagy oszlop kárpitburkolat, az elülső érzékelők, az oldalsó ütközésérzékelők vagy a légszák vezetékvezetés alkatrészeinek megváltoztatása is.

Megjegyzés

A légszákrendszer és az övfeszítő vezérlő elektronikája a középkonzol környékén található. Ne helyezzen mágneses tárgyakat erre a területre.

Ne rögzítsen semmilyen tárgyat a légszákfedelekre, és ne takarja le semmilyen más anyaggal. A sérült fedeleket cseréltesse ki egy szervizben.

Minden légszák csak egyszer lép működésbe. Cseréltesse ki a működésbe lépett légszákot egy szervizben. Továbbá szükség lehet a kormánykerék, a műszerfal, a

belső borítások részei, ajtótüntetések, fogantyúk és az ülések cseréjére is.

Ne végezzen semmilyen változtatást a légszákrendszer elemein, mert ezzel érvényteleníti a gépkocsi működési engedélyét.

A légszákrendszerek  ellenőrzőlámpája  99.

Biztonsági gyermekülések légszák rendszerrel ellátott első utasülésen

ECE R94.02-nek megfelelő figyelmeztetés:



EN: NEVER use a rear-facing child restraint system on a seat protected by an ACTIVE AIRBAG in front of it, DEATH or SERIOUS INJURY to the CHILD can occur.

DE: Nach hinten gerichtete Kindersitze NIEMALS auf einem Sitz verwenden, der durch einen davor befindlichen AKTIVEN AIRBAG geschützt ist, da dies den TOD oder SCHWERE VERLETZUNGEN DES KINDES zur Folge haben kann.

FR: NE JAMAIS utiliser un siège d'enfant orienté vers l'arrière sur un siège protégé par un COUSSIN GONFLABLE ACTIF placé devant lui, sous peine d'infliger des BLESSURES GRAVES, voire MORTELLES à l'ENFANT.

ES: NUNCA utilice un sistema de retención infantil orientado hacia atrás en un asiento protegido por un AIRBAG FRONTAL ACTIVO. Peligro de MUERTE o LESIONES GRAVES para el NIÑO.

RU: ЗАПРЕЩАЕТСЯ устанавливать детское удерживающее устройство лицом назад на сиденье автомобиля,

оборудованном фронтальной подушкой безопасности, если ПОДУШКА НЕ ОТКЛЮЧЕНА! Это может привести к СМЕРТИ или СЕРЬЕЗНЫМ ТРАВМАМ РЕБЕНКА.

NL: Gebruik NOOIT een achterwaarts gericht kinderzitje op een stoel met een ACTIEVE AIRBAG ervoor, om DODELIJK of ERNSTIG LETSEL van het KIND te voorkomen.

DA: Brug ALDRIG en bagudvendt autostol på et forsæde med AKTIV AIRBAG, BARNET kan komme i LIVSFARE eller komme ALVORLIGT TIL SKADE.

SV: Använd ALDRIG en bakåtvänd barnstol på ett säte som skyddas med en framförvarande AKTIV AIRBAG. DÖDSFALL eller ALLVARLIGA SKADOR kan drabba BARNET.

FI: ÄLÄ KOSKAAN sijoita taaksepäin suunnattua lasten turvaistuinta istuimelle, jonka edessä on AKTIIVINEN TURVATYYNY, LAPSI VOI KUOLLA tai VAMMAUTUA VAKAVASTI.

NO: Bakovervendt barnesikringsutstyr må ALDRI brukes på et sete med AKTIV KOLLISJONSPUTE foran, da det kan føre til at BARNET utsettes for LIVSFARE og fare for ALVORLIGE SKADER.

PT: NUNCA use um sistema de retenção para crianças voltado para trás num banco protegido com um AIRBAG ACTIVO na frente do mesmo, poderá ocorrer a PERDA DE VIDA ou FERIMENTOS GRAVES na CRIANÇA.

IT: Non usare mai un sistema di sicurezza per bambini rivolto all'indietro su un sedile protetto da AIRBAG ATTIVO di fronte ad esso: pericolo di MORTE o LESIONI GRAVI per il BAMBINO!

EL: ΠΟΤΕ μη χρησιμοποιείτε παιδικό κάθισμα ασφαλείας με φορά προς τα πίσω σε κάθισμα που προστατεύεται από μετωπικό ΕΝΕΡΓΟ ΑΕΡΟΣΑΚΟ, διότι το παιδί μπορεί να υποστεί ΤΡΑΥΜΑΤΙΣΜΟ.

PL: NIE WOLNO montować fotelika dziecięcego zwróconego tyłem do kierunku jazdy na fotelu, przed którym znajduje się WŁĄCZONA PODUSZKA POWIETRZNA. Niezastosowanie się do tego zalecenia może być przyczyną ŚMIERCI lub POWAŻNYCH OBRAŻEŃ u DZIECKA.

TR: Arkaya bakan bir çocuk emniyet sistemini KESİNLİKLE önünde bir AKTİF HAVA YASTIĞI ile korumakta olan bir koltukta kullanmayınız. ÇOCUK ÖLEBİLİR veya AĞIR ŞEKİLDE YARALANABİLİR.

UK: НІКОЛІ не використовуйте систему безпеки для дітей, що встановлюється обличчям назад, на сидінні з УВІМКНЕНОЮ ПОДУШКОЮ БЕЗПЕКИ, інакше це може призвести до СМЕРТІ чи СЕРІОЗНОГО ТРАВМУВАННЯ ДИТИНИ.

HU: SOHA ne használjon hátrafelé néző biztonsági gyerekléssel előlről AKTÍV LÉGZSÁKKAL védett ülésen, mert a GYERMEK HALÁLÁT vagy KOMOLY SÉRÜLÉSÉT okozhatja.

HR: NIKADA nemojte koristiti sustav zadržavanja za djecu okrenut prema natrag na sjedalu s AKTIVNIM ZRAČNIM JASTUKOM ispred njega, to bi moglo dovesti do SMRTI ili OZBILJNIH OZLJEDA za DIJETE.

SL: NIKOLI ne nameščajte otroškega varnostnega sedeža, obrnjenega v nasprotni smeri vožnje, na sedež z AKTIVNO ČELNO ZRAČNO BLAZINO, saj pri tem obstaja nevarnost RESNIH ali SMRTNIH POŠKODB za OTROKA.

SR: NIKADA ne koristiti bezbednosni sistem za decu u kome su deca okrenuta unazad na sedištu sa AKTIVNIM VAZDUŠNIM JASTUKOM ispred sedišta zato što DETE može da NASTRADA ili da se TEŠKO POVREDI.

MK: НИКОГАШ не користете детско седиште свртено наназад на седиште заштитено со АКТИВНО ВОЗДУШНО ПЕРНИЧЕ пред него, затоа што детето може ДА ЗАГИНЕ или да биде ТЕШКО ПОВРЕДЕНО.

BG: НИКОГА не използвайте детска седалка, гледаща назад, върху седалка, която е защитена

чрез АКТИВНА ВЪЗДУШНА ВЪЗГЛАВНИЦА пред нея - може да се стигне до СМЪРТ или СЕРИОЗНО НАРАНЯВАНЕ на ДЕТЕТО.

RO: Nu utilizați NICIODATĂ un scaun pentru copil îndreptat spre partea din spate a mașinii pe un scaun protejat de un AIRBAG ACTIV în fața sa; acest lucru poate duce la DECESUL sau VĂTĂMAREA GRAVĂ a COPILULUI.

CS: NIKDY nepoužívejte dětský zádržný systém instalovaný proti směru jízdy na sedadle, které je chráněno před sedadlem AKTIVNÍM AIRBAGEM. Mohlo by dojít k VÁŽNĚMU PORANĚNÍ nebo ÚMRTÍ DÍTĚTE.

SK: NIKDY nepoužívajte detskú sedačku otočenú vzad na sedadle chránenom AKTÍVNÝM AIRBAGOM, pretože môže dôjsť k SMRTI alebo VÁŽNÝM ZRANENIAM DIEŤAŤA.

LT: JOKIU BŪDU nemontuokite atgal atgręžtos vaiko tvirtinimo sistemas sėdynėje, prieš kurią įrengta AKTYVI ORO PAGALVĖ, nes VAIKAS GALI ŽŪTI arba RIMTAI SUSIŽALOTI.

LV: NEKĀDĀ GADĪJUMĀ neizmantojiet uz aizmuguri vērstu bērnu sēdekļīti sēdvietā, kas tiek aizsargāta ar tās priekšā uzstādītu AKTĪVU DROŠĪBAS SPILVENU, jo pretējā gadījumā BĒRNS var gūt SMAGAS TRAUMAS vai IET BOJĀ.

ET: ÄRGE kasutage tahapoole suunatud lapseturvaistet istmel, mille ees on AKTIIVSE TURVAPADJAGA kaitstud iste, sest see võib põhjustada LAPSE SURMA või TÕSISE VIGASTUSE.

MT: QATT tuża trażżin għat-tfal li jgħares lejn in-naħa ta' wara fuq sit protett b'AIRBAG ATTIV quddiemu; dan jista' jikkawża l-MEWT jew ĠRIEHI SERJI lit-TFAL.

GA: Ná húsáid srian sábháilteachta linbh cúil RIAMH ar shuíochán a bhfuil mála aeir ag feidhmiú os a chomhair. Tá baol BÁIS nó GORTÚ DONA don PHÁISTE ag baint leis.

Az ECE R94.02 szerint megkövetelt figyelmeztetésen túl, biztonsági okokból az előrefelé néző biztonsági gyermekülést csak az utasítások és a

gyermekülés-beszerelési helyzetek táblázatainak korlátozásai szerint szabad használni ⇨ 70.

A légszák címke az utas első napellenzőjén helyezkedik el.

⚠ Veszély

Ha az utasülésnél be van kapcsolva az első légszák, ne használja a biztonsági gyermekülést.

Légszák kikapcsolása ⇨ 66.

Első légszákrendszer

Az első légszákrendszer a kormánykerékben és a műszerfalon az első utas oldalán lévő egy-egy légszákból áll. Ezt az **AIRBAG** feliratról lehet felismerni.

Az első légszákrendszer adott súlyosságú baleset esetén lép működésbe. A gyújtásnak bekapcsolva kell lennie.

A felfúvódott légszákok csillapítják a becsapódás hatását, így jelentősen csökkentik az első üléseken ülő utasok esetén a felsőtest és a fej sérülésének veszélyét.

⚠ Figyelmeztetés

Az optimális védelem csak megfelelő ülés helyzet esetén biztosítható.

Ülés helyzet ⇨ 48.

Ne helyezzen semmilyen tárgyat a légszákok működési tartományába.

Csatolja be megfelelően a biztonsági övet, és biztonságosan rögzítse. A légszák csak ebben az esetben tud védelmet nyújtani.

Oldallégszákrendszer



Az oldallégszákrendszer az első ülések háttámláiban lévő egy-egy légszákból áll. Ezt az **AIRBAG** szóról lehet felismerni.

Az oldalsó légszákrendszer adott súlyosságú baleset esetén lép működésbe. A gyújtásnak bekapcsolva kell lennie.

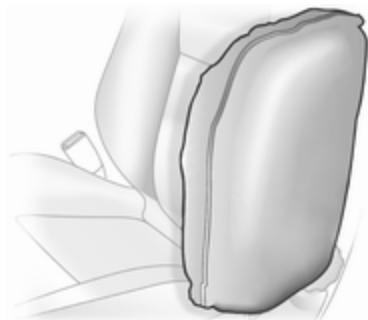

A felfúvódott légszakok csillapítják a becsapódás hatását, így oldalsó ütközésnél jelentősen csökkentik a felsőtest és a medence sérülésének veszélyét.

⚠ Figyelmeztetés

Ne helyezzen semmilyen tárgyat a légszakok működési tartományába.

Megjegyzés

Csak az Ön gépkocsijához jóváhagyott ülészatokat használjon. Ügyeljen arra, hogy ne fedje le a légszakokat.

Függőnlégzsákrendszer



A függőnlégzsákrendszer a két oldalsó tetőkeretben lévő egy-egy légszakból áll. A függőnlégzsák a tetőkárpiton található **AIRBAG** feliratról ismerhető fel.

Az függőnlégzsákrendszer adott súlyosságú oldalsó ütközés esetén lép működésbe. A gyújtásnak bekapcsolva kell lennie.

A felfúvódott légszakok csillapítják a becsapódás hatását, így oldalsó ütközésnél jelentősen csökkentik a fej sérülésének veszélyét.

⚠ Figyelmeztetés

Ne helyezzen semmilyen tárgyat a légszakok működési tartományába.

A kapaszkodókon elhelyezett akasztókra csak könnyű ruhadarabokat akasszon fel, vállfa nélkül. Ne tartson semmilyen tárgyat ezekben a ruhákban.

Légzsák kikapcsolása

Az első utaslégzsák rendszert ki kell kapcsolni, ha gyermekülést helyez az első utasülésre a gyermekülés-beszerelési táblázatokban található utasításoknak megfelelően ⇨ 70.



Az övfeszítők és a többi légzsákrendszer működőképes marad.

A járműtől függően, az első utas oldali napellenzön elhelyezett légzsák címkén egy figyelmeztetés található. További tájékoztatásért, lásd "Légzsákrendszer" ⇨ 61.



Az első utaslégzsákrendszer a műszerfal jobb oldalán található kapcsolóval kapcsolható ki. Ne nyissa ki az első utasoldali ajtót, hogy hozzáférjen a kapcsolóhoz, hacsak nem áll a jármű és nincs kikapcsolva a gyújtás.

Nyomja be a kapcsolót, és forgassa az alábbi helyzetek kiválasztásához:



 OFF : az első utaslégzsákrendszer ki van kapcsolva, és nem fújódik fel ütközés esetén. Bekapcsolt gyújtásnál az  OFF visszajelző folyamatosan világít a tetőkonzolon ⇨ 96, ⇨ 99 és egy ennek megfelelő üzenet jelenik meg a Vezető Információs Központban ⇨ 105.



 ON : az első utaslégzsákrendszer be van kapcsolva.





Veszély

Az utasülés légzsákot csak egy a ⇨ 70 táblázat utasításai és korlátozásai alá eső biztonsági gyermekülés használatakor kapcsolja ki.

Egyébként kikapcsolt első utasoldali légzsáknál utazó személy esetén fennáll a végzetes sérülés kockázata.

Ha az  ON világít a gyújtás bekapcsolását követően és az  OFF visszajelző nem világít, akkor az első utaslégzsákrendszer egy baleset esetén felfúvódik.

Ha mind az  ON mind az  OFF visszajelző együttesen világít, akkor az rendszerhibát jelez. A rendszer működőképessége nem állapítható meg, ezért senkinek nem szabad az első utasülésre ülnie. Azonnal vegye fel a kapcsolatot egy szervizzel.

Ha az  ellenőrzőlámpa ⇨ 100 a  lámpával ⇨ 99 együtt világít, akkor a rendszer meghibásodott. A kapcsoló helyzete lehet, hogy véletlenül megváltozott a gyújtás bekapcsolásakor. Kapcsolja ki a gyújtást és utána újra be és állítsa vissza a kapcsoló helyzetét. Ha a  és  még mindig világít, kérje egy szerviz segítségét.

Csak álló gépkocsi esetén, kikapcsolt gyújtásnál változtassa meg a beállítást. A beállítás a következő változtatásig megmarad.

Kikapcsolt légzsákra figyelmeztető ellenőrzőlámpa ⇨ 99.

Gyermekülések

Biztonsági gyermekülések

⚠ Veszély

Ha hátrafelé néző biztonsági gyermekülést használ az első utasülésen, a légzsákrendszert ki kell kapcsolni az első utasülésnél. Ez érvényes bizonyos előrefelé néző biztonsági gyermekülésekre is, ahogy a ⇨ 70 táblázat jelzi.

Légzsák kikapcsolása ⇨ 66.

Légzsák címke ⇨ 61.

Javasoljuk, hogy olyan gyermekülést használjon, amelyet kifejezetten a gépkocsihoz terveztek. További tájékoztatásért, forduljon márkaszervizéhez.

Biztonsági gyermekülés használata esetén ügyeljen a következő használati és beszerelési útmutatásokra, és azokra is, amelyeket a biztonsági gyermeküléshez mellékeltek.

Mindig meg kell felelnie azon országok törvényeinek és előírásainak, ahol éppen utazik. Egyes országokban tilos gyermekülést elhelyezni bizonyos üléseken.

Biztonsági gyermekülések a következőkkel rögzíthetők:

- Hárompontos biztonsági öv
- ISOFIX keretek
- Top-Tether

Hárompontos biztonsági öv

Biztonsági gyermekülések rögzíthetők hárompontos biztonsági övek használatával ⇨ 58.

A használt biztonsági gyermekülések méretétől és a modellváltozattól függően a biztonsági gyermekülések rögzíthetők bizonyos hátsó ülésekhez a 2. sorban és 3. sorban. A gyermekülés rögzítése után meg kell feszíteni a biztonsági övet ⇨ 70.

ISOFIX rögzítőkeret

ISOFIX rögzítőkereteket a ISOFIX logó vagy szimbólum jelzi az üléspárnán.

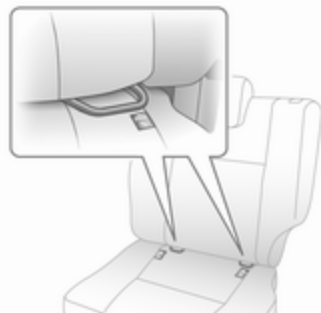

Rögzítse a gépkocsihoz jóváhagyott ISOFIX gyermekülést az ISOFIX rögzítőkeretekhez.

ISOFIX rögzítőkeretek használata esetén az ISOFIX rögzítéshez univerzálisan engedélyezett biztonsági gyermekülést kell használni.

Egy Top-Tether hevedert kell használni még az ISOFIX rögzítőkereteken kívül.

Az ISOFIX gyermekülések megengedett beszerelési helyeit +, IL és IUF jelzi a táblázatban.

Top-Tether rögzítőpontok

A Top-Tether rögzítőpontok az ülés hátulján találhatók.

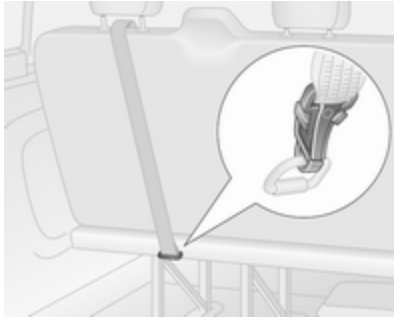

Az ISOFIX rögzítőkereteken kívül még erősítse a Top-Tether hevedert a Top-Tether rögzítőpontokhoz. A szalagnak a fejtámla két szára között kell elhelyezkednie.

Az univerzális kategóriába tartozó ISOFIX gyermekülések beszerelési helyeit az IUF kód jelzi a táblázatban ⇨ 70.

A megfelelő gyermekülés kiválasztása

A gyermek biztonsági ülések rögzítése legkényelmesebben a hátsó üléseken történhet.

A gyermekeket a haladási iránynak háttal kell szállítani a gépkocsiban, ameddig csak lehet. Ez biztosítja, hogy a gyermek gerince, amely még gyenge, kisebb terhelésnek legyen kitéve baleset esetén.

Megfelelő visszatartó rendszerek, amelyek megfelelnek az érvényben lévő UN ECE szabályozásoknak. A biztonsági gyermekülések kötelező használatára vonatkozóan ellenőrizze a helyi törvényeket és szabályozásokat.

Győződjön meg róla, hogy a beszerelni kívánt gyermekülés kompatibilis-e a gépkocsitípussal.

Győződjön meg róla, hogy a gyermekülés a megfelelő helyre lett beszerelve a gépkocsiba, lásd a következő táblázatokat.

A gyermekeket csak a gépkocsi forgalommal ellentétes oldalán engedje be- és kiszállni.

Amikor a gyermekülés nincs használatban, rögzítse a biztonsági övvel vagy vegye ki a gépkocsiból.

Megjegyzés

Ne rögzítsen semmit a gyermekülésre, és ne tegyen rá semmilyen huzatot.

Ha a biztonsági gyermekülés baleset során nagy igénybevételnek volt kitéve, akkor azt ki kell cserélni.

Gyermekbiztonsági zárok ⇨ 32.

Központi zár ⇨ 26.

Biztonsági gyermekülések beszerelési helyei

A biztonsági gyermekülések megengedett beszerelési lehetőségei

Első ülések - furgon

Testsúly és életkor	Szimpla első utasülés ¹		Dupla első utasülés		
	bekapcsolt légzsák	inaktíválva vagy légzsák nélkül	bekapcsolt légzsák	inaktíválva vagy légzsák nélkül középen	szélen
0: 10 kg-ig	X	U	X	X	U
0+: 13 kg-ig	X	U	X	X	U
I: 9-től 18 kg-ig	X	U	X	X	U
II: 15-től 25 kg-ig	X	U	X	X	U
III: 22-től 36 kg-ig	X	U	X	X	U

¹ : Előre néző gyermekülések: Távolítsa el a fejtámlát ⇨ 47. Csúsztassa hátra az ülést, amennyire csak lehet. Állítsa az ülést a legmagasabb helyzetbe. A maximális háttámladőlés 25°. Ülésbeállítás ⇨ 49.

Első ülések - kombi, duplakabinos

Testsúly és életkor	Szimpla első utasülés ¹		Dupla első utasülés		
	bekapcsolt légzsák	inaktíválva vagy légzsák nélkül	bekapcsolt légzsák	inaktíválva vagy légzsák nélkül középen	szélen
0: 10 kg-ig	X	U	X	X	U
0+: 13 kg-ig	X	U ²	X	X	U ²
I: 9-től 18 kg-ig	X	X	X	X	X
II: 15-től 25 kg-ig	X	X	X	X	X
III: 22-től 36 kg-ig	X	X	X	X	X

¹ : Ha állítható, csúsztassa a leghátsó állásba az ülést, és állítsa a legmagasabb helyzetbe. A maximális háttámladőlés 25°. Ülésbeállítás ⇨ 49.

² : Hátra néző gyermekülés csak ebben a súly- és korosztályban.

Hátsó ülések - kombi, duplakabinos

Testsúly és életkor	2. ülésor ¹	3. ülésor
0: 10 kg-ig	U	U
0+: 13 kg-ig	U ²	U ²
I: 9-től 18 kg-ig	U ²	U ²
II: 15-től 25 kg-ig	U ²	U ²
III: 22-től 36 kg-ig	U ²	U ²

¹ : Ha szükséges, csúsztassa előre az állítható első ülést, hogy gyermekülést szereljen ezekre az ülésekre. Előfordulhat, hogy rögzített első ülések esetén bizonyos gyermekülések beszereléséhez nem áll rendelkezésre elég hely.

² : Előre néző gyermekülések: Távolítsa el a fejtámlát ⇨ 47, mielőtt gyermekülést szerelne be. A beszerelési hely előtt elhelyezkedő ülés nem helyezkedhet félútnál hátrébb a sínjein. A maximális háttámladőlés 25°. Ülésbeállítás ⇨ 49.

U : Ennek a súlycsoportnak és életkornak megfelelő univerzális gyermekülések beszerelhetők a hárompontos biztonsági övvel.

X : A beszerelési hely nem megfelelő az ebbe a súlycsoportba és életkorba tartozó gyermekek számára.

ISOFIX biztonsági gyermekülés megengedett beszerelési lehetőségei

Súlycsoport	Méret osztály	Beszerelés	Első ülések 2. ülésor ¹				3. ülésor
			Középre	Szélen	szimpla utasüléssel járművek		
					dupla utasüléssel járművek		
0: 10 kg-ig	E	ISO/R1	X	X	IL	IL	X
	0+: 13 kg-ig	E	ISO/R1	X	X	IL	IL
	D	ISO/R2	X	X	IL	X	X
	C	ISO/R3	X	X	IL	X	X
I: 9-től 18 kg-ig	D	ISO/R2	X	X	IL	X	X
	C	ISO/R3	X	X	IL	X	X
	B	ISO/F2	X	X	IL, IUF ²	IL, IUF ²	X
	B1	ISO/F2X	X	X	IL, IUF ²	IL, IUF ²	X
	A	ISO/F3	X	X	IL, IUF ²	IL, IUF ²	X

Súlycsoport	Méret osztály	Beszerelés	Első ülések		2. ülésor ¹		3. ülésor
			Középre	Szélén	szimpla utasülé- s járművek	dupla utasülé- s járművek	
II: 15-től 25 kg-ig			X	X	IL, IUF ²	IL, IUF ²	X
III: 22-től 36 kg-ig			X	X	IL, IUF ²	IL, IUF ²	X

- ¹ : Ha szükséges, csúsztassa előre az állítható első ülést, hogy gyermekülést szereljen ezekre az ülésekre. Előfordulhat, hogy rögzített első ülések esetén adott gyermekülések beszereléséhez nem áll rendelkezésre elég hely.
- ² : Előre néző gyermekülések: Távolítsa el a fejtámlát ⇨ 47, mielőtt gyermekülést szerelne be. A beszerelési hely előtt elhelyezkedő ülés nem helyezkedhet félútnál hátrébb a sínjein. A maximális háttámladőlés 25°. Ülésbeállítás ⇨ 49.

IUF : Megfelelő az ehhez a súlykategóriához jóváhagyott univerzális kategóriájú ISOFIX előrefelé néző gyermekülésekhez.

X : Ebben a súlycsoportban ISOFIX gyermekülés használata nem engedélyezett.

IL : Megfelelő a „gépkocsitípus-függő”, „korlátozott” vagy „féluniverzális” kategóriákba tartozó egyes ISOFIX gyermekülések részére. Az ISOFIX gyermekülésnek jóváhagyással kell rendelkeznie az adott gépkocsitípushoz.

ISOFIX méreosztály és ülésfajta

- A - ISO/F3 : Előre néző gyermekülés a 9-től 18 kg-ig súlycsoportba tartozó nagyobb gyermekek részére.
- B - ISO/F2 : Előre néző gyermekülés a 9-től 18 kg-ig súlycsoportba tartozó kisebb gyermekek részére.
- B1 - ISO/F2X : Előre néző gyermekülés a 9-től 18 kg-ig súlycsoportba tartozó kisebb gyermekek részére.
- C - ISO/R3 : Hátra néző gyermekülés a 18 kg alatti súlycsoportba tartozó nagyobb gyermekek részére.
- D - ISO/R2 : Hátra néző gyermekülés a 18 kg alatti súlycsoportba tartozó kisebb gyermekek részére.
- E - ISO/R1 : Hátra néző gyermekülés a 13 kg alatti súlycsoportba tartozó fiatalabb gyermekek részére.

Tárolás

Tárolóhelyek	74
A műszerfal tárolóhelyei	74
Kesztyűtartó	75
Pohártartók	75
Elülső tárolórekesz	76
Ajtópanel tárolórekesz	77
Ülés alatti tárolórekesz	77
Fülke feletti tárolóhelyek	79
Csomagtér	79
Csomagtérfedél	79
Rögzítőszemek	80
Biztonsági háló	81
Csomagtér rács	82
Elakadásjelző háromszög	82
Elsősegélykészlet	82
Tetőcsomagtartó	83
Rakodási tanácsok	83

Tárolóhelyek

⚠ Figyelmeztetés

A tárolóhelyeken nehéz vagy éles tárgyakat ne tároljon. A tárolóhely fedele kinyílhat, és erős fékezés, hirtelen irányváltás vagy ütközés esetén a járműben ülők a kirepülő tárgyaktól sérüléseket szenvedhetnek.

A műszerfal tárolóhelyei

A műszerfalban tárolórekeszek, zsebek és fiókok találhatók.



Egy érmetartó lehet a műszerfalon.



Egy telefontartó lehet a műszerfalon.

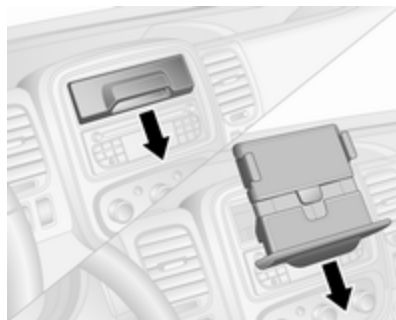

Egy táblagéptartó lehet a műszerfalon.

A tablet tartó használatához húzza a fogantyút maga felé teljesen. Fordítsa el a tartót és nyomja be teljesen. Ha szükséges, engedje le a tartó alját a megnagyobbításához.

A visszahelyezéshez húzza a tablet tartót teljesen maga felé, emelje fel vízszintesig és tolja be teljesen.

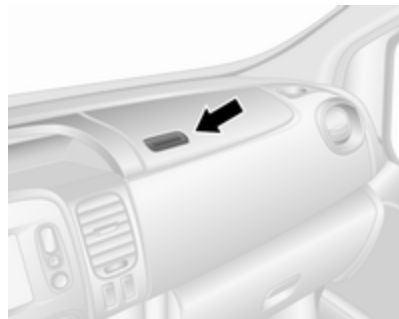

Változattól függően a műszerfal tetején a tálcának lehet fedele.

Kesztyűtartó

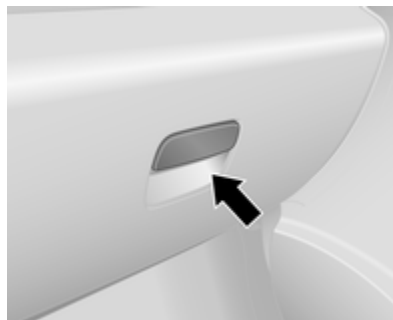

A kinyitásához húzza meg a fogantyút.

Változattól függően a kesztyűtartó rendelkezhet világítással, ami akkor kapcsol be, amikor a kesztyűtartót kinyitják és zárható is lehet.

Menet közben tartsa zárva a kesztyűtartót.

Pohártartók



Pohártartók vannak a műszerfal két végén, középen a műszerfal alsó részében és verziótól függően az ajtózsombokban és a hátsó ülés területén is.

További pohártartók találhatóak a lehajtott hátsó, középső ülés hátulján
 ⇨ 76, ⇨ 52.

A pohártartókban a hordozható hamutartó is elhelyezhető. Távolítsa el a kivehető hamutartót a pohártartók használatához.

Hamutartók ⇨ 91.

Elülső tárolórekesz

A kabátfogasok a kabin válaszfalán és a tetőkárpit kapaszkodóin találhatóak.

Lehajtható középső üléstámla

Az első középső utasülés háttámlán, teljesen előreahajtott állapotban van egy tárolóhely, egy pohártartó és egy irattálca.

Az ülés lehajtása ⇨ 51.

⚠ Figyelmeztetés

Amikor az első középső utasülés lehajtott helyzetben van, az első utas légzsákrendszert ki kell kapcsolni.

Légzsák kikapcsolása ⇨ 66.

Csukja be a műszerfali pohártartót mielőtt lehajtja a háttámlát.



Nyomja meg a gombot (nyíl) a háttámla hátoldalán, hogy kinyissa az irattálcát és hozzáférjen a tárolóhelyekhez.

Az irattálca beszereléséhez helyezze be a végdarab(ka)t a pohártartónál valamelyik a nyílásába.

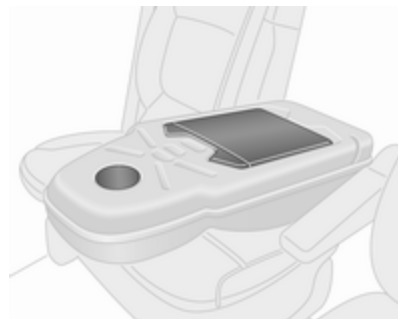

Az irattálcát mindig vissza kell mozdítani az eredeti helyzetébe, mielőtt felemelné a háttámlát.

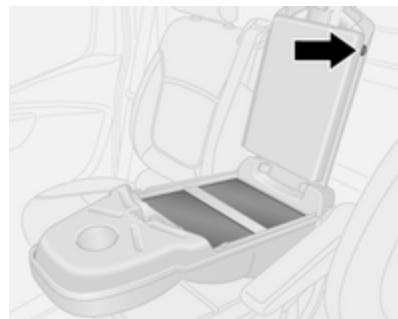

Ha szükséges, rögzítse a tárgyakat a pánttal.

Amikor a tárolóhely zárva van, át lehet vezetni egy tárgynak a töltőszinórját a tárolóhelyből a résen keresztül, pl. a készülékeknek a tartozéksatlakozóhoz kapcsolásához.

Tápcsatlakozók ⇨ 90.

Ajtópanel tárolórekesz

Az előlső és hátsó ajtózsébek tartalmaznak palacktartókat és verziótól függően pohártartókat vagy hamutartókat is.

Ülés alatti tárolórekesz

Néhány változatnál egy tárolórekesz helyezkedik el az első ülés alatt. Húzza ki a tárolórekeszt az eltávolításhoz.

Az üléspadok is tartalmazhatnak egy tárolóhelyet az ülés előlső alsó részénél.



Ahhoz, hogy hozzáférjen az üléspárna alatti tárolórekeszhez, húzza előre az utasülés párnát a hevederek segítségével.

Duplakabinos - Ülés alatti tárolórekesz

Verziótól függően, az üléspadok tartalmazhatnak eltávolítható tárolórekeszeket az üléspárnák némelyike alatt.

Nyitás

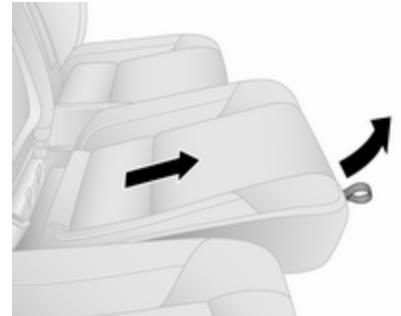

A tárolórekeszekhez való hozzáféréshez először oldja ki az üléspárnát a párna elejénél lévő heveder megfogásával és a párna felhúzásával, majd tolja az üléspárnát finoman előre.

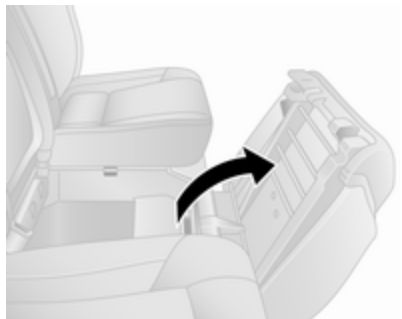

Utána húzza fel az ülés párná hátulját, hogy kinyissa.

Kiszérelés

A tárolórekeszt el is lehet távolítani, amikor az ülés párnát felnyitja. Húzza felfelé a rögzítőgyűrűt, hogy eltávolítsa a rekesz belsejéből, majd tolja ki a rekeszt az ülés alól.

Tegye vissza a tárolórekeszt, ha nem használja.

Zárás

A záráshoz, hajtsa le az ülés párnát, nyomja kissé hátrafelé, majd nyomja a párná elülső részét lefelé a bepattintáshoz.

Amikor le van hajtva, a heveder húzásával beállíthatja az ülés párná helyzetét is, hogy megfeleljen az egyéni elvárásoknak.

Ülésállítás ⇨ 49.

Hátsó ülések ⇨ 52.

Átrakodási lehetőség

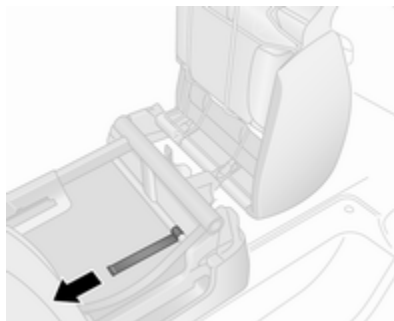

Annak a lehetővé tételéhez, hogy hosszabb tárgyakat tároljon a hátsó ülések (csak a jármű első utasoldalán) alatt, az alsó kárpitnyílások fedelei kioldhatók.

Először húzza meg a hevedert az utasülés párnán, hogy felemelje az ülést, majd billentse az első fedelet befelé az ülés mögötti fül meghúzásával (lásd az ábrát).

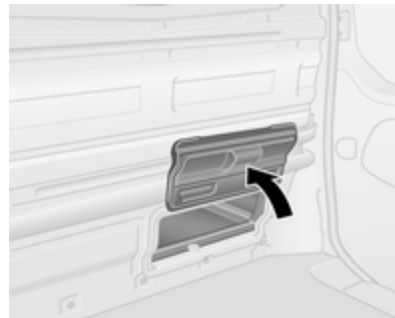

Hajtsa fel a hátsó fedelet kézzel. Mágnesek tartják nyitott helyzetben.

⚠ Figyelmeztetés

Az utasok nem használhatják az ülést, amikor tárgyakat szállítanak alatta úgy, hogy az alsó kárpitnyílás fedelei nyitva vannak.

Fülke feletti tárolóhelyek



Ezen a tárolóhelyen legfeljebb 35 kg-nyi csomag helyezhető el.

Csomagtér

Ne rögzítsen hozzá vagy akasszon dolgokat a felső vagy alsó rugóstagokra a csomagtér egyik oldalán sem.

⚠ Figyelmeztetés

Mindig gondoskodjon róla, hogy a gépkocsiban szállított tárgyak biztonságosan legyenek elhelyezve. Ellenkező esetben a tárgyak elszabadulhatnak az utastérben, és személyi sérülést okozhatnak, vagy kárt tehetnek a gépkocsiban, illetve a csomagokban.

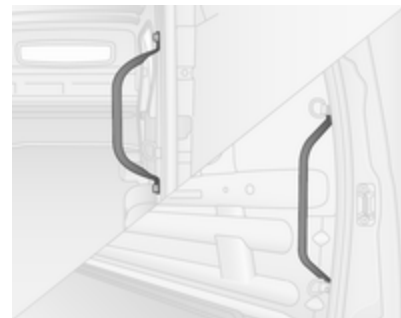

Használja a hátsó és a tolóajtó(k) melletti fogantyúkat a csomagtérbe beszállásnál vagy az onnét kiszállásnál.

Csomagtérfedél

Hátsó csomagtartó polc

Ne helyezzen túl nehéz vagy hegyes, éles tárgyat a hátsó csomagtartó polcra.

A maximális megengedett terhelése 50 kg.

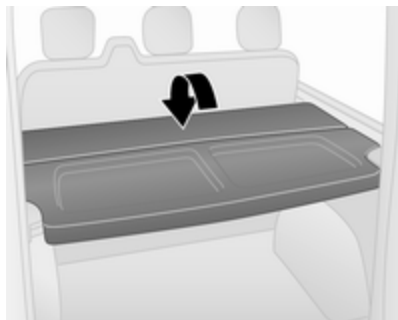

A hátsó csomagtartó polc két állásba állítható, azaz felső állásba vagy alsó állásba.

A hátsó csomagtartó polc is felhajtható, nagyobb rugalmasságot biztosítva a csomagterben.

Kiszzerelés

Az eltávolításhoz, oldja ki a csomagtartó polcot a rögzítőelemeiből mindkét oldalon.

Ha a hátsó ülések ⇨ 52 lehajtott állapotban vannak, vegye ki a csomagtartó polcot, és helyezze el vízszintesen a lehajtott hátsó ülések előtt.

Beszereles

Beszereleskor pattintsa be a csomagtartó polcot mindkét oldalon a rögzítőelemekbe.

Rögzítőszemek



A raktér padlójára szerelt rögzítőszemek a rakomány csúszás elleni rögzítésére szolgálnak a csomagháló vagy a rögzítőhevederek segítségével.



Rögzítőszemek elhelyezkedhetnek a jármű padlón és / vagy az oldalfalon. A rögzítőszemek száma és elhelyezkedése változó járműtől függően.

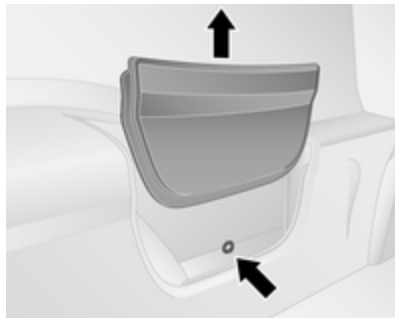

Járműtől függően a rögzítőszemek az oldalfalban a kárpitlemez mögött helyezkedhetnek el. A rögzítőszemekhez való hozzáféréshez távolítsa el a kárpitlemezt felfelé húzva és helyezze az egyik hátsó tárolórekeszbe.

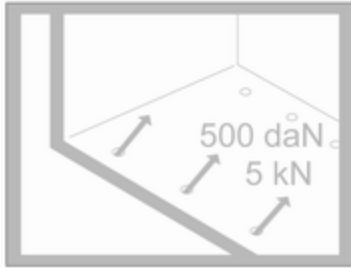

Legfeljebb 500 daN/5 kN/5000 N erő terhelheti a rögzítőszemeket.

Országtól függően a maximális erő lehet, hogy fel van tüntetve egy címkén.

Megjegyzés

A címkén található specifikációk mindig elsőbbséget élveznek az ebben a kezelési utasításban található adatokkal szemben.

Rakodási tanácsok ⇨ 83.

Biztonsági háló

A biztonsági háló az első vagy a hátsó ülések mögé szerelhető.

A biztonsági háló mögött nem szabad utasokat szállítani.

Beszerelés



Oldja ki a tetőkárpit fedeleit (egy lapos csavarhúzóval), hogy hozzáférjen a rögzítőelemekhez, majd helyezze a csomagtér hálórúdjaikat a bal és jobb oldali rögzítési helyekre, majd biztosítsa.

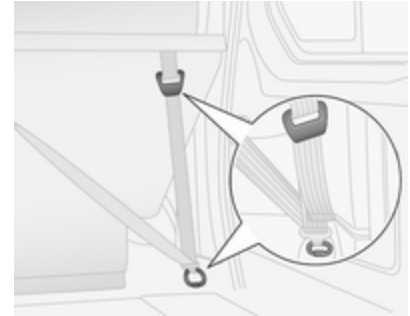

Rögzítse a hevedereket az ülés mögötti szemekhez vagy gyűrűkhöz, majd feszítse meg a hevedereket.

Eltávolítás

Oldja ki a hevedereket, és akassza ki a hevedereket a rögzítő szemekből vagy gyűrűkből. Távolítsa el a hálórudakat a rögzítőelemekből, és zárja le a fedeleket.

Csomagtér rács

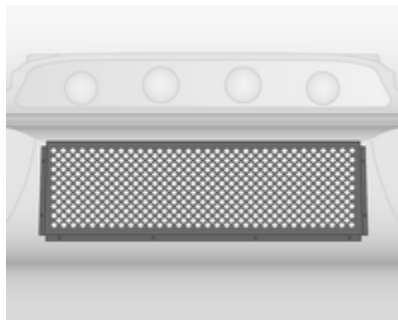

Azoknál a járműveknél, ahol az utastér válaszfalon ablak van, lehet, hogy van egy fémrács a csomagtér felőli oldalon.

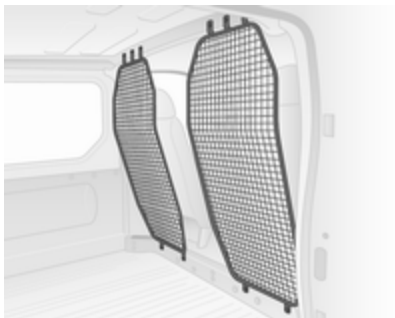

Járműtől függően, az utastér válaszfal nélküli járművekben lehetnek elválasztó hálók az első ülések mögött.



Kombi járművekben az elválasztó háló a 2. ülésor mögött lehet.

Megjegyzés

A rács vagy háló védelmet nyújt az ellen, hogy a tárgyak a csomagtérből kirepüljenek egy erős fékezés, hirtelen irányváltás vagy egy baleset esetén.

Rakodási tanácsok ⇨ 83.

Elakadásjelző háromszög

Az elakadásjelző háromszög az ülések alatti térben helyezhető el.

Ülés alatti tárolórekesz ⇨ 77.

Elsősegélykészlet

Az elsősegélykészlet az ülések alatti térben helyezhető el.

Ülés alatti tárolórekesz ⇨ 77.

Tetőcsomagtartó

Biztonsági okokból és a tető sérülésének elkerülése érdekében javasoljuk, hogy csak a gépkocsijához jóváhagyott tetőcsomagtartót használjon. További tájékoztatásért, forduljon márkaszervizéhez.

Kövesse a tetőcsomagtartó felszerelési útmutatóját, valamint amikor nem használja, szerelje le a tetőcsomagtartót.

Megjegyzés

Ha 215/60 R17 C méretű gumiabroncsok vannak felszerelve, akkor tetőcsomagtartó felszerelése előtt beszélje meg azt egy szervizzel.

További tájékoztatáshoz, lásd a későbbi "Rakodási tanácsok" címszót.

Rakodási tanácsok

- A nehéz tárgyakat helyezze el egyenletesen elosztva, és minél előrébb a raktérben. Ha egymásra helyezi a tárgyakat, a nehezebbeket tegye alulra.
- Előzze meg a szabadon álló tárgyak csúszkálását úgy, hogy pántokkal a rögzítőszemekhez rögzíti azokat ⇨ 80.
- Amikor tárgyakat szállít a csomagtérben, a hátsó ülések háttámlái nem lehetnek előrehajtvá.
- Ne helyezzen csomagokat a háttámlák felső élénél magasabbra.
- Ne helyezzen semmilyen tárgyat a műszerfalra.
- A rakomány nem akadályozhatja a pedálok, a rögzítőfék és a sebességváltó használatát, és nem zavarhatja a gépkocsivezető szabad mozgását. Ne tartson rögzítetlen tárgyakat az utastérben.

- Ne közlekedjen nyitott csomagtérajtóval. Továbbá a rendszám is csak csukott ajtók esetén megvilágított és olvasható.

⚠ Figyelmeztetés

Mindig gondoskodjon róla, hogy a gépkocsiban szállított tárgyak biztonságosan legyenek elhelyezve. Ellenkező esetben a tárgyak elszabadulhatnak az utastérben, és személyi sérülést okozhatnak, vagy kárt tehetnek a gépkocsiban, illetve a csomagokban.

- A terhelhetőség a megengedett legnagyobb össztömeg (lásd a gépkocsi azonosító tábláján ⇨ 220) és az EC szerinti üres tömeg különbsége.

A rakomány tömegének kiszámításához írja be a gépkocsi adatait a kézikönyv elején található tömegtáblázatba.

Az EC szerinti üres tömeg tartalmazza a gépkocsivezető

(68 kg), a csomagok (7 kg) és a betöltött folyadékok (üzemanyagtartály 90%-os feltöltöttséggel) tömegét.

A kiegészítő felszerelések és tartozékok növelik az üres tömeget.

- Tetőcsomagtartón való szállításnál megnövekszik a gépkocsi oldalszél-érzékenysége és magasabbra kerül a súlypontja, ezáltal megváltoznak a menettulajdonságai. Egyenletesen rendezze el a csomagokat és megfelelően rögzítse hevederekkel. A gumiabroncsok levegőnyomását állítsa be a terhelésnek megfelelően, és a gépkocsi sebességét is a szerint válassza meg. Gyakran ellenőrizze és feszítse meg a hevedereket. Ne közlekedjen 120 km/h sebességnél gyorsabban. A megengedett tetőterhelés 200 kg a H1 tetőmagasság-változatok esetén és 150 kg a H2 tetőmagasság-változatok esetén

(a platformfülkés változatok kivételével). A tetőterhelés a csomagtartó és a szállítmány együttes tömege.

Műszerek és kezelőszervek

Kezelőszervek	86
A kormánykerék beállítása	86
Kormánykerék kapcsolók	86
Kürt	86
Kezelőszervek a kormányoszlopon	86
Ablaktörlő és mosó	87
Hátsó ablaktörlő és mosó	88
Külső hőmérséklet	88
Óra	89
Tartozékcsatlakozók	90
Cigarettagyújtó	91
Hamutartók	91
Ellenőrzőlámpák, műszerek	92
Műszeregység	92
Sebességmérő	92
Kilométer-számláló	93
Napi kilométer-számláló	93
Fordulatszám-mérő	93
Üzemanyag-szint-jelző	93
Üzemanyag-gazdaságosság- műszer	95
Szervizjelző	95
Ellenőrzőlámpák	96

Irányjelző lámpák	98
Biztonsági öv emlékeztető	99
Légzsák és övfeszítők	99
Légzsákok kikapcsolása	99
Töltésrendszer	100
Meghibásodás-jelző lámpa	100
Szervizteszt a gépkocsit	100
Motort leállítani	100
Fékrendszer	100
Blokkolásgátló fékrendszer (ABS)	101
Fokozatváltás	101
Elektronikus menetstabilizáló rendszer	101
Elektronikus menetstabilizáló rendszer kikapcsolva	101
A hűtőfolyadék hőmérséklete ..	102
Izzítás	102
AdBlue	102
Gumiabroncs-levegőnyomás ellenőrző rendszer	102
Motorolajnyomás	103
Üzemanyag-takarékos üzemmód	103
Alacsony üzemanyag-szint	103
Stop-start rendszer	104
Külső világítás	104
Távolsági fényszóró	104
Első ködlámpák	104
Hátsó ködlámpa	104

Sebesség-tartó	104
Sebességkorlátozó	104
Fordulatszám-mérő	104
Nyitott ajtó	104
Kijelzők	105
Vezető Információs Központ ...	105
Információs kijelző	105
Tájékoztató üzenetek	106
Figyelmeztető hangjelzések ...	106
Motorolaj-szint	107
Fedélzeti számítógép	107
Tachográf	110

Kezelőszervek

A kormánykerék beállítása

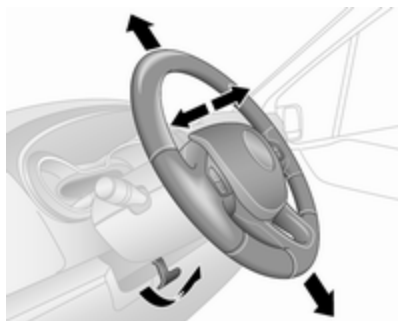

Oldja ki a kart, állítsa be a kormánykereket, hajtsa vissza a kart, és megfelelően rögzítse.

Csak a gépkocsi álló helyzetében és kioldott kormányzár mellett állítsa a kormánykereket.

Kormánykerék kapcsolók



A sebességtartó és sebességkorlátozó a kormánykeréken lévő gombokkal működtethető.

Sebességtartó ⇨ 158.

Kürt



Nyomja meg a  gombot.

A kürt a gyújtáskapcsoló helyzetétől függetlenül mindig működtethető.

Kezelőszervek a kormányoszlopon

Az Infotainment rendszer és a csatlakoztatott mobiltelefon működtethető a kormányoszlopon elhelyezett kapcsolókkal.

További információ az Infotainment rendszer kezelési útmutatójában.

Ablaktörő és mosó

Ablaktörő

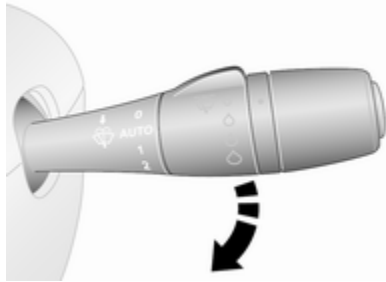

- 0** : kikapcsolva
AUTO vagy  : szakaszos törlési ütem vagy automatikus törlés esőérzékelővel
1 : lassú törlés
2 : gyors törlés

Ne használja az ablaktörőt, ha a szélvédő jeges.

Autómosóban kapcsolja ki az ablaktörőt.

Megjegyzés

Vezetés közben az ablaktörő sebesség automatikusan csökken, amikor a jármű megáll. Amint a jármű elkezdi mozogni a törlés visszatér a kiválasztott sebességre, hacsak nem mozdították el a kart.

Állítható szakaszos törlés

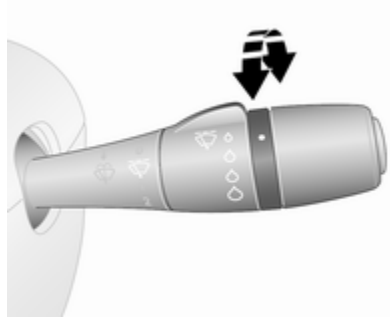

Ablaktörő kar **AUTO** vagy  állásban.

A kívánt törlési ütem beállításához forgassa el az állítógyűrűt.

Automatikus törlés esőérzékelővel

Ablaktörő kar **AUTO** vagy  állásban.

A rendszer érzékeli a szélvédőn lévő víz mennyiségét, és automatikusan szabályozza a törlési ütemet.

Valahányszor a gyújtást kikapcsolták, az automatikus törlést újra ki kell választani.

Az esőérzékelő érzékenységeinek beállítása

Az érzékenység beállításához forgassa el az állítógyűrűt.



Az esőérzékelő a szélvédőn helyezkedik el. Az érzékelő-területet tartsa tisztán, portól, szennyeződéstől és jégtől mentesen.

Szélvédőmosó

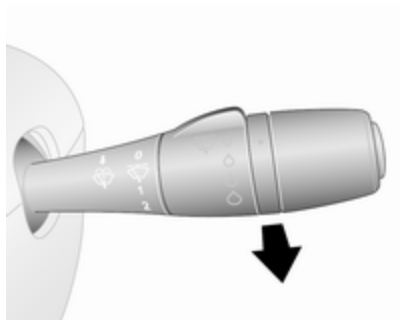

Húzza meg a kart. A rendszer mosófolyadékot permetez a szélvédőre.

röviden húzva : az ablaktörő egyetlen törlést végez

hosszan húzva : az ablaktörő néhány törlési ütemet végez

Karbantartási pozíció

Változattól függően az ablaktörő karnak lehet egy karbantartási pozíciója, hogy megkönnyítse az ablaktörő lapát cserét.



Mielőtt kicseréli az ablaktörő lapátokat, kapcsolja be a gyújtást, majd mozgassa az ablaktörő kart lefelé amennyire lehet; az ablaktörő megáll egy pozícióban a motorháztetőtől távol.

Ablaktörő lapát csere ⇨ 182.

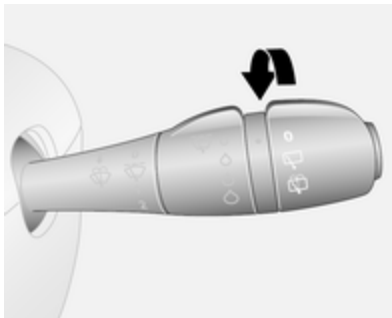
Hátsó ablaktörő és mosó



Forgassa el a kart:

- O** : kikapcsolva
-  : ablaktörés
-  : a rendszer mosófolyadékot permetez a hátsó ablakra

A törlési gyakoriság a járműsebességtől függ.

A hátsó törlőlapát automatikusan bekapcsol, amennyiben az ablaktörő be van kapcsolva, és hátrameneti fokozatba kapcsol.

Ne használja az ablaktörőt, ha a hátsó szélvédő jeges.

Autómosóban kapcsolja ki az ablaktörőt.

Külső hőmérséklet



A rendszer a külső hőmérséklet csökkenését azonnal kijelzi, a hőmérséklet emelkedését azonban csak némi késéssel.

Ha a külső hőmérséklet 3 °C alá csökken, akkor a °C lámpa villog a vezetői információs központban, figyelmeztetve a jeges útviszonyokra. Addig villog, amíg a hőmérséklet 3 °C fölé nem emelkedik.

⚠ Figyelmeztetés

Az útfelület már akkor is jeges lehet, ha a kijelző néhány fokkal 0 °C feletti hőmérsékletet jelez.

Óra

A gépjárműtől függően az aktuális idő megjelenhet az Információs kijelzőn vagy a Vezető információs központban.

Információs kijelző



Az óra és a perc a kijelző melletti megfelelő gombok megnyomásával, vagy az Infotainment rendszeren keresztül állítható.

Bővebb információt az Infotainment kézikönyvben olvashat.

Vezető Információs Központ

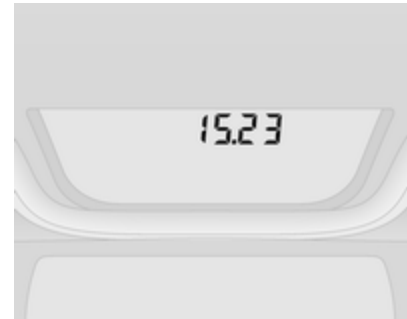

Az órabeállítás funkció megjelenítéséhez, nyomja meg többször egymás után az ablaktörlő kar végén lévő gombot.

Nyomja meg és tartsa nyomva a gombot körülbelül 5 másodpercig:

- az óra villog
- nyomja meg többször a gombot az óra módosításához
- várjon körülbelül 5 másodpercet az óra beállításához
- a perc villog

- nyomja meg többször a gombot a perc módosításához
- várjon körülbelül 5 másodpercet a perc beállításához

Vezető Információs Központ ⇨ 105.

Tartozékcsatlakozók



Egy 12 V tartozékcsatlakozó van a műszerfalon. Hajtsa fel a fedelet.



Jármútól függően egy további csatlakozó lehet a jármű hátsó részében.

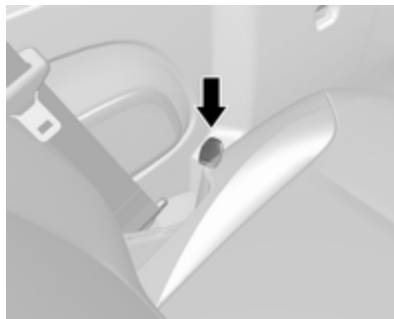

Egy további csatlakozó lehet a pad típusú ülés külső szélé mellett.

Elektromos tartozékok csatlakoztatása kikapcsolt motor mellett lemeríti a járműakkumulátort. Ne lépje túl a 120 W megengedett legnagyobb teljesítményértéket.

⚠ Veszély

A tűz kockázatának elkerüléséhez, ha több tartozékcsatlakozót használ egyszerre, a csatlakoztatott tartozékok teljes energiafogyasztása nem haladhatja meg a 180 W értéket.

A gyújtás kikapcsolásával a csatlakozóaljzat áramellátása megszüntethető.

Ezen felül, a csatlakozóaljzat alacsony akkumulátor-feszültség esetén kikapcsolhat.

A csatlakoztatott elektromos tartozékoknak meg kell felelniük a DIN VDE 40 839 szabvány elektromágneses kompatibilitással kapcsolatos követelményeinek.

Figyelem!

Ne csatlakoztasson semmilyen áramszolgáltató eszközt, például elektromos töltő készülékeket vagy akkumulátorokat.

Ne tegyen kárt a csatlakozóaljzatokban nem megfelelő csatlakozódugók használatával.

USB foglalat

Az Infotainment egységben (vagy a műszerfalon) egy USB-csatlakozóaljzat ♪ található külső hangforrások csatlakoztatásához és eszközök töltéséhez.

Megjegyzés

A csatlakozóaljzatokat mindig tisztán és szárazon kell tartani.

AUX csatlakozóaljzat, SD-kártya nyílás - lásd az Infotainment kézikönyvet.

Cigarettagyújtó

A szivargyújtó a műszerfalon található.

Nyomja be a szivargyújtót. A fűtőszál felizzása után automatikusan kikapcsol. Húzza ki a szivargyújtót.

Hamutartók**Figyelem!**

Csak hamu számára használja, egyéb gyúlékony hulladékot ne tároljon benne.

Hordozható hamutartó

A hamutartó mozgatható tárolóként a gépkocsiban bárhova helyezhető. A használathoz nyissa ki a fedelét.

Hamutartók lehetnek a pohártartókban a műszerfal két végén, középen a műszerfal alsó részében és verziótól függően az ajtózsebekben vagy a hátsó ülés területén.

Pohártartók ⇨ 75.

Ellenőrzőlámpák, műszerek

Műszeregység

Bizonyos kiviteleknel a műszerek mutatói a gyújtás bekapcsolásakor röviden körbefutnak a skálán a végállások között.

Sebességmérő



A gépkocsi sebességét mutatja.

Sebességkorlátozó

A végsebesség egy sebességkorlátozó segítségével korlátozható. Erre egy műszerfalon található címke figyelmeztet.

Figyelmeztető hangjelzés hallható 10 másodpercig 40 másodpercenként, ha a jármű sebessége rövid időre meghaladja a beállított határértéket.

Megjegyzés

Bizonyos körülmények között (pl. meredek lejtők), a jármű túllépheti a beállított határt.

Sebességkorlátozó ⇨ 160.

Sebességartó ⇨ 158.

Kilométer-számláló



A megtett út hosszát jeleníti meg.

Napi kilométer-számláló

A napi kilométer-számláló a kilométer-számláló alatt jelenik meg a vezetői információs központban, és az utolsó nullázás óta megtett távolságot mutatja.

A nullázásához, a napi kilométer-számláló megjelenítése közben, nyomja meg és tartsa nyomva az ablaktörlő kapcsolókar végén lévő gombot bekapcsolt gyújtásnál

néhány másodpercig. A kijelző villogni kezd, majd a kijelzett érték nullázódik.

Vezető Információs Központ ⇨ 105.

Fordulatszámérő



A motor fordulatszámát mutatja.

Lehetőség szerint minden sebességfokozatban az alacsony fordulatszám-tartományt használja.

Figyelem!

Ha a mutató a sárga figyelmeztető mezőben van, akkor meghaladta a megengedett legnagyobb motorfordulatszámot. Fennáll a motor károsodásának veszélye.

Üzemanyagszint-jelző

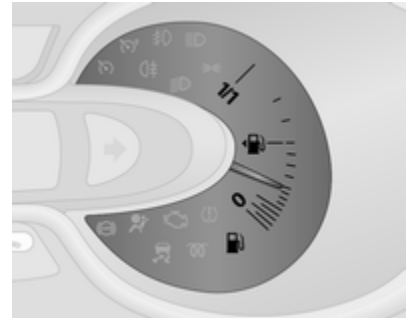

Az üzemanyagtartályban lévő üzemanyagszintet mutatja.

A nyíl jelzi a gépjárműnek azt az oldalát, ahol az üzemanyagtöltő fedél van.

Az  ellenőrzőlámpa akkor is világít a műszeregységben ⇨ 96, amikor az üzemanyagszint alacsony (kb. 50 kilométernyi tartomány): haladéktalanul tankoljon ⇨ 168.

Soha ne hagyja a tartályt kiürülni.

Dízel üzemanyagrendszer, légtelenítés ⇨ 181.

Megjegyzés

Az üzemanyagszint-jelző megfelelő működésének biztosításához tankolás előtt le kell kapcsolni a gyújtást. A pontos adatok érdekében kerülje a kis mennyiségű (pl. 5 l-nél kevesebb) üzemanyag betöltéseket.

Mivel a tartályban mindig marad valamennyi üzemanyag, a betölthető mennyiség kevesebb lehet, mint a megadott névleges úrtartalom.

AdBlue szintjelző



A pillanatnyi maradék AdBlue százalékban megjeleníthető a Vezető Információs Központban ⇨ 105.

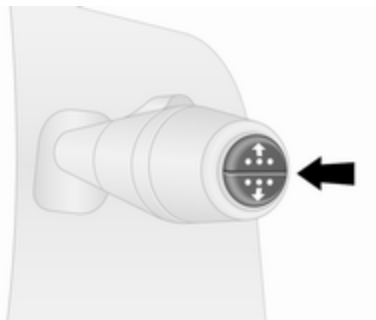

Nyomja a gombot az ablaktörlő kar végén ismételten, amíg meg nem jelenik a 'Maradék AdBlue százalékban' menü.

Szint figyelmeztetések

Ha az AdBlue szint egy bizonyos szint alá csökken, akkor egy szint figyelmeztetés jelenik meg a Vezető Információs Központban ⇨ 105. Továbbá, a  ⇨ 102 ellenőrzőlámpa egy figyelmeztető hang kíséretében folyamatosan világít.

Amint lehetséges, töltsse fel az AdBlue tartályt.

AdBlue ⇨ 146.

Üzemanyag-gazdaságossági műszer



Változattól függően az üzemanyag-gazdaságossági műszer (vagy 'vezetési stílus kijelző') azonnali számítást mutat az üzemanyag-gazdaságosságról az aktuális vezetési stílus alapján.

A műszer színeket használ a pillanatnyi üzemanyag-gazdaságosságról:

- Zöld : a legjobb üzemanyag-gazdaságosság elérése
- Sárga : túl agresszív vezetési stílus
- Narancs : kevésbé hatékony üzemanyag-gazdaságosság

Az üzemanyag-gazdaságossági műszer alapértelmezetten be van kapcsolva.

Változattól függően az üzemanyag-gazdaságossági műszer (vagy 'vezetési stílus kijelző') kikapcsolható az Infotainment rendszeren keresztül. További információért lásd az Infotainment kézikönyvet.

Szervizkijelző

A gyújtás bekapcsolásakor a következő esedékes szervizig hátralévő távolság jelenhet meg rövid időre a Vezető Információs Központban. A vezetési

körülményektől függően a szükséges átvizsgálások közötti intervallum jelentősen eltérő lehet.

A 'szervizig' hátralévő távolság kijelző az ablaktörlő kar végén található gomb kb. 5 másodpercig tartó nyomva tartásával is megjeleníthető.

Amikor a következő átvizsgálásig kevesebb mint 1500 km vagy egy hónap van hátra, egy üzenet jelenik meg a Vezető Információs Központban.

Ha a hátralévő távolság 0 km-re csökken, vagy elérkezett a szerviz időpontja, akkor az  visszajelző lámpa kezd világítani a műszeregységben vagy a vezetői információs központban, és egy ennek megfelelő üzenet jelenik meg a vezetői információs központban.

A gépkocsit szervizbe kell vinni. Kérjen segítséget egy szerviztől.

A szervizkijelző nullázása

Szerviz után a szervizkijelzőt nullázni kell:

Válassza ki a 'szervizig hátralévő távolság' kijelzőt a Vezető Információs Központban ismételtlen megnyomva a gombot az ablaktörlő kar végén, majd nyomja meg és tartsa lenyomva a gombot kb. 10 másodpercig, míg a 'szervizig hátralévő távolság' folyamatos kijelzésű, azaz a kijelző már nem világít.

Néhány járművön szükséges lehet kétszer megnyomni és nyomva tartani a gombot. Ebben az esetben a következők szerint járjon el:

Miután kiválasztotta a 'szervizig hátralévő távolság' kijelzőt, nyomja meg és tartsa lenyomva a gombot kb. 10 másodpercig, míg a 'szervizig hátralévő távolság' villogni kezd a kijelzőn. Ezután nyomja meg és tartsa lenyomva a gombot újra kb. 10 másodpercig, hogy nullázza a szervizintervallumot.

Ha az  ellenőrzőlámpa nem alszik ki a műszeregységben, vezessen tovább legalább 15 km-t, majd kapcsolja ki a gyújtást legalább 1 percre a művelet megismétlése előtt.

Fedélzeti számítógép ⇨ 107.

Vezető Információs Központ ⇨ 105.

Szerviz információ ⇨ 215.

Ellenőrzőlámpák

A leírásban szereplő ellenőrzőlámpák nem találhatóak meg minden gépkocsiban. A leírás az összes modellvariációra készült.

Felszereltségtől függően az ellenőrzőlámpák elhelyezkedése különböző lehet.

A gyújtás bekapcsolásakor a legtöbb ellenőrzőlámpa rövid ideig világít a működőképesség ellenőrzése érdekében.

Az ellenőrzőlámpák színei a következő jelentésekkel bírnak:

piros : veszély, fontos emlékeztető
sárga : figyelmeztetés, információ, meghibásodás

zöld : működés megerősítése
kék : működés megerősítése
fehér : működés megerősítése







Ellenőrzőlámpák a műszeregységben



Ellenőrzőlámpák a tetőkonzolban



Áttekintés

-  Irányjelző lámpák ⇨ 98
-  Biztonsági öv emlékeztető ⇨ 99
-  Légzsák és övfeszítők ⇨ 99
-  ON Légzsák aktiválása ⇨ 99
-  OFF Légzsák kikapcsolása ⇨ 99
-  Töltésrendszer ⇨ 100
-  Meghibásodás-jelző lámpa ⇨ 100



Szervizeltesse a gépkocsit
⇨ 100

STOP



Állítsa le a motort ⇨ 100

Fékrendszer ⇨ 100



Blokkolásgátló fékrendszer (ABS)
⇨ 101



Fokozatváltás ⇨ 101



Elektronikus menetstabilizáló rendszer
⇨ 101



Elektronikus menetstabilizáló rendszer kikapcsolva
⇨ 101



Hűtőfolyadék-hőmérséklet
⇨ 102



Izzítás ⇨ 102



AdBlue ⇨ 102



Gumiabroncs-levegőnyomás ellenőrző rendszer
⇨ 102



Motorolajnyomás ⇨ 103



Üzemanyag-takarékos üzemmód ⇨ 103



Alacsony üzemanyagszint
⇨ 103



Automatikus leállítás (Stop-start rendszer)
⇨ 104



Automatikus leállítás kiiktatva (Stop-start rendszer)
⇨ 104



Külső világítás ⇨ 104



Külső világítás ⇨ 104



Távolsági fényszóró ⇨ 104



Első ködlámpa ⇨ 104



Hátsó ködlámpa ⇨ 104



Sebességtartó ⇨ 104



Sebességkorlátozó ⇨ 104



Tachográf ⇨ 104



Ajtó nyitva ⇨ 104

Irányjelző lámpák

⇨ zölden villog.

Az irányjelző lámpa használatakor vagy a vészvillogó bekapcsolásakor villog.

Gyorsan villog: valamelyik irányjelző lámpa vagy biztosíték meghibásodott.

Figyelmeztető jelzés hallható az irányjelző lámpák működtetésekor.

Izzócsere ⇨ 183.

Biztosítékok ⇨ 190.

Irányjelző lámpák ⇨ 114.

Biztonsági öv emlékeztető

 pirosan világít vagy villog.

Ha a biztonsági öv nincs becsatolva, akkor a  ellenőrzőlámpa villog, amikor a jármű sebessége meghaladja a kb. 16 km/h értéket. Egy figyelmeztető hangjelzés is megszólal legfeljebb két percre.

Ha a biztonsági öv be van kapcsolva, az ellenőrző lámpa kialszik.

Megjegyzés

Az első ülésen elhelyezett nehéz tárgyak a  visszajelző lámpa bekapcsolását okozhatják. Távolítsa el a tárgyat az ülésről vagy kapcsolja be a biztonsági övet.

Figyelmeztetés

Minden utazás előtt csatolja be a biztonsági övet.

A biztonsági övet nem viselő utasok baleset esetén veszélyeztetik saját maguk és utastársaik testi épségét.

Hárompontos biztonsági övek ⇨ 58.

Légzsák és övfeszítők

 sárgán világít.

A gyújtás bekapcsolása után rövid ideig világít.

Ha nem világít vagy menet közben kezd el világítani, akkor az övfeszítő rendszer vagy a légzsákrendszer meghibásodott. Ilyenkor előfordulhat, hogy baleset esetén a légzsákok és az övfeszítők nem lépnek működésbe.

Az övfeszítők illetve légzsákok működésbe lépését az  ellenőrzőlámpa folyamatos világítása jelzi.

Figyelmeztetés

Azonnal javíttassa ki a hibát egy szervizben.

Övfeszítők ⇨ 57.

Légzsákrendszer ⇨ 61.



Légzsákok kikapcsolása



 ON sárga színben világít.

Az első utasoldali légzsák be van kapcsolva.

 OFF sárga színben világít.

Az első utas oldali légzsák ki van kapcsolva ⇨ 66.

Ha mind az  ON mind az  OFF visszajelző együttesen világít, akkor az rendszerhibát jelez. A rendszer működőképessége nem állapítható meg, ezért senkinek nem szabad az első utasülésre ülnie. Azonnal vegye fel a kapcsolatot egy szervizzel.

Ha a  vagy  visszajelzővel együtt világít, akkor kérje egy szerviz segítségét.

⚠ Veszély

Bekapcsolt első utasoldali légszáknál a gyermekülésben utazó gyermek végzetesen megsérülhet.

Kikapcsolt első utasoldali légszáknál utazó felnőtt esetén fennáll a végzetes sérülés veszélye.

Légszákrendszer ⇨ 61.

Övfeszítők ⇨ 57.

Légszák kikapcsolása ⇨ 66.

Töltésrendszer

 pirosan világít.

A gyújtás bekapcsolása után rövid ideig világít.

Járó motornál világít

Ha az  ellenőrzőlámpa a motor járó állapotában világít (a ^{STOP} ellenőrzőlámpával és egy figyelmeztető hangjelzéssel együtt):
Álljon meg, állítsa le a motort.

A járműakkumulátor nem töltődik. A motor hűtése valószínűleg megszűnt. A fékrásegítés is megszűnhet. Kérjen segítséget egy szerviztől.

Meghibásodás-jelző lámpa

 sárgán világít vagy villog.

A gyújtás bekapcsolása után rövid ideig világít.

Járó motornál világít

A kibocsátás-szabályozó rendszer meghibásodott. A károsanyag-kibocsátás szintje a megengedett fölé emelkedhet. Azonnal kérjen segítséget egy szerviztől.

Ha menet közben villog a lámpa

Olyan meghibásodás történt, amely a katalizátor károsodásához vezethet. Vegyen vissza a gázból, amíg a villogás abbamarad. Kérjen azonnali segítséget egy szerviztől.

Szervizeltesse a gépkocsit

 sárgán világít.



A gyújtás bekapcsolása után rövid ideig világít.

Egyéb visszajelző lámpákkal együtt világíthat, és egy megfelelő üzenet jelenik meg a Vezető Információs Központban ⇨ 105. Azonnal kérjen segítséget egy szerviztől.

Motort leállítani

^{STOP} pirosan világít.

A gyújtás bekapcsolása után rövid ideig világít.

Egyéb visszajelzőkkel (pl.,   és ) együtt világít, figyelmeztető hangjelzés kíséretében és egy üzenet jelenik meg a Vezető Információs Központban ⇨ 105: haladéktalanul állítsa le a motort és kérje szerviz segítségét.

Fékrendszer

 pirosan világít.

A gyújtás bekapcsolását követően világít, ha be van húzva a rögzítőfék ⇨ 154 és a rögzítőfék kioldásakor kapcsol ki.

Kioldott rögzítőféknél akkor világít, ha a fékrendszer folyadékszintje alacsony ⇨ 178.

Figyelmeztetés

Álljon meg. Ne folytassa az utazást. Vegye fel a kapcsolatot egy szervizzel.



Ha a  lámpa világít a ^{STOP} ellenőrzőlámpával és egy figyelmeztető hangjelzéssel együtt, akkor hiba van a fékrendszerben. A vezetői információs központban egy kapcsolódó üzenet jelenik meg ⇨ 105. Azonnal kérjen segítséget egy szerviztől.



Fékrendszer ⇨ 153.

Blokkolásgátló fékrendszer (ABS)

 sárgán világít.



A gyújtás bekapcsolása után rövid ideig világít. A  lámpa kialvása után a rendszer beavatkozásra kész.

Ha az  ellenőrzőlámpa nem alszik ki néhány másodperc után, vagy ha menet közben világít, akkor az ABS meghibásodott. Az  ellenőrzőlámpa a műszeregységben együtt világíthat egy megjelenő megfelelő üzenettel a Vezető Információs Központban ⇨ 105. A fékrendszer működőképes marad, de ABS vezérlés és Elektronikus menetstabilizáló rendszer nélkül.

Ha az , ,  és ^{STOP} ellenőrzőlámpák világítanak, hiba van a fékrendszerben. A Vezető Információs Központban egy megfelelő üzenet jelenik meg. Azonnal kérjen segítséget egy szerviztől.

Blokkolásgátló fékrendszer (ABS) ⇨ 153.

Fokozatváltás

A  vagy  lámpa világít.

Ha valamelyik lámpa világít, üzemanyag-takarékosság miatt érdemes váltani.

Elektronikus menetstabilizáló rendszer

 sárgán világít vagy villog.

A gyújtás bekapcsolása után rövid ideig világít.

Menet közben villog

A rendszer működésbe lépett. A motorteljesítmény csökkenhet, és a gépkocsi kismértékben automatikusan fékeződik.

Menet közben világít



A rendszer nem elérhető. A vezetői információs központban egy kapcsolódó üzenet jelenik meg ⇨ 105.

ESC ⇨ 156.

Kipörgésgátló rendszer ⇨ 155.

Elektronikus menetstabilizáló rendszer kikapcsolva

 zölden világít.

Ha az ESC ki lett kapcsolva a  használatával a műszerfalon, akkor az  ellenőrzőlámpa világít és egy megfelelő üzenet jelenik meg a Vezető Információs Központban ⇨ 105.

ESC ⇨ 156.

Kipörgésgátló rendszer ⇨ 155.

A hűtőfolyadék hőmérséklete

A  kéken vagy pirosan világít.

Rövid időre pirosan világít a gyújtás bekapcsolásakor, majd kékre változik.

Járó motor mellett pirosan világít

Álljon meg, és állítsa le a motort.

Figyelem!

A hűtőfolyadék hőmérséklete túl magas.

Ellenőrizze a hűtőfolyadék-szintet ⇨ 177.

Ha megfelelő a hűtőfolyadék szintje, vegye fel a kapcsolatot egy szervizzel.

A visszajelző lámpának kéken kell világítania, mielőtt folytatná a vezetést.

Izzítás

 sárgán világít.

Az izzítás működik. Csak alacsony külső hőmérséklet esetén kapcsol be.

AdBlue

 sárgán világít.

AdBlue szintje alacsony. Amint lehetséges, töltsen fel az AdBlue-t, hogy elkerülje a motor beindításának tiltását.

Az  ellenőrzőlámpával együtt világít, hogy jelezze a rendszer hibáját vagy figyelmeztetésként, hogy bizonyos távolság után nem lehetséges a motor beindítása. Azonnal kérjen segítséget egy szerviztől.

A vezető információs központban egy megfelelő üzenet jelenik meg ⇨ 105.

A maradék AdBlue százalékos mennyisége az ablaktörlő kar végén található gomb többszöri megnyomásával is ellenőrizhető.

Fedélzeti számítógép ⇨ 107.

AdBlue ⇨ 146.

Gumiabroncs-levegőnyomás ellenőrző rendszer

 sárgán világít vagy villog.

A gyújtás bekapcsolása után rövid ideig világít.



Világít

Levegőnyomás-vesztés. Álljon meg azonnal, és ellenőrizze a gumiabroncsok levegőnyomását.

A  ellenőrzőlámpa a STOP ⇨ 100 lámpával együtt világít és egy kapcsolódó üzenet jelenik meg a vezetői információs központban, amikor defektes vagy nagyon alacsony nyomású gumiabroncsot észlel.

Villog

A rendszer meghibásodott. Egy késleltetési idő elteltével az ellenőrzőlámpa folyamatosan világít. Vegye fel a kapcsolatot egy szervizzel.

A  ellenőrzőlámpa a  \hookrightarrow 100 lámpával együtt világít és egy kapcsolódó üzenet jelenik meg a vezetői információs központban, amikor nyomásérzékelő nélküli kerék van felszerelve (például pótkerék).

Gumiabroncs-levegőnyomás ellenőrző rendszer \hookrightarrow 197.

Motorolajnyomás

 pirosan világít.

A gyújtás bekapcsolása után rövid ideig világít.

Járó motornál világít

Ha a  ellenőrzőlámpa a motor járó állapotában világít (a STOP ellenőrzőlámpával és egy figyelmeztető hangjelzéssel együtt): Álljon meg, állítsa le a motort.

Figyelem!

A motorkenés megszakadhat. Ez a motor károsodását és / vagy a hajtókerekek beragadását eredményezheti.

1. Nyomja le a tengelykapcsoló pedált.
2. Kapcsolja a sebességváltót üresbe (vagy a fokozatválasztó kart **N** állásba).
3. Amilyen gyorsan csak lehetséges, álljon ki a forgalomból anélkül, hogy másokat akadályozna a haladásban.
4. Kapcsolja ki a gyújtást.

Figyelmeztetés

Álló motornál a kormányzáshoz és a fékezéshez lényegesen nagyobb erő kifejtés szükséges. Ne húzza ki a gyújtáskulcsot, amíg a gépkocsi meg nem áll! A kormányzár váratlanul záródhat, és ez balesetet okozhat.

Maradjon a motor leállítva és vontassa a járművet egy szervizbe \hookrightarrow 175.

Üzemanyag-takarékos üzemmód

Az **ECO** zölden világít, amikor be van kapcsolva az ECO üzemmód az üzemanyag-fogyasztás csökkentéséhez.

ECO üzemmód, gazdaságos vezetés \hookrightarrow 134.

Alacsony üzemanyagszint

 sárgán világít.

A gyújtás bekapcsolása után rövid ideig világít.

Akkor világít, amikor alacsony a szint az üzemanyagtartályban (kb. 50 km-nyi tartomány). Azonnal tankoljon \hookrightarrow 168.

Katalizátor \hookrightarrow 145.

Dízel üzemanyagrendszer légtelenítés \hookrightarrow 181.

Stop-start rendszer

A  világít, amikor a motor az automatikus leállítás állapotában van.

A  akkor világít, amikor bizonyos feltételek nem teljesülése megakadályozza az Automatikus leállítás végrehajtását.

Stop-start rendszer ⇨ 140.

Külső világítás

A  szimbólum zölden világít.

Akkor világít, amikor be vannak kapcsolva a fényszórók.

A  szimbólum zölden világít.

Akkor világít, amikor be vannak kapcsolva a helyzetjelzők.

Világítás ⇨ 111.

Távolsági fényszóró

 kéken világít.

A távolsági fényszóró bekapcsolt állapotában, illetve a fénykürt használatakor világít ⇨ 112.

Első ködlámpák

 zölden világít.

Az első ködlámpák bekapcsolt állapotában világít ⇨ 114.

Hátsó ködlámpa

 sárgán világít.

A hátsó ködlámpa bekapcsolt állapotában világít ⇨ 115.

Sebességtartó

  zölden világít.

 világít, ha egy adott sebesség tárolva van.

 a rendszer bekapcsolt állapotában világít.

Sebességtartó ⇨ 158.

Sebességkorlátozó

 sárgán világít.

A rendszer bekapcsolt állapotában világít.

Sebességkorlátozó ⇨ 160.

Fordulatszámérő

Meghibásodás esetén T világít
⇨ 110.

Nyitott ajtó

 pirosan világít.

Világít, amikor valamelyik ajtó nincs megfelelően becsukva.

A vezetői információs központban egy kapcsolódó üzenet jelenik meg
⇨ 105.

Kijelzők

Vezető Információs Központ



A gépjármű konfigurációjától függően a kijelzőn a következő elemek jelennek meg:

- külső hőmérséklet ⇨ 88
- óra ⇨ 89
- kilométer-számláló ⇨ 93
- napi kilométer-számláló ⇨ 93
- szervizkijelző ⇨ 95
- tájékoztató üzenetek ⇨ 106
- fedélzeti számítógép ⇨ 107

Információs kijelző



Az Információs kijelző Infotainment rendszer információkat, az időt és változattól függően a külső hőmérsékletet jelzi ki.

Az Infotainment rendszer bekapcsolásához nyomja meg az  lehetőséget. Alternatívaként a rendszer a gyújtás bekapcsolásakor automatikusan bekapcsol.

Rendszertől függően az Infotainment rendszer működtetése gombokkal és forgatható gombokkal történik az Infotainment rendszer előlapján, a kezelőszervekkel a



kormányoszlopon, hangfelismerés révén (ha rendelkezésre áll) vagy az érintőképernyős kijelzőn.

Működtetés az érintőlappal

Válasszon a rendelkezésre álló menüből és lehetőségekből a kijelző képernyőt az ujjával megérintve.

Bővebb információt az Infotainment kézikönyvben olvashat.

Tájékoztató üzenetek

Az üzenetek a vezetői információs központban jelennek meg és a  vagy  visszajelző lámpák világithatnak a műszercsoportban.

Információs üzenetek

A például motorindítási állapotokkal, stop-start rendszerrel, a rögzítőfék behúzásával, a központi zárral, kormányzárral stb. kapcsolatos tájékoztató üzenetek a jármű bizonyos funkcióival és használatával kapcsolatos pillanatnyi állapotokról nyújtanak információkat.

Hibaüzenetek

A például üzemanyagszűrővel, kipufogógáz-kibocsátással stb. kapcsolatos hibaüzenetek a  visszajelzővel együtt jelennek meg. Vezessen körültekintően és amint lehetséges, kérje egy szerviz segítségét.

A hibaüzenetek, például **"ELLENŐRIZZE A BEFECSKENDEZÉST"** eltüntetéséhez a kijelzőről, nyomja

meg az ablaktörlő-kapcsolókar végén lévő gombot. Néhány másodperc elteltével az üzenet automatikusan eltűnik, a  jelzés pedig égve marad. A hiba ezután tárolásra kerül a fedélzeti számítógép rendszerben.

Figyelmeztető üzenetek

A például motorral, akkumulátorral vagy fékrendszerhibával kapcsolatos figyelmeztető üzenetek a  visszajelzővel együtt jelennek meg és figyelmeztető hangjelzés kíséri őket. Azonnal állítsa le a gépkocsit, és kérjen segítséget egy szerviztől.

A figyelmeztető üzenetek, például **"AKKUMULÁTORTÖLTÉSI HIBA"** akkor tűnik el a kijelzőről, amikor a hiba okát kijavították.

Üzemanyag-gazdaságossági üzenetek

Az üzemanyag-gazdaságossággal kapcsolatos üzenetek tanácsokat adnak a üzemanyag-gazdaságosság javítására vonatkozóan. Az utak a rendszer memóriájába menthetők, lehetővé téve a teljesítmények összehasonlítását.

További információért lásd az Infotainment kézikönyvet.

Üzemanyag-gazdaságossági besorolás ⇨ 107.

Figyelmeztető hangjelzések

Ha több figyelmeztetés jelenik meg egyidejűleg, akkor csak egy figyelmeztető hangjelzés hallható.

A motor indításakor vagy vezetés közben:

A biztonsági öv bekapcsolására figyelmeztető hangjelzésnek minden egyéb hangjelzéssel szemben elsőbbsége van.

- Ha a biztonsági öv nincs becsatlolva ⇨ 57.
- Ha a parkolássegítő egy tárgyat érzékel ⇨ 161.
- Ha a jármű sebessége rövid időre meghaladja a beállított határértéket ⇨ 158, ⇨ 160.
- Ha egy ajtó vagy a motorháztető nincs megfelelően becsukva, amikor a jármű sebessége meghalad egy bizonyos értéket.

- A jármű dőlését figyelő riasztó be- és kikapcsolása közben ⇨ 39.
- Ha a fékrendszer meghibásodott ⇨ 100.
- Ha a járműakkumulátor nem töltődik ⇨ 100.
- Ha a motor kenése megszakad ⇨ 103.
- Ha AdBlue-t kell tölteni vagy hiba van jelen ⇨ 146.
- Ha az elektronikus kulcs az észlelési tartományon kívül van. Elektronikus kulcs ⇨ 23. Teljesítmény gomb ⇨ 137.

Leállított gépkocsi és / vagy nyitott vezetőoldali ajtó esetén:

- Ha a kulcsot a gyújtáskapcsolóban hagyták.
- Ha az elektronikus kulcs a kártyaolvasóban maradt. Elektronikus kulcs ⇨ 23. Teljesítmény gomb ⇨ 137.
- Ha a jármű Automatikus leállítás állapotban van.

Stop-start rendszer ⇨ 140.

- Ha a külső világítás be van kapcsolva ⇨ 111.

Motorolajszint

Ha a motorolaj szintje a minimális értékre csökkent, akkor a motor beindítását követően 30 másodpercre egy üzenet jelenik meg a Vezető Információs Központban ⇨ 105.

Ellenőrizze az olajszintet ⇨ 175.

Fedélzeti számítógép

A fedélzeti számítógép folyamatosan rögzített és elektronikusan feldolgozott utazási adatokat jelenít meg.

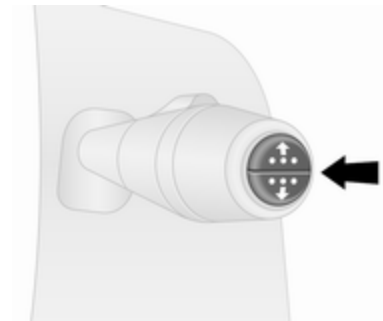

A gépjárműtől függően, az alábbi funkciók között az ablaktörlő kapcsolókar végén lévő gomb többszöri megnyomásával lehet váltani:

- felhasznált üzemanyag
- átlagfogyasztás
- pillanatnyi fogyasztás
- megtehető út

- megtett út
- átlagsebesség
- maradék AdBlue százalékban
↻ 146
- átvizsgálásig hátralévő távolság
↻ 95
- óra ↻ 89
- külső hőmérséklet ↻ 88
- sebességtartó és sebességkorlátozó tárolt sebessége ↻ 158
- üzemanyag-gazdaságossági besorolás (ecoScoring)
- hiba- és tájékoztató üzenetek
- kilométer-számláló ↻ 93
- napi kilométer-számláló ↻ 93

Elfogyasztott üzemanyag

Az utolsó nullázás óta elfogyasztott üzemanyag mennyiségét mutatja.

A mérés bármikor újraindítható a gomb lenyomásával és nyomva tartásával.

Átlagfogyasztás

Az érték 400 m megtétele után kerül kijelzésre.

Az átlagfogyasztást, azaz az utolsó nullázás óta elfogyasztott üzemanyag és megtett távolság alapján számított értéket jeleníti meg. A mérés bármikor újraindítható.

Pillanatnyi fogyasztás

A pillanatnyi fogyasztás értéke 30 km/h feletti sebességnél kerül kijelzésre.

Megtehető út

Az érték 400 m megtétele után kerül kijelzésre.

A tartályban lévő üzemanyaggal megtehető út az aktuális üzemanyagszint és az utolsó nullázás óta számított átlagos üzemanyag-fogyasztás alapján kerül kiszámításra.

A tartomány nem kerül kijelzésre, ha a  ellenőrzőlámpa világít a Vezető Információs Központban ↻ 103.

Megtett út

Az utolsó nullázás óta megtett út hosszát jeleníti meg.

A mérés bármikor újraindítható.

Átlagsebesség

Az érték 400 m megtétele után kerül kijelzésre.

Átlagsebesség az utolsó nullázás óta.

A mérés bármikor újraindítható.

A fedélzeti számítógép a számításakor nem veszi figyelembe az utazás megszakítása alatt (kikapcsolt gyújtással) eltelt időt.

A fedélzeti számítógép adatainak nullázása

Nullázáshoz válassza ki az adott funkciót, majd nyomja meg és tartsa nyomva az ablaktörlő kapcsolókar végén lévő gombot.

A következő fedélzeti számítógép adatok nullázhatóak:

- felhasznált üzemanyag
- átlagfogyasztás

- megtett út
- átlagsebesség

A fedélzeti számítógép automatikusan nullázódik, ha bármelyik paraméter eléri a lehetséges legnagyobb értéket.

Üzemanyag-gazdaságossági besorolás (ecoScoring)

Felszereltségtől függően, egy 0 és 100 közötti érték jelenik meg a Vezető Információs Központban, hogy segítsen az üzemanyag-gazdaságosság értékelésében, a vezetési stílus alapján.

A magasabb értékek jobb üzemanyag-gazdaságosságot jeleznek.

A Vezető Információs Központban megjelennek tippek is az üzemanyag-gazdaságosság javítására. Az utak a rendszer memóriájába menthetők, lehetővé téve a teljesítmények összehasonlítását. További információért lásd az Infotainment kézikönyvet.

Tájékoztató üzenetek ⇨ 106.

Út rögzítés

Amikor a motor ki van kapcsolva, a legutóbbi út rögzítése látható lehet a Vezető Információs Központban.

A következő információ jelenik meg:

- átlagos üzemanyag-fogyasztás
- összes üzemanyag-fogyasztás
- napi kilométer-számláló
- megtakarított üzemanyag kilométerben

Mértékegység

A mértékegység átváltása az új időtartamára:

Tápellátás gombbal rendelkező járművek:

Kikapcsolt gyújtásnál egyidejűleg nyomja meg és tartsa megnyomva a gombot az ablaktörlő kar végén és nyomja meg a tápellátás gombot ⇨ 137. A Vezető Információs Központ villog kb. 10 másodpercig, míg az új egység megjelenik. Engedje ki a gombot az ablaktörlő kar végén, amikor a kijelző abbahagyja a villogást.

Teljesítmény gombbal nem rendelkező járművek:

Kikapcsolt gyújtásnál egyidejűleg nyomja meg és tartsa megnyomva a gombot az ablaktörlő kar végén és kapcsolja be a gyújtást. A Vezető Információs Központ villog kb. 10 másodpercig, míg az új egység megjelenik. Engedje ki a gombot az ablaktörlő kar végén, amikor a kijelző abbahagyja a villogást.

Amikor a motort kikapcsolja, a fedélzeti számítógép automatikusan visszaáll az eredeti mértékegységre.

Az elektromos ellátás megszakadása

Ha az elektromos ellátás megszakadt vagy a járműakkumulátor feszültsége túl alacsony, akkor a fedélzeti számítógépben tárolt adatok elvesznek.

Tachográf

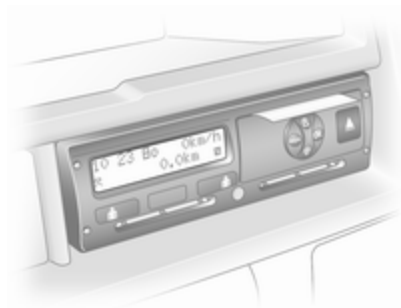

A tachográf a hozzá külön mellékelt kezelési utasításnak megfelelően működik. Tanulmányozza át a használatára vonatkozó előírásokat.

Felszereltségtől függően a műszerfalán az Infotainment rendszer feletti konzolon helyezkedhet el a fordulatszámérő.

Megjegyzés

Ha tachográf van beszerelve, akkor lehetséges, hogy a teljes megtett távolság csak a tachográfon jelenik meg és nem a műszerfal kilométer-számlálóján.

Kilométer-számláló ⇨ 93.

Hiba esetén a műszercsoportban kigyullad a T ellenőrzőlámpa ⇨ 104.
Kérjen segítséget egy szerviztől.

Világítás

Külső világítás	111
Világításkapcsoló	111
Automatikus fényszóróvezérlés	112
Távolsági fényszóró	112
Fénykürt	112
Fényszórómagasság-állítás	113
Fényszórók használata külföldön	113
Nappali menetlámpa	113
Kanyarfény	114
Vészvillogó	114
Irányjelző lámpák	114
Első ködlámpák	114
Hátsó ködlámpa	115
Tolatólámpa	115
Párás lámpaburák	115
Belső világítás	115
A műszerfal-világítás fényerejének beállítása	115
Csomagtérvilágítás	117
Olvasólámpák	117
Kesztyűtartó világítás	117
Világítás funkciók	117
Köszöntő világítás	117

Kilépő világítás	117
Akkumulátorvédelem	118

Külső világítás

Világításkapcsoló

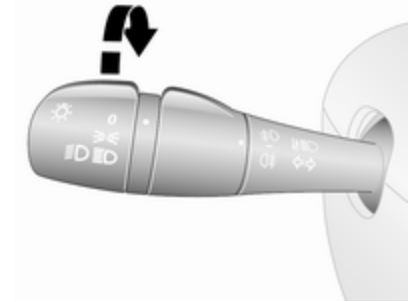

Forgassa a külső kapcsolót:

- O** : kikapcsolás
- ☞☞** : helyzetjelzők
- ☞☞☞** : fényszórók

Távolsági fényszóró ellenőrzőlámpa
☞☞☞ ⇨ 104.

Tompított fényszóró ellenőrzőlámpa
☞☞☞ ⇨ 104.

Megjegyzés

Ha a fényszórók kézzel lettek bekapcsolva, egy figyelmeztető hangjelzés szólal meg, amikor a

motort kikapcsolja és amikor a vezető oldali ajtót kinyitja, emlékeztetőként, hogy a világítás még be van kapcsolva.

Hátsó lámpák

A tolatólámpák a tompított fényszóróval és a helyzetjelző lámpákkal együtt kapcsolódnak be.

Automatikus fényszóróvezérlés

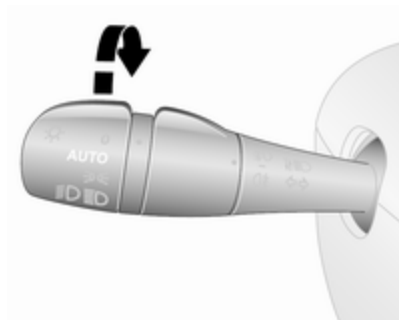

AUTO : automatikus fényszóróvezérlés

Bekapcsolt automatikus világítás-vezérlés funkció esetén, járó motornál a rendszer a külső fényviszonyoktól függően automatikusan átkapcsol a nappali menetlámpa és a fényszóró között.

Biztonsági szempontból javasolt az automatikus fényszóróvezérlés funkciót bekapcsolt állapotban tartani.

Automatikus fényszóró-vezérlés

Gyenge fényviszonyok esetén a fényszórók bekapcsolnak.

Továbbá, a fényszórók akkor is bekapcsolnak, ha az ablaktörlőt néhány törles erejéig bekapcsolta.

Nappali menetlámpa ⇨ 113.

Távolsági fényszóró

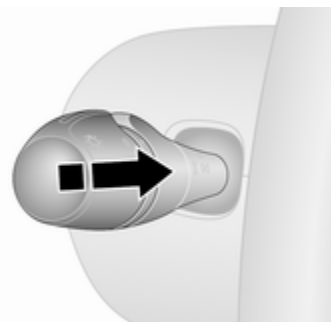

A tompítottól távolsági fényszóróra való átkapcsoláshoz nyomja előre a bajuszkapcsolót.

A tompított fényszóróra való visszakapcsoláshoz, nyomja ismét előre vagy húzza meg a bajuszkapcsolót.

Fénykürt

A fénykürt működtetéséhez húzza meg a bajuszkapcsolót.

Fényszórómagasság-állítás

Kézi fényszórómagasság-állítás



A tompított fényszóró által bevilágított útszakasz hosszát a jármű terhelésétől függően úgy állítsa be, hogy ne vakítsa a szembejövőket.

Forgassa a forgatókereket  a kívánt állásba:

0 : csak vezető, rakomány nélkül
2 : utasokkal és teljes rakománnyal

Válasszon másik állást a terhelési körülményektől függően.

Fényszórók használata külföldön

Az aszimmetrikus tompított fényszóró az utasoldali útszegélyt jobban megvilágítja.

Azokban az országokban, ahol az út ellenkező oldalán közlekednek, a szembejövő forgalom vakításának elkerülése érdekében állítsa át a fényszórókat.

Beállítás

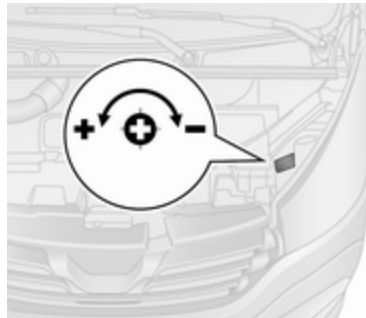

Nyissa fel a motorháztetőt  174 és keresse meg a jelölést (lásd az ábrán) az egyes fényszórók mellett.

Minden fényszórónál:

Egy csavarhúzó használatával forgassa a csavart $\frac{1}{4}$ fordulattal a **–** szimbólum felé a fényszórók leengedéséhez vagy a **+** szimbólum felé a fényszórók emeléséhez.

Biztosítsa, hogy a fényszórók vissza legyenek állítva az eredeti helyzetükbe, amikor szükséges.

Nappali menetlámpa

A nappali menetlámpa a láthatóságot növeli nappali vezetés idején. Automatikusan bekapcsolhatnak, amikor a motor jár.

Ha szükséges, akkor a nappali világítás az infotainment rendszeren keresztül kikapcsolható. Bővebb információt az Infotainment kézikönyvben olvashat.

Automatikus világítás-vezérlés  112.

Kanyarfény

Amikor be van kapcsolva a tompított fényszóró, akkor a kormányzög, a jármű sebessége és a kanyarodáshoz kiválasztott sebességfokozat függvényében bekapcsol az első ködlámpa, hogy megvilágítsa az utat a vonatkozó oldalon.

Vészvillogó



A működtetéshez nyomja meg a  gombot.

Erős fékezés esetén, a vészvillogók automatikusan bekapcsolhatnak. Kapcsolja ki a  megnyomásával.

Irányjelző lámpák

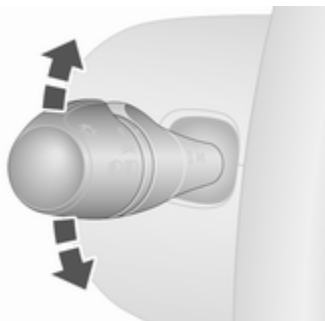

bajuszkapcsoló : jobb oldali
fel irányjelző lámpa
bajuszkapcsoló : bal oldali
le irányjelző lámpa

A bajuszkapcsoló mozgatasakor érezhető egy ellenállási pont.

Az állandó villogás akkor kapcsol be, amikor a bajuszkapcsolót az ellenállási ponton túl mozdítja.



Kikapcsol, amikor a kormánykereket ellentétes irányba mozdítja vagy a bajuszkapcsolót manuálisan visszahelyezi a semleges állásába.

Kapcsolja be az átmeneti villogást a bajuszkapcsolónak közvetlenül az ellenállási pont előtt tartásával. Az irányjelzők addig villognak, amíg el nem engedli a bajuszkapcsolót.

Három villogás bekapcsolásához röviden érintse meg a bajuszkapcsolót anélkül, hogy az túllépne az ellenállási ponton.

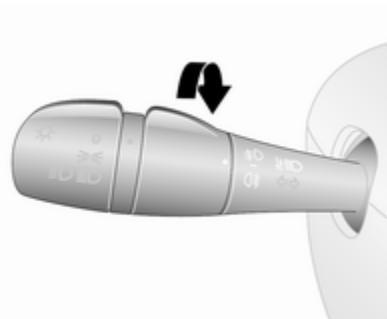

Első ködlámpák



Állítsa a belső forgókapcsolót  állásba. Az  ellenőrzőlámpa világít a műszeregységben.

Az első ködlámpák csak bekapcsolt gyújtás és tompított fényszóró mellett működnek.

Hátsó ködlámpa

Állítsa a belső forgókapcsolót  állásba. Az  ellenőrzőlámpa világít a műszeregységben.

A hátsó ködlámpa csak az első ködlámpákkal együtt, bekapcsolt gyújtásnál és tompított fényszóró mellett kapcsolható be.

Tolatólámpa

Bekapcsolt gyújtás esetén a hátrameneti fokozat kapcsolásakor világít.

Párás lámpaburák

A lámpaburák belső felülete hideg, ködös, párás időben, valamint erős esőben vagy mosás után bepárásodhat. A pára gyorsan eltűnik magától. Kapcsolja be a fényszórókat, hogy ezt segítse.

Belső világítás

A műszerfal-világítás fényerejének beállítása



A következő világítóeszközök fényereje a külső lámpák bekapcsolt állapotában szabályozható:

- műszerfal világítás
- Információs kijelző
- világító kapcsolók és működtető elemek

Forgassa el a  forgókapcsolót a kívánt fényerősség eléréséig.

Belső világítás



Utastér-világítás

A járműve történő be- és kiszálláskor, a kapcsoló helyzetétől függően az első és a hátsó belépőlámpák a lábtér-világítással együtt automatikusan bekapcsolnak, majd késleltetve kikapcsolnak.

Első belépőlámpák



Működtesse a billenőkapcsolót:

nyomja meg  : kikapcsolás
középső állás : automatikus ki- és bekapcsolás
nyomja meg  : bekapcsolás

Ha a billenő kapcsoló a középső állásában van, a lámpa utastér-világításként működik, és az első ajtók kinyitásakor bekapcsol.

Amikor az első ajtót becsukják, a belső világítás rövid késleltetéssel kialszik.

Hátsó utastér-világítás

A felső csomagteréklámpák beállíthatók úgy, hogy a csomagteré-világítás kigyulladjon, ha kinyitják az oldalsó vagy hátsó ajtókat, vagy bekapcsolható folyamatosan.



Működtesse a billenőkapcsolót:
nyomja meg **O** : kikapcsolás
középső állás : automatikus ki- és bekapcsolás
nyomja meg **↕** : bekapcsolás

Ha a billenő kapcsoló a középső állásában van, a lámpa utastér-világításként működik, és az oldalsó vagy hátsó ajtók kinyitásakor bekapcsol.

Amikor az ajtót becsukják, akkor a belső világítás rövid késleltetéssel kialszik.

LED spotlámpák

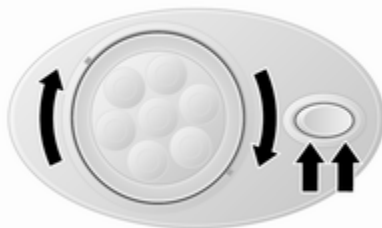

Járműtől függően lehetnek állítható LED pontfénylámpák, és billenőkapcsoló is.

Üléspad világítás

Járműtől függően, az üléspad világítás világít, amikor a tolóajtót kinyitják.

Hátsó ülés világítás



Járműtől függően a hátsó ülés világítása beállítható úgy, hogy akkor világítson, amikor az ajtó nyitva van vagy állandóan bekapcsolva legyen.

A világítás működtetése az adott világítás kapcsolójának megnyomásával történik.

Csomagtérvilágítás

Az alsó csomagtérlámpák bekapcsolnak, amikor kinyitják a csomagteret.

Olvasólámpák

Első olvasólámpa

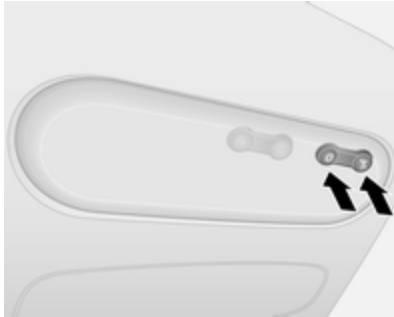

Működtesse a billenőkapcsolót:

nyomja meg **O** : ki
nyomja meg **☞** : be

Kesztyűtartó világítás

A kesztyűtartó világítása a kesztyűtartó kinyitásakor bekapcsol.

Világítás funkciók

Köszöntő világítás

A jármű lámpái rövid időre bekapcsolnak, hogy sötétben segítsenek a jármű megtalálásában.

Távvezérlős használat

A lámpák bekapcsolnak, amikor kinyitja a járművet a távvezérlővel.

Az elektronikus kulcsrendszer működése



Nyomja meg a **☞** lehetőséget.
Nyomja meg újra a kikapcsoláshoz.

Kilépő világítás

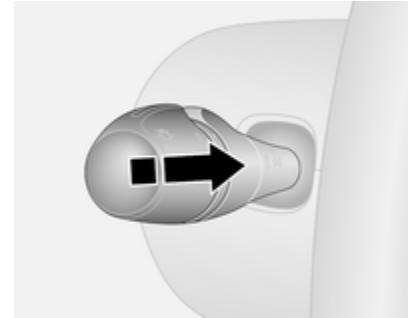

Felszereltségtől függően, a jármű leállítása és a rendszer bekapcsolása után a fényszóró körülbelül 30 másodpercig világít.

Bekapcsolás

1. Kapcsolja ki a világítást (**O** helyzet).
2. Kapcsolja ki a gyújtást.
3. Vegye ki a gyújtáskulcsot.
4. Nyissa ki a vezetőoldali ajtót.
5. Húzza a bajszkapcsolót a kormánykerék felé.

A Vezető Információs Központban egy kapcsolódó üzenet jelenhet meg ⇨ 105.

Ez a művelet megismételhető legfeljebb négyszer, amivel 2 perces időtartam állítható be.

A fényszórók azonnal kialszanak a gyújtás bekapcsolásakor vagy a világításkapcsoló elfordításakor.

Akkumulátorvédelem

A járműakkumulátor lemerülésének megelőzése érdekében kikapcsolt gyújtás mellett egyes belső lámpák bizonyos idő elteltével automatikusan kikapcsolnak.

Hőmérséklet-szabályozás

Hőmérséklet-szabályozás	119
Fűtő- és szellőzőrendszer	119
Légkondicionáló rendszer	120
Elektronikus légkondicionáló rendszer	121
Hátsó utastérfűtés	123
Hátsó légkondicionáló rendszer	124
Kiegészítő fűtés	125
Szellőzőnyílások	131
Állítható szellőzőnyílások	131
Rögzített szellőzőnyílások	132
Kesztyűtartó-hűtés	132
Karbantartás	132
Levegő belépőnyílások	132
A légkondicionáló rendszeres működtetése	132
Átvizsgálás	132

Hőmérséklet-szabályozás

Fűtő- és szellőzőrendszer



Kezelőszervek:

- hőmérséklet
- ventilátor fordulatszám
- levegőelosztás

Hátsó ablakfűtés   45.

Hőmérséklet





piros : meleg
kék : hideg

A fűtés addig nem működik teljes hatékonysággal, amíg a motor el nem érte normál üzemi hőmérsékletét.

Ventilátor

A ventilátort a kívánt fokozatra kapcsolva állítsa be a szellőzés erősségét.



Levegőelosztás

-  : a fejtérbe
-  : a fejtérbe és a lábtérbe
-  : a lábtérbe
-  : a szélvédőre, az első oldalablakokra és a lábtérbe
-  : a szélvédőre és az első oldalablakokra

Köztes helyzet is beállítható.

Az ablakok páratlanítása és jégmentesítése

- Állítsa a hőmérsékletszabályozót a legmelegebb fokozatra.
- Állítsa a ventilátort a legmagasabb fokozatra.
- Állítsa a levegőelosztó kapcsolót  állásba.

- Kapcsolja be a hátsó ablakfűtést .
- Az oldalsó szellőzőnyílásokat szükség szerint nyissa ki, és irányítsa az oldalablakokra.
- A lábtér egyidejű fűtéséhez a levegőelosztó kapcsolót forgassa  állásba.

Hátsó ablakfűtés ⇨ 45.

Légkondicionáló rendszer

A fűtő- és szellőzőrendszer kiegészítéseként a légkondicionáló rendszer a következők vezérlőkkel rendelkezik:

A/C : hűtés

 : belső levegőkeringtetés

Fűtött ülések ⇨ 51.

Hűtés (A/C)



Nyomja meg a **A/C** gombot a hűtés bekapcsolásához. A bekapcsolt állapotot a gombban lévő LED világítása jelzi. A hűtés csak akkor működik, ha a motor jár, és a hőmérséklet-szabályozó ventilátor be van kapcsolva.

A hűtés kikapcsolásához nyomja meg ismét a **A/C** gombot.

A légkondicionáló rendszer lehűti és páratlanítja (szárítja) a levegőt, amikor a külső hőmérséklet meghalad egy adott értéket. Ezért kondenzvíz képződhet, amely a gépkocsi alján csöpög ki.

Ha nincs szükség hűtésre vagy a páratlanításra, akkor az üzemanyag-takarékosság érdekében kapcsolja ki a hűtőrendszert. A bekapcsolt hűtés letilthatja az Autostop funkciót.

Stop-start rendszer ⇨ 140.

Megjegyzés

A légkondicionáló teljesítménye csökken, amikor be van kapcsolva az ECO üzemmód ⇨ 134.

Belső levegőkeringtető rendszer





A levegő-visszakeringtető üzemmód bekapcsolásához nyomja meg a  gombot. A bekapcsolt állapotot a gombban lévő LED világítása jelzi.

A levegő-visszakeringtető üzemmód kikapcsolásához nyomja meg újra a  gombot.



Figyelmeztetés

Az utastér levegőjének cseréje belső levegőkeringetés üzemmódban lecsökken. Hűtés nélküli üzemmódban a levegő nedvességtartalma növekszik, ezért az ablakok belülről bepárásodhatnak. Ha sokáig van bekapcsolva, az utastér levegője elhasználódik, ennek hatására a gépkocsi utasai elálmosodhatnak.



Melegben és nagyon magas levegő páratartalom esetén a szélvédő kívülről bepárásodhat, ha hideg levegő irányul rá. Ha a szélvédő kívülről bepárásodik, kapcsolja be az ablaktörlőt, és ne használja a  és  levegő elosztás beállítását.

Maximális hűtés

Rövid időre nyissa ki az ablakokat, hogy a felforrósodott levegő gyorsan el tudjon távozni.

- A hűtés **A/C** legyen bekapcsolva.
- Kapcsolja be a belső levegőkeringtető rendszert .
- Állítsa a levegőelosztó kapcsolót  állásba.
- Állítsa a hőmérséklet-szabályozót a leghidegebb állásba.
- Állítsa a ventilátort a legmagasabb fokozatra.
- Nyissa ki az összes szellőzőnyílást.

Az ablakok páratlanítása és jégmentesítése

- Állítsa a hőmérséklet-szabályozót a legmelegebb fokozatra.
- Állítsa a ventilátort a legmagasabb fokozatra.
- Állítsa a levegőelosztó kapcsolót  állásba.
- Kapcsolja be a hűtést **A/C**.
- Kapcsolja be a hátsó ablakfűtést .

- Az oldalsó szellőzőnyílásokat szükség szerint nyissa ki, és irányítsa az oldalablakokra.
- A lábtér egyidejű fűtéséhez a levegőelosztó kapcsolót forgassa  állásba.

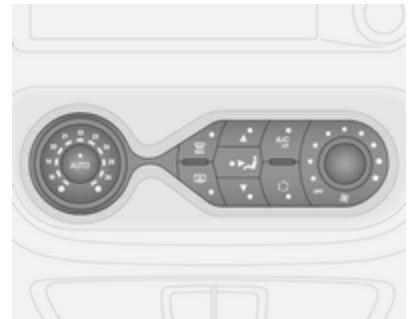

Hátsó ablakfűtés  45.

Elektronikus légkondicionáló rendszer



Kezelőszervek:

- levegőelosztás
- hőmérséklet
- ventilátor fordulatszám

- AUTO** : automatikus üzemmód
 : párátlantás és jégmentesítés
 : hátsó ablakfűtés
A/C OFF : légkondicionálás kikapcsolása
 : belső levegőkeringtetés

Hátsó ablakfűtés  ⇨ 45.

Fűtött ülések ⇨ 51.

A rendszer az előre kiválasztott hőmérsékletet automatikusan fenntartja. Automatikus üzemmódban a ventilátorfordulatszám és a levegőelosztás automatikusan szabályozza a légáramlást.

A rendszer kézileg is beállítható a levegőelosztó és a ventilátor kapcsolók segítségével.

Az elektronikus légkondicionáló rendszer csak járó motor mellett teljesen üzemképes.

Automatikus üzemmód AUTO

Alapbeállítások a legnagyobb komfort biztosításához:

- Kapcsolja be a ventilátort.

- Nyomja meg az **AUTO** lehetőséget: a ventilátorfordulatszám, levegőelosztás, hűtés és a belső levegőkeringtetés szabályozása automatikusan történik.
- Állítsa be a kívánt hőmérsékletet.
- Nyissa ki az összes szellőzőnyílást.

Az elektronikus légkondicionáló rendszer kikapcsolásához kapcsolja ki a ventilátort.

A kívánt hőmérséklet beállítása

A hőmérsékletet állítsa be a kívánt értékre.

Ha minimális hőmérsékletet állít be, a hőmérséklet-szabályozó rendszer maximális hűtéssel működik.

Ha maximális hőmérsékletet állít be, a hőmérséklet-szabályozó rendszer maximális fűtéssel működik.



Az ablakok párátlantása és jégmentesítése

- Nyomja meg a  lehetőséget: a LED világít a gombban, amikor be van kapcsolva.

- A hőmérséklet, levegőelosztás és a hűtés szabályozása automatikusan történik, és a ventilátor magas fordulatszámon üzemel.
- Kapcsolja be a hátsó ablakfűtést  ⇨ 45.

Az automatikus üzemmóddhoz történő visszatéréshez: nyomja meg a  vagy **AUTO** lehetőséget.

Megjegyzés

Ha járó motor mellett megnyomja a  gombot, akkor az Autostop letiltásra kerül mindaddig, amíg ismét meg nem nyomja a  gombot.

Ha Autostop állapotban lévő motor mellett megnyomja a  gombot, akkor a motor automatikusan újraindul.

Stop-start rendszer ⇨ 140.

Kézi beállítások

Az alábbi beállítások manuális módosítása kikapcsolja az automatikus üzemmódot:

Ventilátor

A ventilátort manuálisan a kívánt fokozatra kapcsolva állítsa be a ventilátor kívánt fordulatszámát.

Ha a ventilátor ki van kapcsolva, akkor a légkondicionáló is kikapcsol.

Levegőelosztás

Nyomja meg a megfelelő gombot a kívánt beállításhoz. A LED világít a gombban, amikor be van kapcsolva.

▲ : a szélvédőre és az első oldalablakokra

 : a fejtérbe

▼ : a lábtérbe

A beállítások kombinációja két gomb megnyomásával lehetséges, amíg mindkét LED világítani nem kezd.

Az Automatikus üzemmódhoz való visszatéréshez: Nyomja meg a **AUTO** gombot.

Hűtés A/C

A légkondicionáló rendszer lehűti és páráltanítja (szárítja) a levegőt, amikor a külső hőmérséklet

meghalad egy adott értéket. Ezért kondenzvíz képződhet, amely a gépkocsi alján csöpög ki.

Megjegyzés

A légkondicionáló teljesítménye csökken, amikor be van kapcsolva az ECO üzemmód  134.

Ha nincs szükség hűtésre vagy szárításra, akkor nyomja meg az **A/C OFF** lehetőséget a hűtőrendszer kikapcsolásához, és üzemanyag megtakarításához. LED világít a gombban.

Az Automatikus üzemmódhoz való visszatéréshez: Nyomja meg a **AUTO** gombot.

Belső levegőkeringtetés

Kapcsolja be vagy ki a manuális visszakeringtetés üzemmódot a  használatával. A LED világít a gombban, amikor be van kapcsolva.

Figyelmeztetés

Az utastér levegőjének cseréje belső levegőkeringetés üzemmódban lecsökken. Hűtés

nélküli üzemmódban a levegő nedvességtartalma megnövekszik, az ablakok belülről bepárásodhatnak. Ha sokáig van bekapcsolva, az utastér levegője elhasználódik, ennek hatására a gépkocsi utasai elálmosodhatnak.

Az Automatikus üzemmódhoz való visszatéréshez: Nyomja meg a **AUTO** gombot.

Hátsó utastérfűtés

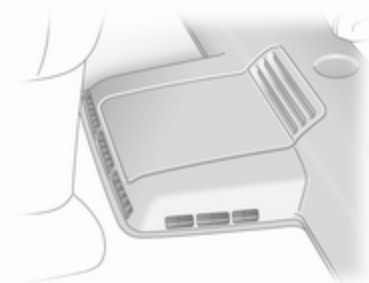

A hátsó utastér fűtőventilátora a hátsó szellőzőnyílásokon keresztül levegőt juttat a hátsó utastérbe.



A levegőáramlás erősségét a ventilátor határozza meg. A levegő hőmérséklete a műszerfal található hőmérséklet-szabályozóval állítható.



A fűtőventilátor működtetéséhez nyomja meg a **OFF** gombot a fűtőventilátor bekapcsolásához. A fűtőventilátor be van kapcsolva, ha a gombban lévő LED és a tetőn a ventilátor-vezérlés LED-je nem világít.

Állítsa a fűtőventilátort **↻** állásba a hátsó utastérbe áramló fűtött levegő mennyiségének szabályozásához.

Hátsó légkondicionáló rendszer

A hátsó utastér légkondicionáló berendezése az első utastér légkondicionáló rendszerével együtt működik.

Hátsó légkondicionáló ventilátorkapcsoló



A hátsó utastér légkondicionáló ventilátora a hátsó szellőzőnyílásokon keresztül levegőt juttat a hátsó utastérbe. A levegőáramlás erősségét a ventilátor határozza meg.

A lehűtött és páratlanított (szárított) levegő bevezetéséhez:

Nyomja meg a **A/C OFF** gombot a légkondicionáló rendszer bekapcsolásához. A rendszer működik, ha a gombban a LED nem világít.



Nyomja meg a  gombot a hátsó légkondicionáló ventilátor bekapcsolásához. A ventilátor be van kapcsolva, ha a gombban lévő LED és a tetőn a ventilátor-vezérlés LED-je nem világít.



Állítsa a ventilátort  állásba a hátsó utastérbe áramló hűtött levegő mennyiségének szabályozásához.

Kiegészítő fűtés

Hűtőfolyadék-melegítő

A motorfüggetlen, üzemanyag-táprendszerű hűtőközeg fűtés gyorsan felfűti a motor hűtőfolyadékot, így lehetővé teszi a gépkocsi belső terének fűtését a motor járatása nélkül.

Figyelmeztetés

Tankolás közben, por vagy gyúlékony pára jelenlétében vagy zárt térben (pl. garázsban), ne működtessük a rendszert.

Indítás vagy a rendszer indulásának programozása előtt kapcsolja a gépjármű hőmérséklet-szabályozó rendszerét fűtésre és állítsa a levegő elosztást  állásba és kapcsolja be a ventilátort.

Ha nincs rá szükség, kapcsolja ki. A beprogramozott futásidő után a fűtés automatikusan leáll. Akkor is kikapcsol, ha a gépkocsi üzemanyagszintje nagyon lecsökken.

Működés közben a gépjármű akkumulátorának energiáját használja. Ezért a vezetési időnek legalább olyan hosszúnak kell lennie, mint a fűtési időnek. Rövid utazási időtartamok esetén rendszeresen ellenőrizze a járműakkumulátort, és szükség esetén töltsse újra.



A hatékony teljesítmény biztosítása érdekében havonta egyszer rövid időre működtesse a kiegészítő fűtést.

Vezérlőegységek

Az időzítő vagy távvezérlő egység be- és kikapcsolja a rendszert, és egyedi indulási időt beprogramozására is használható.

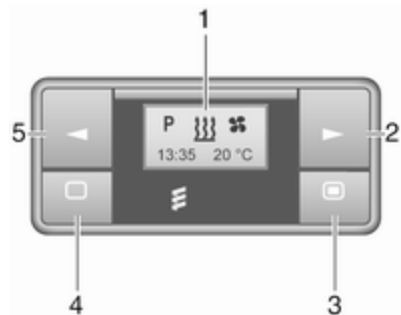
Időzítő (A típus)





- 1 **Kijelző** : Kijelzi az előzetes beállítást, pontos időt vagy előre beállított időt, hőmérsékletet,  és 
- 2 **▶** : Felfelé állítja az értékeket

- 3 **■** : Hosszú megnyomás: bekapcsolja a fűtést, rövid megnyomás: bekapcsolja a kijelzőt vagy megerősíti a kiválasztást
- 4 **□** : Hosszú megnyomás: kikapcsolja a fűtést, rövid megnyomás: bekapcsolja a kijelzőt vagy kilép a menüből
- 5 **◀** : Lefelé állítja az értékeket

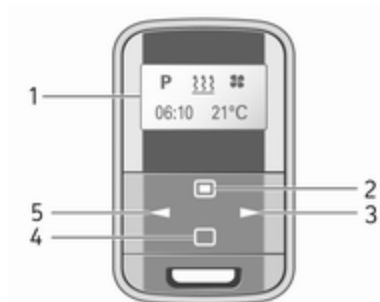
Távvezérlés (A típus)





- 1 **Kijelző** : Kijelzi az előzetes beállítást, pontos időt vagy előre beállított időt, hőmérsékletet, ,  és 
- 2 **■** : Hosszú megnyomás: bekapcsolja a fűtést, rövid megnyomás: bekapcsolja a kijelzőt vagy megerősíti a kiválasztást
- 3 **▶** : Felfelé állítja az értékeket
- 4 **□** : Hosszú megnyomás: kikapcsolja a fűtést, rövid megnyomás: bekapcsolja a kijelzőt vagy kilép a menüből
- 5 **◀** : Lefelé állítja az értékeket

Ha nem nyom meg gombot tíz másodpercen belül, a kijelző automatikusan kikapcsol.

Távvezérlés (A típus) hiba kijelzések

- INIT** : automatikus észlelés - várjon míg az automatikus észlelés befejeződik
- NO SIGNAL** : nincs jel - ellenőrizze a fűtés biztosítékát

- ∇ : gyenge jel -
menjen közelebb
 : elem gyenge - cserélje ki
az elemet
 : fűtés meghibásodása -
kérjen tanácsot
szerviztől
Add, : rendszer tanuló
AddE üzemmódban

Tanítsa be a távvezérlést (A típus)



Ha az jármű akkumulátorát újracsatlakoztatják, a műszerfal gombon lévő LED világít, és a rendszer automatikusan konfigurálja a távvezérlés menüt. Ha a LED villog, válassza ki az **Add** vagy **AddE** lehetőséget és erősítse meg.



A kiegészítő távvezérlő egységek is konfigurálhatók. Addig nyomja a gombot, amíg a LED villog, kapcsolja be a távvezérlőt, válassza az **Add** parancsot, és erősítse meg a választást.

AddE csak az aktuális távvezérlést tanítja, és minden korábban konfigurált egységet blokkol. **Add** maximum négy távvezérlő egységet tanít, de egyszerre csak egy tudja működtetni a rendszert.

Távvezérlés (B típus)



- 1** : Kijelzi az előzetes
Kijelző beállítást, pontos időt
vagy előre beállított időt,
hőmérsékletet, ∇, , 
és ☉
2 ► : Felfelé állítja az értékeket
3 : Kapcsolja ki a fűtést vagy
OFF nyomja meg a  és **KI**
gombot egyszerre a
kiválasztás
megerősítéséhez

4  : Kapcsolja be a fűtést vagy
nyomja meg a  és **KI** gombot
egyszerre a kiválasztás
megerősítéséhez

5 ◀ : Lefelé állítja az értékeket

Ha nem nyom meg gombot 30 másodpercen belül, a kijelző automatikusan kikapcsol.

⚠ Figyelmeztetés

Tankolás közben kapcsolja ki a távvezérlő egységet és a fűtést.

A távvezérlés maximális hatótávolsága 1000 m. Ez az érték a környezeti feltételek és egy gyenge akkumulátor következtében lecsökkenhet.

Távvezérlés (B típus) hiba kijelzések

- ∇ : gyenge jel - állítson a
helyzeten
FAIL : hiba a jelátvitel során -
menjen közelebb vagy
ellenőrizze a fűtés
biztosítékot
 : elem gyenge - cserélje ki az
elemet

Tanítsa be a távvezérlést (B típus)

Akár négy további távvezérlő egység konfigurálható. További betanítási folyamatok során mindig a legrégebbi jeladó lesz törölve.

Távolítsa el a fűtés biztosítékát 5 mp-re, majd szerelje vissza a biztosítékot. 2–6 másodpercen belül nyomja meg az **OFF** gombot 1 másodpercig. A betanítás befejeződött.

Ha hosszú ideig nem volt használva a távirányító, nyomja meg az **OFF** gombot hatszor 2 másodperces időközökkel, majd nyomja meg és tartsa lenyomva további 2 másodpercig, majd várjon 2 percet.

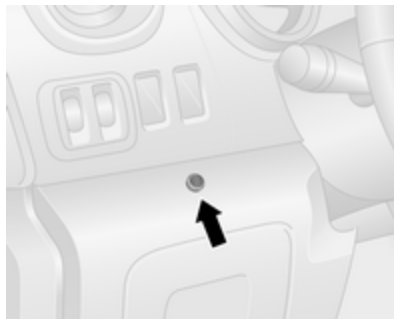
Kézi vezérlés

Változattól függően a kiegészítő fűtés bekapcsolható a legutóbbi időtartamra vagy az alapértelmezett 30 perces időtartamra, vagy azonnal lekapcsolható, a műszerfal alsó részén, a kormánykerék melletti gombot használva.

A gombban a LED megerősíti a működést.

Akkumulátorcsere

Ha a távvezérlő hatóköre lecsökkent vagy az akkumulátor töltöttség szimbólum világít, cserélje ki az akkumulátort.

Nyissa ki a fedelet és cserélje ki az akkumulátort (A típus: CR 2430, B típus: 2CR 11108, vagy egyenértékű), biztosítva, hogy az új akkumulátort helyesen legyen behelyezve a pozitív (+) végével a pozitív kivezetés felé. Gondosan helyezze vissza a fedelet.

A régi akkumulátorok leselejtezését a környezetvédelmi előírásoknak megfelelően végezze.



Az elemek nem tartoznak a háztartási hulladékhoz. Elhelyezésükről a megfelelő újrahasznosító gyűjtőhelyeken kell gondoskodni.

Működtetés (A típus)**Fűtés**

Válassza a menüsorban a parancsot, és erősítse meg a megnyomásával. Az előre

meghatározott fűtési időtartam, pl. **L 30** villog a kijelzőn. A gyári beállítás 30 perc.

Állítsa be a fűtés időtartamot a ◀ vagy ▶ megnyomásával és erősítse meg. Az érték tíz - 120 perc közötti értékre állítható. Energiafogyasztás miatt figyeljen a fűtés időtartamára.

A kikapcsoláshoz válassza ki a menüsorban ismét a **⏏** lehetőséget, és nyomja meg a lehetőséget.

Programozás P

Maximum három előre beállított indulási idő programozható, egy nap vagy egy hét alatt.

- Válassza a menüsorban a **P** parancsot, és erősítse meg a megnyomásával.
- Válassza ki a kívánt memóriaszámot (**P1**, **P2** vagy **P3**), és erősítse meg.
- Válassza ki a(z) **⏏**-t, és erősítse meg.
- Válassza ki a napokat vagy napok csoportját és erősítse meg.

- Válassza ki az órát, és erősítse meg.
- Válassza ki a percet, és erősítse meg.
- Válassza ki a(z) **⏏**-t, és erősítse meg.
- Válassza ki a ECO vagy HIGH parancsot, és erősítse meg.
- Válassza ki az időtartamot és erősítse meg.
- Nyomja meg a lehetőséget a kilépéshez.

Ismételje meg a műveletet a másik előbeállítási memória számokkal is, ha szükséges.

A kívánt előre beállított memória számok aktiválásához válassza a **P1**, **P2** vagy **P3** lehetőséget, majd válassza ki a **On** lehetőséget és erősítse meg.

Amikor egy program aktiválva van a **P** és **⏏** együtt jelenik meg.

Egy előre beállított memória kikapcsolásához válassza a **P1**, **P2** vagy **P3** lehetőséget, majd válassza ki a **Off** lehetőséget és erősítse meg.

A fűtés a programozott indulási idő után 5 perccel automatikusan leáll.



Megjegyzés

A távvezérlő rendszer része egy hőmérséklet érzékelő, mely kiszámítja az üzemidőt a környezeti hőmérséklet és a kívánt fűtési szint (ECO vagy HIGH) alapján. A rendszer elindul automatikusan a beprogramozott indulási idő előtt öt és 60 perc közötti időtartamban.

Idő és nap beállítása ☺

Ha a jármű akkumulátora le van kapcsolva, vagy a feszültsége túl alacsony, az egység nullázására van szükség.

- Válassza a menüsorban a **⏏** parancsot, és erősítse meg a választást.
- Válassza a menüsorban a ☺ parancsot, és erősítse meg a választást.
- Állítsa be a ◀ vagy ▶ használatával az óra módosításához és erősítse meg.
- Állítsa be a ◀ vagy ▶ használatával a perc módosításához és erősítse meg.

- Nyomja meg a lehetőséget a kilépéshez.
- Válassza a menüsorban a  parancsot, és erősítse meg a választást.
- Válassza a menüsorban a **Mo** parancsot, és erősítse meg a választást.
- Állítsa be a  vagy  használatával a nap módosításához és erősítse meg.
- Nyomja meg a lehetőséget a kilépéshez.

Fűtési szint







A beprogramozott indulási időkhöz tartozó választott fűtési szint ECO vagy HIGH lehet.

- Válassza a menüsorban a  parancsot, és erősítse meg a választást.
- Válassza ki a ECO vagy HIGH parancsot, és erősítse meg.
- Nyomja meg a lehetőséget a kilépéshez.

Működtetés (B típus)

Fűtés



Válassza ki a  működési módot, ha szükséges.



- Nyomja meg háromszor a  lehetőséget.
- Nyomja meg a  és **KI** gombot egyidejűleg, a  / villog.
- Állítsa be a  vagy  használatával, hogy kiválassza a  lehetőséget.
- Nyomja meg a  vagy **KI** gombot egyidejűleg a megerősítéshez.

A bekapcsoláshoz nyomja a  gombot egy másodpercig. Az előre meghatározott fűtési időtartam pl. **30**, megjelenik. A gyári beállítás 30 perc.

A fűtési időtartam 10 perces léptékekben állítható be.

Energiafogyasztás miatt figyeljen a fűtés időtartamára.







- Nyomja meg a  lehetőséget négyszer.
- Nyomja meg a  és **KI** gombot egyidejűleg, a  / villog.

- Állítsa be a  vagy  használatával, hogy kiválassza a kívánt fűtési időtartamot.
- Nyomja meg a  vagy **KI** gombot egyidejűleg a megerősítéshez.

A kikapcsoláshoz nyomja meg a **KI** gombot.

Programozás

A rendszer kiszámítja a fűtés működési idejét a jármű belsejében fennálló hőmérséklettől függően.

- A  kétszeri megnyomásával.
- Nyomja meg a  és **KI** gombot egyidejűleg, a  / villog.
- Állítsa be a  vagy  használatával, hogy kiválassza az indulási időt.
- Nyomja meg a  vagy **KI** gombot egyidejűleg a megerősítéshez.

A bekapcsoláshoz nyomja a  gombot egy másodpercig, a **HTM** megjelenik.

A fűtés automatikusan leáll a programozott indulási idő után vagy manuálisan kikapcsolható.

- A ◀ kétszeri megnyomásával.
- Nyomja a **KI** gombot gy másodpercig, **HTM** kialszik.

Az idő beállítása

Ha a jármű akkumulátora le van választva, vagy a feszültsége túl alacsony, az idő nullázására van szükség.

- Nyomja meg egyszer a ► gombot.
- Nyomja meg a **W** és **KI** gombot egyidejűleg, a **⊖** / villog.
- Állítsa be a ◀ vagy ► használatával, hogy beállítsa az időt.
- Nyomja meg a **W** vagy **KI** gombot egyidejűleg a megerősítéshez.

Fűtési szint

A beprogramozott indulási időkhöz tartozó választott fűtési szint C1 és C5 között állítható be.

- Nyomja meg háromszor a ◀ lehetőséget.
- Nyomja meg a **W** és **KI** gombot egyidejűleg, a **W** / villog.

- Állítsa be a ◀ vagy ► használatával, hogy beállítsa a fűtési szintet.
- Nyomja meg a **W** vagy **KI** gombot egyidejűleg a megerősítéshez.

Az utastéri hőmérséklet kijelzéséhez nyomja meg a ► gombot kétszer.

Szellőzőnyílások

Állítható szellőzőnyílások

Bekapcsolt hűtés esetén legalább egy szellőzőnyílásnak nyitva kell lennie annak érdekében, hogy elkerülje az elpárolgató légmozgás hiányában történő jegesedését.

⚠ Figyelmeztetés

Ne helyezzen semmilyen tárgyat a szellőzőnyílások terelőlapjaira. Baleset esetén ezek kárt és sérülést okozhatnak.

Középső szellőzőnyílások



A középső szellőzők nyitására és zárására, és a levegő áramlásának irányításához, billentse fel vagy le a zsalukat, és forgassa balra vagy jobbra a beállító kereket.

Oldalsó szellőzőnyílások

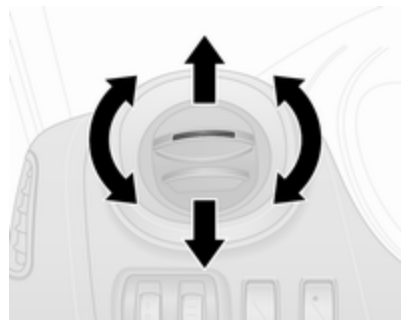

Az oldalsó szellőzők nyitására vagy zárására, billentse fel vagy le a zsalukat.

A levegőáramlás irányát a szellőzők forgatásával állíthatja be.

A hőmérséklet-szabályozó állásának függvényében a rendszer a gépkocsiba irányítja a levegőt az oldalsó szellőzőnyílásokon keresztül.

Hátsó szellőzőnyílások

Járműtől függően további állítható szellőzőnyílások helyezkednek el a hátsó utastérben.

Rögzített szellőzőnyílások

További szellőzők helyezkednek el a szélvédő és az ajtóablakok alatt, a lábterekben, a járműtől függően, a hátsó utastérben.

Kesztyűtartó-hűtés

A légkondicionáló segítségével a kesztyűtartóban található tárgyak is hűvösen tarthatók.

Karbantartás

Levegő belépőnyílások

A szélvédő előtt és a motortérben található levegő belépőnyílásokat a levegő szabad beáramlásának biztosítása érdekében tisztán kell tartani. Rendszeresen távolítsa el a lerakódott szennyeződések, faleveleket vagy havat.

A légkondicionáló rendszeres működtetése

A folyamatosan hatékony működés érdekében a hűtést az időjárástól és évszaktól függetlenül legalább havonta egyszer néhány percre be kell kapcsolni. Túl alacsony külső hőmérséklet esetén a hűtést nem lehet működtetni.

Átvizsgálás

Az optimális hűtési teljesítmény biztosítása érdekében javasoljuk, hogy a légkondicionáló berendezést

először a gépkocsi első forgalomba helyezése után 3 évvel, majd pedig évente ellenőriztesse, beleértve:

- működési és nyomásteszt
- fűtés működőképessége
- szivárgások ellenőrzése
- meghajtó szíjak ellenőrzése
- a kondenzátor tisztítása és az elpárologtató víztelenítése
- teljesítmény ellenőrzése

Megjegyzés

Az R-134a hűtőközeg 1430-as globális felmelegedési potenciálú fluortartalmú üvegházhatású gázokat tartalmaz.

Az első légkondicionáló rendszer 0,58 kg mennyiséggel van feltöltve és 0,83 tonna CO₂ egyenértékkel rendelkezik, az első és hátsó légkondicionáló rendszer 0,88 kg mennyiséggel van feltöltve és 1,26 tonna CO₂ egyenértékkel rendelkezik.

Járműtől függően a légkondicionálás hűtőközegére vonatkozó információk a motortérben elhelyezkedő címkén láthatóak.

Vezetés és üzemeltetés

Vezetési tanácsok	134
Gazdaságos vezetés	134
A gépkocsi irányítása	135
Kormányzás	135
Üzembevétel és indítás	136
Új gépkocsi bejáratása	136
Gyújtáskapcsoló állásai	136
Teljesítmény gomb	137
A motor indítása	138
Alapjárat-vezérlés	139
Gépjármű lekapcsolás	139
Motorfék	140
Stop-start rendszer	140
Parkolás	144
Kipufogó	145
Dízel részecskeszűrő	145
Katalizátor	145
AdBlue	146
Kézi sebességváltó	152
Fékrendszer	153
Blokkolásgátló fékrendszer	153
Rögzítőfék	154

Fékassisztens	154
Visszagurulás-gátló	154
Menetdinamikai rendszerek	155
Kipörgésgátló rendszer	155
Elektronikus menetstabilizáló rendszer	156
Vezetőt segítő rendszerek	158
Sebességtartó	158
Sebességkorlátozó	160
Parkolásegítő rendszer	161
Visszapillantó kamera	165
Üzemanyag	167
Üzemanyag dízelüzemű motorokhoz	167
Tankolás	168
Vonóhorog	170
Általános információk	170
Menettulajdonságok és vontatási tanácsok	170
Utánfutó vontatás	170
Utánfutó-stabilizáló rendszer ...	171

Vezetési tanácsok

Gazdaságos vezetés

ECO üzemmód

Az ECO üzemmód az üzemanyag-gazdaságosságot optimalizáló funkció. Ez hatással van a motor teljesítményére és nyomatékára, a fokozatkapcsolás-jelzésre, fűtésre, légkondicionálóra és az elektromos fogyasztókra.

Bekapcsolás



Nyomja meg az **ECO** lehetőséget. Az **ECO** ellenőrzőlámpa világít a műszeregységben, amikor be van kapcsolva.

Megjegyzés

Az ECO mód használata hatással lehet a klímavezérlés rendszerek teljesítményére ⇨ 119.



Vezetés közben, ideiglenesen kikapcsolható az ECO üzemmód, például a motor teljesítményének növeléséhez, a gázpedál erős lenyomásával.

Az ECO üzemmód a gázpedál nyomásának csökkentésekor újra bekapcsol.

Kikapcsolás

Nyomja meg ismét a **ECO** gombot. Az **ECO** visszajelző kikapcsol a műszeregységben.

A gépkocsi irányítása

Álló motorral soha nem guruljon (kivéve Autostop közben)

Leállított motor mellett számos rendszer nem működik (pl. a fékrásegítő és a szervokormány). Ha leállított motorral közlekedik, veszélyezteti önmaga és mások épségét. Automatikus leállítás közben az összes funkció működik, azonban a szervokormányzás ellenőrzöttén csökkenhet, és a jármű sebessége csökken.

Stop-start rendszer ⇨ 140.

Pedálok

A megfelelő pedálút biztosítása érdekében a pedálok alá nem szabad szőnyeget tenni.

Csak olyan padlószőnyeget használjon, amelyik megfelelően illeszkedik és a rögzítőelemek biztosítják a vezető oldalán.

Lejtmenet

Lejtmenetben olyan fokozatot kapcsoljon, amelyben elegendő féknyomás biztosítható.

Kormányzás

Ha a kormányrásegítés a motor leállása vagy a rendszer meghibásodása miatt megszűnik, akkor a jármű kormányozható, de ez nagyobb erőfelfejtést igényelhet.

Figyelem!

Hidraulikus kormány szervóval felszerelt járművek:

Ha a vég helyzetébe fordítja a kormánykereket, és több mint 15 másodpercig ebben a helyzetben tartja, akkor a kormány szervó rendszer károsodhat és elveszítheti a rásegítést.

Üzembevétel és indítás

Új gépkocsi bejárata

Fékbetétcsere után az első néhány utazás során ne fékezzen szükségtelenül túl erősen.

Amikor először használja a gépkocsit, a kipufogórendszerre került viasz és olaj füstölögve elpárolog. Az első út megtétele után hagyja a gépkocsit a szabadban, és ne lélegezze be az elpárolgó gőzöket.

Az üzemanyag- és a motorolaj-fogyasztás mértéke a bejárati időszak alatt magasabb lehet, valamint a dízel részecskeszűrő tisztítása gyakrabban történhet. Előfordulhat, hogy az automatikus leállítás tiltásra kerül, hogy az akkumulátor töltődhessen.

Stop-start rendszer ↗ 140.

Dízel részecskeszűrő ↗ 145.

Gyújtáskapcsoló állásai

Fordítsa a kulcsot az alábbi állásba:

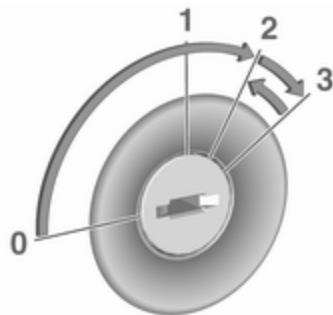

- 0 : gyújtás kikapcsolva: Bizonyos funkciók a vezetőajtó kinyitásáig aktívak maradnak, feltéve, hogy előzőleg be volt kapcsolva a gyújtás
- 1 : elektromos tartozékok áramellátása üzemmód: A kormányzár kiold, bizonyos elektromos funkciók működtethetők, a gyújtás ki van kapcsolva

- 2 : gyújtás bekapcsolva, a dízelmotor előmelegítése működik. Az ellenőrzőlámpák világítanak és a legtöbb elektromos funkció működik
- 3 : motorindítás: Engedje el a kulcsot, miután elkezdődött az indítási folyamat

A kormányzár bekapcsol

Vegye ki a kulcsot a gyújtáskapcsolóból, és forgassa a kormánykereket, amíg be nem akad.

⚠ Veszély

Soha ne vegye ki a kulcsot a gyújtáskapcsolóból vezetés közben, mert ez a kormányzár bekapcsolását okozza.

Teljesítmény gomb



Az elektronikus kulcsnak a jármű belsejében kell lennie, a kártyaolvasóban vagy az első utastérben.

Ha az elektronikus kulcs nincs a jármű belsejében, akkor egy erre vonatkozó üzenet jelenik meg a vezetői információs központban ⇨ 105.

Megjegyzés

Ne helyezze az elektronikus kulcsot vezetés közben a raktérbe, mert ez kívül esik az észlelési területen (ezt alacsony sebességen figyelmeztető

hangjelzés jelzi ⇨ 106 és egy üzenet jelenik meg a vezetői információs központban ⇨ 106).

Megjegyzés

Abban az esetben, amikor az elektronikus kulcsot az első utastérben tartja és egy üzenet jelenik meg a Vezető Információs Központban (esetleg egy figyelmeztető hangjelzéssel kísérvé), ami azt jelzi, hogy a vételi tartományon kívül van, ajánlott behelyezni az elektronikus kulcsot a kártyaolvasóba.

Bizonyos funkciók, például az infotainment rendszer rögtön rendelkezésre állnak, amikor beszáll a járműbe.

Elektromos tartozékok áramellátása üzemmód

Nyomja meg a **START/STOP** kezelőszervet a tengelykapcsoló vagy a fékpedál működtetése nélkül, hogy lehetővé tegye a további elektromos funkciók használatát.

Adott idő elteltével ezek a funkciók automatikusan kialszanak.

Motorindítás

Működtesse a tengelykapcsoló és a fékpedált, és nyomja meg a **START/STOP** kezelőszervet. Engedje el a gombot, miután elkezdődik az indítási eljárás.

Ha sebességfokozatban van, akkor a motor csak a tengelykapcsoló-pedál lenyomásával és a **START/STOP** gomb megnyomásával indítható be.

Bizonyos esetekben, szükség lehet a kormánykerék kis mértékű elmozdítására a **START/STOP** megnyomása közben, hogy kikapcsolja a kormányzárat. A vezető információs központban egy megfelelő üzenet jelenik meg ⇨ 105.

Nagyon alacsony külső hőmérsékletek mellett (például -10 °C alatt), tartsa nyomva a tengelykapcsoló-pedált, miközben a motor beindulásáig nyomja a **START/STOP** kezelőszervet.

Ha az indítási feltételek valamelyike nem áll fenn, akkor egy megfelelő üzenet jelenik meg a vezetői információs központban ⇨ 105.

Tájékoztató üzenetek ⇨ 106.

Motort leállítani

Az elektronikus kulcsnak a jármű belsejében kell lennie, a kártyaolvasóban vagy az első utastérben.

A jármű álló helyzetében, nyomja meg a **START/STOP** kezelőszervet a motor leállításához. A kormányzár akkor kapcsol be, amikor kinyitja a vezetőajtót és bezárja a járművet.

Ha az elektronikus kulcs nem észlelhető, akkor egy megfelelő üzenet jelenik meg a Vezető Információs Központban ⇨ 105. Ebben az esetben nyomja meg a **START/STOP** gombot 2 másodpercig a motor leállításához. Központi zár ⇨ 26.

Fenntartott tápellátás ki

Nyomja a **START/STOP** gombot több mint 2 másodpercig. A motor leáll, miközben bizonyos funkciók, például az Infotainment rendszer, körülbelül 10 percig használhatók.

Ezek a funkciók nem működnek tovább, miután kinyitotta a vezetőajtót és bezárta a járművet.

Megjegyzés

Mindig vigye magával az elektronikus kulcsot, amikor elhagyja a járművet.

Az elektronikus kulcs kártyaolvasóban hagyását hangjelzés jelzi ⇨ 106 és egy üzenet jelenik meg a vezetői információs központban ⇨ 106 amikor kinyitják a vezetőajtót.

⚠ Veszély

Soha ne hagyja az elektronikus kulcsot a járműben, amikor gyermekeket vagy állatokat hagy a járműben, hogy elkerülje az ablakok, ajtók vagy a motor akaratlan működésbe hozását. Fennáll a halálos sérülés veszélye.

Meghibásodás

Ha a motor nem indítható be, annak okai az alábbiak lehetnek:

- Hiba az elektronikus kulcsban.
- Az elektronikus kulcs a vételi tartományon kívül van.

- Az akkumulátor feszültsége túl alacsony.
- Ha a központi zár túlterhelődik a túl gyakori működtetés következtében, az áramellátás rövid időre megszakad.
- Más eszközök nagyobb teljesítményű rádióhullámainak zavaró hatása.

Akkumulátorcserre ⇨ 22.

Központi zár ⇨ 26.

Elektronikus kulcs ⇨ 23.

A motor indítása

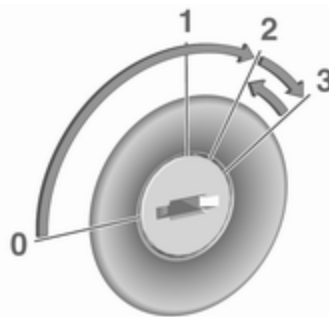

Kézi sebességváltó: nyomja le a tengelykapcsolót.

Ne gyorsítson.

Dízelmotorok: fordítsa a kulcsot **2** állásba az izzításhoz, amíg a  ellenőrzőlámpa kialszik a műszercsoportban ⇨ 102.

Fordítsa a kulcsot **3** - as állásba és engedje el.

A megemelkedett alapjárat fordulatszám automatikusan visszaáll a normális alapjárat fordulatszámra, ahogy a motor hőmérséklete emelkedik.

Egy indítási kísérlet ne tartson tovább 15 másodpercnél. Ha a motor nem indul el, várjon 15 másodpercig, majd próbálja meg újra. Ha szükséges, nyomja le a gázpedált is indítás előtt.

Újraindítás előtt vagy a motor leállításhoz fordítsa vissza a kulcsot **0** állásba.

Autostop közben a motor a tengelykapcsoló-pedál lenyomásával indítható.

Stop-start rendszer ⇨ 140.

Turbó motor bemelegítés



Indításkor a motor forgatónyomatéka kis időre korlátozott lehet, főleg hideg a motor. A korlátozásra azért van szükség, hogy a kenési rendszer teljes védelmet nyújthasson a motornak.

Alapjárat-vezérlés



Az alapjárat fordulatszám emeléséhez, nyomja meg a kapcsolót. Néhány másodperc elteltével a funkció működni kezd.

A funkció kikapcsol:

- A tengelykapcsoló pedál lenyomásakor.
- A gázpedál lenyomásakor.
- Ha a jármű sebessége 0 km/h felett van.
- Az ,  vagy ^{STOP} ellenőrzőlámpa világít a műszeregységben.

A magasabb alapjárat mértékének növeléséhez vagy csökkentéséhez vegye fel a kapcsolatot egy szervizzel.

Megjegyzés

A gyors alapjárat funkció aktiválásakor a stop-start rendszer automatikusan kikapcsol.

Stop-start rendszer ⇨ 140.

Gépjármű lekapcsolás

Üzemanyag megszakító rendszer

Ha a járműből elfogy az üzemanyag, akkor az üzemanyag-ellátó rendszer elzárásra kerül, és az üzemanyagtöltést követően vissza kell állítani. Egy vonatkozó

figyelmeztető üzenet is megjelenhet a vezetői információs központban
 ⇨ 105.

⚠ Veszély

Ha füstszagot érez a gépjárműben vagy üzemanyag szivárgás áll fenn, azonnal javíttassa ki a hibát egy műhelyben. A tűzveszély elkerülése érdekében ne állítsa vissza az üzemanyag megszakító rendszert.

Visszaállítás távvezérlős kulccsal / manuális kulccsal

Üzemanyag megszakító rendszer visszaállítása és a gépjármű további hajtásának engedélyezése:

1. Fordítsa **2** állásba a gyújtáskulcsot ⇨ 136.
2. Várjon néhány percet, hogy hagyja visszaállni az üzemanyag-ellátó rendszert.
3. Fordítsa **3** állásba a kulcsot a motor beindításához.

Ha a motor nem indul be, akkor ismételje meg az eljárást.

Visszaállítás elektronikus kulcs rendszerrel

Üzemanyag megszakító rendszer visszaállítása és a gépjármű további hajtásának engedélyezése:

1. Helyezze az elektronikus kulcsot a kártyaolvasóba ⇨ 137.
2. Nyomja meg a **START/STOP** kezelőszervet anélkül, hogy bármelyik pedált lenyomná.
3. Várjon néhány percet, hogy hagyja visszaállni az üzemanyag-ellátó rendszert.

Ha a motor nem indul be, akkor ismételje meg az eljárást.

Elektronikus kulcs ⇨ 23.

Teljesítmény gomb ⇨ 137.

Tankolás ⇨ 168.

Motorfék

Motorfék üzemmódban az üzemanyag-ellátás automatikusan megszűnik, pl. amikor a gépkocsi sebességfokozatban, de kiengedett gázpedállal halad.

A vezetési körülményektől függően a motorfék kikapcsolható.

Stop-start rendszer

A stop-start rendszer segít az üzemanyag-megtakarításban és a kipufogógáz kibocsátások csökkentésében. Ha a feltételek engedik, lekapcsolja a motort, amint a jármű lassú sebességgel halad vagy megáll, pl. közlekedési lámpánál vagy dugóban. Ha tengelykapcsoló pedált lenyomják, akkor a rendszer azonnal automatikusan újraindítja a motort.

Egy járműakkumulátor-érzékelő biztosítja, hogy az automatikus leállítás csak akkor lépjen működésbe, ha a járműakkumulátor megfelelően fel van töltve az újraindításhoz.

Kapcsolja le a motort és gyújtást mielőtt kiszáll a járműből.

Bekapcsolás

A stop-start rendszer azonnal elérhető, amint a motor beindult, a jármű elindult és az ebben a részben alább felsorolt feltételek teljesülnek.

Ha nem teljesülnek az alábbi feltételek, akkor az Automatikus leállítás tiltásra kerül és a  ellenőrzőlámpa világít a műszercsoportban ⇨ 104.

Kikapcsolás



A stop-start rendszert manuálisan kapcsolja ki a  megnyomásával. A LED a gombban világít, jelezve a

kikapcsolást, és egy megfelelő üzenet jelenik meg a Vezető Információs Központban ⇨ 105.

Ha manuálisan kikapcsolta, akkor a stop-start rendszer a  újbóli megnyomásával kapcsolható be újra. A LED a gombban kialszik, és egy erre vonatkozó üzenet jelenik meg a Vezető Információs Központban. A rendszer automatikusan újra bekapcsol, amikor legközelebb bekapcsolja a gyújtást.

Tájékoztató üzenetek ⇨ 106.

Megjegyzés

A gyors alapjárat funkció aktiválásakor a stop-start rendszer automatikusan kikapcsol és nem kapcsolható vissza a  megnyomásával. A gomb LED-je világít, hogy jelezze a kikapcsolt állapotot és egy megfelelő üzenet jelenhet meg a Vezető Információs Központban ⇨ 105.

Alapjárat fordulatszám-vezérlés ⇨ 139.

Változattól függően, ha a vezető ajtót kinyitják vagy a vezető biztonsági övét kikapcsolják, a stop-start

rendszer automatikusan leáll és a motor kikapcsol. Indítsa újra a motort a **START/STOP** megnyomásával.

Teljesítmény gomb ⇨ 137.

Autostop

Ha a gépjármű lassan halad vagy áll, aktiváljon egy Autostop-ot, az alábbiak szerint:

- nyomja le a tengelykapcsoló pedált
- mozdítsa üres állásba a választókart
- engedje fel a tengelykapcsoló pedált

A megfelelő állapot elérésekor a motor kikapcsol, a gyújtás azonban bekapcsolva marad.



Egy Automatikus leállítás kerül kijelzésre, ha a műszeregységben világít a (A) ⇨ 104.

Automatikus leállítás közben a fűtés és a fékteljesítmény állandó szinten marad. A fékasszisztens azonban nem áll rendelkezésre ⇨ 154.

Figyelem!

A szervokormány ráségítés az Automatikus leállítás során csökkenhet.

Ha kiszáll a járműből miközben a motor Automatikus leállítás állapotban van, egy figyelmeztető

hangjelzés szólal meg és egy "GYÚJTÁS KI" üzenet jelenik meg a Vezető Információs Központban emlékeztetve arra, hogy a motor készenléti állapotban van és nem lett kikapcsolva.

Autostop feltételei

A stop-start rendszer ellenőrzi, hogy teljesülnek-e az alábbi feltételek, különben az Automatikus leállítás tiltásra kerül és világít a (A) ellenőrzőlámpa a műszeregységben:

- a stop-start rendszer nincs manuálisan kikapcsolva
- a motorháztető teljesen le van zárva
- a vezető oldali ajtó be van csukva, vagy a vezető biztonsági öve be van kapcsolva
- a járműakkumulátor megfelelően fel van töltve és jó állapotban van
- a motor be van melegítve
- a motor hűtőfolyadék hőmérséklet nem túl magas
- a külső hőmérséklet nem túl alacsony vagy magas (például 0 °C alatti vagy 35 °C feletti)

- a jégmentesítő funkció nincs bekapcsolva
- a hőmérséklet-szabályozó rendszer nem akadályozza meg az Autostop funkciót
- a fékvákuum elegendő
- a dízel-részecskeszűrő öntisztító folyamata nem aktív ⇨ 145
- a Blokkolásgátló fékrendszer (ABS) ⇨ 153, a Kipörgésgátló rendszer (TC) ⇨ 155 és az Elektronikus menetstabilizáló rendszer (ESC) ⇨ 156 menetdinamikai rendszerek nincsenek aktívan bekapcsolva
- a jármű mozgásban volt az utolsó Autostop óta

Ellenkező esetben a rendszer letiltja az Autostop funkciót.

A hőmérséklet-szabályozó rendszer bizonyos beállításai szintén letilthatják az Automatikus leállítás funkciót. Bővebb információért lásd a "Hőmérséklet szabályozás" fejezetet ⇨ 121.

Autópályán való hajtás után közvetlenül előfordulhat, hogy az Autostop felfüggesztésre kerül.

Új gépkocsi bejáratása ⇨ 136.

A járműakkumulátor lemerülés-védelme

A megbízható motor-újraindítások biztosítása érdekében a stop-start rendszer részét képezik az akkumulátor lemerülésével szembeni különböző védelmi funkciók.

Jármű újraindítása a vezető által

A motor újraindításához nyomja meg a tengelykapcsoló pedált.

Megjegyzés

Ha ki van választva valamilyen sebességfokozat, akkor a motor beindításakor teljesen be kell nyomni a tengelykapcsoló-pedált.

A motor újraindítás megszakadhat, ha a tengelykapcsoló pedált túl gyorsan engedi ki, miközben sebességfokozatba van kapcsolva.

Ha a motor nem indul újra elsőre, nyomja le a tengelykapcsoló pedált újra teljesen.

Vagy nyomja meg a  gombot a motor újraindításához egy Automatikus leállítás során.

Amikor a motort újraindítja, akkor kialszik az  ⇨ 104 ellenőrzőlámpa a műszeregységben.

Motor indítása stop-start rendszerrel

Az automatikus újraindításhoz a választókarnak üres állásban kell lennie.

Ha Autostop közben az alábbi állapotok valamelyike lép fel, akkor a stop-start rendszer automatikusan újraindítja a motort:

- a járműakkumulátor lemerült
- a külső hőmérséklet túl alacsony vagy túl magas (pl. 0 °C alatti vagy 35 °C feletti)
- a jégmentesítő funkció be van kapcsolva ⇨ 121
- a fékvákuum nem elegendő
- a fékpedált ismételten működteti
- a gépjármű elindul

Az automatikus motor újraindítás nem lehetséges, ha egy autó vagy a motorháztető nyitva van.

Ha elektromos tartozék, például hordozható CD-lejátszó, csatlakozik az elektromos kimenethez, akkor újraindítás közben esetleg rövid áramesés észlelhető.

Ha az Infotainment rendszer be van kapcsolva, akkor újraindításkor az audio hangja rövid időre csökkenhet vagy megszakadhat.

Meghibásodás

Ha hiba történik a stop-start rendszerben, akkor a  LED világít, és egy megfelelő üzenet jelenik meg a Vezető Információs Központban ⇨ 105. Kérjen segítséget egy szerviztől.

Tájékoztató üzenetek ⇨ 106.

Figyelmeztető hangjelzések ⇨ 106.

Parkolás

⚠ Figyelmeztetés

- Ne álljon a járművel könnyen gyulladó felületre. A kipufogórendszer magas hőmérséklete meggyújthatja a felületet.
- A rögzítőféket mindig a kioldógomb benyomása nélkül húzza be. Ha lejtőn vagy emelkedőn áll meg, akkor olyan erősen húzza be a kéziféket, amennyire csak tudja. A működtetéshez szükséges erő csökkentéséhez nyomja le egyidejűleg a fékpedált.
- Állítsa le a motort.
- Ha a gépjármű egy vízszintes felületen, vagy emelkedőn áll, kapcsolja be az első sebességfokozatot. Emelkedőn parkolva fordítsa el az első kerekeket a járdaszegélytől.

Ha a gépjármű lejtőn áll, kapcsolja be a hátrameneti fokozatot. Az első kerekeket fordítsa a járdaszegély felé.

- Csukja be az ablakokat.
- Vegye ki a gyújtáskulcsot a gyújtáskapcsolóból. Fordítsa el a kormányt addig, amíg a kormányzár nem reteszelődik.
- Zárja be a járművet a  megnyomásával a távvezérlőn ⇨ 26.
Kapcsolja be a riasztóberendezést ⇨ 39.
- A hűtőventilátor a motor leállítása után is működhet ⇨ 174.

Figyelem!

Magas fordulatszámokon vagy nagy motorterheléssel való üzemelés után – a turbófeltöltő védelme érdekében – leállítás előtt járassa a motort rövid ideig kis terheléssel, vagy körülbelül 30 másodpercig, üresjáratban.

Gépjármű tárolása ⇨ 173.

Kipufogó

⚠ Veszély

A kipufogógáz mérgező, színtelen, szagtalan szén-monoxidot tartalmaz. Belélegzése végzetes lehet.

Ha kipufogógáz kerül az utastérbe, nyissa ki az ablakokat. Keressen fel egy szervizt, és javíttassa ki a hiba okát.

Kerülje a nyitott csomagterájtóval való közlekedést, ellenkező esetben kipufogógáz juthat az utastérbe.



Dízel részecskeszűrő

A dízel részecskeszűrő kiszűri a kipufogógázok koromrészecskéit. A rendszer öntisztító funkcióval is rendelkezik, amely bizonyos időközönként jelzés nélkül automatikusan működésbe lép.

A szűrő tisztítása a koromrészecskék nagy hőmérsékleten, rendszeres időszakonként való elégetésével

történik. Ez a folyamat automatikusan lezajlik beállított menetkörülmenyek mellett. Ez időszak alatt az Autostop nem érhető el, és az üzemanyag-fogyasztás nagyobb lehet. A folyamatot kísérő szag és füst normális jelenség.

Bizonyos menetkörülmenyek között a rendszer nem tudja automatikusan elvégezni a tisztítást, mint például rövid távokon való használat esetén.

Ha szükségessé vált a szűrő tisztítása, és ha a korábbi menetkörülmenyek nem tették lehetővé az automatikus tisztítást, akkor ezt a műszerfalon található  100 és  100 ellenőrzőlámpák kigyulladására jelzi. Azonnal kérjen segítséget egy szerviztől.

Figyelem!

Ha a tisztítási folyamat megszakad, a motor súlyosan károsodhat.

A tisztítás leggyorsabban magas fordulatszámra és terhelés alatt megy végbe.

Katalizátor



A katalizátor csökkenti a kipufogógázban lévő káros vegyületek mennyiségét.

Figyelem!

A  167 oldalon található felsorolásban nem szereplő üzemanyag minőségek károsíthatják a katalizátort vagy a elektronikus alkatrészeket.

Az el nem égett üzemanyag túlhevül és károsítja a katalizátort. Ezért kerülje az önindító túlzott használatát, az üzemanyagtartály teljes kifogyását és a motor betolással vagy vontatással való indítását.

Kimaradó gyújtás, egyenetlen motorjárás, motorteljesítmény-csökkenés vagy egyéb szokatlan üzemzavar esetén késlekedés nélkül forduljon szervizhez. Szükséghelyzet esetén rövid ideig folytathatja a vezetést, a gépkocsi sebességét és a motor fordulatszámát alacsonyan tartva.

Ha az  ellenőrzőlámpa villogni kezd, a károsanyag-kibocsátás szintje a megengedett fölé emelkedhet. Vegye le a lábát a gázpedálról mindaddig, amíg az  ellenőrzőlámpa villogása abba nem marad, és folyamatosan nem világít. Azonnal vegye fel a kapcsolatot egy szervizzel.

Meghibásodás-jelző lámpa ⇨ 100.

AdBlue

Általános információk

A szelektív katalitikus redukció egy módszer a kipufogógáz kibocsátásban a nitrogén-oxidok jelentős csökkentésére. Ez egy Dízel kipufogó-folyadék (DEF) kipufogórendszerbe fecskendezésével történik.

A folyadék megnevezése AdBlue®. Ez egy nem mérgező, nem gyúlékony, színtelen és szagtalan folyadék, amely 32% karbamidot és 68% vizet tartalmaz.

Figyelmeztetés

Kerülje az AdBlue érintkezését a szemével vagy bőrével.
Szemmel vagy bőrrel való érintkezés esetén öblítse le vízzel.

Figyelem!

Kerülje az AdBlue érintkezését a fényezéssel.
Érintkezés esetén öblítse le vízzel.

Az AdBlue körülbelül -11 °C-on dermed. Mivel a gépjármű fel van szerelve AdBlue előmelegítővel, a kibocsátás csökkentés alacsony hőmérsékleteken is biztosított. Az AdBlue előmelegítő automatikusan működik.

AdBlue szintjelző



A pillanatnyi maradék AdBlue százalékban megjeleníthető a Vezető Információs Központban ⇨ 105.

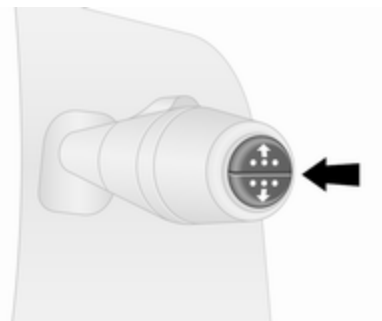



Nyomja a gombot az ablaktörlő kar végén ismételten, amíg meg nem jelenik a 'Maradék AdBlue százalékban' menü.

Szint figyelmeztetések

Az AdBlue fogyasztás körülbelül 3,5 l / 1 000 km és a vezetési magatartástól függ.



Ha az AdBlue szint egy bizonyos szint alá csökken, akkor egy szint figyelmeztetés jelenik meg a Vezető Információs Központban  105. Továbbá, a  ellenőrzőlámpa egy figyelmeztető hang kíséretében folyamatosan világít.

Amint lehetséges, töltsse fel az AdBlue tartályt. Lásd az alábbi "AdBlue feltöltés" címszót.

Ha az AdBlue-t nem töltik fel egy adott távolságon belül, további szint figyelmeztetések jelennek meg a Vezető Információs Központban az aktuális AdBlue színtről.

A motor indítása gátolva van

Az AdBlue feltöltésére vonatkozó egymást követő kérések, végül pedig a motor beindításának gátlására vonatkozó bejelentés jelenik meg a Vezető Információs Központban.

Megjegyzés

Ezek a korlátozások jogi követelmények.

A motor beindításának megakadályozása előtt egy figyelmeztető üzenet és a 0 km jelzés jelenik meg a Vezető Információs Központban, jelezve, hogy a gyújtás kikapcsolását követően a motor beindítása gátolva lesz.

A motor indításának megakadályozását követően egy figyelmeztető üzenet jelenik meg a

Vezető Információs Központban, emlékeztetve a vezetőt az elégtelen AdBlue szintre.

A motor újraindításának lehetővé tételéhez a tartályt teljesen fel kell tölteni vagy legalább 10 l AdBlue mennyiséget be kell betölteni, az AdBlue fogyasztástól függően.

Figyelmeztetési fokozatok: szint figyelmeztetések, motor újraindítás megakadályozva

1. A **ADBLUE LEVEL LOW (ADBLUE SZINT ALACSONY)** figyelmeztető üzenet megjelenik a gyújtás bekapcsolása után és ha a tartomány kevesebb mint 2400 km.
A vezetés korlátozások nélkül lehetséges.
Hamarosan töltsse fel az AdBlue tartályt.
2. A  világít és a **ADBLUE TO FILL (ADBLUE ADALÉKKAL FELTÖLTENI)** figyelmeztető üzenet megjelenik a gyújtás bekapcsolása után és ha a tartomány kevesebb mint 1500 km.

Hamarosan töltse fel az AdBlue tartályt.

3. A  világít és a **XXXX KM FAILURE TOP UP ADBLUE (XXXX KM HIBA, TÖLTSE FEL ADBLUE ADALÉKKAL)**

figyelmeztető üzenet megjelenik a gyújtás bekapcsolása után és ha a tartomány kevesebb mint 1000 km.

Töltse fel a tartályt teljesen vagy legalább 10 l AdBlue mennyiséggel (az AdBlue fogyasztástól függően), amint lehet.

4.  világít menet közben és a **0KM FAILURE TOP UP ADBLUE (0KM HIBA, TÖLTSE FEL ADBLUE ADALÉKKAL)**

figyelmeztető üzenet megjelenik.



A motor nem indítható be újra a gyújtás kikapcsolása után.

A motor újraindításának lehetővé tételéhez töltse fel a tartályt teljesen vagy legalább 10 l AdBlue mennyiséggel (az AdBlue fogyasztástól függően), amint lehet.

A  ellenőrzőlámpa világítását egy figyelmeztető hangjelzés kísérheti.

Figyelmeztető hangjelzések ⇨ 106.

Magas szennyezőanyag kibocsátás figyelmeztetések

Ha a kipufogó kibocsátás egy bizonyos értél fölé emelkedik, a fent leírt tartomány figyelmeztetésekhez hasonló figyelmeztetések jelennek meg a Vezető Információs Központban. Az  ellenőrzőlámpa  és egy figyelmeztető hangjelzés kíséretében folyamatosan világít.

A kipufogórendszer ellenőrzésére vonatkozó kérések, végül pedig a motor beindításának gátlására vonatkozó bejelentés jelenik meg a Vezető Információs Központban.

Megjegyzés



Ezek a korlátozások jogi követelmények.

Az 1100 km AdBlue hatótávolság elérésekor egy figyelmeztetés jelenik meg a Vezető Információs Központban, amely a motor beindításának gátlásáig hátralévő

távolságot mutatja. Ez a figyelmeztető üzenet 100 kilométerenként megismétlődik.

Ebben az esetben a lehető leghamarabb keressen fel egy szervizt.

Figyelmeztetési fokozatok: magas szennyezőanyag kibocsátás figyelmeztetések

1. A  vagy  világít a **CHECK ANTI-POLLUTION (ELLENŐRIZZE A SZENNYEZÉSGÁTLÓT)** figyelmeztető üzenettel.

Hiba a rendszerben, ami a motorteljesítmény csökkenését eredményezheti.

Ebben az esetben a lehető leghamarabb keressen fel egy szervizt.

2. A  vagy  világít a **XXXX KM FAILURE TOP UP ADBLUE (XXXX KM HIBA, TÖLTSE FEL ADBLUE ADALÉKKAL)** figyelmeztető üzenettel.

Azt jelzi, hogy kevesebb mint 1100 km múlva a motor

újraindítása le lesz tiltva a gyújtás kikapcsolása után.

Ez a figyelmeztető üzenet 100 kilométerenként meg fog ismétlődni.



A járműsebesség korlátozva lehet 20 km/h-ra miután a motor ki lett kapcsolva, majd újra bekapcsolták, míg a tartomány 0 km-re csökkent.

Ebben az esetben a lehető leghamarabb keressen fel egy szervizt.

3. A  vagy  világít a **OKM FAILURE TOP UP ADBLUE (OKM HIBA, TÖLTSE FEL ADBLUE ADALÉKKAL)** figyelmeztető üzenettel.

A motor nem indítható be újra a gyújtás kikapcsolása után.

Kérjen segítséget egy szerviztől.

A  és  ellenőrzőlámpa világítását egy figyelmeztető hangjelzés kísérheti.

Figyelmeztető hangjelzések ⇨ 106.

AdBlue utántöltése

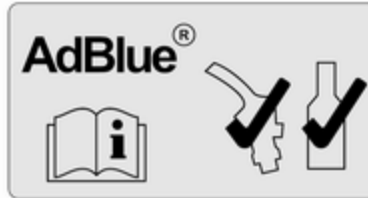

Figyelem!

Csak olyan AdBlue-t használjon, amely megfelel a DIN 70 070 és az ISO 22241-1 európai szabványoknak.

Ne használjon adalékokat.

Ne higítsa az AdBlue folyadékot.

Egyébként a szelektív katalitikus redukációs rendszer károsodhat.

Megjegyzés

Ha nagyon alacsony hőmérsékleten kell feltölteni az AdBlue-t, akkor azt lehet, hogy nem észleli a rendszer. Ebben az esetben parkolja a járművet egy magasabb környezeti hőmérsékletű helyre, míg az AdBlue folyékonyra nem válik.

Megjegyzés

Ha a motorindítást az alacsony AdBlue szint megakadályozza, ajánljuk a tartály teljes vagy legalább 10 l AdBlue-val történő feltöltését (az AdBlue fogyasztástól függően).

Kerülje a kisebb feltöltéseket (például kevesebb mint 10 l), különben előfordulhat, hogy a rendszer nem észleli a feltöltést.

Megjegyzés

Amikor lecsavarja a védősapkát a töltőnyúlványról, ammóniagázok léphetnek ki. Ne lélegezze be, mert a gázoknak szúrós szaga van. A gázok nem ártalmasak belélegzéskor.

A gépjárművet egy sík felületre kell leparkolni.

Az AdBlue töltőnyúlvány az üzemanyagtöltő fedél mögött található, a jármű bal oldalán.

Az üzemanyagtöltő nyílás fedele csak akkor nyitható ki, ha a jármű ki van nyitva, és ki van nyitva a bal oldali ajtó.

⚠ Veszély

Gépjárművek stop-start rendszerrel: A motort ki kell kapcsolni és a gyújtáskulcsot el kell távolítani, hogy elkerülje annak a kockázatát, hogy a motort automatikusan újraindítsa a rendszer.

Feltöltési mennyiségek ⇨ 224.

Töltőállomás

⚠ Veszély

Az AdBlue feltöltésekor kövesse a töltőállomás kezelési és biztonsági utasításait.

1. Állítsa le a motort, és távolítsa el a kulcsot a gyújtáskapcsolóból.

2. Nyissa ki a baloldali ajtót és húzza meg az üzemanyag töltőfedelelet a nyitásához.



3. Csavarja le a védősapkát a töltőnyúlványról az óramutató járásával ellentétes irányban.

Figyelem!

Az AdBlue védősapka a kék alsó sapka (nyíllal jelezve az ábrán), és az üzemanyag betöltőnyílás sapkája a fekete felső sapka ⇨ 168.

Rossz feltöltés esetén ne kapcsolja be a nyújtást. Azonnal kérjen segítséget egy szerviztől.

4. Helyezze teljesen a töltőpisztolyt a töltőnyúlványba, és indítsa el azt.
5. Amikor végzett a feltöltéssel, helyezze fel a védőfedelelet, és forgassa az óramutató járásával egyező irányban a záráshoz.
6. Csukja be az üzemanyagtöltő fedelelet és a bal oldali ajtót.

AdBlue tartály

Megjegyzés

Csak a megjelölt AdBlue fémdobozokat használja a feltöltéshez, hogy megelőzze a túl sok AdBlue betöltését. Ezen kívül, a tartályban lévő gázok megrekednek a fémdobozban és nem jönnek ki belőle.

Megjegyzés

Mivel az AdBlue tartóssága korlátozott, ellenőrizze a lejárat dátumát a feltöltés előtt.

1. Állítsa le a motort, és távolítsa el a kulcsot a gyújtáskapcsolóból.
2. Nyissa ki a baloldali ajtót és húzza meg az üzemanyag töltőfedelelet a nyitásárahoz.



3. Csavarja le a védősapkát a töltőnyúlványról az óramutató járásával ellentétes irányban.

Figyelem!

Az AdBlue védősapka a kék alsó sapka (nyíllal jelezve az ábrán), és az üzemanyag betöltőnyílás sapkája a fekete felső sapka
 ⇨ 168.

Rossz feltöltés esetén ne kapcsolja be a nyújtást. Azonnal kérjen segítséget egy szerviztől.

4. Nyissa ki az AdBlue fémdobozát.
5. Szerelje a tömlő egyik végét a fémdobozra és csavarja a másik végét a töltőnyúlványra.
6. Emelje a fémdobozt addig, amíg kiürül vagy leáll az áramlás a tartályból. Ez akár 5 percig is eltarthat.
7. Helyezze a fémdobozt a földre a tömlő kiürüléséhez és várjon 15 másodpercet.
8. Csavarja le a tömlőt a töltőnyúlványról.
9. Szerelje fel a védősapkát és forgassa az óramutató járásával egyezően, míg kattán.
10. Csukja be az üzemanyag-töltő fedelet és a bal oldali ajtót.

Megjegyzés

Az AdBlue fémdobozát a környezetvédelmi követelményeknek megfelelően

ártalmatlanítsa. A tömlő újra használható, ha tiszta vízzel kiöblítik mielőtt az AdBlue beleszárad.

Megjegyzés

Hagyja a járművet alapjáraton járni legalább tíz másodpercig, hogy a rendszer észlelhessen az AdBlue szintet.

Ha kihagyja ezt az eljárást, az azt eredményezi, hogy a rendszer csak kb. 20 perc vezetés után észleli az AdBlue feltöltést.



Ha az AdBlue feltöltést sikeresen észleli, az AdBlue szint figyelmeztetések eltűnnek.

Ha az AdBlue feltöltés nem észlelhető a motor egy ideig tartó járatása után, kérjen segítséget egy szervizben.

Töltőnyílás sapka

Csak eredeti töltőnyílás sapkát használjon. Az AdBlue tartálynak speciális töltőnyílás sapkája van.

Meghibásodás

Ha a rendszer működési hibát észlel, a  ellenőrzőlámpa és a  világít és egy figyelmeztető hangjelzés hallható. Azonnal kérjen segítséget egy szerviztől.

A vezető információs központban egy megfelelő üzenet jelenik meg ⇨ 105.

Kézi sebességváltó



Hátramenetbe kapcsoláshoz a gépkocsi álló helyzetében nyomja le a tengelykapcsoló pedált, húzza fel a váltókaron lévő gyűrűt, és kapcsolja a hátrameneti fokozatot.

Ha nem sikerül hátramenetbe kapcsolnia, a sebességváltó kart üres állásba kapcsolva engedje fel, majd nyomja le újra a tengelykapcsoló pedált. Ezután ismétlje meg a fokozatváltást.

Ne csúsztassa a tengelykapcsolót feleslegesen.

Használatakor nyomja le teljesen a tengelykapcsoló pedált. Ne pihentesse a lábát a pedálon.

Figyelem!

Vezetés közben ne tartsa kezét a fokozatválasztó karon.

Fokozatváltás ⇨ 101.



Stop-start rendszer ⇨ 140.

Fékrendszer

A fékpedál két egymástól független fékkört működtet.

Az egyik fékkör meghibásodása esetén a gépkocsi továbbra is fékezhető a másik fékkör segítségével. A megfelelő fékhatás eléréséhez teljesen be kell nyomni a fékpedált. Ehhez lényegesen nagyobb pedálerőre van szükség. A fékút megnövekszik. Az utazás folytatása előtt vegye fel a kapcsolatot egy szervizzel.

Álló motornál a fékrásegítő hatása a fékpedál egy-kétszeri lenyomása után megszűnik. A fékhatás ezzel nem csökken, de a fékezéshez lényegesen nagyobb pedálerőre van szükség. Ezt különösen a gépkocsi vontatásakor vegye figyelembe.

Ha az  ellenőrzőlámpa menet közben világítani kezd a műszeregységben, és egy megfelelő üzenet jelenik meg a Vezető Információs Központban  105, akkor a fékrendszer meghibásodott. Azonnal kérjen segítséget egy szerviztől.

 ellenőrzőlámpa  100.

Tájékoztató üzenetek  106.

Blokkolásgátló fékrendszer

A blokkolásgátló fékrendszer (ABS) megakadályozza a kerekek blokkolását.

Amint az egyik kerék blokkoláshoz közeli állapotba kerül, az ABS azonnal ennek megfelelően szabályozza a fékerőt. A gépkocsi kormányozható marad, még erős fékezés közben is.



Az ABS beavatkozása a fékpedál lüktetéséből és a szabályozás során keletkező zajból is észlelhető.

Az optimális fékhatás érdekében a pedál lüktetése ellenére tartsa teljesen lenyomva a fékpedált a teljes fékezés során. Ne csökkentse a pedálerőt.

Elindulás után a rendszer, esetenként hallható módon, teszteli önmagát.







 ellenőrzőlámpa  101.

Meghibásodás

Ha az  ellenőrzőlámpa nem alszik ki a gyújtás bekapcsolását követő néhány másodperc után, vagy ha menet közben világít, akkor az ABS meghibásodott. Az   100 ellenőrzőlámpa a műszeregységben együtt világíthat a vezetői információs központban megjelenő megfelelő üzenettel. A fékrendszer működőképes marad, de ABS szabályozás nélkül.

Figyelmeztetés

Az ABS meghibásodásakor az átlagosnál erősebb fékezés során a kerekek blokkolódhatnak. Az ABS fent leírt előnyei ekkor nem állnak rendelkezésre. Erős fékezéskor a gépkocsi kormányozhatatlanná válhat és megcsúszhat.

Ha az , ,   100 és   100 ellenőrzőlámpák világítanak, hiba van a fékrendszerben. A vezetői információs központban egy

kapcsolódó üzenet jelenik meg
 ⇨ 105. Keressen fel egy szervizt, és javíttassa ki a hiba okát.

Tájékoztató üzenetek ⇨ 106.

Rögzítőfék

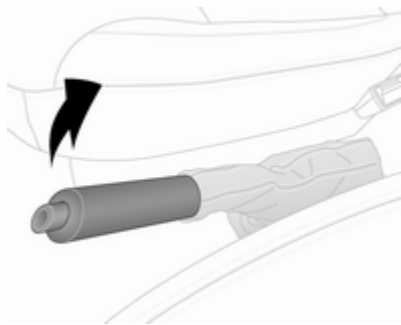

⚠ Figyelmeztetés

A rögzítőféket mindig határozottan húzza be, a kioldógomb megnyomása nélkül, lejtőn vagy emelkedőn pedig olyan erősen, amennyire csak tudja.

A rögzítőfék kiengedéshez emelje meg kissé a kart, nyomja meg a kar végén lévő kioldógombot, majd engedje le teljesen a kart.

A rögzítőfék működtetéshez szükséges erő csökkentéséhez nyomja le egyidejűleg a fékpedált.

Ⓢ ellenőrzőlámpa ⇨ 100.

Parkolás ⇨ 144.

Fékasszisztens

Ha a fékpedált gyorsan és erősen nyomja le, automatikusan a maximális fékerő kerül kivezérlésre (teljes fékezés).

Tartsa nyomva határozottan a fékpedált, amíg a teljes erővel történő lassítás szükséges. A fékpedál felengedésekor a maximális fékerő kivezérlése automatikusan megszűnik.

A fékasszisztens automatikus leállás közben nem áll rendelkezésre.

Stop-start rendszer ⇨ 140.

Visszagurulás-gátló

A rendszer segít megakadályozni az akaratlan mozgást az emelkedőn való induláskor.

Amikor felengedi a fékpedált, miután megállt egy lejtőn (a fokozatválasztó kar előremeneti vagy hátrameneti sebességfokozatban), akkor a fékek további 2 másodpercig működnek. Amint a jármű gyorsulni kezd, a fékek automatikusan kiengednek.

Figyelem!

A Visszagurulás-gátló nem tudja teljesen megelőzni a jármű mozgását minden helyzetben (rendkívül meredek emelkedő, stb.).

Ha szükséges, akkor nyomja be a fékpedált, hogy megelőzze a jármű előre vagy hátra gurulását.

A visszagurulás-gátló automatikus leállítás közben nem működik.



Stop-start rendszer ⇨ 140.

Menetdinamikai rendszerek

Kipörgésgátló rendszer

A kipörgésgátló rendszer (TC) az Elektronikus menetstabilizáló rendszer (ESC) része, ami szükség esetén a hajtott kerekek kipörgésének megakadályozásával javítja a menetstabilitást, az útfelület fajtájától és a gumibroncsok tapadásától függetlenül.

Amint a meghajtott kerék elkezd kipörögni, a motor teljesítménye csökken és a legjobban kipörgő kerék egyedileg fékeződik. A rendszer használata csúszós útfelületen jelentősen megnöveli a gépkocsi menetstabilitását.

A Kipörgésgátló rendszer működésre kész, amint bekapcsolja a gyújtást, és a műszercsoportban az  ellenőrzőlámpa kialszik. A vezetői információs központban egy kapcsolódó üzenet jelenik meg  105.

Amikor a Kipörgésgátló rendszer be van kapcsolva, a  villog.

Figyelmeztetés

Ebben a különleges biztonsági berendezésben bízva se vállaljon kockázatot a vezetésben.

Alakítsa sebességét az útviszonyoknak megfelelően.

 ellenőrzőlámpa  101.

Utánfutó-stabilizáló rendszer  171.



Továbbfejlesztett kipörgésgátló funkció



Ha szükséges, puha talajon, sárral vagy hóval borított útfelületeken kikapcsolható a Kipörgésgátló rendszer a keréktapadás javításához:



Nyomja meg a  gombot a műszerfalon.



Az  ellenőrzőlámpa világít a műszeregységben és egy ennek megfelelő üzenet jelenik meg a Vezető Információs Központban  105.



Amikor a gépjármű sebessége eléri az 50 km/h-t, a rendszer automatikusan átkapcsol a továbbfejlesztett kipörgésgátló

funkcióról a Kipörgésgátló működésre. Az  visszajelző kikapcsol a műszeregységben.

A kipörgésgátló újra bekapcsol a  újbóli megnyomására.  ellenőrzőlámpa kialszik.

A Kipörgésgátló a gyújtás következő bekapcsolásakor is visszakapcsol.

Meghibásodás

Ha a rendszer meghibásodást észlel, akkor a  101 ellenőrzőlámpa a  100 lámpával együtt világít a műszeregységben és egy ennek megfelelő üzenet jelenik meg a Vezető Információs Központban  105.



A Kipörgésgátló rendszer nem működőképes. Keressen fel egy szervizt, és javíttassa ki a hiba okát. Tájékoztató üzenetek  106.

Elektronikus menetstabilizáló rendszer

Az Elektronikus menetstabilizáló rendszer (ESC) szükség esetén javítja a gépkocsi menetstabilitását,

az útfelület fajtájától és a gumiabroncsok tapadásától függetlenül. A rendszer a hajtott kerekek kipörgését is megakadályozza.

Amint a gépkocsi sodródni kezd (alulkormányozottság / túlkormányozottság), a rendszer csökkenti a motor teljesítményét, és egyenként fékezi a kerekeket. A rendszer használata csúszós útfelületen jelentősen megnöveli a gépkocsi menetstabilitását.

Az ESC működésre kész, amint bekapcsolja a gyújtást, és a műszercsoportban az  ellenőrzőlámpa kialszik. A vezetői információs központban egy kapcsolódó üzenet jelenik meg  105.

Amikor bekapcsol az ESC, akkor a  visszajelző világít.

Figyelmeztetés

Ebben a különleges biztonsági berendezésben bízva se vállaljon kockázatot a vezetésben.

Alakítsa sebességét az útviszonyoknak megfelelően.

 ellenőrzőlámpa  101.

Utánfutó-stabilizáló rendszer  171.

Továbbfejlesztett kipörgésgátló funkció



Ha szükséges, puha talajon, sárral vagy hóval borított útfelületeken kikapcsolható az ESC a keréktapadás javításához:



Nyomja meg a  gombot a műszerfalán.



Az  ellenőrzőlámpa világít a műszeregységben és egy ennek megfelelő üzenet jelenik meg a Vezető Információs Központban ⇨ 105.

Amikor a gépjármű sebessége eléri az 50 km/h-t, a rendszer automatikusan átkapcsol a továbbfejlesztett kipörgésgátló funkcióról az ESC (elektronikus

menetstabilizáló rendszer) működésre. Az  visszajelző kikapcsol a műszeregységben.



Az ESC a  gomb ismételt megnyomásával kapcsolható vissza.  ellenőrzőlámpa kialszik.

Az elektronikus menetstabilizáló rendszer a gyújtás következő bekapcsolásakor is visszakapcsol.

Motor fékezőnyomaték szabályozás

A motor fékezőnyomaték szabályozási rendszer az ESC beépített jellemzője. Amikor alacsonyabb sebességfokozatba kapcsol csúszós útviszonyok mellett, a motor fordulatszáma és forgatónyomatéka nő, hogy segítsen megelőzni a hajtókerekek blokkolását egy hirtelen lassítás alatt.

Meghibásodás

Ha a rendszer meghibásodást észlel, akkor a  ⇨ 101 ellenőrzőlámpa a  ⇨ 100 lámpával együtt világít a műszeregységben és egy ennek

megfelelő üzenet jelenik meg a Vezető Információs Központban ⇨ 105.

Az ESC nem működik. Keressen fel egy szervizt, és javíttassa ki a hiba okát.

Tájékoztató üzenetek ⇨ 106.

Vezetőt segítő rendszerek

⚠ Figyelmeztetés

A vezetőt segítő rendszereket arra fejlesztették ki, hogy támogassák a vezetőt, és nem arra, hogy helyette figyeljenek.

A jármű vezetése közben a vezető vállalja a teljes felelősséget.

Vezetőt segítő rendszerek használata esetén mindig ügyeljen az aktuális környezeti helyzetre.

Sebességtartó

A sebességtartó 30 km/h feletti sebességértékeket tud tárolni és tartani. Emelkedőn illetve lejtőn haladva előfordulhat a tárolt sebességértéktől való eltérés.

Biztonsági okokból a sebességtartó a fékpedál első lenyomásáig nem aktiválható.

Ne használja a sebességtartót, ha a forgalmi helyzet nem indokolja az egyenletes sebesség tartását.

☞ és ☞ ellenőrzőláma ⇨ 104.

A rendszer bekapcsolása





Nyomja meg a ☞ lehetőséget. Az ☞ ellenőrzőlámpa zölden világít a műszeregységben.

A sebességtartó ekkor ekkor készenléti állapotba kerül, és a megfelelő üzenet jelenik meg a Vezető Információs Központban.



Gyorsítson a kívánt sebességre, és nyomja meg a + vagy - lehetőséget. A pillanatnyi sebesség tárolódott, a gépkocsi ezt a sebességet tartja, így leveheti a lábát a gázpedálról.



Az  ellenőrzőlámpa zölden világítani kezd a  lámpával együtt a műszeregységben, és a megfelelő üzenet jelenik meg a Vezető Információs Központban.

A gépkocsi sebessége a gázpedál lenyomásával növelhető. Az eltárolt sebesség villog a műszeregységben. A gázpedál felengedésekor a gépkocsi a korábban beállított sebességre tér vissza.

A sebességtartó aktív marad sebességváltás közben.

A sebességérték a gyújtás kikapcsolásáig tárolásra kerül.

Sebesség növelése

Bekapcsolt sebességtartóval a jármű sebessége folyamatosan vagy kis léptékekben növelhető a **+** folyamatos vagy egymás után többszöri megnyomásával.

A kapcsoló elengedésekor a pillanatnyi sebességet a rendszer eltárolja és tartja.

Vagy gyorsítson a kívánt sebességre, és tárolja azt a **+** megnyomásával.

Sebesség csökkentése

Bekapcsolt sebességtartóval a jármű sebessége folyamatosan vagy kis léptékekben csökkenthető a **-** nyomva tartásával vagy egymás után többszöri megnyomásával.

A kapcsoló elengedésekor a pillanatnyi sebességet a rendszer eltárolja és tartja.

A funkció kikapcsolása



Nyomja meg a **O** lehetőséget. A sebességtartó kikapcsol, és a zöld  ellenőrzőlámpa kialszik a műszeregységben.

Automatikus kikapcsolás:

- ha a jármű sebessége 30 km/h alá csökken
- a fékpedál lenyomásakor
- a tengelykapcsoló-pedál lenyomásakor
- a fokozatválasztó kar **N** állásba kapcsolásakor
- a motor fordulatszámja nagyon alacsony vagy nagyon magas tartományban van

A sebesség eltárolásra kerül, és a megfelelő üzenet jelenik meg a Vezető Információs Központban.



A funkció bekapcsolása

Nyomja meg az **R** lehetőséget 30 km/h sebesség felett.

Ha az eltárolt sebesség sokkal magasabb, mint a pillanatnyi, a gépkocsi nagy erővel kezd gyorsítani a tárolt sebesség eléréséhez.

A **+** megnyomása is újra bekapcsolja a sebességtartó funkciót, de csak az aktuális járműsebességen, nem a tárolt sebességen.

A rendszer kikapcsolása



Nyomja meg a  lehetőséget. A zöld  és  ellenőrzőlámpa kialszik a műszeregységben.

Sebességkorlátozó

A sebességkorlátozó megakadályozza a beállított maximális sebesség túllépését 30 km/h felett.

A rendszer bekapcsolása



Nyomja meg a  lehetőséget. Az  ellenőrzőlámpa sárgán világít a műszeregységben.

A sebességtartó sebességkorlátozó funkciója ekkor készenléti állapotba kerül, és a megfelelő üzenet jelenik meg a Vezető Információs Központban.

Gyorsítson a kívánt sebességre, és nyomja meg a **+** vagy **-** lehetőséget. Az aktuális sebesség tárolásra kerül.

A gépkocsi szokványos módon vezethető, de a vészhelyzetet kivéve nem lehetséges túllépni a programozott sebességet.

Ha a beállított sebességkorlátozás nem tartható, pl. meredek lejtőn, a sebességkorlát érték villogni fog a Vezető Információs Központban , egy figyelmeztető hangjelzéssel kísérvé.

Sebességkorlát növelése

A sebességkorlát folyamatosan vagy kis léptékekben növelhető a **+** nyomva tartásával vagy egymás után többszöri megnyomásával.

Sebességkorlát csökkentése

A sebességkorlát folyamatosan vagy kis léptékekben csökkenthető a **-** nyomva tartásával vagy egymás után többszöri megnyomásával.

A sebességkorlátozás túllépése

Vészhelyzet esetén a beállított sebességkorlátozás túlléphető a gázpedál határozott megnyomásával, túl azon a ponton, ahol ellenállást érez. A sebességhatár villog a Vezető Információs Központban  105 ebben az időtartamban, egy figyelmeztető hangjelzéssel kísérvé.

Ha elengedi a gázpedált, és a gépkocsi sebessége a sebességkorlátozás értéke alá csökken, a sebességkorlátozás funkció ismét normál üzemben fog működni.

A funkció kikapcsolása

Nyomja meg a  lehetőséget. A sebességkorlátozó kikapcsol, és a jármű a szokásos módon vezethető.



A sebességhatár eltárolásra kerül, és a megfelelő üzenet jelenik meg a Vezető Információs Központban.

A funkció bekapcsolása

Nyomja meg az **R** lehetőséget. A sebességkorlátozó funkció újra bekapcsol.

A **+** megnyomása is újra bekapcsolja a sebességkorlátozó funkciót, de csak az aktuális járműsebességen, nem a tárolt sebességen.

A rendszer kikapcsolása

Nyomja meg a  lehetőséget. A sárga  ellenőrzőlámpa kialszik a műszeregységben.

Maximális sebességkorlátozó

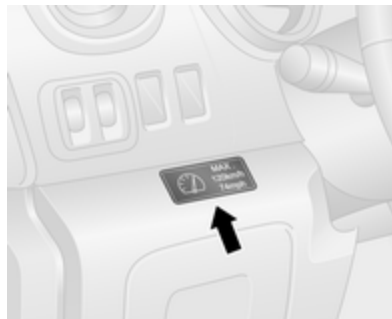

A helyi vagy országos szabályozásokkal összhangban, a jármű rögzített maximális sebességkorlátozóval lehet felszerelve, amely nem kapcsolható ki.

Felszereltségtől függően, egy figyelmeztető címke jelzi a rögzített maximális sebességkorlátot (90 és 130 km/h között) a műszerfalon.

Lejtőn haladva, fizikai okokból a maximális sebességkorlától történő rövid idejű eltérés fordulhat elő.

Figyelmeztető hangjelzés hallható tíz másodpercig 40 másodpercenként, ha a jármű sebessége rövid időre meghaladja a beállított határértéket.

A sebességtartó sebességkorlátozóval is felszerelt járművek esetében: a maximális sebesség nem léphető túl a gázpedál ellenállási ponton túl történő nyomásával.

Parkolászegítő rendszer

Hátsó parkolászegítő

Figyelmeztetés

A vezető viseli a teljes felelősséget a parkolás végrehajtásáért.

Mindig figyelje a környező területet, miközben tolat és a hátsó parkolászegítő rendszert használja.

A parkolászegítő rendszer méri a távolságot a jármű és a jármű mögötti akadályok között. Hangjelzések és

optikai megjelenítés segítségével tájékoztatja és figyelmezteti a vezetőt.

A csatlakoztatott vonóhorog nincs figyelembe véve.



A rendszer a hátsó lökhárítóba épített négy ultrahangos érzékelőből áll.

Megjegyzés

Az érzékelési terület közelébe felszerelt alkatrészek a rendszer hibás működését okozhatják.

Bekapcsolás

A hátrameneti fokozat kiválasztásakor a rendszer automatikusan bekapcsol. A működésre kész állapotot rövid hangjelzés jelzi.

Az egyes hangjelzések közötti időtartam a jármű és az akadály közötti távolság csökkenésével rövidül. Amikor a távolság kisebb mint 30 cm, a hangjelzés folyamatossá válik.

Megjegyzés

Az Információs kijelzővel rendelkező változatokban a hangjelzések hangereje az Infotainment rendszeren keresztül állítható. További információért lásd az Infotainment kézikönyvet.

Kikapcsolás



A rendszer átmenetileg vagy akár teljesen is kikapcsolható.

Megjegyzés

Az Információs kijelzővel rendelkező változatokban a funkció az Infotainment rendszeren keresztül kikapcsolható. További információért lásd az Infotainment kézikönyvet.

Átmeneti kikapcsolás

Átmenetileg kapcsolja ki a rendszert a **P** gomb megnyomásával a műszerfalán a gyújtás bekapcsolt állapotában. A LED világít a gombban, amikor ki van kapcsolva.

Amikor hátrameneti fokozatba kapcsol, nem hall hangjelzést, ami jelzi a kikapcsolt állapotot.

A funkció visszakapcsolható a **P**▲ ismételt megnyomásával, vagy a gyújtás ismételt bekapcsolásával.

Teljes kikapcsolás

Tartósan kapcsolja ki a rendszert a műszerfalán a **P**▲ megnyomásával és kb. 3 másodpercig lenyomva tartásával a gyújtás bekapcsolt állapotában. A LED folyamatosan világít a gombban, amikor tartósan ki van kapcsolva.

A rendszer kikapcsolódik, és nem fog működni. Amikor hátrameneti fokozatba kapcsol, nem hall hangjelzést, ami jelzi a kikapcsolt állapotot.

Nyomja meg és tartsa lenyomva a **P**▲ lehetőséget kb. 3 másodpercig a funkció visszakapcsolásához.

Meghibásodás

Ha a rendszer meghibásodást észlel, akkor a hátrameneti fokozat kapcsolásakor körülbelül 5 másodpercig hangjelzés hallható,

egy ennek megfelelő üzenet jelenik meg a vezetői információs központban ⇨ 105 és a  világít a műszercsoportban ⇨ 100. Keressen fel egy szervizt, és javíttassa ki a hiba okát.

Figyelem!

Tolatáskor ellenőrizze, hogy ne legyen olyan akadály az úton, amely sérülést okozhat a gépkocsi alján.

A hátsó tengelyt érő ütések, melyek nem látható sérüléseket okozhatnak, a gépkocsi menettulajdonságainak megváltozását eredményezhetik. Ilyen sérülés esetén forduljon szervizhez.

Tájékoztató üzenetek ⇨ 106.

Első parkolássegítő rendszer

Figyelmeztetés

A járművezető viseli a parkolási manőver teljes felelősségét.

Mindig figyelje a környező területet, amikor tolat és a parkolássegítő rendszert használja.

Az első parkolássegítő rendszer méri a távolságot a jármű és a jármű előtti akadályok között. Hangjelzések segítségével tájékoztatja és figyelmezteti a vezetőt.

A rendszer az első lökhárítóba épített négy ultrahangos érzékelővel rendelkezik.

Bekapcsolás

A rendszer automatikusan bekapcsol max. 15 km/h sebességgel.



A parkolássegítő rendszer **P**▲ gombjában lévő LED világítása jelzi, hogy a rendszer működésre kész.

Jelzés

A rendszer hangjelzéssel figyelmezteti a vezetőt a jármű előtt max. 80 cm-en belül elhelyezkedő, esetlegesen veszélyes tárgyakra.

Az egyes jelzések közötti időtartam a jármű és az akadály közötti távolság csökkenésével rövidül. Amikor a távolság kisebb mint körülbelül 30 cm, akkor a jelzés folyamatossá válik.

Kikapcsolás

A rendszer automatikusan kikapcsol amikor a jármű túllépi a 20 km/h sebességet.

A parkolássegítő rendszer **P**▲ gombjának megnyomásával kézzel is kikapcsolható.

Amikor a rendszer kézzel ki lett kapcsolva, akkor a gombban a LED kialszik.

Manuális kikapcsolás után az első-hátsó parkolássegítő rendszer újra bekapcsol a **P**▲ megnyomásával.

Meghibásodás

Hiba esetén vagy ha a rendszer nem működik átmenetileg, egy hosszú sípolás szólal meg, amit több rövid sípolás követ.

A parkolássegítő rendszerre vonatkozó alapvető megjegyzések

▲ Figyelmeztetés

Bizonyos körülmények között az egyes ruhákon vagy tárgyakon található visszaverő felületek, valamint a külső hangforrások miatt előfordulhat, hogy a rendszer hibásan vagy egyáltalán nem észleli az akadályokat.

Különös figyelmet kell fordítani az alacsony akadályokra, amelyek sérülést okozhatnak a lökhárító alsó részén.

Figyelem!

Az érzékelők teljesítménye csökkenhet, ha az érzékelőket takarja valami, pl. jég vagy hó.

A súlyos rakomány befolyásolhatja a parkolássegítő rendszer működését.

Magasabb járművek (pl. terepjárók, kisbuszok, furgonok) környezetében speciális feltételek érvényesek. Ezeknek a járműveknek a magasabb részeinél nem garantálható a tárgyak érzékelése.

Előfordulhat, hogy a nagyon kicsi visszaverő felülettel rendelkező akadályokat, pl. a keskeny tárgyakat vagy a puha anyagokat, a rendszer nem érzékeli.

A parkolássegítő rendszer nem észleli azokat a tárgyakat, amelyek az érzékelők hatósugarán kívül találhatók.

Visszapillantó kamera

A visszapillantó kamera tolatás közben segíti a járművezetőt a jármű mögötti terület mutatásával a belső visszapillantó tükörben vagy az Információs kijelzőn.

Figyelmeztetés

A tolatókamera nem helyettesíti a vezető által látott képet. Ne feledje, hogy a kamera látószögén kívül eső tárgyak, például a lökhárító alatt vagy a jármű alatt, nem jelennek meg a kijelzőn.

Ne tolasson a járművel csak a kijelzőt nézve, és a tolatás előtt ellenőrizze a környező területet a jármű mögött és körül.



A kamera a hátsó ajtók / csomagterajtó fölé van szerelve.

A kamera által mutatott terület korlátozott. A kijelzőn megjelenő kép távolsága nem egyezik meg a valós távolsággal.

Megjegyzés

Az optimális láthatóság biztosításához a visszapillantó kamerát nem akadályozhatja kosz, hó vagy jég.

Bekapcsolás

Belső visszapillantó tükör kijelző képernyője



A tolatókamera kijelzője automatikusan bekapcsol a hátrameneti fokozat kiválasztásával. A bekapcsolást hang jelzi.

Információs kijelző



A Navigációs rendszerrel rendelkező járművekben a tolatókamera kijelzése az Információs kijelzőn lehet látható (változattól függően).

Kivetített sáv kijelző (1)

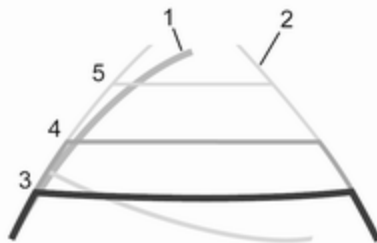

A verziótól függően, a jármű kivetített sávja (1) kéken látható az Információs kijelzőn. Mutatja a jármű kormányzási szögnek megfelelő nyomvonalát.

Rögzített sáv kijelző (2)

A rögzített sáv kijelző (2) mutatja a jármű nyomvonalát, ha a kerekeket egyenesen tartja.

A vezető vonalak (3, 4, 5) a rögzített sáv kijelzővel (2) együtt jelzik a jármű mögötti távolságot.

A vezető vonal intervallumok az alábbiak:

- 3 (piros) : 30 cm
- 4 (sárga) : 70 cm
- 5 (zöld) : 150 cm

Beállítások

A beállítások, például fényerő, kontraszt és a színek az infotainment rendszeren keresztül módosíthatók. A funkció maradandóan is kikapcsolható. További információért lásd az Infotainment kézikönyvet.

Kikapcsolás

A kamera késleltetéssel kikapcsol, ha a jármű körülbelül 5 másodpercig nincs hátrameneti fokozatban.

Meghibásodás

A tolatókamera helytelen működését okozhatják a következők:

- a környezet sötét
- a nap vagy egy fényszóró közvetlenül a kamera lencséjébe világít

- jég, hó, sár vagy bármi más elfedi a kamera lencsáját. Tisztítsa meg a lencsét, öblítse le vízzel és törölje meg azt egy puha ronggyal
- a hátsó ajtók / csomagterajtó nincs megfelelően bezárva
- a jármű egy hátsó ütközést szenvedett el
- szélsőséges hőmérsékleti változások történnek

Üzemanyag

Üzemanyag dízelüzemű motorokhoz

A dízelmotorok kompatibilisek azokkal az üzemanyagokkal, amelyek megfelelnek az aktuális és jövőbeli európai szabványoknak és a benzinkutakon beszerezhetők:



Dízelüzemanyag, ami megfelel az EN590 szabványnak olyan bioüzemanyaggal keverve, ami megfelel az EN14214 szabványnak (esetleg max. 7% zsírsav-metilészter tartalommal).



Dízelüzemanyag, ami megfelel az EN16734 szabványnak olyan bioüzemanyaggal keverve, ami megfelel az EN14214 szabványnak (esetleg max. 10% zsírsav-metilészter tartalommal).

Ha Európai Unió kívüli országokban utazik az 50 ppm alatti kéntartalmú Euro-dízel üzemanyag esetenkénti használata lehetséges.

Figyelem!

A több mint 15 ppm ként tartalmazó dízel üzemanyag gyakori használata súlyos motorkárosodást okoz.

Figyelem!

Az EN 590 vagy ennek megfelelőtől eltérő üzemanyag használata a motor teljesítményvesztését, megnövekedett kopást vagy a motor károsodását okozhatja, és befolyásolhatja a garanciát.

Ne használjon hajókhoz szolgáló dízelolajat, fűtőolajat, Aquazole-t és hasonló dízel-víz emulziókat. Ne hígítsa a dízel üzemanyagot benzinüzemű motorok üzemanyagaival.

A dízel üzemanyag viszkozitása és szűrhetősége hőmérsékletfüggő. Alacsony külső hőmérséklet esetén garantált téli üzemeltetési tulajdonságokkal rendelkező dízel üzemanyagot tankoljon.

Dízel üzemanyag szűrő ⇨ 181.

Dízel üzemanyagrendszer légtelenítés ⇨ 181.

Alacsony hőmérsékleten üzemeltetés

0 °C alatti hőmérsékleteken néhány biodízel keverékes dízel termék lerakódhat, megdermedhet vagy megkocsonyásodhat, ami hatással lehet az üzemanyag-ellátó rendszerre. Az indítás és a motor működés lehet, hogy nem működik jól. Győződjön meg róla, hogy téli dízel üzemanyag legyen tankolva 0 °C alatti környezeti hőmérsékletek esetén.

A sarkvidéki minőségű dízel üzemanyag rendkívül hideg, -20 °C alatti hőmérsékleteken használható. Ennek az üzemanyag minőségnek a használata meleg vagy forró éghajlaton nem ajánlott és a motor leállását, rossz indulását vagy az üzemanyag befecskendező rendszer károsodását okozhatja.

Tankolás

⚠ Veszély

Tankolás előtt állítsa le a motort és az esetleg utólagosan beszerelt belső égésű fűtőberendezéseket.

Gépjárművek stop-start rendszerrel: A motort ki kell kapcsolni és a gyújtáskulcsot el kell távolítani, hogy elkerülje annak a kockázatát, hogy a motort automatikusan újraindítsa a rendszer.

Kapcsolja ki a mobiltelefonokat.

Kövesse a töltőállomás kezelési és biztonsági utasításában található előírásokat a gépkocsi tankolásakor.

⚠ Veszély

Az üzemanyag gyúlékony és robbanásveszélyes. Ne dohányozzon! Kerülje a nyílt láng vagy bármilyen szikra használatát.

Ha a gépkocsiban üzemanyagszagot észlel, haladéktalanul derítse ki ennek okát egy szervizben.

Az üzemanyagtöltő fedélen elhelyezett, szimbólumokat tartalmazó címke jelzi a megengedett üzemanyagtípusokat. Európában ezek a szimbólumok vannak feltüntetve a töltőállomások töltő szelepein. Csak a megengedett üzemanyagtípust használja.

Figyelem!

Nem megfelelő üzemanyaggal való feltöltés esetén ne kapcsolja be a gyújtást.

Megjegyzés

Az üzemanyagszint-jelző megfelelő működésének biztosításához tankolás előtt le kell kapcsolni a gyújtást. A pontos adatok érdekében kerülje a kis mennyiségű (pl. 5 l-nél kevesebb) üzemanyag betöltéseket.

Az üzemanyagotöltő nyílás fedele a jármű bal oldalán található.

Az üzemanyagotöltő nyílás fedele csak akkor nyitható ki, ha a jármű ki van nyitva, és ki van nyitva a bal oldali ajtó.

Megjegyzés

Ne nyissa ki a bal oldali oldalsó tolóajtót tankolás közben.

Húzza meg a fedelet a nyitáshoz.

**Figyelem!**

Az AdBlue folyadékkal rendelkező járművekben az AdBlue védősapka a kék alsó sapka ↻ 146, és az üzemanyag betöltőnyílás sapkája a fekete felső sapka (nyíllal jelezve az ábrán).

Nem megfelelő üzemanyaggal való feltöltés esetén ne kapcsolja be a nyújtást. Azonnal kérjen segítséget egy szerviztől.

Nyitáshoz forgassa a sapkát lassan az óramutató járásával ellentétesen.

A tanksapka felakasztható az üzemanyag-betöltő nyílás fedelén lévő tartóra.

Helyezze a fúvókát egyenes helyzetben a töltőnyúlványra és nyomja meg enyhe erőfelfejtéssel a behelyezéshez.

Az üzemanyagotöltéshez, kapcsolja be a szivattyú fúvókáját.

Az automatikus kikapcsolást követően a töltőpisztoly legfeljebb két alkalommal történő működtetésével tölthető fel teljesen.

Figyelem!

Az esetleg kicsordult üzemanyagot azonnal törölje le.

A tankolás befejeztével helyezze vissza az üzemanyagotöltő sapkát, és forgassa teljesen az óramutató járásának irányába.

Csukja be az üzemanyagotöltő nyílás ajtaját.

Tanksapka

Csak eredeti tanksapkát használjon. A dízelmotorral felszerelt gépkocsik speciális tanksapkával rendelkeznek.

Vonóhorog

Általános információk

A vonóhorog utólagos beszerelését bízza egy szervizre. Szükség lehet a hűtőrendszert, a hőpajzsokat vagy egyéb rendszereket érintő változtatásokra. Csak az Ön gépkocsijához jóváhagyott vonóhorogot használjon.

Menettulajdonságok és vontatási tanácsok

A fékezett utánfutó vészfék-kábelét kösse a vontatóhoz.

Utánfutó csatlakoztatása előtt zsirozza meg a vonóhorogfejet. Ne tegye ezt, ha vonóhorogfejre ható kilengéscsökkentő stabilizátort használ. Kevésbé stabil utánfutó vontatásakor ajánlott kilengéscsökkentő stabilizátor használata.

Lehetőleg azokban az országokban se lépje túl a 80 km/h sebességet, ahol ennél magasabb sebesség is megengedett.

Ha az utánfutó belengene, vezessen lassabban, ne kormányozzon ellen, szükség esetén akár erősen is fékezzen.

Lejtőn haladjon abban a sebességfokozatban és olyan sebességgel, amellyel ugyanazon az emelkedőn felfelé haladna.

A gumibroncsok levegőnyomását állítsa be a teljes terhelésnek megfelelő értékre ⇨ 225.

Utánfutó vontatás

Utánfutó terhelés

A megengedett utánfutó-terhelés a gépkocsitól és a motortól függő maximális érték, amit nem szabad túllépni. A valós utánfutó-terhelés az utánfutó össztömegének és a felkapcsolt vontatmány vonóhorogfejtterhelésének a különbsége.

A gépkocsijára vonatkozó megengedett utánfutó-terhelés adatait a gépkocsi hivatalos okmányai tartalmazzák.

Általánosságban legfeljebb 12%-os emelkedőig érvényes a megadott érték.

A megengedett legnagyobb utánfutó-terhelés meghatározott emelkedési szögig és legfeljebb 1000 m tengerszint feletti magasságig érvényes. Magas hegyvidéken az alacsonyabb levegősűrűség miatt csökken a motor teljesítménye, így a gépkocsi kapaszkodóképessége is. Ezért minden 1 000 m magasságnövekedésnél 10%-kal csökken a megengedett vontatmány-terhelés. Enyhe emelkedők esetén (kisebb mint 8%, például autópályán) nem kell csökkenteni a bruttó szerelvénytömeget.

A megengedett vontatmány-össztömeget nem szabad túllépni. Ez a tömegérték az azonosító táblán található ⇨ 220.

Függőleges vonóhorog terhelés

A függőleges vonóhorogfej-terhelés az utánfutó által a vonóhorogra kifejtett terhelés. Nagyságát az utánfutó rakodásakor a súlyelosztással lehet befolyásolni.

A megengedett legnagyobb függőleges vonóhorogfej-terhelés értéke a vonószerkezet azonosító tábláján és a gépkocsi irataiban szerepel. Mindig, de főként nehéz utánfutók esetében igyekezzen elérni a maximális fejterhelést. A függőleges vonóhorogfej-terhelés soha nem lehet 25 kg-nál kevesebb.

Ha az utánfutó terhelése 1200 kg vagy több, a vonóhorogfej-terhelés nem lehet 50 kg-nál kevesebb.

Hátsó tengely terhelés

Utánfutó vontatása esetén a vontató gépkocsi teljes terhelésekor (beleértve minden utast) ne lépje túl a megengedett legnagyobb hátsótengely-terhelést (lásd az azonosító táblán vagy a gépkocsi irataiban).

Utánfutó-stabilizáló rendszer

Ha a rendszer kigyózó mozgást érzékel, csökkenti a motor teljesítményét, és külön fékezi a lakókocsit / utánfutót a bizonytalan

futás megszűnéséig. A rendszer működése közben tartsa a kormánykereket annyira nyugodtan, amennyire csak lehet.

Az utánfutó-stabilizáló rendszer az Elektronikus menetstabilizáló rendszer (ESC) része ⇨ 156.

Autóápolás

Általános információk	173
Tartozékok és gépjármű módosulatok	173
Gépjármű tárolása	173
Az életciklusuk végéhez ért gépkocsik újrahaznosítása ...	174
A gépkocsi ellenőrzése	174
Munka elvégzése	174
Motorháztető	174
Motorolaj	175
Motor levegő szűrő	176
Motor hűtőfolyadék	177
Szervokormány folyadék	177
Ablakmosó folyadék	178
Fékek	178
Fékfolyadék	178
Járműakkumulátor	179
Dízel üzemanyag szűrő	181
Dízel üzemanyag rendszer légtelenítő	181
Ablaktörlő lapát csere	182
Izzócsere	183
Fényszórók	183
Első ködlámpák	184
Első irányjelző lámpák	184

Hátsó lámpák	185
Oldalsó irányjelző lámpák	185
Középre felülre szerelt féklámpa	186
Tolatólámpa	187
Rendszám tábla világítás	187
Hátsó ködlámpa	188
Belső világítás	189
Műszerfal világítás	190
Elektromos rendszer	190
Biztosítékok	190
Műszerfali biztosítékdoz	191
Szerszámkészlet	194
Szerszámok	194
Kerekek és gumiabroncsok	195
Gumiabroncsok	195
Téli gumiabroncsok	195
Gumiabroncs megjelölések	195
Gumiabroncs-levegőnyomás ...	196
Gumiabroncs-levegőnyomás ellenőrző rendszer	197
Futófelület mélység	199
Gumiabroncs és kerékméret csere	200
Dísztartócsák	200
Kerékláncok	201
Gumiabroncs javító készlet	201
Kerékcseré	204
Pótkerék	206

Segédindítás	208
Bikázás	208
Vontatás	210
Gépjármű vontatása	210
Másik gépjármű vontatása	211
Gépkocsiápolás	211
Külső ápolás	211
Belső ápolás	213

Általános információk

Tartozékok és gépjármű módosulatok

Javasoljuk, hogy csak eredeti alkatrészeket és tartozékokat használjon, és kifejezetten az Ön gépkocsi típusához kifejlesztett gyári alkatrészeket. Más gyártmányok megbízhatóságát nem tudjuk felmérni és szavatolni - még akkor sem, ha azokat az illetékes hatóságok valamely egyéb formában engedélyezték.

A standard gépjármű specifikáció bármely módosítása, átalakítása vagy egyéb megváltoztatása (korlátozás nélkül beleértve a szoftvermódosításokat, az elektronikus vezérlőegységek módosítását) érvénytelenítheti az Opel által vállalt garanciát. Továbbá az ilyen módosítások kihathatnak a vezetőt segítő rendszerekre, az üzemanyag-fogyasztásra, a CO₂-kibocsátásra és a jármű egyéb kibocsátásaira. Érvényteleníthetik a jármű működési engedélyét is.

Figyelem!

Amikor a gépjárművet vonaton vagy autómentőn szállítják, a sárvédők sérülhetnek.

Gépjármű tárolása

Hosszú ideig történő tárolás

Ha a gépkocsit több hónapos időtartamra leállítja:

- Mossa le a járművet. Viaszozza le a jármű festett részeit.
Külső ápolás ⇨ 211.
- Ellenőriztesse a védőviasz bevonatot a motortérben és az alvázon.
- Tisztítsa meg és konzerválja a gumitömítéseket.
- Töltse teljesen fel az üzemanyagtartályt.
- Cserélje le a motorolajat.
- Eressze le a szélvédőmosó tartályt.
- Ellenőrizze a hűtőfolyadék fagy- és korrózióvédelmét.

- A gumiabroncsok levegőnyomását állítsa be a teljes terhelésnek megfelelő értékre.
- Tárolja a gépkocsit száraz és jó szellőzésű helyiségben. Kapcsoljon első vagy hátrameneti fokozatba. Előzze meg a gépkocsi elgurulásának lehetőségét.
- Ne húzza be a kéziféket.
- Nyissa ki a motorháztetőt, csukjon be minden ajtót, és zárja be a gépkocsit.

A gépkocsi ismételt üzembe helyezése

Amikor a gépkocsit újra üzembe helyezi:

- Ellenőrizze a gumiabroncsok levegőnyomását.
- Töltse fel a szélvédőmosó tartályt.
- Ellenőrizze a motorolajszintet.
- Ellenőrizze a hűtőfolyadék szintet.

- Mivel az AdBlue tartóssága két évre korlátozódik, a folyadékot ki kell cserélni, ha túl régi. Kérjen segítséget egy szerviztől.
- Szerelje fel a rendszámtáblát.

Az életciklusuk végéhez ért gépkocsik újrahaznosítása

A gépkocsi újrahaznosító központokról és az életciklusuk végéhez ért gépkocsik újrahaznosításáról internetes honlapunkon tájékozódhat, ahol erre jogilag szükség van. Csak jóváhagyással rendelkező újrahaznosító központra bízza ezt a munkát.

A gépkocsi ellenőrzése

Munka elvégzése

⚠ Figyelmeztetés

Csak akkor végezzen motortér ellenőrzést, amikor a gyújtás ki van kapcsolva. A jármű nem lehet Automatikus leállítás állapotban
 ⇨ 140.

A hűtőventilátor működni kezdhet akkor is, ha a gyújtás ki van kapcsolva.

⚠ Veszély

A gyújtásrendszer nagyon magas feszültséggel működik. Ne érintse meg.

A könnyebb azonosíthatóság érdekében a motorolaj-betöltőnyílás, a hűtőfolyadék tartály, fékfolyadék tartály, a szélvédőmosó tartály betöltő nyílás sapkái és az olajsztint-ellenőrző pálca fogantyúja sárga színű.

Motorháztető

Nyitás



Húzza meg a kart, majd tolja vissza alaphelyzetbe.

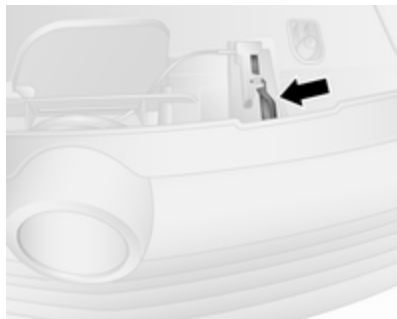

Mozdítsa balra (középtől kissé jobbra elhelyezkedő) biztonsági reteszt és emelje fel a motorháztetőt.

A motorháztetőt egy emelő tartja automatikusan nyitva.

Ha Autostop közben a motorháztető felnyitásra kerül, akkor a motor biztonsági okokból automatikusan újraindul.

Stop-start rendszer ⇨ 140.

Figyelem!

Győződjön meg róla, hogy az ablaktörlő ki van kapcsolva, mielőtt kinyitja a motorháztetőt ⇨ 87.

Zárás

Engedje le a motorháztetőt, és hagyja a reteszbe esni alacsony magasságból (körülbelül 30 cm). Ellenőrizze, hogy a motorháztető megfelelően reteszelődt-e.

Figyelem!

Ne nyomja a motorháztetőt a reteszbe, hogy elkerülje a horpadásokat.

⚠ Figyelmeztetés

Még egy kicsi frontális ütközés esetén is ellenőriztesse a motorháztető biztonsági reteszelését egy szervizben.

Motorolaj

A motor károsodásának megelőzése érdekében rendszeresen ellenőrizze manuálisan a motorolajsztintet.

Csak megfelelő minőségű motorolajat használjon.

Javasolt üzemeltetési folyadékok és kenőanyagok ⇨ 217.

A maximális motorolaj fogyasztás 0,6 l / 1000 km.

Ellenőrzéskor a gépkocsi álljon vízszintes felületen. Az ellenőrzést üzemi hőmérsékletre melegített motornál, a leállítást követően legalább 10 perc elteltével végezze el.

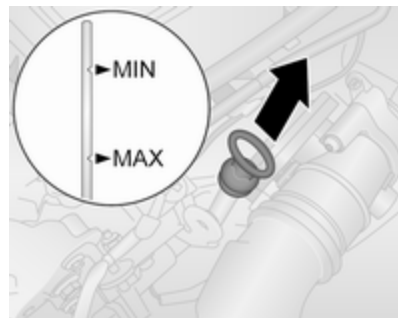

Húzza ki a szintjelző pálcát, törölje tisztára, helyezze vissza teljesen, húzza ki és olvassa le a motorolajszintet.

Amikor a motorolajszint a **MIN** jelzésig csökkent, töltsön utána motorolajat.

Figyelem!

Ne hagyja, hogy a motorolaj szintje a minimális szint alá süllyedjen.

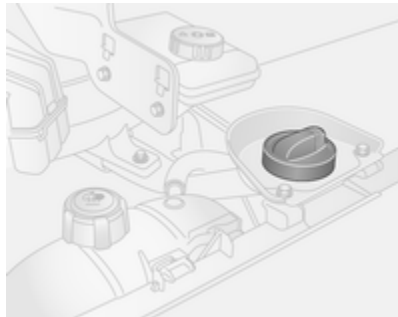

Azt javasoljuk, hogy a korábban használt olajjal megegyező minőségű motorolajat használjon.

A **MIN** és a **MAX** jelzések között kb. 2,1 l mennyiség tölthető be az R9M 408, R9M 413 és R9M 415 motorok esetében, illetve kb. 3,5 l az R9M 450 és R9M 452 motoroknál.

A motorolajszint az olajszintjelző pálcá maximum jelenél **MAX** ne legyen magasabban.

Figyelem!

A túltöltött motorolajat le kell engedni vagy ki kell szívni. Ha az olajszint túllépi a maximum szintet, ne indítsa be a járművet és lépjen kapcsolatba egy szervizzel.

Az javasoljuk, hogy használjon tölcsért a motorolaj betöltéséhez, hogy elkerülje annak kiömlését. Ügyeljen arra, hogy a tölcsér biztosan helyezkedjen el a töltőcsövön.

A feltöltést követően helyezze a tölcsért egy műanyag zsákba, és tárolja biztos helyen.

Az olajfogyasztás csak néhány ezer kilométer megtétele után stabilizálódik. Az olajfogyasztás mértéke csak ezután határozható meg.

Ha az olajfogyasztás mértéke meghaladja a 0,6 l-t 1 000 km-enként a fent említett bejáratási időszak után, forduljon szervizhez.

Helyezze vissza a kupakot egyenesen és húzza meg.

Motor levegő szűrő

Motor levegőáramlás kijelző

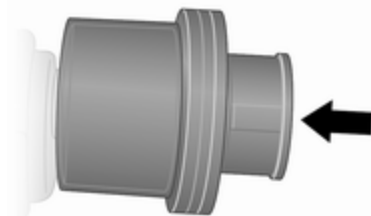

Bizonyos modelleknél egy jelzőberendezés található a motor szívórendszerében, és jelzi, ha a motor felé történő légáramlás korlátozódik.

Tiszta : Nincs akadály
Piros ellen- : Akadály a levegő
őrzőlámpa útjában

Ha a motor működése során kigyullad a piros ellenőrzőlámpa, lépjen kapcsolatba egy szervizzel.

Motor hűtőfolyadék

A hűtőfolyadék -28 °C-ig biztosítja a fagyás elleni védelmet.

Figyelem!

Kizárólag jóváhagyott fagyálló folyadékot használjon.

Hűtőfolyadékszint

Figyelem!

Az alacsony hűtőfolyadékszint károsíthatja a motort.

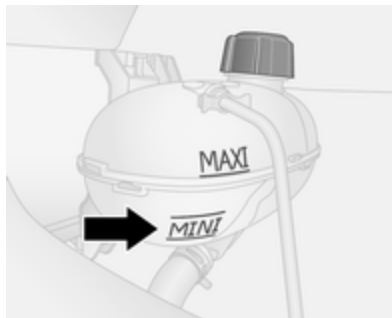

A hűtőrendszer hideg állapotában a hűtőfolyadéknak a **MINI** jelzés fölött kell lennie. Ha a szint alacsony, töltsön utána.



⚠ Figyelmeztetés

A kiegyenlítő-tartály kupakjának kinyitása előtt hagyja lehűlni a motort. Óvatosan nyissa ki a kupakot, hogy a nyomás lassan távozhasson.

Töltsön fel fagyállóval. Ha nem áll rendelkezésre fagyálló folyadék, akkor tiszta csapvizet vagy desztillált vizet töltsön hozzá. Helyezze vissza

a kupakot és húzza meg. Ellenőriztesse a fagyálló koncentrációt és javítsa ki a folyadékvesztés okát egy szervizzel.

Amennyiben jelentős mennyiségű hűtőfolyadékot kell utántölteni, a hűtőrendszer légtelenítésére is szüksége van. Kérjen segítséget egy szerviztől.

Ha a hűtőfolyadék hőmérséklete túl magas, az  102 ellenőrzőlámpa pirosan világít a műszeregységben a STOP  100 jelzéssel együtt. Ha a hűtőfolyadékszint megfelelő, vegye fel a kapcsolatot egy szervizzel.

Szervokormány folyadék

Figyelem!

Rendkívül kevés szennyeződés is a kormányrendszer károsodását és hibás működését okozhatja. Ne hagyja, hogy a tartály fedelének a folyadék felőli oldala szennyeződéssel érintkezzen, vagy szennyeződés kerüljön a tartályba.

A kormányservo-folyadék tartály a bal oldali első kerékív alatt, egy burkoló lemez mögött helyezkedik el.

A folyadékszint normál esetben nem igényel ellenőrzést. Ha szokatlan zajt hall kormányzás közben vagy a szervokormány furcsán reagál, akkor kérjen segítséget egy szervizben.

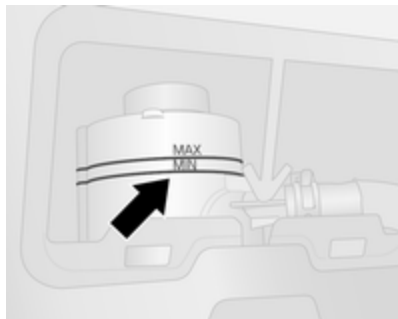

Ha a tartályban lévő folyadékszint a **MIN** jelzés alá esik, lépjen kapcsolatba egy szervizzel.

Ablakmosó folyadék

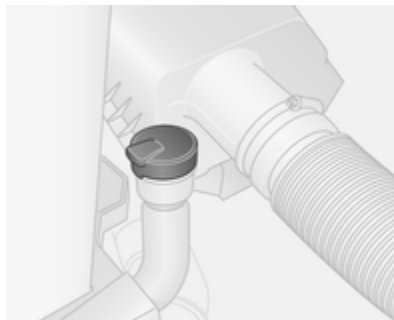

Tiszta víz és fagyásgátlót tartalmazó oldat megfelelő arányú keverékével töltsé fel.

Figyelem!

Csak az elegendő fagyásgátló koncentrációval rendelkező mosófolyadék biztosít védelmet alacsony hőmérséklet vagy hirtelen hőmérséklet-csökkenés esetén.

Izopropil-alkoholt tartalmazó mosófolyadék használata károsíthatja a külső lámpákat.

Szélvédőmosó-folyadék ⇨ 217.

Fékek

Új fékbetét beszerelése után az első néhány utazás során ne fékezzon szükségtelenül túl erősen.

Fékfolyadék

⚠ Figyelmeztetés

A fékfolyadék mérgező és korrózív hatású. Ügyeljen, hogy bőrre, szembe, valamint kárpitozott és fényezett felületekre ne kerüljön.



A fékfolyadék szintjének a **MINI** és **MAXI** jelölés között kell lennie.

Feltöltéskor fokozottan figyeljen a folyadék tisztaságára, mivel szennyezett fékfolyadék használata a fékrendszer meghibásodásához vezethet. Javíttassa ki a fékfolyadék-vesztés okát egy szervizben.

Csak a gépkocsijához jóváhagyott nagyteljesítményű fékfolyadékot használjon.

Fékfolyadék ⇨ 217.

Járműakkumulátor

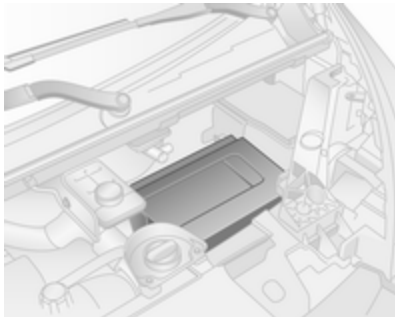

A járműakkumulátor egy fedél alatt helyezkedik el a motortérben.

Az Ön gépkocsijába szerelt akkumulátor nem igényel karbantartást, feltételezve, hogy a vezetési szokások elegendő töltést biztosítanak. A rövid távú vezetések és a gyakori motorindítás lemerítheti az akkumulátort. Kerülje az elektromos fogyasztók fölösleges használatát.

Az  ellenőrzőlámpa világít, ha hiba van a töltésrendszerben. Álljon meg, kapcsolja ki a motort és kérjen segítséget egy szerviztől.

Töltésrendszer ⇨ 100.



Az elemek nem tartoznak a háztartási hulladékhoz. Elhelyezésükről a megfelelő újrahasznosító gyűjtőhelyeken kell gondoskodni.

Ha négy hétnél hosszabb ideig nem használja a járművet, akkor az akkumulátor lemerülhet.

Veszély

Győződjön meg róla, hogy a gyújtás teljesen ki van kapcsolva (a jármű nem lehet Automatikus leállítású állapotban) mielőtt csatlakoztatja vagy leválasztja a járműakkumulátort.

Stop-start rendszer ⇨ 140.

A járműakkumulátor cseréje

Mindig győződjön meg róla, hogy az akkumulátort azonos típusú akkumulátorra cserélik.

Kérjen segítséget egy szerviztől, hogy kicseréltesse a járműakkumulátort.

Stop-start rendszer ⇨ 140.

A járműakkumulátor töltése

Figyelmeztetés

A Stop-start rendszerrel felszerelt járműveken győződjön meg arról, hogy a töltési feszültség ne haladja meg a 14,6 Voltot, amikor

akkumulátortöltőt használ.
Ellenkező esetben a
járműakkumulátor károsodhat.

⚠ Veszély

Az akkumulátor töltésekor
biztosítson megfelelő szellőzést.
A töltés során keletkező gázok
felgyülemzése robbanásveszélyt
okozhat!

Segédindítás ⇨ 208.

Figyelmeztető címke



A szimbólumok jelentése:

- Tilos a dohányzás, valamint a szikra és nyílt láng használata.
- Mindig takarja el a szemét. A robbanékony gázok vakságot vagy személyi sérülést okozhatnak.
- Tartsa gyermekektől elzárva a járműakkumulátort.
- A járműakkumulátor kénsavat tartalmaz, amely vakságot vagy súlyos égési sérüléseket okozhat.
- További információkat a Kezelési útmutató tartalmaz.
- Az akkumulátor környezetében robbanékony gázok lehetnek jelen.

Kiegészítő akkumulátor

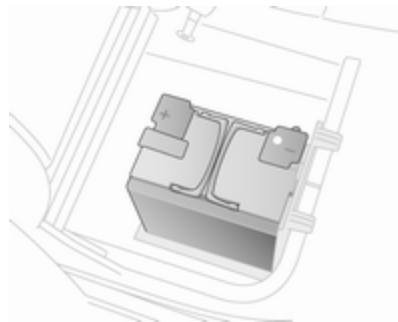

Járműfelszereltségtől függően egyes modellek rendelkezhetnek egy kiegészítő akkumulátorral, amely az első utas ülés alatt található.

Megjegyzés

A kiegészítő akkumulátor csak akkor csatlakozik a fő járműakkumulátorhoz, amikor a motor jár. Nem kell manuálisan

leválasztani a fő járműakkumulátor leválasztása előtt vagy a jármű segédindítása előtt.

A kivezetéseket maximum 50 A-ig terjedő további elektromos fogyasztókra tervezték.

Bikázás ⇨ 208.

Dízel üzemanyag szűrő

A dízelüzemanyag-szűrőhöz a jármű alja felől lehet hozzáférni.



Minden olajcserénél engedje le a szűrőben felgyülemlt vizet.

Helyezzen egy edényt a szűrőház alá. A víz leeresztéséhez körülbelül egy fordulattal lazítsa meg a bordázott csavart a szűrő alsó részén.

A szűrő akkor van leeresztve, amikor vízmentes dízel üzemanyag távozik belőle. Húzza meg a újra a csavart.

Fokozott igénybevétel esetén gyakrabban ellenőriztesse az üzemanyagszűrőt.

Dízel üzemanyag rendszer légtelenítő

Ha az üzemanyagtartály teljesen kiürült, légtelenítse az üzemanyag-ellátó rendszert.

Tankoljon, majd járjon el az alábbiak szerint:

Gyújtáskulccsal

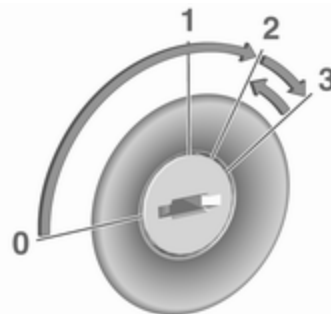

- Kapcsolja be a gyújtást (kulcs **2** állásban) egyszerre 5 másodpercre.
- Kapcsolja ki a gyújtást (kulcs **1** helyzetben) 3 másodpercre.
- Ismétlje meg ezt az eljárást több alkalommal.
- Indítsa be a motort (kulcs **3** helyzetben), majd kapcsolja ki a gyújtást (kulcs **0** helyzetben).

Gyújtáskapcsoló állásai ⇨ 136.

Teljesítmény gombbal



- Helyezze az elektronikus kulcsot a kártyaolvasóba.
- Nyomja meg a **START/STOP** kezelőszervet a pedálok bármelyikének lenyomása nélkül.
- Várjon néhány percet a motor beindítása előtt.

Teljesítmény gomb ⇨ 137.

Ha a motor továbbra sem indul, kérjen segítséget egy szerviztől.

A motor indítása ⇨ 138.

Ablaktörlő lapát csere

A szélvédő ablaktörlő lapátjai

Mielőtt visszahelyezi az ablaktörlő lapátokat, mozgassa az ablaktörlő kart a karbantartási pozícióba (ha van ilyen).

Ablaktörlő és mosó ⇨ 87.

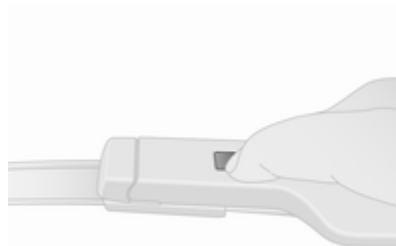

Emelje fel az ablaktörlő kart, nyomja meg a gombot az ablaktörlő lapát kioldásához, majd vegye le.

Illessze az új ablaktörlő lapátot kissé megdöntve az ablaktörlő karhoz, és nyomja, amíg be nem pattan.

Óvatosan engedje le az ablaktörlő kart.

A hátsó ablaktörlő lapátja

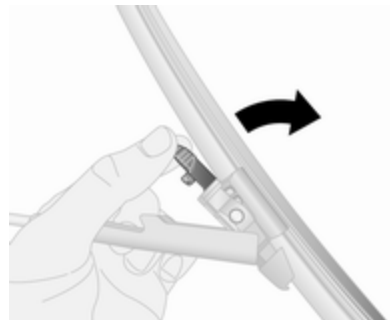

Emelje fel a törlőkart, nyomja össze a rögzítőfüleket, hogy kiszabadítsa a törlőlapátot, és emelje meg az eltávolításhoz.

Óvatosan engedje le az ablaktörlő kart.

Amikor új törlőlapátot szerel fel, győződjön meg a biztos rögzítéséről.

Izzócsere

Kapcsolja ki a gyújtást és az adott kapcsolót vagy csukja be az ajtókat. Az új izzót csak a foglalatnál fogja meg. Ne érintse meg az izzó üvegét csupasz kézzel.

Cseréhez csak azonos típusú izzót használjon.

Izzók ellenőrzése

Izzócsere után kapcsolja be a gyújtást, kapcsolja be és ellenőrizze a lámpákat.

Fényszórók

Tompított és távolsági fényszóró

A fényszóróizzókat a motortér felől cserélje ki.

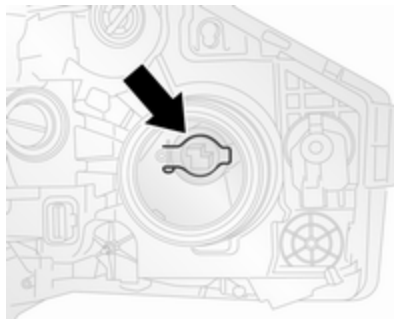

1. Távolítsa el a védőfedelelet, az óramutató járásával ellentétes irányba forgatva azt.
2. Válassza le a csatlakozót.
3. Oldja ki a rögzítőfület (lásd az ábrát) és vegye ki az izzót.
4. Helyezze be az új izzót, majd helyezze vissza a rögzítőfület, biztosítva az izzó megfelelő helyzetét.
5. Csatlakoztassa újra a csatlakozót és védőfedelelet.

Helyzetjelző lámpák / Nappali menetlámpa

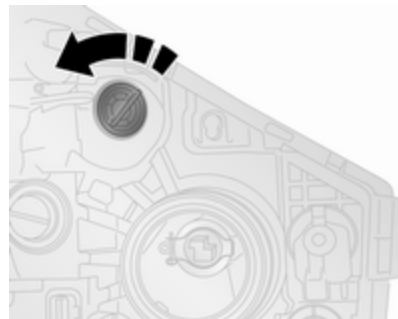

1. Távolítsa el a védőfedelelet, az óramutató járásával ellentétes irányba forgatva azt.
2. Oldja ki a rögzítőkapcsokat és távolítsa el a foglalatot fényszóró házából.
3. Cserélje ki az izzót.
4. Szerelje a foglalatot a fényszóró házba és pattintsa be a rögzítőkapcsokat.
5. Helyezze vissza a fényszóró védősapkáját.

Nappali menetlámpa LED-ekkel

Nappali menetlámpa LED-ekből áll, amelyek nem cserélhetők. Egy hibás LED esetén kérje egy szerviz segítségét.

Első ködlámpák

Az első ködlámpához a jármű alól férhet hozzá.

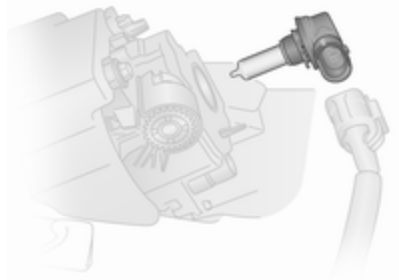

1. A jármű bal oldalán, oldja ki a rögzítőkapcsot, és nyissa ki a szerelőfedelelet.

A jármű jobb oldalán, távolítsa el a két csavart és a

rögzítőkapcsokat, hogy eltávolíthassa a szerelőfedelelet.

2. Válassza le a csatlakozót.
3. Forgassa a foglalatot az óramutató járásával ellentétes irányba, és távolítsa el az izzót.
4. Cserélje ki az izzót, és szerelje be az izzófoglalatot.
5. Helyezze vissza a csatlakozót.
6. A jármű bal oldalán, csukja be a szerelőfedelelet.

A jármű jobb oldalán, szerelje fel a szerelőfedelelet és cserélje ki a két csavart.

Első irányjelző lámpák



1. Távolítsa el az izzófoglalatot a reflektorházból az óramutató járásával ellentétes irányba forgatva azt.
2. Cserélje ki az izzót.
3. Helyezze be a foglalatot a fényszóróházba.

Hátsó lámpák

Féklámpa, hátsó irányjelző és hátsó helyzetjelző lámpa

Nyissa ki a hátsó ajtókat / csomagteret, hogy hozzáférjen a hátsó lámpákhoz.

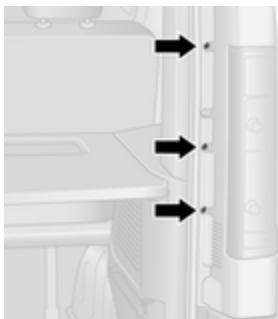

1. Távolítsa el a három csavart (a mellékelt szerszám segítségével).
2. Óvatosan húzza le a lámpaegységet a külső oldalon a rögzítő tüskékről, és távolítsa el.
3. Húzza le a csatlakozót a lámpatestről.



4. Forgassa a foglatot az óramutató járásával ellentétes irányban, hogy leválassza a lámpáról.
5. Cserélje ki az izzót.
6. Nyomja az izzófoglatot lámpába szereléséhez, majd forgassa a az óramutató járásával egyező irányba a rögzítéshez.
7. Csatlakoztassa újra a lámpára a csatlakozót és ellenőrizze, hogy a megfelelően helyezkedik el.

8. Helyezze vissza a lámpatestet az eredeti helyzetbe, ügyelve arra, hogy helyesen illeszkedjen a rögzítőcsapokra.
9. Cserélje ki a három csavart.

Oldalsó irányjelző lámpák

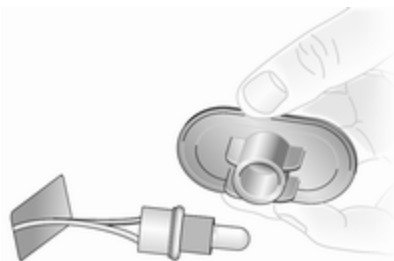

1. Oldja le a lámpa szerelvényt a sárvédőről a kapszoknak egy alkalmas szerszámmal történő összenyomásával, és emelje ki a lámpa szerelvényt a nyílásból.

2. Távolítsa el az izzófoglatot a lámpa egységből az óramutató járásával ellentétes irányba forgatva, és cserélje ki az izzót.
3. Helyezze vissza a foglatot a lámpatestbe, és pattintsa a helyére.

Középre felülre szerelt féklámpa

Hátsó ajtók

1. Nyissa ki a hátsó ajtókat.



2. Távolítsa el a két csavart a hátsó ajtók belsejéről.



3. A jármű külseje felől, távolítsa el az izzófoglatot a kapcsok kioldásával egy lapos végű csavarhúzóval.
4. Cserélje ki az izzót.
5. Szerelje be az izzófoglatot, és szerelje vissza a két csavart.

Csomagtérajtó

1. Nyissa ki a csomagtérajtót.

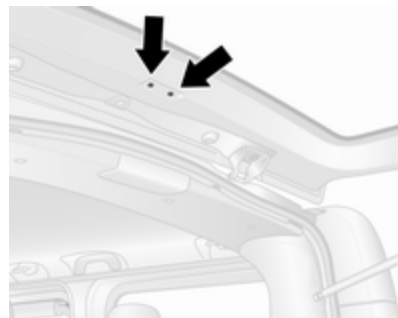

2. Távolítsa el a két csavart a csomagtérajtóból.



3. A jármű külseje felől, távolítsa el az izzófoglatot a kapcsok kioldásával egy lapos végű csavarhúzóval.
4. Cserélje ki az izzót.
5. Szerelje be az izzófoglatot, és szerelje vissza a két csavart.

Tolatólámpa



1. Távolítsa el a két csavart (a mellékelt szerszám segítségével), és távolítsa el a lámpa egységet.
2. Húzza le a csatlakozót a lámpatestről.

3. Forgassa az izzóházat az óramutató járásával ellentétes irányban, hogy leválassza a lámpa egységről.
4. Cserélje ki az alsó izzót.
5. Nyomja az izzófoglat lámpa egységbe szereléséhez, majd forgassa a az óramutató járásával egyező irányba a rögzítéshez.
6. Helyezze vissza a csatlakozót a lámpaegységre.
7. Rögzítse a lámpa egységet a két csavarral.

Rendszám tábla világítás

H1 tetőmagasság



1. Feszítse ki a lámpát egy lapos végű csavarhúzóval.
2. Válassza le a csatlakozót.
3. Pattintsa ki a lensét a kapcsok kioldásához.
4. Cserélje ki az izzót.
5. Szerelje be a lensét és csatlakoztassa vissza a csatlakozót.
6. Cserélje ki a lámpát a házban.

H2 tetőmagasság



1. Távolítsa el a két csavart (a mellékelt szerszám segítségével) a lencse kipattintásához.
2. Cserélje ki az izzót.
3. Szerelje be a lencsét a házba és csavarja be a két csavart.

Hátsó ködlámpa



1. Távolítsa el a két csavart (a mellékelt szerszám segítségével), és távolítsa el a lámpa egységet.
2. Húzza le a csatlakozót a lámpatestről.
3. Forgassa az izzóházat az óramutató járásával ellentétes irányban, hogy leválassza a lámpa egységről.
4. Cserélje ki a felső izzót.

5. Nyomja az izzófoglalat lámpa egységbe szereléséhez, majd forgassa a az óramutató járásával egyező irányba a rögzítéshez.
6. Helyezze vissza a csatlakozót a lámpaegységre.
7. Rögzítse a lámpa egységet a két csavarral.

Belső világítás

Első és hátsó belépő lámpák



1. Oldja ki a lencsét a kapcsokból és a tájolócsapról egy lapos csavarhúzó használatával.
2. Cserélje ki az izzót.
3. Szerelje fel a burát.

Hátsó ülés világítás



Az izzócserét bízva szervizre.

Csomagtér-világítás



1. Oldja ki a lencsét a kapcsokból egy lapos csavarhúzó használatával.
2. Távolítsa el a hátsó fedelet a lámpa egységen.
3. Cserélje ki az izzót.
4. Szerelje fel a hátsó fedelet és a lámpa egységet.

Kesztyűtartó-világítás

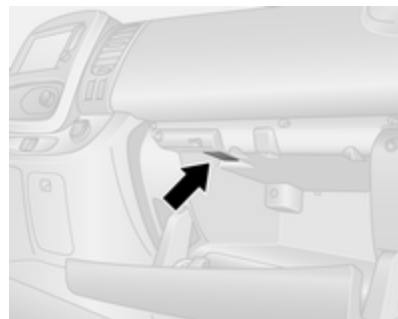

1. Távolítsa el a burát egy lapos csavarhúzó segítségével.
2. Cserélje ki az izzót.
3. Szerelje fel a burát.

Műszerfal világítás

Az izzócserét bízva szervizre.

Elektromos rendszer

Biztosítékok

Az új biztosítékon lévő adatoknak meg kell egyezniük a meghibásodott biztosítékon lévő adatokkal.

A gépkocsiban két biztosítékdoboz van:

- a műszerfal bal oldalán, a takarófedél mögött
- a motortérben, az akkumulátor mellett

Megjegyzés

A motorházi biztosítékdobozhoz csak szervizben férhetnek hozzá.

Biztosíték cseréje előtt kapcsolja ki a vonatkozó kapcsolót, illetve a gyújtást.

A járműben különböző típusú biztosítékok vannak.

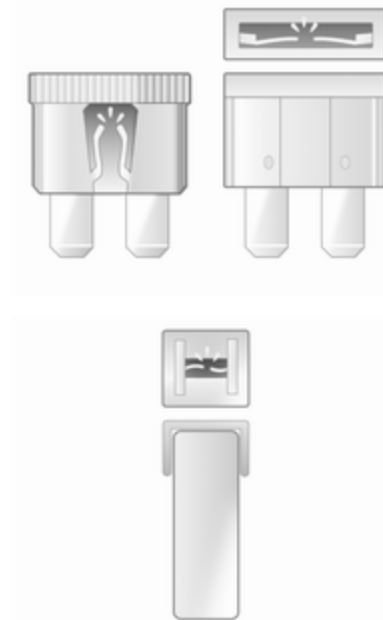

A biztosíték típusától függően, a kiégett biztosítékot megolvadt vezetékéről lehet felismerni. Ne cserélje ki a biztosítékot, amíg a hiba okát ki nem javították.

Ajánlatos mindig a gépkocsiban tartani egy teljes biztosítékészletet. A tartalék biztosítékokat a biztosítékdozban kialakított helyen tárolhatja.

Bizonyos áramköröket több biztosíték is véd.

Lehetnek biztosítékok, amelyeknek nincs funkciójuk.

Megjegyzés

A jelen kezelési útmutatóban ismertetett biztosítékdoz eltérhet az Ön járművében lévőétől. Lásd a biztosítékdoz címkéjét, ha van.

Biztosítékcsipesz

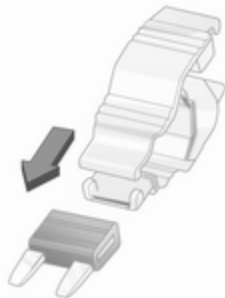

A biztosítékcsipesz a műszerfali biztosítékdoz fedelén helyezkedhet el.

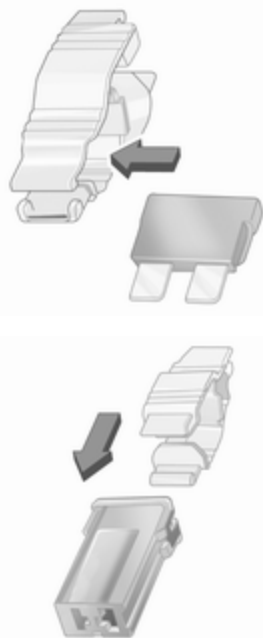

Helyezze a biztosítékcsipeszt a különféle biztosítékokra oldalról vagy felülről, majd húzza ki a biztosítékot.

Műszerfali biztosítékdoz

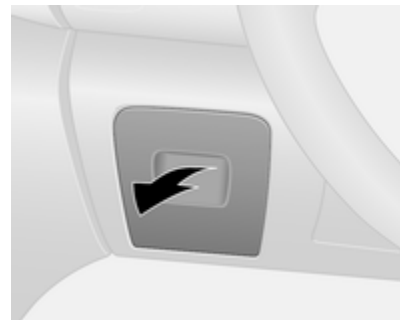

A biztosítékdoz a műszerfal bal oldalán, egy burkoló lemez mögött található.

Húzza a burkoló lemez felső részét, és távolítsa el azt, hogy hozzáférjen a biztosítékdozhoz.

Ne tároljon semmilyen tárgyat a fedél mögött.

Bizonyos áramköröket több biztosíték is védhet.

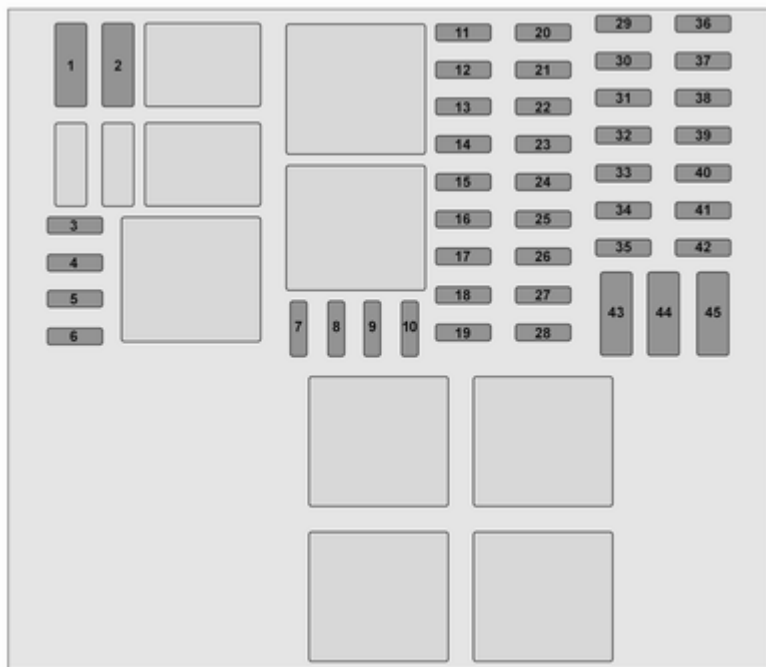

Sz. Áramkör

- 1 Akkumulátortartalék (elektronikus kulcs rendszerrel)
- 2 Adaptációk
- 3 Adaptációk
- 4 Járműakkumulátor (elektronikus kulcs rendszerrel)
- 5 Kiegészítő fűtés és szellőztetés / Légkondicionáló rendszer
- 6 Kiegészítő fűtő- és szellőzőrendszer
- 7 Elektromos külső visszapillantó tükrök / Kiegészítő adaptációk
- 8 Fűtött külső visszapillantó tükrök
- 9 Rádió / Multimédia / Elektromos külső visszapillantó tükrök / Diagnosztikai aljzat
- 10 Multimédia / Vonóhorog
- 11 Belső világítás / Akkumulátorvédelem
- 12 Jobb oldali távolsági fényszóró / Bal oldali tompított fényszóró / Helyzetjelzők / Jobb oldali nappali menetlámpa

Sz. Áramkör

- 13 Vészvillogó / Irányjelző lámpák
- 14 Központi zár
- 15 Bal oldali távolsági fényszóró / Jobb oldali tompított fényszóró / Hátsó lámpák / Bal oldali nappali világítás
- 16 Első ködlámpák / Hátsó ködlámpák / Rendszámtábla-világítás
- 17 Riasztó / Kürt / Világítás / Ablaktörlő
- 18 Műszeregység
- 19 Fűtés és szellőzés rendszer
- 20 Hátsó ablaktörlő / Szélvédőmosó szivattyú / Kürt
- 21 Általános akkumulátor
- 22 Tolatólámpa
- 23 Fék kapcsoló
- 24 Üzemanyag-befecskendezés / Önindító
- 25 Légzsák / Kormányzár
- 26 Utas oldali elektromos ablakemelő
- 27 Szervokormány

Sz. Áramkör

- 28 Féklámpák
- 29 Akkumulátortartalék (elektronikus kulcs rendszerrel)
- 30 Szervizkijelző
- 31 Szivargyújtó / Tartozékcsatlakozó
- 32 Fűtés és szellőzés rendszer
- 33 Féklámpák / ABS / Indításgátló
- 34 Belső világítás / Légkondicionálás
- 35 Indítás elektronikus kulcs rendszerrel
- 36 Hátsó ablaktörlő
- 37 Figyelmeztető hangjelzések
- 38 Csomagtéri tartozék-csatlakozó
- 39 Vezető elektromos ablakemelő
- 40 Hátsó tartozék-csatlakozó
- 41 Indítás / Karosszéria vezérlőegység
- 42 Ülészűtés
- 43 Tachográf
- 44 Ablaktörlő
- 45 Fűtés / Légkondicionálás

A hibás biztosíték cseréjét követően, helyezze vissza a burkoló lapot.

Szerszámkészlet

Szerszámok



Az emelő, a kerékkulcs, a kerécsavarkulcs, a torx kulcs, az adapterek, a dístárcsakampó, a vonószem egy egységként, a vezetőülés alatt helyezkedik el.



Csúsztassa előre az ülést, és hajtsa előre a háttámlát ⇨ 49, hogy hozzáférjen a szerszámkészlethez. A szerszámkészlet egy szárnyas anyával rögzíthető a helyén. Forgassa a szárnyas anyát az óramutató járásával ellentétesen a kioldáshoz.

Kerékcseré ⇨ 204.

Pótkerék ⇨ 206.

Gumiabroncs-javító készlettel felszerelt gépkocsik: A dístárcsakampó és a torx kulcs a gumiabroncs-javító készletben található, a vezetőülés alatt.

Gumiabroncs-javító készlet ⇨ 201.

Kerekek és gumiabroncsok

A gumiabroncsok és a keréktárcsák állapota

A járdaszegélyekre lehetőleg lassan és derékszögben hajtson fel. Az éles szegélyekre történő felhajtás rejtett gumiabroncs- és keréktárcsa-sérülést okozhat. Ne szorítsa a gumiabroncsot a padkának parkoláskor.

Vizsgálja meg rendszeresen a gumiabroncsokat sérüléseket keresve. Sérülés vagy rendellenes kopás esetén kérjen segítséget egy szerviztől.

Azt javasoljuk, hogy ne cserélje fel az első kerekeket a hátsó kerekekkel, mert ez hatással lehet a jármű stabilitására. Mindig használja a kevésbé kopott gumiabroncsokat a hátsó tengelyen.

Gumiabroncsok

A gyárilag felszerelt gumiabroncsok a legalkalmasabbak a gépkocsi futóművéhez, és optimális utazási kényelmet és biztonságot nyújtanak.

Téli gumiabroncsok

A téli gumiabroncsok használata 7 °C hőmérséklet alatt növeli a biztonságot, ezért lehetőleg az összes kerékre szereljen téli gumiabroncsot.

Országtól függő szabályozásnak megfelelően szükség esetén ragasszon sebességmatricát a vezető látóterébe.

Gumiabroncs megjelölések

Pl.: **195/65 R 16 C 88 Q**

195 : Gumiabroncs szélessége mm-ben

65 : Oldalfalmagasság (a magasság és szélesség aránya %-ban)

R : Szálszerkezet: Radiál

RF : Típus: RunFlat (defekttűrő)

16 : Keréktárcsa átmérője hüvelykben

C : Teherszállítási vagy kereskedelmi használatra

88 : Teherbírási index, pl. a 88-as szám 567 kg-nak felel meg

Q : Sebességindex

Sebességindex betűjelek:

Q : 160 km/h-ig

S : 180 km/h-ig

T : 190 km/h-ig

H : 210 km/h-ig

V : 240 km/h-ig

W : 270 km/h-ig

Válasszon a járműve maximális sebességének megfelelő gumiabroncsokat.

Az elérhető maximális sebesség üres tömegnél vezetővel (75 kg) plusz 125 kg raksúllyal. Az opcionális felszerelés csökkentheti a jármű maximális sebességét.

Kötött forgásirányú gumiabroncsok

A kötött forgásirányú gumiabroncsokat a forgás irányának megfelelően szerelje fel. A forgásirányt a gumiabroncs oldalfalán lévő jel (pl. egy nyíl) mutatja.

Gumiabroncs-levegőnyomás

Ellenőrizze a gumiabroncsok levegőnyomását – hideg állapotban – legalább kéthetente és minden hosszabb útra való elindulás előtt. Ne felejtse el a pótkerekeket se. Ez a gumiabroncs-levegőnyomás ellenőrző rendszerrel felszerelt gépkocsikra is vonatkozik.



A vezető oldali ajtókeretén elhelyezett gumiabroncs-információs címke mutatja az eredeti gumiabroncsokat és a vonatkozó gumiabroncsnyomásokat. Mindig fújja a gumiabroncsokat a címkén feltüntetett nyomásra.

Gumiabroncs-levegőnyomás ⇨ 225.

A megadott gumiabroncs-levegőnyomás értékek hideg gumiabroncsokra vonatkoznak. A megadott nyomásértékek nyári és téli gumiabroncsokra egyaránt érvényesek.

Mindig az adott gumiabroncs mérethez meghatározott legmagasabb nyomásra fújja fel a pótkereket.

A nem megfelelő gumiabroncs-levegőnyomás veszélyezteti a közlekedés biztonságát, rontja a gépkocsi menettulajdonságait, az utazási kényelmet, valamint magasabb üzemanyag-fogyasztáshoz és fokozott gumikopáshoz vezet.

A gumiabroncsnyomás táblázat bemutat minden lehetséges gumiabroncs kombinációt ⇨ 225.

Az Ön járművéhez jóváhagyott gumiabroncsok vonatkozásában lásd a járműhöz mellékelte EGK Megfelelőségi tanúsítványt vagy egyéb nemzeti regisztrációs dokumentumokat.

A gumiabroncs nyomás megfelelő beállításáért a vezető felelős.

⚠ Figyelmeztetés

Ha a levegőnyomás túl alacsony, az jelentős felmelegedést és belső szerkezeti sérüléseket idézhet elő a gumiabroncsban, amely szálszakadáshoz, vagy nagy sebességnél akár „durrdetekthez” is vezethet.

⚠ Figyelmeztetés

Bizonyos gumiabroncsok esetén a gumiabroncsnyomás-táblán feltüntetett abroncsnyomás meghaladhatja a gumiabroncson feltüntetett maximális nyomást. Soha ne lépje túl a gumiabroncson feltüntetett maximális abroncsnyomást.

Hőmérséklettől való függés

A gumiabroncs levegőnyomás függ a gumiabroncs hőmérsékletétől. Vezetés közben a gumiabroncs hőmérséklete és a levegőnyomás növekszik.

A gumiabroncs-információs címkén és a gumiabroncslevegő-nyomás táblázatban megadott gumiabroncs-levegőnyomás értékek hideg gumiabroncsokra vonatkoznak, ami 20 °C értéket jelent. A nyomás majdnem 10 kPa (0,1 bar) értékkel nő 10 °C hőmérséklet-emelkedés esetén. Ezt figyelembe kell venni, amikor meleg gumiabroncsokat ellenőriz.

Utánfutó vontatás

Amikor teljesen terhelt járművel utánfutót vontat, a gumiabroncsnyomást növelni kell 20 kPa/0,2 bar (3,0 psi) értékkel és maximális sebességet 100 km/h-ra kell korlátozni.

Utánfutó vontatás ⇨ 170.

Gumiabroncs-levegőnyomás ellenőrző rendszer

A gumiabroncs levegőnyomás ellenőrző rendszer a gumiabroncs levegőnyomás szintjének ellenőrzésére rádió- és érzékelő technológiát alkalmaz.

Figyelem!

Gumiabroncsnyomás-figyelő rendszer csak az alacsony gumiabroncsnyomásra figyelmeztet és nem helyettesítheti a járművezető által elvégzendő rendszeres gumiabroncs-karbantartást.

Minden keréknek nyomásérzékelővel kell rendelkeznie és a gumiabroncsoknak az előírt levegőnyomásra felfújva kell lenniük.

Megjegyzés

Azokban az országokban, ahol törvény szerint kötelező a gumiabroncs-levegőnyomás ellenőrző rendszer, a

nyomásérzékelő nélküli kerekek használata érvényteleníti a gépjármű működési engedélyét.

A gumiabroncs levegőnyomás ellenőrző rendszer érzékelői figyelik a levegőnyomást a gumiabroncsokban, és a leolvasott értékeket továbbítják a gépkocsiban lévő vevőhöz.

Gumiabroncsnyomás-táblázat
⇨ 225.

Alacsony gumiabroncsnyomás állapot



Az észlelt alacsony gumiabroncsnyomást a (U) ⇨ 102 ellenőrzőlámpa világítása és egy ennek megfelelő üzenet jelzi a vezetői információs központban.

Ha világít a (U), akkor amint lehet álljon meg, és fújja fel a kereket az előírtak szerint ⇨ 225.

A felfújást követően, vezetni kell valamennyit, hogy frissüljenek a gumiabroncsnyomás értékek a rendszerben. Ezalatt az idő alatt világíthat a (U).

Ha a (U) alacsonyabb hőmérsékletnél világít, és némi távolság megtétele után kialszik, ez közelgő alacsony gumiabroncs-levegőnyomásra utaló jel lehet. Ellenőrizze a gumiabroncs-levegőnyomást mind a négy gumiabroncsnál.

Ha csökkenteni vagy növelni kell a gumiabroncs levegőnyomását, kapcsolja ki a gyújtást.

Csak nyomásérzékelővel ellátott kerekeket szereljen fel, ellenkező esetben a (U) néhány másodpercig esetleg villog, majd folyamatosan világít a ➤

⇨ 100 lámpával és egy kapcsolódó üzenettel együtt a Vezető Információs Központban.

A pótkerék illetve a szükségpótkerék nincs felszerelve nyomásérzékelővel. A gumiabroncs-levegőnyomás ellenőrző rendszer ezekkel a kerekekkel nem működik. A többi három kerékkel a gumiabroncs-levegőnyomás ellenőrző rendszer továbbra is működőképes marad.

A (U) ellenőrzőlámpa és a megfelelő üzenet minden gyújtási ciklusban megjelenik, amíg fel nem fújja a gumiabroncsokat a megfelelő nyomásra.

Vezető Információs Központ ⇨ 105.
Tájékoztató üzenetek ⇨ 106.

Defekt

Egy defektet vagy egy jelentősen alacsony nyomású gumiabroncsot a (U) ellenőrzőlámpa és a STOP ⇨ 100 valamint a megfelelő üzenet jelzi a vezetői információs központban. Álljon meg a gépkocsival, és állítsa le a motort.

Gumiabroncs-levegőnyomás ⇨ 225.

Gumiabroncs-javító készlet ⇨ 201.

Pótkerék ⇨ 206.

Kerékcseré ⇨ 204.

Újratartás funkció

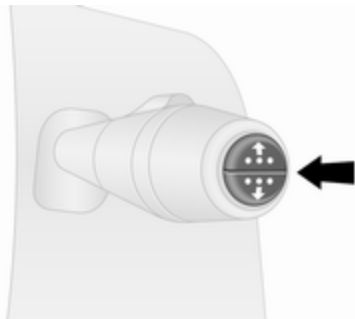

Egy defekt javítása és a gumiabroncsnak a helyes gumiabroncsnyomásra pumpálása után a gumiabroncs-levegőnyomás ellenőrző rendszernek újra kell számolni.

Gumiabroncs-levegőnyomás ⇨ 225.

Gumiabroncs-javító készlet ⇨ 201.

Vezetés közben, válassza ki a gumiabroncsnyomás menüt a Vezető Információs Központban az

ablaktörlő kar végén található gomb megnyomásával. Nyomja meg és tartsa nyomva a gombot körülbelül 5 másodpercre az újraszámítás inicializálásához. A Vezető Információs Központban egy megfelelő üzenet jelenik meg.

Ahhoz, hogy végbemenjen a betanítási eljárás, több perces 40 km/h sebesség feletti vezetés lehet szükséges. Ebben az időben a rendszer csak korlátozott információkat tud nyújtani.

Ha az újratartási folyamat közben probléma merülne fel, akkor az (⚠) ellenőrzőlámpa világítva marad és egy figyelmeztető üzenet jelenik meg a Vezető Információs Központban.

Vezető Információs Központ ⇨ 105.

Tájékoztató üzenetek ⇨ 106.

Általános információk

A kerékláncok vagy a kereskedelemben kapható folyékony gumiabroncs javító készletek akadályozhatják a rendszer

megfelelő működését. A gyárilag jóváhagyott gumiabroncs-javító készletek használhatók.

Gumiabroncs-javító készlet ⇨ 201.

Hólánc ⇨ 201.

Külső nagyteljesítményű rádióberendezés zavarhatja a gumiabroncs-levegőnyomás ellenőrző rendszer működését.

Valahányszor kerékcseré történik a gumiabroncs-levegőnyomás ellenőrző rendszer érzékelőit le kell szerelni és szervizelni kell egy műhelyben.

Futófelület mélység

Rendszeres időközönként ellenőrizze a mintázat mélységét.

A gumiabroncsokat biztonsági okokból a 2–3 mm-es (téli gumi esetén 4 mm-es) profilmélység elérésekor ki kell cserélni.

Biztonsági okokból javasolt, hogy egy tengelyen lévő gumiabroncsok futófelület mélysége ne térjen el egymástól 2 mm-nél jobban.



Ha a minta a kopásjelzőig (TWI) lekopott, akkor elérte a rendeletileg engedélyezett legkisebb profilmélységet, azaz a profilmélység már csak 1,6 mm. Helyüket a gumiabroncs peremén látható jel mutatja.

A gumiabroncsok öregszenek akkor is, ha nem használják őket. Javasoljuk a gumiabroncsokat legkésőbb 6 év után lecserélni.

Gumiabroncs és kerékméret csere

Amennyiben a gyártótól eltérő méretű gumiabronccsal szereli fel gépkocsiját, akkor szükséges lehet a névleges gumiabroncsnyomást átprogramozni, és egyéb módosításokat elvégezni.

Eltérő méretű gumiabroncsok felszerelése után cseréltesse le a levegőnyomás értékeket feltüntető címkét is.

Gumiabroncs-levegőnyomás ellenőrző rendszer ⇨ 197.

⚠ Figyelmeztetés

Nem megfelelő gumiabroncsok vagy kerekek használata balesetekhez vezethet és érvényteleníti a jármű működési engedélyét.

Díztárcsák

Csak olyan, gyárilag jóváhagyott díztárcsákat és gumiabroncsokat használjon, amelyek tökéletesen megfelelnek az adott keréktárcsa/gumiabroncs kombinációnak.

Ha a használt díztárcsák és gumiabroncsok nem rendelkeznek gyári jóváhagyással, akkor nem szabad peremvédős gumiabroncsot használni.

A díztárcsáknak nem szabad akadályozniuk a fék hűtését.

⚠ Figyelmeztetés

A nem megfelelő díztárcsák és gumiabroncsok használata hirtelen nyomásvesztést, és ebből adódóan balesetet okozhatnak.

Keréklánccok



Hólánccot csak az első kerekre szabad felszerelni.

Csak apró szemű hólánccot használjon, amely a futófelületen és a gumibroncs belső oldalán a lánc zárjával együtt legfeljebb 15 mm-re áll ki.

A 215/60 R17 abroncsmérettel kapcsolatban vegye fel a kapcsolatot egy szervizzel.

⚠ Figyelmeztetés

A gumibroncs sérülése „durrdetekhez” vezethet.

Az acél keréktárcsákra szerelt díszláncok hozzáérhetnek a hólánchoz. Ilyenkor vegye le a díszláncokat.

A hólánccot max. 50 km/h sebességig, hómentes úton pedig csak rövid ideig szabad használni, mivel a kemény útfelületen erős kopásnak van kitéve, és elszakadhat.

A szükségpótkeréken nem szabad hólánccot használni.

Gumibroncs javító készlet

A futófelület vagy az oldalfal kisebb sérülései kijavíthatók a gumibroncs-javító készlettel.

Ne távolítsa el a sérülést okozó tárgyat a gumibroncsból.

A négy mm-nél nagyobb, valamint az abroncs oldalfalán a peremhez közel lévő sérülések a gumibroncs-javító készlet segítségével nem javíthatók.

⚠ Figyelmeztetés

Ne közlekedjen 80 km/h sebességnél gyorsabban.

Ne használja huzamosabb ideig.

A gépkocsi irányíthatósága és menettulajdonságai megváltozhatnak.

Gumidefekt esetén:

Húzza be a rögzítőféket, majd kapcsoljon első vagy hátrameneti sebességfokozatba.

A gumibroncs-javító készlet a vezetőülés alatt található.

Szerszámkészlet ⇨ 194.

1. Távolítsa el a kompresszort és a tömítőanyag-palackot a gumibroncs-javító készlet dobozából.
2. A kompresszor alján lévő rekeszből vegye elő az elektromos csatlakozókábelt és a levegőtömlőt.



3. Csavarozza a levegőtömítőt a tömítőanyag-palackon található csatlakozóra.
4. Erősítse a tömítőanyag-tartályt a kompresszoron lévő tartóra.

Helyezze a kompresszort a gumibroncsához közel úgy, hogy a tömítőanyag-tartály felfelé álljon.

5. Csavarja le a szelepsapkát a defektes gumibroncs szeleperől.

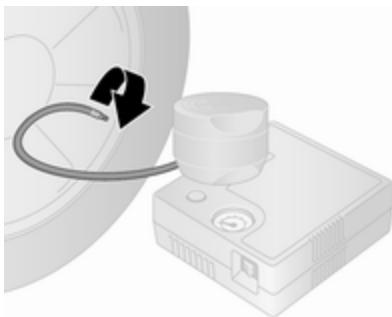

6. Csavarja rá a töltőcsövet a gumibroncs szelepére.
 7. A kompresszoron lévő kapcsoló legyen **O** állásban.
 8. Helyezze az elektromos csatlakozó kábelét a tartozékcsatlakozóba vagy a szivargyújtó aljzatba.
- A járműakkumulátor védelme érdekében javasolt járva hagyni a motort.



9. Kapcsolja a kompresszor billenőkapcsolóját **I** állásba. A gumibroncs megtelik tömítőanyaggal.
10. A kompresszor nyomásmérője rövid időre akár hat bar (600 kPa/ 87 psi) nyomást is mutathat. Ezután a nyomás csökkenni kezd.
11. A teljes tömítőanyag mennyiség a gumibroncsba jut. Ezután a gumibroncs felfújódik.



12. Az előírt gumiabroncs-levegőnyomást 15 percen belül el kell érnie.

Gumiabroncs-levegőnyomás
 ⇨ 225.

Amikor elérte a megfelelő nyomást, kapcsolja ki a kompresszort.

Ha 15 percen belül nem éri el az előírt levegőnyomást, csatlakoztassa le a javítókészletet. Mozdítsa el egy kerékgördülésnyi távon (kb. 2 m-t) a gépjárművet. Csatlakoztassa ismét a gumiabroncs-javító készletet, majd folytassa 15 percig a

feltöltést. Ha az előírt levegőnyomás így sem érhető el, akkor a gumiabroncs túlságosan sérült. Kérjen segítséget egy szerviztől.

A gumiabroncs túlnyomást engedje le a nyomásmérő mellett lévő gombbal.

Ne üzemeltesse a kompresszort 15 percnél hosszabb ideig.

13. Csatlakoztassa le a gumiabroncs-javítókészletet.
14. Egy darab ronggyal törölje le a főlöszleges tömítőanyagot.
15. A javítókészletben található, a megengedett legnagyobb sebességet mutató címkét ragassza a gépkocsivezető látóterébe.
16. Helyezze a tömítőanyag-palackot a műanyag zacskóba. Helyezze vissza a gumiabroncs-javító készletet a dobozba, és helyezze a vezetőülés alá.

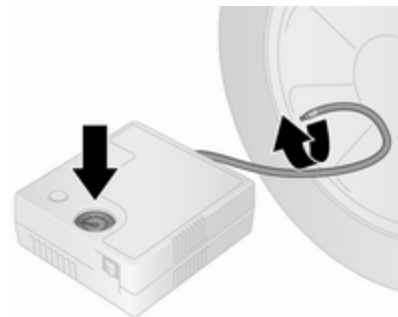

17. Azonnal induljon el, hogy a tömítőanyag egyenletesen eloszoljon a gumiabroncsban. Körülbelül 10 km, de nem több mint 10 perc után álljon meg, és a kompresszorral ellenőrizze a gumiabroncs levegőnyomását. Csavarozza a kompresszor levegőtömlőjét közvetlenül a gumiabroncsszelepre, amikor ezt teszi.
18. Ha a gumiabroncsnyomás több mint 2,2 bar (220 kPa/31 psi), akkor állítsa be a megfelelő értékre. Ismételje meg az eljárást, amíg nincs további nyomásvesztés.

Ha a gumiabroncsnyomás 2,2 bar (220 kPa/31 psi) alá esett, akkor nem szabad közlekedni a járművel. Kérjen segítséget egy szerviztől.

19. Szerelje le a gumiabroncs-javító készletet, helyezze a dobozba, és helyezze a vezetőlés alá.

⚠ Figyelmeztetés

Ne engedje, hogy a tömítőszert a bőrrre, a szembe vagy a ruházatra kerüljön. Lenyelés esetén azonnal forduljon orvoshoz.

Megjegyzés

Az ilyen módon javított gumiabroncs menettulajdonságai jelentősen romlanak, ezért cseréltesse ki mielőbb.

Amennyiben a kompresszornak szokatlan hangja van, vagy túlzottan felmelegszik, legalább 30 percre kapcsolja ki.

Vegye figyelembe a tömítőanyag-palackon található tárolási utasítást és a lejárat dátumot. A lejárat idő letelte után a tömítőképeség nem garantálható.

Cserélje ki a használt tömítőanyag-tartályt. A kiürült tömítőanyag-palackot a hatályos törvényeknek megfelelően kezelje.

Kerékcseré

Bizonyos gépkocsik pótkerék helyett gumiabroncs-javító készlettel vannak felszerelve ⇨ 201.

Végezze el a következő előkészületeket és vegye figyelembe az alábbi információkat:

- Szilárd, vízszintes, csúszásmentes talajon parkoljon. Az első kerekeknek egyenes helyzetben kell lenniük.
- Húzza be a rögzítőféket, majd kapcsoljon első vagy hátrameneti sebességfokozatba.
- Vegye elő a pótkereket ⇨ 206.
- Soha ne cseréljen egyszerre több kereket.

- Az emelőt kerékcseréhez csak defekt esetén használja, ne pedig a szezonális téli vagy nyári gumiabroncs-cseréhez.
- Az emelő nem igényel karbantartást.
- Ha a talaj túlságosan laza, helyezzen egy (max. 1 cm vastagságú) kemény lapot az emelő alá.
- Felemelés előtt távolítsa el a nehéz tárgyakat a járműből.
- Sem emberek, sem állatok nem tartózkodhatnak a gépkocsiban felemeléskor.
- Soha ne másszon a megemelt gépkocsi alá.
- Ne indítsa be és ne járassa a megemelt gépkocsi motorját.
- Mielőtt felszereli a kereket, tisztítsa meg a kerékcsavarokat / anyákat és a meneteket tiszta ronggyal.

⚠ Figyelmeztetés

Ne zsírozza a kerékcsavarokat, kerékanyákat és kúpos kerekanyákat.

1. Távolítsa el a díztárcsát (a mellékelt kampóval).
Szerszámkészlet ⇨ 194.

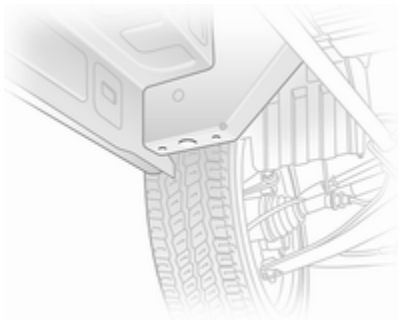

2. Lazítsa meg a kerékcsavarokat fél fordulattal a kerékkulcs segítségével. Biztosítsa, hogy a kulcs biztosan rögzüljön. A kulcsnak a csavarok meglazításához az óramutató

járásával ellentétes irányba kell forognia. Szükség esetén fordítsa meg a kulcsot.

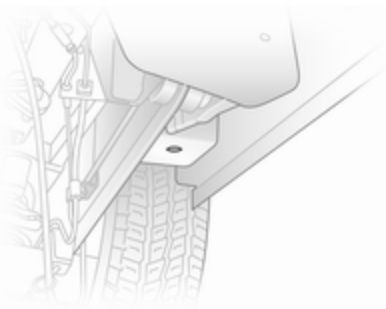

3. Helyezze az emelőt az adott kerékhez legközelebb eső emelési pont alá.
Bizonyosodjon meg róla, hogy a gépkocsiemelő pontosan helyezkedik el. A gépkocsiemelő talpa pontosan az emelési pont alatt érintse a talajt, úgy, hogy ne tudjon elcsúszni.
4. Helyezze a kulcsot az emelőre, és a hajtókarral emelje a járművet addig, amíg a kerék el nem emelkedik a talajtól.

5. Az óramutató járásával ellentétes forgatva csavarja ki a kerékcsavarokat, majd törölje őket tisztára egy ronggyal.
A kicsavart kerékcsavarokat tegye olyan helyre, ahol a meneteik nem piszkolódnak be.
6. Cserélje ki a kereket.
Pótkerék ⇨ 206.
7. Csavarja be a kerékcsavarokat.
8. Engedje le a járművet, és vegye ki a emelőt.
9. Húzza meg az egyes kerékcsavarokat keresztirányú sorrendben a kerékkulcs használatával. Biztosítsa, hogy a kulcs biztosan rögzüljön. A kulcsnak a csavarok meghúzásához az óramutató járásával egyező irányban kell forognia. Szükség esetén fordítsa meg a kulcsot.
A meghúzási nyomaték 160 Nm.
10. Szerelje vissza a díztárcsát, a visszaszerelés előtt ügyelve arra, hogy a díztárcsa szelepnnyílása a gumibroncs szelephéizhez essen.

Megjegyzés

Ha alkalmazható, a lopásgátló csavarokat a gumibroncs szelephöz legközelebb illessze (egyébként lehet, hogy nem lehet visszailleszteni a dísztárcsát).

11. Tegye el a kicserélt kereket
↪ 206 és a szerszámokat ↪ 194.
12. Egyensúlyoztassa ki a kereket.
Ellenőrizze a felszerelt gumibroncs nyomását ↪ 225.
Ellenőrizze a kerékcsvár meghúzási nyomatékát.

A lehető leghamarabb cseréltesse ki vagy javíttassa meg a hibás gumibroncsot.

Pótkerék

Bizonyos gépkocsik pótkerék helyett gumibroncs-javító készlettel vannak felszerelve ↪ 201.

Bizonyos országok szabályozásai szerint a gépkocsira felszerelt kerekekétől eltérő méretű pótkerék szükségpótkeréknek minősülhet. Ebben az esetben a megengedett

maximális sebesség érvényes, még ha ezt nem is jelzi címke a pótkeréken.

Figyelem!

A többi keréknél kisebb méretű, vagy téli gumibroncsok mellé felszerelt pótkerék használata befolyásolhatja a gépkocsi vezethetőségét. A lehető leghamarabb cseréltesse ki a hibás gumibroncsot.

Előfordulhat, hogy lapos hátsó gumibroncsú, teljes terhelésű gépkocsi esetén, a pótkerék eltávolításához gépkocsiemelővel meg kell emelni a gépkocsit.
Kerékcseré ↪ 204.

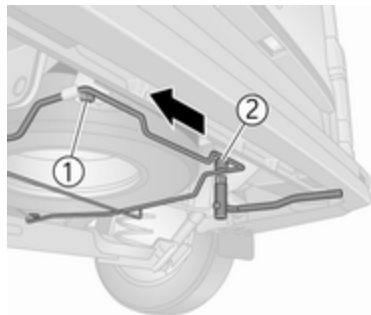

A pótkerék a jármű alatt található, és rögzítőcsavarral lehet rögzítve, amelyet csak a mellékelt kerékcsvarkulccsal lehet eltávolítani.

Szerszámkészlet ↪ 194.

⚠ Figyelmeztetés

A pótkeréktartó keret meglazításakor vegye figyelembe a keret és a pótkerék súlyát. Ne távolítsa el teljesen az 1-es anyát.

Támassza ki a pótkereket egy megfelelő tárggyal, hogy megakadályozza annak leesését, amikor kilazítja az anyákat – sérülésveszély!

A pótkeréktartó keret levételéhez teljesen távolítsa el az 2-es csavart, majd lazítsa meg az 1-es csavart, de ne távolítsa el teljesen. Ezután mozgassa a pótkerék tartót fel és le és egyik oldalról a másikra, míg szabaddá teszi az 1-es csavart és engedje le a tartó egységet.

Új kerék felszerelésénél ügyeljen a pótkeréktartó keret megfelelő helyzetére az anyák meghúzása előtt.

Nyári és téli gumiabroncsok

Ha téli gumiabroncsot használ, előfordulhat, hogy a pótkeréken nyári gumiabroncs van.

Amennyiben nyári gumival felszerelt pótkereket használ, a gépkocsi vezethetősége romolhat, különösen csúszós útfelületen.

Kötött forgásirányú gumiabroncsok

A kötött forgásirányú gumiabroncsokat a forgás irányának megfelelően szerelje fel. A forgásirányt a gumiabroncs oldalfalán lévő jel (pl. egy nyíl) mutatja.

A forgásiránnyal ellentétesen felszerelt gumiabroncsokra az alábbiak vonatkoznak:

- A vezethetőség megváltozhat. Amint lehet, újíttassa vagy javíttassa meg a sérült gumiabroncsot, és szerelje fel azt a pótkerék helyett.

- Ne közlekedjen 80 km/h sebességnél gyorsabban.
- Vezessen óvatosan, különösen esős vagy havas időben.

Segédindítás

Bikázás

Ne indítózson, ha az akkumulátor gyorstöltőre van kötve.

A segédindító kábel segítségével egy másik jármű akkumulátoráról beindíthatja a lemerült járműakkumulátorú jármű motorját.

⚠ Figyelmeztetés

Különösen nagy óvatossággal járjon el segédindító kábellel történő indításkor. A következőktől történő bárminemű eltérés az akkumulátor felrobbanásából adódó sérülésekhez, valamint mindkét gépkocsi elektromos berendezéseinek meghibásodásához vezethet.

⚠ Figyelmeztetés

Kerülje az akkumulátorsav szembe, szövetekre és fényezett felületekre való jutását. A folyadék kénsavat tartalmaz, amely közvetlen érintkezés esetén sérülést és károsodást okozhat.

- Soha ne tegye ki az akkumulátort szikra vagy nyílt láng hatásának.
- A lemerült járműakkumulátor már 0 °C körüli hőmérsékleten megfagyhat. A segédindító kábelek csatlakoztatása előtt olvassa fel a fagyott akkumulátort.
- Az akkumulátor kezelése során viseljen védőszemüveget és védőruhát.
- Csak azonos feszültségű (12 V) segédakkumulátort használjon. A segédakkumulátor kapacitása (Ah) ne legyen lényegesen kisebb a lemerült akkumulátorénál.

- A segédindító kábel csatlakozói legyenek szigeteltek, és a kábel keresztmetszete legyen legalább 16 mm² (dízelmű motor esetén 25 mm²).
- Ne csatlakoztassa le a lemerült járműakkumulátort a jármű elektromos rendszeréről.
- Kapcsolja ki a felesleges fogyasztókat.
- Az indítás során ne hajoljon az akkumulátor fölé.
- A két kábel csatlakozói ne érintsék egymást.
- A két gépkocsi ne kerüljön érintkezésbe egymással a segédindítási művelet alatt.
- Húzza be a rögzítőféket, a váltókart kapcsolja üres állásba.
- Nyissa mindkét akkumulátoron a pozitív saru védősapkákat.

A tölcser a csomagterben található.

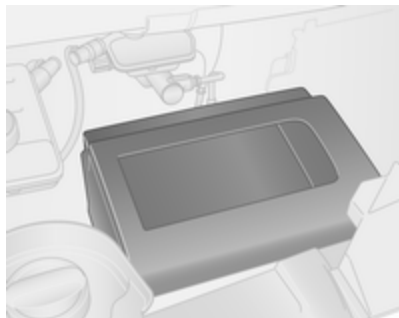

Távolítsa el a fedelet, hogy hozzáférjen az akkumulátorhoz.

Megjegyzés

Ha van, a kiegészítő akkumulátor csak akkor csatlakozik a fő járműakkumulátorhoz, amikor a motor jár. Nem szükséges manuálisan leválasztani a jármű segédindítása előtt.

Járműakkumulátor ⇨ 179.

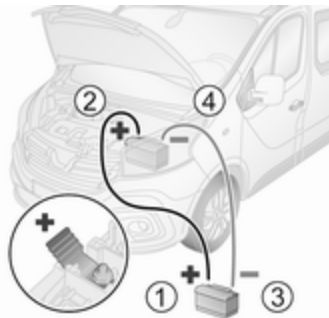

A kábelek csatlakoztatásának sorrendje:

1. Csatlakoztassa a piros kábelt a segédindítást biztosító akkumulátor pozitív sarujára (1).
2. Csatlakoztassa a piros kábel másik végét a lemerült járműakkumulátor pozitív pólusára (2).
3. Csatlakoztassa a fekete kábelt a segédindítást biztosító akkumulátor negatív sarujára (3).
4. Csatlakoztassa a fekete kábel másik végét egy földelési pontra (4) a gépkocsin, mint például a motorblokk vagy a

motorfelfüggesztés egy csavarja. Csatlakoztassa a lemerült járműakkumulátortól a lehető legmesszebb, de legalább 60 cm-re.

Úgy helyezze el a kábeleket, hogy azok ne érhessenek hozzá a motortérben lévő forgó alkatrészekhez.

A motor indítása:

1. Indítsa be a segédindítást biztosító gépkocsi motorját.
2. Öt perc után indítsa be a lemerült akkumulátorú gépkocsi motorját. Az indítási kísérleteket legfeljebb 15 másodpercig végezze, 1 percenként ismételve.
3. Beindulás után ne kösse le a kábeleket, hanem hagyja járni mindkét motort kb. 3 percig alapjáraton.
4. Kapcsoljon be néhány elektromos fogyasztót (pl. világítás, hátsó ablakfűtés) a segédindítást fogadó gépkocsin.
5. A segédindító kábelek eltávolítása pontosan a fentiekkel ellentétes sorrendben történjen.

Vontatás

Gépjármű vontatása

A vonószem a szerszámkészletben található ⇨ 194.

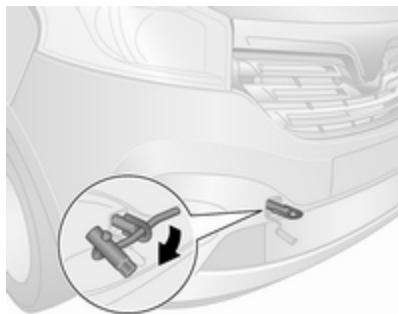

Egy megfelelő szerszámmal a sapkát.

A vonószemet az óramutató járásával megegyező irányba forgatva hajtsa be ütközésig az első lökhárító mögötti helyére, és húzza meg teljesen a kerékkulcs segítségével.

Csatlakoztasson vontatókötelet – vagy még jobb, ha egy vontatórudat – a vonószemhez, soha ne a lökhárítóhoz vagy az első felfüggesztés elemeihez.

Figyelem!

Ne vontassa a gépkocsit a hátuljánál fogva. Az első vonószemet csak vontatásra szabad használni, a gépkocsi kiszabadítására nem.

Figyelem!

Ha a hátsó üléseken utasok ülnek, akkor kapcsolja be a gyermekbiztonsági zárat mindkét hátsó ajtón.

Gyermekbiztonsági zárok ⇨ 32.

Kapcsolja be a gyújtást a féklámpák, a kürt és az ablaktörlők működésének engedélyezéséhez és mozgassa meg kissé a kormánykereket a kormányzár kioldásához.

Megjegyzés

Változattól függően szükség lehet a motor bekapcsolására, hogy engedélyezze a féklámpák működését.

Helyezze a választókart üres állásba. Oldja ki a rögzítőféket.

Figyelem!

Vezessen lassan. Kerülje a rángatást. A túlzottan nagy vonóerő a gépkocsi károsodását okozhatja.

Álló motornál a kormányzáshoz és a fékezéshez lényegesen nagyobb erő kifejtés szükséges.

Kapcsolja be vészvillogókat ⇨ 114.

Zárja be az ablakokat, a szellőzést kapcsolja be a levegőkeringetésre ⇨ 120, hogy a vontató gépkocsi kipufogógáza ne jusson az utastérbe.

Kérjen segítséget egy szerviztől.

Vontatás után csavarja ki a vonószemet, és illessze a helyére a sapkát.

Másik gépjármű vontatása

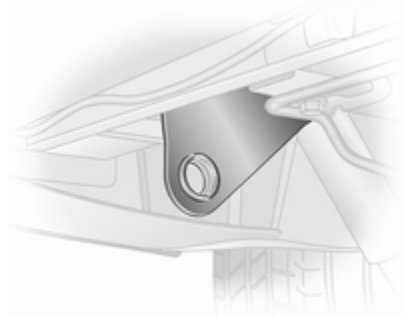

A rögzített vonószem a hátsó lökhárító alatt helyezkedik el, a jármű bal oldalán.

Csatlakoztasson vontatókötelet – vagy még jobb, ha egy vontatórudat – a hátsó vonószemhez, soha ne a hátsó tengelyhez vagy a felfüggesztés elemeihez.

A hátsó vonószem csak a gépkocsi vontatására, nem pedig kátyúból való kihúzásra való.

Figyelem!

Vezessen lassan. Kerülje a rángatást. A túlzottan nagy vonóerő a gépkocsi károsodását okozhatja.

Vonóhorog ⇨ 170.

Gépkocsiápolás

Külső ápolás

Zárak

A zárat gyárilag jó minőségű zárcilinder-zsírrel látják el. Jégoldót csak rendkívüli esetben használjon, mivel annak zsíroldó hatása van, és rontja a zár működőképességét. Jégoldó használata után a zárat újra kell zsírozni egy szervizben.

Mosás

A jármű festése környezeti hatásoknak van kitéve, ezért rendszeresen mossa le a járművét.

Ha automata mosóban tisztítja a járművet, akkor a textilkefés gépeket javasoljuk, és viaszadalékok nélküli programot. Korlátozások a filmbevonatú vagy mattra festett karosszéria alkatrészeknél vagy dekorszalagoknál, lásd "Polírozás és viaszolás".

Sose használjon gőzsugarat vagy magasnyomású mosót a motortérben.

Viaszozza rendszeresen a jármű festett felületeit.

A madárürüléket, az elpusztult rovarokat, a növényi gyantát, a virágport és a hasonlókat azonnal el kell távolítani, mert ezek erős hatású vegyületeket tartalmaznak, amelyek károsíthatják a fényezést.

Gépi mosáskor tartsa be a gépi mosóberendezés gyártójának utasításait. Az ablaktörlőknek és a hátsó ablaktörlőnek kikapcsolt állapotban kell lenniük a külső tükrök behajtásához. Szerelje le az antennát és a kívül felszerelt tartozékokat, mint például a tetőcsomagtartót stb.

Ha kézzel mossa gépkocsiját, a sárvédők belső felületeit is alaposan öblítse ki.

Az ajtók, a motorháztető és a csomagterajtó éleit és peremeit, valamint az ezek által eltakart részeket is tisztítsa meg.

Tisztítsa meg a fényes fém szegélyeket alumíniumhoz jóváhagyott tisztító oldattal, a sérülés elkerüléséhez.

Figyelem!

Mindig négy és kilenc közötti pH értékű tisztítószerrel használjon.

Ne használjon tisztítószereket forró felületeken.

Öblítse le alaposan a gépkocsit, majd törölje át szarvasbőrrel. A szarvasbőrt gyakran öblítse. A fényezett felületekhez és az üvegfelületekhez használjon külön szarvasbőrt: a viaszmaradványok az ablaküvegre kerülve rontják a kilátást.

Szervizben zsíroztassa meg az összes ajtó csuklópántját.

Ne használjon kemény tárgyakat a kátrányfoltok eltávolítására.

Fényezett felületeken használjon kátrányeltávolító spray-t.

Külső lámpák

A fényszóró és a többi lámpabura műanyagból készült. Ne használjon sem súroló, sem maró anyagot vagy jégkaparót, és ne tisztítsa szárazon a burákat.

Polírozás és viaszolás

Rendszeresen viaszolja a gépkocsit (legkésőbb akkor, amikor a víz már nem folyik le rajta). Ellenkező esetben a fényezés kiszárad.

A polírozás csak akkor szükséges, ha a fényezésre szilárd részecskék tapadtak, vagy ha matt és fénytelen lett.

A szilikonos autópolírozó taszító védőréteget képez, ami szükségtelemmé teszi a viaszolást.

A festés nélküli műanyag karosszéria-elemeket soha ne kezelje viaszos vagy polírozó szerrel.

A matt filmbevonatú karosszéria alkatrészeket vagy dekorszalagokat nem szabad polírozni, hogy megelőzze a csillogást. Ne használjon forró viaszolós programokat automata autómósókban, ha a gépjármű fel van szerelve ezekkel az alkatrészekkel.

Mattra festett dekorrészeket, pl. tükörház burkolat, nem szabad polírozni. Egyébként ezek az alkatrészek fényesek lesznek vagy a szín oldódik.

Ablakok és ablaktörő lapátok

Kapcsolja ki az ablaktörőt, mielőtt tevékenykedni kezd a mozgási területükön.

Puha, nem bolyhozódó kendőt vagy szarvasbőrt, valamint ablaktisztító és rovareltávolító szert használjon.

Amikor a hátsó ablakot belülről tisztítja, mindig a fűtőelemmel párhuzamosan törölje a sérülés elkerüléséhez.

A kézzel történő jégtelenítéshez éles peremű jégkaparót használjon. A kaparót erősen nyomja rá az üvegre, hogy ne kerüljön alá szennyeződés, amely megkarcolhatja az üveget.

A maszatoló ablaktörő lapátokról a szennyeződés maradványokat egy puha rongy és ablaktisztító segítségével távolítsa el. Biztosan távolítsa el a viaszmaradványokat, rovarmaradványokat és hasonlókat az ablakról is.

A jég maradványok, szennyeződés és a száraz ablakok folyamatos törlése károsítja vagy akár tönkre is teheti az ablaktörő lapátokat.

Kerekek és gumiabroncsok

Ne használjon nagynyomású tisztítóberendezést.

A keréktárcsákat pH-semleges keréktárcsa-tisztítóval tisztítsa.

A keréktárcsák festve vannak, és ugyanazokkal a szerekkel tisztíthatók, mint a karosszéria.

A fényezés sérülése

A kisebb fényezési sérüléseket még a rozsdá kialakulása előtt javítsa ki festékjavító ecsetelővel. A kiterjedtebb sérüléseket vagy rozsdát szervizben javíttassa ki.

Alváz

A gépkocsi alvázának bizonyos részeit PVC bevonat fedi, míg más kritikus részeket ellenálló védőviasz bevonat borít.

Az alváz mosása után ellenőrizze az alvázat, és szükség esetén viaszoltassa.

Bitumenkaucsuk anyagok károsíthatják a PVC bevonatot. Az alvázon elvégzendő munkákat bízva szervizre.

Tél előtt és után mossa le az alvázat, és ellenőriztesse a védőviasz bevonatot.

Vonóhorog

Ne tisztítsa a vonóhorog-fejet gőzborotvával vagy nagynyomású tisztítóberendezéssel.

Belső ápolás

Belső tér és kárpitozás

A gépkocsi belső terét, beleértve a műszerfalborítást és a burkolatokat, csak száraz ruhával vagy belső tisztítóval tisztítsa.

Minden bőr kárpitot tiszta vízzel és puha ronggyal tisztítson. Erős szennyeződés esetén használjon bőrápoló szert.

A műszeregységet és a kijelzőket csak puha nedves ronggyal tisztítsa. Ha szükséges használjon híg szappanos oldatot.

A szövetcárpitot porszívóval és kefével tisztítsa. A foltok eltávolításához kárpittisztítót használjon.

Lehet, hogy a kárpitanyag nem szintartó. Ez látható elszíneződést eredményezhet, főleg a világos színű kárpiton. Az eltávolítható foltokat és színeződéseket a lehető leghamarabb ki kell tisztítani.

A biztonsági öveket langyos vízzel vagy belső tisztítóval tisztítsa.

Figyelem!

Csukja be a tépőzárakat, mivel a ruházaton lévő nyitott tépőzárak károsíthatják a kárpitozást.

Ugyanez vonatkozik az éles tárgyakkal rendelkező ruhákra, pl. villámzár, deréköv vagy szegecselt farmer.

Műanyag és gumi alkatrészek

A műanyag és gumi alkatrészek ugyanazzal a tisztítószerrel tisztíthatók, mint amivel a karosszéria. Szükség esetén használjon belső tisztítót. Ne használjon semmilyen más szert. Különösen kerülje az oldószerek vagy benzin használatát. Ne használjon nagynyomású tisztítóberendezést.

Szerviz, karbantartás

Általános információk	215
Szerviz információ	215
Javasolt üzemeltetési folyadékok, kenőanyagok és alkatrészek	217
Javasolt üzemeltetési folyadékok és kenőanyagok ...	217

Általános információk

Szerviz információ

Annak érdekében, hogy biztosítsa gépkocsija üzem- és forgalombiztonságát, valamint gazdaságos üzemeltetését, illetve hogy gépkocsija megőrizze értékét, fontos, hogy az előírt időszakonként minden karbantartási munkát elvégeztessen.

Az Ön gépkocsijára érvényes részletes, naprakész átvizsgálási terv a szervizben rendelkezésre áll.

Szervizkijelző ⇨ 95.

Motorazonosító ⇨ 220.

Európai szervizintervallumok

Ha a szervizkijelző másképp nem jelzi, a jármű átvizsgálása legkésőbb 40.000 km-enként vagy kétévente esedékes, attól függően, hogy melyik következik be hamarabb.

Rövidebb átvizsgálási intervallum lehet érvényes kemény vezetési magatartásnál, pl. taxiknál és rendőr gépjárműveknél.

Az európai átvizsgálási intervallumok az alábbi országokra érvényesek:

Andorra, Ausztria, Belgium, Cseh Köztársaság, Dánia, Egyesült Királyság, Észtország, Finnország, Franciaország, Görögország, Hollandia, Horvátország, Izland, Írország, Lengyelország, Lettország, Lichtenstein, Litvánia, Luxemburg, Magyarország, Németország, Norvégia, Olaszország, Portugália, Spanyolország, Svédország, Svájc, Szlovákia, Szlovénia.

Szervizkijelző ⇨ 95.

Nemzetközi átvizsgálási intervallumok

Izrael:

Ha a szervizkijelző másképp nem jelzi, a jármű átvizsgálása legkésőbb 40 000 km-enként vagy kétévente esedékes, attól függően, hogy melyik következik be hamarabb.

Albánia, Bosznia-Hercegovina, Koszovó, Macedónia, Montenegró, Szerbia:

Ha a szervizkijelző másképp nem jelzi, a jármű átvizsgálása legkésőbb 30.000 km-enként vagy kétévente esedékes, attól függően, hogy melyik következik be hamarabb.

Románia, Bulgária, Moldova, Ciprus:

Ha a szervizkijelző másképp nem jelzi, a jármű átvizsgálása legkésőbb 30.000 km-enként vagy évente esedékes, attól függően, hogy melyik következik be hamarabb.

Törökország:

Ha a szervizkijelző másképp nem jelzi, a jármű átvizsgálása legkésőbb 20.000 km-enként vagy évente esedékes, attól függően, hogy melyik következik be hamarabb.

Marokkó, Dél-Afrika, Oroszország, Ukrajna, Fehéroroszország, Kazahsztán:

Ha a szervizkijelző másképp nem jelzi, a jármű átvizsgálása legkésőbb 15.000 km-enként vagy évente esedékes, attól függően, hogy melyik következik be hamarabb.

Algéria, Tunézia, Málta, Szingapúr:

Ha a szervizkijelző másképp nem jelzi, a jármű átvizsgálása legkésőbb 10.000 km-enként vagy évente esedékes, attól függően, hogy melyik következik be hamarabb.

Egyiptom:

Ha a szervizkijelző másképp nem jelzi, a jármű átvizsgálása legkésőbb 8.000 km-enként vagy évente esedékes, attól függően, hogy melyik következik be hamarabb.

Nehéz üzemi feltételek állnak fenn, ha a következő körülmények közül egy vagy több gyakran előfordul: Hidegindítás, motorleállítás és indítási művelet, utánfutó működtetés, hegymenet, rossz és homokos útfelületeken vezetés, megnövekedett légszennyezés,

levegőben homok jelenléte és magas portartalom, nagy magasságban vezetés és a hőmérséklet szélsőséges változékonysága. Ilyen nehéz üzemi állapotok mellett bizonyos szerviz munkákra a rendszeres szervizelési időközöknél gyakrabban lehet szükség.

Szervizkijelző ⇨ 95.

Átvizsgálások igazolása

Az átvizsgálások igazolását a szerviz- és garanciafüzetbe jegyzi be. A pontos kilométer-állás és a dátum bejegyzését pecséttel és aláírással igazolja az átvizsgálást végző szerviz.

Győződjön meg róla, hogy a bejegyzések megfelelően bekerülnek a szerviz- és garanciafüzetbe, mivel a folyamatos szervizeltetés bizonyítéka alapvető feltétel a garanciális és méltányossági kérelmeknél, és a gépkocsi későbbi eladása során is előnyt jelent.

Szervizkijelző

A szervizintervallum számos, a használatától függő paramétertől függ.

A Vezető Információs Központban elhelyezett szervizkijelző jelzi, hogy mikor esedékes a következő szerviz. Kérjen segítséget egy szerviztől. Szervizkijelző ⇨ 95.

Javasolt üzemeltetési folyadékok, kenőanyagok és alkatrészek

Javasolt üzemeltetési folyadékok és kenőanyagok

Csak a javasolt specifikációknak megfelelő termékeket használjon.

Figyelmeztetés

Az üzemeltetési anyagok veszélyesek és mérgezőek lehetnek. Kezelje óvatosan. Ügyeljen a tartályokon lévő információkra.

Motorolaj

A motorolajokat minőségük és viszkozitásuk alapján különböztetjük meg. A motorolaj kiválasztásánál a minőség sokkal fontosabb, mint a viszkozitás. Az olaj minősége biztosítja a motor tisztaságát, a kopásvédelmet és az olaj szabályozott öregedését. A

viszkozitás pedig az olaj folyékonyságát határozza meg egy adott hőmérséklet-tartományban.

A Dexos a legújabb motorolaj-minőség, amely optimális védelmet kínál dízelmotorok számára. Ha nem áll rendelkezésre ilyen motorolaj, a felsorolt elvárásoknak megfelelő egyéb motorolajat kell használni.

Válassza ki a megfelelő motorolajat az olaj minősége és a legalacsonyabb környezeti hőmérséklet alapján ⇨ 221.

Motorolaj utántöltése

Figyelem!

Kifröccsent olaj esetén törölje fel és selejtezze megfelelően.

A különböző márkájú motorolajak összekeverhetők, de csak a megadott motorolaj-specifikáció betartásával (motorolaj minőség és viszkozitás).

Válassza ki a megfelelő motorolajat az olaj minősége és a legalacsonyabb környezeti hőmérséklet alapján ⇨ 221.

Motorolaj-adalékok

A különböző motorolaj-adalékok használata károsodást okozhat és érvénytelenítheti a garanciát.

Motorolaj-viszkozitási fokozat

Az SAE viszkozitási fokozat az olaj sűrűségéről nyújt információt.

A többfokozatú olajat két szám jelzi, pl. SAE 5W-30. Az első szám, mely a W előtt áll, az alacsony hőmérsékletű viszkozitást jelzi, a második szám pedig a magas hőmérsékletű viszkozitást.

A legalacsonyabb környezeti hőmérséklet függvényében válassza meg a megfelelő viszkozitási fokozatot ⇨ 221.

Minden javasolt viszkozitási fokozat megfelelő magas környezeti hőmérséklet esetén.

Hűtőfolyadék és fagyásgátló

Csak a járműhöz jóváhagyott, szilikátmentes, hosszú élettartamú fagyálló hűtőfolyadékot (LLC) használjon. Vegye fel a kapcsolatot egy szervizzel.

A rendszerbe gyárilag töltött hűtőfolyadék kb. - 28 °C-ig biztosítja a korrózió és a fagyás elleni kiváló védelmet. A koncentrációnak ezen az értéken kell maradnia egész évben. Az olyan hűtőfolyadék adalékok használata, amelyek kiegészítő korrózióvédelmet biztosítanak, vagy kismértékű szivárgás megszüntetésére szolgálnak, működési problémákat okozhatnak. A gyár nem vállal felelősséget a hűtőfolyadék adalékok használatából eredő következményekért.

Szélvédőmosó folyadék

Csak a gépjárműhöz jóváhagyott ablakmosó folyadékot használjon, hogy megelőzze az ablaktörlő lapátok, a fényezés, a műanyag és gumi alkatrészek károsodását. Vegye fel a kapcsolatot egy szervizzel.

Fékfolyadék

Idővel a fékfolyadék nedvességet szív magába, emiatt csökken a fékezés hatékonysága. Emiatt szükséges a fékfolyadék rendszeres időközönként történő cseréje.

AdBlue

Csak AdBlue-t használjon a kipufogó kibocsátásban a nitrogén-oxidok csökkentésére ⇨ 146.

Műszaki adatok

A gépkocsi azonosítása	219
Alvázzám	219
Azonosító tábla	220
Motorazonosítás	220
Gépkocsi adatok	221
Javasolt folyadékok és kenőanyagok	221
Gépkocsi méretek	222
Feltöltési mennyiségek	224
Gumiabroncs-levegőnyomás ...	225

A gépkocsi azonosítása

Alvázzám



A gépkocsi alvázzáma a szélvédőn keresztül látható.

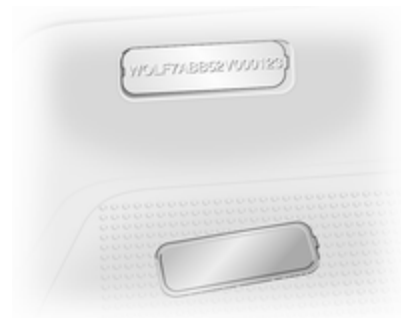

Az alvázzám a jobb oldali első ajtónyílásban lévő, levehető műanyag fedél mögött is fel van tüntetve.

Azonosító tábla



Az azonosító tábla a jobb oldali ajtóoszlopon található.

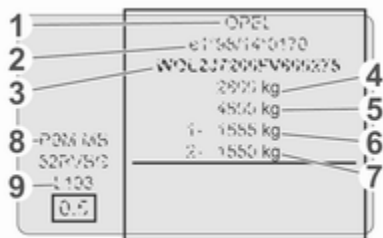

Az azonosító tábla adatai:

- 1 : Gyártó
- 2 : Típusbizonyítvány száma
- 3 : Alvászám
- 4 : Jármű megengedett össztömege kg-ban
- 5 : Szerelvény megengedett össztömege kg-ban
- 6 : Első tengely maximális megengedett terhelése kg-ban
- 7 : Hátsó tengely maximális megengedett terhelése kg-ban
- 8 : Motorkódolás
- 9 : Gépkocsi-specifikus vagy ország-specifikus adatok

Megjegyzés

Az Ön járművén elhelyezett azonosító tábla az ábrán láthatótól eltérő lehet.

Az első és a hátsó tengely terhelése együttesen nem haladhatja meg a megengedett legnagyobb össztömeget.

A gépjármű menetkész tömege a jármű specifikációjától függ, pl. opcionális felszerelésektől és tartozékoktól. Lásd a járműhöz

mellékelt EGK Megfelelőségi tanúsítványt vagy egyéb nemzeti regisztrációs dokumentumokat.

A műszaki adatok az Európai Közösség szabványai alapján kerülnek meghatározásra. A változtatás jogát fenntartjuk. A gépkocsi dokumentumaiban található adatok mindig elsőbbséget élveznek a Kezelési utasításban található adatokkal szemben.

Motorazonosítás

A Vivaro négyhengeres és 1598 cm³ lökettérfogatú dízelmotorral rendelkezik. A motorazonosító kód kezdete R9M és az áramellátást valamint a kibocsátási kategóriát adja meg. Ez az azonosító tábla részét képezi és rá van bélyegezve a motor hengerblokkra.

További műszaki adatok vonatkozásában lásd a járműhöz mellékelt EGK Megfelelőségi tanúsítványt vagy egyéb nemzeti regisztrációs dokumentumokat.

Az alvázszám (VIN) alapján is meghatározható az adott járműbe szerelt motor típusa. Bővebb információért forduljon egy szervizhez.

Gépkocsi adatok

Javasolt folyadékok és kenőanyagok

Javasolt motorolaj minőség

Motorolaj minősége: Európa

dexos 2 ✓

A nemzetközi szervizintervallumokkal rendelkező országok esetében ⇨ 215, használhatja az alábbi olajminőségeket.

Motorolaj minősége: Nemzetközi

dexos 2 ✓

ACEA-C3 ✓

motorok részecskeszűrővel

ACEA-A3/B4 ✓

motorok részecskeszűrő nélkül

Motorolaj-viszkozitási fokozat

Külső hőmérséklet

-25 °C-ig SAE 0W-30 vagy
SAE 0W-40

SAE 5W-30 vagy
SAE 5W-40

-25 °C alatt SAE 0W-30 vagy
SAE 0W-40

Gépkocsi méretek

Típus Tengelytáv	Van		Combi kivitel		Duplakabinos		Alváz, fülke kivitel
	L1	L2	L1	L2	L1	L2	L2
Hosszúság [mm]	4999	5399	4999	5399	4999	5399	5248
Szélesség külső tükrök nélkül [mm]	1956	1956	1956	1956	1956	1956	1955
Szélesség külső tükrökkel [mm]	2283	2283	2283	2283	2283	2283	2283
Magasság – terheletlenül (antenna nélkül) [mm]							
H1	1971	1967	1970	1970	1971	1967	1971
H2	2493	2493	–	–	–	–	–
Tengelytáv [mm]	3098	3498	3098	3498	3098	3498	3498

Raktérméretek

Van Tetőmagasság	L1		L2	
	H1	H2	H1	H2
Hátsó ajtónyílás legnagyobb magassága [mm]	1295	1818	1295	1818
Hátsó ajtónyílás szélessége (a padlónál) [mm]	1391	1391	1391	1391
Legnagyobb raktérmagasság [mm]	1387	1913	1387	1913
Raktér legnagyobb szélessége [mm]	1662	1662	1662	1662
Kerékdobok közötti szélesség [mm]	1268	1268	1268	1268
Legnagyobb raktér-padlólóhossz [mm]	2537	2537	2937	2937
Legnagyobb raktér-padlólóhossz az első utas lábtérig (rakomány átvezetéssel) [mm]	3815	3815	4150	4150

Van	L1	L2	L2	L2
Tetőmagasság	H1	H2	H1	H2
Oldalsó tolóajtónyílás szélessége [mm]	1229	1229	1229	1229
Oldalsó tolóajtónyílás szélessége - 100 mm-re a padlótól [mm]	1030	1030	1030	1030
Oldalsó tolóajtónyílás magassága [mm]	1284	1284	1284	1284
Combi kivitel	L1	L2	L2	L2
Hátsó ajtónyílás legnagyobb magassága [mm]	1295	1295	1295	1295
Hátsó ajtónyílás szélessége (a padlónál) [mm]	1391	1391	1391	1391
Legnagyobb raktérmagasság [mm]	1369	1369	1369	1369
Raktér legnagyobb szélessége [mm]	1662	1662	1662	1662
Kerékdobok közötti szélesség [mm]	1268	1268	1268	1268
Legnagyobb raktér-padlóhossz - csomagtérajtóval [mm]	736 / 1620 ¹⁾	1136 / 2020 ¹⁾	1136 / 2020 ¹⁾	1136 / 2020 ¹⁾
Legnagyobb raktér-padlóhossz - hátsó ajtókkal [mm]	765 / 1679 ¹⁾	1165 / 2079 ¹⁾	1165 / 2079 ¹⁾	1165 / 2079 ¹⁾
Oldalsó tolóajtónyílás szélessége [mm]	1229	1229	1229	1229
Oldalsó tolóajtónyílás szélessége - 100 mm-re a padlótól [mm]	1030	1030	1030	1030
Oldalsó tolóajtónyílás magassága [mm]	1284	1284	1284	1284

1) Az ülésortól függően.

224 Műszaki adatok

Duplakabinos	L1	L2
Hátsó ajtónyílás legnagyobb magassága [mm]	1320	1320
Hátsó ajtónyílás szélessége (a padlónál) [mm]	1391	1391
Legnagyobb raktérmagasság [mm]	1387	1387
Raktér legnagyobb szélessége [mm]	1662	1662
Kerékdobok közötti szélesség [mm]	1268	1268
Legnagyobb raktér-padlóhossz [mm]	2000	2400
Legnagyobb raktér-padlóhossz - a hátsó ülések mögött [mm]	1370	1770
Oldalsó tolóajtónyílás szélessége [mm]	1229	1229
Oldalsó tolóajtónyílás szélessége - 100 mm-re a padlótól [mm]	1030	1030
Oldalsó tolóajtónyílás magassága [mm]	1284	1284

Feltöltési mennyiségek

Üzemanyagtartály

Üzemanyagtartály, névleges térfogat [l]	80
---	----

AdBlue tartály

AdBlue, névleges kapacitás [l]	22,5
--------------------------------	------

Gumiabroncs-levegőnyomás

Gumiabroncsok	Első [kPa/bar] (psi)	Hátsó [kPa/bar] (psi)
195/75 R16 C 107/105T, 205/65 R16 C 107/105T	380/3,8 (55)	420/4,2 (61)
215/65 R16 C 106/104T, 215/65 R16 C 107/105T	310/3,1 (45)	340/3,4 (49)
215/60 R17 C 109/107T	350/3,5 (51) ²⁾	390/3,9 (57) ³⁾

2) Combi: 320/3,2 (46) a nem autópályán történő vezetésnél.

3) Combi: 350/3,5 (51) a nem autópályán történő vezetésnél.

Ügyfélre vonatkozó információk

Ügyfélre vonatkozó információk	226
Megfelelőségi nyilatkozat	226
REACH	230
Bejegyzett védjegyek	230
Gépkeszi adatok rögzítése és titoktartás	230
Fedélzeti adatrögzítők	230
Rádiófrekvencia azonosítás (RFID)	234

Ügyfélre vonatkozó információk

Megfelelőségi nyilatkozat

Rádió átviteli rendszerek

Ez a jármű olyan rendszerekkel rendelkezik, amelyek a 2014/53/EU irányelv hatálya alá eső rádióhullámokat bocsát ki és / vagy fogad. A rendszerek alább felsorolt gyártói kijelentik ezek megfelelőségét a 2014/53/EU irányelvnek. Az egyes rendszerek EU Megfelelőségi nyilatkozatának teljes szövege elérhető a következő internet címen: www.opel.com/conformity.

Az importőr az
Opel / Vauxhall, Bahnhofplatz,
65423 Ruesselsheim am Main,
Germany.

Elektronikus kulcs jeladó

Continental Automotive

1 Rue de Clairefontaine, 78120
Rambouillet, France

Működési frekvencia: 433 MHz

Maximális teljesítmény: 10 mW ERP

Indításgátló

Visteon Electronics

04 Rue Nelson Mandela, Zone
Industrielle Borj Cedria, 2055 Bir El
Bey, Tunisia

Működési frekvencia: 125 kHz

Maximális teljesítmény:
42 dB μ A/m 10 m-nél

Indításgátló

Continental Automotive

1 Rue de Clairefontaine, 78120
Rambouillet, France

Működési frekvencia: 125 kHz

Maximális teljesítmény:
42 dB μ A/m 10 m-nél

IntelliLink Touch

Continental Automotive

1 Rue de Clairefontaine, 78120
Rambouillet, France

Működési frekvencia: N/A

Maximális teljesítmény: N/A

NAVI 50 IntelliLin / NAVI 80 IntelliLink

LG Electronics

LG Electronics European Shared Service Center B.V., Krijgsman 1, 1186 DM Amstelveen, The Netherlands

Működési frekvencia: 2,4 GHz

Maximális teljesítmény: 100 mW EIRP

Navigációs modul

TomTom Int'l BV

De Ruijterkade 154, 1011 AC Amsterdam, The Netherlands

Működési frekvencia: 2,4 GHz

Maximális teljesítmény: 100 mW EIRP

Állófűtés távvezérlés vevő

Eberspaecher Climate Control Systems GmbH & Co. KG

Eberspaecherstrasse 24, 73730 Esslingen, Germany

Működési frekvencia: N/A

Maximális teljesítmény: N/A

Állófűtés távvezérlés jeladó

Eberspaecher Climate Control Systems GmbH & Co. KG

Eberspaecherstrasse 24, 73730 Esslingen, Germany

Működési frekvencia: 434,6 MHz

Maximális teljesítmény: 10 dBm

Telematika vezérlőegység

Continental Automotive

1 Rue de Clairefontaine, 78120 Rambouillet, France

Működési frekvencia: 2400 – 2483,5 MHz

Maximális teljesítmény: 100 mW EIRP

R16 / R16 BT USB / CD18 BT USB

Visteon Electronics

04 Rue Nelson Mandela, Zone Industrielle Borj Cedria, 2055 Bir El Bey, Tunisia

Működési frekvencia: 2,4 GHz

Maximális teljesítmény: 100 mW EIRP

Rádiófrekvenciás távirányító jeladó

Visteon Electronics

04 Rue Nelson Mandela, Zone Industrielle Borj Cedria, 2055 Bir El Bey, Tunisia

Működési frekvencia: 433 MHz

Maximális teljesítmény: 10 mW ERP

Rádiófrekvenciás távirányító vevő

Visteon Electronics

04 Rue Nelson Mandela, Zone Industrielle Borj Cedria, 2055 Bir El Bey, Tunisia

Működési frekvencia: 433 MHz

Maximális teljesítmény: 10 mW ERP

Tolatókamera kijelző

Ficosa International

Gran Via de Carles III, 98, 08028 Barcelona, Spain

Működési frekvencia (MHz)	Maximális teljesítmény (dBm)
824 - 894	39
880 - 960	39
1710 - 1880	36
1850 - 1890	33

Telematika modul

Masternaut International

4 Rue Charles Cros, 27400 Louviers, France

Működési frekvencia (MHz)	Maximális teljesítmény (dBm)
900	33
1800	30

Gumiabroncsnyomás ellenőrzés

Schrader Electronics

Trooperslane Industrial Estate, 2
Meadowbank Rd, Carrickfergus
BT38 8YF, United Kingdom

Működési frekvencia: 433 MHz

Maximális teljesítmény: 10 mW ERP

Radar rendszerek

A radar rendszerek országokra vonatkozó Megfelelőségi nyilatkozatai a következő oldalon láthatók:

European Union

EC Directive: 1999/5/EC
 Manufacturer: Delphi Electronics & Safety
 Model / Type Designation: L2C0038TR
 Description / Intended Use:
 Electronically Scanned Radar (ESR),
 a 76.5GHz adaptive cruise control system
 radar fitted to motor vehicles at vehicle
 manufacture
 Applied Standards:
 47 CFR Part 15
 CEPT ERC Recommendation 70-03
 EN 60950
 EN 301 091
 European Commission Directive
 2006/28/EC

I declare that the product referenced
 above is in compliance with the essential
 requirements and other relevant
 provisions of Directive 1999/5/EC, on the
 approximation of the laws of the member
 states relating to Directive 1999/5/EC.

Brazil

Modelo: L2C0038TR



1071-10-3451



0107897843800248

Este equipamento
 opera em caráter
 secundário, isto é,
 não tem direito a
 proteção contra
 interferência
 prejudicial, mesmo de estações do
 mesmo tipo, e não pode causar
 interferência a sistemas operando em
 caráter primário

Indonesia

14785/POSTEL/2010
 1982

Jordan

Type Approval No.: TRC/LPD/2009/87
 Equipment Type: Low Power Device (LPD)

Malaysia

Approval #: B 05358

Moldova

8526

Morocco

AGREE PAR L'ANRT MAROC
 Numéro d'agrément :
 MR 4838 ANRT 2009
 Date d'agrément : 22/5/2009

Singapore

Complies with
 IDA Standards
 DA105753

South Africa

TA-2009/163
 APPROVED

South Korea

방송통신위원회
 인가번호 : KCC-0809R120038TR

Taiwan

● CCAB09LP4590T3

UAE

TRA
 REGISTERED No:
 0018923/09
 DEALER No:
 DA0047809/10

United States of America and Canada

Model / FCC ID: L2C0038TR IC: 3432A-0038TR

This device complies with Part 15 of the FCC Rules
 and with Industry Canada license-exempt RSS
 standard(s). Operation is subject to the following
 two conditions: (1) This device may not cause
 harmful interference, and (2) This device must
 accept any interference received, including
 interference that may cause undesired operation.

Le présent appareil est conforme aux CNR
 d'Industrie Canada applicables aux appareils
 radio exempts de licence. L'exploitation est
 autorisée aux deux conditions suivantes: (1)
 l'appareil ne doit pas produire de brouillage, et
 (2) l'utilisateur de l'appareil doit accepter tout
 brouillage radioélectrique subi, même si le
 brouillage est susceptible d'en compromettre le
 fonctionnement.

Note: Changes or modifications not expressly
 approved by the party responsible for compliance
 could void the user's authority to operate the
 equipment. The term "IC:" before the radio
 certification number only signifies that Industry
 Canada technical specifications were met.

Note: This equipment complies with radiation
 exposure limits set forth for an uncontrolled
 environment. This equipment should be installed
 and operated with minimum distance of 20 cm
 between the radiator and your body.

REACH

Registration, Evaluation, Authorisation and Restriction of Chemicals (REACH) egy Európai Uniói szabályzás, amit az emberi egészség és a környezet vegyszerek általi kockázatainak védelmére alkottak. Tekintse meg a www.opel.com/reach oldalt további információkért és a 33. cikk szerinti tájékoztatásért.

Bejegyzett védjegyek

Apple Inc.

Apple CarPlay™ az Apple Inc. bejegyzett védjegye.

App Store® és iTunes Store® az Apple Inc. bejegyzett védjegyei.

iPhone®, iPod®, iPod touch®, iPod nano®, iPad® és Siri® az Apple Inc. bejegyzett védjegyei.

Bluetooth SIG, Inc.

Bluetooth® a Bluetooth SIG, Inc. bejegyzett védjegye.

DivX, LLC

DivX® és DivX Certified® a DivX, LLC. bejegyzett védjegyei.

EnGIS Technologies, Inc.

BringGo® az EnGIS Technologies, Inc. bejegyzett védjegye.

Google Inc.

Android™ és Google Play™ áruház a Google Inc. védjegye.

Stitcher Inc.

Stitcher™ a Stitcher Inc. bejegyzett védjegye.

Verband der Automobilindustrie e.V.

AdBlue® a VDA bejegyzett védjegye.

Gépkocsi adatok rögzítése és titoktartás

Fedélzeti adatrögzítők

A járműben elektronikus vezérlőegységek találhatóak. A vezérlőegységek a jármű érzékelőitől fogadott, saját maguk által generált vagy egymás között megosztott adatokat dolgoznak fel. Bizonyos vezérlőegységek a jármű biztonságos működéséért felelősek, mások Önt segítik a vezetésben (vezetőtámogató rendszerek), megint mások pedig kényelmi vagy információs és szórakoztató célokat szolgálnak.

A következőkben általános információk következnek a járműben történő adatfeldolgozásról. Arra vonatkozóan, hogy a járművében mely jellemző adatok kerülnek feltöltésre, tárolásra és harmadik feleknek továbbadásra és milyen célból, további információkat talál a az Adatvédelem kulcsszó alatt ami szorosan kapcsolódik az érintett funkcionális jellemzőkre vonatkozó hivatkozásokhoz az adott kezelési

útmutatóban vagy az általános értékesítési feltételek alatt. Ezek online is elérhetők.

Üzemi adatok a járműben

A vezérlőegységek adatokat dolgoznak fel a jármű üzemeltetésével kapcsolatban.

Ezek közé az adatok közé tartoznak pl.:

- jármű állapotinformációk (pl. sebesség, mozgás késleltetés, oldalirányú gyorsulás, kerék forgási sebesség, "bekapcsolt biztonsági övek" kijelzés)
- környezeti feltételek (pl. hőmérséklet, esőérzékelő, távolságérzékelő)

Rendszerint az ilyen adatok ideiglenesek, nincsenek egy működési ciklusnál hosszabban tárolva és csak a jármű fedélzetén kerülnek feldolgozásra. A vezérlőegységek gyakran tartalmazznak adattárolót (beleértve a jármű kulcsát). Ez a jármű állapotával, a komponensek terhelésével, a karbantartási követelményekkel és a műszaki

eseményekkel valamint hibákkal kapcsolatos adatok ideiglenes vagy végleges tárolására szolgál.

A műszaki felszereltségi szinttől függően a tárolt adatok a következők:

- rendszerkomponensek üzemi állapotai (pl. töltöttségi szint, gumibroncsnyomás, akkumulátor állapota)
- fontos rendszerkomponensek hibás működései és meghibásodásai (pl. lámpák, fékek)
- rendszer reakciók különleges vezetési helyzetekben (pl. légzsák, menetstabilizáló rendszer működésbe lépése)
- a jármű károsodásával kapcsolatos adatok
- elektromos járműveknél a töltés mennyisége a nagyfeszültségű akkumulátorban, becsült táv

Különleges esetekben (például ha a jármű hibás működést észlelt) szükség lehet a olyan adatok mentésére, amelyek különben nem maradnának meg.

Amikor szolgáltatásokat (pl. javításokat, karbantartást) vesz igénybe, akkor a mentett adatok a járműazonosító számmal együtt kiolvashatók, és szükség esetén felhasználhatók. A szervizhálózat munkatársai (pl. műhelyek, gyártók) vagy harmadik felek (pl. segélyszolgálatok) kiolvashatják az adatokat a járműből. Ugyanez vonatkozik a garanciális munkákra és minőségbiztosítási intézkedésekre.

Az adatok általánosságban a törvényben előírt OBD (fedélzeti diagnosztikai) csatlakozón keresztül olvashatók ki. A kiolvasott üzemi adatok dokumentálják a jármű vagy az egyes komponensek műszaki állapotát és segítenek a hibakeresésben, a garanciális követelményeknek történő megfelelés ellenőrzésében valamint a minőség javításában. Ezek az adatok - különösen a komponensek terhelésére, műszaki eseményekre, az üzemeltető hibáira és egyéb hibákra vonatkozó információk - a járműazonosító számmal együtt a gyártóhoz kerülnek továbbításra. A gyártó felel a termék

megbízhatóságáért is. A gyártó potenciálisan a visszahívásokkal kapcsolatban is használhatja a járművekből származó üzemi adatokat. Ezek az adatok használhatók a vevői garancia és a garanciális igények ellenőrzésére is.

A járműben található hibamemóriák a szervizelés vagy javítás alkalmával vagy az Ön kérésére a szervizelő cégek által törölhetők.

Kényelmi és infotainment funkciók

A kényelmi beállítások és az egyedi beállítások a járműben tárolhatók és bármikor módosíthatók vagy visszaállíthatók.

A kérdéses felszereltségi szinttől függően, ezek az alábbiak lehetnek

- ülések és a kormánykerék helyzetének beállítása
- futómű és klíma beállítások
- egyedi beállítások, például belső világítás

A kiválasztott funkciók részeként beviheti saját adatait a jármű infotainment funkcióiba.

A kérdéses felszereltségi szinttől függően, ezek az alábbiak lehetnek

- multimédia adatok, például a beépített multimédia rendszerben lejátszandó zenék, videók vagy fényképek
- címjegyzék adatok a beépített kihangosító rendszerrel vagy beépített navigációs rendszerrel történő használathoz
- úti célok bevitele
- adatok online szolgáltatások használatához

Ezek, a kényelmi valamint információs és szórakoztató szolgáltatásokhoz tartozó adatok tárolhatók helyileg a járműben vagy a járműhöz csatlakoztatott eszközön (például okostelefonon, USB-memórián vagy MP3 lejátszón). A saját maga által bevitt adatokat bármikor törölheti.

Ezek az adatok csak az Ön kérésére továbbíthatók a járműből, főként online szolgáltatások használata során, az Ön által kiválasztott beállítások alapján.

Okostelefon-integráció, például Android Auto vagy Apple CarPlay

Ha a jármű ennek megfelelő felszereltséggel rendelkezik, akkor a járműhöz csatlakoztathatja okostelefonját vagy más mobil eszközét, hogy azt a járműbe épített kezelőszervekkel vezérelhesse. Az okostelefon képe és hangja ebben az esetben a multimédia rendszeren keresztül látható illetve hallható. Ugyanakkor, bizonyos információk kerülnek továbbításra az okostelefon felé. Az integráció típusától függően, ez olyan adatokat foglal magában, mint a hely adatok, nappali / éjszakai üzemmód és egyéb általános járműadatok. További tájékoztatásért, lásd a jármű / infotainment rendszer kezelési útmutatóját.

Az integráció lehetővé tesz egyes okostelefonos alkalmazások használatát, mint a navigáció vagy a zenelejátszás. Az okostelefon és a jármű további integrációja, különös tekintettel a járműadatok aktív elérésére, nem lehetséges. A további adatfeldolgozás természetét a

használt alkalmazás szolgáltatója határozza meg. Az, hogy határozhat-e meg további beállításokat, és azok melyek lehetnek, a kérdéses alkalmazástól és a telefon operációs rendszerétől függ.

Online szolgáltatások

Ha a járműve rádiós hálózati kapcsolattal rendelkezik, akkor adatcserére van lehetőség a jármű és más rendszerek között. A rádiós hálózati kapcsolat a járműbe épített adó-vevő vagy egy Ön által biztosított mobil eszköz (például okostelefon) használatával lehetséges. Ezen a rádiós hálózati kapcsolaton online funkciók használhatók. Ezek a gyártó és más szolgáltatók által nyújtott online szolgáltatásokat és alkalmazásokat foglalnak magukban.

Tulajdonosi szolgáltatások

A gyártó online szolgáltatásai esetén a vonatkozó funkciókat a gyártó írja le egy ennek megfelelő helyen (például a kezelési útmutatóban, a gyártó weboldalán) és megadja az ehhez tartozó adatvédelmi információkat.

Online szolgáltatások nyújtásához személyes adatok is felhasználásra kerülhetnek. Az ilyen célból végbemenő adatcsere védett kapcsolaton történik; például a gyártó erre a célra kialakított informatikai rendszerein keresztül. A személyes adatoknak a szolgáltatások előkészítése céljából történő gyűjtése, feldolgozása és használata kizárólag jogos felhatalmazás alapján történik, pl. egy törvényesen előírt vészhelyzeti kommunikációs rendszer esetében vagy szerződéses megállapodás vagy hozzájárulás alapján.

Aktiválhatja vagy inaktíválhatja a szolgáltatásokat és funkciókat (amelyek bizonyos mértékig költségekkel járhatnak) és, bizonyos esetekben, a jármű teljes rádiós hálózati kapcsolatát. Ez nem foglalja magába a törvényeken alapuló funkciókat és szolgáltatásokat, mint például egy vészhelyzeti kommunikációs rendszert.

Harmadik felek szolgáltatásai

Ha egyéb szolgáltatók (harmadik felek) online szolgáltatásait veszi igénybe, akkor ezek a szolgáltatások a kérdéses szolgáltató felelőssége alá esnek és azokra annak adatvédelmi és használati feltételei vonatkoznak. A gyártónak gyakran nincs befolyása az ilyen módon megosztott tartalom felett.

Ezért kérjük, a harmadik felek szolgáltatásainak körében gyűjtött személyes adatok természetére, kiterjedésére és használatára vonatkozóan vegye figyelembe a kérdéses szolgáltató által rendelkezésre bocsátott információkat.

Rádiófrekvencia azonosítás (RFID)

Egyes járművekben bizonyos funkciókhoz, például a gumibroncsnyomás figyeléséhez és az indításgátlóhoz, RFID technológia használatos. A kényelmi működtetéssel, például ajtó nyitás / zárás és indítás távvezérlésével kapcsolatosan is használatos. Az Opel gépjárművekben lévő RFID technológia nem használ és nem jegyez fel személyes információt, és nincs kapcsolatban semmilyen egyéb, személyes információt tartalmazó Opel rendszerrel.

Tárgymutató

A

Ablakmosó folyadék	178
Ablakok.....	43, 44
Ablaktörlő és mosó	87
Ablaktörlő lapát cseréje	182
AdBlue.....	102, 107, 146, 217
AdBlue tartály.....	224
A fejtámla beállítása	8
A gépkocsiadatok rögzítése és a személyes adatok védelme.....	230
A gépkocsi ellenőrzése.....	174
A gépkocsi irányítása	135
A gépkocsi kinyitása	6
A gépkocsi mosása.....	211
A gépkocsi tisztítása.....	211
AGM akkumulátor.....	179
A hűtőfolyadék hőmérséklete	102
Ajtók.....	33
Ajtópanel tárolórekesz.....	77
Ajtózárak.....	26
Akadály-felismerő rendszerek....	161
A kezelési útmutató használata	3
Akkumulátor.....	22, 23, 125, 179
Akkumulátor, segédindítás.....	208
Akkumulátorvédelem	118
A kormánykerék beállítása	9, 86
Alacsony üzemanyagszint	103
Alapjárat-vezérlés.....	139
A légkondicionáló rendszeres működtetése	132

Alvázzszám	219
A motor indítása.....	17, 138
A műszerfal áttekintése	10
A műszerfal tárolóhelyei.....	74
A műszerfal-világítás fényerejének beállítása	115
Automatikusan elsötétülő	43
Automatikus fényszóróvezérlés .	112
Automatikus leállítás.....	138, 140
Automatikus üzemanyag megszakítás.....	139
Automatikus zárás	32
A visszapillantó tükrök beállítása .	8
Az életciklusuk végéhez ért gépkocsik újrahasznosítása ...	174
Az első utazáshoz szükséges információk.....	6
Azonosító tábla	220
Az ülések beállítása	7, 49
Az ülés lehajtása	51

Á

Állítható szellőzőnyílások	131
Állófűtés.....	125
Általános információk	170
Átrakodási lehetőség.....	77
Átvizsgálás	132, 215

B

Behajtható tükrök	42
Bejegyzett védjegyek.....	230

Belső ápolás	213
Belső levegőkeringtetés.....	120, 210
Belső világítás.....	115, 189
Belső visszapillantó tükör.....	42
Bevezetés	3
Bikázás	208
Biztonsági gyermekülések	68
Biztonsági gyermekülések beszerelési helyei	70
Biztonsági háló	81
Biztonsági öv	8
Biztonsági övek	57
Biztonsági öv emlékeztető	99
Biztosítékdoboz.....	191
Biztosítékok	190
Blokkolásgátló fékrendszer	153
Blokkolásgátló fékrendszer (ABS)	101
C	
Car Pass	22
Cigarettagyújtó	91
CS	
Csomagtér	36, 79
Csomagtérajtó.....	36
Csomagtérajtó vészhelyzeti kioldása.....	36
Csomagtérfedél	79
Csomagtérpadló.....	80

Csomagtér rács.....	82
Csomagtérvilágítás.....	117

D

DEF.....	146
Defekt.....	204
Díztárcsakampó.....	194
Díztárcsák	200
Dízel kipufogó-folyadék.....	146
Dízel részecskeszűrő	145
Dízel üzemanyag.....	167
Dízel üzemanyag rendszer légtelenítő	181
Dízel üzemanyag szűrő	181
Dokumentumtálca.....	76
DPF (dízel részecskeszűrő).....	145
Duplakabinos.....	77

E

ecoScoring.....	107
ECO üzemmód.....	134
Elakadásjelző háromszög	82
Elektromos ablakemelők	44
Elektromos állítás	41
Elektromos rendszer.....	190
Elektromos tartozékok.....	90
Elektronikus adatrögzítés	43
Elektronikus kulcs.....	23
Elektronikus légkondicionáló rendszer	121

Elektronikus menetstabilizáló rendszer	101, 156, 171
Elektronikus menetstabilizáló rendszer kikapcsolva.....	101
Elindulás	17
Ellenőrzőlámpák.....	96
Első ajtózebek.....	77
Első belépőlámpák.....	115
Első irányjelző lámpák	184
Első ködlámpák	104, 114, 184
Első középső utasülés leajtása ..	51
Első lábtér-világítás.....	115
Első légzsákrendszer	65
Első olvasólámpa.....	117
Elsősegélykészlet	82
Első ülések.....	48
Elülső tárolórekesz.....	76
Elválasztó háló.....	82
Emelő.....	194
Érintőképernyő.....	105
Érmetartó.....	74

F

Fagyásgátló.....	177
Fedélzeti adatrögzítők.....	230
Fedélzeti számítógép	107
Fejtámlák	47
Fékasszisztens	154
Fékek.....	178

Fék- és tengelykapcsoló folyadék.....	217
Fékfolyadék	178
Fékköszorító	100, 153
Felitatott üvegszál akkumulátor.....	179
Feltöltési mennyiségek	224
Fénykürt	112
Fényszórók.....	111, 112, 183
Fényszórók használata külföldön	113
Fényszórómagasság-állítás	113
Figyelmeztetés.....	106
Figyelmeztető hangjelzések	106
Figyelmeztető jelzőfények.....	92
Figyelmeztető üzenetek.....	106
Fogantyúk.....	79
Fokozatváltás.....	101
Fordulatszámérő	93, 104
Futófelület mélység	199
Függönylégszákrendszer	66
Fülke feletti tárolóhelyek	79
Fűtés	51
Fűthető tükrök	42
Fűtő- és szellőzőrendszer	119
Fűtött külső visszapillantó tükrök..	15
G	
Gazdaságos vezetés.....	134
Gépjármű lekapcsolás	139

Gépjármű tárolása.....	173
Gépjármű vontatása	210
Gépkocsi adatok.....	221
Gépkocsiápolás.....	211
Gépkocsijának adatai	3
Gépkocsi méretek	222
Gépkocsivédelem.....	37
Gumiabroncs-csere.....	204
Gumiabroncs és kerékméret csere	200
Gumiabroncs- és kerékméretek, váltóztatás.....	200
Gumiabroncs javító készlet	201
Gumiabroncs-levegőnyomás	196, 225
Gumiabroncs-levegőnyomás ellenőrző rendszer.....	102, 197
Gumiabroncs megjelölések	195
Gumiabroncsok	195

GY

Gyermekbiztonsági zárok	32
Gyermekülések.....	68
Gyújtáskapcsoló állásai	136

H

Hamutartók	91
Hárompontos biztonsági övek	58
Hátsó ablakfűtés.....	15, 45
Hátsó ablakok	45
Hátsó ablaktörlő és mosó	88

Hátsó ajtók.....	26, 33
Hátsó ajtó manuális zár.....	26
Hátsó csomagtartó polc.....	79
Hátsó ködlámpa	104, 115, 188
Hátsó lámpák	185
Hátsó légkondicionáló rendszer	124
Hátsó utastérűtés	123
Hátsó utastér-világítás.....	115
Hátsó ülések	52
2. ülésor.....	52
3. ülésor.....	52
Behajtás.....	52
Beszerelés.....	52
Hozzáférés a hátsó ülésekhez ..	52
Kiszereles.....	52
Üléspárna beállítás.....	52
Hátsó ülés világítás.....	115
Helyzetjelző lámpák.....	111
Hibaüzenetek	106
Hőmérséklet-szabályozás ...	15, 119
Hővisszaverő szélvédő.....	43
Hűtés (A/C).....	120
Hűtőfolyadék.....	177
Hűtőfolyadék és fagyásgátló.....	217
Hűtőfolyadék-melegítő.....	125

I

Indításgátló	40
Információs kijelző.....	105
Információs kijelzők.....	105

Infotainment rendszer.....	105
Irányjelző lámpák	98, 114
ISOFIX.....	68
Izzítás	102, 138
Izzócsere	183

J

Javasolt folyadékok és kenőanyagok.....	221
Javasolt üzemeltetési folyadékok és kenőanyagok ...	217
Járműakkumulátor	179, 208
Járműemelő.....	194
Jármű használaton kívül helyezése.....	173, 179

K

Kabátakasztók.....	76
Kanyarfény.....	114
Kartámasz	51
Katalizátor.....	145
Kárpitozás.....	213
Kerékcseré	204
Kerekek és gumiabroncsok	195
Kerékkulcs.....	194
Kerékláncok	201
Kesztyűtartó	75
Kesztyűtartó-hűtés	132
Kesztyűtartó világítás.....	117
Kettős reteszelésű zárrendszer ...	37
Kezelőszervek.....	86

Kezelőszervek a kormánykeréken	86
Kezelőszervek a kormányoszlopon.....	86
Kézi állítás	41
Kézifék.....	153
Kézifék – lásd Rögzítőfék.....	154
Kézi sebességváltó	152
Kézrel elsötétíthető	42
Kiegészítő fűtés.....	125
Kijelzők.....	92
Kilépő világítás	117
Kilométer-számláló	93
Kipörgésgátló rendszer	155
Kipufogó	145
Kipufogógázok.....	145, 210
Konvex kialakítás	41
Kormánykerék kapcsolók	86
Kormányzás.....	135
Köszöntő világítás	117
Kötött forgásirányú gumiabroncsok.....	195, 206
Középre felülre szerelt féklámpa	186
Központi zár	26
Kulcsok	21
Kulcsok, zárás.....	21
Külső ápolás	211
Külső hőmérséklet	88
Külső világítás	12, 104, 111
Külső visszapillantó tükrök.....	41
Kürt	14, 86

L

Lámpaburák, párasodás.....	115
LED spotlámpák.....	115
Légkondicionáló rendszer	120
Légzsák címke.....	61, 66
Légzsák és övfeszítők	99
Légzsák kikapcsolása	66
Légzsákok kikapcsolása	99
Légzsákrendszer	61
Lehajtható középső üléstámla.....	76
Lerobbanás.....	210
Levegő belépőnyílások	132
Lopásgátló biztonsági zár.....	26
Lopásgátló csavarok.....	204

M

Maximális sebességkorlátozó.....	160
Másik gépjármű vontatása	211
Megfelelőségi nyilatkozat.....	226
Meghibásodás-jelző lámpa	100
Menetdinamikai rendszerek.....	155
Menettulajdonságok és vontatási tanácsok	170
Mérőműszerek.....	92
Mosó és törölő rendszerek	14
Motorazonosítás.....	220
Motorfék	140
Motor fékezőnyomaték szabályozás.....	156
Motorháztető	174

Motor hűtőfolyadék	177
Motor levegőáramlás kijelző.....	176
Motor levegő szűrő.....	176
Motorolaj	175, 217, 221
Motorolaj adalékok.....	217
Motorolajnyomás	103
Motorolajszint	107
Motorolaj-viszkozitási fokozat.....	217
Motor leállítani.....	100
Munka elvégzése	174
Műszeregység	92
Műszerfal.....	10
Műszerfali biztosítékdozoz	191
Műszerfali tálca.....	74
Műszerfal világítás	190

N

Napellenzők	45
Napi kilométer-számláló	93
Nappali menetlámpa.....	112, 113

NY

Nyitott ajtó	104
--------------------	-----

O

Olaj.....	175
Olaj, motor.....	175, 217, 221
Olajnyomás.....	103
Oldallégszakrendszer	65
Oldalsó irányjelző lámpák	185
Oldalsó toléajtó.....	33

Olvasólámpák	117
Óra	89

Ö

Övek.....	57
-----------	----

P

Palacktartók.....	77
Parkolás	19, 144
Parkolási távolság figyelő.....	161
Parkolássegítő rendszer	161
Párás lámpaburák	115
Párátlanítás és jégmentesítés.....	15
Pedálok.....	135
Pohártartók	75, 76
Pótkerék	206
Pótkerék-biztosító szerszám.....	194

R

Rakodási tanácsok	83
Rádiófrekvencia azonosítás (RFID).....	234
Rádiófrekvenciás távirányító	22
REACH.....	230
Rendszám tábla világítás	187
Részecskeszűrő.....	145
Riasztóberendezés	39
Rögzített szellőzőnyílások	132
Rögzítőfék	154
Rögzítő hevederek.....	80
Rögzítőszemek	80

S

Sebességkorlátozó.....	92, 104, 160
Sebességmérő	92
Sebességtartó	104, 158
Sebességváltó	17
Stop-start rendszer.....	17, 104, 140

SZ

Szelektív katalitikus redukció.....	146
Széles látószögű tükör.....	42
Szellőzés.....	119
Szellőzőnyílások.....	131
Szélvédő.....	43
Szélvédőn elhelyezett matricák....	43
Szerszámkészlet.....	194, 210
Szerszámok	194
Szerviztesse a gépkocsit	100
Szerviz információ	215
Szervizkijelző	95
Szervokormány folyadék.....	177
Szimbólumok	4
Szükségpótkerék.....	206

T

Tachográf.....	110
Tankolás	168
Tartozékcsatlakozók	90
Tartozékok és gépjármű módosulatok	173
Táblagéptartó.....	74
Tájékoztató üzenetek	106

Tárolás.....	74
Tárolóhelyek.....	74, 76
Tárolórekesz.....	77
Távírányító.....	22
Távolság az átvizsgálásig.....	95
Távolsági fényszóró	104, 112
Telefon kezelőszervek.....	86
Telefontartó.....	74
Téli gumiabroncsok	195
Teljesítmény gomb.....	17, 137
Tetőcsomagtartó	83
Tető terhelés.....	83
Tolatólámpa	115, 187
Tolóajtó	33
Top-Tether.....	68
Torx kulcs.....	194
Továbbfejlesztett kipörgésgátló funkció.....	155, 156
Töltésrendszer	100
Turbó motor bemelegítés.....	138
Tükrök.....	41, 42

U

Ultrahangos parkolóradar.....	161
USB foglalat.....	90
Utánfutó felkapcsolása.....	170
Utánfutó-stabilizáló rendszer	171
Utánfutó vontatás	170
Utánfutó vontatása.....	170

Ú

Új gépkocsi bejáratása	136
Útdíjmatricák.....	43
Út rögzítés.....	107

Ü

Ülés alatti tárolórekesz	77
Ülések.....	77
Ülésfűtés.....	51
Üléshelyzet	48
Üléspad.....	77
Üzemanyag dízelüzemű motorokhoz	167
Üzemanyag-gazdaságossági besorolás.....	106, 107
Üzemanyag-gazdaságossági műszer.....	95
Üzemanyag megszakító rendszer.....	139
Üzemanyagszint-jelző	93
Üzemanyag-takarékos üzemmód.....	103
Üzemanyagtartály.....	224
Üzembevétel és indítás.....	136
Üzenetek.....	106

V

Veszély, Figyelmeztetések és Figyelemfelhívások	4
Vészvillogó	114
Vezetési stílus kijelző.....	95

Vezetési tanácsok.....	134, 135
Vezető Információs Központ.....	105
Vezetőt segítő rendszerek.....	158
Világítás.....	111
Világítás funkciók.....	117
Világításkapcsoló	111
Visszagurulás-gátló	154
Visszapillantó kamera	165
Vonószem.....	194, 210
Vontatás.....	170, 210
Vontatórúd.....	170

www.opel.com

Copyright by Opel Automobile GmbH, Rüsselsheim, Germany.

A jelen kiadványban szereplő információ az alább megadott dátumtól hatályos. Az Opel Automobile GmbH fenntartja a gépjárművek műszaki jellemzőinek, adatainak és kivitelezésének jelen kiadványban szereplő információira vonatkozó változtatásának, valamint a kiadvány változtatásának jogát.

Kiadás: augusztus 2018, Opel Automobile GmbH, Rüsselsheim.

Klórmentesen fehérített papírra nyomtatva.

ID-OVIBOLSE1808-hu

