

OPEL ASTRA /

Instructieboek



OPEL

Inhoud

Inleiding.....	2
Kennismaking met uw auto.....	5
Instrumenten en bedieningselementen dashboard.....	74
Infotainmentsysteem.....	104
Starten & Rijden.....	113
Geavanceerde rijhulpsystemen (ADAS).....	154
In noodgevallen.....	201
Onderhoud en verzorging voertuig.....	216
Technische specificaties.....	237
Informatie voor de klant.....	246

Inleiding

Link naar app en website fabrikant.....	2
Dit Instructieboek gebruiken	3
Code symbolen	3
Veiligheidsgerelateerde berichten	3
Voortdrijvingstype	4
Motor met interne verbrandingsmotor (ICE).....	4
Voertuig 48V Hybrid.....	4
Plug-in hybride elektrisch voertuig (PHEV).....	4
Batterijaangedreven elektrisch voertuig (BEV).....	4

Uw auto is de intelligente combinatie van vernieuwende techniek, overtuigende veiligheid, milieuvriendelijkheid en zuinigheid.

In deze gebruikershandleiding vindt u alle informatie die u nodig hebt om uw auto veilig en efficiënt te kunnen bedienen.

Verder kunt u voor bepaalde functies van de auto videotutorials bekijken op het infotainmentdisplay.

Bepaalde functies functioneren alleen bij ingeschakeld contact, draaiende verbrandingsmotor of elektrische motor gereed.

Zorg ervoor dat uw passagiers ervan op de hoogte zijn dat onjuist gebruik van de auto een ongeval tot gevolg kan hebben en dat er risico bestaat voor persoonlijk letsel.

U moet de specifieke wetten en voorschriften van het land waar u zich bevindt altijd in acht nemen. Deze wetten verschillen mogelijk van de informatie opgenomen in dit Instructieboek.

Als u de beschrijving in deze handleiding negeert, kan dit van invloed zijn op de garantie.

Wanneer deze gebruikershandleiding verwijst naar een bezoek aan de garage, dient u contact op te nemen met een gekwalificeerde garage die over de

vereiste technische informatie beschikt, en de vaardigheden en apparatuur heeft. Wij adviseren uw Opel Service Partner. Houd het informatiepakket voor de gebruiker altijd onder handbereik in de auto.

We wensen u vele uren rijplezier.

Uw Opel-team

Link naar app en website fabrikant

U kunt de volledige digitale versie van het instructieboek openen en downloaden op het myOpel-webportaal of in de servicebox met behulp van de volgende link:

<https://public-servicebox.opel.com/OVddb/OV/>

Gebruik de onderstaande QR-code voor directe toegang tot het instructieboek.



U kunt meer details en informatie vinden in de myOpel-app.
Installatie van de app met de volgende QR-code:



Dit Instructieboek gebruiken

- Deze handleiding geeft een omschrijving van alle voor dit

model beschikbare opties en functies. **Mogelijk zijn bepaalde omschrijvingen, waaronder die voor display- en menufuncties, niet op uw auto van toepassing wanneer er sprake is van een modelvariant, afwijkende landenspecificaties of speciale uitrustingen of accessoires.**

- De inhoudsopgave aan het begin van de handleiding en in de afzonderlijke paragrafen geeft aan waar u de informatie die u zoekt, kunt vinden.
- Met behulp van het trefwoordenregister kunt u specifieke informatie zoeken.
- In dit instructieboek worden auto's met linkse besturing beschreven. De werking van auto's met rechtse besturing is vergelijkbaar.
- In de gebruikershandleiding wordt de motoraanduiding gehanteerd. De overeenkomstige markaanduiding en productiecode staan vermeld in paragraaf "Technische gegevens".
- Richtingaanduidingen in de beschrijvingen, zoals links, rechts, voor of achter moeten altijd met de blik in de rijrichting worden gezien.
- Displays ondersteunen mogelijk uw specifieke taal niet.

- Displayteksten en opschriften in het interieur zijn **vet** gedrukt.

Code Symbolen

Verwijzingen naar pagina's worden aangegeven met ⇨.

⇨ betekent "zie pagina".

Paginaverwijzingen en lemma's in de index verwijzen naar de ingesprongen koppen in de inhoudsopgave.

Veiligheidsgerelateerde Berichten

Gevaar

Tekst gemarkeerd als **Gevaar** biedt informatie over het risico op een fataal letsel.

Niet-naleving van deze informatie kan het leven van een persoon in gevaar brengen.

Waarschuwing

Tekst gemarkeerd als **Waarschuwing** biedt informatie over risico's op ongevallen of letsel.

Het niet in acht nemen kan tot letsel leiden.

Let Op

Tekst gemarkeerd **Let op** biedt informatie over mogelijke schade aan de auto.
Veronachtzaming van deze informatie kan leiden tot beschadiging van de auto.

Voortdrijvingstype

Motor Met Interne Verbrandingsmotor (ICE)

Een ICE-voertuig wordt alleen door een motor met inwendige verbranding - diesel of benzine - aangedreven.

Voertuig 48V Hybrid

Een 48V-Hybrid-voertuig wordt aangedreven door zowel een verbrandingsmotor als een elektrische motor, die afhankelijk van de rijomstandigheden samen of onafhankelijk kunnen werken.

De elektrische motor wordt gevoed door een 48-accu die uitsluitend wordt opgeladen door regeneratief remmen en de energierugwinning tijdens de deceleratie.

Over korte afstanden en bij lage snelheden kan het voertuig door

alleen de elektrische motor worden aangedreven.

Plug-In Hybride Elektrisch Voertuig (PHEV)

Een PHEV wordt aangedreven door een verbrandingsmotor en één of twee elektrische motoren. Afhankelijk van de rijomstandigheden en de rijstijl kunnen de verbrandingsmotor en de elektrische motor samenwerken of afwisselend werken.

De hoogspanningsaccu kan bij geparkeerde auto worden opgeladen met gebruik van de meegeleverde laadkabel. De accu wordt ook opgeladen door regeneratief remmen en de energierugwinning tijdens de deceleratie.

Batterijaangedreven Elektrisch Voertuig (BEV)

Een BEV wordt uitsluitend aangedreven door een elektrische motor.

De hoogspanningsaccu kan bij geparkeerde auto worden opgeladen met gebruik van de meegeleverde laadkabel. De accu wordt ook opgeladen door regeneratief remmen en de energierugwinning tijdens de deceleratie.

Kennismaking met uw auto

Sleutels	6	Voorste hoofdsteunen.....	20	Bedieningshendel ruitenwissers en -sproeiers	46
Sleutel met uitklapbare baard.....	6	Achterste hoofdsteunen.....	20	Achterruitwisser en -sproeier	48
Elektronische sleutel met sleutellose toegang en start.....	6	Stoelen.....	21	Buitenverlichting	48
Slotcilinders	6	Positie voorstoelen	21	Bediening verlichting	48
Werking van de afstandsbediening	7	Handmatige voorstoelverstelling	21	Grootlicht	49
Systeem elektronische sleutel	7	Elektrische voorstoelverstelling	23	Grootlichtsignaal	49
Systeem centrale vergrendeling	9	Verwarming	25	Koplampverstelling	49
Batterij vervangen.....	11	Ventilatie	26	Richtingaanwijzer	50
Reservesleutels.....	12	Massagestoelen	26	Alarmsignalen	50
Beveiligingssysteem voertuig.....	12	Armsteun	27	Automatische verlichting	51
Diefstalbeveiligingssysteem	12	Achterste zitplaatsen.....	27	Voorste mistlampen	51
Alarmsysteem diefstalbeveiliging	13	Veiligheidsgordels	28	Mistachterlichten	51
Startbeveiliging	14	Driepuntsgordel.....	29	Daytime Running Lights (Dagrijverlichting).....	52
Ruiten.....	14	Gordelspanner.....	30	Automatisch grootlicht	52
Elektrisch bediende ruiten	14	Airbagsysteem.....	30	Parkeerlichten	52
Voorruit.....	16	Kinderzitjes op de stoel van de voorpassagier met airbagsystemen	30	Achteruitrijlichten	52
Zonnekleppen.....	17	Frontairbags	33	Beslagen lampglazen	53
Spiegels.....	17	Zijairbags	33	Matrix led-koplampen	53
Inklapbare spiegels	17	Gordijnairbags	34	Motorkap.....	72
Verwarmde buitenspiegels	18	Airbag deactiveren	34		
Bolle vorm	18	Kinderzitjes.....	35		
Achteruitkijkspiegel	18	Inleiding kinderzitjes	35		
Elektrische verstelling	19	Posities installatie kinderzitjes	39		
Parkeerhulp	19	Stuurwiel	44		
Hoofdsteunen	19	Stuurwielverstelling	44		
Stand hoofdsteunen.....	19	Bedieningsorganen op het stuurwiel	44		
		Claxon	45		
		Contactslot	45		
		Aan/Uit-knop	46		
		Ruitenwissers en -sproeiers.....	46		

Sleutels

Sleutel Met Uitklapbare Baard

Let Op

Bevestig geen zware of grote voorwerpen aan de contactslot sleutel.

⚠ Gevaar

Verwijder tijdens het rijden nooit de sleutel uit het contactslot omdat dit, afhankelijk van de versie, het stuurwiel zal vergrendelen.

Let Op

De elektronische onderdelen in de sleutel kunnen beschadigd worden als de sleutel onderworpen wordt aan harde schokken. Om de volledige efficiëntie van de elektronica in de sleutelhouder te verzekeren, moet de sleutel nooit worden blootgesteld aan direct zonlicht.



Om uit te klappen knop indrukken. Om in te klappen eerst knop indrukken.

Elektronische Sleutel Met Sleutelloze Toegang En Start



⚠ Waarschuwing

De elektronische sleutel kan een pacemaker verstoren. Houd de elektronische sleutel uit de buurt van de borst.



Druk op de pal om de geïntegreerde sleutel te voorschijn te halen.

Slotcilinders

Deze draaien los met de verkeerde sleutel of als de juiste sleutel er niet geheel in zit. Terugzetten door de sleutel slechts voor de helft erin te steken en cilinder draaien totdat de gleuf ervan verticaal staat, sleutel eruit trekken en weer erin steken. Steek als de cilinder nog steeds loos ronddraait de sleutel slechts voor de helft erin, draai de sleutel 180° en herhaal de procedure.

Werking Van De Afstandsbediening



-  ontgrendelt de auto
-  vergrendelt de auto
-  lang indrukken ontgrendelt en opent de achterklep

Activeert de werking van de volgende functies door middel van de knoppen van de afstandsbediening:

- Systeem centrale vergrendeling
⇒ pagina9
- Antidiefstalsysteem ⇒ pagina12
- Diefstalalarmsysteem ⇒ pagina13
- Werking achterklep ⇒ pagina69

- Elektrisch bediende ruiten ⇒ pagina14
- Inklappen buitenspiegels ⇒ pagina17
- Autozoekverlichting ⇒ pagina56

De handzender heeft een bereik van maximaal 50 meter, maar dat kan veel meer zijn door invloeden van buitenaf. Brandende alarmknipperlichten dienen als bevestiging.

Behandel de afstandsbediening met zorg, bescherm hem tegen vocht en hoge temperaturen en voorkom een onnodige werking.

Stelsel Elektronische Sleutel

Waarschuwing

De elektronische sleutel kan een pacemaker verstoren.
Houd de elektronische sleutel uit de buurt van de borst.



Schakelt een sleutellose bediening van de volgende functies in:

- centraal vergrendelingssysteem
⇒ pagina9
- elektrische achterklep ⇒ pagina69
- contact inschakelen en motor starten
⇒ pagina114

De elektronische sleutel moet enkel op het lichaam van de bestuurder zijn. Om veiligheidsredenen kan de elektronische sleutel uitgerust zijn met een bewegingssensor. Indien dit het geval is, is starten van de auto niet mogelijk wanneer de elektronische sleutel een zekere tijd niet verplaatst werd.

Wanneer geprobeerd wordt om de auto te starten, verschijnt

een overeenstemmend bericht op het instrumentenpaneel. Beweeg de elektronische sleutel en probeer de auto nogmaals te starten.

De elektronische sleutel bevat ook de functionaliteit van de handzender ⇒ pagina 7.

Behandel de afstandsbediening met zorg, bescherm hem tegen vocht en hoge temperaturen en voorkom een onnodige werking.

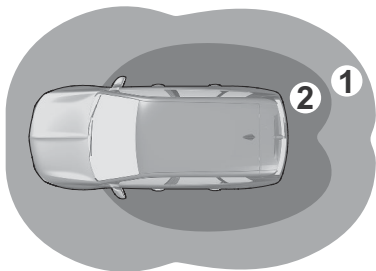

Zone 1: instapverlichting bij het naderen van de auto (van 2 tot 5 meter van de auto).



Zone 2: automatische ontgrendeling bij het naderen van de auto (van 1 tot 2 meter van de auto).

Opmerking

Als de elektronische sleutel gedurende meer dan 15 minuten in zone 1 blijft,

wordt de automatische ontgrendeling gedeactiveerd.

Ontgrendel het voertuig door te drukken

op  of  op de afstandsbediening of raak de sensor van de kruk van het bestuurdersportier aan om het voertuig te ontgrendelen.

Automatisch vergrendelen en ontgrendelen wordt weer geactiveerd.

Info-Display ⇒ pagina 101

Ontgrendelen

Steek een hand achter de portiergreep van een voorportier om de auto te ontgrendelen of druk op de achterklepknop.

De ontgrendelmodus kan op het Info-Display worden ingesteld. U kunt uit twee instellingen kiezen:

- Alleen het bestuurdersportier en de tankvulklep worden ontgrendeld wanneer u een hand achter de bestuurdersportiergreep steekt.
- U ontgrendelt alle portieren, de achterklep en de tankvulklep door uw hand achter de greep van het passagiersportier te steken of door op de achterklepknop te drukken.
- U ontgrendelt alleen de achterklep door op de achterklepknop te drukken.

Vergrendelen

Druk op de markeringen op de grepen van de voorportieren.

De gehele auto wordt vergrendeld.

Als de auto niet goed gesloten is, de elektronische sleutel in de auto blijft of het contact niet uit is, is vergrendeling niet toegestaan en klinkt er een geluidssignaal.

Houd uw hand achter de portiergreep of houd de achterklepknop ingedrukt om de ruiten te sluiten.

Achterklep ontgrendelen en openen

De achterklep kan handsfree ontgrendeld en geopend worden door te drukken op de knop onder de lijst van de achterklep, mits de elektrische sleutel zich binnen bereik bevindt.

De portieren blijven vergrendeld ⇒ pagina 9

Automatisch vergrendelen na wegrijden

Door middel van dit systeem is de automatische vergrendeling mogelijk, zodra de auto een snelheid van 10 km/uur overschrijdt.

Als de auto niet goed is afgesloten, zal de automatische vergrendeling niet plaatsvinden. Dit wordt gesignaleerd door het geluid van opnieuw ontgrendelende sloten, samen met het gaan branden

van  op het instrumentenpaneel, een geluidssignaal en de weergave van een waarschuwingsbericht.

Activering of deactivering



Druk bij ingeschakeld contact op  en een overeenkomstig bericht wordt weergegeven.

De stand van het systeem wordt bij uitschakeling van het contact in het geheugen opgeslagen.

Automatische hervergrendeling na ontgrendeling

Deze functie zal de auto korte tijd na de ontgrendeling met de afstandsbediening of de elektronische sleutel automatisch weer vergrendelen, mits de auto niet geopend is.

Stelsysteem Centrale Vergrendeling

Ontgrendelen en vergrendelen van portieren, bagageruimte en tankklep. Door aan de binnenste deurhandgreep te trekken wordt de desbetreffende deur ontgrendeld en geopend.

Wanneer de functie Alleen bestuurdersportier is geactiveerd in de persoonlijke instellingen van de auto, wordt alleen het bestuurdersportier ontgrendeld wanneer aan de binnenhandgreep wordt getrokken. Wanneer de functie wordt gedeactiveerd, worden alle portieren ontgrendeld. Ongeacht de stand van de persoonlijke instellingen van de auto worden alle portieren ontgrendeld wanneer aan de binnenhandgreep van een ander portier dan het bestuurdersportier wordt getrokken.

Personalisatie auto ⇨ pagina 108

Opmerking

In het geval van een ongeval waarbij airbags of gordelspanners worden geactiveerd, wordt het voertuig automatisch ontgrendeld. Bij een niet goed gesloten auto werkt de centrale vergrendeling niet. De werking van de centrale vergrendeling wordt bevestigd door de alarmknipperlichten.

Knop centrale vergrendeling

Alle portieren, de achterklep en het tankklepje zijn vanuit de passagiersruimte te vergrendelen of ontgrendelen.



Druk op  voor de vergrendeling. Het ledje in de knop gaat branden.

Druk nogmaals op  om te ontgrendelen. Het ledje in de knop gaat uit.

Bediening met de sleutel bij een storing in de centrale vergrendeling

In geval van een storing, bijvoorbeeld de accu van de auto of de batterij van de afstandsbediening/elektronische sleutel is leeg, kan het voertuig vergrendeld of ontgrendeld worden met de mechanische sleutel.

Handmatige ontgrendeling



De slotcilinder van het bestuurdersportier is afgedekt door een dop.

U kunt, afhankelijk van de versie, de kap verwijderen om de ingebouwde baard van de sleutel uit de behuizing te trekken of de opvouwbare sleutel te gebruiken. Steek de sleutel in de uitsparing onderaan de dop en draai de sleutel omhoog.



Steek de sleutel in de slotcilinder en draai hem linksom.

Bedek, na het vergrendelen, de slotcilinder met de kap: steek de onderkant van de kap in de uitsparingen, kantel de kap en duw ertegen tot hij aan de bovenkant ingrijpt.

Als u het contact aanzet, wordt het vergrendelingsysteem voor diefstalbeveiliging uitgeschakeld.

De andere portieren kunnen worden geopend door aan de binnenhandgreep te trekken. De bagageruimte en het tankklepje worden mogelijk niet ontgrendeld.

Handmatige vergrendeling



U vergrendelt de voorportierem handmatig door de sleutel in de slotcilinder te steken en te draaien.

Bij functionerend systeem voor centrale vergrendeling wordt de auto vergrendeld



Om de overige portieren te vergrendelen, opent u de achterportieren. Zorg dat het kinderslot uitgeschakeld is. Steek de sleutel voorzichtig erin en draai deze naar de binnenkant van de portieren.

Trek daarna de sleutel eruit.

Sluit de portieren.

De tankvulklep en de achterklep worden mogelijk niet vergrendeld.

Kindersloten

⚠ Waarschuwing

Gebruik de kindersloten als er kinderen op de achterbank aanwezig zijn.

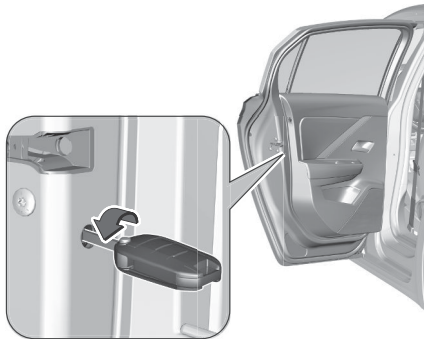

Draai het kinderslot op het achterportier naar buiten met een sleutel in de

horizontale stand. Het portier kan niet meer van binnen worden geopend. Schakel het kinderslot door het in de tegenovergestelde richting te bewegen.

Batterij Vervangen

Batterij meteen vervangen zodra het systeem niet meer goed werkt of het bereik ervan afneemt.

Als de batterij ontladen is, brandt  en verschijnt er een waarschuwingsbericht op het Driver Information Center. Driver Information Center ⇨ pagina 101 .



Batterijen horen niet in het huisvuil thuis. Ze moeten via speciale inzamelpunten gerecycled worden.

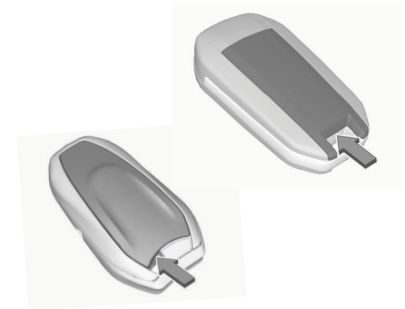

1. Steek, om het klepje te openen, een kleine schroevendraaier tussen het achterste klepje en de handzender.
2. Verwijder het achterste klepje van de handzender.
3. Verwijder de lege batterij
4. Vervang de batterij door een batterij van hetzelfde type. Let op de installatiepositie.
5. Klik het achterste klepje terug op zijn plaats.

Storing

Als de centrale vergrendeling niet kan worden vergrendeld of ontgrendeld of als de motor niet kan worden gestart, kan dit de volgende oorzaken hebben:

- Storing van de afstandsbediening.

- De elektronische sleutel is buiten ontvangstbereik.
- De accuspanning is te laag.
- De accuspanning is te hoog.
- Frequente, herhaalde bediening van de afstandsbediening terwijl deze zich niet binnen het bereik bevindt.
- Overbelasting van het systeem voor centrale vergrendeling door frequent gebruik, de voeding wordt voor korte tijd onderbroken. Storing door radiogolven met een hoger vermogen van andere bronnen.

Handmatige ontgrendeling ⇒ pagina9 .

Reservesleutels

Het sleutelnummer staat vermeld op een verwijderbaar label. Bij het bestellen van reservesleutels moet het sleutelnummer worden vermeld aangezien de sleutels deel uitmaken van het systeem van de startonderbreking.

Sloten ⇒ pagina6

Centrale vergrendeling ⇒ pagina9

Motor starten ⇒ pagina45

Functies van de afstandsbediening

⇒ pagina7

Het codenummer van de adapter voor de wielslotmoeren vindt u op een kaart.

Vermeld het wanneer u een nieuwe adapter bestelt.

Wiel vervangen ⇒ pagina204

Beveiligingssysteem voertuig

Diefstalbeveiligingssysteem

⚠ Waarschuwing

Gebruik het systeem niet als er personen in de auto aanwezig zijn!
De portieren kunnen niet van binnenuit ontgrendeld worden.

Alle portieren worden tegen openen beveiligd.

Alle portieren moeten gesloten zijn en de elektronische sleutel moet zich buiten de auto bevinden, anders kan het systeem niet worden geactiveerd.

Bij ontgrendeling van de auto wordt de mechanische diefstalbeveiliging uitgeschakeld.

Dit is niet mogelijk met de knop voor centrale vergrendeling.

Activering



Druk op  op de afstandsbediening of raak de sensor op de greep van het bestuurdersportier binnen 5 seconden tweemaal aan.

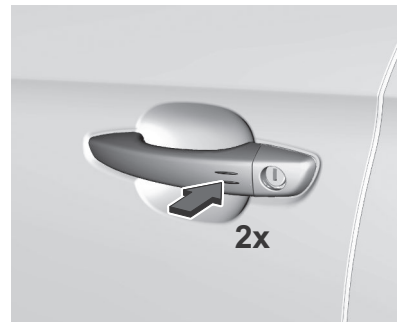

Alarmsysteem Diefstalbeveiliging

Het alarmsysteem is gecombineerd met het vergrendelingsysteem.

Het bewaakt:

- portieren, achterklep, motorkap
- interieur en aangrenzende bagageruimte
- hellingshoek van de auto, zoals bij het wegslepen
- contact

Als het schuifdak open blijft, wordt het interieur niet bewaakt.

Tijdens de voorbehandeling van de interieurtemperatuur worden het interieur en de hellingshoek van de auto niet bewaakt.

Activering

Alle portieren, de bagageruimte, de motorruimte en het schuifdak moeten gesloten zijn.

De elektronische sleutel moet zich buiten de auto bevinden.

Het systeem gaat 45 seconden na het vergrendelen van de auto werken.

Als een portier of de achterklep niet goed gesloten is, wordt de auto niet vergrendeld.

Het diefstalalarmsysteem wordt echter na 45 seconden automatisch ingeschakeld.

Opmerking

De functie voor de automatische vergrendeling van de auto activeert niet het diefstalalarmsysteem.

Vergrendel om het diefstalalarmsysteem te activeren de auto met behulp van de handzender of door de sensor op de kruk van het bestuurdersportier aan te raken. Systeem centrale vergrendeling ⇒ pagina 9.

Opmerking



Wijzigingen van het interieur van de auto, zoals het gebruik van stoelhoezen, en openstaande ruiten kunnen afbreuk doen aan de functie voor de bewaking van de passagiersruimte.

Inschakelen zonder bewaking passagiersruimte en hellingshoek auto



Schakel de bewaking van het interieur en de hellingshoek van de auto uit als u dieren in de auto achterlaat, vanwege de schelle ultrasone signalen of bewegingen die het alarm activeren.

Schakel deze ook uit wanneer de auto op een veerboot of een trein staat.

1. Sluit de achterklep, motorkap, ruiten.
2. Schakel het contact uit en druk binnen tien seconden op , tot het ledlampje in de toets  gaat branden.
3. Stap uit en sluit de portieren.
4. Diefstalalarmsysteem inschakelen.

Melding

De led van de knop  knippert als het diefstalalarmsysteem geactiveerd is. De alarmknipperlichten gaan enkele seconden knipperen.

Deactivering

Handzender: Als de auto wordt

ontgrendeld met druk op  op de sleutel, wordt het diefstalalarmsysteem uitgeschakeld.

Het systeem wordt niet gedeactiveerd door het bestuurdersportier te ontgrendelen met de ingebouwde sleutel

of met de centrale-vergrendelingstoets in het interieur.

Alarm

Bij het activeren klinkt de alarmsirene en gaan de alarmknipperlichten tegelijkertijd knipperen. Het aantal en de duur van de alarmsignalen zijn voorgeschreven door de wetgever.

Het diefstalalarm kan gedeactiveerd

worden door te drukken op  of door het contact in te schakelen.

Een geactiveerd alarm dat niet door de bestuurder wordt onderbroken, wordt gesignaleerd door de led van de knop



Deze lichten zullen, bij de eerstvolgende ontgrendeling van de auto met de handzender, vier keer snel knipperen.

Als de accu van de auto moet worden losgekoppeld (bijv. voor onderhoudswerkzaamheden), moet de alarmsirene als volgt gedeactiveerd worden: schakel het contact in en weer

uit en koppel dan binnen 15 seconden de accu van de auto los.

Als de accu (bijv. na de onderhoudswerkzaamheden) weer wordt aangesloten, moet er tien minuten gewacht worden alvorens de motor weer te starten.

Storing

Als de led van de knop  bij de inschakeling van het contact continu blijft branden, moet de hulp van een garage worden ingeroepen.

Auto vergrendelen zonder het diefstalalarm te activeren

Vergrendel de auto door het voorportier met de sleutel te vergrendelen.

Startbeveiliging

Het systeem is onderdeel van het contactslot en controleert of de auto met de gebruikte sleutel mag worden gestart. De startbeveiliging wordt automatisch geactiveerd.

Opmerking

Tags met Radiofrequentie-identificatie (RFID) kunnen de werking van de sleutel verstoren. Zorg ervoor dat deze zich bij het starten van de auto niet in de buurt van de sleutel bevinden.

De startbeveiliging vergrendelt de portieren niet. Na het verlaten van de auto moet hij altijd vergrendeld worden ⇒ pagina 9 .

Schakel het alarmsysteem in ⇒ pagina 13 .

Noodbediening van de elektronische sleutel ⇒ pagina 113 .

Ruiten

Elektrisch Bediende Ruiten

Waarschuwing

Let op bij de bediening van de elektrisch bediende ruiten. Risico op letsel, vooraf voor kinderen.

Als de achterbank wordt gebruikt door kinderen, moet de kinderbeveiliging van de elektrisch bediende ruiten worden ingeschakeld.

Houd de ruiten nauwlettend in de gaten wanneer u ze sluit.

Zorg ervoor dat er niets tussen de ruiten bekneld raakt terwijl ze bewegen.

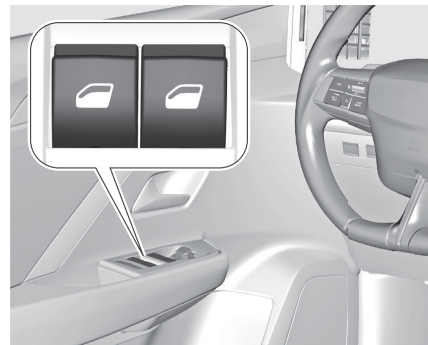

Schakel het contact in om de elektrische ruitbediening te gebruiken.

Druk de schakelaar van de desbetreffende ruit in om de ruit te openen of trek aan de schakelaar om de ruit te sluiten.

Knop een stukje indrukken of uittrekken: ruit gaat omhoog of omlaag zolang u de schakelaar bedient.

Knop zover mogelijk indrukken of uittrekken en loslaten: ruit gaat automatisch omhoog of omlaag met geactiveerde beveiligingsfunctie. U stopt de ruit door de schakelaar nogmaals in dezelfde richting te bedienen.

Beveiligingsfunctie

Stuit de ruit tijdens het automatisch sluiten op weerstand, dan stopt het sluiten onmiddellijk en beweegt de ruit weer omlaag.

Omzeilen beveiligingsfunctie

In geval van problemen van de sluiting door vorst en dergelijke, moet het contact worden ingeschakeld, om vervolgens de schakelaar naar de eerste klikstand te trekken en hem daar te houden. De ruit beweegt omhoog, zonder actieve beveiligingsfunctie.

Om de beweging te stoppen, moet de schakelaar worden losgelaten.

Kinderbeveiliging voor achterste ruiten

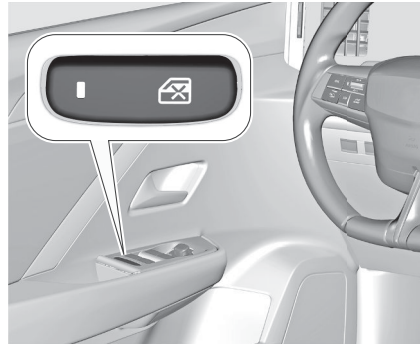



Druk op  om de elektrisch bediende achterste zijruiten te deactiveren; het ledlampje gaat branden.

Druk voor de activering nogmaals op .

Ruiten van de buitenzijde sluiten

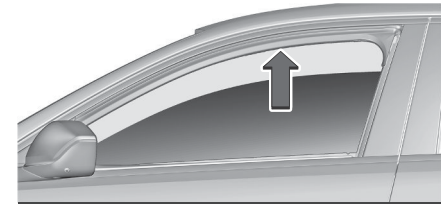
De ruiten kunnen van buitenaf het voertuig met de afstandsbediening gesloten worden.



Houd  ingedrukt om de ruiten te sluiten. Laat de knop los om de beweging van de ruit te stoppen.

Als de ruiten volledig gesloten zijn, lichten de alarmknipperlichten tweemaal op.

Deze functie sluit ook het zonnedak + zonnescherm indien geopend.

Opmerking

Openen via afstandsbediening wordt niet ondersteund om onbedoeld openen te voorkomen.

Overbelasting

Door herhaalde, snel opeenvolgende bediening wordt de stroomvoorziening van de ruitbediening enige tijd onderbroken.

Elektrisch bediende ruiten initialiseren

Als de ruiten niet automatisch gesloten kunnen worden (bijv. na de loskoppeling van de accu van de auto), wordt er op het instrumentenpaneel een waarschuwingsbericht weergegeven. Activeer de elektronica van de ruiten als volgt:

1. Portieren sluiten.
2. Plaats het contactslot op aan.
3. Trek aan de schakelaar, tot de ruit sluit, en blijf dan nog eens twee seconden trekken.
4. Duw op de schakelaar, tot de ruit volledig geopend is, en blijf dan nog eens twee seconden duwen.
5. Herhaal deze handeling voor elke ruit.
6. Sluit de ruit volledig door wederom aan de schakelaar te trekken.

Herhaal deze handeling voor elke ruit.

Storing

In sommige gevallen worden de elektrisch bediende ruiten herhaaldelijk geopend of werken ze mogelijk niet correct.

Ga als volgt te werk:

1. Portieren sluiten.

2. Plaats het contactslot op aan.
3. Trek binnen tien seconden drie keer aan de schakelaar om de beveiligingsfunctie te activeren.
4. De beveiligingsfunctie is niet meer actief. Trek voor de vierde keer aan de schakelaar, tot de ruit volledig gesloten is.
5. Laat de schakelaar los en trek nogmaals aan de schakelaar, voor ten minste één seconde.
6. Open de ruit volledig door op de schakelaar te drukken.
7. Sluit de ruit volledig door wederom aan de schakelaar te trekken.

Voorruit

Stickertjes op de voorruit

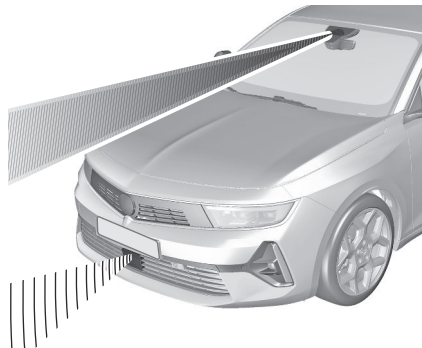

Plak op de voorruit, in het gebied rond de achteruitkijkspiegel, geen stickers, zoals bijvoorbeeld tolvignetten. Houd de sensor vrij van stof, vuil en ijs.

Anders kunnen het detectiegebied van de licht-/schemersensor en het gezichtsveld van de camera in de spiegelbehuizing kleiner worden.

⇒ pagina 46

Voorruit vervangen

Let Op

Als de auto voorzien is van een naar voren gerichte camera-sensor voor de rijhulpsystemen, is het heel belangrijk dat een eventuele vervanging van de voorruit gebeurt in overeenstemming met de specificaties van de fabrikant. Anders kan het zijn dat deze systemen niet goed functioneren en bestaat er het risico op onverwacht gedrag en/of berichten van deze systemen.

Beveiligingsfunctie

Stuit de ruit tijdens het automatisch sluiten op weerstand, dan stopt het sluiten onmiddellijk en beweegt de ruit weer omlaag.

Voortuitverwarming



Werkt door  aan te raken. De led brandt wanneer de verwarmde voortuit is geactiveerd.

De verwarming functioneert alleen bij temperaturen rond/onder het vriespunt en wordt, afhankelijk van de buitentemperatuur, na een bepaalde periode automatisch uitgeschakeld. Druk tijdens dezelfde ontstekingscyclus nogmaals op  om de werking van de verwarming te hervatten.

Verwarmde achterruit

Activeer door op  te drukken. De verwarmbare buitenspiegels worden ook geactiveerd.

Na een bepaalde tijd en afhankelijk van de buitentemperatuur zal de verwarming automatisch uitschakelen.

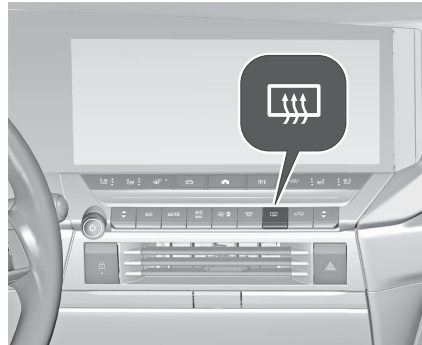

Buitenspiegelverwarming ⇨ pagina 18 .

Zonnekleppen

Om verblinding te vermijden kunnen de zonnekleppen worden neergeklapt en opzij worden gedraaid.

Afdekkingen van eventueel in de zonnekleppen aanwezige make-upspiegels tijdens het rijden gesloten houden.

Aan de achterkant van de zonneklep zit een kaartjeshouder.

Spiegels

Inklapbare Spiegels



Voor de veiligheid van voetgangers draaien de buitenspiegels bij aanstoten met een bepaalde kracht weg uit de normale stand. Plaats de spiegel vervolgens terug door een licht op de spiegelkap te drukken.

Handmatig elektrisch inklappen

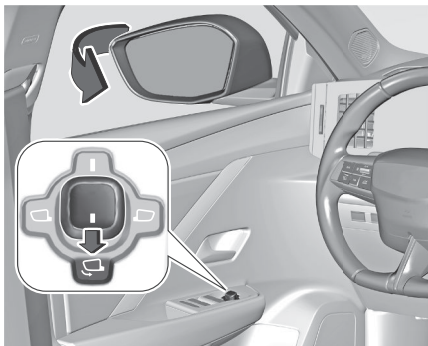

Om beide buitenspiegels in of uit te klappen, selecteert u de inklapfunctie door de knop naar  te draaien. Als een elektrisch inklapbare spiegel handmatig wordt uitgeklappt, wordt alleen de andere spiegel elektrisch uitgeklappt.

Automatisch elektrisch inklappen

Bij het ontgrendelen van de auto zwenken de spiegels naar hun normale stand. Bij het vergrendelen van de auto worden de spiegels ingeklapt.

Verwarmde Buitenspiegels



Worden bediend door te drukken op . Na een bepaalde tijd en afhankelijk van de buitentemperatuur zal de verwarming automatisch uitschakelen. Achterruitverwarming ⇨ pagina 17 .

Bolle Vorm

Door de vorm van de spiegel lijken voorwerpen kleiner dan ze zijn, waardoor afstanden moeilijker zijn in te schatten. Dodehoeksysteem ⇨ pagina 176 .

Achteruitkijkspiegel

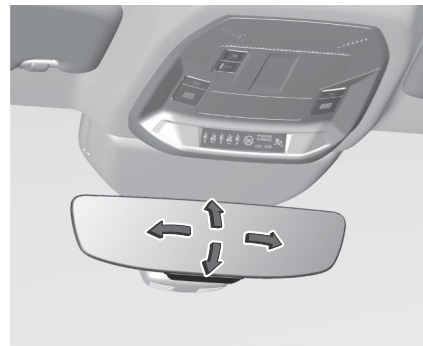

Voor de verstelling moet de spiegel in de gewenste richting verplaatst worden.

Handmatige anti-verblindingsfunctie

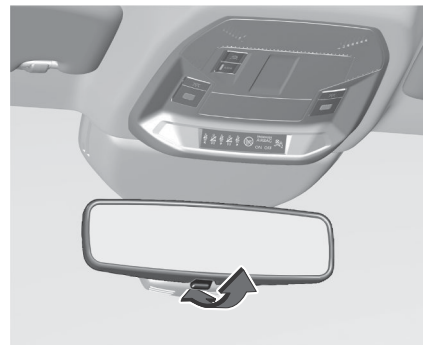

Om verblinding te verminderen, de hendel aan de onderkant van de spiegelbehuizing verstellen.

Automatische anti-verblindingsfunctie



Verblinding 's nachts door achteropkomend verkeer wordt automatisch verminderd.

Elektrische Verstelling

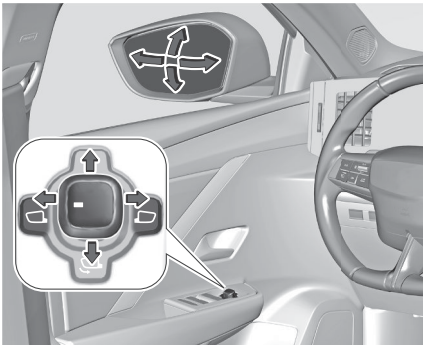

Selecteer de gewenste buitenspiegel door aan de knop te draaien.

Beweeg daarna de knop om de geselecteerde spiegel te verstellen.

Parkeerhulp

Deze functie kantelt de spiegels automatisch omlaag om te helpen bij parkeer manoeuvres in de achteruitversnelling.

Bij een lopende motor kantelen de spiegelglazen bij inschakelen van de achteruitversnelling omlaag.

De spiegels kantelen in verschillende hoeken. Zo nodig kunt u de spiegels ook extra kantelen.

De spiegelglazen keren terug naar hun oorspronkelijke standen:

- enkele seconden na uitschakelen van de achteruitversnelling
- zodra de rijsnelheid 10 km/u overschrijdt
- wanneer de motor wordt uitgeschakeld

De functie kan worden in- of uitgeschakeld via de instellingen app  op het Info-Display.

Hoofdsteunen Stand Hoofdsteunen

Waarschuwing

Rijd alleen als de hoofdsteun op de correcte positie is ingesteld.

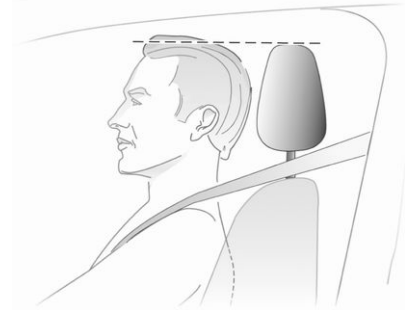

De bovenzijde van de hoofdsteun moet op gelijke hoogte zijn als de bovenzijde van het hoofd. Is dit bij zeer lange personen niet mogelijk, dan de hoofdsteun in de hoogste stand zetten (bij zeer kleine personen de hoofdsteun juist in de laagste stand zetten).

Voorste Hoofdsteunen

Hoogteverstelling

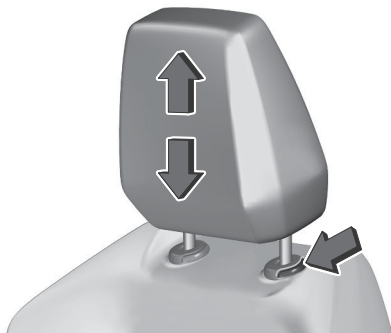

Hoofdsteun omhoogtrekken of borgveren indrukken om hoofdsteun te ontgrendelen en omlaag te schuiven.

In lengterichting verstellen

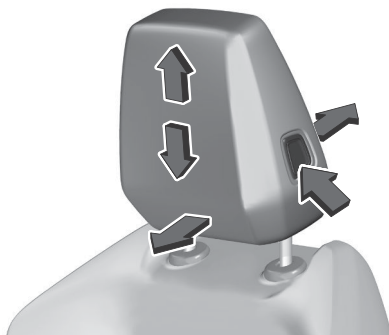

Druk de pal in en zet de hoofdsteun omhoog, omlaag, naar voren of naar achteren tot in de gewenste stand.

Verwijderen

Trek de hoofdsteun omhoog, druk op grendelpal om vrij te geven en trek de hoofdsteun weg.

Weer aanbrengen

1. Steek de pennen van de hoofdsteun in de geleiders van de betreffende rugleuning
2. Duw de hoofdsteun omlaag tot aan de aanslag
3. Stel de hoogte van de hoofdsteun af

Achterste Hoofdsteunen

Hoogteverstelling

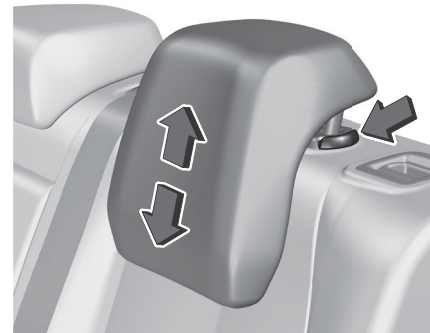

Hoofdsteun omhoogtrekken of borgveren indrukken om hoofdsteun te ontgrendelen en omlaag te schuiven.

Verwijderen

Bijv. bij het gebruik van een kinderzitje
⇒ pagina 30

Trek de hoofdsteun omhoog, druk op grendelpal om vrij te geven en trek de hoofdsteun weg.

Weer aanbrengen

1. Steek de pennen van de hoofdsteun in de geleiders van de betreffende rugleuning
2. Duw de hoofdsteun omlaag tot aan de aanslag

3. Stel de hoogte van de hoofdsteun af

Stoelen

Positie Voorstoelen

⚠ Waarschuwing

Rijd uitsluitend met een goed afgestelde stoel.

⚠ Waarschuwing

Verstel stoelen nooit tijdens het rijden om ongewilde bewegingen te voorkomen.

⚠ Gevaar

Ga niet dichter dan 25 cm van het stuurwiel af zitten, om een veilige activering van de airbag mogelijk te maken.

⚠ Waarschuwing

Berg nooit voorwerpen op onder de stoelen.



- Uw zitvlak zo dicht mogelijk naar de rugleuning schuiven. De afstand tot de pedalen zo instellen dat de benen bij het intrappen van de pedalen licht gebogen zijn. De passagiersstoel voor zo ver mogelijk naar achteren schuiven.
- Zithoogte zo instellen, dat u rondom een goed zicht hebt en alle instrumenten goed kunt aflezen. Tussen hoofd en dakframe moet minstens een handbreedte ruimte zitten. De dijen zouden licht op de stoel moeten rusten zonder dat ze erin drukken.
- Met schouders zo ver mogelijk tegen de rugleuning zitten. Stel de hoek van de rugleuning zo in dat u het stuurwiel gemakkelijk met licht gebogen

armen kunt vastpakken. Bij het verdraaien van het stuurwiel, contact blijven houden tussen schouders en rugleuning. De rugleuning mag niet te ver achteroverhellen. De aanbevolen hellingshoek bedraagt maximaal ca. 25.

- Stel de stoel en het stuur zodanig op elkaar af dat wanneer uw pols bovenop het stuur rust, uw arm volledig is gestrekt en uw schouders de rugleuning raken.
- Het stuurwiel afstellen ⇒ pagina44 .
- De hoofdsteun afstellen ⇒ pagina20 .
- De hoogte van de veiligheidsgordel aanpassen.
- De instelbare dijbeensteun zo instellen dat de afstand tussen de rand van de zitting en de knieholte ca. twee vingers breed is.
- Lendensteun zo instellen dat deze de natuurlijke vorm van de wervelkolom ondersteunt.

Handmatige Voorstoelverstelling

Zorg bij het rijden dat de stoelen en rugleuningen altijd vastgeklikt zijn.

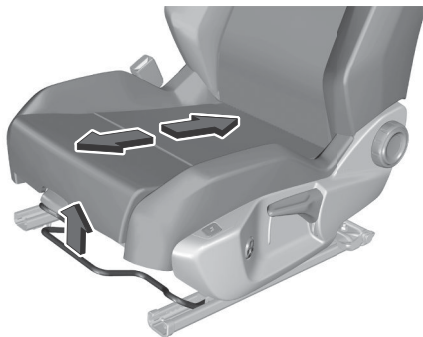
In lengterichting verstellen

Trek aan de hendel, verschuif de stoel, laat de hendel los. Probeer de stoel naar voren en achteren te schuiven om er zeker van te zijn dat de stoel vergrendeld is.

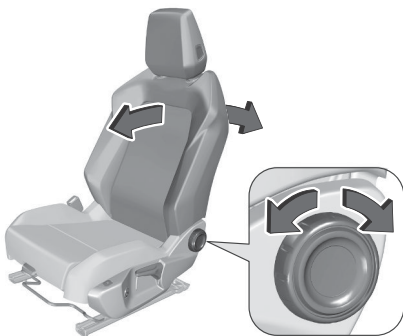
Hoek van rugleuning

Draai de knop naar voren of achteren om de rugleuning van de stoel te kantelen.

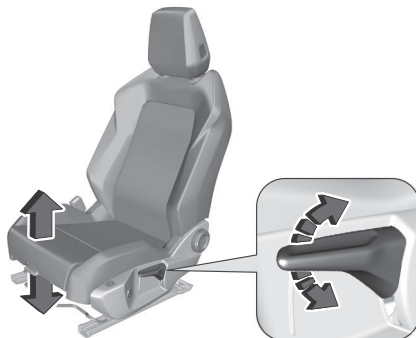
Zithoogte

Pompbeweging van de hendel

omhoog : stoel omhoog

omlaag : stoel omlaag

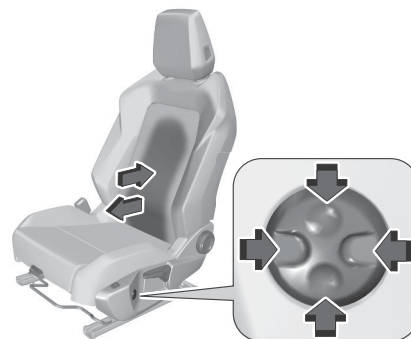
Lendensteun

Stel de lendensteun met gebruik van de vierweschakelaar in volgens uw persoonlijke behoeften.

Houd de voor- of achterzijde van de schakelaar ingedrukt voor meer of minder lendensteun.

Houd de boven- of onderkant van de schakelaar ingedrukt voor een hogere of lagere lendensteun.

Dijbeensteun

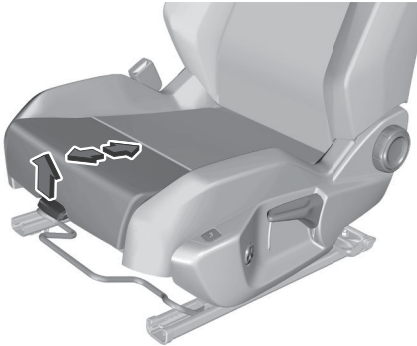

Trek aan de hendel en verschuif de dijbeensteun.

Elektrische Voorstoelverstelling

⚠ Waarschuwing

Men moet voorzichtig te werk gaan tijdens het bedienen van elektrische stoelen. Er bestaat een kans op letsel, met name voor kinderen. Objecten kunnen vast komen te zitten. Houd de stoelen nauwlettend in de gaten wanneer u ze afstelt. Passagiers in het voertuig moeten overeenkomstig worden geïnformeerd.

Let Op

Bewaar nooit voorwerpen onder een elektrische stoel. Zorg ervoor dat er geen voorwerpen het bewegende gebied blokkeren. Risico op beschadigingen van de bedieningselementen.

In lengterichting verstellen

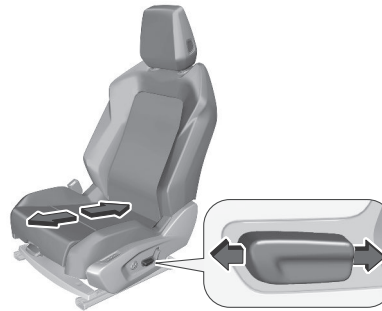

Trek aan de hendel, verschuif de stoel, laat de hendel los. Probeer de stoel naar voren en achteren te schuiven om er zeker van te zijn dat de stoel vergrendeld is.

Rugleuninghoek



Duw de schakelaar naar voren of naar achteren.

Hoogte en hoek van de zitting

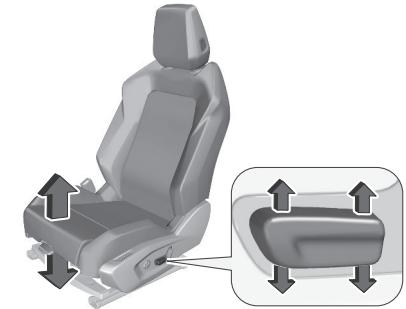

Duw de achterzijde van de schakelaar omhoog of omlaag voor de gewenste hoogte.

Duw de voorzijde van de schakelaar omhoog of omlaag om de zitting in de gewenste hoek te zetten.

Lendensteun

Stel de lendensteun met gebruik van de vierweschakelaar in volgens uw persoonlijke behoeften.

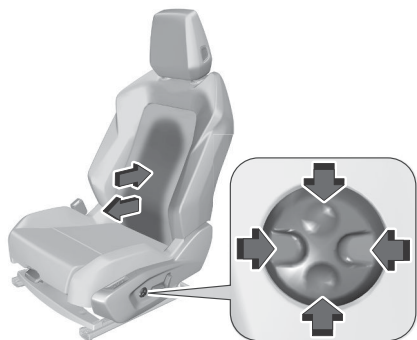

Houd het voorste of het achterste gedeelte van de schakelaar ingedrukt om de mate van steun voor de lendenen te vergroten of te verkleinen.

Houd het bovenste of onderste gedeelte van de schakelaar ingedrukt om de lendensteun te verhogen of te verlagen.

Dijbeensteun

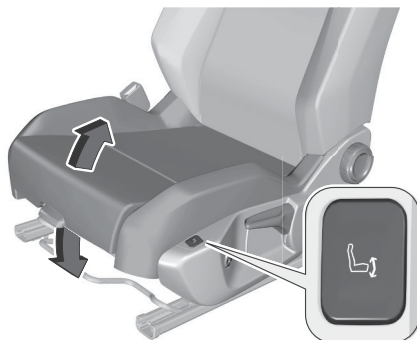

Houd de voor- of achterzijde van de toets ingedrukt voor een hogere of lagere dijbeensteun.

Instellingen geheugen

Deze functie is aan de elektrisch verstelbare bestuurdersstoel gekoppeld en biedt de mogelijkheid om twee zitposities voor de bestuurder in het geheugen op te slaan. Dit vergemakkelijkt het instellen van de zitpositie als de auto regelmatig door een andere bestuurder wordt gebruikt. Het slaat de elektrisch afgestelde posities van de stoel en de buitenspiegels op. Hierbij wordt ook rekening gehouden met de elektrische instellingen voor het uitgebreide head-up display.

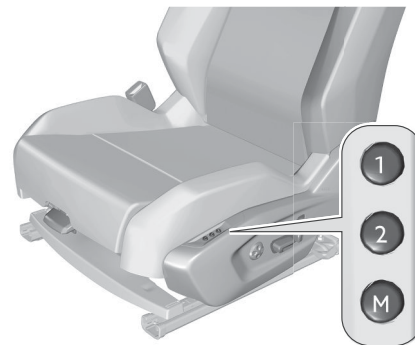

Met de toetsen 1 / 2 / M

- Stap in de auto en zet het contact aan.
- Zet de stoel, de buitenspiegels en het Extended Head-up Display in de gewenste stand.
- Druk op toets M en vervolgens binnen 4 seconden op toets 1 of 2.

Het opslaan wordt bevestigd door een geluidssignaal. Het opslaan van een andere stand annuleert de vorige, in het geheugen opgeslagen stand.

Oproepen van een opgeslagen zitpositie

⚠ Waarschuwing

Zorg ervoor dat het verplaatsen van de stoel niet gehinderd wordt door voorwerpen of personen.

Contact aan of draaiende motor

- Druk op toets **1** of **2** om de betreffende zitpositie op te roepen.

Er klinkt een geluidssignaal wanneer de stoelpositie volledig is aangepast.

U kunt de beweging onderbreken door op de toets **M**, **1** of **2** te drukken of door één van de schakelaars van de stoelverstelling te bedienen.

U kunt een zitpositie niet oproepen tijdens het rijden. Het opvragen van een opgeslagen zitpositie is tot ongeveer 45 seconden na het afzetten van het contact mogelijk.

Functie comfortabel instappen

Met de functie comfortabel instappen is het gemakkelijker om in en uit de auto te stappen.

Na het afzetten van het contact en de opening van het bestuurdersportier verplaatst de voorstoel zich automatisch naar achteren en blijft hij op deze stand,

klaar voor de volgende toegang tot de auto.

Bij aanzetten van het contact schuift de voorstoel weer naar voren naar de opgeslagen zitstand.



Dit kan in de app **Instellingen > Auto** op het touchscreen worden ingesteld.

Verwarming



Activering/Deactivering

Druk op de knop in het midden van het bedieningselement voor de stoelverstelling of druk op de snelknoppling van de klimaatregeling onder het scherm van de infotainment om de app te openen.

Selecteer in de app **Stoelen** van

het touchscreen  de tab **Functies verwarming**.

- Selecteer de bestuurders- of de passagiersstoel.

De betreffende pagina wordt weergegeven met de meest recent opgeslagen instellingen.

Als de instellingen correct zijn, druk dan

op  om de functie in de app **Stoelen** te activeren/deactiveren.

Wanneer u niets doet, wordt de oorspronkelijke pagina weer weergegeven.

De status van de functie wordt niet opgeslagen bij het afzetten van het contact. De stoelverwarming begint altijd op niveau **"3"** (Hoog) wanneer deze in eerste instantie wordt geactiveerd en u kunt deze verlagen naar **"2"** of **"1"**.

Instellingen wijzigen

- Selecteer de betreffende stoel op de pagina **Functies verwarming**.
- Selecteer een intensiteit uit de drie vooraf ingestelde niveaus: **"1"** (Laag), **"2"** (Normaal) of **"3"** (Hoog). De instellingen worden opgeslagen bij het afzetten van het contact.

Beperking

Gebruik de functie niet als de stoel niet wordt gebruikt.

Verlaag de verwarmingsstand zo snel mogelijk.

Als de stoel en het interieur een prettige temperatuur hebben bereikt, schakel de functie uit; als het stroomverbruik daalt, daalt ook het energieverbruik.

⚠ Waarschuwing

Langdurig gebruik van de stoelverwarming wordt afgeraden voor personen met een gevoelige huid. Er bestaat een risico op brandwonden voor personen die niet goed in staat zijn hitte waar te nemen (bijv. door ziekte of medicijngebruik).

Voorkom als volgt schade aan het verwarmingselement en kortsluiting:

- Plaats geen zware voorwerpen op de stoel.
- Ga niet op uw knieën op de stoel zitten of op de stoel staan.
- Mors geen vloeistoffen op de stoel.
- Gebruik de stoelverwarming nooit als de stoel vochtig is.

Ventilatie



Pas de ventilatie aan naar de gewenste intensiteit door voor de betreffende stoep een of meer keren op  te drukken. Het controlelampje in de toets geeft de geselecteerde stand aan. De instellingen worden in het geheugen opgeslagen wanneer het contact wordt uitgeschakeld. De ventilatie kan worden ingesteld in de stoelopties-app op het Info-Display. Raak  aan om de ventilatie te activeren of te deactiveren. Zet de ventilatie op de gewenste stand door het controlelampje op het scherm aan te raken. De bestuurdersstoel en de passagiersstoel kunnen afzonderlijk worden vermeld.

Massagestoelen



Systeem waarbij kan worden gekozen uit verschillende massagesoorten en waarbij de intensiteit van de massage kan worden ingesteld.

Dit systeem werkt bij draaiende motor, evenals in de STOP-stand van het Stop & Start-systeem.

Activering/Deactivering

 Kies het **Massage**tabblad in de app op het **stoel** touchscreen.

- Selecteer de bestuurders- of de passagiersstoel. De betreffende pagina wordt weergegeven met de meest recent opgeslagen instellingen.

 Als de instellingen in orde zijn, drukt u erop om de functie in de **stoelen**-app in of uit te schakelen. Wanneer u niets doet, wordt de oorspronkelijke pagina weer weergegeven.

De status van de functie wordt niet opgeslagen bij het afzetten van het contact.

Instellingen wijzigen

- Selecteer in de **massage** pagina de betrokken stoel.
- Selecteer een massage-intensiteit uit de drie vooraf ingestelde niveaus: "1" (Laag), "2" (Normaal) of "3" (Hoog).
- Selecteer een andere soort massage uit de beschikbare soorten massage.

De wijzigingen worden direct doorgevoerd en opgeslagen wanneer het contact wordt afgezet.

Zodra het systeem is ingeschakeld, wordt een één uur durende massagecyclus gestart, bestaande uit sessies van 6 minuten massage en 4 minuten pauze. Aan het einde van de cyclus stopt het systeem automatisch.

De functie kan ook worden gewijzigd in het widgetgebied aan de passagierszijde van het middelste scherm.

Info-Display ⇒ pagina101

Anders kan de stoel-app direct worden geopend via de knop aan de zijkant van de stoel.

Armsteun

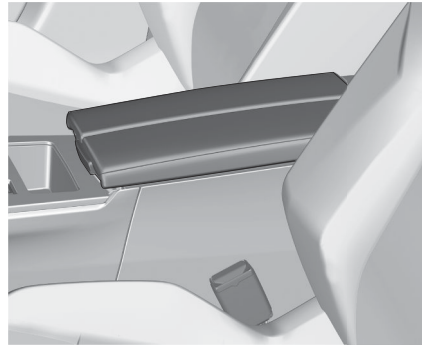

Opbergvak ⇒ pagina60 .

Achterste Zitplaatsen

Zorg bij het rijden dat de stoelen en rugleuningen altijd vastgeklikt zijn.

⚠ Waarschuwing

Verstel stoelen nooit tijdens het rijden om ongewilde bewegingen te voorkomen.

Rugleuningen neerklappen. ⇒ pagina27

Neerklapbare achterbank

Inklapbare linker of rechter rugleuning



Trek aan de ontgrendelingshefboom en klap de rugleuningen naar de zitting. U klappt de rugleuningen weer omhoog door deze zo ver rechtop te zetten dat ze hoorbaar vastklikken. Zorg dat de gordels goed zitten en blijf uit de buurt van de opklapzone.

⚠ Waarschuwing

Controleer eerst of de buitenste veiligheidsgordels goed verticaal langs de vergrendelingsogen van de rugleuningen zijn geplaatst.



De rugleuningen zijn goed vergrendeld wanneer de rode merktekens dicht bij de ontgrendelingshendels niet meer zichtbaar zijn.

⚠ Waarschuwing

Zorg er bij het omhoog klappen voor dat de rugleuningen op hun plaats zijn vergrendeld voordat u gaat rijden. Gebeurt dit niet, dan kan dit leiden tot persoonlijk letsel of schade aan de lading of het voertuig wanneer er hard wordt geremd of bij een botsing.

Verwarming

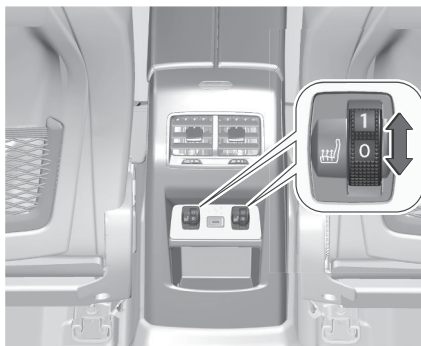

De verwarming kan worden aangepast door aan de kartelwielletjes in de middenconsole te draaien.

De verwarming functioneert alleen bij een buitentemperatuur onder de 20°C.

Langdurig gebruik van de hoogste stand wordt afgeraden voor personen met een gevoelige huid.

De instellingen worden in het geheugen opgeslagen wanneer het contact wordt uitgeschakeld.

Veiligheidsgordels



De veiligheidsgordels worden bij stevig optrekken of krachtig remmen geblokkeerd om de inzittenden op hun stoel te houden. Daarom neemt het gevaar voor letsel aanzienlijk af.

⚠ Waarschuwing

Maak de veiligheidsgordel vast voor iedere trip.

In geval van een aanrijding kunnen personen die geen veiligheidsgordel dragen een gevaar vormen voor henzelf en de andere inzittenden.

Veiligheidsgordels zijn bedoeld voor gebruik door slechts één persoon tegelijk.

Kinderzitje ⇒ pagina 30 .

Alle onderdelen van het gordelsysteem regelmatig op schade, verontreiniging en juiste werking controleren.

Beschadigde onderdelen laten vervangen. Na een aanrijding de veiligheidsgordels en de gordelspanners door een werkplaats laten vervangen.

Opmerking

Controleer dat de veiligheidsgordels niet zijn beschadigd door schoenen of scherpe voorwerpen, of bekneld zijn geraakt. Voorkom dat er vuil in de oprolautomaten van de veiligheidsgordels binnendringt.

Opmerking

Gebruik bij het omdoen de gordelgesp van de betreffende veiligheidsgordel opdat deze goed werkt.

Driepuntsgordel

Omdoen

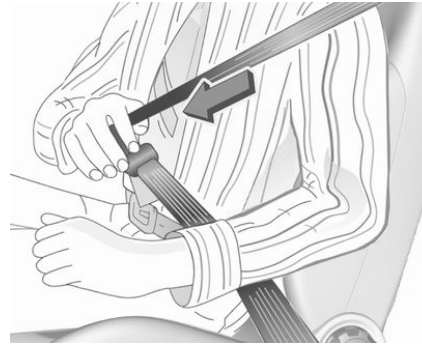

Veiligheidsgordel uit de oprolautomaat trekken, zonder te verdraaien voor u langs halen en de slottong in de sluiting steken. Zorg tijdens het rijden ervoor dat de veiligheidsgordel over de schouder en strak tegen het lichaam loopt.

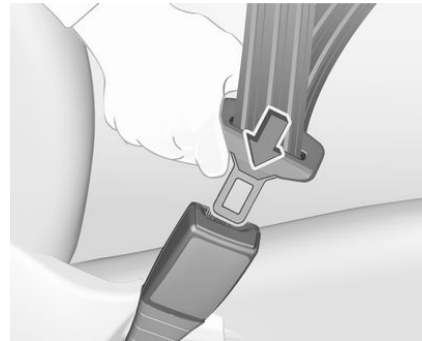

Loshangende of volumineuze kleding belemmert de strakke plaatsing van de veiligheidsgordel. Geen voorwerpen zoals handtassen of mobiele telefoons tussen de veiligheidsgordel en uw lichaam leggen.

⚠ Waarschuwing

De veiligheidsgordel mag niet geplaatst zijn tegen harde of kwetsbare voorwerpen in de zakken van uw kleding.

Gordelverklikker  ⇒ pagina 84
Hoogteverstelling, indien van toepassing.

Losmaken

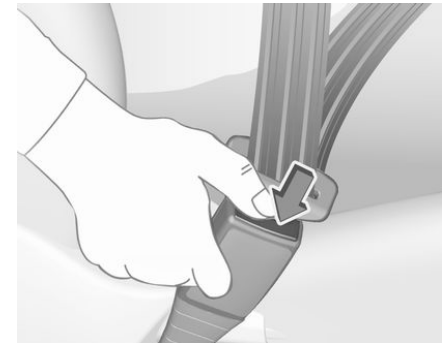

Om de veiligheidsgordel los te maken, drukt u op de rode knop van het

veiligheidsgordelslot en begeleidt de veiligheidsgordel omhoog.

Gebruik van veiligheidsgordels tijdens de zwangerschap



⚠ Waarschuwing

De heupgordel moet zo laag mogelijk over het bekken lopen om druk op de buik te voorkomen.

Gordelspanner

De veiligheidsgordels van de voorstoelen en buitenste achterstoelen worden door gordelspanners aangespannen bij een voldoende krachtige frontale of zijdelingse aanrijding of aanrijding van achteren.

⚠ Waarschuwing

Een onjuiste hantering (bijv. verwijdering of montage van gordels) kan de gordelspanners activeren.

De activering van de gordelspanners wordt gesignaleerd door het permanent brandende controlelampje  ⇒ pagina 85 .

Geactiveerde gordelspanners moeten door een garage worden vervangen. Gordelspanners mogen slechts eenmaal geactiveerd worden.

Opmerking

Bevestig of installeer geen accessoires of andere voorwerpen die de werking van de gordelspanners kunnen verstoren. Geen aanpassingen aan onderdelen van de gordelspanners aanbrengen, anders vervalt de typegoedkeuring van de auto.

Gordelkrachtbegrenzers

De kracht die inwerkt op de carrosserie wordt beperkt doordat de gordels tijdens een botsing geleidelijk worden ontspannen.

Gordelverklikker

Elke stoel is voorzien van een gordelverklikker, bestaande uit een controlelampje  voor de betreffende stoel op de dakconsole ⇒ pagina 84 .

Airbagsysteem

Kinderzitjes Op De Stoel Van De Voorpassagier Met Airbagsystemen



EN: NEVER use a rearward-facing child restraint on a seat protected by an ACTIVE AIRBAG in front of it; DEATH or SERIOUS INJURY to the CHILD can occur.

DE: Nach hinten gerichtete Kindersitze NIEMALS auf einem Sitz verwenden, der durch einen davor befindlichen AKTIVEN AIRBAG geschützt ist, da dies den TOD oder SCHWERE VERLETZUNGEN DES KINDES zur Folge haben kann.

FR: NE JAMAIS utiliser un siège d'enfant orienté vers l'arrière sur un siège protégé par un COUSSIN GONFLABLE ACTIF placé devant lui, sous peine d'infirmer des BLESSURES GRAVES, voire MORTELLES à l'ENFANT.

ES: NUNCA utilice un sistema de retención infantil orientado hacia atrás en un asiento protegido por un AIRBAG FRONTAL ACTIVO. Peligro de MUERTE o LESIONES GRAVES para el NIÑO.

RU: ЗАПРЕЩАЕТСЯ устанавливать детское удерживающее устройство лицом назад на сиденье автомобиля, оборудованном фронтальной подушкой безопасности, если ПОДУШКА НЕ ОТКЛЮЧЕНА! Это может привести к СМЕРТИ или СЕРЬЕЗНЫМ ТРАВМАМ РЕБЕНКА.

NL: Gebruik NOOIT een tegen de rijrichting in geplaatst kinderzitje op een stoel die wordt beschermd door een ACTIEVE FRONTAIRBAG; dit stelt het KIND bloot aan het risico op ERNSTIG of DODELIJK LETSEL.

DA: Brug ALDRIG en bagudvendt autostol på et forsæde med AKTIV AIRBAG,

BARNET kan komme i LIVSFARE eller komme ALVORLIGT TIL SKADE.

SV: Använd ALDRIG en bakåtvänd barnstol på ett säte som skyddas med en framförvarande AKTIV AIRBAG. DÖDSFALL eller ALLVARLIGA SKADOR kan drabba BARNET.

FI: ÄLÄ KOSKAAN sijoita taaksepäin suunnattua lasten turvaistuinta istuimelle, jonka edessä on AKTIIVINEN TURVATYÖN, LAPSI VOI KUOLLA tai VAMMAUTUA VAKAVASTI.

NO: Bakovervendt barnesikringsutstyr må ALDRI brukes på et sete med AKTIV KOLLISJONSPUTE foran, da det kan føre til at BARNET utsettes for LIVSFARE og fare for ALVORLIGE SKADER.

PT: NUNCA use um sistema de retenção para crianças voltado para trás num banco protegido com um AIRBAG ACTIVO na frente do mesmo, poderá ocorrer a PERDA DE VIDA ou FERIMENTOS GRAVES na CRIANÇA.

IT: Non usare mai un sistema di sicurezza per bambini rivolto all'indietro su un sedile protetto da AIRBAG ATTIVO di fronte ad esso: pericolo di MORTE o LESIONI GRAVI per il BAMBINO!

EL: ΠΟΤΕ μη χρησιμοποιείτε παιδικό κάθισμα ασφαλείας με φορά προς τα πίσω σε κάθισμα που προστατεύεται από μετωπικό ΕΝΕΡΓΟ ΑΕΡΟΣΑΚΟ, διότι το παιδί μπορεί να υποστεί ΘΑΝΑΣΙΜΟ ή ΣΟΒΑΡΟ ΤΡΑΥΜΑΤΙΣΜΟ.

PL: NIE WOLNO montować fotelika dziecięcego zwróconego tyłem do kierunku jazdy na fotelu, przed którym znajduje się WŁĄCZONA PODUSZKA POWIETRZNA.

Niezastosowanie się do tego zalecenia może być przyczyną ŚMIERCI lub POWAŻNYCH OBRAŻEŃ u DZIECKA.

TR: Arkaya bakan bir çocuk emniyet sistemini KESİNLİKLE önünde bir AKTİF HAVA YASTIĞI ile korunmakta olan bir koltukta kullanmayınız. ÇOCUK ÖLEBİLİR veya AĞIR ŞEKİLDE YARALANABİLİR.

UK: НІКОЛІ не використовуйте систему безпеки для дітей, що встановлюється обличчям назад, на сидінні з УВІМКНЕНОЮ ПОДУШКОЮ БЕЗПЕКИ, інакше це може призвести до СМЕРТІ чи СЕРІОЗНОГО ТРАВМУВАННЯ ДИТИНИ.

HU: SOHA ne használjon hátrafelé néző biztonsági gyerekülést előlről AKTÍV LÉGSZÁKKAL védett ülésen, mert a GYERMEK HALÁLÁT vagy KOMOLY SÉRÜLÉSÉT okozhatja.

HR: NIKADA nemojte koristiti sustav zadržavanja za djecu okrenut prema natrag na sjedalu s AKTIVNIM ZRAČNIM JASTUKOM ispred njega, to bi moglo dovesti do SMRTI ili OZBILJNIH OZLJEDA za DIJETE.

SL: NIKOLI ne nameščajte otroškega varnostnega sedeža, obrnjenega v nasprotni smeri vožnje, na sedež z AKTIVNO ČELNO ZRAČNO BLAZINO, saj pri tem obstaja nevarnost RESNIH ali SMRTNIH POŠKODB za OTROKA.

SR: NIKADA ne koristiti bezbednosni sistem za decu u kome su deca okrenuta unazad na sedištu sa AKTIVNIM VAZDUŠNIM JASTUKOM ispred sedišta zato što DETE može da NASTRADA ili da se TEŠKO POVREDI.

MK: НИКОГАШ не користете детско седиште свртено наназад на седиште заштитено со АКТИВНО ВОЗДУШНО ПЕРНИЧЕ пред него, затоа што детето може ДА ЗАГИНЕ или да биде ТЕШКО ПОВРЕДЕНО.

BG: НИКОГА не използвайте детска седалка, гледаща назад, върху седалка, която е защитена чрез АКТИВНА ВЪЗДУШНА ВЪЗГЛАВНИЦА пред нея - може да се стигне до СМЪРТ или СЕРИОЗНО НАРАНЯВАНЕ на ДЕТЕТО.

RO: Nu utilizați NICIODATĂ un scaun pentru copil îndreptat spre partea din spate a mașinii pe un scaun protejat de un AIRBAG ACTIV în fața sa; acest lucru poate duce la DECESUL sau VĂTĂMAREA GRAVĂ a COPILULUI.

CS: NIKDY nepoužívejte dětský zádržný systém instalovaný proti směru jízdy na sedadle, které je chráněno před sedadlem AKTIVNÍM AIRBAGEM. Mohlo by dojít k VÁŽNĚMU PORANĚNÍ nebo ÚMRTÍ DÍTĚTE.

SK: NIKDY nepoužívajte detskú sedačku otočenú vzad na sedadle chránenom AKTÍVNÝM AIRBAGOM, pretože môže dôjsť k SMRTI alebo VÁŽNYM ZRANENIAM DIEŤAŤA.

LT: JOKIU BŪDU nemontuokite atgal atgręžtos vaiko tvirtinimo sistemas sėdynėje, prieš kurią įrengta AKTYVI ORO PAGALVĖ, nes VAIKAS GALI ŽŪTI arba RIMTAI SUSIŽALOTI.

LV: NEKĀDĀ GADĪJUMĀ neizmantojiet uz aizmuguri vērstu bērnu sēdekļi sēdvietā, kas tiek aizsargāta ar tās priekšā uzstādītu AKTĪVU DROŠĪBAS SPILVEŅU, jo pretējā gadījumā BĒRNS var gūt SMAGAS TRAUMAS vai IET BOJĀ.

ET: ÄRGE kasutage tahapoole suunatud lapseturvaistet istmel, mille ees on AKTIIVSE TURVAPADJAGA kaitstud iste, sest see võib põhjustada LAPSE SURMA või TÕSISE VIGASTUSE.

MT: QATT tuża trażżin għat-tfal li jħares lejn in-naħa ta' wara fuq sit protett b'AIRBAG ATTIV quddiemu; dan jista' jikkawża l-MEWT jew ĠRIEHI SERJI lit-TFAL.

GA: Ná húsáid srian sábháilteachta linbh cúil RIAMH ar shuíochán a bhfuil mála aeir ag feidhmiú os a chomhair. Tá baol BÁIS nó GORTÚ DONA don PHÁISTE ag baint leis.

Verder mag een tegen de rijrichting in geplaatst kinderzitje alleen gebruikt worden volgens de instructies en beperkingen van de tabel ⇒ pagina39 . Het airbaglabel is aangebracht aan beide zijden van de zonneklep aan de passagierszijde. Deactivering airbag ⇒ pagina34 .

Frontairbags

Het frontairbagsysteem bestaat uit een airbag in het stuurwiel en een airbag in het instrumentenpaneel aan de passagierskant voorin. Deze zijn te herkennen aan het opschrift **AIRBAG**. Het frontairbagsysteem treedt in werking bij een voldoende krachtige aanrijding aan de voorzijde. Het contact moet ingeschakeld zijn.

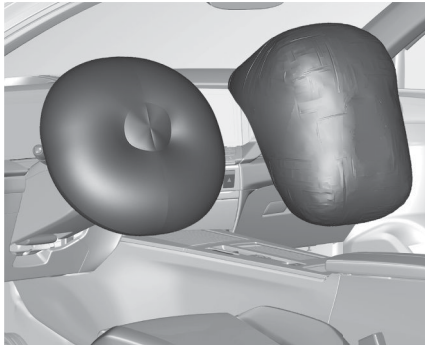

De opgeblazen airbags vangen de schok op waardoor het gevaar voor letsel aan het bovenlichaam en hoofd van de inzittenden voorin de auto aanzienlijk afneemt.

Waarschuwing

Optimale bescherming wordt alleen geboden als de stoel in de juiste stand staat.

Veiligheidsgordel correct omdoen en goed vastzetten. Pas dan is de airbag in staat bescherming te bieden.

Stoelstand ⇒ pagina 21 .

Zijairbags



Het zijdelingse airbagsysteem bestaat uit een airbag in elke voorste rugleuning en in de rugleuningen van de buitenste zitplaatsen achterin. Deze kan geïdentificeerd worden aan de hand van het opschrift **AIRBAG**.

Het zijairbagsysteem treedt in werking in geval van een zijdelingse botsing van een bepaalde omvang. Het contact moet ingeschakeld zijn.



De opgeblazen airbags vangen de schok op waardoor het gevaar voor letsel aan het bovenlichaam en de heupen bij een zijdelingse aanrijding aanzienlijk afneemt.



Opmerking

Gebruik uitsluitend beschermende stoelhoezen die voor de auto zijn goedgekeurd.

Zorg ervoor dat de airbags niet worden afgedekt.

Gordijnairbags

Het gordijnairbagsysteem bestaat uit een airbag aan weerszijden in het dakframe. Ze zijn te herkennen aan het opschrift **AIRBAG** op de dakstijlen.

Het gordijnairbagsysteem treedt in werking in geval van een zijdelingse aanrijding van een bepaalde omvang. Het contact moet ingeschakeld zijn.

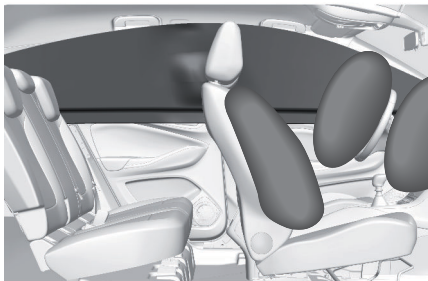

De opgeblazen airbags vangen de schok op waardoor het gevaar voor letsel aan het hoofd bij een zijdelingse aanrijding aanzienlijk afneemt.

⚠ Waarschuwing

De haken op de steungrepen van het dakframe zijn alleen geschikt voor het ophangen van lichte artikelen of kledingstukken, zonder kleerhangers. De opgehangen kledingstukken mogen geen voorwerpen bevatten.

Airbag Deactiveren

Het airbagsysteem van de voorpassagier moet in geval van een op de passagierstoel gemonteerd kinderzitje gedeactiveerd worden volgens de instructies van de tabel.

Het zijairbag- en het gordijnairbagsysteem, de gordelspanners en alle airbagsystemen van de bestuurder blijven actief.

Het airbagsysteem van de passagier voorin kan worden gedeactiveerd met een sleutel in de schakelaar in het handschoenenkastje.



Gebruik de contactsleutel om de stand te kiezen:

OFF : airbag voor de voorpassagier is gedeactiveerd en wordt niet opgeblazen bij een botsing, controlelampje

OFF brandt continu op de middenconsole.

ON : airbag voorpassagier is actief

Opmerking

Draai de sleutelschakelaar op **OFF** en houd hem in deze stand totdat de sleutel wordt verwijderd.

Gevaar

Deactiveer de passagiersairbag alleen in combinatie met het gebruik van een kindersitje, volgens de instructies en beperkingen van de tabel.

Anders is er een risico op een fataal letsel voor een persoon die in de stoel zit met een gedeactiveerde airbag van de voorpassagier.



Als het controlelampje  na de inschakeling van het contact ongeveer 60 seconden brandt, zal de airbag van de voorpassagier in geval van een botsing worden opgeblazen.

Als het controlelampje  oplicht na de inschakeling van het contact, is het airbagsysteem van de voorpassagier

gedeactiveerd. Het blijft aan terwijl de airbag gedeactiveerd is.

Indien beide controlelampjes tegelijkertijd branden zit er een storing in het systeem.

De systeemstatus wordt niet aangeduid; er mag niemand op de stoel van de voorpassagier vervoerd worden. Neem onmiddellijk contact op met een garage. Neem onmiddellijk contact op met een garage als geen van beide controlelampjes brandt.

Wijzig de status alleen bij gestopte auto en uitgeschakeld contact.

Status blijft actief tot de volgende verandering.

Controlelamp airbag-deactivering

Kindersitjes

Inleiding Kindersitjes

Gevaar

Zorg ervoor dat te kleine en te lichte kinderen beschermd worden met een geschikt kindbeveiligingssysteem. Laat een kind nooit op de schoot zitten.

Gevaar

Als er op de stoel van de voorpassagier een tegen de rijrichting in geplaatst

kindersitje wordt gebruikt, moet het airbagsysteem van de stoel van de voorpassagier gedeactiveerd worden. Dit is ook van toepassing voor bepaalde kindersitjes die in de rijrichting worden geplaatst, zoals aangegeven in de tabel Kindersitjes.

Tabel kindersitjes ⇨ pagina39 .

Deactivering airbag ⇨ pagina34 .

Airbaglabel ⇨ pagina30 .

Wij raden het gebruik van een kindersitje aan dat specifiek voor de auto is ontworpen. Neem contact op met uw garage voor meer informatie.

Als het kinderveiligheidssysteem de hoofdsteun van de autostoel raakt, moet u de betreffende hoofdsteun verstellen of verwijderen.

Als er een kindersitje wordt gebruikt, moet aandacht worden besteed aan de volgende instructies voor gebruik en installatie, naast ook de bij het kindersitje verstrekte instructies. De in de tabel aangegeven beperkingen verwijzen naar een testlichaam dat overeenkomt met de maximale ontwikkeling van alle bestaande kindbeveiligingsystemen. Zorg ervoor dat de voorstoelen het gebruikte kindersitje niet verstoren. Houdt u zich altijd aan de plaatselijke of landelijke voorschriften. In sommige

landen is het gebruik van kinderzitjes op bepaalde zitplaatsen verboden.

Rijd alleen met een correct afgestelde bestuurdersstoel ⇨ pagina21 .

⚠ Gevaar

Zeer gevaarlijk!

Gebruik geen tegen de rijrichting in geplaatst kinderzitje op een stoel met een airbag ervoor.

Kinderzitjes kunnen worden vastgezet met:

- Driepuntsgordel
- ISOFIX-steunen
- Toptetherverankerung

Driepuntsgordel

Kinderzitjes kunnen worden vastgezet met een driepuntsgordel. Na het bevestigen van het kinderzitje moet de veiligheids gordel worden omgedaan.

"ISOFIX"-beugels

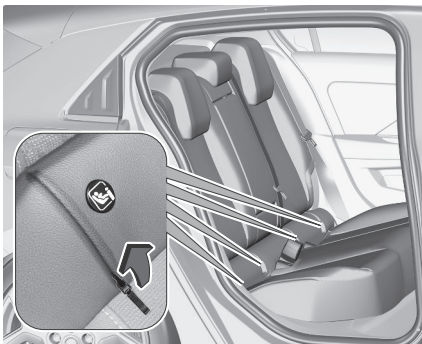

Bevestig de voor de auto goedgekeurde ISOFIX-kinderzitjes aan de ISOFIX-beugels. De posities van voertuigspecifieke ISOFIX-kinderzitjes worden aangegeven in de tabel kinderzitjes ⇨ pagina39 . ISOFIX-beugels zijn aangeduid met een etiket op de rugleuning. Trek voor toegang tot de ISOFIX-beugels eerst aan de rits.

Een i-Size kinderzitje is een universeel ISOFIX-kinderzitje in overeenstemming met VN-verordening nr. 129.

Alle i-Size kinderzitjes kunnen gebruikt worden op alle stoelen die geschikt zijn voor i-Size kinderzitjes; zie de tabel ⇨ pagina39 .

Bij de bevestiging van een ISOFIX-kinderzitje op een verstelbare passagiersstoel, moet eerst de rugleuning zo ver als nodig is naar achteren worden gekanteld, om de ISOFIX-beugels te kunnen bereiken. Na de correcte bevestiging van het ISOFIX-kinderzitje moet de rugleuning weer naar voren worden verplaatst. Er moet naast de ISOFIX-beugels een toptetherriem of een steunpoot worden gebruikt.



i-Size kinderzitjes en autostoelen met i-Size keurmerk zijn voor zien van het i-Size symbool, zie afbeelding.

Toptetherverankeringen



Toptetherverankeringen worden aangeduid met het symbool  van een kinderzitje. Maak naast de ISOFIX-beugels ook de bevestigingsriem aan de bovenkant vast aan de desbetreffende toptetherverankeringen. ISOFIX-kinderveiligheidssystemen uit de universele categorie worden gemarkeerd in de tabel "Montageplaatsen voor kinderzitjes" ⇒ pagina 39 .

Het juiste systeem selecteren

De achterbank is de beste plaats om een kinderzitje te monteren. Vervoer kinderen zo lang mogelijk tegen de rijrichting in. Hierdoor wordt de nog

erg zwakke ruggengraat van het kind bij een ongeval minder belast.

Gebruik op geen van de stoelen een voorwaarts gericht kinderzitje wanneer het kind minder dan 13 kg weegt of kleiner is dan 76 cm en jonger is dan 15 maanden.

Geschikt zijn kinderzitjes die voldoen aan de geldende UN ECE-regelgeving. Raadpleeg de plaatselijke wetgeving en richtlijnen voor het verplichte gebruik van kindbeveiligingssystemen.

De volgende kindbeveiligingssystemen worden aanbevolen voor de volgende gewichtsklassen:

- Römer Baby-Safe 3 i-Size Maat: 40 - 83 cm Leeftijd: vanaf de geboorte tot 15 maanden Gewicht: tot 13 kg met of zonder ISOFIX-basis Alleen geschikt voor installatie tegen de rijrichting in.
- RömerTriFix 2 i-Size Maat: 76 - 105 cm Leeftijd: van 15 maanden tot 4 jaar Gewicht: van 9 tot 22 kg Geïnstalleerd met ISOFIX- en Top-tether-verankeringen. Alleen geschikt voor installatie in de rijrichting.
- Römer Kidfix i-Size Maat: 100 - 150 cm Leeftijd: van 3,5 tot 12 jaar Gewicht: van 15 tot 36 kg met of zonder ISOFIX-bevestigingen Het kind wordt beschermd door de veiligheidsgordel.

Controleer of het te monteren kinderzitje compatibel is met het type voertuig.

Kinderzitje voorin: Zet de passagiersstoel in de hoogste en in de lengterichting in de achterste stand met de rugleuning rechtop.

Kinderzitje achterin: Verplaats de voorste stoel van de auto vooruit en plaats de rugleuning rechtop, zodat de benen van het kind dat in het "in de rijrichting" of "tegen de rijrichting in" geplaatste kinderzitje de voorstoel van de auto niet aanraken.

Als het kinderveiligheidssysteem de hoofdsteun van de autostoel raakt, moet u de betreffende hoofdsteun van de autostoel verstellen of verwijderen.

Ga te werk volgens de instructies van de fabrikant van het kinderveiligheidssysteem voor het monteren van het betreffende kinderveiligheidssysteem in de auto.

Zie voor semi-universele of modelspecifieke kindbeveiligingssystemen (ISOFIX-kinderzitjes of versie voor veiligheidsgordel), de lijst in de gebruikershandleiding van het kindbeveiligingssysteem.

Het kinderzitje moet op de correcte plaats in de auto worden gemonteerd, zie de volgende tabel.

Laat kinderen alleen aan de trottoirkant van de auto uit- en instappen.

Wanneer het kinderzitje niet wordt gebruikt, moet het met een veiligheidsgordel worden vastgezet of moet het uit de auto verwijderd worden.

Opmerking

Maak niets vast aan de kindbeveiligingssystemen en dek ze niet af met andere materialen.

Een kinderzitje dat betrokken is geweest bij een botsing moet vervangen worden.

Posities Installatie Kinderzitjes

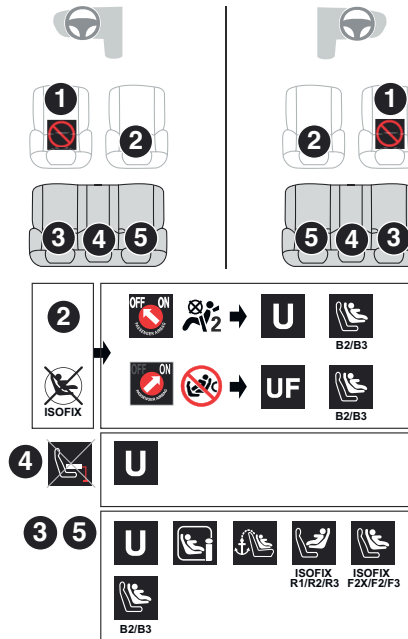

Legenda



Plaatsen waar geen kinderzitje mag worden geïnstalleerd.



Airbag vóór aan passagierszijde **uitgeschakeld**.



Airbag vóór aan passagierszijde **ingeschakeld**.



Zitplaats geschikt voor de installatie van een met de veiligheidsgordel bevestigd, universeel goedgekeurd **"tegen de rijrichting in"** en/of **"in de rijrichting"** (U) geplaatst kinderzitje, voor groepen **0, 0+, 1, 2** of **3**, of voor kinderen met een lengte tussen 40 en 150 cm.



Zitplaats geschikt voor de installatie van een kinderzitje bevestigd met de veiligheidsgordel en **universeel goedgekeurd als "in de rijrichting"** (UF) voor de groepen **1, 2** en **3**, of alleen voor kinderen met een lengte tussen 76 en 150 cm.



Zitplaats goedgekeurd voor het plaatsen van een **i-Size** kinderzitje.



Zitplaats goedgekeurd voor het plaatsen van een **"in de rijrichting"** geplaatst **i-Size-kinderzitje**.



Plaatsen waar geen kinderzitje met steun kan worden geplaatst.



Aanwezigheid van een **Toptetherverankeringspunt** op de achterzijde van de rugleuning zodat een universeel **ISOFIX-kinderzitje** gemonteerd kan worden.



Aanwezigheid van een **TOP TETHER-verankeringspunt** op de achterkant van de rugleuning, waardoor een universeel **"in de rijrichting"** geplaatst **ISOFIX-kinderzitje** geïnstalleerd kan worden.



"Rug in de rijrichting" **ISOFIX** kinderzitje:

- **R1: ISOFIX-kinderzitje** voor een **baby**
- **R2: ISOFIX kinderzitje** met kleiner formaat.
- **R3: ISOFIX** groot formaat kinderzitje



"Gezicht in de rijrichting" ISOFIX kinderzitje:

- **F2X: ISOFIX kinderzitje voor kleuters.**
- **F2: ISOFIX kinderzitje** met lager hoogte.
- **F3: ISOFIX volledige hoogte** kinderzitje.



Zitverhoger kinderzitje, via veiligheidsgordel of ISOFIX bevestigingen:

- **B2: smalle zitverhoger.**
- **B3: zitverhoger volledige breedte.**



Plaats waar geen **ISOFIX**-kinderzitje mag worden geplaatst.

Zie voor het afstellen van de stoel de samenvattingstabel "**Universele, ISOFIX and i-Size kinderzitjes installeren**".



Plaats goedgekeurd voor het plaatsen van een ISOFIX-kinderzitje.

ISOFIX-kinderzitje type "reiswieg":



- **L1:** naar links gericht.
- **L2:** naar rechts gericht.

In overeenstemming met de Europese regelgeving toont deze tabel de opties voor de installatie van universeel goedgekeurde kinderzitjes (a) bevestigd met de veiligheidsgordel en van de grootste ISOFIX- en i-Size-kinderzitjes op zitplaatsen voorzien van ISOFIX-bevestigingen.

Ja : Geschikt voor montage van de betreffende categorie van kinderzitjes.

Nee : Niet geschikt voor montage van de betreffende categorie van kinderzitjes.

	Passagiersstoel voor	Buitenste zitplaatsen achterbank	Middelste zitplaats achterin bank
Zitplaats geschikt voor een universeel kinderzitje ⁽¹⁾	Ja ^{(2), (3), (4)}	Ja	Ja ⁽⁵⁾
Zitplaats geschikt voor een i-Size-kinderzitje	Nee	Ja	Nee ⁽⁵⁾
Zitplaats met een Top-tether-bevestiging	Nee	Ja	Nee
Kinderzitje type reiswieg	Nee	Nee	Nee
Naar achteren gericht ISOFIX-kinderzitje	Nee	R3 ^{(6), (8)}	Nee
Naar voren gericht ISOFIX-kinderzitje	Nee	F3 ⁽⁸⁾	Nee
Booster kinderzitje	B3 ^{(7), (8), (9)}	B3 ⁽⁸⁾	Nee

- (1) Universeel kinderzitje: kinderzitje dat met behulp van de veiligheidsgordel in alle auto's kan worden gemonteerd.
- (2) Voor het monteren van een "naar achteren gericht" kinderzitje op deze zitplaats moet de passagiersairbag voor worden uitgeschakeld.
- (3) Op deze zitplaats is alleen een "naar voren gericht" kinderzitje toegestaan met ingeschakelde passagiersairbag voor.
- (4) Zet een stoel met hoogteverstelling in de hoogste en de in de lengterichting achterste stand.
- (5) Een kinderzitje met steun mag nooit op de middelste zitplaats achter worden bevestigd.
- (6) Zet, afhankelijk van de stand, de bestuurdersstoel voor op de maximale hoogte of zet de passagiersstoel zo ver als nodig is naar voren.
- (7) Zitplaatsen niet voorzien van ISOFIX-bevestigingen.

- (8) Stel zo nodig de hoofdsteun in op de maximale hoogte.
- (9) Zet de passagiersstoel met geïntegreerde hoofdsteun in de hoogste stand.

Regels

- Een plaats die geschikt is voor i-Size is ook geschikt voor R1, R2 en F2X, F2, B2.
- Een zitplaats die geschikt is voor R3, is ook geschikt voor R1, R2 en R2X.
- Een plaats die geschikt is voor R2 is ook geschikt voor R1.
- Een zitplaats die geschikt is voor F3, is ook geschikt voor F2X en F2.
- Een zitplaats die geschikt is voor B3, is ook geschikt voor B2.

Maat van bevestiging kinderzitje (1, 2, 3):

- R1 betekent bevestiging achterwaarts gericht kinderzitje voor gewichtscategorie 0 tot 10 kg en gewichtscategorie 0+ tot 13 kg, leeftijd ongeveer nul tot één jaar en een lengte van 40 cm tot 85 cm.
- R2 betekent kleiner uitgevoerde bevestiging achterwaarts gericht kinderzitje voor gewichtscategorie 0+ tot 13 kg en gewichtscategorie 1 van 9 kg tot 18 kg, leeftijd ongeveer twee tot vier jaar en een lengte van 40 cm tot 100 cm.
- R3 betekent volledig uitgevoerde bevestiging achterwaarts gericht kinderzitje voor gewichtscategorie 0+ tot 13 kg en gewichtscategorie 1 van 9 kg tot 18 kg, leeftijd ongeveer twee tot vier jaar en een lengte van 40 cm tot 100 cm.
- F2, F2X betekenen lagere hoogte van bevestiging voorwaarts gericht kinderzitje voor gewichtscategorie 1 van 9 kg tot 18 kg, leeftijd ongeveer één tot vier zeven jaar en een lengte van 75 cm tot 100 cm.
- F3 betekent volle hoogte van bevestiging van voorwaarts gericht kinderzitje voor gewichtscategorie 1 van 9 kg tot 18 kg, leeftijd ongeveer één tot vier jaar en een lengte van 75 cm tot 100 cm.
- B2 betekent voorwaarts gericht, minder brede stoelverhoger voor gewichtscategorie 2 van 15 kg tot 25 kg, leeftijd ongeveer 3,5 tot zeven jaar en een lengte van 100 cm tot 125 cm.
- B3 betekent voorwaarts gericht, brede stoelverhoger voor gewichtscategorie 3 van 25 kg tot 36 kg, leeftijd ongeveer zeven tot twaalf jaar en een lengte van 125 cm en 150 cm.

Stuurwiel

Stuurwielverstelling

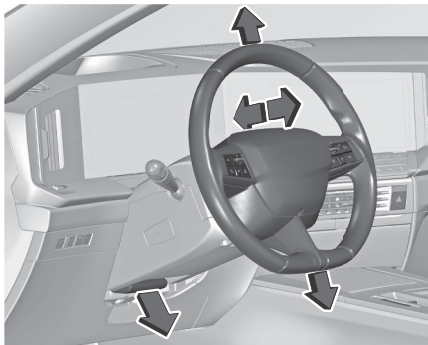

Hendel omlaagbewegen, stuurwiel instellen, hendel omhoogbewegen en vergrendelen.
Stuurwiel uitsluitend bij stilstaande auto en ontgrendeld stuurslot verstellen.

Bedieningsorganen Op Het Stuurwiel



Bepaalde rijhulpsystemen, het infotainmentsysteem en een aangesloten mobiele telefoon kunnen bediend worden met de bedieningsorganen op het stuurwiel.

Infotainmentsysteem ⇒ pagina 104 .

Cruise control ⇒ pagina 159 .

Speed limiter ⇒ pagina 157 .

Adaptive cruise control ⇒ pagina 161 .

Schakelflippers op het stuurwiel

Met de stuurwielpeddels kunnen drie niveaus van regeneratief remmen worden geselecteerd:

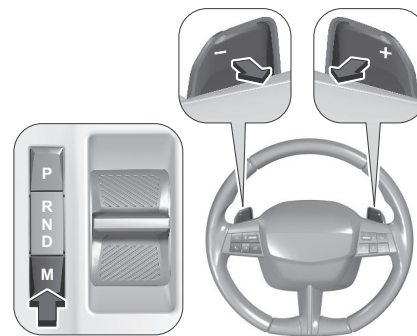

- Trek aan de linker peddel (-) om de remkracht te verhogen
- Trek aan de rechter peddel (+) om de remkracht te verminderen

Gebruik het maximale remniveau tijdens het rijden:

- Steile heuvels afdalen
- In diepe sneeuw
- Op modderige oppervlakken
- In stop-en-go-verkeer

Het geselecteerde remniveau wordt bij het afzetten van het contact bewaard.



Het huidige remniveau wordt aangegeven door een tot drie driehoeksegmenten op het instrumentenpaneel.

Stuurwielverwarming



Bij koud weer verwarmt deze functie het ronde gedeelte van het stuurwiel.

U kunt de functie activeren wanneer de buitentemperatuur lager is dan 20 °C.

☰ Selecteer in de app Klimaat van het touchscreen de tab Stoelen en Stuurwiel.



Druk op  om de functie in/uit te schakelen.

De functie wordt opgeslagen bij het afzetten van de motor.

Claxon

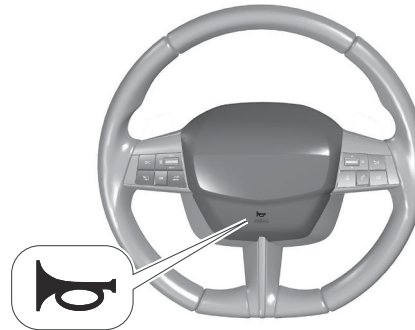

Waarschuwing voetgangersveiligheid

Het geluid van de waarschuwing voetgangersbeveiliging klinkt om voetgangers te waarschuwen voor de auto. Deze is actief tot 30 km/uur.

Contactslot

Draai de sleutel naar:

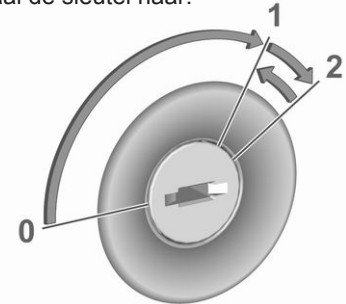

0 contact uit: sommige functies blijven actief tot de sleutel wordt uitgenomen of het bestuurdersportier wordt geopend, op voorwaarde dat het contact eerder ingeschakeld was

1 modus contact aan: contact ingeschakeld, dieselmotor wordt voorverwarmd, controlelampjes branden en de meeste elektrische functie zijn operationeel

2 start motor: laat de sleutel los nadat de motor is aangeslagen

Stuurslot

Afhankelijk van de versie is de auto mogelijk uitgerust met een stuurslot. Trek in dit geval de sleutel uit het contactslot en draai aan het stuurwiel totdat het vastklikt.

⚠ Waarschuwing

Verwijder tijdens het rijden nooit de sleutel uit het contactslot omdat dit, afhankelijk van de versie, het stuurwiel zal vergrendelen.

Aan/Uit-Knop

Zie De motor starten en stoppen

⇒ pagina 113

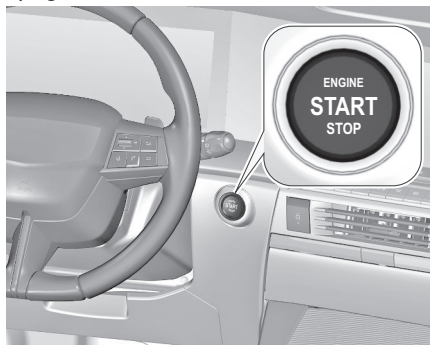

Ruitenwissers en -sproeiers

Bedieningshendel Ruitenwissers En -Sproeiers

Opmerking

Met de hendel van de ruitenwissers op de stand AUTO of INT, 1 of 2 en het contact ingeschakeld na meer dan één minuut: Wanneer de buitentemperatuur lager is dan +3°C, wordt de voorruitwischer pas geactiveerd bij een snelheid boven de 10 km/uur. Wanneer de buitentemperatuur hoger is dan +3°C, wordt de voorruitwischer onmiddellijk geactiveerd.

Opmerking

In de stand 1 of 2 wordt de wisfrequentie automatisch verminderd bij een snelheid onder de 5 km/uur en wordt de originele frequentie hersteld bij een snelheid boven de 10 km/uur.

Voorruitwischer met instelbare wisfrequentie

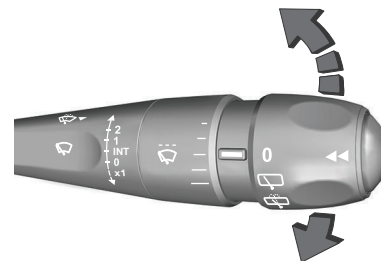

2	snel
1	normaal
INT	intervalwissen
0	uit
x1	één slag

Gebruik niet als de voorruit bevroren is. Uitschakelen in wasstraten. Om bij de volgende inschakeling van het contact de modus intervalwissen te activeren, moet de hendel omlaag naar de stand **OFF** en terug naar **INT** worden verplaatst.

Verstelbare wisfrequentie

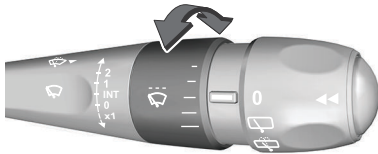

Wisserhendel in stand **INT**, u kunt vijf frequentieniveaus selecteren door aan de ring te draaien.

Bij selecteren van een lagere frequentie wist het systeem één keer ter bevestiging.

Voorruiwiser met regensensor

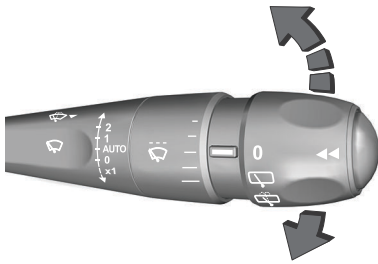

2	snel
1	normaal
AUTO	intervalwissen
0	uit
x1	één slag

In de stand **AUTO** detecteert de regensensor de hoeveelheid water op de voorruit en regelt hij automatisch de wisselheid van de voorruitwiser.

Als het contact wordt uitgeschakeld, wordt de modus automatisch wissen uitgeschakeld. Om bij de volgende inschakeling van het contact de modus automatisch wissen te activeren, moet de hendel omlaag naar de stand **OFF** en terug naar **AUTO** worden geduwd.

Niet inschakelen wanneer de voorruit bevroren is.

Uitschakelen in wasstraten.

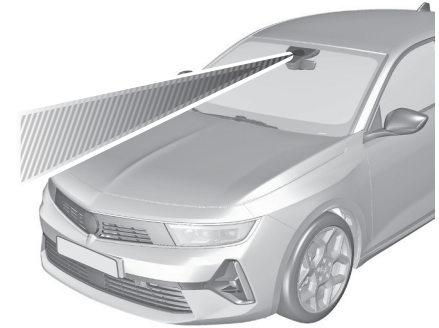

Houd de sensor vrij van stof, vuil en ijs.

Instelbare gevoeligheid van de regensensor

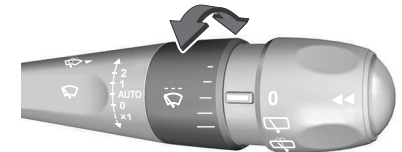

Aan stielwiel draaien om de gevoeligheid in te stellen.

Het langste streepje geeft de hoogste gevoeligheid en het kortste streepje geeft de laagste gevoeligheid aan.
Een wiscyclus bevestigt de selectie.

Vooruitsproeiers





Hendel naar u toe trekken. Er wordt ruitensproeiervloeistof op de voorruit gespoten en de ruitwisser maakt enkele slagen.

Ruitensproeiervloeistof ⇒ pagina222 .

Achterruiwiser En -Sproeier

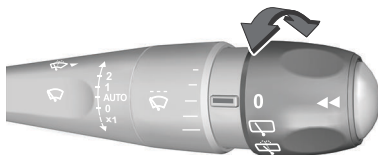
Achterruiwiser



- 0 uit
-  intervalwissen
-  ruit sproeien

Gebruik niet als de achterruit bevroren is of als er een fietsendrager wordt gebruikt.

Uitschakelen in wasstraten.

De achterruitwisser wordt automatisch geactiveerd als de voorruitwisser actief is en de achteruitversnelling wordt ingeschakeld.

De functie kan worden in- of uitgeschakeld via de instellingen app op het Info-Display ⇒ pagina108 .

Om de achterruitwisser te activeren bij de volgende inschakeling van het contact, moet gedraaid worden naar stand 0 en weer terug naar .

Achterruitsproeier

Selecteer .

Er wordt ruitensproeiervloeistof op de achterruit gespoten en de ruitwisser

werkt voor zolang  geselecteerd is. De achteruitkijkcamera wordt schoongespoten wanneer de achterruitsproeier werkt.

Ruitensproeiervloeistof ⇒ pagina222 .
Panoramazichtstelsysteem ⇒ pagina188 .
Achteruitkijkcamera ⇒ pagina192 .

Buitenverlichting

Bediening Verlichting

Waarschuwing

Kijk niet rechtstreeks in de ledkoplampen. Risico op oogschade.



Om de buitenverlichting te activeren, moet de buitenste knop op de linker multifunctionele hendel naar een van de volgende standen worden gedraaid:

AUTO automatische verlichting schakelt automatisch tussen dagrijverlichting en koplamp

 stadslichten

 dimlicht/grootlicht

Controlelampje .

Grootlicht

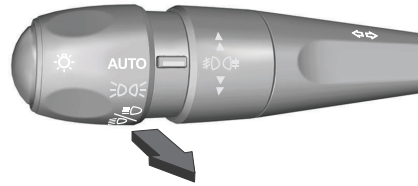

Om het grootlicht te activeren of te deactiveren, moet u aan de hendel achter het weerstandspunt trekken.

Grootlichtsignaal

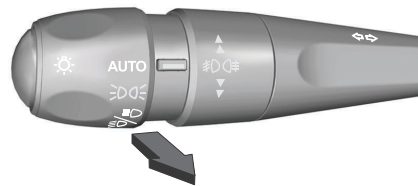

Trek om het lichtsignaal in te schakelen even aan de hendel zonder voorbij het weerstandspunt te gaan.

Koplampverstelling

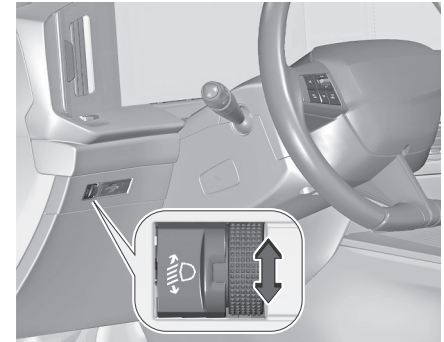

Om het bereik van de koplampen handmatig aan te passen aan de belasting van de auto en verblinding te voorkomen, moet de draaiknop naar de juiste stand gedraaid worden.

Voor typen aandrijving PHEV, Hybrid 48 V en ICE:

0 : bestuurdersstoel bezet

1 : alle zitplaatsen bezet

2 : alle zitplaatsen bezet en lading in de bagageruimte

3 : bestuurdersstoel bezet en lading in de bagageruimte

Alleen voor type aandrijving BEV:

0 : bestuurdersstoel bezet

1 : alle zitplaatsen bezet, met of zonder lading in de bagageruimte

2 : bestuurdersstoel bezet en lading in de bagageruimte

3 : niet gebruikt

Instelling koplampen in het buitenland

Bij het rijden in landen waar het verkeer in de andere richting rijdt hoeven de koplampen niet te worden afgesteld.

Daytime Running Lights (Dagrijverlichting)

De dagrijverlichting verhoogt de zichtbaarheid van de auto overdag

⇒ pagina 51 .

Richtingaanwijzer

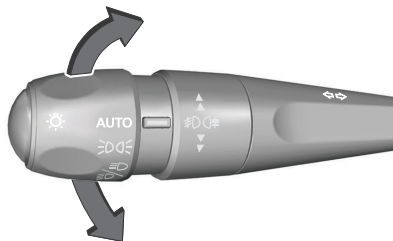

omhoog : richtingaanwijzers rechts

omlaag : richtingaanwijzers links

Bij de verplaatsing van de hendel van de richtingaanwijzers kan een punt van weerstand worden waargenomen. De richtingaanwijzer knippert ononderbroken wanneer de hendel van de richtingaanwijzers voorbij het weerstandspunt wordt verplaatst. Het knipperen stopt wanneer het stuurwiel in tegengestelde richting wordt gedraaid of wanneer de hendel van de richtingaanwijzer met de hand wordt teruggezet in de neutrale stand. Na 20 seconden neemt het volume van het geluidssignaal toe als de snelheid hoger is dan 80 km/uur.

U kunt kortstondig knipperen door de hendel van de richtingaanwijzers net voor het weerstandspunt te houden. De richtingaanwijzers zullen dan knipperen tot de hendel van de richtingaanwijzers wordt losgelaten.

Druk kort op de hendel van de richtingaanwijzers zonder het weerstandspunt te passeren om drie knippersignalen te geven.

Alarmsignalen

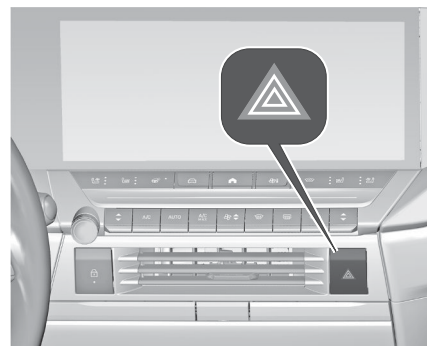

Worden bediend door te drukken op  . Bij noodremmanoeuvres worden de alarmknipperlichten automatisch ingeschakeld, afhankelijk van de kracht van de afremming. Ze worden automatisch uitgeschakeld zodra de auto weer wegrijdt.

Automatische Verlichting



Wanneer de functie voor automatische verlichting actief is, zal het systeem automatisch omschakelen tussen dagrijverlichting en dimlicht, afhankelijk van de sterkte van het buitenlicht en van de informatie van het ruitenwissersysteem.

Voorste Mistlampen



Draai het stelwiel naar voren/achteren om in/uit te schakelen.
Lichtschakelaar in stand **AUTO**: bij het inschakelen van de mistlampen worden de koplampen automatisch ingeschakeld.

Mistachterlichten

Afhankelijk van de versie:

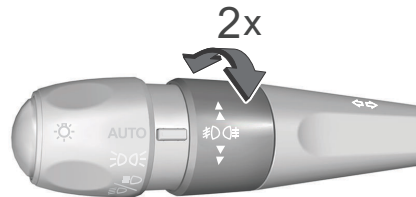

Draai het stelwiel naar voren/achteren om in/uit te schakelen.



Draai het stelwiel naar voren/achteren om de mistlampen voor in/uit te schakelen.
Draai het stelwiel twee keer naar voren/achteren om het mistachterlicht in/uit te schakelen.
De lichtschakelaar moet op de stand **AUTO** staan:
bij het inschakelen van de mistachterlichten worden de koplampen automatisch ingeschakeld.
Lichtschakelaar in stand **☞☛**: mistachterlicht kan alleen in combinatie met voorste mistlampen worden ingeschakeld.
Het mistachterlicht is gedeactiveerd wanneer er een aanhanger of een stekker is aangesloten op het contact,

bijv. wanneer een fietsdrager is geplaatst.

Daytime Running Lights (Dagrijverlichting)

Dagrijlichten verhogen de zichtbaarheid van de auto overdag.

Automatische verlichting ⇒ pagina 51 .

Automatisch Grootlicht

Het systeem schakelt over van dimlicht op grootlicht en vice versa om verblinding te voorkomen. De functie automatisch grootlicht blijft geactiveerd en schakelt het grootlicht aan en uit afhankelijk van de situatie. De laatste instelling van de functie automatisch grootlicht blijft gehandhaafd wanneer het contact weer wordt ingeschakeld.

Verblindingsvrij grootlicht voor matrix-led-koplampen.

Activering

U kunt het automatische grootlicht inschakelen via het menu van de instellingen van het voertuig op het Info-Display.

Info-Display ⇒ pagina 101 .

Het grootlicht wordt automatisch ingeschakeld in donkere omgevingen bij een snelheid boven de 45 km/uur. Het grootlicht wordt uitgeschakeld bij een

snelheid onder de 35 km/uur, maar het automatische grootlicht blijft actief.

Het groene controlelampje  brandt continu wanneer de functie automatisch grootlicht actief is, het blauwe lampje  brandt wanneer het grootlicht is ingeschakeld.

Controlelampje **AUTO**, .

De functie automatisch grootlicht schakelt automatisch over naar dimlicht wanneer:

- In stadsverkeer wordt gereden.
- Camera detecteert dichte mist.
- Het mistachterlicht is ingeschakeld.
- Tegemoetkomende voertuigen of voorliggers worden waargenomen door de camera.

Zodra er geen beperkingen meer worden herkend, schakelt het systeem het grootlicht weer in.

Deactivering

U kunt het systeem uitschakelen via het menu van de instellingen van het voertuig op het Info-Display.

Info-Display ⇒ pagina 101 .

Parkeerlichten

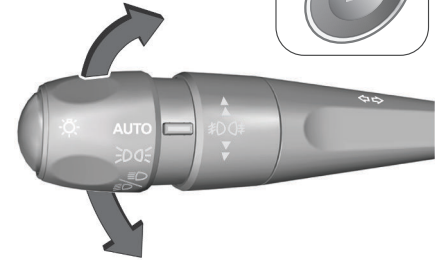
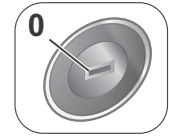

Bij het parkeren van de auto kunnen de parkeerlichten aan één zijde worden ingeschakeld:

1. Contact uitschakelen.
2. Verplaats de hendel volledig omhoog (parkeerlichten rechts) of omlaag (parkeerlichten links).

Bevestiging door een geluidssignaal en het bijbehorende controlelampje van de richtingaanwijzer.

Achteruitrijlichten

Het achteruitrijlicht gaat branden wanneer de achteruitversnelling wordt ingeschakeld.

Beslagen Lampglazen

De binnenkant van de lampglazen kan bij koud en vochtig weer, bij hevige regen of na een wasbeurt korte tijd beslaan. De condens verdwijnt vanzelf. Om dit te bespoedigen kunt u de koplampen inschakelen.

Matrix Led-Koplampen

Het systeem van de matrix led-koplampen omvat twee koplampen met verschillende leds, waarmee de functies van het adaptieve rijlicht kunnen worden aangestuurd.

De lichtverdeling en -intensiteit worden getriggerd op basis van de lichtomstandigheden, het wegdek en de rij situatie. De auto past de koplampen automatisch aan de situatie aan voor een optimale lichtverdeling voor de bestuurder.

De functies van het adaptieve rijlicht en de matrix-led-koplampen kunnen worden uit- of ingeschakeld op het Info-Display en door de automatische verlichting uit of in te schakelen.

Info-Display ⇒ pagina 101 .

De functie verblindingsvrij grootlicht van de matrix led-koplampen is alleen beschikbaar bij de lichtschakelaar op de stand **AUTO**.

Verlichting landelijke gebieden

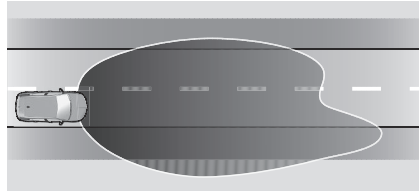

Wordt met een kleine vertraging automatisch ingeschakeld wanneer er in landelijke gebieden harder dan 50 km/uur wordt gereden. De verlichting van de weg en de berm wordt aangepast. Tegemoetkomend verkeer en voorliggers worden niet verblind.

Stadslicht

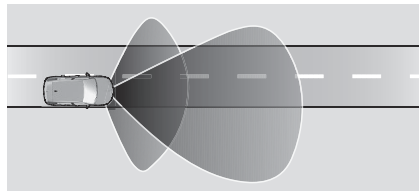

Het licht wordt breed verspreid om gevaren langs de weg, bijv. voetgangers, kruisingen, beter te kunnen herkennen.

Slechtweerlicht

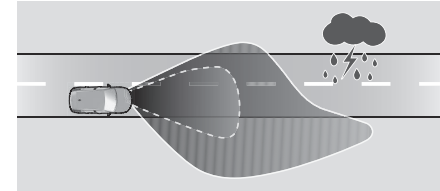

Wordt automatisch ingeschakeld wanneer aan de volgende voorwaarden wordt voldaan:

- de voertuigsnelheid ligt tussen 0 km/uur en 70 km/uur,
- het mistachterlicht is uit,
- de voorruitwissers werken gedurende meer dan twee minuten.

De lichtverspreiding wordt verbreed voor een betere herkenning van de rijstrookmarkeringen en het dimlicht wordt gedimd om verblinding van tegenliggers te voorkomen

Mist-modus

Automatisch ingeschakeld wanneer het mistachterlicht wordt ingeschakeld. Deze modus is ontworpen om in geval van mist het zicht voor de bestuurder te verbeteren.

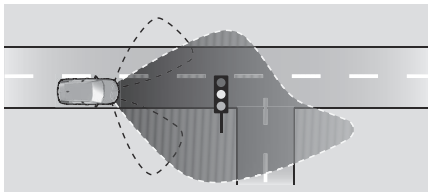
Bochtverlichting

Geactiveerd bij snelheden tot ca. 40 km/u tijdens het afslaan. Afhankelijk van de stuuruitslaghoek en de richtingaanwijzers wordt er een bepaalde led-verlichtingsfunctie geactiveerd die het wegdek in de rijrichting verlicht.

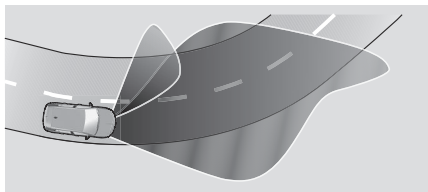
Bochtverlichting

Er gaan, afhankelijk van de stuurhoek en de snelheid, extra leds branden die de verlichting van bochten verbeteren. Deze functie wordt geactiveerd bij snelheden van 40 km/h tot 70 km/h.

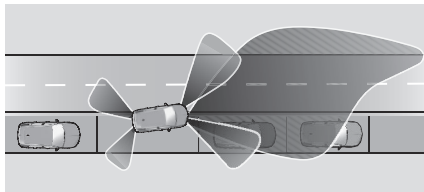
Functie achteruit inparkeren

Als hulp voor de bestuurder bij het parkeren gaan zowel de bochtverlichting als het achteruitrijlicht branden wanneer de koplampen zijn ingeschakeld en de achteruitversnelling wordt geselecteerd. Na het uitschakelen van de achteruitversnelling of bij het accelereren tot een snelheid boven ca. 10 km/u blijven de bochtverlichting en het achteruitrijlicht nog even werken.

Eco-modus

Tijdens een Autostop werken de koplampfuncties verminderd om stroom te besparen.

Verblindingsvrij grootlicht

 **Waarschuwing**

De functie verblindingsvrij grootlicht kan andere weggebruikers mogelijk verblinden wanneer wordt gereden in landen met verkeer aan de andere kant

van de weg. Bijv. wanneer de auto is ontworpen voor linksrijdend verkeer en deze in een land met rechtsrijdend verkeer rijdt. Schakel het verblindingsvrije grootlicht in bovengenoemde situaties uit!

Het systeem zorgt voor verblindingsvrij grootlicht bij het rijden in een donkere omgeving.

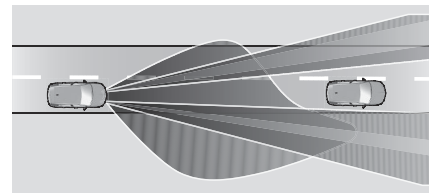

De lichtbundel heeft een dynamische vormgeving, op basis van de rijomstandigheden. Dit geeft de beste lichtverdeling zonder dat andere weggebruikers worden verblind. De verblindingsvrije lichtbundel wordt automatisch ingeschakeld bij snelheden boven de 45 km/uur. De functie wordt uitgeschakeld bij een snelheid onder 35 km/u, maar het systeem blijft actief.

Snelwegmodus

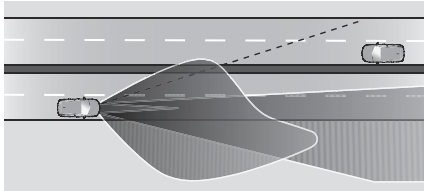

Wordt automatisch geactiveerd bij een snelheid boven de 105 km/u. De verlichting wordt aangepast aan de hogere snelheid op snelwegen. Als er sprake is van tegemoetkomend verkeer, achterliggers of inhalende voertuigen, wordt de verlichting aan de betreffende kant van de auto afgezwakt.

Storing in led-koplampstelsel

Wanneer het systeem een storing in het led-koplampstelsel opmerkt, selecteert het een voorkeuze-instelling om te voorkomen dat tegenliggers worden verblind. Op het instrumentenpaneel wordt een waarschuwing weergegeven. Na opnieuw aansluiten van de accu moet het systeem opnieuw worden gekalibreerd door een stukje te rijden.

Interieurverlichting

De helderheid van de volgende verlichting kan in de app instellingen

 op het Info-Display worden aangepast wanneer de buitenverlichting is ingeschakeld:

- verlichting instrumentenpaneel
- Info-Display
- verlichte schakelaars en bedieningselementen

Instapverlichting



Worden bediend door te drukken op .

Opmerking

In geval van een botsing met activering van de airbags wordt de instapverlichting automatisch ingeschakeld.

Leeslampjes

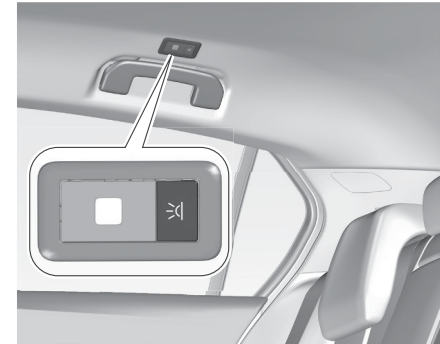

Worden bediend met druk op de knop



Afhankelijk van de versie is de locatie van de leeslampen verschillend.

Verlichting Zonneklep

Brandt wanneer u het klepje opent.

Interior Ambient Lights (Interieurverlichting)

Verlichting middenconsole

Een in de plafondconsole geïntegreerde spot zorgt voor verlichting van de middenconsole, wanneer de koplampen zijn ingeschakeld.

Instapverlichting

Een of meer van de volgende verlichtingsfuncties worden korte tijd ingeschakeld door de auto te ontgrendelen met de handzender:

- dimlicht of grootlicht
- interieurverlichting
- richtingaanwijzers
- kentekenverlichting

Het aantal geactiveerde lichten is afhankelijk van de omgevingsverlichting.

De verlichting wordt onmiddellijk uitgeschakeld wanneer het contact wordt ingeschakeld.

Wegrijden .

De functie kan worden in- of

uitgeschakeld via de instellingen app  op het Info-Display.

De volgende verlichting gaat ook branden wanneer u het bestuurdersportier opent:

- verlichting van sommige schakelaars
- instrumentenpaneel

Uitstapverlichting

De volgende verlichtingsfuncties worden ingeschakeld wanneer het contact wordt uitgeschakeld:

- dimlicht of grootlicht
- interieurverlichting
- verlichting middenconsole

Worden automatisch uitgeschakeld na een vertraging. Deze functie werkt alleen wanneer het donker is.

De functie kan worden in- of

uitgeschakeld via de instellingen app  op het Info-Display.

Autozoekverlichting

Met deze functie kunt u de auto zoeken, bijv. bij weinig licht met behulp van de bediening op afstand.

De koplampen gaan branden en de richtingaanwijzers knipperen gedurende 10 seconden.

Druk twee keer op  op de handzender.

Ontlaadbeveiliging accu

Om bij uitgeschakeld contact het ontladen van de accu van de auto te voorkomen, worden bepaalde elementen van de interieurverlichting na enige tijd automatisch uitgeschakeld.

Open dak

Waarschuwing

Let op bij het gebruik van het open dak Risico op letsel, vooraf voor kinderen. Let tijdens het gebruik goed op voor beweegbare onderdelen. Zorg ervoor dat er niets tussen de ruiten bekneld raakt terwijl ze bewegen.

Let Op

Gebruik het open dak niet als een dakdrager is aangebracht. Leg geen zware voorwerpen op de bewegende onderdelen van het open dak.

Schakel het contact in om het open dak te bedienen.



Openen Of Sluiten

Houd  ingedrukt: schuifdak wordt geopend of gesloten zolang u de schakelaar bedient.

Druk  stevig in en laat los: het schuifdak wordt automatisch geopend of gesloten. Tijdens het sluiten is de veiligheidsfunctie ingeschakeld. Om de beweging te stoppen, drukt u nogmaals op de schakelaar.

Zonnescherm

Het zonnescherm wordt handmatig bediend.

Schuif het zonnescherm open of dicht met behulp van de handgreep. Wanneer het zonnedak openstaat, is het zonnescherm altijd open.

Algemene Tips

Beveiligingsfunctie

Stuit het open dak tijdens de automatisch sluiting op een obstakel, dan stopt het meteen en gaat het weer open.

Omzeilen beveiligingsfunctie

In geval van een moeizame sluiting, bijvoorbeeld door vorst, moet  ingedrukt worden gehouden. Het open dak sluit bij gedeactiveerde beveiligingsfunctie. Om de beweging te stoppen, moet de schakelaar worden losgelaten.

Open dak van buitenaf sluiten



U kunt het open dak op afstand van buiten de auto sluiten.



Houd  langer dan twee seconden ingedrukt om het open dak te sluiten. Laat de knop los om de beweging te stoppen.

Open Dak Initialiseren

Als de automatische werking van het open dak niet mogelijk is, moet het geïnitieerd worden:

1. Plaats het contactslot op aan.
2. Houd  ingedrukt om het open dak te sluiten.
Als het dak volledig gesloten is, wordt een korte beweging voor opening en sluiting uitgevoerd.
3. Laat  pas één seconde na het einde van deze beweging los.

Interne opslagruimte en kenmerken

Waarschuwing

Berg geen zware of scherpe voorwerpen op in de opbergruimten

Dashboordkastje

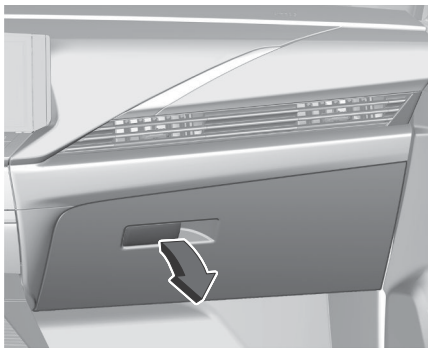

Open het handschoenenkastje door aan de hendel te trekken.

Houd het dashboardkastje tijdens het rijden gesloten.

Bekerhouders

Afhankelijk van de versie zitten er bekerhouders in de middenconsole:

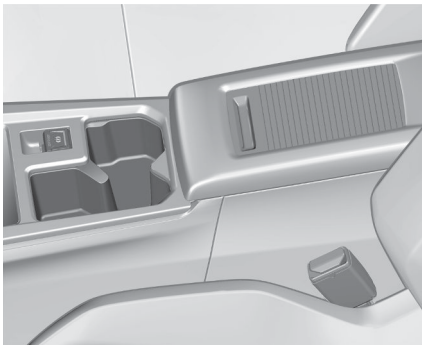

- als open opbergvak vóór de voorste armsteun

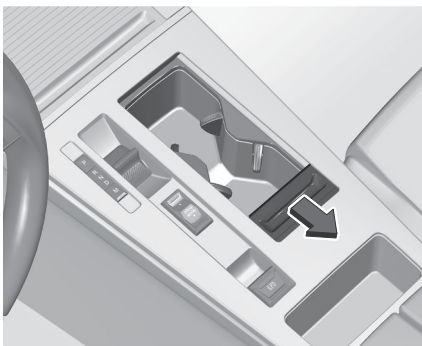

- binnen een opbergvak dat is afgesloten door een schuifklep.
Schuif de afdekking naar achteren.



Er zit een gecombineerde opbergruimte voor bekerhouders en mobiele apparaten in de armsteun achterin. Klap de armsteun omlaag.

Opbergvak Tunnelconsole

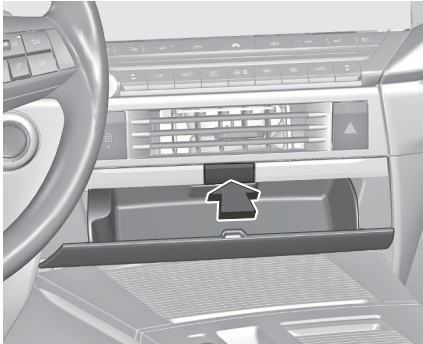

Er zit een opbergvak bij het instrumentenpaneel.

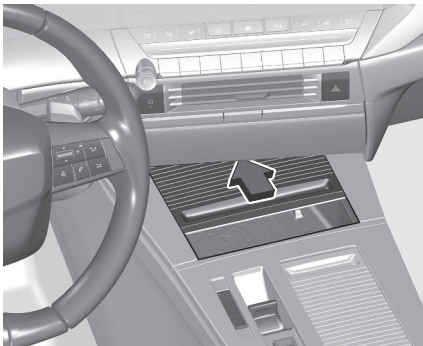

Onder het dashboard bevindt zich een opbergvak voor inductief laden.
Draadloze lader ⇨ pagina 61
Afhankelijk van de versie heeft het opbergvak mogelijk een schuifklep.

Schuif de afdekking naar voren.

Extra opbergruimtes

Afhankelijk van de versie zijn er extra opbergvakken beschikbaar aan de achterkant van de middenconsole. Onder het instrumentenpaneel zijn een opbergvak voor inductief laden en Usb-poorten aanwezig. Aan de binnenkant van het rechterdeksel bevindt zich een clip voor het opbergen van plastic kaarten en een pennenhouder.

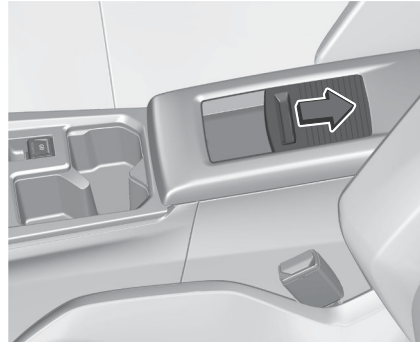

Afhankelijk van de versie kan het opbergvak een verschuifbare klep hebben met een kabeldoorgang waardoor toegang tot de opbergruimte van de tunnelconsole op de tweede rij mogelijk is.
Schuif de afdekking naar voren.

Asbakken

Let Op

Alleen gebruiken voor as en niet voor brandbaar afval.

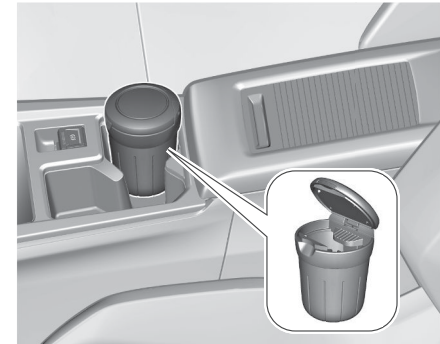

Een verplaatsbare asbak kan in de bekerhouders worden geplaatst.

Muntenhouder



Afhankelijk van de versie zit er mogelijk een muntenbakje aan de linkerkant van het instrumentenpaneel.

Bagageruimte Onder De Armsteun

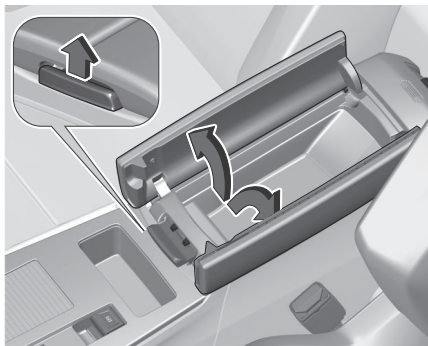

Afhankelijk van de versie zijn er extra opbergvakken beschikbaar aan de achterkant van de middenconsole. Onder het instrumentenpaneel zijn een opbergvak voor inductief laden en Usb-poorten aanwezig. Aan de binnenkant van het rechterdeksel bevindt zich een clip voor het opbergen van plastic kaarten en een pennenhouder. Afhankelijk van de versie kan het opbergvak een verschuifbare klep hebben met een kabeldoorgang waardoor toegang tot de opbergruimte van de tunnelconsole op de tweede rij mogelijk is.

Schuif de afdekking naar voren.

Draadloze lader ⇨ pagina 61

USB-aansluiting ⇨ pagina 61

Opbergruimte In Portier

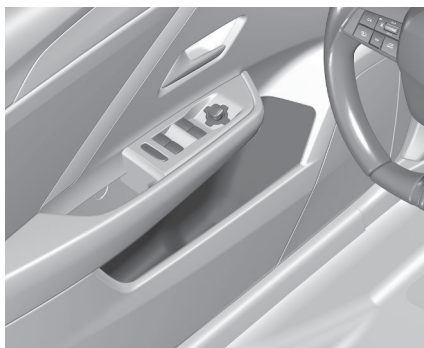

Er bevindt zich een opbergvak in de voor- en achterportierpanelen.

12V-Poorten

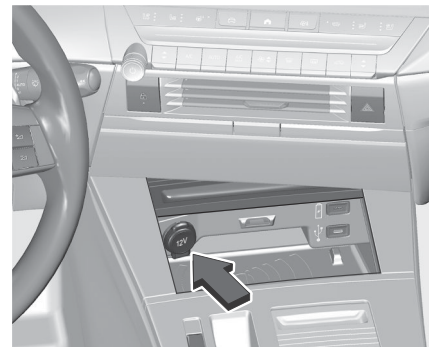

Er zit een 12V-aansluiting in de middenconsole.

Afhankelijk van de versie zit er nog een andere 12V-aansluiting in de bagageruimte.

Het maximaal opgenomen vermogen mag niet meer bedragen dan 120 W. De 12V-aansluiting wordt ook gedeactiveerd wanneer de accuspanning laag is.



Aangesloten elektrische accessoires moeten wat betreft de elektromagnetische compatibiliteit voldoen aan de DIN-norm VDE 40 839. Geen accessoires aansluiten die stroom leveren, zoals bijv. laadtoestellen of accu's.

Aansluiting niet beschadigen door het gebruik van ongeschikte stekkers.

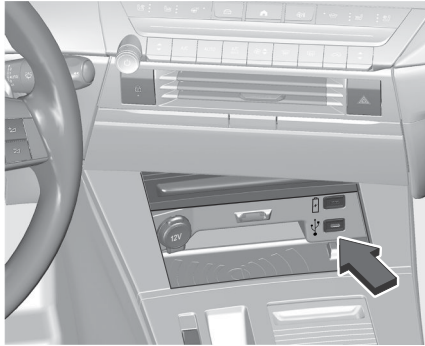
USB-Poorten



Deze symbolen bepalen waarvoor de USB-aansluiting kan worden gebruikt:

-  Voeding en opladen.
-  Gebruik, om een draagbaar apparaat met het infotainmentsysteem te verbinden, deze poort
-  Hetzelfde, maar ook met apps op uw smartphone op het touchscreen.

Afhankelijk van de versie kan de auto zijn uitgerust met twee USB-

poorten in het opbergvak onder het instrumentenpaneel.

Twee USB-poorten op de 2e rij.

Opmerking

De poorten moeten altijd schoon en droog worden gehouden.

USB-poort achter

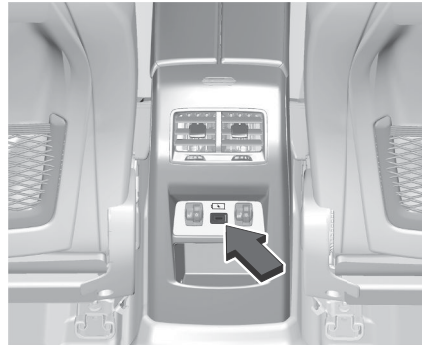

De USB-poort kan worden gebruikt voor het opladen van een draagbaar apparaat.

Draadloze Telefoonlader

Waarschuwing

Wanneer apps langere tijd worden gebruikt terwijl het apparaat draadloos wordt opgeladen, kan de thermische beveiliging van sommige smartphones worden geactiveerd,

waardoor sommige functies worden geblokkeerd.

Waarschuwing

Door het schuifdeksel open te laten, wordt de smartphone-functionaliteit verbeterd.

Waarschuwing

De draadloze lader kan van invloed zijn op de werking van geïmplanteerde pacemakers of andere medische hulpmiddelen. Raadpleeg, indien van toepassing, een arts alvorens de draadloze lader te gebruiken.

Waarschuwing

Verwijder eventuele metalen voorwerpen vanaf de lader alvorens een mobiel apparaat te laden, aangezien deze voorwerpen zeer heet kunnen worden.

Een mobiel apparaat laden:

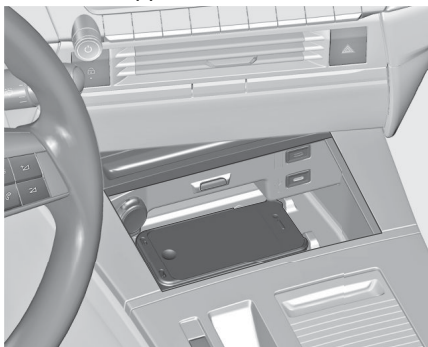

1. Verwijder alle voorwerpen van de lader
2. Plaats het mobiele apparaat op het laadgebied. Let op: het mobiele apparaat moet tussen de positioneringsreferenties geplaatst worden

Met Qi compatibele mobiele toestellen kunnen inductief worden opgeladen. Voor het inductief laden van bepaalde mobiele apparaten is mogelijk een slede met een geïntegreerde spoel of een aansluiting vereist.

Een beschermcover voor het mobiele apparaat kan het inductief opladen bemoeilijken.

Draai de mobiele telefoon, als hij niet goed laadt, 180° en leg hem weer op de lader.

Statusled

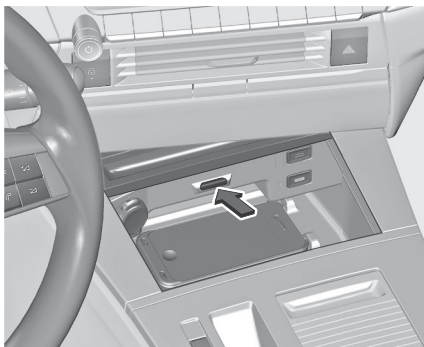

De led geeft de huidige laadstatus aan.

Brandt groen

Het mobiele apparaat wordt opgeladen.

Knippert geel

Het mobiele apparaat ligt niet goed op de laadzone of er is een onbekend voorwerp in de laadzone waargenomen.

Brandt geel

Er is een probleem met de accu van het mobiele apparaat of er is een storing in de inductieve lader waargenomen. Neem contact op met een garage als het probleem aanhoudt.

Doorsteekluik Achterbank



Klap de achterste armsteun neer.

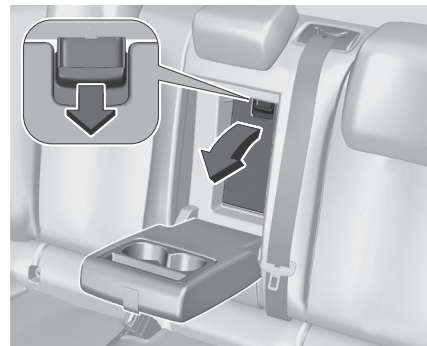

Trek aan de handgreep en open de afdekking.

Geschikt om lange en smalle voorwerpen te vervoeren.

Bagageruimte

Afhankelijk van de versie is de achterbank in twee of drie delen verdeeld. Alle delen kunnen apart worden neergeklapt om de bagageruimte te vergroten.

Voer zo nodig de stappen hieronder uit voordat u de achterbank neerklapt:

- Verplaats zo nodig de voorstoelen naar voren.
- Verwijder de laadvloer ⇒ pagina 63 .
- Duw de hoofdsteunen omlaag door de pal in te drukken en ingedrukt te houden ⇒ pagina 19 .

De rugleuningen achterbank vanuit het interieur neer-/opklappen

- Controleer of de veiligheidsgordels niet in de gordelsloten zitten, zodat de rugleuningen kunnen worden verplaatst.



- Trek aan de ontgrendelingshefboom en klap de rugleuningen naar de zitting.
- U klapt de rugleuningen weer omhoog door deze zo ver rechtop te zetten dat ze hoorbaar vastklikken. Zorg dat de gordels goed zitten en blijf uit de buurt van de opklapzone.

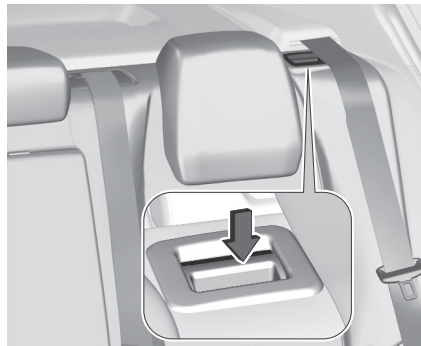

De rugleuningen zijn goed vergrendeld wanneer de rode merktekens dicht bij de ontgrendelingshendels niet meer zichtbaar zijn.

⚠ Waarschuwing

Zorg er bij het omhoog klappen voor dat de rugleuningen op hun plaats zijn vergrendeld voordat u gaat rijden. Gebeurt dit niet, dan kan dit leiden tot persoonlijk letsel of schade aan de lading of het voertuig wanneer er hard wordt geremd of bij een botsing.

De rugleuningen achterbank vanuit de bagageruimte neer-/opklappen (Sports Tourer)



Trek om de rugleuning links- of rechtsachter vanuit de bagageruimte neer te klappen aan de

ontgrendelingshendel in het betreffende bagageruimtepaneel.

De centrale rugleuning wordt samen met het linkerrugleuning neergeklapt.

5-deurs hatchback

Afdekking wegnemen

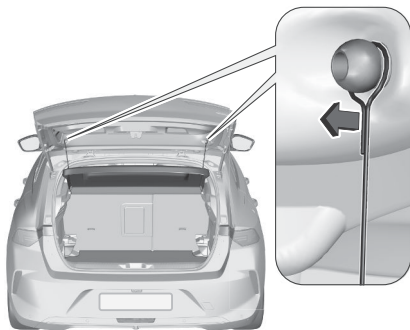

Haak de bevestigingsbanden los uit de achterklep.

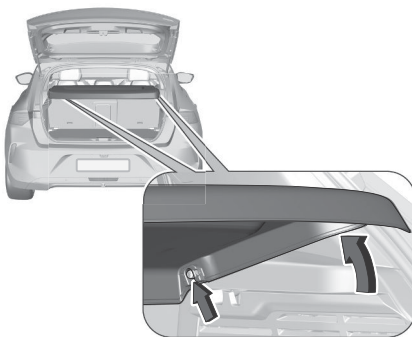

Til de afdekking vooraan op en druk deze achteraan omhoog. Verwijder het deksel.

Afdekking aanbrengen

Steek de afdekking in de zijgeleiders en klap deze omlaag. Maak de bevestigingsbanden vast aan de achterklep.

Sports Tourer

Rolscherm sluiten

Trek het rolscherm aan de handgreep naar achteren en omhoog tot het vastklikt in de houders aan de zijkant.

Rolscherm openen



Trek de rolschermhendel naar achteren en omlaag. Deze rolt automatisch op.

Rolscherm verwijderen

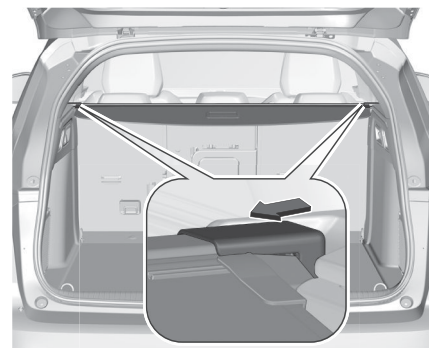

Open het rolscherm.

Druk op de hendel aan de rechterzijde en til het rolscherm eerst aan de rechterkant en daarna aan de linkerkant op. Verwijder het rolscherm uit de uitsparingen.

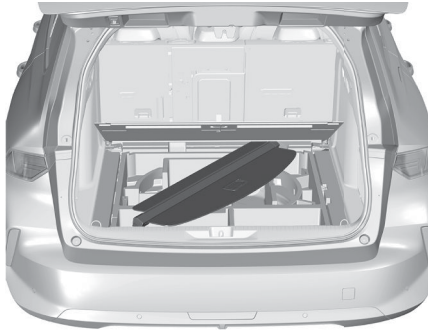

U kunt het verwijderde rolscherm opbergen onder de vloerplaat van de bagageruimte, zoals in de afbeelding wordt getoond.



Afhankelijk van de versie moet het rolscherm ondersteboven en kruislings van links naar rechts in de bagageruimte worden opgeslagen.

Til de vloerafdekking bagageruimte op en verwijder de kappen aan beide kanten van de bagageruimte om bij de uitsparingen te kunnen komen.

Plaats het rolscherm zo dat het in de uitsparingen aan beide zijden past en breng de kappen weer aan.

Vloerafdekking bagageruimte

⇒ pagina65 .

Rolscherm plaatsen

Plaats de linkerkant van het rolscherm in de uitsparing, druk vervolgens op de hendel en steek de rechterkant van het rolscherm in de uitsparing.

Laadvloer Bagageruimte

Til de vloer aan de uitsparing omhoog om de apparatuur voor noodgevallen te bereiken.

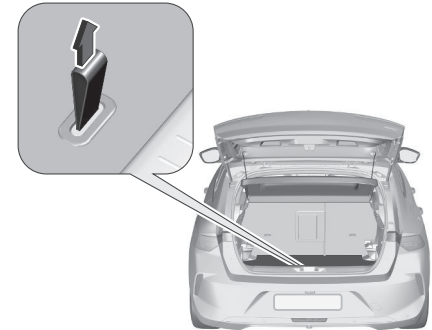

Afhankelijk van de versie bevat de opbergbak:

- Een gevarendriehoek
- Een bandenreparatieset met gereedschapsset
- Een reservewiel met gereedschapsset
- De laadkabels voor de tractiebatterij (elektrisch)

Tip

Een rubberen band bevindt zich aan de linkerkant van de kofferbak om voorwerpen tijdens het transport te beveiligen.

Bandenreparatieset ⇒ pagina208

Reservewiel ⇒ pagina 205

Dubbele laadvloer

De dubbele laadvloer kan in twee standen in de bagageruimte worden geplaatst:

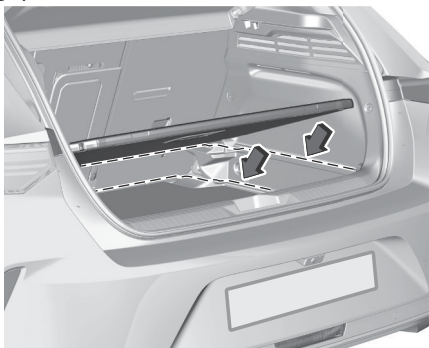

- onderste stand boven de vloerafdekking bagageruimte
- bovenste stand vergrendeld in de bekleding achterste paneel

Om te verwijderen, gebruik de opening om de vloerafdekking omhoog te brengen en op te tillen.

Bij plaatsing in de hoogste positie kan de ruimte tussen de laadvloer en de afdekking van de reservewielkuip als opbergvak worden gebruikt.

In deze stand en met de achterbank neergeklapt ontstaat er een vrijwel vlakke laadruimte.

5-deurs hatchback

De belasting van de dubbele laadvloer in de hoogste stand is beperkt tot maximaal 100 kg.

Sports Tourer

De belasting van de dubbele laadvloer in de hoogste stand is beperkt tot maximaal 150 kg.

Bevestigingsogen

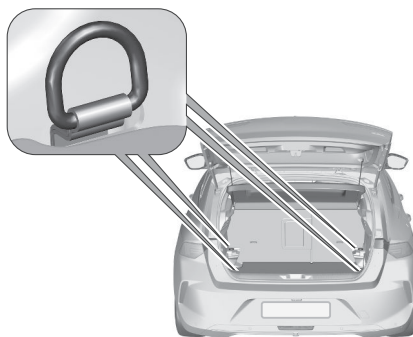

De sjoegen dienen om voorwerpen vast te zetten, bijv. met spanbanden of een bagagenet.

Veiligheidsnet

Het veiligheidsnet kan achter de achterbank of, als de rugleuning van de achterbank is neergeklapt, achter de voorstoelen worden geplaatst.

Het is niet toegestaan om personen achter het veiligheidsnet te vervoeren.

Installatie achter de achterbank

- Verwijder het rolscherm.

Bagageruimte-afdekking ⇒ pagina 235

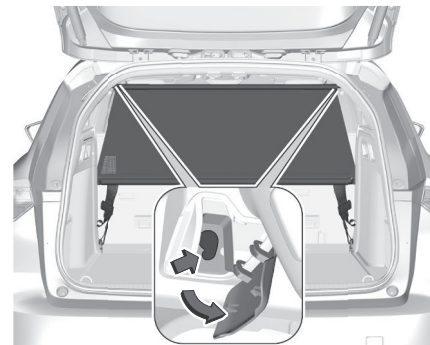

- Boven de achterbank bevinden zich aan weerszijden in het dakframe montageopeningen: klik de stang aan een zijde vast in de opening, druk de stang samen en klik hem vast aan de andere zijde.

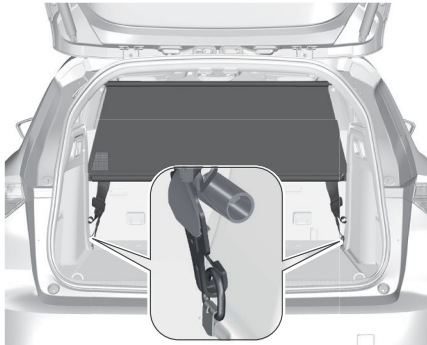

- Haak de haken van de veiligheidsnetbanden in de sjirogen achter de zitplaatsen achterin.
- Beide banden spannen door aan het losse eind te trekken.
- De rugleuning van de achterbank moet omhoog worden gebracht.

Installatie achter de voorstoelen

- Duw de hoofdsteunen omlaag en klap de rugleuningen achterbank neer.

Bagageruimte ⇒ pagina 63

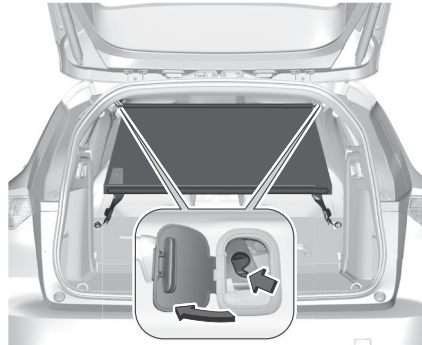

- Boven de voorstoelen bevinden zich aan weerszijden in het dakframe montageopeningen: klik de stang aan een zijde vast in de opening, druk de stangen samen en klik vast aan de andere zijde.



- Steek de haken van de veiligheidsnetbanden in de gespen aan de achterkant van de rugleuningen achterbank.
- Beide banden spannen door aan het losse eind te trekken.

Gevarendriehoek

5-deurs hatchback

Berg de gevarendriehoek op in de ruimte aan de rechterkant onder de vloerafdekking in de bagageruimte.



Sports Tourer

Berg de gevarendriehoek op in de ruimte aan de rechterkant onder de vloerafdekking in de bagageruimte.

EHBO-set

Afhankelijk van de versie kan de verbanddoos kan worden opgeborgen in een vrije ruimte onder de vloerafdekking in de bagageruimte.

Beladingsinformatie

⚠ Waarschuwing

Zorg er altijd voor dat de lading in het voertuig veilig wordt geplaatst. Anders kunnen de voorwerpen in de auto gaan rondslingeren en persoonlijk letsel of schade aan de lading of auto veroorzaken.

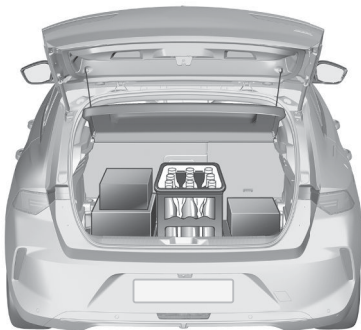

- Zware voorwerpen in de bagageruimte moeten tegen de rugleuningen geplaatst worden. Controleer of de rugleuningen naar behoren zijn

vergrendeld. In geval van voorwerpen die gestapeld kunnen worden, moeten de zwaardere voorwerpen onderop worden geplaatst.

- Voorkom dat losse voorwerpen gaan schuiven door ze vast te zetten met banden bevestigd aan de bevestigingsogen ⇒ pagina 66 .
- Bagage niet boven de rugleuningen laten uitsteken.
- Leg niets op de bagageruimte-afdekking of op het instrumentenpaneel en dek de sensor boven op het instrumentenpaneel niet af.
- De bagage mag de bediening van pedalen, parkeerrem, schakelbediening en de bewegingsvrijheid van de bestuurder niet belemmeren. Geen losse voorwerpen in het interieur leggen.
- Niet met een geopende achterklep rijden.
- Het laadvermogen is het verschil tussen het maximaal toelaatbare totaalgewicht van de auto (zie typeplaatje ⇒ pagina 237) en het leeggewicht van de auto. U berekent het laadvermogen door de gegevens van uw auto in de tabel

Gewichten voorin deze handleiding in te voeren.

Het leeggewicht omvat ook het gewicht van de bestuurder (68 kg), de bagage (7 kg) en alle vloeistoffen (brandstoftank voor 90% gevuld). Extra uitrusting en accessoires verhogen het leeggewicht.

- Rijden met daklading verhoogt de zijwindgevoeligheid van de auto en verslechtert het rijgedrag door het hogere zwaartepunt. Lading gelijkmatig verdelen en goed met spanbanden vastzetten. De bandenspanning en de voertuigsnelheid moeten worden aangepast aan de belastingsomstandigheden. De spanbanden moeten regelmatig gecontroleerd en weer aangespannen worden. Niet sneller rijden dan 120 km/h. De dakbelasting is de som van het gewicht van het dakdragersysteem en de lading. De toegestane daklast is 75 kg. Sports Tourer met dakrails: De toegestane daklast is 85 kg.

Werking achterklep

Opening 5-Deurs Hatchback

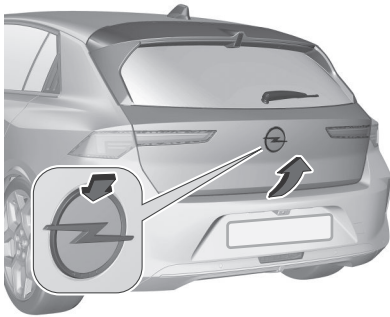

1. Druk op het embleem of houd  op de handzender ingedrukt.
2. Open de achterklep.

Sports Tourer

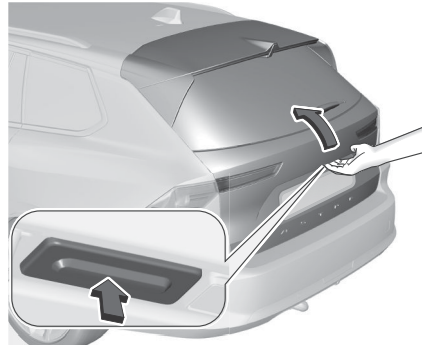

Druk na het ontgrendelen op de knop op de achterklep onder de achterkleprijst en open de achterklep handmatig. System centrale vergrendeling ⇒ pagina9 .

Sluiten



Binnenste handgreep gebruiken.
Centrale vergrendeling ⇒ pagina9 .



Elektrisch Bediende Achterklep



⚠ Waarschuwing

Let goed op bij het gebruik van de elektrisch bediende achterklep. Risico op letsel, vooraf voor kinderen. Houd de beweegbare achterklep tijdens de bediening goed in de gaten. Verzekeer u ervan dat er tijdens de werking niets beklemd raakt en dat er geen personen in het bewegingsgebied aanwezig zijn.

Opmerking

De elektrische achterklep wordt gedeactiveerd wanneer er een aanhanger op de aansluiting van de trekhaak wordt aangesloten. De elektrisch bediende achterklep kan als volgt bediend worden:

- Door te drukken op  op de elektronische sleutel. Om onbedoeld openen van de achterklep te voorkomen, moet  langer dan tijdens de vergrendeling of ontgrendeling worden ingedrukt

- Handsfree bediening met behulp van de bewegingssensor onder de achterbumper.
- De knop onder de uitwendige lijst van de achterklep en  in de open achterklep.
- Door tweemaal te drukken op  naast het stuurwiel.

Bij auto's met automatische transmissie kan de achterklep alleen worden bediend wanneer de auto stilstaat en **P** is ingeschakeld.

De elektrisch bediende achterklep kan worden aangepast op het Info-Display. Personalisatie auto \Rightarrow pagina 108 .

Opmerking

De bediening van de elektrische achterklep heeft geen invloed op de centrale vergrendeling. Het is niet nodig om de auto te ontgrendelen om de achterklep te openen met de knop op de elektronische sleutel, met de achterklepknop of via de handsfree bediening. Voorwaarde hiervoor is dat de elektronische sleutel zich buiten de auto bevindt, op een maximale afstand van ongeveer

1 m van de achterklep.

Laat de elektronische sleutel niet achter in de bagageruimte.

Vergrendel de auto na het sluiten, indien hij eerder werd ontgrendeld.

Systeem centrale vergrendeling

\Rightarrow pagina 9

Bediening Met De Elektronische Sleutel



Houd  ingedrukt om de achterklep te openen of te sluiten. Om onbedoeld openen van de achterklep te voorkomen,

moet  langer dan tijdens de vergrendeling of ontgrendeling worden ingedrukt.

Handsfree Bediening Met Behulp Van De Bewegingssensor Onder De Achterbumper

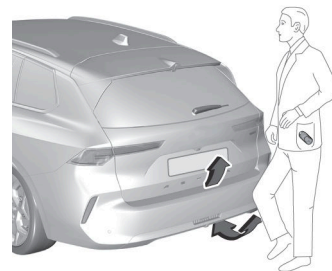

Beweeg uw voet heen en weer onder de achterklep, onder het gedeelte dat in de afbeelding is gemarkeerd. Houd uw voet niet langer onder de bumper en beweeg niet te langzaam.

De elektronische sleutel moet zich buiten de auto bevinden, op maximaal 1 m van de achterklep.

De richtingaanwijzers knipperen om aan te geven dat de elektrische achterklep beweegt.

U kunt de handsfree bediening aanpassen op het Info-Display. Personalisatie auto \Rightarrow pagina 108 .

⚠ Gevaar

Raak tijdens de handsfree werking geen onderdelen onder de auto aan. Er bestaat dan gevaar voor verwonding vanwege hete motoronderdelen.

Bediening Met De Achterklepknop Onder De Achterkleplijst

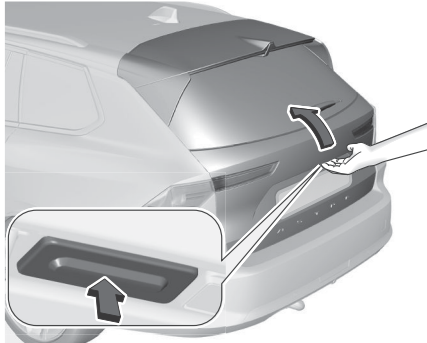



Om de achterklep te openen, drukt u op de achterklepknop onder de achterkleplijst totdat de achterklep begint te bewegen. Als de auto vergrendeld is, moet de elektronische sleutel buiten de auto bevinden, op ongeveer 1 m van de achterklep.



Druk voor de sluiting op  in de geopende achterklep, tot de achterklep begint te bewegen.

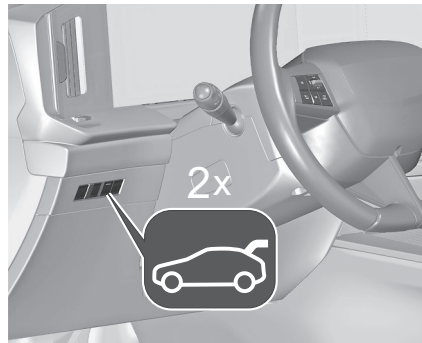

Bediening Met De Knop Naast Het Stuurwiel



Druk tweemaal op  om de achterklep te openen.

Stoppen of van richting veranderen

Beweging van de achterklep onmiddellijk stoppen:

- druk eenmaal op  op de elektronische sleutel, of
- druk op de knop onder de uitwendige lijst van de achterklep, of
- druk  op de geopende achterklep, of
- druk op  naast het stuurwiel.

De bewegingsrichting wordt omgedraaid als u nogmaals op een van de schakelaars drukt.

Een openingshoogte in het geheugen opslaan

Zet om een gewenste openingshoogte in het geheugen op te slaan de achterklep in de gewenste stand en druk gedurende meer dan drie seconden op een van de volgende knoppen:

-  in de geopende achterklep
- de knop onder de achterkleplijst

De aangepaste geheugeninstelling wordt bevestigd door een geluidssignaal. Bij

een nieuwe geheugeninstelling wordt de vorige overschreven.

Opmerking

De aanpassing van de openingshoogte moet geprogrammeerd worden op grondniveau.

Beveiligingsfunctie

Wanneer de elektrische achterklep tijdens het openen of sluiten een obstakel raakt, keert de klep automatisch een stukje om.

Bij meerdere obstakels tijdens één beweging wordt de functie gedeactiveerd. In dat geval moet u de achterklep met de hand openen of sluiten om de elektrische achterklep weer te activeren.

De elektrische achterklep heeft beknellingssensoren langs de zijranden. Herkennen deze sensoren een obstakel tussen de achterklep en de carrosserie, dan opent de achterklep tot u deze weer activeert of handmatig sluit.

De beveiligingsfunctie wordt kenbaar gemaakt door een geluidssignaal. Verwijder alle obstakels voordat u verdergaat met de elektrische bediening. Als de auto in de fabriek is uitgerust met een trekhaak en er een aanhanger elektrisch wordt aangesloten, kan de elektrische achterklep uitsluitend worden geopend met de achterklepknop of

gesloten met  op de geopende achterklep. Zorg ervoor dat er geen obstakels in het bewegingsgebied staan.

Overbelasting

Als de elektrische achterklep herhaald met korte tussenpozen wordt bediend, wordt de functie enige tijd uitgeschakeld. Beweeg de achterklep handbediend naar de eindstand om het systeem te resetten.

Algemene Tips Voor De Achterklepbediening

Gevaar

Ga niet rijden met een achterklep die geopend is of op een kier staat, bijv. bij grote objecten, aangezien giftige uitlaatgassen, die onzichtbaar of geurloos zijn, de auto kunnen binnendringen. Dit kan bewusteloosheid en zelf de dood tot gevolg hebben.

Let Op

Controleer, voordat u de achterklep opent, de aanwezigheid van hooggeplaatste obstakels, zoals bijvoorbeeld een garagedeur, om beschadiging van de achterklep te voorkomen. Controleer altijd het

bewegingsgebied boven en achter de achterklep.

Let Op

Monteer geen drager op de achterklep.

Opmerking

Bij zeer lage temperaturen kan het zijn dat de automatische opening van de achterklep niet volledig is. In dit geval moet de achterklep met de hand naar de normale eindstand begeleid worden.

Motorkap

Opening

- Open het portier linksvoor.

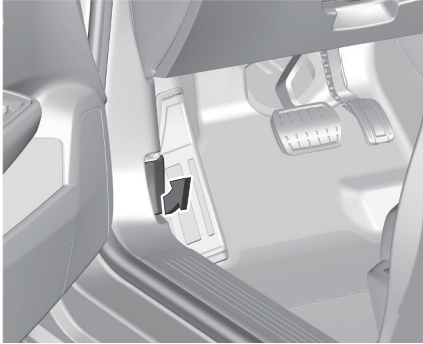

- Trek de ontgrendelingshendel onderaan het portierframe naar u toe om de motorkap te ontgrendelen.
- Geef de hendel volledig vrij.
- Trek de binnenste ontgrendelingshendel een tweede maal naar u toe om de veiligheidsvergrendeling te ontgrendelen.

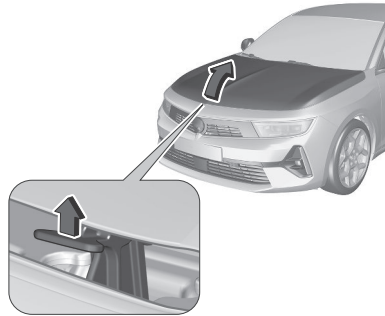

- Til de motorkap op.



- Maak de steunstang los vanuit zijn zitting en plaats hem in de sleuf om de motorkap open te houden.

Sluiten

- Maak de steun los uit de sleuf van de motorkap en plaats hem terug in zijn behuizing.
- Laat de motorkap voorzichtig zakken en laat deze aan het einde van de slag in het slot vallen.
- Controleer of hij vergrendeld is.

⚠ Waarschuwing

In verband met de aanwezigheid van elektrische componenten onder de motorkap, wordt geadviseerd om blootstelling aan water (regen, wassen, enz.) te beperken.

Instrumenten en bedieningselementen dashboard

Overzicht instrumentenpaneel	76
Instrumentenpaneel	77
Functie e-SAVE (PHEV)	78
Kilometer teller	79
Snelheidsmeter	79
Toerenteller	79
Laadniveau hoogspanningsaccu	80
Trip computer	80
Informatie Media - Radio -	
Telefoon	80
Rijhulpsystemen	81
Voertuiginstellingen	81
Bewaking motoroliepeil	82
Service-display	82
Waarschuwinglampjes, controlelampjes en berichten	83
Controlelampjes	83
Overzicht	83
Richtingaanwijzers	84
Gordelverklikker	84
Airbags en gordelspanners	85
Airbag deactiveren	85
Laadsysteem	86
Controlelampje storing	86
Voertuig zo snel mogelijk laten onderhouden	86
Zet motor af	86
Controleer systeem	86

Storing hybride systeem	86
Parkeerrem	86
Storing elektrische parkeerrem	87
Waarschuwinglampje remmen	87
Antiblokkeersysteem (ABS)	87
Waarschuwinglampje open portier	87
Waarschuwinglampje storing elektrische stuurbekrachtiging (EPS)	87
Lane Keeping Assist	87
Waarschuwinglampje Service	87
Waarschuwinglampje antiblokkeerremstelsysteem (ABS)	88
Schakelen	88
Parkeerrem	88
Waarschuwinglampje elektrische parkeerrem	88
Waarschuwinglampje elektronische stabiliteitsregeling (ESC) actief	88
Koelvloeistoftemperatuur	89
Uitlaatfilter	89
Bandenspanningsbewakingssysteem	89
Voorverwarmen	89
AdBlue	89
Waarschuwinglampje Lane Keep Assist (LKA)	89
Geavanceerde Lane Keep Assist	90
Parkeerhulp	90

Electronic Stability Control en antislipregeling	90
Waarschuwinglampje laag brandstofpeil	90
Auto "Ready"	90
Beperkt motorvermogen	90
Laadkabel aangesloten	90
Waarschuwinglampje motormanagement (MIL)	91
Waarschuwinglampje bandenspanningsbewakingssysteem (TPMS)	91
Motoroliedruk	91
Waarschuwinglampje verkeersbordherkenning (TSR)	91
Vermoeidheidsdetectie	92
Geopende portier	92
Buitenverlichting	92
Controlelampje automatisch dimlicht	92
Controlelampje Klaar voor rijden	92
Hoge temperatuur hoogspanningsaccu	92
Voetrem toepassen	92
Autostop	92
Controlelampje automatisch grootlicht	92
Controlelampje grootlicht	92
Storing waarschuwing voetgangersveiligheid	93
Mistachterlicht	93
Regensensor	93
Actief noodremmen	93

Verkeersbordherkenning	93
Vermoeidheidsdetectie.....	93
Functie E-SAVE	93
Berichten auto	94
Waarschuwingsgeluiden	94
Bediening klimaatregeling.....	95
Elektronische klimaatregeling (ECC)	95
Luchtkwaliteit.....	98
Luchtverwarming	98
Voorklimatisering temperatuur	98
Luchtuitstroomopeningen	99
Vaste luchtuitstroomopeningen	100
Onderhoud.....	100
Normale werking airconditioning ...	100
Service	101
Displays.....	101
Info-Display	101
Head-updisplay	102

Overzicht instrumentenpaneel

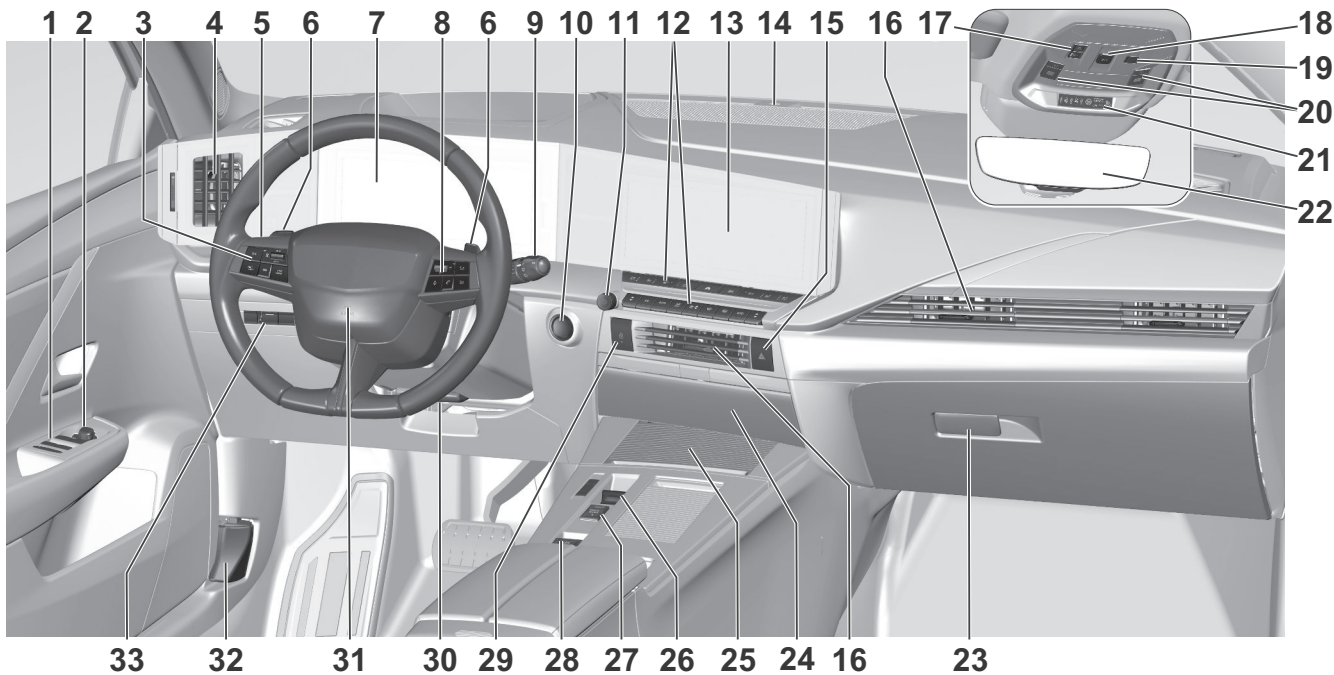

1. Elektrisch bediende ruiten
⇒ pagina 14
2. Buitenspiegels, head-updisplay
⇒ pagina 17
3. Cruise control, snelheidsbegrenzer, adaptieve cruise control
⇒ pagina 159
4. Zijdelingse luchtroosters
⇒ pagina 99
5. Linker multifunctionele hendel, inclusief grootlicht, grootlichtsignaal, richtingaanwijzers, mistlampen, parkeerverlichting.
⇒ pagina 48
6. Stuurwielpeddels
⇒ pagina 44
7. Instrumentengroep
⇒ pagina 77
8. Bedieningselementen infotainment
⇒ pagina 104
9. Rechter multifunctionele hendel, inclusief ruitenwisser en -sproeier, achterrauitwisser en -sproeier.
⇒ pagina 46
10. Aan/Uit-knop
⇒ pagina 114
11. Infotainment aan/uit en volume
⇒ pagina 104
12. Achterrauitverwarming, voorruitverwarming, verwarmde stoelen, geventileerde stoelen, stuurwielverwarming, persoonlijke instellingen, elektronische klimaatregeling
⇒ pagina 25
13. Info-Display
⇒ pagina 101
14. Status-led alarmsysteem
⇒ pagina 13
15. Alarmknipperlichten
⇒ pagina 50
16. Middelste uitstroomopeningen
⇒ pagina 99
17. Noodoproep
⇒ pagina 201
18. Open dak
⇒ pagina 56
19. Diefstalalarmsysteem
⇒ pagina 13
20. Interieurverlichting
⇒ pagina 55
21. Gordelverklikker, airbag deactiveren
⇒ pagina 30
22. Achteruitkijkspiegel
⇒ pagina 18
23. Airbag deactiveren, handschoenenkastje
⇒ pagina 34
24. Opbergruimte voor
⇒ pagina 59
25. Opbergruimte voor, elektrische aansluitingen, inductief opladen
⇒ pagina 59
26. Schakelbediening, keuzehendel
⇒ pagina 121
27. Rijmodi
⇒ pagina 129
28. Parkeerrem
⇒ pagina 118
29. Toets centrale vergrendeling
⇒ pagina 9
30. Het stuurwiel verstellen
⇒ pagina 44
31. Claxon
⇒ pagina 45
32. Hendel ontgrendeling motorkap
⇒ pagina 72
33. Elektrisch bediende achterklep
⇒ pagina 69 , muntenbakje
⇒ pagina 60 , koplampverstelling
⇒ pagina 49 , interieurvoorbehandelingsfunctie temperatuur
⇒ pagina 98 , tankklep
⇒ pagina 136

Instrumentenpaneel

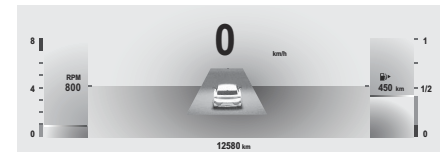

Behalve waarschuwingslampjes, meters en controlelampjes is de volgende informatie beschikbaar:

- dagteller
- schakelindicatie
- service-informatie
- boord- en waarschuwingsinformatie
- bestuurdersondersteuningsberichten
- pop-upberichten
- infotainmentgegevens

Pagina's



Druk op de knop om door de pagina's te bladeren of een pop-upmelding te sluiten.

Personalisering

U kunt de persoonlijke instellingen van de instrumentengroep configureren via het menu op het Info-Display.



U kunt diverse pagina's aanmaken door weer te geven widgets te kiezen. U kunt maar liefst tot vijf pagina's met één of twee widgets elk in het geheugen opslaan.

Functie E-SAVE (PHEV)

Met deze functie kunt u stroom van de hoogspanningsaccu voor later gebruik leveren, bijv. voor rijden in gebieden voor alleen elektrische voertuigen. Het is mogelijk om alle stroom van de accu of een deel ervan te reserveren.

Opmerking

Als er meer energie wordt gevraagd dan de hoogspanningsaccu kan leveren, laadt de verbrandingsmotor de accu op. Hierdoor werkt deze minder goed en neemt het brandstofverbruik toe. U kunt de functie inschakelen op het Info-Display.

1. Druk op .
2. Druk op .
3. Selecteer e-SAVE.
4. Selecteer de afstand waarvoor stroom moet worden gereserveerd of reserveer de gehele capaciteit van de hoogspanningsaccu.
5. Druk op AAN  brandt op het instrumentenpaneel wanneer de functie is geactiveerd.

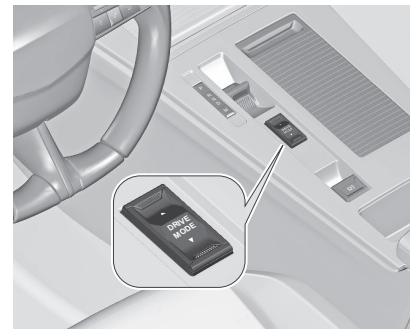

6. Schakel over op de elektrische modus om de gereserveerde stroom te gebruiken.

De instelling van deze functie wordt bij het uitschakelen van het contact niet opgeslagen.

Kilometerteller



De totale geregistreerde afstand wordt weergegeven in km.

Brandstofmeter

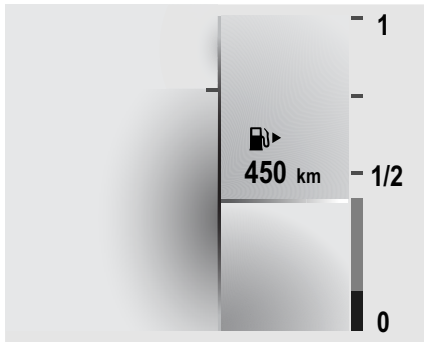

Vermijd om de tank leeg te rijden.

De bij te vullen hoeveelheid is mogelijk minder dan de aangegeven inhoud van de brandstoftank, afhankelijk van de resterende hoeveelheid brandstof in de tank.

Snelheidsmeter



Aanduiding van de rijsnelheid.
48V Hybrid-voertuig: Als er met het voertuig in de elektrische modus wordt gereden, wordt de snelheid in blauw aangegeven.

Aandrijvingstypen ⇨ pagina 4 .

Toerenteller

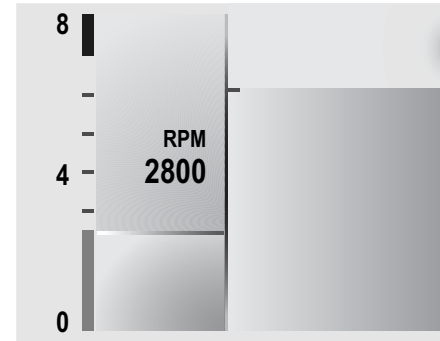

Weergave van het motortoerental.
In elke versnelling zo veel mogelijk met een laag toerental rijden.
Een rode markering geeft het begin van de waarschuwingszone voor een te hoog toerental aan. Bij dieselmotoren begint de waarschuwingszone bij 5000 omwentelingen per minuut. Bij benzinemotoren begint de waarschuwingszone bij 6500 omwentelingen per minuut.

Let Op

Als de wijzer in het rode gebied komt, betekent dit dat het maximaal toegestane toerental wordt overschreden. De motor kan beschadigd raken.

Laadniveau hoogspanningsaccu

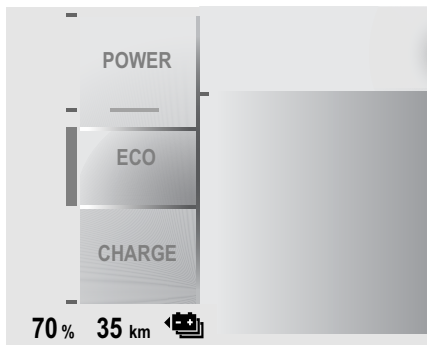

Toont het laadniveau van de hoogspanningsaccu.

Trip computer

De boordcomputer geeft informatie over de huidige rit sinds de laatste reset weer.



Bij indrukken van de knop verschijnt achter elkaar de volgende tabbladen:

- actuele informatie
 - totale actieradius
 - huidig verbruik
 - tijdteller voor de Stop/start-modus
 - percentage van de huidige rit afgelegd in de geheel elektrische rijmodus (PHEV, Hybrid 48 V)
 - recorder totale afstand
- rit 1
 - gemiddelde snelheid
 - gemiddeld brandstofverbruik
 - afgelegde afstand
- rit 2

- gemiddelde snelheid
- gemiddeld brandstofverbruik
- afgelegde afstand

De tijdteller wordt iedere keer dat het contact wordt ingeschakeld teruggesteld. Druk om een rit te resetten de toets gedurende meer dan twee seconden in wanneer de gewenste rit wordt weergegeven.

Informatie Media - Radio - Telefoon

U kunt het gedrag van de auto naar wens afstemmen door de instellingen in het Info-Display aan te passen. Sommige functies worden alleen weergegeven of zijn alleen actief bij een draaiende motor.



Rijhulpsystemen

Druk op  om de instellingen van de geavanceerde bestuurdersondersteuningssystemen weer te geven.

Een snelkoppeling voor elk bestuurdersondersteuningssysteem kan

worden gemaakt door  aan te raken. Alle bestuurdersondersteuningssystemen met een snelkoppeling worden op het tabblad Snelkoppelingen voor snel in- of uitschakelen weergegeven.

Voertuiginstellingen

De boordinstellingen kunnen worden weergegeven via het startscherm:

- Druk op  om het startscherm weer te geven.
- Raak indien nodig  aan, veeg het scherm omlaag en raak  aan.
- Raak het menu Boordinstellingen aan de linkerkant aan.

Energiestroom

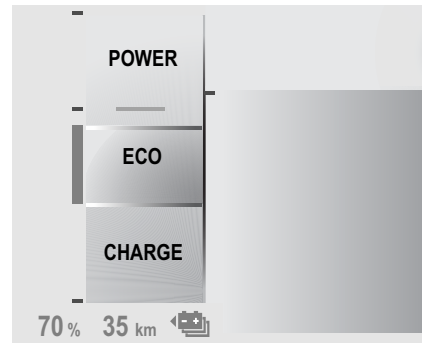

De energiemeter geeft de huidige energiesituatie van de auto aan.

Vermogen : Energieverbruik tijdens hoge vermogensvraag.

Hybride 48V-voertuigen: ICE en elektromotor gecombineerd.

Eco : In alle rijmodi is de energie optimaal beschikbaar.

Hybride 48V-voertuigen: optimaal gebruik van ICE of elektromotor.

Opladen : De accu wordt opgeladen met energie gegenereerd door het remmen of de vertraging van het voertuig

Temperatuurmeter motor-koelvloeistof

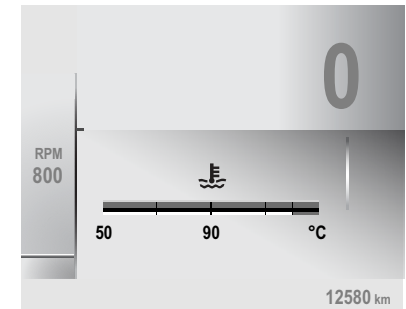

Geeft de koelvloeistoftemperatuur aan.

grijze markering / 90 : normale bedrijfstemperatuur

rode markering : te hoge temperatuur

Controlelampje  gaat rood branden als de hoge temperatuur van de koelvloeistof te hoog is.

Let Op

Als de motorkoelvloeistof oververhit is, moet u de auto stoppen en de motor uitschakelen. Gevaar voor motor. Controleer het koelvloeistofpeil.

Bewaking motoroliepeil

Na de start wordt na de service-informatie gedurende enkele seconden het peil van de motorolie weergegeven op het instrumentenpaneel.

Een correct motoroliepeil wordt aangegeven via een melding.

Als het motoroliepeil te laag is, knippert

, verschijnt er een bericht en brandt

het lampje .

Meet het motoroliepeil met behulp van de peilstaaf en vul zo nodig motorolie bij. Motorolie.

Een storing van de meting wordt aangegeven met een bericht. Meet het motoroliepeil handmatig met behulp van de peilstaaf.

Service-Display

Het servicesysteem geeft aan wanneer verversing/vervanging van de motorolie en het oliefilter vereist is of als de auto toe is aan een servicebeurt. Afhankelijk van de rijomstandigheden kan het vereiste verversings-/vervangingsinterval van de motorolie en het oliefilter aanzienlijk variëren.

Service-informatie ⇒ pagina 219 .

De verlopen interval van een servicebeurt wordt na de start gedurende enkele seconden op het instrumentenpaneel weergegeven.

Als er de komende 3000 km of meer geen onderhoud vereist is, verschijnt er geen service-informatie op het display.

Als er binnen de komende 3000 km onderhoud vereist is, verschijnt de resterende afstand tot de volgende beurt, de afgelegde afstand sinds de laatste beurt of de resterende tijd tot de volgende beurt gedurende enkele seconden. Als geheugensteuntje licht het symbool  kort op.

Als er binnen 1000 km onderhoud vereist is, verschijnt de resterende afstand tot de volgende beurt, de afgelegde afstand

sinds de laatste beurt of de resterende tijd tot de volgende beurt gedurende enkele seconden. Gelijktijdig licht  op als geheugensteuntje.

Een verlopen servicebeurt wordt samen met de overschreden afstand in een bericht op het instrumentenpaneel weergegeven.  knippert en zal vervolgens permanent branden, tot de servicebeurt wordt uitgevoerd.

Service-interval resetten

Na iedere servicebeurt moet de service-indicator voor de beste werking worden gereset. Aanbevolen wordt om contact op te nemen met een garage.

Doe het volgende, als u de service zelf verricht:

- schakel het contact uit



- houd de toets ingedrukt

- schakel het contact in, de aanduiding van de afstand telt af
- laat de knop weer los wanneer het display =0 aangeeft

Het symbool  verdwijnt.

Service-informatie oproepen

De status van de service-informatie kan te allen tijde worden opgevraagd via het Info-Display. Druk op Controleren in het menu Boordinstellingen. De service-informatie blijft enkele seconden op het display weergegeven.

Info-Display ⇒ pagina101 .

Service-informatie⇒pagina219 .

Waarschuingslampjes, controlelampjes en berichten

Controlelampjes

De beschreven controlelampjes zijn niet in alle auto's aanwezig. Afhankelijk van de uitrusting kan de plaats van de controlelampjes variëren. Bij de inschakeling van het contact lichten de meeste controlelampjes korte tijd op bij wijze van functionele test.

Betekenis kleuren controlelampjes:

Rood : gevaar, belangrijke herinnering

Geel : waarschuwing, aanwijzing, storing

Groen : bevestiging activering

Blauw : bevestiging activering

Wit : bevestiging activering

Grijs : systeem tijdelijk onderbroken, er is ten minste één systeembeperking gedetecteerd

Er zitten controlelampjes in het Driver Information Center.













Driver Information Center ⇒ pagina77 .

Overzicht

De nummers in de overzichtstabel geven aan wat u moet doen wanneer er een controlelampje brandt of knippert.

- 1 : alleen ter informatie.
- 2 : informatie en waarschuwing.
- 3 : neem contact op met een garage
- 4 zet de motor af, verlaat het voertuig en ga voor bijstand naar een garage.

5 : laat de oorzaak van de storing onmiddellijk verhelpen door een garage.

	1	Richtingaanwijzers
	2	Gordelverklikker
	5	Airbags en gordelspanners
	2	Airbag geactiveerd
	2	Airbag gedeactiveerd
	4	Laadsysteem
	5	Storingsindicatielamp
	5	Onderhoud spoedig
	4	Schakel motor uit
	5	Hybride systeemfout
	4	Rem- en koppelingssysteem
	1 / 5	Parkeerrem
	5	Storing elektrische parkeerrem

	1	Parkeerhulp		2 / 3	Detectiesysteem daling brandenspanning
	2	Automatische bediening van elektrische handrem uit		4	Motoroliedruk
	2	Antiblokkeersysteem (ABS)		2	Laag brandstofpeil
	4	Stuurbekrachtiging		2	Laadkabel aangesloten
	2	Lane keep assist	READY	1	Auto gereed
	2	Geavanceerde Lane Keep Assist		2	Beperkt motorvermogen
	2	Parkeerhulp uit		4	Hoge temperatuur hoogspanningsaccu
	2 / 5	Elektronische stabiliteitsregeling en Traction Control-systeem		1	Voetrem toepassen
	2	Elektronische stabiliteitsregeling en Traction Control-systeem		1	Autostop
	4	Koelvloeistoftemperatuur te hoog		1 / 3	Stop/Start-systeem uitgeschakeld
	1	Voorverwarmen		1	Buitenverlichting
	1	AdBlue		1	Dimlicht
				1	Grootlicht
				1	Grootlichtassistentie
				1	Mistachterlicht

	3	Storing waarschuwing voetgangersveiligheid
	2 / 3	Actief noodstopstelsysteem
	2 / 3	Verkeersbordherkenning
	2 / 3	Vermoeidheidsdetectie
	2	Portier geopend
	1	e-SAVE is geactiveerd

Richtingaanwijzers

← / → knippert groen.

Knippert als er een richtingaanwijzer is ingeschakeld.

Bij gebruik van de richtingaanwijzers is een akoestisch waarschuwingssignaal waarneembaar.

Richtingaanwijzers ⇨ pagina50 .

Gordelverklikker

Op het instrumentenpaneel brandt

of knippert , samen met de aanduiding op de dakconsole, voor elke veiligheidsgordel.

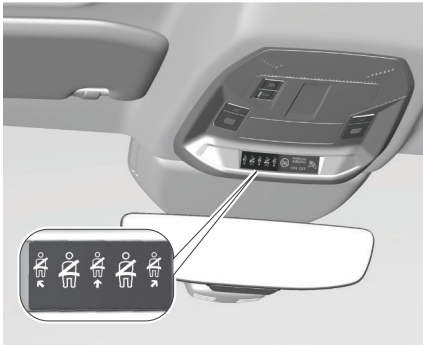

 kan in verschillende kleuren branden, afhankelijk vna de situatie:



Rood : veiligheidsgordel niet omgedaan

Groen : veiligheidsgordel omgedaan

Grijs : stoel niet bezet

- Wanneer het contact wordt aangezet, gaat op de dakconsole  branden, in de bijbehorende kleur.
- Na het wegrijden, knippert  op het instrumentenpaneel, samen met het symbool van de betreffende stoel op de dakconsole dat voor een bepaalde tijd in rood wordt weergegeven, samen met een geluidssignaal in geval de betreffende stoel bezet is, maar de

veiligheidsgordel is niet bevestigd. Nadat er een bepaalde tijd is gereden, zal  continu rood branden, tot de veiligheidsgordel van de betreffende stoel is bevestigd.

- Als een passagier de veiligheidsgordel onderweg heeft losgemaakt, gaan  op het instrumentenpaneel en het symbool van de betreffende stoel op de dakconsole gedurende een bepaalde tijd rood knipperen, samen met een geluidssignaal. Na het rijden van een bepaalde afstand zal  permanent rood branden, tot de veiligheidsgordel van de betreffende stoel weer bevestigd is.

Afhankelijk van de versie kan  rood gaan branden wanneer de betreffende

stoel niet bezet is of kan  na een bepaalde tijd doven, ongeacht de situatie.

Veiligheidsgordels ⇨ pagina28 .

Airbags En Gordelspanners

 en  branden geel.

Wanneer het contact wordt aangezet, zal het controlelampje gedurende enkele seconden branden. Brandt het lampje

niet, dooft het niet na enkele seconden of gaat het tijdens het rijden branden, dan is er sprake van een storing van het airbagsysteem.

Neem contact op met een garage. De airbags en gordelspanners gaan mogelijk anderszins niet af tijdens een ongeval. De activering van de gordelspanners of de airbags wordt gesignaleerd door het

continu branden van .

Waarschuwing

Laat oorzaak van de storing onmiddellijk verhelpen door een garage.

Gordelspanners ⇨ pagina30 .
Airbagsysteem ⇨ pagina30 .

Airbag Deactiveren

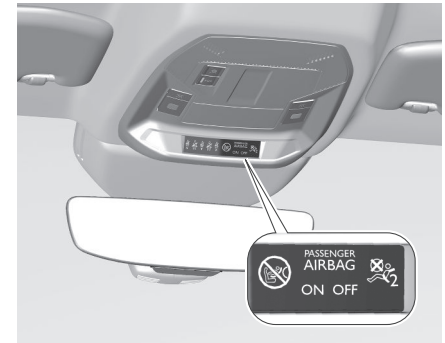



brandt geel.

Airbag voorpassagier is geactiveerd.



brandt geel.

Airbag voorpassagier is gedeactiveerd.

Deactivering airbag ⇒ pagina 34 .

Laadsysteem



brandt rood.

Brandt na de inschakeling van het contact en dooft kort na het starten van de motor.

Brandt wanneer de motor draait

Stoppen, motor afzetten. Accu wordt niet opgeladen. Motorkoeling wordt mogelijk onderbroken. De rembekrachtiger werkt eventueel niet meer. Neem contact op met een garage.

Controlelampje Storing



brandt of knippert geel.

Brandt of knippert geel na de inschakeling van het contact en gaat kort na de start van de motor uit.

Brandt wanneer de motor draait

Storing van het emissieregelsysteem. De toelaatbare emissielimieten zijn mogelijk overschreden. Neem onmiddellijk contact op met een garage.

Knippert bij een draaiende motor

Het motormanagementsysteem vertoont een storing die zou kunnen leiden tot beschadiging van de oxidatiekatalysator. Trap het gaspedaal minder ver in tot het knippen stopt. Neem onmiddellijk contact op met een garage.

Voertuig Zo Snel Mogelijk Laten Onderhouden



brandt geel.

Brandt korte tijd als het contact wordt ingeschakeld.

Kan samen met andere controlelampjes gaan branden, samen met een bijbehorend bericht op het instrumentenpaneel.

Neem onmiddellijk contact op met een garage.

Zet Motor Af



STOP wordt rood verlicht.

Brandt korte tijd als het contact wordt ingeschakeld.

Brandt samen met andere controlelampjes, in combinatie met een akoestisch waarschuwingssignaal en een bijbehorend bericht op het instrumentenpaneel.

Zet de motor af en neem onmiddellijk contact op met een garage.

Controleer Systeem



brandt geel of rood.

Brandt geel

Er is een geringe motorstoring gedetecteerd.

Brandt rood

Er is een ernstige motorstoring gedetecteerd.

Zet de motor zo spoedig mogelijk af en neem contact op met een garage.

Storing Hybride Systeem



brandt rood.

Het hybride systeem vertoont een storing.

Zet het contact uit en neem contact op met een garage.

Parkeerrem



brandt of knippert rood.

Brandt

De parkeerrem is aangetrokken

Knippert

De elektrische parkeerrem is niet automatisch aangetrokken. De toepassing of vrijgave functioneren niet naar behoren.

⚠ Waarschuwing

Laat oorzaak van de storing onmiddellijk verhelpen door een garage.

Storing Elektrische Parkeerrem

(Ⓢ)! brandt geel.

Brandt

De elektrische parkeerrem vertoont een storing ⇒ pagina 118 .

⚠ Waarschuwing

Laat oorzaak van de storing onmiddellijk verhelpen door een garage.

Waarschuwinglampje Remmen

(Ⓢ) Als het symbool rood oplicht en de parkeerrem niet geactiveerd is, is het peil van de rem- en koppelingsvloeistof te laag.

⚠ Waarschuwing

Stop. Blijf niet verder rijden. Neem contact op met een garage.

Gaat branden wanneer de handmatige parkeerrem wordt toegepast en het contact wordt ingeschakeld.

Antiblokkeersysteem (ABS)

(ABS) Het symbool zal na de inschakeling van het contact gedurende enkele seconden geel branden.

Het systeem is na het doven van het controlelampje klaar voor gebruik.

Als het controlelampje na enkele seconden niet dooft of als het tijdens het rijden gaat branden, dan is er sprake van een storing van de ABS. Het remsysteem blijft operationeel, maar zonder ABS-regeling.

Antiblokkeerremstelsysteem ⇒ pagina 176 .

Waarschuwinglampje Open Portier

(Ⓢ) brandt rood.

Een portier of de achterklep is geopend.

Waarschuwinglampje Storing Elektrische Stuurbekrachtiging (EPS)

(Ⓢ)! brandt rood of geel.

Er is een storing in de stuurbekrachtiging. Rij voorzichtig met een gematigde snelheid en roep de hulp van een werkplaats in.

Lane Keeping Assist

(Ⓢ) brandt of knippert geel.

Brandt geel

Het systeem is automatisch gedeactiveerd of op stand-by gezet.

Als (Ⓢ) en (Ⓢ) branden, vertoont het systeem een storing. Neem contact op met een garage.

Knippert geel

Het systeem corrigeert het onbedoeld wisselen van rijstrook.

Lane Keeping Assist (rijstrookassistent) ⇒ pagina 178

Waarschuwinglampje Service

(Ⓢ) brandt geel.

Brandt korte tijd als het contact wordt ingeschakeld.

Kan samen met andere controlelampjes gaan branden, samen met een bijbehorend bericht op het instrumentenpaneel.

Neem onmiddellijk contact op met een garage.

Waarschuwinglampje Anti-blokkeerremstelsysteem (ABS)



 brandt geel.

Brandt na het inschakelen van de ontsteking enkele seconden. Het systeem is na het doven van het controlelampje klaar voor gebruik. Als het controlelampje na enkele seconden niet dooft of als het tijdens het rijden gaat branden, dan is er sprake van een storing van de ABS. Het remsysteem blijft operationeel, maar zonder ABS-regeling.

Antiblokkeerremstelsysteem ⇒ pagina 176 .

Schakelen

In geval om redenen van brandstofbesparing op- of terugschakelen wordt

 of  met het nummer van de hogere of lagere versnelling aangegeven.

Bij auto's met automatische versnellingsbak is het systeem alleen in de handmatige modus actief.

Handgeschakeld ⇒ pagina 128 .

Parkeerrem

 brandt of knippert rood.

Brandt

Handrem is ingeschakeld.

Knippert

De elektrische parkeerrem is niet automatisch aangetrokken. Het aantrekken of loszetten werkt niet.

Waarschuwing

Laat oorzaak van de storing onmiddellijk verhelpen door een garage.

Waarschuwinglampje Elektrische Parkeerrem

 brandt geel.

Brandt Storing van de elektrische parkeerrem.

Waarschuwing

Laat oorzaak van de storing onmiddellijk verhelpen door een garage.

Automatische bediening van elektrische handrem uit

 brandt geel.

Brandt

Automatische bediening is geactiveerd of werkt niet. In geval van een storing zal branden, samen met andere controlelampjes of met een bijbehorend bericht op het instrumentenpaneel.

Activeer de automatische bediening opnieuw of laat het probleem verhelpen door een garage in geval van een storing.

Automatische werking ⇒ pagina 118 .

Waarschuwinglampje Elektronische Stabiliteitsregeling (ESC) Actief

 brandt of knippert geel.

Brandt

Er zit een storing in het systeem. Verder rijden is mogelijk. De stabiliteit tijdens het rijden kan echter afhankelijk van de staat van het wegdek verslechteren.

Laat oorzaak van de storing verhelpen door een garage.

Na het opnieuw aansluiten van de accu (bijv. na onderhoudswerkzaamheden)

licht  gedurende enkele seconden op.

Na deze periode gaat  uit. Dit is een normaal verschijnsel, de auto hoeft niet te worden nagekeken.

Knippert

Het systeem is actief ingeschakeld. Het motorvermogen kan worden begrensd en de auto kan automatisch iets worden afgeremd. Electronic Stability Control en Traction Control-systeem ⇒ pagina 175 .

Koelvloeistoftemperatuur

 brandt rood.

Brandt rood wanneer de motor draait Stop, schakel de motor uit.

Let Op
Te hoge koelvloeistoftemperatuur.

Controleer onmiddellijk het koelvloeistofpeil ⇒ pagina 223 .
Neem, als er onvoldoende koelvloeistof is, contact op met een garage.

Uitlaatifilter

 Het symbool gaat geel branden wanneer het uitlaatifilter gereinigd moet worden
Blijf rijden totdat het controlelampje dooft.

Brandt tijdelijk

Uitlaatifilter begint verzadigd te raken. Start het reinigingsproces zo spoedig mogelijk door te rijden met een minimale snelheid van 60 km/uur.

Bandenspanningsbewakings-systeem

 brandt of knippert geel.

Brandt

Afname van de bandenspanning van één of meer wielen. Stop onmiddellijk en controleer de bandenspanning.

Knippert

Storing van het systeem. Neem contact op met een garage.
Bandenspanningsbewakings-systeem
⇒ pagina 230

Voorverwarmen

 brandt geel.

Het voorverwarmen van de dieselmotor is geactiveerd. Wordt alleen bij lage buitentemperaturen ingeschakeld. Start de motor wanneer het controlelampje dooft.

De motor starten ⇒ pagina 114 .

AdBlue

AdBlue  knippert of brandt geel.

Brandt geel

De resterende actieradius ligt tussen 800 km en 2400 km.

Knippert geel

De resterende actieradius ligt tussen 0 en 800 km.
Het AdBlue-peil is te laag. Vul AdBlue spoedig bij om te voorkomen dat de motor niet start.
AdBlue ⇒ pagina 131 .

Waarschuwingslampje Lane Keep Assist (LKA)

 brandt of knippert geel.

Brandt geel

Het systeem is automatisch gedeactiveerd of op stand-by gezet.

Als  branden, vertoont het systeem een storing. Neem contact op met een garage.

Knippert geel

Het systeem corrigeert het onbedoeld wisselen van rijstrook.

Lane keep assist ⇒ pagina 178 .

Geavanceerde Lane Keep Assist

 brandt grijs, groen of geel.

Brandt grijs

Het systeem is tijdelijk onderbroken. Er is ten minste één beperking van het systeem gedetecteerd.

Brandt groen

Het systeem is actief en is gebruiksklaar.

Brandt geel

Er is een storing in het systeem.
Geavanceerde lane keep assist
⇒ pagina 178 .

Parkeerhulp

P)¹  knippert geel zodra een obstakel het voertuig nadert.

Parkeerhulp.

 brandt geel.

Het systeem wordt gedeactiveerd.

Electronic Stability Control En Antislipregeling

 brandt of knippert geel.

Brandt

De antislipregeling is als OFF geselecteerd (omstandigheden met sneeuw of ijs) of het systeem vertoont een storing.

Verder rijden is mogelijk. De stabiliteit tijdens het rijden kan echter afhankelijk van de staat van het wegdek verslechteren. Laat oorzaak van de storing verhelpen door een garage. Na het opnieuw aansluiten van de accu (bijv. na onderhoudswerkzaamheden)

licht  gedurende enkele seconden op.

Na deze periode gaat  uit. Dit is een normaal verschijnsel, de auto hoeft niet te worden nagekeken.

Knippert

Het systeem is actief ingeschakeld. Het motorvermogen kan worden begrensd en de auto kan automatisch iets worden afgeremd.

Elektronische stabiliteitsregeling
⇒ pagina 175 .

Antislipregeling ⇒ pagina 174 .

Waarschuwingsslampje Laag Brandstofpeil

 brandt geel.

Peil in brandstoftank is te laag.

Tanken ⇒ pagina 136 .

Dieselbrandstofsysteem ontluichten
⇒ pagina 223 .

Auto "Ready"

READY brandt groen. Het hybride systeem is actief.

Beperkt Motorvermogen

 brandt geel.

Het laadniveau van de hoogspanningsaccu is te laag. Er is slechts verminderd motorvermogen beschikbaar.

Laadkabel Aangesloten

 brandt rood.

De stekker voertuigzijde van de laadkabel is nog aangesloten op de oplaadaansluiting.

De auto kan niet worden gestart.

Koppel de stekker voertuigzijde los van de oplaadaansluiting en sluit het laadklepje.

Laden bezig ⇒ pagina 137 .

Waarschuingslampje Motormanagement (MIL)

 brandt of knippert geel.

Brandt na de inschakeling van het contact en dooft kort na het starten van de motor.

Brandt bij draaiende motor

Storing in het uitlaatgasreinigingssysteem. De toegestane emissiewaarden worden mogelijk overschreden. Neem onmiddellijk contact op met een garage.

Knippert bij een draaiende motor

Storing die schade aan de katalysator kan veroorzaken. Gas terugnemen totdat de lamp niet meer knippert. Neem onmiddellijk contact op met een garage.

Waarschuingslampje Bandenspanningsbewakings- systeem (TPMS)

 brandt of knippert geel.

Brandt

Afname van de bandenspanning van één of meer wielen. Stop onmiddellijk en controleer de bandenspanning.

Knippert

Storing in het systeem. Neem contact op met een garage.
Drukverliesdetectiesysteem
⇒ pagina 230 .

Motoroliedruk

 brandt rood.

Brandt na de inschakeling van het contact en dooft kort na het starten van de motor.

Brandt wanneer de motor draait

Let Op

De smering van de motor wordt mogelijk onderbroken.
Dit kan resulteren in beschadiging van de motor en/of de blokkering van de aandrijfwielen.

1. Selecteer de vrijstand.
2. Zo spoedig mogelijk de verkeersstroom verlaten zonder hierbij andere weggebruikers te hinderen.
3. Contact uitschakelen.

Waarschuwing

Bij afgezette motor is er aanzienlijk meer kracht nodig voor remmen en sturen.

Tijdens een Autostop zal de rembekrachtiging operationeel blijven. Verwijder de sleutel niet tot de auto stilstaat, anders zou het stuurslot onverwacht geactiveerd kunnen worden.

Laat de auto met de motor uitgeschakeld naar een werkplaats slepen.

Waarschuingslampje Ver- keersbordherkenning (TSR)

 brandt enkele seconden of continu.

Brandt gedurende enkele seconden

Als de auto de maximale snelheid aangegeven door de verkeersbordherkenning overschrijdt, wordt de snelheidslimiet knipperend weergegeven op het instrumentenpaneel en klinkt er een geluidssignaal. Als het knipperen en het geluidssignaal

gedeactiveerd worden, zal  gedurende enkele seconden branden.

Brandt permanent

In geval van een storing van

de verkeersbordherkenning zal  permanent branden.

Stop de auto en controleer of de camera

gereinigd moet worden. Als  na de reiniging van de camera nog steeds brandt, moet contact worden opgenomen met een garage.

Verkeersbordherkenning ⇒ pagina 197 .

Vermoeidheidsdetectie



brandt geel.

De vermoeidheidsdetectie is uitgeschakeld .

Geopende Portier



brandt rood.

Een portier of de achterklep is geopend.

Buitenverlichting

 brandt groen.

De buitenverlichting is ingeschakeld.

Controlelampje Automatisch Dimlicht



brandt groen.

Brandt bij ingeschakeld dimlicht.

Controlelampje Klaar Voor Rijden

READY brandt groen.

Er kan met de auto worden gereden.

Hoge Temperatuur Hoogspanningsaccu



brandt rood.

Brandt korte tijd als het contact wordt ingeschakeld.

Brandt samen met andere controlelampjes, in combinatie met een akoestisch waarschuwingssignaal en een bijbehorend bericht op het instrumentenpaneel.

Motor onmiddellijk uitschakelen en de auto verlaten.

Voetrem Toepassen



brandt.

Onvoldoende of geen druk op het rempedaal. Trap het rempedaal in voordat u de handrem aantrekt en **P** uitschakelt.

Autostop



brandt of knippert groen.

Brandt groen

De motor is een Autostop.

Knippert groen

Autostop is tijdelijk niet beschikbaar of de modus Autostop wordt automatisch opgeroepen.

Stop&start-systeem ⇒ pagina 116 .

Brandt geel

Voertuig **Hybrid 48 V**: automatische omschakeling naar alleen elektrische motor is handmatig gedeactiveerd. Automatische versnellingsbak, **Hybrid 48 V** eigenschappen ⇒ pagina 124 .

Controlelampje Automatisch Grootlicht

 brandt blauw.

Brandt bij ingeschakeld grootlicht of tijdens het grootlichtsignaal.

Controlelampje Grootlicht

AUTO

 brandt groen of geel.

Brandt groen wanneer de functie Automatisch grootlicht geactiveerd is ⇒ pagina 52 .

Brandt geel wanneer er een storing wordt gedetecteerd. Neem contact op met een garage.

Storing Waarschuwing Voetgangersveiligheid



brandt geel.

De waarschuwing voetgangersbeveiliging functioneert niet.

Mistachterlicht



brandt geel.

Het mistachterlicht is ingeschakeld.

Regensensor



brandt groen.

Brandt wanneer met de hendel van de ruitenwissers de stand regensensor wordt geselecteerd.

Voorruitewissers en -sproeiers

⇒ pagina 46 .

Actief Noodremmen



brandt of knippert geel.

Brandt

Het systeem is gedeactiveerd of er is een fout gedetecteerd.

Verder wordt er een waarschuwingsbericht weergegeven op het instrumentenpaneel.

Controleer de reden van deactivering ⇒ pagina 167 en roep bij een storing van het systeem de hulp van een garage in.

Opmerking

(☹) gaat ook branden als de veiligheidsgordel van de voorpassagier niet is bevestigd. In dit geval wordt de functie actief noodremmen uitgeschakeld.

Knippert

Het systeem is actief ingeschakeld en remt de auto automatisch af.

Actief noodremmen ⇒ pagina 167 .

Verkeersbordherkenning

/i\T brandt enkele seconden of continu.

Brandt gedurende enkele seconden

Als de auto de maximale snelheid aangegeven door de verkeersbordherkenning overschrijdt, wordt de snelheidslimiet knipperend weergegeven op het instrumentenpaneel en klinkt er een geluidssignaal. Als het knipperen en het geluidssignaal

gedeactiveerd worden, zal /i\T gedeurende enkele seconden branden.

Brandt permanent

In geval van een storing van

de verkeersbordherkenning zal /i\T permanent branden. Stop de auto en controleer of de camera

gereinigd moet worden. Als /i\T na de reiniging van de camera nog steeds brandt, moet contact worden opgenomen met een garage.

Verkeersbordherkenning ⇒ pagina 197 .

Vermoeidheidsdetectie



brandt geel.

De vermoeidheidsdetectie bestuurder is gedeactiveerd.

Vermoeidheidsdetectie bestuurder (DDD) ⇒ pagina 194 .

Functie E-SAVE



brandt blauw.

De functie e-SAVE is actief.

Afhankelijk van de situatie, kan met deze functie elektriciteit worden opgeslagen voor wanneer het gebruik ervan nodig is (bijv. bij rijden door een stedelijk gebied of een elektrische auto's voorbehouden gebied).

Berichten Auto

Berichten worden weergegeven op het instrumentenpaneel, in enkele gevallen samen met een geluidssignaal.



Druk om een bericht te bevestigen.

Berichten auto en service

De berichten inzake de auto worden als tekst weergegeven. Volg de instructies van deze berichten.

Berichten op het Info-Display

Sommige belangrijke berichten worden mogelijk ook op het Info-Display weergegeven. Sommige berichten verschijnen slechts enkele seconden als pop-up.

Voertuigen met navigatiesysteem

Het voertuig herkent lage-emissie zones. Wanneer er een lage-emissie zone wordt binnengegaan of verlaten klinkt er een geluidssignaal en wordt er op de navigatiekaart een pictogram weergegeven.

PHEV: Bij het betreden van lage-emissie zones schakelt de auto automatisch over naar elektrisch rijden, mits het laadniveau van de tractiebatterij voldoende is.

Rijmodi ⇒ pagina 129 .

Waarschuwingsgeluiden

Het waarschuwingsgeluid voor niet-bevestigde veiligheidsgordels heeft voorrang boven alle andere geluidssignalen.

Als er een waarschuwingsgeluid klinkt, let dan op voor berichten en waarschuwingsslampjes op het instrumentenpaneel.

Wanneer er een storing van de audiomodule wordt waargenomen, verschijnt  op het instrumentenpaneel, samen met de weergave van een bericht. Er klinkt geen geluidssignaal, ook niet voor de bestuurdersassistentiesystemen.

Bij het starten van de motor of tijdens het rijden

Een waarschuwingsgeluid zal klinken in situaties zoals

- een niet bevestigd veiligheidsgordel
- een niet volledig gesloten portier of achterklep
- bij aangetrokken parkeerrem wordt een bepaalde snelheid overschreden
- de Cruise Control wordt automatisch gedeactiveerd

Als er diverse waarschuwingen tegelijkertijd verschijnen, klinkt er slechts één waarschuwingssignaal.

Bij het parkeren van de auto en / of de opening van het bestuurdersportier

Bij ingeschakelde buitenverlichting.

Tijdens een Autostop

- Als het bestuurdersportier geopend is.
- Als niet voldaan is aan een van de voorwaarden voor het herstarten van de motor.

Bediening klimaatregeling

Elektronische Klimaatregeling (ECC)



Klimaatregeling met één zone.



Klimaatregeling met twee zones.

Dankzij de twee zones van de klimaatregeling, kunnen er verschillende temperaturen worden ingesteld voor de bestuurderszijde en de voorpassagier. Bedieningsorganen voor:

- ▲ ▼ temperatuur
- A/C** koeling
- AUTO** automatische modus
- A/C Max** maximale koeling
- ☼ luchtdebiet
- ☼ ontwasemen en ontdooien
- ☼ verwarmde achterruiter en buitenspiegels
- ☼ handmatig bediende luchtrecirculatie

- ☼ Verwarmde achterruiter
⇒ pagina17
- ☼ Verwarmbare buitenspiegels
⇒ pagina18
- ☼ Voorruitverwarming
⇒ pagina17
- ☼ Stoelverwarming ⇒ pagina25

In de automatische modus worden temperatuur, luchtdebiet en luchtverdeling automatisch geregeld. Geactiveerde functies worden aangegeven op de statusbalk op het Info-Display of met leds in de toetsen. Het elektronische klimaatregelsysteem werkt uitsluitend geheel als de motor draait.

Menu Instelling klimaatregeling



Druk op ☼ om de instellingen van de klimaatregeling te openen op het Info-Display.
Info-Display ⇒ pagina101 .

Automatische modus AUTO

Basisinstelling voor maximaal comfort:

- Temperatuur voorprogrammeren.
- Druk op **AUTO**, de luchtverdeling en ventilatorsnelheid worden automatisch geregeld. U kunt drie verschillende voorgeprogrammeerde ventilatorsnelheden selecteren door steeds op **AUTO** op het aircobedieningspaneel of op het Info-Display te tikken: langzaam, normaal of snel. De geselecteerde instelling verschijnt op het Info-Display.
- Open alle uitstroomopeningen voor een optimale luchtverdeling in de automatische modus.
- De airconditioning moet zijn geactiveerd voor optimale koeling en ontwaseming. Druk op **A/C** om de airconditioning in te schakelen. De activering wordt aangegeven op de statusbalk op het Info-Display of door de led in de toets.

Temperatuur selecteren

Stel de voorgeprogrammeerde temperatuur in op het Info-Display of met ▲ ▼ op het aircobedieningspaneel. De voorgeprogrammeerde temperatuur verschijnt op de statusbalk op het Info-Display.

Klimaatregeling met twee zones: Stel de voorgeprogrammeerde temperaturen voor de bestuurders- en passagierskant voorin afzonderlijk in op de gewenste waarde op het Info-Display of met behulp van de toetsen links en rechts op het aircobedieningspaneel. Met de toets aan de passagierskant verandert u de temperatuur voor de passagierskant. Met de toets aan de bestuurderskant verandert u de temperatuur voor de bestuurderskant of beide kanten, afhankelijk van de activering van de synchronisatie **SYNC**.

De aanbevolen temperatuur is 22 °C. Wanneer u de minimumtemperatuur instelt, zorgt de klimaatregeling voor een maximale koeling.

Wanneer u de maximumtemperatuur instelt, zorgt de klimaatregeling voor een maximale verwarming.

Opmerking

Als de **A/C** wordt ingeschakeld en de ingestelde temperatuur van de passagiersruimte daalt, kan het gebeuren dat de motor vanuit een Autostop

opnieuw wordt gestart of dat een Autostop wordt verhinderd. Stop&start-systeem ⇒ pagina 116 .

Temperatuursynchronisatie met twee zones SYNC

Raak **SYNC** in de instellingen van de klimaatregeling op het Info-Display aan voor het activeren/ deactiveren van de synchronisatie van de temperatuurinstelling voor de passagierskant met de temperatuurinstelling voor de bestuurderskant. Het activeren van de synchronisatie verschijnt op de statusbalk op het Info-Display.

Handmatige instellingen

U kunt de instellingen van de klimaatregeling aanpassen door de volgende functies te activeren:

Airconditioning A/C

Druk op **A/C** om naar koeling om te schakelen.

Koeling werkt alleen bij een draaiende motor en ingeschakelde koelventilator. Het activeren verschijnt op de statusbalk op het Info-Display.

Druk opnieuw op **A/C** om de koeling uit te schakelen.

De airconditioning koelt en ontvochtigt (droogt) de lucht vanaf een bepaalde buitentemperatuur.

Er kan zich dan condens vormen en onder de auto op de grond druppelen. Als geen koeling of droging gewenst is, moet u omwille van het brandstofverbruik de koeling uitschakelen.

A/C Max

Activeer maximale koeling met één druk op een toets.

Met de functie **A/C Max** stelt u de temperatuur zo laag mogelijk in en past u de luchtverdeling over alle luchtroosters aan. Daarbij wordt de luchtstroom op maximaal gezet en de luchtcirculatie ingeschakeld.

Opmerking

Als de klimaatregeling is ingesteld op maximale koeling terwijl de omgevingstemperatuur hoog is, kan een Autostop worden geblokkeerd totdat de vereiste temperatuur in de passagiersruimte is bereikt.

Als de klimaatregeling is ingesteld op maximale koeling terwijl de motor in Autostop staat, start de motor mogelijk automatisch opnieuw.

Ventilatorsnelheid

Pas de luchtstroom aan door  omhoog of omlaag naar de gewenste snelheid te drukken.

Snelheid instellen op het laagste niveau: ventilator en koeling worden uitgeschakeld.

De ventilatorsnelheid verschijnt op de statusbalk op het Info-Display.

Druk op **AUTO** om de automatische modus te hervatten.

Luchtverdeling



Druk op  om de instellingen van de klimaatregeling te openen op het Info-Display.

Selecteer de opties voor klimaatregeling in het menu aan de linkerkant van het scherm en stel de gewenste luchtverdeling samen met de ventilatorsnelheid en de temperatuur in. De instellingen verschijnen op de statusbalk op het Info-Display.

Druk op **AUTO** om terug te keren naar de automatische luchtverdeling.

De ruiten ontwasemen en ontdooien

- Druk op . Het activeren verschijnt op de statusbalk op het Info-Display.



- Temperatuur en luchtverdeling worden automatisch ingesteld, de aanjager draait met een hoge snelheid.
- Indien nodig, de airco inschakelen met een druk op **A/C**.
- Schakel de achterrautverwarming in .
- Schakel de voorruitverwarming  in.
- Druk nogmaals op  om terug te gaan naar de vorige modus. Druk op **AUTO** om terug te keren naar de automatische modus.

Achterrautverwarming ⇒ pagina 17 .

Verwarde buitenspiegels ⇒ pagina 18 .

Voorruitverwarming ⇒ pagina 17 .

Opmerking

Als er op  wordt gedrukt terwijl de motor draait, wordt een Autostop verhinderd tot er opnieuw op  wordt gedrukt.

Als er op  wordt gedrukt bij motor in een Autostop, zal de motor automatisch opnieuw starten.

Stop&start-systeem ⇒ pagina 116 .

Handmatige luchtrecirculatie

Druk op  om de modus luchtrecirculatie te activeren. De activering wordt gesignaleerd door de led in de toets.



Druk nogmaals op  om de modus luchtrecirculatie te deactiveren.

Waarschuwing

De uitwisseling van verse lucht wordt in de modus luchtrecirculatie beperkt. Tijdens de werking zonder koeling neemt de luchtvochtigheid toe en kunnen de ruiten dus aan de binnenkant beslaan. De kwaliteit van de lucht in de passagiersruimte neemt af, wat tot slaperigheid van de inzittenden kan leiden.

Wanneer de omgevingslucht warm en zeer vochtig is, kan de voorruit aan de buitenkant beslaan wanneer er koude lucht naartoe stroomt. Als de voorruit aan de buitenkant beslaat, moet u de ruitenwisser inschakelen en de luchtstroom naar voren uitschakelen.

Elektronisch systeem voor klimaatregeling deactiveren

Druk vervolgens  omlaag of druk  omlaag en houd deze vast totdat het elektronische klimaatregelsysteem wordt uitgeschakeld.

Uitschakelen is ook mogelijk in het menu Klimaatinstellingen op het Info-Display.

Activeren door indrukken van **AUTO**, inschakelen van de ventilator of inschakelen van een andere functie van de klimaatregeling.

Luchtkwaliteit

Het systeem combineert een zeer effectief interieurluchtfilter met een luchtkwaliteitsensor en een roetsensor in de bedieningsconsole.

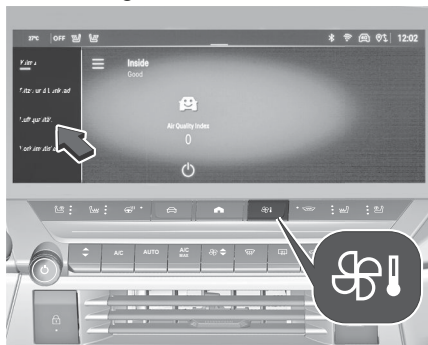

Selecteer de luchtkwaliteit in het menu aan de linkerkant van het scherm om de luchtkwaliteitsindex weer te geven en om de functie te activeren/deactiveren.

Luchtkwaliteitsindex

Met behulp van een externe verontreinigingssensor activeert deze functie automatisch de luchtrecirculatie wanneer er een bepaald niveau van verontreiniging in de lucht wordt

waargenomen. Wanneer de luchtkwaliteit weer op een tevredenstellend niveau is, wordt de luchtrecirculatie automatisch uitgeschakeld. Luchtrecirculatie wordt automatisch ingeschakeld wanneer de vooruitsproeiers worden gebruikt of wanneer de achteruitversnelling wordt ingeschakeld. De functie werkt niet als de buitentemperatuur lager is dan 5° C om te voorkomen dat de voorruit en de zijruiten beslaan.

Schoneluchtfunctie

De sensor in de bedieningsconsole bewaakt de interieurluchtkwaliteit. Luchtrecirculatie wordt automatisch beheerd om de interieurlucht te zuiveren door deze door het zeer effectieve filter te filteren. Neem als de luchtkwaliteit permanent slechter blijkt te zijn contact op met een erkende werkplaats om het zeer effectieve filter te laten vervangen.

Luchtverwarming

Quickheat is een elektrische hulpverwarming die de lucht in de passagiersruimte automatisch sneller opwarmt.

Voorklimatisering Temperatuur

Met de interieurvoorbehandelingsfunctie kunt u het interieur van de auto tot een automatisch vooraf bepaalde

temperatuur verwarmen of ventileren. De dagen en tijden van de interieurvoorbehandelingsfunctie kunnen worden geprogrammeerd. De voorklimatisering van de temperatuur kan worden geprogrammeerd via het Info-Display of de app MyOpel.

Opmerking

De voorconditionering van de temperatuur wordt alleen geactiveerd bij afgezet contact en vergrendelde auto. Als het laadniveau van de hoogspanningsaccu lager is dan 30%, wordt de voorconditionering van de temperatuur niet geactiveerd. Wanneer de auto wordt aangesloten op een laadstation, heeft het laden van de accu voorrang op de voorconditionering. Dientengevolge kan de functie pas geactiveerd worden als de accu een laadniveau hoger dan 80% heeft.

Als een herhaalde verwarming / ventilatie is geprogrammeerd en twee verwarmings-/ventilatieprocedures worden uitgevoerd zonder de auto te gebruiken, wordt de programmering gedeactiveerd.

Timer instellen

Opmerking

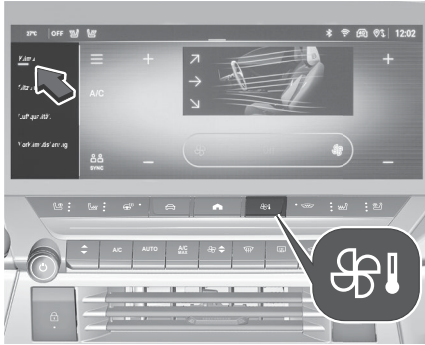

Er kunnen verschillende timers geprogrammeerd en opgeslagen worden. Aanbevolen wordt om de

voorconditioning van de temperatuur te programmeren bij op het laadstation aangesloten auto, om langdurige prestaties van de hoogspanningsaccu te optimaliseren.



Druk op  om de instellingen van de klimaatregeling te openen op het Info-Display.

Selecteer de instellingen van de interieurvoorbehandelingsfunctie in het menu aan de linkerkant van het scherm.

Selecteer  om een nieuwe timer te definiëren of tik op  naast een timer om hem te bewerken.

Stel de tijden en de dagen in en bevestig deze.

Activeer de tijdschakelaar.

Om een timer te wissen: selecteer de gewenste timer en druk op  in de linker bovenhoek van het scherm.

De verwarmings-/ventilatieprocedure start ongeveer 45 minuten voorafgaand aan de geprogrammeerde tijd als de auto is aangesloten op een laadstation, of 20 minuten voorafgaand aan de geprogrammeerde tijd als de auto niet is aangesloten, en wordt gedurende tien minuten daarna gehandhaafd.

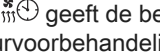

De led op  geeft de bedrijfsstatus van de interieurvoorbehandelingsfunctie aan:

- De led brandt: Er is een tijdschakelklok ingesteld en geactiveerd.
- De led knippert: Het systeem is operationeel.

Na afloop van geprogrammeerde verwarming/ventilatie of na uitschakeling

van de interieurvoorbehandelingsfunctie temperatuur met behulp van de handzender dooft de led.

Luchtuitstroomopeningen

Middelste luchtroosters in dashboard

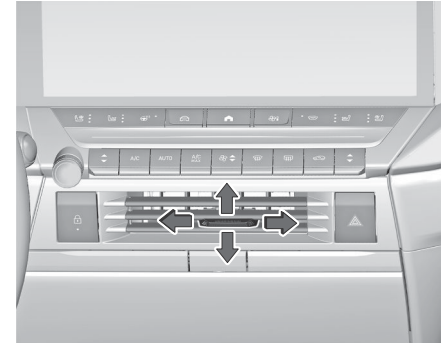

Door de roosters te kantelen en te draaien de richting van de luchttoevoer instellen.

Kantel om het rooster te sluiten de lamellen naar links.

Buitenste uitstroomopeningen op het dashboard



Door de roosters te kantelen en te draaien de richting van de luchttoevoer instellen.

Kantel om het rooster te sluiten de lamellen naar links.

Bij ingeschakelde koeling moeten er ten minste twee uitstroomopeningen geopend zijn.

Waarschuwing

Bevestig geen voorwerpen aan de lamellen van de uitstroomopeningen. Risico op schade en letsel in geval van een ongeval.

Luchtroosters voor de inzittenden achterin

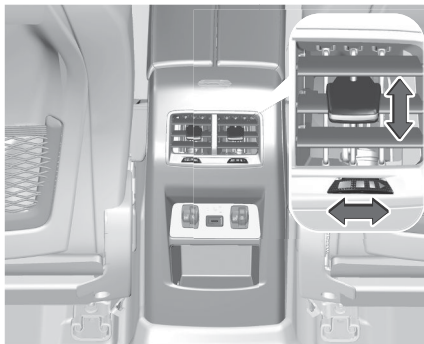

Door de roosters te kantelen en te draaien de richting van de luchttoevoer instellen.

Sluit het rooster door aan het wiel te draaien.

Vaste Luchtuitstroomopeningen

Verdere uitstroomopeningen bevinden zich onder de voorruit, de zijruiten en in de voetenruimtes.

Onderhoud

Luchtinlaat

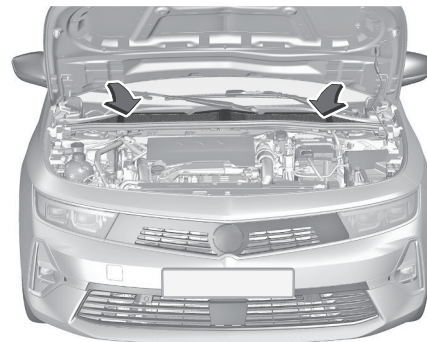

De luchtinlaat naar de motorruimte onder aan de voorkant van de voorruit moet voor voldoende luchttoevoer vrijgehouden worden. Bladeren, vuil of sneeuw verwijderen.

Normale Werking Airconditioning

Om te zorgen dat het systeem goed blijft werken, moet de koeling eenmaal per maand, ongeacht de weersgesteldheid of het seizoen, enkele minuten worden ingeschakeld. Bij te lage buitentemperaturen kan de koeling niet worden ingeschakeld.

Service

Om de koeling optimaal te laten werken, is het raadzaam het klimaatregelsysteem jaarlijks, te beginnen drie jaar na aflevering van de nieuwe auto, op het volgende te laten controleren:

- functie- en druktest
- werking van de verwarming
- lektest
- controle van de aandrijfriemen
- afvoer van condensator en verdampers reinigen
- prestatietest

Displays

Info-Display



Op het Info-Display kan het volgende worden aangegeven:

- tijd
- buitentemperatuur
- datum
- Infotainmentsysteem ⇒ pagina 104
- navigatie ⇒ pagina 111
- auto- en systeemberichten ⇒ pagina 94
- instellingen voor personalisatie auto ⇒ pagina 108

Selectie menu's en instellingen

Het display werkt op drie manieren:

- via toetsen onder het display
- door bediening van het aanraakscherm
- via de spraakassistent

Gebruik knoppen en aanraakscherm

Druk op  om het menu voor de bestuurdersondersteuningssystemen weer te geven.

Druk op  om het startscherm weer te geven.

Druk op  om het menu klimaat weer te geven.

Raak met een vinger het/de gewenste displaypictogram of functie van het menu aan.

Bevestig een gewenste functie of selectie door erop te tikken.

Infotainmentsysteem ⇒ pagina 104 .

Personalisering

Het Info-Display kunt u naar uw persoonlijke wensen aanpassen via het menu persoonlijke instellingen



U kunt diverse pagina's aanmaken door weer te geven widgets te kiezen.

Personaliseren ⇒ pagina 108 .

Energiestroom

Dit menu geeft de huidige energiestroom binnen het elektrisch systeem weer.

De componenten zijn gemarkeerd als ze actief zijn.

1. Druk op .
2. Druk op .
3. Selecteer **Energiestroom**.

Verschillende kleuren geven aan welke motor wordt gebruikt en of er energie wordt geregenereerd.

- groen: energie regenereren
- oranje: verbrandingsmotor actief (PHEV)
- blauw: elektromotor actief

Gemiddeld verbruik

Dit menu geeft het gemiddelde elektrische en brandstofverbruik tijdens

de huidige trip weer. De huidige trip wordt onderverdeeld in tijdfasen. Voor elke tijdfase wordt het gemiddelde brandstofverbruik weergegeven. De tijdfasen kunnen worden gewijzigd.

1. Druk op .
2. Druk op .
3. Selecteer **Statistieken**.
4. Druk op + en - om de tijdfasen te wijzigen.

Stroomverbruik

Het stroomverbruik wordt weergegeven in kWh/100 km.

- De groene grafiek geeft de energie die is geregenereerd bij het vertragen en remmen voor het opladen van de hoogspanningsaccu aan.
- Het blauwe grafiek geeft de energie die rechtstreeks is verbruikt door de hoogspanningsaccu aan.

Brandstofverbruik

De oranje grafiek geeft het gemiddelde brandstofverbruik op de huidige rit in liter per 100 kilometer en historische waarden aan.

Head-Updisplay

Dit systeem van het uitgebreide head-updisplay projecteert informatie op de voorruit in het gezichtsveld van de bestuurder, zo dat deze zijn of haar ogen niet van de weg hoeft te nemen.

Opmerking

Bij het dragen van een zonnebril met gepolariseerde glazen is het head-updisplay mogelijk niet leesbaar.

Activering

Het head-updisplay kan worden geactiveerd of gedeactiveerd via het menu Helderheid in de instellingen-app



 op het Info-Display. Ook kunt u de helderheid van het head-updisplay aanpassen.

Menu Instellingen ⇒ pagina 108 .

Hoogteverstelling

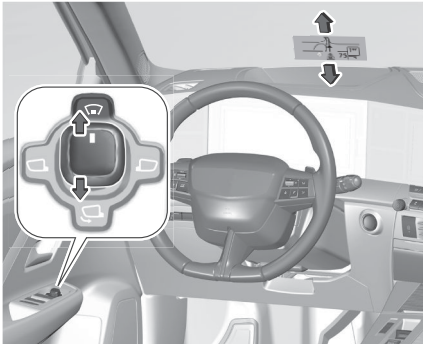
De hoogte van het head-updisplay kan worden aangepast via de knop op het bestuurdersportier.



Selecteer het head-updisplay door de knop naar  te draaien.
Beweeg daarna de knop naar voren of naar achteren totdat het op de gewenste hoogte is afgesteld.
Interieurverzorging  pagina234 .

Personalisering

De inhoud van het head-updisplay kan worden gekozen via het menu op het Info-Display.



Er kan één widget worden gekozen voor het head-updisplay.
Personaliseren  pagina108 .

Infotainmentsysteem

Infotainmentsysteem.....	104
Inleiding	104
Bedieningspaneel	104
Menu.....	105
Profielen	107
Het systeem updaten.....	108
Personalisatie	108
Media	109
Telefoon.....	110
Smartphone-applicaties gebruiken	110
Connectiviteit	111
Navigatie	111
Spraakopdrachten	112

Infotainmentsysteem

Inleiding

Belangrijke informatie over de bediening en de verkeersveiligheid

Waarschuwing

Het infotainmentsysteem moet zo gebruikt worden dat er ten alle tijden veilig met de auto gereden kan worden. In geval van twijfel moet de auto eerst gestopt worden, om het infotainmentsysteem te gebruiken bij stilstaande auto.

Radio-ontvangst

Tijdens de radio-ontvangst kan gesis, geruis, signaalvervorming of signaaluitval optreden door:

- wijzigingen in de afstand tot de zender
- ontvangst van meerdere signalen tegelijk door reflecties
- obstakels

Bedieningspaneel



: Kort indrukken: systeem in-/uitschakelen of geluid onderdrukken.
Lang indrukken: naar de standbymodus gaan.
Draaien: volume aanpassen



: Toont het menu van de rijhulpsystemen





: Startscherm weergeven.

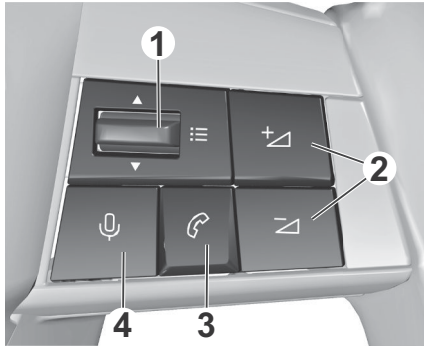

: Toont het menu voor de instelling van de klimaatregeling

Bedieningsorganen op het stuurwiel



- 1** : Omhoog of omlaag omschakelen: de vorige/volgende radiozender of track selecteren of door een lijst met recente oproepen bladeren. Kort indrukken: een menu weergeven of een selectie bevestigen.
- 2** : Kort indrukken: volume aanpassen of geluid niet meer onderdrukken. Lang indrukken van : geluid onderdrukken.
- 3** : Kort indrukken: een inkomende oproep accepteren, ophangen, de lijst met recente oproepen of het telefoonweergavescherm weergeven.

Lang indrukken: inkomende oproep weigeren.

- 4** : Kort indrukken: spraakassistent van infotainmentsysteem activeren. Lang indrukken: spraakassistent van verbonden mobiele telefoon activeren.

Menu

Handelingen op het scherm

Het display van het infotainmentsysteem heeft een aanraakgevoelig oppervlak voor rechtstreekse interactie met de bedieningselementen van het weergegeven menu.

Let Op

Gebruik geen puntige of harde voorwerpen zoals balpennen, potloden en dergelijke voor het aanraakscherm.

Gebruik de volgende vingerbewegingen voor de bediening van het Infotainmentsysteem.

Aantikken

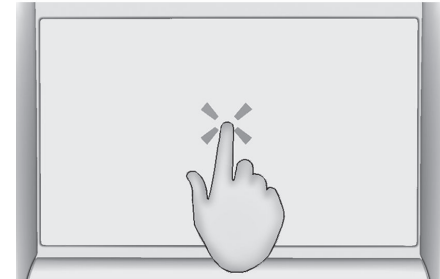

Aanraken wordt gebruikt om een menu te openen of een optie te selecteren.

Aanhoudend aanraken

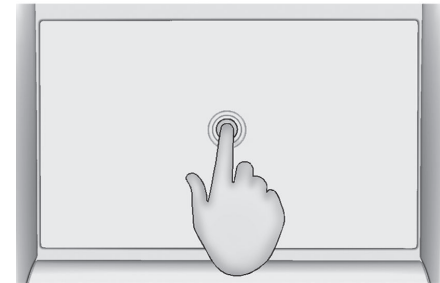

Aanraken en vasthouden kan worden gebruikt om radiozenders op te slaan.

Vegen

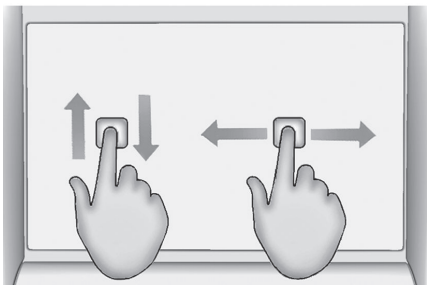

Vegen wordt gebruikt om door een menu te bladeren of een kaart te verschuiven.

Terug naar het vorige scherm in een submenu

Tik op ← in het bovenste deel van het scherm om terug te gaan naar het vorige scherm.

Menu weergeven en verbergen

In een app kan het menu worden weergegeven en verborgen door ≡ aan te raken.

Statusbalk

De statusbalk is de bovenste balk op het scherm. Deze kan het volgende aangegeven:

- tijd
- buitentemperatuur
- Status Wi-Fi-verbinding
- Bluetooth-activering
- mobiele ontvangst
- geactiveerde functies, bijv. verwarmd stuurwiel

Overzicht apps



Tik op  voor de weergave van een lijst van alle beschikbare apps.. Eventueel verschijnt het overzicht van de apps ook door het scherm met 3 vingers aan te raken.

Systeeminstellingen

Voor de weergave van het menu van de systeeminstellingen, moet de app van de

instellingen  geopend worden en het menu voor de systeeminstellingen  worden aangeraakt.

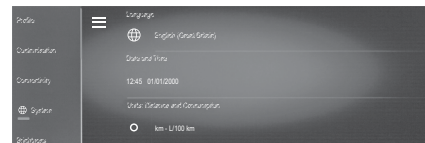

U kunt de volgende systeeminstellingen aanpassen:

- taal
- datum en tijd, tijdsindeling, datumnotatie
- eenheid voor afstand en verbruik
- eenheid voor buitentemperatuur
- fabrieksinstellingen terugzetten
- systeeminformatie bekijken

Helderheid

Om de helderheid van het instrumentenpaneel, de interieurverlichting en de helderheid van het head-updisplay aan te passen, moet

de app van de instellingen  geopend worden en het menu voor de aanpassing van de helderheid worden aangeraakt.

De interieurverlichting en het head-updisplay kunnen ook worden geactiveerd of gedeactiveerd.

Connectiviteit

Open, voor de weergave van het menu Connectiviteit, de app van de

instellingen  en raak het menu van de connectiviteit aan.

De volgende instellingen kunnen worden aangepast:

- draadloze apparaten: alle gekoppelde apparaten weergeven, een apparaat verbinden of de verbinding ervan verbreken, de verbindingvoorkeuren voor elk apparaat (Bluetooth of telefoonweergave) kiezen en naar apparaten in de buurt zoeken
- Wi-Fi netwerken: Wi-Fi activeren of deactiveren, naar Wi-Fi-netwerken in de buurt zoeken en het systeem met een Wi-Fi-netwerk verbinden
- privacy-instellingen: delen van gegevens en locatie voor erkende services activeren of deactiveren

Systeemupdates

Wanneer er een update beschikbaar is en kan worden geïnstalleerd, verschijnt er aan het eind van een rit nadat u

de auto tot stilstand hebt gebracht een bericht.

Open anders de app van de instellingen

 en raak het menu updates aan om te controleren of er een update beschikbaar is. Eventueel beschikbare updates verschijnen op het scherm. Het is mogelijk om automatische downloads van updates te activeren door het vakje aan te vinken. Indien geactiveerd, worden de updates automatisch gedownload wanneer de auto met een extern wifinetwerk verbonden is.

De installatie van een update gaat ook na het uitstappen en sluiten van de auto door. Wanneer de auto weer is gestart, verschijnt er een bericht op het scherm als de installatie van de update voltooid is.

Wanneer de installatie is mislukt, verschijnt er een bijbehorend bericht op het scherm. Neem contact op met helpdesk.

Privacy

U kunt de privacy-instellingen instellen voor elk profiel. De volgende privacy-instellingen kunnen worden ingesteld:

- gegevens en locatie delen
- gegevens delen

- privacymodus

Om alle beschikbare Connected Services zonder beperkingen te gebruiken, is het noodzakelijk om gegevens en locatie te delen.

Wanneer de privacymodus is geactiveerd, zullen de Connected Services alleen lokale verwerkingen in het voertuig verrichten, met beperkte functies.

De privacy-instellingen kunnen worden ingesteld in het menu Connectiviteit in de

app van de instellingen . Ook kunnen de privacyinstellingen met de statusbalk worden ingesteld, door  aan te raken.

Connected services

Voor de weergave van het menu van de Connected Services moet de app van

de instellingen  geopend worden, om vervolgens het overeenkomstige menu-item aan te raken.

Profielen

Er kunnen diverse gebruikersprofielen worden aangemaakt.

Vanwege de opties voor het aanmaken van profielen kan het Infotainmentsysteem voor diverse bestuurders geschikt worden gemaakt. Verschillende instellingen en opgeslagen radiozenders en bestemmingen worden

gekoppeld aan een specifiek profiel. Zo hoeven de instellingen bij een andere bestuurder van de auto niet steeds te worden aangepast.

Voor de weergave van de instellingen van het profiel: open de app van de

instellingen  en raak het menu Profiel aan.

Een profiel aanmaken

Tik, voor het aanmaken van een nieuw

profiel, op 

U kunt de volgende instellingen aanpassen voor elk profiel:

- naam profiel
- avatar
- verbonden apparaat

Nadat het nieuwe profiel is aangemaakt, kunnen de instellingen ervan op elk

moment worden aangepast door  aan te raken.

Profiel verwijderen

Om een profiel te wissen, moet  naast het betreffende profiel worden

aangeraakt, om vervolgens  te selecteren. Het gastprofiel kan niet worden verwijderd.

Het gastprofiel is een standaard profiel. Het is actief wanneer er geen ander profiel is aangemaakt of actief is.

Het Systeem Updaten

Wanneer er een update beschikbaar is en kan worden geïnstalleerd, verschijnt er aan het eind van een rit nadat u de auto tot stilstand hebt gebracht een bericht.

Open anders de app van de instellingen

 en raak het menu updates aan om te controleren of er een update beschikbaar is. Eventueel beschikbare updates verschijnen op het scherm.

Het is mogelijk om automatische downloads van updates te activeren door het vakje aan te vinken.

Indien geactiveerd, worden de updates automatisch gedownload wanneer de auto met een extern wifinetwerk verbonden is.

De installatie van een update gaat ook na het uitstappen en sluiten van de auto door. Wanneer de auto weer is gestart, verschijnt er een bericht op het scherm als de installatie van de update voltooid is.

Wanneer de installatie is mislukt, verschijnt er een bijbehorend bericht op het scherm. Neem contact op met helpdesk.

Personalisatie

U kunt de instrumentengroep, het head-updisplay en het Info-Display naar uw persoonlijke voorkeuren instellen.

Open voor de weergave van het menu

Personalisatie de app Instellingen  en tik op het menu voor de personalisatie.

Kleur scherm

U kunt de achtergrondkleur van de instrumentengroep en het Info-Display kiezen. De gekozen kleur van de achtergrond wordt onmiddellijk gebruikt voor zowel de instrumentengroep als het Info-Display.

Kleur interieur

De kleur van functies voor interieurverlichting, bijv. de lampjes op de binnenhandgrepen, kan worden gekozen.

Geluidsomgeving

Er kan een actief sportgeluid voor de modus Sport worden geactiveerd of gedeactiveerd.

Animaties

Op het exterieur en in het interieur kunnen animaties worden geactiveerd of gedeactiveerd om de bestuurder te begroeten en om afscheid van de bestuurder te nemen.

Pagina's

Er kunnen diverse gepersonaliseerde pagina's voor de instrumentengroep en het Info-Display worden aangemaakt. Het head-updisplay maakt deel uit van de pagina van de instrumentengroep.

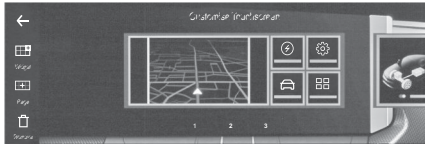

U kunt elke pagina aan uw persoonlijke wensen aanpassen door weer te geven widgets te kiezen.

Tik op om een pagina toe te voegen.

Tik op om een pagina te wissen.

Widgets

Een widget is de aanduiding van specifieke informatie of een meter, bijv. radio-informatie, navigatie-informatie of de temperatuurmeter van de motorkoelvloeistof.



Op de instrumentengroep kunnen twee widgets worden weergegeven en op het head-updisplay één widget. Het Info-Display kan diverse widgets bevatten.

Tik op om een widget aan de pagina toe te voegen.

Sommige widgets zijn beschikbaar in verschillende maten. Hoe groter een widget is, des te minder widgets er op een pagina kunnen worden weergegeven.

Media

Open het scherm van de Audio door te tikken op in het overzicht van de apps.

Tik op om van audiobron te wisselen tussen de radio en het verbonden externe apparaat.



Tussen radiozenders schakelen

Tik kort op om automatisch te zoeken naar de volgende radiozender.

Raak aanhoudend aan om snel te zoeken naar de volgende radiozenders.

Tik kort op om automatisch te zoeken naar de vorige radiozender.

Raak aanhoudend aan om snel te zoeken naar de vorige radiozenders.

Lijst zenders

Alle beschikbare radiozenders verschijnen als een lijst door het item lijst in het menu Radio aan de linkerkant van het scherm aan te raken.

Frequentieband

Tik op om de golfband te selecteren.

Op frequentie afstemmen

Tik op om op een specifieke radiofrequentie af te stemmen. Er verschijnt een toetsenblok. Voer de gewenste frequentie in en tik op om te bevestigen.

Radiozenders opslaan

De opgeslagen radiozenders worden weergegeven of verborgen door aan te raken. De opgeslagen radiozenders verschijnen onderaan het scherm. Tik op

de gewenste radiozender om erop af te stemmen.

Raak om de huidige radiozender op te slaan de gewenste toets aan en houd deze vast.

Knoppen die al voor radiozenders zijn gebruikt, kunnen worden overschreven. Ongebruikte knoppen voor het opslaan van radiozenders worden aangegeven

door .

Anders kunnen radiozenders worden opgeslagen door het overeenkomstige pictogram van het hartje aan te raken op de lijst van de zenders.

Mute

Tik voor onderdrukken of activeren op .

Audio-instellingen

In het menu Instellingen in de app Radio kunnen de volgende instellingen worden aangepast:

- instellingen geluid: omgevingsgeluid, equalizer, treble
- instellingen radio: volgorde lijst zenders, activering of deactivering van de volgfunctie zenders en verkeers- en nieuwsberichten

- instellingen volume: stem systeem, beltoon, telefoonoproep, systeemgeluiden

Telefoon

Bluetooth-verbinding

Tik op het Info-Display op  om de app Telefoon te openen.

Zodra er een mobiele telefoon via Bluetooth met het infotainmentsysteem verbonden is, zijn de volgende functies beschikbaar via de app Telefoon:

- weergave contacten
- weergave lijst met recente oproepen
- kiezen van een telefoonnummer met een toetsenbord

Een mobiele telefoon koppelen

Open om een mobiele telefoon te koppelen het instellingenmenu op de telefoonapp op het Info-Display. Open het menu Bluetooth op de mobiele telefoon en activeer de functie. Selecteer de mobiele telefoon in de lijst van het informatiedisplay. Volg de instructies op de mobiele telefoon. Nadat de mobiele telefoon succesvol is gekoppeld, wordt hij automatisch verbonden en als verbonden weergegeven.

Er kan ook een tweede mobiele telefoon worden verbonden via het menu Instellingen in de app Telefoon.

Bellen

Om te bellen kiest u een van de contacten uit de lijst met contacten, belt u een telefoonnummer via het toetsenblok of selecteert u een nummer uit de lijst met recente oproepen.

Een gesprek ontvangen

Een inkomende oproep wordt aangekondigd door een beltoon en een bericht op het Info-Display. Om een inkomend gesprek te aanvaarden of om een lopend gesprek af te sluiten, moet de overeenkomstige toets op het Info-Display worden aangeraakt, of moet er gedrukt worden

op  op het stuurwiel.

Om een inkomend gesprek te weigeren, moet de betreffende toets op het Info-Display worden aangeraakt of moet

 op het stuurwiel ingedrukt worden gehouden.

Smartphone-Applicaties Gebruiken

Telefoonweergave

De smartphone-apps Apple CarPlay en Android Auto geven de geselecteerde

apps van een smartphone weer op het Info-Display. U kunt ze bedienen met de bedieningselementen van het Infotainmentsysteem.

Controleer bij de fabrikant van het apparaat of deze functie op de smartphone te gebruiken is en of de applicatie beschikbaar is in het land waar u zich bevindt.

De smartphone voorbereiden

iPhone®: Zorg ervoor dat Siri® actief is op uw telefoon.

Android-telefoon: Download op Google Play™ de Android Auto-app naar uw telefoon.

De smartphone verbinden

Sluit de telefoon aan op de USB-poort
⇒ pagina 61 of verbind de telefoon via Bluetooth.

Controleer of telefoonweergave in de connectiviteitsinstellingen ⇒ pagina 111 geactiveerd is.

Spiegeling telefoon starten

Tik op het Info-Display op de app Apple CarPlay of Android Auto.

Het gespiegelde weergave van de telefoon hangt af van de smartphone en de softwareversie.

Gebruik van de spraakassistent van de smartphone

Houd  op het stuurwiel ingedrukt en zeg het betreffende activeringswoord van de spraakassistent van de telefoon om deze via het infotainmentsysteem te gebruiken.

Connectiviteit

Open, voor de weergave van het menu Connectiviteit, de app van de

instellingen  en raak het menu van de connectiviteit aan.

De volgende instellingen kunnen worden aangepast:

- draadloze apparaten: alle gekoppelde apparaten weergeven, een apparaat verbinden of de verbinding ervan verbreken, de verbindingsovereenkomsten voor elk apparaat (Bluetooth of telefoonweergave) kiezen en naar apparaten in de buurt zoeken
- Wi-Fi netwerken: Wi-Fi activeren of deactiveren, naar Wi-Fi-netwerken in de buurt zoeken en het systeem met een Wi-Fi-netwerk verbinden
- privacy-instellingen: delen van gegevens en locatie voor erkende services activeren of deactiveren

Navigatie

Navigatiesysteem

Tik op het Info-Display op  om de app Navigatie te openen.



Routebegeleiding starten

Tik voor de start van de routebegeleiding op  om met het toetsenbord een adres in te voeren.

Na het intypen van de eerste letters van het adres verschijnen er overeenkomende adressen. Zodra het adres is ingevoerd, verschijnen er wellicht diverse routes op de kaart. Kies er een voordat u de routebegeleiding start.

Actieve routebegeleiding

Tijdens een actieve routebegeleiding verschijnt er informatie over de route, bijv. de geschatte aankomsttijd en de afstand, op het scherm.

Tik op  om de gesproken aanwijzingen van de routebegeleiding te activeren of te deactiveren.

Raak om de route te wijzigen, een stop toe te voegen, bijv. een restaurant of een tankstation, of om instructies weer te geven de drie puntjes op de zijbalk van het scherm aan.

Instellingen route

Om het menu Instellingen te openen, moeten de drie stippen op de zijdelingse balk van het scherm worden aangeraakt,

om vervolgens het menu Instellingen  aan te raken.

Tik op  om de downloads van kaarten te bekijken, en voor de instelling van de kleur van de kaart, van de nuttige plaatsen op de kaart en de andere instellingen van de kaart, van de informatie over de aankomst, van de zijdelingse balk op het scherm van de routebegeleiding, van de orientatie van de kaart of om het actiebereik van de auto op de kaart te laten weergeven.

Tik op  voor de instelling van de opties voor de herberekening van de route, voor de instelling van de favoriete routetypen (snel, kort, milieuvriendelijk) of voor het vermijden van specifieke routes (tolwegen, onverharde wegen, enz.).

Tik op  voor de instelling van het type gesproken aanwijzingen, waarschuwingen en geluiden.

Tik op  voor de instelling van de privacy-informatie (bewaren reisgeschiedenis, frequente bestemmingen, enz.).

Kaartupdates



Wanneer de Connected Services zijn geactiveerd, wordt de kaart van de huidige regio automatisch bijgewerkt. Wanneer het systeem is verbonden met een wifinetwerk, kunnen de kaarten van alle andere regio's worden bijgewerkt via het menu Kaarten en Weergave  in het menu Instellingen .

Verbonden services ⇒ pagina 111 .

Spraakopdrachten

Met de geïntegreerde spraakassistent kunt u het Info-Display met spraakopdrachten bedienen. Er zijn drie manieren om de spraakassistent te activeren:

- druk op  op het stuurwiel
- tik op  op het Info-Display
- zeg "Hey Opel"

Wacht na het indrukken van  op het stuurwiel of het aanraken van  op het Info-Display op de pieptoon voordat u een spraakopdracht uitspreekt.

Open het menu Help  op het Info-Display voor de weergave van enkele voorbeelden van spraakopdrachten. De voorbeelden worden gesorteerd op categorieën, bijv. radio of navigatie.

Starten & Rijden

De motor starten en stoppen.....	113
Nieuwe auto inrijden	113
Motor starten	114
Stuurslot	115
Automatische werking	
Stop&Start	116
Remmen.....	118
Parkeerrem	118
Rembekrachtiging	120
Actief noodremmen	120
Regeneratief remmen	120
Transmissie.....	121
Automatische versnellingsbak	121
Elektrische aandrijfseenheid	127
Handgeschakelde	
versnellingsbak.....	128
Vrijloop.....	129
Keuzeschakelaar rijmodus.....	129
Rijmodi	129
ICE/Hybrid 48V.....	129
PHEV.....	130
BEV.....	130
Uitlaat motor	131
Uitlaatfilter.....	131
Oxidatiekatalysator	131
AdBlue	131
Brandstof	134
Compatibiliteit brandstoffen.....	134
Tanken	136
Brandstofverbruik - CO-uitstoot	137
Laden.....	137

Algemene informatie	137
Laadmethoden	138
Hoogspanningsaccu	141
Laden	142
Geprogrammeerd laden	146
Laadstatus	147
Belading voertuig.....	147
Dakdragersysteem	147
Aanhangwagen trekken	148
Trekhaak.....	148
Aanbevelingen voor trekken.....	152
Tips voor rijden.....	152
Controle over de auto	152
Noodgevallen	152

De motor starten en stoppen

Nieuwe Auto Inrijden

Rem tijdens de eerste ritten niet te krachtig.

Trek pas een aanhanger nadat de auto minimaal 1000 kilometer heeft gereden.

Bij de eerste rit kunnen was- en oliedampen van het uitlaatsysteem rookvorming veroorzaken.

Parkeer de auto na de eerste rit een tijdje in de open lucht en adem de dampen niet in.

Tijdens het inrijden kunnen het brandstof- en motorolieverbruik hoger zijn.

Ook wordt het uitlaatfilter mogelijk vaker geregeneerd.

Uitlaatfilter ⇨ pagina 131

Motor Starten

Auto's met contactschakelaar

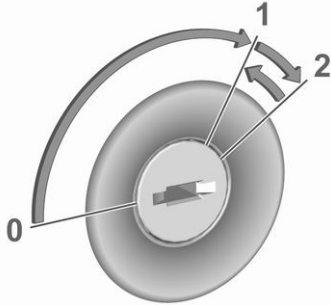

- 0** contact uit: bepaalde functies blijven actief tot de sleutel wordt uitgenomen of het bestuurdersportier wordt geopend, op voorwaarde dat het contact eerder ingeschakeld was
- 1** : contact op modus voeding: contact ingeschakeld, dieselmotor wordt voorverwarmd, controlelampjes branden en de meeste elektrische functie zijn operationeel
- 2** : start water: laat de sleutel na de start van de motor los

Draai de sleutel naar stand 1 om het stuurslot te ontgrendelen.

Handgeschakelde versnellingsbak: koppelings- en rempedaal intrappen.

Automatische versnellingsbak: rempedaal intrappen.

Geen gas geven.

Dieselmotoren: wacht tot het

controlelampje  dooft.

Draai de sleutel even in de stand 2 en laat deze na het starten van de motor los.

Handgeschakelde versnellingsbak: tijdens een Autostop kunt u de motor starten door het koppelingspedaal in te trappen ⇒ pagina 116 .

Automatische versnellingsbak: tijdens een Autostop kunt u de motor starten door het rempedaal los te laten ⇒ pagina 116 .

Auto's met Aan/Uit-knop

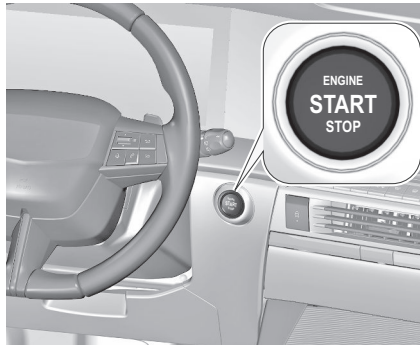

De elektronische sleutel moet in de auto aanwezig zijn.

Motor starten

Trap het rempedaal in en druk op Start/Stop.
BEV

- Trap het rempedaal in
- Druk gedurende ongeveer twee seconden op de toets **Start/Stop**
- Houd het rempedaal ingetrapt tot op het instrumentenpaneel READY verschijnt en er een geluidssignaal klinkt

Contactslot in ingeschakelde stand zonder de motor te starten

Druk op **Start/Stop** zonder het rempedaal te gebruiken. De controlelampjes branden en de meeste elektrische functies werken.

Motor af en contact uit

Druk in elke modus kort op **Start/Stop** of bij draaiende motor en stilstaand voertuig. Sommige functies blijven actief totdat het portier van de bestuurder wordt geopend.

Uitschakelen in noodsituatie tijdens het rijden

Als u de motor in een noodsituatie tijdens het rijden moet uitschakelen, kunt u vijf seconden op Start/Stop drukken.

Gevaar

Als de motor tijdens het rijden wordt uitgeschakeld, kan dit het verlies van vermogen voor de rem- en stuursystemen tot gevolg hebben. De rijhulp- en airbagsystemen worden uitgeschakeld.

De verlichting en de remlichten gaan uit. Derhalve mogen de motor en het contact tijdens het rijden alleen worden uitgeschakeld indien noodzakelijk in noodgevallen.

De auto starten bij lage temperaturen

Het is mogelijk om de motor zonder bijkomende verwarming te starten tot -25 °C voor dieselmotoren en -30 °C voor benzinemotoren. Motorolie met de juiste viscositeit, de juiste brandstof, uitgevoerd onderhoud en een voldoende opgeladen accu zijn vereist.

Bij temperaturen onder -30 °C moet de automatische versnellingsbak gedurende ongeveer vijf minuten worden verwarmd. **P** moet ingeschakeld zijn.

Turbomotor opwarmen

Bij het starten is het mogelijk dat het beschikbare motorkoppel gedurende een korte tijd beperkt is, vooral wanneer de motor koud is. Deze beperking is er om het smeersysteem de motor volledig te laten beschermen.

Uitrol-brandstofafsluiter

De brandstoftoevoer wordt automatisch afgesloten bij het uitrollen, d.w.z. wanneer u met een ingeschakelde versnelling onder het rijden het gaspedaal loslaat. Afhankelijk van de omstandigheden wordt de uitrol-brandstofafsluiter mogelijk uitgeschakeld

Bediening bij storing

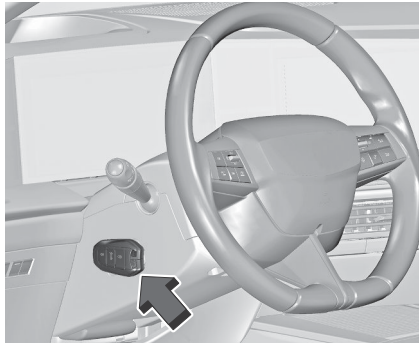

In het geval van een storing van de batterij van de sleutel moet, voor de ontgrendeling van het stuurwiel en om de motor te starten, de elektronische sleutel op de gemarkeerde plek op de bekleding van de stuurkolom gehouden worden, zoals aangegeven op de afbeelding. Selecteer voor auto's met handgeschakelde versnellingsbak de vrijstand, trap het koppelings- en rempedaal in en druk dan op de **Start/Stop**-knop. Bij auto's met automatische versnellingsbak moet de schakelbediening naar de stand parkeren (**P**) verplaatst worden, het rempedaal worden ingetrapt en vervolgens op de **Start/Stop**-knop gedrukt worden.

Stuurslot

Neem de sleutel uit het contactslot en draai het stuurwiel tot het wordt vergrendeld.

Waarschuwing

Verwijder tijdens het rijden nooit de sleutel uit het contactslot omdat dit de vergrendeling van het stuurwiel tot gevolg zal hebben.

Als de stuurbekrachtiging niet meer functioneert als gevolg van het stoppen van de motor of een storing van het systeem, kan de auto nog wel bestuurd

worden, maar dat kan meer moeite kosten.

Afhankelijk van de versie werkt het stuurslot:

- het voertuig stilstaat
- het contact uitgeschakeld is

Om het stuurslot te ontgrendelen, moet het bestuurdersportier geopend en gesloten worden en moet het contact op de actieve status geplaatst worden; ook kan rechtstreeks de motor gestart worden.

⚠ Waarschuwing

Een auto met een lege accu mag niet geslept worden of slepend gestart worden, omdat het stuurslot niet gedeactiveerd kan worden.

⚠ Waarschuwing

In het geval van een defect van de batterij van de sleutel, blijft het stuurslot geactiveerd. Probeer niet om de auto te starten door hem te duwen of te slepen.

Automatische Werking Stop&Start

Het Stop&Start-systeem helpt brandstof te besparen en uitlaatemissies te

beperken. Wanneer de omstandigheden het toelaten, schakelt het de motor uit van zodra de auto langzaam rijdt of stilstaat, bijv. aan een verkeerslicht of in een file.

Activering

Standaard wordt het systeem geactiveerd bij de inschakeling van het contact.

U kunt het systeem activeren op het Info-Display.



Druk op  en activeer het systeem op het Info-Display.

Info-Display ⇨ pagina 101 .

De activering van het systeem wordt bevestigd met een bericht.

Deactivering

Druk op  en deactiveer het systeem op het Info-Display.

De deactivering wordt bevestigd

door oplichten van  op het instrumentenpaneel en de weergave van een bericht.

Autostop

Auto's met handgeschakelde versnellingsbak

U activeert een Autostop als volgt:

- Zet de keuzehendel in neutraal.
- Laat het koppelpedaal los.

De motor wordt uitgeschakeld terwijl het contact ingeschakeld blijft.

Auto's met automatische versnellingsbak

Als de auto bij ingetrapt rempedaal stilstaat, wordt de functie Autostop automatisch geactiveerd.

De motor wordt afgezet, terwijl het contact ingeschakeld blijft.

Het stop-startsysteem wordt uitgeschakeld op steile hellingen.

Melding

Een Autostop wordt gesignaleerd door het controlelampje .

Tijdens een Autostop blijven de verwarming en remmen normaal functioneren.

Voorwaarden voor een Autostop

Het stop-startsysteem controleert of aan elk van de volgende voorwaarden is voldaan:

- Het Stop&Start-systeem is niet handmatig uitgeschakeld
- Het bestuurdersportier is gesloten of de veiligheidsgordel van de bestuurder is vastgemaakt
- De accu is voldoende opgeladen en in goede staat
- De motor is warmgelopen
- De koelvloeistoftemperatuur is niet te hoog
- De omgevingstemperatuur is niet te laag of te hoog
- De klimaatregeling staat een Autostop toe
- Het remvacuüm is voldoende
- De zelfreinigende functie van het uitlaatfilter is niet actief
- Sinds de laatste Autostop heeft de auto ten minste stapvoets gereden

Autostop wordt geblokkeerd als er niet aan deze voorwaarden wordt voldaan. Bovendien wordt Autostop mogelijk geblokkeerd:

- Door bepaalde instellingen van het klimaatregelsysteem ⇒ pagina 95
- Onmiddellijk na rijden met hogere snelheden
- Bij het inrijden van een nieuwe auto ⇒ pagina 113
- Door actief ontwasemen
- Bij steile stijgende of dalende hellingen
- Als de auto sinds de laatste start van de motor de 10 km/uur niet heeft overschreden

In deze gevallen zal (A) op het instrumentenpaneel enkele seconden knipperen en vervolgens uit gaan.

Opmerking

De Autostop kan na de vervanging of het opnieuw aansluiten van de accu gedurende diverse uren verhinderd worden.

Ontlaadbeveiliging accu

Om het betrouwbaar herstarten van de motor te garanderen, zijn er verschillende functies voor ontlaadbeveiliging van de accu ingevoerd als onderdeel van het Stop&Start-systeem.

Maatregelen stroombesparing

Tijdens een Autostop worden meerdere elektrische functies, zoals de extra elektrische verwarming of de achterruiwverwarming, uitgeschakeld of in een stroomspaarmodus gezet. De aanjagersnelheid van het aircosysteem wordt verlaagd om stroom te besparen.

Herstart van de motor door de bestuurder
Na het weer starten van de motor is een Autostop is niet beschikbaar totdat de auto een snelheid van 8 km/u heeft bereikt.

Auto's met handgeschakelde versnellingsbak

Trap het koppelingspedaal in zonder het rempedaal in te trappen om de motor opnieuw te starten.

Auto's met automatische versnellingsbak

De motor wordt in de volgende situaties opnieuw gestart:

- rempedaal losgelaten terwijl **D** of **M** wordt geselecteerd
- rempedaal losgelaten en **N** geselecteerd wanneer keuzehendel in **D** of **M** wordt gezet
- rempedaal ingetrapt en **P** geselecteerd wanneer keuzehendel in **R**, **N**, **D** of **M** wordt gezet

- R geselecteerd

Herstarten van de motor door het Stop&Start-systeem

Auto's met handgeschakelde versnellingsbak: De keuzehendel moet in neutraal staan om automatisch herstarten mogelijk te maken.

Als er zich tijdens een Autostop een van de volgende omstandigheden voordoet, wordt de motor automatisch opnieuw gestart door het Stop&Start-systeem:

- Stop&Start-systeem handmatig uitgeschakeld
- veiligheidsgordel van bestuurder losgemaakt en bestuurdersportier geopend
- motortemperatuur te laag
- laadniveau van accu onder een bepaald niveau
- remvacuüm onvoldoende
- auto rijdt of rolt ten minste stapvoets
- aircosysteem vereist de start van de motor
- aircosysteem handmatig ingeschakeld
- de motorkap is open

Als een elektrische accessoire, bijv. een draagbare cd-speler, op de elektrische

aansluiting is aangesloten, merkt u mogelijk een korte spanningsdaling tijdens het herstarten.

Remmen

Parkeerrem

⚠ Waarschuwing

Controleer de status van de parkeerrem voordat u de auto verlaat. Het controlelampje (P) gaat continu branden wanneer de elektrische parkeerrem wordt geactiveerd.

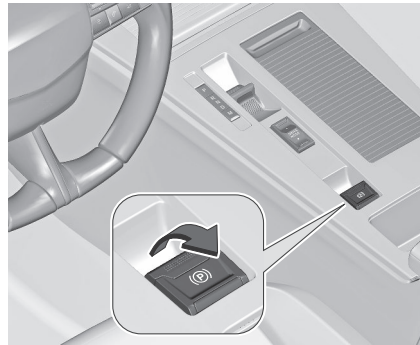

Toepassen wanneer de auto stilstaat

Trek aan de schakelaar (P). Als het controlelampje (P) brandt, is de elektrische handrem aangetrokken.

Controlelampje (P) ⇨ pagina 86 .

U kunt de elektrische parkeerrem altijd activeren, ook bij uitgeschakeld contact. Gebruik de elektrische handrem niet te vaak met een stilstaande motor, om te voorkomen dat de accu leeg raakt.

Vrijgeven



Plaats het contactslot op aan. Houd het rempedaal ingetrapt en druk daarna op de schakelaar (P). Als het controlelampje (P) dooft, is de elektrische handrem vrijgegeven.



Functie wegrijden

Auto's met handgeschakelde versnellingsbak: Door het koppelingspedaal in te trappen en iets te laten opkomen en het gaspedaal iets in te trappen, wordt de elektrische parkeerrem automatisch uitgeschakeld. Dit is alleen mogelijk als gekozen is voor automatische werking van de elektrische parkeerrem geactiveerd is. Dat is niet mogelijk wanneer tegelijkertijd aan schakelaar (P) wordt getrokken.

Auto's met automatische versnellingsbak: Door **R**, **D** of **M** in te schakelen en het gaspedaal in te trappen schakelt u de elektrische handrem automatisch uit. Dit is alleen mogelijk als gekozen is voor automatische werking van de elektrische parkeerrem geactiveerd is. Dat is niet mogelijk wanneer tegelijkertijd aan schakelaar  wordt getrokken.

Remmen tijdens het rijden

Wanneer tijdens het rijden aangehouden aan schakelaar  wordt getrokken, zal het systeem van de elektrische parkeerrem de auto afremmen. Zodra de schakelaar  wordt losgelaten, zal de remactie stoppen.

Het antiblokkeersysteem en de elektronische stabiliteitsregeling stabiliseren de auto wanneer aangehouden aan schakelaar  wordt getrokken. Als zich een storing van de elektrische parkeerrem voordoet, wordt er een waarschuwingsbericht weergegeven op het instrumentenpaneel. Als het antiblokkeersysteem en de Electronic Stability Control defect raken, gaat een of beide controlelampjes  en

 branden op het instrumentenpaneel. In dit geval kan stabiliteit bij het

afremmen van de auto alleen worden gehandhaafd door steeds kort aan de schakelaar te trekken, tot de auto tot stilstand is gekomen.

Automatische werking

Automatische bediening houdt ook in automatisch in- en uitschakelen van de elektrische parkeerrem.

De elektrische parkeerrem kan ook handmatig worden toegepast of vrijgegeven met gebruik van schakelaar .

Automatische activering:

- De elektrische parkeerrem wordt automatisch toegepast wanneer het voertuig stilstaat en het contact wordt uitgeschakeld.
-  brandt op het instrumentenpaneel en er verschijnt een bericht om de toepassing te bevestigen.

Automatische vrijgave:

Opmerking

De automatische vrijgave van de elektrische parkeerrem is verhinderd voor zolang het bestuurdersportier geopend is.

- Bij het wegrijden wordt de parkeerrem automatisch vrijgegeven.

- Op het instrumentenpaneel gaat  uit en er verschijnt een bericht om de vrijgave te bevestigen.

Automatische bediening deactiveren

In bepaalde situaties, zoals bij extreem koud weer of bij het slepen, kan het nodig zijn om de automatische werking van de elektrische parkeerrem te deactiveren.

1. Start de motor.
2. Trek, in geval van vrijgegeven parkeerrem, aan de schakelaar  om de parkeerrem te activeren.
3. Neem uw voet weg van het rempedaal.
4. Druk gedurende ten minste tien seconden en maximaal 15 seconden op de schakelaar .
5. Laat de schakelaar  los.
6. Trap het rempedaal in en houd het ingetrapt.
7. Trek gedurende twee seconden aan de schakelaar .

De deactivering van de automatische bediening wordt bevestigd door

het branden van  op het

bedieningspaneel. Nu kan de elektrische handrem alleen handmatig worden toegepast en losgezet.

Om de automatische bediening weer in te schakelen moet u bovenstaande stappen herhalen.

U kunt de automatische werking ook tijdelijk deactiveren, d.w.z. tot de volgende contactcyclus:

1. Trap terwijl de auto stilstaat en de motor loopt het rempedaal in en zet de keuzehendel in de neutrale stand.
2. Schakel met ingetrapt rempedaal het contact uit.
3. Haal uw voet van het rempedaal in en schakel het contact in.
4. Houd het rempedaal ingetrapt en druk op de elektrische parkeerrem om deze los te zetten.
5. Haal uw voet van het rempedaal in en schakel het contact uit.

Trap om terug te keren naar normale werking het rempedaal in en zet de motor aan.

Automatische versnellingsbak
⇒ pagina121 .

Handgeschakelde versnellingsbak
⇒ pagina128 .

Storing

Een storing van de elektrische parkeerrem wordt aangegeven met een controlelampje (P)! en een bericht op het instrumentenpaneel.

Berichten voertuig ⇒ pagina94 .

Controlelampje (P) knippert: de elektrische parkeerrem is niet volledig aangetrokken of vrijgegeven. Als het lampje continu knippert, geeft de elektrische parkeerrem dan vrij en probeer hem opnieuw toe te passen.

Rembekrachtiging

Als het rempedaal snel en krachtig wordt ingetrapt, wordt automatisch maximale remkracht toegepast.

Het werken van de remassistentie blijkt mogelijk uit het pulseren van het rempedaal en een grotere weerstand bij het intrappen van het rempedaal. Blijf het rempedaal met gelijkmatige kracht intrappen, voor zolang volledig remmen vereist is. De maximale remkracht wordt automatisch verminderd wanneer het rempedaal wordt vrijgegeven.

Actief Noodremmen

Dit systeem vermindert de afstand voor noodremmen door de remdruk te optimaliseren. Het systeem wordt

geactiveerd in verhouding tot de snelheid waarbij het rempedaal wordt ingetrapt. Het systeem zorgt er dan voor dat de benodigde bedieningskracht minder wordt en dat de effectiviteit van het remmen wordt vergroot ⇒ pagina167 .

Regeneratief Remmen

Waarschuwing

In het geval van extreme temperaturen of als de hoogspanningsaccu bijna volledig is geladen, kan de remkracht van de motorrem tijdelijk worden verlaagd. Als de remkracht niet voldoende is, moet de bestuurder voorbereid zijn het rempedaal te gebruiken.

Waarschuwing

Afhankelijk van de kracht van de motorrem worden de remlichten verlicht.

BEV/PHEV: Regeneratief remmen genereert elektrische energie als gevolg van remmen op de motor om de hoogspanningsaccu op te laden. Elektrische aandrijving ⇒ pagina127 . Automatische versnellingsbak **PHEV** ⇒ pagina123 .

Hybrid 48 V auto: Regeneratief remmen genereert elektrische energie als gevolg van motorremmen, om de 48V-accu op te laden.

Automatische versnellingsbak **Hybrid 48 V** ⇒ pagina 124 .

Transmissie

Automatische Versnellingsbak

Met de automatische versnellingsbak kunt u zowel automatisch (automatische modus) als handmatig schakelen (handmatige modus).

Automatische transmissie ICE

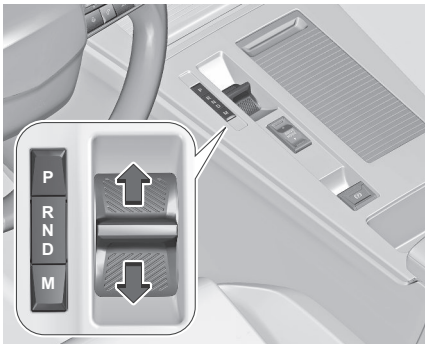

Verplaats de schakelbediening of druk op de betreffende knoppen.

P : modus parkeren

R : modus achteruitversnelling

N : modus vrijstand

D : modus aandrijving (automatisch)

M : modus handmatig

Na de verplaatsing van de schakelbediening keert deze terug naar de middelste stand. De actieve modus wordt aangegeven op het instrumentenpaneel.

Door de schakelbediening tot voorbij het weerstandspunt te verplaatsen, wordt de vrijstand **N** overgeslagen.

Gas- en rempedaal nooit gelijktijdig bedienen.

Wanneer **D** of **R** ingeschakeld is, begint de auto langzaam te kruipen wanneer de rem wordt losgelaten.

Modus Parkeren P

Druk op toets **P** om **P** in te schakelen wanneer de auto stilstaat. In **P** worden de voorwielen van de auto geblokkeerd. Om vanuit de modus **P** te schakelen, moet het rempedaal worden ingetrapt, om vervolgens de gewenste modus te selecteren.

P wordt automatisch ingeschakeld wanneer:

- het contact wordt uitgeschakeld
- het bestuurdersportier wordt geopend bij een rijsnelheid van minder dan 5 km/u
- **N** is al enige tijd geselecteerd Als de auto te snel rijdt, wordt **P** niet ingeschakeld.

Modus Achteruitversnelling R

Om in of uit **R** te schakelen, moet de auto stilstaan en moet het rempedaal ingetrapt zijn.

Let Op

Als **R** bij vooruit rijdend voertuig wordt ingeschakeld, kan dat de automatische versnellingsbak beschadigen. Schakel **R** alleen in als de auto stilstaat.

Modus Vrijstand N

In deze modus draagt het aandrijvingsstelsel geen koppel over naar de wielen.

Modus Automatisch D

Opmerking

Voor verbeterde rij- en besturingsprestaties moet de auto op een

gladde ondergrond gebruikt worden in de modus **D**.

Dit is de modus voor normaal rijden.

Modus Handmatig M

In deze modus is het mogelijk om handmatig te schakelen met behulp van de stuurwielpeddels.

Handgeschakelde modus **M** kan alleen worden geselecteerd als **D** is ingeschakeld.

De ingeschakelde versnelling wordt aangegeven op het instrumentenpaneel. Wordt bij een te lage snelheid een hogere versnelling geselecteerd of een lagere versnelling bij een te hoge snelheid, dan schakelt de auto niet. Dit kan leiden tot de weergave van een bericht op het instrumentenpaneel. In de handmatige modus wordt er bij hoge toerentallen niet automatisch naar een hogere versnelling opgeschakeld.

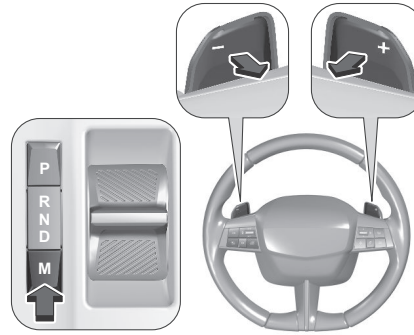

Toets **M** indrukken.

Trek aan de stuurwielpeddels om handmatig te schakelen.

Trek aan de rechter paddle + om op te schakelen.

Trek aan de linker paddle - om terug te schakelen.

Door meerdere keren te trekken kunt u versnellingen overslaan.

Druk opnieuw op **M** om terug naar **D** te gaan.

Deactiveren van de automatische werking van de elektrische handrem

Raadpleeg voor deze procedure de beschrijving van de automatische handrem.

Parkeerrem ⇨ pagina 118 .

Aanduiding versnelling

Het symbool ▲ of ▼ met een cijfer ernaast verschijnt wanneer schakelen omwille van de brandstofbesparing wordt geadviseerd.

Aanduiding om te schakelen verschijnt alleen in de handgeschakelde modus.

Afremmen op de motor

Afremmen op de motor is alleen mogelijk in de handgeschakelde modus.

Om bij het afdalen van een helling op de motor af te remmen, tijdig een lagere versnelling selecteren.

Elektronisch gestuurde rijprogramma's

Het bedrijfstemperatuurprogramma brengt de katalysator na een koude start snel op temperatuur door het motortoerental te verhogen.

Speciale programma's passen bij klimmen en dalen de schakelmomenten automatisch aan.

Bij sneeuw of ijs of een ander glad oppervlak, kan de bestuurder handmatig de eerste, tweede of derde versnelling van de elektronische transmissieregeling kiezen alvorens weg te trekken.

Kickdown

Als het gaspedaal voorbij de kickdown-stand wordt ingetrapt, zal dit een maximale versnelling tot gevolg hebben

wanneer er in **D** of **M** wordt gereden. Afhankelijk van het motortoerental wordt er een lagere versnelling ingeschakeld.

Storing

In geval van een storing gaat op het instrumentenpaneel  branden, samen met de weergave van een bericht. Berichten voertuig ⇒ pagina 94. De elektronische versnellingsbakregeling staat alleen de derde versnelling toe. De versnellingsbak schakelt niet langer automatisch. Niet sneller rijden dan 100 km/h. Neem contact op met een garage.

Onderbreking van de voeding

Bij een stroomonderbreking is het niet mogelijk om een andere modus te selecteren wanneer **P** is ingeschakeld. De auto slepen ⇒ pagina 214. Bij een lege accu hulpstartkabels gebruiken ⇒ pagina 213. Als de accu van de auto niet de oorzaak van de storing is, moet contact worden opgenomen met een garage.

Automatische transmissie PHEV

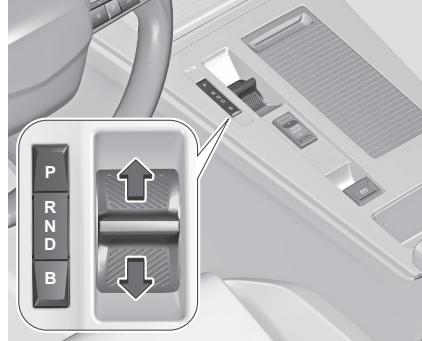

- P** modus parkeren
- R** modus achteruit
- N** vrijstand
- D** modus aandrijving (automatisch)
- B** modus remmen (automatische modus met eenpedaalbediening)

Na de verplaatsing van de schakelbediening keert deze terug naar de middelste stand. De actieve modus wordt aangegeven op het instrumentenpaneel. Door de schakelbediening tot voorbij het weerstandspunt te verplaatsen, wordt de vrijstand **N** overgeslagen.

Gas- en rempedaal nooit gelijktijdig bedienen.

Wanneer **D** of **R** ingeschakeld is, begint de auto langzaam te kruipen wanneer de rem wordt losgelaten.

Modus Parkeren P

Druk op toets **P** om **P** in te schakelen wanneer de auto stilstaat. In **P** worden de voorwielen van de auto geblokkeerd. Om vanuit de modus **P** te schakelen, moet het rempedaal worden ingetrapt, om vervolgens de gewenste modus te selecteren.

P wordt automatisch ingeschakeld wanneer

- het contact wordt uitgeschakeld
- het bestuurdersportier wordt geopend bij een rij snelheid van minder dan 5 km/u
- **N** gedurende enige tijd is geselecteerd

Als de auto te snel rijdt, wordt **P** niet ingeschakeld.

Modus Achteruitversnelling R

Om in of uit **R** te schakelen, moet de auto stilstaan en moet het rempedaal ingetrapt zijn.

Let Op

Als **R** bij vooruit rijdend voertuig wordt ingeschakeld, kan dat de automatische versnellingsbak beschadigen. Schakel **R** alleen in als de auto stilstaat.

Modus Vrijstand N

In deze modus draagt het aandrijvingsstelsel geen koppel over naar de wielen.

Modus Automatisch D

Opmerking

Voor verbeterde rij- en besturingsprestaties moet de auto op een gladde ondergrond gebruikt worden in de modus **D**.

Dit is de modus voor normaal rijden.

Automatische modus B met eenpedaalbediening

In deze modus neemt de rijnsnelheid aanzienlijk af door het gaspedaal los te laten zonder het rempedaal in te trappen. Gebruik de modus **B** voor het afrijden van steile hellingen, bij hoge sneeuw, bij modder of in geval van verkeer dat voortdurend stopt en optrekt.

⚠ Waarschuwing

In het geval van extreme temperaturen of als de hoogspanningsaccu bijna volledig is geladen, kan de remkracht van het regeneratief remmen tijdelijk minder zijn. Als de remkracht niet voldoende is, moet de bestuurder voorbereid zijn het rempedaal te gebruiken.

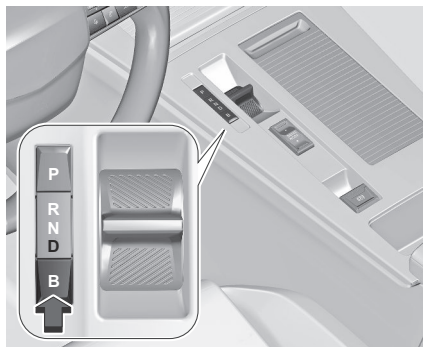

Om **B** te activeren, selecteert u **D** en drukt u op de knop **B**.

Druk voor de deactivering van **B** op de knop **B**.

Regeneratief remmen ⇨ pagina 120 .

Deactiveren van de automatische werking van de elektrische handrem

Raadpleeg voor deze procedure de beschrijving van de automatische handrem.

Parkeerrem ⇨ pagina 118 .

Kenmerken PHEV

De elektromotor is geïntegreerd in de automatische transmissie.

Wanneer mogelijk rijdt de auto op de elektromotor. Daarbij kan de rijmodus worden geselecteerd.

Rijmodi ⇨ pagina 129 .

De hoogspanningsaccu wordt geladen met behulp van een laadkabel en ook door afremmen van de motor.

Automatische versnellingsbak 48V Hybrid

Met de automatische versnellingsbak kunt u zowel automatisch (automatische modus) als handmatig schakelen (handmatige modus).

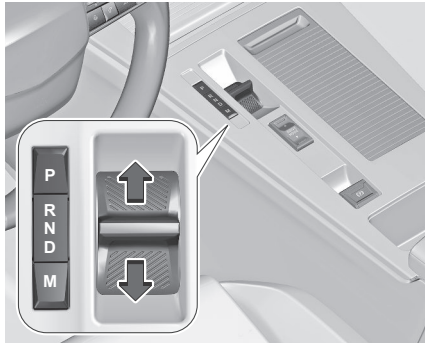

Verplaats de schakelbediening of druk op de betreffende knoppen.

- P** modus parkeren
- R** modus achteruit
- N** vrijstand
- D** modus aandrijving (automatisch)
- M** handgeschakelde modus

Na de verplaatsing van de schakelbediening keert deze terug naar de middelste stand. De actieve modus wordt aangegeven op het instrumentenpaneel.

Door de schakelbediening tot voorbij het weerstandspunt te verplaatsen, wordt de vrijstand **N** overgeslagen.

Gas- en rempedaal nooit gelijktijdig bedienen.

Wanneer **D** of **R** ingeschakeld is, begint de auto langzaam te kruipen wanneer de rem wordt losgelaten.

Modus Parkeren P

Druk op toets **P** om **P** in te schakelen wanneer de auto stilstaat. In **P** worden de voorwielen van de auto geblokkeerd. Om vanuit de modus **P** te schakelen, moet het rempedaal worden ingetrapt, om vervolgens de gewenste modus te selecteren.

P wordt automatisch ingeschakeld wanneer

- het contact wordt uitgeschakeld
- het bestuurdersportier wordt geopend bij een rijsnelheid van minder dan 2 km/u
- **N** is al enige tijd geselecteerd Als de auto te snel rijdt, wordt **P** niet ingeschakeld.

Modus Achteruitversnelling R

Om in of uit **R** te schakelen, moet de auto stilstaan en moet het rempedaal ingetrapt zijn.

Let Op

Als **R** bij vooruit rijdend voertuig wordt ingeschakeld, kan dat de automatische versnellingsbak beschadigen. Schakel **R** alleen in als de auto stilstaat.

Modus Vrijstand N

In deze modus draagt het aandrijvingsstelsel geen koppel over naar de wielen.

Modus Automatisch D

Opmerking

Voor verbeterde rij- en besturingsprestaties moet de auto op een gladde ondergrond gebruikt worden in de modus **D**.

Dit is de modus voor normaal rijden.

Modus Handmatig M

De ingeschakelde versnelling wordt aangegeven op het instrumentenpaneel. In deze modus is het mogelijk om handmatig te schakelen met behulp van de peddels op het stuurwiel. Handgeschakelde modus **M** kan alleen worden geselecteerd als **D** is ingeschakeld.

De ingeschakelde versnelling wordt aangegeven op het instrumentenpaneel.

Wordt bij een te lage snelheid een hogere versnelling geselecteerd of een lagere versnelling bij een te hoge snelheid, dan schakelt de auto niet. Dit kan leiden tot de weergave van een bericht op het instrumentenpaneel. In de handmatige modus wordt er bij hoge toerentallen niet automatisch naar een hogere versnelling opgeschakeld.

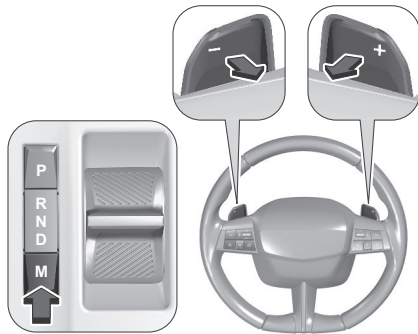

Toets **M** indrukken.

Trek aan de stuurwielpeddels om handmatig te schakelen.

Trek aan de rechter paddle + om op te schakelen.

Trek aan de linker paddle - om terug te schakelen.

Door meerdere keren te trekken kunt u versnellingen overslaan.

Druk opnieuw op **M** om terug naar **D** te gaan.

Deactiveren van de automatische werking van de elektrische handrem

Raadpleeg voor deze procedure de beschrijving van de automatische handrem.

Parkeerrem ⇒ pagina 118 .

Aanduiding versnelling

Het symbool ▲ of ▼ met een cijfer ernaast verschijnt wanneer schakelen omwille van de brandstofbesparing wordt geadviseerd.

Aanduiding om te schakelen verschijnt alleen in de handgeschakelde modus.

Afremmen op de motor

Afremmen op de motor is alleen mogelijk in de handgeschakelde modus.

Om bij het afdalen van een helling op de motor af te remmen, tijdig een lagere versnelling selecteren.

Elektronisch gestuurde rijprogramma's

Het bedrijfstemperatuurprogramma brengt de katalysator na een koude start snel op temperatuur door het motortoerental te verhogen.

Speciale programma's passen bij klimmen en dalen de schakelmomenten automatisch aan.

Bij sneeuw of ijs of een ander glad oppervlak, kan de bestuurder handmatig de eerste, tweede of derde versnelling

van de elektronische transmissieregeling kiezen alvorens weg te trekken.

Kickdown

Als het gaspedaal voorbij de kickdownstand wordt ingetrapt, zal dit een maximale versnelling tot gevolg hebben wanneer er in **D** of **M** wordt gereden. Afhankelijk van het motortoerental wordt er een lagere versnelling ingeschakeld.

Storing

In geval van een storing wordt een bericht op het instrumentenpaneel weergegeven.

Berichten voertuig ⇒ pagina 94 .

De elektronische versnellingsbakregeling staat alleen de derde versnelling toe.

De versnellingsbak schakelt niet langer automatisch.

Niet sneller rijden dan 100 km/h.

Neem contact op met een garage.

Onderbreking van de voeding

Bij een stroomonderbreking is het niet mogelijk om een andere stand te selecteren wanneer **P** is geselecteerd.

De auto slepen ⇒ pagina 214 .

Bij een lege accu hulpstartkabels gebruiken ⇒ pagina 213 .

Als de accu van de auto niet de oorzaak van de storing is, moet contact worden opgenomen met een garage.

Kenmerken 48V Hybrid

De elektrische motor functioneert tijdens de start en de acceleratie. Alleen op de elektromotor rijden is mogelijk bij lage snelheden, bijv. tijdens het inparkeren of bij veelvuldig stoppen en optrekken. Bij rijden op snelwegen met een aflopende helling bij snelheden van minder dan 145 km/u wordt de **ICE** wanneer mogelijk uitgeschakeld en rijdt de auto even alleen op de elektromotor.

Elektrische Aandrijfteenheid

De auto heeft een elektrische aandrijving met 1 versnelling.

Let Op

Als het voertuig traag lijkt te accelereren of niet reageert als u probeert sneller te rijden, blijf dan niet verder rijden. Het systeem van de elektrische aandrijving zou beschadigd kunnen zijn. Neem zo spoedig mogelijk contact op met een garage.

Let Op

De wielen laten slippen of de auto op een heuvel op zijn plaats houden met alleen het gebruik van het gaspedaal zou de elektrische aandrijving kunnen beschadigen. Laat de wielen niet

slippen als u vast bent komen te zitten. Gebruik bij stoppen op een heuvel de remmen om de auto op zijn plaats te houden.

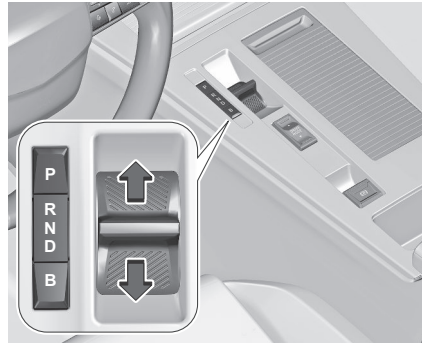

Verplaats de schakelbediening of druk op de betreffende knoppen.

- P** : modus parkeren
- R** : modus achteruitversnelling
- N** : modus vrijstand
- D** : modus aandrijving (automatisch)
- B** : modus remmen (automatische modus met eenpedaalbediening)

Na de verplaatsing van de schakelbediening keert deze terug naar de middelste stand. De actieve

modus wordt aangegeven op het instrumentenpaneel. Door de schakelbediening tot voorbij het weerstandspunt te verplaatsen, wordt de vrijstand **N** overgeslagen.

Gas- en rempedaal nooit gelijktijdig bedienen.

Wanneer **D** of **R** ingeschakeld is, begint de auto langzaam te kruipen wanneer de rem wordt losgelaten.

Modus Parkeren P

Druk op toets **P** om **P** in te schakelen wanneer de auto stilstaat. In **P** worden de voorwielen van de auto geblokkeerd. Om vanuit de modus **P** te schakelen, moet het rempedaal worden ingetrapt, om vervolgens de gewenste modus te selecteren.

P wordt automatisch ingeschakeld wanneer

- het contact wordt uitgeschakeld
- het bestuurdersportier wordt geopend bij een rijnsnelheid van minder dan 5 km/u
- **N** gedurende enige tijd is geselecteerd

Als de auto te snel rijdt, wordt **P** niet ingeschakeld.

Modus Achteruitversnelling R

Om in of uit **R** te schakelen, moet de auto stilstaan en moet het rempedaal ingetrapt zijn.

Let Op

Als **R** bij vooruit rijdend voertuig wordt ingeschakeld, kan dat de automatische versnellingsbak beschadigen. Schakel **R** alleen in als de auto stilstaat.

Modus Vrijstand N

In deze stand brengt het aandrijvingsstelsel geen koppel over op de wielen.

Modus Automatisch D

Dit is de modus voor normaal rijden.

Automatische modus B met eenpedaalbediening

In deze modus neemt de rijnsnelheid aanzienlijk af door het gaspedaal los te laten zonder het rempedaal in te trappen. Gebruik de modus **B** voor het afrijden van steile hellingen, bij hoge sneeuw, bij modder of in geval van verkeer dat voortdurend stopt en optrekt.

⚠ Waarschuwing

In het geval van extreme temperaturen of als de hoogspanningsaccu bijna volledig is geladen, kan de remkracht van de motorrem tijdelijk worden verlaagd. Als de remkracht niet voldoende is, moet de bestuurder voorbereid zijn het rempedaal te gebruiken.

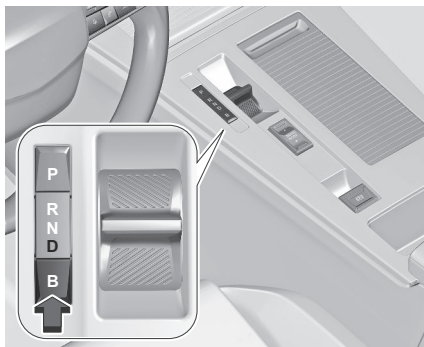

B kan alleen worden ingeschakeld als **D** wordt geselecteerd. Druk op de knop **B**. Druk om **B** te deactiveren op de knop **B**. Regeneratief remmen ⇨ pagina 120 .

Handgeschakelde Versnellingsbak

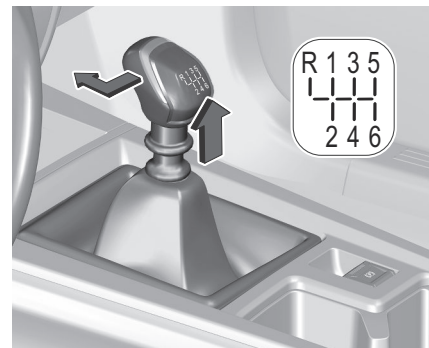

Trap om de achteruit in te schakelen terwijl de auto stilstaat met stationair lopende motor het koppelpedaal in, trek aan de ring onder de keuzehendel en schakel de versnelling in. Als de versnelling niet wordt ingeschakeld, zet dan de keuzehendel in de neutrale stand, laat de koppeling opkomen en trap opnieuw op het koppelpedaal. Schakel vervolgens opnieuw.

De koppeling niet onnodig laten slippen. Bij bediening het koppelpedaal helemaal intrappen. Uw voet niet op het pedaal laten rusten.

Wanneer het systeem gedurende een bepaalde tijd koppelingsslip waarneemt, wordt het motorvermogen verlaagd.

Op het instrumentenpaneel wordt een waarschuwing weergegeven. Laat de koppeling los.

Let Op

Het is niet aan te raden om te rijden met de hand rustend op de keuzehendel.

Aanduiding versnelling ⇒ pagina 121 .
Stop&Start-systeem ⇒ pagina 116

Vrijloop

In bepaalde situaties, zoals in een automatische wasstraat enz., moet de wielen vrij kunnen bewegen wanneer de motor is uitgeschakeld.

Om te kunnen vrijlopen, moet de auto stilstaan, moet de motor lopen en moet het bestuurdersportier gesloten zijn.

ICE en BEV

1. Trap het rempedaal in en selecteer **N**.
2. Trap binnen vijf seconden het rempedaal in en houd het ingetrapt, schakel het contact uit en verplaats de schakelbediening voor- of achteruit.
3. Laat het rempedaal los en zet het contact aan.

4. Houd het rempedaal ingetrapt en druk op de schakelaar^(Ⓢ).
5. Laat het rempedaal los en zet het contact uit.

Er verschijnt een bericht op het instrumentenpaneel dat aangeeft dat de wielen zijn gedurende de volgende 15 minuten gedeblokkeerd zijn.
Trap om weer terug naar normale werking te gaan het rempedaal in en houd het vast, zet de motor aan en druk op P.

Hybrid 48 V

Geen vrijloop bij afgezette motor.

Keuzeschakelaar Rijmodus

Rijmodi

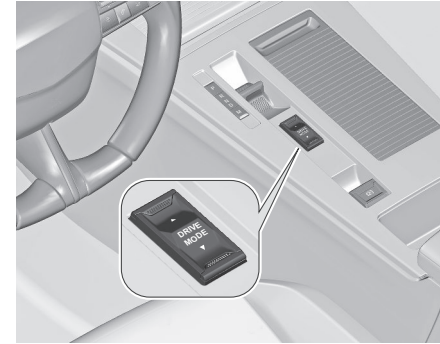

Gebruik de afgebeelde tuimelschakelaar om de betreffende rijmodus te selecteren.

Aandrijvingstypen ⇒ pagina 4 .

ICE/Hybrid 48V

De volgende rijmodi zijn selecteerbaar.

Normale modus

De instellingen in deze modus worden standaard ingesteld. Elke keer dat u het contact inschakelt, wordt deze modus geselecteerd.

Modus Sport

Auto's met handgeschakelde versnellingsbak: In deze modus kunt u dynamischer rijden met actie op de stuurbekrachtiging, het gaspedaal en de mogelijkheid om de dynamische instellingen van de auto op het instrumentenpaneel weer te geven.

Auto's met automatische versnellingsbak: In deze modus kunt u dynamischer rijden met actie op de stuurbekrachtiging, het gaspedaal en het schakelen. Afhankelijk van de versie is het mogelijk om de dynamische instellingen van de auto op het instrumentenpaneel weer te geven en de kleur van het display te activeren/deactiveren.

Eco-modus

Deze modus vermindert het brandstofverbruik door optimaliseren van de werking van de verwarming en de airco.

Tijdens het uitrollen van de auto loopt de motor stationair met minder remmen op de motor.

PHEV

De volgende rijmodi zijn selecteerbaar.

Modus Sport

In deze modus worden het vermogen van de verbrandingsmotor en dat van de elektrische motor gecombineerd. In deze modus wordt er onder de 30 km/uur zuiver elektrisch gereden.

Hybride modus

Deze modus optimaliseert het brandstofverbruik van de auto door de interne verbrandingsmotor en elektromotor afhankelijk van de omstandigheden en rijstijl gelijktijdig of afwisselend te laten werken.

In deze modus is 100% elektrisch rijden mogelijk als het oplaadniveau van de hoogspanningsaccu voldoende is en de bestuurder de auto niet te stevig laat accelereren.

Elektrische modus

In deze modus rijdt de auto alleen op de elektrische motor. De elektrische aandrijving is beschikbaar voor snelheden lager dan 135 km/uur. Deze modus wordt standaard geselecteerd bij het starten van de auto. Als de situatie deze modus niet toelaat, verschijnt er een bericht en wordt de hybride modus geselecteerd.

BEV

De volgende rijmodi zijn selecteerbaar.

Modus Sport

De instellingen in deze modus laten dynamischer rijden toe. De dynamische parameters van de auto kunnen op het instrumentenpaneel worden weergegeven.

In deze modus is het vermogen van de elektrische motor maximaal.

Normale modus

De instellingen in deze modus worden standaard ingesteld. Elke keer dat u het contact inschakelt, wordt deze modus geselecteerd.

Voor een optimaal actiebereik wordt het vermogen van de elektrische motor verminderd.

Eco-modus

Vermindert het brandstofverbruik door optimaliseren van de werking van de verwarming en airco en, afhankelijk van de versie, het gaspedaal, de automatische versnellingsbak en de schakelindicator.

Tijdens het uitrollen van de auto loopt de motor stationair met minder remmen op de motor.

voor een optimaal actiebereik worden het vermogen van de elektrische motor en de verwarming verminderd.

Uitlaat motor

Gevaar

Uitlaatgassen bevatten giftige koolmonoxide, dat kleurloos en geurloos is en fataal kan zijn bij inhaleren.

Als uitlaatgassen in de binnenkant van het voertuig binnendringen, moet u de ruiten openen.

Laat de oorzaak van de fout herstellen in een werkplaats.

Voorkom het rijden met een open bagageruimte, anders kunnen er uitlaatgassen in het voertuig terecht komen.

Uitlaatfilter

Automatische regeneratie

Het uitlaatfilter verwijdert roetdeeltjes uit de uitlaatgassen.

De start van de verzuivering van het uitlaatfilter wordt aangegeven door het tijdelijk gaan branden van  of



, samen met een bericht op het instrumentenpaneel.

Zodra de verkeersomstandigheden dat toelaten, moet het filter geregenereerd worden door te rijden met een minimale snelheid van 60 km/uur, tot het controlelampje uit gaat.

Opmerking

Bij een nieuwe auto kan tijdens de eerste regeneraties van het uitlaatfilter een brandlucht te ruiken zijn. Dit is normaal. Na een langdurig gebruik van de auto bij een zeer lage snelheid of stationair toerental, kan er bij het gas geven waterdamp uit de uitlaat worden afgegeven. Dit is niet van invloed op het gedrag van de auto of op de omgeving.

Regeneratie niet mogelijk

Als  of  blijven branden, samen met een geluidssignaal en een bericht, betekent dit dat het peil van het additief van het uitlaatfilter te laag is. Het reservoir moet onmiddellijk worden bijgevuld. Neem contact op met een garage.

Oxidatiekatalysator

De oxidatiekatalysator vermindert de hoeveelheid schadelijke stoffen in de uitlaatgassen.

Opmerking

Het gebruik van andere dan de genoemde brandstofkwaliteiten kan de oxidatiekatalysator of de elektronische onderdelen beschadigen.

Onverbrande benzine kan leiden tot oververhitting van en schade aan de katalysator.

Vermijd derhalve een overmatig gebruik van de startmotor, rijd de brandstoftank niet leeg en start de motor niet door duwen of slepen.

In geval van mislukte ontsteking, onregelmatig draaien van de motor, vermindering van de prestaties van de motor of andere ongebruikelijke problemen moet de oorzaak van de storing zo spoedig mogelijk worden verholpen door een garage. In noodgevallen kan er korte tijd met matige snelheid en laag motortoerental verder worden gereden.

AdBlue

Algemene informatie

De selectieve katalytische reductie (BlueInjection) is een methode door middel waarvan het aandeel stikstofoxide in de uitlaatgassen aanzienlijk beperkt kan worden. Dit wordt bewerkstelligd door het inspuiten van een dieseluutlaatvloeistof (DEF) in het

uitlaatsysteem. De uit de vloeistoffen vrijkomende ammoniak reageert met nitreuze gassen (NOx) uit de uitlaat en zet deze om in stikstof en water. Deze vloeistof heet AdBlue®. Het is een niet-giftige, niet-ontvlambare, kleur- en geurloze vloeistof die uit 32% ureum en 68% water bestaat.

Waarschuwing

Voorkom dat de AdBlue® in contact komt met uw ogen of huid. Spoel in geval van oog- of huidcontact af met water.

Let Op

Vermijd contact van de AdBlue® met de lak.
Bij contact afspoelen met water.

AdBlue bevriest bij een temperatuur van ongeveer -11 °C. Aangezien de auto is uitgevoerd met een AdBlue-voorverwarmer, is er ook bij lage temperaturen minder uitstoot. De AdBlue-voorverwarmer werkt automatisch. In bepaalde omstandigheden onder de genoemde temperatuur zal het op het instrumentenpaneel een foutmelding verschijnen. Parkeer de auto in dat

geval op een locatie met een hogere omgevingstemperatuur totdat de AdBlue weer vloeibaar wordt.

Opmerking



AdBlue die bevroren is geweest en weer vloeibaar is geworden, kan zonder verlies van kwaliteit gebruikt worden. Het karakteristieke AdBlue-verbruik is zo'n 2 l per 1000 km, maar kan afhankelijk van het rijgedrag (bijv. zware belading of ritten met een aanhangwagen) hoger zijn.

Waarschuwingen niveau

Afhankelijk van de berekende actieradius van de AdBlue verschijnen er verschillende berichten op het instrumentenpaneel. De berichten en de beperkingen zijn een wettelijk voorschrift.

1. Het eerste waarschuwningsniveau wordt bereikt wanneer de geschatte actieradius voor AdBlue tussen 2400 km en 800 km ligt. Bij inschakelen van het contact, verschijnt deze waarschuwing even met de berekende actieradius. Verder gaat het controlelampje  branden en klinkt er een geluidssignaal. Doorrijden is zonder enige beperkingen mogelijk.
2. Het volgende waarschuwningsniveau wordt bereikt wanneer het geschatte

AdBlue-bereik lager dan 800 km is. Het bericht met het huidige actiebereik verschijnt altijd bij het aanzetten van het contact. Bovendien zal het controlelampje B knipperen en klinkt er een  geluidssignaal. Tank AdBlue bij voordat u naar het volgende waarschuwningsniveau gaat.

3. Het volgende waarschuwningsniveau wordt bereikt bij een actiebereik lager dan 100 km. Het bericht met het huidige actiebereik verschijnt altijd bij het aanzetten van het contact. Bovendien zal het controlelampje  knipperen en klinkt er een geluidssignaal. Vul zo spoedig mogelijk AdBlue bij voordat het AdBlue-reservoir geheel leeg is. Anders kan de motor niet opnieuw worden gestart.
4. Het laatste waarschuwningsniveau wordt bereikt wanneer de AdBlue-tank leeg is. Opnieuw starten van de motor is niet mogelijk. Er verschijnt een bericht op het instrumentenpaneel. Bovendien zal het controlelampje  knipperen en klinkt er een geluidssignaal. Vul het AdBlue-reservoir helemaal bij, omdat u anders de motor niet kunt starten.

Waarschuwingen m.b.t. hoge uitstoot

Bij een storing in de emissieregeling verschijnen er verschillende berichten op het instrumentenpaneel.

De berichten en de beperkingen zijn een wettelijk voorschrift. De waarschuwingsberichten verschijnen in combinatie met de controlelampjes ,



Ook klinkt er een geluidssignaal. Volg de instructies van de waarschuwingsberichten op. Roep als starten wordt voorkomen de hulp van een werkplaats in.

AdBlue bijvullen

Let Op

Gebruik alleen AdBlue® die voldoet aan Europese normen DIN 70 070 en ISO 22241-1.

Gebruik geen additieven.

Verdun de AdBlue® niet.

Anders kan het selectieve katalytische reductiesysteem beschadigd raken.

Tank de AdBlue-tank helemaal vol. Doe dit als het waarschuwingsbericht over het voorkomen van opnieuw starten van de motor al is verschenen.

AdBlue-tankinhoud ⇨ pagina244 .

Opmerking

Gebruik wanneer er op een pompstation geen pomp met een vulpistool voor personenauto's beschikbaar is alleen AdBlue-flessen of -jerrycans met een afgedichte tankadapter om bij te tanken, om terugspatten en morsen te voorkomen en om ervoor te zorgen dat de dampen uit de AdBlue-tank worden opgenomen en niet eruit stromen. Controleer vóór het bijtanken van AdBlue de houdbaarheidsdatum ervan, omdat het maar beperkt meegaat.

Opmerking

Vul de AdBlue-tank naar ten minste 10 liter bij, om ervoor te zorgen dat het nieuwe AdBlue-peil wordt gedetecteerd. Als het systeem het bijtanken van AdBlue niet detecteert:

1. Rijd gedurende tien ononderbroken minuten met de auto, bij een voertuigsnelheid die altijd hoger is dan 20 km/uur.
2. Als het bijvullen van AdBlue naar behoren wordt gedetecteerd, zullen de waarschuwingen voor het bijvullen van de vloeistof of voor de beperkingen verdwijnen. Roep de hulp van een werkplaats in als het systeem nog steeds niet detecteert dat er AdBlue bijgetankt is. Als de AdBlue moet worden bijgevuld bij een temperatuur lager dan -11°C,

dan wordt het bijvullen van de vloeistof mogelijk niet door het systeem gedetecteerd. Parkeer de auto in dat geval op een locatie met een hogere buitentemperatuur totdat de AdBlue weer vloeibaar wordt.

Opmerking

Bij het losschroeven van de beschermende dop vanaf de vulopening kunnen mogelijk ammoniakdampen ontsnappen. Adem de dampen niet in, deze hebben een scherpe geur. De dampen zijn niet schadelijk bij inademing. Zet de auto op een vlakke ondergrond. De vulpijp voor AdBlue zit achter de tankklep. Het tankklepje kan alleen bij een ontgrendelde auto worden geopend.

1. Schakel het contact uit.
2. Sluit alle portieren om ammoniakdampen in het interieur te voorkomen.

3. Ontgrendel het tankklepje door er tegen te duwen.

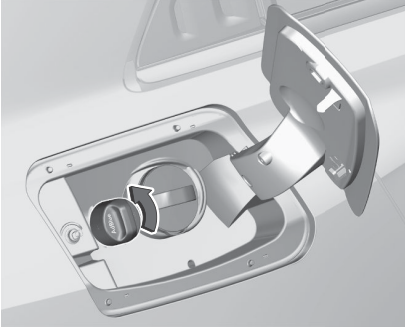

4. Schroef de beschermende dop los van de vulopening.
5. Open de AdBlue-jerrycan.
6. Sluit een uiteinde van de slang aan op de jerrycan en schroef het andere uiteinde op de vulopening.
7. Til de jerrycan op tot hij leeg is of tot de stroom uit de jerrycan stopt.
8. Zet de jerrycan op de grond om de slang te laten leeglopen, wacht 15 seconden.
9. Schroef de slang los van de vulopening.
10. Breng de tankdop aan en schroef deze rechtsom vast.

Opmerking

Gooi de AdBlue-jerrycan weg volgens de milieuvoorschriften. De slang kan worden hergebruikt, na hem met kraanwater gespoeld te hebben, voordat de AdBlue uitdroogt.

Brandstof

Compatibiliteit Brandstoffen

Brandstof voor benzinemotoren



Gebruik uitsluitend loodvrije brandstof die voldoet aan de Europese norm EN 228 of E DIN 51626-1 of gelijkwaardig.

De motor kan draaien op brandstof met een ethanolgehalte van maximaal 10% (bijv. E10).

Brandstof met het aanbevolen octaangetal gebruiken. Bij een lager octaangetal kunnen het motorvermogen en -koppel lager zijn en neemt het brandstofverbruik iets toe.

Opmerking

Alleen benzineadditieven die voldoen aan de norm B715001 zijn toegestaan.

Let Op

Gebruik geen brandstof of additieven die metalen deeltjes bevatten, zoals bijvoorbeeld additieven op basis van mangaan. Deze kunnen de motor beschadigen.

Let Op

Het gebruik van brandstof met een lager octaangetal dan de toelaatbare minimale waarde zou kunnen leiden tot een ongecontroleerde ontsteking en beschadiging van de motor.

Voor de motorspecifieke vereisten met betrekking tot het octaangetal verwijzen we naar het overzicht van de motorgegevens ⇒ pagina 240 . Eventuele andere informatie op een landspecifiek label op het tankklepje heeft altijd de voorrang.

In sommige landen moet mogelijk een bepaalde brandstofkwaliteit (zoals brandstof met een bepaald octaangetal) worden gebruikt voor de juiste werking van de motor.

Brandstof voor dieselmotoren

De dieselmotoren zijn compatibel met biobrandstoffen die voldoen aan de

huidige en komende Europese normen en verkrijgbaar zijn op tankstations:



Dieselolie die voldoet aan de norm EN590 gemengd met een biodiesel die voldoet aan de norm EN14214 (met tot 7% vetzuurmethylester).



Dieselolie die voldoet aan de norm EN16734 gemengd met een biodiesel die voldoet aan de norm EN14214 (met tot 10% Fatty Acid Methyl Ester).



Paraffinediesel die voldoet aan de norm EN15940 gemengd met een biodiesel die voldoet aan de norm EN14214 (indien mogelijk met max. 7% vetzuurmethylester).

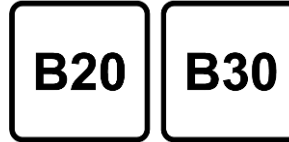

De dieselmotor kan op de brandstofsoort B20 of B30 die voldoet aan de norm EN16709 rijden. Bij gebruik van een dergelijke brandstofkwaliteit, ook kortstondig, is het zaak om de speciale onderhoudsinstructies onder "Zware omstandigheden" nauwgezet op te volgen. Neem voor meer informatie contact op met een werkplaats.

Let Op

Het gebruik van andere soorten (bio-)brandstoffen (pure of verdunde plantaardige of dierlijke oliën, stookolie etc.) is streng verboden (vanwege het gevaar voor schade aan motor en brandstofsysteem).

Opmerking

De enige toegestane dieseladditieven zijn additieven die voldoen aan de norm B715000.

Rijden bij lage temperaturen

Bij temperaturen onder 0 °C kunnen sommige dieselproducten met bijgemengde biodiesel aanroeken, bevriezen of gelvormig worden, waardoor het brandstoftoevoersysteem mogelijk minder goed werkt. Starten en draaien van de motor werken mogelijk niet goed. Gebruik bij temperaturen onder 0 °C altijd winterdieselbrandstof.

Bij temperaturen onder -15 °C adviseren we om de auto in een verwarmde garage te parkeren.

Bij extreem lage temperaturen onder -20 °C kan dieselbrandstof met een kwaliteit voor zeer lage temperaturen worden gebruikt. Gebruik deze brandstofkwaliteit bij voorkeur niet in warme of tropische klimaten, omdat hierdoor de motor kan afslaan of slecht start en het brandstofinspuitsysteem schade kan oplopen.

Tanken

Gevaar

Alvorens te tanken, moeten het contactslot en eventuele externe verwarmingssystemen met verbrandingskamers worden uitgeschakeld.

Bij het tanken de gebruiksen veiligheidsvoorschriften van het tankstation in acht nemen.

Gevaar

Brandstof is ontvlambaar en explosief. Rook niet. Vermijd open vuur en vonken.

Als u in uw auto de geur van brandstof waarneemt, laat de oorzaak hiervan dan onmiddellijk verhelpen door een garage.

Een label met symbolen aan de binnenkant van het tankklepje geeft de toelaatbare brandstofsoorten aan. In Europa zijn de tankpistolen op de tankstations voorzien van dezelfde symbolen. Tank alleen de toelaatbare brandstofsoort.

Let Op

In geval er verkeerd wordt getankt, moet het contact niet worden ingeschakeld.

De tankklep zit achteraan aan de linkerkant van de auto.



Het tankklepje kan alleen bij een ontgrendelde auto worden geopend. Ontgrendel het tankklepje door er tegen te duwen.

Voor het openen van de tankklep van een PHEV moet eerst de druk van het systeem worden afgebouwd om uitstoot van brandstofdamp te voorkomen.

Dit kan wel een minuut duren.

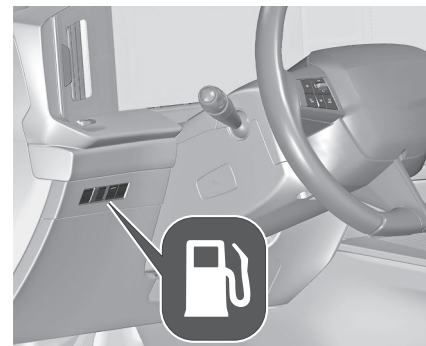

Druk op . Na het afbouwen van de druk wordt de tankklep ontgrendeld en stuitert deze iets.

Benzine en diesel tanken

Open de dop door hem langzaam linksom te draaien.



Hang tijdens het tanken de tankdop aan de haak aan de binnenzijde van het tankklepje.

Plaats het pistool recht ten opzichte van de vulopening en druk het met iets kracht erin.

Schakel om te tanken het vulpistool in. Na het automatisch afslaan, kan de tank nog maximaal tweemaal worden bijgevuld door het tankpistool te bedienen.

Let Op

Veeg eventueel gemorste brandstof onmiddellijk weg.

Om hem te sluiten, draait u de tankdop rechtsom tot hij vastklikt.
Duw tegen het tankklepje tot het vastklikt.

Tankdop

Gebruik uitsluitend originele tankdoppen. Auto's met een dieselmotor hebben een speciale tankdop.

Brandstofverbruik - CO₂-Uitstoot

Alle waarden zijn gecombineerde waarden onder WLTP-omstandigheden.

ICE

Het brandstofverbruik ligt tussen 6,5 en 4,2 l/100 km.

De CO₂-emissies liggen tussen 148 en 111 g/km.

PHEV

Het brandstofverbruik ligt tussen 1,2 en 1,0 l/100 km.

De CO₂-emissies liggen tussen 28 en 22 g/km.

Type aandrijving ⇒ pagina 4 .

Algemene informatie

Raadpleeg voor de waarden die specifiek voor uw auto gelden het conformiteitscertificaat dat bij uw auto is geleverd of andere nationale autopapieren.

De bepaling van het brandstofverbruik wordt geregeld door richtlijn R (EG) nr. 715/2007 en nr. 2017/1151 (in de recentste geldende versie).

De specificatie van de CO₂-emissies is ook een onderdeel van de richtlijn. De gespecificeerde waarden kunnen afwijken van het werkelijke brandstofverbruik van een bepaalde auto.

Het brandstofverbruik hangt bovendien af van de persoonlijke rijstijl, de

staat van het wegdek en de verkeersomstandigheden. Alle waarden hebben betrekking op het Europese basismodel met standaarduitrusting. De brandstofverbruiksmeting houdt rekening met het leeggewicht van de auto zoals vastgesteld volgens de richtlijnen. Optionele apparatuur zou kunnen resulteren in een enigszins hoger brandstofverbruik en CO₂-emissies en een lagere maximale snelheid.

Laden

Algemene Informatie

Waarschuwing

Personen met een pacemaker of vergelijkbare apparaten dienen een arts te raadplegen voor mogelijke voorzorgsmaatregelen. Vermijd om in geval van twijfel tijdens het laden in of in de buurt van de auto, de laadkabel of de laadeenheid te verblijven.

Het laden van de hoogspanningsaccu van de auto hangt af van diverse factoren:

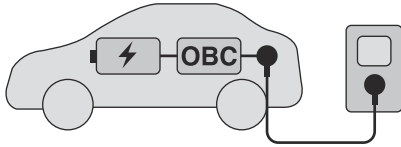

- hoogspanningsaccu van de auto
- interne acculader (OBC)
- laadkabel
- externe lader

Via de laadkabel wordt de auto aangesloten op een externe lader die stroom levert. Dit kan via een huishoudstopcontact, een **Green'Up**-aansluiting, een wallbox of een openbare oplaadpaal.

De hoogspanningsaccu kan alleen worden opgeladen met gelijkstroom (DC).

Als via een huishoudelijk stopcontact, een wallbox of een AC-laadstation wordt

opgeladen, moet de wisselstroom eerst worden omgezet in gelijkstroom. Dit gebeurt door de ingebouwde acculader van de auto.

PHEV: De ingebouwde lader (eenfasig) is beschikbaar als 3,7 kW of 7,4 kW.

BEV: De ingebouwde lader (driefasig) is beschikbaar als 11 kW.

Aandrijfstypen ⇒ pagina 4 .

De snelheid van het laden van de hoogspanningsaccu van de auto hangt af van de zwakste schakel in de laadketen.

Voor de maximale laadsnelheid moeten laadkabel en lader op elkaar zijn afgestemd.

Opmerking

Zorg dat de gebruikte laadkabel op de acculader van de auto past.

Opladmethode ⇒ pagina 138 .

Opladkabel ⇒ pagina 138 .

⚠ Waarschuwing

In geval van (ook lichte) stoten tegen het laadklepje, mag het niet meer gebruikt worden.

U mag de oplaadaansluiting niet demonteren of wijzigen; elektrocutie- en/of brandgevaar!

Neem contact op met een dealer of gekwalificeerde garage.

Stroomverbruik en elektrisch actiebereik

Het stroomverbruik (gecombineerd onder WLTP-omstandigheden) ligt tussen 15,0 en 14,0 kWh/100 km.

De geheel elektrische actieradius is maar liefst 67 km

(PHEV Gen 1) / 85 km

(PHEV Gen 2) / 418 km (BEV).

Raadpleeg voor de waarden die specifiek voor uw auto gelden het conformiteitscertificaat dat bij uw auto is geleverd of andere nationale autopapieren.

Het bepalen van het stroomverbruik is geregeld door richtlijn R (EG) nr. 715/2007 en nr. 2017/1151 (in de meest recente geldende versie).

Laadmethoden

Er zijn verschillende manieren om de hoogspanningsaccu van de auto op te laden.

De laadtijden verwijzen naar het opladen van een lege accu totdat deze geheel opgeladen is.

Laden bij wallboxes/AC-laadstations

Een wallbox/AC-laadpaal kan wel of niet zijn voorzien van een laadkabel die moet worden aangesloten op de oplaadaansluiting van de auto.



PHEV: De laadtijd bedraagt ongeveer drie uur en 25 minuten met de 3,7 kW boordlader en 16 A.

De laadtijd van de 7,4 kW boordacculader met 32 A bedraagt ongeveer één uur en 40 minuten.

BEV: De laadtijd bedraagt ongeveer vijf uur met de ingebouwde lader van 11 kW.

Laden bij DC-laadpalen



Bij een laadvermogen van 100kW kan ongeveer 80% van de accucapaciteit

worden opgeladen in ongeveer 30 minuten. bij een laadvermogen van 150-160 kW, afhankelijk van het type HV-accu in de auto, kan worden opgeladen in ongeveer 30 minuten.

Laden bij Green'Up-stopcontacten

De hoogspanningsaccu kan worden opgeladen via een **Green'Up**-aansluiting. Sluit de laadkabel aan tussen de oplaadaansluiting van de auto en het Green'Up-stopcontact.

PHEV: De laadtijd bedraagt ongeveer drie uur en 55 minuten.

BEV: Laadtijd bedraagt ongeveer 16 uur en 35 minuten.

Laden met een huishoudelijk stopcontact



De hoogspanningsaccu van de auto kan worden geladen via een huishoudelijk stopcontact. Sluit de laadkabel aan op de oplaadaansluiting van de auto en op het huishoudelijk stopcontact.

PHEV: De laadtijd bedraagt ongeveer zeven uur en vijf minuten.

BEV: De laadtijd bedraagt ongeveer 30 uur.

Laadkabel

Afhankelijk van de laadmethode worden er verschillende laadkabels gebruikt.

⚠ Waarschuwing

Een oneigenlijk gebruik van draagbare laadkabels kan brand, een elektrische schok of brandwonden en materiële schade, ernstig letsel of de dood veroorzaken.

- Gebruik geen verlengsnoeren, stekkerdozen, verdelers, aardingsadapters, overspanningsbeveiligingen of dergelijke apparatuur.
- Gebruik geen stopcontacten die versleten of beschadigd zijn of die de stekker niet stevig op zijn plaats kunnen houden.
- Dompel de laadkabel niet onder in vloeistoffen.
- Gebruik geen stopcontacten die niet goed geaard zijn.
- Gebruik geen stopcontacten die zich op een circuit met andere elektrische belastingen bevinden.

⚠ Waarschuwing

Lees alle veiligheidswaarschuwingen en instructies voordat u dit product gebruikt. Niet-naleving van de waarschuwingen en aanwijzingen kan een elektrische schok, brand en/of ernstig letsel tot gevolg hebben.

Laat kinderen nooit zonder toezicht bij het voertuig achter als het wordt opgeladen en laat kinderen nooit met de laadkabel spelen.

Als de geleverde stekker niet in het stopcontact past, vermijd dan om de stekker te wijzigen. Neem contact op met een gekwalificeerde elektricien om het stopcontact te laten controleren. Steek geen vingers in de stekker aan de voertuigzijde.

⚠ Gevaar

Dan bestaat er risico op elektrische schokken en daardoor persoonlijk letsel of de dood.

Gebruik de laadkabel niet als enig deel ervan beschadigd is.

De afscherming van de laadkabel mag niet worden geopend of verwijderd.

Onderhoud mag alleen door gekwalificeerd personeel worden uitgevoerd. Sluit de laadkabel aan

op een goed geaard stopcontact met draden die niet zijn beschadigd.

Basis thuislaadkabel (mode 2) / verbeterde thuislaadkabel (mode 2)

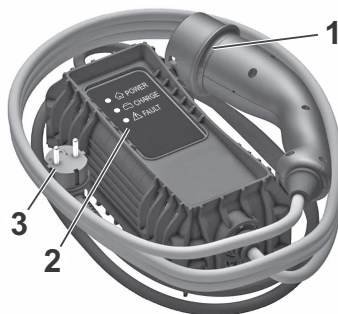

- 1 Stekker voertuigzijde
- 2 Statusindicatoren
- 3 Stopcontact

Basis thuislaadkabels (mode 2) worden gebruikt voor laden met een huishoudelijk stopcontact. Een basis thuislaadkabel (mode 2) bestaat uit een stekker aan de zijde van de auto, een regelmodule en een stekker voor het huishoudelijke stopcontact. De regelmodule heeft een geïntegreerde

controller voor laden en verschillende leds die de laadstatus aangeven. Verbeterde thuislaadkabels (mode 2) zijn vergelijkbaar met basis thuislaadkabels (mode 2). Echter, de prestaties voor lade van verbeterde thuislaadkabels (mode 2) is beter dan de prestaties van basis thuislaadkabels (mode 2). Verbeterde thuislaadkabels (mode 2) worden gebruikt bij Green'Up-aansluitingen die bij de klant moeten worden geïnstalleerd door een gecertificeerde elektricien.

Statuslampjes laadkabel

Na het aansluiten van de laadkabel verricht deze een snelle zelftest en lichten alle statuslampjes even op. Raadpleeg voor de functies van de statuslampjes de handleiding van de fabrikant van de laadkabel.

Belangrijke informatie over het laden van de auto met een draagbaar laadapparaat

- Het laden van een elektrisch voertuig kan het elektrische systeem van een gebouw meer belasten dan bij een normaal huishoudelijk apparaat.
- Laat, voordat u de auto aansluit op een stopcontact, het elektrische systeem (stopcontact, bedrading, aansluitingen en beveiligingen) controleren door een gekwalificeerde elektricien voor wat

betreft heavy-duty gebruik bij een continue belasting van 10A.

- Bij normaal gebruik en mettertijd kunnen stopcontacten versleten of beschadigd raken. In dat geval zijn ze niet geschikt voor het opladen van een BEV.
- Controleer de contactdoos/de stekker tijdens het laden en stop met het gebruik ervan als de contactdoos/de stekker heet is en laat het stopcontact door een deskundige monteur nakijken.
- In de buitenlucht moet gebruik worden gemaakt van een stopcontact dat tijdens het gebruik weersbestendig is.
- Ontlast de laadkabel voor zo min mogelijk druk op het stopcontact / de stekker.

Mode 3 laadkabel



- 1 Stekker voertuigzijde
- 2 Stekker voor wallbox/AC-laadpaal

Mode 3 laadkabels worden gebruikt voor het laden met wallboxes en AC-laadpalen. Een mode 3 laadkabel is voorzien van een stekker voor de voertuigzijde en een stekker voor de wallbox/AC-laadpaal. Wallboxes/AC-laadpalen zijn wellicht voorzien van een eigen mode 3 laadkabel. Raadpleeg voor meer informatie over de mode 3 laadkabel de handleiding van de fabrikant van de laadkabel.

Mode 4 laadkabel

Opmerking

Gebruik uitsluitend DC-laadkabels die korter zijn dan 30 meter. Mode 4 laadkabels worden gebruikt voor DC-laden. Aangezien mode 4 laadkabels zijn geïntegreerd in DC-laadpalen, hebben deze alleen een stekker voor de voertuigzijde.

Hoogspanningsaccu

⚠ Waarschuwing

Schade aan de hoogspanningsaccu of het hoogspanningssysteem kan een risico op een elektrische schok, oververhitting of brand veroorzaken. Als de auto beschadigd is of betrokken is geweest bij een matige tot ernstige botsing, moet hij zo spoedig mogelijk worden gecontroleerd door gekwalificeerd personeel. Totdat de technische controle is uitgevoerd, moet de auto buiten geparkeerd worden, op een minimale afstand van 5 meter tot eventuele structuren of ontvlambare voorwerpen. Als de auto beschadigd is of betrokken is geweest bij een overstroming of brand, mag hij niet meer worden verplaatst en moet hij zo spoedig

mogelijk worden gecontroleerd door gekwalificeerd personeel .

Om het actiebereik en de levensduur van de hoogspanningsaccu te handhaven, wordt het volgende aanbevolen:

- Laad wanneer mogelijk de hoogspanningsaccu niet tot meer dan 80% op.
- Ontlaad de hoogspanningsaccu niet volledig.
- Vermijd om de auto voor langere periodes van niet-gebruik (langer dan twaalf uur) te stallen als de hoogspanningsaccu een laag of hoog laadniveau heeft. Een goed laadniveau ligt tussen 20 en 40%.
- Laad de auto niet te vaak door snelladen op.
- Zorg dat de auto niet langer dan 24 uur wordt blootgesteld aan temperaturen lager dan -30°C en hoger dan 60°C.
- Laad de auto bij voorkeur niet op bij lage temperaturen (behalve als de auto langer dan 20 minuten heeft gereden) of bij meer dan 30 °C.
- Gebruik de hoogspanningsaccu niet als dynamo.

- Gebruik geen dynamo om de hoogspanningsaccu op te laden.

Lekkage

Bij eventuele schade aan de hoogspanningsaccu lekken er mogelijk onmiddellijk of later giftige gassen of vloeistoffen. Doe het volgende:

- Informeer bij een incident de brandweer en noodhulpdiensten altijd dat de auto met een hoogspanningsaccu uitgerust is.
- Raak de vloeistoffen die uit de hoogspanningsaccu lekken nooit aan.
- Adem de gassen uit de hoogspanningsaccu niet in, aangezien ze giftig zijn.
- Blijf niet in de buurt van de auto staan bij een incident of ongeval, want de gassen die vrijkomen zijn ontvlambaar en kunnen brand veroorzaken.
- Een te laag koelvloeistofpeil moet worden aangevuld en de oorzaak van de lekkage moet verholpen worden door een garage.

Laden

⚠ Waarschuwing

Personen met een pacemaker of vergelijkbare apparaten dienen een arts te raadplegen voor mogelijke voorzorgsmaatregelen. Vermijd om in geval van twijfel tijdens het laden in of in de buurt van de auto, de laadkabel of de laadeenheid te verblijven.

Om ervoor te zorgen dat stekker en aansluiting bij elkaar passen worden er verschillende labels gebruikt. De labels bevinden zich aan de binnenkant van de klep van de laadaansluiting van de auto. Zorg dat u alleen een kabel van hetzelfde type aansluit.



Stekker of aansluiting type 2 voor wisselstroomladen.



Stekker of aansluiting **FF** voor gelijkstroomopladen

Waarschuwing

Vermijd het binnendringen van vloeistoffen in de oplaadaansluiting van de auto, in de stekker aan de voertuigzijde van de laadkabel en in het huishoudelijke stopcontact.

Ga bij het laden met een openbare AC-laadpaal/openbare DC-laadpaal te werk volgens de gebruiksaanwijzing van het betreffende laadstation. Openbare AC-laadpalen zijn mogelijk niet voorzien van een geïntegreerde laadkabel. In dat geval is er een draagbare mode 3 laadkabel nodig.

Waarschuwing

Wanneer er wordt geladen met een huishoudelijk stopcontact, mag alleen gebruik worden gemaakt van een goed geaard stopcontact dat beveiligd wordt

door een stroomonderbreker van 30 mA.

Gebruik uitsluitend stopcontacten die beschermd worden door een stroomonderbreker die geschikt is voor de stroomsterkte van het elektrische circuit.

Laat de te gebruiken elektrische installatie controleren door een gekwalificeerde elektricien. De installatie moet voldoen aan de nationale normen en compatibel zijn met de auto.

Een specifiek stopcontact moet geïnstalleerd worden door een gekwalificeerde elektricien.

Zorg ervoor dat het stopcontact, de stekker en de kabel niet het gewicht van de regelmodule moeten dragen.

Waarschuwing

De motor start niet als de laadkabel op de auto aangesloten is. Op het instrumentenpaneel wordt een waarschuwing weergegeven. Tijdens het opladen wordt door het ontgrendelen van de auto het opladen onderbroken. Als er geen handeling aan de achterklep, de portieren of de oplaadaansluiting wordt verricht, wordt de auto na 30 seconden opnieuw

vergrendeld en wordt het opladen automatisch weer voortgezet. Werk niet in de motorruimte. Sommige zones blijven zeer heet, ook een uur na het opladen en de ventilator kan op elk moment gaan werken.

Waarschuwing

Controleer of de klep van de oplaadaansluiting gesloten is. Laat de laadkabel niet op het huishoudelijke stopcontact aangesloten.

- 1 Schakel over naar **P** en schakel de auto uit.



- 2 Druk op het laadklepje bij de twee "kenmerken/strepen" aan de achterkant van de klep.
- 3 Pak zo nodig de laadkabel uit de bagageruimte.
- 4 Sluit, indien nodig, de stekker van de laadkabel aan op de betreffende aansluiting van de externe voedingsbron.
- 5 Verwijder zo nodig de beschermende dop vanaf de stekker aan de voertuigzijde van de laadkabel.



- 6 Sluit de stekker aan de voertuigzijde van de laadkabel aan op de oplaadaansluiting van de auto.



Het begin van de laadsessie wordt gesignaleerd door het groen knipperende

statuslampje op de oplaadaansluiting en op de regeleenheid van de laadkabel, indien aanwezig.



Tijdens het laden wordt de stekker aan de voertuigzijde in de oplaadaansluiting vergrendeld en kan hij niet worden losgekoppeld zolang er wordt geladen.

Het lampje  brandt.

De laadprocedure annuleren

Opmerking

Bij openbare laadstations kan de annulering en het vervolgens hervatten van het laadproces extra kosten met zich meebrengen.

Na de start van het laadproces kan alleen het bestuurdersportier ontgrendeld worden zonder dat het laadproces wordt geannuleerd. Activeer derhalve de

functie Alleen bestuurdersportier in de persoonlijke instellingen van de auto.

Druk op  op de afstandsbediening om het laadproces op een willekeurig moment te annuleren.

Druk tweemaal op  om het laadproces op elk gewenst moment te annuleren als de functie Alleen bestuurdersportier geactiveerd is in de persoonlijke instellingen van de auto.

Systeem centrale vergrendeling

⇒ pagina 9

Personalisatie voertuig ⇒ pagina 108

Laden stoppen

De hoogspanningsaccu is volledig geladen als het statuslampje op de oplaadaansluiting permanent groen brandt.

- 1 Ontgrendel de auto voordat u de stekker aan de voertuigzijde uit de oplaadaansluiting verwijdert. Als de auto al is ontgrendeld, vergrendelt u de auto en ontgrendelt u deze weer.

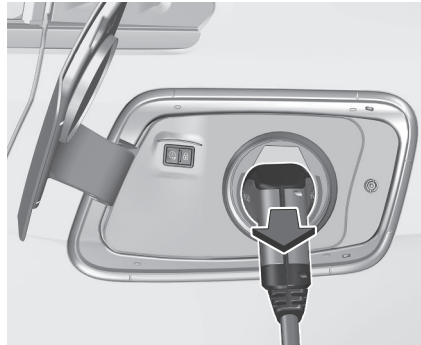

- 2 Koppel de stekker aan de voertuigzijde van de laadkabel binnen 30 seconden na de ontgrendeling los van de oplaadaansluiting.
- 3 Sluit het klepje van de oplaadaansluiting door stevig op het midden ervan te drukken, zodat hij goed vergrendelt.
- 4 Koppel de laadkabel los van de externe voedingsbron.
- 5 Berg de laadkabel zo nodig op in de bagageruimte.

Voor zolang de laadkabel is aangesloten op de auto, kan er niet met de auto gereden worden.

Laadbegrenzer accu

De functie Laadbegrenzer accu is onderdeel van de systemen die voor de gehele levensduur van de auto de intacte staat en de prestaties van de accu beschermen.

De limiet van deze functie is ingesteld op **80%** voor dagelijks gebruik.

Als u in uitzonderlijke gevallen de laadlimiet wenst te wijzigen, bijv. in geval van langere reizen, kunt u deze begrenzing deactiveren en naar 100% opladen.

Opmerking

Deze limiet wordt niet toegepast voor DC-snelladen (Mode 4).

Opmerking

Bij de aflevering van een nieuwe auto is het mogelijk dat de laadbegrenzer niet is geactiveerd. Controleer dat en activeer de begrenzer indien nodig.

Activering

Als de laadlimiet van de accu niet actief is, kan hij handmatig geactiveerd worden.



- Open de app **Energie**
- Ga naar het tabblad **Laden**
- Activeer de **laadlimiet**.

Opmerking

80% laadlimiet, wanneer ingeschakeld, wordt enkel toegepast op mode 2 en mode 3. Uitgesteld laden is enkel mogelijk met mode 2 en mode 3.

Deactivering

- Open de app **Energie**
- Ga naar het tabblad **Laden**
- Deactiveer de **Laadlimiet**.

Waarschuwing

Aangeraden wordt om de auto niet bij gedeactiveerde laadlimiet te laten, omdat dit na verloop van tijd negatieve gevolgen heeft voor de goede conditie van de accu en de algemene prestaties zal verminderen.

Geprogrammeerd Laden

Standaard begint het laden zodra de laadkabel op de oplaadaansluiting van de auto wordt aangesloten. Het is ook mogelijk om laadsessies te plannen met gebruik van het Info-Display. Programmeerbaar opladen is alleen mogelijk bij het opladen via een huishoudstopcontact/**Green'Up**-aansluiting of wallbox.

Programmeerbaar opladen werkt ook via de app **MyOpel**.

Opmerking

Bij auto's zonder geïntegreerd navigatiesysteem kan geprogrammeerd laden alleen worden gebruikt via de app **MyOpel**.



1. Druk op .



2. Tik op .

3. Selecteer **Laden**

4. Tik op .

5. Leg het aantal uren en minuten waarna het opladen moet beginnen vast.

6. Druk op OK.

7. Sluit de auto aan.

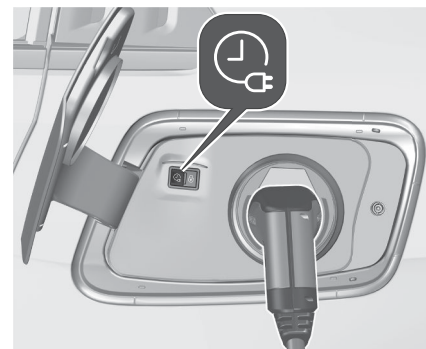

8. Druk binnen één minuut op om geprogrammeerd laden te activeren.

9. Vergrendel afhankelijk van de versie de auto.

Het controlelampje van de status gaat blauw branden om aan te geven dat geprogrammeerd laden actief is. Laden bezig ⇒ pagina 137 .

Laadstatus ⇒ pagina 147 .

Laadstatus

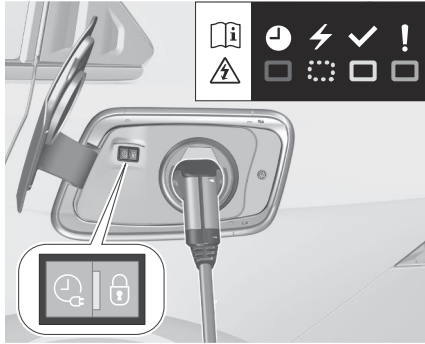

Als de auto op het stopcontact aangesloten is en het contact uitgeschakeld is, geeft het lampje van de laadstatus het volgende aan:

- Brandt wit: welkomstverlichting bij openen van het klepje van de oplaadaansluiting
- Brandt groen: laden voltooid
- Knippert groen: hoogspanningsaccu wordt opgeladen, externe apparaten worden opgeladen
- Brandt blauw: geprogrammeerd laden actief
- Brandt rood: storing

Een storing kan veroorzaakt worden door de auto of door de elektrische installatie van de klant.

Andere statusindicatoren van het laadproces zijn aanwezig op de regelmodule van de basis thuislaadkabel (mode 2) / de verbeterde thuislaadkabel (mode 2).

Laadkabel ⇒ pagina 138

Geprogrammeerd laden ⇒ pagina 146

Belading voertuig

Dakdragersysteem

Dakdragers

Om veiligheidsredenen en ter vermindering van dakschade wordt geadviseerd een voor uw auto goedgekeurde dakdrager te gebruiken. Neem contact op met uw garage voor meer informatie.

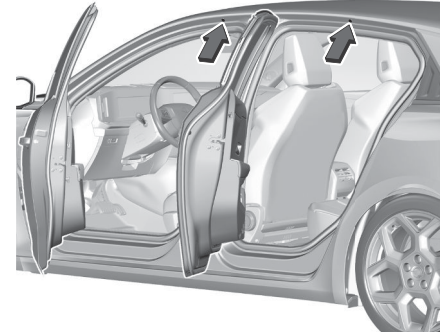

Open alle portieren.

De montagepunten bevinden zich in elk portierframe van de carrosserie.

Zet de dakdrager volgens de montage-instructies vast.

Dakdrager wegnemen als deze niet wordt gebruikt.

Sports Tourer

De dakdrager kan alleen worden geïnstalleerd op voertuigen met een dakrails.

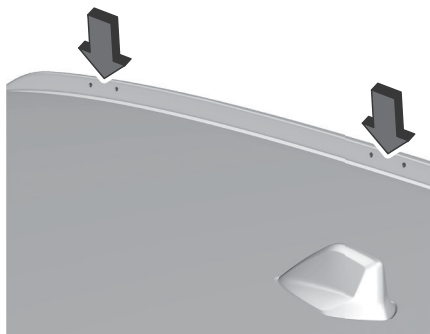

Markeringen op de dakrails geven aan waar de dakdrager moet komen te zitten.

Aanhangwagen trekken

Trekhaak

Algemene informatie

Let Op

Trek met een nieuwe auto alleen een aanhangwagen na minimaal 1000 km te hebben gereden.

Alleen trekhaken gebruiken die voor uw auto zijn goedgekeurd. Vertrouw het achteraf monteren van een trekhaak toe aan een garage. Zo nodig wijzigingen in de auto aanbrengen, zoals

in het koelsysteem, de hitteschilden of andere uitrusting. Bij het monteren van een trekhaak wordt mogelijk de opening voor het sleepoog afgedekt.

Als dat het geval is, gebruik dan de kogelstang om te slepen. Bewaar de kogelstang altijd in de auto zodat u deze waar nodig bij de hand hebt.

Rijgedrag en tips voor slepen

Alvorens een aanhangwagen aan te koppelen, moet de kogel van de trekhaak gesmeerd worden. Bij gebruik van een trillingsdemper die slingerbewegingen dempt en op de koppelingskogel inwerkt, mag de kogel niet worden gesmeerd. Rijd niet sneller dan 80 km/uur bij het trekken van een aanhanger. Een maximumsnelheid van 100 km/uur is alleen mogelijk als een trillingsdemper wordt gebruikt en het toegestane maximale aanhangergewicht niet boven het leeggewicht van het voertuig komt. Gebruik van een trillingsdemper wordt sterk aanbevolen bij aanhangers met een geringe rijstabiliteit en caravans. Als de aanhanger begint te slingeren, langzamer gaan rijden, niet tegensturen en zo nodig krachtig remmen. Bergafwaarts dezelfde versnelling inschakelen als bergopwaarts en ongeveer dezelfde snelheid aanhouden.

Trekgewicht

Let Op

BEV:

De trekhaak mag alleen worden gebruikt voor het bevestigen van passende fietsdragers. Gebruik de trekhaak niet voor het trekken van een aanhangwagen.

Het maximaal toelaatbare aanhangergewicht hangt af van de auto en de motor en mag niet worden overschreden. Het werkelijke aanhangergewicht is het verschil tussen het werkelijke totaalgewicht van de aanhanger en het werkelijke kogelgewicht in aangekoppelde toestand. Het maximaal toelaatbare aanhangergewicht wordt aangegeven op de papieren van de auto. Dit geldt over het algemeen voor hellingspercentages tot max. 12%.

De toelaatbare aanhangerbelasting geldt voor de vermelde hellingshoek en op zeeniveau. Omdat het motorvermogen bij toenemende hoogte door de ijlere lucht daalt en het klimvermogen daardoor afneemt, moet het toelaatbare totale treingewicht voor iedere 1000 m aan hoogte met 10% worden verminderd. Bij ritten op wegen met een gering

hellingspercentage (kleiner dan 8%, bijv. snelwegen) hoeft het maximaal toelaatbare treingewicht niet te worden verminderd.

Het maximaal toelaatbare treingewicht mag niet worden overschreden. Dit gewicht staat aangegeven op het typeplaatje ⇒ pagina237 .

Verticale belasting op het koppelpunt

Waarschuwing

Wanneer er op de trekhaak accessoires worden gekoppeld zoals fietsendragers, trekhaakdragers, enz. moet de maximaal toelaatbare verticale belasting op het koppelpunt in acht worden genomen.

Bij het gebruik van een fietsendrager mogen er niet meer dan vier normale fietsen of twee elektrische fietsen worden vervoerd. Zorg ervoor om de zwaarste fiets het dichtst bij de auto te plaatsen.

De verticale belasting op het koppelpunt is de kracht waarmee de aanhanger op de koppelingkogel drukt. De gewichtsverdeling bij het laden van de aanhanger is van invloed op de verticale belasting op het koppelpunt. De maximaal toelaatbare kogeldruk (70 kg / BEV: 60 kg) staat op het typeplaatje

van de trekhaak en in de autopapieren vermeld.

Streef altijd de maximale verticale belasting op het koppelpunt na, vooral bij zware aanhangers. Nooit rijden bij een verticale belasting op het koppelpunt lager dan 25 kg.

Achterasbelasting

Bij een aangekoppelde aanhanger en een maximale belading van de auto, mag de toelaatbare achterasbelasting (zie typeplaatje of autopapieren) worden verhoogd met 60 kg, maar het toelaatbare totaalgewicht mag niet worden overschreden. Wordt de toelaatbare belasting van de achteras wordt overschreden, dan geldt een maximale snelheid van 100 km/uur.

Rijgedrag en tips voor slepen

Alvorens een aanhangwagen aan te koppelen, moet de kogel van de trekhaak gesmeerd worden. Bij gebruik van een trillingsdemper die slingerbewegingen dempt en op de koppelingkogel inwerkt, mag de kogel niet worden gesmeerd. Rijd niet sneller dan 80 km/uur bij het trekken van een aanhanger. Een maximumsnelheid van 100 km/uur is alleen mogelijk als een trillingsdemper wordt gebruikt en het toegestane

maximale aanhangergewicht niet boven het leeggewicht van het voertuig komt. Gebruik van een trillingsdemper wordt sterk aanbevolen bij aanhangers met een geringe rijstabiliteit en caravans. Als de aanhanger begint te slingeren, langzamer gaan rijden, niet tegensturen en zo nodig krachtig remmen. Bergafwaarts dezelfde versnelling inschakelen als bergopwaarts en ongeveer dezelfde snelheid aanhouden. Pas de bandenspanning aan naar de waarde aangegeven voor volle belasting.

Trekhaak

Let Op

Wanneer er geen aanhangwagen wordt gebruikt, moet de stang met de koppelingkogel verwijderd worden.

Stang met koppelingskogel opbergen

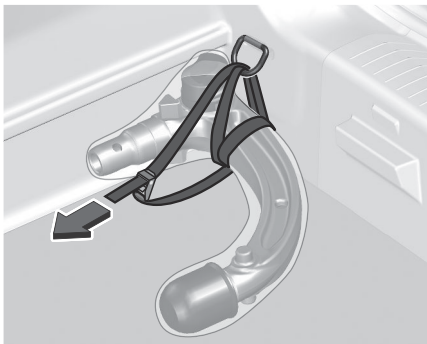

De tas met de stang met de koppelingskogel is opgeborgen onder de laadvloer in de bagageruimte.

Haal de band door het bevestigingssoog rechtsachter, wikkel twee keer en trek de band aan om de tas vast te zetten.

Stang met de koppelingskogel monteren



Stekkerdoos ontgrendelen en omlaagklappen.

Verwijder de afdichting uit de opening voor de stang met de koppelingskogel en berg deze op.

De aanspanning van de stang met de koppelingskogel controleren

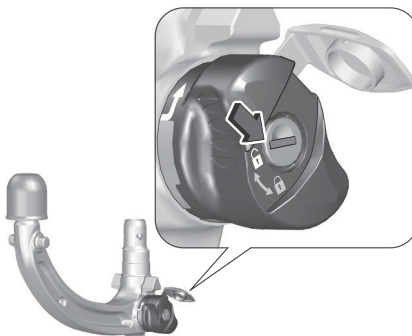

- Haal de beschermende klep van de vergrendeling van de draaiknop en ga na of de draaiknop ontgrendeld is.

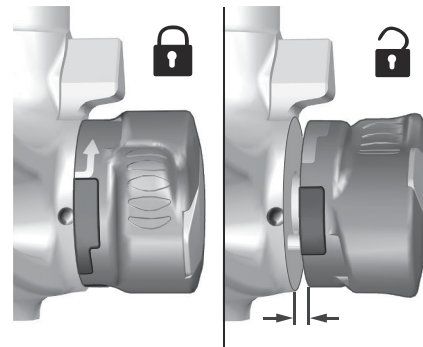

- Het rode merkteken op de draaiknop moet tegenover het witte merkteken op de kogelstang liggen.
- De ruimte tussen de draaiknop en de stang van de koppelingskogel moet ongeveer 5 mm zijn.

Anders moet de stang van de koppelingskogel vóór de montage worden aangespannen:

- Ontgrendel de kogelstang door de sleutel naar stand  te draaien

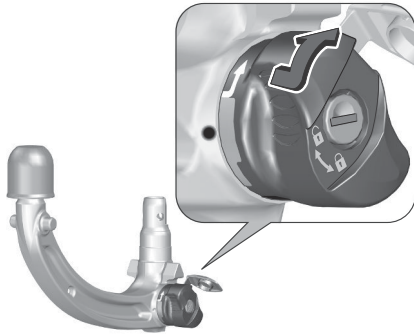

- Trek de draaiknop uit en draai hem zo ver mogelijk rechtsom.

De stang van de koppelingskogel monteren

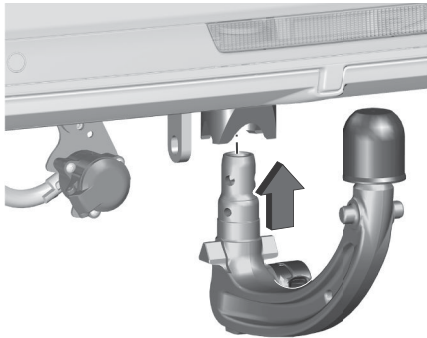

Steek de aangespannen stang van de koppelingskogel in de opening en duw stevig omhoog, tot hij hoorbaar vastklikt.

De draaiknop springt automatisch terug naar de uitgangspositie en rust zonder speling tegen de stang van de koppelingskogel.

⚠ Waarschuwing

Raak de draaiknop niet aan tijdens de plaatsing.

Vergrendel de kogelstang door de sleutel naar stand  te draaien. Sleutel verwijderen en beschermkapje dichtdrukken.

Oog voor veiligheidskabel

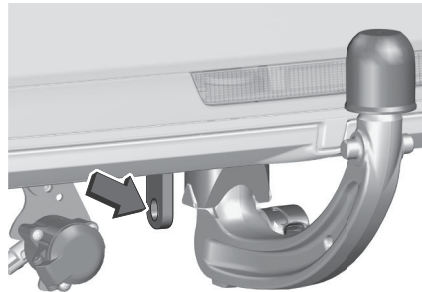

Haak de veiligheidskabel aan het oog vast.

Correcte montage van de kogelstang controleren

- Het groene merkteken op de draaiknop moet tegenover het witte merkteken op de kogelstang liggen.
- Tussen de draaiknop en de kogelstang mag geen speling zitten.
- De stang van de koppelingskogel moet stevig in de betreffende opening vergrendeld zijn.
- De stang van de koppelingskogel moet vergrendeld zijn en de sleutel moet verwijderd zijn.

⚠ Waarschuwing

Het trekken van een aanhangwagen is alleen toegestaan wanneer de kogelstang correct geïnstalleerd is. Als de kogelstang niet correct aangekoppeld wordt, moet contact worden opgenomen met een garage.

De stang van de koppelingskogel demonteren

Houd de stekker van de aanhanger en vast ontkoppel deze uit de elektrische aansluiting door deze een kwartslag draaiend eruit te trekken.

Ontkoppel de veiligheidskabel van de aanhanger van het veiligheidsoog op de drager.

Verwijder de aanhanger uit de kogelstang.

Leg de beschermkap over de trekstang. Open de beschermende klep van het slot

en draai de sleutel naar stand  om de kogelstang te ontgrendelen.

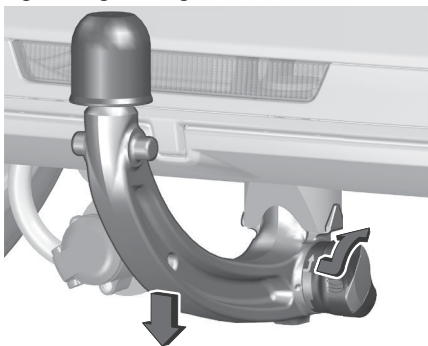

Trek de draaiknop uit en draai hem zover mogelijk rechtsom. Trek de stang van de koppelingskogel naar beneden weg. Plaats de dop in de opening. Klap de aansluiting weg.

Aanhangerstabilisatie

Als het systeem een sterke slingerbeweging registreert, dan wordt het motorvermogen verlaagd en de auto / aanhangercombinatie afgeremd totdat

de slingerbeweging stopt. Wanneer het systeem actief is, moet u het stuurwiel zo stil mogelijk houden.

Het systeem werkt bij snelheden tussen 60 en 160 km/uur.

Waarschuwing

In sommige situaties neemt het systeem mogelijk geen slingerbewegingen van de aanhanger waar, bijv. bij trekken van een lichte aanhanger. Op een glad of slecht wegdek voorkomt het systeem mogelijk niet plotselinge slingerbewegingen van de aanhanger.

Aanhangerstabilisatie maakt deel uit van de Electronic Stability Control
⇒ pagina 175 .

Aanbevelingen Voor Trekken

Let Op

Voor hybride modellen (MHEV) wordt het sleepvermogen in geval van een grote hoogte (>2500 m boven de zeespiegel) beperkt omdat dit van invloed kan zijn op de prestaties van de auto.

Tips voor rijden

Controle Over De Auto

Nooit met afgezette motor rijden

Veel systemen werken niet wanneer de motor niet loopt, bijv. rembekrachtigingsmodule, stuurbekrachtiging. Wanneer u op deze manier rijdt, vormt u een gevaar voor uzelf en anderen.

Alle systemen werken tijdens een Autostop.

Stop&start-systeem ⇒ pagina 116 .

Pedalen

Om de pedalen ongehinderd te kunnen bedienen geen voeten of matten onder de pedalen leggen.

Gebruik alleen vloermatten die goed passen en met de houders aan bestuurderszijde bevestigd zijn.

Vloermatten ⇒ pagina 235 .

Noodgevallen

Waarschuwing

Schade aan de hoogspanningsaccu of het hoogspanningssysteem kan een risico op een elektrische schok, oververhitting of brand veroorzaken.

Als de auto beschadigd is of betrokken is geweest bij een matige tot ernstige botsing, moet hij zo spoedig mogelijk worden gecontroleerd door gekwalificeerd personeel.

Totdat de technische controle is uitgevoerd, moet de auto buiten geparkeerd worden, op een minimale afstand van 5 meter tot eventuele structuren of ontvlambare voorwerpen.

Als de auto beschadigd is of betrokken is geweest bij een overstroming of brand, mag hij niet meer worden verplaatst en moet hij zo spoedig mogelijk worden gecontroleerd door gekwalificeerd personeel .

Geavanceerde rijhulpsystemen (ADAS)

Inleiding tot de rijhulpsystemen.....	154
Algemene informatie.....	154
Hulpsysteem snelheidsregeling.....	157
Speed limiter	157
Cruise Control	159
Adaptive Cruise Control (ACC)	161
Systeem voor het vermijden van botsingen.....	167
Active Emergency Braking (AEB) (actief noodremmen)	167
Forward Collision Warning (FCW) (waarschuwing frontale botsing).....	172
Post Collision Braking System (afremmen na aanrijding)	174
Hulpsysteem voertuigstabiliteit.....	174
Antislipregeling (ASR).....	174
Elektronische stabiliteitsregeling (ESC)	175
Rijhulp met remprestaties.....	176
Antiblokkeersysteem (ABS)	176
Hulpsysteem verbetering zicht.....	176
Waarschuwing zijdelingse dode hoek (SBSA)	176
Lane Assistance System (systeem rijstrookhandhaving).....	178
Lane Keeping Assist (LKA) (rijstrookassistent)	178

Lane Departure Warning (LDW) (waarschuwing verlaten rijstrook)	181
Lane Positioning Assist (LPA).....	182
Hulpsysteem parkeren en achteruitrijden.....	185
Automatic Park Assist	185
Surround visie	188
Waarschuwing kruisend verkeer achter	191
Rear Vision Camera (RVC) - Achteruitrijcamera	192
Hulpsysteem oplettendheid bestuurder.....	194
Vermoeidheidsdetectie bestuurder (DDD).....	194
Hulpsysteem werking offroad en Low-Range.....	197
Hill Start Assist	197
Andere rijhulpfuncties.....	197
Traffic Sign Assist (TSA) - Verkeersbordherkenning.....	197

Inleiding tot de rijhulpsystemen

Algemene Informatie

Waarschuwing

Rijhulpsystemen zijn ontwikkeld om de bestuurder te ondersteunen en niet om de aandacht van de bestuurder te vervangen.

De bestuurder aanvaardt volledige verantwoordelijkheid tijdens het rijden met de auto.

Wanneer u gebruik maakt van de rijhulpsystemen, moet u altijd op de huidige verkeerssituatie letten.

Tip

Om te voldoen aan de algemene Europese veiligheidsvoorschriften, kunnen enkele rijhulpsystemen alleen gedeactiveerd worden op het Infotainmentdisplay, tot aan de volgende inschakeling van het contact. Het systeem wordt automatisch standaard ingeschakeld, telkens de motor gestart wordt.

BEV

De auto maakt onder het rijden bijna geen geluid; daarom moet de bestuurder extra goed opletten.

Tip

Rij- en parkeerhulpsystemen kunnen in geen enkele omstandigheid de noodzakelijke oplettendheid van de bestuurder vervangen.

De bestuurder moet zich altijd aan de verkeersregels houden, moet onder alle omstandigheden de auto onder controle hebben en moet te allen tijde in staat zijn om de controle weer over te nemen. De bestuurder moet de snelheid aanpassen aan de weersomstandigheden, het verkeer en de toestand van de weg.

Het is de verantwoordelijkheid van de bestuurder om het verkeer, en de afstand en de relatieve snelheid van andere voertuigen in de gaten te houden en om te anticiperen op de manoeuvres van andere weggebruikers voordat de richtingaanwijzer wordt gebruikt en er van rijstrook wordt veranderd.

Het is met deze systemen niet mogelijk om natuurkundige wetten te overschrijden.

Tip

Rijhulpsystemen. U moet het stuurwiel met beide handen vasthouden, altijd de buitenspiegels en de achteruitkijkspiegel

gebruiken, uw voeten altijd in de buurt van de pedalen houden en om de 2 uur een pauze inlassen.

Tip

Parkeerhulpsystemen. De bestuurder moet voorafgaand en tijdens de gehele manoeuvre altijd de omgeving van de auto controleren, met name met gebruik van de spiegels.

Weergegeven informatie Wettelijke verplichtingen

Om te voldoen aan de Europese regelgeving en om veiligheidsredenen kunnen deze functies niet geheel of gedeeltelijk worden uitgeschakeld door de bestuurder:

- Informatie over snelheidslimieten in het systeem voor verkeersbordherkenning
- Actieve veiligheidsrem/Waarschuwing dreigende aanrijding
- Lane keeping assist
- Waarschuwing oplettendheid bestuurder via camera
- Parkeersensoren

 **Waarschuwing**

De radar(s), samen met bijbehorende functies, werkt/werken mogelijk minder goed als er zich vuil heeft verzameld

(bijvoorbeeld modder of ijs), bij slechte weersomstandigheden (zoals bij zware regen of sneeuw), als de detectiezone is afgedekt met stickers of andere voorwerpen, of als de bumpers zijn beschadigd.

Neem contact op met een dealer of een gekwalificeerde werkplaats voordat de voor- of achterbumper wordt gespoten of de lak ervan wordt bijgewerkt. Bepaalde laksoorten kunnen de werking van de radar(s) beïnvloeden.

Plak geen stickers of andere voorwerpen op de detectiezones op de voor- en achterbumper, omdat het bijbehorende systeem dan mogelijk niet goed werkt.

 **Waarschuwing****Camera rijhulpsystemen**

Deze camera en bijbehorende functies werken mogelijk minder goed of helemaal niet als het gedeelte van de voorruit vóór de camera vuil, beslagen, bevroren, bedekt met sneeuw, beschadigd of bedekt met een sticker is.

Bij vochtige en koude weersomstandigheden moet u de voorruit regelmatig ontwasemen.

Bij slecht zicht (bijvoorbeeld door onvoldoende straatverlichting, zware regenval, dikke mist of sneeuwval), verblinding (door bijvoorbeeld koplampen van een tegenligger, een laaghangende zon, weerspiegelingen op een nat wegdek, bij het verlaten van een tunnel, afwisseling van licht en schaduw) kan de detectie mogelijk niet goed werken.

Wanneer de voorruit wordt vervangen, neem contact op met een dealer of gekwalificeerde werkplaats om de camera opnieuw te laten kalibreren; de werking van de bijbehorende systemen kan worden onderbroken.

Tip

Andere camera's. De beelden van de camera(s) op het touchscreen of het instrumentenpaneel kunnen door het terrein worden vervormd. Bij de aanwezigheid van schaduwzones, bij zonnig weer of bij onvoldoende omgevingslicht kan het beeld donkerder en minder contrastrijk zijn. De obstakels kunnen verder weg lijken dan ze in werkelijkheid zijn.

Waarschuwing

Sensoren

De werking van de sensoren en de bijbehorende functies kan worden verstoord door omgevingsgeluiden van bijvoorbeeld luidruchtige voertuigen en machines (zoals vrachtwagens of drilboren), door de ophoping van sneeuw of dode bladeren op de weg, of bij beschadigde bumpers en spiegels. Bij de inschakeling van de achteruitversnelling geeft een geluidssignaal (lange pieptoon) aan dat de sensoren mogelijk vuil zijn. Een aanrijding aan de voorzijde of achterzijde van de auto kan de sensorinstellingen verstoren, wat niet altijd door het systeem wordt vastgesteld: de afstandsmetingen kunnen hierdoor incorrect zijn. De sensoren detecteren geen obstakels die te laag (trottoirbanden, drempels) of te dun (bomen, palen, draadhekken) zijn. Bepaalde obstakels die aanvankelijk wel worden gedetecteerd, worden mogelijk niet meer gedetecteerd als ze zich in de dode hoek van het detectiebereik van de sensoren bevinden.

Bepaalde materialen (stoffen) kunnen geluidsgolven absorberen: hierdoor worden voetgangers mogelijk niet gedetecteerd.

Tip

Onderhoud. Reinig de bumpers, de buitenspiegels en het gezichtsveld van de camera's regelmatig. Wanneer uw auto met een hogedrukspuit wordt gewassen, moet de straal op een minimale afstand van 30 cm tot de radar, sensoren en camera's worden gehouden.

Waarschuwing

Matten / pedaalkappen

Het gebruik van niet-goedgekeurde matten of pedaalkappen kan de werking van de speed limiter of de cruise control verstoren. Voorkom dat de pedalen blijven hangen:

- Controleer of de mat goed op zijn plaats ligt.
- Leg nooit meerdere matten boven op elkaar.

Tip

Snelheidseenheden

Als u in een ander land bent, controleer dan of de snelheidseenheid die door het

instrumentenpaneel wordt gebruikt (km/h of mph) overeenkomt met de in het land geldende eenheid.

Zo niet, zet de auto stil en pas de door het instrumentenpaneel gebruikte snelheidseenheid aan, zodat deze overeenkomt met de ter plaatse geldende eenheid.

Neem bij twijfel contact op met een dealer of gekwalificeerde werkplaats.

Hulpsysteem snelheidsregeling

Speed Limiter

De snelheidsbegrenzer voorkomt dat de auto een vooraf ingestelde snelheidslimiet overschrijdt. De maximale snelheid kan worden ingesteld tussen 30 en 180 km/uur.

U kunt accelereren tot de ingestelde snelheid. Bij het afrijden van hellingen zijn afwijkingen van de snelheidslimiet mogelijk. U kunt de ingestelde snelheid tijdelijk overschrijden door stevig op het gaspedaal te trappen. De status en de ingestelde snelheidslimiet worden weergegeven op het instrumentenpaneel.

Systeem inschakelen



Druk eenmaal op  om de functie Cruise Control te activeren.



De functie activeren



Druk tweemaal op Limiet om de speed limiter te activeren.

Instelling snelheid door de bestuurder



De vooraf ingestelde snelheid kan worden gewijzigd door de tuimelschakelaar naar  te draaien om de snelheid te verhogen of naar  om de snelheid te verlagen.

Een korte druk wijzigt de snelheid met 1 km/uur, een lange druk met 5 km/uur. Druk op + of - voor de activering.

Druk op  voor activering binnen dezelfde ontstekingscyclus.

Snelheid van snelheidslimietdetectie overnemen

Een gedetecteerde snelheidslimiet kan gebruikt worden als nieuwe ingestelde snelheid voor de Speed Limiter.

Om maximumsnelheidsborden te kunnen waarnemen, moet u de verkeersbordherkenning activeren. Verkeersbordherkenning ⇒ pagina 197 .

Bij het passeren van het verkeersbord met de snelheidslimiet

verschijnt **OK?** automatisch.

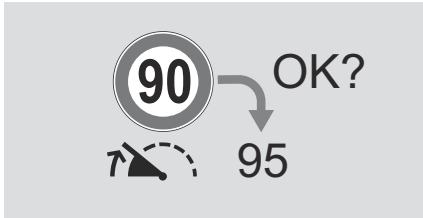

Druk op **OK** op het stuurwiel om de voorgestelde snelheid op te slaan. De voorgestelde snelheid verschijnt als nieuwe ingestelde snelheid.

Na het passeren van het verkeersbord met de snelheidslimiet

Druk op **OK** op het stuurwiel. De pop-up **OK?** verschijnt.

Druk op **OK** om de voorgestelde snelheid op te slaan.

De voorgestelde snelheid verschijnt als nieuwe ingestelde snelheid.

Snelheidslimiet overschrijden

In noodgevallen is het mogelijk de snelheidslimiet te overschrijden door het gaspedaal stevig in te trappen, tot tegen de aanslag. In dat geval knippert de ingestelde snelheid.

Gaspedaal loslaten en de functie snelheidsbegrenzing wordt na het bereiken van een lagere snelheid dan de snelheidslimiet opnieuw geactiveerd.

Bij een snelheid van meer dan de ingestelde snelheid niet als gevolg van intrappen van het gaspedaal, zoals bij het afrijden van een steile helling, klinkt er een geluidssignaal.

⚠ Waarschuwing

Bij een steile afdaling of bij het krachtig indrukken van het gaspedaal kan de snelheidsbegrenzer niet voorkomen dat de ingestelde snelheid wordt overschreden.

Gebruik indien nodig de remmen om de rijnsnelheid van de auto te verlagen.

Functie deactiveren

Druk op **II ▷**, de snelheidsbegrenzer wordt gepauzeerd en er verschijnt een bericht. De snelheidsbegrenzer van de auto is niet actief.

De snelheidsbegrenzer wordt gedeactiveerd, maar niet uitgeschakeld. De laatst opgeslagen snelheid blijft voor later hervatten van de snelheid in het geheugen.

Snelheidslimiet hervatten

Druk op **II ▷**, de opgeslagen snelheidslimiet wordt hervat.

Het systeem uitschakelen

Druk op **☺**: de modus speed limiter wordt gedeselecteerd en het scherm van de speed limiter wordt niet langer op het instrumentenpaneel weergegeven.

Storing

De snelheidslimietdetectie werkt mogelijk niet goed, als de verkeersborden niet voldoen aan het Verdrag van Wenen inzake verkeersborden en verkeerstekens.

Bij een storing in de snelheidsbegrenzer wordt de ingestelde snelheid gewist, waarbij de streepjes gaan knippen.

Laat het systeem onmiddellijk door een erkende werkplaats van STELLANTIS controleren.

Cruise Control

De Cruise Control kan snelheden boven de 40 km/uur opslaan en handhaven. Bij auto's met handgeschakelde versnellingsbak moet er een versnelling ingeschakeld zijn. Bij auto's met automatische versnellingsbak moet de stand **D** of een tweede of hogere versnelling in de stand **M** geselecteerd worden.

Tijdens het bergop- en bergafwaarts rijden kan van de opgeslagen snelheden worden afgeweken.

Het systeem hanteert de ingestelde snelheid als rijnsnelheid, zonder acht te geven op de stand van het gaspedaal. U kunt de ingestelde snelheid tijdelijk overschrijden door stevig op het gaspedaal te trappen.

De status en de ingestelde snelheid worden weergegeven op het instrumentenpaneel.

De cruise control niet inschakelen wanneer het aanhouden van een constante snelheid onverstandig is.

Systeem inschakelen



Druk op .

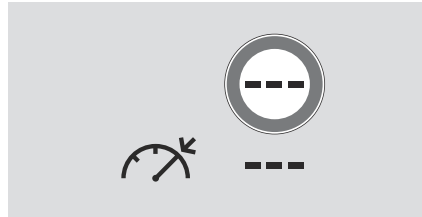



Het scherm van de cruise control

verschijnt.  wordt grijs gekleurd, om aan te geven dat het systeem nog niet actief is.

De functie activeren

Als aan alle operationele omstandigheden wordt voldaan, verschijnt **OK?**.

Druk op **OK** om de huidige rijnsnelheid op te slaan als snelheidsinstelling en

de cruise control te activeren.  verandert van grijs in groen om aan te geven dat het systeem actief is. Het gaspedaal kan worden vrijgegeven. Verplaats anders de tuimelschakelaar naar  om de snelheid te verhogen of naar  om de snelheid te verlagen en deze snelheid op te slaan als snelheidsinstelling. De cruise control wordt onmiddellijk geactiveerd als de tuimelschakelaar naar boven of beneden

wordt verplaatst.  verandert van grijs naar groen.

Instelling snelheid door de bestuurder



Als het systeem actief is, kan de vooraf ingestelde snelheid worden gewijzigd door de tuimelschakelaar naar \curvearrowright te verplaatsen om de snelheid te verhogen of naar \curvearrowleft om de snelheid te verlagen. Duw de tuimelschakelaar herhaalde malen kort in een bepaalde stand om de snelheid in kleine stapjes te wijzigen of houd de tuimelschakelaar in een bepaalde stand vast om de snelheid in grote stappen te wijzigen.

Snelheid van snelheidslimietdetectie overnemen

Een gedetecteerde maximumsnelheid kan worden gebruikt als nieuwe ingestelde snelheid voor de cruise control.

Om maximumsnelheidsborden te kunnen waarnemen, moet u de verkeersbordherkenning activeren. Verkeersbordherkenning \Rightarrow pagina 197.

Bij het passeren van het verkeersbord met de snelheidslimiet

verschijnt **OK?** automatisch. Druk op **OK** op het stuurwiel om de voorgestelde snelheid op te slaan. De voorgestelde snelheid verschijnt als nieuwe ingestelde snelheid.

Na het passeren van het verkeersbord met de snelheidslimiet

Druk op **OK** op het stuurwiel.

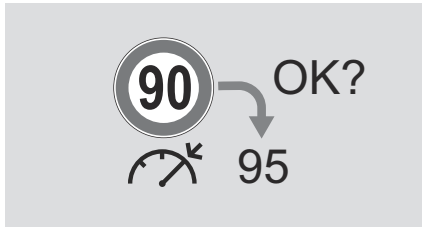

OK? verschijnt. Druk op **OK** om de voorgestelde snelheid op te slaan. De voorgestelde snelheid verschijnt als nieuwe ingestelde snelheid.

Ingestelde snelheid overschrijden

Het blijft altijd mogelijk om harder dan de ingestelde snelheid te rijden door het

gaspedaal in te trappen. Na het loslaten van het gaspedaal hervat de auto de opgeslagen snelheid. Bij overschrijden van de ingestelde snelheid knippert de instelling van de ingestelde snelheid.

Functie deactiveren

Druk op **||>**, de cruise control wordt gepauzeerd en er verschijnt een bericht. De auto wordt zonder cruise control gereden.

Cruise control wordt gedeactiveerd, maar niet uitgeschakeld. De laatste gememoriseerde snelheid blijft in het geheugen voor het later hervatten van de snelheid.

Cruise control wordt automatisch gedeactiveerd wanneer:

- Het rempedaal wordt ingetrapt
- Traction Control-systeem of elektronische stabiliteitsregeling is actief
- achteruitversnelling ingeschakeld, **N** geselecteerd of geen versnelling ingeschakeld
- koppelpedaal langer dan vijf seconden ingetrapt
- elektrische handrem aangetrokken

Opgeslagen snelheid hervatten

Druk op **||▷**.

Het systeem uitschakelen

Druk op : de modus Cruise Control wordt gedeselecteerd en het scherm van de cruise control wordt niet langer op het instrumentenpaneel weergegeven.

Systeembepkeringen

Gebruik het systeem nooit in de volgende situaties:

- In een stedelijk gebied met overstekende voetgangers.
- In druk verkeer (behalve versies met de functie Stop & Go).
- Op bochtige of steile wegen.
- Op gladde of overstroomde wegen.
- Bij slechte weersomstandigheden.
- Wanneer het zicht voor de bestuurder slecht is.
- Bij rijden op een racecircuit.
- Op een testbank.
- Bij het gebruik van sneeuwkettingen, sneeuwsokken of spijkerbanden.

Bij het afdalen van een steile helling kan het systeem niet voorkomen dat de auto de ingestelde snelheid overschrijdt. Rem zo nodig bij.

Bij het oprijden van een steile helling of bij het slepen wordt de ingestelde snelheid wellicht niet bereikt of aangehouden.

Storing

De snelheidslimietdetectie werkt mogelijk niet goed, als de verkeersborden niet voldoen aan het Verdrag van Wenen inzake verkeersborden en verkeerstekens.

In geval van een storing van de Cruise Control wordt de snelheid gewist en zullen de streepjes knipperen. Laat het systeem door een garage controleren.

Adaptive Cruise Control (ACC)

De adaptive cruise control is een verbetering van de cruise control en biedt als aanvullende functie het aanhouden van een bepaalde volgafstand tot een voorligger.

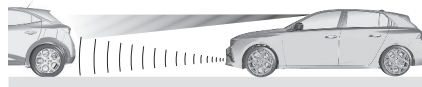

Het systeem gebruikt een camera bovenaan de voorruit en een radarmodule in de voorbumper om de voorliggers te detecteren. Als er zich geen voertuig voor u bevindt, gedraagt de adaptive cruise control zich als een conventionele cruise control.

De adaptive cruise control verlaagt automatisch de rijnsnelheid wanneer u een langzamer rijdende auto nadert. Vervolgens wordt de rijnsnelheid op de geselecteerde volgafstand aangepast aan die van de voorligger. De rijnsnelheid neemt toe of af met die van de voorligger, maar zal de ingestelde snelheid niet overschrijden. De cruise control kan beperkt remmen, met geactiveerde remlichten.

Als de voorligger accelereert of van rijstrook wisselt, laat de adaptive cruise control u weer snel naar de ingestelde snelheid versnellen. Als de bestuurder de richtingaanwijzers bedient om een langzamer rijdend voertuig in te halen, laat de adaptive cruise control uw auto tijdelijk accelereren in de richting van dit voertuig om te helpen bij het inhalen ervan.

De ingestelde snelheid wordt echter nooit overschreden.

Als de voorligger te langzaam rijdt en de gekozen volgafstand niet meer te handhaven is, klinkt er

een geluidssignaal en verschijnt er een bericht. Het bericht adviseert de bestuurder om de controle over te nemen van de auto. Bij auto's met handgeschakelde versnellingsbak kan het systeem de auto afremmen naar 30 km/uur. Bij auto's met een automatische versnellingsbak kan het systeem de auto tot stilstand afremmen. Afhankelijk van de versie kan het systeem de auto na volledig afremmen automatisch laten optrekken.

⚠ Waarschuwing

De remlichten gaan branden als de auto door het actieve noodstopstelsel wordt vertraagd.
Bij een storing in de remlichten werkt het systeem niet.

Systeem inschakelen

Druk op  en controleer of **Drive Assist** op het Info-Display geactiveerd is.



Druk achtereenvolgens op , tot de modus Adaptive cruise control wordt geselecteerd.

Het scherm van de Adaptive cruise control verschijnt. Het systeem is nog steeds niet geactiveerd.

Operationele omstandigheden

Het systeem kan worden geactiveerd als er aan de volgende voorwaarden wordt voldaan:

- rijnsnelheid tussen 30 km/uur en 180 km/uur voor auto's met handgeschakelde versnellingsbak, tussen 0 km/uur en 180 km/uur voor auto's met automatische versnellingsbak
- bestuurdersportier gesloten
- veiligheidsgordel bestuurder bevestigd



- D geselecteerd of de tweede of hogere versnelling ingeschakeld
- parkeerrem vrijgegeven
- rempedaal ingetrapt in geval van stilstaande auto

De functie activeren

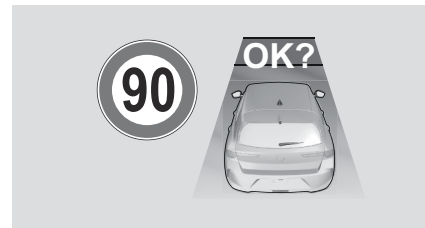
Als aan alle operationele omstandigheden wordt voldaan, verschijnt **OK?**.



Druk op **OK** om de huidige voertuigsnelheid op te slaan en de cruise control te activeren.

Op het scherm van de Adaptive cruise control verschijnen de ingestelde snelheid en een wegelement in groen. Het gaspedaal kan worden vrijgegeven. Veplaats anders de tuimelschakelaar naar  om de snelheid te verhogen of naar  om de snelheid te verlagen en deze snelheid op te slaan. De cruise control wordt onmiddellijk geactiveerd als de tuimelschakelaar omhoog of omlaag wordt verplaatst. Op het scherm van de

Adaptive cruise control verschijnen de ingestelde snelheid en het wegelement in groen.

Instelling snelheid door de bestuurder



De ingestelde snelheid kan worden gewijzigd door de tuimelschakelaar naar \curvearrowright te verplaatsen om de snelheid te verhogen of naar \curvearrowleft om de snelheid te verlagen. Duw de tuimelschakelaar herhaalde malen kort in een bepaalde stand om de snelheid in kleine stapjes te wijzigen of houd de tuimelschakelaar in een bepaalde stand vast om de snelheid in grote stappen te wijzigen.

Snelheid van snelheidslimietdetectie overnemen

Een gedetecteerde maximumsnelheid kan worden gebruikt als een nieuwe waarde voor de Adaptive cruise control.

Bij het passeren van het verkeersbord met de snelheidslimiet

verschijnt **OK?** automatisch. Druk op OK op het stuurwiel om de voorgestelde snelheid op te slaan. De voorgestelde snelheid verschijnt als nieuwe ingestelde snelheid.

Na het passeren van het verkeersbord met de snelheidslimiet

Druk op **OK** op het stuurwiel.

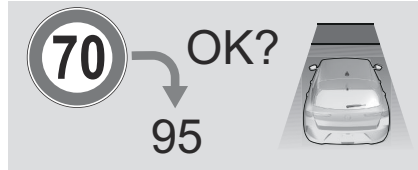

OK? wordt weergegeven; druk op **OK** om de voorgestelde snelheid op te slaan. De voorgestelde snelheid verschijnt als nieuwe ingestelde snelheid. Verkeersbordherkenning \Rightarrow pagina 197 .

Ingestelde snelheid overschrijden

Het blijft altijd mogelijk om harder dan de ingestelde snelheid te rijden door het gaspedaal in te trappen. Na het loslaten van het gaspedaal hervat de auto de opgeslagen snelheid. Als een voorligger langzamer rijdt dan de opgeslagen snelheid, wordt de volgafstand hervat die de bestuurder heeft ingesteld.

Bij overschrijden van de ingestelde snelheid knippert de ingestelde snelheid op het scherm van de Adaptive cruise control.

⚠ Waarschuwing

Als de bestuurder de snelheid opvoert, deactiveert het systeem het automatisch remmen. Dit wordt aangegeven door een pop-upwaarschuwing op het instrumentenpaneel.

Opgeslagen snelheid hervatten

Druk op **RES** of **OK** om de Adaptive Cruise controle weer te activeren bij de opgeslagen snelheid.

Adaptive cruise control bij auto's met een automatische versnellingsbak

Bij auto's met een automatische versnellingsbak maakt de adaptieve cruise control het mogelijk om de gekozen volgafstand tot een remmende voorligger aan te houden totdat de auto helemaal stilstaat.

Als het systeem uw auto achter een ander voertuig tot stilstand heeft gebracht, verschijnt het groene

controlelampje \textcircled{A} links van de ingestelde snelheid. Dit lampje geeft aan

dat de auto automatisch staande wordt gehouden.

Terwijl de auto staande wordt gehouden, moeten de volgende aanbevelingen worden opgevolgd:

- Stap niet uit de auto.
- Open de bagageruimte niet.
- Schakel de achteruitversnelling niet in.
- Laat geen passagiers uit- of instappen.

Binnen drie seconden nadat de auto door het systeem tot stilstand is gebracht, zet de auto zich weer langzaam in beweging als het verkeer dit toestaat. Na drie

seconden stilstand drukt u (A) in of trapt u het gaspedaal in om weg te rijden.

Houd bij het wegrijden de omgeving van de auto in de gaten.

Bij een stop van meer dan vijf minuten zonder tussenkomst van de bestuurder wordt de elektrische handrem

aangetrokken. Het controlelampje (P) gaat branden. Trap om de elektrische handrem los te zetten het gaspedaal in.

Elektrische parkeerrem ⇨ pagina 118 .

Waarschuwing

Wanneer het systeem wordt gedeactiveerd of geannuleerd, zorgt het systeem er niet langer voor dat de auto

stil blijft staan, waardoor de auto kan gaan rijden. Houd er altijd rekening mee dat u zelf op de rem moet trappen om ervoor te zorgen dat de auto blijft stilstaan. Verlaat de auto niet wanneer deze staande wordt gehouden door de adaptive cruise control. Plaats de keuzehendel altijd in de parkeerstand (P) en schakel het contact uit voordat u uitstapt.

Afstand tot voorligger instellen

Wanneer de Adaptive cruise control een voorligger met een lagere snelheid constateert, zal deze de rijsnelheid aanpassen om de geselecteerde afstand tot de voorligger te behouden.

De volgafstand is in te stellen op: kort (1 balkje), normaal (2 balkjes) of lang (3 balkjes).

Als de motor draait en de Adaptive cruise control wordt ingeschakeld (grijs) of actief

(groen) is, kunt u de instelling voor de volgafstand aanpassen:



Druk op de toets om de huidige instelling voor de volgafstand op het instrumentenpaneel weer te geven. Druk herhaaldelijk op de knop om de gewenste instelling voor de volgafstand te selecteren. De geselecteerde volgafstand wordt aangegeven via gevulde balkjes op het scherm van de Adaptive cruise control.

Waarschuwing

De bestuurder heeft de volledige verantwoordelijkheid voor het handhaven van de gepaste afstand, op basis van het verkeer, het weer en de zichtbaarheidsomstandigheden. Indien de situatie zulks vereist, moet de afstand tot voorligger worden

aangepast of het systeem worden uitgeschakeld.

Detectie van voorligger

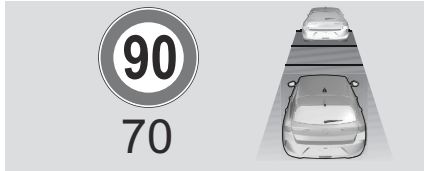

Als het systeem een voorligger detecteert, verandert het scherm van de Adaptive cruise control overeenkomstig.

Functie deactiveren

Druk op **||▷**.

De adaptive cruise control wordt gedeactiveerd, maar niet uitgeschakeld. De laatst opgeslagen snelheid blijft in het geheugen voor later gebruik.

De adaptive cruise control wordt automatisch gedeactiveerd in de volgende situaties:

- rempedaal ingetrapt
- Traction Control-systeem of elektronische stabiliteitsregeling is actief
- achteruitversnelling ingeschakeld, **N** geselecteerd of geen versnelling ingeschakeld

- snelheid daalt tot onder 30 km/uur bij een auto met handgeschakelde versnellingsbak
- gevaar voor afslaan van motor bij een auto met handgeschakelde versnellingsbak
- koppelingspedaal langer dan tien seconden ingetrapt
- elektrische handrem aangetrokken
- veiligheidsgordel losgemaakt
- bestuurdersportier geopend

Het systeem uitschakelen

Druk herhaaldelijk op , tot de gewenste modus voor de uitschakeling van de hulpfunctie wordt geselecteerd.

Aandacht van de bestuurder

- Gebruik de adaptive cruise control met beleid in bochten of op heuvelachtige wegen, het systeem kan contact met de voorligger verliezen en heeft tijd nodig om deze opnieuw te detecteren.
- Gebruik het systeem niet op gladde wegen omdat het plotselinge veranderingen van de tractie (slippen) van de banden kan veroorzaken, waardoor u de macht over het stuur zou kunnen verliezen.

- Gebruik de adaptive cruise control niet in de regen, sneeuw of modder, omdat de radarsensor door waterfilm, stof, ijs of sneeuw bedekt kan worden. Het zicht wordt dan geheel of gedeeltelijk onderdrukt. Bij een vervuilde sensor, de sensorafdekking reinigen.
- Gebruik het systeem niet wanneer u met het reservewiel rijdt.

Systeembependingen

Waarschuwing

De automatische remkracht van het systeem volstaat niet voor krachtig remmen en de remwerking is mogelijk onvoldoende om een botsing te vermijden.

- Na aan plotselinge rijstrookwissel, heeft het systeem enige tijd nodig om de volgende voorligger te detecteren. Als dus een nieuwe voorligger wordt gedetecteerd, kan het systeem de snelheid verhogen in plaats van te remmen.
- De adaptive cruise control kijkt alleen naar verkeer dat in dezelfde richting rijdt.
- De Adaptive cruise control houdt voor het remmen en wegrijden geen

rekening met voetgangers, fietsers en dieren.

- De adaptieve cruise control houdt geen rekening met stilstaande voertuigen.

Aangezien het detectiegebied van de radar nogal smal is, detecteert het systeem het volgende mogelijk niet:

- minder brede voertuigen, bijv. motorfietsen, scooters
- voertuigen die niet in het midden van de rijstrook rijden
- voertuigen die afslaan
- voertuigen die ineens langs de kant van de weg gaan staan

Schakel het systeem in de volgende situaties uit:

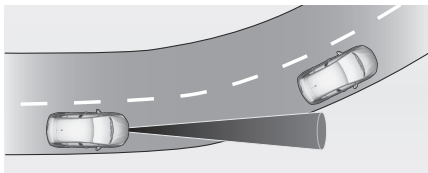

- bij rijden in een scherpe bocht
- bij naderen van een rotonde
- bij volgen van een voertuig dat niet door het systeem wordt waargenomen, bijv. een motorfiets

- wanneer de voorligger krachtig remt
- wanneer een voertuig scherp tussen uw auto en de voorligger invoegt

Aandachtspunten in heuvelachtig gebied

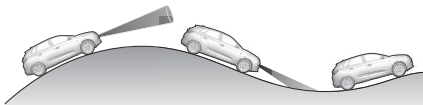

⚠ Waarschuwing

Gebruik de adaptieve cruise control niet op steile en heuvelachtige wegen.

De systeemprestaties onder heuvelachtige omstandigheden hangen af van de rijnsnelheid, de belading, de verkeersomstandigheden en het hellingspercentage. In heuvelachtige gebieden worden voorliggers mogelijk niet gedetecteerd. Op steile hellingen moet u mogelijk gas bijgeven om de rijnsnelheid te behouden. Bij het naar beneden rijden kan het nodig zijn om te remmen om uw snelheid te behouden of te verlagen. Let erop dat u door te remmen het systeem deactiveert.

Radareenheid



De radarmodule bevindt zich in het midden van de voorbumper.

⚠ Waarschuwing

De radarmodule werd tijdens de productie zorgvuldig uitgelijnd. Gebruik het systeem daarom niet na een frontale botsing. De voorbumper kan intact lijken, maar de sensor die erachter ligt, kan verschoven zijn en verkeerd reageren. Bezoek na een ongeluk een werkplaats om de stand van de radarmodule te controleren en te corrigeren.

 **Waarschuwing**

Bij gebruik van een kentekenplaatsteun op de voorbumper werkt de radarmodule mogelijk minder goed. Volg bij gebruik van een kentekenplaatsteun de markeringen en aanduidingen op de voorbumper.

Storing

Bij een storing van de adaptive cruise control licht er een waarschuwingslampje op het instrumentenpaneel op, verschijnt er een waarschuwingsbericht op het instrumentenpaneel en klinkt er een geluidssignaal.

De snelheidslimietdetectie werkt mogelijk niet goed, als de verkeersborden niet voldoen aan het Verdrag van Wenen inzake verkeersborden en verkeerstekens.

Laat het systeem onmiddellijk door een erkende werkplaats van STELLANTIS controleren.

Gebruik het systeem om veiligheidsredenen niet als de remlichten defect zijn.

Gebruik het systeem niet als de voorbumper beschadigd is.

Systemeem voor het vermijden van botsingen

 **Waarschuwing**

Rijhulpsystemen zijn ontwikkeld om de bestuurder te ondersteunen en niet om de aandacht van de bestuurder te vervangen.

De bestuurder aanvaardt volledige verantwoordelijkheid tijdens het rijden met de auto.

Wanneer u gebruik maakt van de rijhulpsystemen, moet u altijd op de huidige verkeerssituatie letten.

 **Waarschuwing**

Bij gebruik van een kentekenplaatsteun op de voorbumper werkt de radarmodule mogelijk minder goed. Volg bij gebruik van een kentekenplaatsteun de markeringen en aanduidingen op de voorbumper.

Tip

Om te voldoen aan de algemene Europese veiligheidsvoorschriften, kunnen enkele rijhulpsystemen alleen gedeactiveerd worden op het

Infotainmentdisplay, tot aan de volgende inschakeling van het contact.

Het systeem wordt automatisch standaard ingeschakeld, telkens de motor gestart wordt.

Active Emergency Braking (AEB) (Actief Noodremmen)

De actieve noodrem kan helpen om de schade en letsel door aanrijdingen met de voorligger, een voetganger of een fietser te beperken, wanneer de bestuurder niet actief handelt door zelf te remmen of uit te wijken.

Voordat de actieve noodrem wordt toegepast, wordt de bestuurder mogelijk gewaarschuwd door de waarschuwing frontale botsing.

De functie maakt gebruik van verschillende inputs (bijv. camerasensor, radarsensor) om de waarschijnlijkheid van een frontale botsing te berekenen.

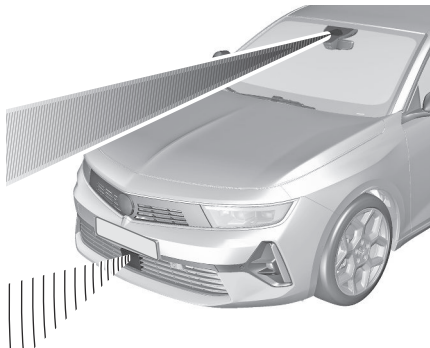

⚠ Waarschuwing

Dit systeem is niet bedoeld om de verantwoordelijkheid van de bestuurder, voor het besturen van de auto en anticiperen op de verkeerssituatie, over te nemen. Het waarschuwt de bestuurder als de auto een botsing met de voorligger, een voetganger of een fietser riskeert.

Net vóór het moment van aanrijding verlaagt het de rijnsnelheid om een botsing te vermijden of om de ernst ervan te verminderen.

Het systeem kan ook op dieren reageren. Dieren kleiner dan 0,5 m of voorwerpen op de weg worden mogelijk niet gedetecteerd.

Na aan plotselinge rijstrookwissel, heeft het systeem enige tijd nodig om de volgende voorligger te detecteren.

De bestuurder moet altijd gereed zijn om actie te ondernemen en te remmen en sturen om aanrijdingen te voorkomen.

De bestuurder kan de functie automatisch noodremmen omzeilen door het stuurwiel krachtig te draaien en/of het gaspedaal krachtig in te trappen.

Voor een onbelemmerde beweging van het pedaal, mogen er geen voedsel of matten aanwezig zijn in het gebied van de pedalen.

Activeren of deactiveren

Afhankelijk van de versie zal het systeem standaard automatisch actief zijn bij elke start van de motor, ook wanneer het tijdens de laatste onstekingscyclus werd uitgeschakeld.

Het systeem kan geactiveerd of gedeactiveerd worden via de voertuiginstellingen op het Info-Display



Info-Display ⇨ pagina101 .

Afhankelijk van de versie is uitschakelen alleen bij stilstand mogelijk.

Forward Collision Warning (FCW - waarschuwing frontale botsing)

⇨ pagina172 .

Indien gedeactiveerd, gaat op het instrumentenpaneel (📺) branden en verschijnt er een bericht.

Werking

Afhankelijk van de voertuigconfiguratie en de gedetecteerde voorwerpen zijn er diverse operationele snelheidsbereiken. De actieve noodrem functioneert tot 80 km/uur in geval er een voetganger of fietser wordt gedetecteerd.

Bij auto's die zijn uitgerust met radarsensor en voorste camera werkt de actieve noodrem tot 80 km/uur in geval er een stilstaand voertuig of een motorfiets wordt gedetecteerd.

Bij auto's die alleen zijn uitgerust met een frontcamera werkt de actieve noodrem bij snelheden tussen 8 km/u en 85 km/u wanneer er een rijdend voertuig is gedetecteerd.

Bij auto's die zijn uitgerust met radarsensor en voorste camera werkt de actieve noodrem tussen 8 km/uur en 140 km/uur in geval er een rijdend voertuig wordt gedetecteerd.

Het systeem omvat de volgende functies:

- de waarschuwing frontale botsing
- ondersteuning noodremmen

- automatisch remmen

Forward collision warning ⇒ pagina 172 .

Afslaan

Het systeem werkt mogelijk tijdens het afslaan bij detecteren van een ander voertuig, een motorrijder of een voetganger.

Kruisend verkeer

Bij auto's die zijn uitgerust met radarsensor en frontcamera: Het systeem werkt mogelijk wanneer de auto afslaat en een ander voertuig op de aangrenzende rijstrook waarneemt dat vanuit de tegengestelde richting nadert, als er aan de volgende voorwaarden is voldaan:

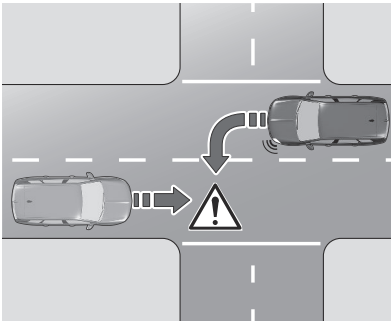

- de betreffende richtingaanwijzer is ingeschakeld

- de auto het traject van een ander voertuig gaat kruisen
- de voertuigsnelheid ligt tussen 8 km/uur en 25/uur
- een botsing met een ander voertuig waarschijnlijk is

Bovendien reageert het systeem ook op motorrijders.

Overstekende voetganger

Het systeem werkt mogelijk wanneer de auto naar links of naar rechts afslaat en een overstekende voetganger waarneemt, als er aan de volgende voorwaarden wordt voldaan:

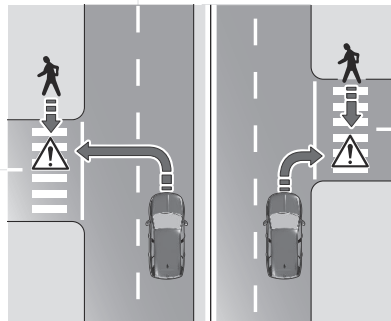

- de voetganger steekt vóór de auto over
- de voetganger kan door de sensoren duidelijk kunnen worden waargenomen
- de situatie kan door de sensoren gedetecteerd worden, bijv. helderheid, contrast tegen achtergrond

De voertuigsnelheid ligt tussen 8 km/uur en 25km/uur

Bovendien reageert het systeem ook op fietsers.

Kruisen

Kruisend voertuig op traject

Het systeem werkt mogelijk wanneer een zichtbaar voertuig uw traject kruist, als

er aan de volgende voorwaarden wordt voldaan:

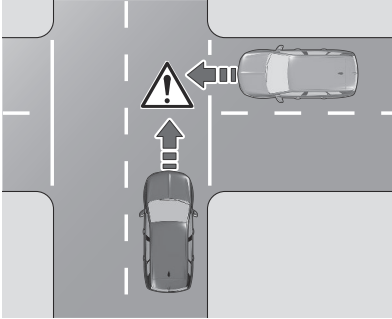

- het zichtbare voertuig kruist uw traject en kan duidelijk door de sensoren worden waargenomen
- de snelheid van het kruisende voertuig is lager dan 65 km/uur
- de rijnsnelheid is lager dan 65 km/uur

Automatisch remmen

Net voor het moment van aanrijding oefent deze functie automatisch een beperkte remkracht uit om de snelheid te verlagen of een botsing te voorkomen. Als de functie automatisch remmen wordt toegepast, knippert  op het instrumentenpaneel.

Als de functie automatisch remmen wordt uitgeschakeld, zal  enkele seconden knipperen.

Gedurende deze periode kan de functie automatisch remmen niet worden toegepast als er een risico op nog een aanrijding is.

Bij een snelheid lager dan 50 km/uur kan de actieve noodrem de auto volledig tot stilstand brengen. Bij snelheden hoger dan deze limiet verlaagt de de functie automatisch remmen de snelheid. De bestuurder moet echter de rem intrappen om tot volledige stilstand te komen. Als de auto volledig tot stilstand komt, blijft het systeem nog gedurende een bepaalde tijd automatisch remmen.

Houd het rempedaal ingetrapt om te voorkomen dat de auto weer gaat rijden.

De Cruise Control wordt in geval van automatisch remmen gedeactiveerd. In bepaalde gevallen zou de bestuurder de functie automatisch remmen door het actieve noodremsysteem mogelijk willen omzeilen. Trap het gaspedaalkrachtig in of draai stevig aan het stuurwiel om het automatisch remmen te negeren als de situatie en de omgeving dat toelaten.

Waarschuwing

Vertrouw voor het afremmen van de auto niet op het systeem. Actief noodremmen zal niet automatisch remmen buiten het snelheidsbereik van het systeem.

Ondersteuning noodremmen

Als de bestuurder weliswaar remt, maar niet voldoende om een botsing te vermijden, zal dit systeem bijremmen. Deze ondersteuning werkt alleen als de bestuurder het rempedaal intrapt. De ondersteuning noodremmen wordt automatisch uitgeschakeld als het rempedaal wordt losgelaten.

Operationele omstandigheden

Het systeem voor actief noodremmen functioneert alleen wanneer:

- het remsysteem operationeel is
- elektronische stabiliteitsregeling en Traction Control zijn ingeschakeld
- de veiligheidsgordels van de voorstoelen en, afhankelijk van de versie, van de zitplaatsen achterin zijn omgedaan
- constante snelheid op rechte wegen

De actieve noodrem wordt automatisch uitgeschakeld in de volgende situaties:

- detectie van een reservewiel met een kleinere diameter
- detectie van een storing van de rempedaalschakelaar of van het linker of rechter remlicht
- detectie van een storing van het systeem actief noodremmen, in de elektronica of in het remsysteem
- detectie van een ernstige botsing, bijv. met de activering van airbags

Systeembepkeringen

Het systeem werkt in de volgende situaties wellicht beperkt of niet:

- sensor bedekt met sneeuw, ijs, slijk, modder of vuil
- beschadigde of vuile voorruit, met slecht zicht of bedekt met vreemde voorwerpen, zoals bijvoorbeeld stickers
- beschadigde of vervormde voorbumper of voorbumper bedekt met vreemde voorwerpen, bijv. stickers
- radareenheid staat uit de normale stand als gevolg van een aanrijding op de voorbumper
- frontcamera uit de normale stand

- automatisch remmen niet beschikbaar, bijv. remschijven worden gekoeld
- rempedaal continu gedurende lange tijd gebruikt, bijv. op een lange weg heuvelafwaarts
- draaiende of heuvelachtige wegen
- initialiseren van het systeem na ontkoppelen van de accu
- verblindend licht, bijv. veroorzaakt door de zon of kunstlicht rechtstreeks in de lens van de camera schijnt
- ongunstige weersomstandigheden, zoals regenval, mist of sneeuw
- opspattend water door voorligger

Laat de auto na een aanrijding of bij zichtbare schade controleren door een garage van STELLANTIS.
De werking van het systeem kan worden beïnvloed door:

- werking van de elektronische stabiliteitsregeling en Traction Control
- accuspanning buiten bereik
- nat wegdek weerkaatst verlichting
- voorliggers vlakbij
- trekkers, modderige voertuigen of voertuigen met een aanhanger
- bermwegen

- slechte verlichtingsomstandigheden
- plotselinge veranderingen van de verlichting
- verandering van het voertuig, bijv. de banden
- overbelaste auto

De bestuurder mag de bagageruimte en het dak van de auto niet overbelasten. Als een sensor wordt afgedekt, verschijnt er een bericht dat de sensoren gereinigd moeten worden.

Als het systeem even minder goed werkt maar de bestuurder niets hoeft te doen, verschijnt er geen melding.

Houd onderweg altijd uw aandacht bij het verkeer en wees altijd paraat om bij dreigende botsingen handelend op te treden.

In de volgende gevallen adviseren we u om het systeem te deactiveren in de voertuiginstellingen:

- bij het trekken van een aanhanger of caravan
- bij het vervoer van lange voorwerpen op een imperiaal of dakdrager
- wanneer de auto wordt gesleept
- bij het verrichten van onderhoud bij ingeschakeld contact

- wanneer de auto is uitgerust met sneeuwkettingen
- wanneer een reservewiel is gemonteerd dat kleiner is dan de overige wielen
- vóór het inrijden van een automatische wasstraat
- alvorens de auto in de garage op een rollenbank te plaatsen
- als de voorruit beschadigd is in de buurt van de camera
- als de voorbumper beschadigd of vervormd is
- als de radarmodule verplaatst is van zijn correcte positie, door een botsing tegen de voorbumper
- als de remlichten niet werken

Storing



Als het systeem niet naar behoren functioneert of niet beschikbaar is, bijv. tijdens de initialisatie, gaat op het instrumentenpaneel  branden.

In geval van een storing gaat  op het instrumentenpaneel branden, wordt er een bericht weergegeven en klinkt er een geluidssignaal. Neem contact op met een garage van STELLANTIS.

 gaat branden op het instrumentenpaneel, samen met een bericht dat aangeeft dat de sensoren of de camera mogelijk worden afgedekt. Stop de auto en controleer of de camera/sensoren gereinigd moeten worden.

Als  na de reiniging van de camera nog steeds brandt, moet contact worden opgenomen met een garage van STELLANTIS.

 zou ook kunnen gaan branden als er sprake is van een probleem met het Info-Display.

Als na het afzetten en opnieuw starten van de motor  en  op het instrumentenpaneel gaan branden, moet contact worden opgenomen met een garage van STELLANTIS.
Berichten voertuig ⇒ pagina 101 .

Forward Collision Warning (FCW) (Waarschuwing Frontale Botsing)

De forward collision warning waarschuwt de bestuurder voor het risico van een botsing met een voorligger, een fietser of een voetganger.

Waarschuwing

De waarschuwing frontale botsing is slechts een waarschuwingssysteem en zal de remmen niet toepassen.

Wanneer een voorligger te snel genaderd wordt, is er mogelijk niet voldoende tijd om een botsing te voorkomen.

De bestuurder heeft de volledige verantwoordelijkheid voor het handhaven van de gepaste afstand, op basis van het verkeer, het weer en de zichtbaarheidsomstandigheden.

Tijdens het rijden moet de bestuurder altijd volledige aandacht besteden. De bestuurder moet altijd klaar staan om in te grijpen en de remmen toe te passen.

Activering

Afhankelijk van de voertuigconfiguratie en de gedetecteerde voorwerpen zijn er diverse operationele snelheidsbereiken. De waarschuwing frontale botsing functioneert tot 80 km/uur in geval van de detectie van een voetganger of fietser. De waarschuwing frontale botsing functioneert tussen 8 km/uur en de maximale snelheid wanneer er een voertuig wordt gedetecteerd.

Waarschuwingen voor de bestuurder

De bestuurder wordt gewaarschuwd aan de hand van het volgende:

- Niveau 1: Op het instrumentenpaneel verschijnt een waarschuwingsbericht als de afstand tot de voorligger te klein wordt.
- Niveau 2: Op het instrumentenpaneel verschijnt een waarschuwingsbericht en er klinkt een geluidssignaal wanneer er een botsing dreigt en onmiddellijk ingrijpen door de bestuurder vereist is.
- Niveau 3: Afhankelijk van de versie kan de auto een korte remactie verrichten om de kans op een botsing te bevestigen. De bestuurder moet onmiddellijk ingrijpen.

Waarschuwing

Bij te snel naderen van een voorligger verschijnt er mogelijk een waarschuwing niveau 2 zonder dat er een waarschuwing niveau 1 was. Waarschuwingen niveau 1 zijn afhankelijk van de ingestelde waarschuwingsgevoeligheid. Dit type waarschuwing verschijnt alleen bij voertuigen in beweging. Bij lagere snelheden wordt deze uitgeschakeld.

Waarschuwing

Het gekleurd oplichten van dit symbool komt niet overeen met de plaatselijke verkeerswetgeving inzake de volgafstand. De bestuurder is volledig verantwoordelijk voor het altijd handhaven van een veilige volgafstand, in overeenstemming met toepasselijke verkeersvoorschriften, het weer, de wegomstandigheden, enz.

De gevoeligheid van het systeem instellen

Opmerking

Als de instelling voor de waarschuwingsgevoeligheid met de grootste afstand wordt ingesteld, waarschuwt het systeem eerder. Hierdoor neemt de veiligheid toe, maar neemt ook het aantal waarschuwingen als de wettelijke veiligheidsafstand niet wordt bewaard toe. Selecteer om het aantal waarschuwingen te verminderen een kortere waarschuwingsgevoeligheidsinstelling. Er kunnen drie waarschuwingsgevoeligheden worden geselecteerd in het menu Bestuurdersondersteuningssystemen. Personalisatie auto ⇨ pagina108 .

De gekozen instelling wordt in het geheugen opgeslagen wanneer het contact wordt uitgeschakeld. De waarschuwingsgevoeligheid varieert op basis van de geselecteerde waarschuwingsinstelling.

Deactivering

Het systeem kan alleen uitgeschakeld worden door actief noodremmen in

de voertuiginstellingen  op het Info-Display. Touchscreen en Info-Display ⇨ pagina101 .

Systeembeperingen

De waarschuwing frontale botsing is ontworpen om te waarschuwen voor voertuigen, fietsers en voetgangers, maar zou ook op andere voorwerpen kunnen reageren. Het systeem werkt in de volgende situaties wellicht beperkt of niet:

- rijden op bochtige of heuvelachtige wegen
- bij nachtelijke ritten
- bij een beperkt zicht door weersomstandigheden, zoals bij mist, regen of sneeuw

- de sensor in de voorruit wordt belemmerd door sneeuw, ijs, sneeuwvrij, modder, vuil, enz.
- de voorruit is beschadigd of bedekt met vreemde voorwerpen, bijv. stickers

Post Collision Braking System (Afremmen Na Aanrijding)

Als er een ongeval wordt gedetecteerd, activeert de auto de functie "automatisch afremmen na aanrijding". De doel van deze functie is het verminderen van de kans op meer aanrijdingen als de bestuurder niet reageert. Het systeem werkt bij frontale, laterale en botsingen achteraan. "Automatisch afremmen na aanrijding" werkt niet als de functie van de auto om het automatisch afremmen na een aanrijding in gang te zetten en uit te voeren niet beschikbaar is, zoals het geval kan zijn bij ongevallen met veel schade of in andere specifieke ongevalsscenario's.

U kunt het automatisch afremmen negeren door het gaspedaal of het rempedaal in te trappen.

Systeembependingen

Het systeem werkt als er aan de volgende voorwaarden is voldaan:

- airbags of veiligheidsgordelspanners door de aanrijding zijn ontplooid/geactiveerd
- het remsysteem en de elektrische functies blijven tijdens en na een aanrijding continu werken
- de bestuurder het rempedaal of het gaspedaal niet heeft ingetrapt

Storing

Als automatisch afremmen na een aanrijding niet beschikbaar is, gaat

het controlelampje  of  continu branden, verschijnt er een bijbehorend bericht op het instrumentenpaneel en klinkt er een geluidssignaal. Laat de oorzaak van de storing verhelpen door een garage van STELLANTIS.

Hulpsysteem voertuigstabiliteit

Antislipregeling (ASR)

De antislipregeling (of tractieregeling) optimaliseert de tractie door het

motorkoppel te regelen en de remmen van de aangedreven wielen te bedienen om te voorkomen dat een of meerdere wielen gaan spinnen. Ook verbetert dit systeem de directionele stabiliteit van de auto.

Als er een verschil is tussen de koers van de auto en de door de bestuurder gewenste koers, grijpt de dynamische stabiliteitsregeling automatisch in op het motorkoppel en remt een of meerdere wielen af zodat de auto weer de juiste koers volgt, in zoverre dit binnen de natuurkundige wetten mogelijk is. Deze systemen worden automatisch geactiveerd zodra de motor wordt gestart.

 Deze systemen worden geactiveerd bij een probleem met de grip of de koers van de auto (bevestigd door dit knipperende waarschuwingslampje op het instrumentenpaneel).

Storing

 Bij een storing gaat dit waarschuwingslampje op het instrumentenpaneel branden, in combinatie met de weergave van een bericht en een geluidssignaal. Zoek assistentie bij een werkplaats van STELLANTIS.

Waarschuwing

ASR/DSC

Deze systemen zorgen voor meer veiligheid tijdens het rijden. Dat betekent echter niet dat de bestuurder meer risico's mag nemen of hard mag rijden.

Het is in omstandigheden met verminderde grip (regen, sneeuw, ijs) dat het risico op gripverlies toeneemt. Het is daarom belangrijk voor uw veiligheid om deze systemen onder alle omstandigheden geactiveerd te houden, en vooral onder moeilijke omstandigheden.

De correcte werking van deze systemen is afhankelijk van de naleving van de aanbevelingen van de fabrikant inzake de wielen (banden en velgen), rem- en elektronische componenten, evenals de montage- en reparatieprocedures van de dealers.

Om te verzekeren dat deze systemen ook in de winter efficiënt blijven, wordt het gebruik van winterbanden of 4-seizoensbanden aanbevolen. Alle vier wielen moeten worden voorzien van banden die voor uw voertuig zijn goedgekeurd.

Alle specificaties van de banden staan aangegeven op het banden-/laklabel.

Zie het betreffende hoofdstuk voor meer **informatie over de identificatie**.

Elektronische Stabiliteitsregeling (ESC)

De elektronische stabiliteitsregeling (ESC) verbetert de rijstabiliteit, indien nodig, ongeacht de staat van het wegdek of de grip van de banden.

Zodra de auto dreigt uit te breken (onderstuur / overstuur) wordt het motorvermogen verminderd en worden de wielen afzonderlijk afgeremd. ESC functioneert in combinatie met het systeem voor tractieregeling. Het voorkomt dat de aangedreven wielen doorslaan.

Het tractieregelsysteem is een onderdeel van het ESC-systeem.

Het tractieregelsysteem verbetert de rijstabiliteit wanneer nodig, ongeacht het type wegdek of de grip van de banden, door te voorkomen dat de aangedreven wielen slippen.

Zodra de aangedreven wielen beginnen te slippen, wordt het motorvermogen verminderd en wordt het wiel met de meeste slip afzonderlijk afgeremd. Daardoor wordt de rijstabiliteit van de auto op een glad wegdek aanmerkelijk verbeterd.

ESC en het tractieregelsysteem zijn operationeel na elke start van de motor,

zodra  uit gaat.

Wanneer ESC en de tractieregeling

operationeel zijn, knippert .

Na opnieuw aansluiten van de accu moet het systeem opnieuw worden gekalibreerd door een stukje te rijden.

Waarschuwing

Laat u door deze speciale veiligheidsfunctie niet verleiden tot een roekeloze rijstijl.

Pas de snelheid aan aan de wegomstandigheden.

Controlelampje ⇨ pagina83 .

ESC en het tractieregelsysteem kunnen worden uitgeschakeld in de voertuiginstellingen op het Info-Display,

door het menu te openen met .

Wanneer ESC en het tractieregelsysteem worden uitgeschakeld, verschijnt er op het instrumentenpaneel een statusbericht.

ESC en het systeem voor tractieregeling kunnen opnieuw geactiveerd worden in de voertuiginstellingen op het instrumentenpaneel, door de rem in te trappen of in geval de auto sneller rijdt dan 50 km/uur.

Wanneer ESC en het tractieregelsysteem opnieuw geactiveerd worden, gaat  op het instrumentenpaneel uit. ESC en het tractieregelsysteem worden ook bij de volgende inschakeling van het contact weer geactiveerd.

Storing

Bij een storing in het systeem gaat  continu branden en verschijnt er een bericht op het instrumentenpaneel. Het systeem is niet operationeel. Laat de oorzaak van de storing verhelpen door een garage van STELLANTIS.

Rijhulp met remprestaties

Antiblokkeersysteem (ABS)

Het antiblokkeersysteem (ABS) voorkomt dat de wielen blokkeren.

Zodra een wiel dreigt te blokkeren, regelt het ABS de remdruk af op het desbetreffende wiel. De auto blijft ook bij een noodstop bestuurbaar.

De ABS-regeling is merkbaar door het tikken van het rempedaal en door regelgeluiden.

Voor optimale remwerking het rempedaal tijdens het hele remproces volledig intrappen, ongeacht het tikken van het

pedaal. De druk op het rempedaal niet verminderen.

Bij noodremmanoeuvres worden de alarmknipperlichten automatisch ingeschakeld afhankelijk van de vertraging. De alarmknipperlichten worden automatisch uitgeschakeld zodra u weer accelereert.

Voordat u weggrijdt, voert het systeem een zelftest uit die u misschien kunt horen.



Controlelampje  ⇒ pagina 88 .

Storing

Waarschuwing

Als het ABS een storing vertoont, zouden de wielen mogelijk kunnen blokkeren omdat er harder dan normaal wordt geremd. De voordelen van het ABS zijn niet langer beschikbaar. Tijdens hard remmen kan de auto niet meer bestuurd worden en zou hij kunnen slingeren.

Laat oorzaak van de storing verhelpen door een garage.

Hulpsysteem verbetering zicht

Waarschuwing Zijdelingse Dode Hoek (SBZA)

Het systeem voor dodehoekdetectie detecteert en waarschuwt voor voertuigen die van achteren naderen in aangrenzende rijstroken tot 75 m of voor een ander voertuig in de dode hoek van de auto.

Het systeem geeft een visueel alarm visueel in elke buitenspiegel bij het detecteren die in de binnen- en buitenspiegels wellicht niet zichtbaar zijn. Het systeem voor dodehoekdetectie maakt gebruik van twee radarsensoren in de achterbumper aan weerszijden van de auto.

Waarschuwing

Bij schade aan of krassen op de auto nabij de radarsensoren werkt het systeem mogelijk minder goed. Dit kan verkeerde waarschuwingen of verlies van waarschuwingen veroorzaken. Neem contact op met een garage.

⚠ Waarschuwing

Het systeem voor dodehoekdetectie is slechts een hulp voor de verandering van rijstrook en vervangt niet het kijken door de bestuurder. Het systeem voor dodehoekdetectie detecteert geen:

- zeer snel naderende voertuigen
- voetgangers of dieren
- niet-bewegende voorwerpen, zoals stilstaande auto's, straatverlichting, verkeersborden, enz.

Onvoldoende aandacht tijdens het veranderen van rijstrook kan resulteren in beschadiging van het voertuig, ernstig of dodelijk letsel. Controleer altijd in de buitenspiegels en de achteruitkijkspiegel, kijk achteruit over uw schouder en gebruik de richtingaanwijzers voordat u van rijstrook verandert.

Activering

Wanneer het systeem voor dodehoekdetectie beschikbaar is, bijv. na inschakelen van de motor, branden de leds in elke buitenspiegel gedurende ongeveer drie seconden als weergave. Info-Display ⇒ pagina 101 .

Werking

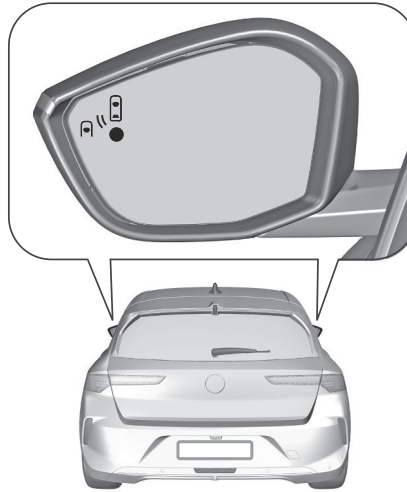

Wanneer het systeem tijdens het vooruitrijden een voertuig in een dode hoek detecteert, gaat er in de betreffende buitenspiegel een ledlampje branden. Als de richtingaanwijzers aan de betreffende kant worden ingeschakeld, knippert de led.

De led licht meteen op wanneer uw auto wordt ingehaald.

Wanneer uw auto zelf langzaam inhaalt, gaat de led met vertraging branden.

Operationele omstandigheden

Voor een juiste werking moet aan de volgende voorwaarden worden voldaan:

- alle voertuigen rijden in dezelfde richting en op aangrenzende rijstroken
- u haalt in met een snelheidsverschil dat lager is dan 15 km/uur
- er is geen stekker op de aansluiting van de trekhaak aangesloten
- de sensoren zijn niet bedekt met modder, ijs of sneeuw
- de leds in de buitenspiegels of de achterste radars niet afgedekt met stickers of andere voorwerpen
- de verkeersstroom is normaal
- u rijdt op een weggedeelte met geen of weinig bochten

Er wordt niet gewaarschuwd in de volgende situaties:

- in de aanwezigheid van niet-bewegende voorwerpen, bijv. geparkeerde voertuigen, barrières, straatverlichting, verkeersborden
- in extreem druk verkeer, wanneer rijdende voertuigen kunnen worden verward met een stilstaand obstakel

- bij voertuigen die in tegengestelde richting rijden
- bij ritten op slingerende wegen of in scherpe bochten
- u haalt een zeer lang voertuig, bijv. een vrachtwagen, bus, in of wordt erdoor ingehaald en dit voertuig wordt niet alleen opgemerkt door de dodehoekdetectie, maar is tevens zichtbaar in het gebied voor de auto
- wanneer u op te hoge snelheid inhaalt

De functie werkt niet goed bij slecht weer zoals zware regenval, schade aan het oppervlak nabij de radarsensor of wanneer de sensoren met modder/vuil van de weg zijn bedekt.

Waarschuwing

Neem contact op met een werkplaats als de achterbumper moet worden overgespoten of gerepareerd. Bepaalde typen lak zouden de werking van de radars kunnen verstoren.

Deactivering

Het systeem kan worden uitgeschakeld in de persoonlijke instellingen van de auto op het Info-Display, door het menu te openen met .

De status van het systeem wordt bij afzetten van het contact niet gememoriseerd. Het systeem wordt automatisch uitgeschakeld wanneer er een aanhangwagen of een fietsendrager aan de trekhaak wordt gekoppeld.

Storing

In geval van een storing gaat  branden op het instrumentenpaneel en verschijnt er een bericht. Zoek assistentie bij een werkplaats van STELLANTIS.

Lane Assistance System (systeem rijstrookhandhaving)

Lane Keeping Assist (LKA) (Rijstrookassistent)

Waarschuwing

Het systeem helpt de bestuurder alleen als er een risico bestaat dat het voertuig onbedoeld afwijkt van de rijstrook waarop wordt gereden. Het beheert niet de veilige rijafstand, de voertuigsnelheid of het remmen.

De bestuurder moet het stuurwiel met beide handen vasthouden, zodat hij of zij de controle behoudt wanneer de omstandigheden ervoor zorgen dat het systeem niet meer kan ingrijpen (bijvoorbeeld als de middelste rijstrookmarkering op het wegdek niet meer zichtbaar is).

Lane keep assist ondersteunt de bestuurder om te voorkomen dat de rijstrook onbedoeld wordt verlaten. De voorste camera observeert de randen van de weg en de rijstrookmarkeringen waartussen de auto rijdt.

Als de auto een berm of een rijstrookmarkering nadert, wordt het stuurwiel licht verdraaid zodat de auto weer binnen de rijstrook komt. De bestuurder voelt dat het stuurwiel draait.

Draai het stuurwiel in dezelfde richting als het systeem niet voldoende stuurt. Draai het stuurwiel rustig in de tegenovergestelde richting als u van rijstrook wilt wisselen.

Wanneer het systeem stuurt om de rijrichting van de auto te corrigeren,

zal op het instrumentenpaneel  geel knipperen. Lane keep assist bestuurt de auto niet continu.

Onbedoeld verlaten van de rijstrook wordt niet waargenomen door het

systeem wanneer de richtingaanwijzers worden bediend en gedurende enkele seconden nadat de richtingaanwijzers zijn uitgeschakeld.

Het systeem informeert de bestuurder middels een bericht en een geluidssignaal wanneer een correctie gedurende langer dan tien seconden plaatsvindt. Als de bestuurder nog steeds de auto niet binnen de rijstrook kan houden, wordt de correctie na korte tijd onderbroken.

Wanneer tijdens het rijden wordt waargenomen dat de handen niet op het stuur aanwezig zijn, verschijnt er een waarschuwingsbericht op het instrumentenpaneel, gecombineerd met een geluidssignaal. Hoe langer de handen van het stuur blijven, hoe langer het geluidssignaal duurt.

Wanneer het systeem niet in staat is de auto binnen de rijstrook te handhaven en onmiddellijke tussenkomst van de bestuurder vereist is, wordt er op het instrumentenpaneel een waarschuwing voor rijstrookafwijking weergegeven.

Opmerking

Het systeem kan uitgeschakeld worden wanneer het te smalle, te brede of te bochtige rijstroken detecteert.

Voor een juiste werking van het systeem moet er aan de volgende voorwaarden worden voldaan:

- de rijsnelheid moet tussen ongeveer 65 en 180 km/uur liggen
- de richtingaanwijzers zijn niet ingeschakeld
- de elektronische stabiliteitsregeling is geactiveerd maar werkt op dat moment niet
- er is geen stekker op de aansluiting van de trekhaak aangesloten
- geen sportieve rijstijl, d.w.z. intrappen van het rem- of gaspedaal
- rijstrookmarkeringen zijn duidelijk waarneembaar door het systeem
- er is geen compact reservewiel gemonteerd
- de auto maakt geen scherpe bocht
- geen systeemstoring aanwezig die correctie belet

Afhankelijk van de versie is het Lane Departure Warning-systeem actief wanneer er een systeemstoring is, een compact reservewiel is gemonteerd, de elektronische stabiliteitsregeling niet is ingeschakeld of er bijv. een aanhanger is aangekoppeld.

Schakel het systeem uit wanneer de auto wordt geslept.

Onbeschikbaarheid na loskoppelen accu

Lane Keeping Assist kan tijdelijk niet beschikbaar of inactief zijn wanneer de voeding van de auto opnieuw wordt aangesloten.

Activering

Afhankelijk van de versie zal het systeem standaard automatisch actief zijn bij elke start van de motor, ook wanneer het tijdens de laatste onstekingscyclus werd uitgeschakeld.

Verwijs voor meer informatie naar: [⇒ pagina87](#).

Als het systeem actief is, zal  op het instrumentenpaneel niet branden. Het systeem kan worden ingeschakeld in de persoonlijke instellingen van de auto op het Info-Display, door het menu te

openen met .

Deactivering

Het systeem kan worden uitgeschakeld in de persoonlijke instellingen van de auto op het Info-Display, door het menu

te openen met .

De status van het systeem wordt bij afzetten van het contact gememoriseerd.

Handen niet aanwezig

Wanneer er tijdens een correctie binnen een interval van 180 seconden wordt gedetecteerd dat de handen zich niet op het stuurwiel bevinden, grijpt het systeem in:

Ingreep 1:  knippert tot aan het einde van de ingreep.

Ingreep 2:  knippert samen met een geluidssignaal tot aan het einde van de ingreep, maar ten minste gedurende één seconde.

Verdere ingrepen:  knippert continu en het geluidssignaal klinkt 10 seconden langer dan de vorige akoestische waarschuwing.

Wanneer het systeem niet in staat is de auto binnen de rijstrook te handhaven en onmiddellijke tussenkomst van de bestuurder vereist is, wordt er op het instrumentenpaneel een waarschuwing voor rijstrookafwijking weergegeven.

Systeembepkeringen

Opmerking

De prestaties van het systeem kunnen worden beïnvloed door scherpe bochten of gebieden met wegwerkzaamheden.

De werking van het systeem kan worden beïnvloed door:

- camera bedekt met sneeuw, ijs, smeltwater, modder, vuil of schade aan de voorruit of vreemde voorwerpen, bijv. stickers
- zware of ongelijk verdeelde lading
- voorliggers vlakbij
- bermwegen
- draaiende of heuvelachtige wegen
- slechte verlichtingsomstandigheden
- plotselinge veranderingen van de verlichting
- verblindend licht, bijv. veroorzaakt door de zon of kunstlicht rechtstreeks in de lens van de camera schijnt
- ongunstige weersomstandigheden, zoals zware regenval, mist of sneeuw
- verandering van het voertuig, bijv. de banden
- onjuiste bandenspanning
- wegen met slechte rijstrookmarkeringen

Wellicht verschijnt er een waarschuwingsbericht wanneer de auto op een effen wegdek langdurig rechthout

rijdt, zelfs als de bestuurder het stuurwiel goed vasthoudt.

Schakel het systeem uit als het wordt verstoord door teerspoeren, schaduwen, scheuren in het wegdek, tijdelijke rijstrookmarkeringen, wegwerkzaamheden of andere onregelmatigheden in het wegdek.

Waarschuwing

Let altijd op de weg en houd de auto op de juiste plaats op de rijstrook. Doet u dit niet, dan kan dit leiden tot schade aan de auto, of letsel of de dood. Het systeem houdt de auto niet noodzakelijkerwijs op de rijstrook. Het hoeft ook geen waarschuwing te geven, zelf als worden er rijstrookmarkeringen waargenomen.

De stuurbevoegdheid van het systeem is mogelijk ontoereikend om te voorkomen dat de rijstrook wordt verlaten.



Als gevolg van externe invloeden (toestand van de weg en wegdek, weersomstandigheden, enz.) is het systeem mogelijk niet in staat om de afwezigheid van de handen op het stuur te detecteren.

De bestuurder is volledig verantwoordelijk voor het besturen van

de auto en moet onderweg de handen altijd op het stuurwiel houden. Als het systeem gebruikt wordt op gladde wegen, zou het kunnen leiden tot het verlies van controle over de auto en dientengevolge een ongeval.

Storing

Bij een storing van het systeem

gaan op het instrumentenpaneel  en  branden, wordt er een bericht weergegeven en klinkt er een geluidssignaal. Neem contact op met een garage van STELLANTIS.

Op het instrumentenpaneel gaat  branden, samen met de weergave van een bericht dat aangeeft dat de voorste camera mogelijk wordt afgedekt. Stop de auto en controleer of de camera

gereinigd moet worden. Als  na de reiniging van de camera nog steeds brandt, moet contact worden opgenomen met een garage van STELLANTIS.

Lane Departure Warning (LDW) (Waarschuwing Verlaten Rijstrook)

Waarschuwing

Het systeem helpt de bestuurder alleen als er een risico bestaat dat het voertuig onbedoeld afwijkt van de rijstrook waarop wordt gereden. Het beheert niet de veilige rijafstand, de voertuigsnelheid of het remmen. De bestuurder moet het stuurwiel met beide handen vasthouden, zodat hij of zij de controle behoudt wanneer de omstandigheden ervoor zorgen dat het systeem niet meer kan ingrijpen (bijvoorbeeld als de middelste rijstrookmarkering op het wegdek niet meer zichtbaar is).

Het Lane Departure Warning-systeem ondersteunt de bestuurder bij het voorkomen dat de rijstrook onbedoeld wordt verlaten. De voorste camera observeert de randen van de weg en de rijstrookmarkeringen waartussen de auto rijdt. Als de auto een rand van de weg of een rijstrookmarkering overschrijdt, waarschuwt het systeem de bestuurder. Onbedoeld verlaten van de rijstrook wordt niet waargenomen door het

systeem wanneer de richtingaanwijzers worden bediend en gedurende enkele seconden nadat de richtingaanwijzers zijn uitgeschakeld. Er wordt geen waarschuwing gegeven bij dynamisch rijden, d.w.z. druk op het rem- of gaspedaal of zwaar sturen. Wanneer het systeem een onbedoeld verlaten van de rijstrook detecteert, zal de indicator  snel geel knipperen.

Operationele omstandigheden

Voor een juiste werking van het systeem moet er aan de volgende voorwaarden worden voldaan:

- de rijnsnelheid moet tussen ongeveer 65 en 180 km/uur liggen
- de richtingaanwijzers zijn niet ingeschakeld
- geen dynamisch rijden, d.w.z. druk op het rem- of gaspedaal
- rijstrookmarkeringen kunnen duidelijk gedetecteerd worden door het systeem
- de auto wordt niet in een scherpe bocht gereden
- geen systeemstoring aanwezig die correctie belet

Schakel het systeem uit wanneer de auto wordt gesleept.

⚠ Waarschuwing

Dit systeem is een rijhulpsysteem dat onder geen omstandigheden een vervanging kan zijn voor de oplettendheid van de bestuurder.

Activering

Afhankelijk van de versie zal het systeem standaard automatisch actief zijn bij elke start van de motor, ook wanneer het tijdens de laatste onstekingscyclus werd uitgeschakeld.

Als het systeem actief is, zal  op het instrumentenpaneel niet branden. Het systeem kan worden ingeschakeld in de persoonlijke instellingen van de auto op het Info-Display, door het menu te openen met .

Deactivering

Het systeem kan worden uitgeschakeld in de persoonlijke instellingen van de auto op het Info-Display, door het menu te openen via de voertuiginstellingen .

Systeembeperkingen

De werking van het systeem kan worden beïnvloed door:

- camera bedekt met sneeuw, ijs, smeltwater, modder, vuil of schade aan de voorruit of vreemde voorwerpen, bijv. stickers
- voertuigen in de buurt vooraan
- bermwegen
- draaiende of heuvelachtige wegen
- slechte verlichtingsomstandigheden
- plotselinge veranderingen van de verlichting
- verblindend licht, bijv. veroorzaakt door de zon of kunstlicht rechtstreeks in de lens van de camera schijnt
- ongunstige weersomstandigheden, zoals zware regenval, mist of sneeuw
- verandering van het voertuig, bijv. de banden
- wegen met slechte rijstrookmarkeringen

Storing

In geval van een storing brandt  op het instrumentenpaneel, samen met een bericht en een geluidssignaal.

Zoek assistentie bij een werkplaats van STELLANTIS.

Als een sensor wordt afgedekt, brandt

 op het instrumentenpaneel en verschijnt een bericht dat aangeeft dat de sensoren gereinigd moeten worden.

Op het instrumentenpaneel gaat  branden, samen met de weergave van een bericht dat aangeeft dat de voorste camera mogelijk wordt afgedekt. Stop de auto en controleer of de camera

gereinigd moet worden. Als  na de reiniging van de camera nog steeds brandt, moet contact worden opgenomen met een garage van STELLANTIS.

Lane Positioning Assist (LPA)**⚠ Waarschuwing**

Het systeem helpt de bestuurder bij het sturen, accelereren en remmen binnen de grenzen van de wetten der natuurkunde en de capaciteiten van de auto.

Sommige weginfrastructuur of voertuigen op de weg worden mogelijk niet goed waargenomen of slecht geïnterpreteerd door de camera en de radar, wat kan leiden tot een onverwachte verandering

van de richting, het uitblijven van een sturingreep en/of onterecht accelereren of remmen.



Het geactiveerde systeem neemt de rijstrookmarkeringen met behulp van de camera bovenaan de voorruit waar. Het stuurt de auto binnen de waargenomen rijstrook. De bestuurder voelt dat het stuurwiel draait.

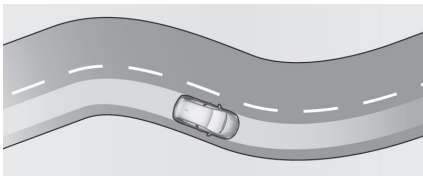

Zo wordt de auto steeds op de rijstrook gehouden.

Dit is niet per definitie het midden van de rijstrook.

Als de auto op de rand van de rijstrook rijdt, corrigeert het systeem de rijrichting soepel naar het midden van de huidige rijstrook als er een bepaalde snelheid is overschreden.

De bestuurder voelt ook nu dat het stuurwiel draait.

Wanneer de auto door het systeem wordt bestuurd, brandt  groen op het instrumentenpaneel. Echter, de bestuurder kan de besturing van de auto te allen tijde weer in eigen hand nemen. Daarom moet de bestuurder soms met extra kracht aan het stuurwiel draaien.

Als het systeem waarneemt dat de bestuurder het stuurwiel niet stevig genoeg vasthoudt, activeert het een reeks geleidelijk oplopende waarschuwingen.

Als de onderbreking te lang duurt, wordt het systeem uitgeschakeld. Op het instrumentenpaneel gaat  uit.

De bestuurder moet het systeem weer opnieuw activeren. Het systeem Lane Positioning Assist functioneert alleen in combinatie met de Adaptive Cruise Control.

Vereiste voorwaarden

- De adaptive cruise control moet geactiveerd zijn.

- De bestuurder moet het stuurwiel vasthouden.
- De richtingaanwijzers zijn niet ingeschakeld.
- De elektronische stabiliteitsregeling is geactiveerd en werkt niet.
- Er is geen stekker op de aansluiting van de trekhaak aangesloten.
- Er wordt geen sportieve rijstijl, d.w.z. intrappen van het rem- of gaspedaal, waargenomen.
- Rijstrookmarkeringen zijn duidelijk waarneembaar door het systeem.
- Er is geen compact reservewiel gemonteerd.
- De auto maakt geen scherpe bocht.
- Er is geen systeemstoring die correcties in de weg staat.

Activering



Druk meerdere keren op , tot de modus **Drive Assist** geselecteerd wordt. Het scherm **Drive Assist** verschijnt op het instrumentenpaneel.
Info-Display ⇒ pagina 101 .

Deactivering

Druk meerdere keren op , tot de geselecteerde Drive Assist wordt uitgeschakeld.

Systeem tijdelijk onderbreken/opschorten

Opmerking

Bij gebruik van de halfautomatische rijstrookwisselhulp begint er bij inschakelen van de richtingaanwijzers een halfautomatische manoeuvre voor wisselen van rijstrook .

De geavanceerde Lane Keep Assist wordt in de volgende situaties mogelijk tijdelijk onderbroken of opgeschort:

- De elektronische stabiliteitsregeling is actief of is uitgeschakeld.
- Ten minste een van de rijstrookmarkeringen wordt gedurende enkele seconden niet door het systeem waargenomen. Het systeem wordt weer ingeschakeld zodra de bedrijfsomstandigheden weer de juiste zijn.
- De bestuurder schakelt de richtingaanwijzers in en draait aan het stuurwiel.
- Buiten de rijstrook rijden.
- De bestuurder houdt het stuurwiel te stevig vast of draait er te dynamisch aan.
- Het rempedaal of het gaspedaal wordt ingetrapt.
- De adaptive cruise control wordt tijdelijk onderbroken.
- De weg is te smal of te breed.
- De zijwaartse acceleratie in bochten is te hoog.

Systeembependingen

De werking van het systeem kan worden beïnvloed door:

- camera bedekt met sneeuw, ijs, smeltwater, modder, vuil of schade aan de voorruit of vreemde voorwerpen, bijv. stickers
- voertuigen in de buurt vooraan
- bermwegen
- draaiende of heuvelachtige wegen
- slechte verlichtingsomstandigheden
- plotselinge veranderingen van de verlichting
- verblindend licht, bijv. veroorzaakt door de zon of kunstlicht rechtstreeks in de lens van de camera schijnt
- ongunstige weersomstandigheden, zoals zware regenval, mist of sneeuw
- verandering van het voertuig, bijv. de banden
- wegen met slechte rijstrookmarkeringen

Wellicht verschijnt er een waarschuwingsbericht wanneer de auto op een effen wegdek langdurig rechttuit rijdt, zelfs als de bestuurder het stuurwiel goed vasthoudt.
Schakel het systeem uit als het

wordt verstoord door teersporen, schaduwen, scheuren in het wegdek, tijdelijke rijstrookmarkeringen, wegwerkzaamheden of andere onregelmatigheden in het wegdek.

⚠ Waarschuwing

Let altijd op de weg en houd de auto op de juiste plaats op de rijstrook. Doet u dit niet, dan kan dit leiden tot schade aan de auto, of letsel of de dood. Het systeem houdt de auto niet noodzakelijkerwijs op de rijstrook. Het hoeft ook geen waarschuwing te geven, zelf als worden er rijstrookmarkeringen waargenomen. De stuuractie van het systeem is mogelijk niet voldoende om het verlaten van de rijstrook te voorkomen. Het systeem neemt door invloeden van buitenaf (staat van de weg, type wegdek, het weer enz.) wellicht niet waar dat u de handen van het stuurwiel hebt. De bestuurder is volledig verantwoordelijk voor het besturen van de auto en moet onderweg de handen altijd op het stuurwiel houden. Als u het systeem gebruikt op een gladde weg, dan kunt u de controle over de auto verliezen en een ongeluk krijgen. Schakel het systeem uit

Storing

Bij een storing worden  en  geel weergegeven op het instrumentenpaneel, samen met de weergave van een bericht en een geluidssignaal. Zoek assistentie bij een werkplaats van STELLANTIS.

Hulpsysteem parkeren en achteruitrijden

Automatic Park Assist

Algemene informatie

Het systeem achter is uitgeschakeld wanneer er een stekker op de aansluiting van de trekhaak is aangesloten.

⚠ Waarschuwing

De bestuurder is volledig verantwoordelijk voor de parkeermanoeuvre. Controleer altijd het omringende gebied wanneer er bij gebruik van het parkeerhulpsysteem achteruit of vooruit wordt gereden.

Parkeerhulp voor-achter

De parkeerhulp voor-achter meet de afstand tussen de auto en voorgelegen obstakels en achter de

auto. Deze informeert en waarschuwt de bestuurder met geluidssignalen en een displaymelding.

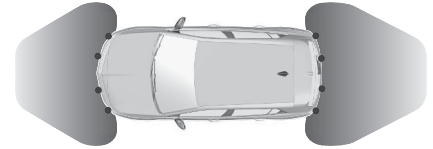

Het systeem gebruikt ultrasone parkeersensoren in de voor- en achterbumper.

Activering

(Verschilt per land)



Druk op  en activeer **Close Obstacle Detection**.

Wanneer er een vooruitversnelling is ingeschakeld, wordt de voorste parkeerhulp geactiveerd, zodra er aan de voorkant een obstakel wordt gedetecteerd en de snelheid van de auto lager is dan 10 km/uur.

Wanneer de achteruitversnelling is ingeschakeld, zijn de parkeerhulp achter en de parkeerhulp voor geactiveerd. Na het inschakelen van de achteruitversnelling klinkt er een geluidssignaal uit de luidsprekers achter en verschijnt er een bericht op het display. Als er geen geluidssignaal klinkt, er geen aanduiding op het display verschijnt of er een waarschuwingsbericht verschijnt, heeft het systeem een storing.

Deactivering

(Verschilt per land)

Het systeem wordt automatisch uitgeschakeld wanneer er uit de achteruitversnelling wordt geschakeld of wanneer de rijsnelheid de 10 km/uur overschrijdt.

Als de auto elektrisch op een aanhanger, een fietsendrager, enz. wordt aangesloten, wordt de parkeerhulp achter automatisch gedeactiveerd. In dat geval verschijnt het silhouet van een aanhanger aan de achterkant van de auto op het instrumentenpaneel.

Om het systeem handmatig te deactiveren, drukt u op  en deactiveert u het systeem op het Info-Display. ^{P/NA}OFF gaat op het instrumentenpaneel branden.

Melding

Zodra de auto een obstakel nadert, klinkt er een geluidssignaal en kan

het symbool ^{P)}  gaan knipperen. De akoestische signalen volgen elkaar sneller op naarmate de afstand tot dat obstakel afneemt. Is de afstand kleiner dan ongeveer 30 cm, dan klinkt er een continu geluid.

Geluidssignalen worden gegeven via de voorste of achterste luidsprekers, afhankelijk van waar het dichtstbijzijnde obstakel zich bevindt.

Er klinken geen geluidssignalen als:

- de auto langer dan drie seconden stopt en het obstakel zich niet in de rode (dichtstbijzijnde) zone bevindt
- als de automatische versnellingsbak in de stand **P** staat
- er geen verdere obstakels worden gedetecteerd

Opmerking

Er klinkt geen geluidssignaal als het geluid onderdrukt is of als de weergave

van de achteruitrijcamera op het instrumentenpaneel is uitgeschakeld. Ook wordt de afstand tot obstakels weergegeven door veranderlijke afstandslijnen op het Info-Display
⇒ pagina 101 .

Wanneer het obstakel zeer dicht bij is, wordt  voor gevaar weergegeven.

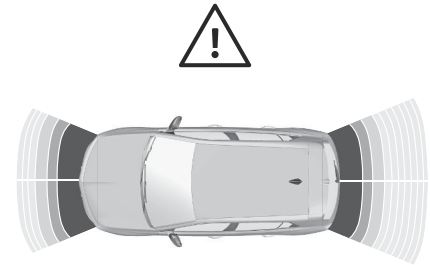



Geluid onderdrukken / aanduidingen op het display afsluiten

Als het geluidssignaal wordt onderdrukt of de weergave van de achteruitrijcamera wordt afgesloten en er een obstakel

nadert, knippert alleen ^{P)} . Bij inschakelen van de vooruitversnelling en een snelheid van meer dan 10 km/u worden het geluid en het display automatisch hervat.

Systeembepkeringen

In geval van een storing of als het systeem tijdelijk niet functioneert, bijvoorbeeld vanwege een hoog geluidsniveau of andere storende factoren, gaan  en  op het instrumentenpaneel branden, wordt er een bericht weergegeven en klinkt er een geluidssignaal.

Opmerking

Zorg ervoor dat de voorste kentekenplaat correct gemonteerd is, verticaal en horizontaal gecentreerd, en dat de sensoren zich stevig op hun plaats bevinden. De prestaties van de parkeerhulp zullen afnemen in geval van een gebogen kentekenplaat of als er een steun voor de kentekenplaat wordt gebruikt.

Waarschuwing

Onder bepaalde omstandigheden kunnen verschillende reflecterende oppervlakken van voorwerpen of kleding of externe geluidsbronnen ervoor zorgen dat het systeem geen obstakels detecteert.

Speciale aandacht moet worden besteed aan lage voorwerpen die de onderkant van de bumper kunnen beschadigen.

Let Op

In het geval van een ernstige storing in de auto waarbij de auto moet worden gestopt, wordt het systeem gedeactiveerd.

Bij een storing in de versnellingsbak is het parkeerhulpsysteem niet actief wanneer de achteruitversnelling wordt ingeschakeld.

Bij een luidsprekerstoring klinken er wellicht geen geluidssignalen.

Het systeem werkt eventueel minder goed wanneer de sensoren zijn bedekt, bijv. met ijs of sneeuw.

Als een sensor wordt afgedekt, brandt

^{P)}  en verschijnt een bericht dat aangeeft dat de sensoren gereinigd moeten worden.

De prestaties van het parkeerhulpsysteem kunnen beperkt worden of de functies zijn mogelijk helemaal niet beschikbaar als  en ^{P)}  gaan branden of als het beeld op het Info-Display geblokkeerd is of het scherm zwart is.

Let Op

Het parkeerhulpsysteem werkt bij een zware belading eventueel minder goed.

Voor grotere auto's in de buurt (bijv. off-roads, minivans, vans) gelden speciale voorwaarden. De objectherkenning en de juiste afstandsindicatie in het bovenste deel van deze voertuigen kan niet worden gegarandeerd.

Objecten met een erg klein reflectievlak, bijv. smalle voorwerpen of zachte materialen, herkent het systeem mogelijkerwijs niet.

Parkeerhulpsystemen detecteren geen voorwerpen buiten het detectiebereik, bijv. onder de bumper of onder de auto. Bij achteruit inparkeren houdt het systeem geen rekening met een gemonteerde kogelkopstang. De bestuurder moet rekening houden met deze extra lengte.

Opmerking

Het is mogelijk dat de sensor een niet-bestaand object detecteert, veroorzaakt door echo-storing door een extern geluid of een onjuiste mechanische uitlijning (er kunnen zich sporadisch foutieve waarschuwingen voordoen).

Zorg ervoor dat de voorste kentekenplaat goed gemonteerd is (niet verbogen en geen ruimten tot de bumper aan de linker- of rechterkant) en dat de sensoren zich stevig op hun plaats bevinden. De prestaties van het parkeerhulpsysteem kunnen afnemen als de kentekenplaat

verbogen is of er een drager voor de kentekenplaat wordt gebruikt. Lage stoepranden of oneffenheden van het oppervlak zoals bijvoorbeeld op bouwplaatsen, worden niet door het systeem gedetecteerd. De bestuurder is volledig aansprakelijk.

Surround Visie

Met dit systeem ziet u de omgeving van de auto op het Info-Display als een afbeelding van 360° rondom, als het ware van boven af.

⚠ Waarschuwing

Het panoramazichtstelsel kan nooit het zicht van de bestuurder vervangen. Het brengt geen kinderen, voetgangers, fietsers, kruisend verkeer, dieren of eventuele andere obstakels buiten het zicht van de camera, zoals onder de bumper of onder de auto, in beeld. Gebruik niet alleen het panoramazichtstelsel om te rijden of te parkeren.

Controleer altijd de omringende omgeving van de auto voorafgaand en tijdens het rijden.

Weergegeven beelden kunnen verder of dichterbij zijn dan dat ze lijken te zijn. De weergegeven zone is beperkt en obstakels dicht bij een van de

randen van de bumper of onder de bumper worden niet op het scherm weergegeven. Afhankelijk van de belasting van de auto, zou de hellingshoek ervan kunnen wijziging, inclusief het beeld van de camera.

Het systeem gebruikt:

- achteruitrijcamera boven de kentekenplaat achter



- camera voor



- twee zijcamera's in de buitenspiegels
- ultrasone parkeersensoren in de bumpers

Weergave op het infotainment

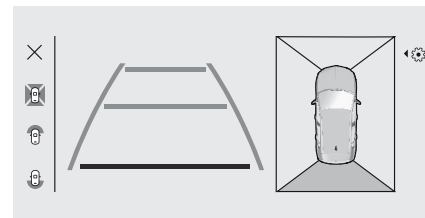

Het scherm is verdeeld in vier gebieden, van links naar rechts:

- selecteerbare aanzichten: standaard, panoramisch voor, panoramisch achter
- visualisatie bekijken

- bovenaanzicht inclusief vier selecteerbare zijaanzichten (alleen in standaardaanzicht)
- instellingen

De parkeersensoren vormen een aanvulling op het panoramische bovenaanzicht van de auto.

Activering

Het panoramazichtstelsel wordt geactiveerd door:

- inschakelen van de achteruitversnelling terwijl de motor wordt ingeschakeld
- handmatige activering op het Info-Display bij een rijsnelheid lager dan 16 km/uur

Werking

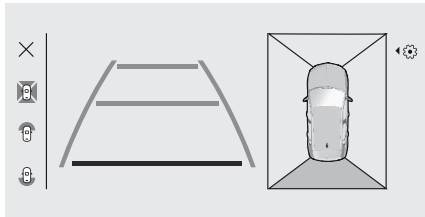

Links op het display kunt u de verschillende weergaven kiezen. U kunt het type aanzicht tijdens een manoeuvre

altijd wijzigen door aan de linkerkant een aanzicht te selecteren:

- standaardaanzicht
- panoramazicht
- zijaanzicht

Bij het kiezen van een bepaalde weergave wordt het display onmiddellijk bijgewerkt.

Standaard is het ingezoomde aanzicht ingeschakeld.

U kunt deze instelling wijzigen in de instellingen van het panoramazichtstelsel op het Info-Display.

De stand van het stelsel blijft bij uitschakeling van het contact in het geheugen staan.

Standaardweergave

De standaardweergave bestaat uit een achteraanzicht en een vooraanzicht.

Zicht achter

Het gebied achter de auto wordt weergegeven op het scherm. De verticale lijnen geven de breedte van de auto aan met de spiegels uitgeklaapt. De richting van de lijnen verandert met de stuurhoek.

De eerste horizontale lijn ligt op een afstand van zo'n 30 cm van de rand

van de achterbumper. De bovenste horizontale lijnen staan voor afstanden van zo'n 1 en 2 m. Dit aanzicht is beschikbaar in automodus of kan aan de linkerkant van het scherm worden gekozen.

Zicht voor

Het gebied vóór de auto wordt weergegeven op het scherm. De verticale lijnen geven de breedte van de auto aan met de spiegels uitgeklaapt. De richting van de lijnen verandert met de stuurhoek.

De eerste horizontale lijn ligt op een afstand van zo'n 30 cm van de rand van de voorbumper. De bovenste horizontale lijnen staan voor afstanden van zo'n 1 en 2 m.

Dit aanzicht wordt automatisch weergegeven of kan aan de linkerkant van het scherm worden gekozen.

Panoramazicht

Het panoramazicht maakt het uitparkeren gemakkelijker, omdat u naderende voertuigen, voetgangers en fietsers kunt zien.

Het wordt afgeraden deze weergave te hanteren voor een complete parkeermanoeuvre.

Dit aanzicht kan alleen worden geselecteerd via de linkerkant van het scherm.

Zijaanzicht

Met dit aanzicht ziet u de omgeving, bijv. een stoep, een lage muur, het voertuig dat naast het volgende is geparkeerd, enz. aan de linker- of rechterkant van de auto.

Selecteer het standaardaanzicht en druk op de gewenste kant van de auto. De geselecteerde kant wordt gemarkeerd en het zijaanzicht verschijnt.

Ingezoomde weergave

Het ingezoomde aanzicht kan niet worden geselecteerd. Wordt alleen weergegeven als de afstand tussen de auto en een obstakel minder dan 60-80 cm is.

De zoom biedt een bovenaanzicht van de achter- of voorzijde van de auto in de nabije omgeving. Zo kan de auto langs obstakels in de buurt worden gemanoeuvreed.

U kunt de automatische weergave van het ingezoomde uitschakelen op het Info-Display:

Druk op  onder het Info-Display en selecteer **Panoramische camera**.

Druk op .

Activeer **Aanpassing beeld**.

De instelling wordt in het geheugen opgeslagen wanneer het contact wordt uitgeschakeld.

Instellingen

U kunt de volgende instellingen aanpassen:

- volume van het geluidssignaal
- helderheid
- contrast

Deactivering

Het panoramazichtstelsysteem wordt gedeactiveerd wanneer:

- er in een vooruitversnelling harder dan 16 km/uur wordt gereden
- u het pictogram **X** in de linker bovenhoek van het aanraakscherm aanraakt

Systeembependingen

Let Op

Voor een optimale werking van het systeem is het belangrijk om de cameralens, tussen de kentekenplaatverlichting, altijd schoon te houden. De achteruitkijkcamera kan worden gereinigd door een sproeikop

die automatisch gaat werken wanneer de achterrautospoeier werkt. Veeg eventuele waterdruppeltjes op de lens met behulp van een zachte doek weg. Reinig de lens niet met een stoom- of hogedrukreiniger.

Het panoramazichtstelsysteem werkt mogelijk niet goed wanneer:

- In een donkere omgeving.
- De zon of de straal van koplampen rechtstreeks op de lenzen van de camera valt.
- Weeromstandigheden het zicht beperken, zoals bij mist, regen of sneeuw.
- De lenzen van de camera zijn bedekt met sneeuw, ijs, slijk, modder, vuil.
- De auto trekt een elektrisch aangesloten aanhangwagen, fietsdrager enz.
- De auto een aanrijding heeft gehad. Neem contact op met een garage.
- Bij extreme temperatuurwisselingen.

Waarschuwing

Het is zeer belangrijk dat elke reparatie aan het panoramisch zichtsysteem

nauwkeurig wordt uitgevoerd volgens de specificaties van Opel. Anders kan het zijn dat het systeem niet goed functioneert en bestaat er het risico op onverwacht gedrag en/of berichten van het systeem.

Waarschuwing Kruisend Verkeer Achter

Let Op

De bestuurder moet vóór en gedurende de gehele manoeuvre de omgeving goed in het oog houden. Rijd langzaam en voorzichtig achteruit als u weinig of geen zicht hebt.

Het kan gebeuren dat waarschuwingen niet, te laat of op het verkeerde moment worden gegeven. Wees voorbereid om te allen tijde te reageren om een ongeval te voorkomen.

Opmerking

Raadpleeg bij het overspuiten een erkende werkplaats aangezien bepaalde typen lak de werking van de radarmodules zouden kunnen verstoren. Naast de dodehoekdetectie waarschuwt de waarschuwing kruisend verkeer achter bij het achteruit rijden voor kruisend verkeer van links of rechts bij achteruitrijden met snelheden tot 10 km/

uur. Het systeem waarschuwt u voor naderende obstakels zoals voertuigen, vrachtwagens, voetgangers, fietsers en motorfietsen.

Voor het bewaken van de zone links en rechts achter de auto gebruikt het systeem twee radarsensoren in de achterbumper aan elke kant van de auto.

Activering/deactivering



Druk op  en activeer/deactiveer het systeem op het Info-Display [⇨ pagina101](#) .

Detectiezone

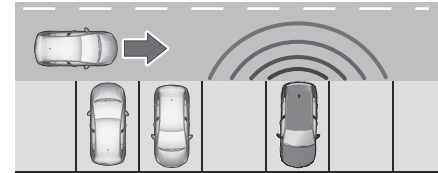

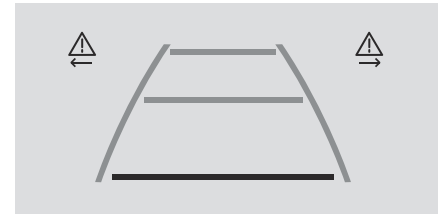

Het systeem detecteert obstakels bij rij snelheden boven de 3 km/uur en op een maximale afstand van 40 m.

Werking



Als bij ingeschakelde achteruitversnelling een naderend obstakel wordt

gedetecteerd, zal  of  knipperen op het instrumentenpaneel. Ook klinkt er een geluidssignaal wanneer de auto achteruit rijdt.

Systeembeperingen

Het systeem werkt in de volgende situaties wellicht niet goed:

- trekken van een aanhanger
- gebruik van een fietsendrager op een trekhaak
- extreme temperatuurwisselingen
- achterbumper beschadigd
- ophopen of uitsteken van externe elementen (bijv. modder, ijs, sneeuw,), aangebrachte stickers.

Storing

In geval van een storing verschijnt  op het instrumentenpaneel, samen met een bericht en een geluidssignaal. Zoek assistentie bij een werkplaats van STELLANTIS.

Rear Vision Camera (RVC) - Achteruitrijcamera



De achteruitrijcamera helpt de bestuurder bij het achteruitrijden door middel van een weergave van het gebied achter de auto. Hiermee ziet u de omgeving van de auto op het Info-Display als een afbeelding van bijna 180°, als het ware van boven af.

Waarschuwing

De achteruitrijcamera onthefte de bestuurder niet van het feit dat hij goed moet kijken. Merk op dat voorwerpen buiten het gezichtsveld van de camera en van de parkeersensoren, bijv. onder de bumper of onder de auto, niet worden weergegeven.

Rijd niet achteruit en parkeer de auto niet alleen vertrouwend op de achteruitrijcamera. Controleer altijd de omringende omgeving van de auto voorafgaand en tijdens het rijden.

Het systeem gebruikt:

- achteruitrijcamera, gemonteerd boven de kentekenplaat achter.
- ultrasone parkeersensoren in de achterbumper.

Het scherm van het Info-Display is in drieën gesplitst:

- Aan de rechterkant staat een bovenaanzicht van de auto.
- Het middengedeelte bestaat uit een contextuele weergave.
- De linkerkant bestaat uit de aanzichtselectie alsmede het instellingenmenu.

De parkeersensoren vormen een aanvulling op het panoramische bovenaanzicht van de auto. De door de achteruitrijcamera weergegeven zone is beperkt. Weergegeven beelden kunnen verder of dichterbij zijn dan dat ze lijken te zijn. Het systeem selecteert automatisch het beste aanzicht voor weergave

op basis van de informatie van de parkeersensoren.
De stand van het systeem blijft bij uitschakeling van het contact niet in het geheugen staan.

Activering

De achteruitrijcamera wordt geactiveerd wanneer de achteruitversnelling wordt ingeschakeld.

Ook kan hij handmatig geactiveerd worden in het menu Driver Assist.

Werking

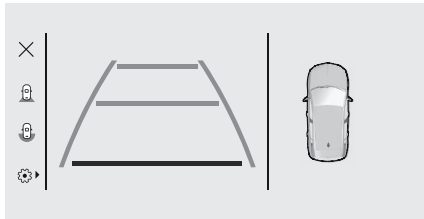

Links op het display kunt u de verschillende weergaven kiezen. U kunt het type aanzicht tijdens een manoeuvre altijd wijzigen door aan de linkerkant van het Info-Display het gewenste aanzicht uit de aanzichtselectie te selecteren:

- Standaardweergave
- 180°-weergave

Bij het kiezen van een bepaalde weergave wordt het display onmiddellijk bijgewerkt.

Met behulp van de camera wordt bij manoeuvres bij lage snelheden de naaste omgeving van de auto opgenomen. In realtime wordt een beeld van bovenaf van de auto en de directe omgeving van de auto gecreëerd (en weergegeven op de zijkant van het scherm) terwijl de auto rijdt.

Deze weergave is handig om de auto recht in te parkeren en om de obstakels in de directe omgeving van de auto te zien. Dit beeld verdwijnt automatisch als de auto langere tijd stilstaat.

Standaardweergave

Het gebied achter de auto wordt weergegeven op het scherm. De verticale lijnen geven de breedte van de auto aan met de spiegels uitgeklaapt. De richting van de lijnen verandert met de stuurhoek.

De eerste horizontale lijn ligt op een afstand van zo'n 30 cm van de rand van de achterbumper. De bovenste horizontale lijnen staan voor afstanden van zo'n 1 en 2 m.

Dit aanzicht verschijnt automatisch of kan uit de aanzichtselectie worden gekozen. De baan van de auto wordt afgebeeld overeenkomstig de stuurhoek.

180°-weergave

De 180°-weergave maakt het uitparkeren gemakkelijker, omdat u naderende voertuigen, voetgangers en fietsers kunt zien.

Het wordt afgeraden deze weergave te hanteren voor een complete parkeer manoeuvre.

Ingezoomde weergave

De achteruitkijkcamera registreert de omgeving van de auto tijdens het parkeren om een bovenaanzicht van de achter- of voorzijde van de auto en het omringende gebied te creëren.

Er ontstaat een beeld van boven op de auto en de naaste omgeving naarmate de auto verder rijdt. Zo kunt u de auto langs obstakels in de buurt manoeuvreren. Ingezoomd aanzicht kan niet handmatig worden geselecteerd. Het wordt automatisch geactiveerd als de afstand tussen de auto en een obstakel ongeveer 60-80 cm is.

U kunt de automatische weergave van het ingezoomde uitschakelen op het Info-Display:

Druk op  onder het Info-Display en selecteer Panoramische camera.

Druk op  Aanpassing beeld activeren.

De instelling wordt bij het afzetten van het contact in het geheugen opgeslagen.

Menu Instellingen

In het menu Instellingen kunt u de volgende instellingen aanpassen:

- volume van het geluidssignaal
- helderheid
- contrast

Deactivering

De achteruitkijkcamera wordt uitgeschakeld wanneer:

- u sneller dan 10 km/u in een vooruitversnelling rijdt
- u het pictogram X in de linker bovenhoek van het aanraakscherm aanraakt

Systeembepkeringen

Let Op

Voor een optimale werking van het systeem is het belangrijk om de cameralens, tussen de kentekenplaatverlichting, altijd schoon te houden. De achteruitkijkcamera kan worden gereinigd door een sproeikop die automatisch gaat werken wanneer de achterrautsproeier werkt.

Veeg eventuele waterdruppeltjes op de lens met behulp van een zachte doek weg.

Reinig de lens niet met een stoom- of hogedrukreiniger.

De achteruitrijcamera functioneert mogelijk niet naar behoren wanneer:

- de omgeving donker is
- de zon of de straal van koplampen rechtstreeks op de lenzen van de camera valt
- bij een beperkt zicht door weersomstandigheden, zoals bij mist, regen of sneeuw
- cameralenzen zijn bedekt met sneeuw, ijs, sneeuwvrij, modder, vuil. Reinig de lens zoals beschreven met behulp van de sproeier
- de achterklep wordt geopend
- de auto elektrisch op een aanhanger, een fietsendrager, enz. aangesloten is
- de auto een aanrijding aan de achterzijde heeft gehad
- extreme temperatuurwisselingen

Achterrautwisser en -sproeier

⇒ pagina 48 .

Hulpsysteem oplettendheid bestuurder

Vermoeidheidsdetectie Bestuurder (DDD)

Het systeem voor vermoeidheidsdetectie van de bestuurder bewaakt de rijtijd en de waakzaamheid van de bestuurder. Het systeem bewaakt de waakzaamheid van de bestuurder door de trajectvariaties van de auto te vergelijken met de rijstrookmarkeringen. Het systeem kan de noodzaak van waakzaamheid van de bestuurder niet vervangen.

We adviseren om bij de eerste tekenen van vermoeidheid of ten minste om de twee uur even te pauzeren. Rijd niet wanneer u moe bent.

Activeren of deactiveren

Afhankelijk van de versie zal het systeem standaard automatisch actief zijn bij elke start van de motor, ook wanneer het tijdens de laatste onstekingscyclus werd uitgeschakeld.

Het systeem kan geactiveerd of gedeactiveerd worden via de voertuiginstellingen op het Info-Display



⇒ pagina 101 .

Bij gedeactiveerd systeem zou op het instrumentenpaneel  kunnen oplichten.

Rijtijdwaarschuwing

Na twee uur non-stop rijden bij een snelheid hoger dan 65 km/uur wordt de bestuurder gewaarschuwd door een

herinneringssymbool  op het display van het instrumentenpaneel, samen met een geluidssignaal. De waarschuwing wordt ieder uur herhaald totdat de auto stilstaat, ongeacht hoe de rijnsnelheid zich verder ontwikkelt.

Het tellen van de rijtijdwaarschuwing wordt gereset wanneer het contact enkele minuten uitgeschakeld is of de veiligheidsgordel van de bestuurder is losgemaakt en het bestuurdersportier is geopend.

Vermoeidheidsdetectie

Afhankelijk van de versie, gebruikt het systeem verschillende camera's voor de bewaking van het niveau van oplettendheid van de bestuurder:

- een voorwaarts gerichte camera buiten de auto, bovenaan de voorruit
- een camera voor de bewaking van de bestuurder, in de auto, aan de

bestuurderszijde, naast de voorruit, gericht op de bestuurder

Waarschuwing

Om het risico op verwonding van de ogen te voorkomen: Ga niet dichterbij dan 25 cm van het stuurwiel af zitten.

Detectie vermoeidheid bestuurder met frontale camera

Het systeem bewaakt het waakzaamheidsniveau van de bestuurder bij snelheden hoger dan 65 km/uur.

Het systeem kan wel 30 minuten na het begin van de bewaking een inleerprocedure uitvoeren. Tijdens deze periode wordt het individuele rijgedrag van de bestuurder geanalyseerd en wordt er geen waarschuwing gegeven. De camera detecteert de wijzigingen van het traject, ten opzichte van de rijstrookmarkeringen.



Als het traject van de auto een bepaald niveau van vermoeidheid of onoplettendheid van de bestuurder doet vermoeden, wordt er een waarschuwing geactiveerd.

In bepaalde omstandigheden zoals een slecht wegdek of harde wind enz. geeft het systeem ongeacht

het waakzaamheidsniveau van de bestuurder mogelijk waarschuwingen af. De bestuurdersvermoeidheidsdetectie wordt in de volgende situaties opnieuw geïnitieerd:

- het contact werd gedurende enkele minuten uitgeschakeld
- de snelheid blijft gedurende enkele minuten lager dan 65 km/u
- de veiligheidsgordel bestuurdersstoel is losgemaakt en het bestuurdersportier is geopend

Waarschuwingen voor de bestuurder

De bestuurder wordt gewaarschuwd met een bericht en er klinkt een geluidssignaal. Verder licht  op. Als er ernstige onoplettendheid of vermoeidheid wordt opgemerkt, bijvoorbeeld microslaap, in slaap vallen, wordt de bestuurder onmiddellijk gewaarschuwd met een bericht, samen met  en een doordringender geluidssignaal. Waarschuwingen voor vermoeidheid of microslaap worden pas gegeven nadat er enkele minuten is gereden en boven een bepaalde snelheid van de auto.

Detectie vermoeidheid en onoplettendheid bestuurder met de bestuurderbewakende camera

Het systeem bewaakt het waakzaamheidsniveau van de bestuurder bij snelheden hoger dan 20 km/uur.

Het systeem bewaakt en analyseert visuele tekenen van vermoeidheid of onoplettendheid van de bestuurder door de bewegingen van het gezicht, het hoofd en de ogen te controleren. Het systeem registreert geen video's en is niet in staat om de bestuurder te identificeren.

De visuele tekenen van vermoeidheid of onoplettendheid kunnen de volgende zijn:

- de bestuurder wendt zijn blik langer of vaker af van het verkeer
- de oogleden sluiten of knippen
- microslaappatronen

Als het systeem bepaalde bewegingen van het gezicht detecteert, bijvoorbeeld het volledig sluiten van de ogen gedurende een bepaalde tijd, of een bepaald niveau van vermoeidheid of onoplettendheid analyseert, wordt er een waarschuwing geactiveerd.

Resetten

Afhankelijk van de versie wordt het systeem voor vermoeidheids- en onoplettendheidsdetectie van de bestuurder in de volgende situaties gereset:

- het contact werd gedurende enkele minuten uitgeschakeld
- de snelheid blijft gedurende enkele minuten lager dan 65 km/u
- de veiligheidsgordel bestuurdersstoel is losgemaakt en het bestuurdersportier is geopend
- er is van bestuurder veranderd
- het systeem is opnieuw geselecteerd

Systeembependingen

In de volgende situaties zou het systeem met voorste camera niet goed of helemaal niet kunnen functioneren:

- slecht zicht door een onvoldoende verlichting van de weg, sneeuwval, heftige regen, dichte mist, enz., verblinding door koplampen van tegemoetkomend verkeer, laagstaande zon, reflecties op vochtige wegen, het uitrijden van een tunnel, afwisseling van schaduw en licht, enz.

- geen rijstrookmarkeringen gedetecteerd of meerdere rijstrookmarkeringen door wegwerkzaamheden
- voorliggers dichtbij
- slingerende wegen of smalle wegen
- geavanceerde Lane Keeping Assist is actief
- zicht van de camera belemmerd door sneeuw, ijs, smeltwater, modder, vuil of schade aan de voorruit of vreemde voorwerpen, bijv. stickers

In de volgende situaties zou het systeem met bestuurdersbewakende camera niet goed of helemaal niet kunnen functioneren:

- bestuurdersbewakende camera bedekt met vuil of vreemde voorwerpen, bijv. stickers
- de bestuurder draagt een zonnebril met een infrarooddoorlating lager dan 70%

Storing

In geval van een storing gaat  op het instrumentenpaneel branden, wordt er een bericht weergegeven en klinkt er een geluidssignaal. Neem contact op met een garage.

Op het instrumentenpaneel gaat  branden, samen met een bericht dat aangeeft dat de voorste camera mogelijk worden afgedekt. Stop de auto en controleer of de camera gereinigd moet worden.

Als  na de reiniging van de camera nog steeds brandt, moet contact worden opgenomen met een garage.

 op het instrumentenpaneel licht op, samen met een bericht dat aangeeft dat het gezicht van de bestuurder niet gedetecteerd is door de bestuurdersbewakende camera, bijvoorbeeld als gevolg van een zonnebril.

Hulpsysteem werking offroad en Low-Range

Hill Start Assist

Het systeem voorkomt onbedoeld bewegen bij het wegrijden op hellingen. Wanneer u het rempedaal loslaat nadat u op een helling bent gestopt, blijft de rem nog gedurende twee seconden ingeschakeld. Bij het optrekken van de auto werken de remmen automatisch niet meer.

Het systeem is actief als er aan de volgende voorwaarden is voldaan:

- auto staat stil
- rempedaal ingetrapt
- bestuurdersportier gesloten

Andere rijhulpfuncties

Traffic Sign Assist (TSA) - Verkeersbordherkenning

Waarschuwing

Het werkelijke verkeersbord heeft altijd voorrang op het verkeersbord dat op het instrumentenpaneel wordt weergegeven.

Afhankelijk van de versie zijn er twee verschillende systemen beschikbaar.

Intelligent Speed Assistance

Met behulp van de camera boven aan de voorruit en het geïntegreerde navigatiesysteem van de auto detecteert en leest dit systeem de verkeersborden met snelheidslimiet en verkeersborden einde snelheidslimiet. Op het instrumentenpaneel worden maximaal twee verkeersborden voor snelheidslimiet weergegeven, inclusief

bijkomende verkeersborden. Als er diverse maximumsnelheden worden herkend, is het mogelijk dat de auto de geldige maximumsnelheid analyseert en weergeeft.

Wanneer er een verkeersbord voor een bepaald gebied, bijv. bebouwde kom of snelweg, wordt herkend en de auto is uitgerust met geïntegreerde navigatie, wordt de bijbehorende maximumsnelheid ook weergegeven.

Als het systeem is geactiveerd, maar geen bord met een maximumsnelheid waarneemt, verschijnt het volgende teken:

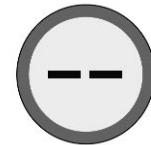

Als de auto de maximumsnelheid met minstens 5 km/u overschrijdt, knippert de weergegeven maximumsnelheid ongeveer tien seconden.

Speed limiter ⇒ pagina 157 .

Cruise control ⇒ pagina 159 .

Adaptive cruise control ⇒ pagina 161 .

Activering

De functie snelheidslimiet van de verkeersbordherkenning wordt geactiveerd via de **Drive Assist**.



Druk op  onder het Info-Display en activeer **Drive Assist**.



Druk achtereenvolgens op  op het stuurwiel, tot de modus Drive Assist wordt geselecteerd.

Op het instrumentenpaneel ⇒ pagina 101 verschijnt het scherm **Drive Assist**.

Deactivering



Druk meerdere keren op  , tot de geselecteerde Drive Assist wordt uitgeschakeld.

Gegevens navigatiekaarten bijwerken

Voor een optimale werking van het systeem moet de navigatiekaart op gezette tijden worden geüpdatet. Tweemaal per jaar is er een update van de navigatiekaart beschikbaar. Meer informatie kunt u vinden in deel Info-Display.

Speed limit-systeem 2 (systeem voor snelheidsbegrenzing 2 (voldoet aan de Europese Verordening Algemene Veiligheid))

Dit systeem geeft, ongeacht de rijnsnelheid, permanent informatie over de snelheidslimiet weer op het instrumentenpaneel.

De weergave van de informatie over de snelheidslimiet gebeurt, afhankelijk van de versie, met behulp van de volgende systemen:

- camera bovenaan de voorruit
- geïntegreerd navigatiesysteem van de auto
- telematicaservice

Op wegen zonder maximumsnelheid, bijv. Duitse snelwegen, verschijnt het volgende bord:

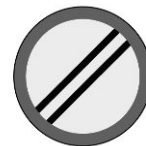

Als er geen snelheidslimietinformatie kan worden weergegeven, verschijnt het volgende bord:

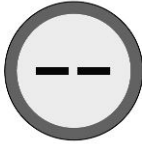

Als er een nieuwe maximumsnelheid wordt weergegeven, klinkt er een bevestigingssignaal. Het bevestigingssignaal kan worden ingeschakeld/uitgeschakeld op het Info-Display ⇒ pagina 101 .

Als bij een rijnsnelheid van ten minste 20 km/uur de snelheidslimiet wordt overschreden, zal de op het instrumentenpaneel weergegeven snelheidslimiet na enige tijd gaan knipperen en klinkt er een geluidssignaal. Tijd van optreden ervan varieert. Zowel het knipper- als het geluidssignaal stoppen na enkele seconden.

Vanwege wettelijke vereisten kan het geluidssignaal alleen worden uitgeschakeld tot aan de volgende inschakeling van het contact. De uitschakeling kan gebeuren op het Info-Display of via de snelkoppeling

3x , indien geconfigureerd in de voertuiginstellingen.

Voertuiginstellingen ⇒ pagina 108 .

Als het geluidssignaal wordt

gedeactiveerd, zal  gedurende enkele seconden oplichten.

Storing

In geval van een storing gaat  op het instrumentenpaneel branden, wordt er een bericht weergegeven en klinkt er een geluidssignaal. Neem contact op met een garage van STELLANTIS.

Op het instrumentenpaneel gaat  branden, samen met een bericht dat aangeeft dat de voorste camera mogelijk worden afgedekt. Stop de auto en controleer of de camera gereinigd moet

worden. Als  na de reiniging van de camera nog steeds brandt, moet contact worden opgenomen met een garage van STELLANTIS.

Operationele omstandigheden

Voor het verstrekken van landspecifieke informatie over snelheidslimieten, moet het voertuig bepalen in welk land het momenteel aanwezig is. Als er op het Info-Display een lijst van landen beschikbaar is, moet het betreffende land

handmatig geselecteerd worden. Anders wordt het land automatisch geselecteerd. Om geldige informatie omtrent snelheidslimieten te krijgen, wordt de huidige positie van de auto via het telematicasysteem verzonden, om onmiddellijk na de verwerking gewist te worden.

Op geen enkel moment is het mogelijk om de positie van het voertuig te traceren.

Dit wordt niet beïnvloed door de privacy-instellingen van Opel Connect.

Opmerking

Op onze website is het mogelijk om permanent onjuiste informatie omtrent snelheidslimieten te melden.

Gegevens bijwerken

Voor een optimale werking van het systeem moeten de boordsoftware en de navigatiekaart op gezette tijden worden geüpdatet.

Een navigatiekaartupdate is ten minste één keer per jaar beschikbaar. Meer informatie kunt u vinden in deel Info-Display.

Neem voor de software-update van de auto contact op met een garage.

Andere verkeersborden

Het systeem detecteert verkeersborden en toont deze op een specifieke pagina op het instrumentenpaneel.



Als het betreden van een rijstrook is verboden door het betreffende verkeersbord en de auto de rijstrook in de verkeerde richting betreedt, verschijnen het verkeersbord en een bericht op het instrumentenpaneel.

Activering/deactivering

Druk op  en activeer/deactiveer het systeem op het Info-Display.

Systeembependingen

De verkeersbordherkenning werkt mogelijk niet goed wanneer:

- Rijden op bochtige of heuvelachtige wegen.
- Rijden met sneeuwkettingen.
- Het deel van de voorruit waar de voorste camera zich bevindt, niet

schoon is of er vreemde voorwerpen, zoals stickers, aanwezig zijn.

- Het zicht is beperkt door de weersomstandigheden, zoals bij mist, regen of sneeuw.
- Er komt opspattend water van de voorligger.
- Verblindend licht, bijv. veroorzaakt door de zon of kunstlicht schijnt rechtstreeks in de lens van de camera.
- De maximumsnelheid is op het wegdek geverfd.
- Verkeersborden geheel of gedeeltelijk bedekt zijn of lastig waarneembaar zijn.
- Verkeersborden zijn niet goed gemonteerd of beschadigd of zijn verwijderd.
- Verkeersborden niet voldoen aan het Verdrag van Wenen inzake verkeersborden en verkeerstekens.
- Afhankelijk van de versie zijn de navigatiekaartgegevens mogelijk verouderd.

Let Op

Het systeem is bedoeld om de bestuurder te helpen bij het herkennen van specifieke verkeersborden binnen

een bepaald snelheidsbereik. Geen verkeersborden negeren die het systeem niet weergeeft. Laat u door dit speciale systeem niet verleiden tot een roekeloze rijstijl. Pas uw snelheid altijd aan het wegdek, de verkeerssituatie en de weersomstandigheden aan. De hulpsystemen ontnemen de bestuurder niet zijn verantwoordelijkheid voor het besturen van de auto. Ga bij rijden in het buitenland na of de auto de snelheidseenheid van het betreffende land gebruikt. Selecteer zo nodig de juiste eenheden op het Info-Display.

In noodgevallen

Alarmknipperlichten.....	201
De alarmknipperlichten activeren	201
Automatische alarmknipperlichten.....	201
Assist en SOS.....	201
Een noodoproep plaatsen	201
Pechhulpoproep	202
Automatische noodoproep (eCall)	202
Gevarendriehoek.....	202
Set gevarendriehoek	202
De gevarendriehoek monteren.....	203
Bandenreparatieset.....	208
Bandenreparatieset	208
Procedure bandenreparatie.....	209
Controle-Aanpassen bandenspanning.....	212
Starten met startkabels	213
Trekken van een aanhanger.....	214
De auto slepen	214
Een ander voertuig slepen	215

Alarmknipperlichten

De Alarmknipperlichten Activeren

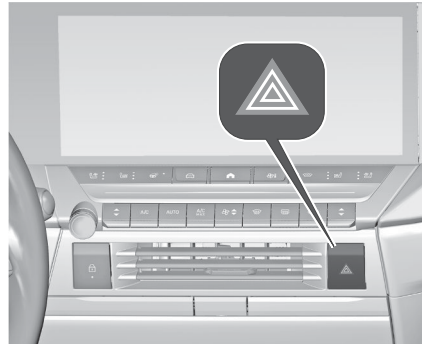

- Wanneer u op deze toets drukt, gaan alle richtingaanwijzers knipperen.

Ze werken ook als het contact is afgezet.

Automatische Alarmknipper- lichten

Als er in een noodgeval wordt geremd, gaan, afhankelijk van de mate van deceleratie, de alarmknipperlichten automatisch branden. Zodra u weer gas geeft, gaan de alarmknipperlichten uit.

Ze kunnen ook worden uitgeschakeld door op de toets te drukken.

Assist en SOS

Een Noodoproep Plaatsen

Opmerking

Om beschikbaar en operationeel te zijn, vereist het systeem een functionerend elektrisch systeem van de auto, mobiel bereik en GPS-satellietverbinding. Afhankelijk van de uitrusting wordt een reserveaccu gebruikt.

Opmerking

De service is alleen beschikbaar voor markten waar deze wettelijk vereist is. Voorts is een en ander afhankelijk van de beschikbaarheid van de alarmcentrales en de infrastructuur in het betreffende land.

Status-LED in de dakconsole

Brandt groen en rood en dooft na korte tijd wanneer het contact wordt ingeschakeld: het systeem werkt naar behoren.

Brandt rood: storing in het systeem.

Neem contact op met een garage.

Knippert rood: reserveaccu moet worden vervangen. Neem contact op met een garage.

Noodoproep

Via de noodoproepfunctie wordt u doorverbonden met de dichtstbijzijnde meldkamer (PSAP). Er wordt een minimale hoeveelheid gegevens naar de meldkamer verzonden, waaronder auto- en locatiegegevens.

Houd, in noodgevallen, de rode **SOS**-knop op de dakconsole langer dan twee seconden ingedrukt.

De LED knippert groen om aan te geven dat er verbinding met de dichtstbijzijnde meldkamer wordt gemaakt. De led brandt ononderbroken zo lang als de oproep actief is.

Als u de **SOS**-knop onmiddellijk voor de tweede keer indrukt, beëindigt u de oproep.

De led dooft.

Pechhulpoproep

Opel Connect bevat meerdere aangesloten services die via de app, online of in de auto toegankelijk zijn.

Opmerking

Opel Connect is niet voor alle markten beschikbaar. Neem contact op met uw garage voor meer informatie.

Opmerking

De volledige functionaliteit van Opel Connect is onderhevig aan registratie en een correcte activering.

Aangesloten services kunnen live navigatie omvatten, zoals online verkeersinformatie en status van de auto en informatie zoals onderhoudswaarschuwingen. In de auto toegankelijke services kunnen ook noodoproep en pechhulpoproep omvatten. Deze functies worden automatisch geactiveerd. De Algemene Voorwaarden zijn van toepassing. Noodoproep ⇒ pagina 201 .

Pechhulpoproep

Wanneer u de -knop gedurende meer dan twee seconden indrukt, wordt u doorverbonden met een pechhulpmedewerker. Raadpleeg voor informatie over de dekking en het dienstenpakket van de pechhulp de informatie van de Opel Partner bij het bestelformulier.

Privacyinstellingen

Privacy-instellingen van Opel Connect kunnen worden geconfigureerd. Dit zal van invloed zijn op de gegevensset die wordt verzonden, bijvoorbeeld in geval van een pechhulpoproep. Een en ander is niet van invloed op de noodoproepfunctie.

Afhankelijk van de versie kunt u de privacy-instellingen veranderen door tegelijkertijd op  te drukken en **SOS**

in de dakconsole of via het menu Systeeminstellingen op het Info-Display.

Automatische Noodoproep (ECall)

Bij een ongeval waarbij airbags worden geactiveerd en zonder schade aan de benodigde hardware wordt er een automatische noodoproep gedaan en wordt er een automatische botsingsmelding verzonden naar de dichtstbijzijnde meldkamer.

Gevarendriehoek

Set Gevarendriehoek

Deze reflecterende en inklapbare voorziening moet langs de kant van de weg worden geplaatst bij pech of schade aan de auto.

Waarschuwing

Voordat u uit de auto stapt

Schakel de alarmknipperlichten in en doe het veiligheidsvest aan. Zet dan de gevarendriehoek in elkaar en plaats deze.

Opbergruimte 5-deurs hatchback

De gevarendriehoek is aangebracht in de opbergruimte aan de rechterkant onder de vloerafdekking in de bagageruimte.

Opbergruimte Sport Tourer



De gevarendriehoek is aangebracht in de opbergruimte achter in de bagageruimte en is met Velcro® klittenband vastgezet.

De Gevarendriehoek Monteren

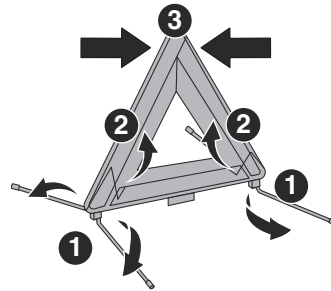

Zie de bovenstaande afbeelding voor uitvoeringen met een gevarendriehoek als originele uitrusting.

Raadpleeg bij andere uitvoeringen de instructies voor het uitvouwen in de gebruiksaanwijzing van de gevarendriehoek.

De auto opkrikken en het wiel vervangen

Kriksteunpunten

De getoonde kriksteunpunten gelden bij het gebruik van hefarmen en krikken voor het vervangen van winter-/zomerbanden.

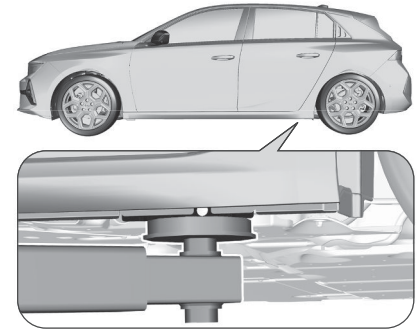

De positie van de achterste arm van het hefplatform is midden onder het betreffende krikpunt op de auto. Bij BEV-voertuigen is er een beschermende afdekking aanwezig die eerst verwijderd moet worden.

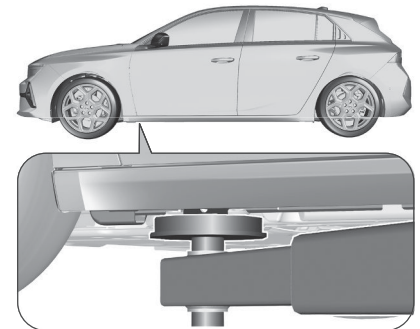

De positie van de voorste arm van het hefplatform is midden onder het betreffende krikpunt op de auto.

Gereedschapsset Wielen Vervangen

Bij de auto geleverde gereedschapsset

⚠ Waarschuwing

De gereedschapsset is specifiek voor de auto en kan afhankelijk van de versie variëren.

Gebruik de set niet voor andere doeleinden.

Afhankelijk van de versie bevinden de gereedschappen van de auto zich in een gereedschapstas in de bagageruimte of onder de laadvloer.

Auto's met reservewiel

Open de vloerplaat van de bagageruimte. De gereedschappen zitten in de gereedschapstas.

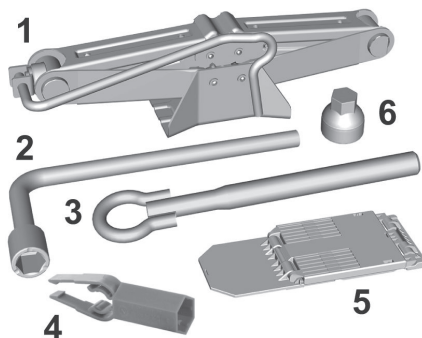

- (1) Krik met geïntegreerde slinger; om de auto op te krikken
- (2) Wielsleutel; voor de verwijdering van de wielbouten
- (3) Afneembaar sleepoog
- (4) Gereedschap voor verwijdering boutdoppen (voor lichtmetalen velgen)
- (5) Wielkeg om de auto te blokkeren (afhankelijk van de uitrusting)
- (6) Dop voor de veiligheidsbouten (bevindt zich in het dashboardkastje) (afhankelijk van uitrusting) Om de wielbeugel aan te passen aan de speciale "veiligheidsbouten"

Afhankelijk van de versie kunnen de wielkeg, het sleepoog en de adapter voor de wielslotmoeren zich in de tas van de bandenreparatieset bevinden ⇒ pagina208 .

Voor auto's met een reservewiel bevinden de krik en de wielsleutel zich in een gereedschapstas in het reservewiel.

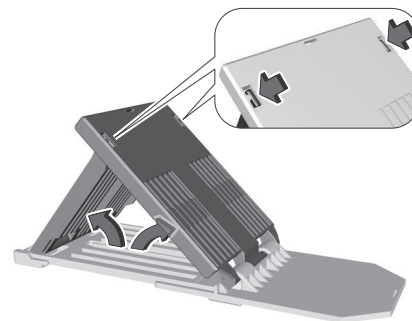

De wielkeg moet voor het gebruik worden uitgevouwen en samengesteld.

Auto's zonder reservewiel

Open de vloerplaat van de bagageruimte. Het sleepoog is apart opgeborgen in een zak ⇒ pagina208 .

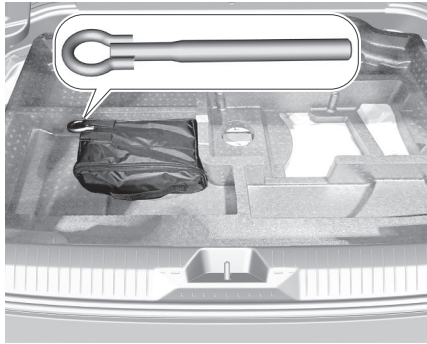

Reservewiel

Het reservewiel kan afhankelijk van de uitvoering en de landelijke bepalingen ook als compact reservewiel (thuiscomer) worden aangemerkt. In het gegeven geval geldt een bepaalde snelheidslimiet, ook staat iets dergelijks niet aangegeven op het label op het reservewiel.

Als er een label op het reservewiel zit, is de toegestane snelheid nog steeds afhankelijk van de landelijke voorschriften.

Slechts één compact reservewiel monteren. Neem bochten langzaam. Niet langdurig gebruiken.

Let Op

Het gebruik van een reservewiel dat kleiner is dan de andere wielen of

in combinatie met winterbanden kan van invloed zijn op de bestuurbaarheid. Laat de defecte band zo spoedig mogelijk vervangen.

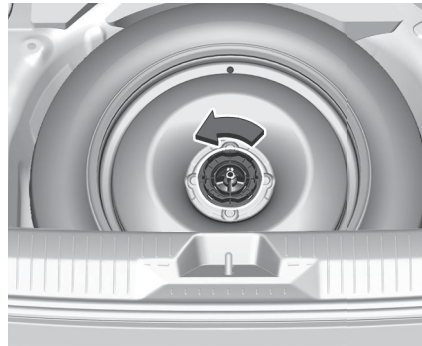

Het reservewiel ligt in de bagageruimte onder de vloerafdekplaat. Voor de verwijdering:

1. Open de afdekplaat van de laadvloer ⇒ pagina 65 .
2. Het compacte reservewiel zit vast met een vleugelmoer. Draai de moer los en verwijder het reservewiel.
3. Wanneer er na het verwisselen van een wiel geen wiel in de reservewielkuip wordt geplaatst, haal dan de vleugelmoer aan en sluit de vloerafdekking.

4. Leg, nadat het volwaardige wiel weer is teruggeplaatst, het compacte reservewiel in de uitsparing en zet het vast met de vleugelmoer.

De toelaatbare maximale snelheid op het label van het noodreservewiel geldt alleen voor de in de fabriek gemonteerde bandenmaat.

Wiel Verwijderen

De onderstaande voorbereidingen treffen en de instructies opvolgen:

- Auto op een vlakke, stevige en slipvrije ondergrond parkeren. De voorwielen moeten in de stand recht vooruit staan.
- Handrem aantrekken, eerste versnelling, achteruitversnelling of P inschakelen.
- Plaats een wielkeg onder het wiel schuin tegenover het te vervangen wiel.
- Verwijder het reservewiel.
- Nooit meerdere wielen tegelijkertijd vervangen.
- Gebruik de krik alleen om een wiel te vervangen in geval van een lekke band en niet voor de jaarlijkse montage van winter- of zomerbanden.
- De krik is onderhoudsvrij.

- Bij een zachte ondergrond, een stevige plank (max. 1 cm dik) onder de krik leggen.
- Haal vóór het opkrikken van de auto altijd eventuele zware objecten eruit.
- In de op te krikken auto mogen zich geen personen of dieren bevinden.
- Nooit onder een opgekrikte auto kruipen.
- Opgekrikte auto niet starten.
- Reinig de wielbouten voordat u ze vastdraait.

 **Waarschuwing**

Smeer de wielbouten niet.

 **Waarschuwing**

Zorg ervoor dat u altijd de juiste wielbouten gebruiken bij het verwisselen van de wielen. Voor de montage van het noodreservewiel kunnen ook de bouten voor lichtmetalen velgen gebruikt worden.

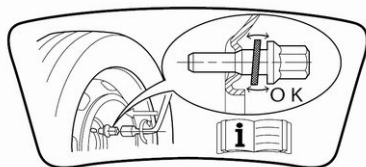

- Let erop dat het reservewiel vastzit door de conische vlakken van de bouten bij gebruik van de wielbouten voor lichtmetalen velgen. In het gegeven geval maken de ringen geen contact met het reservewiel.

Een wiel verwijderen:

1. Maak de wielboutkappen los met de wielopverwijderaar. Gereedschappen auto ⇒ pagina 204 . Stalen velgen met dop: Wielop verwijderen.



2. Plaats de wielsleutel en draai elke wielbout een halve slag los. De wielen kunnen met wielborgmoeren beschermd zijn. Zet voor het losdraaien van deze specifieke moeren eerst de adapter op de moerkop voordat u de wielsleutel erop zet. De adapter ligt in de gereedschapstas.

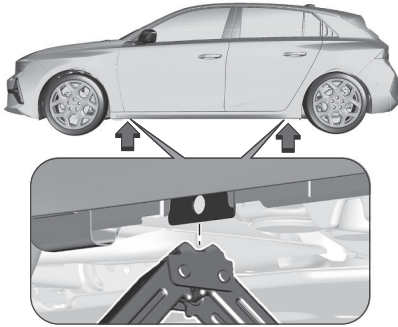

3. Zorg ervoor dat de krik op de juiste manier onder het dichtstbijzijnde kriksteunpunt staat.

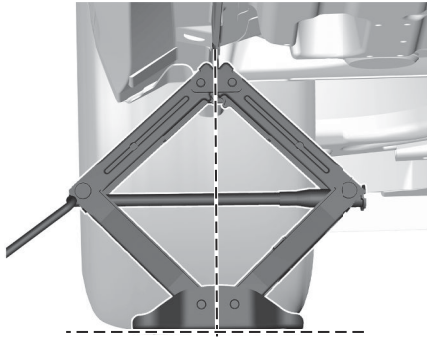

4. Zet de krik op de vereiste hoogte. Zet deze zo onder het krikpunt dat losschieten onmogelijk is.

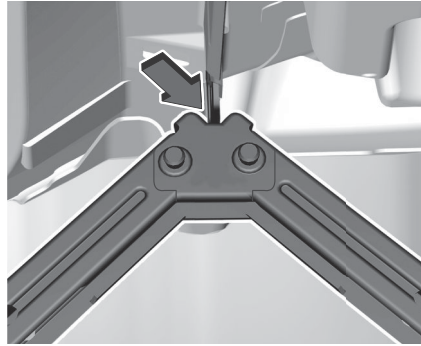

5. Let erop dat de rand van de carrosserie in de inkeping in de krik valt.



6. Plaats de krik goed en krik op totdat het wiel van de ondergrond loskomt.
7. Draai de wielmoeren los.
8. Verwissel het wiel.
9. Draai de wielmoeren erop.
10. 8. Laat de auto zakken en verwijder de krik.
11. Plaats de wielsleutel, let er hierbij op dat deze stevig vastzit en haal de wielbouten kruislings aan. Het aanhaalmoment bedraagt 115 Nm.

- 12 Berg het vervangen wiel, het auto-gereedschap en de adapter voor het vergrendelen van de wielmoeren ⇒ pagina 204 op.
- 13 Controleer zo spoedig mogelijk de bandenspanning en het aanhaalmoment van de wielbouten van het gemonteerde wiel.

Een beschadigd volwaardig wiel in de bagageruimte opbergen

De ruimte van het reservewiel is niet ontworpen voor andere bandenmaten dan die van het reservewiel. Een beschadigd volwaardig wiel moet in de bagageruimte worden opgeborgen en goed worden geborgd.

Beladingsinformatie ⇒ pagina 68 .

Wiel Installeren

1. Draai de wielmoeren erop.
2. Laat de auto zakken en verwijder de krik.
3. Plaats de wielsleutel, let er hierbij op dat deze stevig vastzit en haal de wielbouten kruislings aan.
Aanhaalmoment voor 15" is 100 Nm en voor 16" is 115 Nm.
Let er bij een auto met lichtmetalen velgen op dat de wielbouten ook voor

het stalen reservewiel kunnen worden gebruikt. De conische vlakken van de wielbouten zorgen er in het gegeven geval voor dat het reservewiel vastzit.

4. Auto's met wioldop: Lijn voorafgaand aan de installatie het gat van het ventiel in de wioldop uit met het bandventiel.
Wielmoerdoppen aanbrengen.
5. Het vervangen wiel en het boordgereedschap opbergen.
6. Controleer de bandenspanning van het geïnstalleerde wiel en de aanscherping van de wielmoer zo spoedig mogelijk.

Bandenreparatieset



<https://shorturl.at/EVO-Si>

Bandenreparatieset

Lichte beschadigingen van de loopvlakken van de banden kunnen met de bandenreparatieset worden verholpen.

Vreemde voorwerpen niet uit de banden verwijderen.

Beschadigingen van de band die groter zijn dan 4 mm of op de flank van de band zitten, kunnen niet met de bandenreparatieset worden gerepareerd.

⚠ Waarschuwing

Niet sneller rijden dan 80 km/h.
Niet langdurig gebruiken.
Er kunnen gevolgen zijn voor de besturing en het gebruik.

De bandenreparatieset bestaat uit:

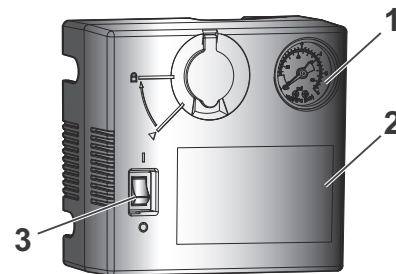

1. Manometer.

2. Sticker instructies
3. Aan-uitschakelaar

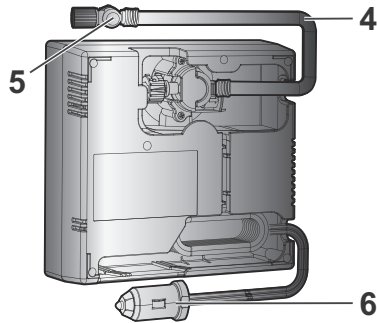

4. Lucht slang
5. Knop luchtaflaat
6. 12 V-voedingskabel/stekker

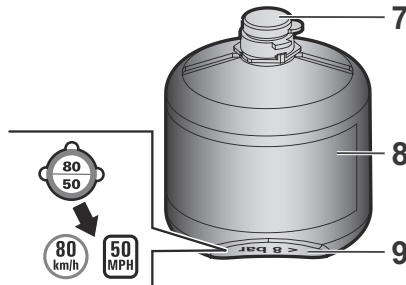

7. Dop busje afdichtingsmiddel
8. Busje afdichtingsmiddel en vervaldatum
9. Sticker snelheid

De set bestaat uit een compressor en een busje afdichtmiddel waarmee u een **tijdelijke reparatie** van de band kunt uitvoeren, zodat u naar de dichtstbijzijnde garage kunt rijden.

Ontworpen om de meeste lekken in het loopvlak van een band te repareren.

Tip

Schade van de wand van de band of schade groter dan 4 mm kan niet met deze set worden gerepareerd.

Procedure Bandenreparatie

Bij een lekke band:

Parkeerrem aantrekken, eerste versnelling, achteruitversnelling of P inschakelen.

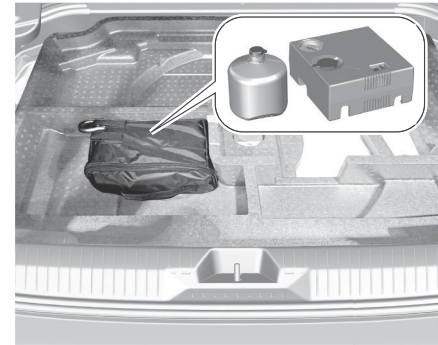

De bandenreparatieset bevindt zich in de bagageruimte, onder de laadvloer. Afhankelijk van de versie is de locatie van de bandenreparatieset onder de vloerafdekking verschillend.

1. Haal de bandenreparatieset uit de bagageruimte, onder de laadvloer.

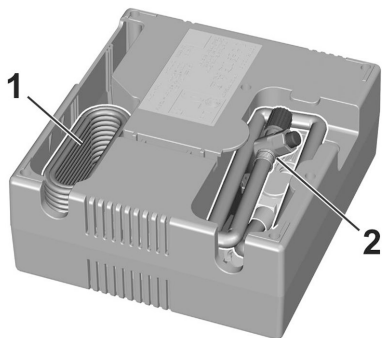

2. Verwijder de aansluitkabel 1 en de luchtslang 2 uit de opbergvakken aan de onderkant van de compressor.

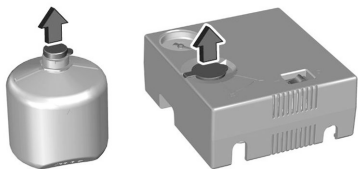

3. Verwijder het dopje van het busje met afdichtmiddel.
4. Til de beschermkap op de compressor op voordat u het busje afdichtmiddel installeert.

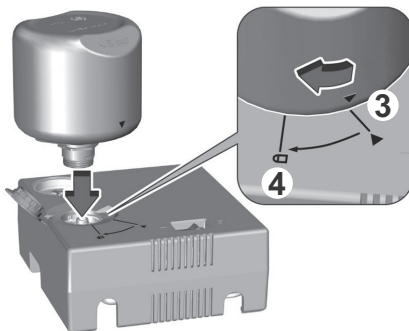

5. Plaats het busje afdichtmiddel in de compressor door de driehoekssymbolen 3 op het busje uit te lijnen met die op de compressor.
6. Duw dan het busje afdichtmiddel omlaag tot het de vergrendelde stand 4 heeft bereikt.
7. Plaats de compressor in de buurt van de band, zo dat het busje afdichtmiddel rechtop staat.

8. Draai de ventieldop van de lekke band los.

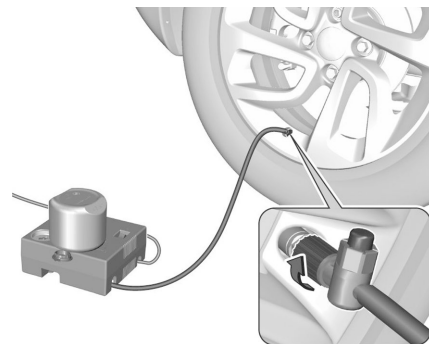

9. Sluit de slang van de compressor aan op het ventiel van de band en draai hem stevig vast.
10. Controleer of de schakelaar van de compressor op de stand "0" staat.
11. Sluit de stekker van de compressor aan op de 12 V-aansluiting in de auto.
12. Verwijder de sticker met de snelheidslimiet vanaf het busje afdichtmiddel en plaats deze op een voor de bestuurder zichtbare plek.



⚠ Waarschuwing

De sticker met snelheidslimiet moet in de auto vlak bij de bestuurder worden geplakt om hem / haar te herinneren aan het feit dat er met een gerepareerde band wordt gereden.

- 13 Zet het contact aan.
Om ontladen van de accu te voorkomen, wordt aangeraden om de bandenreparatieset alleen te gebruiken wanneer de verbrandingsmotor draait of wanneer de elektrische motor gereed is.

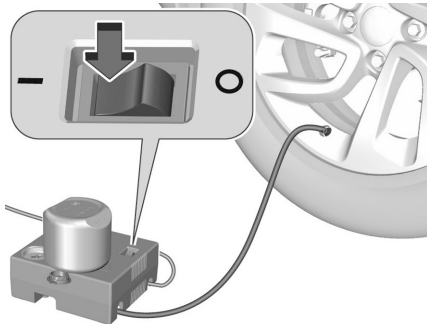

- 14 Schakel de compressor in door de schakelaar op stand "I" te zetten, totdat de bandenspanning de waarde van 2 bar bereikt. Het afdichtmiddel wordt onder druk in de band gespoten; koppel de slang gedurende deze handeling niet los van het ventiel (risico op spatten).

⚠ Waarschuwing

Als de bandenspanning van 2 bar na ongeveer 7 minuten niet is bereikt, geeft dit aan dat de band niet herstelbaar is; neem contact op met een STELLANTIS-dealer of een gekwalificeerde garage voor verdere bijstand.

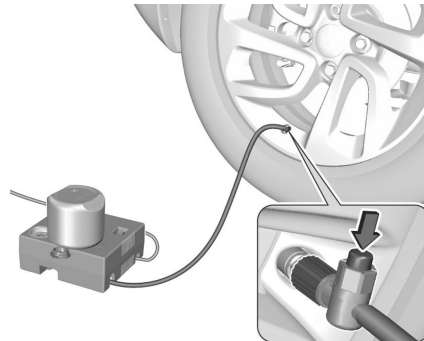

- 14 Schakel de compressor in door de schakelaar op stand "I" te zetten, totdat de bandenspanning de waarde van 2 bar bereikt. Het afdichtmiddel wordt onder druk in de band gespoten; koppel de slang gedurende deze handeling niet los van het ventiel (risico op spatten).
- 15 Laat eventueel de overtollige lucht af met de knop op de luchtslang. Laat de compressor niet langer dan tien minuten werken.
- 16 Zet de schakelaar in de stand "O".
- 17 Haal de stekker van de compressor uit de 12 V-aansluiting in de auto.
- 18 Koppel de bandenreparatieset los.
- 19 Plaats de dop weer op het ventiel.
- 20 Verwijder het busje afdichtmiddel uit de compressor en schroef de vulslang op de vrije aansluiting van het busje om te voorkomen dat het afdichtmiddel ontsnapt
- 21 Verwijder eventueel gemorst afdichtmiddel met een doek.

- 22 Ga onmiddellijk verder met rijden, zodat het afdichtmiddel gelijkmatig wordt verdeeld in de band. Stop na ongeveer 5 km rijden (uiterlijk na tien minuten) en controleer de bandenspanning. Schroef hiervoor de luchtslang van de compressor rechtstreeks op het bandventiel. Vul de band zoals eerder beschreven. Laat een teveel aan lucht af met de knop op de luchtslang. Als de bandenspanning niet tot onder 200 kPa (2,0 bar) is gedaald, stel dan in op de juiste waarde 3 262. Maak anders geen gebruik van de auto. Neem contact op met een garage. Herhaal de controleprocedure na nog eens 10 km rijden maximaal tien minuten om na te gaan dat er geen bandenspanningsverlies meer optreedt. Bij een bandenspanning lager dan 200 kPa (2,0 bar) mag de auto niet gebruikt worden. Zoek assistentie bij een werkplaats van STELLANTIS.
- 23 Berg de bandenreparatieset op in de bagageruimte.

Opmerking

De rijkenmerken van de gerepareerde band worden ernstig aangetast en derhalve moet deze band vervangen worden.

Als er abnormale geluiden worden waargenomen of de compressor warm wordt, moet de compressor voor ten minste 30 minuten worden uitgeschakeld. De ingebouwde veiligheidsklep opent bij een druk van 700 kPa (7 bar). Neem nota van de vervaldatum van de set. Na deze datum worden het dichtingsvermogen niet langer gegarandeerd. Let op de bewaarinstructies op de fles met afdichtmiddel.

Vervang het gebruikte busje afdichtmiddel.

Gooi het gebruikte busje weg zoals voorgeschreven door de wetgeving. De compressor en het afdichtmiddel kunnen gebruikt worden vanaf een temperatuur van ongeveer -30°C.

Controle-Aanpassen Bandenspanning

De compressor kan worden gebruikt, **zonder afdichtmiddel in te spuiten**, om de bandenspanning te controleren en zo nodig te corrigeren.

- Verwijder het dopje van het bandventiel en bewaar het op een schone plaats.
- Rol de slang uit die onder de compressor is opgeborgen.
- Sluit de slang aan op het ventiel en zet deze stevig vast.
- Controleer of de schakelaar van de compressor in de stand "**O**" staat.
- Rol de elektrische kabel, die onder de compressor is opgeborgen, volledig uit.
- Sluit de stekker van de compressor aan op de 12 V-aansluiting in de auto.
- Zet het contact aan.
- Start de compressor door de schakelaar op "**I**" te plaatsen en corrigeer de bandenspanning naar de waarde aangegeven op het bandenspanningslabel van de auto. De bandenspanning verlagen: druk op de zwarte toets op de slang van de compressor, bij de aansluiting op het ventiel.

Waarschuwing

Als de bandenspanning van 2 bar na ongeveer 7 minuten niet is bereikt, geeft dit aan dat de band niet herstelbaar is; neem contact op

met een STELLANTIS-dealer of een gekwalificeerde garage voor verdere bijstand.

- Zet de schakelaar op "O" zodra de gewenste bandenspanning is bereikt.
- Verwijder de set en berg deze op.
- Vervang de dop op het ventiel.

Starten met startkabels

Vermijd om te starten met behulp van een snellader.

Een auto met een lege accu kan gestart worden met behulp van startkabels en de accu van een andere auto.

Let Op

Starten met een hulpaccu mag alleen gebeuren met een auto met een verbrandingsmotor.

⚠ Waarschuwing

Wees uiterst voorzichtig bij het starten met behulp van startkabels. Alle eventuele afwijkingen van de onderstaande instructies kan leiden tot letsel of schade door het ontploffen van de accu of beschadiging van het elektrische systeem van beide auto's.

⚠ Waarschuwing

Vermijd het contact van de accu met de ogen, huid, textiel en gelakte oppervlakken. De vloeistof bevat zwavelzuur dat bij direct contact kan leiden tot letsel en schade.

Let Op

Sluit de klemmen van de hulpstartkabels zodanig aan dat ze geen regeleenheden raken. Zet de klemmen in een geschikte stand.

- De accu nooit aan vonken of open vuur blootstellen.
- Een ontladen accu kan al bij een temperatuur van 0 °C bevroren. Ontdooi de bevroren accu alvorens hulpstartkabels aan te sluiten.
- Bij werkzaamheden aan de accu oogbescherming en beschermende kleding dragen.
- Gebruik een hulpaccu met dezelfde spanning (12 V). De capaciteit (Ah) mag niet veel minder zijn dan die van de ontladen accu.
- Gebruik startkabels met geïsoleerde aansluitklemmen en een doorsnede

van ten minste 16 mm² (25 mm² voor dieselmotoren).

- De ontladen accu niet van de auto loskoppelen.
- Schakel alle onnodige stroomverbruikers uit.
- Vermijd om tijdens het noodstarten in de buurt van de accu van het voertuig te verblijven.
- De aansluitklemmen van de kabels mogen elkaar niet aanraken.
- Ook de voertuigen mogen elkaar tijdens het noodstarten niet aanraken.
- Activeer de parkeerrem, plaats de schakelbediening in de vrijstand, automatische versnellingsbak in P.

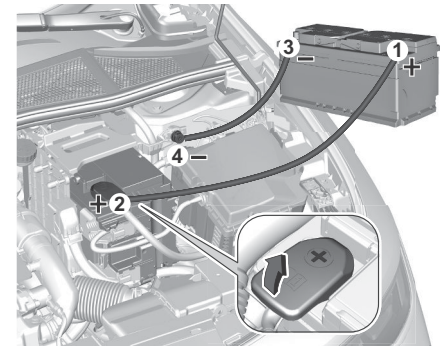

Aansluitvolgorde van de kabels:

1. Rode kabel op de pluspool van de hulpstartaccu aansluiten **1**.
2. Het andere uiteinde van de rode kabel op de pluspool van de ontladen accu aansluiten **2**.
3. Zwarte kabel op de minpool van de hulpstartaccu aansluiten **3**.
4. Sluit het andere uiteinde van de zwarte kabel aan op een massapunt in de motorruimte **4**.

De kabels zo leggen dat ze niet door de draaiende delen in de motorruimte geraakt kunnen worden.

Om de motor te starten:

1. Start de motor van de stroom leverende auto.
2. Na vijf minuten de andere motor starten. Startpogingen niet langer dan 15 seconden laten duren met tussenpozen van één minuut.
3. Beide motoren met aangesloten kabels ca. drie minuten stationair laten draaien.
4. Schakel elektrische verbruikers, bijv. koplampen, achterrautverwarming, in.
5. Bovenstaande procedure bij het verwijderen van de kabels in de omgekeerde volgorde volgen.

Trekken van een aanhanger

De Auto Slepen

Toegang tot het gereedschap

Het sleepoog is opgeborgen bij de gereedschappen van de auto

⇒ pagina 204 .

Zie het betreffende hoofdstuk voor meer informatie over toegang tot het gereedschap.

Slepen van de auto



Verwijder de dop van het voorste sleepoog.



Sleepoog inschroeven en tot aan de aanslag in horizontale stand vastdraaien. Bevestig de sleepstang aan het sleepoog.

Sleepoog alleen gebruiken om de auto weg te slepen en niet om deze te bergen. Schakel het contact in om de remlichten, de claxon, de voorruitwissers in te schakelen en, afhankelijk van de versie, om het stuurslot te ontgrendelen.

Let Op

Deactiveer de rijkhulpsystemen zoals actief noodremmen, anders zou de auto tijdens het slepen automatisch kunnen remmen.

Zet de schakelbediening in de vrijstand. Geef de parkeerrem vrij.

Let Op

Rijd langzaam. Rijd niet schokkerig.
Een te hoge trekkracht kan het voertuig beschadigen.

Bij uitgeschakelde motor gaat remmen en sturen aanmerkelijk zwaarder.
Recirculatiesysteem inschakelen en ruiten sluiten, zodat geen uitlaatgassen van de sleepende auto kunnen binnendringen.
Schroef na het slepen het sleepoog los.
Steek de kap met de flens in de uitsparing en druk de kap vast.

Een auto met automatische versnellingsbak slepen

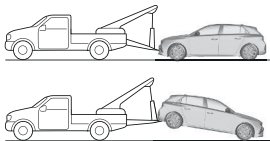
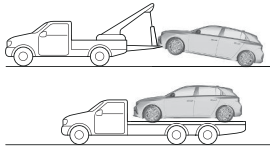

Vervoer bij het slepen van een **BEV, Hybrid 48 V** of een auto met een automatische versnellingsbak de auto op een platform of sleep deze met de voorwielen opgetild.
Zie het betreffende hoofdstuk **Aandrijvingstypen** voor meer informatie.

Een Ander Voertuig Slepen

Toegang tot het gereedschap

Het sleepoog is opgeborgen bij de gereedschappen van de auto
⇒ pagina 204 .
Zie het betreffende hoofdstuk voor meer informatie over toegang tot het gereedschap.

Een ander voertuig slepen



Verwijder de dop van het achterste sleepoog.

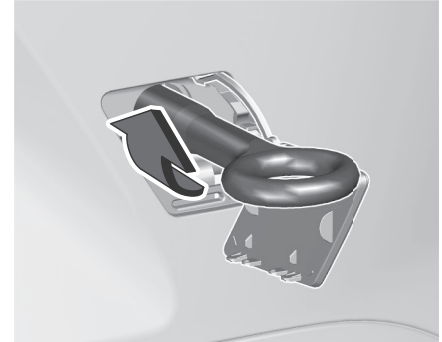

Sleepoog inschroeven en tot aan de aanslag in horizontale stand vastdraaien.
Sleepkabel – beter is een sleepstang – aan sleepoog bevestigen.
Sleepoog alleen gebruiken om de auto weg te slepen en niet om deze te bergen.

Let Op

Rijd langzaam. Rijd niet schokkerig.
Een te hoge trekkracht kan het voertuig beschadigen.

Schroef na het slepen het sleepoog los.
Steek de kap met de bovenste flens in de uitsparing en druk de kap vast.

Onderhoud en verzorging voertuig

Algemene informatie	216
Registraties.....	217
Accessoires en modificaties van auto	217
Mobiele telefoons en zendapparatuur.....	217
Afdekkingen voor zeer koude klimaten	218
Verwijdering auto aan einde levensduur	218
Geprogrammeerd onderhoud	219
Motorkap	219
Periodieke controles	220
Motorolie	221
Sproeiervloeistof	222
Remvloeistof	222
Koelvloeistof	223
Dieselbrandstofsysteem ontlichten	223
Accu	223
Aanbevolen vloeistoffen, smeermiddelen en onderdelen	225
Motorolie	225
Ruitensproeiervloeistof	226
Rem- en koppelvloeistof	226
Antivries koelvloeistof.....	226
Onderhoud voertuig.....	226
Wisserbladen vervangen	226
Zekeringen	227

Een zekering vervangen.....	227
Lamp vervangen.....	227
Banden en wielen	227
Informatie over bandveiligheid.....	228
Markeringen / aanduidingen banden.....	228
Winterbanden	229
Bandenspanning	229
Bandenspanningsbewakingssysteem	230
Profieldiepte	231
Toelaatbare maten banden en velgen.....	231
Wieldoppen	231
Sneeuwkettingen	232
Auto stallen.....	232
Langdurige stalling van een hybride/ elektrische voertuig	232
Verzorging interieur	234
Interieur en bekleding	234
Kunststof en gecoate onderdelen.....	235
Vloermatten	235

Algemene informatie

Het is voor de bedrijfs- en verkeersveiligheid en voor het behoud van de waarde van uw auto belangrijk dat alle servicewerkzaamheden met de juiste intervallen worden verricht.

Het gedetailleerde en bijgewerkte serviceschema voor uw auto is beschikbaar bij de garage.

Er is sprake van zware bedrijfsomstandigheden als een of meer van de volgende situaties vaak voorkomt/-en: Koude starts, frequent stoppen en optrekken zoals bij taxi's en politievoertuigen, ritten met een aanhanger, ritten in de bergen, ritten op slechte en rulle wegdekken, ernstige luchtvervuiling, zand en veel stof in de lucht, ritten op grote hoogte en grote temperatuurschommelingen.

In deze zware omstandigheden moeten bepaalde onderhoudswerkzaamheden wellicht vaker dan met het reguliere service-interval dat op het service-display verschijnt worden verricht.

Neem contact op met een garage voor aangepaste onderhoudsschema's.

Registraties

Uitgevoerde service wordt geregistreerd op de daarvoor bestemde plaatsen in het service- en garantieboekje.

De datum en afgelezen kilometerstand worden bevestigd met stempel en handtekening van de uitvoerende werkplaats.

Zorg ervoor dat het service- en garantieboekje correct wordt ingevuld, omdat een sluitend bewijs van service essentieel is bij aanspraken op garantie of goodwill en tevens een pluspunt is bij verkoop van de auto.

Accessoires en modificaties van auto

We adviseren u alleen gebruik te maken van originele onderdelen, accessoires en andere uitdrukkelijk door de fabriek voor uw autotype goedgekeurde onderdelen. Voor andere onderdelen kunnen wij – ook als deze door autoriteiten of anderszins zijn goedgekeurd – niet beoordelen of deze betrouwbaar zijn en er evenmin garant voor staan.

Bij eventuele aanpassingen, omzettingen of andere wijzigingen van de standaard voertuigspecificaties (waaronder, maar niet beperkt tot, wijzigingen van

de software, wijzigingen van de elektronische regeleenheden) komt de door Opel geboden garantie mogelijk te vervallen. Bovendien kunnen dergelijke wijzigingen rijkhulpsystemen, het brandstofverbruik, de CO₂-uitstoot en andere uitstoot van de auto nadelig beïnvloeden waardoor deze mogelijk niet meer voldoet aan de typegoedkeuring en de geldigheid van uw kentekenbewijs in het geding kan komen.

Let Op

Het gebruik van de diagnose-aansluiting voor het diagnose-instrument is voorbehouden aan gekwalificeerde technici en voor goedgekeurde instrumenten.

Let Op

Bij het vervoeren van de auto op een trein of een bergingswagen, kunnen de spatlappen beschadigd raken.

Mobiele Telefoons En Zendapparatuur

Bij de montage en het gebruik van een mobiele telefoon moeten de modelspecifieke montagehandleiding en de gebruiksvorschriften van de fabrikant van de telefoon en de handsfree-carkit

in acht genomen worden. Anders kan de typegoedkeuring van de auto vervallen. Aanbevelingen voor een storingsvrij gebruik:

- Vakkundig gemonteerde buitenantenne, waardoor de maximale reikwijdte wordt bereikt.
- Maximaal zendvermogen van 10 W.
- Installatie van de telefoon op een geschikte plek, houd rekening met de ruimte voor het oplazen van de airbag
⇒ pagina30 .

Win informatie in over de voorziene montagepunten voor de buitenantenne of de toestelhouder en de manieren van gebruik van apparaten met een zendvermogen van meer dan 10 W. Het gebruik van een handsfree-carkit zonder buitenantenne voor mobiele telefoons type GSM 900/1800/1900 en UMTS is alleen toegestaan wanneer het maximale zendvermogen van de mobiele telefoon niet hoger is dan 2 W bij GSM 900 en niet hoger is dan 1 W bij de andere types.

Uit veiligheidsoverwegingen wordt telefoneren tijdens het rijden afgeraden. Ook bij handsfree telefoneren kan de aandacht op het verkeer verslappen.

⚠ Waarschuwing

De werking van radio-apparatuur en mobiele telefoons die niet voldoen aan de bovenstaande normen inzake mobiele telefoons is alleen toegestaan met gebruik van een antenne die zich buiten de auto bevindt.

Let Op

Mobiele telefoons en radio-apparatuur kunnen leiden tot storingen van de elektronica van de auto wanneer ze in de auto zonder buitenantenne worden gebruikt, tenzij de bovengenoemde voorschriften in acht worden genomen.

Afdekkingen voor zeer koude klimaten

(Verschilt per land)

We adviseren u de sneeuwkapen door een werkplaats te laten monteren.

⚠ Gevaar

Verwijder de sneeuwkapen als er sprake is van een van de volgende situaties:

- De omgevingstemperatuur is hoger dan 10 °C.
- De auto trekt een aanhangwagen.
- De auto rijdt sneller dan 120 km/uur.

Bevestigen

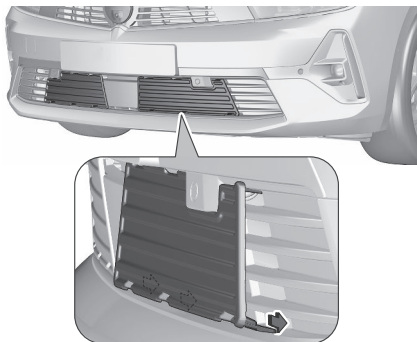

Druk de beschermkappen tegen de lamel van de grille. Controleer of de beschermkappen goed zijn bevestigd.

Demonteren

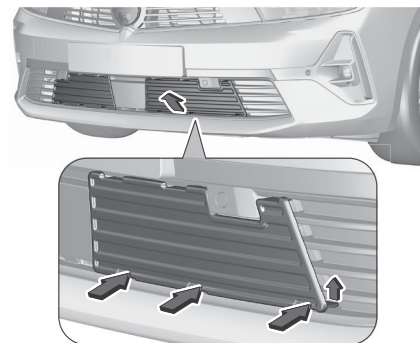

1. Zet alle onderste kleppen omhoog om de beschermkappen los te klikken.
2. Trek de beschermkap naar voren weg.

Verwijdering auto aan einde levensduur

Informatie over autodemontagebedrijven en de recycling van sloopauto's vindt u op onze website, als dat conform de wet vereist is. Laat dit werk uitsluitend over aan een erkend autodemontagebedrijf.



Hoogspanningsaccu

De hoogspanningsaccu is ontworpen voor de levensduur van de auto als de aanbevelingen worden opgevolgd. Als het noodzakelijk is om de hoogspanningsaccu te vervangen, moet contact worden opgenomen met een garage voor instructies omtrent de afvoer van de accu. Bij oneigenlijk afvoeren is er gevaar voor brandwonden, elektrische schokken en schade aan het milieu.

Service-informatie

Het is voor de bedrijfs- en verkeersveiligheid en voor het behoud van de waarde van uw auto belangrijk dat alle servicewerkzaamheden met de juiste intervallen worden verricht.

Het gedetailleerde en bijgewerkte serviceschema voor uw auto is beschikbaar bij de garage. Er is sprake van zware bedrijfsomstandigheden als een of meer van de volgende situaties vaak voorkomt/-en: Koude starts, frequent stoppen en optrekken zoals bij taxi's en politievoertuigen, ritten met een aanhanger, ritten in de bergen, ritten op slechte en rulle wegdekken, ernstige luchtvervuiling, zand en veel stof in de lucht, ritten op grote hoogte en grote temperatuurschommelingen. In deze zware omstandigheden moeten bepaalde onderhoudswerkzaamheden wellicht vaker dan met het reguliere service-interval dat op het service-display verschijnt worden verricht. Neem contact op met een garage voor aangepaste onderhoudsschema's. Service-display ⇒ pagina101 .

Registraties

Uitgevoerde service wordt geregistreerd op de daarvoor bestemde plaatsen in het service- en garantieboekje. De datum en afgelezen kilometerstand worden bevestigd met stempel en handtekening van de uitvoerende werkplaats. Zorg ervoor dat het service- en garantieboekje correct wordt ingevuld,

omdat een sluitend bewijs van service essentieel is bij aanspraken op garantie of goodwill en tevens een pluspunt is bij verkoop van de auto. Service-display ⇒ pagina101 .

Geprogrammeerd onderhoud

Motorkap

Opening

Open het linker voorportier.

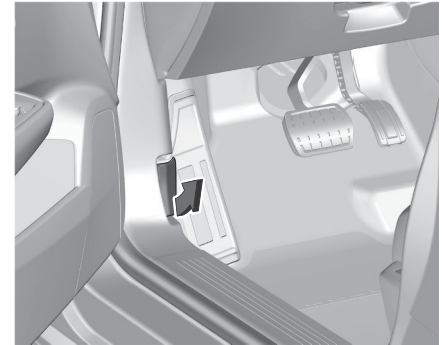

Trek aan de ontgrendelingshendel en duw hem terug naar de uitgangspositie.

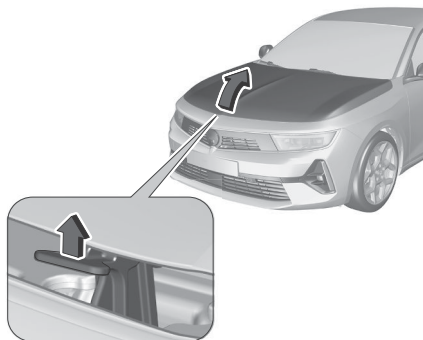

Druk de veiligheidspal omhoog en open de motorkap.



Zet de motorkapsteun vast.

Sluiting

Druk alvorens de motorkap te sluiten de steun in de houder.

Laat de motorkap zakken en laat het vanaf een geringe hoogte (20-25 cm) in het slot vallen.
Controleer of de motorkap vergrendeld is.

Let Op

Duw de motorkap niet vast in het slot, om deuken te voorkomen

Periodieke Controles

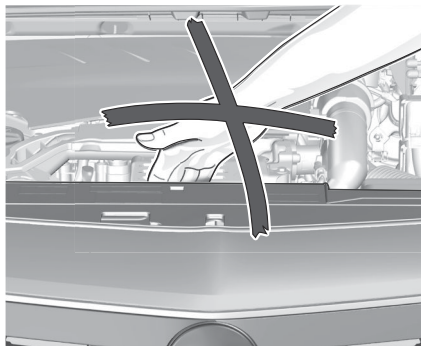

⚠ Waarschuwing

Voer alleen controles van de motorruimte uit wanneer het contact uit staat.
De koelventilator kan gaan werken zelfs als het contact uit is.

⚠ Gevaar

Het ontstekingsstelsel gebruikt een extreem hoge spanning. Niet aanraken.



⚠ Gevaar

Elektrische of hybride versies:
Probeer nooit om zelf onderhoud aan de hoogspanningsonderdelen uit te voeren. Hierbij kunt u verwond raken en de auto kan beschadigd raken.
Het onderhoud en de reparatie van deze hoogspanningsonderdelen mogen alleen worden verricht door een opgeleide servicetechnicus met voldoende kennis en instrumenten.
Blootstelling aan hoogspanning kan leiden tot elektrische schokken, brandwonden en zelfs de dood. De hoogspanningsonderdelen van de auto mogen alleen worden onderhouden door technici die een speciale opleiding hebben genoten.

Hoogspanningsonderdelen worden geïdentificeerd met labels. Vermijd om deze onderdelen te verwijderen, te openen, te demonteren of te wijzigen. Hoogspanningskabels en -draden hebben een oranje mantel. Probeer niet om hoogspanningskabels of -draden te perforeren, ermee te knoeien, ze door te snijden of te wijzigen.

⚠ Waarschuwing

Elektrische of hybride versies:
Voer de motorruimtecontroles alleen uit wanneer de auto is uitgeschakeld. De koelventilator kan ook starten als de auto is uitgeschakeld.

Let Op

Elektrische of hybride versies:
Ook een kleine mate van vervuiling van de vloeistoffen kan de systemen van de auto beschadigen. Vermijd dat vervuilende stoffen in contact komen met de vloeistoffen, de doppen van reservoirs/tanks of peilstokken.

Motorolie Motorolie

Het motoroliepeil op gezette tijden handmatig controleren om schade aan de motor te voorkomen. Vergewis u ervan dat de gebruikte motorolie de juiste specificatie heeft.

Aanbevolen vloeistoffen en smeermiddelen ⇒ pagina 225.

Het maximale motorolieverbruik is 0,6 l per 1000 km.

Alleen op een vlakke ondergrond controleren. De motor moet op bedrijfstemperatuur zijn en minstens vijf minuten uitgeschakeld zijn geweest.

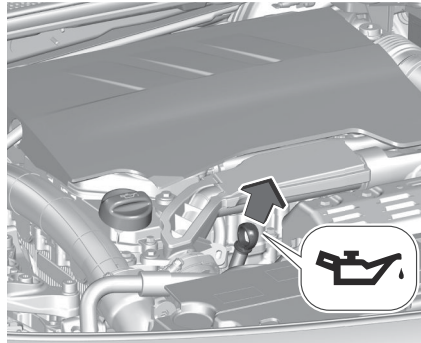

Afhankelijk van de motor worden er verschillende oliepeilstokken gebruikt.

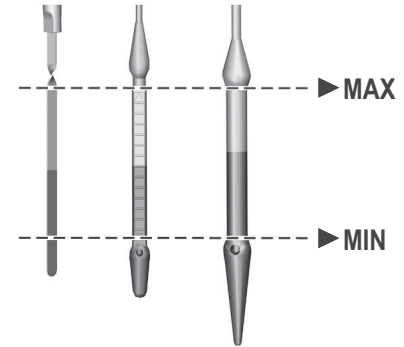

Trek de peilstok tevoorschijn, veeg hem schoon, plaats hem helemaal terug en trek hem opnieuw tevoorschijn om het motoroliepeil af te lezen.

⚠ Waarschuwing

Steek de peilstok volledig tot de aanslag op de hendel erin. Zorg ervoor dat er geen motorolie in de motorruimte terecht komt, aangezien dit het risico op brand verhoogt.

Wanneer het motoroliepeil tot het merkteken **MIN** is gedaald, vul dan motorolie bij. U wordt geadviseerd motorolie te gebruiken van dezelfde kwaliteit als bij de laatste verversingsbeurt.

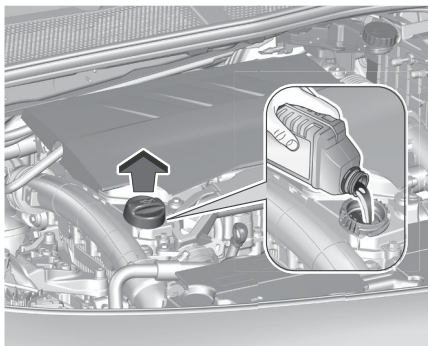

Het motoroliepeil mag niet hoger staan dan het bovenste merkteken **MAX** op de peilstok.

Let Op

Het teveel bijgevlude motorolie moet worden afgetapt of afgezogen. Als de olie het maximale peil overschrijdt, start het voertuig dan niet en neem contact op met een garage.

Sproeiervloeistof

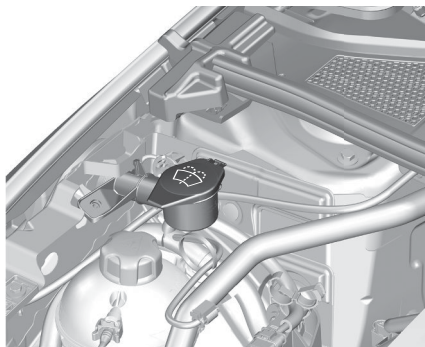

Schoon water vermengd met een passende hoeveelheid goedgekeurde sproeiervloeistof en antivries bijvullen.

Let Op

Alleen vloeistof met een voldoende concentratie antivries biedt bescherming bij lage temperaturen of een snelle temperatuurdaling.

Remvloeistof

⚠ Waarschuwing

Remvloeistof is giftig en corrosief. Voorkom contact met de ogen, de huid, stoffen en gelakte oppervlakken.

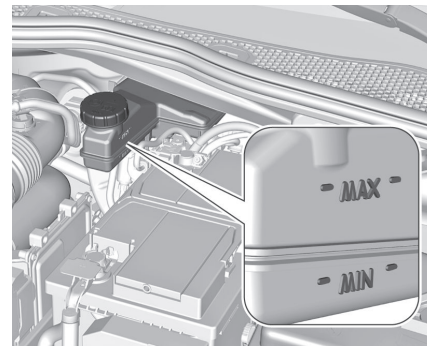

Het peil van de remvloeistof moet tussen de markeringen **MIN** en **MAX** staan. Als het peil van de vloeistof onder de markering **MIN** staat, moet contact worden opgenomen met een garage. Rem- en koppelvloeistof
⇒ pagina226 .

Koelvloeistof

Koelvloeistofpeil PHEV/BEV

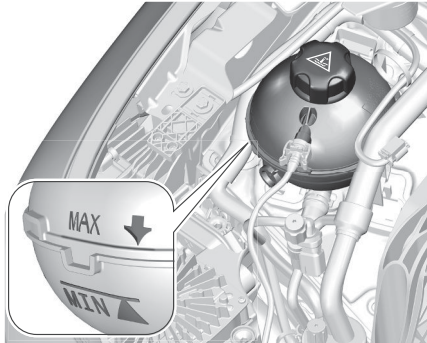

Als het koelvloeistofpeil bij het merkje **MIN** of eronder staat, roep dan de hulp van een werkplaats in om de motorkoelvloeistof bij te vullen.

Let Op

Bij gebruik van de verkeerde motorkoelvloeistof kan de hoogspanningsaccu ernstig beschadigd raken. Alleen ervaren monteurs mogen het koelvloeistofreservoir openen en koelvloeistof bijvullen.

Peil koelvloeistof ICE en 48V Hybrid

De fabrieksmatig bijgevoelde koelvloeistof biedt vorstbescherming tot ca. -37°C .

Let Op

Gebruik uitsluitend goedgekeurde antivriesvloeistof.

Let Op

Een te laag koelvloeistofniveau kan motorschade veroorzaken.

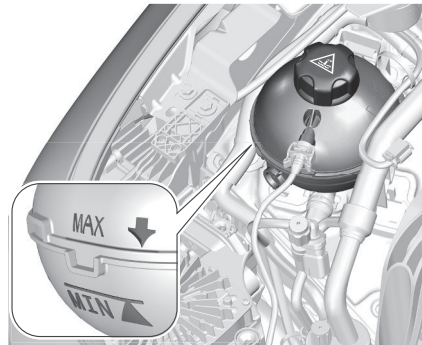

Bij een koud koelsysteem moet de koelvloeistof boven het merkteken **MIN** staan. Bijvullen als het peil te laag is.

⚠ Waarschuwing

Laat de motor afkoelen alvorens de dop te openen. Open de dop voorzichtig, laat de druk langzaam af.

Gebruik voor bijvullen een mengsel van een courante geconcentreerde koelvloeistof met schoon kraanwater; verhouding 1 : 1. Gebruik schoon kraanwater als er geen geconcentreerde koelvloeistof voorhanden is. Dop goed vastdraaien. Laat de concentratie van de koelvloeistof en de oorzaak van de lekkage van koelvloeistof verhelpen door een garage.

Dieselbrandstofsysteem Ontluchten

Na het leegrijden van de tank moet het dieselbrandstofsysteem worden ontlucht. Tank ten minste vijf liter diesel. Schakel het contact gedurende ongeveer 60 seconden in en weer uit. Laat de motor ronddraaien. Als de motor niet start, dit proces enkele malen herhalen. Slaat de motor dan niet aan, de hulp van een werkplaats inroepen.

Accu

De accu van de auto is onderhoudsvrij, mits het rijgedrag zodanig is dat de accu voldoende wordt opgeladen. Bij korte ritten en veelvuldig starten kan de accu ontladen raken. Vermijd het gebruik van onnodige elektrische verbruikers.



Batterijen horen niet in het huisvuil thuis. Ze moeten via speciale inzamelpunten gerecycled worden.

Wanneer de auto meer dan vier weken achtereen stilstaat, kan de accu ontladen raken. Poolklem van de minpool van de accu loskoppelen.

Zorg ervoor dat het contact is uitgeschakeld alvorens de accu van de auto aan te sluiten of los te koppelen.

Ontlaadbeveiliging accu ⇒ pagina 56 .

Diefstalalarmsysteem ⇒ pagina 13 .

Auto stallen ⇒ pagina 232 .

Accu vervangen

Opmerking

Eventuele afwijkingen van de instructies van dit deel kunnen leiden tot de tijdelijke deactivering of verstoring van het Stop&Start-systeem.

Let er bij het vervangen van de accu op dat er bij de pluspool geen luchtroosters

open zijn. Als er in dit gebied sprake is van een open ventilatieopening, moet deze met een dummydop worden afgesloten en moet de ventilatie in de nabijheid van de minpool worden geopend.

Zorg dat de accu van de auto altijd wordt vervangen door hetzelfde type accu.

Alle informatie over de accu kan online gevonden worden via <https://public-servicebox.opel.com/OVddb/OV/index.html>.

Laat de accu van de auto vervangen door een garage.

Stop&start-systeem ⇒ pagina 116 .

De accu laden

⚠ Waarschuwing

Bij voertuigen met een Stop&Start-systeem moet ervoor gezorgd worden dat het oplaadpotentieel bij gebruik van een acculader niet hoger is dan 14,6V. Anders zou de accu van de auto beschadigd kunnen worden.

Starten met een hulpaccu ⇒ pagina 213 .

Ontlaadbeveiliging

Accuspanning

Wanneer de auto rijdt, deactiveert de stroomverbruiksreductie bepaalde

functies zoals de airco, de achterrautiverwarming, verwarmde stoelen, stuurwielverwarming, enz. De gedeactiveerde functies worden zodra de omstandigheden dat toelaten automatisch weer ingeschakeld.

Stationair aanjagen

Als het nodig is om de accu op te laden wegens een probleem met de accu, moet het vermogen van de dynamo worden vergroot. Dit kan door stationair aanjagen, wat mogelijk hoorbaar is.

Elektrische aansluiting

De stroomaansluitingen worden gedeactiveerd wanneer de accuspanning te laag is.

Waarschuwingslabel



Betekenis van de symbolen:

- Geen vonken, open vuur en niet roken.
- Bescherm de ogen altijd. Explosieve gassen kunnen blindheid of letsel veroorzaken.
- De accu bevat zwavelzuur dat aanleiding kan geven tot blindheid of ernstige brandwonden.
- Houd de accu buiten het bereik van kinderen.
- Zie het instructieboek voor meer informatie.
- Explosief gas kan in de buurt van de accu aanwezig zijn.

Energiebesparende modus

Deze modus deactiveert de elektrische verbruikers, om te voorkomen dat de accu van de auto te veel wordt ontladen. Deze verbruikers, zoals het infotainmentsysteem, de voorruitwissers, de dimlichten, de instapverlichting enz. kunnen in totaal maximaal ongeveer 40 minuten na afzetten van het contact worden gebruikt.

Overschakelen naar de energiebesparende modus

Bij het activeren van de stroomspaarmodus verschijnt er een melding op het instrumentenpaneel. Een actief telefoongesprek met de optie handsfree wordt nog zo'n tien minuten aangehouden.

Energiebesparende modus deactiveren

De energiebesparende modus wordt automatisch gedeactiveerd wanneer de motor weer wordt gestart. Laat de motor draaien om het systeem voldoende op te laden:

- gedurende minder dan tien minuten om de verbruikers ongeveer vijf minuten te gebruiken
- gedurende meer dan tien minuten om de verbruikers maximaal ongeveer 30 minuten te gebruiken

Verwarmingsfuncties

Opmerking

Aparte functies voor verwarming, bijvoorbeeld van de stoelen of het stuurwiel, zijn in geval van beperking van de elektrische belasting mogelijk tijdelijk niet beschikbaar.

De functies worden na enkele minuten hervat.

Aanbevolen vloeistoffen, smeermiddelen en onderdelen

Gebruik alleen producten die voldoen aan de aanbevolen specificaties.

Waarschuwing

De gebruikte materialen kunnen gevaarlijk en giftig zijn. Hanteer ze met zorg. Neem de informatie aangegeven op de verpakkingen in acht.

Motorolie

Motorolie wordt ingedeeld op basis van kwaliteit en viscositeit. Bij de keuze van motorolie is kwaliteit belangrijker dan viscositeit. Door de oliekwaliteit blijft o.a. de motor schoon, is de slijtage minimaal en veroudert de olie minder snel. De viscositeit geeft informatie over de dikte van de olie bij diverse temperaturen. Gebruik de juiste motorolie zoals vermeld op het onderhoudsschemavel dat door de verkopende dealer is overhandigd.

Motorolie bijvullen**Let Op**

Verwijder gemorste olie met een doek en doe deze op de juiste wijze weg.

Motoroliesoorten van verschillende fabrikanten en merken kunnen worden gemengd zolang ze voldoen aan de vereiste motoroliecriteria kwaliteit en viscositeit.

Gebruik van motoroliën voor alle benzinemotoren met alleen ACEA-kwaliteit is verboden, aangezien dit onder bepaalde omstandigheden motorschade kan veroorzaken.

Extra motorolieadditieven

Het gebruik van extra motorolieadditieven kan schade tot gevolg hebben en de garantie ongeldig maken.

Viscositeitswaarden motorolie

De SAE-viscositeitswaarde geeft informatie over de dikte van de olie. Multigrade olie wordt geïdentificeerd met twee cijfers, bijv. SAE 5W-30. Het eerste cijfer, gevolgd door een W, geeft de viscositeit bij lage temperaturen, het tweede cijfer de viscositeit bij hoge temperaturen aan.

Ruitensproeiervloeistof

Gebruik uitsluitend voor de auto goedgekeurde sproeiervloeistof om schade aan wisserbladen, lakwerk, kunststof en rubberen onderdelen te voorkomen. Neem contact op met een garage.

Rem- En Koppelingsvloeistof

Remvloeistof absorbeert na verloop van tijd vocht waardoor de remmen minder efficiënt werken. De remvloeistof moet daarom na het aangegeven interval worden ververst.

Gebruik alleen voor de auto goedgekeurde remvloeistof. Neem contact op met een garage.

Antivries Koelvloeistof

Gebruik alleen voor de auto goedgekeurde anti-vries. Neem contact op met een garage. Het systeem is af fabriek afgevuld met koelvloeistof voor optimale corrosiewering en vorstbescherming tot een temperatuur van ca. -28 °C. In koude regio's met extreem lage temperaturen biedt de af fabriek bijgevoelde koelvloeistof vorstbescherming tot ca. -37 °C. Deze concentratie dient het gehele jaar in stand te worden gehouden.

Extra koelvloeistofadditieven die bedoeld zijn om extra corrosiebestendigheid te bieden of om kleine lekken te dichten kunnen functiestoringen veroorzaken. Aansprakelijkheid voor eventuele gevolgen van het gebruik van extra koelvloeistofadditieven wordt niet aanvaard.

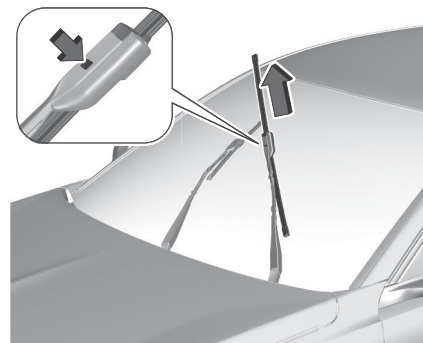
Onderhoud voertuig**Wisserbladen Vervangen****Voorruit****Let Op**

Probeer nooit om de ruitenswissers handmatig te verplaatsen. Dit

kan permanente schade aan het mechanisme veroorzaken.

Om de wisserbladen te vervangen, plaatst u de ruitenwissers in de onderhoudspositie:

1. Schakel het contact uit.
2. Trek binnen 60 seconden de ruitenwisserhendel naar u toe.

De ruitenwissers gaan naar een verticale positie voor gemakkelijke toegang. Til de ruitenwisserarm op tot hij omhoog blijft staan, druk op de knop om het wisserblad los te maken en verwijder het. Maak het nieuwe ruitenwisserblad vast aan de ruitenwisserarm en druk het in tot het vastklikt.

Om de ruitenwissers terug te zetten naar de normale positie:

1. Plaats de wisserarmen voorzichtig op de voorruit.
2. Zet het contact aan.
3. Bedien de ruitenwisserhendel.

Let Op

Laat de ruitenwisserarmen niet op de voorruit klappen. Hierdoor kunnen de wisserbladen en de voorruit beschadigd raken.

Achterraut

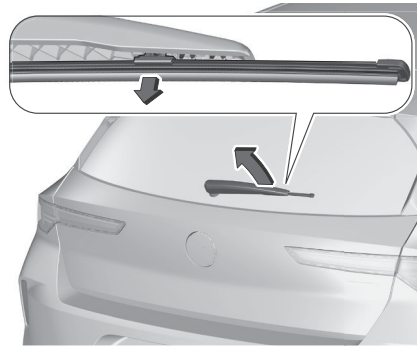

Til de wisserarm slechts iets op totdat deze vastklikt. Ontgrendel het wisserblad en verwijder het.

Let Op

Maak het ruitenwisserblad vast aan de binnenkant van de ruitenwisserarm en druk het in tot het vastklikt.

Breng de ruitenwisserarm voorzichtig naar omlaag. Controleer of de wisserarm bij het werken niet geblokkeerd is.

Zekeringen

Een Zekering Vervangen

Laat een defecte zekering vervangen door een garage.

Lamp vervangen

De buitenverlichting is voorzien van lampen met ledtechnologie die niet vervangen kunnen worden.

⚠ Waarschuwing

Raak koplampen met ledtechnologie of volledige ledtechnologie niet aan - elektrocutiegevaar!

⚠ Waarschuwing

Lichtdiode (led) koplampen

Voor het vervangen van deze lampen kunt u terecht bij een dealer of een gekwalificeerde werkplaats.

Banden en wielen

De bandenspanning van alle banden, inclusief het reservewiel, moet worden gecontroleerd terwijl de banden koud zijn. De bandenspanningswaarden op de sticker gelden voor koude banden. Als u langer dan 10 minuten of meer dan 10

kilometer met een snelheid hoger dan 50 km/uur hebt gereden, moet u een 0,3 bar (30 kPa) hogere bandenspanning ten opzichte van de op de sticker aangegeven waarden aanhouden.

Waarschuwing

Bij een te lage bandenspanning neemt het energieverbruik toe. Een onjuiste bandenspanning veroorzaakt een vroegtijdige slijtage van de banden en kan negatieve gevolgen hebben voor de wegligging - risico op ongevallen!

Rijden met versleten of beschadigde banden vermindert de prestaties voor remmen en wegligging van het voertuig. Controleer regelmatig de conditie van de banden (loopvlak en flanken), en de velgen, evenals de aanwezigheid van de ventieldoppen.

Als de slijtage-indicatoren niet meer onder het loopvlakprofiel liggen, bedraagt de diepte van de groeven minder dan 1,6 mm. De banden moeten zo snel mogelijk worden vervangen.

Het gebruik van wielen en banden van een andere maat dan aangegeven, kan van invloed zijn op de levensduur van de banden, de rotatie van de banden, de bodemvrijheid en de aflezing van

de snelheidsmeter, en kan een nadelig effect op de wegligging hebben. Het gebruik van andere banden op de voor- en achteras kan een onjuiste timing van het ESC-systeem veroorzaken. Wanneer er winter- of zomerbanden worden gemonteerd, moet altijd de draairichting van de opgeslagen banden worden gemarkeerd. Berg ze op een koele, droge plek op, uit de buurt van direct zonlicht.



Winter- en 4-seizoensbanden kunnen geïdentificeerd worden dankzij dit symbool op de flanken.

Informatie Over Bandveiligheid

Zo langzaam mogelijk en onder een rechte hoek over obstakels. Rijden over scherpe randen kan schade aan de band en het wiel veroorzaken. Zet banden niet vast tegen de stoeprand bij het parkeren. De wielen regelmatig op beschadiging controleren. Neem in geval van schade of abnormale slijtage contact op met een garage.

Markeringen / Aanduidingen Banden

Bijv. 225/55 R 18 98 V

- 225** bandbreedte, mm
- 55** breedteverhouding (hoogte band t.o.v. breedte band) in %
- R** type koordlagen: Radiaal
- RF** type: RunFlat
- 18** velgdiameter in inch
- 98** kengetal voor draagvermogen, 98 komt bijv. overeen met 750 kg
- V** kenletter voor snelheid

Snelheidssymbool:

- Q** tot 160 km/u
- S** tot 180 km/u
- T** tot 190 km/u
- H** tot 210 km/u
- V** tot 240 km/u
- W** tot 270 km/u

Kies een band die geschikt is voor de topsnelheid van de auto. De topsnelheid is bereikbaar op leeggewicht met bestuurder (75 kg) plus

125 kg nuttige last. Door optionele uitrusting kan de topsnelheid van de auto afnemen.

Directionele banden

Directionele banden moeten zo gemonteerd worden dat ze in de juiste richting draaien. De juiste draairichting is herkenbaar aan een symbool (bijv. een pijl) op de zijwand van de band.

Winterbanden

Winterbanden verhogen bij temperaturen onder 7°C de rijveiligheid en moeten daarom op alle wielen gemonteerd worden.

Breng volgens de landspecifieke voorschriften de snelheidssticker aan in het gezichtsveld van de bestuurder, als de bandsnelheidscode lager is dan de topsnelheid van de auto.

Bandenspanning

Controleer de spanning van de koude banden ten minste om de 14 dagen en voorafgaand aan een lange rit. Vergeet niet ook het reservewiel te controleren. Dit is ook van toepassing voor voertuigen met een bandenspanningsbewakingsysteem.



Het label met de informatie over de bandenspanning geeft de banden van de originele uitrusting aan, samen met de overeenkomstige bandenspanning. De gegevens van de bandenspanning verwijzen naar koude banden. Dit is van toepassing voor zomer- en winterbanden. Pomp het reservewiel altijd op naar de aangegeven spanning voor volle belasting.

Een onjuiste bandenspanning beïnvloedt de veiligheid, het weggedrag, het rijcomfort en het brandstofverbruik negatief en verhoogt de bandenslijtage. De bandenspanningswaarden verschillen afhankelijk van de diverse opties. Volg voor de juiste bandenspanningswaarde de onderstaande procedure:

1. Identificeer de band.

2. Identificeer de identificatiecode van de motor.
Motorgegevens ⇒ pagina240 .

Raadpleeg voor de banden die voor uw auto zijn goedgekeurd het conformiteitscertificaat dat bij uw auto is geleverd of andere nationale autopapieren. De bestuurder is verantwoordelijk voor de juiste aanpassing van de bandenspanning.

⚠ Waarschuwing

Als de bandenspanning te laag is, kan dit oververhitting van de band en inwendige schade tot gevolg hebben die leidt tot het loskomen van het loopvlak van de band en bij hoge snelheden zelfs een klapband.

⚠ Waarschuwing

Voor specifieke banden zou de aanbevolen bandenspanning aangegeven in de tabel de maximale waarde aangegeven op de band kunnen overschrijden. Overschrijdt nooit de op de band aangegeven maximale bandenspanning.

Afhankelijkheid van temperatuur

De bandenspanning is afhankelijk van de temperatuur van de band. Tijdens het rijden nemen de temperatuur en de spanning van de band toe. De waarden voor bandenspanning op het label van de bandeninformatie en in de tabel bandenspanning zijn geldig voor koude banden, dat wil zeggen bij 20°C. De spanning neemt voor iedere temperatuurstijging van 10°C met bijna 10 kPa toe. Houd hiermee rekening wanneer u warme banden controleert.

Bandenspanningsbewakings-systeem

Het bandenspanningsbewakingssysteem controleert continu de draaisnelheid van alle vier wielen en waarschuwt als zich tijdens het rijden een situatie van lage bandenspanning voordoet. Dit wordt bereikt door de rolomtrek van de band te vergelijken met referentiewaarden en andere signalen.

Als de waarde van de bandenspanning van een band daalt, gaat het

controlelampje  branden en wordt er een waarschuwingsbericht weergegeven op het instrumentenpaneel.

Controlelampje  ⇒ pagina 89 .

Verlaag in dat geval de rijsnelheid en vermijd scherpe bochten en krachtige remacties.

Stop zo spoedig mogelijk om de bandenspanning te controleren.

Na de aanpassing van de bandenspanning moet het systeem geïnitieerd worden om het controlelampje te laten doven en het systeem opnieuw te starten.

Neem contact op met een garage als de storing blijft weergegeven. Het systeem functioneert niet wanneer het ABS een storing vertoont of wanneer er een noodreservewiel wordt gebruikt. Controleer na terugplaatsing van de band de koude bandenspanning en initialiseer het systeem.

Let Op

Het bandenspanningsbewakings-systeem waarschuwt voor een lage bandenspanning en is geen vervanging van het normale onderhoud van de banden door de bestuurder.

Systeem initialiseren

Na aanpassing van de bandenspanning of de vervanging van een wiel moet het systeem opnieuw geïnitieerd worden

om de nieuwe waarden van de rolomtrek in te leren.

1. Zorg er altijd voor dat alle vier de banden de correcte bandenspanning hebben
2. Trek de parkeerrem aan.
3. Initialiseer het systeem via het Info-Display ⇒ pagina 101 .
4. De reset wordt bevestigd door een pop-upbericht.

Na de initialisatie kalibreert het systeem zich tijdens het rijden automatisch op de nieuwe bandenspanning. Na enige tijd rijden zal het systeem de nieuwe waarden van de bandenspanning toepassen en bewaken.

Controleer de bandenspanning altijd bij koude banden.

Het systeem moet opnieuw worden geïnitieerd, wanneer:

- de bandenspanning is gewijzigd
- de belastingsomstandigheden zijn gewijzigd
- de wiel zijn verwisseld of vervangen

Het systeem zal niet onmiddellijk waarschuwen voor een klapband of een snelle daling van de bandenspanning. Dit

is te wijten aan de tijd die noodzakelijk is voor de berekening.

Profiel diepte

Regelmatig de profiel diepte controleren. Om veiligheidsredenen de banden te vervangen wanneer een profiel diepte van 2–3 mm (4 mm voor winterbanden) is bereikt.

Om veiligheidsredenen wordt aanbevolen dat de profiel diepte van de banden op één as niet meer dan 2 mm verschilt.



De wettelijk toegestane minimumprofiel diepte (1,6 mm) is bereikt wanneer het profiel tot aan één van de slijtage-indicatoren (TWI = Tread Wear Indicator) is afgesleten. De locatie hiervan is met markeringen op de zijkant van de band weergegeven.

Is de slijtage voor groter dan achter, dan de voorbanden regelmatig omwisselen met de achterbanden. De draairichting van de wielen moet dezelfde blijven. Banden verouderen ook wanneer ze niet gebruikt worden. Wij raden u aan de banden om de zes jaar te vervangen.

Toelaatbare Maten Banden En Velgen

Bij het gebruik van banden met een andere bandenmaat dan af fabriek gemonteerd, moet mogelijk het systeem worden geherprogrammeerd en moeten er eventueel andere aanpassingen aan de auto worden verricht.

Laat de label met de bandenspanningswaarden vervangen.

⚠ Waarschuwing

Het gebruik van ongeschikte banden of wielen kan tot ongevallen leiden en zal het kentekenbewijs van de auto doen vervallen.

Wieldoppen

Gebruik wieldoppen en banden die door de fabriek voor de desbetreffende auto zijn goedgekeurd en daarmee aan alle eisen voor de desbetreffende combinatie van wielen en banden voldoen.

Indien geen wieldoppen en banden worden gebruikt die door de fabriek zijn goedgekeurd, mogen de banden niet voorzien zijn van een velgbeschermingsrand. Wieldoppen mogen de koeling van de remmen niet belemmeren.

⚠ Waarschuwing

Het gebruik van ongeschikte banden of wieldoppen kan leiden tot een plotselinge daling van de bandenspanning en daardoor tot ongevallen.

Auto's met stalen velgen: Bij gebruik van wielslotmoeren mogen de wieldoppen niet worden bevestigd.
Noodreservewiel: Gebruik geen wieldoppen.

Sneeuwkettingen

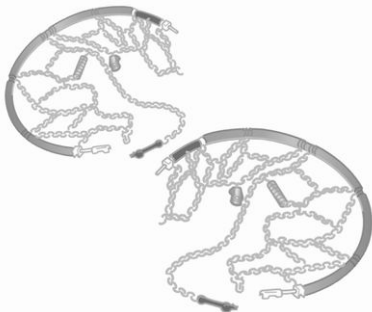

Sneeuwkettingen zijn alleen toegestaan op de voorwielen.

Gebruik alleen sneeuwkettingen die geschikt zijn voor het type banden van de auto:

- Gebruik voor banden van 16 en 17 inch alleen fijnmazige sneeuwkettingen die niet meer dan 9 mm aan het loopvlak van de band en de binnenste zijde van de band toevoegen (inclusief slot van de ketting).
- Gebruik voor 18 inch-banden alleen sneeuwkettingen **Polaire PSGB 60**.

Opmerking

Het gebruik van sneeuwkettingen en de maximaal toelaatbare snelheid

worden geregeld door de landspecifieke wetgeving.

⚠ Waarschuwing

Schade zou kunnen leiden tot klapbanden.

Ga bij het aanbrengen van de sneeuwkettingen te werk volgens de instructies van de fabrikant van de sneeuwkettingen.

Na het aanbrengen van de sneeuwkettingen moet u een stukje rijden, stoppen en controleren of sneeuwkettingen goed zijn aangebracht.

Compact reservewiel

Het gebruik van sneeuwkettingen op het noodreservewiel is niet toegestaan.

Auto stallen

Langdurige Stalling Van Een Hybride/ Elektrische Voertuig

Wanneer u de auto meerdere maanden moet stallen:

- Was de auto.
- Laat de was in de motorruimte en bodemplaat controleren.

- Reinig en bescherm de rubberen afdichtingen.
- Maak het ruitensproeiervloeistofreservoir leeg.
- Controleer de antivries-koelvloeistof en de corrosiebescherming.
- Pas de bandenspanning aan naar de waarde aangegeven voor volle belasting.
- Parkeer de auto op een droge, goed geventileerde ruimte. Eerste of achteruitversnelling inschakelen of keuzehendel op **P** zetten.
- Voorkomen dat de auto kan gaan rollen.
- Trek de parkeerrem niet aan.
- Open de motorkap, sluit alle portieren en vergrendel de auto.

Maximaal vier weken

Sluit de laadkabel aan.

Vier weken tot twaalf maanden

- Laat de hoogspanningsaccu ontladen, tot er op de indicator van het actiebereik (symbool accu) op het instrumentenpaneel nog 30 percent resteert.
- Sluit de laadkabel niet aan.

- Stal de auto altijd op een plek met temperaturen tussen -10°C en 30°C .
- Bij het stallen van de auto bij extreme temperaturen kan de hoogspanningsaccu beschadigd raken.
- Ontkoppel de zwarte minkabel (-) van de 12 V auto-accu en sluit en druppellader aan op de accupolen of laat de 12 V-accukabels aangesloten en de druppellader van de pluspool (+) en de minpool (-) in de motorruimte.
- Controleer om de drie maanden de oplaadstatus van de accu. Laad de accu als de oplaadstatus minder dan 30 procent is tot 30 procent op.

Weer in gebruik nemen

Wanneer u de auto weer in gebruik neemt:

- Sluit de klem aan op de minpool van de accu van de auto. Initialiseer de elektrische ruitbediening
- Controleer de bandenspanning
- Vul het ruitensproeiervloeistofreservoir.
- Controleer het motoroliepeil.
- Controleer het koelvloeistofpeil.
- Monteer de kentekenplaat, indien nodig.

Verzorging buitenkant

Sloten

De sloten zijn af fabriek gesmeerd met een hoogwaardig slotcilindervet. Ontdooimiddelen alleen in dringende gevallen gebruiken, omdat ze ontvettend werken en de werking van de sloten belemmeren. Laat de sloten, na gebruik van ontdooimiddelen, opnieuw smeren bij een garage.

Wassen

Het lakwerk van de auto staat bloot aan invloeden van buitenaf. Vogeluitwerpselen, dode insecten, boomhars en stuifmeel e.d. onmiddellijk verwijderen. Hierin zitten agressieve bestanddelen die lakschade kunnen veroorzaken. Volg bij een bezoek aan een wasstraat de aanwijzingen van de fabrikant van de wasstraat. Voorruitwischer en achterrauitwischer uitschakelen. Antenne en accessoires op de buitenkant van de auto zoals een dakdragersysteem verwijderen. Als u uw auto met de hand wast, zorg er dan voor dat ook de binnenkant van de wielkasten grondig gereinigd worden. Randen en naden van geopende portieren, achterklep en motorkap en

de gebieden die erdoor bedekt worden reinigen.

Reinig de glanzende metalen sierlijsten met een voor aluminium geschikte reinigungsoplossing om schade te voorkomen.

Let Op

Gebruik altijd een reinigingsmiddel met een pH-waarde van 4 tot 9. Gebruik geen reinigingsmiddelen op hete oppervlakken.

Reinig de motorruimte niet met een stoom- of hogedrukreiniger. Daarna de auto grondig afspoelen en afzemen. Zeemlap vaak uitspoelen. Voor de carrosserie en de ruiten verschillende zeemlappen gebruiken: wasresten op de ruiten belemmeren het zicht. Laat de scharnieren van alle portieren smeren bij een garage. Teervlekken niet met harde voorwerpen verwijderen. Op gelakte oppervlakken een spray voor het verwijderen van teervlekken gebruiken.

Buitenverlichting

De afdekking van de koplampen en de overige verlichting zijn gemaakt van kunststof. Geen schurende, bijtende of agressieve middelen of ijskrabbers gebruiken en ze niet droog reinigen.

Poetsen En In De Was Zetten

Poetsen is alleen nodig als de laklaag mat geworden is of aanslag vertoont. Kunststof carrosseriedelen mogen niet met autowas of poetsmiddelen worden behandeld.

Ruiten En Ruitenwischerbladen

Schakel de wissers in hun bereik uit alvorens ze te hanteren.

Een zachte, pluisvrije doek of een zeemleer en een ruitenreiniger en insectenverwijderaar gebruiken.

Wrijf bij het reinigen van de achterruit van de binnenkant altijd parallel aan het verwarmingselement om schade te voorkomen.

Om handmatig ijs te verwijderen, een ijskrabber met een scherpe rand gebruiken. Ijskrabber stevig tegen de ruit drukken, zodat er geen vuil onder de krabber kan komen en er geen krassen op de ruit worden gemaakt.

Wischerbladen die strepen trekken, met een zachte doek en een ruitenreiniger reinigen. Zorg dat u ook achtergebleven was, insecten en dergelijke van de ruit verwijdert.

IJs, verontreiniging en continu vegen op droge ruiten beschadigen of vernietigen zelfs de wischerbladen.

Wielen En Banden

Niet schoonmaken met hogedrukreinigers.

Velgen met een pH-neutrale velgenreiniger reinigen.

Velgen zijn gelakt en kunnen met dezelfde middelen worden behandeld als de carrosserie.

Lakschade

Geringe lakschade voordat er roestvorming optreedt met een lakstift herstellen.

Laat grote lakschade of verroeste gebieden repareren door een garage.

Bodemplaat

Sommige delen van de bodemplaat zijn voorzien van een beschermende pvc-laag, terwijl er op andere delen een duurzame beschermende waslaag is aangebracht.

De bodemplaat na het schoonspuiten controleren en zo nodig een nieuwe waslaag laten aanbrengen.

Bitumineuze / rubber materialen kunnen de pvc-laag aantasten. Laat werkzaamheden aan de bodemplaat uitvoeren door een garage.

De bodemplaat vóór en ná de winter schoonspuiten en daarna

de beschermende waslaag laten controleren.

Trekhaak

Kogelstang niet met een stoom- of hogedrukreiniger reinigen.

Verzorging interieur

Interieur En Bekleding

Reinig het interieur van de auto, inclusief instrumentenpaneel en het dashboard, alleen met een droge doek of interieurreiniger.

Reinig de lederen bekleding met zuiver water en een zachte doek. Gebruik een reinigingsmiddel voor leder als de bekleding erg vuil is.

Reinig het instrumentenpaneel en de displays uitsluitend met een zachte, vochtige doek. Gebruik zo nodig water en milde zeep.

Stoffen bekleding met een stofzuiger en een borstel reinigen. Vlekken met een bekledingreiniger verwijderen.

Het weefsel van de stof is wellicht niet kleurvast. Dit kan zichtbare verkleuringen veroorzaken, met name op lichtgekleurde bekleding. Reinig verwijderbare vlekken en verkleuringen zo spoedig mogelijk.

Veiligheidsgordels met lauwwater of een interieurreiniger schoonmaken.

Let Op

Sluit klittenbandsluitingen omdat open klittenbandsluiting op kleding de stoelbekleding kan beschadigen. Hetzelfde geldt voor kleding met elementen met scherpe randen zoals ritssluitingen of riemen of studs.

Kunststof en gecoate onderdelen

Kunststof en rubberen onderdelen mogen met dezelfde middelen worden gereinigd als de carrosserie. Zo nodig een interieurreiniger gebruiken. Geen andere middelen gebruiken. Vooral geen oplosmiddelen of brandstof. Gebruik geen hogedrukreinigers.

Vloermatten

⚠ Waarschuwing

Als een vloermat een onjuiste afmeting heeft of niet goed geïnstalleerd is, kan het de pedalen verstoren, waardoor er onbedoeld gas wordt gegeven of wordt geremd, mogelijk resulterend in een botsing en letsel.

Hanteer de volgende richtlijnen voor een goed gebruik van de vloermatten.

- De origineel meegeleverde vloermatten zijn ontworpen voor deze auto. Als de vloermatten moeten worden vervangen, adviseren we om gecertificeerde vloermatten aan te schaffen die goed passen en met de houders aan bestuurderszijde bevestigd zijn. Controleer altijd of de vloermatten niet in de weg van de pedalen liggen.
- Gebruik de vloermaat met de juiste zijde omhoog. Keer deze niet.
- Leg niets op de vloermat aan bestuurderszijde.
- Gebruik aan bestuurderszijde alleen een enkele vloermat.

Installatie en verwijdering vloermatten

De vloermat aan de bestuurderszijde wordt op zijn plaats gehouden met twee bevestigingen.

Installeer de vloermat als volgt:

1. Verplaats de stoel zo ver mogelijk naar achteren.

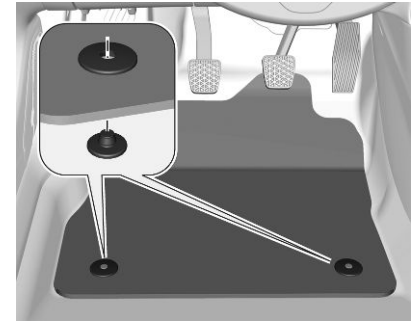

2. Laat de sleuven in de mat samenvallen met de bevestigingen, zie afbeelding.
3. Duw de mat op de vloer.

Vloermatten verwijderen

Verwijder de mat als volgt:

1. Verplaats de stoel zo ver mogelijk naar achteren.
2. Trek de vloermat omhoog om hem te verwijderen.

⚠ Waarschuwing

Om het blijven hangen van de pedalen te voorkomen:
– Gebruik uitsluitend matten die op de bevestigingen van de auto passen;

het gebruik van deze bevestigingen is verplicht.

– Leg nooit meerdere matten boven op elkaar.

Bij gebruik van niet door de fabrikant goedgekeurde matten kunnen de bediening van de pedalen en de werking van de cruise control/ snelheidsbegrenzer worden gehinderd.

De goedgekeurde matten zijn voorzien van twee bevestigingen onder de stoel.

Technische specificaties

- Voertuigidentificatie..... 237
 - Voertuigidentificatienummer (VIN) 237
 - Typeplaatje 237
 - Identificatie motor 238
- Autogegevens 239
 - Afmetingen 239
 - Motorgegevens 240
 - Hoogspanningsaccu..... 243
- Vloeistofinhoud 244
- Wielen en banden 245
 - Aanhaalmomenten..... 245

Voertuigidentificatie

Voertuigidentificatienummer (VIN)

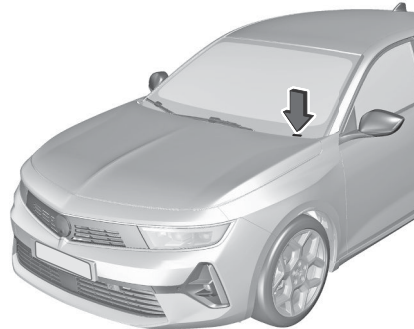

Het voertuigidentificatienummer kan op het instrumentenpaneel zijn geperst, zichtbaar door de voorruit, of in de motorruimte op het rechter carrosseriepaneel.

Typeplaatje

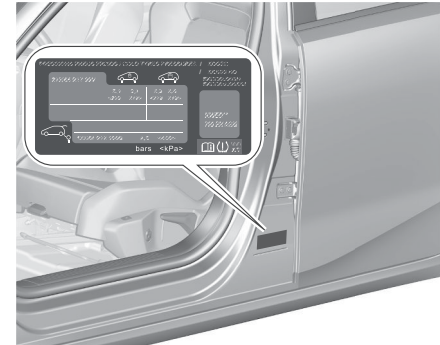

Het typeplaatje is aangebracht in de portieropening rechtsvoor. De indeling en stand wijken voor bepaalde exportlanden af.

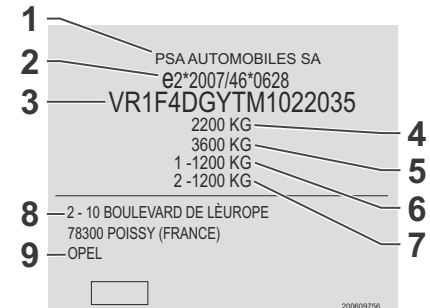

Gegevens op het typeplaatje:

- 1 fabrikant
- 2 typegoedkeuringsnummer
- 3 voertuigidentificatienummer
- 4 toegelaten totaal voertuiggewicht in kg
- 5 toegelaten totaal treingewicht in kg
- 6 maximale toegelaten belading van de vooras in kg
- 7 maximale toegelaten belading van de achteras in kg
- 8 adres van fabrikant, voertuigspecifieke of landspecifieke gegevens
- 9 automerk

De som van de voor- en achterasbelasting mag niet groter zijn dan het maximale totaalgewicht van de auto.

Het leeggewicht van de auto hangt af van de autospecificaties, dat wil zeggen optionele uitrusting en accessoires. Raadpleeg de conformiteitsverklaring die bij uw auto is geleverd, of andere landelijke registratiedocumenten.

Deze technische gegevens zijn samengesteld volgens EU-normen. Wijzigingen voorbehouden. Specificaties in de voertuigdocumenten hebben altijd voorrang op die van deze handleiding.

Identificatie Motor

De tabellen met technische gegevens bevatten de code van de motor-ID. Verder toont de tabel met de motorgegevens de technische code. Motorgegevens ⇨ pagina240 . Voor het bepalen van de betreffende motor kunt u de conformiteitsverklaring die bij uw auto is geleverd, of andere landelijke registratiedocumenten raadplegen.

Autogegevens

Afmetingen

	5-deurs hatchback	Sports Tourer
Lengte [mm]	4374	4642
Breedte met twee buitenspiegels ingeklapt [mm]	1860	1860
Breedte met twee buitenspiegels [mm]	2062	2062
Hoogte (zonder antenne) [mm]	1441-1488	1443-1499
Lengte vloer bagageruimte [mm]	795 770 ¹	1026
Lengte bagageruimte met tweede rij neergeklapt [mm] ²	1589	1850
Breedte van bagageruimte tussen wielkuipen [mm]	1020	1032
Wielbasis [mm]	2675	2732
Diameter draaicirkel [m]	10,51	10,68

¹ PHEV

² Met voorstoel in middelste longitudinale positie

Motorgegevens

Identificatiecode motor	EB2ADT	EB2ADTS	EB2ADTSM	DV5RC
Verkoopaanduiding	1.2 T	1.2 T	1.2 T	1.5 D
Zuigerverplaatsing [cm ³]	1199	1199	1199	1498
Motorvermogen [kW]/ tpm	81 / 5500	96 / 5500	96 / 5500	96 / 3750
Koppel [Nm] / tpm	205 / 1750	230 / 1750	230 750	300 / 1750
Type brandstof	Benzine	Benzine	Benzine	Diesel
Octaangetal RON ³⁴				
aanbevolen	95	95	95	–
mogelijk	98	98	98	–
mogelijk	91	91	–	–

³ Eventuele andere informatie op een landspecifiek label op het tankklepje heeft altijd de voorrang.

⁴ In sommige landen moet mogelijk een bepaalde brandstofkwaliteit (zoals brandstof met een bepaald octaangetal) worden gebruikt voor de juiste werking van de motor.

Identificatiecode motor	EP6LTCHPE	EP6FADTXHPD	EP6LTCHP	EP6FADTXHPE
Verkoop aanduiding	PHEV	PHEV	PHEV	PHEV
Zuigerverplaatsing [cm ³]	1598	1598	1598	1598
Max. vermogen verbrandingsmotor in kW (pk)/tpm	110 (150) / 5500	132 (180) / 6000	132 (180) / 5500	110 (150) / 4250
Max. vermogen elektromotor in kW (pk)	92 (125)	81,2 (110) / 2500	92 (125)	81,2 (110) / 2500
Max. gecombineerd systeemvermogen in kW (pk)	144 (196)	165 (225)	165 (225)	133 (181)
Max. koppel (in Nm/tpm) verbrandingsmotor	250 / 1750	250 / 1750	250 / 1750	250 / 1750
Max. koppel (in Nm) elektrisch motor	118	320 / 500 tot 2500 tpm	118	320 / 500 tot 2500 tpm
Max. koppel (in Nm) gecombineerd systeem	360	360	360	360
Type brandstof	Benzine	Benzine	Benzine	Benzine
Octaangetal RON ⁵⁶				
aanbevolen	95	95	95	95
mogelijk	98	98	98	98
mogelijk	91	91	91	91

⁵ Eventuele andere informatie op een landspecifiek label op het tankklepje heeft altijd de voorrang.

⁶ In sommige landen moet mogelijk een bepaalde brandstofkwaliteit (zoals brandstof met een bepaald octaangetal) worden gebruikt voor de juiste werking van de motor.

Identificatiecode motor	EB2LTDH2	Elektromotor
Verkoopaanduiding	1.2 T Hybrid 48 V	BEV M3
Zuigerverplaatsing [cm ³]	1199	–
Max. vermogen verbrandingsmotor in kW (pk)/tpm	100 (136) / 5500	–
Max. vermogen elektromotor in kW (pk)	15,6 (21) / 4264	115 (156) / -
Max. gecombineerd systeemvermogen in kW (pk)	107 (145)	–
Max. koppel (in Nm/tpm) verbrandingsmotor	230 / 1750	–
Max. koppel (in Nm) elektrisch motor	51 / 750 tot 2499 tpm	270 / –
Max. koppel (in Nm) gecombineerd systeem	230	–
Type brandstof	Benzine	–
Octaangetal RON ⁷⁸		
aanbevolen	95	–
mogelijk	98	–
mogelijk	91	–

⁷ Eventuele andere informatie op een landspecifiek label op het tankklepje heeft altijd de voorrang.

⁸ In sommige landen moet mogelijk een bepaalde brandstofkwaliteit (zoals brandstof met een bepaald octaangetal) worden gebruikt voor de juiste werking van de motor.

Hoogspanningsaccu

Accucapaciteit (PHEV) [kWh]	12,4
Accucapaciteit (BEV) [kWh]	54

Vloeistofinhoud

Motorolie

Motor	EB2ADT, EB2ADTS, EB2LTDH2	EB2ADTSM	DV5RC	EP6FADTXHPE, EP6FADTXHPD, EP6LTCHP, EP6LTCHPE
inclusief filter [l]	3,6	3,6	3,8	4,3
tussen MIN en MAX [l]	1,1	1,1	1,6	1,2

Brandstoftank

Benzine/diesel (ICE), tankinhoud [l]	52
Benzine (MHEV), tankinhoud [l]	52
Benzine (PHEV), tankinhoud [l]	42

AdBlue-tank

AdBlue, tankinhoud [l]	13
------------------------	----

Hoogspanningsaccu

Accucapaciteit (PHEV) [kWh]	12,4
Accucapaciteit (BEV) [kWh]	54

Wielen en banden

Aanhaalmomenten

Waarschuwing

Zorg ervoor dat u altijd de juiste wielbouten gebruiken bij het verwisselen van de wielen. Voor de montage van het noodreservewiel kunnen ook de bouten voor lichtmetalen velgen gebruikt worden.

Afhankelijk van het materiaal van de velg zijn er twee verschillende bouten beschikbaar.

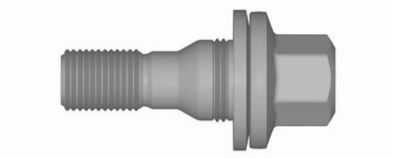

Het aanhaalmoment voor lichtmetalen velgen is 115 Nm.



Het aanhaalmoment voor stalen velgen is 115 Nm.

Gebruik de juiste wielbouten voor de betreffende velgen.

Informatie voor de klant

Informatie voor de klant.....	246
Conformiteitsverklaring	246
REACH	248
Software-update	248
Gedeponeerde handelsmerken	249
Registratie autogegevens en privacy.....	250
Registratie gegevens noodoproep en privacy	250
Event Data Recorders (EDR)	250
Radiofrequentie-identificatie (RFID)	254

Informatie voor de klant

Conformiteitsverklaring

Radiozendsystemen

Deze auto heeft systemen die radiogolven versturen en/of ontvangen volgens richtlijn 2014/53/EU en The Radio Equipment Regulations 2017 van het Verenigd Koninkrijk. De fabrikanten van de hieronder vermelde systemen verklaren conformiteit overeenkomstig richtlijn 2014/53/EU en The Radio Equipment Regulations 2017. U vindt de volledige tekst van de EU-conformiteitsverklaring voor elk systeem op het volgende internetadres: www.opel.com/conformity. Importeur is Opel Automobile GmbH, Bahnhofplatz, 65423 Ruesselsheim am Main, Duitsland.

Radars:

Fabrikant:

Robert Bosch GmbH

Robert-Bosch-Platz 1, 70839 Gerlingen-Schillerhöhe, Duitsland

Bedrijfsfrequenties: 76,0 - 77,0 GHz

Max. vermogen: 29,25 dBm piek 21,9 dBm nominaal | 28,1 dBm Piek 17,8 dBm RMS

Radio en Infotainmentsysteem:

Fabrikant:

MARELLI EUROPE S.p.A, Viale A. Borletti 61/63, Corbetta, Italië

Infotainmentsysteem

	Bedrijfsfrequentie (MHz)	Maximum uitgangsvermogen (dBm)
BT	2402,0 - 2480,0	2,34
Wi-Fi	5725 MHz tot 5875 MHz	20 MHz BW: 5745 MHz → 12,86 40 MHz BW: 5755 MHz → 12,48 80 MHz BW: 5775 MHz → 11,84

Startonderbreking:

Fabrikant:

Aptiv Services Deutschland GmbH, Am Technologiepark 1 D-42119 Wuppertal, Duitsland

Bedrijfsfrequenties: 125kHz

Max. vermogen: -18,97dBμA/m @10m

Telematicabox:

● BSRF:

Fabrikant:

**Continental Automotive GmbH,
Siemensstrasse 12,93055
Regensburg, Duitsland**

Bedrijfsfrequenties:

FM: 87,5 - 108 MHz;

AM: 148,5 - 283,5 kHz, 526,5 - 1606,5 kHz;

DAB: 174 - 240 MHz;

Wifi: 2,4GHz en 5GHz;

LTE (1,4 MHz 3 MHz 5 MHz 10 MHz 15 MHz 20 MHz);

GNSS: 1559-1610 MHz.

Max. vermogen: GSM (33 dBm +/- 2 dB), LTE/WCDMA (23 dBm +/- 2 dB)

● RTBM:

Fabrikant:

**FIH Co., Ltd No.4, Minsheng St.,
Tucheng Dist., 236 New Taipei City,
Taiwan**

Wifi:

802.11b/g/n (2,4 GHz)

Frequenties: 2412 – 2472 MHz

Max. vermogen: 18,83 dBm

802.11a/n/ac (5 GHz):

Frequenties: 5180 – 5240 MHz

Max. vermogen: 15,99 dBm

● SRD:

Frequenties: 5745 – 5825 MHz

Max. vermogen: 13,93 dBm

● GSM 900:

Frequenties: 880–915 MHz

(verzending), 925–960 MHz

(ontvangst)

Max. vermogen: 33 dBm (nominale waarde)

● GSM 1800:

Frequenties: 1710–1785 MHz

(verzending), 1805–1880 MHz

(ontvangst)

Max. vermogen: 30 dBm (nominale waarde)

● WCDMA Band I:

Frequenties: 1920–1980 MHz

(verzending), 2110–2170 MHz

(ontvangst)

Max. vermogen: 24 dBm (nominale waarde)

● WCDMA Band VIII:

Frequenties: 880–915 MHz

(verzending), 925–960 MHz

(ontvangst)

Max. vermogen: 24 dBm

● LTE FDD Band 1:

Frequenties: 1920–1980 MHz

(verzending), 2110–2170 MHz

(ontvangst)

Max. vermogen: 23 dBm

● LTE FDD Band 3:

Frequenties: 1710–1785 MHz

(verzending), 1805–1880 MHz (ontvangst)

Max. vermogen: 23 dBm

● LTE FDD Band 7:

Frequenties: 2500–2570 MHz

(verzending), 2620–2690 MHz (ontvangst)

Max. vermogen: 23 dBm

● LTE FDD Band 8:

Frequenties: 880–915 MHz

(verzending), 925–960 MHz (ontvangst)

Max. vermogen: 23 dBm

● LTE FDD Band 20:

Frequenties: 832–862 MHz

(verzending), 791–821 MHz (ontvangst)

Max. vermogen: 23 dBm

● LTE FDD Band 28:

Frequenties: 703–748 MHz

(verzending), 758–803 MHz (ontvangst)

Max. vermogen: 23 dBm

Handzender en telemetrie:● **ADML:**

Fabrikant:

**Valeo Comfort and Driving Assistance,
76, rue Auguste Perret 94046 Créteil -
CEDEX Frankrijk**

Bedrijfsfrequenties:

433,05...434,79MHz / 125kHz 2402...
2480MHz

Max. vermogen: 10 dBm /-6,85 dBm /
125kHz: -7,3 dBm

● **PLIP:**

Fabrikant:

**Huf Hülsbeck & Fürst GmbH & Co.
KG, Steeger Str. 17, 42551 Velbert,
Duitsland**

Bedrijfsfrequenties: 433,92MHz

Max. vermogen: 11,3 dBm

Bovenste kolommodule:

Fabrikant:

**Valeo Comfort and Driving Assistance
Systems, 76 rue Auguste Perret Zone,
Europarc Cedex 94046 Créteil, Frankrijk**

Bedrijfsfrequenties: 119 tot 134kHz

Max. vermogen: 72dBµA/m@10m

Radioantenne:

Fabrikant:

**ASK Industrie SpA, C.P. 110 c/o U.P.
RE2, 42121 Reggio Emilia, Italië**

Bedrijfsfrequenties: 76-108 MHz

Max. vermogen: n.v.t.

Draadloze oplader:

Fabrikant:

**FORYOU MULTIMEDIA ELECTRONICS
CO., LTD, No.1,North Shangxia Road,
Dongjiang Hi-tech, Industry Park 516005,
HUIZHOU GUANGDONG PROVINCE
P.R., China**

Bedrijfsfrequenties: 125kHz

Max. vermogen: 15 W

REACH

Registration, Evaluation, Authorisation and Restriction of Chemicals (REACH) is een EU-verordening ter verbetering van de bescherming van de volksgezondheid en het milieu tegen de risico's die mogelijk uitgaan van chemische stoffen. Ga naar www.opel.com voor nadere informatie en voor inzage in de Artikel 33-communicatie.

Software-update

Het Infotainmentsysteem kan geselecteerde software-updates via een draadloze verbinding downloaden en installeren.

Opmerking

De beschikbaarheid van deze draadloze boordsoftware-updates varieert per auto en land. U vindt meer informatie op onze website.

Extern apparaatbeheer en externe software- en firmware-updates

Als een integraal onderdeel van de dienstverlening in naleving van de afgesloten contracten inzake verbonden services, worden het vereiste apparaatbeheer en de noodzakelijke updates van software en firmware voor de verbonden service in kwestie op afstand uitgevoerd, door middel van de zogenoemde over-the-air-technologie. Hiervoor wordt bij ingeschakeld contact en een beschikbaar mobiel netwerk een veilige draadloze netwerkverbinding tot stand gebracht tussen de auto en de apparaatbeheersserver. Afhankelijk van de uitrusting van de auto moet de verbindingsconfiguratie worden ingesteld op Connected vehicle om de verbinding met het draadloze netwerk mogelijk te maken.

Ongeacht een geldig abonnement op verbonden services zullen externe productbeveiliging of aan productveiligheid gerelateerd apparaatbeheer en software- en firmware-updates worden uitgevoerd wanneer de verwerking noodzakelijk is om te voldoen aan een wettelijke verplichting waaraan de fabrikant is onderworpen (bijv. toepasselijke productaansprakelijkheidswetgeving, noodoproepregeling) of wanneer de verwerking noodzakelijk is om de vitale belangen van de betreffende autogebruikers en passagiers te beschermen.

Het tot stand brengen van een veilige draadloze netwerkverbinding en de betreffende externe updates worden niet beïnvloed door privacy-instellingen en zullen in principe worden uitgevoerd na het in gang zetten door de autogebruiker na een desbetreffende melding.

Het systeem kan de ontvangst van een update melden zodra het is verbonden met een extern Wi-Fi-netwerk of een mobiel netwerk. Grote updates worden enkel gedownload via het wifi-netwerk. De beschikbaarheid van een update wordt aan het einde van een rit gemeld op het Info-Display, met een optie voor onmiddellijke installatie of uitstellen van de installatie.

De installatietijd verschilt van enkele minuten tot maximaal ongeveer 30 minuten. Een melding geeft de geschatte installatietijd en een beschrijving van de update aan.

Updates kunnen via het Info-Display handmatig gecontroleerd worden. Volg de aanwijzingen op het scherm in het betreffende menu.

Opmerking

De stappen voor de download en installatie van updates kan per auto verschillen.

Om veiligheidsredenen en omdat deze onafgebroken aandacht van de bestuurder vereist, moet de installatie worden uitgevoerd met ingeschakeld contact zonder de motor te starten. In de volgende gevallen kan de installatie niet worden uitgevoerd:

- motor loopt
- tijdens een noodoproep
- accu onvoldoende opgeladen
- hoogspanningsaccu van de auto wordt opgeladen

Opmerking

Tijdens het installatieproces is de auto mogelijk niet operationeel.

Neem, als de update is mislukt, contact op met een garage.

Gedeponeerde handelsmerken

Apple Inc.

Apple CarPlay™ is een handelsmerk van Apple Inc.

App Store® en iTunes Store® zijn gedeponeerde handelsmerken van Apple Inc.

iPhone®, iPod®, iPod touch®, iPod nano®, iPad® en Siri® zijn gedeponeerde handelsmerken van Apple Inc.

Bluetooth SIG, Inc.

Bluetooth® is een gedeponeerd handelsmerk van Bluetooth SIG, Inc.

Google Inc.

Android™ en Google Play™ Store zijn handelsmerken van Google Inc.

Velcro Companies

Velcro® is een gedeponeerd handelsmerk van Velcro Companies.

Verband der Automobilindustrie e.V.

AdBlue® is een gedeponeerd handelsmerk van de VDA.

Registratie autogegevens en privacy

Registratie Gegevens Noodoproep En Privacy

Gegevensverwerking

Alle verwerking van persoonsgegevens door de functie noodoproep is in overeenstemming met het kader voor de bescherming van persoonsgegevens zoals vastgelegd in verordening 2016/679 (AVG) en richtlijn 2002/58/EG van het Europees Parlement en de Raad, en heeft in het bijzonder tot doel de bescherming van de vitale belangen van betrokkene, in overeenstemming met artikel 6.1, paragraaf d) van verordening 2016/679.

De verwerking van persoonsgegevens is strikt beperkt tot de vereisten van de functie noodoproep die wordt gebruikt bij het Europese alarmnummer.

De functie noodoproep kan alleen de volgende gegevens van de auto verzamelen en verwerken: chassisnummer, type (personenauto of lichte bedrijfsauto), type brandstof of stroombron, drie recentste locaties en rijrichting, aantal passagiers en een logbestand met tijdstempel waarin technische gegevens met betrekking tot

de werking van het systeem worden vastgelegd.

De ontvangers van de verwerkte gegevens zijn de alarmcentrales die zijn aangewezen door de relevante nationale autoriteiten in het gebied waar ze zich bevinden, waardoor oproepen naar het alarmnummer met voorrang kunnen worden gerouteerd en afgehandeld.

Gegevensopslag

Gegevens in het geheugen van het systeem zijn alleen buiten het systeem toegankelijk als er een oproep wordt gemaakt. Het systeem is niet traceerbaar en wordt niet continu bewaakt in de normale bedrijfsmodus.

De gegevens in het interne geheugen worden automatisch en continu gewist. Alleen de drie meest recente locaties van de auto's, die noodzakelijk zijn voor de normale werking van het systeem, worden opgeslagen.

Wanneer er een noodoproep wordt gedaan, wordt het gegevenslogbestand maximaal 13 uur opgeslagen.

Toegang tot gegevens

U hebt het recht op toegang tot de gegevens en, indien nodig, om een verzoek in te dienen tot rectificatie, schrapping of beperking van de verwerking van persoonsgegevens

die niet worden verwerkt in overeenstemming met de bepalingen van Verordening 2016/679 (AVG). Derden aan wie gegevens zijn verstrekt, worden op de hoogte gebracht van elke rectificatie, schrapping of beperking die wordt uitgevoerd in overeenstemming met de bovengenoemde richtlijn, tenzij dit onmogelijk zou zijn of een onevenredige inspanning zou vergen.

U hebt ook het recht om een klacht in te dienen bij de relevante gegevensbeschermingsautoriteit. Als u aanspraak wenst te maken op uw bovengenoemde rechten, neem dan contact op met ons op via het e-mailadres privacyrights@mpsa.com. Voor meer informatie over onze contactgegevens verwijzen wij u naar ons Privacy- en Cookiebeleid op onze website.

Event Data Recorders (EDR)

Er zijn elektronische regeleenheden in uw auto gemonteerd. Regeleenheden verwerken gegevens die, bijvoorbeeld, afkomstig zijn van autosensoren of die de regeleenheden zelf aanmaken of onderling uitwisselen. Sommige regeleenheden zijn vereist voor een veilige werking van uw auto, andere bieden ondersteuning tijdens het rijden

(rijhulpsystemen) of verzorgen comfort- of infotainmentfuncties.

Hieronder volgt algemene informatie over de gegevensverwerking in de auto. Aanvullende informatie over de autogegevens die worden geüpload, opgeslagen en doorgegeven aan derden en met welk doel is te vinden onder het kopje Gegevensbescherming en houdt verband met de referenties bij de desbetreffende functies in de gebruikershandleiding of in de algemene verkoopvoorwaarden. Deze referenties zijn tevens online beschikbaar.

Bedieningsgegevens in de auto

Regeleenheden verwerken gegevens voor bediening van de auto. Dergelijke gegevens omvatten, bijvoorbeeld:

- informatie status van de auto (bijv. snelheid, vertraging, dwarsversnelling, wielsnelheid, weergave "veiligheidsgordels bevestigd")
- omgevingsomstandigheden (bijv. temperatuur, regensensor, afstandssensor)

In de regel zijn dergelijke gegevens van voorbijgaande aard en worden ze niet langer dan een bedrijfscyclus opgeslagen en alleen aan boord van de auto zelf

verwerkt. Vaak maken regeleenheden gebruik van gegevensopslag (zo ook de autosleutel). Dit om tijdelijke of permanente opslag mogelijk te maken met betrekking tot de autoconditie, de belasting van componenten, de onderhoudsvereisten en technische gebeurtenissen en storingen. Afhankelijk van de technische uitrustingsniveaus worden de volgende gegevens opgeslagen:

- bedieningsstatus van systeemcomponenten (bijv. vloeistofpeil, bandenspanning, accustatus)
- storingen en gebreken in belangrijke systeemcomponenten (bijv. verlichting, remmen)
- reacties van systemen onder bepaalde rijtsituaties (bijv. activering van een airbag, activering van de systemen voor stabiliteitsregeling)
- informatie over gebeurtenissen die tot schade aan de auto hebben geleid
- voor elektrische voertuigen het laadniveau van de hoogspanningsaccu, het geschatte actiebereik

In speciale gevallen (bijv. als de auto een storing heeft gedetecteerd), moeten

mogelijk gegevens worden opgeslagen die anders vluchtig van aard zijn. Wanneer u gebruikmaakt van diensten (bijv. reparatie, onderhoud), kunnen de operationele gegevens samen met het identificatienummer van de auto worden afgelezen en daar waar nodig gebruikt worden. Personeel werkzaam binnen het servicenetwerk (bijv. garages, fabrikanten) of derden (bijv. pechhulpverleners) kunnen de gegevens uitlezen aan de auto. Hetzelfde geldt voor werkzaamheden onder garantie en kwaliteitsborgingsmaatregelen. Gegevens worden doorgaans uitgelezen in de auto via de OBD-aansluiting (On-Board Diagnostics) zoals wettelijk voorgeschreven. De uitgelezen bedieningsgegevens documenteren de technische conditie van de auto of afzonderlijke componenten en helpen om storingen op te sporen, te voldoen aan garantievoorwaarden en de kwaliteit te verhogen. Deze gegevens, in het bijzonder informatie over de belasting van componenten, technische gebeurtenissen, bedieningsfouten en andere storingen, worden samen met het chassisnummer doorgegeven aan de fabrikant, als dat nodig mocht zijn. De fabrikant is tevens onderworpen aan productaansprakelijkheid. De fabrikant gebruikt bedieningsgegevens van auto's

mogelijk voor terugroepacties. Deze gegevens kunnen ook worden gebruikt om de garanties van klanten te controleren en garantieclaims af te wikkelen.

Foutcodegegevens in de auto zijn te resetten door een servicebedrijf in het kader van onderhoud of reparatie of op uw verzoek.

Comfort- en infotainmentfuncties

Comfortinstellingen en persoonlijke instellingen zijn in de auto op te slaan en op ieder gewenst moment te wijzigen of te resetten.

Afhankelijk van het desbetreffende uitrustingsniveau, zijn dergelijke gegevens:

- instellingen voor de positie van stoelen en stuurwiel
- instelling van het chassis en de airconditioning
- persoonlijke instellingen zoals die voor de binnenverlichting

U kunt uw eigen gegevens invoeren in de infotainmentfuncties van uw auto bij het gebruik van bepaalde functies.

Afhankelijk van het desbetreffende uitrustingsniveau, zijn dergelijke gegevens:

- multimediegegevens zoals weer te geven tracks, video's of foto's in een geïntegreerde multimediasysteem
- adresboekgegevens voor gebruik in combinatie met een handsfree-systeem of een geïntegreerd navigatiesysteem
- ingevoerde bestemmingen
- gegevens over het gebruik van online-services

Deze gegevens voor comfort- en infotainmentfuncties worden mogelijk lokaal in de auto opgeslagen of bewaard op een apparaat dat u hebt aangesloten op de auto (bijv. een smartphone, USB-stick of mp3-speler). Gegevens die u zelf hebt ingevoerd is op ieder gewenst moment te verwijderen.

Deze gegevens zijn alleen op uw verzoek door te geven tot buiten het bereik van de auto, in het bijzonder bij het gebruik van online services afhankelijk van de door u geselecteerde instellingen.

Integratie met smartphones, bijv. Android Auto of Apple CarPlay

Als uw auto is uitgerust met een van de genoemde systemen, kunt

uw smartphone of een ander mobiel apparaat verbinden met de auto waarna u de smartphone of het apparaat kunt bedienen via de bedieningselementen in de auto. De beelden en het geluid van de smartphone zijn in het gegeven geval weer te geven via het multimediasysteem in de auto. Er wordt tegelijkertijd specifieke informatie naar uw smartphone gestuurd. Afhankelijk van het type integratie, bestaat dergelijke informatie uit positiegegevens, dag-/nachtmodus en andere algemene informatie over de auto. Zie voor meer informatie de bedieningsinstructies van de auto / het Infotainmentsysteem.

De integratie maakt het gebruik van bepaalde smartphone-apps mogelijk, zoals navigatie of het spelen van muziek. Er is geen verdere integratie mogelijk tussen een smartphone en de auto, in het bijzonder geen actieve toegang tot autogegevens. De aard van verdere gegevensverwerking hangt af van de aanbieder van de gebruikte app. Of u instellingen kunt verrichten, en zo ja, welke, hangt af van de desbetreffende app en van het besturingssysteem van uw smartphone.

Online services

Als uw auto een verbinding heeft met een radionetwerk, kunnen gegevens uitgewisseld worden tussen uw auto en andere systemen. De verbinding met het radionetwerk wordt mogelijk gemaakt door een zender in uw auto of door een van uw mobiele apparaten (bijv. een smartphone). Via deze verbinding met het radionetwerk zijn online functies te gebruiken. Dergelijke functies omvatten online services en applicaties / apps die u zijn geleverd door de fabrikant of andere aanbieders.

Merkgebonden diensten

In het geval van de online services van de fabrikant, worden de relevante functies beschreven door de fabrikant op een geëigende locatie (bijv. gebruikershandleiding, internetsite van de fabrikant) en de desbetreffende informatie met betrekking tot gegevensbescherming worden verstrekt. Er worden mogelijk persoonlijke gegevens gebruikt voor het aanbieden van online services. Uitwisseling van gegevens voor dit doel vindt plaats via een beveiligde verbinding, bijv. gebruikmakend van de specifieke IT-systemen van de fabrikant. Het vergaren, verwerken en gebruiken van persoonlijke gegevens

ter voorbereiding op het aanbieden van services vindt uitsluitend plaats op basis van wettelijke toestemming, bijv. in het geval van een wettelijk voorgeschreven noodoproepsysteem of een contractuele verplichting of op basis van toestemming. U kunt de services en functies (waarvoor tot op zekere hoogte kosten in rekening worden gebracht) en, in sommige gevallen, de complete autoverbinding met het radionetwerk activeren of deactiveren. Dit geldt echter niet voor wettelijk verplichte functies en services zoals een noodoproepsysteem.

Ingebouwde meter brandstofverbruik (OBFCM)

Deze functie wordt verstrekt voor de gehele levenscyclus van de auto. In overeenstemming met artikel 9 van de (EU)-uitvoeringsverordening 2021/392 ("OBFCM"), stelt deze regelgevende service het European Environment Agency (EEA) in staat om verbruiksgerelateerde gegevens van het voertuig te verzamelen (zoals het VIN, de in totaal afgelegde afstand, de in totaal verbruikte brandstof, de totale energie van het elektriciteitsnet voor het opladen van de accu, indien van toepassing). Deze gegevens worden door EEA gebruikt om het werkelijke verbruik van brandstof en energie en de CO₂-emissies

van nieuwe voertuigen, op een anonieme en geaggregeerde manier te bewaken. De inzameling en verzending van de voertuiggegevens voor reglementaire OBFCM-doeleinden kan geweigerd worden. Dit kan gebeuren door contact op te nemen met de klantenservice (contactgegevens beschikbaar op de website van het merk).

Services van derde partijen

Indien u gebruikmaakt van online services van andere aanbieders (derde partijen), zijn deze services onderworpen aan de voorwaarden met betrekking tot aansprakelijkheid en gegevensbescherming en gebruik van de desbetreffende aanbieder. De fabrikant heeft wat dat betreft veelal geen invloed op de uitgewisselde gegevens. Let daarom op de aard van de persoonlijke gegevens, de reikwijdte ervan en het doel van de verzameling binnen het kader van de services die de desbetreffende derde partij verstrekt.

Bij een ongeval

Deze auto is uitgerust met een event data recorder. Dit systeem verzamelt en registreert tijdens en na een voorval als een ongeval of een botsing gedurende een korte tijd (enkele seconden)

autogegevens. Voor een beter inzicht in de omstandigheden rondom het voorval registreert het systeem hoe de diverse systemen van de auto ten tijde van het voorval functioneren, waaronder:

- de eventuele activering van een veiligheidssysteem (airbag, veiligheidsgordel enz.)
- de status van alle veiligheidsgordels (omgedaan/losgemaakt)
- het aanraken van of de intensiteit van de druk op het/de peda(a)l(en) door de bestuurder
- de snelheid van de auto
- de status van sommige rij- en bestuurdershulpsystemen.

Het volgende wordt niet geregistreerd:

- gegevens over normale rijsituaties, ofwel gegevens die niet rechtstreeks aan het voorval zijn gerelateerd
- persoonsgegevens van de bestuurder en andere inzittenden
- de geografische locatie van de auto ten tijde van het voorval.

Voor het lezen van gegevens die zijn geregistreerd door de event data recorders is het volgende vereist:

- toegang tot het interieur van de auto of tot de event data recorder
- speciale uitrusting die kan worden aangeschaft bij fabrikant Bosch.

Niet alleen de autofabrikant maar ook andere partijen zoals wethandhavinginstanties hebben toegang tot deze gegevens om het voorval te analyseren.

Radiofrequentie-Identificatie (RFID)

RFID-technologie wordt in sommige voertuigen gebruikt voor functies zoals de controle van de bandenspanning en de startonderbreking.

Ook wordt deze technologie gebruikt in verbinding met hulpmiddelen zoals de draadloze afstandsbediening voor de vergrendeling/ontgrendeling van de portieren en het starten van de auto. Bij het gebruik van RFID-technologie in voertuigen van Opel worden geen persoonsgegevens gebruikt of vastgelegd en bestaat geen verbinding met andere Opel-systemen die persoonsgegevens bevatten.

Index

A

Aan/Uit-knop	46, 114
Aanbevolen vloeistoffen en smeermiddelen	225
Aanhanger trekken	148
Aanhangerstabilisatie	152
Accessoires en modificaties van auto	217
Accu	223
Achterklep	69
Achteruitkijkcamera	192
Achteruitkijkspiegel	18
Achteruitrijlichten	52
Actief noodremmen	167
Actief noodstopsysteem	93, 120
Adaptive cruise control	161
AdBlue	89, 131
Afmetingen auto	239
Afremmen na aanrijding	174
Airbag deactiveren	34, 85
Airbaglabel	30
Airbags en gordelspanners	85
Alarmknipperlichten	50, 201
Algemene informatie ..	137, 148, 185, 216
Algemene richtlijnen voor het rijden ..	152
Antiblokkeersysteem	87, 88
Antiblokkeersysteem (ABS)	87, 176
Armsteun	27
Asbakken	59
Audio afspelen	109
Audio-instellingen	110
Auto gereed	90
Auto stallen	232
Autogegevens	239

Autokrik	203
Automatisch afremmen na aanrijding	174
Automatisch grootlicht	52
Automatische anti-verblindingsfunctie .	19
Automatische bediening van elektrische handrem uit	88
Automatische botsingsmelding	202
Automatische transmissie ICE	121
Automatische transmissie PHEV	123
Automatische verlichting	51
Automatische versnellingsbak	121
Automatische versnellingsbak 48V	
Hybrid	124
Autostop	92, 116
Autozoekverlichting	56

B

Bagageruimte	63
Bagageruimte-afdekking	63
Banden vervangen en velgmaat veranderen	203
Bandenreparatieset	208
Bandenspanning	229
Bediening met display	101
Bedieningselementen	44, 104
Bedieningsorganen op het stuurwiel ...	44, 105
Bekerhouders	58
Bekleding	234
Beladingsinformatie	68
Beperkt motorvermogen	90
Berichten auto	94
Beslagen lampglazen	53

Bestuurdersondersteuningssystemen	81
Beveiliging van de auto	12
Bevestigingsogen	66
Bewaking motoroliepeil	82
Bluelnjection	131
Bluetooth-verbinding	110
Bolle vorm	18
Brandstof	134
Brandstof voor benzinemotoren	134
Brandstof voor dieselmotoren	134
Brandstofniveaumeter	79
Brandstofverbruik - CO ₂ -uitstoot	137
Buitenspiegels	17
Buitenverlichting	48, 233
C	
Claxon	45
Conformiteitsverklaring	246
Connected services	107
Connectiviteit	111
Controle over de auto	152
Controle van de auto	220
Controlelampen	83
Controlelampjes	83
Cruise Control	159
D	
Dagrijverlichting	50
Dak	56
Dakbelasting	68
Dakdrager	147
De auto slepen	214
DEF	131

Detectiesysteem	
bandenspanningsverlies	230
Detectiesysteem daling brandenspanning	89
Diefstalalarmsysteem	13
Dieselbrandstofsysteem ontlichten	223
Dieseluitlaatvloeistof	131
Dimlicht	92
Dimlicht of groot licht	50
Draadloze lader	61
Driepuntsgordel	36
Driver Information Centre	77

E

e-SAVE	78, 93
Een ander voertuig slepen	215
Een telefoon koppelen	110
EHBO	68
EHBO-set	68
Elektrisch bediende ruiten	14
Elektrische aandrijving	127
Elektrische aansluitingen	60
Elektrische parkeerrem	88, 118
Elektrische stoelverstelling	23
Elektrische verstelling	19
Elektronisch sleutelsysteem	7
Elektronische klimaatregeling (ECC)	95
Elektronische stabiliteitsregeling en Traction Control-systeem	88, 175
Energie-meter	81
Energiestroom	102
Event Data Recorders (EDR)	250

F

Frontairbagsysteem	33
--------------------	----

G

Geavanceerde Lane Keep Assist	90
Gebruik van deze handleiding	3
Gebruikersprofielen	107
Gedeponeerde handelsmerken	249
Geluidsinstellingen	110
Geprogrammeerd laden	146
Geprogrammeerd onderhoud	219
Gereedschap auto	204
Gereedschappen	204
Gevaar, Waarschuwing en Voorzichtig	3
Gevarendriehoek	67
Gordelverklapper	30
Gordijnairbagsysteem	34
Grootlicht	49, 52
Grootlichtsignaal	49

H

Handmatige anti-verblindingsfunctie	18
Handmatige stoelverstelling	21
Handschoenenkastje	58
Handzender	7
Head-up display	102
Helderheid	106
Het stuurwiel verstellen	44
Hill Start Assist	197
Hoge temperatuur hoogspanningsaccu	92
Hoofdsteunen	19
Hoogspanningsaccu	141, 219
Hoogspanningsaccu-meter	81

Hybride systeemfout 86

I

Identificatie motor 238

Info-Display 101

Inklapbare spiegels 17

Inleiding 104

Instapverlichting 55

Instelling koplampen in het buitenland 50

Interieurverlichting 55

ISOFIX-bevestigingen 41

K

Keuzehendel 121, 123, 124

Kilometerteller 79

Kindersloten 11

Kinderzitjes 30, 35

Koelvloeistof 223

Koelvloeistof en antivries 223

Koelvloeistoftemperatuur 89

Koelvloeistoftemperatuurmeter 81

Koplampverstelling 49

L

Laadkabel 138

Laadkabel aangesloten 90

Laadmethoden 138

Laadstatus 147

Laadsysteem 86

Laadvloer bagageruimte 65

Laag brandstofpeil 90

Laden 142

Lane Departure Warning 181

Lane keep assist 89, 178

Leeslampjes 55

Lichtschakelaar 48

Luchttoevoer 100

Luchtuitstroomopeningen 99

M

Massage 26

Matrix-led-koplampen 53

Meters 79, 81

Mistachterlicht 51, 93

Mistlampen voor 51

Motor starten 114

Motorgegevens 240

Motorkap 219

Motorolie 225

Motoroliedruk 91

N

Navigatiesysteem 111

Nieuwe auto inrijden 113

Noodgevallen 152

Noodoproep 201, 250

Normale werking airconditioning 100

O

Obstakeldetectiesystemen 185

Olie, motor 221

Onderhoud spoedig 86

Ontlaadbeveiliging accu 56, 117

Opbergruimte portierbekleding 60

Opbergruimte voor 57

Opbergvak 57

Opbergvak middenconsole 57

Opbergvakken 57

Opel Connect 202

Open dak 56

Overzicht bedieningselementen 104

Overzicht instrumenten 76

Oxidatiekatalysator 131

P

Panoramazichtstelsysteem 188

Panoramisch schuifdak 56

Park pilot met ultrasoonsensoren 185

Parkeerhulp 19, 90, 185

Parkeerlichten 52

Parkeerrem 86–88, 118

Pechhulp 202

Pechhulpoproep 202

Personalisatie voertuig 108

Personalisering 101, 103, 108

Portier geopend 87, 92

Portieren 69

Posities installatie kinderzitjes 39

Privacy-instellingen 107, 202

Profieldiepte 231

Profielen 107

Q

Quickheat 98

R

Radio 80

Radiofrequentie-identificatie (RFID) ... 14, 254

REACH 248

Regelbare instrumentenverlichting 55

Regeneratief remmen 120

Registratie gegevens noodoproep en privacy	250
Registratie van autogegevens en privacy	250
Rem- en koppelingsvloeistof	226
Rembekrachtiging	120
Remvloeistof	222
Reservewiel	205
Richtingaanwijzers	84
Rijgedrag en tips voor slepen	149
Rijmodi	129
Routebegeleiding	111
Ruiten	14
Ruitensproeiervloeistof	226

S

Schakel motor uit	86
Schakelen	88
Selectieve katalysatorreductie	131
Service	101, 219
Service-display	82
Service-informatie	219
Set gevarendriehoek	202
Slepen van de auto	214
Sleutels	6
Sleutels, sloten	6
Smartphone Telefoonweergave	110
Smartphone-applicaties gebruiken	110
Sneeuwkapen	218
Sneeuwkettingen	232
Snelheidslimietherkenning	158
Snelheidsmeter	79
Software-update	248

Speed Limiter	157
Speed Limiter (snelheidsbegrenzer)	157
Spraakassistent	111, 112
Spraakherkenning	112
Sproeiervloeistof	222
Standen contactslot	45
Startbeveiliging	14
Starten en bediening	113
Starten met startkabels	213
Statusbalk	106
Stemherkenning	112
Stoelventilatie	26
Stoelverwarming	25
Stop&Start-systeem	116
Storing elektrische parkeerrem	87
Storing waarschuwing voetgangersveiligheid	93
Storingsindicatielamp	91
Sturen	44
Stuurbekrachtiging	115
Stuurwielverwarming	45
Symbolen	3
Systeem centrale vergrendeling	9
Systeeminstellingen	106
Systeemupdates	107

T

Tanken	136
Telefoon Bluetooth-verbinding	110
Telefoonweergave	110
Toerenteller	79
Trekhaak	149, 234
Trekken van een aanhanger	214

Trekstang	149
Trip computer	80
Typeplaatje	237

U

Uitlaatfilter	89
Uitlaatgassen	131
Uitrol-brandstofafsluiter	115
Uitstapverlichting	56
Updates	107
USB-poort	61

V

Vaste uitstroomopeningen lucht	100
Vauxhall Connect	202
Veiligheidsgordels	28
Veiligheidsnet	66
Ventilatie	26
Vergrendeling, automatische	8
Vergrendelingsysteem	12
Verkeersbordherkenning	93
Verlichting middenconsole	55
Verlichting zonneklep	55
Verlichtingsfuncties	108
Vermoeidheidsdetectie	92
Verstelbare luchtuitstroomopeningen	99
Verwarmde achterraut	17
Verwarmde spiegels	18
Verwarming	17, 25, 28
Verwerking van sloopauto	218
Verzorging	233
Verzorging exterieur	233
Verzorging interieur	234
Vloermatten	235

Voertuigidentificatienummer	237
Voetrem toepassen	92
Voorconditionering temperatuur	98
Voorruit	16
Voorruitverwarming	17
Voorruitwissers en -sproeiers	46
Voorstoelen	21
Voortrijvingstype	4
Voorverwarmen	89

W

Waarden inhoud	244
Waarschuwing kruisend verkeer achter	191
Waarschuwing voetgangersveiligheid .	45
Waarschuwing zijdelingse dode hoek	176
Waarschuwingsgeluiden	94
Wi-Fi	107, 111
Wiel vervangen	204
Wieldoppen	231
Wielen en banden	227, 245
Winterbanden	229
Wis- en wasinstallatie achterraut	48
Wisserbladen vervangen	226

Z

Zekeringen	227
Zijairbagsysteem	33
Zijmarkeringslichten	50
Zonnekleppen	55



www.opel.com

Copyright door Opel Automobile GmbH, Rüsselsheim, Duitsland.

De in deze publicatie vermelde informatie is van kracht vanaf de hieronder aangegeven datum. Opel Automobile GmbH behoudt zich het recht voor om wijzigingen aan te brengen in de technische gegevens, de kenmerken en het ontwerp van de voertuigen waarop de informatie van deze publicatie betrekking heeft, evenals wijzigingen in de publicatie zelf.

Editie: September 2025, Opel Automobile GmbH, Rüsselsheim.

Gedrukt op chloorvrij gebleekt papier.

OASTRLO2509nl-1

