

OPEL MOKKA

Instructieboek



O P E L

Inhoud

Inleiding.....	2
Kennismaking met uw voertuig.....	5
Instrumenten en bedieningselementen dashboard.....	52
Infotainmentsysteem.....	74
Starten en rijden.....	84
Geavanceerde rijhulpsystemen.....	115
In noodgevallen.....	151
Onderhoud en verzorging voertuig.....	165
Technische specificaties.....	185
Informatie voor de klant.....	190

Uw auto is de intelligente combinatie van vernieuwende techniek, overtuigende veiligheid, milieuvriendelijkheid en zuinigheid.

In deze gebruikershandleiding vindt u alle informatie die u nodig hebt om uw auto veilig en efficiënt te kunnen bedienen.

Verder kunt u voor bepaalde functies van de auto videotutorials bekijken op het Info-Display.

Bepaalde functies functioneren alleen bij ingeschakeld contact, draaiende verbrandingsmotor of elektrische motor gereed.

Zorg ervoor dat uw passagiers ervan op de hoogte zijn dat onjuist gebruik van de auto een ongeval tot gevolg kan hebben en dat er risico bestaat voor persoonlijk letsel.

U moet de specifieke wetten en voorschriften van het land waar u zich bevindt altijd in acht nemen. Deze wetten verschillen mogelijk van de informatie opgenomen in dit Instructieboek.

Als u de beschrijving in deze handleiding negeert, kan dit van invloed zijn op de garantie.

Wanneer deze gebruikershandleiding verwijst naar een bezoek aan de garage, dient u contact op te nemen met een gekwalificeerde garage die over de vereiste technische informatie beschikt,

en de vaardigheden en apparatuur heeft. Wij adviseren uw Opel Service Partner. Houd het informatiepakket voor de gebruiker altijd onder handbereik in de auto.

We wensen u vele uren rijplezier.

Uw Opel-team

Link naar app en website fabrikant

U kunt de volledige digitale versie van het instructieboek openen en downloaden op het myOpel-webportaal of in de servicebox met behulp van de volgende link:

<https://public-servicebox.opel.com/OVddb/OV/>.

Gebruik de onderstaande QR-code voor directe toegang tot het instructieboek.



U kunt meer details en informatie vinden in de myOpel-app.

Installatie van de app met de volgende QR-code:



Deze handleiding gebruiken

- Deze handleiding geeft een omschrijving van alle voor dit model beschikbare opties en functies. **Mogelijk zijn bepaalde omschrijvingen, waaronder die voor display- en menufuncties, niet op uw auto van toepassing wanneer er sprake is van een modelvariant, afwijkende landenspecificaties of speciale uitrustingen of accessoires.**
- De inhoudsopgave aan het begin van de handleiding en in de afzonderlijke

paragrafen geeft aan waar u de informatie die u zoekt, kunt vinden.

- Met behulp van het trefwoordenregister kunt u specifieke informatie zoeken.
- In dit instructieboek worden auto's met linkse besturing beschreven. De werking van auto's met rechtse besturing is vergelijkbaar.
- In de gebruikershandleiding wordt de motoraanduiding gehanteerd. De overeenkomstige markaanduiding en productiecode staan vermeld in paragraaf "Technische gegevens".
- Richtingaanduidingen in de beschrijvingen, zoals links, rechts, voor of achter moeten altijd met de blik in de rijrichting worden gezien.
- Displays ondersteunen mogelijk uw specifieke taal niet.
- Displayteksten en opschriften in het interieur zijn **vet** gedrukt.

Voertuigspecifieke gegevens

Raadpleeg de delen "Service en onderhoud", "Technische gegevens", het typeplaatje en de nationale registratiedocumenten van de auto.

Code symbolen

Verwijzingen naar pagina's worden aangegeven met ⇒.

⇒ betekent "zie pagina".

Paginaverwijzingen en lemma's in de index verwijzen naar de ingesprongen koppen in de inhoudsopgave.

Veiligheidsberichten

Gevaar

Tekst gemarkeerd als **Gevaar** biedt informatie over het risico op een fataal letsel.

Niet-naleving van deze informatie kan het leven van een persoon in gevaar brengen.

Waarschuwing

De met **Waarschuwing** gemarkeerde tekst geeft informatie over risico's op ongevallen of letsel. Veronachtzaming van deze informatie kan leiden tot letsel.

Let Op

Tekst gemarkeerd als **Let op** biedt informatie over mogelijke schade aan de auto. Veronachtzaming van deze informatie kan leiden tot beschadiging van de auto.

Type aandrijving

Voertuig Met Verbrandingsmotor (ICE)

Een ICE-voertuig wordt alleen door een motor met inwendige verbranding - diesel of benzine - aangedreven.

Voertuig 48V Hybrid

Een 48V Hybrid-voertuig wordt aangedreven door een combinatie van een verbrandingsmotor en een elektrische motor. De elektrische motor ondersteunt de verbrandingsmotor, maar kan de auto ook zelfstandig aandrijven. De 48 V-accu wordt voornamelijk geladen door remmen op de motor.

Batterijaangedreven Elektrisch Voertuig (BEV)

Een BEV wordt alleen door een elektrische motor aangedreven.

De hoogspanningsaccu wordt geladen met behulp van een laadkabel en ook door afremmen van de motor.

Kennismaking met uw voertuig

Sleutels.....	6	Handmatig verstelbare voorstoelen	21	Grootlicht	40
Functies van de radio-afstandsbediening.....	6	Elektrisch verstelbare voorstoelen	21	Richtingaanwijzers	41
Systeem elektronische sleutel.....	6	Stoelverwarming	22	Automatisch verlichten	42
Systeem centrale vergrendeling.....	8	Massagestoelen	22	Mistachterlicht	42
Batterij vervangen.....	11	Voorste armsteun.....	23	Daytime Running Lights (Dagrijverlichting).....	43
Beveiligingssysteem voertuig.....	12	Standen achterste zitplaatsen	23	Matrix led-koplampen	43
Antidiefstalsysteem	12	Veiligheidsgordels.....	24	Follow me homeverlichting / Welkomstverlichting.....	44
Diefstalalarmsysteem.....	12	Voorste veiligheidsgordels.....	24	Interieurverlichting.....	45
Startonderbreking.....	14	Driepuntsgordel.....	25	Leeslampjes.....	45
Ruiten	14	Inleiding airbagsysteem.....	26	Verlichtingsfuncties.....	45
Elektrische ruitbediening.....	14	Frontairbags	27	Interne opslagruimte en kenmerken.....	46
Vervanging van voorruit.....	16	Zijairbags	28	Dashboardkastje	46
Verwarmde voorruit.....	16	Gordijnairbags	28	Bekerhouders.....	46
Verwarmde achterruit.....	16	Kinderzitjes.....	30	Opbergvak tunnelconsole.....	47
Zonneklep.....	16	Kinderzitjes Inleiding	30	12V-poorten.....	47
Zonneschermen.....	17	Het juiste systeem selecteren.....	31	USB-poorten	47
Spiegels.....	17	Posities installatie kinderzitjes.....	32	USB-poorten	47
Elektrisch bediende buitenspiegels	17	Stuurwiel.....	36	Draadloze telefoonlader.....	48
Inklapbare spiegels	17	Stuurwielverstelling.....	36	Achterklep.....	49
Verwarmde buitenspiegels.....	18	Bedieningsorganen op het stuurwiel.....	36		
Bolle spiegels.....	18	Verwarmd stuurwiel.....	36		
Achteruitkijkspiegel	18	Claxon.....	37		
Hoofdsteunen.....	19	Contactslot.....	37		
Stand hoofdsteunen.....	19	Aan/Uit-knop.....	37		
Stoelen.....	20	Ruitenwissers en -sproeiers.....	37		
Positie voorstoelen	20	Bediening ruitenwissers en -sproeiers	37		
		Achterruitwiser en -sproeier.....	39		
		Buitenverlichting.....	40		
		Bediening verlichting	40		

Sleutels

Let Op

Bevestig geen zware of grote voorwerpen aan de contactsleutel.

⚠ Waarschuwing

Verwijder tijdens het rijden nooit de sleutel uit het contactslot omdat dit de vergrendeling van het stuurwiel tot gevolg zal hebben.

Functies Van De Radio-Afstandsbediening



 ontgrendelt de auto

 lang indrukken ontgrendelt en opent de achterklep

 vergrendelt de auto

Activeert de werking van de volgende functies door middel van de knoppen van de afstandsbediening:

- Systeem centrale vergrendeling ⇒ pagina 8
- Antidiefstalsysteem ⇒ pagina 12
- Diefstalalarmsysteem ⇒ pagina 12
- Ontgrendeling achterklep ⇒ pagina 49
- Elektrische ruitbediening ⇒ pagina 14
- Inklappen buitenspiegels ⇒ pagina 17
- Autozoekverlichting ⇒ pagina 46

De handzender heeft een bereik van maximaal 50 meter, maar dat kan veel meer zijn door invloeden van buitenaf. Brandende alarmknipperlichten dienen als bevestiging.

Behandel de afstandsbediening met zorg, bescherm hem tegen vocht en hoge temperaturen en voorkom een onnodige werking.

Bagageruimte

De instellingen voor de ontgrendeling en vergrendeling van de bagageruimte

kunnen worden aangepast in de voertuiginstellingen.

Bagageruimte ⇒ pagina 49

System Elektronische Sleutel

⚠ Waarschuwing

De elektronische sleutel kan een pacemaker verstoren. Houd de elektronische sleutel uit de buurt van de borst.



Schakelt een sleutellose bediening van de volgende functies in:

- Systeem centrale vergrendeling ⇒ pagina 8
- Elektrisch bediende achterklep ⇒ pagina 49

- Inschakeling contact en starten motor
⇒ pagina 85

De elektronische sleutel moet enkel op het lichaam van de bestuurder zijn. Om veiligheidsredenen kan de elektronische sleutel uitgerust zijn met een bewegingssensor. Indien dit het geval is, is starten van de auto niet mogelijk wanneer de elektronische sleutel een zekere tijd niet verplaatst werd.

Wanneer geprobeerd wordt om de auto te starten, verschijnt een overeenstemmend bericht op het instrumentenpaneel. Beweeg de elektronische sleutel en probeer de auto nogmaals te starten.

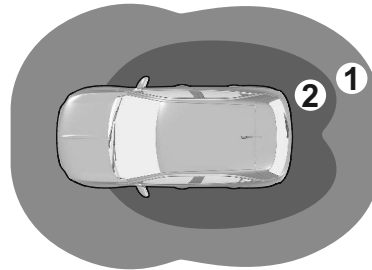

Bovendien omvat de elektronische sleutel de functie voor de bediening op afstand van de radio ⇒ pagina 6
Behandel de afstandsbediening met zorg, bescherm hem tegen vocht en hoge temperaturen en voorkom een onnodige werking.



- Zone 1: automatisch vergrendelen bij uitstappen
- Zone 2: automatisch ontgrendelen bij naderen van de auto

Opmerking

Als de elektronische sleutel gedurende meer dan 15 minuten in zone 1 blijft, wordt de automatische ontgrendeling gedeactiveerd. Ontgrendel het voertuig

door te drukken op  of  op de afstandsbediening of raak de sensor van de kruk van het bestuurdersportier aan om het voertuig te ontgrendelen. Automatisch vergrendelen en ontgrendelen wordt weer geactiveerd. Systeem centrale vergrendeling
⇒ pagina 8 .



Opmerking

Na een korte tijd na automatische ontgrendeling wordt de auto weer vergrendeld als er geen portier is geopend.

Automatische vergrendeling
⇒ pagina 8 .

Opmerking

Als het contact gedurende meer dan negen dagen uitgeschakeld is of als de accu van de auto niet voldoende opgeladen is, wordt de automatische functie uitgeschakeld. Ontgrendel het

voertuig door te drukken op  of  op de afstandsbediening of raak de sensor van de buitengreep van het bestuurdersportier aan.

Bij uitschakeling van het contact gedurende meer dan 21 dagen kan het voertuig alleen worden ontgrendeld

door te drukken op  of  op de afstandsbediening.

Greep bestuurdersportier

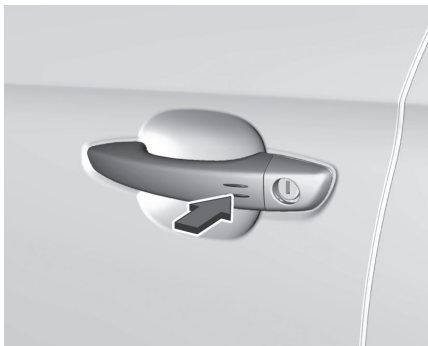

Raak de sensor op de kruk van het bestuurdersportier aan om te ontgrendelen of te vergrendelen.

Ontgrendeling en opening achterklep

De achterklep kan handsfree ontgrendeld en geopend worden door te drukken op de knop onder de lijst van de achterklep, mits de elektrische sleutel zich binnen bereik bevindt.

De portieren blijven vergrendeld
⇒ pagina49

Automatische vergrendeling na wegrijden

Dit systeem biedt de mogelijkheid om de portieren en de achterklep automatisch te vergrendelen zodra de snelheid van

de auto is opgelopen tot boven een bepaalde waarde.

Als een van de portieren of de achterklep openstaat, vindt geen automatische centrale vergrendeling plaats. Dit wordt gesignaleerd door het geluid van opnieuw ontgrendelende sloten, samen met het gaan branden van

 op het instrumentenpaneel, een geluidssignaal en de weergave van een waarschuwingsbericht.



Deze functies is op ieder gewenst moment te activeren of te deactiveren.

Druk, bij ingeschakeld contact, op , tot er een akoestisch signaal klinkt en het bijbehorende bericht verschijnt.

De stand van het systeem wordt bij uitschakeling van het contact in het geheugen opgeslagen.

Automatische hervergrendeling na ontgrendeling

Deze functie zal de auto korte tijd na de ontgrendeling met de afstandsbediening of de elektronische sleutel automatisch weer vergrendelen, mits de auto niet geopend is.

Systeem Centrale Vergrendeling

Ontgrendelen en vergrendelen van portieren, bagageruimte en tankklep. Door aan de binnenste portierhandgreep te trekken wordt het desbetreffende portier geopend.

Wanneer de functie Alleen bestuurdersportier is geactiveerd in de persoonlijke instellingen van de auto, wordt alleen het bestuurdersportier ontgrendeld wanneer aan de binnenhandgreep wordt getrokken. Wanneer de functie wordt gedeactiveerd, worden alle portieren ontgrendeld. Ongeacht de stand van de persoonlijke instellingen van de auto worden alle portieren ontgrendeld wanneer aan de binnenhandgreep van een ander portier dan het bestuurdersportier wordt getrokken.

Personalisatie auto ⇒ pagina 78 .

Opmerking

In het geval van een ongeval waarbij airbags of gordelspanners worden geactiveerd, wordt het voertuig automatisch ontgrendeld.

Bij een niet goed gesloten auto werkt de centrale vergrendeling niet.

De werking van de centrale vergrendeling wordt bevestigd door de alarmknipperlichten.

Ontgrendelen / Vergrendelen

De ontgrendel-/vergrendelmodus kan worden ingesteld in het menu Persoonlijke instellingen op het Info-Display. U kunt uit de volgende instellingen kiezen:

- Alleen het bestuurdersportier en de tankvulklep worden ontgrendeld/vergrendeld.
- Alle portieren, de achterklep en de tankvulklep worden ontgrendeld/vergrendeld.
- Alleen de bagageruimte wordt ontgrendeld/vergrendeld.

Personalisatie voertuig ⇒ pagina 78 .

Laadruimte ⇒ pagina 49 .

Knop centrale vergrendeling

Alle portieren, de achterklep en het tankklepje zijn vanuit de passagiersruimte te vergrendelen of ontgrendelen.



Druk op  voor de vergrendeling. Het ledje in de knop gaat branden.

Druk nogmaals op  om te ontgrendelen. Het ledje in de knop gaat uit.

Bediening met de sleutel bij een storing in de centrale vergrendeling

In geval van een storing, bijvoorbeeld de accu van de auto of de batterij van de afstandsbediening/elektronische sleutel is leeg, kan het voertuig vergrendeld of ontgrendeld worden met de mechanische sleutel.

Handmatige ontgrendeling

Elektronische sleutel sleutellose toegang en start (Keyless Entry and Start): druk op de knop om de volledige sleutel uit te klappen.

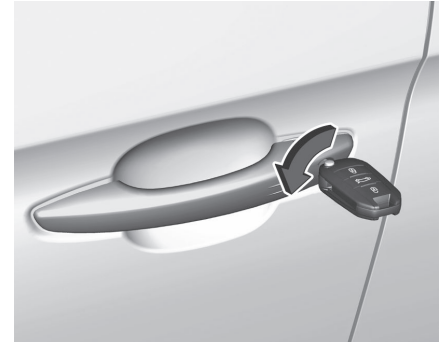

U ontgrendelt het voorportier links handmatig door de sleutel in de slotcilinder te steken en te draaien. De andere portieren kunnen worden geopend door aan de binnenhandgreep te trekken. De bagageruimte en het tankklepje worden mogelijk niet ontgrendeld.

Als u het contact aanzet, wordt het vergrendelingssysteem voor diefstalbeveiliging uitgeschakeld.

Sleutel met uitklapbare baard

Om uit te klappen knop indrukken. Om in te klappen eerst knop indrukken.

Elektronische sleutel met sleutelloze toegang en start

De ingebouwde sleutel gebruiken.



- Houd de knop uitgetrokken om de sleutel te verwijderen of terug te plaatsen.

⚠ Waarschuwing

Wanneer de ingebouwde sleutel is uitgenomen, dient u deze altijd bij u te houden om de betreffende noodprocedures uit te kunnen voeren.

Handmatige vergrendeling

U vergrendelt het voorportier handmatig door de sleutel in de slotcilinder te steken en te draaien.



Om de overige portieren te vergrendelen, opent u de achterportieren. Zorg dat het kinderslot uitgeschakeld is.

Steek de sleutel voorzichtig erin en draai deze naar de binnenkant van de portieren.

Trek daarna de sleutel eruit.

Sluit de portieren.

De tankvulklep en de achterklep worden mogelijk niet vergrendeld.

Kindersloten

⚠ Waarschuwing

Gebruik de kindersloten als er kinderen op de achterbank aanwezig zijn.



Draai het rode kinderslot op het achterportier met een sleutel in de horizontale stand naar binnen. Het portier kan niet meer van binnen worden geopend.

Om de functie te deactiveren, draait u het kinderslot in de verticale stand.

Elektrische kindersloten

Op afstand bediend systeem dat voorkomt dat de achterportieren via de binnenportiergrepen te openen de achterste zijruiten te bedienen zijn. Kinderbeveiliging voor achterste zijruiten
⇒ pagina 15

Reservesleutels

Het sleutelnummer staat vermeld op een verwijderbaar label.

Bij het bestellen van reservesleutels moet het sleutelnummer worden vermeld aangezien de sleutels deel uitmaken van het systeem van de startonderbreking.

Sloten ⇒ pagina 6

Centrale vergrendeling ⇒ pagina 8

Startprocedure ⇒ pagina 85

Functies van de afstandsbediening
⇒ pagina 6

Systeem elektronische sleutel ⇒ pagina 6

Het codenummer van de adapter voor de wielslotmoeren vindt u op een kaart. Vermeld het wanneer u een nieuwe adapter bestelt.

Wielen vervangen ⇒ pagina 153

Batterij Vervangen

Batterij meteen vervangen zodra het systeem niet meer goed werkt of het bereik ervan afneemt.



Batterijen horen niet in het huisvuil thuis. Ze moeten via speciale inzamelpunten gerecycled worden.

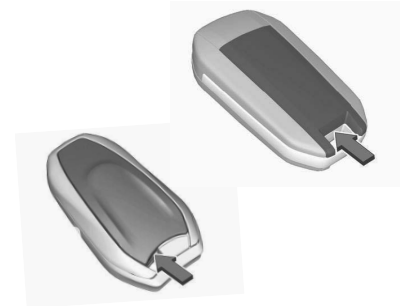

1. Steek, om het klepje te openen, een kleine schroevendraaier tussen het achterste klepje en de afstandsbediening.
2. Haal de achterafdekking van de afstandsbediening.
3. Verwijder de lege batterij.
4. Vervang de batterij door een batterij van hetzelfde type. Let op de installatiepositie.
5. Klik het achterste klepje terug op zijn plaats.

Storing

Als de centrale vergrendeling niet bediend kan worden met de afstandsbediening of de elektronische

sleutel, kan dit te wijten zijn aan het volgende:

- Storing van de afstandsbediening of de elektronische sleutel.
- De elektronische sleutel is buiten ontvangstbereik.
- De accuspanning is te laag.
- Overbelasting van het systeem voor centrale vergrendeling door frequent gebruik, de voeding wordt voor korte tijd onderbroken.
- Storing door radiogolven afkomstig van externe zenders met een hoog vermogen.
- Storing door elektronische apparaten zoals smartphones of laptops.

Handmatige ontgrendeling ⇒ pagina 9 .

Beveiligingssysteem voertuig

Antidiefstalsysteem

Waarschuwing

Gebruik het systeem niet als er personen in de auto aanwezig zijn!

De portieren kunnen niet van binnenuit ontgrendeld worden.

Alle portieren worden tegen openen beveiligd.

Voor activering van het systeem moeten alle portieren gesloten zijn.

Bij ontgrendeling van de auto wordt de mechanische diefstalbeveiliging uitgeschakeld.

Dit is niet mogelijk met de knop voor centrale vergrendeling.

Inschakelen



Druk op  op de afstandsbediening of raak de sensor op de buitengreep van het bestuurdersportier binnen drie seconden tweemaal aan.

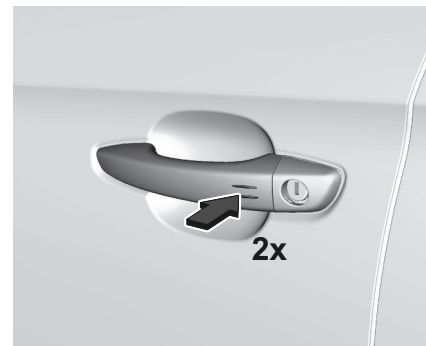

Diefstalalarmsysteem

Het diefstalalarmsysteem is gecombineerd met het centrale vergrendelingssysteem. Het bewaakt:

- portieren, achterklep, motorkap
- interieur en aangrenzende bagageruimte
- hellingshoek van de auto, zoals bij het wegslepen
- contact

Activering

Alle portieren, de bagageruimte en de motorkap moeten gesloten zijn. De elektronische sleutel mag niet in de auto blijven.

Het systeem gaat 45 seconden na het vergrendelen van de auto werken. Als een portier, de achterklep of de motorkap niet goed gesloten is, wordt de auto niet vergrendeld. Het diefstalalarmsysteem wordt echter na 45 seconden automatisch ingeschakeld.

Opmerking

De functie voor de automatische vergrendeling van de auto activeert niet het diefstalalarmsysteem. Vergrendel om het diefstalalarmsysteem te activeren de auto met behulp van de handzender of door de sensor op de kruk van het bestuurdersportier aan te raken. Systeem centrale vergrendeling

⇒ pagina 8



Opmerking

Wijzigingen van het interieur van de auto, zoals het gebruik van stoelhozen, en openstaande ruiten kunnen afbreuk doen aan de functie voor de bewaking van de passagiersruimte.

Inschakelen zonder bewaking passagiersruimte en hellingshoek auto



Schakel de bewaking van het interieur en de hellingshoek van de auto uit als u dieren in de auto achterlaat, vanwege de schelle ultrasone signalen of bewegingen die het alarm activeren. Schakel deze ook uit wanneer de auto op een veerboot of een trein staat.

1. Sluit achterklep, de motorkap en de ruiten.
2. Schakel het contact uit en druk binnen tien seconden op , tot het ledlampje in de toets  gaat branden.
3. Stap uit en sluit de portieren.
4. Diefstalalarmsysteem inschakelen.

Melding

De led van de knop  knippert als het diefstalalarmsysteem geactiveerd is. De alarmknipperlichten gaan enkele seconden knipperen.

Deactivering

Bij het ontgrendelen van de auto wordt het diefstalalarmsysteem gedeactiveerd. Het systeem wordt niet gedeactiveerd door het voorportier te ontgrendelen met de sleutel of met de centrale-vergrendelingstoets in het interieur.

Alarm

Bij het activeren klinkt de alarmsirene en gaan de alarmknipperlichten tegelijkertijd knipperen. Het aantal en de duur van de alarmsignalen zijn voorgeschreven door de wetgever.

Het diefstalalarm kan gedeactiveerd

worden door te drukken op  of door het contact in te schakelen.

Een geactiveerd alarm dat niet door de bestuurder wordt onderbroken, wordt gesignaleerd door de led van de knop . De led gaat bij de volgende keer ontgrendelen van de auto snel knipperen. Wacht na het opnieuw aansluiten van de accu van de auto (bijv. na onderhoudswerkzaamheden) tien

minuten alvorens de motor opnieuw te starten.

Storing

Als de led van de knop  bij de inschakeling van het contact continu blijft branden, moet de hulp van een garage worden ingeroepen.

De auto vergrendelen zonder activering van het diefstalalarm

Vergrendel de auto door het voorportier met de sleutel te vergrendelen.

Startonderbreking

Het systeem is onderdeel van het contactslot en controleert of de auto met de gebruikte sleutel mag worden gestart. De startbeveiliging wordt automatisch geactiveerd.

Opmerking

Tags met Radiofrequentie-identificatie (RFID) kunnen de werking van de sleutel verstoren. Zorg ervoor dat deze zich bij het starten van de auto niet in de buurt van de sleutel bevinden.

Opmerking

De startbeveiliging vergrendelt de portieren niet.

Na het verlaten van de auto moet hij altijd vergrendeld worden. ⇒ pagina 8

Noodbediening van de elektronische sleutel ⇒ pagina 8

Ruiten

Elektrische Ruitbediening

Waarschuwing

Let op bij de bediening van de elektrisch bediende ruiten. Risico op letsel, vooraf voor kinderen. Als de achterbank wordt gebruikt door kinderen, moet de kinderbeveiliging van de elektrisch bediende ruiten worden ingeschakeld. Houd de ruiten nauwlettend in de gaten wanneer u ze sluit. Zorg ervoor dat er niets tussen de ruiten bekneld raakt terwijl ze bewegen.

Schakel het contact in om de elektrisch bediende ruiten te bedienen.

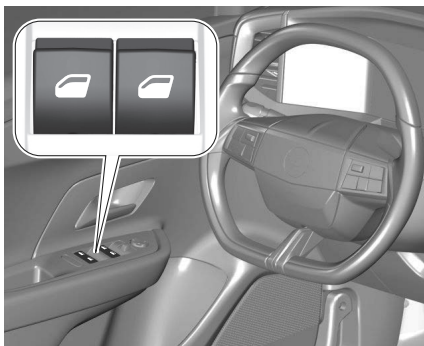

Druk de schakelaar van de desbetreffende ruit in om de ruit te openen of trek aan de schakelaar om de ruit te sluiten.

Knop een stukje indrukken of uittrekken: ruit gaat omhoog of omlaag zolang u de schakelaar bedient.

Knop zover mogelijk indrukken of uittrekken en loslaten: ruit gaat automatisch omhoog of omlaag met geactiveerde beveiligingsfunctie. U stopt de ruit door de schakelaar nogmaals in dezelfde richting te bedienen.

Beveiligingsfunctie

Als de ruit tijdens de automatische sluiting een hogere dan gemiddelde weerstand ontmoet, wordt de beweging onmiddellijk gestopt en de ruit weer geopend.

Kinderslot voor achterste zijruiten

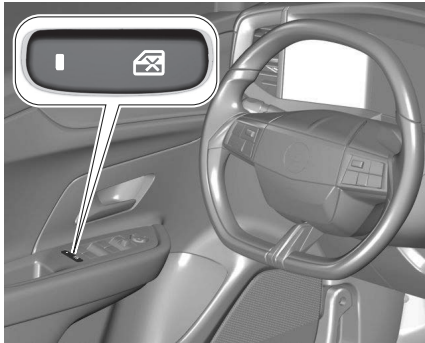



Druk op  om de elektrisch bediende achterste zijruiten te deactiveren; het ledlampje gaat branden.

Druk voor de activering nogmaals op .
Afhankelijk van de versie ook bediening van elektrische kindersloten ⇨ pagina 10

Ruiten van buitenaf sluiten

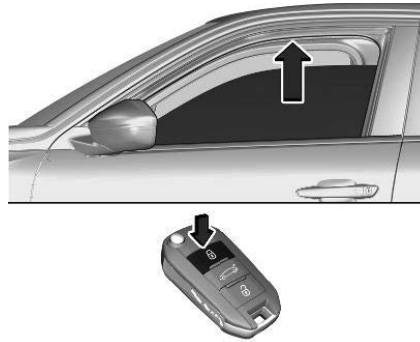
De ruiten kunnen van buitenaf het voertuig met de afstandsbediening gesloten worden.



Houd  ingedrukt om de ruiten te sluiten
Als de ruiten volledig gesloten zijn, lichten de alarmknipperlichten tweemaal op.

Overbelasting

Door herhaalde, snel opeenvolgende bediening wordt de stroomvoorziening van de ruitbediening enige tijd onderbroken.

Elektrische ruitbediening initialiseren

Activeer de elektronica van de ruiten als volgt:

- 1 Sluit de portieren
- 2 Plaats het contactslot op aan.

- 3 Open de ruit volledig door de schakelaar ingedrukt te houden.
- 4 Trek de schakelaar herhaaldelijk omhoog, tot de ruit volledig gesloten is, en blijf nog eens één seconde trekken. Merk op dat de ruit bij elke keer trekken aan de schakelaar slechts enkele centimeters sluit.
- 5 Herhaal deze handeling voor elke ruit.

Opmerking

Tijdens deze handeling is de veiligheidsfunctie gedeactiveerd.

Storing

Onder bepaalde omstandigheden kan de veiligheidsfunctie zonder zichtbaar obstakel geactiveerd worden. De automatische sluiting van de ruit wordt gestopt en de ruit wordt weer geopend. Ga als volgt te werk:

- 1 Duw de schakelaar binnen vijf seconden na de heropening van de ruit omlaag, tot de ruit volledig geopend is.

- 2 Houd binnen 2 seconden de schakelaar omhoog getrokken, tot de ruit volledig gesloten is.

Opmerking

Tijdens deze handeling is de veiligheidsfunctie gedeactiveerd.

Vervanging Van Voorruit

Let Op

Als de auto is uitgerust met een voorwaarts gerichte camerasensor voor de rijhulpsystemen, is het uiterst belangrijk dat een eventuele vervanging van de voorruit strikt in overeenstemming met de specificaties van Opel wordt uitgevoerd. Anders kan het zijn dat deze systemen niet goed functioneren en bestaat er het risico op onverwacht gedrag en/of berichten van deze systemen.

Beveiligingsfunctie

Stuit de ruit tijdens het automatisch sluiten op weerstand, dan stopt het sluiten onmiddellijk en beweegt de ruit weer omlaag.

Stickers voorruit

Plak op de voorruit, in het gebied rond de achteruitkijkspiegel, geen stickers,

zoals bijvoorbeeld tolvignetten. Anders kunnen de detectiezone van de sensor en het zichtveld van de camera in de spiegelbehuizing kleiner worden.

Verwarmde Voorruit

Worden bediend door te drukken op . De led van de knop gaat branden.

De verwarming functioneert alleen bij temperaturen rond/onder het vriespunt en wordt, afhankelijk van de buitentemperatuur, na een bepaalde periode automatisch uitgeschakeld. Druk tijdens dezelfde ontstekingscyclus nogmaals op de knop om de werking van de verwarming te hervatten.

Verwarmde Achterruit

Wordt bediend door te drukken

 op REAR, samen met de verwarmde buitenspiegels.

De verwarming wordt na korte tijd automatisch uitgeschakeld.

Afhankelijk van de klimaatregeling,

 bevindt REAR zich mogelijk op een andere plek.



Verwarmde spiegels ⇨ pagina18

Zonneklep

Om verblinding te vermijden kunnen de zonnekleppen worden neergeklapt en opzij worden gedraaid.

Afdekkingen van eventueel in de zonnekleppen aanwezige make-upspiegels tijdens het rijden gesloten houden.

Aan de achterkant van de zonneklep zit een kaartjeshouder.

Zonneschermen

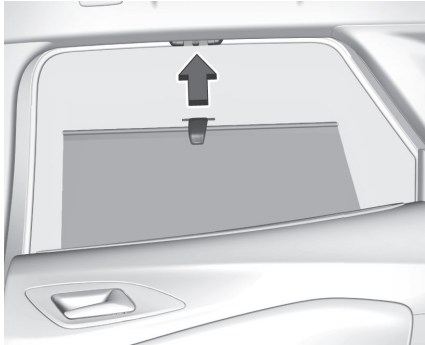

Om het zonlicht op de achterste zitplaatsen te beperken, moet het scherm met de greep omhoog worden getrokken en vast worden gemaakt aan de bovenkant van het portierframe.

Spiegels

Elektrisch Bediende Buitenspiegels

Elektrische verstelling

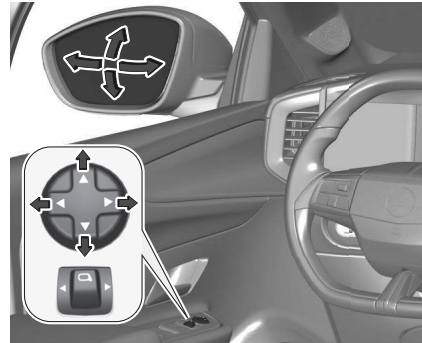

Kies de betreffende buitenspiegel door  naar links of naar rechts te duwen. Beweeg daarna de knop om de spiegel te verstellen.

Inklapbare Spiegels



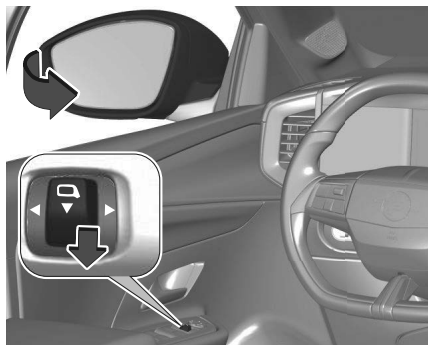

Voor de veiligheid van voetgangers draaien de buitenspiegels bij aanstoten met een bepaalde kracht weg uit de normale stand. Plaats de spiegel vervolgens terug door een licht op de spiegelkap te drukken.

Handmatig elektrisch inklappen



Verplaats  naar de middelste stand. Trek achteruit. Beide buitenspiegels worden ingeklapt.

Trek  nogmaals achteruit. Beide buitenspiegels keren terug naar hun oorspronkelijke stand.

Als een elektrisch inklapbare spiegel met de hand wordt uitgeklappt, zal bij het achteruit trekken van  alleen de andere spiegel elektrisch worden uitgeklappt.

Automatisch elektrisch inklappen

Bij het ontgrendelen van de auto zwenken de spiegels naar hun normale stand. Bij het vergrendelen van de auto worden de spiegels ingeklapt.

Deze functie kan geactiveerd of gedeactiveerd worden op het Info Display.

Persoonlijke instellingen auto
⇒ pagina 78

Verwarmde Buitenspiegels



Worden bediend door te drukken op  REAR. Na een bepaalde tijd en afhankelijk van de buitentemperatuur zal de verwarming automatisch uitschakelen. Verwarmde achterrait ⇒ pagina 16

Bolle Spiegels

Door de vorm van de spiegel lijken voorwerpen kleiner dan ze zijn, waardoor afstanden moeilijker zijn in te schatten. Waarschuwing zijdelingse dode hoek
⇒ pagina 123

Achteruitkijkspiegel

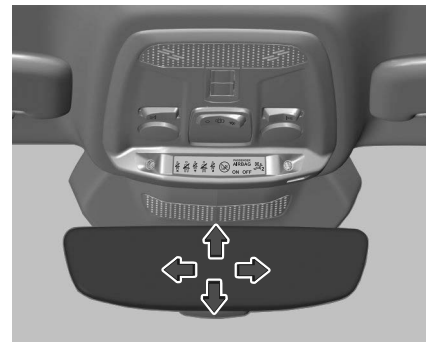

Voor de verstelling moet de spiegel in de gewenste richting verplaatst worden.

Handmatige anti-verblindingsfunctie

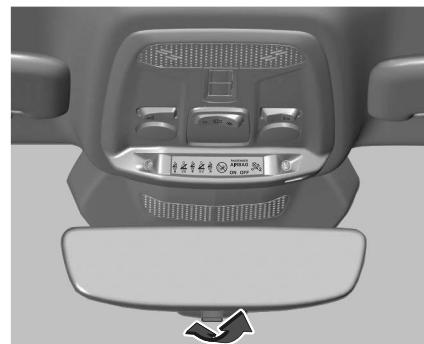

Om verblinding te verminderen, de hendel aan de onderkant van de spiegelbehuizing verstellen.

Automatische anti-verblindingsfunctie



Verblinding 's nachts door achteropkomend verkeer wordt automatisch verminderd.

Hoofdsteunen

Stand Hoofdsteunen

⚠ Waarschuwing

Rijd alleen als de hoofdsteun op de correcte positie is ingesteld.

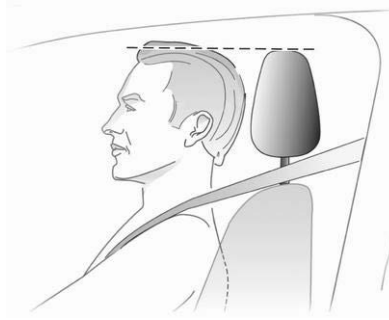

De bovenzijde van de hoofdsteun moet op gelijke hoogte zijn als de bovenzijde van het hoofd. Is dit bij zeer lange personen niet mogelijk, dan de hoofdsteun in de hoogste stand zetten (bij zeer kleine personen de hoofdsteun juist in de laagste stand zetten).

Voorste hoofdsteunen

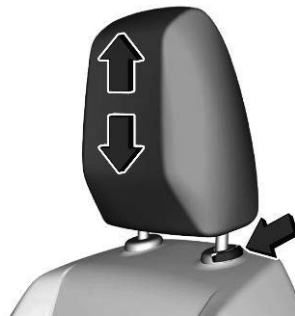

Hoofdsteun omhoogtrekken of borgveren indrukken om hoofdsteun te ontgrendelen en omlaag te schuiven.

Achterste hoofdsteunen

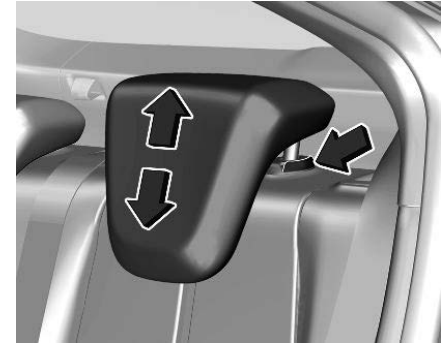

Hoofdsteun omhoogtrekken of borgveren indrukken om hoofdsteun te ontgrendelen en omlaag te schuiven.

Verwijderen

Druk de pal in en trek de desbetreffende hoofdsteun omhoog eruit.

Plaatsen

- Steek de pennen van de hoofdsteun in de geleiders van de betreffende rugleuning.
- Duw de hoofdsteun omlaag tot aan de aanslag.

- Druk het ontgrendelknopje (A) in om de hoofdsteun los te halen en duw deze omlaag.
- Stel de hoogte van de hoofdsteun af.

⚠ Waarschuwing

Rijd alleen als de hoofdsteunen op de correcte stand zijn geplaatst

Stoelen

Positie Voorstoelen

⚠ Gevaar

Ga niet dichterbij dan 25 cm van het stuurwiel af zitten, om een veilige activering van de airbag mogelijk te maken.

⚠ Waarschuwing

Zorg ervoor dat de stoelen en rugleuningen tijdens het rijden altijd vergrendeld zijn.

⚠ Waarschuwing

Rijd uitsluitend met een goed afgestelde stoel.

⚠ Waarschuwing

Nooit onder het rijden de stoelen verstellen, omdat dit oncontroleerbare bewegingen kan veroorzaken.

⚠ Waarschuwing

Berg nooit voorwerpen op onder de stoelen.



- Uw zitvlak zo dicht mogelijk naar de rugleuning schuiven. De afstand tot de pedalen zo instellen dat de

benen bij het intrappen van de pedalen licht gebogen zijn. De passagiersstoel voor zo ver mogelijk naar achteren schuiven.

- Zithoogte zo instellen, dat u rondom een goed zicht hebt en alle instrumenten goed kunt aflezen. Tussen hoofd en dakframe moet minstens een handbreedte ruimte zitten. De dijen zouden licht op de stoel moeten rusten zonder dat ze erin drukken.
- Met schouders zo ver mogelijk tegen de rugleuning zitten. Stel de hoek van de rugleuning zo in dat u het stuurwiel gemakkelijk met licht gebogen armen kunt vastpakken. Bij het verdraaien van het stuurwiel, contact blijven houden tussen schouders en rugleuning. De rugleuning mag niet te ver achteroverhellen. De aanbevolen hellingshoek bedraagt maximaal ca. 25.
- Stel de stoel en het stuur zodanig op elkaar af dat wanneer uw pols bovenop het stuur rust, uw arm volledig is gestrekt en uw schouders de rugleuning raken.
- Het stuurwiel verstellen ⇨ pagina 36
- De hoofdsteun verstellen ⇨ pagina 19

- De hoogte van de veiligheidsgordel aanpassen
- De instelbare dijbeensteun zo instellen dat de afstand tussen de rand van de zitting en de knieholte ca. twee vingers breed is.
- Lendensteun zo instellen dat deze de natuurlijke vorm van de wervelkolom ondersteunt.

Handmatig Verstelbare Voorstoelen

Handmatig verstellen

Zorg ervoor dat de stoelen en rugleuningen tijdens het rijden altijd vergrendeld zijn.

Verstelling in de lengterichting



Trek aan de hendel, verschuif de stoel, laat de hendel los. Probeer de stoel naar voren en achteren te schuiven om er zeker van te zijn dat de stoel vergrendeld is.

Hoek van rugleuning



Aan handwiel draaien. Bij het verstellen de rugleuning niet belasten.

Zithoogte



Pompbeweging van de hendel

omhoog stoel omhoog
omlaag stoel omlaag

Elektrisch Verstelbare Voorstoelen

⚠ Waarschuwing

Men moet voorzichtig te werk gaan tijdens het bedienen van elektrische stoelen. Er bestaat een kans op letsel, met name voor kinderen. Objecten kunnen vast komen te zitten. Houd de stoelen nauwlettend in de gaten wanneer u ze afstelt. Passagiers

in het voertuig moeten overeenkomstig worden geïnformeerd.

Let Op

Bewaar nooit voorwerpen onder een elektrische stoel. Zorg ervoor dat er geen voorwerpen het bewegende gebied blokkeren. Risico op beschadigingen van de bedieningselementen.

Elektrische verstelling



Druk op of .

: meer lendensteun

: minder lendensteun

Stoelverwarming



De verwarming kan naar de gewenste instelling worden aangepast door voor de betreffende stoel een of meer keren te

drukken op . Het lampje van de knop de toets geeft de instelling aan.

De verwarming functioneert alleen bij een buitentemperatuur onder de 20°C. Langdurig gebruik van de hoogste instelling wordt afgeraden voor personen met een gevoelige huid.

Stop&Start-systeem ⇒ pagina86

Massagestoelen



Activeer de functie rugmassage door te drukken op . De led in de knop brandt om activering te signaleren.

De massagefunctie werkt gedurende één uur. Hierbij masseert het systeem in zes cycli met tussentijdse onderbrekingen.

De massagefunctie wordt uitgeschakeld

door nogmaals op te drukken. De led gaat uit.

Stop&Start-systeem ⇒ pagina86

Voorste Armsteun

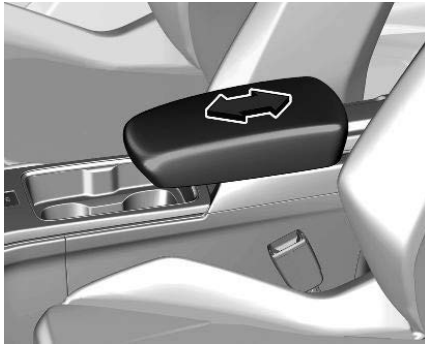

De armsteun is verstelbaar.
Opbergruimte ⇒ pagina 46

Standen Achterste Zitplaatsen

Zorg ervoor dat de stoelen en rugleuningen tijdens het rijden altijd vergrendeld zijn.

⚠ Waarschuwing

Verstel stoelen nooit tijdens het rijden om ongewilde bewegingen te voorkomen.

Rugleuningen neerklappen

De rugleuning van de achterbank bestaat uit een 2/3 en een 1/3 deel. Beide delen

kunnen apart worden neergeklapt om de bagageruimte te vergroten. Voer zo nodig onderstaande stappen uit voordat u de rugleuning van de achterbank neerklapt:

- Verplaats zo nodig de voorstoelen naar voren.
- Verwijder de afdekking van de bagageruimte ⇒ pagina 49
- Houd de pal ingedrukt om de hoofdsteunen naar beneden te duwen ⇒ pagina 19

Achterste rugleuningen neer-/opklappen

- Controleer of de veiligheidsgordels niet in de gordelsloten zitten, zodat de rugleuningen kunnen worden verplaatst.



- Trek aan één kant of beide buitenste kanten aan de ontgrendelingshendel en klap de rugleuningen neer op de zitting.
- U klapt de rugleuningen weer omhoog door deze zo ver rechtop te zetten dat ze hoorbaar vastklikken. Zorg dat de gordels goed zitten en blijf uit de buurt van de opklapzone.

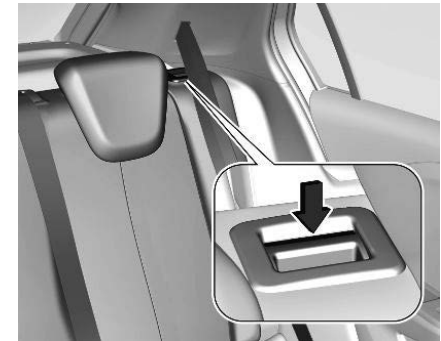

De rugleuningen zijn goed vergrendeld wanneer de rode merktekens dicht bij de ontgrendelingshendels niet meer zichtbaar zijn.

⚠ Waarschuwing

Zorg er bij het omhoog klappen voor dat de rugleuningen op hun plaats zijn vergrendeld voordat u gaat rijden.

Gebeurt dit niet, dan kan dit leiden tot persoonlijk letsel of schade aan de lading of het voertuig wanneer er hard wordt geremd of bij een botsing.



Bij te snel opklappen van de rugleuning kan de veiligheidsgordel van de middelste zitplaats geblokkeerd zijn. Ontgrendel het oprolmechanisme door de veiligheidsgordel in te steken of door deze ongeveer 20 mm naar buiten te trekken en vervolgens los te laten.

Veiligheidsgordels

Voorste Veiligheidsgordels



De veiligheidsgordels worden bij stevig optrekken of krachtig remmen geblokkeerd om de inzittenden op hun stoel te houden. Daarom neemt het gevaar voor letsel aanzienlijk af.

Waarschuwing

Maak de veiligheidsgordel vast voor iedere trip.

In geval van een aanrijding kunnen personen die geen veiligheidsgordel dragen een gevaar vormen voor henzelf en de andere inzittenden.

Veiligheidsgordels zijn bedoeld voor gebruik door slechts één persoon tegelijk.

Kinderzitje ⇒ pagina 31 .

Alle onderdelen van het gordelsysteem regelmatig op schade, verontreiniging en juiste werking controleren.

Beschadigde onderdelen laten vervangen.

Na een aanrijding de veiligheidsgordels en de gordelspanners door een werkplaats laten vervangen.

Opmerking

Controleer dat de veiligheidsgordels niet zijn beschadigd door schoenen of scherpe voorwerpen, of bekneld zijn geraakt. Voorkom dat er vuil in de oprolautomaten van de veiligheidsgordels binnendringt.

Opmerking

Gebruik bij het omdoen de gordelgesp van de betreffende veiligheidsgordel opdat deze goed werkt.

Gordelverklikker

Elke stoel is voorzien van een gordelverklikker, bestaande uit een controlelampje  voor de betreffende stoel op de dakconsole.

Gordelkrachtbegrenzers

De kracht die inwerkt op de carrosserie wordt beperkt doordat de gordels

tijdens een botsing geleidelijk worden ontspannen.

Gordelspanners

De veiligheidsgordels van de voorstoelen en de veiligheidsgordels van de beide buitenste achterste stoelen worden bij een voldoende zware frontale botsing, of een aanrijding van achteren of tegen de zijkant strakgetrokken.

⚠ Waarschuwing

Een onjuiste hantering (bijv. verwijdering of montage van veiligheidsgordels) kan de gordelspanners activeren.

De activering van de gordelspanners wordt gesignaleerd door het permanent brandende controlelampje .

Airbags en gordelspanners ⇒ pagina 59 .

Geactiveerde gordelspanners moeten door een garage worden vervangen.

Gordelspanners mogen slechts eenmaal geactiveerd worden.

Opmerking

Bevestig of installeer geen accessoires of andere voorwerpen die de werking van de gordelspanners kunnen verstoren.

Geen aanpassingen aan onderdelen van de gordelspanners aanbrengen, anders vervalt de typegoedkeuring van de auto.

Driepuntsgordel

Omdoen

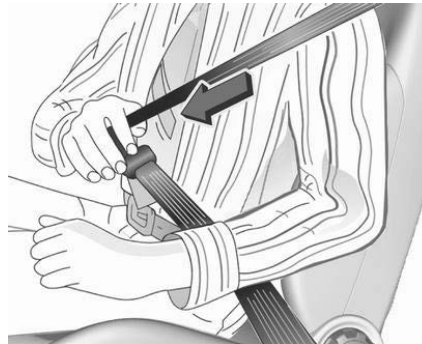

Veiligheidsgordel uit de oprolautomaat trekken, zonder te verdraaien voor u langs halen en de slottong in de sluiting steken. Zorg tijdens het rijden ervoor dat de veiligheidsgordel over de schouder en strak tegen het lichaam loopt.

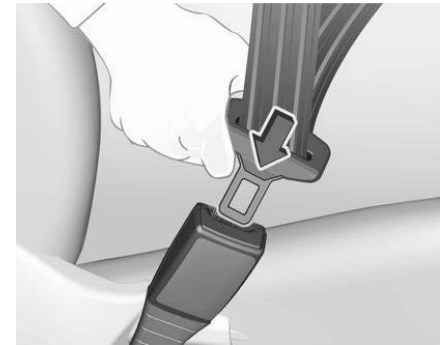

Loshangende of volumineuze kleding belemmert de strakke plaatsing van de veiligheidsgordel. Plaats geen voorwerpen, zoals handtassen of mobiele telefoons, tussen de veiligheidsgordel en uw lichaam.

⚠ Waarschuwing

De veiligheidsgordel mag niet geplaatst zijn tegen harde of kwetsbare voorwerpen in de zakken van uw kleding.

Gordelverklikker ⇒ pagina 61 .

Losmaken



Druk om de veiligheidsgordel los te maken op de rode knop van het veiligheidsgordelslot en geleid de veiligheidsgordel naar achteren.

Gebruik van veiligheidsgordels tijdens de zwangerschap



⚠ Waarschuwing

De heupgordel moet zo laag mogelijk over het bekken worden geplaatst om druk op de buik te voorkomen.

Inleiding airbagsysteem

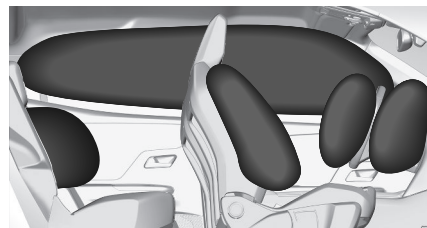

Het airbagsysteem bestaat uit meerdere afzonderlijke systemen afhankelijk van de omvang van de uitrusting.

Bij het activeren worden de airbags binnen enkele milliseconden gevuld. Ook het leeglopen van de airbags verloopt zo snel, dat dit tijdens een aanrijding vaak niet eens wordt opgemerkt.

⚠ Waarschuwing

Het airbagsysteem wordt op een explosieve manier ingeschakeld, reparaties mogen enkel door bekwaam personeel worden uitgevoerd.

⚠ Waarschuwing

Door accessoires toe te voegen die het onderstel, het bumpersysteem, de hoogte, de voorkant of het

plaatwerk aan de zijkant van de auto veranderen, kan het airbagsysteem mogelijk niet goed werken. De werking van het airbagsysteem kan ook worden beïnvloed door een wijziging van één van de onderdelen van de voorstoelen, veiligheidsgordels, airbagdetectie- en diagnosemodule, stuurwiel, instrumentenpaneel, binnenste deurrubbers inclusief de luidsprekers, een van de airbagmodules, plafond- of stijlbekleding, frontsensoren, zijbotsingsensoren of airbagbedrading.

Waarschuwing

Houd de ruimte waarin de airbag wordt opgeblazen vrij van obstructies.

Opmerking

De besturingselektronica van de airbagsystemen en gordelspanners bevinden zich in het gebied van de tunnelconsole. Plaats in dit gebied geen magnetische voorwerpen. Breng geen voorwerpen aan op de afdekkingen van de airbags en dek ze niet af met andere materialen. Beschadigde afdekkingen moeten door een garage worden vervangen. Elke airbag treedt slechts één keer in werking.

Laat in werking getreden airbags vervangen door een garage. Verder zou het nodig kunnen zijn om het stuurwiel, het dashboard, delen van de panelen, de deurpakkingen, handgrepen en stoelen te laten vervangen.

Vermijd om wijzigingen aan het airbagsysteem aan te brengen, omdat dit de typegoedkeuring van de auto ongeldig maakt.

Controlelampje  voor airbagsystemen
⇒ pagina 59.

Kinderzitjes op de stoel van de voorpassagier met airbagsystemen



EN: NEVER use a rearward-facing child restraint on a seat protected by an ACTIVE AIRBAG in front of it; DEATH or SERIOUS INJURY to the CHILD can occur.

DE: Nach hinten gerichtete Kindersitze NIEMALS auf einem Sitz verwenden, der durch einen davor befindlichen AKTIVEN AIRBAG geschützt ist, da dies den TOD

oder SCHWERE VERLETZUNGEN DES KINDES zur Folge haben kann.

FR: NE JAMAIS utiliser un siège d'enfant orienté vers l'arrière sur un siège protégé par un COUSSIN GONFLABLE ACTIF placé devant lui, sous peine d'infliger des BLESSURES GRAVES, voire MORTELLES à l'ENFANT.

ES: NUNCA utilice un sistema de retención infantil orientado hacia atrás en un asiento protegido por un AIRBAG FRONTAL ACTIVO. Peligro de MUERTE o LESIONES GRAVES para el NIÑO.

IT: Non usare mai un sistema di sicurezza per bambini rivolto all'indietro su un sedile protetto da AIRBAG ATTIVO di fronte ad esso: pericolo di MORTE o LESIONI GRAVI per il BAMBINO!

Voorts moet een in de rijrichting geplaatst kindersitje omwille van de veiligheid uitsluitend worden gebruikt volgens de instructies en beperkingen aangegeven in de tabel 3 42.

Het label van de airbag is aangebracht aan beide zijden van de zonneklep aan de passagierszijde.

Deactivering airbag ⇒ pagina 29.

Frontairbags

Het frontairbagsysteem bestaat uit een airbag in het stuurwiel en een airbag in het instrumentenpaneel aan

de passagierskant voorin. Deze zijn te herkennen aan het opschrift **AIRBAG**. Het frontairbagsysteem treedt in werking bij een voldoende krachtige aanrijding aan de voorzijde. Het contact moet ingeschakeld zijn.

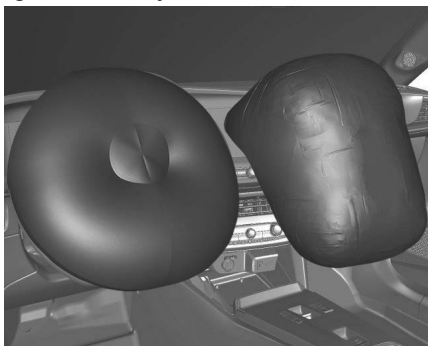

De opgeblazen airbags vangen de schok op waardoor het gevaar voor letsel aan het bovenlichaam en hoofd van de inzittenden voorin de auto aanzienlijk afneemt.

Waarschuwing

Optimale bescherming wordt alleen geboden als de stoel in de juiste stand staat.

Houd de ruimte waarin de airbag wordt opgeblazen vrij van obstructies. Leg de veiligheidsgordel op correcte wijze om

en bevestig hem goed. Pas dan is de airbag in staat bescherming te bieden.

Stoelstand → pagina 20 .

Zijairbags



Het zijairbagsysteem bestaat uit een airbag in de rugleuning van elke voorstoel.

Deze kan geïdentificeerd worden aan de hand van het opschrift **AIRBAG**.

Het zijairbagsysteem treedt in werking in geval van een zijdelingse botsing van een bepaalde omvang. Het contact moet ingeschakeld zijn.



De opgeblazen airbags vangen de schok op waardoor het gevaar voor letsel aan het bovenlichaam en de heupen bij een zijdelingse aanrijding aanzienlijk afneemt.

Opmerking

Gebruik uitsluitend beschermende stoelhoezen die voor de auto zijn goedgekeurd.

Zorg ervoor dat de airbags niet worden afgedekt.

Gordijnairbags

Het gordijnairbagsysteem bestaat uit een airbag aan weerszijden in het dakframe. Ze zijn te herkennen aan het opschrift **AIRBAG** op de dakstijlen.

Het gordijnairbagsysteem treedt in werking in geval van een zijdelingse aanrijding van een bepaalde omvang. Het contact moet ingeschakeld zijn.

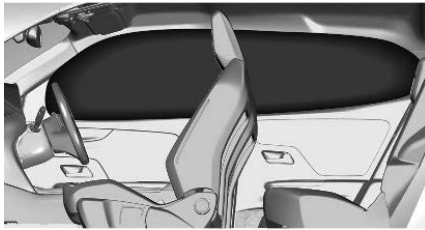

De opgeblazen airbags vangen de schok op waardoor het gevaar voor letsel aan het hoofd bij een zijdelingse aanrijding aanzienlijk afneemt.

⚠ Waarschuwing

Houd de ruimte waarin de airbag wordt opgeblazen vrij van obstructies. De haken op de steungrepen van het dakframe zijn alleen geschikt voor het ophangen van lichte artikelen of kledingstukken, zonder klerhangers. De opgehangen kledingstukken mogen geen voorwerpen bevatten.

Airbag deactiveren

Het zijairbag- en het gordijnairbagsysteem, de gordelspanners

en alle airbagsystemen van de bestuurder blijven actief. U deactiveert het airbagsysteem van de voorpassagier met een slot aan de passagierszijde van het instrumentenpaneel.



Gebruik de contactsleutel om de stand te kiezen:

OFF  airbag voorpassagier is uitgeschakeld en zal in geval van een botsing niet worden opgeblazen. Het controlelampje op de middenconsole brandt continu.

ON  airbag voorpassagier is actief

⚠ Waarschuwing

Deactiveer de passagiersairbag alleen in combinatie met het gebruik van een kinderveiligheidssysteem, overeenkomstig de instructies en beperkingen in de tabel Kinderzitjes van de gebruikershandleiding. Anders is er een risico op een fataal letsel voor een persoon die in de stoel zit met een gedeactiveerde airbag van de voorpassagier.



Als het controlelampje ON na de inschakeling van het contact ongeveer 60 seconden brandt, zal de airbag van de voorpassagier in geval van een botsing worden opgeblazen. Als het controlelampje OFF na de inschakeling van het contact gaart

branden, is het airbagsysteem van de voorpassagier uitgeschakeld. Het blijft aan terwijl de airbag gedeactiveerd is. Indien beide controlelampjes tegelijkertijd branden zit er een storing in het systeem. De systeemstatus wordt niet aangeduid; er mag niemand op de stoel van de voorpassagier vervoerd worden. Neem onmiddellijk contact op met een garage. Neem onmiddellijk contact op met een garage als geen van beide controlelampjes brandt. Wijzig de status alleen bij gestopte auto en uitgeschakeld contact.

Kinderzitjes

Kinderzitjes Inleiding

Waarschuwing

Zorg ervoor dat te kleine en te lichte kinderen beschermd worden door een geschikt kindersitje te gebruiken. Plaats een kind nooit op de schoot.

Waarschuwing

Als er op de stoel van de voorpassagier een tegen de rijrichting in geplaatst kindersitje wordt gebruikt, moet het airbagsysteem van de stoel van de

voorpassagier gedeactiveerd worden. Dit is ook van toepassing voor bepaalde kindersitjes die in de rijrichting worden geplaatst, zoals aangegeven in de tabel Kindersitjes.

Tabel kindersitjes ⇨ pagina 33 .

Deactivering airbag ⇨ pagina 29 .

Label airbag ⇨ pagina 26 .

Wij raden het gebruik van een kindersitje aan dat specifiek voor de auto is ontworpen. Neem contact op met uw garage voor meer informatie.

In geval verstoring tussen het kindersitje de hoofdsteun van de auto, moet de betreffende hoofdsteun worden aangepast of verwijderd ⇨ pagina 19 .

Als er een kindersitje wordt gebruikt, moet aandacht worden besteed aan de volgende instructies voor gebruik en installatie, naast ook de bij het kindersitje verstrekte instructies. De in de tabel aangegeven beperkingen verwijzen naar een testlichaam dat overeenkomt met de maximale ontwikkeling van alle bestaande kindbeveiligingssystemen. Zorg ervoor dat de voorstoelen het gebruikte kindersitje niet verstoren. Houdt u zich altijd aan de plaatselijke of landelijke voorschriften. In sommige landen is het gebruik van kindersitjes op bepaalde zitplaatsen verboden.

Rijd alleen met een correct afgestelde bestuurdersstoel ⇨ pagina 21 .
Kindersitjes kunnen worden vastgezet met:

- Driepuntsgordel
- ISOFIX-steunen
- Toptetherverankeringen

Driepuntsgordels

Kindersitjes kunnen worden vastgezet met een driepuntsgordel. Na het bevestigen van het kindersitje moet de veiligheidsgordel worden omgedaan.

"ISOFIX"-beugels



Bevestig de voor de auto goedgekeurde ISOFIX-kindersitjes aan

de ISOFIX-beugels. De posities van voertuigspecifieke ISOFIX-kinderzitjes worden aangegeven in de tabel kinderzitjes ⇒ pagina30 .



ISOFIX-beugels zijn aangeduid met een etiket op de rugleuning. Trek voor toegang tot de ISOFIX-beugels eerst aan de rits. Bij het bevestigen van ISOFIX-kinderveiligheidssystemen op verstelbare passagiersstoelen, zoals de passagiersstoel voorin, moet u eerst de rugleuning zo ver als nodig naar achteren verstellen om bij de ISOFIX-steunen te kunnen komen. Na de correcte bevestiging van het ISOFIX-kinderzitje moet de rugleuning weer naar voren worden verplaatst.

Een i-Size kinderzitje is een universeel ISOFIX-kinderzitje in overeenstemming met VN-verordening nr. 129. Alle i-Size kinderzitjes kunnen gebruikt worden op alle stoelen die geschikt zijn voor i-Size kinderzitjes; zie de tabel ⇒ pagina30 . Er moet naast de ISOFIX-beugels een toptetherriem of een steunpoot worden gebruikt.



i-Size kinderzitjes en autostoelen met i-Size keurmerk zijn voor zien van het i-Size symbool, zie afbeelding.

Toptetherverankeringen



Toptetherverankeringen worden aangeduid met het symbool  van een kinderzitje.



Maak naast de ISOFIX-beugels ook de bevestigingsriem aan de bovenkant vast aan de desbetreffende toptetherverankeringen. ISOFIX-kinderveiligheidssystemen uit de universele categorie worden in de ⇒ pagina33 aangeduid met IUF.

Het Juiste System Selecteren

De achterbank is de beste plaats om een kinderzitje te monteren. Vervoer kinderen zo lang mogelijk tegen de rijrichting in. Hierdoor wordt de nog erg zwakke ruggengraat van het kind bij een ongeval minder belast. Gebruik, op alle zitplaatsen, geen in de rijrichting

gericht kinderzitje als het kind minder dan 13 kg weegt.

Geschikt zijn kinderzitjes die voldoen aan de geldende UN ECE-regelgeving. Raadpleeg de plaatselijke wetgeving en richtlijnen voor het verplichte gebruik van kindbeveiligingssystemen.

De volgende kindbeveiligingssystemen worden aanbevolen voor de volgende gewichtsklassen:

- **Groep 0, Groep 0+:** Maxi Cosi Cabriofix met of zonder ISOFIX-base voor kinderen tot 13 kg
- **Groep I:** Duo Plus met ISOFIX en Toptether voor kinderen tussen 9 kg en 18 kg
- **Groep II:** Kidfix XP met of zonder ISOFIX voor kinderen tussen 15 kg en 36 kg, Kidfix 2R met of zonder ISOFIX voor kinderen tussen 15 kg en 36 kg, zorg er voor Kidfix 2R voor dat de veiligheidsgordel van de auto door de afscherming loopt.
Graco Booster voor kinderen van 15 kg tot 36 kg.
- **Groep III:** Kidfix XP / Kidfix 2R met of zonder ISOFIX voor kinderen tussen 22 kg en 36 kg Graco Booster voor kinderen tussen 22 kg en 36 kg

Controleer of het te monteren kinderzitje compatibel is met het type voertuig.

Kinderzitje voorin: Zet de passagiersstoel in de hoogste en in de lengterichting in de achterste stand met de rugleuning rechtop.

Kinderzitje achterin: Verplaats de voorste stoel van de auto vooruit en plaats de rugleuning rechtop, zodat de benen van het kind dat in het "in de rijrichting" of "tegen de rijrichting in" geplaatste kinderzitje de voorstoel van de auto niet aanraken.

Als het kinderveiligheidssysteem de hoofdsteun van de autostoel raakt, moet u de betreffende hoofdsteun van de autostoel verstellen of verwijderen. Gebruik, op alle zitplaatsen, geen in de rijrichting gericht kinderzitje als het kind minder dan 13 kg weegt.

Ga te werk volgens de instructies van de fabrikant van het kinderveiligheidssysteem voor het monteren van het betreffende kinderveiligheidssysteem in de auto.

Zie voor semi-universele of modelspecifieke kindbeveiligingssystemen (ISOFIX-kinderzitjes of versie voor veiligheidsgordel), de lijst in de gebruikershandleiding van het kindbeveiligingssysteem.

Het kinderzitje moet op de correcte plaats in de auto worden gemonteerd, zie de volgende tabel.

Laat kinderen alleen aan de trottoirkant van de auto uit- en instappen.

Wanneer het kinderzitje niet wordt gebruikt, moet het met een veiligheidsgordel worden vastgezet of moet het uit de auto verwijderd worden.

Opmerking

Maak niets vast aan de kindbeveiligingssystemen en dek ze niet af met andere materialen.

Een kinderzitje dat betrokken is geweest bij een botsing moet vervangen worden.

Posities Installatie Kinderzitjes

Monteren van universele, ISOFIX- en i-Size-kinderzitjes

Zoals vereist door de Europese voorschriften, vindt u in deze tabel de opties voor het monteren van kinderzitjes met behulp van de veiligheidsgordel en universeel goedgekeurde alsmede de grotere ISOFIX- en i-Size-kinderzitjes op zitplaatsen die zijn uitgerust met ISOFIX-montagepunten in de auto.

Ja Geschikt voor montage van de betreffende categorie van kinderzitjes.

Nee Niet geschikt voor montage van de betreffende categorie van het kinderveiligheidssysteem.

Categorieën kinderzitjes	Stoel voorpassagier met geactiveerde airbag ON	Stoel voorpassagier met gedeactiveerde airbag OFF	Buitenste zitplaatsen achterbank	Middelste zitplaats achterbank ¹⁾
Universeel kinderzitje bevestigd met veiligheidsgordel ²⁾	Ja ^{3) 4)}	Ja ^{4) 5)}	Ja	NEE
i-Size-kinderveiligheids-systeem	Ja ^{3) 6)}	Ja ^{5) 6)}	Ja	–
Zitplaats met een Top-ther-bevestiging	Ja ^{3) 6)}	Ja ^{5) 6)}	Ja	–
Reiswieg (ISOFIX zijdelings gericht kinderzitje) bevestiging ISOFIX kinderzitje: L1, L2	NEE	NEE	NEE	–
ISOFIX tegen de rijrichting in gericht kinderzitje, bevestiging ISOFIX kinderzitje: R1, R2	NEE	Ja ^{6) 7) 10)}	Ja ^{8) 9) 10)}	–
ISOFIX in de rijrichting gericht kinderzitje, bevestiging ISOFIX kinderzitje: F2, F2X, F3	Ja ^{6) 10)}	NEE	Ja ¹⁰⁾	–
ISOFIX tegen de rijrichting in gericht kinderzitje, bevestiging ISOFIX kinderzitje: R3	NEE	NEE	Ja ^{8) 9) 10)}	–

Categorieën kinderzitjes	Stoel voorpassagier met geactiveerde airbag ON	Stoel voorpassagier met gedeactiveerde airbag OFF	Buitenste zitplaatsen achterbank	Middelste zitplaats achterbank ¹⁾
Zitverhoger - beperkte breedte: B2	Ja	NEE	Ja	NEE
Zitverhoger - volledige breedte: B3	Ja	NEE	Ja	NEE

- 1) Kinderzitjes mogen niet op middelste zitplaats van de achterbank worden gemonteerd.
- 2) Universeel kinderzitje: kinderzitje dat met behulp van de veiligheidsgordel in alle auto's kan worden gemonteerd. Is van toepassing voor alle lengtes en gewichtsgroepen.
- 3) Alleen in de rijrichting gericht kinderzitje
- 4) Zet een stoel met hoogteverstelling in de hoogste en de in de lengterichting achterste stand. Zet een stoel zonder hoogteverstelling volledig naar achteren, met de rugleuning rechtop.
- 5) Alleen tegen de rijrichting in gericht kinderzitje
- 6) Zitplaatsen met ISOFIX- / i-Size-montagepunten.
- 7) De autostoel moet in de lengterichting in de achterste stand worden gezet.
- 8) Pas de bestuurdersstoel vóór het kinderzitje aan naar halverwege de lengterichting en op de maximaal hoge stand. Pas, indien nodig, de hoek van de rugleuning van de bestuurdersstoel aan. Zorg ervoor dat de hoek van de rugleuning niet de overeenkomstige hoek van de romp van 15° overschrijdt.
- 9) Verplaats de passagiersstoel vóór het kinderzitje zo ver als nodig naar voren.
- 10) Als het kinderzitje de hoofdsteen van de autostoel raakt, moet de betreffende hoofdsteen worden aangepast of verwijderd.

Maat van bevestiging kinderzitje (1, 2, 3):

-
- R1 betekent bevestiging achterwaarts gericht kinderveiligheidssysteem voor gewichtscategorie 0 tot 10 kg en gewichtscategorie 0+ tot 13 kg, leeftijd ongeveer nul tot één jaar.
 - R2 betekent kleiner uitgevoerde bevestiging achterwaarts gericht kinderveiligheidssysteem voor gewichtscategorie 0+ tot 13 kg en gewichtscategorie 1 van 9 tot 18 kg, leeftijd ongeveer twee tot vier jaar.
 - R3 betekent volledig uitgevoerde bevestiging achterwaarts gericht kinderveiligheidssysteem voor gewichtscategorie 0+ tot 13 kg en gewichtscategorie 1 van 9 tot 18 kg, leeftijd ongeveer twee tot vier jaar.
 - F2, F2X betekenen lagere hoogte van bevestiging voorwaarts gericht kinderveiligheidssysteem voor gewichtscategorie 1 van 9 tot 18 kg, leeftijd ongeveer zes tot zeven jaar.
 - F3 betekent volledige hoogte van bevestiging voorwaarts gericht kinderveiligheidssysteem voor gewichtscategorie 1 van 9 tot 18 kg, leeftijd ongeveer zeven tot tien jaar.

Stuurwiel

Stuurwielverstelling

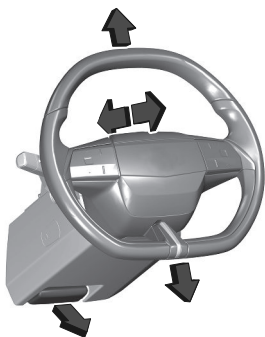

- Trek aan de hendel om het stuurwiel te ontgrendelen terwijl de auto stilstaat.
- Verstel het stuurwiel in hoogte en diepte voor een optimale zithouding.
- Druk de hendel weer vast om het stuurwiel te vergrendelen.

Waarschuwing

Deze afstellingen mogen om veiligheidsredenen alleen worden uitgevoerd als de auto stilstaat.

Op een scherm van 10 inch of 16 inch is informatie over het rijden en de infotainment beschikbaar.

De informatie op het instrumentenpaneel is zichtbaar boven het stuurwiel, voor meer veiligheid en rijcomfort. Stel de hoogte van het stuurwiel af zodat het stuurwiel het zicht op het instrumentenpaneel niet belemmert.

Bedieningsorganen Op Het Stuurwiel

U kunt bepaalde rijhulpsystemen, het Infotainmentsysteem en een aangesloten mobiele telefoon bedienen met de knoppen op het stuurwiel.



Meer informatie is beschikbaar in het betreffende hoofdstuk inzake het infotainmentsysteem ⇒ pagina 74 .
Geavanceerde rijhulpsystemen ⇒ pagina 115
Cruise control ⇒ pagina 139

Speed Limiter (snelheidsbegrenzer) ⇒ pagina 146
Adaptive cruise control ⇒ pagina 141

Verwamd Stuurwiel



Bij koud weer verwarmt deze functie het ronde gedeelte van het stuurwiel. U kunt de functie activeren wanneer de buitentemperatuur lager is dan 20 °C.

Druk op  om de verwarming te activeren.

De activering wordt gesignaleerd door de led in de toets.

Claxon



Waarschuwing voetgangersveiligheid

Het geluid van de waarschuwing voetgangersbeveiliging klinkt om voetgangers te waarschuwen voor de auto. Deze is actief tot 30 km/uur.

Contactslot

⚠ Gevaar

Verwijder tijdens het rijden nooit de sleutel uit het contactslot omdat dit de vergrendeling van het stuurwiel tot gevolg zal hebben.

Aan/Uit-Knop

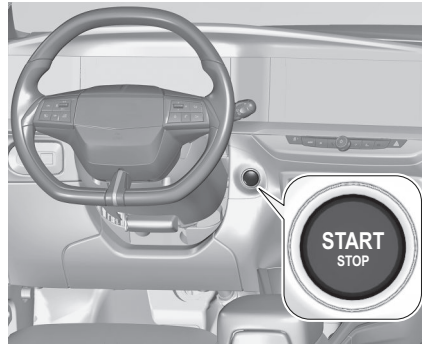

Motor starten

Bedien het rempedaal en druk op **Start/Stop**.

Contactslot in ingeschakelde stand zonder de motor te starten

Druk op Start/Stop zonder het rempedaal in te trappen. De controlelampjes branden en de meeste elektrische functies werken.

Motor af en contact uit

Druk in elke modus kort op **Start/Stop** of bij draaiende motor en stilstaand voertuig. Sommige functies blijven actief

totdat het portier van de bestuurder wordt geopend.

Stuurslot

⚠ Waarschuwing

Een auto met een lege accu mag niet gesleept worden of slepend gestart worden, omdat het stuurslot niet gedeactiveerd kan worden.

⚠ Waarschuwing

Vergrendeling van de stuurkolom

In geval van een storing van de accu blijft de stuurkolom vergrendeld. Probeer niet om de auto te starten door hem te duwen of te slepen.

Ruitenwissers en -sproeiers

Bediening Ruitenwissers En -Sproeiers

Opmerking

Met de hendel van de ruitenwissers op de stand AUTO of INT, 1 of 2 en het contact ingeschakeld na meer dan één minuut: Wanneer de

buitentemperatuur lager is dan +3°C, wordt de voorruitwisser pas geactiveerd bij een snelheid boven de 10 km/uur. Wanneer de buitentemperatuur hoger is dan +3°C, wordt de voorruitwisser onmiddellijk geactiveerd.

Opmerking

In de stand 1 of 2 wordt de wisfrequentie automatisch verminderd bij een snelheid onder de 5 km/uur en wordt de originele frequentie hersteld bij een snelheid boven de 10 km/uur.

Voorruitwissers met verstelbare wisfrequentie

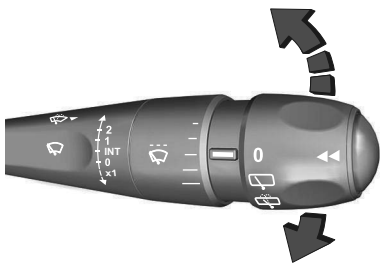

- 2 snel
- 1 langzaam
- INT intervalwissen

- 0 uit
- x1 één slag

Niet inschakelen wanneer de voorruit bevroren is.
Uitschakelen in wasstraten.
Om bij de volgende inschakeling van het contact de modus intervalwissen te activeren, moet de hendel omlaag naar de stand **OFF** en terug naar **INT** worden verplaatst.

Wisfrequentie

Ruitenwisherhendel op stand **INT**, de wisfrequentie is afhankelijk van de voertuigsnelheid.

Verstelbare wisfrequentie



Wisserhendel in stand INT.

Draai aan het stelwiel om de gewenste wisfrequentie in te stellen.

Regensensor ruitenwissers

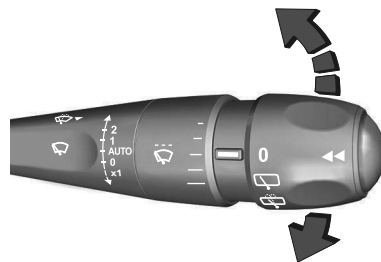

- 2 snel
- 1 langzaam
- AUTO** automatische wisfunctie met regensensor
- 0 uit
- x1 één slag

In de stand **AUTO** registreert de regensensor de hoeveelheid neerslag op de voorruit en stuurt automatisch de wisselheid van de voorruitwisser aan. Als het contact wordt uitgeschakeld, wordt de modus automatisch wissen uitgeschakeld. Om bij de volgende

inschakeling van het contact de modus automatisch wissen te activeren, moet de hendel omlaag naar de stand **OFF** en terug naar **AUTO** worden geduwd.  **AUTO** op het instrumentenpaneel licht op. Niet inschakelen wanneer de voorruit bevroren is. Uitschakelen in wasstraten.



Houd de sensor vrij van stof, vuil en ijs. Controlelampje  **AUTO** ⇒ pagina66 .

Instelbare gevoeligheid van de regensensor



Aan stielwiel draaien om de gevoeligheid in te stellen.

Voorruitsproeiers



Hendel naar u toe trekken. Er wordt ruitensproeiervloeistof op de voorruit gespoten en de ruitensproeier maakt enkele slagen.

Ruitensproeiervloeistof ⇒ pagina175

Achterrauitwisser En -Sproeier



- 0** uit
-  intervalwissen
-  ruit sproeien

Gebruik niet als de achterrauit bevroren is of als er een fietsendrager wordt gebruikt. Uitschakelen in wasstraten. Als de voorruitwisser aanstaat, wordt de achterrauitwisser bij het inschakelen van de achteruitversnelling automatisch ingeschakeld.

De in- of uitschakeling van deze functie kan gewijzigd worden in het menu voor de personalisatie van het voertuig ⇒ pagina78 .

Achtersproeier

Selecteer 

Er wordt ruitensproeiervloeistof op de achterraut en de achteruitrijcamera gespoten en de ruitenwisser werkt voor

zolang  geselecteerd is.

Ruitensproeiervloeistof ⇨ pagina175

Verzorging van de auto ⇨ pagina165

Buitenverlichting

Bediening Verlichting

Waarschuwing

Kijk niet rechtstreeks in de ledkoplampen. Risico op oogschade.



Draai aan het stielwiel:

AUTO automatische verlichting schakelt automatisch tussen dagrijverlichting en koplamp

 Zijmarkeringslichten

 dimlicht / grootlicht

Grootlicht



Om het grootlicht te activeren of te deactiveren, moet u aan de hendel achter het weerstandspunt trekken.

Automatisch grootlicht

Het systeem schakelt over van dimlicht op grootlicht en vice versa om verblinding te voorkomen. De functie automatisch grootlicht blijft geactiveerd en schakelt het grootlicht aan en uit afhankelijk van de situatie. De laatste instelling

van het automatische grootlicht blijft gehandhaafd wanneer het contact weer wordt ingeschakeld.

Verblindingsvrij grootlicht voor matrix-led-koplampen ⇨ pagina43

Activering

De functie automatisch grootlicht kan geactiveerd worden in het menu van de voertuiginstellingen op het Info Display. Info Display ⇨ pagina73

Het grootlicht wordt automatisch ingeschakeld in donkere omgevingen bij een snelheid boven de 45 km/uur. Het grootlicht wordt uitgeschakeld bij een snelheid onder de 35 km/uur, maar het automatische grootlicht blijft actief.

Het groene controlelampje  brandt continu wanneer de functie automatisch grootlicht actief is, het blauwe lampje  brandt wanneer het grootlicht is ingeschakeld.

Controlelampje  , .

De functie automatisch grootlicht schakelt automatisch over naar dimlicht wanneer:

- In stadsverkeer wordt gereden.
- Camera detecteert dichte mist.
- Het mistachterlicht is ingeschakeld.

- Tegemoetkomende voertuigen of voorliggers worden waargenomen door de camera.

Zodra er geen beperkingen meer worden herkend, schakelt het systeem het groot licht weer in.

Deactivering

Het systeem kan gedeactiveerd worden in het menu voertuiginstellingen op het Info Display.

Info Display ⇒ pagina 73

Koplampverstelling

Om het bereik van de koplamp handmatig aan te passen aan de voertuigbelasting en verblinding te voorkomen, moet het kartelwiel↕ naar de gewenste stand worden gedraaid.

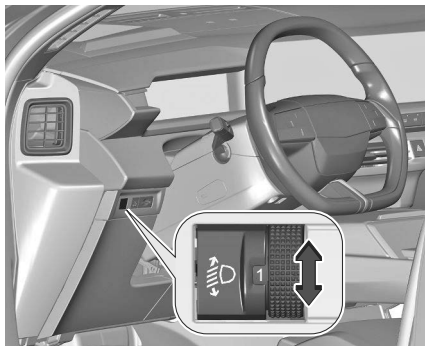

ICE, Hybride 48 V

- 0: bestuurdersstoel bezet
- 1: alle stoelen bezet
- 2: alle stoelen bezet en bagage in de bagageruimte
- 3: bestuurdersstoel bezet en bagage in de bagageruimte

BEV

- 0: bestuurdersstoel bezet
- 1: alle stoelen bezet met of zonder bagage in de bagageruimte
- 2: bestuurdersstoel bezet en bagage in de bagageruimte
- 3: niet gebruikt

Instelling koplampen in het buitenland

Bij het rijden in landen waar het verkeer in de andere richting rijdt hoeven de koplampen niet te worden afgesteld.

Richtingaanwijzers

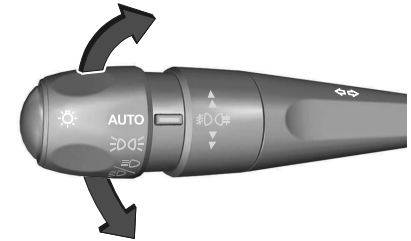

- Links of rechts: verplaatst de hendel omlaag of omhoog, waarbij het punt dat weerstand biedt.

Tip

Als u de richtingaanwijzers langer dan 20 seconden ingeschakeld houdt, zal het volume van het geluidssignaal toenemen bij een snelheid boven de 80 km/uur.

Drie keer knippen

- Beweeg de hendel kort omhoog of omlaag, zonder deze door de weerstand te drukken. De betreffende richtingaanwijzers knippen drie keer.

Parkeerlichten

(Afhankelijk van de uitvoering)

De zijkant van de auto wordt gemarkeerd door het inschakelen van

de parkeerlichten aan de kant van het verkeer.

- Binnen één minuut na het afzetten van het contact moet u de lichtschakelaar omhoog of omlaag zetten, afhankelijk van de zijde van het verkeer (wanneer u rechts parkeert, moet u de lichtschakelaar bijvoorbeeld omlaag zetten om de verlichting links in te schakelen).

Als de verlichting is ingeschakeld, hoort u een geluidssignaal en gaat het controlelampje van de betreffende richtingaanwijzer op het instrumentenpaneel branden.

- Zet de lichtschakelaar in de middelste stand om de parkeerlichten uit te schakelen.

Automatisch Verlichten



Wanneer de automatische verlichting is ingeschakeld, wordt er automatisch gewisseld tussen dagrijlicht en automatische verlichting afhankelijk van het omgevingslicht en de informatie afkomstig van het wissersysteem. Dagrijlicht ⇨ pagina43

Automatische inschakeling koplampen



Draai de schakelaar in de stand: **AUTO**
Wanneer het omgevingslicht zwak is, worden de koplampen ingeschakeld. Bovendien worden de koplampen ingeschakeld als de ruitenwissers enkele slagen geactiveerd worden.

Tunneldetectie

Bij het inrijden van een tunnel worden de koplampen onmiddellijk ingeschakeld.

Mistachterlicht



Draai het stelwiel naar voren/achteren om in/uit te schakelen.
Het mistachterlicht wordt bediend op de linker hendel van het stuurwiel, door het deel met het symbool  te draaien.
Lichtschakelaar in stand **AUTO**: bij het inschakelen van het mistachterlicht worden de koplampen automatisch ingeschakeld.
Lichtschakelaar in stand : mistachterlicht kan alleen in combinatie met voorste mistlampen worden ingeschakeld.

Het mistachterlicht is uitgeschakeld wanneer er een stekker op de aansluiting van de trekhaak is aangesloten.

Daytime Running Lights (Dagrijverlichting)

Dagrijlichten verhogen de zichtbaarheid van de auto overdag.

Automatische verlichting ⇒ pagina 42

Matrix Led-Koplampen

Het systeem van de matrix led-koplampen omvat twee koplampen met verschillende leds, waarmee de functies van het adaptieve rijlicht kunnen worden aangestuurd.

De lichtverdeling en -intensiteit worden getriggerd op basis van de lichtomstandigheden, het wegdek en de rij situatie. De auto past de koplampen automatisch aan de situatie aan voor een optimale lichtverdeling voor de bestuurder.

De functies van het adaptieve rijlicht en de matrix-led-koplampen kunnen vanuit het menu Persoonlijke instellingen worden gedeactiveerd en geactiveerd. Personalisatie voertuig ⇒ pagina 78 .

Touchscreen ⇒ pagina 73 .

De functie verblindingsvrij grootlicht van de matrix led-koplampen is alleen

beschikbaar bij de lichtschildelaar op de stand **AUTO**.

Verlichting landelijke gebieden

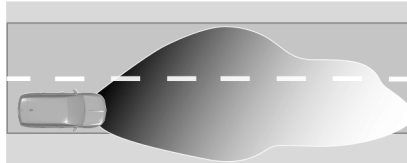

Deze wordt automatisch geactiveerd bij een snelheid boven 50 km/u wanneer er in een landelijk gebied wordt gereden. De verlichting van de weg en de berm wordt aangepast. Tegemoetkomend verkeer en voorliggers worden niet verblind.

Stadslicht

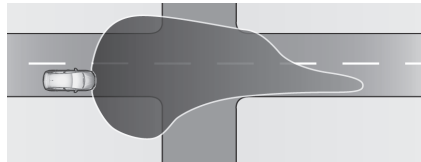

Automatisch geactiveerd bij snelheden tot ca. 50 km/u. De lichtverspreiding is breed en symmetrisch.

Bochtverlichting

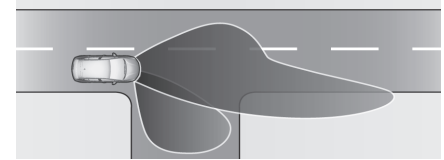

Geactiveerd bij snelheden tot 40 km/h tijdens het afslaan. De verlichting bestaat uit speciale led-lampen die in de rijrichting schijnen. De led-lampen worden geactiveerd afhankelijk van de stuurhoek of de activering van de richtingaanwijzers.

Bochtverlichting

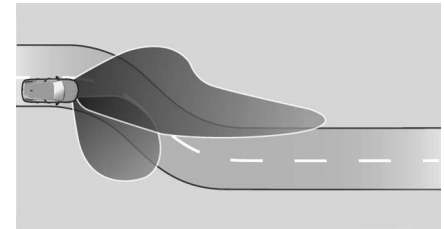

Er gaan, afhankelijk van de stuurhoek en de snelheid, extra leds branden die de verlichting van bochten verbeteren. Deze functie wordt geactiveerd bij snelheden van 40 km/h tot 70 km/h.

Verblindingsvrij grootlicht

⚠ Waarschuwing

De functie verblindingsvrij grootlicht kan andere weggebruikers mogelijk verblinden wanneer wordt gereden in landen met verkeer aan de andere kant van de weg. Bijv. wanneer de auto is ontworpen voor linksrijdend verkeer en deze in een land met rechtsrijdend verkeer rijdt. Schakel het verblindingsvrije grootlicht in bovengenoemde situaties uit!

Het systeem zorgt voor verblindingsvrij grootlicht bij het rijden in een donkere omgeving.

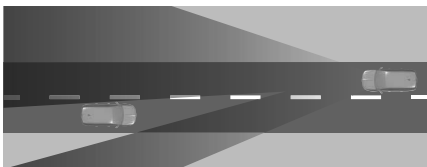

Elke led-lamp aan de rechter- of linkerkant kan afhankelijk van de verkeerssituatie worden in- of uitgeschakeld. Dit geeft de beste lichtverdeling zonder dat andere weggebruikers worden verblind. De verblindingsvrije lichtbundel wordt automatisch ingeschakeld bij snelheden

boven de 45 km/uur. De functie wordt uitgeschakeld bij een snelheid onder 35 km/u, maar het systeem blijft actief.

Snelwegmodus

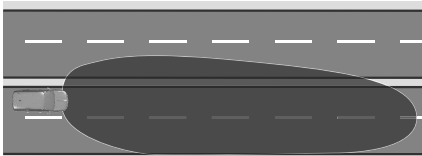

Wordt automatisch geactiveerd bij een snelheid boven de 105 km/u. De verlichting wordt aangepast aan de hogere snelheid op snelwegen. Als er geen tegenliggers zijn, wordt het zicht aan de kant van de eigen auto vergroot. Wanneer u achter andere auto's aanrijdt of ze inhaalt, hebben de bestuurders ervan minder last van verblinding.

Storing in led-koplampstelsel

Wanneer het systeem een storing in het led-koplampstelsel opmerkt, selecteert het een voorkeuze-instelling om te voorkomen dat tegenliggers worden verblind. U ziet een waarschuwing op het Driver Information Centre.

Na opnieuw aansluiten van de accu moet het systeem opnieuw worden gekalibreerd door een stukje te rijden.

Follow Me Homeverlichting / Welkomstverlichting

Een of meer van de volgende verlichtingsfuncties worden korte tijd ingeschakeld door de auto te ontgrendelen met de handzender:

- dimlicht of grootlicht
- interieurverlichting
- richtingaanwijzers
- stadslichten

De verlichting wordt onmiddellijk uitgeschakeld wanneer het contact wordt ingeschakeld.

De functie kan worden in- of

uitgeschakeld via de instellingen app  op het Info-Display.

De volgende verlichting gaat ook branden wanneer u het bestuurdersportier opent:

- verlichting van sommige schakelaars
- instrumentenpaneel
- portiervakverlichting

Interieurverlichting

De sfeerverlichting geeft een zachte, gekleurde verlichting in het interieur wanneer er weinig licht is. Standaard is de kleur van de sfeerverlichting gekoppeld aan dat van de schermen, afhankelijk van de geselecteerde rijstand.

Voorste instapverlichting



Bedien de tuimelschakelaar:

 : automatisch in- en uitschakelen

druk op  : aan

druk op  : uit

Opmerking

In geval van een botsing met activering van de airbags wordt de instapverlichting automatisch ingeschakeld.

Instapverlichting achter

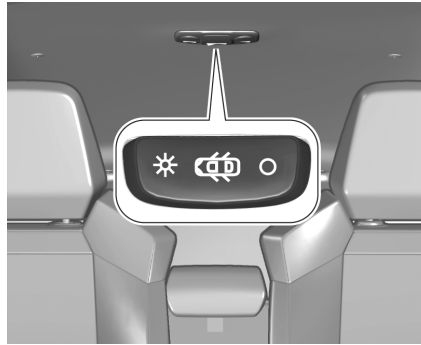

Leeslampjes

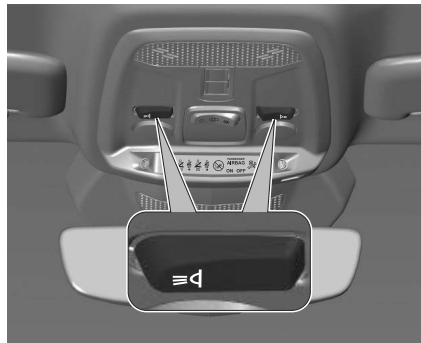

Worden bediend met druk op de knop



Verlichtingsfuncties

Verlichting middenconsole

Een in de plafondconsole geïntegreerde spot zorgt voor verlichting van de middenconsole, wanneer de koplampen zijn ingeschakeld.

Instapverlichting

Welkomstverlichting

Een of meer van de volgende verlichtingsfuncties worden korte tijd ingeschakeld door de auto te ontgrendelen met de handzender:

- dimlicht of grootlicht
- interieurverlichting
- richtingaanwijzers
- stadslichten

Het aantal geactiveerde lichten is afhankelijk van de omgevingsverlichting. De verlichting wordt onmiddellijk uitgeschakeld wanneer het contact wordt ingeschakeld.

De functie kan worden in- of uitgeschakeld via de instellingen app  op het Info-Display.

De volgende verlichting gaat ook branden wanneer u het bestuurdersportier opent:

- verlichting van sommige schakelaars
- instrumentenpaneel
- portiervakverlichting

Uitstapverlichting

De volgende verlichtingsfuncties worden ingeschakeld wanneer het contact wordt uitgeschakeld:

- dimlicht of grootlicht
- interieurverlichting
- verlichting middenconsole

Worden automatisch uitgeschakeld na een vertraging.

De functie kan worden in- of

uitgeschakeld via de instellingen app  op het Info-Display.

Autozoekverlichting

Met deze functie kunt u de auto zoeken, bijv. bij weinig licht met behulp van de bediening op afstand.

Druk fweemaal op  op de afstandsbediening: een opvallende animatie wordt afgespeeld.

Ontlaadbeveiliging accu

Om bij uitgeschakeld contact het ontladen van de accu van de auto te voorkomen, worden bepaalde elementen van de interieurverlichting na enige tijd automatisch uitgeschakeld.

Interne opslagruimte en kenmerken

Waarschuwing

Berg geen zware of scherpe voorwerpen op in de opbergvakken.

Dashboordkastje



Open het handschoenenkastje door aan de hendel te trekken.

Houd het handschoenenkastje tijdens het rijden gesloten.

Bekerhouders

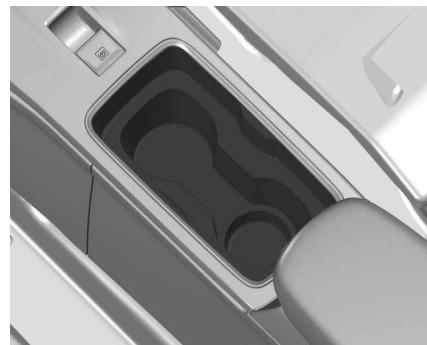

De bekerhouders bevinden in de middenconsole.

Opbergvak Tunnelconsole

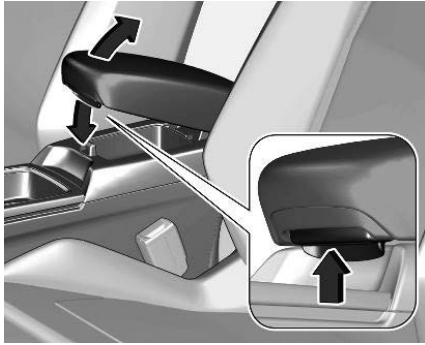

Schuif de armsteun naar achteren, druk op de toets en klap de armsteun omhoog. Onder de armsteun bevindt zich een opbergruimte.



In de tunnelconsole bevindt zich een opbergruimte.

12V-Poorten



Het maximaal opgenomen vermogen mag niet meer bedragen dan 120 W. De 12V-aansluiting wordt ook gedeactiveerd wanneer de accuspanning laag is.

Aangesloten elektrische accessoires moeten wat betreft de elektromagnetische compatibiliteit voldoen aan de DIN-norm VDE 40 839. Geen accessoires aansluiten die stroom leveren, zoals bijv. laadtoestellen of accu's.

Aansluiting niet beschadigen door het gebruik van ongeschikte stekkers. Stop&Start-systeem ⇒ pagina 86

USB-Poorten



De USB-poort levert 5 V.

Opmerking

De poorten moeten altijd schoon en droog worden gehouden.

USB-poorten achter

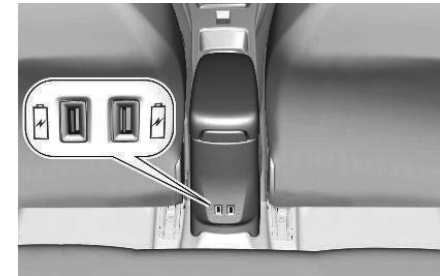

De sleuf onder de USB-poorten aan de achterkant van de opbergbak is

bedoeld voor bevestigen van een extra bekerhouder.

Draadloze Telefoonlader

⚠ Waarschuwing

Wanneer apps langere tijd worden gebruikt terwijl het apparaat draadloos wordt opgeladen, kan de thermische beveiliging van sommige smartphones worden geactiveerd, waardoor sommige functies worden geblokkeerd.



Met dit systeem kunt u draagbare apparaten zoals een smartphone draadloos opladen volgens het principe van magnetische inductie, in overeenstemming met de Qi-standaard.

Het op te laden apparaat moet zelf compatibel zijn met de Qi-norm of moet zijn voorzien van een compatibele hoes of houder.

Er kan ook een mat worden gebruikt, mits deze door de fabrikant is goedgekeurd. Het laadgedeelte is te herkennen aan het symbool Qi.

De lader werkt terwijl de motor draait en het Stop & Start-systeem in de STOP-stand staat. Het opladen wordt aangestuurd door de smartphone.

Laden

- Leg het apparaat in het midden van het lege laadgedeelte.



Als het apparaat wordt waargenomen, gaat het controlelampje van de lader

groen branden. Het lampje blijft branden terwijl de batterij wordt opgeladen.

⚠ Waarschuwing

Het systeem is niet bedoeld om meerdere apparaten tegelijkertijd op te laden.

⚠ Waarschuwing

Zorg dat er geen metalen voorwerpen (zoals munten, sleutels of afstandsbediening van de auto) in het laadgedeelte liggen tijdens het opladen van een apparaat - kans op oververhitting of onderbreking van het opladen!

Achterklep

Openen / sluiten

Opening

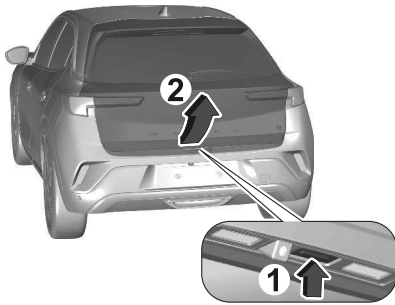

- 1 Druk op de knop van de achterklep of druk lang op  op de afstandsbediening.
- 2 Open de achterklep.

Sluiting



Binnenste handgreep gebruiken.
Duw niet op de achterklepknop tijdens het sluiten, omdat de achterklep dan weer wordt geopend.
Systeem centrale vergrendeling
⇒ pagina 8

Algemene tips voor de achterklepbediening

Gevaar

Ga niet rijden met een achterklep die geopend is of op een kier staat, bijv. bij grote objecten, aangezien giftige uitlaatgassen, die onzichtbaar of geurloos zijn, de auto kunnen binnendringen.

Dit kan bewusteloosheid en zelf de dood tot gevolg hebben.

Let Op

Controleer, voordat u de achterklep opent, de aanwezigheid van hooggeplaatste obstakels, zoals bijvoorbeeld een garagedeur, om beschadiging van de achterklep te voorkomen. Controleer altijd het bewegingsgebied boven en achter de achterklep.

Opmerking

De installatie van bepaald zware accessoires op de achterklep kan van invloed zijn op zijn vermogen de geopende stand te handhaven.

Opmerking

Bij zeer lage temperaturen kan het zijn dat de automatische opening van de achterklep niet volledig is.

In dit geval moet de achterklep met de hand naar de normale eindstand begeleid worden.

Hoedenplank

Leg niets op de hoedenplank.

Hoedenplank verwijderen

Bevestigingsbanden losmaken van achterklep.

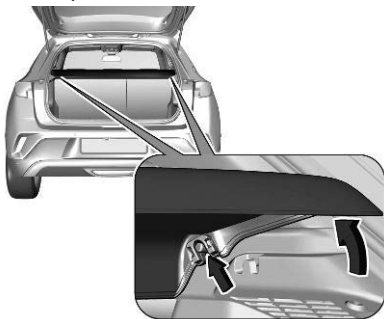

Til de afdekking vooraan op en druk deze achteraan omhoog.
Verwijder het deksel.

De hoedenplank plaatsen

Plaats de plank in de zijdelingse geleiders en vouw hem omlaag. Maak de bevestigingsbanden vast aan de achterklep.

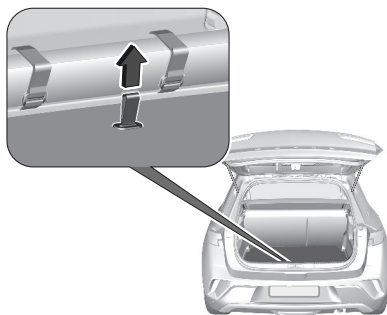
Laadvloer bagageruimte

De afdekking laadruimte kan worden opgetild en verwijderd. Gebruik de opening om de vloerbedekking achter omhoog te brengen en deze te verwijderen.

Bandenreparatieset ⇒ pagina 158

Reservewiel ⇒ pagina 155

Dubbele laadvloer

De dubbele laadvloer kan in twee standen in de bagageruimte worden geplaatst:

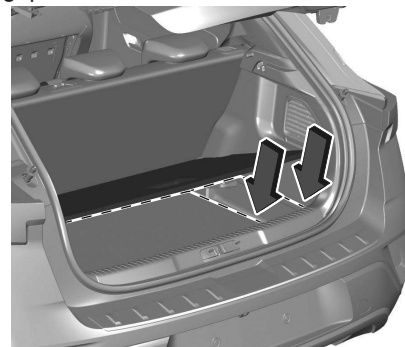

- onderste stand boven de vloerafdekking bagageruimte
- bovenste stand vergrendeld met de handgreep in het achterste paneel

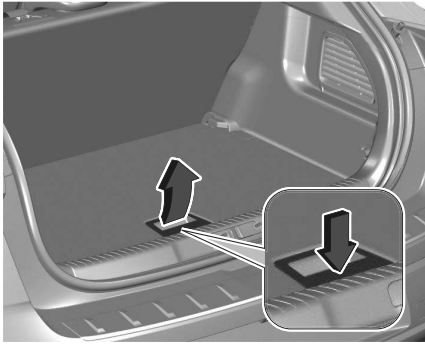

Druk voor de verwijdering op de handgreep, tot de laadvloer wordt ontgrendeld, en til de vloer op met behulp van de handgreep.

In de bovenste stand kan de ruimte tussen de laadvloer en de afdekking voor de reservewielbak als opbergruimte dienen.

In deze stand, als de leuningen van de achterbank naar voren zijn geklapt, ontstaat er een bijna geheel vlak bagagevak.

In de bovenste stand kan de dubbele laadvloer een maximale belasting van 100 kg dragen. In de onderste stand kan de dubbele laadvloer de toelaatbare maximale belasting dragen.

Bevestigingsogen

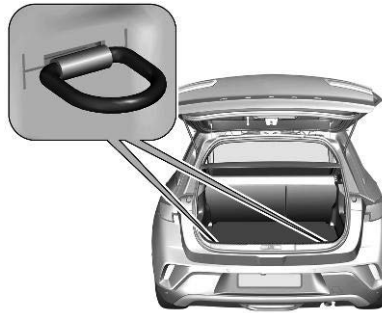

De sjirogen dienen om voorwerpen vast te zetten, bijv. met spanbanden of een bagagenet.

Instrumenten en bedieningselementen dashboard

Overzicht instrumentenpaneel.....	53
Waarschuings- en controlelampjes.....	58
Overzicht.....	58
Airbags en gordelspanners.....	59
Airbag deactiveren.....	60
Waarschuingslampje laadniveau accu.....	60
Waarschuingslampje open portier.....	60
Waarschuingslampje vermoeide bestuurder gedetecteerd.....	60
Waarschuingslampje storing elektrische stuurbevestiging (EPS).....	60
Waarschuingslampje temperatuur motorkoelvloeistof.....	60
Waarschuingslampje oliedruk.....	61
Waarschuingslampje storing status stekker.....	61
Waarschuingslampje gordelverklikker	61
Waarschuingslampje service hybride systeem.....	62
Waarschuingslampje antiblokkeerremstelsysteem (ABS)	62
Parkeerrem.....	62

Waarschuingslampje elektrische parkeerrem.....	62
Waarschuingslampje elektronische stabiliteitsregeling (ESC) actief.....	63
Waarschuingslampje Lane Keep Assist (LKA).....	63
Waarschuingslampje onderhoud Lane Keep Assist.....	63
Waarschuingslampje laag brandstofpeil.....	63
Waarschuingslampje motormanagement (MIL).....	63
Waarschuingslampje bandenspanningsbewakingssysteem (TPMS).....	64
Waarschuingslampje verkeersbordherkenning (TSR).....	64
Controlelampje automatisch dimlicht.....	64
Controlelampje richtingaanwijzer....	64
Controlelampje grootlicht.....	64
Voertuig zo snel mogelijk laten onderhouden.....	64
Zet motor af.....	65
Controleer systeem.....	65
Rem- en koppelingssysteem.....	65
Schakelen.....	65
Parkeerhulp.....	65
Auto "Ready".....	65
Beperkt motorvermogen.....	65
Voetrem toepassen.....	65

Hoge temperatuur hoogspanningsaccu.....	65
Autostop.....	66
Buitenverlichting.....	66
Automatisch grootlicht.....	66
Mistlampen voor.....	66
Mistachterlicht.....	66
Regensensor.....	66
Storing waarschuwing voetgangersbeveiliging.....	66
Actief noodremmen	66
Actiebereik auto.....	66
Klimaatregelsysteem.....	67
Aan/uit-bediening AC.....	67
Regeling recirculatie.....	67
Automatische airconditioning.....	67
Ontwasemen en ontdooien	68
Elektronische klimaatregeling.....	68
Menu instelling klimaatregeling.....	69
Regeling ventilatorsnelheid	69
Luchtverdeling.....	70
Voorselectie temperatuur.....	70
Extra verwarming.....	70
Voorklimatisering temperatuur.....	70
Luchtuitstroomopeningen.....	72
Displays.....	72
Instrumentenpaneel	72
Info Display.....	73

Overzicht instrumentenpaneel

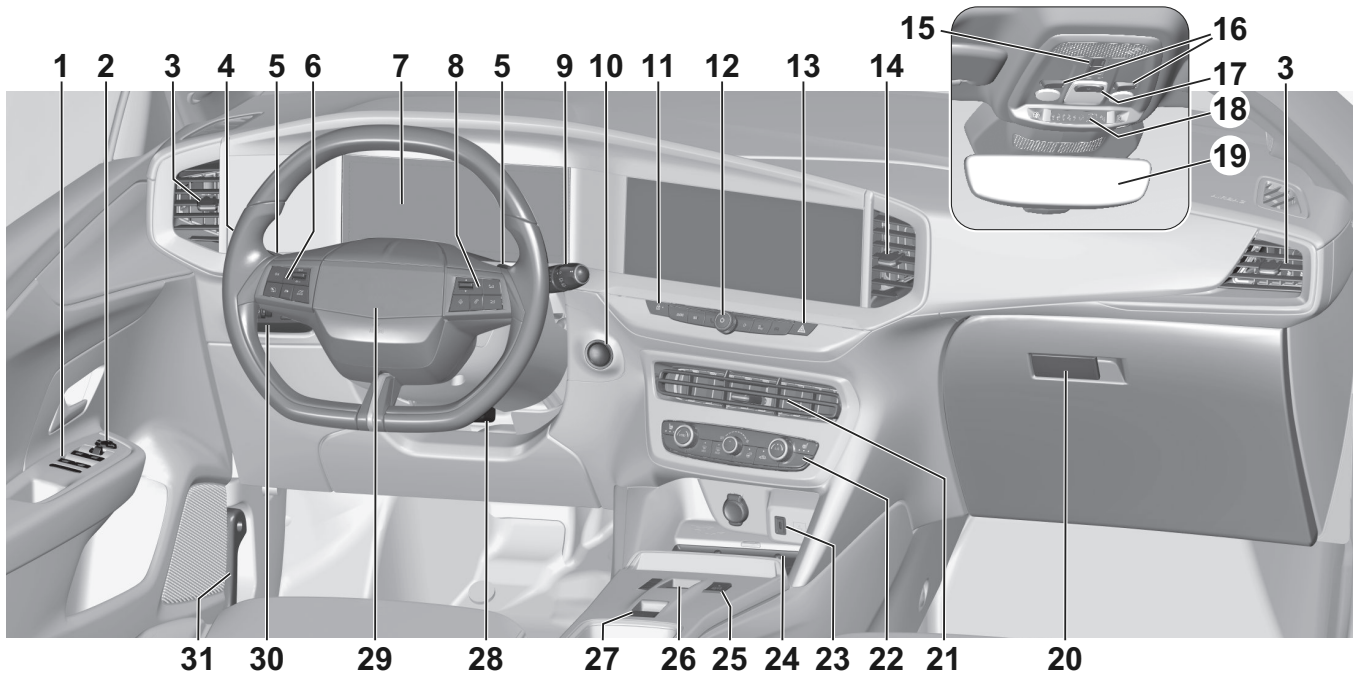

1. Elektrisch bediende ruiten
⇒ pagina14
2. Buitenspiegels ⇒ pagina17
3. Zijdelingse uitstroomopeningen
⇒ pagina72
4. Grootlicht, knipperlicht,
richtingaanwijzers, voorste
mistlampen, parkeerlichten
⇒ pagina40
5. Stuurwielpeddels ⇒ pagina36
6. Cruise Control, Speed Limiter
⇒ pagina139
7. Info Display ⇒ pagina72
8. Bedieningselementen infotainment
⇒ pagina74
9. Ruitenwisser/-sproeier voorruit,
ruitwisser/-sproeier achterruit
⇒ pagina16
10. Aan/Uit-knop ⇒ pagina85
11. Toets centrale vergrendeling
⇒ pagina8
12. Infotainment aan / uit ⇒ pagina74
13. Alarmknipperlichten ⇒ pagina151
14. Middelste uitstroomopeningen
⇒ pagina72
15. Noodoproep ⇒ pagina151
16. Leeslampjes ⇒ pagina45
17. Interieurverlichting ⇒ pagina45
18. Gordelverklikker, airbag
deactiveren ⇒ pagina24
19. Achteruitkijkspiegel ⇒ pagina18
20. Dashboardkastje ⇒ pagina46
21. Middelste uitstroomopeningen
⇒ pagina72
22. Verwarmde achterruit, verwarmde
voorruit, verwarmde stoelen,
verwarmd stuurwiel, elektronische
klimaatregeling ⇒ pagina5
23. USB-poort ⇒ pagina47
24. Opbergplaats voor, draadloos
laden ⇒ pagina48
25. Rijmodi ⇒ pagina98
26. Schakelbediening, keuzehendel
⇒ pagina93
27. Parkeerrem ⇒ pagina90
28. Het stuurwiel verstellen ⇒ pagina36
29. Claxon ⇒ pagina37

30. Koplampverstelling, elektronische
stabiliteitsregeling en
tractiesysteem, Lane Keeping
Assist, verkeersbordherkenning
⇒ pagina40
31. Hendel ontgrendeling motorkap
⇒ pagina49

Kilometer teller

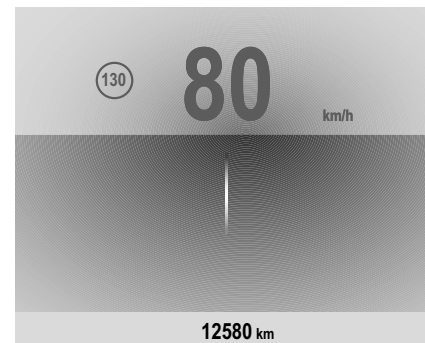

De totale geregistreeerde afstand wordt weergegeven in km.

Dagteller

Geeft de afgelegde afstand sinds de laatste reset aan.

De volgende pagina's van de dagteller kunnen geselecteerd worden in het menu informatie trip / actiebereik:

- in uitvoering zijnde trip met momentaan brandstofverbruik
- trip 1 of 2 met gemiddeld verbruik, gemiddelde snelheid en afstand trip

48V Hybrid-voertuig: ook het percentage van elektrisch rijden wordt getoond. De dagteller gaat tot 9.999 km.



Houd de knop ingedrukt om dagteller resetten.

Brandstofmeter



Het controlelampje  brandt geel in geval van een laag brandstofpeil. Vermijd om de tank leeg te rijden. De bij te vullen hoeveelheid is mogelijk minder dan de aangegeven inhoud van de brandstoftank, afhankelijk van de resterende hoeveelheid brandstof in de tank.

Snelheidsmeter

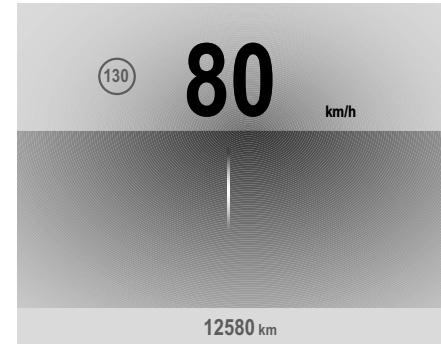

Aanduiding van de rijsnelheid. 48V Hybrid-voertuig: Als er met het voertuig in de elektrische modus wordt gereden, wordt de snelheid in blauw aangegeven. Soorten aandrijving ⇨ pagina 4

Laadniveau Hoogspanningsaccu

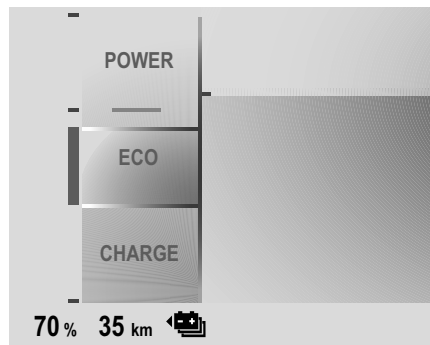

Toont het laadniveau van de hoogspanningsaccu.

Vermogensmeter

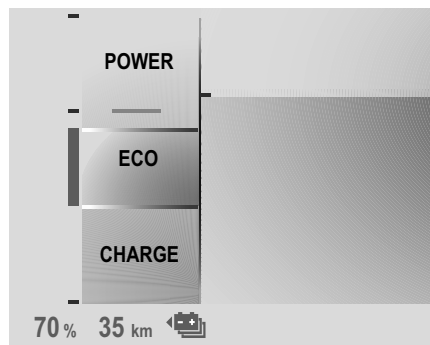

De energiemeter geeft de huidige energiesituatie van de auto aan.

Voeding: Energieverbruik tijdens hoge vermogensvraag. Hybride 48V-voertuigen: ICE en elektromotor gecombineerd.

Eco: In alle rijmodi is de energie optimaal beschikbaar. Hybride 48V-voertuigen: optimaal gebruik van ICE of elektromotor.

Charge: De accu wordt opgeladen met energie gegenereerd door het remmen of de vertraging van het voertuig

Temperatuurmeter Motorkoelvloeistof

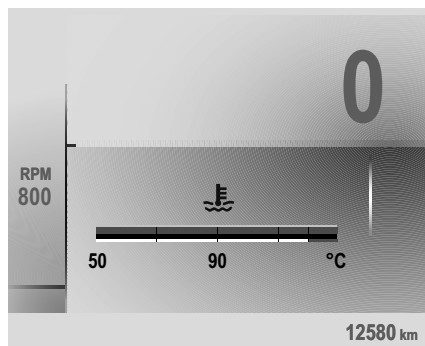

Geeft de koelvloeistoftemperatuur aan.

50: bedrijfstemperatuur motor nog niet bereikt

90: normale bedrijfstemperatuur

Bovenkant meter: temperatuur te hoog

Controlelampje  gaat rood branden in geval van te hoge temperatuur van de motorkoelvloeistof.

Let Op

Als de temperatuur van de motorkoelvloeistof te hoog is, moet de auto gestopt worden en de motor worden afgezet. Gevaar voor de motor. Controleer het koelvloeistofpeil.

Bewaking Motoroliepeil

Na de start wordt na de service-informatie gedurende enkele seconden het peil van de motorolie weergegeven op het instrumentenpaneel.

Een correct motoroliepeil wordt aangegeven via een melding.

Als het peil van de motorolie te laag is,

zullen de twee controlelampjes  

knipperen en wordt er een bericht weergegeven.

Meet het motoroliepeil met behulp van de peilstok en vul zo nodig olie bij.

Motorolie ⇒ pagina 174 .

Een storing van de meting wordt aangegeven met een bericht. Controleer het peil van de motorolie handmatig met de peilstok.

Weergave Service

Het servicesysteem geeft aan wanneer verversing/vervanging van de motorolie en het oliefilter vereist is of als de auto toe is aan een servicebeurt. Afhankelijk van de rijomstandigheden kan het vereiste verversings-/vervangingsinterval van de motorolie en het oliefilter aanzienlijk variëren.

Service-informatie ⇒ pagina 57

De verlopen interval van een servicebeurt wordt na de start gedurende enkele seconden op het instrumentenpaneel weergegeven.

Als er de komende 3000 km of meer geen onderhoud vereist is, verschijnt er geen service-informatie op het display.

Als er binnen de komende 3000 km onderhoud vereist is, verschijnt de resterende afstand tot de volgende beurt, de afgelegde afstand sinds de laatste beurt of de resterende tijd tot de volgende beurt gedurende enkele

seconden. Als geheugensteuntje licht het

symbool  kort op.

Als er binnen minder dan 1000 km onderhoud vereist is, worden de resterende afstand tot de volgende beurt, de afgelegde afstand sinds de laatste beurt of de resterende tijd tot de volgende beurt gedurende enkele seconden weergegeven. Gelijktijdig licht

 op als geheugensteuntje.

Een verlopen servicebeurt wordt samen met de overschreden afstand in een bericht op het instrumentenpaneel

weergegeven.  knippert en zal vervolgens permanent branden, tot de servicebeurt wordt uitgevoerd.

Service-interval resetten

Na iedere servicebeurt moet de service-indicator voor de beste werking worden gereset. Aanbevolen wordt om contact op te nemen met een garage. Doe het volgende, als u de service zelf verricht:

- schakel het contact uit



- houd de toets ingedrukt
- schakel het contact in, de aanduiding van de afstand telt af
- laat de knop weer los wanneer het display =0 aangeeft

Het symbool  verdwijnt.

Service-informatie oproepen

De status van de service-informatie kan te allen tijde worden opgevraagd via het Info Display. Druk op **Controleren** in het menu voertuiginstellingen. De service-informatie blijft enkele seconden op het display weergegeven.

Info Display ⇒ pagina 73

Service-informatie ⇒ pagina 57

Waarschuwings- en controlelampjes

De beschreven controlelampjes zijn niet in alle auto's aanwezig.

Deze beschrijving geldt voor alle instrumentuitvoeringen. Afhankelijk van de uitrusting kan de plaats van de controlelampjes variëren.

Bij de inschakeling van het contact lichten de meeste controlelampjes korte tijd op bij wijze van functionele test.

Betekenis kleuren controlelampjes:

Rood gevaar, belangrijke herinnering

Geel waarschuwing, aanwijzing, storing

Groen bevestiging activering

Blauw bevestiging activering

Wit bevestiging activering

Grijs systeem tijdelijk onderbroken, er is ten minste één systeembeperring gedetecteerd

Overzicht

De nummers in de overzichtstabel geven aan wat u moet doen wanneer er een controlelampje brandt of knippert.

- 1 alleen ter informatie
- 2 informatie en waarschuwing
- 3 de hulp van een werkplaats inroepen
- 4 de motor uitschakelen en de hulp van een werkplaats inroepen
- 5 oorzaak van de storing onmiddellijk door een werkplaats laten verhelpen
- 6 stoppen, onmiddellijk uitstappen en de hulp van een werkplaats inroepen



- 1 Richtingaanwijzers
⇒ pagina 41



- 2 Gordelverklikker ⇒ pagina 61



- 5 Airbags en gordelspanners ⇒ pagina 59



- 2 Airbag geactiveerd
⇒ pagina 29



- 2 Airbag gedeactiveerd ⇒ pagina 29



- 4 Laadsysteem ⇒ pagina 60



- 5 Storingsindicatielamp
⇒ pagina 63



- 5 Onderhoud spoedig
⇒ pagina 167



- 4 Schakel motor uit ⇒ pagina 65



- 5 Hybride systeemfout
⇒ pagina 65



- 4 Systeemcontrole ⇒ pagina 65



- 6 Rem- en koppelings-
systeem ⇒ pagina 65



- 1 / 5 Parkeerrem ⇒ pagina 62



- 5 Storing elektrische parkeerrem
⇒ pagina 62



- 2 Automatische bediening van elektrische handrem uit ⇒ pagina 62



- 2 Antiblokkeersysteem (ABS)
⇒ pagina 62



- 1 Schakelen ⇒ pagina 93



- 4 Stuurbevestiging
⇒ pagina 60

	2	Lane keeping assist ⇒ pagina63
	2	Geavanceerde Lane Keeping Assist ⇒ pagina63
	1	Parkeerhulp ⇒ pagina65
	2	Parkeerhulp uit ⇒ pagina65
	2 / 5	Elektronische stabiliteitsregeling (ESC) en antislipregeling (ASR) ⇒ pagina63
	2	Elektronische stabiliteitsregeling (ESC) en antislipregeling (ASR) gedeactiveerd ⇒ pagina63
	4	Koelvloeistoftemperatuur te hoog ⇒ pagina60
	2 / 3	Bandenspanningsbewakingssysteem ⇒ pagina64
	4	Motoroliedruk ⇒ pagina61

	2	Laag brandstofpeil ⇒ pagina63
	2	Laadkabel aangesloten ⇒ pagina61
	1	Auto gereed ⇒ pagina65
	2	Beperkt motorvermogen ⇒ pagina65
	1	Voetrem toepassen ⇒ pagina65
	6	De temperatuur van de hoogspanningsaccu is hoog ⇒ pagina65
	1	Autostop ⇒ pagina66
	1/3	Stop/Start-systeem uitgeschakeld ⇒ pagina66
	1	Buitenverlichting ⇒ pagina66
	1	Dimlicht ⇒ pagina64
	1	Grootlicht ⇒ pagina64
	1	Grootlichtassistentie ⇒ pagina66

	1	Mistlampen ⇒ pagina66
	1	Mistachterlichten ⇒ pagina66
	1	Regensensor ⇒ pagina66
	3	Storing waarschuwing voetgangersveiligheid ⇒ pagina66
	2 / 3	Actief noodstopstelsysteem ⇒ pagina66
	2 / 3	Verkeersbordherkenning ⇒ pagina64
	2 / 3	Vermoeidheidsdetectie bestuurder ⇒ pagina60
	2	Portier geopend ⇒ pagina60

Airbags En Gordelspanners

 en  branden geel.

Wanneer het contact wordt aangezet, zal het controlelampje gedurende enkele seconden branden. Brandt het lampje niet, dooft het niet na enkele seconden of gaat het tijdens het rijden branden,

dan is er sprake van een storing van het airbagsysteem.

Neem contact op met een garage.

De airbags en gordelspanners gaan mogelijkerwijs niet af tijdens een ongeval.

De activering van de gordelspanners of de airbags wordt gesignaleerd door het

continu branden van .

 **Waarschuwing**

Laat oorzaak van de storing onmiddellijk verhelpen door een garage.

Airbagsysteem ⇒ pagina26 .

Airbag Deactiveren



brandt geel.

Airbag voorpassagier is geactiveerd.



brandt geel.

Airbag voorpassagier is gedeactiveerd.

Waarschuwinglampje Laadniveau Accu



brandt rood.

Brandt na de inschakeling van het contact en dooft kort na het starten van de motor.

Brandt wanneer de motor draait

Stop en zet de motor af. De accu van de auto wordt niet opgeladen. De koeling van de motor wordt mogelijk onderbroken. De rembekrachtiger werkt eventueel niet meer. Neem contact op met een garage.

Waarschuwinglampje Open Portier



brandt rood.

Een portier of de achterklep is geopend.

Waarschuwinglampje Vermoeide Bestuurder Gedetecteerd



brandt geel.

De vermoeidheidsdetectie bestuurder is gedeactiveerd.

Vermoeidheidsdetectie bestuurder (DDD)

⇒ pagina136 .

Waarschuwinglampje Storing Elektrische Stuurbekrachtiging (EPS)



brandt rood of geel.

Er is een storing in de stuurbekrachtiging.

Rij voorzichtig met een gematigde snelheid en roep de hulp van een werkplaats in.

Waarschuwinglampje Temperatuur Motorkoelvloeistof



brandt rood.

Brandt wanneer de motor draait

Stop en zet de motor af.

Let Op

Te hoge koelvloeistoftemperatuur.

Controleer onmiddellijk het koelvloeistofpeil ⇒ pagina 170 .
Neem, als er onvoldoende koelvloeistof is, contact op met een garage.

Waarschuingslampje Oliedruk

 brandt rood.

Brandt na de inschakeling van het contact en dooft kort na het starten van de motor.

Brandt wanneer de motor draait

Let Op

De smering van de motor wordt mogelijk onderbroken. Dit kan resulteren in beschadiging van de motor en/of de blokkering van de aandrijfwielen.

1. Selecteer de vrijstand.
2. Zo spoedig mogelijk de verkeersstroom verlaten zonder hierbij andere weggebruikers te hinderen.
3. Schakel het contact uit.

⚠ Waarschuwing

Bij afgezette motor is er aanzienlijk meer kracht nodig voor remmen en sturen.
Tijdens een Autostop zal de rembekrachtiging operationeel blijven.
Verwijder de sleutel niet tot de auto stilstaat, anders zou het stuurslot onverwacht geactiveerd kunnen worden.

Laat de auto met de motor uitgeschakeld naar een werkplaats slepen.

Waarschuingslampje Storing Status Stekker

 brandt rood.

De stekker voertuigzijde van de laadkabel is nog aangesloten op de oplaadaansluiting.
De auto kan niet worden gestart.
Koppel de stekker voertuigzijde los van de oplaadaansluiting en sluit het laadklepje.
Laden bezig ⇒ pagina 107 .

Waarschuingslampje Gordelverklikker

Op het instrumentenpaneel brandt

of knippert , samen met de aanduiding op de dakconsole, voor elke veiligheidsgordel.



 kan in verschillende kleuren branden, afhankelijk vna de situatie:
rood: veiligheidsgordel niet bevestigd
groen: veiligheidsgordel bevestigd
grijs: zitplaats niet bezet

- Wanneer het contact wordt aangezet, gaat op de dakconsole  branden, in de bijbehorende kleur.

- Na het weggrijden, knippert  op het instrumentenpaneel, samen met het symbool van de betreffende stoel op de dakconsole dat voor een bepaalde tijd in rood wordt weergegeven, samen met een geluidssignaal in geval de betreffende stoel bezet is, maar de veiligheidsgordel is niet bevestigd. Nadat er een bepaalde tijd is gereden,

zal  continu rood branden, tot de veiligheidsgordel van de betreffende stoel is bevestigd.

- Als een passagier de veiligheidsgordel

onderweg heeft losgemaakt, gaan  op het instrumentenpaneel en het symbool van de betreffende stoel op de dakconsole gedurende een bepaalde tijd rood knipperen, samen met een geluidssignaal. Na het rijden

van een bepaalde afstand zal  permanent rood branden, tot de veiligheidsgordel van de betreffende stoel weer bevestigd is.

Afhankelijk van de versie kan  rood gaan branden wanneer de betreffende

stoel niet bezet is of kan  na een bepaalde tijd doven, ongeacht de situatie.

Veiligheidsgordels ⇒ pagina24 .

Waarschuingslampje Service Hybride Systeem

 brandt rood.

Het hybride systeem vertoont een storing.

Zet het contact uit en neem contact op met een garage.

Waarschuingslampje Anti-blokkeerremstelsysteem (ABS)

 brandt geel.

Brandt na het inschakelen van de ontsteking enkele seconden.

Het systeem is na het doven van het controlelampje klaar voor gebruik.

Als het controlelampje na enkele seconden niet dooft of als het tijdens het rijden gaat branden, dan is er sprake van een storing van de ABS. Het remsysteem blijft operationeel, maar zonder ABS-regeling.

Antiblokkeerremstelsysteem ⇒ pagina90 .

Parkeerrem

 brandt of knippert rood.

Brandt

Handrem is aangetrokken ⇒ pagina90 .

Knippert

De elektrische parkeerrem is niet automatisch aangetrokken. De toepassing of vrijgave functioneren niet naar behoren.

Waarschuwing

Laat oorzaak van de storing onmiddellijk verhelpen door een garage.

Waarschuingslampje Elektrische Parkeerrem

 brandt geel.

Brandt

De elektrische parkeerrem vertoont een storing ⇒ pagina90 .

Waarschuwing

Laat oorzaak van de storing onmiddellijk verhelpen door een garage.

Automatische bediening van elektrische handrem uit

 brandt geel.

Brandt

Automatische bediening is geactiveerd of werkt niet. In geval van een storing

zal  branden, samen met andere controlelampjes of met een bijbehorend bericht op het instrumentenpaneel. Activeer de automatische bediening opnieuw of laat het probleem verhelpen door een garage in geval van een storing.

Automatische werking ⇒ pagina 90 .

Waarschuingslampje Elektronische Stabiliteitsregeling (ESC) Actief



brandt of knippert geel.

Brandt

Er zit een storing in het systeem. Verder rijden is mogelijk. De stabiliteit tijdens het rijden kan echter afhankelijk van de staat van het wegdek verslechteren. Laat oorzaak van de storing verhelpen door een garage. Na het opnieuw aansluiten van de accu (bijv. na onderhoudswerkzaamheden)

licht  gedurende enkele seconden op.

Na deze periode gaat  uit. Dit is een

normaal verschijnsel, de auto hoeft niet te worden nagekeken.

Knippert

Het systeem is actief ingeschakeld. Het motorvermogen kan worden begrensd en de auto kan automatisch iets worden afgeremd. Elektronische stabiliteitsregeling (ESC) ⇒ pagina 121
Antislipregeling ⇒ pagina 120

Waarschuingslampje Lane Keep Assist (LKA)



brandt of knippert geel.

Brandt geel

Het systeem is automatisch gedeactiveerd of op stand-by gezet.

Als  en  branden, vertoont het systeem een storing. Neem contact op met een garage.

Knippert geel

Het systeem corrigeert het onbedoeld wisselen van rijstrook. Lane Keeping Assist (rijstrookassistent) ⇒ pagina 126

Waarschuingslampje Onderhoud Lane Keep Assist



brandt grijs, groen of geel.

Brandt grijs

Het systeem is tijdelijk onderbroken. Er is ten minste één beperking van het systeem gedetecteerd.

Brandt groen

Het systeem is actief en is gebruiksklaar.

Brandt geel

Er is een storing in het systeem. Geavanceerde Lane Keeping Assist ⇒ pagina 128

Waarschuingslampje Laag Brandstofpeil



brandt geel.
Peil in brandstoftank is te laag. Tanken ⇒ pagina 100 .

Waarschuingslampje Motormanagement (MIL)



brandt of knippert geel.
Brandt of knippert geel na de inschakeling van het contact en gaat kort na de start van de motor uit.

Brandt wanneer de motor draait

Storing van het emissieregelsysteem. De toelaatbare emissielimieten worden mogelijk overschreden. Neem onmiddellijk contact op met een garage.

Knippert bij een draaiende motor

Het motormanagementsysteem vertoont een storing die zou kunnen leiden tot beschadiging van de oxidatiekatalysator. Trap het gaspedaal minder ver in tot het knipperen stopt. Neem onmiddellijk contact op met een garage.

Waarschuingslampje Bandenspanningsbewakings-systeem (TPMS)



brandt of knippert geel.

Brandt

Afname van de bandenspanning van één of meer wielen. Stop onmiddellijk en controleer de bandenspanning.

Knippert

Storing van het systeem. Neem contact op met een garage.
Bandenspanningsbewakingsstelsel
⇒ pagina 150

Waarschuingslampje Verkeersbordherkenning (TSR)



brandt enkele seconden of continu.

Brandt gedurende enkele seconden

Als de auto de maximale snelheid aangegeven door de verkeersbordherkenning overschrijdt, wordt de snelheidslimiet knipperend weergegeven op het instrumentenpaneel en klinkt er een geluidssignaal. Als het knipperen en het geluidssignaal

gedeactiveerd worden, zal  gedurende enkele seconden branden.

Brandt permanent

In geval van een storing van

de verkeersbordherkenning zal  permanent branden.

Stop de auto en controleer of de camera

gereinigd moet worden. Als  na de reiniging van de camera nog steeds brandt, moet contact worden opgenomen met een garage.

Verkeersbordherkenning ⇒ pagina 147 .

Controlelampje Automatisch Dimlicht



brandt groen.

Brandt bij ingeschakeld dimlicht.

Controlelampje Richtingaanwijzer



knippert groen.

Knippert als er een richtingaanwijzer is ingeschakeld.

Bij gebruik van de richtingaanwijzers is een akoestisch waarschuwingssignaal waarneembaar.

Richtingaanwijzers ⇒ pagina 41

Controlelampje Grootlicht



brandt blauw.

Brandt wanneer het grootlicht is ingeschakeld of tijdens het grootlichtsignaal ⇒ pagina 40 .

Voertuig Zo Snel Mogelijk Laten Onderhouden



brandt geel.

Brandt korte tijd als het contact wordt ingeschakeld.

Kan samen met andere controlelampjes gaan branden, samen met

een bijbehorend bericht op het instrumentenpaneel.

Neem onmiddellijk contact op met een garage.

Zet Motor Af



brandt rood.

Brandt korte tijd als het contact wordt ingeschakeld.

Brandt samen met andere controlelampjes, in combinatie met een akoestisch waarschuwingssignaal en een bijbehorend bericht op het instrumentenpaneel.

Zet de motor af en neem onmiddellijk contact op met een garage.

Controleer Systeem



brandt geel of rood.

Brandt geel

Er is een geringe motorstoring gedetecteerd.

Brandt rood

Er is een ernstige motorstoring gedetecteerd.

Zet de motor zo spoedig mogelijk af en neem contact op met een garage.

Rem- En Koppelingssysteem



brandt rood of geel.

Het rem- en koppelingsvloeistofpeil is te laag.

⚠ Waarschuwing

Stop. Blijf niet verder rijden. Neem contact op met een garage.

Remvloeistof ⇨ pagina 171 .

Schakelen

In geval om redenen van brandstofbesparing op- of terugschakelen wordt aanbevolen, wordt ▲ of ▼ met het nummer van de hogere of lagere versnelling aangegeven. Bij auto's met automatische versnellingsbak is het systeem alleen in de handmatige modus actief.

Parkeerhulp



brandt of knippert geel.



knippert geel zodra een obstakel het voertuig nadert.

Parkeerhulp ⇨ pagina 131



brandt geel.

Het systeem wordt gedeactiveerd.

Auto "Ready"



brandt groen.

Het hybride systeem is actief.

Beperkt Motorvermogen



brandt geel.

Het laadniveau van de hoogspanningsaccu is te laag. Er is slechts verminderd motorvermogen beschikbaar.

Voetrem Toepassen



brandt.

Onvoldoende of geen druk op het rempedaal. Trap het rempedaal in voordat u de handrem aantrekt en P uitschakelt.

Hoge Temperatuur Hoogspanningsaccu



brandt rood.

Brandt korte tijd als het contact wordt ingeschakeld.

Brandt samen met andere controlelampjes, in combinatie met een akoestisch waarschuwingssignaal en een bijbehorend bericht op het instrumentenpaneel.

Motor onmiddellijk uitschakelen en de auto verlaten.

Autostop



brandt of knippert groen of geel.

Brandt groen

De motor is een Autostop.

Brandt geel

48V Hybrid-voertuig: automatische omschakeling naar alleen elektrische motor is handmatig gedeactiveerd. Automatische versnellingsbak 48V Hybrid ⇒ pagina95

Knippert groen

Autostop is tijdelijk niet beschikbaar of de modus Autostop wordt automatisch opgeroepen. Stop&start-systeem ⇒ pagina86 .

Buitenverlichting



brandt groen.

De buitenverlichting is ingeschakeld ⇒ pagina40 .

Automatisch Grootlicht



brandt groen of geel.

Brandt groen wanneer de functie Automatisch grootlicht geactiveerd is

⇒ pagina40 .

Brandt geel wanneer er een storing wordt gedetecteerd. Neem contact op met een garage.

Mistlampen Voor



brandt groen.

De voorste mistlampen zijn ingeschakeld ⇒ pagina42 .

Mistachterlicht



brandt geel.

Het mistachterlicht is ingeschakeld ⇒ pagina42 .

Regensensor



brandt groen.

Brandt wanneer met de hendel van de ruitenwissers de stand regensensor wordt geselecteerd.

Voorruitewissers en -sproeiers ⇒ pagina37 .

Storing Waarschuwing Voetgangersbeveiliging



brandt geel.

De waarschuwing voetgangersbeveiliging functioneert niet.

Actief Noodremmen



brandt of knippert geel.

Brandt

Het systeem is gedeactiveerd of er is een fout gedetecteerd.

Verder wordt er een waarschuwingsbericht weergegeven op het instrumentenpaneel.

Controleer de reden van deactivering ⇒ pagina116 en roep bij een storing van het systeem de hulp van een garage in.

Opmerking



gaat ook branden als de veiligheidsgordel van de voorpassagier niet is bevestigd. In dit geval wordt de functie actief noodremmen uitgeschakeld.

Knippert

Het systeem is actief ingeschakeld en remt de auto automatisch af. Actief noodremmen ⇒ pagina116 .

Actiebereik Auto

Geeft het totale bereik weer dat met de auto kan worden gereden.

Klimaatregelsysteem

Aan/Uit-Bediening AC

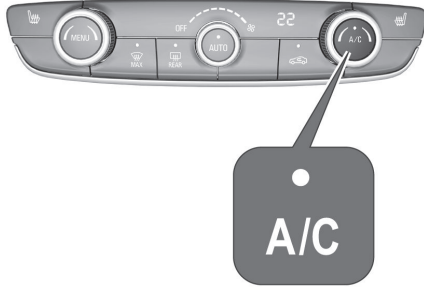



Druk op **A/C** om naar koeling om te schakelen. De led in de knop brandt om activering te signaleren. Koeling werkt alleen bij een draaiende motor en ingeschakelde ventilator. Druk opnieuw op **A/C** om de koeling uit te schakelen. De airconditioning koelt en ontvochtigt (droogt) de lucht wanneer de buitentemperatuur iets boven het vriespunt ligt. Er kan zich dan condens vormen en onder de auto op de grond druppelen. Als geen koeling of droging gewenst is, moet u omwille van het brandstofverbruik de koeling uitschakelen.

Maximale airco AC/MAX

Druk op **MENU** om naar het menu van de instellingen van de klimaatregeling te gaan. Tik op **A/C MAX** om de maximale airconditioning in/uit te schakelen. De functie maximale airconditioning stelt de temperatuur zo laag mogelijk in en regelt de luchtverdeling naar alle uitstroomopeningen. Daarbij wordt de luchtstroom op maximaal gezet en de luchtrecirculatie geactiveerd.

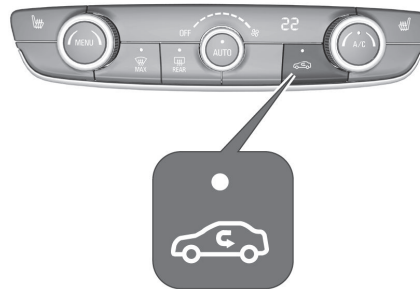
Regeling Recirculatie



Druk op  om de modus recirculatie lucht te activeren. De led in de knop brandt om activering te signaleren. Druk nogmaals op  om de modus recirculatie lucht uit te schakelen.

⚠ Waarschuwing

De toevoer van verse lucht wordt in de modus luchtrecirculatie beperkt. Tijdens de werking zonder koeling neemt de luchtvochtigheid toe en kunnen de ruiten dus aan de binnenkant beslaan. De kwaliteit van de lucht in de passagiersruimte neemt af, wat tot slaperigheid van de inzittenden van de auto kan leiden.

Wanneer de omgevingslucht warm en zeer vochtig is, kan de voorruit aan de buitenkant beslaan wanneer er koude lucht tegenaan stroomt. Als de voorruit aan de buitenkant beslaat, activeer dan de ruitenwisser en deactiveer .

Automatische Airconditioning





Basisinstelling voor maximaal comfort:

- Druk op **AUTO**, de luchtverdeling en ventilatorsnelheid worden automatisch geregeld.
U kunt drie verschillende voorgeprogrammeerde ventilatorsnelheden selecteren door steeds op **AUTO** op het bedieningspaneel van de klimaatregeling of op het Info-Display te tikken: langzaam, normaal of snel. De geselecteerde instelling wordt weergegeven op het Info Display.
- Open alle uitstroombopeningen voor een optimale luchtverdeling in de automatische modus.
- De airconditioning moet zijn geactiveerd voor optimale koeling en ontwaseming. Druk op **A/C** om de airconditioning in te schakelen. De LED in de toets geeft aan dat het systeem geactiveerd is.
- Stel de voorgeselecteerde temperatuur in met behulp van de linker of rechter draaiknop.
De aanbevolen temperatuur is 22 °C.

Ontwasemen En Ontdooien



- Druk op  **MAX**. De led in de knop brandt om activering te signaleren.
- Temperatuur en luchtverdeling worden automatisch ingesteld, de aanjager draait met een hoge snelheid.
- Indien nodig, de airco inschakelen met een druk op **A/C**.
- Schakel de achterrautverwarming in  **REAR**.
- Druk nogmaals op  **MAX** om terug te gaan naar de vorige modus. Om de automatische modus opnieuw in te schakelen: **AUTO** indrukken.

Achterrautverwarming ⇒ pagina 16 .
Verwarde buitenspiegels ⇒ pagina 18 .

Opmerking

Als er op  **MAX** wordt gedrukt terwijl de motor draait, wordt een Autostop

verhindert tot er opnieuw op wordt gedrukt.

Als er op  **MAX** wordt gedrukt bij motor in een Autostop, zal de motor automatisch opnieuw starten.
Stop&start-systeem ⇒ pagina 86 .

Elektronische klimaatregeling deactiveren





De koel-, ventilatie- en automatische modus kunnen worden uitgeschakeld door een van de draaiknoppen linksom te draaien.
Activering door de ventilator in te schakelen of te drukken op **AUTO**.

Elektronische Klimaatregeling



Bedieningsorganen voor:

- temperatuur bestuurderszijde / \
- **MENU** opent het menu voor de instellingen van de klimaatregeling op het Info Display
- ventilatorsnelheid 

- automatische modus **AUTO**
- koeling **A/C**
- handmatige luchtrecirculatie 
- ontwasemen en ontdoeien  **MAX**
- verwarmde achterraut en buitenspiegels  **REAR**
- verwarmde voorruit
- stoelverwarming 
- geventileerde stoelen

Verwarmde achterraut ⇒ pagina 16

Verwarmbare buitenspiegels ⇒ pagina 18



Stoelverwarming ⇒ pagina 22

In de automatische modus worden temperatuur, luchtdebiet en luchtverdeling automatisch geregeld. Het led-lampje in de desbetreffende knop geeft de geactiveerde functie aan. Het elektronische klimaatregelsysteem werkt uitsluitend geheel als de motor draait.

Menu Instelling Klimaatregeling



Druk op **MENU** om handmatig de volgende functies van de klimaatregeling in te stellen:

- Luchtverdeling 
- ventilatorsnelheid 
- temperatuur (/ \)
- koeling **A/C**
- automatische modus **AUTO**

Het menu voor de instelling van de klimaatregeling kan ook worden weergegeven op het Info Display. Touchscreen ⇒ pagina 73

Regeling Ventilatorsnelheid

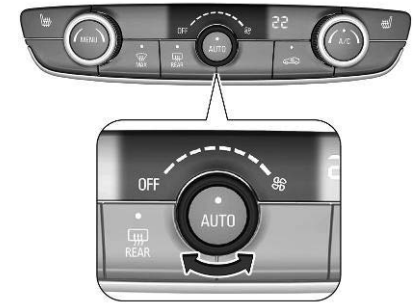

Stel de luchtstroom in door de draaiknop naar de gewenste snelheid te draaien. De ventilatorsnelheid is ook aan te passen in het menu Instellingen klimaatregeling.

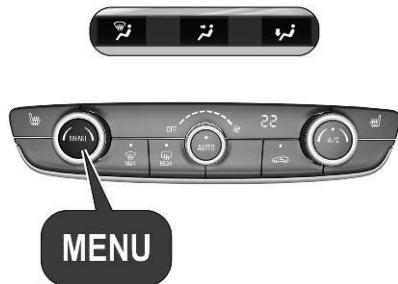

Druk op **MENU** om het menu te openen. Draai de draaiknop zo ver mogelijk linksom: de ventilator en de koeling worden uitgeschakeld. Druk op **AUTO** om terug te keren naar de automatische modus.

Luchtverdeling



Druk op MENU om naar het menu te gaan.

Tik op het Info Display op:

-  naar de voorruit en de voorste zijruiten
-  naar hoofdhoogte via de verstelbare luchtroosters
-  naar de voetenruimte en voorruit

Alle combinaties zijn mogelijk.

Druk op **AUTO** om terug te keren naar de automatische luchtverdeling.

Voorselectie Temperatuur



Stel de voorgeselecteerde temperatuur in op het touchscreen of met gebruik van de linker of rechter draaiknop / \ op het paneel van de klimaatregeling. De voorgeselecteerde temperatuur verschijnt op het Info-Display.

De aanbevolen temperatuur is 22 °C.

Als de minimale temperatuur Lo is ingesteld, zal de klimaatregeling bij maximale koeling functioneren, als de koeling A/C wordt ingeschakeld.

Als de maximale temperatuur Hi wordt ingesteld, zal de klimaatregeling functioneren bij maximale verwarming.

Opmerking

Als de **A/C** wordt ingeschakeld en de ingestelde temperatuur van de passagiersruimte daalt, kan het gebeuren dat de motor vanuit een Autostop opnieuw wordt gestart of dat een Autostop wordt verhinderd.

Stop&start-systeem ⇒ pagina 86 .

Extra verwarming

Luchtverwarming

Quickheat is een elektrische hulpverwarming die de lucht in de passagiersruimte automatisch sneller opwarmt.

Voorklimatisering Temperatuur

Met de voorklimatisering van de temperatuur kan het interieur van de auto met omgevingslucht verwarmd of geventileerd worden.

De voorklimatisering van de temperatuur kan worden geprogrammeerd via het touchscreen of de app MyOpel.

De operationele status van de voorklimatisering van de temperatuur wordt aangegeven met een led.

- De led brandt: Er is een timer ingesteld.
- De led knippert: Het systeem is operationeel.

De led gaat aan het einde van de werking uit of wanneer de voorklimatisering van de temperatuur met de afstandsbediening wordt gestopt. De voorklimatisering van de temperatuur kan geprogrammeerd worden met gebruik van het Info-Display.

Opmerking

Afhankelijk van de versie kan de voorklimatisering van de temperatuur alleen worden gebruikt via de app MyOpel.

Opmerking

De voorklimatisering van de temperatuur wordt alleen geactiveerd bij afgezet contact en vergrendelde auto.

Als het laadniveau van de hoogspanningsaccu lager is dan 30%, wordt de voorklimatisering van de temperatuur niet geactiveerd.

Wanneer de auto wordt aangesloten op een laadstation, heeft het laden van de accu voorrang op de voorklimatisering. Dientengevolge kan de functie pas geactiveerd worden als de accu een laadniveau hoger dan 80% heeft. Als een herhaalde verwarming / ventilatie is geprogrammeerd en twee verwarmings-/ventilatieprocedures worden uitgevoerd zonder de auto te gebruiken, wordt de programmering gedeactiveerd.

Timer instellen**Opmerking**

Er kunnen verschillende timers geprogrammeerd en opgeslagen worden. Aanbevolen wordt om de voorklimatisering van de temperatuur te programmeren bij op het laadstation aangesloten auto, om langdurige

prestaties van de hoogspanningsaccu te optimaliseren.



Druk op **MENU** op het paneel van de klimaatregeling of raak  aan op het touchscreen om de instellingen van de klimaatregeling te openen.

Tik op **OPTIES**.

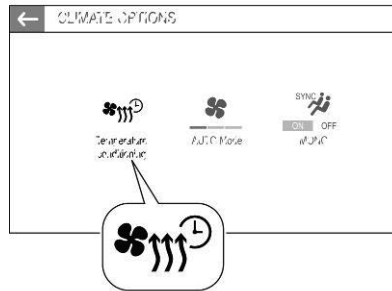

Tik op  of selecteer het menu voor de voorklimatisering van de temperatuur.

Raak + aan om een nieuwe timer vast te leggen.

Druk op --:--.

Voer de tijd en dag in.

Druk op  om de instellingen te bevestigen.

Druk op **ON** om de timer te activeren.

Druk voor het wissen van een timer op

 bovenaan het touchscreen en wis de gewenste timer.

Bevestig de functie voor wissen.

Het verwarmen/ventileren begint ongeveer 45 minuten vóór de geprogrammeerde tijd en houdt nog tien minuten erna aan.

Type B

Druk op **MENU** op het paneel van de klimaatregeling of raak  aan op het touchscreen om de instellingen van de klimaatregeling te openen.

Tik op  en selecteer het menu van de instellingen van de voorklimatisering.

Selecteer  om een nieuwe timer te

definiëren of tik op  naast en timer om hem te bewerken.

Activeer de tijdschakelaar.

Om een timer te wissen: selecteer de gewenste timer en druk op  in de linker bovenhoek van het scherm.

De verwarmings-/ventilatieprocedure start ongeveer 45 minuten voorafgaand aan de geprogrammeerde tijd als de auto is aangesloten op een laadstation, of 20 minuten voorafgaand aan de geprogrammeerde tijd als de auto niet is aangesloten, en wordt gedurende tien minuten daarna gehandhaafd.

Luchtuitstroomopeningen

Verstelbare uitstroomopeningen lucht

Middelste luchtroosters in dashboard

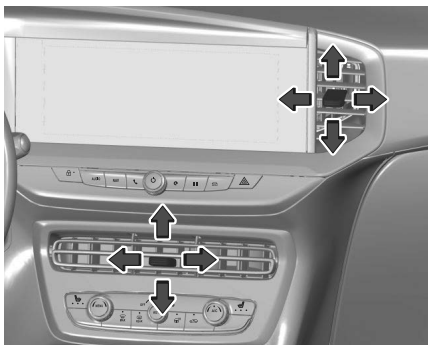

Door de uitstroomopeningen te kantelen en te draaien kan de richting van de luchtstroom worden aangepast.

Om de uitstroomopening te sluiten, moeten de lamellen naar binnen worden verplaatst.

Buitenste uitstroomopeningen op het dashboard

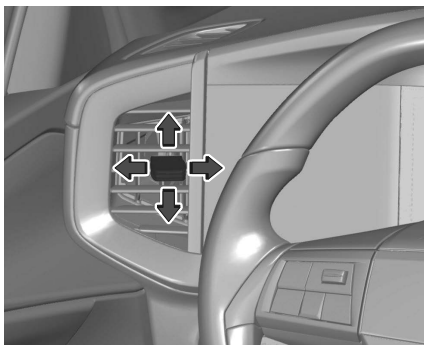

Door de uitstroomopeningen te kantelen en te draaien kan de richting van de luchtstroom worden aangepast.

Om de uitstroomopening te sluiten, moeten de lamellen naar buiten worden verplaatst.

Bij ingeschakelde koeling moeten er ten minste twee uitstroomopeningen geopend zijn.

Waarschuwing

Bevestig geen voorwerpen aan de lamellen van de uitstroomopeningen.

Risico op schade en letsel in geval van een ongeval.

Achterste uitstroomopeningen op de tunnelconsole

Door de roosters te kantelen en te draaien de richting van de luchttoevoer instellen.

Vaste uitstroomopeningen lucht

Verdere uitstroomopeningen bevinden zich onder de voorruit, de zijruiten en in de voetenruimtes.

Displays

Instrumentenpaneel

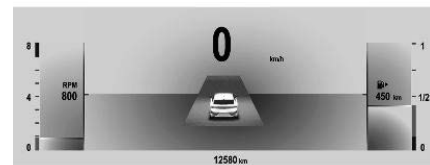

Behalve waarschuwinglampjes, meters en controlelampjes is de volgende informatie beschikbaar:

- dagteller
- schakelindicatie

- service-informatie
- boord- en waarschuwingsinformatie
- bestuurdersondersteuningsberichten
- pop-upberichten
- infotainmentgegevens



Druk op de knop om door de pagina's te bladeren of een pop-upmelding te sluiten.

Info Display



Op het Info Display kunnen worden weergegeven:

- tijd
- buitentemperatuur
- datum
- Infotainmentsysteem ⇒ pagina 74
- navigatie ⇒ pagina 81
- auto- en systeemberichten ⇒ pagina 58
- instellingen voor personalisatie auto
⇒ pagina 78

Infotainmentsysteem

Inleiding.....	74
Overzicht bedieningselementen.....	74
Basiswerking.....	75
Personalisatie	78
Profielen	79
Audio.....	80
Navigatie.....	81
Navigatiesysteem.....	81
Spraakassistent.....	81
Telefoon	82
Smartphone-applicaties gebruiken	82

Inleiding

Belangrijke informatie over de bediening en de verkeersveiligheid

⚠ Waarschuwing

Het infotainmentsysteem moet zo gebruikt worden dat er ten alle tijden veilig met de auto gereden kan worden. In geval van twijfel moet de auto eerst gestopt worden, om het infotainmentsysteem te gebruiken bij stilstaande auto.

Radio-ontvangst

atmosferische storingen, ruis, vervorming of geen ontvangst als gevolg van:

- wijzigingen van de afstand tot de zender
- ontvangst van meerdere signalen tegelijk door reflecties
- obstakels

Overzicht Bedieningselementen

Bedieningspaneel



-  Geeft de instellingen weer.
-  Geeft het telefoonmenu weer.
-  Geeft het mediamenu weer.
-  Geeft het startscherm weer.
-  Geeft het appmenu weer.
-  Geeft het instellingenmenu van het voertuig weer.



Geeft het projectiescherm van de telefoon weer als de telefoonprojectie actief is.



Schakelt het systeem aan / uit. Korte druk als het systeem is ingeschakeld: onderdruk het systeem.

Bedieningsorganen op het stuurwiel

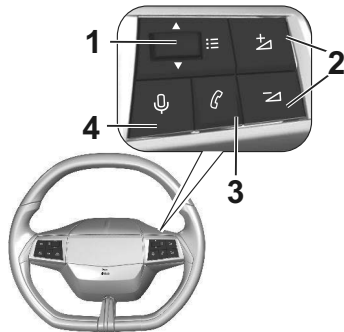

1: Omhoog of omlaag omschakelen: de vorige/volgende radiozender of track selecteren of door een lijst met recente oproepen bladeren.
Kort indrukken: een menu weergeven of een selectie bevestigen.

- 2:** Kort indrukken: volume aanpassen of geluid niet meer onderdrukken. Lang indrukken van : geluid onderdrukken.
- 3:** Kort indrukken: een inkomende oproep accepteren, ophangen, de lijst met recente oproepen of het telefoonweergavescherm weergeven. Lang indrukken: inkomende oproep weigeren.
- 4:** Kort indrukken: spraakassistent van infotainmentsysteem activeren. Lang indrukken: spraakassistent van verbonden mobiele telefoon activeren.

Basiswerking

Handelingen op het scherm

Het display van het infotainmentsysteem heeft een aanraakgevoelig oppervlak voor rechtstreekse interactie met de bedieningselementen van het weergegeven menu.

Let Op
Gebruik geen puntige of harde voorwerpen zoals balpennen, potloden en dergelijke voor het aanraakscherm.

Gebruik de volgende vingerbewegingen voor de bediening van het Infotainmentsysteem.

Aantikken

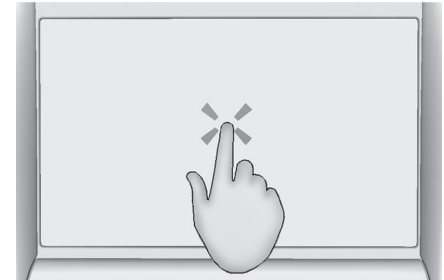

Aanhoudend aanraken

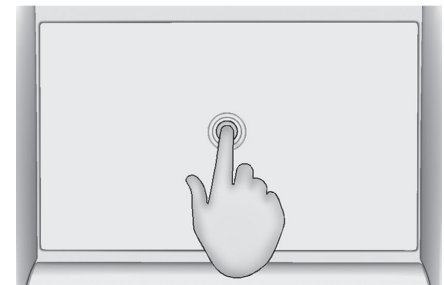

Vegen

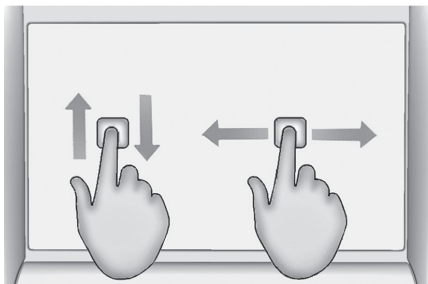

Vegen wordt gebruikt om door een menu te bladeren of een kaart te verschuiven.

Terug naar het vorige scherm in een submenu

Tik op  in het bovenste deel van het scherm om terug te gaan naar het vorige scherm.

Menu weergeven en verbergen

In een app kan het menu worden

weergegeven en verborgen door  aan te raken.

Statusbalk

De statusbalk is de bovenste balk op het scherm. Deze kan het volgende aangegeven:

- tijd
- buitentemperatuur
- Status Wi-Fi-verbinding
- Bluetooth-activering
- mobiele ontvangst
- geactiveerde functies, bijv. verwarmd stuurwiel

Overzicht apps



Tik op  voor de weergave van een lijst van alle beschikbare apps..

Eventueel verschijnt het overzicht van de apps ook door het scherm met 3 vingers aan te raken.

Systeeminstellingen

Voor de weergave van het menu van de systeeminstellingen, moet de app van de instellingen  geopend worden en

het menu voor de systeeminstellingen  worden aangeraakt.



U kunt de volgende systeeminstellingen aanpassen:

- taal
- datum en tijd, tijdsindeling, datumnotatie
- eenheid voor afstand en verbruik
- eenheid voor buitentemperatuur
- fabrieksinstellingen terugzetten
- systeeminformatie bekijken

Helderheid

Om de helderheid van het instrumentenpaneel, de interieurverlichting en de helderheid van het head-updisplay aan te passen, moet

de app van de instellingen  geopend worden en het menu voor de aanpassing van de helderheid worden aangeraakt. De interieurverlichting en het head-updisplay kunnen ook worden geactiveerd of gedeactiveerd.

Connectiviteit

Open, voor de weergave van het menu Connectiviteit, de app van de

instellingen  en raak het menu van de connectiviteit aan.

De volgende instellingen kunnen worden aangepast:

- draadloze apparaten: alle gekoppelde apparaten weergeven, een apparaat verbinden of de verbinding ervan verbreken, de verbindingvoorkeuren voor elk apparaat (Bluetooth of telefoonweergave) kiezen en naar apparaten in de buurt zoeken
- Wi-Fi netwerken: Wi-Fi activeren of deactiveren, naar Wi-Fi-netwerken in de buurt zoeken en het systeem met een Wi-Fi-netwerk verbinden
- privacy-instellingen: delen van gegevens en locatie voor erkende services activeren of deactiveren

Systeemupdates

Wanneer er een update beschikbaar is en kan worden geïnstalleerd, verschijnt er aan het eind van een rit nadat u de auto tot stilstand hebt gebracht een bericht.

Open anders de app van de instellingen

 en raak het menu updates aan

om te controleren of er een update beschikbaar is. Eventueel beschikbare updates verschijnen op het scherm.

Het is mogelijk om automatische downloads van updates te activeren door het vakje aan te vinken.

Indien geactiveerd, worden de updates automatisch gedownload wanneer de auto met een extern wifinetwerk verbonden is.

De installatie van een update gaat ook na het uitstappen en sluiten van de auto door. Wanneer de auto weer is gestart, verschijnt er een bericht op het scherm als de installatie van de update voltooid is.

Wanneer de installatie is mislukt, verschijnt er een bijbehorend bericht op het scherm. Neem contact op met helpdesk.

Connectiviteitsinstellingen

Open voor de weergave van het menu van de systeeminstellingen

de app  en selecteer 

voor de systeeminstellingen. Selecteer vervolgens het menu connectiviteit.

U kunt de volgende instellingen beheren:

- draadloze apparaten: alle gekoppelde apparaten weergeven, een apparaat verbinden of de verbinding ervan verbreken, de voorkeuren voor

verbinding van elk apparaat (Bluetooth of telefoonspiegeling) kiezen en naar apparaten in de nabijheid zoeken

- Wi-Fi netwerken: Wi-Fi activeren of deactiveren, naar Wi-Fi-netwerken in de buurt zoeken en het systeem met een Wi-Fi-netwerk verbinden
- privacy-instellingen: delen van gegevens en locatie voor erkende services activeren of deactiveren

Privacyinstellingen

U kunt de privacy-instellingen instellen voor elk profiel. Deze functie wordt gebruikt met een 'Gast'- en/of 'Bestuurder'-profiel:

- standaard vooraf geconfigureerd in 'Privacymodus', of
- een profiel dat in het systeem moet worden aangemaakt, met of zonder een verbinding met een mobiel apparaat

Voor elk profiel (ook 'Gast') worden de laatste voor de privacy opgeslagen instellingen hersteld.

De volgende privacy-instellingen kunnen worden ingesteld:

- gegevens en locatie delen
- gegevens delen

- **privacymodus**

Om alle beschikbare Connected Services zonder beperkingen te gebruiken, is het noodzakelijk om gegevens en locatie te delen.

Wanneer de privacymodus is geactiveerd, zullen de Connected Services alleen lokale verwerkingen in het voertuig verrichten, met beperkte functies.

De privacy-instellingen kunnen worden ingesteld in het menu Connectiviteit in de

app van de instellingen . Ook kunnen de privacyinstellingen met de statusbalk worden ingesteld, door  aan te raken.

Gegevens en locatie delen

 In deze modus kan de auto alle benodigde persoonsgegevens naar buiten de auto verzenden voor alle geldige en beschikbare Connected Services.

Opmerking

Persoonsgegevens die nodig zijn om de Connected Services te gebruiken, worden naar de betreffende serviceproviders gestuurd.

Gegevens delen

 In deze modus kan de auto alle benodigde gegevens naar buiten de

auto verzenden voor elke geldige en beschikbare Connected Service, met uitzondering van locatiegegevens van de auto (zoals gps-coördinaten).

Opmerking

Sommige verbonden diensten werken mogelijk niet goed zonder de geolocatiegegevens van de auto.

Opmerking

Deze modus kan niet worden gebruikt voor de noodoproepfunctie of voor specifieke diensten waarvoor de gebruiker toestemming geeft onder de voorwaarden van commerciële contracten (bv. verbonden alarm).

Privacymodus

 Deze modus staat niet toe dat de auto persoonsgegevens naar buiten de auto verzendt.

Opmerking

De Connected Services functioneren alleen in de auto zelf en met beperkte functies.

Opmerking

Deze modus kan niet worden gebruikt voor de noodoproepfunctie of voor specifieke diensten waarvoor de gebruiker toestemming geeft onder de voorwaarden van commerciële contracten (bv. verbonden alarm).

Opmerking

Als de auto voor bedrijfsdoeleinden of onder de voorwaarden van specifieke contracten (zoals bedrijfswagenpark of in dienst van de overheid) wordt gebruikt, zijn bepaalde privacy modi niet beschikbaar voor de gebruiker op het scherm, afhankelijk van de gegevens die voor de dienst moeten worden gedeeld.

Personalisatie

Het instrumentenpaneel, het head-updisplay en het Info Display kunnen gepersonaliseerd worden.

Open voor de weergave van het menu

Personalisatie de app Instellingen  en tik op het menu voor de personalisatie.

Kleur scherm

De kleur van de achtergrond op het instrumentenpaneel en het Info Display kan gekozen worden. De gekozen kleur van de achtergrond wordt onmiddellijk gebruikt voor zowel het instrumentenpaneel als het Info Display.

Kleur interieur

De kleur van functies voor interieurverlichting, bijv. de lampjes op de binnenhandgrepen, kan worden gekozen.

Geluidsomgeving

Er kan een actief sportgeluid voor de sportmodus worden geactiveerd of gedeactiveerd.

Animaties

Op het exterieur en in het interieur kunnen animaties worden geactiveerd of gedeactiveerd om de bestuurder te begroeten en om afscheid van de bestuurder te nemen.

Pagina's

Voor het instrumentenpaneel en het Info Display kunnen er verschillende gepersonaliseerde pagina's worden aangemaakt. Het head-updisplay maakt deel uit van de pagina van het instrumentenpaneel.



U kunt elke pagina aan uw persoonlijke wensen aanpassen door weer te geven widgets te kiezen.

Tik op  om een pagina toe te voegen.

Tik op  om een pagina te wissen.

Widgets

Een widget is de aanduiding van specifieke informatie of een meter, bijv. radio-informatie, navigatie-informatie of de temperatuurmeter van de motorkoelvloeistof.



Op het instrumentenpaneel kunnen twee widgets worden weergegeven en op het head-updisplay één widget. Het Info Display kan verschillende widgets bevatten.

Tik op  om een widget aan de pagina toe te voegen.

Sommige widgets zijn beschikbaar in verschillende maten. Hoe grotere een widget is, des te minder widgets er op een pagina kunnen worden weergegeven.

Profielen

Er kunnen diverse gebruikersprofielen worden aangemaakt.

Vanwege de opties voor het aanmaken van profielen kan het

Infotainmentsysteem voor diverse bestuurders geschikt worden gemaakt. Verschillende instellingen en opgeslagen radiozenders en bestemmingen worden gekoppeld aan een specifiek profiel. Zo hoeven de instellingen bij een andere bestuurder van de auto niet steeds te worden aangepast.

Voor de weergave van de instellingen van het profiel: open de app van de

instellingen  en raak het menu Profiel aan.

Profiel aanmaken

Raak voor het aanmaken van een nieuw profiel  aan.

U kunt de volgende instellingen aanpassen voor elk profiel:

- naam profiel
- avatar
- verbonden apparaat

Nadat het nieuwe profiel is aangemaakt, kunnen de instellingen ervan op elk

moment worden aangepast door  aan te raken.

Profiel verwijderen

Om een profiel te wissen, moet  naast het betreffende profiel worden

aangeraakt, om vervolgens  te selecteren. Het gastprofiel kan niet worden verwijderd.

Het gastprofiel is een standaard profiel. Het is actief wanneer er geen ander profiel is aangemaakt of actief is.

Audio

Open het scherm van de Audio door te tikken op  in het overzicht van de apps.

Tik op  om van audiobron te wisselen tussen de radio en het verbonden externe apparaat.

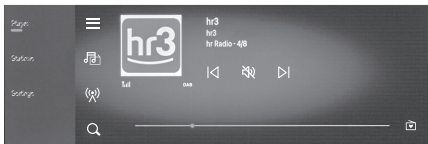

Tussen radiozenders schakelen

Tik kort op  om automatisch te zoeken naar de volgende radiozender.

Raak  aanhoudend aan om snel te zoeken naar de volgende radiozenders.

Tik kort op  om automatisch te zoeken naar de vorige radiozender.

Raak  aanhoudend aan om snel te zoeken naar de vorige radiozenders.

Lijst zenders

Alle beschikbare radiozenders verschijnen als een lijst door het item lijst in het menu Radio aan de linkerkant van het scherm aan te raken.

Frequentieband

Tik op  om de golfband te selecteren.

Op frequentie afstemmen

Tik op  om op een specifieke radiofrequentie af te stemmen.

Er verschijnt een toetsenblok. Voer de gewenste frequentie in en tik op  om te bevestigen.

Radiozenders opslaan

De opgeslagen radiozenders worden weergegeven of verborgen door  aan te raken. De opgeslagen radiozenders verschijnen onderaan het scherm. Tik op de gewenste radiozender om erop af te stemmen.

Raak om de huidige radiozender op te slaan de gewenste toets aan en houd deze vast.

Knoppen die al voor radiozenders zijn gebruikt, kunnen worden overschreven.

Ongebruikte knoppen voor het opslaan van radiozenders worden aangegeven

door .

Anders kunnen radiozenders worden opgeslagen door het overeenkomstige pictogram van het hartje aan te raken op de lijst van de zenders.

Mute

Tik voor onderdrukken of activeren op .

Audio-instellingen

In het menu Instellingen in de app Radio kunnen de volgende instellingen worden aangepast:

- instellingen geluid: omgevingsgeluid, equalizer, treble
- instellingen radio: volgorde lijst zenders, activering of deactivering van de volgfunctie zenders en verkeers- en nieuwsberichten
- instellingen volume: stem systeem, beltoon, telefoonoproep, systeemgeluiden

Navigatie

Navigatiesysteem

Tik op het Info Display op  om de app Navigatie te openen.



Routebegeleiding starten

Tik voor de start van de routebegeleiding op  om met het toetsenbord een adres in te voeren.

Na het intypen van de eerste letters van het adres verschijnen er overeenkomende adressen.

Zodra het adres is ingevoerd, verschijnen er wellicht diverse routes op de kaart. Kies er een voordat u de routebegeleiding start.

Actieve routebegeleiding

Tijdens een actieve routebegeleiding verschijnt er informatie over de route, bijv. de geschatte aankomsttijd en de afstand, op het scherm.

Tik op  om de gesproken aanwijzingen van de routebegeleiding te activeren of te deactiveren.

Raak om de route te wijzigen, een stop toe te voegen, bijv. een restaurant of een tankstation, of om instructies weer te geven de drie puntjes op de zijbalk van het scherm aan.

Instellingen route

Om het menu Instellingen te openen, moeten de drie stippen op de zijdelingse balk van het scherm worden aangeraakt,

om vervolgens het menu Instellingen  aan te raken.

Tik op  om de downloads van kaarten te bekijken, en voor de instelling van de kleur van de kaart, van de nuttige plaatsen op de kaart en de andere instellingen van de kaart, van de informatie over de aankomst, van de zijdelingse balk op het scherm van de routebegeleiding, van de orientatie van de kaart of om het actiebereik van de auto op de kaart te laten weergeven.

Tik op  voor de instelling van de opties voor de herberekening van de route, voor de instelling van de favoriete routetypen (snel, kort, milieuvriendelijk) of voor het vermijden van specifieke routes (tolwegen, onverharde wegen, enz.).

Tik op  voor de instelling van het type gesproken aanwijzingen, waarschuwingen en geluiden.

Tik op  voor de instelling van de privacy-informatie (bewaren reisgeschiedenis, frequente bestemmingen, enz.).

Kaartupdates



Wanneer de Connected Services zijn geactiveerd, wordt de kaart van de huidige regio automatisch bijgewerkt. Wanneer het systeem is verbonden met een wifinetwerk, kunnen de kaarten van alle andere regio's worden bijgewerkt via het menu Kaarten en Weergave  in het

menu Instellingen .
Connected services ⇨ pagina75

Spraakassistent

Met de geïntegreerde spraakassistent kunt u het infotainmentsysteem met spraakopdrachten bedienen. Er zijn drie manieren om de spraakassistent te activeren:

- druk op  op het stuurwiel
- tik op  op het Info Display
- zeg "Hey Opel"

Wacht na het indrukken van  op het stuurwiel of het aanraken van  op het Info Display op de pieptoon voordat u een spraakopdracht uitspreekt.

Open het menu Help  op het Info Display voor de weergave van enkele voorbeelden van spraakopdrachten. De voorbeelden worden gesorteerd op categorieën, bijv. radio of navigatie.

Telefoon

Bluetooth-verbinding

Tik op het Info Display op  om de app Telefoon te openen.

Zodra er een mobiele telefoon via Bluetooth met het infotainmentsysteem verbonden is, zijn de volgende functies beschikbaar via de app Telefoon:

- weergave contacten
- weergave lijst met recente oproepen
- kiezen van een telefoonnummer met een toetsenbord

Een mobiele telefoon koppelen

Om een mobiele telefoon te koppelen, moet het menu instellingen geopend worden in de app Telefoon op het Info Display.

Open het menu Bluetooth op de mobiele telefoon en activeer de functie. Selecteer de mobiele telefoon uit de lijst op het Info Display. Volg de instructies op de mobiele telefoon.

Nadat de mobiele telefoon succesvol is gekoppeld, wordt hij automatisch verbonden en als verbonden weergegeven.

Er kan ook een tweede mobiele telefoon worden verbonden via het menu Instellingen in de app Telefoon.

Bellen

Om te bellen kiest u een van de contacten uit de lijst met contacten, belt u een telefoonnummer via het toetsenblok of selecteert u een nummer uit de lijst met recente oproepen.

Een gesprek ontvangen

Een inkomend gesprek wordt aangekondigd door een beltoon en een bericht op het Info Display.

Om een inkomend gesprek te aanvaarden of om een lopend gesprek af te sluiten, moet de overeenkomstige toets op het Info Display worden aangeraakt, of moet er gedrukt worden op  op het stuurwiel.

Om een inkomend gesprek te weigeren, moet de betreffende toets op het Info Display worden aangeraakt of moet

 op het stuurwiel ingedrukt worden gehouden.

Smartphone-Applicaties Gebruiken

Telefoonweergave

De apps voor spiegeling van de telefoon Apple CarPlay en Android Auto tonen geselecteerde apps van een smartphone op het Info Display, apps die vervolgens rechtstreeks door middel van de bedieningselementen van de infotainment gebruikt kunnen worden. Controleer bij de fabrikant van het apparaat of deze functie op de smartphone te gebruiken is en of de applicatie beschikbaar is in het land waar u zich bevindt.

De smartphone voorbereiden

iPhone®: Zorg ervoor dat Siri® op uw telefoon geactiveerd is.
Android-telefoon: Download de app Android Auto op uw telefoon, uit de Google Play™ Store.

De smartphone verbinden

Sluit de telefoon aan op de USB-poort of verbindt hem via Bluetooth.

Zorg ervoor dat de spiegeling van de telefoon geactiveerd is in de instellingen van de connectiviteit.

Spiegeling telefoon starten

Raak op het Info Display de app Apple CarPlay of Android Auto aan.

Het gespiegelde weergave van de telefoon is afhankelijk van de smartphone en de softwareversie.

Gebruik van de spraakassistent van de smartphone

Houd  op het stuurwiel ingedrukt en zeg het betreffende activeringswoord van de spraakassistent van de telefoon om deze via het infotainmentsysteem te gebruiken.

Starten en rijden

Tips voor rijden.....	84
Controle over de auto.....	84
Nooit in de vrijloop rijden bij afgezette motor.....	84
Pedalen.....	84
Sturen.....	84
Nieuwe auto inrijden.....	85
Startprocedure.....	85
Stop&Start-systeem	86
Remsysteem.....	90
Parkeerrem	90
Rembekrachtiging	92
Regeneratief remmen.....	92
Hill Start Assist.....	93
Versnellingsbak.....	93
Elektrische aandrijfseenheid.....	93
Automatische modus B met eenpedaalbediening.....	94
Vrijloop.....	94
Automatische versnellingsbak.....	95
Kenmerken 48V Hybrid.....	97
Handgeschakelde versnellingsbak.....	97
Rijmodi	98
Uitlaat motor.....	98
Uitlaatfilter.....	99
Brandstof.....	99
Compatibiliteit van brandstoffen.....	99
Tanken	100
Brandstofverbruik en CO-emissies	101

Laden.....	101
Algemene informatie.....	101
Laadmethoden.....	104
Beperking laadniveau 80%.....	111
Belading voertuig.....	111
Beladingsinformatie.....	111
Dakdragers	112
Aanhangwagen trekken	113
Aanhangergewicht.....	113
Aanhangerstabilisatie.....	114

Tips voor rijden

Controle Over De Auto

Nooit In De Vrijloop Rijden Bij Afgezette Motor

In deze toestand werken veel systemen niet (bijv. rembekrachtiging, stuurbekrachtiging). Wanneer u op deze manier rijdt, vormt u een gevaar voor uzelf en anderen.

Alle systemen werken tijdens een Autostop.

Stop&start-systeem ⇒ pagina 86 .

Pedalen

Om de pedalen ongehinderd te kunnen bedienen geen matten onder de pedalen leggen.

Gebruik alleen vloermatten die goed passen en met de houders aan bestuurderszijde bevestigd zijn.

Sturen

Als de stuurbekrachtiging niet meer functioneert als gevolg van het stoppen van de motor of een storing van het systeem, kan de auto nog wel bestuurd worden, maar dat kan meer moeite kosten.

Nieuwe Auto Inrijden

Rem tijdens de eerste ritten niet te krachtig.

Tijdens de eerste rit kan er sprake zijn van rookvorming door was- en oliedampen van het uitlaatsysteem.

Parkeer de auto na de eerste rit een tijdje in de open lucht en adem de dampen niet in.

Tijdens het inrijden kunnen het brandstof- en motorolieverbruik hoger zijn.

Ook wordt het uitlaatfilter mogelijk vaker geregenereerd.

Uitlaatfilter ⇒ pagina 98 .

Standen contactslot

Draai de sleutel naar:

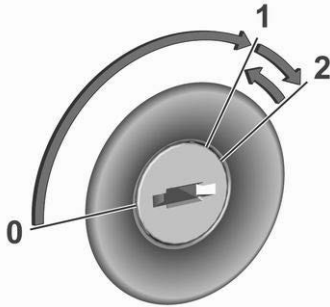

0 contact uit: sommige functies blijven actief tot de sleutel wordt

uitgenomen of het bestuurdersportier wordt geopend, op voorwaarde dat het contact eerder ingeschakeld was

- 1** modus contact aan: contact ingeschakeld, dieselmotor wordt voorverwarmd, controlelampjes branden en de meeste elektrische functie zijn operationeel
- 2** start motor: laat de sleutel los nadat de motor is aangeslagen

Stuurslot

Afhankelijk van de versie is de auto mogelijk uitgerust met een stuurslot. Trek in dit geval de sleutel uit het contactslot en draai aan het stuurwiel totdat het vastklikt.

Gevaar

Verwijder tijdens het rijden nooit de sleutel uit het contactslot omdat dit, afhankelijk van de versie, het stuurwiel zal vergrendelen.

Startprocedure

Auto's met Aan/Uit-knop



- Handgeschakelde versnellingsbak: schakel de neutraalstand in, trap het koppelings- en rempedaal in.
- Automatische versnellingsbak: rempedaal intrappen.
- Geen gas geven.
- Toets **Start/Stop** indrukken.
- Laat de toets los nadat de motor gestart is.
- Voordat u de motor weer start of uitschakelt terwijl de auto stilstaat, drukt u nog een keer kort op **Start/Stop**.

Om de motor te starten tijdens een Autostop:

- Automatische versnellingsbak: tijdens een Autostop kan de motor gestart worden door het rempedaal vrij te geven ⇨ pagina95

Uitschakelen in noodsituatie tijdens het rijden

Als u de motor in een noodsituatie tijdens het rijden moet uitschakelen, kunt u vijf seconden op **Start/Stop** drukken.

Gevaar

Als de motor tijdens het rijden wordt uitgeschakeld, kan dit het verlies van vermogen voor de rem- en stuursystemen tot gevolg hebben. De rijhulp- en airbagsystemen worden uitgeschakeld.

De verlichting en de remlichten gaan uit. Derhalve mogen de motor en het contact tijdens het rijden alleen worden uitgeschakeld indien noodzakelijk in noodgevallen.

De auto starten bij lage temperaturen

Het is mogelijk om de motor zonder bijkomende verwarming te starten tot -25 °C voor dieselmotoren en -30 °C voor benzinemotoren. Motorolie met de juiste viscositeit, de juiste brandstof, uitgevoerd

onderhoud en een voldoende opgeladen accu zijn vereist.

Bij temperaturen onder -30 °C moet de automatische versnellingsbak gedurende ongeveer vijf minuten worden verwarmd. De schakelbediening moet op de stand **P** staan.

Turbomotor opwarmen

Bij het starten is het mogelijk dat het beschikbare motorkoppel gedurende een korte tijd beperkt is, vooral wanneer de motor koud is. Deze beperking is er om het smeersysteem de motor volledig te laten beschermen.

Uitrol-brandstofafsluiter

De brandstoftoevoer wordt automatisch afgesloten bij het uitrollen, d.w.z. wanneer u met een ingeschakelde versnelling onder het rijden het gaspedaal loslaat.

Afhankelijk van de omstandigheden wordt de uitrol-brandstofafsluiter mogelijk uitgeschakeld.

Stop&Start-Systeem

Het Stop&Start-systeem helpt brandstof te besparen en uitlaatemissies te beperken. Wanneer de omstandigheden het toelaten, schakelt het de motor uit zodra de auto langzaam rijdt of

stilstaat, bijv. aan een verkeerslicht of in een file.

Activering

Standaard wordt het systeem geactiveerd bij de inschakeling van het contact.

Het systeem kan handmatig geactiveerd worden op het Info Display.



Druk op  en activeer het systeem op het Info Display.

Info Display ⇨ pagina73 .

De activering van het systeem wordt bevestigd met een bericht.

Deactivering

Druk op  en deactiveer het systeem op het Info Display.

De deactivering wordt bevestigd

door oplichten van  op het instrumentenpaneel en de weergave van een bericht.

Autostop

Auto's met handgeschakelde versnellingsbak

U activeert een Autostop als volgt:

- Zet de keuzehendel in neutraal.
- Laat het koppelpedaal los.

De motor wordt uitgeschakeld terwijl het contact ingeschakeld blijft.

Auto's met automatische versnellingsbak

Als de auto bij ingetrapt rempedaal stilstaat, wordt de functie Autostop automatisch geactiveerd.

De motor wordt afgezet, terwijl het contact ingeschakeld blijft.

Het stop-startsysteem wordt uitgeschakeld op steile hellingen.

Melding



Een Autostop wordt gesignaleerd door

het controlelampje . Tijdens een Autostop blijven de verwarming en remmen normaal functioneren.

Voorwaarden voor een Autostop

Het Stop&Start-systeem controleert of aan alle volgende voorwaarden wordt voldaan.

- Het Stop&Start-systeem is niet handmatig uitgeschakeld.
- Het bestuurdersportier is gesloten of de veiligheidsgordel van de bestuurder is vastgemaakt.
- De accu is voldoende opgeladen en in goede staat.
- De motor is warmgelopen.
- De koelvloeistoftemperatuur is niet te hoog.
- De temperatuur van de uitlaatgassen is niet te hoog, bijv. na het rijden bij een hoge belasting van de motor.
- De omgevingstemperatuur is niet te laag of te hoog.
- De klimaatregeling staat een Autostop toe.
- Het remvacuüm is voldoende.

- De zelfreinigende functie van het uitlaatfilter is niet actief.

- Sinds de laatste Autostop heeft de auto ten minste stapvoets gereden.

Autostop wordt geblokkeerd als er niet aan deze voorwaarden wordt voldaan. Daarbij wordt Autostop mogelijk geblokkeerd

- door bepaalde instellingen van het klimaatregelsysteem → pagina 67
- onmiddellijk na rijden met hogere snelheden
- bij het inrijden van een nieuwe auto
- door actief ontwasemen
- bij steile stijgende of dalende hellingen

Opmerking

De Autostop kan na de vervanging of het opnieuw aansluiten van de accu gedurende diverse uren verhinderd worden.

Ontlaadbeveiliging accu

Om het betrouwbaar herstarten van de motor te garanderen, zijn er verschillende functies voor ontlaadbeveiliging van de accu ingevoerd als onderdeel van het Stop&Start-systeem.

Maatregelen stroombesparing

Tijdens een Autostop worden meerdere elektrische functies, zoals de extra elektrische verwarming of de achterrautverwarming, uitgeschakeld of in een stroomspaarmodus gezet. De aanjagersnelheid van het aircosysteem wordt verlaagd om stroom te besparen.

Herstarten van de motor door de bestuurder

Auto's met automatische versnellingsbak

De motor wordt in de volgende situaties opnieuw gestart:

- rempedaal losgelaten terwijl **D** of **M** wordt geselecteerd
- rempedaal losgelaten of **N** geselecteerd wanneer keuzehendel in **D** of **M** wordt gezet
- keuzehendel wordt in **R** gezet

Herstarten van de motor door het Stop&Start-systeem

Auto's met handgeschakelde versnellingsbak: De keuzehendel moet in neutraal staan om automatisch herstarten mogelijk te maken. Als er zich tijdens een Autostop een van de volgende omstandigheden voordoet,

wordt de motor automatisch opnieuw gestart door het Stop&Start-systeem:

- Stop&Start-systeem handmatig uitgeschakeld
- veiligheidsgordel van bestuurder losgemaakt en bestuurdersportier geopend
- motortemperatuur te laag
- laadniveau van accu onder een bepaald niveau
- remvacuüm onvoldoende
- auto rijdt of rolt ten minste stapvoets
- aircosysteem vereist de start van de motor
- aircosysteem handmatig ingeschakeld
- de motorkap wordt geopend

Als een elektrische accessoire, bijv. een draagbare cd-speler, op de elektrische aansluiting is aangesloten, merkt u mogelijk een korte spanningsdaling tijdens het herstarten.

Stuurslot

Verwijder de sleutel uit het contactslot en draai het stuurwiel tot het blokkeert.

Waarschuwing

Verwijder tijdens het rijden nooit de sleutel uit het contactslot omdat dit de vergrendeling van het stuurwiel tot gevolg zal hebben.

Waarschuwing

Een auto met een lege accu mag niet gesleept worden of slepend gestart worden, omdat het stuurslot niet gedeactiveerd kan worden.

Waarschuwing

In geval van een storing van de batterij van de sleutel blijft het stuurslot geactiveerd. Probeer niet om de auto te starten door hem te duwen of te slepen.

Bediening bij storing



Houd de elektronische sleutel tegen de markering op de stuurkolombekleding zoals afgebeeld.

Bij auto's met handgeschakelde versnellingsbak: selecteer de vrijstand, trap het koppelpedaal en het rempedaal in en druk op **Start/Stop**. Zet bij auto's met automatische versnellingsbak de keuzehendel in de stand **P** trap het rempedaal in en druk op **Start/Stop**.

Deze optie is alleen bedoeld voor noodgevallen. Vervang de batterij van de elektronische sleutel zo spoedig mogelijk ⇒ pagina 8

Verwijs voor de ontgrendeling of vergrendeling van de portieren naar Storing systeem afstandsbediening of elektronische sleutel ⇒ pagina 8

Uitstappen

⚠ Waarschuwing

Verlaat de auto pas nadat het aandrijfsysteem is uitgeschakeld, de parkeerrem is geactiveerd en, afhankelijk van de versnellingsbak, de eerste versnelling is ingeschakeld of **P** is geselecteerd.

Parkeren

⚠ Waarschuwing

Parkeer de auto niet op een ondergrond met brandbaar materiaal. Door de hoge temperatuur van het uitlaatsysteem kan het oppervlak ontbranden.

- Trek de parkeerrem aan.
- Als het voertuig op een vlak oppervlak of heuvelopwaarts staat, moet de eerste versnelling worden ingeschakeld of moet de schakelbediening op de stand **P** worden geplaatst. Op een heuvelopwaartse helling moeten de voorwielen weg van de stoep rand worden gedraaid.
- Als het voertuig heuvelafwaarts staat, moet de achteruitversnelling

worden ingeschakeld of moet de schakelbediening op de stand **P** worden geplaatst. Draai de voorwielen naar de stoep rand toe.

- Sluit de ruiten.
- Zet de motor af.
- Verwijder de contactsleutel uit het contactslot of schakel het contact op voertuigen met een aan/uit-knop uit. Draai afhankelijk van de versie aan het stuurwiel totdat u voelt dat het stuurslot is ingeschakeld.

- Vergrendel de auto.
- Diefstalalarmsysteem inschakelen.
- De koelventilatoren van de motor kunnen ook na het afzetten van de motor in werking treden ⇒ pagina 64 .

Let Op

Na een werking bij hoog motortoerental of hoge motorbelasting moet de motor gedurende ongeveer 30 seconden bij lage belasting of in de vrijstand functioneren alvorens hem af te zetten; dit om de turbocompressor te beschermen.

Opmerking

In geval van een ongeval met activering van de airbags wordt de motor automatisch afgezet als de auto binnen een bepaalde tijd tot stilstand komt. In landen met extreem lage temperaturen, kan het noodzakelijk zijn om bij het parkeren van de auto de parkeerrem niet aan te trekken. Parkeer de auto in dat geval altijd op een effen ondergrond.

Parkeerrem ⇒ pagina90

Remsysteem**Antiblokkeersysteem**

Het antiblokkeersysteem (ABS) voorkomt dat de wielen blokkeren.

Zodra een wiel dreigt te blokkeren, regelt het ABS de remdruk af op het desbetreffende wiel. De auto blijft ook bij een noodstop bestuurbaar.

De ABS-regeling is merkbaar door het tikken van het rempedaal en door regelgeluiden.

Voor optimale remwerking het rempedaal tijdens het hele remproces volledig intrappen, ongeacht het tikken van het pedaal. De druk op het rempedaal niet verminderen.

Bij noodremmanoeuvres worden de alarmknipperlichten automatisch

ingeschakeld afhankelijk van de vertraging. De alarmknipperlichten worden automatisch uitgeschakeld zodra u weer accelereert.

Voordat u wegrijdt, voert het systeem een zelftest uit die u misschien kunt horen.



Controlelampje  ⇒ pagina62

Storing**⚠ Waarschuwing**

Als het ABS een storing vertoont, zouden de wielen mogelijk kunnen blokkeren omdat er harder dan normaal wordt geremd. De voordelen van het ABS zijn niet langer beschikbaar. Tijdens hard remmen kan de auto niet meer bestuurd worden en zou hij kunnen slingeren.

Laat oorzaak van de storing verhelpen door een garage.

Parkeerrem**⚠ Waarschuwing**

Controleer de status van de parkeerrem voordat u de auto verlaat. Het controlelampje  gaat continu branden wanneer de elektrische parkeerrem wordt geactiveerd.

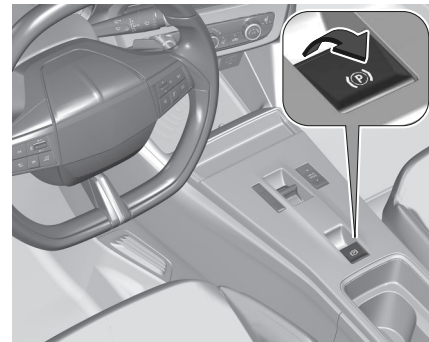
Elektrische parkeerrem**Toepassen wanneer de auto stilstaat****⚠ Waarschuwing**

Trek minimaal één seconde aan de schakelaar , tot het controlelampje  constant gaat branden en

de elektrische parkeerrem wordt toegepast. De elektrische parkeerrem wordt automatisch ingeschakeld met voldoende kracht. Controleer de status van de elektrische parkeerrem, voordat u uit de auto stapt.

Controlelampje (P) ⇒ pagina 90 .

U kunt de elektrische parkeerrem altijd activeren, ook bij uitgeschakeld contact. Gebruik de elektrische parkeerrem niet te vaak met een stilstaande motor, om te voorkomen dat de accu leegraakt.

Vrijgeven

Plaats het contactslot op aan. Houd het rempedaal ingetrapt en druk daarna op de schakelaar (P) .

Functie wegrijden

Auto's met handgeschakelde versnellingsbak: Door het koppelingspedaal in te trappen en iets te laten opkomen en het gaspedaal iets in te trappen, wordt de elektrische parkeerrem automatisch uitgeschakeld. Dit is alleen mogelijk als gekozen is voor automatische werking van de elektrische parkeerrem geactiveerd is. Dat is niet mogelijk wanneer tegelijkertijd aan schakelaar (P) wordt getrokken.

Auto's met automatische versnellingsbak: Door **R**, **D** of **M** in te schakelen en het gaspedaal in te trappen schakelt u de elektrische handrem automatisch uit. Dit is alleen mogelijk als gekozen is voor automatische werking van de elektrische parkeerrem geactiveerd is. Dat is niet mogelijk wanneer tegelijkertijd aan schakelaar (P) wordt getrokken.

Remmen tijdens het rijden

Wanneer tijdens het rijden aangehouden aan schakelaar (P) wordt getrokken, zal het systeem van de elektrische parkeerrem de auto afremmen. Zodra de schakelaar (P) wordt losgelaten, zal de remactie stoppen.

Het antiblokkeersysteem en de elektronische stabiliteitsregeling stabiliseren de auto wanneer aangehouden aan schakelaar (P) wordt getrokken. Als zich een storing van de elektrische parkeerrem voordoet, wordt er een waarschuwingsbericht weergegeven op het instrumentenpaneel. Als het antiblokkeersysteem en de elektronische stabiliteitsregeling defect raken, gaan één of meerdere

controlelampjes (P) en  (ABS) branden op het instrumentenpaneel. In dit geval kan stabiliteit bij het afremmen van de

auto alleen worden gehandhaafd door steeds kort aan de schakelaar te trekken, tot de auto tot stilstand is gekomen.

Automatische werking

Automatische bediening houdt ook in automatisch in- en uitschakelen van de elektrische parkeerrem.

De elektrische parkeerrem kan ook handmatig worden toegepast of vrijgegeven met gebruik van schakelaar (P)

Automatische activering:

- De elektrische parkeerrem wordt automatisch toegepast wanneer het voertuig stilstaat en het contact wordt uitgeschakeld.
- (P) brandt op het instrumentenpaneel en er verschijnt een bericht om de toepassing te bevestigen.

Automatische vrijgave:

Opmerking





De automatische vrijgave van de elektrische parkeerrem is verhinderd voor zolang het bestuurdersportier geopend is.

- Bij het wegrijden wordt de parkeerrem automatisch vrijgegeven.

- Op het instrumentenpaneel gaat  uit en er verschijnt een bericht om de vrijgave te bevestigen.

Automatische bediening deactiveren

In bepaalde situaties, bijvoorbeeld bij extreem koud weer of tijdens het slepen, kan het noodzakelijk zijn om de automatische werking van de elektrische parkeerrem te deactiveren.

- 1 Start de motor.
- 2 Trek, in geval van vrijgegeven parkeerrem, aan de schakelaar  om de parkeerrem te activeren.
- 3 Neem uw voet weg van het rempedaal.
- 4 Druk minimaal tien seconden en maximaal 15 seconden op de parkeerremschakelaar .
- 5 Laat de parkeerremschakelaar los .
- 6 Trap het rempedaal in en houd het ingetrapt.
- 7 Trek twee seconden aan de parkeerremschakelaar .

De deactivering van de automatische werking van de elektrische parkeerrem

wordt bevestigd door het gaan branden

van  op het instrumentenpaneel. De elektrische parkeerrem kan alleen handmatig in- en uitgeschakeld worden.

De deactivering van de automatische werking van de elektrische parkeerrem wordt bevestigd door het gaan branden

van  op het instrumentenpaneel
⇒ pagina 45. De elektrische parkeerrem kan alleen handmatig in- en uitgeschakeld worden.

Om de automatische bediening weer in te schakelen moet u bovenstaande stappen herhalen.

Storing

Een storing van de elektrische parkeerrem wordt aangegeven met een controlelampje ! en een bericht op het instrumentenpaneel.

Controlelampje  knippert: de elektrische parkeerrem is niet volledig aangetrokken of vrijgegeven. Als het lampje continu knippert, geeft de elektrische parkeerrem dan vrij en probeer hem opnieuw toe te passen.

Rembekrachtiging

Als het rempedaal snel en krachtig wordt ingetrapt, wordt automatisch maximale remkracht toegepast.

De werking van het remhulpsysteem kan worden opgemerkt aan een puls in het rempedaal en een hogere weerstand bij het intrappen van het rempedaal. Blijf het rempedaal met gelijkmatige kracht intrappen, voor zolang volledig remmen vereist is. De maximale remkracht wordt automatisch verminderd wanneer het rempedaal wordt vrijgegeven.

Actief noodremmen ⇒ pagina 115

Regeneratief Remmen

Waarschuwing

In het geval van extreme temperaturen of als de hoogspanningsaccu bijna volledig is geladen, kan de remkracht van de motorrem tijdelijk worden verlaagd. Als de remkracht niet voldoende is, moet de bestuurder voorbereid zijn het rempedaal te gebruiken.

Waarschuwing

Afhankelijk van de kracht van de motorrem worden de remlichten verlicht.

BEV: Regeneratief remmen genereert elektrische energie als gevolg van

remmen op de motor om de hoogspanningsaccu op te laden. Elektrische aandrijving ⇒ pagina 93 .
48V Hybrid-voertuig: Regeneratief remmen genereert elektrische energie als gevolg van motorremmen, om de 48V-accu op te laden.

Automatische versnellingsbak
⇒ pagina 95

Hill Start Assist

Het systeem voorkomt onbedoeld bewegen bij het weggrijden op hellingen. Wanneer u het rempedaal loslaat nadat u op een helling bent gestopt, blijft de rem nog gedurende twee seconden ingeschakeld. Bij het optrekken van de auto werken de remmen automatisch niet meer.

Uitstappen ⇒ pagina 86

Versnellingsbak

Elektrische Aandrijfteenheid

De auto heeft een elektrische aandrijving met 1 versnelling.

Let Op

Als het voertuig traag lijkt te accelereren of niet reageert als u probeert sneller te rijden, blijf dan niet

verder rijden. Het systeem van de elektrische aandrijving zou beschadigd kunnen zijn. Neem zo spoedig mogelijk contact op met een garage.

Let Op

De wielen laten slippen of de auto op een heuvel op zijn plaats houden met alleen het gebruik van het gaspedaal zou de elektrische aandrijving kunnen beschadigen. Laat de wielen niet slippen als u vast bent komen te zitten. Gebruik bij stoppen op een heuvel de remmen om de auto op zijn plaats te houden.



Verplaats de schakelbediening of druk op de betreffende knoppen.

- P** modus parkeren
- R** modus achteruit
- N** vrijstand
- D** automatische modus
- B** automatische modus met eenpedaalbediening

Na de verplaatsing van de schakelbediening keert deze terug naar de middelste stand. De actieve modus wordt aangegeven op het instrumentenpaneel.

Door de schakelbediening tot voorbij het weerstandspunt te verplaatsen, wordt de vrijstand **N** overgeslagen.

Gas- en rempedaal nooit gelijktijdig bedienen.

Wanneer **D** of **R** ingeschakeld is, begint de auto langzaam te kruipen wanneer de rem wordt losgelaten.

Modus Parkeren P

Druk op toets **P** om **P** in te schakelen wanneer de auto stilstaat. In **P** worden de voorwielen van de auto geblokkeerd. Om vanuit de modus **P** te schakelen, moet het rempedaal worden ingetrapt, om vervolgens de gewenste modus te selecteren.

P wordt automatisch ingeschakeld wanneer

- het contact wordt uitgeschakeld
- het bestuurdersportier wordt geopend bij een rijsnelheid van minder dan 2 km/u

Als de auto te snel rijdt, wordt **P** niet ingeschakeld.

Modus Achteruitversnelling R

Om R in of uit te schakelen, moet de auto stilstaan en moet het rempedaal ingetrappt zijn.

Let Op

Als de modus R bij vooruit rijdend voertuig wordt ingeschakeld, kan dit de elektrische aandrijfeenheid ernstig beschadigen. Schakel R alleen in als de auto stilstaat.

Modus Vrijstand N

In deze modus draagt het aandrijvingsstelsel geen koppel over naar de wielen.

Modus Automatisch D

Dit is de modus voor normaal rijden.

Automatische Modus B Met Eenpedaalbediening

In deze modus neemt de rijsnelheid aanzienlijk af door het gaspedaal los te laten zonder het rempedaal in te trappen. Gebruik de modus **B** voor het afrijden van steile hellingen, bij hoge sneeuw, bij modder of in geval van verkeer dat voortdurend stopt en optrekt.

⚠ Waarschuwing

In het geval van extreme temperaturen of als de hoogspanningsaccu bijna volledig is geladen, kan de remkracht van de motorrem tijdelijk worden verlaagd. Als de remkracht niet voldoende is, moet de bestuurder voorbereid zijn het rempedaal te gebruiken.



B kan alleen worden ingeschakeld als **D** wordt geselecteerd. Druk op de knop **B**. Druk voor de deactivering van **B** op de knop **B**.

Regeneratief remmen ⇨ pagina92

Vrijloop

In bepaalde situaties, zoals in een automatische wasstraat enz., moet de wielen vrij kunnen bewegen wanneer de motor is uitgeschakeld.

Om te kunnen vrijlopen, moet de auto stilstaan, moet de motor lopen en moet het bestuurdersportier gesloten zijn.

ICE en BEV

- 1 Trap het rempedaal in en selecteer **N**.
- 2 Trap binnen vijf seconden het rempedaal in en houd het ingetrappt, schakel het contact uit en verplaats de schakelbediening voor- of achteruit.
- 3 Laat het rempedaal los en zet het contact aan.
- 4 Houd het rempedaal ingetrappt en druk op de schakelaar **(Ⓢ)**.

- 5 Laat het rempedaal los en zet het contact uit.

Er verschijnt een bericht op het Driver Information Center dat de wielen zijn gedurende de volgende 15 minuten gedeblokkeerd zijn.

Trap het rempedaal in om weer terug te gaan naar de normale werking, schakel de motor in en selecteer **P**.

Hybrid 48 V

Geen vrijloop bij afgezette motor.

Automatische Versnellingsbak

Met de automatische versnellingsbak kunt u zowel automatisch (automatische modus) als handmatig schakelen (handmatige modus).

Keuzehendel

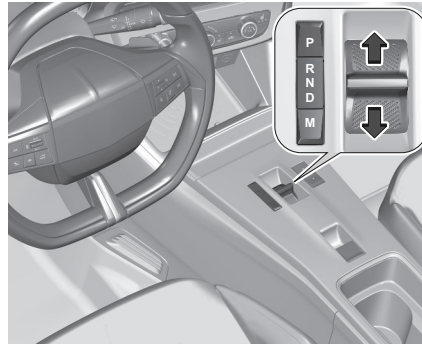

Verplaats de schakelbediening of druk op de betreffende knoppen.

- P** modus parkeren
- R** modus achteruit
- N** vrijstand
- D** automatische modus
- M** handgeschakelde modus

Na de verplaatsing van de schakelbediening keert deze terug naar de middelste stand. De actieve modus wordt aangegeven op het instrumentenpaneel.

Door de schakelbediening tot voorbij het weerstandspunt te verplaatsen, wordt de vrijstand **N** overgeslagen.

Gas- en rempedaal nooit gelijktijdig bedienen.

Wanneer **D** of **R** ingeschakeld is, begint de auto langzaam te kruipen wanneer de rem wordt losgelaten.

Modus Parkeren **P**

Druk op toets **P** om **P** in te schakelen wanneer de auto stilstaat. In **P** worden de voorwielen van de auto geblokkeerd. Om vanuit de modus **P** te schakelen, moet het rempedaal worden ingetrapt, om vervolgens de gewenste modus te selecteren.

P wordt automatisch ingeschakeld wanneer

- het contact wordt uitgeschakeld
- het bestuurdersportier wordt geopend bij een rijsnelheid van minder dan 2 km/u
- **N** gedurende enige tijd is geselecteerd

Als de auto te snel rijdt, wordt **P** niet ingeschakeld.

Modus Achteruitversnelling **R**

Om in of uit **R** te schakelen, moet de auto stilstaan en moet het rempedaal ingetrapt zijn.

Let Op
Als R bij vooruit rijdend voertuig wordt ingeschakeld, kan dat de automatische versnellingsbak beschadigen. Schakel R alleen in als de auto stilstaat.

Modus Vrijstand N

In deze modus draagt het aandrijvingsstelsel geen koppel over naar de wielen.

Modus Automatisch D**Opmerking**

Op een gladde ondergrond moet de auto gebruikt worden in de modus D voor verbeterde rijprestaties.

Dit is de modus voor normaal rijden.

Modus Handmatig M

In deze modus is het mogelijk om handmatig te schakelen met behulp van de peddels op het stuurwiel.

Handgeschakelde modus **M** kan alleen worden geselecteerd als **D** is ingeschakeld.

De ingeschakelde versnelling wordt aangegeven op het instrumentenpaneel. Wordt bij een te lage snelheid een hogere versnelling geselecteerd of een lagere versnelling bij een te hoge snelheid, dan schakelt de auto niet. Dit

kan leiden tot de weergave van een bericht op het instrumentenpaneel.

In de handmatige modus wordt er bij hoge toerentallen niet automatisch naar een hogere versnelling opgeschakeld.

Toets **M** indrukken.

Trek aan de stuurwielpeddels om handmatig te schakelen.

Trek aan de rechter peddel + om op te schakelen.

Trek aan de linker peddel - om terug te schakelen.

Door meerdere keren te trekken kunt u versnellingen overslaan.

Druk opnieuw op **M** om terug naar **D** te gaan.

Modus vrijloop / wasstraat

In bepaalde situaties, zoals in een automatische wasstraat enz., moet de wielen vrij kunnen bewegen wanneer de motor is uitgeschakeld.

Om te kunnen vrijlopen, moet de auto stilstaan, moet de motor lopen en moet het bestuurdersportier gesloten zijn.

1. Trap het rempedaal in en selecteer **N**.
2. Trap binnen vijf seconden het rempedaal in en houd het ingetrapt, schakel het contact uit en verplaats de schakelbediening voor- of achteruit.

3. Laat het rempedaal los en zet het contact aan.
4. Houd het rempedaal ingetrapt en druk op de schakelaar .
5. Laat het rempedaal los en zet het contact uit.

Er verschijnt een bericht op het instrumentenpaneel dat aangeeft dat de wielen zijn gedurende de volgende 15 minuten gedeblokkeerd zijn.



Trap, om weer terug te gaan naar normale werking, het rempedaal in, start de motor en selecteer **P**.

Deactiveren van de automatische werking van de elektrische handrem

Raadpleeg voor deze procedure de beschrijving van de automatische handrem.

Parkeerrem ⇨ pagina 90

Aanduiding versnelling

Het symbool  of  met daarnaast een cijfer verschijnt wanneer er om redenen van brandstofbesparing geadviseerd wordt te schakelen.

Aanduiding om te schakelen verschijnt alleen in de handgeschakelde modus.

Afremmen op de motor

Afremmen op de motor is alleen mogelijk in de handgeschakelde modus.

Om bij het afdalen van een helling op de motor af te remmen, tijdig een lagere versnelling selecteren.

Elektronisch gestuurde rijprogramma's

Het bedrijfstemperatuurprogramma brengt de katalysator na een koude start snel op temperatuur door het motortoerental te verhogen.

Speciale programma's passen bij klimmen en dalen de schakelmomenten automatisch aan.

Bij sneeuw of ijs of een ander glad oppervlak, kan de bestuurder handmatig de eerste, tweede of derde versnelling van de elektronische transmissieregeling kiezen alvorens weg te trekken.

Kickdown

Als het gaspedaal voorbij de kickdownstand wordt ingetrapt, zal dit een maximale versnelling tot gevolg hebben wanneer er in D of M wordt gereden. Afhankelijk van het motortoerental wordt er een lagere versnelling ingeschakeld.

Storing

In geval van een storing gaat op het instrumentenpaneel  branden, samen met de weergave van een bericht.

Berichten voertuig ⇒ pagina 58 .

De elektronische versnellingsbakregeling staat alleen de derde versnelling toe.

De versnellingsbak schakelt niet langer automatisch.

Niet sneller rijden dan 100 km/h.

Neem contact op met een garage.

Onderbreking van de voeding

Bij een stroomonderbreking is het niet mogelijk om een andere stand te selecteren wanneer P is ingeschakeld.

De auto slepen ⇒ pagina 163 .

Als de accu van de auto leeg is, kan de auto gestart worden met startkabels.

⇒ pagina 161

Als de accu van de auto niet de oorzaak van de storing is, moet contact worden opgenomen met een garage.

Kenmerken 48V Hybrid

De elektrische motor functioneert tijdens de start en de acceleratie. Alleen op de elektromotor rijden is mogelijk bij lage snelheden, bijv. tijdens het inparkeren of bij veelvuldig stoppen en optrekken.

Bij rijden op hellende snelwegen, bij een snelheid onder de 150 km/uur, wordt de verbrandingsmotor automatisch uitgeschakeld als dat mogelijk is en wordt het voertuig over een korte afstand aangedreven door de elektrische motor.

Het automatisch afzetten van de verbrandingsmotor kan worden

uitgeschakeld door te drukken op  OFF.

Op het instrumentenpaneel gaat  geel branden.

Activeer opnieuw door nogmaals op  te drukken.

Handgeschakelde Versnellingsbak

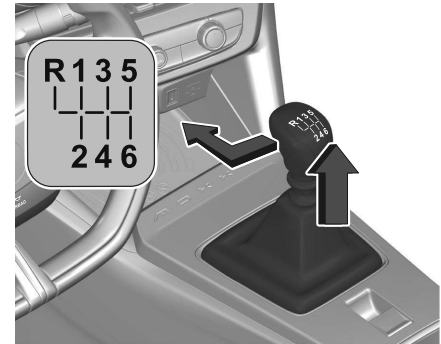

Trap om de achteruitversnelling in te schakelen het koppelpedaal in, haal de ring onder de schakelhendel omhoog en haal de hendel helemaal naar links en naar voren.

Als de versnelling niet wordt ingeschakeld, zet dan de keuzehendel

in de neutrale stand, laat de koppeling opkomen en trap opnieuw op het koppelingspedaal. Schakel vervolgens opnieuw.

De koppeling niet onnodig laten slippen. Bij bediening het koppelingspedaal helemaal intrappen. Uw voet niet op het pedaal laten rusten.

Wanneer het systeem gedurende een bepaalde tijd koppelingsslip waarneemt, wordt het motorvermogen verlaagd. U ziet een waarschuwing op het Driver Information Centre. Laat de koppeling los.

Let Op

Het is niet raadzaam om te rijden met de hand rustend op de keuzehendel.

Schakelindicator ⇒ pagina 98

Stop&Start-systeem ⇒ pagina 86

Rijmodi

De volgende rijmodi zijn selecteerbaar:

- **Modus Normal**
- **Modus Sport**
- **Eco-modus**

Elke rijmodus komt overeen met een andere boordinstelling.



Gebruik de afgebeelde tuimelschakelaar om de betreffende rijmodus te selecteren.

Normale modus

De instellingen in deze modus worden standaard ingesteld. Elke keer dat u het contact inschakelt, wordt deze modus geselecteerd.

BEV: Voor een optimaal actiebereik wordt het vermogen van de elektrische motor vermindert.

Modus Sport

De instellingen in deze modus laten dynamischer rijden toe. De dynamische parameters van de auto kunnen op het instrumentenpaneel worden weergegeven.

BEV: In deze modus is het vermogen van de elektrische motor maximaal.

Eco-modus

Vermindert het brandstofverbruik door optimaliseren van de werking van de verwarming en airco en, afhankelijk van de versie, het gaspedaal, de automatische versnellingsbak en de schakelindicator.

Tijdens het uitrollen van de auto loopt de motor stationair met minder remmen op de motor.

BEV: voor een optimaal actiebereik worden het vermogen van de elektrische motor en de verwarming vermindert.

Soorten aandrijving ⇒ pagina 4

Uitlaat motor

⚠ Gevaar

Uitlaatgassen bevatten giftige koolmonoxide, dat kleurloos en geurloos is en fataal kan zijn bij inhaleren.

Als uitlaatgassen in de binnenkant van het voertuig binnendringen, moet u de ruiten openen.

Laat de oorzaak van de fout herstellen in een werkplaats.



Voorkom het rijden met een open bagageruimte, anders kunnen

er uitlaatgassen in het voertuig terechtkomen.

Uitlaatfilter

Automatische regeneratie

Het uitlaatfilter verwijdert roetdeeltjes uit de uitlaatgassen.



De start van de verzadiging van het uitlaatfilter wordt aangegeven door het tijdelijk gaan branden van  of , samen met een bericht op het instrumentenpaneel.

Start het reinigingsproces zo spoedig mogelijk door te rijden met een minimale snelheid van 60 km/uur.

Opmerking

Bij een nieuwe auto kan tijdens de eerste regeneraties van het uitlaatfilter een brandlucht te ruiken zijn. Dit is normaal. Na een langdurig gebruik van de auto bij een zeer lage snelheid of stationair toerental, kan er bij het gas geven waterdamp uit de uitlaat worden afgegeven. Dit is niet van invloed op het gedrag van de auto of op de omgeving.

Regeneratie niet mogelijk

Als  of  blijven branden, samen met een geluidssignaal en een bericht, betekent dit dat het peil van het additief van het uitlaatfilter te laag is.

Het reservoir moet onmiddellijk worden bijgevuld. Neem contact op met een garage.

Oxidatiekatalysator

De oxidatiekatalysator vermindert de hoeveelheid schadelijke stoffen in de uitlaatgassen ⇨ pagina99 .

Waarschuwing

Brandstoffen van een andere kwaliteit dan die vermeld op de pagina kunnen de oxidatiekatalysator of de elektronische onderdelen beschadigen. Onverbrande benzine kan leiden tot oververhitting van en schade aan de katalysator. Vermijd derhalve een overmatig gebruik van de startmotor, rijd de brandstoftank niet leeg en start de motor niet door duwen of slepen.

In geval van mislukte ontsteking, onregelmatig draaien van de motor, vermindering van de prestaties van de motor of andere ongebruikelijke problemen moet de oorzaak van de storing zo spoedig mogelijk worden verholpen door een garage. In noodgevallen kan er korte tijd met matige snelheid en laag motortoerental verder worden gereden.

Brandstof

Compatibiliteit Van Brandstoffen

Brandstof voor benzinemotoren



Gebruik uitsluitend loodvrije brandstof die voldoet aan de Europese norm EN 228 of E DIN 51626-1 of gelijkwaardig. De motor kan draaien op brandstof met een ethanolgehalte van maximaal 10% (bijv. E10). Brandstof met het aanbevolen octaangetal gebruiken. Bij een lager octaangetal kunnen het motorvermogen en -koppel lager zijn en neemt het brandstofverbruik iets toe.

Waarschuwing

Gebruik geen brandstof of additieven die metalen deeltjes bevatten, zoals bijvoorbeeld additieven op basis van mangaan. Deze kunnen de motor beschadigen.

⚠ Waarschuwing

Het gebruik van brandstof met een lager octaangetal dan de toelaatbare minimale waarde zou kunnen leiden tot een ongecontroleerde ontsteking en beschadiging van de motor.

Voor de motorspecifieke vereisten met betrekking tot het octaangetal verwijzen we naar het overzicht van de motorgegevens ⇨ pagina 188 .

Eventuele andere informatie op een landspecifiek label op het tankklepje heeft altijd de voorrang.

In sommige landen moet mogelijk een bepaalde brandstofkwaliteit (zoals brandstof met een bepaald octaangetal) worden gebruikt voor de juiste werking van de motor.

Tanken**⚠ Gevaar**

Alvorens te tanken, moeten het contactslot en eventuele externe verwarmingssystemen met verbrandingskamers worden uitgeschakeld.

Bij het tanken de gebruiks- en veiligheidsvoorschriften van het tankstation in acht nemen.

⚠ Gevaar

Brandstof is ontvlambaar en explosief. Rook niet. Vermijd open vuur en vonken.

Als u in uw auto de geur van brandstof waarneemt, laat de oorzaak hiervan dan onmiddellijk verhelpen door een garage.

Een label met symbolen aan de binnenkant van het tankklepje geeft de toelaatbare brandstofsoorten aan. In Europa zijn de tankpistolen op de tankstations voorzien van dezelfde symbolen. Tank alleen de toelaatbare brandstofsoort.

⚠ Waarschuwing

In geval er verkeerd wordt getankt, moet het contact niet worden ingeschakeld.

De tankvulklep zit achteraan aan de linkerkzijde van de auto.

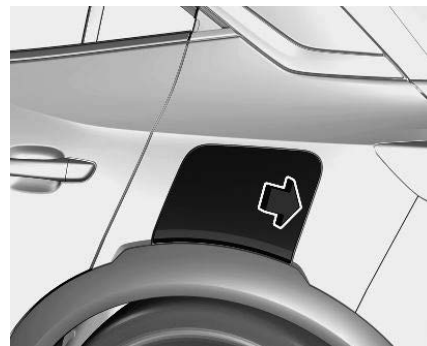

Het tankklepje kan alleen bij een ontgrendelde auto worden geopend. Ontgrendel het tankklepje door er tegen te duwen.

Benzine tanken

Open de dop door hem langzaam linksom te draaien.



Hang tijdens het tanken de tankdop aan de haak aan de binnenzijde van het tankklepje.

Plaats het pistool recht ten opzichte van de vulopening en druk het met iets kracht erin.

Schakel om te tanken het vulpistool in. Na het automatisch afslaan, kan de tank nog maximaal tweemaal worden bijgevuld door het tankpistool te bedienen.

Let Op

Veeg eventueel gemorste brandstof onmiddellijk weg.

Om hem te sluiten, draait u de tankdop rechtsom tot hij vastklikt.

Duw tegen het tankklepje tot het vastklikt.

Tankdop

Gebruik uitsluitend originele tankdoppen.

Brandstofverbruik En CO₂-Emissies

Het brandstofverbruik (gecombineerd) ligt tussen 6,6 en 4,3 l/100 km.

De CO₂-emissies liggen tussen 148 en 113 g/km.

Algemene informatie

Raadpleeg voor de waarden die specifiek voor uw auto gelden het conformiteitscertificaat dat bij uw auto is geleverd of andere nationale autopapieren.

De bepaling van het brandstofverbruik wordt geregeld door richtlijn R (EG) nr. 715/2007 en nr. 2017/1151 (in de recentste geldende versie).

De specificatie van de CO₂-emissies is ook een onderdeel van de richtlijn.

De gespecificeerde waarden kunnen afwijken van het werkelijke brandstofverbruik van een bepaalde auto.

Het brandstofverbruik hangt bovendien af van de persoonlijke rijstijl, de staat van het wegdek en de verkeersomstandigheden.

Alle waarden hebben betrekking op het Europese basismodel met standaarduitrusting.

De brandstofverbruiksmeting houdt rekening met het leeggewicht van de auto zoals vastgesteld volgens de richtlijnen. Optionele apparatuur zou kunnen resulteren in een enigszins hoger brandstofverbruik en CO₂-emissies en een lagere maximale snelheid.

Laden

Algemene Informatie

⚠ Waarschuwing

Personen met een pacemaker of vergelijkbare apparaten dienen een arts te raadplegen voor mogelijke voorzorgsmaatregelen.

Vermijd om in geval van twijfel tijdens het laden in of in de buurt van de auto, de laadkabel of de laadeenheid te verblijven.

Het laden van de hoogspanningsaccu van de auto hangt af van diverse factoren:

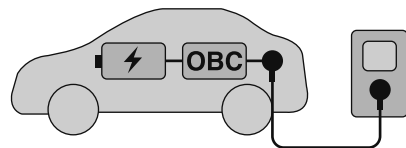

- hoogspanningsaccu van de auto

- interne acculader (OBC)
- externe lader
- laadkabel

Via de oplaadkabel wordt de hoogspanningsaccu van de auto aangesloten op een externe oplader die stroom levert. Dit kan via een huishoudelijk stopcontact, een Green'Up-stopcontact, een wallbox of een openbare laadpaal.

De hoogspanningsaccu kan alleen worden opgeladen met gelijkstroom (DC).

Als via een huishoudelijk stopcontact, een wallbox of een AC-laadstation wordt opgeladen, moet de wisselstroom eerst worden omgezet in gelijkstroom. Dit gebeurt door de ingebouwde acculader van de auto.

PHEV: De ingebouwde lader (eenfasig) is beschikbaar als 3,7 kW of 7,4 kW.

BEV: De ingebouwde lader (driefasig) is beschikbaar als 11 kW.

De snelheid van het laden van de hoogspanningsaccu van de auto hangt af van de zwakste schakel in de laadketen. Voor de maximale laadsnelheid moeten laadkabel en lader op elkaar zijn afgestemd.

Opmerking

Zorg dat de gebruikte laadkabel op de acculader van de auto past.

Laadmethoden ⇨ pagina 104

Laadkabel ⇨ pagina 105

Waarschuwing

In geval van (ook lichte) stoten tegen het laadklepje, mag het niet meer gebruikt worden.

U mag de oplaadaansluiting niet demonteren of wijzigen; elektrocutie- en/of brandgevaar!

Neem contact op met een Opel-dealer of een gekwalificeerde garage.

Stroomverbruik en elektrisch actiebereik

Het stroomverbruik (gecombineerd onder WLTP-omstandigheden) ligt tussen 15,8 en 15,2 kWh/100 km.

Het volledig elektrische rijbereik is maar liefst 342 km (BEV), 407 km (BEV met groot bereik) of 324 km (GSE).

Raadpleeg voor de waarden die specifiek voor uw auto gelden het conformiteitscertificaat dat bij uw auto is geleverd of andere nationale autopapieren.

Het bepalen van het stroomverbruik is geregeld door richtlijn R (EG) nr. 715/2007 en nr. 2017/1151 (in de meest recente geldende versie).

Vehicle to Load (V2L)

Vehicle to Load (V2L) is een functie door middel waarvan de hoogspanningsaccu externe apparaten kan voeden of opladen, mits het laadniveau van de batterij hoger is dan 30%. Als de batterij de 30% bereikt, wordt de overdracht van energie automatisch gestopt.

De adapter wordt aangesloten op de oplaadaansluiting van de auto en heeft een standaard 230V /16A-stekker voor de aansluiting van het externe apparaat.

Waarschuwing

Een onjuist gebruik van de adapter kan een risico op elektrische schokken of brand veroorzaken.

Waarschuwing

Het apparaat is waterbestendig, maar het gebruik ervan in vochtige weersomstandigheden kan een risico op schade aan het externe apparaat veroorzaken. De V2L-adapter is niet beschermd tegen onderdompeling.

Opmerking

Het opladen van externe apparaten via de oplaadpoort van het voertuig zal het laadniveau van de hoogspanningsaccu verlagen.

Opmerking

Verwijs voor meer informatie naar de bij het V2L-systeem geleverde handleiding.

Activering

- Druk op de klep van de oplaadaansluiting om deze te openen.



- Sluit de V2L-adapter aan op de oplaadaansluiting.
- Druk op de knop op de adapter.
- Wanneer de led op de adapter permanent groen brandt, moeten de adapter en het externe apparaat worden aangesloten.



knippert groen wanneer het externe apparaat wordt opgeladen. Er verschijnt een speciale pagina op het touchscreen.

Deactivering

- Druk op de knop op de adapter om het opladen van het externe apparaat te stoppen.
- Koppel het externe apparaat los.
- Koppel de adapter los.
- Sluit de klep van de oplaadaansluiting door er stevig op te drukken, opdat deze goed vergrendelt.

Hoogspanningsaccu

⚠ Waarschuwing

Schade aan de hoogspanningsaccu of het hoogspanningssysteem kan een risico op een elektrische schok, oververhitting of brand veroorzaken. Als de auto beschadigd is of betrokken is geweest bij een matige tot ernstige botsing, moet hij zo spoedig mogelijk worden gecontroleerd door gekwalificeerd personeel. Totdat de technische controle is uitgevoerd, moet de auto buiten geparkeerd worden, op

een minimale afstand van 5 meter tot eventuele structuren of ontvlambare voorwerpen.

Als de auto beschadigd is of betrokken is geweest bij een overstroming of brand, mag hij niet meer worden verplaatst en moet hij zo spoedig mogelijk worden gecontroleerd door gekwalificeerd personeel .

Om het actiebereik en de levensduur van de hoogspanningsaccu te handhaven, wordt het volgende aanbevolen:

- Laad wanneer mogelijk de hoogspanningsaccu niet tot meer dan 80% op.
- Ontlaad de hoogspanningsaccu niet volledig.
- Vermijd om de auto voor langere periodes van niet-gebruik (langer dan twaalf uur) te stallen als de hoogspanningsaccu een laag of hoog laadniveau heeft. Een goed laadniveau ligt tussen 20 en 40%.
- Laad de auto niet te vaak door snelladen op.
- Zorg dat de auto niet langer dan 24 uur wordt blootgesteld aan temperaturen lager dan -30°C en hoger dan 60°C.

- Laad de auto bij voorkeur niet op bij lage temperaturen (behalve als de auto langer dan 20 minuten heeft gereden) of bij meer dan 30 °C.
- Gebruik de hoogspanningsaccu niet als dynamo.
- Gebruik geen dynamo om de hoogspanningsaccu op te laden.

beperking laadniveau 80% ⇒ pagina 111 .

Lekkage

Bij eventuele schade aan de hoogspanningsaccu lekken er mogelijk onmiddellijk of later giftige gassen of vloeistoffen. Doe het volgende:

- Informeer bij een incident de brandweer en noodhulpdiensten altijd dat de auto met een hoogspanningsaccu uitgerust is.
- Raak de vloeistoffen die uit de hoogspanningsaccu lekken nooit aan.
- Adem de gassen uit de hoogspanningsaccu niet in, aangezien ze giftig zijn.
- Blijf niet in de buurt van de auto staan bij een incident of ongeval, want de gassen die vrijkomen zijn ontvlambaar en kunnen brand veroorzaken.

- Een te laag koelvloeistofpeil moet worden aangevuld en de oorzaak van de lekkage moet verholpen worden door een garage.

Laadmethoden

Er zijn verschillende manieren om de hoogspanningsaccu van de auto op te laden.

De laadtijden verwijzen naar het opladen van een lege accu totdat deze geheel opgeladen is.

Laden bij wallboxes/AC-laadstations



Een wallbox/AC-laadstation kan wel of niet zijn voorzien van een laadkabel die moet worden aangesloten op de oplaadaansluiting van de auto.



BEV: De laadtijd bedraagt ongeveer vijf uur met de ingebouwde lader van 11 kW.

Laden bij DC-laadpalen



Bij een laadvermogen van 100 kW kan er in ongeveer 30 minuten worden

opgeladen naar een laadniveau van ongeveer 80%.

Laden bij Green'Up-stopcontacten

De hoogspanningsaccu kan worden opgeladen via een Green'Up-stopcontact.. Sluit de laadkabel aan tussen de oplaadaansluiting van de auto en het Green'Up-stopcontact.

Laden met een huishoudelijk stopcontact



De hoogspanningsaccu kan worden geladen via een huishoudelijk stopcontact. Sluit de laadkabel aan tussen de oplaadaansluiting van de auto en het huishoudelijke stopcontact.

BEV: De laadtijd bedraagt ongeveer 30 uur.

Laadkabel

Afhankelijk van de laadmethode worden er verschillende laadkabels gebruikt.

⚠ Waarschuwing

Een oneigenlijk gebruik van draagbare laadkabels kan brand, een elektrische schok of brandwonden en materiële schade, ernstig letsel of de dood veroorzaken.

- Gebruik geen verlengsnoeren, stekkerdozen, verdelers, aardingsadapters, overspanningsbeveiligingen of dergelijke apparatuur.
- Gebruik geen stopcontacten die versleten of beschadigd zijn of die de stekker niet stevig op zijn plaats kunnen houden.
- Dompel de laadkabel niet onder in vloeistoffen.
- Gebruik geen stopcontacten die niet goed geaard zijn.
- Gebruik geen stopcontacten die zich op een circuit met andere elektrische belastingen bevinden.

⚠ Waarschuwing

Lees alle veiligheidswaarschuwingen en instructies voordat u dit product gebruikt. Niet-naleving van de waarschuwingen en aanwijzingen kan een elektrische schok, brand en/of ernstig letsel tot gevolg hebben. Laat kinderen nooit zonder toezicht bij het voertuig achter als het wordt opgeladen en laat kinderen nooit met de laadkabel spelen.

Als de geleverde stekker niet in het stopcontact past, vermijd dan om de stekker te wijzigen. Neem contact op met een gekwalificeerde elektricien om het stopcontact te laten controleren. Steek geen vingers in de stekker aan de voertuigzijde.

⚠ Gevaar

Dan bestaat er risico op elektrische schokken en daardoor persoonlijk letsel of de dood.

Gebruik de laadkabel niet als enig deel ervan beschadigd is.

De afscherming van de laadkabel mag niet worden geopend of verwijderd.

Onderhoud mag alleen door gekwalificeerd personeel worden uitgevoerd. Sluit de laadkabel aan

op een goed geaard stopcontact met draden die niet zijn beschadigd.

Basis thuislaadkabel (mode 2) / verbeterde thuislaadkabel (mode 2)

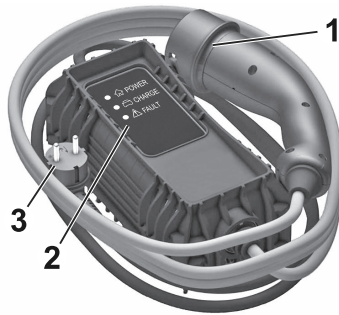

- 1 Stekker voertuigzijde
- 2 Statusindicatoren
- 3 Stopcontact

Basis thuislaadkabels (mode 2) worden gebruikt voor laden met een huishoudelijk stopcontact. Een basis thuislaadkabel (mode 2) bestaat uit een stekker aan de zijde van de auto, een regelmodule en een stekker voor het huishoudelijke stopcontact. De regelmodule heeft een geïntegreerde

controller voor laden en verschillende leds die de laadstatus aangeven.

Verbeterde thuislaadkabels (mode 2) zijn vergelijkbaar met basis thuislaadkabels (mode 2). Echter, de prestaties voor lade van verbeterde thuislaadkabels (mode 2) is beter dan de prestaties van basis thuislaadkabels (mode 2).

Verbeterde thuislaadkabels (mode 2) worden gebruikt bij Green'Up-aansluitingen die bij de klant moeten worden geïnstalleerd door een gecertificeerde elektricien.

Statuslampjes laadkabel

Na het aansluiten van de laadkabel verricht deze een snelle zelftest en licht alle statuslampjes even op. Raadpleeg voor de functies van de statuslampjes de handleiding van de fabrikant van de laadkabel.

Belangrijke informatie over het laden van de auto met een draagbaar laadapparaat

- Het laden van een elektrisch voertuig kan het elektrische systeem van een gebouw meer belasten dan bij een normaal huishoudelijk apparaat.
- Laat, voordat u de auto aansluit op een stopcontact, het elektrische systeem (stopcontact, bedrading, aansluitingen en beveiligingen) controleren door een gekwalificeerde elektricien voor wat

betreft heavy-duty gebruik bij een continue belasting van 10A.

- Bij normaal gebruik en na verloop van tijd kunnen de stopcontacten versleten of beschadigd raken. In dat geval zijn ze niet geschikt voor het laden van een elektrisch voertuig.
- Controleer de contactdoos/de stekker tijdens het laden en stop met het gebruik ervan als de contactdoos/de stekker heet is en laat het stopcontact door een deskundige monteur nakijken.
- In de buitenlucht moet gebruik worden gemaakt van een stopcontact dat tijdens het gebruik weersbestendig is.
- Ontlast de laadkabel voor zo min mogelijk druk op het stopcontact / de stekker.

Mode 3 laadkabel



- 1 Stekker voertuigzijde
- 2 Stekker voor wallbox/AC-laadpaal

Mode 3 laadkabels worden gebruikt voor het laden met wallboxes en AC-laadpalen. Een mode 3 laadkabel is voorzien van een stekker voor de voertuigzijde en een stekker voor de wallbox/AC-laadpaal. Wallboxes/AC-laadpalen zijn wellicht voorzien van een eigen mode 3 laadkabel. Raadpleeg voor meer informatie over de mode 3 laadkabel de handleiding van de fabrikant van de laadkabel.

Mode 4 laadkabel

Opmerking

Gebruik uitsluitend DC-laadkabels die korter zijn dan 30 meter. Mode 4 laadkabels worden gebruikt voor DC-laden. Aangezien mode 4 laadkabels zijn geïntegreerd in DC-laadpalen, hebben deze alleen een stekker voor de voertuigzijde.

Laden

⚠ Waarschuwing

Personen met een pacemaker of vergelijkbare apparaten dienen een arts te raadplegen voor mogelijke voorzorgsmaatregelen. Vermijd om in geval van twijfel tijdens het laden in of in de buurt van de auto, de laadkabel of de laadeenheid te verblijven.

Om ervoor te zorgen dat stekker en aansluiting bij elkaar passen, wordt er een label gebruikt. Het label zit aan de binnenkant van de klep van de oplaadaansluiting van de auto. Zorg dat u alleen een kabel van hetzelfde type aansluit.



Stekker of aansluiting Type 2 voor laden met wisselstroom



Stekker of aansluiting FF voor laden met gelijkstroom

⚠ Waarschuwing

Vermijd het binnendringen van vloeistoffen in de oplaadaansluiting van de auto, in de stekker aan de voertuigzijde van de laadkabel en in het huishoudelijke stopcontact.

Ga bij het laden met een openbare AC-laadpaal/openbare DC-laadpaal te werk volgens de gebruiksaanwijzing van het betreffende laadstation. Openbare AC-laadpalen zijn mogelijk niet voorzien van een geïntegreerde laadkabel. In

dat geval is er een draagbare mode 3 laadkabel nodig.

⚠ Waarschuwing

Wanneer er wordt geladen met een huishoudelijk stopcontact, mag alleen gebruik worden gemaakt van een goed geaard stopcontact dat beveiligd wordt door een stroomonderbreker van 30 mA.

Gebruik uitsluitend stopcontacten die beschermd worden door een stroomonderbreker die geschikt is voor de stroomsterkte van het elektrische circuit.

Laat de te gebruiken elektrische installatie controleren door een gekwalificeerde elektricien. De installatie moet voldoen aan de nationale normen en compatibel zijn met de auto.

Een specifiek stopcontact moet geïnstalleerd worden door een gekwalificeerde elektricien. Zorg ervoor dat het stopcontact, de stekker en de kabel niet het gewicht van de regelmodule moeten dragen.

⚠ Waarschuwing

De motor start niet als de laadkabel op de auto aangesloten is. Op

het instrumentenpaneel wordt een waarschuwing weergegeven.

Tijdens het opladen wordt door het ontgrendelen van de auto het opladen onderbroken. Als er geen handeling aan de achterklep, de portieren of de oplaadaansluiting wordt verricht, wordt de auto na 30 seconden opnieuw vergrendeld en wordt het opladen automatisch weer voortgezet.

Werk niet in de motorruimte. Sommige zones blijven zeer heet, ook een uur na het opladen en de ventilator kan op elk moment gaan werken.

⚠ Waarschuwing

Controleer of de klep van de oplaadaansluiting gesloten is. Laat de laadkabel niet op het huishoudelijke stopcontact aangesloten.

1 Schakel over naar **P** en schakel de auto uit.

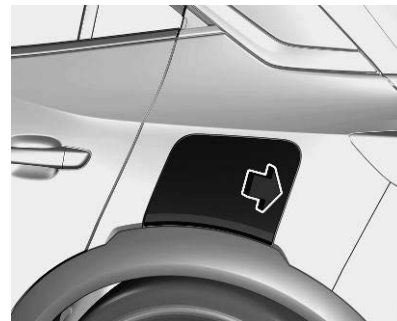

- 2 Druk op het klepje van de oplaadaansluiting om deze te ontgrendelen.
- 3 Pak zo nodig de laadkabel uit de bagageruimte.
- 4 Sluit, indien nodig, de stekker van de laadkabel aan op de betreffende aansluiting van de externe voedingsbron.
- 5 Verwijder zo nodig de beschermende dop vanaf de stekker aan de voertuigzijde van de laadkabel.

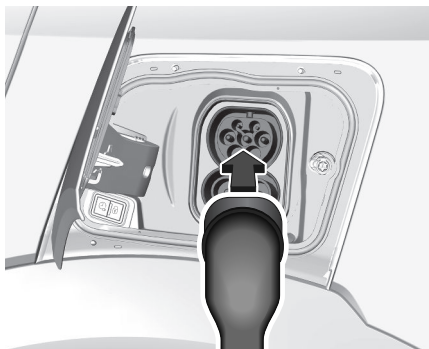

6 Sluit de stekker aan de voertuigzijde van de laadkabel aan op de oplaadaansluiting van de auto.

Laadniveau → pagina 111

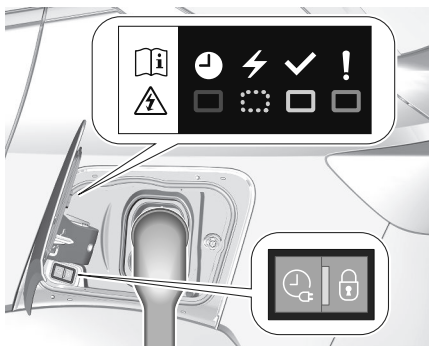

Het begin van de laadsessie wordt gesignaleerd door het groen knipperende

statuslampje op de oplaadaansluiting en op de regelenheid van de laadkabel, indien aanwezig.

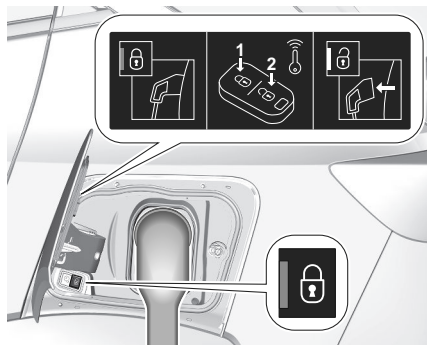

Tijdens het laden wordt de stekker aan de voertuigzijde in de oplaadaansluiting vergrendeld en kan hij niet worden losgekoppeld zolang er wordt geladen.

Het lampje  brandt.

De laadprocedure annuleren

Opmerking

Bij openbare laadstations kan de annulering en het vervolgens hervatten van het laadproces extra kosten met zich meebrengen. Na de start van het laadproces kan alleen het bestuurdersportier ontgrendeld worden zonder dat het laadproces wordt geannuleerd. Activeer derhalve de

functie Alleen bestuurdersportier in de persoonlijke instellingen van de auto.

Druk op  op de afstandsbediening om het laadproces op een willekeurig moment te annuleren.

Druk tweemaal op  om het laadproces op elk gewenst moment te annuleren als de functie Alleen bestuurdersportier geactiveerd is in de persoonlijke instellingen van de auto.

Laden stoppen

De hoogspanningsaccu is volledig geladen als het statuslampje op de oplaadaansluiting permanent groen brandt.

- 1 Ontgrendel de auto voordat u de stekker aan de voertuigzijde uit de oplaadaansluiting verwijdt. Als de auto al is ontgrendeld, vergrendelt u de auto en ontgrendelt u deze weer.

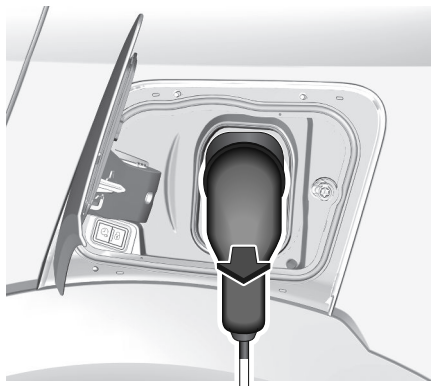

- 2 Koppel de stekker aan de voertuigzijde van de laadkabel binnen 30 seconden na de ontgrendeling los van de oplaadaansluiting.
- 3 Sluit het klepje van de oplaadaansluiting door stevig op het midden ervan te drukken, zodat hij goed vergrendelt.
- 4 Koppel de laadkabel los van de externe voedingsbron.
- 5 Berg de laadkabel zo nodig op in de bagageruimte.

Voor zolang de laadkabel is aangesloten op de auto, kan er niet met de auto gereden worden.

Geprogrammeerd laden

Standaard begint het laden zodra de laadkabel op de oplaadaansluiting van de auto wordt aangesloten. Het is ook mogelijk om laadsessies te plannen met gebruik van het Info Display.

Geprogrammeerd laden is alleen mogelijk wanneer er wordt geladen met een huishoudelijk stopcontact/Green'Up-aansluiting of wallbox.

Geprogrammeerd laden is ook beschikbaar via de app MyOpel.



Opmerking

Bij auto's zonder geïntegreerd navigatiesysteem kan geprogrammeerd laden alleen worden gebruikt via de app MyOpel.



- 1 Druk op .



- 2 Tik op .
- 3 Selecteer Laden
- 4 Tik op .
- 5 Leg het aantal uren en minuten waarna het opladen moet beginnen vast.
- 6 Druk op OK.
- 7 Sluit de auto aan.
- 8 Druk binnen één minuut op  om geprogrammeerd laden te activeren.
- 9 Vergrendel afhankelijk van de versie de auto.

Het controlelampje van de status gaat blauw branden om aan te geven dat geprogrammeerd laden actief is.

Laden bezig ⇒ pagina 101 .

Laadstatus ⇒ pagina 111 .

Laadniveau

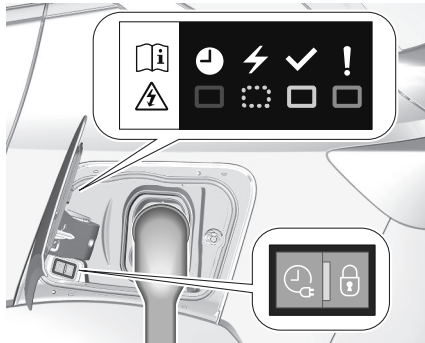

Als de auto op het stopcontact aangesloten is en het contact uitgeschakeld is, geeft het lampje van de laadstatus het volgende aan:

- Brandt wit: welkomstverlichting bij openen van het klepje van de oplaadaansluiting
- Brandt groen: laden voltooid
- Knippert groen: hoogspanningsaccu wordt opgeladen, externe apparaten worden opgeladen

- Brandt blauw: geprogrammeerd laden actief

- Brandt rood: storing

Een storing kan veroorzaakt worden door de auto of door de elektrische installatie van de klant.

Andere statusindicatoren van het laadproces zijn aanwezig op de regelmodule van de basis thuislaadkabel (mode 2) / de verbeterde thuislaadkabel (mode 2).

Oplaadkabel ⇒ pagina 105 .

Geprogrammeerd opladen ⇒ pagina 110 .

Beperking Laadniveau 80%

Deze functie is bedoeld om de levensduur van de batterij te beschermen. De functie kan worden geactiveerd voor het opladen van de hoogspanningsaccu met een huishoudelijk stopcontact, een wallbox of een AC-laadstation.

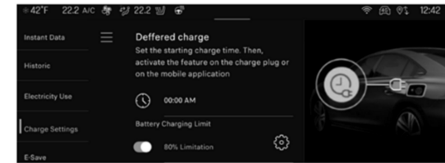
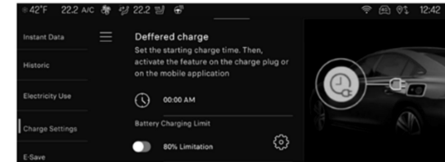

De limiet van 80% laadniveau kan worden ingesteld in het menu Laden op het Info-Display.

Indien geactiveerd, wordt de laadsessie automatisch gestopt wanneer het laadniveau van 80% wordt bereikt. Op het instrumentenpaneel verschijnt een statusbericht.

Belading voertuig

Beladingsinformatie

⚠ Waarschuwing

Zorg er altijd voor dat de lading in het voertuig veilig wordt geplaatst.

Anders kunnen de voorwerpen in de auto gaan rondslingeren en persoonlijk letsel of schade aan de lading of auto veroorzaken.



- Zware voorwerpen in de bagageruimte moeten tegen de rugleuningen geplaatst worden. Zorg ervoor dat de rugleuningen stevig zijn vastgemaakt ⇒ pagina 49. In geval van voorwerpen die gestapeld kunnen worden, moeten de zwaardere voorwerpen onderop worden geplaatst.
- Voorkom dat losse voorwerpen gaan schuiven door ze met banden vast te zetten aan de sjoorogen.
- Bagage niet boven de rugleuningen laten uitsteken.

- Plaats geen voorwerpen op de klep van het opbergvak of op het dashboard, en vermijd om de sensor bovenop het dashboard af te dekken.
- De bagage mag de bediening van pedalen, parkeerrem, schakelbediening en de bewegingsvrijheid van de bestuurder niet belemmeren. Geen losse voorwerpen in het interieur leggen.
- Niet met een geopende achterklep rijden.
- Het laadvermogen is het verschil tussen het maximaal toelaatbare totaalgewicht van de auto (zie typeplaatje ⇒ pagina 185.) en het EU-leeggewicht van de auto. U berekent het laadvermogen door de gegevens van uw auto in de tabel Gewichten voorin deze handleiding in te voeren. Het EU-leeggewicht omvat ook het gewicht van de bestuurder (68 kg), de bagage (7 kg) en alle vloeistoffen (brandstoftank voor 90% gevuld). Extra uitrusting en accessoires verhogen het leeggewicht.
- Rijden met daklading verhoogt de zijwindgevoeligheid van de auto en verslechtert het rijgedrag door het hogere zwaartepunt.

Lading gelijkmatig verdelen en goed met spanbanden vastzetten. De bandenspanning en de voertuigsnelheid moeten worden aangepast aan de belastingsomstandigheden. De spanbanden moeten regelmatig gecontroleerd en weer aangespannen worden. Niet sneller rijden dan 120 km/h. De toegestane daklast is 75 kg. De dakbelasting is de som van het gewicht van het dakdragersysteem en de lading.

Dakdragers

Om veiligheidsredenen en ter vermijding van dakschade adviseren wij het voor uw auto goedgekeurde dakdragersysteem te gebruiken. Neem contact op met uw garage voor meer informatie.



Open alle portieren.

De montagepunten bevinden zich in elk portierframe van de carrosserie.

Zet de dakdrager volgens de montage-instructies vast.

Dakdrager wegnemen als deze niet wordt gebruikt.

Aanhangwagen trekken

Trekhaak

Let Op
Trek met een nieuwe auto alleen een aanhangwagen na minimaal 1000 km te hebben gereden.

 Waarschuwing
Voor hybride 48V-auto's is het sleepvermogen beperkt, omdat dit van invloed kan zijn op de prestaties van de auto.

Alleen trekhaken gebruiken die voor uw auto zijn goedgekeurd.

Vertrouw het achteraf monteren van een trekhaak toe aan een garage. Zo nodig wijzigingen in de auto aanbrengen, zoals in het koelsysteem, de hitteschilderen of andere uitrusting.

Aanhangers met led-verlichting zijn niet geschikt voor de kabelboom van deze trekhaak.

Bij het monteren van een trekhaak wordt mogelijk de opening voor het sleepoog afgedekt. Als dat het geval is, gebruik dan de kogelstang om te slepen. Bewaar de kogelstang altijd in de auto zodat u deze waar nodig bij de hand hebt. Slepen niet van toepassing op GSE-modellen.

Rijgedrag en tips voor slepen

Alvorens een aanhangwagen aan te koppelen, moet de kogel van de trekhaak gesmeerd worden. Bij gebruik van een trillingsdemper die slingerbewegingen dempt en op de koppelingskogel inwerkt, mag de kogel niet worden gesmeerd. Rijd niet sneller dan 80 km/uur bij het trekken van een aanhanger. Een maximumsnelheid van 100 km/uur is alleen mogelijk als een trillingsdemper wordt gebruikt en het toegestane maximale aanhangergewicht niet boven het leeggewicht van het voertuig komt. Gebruik van een trillingsdemper wordt sterk aanbevolen bij aanhangers met een geringe rijstabiliteit en caravans. Als de aanhanger begint te slingeren, langzamer gaan rijden, niet tegensturen en zo nodig krachtig remmen.

Bergafwaarts dezelfde versnelling inschakelen als bergopwaarts en ongeveer dezelfde snelheid aanhouden. Pas de bandenspanning aan naar de waarde aangegeven voor volle belasting.

Aanhangergewicht

Het maximaal toelaatbare aanhangergewicht hangt af van de auto en de motor en mag niet worden overschreden. Het werkelijke aanhangergewicht is het verschil tussen het werkelijke totaalgewicht van de aanhanger en het werkelijke kogelgewicht in aangekoppelde toestand. Het maximaal toelaatbare aanhangergewicht wordt aangegeven op de papieren van de auto. Dit geldt over het algemeen voor hellingspercentages tot max. 12%. Het toelaatbare aanhangergewicht geldt voor de vermelde hellingshoek en op zeeniveau. Omdat het motorvermogen bij toenemende hoogte door de ijlere lucht daalt en het klimvermogen daardoor afneemt, moet het toelaatbare totale treingewicht voor iedere 1000 m aan hoogte met 10% worden verminderd. Het totale treingewicht hoeft niet verminderd te worden wanneer er wordt gereden op wegen met een kleine helling (minder dan 8%, bijv. snelwegen)

Het toelaatbare totale treingewicht mag niet worden overschreden. Dit gewicht staat aangegeven op het typeplaatje
⇒ pagina 185 .

Verticale belasting op het koppelpunt

De verticale belasting op het koppelpunt is de kracht waarmee de aanhanger op de koppelingkogel drukt. De gewichtsverdeling bij het laden van de aanhanger is van invloed op de verticale belasting op het koppelpunt. De maximaal toelaatbare kogeldruk staat op het typeplaatje van de trekhaak en in de autopapieren vermeld.

Streef altijd de maximale verticale belasting op het koppelpunt na, vooral bij zware aanhangers. Nooit rijden bij een verticale belasting op het koppelpunt lager dan 25 kg.

Achterasbelasting

Bij een aangekoppelde aanhanger en een maximale belading van de auto, mag de toelaatbare achterasbelasting (zie typeplaatje of autopapieren) worden verhoogd met 60 kg, maar het toelaatbare totaalgewicht mag niet worden overschreden. Wordt de toelaatbare belasting van de achteras wordt overschreden, dan geldt een maximale snelheid van 100 km/uur.

Aanhangerstabilisatie

Als het systeem een sterke slingerbeweging registreert, dan wordt het motorvermogen verlaagd en de auto / aanhangercombinatie afgeremd totdat de slingerbeweging stopt. Wanneer het systeem actief is, moet u het stuurwiel zo stil mogelijk houden. Het systeem werkt bij snelheden tussen 60 en 160 km/uur.

Waarschuwing

In sommige situaties neemt het systeem mogelijk geen slingerbewegingen van de aanhanger waar, bijv. bij trekken van een lichte aanhanger. Op een glad of slecht wegdek voorkomt het systeem mogelijk niet plotselinge slingerbewegingen van de aanhanger.

Geavanceerde rijhulpsystemen

Aanbevelingen voor rijden / Parkeerhulp.....	115
Systeem voor het vermijden van botsingen.....	116
Active Emergency Braking (AEB) (actief noodremmen)	116
Forward Collision Warning (FCW) (waarschuwing frontale botsing)	119
Hulpsysteem voertuigstabiliteit.....	120
Antislipregeling (ASR).....	120
Elektronische stabiliteitsregeling (ESC).....	121
Hulpsystemen zicht.....	123
Waarschuwing zijdelingse dode hoek (SBSA)	123
Hulpsystemen rijstrookhandhaving... ..	124
Lane Departure Warning (LDW) (waarschuwing verlaten rijstrook).....	125
Lane Keeping Assist (LKA) (rijstrookassistent)	126
Advanced Lane Keep Assist (geavanceerde rijstrookassistent)	128
Hulpsysteem parkeren en achteruitrijden.....	131
Parkeerhulp	131

Rear Vision Camera (RVC) - Achteruitrijcamera	135
Hulpsysteem vermoedingsdetectie bestuurder....	136
Hill Start Assist (HSA).....	139
Hulpsysteem snelheidsregeling (SSC).....	139
Cruise Control.....	139
Adaptieve Cruise Control (ACC)....	141
Speed Limiter (snelheidsbegrenzer).....	146
Traffic Sign Assist (TSA) - Verkeersbordherkenning.....	147
Tire Pressure Monitoring System (TPMS)	150

Aanbevelingen voor rijden / Parkeerhulp

Waarschuwing

Rijhulpsystemen zijn ontwikkeld om de bestuurder te ondersteunen en niet om de aandacht van de bestuurder te vervangen.

De bestuurder aanvaardt volledige verantwoordelijkheid tijdens het rijden met de auto.

Wanneer u gebruik maakt van de rijhulpsystemen, moet u altijd op de huidige verkeerssituatie letten.

Waarschuwing

Bij gebruik van een kentekenplaatsteun op de voorbumper werkt de radarmodule mogelijk minder goed. Volg bij gebruik van een kentekenplaatsteun de markeringen en aanduidingen op de voorbumper.

Opmerking

Om te voldoen aan de Europese algemene veiligheidsvoorschriften kunnen sommige rijhulpsystemen alleen op het Info Display worden gedeactiveerd

tot de volgende heractivering van het contact. Het systeem wordt automatisch standaard ingeschakeld, telkens de motor gestart wordt.

Systeem voor het vermijden van botsingen

Active Emergency Braking (AEB) (Actief Noodremmen)

De functie actief noodremmen kan helpen de schade en verwonding door botsingen met voertuigen, voetgangers en fietsers te beperken wanneer de bestuurder niet actief ingrijpt door zelf te remmen of te sturen.

Voordat de actieve noodrem wordt toegepast, wordt de bestuurder mogelijk gewaarschuwd voor de waarschuwing frontale botsing.

Deze functie maakt gebruik van input uit vele bronnen (bijv. camerasensor, radarsensor) om de waarschijnlijkheid van een frontale aanrijding te berekenen.

Waarschuwing

Dit systeem is niet bedoeld om de verantwoordelijkheid van de bestuurder, voor het besturen van de auto en anticiperen op de

verkeerssituatie, over te nemen. Het waarschuwt de bestuurder als de auto een botsing met de voorligger, een voetganger of een fietser riskeert. Net vóór het moment van aanrijding verlaagt het de rijsnelheid om een botsing te vermijden of om de ernst ervan te verminderen.

Het systeem kan ook op dieren reageren. Dieren kleiner dan 0,5 m of voorwerpen op de weg worden mogelijk niet gedetecteerd.

Na aan plotselinge rijstrookwissel, heeft het systeem enige tijd nodig om de volgende voorligger te detecteren. De bestuurder moet altijd gereed zijn om actie te ondernemen en te remmen en sturen om aanrijdingen te voorkomen.

Activering/Deactivering

Afhankelijk van de versie zal het systeem standaard automatisch actief zijn bij elke start van de motor, ook wanneer het tijdens de laatste onstekingscyclus werd uitgeschakeld.

Verwijs voor meer informatie naar [⇒pagina115](#)

Het systeem kan geactiveerd of gedeactiveerd worden via de



voertuiginstellingen  op het Info Display.

Info Display [⇒pagina73](#)

Afhankelijk van de versie is uitschakelen alleen bij stilstand mogelijk.

Forward Collision Warning (FCW - waarschuwing frontale botsing) [⇒pagina119](#) .

Indien gedeactiveerd, gaat op het instrumentenpaneel  branden en verschijnt er een bericht.

Werking

Afhankelijk van de voertuigconfiguratie en de gedetecteerde voorwerpen zijn er diverse operationele snelheidsbereiken. De actieve noodrem functioneert tot 80 km/uur in geval er een voetganger of fietser wordt gedetecteerd.

De actieve noodrem functioneert tussen 5 en 140 km/uur, wanneer er een rijdend voertuig wordt gedetecteerd.

Het systeem omvat:

- de waarschuwing frontale botsing
- ondersteuning noodremmen
- automatisch remmen

Forward Collision Warning (FCW - waarschuwing frontale botsing) [⇒pagina119](#) .

Automatisch remmen

Net voor het moment van aanrijding oefent deze functie automatisch een beperkte remkracht uit om de snelheid te verlagen of een botsing te voorkomen. Als de functie automatisch remmen

wordt toegepast, knippert  op het instrumentenpaneel.

Als de functie automatisch remmen wordt uitgeschakeld, zal  enkele seconden knipperen. Gedurende deze periode kan de functie automatisch remmen niet worden toegepast als er een risico op nog een aanrijding is.

Afhankelijk van de versie zou de functie automatisch remmen onder een snelheid van 30 km/uur of 50 km/uur het voertuig kunnen afremmen naar volledige stilstand. Bij snelheden hoger dan deze limiet verlaagt de de functie automatisch remmen de snelheid. De bestuurder moet echter de rem intrappen om tot volledige stilstand te komen.

- Automatische versnellingsbak: Als de auto volledig tot stilstand komt, blijft het systeem nog gedurende een bepaalde tijd automatisch remmen. Houd het rempedaal ingetrapt om te voorkomen dat de auto weer gaat rijden.

De Cruise Control wordt in geval van automatisch remmen gedeactiveerd. In

bepaalde gevallen zou de bestuurder de functie automatisch remmen door het actieve noodremsysteem mogelijk willen omzeilen. Trap het gaspedaalkrachtig in of draai stevig aan het stuurwiel om het automatisch remmen te negeren als de situatie en de omgeving dat toelaten.

Waarschuwing

Vertrouw voor het afremmen van de auto niet op het systeem. Actief noodremmen zal niet automatisch remmen buiten het snelheidsbereik van het systeem.

Ondersteuning noodremmen

Als de bestuurder weliswaar remt, maar niet voldoende om een botsing te vermijden, zal dit systeem bijremmen. Deze ondersteuning werkt alleen als de bestuurder het rempedaal intrapt. De ondersteuning noodremmen wordt automatisch uitgeschakeld als het rempedaal wordt losgelaten.

Operationele omstandigheden

Het systeem voor actief noodremmen functioneert alleen wanneer:

- het remsysteem operationeel is
- Elektronische stabiliteitsregeling en antislipregeling (ASR) zijn geactiveerd

- de veiligheidsgordels van de voorstoelen en, afhankelijk van de versie, van de zitplaatsen achterin zijn omgedaan

- constante snelheid op rechte wegen

De actieve noodrem wordt automatisch uitgeschakeld in de volgende situaties:

- detectie van een reservewiel met een kleinere diameter
- detectie van een storing van de rempedaalschakelaar of van het linker of rechter remlicht
- detectie van een storing van het systeem actief noodremmen, in de elektronica of in het remsysteem
- detectie van een ernstige botsing, bijv. met de activering van airbags

Beperkingen systeem

Het systeem werkt in de volgende situaties wellicht beperkt of niet:

- sensor bedekt met sneeuw, ijs, slijk, modder of vuil
- beschadigde of vuile voorruit, met slecht zicht of bedekt met vreemde voorwerpen, zoals bijvoorbeeld stickers
- beschadigde of vervormde voorbumper of voorbumper bedekt met vreemde voorwerpen, bijv. stickers

- radareenheid staat uit de normale stand als gevolg van een aanrijding op de voorbumper
- frontcamera uit de normale stand
- automatisch remmen niet beschikbaar, bijv. remschijven worden gekoeld
- rempedaal continu gedurende lange tijd gebruikt, bijv. op een lange weg heuvelafwaarts
- draaiende of heuvelachtige wegen
- initialiseren van het systeem na ontkoppelen van de accu
- verblindend licht, bijv. veroorzaakt door de zon of kunstlicht rechtstreeks in de lens van de camera schijnt
- ongunstige weersomstandigheden, zoals regenval, mist of sneeuw
- opspattend water door voorligger

Laat de auto na een aanrijding of bij zichtbare schade controleren door een garage.

De werking van het systeem kan worden beïnvloed door:

- Elektronische stabiliteitsregeling en antislipregeling (ASR) actief
- accuspanning buiten bereik
- nat wegdek weerkaatst verlichting

- voorliggers vlakbij
- trekkers, modderige voertuigen of voertuigen met een aanhanger
- bermwegen
- slechte verlichtingsomstandigheden
- plotselinge veranderingen van de verlichting
- verandering van het voertuig, bijv. de banden
- overbelaste auto

De bestuurder mag de bagageruimte en het dak van de auto niet overbelasten. Als een sensor wordt afgedekt, verschijnt er een bericht dat de sensoren gereinigd moeten worden.

Als het systeem even minder goed werkt maar de bestuurder niets hoeft te doen, verschijnt er geen melding.

Houd onderweg altijd uw aandacht bij het verkeer en wees altijd paraat om bij dreigende botsingen handelend op te treden.

In de volgende gevallen adviseren we u om het systeem te deactiveren in de voertuiginstellingen:

- bij het trekken van een aanhanger of caravan
- bij het vervoer van lange voorwerpen op een imperiaal of dakdrager

- wanneer de auto wordt gesleept
- bij het verrichten van onderhoud bij ingeschakeld contact
- wanneer de auto is uitgerust met sneeuwkettingen
- wanneer een reservewiel is gemonteerd dat kleiner is dan de overige wielen
- vóór het inrijden van een automatische wasstraat
- alvorens de auto in de garage op een rollenbank te plaatsen
- als de voorruit beschadigd is in de buurt van de camera
- als de voorbumper beschadigd of vervormd is
- als de radareenheid uit de normale stand staat als gevolg van een aanrijding op de voorbumper
- als de remlichten niet werken

Storing

Als het systeem niet naar behoren functioneert of niet beschikbaar is, bijv. tijdens de initialisatie, gaat op het instrumentenpaneel (E) branden.

In geval van een storing gaat (E) op het instrumentenpaneel branden, wordt

er een bericht weergegeven en klinkt er een geluidssignaal. Neem contact op met een garage.  gaat branden op het instrumentenpaneel, samen met een bericht dat aangeeft dat de sensoren of de camera mogelijk worden afgedekt. Stop de auto en controleer of de camera/sensoren gereinigd moeten worden. Als  na de reiniging van de camera nog steeds brandt, moet contact worden opgenomen met een garage.

 zou ook kunnen gaan branden als er sprake is van een probleem met het infotainmentsysteem. Als na het afzetten en opnieuw starten

van de motor  en  op het instrumentenpaneel gaan branden, moet contact worden opgenomen met een garage.

Forward Collision Warning (FCW) (Waarschuwing Frontale Botsing)

De waarschuwing frontale botsing waarschuwt de bestuurder voor het risico van een botsing met een voorligger, een fietser of een voetganger.

Waarschuwing

De waarschuwing frontale botsing is slechts een waarschuwingssysteem en zal de remmen niet toepassen. Wanneer een voorligger te snel genaderd wordt, is er mogelijk niet voldoende tijd om een botsing te voorkomen. De bestuurder heeft de volledige verantwoordelijkheid voor het handhaven van de gepaste afstand, op basis van het verkeer, het weer en de zichtbaarheidsomstandigheden. Tijdens het rijden moet de bestuurder altijd volledige aandacht besteden. De bestuurder moet altijd klaar staan om in te grijpen en de remmen toe te passen.

Activering

De waarschuwing frontale botsing functioneert tot 80 km/uur in geval van de detectie van een voetganger of fietser. De waarschuwing frontale botsing functioneert tussen 5 en 140 km/uur wanneer er een voertuig wordt gedetecteerd.

Waarschuwingen voor de bestuurder

De bestuurder wordt gewaarschuwd aan de hand van het volgende:

- Niveau 1: Op het instrumentenpaneel verschijnt een waarschuwingsbericht als de afstand tot de voorligger te klein wordt.
- Niveau 2: Op het instrumentenpaneel verschijnt een waarschuwingsbericht en er klinkt een geluidssignaal wanneer er een botsing dreigt en onmiddellijk ingrijpen door de bestuurder vereist is.
- Niveau 3: Afhankelijk van de versie kan de auto een korte remactie verrichten om de kans op een botsing te bevestigen. De bestuurder moet onmiddellijk ingrijpen.

Waarschuwing

Bij te snel naderen van een voorligger verschijnt er mogelijk een waarschuwing niveau 2 zonder dat er een waarschuwing niveau 1 was. Waarschuwingen niveau 1 zijn afhankelijk van de ingestelde waarschuwingsgevoeligheid. Dit type waarschuwing verschijnt alleen bij voertuigen in beweging. Bij lagere snelheden wordt deze uitgeschakeld.

Let Op

Het gekleurd oplichten van dit controlelampje komt niet overeen met de plaatselijke verkeerswetgeving inzake de volgafstand. De bestuurder is volledig verantwoordelijk voor het altijd handhaven van een veilige volgafstand, in overeenstemming met toepasselijke verkeersvoorschriften, het weer, de wegomstandigheden, enz.

De gevoeligheid van het systeem instellen

Opmerking

Als de instelling voor de waarschuwingsgevoeligheid met de grootste afstand wordt ingesteld, waarschuwt het systeem eerder. Hierdoor neemt de veiligheid toe, maar neemt ook het aantal waarschuwingen als de wettelijke veiligheidsafstand niet wordt bewaard toe. Selecteer om het aantal waarschuwingen te verminderen een kortere waarschuwingsgevoeligheidsinstelling. Er kunnen drie waarschuwingsgevoeligheden worden geselecteerd in het menu Bestuurdersondersteuningssystemen. Persoonlijke instellingen auto ⇨ pagina78

De gekozen instelling wordt in het geheugen opgeslagen wanneer het contact wordt uitgeschakeld. De waarschuwingsgevoeligheid varieert op basis van de geselecteerde waarschuwingsinstelling.

Deactivering

Het systeem kan alleen uitgeschakeld worden door actief noodremmen in de



voertuiginstellingen op het Info Display te deactiveren. Info Display ⇨ pagina73

Beperkingen systeem

De waarschuwing frontale botsing is ontworpen om te waarschuwen voor voertuigen, fietsers en voetgangers, maar zou ook op andere voorwerpen kunnen reageren.

Het systeem werkt in de volgende situaties wellicht beperkt of niet:

- rijden op bochtige of heuvelachtige wegen
- bij nachtelijke ritten
- bij een beperkt zicht door weersomstandigheden, zoals bij mist, regen of sneeuw

- de sensor in de voorruit wordt belemmerd door sneeuw, ijs, sneeuwvrij, modder, vuil, enz.
- de voorruit is beschadigd of bedekt met vreemde voorwerpen, bijv. stickers

Hulpsysteem voertuigstabiliteit

Antislipregeling (ASR)

De antislipregeling (of tractieregeling) optimaliseert de tractie door het motorkoppel te regelen en de remmen van de aangedreven wielen te bedienen om te voorkomen dat een of meerdere wielen gaan spinnen. Ook verbetert dit systeem de directionele stabiliteit van de auto.

Als er een verschil is tussen de koers van de auto en de door de bestuurder gewenste koers, grijpt de dynamische stabiliteitsregeling automatisch in op het motorkoppel en remt een of meerdere wielen af zodat de auto weer de juiste koers volgt, in zoverre dit binnen de natuurkundige wetten mogelijk is. Deze systemen worden automatisch geactiveerd zodra de motor wordt gestart.

Wanneer het ASR-systeem functioneert, zal  knipperen.

Storing

In geval van een storing gaat op

het instrumentenpaneel  branden, in combinatie met de weergave van een bericht en een geluidssignaal. Neem contact op met een garage.

Waarschuwing

ASR / DSC

Deze systemen zorgen voor meer veiligheid tijdens het rijden. Dat betekent echter niet dat de bestuurder meer risico's mag nemen of hard mag rijden.

Het is in omstandigheden met verminderde grip (regen, sneeuw, ijs) dat het risico op gripverlies toeneemt. Het is daarom belangrijk voor uw veiligheid om deze systemen onder alle omstandigheden geactiveerd te houden, en vooral onder moeilijke omstandigheden.

Deze systemen kunnen alleen goed werken als de aanbevelingen van de fabrikant met betrekking tot de wielen (banden en velgen), onderdelen van het remsysteem en elektronische onderdelen, en de montageprocedures

die door een dealer worden toegepast worden gevolgd.

We raden het gebruik van winter- of all season-banden aan om ervoor te zorgen dat deze systemen ook onder winterse omstandigheden goed blijven werken. Alle vier de wielen moeten worden voorzien van banden die zijn goedgekeurd voor uw auto.

Alle bandenspecificaties staan op de banden- / laksticker vermeld. Zie het betreffende hoofdstuk voor meer informatie over de identificatie.

Elektronische Stabiliteitsregeling (ESC)

De elektronische stabiliteitsregeling (ESC) verbetert de rijstabiliteit, indien nodig, ongeacht het type wegdek of de grip van de banden.

Zodra de auto dreigt uit te breken (onderstuur / overstuur) wordt het motorvermogen verminderd en worden de wielen afzonderlijk afgeremd. ESC functioneert in combinatie met het systeem van de antislipregeling (ASR). Het voorkomt dat de aangedreven wielen doorslaan.

Het ASR-systeem is een onderdeel van het ESC-systeem.

Het ASR-systeem verbetert de rijstabiliteit wanneer nodig, ongeacht het

type wegdek of de grip van de banden, door te voorkomen dat de aangedreven wielen slippen.

Zodra de aangedreven wielen beginnen te slippen, wordt het motorvermogen verminderd en wordt het wiel met de meeste slip afzonderlijk afgeremd. Daardoor wordt de rijstabiliteit van de auto op een glad wegdek aanmerkelijk verbeterd.

De systemen ESC en ASR zijn operationeel na elke start van de motor,

zodra het controlelampje  uit gaat. Wanneer de systemen ESC en ASR

operationeel zijn, knippert .

Na opnieuw aansluiten van de accu moet het systeem opnieuw worden gekalibreerd door een stukje te rijden.

Waarschuwing

Laat u door deze speciale veiligheidsfunctie niet verleiden tot een roekeloze rijstijl.

Pas de snelheid aan aan de wegomstandigheden.

Controlelampje ⇨ pagina58

De systemen ESC en ASR kunnen worden uitgeschakeld onder de voertuiginstellingen op het Info Display,

door het menu te openen met .

Wanneer de systemen ESC en ASR worden uitgeschakeld, verschijnt er op het instrumentenpaneel een statusbericht.

De systemen ESC en ASR kunnen opnieuw geactiveerd worden in de voertuiginstellingen op het instrumentenpaneel, door de rem in te trappen of in geval de auto sneller rijdt dan 50 km/uur.

Wanneer ESC en ASR opnieuw

geactiveerd worden, gaat  op het instrumentenpaneel uit. ESC en ASR worden ook bij de volgende inschakeling van het contact weer geactiveerd.

Storing

Bij een storing in het systeem gaat





het controlelampje  continu branden en verschijnt er een bericht op het instrumentenpaneel. Het systeem is niet operationeel.

Laat oorzaak van de storing verhelpen door een garage.

Selectieve rijregeling

De selectieve rijregeling is ontworpen om de tractie bij lage grip te verbeteren (zoals bij sneeuw, modder en zand). De functie zorgt voor een aanpassing aan de ondergrond door op de voorwielen te handelen. Hierdoor wordt

het gewicht dat normaal gesproken het gevolg is van een traditioneler systeem voor vierwiel aandrijving vermeden. Met de selectieve rijregeling kan er met het bedieningselement gekozen worden tussen vijf rijmodi:

- modus ESC uit 
- standaard modus 
- modus sneeuw 
- modus modder 
- modus zand 

Er gaat een led branden en een statusbericht verschijnt op het instrumentenpaneel om de gekozen modus te bevestigen

Modus ESC uit

In deze modus worden ESC en ASR uitgeschakeld. ESC en ASR worden vanaf 50 km/uur of wanneer het contact wordt ingeschakeld automatisch opnieuw geactiveerd.

Standaard modus

Deze modus is gekalibreerd voor een laag niveau van wielslip, gebaseerd op de verschillende soorten grip die zich tijdens normaal dagelijks rijden kunnen voordoen.

Bij elke uitschakeling van het contact wordt het systeem automatisch naar deze modus gereset.

Modus Sneeuw

Deze modus zorgt bij het starten voor een aanpassing aan de omstandigheden voor grip van elk wiel.

Tijdens het rijden optimaliseert het systeem de wielslip om de beste acceleratie voor de beschikbare tractie te garanderen. Aanbevolen in geval van hoge sneeuw en steile hellingen. Deze modus is actief tot een snelheid van 50 km/uur.

Modus Modder

Bij deze modus is een aanzienlijke wielslip mogelijk bij het wegwijden, voor het wiel met de minste grip; zo worden modder verwijderd en de tractie hersteld. Tegelijkertijd wordt aan het wiel met de meeste grip zoveel mogelijk koppel overgedragen. Deze modus is actief tot een snelheid van 80 km/uur.

Modus Zand

In deze modus is een kleine hoeveelheid van gelijktijdige wielslip op de twee aandrijfwielen mogelijk, waardoor de auto verder kan rijden en het risico op verzakken wordt beperkt.

Deze modus is actief tot een snelheid van 120 km/uur.

Let Op

Gebruik op zand geen andere modi, anders bestaat het risico dat de auto vast komt te zitten.

Modus Sport

De modus Sport past de instellingen van enkele van de voertuigsystemen aan voor een sportievere rijstijl.

Activering

Het systeem kan worden ingeschakeld in de voertuiginstellingen op het Info Display, door het menu te openen met



Deactivering

Het systeem kan worden uitgeschakeld in de voertuiginstellingen op het Info Display, door het menu te openen met



Hulpsystemen zicht

Waarschuwing Zijdelingse Dode Hoek (SBSA)

De functie waarschuwing zijdelingse dode hoek helpt om botsingen door onbedoeld verlaten van de rijstrook te voorkomen wanneer er binnen een ingestelde dode hoek een voorwerp wordt waargenomen. Het systeem geeft een visuele waarschuwing in elke buitenspiegel bij de detectie van voorwerpen die mogelijk niet zichtbaar zijn in de achteruitkijkspiegel en de buitenspiegels. De functie waarschuwing zijdelingse dode hoek maakt gebruik van de sensoren van de geavanceerde parkeerhulp in de voor- en achterbumper aan beide zijden van de auto.

⚠ Waarschuwing

Het systeem voor dodehoekdetectie is slechts een hulp voor de verandering van rijstrook en vervangt niet het kijken door de bestuurder. Het systeem voor dodehoekdetectie detecteert geen:

- zeer snel naderende voertuigen
- voetgangers of dieren

- niet-bewegende voorwerpen, zoals stilstaande auto's, straatverlichting, verkeersborden, enz.

Onvoldoende aandacht tijdens het veranderen van rijstrook kan resulteren in beschadiging van het voertuig, ernstig of dodelijk letsel. Controleer altijd in de buitenspiegels en de achteruitkijkspiegel, kijk achteruit over uw schouder en gebruik de richtingaanwijzers voordat u van rijstrook verandert.

Activering

Het systeem kan worden ingesteld in het menu voertuiginstellingen, met gebruik van de bedieningsorganen op het stuurwiel.

Werking

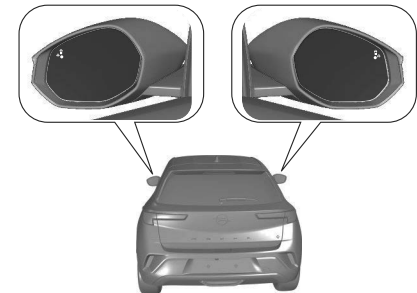

Wanneer het systeem tijdens het vooruitrijden een voertuig in een dode hoek detecteert, gaat er in de betreffende buitenspiegel een ledlampje branden. Als de richtingaanwijzers aan de betreffende kant worden ingeschakeld, knippert de led.

De led gaat onmiddellijk branden wanneer u wordt ingehaald.

De led gaat na een vertraging branden wanneer uzelf langzaam een auto inhaalt.

Operationele omstandigheden

Voor een juiste werking moet aan de volgende voorwaarden worden voldaan:

- alle voertuigen rijden in dezelfde richting en op aangrenzende rijstroken
- er is geen stekker op de aansluiting van de trekhaak aangesloten
- de sensoren zijn niet bedekt met modder, ijs of sneeuw
- de waarschuwingszones in de buitenspiegels of de detectiezones op voor- en achterbumper zijn niet bedekt met stickers of andere voorwerpen
- de verkeersstroom is normaal
- u rijdt op een weggedeelte met geen of weinig bochten

Er wordt niet gewaarschuwd in de volgende situaties:

- als obstakels niet bewegen, bijv. geparkeerde voertuigen, verkeersdrempels, straatverlichting, verkeersborden
- in extreem druk verkeer, wanneer rijdende voertuigen kunnen worden verward met een stilstaand obstakel
- bij voertuigen die in tegengestelde richting rijden
- bij ritten op slingerende wegen of in scherpe bochten
- u haalt een zeer lang voertuig, bijv. een vrachtwagen, bus, in of wordt erdoor ingehaald en dit voertuig wordt niet alleen opgemerkt door de dodehoekdetectie, maar is tevens zichtbaar in het gebied voor de auto
- wanneer u op te hoge snelheid inhaalt

Deactivering

Het systeem kan worden uitgeschakeld in het menu voertuiginstellingen op het instrumentenpaneel, dat geopend wordt met de bedieningsorganen op het stuurwiel.

De status van het systeem wordt bij afzetten van het contact gememoriseerd.

Het systeem wordt automatisch uitgeschakeld wanneer er een aanhangwagen of een fietsendrager aan de trekhaak wordt gekoppeld. Bij slecht weer, zoals zware regenval, zijn valse detecties mogelijk.

Storing

 In geval van een storing verschijnt het controlelampje op het instrumentenpaneel, samen met de weergave van een bericht. Neem contact op met een garage.

Hulpsystemen rijstrookhandhaving

Lane Departure Warning (LDW) (Waarschuwing Verlaten Rijstrook)



Het Lane Departure Warning-systeem ondersteunt de bestuurder bij het voorkomen dat de rijstrook onbedoeld wordt verlaten. De voorste camera observeert de randen van de weg en de rijstrookmarkeringen waartussen de auto rijdt. Als de auto een rand van de weg of een rijstrookmarkering overschrijdt, waarschuwt het systeem de bestuurder. Onbedoeld verlaten van de rijstrook wordt niet waargenomen door het systeem wanneer de richtingaanwijzers worden bediend en gedurende enkele seconden nadat de richtingaanwijzers zijn uitgeschakeld.

Er wordt geen waarschuwing gegeven bij dynamisch rijden, d.w.z. druk op het rem- of gaspedaal of zwaar sturen. Wanneer het systeem een onbedoeld verlaten van de rijstrook detecteert, zal de indicator  snel geel knipperen.

Waarschuwing

Dit systeem is een rijhulp die niet, in geen geval, de noodzaak van waakzaamheid van de bestuurder kan vervangen.

Voor een juiste werking van het systeem moet er aan de volgende voorwaarden worden voldaan:

- de rijsnelheid moet tussen ongeveer 65 en 180 km/uur liggen
- de richtingaanwijzers zijn niet ingeschakeld
- geen dynamisch rijden, d.w.z. druk op het rem- of gaspedaal
- rijstrookmarkeringen kunnen duidelijk gedetecteerd worden door het systeem
- de auto wordt niet in een scherpe bocht gereden
- geen systeemstoring aanwezig die correctie belet

Activering

Afhankelijk van de versie zal het systeem standaard automatisch actief zijn bij elke start van de motor, ook wanneer het tijdens de laatste onstekingscyclus werd uitgeschakeld.

Verwijs voor meer informatie naar:
⇒ pagina 115

Als het systeem actief is, zal  op het instrumentenpaneel niet branden. Het systeem kan worden ingeschakeld in de voertuiginstellingen op het Info Display,

door het menu te openen met .

Deactivering

Het systeem kan worden uitgeschakeld in de voertuiginstellingen op het Info Display, door het menu te openen met .

LDW moet door de bestuurder worden uitgeschakeld als de auto gesleept wordt.

Systeembepkeringen

De werking van het systeem kan worden beïnvloed door:

- camera bedekt met sneeuw, ijs, smeltwater, modder, vuil of schade aan de voorruit of vreemde voorwerpen, bv. stickers
- voertuigen in de buurt vooraan



- bermwegen
- draaiende of heuvelachtige wegen
- slechte verlichtingsomstandigheden
- plotselinge veranderingen van de verlichting
- verblindend licht, bijv. veroorzaakt door de zon of kunstlicht rechtstreeks in de lens van de camera schijnt
- ongunstige weersomstandigheden, zoals zware regenval, mist of sneeuw
- verandering van het voertuig, bijv. de banden
- wegen met slechte rijstrookmarkeringen
- scherpe bochten en gebieden met wegwerkzaamheden

Onbeschikbaarheid na loskoppelen accu

Lane Departure Warning kan tijdelijk niet beschikbaar of inactief zijn wanneer de voeding van de auto opnieuw wordt aangesloten.

Storing

Bij een storing van het systeem

gaan op het instrumentenpaneel  en  branden, wordt er een bericht weergegeven en klinkt er een

geluidssignaal. Neem contact op met een garage.

 gaat branden op het instrumentenpaneel, samen met een bericht dat aangeeft dat de voorste camera mogelijk worden afgedekt. Stop de auto en controleer of de camera

gereinigd moet worden. Als  na de reiniging van de camera nog steeds brandt, moet contact worden opgenomen met een garage.

Als het geluidssignaalstelsel niet naar behoren functioneert of niet beschikbaar is, gaat op het bedieningspaneel  branden en verschijnt er een bericht. Neem contact op met een garage.

Lane Keeping Assist (LKA) (rijstrookassistent)

Lane keep assist ondersteunt de bestuurder om te voorkomen dat de rijstrook onbedoeld wordt verlaten. De voorste camera observeert de randen van de weg en de rijstrookmarkeringen waartussen de auto rijdt.

Als de auto een berm of een rijstrookmarkering nadert, wordt het stuurwiel licht verdraaid zodat de auto weer binnen de rijstrook komt. De bestuurder voelt dat het stuurwiel

draait. Draai het stuurwiel in dezelfde richting als het systeem niet voldoende stuurt. Draai het stuurwiel rustig in de tegenovergestelde richting als u van rijstrook wilt wisselen.

Wanneer het systeem stuurt om de rijrichting van de auto te corrigeren,

zal op het instrumentenpaneel  geel knipperen. Lane keep assist bestuurt de auto niet continu.

Onbedoeld verlaten van de rijstrook wordt niet waargenomen door het systeem wanneer de richtingaanwijzers worden bediend en gedurende enkele seconden nadat de richtingaanwijzers zijn uitgeschakeld.

Het systeem informeert de bestuurder middels een bericht en een geluidssignaal wanneer een correctie gedurende langer dan tien seconden plaatsvindt. Als de bestuurder nog steeds de auto niet binnen de rijstrook kan houden, wordt de correctie na korte tijd onderbroken.

Wanneer tijdens het rijden wordt waargenomen dat de handen niet op het stuur aanwezig zijn, verschijnt er een waarschuwingsbericht op het instrumentenpaneel, gecombineerd met een geluidssignaal. Hoe langer de handen van het stuur blijven, hoe langer het geluidssignaal duurt.

Wanneer het systeem niet in staat is de auto binnen de rijstrook te handhaven en onmiddellijke tussenkomst van de bestuurder vereist is, wordt er op het instrumentenpaneel een waarschuwing voor rijstrookafwijking weergegeven.

Opmerking

Het systeem kan uitgeschakeld worden wanneer het te smalle, te brede of te bochtige rijstroken detecteert.

Voor een juiste werking van het systeem moet er aan de volgende voorwaarden worden voldaan:

- de rijsnelheid moet tussen 65 km/h en 180 km/h liggen
- de richtingaanwijzers zijn niet ingeschakeld
- de elektronische stabiliteitsregeling is geactiveerd maar werkt op dat moment niet
- er is geen stekker op de aansluiting van de trekhaak aangesloten
- geen sportieve rijstijl, d.w.z. intrappen van het rem- of gaspedaal
- rijstrookmarkeringen zijn duidelijk waarneembaar door het systeem
- er is geen compact reservewiel gemonteerd
- de auto maakt geen scherpe bocht

- geen systeemstoring aanwezig die correctie belet

Afhankelijk van de versie is het Lane Departure Warning-systeem actief wanneer er een systeemstoring is, een compact reservewiel is gemonteerd, de elektronische stabiliteitsregeling niet is ingeschakeld of er bijv. een aanhanger is aangekoppeld.

Lane Departure Warning ⇒ pagina125

Activering

Afhankelijk van de versie zal het systeem standaard automatisch actief zijn bij elke start van de motor, ook wanneer het tijdens de laatste onstekingscyclus werd uitgeschakeld.

Verwijs voor meer informatie naar:

⇒ pagina115 .

Als het systeem actief is, zal op het

instrumentenpaneel  niet branden. Het systeem kan worden ingeschakeld in de voertuiginstellingen op het Info Display, door het menu te openen met



Deactivering

Het systeem kan worden uitgeschakeld in de voertuiginstellingen op het Info Display, door het menu te openen met



LKA moet door de bestuurder worden uitgeschakeld als de auto gesleept wordt.

Systeembependingen

De werking van het systeem kan worden beïnvloed door:

- camera bedekt met sneeuw, ijs, smeltwater, modder, vuil of schade aan de voorruit of vreemde voorwerpen, bv. stickers
- zware of ongelijk verdeelde lading
- voorliggers vlakbij
- bermwegen
- draaiende of heuvelachtige wegen
- slechte verlichtingsomstandigheden
- plotselinge veranderingen van de verlichting
- verblindend licht, bijv. veroorzaakt door de zon of kunstlicht rechtstreeks in de lens van de camera schijnt
- ongunstige weersomstandigheden, zoals zware regenval, mist of sneeuw
- verandering van het voertuig, bijv. de banden
- onjuiste bandenspanning
- wegen met slechte rijstrookmarkeringen

- scherpe bochten en gebieden met wegwerkzaamheden

Wellicht verschijnt er een waarschuwingsbericht wanneer de auto op een effen wegdek langdurig rechtuit rijdt, zelfs als de bestuurder het stuurwiel goed vasthoudt.

Schakel het systeem uit als het wordt verstoord door teerspoeren, schaduwen, scheuren in het wegdek, tijdelijke rijstrookmarkeringen, wegwerkzaamheden of andere onregelmatigheden in het wegdek.

Waarschuwing

Let altijd op de weg en houd de auto op de juiste plaats op de rijstrook. Doet u dit niet, dan kan dit leiden tot schade aan de auto, of letsel of de dood. Het systeem houdt de auto niet noodzakelijkerwijs op de rijstrook. Het hoeft ook geen waarschuwing te geven, zelf als worden er rijstrookmarkeringen waargenomen.

De stuurbevestiging van het systeem is mogelijk ontoereikend om te voorkomen dat de rijstrook wordt verlaten.

Als gevolg van externe invloeden (toestand van de weg en wegdek, weersomstandigheden, enz.) is het systeem mogelijk niet in staat om de

afwezigheid van de handen op het stuur te detecteren. De bestuurder is volledig verantwoordelijk voor het besturen van de auto en moet onderweg de handen altijd op het stuurwiel houden.



Als het systeem gebruikt wordt op gladde wegen, zou het kunnen leiden tot het verlies van controle over de auto en dientengevolge een ongeval. Schakel het systeem uit.



Onbeschikbaarheid na loskoppelen accu

Lane Keeping Assist kan tijdelijk niet beschikbaar of inactief zijn wanneer de voeding van de auto opnieuw wordt aangesloten.

Storing

Bij een storing van het systeem

gaan op het instrumentenpaneel  en  branden, wordt er een bericht weergegeven en klinkt er een geluidssignaal. Neem contact op met een garage.

Op het instrumentenpaneel gaat  branden, samen met de weergave van een bericht dat aangeeft dat de voorste camera mogelijk wordt afgedekt. Stop de auto en controleer of de camera gereinigd moet worden. Als  na de

reiniging van de camera nog steeds brandt, moet contact worden opgenomen met een garage.

Als het geluidssignaalstelsel niet naar behoren functioneert of niet beschikbaar is, gaat op het bedieningspaneel  branden en verschijnt er een bericht. Neem contact op met een garage.

Advanced Lane Keep Assist (Geavanceerde Rijstrookassistent)

Waarschuwing

Het systeem helpt de bestuurder bij het sturen, accelereren en remmen binnen de grenzen van de wetten der natuurkunde en de capaciteiten van de auto.

Sommige weginfrastructuur of voertuigen op de weg worden mogelijk niet goed waargenomen of slecht geïnterpreteerd door de camera en de radar, wat kan leiden tot een onverwachte verandering van de richting, het uitblijven van een sturingreep en/of onterecht accelereren of remmen.

Het geactiveerde systeem neemt de rijstrookmarkeringen met behulp van de camera bovenaan de voorruit waar.

Het stuurt de auto binnen de waargenomen rijstrook. De bestuurder voelt dat het stuurwiel draait.

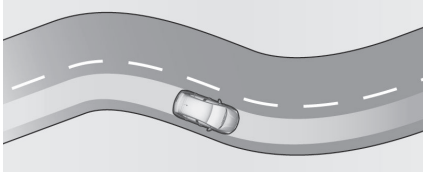

Zo wordt de auto steeds op de rijstrook gehouden.

Wanneer de auto door het systeem

wordt bestuurd, brandt  groen op het instrumentenpaneel.

Echter, de bestuurder kan de besturing van de auto te allen tijde weer in eigen hand nemen. Daarom moet de bestuurder soms met extra kracht aan het stuurwiel draaien.

Als het systeem waarneemt dat de bestuurder het stuurwiel niet stevig genoeg vasthoudt, activeert het een reeks geleidelijk oplopende waarschuwingen. Als de onderbreking te lang duurt, wordt het systeem uitgeschakeld.

Op het instrumentenpaneel gaat  uit. De bestuurder moet het systeem weer opnieuw activeren.

Adaptive cruise control ⇒ pagina 141

Vereiste voorwaarden

- De adaptive cruise control moet geactiveerd zijn.
- De bestuurder moet het stuurwiel vasthouden.
- De richtingaanwijzers zijn niet ingeschakeld.
- De elektronische stabiliteitsregeling is geactiveerd en werkt niet.
- Er is geen stekker op de aansluiting van de trekhaak aangesloten.
- Er wordt geen sportieve rijstijl, d.w.z. intrappen van het rem- of gaspedaal, waargenomen.
- Rijstrookmarkeringen zijn duidelijk waarneembaar door het systeem.
- Er is geen compact reservewiel gemonteerd.
- De auto maakt geen scherpe bocht.
- Er is geen systeemstoring die correcties in de weg staat.

Activering

Afhankelijk van de versie zal het systeem standaard automatisch actief zijn bij elke start van de motor, ook wanneer het tijdens de laatste onstekingscyclus werd uitgeschakeld.

Verwijs voor meer informatie naar:
⇒ pagina 115 .

Als het systeem actief is, zal  op het instrumentenpaneel niet branden. Het systeem kan worden ingeschakeld in de voertuiginstellingen op het Info Display,

door het menu te openen met .

Deactivering

Het systeem kan worden uitgeschakeld in de voertuiginstellingen op het Info Display, door het menu te openen met



De status van het systeem wordt bij afzetten van het contact gememoriseerd.

Systeem tijdelijk onderbreken/opgeschorten

De geavanceerde Lane Keeping Assist wordt in de volgende situaties mogelijk tijdelijk onderbroken of opgeschort:

De elektronische stabiliteitsregeling is actief of is uitgeschakeld.

- Ten minste een van de rijstrookmarkeringen wordt gedurende enkele seconden niet door het systeem waargenomen. Het systeem wordt weer ingeschakeld zodra de bedrijfsomstandigheden weer de juiste zijn.

- De bestuurder schakelt de richtingaanwijzers in en draait aan het stuurwiel.
- Buiten de rijstrook rijden.
- De bestuurder houdt het stuurwiel te stevig vast of draait er te dynamisch aan.
- Het rempedaal of het gaspedaal wordt ingetrapt.
- De adaptive cruise control wordt tijdelijk onderbroken.
- De is weg te smal of te breed.
- De zijwaartse acceleratie in bochten is te hoog.

Op het instrumentenpaneel licht  grijs op.

Beperkingen systeem

De werking van het systeem kan worden beïnvloed door:

- camera bedekt met sneeuw, ijs, smeltwater, modder, vuil of schade aan de voorruit of vreemde voorwerpen, bv. stickers
- voertuigen in de buurt vooraan
- bermwegen
- draaiende of heuvelachtige wegen

- slechte verlichtingsomstandigheden
- plotselinge veranderingen van de verlichting
- verblindend licht, bijv. veroorzaakt door de zon of kunstlicht rechtstreeks in de lens van de camera schijnt
- ongunstige weersomstandigheden, zoals zware regenval, mist of sneeuw
- verandering van het voertuig, bijv. de banden
- wegen met slechte rijstrookmarkeringen

Wellicht verschijnt er een waarschuwingsbericht wanneer de auto op een effen wegdek langdurig rechttuit rijdt, zelfs als de bestuurder het stuurwiel goed vasthoudt.

Schakel het systeem uit als het wordt verstoord door teersporen, schaduwen, scheuren in het wegdek, tijdelijke rijstrookmarkeringen, wegwerkzaamheden of andere onregelmatigheden in het wegdek.

Waarschuwing

Let altijd op de weg en houd de auto op de juiste plaats op de rijstrook. Doet u dit niet, dan kan dit leiden tot schade aan de auto, of letsel of de dood.

Het systeem houdt de auto niet noodzakelijkerwijs op de rijstrook. Het hoeft ook geen waarschuwing te geven, zelf als worden er rijstrookmarkeringen waargenomen.

De stuurbevoegdheid van het systeem is mogelijk ontoereikend om te voorkomen dat de rijstrook wordt verlaten.

Als gevolg van externe invloeden (toestand van de weg en wegdek, weersomstandigheden, enz.) is het systeem mogelijk niet in staat om de afwezigheid van de handen op het stuur te detecteren. De bestuurder is volledig verantwoordelijk voor het besturen van de auto en moet onderweg de handen altijd op het stuurwiel houden.

Als het systeem gebruikt wordt op gladde wegen, zou het kunnen leiden tot het verlies van controle over de auto en dientengevolge een ongeval. Schakel het systeem uit.

Storing

Bij een storing worden  en  geel weergegeven op het instrumentenpaneel, samen met de weergave van een bericht en een geluidssignaal. Neem contact op met een garage.

Als het geluidssignaalstelsel niet naar behoren functioneert of niet beschikbaar is, gaat op het bedieningspaneel  branden en verschijnt er een bericht. Neem contact op met een garage.

Hulpsysteem parkeren en achteruitrijden

Parkeerhulp

Algemene informatie

Het systeem achter is uitgeschakeld wanneer er een stekker op de aansluiting van de trekhaak is aangesloten.

Waarschuwing

De bestuurder is volledig verantwoordelijk voor de parkeer manoeuvre. Controleer altijd het omringende gebied wanneer er bij gebruik van het parkeerhulpsysteem achteruit of vooruit wordt gereden.

Achterste parkeerhulp

Het systeem waarschuwt de bestuurder met geluidssignalen en de weergave van een aanduiding voor mogelijk gevaarlijke obstakels achter de auto terwijl de achteruitversnelling ingeschakeld is.



Het systeem gebruikt ultrasone parkeersensoren in de achterbumper.

Activering

Na het inschakelen van de achteruitversnelling klinkt er een geluidssignaal uit de luidsprekers achter en verschijnt er een bericht op het display. Als er geen geluidssignaal klinkt, er geen aanduiding op het display verschijnt of er een waarschuwingsbericht verschijnt, heeft het systeem een storing.

Deactivering

Het systeem wordt automatisch uitgeschakeld bij inschakeling van de achteruitversnelling.

Melding

Zodra de auto een obstakel nadert, klinkt er een geluidssignaal en kan

het symbool ^{P)}  gaan knipperen. De akoestische signalen volgen elkaar sneller op naarmate de afstand tot dat obstakel afneemt. Is de afstand kleiner dan ongeveer 30 cm, dan klinkt er een continu geluid.

Als de auto langer dan drie seconden stopt en de automatische versnellingsbak in de stand **P** staat of als er geen andere obstakels worden gedetecteerd, klinken er geen geluidssignalen.

Opmerking

Er klinkt geen geluidssignaal als het geluid onderdrukt is of als de weergave van de achteruitrijcamera op het Info Display is uitgeschakeld.

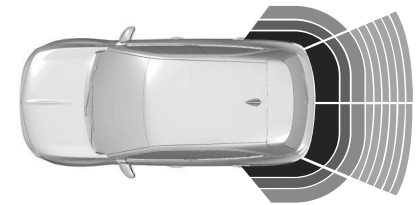

Ook wordt de afstand tot obstakels achter de auto met veranderende afstandslijnen weergegeven op het Info Display ⇒ pagina 73 .

Wanneer het obstakel zeer dicht bij is, wordt  voor gevaar weergegeven.

Geluid onderdrukken / aanduidingen op het display afsluiten

Als het geluidssignaal wordt onderdrukt of de weergave van de achteruitrijcamera wordt afgesloten en er een obstakel

nadert, knippert alleen .

Bij inschakelen van de vooruitversnelling en een snelheid van meer dan 10 km/u worden het geluid en het display automatisch hervat.

Voorste-achterste parkeerhulp

De parkeerhulp voor-achter meet de afstand tussen de auto en voorgelegen obstakels en achter de auto. Deze informeert en waarschuwt de bestuurder met geluidssignalen en een displaymelding.

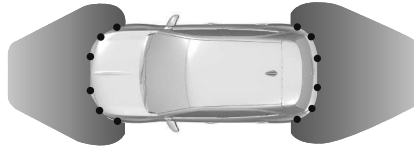

Het systeem gebruikt ultrasone parkeersensoren in de voor- en achterbumper.

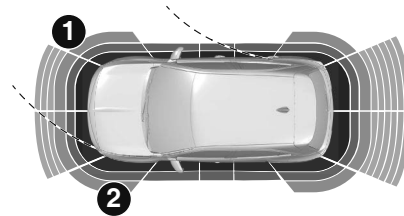

Als het obstakel (1) zich binnen de rijstrook bevindt en er een

aanrijding kan plaatsvinden, klinkt er een geluidssignaal.

De akoestische signalen volgen elkaar sneller op naarmate de afstand tot het obstakel op de rijstrook afneemt. Is de afstand kleiner dan ongeveer 30 cm, dan klinkt er een continu geluid.

Obstakels (2) die zich dichtbij de auto bevinden, maar niet binnen het berekende rijtraject, worden op het Info Display aangegeven, maar zonder dat er een geluidssignaal klinkt.

De afstand tot obstakels achter, voor en aan de zijkant van de auto wordt weergegeven door veranderende afstandslijnen op het Info-Display ⇒ pagina 73 .

Als de auto langer dan drie seconden in een vooruitversnelling stopt, bij automatische versnellingsbak op stand **P**, de voertuigsnelheid de 10 km/uur overschrijdt of er geen verdere obstakels worden gedetecteerd, klinken er geen geluidssignalen en wordt er op het Info Display geen visuele feedback gegeven.

Zijdelingse bescherming

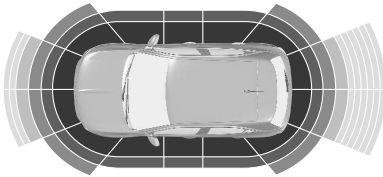

Deze functie waarschuwt de bestuurder door berichten op het display bij obstakels naast de auto. Als het obstakel aan de zijkant van de auto zich binnen het rijtraject bevindt en er sprake is van een dreigende botsing, klinkt er een **geluidssignaal**. Obstakels naast de auto worden alleen meegenomen als ze zijn eerder herkend door de parkeersensoren en door het systeem zijn opgeslagen.

Waarschuwing

Alleen vaste obstakels worden goed aangegeven.
Bewegende obstakels aan het begin van een manoeuvre worden wellicht bij vergissing gedetecteerd.

Bewegende obstakels die naast de auto verschijnen en niet eerder door de parkeersensoren waren herkend, worden niet aangegeven.

Voorwerpen in het geheugen bij het inparkeren wordt alleen worden meegenomen tijdens de huidige contactcyclus.

Activering

Wanneer er een vooruitversnelling is ingeschakeld, wordt de voorste parkeerhulp geactiveerd, zodra er aan de voorkant een obstakel wordt gedetecteerd en de snelheid van de auto lager is dan 10 km/uur.

Wanneer de achteruitversnelling is ingeschakeld, zijn de parkeerhulp achter en de parkeerhulp voor geactiveerd. Na het inschakelen van de achteruitversnelling klinkt er een geluidssignaal uit de luidsprekers achter en verschijnt er een bericht op het display. Als er geen geluidssignaal klinkt, er geen aanduiding op het display verschijnt of er een waarschuwingsbericht verschijnt, heeft het systeem een storing.

Deactivering

Het systeem wordt automatisch uitgeschakeld bij inschakeling van de achteruitversnelling.

Melding

Zodra een obstakel de auto nadert, klinkt er een geluidssignaal en kan ^{P)}  gaan knippen. De akoestische signalen volgen elkaar sneller op naarmate de afstand tot dat obstakel afneemt. Is de afstand kleiner dan ongeveer 30 cm, dan klinkt er een continu geluid. Geluidssignalen worden gegeven via de voorste of achterste luidsprekers, afhankelijk van waar het dichtstbijzijnde obstakel zich bevindt.

Opmerking

Er klinkt geen geluidssignaal als het geluid onderdrukt is of als de weergave van de achteruitrijcamera op het Info Display is uitgeschakeld.

Er klinken geen geluidssignalen als:

- de auto langer dan drie seconden in de stand **D** of in een vooruitversnelling stopt
- de automatische versnellingsbak in de stand **P** staat
- er geen andere obstakels worden gedetecteerd

Ook wordt de afstand tot obstakels achter de auto met veranderende afstandslijnen weergegeven op het Info Display ⇒ pagina 73 .

Wanneer het obstakel zeer dicht bij is, wordt  voor gevaar weergegeven.

Geluid onderdrukken / aanduidingen op het display afsluiten

Als de auto geen radio of Info Display heeft en er een obstakel nadert, knippert alleen ^{P)}.

Bij inschakelen van de vooruitversnelling en een snelheid van meer dan 10 km/u worden het geluid en het display automatisch hervat.

Beperkingen systeem

In geval van een storing of als het systeem tijdelijk niet functioneert, bijvoorbeeld vanwege een hoog geluidsniveau of andere storende factoren, gaat op het instrumentenpaneel

^{P)} branden, wordt er een bericht weergegeven en klinkt er een geluidssignaal.

Neem in geval van een permanente storing contact op met een garage.

Waarschuwing

Onder bepaalde omstandigheden kunnen verschillende reflecterende oppervlakken van voorwerpen of kleding of externe geluidsbronnen ervoor zorgen dat het systeem geen obstakels detecteert.

Speciale aandacht moet worden besteed aan lage voorwerpen die de onderkant van de bumper kunnen beschadigen.

Let Op



In het geval van een ernstige storing in de auto waarbij de auto moet worden gestopt, wordt het systeem gedeactiveerd.

Bij een storing in de versnellingsbak is het parkeerhulpsysteem niet actief wanneer de achteruitversnelling wordt ingeschakeld.

Bij een luidsprekerstoring klinken er wellicht geen geluidssignalen. Het systeem werkt eventueel minder goed wanneer de sensoren zijn bedekt, bijv. met ijs of sneeuw.

Als een sensor wordt afgedekt, brandt

^{P)} en verschijnt een bericht dat aangeeft dat de sensoren gereinigd moeten worden.

De prestaties van het parkeerhulpsysteem kunnen beperkt worden of de functies zijn mogelijk helemaal niet beschikbaar als  en ^{P)} gaan branden of als het beeld op het Info Display geblokkeerd is of het scherm zwart is. Het parkeerhulpsysteem werkt bij een zware belading eventueel minder goed.

Let Op

Voor grotere auto's in de buurt (bijv. off-roads, minivans, vans) gelden speciale voorwaarden. De objectherkenning en de juiste afstandsindicatie in het bovenste deel van deze voertuigen kan niet worden gegarandeerd. Objecten met een erg klein reflectievlak, bijv. smalle voorwerpen of zachte materialen, herkent het systeem mogelijk niet. Parkeerhulpsystemen detecteren geen voorwerpen buiten het detectiebereik, bijv. onder de bumper of onder de auto. Bij achteruit inparkeren houdt het systeem geen rekening met een gemonteerde kogelkopstang. De bestuurder moet rekening houden met deze extra lengte.

Opmerking

Het is mogelijk dat de sensor een niet-bestaand object detecteert, veroorzaakt door echo-storing door een extern geluid of een onjuiste mechanische uitlijning (er kunnen zich sporadisch foutieve waarschuwingen voordoen).

Zorg ervoor dat de voorste kentekenplaat goed gemonteerd is (niet verbogen en geen ruimten tot de bumper aan de linker- of rechterkant) en dat de sensoren zich stevig op hun plaats bevinden. De prestaties van het parkeerhulpsysteem kunnen afnemen als de kentekenplaat verbogen is of er een drager voor de kentekenplaat wordt gebruikt.

Lage stoepranden of oneffenheden van het oppervlak zoals bijvoorbeeld op bouwplaatsen, worden niet door het systeem gedetecteerd. De bestuurder is volledig aansprakelijk.

**Rear Vision Camera (RVC) -
Achteruitrijcamera**

De achteruitrijcamera helpt de bestuurder bij het achteruitrijden door middel van een weergave van het gebied achter de auto. Met deze camera ziet u de omgeving van de auto die als een beeld van bijna 135° op het Info-Display wordt weergegeven.

⚠ Waarschuwing

De achteruitrijcamera onthefte de bestuurder niet van het feit dat hij goed moet kijken. Merk op dat voorwerpen buiten het gezichtsveld van de camera en van de parkeersensoren, bijv. onder de bumper of onder de auto, niet worden weergegeven.

Rijd niet achteruit en parkeer de auto niet alleen vertrouwend op de achteruitrijcamera. Controleer altijd de omringende omgeving van de auto voorafgaand en tijdens het rijden.

Het systeem gebruikt:

- achteruitrijcamera, gemonteerd boven de kentekenplaat achter
- ultrasone parkeersensoren in de achterbumper

Het scherm van het Info-Display is in drie delen gesplitst:

- rechterkant: een vast menu en een weergave van de auto
- midden: deel bestaande uit een standaard weergave
- linkerkant: hier zie tu de volume-instellingen van de radio

De parkeersensoren vormen een aanvulling op het panoramische bovenaanzicht van de auto. De door de achteruitrijcamera weergegeven zone is beperkt. Weergegeven beelden kunnen verder of dichterbij zijn dan dat ze lijken te zijn.

Activering

De achteruitrijcamera wordt geactiveerd wanneer de achteruitversnelling wordt ingeschakeld.

Standaardweergave

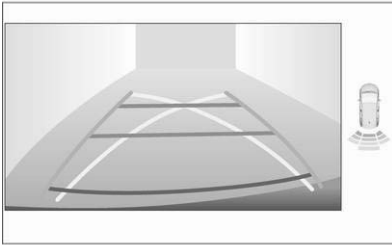

Het gebied achter de auto wordt weergegeven op het scherm. De verticale lijnen geven de breedte van de auto aan met de spiegels uitgeklaapt. De eerste horizontale lijn ligt op een afstand van zo'n 30 cm van de rand van de achterbumper. De bovenste horizontale lijnen staan voor afstanden van zo'n 1 en 2 m.

Deactivering

De achteruitrijcamera wordt uitgeschakeld wanneer er uit de achteruitversnelling wordt geschakeld.

Systeembeperkingen

⚠ Waarschuwing

Voor een optimale werking van het systeem is het belangrijk om de cameralens, in de bumper tussen de kentekenverlichting, altijd schoon te houden.
Spoel de lenzen met water en veeg deze met een zachte doek af.
Reinig de lenzen niet met een stoom- of hogedrukreiniger.

De achteruitrijcamera functioneert mogelijk niet naar behoren wanneer:

- de omgeving donker is
- verblindend licht, bijv. veroorzaakt door de zon of kunstlicht rechtstreeks in de lens van de camera schijnt
- bij een beperkt zicht door weersomstandigheden, zoals bij mist, regen of sneeuw
- camera bedekt met sneeuw, ijs, slijk, modder, vuil of nadelig beïnvloed door schade aan de voorruit of vreemde voorwerpen, bijv. stickers
- reinig de lens zoals beschreven met behulp van de sproeier

- er een stekker op de aansluiting van de trekhaak is aangesloten
- de auto een aanrijding aan de achterzijde heeft gehad
- extreme temperatuurwisselingen

Hulpsysteem vermoeidheidsdetectie bestuurder

Het hulpsysteem van de vermoeidheidsdetectie van de bestuurder bewaakt de rijtijd en de opletendheid van de bestuurder. Het systeem bewaakt de waakzaamheid van de bestuurder door de trajectvariaties van de auto te vergelijken met de rijstrookmarkeringen. Het systeem kan de noodzaak van waakzaamheid van de bestuurder niet vervangen.

We adviseren om bij de eerste tekenen van vermoeidheid of ten minste om de twee uur even te pauzeren. Rijd niet wanneer u moe bent.

Activeren of deactiveren

Afhankelijk van de versie zal het systeem standaard automatisch actief zijn bij elke start van de motor, ook wanneer het tijdens de laatste onstekingscyclus werd uitgeschakeld.

Verwijs voor meer informatie naar:

⇒ pagina115

Het systeem kan geactiveerd of gedeactiveerd worden door middel van

de instellingen van het voertuig  op het Info-Display.

Info-Display ⇒ pagina73

Bij gedeactiveerd systeem zou op

het instrumentenpaneel  kunnen oplichten.

Waarschuwing rijtijd

Na twee uur non-stop rijden bij een snelheid hoger dan 65 km/uur wordt de bestuurder gewaarschuwd door een

herinneringssymbool  op het display van het instrumentenpaneel, samen met een geluidssignaal. De waarschuwing wordt ieder uur herhaald totdat de auto stilstaat, ongeacht hoe de rijnsnelheid zich verder ontwikkelt.

Het tellen van de rijtijdwaarschuwing wordt gereset wanneer het contact enkele minuten uitgeschakeld is of de veiligheidsgordel van de bestuurder is losgemaakt en het bestuurdersportier is geopend.

Detectie vermoeidheid en onoplettendheid bestuurder (DDD)

Afhankelijk van de versie, gebruikt het systeem verschillende camera's voor de bewaking van het niveau van oplettendheid van de bestuurder:

- een voorwaarts gerichte camera buiten de auto, bovenaan de voorruit
- een camera voor de bewaking van de bestuurder, in de auto, aan de bestuurderszijde, naast de voorruit, gericht op de bestuurder

Waarschuwing

Om het risico op verwonding van de ogen te voorkomen: Ga niet dichterbij dan 25 cm van het stuurwiel af zitten.

Detectie vermoeidheid bestuurder met frontale camera

Het systeem bewaakt het waakzaamheidsniveau van de bestuurder bij snelheden hoger dan 65 km/uur.

Het systeem kan wel 30 minuten na het begin van de bewaking een inleerprocedure uitvoeren. Tijdens deze periode wordt het individuele rijgedrag van de bestuurder geanalyseerd en wordt er geen waarschuwing gegeven.

De camera detecteert de wijzigingen van het traject, ten opzichte van de rijstrookmarkeringen.

Als het traject van de auto een bepaald niveau van vermoeidheid of onoplettendheid van de bestuurder doet vermoeden, wordt er een waarschuwing geactiveerd.

In bepaalde omstandigheden zoals een slecht wegdek of harde wind enz. geeft het systeem ongeacht het waakzaamheidsniveau van de bestuurder mogelijk waarschuwingen af.

Waarschuwingen voor de bestuurder

De bestuurder wordt gewaarschuwd door een bericht,  licht op en er klinkt een geluidssignaal.

Na drie waarschuwingen van het eerste niveau activeert het systeem een nieuwe waarschuwing met een bericht en een doordringender geluidssignaal en .

Detectie vermoeidheid en onoplettendheid bestuurder met de bestuurderbewakende camera

Het systeem bewaakt het waakzaamheidsniveau van de bestuurder bij snelheden hoger dan 20 km/uur.

Het systeem bewaakt en analyseert visuele tekenen van vermoeidheid of

onoplettendheid van de bestuurder door de bewegingen van het gezicht, het hoofd en de ogen te controleren. Het systeem registreert geen video's en is niet in staat om de bestuurder te identificeren.

De visuele tekenen van vermoeidheid of onoplettendheid kunnen de volgende zijn:

- de bestuurder wendt zijn blik langer of vaker af van het verkeer
- de oogleden sluiten of knippen
- microslaappatronen

Als het systeem bepaalde bewegingen van het gezicht detecteert, bijvoorbeeld het volledig sluiten van de ogen gedurende een bepaalde tijd, of een bepaald niveau van vermoeidheid of onoplettendheid analyseert, wordt er een waarschuwing geactiveerd.

Waarschuwingen voor de bestuurder

De bestuurder wordt gewaarschuwd met een bericht en er klinkt een geluidssignaal. Verder licht  op.

Als er ernstige onoplettendheid of vermoeidheid wordt opgemerkt, bijvoorbeeld microslaap, in slaap vallen, wordt de bestuurder onmiddellijk gewaarschuwd met een bericht, samen

met  en een doordringender geluidssignaal.

Waarschuwingen voor vermoeidheid of microslaap worden pas gegeven nadat er enkele minuten is gereden en boven een bepaalde snelheid van de auto.

Resetten

Afhankelijk van de versie wordt het systeem voor vermoeidheids- en onoplettendheidsdetectie van de bestuurder in de volgende situaties gereset:

- het contact werd gedurende enkele minuten uitgeschakeld
- de snelheid blijft gedurende enkele minuten lager dan 65 km/u
- de veiligheidsgordel bestuurdersstoel is losgemaakt en het bestuurdersportier is geopend
- er is van bestuurder veranderd
- het systeem is opnieuw geselecteerd

Systeembepkeringen

In de volgende situaties zou het systeem met voorste camera niet goed of helemaal niet kunnen functioneren:

- slecht zicht door een onvoldoende verlichting van de weg, sneeuwval, heftige regen, dichte mist, enz.,

verblinding door koplampen van tegemoetkomend verkeer, laagstaande zon, reflecties op vochtige wegen, het uitrijden van een tunnel, afwisseling van schaduw en licht, enz.

- geen rijstrookmarkeringen gedetecteerd of meerdere rijstrookmarkeringen door wegwerkzaamheden
- voorliggers dichtbij
- slingerende wegen of smalle wegen
- geavanceerde Lane Keeping Assist is actief
- zicht van de camera belemmerd door sneeuw, ijs, smeltwater, modder, vuil of schade aan de voorruit of vreemde voorwerpen, bijv. stickers

In de volgende situaties zou het systeem met bestuurdersbewakende camera niet goed of helemaal niet kunnen functioneren:

- bestuurdersbewakende camera bedekt met vuil of vreemde voorwerpen, bijv. stickers
- de bestuurder draagt een zonnebril met een infrarooddoorlating lager dan 70%

- de camera voor de bewaking van de bestuurder wordt blootgesteld aan extreem hoge temperaturen

Storing

In geval van een storing gaat  op het instrumentenpaneel branden, wordt er een bericht weergegeven en klinkt er een geluidssignaal. Neem contact op met een garage.

Op het instrumentenpaneel gaat  branden, samen met een bericht dat aangeeft dat de voorste camera mogelijk worden afgedekt. Stop de auto en controleer of de camera gereinigd moet worden.

Als  na de reiniging van de camera nog steeds brandt, moet contact worden opgenomen met een garage.

 op het instrumentenpaneel licht op, samen met een bericht dat aangeeft dat het gezicht van de bestuurder niet gedetecteerd is door de bestuurdersbewakende camera, bijvoorbeeld als gevolg van een zonnebril.

Hill Start Assist (HSA)

Het systeem voorkomt onbedoeld bewegen bij het wegrijden op hellingen.

Wanneer u het rempedaal loslaat nadat u op een helling bent gestopt, blijft de rem nog gedurende twee seconden ingeschakeld.

Bij het optrekken van de auto werken de remmen automatisch niet meer.

Hulpsysteem snelheidsregeling (SSC)

De snelheidsbegrenzer voorkomt dat de auto een vooraf ingestelde snelheidslimiet overschrijdt.

De snelheidslimiet kan worden ingesteld op een snelheid hoger dan 30 km/u. U kunt accelereren tot de ingestelde snelheid. Bij het afrijden van hellingen zijn afwijkingen van de snelheidslimiet mogelijk.

U kunt de ingestelde snelheid tijdelijk overschrijden door stevig op het gaspedaal te trappen.

De status en de ingestelde snelheidslimiet worden weergegeven op het instrumentenpaneel.

Cruise Control

De Cruise Control kan snelheden boven de 40 km/uur opslaan en handhaven.

Daarbij moet bij sommige handgeschakelde versnellingsbakken minstens de derde versnelling

ingeschakeld zijn. In geval van een automatische versnellingsbak moet de stand **Dof** de tweede of een hogere versnelling in stand **M** geselecteerd worden.

Tijdens het bergop- en bergafwaarts rijden kan van de opgeslagen snelheden worden afgeweken.

Het systeem hanteert de ingestelde snelheid als rijnsnelheid, zonder acht te geven op de stand van het gaspedaal. U kunt de ingestelde snelheid tijdelijk overschrijden door stevig op het gaspedaal te trappen.

De status en de ingestelde snelheid worden weergegeven op het instrumentenpaneel.

De cruise control niet inschakelen wanneer het aanhouden van een constante snelheid onverstandig is.

Systeem inschakelen



Druk op



eenmaal om de functie Cruise Control te activeren.

De functie activeren

Instelling snelheid door de bestuurder



Als het systeem actief is, kan de vooraf ingestelde snelheid worden gewijzigd door te drukken op + om de snelheid te verhogen of op - om de snelheid te verlagen. Een korte druk wijzigt de snelheid met 1 km/uur, een lange druk met 5 km/uur.

De snelheidswaarde wordt aangegeven op het instrumentenpaneel.

De functie kan worden geactiveerd of gedeactiveerd onder de voertuiginstellingen ⇒ pagina 73 .

Verkeersbordherkenning ⇒ pagina 147

Snelheidslimiet overschrijden

In noodgevallen is het mogelijk de snelheidslimiet te overschrijden door het gaspedaal stevig in te trappen, tot tegen

de aanslag. In dat geval knippert de ingestelde snelheid.

Gaspedaal loslaten en de functie snelheidsbegrenzing wordt na het bereiken van een lagere snelheid dan de snelheidslimiet opnieuw geactiveerd.

Functie deactiveren

Druk op ||▷, de Cruise Control wordt gepauzeerd en het symbool wordt verlicht. De auto wordt zonder cruise control gereden.

Cruise control wordt gedeactiveerd, maar niet uitgeschakeld. De laatst gememoriseerde snelheid blijft in het geheugen voor het later hervatten van de snelheid.

Cruise control wordt automatisch gedeactiveerd wanneer:

- Het rempedaal wordt ingetrapt
- De voertuigsnelheid lager is dan 40 km/uur
- De antislipregeling (ASR) of elektronische stabiliteitsregeling (ESC) functioneert
- De schakelbediening op N staat

Snelheidslimiet hervatten

Druk op de knoppen Cruise Control + of -.

Het systeem uitschakelen

Druk op : de modus cruise control wordt gedeselecteerd en op het instrumentenpaneel gaat de aanduiding cruise control uit.

Als er tweemaal op **LIMIT** wordt gedrukt om de snelheidsbegrenzer te activeren, wordt de cruise control uitgeschakeld. Als het contact wordt afgezet, wordt een eventueel gememoriseerde snelheidswaarde gewist.

Ingestelde snelheid overschrijden

Het blijft altijd mogelijk om harder dan de ingestelde snelheid te rijden door het gaspedaal in te trappen. Na de vrijgave van het gaspedaal keert de auto terug naar de gememoriseerde snelheid.

Functie deactiveren

Druk op , de cruise control wordt gepauzeerd en er verschijnt een bericht. De auto wordt zonder cruise control gereden.

Cruise control wordt gedeactiveerd, maar niet uitgeschakeld. De laatst opgeslagen snelheid blijft voor later hervatten van de snelheid in het geheugen.

Cruise control wordt automatisch gedeactiveerd wanneer:

- Het rempedaal wordt ingetrapt

- De voertuigsnelheid lager is dan 40 km/uur
- De antislipregeling (ASR) of elektronische stabiliteitsregeling (ESC) functioneert
- De schakelbediening op **N** staat

Gememoriseerde snelheid hervatten

Druk op de knoppen Cruise Control + of -.

Het systeem uitschakelen

Druk op : de modus cruise control wordt gedeselecteerd en op het instrumentenpaneel gaat de aanduiding cruise control uit.

Als er tweemaal op **LIMIT** wordt gedrukt om de snelheidsbegrenzer te activeren, wordt de cruise control uitgeschakeld. Als het contact wordt afgezet, wordt een eventueel gememoriseerde snelheidswaarde gewist.

Storing

In geval van een storing van de Cruise Control wordt de snelheid gewist en zullen de streepjes knipperen.

Laat het systeem door een garage controleren.

Verkeersbordherkenning ⇨ pagina 147

Adaptieve Cruise Control (ACC)

De adaptive cruise control is een verbetering van de cruise control en biedt als aanvullende functie het aanhouden van een bepaalde volgafstand tot een voorligger.



Het systeem gebruikt een camera bovenaan de voorruit en een radarmodule in de voorbumper om de voorliggers te detecteren. Als er zich geen voertuig voor u bevindt, gedraagt de adaptive cruise control zich als een conventionele cruise control.

De adaptive cruise control verlaagt automatisch de rijnsnelheid wanneer u een langzamer rijdende auto nadert. Vervolgens wordt de rijnsnelheid op de geselecteerde volgafstand aangepast aan die van de voorligger. De rijnsnelheid neemt toe of af met die van de voorligger, maar zal de ingestelde snelheid niet overschrijden.

De cruisecontrol kan beperkt remmen, met geactiveerde remlichten.

Als de voorligger accelereert of van rijstrook wisselt, laat de adaptive cruise control u weer snel naar de ingestelde snelheid versnellen. Als de bestuurder de richtingaanwijzers bedient om een langzamer rijdend voertuig in te halen, laat de adaptive cruise control uw auto tijdelijk accelereren in de richting van dit voertuig om te helpen bij het inhalen ervan. De ingestelde snelheid wordt echter nooit overschreden.

Als de voorligger te langzaam rijdt en de gekozen volgafstand niet meer te handhaven is, klinkt er een geluidssignaal en verschijnt er een bericht. Het bericht adviseert de bestuurder om de controle over te nemen van de auto. Het systeem kan de auto afremmen naar de volledige stilstand. Afhankelijk van de versie kan het systeem de auto na volledig afremmen automatisch laten optrekken.

Waarschuwing

De remlichten gaan branden als de auto door het actieve noodstopstelsel wordt vertraagd. Bij een storing in de remlichten werkt het systeem niet.

Systeem inschakelen



Selecteren/deselecteren van alleen de cruise control of de Drive Assist Plus (afhankelijk van de versie)



Cruise control inschakelen/onderbreken met eerder opgeslagen snelheidsinstelling. Bevestiging van herstarten van de auto na automatische stop (uitvoering met Stop & Start-functie)



Verhoog de snelheidsinstelling (bij actieve cruise control). Inschakeling van cruise control bezig (bij uitgeschakelde cruise control)



Verlaag de snelheidsinstelling (bij ingeschakelde cruise control).

Inschakeling van cruise control bezig (bij uitgeschakelde cruise control)



Activering van cruise control bezig. Gebruik van de snelheid aanbevolen door de functie verkeersbordherkenning



Weergave en configuratie van de instelling van de afstand tot de voorligger

De functie kan worden geactiveerd of gedeactiveerd onder de voertuiginstellingen ⇒ pagina 78. Verkeersbordherkenning ⇒ pagina 147

Ingestelde snelheid overschrijden

Het blijft altijd mogelijk om harder dan de ingestelde snelheid te rijden door het gaspedaal in te trappen. Na het loslaten van het gaspedaal hervat de auto de opgeslagen snelheid. Als een voorligger langzamer rijdt dan de opgeslagen snelheid, wordt de volgafstand hervat die de bestuurder heeft ingesteld. Bij overschrijden van de ingestelde snelheid knippert de ingestelde snelheid op het scherm van de Adaptive cruise control.

Waarschuwing

Als de bestuurder de snelheid opvoert, deactiveert het systeem het automatisch remmen. Dit wordt signaleerd door een pop-up op het instrumentenpaneel.

Opgeslagen snelheid hervatten

Druk op **II ▷** of **OK** om de Adaptive Cruise controle weer te activeren bij de opgeslagen snelheid.

Adaptive cruise control bij auto's met een automatische versnellingsbak

Bij auto's met een automatische versnellingsbak maakt de adaptive cruise control het mogelijk om de gekozen volgafstand tot een remmende voorligger aan te houden totdat de auto helemaal stilstaat.

Als het systeem uw auto achter een voorligger tot stilstand heeft gebracht, dan wordt de aanduiding van de ingestelde snelheid vervangen door een

groen controlelampje . Dit lampje geeft aan dat de auto automatisch staande wordt gehouden.

Wanneer de voorligger binnen enkele seconden wegrijdt en de verkeersomstandigheden weer wegrijden

van de auto toestaan, wordt de adaptive cruise control daarna automatisch hervat. Als de stilstaande voorligger langere tijd heeft gestopt en weer begint te rijden, zal

het groene controlelampje  knipperen en klinkt er een geluidssignaal om u eraan te herinneren om het verkeer te controleren voordat u weer wegrijdt.

Trap wanneer de voorligger wegrijdt het gaspedaal in of druk op **i** om de adaptive cruise control te hervatten.

Bij een stop van meer dan vijf minuten of als de portier van de bestuurder wordt geopend en de veiligheidsgordel van de bestuurder wordt losgemaakt, dan wordt de elektrische parkeerrem automatisch geactiveerd om de auto stilstaande te houden. Het controlelampje  gaat branden. Trap om de elektrische handrem los te zetten het gaspedaal in. Elektrische parkeerrem ⇒ pagina 90

Waarschuwing

Wanneer het systeem wordt gedeactiveerd of geannuleerd, zorgt het systeem er niet langer voor dat de auto stil blijft staan, waardoor de auto kan gaan rijden. Houd er altijd rekening mee dat u zelf op de rem moet trappen om ervoor te zorgen dat de auto blijft stilstaan.

Verlaat de auto niet wanneer deze staande wordt gehouden door de adaptive cruise control. Plaats de keuzehendel altijd in de parkeerstand P en schakel het contact uit voordat u uitstapt.

Afstand tot voorligger instellen

Als de adaptive cruise control een voorligger met een lagere snelheid constateert, zal deze de rijnsnelheid aanpassen om de geselecteerde afstand tot de voorligger te behouden.

De volgafstand is in te stellen op: kort (1 balkje), normaal (2 balkjes) of lang (3 balkjes).

Als de motor draait en de adaptive cruise control wordt geactiveerd (grijs) of actief (groen) is, kunt u de instelling voor de volgafstand aanpassen:

De afstand kan worden ingesteld onder de voertuiginstellingen ⇒ pagina 78 .



De geselecteerde volgafstand wordt aangegeven via gevulde balkjes op het scherm van de adaptive cruise control.

Waarschuwing

De bestuurder heeft de volledige verantwoordelijkheid voor het handhaven van de gepaste afstand, op basis van het verkeer, het weer en de zichtbaarheidsomstandigheden.

Indien de situatie zulks vereist, moet de afstand tot voorligger worden aangepast of het systeem worden uitgeschakeld.

Detectie van voorligger

Als het systeem een voertuig in de rijrichting detecteert, verandert het symbool van de adaptive cruise control op het instrumentenpaneel van  naar .

Functie deactiveren

Druk op .

De adaptive cruise control wordt gedeactiveerd, maar niet uitgeschakeld. De laatst opgeslagen snelheid blijft in het geheugen voor later gebruik. De adaptive cruise control wordt automatisch gedeactiveerd in de volgende situaties:

- rempedaal ingetrapt
- antislipregeling (ASR) of elektronische stabiliteitsregeling (ESC) functioneert
- achteruitversnelling ingeschakeld, N geselecteerd
- elektrische handrem aangetrokken
- veiligheidsgordel losgemaakt

- bestuurdersportier geopend

Het systeem uitschakelen

Druk herhaaldelijk op , tot de gewenste modus voor de uitschakeling van de hulpfunctie wordt geselecteerd.

Aandacht van de bestuurder

- Gebruik de adaptive cruise control met beleid in bochten of op heuvelachtige wegen, het systeem kan contact met de voorligger verliezen en heeft tijd nodig om deze opnieuw te detecteren.
- Gebruik het systeem niet op gladde wegen omdat het plotselinge veranderingen van de tractie (slippen) van de banden kan veroorzaken, waardoor u de macht over het stuur zou kunnen verliezen.
- Gebruik de adaptive cruise control niet in de regen, sneeuw of modder, omdat de radarsensor door waterfilm, stof, ijs of sneeuw bedekt kan worden. Het zicht wordt dan geheel of gedeeltelijk onderdrukt. Bij een vervuilde sensor, de sensorafdekking reinigen.
- Gebruik het systeem niet wanneer u met het reservewiel rijdt.

Systeembependingen

Waarschuwing

De automatische remkracht van het systeem volstaat niet voor krachtig remmen en de remwerking is mogelijk onvoldoende om een botsing te vermijden.

- Na aan plotselinge rijstrookwissel, heeft het systeem enige tijd nodig om de volgende voorligger te detecteren. Als dus een nieuwe voorligger wordt gedetecteerd, kan het systeem de snelheid verhogen in plaats van te remmen.
- De adaptive cruise control kijkt alleen naar verkeer dat in dezelfde richting rijdt.
- De adaptive cruise control houdt voor het remmen en weggrijden geen rekening met voetgangers en dieren.
- De adaptive cruise control houdt alleen bij een lage snelheid rekening met gestopte voertuigen.
- Gebruik de adaptive cruise control niet bij het trekken van een aanhanger.
- Gebruik adaptive cruise control niet op wegen met een hellingspercentage van meer dan 10%.

Aangezien het detectiegebied van de radar nogal smal is, detecteert het systeem het volgende mogelijk niet:

- minder brede voertuigen, bijv. motorfietsen, scooters
- voertuigen die niet in het midden van de rijstrook rijden
- voertuigen die afslaan
- voertuigen die ineens langs de kant van de weg gaan staan

Schakel het systeem in de volgende situaties uit:

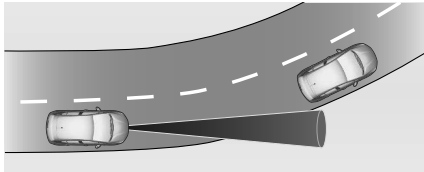

- bij rijden in een scherpe bocht
- bij naderen van een rotonde
- bij volgen van een voertuig dat niet door het systeem wordt waargenomen, bijv. een motorfiets
- wanneer de voorligger krachtig remt
- wanneer een voertuig scherp tussen uw auto en de voorligger invoegt

Aandachtspunten in heuvelachtig gebied

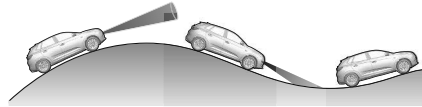

⚠ Waarschuwing

Gebruik de adaptive cruise control niet op steile en heuvelachtige wegen.

De systeemprestaties onder heuvelachtige omstandigheden hangen af van de rijsnelheid, de belading, de verkeersomstandigheden en het hellingspercentage. In heuvelachtige gebieden worden voorliggers mogelijk niet gedetecteerd. Op steile hellingen moet u mogelijk gas bijgeven om de rijsnelheid te behouden. Bij het naar beneden rijden kan het nodig zijn om te remmen om uw snelheid te behouden of te verlagen. Let erop dat u door te remmen het systeem deactiveert.

Radareenheid



De radarmodule bevindt zich in het midden van de voorbumper.

⚠ Waarschuwing

De radarmodule werd tijdens de productie zorgvuldig uitgelijnd. Gebruik het systeem daarom niet na een frontale botsing. De voorbumper kan intact lijken, maar de sensor die erachter ligt, kan verschoven zijn en verkeerd reageren. Bezoek na een ongeluk een werkplaats om de stand van de radarmodule te controleren en te corrigeren.

⚠ Waarschuwing

Bij gebruik van een kentekenplaatsteun op de voorbumper werkt de radarmodule mogelijk minder goed. Volg bij gebruik van een kentekenplaatsteun de markeringen en aanduidingen op de voorbumper.

Storing

Bij een storing van de adaptive cruise control licht er een waarschuwingslampje op het instrumentenpaneel op, verschijnt er een waarschuwingsbericht op het instrumentenpaneel en klinkt er een geluidssignaal. De snelheidslimietdetectie werkt mogelijk niet goed, als de verkeersborden niet voldoen aan het Verdrag van Wenen inzake verkeersborden en verkeerstekens. Laat het systeem door een garage controleren. Gebruik het systeem om veiligheidsredenen niet als de remlichten defect zijn. Gebruik het systeem niet als de voorbumper beschadigd is.

Speed Limiter (Snelheidsbegrenzer)

De snelheidsbegrenzer voorkomt dat de auto een vooraf ingestelde snelheidslimiet overschrijdt. De maximale

snelheid kan worden ingesteld tussen 30 en 180 km/uur. U kunt accelereren tot de ingestelde snelheid. Bij het afrijden van hellingen zijn afwijkingen van de snelheidslimiet mogelijk. U kunt de ingestelde snelheid tijdelijk overschrijden door stevig op het gaspedaal te trappen. De status en de ingestelde snelheidslimiet worden weergegeven op het instrumentenpaneel.

Systeem inschakelen



Druk eenmaal op  om de functie Cruise Control te activeren. Druk tweemaal op Limiet om de speed limiter te activeren.

De functie activeren

Instelling snelheid door de bestuurder



Druk eenmaal op  om de functie Cruise Control te activeren.

De ingestelde snelheid kan gewijzigd worden door te drukken op + om de snelheid te verhogen, of op - om de snelheid te verlagen. Een korte druk wijzigt de snelheid met 1 km/uur, een lange druk met 5 km/uur. Druk voor de activering op + of -.

Druk op  voor activering binnen dezelfde ontstekingscyclus.

Snelheidslimiet overschrijden

In noodgevallen is het mogelijk de snelheidslimiet te overschrijden door het gaspedaal stevig in te trappen, tot tegen

de aanslag. In dat geval knippert de ingestelde snelheid.

Gaspedaal loslaten en de functie snelheidsbegrenzing wordt na het bereiken van een lagere snelheid dan de snelheidslimiet opnieuw geactiveerd.

Functie deactiveren

Druk op **II ▷**, de snelheidsbegrenzer wordt gepauzeerd en er verschijnt een bericht.

De snelheidsbegrenzer van de auto is niet actief.

De snelheidsbegrenzer wordt gedeactiveerd, maar niet uitgeschakeld. De laatst opgeslagen snelheid blijft voor later hervatten van de snelheid in het geheugen.

Snelheidslimiet hervatten

Druk op **II ▷** of **+ / -**

Het systeem uitschakelen

Druk op **II ▷**, de modus snelheidsbegrenzing wordt gedeselecteerd en de aanduiding van de snelheidslimiet gaat uit.

Storing

Bij een storing in de snelheidsbegrenzer wordt de ingestelde snelheid gewist, waarbij de streepjes gaan knippen. Laat het systeem door een garage controleren.

Traffic Sign Assist (TSA) - Verkeersbordherkenning

Waarschuwing

Het werkelijke verkeersbord heeft altijd voorrang op het verkeersbord dat op het instrumentenpaneel wordt weergegeven.

Afhankelijk van de versie zijn er twee verschillende systemen beschikbaar.

Stelsysteem voor snelheidsbegrenzing 1

Met behulp van de camera boven aan de voorruit en het geïntegreerde navigatiesysteem van de auto detecteert en leest dit systeem de verkeersborden met snelheidslimiet en verkeersborden einde snelheidslimiet.

Het systeem kan geactiveerd of gedeactiveerd worden via de

voertuiginstellingen  op het Info Display.

Info Display ⇒ pagina 73

Als het systeem is geactiveerd, maar geen bord met een maximumsnelheid waarneemt, verschijnt het volgende teken:

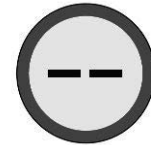

Als de auto de maximumsnelheid met minstens 5 km/u overschrijdt, knippert de weergegeven maximumsnelheid ongeveer tien seconden.

Speed Limiter (snelheidsbegrenzer) ⇒ pagina 139

Cruise control ⇒ pagina 139

Adaptive cruise control ⇒ pagina 141

Gegevens navigatiekaarten bijwerken

Voor een optimale werking van het systeem moet de navigatiekaart op gezette tijden worden geüpdatet.

Tweemaal per jaar is er een update van de navigatiekaart beschikbaar.

Meer informatie kunt u vinden in deel Infotainmentsysteem ⇒ pagina 74 .

Speed limit-systeem 2 (systeem voor snelheidsbegrenzing 2 (voldoet aan de Europese Verordening Algemene Veiligheid))

Dit systeem geeft, ongeacht de rijsnelheid, permanent informatie over de snelheidslimiet weer op het instrumentenpaneel.

De weergave van de informatie over de snelheidslimiet gebeurt, afhankelijk van de versie, met behulp van de volgende systemen:

- camera bovenaan de voorruit
- geïntegreerd navigatiesysteem van de auto
- telematicaservice

Op wegen zonder maximumsnelheid, bijv. Duitse snelwegen, verschijnt het volgende bord:



Als er geen snelheidslimietinformatie kan worden weergegeven, verschijnt het volgende bord:

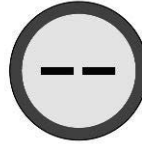

Als er een nieuwe maximumsnelheid wordt weergegeven, klinkt er een bevestigingssignaal. Het bevestigingssignaal kan worden ingeschakeld/uitgeschakeld op het Info-Display.

Info Display ⇒ pagina 73

Als bij een rijsnelheid van ten minste 20 km/uur de snelheidslimiet wordt overschreden, zal de op het instrumentenpaneel weergegeven snelheidslimiet na enige tijd gaan knipperen en klinkt er een geluidssignaal. Tijd van optreden ervan varieert. Zowel het knipper- als het geluidssignaal stoppen na enkele seconden.

Vanwege wettelijke vereisten kan het geluidssignaal alleen worden uitgeschakeld tot aan de volgende inschakeling van het contact.

De uitschakeling kan gebeuren op het Info Display of via de snelkoppeling

3x , indien geconfigureerd in de voertuiginstellingen ⇒ pagina 78 .
Als het geluidssignaal wordt

gedeactiveerd, zal  gedurende enkele seconden oplichten.

Speed Limiter (snelheidsbegrenzer)

⇒ pagina 139

Cruise control ⇒ pagina 139

Adaptive cruise control ⇒ pagina 141

Storing

In geval van een storing gaat  op het instrumentenpaneel branden, wordt er een bericht weergegeven en klinkt er een geluidssignaal. Neem contact op met een garage.

Op het instrumentenpaneel gaat  branden, samen met een bericht dat aangeeft dat de voorste camera mogelijk worden afgedekt. Stop de auto en controleer of de camera gereinigd moet

worden. Als  na de reiniging van de camera nog steeds brandt, moet contact worden opgenomen met een garage.

Operationele omstandigheden

Voor het verstrekken van landspecifieke informatie over snelheidslimieten, moet het voertuig bepalen in welk land het momenteel aanwezig is. Als er op

het Info Display een lijst van landen beschikbaar is, moet het betreffende land handmatig geselecteerd worden. Anders wordt het land automatisch geselecteerd. Om geldige informatie omtrent snelheidslimieten te krijgen, wordt de huidige positie van de auto via het telematicasysteem verzonden, om onmiddellijk na de verwerking gewist te worden. Op geen enkel moment is het mogelijk om de positie van het voertuig te traceren.

Dit wordt niet beïnvloed door de privacy-instellingen van Opel Connect.

Opmerking

Op onze website is het mogelijk om permanent onjuiste informatie omtrent snelheidslimieten te melden.

Gegevens bijwerken

Voor een optimale werking van het systeem moeten de boordsoftware en de navigatiekaart op gezette tijden worden geüpdatet.

Een navigatiekaartupdate is ten minste één keer per jaar beschikbaar. Meer informatie kunt u vinden in deel Infotainmentsysteem. Neem voor de software-update van de auto contact op met een garage.

Andere verkeersborden

Het systeem detecteert verkeersborden en toont deze op een specifieke pagina op het instrumentenpaneel.



Dit systeem kan in de voertuiginstellingen geactiveerd of gedeactiveerd worden. Info Display ⇨ pagina 73

Beperkingen systeem

De verkeersbordherkenning werkt mogelijk niet naar behoren wanneer:

- rijden op bochtige of heuvelachtige wegen
- rijden met sneeuwkettingen
- het deel van de voorruit waar de voorste camera zich bevindt, niet schoon is of er vreemde voorwerpen, zoals stickers, aanwezig zijn
- het zicht beperkt wordt door weersomstandigheden, zoals mist, regen of sneeuw
- de voorligger opspattend water veroorzaakt

- verblindend licht, bijv. veroorzaakt door de zon of kunstlicht rechtstreeks in de lens van de camera schijnt
- de snelheidslimiet op het wegdek is geverfd
- de verkeersborden geheel of gedeeltelijk afgedekt zijn of moeilijk waarneembaar zijn
- de verkeersborden niet correct gemonteerd, beschadigd of verwijderd zijn
- de verkeersborden niet voldoen aan het Verdrag van Wenen inzake verkeersborden en verkeerstekens
- Afhankelijk van de versie zijn de gegevens van de navigatiekaarten mogelijk verouderd

Let Op

Het systeem is bedoeld om de bestuurder te helpen bij het herkennen van specifieke verkeersborden binnen een bepaald snelheidsbereik. Geen verkeersborden negeren die het systeem niet weergeeft. Laat u door dit speciale systeem niet verleiden tot een roekeloze rijstijl. Pas uw snelheid altijd aan het wegdek, de verkeerssituatie en de weersomstandigheden aan.

De hulpsystemen ontnemen de bestuurder niet zijn verantwoordelijkheid voor het besturen van de auto.

Ga bij rijden in het buitenland na of de auto de snelheidseenheid van het betreffende land gebruikt. Selecteer zo nodig de juiste eenheden op het Info Display.

Tire Pressure Monitoring System (TPMS)

Het bandenspanningsbewakingsysteem controleert continu de draaisnelheid van alle vier wielen en waarschuwt als zich tijdens het rijden een situatie van lage bandenspanning voordoet. Dit wordt bereikt door de rolomtrek van de band te vergelijken met referentiewaarden en andere signalen.

Als de waarde van de bandenspanning van een band daalt, gaat het

controlelampje  branden en wordt er een waarschuwingsbericht weergegeven op het instrumentenpaneel.

Controlelampje  ⇒ pagina64 .

Verlaag in dat geval de rijsnelheid en vermijd scherpe bochten en krachtige remacties.

Stop zo spoedig mogelijk om de bandenspanning te controleren. Na de aanpassing van de bandenspanning moet het systeem geïnitieerd worden om het controlelampje te laten doven en het systeem opnieuw te starten. Neem contact op met een garage als de storing blijft weergegeven. Het systeem functioneert niet wanneer het ABS een storing vertoont of wanneer er een noodreservewiel wordt gebruikt. Controleer na terugplaatsing van de band de koude bandenspanning en initialiseer het systeem.

Let Op

Het bandenspanningsbewakingsysteem waarschuwt voor een lage bandenspanning en is geen vervanging van het normale onderhoud van de banden door de bestuurder.

Systeem initialiseren

Na aanpassing van de bandenspanning of de vervanging van een wiel moet het systeem opnieuw geïnitieerd worden om de nieuwe waarden van de rolomtrek in te leren.

- 1 Zorg er altijd voor dat alle vier de banden de correcte bandenspanning hebben.
- 2 Trek de parkeerrem aan.
- 3 Initialiseer het systeem via het Info Display ⇒ pagina73 .
- 4 De reset wordt bevestigd door een pop-upbericht.

Na de initialisatie kalibreert het systeem zich tijdens het rijden automatisch op de nieuwe bandenspanning. Na enige tijd rijden zal het systeem de nieuwe waarden van de bandenspanning toepassen en bewaken.

Controleer de bandenspanning altijd bij koude banden.

Het systeem moet opnieuw worden geïnitieerd, wanneer:

- de bandenspanning is gewijzigd
- de belastingsomstandigheden zijn gewijzigd
- de wiel zijn verwisseld of vervangen

Het systeem zal niet onmiddellijk waarschuwen voor een klapband of een snelle daling van de bandenspanning. Dit is te wijten aan de tijd die noodzakelijk is voor de berekening.

In noodgevallen

Alarmknipperlichten.....	151
Assist en SOS.....	151
Een noodoproep plaatsen.....	151
Opel Connect	152
Automatische noodoproep (ESCall).....	152
Set gevarendriehoek	153
De auto opkrikken en het wiel vervangen.....	153
Lijst van gereedschappen	154
Reservewiel	155
Bandenreparatieset.....	158
Starten met startkabels	161

Alarmknipperlichten

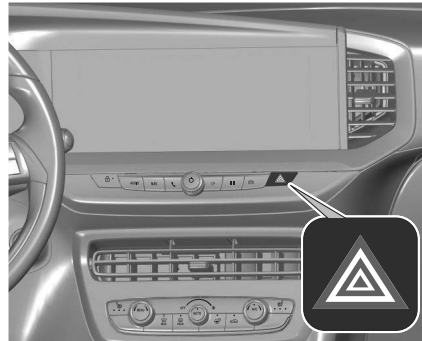

Worden bediend door te drukken op 
Bij noodremmanoeuvres worden de alarmknipperlichten automatisch ingeschakeld, afhankelijk van de kracht van de afremming. Ze worden automatisch uitgeschakeld zodra de auto weer wegrijdt.

Assist en SOS

Opel Connect bevat meerdere aangesloten services die via de app, online of in de auto toegankelijk zijn.

Opmerking

Opel Connect is niet voor alle markten beschikbaar. Neem contact op met uw garage voor meer informatie.

Opmerking

De volledige functionaliteit van Opel Connect is onderhevig aan registratie en een correcte activering.

Aangesloten services kunnen live navigatie omvatten, zoals online verkeersinformatie en status van de auto en informatie zoals onderhoudswaarschuwingen.

In de auto toegankelijke services kunnen ook noodoproep en hulpoproep omvatten. Deze functies worden automatisch geactiveerd. De Algemene Voorwaarden zijn van toepassing.

Noodoproep ⇒ pagina151

Correcte connectiviteitsinstellingen en privacy-instellingen zijn nodig om de verbinding met de beschikbare Connected Services tot stand te brengen.

Connectiviteitsinstellingen ⇒ pagina75

Privacyinstellingen ⇒ pagina152

Een Noodoproep Plaatsen

Opmerking

Voor een beschikbaar en bedrijfs gereed systeem zijn werkende boardelektronica, mobiele service en een gps- of GLONASS-satellietverbinding nodig. Afhankelijk van de uitrusting wordt een reserveaccu gebruikt.

Opmerking

De service is alleen beschikbaar voor markten waar deze wettelijk vereist is.

Voorts is een en ander afhankelijk van de beschikbaarheid van de alarmcentrales en de infrastructuur in het betreffende land.

Status-LED in de dakconsole

Brandt groen en rood en dooft na korte tijd wanneer het contact wordt ingeschakeld: het systeem werkt naar behoren.

Brandt rood: storing in het systeem.

Neem contact op met een garage.

Knippert rood: reserveaccu moet worden vervangen. Neem contact op met een garage.

Noodoproep

Via de noodoproepfunctie wordt u doorverbonden met de dichtstbijzijnde meldkamer (PSAP).

Er wordt een minimale hoeveelheid gegevens naar de meldkamer verzonden, waaronder auto- en locatiegegevens.

Druk in een noodsituatie gedurende meer dan twee seconden op de rode SOS-knop op de dakconsole.

De LED knippert groen om aan te geven dat er verbinding met de dichtstbijzijnde meldkamer wordt gemaakt. De led brandt ononderbroken zo lang als de oproep actief is.

Als u de SOS-knop onmiddellijk voor de tweede keer indrukt, beëindigt u de oproep.

De led dooft.

Opel Connect

Opel Connect bevat meerdere aangesloten services die via de app, online of in de auto toegankelijk zijn.

Opmerking

Opel Connect is niet voor alle markten beschikbaar. Neem contact op met uw garage voor meer informatie.

Opmerking

De volledige functionaliteit van Opel Connect is onderhevig aan registratie en een correcte activering.

Aangesloten services kunnen live navigatie omvatten, zoals online verkeersinformatie en status van de auto en informatie zoals onderhoudswaarschuwingen.

In de auto toegankelijke services kunnen ook noodoproep en pechhulpoproep omvatten. Deze functies worden automatisch geactiveerd. De Algemene Voorwaarden zijn van toepassing. Noodoproep ⇒ pagina 151 .

Pechhulpoproep

Wanneer u de -knop gedurende meer dan twee seconden indrukt,

wordt u doorverbonden met een pechhulpmedewerker.

Raadpleeg voor informatie over de dekking en het dienstenpakket van de pechhulp de informatie van de Opel Partner bij het bestelformulier.

Privacyinstellingen

Privacy-instellingen van Opel Connect kunnen worden geconfigureerd. Dit zal van invloed zijn op de gegevensset die wordt verzonden, bijvoorbeeld in geval van een pechhulpoproep. Er zijn geen gevolgen voor de functies noodoproep en verkeersbordherkenning.

Afhankelijk van de versie, kunnen de privacy-instellingen gewijzigd worden door  en SOS op de dakconsole gelijktijdig in te drukken of via het menu van de systeeminstellingen op het touchscreen en het Info Display.

Automatische Noodoproep (ECall)

Automatische botsingsmelding

Bij een ongeval waarbij airbags worden geactiveerd en zonder schade aan de benodigde hardware wordt er een automatische noodoproep gedaan en wordt er een automatische botsingsmelding verzonden naar de dichtstbijzijnde meldkamer.

Set gevarendriehoek

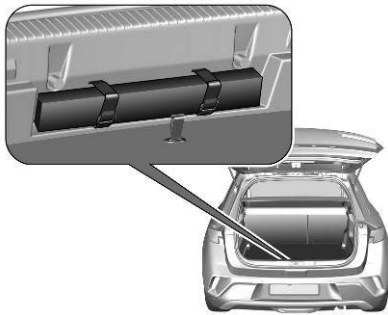

Plaats de gevarendriehoek op in de voorziene uitsparing achter in de bagageruimte en bevestig de gevarendriehoek met de Velcro® klittenband.

De auto opkrikken en het wiel vervangen

De onderstaande voorbereidingen treffen en de instructies opvolgen:

- Auto op een vlakke, stevige en slipvrije ondergrond parkeren. De voorwielen moeten in de stand recht vooruit staan.

- Handrem aantrekken, eerste versnelling, achteruitversnelling of P inschakelen.
- Zet een stopblok onder het wiel schuin tegenover het te vervangen wiel.
- Bij een zachte ondergrond, een stevige plank (ongeveer 1 cm dik) onder de krik leggen.
- Haal vóór het opkrikken van de auto altijd eventuele zware objecten eruit.
- In de op te krikken auto mogen zich geen personen of dieren bevinden.
- Nooit onder een opgekrikte auto kruipen.
- Opgekrikte auto niet starten.
- Reinig de wielbouten voordat u ze vastdraait.

⚠ Waarschuwing

Vermijd om de wielbouten in te vetten.

Aanhaalmomenten

⚠ Waarschuwing

Zorg ervoor dat u altijd de juiste wielbouten gebruiken bij het verwisselen van de wielen. Voor de montage van het noodreservewiel

kunnen ook de bouten voor lichtmetalen velgen gebruikt worden.

Afhankelijk van het materiaal van de velg zijn er twee verschillende bouten beschikbaar.



Het aanhaalmoment voor lichtmetalen velgen is 115 Nm.



Het aanhaalmoment voor stalen velgen is 115 Nm.

Gebruik de juiste wielbouten voor de desbetreffende wielen.

Kriksteunpunten

De getoonde kriksteunpunten gelden bij het gebruik van hefarmen en krikken voor het vervangen van winter-/zomerbanden.

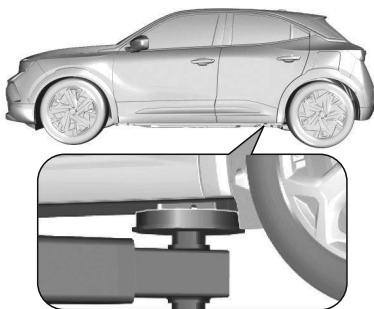

De positie van de achterste arm van het hefplatform is midden onder het betreffende krikpunt op de auto.



De positie van de voorste arm van het hefplatform is midden onder het betreffende krikpunt op de auto.

Lijst Van Gereedschappen

Het boordgereedschap zit in een gereedschapszak op de vloerbedekking, in een gereedschapskist onder de vloerbedekking of in een kist onder de vloerafdekplaat in de bagageruimte.

Auto's met reservewiel

Bagageruimte openen.

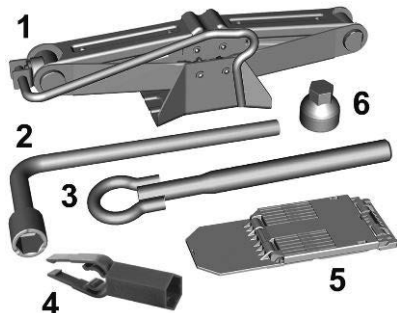

De gereedschappen liggen in de gereedschapszak op het tapijt of in de gereedschapskist onder het tapijt:

- Krik (1)
- Wielsleutel (2)
- Sleepoog (3)
- Wielopverwijderaar (4)
- Stopblok (5)

- Adapter voor de wielslotmoeren (6)

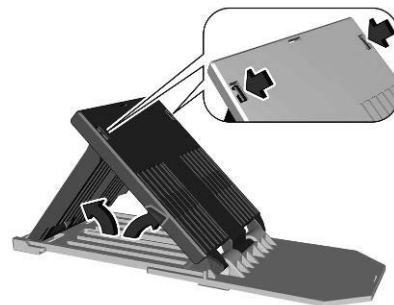

De wielkeg moet voor het gebruik worden uitgevouwen en samengesteld.

Auto's zonder reservewiel

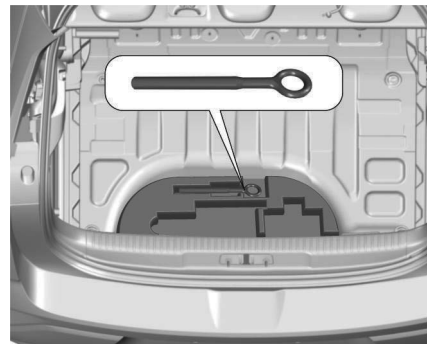

Het sleepoog ligt in een bak onder de vloerplaat in de bagageruimte.
Bandenreparatieset ⇒ pagina 158 .

Reservewiel

Het reservewiel kan afhankelijk van de uitvoering en de landelijke bepalingen ook als compact reservewiel (thuiskomer) worden aangemerkt. In het gegeven geval geldt er een bepaalde maximumsnelheid, ook staat iets dergelijks niet aangegeven op het label op het reservewiel.

Als er een label op het reservewiel zit, is de toegestane snelheid nog steeds afhankelijk van de landelijke voorschriften.

Slechts één compact reservewiel monteren. Neem bochten langzaam. Niet langdurig gebruiken.

Let Op

Het gebruik van een reservewiel dat kleiner is dan de andere wielen of in combinatie met winterbanden kan van invloed zijn op de bestuurbaarheid. Laat de defecte band zo spoedig mogelijk vervangen.

Het reservewiel bevindt zich onder de vloerbedekking in de bagageruimte.

Voor de verwijdering:

- 1 Open de laadvloer ⇒ pagina 178
- 2 Verwijder de afdekking (1), draai vervolgens de doos (2) en verwijder deze.

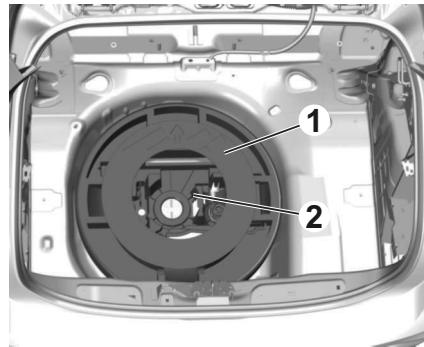

- 3 Verwijder het reservewiel

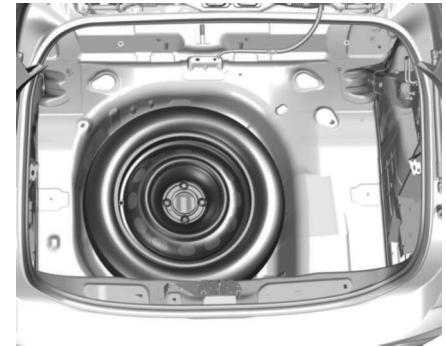

- 4 Wanneer er na het verwisselen van een wiel geen wiel wordt geplaatst in de ruimte van het reservewiel, moet de doos (2) en de afdekking (1) worden vastgezet en de laadvloer worden gesloten.
- 5 Nadat er weer een normaal wiel is gemonteerd, moet het noodreservewiel worden teruggeplaatst in de ruimte en moeten de doos (2) en de afdekking (1) worden vastgezet.

Slechts één compact reservewiel monteren. De toelaatbare maximale snelheid op het label van het noodreservewiel geldt alleen voor de in de fabriek gemonteerde bandenmaat.

Een wiel verwijderen

Voor de verwijdering:

- 1 Open de afdekplaat van de laadvloer
⇒ pagina 50 .
- 2 Het compacte reservewiel zit vast met een vleugelmoer. Draai de moer los en verwijder het reservewiel.
- 3 Wanneer er na het verwisselen van een wiel geen wiel in de reservewielkuip wordt geplaatst, haal dan de vleugelmoer aan en sluit de vloerafdekking.
- 4 Leg, nadat het normale wiel weer is teruggeplaatst, het compacte reservewiel met de buitenkant omhoog in de kuip en zet het vast met de vleugelmoer.

Het reservewiel monteren

De onderstaande voorbereidingen treffen en de instructies opvolgen:

- Auto op een vlakke, stevige en slipvrije ondergrond parkeren. De voorwielen moeten in de stand recht vooruit staan.
- Parkeerrem aantrekken, eerste versnelling, achteruitversnelling of P inschakelen.

- Plaats een wielkeg onder het wiel schuin tegenover het te vervangen wiel.
- Verwijder het reservewiel.
- Nooit meerdere wielen tegelijkertijd vervangen.
- Gebruik de krik alleen om een wiel te vervangen in geval van een lekke band en niet voor de jaarlijkse montage van winter- of zomerbanden.
- De krik is onderhoudsvrij.
- Bij een zachte ondergrond, een stevige plank (ongeveer 1 cm dik) onder de krik leggen.
- Haal vóór het opkrikken van de auto altijd eventuele zware objecten eruit.
- In de op te krikken auto mogen zich geen personen of dieren bevinden.
- Nooit onder een opgekrikte auto kruipen.
- Opgekrikte auto niet starten.
- Reinig de wielbouten voordat u ze vastdraait.

⚠ Waarschuwing

Vermijd om de wielbouten in te vetten.

⚠ Waarschuwing

Zorg ervoor dat u altijd de juiste wielbouten gebruiken bij het verwisselen van de wielen. Voor de montage van het noodreservewiel kunnen ook de bouten voor lichtmetalen velgen gebruikt worden.

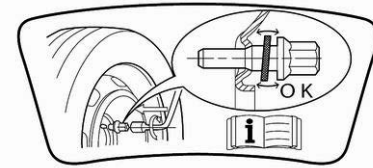

- Let erop dat het reservewiel vastzit door de conische vlakken van de bouten bij gebruik van de wielbouten voor lichtmetalen velgen. In het gegeven geval maken de ringen geen contact met het reservewiel.

- 1 Maak de wielboutkappen los met de wioldopverwijderaar.
Gereedschappen auto ⇒ pagina 154 .

Stalen velgen met dop: Wioldop verwijderen.



- 2 Plaats de wielsleutel en draai elke wielbout een halve slag los. De wielen kunnen met wielborgmoeren beschermd zijn. Zet voor het losdraaien van deze specifieke moeren eerst de adapter op de moerkop voordat u de wielsleutel erop zet. De adapter ligt in de gereedschapstas. De wielen kunnen met wielborgmoeren beschermd zijn. Zet voor het losdraaien van deze specifieke moeren eerst de adapter op de moerkop voordat u de wielsleutel erop zet. De adapter bevindt zich in de gereedschapstas
⇒ pagina 154 .



- 3 Zorg ervoor dat de krik op de juiste manier onder het dichtstbijzijnde kriksteunpunt staat.



- 4 Zet de krik op de vereiste hoogte. Zet deze zo onder het krikpunt dat losschieten onmogelijk is.

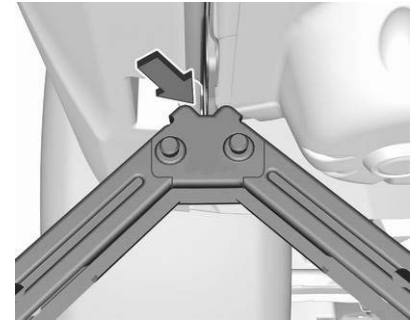

Let erop dat de rand van de carrosserie in de inkeping in de krik valt.



Plaats de krik goed en krik op totdat het wiel van de ondergrond loskomt.

- 5 Draai de wielmoeren los.
- 6 Verwissel het wiel.
- 7 Draai de wielmoeren erop.

- 8 Laat de auto zakken en verwijder de krik.
- 9 Plaats de wielsleutel, let er hierbij op dat deze stevig vastzit en haal de wielbouten kruislings aan. Het aanhaalmoment bedraagt 115 Nm. Let er bij een auto met lichtmetalen velgen op dat de wielbouten ook voor het stalen reservewiel kunnen worden gebruikt. De conische vlakken van de wielbouten zorgen er in het gegeven geval voor dat het reservewiel vastzit.
- 10 Berg het vervangen wiel, het autogereedschap en de adapter voor het vergrendelen van de wielmoeren op. ⇨ pagina 153 .
- 11 Controleer de bandenspanning van het geïnstalleerde wiel en de aanscherping van de wielmoer zo spoedig mogelijk.

Een beschadigd volwaardig wiel in de bagageruimte opbergen

De ruimte van het reservewiel is niet ontworpen voor andere bandenmaten dan die van het reservewiel. Een beschadigd volwaardig wiel moet in de bagageruimte worden opgeborgen en goed worden geborgd.

Beladingsinformatie ⇨ pagina 49

Bandenreparatieset

Lichte beschadigingen van de loopvlakken van de banden kunnen met de bandenreparatieset worden verholpen. Vreemde voorwerpen niet uit de banden verwijderen. Beschadigingen van de band die groter zijn dan 4 mm of op de flank van de band zitten, kunnen niet met de bandenreparatieset worden gerepareerd.

⚠ Waarschuwing

Niet sneller rijden dan 80 km/h.
Niet langdurig gebruiken.
Er kunnen gevolgen zijn voor de besturing en het gebruik.

Opmerking

In geval van een lekke band: activeer de parkeerrem en schakel de eerste versnelling, de achteruitversnelling of de stand **P** in.

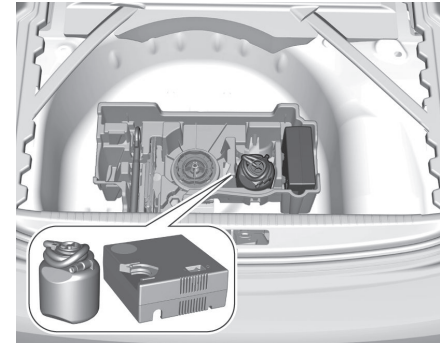

De bandenreparatieset bevindt zich in de bagageruimte, onder de laadvloer.

- 1 Verwijder het busje met afdichtmiddel en de compressor.
- 2 Neem de sticker met de snelheidslimiet van de fles met afdichtmiddel en plak deze in het zicht van de bestuurder.

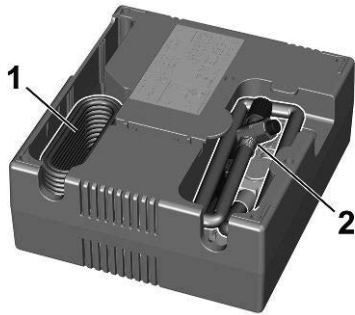

- 3** Verwijder de aansluitkabel (1) en de luchtslang (2) uit de opbergvakken aan de onderkant van de compressor.



- 4** Open de fles met afdichtmiddel en til het deksel op.

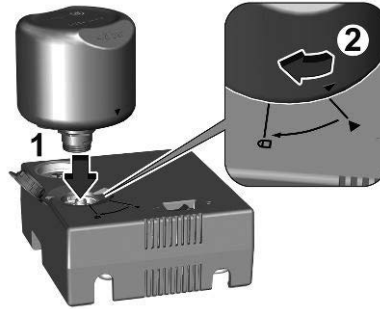

- 5** Steek eerst de fles met afdichtmiddel in de compressor en zet de driehoeksymbolen tegenover elkaar. Druk daarna de fles met afdichtmiddel omlaag en draai deze naar de vergrendelde stand.
- 6** Plaats de compressor dichtbij de band, zodanig dat de fles afdichtmiddel rechtup staat.
- 7** Ventieltop van defecte band losschroeven.

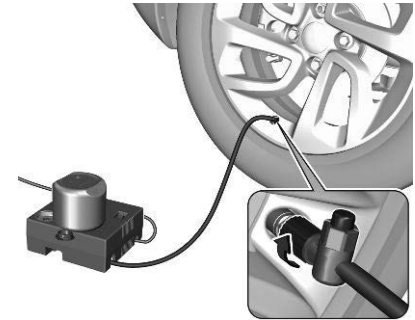

- 8** Schroef de vulslang op het ventiel.
- 9** De schakelaar van de compressor moet op J staan.
- 10** Steek de stekker van de compressor in de 12V-poort of de aansteckerpoort ⇒ pagina 47. Om ontladen van de accu te voorkomen, is het raadzaam om de bandenreparatieset alleen te gebruiken wanneer de verbrandingsmotor loopt of wanneer de elektromotor gereed is.

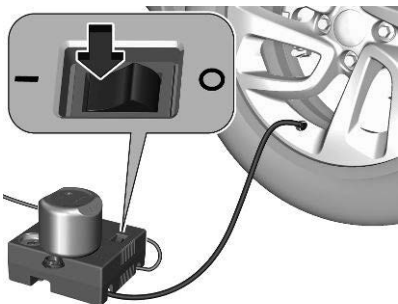

- 11 Zet de wipschakelaar van de compressor op I. De band wordt nu met afdichtmiddel gevuld.
- 12 De manometer van de compressor geeft even max. 600 kPa (6 bar) aan wanneer de fles met afdichtmiddel wordt gelegegd (ongeveer 30 seconden). De bandenspanningswaarde begint daarna weer te dalen.
- 13 Al het afdichtmiddel wordt in de band gepompt. De band wordt vervolgens opgepompt.
- 14 De voorgeschreven bandenspanning moet binnen tien minuten worden bereikt. Bandenspanning ⇒ pagina 177 .

Schakel de compressor uit wanneer de juiste bandenspanning is bereikt. Wordt de voorgeschreven bandenspanning niet binnen tien minuten bereikt, verwijder dan de bandenreparatieset. De auto één wielomwenteling verrijden. Sluit de bandenreparatieset weer aan en zet de vulprocedure tien minuten lang door. Wordt de voorgeschreven bandenspanning dan nog niet bereikt, dan is de band te ernstig beschadigd. Neem contact op met een garage.

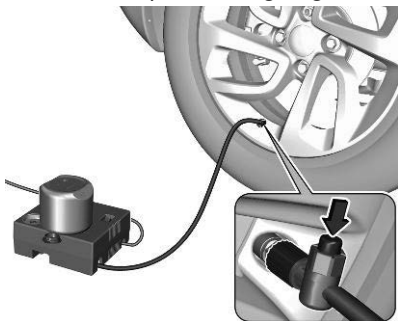

Laat een teveel aan lucht ontsnappen via de knop op de luchtslang. Laat de compressor niet langer dan tien minuten werken.

- 15 Maak de bandenreparatieset los. Neem de fles met afdichtmiddel uit de compressor. Schroef de vulslang vast op de vrije aansluiting van het busje met afdichtmiddel. Hierdoor wordt voorkomen dat er afdichtmiddel uit de fles stroomt. Bandenreparatieset in de bagageruimte opbergen.
- 16 Verwijder eventueel gemorst afdichtmiddel met een doek.

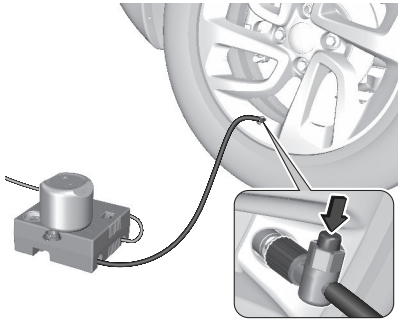

- 17 De rit onmiddellijk voortzetten, zodat het afdichtmiddel zich gelijkmatig in de band kan verspreiden. Rijd met een snelheid tussen 20 en 60 km/uur. Rijd ongeveer 5 m, maar niet meer dan tien minuten, stop en controleer de bandenspanning. Schroef de luchtslang van de compressor rechtstreeks op bandventiel. Vul de band zoals eerder beschreven. Laat een teveel aan lucht ontsnappen via de knop op de luchtslang. Als de bandenspanning niet tot onder 200 kPa (2 bar) is gedaald, moet u de bandenspanning op de juiste waarde instellen. Maak anders geen gebruik van de auto. Neem contact op met een garage.

Herhaal de controleprocedure na nog eens 10 km rijden maximaal tien minuten om na te gaan dat er geen bandenspanningsverlies meer optreedt.

Bij een bandenspanning lager dan 200 kPa (2 bar) dient u de auto niet meer te gebruiken. Zoek assistentie bij een werkplaats.

- 18 Bandenreparatieset in de bagageruimte opbergen.

Opmerking

De rijeigenschappen van de herstelde band zijn veel minder goed, daarom deze band laten vervangen.

Als er abnormale geluiden worden waargenomen of de compressor warm wordt, moet de compressor voor ten minste 30 minuten worden uitgeschakeld. De ingebouwde veiligheidsklep opent bij een druk van 700 kPa (7 bar).

Neem nota van de vervaldatum van de set. Na deze datum worden het dichtingsvermogen niet langer gegarandeerd. Let op de bewaarinstructies op de fles met afdichtmiddel.

Vervang het gebruikte busje afdichtmiddel.

Gooi het gebruikte busje weg zoals voorgeschreven door de wetgeving.

De compressor en het afdichtmiddel kunnen gebruikt worden vanaf een temperatuur van ongeveer -30°C . Om ontladen van de accu te voorkomen, wordt aangeraden om de bandenreparatieset alleen te gebruiken wanneer de verbrandingsmotor draait of wanneer de elektrische motor gereed is.

Starten met startkabels

Vermijd om te starten met behulp van een snellader.

Een auto met een lege accu kan gestart worden met behulp van startkabels en de accu van een andere auto.

Let Op

Starten met een hulpaccu mag alleen gebeuren met een auto met een verbrandingsmotor.

⚠ Waarschuwing

Wees uiterst voorzichtig bij het starten met behulp van startkabels. Alle eventuele afwijkingen van de onderstaande instructies kan leiden tot letsel of schade door het ontploffen van de accu of beschadiging van het elektrische systeem van beide auto's.

⚠ Waarschuwing

Vermijd het contact van de accu met de ogen, huid, textiel en gelakte oppervlakken. De vloeistof bevat zwavelzuur dat bij direct contact kan leiden tot letsel en schade.

- De accu nooit aan vonken of open vuur blootstellen.
- Een ontladen accu kan al bij een temperatuur van 0 °C bevriezen. Ontdooi de bevroren accu alvorens hulpstartkabels aan te sluiten.
- Bij werkzaamheden aan de accu oogbescherming en beschermende kleding dragen.
- Gebruik een hulpaccu met dezelfde spanning (12 V). De capaciteit (Ah) mag niet veel minder zijn dan die van de ontladen accu.
- Gebruik startkabels met geïsoleerde aansluitklemmen en een doorsnede van ten minste 16 mm² (25 mm² voor dieselmotoren).
- De ontladen accu niet van de auto loskoppelen.
- Schakel alle onnodige stroomverbruikers uit.

- Vermijd om tijdens het noodstarten in de buurt van de accu van het voertuig te verblijven.
- De aansluitklemmen van de kabels mogen elkaar niet aanraken.
- Ook de voertuigen mogen elkaar tijdens het noodstarten niet aanraken.
- Activeer de parkeerrem, plaats de schakelbediening in de vrijstand, automatische versnellingsbak in **P**.

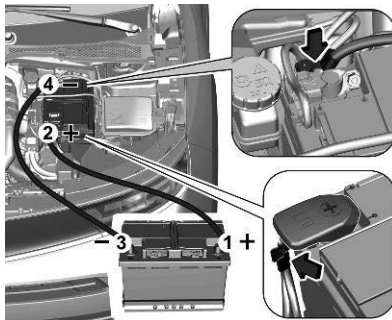

Aansluitvolgorde van de kabels:

- 1 Sluit de rode kabel aan op de pluspool van de hulpaccu (1).
- 2 Sluit het andere uiteinde van de rode kabel aan op de pluspool van de ontladen accu (2).

- 3 Sluit de zwarte kabel aan op de minpool van de hulpaccu (3).
- 4 Sluit het andere uiteinde van de zwarte kabel aan op een massapunt in de motorruimte (4).

De kabels zo leggen dat ze niet door de draaiende delen in de motorruimte geraakt kunnen worden.
Om de motor te starten:

- 1 Start de motor van de stroom leverende auto.
- 2 Na vijf minuten de andere motor starten. Startpogingen niet langer dan 15 seconden laten duren met tussenpozen van één minuut.
- 3 Beide motoren met aangesloten kabels ca. drie minuten stationair laten draaien.
- 4 Schakel elektrische verbruikers, bijv. koplampen, achterrautverwarming, in.
- 5 Bovenstaande procedure bij het verwijderen van de kabels in de omgekeerde volgorde volgen.

De auto slepen

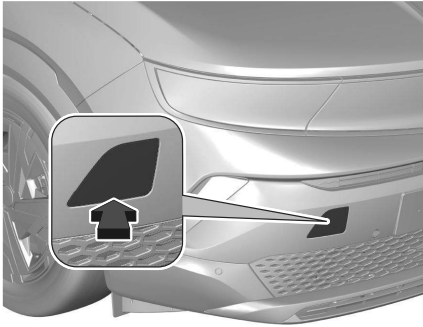

Verwijder de dop.

Het sleepoog is opgeborgen bij de gereedschappen van de auto
⇒ pagina154 .

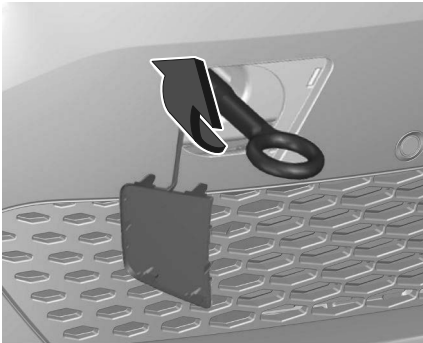

Sleepoog inschroeven en tot aan de aanslag in horizontale stand vastdraaien. Bevestig een sleepstang aan het sleepoog.

Sleepoog alleen gebruiken om de auto weg te slepen en niet om deze te bergen. Schakel het contact in om de remlichten, de claxon, de voorruitwissers in te schakelen en, afhankelijk van de versie, om het stuurslot te ontgrendelen.

Let Op

Deactiveer de rijhulpsystemen zoals actief noodremmen, anders zou de auto tijdens het slepen automatisch kunnen remmen.

Actief noodremmen ⇒ pagina116 .
Zet de schakelbediening in de vrijstand.
Geef de parkeerrem vrij.

Let Op

Rijd langzaam. Rijd niet schokkerig.
Een te hoge trekkraft kan het voertuig beschadigen.

Bij uitgeschakelde motor gaat remmen en sturen aanmerkelijk zwaarder.
Recirculatiesysteem inschakelen en ruiten sluiten, zodat geen uitlaatgassen van de sleepende auto kunnen binnendringen.

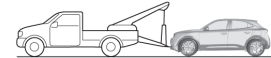
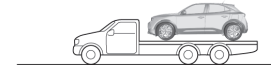
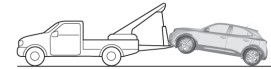

Vervoer, bij het slepen van een BEV, een 48V hybrid-voertuig of een auto met een automatische versnellingsbak, de auto op een platform of sleep het met de voorwielen van de grond getild. Neem contact op met een garage. Schroef na het slepen het sleepoog los. Steek de kap met de flens in de uitsparing en druk de kap vast. Type aandrijving ⇒ pagina4 .

Een Ander Voertuig Slepen

⚠ Waarschuwing

Voor hybride 48V-auto's is het sleepvermogen in geval van een grote hoogte (>2500 m boven de zeespiegel)

bepert, omdat dit van invloed kan zijn op de prestaties van de auto.

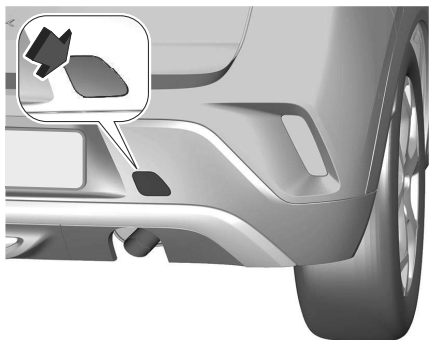

Verwijder de dop.

Het sleepoog is opgeborgen bij de gereedschappen van de auto

⇒ pagina 154 .



Sleepoog inschroeven en tot aan de aanslag in horizontale stand vastdraaien.

Sleepkabel – beter is een sleepstang – aan sleepoog bevestigen.

Sleepoog alleen gebruiken om de auto weg te slepen en niet om deze te bergen.

Let Op

Rijd langzaam. Rijd niet schokkerig.
Een te hoge trekkracht kan het voertuig beschadigen.

Schroef het sleepoog na het slepen los.

Steek de kap met de bovenste flens in de uitsparing en druk de kap vast.

Onderhoud en verzorging voertuig

Algemene informatie.....	165
Accessoires en wijzigingen van de auto.....	166
Afdekkingen voor zeer koude klimaten.....	167
Verwijdering auto aan einde levensduur.....	167
Werkzaamheden uitvoeren.....	167
Motorkap	168
Vloeistofniveaus controleren.....	169
Accu.....	171
Aanbevolen vloeistoffen, smeermiddelen en onderdelen.....	174
Motorolie.....	174
Ruitensproeiervloeistof.....	175
Rem- en koppelvloeistof.....	175
Koelvloeistof en antivries.....	175
Wisserbladen vervangen.....	175
Elektrisch systeem.....	176
Lamp vervangen.....	176
Mistachterlicht.....	176
Auto stallen.....	179
Langdurig stallen.....	179
Langdurige stalling van het hybride- elektrische voertuig.....	181
Carrosserie-Verzorging buitenkant	182
Trekhaak.....	183
Verzorging interieur	183

Vloermatten	184
-------------------	-----

Algemene informatie

Het is voor de bedrijfs- en verkeersveiligheid en voor het behoud van de waarde van uw auto belangrijk dat alle servicewerkzaamheden met de juiste intervallen worden verricht.

Het gedetailleerde en bijgewerkte serviceschema voor uw auto is beschikbaar bij de garage.

Er is sprake van zware bedrijfsomstandigheden als een of meer van de volgende situaties vaak voorkomt/-en: Koude starts, frequent stoppen en optrekken zoals bij taxi's en politievoertuigen, ritten met een aanhanger, ritten in de bergen, ritten op slechte en rulle wegdekken, ernstige luchtvervuiling, zand en veel stof in de lucht, ritten op grote hoogte en grote temperatuurschommelingen.

In deze zware omstandigheden moeten bepaalde onderhoudswerkzaamheden wellicht vaker dan met het reguliere service-interval dat op het service-display verschijnt worden verricht. Neem contact op met een garage voor aangepaste onderhoudsschema's.

Service-display ⇨ pagina57

Registraties

Uitgevoerde service wordt geregistreerd op de daarvoor bestemde plaatsen in het service- en garantieboekje.

De datum en afgelezen kilometerstand worden bevestigd met stempel en handtekening van de uitvoerende werkplaats.

Zorg ervoor dat het service- en garantieboekje correct wordt ingevuld, omdat een sluitend bewijs van service essentieel is bij aanspraken op garantie of goodwill en tevens een pluspunt is bij verkoop van de auto.

Accessoires En Wijzigingen Van De Auto

We raden het gebruik aan van originele onderdelen en accessoires, en van voertuigspecifieke onderdelen die door de fabrikant zijn goedgekeurd. Voor andere onderdelen kunnen wij – ook als deze door autoriteiten of anderszins zijn goedgekeurd – niet beoordelen of deze betrouwbaar zijn en er evenmin garant voor staan.

Bij eventuele aanpassingen, omzettingen of andere wijzigingen van de standaard voertuigspecificaties (waaronder, maar niet beperkt tot, wijzigingen van de software, wijzigingen van de elektronische regeleenheden) komt de

door Opel geboden garantie mogelijk te vervallen.

Bovendien kunnen dergelijke wijzigingen rijkhulpsystemen, het brandstofverbruik, de CO₂-uitstoot en andere uitstoot van de auto nadelig beïnvloeden waardoor deze mogelijk niet meer voldoet aan de typegoedkeuring en de geldigheid van uw kentekenbewijs in het geding kan komen.

Let Op

Het gebruik van de diagnose-aansluiting voor het diagnose-instrument is voorbehouden aan gekwalificeerde technici en voor goedgekeurde instrumenten.

Let Op

Bij het vervoeren van de auto op een trein of een bergingswagen, kunnen de spatlappen beschadigd raken.

Mobiele telefoons en zendapparatuur

Bij de montage en het gebruik van een mobiele telefoon moeten de modelspecifieke montagehandleiding en de gebruiksvorschriften van de fabrikant van de telefoon en de handsfree-carkit in acht genomen worden.

Anders kan de typegoedkeuring van de auto vervallen.

Aanbevelingen voor een storingsvrij gebruik:

- Vakkundig gemonteerde buitenantenne, waardoor de maximale reikwijdte wordt bereikt.
- Maximaal zendvermogen van 10 W.
- Installatie van de telefoon op een geschikte plek, houd rekening met de ruimte voor het oplazen van de airbag
⇒ pagina 27 .

Win informatie in over de voorziene montagepunten voor de buitenantenne of de toestelhouder en de manieren van gebruik van apparaten met een zendvermogen van meer dan 10 W. Het gebruik van een handsfree-carkit zonder buitenantenne voor mobiele telefoons type GSM 900/1800/1900 en UMTS is alleen toegestaan wanneer het maximale zendvermogen van de mobiele telefoon niet hoger is dan 2 W bij GSM 900 en niet hoger is dan 1 W bij de andere types.

Uit veiligheidsoverwegingen wordt telefoneren tijdens het rijden afgeraden. Ook bij handsfree telefoneren kan de aandacht op het verkeer verslappen.

⚠ Waarschuwing

De werking van radio-apparatuur en mobiele telefoons die niet voldoen aan de bovenstaande normen inzake mobiele telefoons is alleen toegestaan met gebruik van een antenne die zich buiten de auto bevindt.

Let Op

Mobiele telefoons en radio-apparatuur kunnen leiden tot storingen van de elektronica van de auto wanneer ze in de auto zonder buitenantenne worden gebruikt, tenzij de bovengenoemde voorschriften in acht worden genomen.

Afdekkingen Voor Zeer Koude Klimaten

We adviseren u de sneeuwkapen door een werkplaats te laten monteren.

⚠ Waarschuwing

Verwijder de sneeuwkapen als er sprake is van een van de volgende situaties:

- De omgevingstemperatuur is hoger dan 10 °C.
- De auto trekt een aanhangwagen.
- De auto rijdt sneller dan 120 km/uur.

Verwijdering Auto Aan Einde Levensduur

Informatie over bedrijven voor de terugwinning en recycling van afgedankte auto's is beschikbaar op onze website, indien wettelijk vereist. Laat dit werk uitsluitend over aan een erkend autodemontagebedrijf.

**Hoogspanningsaccu**

De hoogspanningsaccu is ontworpen voor de levensduur van de auto als de aanbevelingen worden opgevolgd. Als het noodzakelijk is om de hoogspanningsaccu te vervangen, moet contact worden opgenomen met een garage voor instructies omtrent de afvoer van de accu. Bij oneigenlijk afvoeren is er gevaar voor brandwonden, elektrische schokken en schade aan het milieu.

Adviezen ⇨ pagina 115

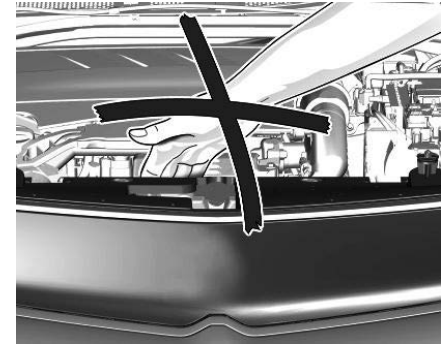
Werkzaamheden Uitvoeren**⚠ Waarschuwing**

Voer alleen controles van de motorruimte uit wanneer het contact uit staat. De koelventilator kan gaan werken zelfs als het contact uit is.

⚠ Gevaar

Het ontstekingsstelsel gebruikt een extreem hoge spanning. Niet aanraken.



⚠ Gevaar

Elektrische of hybride versies: Probeer nooit om zelf onderhoud aan de hoogspanningsonderdelen uit te voeren. Hierbij kunt u verwond raken en de auto kan beschadigd raken. Het onderhoud en de reparatie van deze hoogspanningsonderdelen mogen alleen worden verricht door een opgeleide servicetechnicus met voldoende kennis en instrumenten. Blootstelling aan hoogspanning kan leiden tot elektrische schokken, brandwonden en zelfs de dood. De hoogspanningsonderdelen van de auto mogen alleen worden onderhouden door technici die een speciale opleiding hebben genoten. Hoogspanningsonderdelen worden geïdentificeerd met labels. Vermijd

om deze onderdelen te verwijderen, te openen, te demonteren of te wijzigen. Hoogspanningskabels en -draden hebben een oranje mantel. Probeer niet om hoogspanningskabels of -draden te perforeren, ermee te knoeien, ze door te snijden of te wijzigen.

⚠ Waarschuwing

Elektrische of hybride versies: Voer de motorruimtecontroles alleen uit wanneer de auto is uitgeschakeld. De koelventilator kan ook starten als de auto is uitgeschakeld.

Let Op

Elektrische of hybride versies: Ook een kleine mate van vervuiling van de vloeistoffen kan de systemen van de auto beschadigen. Vermijd dat vervuilende stoffen in contact komen met de vloeistoffen, de doppen van reservoirs/tanks of peilstokken.

Motorkap

Opening

Let Op

Voordat de motorkap wordt geopend, moet het Stop&Start-systeem worden uitgeschakeld.

Stop&Start-systeem ⇨ pagina 86
Open het bestuurdersportier.

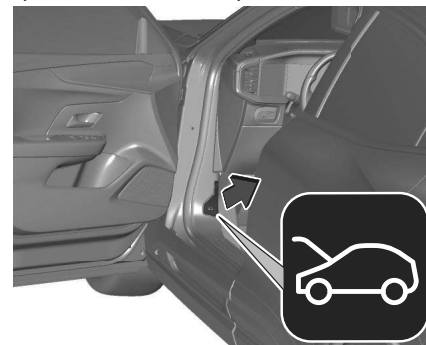

Aan de hendel trekken en in de uitgangspositie terugduwen.

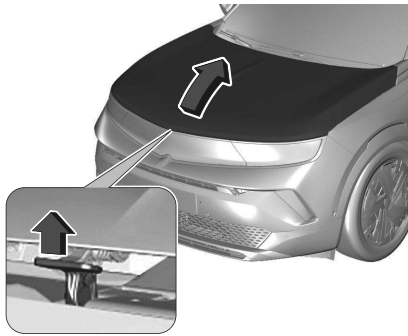

Druk de veiligheidspal omhoog en open de motorkap.

Sluiting



Laat de motorkap zakken en laat het vanaf een geringe hoogte (20-25 cm) in het slot vallen.

Controleer of de motorkap vergrendeld is.

Let Op

Duw de motorkap niet vast in het slot, om deuken te voorkomen.

Vloeistofniveaus Controleren

Het motoroliepeil op gezette tijden handmatig controleren om schade aan de motor te voorkomen. Vergewis u ervan dat de gebruikte motorolie de juiste specificatie heeft.

Aanbevolen vloeistoffen en smeermiddelen ⇒ pagina 174

Het maximale motorolieverbruik is 0,6 l per 1000 km.

Alleen op een vlakke ondergrond controleren. De motor moet op bedrijfstemperatuur zijn en minstens vijf minuten uitgeschakeld zijn geweest.

Let Op

De eigenaar moet ervoor zorgen dat de motor een correct oliepeil heeft.

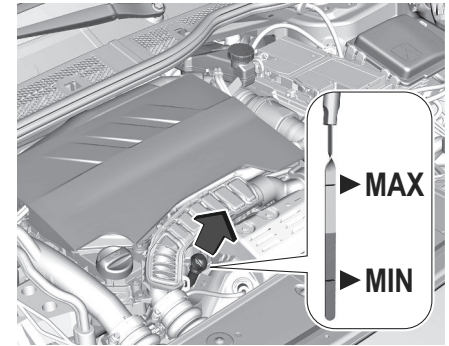

Trek de peilstok tevoorschijn, veeg hem schoon, plaats hem helemaal terug en trek hem opnieuw tevoorschijn om het motoroliepeil af te lezen. Afhankelijk van de motor worden er verschillende oliepeilstokken gebruikt.

⚠ Waarschuwing

Steek de peilstok volledig tot de aanslag op de hendel erin. Zorg ervoor dat er geen motorolie in de motorruimte terecht komt, aangezien dit het risico op brand verhoogt.

Wanneer het motoroliepeil tot het merkteken **MIN** is gedaald, vul dan motorolie bij. Aangeraden wordt om motorolie te gebruiken van dezelfde kwaliteit als bij de laatste verversingsbeurt.

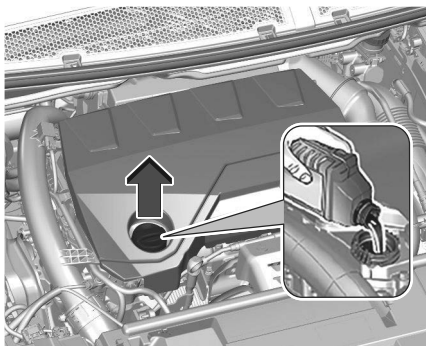

Het motoroliepeil mag niet hoger staan dan het bovenste merkteken **MAX** op de peilstok.

Let Op

Het teveel bijgevoelde motorolie moet worden afgetapt of afgezogen. Als de olie het maximale peil overschrijdt, start het voertuig dan niet en neem contact op met een garage.

Plaats de dop recht terug en draai hem vast.

Waarden inhoud ⇒ pagina189

Motorkoelvloeistof Koelvloeistofpeil BEV

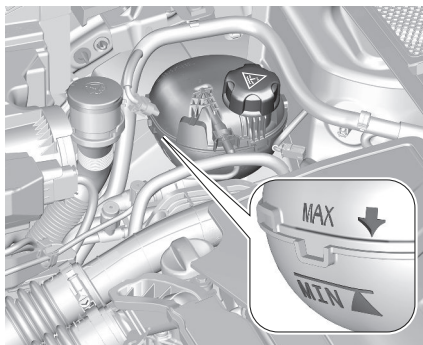

Als het koelvloeistofpeil ter hoogte van de markering MIN of lager staat, moet contact worden opgenomen met een garage om de motorkoelvloeistof te laten bijvullen.

Let Op

Bij gebruik van de verkeerde motorkoelvloeistof kan de hoogspanningsaccu ernstig beschadigd raken. Alleen ervaren monteurs mogen het koelvloeistofreservoir openen en koelvloeistof bijvullen.

Soort aandrijving ⇒ pagina4

Peil koelvloeistof ICE en 48V Hybrid

De fabrieksmatig bijgevoelde koelvloeistof biedt vorstbescherming tot ca. -37 °C.

Let Op

Een te laag koelvloeistofniveau kan motorschade veroorzaken.

Let Op

Gebruik uitsluitend goedgekeurde antivriesvloeistof.

Koelvloeistof en antivries ⇒ pagina175 .
Bij een koud koelsysteem moet de koelvloeistof boven het merkteken MIN staan. Bijvullen als het peil te laag is.

⚠ Waarschuwing

Laat de motor afkoelen alvorens de dop te openen. Draai de dop voorzichtig open om de druk langzaam af te laten

Gebruik voor bijvullen een mengsel van een courante geconcentreerde koelvloeistof met schoon kraanwater; verhouding 1 : 1. Gebruik schoon kraanwater als er geen geconcentreerde koelvloeistof voorhanden is. Dop goed vastdraaien.

Laat de concentratie van de koelvloeistof en de oorzaak van de lekkage van koelvloeistof verhelpen door een garage.

Ruitensproeiervloeistof

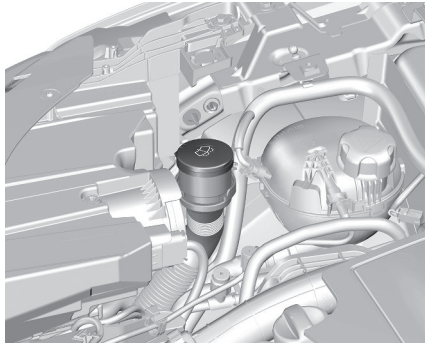

Schoon water vermengd met een passende hoeveelheid goedgekeurde sproeiervloeistof en antivries bijvullen.

Let Op

Alleen vloeistof met een voldoende concentratie antivries biedt bescherming bij lage temperaturen of een snelle temperatuurdaling.

Ruitensproeiervloeistof ⇒ pagina 175

Remsysteem

Afhankelijk van de rijstijl kan de slijtage van de remmen aanzienlijk verschillen. De slijtage neemt toe wanneer de auto over korte afstanden, bijv. in de stad, wordt gereden.

Eventueel moet u de remmen laten nakijken, zelfs tussen reguliere onderhoudsbeurten in. Als er geen lek in het remsysteem zit, betekent een daling in het remvloeistofniveau dat de remblokken zijn versleten. Na de montage van nieuwe remblokken de eerste paar ritten niet onnodig hard remmen.

Remvloeistof

⚠ Waarschuwing

Remvloeistof is giftig en corrosief. Voorkom contact met de ogen, de huid, stoffen en gelakte oppervlakken.

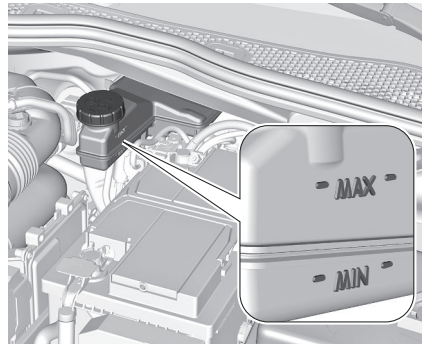

Het peil van de remvloeistof moet tussen de markeringen **MIN** en **MAX** staan. Als het peil van de vloeistof onder de markering **MIN** staat, moet contact worden opgenomen met een garage. Rem- en koppelvloeistof ⇒ pagina 175

Accu

De accu van de auto is onderhoudsvrij mits uw rijstijl zo is dat de accu voldoende wordt opgeladen. Bij korte ritten en veelvuldig starten kan de accu ontladen raken. Vermijd het gebruik van onnodige elektrische verbruikers.



Batterijen horen niet in het huisvuil thuis. Ze moeten via speciale inzamelpunten gerecycled worden. Wanneer de auto meer dan vier weken achtereenvolgens stilstaat, kan de accu ontladen raken. Koppel de klem los van de minpool van de accu.

Zorg ervoor dat het contact is uitgeschakeld alvorens de accu van de auto aan te sluiten of los te koppelen.
 Ontlaadbeveiliging accu ⇒ pagina 46 .
 Diefstalalarmsysteem ⇒ pagina 12 .

Accu vervangen

Opmerking

Eventuele afwijkingen van de instructies van dit deel kunnen leiden tot de tijdelijke deactivering of verstoring van het Stop&Start-systeem.

Zorg er bij de vervanging van de accu van de auto voor dat er geen open ventilatieopeningen zijn in de nabijheid van de pluspool. Als er in dit gebied sprake is van een open ventilatieopening, moet deze met een dummydop worden afgesloten en moet de ventilatie in de nabijheid van de minpool worden geopend.

Zorg dat de accu van de auto altijd wordt vervangen door hetzelfde type accu.

Alle informatie over de accu kan online gevonden worden via <https://public-servicebox.opel.com/OVddb/OV/index.html>.

Laat de accu van de auto vervangen door een garage.

Stop&Start-systeem ⇒ pagina 86

De accu laden

⚠ Waarschuwing

Bij voertuigen met een Stop&Start-systeem moet ervoor gezorgd worden dat het oplaadpotentieel bij gebruik van een acculader niet hoger is dan 14,6V. Anders zou de accu van de auto beschadigd kunnen worden.

Starten met een hulpaccu ⇒ pagina 161

Ontlaadbeveiliging

Accuspanning

Wanneer de accuspanning laag is, verschijnt er een waarschuwingsbericht op het Driver Information Center.

Wanneer er met de auto wordt gereden, deactiveert de functie voor vermindering van de belasting bepaalde functies zoals de airconditioning, de achterruiwverwarming, de stuurwielverwarming, enz. De gedeactiveerde functies worden zodra dat mogelijk is opnieuw geactiveerd.

Stationair aanjagen

Als het nodig is om de accu op te laden wegens een probleem met de accu, moet het vermogen van de dynamo worden vergroot. Dit kan door stationair aanjagen, wat mogelijk hoorbaar is. Er

verschijnt een bericht op het Driver Information Center.

Elektrische aansluiting

De stroomaansluitingen worden gedeactiveerd wanneer de accuspanning te laag is.

Waarschuwingstabel



Betekenis van de symbolen:

- Geen vonken, open vuur en niet roken.
- Bescherm de ogen altijd. Explosieve gassen kunnen blindheid of letsel veroorzaken.
- Houd de accu buiten het bereik van kinderen.
- De accu bevat zwavelzuur dat aanleiding kan geven tot blindheid of ernstige brandwonden.

- Zie het instructieboek voor meer informatie.
- Explosief gas kan in de buurt van de accu aanwezig zijn.

Energiebesparende modus

Deze modus deactiveert de elektrische verbruikers, om te voorkomen dat de accu van de auto te veel wordt ontladen. Deze verbruikers, zoals het Infotainmentsysteem, de voorruitwissers, de dimlichten, de instapverlichting enz. kunnen in totaal maximaal ongeveer 40 minuten na afzetten van het contact worden gebruikt.

Overschakelen naar de energiebesparende modus

Bij de activering van de energiebesparende modus verschijnt er een melding op het Driver Information Center. Een actief telefoongesprek met de optie handsfree wordt nog ongeveer tien minuten aangehouden.

Energiebesparende modus deactiveren

De energiebesparende modus wordt automatisch gedeactiveerd wanneer de motor weer wordt gestart. Laat de motor

draaien om het systeem voldoende op te laden:

- gedurende minder dan tien minuten om de verbruikers ongeveer vijf minuten te gebruiken.
- gedurende meer dan tien minuten om de verbruikers maximaal ongeveer 30 minuten te gebruiken

Verwarmingsfuncties

Opmerking

Bij een te hoge elektrische belasting werken specifieke verwarmingsfuncties, zoals de stoelverwarming of de stuurverwarming, mogelijk even niet. De functies worden na enkele minuten hervat.

Hoogspanningsaccu

Waarschuwing

Schade aan de hoogspanningsaccu of het hoogspanningssysteem kan een risico op een elektrische schok, oververhitting of brand veroorzaken. Als de auto beschadigd is of betrokken is geweest bij een matige tot ernstige botsing, moet hij zo spoedig mogelijk worden gecontroleerd door gekwalificeerd personeel. Totdat de technische controle is uitgevoerd, moet de auto buiten

geparkeerd worden, op een minimale afstand van 5 meter tot eventuele structuren of ontvlambare voorwerpen. Als de auto beschadigd is of betrokken is geweest bij een overstroming of brand, mag hij niet meer worden verplaatst en moet hij zo spoedig mogelijk worden gecontroleerd door gekwalificeerd personeel .

Om het actiebereik en de levensduur van de hoogspanningsaccu te handhaven, wordt het volgende aanbevolen:

- Laad wanneer mogelijk de hoogspanningsaccu niet tot meer dan 80% op.
- Ontlaad de hoogspanningsaccu niet volledig.
- Stal de auto niet gedurende langere tijd zonder deze te gebruiken (meer dan 12 uur) wanneer de hoogspanningsaccu bijna ontladen of flink opgeladen is. Een goed laadniveau ligt tussen 20 en 40%.
- Laad de auto niet te vaak door snelladen op.
- Zorg dat de auto niet langer dan 24 uur wordt blootgesteld aan temperaturen lager dan -30°C en hoger dan 60°C. Laad de auto bij voorkeur niet op bij lage temperaturen (behalve als de auto

langer dan 20 minuten heeft gereden) of bij meer dan 30 °C.

- Gebruik de hoogspanningsaccu niet als dynamo.
- Gebruik geen dynamo om de hoogspanningsaccu op te laden.

bepering laadniveau 80% ⇒ pagina 111 .
Auto stallen ⇒ pagina 179

Lekkage

Bij eventuele schade aan de hoogspanningsaccu lekken er mogelijk onmiddellijk of later giftige gassen of vloeistoffen. Doe het volgende:

- Informeer bij een incident de brandweer en noodhulpdiensten altijd dat de auto met een hoogspanningsaccu uitgerust is.
- Raak de vloeistoffen die uit de hoogspanningsaccu lekken nooit aan.
- Adem de gassen uit de hoogspanningsaccu niet in, aangezien ze giftig zijn.
- Blijf niet in de buurt van de auto staan bij een incident of ongeval, want de gassen die vrijkomen zijn ontvlambaar en kunnen brand veroorzaken.
- Een te laag koelvloeistofpeil moet worden aangevuld en de oorzaak van

de lekkage moet verholpen worden door een garage.

Aanbevolen vloeistoffen, smeermiddelen en onderdelen

Gebruik alleen producten die voldoen aan de aanbevolen specificaties.

Waarschuwing

De gebruikte materialen kunnen gevaarlijk en giftig zijn. Hanteer ze met zorg. Neem de informatie aangegeven op de verpakkingen in acht.

Motorolie

Motorolie wordt ingedeeld op basis van kwaliteit en viscositeit. Bij de keuze van motorolie is kwaliteit belangrijker dan viscositeit. Door de oliekwaliteit blijft o.a. de motor schoon, is de slijtage minimaal en veroudert de olie minder snel. De viscositeit geeft informatie over de dikte van de olie bij diverse temperaturen. Gebruik de juiste motorolie zoals vermeld op het onderhoudsschemavel dat door de verkopende dealer is overhandigd. Aanbevolen vloeistoffen en smeermiddelen ⇒ pagina 174

Motorolie bijvullen

Let Op

Verwijder gemorste olie met een doek en doe deze op de juiste wijze weg.

Motoroliesoorten van verschillende fabrikanten en merken kunnen worden gemengd zolang ze voldoen aan de vereiste motoroliecriteria kwaliteit en viscositeit.

Gebruik van motoroliën voor alle benzinemotoren met alleen ACEA-kwaliteit is verboden, aangezien dit onder bepaalde omstandigheden motorschade kan veroorzaken.

Extra motorolieadditieven

Het gebruik van extra motorolieadditieven kan schade tot gevolg hebben en de garantie ongeldig maken.

Viscositeitswaarden motorolie

De SAE-viscositeitswaarde geeft informatie over de dikte van de olie. Multigrade olie wordt geïdentificeerd met twee cijfers, bijv. SAE 5W-30. Het eerste cijfer, gevolgd door een W, geeft de viscositeit bij lage temperaturen, het tweede cijfer de viscositeit bij hoge temperaturen aan.

Ruitensproeiervloeistof

Gebruik uitsluitend voor de auto goedgekeurde sproeiervloeistof om schade aan wisserbladen, lakwerk, kunststof en rubberen onderdelen te voorkomen. Neem contact op met een garage.

Rem- En Koppelingsvloeistof

Remvloeistof absorbeert na verloop van tijd vocht waardoor de remmen minder efficiënt werken. De remvloeistof moet daarom na het aangegeven interval worden verversd.

Gebruik alleen voor de auto goedgekeurde remvloeistof. Neem contact op met een garage.

Koelvloeistof En Antivries

Gebruik alleen voor de auto goedgekeurde anti-vries. Neem contact op met een garage.

Het systeem is af fabriek afgevuld met koelvloeistof voor optimale corrosiewering en vorstbescherming tot een temperatuur van ca. -28 °C. In koude regio's met extreem lage temperaturen biedt de af fabriek bijgevoerde koelvloeistof vorstbescherming tot ca. -37 °C. Deze concentratie dient het gehele jaar in stand te worden gehouden.

Extra koelvloeistofadditieven die bedoeld zijn om extra corrosiebestendigheid te bieden of om kleine lekken te dichten kunnen functiestoringen veroorzaken. Aansprakelijkheid voor eventuele gevolgen van het gebruik van extra koelvloeistofadditieven wordt niet aanvaard.

Wisserbladen vervangen

Voorruit

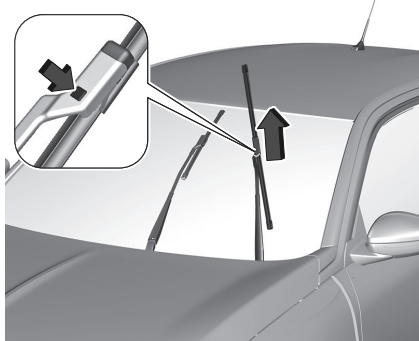

⚠ Waarschuwing

Probeer nooit om de ruitenswissers handmatig te verplaatsen. Dit kan permanente schade aan het mechanisme veroorzaken.

Contact uitschakelen.

Bedien binnen één minuut na uitschakeling van het contact de ruitenwisserhendel om de wisserbladen verticaal op de voorruit te plaatsen. Til de ruitenwisserarm op tot hij omhoog blijft staan, druk op de knop om het wisserblad los te maken en verwijder het. Maak het nieuwe ruitenwisserblad vast aan de ruitenwisserarm en druk het in tot het vastklikt.

Breng de ruitenwisserarm voorzichtig naar omlaag.

Om de wisserarmen terug te zetten in de oorspronkelijke stand, het contact inschakelen en de wisserhendel bedienen.

Achterrauit



Til de ruitenwischer op. Maak het wisserblad los zoals getoond in de illustratie en verwijder het. Maak het ruitenwischerblad in een lichte hoek vast aan de ruitenwischerarm en druk het in tot het vastklikt. Breng de ruitenwischerarm voorzichtig naar omlaag.

Elektrisch systeem

Zekeringen

Laat een defecte zekering vervangen door een garage.

Lamp Vervangen

De buitenverlichting is ontworpen als leds en kunnen niet worden veranderd.

Laat de buiten- en binnenverlichting repareren door een werkplaats in het geval van een defect.

Mistachterlicht

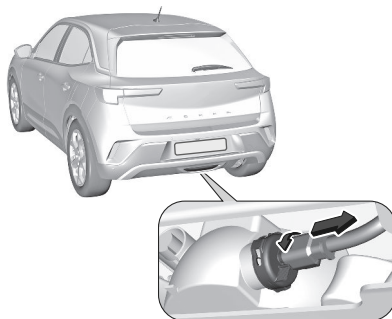

- 1 Draai de lamphouder linksom en verwijder deze uit het reflectorhuis.

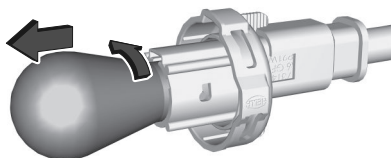

- 2 Druk de lamp iets omlaag, draai deze linksom en neem deze uit de fitting.
- 3 Vervang de lamp en plaats de nieuwe lamp in de fitting door hem rechtsom te draaien.
- 4 Draai de lampfitting rechtsom in de reflector vast.

Banden en wielen

Informatie Over Bandveiligheid

Zo langzaam mogelijk en onder een rechte hoek over obstakels. Rijden over scherpe randen kan schade aan de band en het wiel veroorzaken. Zet banden niet vast tegen de stoeprand bij het parkeren. De wielen regelmatig op beschadiging controleren. Neem in geval van schade of abnormale slijtage contact op met een garage.

Markeringen / Aanduidingen Banden

Bijv. **225/55 R 18 98 V**

225 bandbreedte, mm

55 breedteverhouding (hoogte band t.o.v. breedte band) in %

- R** type koordlagen: Radiaal
- RF** type: RunFlat
- 18** velgdiameter in inch
- 98** kengetal voor draagvermogen, 98 komt bijv. overeen met 750 kg
- V** kenletter voor snelheid

Snelheidssymbool:

- Q** : max 160 km/uur
- S** : max 180 km/uur
- T** : max 190 km/uur
- H** : max 210 km/uur
- V** : max 240 km/uur
- W** : max 270 km/uur

Kies een band die geschikt is voor de maximale snelheid van uw auto. De topsnelheid is bereikbaar op leeggewicht met bestuurder (75 kg) plus 125 kg nuttige last. Door optionele uitrusting kan de topsnelheid van de auto afnemen.

Directionele banden

Directionele banden moeten zo gemonteerd worden dat ze in de juiste richting draaien. De juiste draairichting is

herkenbaar aan een symbool (bijv. een pijl) op de zijwand van de band.

Winterbanden

Winterbanden verhogen bij temperaturen onder 7°C de rijveiligheid en moeten daarom op alle wielen gemonteerd worden.

Breng volgens de landspecifieke voorschriften de snelheidssticker aan in het gezichtsveld van de bestuurder, als de bandsnelheidscode lager is dan de topsnelheid van de auto.

Alle bandenmaten zijn toegestaan als winterbanden ⇒ pagina 177 .

De Bandenspanning Controleren / Aanpassen

Controleer de spanning van de koude banden ten minste om de 14 dagen en voorafgaand aan een lange rit. Vergeet niet ook het reservewiel te controleren. Dit is ook van toepassing voor voertuigen met een bandenspanningsbewakingssysteem.



Het label met de informatie van de bandenspanning op de linker B-stijl vermeldt de bandenspanning van de oorspronkelijk gemonteerde banden. De gegevens van de bandenspanning verwijzen naar koude banden. Dit is van toepassing voor zomer- en winterbanden. Pomp het reservewiel altijd op naar de aangegeven spanning voor volle belasting.

Een onjuiste bandenspanning beïnvloedt de veiligheid, het weggedrag, het rijcomfort en het brandstofverbruik negatief en verhoogt de bandenslijtage. De bestuurder is verantwoordelijk voor de juiste aanpassing van de bandenspanning.

Raadpleeg voor de banden die voor uw auto zijn goedgekeurd het EEG-conformiteitscertificaat dat bij uw

auto is geleverd of andere nationale autopapieren.

De bandenspanningswaarden verschillen afhankelijk van de diverse opties.

Identificeer, voor de juiste waarde van de bandenspanning, de betreffende band op het label van de bandenspanning, zoals eerder beschreven.

⚠ Waarschuwing

Als de bandenspanning te laag is, kan dit oververhitting van de band en inwendige schade tot gevolg hebben die leidt tot loskomen van het loopvlak van de band en bij hoge snelheden zelfs een klapband.

⚠ Waarschuwing

Voor specifieke banden zou de aanbevolen bandenspanning aangegeven in de tabel de maximale waarde aangegeven op de band kunnen overschrijden. Overschrijdt nooit de op de band aangegeven maximale bandenspanning.

Afhankelijkheid van temperatuur

De bandenspanning is afhankelijk van de temperatuur van de band. Tijdens het rijden nemen de temperatuur en de

spanning van de band toe. De waarden voor bandenspanning op het label van de bandeninformatie en in de tabel bandenspanning zijn geldig voor koude banden, dat wil zeggen bij 20°C.

De spanning neemt voor iedere temperatuurstijging van 10°C met bijna 10 kPa toe. Houd hiermee rekening wanneer u warme banden controleert.

Profieldiepte

Regelmatig de profieldiepte controleren. Om veiligheidsredenen wordt aanbevolen dat de profieldiepte van de banden op één as niet meer dan 2 mm verschilt.



De wettelijk toegestane minimumprofieldiepte (1,6 mm) is bereikt wanneer het profiel tot aan één van de slijtage-indicatoren (TWI = Tread

Wear Indicator) is afgesleten. De locatie hiervan is met markeringen op de zijkant van de band weergegeven.

Is de slijtage voor groter dan achter, dan de voorbanden regelmatig omwisselen met de achterbanden. De draairichting van de wielen moet dezelfde blijven.

Banden verouderen ook wanneer ze niet gebruikt worden.

We raden aan om de banden om de 6 jaar te vervangen.

Toelaatbare Maten Banden En Velgen

Bij het gebruik van banden met een andere bandenmaat dan af fabriek gemonteerd, moet mogelijk het systeem worden geherprogrammeerd en moeten er eventueel andere aanpassingen aan de auto worden verricht.

Laat de sticker met de bandenspanningswaarden vervangen.

⚠ Waarschuwing

Het gebruik van ongeschikte banden of wielen kan tot ongevallen leiden en maken de typegoedkeuring ongeldig.

Wieldoppen

Gebruik wieldoppen en banden die door de fabriek voor de desbetreffende auto zijn goedgekeurd en daarmee aan alle

eisen voor de desbetreffende combinatie van wielen en banden voldoen.

Indien geen wioldoppen en banden worden gebruikt die door de fabrikant zijn goedgekeurd, mogen de banden niet voorzien zijn van een velgbeschermingsrand.

Wioldoppen mogen de koeling van de remmen niet belemmeren.

⚠ Waarschuwing

Het gebruik van ongeschikte banden of wioldoppen kan leiden tot een plotselinge daling van de bandenspanning en daardoor tot ongevallen.

Auto's met stalen velgen: Bij gebruik van wielslotmoeren mogen de wioldoppen niet worden bevestigd.

Reservewielen: Gebruik geen wioldoppen.

Sneeuwkettingen

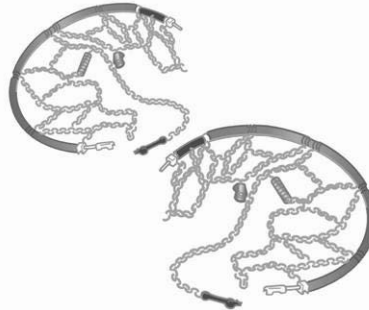

Sneeuwkettingen zijn alleen toegestaan op de voorwielen.

Gebruik alleen sneeuwkettingen die geschikt zijn voor het type banden van de auto:

- Gebruik voor banden van 16 inch en 17 inch uitsluitend sneeuwkettingen Polaire XP9 120 (9mm).
- Gebruik voor 18-inchbanden alleen sneeuwkettingen Polaire 0112 PSSD.
- Gebruik voor 20-inchbanden alleen sneeuwkettingen Polaire 0100 PSGJ.

Opmerking

Het gebruik van sneeuwkettingen en de maximaal toelaatbare snelheid worden geregeld door de landspecifieke wetgeving.

⚠ Waarschuwing

Schade zou kunnen leiden tot klapbanden.

Ga bij het aanbrengen van de sneeuwkettingen te werk volgens de instructies van de fabrikant van de sneeuwkettingen.

Na het aanbrengen van de sneeuwkettingen moet u een stukje rijden, stoppen en controleren of sneeuwkettingen goed zijn aangebracht.

Compact reservewiel

Het gebruik van sneeuwkettingen op het noodreservewiel is niet toegestaan.

Auto stallen

Langdurig Stallen

Langdurig stallen

Wanneer u de auto meerdere maanden moet stallen:

- Was de auto.
- Laat de was in de motorruimte en bodemplaat controleren.
- Reinig en bescherm de rubberen afdichtingen.

- Brandstoftank helemaal vullen.
- Motorolie verversen.
- Maak het ruitensproeiervloeistofreservoir leeg.
- Controleer de antivries-koelvloeistof en de corrosiebescherming.
- Pas de bandenspanning aan naar de waarde aangegeven voor volle belasting.
- Parkeer de auto op een droge, goed geventileerde ruimte. Eerste versnelling of achteruitversnelling inschakelen of keuzehendel in stand P zetten. Voorkomen dat auto kan weggrollen.
- Trek de parkeerrem niet aan.
- Open de motorkap, sluit alle portieren en vergrendel de auto.

Langdurig stallen (BEV)

Wanneer u de auto meerdere maanden moet stallen:

- Was de auto.
- Laat de was in de motorruimte en bodemplaat controleren.
- Reinig en bescherm de rubberen afdichtingen.

- Maak het ruitensproeiervloeistofreservoir leeg.
- Controleer de antivries-koelvloeistof en de corrosiebescherming.
- Pas de bandenspanning aan naar de waarde aangegeven voor volle belasting.
- Parkeer de auto op een droge, goed geventileerde ruimte. Eerste versnelling of achteruitversnelling inschakelen of keuzehendel in stand P zetten. Voorkomen dat auto kan weggrollen.
- Trek de parkeerrem niet aan.
- Open de motorkap, sluit alle portieren en vergrendel de auto.

Maximaal vier weken

Sluit de laadkabel aan.

Vier weken tot twaalf maanden

- Laat de hoogspanningsaccu ontladen, tot er op de indicator van het actiebereik (symbool accu) op het instrumentenpaneel nog 30 percent resteert.
- Sluit de laadkabel niet aan.
- Stal de auto altijd op een plek met temperaturen tussen -10°C en 30°C.

- Bij het stallen van de auto bij extreme temperaturen kan de hoogspanningsaccu beschadigd raken.
- Ontkoppel de zwarte minkabel (-) van de 12 V auto-accu en sluit en druppellader aan op de accupolen of laat de 12 V-accukabels aangesloten en de druppellader van de pluspool (+) en de minpool (-) in de motorruimte.
- Controleer om de drie maanden de oplaadstatus van de accu. Laad de accu als de oplaadstatus minder dan 30 procent is tot 30 procent op.

Weer in gebruik nemen

Wanneer u de auto weer in gebruik neemt:

- Sluit de klem aan op de minpool van de accu van de auto. Initialiseer de elektrische ruitbediening ⇒ pagina 14
- Controleer de bandenspanning
- Vul het ruitensproeiervloeistofreservoir.
- Controleer het motoroliepeil.
- Controleer het koelvloeistofpeil.
- Monteer de kentekenplaat, indien nodig.

Weer in gebruik nemen (BEV)

Wanneer u de auto weer in gebruik neemt:

- Sluit de klem aan op de minpool van de accu van de auto. Initialiseer de elektrische ruitbediening ⇒ pagina 14
- Controleer de bandenspanning.
- Vul het ruitensproeiervloeistofreservoir.
- Controleer het koelvloeistofpeil.
- Monteer de kentekenplaat, indien nodig.

Soorten aandrijving ⇒ pagina 4

Langdurige Stalling Van Het Hybride- Elektrische Voertuig

Wanneer u de auto meerdere maanden moet stallen:

- Was de auto.
- Laat de was in de motorruimte en bodemplaat controleren.
- Reinig en bescherm de rubberen afdichtingen.
- Brandstoftank helemaal vullen.
- Motorolie verversen.
- Maak het ruitensproeiervloeistofreservoir leeg.

- Controleer de antivries-koelvloeistof en de corrosiebescherming.
- Pas de bandenspanning aan naar de waarde aangegeven voor volle belasting.
- Parkeer de auto op een droge, goed geventileerde ruimte. Eerste versnelling of achteruitversnelling inschakelen of keuzehendel in stand P zetten. Voorkomen dat auto kan weggrollen.
- Trek de parkeerrem niet aan.
- Open de motorkap, sluit alle portieren en vergrendel de auto.

Langdurig stallen (BEV)

Wanneer u de auto meerdere maanden moet stallen:

- Was de auto.
- Laat de was in de motorruimte en bodemplaat controleren.
- Reinig en bescherm de rubberen afdichtingen.
- Maak het ruitensproeiervloeistofreservoir leeg.
- Controleer de antivries-koelvloeistof en de corrosiebescherming.

- Pas de bandenspanning aan naar de waarde aangegeven voor volle belasting.
- Parkeer de auto op een droge, goed geventileerde ruimte. Eerste versnelling of achteruitversnelling inschakelen of keuzehendel in stand P zetten. Voorkomen dat auto kan weggrollen.
- Trek de parkeerrem niet aan.
- Open de motorkap, sluit alle portieren en vergrendel de auto.

Maximaal vier weken

Sluit de laadkabel aan.

Vier weken tot twaalf maanden

- Laat de hoogspanningsaccu ontladen, tot er op de indicator van het actiebereik (symbool accu) op het instrumentenpaneel nog 30 percent resteert.
- Sluit de laadkabel niet aan.
- Stal de auto altijd op een plek met temperaturen tussen -10°C en 30°C.
- Bij het stallen van de auto bij extreme temperaturen kan de hoogspanningsaccu beschadigd raken.
- Ontkoppel de zwarte minkabel (-) van de 12 V auto-accu en sluit en

druppellader aan op de accupolen of laat de 12 V-accukabels aangesloten en de druppellader van de pluspool (+) en de minpool (-) in de motorruimte.

- Controleer om de drie maanden de oplaadstatus van de accu. Laad de accu als de oplaadstatus minder dan 30 procent is tot 30 procent op.

Weer in gebruik nemen

Wanneer u de auto weer in gebruik neemt:

- Sluit de klem aan op de minpool van de accu van de auto. Initialiseer de elektrische ruitbediening ⇒ pagina 14
- Controleer de bandenspanning
- Vul het ruitensproeiervloeistofreservoir.
- Controleer het motoroliepeil.
- Controleer het koelvloeistofpeil.
- Monteer de kentekenplaat, indien nodig.

Weer in gebruik nemen (BEV)

Wanneer u de auto weer in gebruik neemt:

- Sluit de klem aan op de minpool van de accu van de auto. Initialiseer de elektrische ruitbediening ⇒ pagina 14
- Controleer de bandenspanning.

- Vul het ruitensproeiervloeistofreservoir.
- Controleer het koelvloeistofpeil.
- Monteer de kentekenplaat, indien nodig.

Soorten aandrijving ⇒ pagina 4

Carrosserie-Verzorging buitenkant

Sloten

De sloten zijn af fabriek gesmeerd met een hoogwaardig slotcilindervet. Ontdooimiddelen alleen in dringende gevallen gebruiken, omdat ze ontvettend werken en de werking van de sloten belemmeren. Laat de sloten, na gebruik van ontdooimiddelen, opnieuw smeren bij een garage.

Wassen

Het lakwerk van de auto staat bloot aan invloeden van buitenaf.

Vogeluitwerpselen, dode insecten, boomhars en stuifmeel e.d. onmiddellijk verwijderen. Hierin zitten agressieve bestanddelen die lakschade kunnen veroorzaken.

Volg bij een bezoek aan een wasstraat de aanwijzingen van de fabrikant van de wasstraat. Voortuitwischer en achtertuitwischer uitschakelen. Antenne

en accessoires op de buitenkant van de auto zoals een dakdragersysteem verwijderen.

Als u uw auto met de hand wast, zorg er dan voor dat ook de binnenkant van de wielkasten grondig gereinigd worden. Randen en naden van geopende portieren, achterklep en motorkap en de gebieden die erdoor bedekt worden reinigen.

Reinig de glanzende metalen sierlijsten met een voor aluminium geschikte reinigingsoplossing om schade te voorkomen.

Let Op

Gebruik altijd een reinigingsmiddel met een pH-waarde van 4 tot 9. Gebruik geen reinigingsmiddelen op hete oppervlakken.

Reinig de motorruimte niet met een stoom- of hogedrukreiniger. Daarna de auto grondig afspoelen en afzemen. Zeemlap vaak uitspoelen. Voor de carrosserie en de ruiten verschillende zeemlappen gebruiken: wasresten op de ruiten belemmeren het zicht. Laat de scharnieren van alle portieren smeren bij een garage. Teervlekken niet met harde voorwerpen verwijderen. Op gelakte oppervlakken

een spray voor het verwijderen van teervlekken gebruiken.

Buitenverlichting

De afdekking van de koplampen en de overige verlichting zijn gemaakt van kunststof. Geen schurende, bijtende of agressieve middelen of ijskrabbers gebruiken en ze niet droog reinigen.

Poetsen en in de was zetten

Poetsen is alleen nodig als de laklaag mat geworden is of aanslag vertoont. Kunststof carrosseriedelen mogen niet met autowas of poetsmiddelen worden behandeld.

Ruiten en wisserbladen

Schakel de wissers in hun bereik uit alvorens ze te hanteren.

Een zachte, pluisvrije doek of een zeemleer en een ruitenreiniger en insectenverwijderaar gebruiken. Wrijf bij het reinigen van de achterruit van de binnenkant altijd parallel aan het verwarmingselement om schade te voorkomen.

Om handmatig ijs te verwijderen, een ijskrabber met een scherpe rand gebruiken. Ijskrabber stevig tegen de ruit drukken, zodat er geen vuil onder de krabber kan komen en er geen krassen op de ruit worden gemaakt.

Wisserbladen die strepen trekken, met een zachte doek en een ruitenreiniger reinigen. Zorg dat u ook achtergebleven was, insecten en dergelijke van de ruit verwijdert.

IJs, verontreiniging en continu vegen op droge ruiten beschadigen of vernietigen zelfs de wisserbladen.

Wielen en banden

Niet schoonmaken met hogedrukreinigers.

Velgen met een pH-neutrale velgenreiniger reinigen.

Velgen zijn gelakt en kunnen met dezelfde middelen worden behandeld als de carrosserie.

Lakschade

Geringe lakschade voordat er roestvorming optreedt met een lakstift herstellen.

Laat grote lakschade of verroeste gebieden repareren door een garage.

Bodemplaat

Sommige delen van de bodemplaat zijn voorzien van een beschermende pvc-laag, terwijl er op andere delen een duurzame beschermende waslaag is aangebracht.

De bodemplaat na het schoonspuiten controleren en zo nodig een nieuwe waslaag laten aanbrengen.

Bitumineuze / rubber materialen kunnen de pvc-laag aantasten. Laat werkzaamheden aan de bodemplaat uitvoeren door een garage.

De bodemplaat vóór en ná de winter schoonspuiten en daarna de beschermende waslaag laten controleren.

Trekhaak

Kogelstang niet met een stoom- of hogedrukreiniger reinigen.

Verzorging interieur

Interieur en bekleding

Reinig het interieur van de auto, inclusief instrumentenpaneel en het dashboard, alleen met een droge doek of interieurreiniger.

Reinig de lederen bekleding met zuiver water en een zachte doek. Gebruik een reinigingsmiddel voor leder als de bekleding erg vuil is.

Reinig het instrumentenpaneel en de displays uitsluitend met een zachte, vochtige doek. Gebruik zo nodig water en milde zeep.

Stoffen bekleding met een stofzuiger en een borstel reinigen. Vlekken met een bekledingreiniger verwijderen. Het weefsel van de stof is wellicht niet kleurvast. Dit kan zichtbare verkleuringen veroorzaken, met name op lichtgekleurde bekleding. Reinig verwijderbare vlekken en verkleuringen zo spoedig mogelijk. Veiligheidsgordels met lauw water of een interieurreiniger schoonmaken.

Let Op

Sluit klittenbandsluitingen omdat open klittenbandsluiting op kleding de stoelbekleding kan beschadigen. Hetzelfde geldt voor kleding met elementen met scherpe randen zoals ritssluitingen of riemen of studs.

Kunststof en rubber onderdelen

Kunststof en rubberen onderdelen mogen met dezelfde middelen worden gereinigd als de carrosserie. Zo nodig een interieurreiniger gebruiken. Geen andere middelen gebruiken. Vooral geen oplosmiddelen of brandstof. Gebruik geen hogedrukreinigers.

Vloermatten

⚠ Waarschuwing

Als een vloermat niet de goede afmetingen heeft of niet goed is gelegd, kan deze het gaspedaal en/of het rempedaal in de weg zitten. Dit kan onbedoeld accelereren van de auto en/of een langere remweg en daardoor een botsing en letsel veroorzaken.

Hanteer de volgende richtlijnen voor een goed gebruik van de vloermatten.

- De origineel meegeleverde vloermatten zijn ontworpen voor deze auto. Als de vloermatten moeten worden vervangen, adviseren we om gecertificeerde vloermatten aan te schaffen die goed passen en met de houders aan bestuurderszijde bevestigd zijn. Controleer altijd of de vloermatten niet in de weg van de pedalen liggen.
- Gebruik de vloermaat met de juiste zijde omhoog. Keer deze niet.
- Leg niets op de vloermat aan bestuurderszijde.
- Gebruik aan bestuurderszijde alleen een enkele vloermat.

Vloermatten leggen

De vloermat aan bestuurderszijde ligt op zijn plaats met twee borgingen.

Leggen:

1. Verplaats de stoel zo ver mogelijk naar achteren.

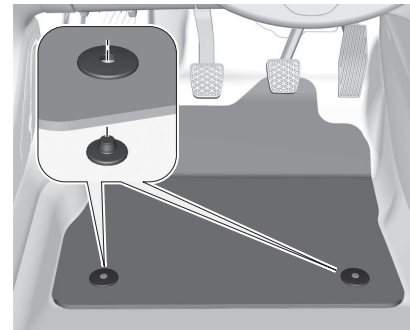

2. Laat de sleuven in de mat samenvallen met de bevestigingen, zie afbeelding.
3. Duw de mat op de vloer.

Vloermatten verwijderen

Voor de verwijdering:

1. Verplaats de stoel zo ver mogelijk naar achteren.
2. Neem de mat weg.

Technische specificaties

- Voertuigidentificatie..... 185
- Voertuigidentificatienummer (VIN)..... 185
- Typeplaatje..... 185
- Identificatie motor..... 186
- Gegevens voertuig 187
- Motorgegevens 188
- Vloeistofinhoud..... 189

Voertuigidentificatie

Voertuigidentificatienummer (VIN)

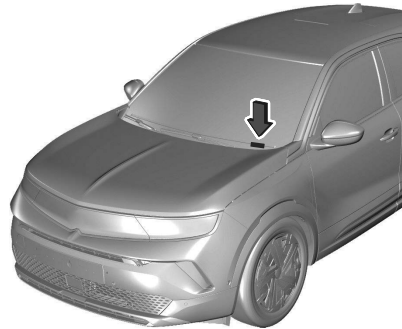

Het voertuigidentificatienummer kan op het instrumentenpaneel zijn geperst, zichtbaar door de voorruit, of in de motorruimte op het rechter carrosseriepaneel.

Typeplaatje



Het typeplaatje is aangebracht in de linker of rechter portieropening. De indeling en stand wijken voor bepaalde exportlanden af.



Gegevens op het typeplaatje:

- 1 fabrikant
- 2 typegoedkeuringsnummer
- 3 voertuigidentificatienummer
- 4 toegelaten totaal voertuiggewicht in kg
- 5 toegelaten totaal treingewicht in kg
- 6 maximale toegelaten belading van de vooras in kg
- 7 maximale toegelaten belading van de achteras in kg
- 8 adres van fabrikant, voertuigspecifieke of landspecifieke gegevens

De som van de voor- en achterasbelasting mag niet groter zijn dan het maximale totaalgewicht van de auto.

Het leeggewicht van de auto hangt af van de autospecificaties, dat wil zeggen optionele uitrusting en accessoires.

Raadpleeg de conformiteitsverklaring die bij uw auto is geleverd, of andere landelijke registratiedocumenten.

Deze technische gegevens zijn samengesteld volgens EU-normen.

Wijzigingen voorbehouden.

Specificaties in de voertuigdocumenten hebben altijd voorrang op die van deze handleiding.

Identificatie Motor

De tabellen met technische gegevens bevatten de code van de motor-ID.

Motorgegevens ⇨ pagina 188

Voor het bepalen van de betreffende motor kunt u de conformiteitsverklaring die bij uw auto is geleverd, of andere landelijke registratiedocumenten raadplegen.

Gegevens voertuig

Afmetingen

Lengte [mm]	4150
Breedte met twee buitenspiegels ingeklapt [mm]	1791
Breedte met twee buitenspiegels [mm]	1987
Hoogte (zonder antenne) [mm]	1535 / 1515 ⁵⁾
Lengte vloer bagageruimte [mm]	667
Lengte bagageruimte met tweede zitrij neergeklapt [mm]	1418
Breedte van bagageruimte tussen wielkuipen [mm]	1021
Wielbasis [mm]	2557 / 2561 ⁵⁾
Diameter draaicirkel [m]	11,08

5) BEV

Motorgegevens

Identificatiecode motor	EB2LTD	EB2ADTS	EB2ADTSM	EB2LTDH2	BEV ZAE / BEV ZLE	BEV
Verkoopaanduiding	1.2 T	1.2 T	1.2 T	1.2 T Hybrid 48 V	Elektrisch / Elektrisch groot bereik	GSE
Zuigerverplaatsing [cm ³]	1199	1199	1199	1199	–	–
Motorvermogen [kW] bij tpm	100 5500	96 5500	96 5500	100 5500	100 / 115	207
Koppel [Nm] bij tpm	230 1750	230 1750	230 1750	230 1750	260 500 - 4060	345 500 - 4060
Type brandstof	Benzine	Benzine	Benzine	Benzine	–	–
Octaangetal RON aanbevolen	95	95	91	95		
mogelijk	98	98	98	98		
mogelijk	91	91	95	91		
DC-snelladen [kW]	–	–	–	–	100 / 110	100 / 110
Capaciteit hoogspanningsaccu [kWh]	–	–	–	–	50 / 54	50 / 54

Vloeistofinhoud

Motorolie

Motor	EB2LTD	EB2ADTS	EB2LTDH2
inclusief filter [l]	4,0	4,0	4,0
tussen MIN en MAX [l]	1,0	1,0	1,0

Brandstoftank

Benzine (ICE), tankinhoud [l]	44
Benzine (MHEV), tankinhoud [l]	42

Andere vloeistoffen ⇒ pagina 174

Bandenspanning ⇒ pagina 176

Informatie voor de klant

Conformiteitsverklaring.....	190
REACH.....	191
Software-update.....	191
Gedeponeerde handelsmerken.....	192
Registratie autogegevens en privacy.....	193
Registratie gegevens noodoproep en privacy.....	193

Conformiteitsverklaring

Radiozendsystemen

Deze auto heeft systemen die radiogolven versturen en/of ontvangen volgens richtlijn 2014/53/EU en The Radio Equipment Regulations 2017 van het Verenigd Koninkrijk. De fabrikanten van de hieronder vermelde systemen verklaren conformiteit overeenkomstig richtlijn 2014/53/EU en The Radio Equipment Regulations 2017. U vindt de volledige tekst van de EU-conformiteitsverklaring voor elk systeem op het volgende internetadres: www.opel.com/conformity. Importeur is Opel Automobile GmbH, Bahnhofplatz, 65423 Ruesselsheim am Main, Germany.

Infotainmentsysteem Multimedia Navi Pro / Multimedia Navi

Continental Automotive Czech Republic s.r.o Prumyslová 1851, 250 01 Brandys nad Labem, Tsjechische Republiek

Bedrijfsfrequentie (MHz)	Maximum uitgangsvermogen (dBm)
--------------------------	--------------------------------

BT 2402,0 - 2480,0	4,1
--------------------	-----

Wifi 2412,0 - 2462,0	16,7
----------------------	------

Infotainmentsysteem / radio

Hangsheng France Front Office Coeur Défense, 110 Espl. du Général de Gaulle, Paris, 9231 la Défense, Frankrijk
Bedrijfsfrequentie: 2402,0 - 2480,0 MHz Maximale output: 4 dBm

Infotainmentsysteem Multimedia

Robert Bosch Car Multimedia GmbH
Robert-Bosch-Strasse 200, 31139 Hildesheim, Duitsland
Bedrijfsfrequentie: 2400,0 - 2483,5 MHz Maximale output: 4 dBm

Draadloze oplader

Continental Automotive GmbH
Siemensstrasse 12, 93055 Regensburg, Duitsland
Bedrijfsfrequentie: 90,0 - 119,0 kHz Maximale output: 39,24 dBμA/m bij 3m

Antennemodule

Hirschmann Car Communication GmbH
Stuttgarter Strasse 45-51, 72654

Neckartenzlingen, Duitsland
 Bedrijfsfrequentie: n.v.t.
 Maximale output: n.v.t.
 ASK Industrie SpA
 C.P. 110 c/o U.P. RE2, 42121 Reggio Emilia, Italië
 Bedrijfsfrequentie: n.v.t.
 Maximale output: n.v.t.
 Fiamm France - RCA Spa 12 rue Augustin Fresnel, 78420 Aubergenville, Frankrijk
 Bedrijfsfrequentie: n.v.t.
 Maximale output: n.v.t.

Zender elektronische sleutel

Valeo Comfort and Driving Assistance
 76, rue Auguste Perret 94046 Créteil - CEDEX Frankrijk
 Bedrijfsfrequentie: 433,05 - 434,79 MHz
 Maximale output: -6,85 dBm

Ontvanger elektronische sleutel

Valeo Comfort and Driving Assistance
 76, rue Auguste Perret 94046 Créteil - CEDEX Frankrijk

	Bedrijfsfrequentie	Maximum uitgangsvermogen (dBm)
BT	2402,0 - 2480,0	5,0

Radio	125kHz	- 7,3
-------	--------	-------

Zender afstandsbediening

Huf Hülsbeck & Fürst GmbH & Co.
 KG Steeger Str. 17, 42551 Velbert, Germany
 Bedrijfsfrequentie: 433,05 - 434,79 MHz
 Maximale output: -14 dBm

Ontvanger afstandsbediening

Aptiv Services France SAS 22 Avenue des Nations ZAC Paris Nord II 93420 Villepinte Frankrijk
 Bedrijfsfrequentie: 125 kHz Maximale output: 66 dBµA/m bij 10m

Startbeveiliging

Kostal Bulgaria Automotive Pazardzhik ul. "Sinitevska" 4, 4400 Southern Industrial Zone, Bulgarije
 Bedrijfsfrequentie: 119 - 134 kHz
 Maximale output: 72 dBµA/m bij 10m

REACH

Registration, Evaluation, Authorisation and Restriction of Chemicals (REACH) is een EU-verordening ter verbetering van de bescherming van de volksgezondheid en het milieu tegen de risico's die mogelijk uitgaan van chemische stoffen. Ga naar www.opel.com/reach voor meer

informatie over en inzage in de Artikel 33-communicatie.

Software-Update

Het Infotainmentsysteem kan geselecteerde software-updates via een draadloze verbinding downloaden en installeren.

Opmerking

De beschikbaarheid van deze draadloze boordsoftware-updates varieert per auto en land. U vindt meer informatie op onze website.

Extern apparaatbeheer en externe software- en firmware-updates

Als een integraal onderdeel van de dienstverlening in naleving van de afgesloten contracten inzake verbonden services, worden het vereiste apparaatbeheer en de noodzakelijke updates van software en firmware voor de verbonden service in kwestie op afstand uitgevoerd, door middel van de zogenoemde over-the-air-technologie. Hiervoor wordt bij ingeschakeld contact en een beschikbaar mobiel netwerk een veilige draadloze netwerkverbinding tot stand gebracht tussen de auto en de apparaatbeheerserver. Afhankelijk van de uitrusting van de auto moet de verbindingsconfiguratie worden ingesteld op **Connected vehicle** om de

verbinding met het draadloze netwerk mogelijk te maken.

Ongeacht een geldig abonnement op verbonden services zullen externe productbeveiliging of aan productveiligheid gerelateerd apparaatbeheer en software- en firmware-updates worden uitgevoerd wanneer de verwerking noodzakelijk is om te voldoen aan een wettelijke verplichting waaraan de fabrikant is onderworpen (bijv. toepasselijke productaansprakelijkheidswetgeving, noodoproepregeling) of wanneer de verwerking noodzakelijk is om de vitale belangen van de betreffende autogebruikers en passagiers te beschermen.

Het tot stand brengen van een veilige draadloze netwerkverbinding en de betreffende externe updates worden niet beïnvloed door privacy-instellingen en zullen in principe worden uitgevoerd na het in gang zetten door de autogebruiker na een desbetreffende melding.

Het systeem kan de ontvangst van een update melden zodra het is verbonden met een extern Wi-Fi-netwerk of een mobiel netwerk. Grote updates worden enkel gedownload via het wifi-netwerk. De beschikbaarheid van een update wordt aan het einde van een rit gemeld op het Info Display, met een optie voor

onmiddellijke installatie of uitstellen van de installatie.

De installatietijd verschilt van enkele minuten tot maximaal ongeveer 30 minuten. Een melding geeft de geschatte installatietijd en een beschrijving van de update aan.

Updates kunnen via het Info Display handmatig gecontroleerd worden. Volg de aanwijzingen op het scherm in het betreffende menu.

Opmerking

De stappen voor de download en installatie van updates kan per auto verschillen.

Om veiligheidsredenen en omdat deze onafgebroken aandacht van de bestuurder vereist, moet de installatie worden uitgevoerd met ingeschakeld contact zonder de motor te starten. Installeren is in de volgende gevallen niet mogelijk:

- motor loopt
- tijdens een noodoproep
- accu onvoldoende opgeladen
- hoogspanningsaccu van de auto wordt opgeladen

Opmerking

Tijdens het installatieproces is de auto mogelijk niet operationeel.

Neem, als de update is mislukt, contact op met een garage.

Gedeponeerde Handelsmerken

Apple Inc.

Apple CarPlay™ is een handelsmerk van Apple Inc.®

App Store® and iTunes Store® zijn gedeponeerde handelsmerken van Apple Inc.

iPhone®, iPod®, iPod touch®, iPod nano®, iPad® en Siri® zijn gedeponeerde handelsmerken van Apple Inc.

Bluetooth SIG, Inc.

Bluetooth® is een gedeponeerd handelsmerk van Bluetooth SIG, Inc.

Google Inc.

Android™ en Google Play™ Store zijn handelsmerken van Google Inc.

Velcro Companies

Velcro® is een gedeponeerd handelsmerk van Velcro Companies.

Registratie Autogegevens En Privacy

Registratie Gegevens Noodoproep En Privacy

Gegevensverwerking

Alle verwerking van persoonsgegevens door de functie noodoproep is in overeenstemming met het kader voor de bescherming van persoonsgegevens zoals vastgelegd in verordening 2016/679 (AVG) en richtlijn 2002/58/EG van het Europees Parlement en de Raad, en heeft in het bijzonder tot doel de bescherming van de vitale belangen van betrokkene, in overeenstemming met artikel 6.1, paragraaf d) van verordening 2016/679.

De verwerking van persoonsgegevens is strikt beperkt tot de vereisten van de functie noodoproep die wordt gebruikt bij het Europese alarmnummer.

De functie noodoproep kan alleen de volgende gegevens van de auto verzamelen en verwerken: chassisnummer, type (personenauto of lichte bedrijfsauto), type brandstof of stroombron, drie recentste locaties en rijrichting, aantal passagiers en een logbestand met tijdstempel waarin technische gegevens met betrekking tot

de werking van het systeem worden vastgelegd.

De ontvangers van de verwerkte gegevens zijn de alarmcentrales die zijn aangewezen door de relevante nationale autoriteiten in het gebied waar ze zich bevinden, waardoor oproepen naar het alarmnummer met voorrang kunnen worden gerouteerd en afgehandeld.

Gegevensopslag

Gegevens in het geheugen van het systeem zijn alleen buiten het systeem toegankelijk als er een oproep wordt gemaakt. Het systeem is niet traceerbaar en wordt niet continu bewaakt in de normale bedrijfsmodus.

De gegevens in het interne geheugen worden automatisch en continu gewist. Alleen de drie meest recente locaties van de auto's, die noodzakelijk zijn voor de normale werking van het systeem, worden opgeslagen.

Wanneer er een noodoproep wordt gedaan, wordt het gegevenslogbestand maximaal 13 uur opgeslagen.

Toegang tot gegevens

U hebt het recht op toegang tot de gegevens en, indien nodig, om een verzoek in te dienen tot rectificatie, schrapping of beperking van de verwerking van persoonsgegevens

die niet worden verwerkt in overeenstemming met de bepalingen van Verordening 2016/679 (AVG). Derden aan wie gegevens zijn verstrekt, worden op de hoogte gebracht van elke rectificatie, schrapping of beperking die wordt uitgevoerd in overeenstemming met de bovengenoemde richtlijn, tenzij dit onmogelijk zou zijn of een onevenredige inspanning zou vergen.

U hebt ook het recht om een klacht in te dienen bij de relevante gegevensbeschermingsautoriteit. Als u aanspraak wenst te maken op uw bovengenoemde rechten, neem dan contact op met ons op via het e-mailadres privacyrights@mpsa.com. Voor meer informatie over onze contactgegevens verwijzen wij u naar ons Privacy- en Cookiebeleid op onze website.

Event Data Recorders

Er zijn elektronische regeleenheden in uw auto gemonteerd. Regeleenheden verwerken gegeven die, bijvoorbeeld, afkomstig zijn van autosensoren of die de regeleenheden zelf aanmaken of onderling uitwisselen. Sommige regeleenheden zijn vereist voor een veilige werking van uw auto, andere bieden ondersteuning tijdens het rijden

(rijhulpsystemen) of verzorgen comfort- of infotainmentfuncties.

Hieronder volgt algemene informatie over de gegevensverwerking in de auto. Aanvullende informatie over de autogegevens die worden geüpload, opgeslagen en doorgegeven aan derden en met welk doel is te vinden onder het kopje Gegevensbescherming en houdt verband met de referenties bij de desbetreffende functies in de gebruikershandleiding of in de algemene verkoopvoorwaarden. Deze referenties zijn tevens online beschikbaar.

Uw rechten op het gebied van gegevensbescherming

Op grond van het toepasselijk recht inzake gegevensbescherming hebt u bepaalde rechten jegens bedrijven die uw persoonlijke gegevens verwerken. Daarom hebt u het recht op gratis en uitgebreide inzage in de informatie die opgeslagen ligt bij de fabrikant alsmede derden (bijv. erkende pechhulpdiensten of garages, verleners van online services voor uw auto) als deze persoonlijke gegevens over u hebben opgeslagen. U kunt zich beroepen op dit recht om te weten welke gegevens er over zijn opgeslagen en tot welk doel en waar deze gegevens vandaan komen. Uw recht op inzage in de gegevens geldt

ook voor gegevens die zijn overgedragen naar andere locaties.

Verdere informatie over uw wettelijke rechten met betrekking tot de fabrikant (bijv. uw recht op wissen of correctie van gegevens) is te vinden in de desbetreffende privacyverklaring van de internetsite van de fabrikant (met inbegrip van de contactgegevens van de fabrikant en de functionaris voor gegevensbescherming).

Gegevens die lokaal in de auto liggen opgeslagen, kunnen bijvoorbeeld worden uitgelezen met professionele hulp in een garage, eventueel tegen een vergoeding.

Wettelijke bepalingen ten aanzien van de bekendmaking van informatie

Voor zover er regelgeving van toepassing is, zijn fabrikanten in specifieke gevallen strikt verplicht om door de fabrikant opgeslagen gegevens vrij te geven in de mate als verlangd door overheidsinstellingen (bijv. bij een strafrechtelijk onderzoek).

Overheidsinstanties zijn tevens gemachtigd, in het kader van de toepasselijke wetgeving, om in voorkomende gevallen zelf gegevens aan auto's uit te lezen. Daarom kan informatie die kan helpen bij het oplossen van een onderzoek naar de toedracht

van een ongeluk mogelijk worden uitgelezen uit de regeleenheid airbags.

Bedieningsgegevens in de auto

Regeleenheden verwerken gegevens voor bediening van de auto. Dergelijke gegevens omvatten, bijvoorbeeld:

- informatie status van de auto (bijv. snelheid, vertraging, dwarsversnelling, wielsnelheid, weergave "veiligheidsgordels bevestigd")
- omgevingsomstandigheden (bijv. temperatuur, regensensor, afstandssensor)

In de regel zijn dergelijke gegevens van voorbijgaande aard en worden ze niet langer dan een bedrijfscyclus opgeslagen en alleen aan boord van de auto zelf verwerkt. Vaak maken regeleenheden gebruik van gegevensopslag (zo ook de autosleutel). Dit om tijdelijke of permanente opslag mogelijk te maken met betrekking tot de autoconditie, de belasting van componenten, de onderhoudsvereisten en technische gebeurtenissen en storingen.

Afhankelijk van de technische uitrustingsniveaus worden de volgende gegevens opgeslagen:

- bedieningsstatus van systeemcomponenten (bijv. vloeistofpeil, bandenspanning, accustatus)
- storingen en gebreken in belangrijke systeemcomponenten (bijv. verlichting, remmen)
- reacties van systemen onder bepaalde rijtsituaties (bijv. activering van een airbag, activering van de systemen voor stabiliteitsregeling)
- informatie over gebeurtenissen die tot schade aan de auto hebben geleid
- voor elektrische voertuigen het laadniveau van de hoogspanningsaccu, het geschatte actiebereik

In speciale gevallen (bijv. als de auto een storing heeft gedetecteerd), moeten mogelijk gegevens worden opgeslagen die anders vluchtig van aard zijn. Wanneer u gebruikmaakt van diensten (bijv. reparatie, onderhoud), kunnen de operationele gegevens samen met het identificatienummer van de auto worden afgelezen en daar waar nodig gebruikt worden. Personeel werkzaam

binnen het servicenetwerk (bijv. garages, fabrikanten) of derden (bijv. pechhulpverleners) kunnen de gegevens uitlezen aan de auto. Hetzelfde geldt voor werkzaamheden onder garantie en kwaliteitsborgingsmaatregelen. Gegevens worden doorgaans uitgelezen in de auto via de OBD-aansluiting (On-Board Diagnostics) zoals wettelijk voorgeschreven. De uitgelezen bedieningsgegevens documenteren de technische conditie van de auto of afzonderlijke componenten en helpen om storingen op te sporen, te voldoen aan garantievoorwaarden en de kwaliteit te verhogen. Deze gegevens, in het bijzonder informatie over de belasting van componenten, technische gebeurtenissen, bedieningsfouten en andere storingen, worden samen met het chassisnummer doorgegeven aan de fabrikant, als dat nodig mocht zijn. De fabrikant is tevens onderworpen aan productaansprakelijkheid. De fabrikant gebruikt bedieningsgegevens van auto's mogelijk voor terugroepacties. Deze gegevens kunnen ook worden gebruikt om de garanties van klanten te controleren en garantieclaims af te wikkelen. Foutcodegegevens in de auto zijn te resetten door een servicebedrijf in het

kader van onderhoud of reparatie of op uw verzoek.

Comfort- en infotainmentfuncties

Comfortinstellingen en persoonlijke instellingen zijn in de auto op te slaan en op ieder gewenst moment te wijzigen of te resetten.

Afhankelijk van het desbetreffende uitrustingsniveau, zijn dergelijke gegevens:

- instellingen voor de positie van stoelen en stuurwiel
- instelling van het chassis en de airconditioning
- persoonlijke instellingen zoals die voor de binnenverlichting

U kunt uw eigen gegevens invoeren in de infotainmentfuncties van uw auto bij het gebruik van bepaalde functies.

Afhankelijk van het desbetreffende uitrustingsniveau, zijn dergelijke gegevens:

- multimediagegevens zoals weer te geven tracks, video's of foto's in een geïntegreerde multimediasysteem
- adresboekgegevens voor gebruik in combinatie met een handsfree-systeem of een geïntegreerd navigatiesysteem

- ingevoerde bestemmingen
- gegevens over het gebruik van online-services

Deze gegevens voor comfort- en infotainmentfuncties worden mogelijk lokaal in de auto opgeslagen of bewaard op een apparaat dat u hebt aangesloten op de auto (bijv. een smartphone, USB-stick of mp3-speler). Gegevens die u zelf hebt ingevoerd is op ieder gewenst moment te verwijderen.

Deze gegevens zijn alleen op uw verzoek door te geven tot buiten het bereik van de auto, in het bijzonder bij het gebruik van online services afhankelijk van de door u geselecteerde instellingen.

Integratie met smartphones, bijv. Android Auto of Apple CarPlay

Als uw auto is uitgerust met een van de genoemde systemen, kunt uw smartphone of een ander mobiel apparaat verbinden met de auto waarna u de smartphone of het apparaat kunt bedienen via de bedieningselementen in de auto. De beelden en het geluid van de smartphone zijn in het gegeven geval weer te geven via het mediasysteem in de auto. Er wordt tegelijkertijd specifieke informatie naar uw smartphone gestuurd.

Afhankelijk van het type integratie, bestaat dergelijke informatie uit positiegegevens, dag-/nachtmodus en andere algemene informatie over de auto. Zie voor meer informatie de bedieningsinstructies van de auto / het Infotainmentsysteem.

De integratie maakt het gebruik van bepaalde smartphone-apps mogelijk, zoals navigatie of het spelen van muziek. Er is geen verdere integratie mogelijk tussen een smartphone en de auto, in het bijzonder geen actieve toegang tot autogegevens. De aard van verdere gegevensverwerking hangt af van de aanbieder van de gebruikte app. Of u instellingen kunt verrichten, en zo ja, welke, hangt af van de desbetreffende app en van het besturingssysteem van uw smartphone.

Online services

Als uw auto een verbinding heeft met een radionetwerk, kunnen gegevens uitgewisseld worden tussen uw auto en andere systemen. De verbinding met het radionetwerk wordt mogelijk gemaakt door een zender in uw auto of door een van uw mobiele apparaten (bijv. een smartphone). Via deze verbinding met het radionetwerk zijn online functies te gebruiken. Dergelijke functies omvatten online services en applicaties / apps die

u zijn geleverd door de fabrikant of andere aanbieders.

Merkgebonden services

In het geval van de online services van de fabrikant, worden de relevante functies beschreven door de fabrikant op een geëigende locatie (bijv. gebruikershandleiding, internetsite van de fabrikant) en de desbetreffende informatie met betrekking tot gegevensbescherming worden verstrekt. Er worden mogelijk persoonlijke gegevens gebruikt voor het aanbieden van online services. Uitwisseling van gegevens voor dit doel vindt plaats via een beveiligde verbinding, bijv. gebruikmakend van de specifieke IT-systemen van de fabrikant. Het vergaren, verwerken en gebruiken van persoonlijke gegevens ter voorbereiding op het aanbieden van services vindt uitsluitend plaats op basis van wettelijke toestemming, bijv. in het geval van een wettelijk voorgeschreven noodoproepsysteem of een contractuele verplichting of op basis van toestemming. U kunt de services en functies (waarvoor tot op zekere hoogte kosten in rekening worden gebracht) en, in sommige gevallen, de complete autoverbinding met het radionetwerk activeren of deactiveren. Dit geldt echter niet voor

wettelijk verplichte functies en services zoals een noodoproepsysteem.

Ingebouwde meter brandstofverbruik (OBFCM)

Deze functie wordt verstrekt voor de gehele levenscyclus van de auto. In overeenstemming met artikel 9 van de (EU)-uitvoeringsverordening 2021/392 ("OBFCM"), stelt deze regelgevende service het European Environment Agency (EEA) in staat om verbruiksgerelateerde gegevens van het voertuig te verzamelen (zoals het VIN, de in totaal afgelegde afstand, de in totaal verbruikte brandstof, de totale energie van het elektriciteitsnet voor het opladen van de accu, indien van toepassing). Deze gegevens worden door EEA gebruikt om het werkelijke verbruik van brandstof en energie en de CO₂-emissies van nieuwe voertuigen, op een anonieme en geaggregeerde manier te bewaken. De inzameling en verzending van de voertuiggegevens voor reglementaire OBFCM-doeleinden kan geweigerd worden. Dit kan gebeuren door contact op te nemen met de klantenservice (contactgegevens online beschikbaar).

Services van derde partijen

Indien u gebruikmaakt van online services van andere aanbieders (derde partijen), zijn deze services onderworpen aan de voorwaarden met betrekking tot aansprakelijkheid en gegevensbescherming en gebruik van de desbetreffende aanbieder.

De fabrikant heeft wat dat betreft veelal geen invloed op de uitgewisselde gegevens.

Let daarom op de aard van de persoonlijke gegevens, de reikwijdte ervan en het doel van de verzameling binnen het kader van de services die de desbetreffende derde partij verstrekt.

Bij een ongeval

Deze auto is uitgerust met een event data recorder. Dit systeem verzamelt en registreert tijdens en na een voorval als een ongeval of een botsing gedurende een korte tijd (enkele seconden) autogegevens. Voor een beter inzicht in de omstandigheden rondom het voorval registreert het systeem hoe de diverse systemen van de auto ten tijde van het voorval functioneren, waaronder:

- de eventuele activering van een veiligheidssysteem (airbag, veiligheidsgordel enz.)

- de status van alle veiligheidsgordels (omgedaan/losgemaakt)
- het aanraken van of de intensiteit van de druk op het/de peda(l)l(en) door de bestuurder
- de snelheid van de auto
- de status van sommige rij- en bestuurdershulpsystemen.

Het volgende wordt niet geregistreerd:

- gegevens over normale rijsituaties, ofwel gegevens die niet rechtstreeks aan het voorval zijn gerelateerd
- persoonsgegevens van de bestuurder en andere inzittenden
- de geografische locatie van de auto ten tijde van het voorval.

Voor het lezen van gegevens die zijn geregistreerd door de event data recorders is het volgende vereist:

- toegang tot het interieur van de auto of tot de event data recorder
- speciale uitrusting die kan worden aangeschaft bij fabrikant Bosch.

Niet alleen de autofabrikant maar ook andere partijen zoals wethandhavingsinstanties hebben toegang tot deze gegevens om het voorval te analyseren.

Radiofrequentie-identificatie (RFID)

RFID-technologie wordt in sommige voertuigen gebruikt voor functies zoals de startonderbreking. Ook wordt deze technologie gebruikt in verbinding met hulpmiddelen zoals de draadloze afstandsbediening voor de vergrendeling/ontgrendeling van de portieren en het starten van de auto. Bij het gebruik van RFID-technologie in voertuigen van Opel worden geen persoonsgegevens gebruikt of vastgelegd en bestaat geen verbinding met andere Opel-systemen die persoonsgegevens bevatten.

Index

A

Aanbevolen smeermiddelen	174
Aanbevolen vloeistoffen	174
ABS	62
Accessoire, 12V	47
Accessoires	166
Accu	171
Accu auto, vervanging	172
Achterste zitplaatsen	23
Achteruitrijcamera	135
Actief noodremmen	66, 116
Advanced Lane Keep Assist (geavanceerde rijstrookassistent)	128
Airbag	26
Airbag, deactiveren	29
Airbag, front-	27
Airbag, zij-	28
Airbags, gordijn-	28
Allesdragers monteren	112
Antidiefstalsysteem	12
Apps	82
Automatische verlichting	42

B

Banden	176
Banden oppompen	176
Bandenmaataanduidingen	176
Bandenreparatieset	158
Bandenspanningsbewakingsysteem	150
Bedieningsorganen, op het stuurwiel ...	36
Bescherming, sneeuw	167
Blijf, motor motorkap	168
Bluetooth (telefoon)	82

Brandstofverbruik	101
-------------------------	-----

C

Connectiviteit	82
Cruise Control, deactivering	140

D

Dakdragers	112
Dashboardkastje	46
Datum (instellen)	76
De auto slepen	163
De tijd aanpassen	76
De tijd updaten	76
Display, head-up	76

E

Een ander voertuig slepen	163
Energiebesparende modus	173

F

Forward Collision Warning (Waarschuwing frontale botsing)	119
Frequentie (radio)	80

G

Geavanceerde rijhulpsystemen 1, 115–150	
Gereedschap	154
Gevarendriehoek	153
Gordel, driepunts-	25
Gordelverklikker	61

H

Handgeschakelde versnellingsbak	65
Handmatige verstelling stoelen	21

head-updisplay	78
Hoofdsteunen	19

I

Instrumentenpaneel	72
--------------------------	----

K

Kinderslot	10
kinderzitje	30
Kinderzitje	30
Kinderzitjes, ISOFIX	30
Koelvloeistof	170
Koelvloeistof, antivries	170
Koplamp, lichtschakelaar	40
Koplamp, verstelling	41
Koplampen, grootlicht	40
Krik	153

L

Laden	49
Lane Keeping Assist (rijstrookassistent)	126
Lendensteun	22
Lichten, parkeer-	41

M

Massagefunctie	22
Matrix led-koplampen	43
Matten	184
Mistlampen	42
Motorgegevens	188
Motorolie	169

O

Opel connect	152
--------------------	-----

P

Park assist	131
Parkeerhulp	131
Parkeerrem	90
Pedalen	84
Personalisering	78
Profieldiepte	178
Profielen	79

R

Radio	80
Rembekrachtiging	92
Remsysteem	171
Remvloeistof	171
Reservewiel	155
Richtingaanwijzers	41
Rijstanden	98
Rugleuningen neerklappen	23
Ruiten	14
Ruiten, kinderslot	15
Ruitenspreier	37
Ruitenwisser	37

S

Schermen, zeer koude omstandigheden	167
Service-display	57
Sjorogen	51
Sleepoog	163
Sleutel, batterij vervangen	11
Sleutels	11
Sloten	182
Sneeuwkettingen	179
Sneeuwscherm	167

Spanning, banden	176
Speed Limiter (snelheidsbegrenzer) ..	146
Spiegel, achteruitkijk-	18
Spiegels, buiten-	17
Spiegels, inklapbare	17
Sproeiervloeistof	171
Stand stoel	20
Start-stop	86
Starten met startkabels	161
Station, radio	80
Stoelen, elektrische auto	21
Stoelen, verwarming	22

T

Tanken	100
Technische gegevens	187
Telefoon	82
Tijd (instellen)	76
Trekken van een aanhanger	113
Type aandrijving	4

V

Verbinding, Bluetooth	82
Vergrendeling, automatische	8
Verhullings scherm (sneeuwbescherming)	167
Verstellen stoel	20
Verstellen van de lendensteun	22
Verstellen van de zittingshoek	21
Vervanging wisserblad, achterrait	175
Vervanging wisserblad, voorruit	175
Verwarme en geventileerde stoelen ..	22
Verzorging buitenkant	182
Verzorging interieur	183

W

Waarschuwings- en controlelampjes ...	58
Wieldoppen	178
Winterbanden	177

Z

Zijdelingse dode hoek	123
-----------------------------	-----



www.opel.com

Copyright door Opel Automobile GmbH, Rüsselsheim, Duitsland.

De in deze publicatie vermelde informatie is van kracht vanaf de hieronder aangegeven datum. Opel Automobile GmbH behoudt zich het recht voor om wijzigingen aan te brengen in de technische gegevens, de kenmerken en het ontwerp van de voertuigen waarop de informatie van deze publicatie betrekking heeft, evenals wijzigingen in de publicatie zelf.

Editie: Oktober 2025, Opel Automobile GmbH, Rüsselsheim.

Gedrukt op chloorvrij gebleekt papier.

OMOKKBO2510nl-1

