

Opel Astra GTC

Instruksjonsbok



Wir leben Autos.



Innhold

Innledning	2
Kort og viktig	6
Nøkler, dører og vinduer	19
Seter og sikkerhetsutstyr	32
Oppbevaring og transport	50
Instrumenter og betjeningselementer	61
Lys	94
Klimastyring	106
Kjøring og bruk	114
Pleie av bilen	148
Service og vedlikehold	186
Tekniske data	189
Informasjon om kunden	201
Stikkordregister	204

Innledning

Drivstoff

Betegnelse

Motorolje

Kvalitet

Viskositet

Dekktrykk

Dekkdimensjon

Foran

Bak

Sommerdekk

Vinterdekk

Vekt

Tillatt totalvekt

- Egenvekt basismodell

= Last

Opplysninger om denne bilen

Skriv inn opplysninger om bilen din på forrige side, så vet du hvor du har dem. Denne informasjonen finner du i avsnittene "Service og vedlikehold" og "Tekniske data", og på fabrikkens sjonsmerket.

Innledning

Bilen din er en avansert kombinasjon av fremtidsrettet teknologi, sikkerhet, miljøvennlighet og økonomi.

Instruksjonsboken gir deg all den informasjon du måtte trenge for å kunne kjøre bilen på en sikker og effektiv måte.

Informer alle i bilen om mulige farer for ulykker og personskader som følge av feil bruk av bilen.

Du må alltid overholde gjeldende lover og forskrifter i landet du befinner deg i. Disse bestemmelsene kan være forskjellige fra informasjonen i instruksjonsboken.

Når du i instruksjonsboken blir bedt om å oppsøke verksted, anbefaler vi at du tar kontakt med et Opel Autorisert verksted.

Opel Autoriserte verksteder tilbyr førsteklasses service til fornuftige priser. Erfarne mekanikere lært opp av Opel arbeider etter særskilte instruksjoner fra Opel.

Bilens dokumentasjon skal alltid oppbevares lett tilgjengelig i bilen.

Slik bruker du instruksjonsboka

- Denne instruksjonsboken beskriver alt ekstrautstyr og alle funksjoner som er tilgjengelige for denne modellen. **På grunn av modellvarianter, ulike spesifikasjoner for forskjellige land, spesialutstyr eller tilbehør, kan det hende at enkelte beskrivelser ikke gjelder for din bil. Dette gjelder blant annet beskrivelser av display- og menyfunksjoner.**
- Kapitlet "Kort og viktig" gir deg en innledende oversikt.

- Innholdsfortegnelsen foran i instruksjonsboken og i hvert kapittel viser hvor du finner informasjonen.
- Ved hjelp av stikkordregisteret kan du se etter bestemt informasjon.
- I denne instruksjonsboken vises bilder med rattet på venstre side. Betjening av biler med rattet på høyre side er tilsvarende.
- I instruksjonsboken benyttes fabrikkens motorbetegnelser. De tilhørende salgsbetegnelser finnes i kapitlet "Tekniske data".
- Retningsopplysninger, f.eks. venstre eller høyre, foran eller bak, angis alltid i forhold til kjøreretningen.
- Det kan hende at displaytekstene i bilen ikke er på ditt språk.
- Displaytekster og innvendig merking er i **uthevet** skrift.

Fare, Advarsel og Merk

Fare

Tekst merket med ** Fare** indikerer mulig livsfare. Dersom slik informasjon ikke følges, kan det medføre livsfare.



Advarsel

Tekst merket med ** Advarsel** indikerer mulig fare for ulykke eller personskade. Dersom slik informasjon ikke følges, kan det medføre personskade.

Merk

Tekst merket med **Merk** indikerer informasjon om mulig skade på bilen. Dersom slik informasjon ikke følges, kan det medføre skade på bilen.

Symboler

Sidehenvisninger er merket .  betyr "Se side".

God tur!

Adam Opel AG

Kort og viktig

Dette må du vite før du kjører

Låse opp bilen



Trykk på knappen  for å låse opp dørene og bagasjerommet. Åpne dørene ved å dra i håndtaket.

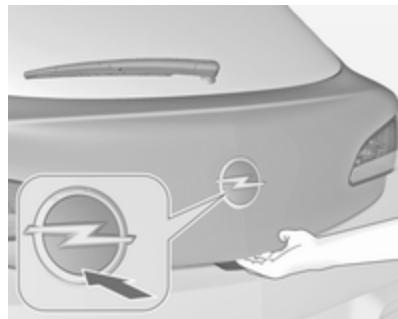

Trykk på merkeemblemet på den nedre halvdelen for å åpne bakluken.

Trykk på knappen  for å låse opp og åpne bakluken når dørene er låst.

Fjernkontroll ⇨ 19, sentrallås ⇨ 21, bagasjerom ⇨ 23.

Justering av setene

Innstilling av setet i lengeretningen

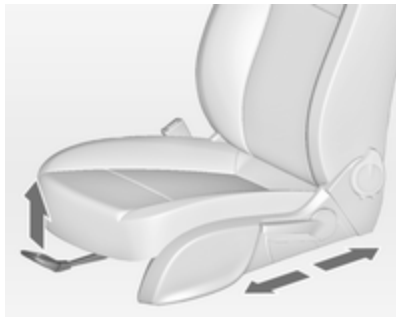

Trekk i håndtaket, forskyv setet, slipp håndtaket.

Seteposisjon ⇨ 34, Justering av setene ⇨ 34.

⚠ Fare

Sitt ikke nærmere enn 25 cm fra rattet, dette for å sikre tilstrekkelig plass for kollisjonsputen hvis den utløses.

Seterygger

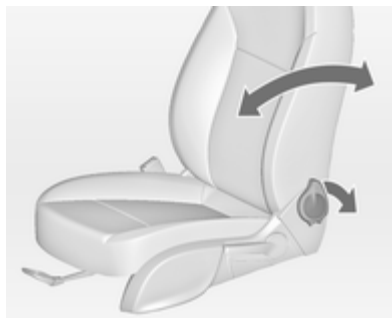

Dra i spaken, juster seteryggen og slipp spaken. Du skal høre at seteryggen kommer på plass.

Setestilling ⇨ 34, setejustering ⇨ 34, felle ned setene ⇨ 37.

Setehøyde

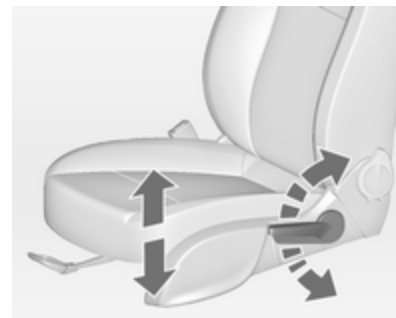

Pumpebevegelser med betjeningshendelen

oppover = setet høyere

nedover = setet lavere

Seteposisjon ⇨ 34, Justering av setene ⇨ 34.

Setehelning

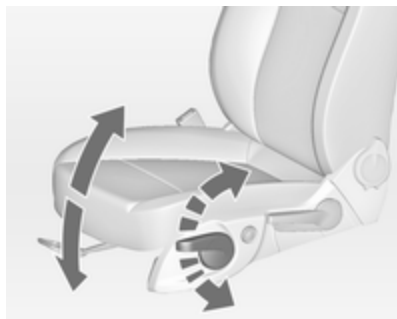

Pumpebevegelser med betjenings-
hendelen

oppover = forkanten høyere
nedover = forkanten lavere

Seteposisjon ⇨ 34, Justering av se-
tene ⇨ 34.

Justering av hodestøttene

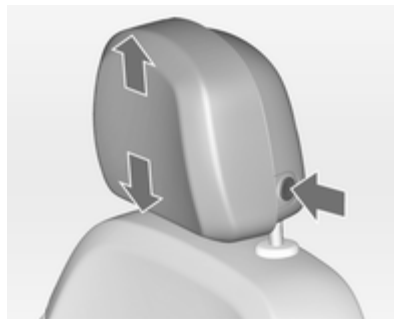

Trykk på knappen, still inn høyden og
lås hodestøtten.

Hodestøtter ⇨ 32.

Sikkerhetsbelte



Trekk ut sikkerhetsbeltet, og fest det
i beltelåsen. Sikkerhetsbeltet må ikke
vris, og det skal ligge tett inntil krop-
pen. Seteryggen må ikke vippe for
langt bak (maksimalt ca. 25°).

Trykk på den røde knappen på belte-
låsen når du skal ta av beltet.

Setestilling ⇨ 34, sikkerhetsbelter
⇨ 38, kollisjonsputesystem ⇨ 40.

Justering av speil

Innvendig speil

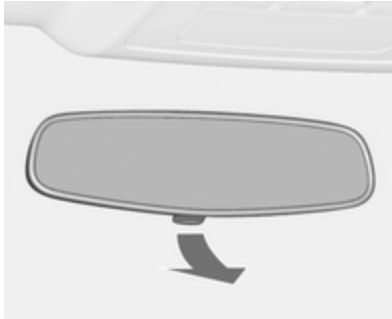

For å redusere blendingen justerer du på hendelen på undersiden av speilhuset.

Speil ↻ 28, innvendig speil med automatisk avblending ↻ 29.

Sidespeil

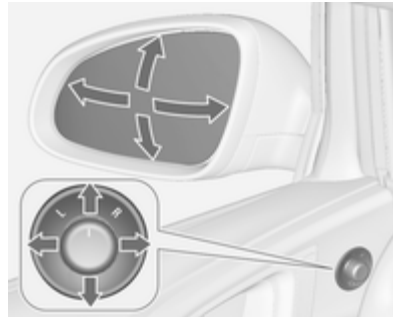

Velg aktuelt sidespeil, og juster det. Konvekse utvendige speil ↻ 27, elektrisk justering ↻ 27, innfelling av utvendige speil ↻ 27, oppvarmede utvendige speil ↻ 28.

Rattjustering



Frigjør spaken, juster rattet, sett spaken i inngrep og kontroller at den er helt låst.

Rattet må bare justeres når bilen står i ro og rattlåsen er løst ut.

Kollisjonsputesystem ↻ 40, tenningslåsposisjoner ↻ 115.

Oversikt over instrumentpanelet



1	Elektriske vinduer	29	Kontrollampe for deaktivering av kollisjonspute	72	19	Girspak, manuelt gir	123	
2	Sidespeil	27	Kontrollampe for forsetepassasjerens sikkerhetsbelte	72		Automatgir	120	
3	Automatisk hastighetskontroll	130	11	Info-Display (informasjonsdisplay)	81	20	Tenningslås med rattlås	115
	Hastighetsbegrenser	131	12	Tyverialarmstatus lysdiode ..	25	21	Horn	62
4	Side- ventilasjonsdyser	112	13	Midtre ventilasjonsdyser	112		Kollisjonspute for fører	41
5	Blinklys, lyshorn, nærllys og fjernlys	101	14	Hanskerom	50	22	Panserutløser	149
	Utstigningslys	104	15	Sport-modus	128	23	Oppbevaringsrom, sikringsboks	166
	Parklys	102		Tour-modus	128	24	Rattjustering	61
	Førerinformasjonssenter	78		Antispinn	127	25	Lysbryter	94
6	Instrumenter	68		Elektronisk stabilitetsprogram	127		Lyshøydejustering	96
7	Betjeningselementer på rattet	61		Parkeringsradar	133		Tåkelys foran	101
8	Førerinformasjonssenter	78		Filskiftvarsling	138		Tåkebaklys	101
9	Vindusvisker, vindusspyleranlegg, lyktespyleranlegg, bakvisker	63		Eco-knapp	116		Instrumentbelysning	102
10	Sentrallås	21	16	Klimakontrollsystem	106			
	Nødblinsky	100	17	AUX-inngang, USB-inngang ..	10			
			18	Strømuttak	66			

Uvendige lys



Drei på lysbryteren:

- = lys av
- ☰ = parklys
- ☷ = hovedlys



Automatisk lyskontroll

AUTO = automatisk lysregulering:
hovedlysene tenes og
slukkes automatisk

- ⏻ = aktivering eller deaktivering av den automatiske lyskontrollen
- ☰ = parklys
- ☷ = hovedlys

Tåkelys

Trykk på lysbryteren:

- ☰ = tåkelys foran
- ☷ = tåkebaklys

Lys ⇨ 94.

Lyshorn, fjernlys og nærlys

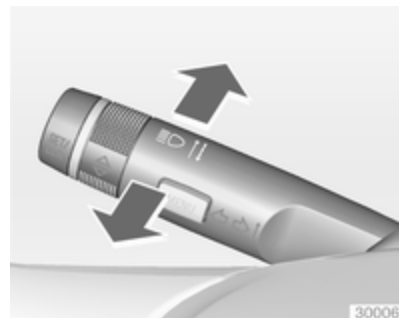

- lyshorn = trekk hendelen mot rattet
- fjernlys = skyv hendelen forover
- nærlys = skyv eller trekk i hendelen

Automatisk lyskontroll ⇨ 95, fjernlys
⇨ 95, fjernlyshjelp ⇨ 95, lyshorn
⇨ 96, adaptivt frontlys ⇨ 97.

Blinklys



hendel oppover = høyre blinklys
hendel nedover = venstre blinklys

Blinklys ⇨ 101, parklys ⇨ 102.

Nødblinklys



Betjenes med knappen .
Varselblinklys ⇨ 100.

Horn



Trykk .

Vindusspylere og -pussere

Vindusvisker



2 = hurtig

1 = langsom

 = intervallbryter og automatisk visking med regnføler

O = av

Trykk hendelen nedover for å viske én gang når vindusviskeren er slått av.

Vindusvisker ⇨ 63, skifte viskerblad ⇨ 154.

Vindusspyleranlegg og lyktespyleranlegg

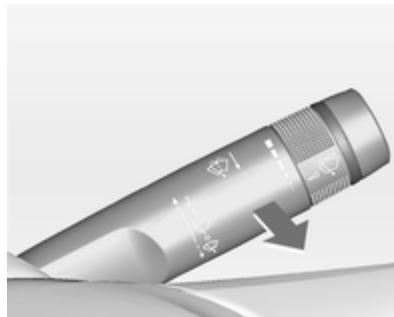

Trekk hendelen mot rattet.

Vindusspyler- og lyktespyleranlegg
⇨ 63, spylervæske ⇨ 152.

Bakrutevisker- og spyleranlegg

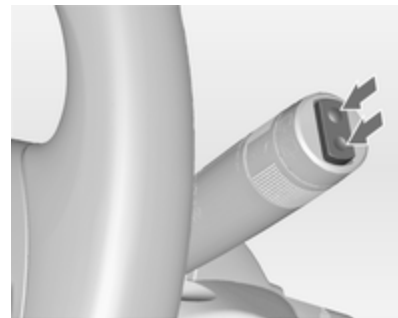

Trykk på vippebryteren for å starte bakviskeren:

øvre stilling	= gå hele tiden
nedre stilling	= pusse med mellomrom
midtre stilling	= av

Bakrutevisker/-spylar ⇨ 64.

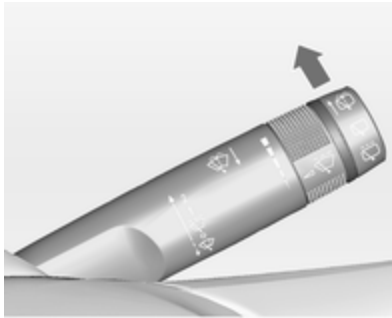

Skyv hendelen forover.

Det sprutes skylervæske på bakruten, og viskeren gjør noen slag.

Klimakontroll

Oppvarmet bakrute,
oppvarmede sidespeil



Oppvarmingen betjenes ved å trykke på knappen .

Oppvarmet bakrute ⇨ 31.

Avdugging og avising av
vinduer



Trykk på knappen .

Still temperaturreguleringen på det høyeste nivået.

Kjøling  på.

Oppvarmet bakrute  på.

Klimakontrollsystem ⇨ 106.

Gir

Manuelt gir



Revers: Når bilen står stille, venter du i tre sekunder etter at du har trådd inn clutchpedalen, trykker på knappen på girspaken og legger inn giret.

Dersom giret ikke kan legges inn, setter du girspaken i fri, slipper opp clutchpedalen og trykker den inn igjen. Forsøk deretter å sette bilen i revers på nytt.

Manuelt gir ⇨ 123.

Automatgir



P = parkering

R = revers

N = fri

D = kjøring

Manuell girmodus: flytt girspaken fra **D** til venstre.

+ = høyere gir

- = lavere gir

Girspaken kan bare flyttes vekk fra **P** når tenningen er på og bremsepedalen er inne. Trykk på utløserknappen for å sette giret i **P** eller **R**.

Automatgir ⇨ 120.

Begynne å kjøre

Kontroller før igangkjøring

- Dekktrykk og -tilstand ⇨ 169, ⇨ 198.
- Motoroljenivå og væskenivåer ⇨ 150.
- Alle ruter, speil, utvendig belysning og skilt må være fri for skitt, snø og is og fungere som de skal.
- Riktig posisjon for speil, seter, og sikkerhetsbelter ⇨ 27, ⇨ 34, ⇨ 39.
- Bremsfunksjonen i liten fart, særlig hvis bremsene er våte.

Starte motoren

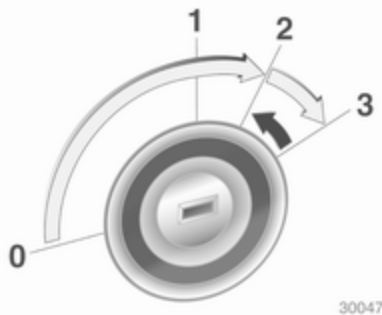

- Drei nøkkelen til 1
 - rugg litt på rattet for å frigjøre rattlåsen
 - trå in clutch og bremse
 - automatgir i **P** eller **N**
 - ikke trå ned gasspedal
 - dieselmotor: Drei nøkkelen til posisjonen **2** for forvarming (gløding) og vent til kontrollampen  slukker
 - drei nøkkelen til **3**, og slipp den
- Starte motoren ⇨ 115.

Stopp/start-system



Hvis bilen har lav hastighet eller står i ro og bestemte betingelser er til stede, kan du aktivere automatisk stans på denne måten:

- Trå inn clutchpedalen
- Still spaken til nøytral
- Slipp clutchpedalen

Automatisk stans vises av nålen på **AUTOSTOP** i turtelleren.

Du starter motoren på nytt ved å trå inn clutchpedalen igjen.

Stopp/start-system ⇨ 116.

Parkering

- Sett alltid på parkeringsbremsen. Sett på den manuelle parkeringsbremsen uten å trykke på utløserknappen. I ned- eller oppoverbakker skal den trekkes til så godt som mulig. Trå inn fotbremsen samtidig for å redusere betjeningskraften.

Biler med elektrisk håndbrems: Trekk i bryteren .

- Slå av motoren. Vri tenningsnøkkelen til stillingen **0**, og ta den ut. Drei på rattet til du kjenner at rattlåsen går i inngrep.

I biler med automatgir kan nøkkelen bare tas ut når girspaken står i stillingen **P**.

- Når bilen står på flatt underlag eller i en oppoverbakke, legger du inn første gir eller setter girspaken i stillingen **P** før du slår av tenningen. I oppoverbakker dreier du dessuten forhjulene bort fra fortauskanten.

Når bilen står i nedoverbakke, setter du den i revers eller setter girspaken i stillingen **P** før du slår av

tenningen. Drei dessuten forhjulene inn mot fortauskanten.

- Lås bilen med knappen  på fjernkontrollen.

Aktiver tyverialarmen ⇨ 25.

- Bilen må ikke parkeres på lett antennelig underlag. Den høye temperaturen på eksosanlegget kan antenne underlaget.
- Steng vinduene.
- Motorkjøleviften kan gå også etter at motoren er stoppet ⇨ 149.
- Hvis motoren har gått på høyt turtall eller med høy belastning, skal den gå en kort stund med lav belastning eller i fri (nøytral) i ca. 30 sekunder før motoren slås av for å skåne turboladeren.

Nøkler, låser ⇨ 19, Parkering av bilen over lengre tid ⇨ 148.

Nøkler, dører og vinduer

Nøkler, låser	19
Dører	23
Sikring av bilen	25
Sidespeil	27
Kupéspeil	28
Vinduer	29

Nøkler, låser

Nøkler

Reservenøkler

Nøkkelnnummeret står oppført i bilpasset eller på en avtagbar merkelapp.

Nøkkelnnummeret må oppgis ved bestilling av reservenøkler, ettersom nøkkelen inngår i startsperresystemet.

Låser ⇨ 183.

Nøkkel med nøkkeldel som kan felles inn



Trykk på knappen for å felle ut nøkkelen. Trykk først på knappen når du skal felle inn nøkkelen.

Bilpass

Bilpasset inneholder sikkerhetsrelevante bildata og bør oppbevares på en sikker måte.

Dataene i bilpasset trengs ved utføring av bestemte arbeider på et verksted.

Fjernkontroll



Brukes til betjening av:

- Sentrallås
- Tyverisikring
- Tyverialarm
- Elektriske vinduer

Fjernkontrollen har en rekkevidde på opptil ca. 20 meter. Rekkevidden kan reduseres av eksterne faktorer. Varselblinklysene bekrefter at den radiostyrte fjernkontrollen betjenes.

Den må håndteres forsiktig. Unngå fuktighet, høye temperaturer og unødig bruk.

Feil

Hvis det ikke er mulig å betjene sentrallåsen med den radiostyrte fjernkontrollen, kan det skyldes at:

- Rekkevidden er overskredet
- For lav batterispenning
- Hyppig, gjentatt bruk av fjernkontrollen utenfor rekkevidden, slik at den må synkroniseres på ny

- Overbelastning av sentrallåsen som følge av hyppig betjening, strømtilførselen brytes en kort stund
- Støy på grunn av radiobølger fra kilder med høyere effekt

Låse opp ⇨ 21.

Grunninnstillinger

Enkelte innstillinger kan endres i menyen **Innstillinger** i informasjonsdisplayet. Personlig tilpasning av bilen ⇨ 89.

Skifte batteri i den radiostyrte fjernkontrollen

Skift batteriet når rekkevidden reduseres.



Batterier skal ikke kastes i husholdningsavfallet. De skal leveres inn til aktuelle mottakssteder.

Nøkkel med nøkkedel som kan felles inn

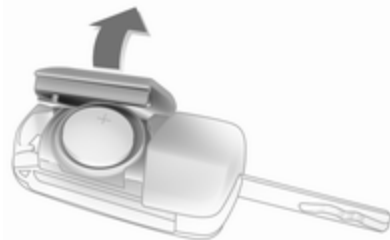

Vipp ut nøkkeldelen og åpne enheten. Skift batteriet (batteritype CR 2032), merk deg plasseringen. Lukk enheten og synkroniser.

Synkronisere den radiostyrte fjernkontrollen

Lås opp førerdøren med nøkkelen i låsen etter at du har skiftet batteri. Den radiostyrte fjernkontrollen synkroniseres når du slår på tenningen.

Innstillinger som lagres i minnet

Når nøkkelen tas ut av tenningsbryteren, husker nøkkelen automatisk disse innstillingene:

- Lys
- Infotainmentsystem
- Sentrallås
- Sportsmodusinnstillinger
- Komfortinnstillinger

De lagrede innstillingene brukes automatisk neste gang den aktuelle nøkkelen settes i tenningsbryteren og dreies til posisjonen 1 ⇨ 115.

Det forutsettes at **Personinnstilling for fører** er aktivert i de personlige innstillingene for Grafisk info-display. Denne må være innstilt for hver av nøklene som benyttes. I biler som er utstyrt med Farge-info-display, er personlige innstillinger aktivert permanent.

Personlig tilpasning av bilen ⇨ 89.

Sentrallås

Låser opp og låser dører, bagasjerom og tanklokkdeksel.

Når man trekker i et innvendig dørhåndtak, låses den aktuelle døren opp. Trekk en gang til i håndtaket for å åpne døren.

Les dette

Hvis det oppstår en ulykke som medfører at kollisjonsputer eller beltestrammere utløses, låses bilen automatisk opp.

Les dette



Kort tid etter at dørene er låst opp med fjernkontrollen, låses de automatisk igjen hvis ingen dør åpnes.

Låse opp



Trykk på knappen .

To innstillinger kan velges:

- Trykk én gang på knappen  for å låse opp bare førerdøren, bagasjerommet og tankdekselet. Trykk to ganger på knappen  for å låse opp begge dørene.

Eller

- Trykk én gang på knappen  for å låse opp begge dørene, bagasjerommet og tankdekselet.

Innstillingen kan endres i menyen **Innstillinger** på informasjonsdisplayet. Personlig tilpasning av bilen ⇨ 89.

Innstillingen kan lagres for nøkkelen som brukes. Innstillinger som lagres i minnet ⇨ 21.

Låse opp og åpne bakluken ⇨ 23.

Låse

Låse dører, bagasjerom og tanklokkdeksel.



Trykk på knappen .

Sentrallåsen fungerer ikke hvis førerdøra ikke er skikkelig lukket.

Sentrallåsknapper

Låser eller låser opp begge dørene, bagasjerommet og tankdekslet fra kupeen.



Trykk på -knappen for å låse.

Trykk på -knappen for å låse opp.

Feil på fjernkontrollen

Låse opp



Lås opp førerdøren manuelt ved å dreie nøkkelen i låsen. Slå på tenningen og trykk på sentrallåsknappen  for å låse opp passasjerdøren, bagasjerommet og tanklokkdekslet. Tyverisikringen deaktiveres ved at tenningen slås på.

Låse

Lås førerdøren manuelt ved å dreie nøkkelen i låsen.

Feil ved sentrallåsen

Låse opp

Lås opp førerdøren manuelt ved å dreie nøkkelen i låsen. Passasjerdøren kan åpnes ved at du drar i det innvendige dørhåndtaket to ganger. Bagasjerommet og tanklokkdekselet kan ikke åpnes. For å deaktivere tyverisikringen slår du på tenningen ↻ 25.

Låse

Trykk på den innvendige låseknappen til passasjerdøren. Lukk deretter førerdøren, og lås den fra utsiden med nøkkelen. Tanklokkdekselet og bakluken kan ikke låses.

Automatisk låsing

Denne sikkerhetsfunksjonen kan stilles inn slik at dørene, bagasjerommet og tankdekselet låses automatisk ved en bestemt hastighet.

I tillegg kan det konfigureres at førerdøren eller alle dører låses opp når tenningen slås av og tenningsnøk-

kelen fjernes (manuell girkasse) eller når girspaken beveges til **P**-posisjonen (automatgir).

Innstillinger kan endres i menyen **Innstillinger** i informasjonsdisplayet. Personlig tilpasning av bilen ↻ 89.

Innstillingene kan lagres for nøkkelen som brukes ↻ 21.

Dører

Bagasjerom

Bakluke

Åpne

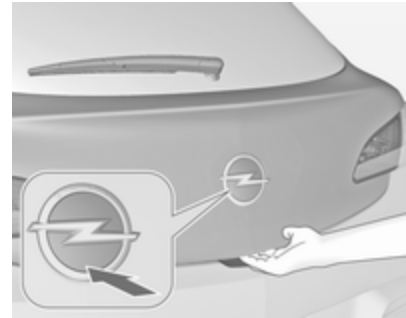

Trykk på knappen  på radiofjernkontrollen eller trykk på merkeemblemet på den nederste halvdel for å låse opp og åpne bakluken.



Når knappen  trykkes, åpnes bakluken selv om dørene er låst.

Sentrallås ⇨ 21.

Lukke

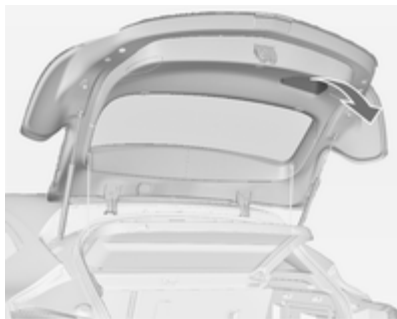

Bruk det innvendige håndtaket.

Merkeemblemet må ikke berøres under lukking, ettersom bakluken da kan låses opp igjen.

Sentrallås ⇨ 21.

Generelle tips om betjeningen av bakluken

Advarsel

Kjør aldri med bakluken åpen eller på gløtt, f.eks. ved transport av omfangsrike gjenstander. Giftig, men luktfri og usynlig eksos kan komme inn i kupeen. Dette kan føre til bevisstløshet og død.

Merk

Før du åpner bakluken, se etter om det er hindringer over bilen, som garasjedør, for å unngå å skade bakluken. Se alltid etter om det er nok plass over og bak bakluken.

Les dette

Montering av tyngre tilbehør på bakluken kan påvirke dens evne til å stå i åpen stilling.

Sikring av bilen

Tyverisikring

⚠ Advarsel

Må ikke kobles inn dersom det er personer i bilen! Det er ikke mulig å låse opp dørene innenfra.

Systemet dobbeltlåser dørene. Dørene må være lukket for at systemet skal kunne aktiveres.

Hvis tenningen stod på, må førerdøren åpnes og lukkes én gang, slik at bilen kan sikres.

Ved opplåsing av bilen kobles den mekaniske tyverisikringen ut. Dette er ikke mulig med sentrallåsknappen.

Innkobling



Trykk på  på fjernkontrollen to ganger i løpet av 15 sekunder.

Tyverialarm

Tyverialarmen er kombinert med tyverisikringen.

Og overvåker:

- Dører, bakluke, panser
- Kupeen medregnet bagasjerommet
- Bilens helning, f.eks. ved løfting
- Teningen

Koble inn

- Automatisk aktivering 30 sekunder etter at bilen ble låst (initialisering av systemet).
- Direkte ved å trykke på  på fjernkontrollen en gang til etter låsing.



Les dette

Endringer inne i bilen, som for eksempel bruk av setetrekk, samt åpne vinduer kan virke inn på funksjonen til kupéovervåkingen.

Innkobling uten overvåking av kupeen og bilens helning



Slå av overvåkingen av kupeen og bilens helning når dyr befinner seg i bilen, på grunn av ultralydssignaler med høyt volum og fordi bevegelser utløser alarmen. Slå også av overvåkingen ombord på ferger eller tog.

1. Lukk bakluken, panseret og vinduene.
2. Trykk på knappen . Lysdioden i knappen  lyser i maksimalt 10 minutter.
3. Lukk dørene.
4. Koble inn tyverialarmen.

Statusmelding vises i førerinformasjonsdisplayet.

Status-lysdiode



Status-lysdioden er bygget inn i føleren øverst på instrumentpanelet.

Status i løpet av de første 30 sekundene etter innkobling av tyverialarmen:

Lysdioden = test, aktiverer forsin-
lyser kelse.
Lysdioden = dører, bakluke og
blinker panser ikke helt luk-
hurtig ket, eller systemfeil.

Status etter at systemet er slått på:

Lysdioden = systemet er på.
blinker langsomt

Søk hjelp hos et verksted ved feil.

Utkobling

Tyverialarmen deaktiveres når bilen låses opp.

Alarm

Når den blir utløst, sendes alarmlyden ut fra en alarmsirene med eget batteri, og samtidig blinker varsellysene. Antall og varighet av alarmsignalene er lovregulert.

Du kan avbryte alarmen ved å trykke på hvilken som helst knapp på fjernkontrollen eller ved å slå på tenningen.

Tyverialarmen kan bare slås av ved å trykke på knappen  eller ved å slå på tenningen.

En utløst alarm, som ikke er avbrutt av sjåføren, blir angitt ved varselblinklys. De blinker raskt tre ganger når bilen låses opp neste gang med radiosens fjernkontroll. Det vises også en varselmelding eller varselkode på førerinformasjonsdisplayet etter at tenningen blir slått på.

Meldinger om bilen ⇨ 83.

Startsperre



Systemet er en del av tenningsbryteren og kontrollerer om bilen kan startes med den nøkkelen som brukes.

Startsperren aktiveres automatisk etter at nøkkelen er blitt tatt ut av tenningsbryteren.

Dersom kontrollampen  blinker når tenningen er slått på, foreligger det en feil, motoren kan ikke startes. Slå av tenningen og forsøk å starte motoren igjen.

Hvis kontrollampen fortsetter å blinke, må du prøve å starte motoren ved hjelp av ekstranøkkelen og kontakte et verksted.

Les dette

Startsperren låser ikke dørene. Lås derfor alltid dørene og slå på tyveri-alarmeren ,  21,  25 når du forlater bilen.

Kontrollampe   76.

Sidespeil

Konveks form

Det konvekse, utvendige speilet inneholder et torisk område og reduserer blindpunkter. Speilets form får objekter til å se mindre ut, noe som påvirker muligheten til å bedømme avstander.

Elektrisk justering

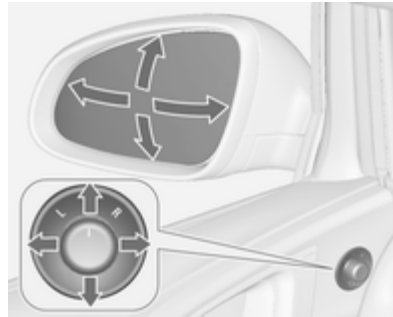

Velg det aktuelle sidespeilet ved å vri knotten til venstre (**L**) eller høyre (**R**). Bruk så på knappen til å justere speilet.

I posisjon 0 er ikke noe speil valgt.

Felle inn



Av hensyn til fotgjengernes sikkerhet vippes sidespeilene ut av stilling ved sammenstøt av en viss kraft. Speilene føres på plass igjen ved å trykke lett på speilhuset.

Elektrisk innfelling



Vri knotten til **0** og skyv den så ned. Begge sidespeilene felles inn.

Skyv knotten ned igjen - begge sidespeilene går tilbake til utgangspunktet.

Dersom et sidespeil er felt inn elektrisk og felt ut manuelt, blir det andre speilet felt ut elektrisk når du klemmer knappen ned.

Oppvarmet



Betjenes ved å trykke på knappen .

Oppvarmingen virker når motoren er i gang og kobles automatisk ut etter en kort stund.

Kupéspeil

Manuell avblending

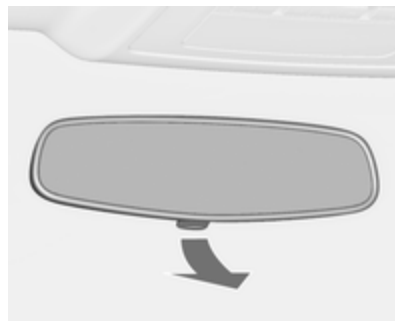

For å redusere blendingen justerer du på hendelen på undersiden av speilhuset.

Automatisk avblending



Blendingen fra møtende trafikk om natten, reduseres automatisk.

Vinduer

Frontrute

Varmereflekterende frontrute

Frontruten har et belegg som reflekterer solstråler. Belegget kan også reflektere datasignaler, f.eks. fra bomstasjoner.

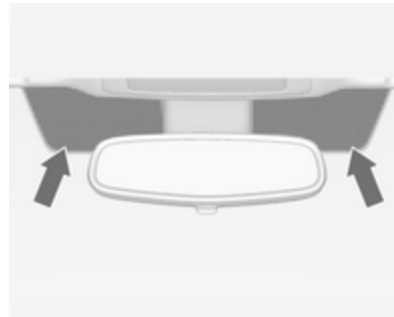

De markerte områdene av frontruten bak innvendig speil er ikke dekket med belegget. Utstyr til elektronisk dataregistrering og bomavgifter må festes i disse områdene. Ellers kan det oppstå feil ved dataregistreringen.

Elektriske vinduer

⚠ Advarsel

Vær forsiktig ved betjening av de elektriske vinduene. Fare for personskade, spesielt for barn.

Hold alltid øye med vinduer under lukking. Pass på at ingenting kommer i klem når de beveger seg.

Slå på tenningen for å betjene de elektriske vindusheverne. Forsinket strømtkobling ⇨ 115.



Bruk bryteren for hvert vindu ved å klemme for å åpne og dra for å lukke.

Klem eller dra lett til første stopp: vinduet går opp eller ned så lenge bryteren er i bruk.

Skyv eller trekk bestemt til andre stopp, og slipp: vinduet går automatisk opp eller ned med sikkerhetsfunksjon. For å stoppe bevegelsen, bruk bryteren en gang til i samme retning.

Sikkerhetsfunksjon

Møter vinduet motstand over midtstilling når det lukkes automatisk, stopper det straks og åpnes igjen.

Overstyre sikkerhetsfunksjon

Ved problemer med lukking på grunn av frost eller lignende, slår du på tenningen, trekker bryteren til første stopp og holder den der. Vinduet går da opp uten sikkerhetsfunksjon. Slipp bryteren for å stanse bevegelsen.

Betjene vinduene utenfra

Vinduene kan fjernstyres fra utenfor bilen.

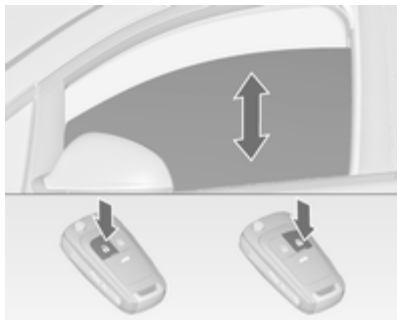

Trykk på -knappen og hold den inne for å åpne vinduene.

Trykk på -knappen og hold den inne for å lukke vinduene.

Bevegelsen stopper hvis du slipper knappen.

Hvis vinduene er helt åpnet eller lukket, blinker varselblyklysene to ganger.

Overbelastning

Hvis vinduene kjøres gjentatte ganger med korte mellomrom, blir vindusstyringen koblet ut for en stund.

Initialisere de elektriske vinduene

Hvis vinduene ikke kan lukkes automatisk (f. eks. etter at bilbatteriet har vært koblet fra), vises en varselmelding eller en varselkode i førerinformasjonsdisplayet.

Meldinger om bilen ⇨ 83.

Aktiver vinduselektronikken slik:

1. Lukk dørene.
2. Slå på tenningen.
3. Trekk i bryteren helt til vinduet er lukket, og deretter i to sekunder til.
4. Gjenta prosedyren for hvert vindu.

Oppvarmet bakrute



Betjenes ved å trykke på knappen .

Oppvarmingen virker når motoren er i gang og kobles automatisk ut etter en kort stund.

Avhengig av motortypen slås bakruteoppvarmingen automatisk på under rensing av dieselpartikkelfilteret.

Solskjermer

Solskjermene gir beskyttelse mot blending når de vippes ned eller svinges til siden.

Hvis solskjermene har integrerte speil, skal speildekslene være lukket under kjøring.

En billettholder finnes på baksiden av solskjermen.

Seter og sikkerhetsutstyr

Hodestøtter	32
Forseter	34
Bakseter	38
Sikkerhetsbelter	38
Kollisjonsputesystem	40
Barnesikringsutstyr	44

Hodestøtter

Posisjon

⚠ Advarsel

Kjør bare når hodestøtten er korrekt innstilt.

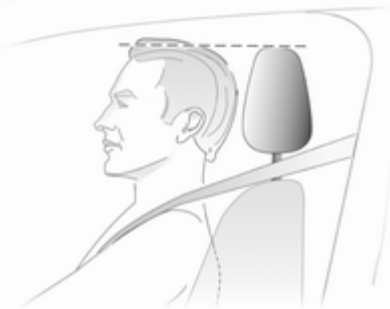

Den øvre kanten på hodestøtten bør være på nivå med øvre del av hodet. Hvis dette ikke er mulig for veldig høye personer, stiller man støtten på øverste trinn, og på laveste trinn for små personer.

Innstilling

Hodestøtter på forsetene

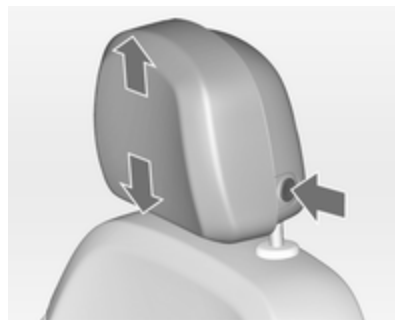

Høydejustering

Trykk på knappen, still inn høyden og lås hodestøtten.

Horisontal justering



Dra hodestøtten framover for å justere den horisontalt. Den låser seg i flere posisjoner.

Hodestøtten settes i bakerste stilling igjen ved å trekke den forover og slippe den.

Hodestøtter på baksetene



Høydejustering

Trekk hodestøttene oppover eller trykk på låsefjærene for å frigjøre og skyve hodestøtten nedover.

Demontering

Trykk på begge låsehakene, trekk hodestøtten opp og ta den ut.

Aktive hodestøtter

Ved påkjørsel bakfra beveger de fremre delene av de aktive hodestøttene seg litt forover. Dermed støttes hodet slik at faren for nakkeslengskader reduseres.

Les dette

Godkjent tilbehør skal bare festes når setet ikke er i bruk.

Forseter

Setestilling

⚠ Advarsel

Kjør bare når setene er korrekt innstilt.



30050

- Sitt så tett inntil seteryggen som mulig. Juster seteavstanden til pedalene, slik at bena er lett vinklet når du trår på pedalene. Skyv passasjeretet foran så langt bakover som mulig.

- Sitt med skuldrene så tett inntil seteryggen som mulig. Juster bakseteryggen slik at du lett når rattet med armene litt bøyd. Oppretthold skulderkontakten med seteryggen når du dreier på rattet. Seteryggen må ikke vinkles for langt bakover. Anbefalt helningsvinkel ca. 25°.
- Juster rattet ⇨ 61.
- Juster setehøyden høyt nok til at du har fri sikt til alle sider og til alle instrumenter. Det skal være en klaring på minst én håndsbredde mellom hodet og takrammen. Låret skal hvile lett mot setet uten å trykke mot det.
- Juster hodestøttene ⇨ 32.
- Juster den justerbare lårputen slik at det blir en avstand på omtrent to fingerbredder mellom setekanten og knehasen.
- Juster korsryggstøtten slik at den støtter opp rundt den naturlige formen på ryggraden.

Justering av setene

⚠ Fare

Sitt ikke nærmere enn 25 cm fra rattet, dette for å sikre tilstrekkelig plass for kollisjonsputen hvis den utløses.

⚠ Advarsel

Juster aldri setene under kjøring. De kan bevege seg ukontrollert.

⚠ Advarsel

Ikke oppbevar gjenstander under setene.

- Kjør kun med festede seter og seterygg.

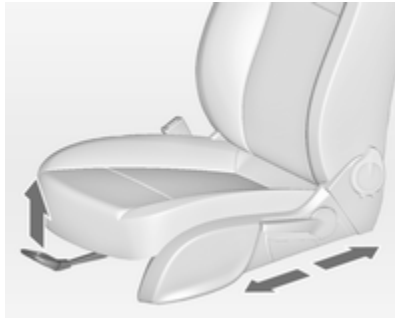
Innstilling av setet i lengderetningen

Trekk i håndtaket, forskyv setet, slipp håndtaket.

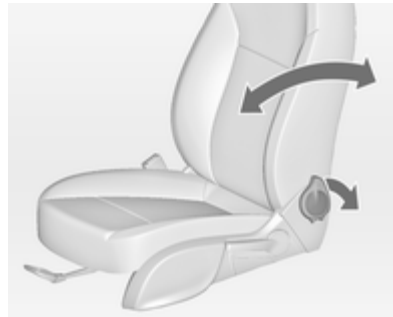
Seterygger

Dra i spaken, juster seteryggen og slipp spaken. Du skal høre at seteryggen kommer på plass.

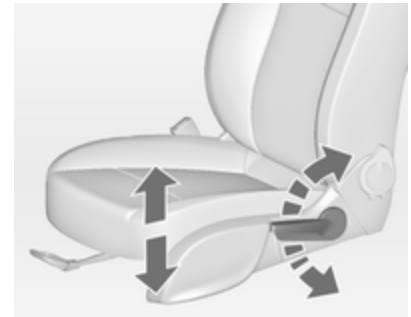
Setehøyde

Pumpebevegelser med betjenings-hendelen

oppover = setet høyere
nedover = setet lavere

Setehelning

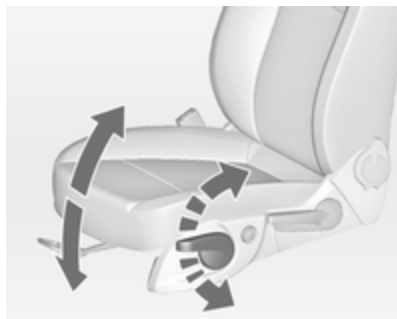

Pumpebevegelser med betjenings-
hendelen

opover = forkanten høyere

nedover = forkanten lavere

Korsryggstøtte

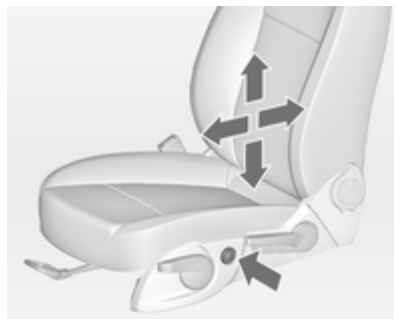

Juster korsryggstøtten etter kroppen
ved hjelp av fireveisbryteren.

Flytte støtten opp og ned: før bryteren
opover eller nedover.

Øke og minske støtten: før bryteren
forover eller bakover.

Justerbar lårpute

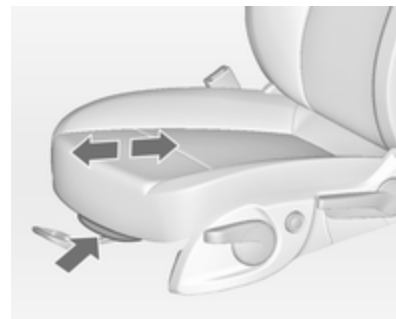

Dra i spaken og forskyv lårstøtten.

Felle ned sete



Løft utløerspaken, og fell seteryggen forover. Skyv setet forover.

Du feller ryggen tilbake ved å skyve setet bakover. Trykk baksetet mot motstanden for å rette det opp og feste det.

Setet festes i opprinnelig stilling ved hjelp av minnefunksjonen.

Spaken for seterygghelning må ikke betjenes mens seteryggen er felt forover.

⚠ Fare

For å unngå personskader skal seteryggen om mulig felles frem fra rett stilling.

Armlene

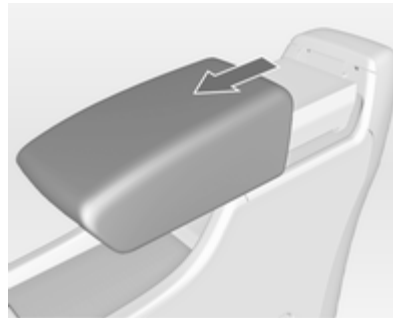

Armlenet kan skyves 10 cm frem. Under armlenet er det et oppbevaringsrom.

Oppbevaringsplass under armlenet
 ⇨ 52.

Oppvarming



Avhengig av ønsket varmeeffekt trykker du på knappen ☀ for det enkelte setet én eller flere ganger. Kontrollampen i knappen viser innstillingen.

Langvarig innstilling på det høyeste nivået anbefales ikke for personer med ømfintlig hud.

Seteoppvarmingen virker når motoren er i gang og ved Autostopp.

Stopp/start-system ⇨ 116.

Bakseter

Armlene

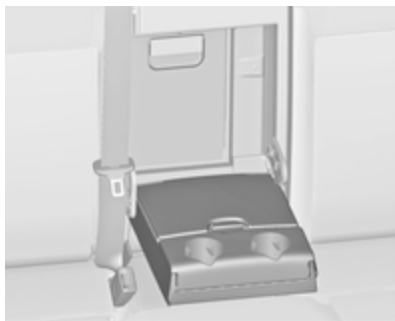

Felle ned armlene. Armlenet inneholder koppholdere og en oppbevaringsboks.

Sikkerhetsbelter



Sikkerhetsbeltene blokkeres ved kraftig akselerasjon eller nedbremsing og holder personene i sittende stilling. Faren for personskader reduseres derfor merkbart.

⚠ Advarsel

Spenn alltid fast sikkerhetsbeltet før du begynner å kjøre.

Folk som ikke bruker sikkerhetsbelte, setter seg selv og alle andre i bilen i fare ved en ulykke.

Sikkerhetsbeltene er konstruert for å brukes av bare én person om gangen. De er ikke egnet for personer som er lavere enn 150 cm. Barnesikringsutstyr ⇨ 44.

Kontroller alle deler av beltesystemet med jevne mellomrom for å se etter skader, smuss og om det fungerer som det skal.

Sørg for at skadede deler skiftes ut. Etter en ulykke skal belter og utløste beltestrammere skiftes ut av et verksted.

Les dette

Sørg for at beltene ikke skades av sko eller skarpe gjenstander. De må heller ikke være fastklemt. Hindre smuss i å trenge inn i beltesnellene.

Sikkerhetsbeltevarsler

Forsetene har beltepåminnelse i form av en kontrollampe  i turtelleren for førerisetet ⇨ 72 og i midtkonsollen for passasjerisetet ⇨ 70.

Beltekraftbegrenser

I forsetene reduseres belastningen på kroppen ved at beltet gradvis gir etter ved en kollisjon.

Beltestrammere

Forsetebeltene strammes ved frontkollisjoner eller påkjørsler bakfra av en viss alvorlighetsgrad.

⚠ Advarsel

Feilhandlinger (for eksempel å ta av eller feste sikkerhetsbeltene) kan utløse beltestrammerne.

Utløsning av beltestrammere indikeres ved at kontrollampen  72 lyser konstant.

Utløste beltestrammere må skiftes ut av et verksted. Beltestrammere kan bare utløses én gang.

Les dette

Det må ikke festes eller monteres tilbehør eller andre gjenstander som kan hindre funksjonen til beltestrammerne. Det må ikke gjøres endringer på beltestrammerkomponentene, ettersom det vil føre til at bilens typegodkjenning oppheves.

Tre-punkts sikkerhetsbelte

Feste



Trekk beltet ut av beltesnellen, før det foran kroppen uten å vri det, og fest beltetungen i beltelåsen. Stram hoftebeltet jevnlig under kjøring ved å trekke i skulderbeltet.

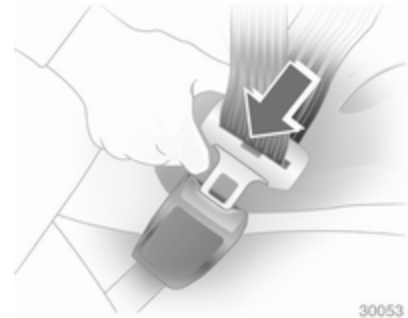

Løstsittende eller store klær hindrer beltet i å sitte tett inntil kroppen. Ikke legg gjenstander, f.eks. håndvesker, mobiltelefoner, mellom beltet og kroppen.

⚠ Advarsel

Beltet må ikke føres over harde eller skjøre gjenstander i lommene på klærne.

Beltepåminnelse  ↪ 72.

Demontere



30054

Trykk på den røde knappen på beltelåsen når du skal ta av beltet.

Sikkerhetsbelter i baksetene

Sikkerhetsbeltet til midtre baksete kan bare trekkes ut av beltesnellen når seteryggen er låst i oppreist stilling.

Bruk av sikkerhetsbelter under svangerskap



⚠ Advarsel

Hoftebeltet må plasseres så lavt som mulig over bekkenet for å unngå trykk mot underlivet.

Kollisjonsputesystem

Kollisjonsputesystemet består av flere enkeltsystemer, avhengig av utstyrsnivået.

Når den utløses, fylles kollisjonsputene i løpet av millisekunder. De tømmes også så raskt at man ofte ikke merker det ved kollisjonen.

⚠ Advarsel

Ved usakkyndig håndtering kan kollisjonsputesystemene plutselig bli utløst.

Les dette

Styreelektronikken for kollisjonsputesystemene og for beltestrammerne er plassert ved midtkonsollen. Magnetiske gjenstander må ikke legges i dette området.

Ikke kleb noe på kollisjonsputedekselene, og dekk dem ikke til med andre materialer.

Hver kollisjonspute utløses bare én gang. Utløste kollisjonsputer skal skiftes ut ved et verksted. Det kan også være nødvendig å få skiftet ut rattet, instrumentpanelet, deler av kledningen, dørtetningene, håndtakene og setene.

Det må ikke foretas noen endringer på kollisjonsputesystemet, ettersom det vil gjøre bilens typegodkjenning ugyldig.

Varme gasser som oppstår når kollisjonsputene blåses opp, kan forårsake brannskader.

Kontrollampe  for kollisjonsputesystemer ⇨ 72.

Frontkollisjonsputer

Frontkollisjonsputesystemet består av én kollisjonspute i rattet og én i instrumentpanelet på passasjersiden. Dette er angitt med teksten **AIRBAG**.



Det er også varselmerker på begge sider av solskjermen på passasjersiden foran.

Frontkollisjonsputesystemet utløses ved frontkollisjoner av en viss styrke. Tenningen må være slått på.

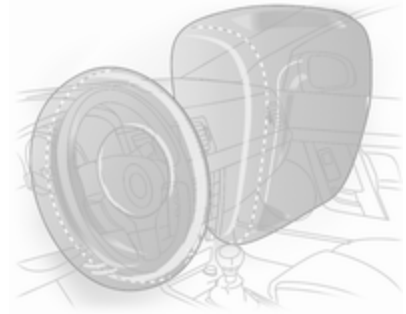

De oppblåste kollisjonsputene fanger opp støtet og reduserer dermed faren for skader på overkroppen og hodet til personene i forsetene merkbart.

⚠ Advarsel

Optimal beskyttelse gis bare med korrekte seteposisjoner ⇨ 34.

Hold området hvor kollisjonsputen blåses opp fritt for hindringer.

Fest sikkerhetsbeltet riktig og vær sikker på at det klikker i lås. Bare da vil kollisjonsputen kunne beskytte deg.

Sidekollisjonsputer



Sidekollisjonsputesystemet består av en kollisjonspute i hver av forseteryggene. De kan gjenkjennes ved hjelp av påskriften **AIRBAG**.

Sidekollisjonsputesystemet utløses ved sidekollisjoner av en viss styrke. Tenningen må være slått på.

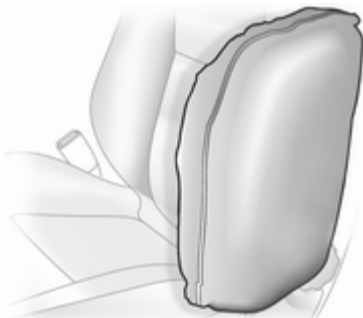

De oppblåste kollisjonsputene fanger opp støtet og reduserer dermed faren for skader på overkroppen og hoft-partiet i sidekollisjoner merkbart.

⚠ Advarsel

Hold området hvor kollisjonsputen blåses opp fritt for hindringer.

Les dette

Bruk bare varetrekk som er godkjent for bilen. Kollisjonsputene må ikke dekkes til.

Hodekollisjonsputer

Hodekollisjonsputesystemet består av en kollisjonspute i takrammen på hver side. Takstolpen er da merket **AIRBAG**.

Hodekollisjonsputesystemet utløses ved sidekollisjoner av en viss styrke. Tenningen må være slått på.

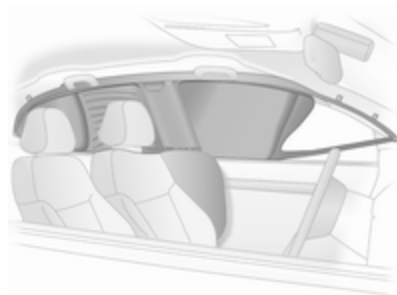

De oppblåste kollisjonsputene fanger opp støtet og reduserer dermed faren for hodeskader ved sidekollisjoner merkbart.

⚠ Advarsel

Hold området hvor kollisjonsputen blåses opp fritt for hindringer.

Krokene på håndtakene i takrammen er bare egnet til å henge lette klesplagg på uten kleshenger. Oppbevar ikke gjenstander i klærne.

Deaktivering av kollisjonspute

Kollisjonsputesystemet for forsetepassasjerens må deaktiveres hvis det skal monteres barnesikringsutstyr i dette setet. Side- og hodekollisjonsputesystemet, beltestrammerne og alle kollisjonsputene for føreren vil fortsatt være aktive.

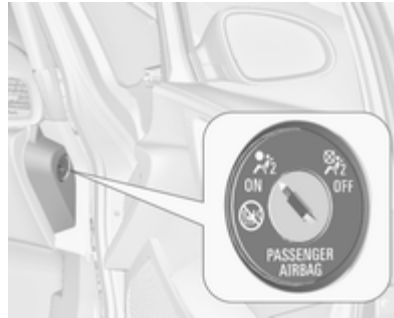

Kollisjonsputesystemet for forsetepassasjerens kan deaktiveres med en nøkkelbetjent bryter på høyre side av instrumentpanelet.

Bruk tenningsnøkkelen til å velge posisjon:

- ⏻ OFF = forsetepassasjerens kollisjonspute er deaktivert og vil ikke utløses ved en kollisjon. Kontrollampen AV ⏻ OFF lyser kontinuerlig i midtkonsollen. Barnesikringsutstyr (barnesete) kan monteres i samsvar med tegningen **Monteringspunkter for barnesikringsutstyr** ⇨ 46. Ingen voksne må sitte i passasjeret foran.
- ⏻ ON = kollisjonspute for forsetepassasjer er aktivert. Et barnesete må ikke monteres.

⚠ Fare

Bruk av barnesikringsutstyr på et sete med aktivert kollisjonspute for forsetepassasjeren medfører livsfare for barnet.

Det medfører livsfare for voksne personer å sitte i passasjeretset når kollisjonsputen for forsetepassasjeren er deaktivert.



Så lenge kontrollampen er  OFF ikke lyser, vil kollisjonsputen for forsetepassasjeren utløses ved en kollisjon.

Hvis begge kontrollampene lyser samtidig, betyr det at det foreligger en systemfeil. Statusen til systemet kan ikke identifiseres, og ingen personer må derfor sitte i passasjeretset foran. Kontakt et verksted umiddelbart.

Kontakt et verksted umiddelbart hvis ingen av de to kontrollampene lyser.

Endre status bare mens bilen står stille med tenningen av.

Status opprettholdes til neste endring.

Kontrollampe for deaktivering av kollisjonspute ⇨ 72.

Barnesikringsutstyr

Vi anbefaler Opel barnesikringsutstyr som er spesialtilpasset for bilen.

Når barnesikringsutstyret er i bruk, må du ha satt deg inn i bruks- og monteringsveiledningen som følger her, og den som følger med barnesetet.

Overhold alltid lokale eller nasjonale forskrifter. I noen land er bruk av barnesikringssystemer forbudt i bestemte seter.

⚠ Advarsel

Når det brukes barnesele i forsetet, må kollisjonsputene for forsetepassasjeren deaktiveres. Hvis ikke, kan kollisjonsputene gi barnet livsfarlige skader.

Dette gjelder særlig hvis barnesetet er plassert bak-fram i forsetet.

Velg riktig system

Baksetene er det beste stedet å feste et barnesikringssystem.

Barn bør sitte bakovervendt i bilen så lenge som mulig. Dermed utsettes barnets ryggstøtte, som fortsatt er svært svak, for mindre belastning ved en eventuell kollisjon.

Barn under 12 år og med høyde under 150 cm må bruke alltid bruke egnet barnesikringsutstyr i bil. Egnet barnesikringsutstyr er utstyr i overensstemmelse med ECE 44-03 eller ECE 44-04. Ettersom det er vanskelig å plassere beltet riktig på personer under 150 cm, anbefaler vi sterkt å bruke egnet barnesikringsutstyr selv om barnet har nådd en alder da det ikke lenger er påbudt.

Forsikre deg om at barnesikringsutstyret du monterer, passer til bilmodellen.

Sørg for at barnesikringsutstyret monteres på riktig sted i bilen.

La barn bare gå inn og ut av bilen på den siden som vender bort fra trafikken.

Når barnesikringsutstyret ikke er i bruk, festet setet med et sikkerhetsbelte eller ta det ut av bilen.

Les dette

Ikke klistre noe på barnesikringsutstyret eller dekk det til med annet materiale.

Etter en eventuell ulykke skal det berørte barnesikringsutstyret skiftes ut.

Steder for plassering av barnesikringsutstyr

Tillatte monteringssteder for barnesikringsutstyr

På passasjerstet foran

Vektklasse eller aldersgruppe	aktivert kollisjonspute	deaktivert kollisjons- pute	På de ytre baksetene	På det midtre baksetet
Gruppe 0: opp til 10 kg eller ca. 10 måneder	X	U ¹	U ²	U
Gruppe 0+: opp til 13 kg eller ca. 2 år	X	U ¹	U ²	U
Gruppe I: 9 til 18 kg eller ca. 8 måneder til 4 år	X	U ¹	U ²	U
Gruppe II: 15 til 25 kg eller ca. 3 til 7 år	X	X	U	U
Gruppe III: 22 til 36 kg eller ca. 6 til 12 år	X	X	U	U

- ¹ = Bare hvis forsetepassasjerens kollisjonsputer er deaktivert. Hvis barnesikringsutstyret blir sikret med et trepunkts-sikkerhetsbelte: Juster setehøyden til øverste posisjon. Pass på at bilens sikkerhetsbelte løper forover fra øvre festepunkt. Juster hellingen av bakre seterygg som nødvendig til en vertikal posisjon for å sikre at beltet er stramt på spennesiden.
- ² = Sete tilgjengelig med ISOFIX og Top-Tether- festebraketter ⇨ 49.
- U = Til universell bruk i forbindelse med trepunkts sikkerhetsbelte.
- X = Det finnes ikke noe tillatt barnesikringsutstyr i denne vektclassen.

Tillatte monteringssteder for ISOFIX barnesikringsutstyr

Vektklasse	Størrelsesklasse	Feste	På passasjeret foran	På de ytre baksetene	På det midtre baksetet
Gruppe 0: opp til 10 kg	E	ISO/R1	X	IL	X
Gruppe 0+: opp til 13 kg	E	ISO/R1	X	IL	X
	D	ISO/R2	X	IL	X
	C	ISO/R3	X	IL	X
Gruppe I: 9 til 18 kg	D	ISO/R2	X	IL	X
	C	ISO/R3	X	IL	X
	B	ISO/F2	X	IL, IUF	X
	B1	ISO/F2X	X	IL, IUF	X
	A	ISO/F3	X	IL, IUF	X

- IL = Passer til det spesielle ISOFIX barnesikringsutstyret i kategoriene "bestemt bil", "begrenset" eller "halv-universal".
ISOFIX barnesikringsutstyr må være godkjent for den bestemte bilmodellen.
- IUF = Passer for ISOFIX forovervendt barnesikringsutstyr av universell kategori godkjent for bruk i denne vektklassen.
- X = Det finnes ikke noe godkjent ISOFIX barnesikringsutstyr for denne vektklassen.

ISOFIX størrelsesklasse og seteinnetning

- A - ISO/F3 = Forovervendt barnesete for de største barna i vektklasse 9 til 18 kg.
- B - ISO/F2 = Forovervendt barnesete for de minste barna i vektklasse 9 til 18 kg.
- B1 - ISO/F2X = Forovervendt barnesete for de minste barna i vektklasse 9 til 18 kg.
- C - ISO/R3 = Bakovervendt barnesete for de største barna i vektklassen opp til 13 kg.
- D - ISO/R2 = Bakovervendt barnesete for de mindre barna i vektklassen opp til 13 kg.
- E - ISO/R1 = Bakovervendt barnesete for småbarn i vektklassen opp til 13 kg.

ISOFIX barnesikringsutstyr



Fest ISOFIX barnesikringsutstyr som er godkjent for bilen, i ISOFIX festebøylene. Bilspesifikk plassering av ISOFIX barnesikringsutstyr er markert som IL i tabellen.

ISOFIX festebøyer er vist på en merkelapp på seteryggen.

Top-Tether barnesikringsutstyr

Festeøynene (Top-Tether) er markert med symbolet  for et barnesete.



Stram den øvre Top-Tether-festestroppen til Top-Tether-festeringene i tillegg til at du bruker ISOFIX-festet. Her må beltet føres mellom de to styrestengene for hodestøttene.

ISOFIX barnesikringsutstyr for universalbruk er markert som IUF i tabellen.

Oppbevaring og transport

Oppbevaringsrom	50
Bagasjerom	53
Takstativsystem	59
Informasjon om lastning	59

Oppbevaringsrom Hanskerom



Hanskerommet har en penneholder, en kredittkortholder og en myntholder.

Den midtre hyllen kan tas ut.

Hanskerommet bør være lukket under kjøring.

Koppholdere

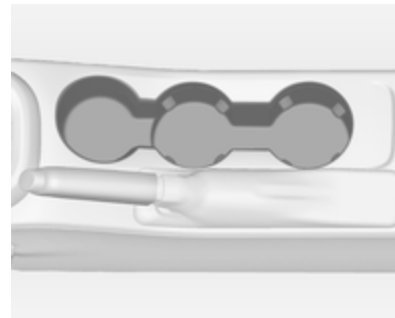

Det er koppholdere i midtkonsollen.

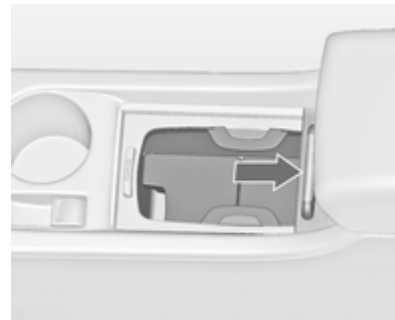

Avhengig av utførelsen kan koppholderne være plassert under et deksel i midtkonsollen. Skyv dekslet bakover. Flasker kan oppbevares ved å felle opp den midtre hyllen ⇨ 52.



Ytterligere koppholdere finnes i armlenet bak. Fell ned armlenet.

Oppbevaringsplass foran

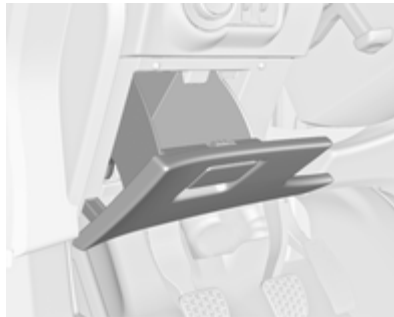

Et oppbevaringsrom finnes like ved rattet.

Solbrilleetui

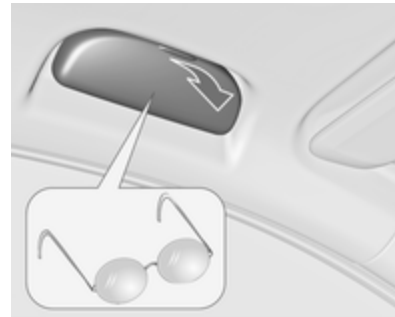

Fell ned og åpne.

Må ikke brukes til oppbevaring av tunge gjenstander.

Oppbevaring i armlenet

Oppbevaring under armlenet
foran

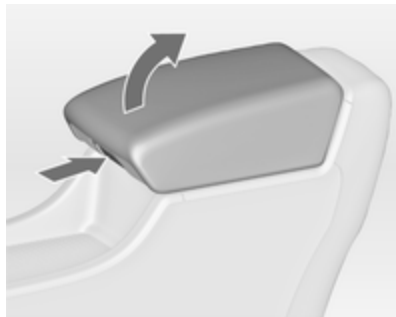

Trykk på knappen for å felle opp armlenet. Armlenet må være skjøvet helt bakover.

Oppbevaring i baksetets armlene



Fell ned armlenet og åpne dekselet.
Lukk dekselet før du feller armlenet
opp.

Oppbevaringsplass i midtkonsollen

Fremre konsoll

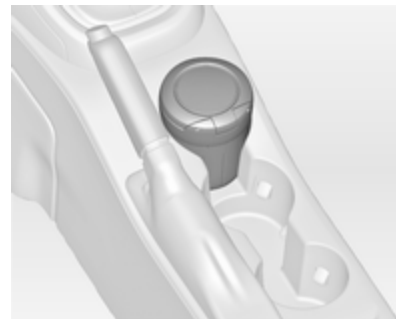

Oppbevaringsplassen kan brukes til
små gjenstander.
Avhengig av utførelsen kan bilen ha
et oppbevaringsrom under et deksel.
Skyv dekselet bakover.

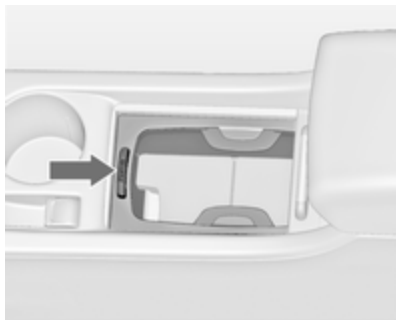

Trykk på knappen for å ta ut rammen til koppholderen. Rammen kan oppbevares i hanskerommet.

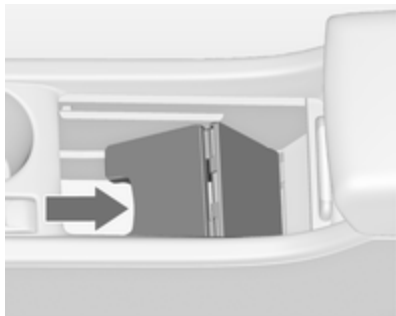

Det finnes et oppbevaringsrom til under den midtre hyllen. Fell opp den midtre hyllen, og lås den i loddrett stilling. Rammen til koppholderen kan settes inn for oppbevaring av flasker.

Bakre konsoll



Trekk ut skuffen.

Merk

Må ikke brukes til aske eller glødende gjenstander.

Bagasjerom

Bakseteryggen er i to deler. Begge deler kan felles ned.

Utvidelse av bagasjerommet

Fjern bagasjeromsdekselet hvis nødvendig.

Trykk på låsen, og trykk hodestøttene ned.

Fell opp armlenet.



Før sikkerhetsbeltene gjennom sidefestene, slik at de er beskyttet mot skader. Trekk ut sikkerhetsbeltene sammen med seteryggene når du feller ned seteryggene.

Dra i frigjøringsspaken på en eller begge sider og fell seteryggene ned på seteputen.



Ta sikkerhetsbeltet ut av føringen til seteryggen, og legg det bak holderen som vist på bildet.

For å felle opp løfter du seteryggene og fører dem til oppreist stilling til du hører at de smekker i lås.

Kontroller at sikkerhetsbeltene på de ytre setene går gjennom de tilsvarende belteføringene.



Seteryggene er riktig låst hvis de røde merkene på begge sider av frigjøringsspaken ikke lenger er synlige.

⚠ Advarsel

Kontroller før kjøring at seteryggene er låst i stilling etter at de er felt opp. Hvis de ikke er låst, kan det oppstå personskader eller skader på lasten eller bilen ved en eventuell kollisjon eller hard oppbremsing.

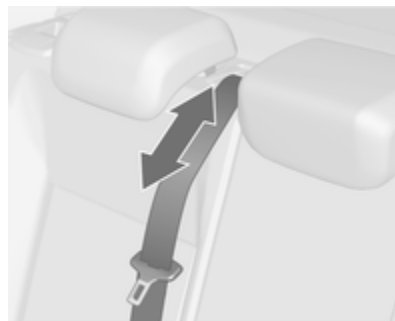

Sikkerhetsbeltet til det midtre setet kan blokkeres hvis seteryggen felles opp for raskt. Opprulleren låses opp ved å skyve sikkerhetsbeltet inn eller trekke det ut omtrent 20 mm og slippe det.

Åpne åpningen i den midtre bakseteryggen

Fell ned armlenet.



Trekk i håndtaket, og åpne dekselet. Passer til lastning av lange, tynne gjenstander.

Pass på at dekselet smekker i lås når det er felt opp.



Når dekselet er lukket, kan det festes i siden av bagasjerommet. Drei knappen 90°:

knappen vannrett	= deksel festet i siden av kupeen
knappen loddrett	= deksel ikke festet

Oppbevaringsplass bak

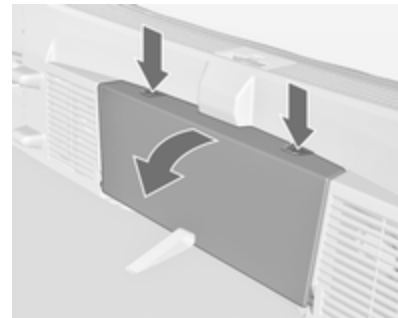

Trykk på begge knappene, og fell ned dekselet.

Maksimal belastning: 0,5 kg.

Bagasjeromsdeksel

Ikke legg gjenstander på dekselet.

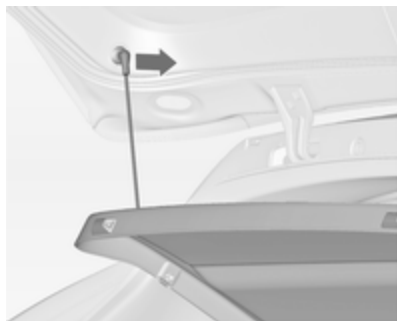
Demontere

Løsne holdestroppene fra baklukenn.

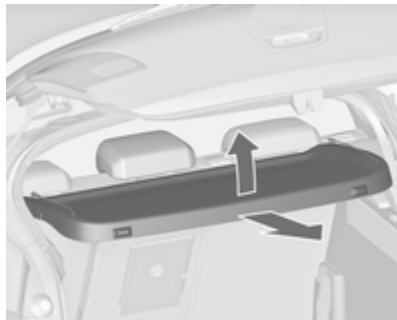

Løft dekselets bakre del og skyv det opp foran.

Ta av dekselet.

Hvis det høydejusterbare dekselet monteres i den midtre eller øvre stillingen, kan bagasjeromsdekselet oppbevares under det.

Høydejusterbart deksel ⇨ 56.

Feste beltet

Før dekselet inn i sideføringene og fell ned. Fest holdestroppene til bakluken.

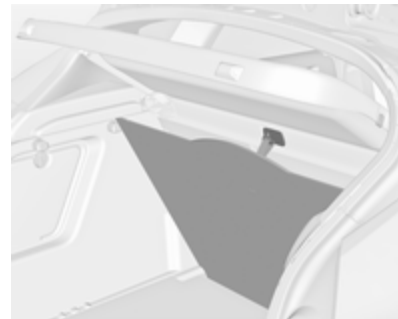
Bakre oppbevaringsrom-deksel**Bakre gulvdeksel**

Det bakre gulvdekselet kan løftes opp. Fest løkken i kroken på siden nede på bagasjeromsdekselet.

Merk

Kroken må bare brukes til å henge opp det bakre gulvdekselet og det høydejusterbare dekselet.

Høydejusterbart deksel



Det høydejusterbare dekslet kan monteres i tre posisjoner:

- like over det bakre gulvdekslet (1),
- i en midtstilling (2),
- i en øvre stilling (3).

Merk

Pass på at den fremre og bakre delen av det høydejusterbare dekslet er festet på samme nivå.

Løfte

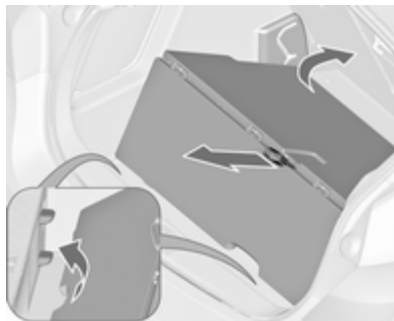

Dekslet løftes til en høyere stilling ved å trekke stroppen bakover og løfte bakkanten av dekslet på de tilhørende holderne.

Senke



Dekslet senkes ved å trekke stroppen bakover og samtidig trykke den fremre delen av dekslet ned i midten.

Merk

Det høydejusterbare dekslet må ikke senkes til stillingen 1 i biler med subwoofer. Subwooferen kan skades.

Les dette

- Hvis dekselet monteres i stillingen **2** eller **3**, kan det bakre gulvdekselet og det høydejusterbare dekselet brukes som oppbevaringsrom.
- Det høydejusterbare dekselet kan løftes og festes med stroppen når det er montert i stillingen **1** eller **2**.
- Hvis det monteres i stillingen **2**, får du en nesten helt flat lasteflate hvis bakseteryggene felles frem.
- Det er bare mulig å åpne side-dekslene (for eksempel for å skifte lyspærer bak) når det høydejusterbare dekselet er montert i stillingen **1** eller **2**.

Merk

Det høydejusterbare dekselet tåler en belastning på maksimalt 100 kg.

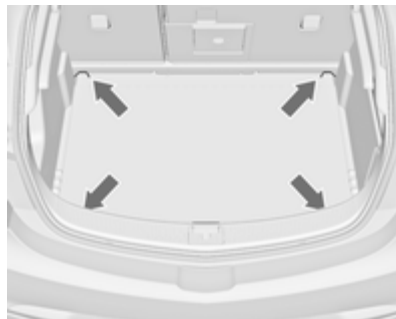
Festeringer

Festeringene er beregnet på å sikre gjenstander mot å gli, f.eks. med surrestropper eller bagasjenett.

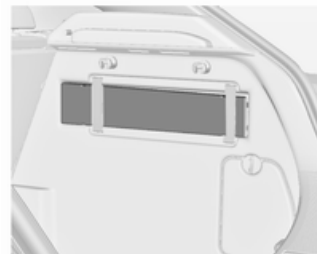
Varseltrekant

Legg varseltrekanten i rommet bak stroppen på høyre side i bagasjerommet.

Avhengig av utstyret kan varseltrekanten oppbevares i et rom under gulvdekselet.

Førstehjelpsutstyr



Legg førstehjelpsutstyret i oppbevaringsrommet bak varseltekanten.

Bruk utsparingene til å felle ned dekkelet.

Avhengig av utstyret kan førstehjelpsutstyret oppbevares i på oppbevaringsplassen bak ↗ 55.

Takstativsystem

Takstativ

Av sikkerhetsgrunner og for å unngå takskader, anbefaler vi bruk av takstativ som er godkjent for din bilmodell. Kontakt et verksted for mer informasjon.

Følg monteringsanvisningen for takstativet og ta det av når det ikke er i bruk.

Montering av takstativ



Løsne dekkelet på hvert av feste-punktene ved bruk av en mynt.

Informasjon om lastning



- Legg tunge gjenstander i bagasjerommet mot seteryggene. Kontroller at seteryggene er ordentlig låst. Når gjenstander kan stables, skal de tyngste legges nederst.
- Sikre gjenstandene med surrestropper i festinger ↗ 58. Fest det høydejusterbare dekkelet i laveste stilling (1) ↗ 56.
- Handlenett kan henges opp i de fire krokene i sideveggene i bagasjerommet. Maksimal belastning: 5 kg per krok.

- Sikre løse gjenstander i bagasjerommet slik at de ikke kan forskyve seg.
- Ved transport av gjenstander i bagasjerommet må bakseteryggene ikke ligge skrått forover.
- Ikke la lasten stikke opp over overkanten av seteryggene.
- Legg ingen gjenstander på bagasjeromsdekselet eller på instrumentpanelet, og dekk ikke føleren oppå instrumentpanelet.
- Lasten må ikke blokkere for bruken av pedalene, håndbremsen og girspaken og ikke hindre bilførerens bevegelser. Ingen løse gjenstander må oppbevares i kupeen.
- Ikke kjør med åpent bagasjerom.

Advarsel

Kontroller alltid at lasten i bilen er forsvarlig sikret. Last som ikke er tilstrekkelig sikret, kan slynges rundt i bilen og forårsake personskader og skader på lasten eller bilen.

- Nyttelasten er differansen mellom tillatt totalvekt (se identifikasjonsplaten ⇨ 189) og EU-egenvekten.

Nyttelasten beregnes ved hjelp av dataene i vekttabellen foran i denne instruksjonsboken.

I EU-vekten inngår vekten av fører (68 kg), bagasje (7 kg) og alle væsker (tanken 90 % full).

Ekstraustyr og tilbehør øker egenvekten.

- Når du kjører med last på taket, er bilen mer utsatt for sidevind og det virker negativt inn på kjøreegenskapene på grunn av at bilen har et høyere tyngdepunkt. Fordel lasten jevnt, og sikre den forsvarlig med festestropper. Tilpass dekktrykk og bilens hastighet til lastetilstanden. Kontroller og etterstram stroppene hyppig.

Kjør aldri fortere enn 120 km/t.

Tillatt taklast er 75 kg. Taklasten er den samlede vekten av lastestativet og lasten.

Instrumenter og betjeningslementer

Betjeningslementer	61
Varsellys, målere og kontrollamper	68
Informasjonsdisplayer	78
Meldinger om bilen	83
Kjørecomputer	86
Personlig tilpasning av bilen	89

Betjeningslementer

Rattjustering



Frigjør hendelen, juster rattet, sett hendelen i inngrep, og påse at den helt låst.

Rattet må bare justeres når bilen står i ro og rattlåsen er løst ut.

Ratthendler



Infotainmentsystemet, den automatiske hastighetskontrollen og en tilkoblet mobiltelefon kan betjenes med kontrollene på rattet.

Du finner mer informasjon i infotainment-håndboka.

Automatisk hastighetskontroll ⇨ 130.

Oppvarmet ratt



Aktiver oppvarmingen ved å trykke på -knappen. Aktivering vises med lysdioden i knappen.



De anbefalte grepsområdene på rattet varmes opp raskere og til høyere temperatur enn de andre områdene. Oppvarmingen virker når motoren er i gang og ved Autostopp. Stopp/start-system  116.

Horn



Trykk .

Vindusvisker og -spyer

Vindusvisker



- 2 = hurtig
- 1 = langsom
-  = intervallvisking
- = av

Trykk hendelen nedover for å viske én gang når vindusviskeren er slått av.

Må ikke brukes når det er is på front-ruten.

Slås av i vaskeautomater.

Justerbart viskeintervall

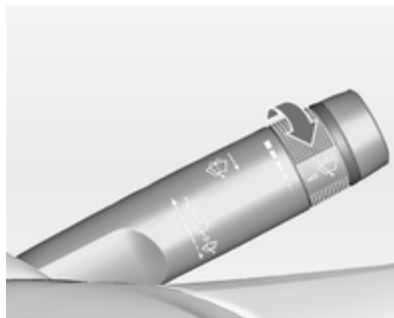



Vindusviskerhendel i posisjon .

Drei funksjonsvelgeren for å justere viskerintervallet:

- kort intervall = drei funksjonsvelgeren oppover
- langt intervall = drei funksjonsvelgeren nedover

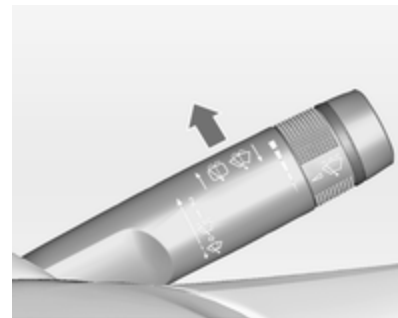
Automatisk visking med regnføler



 = automatisk visking med regnføler

Regnføleren registrerer vannmengden på frontruten og styrer vindusviskerens frekvens automatisk.

Hvis viskerfrekvensen er høyere enn 20 sekunder, beveges viskerarmen litt ned mot parkeringsstillingen.

Regnfølerens følsomhet kan justeres

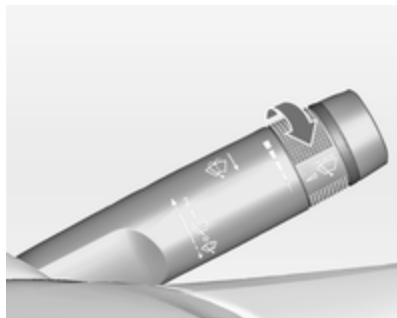

Drei funksjonsvelgeren for å justere følsomheten:

- lav følsomhet = drei funksjonsvelgeren nedover
- høy følsomhet = drei funksjonsvelgeren oppover



Hold føleren fri for støv, smuss og is.

Vindusspyler og lyktespyler

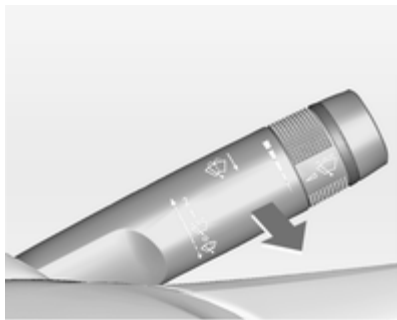

Trekk hendelen mot rattet. Det sprutes spylervæske på frontruten, og viskeren gjør noen slag.

Hvis hovedlysene er på, vil det også sprayes spylervæske på hovedlyktene, forutsatt at spaken er trukket inn lenge nok. Etterpå vil spylersystemet for hovedlyktene være deaktivert i 5 vaskesykluser eller inntil motoren eller hovedlysene slås av og på igjen.

Bakvisker og -spylers

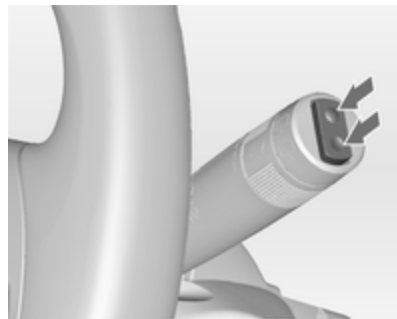

Trykk på vippebryteren for å starte bakviskeren:

- øvre = gå hele tiden
- stilling
- nedre = pusse med mellom-
- stilling rom
- midtre = av
- stilling



Skyv hendelen forover. Det sprutes spylervæske på bakruten, og viskeren gjør noen slag.

Må ikke brukes når det er is på bakruten.

Slås av i vaskeautomater.

Bakviskeren slås automatisk på når vindusviskerne er på og bilen settes i revers.

Aktivering eller deaktivering av denne funksjonen kan endres i menyen **Innstillinger** i informasjonsdisplayet.

Personlig tilpasning av bilen ⇨ 89.

Bakruteviskeren kobles ut når det er igjen lite spylervæske.

Utetemperatur



20153

Et temperaturfall vises umiddelbart, mens en temperaturstigning vises etter en tidsforsinkelse.



Hvis temperaturen ute faller til 3 °C, vises en varselmelding på førerinformasjonsdisplayet med Uplevel-Display eller Uplevel-Combi-display.

⚠ Advarsel

Ved visning av bare noen få grader over 0 °C kan veibanen allerede være islagt.

Klokke

Dato og klokkeslett vises i informasjonsdisplayet.

Stille inn dato og klokkeslett

Trykk på **CONFIG**-knappen. Menyen **Innstillinger** vises.

Velg **Klokkeslett/dato**.



Innstillingsalternativer som kan velges:

- **Still klokken:** Endrer tiden som vises på displayet.
- **Still dato:** Endrer datoen som vises på displayet.
- **Angi klokkeformat:** Endrer klokkeslettvisningen fra **12 timer** til **24 timer** og omvendt.

- **Angi datoformat:** Endrer datovisningen fra **MM/DD/ÅÅÅÅ** til **DD.MM.ÅÅÅÅ** og omvendt.
- **Vis klokkeslett:** Slår klokkeslettvisningen på displayet på/av.
- **RDS tidssynkronisering:** RDS-signalet fra de fleste VHF-sendere stiller tiden automatisk. RDS-tidssynkroniseringen kan ta noen minutter. Noen sendere sender ikke ut korrekt tidssignal. I slike tilfeller er det anbefalt å slå av automatisk tidssynkronisering.

Personlig tilpasning av bilen ⇨ 89.

Strømuttak



Et 12 volts strømuttak finnes i konsollen foran.



Et ekstra 12 volts strømuttak finnes i konsollen bak. Fell dekselet ned.

Det maksimale effektforbruket må ikke være høyere enn 120 watt.

Når tenningen er av, er strømuttakene deaktivert. Dessuten kobles strømuttakene ut ved lav batterispenning.

Tilkoblet elektrisk tilbehør må oppfylle kravene til elektromagnetisk kompatibilitet som er fastsatt i DIN VDE 40 839.

Tilbehør som leverer strøm, for eksempel ladere eller batterier, må ikke tilkobles.

Ikke skad strømuttakene med støpsler som ikke passer.

Stopp/start-system ⇨ 116.

Sigarettenner



Sigarettenneren er plassert i konsollen foran.

Trykk inn sigarettenneren. Den slås automatisk av når elementet er glødende. Trekk ut sigarettenneren.

Askebegre

Merk
Kun for aske, ikke for brennbart avfall.

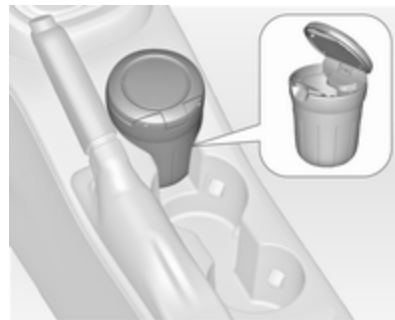

Det bærbare askebegeret kan settes i koppholderne.

Varselys, målere og kontrollamper

Instrumentgruppe

I noen modeller dreies viserne i instrumentene kortvarig helt rundt når tenningen slås på.

Speedometer



Viser bilens hastighet.

Kilometerteller



Registrert kjørelengde i km vises på den nederste linjen.

Tripteller

På den øverste linjen vises kjørelengden siden forrige nullstilling.

Hold nullstillingsknappen inne i noen få sekunder med tenningen på for å nullstille triptelleren.

Turteller



Viser turtallet.

Så langt det er mulig, bør motoren kjøres i et lavt turtallområde for hvert gir.

Merk

Hvis viseren befinner seg i den røde varselsonen, er det høyest tillatte turtallet overskredet. Fare for motorskade.

Drivstoffmåler



Viser drivstoffnivået i tanken.

Kontrollampen ● lyser hvis nivået i tanken er lavt. Fyll på drivstoff umiddelbart hvis den blinker.

Kjør aldri tanken tom.

På grunn av eventuelle drivstoffrester i tanken, kan påfyllingsmengden være mindre enn den angitte kapasiteten.

Kjølevæsketemperaturmåler



Viser kjølevæsketemperaturen.

venstre felt = motoren har ennå ikke nådd driftstemperatur

midtfeltet = normal driftstemperatur

høyre felt = temperaturen er for høy

Merk

Hvis kjølevæsketemperaturen er for høy, stans bilen og slå av motoren. Fare for motoren. Kontroller kjølevæskeniivået.

Servicedisplay

Oljeovervåkingen forteller når du bør skifte olje og filter. Alt etter kjøreforholdene kan intervallet for olje- og filterskiftvarsel variere betydelig.

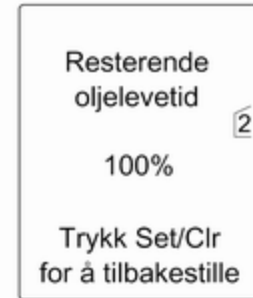

På Uplevel-displayet eller Uplevel-Combi-displayet vises oljens gjenværende brukstid i **Bil informasjon meny**.

På displayet av typen Midlevel vises gjenværende brukstid for oljen av kontrollampen  derfor må tenningen være på, men motoren ikke er i gang.

Meny og funksjon kan velges med knappene på blinklyshendelen.

Vise oljens gjenværende brukstid:

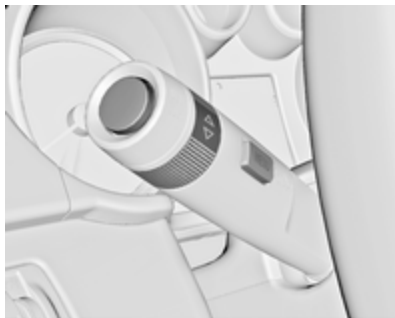

Trykk på knappen **MENU** og velg **Bil informasjon meny**

Drei justeringshjulet for å velge **Resterende oljelevetid.**

Systemet må nullstilles etter hvert motoroljeskift for at det skal fungere riktig. Søk hjelp hos et verksted.

Trykk på knappen **SET/CLR** for å nullstille. Teningen må derfor være på, men motoren må ikke være i gang.

Når systemet har beregnet at oljens brukstid er gått ned, **Skift motor olje straks** eller en varselkode vises i førerinformasjonsdisplayet. Få et verksted til å skifte olje og filter innen en uke eller 500 km (det som kommer først).

Førerinformasjonsdisplay  78.

Serviceinformasjon  186.

Kontrollamper

Kontrollampene som beskrives, finnes ikke i alle bilene. Beskrivelsen gjelder for alle instrumentvarianter. Stillingen til kontrollampene kan variere, avhengig av utstyret. Når tenningen slås på, lyser de fleste kontrollampene en kort stund som en funksjonstest.

Fargene på kontrollampen betyr:

rødt = fare, viktig påminnelse
gul = advarsel, merknad, feil
grønn = innkoblingsbekreftelse

blått = innkoblingsbekreftelse

hvit = innkoblingsbekreftelse

Kontrollamper på midtkonsollen



Blinklys

↔ lyser eller blinker grønt.

Lyser en kort stund

Parklyset er slått på.

Blinker

Et blinklys eller varselblinklyset er aktivert.

Hurtig blinking: Feil på et blinklys eller tilhørende sikring, feil på et tilhengerblinklys.

Skifte pære ↗ 155, sikringer ↗ 162.

Blinklys ↗ 101.

Sikkerhetsbelte-påminnelse

Sikkerhetsbelte-påminnelse for forsetene

🚗 for førersetet lyser eller blinker rødt.

🚗² for forsetepassasjerer lyser eller blinker rødt når det sitter noen der.

Tennes

Etter at tenningen er slått på, til sikkerhetsbeltet er festet.

Blinker

I maksimalt 100 sekunder etter at motoren er startet, helt til sikkerhetsbeltet er festet.

Kollisjonsputer og beltestrammere

🚗 lyser rødt.

Når tenningen slås på, lyser kontrollampen i ca. 4 sekunder. Hvis den ikke tennes, hvis den ikke slukker et-

ter fire sekunder eller den begynner å lyse under kjøring, betyr det at det er en feil i kollisjonsputesystemet. Søk hjelp hos et verksted. Kollisjonsputene og beltestrammere vil kanskje ikke utløses ved en kollisjon.

Utløste beltestrammere eller kollisjonsputer vises ved at 🚗 lyser kontinuerlig.

⚠ Advarsel

Kontakt verksted for å få utbedret feilen omgående.

Beltestrammere, kollisjonsputer ↗ 38, ↗ 40.

Deaktivering av kollisjonsputer

🚗² lyser gult.

Kollisjonsputen for forsetepassasjerer er aktivert.

🚗² lyser gult.

Kollisjonsputen for forsetepassasjerer er deaktivert ↗ 43.

Fare

Det er fare for at barnet får livstruende skader hvis det sitter i et barnesete mens kollisjonsputen på passasjersiden foran er aktivert.

Det er fare for at personen som sitter i passasjeretet, får livstruende skader hvis kollisjonsputen på passasjersiden er deaktivert.

Ladesystem

 lyser rødt.

Lyser etter at tenningen er slått på og slukker like etter at motoren er startet.

Hvis lampen lyser når motoren er i gang

Stans bilen, slå av motoren. Batteriet lades ikke. Motorkjølingen kan være avbrutt. Bremskraftforsterkeren kan slutte å virke. Søk hjelp hos et verksted.

Feilfunksjonslampe

 lyser eller blinker gult.

Lyser etter at tenningen er slått på og slukker like etter at motoren er startet.

Hvis lampen lyser når motoren er i gang

Feil i eksosrensesystemet. Det er nå fare for at tillatte utslippsgrenser overskrides. Søk straks hjelp på et verksted.

Blinker når motoren er i gang

Feil som kan medføre skade på katalysatoren. Slipp opp gasspedalen til blinkingen opphører. Søk straks hjelp på et verksted.

Bilen trenger service snart

 lyser gult.

I tillegg vises en varselmelding eller en varselkode.

Bilen må til service.

Søk hjelp hos et verksted.

Meldinger om bilen ⇨ 83.

Bremser og clutch

Bremse- og clutchvæskeniå

 lyser rødt.

Bremse- og clutchvæskeniået er for lavt ⇨ 152.

Advarsel

Stans bilen. Avbryt kjøringen umiddelbart. Kontakt et verksted.

Lyser etter at tenningen er slått på, hvis den manuelle håndbremsen er trukket til ⇨ 125.

Betjene pedal

 lyser eller blinker gult.

Clutchpedalen må trås inn for at motoren skal kunne startes. Stopp/start-system ⇨ 116.

Tennes

Bremsepedalen må trås inn for å frigjøre den elektriske håndbremsen ⇨ 125.

Blinker

Clutchpedalen må trås inn for å starte motoren ⇨ 115.

Elektrisk håndbremse

Ⓢ lyser eller blinker rødt.

Tennes

Elektrisk håndbrems er på ⇨ 125.

Blinker

Elektrisk håndbremse er ikke helt trukket til, eller løsnet. Slå på tenningen, trå inn bremsepedalen og prøv å nullstille systemet ved først å frigjøre og så sette på den elektriske håndbremsen. Hvis Ⓢ fortsetter å blinke, ikke kjør, men søk hjelp på et verksted.

Feil på den elektriske håndbremsa

Ⓢ lyser eller blinker gult.

Tennes

Elektrisk håndbrems virker med redusert kraft ⇨ 125.

Blinker

Elektrisk håndbremse er i servicemodus. Stopp bilen, trekk til og frigjør den elektriske håndbremsen for å nullstille den.

⚠ Advarsel

Kontakt verksted for å få utbedret feilen omgående.

Blokkeringsfrie bremses (ABS)

Ⓢ lyser gult.

Lyser i noen sekunder etter at tenningen er slått på. Systemet er driftsklart når kontrollampen er slukket.

Hvis kontrollampen ikke slukker etter noen sekunder eller den begynner å lyse under kjøring, foreligger det en feil i ABS-systemet. Det konvensjonelle bremsesystemet fungerer fortsatt, men uten ABS-regulering.

Blokkeringsfrie bremses (ABS) ⇨ 124.

Oppgiring

⚠ lyser grønt, eller vises som et symbol i førerinformasjonsdisplayet med Uplevel-Combi-display.

Oppgiring anbefales for å spare drivstoff.

Servostyring

Ⓢ! lyser gult.

Lyser med servostyringen redusert

Servostyringen reduseres når systemet overopphetes. Kontrollampen slukker når systemet har kjølt seg ned.

Stopp/start-system ⇨ 116.

Lyser med servostyringen utkoblet

Feil i servostyringen. Kontakt et verksted.

Filskiftvarsling

Ⓢ lyser grønt eller gult eller blinker gult.

Lyser grønt

Systemet er slått på og klart til bruk.

Lyser gult

Ingen filmarkering er registrert.

Blinker gult

Systemet registrerer et uønsket filskift.

Parkeringsradar med ultralyd

 lyser gult.

Feil i systemet

Eller

Feil på grunn av tilsmussede eller is- eller snødekte følere

Eller

Støy på grunn av eksterne ultralydkilder. Systemet vil fungere normalt når støykilden er fjernet.

Sørg for at systemfeilen utbedres ved et verksted.

Parkeringsradar med ultralyd ↗ 133.

Elektronisk stabilitetsprogram av

 lyser gult.

Systemet er deaktivert.

Elektronisk stabilitetsprogram og antispinn

 lyser eller blinker gult.

Tennes

Det er en feil i systemet. Det er mulig å kjøre videre. Kjøre stabiliteten kan imidlertid svekkes, avhengig av veiforholdene.

Sørg for at feilen utbedres ved et verksted.

Blinker

Systemet er aktivt innkoblet. Motor-effekten kan bli redusert, og bilen kan automatisk bli bremsset noe ned.

Elektronisk stabilitetsprogram ↗ 127, antispinn ↗ 127.

Antispinn av

 lyser gult.

Systemet er deaktivert.

Forvarming

 lyser gult.

Forvarmingen er aktivert. Den kobles bare inn i kaldt vær.

Dieselpartikkelfilter

 lyser eller blinker gult.

Dieselpartikkelfilteret må rengjøres.

Fortsett å kjøre til  slukker. Hold om mulig motorturtallet over 2000 o/min.

Tennes

Dieselpartikkelfilteret er fullt. Start renseprosedyren snarest mulig.

Blinker

Filterets maksimalnivå er nådd. Start renseprosedyren umiddelbart for å unngå skade på motoren.

Dieselpartikkelfilter ↗ 119, Stopp-Start-system ↗ 116.

Dekktrykkovervåking

 lyser eller blinker gult.

Tennes

Dekktrykkta. Stans bilen umiddelbart og kontroller dekktrykket.

Blinker

Feil i systemet eller det er montert et hjul uten trykkføler (f. eks. reservehjul). Etter 60-90 sekunder lyser kontrollampen hele tiden. Kontakt et verksted.

Motoroljetrykk

 lyser rødt.

Lyser etter at tenningen er slått på og slukker like etter at motoren er startet.

Hvis lampen lyser når motoren er i gang

Merk

Motorsmøringen kan være avbrutt. Dette kan føre til motorskader og/eller blokkering av drivhjulene.

1. Trå inn clutchpedalen.
2. Velg nøytral (fri) ved å sette girvelgeren på **N**.
3. Kjør raskest mulig ut av trafikken, uten å hindre andre biler.
4. Slå av tenningen.

Advarsel

Når motoren er stoppet, kreves det betydelig mer kraft for å bremse og styre. Under en automatisk stopp vil bremseservoene fortsatt fungere.

Nøkkelen må ikke fjernes før bilen står stille, ellers vil rattlåsen kunne gripe inn ufrivillig.

Kontroller oljenivået før du kontakter et verksted ⇨ 150.

Lite drivstoff

 lyser eller blinker gult.

Tennes

Det er for lite drivstoff på tanken.

Blinker

Drivstoffet er brukt opp. Fyll opp umiddelbart. Kjør aldri tanken tom. Katalysator ⇨ 120.

Lufting av dieselsystemet ⇨ 154.

Startsperre

 blinker gult.

Feil i startsperrsystemet. Motoren kan ikke startes.

Redusert motoreffekt

 lyser gult.

Motoreffekten er begrenset. Kontakt et verksted.

Utvendige lys

 lyser grønt.

De utvendige lysene er på ⇨ 94.

Fjernlys

 lyser blått.

Lyser når fjernlyset er på, når lyshor-net brukes ⇨ 95 eller fjernlyset er på med fjernlyshjelp eller intelligent lys-område ⇨ 97.

Fjernlyshjelp

 lyser grønt.

Fjernlyshjelpen eller intelligent lysom-råde er aktivert ⇨ 95, ⇨ 97.

Adaptivt frontlys

 lyser eller blinker gult.

Tennes

Feil i systemet.

Søk hjelp hos et verksted.

Blinker

Systemet omkoblet til symmetrisk nærlys.

Kontrollampen  blinker i ca.

4 sekunder etter at tenningen er slått på for å minne om at systemet er aktivert ⇨ 97.

Automatisk lyskontroll ⇨ 95.

Tåkelys

 lyser grønt.

Tåkelysene foran er slått på ⇨ 101.

Tåkebaklys

 lyser gult.

Tåkebaklyset er på ⇨ 101.

Lite spylervæske

 lyser gult.

Spylervæsknivået er lavt.

Spylervæske ⇨ 152.

Automatisk hastighetskontroll

 lyser hvitt eller grønt.

Lyser hvitt

Systemet er på.

Lyser grønt

En hastighet er lagret.

Automatisk hastighetskontroll ⇨ 130.

Åpen dør

 lyser rødt.

En dør eller bakluken er åpen.

Informasjonsdisplayer

Førerinformasjon



Førerinformasjonsdisplayet (DIC) er plassert mellom speedometeret og turtelleren på instrumentenheten. Det finnes som såkalt Midlevel-display, Uplevel-display og Uplevel-Combi-display.



I Uplevel-displayet kan følgende hovedmenyer velges via **Menu**-knappen:

- **Bil informasjon meny**
- **Tur/drivstoff informasjon meny**



I Uplevel-Combi-displayet kan menyene velges med knappen **Menu**, angitt ved symboler i øvre linje på displayet:

-  = **Bil informasjon meny**
-  = **Tur/drivstoff informasjon meny**

Enkelte av de viste funksjonene er forskjellige ved kjøring og når bilen står stille, og enkelte funksjoner er bare aktive under kjøring.

Personlig tilpasning av bilen ⇨ 89.
Innstillinger som lagres i minnet ⇨ 21.

Velge menyer og funksjoner

Menyene og funksjonene kan velges med knappene på blinklyshendelen.



Trykk på **MENU**-knappen for å veksle mellom menyene eller gå fra en undermeny til nærmeste høyere meny-nivå.



Drei funksjonsvelgeren for å utheve et menyvalg eller sette en tallverdi.

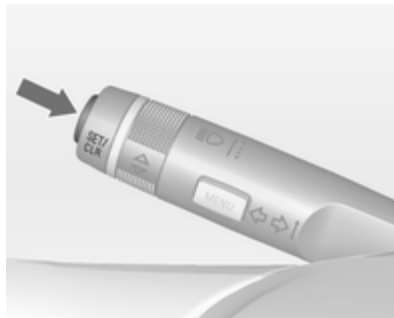

Trykk på knappen **SET/CLR** for å velge en funksjon eller bekrefte en melding.

Bil informasjon meny

Trykk på **MENU**-knappen for å velge **Bil informasjon meny**, eller velg  på Uplevel-Combi-displayet.

Drei funksjonsvelgeren for å velge en av undermenyene. Trykk på knappen **SET/CLR** for å bekrefte.



Følg veiledningen i undermenyene.

Mulige undermenyer for følgende funksjoner:

- **Unit** (enhet): Viste enheter kan endres
- **Tire Pressure** (Dekktrykk): Kontrollerer dekktrykket på alle hjul under kjøring ↷ 139
- **Remaining Oil Life** (Tid som gjenstår før oljeskift): Viser når motoroiljen og -filteret skal skiftes ↷ 69
- **Speed Warning** (hastighetsvarsel): Hvis innstilt hastighet overskrides, høres en varsellyd
- **Traffic Sign Assistant** (Trafikkskiltassistent): Viser trafikkskilt på den gjeldende strekningen ↷ 135
- **Following Distance Indication** (Avstand til kjøretøy foran): Viser avstanden til et kjøretøy foran ↷ 132

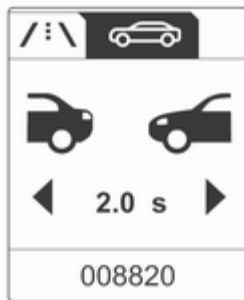

Valg og visninger kan være forskjellige på såkalt Midlevel-, Uplevel- og Uplevel-Combi-display.

Tur/drivstoff informasjon meny

Trykk på **MENU**-knappen for å velge **Tur/drivstoff informasjon meny**, eller velg /: \ på Uplevel-Combi-displayet.

Drei funksjonsvelgeren for å velge en av undermenyene. Trykk på knappen **SET/CLR** for å bekrefte.



- Tripteller 1
- Tripteller 2
- Digital hastighet

Tripteller 2 og digital hastighet er bare tilgjengelig på biler med Uplevel-display eller Uplevel-Combi-display.

På biler med kjørecomputer er flere undermenyer tilgjengelig.

Tur-/drivstoffinformasjonsmeny, kjørecomputer ↷ 86.

Grafikk- informasjonsdisplay, farge-informasjonsdisplay

Avhengig av utstysvarianten har bilen et grafisk informasjonsdisplay eller fargeinformasjonsdisplay. Informasjonsdisplayet er plassert over infotainmentsystemet på instrumentpanelet.

Grafisk informasjonsdisplay

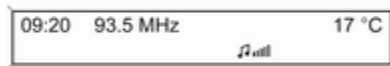

Det grafiske informasjonsdisplayet leveres i to utførelser avhengig av infotainmentsystemet.



20153

Det grafiske informasjonsdisplayet viser:

- tid ⇨ 65
- utetemperatur ⇨ 65
- dato ⇨ 65
- Infotainmentsystem, se beskrivelse i bruksanvisningen for dette systemet
- innstillinger for personlig tilpasning av funksjoner ⇨ 89

Fargeinformasjonsdisplay



Fargeinformasjonsdisplayet viser informasjon i farger:

- tid ⇨ 65
- utetemperatur ⇨ 65
- dato ⇨ 65
- Infotainmentsystem, se beskrivelse i bruksanvisningen for dette systemet
- navigasjon, se beskrivelse i bruksanvisningen for dette systemet
- systeminnstillinger

- meldinger om bilen ⇨ 83
- innstillinger for personlig tilpasning av funksjoner ⇨ 89

Typen informasjon og hvordan den vises, avhenger av bilens utstyr og av innstillingene.

Velge menyer og innstillinger

Du kommer til menyer og innstillinger via displayet.



Du velger via:

- menyer
- funksjonsknapper og flerfunksjonsknott i infotainmentsystemet

Velge med infotainmentsystemet



Velg en funksjon med knappene på infotainmentsystemet. Menyen for den valgte funksjonen vises.

Flerfunksjonsknotten brukes til å velge et tema/punkt og til å bekrefte valget.

Multifunksjonsknapp

Multifunksjonsknappen er det sentrale betjeningselementet for menyene:

Dreie

- Markere et menyalternativ
- Angi en tallverdi eller vise et menyalternativ

Trykk (den ytre ringen)

- Velge eller aktivere det markerte alternativet
- Bekrefte en innstilt verdi
- Slå en systemfunksjon på/av

BACK-knappen

Trykk på knappen for å

- gå ut av en meny uten å endre noen innstillinger
- gå tilbake fra en undermeny til et høyere menynivå
- slette det siste tegnet i en tegnrekke

Trykk på knappen i noen sekunder for å slette hele oppføringen.

Personlig tilpasning av bilen ⇨ 89.

Innstillinger som lagres i minnet ⇨ 21.

Meldinger om bilen

Meldinger vises hovedsakelig på førerinformasjonsdisplayet (DIC), i enkelte tilfeller sammen med en varsel- og signallyd.

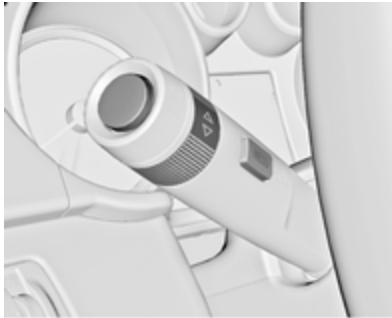

Trykk på knappen **SET/CLR** eller **MENU** eller drei justeringshjulet for å bekrefte en melding.

Bilmeldinger på displayet av typen Midlevel



Meldinger om bilen vises som kodedtall.

Nr. Melding

- 2 Ingen kontakt med fjernkontroll, tråkk inn clutchpedalen for å starte på nytt
- 3 Lite kjølevæske
- 4 Klimaanlegg av
- 5 Rattlåsen er på

Nr. Melding

- 6 Tråkk på bremsepedalen for å frigjøre den elektriske håndbremsen
- 7 Drei på rattet, slå tenningen av og deretter på
- 9 Drei på rattet, start motoren igjen
- 12 Bilen er for tungt lastet
- 13 Kompressoren er for varm
- 15 Svikt på midtre høytmonterte bremselys
- 16 Feil på bremselys
- 17 Hovedlysets høydejustering feilfungerer
- 18 Feil på venstre nærlys
- 19 Feil på tåkebaklys
- 20 Feil på høyre nærlys
- 21 Feil på venstre parklys
- 22 Feil på høyre parklys

Nr. Melding

- 23 Feil på ryggelys
- 24 Feil på skiltlys
- 25 Feil på venstre blinklys foran
- 26 Feil på venstre blinklys bak
- 27 Feil på høyre blinklys foran
- 28 Feil på høyre blinklys bak
- 29 Kontroller tilhengerbremselyset
- 30 Kontroller tilhengerens ryggelys
- 31 Kontroller tilhengerens venstre blinklys
- 32 Kontroller tilhengerens høyre blinklys
- 33 Kontroller tilhengerens bakre tåkelys
- 34 Kontroller tilhengerbaklyset
- 35 Skift batteri i fjernkontrollen
- 48 Rengjør blindsonelarmen
- 49 Filskiftvarsling ikke tilgjengelig

Nr. Melding

- 50 Aktivert fotgjengerbeskyttelse, nullstill motorpanser
- 53 Skru til bensinlokket
- 54 Vann i dieseloljefilteret
- 55 Dieselpartikkelfilteret er fullt
↗ 119
- 56 Ulikt dekktrykk på forhjulene
- 57 Ulikt dekktrykk på bakhjulene
- 58 Dekk uten dekktrykkfølere registrert
- 59 Åpne førervinduet og lukk det
- 60 Åpne passasjervinduet foran, og lukk det
- 61 Åpne venstre bakvindu, og lukk det
- 62 Åpne høyre bakvindu, og lukk det
- 65 Forsøk på tyveri
- 66 Tyverialarmen trenger service

Nr. Melding

- 67 Rattlåsen trenger service
- 68 Servostyringen trenger service
- 69 Hjulopphengene trenger service
- 70 Nivåstyringen trenger service
- 71 Bakakselen trenger service
- 74 De adaptive frontlysene trenger service
- 75 Klimaanlegget trenger service
- 76 Blindsonelarmen trenger service
- 77 Filskiftvarslingen trenger service
- 78 Fotgjengerbeskyttelsen trenger service
- 79 Etterfyll motorolje
- 81 Giret trenger service
- 82 Skift motorolje snart

Nr. Melding

- 83 Hastighetskontrollen trenger service
- 84 Redusert motorstyrke
- 94 Sett giret i "Park" før du går ut av bilen
- 95 Service på kollisjonsputer
- 128 Panser åpent
- 134 Parkeringsradarfeil, rengjør støtfanger
- 136 Vedlikehold parkeringsradar
- 145 Kontroller spylervæsknivå
- 174 Lavt batteri
- 258 Parkeringsradar av

Meldinger på Uplevel-display eller Uplevel-Combi-display

Meldinger om bilen vises som tekst Følg veiledningen i meldingene.

Systemet viser meldinger om følgende emner:

- Væsknivåer
- Tyverialarm
- Bremses
- Drivsystemer
- Kjøreegenskap-systemer
- Automatisk hastighetskontroll
- Parkeringsradar

- Lys, pæreskift
- Visker- og spyleranlegg
- Dører, vinduer
- Trådløs fjernkontroll
- Sikkerhetsbelter
- Kollisjonsputesystemer
- Motor og gir
- Dekktrykk
- Dieselpartikkelfilter
- Batteri

Bilmeldinger på fargeinformasjonsdisplayet

Enkelte viktige meldinger vises i tillegg på fargeinformasjonsdisplayet. Trykk på multifunksjonsknappen for å bekrefte en melding. Enkelte meldinger vises bare i noen få sekunder.

Varsellyder**Ved start av motoren eller under kjøring**

Kun ett varselssignal avgis om gangen.

Varselssignalet for ikke festet sikkerhetsbelte prioriteres fremfor alle andre varselssignaler.

- Når sikkerhetsbeltet ikke er festet.
- Hvis en dør eller bakluken ikke er ordentlig lukket ved igangkjøring.
- Fra en bestemt hastighet når håndbremsen er trukket til.
- Hvis en programmert hastighet eller hastighetsgrense overskrides.
- Hvis en varselmelding eller en varselkode vises i førerinformasjonsdisplayet.
- Hvis parkeringsradaren oppdager et hinder.
- Hvis et utilsiktet filskifte oppstår.
- Hvis revers er lagt inn og det bakre lastestativet er trukket ut.
- Hvis maksimumsnivået til dieselpartikkelfilteret er nådd.

Hvis bilen står parkert og/eller førerdøren blir åpnet

- Når nøkkelen står i tenningslåsen.
- Når utvendige lys er på.

Under automatisk stans

- Hvis førerdøren åpnes.

Batterispenning

Når batterispenningen er lav, vises en advarsel eller meldingen varselkode 174 i førerinformasjonsdisplayet.

1. Slå straks av alle unødvendige strømforbrukere, som setevarme, oppvarmet bakrute eller andre elektriske enheter.
2. Lad batteriet ved å kjøre uavbrutt en stund eller ved å bruke en ladeenhet.

Advarselen eller meldingen vil forsvinne når motoren er blitt startet to ganger etter hverandre uten at spenningen faller til en lavere verdi.

Hvis batteriet ikke lades opp, bør du kontakte et verksted for å utbedre feilen.

Kjørecomputer

Menyene og funksjonene kan velges med knappene på blinklyshendelen.



Trykk på **MENU**-knappen for å velge **Tur/drivstoff informasjon meny**, eller velg \rightarrow på Uplevel-Combi-displayet.



Tur/drivstoff informasjon meny på Uplevel-displayet

Drei funksjonsvelgeren for å velge en av undermenyene:

Tur 1 1
2120.4 km
12553

- Tripteller 1
- Tripteller 2
- Rekkevidde
- Gjennomsnittlig forbruk
- Forbruk i øyeblikket
- Gjennomsnittlig hastighet
- Digital hastighet

Tur/drivstoff informasjon meny på Uplevel-Combi-displayet

Drei funksjonsvelgeren for å velge undermenyene:

1	2781.2 km
\emptyset 6.5 $\frac{L}{100km}$	
\emptyset 99.6 km/h	
20201	

- Tripteller 1
- Gjennomsnittlig forbruk

- Gjennomsnittlig hastighet

2	563.2 km
\emptyset 7.8 $\frac{L}{100km}$	
\emptyset 103.5 km/h	
N	002915

- Tripteller 2
- Gjennomsnittlig forbruk
- Gjennomsnittlig hastighet

75 km/h	
>>	343 km
\emptyset 9.8 $\frac{L}{100km}$	
N	002915

- Digital hastighet
- Rekkevidde
- Forbruk i øyeblikket

Kjørecomputer 1 og 2

De to kjørecomputerens informasjon kan nullstilles hver for seg i hver modus, og dermed er det mulig å vise data for forskjellige kjøreavstander.

Du nullstiller ved å trykke på nullstillingsknotten eller holde knappen **SET/CLR** inne i noen sekunder.

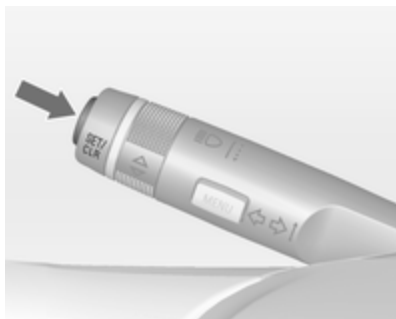

Tripteller

Triptelleren viser registrert avstand siden forrige nullstilling. Du kan velge to triptellere som hver velger avstand separat.

Rekkevidde

Rekkevidden beregnes ut fra tankinnhold og forbruk i øyeblikket. Det er gjennomsnittsverdier som vises.

Etter fylling av drivstoff oppdateres rekkevidden automatisk etter en kort stund.

Når drivstoffnivået i tanken er lavt, vises en melding på biler med Uplevel-Combi-displayet.

Når tanken må fylles umiddelbart, vises en varselskode eller -melding på biler med Midlevel- og Uplevel-Display eller Uplevel-Combi-displayet.

Dessuten lyser eller blinker 76 kontrollampen ● i drivstoffmåleren.

Gjennomsnittlig forbruk

Visning av gjennomsnittsforkbruk. Målingen kan til enhver tid nullstilles og starter med en standardverdi.

Du nullstiller ved å holde knappen **SET/CLR** inne i noen sekunder.

Forbruk i øyeblikket

Visning av momentanforbruk.

Gjennomsnittlig hastighet

Visning av gjennomsnittshastighet. Målingen kan til enhver tid nullstilles.

Du nullstiller ved å holde knappen **SET/CLR** inne i noen sekunder.

Digital hastighet

Digital visning av gjeldende hastighet.

Personlig tilpasning av bilen

Bilens egenskaper kan tilpasses individuelt ved å endre innstillingene i informasjonsdisplayet.

Enkelte personlige innstillinger for forskjellige førere kan lagres individuelt i minnet til hver bilnøkkel. Lagrede innstillinger ↻ 21.

Alt etter bilens utstyr og bestemmelser i de enkelte land, kan det hende at noen av funksjonene beskrevet under, ikke er å få.

Enkelte funksjoner vises bare eller er bare aktive når motoren er i gang.

Personlige innstillinger på det grafiske informasjonsdisplayet



Trykk på **CONFIG**-knappen. Menyen **Innstillinger** vises.



Disse innstillingene kan velges ved å dreie og trykke på multifunksjonsknappen:

- **Innstillinger for sportsmodus**
- **Språk (Languages)**
- **Dato**
- **Radioinnstillinger**
- **Telefoninnstillinger**
- **Bilinnstillinger**

I de tilsvarende undermenyene kan følgende innstillinger endres:

Innstillinger for sportsmodus

Føreren kan velge disse funksjonene i sportsmodus ↻ 128.

- **Sportsdemping:** Dempingen blir hardere.
- **Sportslig motorytelse:** Gasspedalen og girskiftene reagerer raskere.
- **Sportsstyring:** Styreservoen er redusert.
- **Endre baklys på instrumentpanel:** Endre farge på instrumentlyset.

Språk (Languages)

Valg av ønsket språk.

Dato

Se Klokke ⇨ 65.

Radioinnstillinger

Se beskrivelsen for infotainmentsystemet i bruksanvisningen for dette systemet.

Telefoninnstillinger

Se beskrivelsen for infotainmentsystemet i bruksanvisningen for dette systemet.

Bilinnstillinger



■ Klima og luftkvalitet

Automatisk vifteshastighet: Endrer viftereguleringen. Endrede innstillinger vil være aktive etter at tenningen er slått av og på igjen.

Klimakontrollmodus: Aktiverer eller deaktiverer avkjølingen hver gang tenningen slås på, eller bruker sist valgte innstilling.

Auto. avisning: Frontruten avdugges raskere ved at de nødvendige innstillingene og automatisk klimaanleggdrift velges automatisk.

Auto. avisning bak: Aktiverer automatisk oppvarmet bakrute.

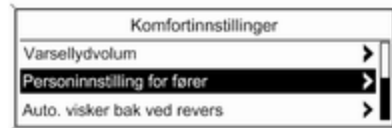

20340

■ Komfortinnstillinger

Varsellydvolum: Endrer volumet på varsellydene.

Personinnstilling for fører: Aktiverer eller deaktiverer den personlige tilpasningen.

Auto. visker bak ved revers: Aktiverer eller deaktiverer automatisk igangsetting av bakviskeren når bilen settes i revers.

■ Parkeringshjelper/kollisjonsføler

Parkeringsradar: Aktiverer eller deaktiverer parkeringsradaren med ultralyd.

■ Utvendig lys

Tid etter at bilen forlates: Aktiverer eller deaktiverer og endre varigheten av utstigningslyset.

Utvendig lys ved låsing: Aktiverer eller deaktiverer velkomstlyset.

■ Elektronisk dørlås

Automatisk døråpner: Aktiverer eller deaktiverer den automatiske døråpningsfunksjonen etter at tenningen slått av.

Automatisk dørlås: Aktiverer eller deaktiverer den automatiske dørlåsingsfunksjonen etter kjøring.

Unngå låsing v. åpen dør: Aktiverer eller deaktiverer den automatiske dørlåsingsfunksjonen mens en av dørene er åpen.

Forsinket dørlås: Aktiverer eller deaktiverer den forsinkede dørlåsingsfunksjonen.

■ Fjernstyrt låsing, opplås. og start

Respons ved fjernåpning: Aktiverer eller deaktiverer tilbakemeldingen fra varselblinklysene ved opplåsing.

Fjernåpning av dører: Endrer oppsettet for å bare låse opp førerdøren eller hele bilen ved opplåsing.

Auto. gjenlåsing av dører: Aktiverer eller deaktiverer funksjonen som låser bilen automatisk når den er låst opp, men ikke åpnet.

■ Gjenoppr. fabrikk-innstillinger

Gjenoppr. fabrikk-innstillinger: Stille tilbake alle innstillingene til standardinnstillingene.

Personlige innstillinger på fargeinformasjonsdisplayet



Trykk på **CONFIG**-knappen. Menyen **Innstillinger** vises.



Disse innstillingene kan velges ved å dreie og trykke på multifunksjonsknappen:

- **Sportsmodusinnstillinger**
- **Språk**
- **Klokkeslett/dato**
- **Radioinnstillinger**
- **Telefoninnstillinger**
- **Navigasjonsinnstillinger**
- **Bilinnstillinger**
- **Displayinnstillinger**

I de tilsvarende undermenyene kan følgende innstillinger endres:

Sportsmodusinnstillinger

Føreren kan velge disse funksjonene i sportsmodus ↵ 128.

- **Sportschassis:** Dempingen blir hardere.
- **Sportlig motoreffekt:** Gasspedalen og girskiftene reagerer raskere.
- **Sportsstyring:** Styreservoen er redusert.
- **Fargeskifte instrumentbelysning:** Endre farge på instrumentlyset.

Språk

Valg av ønsket språk.

Klokkeslett/dato

Se Klokke ↵ 65.

Radioinnstillinger

Se beskrivelsen for infotainmentsystemet i bruksanvisningen for dette systemet.

Telefoninnstillinger

Se beskrivelsen for infotainmentsystemet i bruksanvisningen for dette systemet.

Navigasjonsinnstillinger

Se beskrivelsen for infotainmentsystemet i bruksanvisningen for dette systemet.

Bilinnstillinger



■ Klima- og luftkvalitet

Vifteprogrammer: Endrer viftereduleringen. Endrede innstillinger vil være aktive etter at tenningen er slått av og på igjen.

Klimaanlegg: Aktiverer eller deaktiverer avkjøling når tenningen slås på eller bruker sist valgte innstilling.

Automatisk avfukting: Frontruten avdugges raskere ved at de nødvendige innstillingene og automatisk klimaanleggdrift velges automatisk.

Autom. avfukting bakrute: Aktiverer automatisk oppvarmet bakrute.



■ Komfortinnstillinger

Volum signaltoner: Endrer volumet på varsellydene.

Autom. vindusvisking bak i revers: Aktiverer eller deaktiverer automatisk igangsetting av bakviskeren når bilen settes i revers.

■ Parkeringshjelp/kollisjonsunngåelse-system

Parkeringsassistent: Aktivere eller deaktivere parkeringsradaren med ultralyd.

■ Utvendig bilbelysning

Varighet ved utstigning av bilen: Aktivere eller deaktivere og endrer varigheten av utstigningslyset.

Billokaliseringsslys: Aktivere eller deaktivere velkomstlyset.

■ Sentrallås

Aut. opplåsing av dører: Aktivere eller deaktivere den automatiske døråpplåsingsfunksjonen etter at tenningen slått av.

Automatisk dørlås: Aktivere eller deaktivere den automatiske dørlåsingsfunksjonen etter kjøring.

Unngå dørlåsning ved åpen dør: Aktivere eller deaktivere den automatiske dørlåsingsfunksjonen mens en av dørene er åpen.

■ Fjernlåsing / fjernfrigjøring / fjernstart

Tilbakemelding fjernopplåsing: Aktiverer eller deaktiverer tilbakemeldingen fra varselblinklysene ved opplåsing.

Fjernopplåsing av dører: Endrer oppsettet for å bare låse opp førerdøren eller hele bilen ved opplåsing.

Låse dørene automatisk på nytt: Aktivere eller deaktivere funksjonen som låser bilen automatisk når den er låst opp, men ikke åpnet.

■ Gjenoppsett fabrikkinnstillinger

Gjenoppsett fabrikkinnstillinger: Tilbakestiller alle innstillingene til standardinnstillingene.

Displayinnstillinger

Displayinnstillinger som kan velges:

- **Dagmodus:** Optimering for kjøring i dagslys.
- **Nattmodus:** Optimering for kjøring i mørke.
- **Automatisk:** Displaymodusen skifter når billysene slås på/av.

Lys

Utvendig lys	94
Innvendig lys	102
Lysfunksjoner	104

Utvendig lys

Lysbryter

Drei på lysbryteren:



- 0** = lys av
- P** = parklys
- D** = hovedlys

Kontrollampe **P** ⇨ 77.

Lysbryter med automatisk lysregulering



Drei på lysbryteren:

- AUTO** = automatisk lysregulering: Hovedlysene slås automatisk på og av etter lysforholdene.
- 0** = aktivering eller deaktivering av den automatiske lysreguleringen. Bryteren dreier tilbake til **AUTO**.
- P** = parklys
- D** = hovedlys

Gjeldende status for den automatiske lyskontrollen vises i førerinformasjonsdisplayet i Uplevel-displayet eller Uplevel-Combi-displayet.

Når tenningen slås på, aktiveres den automatiske lyskontrollen.

Når frontlysene er på, tennes $\Rightarrow \Leftarrow$.
Kontrollampe $\Rightarrow \Leftarrow \hookrightarrow$ 77.

Baklys

Baklysene lyser sammen med hovedlys og parklys.

Automatisk lysregulering



Når den automatiske lysreguleringen er på og motoren går, skifter systemet automatisk mellom kjørellys og hovedlys avhengig av lysforholdene og informasjon fra regnfølerystemet.

Kjørellys

Kjørellys gjør det lettere å se bilen i dagslys.

Aktivering av automatisk hovedlys

Hovedlysene tennes under dårlige lysforhold.

Dessuten slås hovedlyktene på dersom frontruteviskerne er aktivert med flere viskinger.

Tunnelregistrering

Hovedlysene slås på umiddelbart ved innkjøring i en tunnel.

Adaptivt frontlys \hookrightarrow 97.

Fjernlys

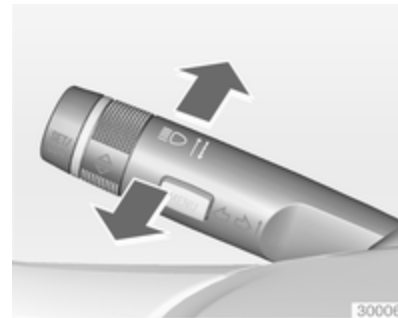

Skyv hendelen forover for å koble om fra nærlys til fjernlys.

For omkobling til nærlys skyver du hendelen forover igjen eller trekker den mot rattet.

Fjernlysassistent

Med denne funksjonen kan fjernlys være hovedkjørellys om natten og når hastigheten er over 40 km/t.

Systemet skifter til nærlys:



- når kameraet på frontruten registrerer lysene til møtende kjøretøy eller kjøretøy foran
- når kjørehastigheten er under 20 km/t
- hvis det er tåke eller snør
- ved kjøring i bystrøk

Når det ikke er noen hindringer lenger, skifter systemet til fjernlys igjen.

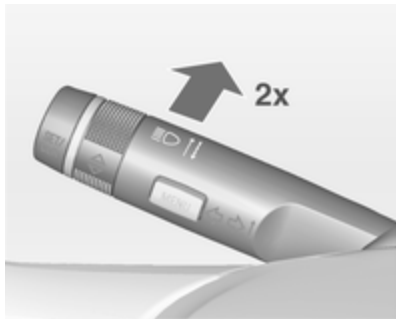
Koble inn



Fjernlysassistenten aktiveres ved å trykke to ganger på indikatorspaken ved en hastighet over 40 km/t.

Den grønne kontrollampen  lyser hele tiden når automatisk fjernlys er i bruk, den blå  lyser når fjernlyset er på.

Kontrollampe   77.

Utkobling

Skyv indikatorhendelen inn en gang. Det kobles også ut når tåkelysene foran er på.

Hvis lyshornet aktiveres når fjernlyset er på, deaktiveres det automatiske fjernlyset.

Hvis lyshornet aktiveres når fjernlyset er av, forblir det automatiske fjernlyset på.

Den siste innstillingen for det automatiske fjernlyset opprettholdes når tenningen slås på igjen.

Lyshorn

Trekk hendelen mot rattet for å aktivere lyshornet.

Lyshøydejustering

Manuell lyshøydejustering



For å tilpasse hovedlysene til bilens last og unngå blinding: Drei hjulet  til ønsket stilling.

- 0 = Fører og forsetepassasjer
- 1 = Maks. antall personer
- 2 = Alle seter opptatt og bagasjerommet lastet
- 3 = Alle seter opptatt og bagasjerommet lastet.

Dynamisk automatisk hovedlysjustering  97.

Hovedlys ved kjøring i utlandet

Det asymmetriske hovedlyset utvider sikten mot kanten av veibanen på passasjersiden.

I land hvor det kjøres på motsatt side av veien må imidlertid hovedlysene justeres for å unngå å blende møtende trafikk.

Biler med halogenhovedlys

Du trenger ikke å justere hovedlysene.

Biler med Xenon hovedlys

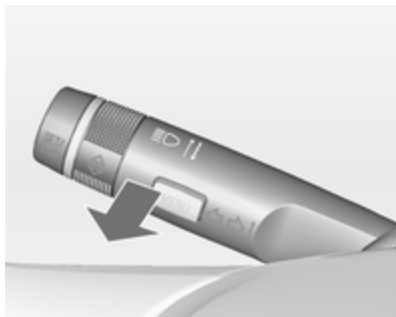

1. Nøkkel i tenningsbryter.
2. Trekk i blinklyshendelen og hold den (lyshorn).
3. Slå på tenningen.
4. Etter ca. 5 sekunder begynner kontrollampen ☸ å blinke, og et lydsignal utløses.

Kontrollampe ☸ ⇨ 77.

Hver gang tenningen slås på, blinker ☸ i ca. 4 sekunder som påminnelse.

Du kobler ut på samme måte som beskrevet ovenfor. ☸ blinker ikke når funksjonen er utkoblet.

Adaptivt frontlys

Det adaptive frontlyset er bare tilgjengelig i forbindelse med bi-xenon-hovedlys. Lysets rekkevidde, spredning og styrke varieres med lysforholdene, været og veitypen:

Alle lysfunksjoner er tilgjengelige når lysbryteren står på **AUTO**.

Følgende funksjoner er også tilgjengelig med lysbryteren i -posisjon ☸D:

- Dynamisk kurvelys
- Svinglys
- Ryggfunksjon
- Dynamisk automatisk hovedlysjustering

Lekegatelys

Aktiveres automatisk ved lav hastighet opp til ca. 30 km/t. Lysstrålen dreies i en vinkel på 8° mot veikanten.

Bykjøringslys

Aktiveres automatisk ved hastighet mellom ca. 40 og 55 mph og når lysføleren registrerer gatelysene. Lyse-nes rekkevidde minskes, og spredningen økes.

Landeveislys

Aktiveres automatisk ved hastighet mellom ca. 55 og 115 km/t. Lysstrålen og -styrken er forskjellig på venstre og høyre side.

Motorveilys

Aktiveres automatisk ved hastighet over ca. 115 km/t og små rattbevegelser. Det slås på forsinket eller umiddelbart ved kraftig akselerasjon. Lysstrålen er lengre og sterkere.

Regnværsls

Aktiveres automatisk opp til en hastighet på ca. 70 km/t, når regnføleren registrerer kondens eller viskeren arbeider sammenhengende. Lysets rekkevidde, spredning og styrke reguleres etter sikten.

Dynamisk kurvelys



Lysstrålen svinger i samsvar med rattvinkel og hastighet, og lyser opp veien bedre i svingene.

Kontrollampe   77.

Svinglys



I skarpe svinger eller ved avkjøring i veikryss tennes, avhengig av rattvinkelen eller blinklyset, en ekstra venstre- eller høyreflektor som lyser opp veien i rett vinkel i kjøreretningen. Aktiveres automatisk i hastigheter opp til 40 km/t.

Kontrollampe   77.

Ryggefunksjon

Hvis hovedlysene er på og giret settes i revers, tennes begge avkjøringslysene. De fortsetter å lyse i 20 sekunder etter at revers er utkoblet eller hvis bilen kjører fortere enn 17 km/t i et forovergir.

Automatisk fjernlys

Med denne funksjonen kan fjernlys være hovedkjørels om natten og når hastigheten er over 40 km/t.

Systemet skifter til nærlys:



- når kameraet på frontruten registrerer lysene til møtende kjøretøy eller kjøretøy foran
- når kjørehastigheten er under 20 km/t
- hvis det er tåke eller snør
- ved kjøring i bystrøk

Når det ikke er noen hindringer lenger, skifter systemet til fjernlys igjen.

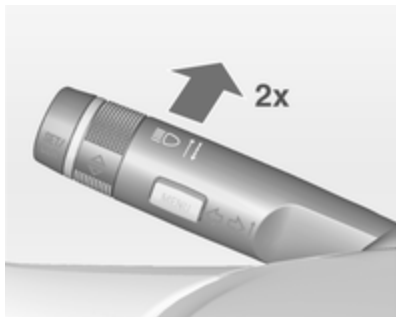
Koble inn



Fjernlysassistenten aktiveres ved å trykke to ganger på indikatorspaken ved en hastighet over 40 km/t.

Den grønne kontrollampen  lyser hele tiden når automatisk fjernlys er i bruk, den blå  lyser når fjernlyset er på.

Kontrollampe   77.

Utkobling

Skyv indikatorhendelen inn en gang. Det kobles også ut når tåkelysene foran er på.

Hvis lyshornet aktiveres når fjernlyset er på, deaktiveres det automatiske fjernlyset.

Hvis lyshornet aktiveres når fjernlyset er av, forblir det automatiske fjernlyset på.

Den siste innstillingen for det automatiske fjernlyset opprettholdes når tenningen slås på igjen.

Intelligent lysområde med automatisk fjernlysaktivering

Intelligent lysområde-funksjonen bruker egenskapene til Bi-Xenon-frontlysene til å utvide lysområdet til nærlyset opptil 400 meter og aktiverer i tillegg automatisk lysstråle uten å blende eller forstyrre møtende kjøretøyer samt trafikk foran.

Fjernlyset deaktiveres og rekkevidden til nærlyset reduseres til nivå uten blending når følgende registreres av frontkameraet i frontruten:

- et kjøretøy foran i samme kjørefelt,
- et møtende kjøretøy,
- ved innkjøring i byområder,
- hvis det er tåke eller snør.

Når det ikke er noen hindringer lenger, skifter systemet til fjernlys igjen.

Når systemet er aktivt, overvåker frontkameraet området foran bilen og regulerer permanent en optimal lysspredning for maksimal førersikt under nesten alle forhold.

Dermed reduserer det intelligente lysområdet med automatisk fjernlysaktivering forskjellen mellom tradisjonelt nær- og fjernlys uten drastiske lysendringer, -fordeling og -intensitet.

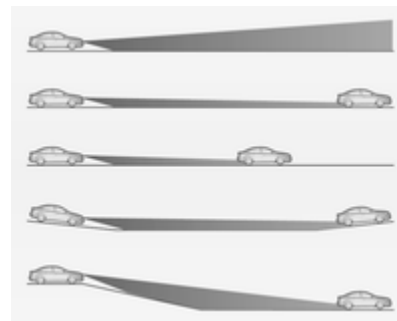

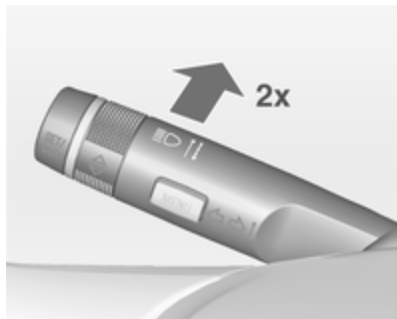

En spesiell topografisk evalueringsfunksjon oppdager biler foran i bakker eller helninger ved å gjenkjenne baklyset foran. Systemet justerer høyden på lysområdet for å sikre optimal belysning av veien foran uten å blende.

Koble inn



Intelligent lysområde og automatisk aktivering av fjernlyset slås på sammen ved at blinkyshendelen trykkes to ganger. Funksjonene kan slås på når tenningen er på.

Automatisk fjernlysaktivering fungerer ved hastighet over 40 km/t og deaktiveres ved 20 km/t. Intelligent lysområde fungerer ved hastighet over 55 km/t.

Den grønne kontrollampen  lyser kontinuerlig når funksjonen er aktivert. Den blå  lyser når fjernlyset slås på automatisk.

Utkobling

Skyv indikatorhendelen inn en gang. Det kobles også ut når tåkelysene foran er på.

Dynamisk automatisk hovedlysjustering

For at ikke møtende trafikk skal bli blendet, blir hovedlysene automatisk høydejustert på grunnlag av informasjon om helningen målt på for- og bakakselen, akselerasjon eller fartsreduksjon, og bilens hastighet.

Feil i det adaptive frontlyset

Når systemet oppdager en feil i det adaptive frontlyset, skifter det til en forhåndsinnstilt posisjon for å unngå å blende møtende trafikk. Hvis dette ikke er mulig, slås det aktuelle hovedlyset automatisk av. I alle tilfeller forblir ett hovedlys på. Et varsel vises i førerinformasjonsdisplayet.

Varselblinklys



Betjenes med knappen .

Varselblinklysene aktiveres automatisk i ulykker der kollisjonsputer utløses.

Blinklys

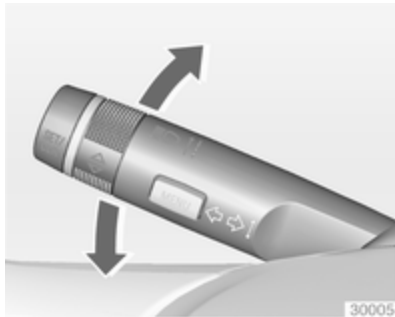

hendel oppover = høyre blinklys
hendel nedover = venstre blinklys

Blinklyset blinker konstant hvis du fører hendelen forbi motstandspunktet. Blinklyset slås automatisk av når rattet dreies tilbake.

For blinking tre ganger, f.eks. ved skifte av kjørebane, trykker du mot hendelen til du kjenner motstand, og slipper.

Når en tilhenger er koblet til, får du blinklyset til å blinke seks ganger ved å trykke mot hendelen til du kjenner motstand, og deretter slipper du.

For lengre blinking fører du hendelen til motstandspunktet og holder den der.

Slå av blinklyset manuelt ved å føre hendelen til sin opprinnelige posisjon.

Tåkelys foran



Betjenes med knappen $\#D$.

Lysbryter i posisjon **AUTO**: Slås tåkelysene foran på, tennes også hovedlysene automatisk.

Tåkebaklys



Betjenes med knappen $\#D$.

Lysbryteren på **AUTO**: Hvis tåkebaklysene slås på, tennes også hovedlysene automatisk.

Lysbryter i posisjon \Rightarrow : Tåkebaklysene kan bare slås på sammen med tåkelysene foran.

Tåkebaklysene på bilen deaktiveres ved kjøring med tilhenger.

Parklys



Ved parkering kan parklysene på den ene siden slås på:

1. Slå av tenningen.
2. Før blinklyshendelen helt opp (høyre parklys) eller ned (venstre parklys).

Bekreftelse med lydsignal og den aktuelle blinklyskontrollampen.

Ryggelys

Ryggelyset lyser når tenningen er på og giret settes i revers.

Dugg på lyktedekslene

I rått og kaldt vær, ved kraftig regn og etter bilvask kan det forekomme dugg på innsiden av lyktedekslene. Den forsvinner automatisk etter en kort stund. Slå eventuelt på lysene for å fjerne duggen raskere.

Innvendig lys

Styring av instrumentpanel-belysningen



Lysstyrken i følgende lamper kan justeres når det utvendige lyset er på:

- Instrumentpanel-belysningen
- Info-Display (informasjonsdisplay)
- Opplyste brytere og betjeningssele-
menter

Drei hjulet , og hold det til ønsket lysstyrke er nådd.

På biler med lyssensor kan lysstyrken kun justeres når utvendige lys er på og lyssensoren registrerer at det er mørkt ute.

Innvendige lys

Kupéllysene foran og bak tenes automatisk under innstigning og utstigning og slukkes automatisk etter en liten stund.



Les dette

Kupéllysene slås på automatisk i ulykker som medfører at kollisjonsputer utløses.

Kupéllys foran



Bruk av vippebryter:

-  = automatisk slå på og av
- trykk på  = på
- trykk på  = av

Kupéllys bak



Lyser sammen med kupéllys foran alt etter vippebryterens stilling.

Leselys



Styres med knappene  og  i kupéllysene foran og bak.

Solskjermlys

Tennes når dekslet åpnes.

Lysfunksjoner

Midtkonsollbelysning

Spotlys som er innebygget i kupébelysningen tennes når hovedlysene er på.

Innstigningslys

Velkomstbelysning

Følgende lys slås på en kort stund når bilen låses opp med fjernkontrollen:

- hovedlys,
- baklys,
- ryggelys,
- skiltlys,
- instrumentpanellys,
- kupélys,
- dør- og konsollys,
- innstigningsbelysning.

Enkelte funksjoner virker kun i mørke og gjør det lettere å lokalisere bilen.

Lysene slukkes straks tenningsnøkkelen vrir til posisjon 1 ⇨ 115.

Aktivering eller deaktivering av denne funksjonen kan endres i menyen **Innstillinger** på informasjonsdisplayet. Personlig tilpasning av bilen ⇨ 89.

Innstillingene kan lagres for nøkkelen som brukes ⇨ 21.

Følgende lys tennes i tillegg når førerdøren åpnes:

- alle brytere,
- Førerinformasjonssenter,
- lys i dørhåndtak,
- konsollys.

Utvendige lys

Følgende lys tennes når nøkkelen tas ut av tenningen:

- Kupélys
- Instrumentpanelbelysning (kun når det er mørkt)
- Dør- og konsollys
- Innstegsbelysning

Slås av automatisk etter en forsinkelse og aktiveres igjen hvis førerdøren åpnes.

Hovedlys, baklys, ryggelys og skiltlys lyser opp området rundt bilen i en regulerbar tid etter at bilen er forlatt.

Slå på



1. Slå av tenningen.
2. Ta ut tenningsnøkkelen.
3. Åpne førerdøren.
4. Trekk i blinklyshendelen.
5. Lukk førerdøren.

Hvis du ikke lukker førerdøren, slås lyset av etter to minutter.

Når du trekker i blinklyshendelen med åpen førerdør, slås utstigningslyset straks av.

Aktivering, deaktivering og varighe- ten av denne funksjonen kan endres i menyen **Innstillinger** i informasjons- displayet. Personlig tilpasning av bil- len ⇨ 89.

Innstillingene kan lagres for nøkkelen som brukes ⇨ 21.

Batteriutladningsvern

Ladestatus for batteriet

Denne funksjonen sikrer batteriet et langt liv ved en dynamo med styrbar effekt og optimal strømfordeling.

For å unngå at batteriet lades ut under kjøring, blir følgende systemer auto- matisk redusert i to trinn, og til slutt slått av.

- Ekstra varmeelement
- Oppvarmede sidespeil og bakrute
- Setevarme
- Vifte

I andre fase vises det en melding i førerinformasjonsdisplayet som be- krefter aktiveringen av batteriutlad- ningsvernet

Slå av elektriske lys

For å unngå at batteriet lades ut når tenningen er av, blir noen innvendige lys slått av etter en stund.

Klimastyring

Klimakontrollsystemer	106
Ventilasjonsdyser	112
Vedlikehold	113

Klimakontrollsystemer

Varme- og ventilasjonsanlegg



Betjenings-elementer for:

- Temperatur
 - Luftfordeling
 - Viftehastighet
 - Avdugging og avising
- Oppvarmet bakrute → 31.

Temperatur

rødt = varmt

blått = kaldt

Oppvarmingen vil ikke få full effekt før motoren har nådd normal driftstemperatur.

Luftfordeling

- = til frontruten og sidevinduene foran
- = til hodet via justerbare ventilasjonsdyser
- = til fotrommet

Alle kombinasjoner er mulige.

Viftehastighet

Juster luftmengden ved å stille viften på ønsket hastighet.

Avdugging og avising



- Trykk på knappen : vifta kobles automatisk over til høyere hastighet, luftfordelingen rettes mot frontruten.
- Still temperaturbryteren på det varmeste nivået.
- Slå på bakruteoppvarmingen .
- Åpne sideventilasjonsdysene etter behov, og rett dem mot sidevinduene.

Klimaanlegg



I tillegg til varme- og ventilasjonssystemet har klimaanlegget har kontroller for:

-  = Kjøling
-  = Omluftsdrift

Oppvarmede seter  ↗ 37, oppvarmet ratt  ↗ 62.

Kjøling

Betjenes med knappen  og er bare i funksjon når motor og vifte går.

Klimaanlegget kjøler og avfukter (tørker) så snart utetemperaturen er litt over null. Derfor kan det danne seg kondens som drypper ut under bilen.

Hvis du ikke ønsker kjøling eller tørking, kan du slå av kjølingen for å spare drivstoff. Når kjølesystemet er slått av, vil ikke klimakontrollen utløse forespørsel om ny motorstart under automatisk stans.

Omluftssystem

Betjenes med knappen .

Advarsel



Det innkoblede omluftssystemet reduserer luftutvekslingen. I drift uten kjøling øker luftfuktigheten, slik at vinduene kan bli tildugget på innsiden. Kvaliteten på inneluften reduseres etter hvert, noe som kan medføre tretthetstegn hos passasjerene.

I varme og og svært fuktige omgivelser vil det kunne dannes damp på utsiden av frontruten når det tilføres

kald luft på denne. Hvis det dannes damp på utsiden, aktiveres vindusviskieren og  deaktiveres.



Maksimal kjøling

Åpne vinduene en liten stund, slik at den varme luften kan slippe raskt ut.

- Kjøling  på.
- Slå på omluftssystemet .
- Trykk på luftfordelingsbryteren .
- Still temperaturbryteren på det kaldeste nivået.
- Still viftehastigheten på det høyeste trinnet.
- Åpne alle dysene.

Avdugging og avising av vinduer



- Trykk på knappen : vifta kobles automatisk over til høyere hastighet, luftfordelingen rettes mot front-ruten.
- Slå på kjøling .
- Still temperaturbryteren på det varmeste nivået.
- Slå på bakruteoppvarmingen .
- Åpne sideventilasjonsdysene etter behov, og rett dem mot sidevindene.

Les dette

Hvis innstillingene for avdugging og avising er valgt, hindres automatisk stopp.

Hvis innstillingene for duggfjerning og avising velges mens motoren er i automatisk stopp, startes motoren igjen automatisk.

Elektronisk klimakontroll

Klimastyringen i to soner gjør det mulig å stille inn temperaturen ulikt for fører- og passasjersiden.



Betjeningsselementer for:



- Temperatur på førersiden
- Luftfordeling
- Viftehastighet
- Temperatur på passasjersiden

 = kjøling

AUTO = automatisk drift

 = manuell omluftsdrift

 = avdugging og avising

Oppvarmet bakrute  ⇨ 31, oppvarmede seter  ⇨ 37, oppvarmet ratt  ⇨ 62.

Den forhåndsvalgte temperaturen reguleres inn automatisk. Ved automatisk drift regulerer viftehastigheten og luftfordelingen automatisk luftmengden.

Systemet kan tilpasses manuelt med bryterne for luftfordeling og luftmengde.

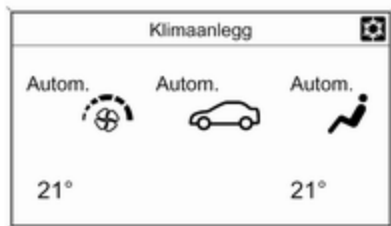

Hver ny innstilling vises i informasjonsdisplayet i noen få sekunder.

Den elektroniske klimakontrollen virker for fullt bare når motoren er i gang.

Automatisk drift AUTO



Grunninnstilling for høy komfort:

- Trykk på knappen **AUTO**, luftfordelingen og viftehastigheten reguleres automatisk.
- Åpne alle dysene.
- Trykk på  for å slå på kjøling. På enkelte varianter aktiveres kjølingen automatisk når **AUTO**-knappen trykkes.
- Still inn temperaturene for fører og passasjer på 22 °C med venstre og høyre dreieknapp.

Viftehastigheten i automatisk modus kan endres i menyen **Innstillinger**.

Personlig tilpasning av bilen  89.

Alle ventilasjonsdyser reguleres automatisk i automatisk modus. Ventilasjonsdysene bør derfor alltid være åpne.

Forhåndsvalg av temperatur

Temperaturene kan stilles på ønsket verdi.



Hvis minste temperatur er innstilt, kjøler klimakontrollen på maksimal kjøling.





Hvis høyeste temperatur er innstilt, kjører klimakontrollen på maksimal oppvarming.

Les dette



Hvis temperaturen er redusert med 2 °C eller mer, trykkes mens motoren er i automatisk stans, startes motoren igjen automatisk.

Stopp/start-system ⇨ 116.

Avdugging og avising av vinduer

- Trykk på knappen .
- Trykk på knappen .
- Temperatur og luftfordeling stilles inn automatisk, vifta kjører på høy hastighet.
- Slå på bakruteoppvarmingen .
- Tilbake til automatisk drift: Trykk på knappen  eller på knappen **AUTO**.

Les dette

Hvis -knappen trykkes mens motoren går, vil automatisk stans hindres helt til -knappen trykkes igjen.

Hvis -knappen trykkes mens motoren er i automatisk stans, startes motoren igjen automatisk.

Manuelle innstillinger

Klimastyringinnstillingene kan endres med knappene og dreieknottene som følger: Endring av en innstilling deaktiverer den automatiske modusen.

Viftehastighet



Trykk på den nedre knappen for å senke eller den øvre knappen for å øke viftehastigheten, som vist på illustrasjonen. Viftehastigheten vises ved antall felt i displayet.

Holder du den nedre knappen inne lenger, blir vifte og kjøling slått av.

Holder du den øvre knappen inne lenger, går viftene på høyeste hastighet.

Gå tilbake til automatisk drift: Trykk på knappen **AUTO**.

Luftfordeling , ,

Trykk på knappen for ønsket justering. Aktivering vises med lysdioden i knappen.

 = til frontruten og sidevindue foran.

 = til hodet via justerbare ventilasjonsdyser.

 = til fotrommet.

Alle kombinasjoner er mulige.

Gå tilbake til automatisk luftfordeling: Deaktiver den aktuelle innstillingen, eller trykk på knappen **AUTO**.

Kjøling ☀

Aktiver eller deaktiver med ☀-knappen.

Klimaanlegget kjøler og avfukter (tørker) når utetemperaturen er over et visst nivå. Derfor kan det danne seg kondens som drypper ut under bilen.

Hvis du ikke ønsker kjøling eller tørking, kan du slå av kjølingen for å spare drivstoff. Når kjølesystemet er slått av, vil ikke klimakontrollen utløse forespørsel om ny motorstart under automatisk stans.

Displayet viser **ACON** når avkjøling er aktivert eller **ACOFF** år avkjøling er deaktivert.

Omluftsdrift 🚗

⚠ Advarsel

Det innkoblede omluftssystemet reduserer luftutvekslingen. I drift uten kjøling øker luftfuktigheten, slik at vinduene kan bli tildugget på innsiden. Kvaliteten på inneluften reduseres etter hvert, noe som kan medføre tretthetstegn hos passasjerene.

I varme og og svært fuktige omgivelser vil det kunne dannes damp på utsiden av frontruten når det tilføres kald luft på denne. Hvis det dannes damp på utsiden, aktiveres vindusviskeren og 🚗 deaktiveres.



Trykk én gang på knappen 🚗 for å aktivere manuell omluftsdrift.

Aktivering vises med lysdioden i knappen.

Grunninnstillinger

Enkelte innstillinger kan endres i menyen **Innstillinger** i informasjonsdisplayet. Personlig tilpasning av bilen ⇨ 89.

Ekstra varmeelement

Luftvarmer

Quickheat er en elektrisk tilleggsluftvarmer som automatisk varmer opp kupeen raskere.

Ventilasjonsdyser

Justerbare ventilasjonsdyser

Minst én ventilasjonsdyse må være åpen når kjølingen er på.



Dysen åpnes ved å dreie justeringshjulet til det store ■-symbolet. Juster luftmengden fra dysen ved å dreie justeringshjulet.



Still inn retningen på luftstrømmen ved å vippe og svinge på lamellene. Dysen stenges ved å dreie justeringshjulet til det lille ■-symbolet.

⚠ Advarsel

Fest ingen gjenstander til spilene i lufteventilene. Personer eller utstyr kan bli skadet ved en ulykke.

Faste ventilasjonsdyser

Ytterligere ventilasjonsdyser finnes under frontruten og sidevinduene samt i fotrommet.

Vedlikehold

Luftinntak

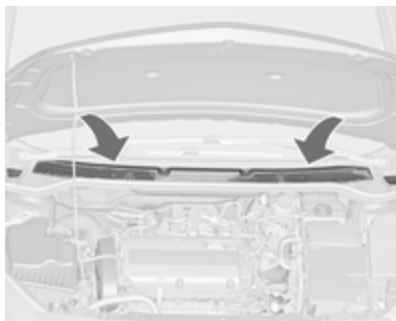

Luftinntaket i motorrommet foran frontruta må holdes åpent for å sikre lufttilførselen. Fjern eventuelt løv, smuss eller snø.

Pollenfilter (friskluftfilter)

Kupéluftfilteret renser luften som kommer utenfra og inn gjennom luftinntaket for støv, sot, pollen og sporer.

Klimaanlegg, vanlig drift og bruk

For å sikre en jevn og god ytelse må kjølingen kobles inn noen minutter en gang i måneden, uavhengig av vær og årstid. Drift med innkoblet kjøling er ikke mulig når utetemperaturen er for lav.

Service

For best mulig kjøling anbefales det å kontrollere klimaanlegget årlig, første gang tre år etter at bilen først ble registrert. Det omfatter:

- Funksjons- og trykktest
- Varmefunksjon
- Tetthetskontroll
- Kontroll av drivremmer
- Rengjøring av kondensator og fordamperens drenering
- Effektkontroll

Kjøring og bruk

Kjøretips	114
Start og betjening	115
Eksos	119
Automatgir	120
Manuelt gir	123
Bremser	124
Kjøresystemer	127
Kjøreassistansesystemer	130
Drivstoff	141
Tauing	144

Kjøretips

Kontroll over bilen

La aldri bilen rulle uten at motoren er i gang (unntatt ved automatisk stans)

Mange systemer fungerer ikke i denne situasjonen (f.eks. bremsekraftforsterker, servostyring). Kjøring i denne tilstanden kan medføre fare for deg selv og andre. Alle systemer fungerer under automatisk stans, men det vil være en kontrollert reduksjon i støtten fra servostyringen, og bilens hastighet vil reduseres.

Stopp/start-system ⇨ 116.

Økning i tomgangsturtallet

Dersom batteriet må lades, må dynamoens utgangseffekt økes. Dette skjer ved en økning i tomgangsturtallet, som kan være hørbar.

På biler med Uplevel-display eller Uplevel-Combi-display vises en melding i førerinformasjonen.

Pedaler

For at pedalerne skal kunne vandre uhindret, må det ikke ligge matter under pedalerne.

Start og betjening

Innkjøring av ny bil

Foreta aldri unødig harde oppbremsinger de første turene.

Under den første kjøreturen kan det oppstå røykutvikling på grunn av at voks og olje fordamper på eksosanlegget. Parker bilen ute i friluft en stund etter den første kjøreturen, og unngå innånding av dampen.

Under innkjøringsperioden kan drivstoff- og oljeforbruket være høyere, og det kan hende at dieselpartikkelfilteret renses oftere. Autostopp kan forhindres, slik at batteriet kan byttes.

Dieselpartikkelfilter ⇨ 119.

Tenningsbryterposisjoner

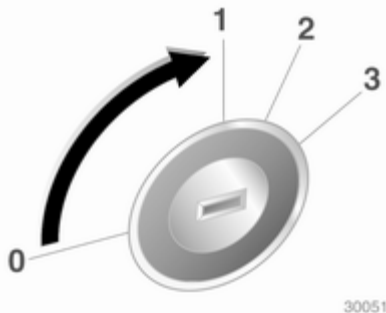

- 0 = Tenning av
- 1 = Rattlås løst ut, tenning av
- 2 = Tenning på. For dieselmotor: forgløding
- 3 = Start

Forsinket strømutfobling

De følgende elektroniske systemene kan fortsatt fungere etter at førerdøren er åpnet eller i minst 10 minutter etter at tenningen er slått av.

- Elektriske vinduer
- Strømuttak

Spenning til infotainmentsystemet er fortsatt aktiv i 30 minutter eller inntil nøkkelen fjernes fra tenningsbryteren, uansett om noen av dørene er åpnet.

Starte motoren

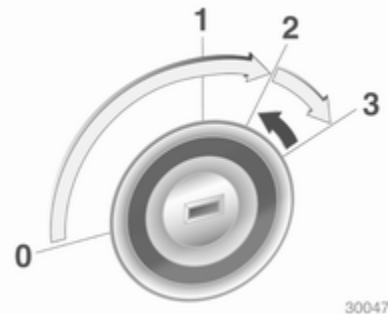

Manuelt gir: trå inn clutchen.

Automatgir: Trå på bremsepedalen, og flytt girspaken til **P** eller **N**.

Ikke trå på gasspedalen.

Dieselmotor: Drei nøkkelen til posisjonen **2** for forvarming (gløding) og vent til kontrollampen  slukker

Vri nøkkelen kort til **3**, og slipp den: En automatisk prosess kjører starteren med en liten forsinkelse mens motoren går, se Automatisk startung.

Hvis bilen skal startes på nytt eller motoren skal slå av, må nøkkelen først vris tilbake til posisjonen **0**.

Under automatisk stans kan motoren startes ved at du trår inn clutchpedalen.

Starte motoren ved lave utetemperaturer

Det er mulig å starte dieselmotorer uten ekstra varmer ved temperaturer ned til -25 °C og bensinmotorer ned til -30 °C. Dette krever at motoroljen har riktig viskositet, at det er fylt riktig drivstoff, at serviceintervallene er fulgt og at batteriet er tilstrekkelig ladet. Ved temperaturer under -30 °C trenger automatgiret en oppvarmingstid på ca. 5 minutter. Girvelgeren må stå på **P**.

Automatisk startung

Denne funksjonen styrer motorstartprosedyren. Føreren behøver ikke å holde nøkkelen i stillingen **3**. Når det er aktivert, vil systemet fortsette å starte automatisk til motoren går. På grunn av kontrollprosessen begynner motoren å gå etter en liten forsinkelse.

Mulige årsaker til at en motor ikke starter:

- Clutchen er ikke trådd inn (manuelt gir).
- Bremspedalen er ikke inne eller girspaken ikke i **P** eller **N** (automatgir)
- Det skjeddte en tidsutkobling.

Turbomotor oppvarming

Etter oppstart kan tilgjengelig moment være begrenset i en kortere periode, spesielt dersom motoren er kald. Begrensningen er lagt inn for å gi smøresystemet mulighet til fullstendig beskyttelse av motoren.

Drivstoffkutt

Ved kjøring med innlagt gir og uten at gasspedalen røres, kobles drivstofftilførselen automatisk ut.

Stopp/start-system

Stopp/start-systemet bidrar til drivstoffsparing og reduksjon av eksosutslippet. Når forholdene tillater det, slår det av motoren med én gang bilen har lav hastighet eller står stille, for eksempel ved trafikklys eller kø. Det starter motoren automatisk så snart clutchpedalen trås inn. En batteriføler sikrer at automatisk stans bare skjer når batteriet er tilstrekkelig ladet for ny start.

Koble inn

Stopp/start-systemet er tilgjengelig så snart motoren starter, bilen kjører i gang og betingelsene som er angitt nedenfor i dette avsnittet, er oppfylt.

Utkobling



Deaktiver stopp/start-systemet manuelt ved å trykke på **eco**-knappen. Deaktiveringen vises ved at lysdioden i knappen slukker.

Automatisk stans

Hvis bilen har lav hastighet eller står i ro, kan du aktivere automatisk stans på denne måten:

- Trå inn clutchpedalen
- Still hendelen til nøytral stilling
- Slipp clutchpedalen

Motoren slås av, mens tenningen fortsatt er på.



Automatisk stans vises av nålen på **AUTOSTOP** i turtelleren.

Oppvarmingen og bremseytelsen opprettholdes under automatisk stans.

Merk

Styrehjelpen kan reduseres under et automatisk stopp.

Betingelser for automatisk stans

Stopp/start-systemet undersøker om alle betingelsene nedenfor er oppfylt. Hvis de ikke er det, vil automatisk stans-funksjonen bli sperret.

- Stopp/start-systemet er ikke deaktivert manuelt.
- Panseret er helt lukket.
- Førerdøren er lukket, eller førerens sikkerhetsbelte er festet.
- Batteriet er tilstrekkelig ladet og i god tilstand.
- Motoren er varmet opp.
- Kjølevæsketemperaturen er ikke for høy.
- Eksostemperaturen er ikke for høy, for eksempel etter kjøring med stor belastning på motoren.
- Utetemperaturen er ikke for lav.
- Klimakontrollsystemet hindrer ikke automatisk stans.
- Bremsevakuumet er tilstrekkelig.
- Selvreinsningsfunksjonen til diesel-partikkelfilteret er ikke aktiv.
- Bilen har beveget seg siden siste automatisk stans.

Omgivelsesluft nær frysepunktet kan hemme et automatisk stopp.

Enkelte innstillinger for klimakontrollsystemet kan hindre automatisk stans. Se kapitlet om klimakontroll for mer informasjon.

Automatisk stans kan være blokkert umiddelbart etter kjøring på motorvei. Innkjøring av ny bil ⇨ 115.

Batterisparer

For å sikre pålitelig motorstart er et antall funksjoner for å hindre utlading av batteriet integrert i stopp/start-systemet.

Tiltak for å spare strøm

Under automatisk stans deaktiveres diverse elektrisk utstyr som elektrisk tilleggsvarmer eller bakruteoppvarming eller kobles om til strømsparemodus. Viftehastigheten til klimakontrollsystemet er redusert for å spare strøm.

Når føreren skal starte motoren på nytt

Trå inn clutchpedalen for å starte motoren på nytt.

Motorstart vises av nålen på tomgangsturtallsposisjonen i turtelleren.

Hvis girspaken skyves ut av nøytral før clutchen først er trykket inn, lyser eller vises kontrollindikatoren  som et symbol i førerinformasjonssettet.

Kontrollampe  ⇨ 73.

Når stopp/start-systemet skal starte motoren på nytt

Girspaken må være i nøytral for at automatisk ny start skal være mulig.

Hvis ett av følgende forhold oppstår under automatisk stans, startes motoren automatisk av stopp/start-systemet:

- Stopp/start-systemet deaktiveres manuelt.
- Panseret åpnes.
- Førerens sikkerhetsbelte løsnes og førerdøren åpnes.
- Motortemperaturen er for lav.
- Batteriet er utladet.
- Bremsevakuumet er ikke tilstrekkelig.

- Bilen begynner å bevege seg.
- Klimakontrollsystemet ber om motorstart.

- Klimaanlegget slås på manuelt

Hvis ikke panseret er helt lukket, vises en varselmelding på førerinformasjonsdisplayet.

Hvis elektrisk tilbehør, for eksempel en bærbar CD-spiller, er koblet til strømuttaket, kan en kortvarig reduksjon av effekten merkes under ny start.

Parkering

- Bilens må ikke parkeres på lett antennelig underlag. Den høye temperaturen på eksosanlegget kan antenne underlaget.
- Sett alltid på håndbremsen. Sett på den manuelle håndbremsen uten å trykke på utløserknappen. I ned- eller oppoverbakker skal den trekkes til så godt som mulig. Trå inn bremsepedalen samtidig for å redusere betjeningskraften.
- Slå av motor og tenning. Drei på rattet til rattlåsen går i inngrep.

- Når bilen står på flatt underlag eller i en oppoverbakke, legger du inn første gir eller setter girvelgeren i stillingen **P** før du slår av tenningen. I oppoverbakker dreier du dessuten forhjulene bort fra fortauskanten.

Når bilen står i en nedoverbakke, legger du inn reversgiret eller setter girvelgeren i stillingen **P** før du slår av tenningen. Drei dessuten forhjulene inn mot fortauskanten.

- Lås bilen og koble inn tyveriarmen.

Les dette

Hvis det oppstår en kollisjon som innebærer at kollisjonsputer utløses, slås motoren automatisk av hvis bilen står stille innen en viss tid.

Eksos

Eksosutslipp

⚠ Fare

Eksosgass inneholder den giftige gassen karbonmonoksid, som er fargeløs og luktfri. Innånding kan medføre livsfare.

Åpne vinduene dersom det trenger eksos inn i kupeen. Sørg for at feilen utbedres ved et verksted.

Unngå også å kjøre med åpen bakluke, ellers kan eksosgass trenge inn i bilen.

Dieselpartikkelfilter

Dieselpartikkelfiltersystemet filtrerer ut skadelige sotpartikler fra eksosgassene. Systemet har en selvrensefunksjon som virker automatisk uten melding om dette under kjøring. Filteret renses ved at oppsamlede sotpartikler med jevne mellomrom forbrennes ved høy temperatur. Dette skjer

automatisk under bestemte kjøreforhold og kan ta opptil 25 minutter. Vanligvis tar denne prosedyren mellom 7 og 12 minutter. Automatisk stans er ikke tilgjengelig, og drivstofforbruket kan være høyere i denne perioden. Det er normalt med utvikling av lukt og røyk under denne prosessen.

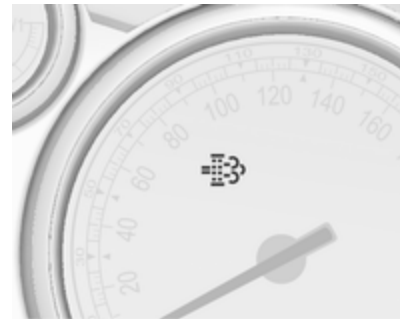

Under visse kjøreforhold, f.eks. småkjøring, kan systemet ikke renses automatisk.

Hvis det er nødvendig å renses filteret og kjøreforholdene ikke har aktivert automatisk rensing ennå, vises dette av kontrollampen . Samtidig vises

Dieselpartikkelfilteret er fullt Fortsett kjøringen eller varselkode 55 på førerinformasjonsdisplayet.

☞ tennes når dieselpartikkelfilteret er fullt. Start renseprosedyren snarest mulig.

☞ blinker når maksimumsnivået til dieselpartikkelfilteret er nådd. Start renseprosedyren umiddelbart for å unngå skade på motoren.

Renseprosedyre

Rensingen aktiveres ved å fortsette å kjøre og holde motorturtallet over 2000 o/min. Gir eventuelt ned. Da starter rensingen av dieselpartikkelfilteret.

Hvis også 🚗 tennes, er rensing ikke mulig. Kontakt et verksted.

Merk

Hvis rensesprosessen blir avbrutt, er det fare for alvorlig skade på motoren.

Rensingen skjer hurtigst ved høye motorturtall og ved høy belastning.

Kontrollampen ☞ slukker så snart selvrensingen er ferdig.

Katalysator

Katalysatoren reduserer mengden av skadelige stoffer i eksosen.

Merk

Bruk av andre drivstoffkvaliteter enn de som står oppført på sidene ☞ 141, ☞ 194 kan skade katalysatoren og elektroniske deler.

Uforbrent bensin kan medføre at katalysatoren overopphetes og skades. Derfor bør startmotoren ikke betjenes unødig lenge, tomkjøring av tanken og starting av motoren ved skyving eller sleping bør unngås.

Ved feiltetting, ujevn motorgange, redusert motoreffekt eller andre uvanlige driftsforstyrrelser, må feilen umiddelbart utbedres ved et verksted. I nødsfall kan du kjøre videre i et kortere tidsrom med lav hastighet og lavt motorturtall.

Automatgir

Automatgiret tillater automatiske girskift (automatisk modus) eller manuelle girskift (manuell modus).

Girdisplay

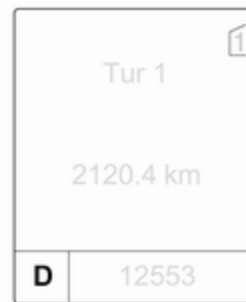

Modus eller valgt kjøretrinn vises i girdisplayet.

Girspak



- P** = parkeringsposisjon, hjulene er låst, bruk den bare når bilen står stille og håndbremsen er på
- R** = revers, kobles bare inn når bilen står stille
- N** = fri
- D** = automatikkmodus med alle gir

Girspaken er låst i **P** og kan bare flyttes når tenningen er på og bremsepedalen er inne.



Hvis ikke bremsepedalen er inne, lyser kontrollampen .

Hvis girspaken ikke er i **P** når tenningen slås av, blinker kontrollampene  og **P**.

Trykk på utløserknappen for å sette giret i **P** eller **R**.

Motoren kan bare startes med girspaken i posisjon **P** eller **N**. Når posisjon **N** er valgt, tråkk inn bremsepedalen eller sett på håndbremsen før du starter.

Ikke gi gass mens giret velges. Gass- og bremsepedalen må aldri betjenes samtidig.

Når et gir er lagt inn og du slipper opp bremsepedalen, starter bilen langsomt opp.

Motorbremsing

For å utnytte motorbremsingen velger du et lavere gir i god tid ved kjøring nedoverbakke, se Manuell modus.

Gyngeløs bilen

Det er bare tillatt å gyngeløs bilen når den sitter fast i sand, søle eller snø. Før girspaken frem og tilbake mellom **D** og **R** i et repeterende mønster. Ikke rus motoren og unngå brå akselerasjon.

Parkering

Sett på håndbremsen, og koble inn **P**. Tenningsnøkkelen kan bare tas ut i girspakstilling **P**.

Manuell modus



Flytt girvelgeren fra stilling **D** mot venstre og deretter forover eller bakover.

+ = Skifte til et høyere gir.

- = Skifte til et lavere gir.

Dersom du velger et høyere gir ved for lav hastighet eller et lavere gir ved for høy hastighet, foretas det ikke noe girskift. Dette kan utløse en melding i førerinformasjonsdisplayet.

I manuell innstilling skjer det ingen automatisk oppgiring ved høye motorturtall.

Elektroniske kjøreprogrammer

- Drifttemperaturprogrammet sørger raskt for den nødvendige temperaturen i katalysatoren etter kaldstart ved å øke motorturtallet.
- Automatisk nøytralstilling (fri) skifter automatisk til tomgang når bilen stanses i et forovergir og bremsepedalen trås inn.
- Ved innkoblet Sport-modus foretas girskift ved høyere motorturtall (unntatt med innkoblet hastighetsregulator). Sport-modus ⇨ 128.
- Spesielle programmer tilpasser girskiftpunktene automatisk ved kjøring i opp- eller nedoverbakker.

Tvungen nedgiring

Hvis gasspedalen trås helt inn i automatisk innstilling, skifter girkassen til et lavere gir avhengig av motorturtallet.

Feil

Ved feil lyser . Dessuten vises et varselumner eller melding på førerinformasjonsdisplayet. Meldinger om bilen ⇨ 83.

Girkassen skifter ikke lenger automatisk. Det er mulig å kjøre videre med manuelt girskift.

Bare det høyeste giret er tilgjengelig. Avhengig av feilen kan 2. gir også være tilgjengelig i manuell modus. Girskift bare når bilen står stille.

Sørg for at feilen utbedres ved et verksted.

Strømbrudd

Girspaken kan ikke flyttes fra **P** ved strømbrudd. Tenningsnøkkelen kan ikke tas ut av tenningsbryteren.

Hvis batteriet er utladet, starter du bilen med startkabler ⇨ 180.

Frigjør girspaken hvis ikke batteriet er årsaken til feilen.

1. Sett alltid på parkeringsbremsen.



2. Løsne girspakkledningen fra midtkonsollen foran, fell den opp og drei mot venstre.

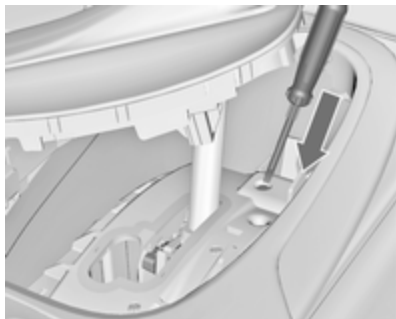

3. Sett en skrutrekker inn i åpningen så langt den går og flytt girspaken ut av **P** eller **N**. Hvis **P** eller **N** sjaltes inn igjen, blir girspaken låst på nytt. Kontakt et verksted for å få fjernet årsaken til strømbruddet.
4. Monter girspakkledningen på midtkonsollen, og fest den igjen.

Manuelt gir



Legge inn revers: Når bilen står stille, venter du i tre sekunder etter at du har trådd inn clutchpedalen, trykker på utløserknappen på girspaken og legger inn giret.

Dersom giret ikke kan legges inn, setter du girspaken i fri, slipper opp clutchpedalen og trykker den inn igjen. Forsøk deretter å sette bilen i revers på nytt.

Ikke fil unødig på clutchen.

Trå clutchpedalen helt inn ved betjening. Ikke la foten hvile på pedalen.

Merk

Hvil ikke hånden på girvelgeren under kjøring.

Bremser

Bremsesystemet har to atskilte bremsekretser.

Hvis en bremsekrets svikter, kan bilen fortsatt bremse med den andre kretsen. Bremseeffekten oppnås imidlertid bare når bremsepedalen tråkkes bestemt inn. Det kreves betydelig mer kraft nå. Bremselengden øker. Søk hjelp hos et verksted før du kjører videre.

Når motoren ikke går, opphører virkningen til bremsekraftforsterkeren når du har trådd inn bremsepedalen én eller to ganger. Bremseeffekten reduseres ikke, men det trengs betydelig større kraft for å bremse. Vær spesielt oppmerksom på dette ved tauing.

Kontrollampe  ↪ 73.

Blokkeringsfrie bremser (ABS)

De blokkeringsfrie bremsene (ABS) hindrer at hjulene blokkeres.

Så snart et hjul ser ut til å bli blokkert, begynner ABS å regulere bremstrykket. Bilen kan styres også ved kraftig bremsing.

ABS-reguleringen merkes i form av pulsering i bremsepedalen og reguleringslyder.

For å oppnå optimal bremseeffekt trår du bremsepedalen helt inn under hele nedbremsingen til tross for at pedalen pulserer. Ikke reduser kraften på pedalen.

Etter start utfører systemet en selvtest som eventuelt kan høres.

Kontrollampe  ↪ 74.

Adaptivt bremselys

Ved full oppbremsing lyser alle de tre bremselysene mens ABS-reguleringen pågår.

Feil

⚠ Advarsel

Hvis det foreligger en feil i ABS, kan hjulene få en tendens til å låse seg ved kraftigere bremsing enn normalt. Fordelene ved ABS er ikke lenger til stede. Bilen kan ikke lenger styres ved kraftig bremsing, og den kan trekke mot én side.

Sørg for at feilen utbedres ved et verksted.

Håndbrems

Manuell håndbremse

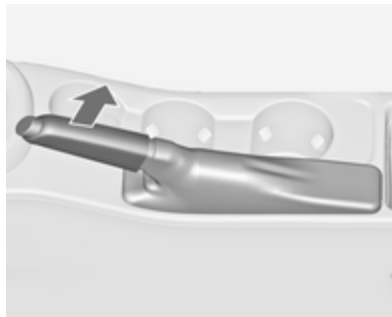

Trekk alltid håndbremsen godt til uten å trykke på utløserknappen. I nedover- eller oppoverbakker skal håndbremsen trekkes hardt til.

Løft håndbremsspaken litt opp for å løse ut bremsen, trykk på utløserknappen og senk spaken helt ned.



Trå samtidig på bremsepedalen for å redusere betjeningskraften på håndbremsen.



Kontrollampe  ↪ 73.

Elektrisk håndbrems



Sette på håndbremsen når bilen står stille

Dra i bryteren , den elektriske håndbremsen virker automatisk med tilstrekkelig kraft. For maksimal bremsekraft, f. eks. parkering med tilhenger eller i bratt bakke, dra i bryteren  to ganger.

Den elektriske parkeringsbremsen aktiveres når kontrollampen  lyser  74.

Den elektriske håndbremsen kan alltid aktiveres, selv om tenningen er av.

Bruk ikke den elektriske håndbremsen for mye uten at motoren går, da det vil tappe batteriet.

Kontroller statusen til den elektriske håndbremsen før du forlater bilen. Kontrollampe Ⓢ ⇨ 74.

Frigjøre

Slå på tenningen. Hold bremsepedalen inne og trykk på bryteren Ⓢ.

Kjøre avsted

Ved å trå inn clutchen (manuelt gir) eller skifte til kjøregir (automatgir) og så trå på gasspedalen, frigjøres den elektriske håndbremsen automatisk. Dette er ikke mulig når bryteren trekkes samtidig.

Denne funksjonen er også en hjelp ved bakkestart.

Aggressiv start kan redusere slitelensens levetid.

Dynamisk bremsing når bilen er i bevegelse

Når bilen er i bevegelse og det trekkes i bryteren Ⓢ vil den elektriske håndbremsen redusere bilens hastighet, men den kobles ikke inn statisk.

Straks bryteren Ⓢ slippes, opphører den dynamiske bremsingen.

Feil

Feil på den elektriske håndbremsen vises av en kontrollampe Ⓢ og med en tallkode eller en melding i førerinformasjonsdisplayet. Meldinger om bilen ⇨ 83.

Trekke til elektrisk håndbremse: dra og hold bryteren Ⓢ inne i mer enn 5 sekunder. Hvis kontrollampen Ⓢ tennes, er den elektriske håndbremsen på.

Frigjøre den elektriske håndbremsen: klem bryteren inn og hold den inne Ⓢ i mer enn 2 sekunder. Hvis kontrollampen Ⓢ slukker, er den elektriske håndbremsen utløst.

Kontrollampen Ⓢ blinker: Den elektriske håndbremsen er ikke helt trukket til eller frigjort. Hvis den blinker hele tiden, frigjør den elektriske håndbremsen og prøv å trekke den til igjen.

Bremsestøtte

Hvis du trår raskt og hardt på bremsepedalen, bremses det automatisk med maksimal bremskraft (full oppbremsing).

Oppretthold et jevnt trykk på bremsepedalen så lenge det er behov for full oppbremsing. Den maksimale bremskraften reduseres automatisk idet du slipper opp bremsepedalen.

Bakkestartstøtte

Systemet bidrar til å hindre utilsiktet bevegelse ved igangkjøring i skråninger.

Når fotbremsen slippes etter å ha stanset i en helning, vil bremsen fortsatt være på i to sekunder. Bremsene løses automatisk så snart bilen begynner å akselerere.

Bakkestartstøtten er ikke aktiv under automatisk stans.

Kjøresystemer

Antispinn

Antispinnfunksjonen (TC) er en komponent i den elektroniske stabilitetskontrollen.

Antispinnsystemet (TC) bedrer stabiliteten når det er nødvendig, uansett underlag eller veigrep, ved å hindre at drivhjulene spinner.

Straks drivhjulene begynner å spinne, blir motoreffekten redusert og det hjulet som spinner mest blir bremsset for seg. Dermed forbedres bilens kjørestabilitet vesentlig også på glatt vei-bane.

Antispinn fungerer så snart kontrollampen  slukker.

Når antispinn er aktiv blinker .

Advarsel

La ikke denne spesielle sikkerhetsfunksjonen få deg til å anlegge en mer risikofylt kjørestil.

Tilpass hastigheten etter veiforholdene.

Kontrollampe  ⇨ 75.

Utkobling



Du kan slå av antispinn hvis du ønsker at drivhjulene skal spinne: Trykk kort på knappen .

Kontrollampen  tennes.

Antispinn kobles inn ved å trykke på knappen  igjen.

Antispinn blir også koblet inn igjen neste gang tenningen slås på.

Elektronisk stabilitetskontroll

Den elektroniske stabilitetskontrollen (ESC) forbedrer kjørestabiliteten når det er nødvendig, uavhengig av veiforholdene og dekkenes veigrep. Det forhindrer også at drivhjulene spinner.

Så snart bilen får en tendens til å trekke mot én side (understyring/overstyring), reduseres motoreffekten, og hjulene bremses opp separat. Dermed forbedres bilens kjørestabilitet vesentlig også på glatt veibane.

Stabilitetskontrollen fungerer så snart kontrollampen  slukker.

Når stabilitetskontrollen er aktiv blinker .

⚠ Advarsel

La ikke denne spesielle sikkerhetsfunksjonen få deg til å anlegge en mer risikofylt kjørestil. Tilpass hastigheten etter veiforholdene.

Kontrollampe  ⇨ 75.

Utkobling



Ved kjøring på veldig avansert nivå kan stabilitetskontrollen kobles ut: hold knappen  inne i ca. 7 sekunder.

Kontrollampen  tennes.

Stabilitetskontrollen kobles inn ved å trykke på knappen  igjen. Hvis antispinn tidligere var koblet ut, blir både den og stabilitetskontrollen koblet inn igjen.

Stabilitetskontrollen blir også koblet inn igjen neste gang tenningen slås på.

Interaktivt kjøresystem

Flex Ride (fleksible kjøreegenskaper)

Kjøresystemet Flex Ride gir føreren valget mellom tre kjøremoduser:

- **SPORT**-modus: Trykk på knappen **SPORT**, lysdioden tennes.
- **TOUR**-modus: Trykk på knappen **TOUR**, lysdioden tennes.
- Normal modus: ingen av knappene **SPORT** eller **TOUR** er trykt inn, ingen lysdiode tennes.

Deaktiver **SPORT**-modus og **TOUR**-modus ved å trykke på den tilsvarende knappen en gang til.

I hver kjøremodus i Flex Ride virker disse elektroniske systemene:

- Elektronisk demperkontroll.
- Gasspedalkontroll.
- Rattkontroll.
- Automatgir.



Sport-modus

Innstillingene er tilpasset en mer sportslig kjørestil:

- Støtdemperne reagerer stivere for å gi bedre føling med veibanen.
- Motoren reagerer raskere på gasspedalen.
- Styreservoer er redusert.

- Automatgiret girer senere.
- Når modus SPORT er aktivert, skifter lyset i hovedinstrumentene fra hvitt til rødt.

TOUR-modus

Innstillingene er tilpasset en mer komfortabel kjørestil:

- Støtdemperne reagerer mykere.
- Gasspedalen reagerer med standardinnstillinger.
- Servostyringen er i normalmodus.
- Automatgiret girer i komfort-modus.
- Belysningen i hovedinstrumentene er hvit.

Normal modus

Alle innstillingene er tilpasset standardverdier.

Styring av kjøremodus

Innenfor hver manuelt valgt modus (SPORT, TOUR eller normal) vil kjøremodus-styringen (DMC) hele tiden registrere og analysere den faktiske kjørestilen, førerens reaksjoner og bilens aktive, dynamiske status. Om nødvendig endrer styreenheten

i DMC på egen hånd innstillingene innenfor den valgte kjøremodusen, eller hvis variasjonene er store, endres kjøremodus så lenge kjørestilen varierer.

Hvis for eksempel **Normal** modus er valgt og DMC oppdager en sportslig kjørestil, kan DMC endre flere innstillinger fra normal til sportslig. DMC endrer til **Sport**-modus ved veldig sportslig kjørestil.

Hvis for eksempel TOUR-modus er valgt og det plutselig er nødvendig å bremse hardt på en svingete vei, vil DMC oppdage bilens dynamiske situasjon og endre innstillingene for fjæring til SPORT-modus for å øke bilens stabilitet.

Når kjørestilen eller bilens dynamiske situasjon er som før, vil DMC endre innstillingene til valgt kjøremodus.

Personlige innstillinger i sportsmodus

Føreren kan velge funksjonene i SPORT når knappen **SPORT** er trykket på. Disse innstillingene kan endres i menyen **Innstillinger** i informasjonsdisplayet. Personlig tilpassing av bilen ⇨ 89.

Kjøreassistansesystemer

⚠ Advarsel

Førerassistansesystemer er utviklet for å støtte føreren og ikke for å erstatte hans oppmerksomhet.

Føreren har alltid det hele ansvaret ved kjøring av bilen.

Ved bruk av førerassistansesystemer må det alltid tas hensyn til trafikksituasjonen.

Automatisk hastighetskontroll

Den automatiske hastighetskontrollen (fartsholderen) kan lagre og opprettholde hastigheter mellom ca. 30 og 200 km/t. I oppover- og nedoverbakker kan det forekomme mindre avvik fra den lagrede hastigheten.

Av sikkerhetsmessige grunner kan hastighetskontrollen først aktiveres etter at fotbremsen har vært betjent én gang. Det er ikke mulig å aktivere i 1. gir.





Ikke slå på hastighetskontrollen når det ikke er tilrådelig å holde en jevn hastighet.

Med automatgir må hastighetskontrollen bare kobles inn i automatisk modus.

Kontrollampe   77.

Slå på

Trykk på knappen  og kontrollampen  på instrumentpanelet lyser hvitt.

Koble inn

Akselerer til ønsket hastighet, og dreii tommehjulet til **SET/-**. Gjeldende hastighet blir da lagret og holdt. Kontrollampe  på instrumentpanelet lyser grønt. Du kan slippe gasspedalen.

Det er mulig å akselerere ved å gi gass. Når du slipper opp gasspedalen, gjenopptas den lagrede hastigheten.

Cruisekontrollen er aktivert mens giret skiftes.

Øke farten



Når hastighetskontrollen er aktiv, hold tommehjulet mot **RES/+** eller vri det gjentatte ganger kort til **RES/+**: farten øker kontinuerlig eller i små trinn.

Øk alternativt farten til ønsket hastighet og lagre den ved å vri til **SET/-**.

Sette ned farten

Når hastighetskontrollen er aktiv, hold tommelhjulet mot **SET/-** eller vri det gjentatte ganger kort til **SET/-**: farten minker kontinuerlig eller i små trinn.

Utkobling

Trykk på knappen  og kontrollampen  på instrumentpanelet lyser hvitt. Automatisk hastighetskontroll er koblet ut. Sist angitte hastighet blir lagret i minnet for senere fremhenting.



Automatisk utkobling:

- kjørehastighet under ca. 30 km/t,
- kjørehastighet under ca. 200 km/t,
- bremsepedalen blir tråkket inn,
- clutchen er trykket inn i noen få sekunder,
- girspaken i **N**,
- motorturtallet er i et svært lavt område,
- antispinn eller den elektroniske stabilitetskontrollen fungerer.

Gjenoppta lagret hastighet

Drei innstillingshjulet til **RES/+** i en hastighet over 30 km/t. Den lagrede hastigheten gjenopptas.

Slå av

Trykk på knappen  og kontrollampen  på instrumentpanelet slukker. Den lagrede hastigheten slettes.

Når du trykker på knappen  for å aktivere hastighetsbegrenseren eller slå av tenningen, slås også cruise-kontrollen av og lagret hastighet slettes.

Hastighetsbegrenser

Hastighetsbegrenseren forhindrer at bilen overskrider en forhåndsinnstilt maksimal hastighet.



Maksimal hastighet kan stilles til en hastighet over 25 km/t.

Føreren kan bare akselere til forhåndsinnstilt hastighet. Avvik fra begrenset hastighet kan oppstå under kjøring i nedoverbakker.

Forhåndsinnstilt hastighetsgrense vises i øvre linje av førerinformasjons-senteret når systemet er aktivt.

Koble inn



Trykk på knappen . Hvis hastighetskontrollen eller den adaptive hastighetskontrollen er aktivert tidligere, blir den slått av når hastighetsbegrenseren aktiveres og kontrollampen  slukker.

Angitt hastighetsgrense

Når hastighetsbegrenseren er aktiv, holder du tommelhjulet stilt til **RES/+** eller dreier det kort til **RES/+** flere ganger til ønsket maksimalhastighet vises på førerinformasjons-senteret.

Eller akselerer til ønsket hastighet, og drei tommehjulet kort til **SET/-**. Gjeldende hastighet blir da lagret som maksimumshastighet. Hastighetsgrensen vises i førerinformasjonsdisplayet.



Endre hastighetsgrense

Når hastighetsbegrenseren er aktiv, dreier du tommehjulet til **RES/+** for å øke eller **SET/-** for å redusere ønsket maksimumshastighet.

Overskride hastighetsgrensen

I nødstilfeller er det mulig å overskride hastighetsgrensen ved å trå gasspedalen fast ned forbi motstandspunktet.

Den begrensede hastigheten blinker på førerinformasjonssenteret og et varselssignal avgis i løpet av perioden.

Slipp gasspedalen og hastighetsbegrenser-funksjonen aktiveres igjen så snart hastigheten blir lavere enn hastighetsgrensen.

Utkobling

Trykk på : hastighetsbegrenseren deaktiveres, og bilen kan kjøres uten hastighetsbegrensning.

Den begrensede hastigheten lagres og en tilhørende melding vises i førerinformasjonssenteret.

Gjenoppta hastighetsgrensen

Drei på tommehjulet til **RES/+**. Den lagrede hastighetsgrensen vil bli nådd.



Slå av

Trykk på  og hastighetsgrenseangivelsen i førerinformasjonssenteret slukker. Den lagrede hastigheten slettes.

Trykk på  for å aktivere hastighetskontroll eller adaptiv hastighetskontroll eller ved å slå av tenningen. Hastighetsbegrenseren deaktiveres også, og lagret hastighet blir slettet.

Indikasjon for avstand foran

Følgende avstandsangivelse viseer avstanden til forankjørende bil. Frontkameraet i frontruten benyttes for å registrere avstanden til en bil rett foran i bilens kjøreretning. Den er aktiv ved hastigheter over 40 km/t.

Når en forankjørende bil oppdages, angis avstanden i sekunder og vises i et vindu i førerinformasjonssenteret  78. Trykk på knappen **MENU** på blinklyshendelen for å velge **Bil informasjon meny** , og drei på justererhjulet for å velge vinduet for avstandsvisning.

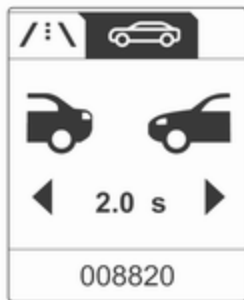

Minste indikerte avstand er 0,5 sekunder.

Hvis det ikke er biler foran, eller hvis bilen foran er utenfor området, vises to streker: -.- s.

Parkeringsradar



Parkeringsradaren gjør det lettere å parkere ved å måle avstanden mellom bilen og hindringer, og gi lydsignaler.

Varselssignalet for ikke festede sikkerhetsbelter prioriteres fremfor andre lydsignaler ⇨ 85.

Selv under bruk av parkeringsradar har føreren fullt ansvar for parkeringsmanøveren.

Systemet består av fire ultrasoniske parkeringsfølere i støtfangeren bak. Hvis bilen har parkeringsradar foran,

består systemet av ytterligere fire ultrasoniske parkeringsfølere i støtfangeren foran.

Systemet bruker to forskjellige frekvenser til fremre og bakre sensorer, med litt forskjellige lyder.

Kontrollampe **P** ⇨ 75.

Koble inn



Når giret settes i revers, aktiveres systemet automatisk.

Parkeringsradaren foran kan også kobles inn i liten fart ved trykke på knappen **P** .

En lysdiode i parkeringsradar-knappen viser at systemet er klart til bruk.

Avhengig av hvilken av sensorene som er nærmest en hindring, hører du et lydsignal fra aktuell sensor. Intervallene mellom lydene blir kortere etter hvert som bilen nærmer seg hindringen. Når avstanden er mindre enn 30 cm, høres et sammenhengende lydsignal.

Hvis **P**▲-knappen trykkes en gang innenfor en tenningscyklus, vil parkeringsassistenten foran alltid reaktiveres når bilhastigheten kommer under en bestemt verdi.

Utkobling

Koble ut systemet ved å trykke på knappen **P**▲.

Lysdioden i knappen slukker, og **Parkeringshjelp av** vises i førerinformasjonsdisplayet.

Systemet deaktiveres automatisk ved en bestemt hastighet.

Feil

Hvis det er en feil i systemet, tennes **P**▲ eller en melding vises i førerinformasjonsdisplayet.

I tillegg tennes **P**▲, eller en melding vises på førerinformasjonsdisplayet hvis det er registrert en feilfunksjon i systemet på grunn av forbigående tilstander som snø på følerne.

Meldinger om bilen ⇨ 83.

Viktige tips om bruken av parkeringsradaren

▲ Advarsel

Under visse omstendigheter kan reflekterende overflater på gjenstander eller klær samt lydtkilder utenfor bilen føre til at systemet ikke registrerer hindringer.

Vær spesielt oppmerksom på eventuelle lave hindringer som kan skade den nedre delen av støtfangeren. Hvis slike hindringer kommer utenfor følernes registreringsområde mens bilen nærmer seg, utløses en kontinuerlig varsellyd.

Merk

Føleren kan fungere dårligere hvis den er dekket av for eksempel is eller snø.

Ytelsen til parkeringsradaren kan svekkes ved tung last.

Spesielle betingelser gjelder i forbindelse med større biler (for eksempel terrengbiler, minivarebiler, varebiler). Det er ikke sikkert at systemet oppdager hindringer i det øvre partiet på slike biler.

Det er ikke sikkert systemet oppdager objekter med svært lite reflekterende tværmål, som enten er smale eller av mykt materiale.

Parkeringsradaren hindrer ikke kollisjoner med objekter som er utenfor følerens registreringsområde.

Les dette

Parkeringshjelpssystemet registrerer automatisk et fabrikkmontert tilhengergefeste. De deaktiveres når kontakten kobles til.

Føleren kan komme til å registrere ikke-eksisterende objekter (ekkoforstyrrelse) på grunn av ytre akustiske eller mekaniske forstyrrelser.

Trafikkskilt-assistent

Funksjonalitet

Trafikkskiltregistreringssystemet registrerer bestemte trafikkskilt med et kamera bak frontruten og viser dem i førerinformasjonsdisplayet.

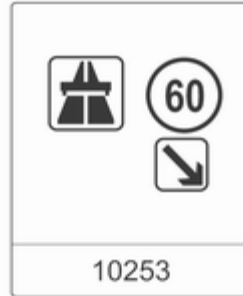

Trafikkskilt som blir registrert er:

Grense - og forbikjøring forbudt

- fartsgrense
- forbikjøring forbudt

- slutt på fartsgrense
- slutt på forbikjøringsforbud

Veiskilt

- motorvei
- slutt på motorvei
- A-veier
- barn leker

Ekstra skilt

- ekstra tips om trafikkskilt
- fare for glatt vei
- varsling om snø
- retningspiler

Fartsskilt vises på førerinformasjons-senteret frem til neste fartsskilt eller slutt på hastighetsgrense registreres, eller tidsutkoples etter en viss tid.



Kombinasjoner av flere skilte på displayet er mulig.



Et utropstegn i en ramme angir at det finnes et skilt til, som ikke kan identifiseres av systemet.

Systemet er aktivt når speedometeret viser over 14 km/t og er aktivt opp til en hastighet på 200 km/t avhengig av lysforholdene. I mørket er systemet aktivt opp til en hastighet på 160 km/t.

Så snart hastigheten er under 55 km/t, nullstilles displayet, og innholdet på trafikkskiltsiden slettes. Den neste registrerte hastighetsanvisningen vises.

Displayvisning



Trafikkskilt vises på siden **Trafikkskiltregistrering i Tur/drivstoff informasjon meny**, som velges med funksjonsvelgeren på blinklyshendelen ↻ 78.

Når en annen funksjon i førerinformasjonsdisplayet har vært valgt, og **Trafikkskiltregistrering** så velges igjen, vises det siste registrerte trafikkskiltet.

Hvis systemet blir koblet ut, blir innholdet i trafikkskiltsiden fjernet, og dette vises med følgende symbol:

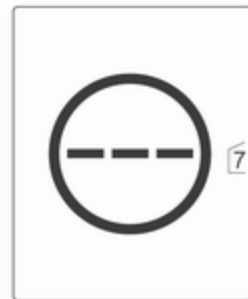

Innholdet i trafikkskiltsiden kan også fjernes under kjøring ved å trykke på **SET/CLR**-knappen på blinklyshendelen i lengre tid.



Informasjonsrute

Skilt med fartsgrenser og forbikjøring forbudt vises som en informasjonsrute på alle sider i menyen.



Meldingsvindufunksjonen kan deaktiveres på trafikkskiltsiden ved å trykke på **SET/CLR**-knappen på blinklysspaken.

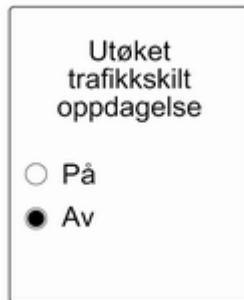

Når innstillingssiden vises, velges **Av** for å deaktivere meldingsvindufunksjonen. Gjenaktiver ved å velge **På**. Når tenningen slås på, deaktiveres informasjonsruten.

Informasjonsruten vises på førerinformasjonsdisplayet i ca. 8 sekunder.

Trafikkskiltregistrering i forbindelse med navigasjonssystem

Hvis bilen har et navigasjonssystem, kan følgende funksjoner være tilgjengelig:

- gjenkjenning av bygrenser
- konstant angivelse av faktiske hastighetsgrenser
- umiddelbar angivelse av hastighetsgrenser etter å ha forlatt hovedvei

Feil

Det er ikke sikkert trafikkskiltregistreringen fungerer riktig når:

- frontruten ikke er ren foran frontkameraet
- trafikkskilt eller delvis eller helt tildekket eller vanskelige å se
- det er vanskelige værforhold som kraftig regn, snø, direkte sollys eller skygger. I så fall vises **Intet trafikkskilt oppdagelse grunnet vær** på displayet
- trafikkskiltene er montert feil eller skadet
- trafikkskilt som ennå ikke overholder Wien-konvensjonen om trafikkskilt (Wiener Übereinkommen über Strassenverkehrszeichen)

Merk

Hensikten med systemet er å hjelpe føreren med å registrere bestemte trafikkskilt innenfor et definert hastighetsområde. Ikke overse trafikkskilt som ikke vises av systemet.

Systemet registrerer ingen andre skilt enn de vanlige skiltene som eventuelt måtte angi eller avslutte en fartsgrense.

La ikke denne spesielle funksjonen friste deg til å være mindre konsentrert om kjøringen.

Tilpass alltid hastigheten etter kjøreforholdene.

Førerassistansesystemene fritar ikke føreren fra det fulle ansvaret for kjøringen.

Filskiftvarsling

Filskiftvarslingen registrerer kjørefeltmerkingen som bilen kjører mellom ved hjelp av et kamera i fronten. Systemet registrerer skifte av fil og advarer føreren ved et utilsiktet filskift med visuelle signaler og lydsignaler.



Kriteriene for registrering av utilsiktet filskift er:

- ingen bruk av blinklys
- ingen bruk av bremsepedalen

- ingen aktiv gasspedalbruk eller fartssøkning
 - ingen aktiv styring
- Hvis føreren er aktiv, kommer det ingen advarsel.

Koble inn



Filskiftvarslingen aktiveres ved å trykke på -knappen. Lysdioden i knappen viser at systemet er på. Når kontrollampen  på instrumentpanelet lyser grønt, er systemet klart til bruk.

Systemet virker bare når farten er over 60 km/t og veien har kjørefeltmerking.

Når systemet registrerer et utilsiktet filskift, skifter kontrollampen  til gult og blinker. Samtidig aktiveres det en varsellyd.



Utkobling

Systemet kobles ut ved å trykke på knappen . Utkoblingen vises ved en melding i førerinformasjonsdisplayet.

Systemet fungerer ikke når hastigheten er under 60 km/t.

Feil

Det kan hende at filskiftvarslingen ikke fungerer som den skal når:

- frontruten ikke er ren
- det er vanskelige værforhold som kraftig regn, snø, direkte sollys eller skygger.
- ingen filmarkering er synlig

Hvis filskiftvarslingen registrerer slike forhold, lyser kontrollampen  gult.

Dessuten vises en varselkode eller -melding på førerinformasjonsdisplayet.

Dekktrykkovervåking

Dekktrykkovervåkingen kontrollerer trykket på alle de fire hjulene en gang i minuttet når bilens hastighet kommer over en viss grense.

Alle hjulene må være utstyrt med trykkmålere og dekkene må ha det foreskrevne dekktrykket.

Gjeldende dekktrykk kan vises i **Bil informasjon meny** på førerinformasjonsdisplayet.

Menyen kan velges med knappene på blinklyshendelen.

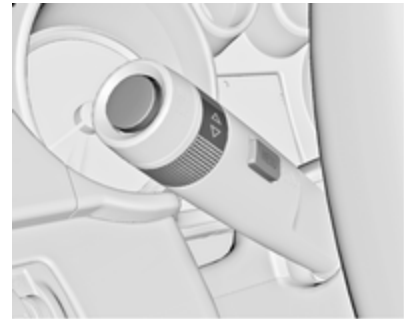

Trykk på knappen **MENU** og velg **Bil informasjon meny** .



Drei funksjonsvelgeren for å velge dekktrykkovervåking.

Systemets status og små trykkforskjeller vises med en varselmelding der det aktuelle dekket blinker på førerinformasjonsdisplayet.

Merkbare trykkforskjeller mellom dekkene på én aksel vises i tillegg av en varselmelding på førerinformasjonsdisplayet.

Større trykkforskjeller vises dessuten av kontrollampen (⚠).

Kontrollampe (⚠) ⇨ 76.

Meldinger om bilen ⇨ 83.

Hvis dekktrykket skal minskes eller økes, slå av tenningen.

Hvis et komplett hjulsett uten følere er montert (f. eks. fire vinterdekk), vises en melding på førerinformasjonsdisplayet. Dekktrykkovervåkingssystemet er ikke driftsklart. Ettermontering av følere er mulig.

Et reservehjul eller et midlertidig hjul har ikke trykkfølere. Dekktrykkovervåkingen fungerer ikke for slike hjul. Kontrollampen (⚠) tennes. På de andre tre hjulene virker systemet som før.

Bruk av vanlige reparasjonssett med flytende tettemidler kan virke negativt inn på systemets funksjon. Fabrikk-godkjente reparasjonssett kan brukes.

Eksterne radioanlegg med høy effekt kan forstyrre dekktrykkovervåkingen.

Dekktrykkovervåkingens ventilkjer-ner og pakninger må skiftes hver gang det legges om dekk.

Adaptiv dekktrykkfunksjon

Dekktrykkovervåkingen oppdager automatisk om bilen kjøres med et dekktrykk som passer for en last opp til 3 personer eller full last.

Hvis dekktrykket skal reduseres, slå av tenningen først.

Autoprogrammering

Etter hjulskift må bilen stå stille i ca. 20 minutter, før systemet er beregnet på nytt. Programmeringen som følger tar opptil 10 minutter ved kjøring med hastighet på minst 20 km/t. I dette tilfellet kan -- vises, eller trykkverdiene kan veksle på førerinformasjonsdisplayet.

Hvis det oppstår problemer under programmeringen vil en varselmelding vises på førerinformasjonsdisplayet.

Temperaturutligning

Kalde dekk minsker dekktrykket, varme dekk øker det. Dekktrykkovervåkingen tar hensyn til dette ved varselmeldingene.

Dekktrykkverdien som vises i førerinformasjonsdisplayet viser det faktiske dekktrykket. Det er derfor viktig å kontrollere dekktrykket med kalde dekk.

Drivstoff

Drivstoff for bensinmotorer

Benytt kun blyfri bensin ifølge EN 228.

Likeverdig standardisert drivstoff med et etanolinnhold på maksimalt 10 % kan brukes. Bruk i så fall bare drivstoff som er i samsvar med E DIN 51626-1.

Bruk bensin med anbefalt oktantall \diamond 194. Bruk av bensin med for lavt oktantall kan redusere motoreffekten og dreiemomentet samt øke drivstofforbruket noe.

Merk

Bruk av drivstoff som ikke er i samsvar med EN 228 eller lignende, kan føre til avleiringer eller motorskade og tap av garanti.

Merk

Bensin med for lavt oktantall kan medføre ukontrollert forbrenning og skader på motoren.

Drivstoff for dieselmotorer

Benytt kun diesel ifølge EN 590.

I land utenfor EU brukes euro-diesel med en svovelkonsentrasjon under 50 ppm.

Merk

Bruk av drivstoff som ikke er i samsvar med EN 590 eller lignende, kan føre til tap av motorkraft, større slitasje eller motorskade og tap av garanti.

Ikke bruk skipsdieseloljer, varmeoljer, Aquazole og lignende emulsjoner av diesel og vann. Dieseldrivstoff må ikke tynnes ut med drivstoff for bensinmotorer.

Fylling av drivstoff



⚠ Fare

Før fylling av drivstoff må motoren og eventuelle varmeelementer med brennkammer slås av. Slå av mobiltelefoner.

Ved tanking må betjenings- og sikkerhetsforskriftene for bensinstasjonen følges.

⚠ Fare

Drivstoff er brennbart og eksplosivt. Røyking forbudt. Ingen åpen ild eller gnister.

Dersom det lukter drivstoff i bilen, må dette utbedres umiddelbart ved et verksted.

Merk

Slå ikke på tenningen hvis du har fylt på feil drivstoff.

Tanklokkdekselet er plassert bak til høyre på bilen.



Tanklokkdekselet kan bare åpnes når bilen er låst opp. Åpne tanklokkdekslet ved å skyve på dekslet.

Åpne ved å dreie lokket langsomt mot venstre.

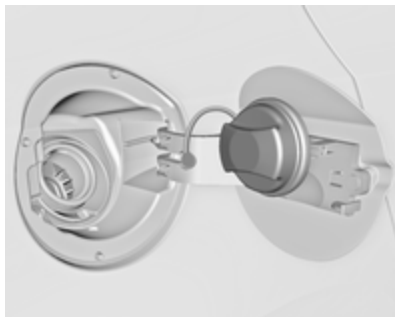

Tanklokket kan hektes på braketten på tanklokkdekselet.

Ved fylling av drivstoff, stikker du fyllepistolen helt inn og skrur på.

Etter automatisk avstengning er det mulig å fylle maks to doser drivstoff.

Merk

Eventuelt drivstoffsøl må fjernes straks.

Lukk ved å dreie lokket mot høyre til du hører et klikk.

Lukk lokket og la det festes.

Tanklokk

Bruk originale tanklokk. Biler med dieselmotorer har spesielle tanklokk.

Drivstofforbruk og CO₂-utslipp

Bensin

Drivstofforbruket er i området

- bykjøring: 5,8 til 9,2 l/100 km,
- landeveiskjøring: 4,4 til 5,8 l/100 km,
- totalt: 4,9 til 7,1 l/100 km.

CO₂-utslippet er i området

- 129 til 166 g/km.

Generell informasjon

Se EU-samsvarserklæringen som følger med bilen eller andre nasjonale registreringsdokumenter for informasjon om verdiene som gjelder spesielt for din bil.

Bestemmelsen av drivstofforbruket reguleres av direktiv R (EF) nr. 715/2007 (siste versjon).

Dessuten inngår verdier for CO₂-utslipp i direktivet.

Opplysningene må ikke oppfattes som en garanti med hensyn til det reelle drivstofforbruket for den enkelte bil. Drivstofforbruket er i stor grad avhengig av personlig kjørestil samt vei- og trafikforhold.

Alle verdier er basert på EU-basismodell med standardutstyr.

Ved forbruksberegningen tas det hensyn til bilens egenvekt, som er fastsatt i henhold til forskriftene. Tilleggsutstyr kan gi litt høyere drivstofforbruk og CO₂-utslipp, samt lavere topphastighet.

Tauing

Generell informasjon

Benytt bare tilhengerfeste som er godkjent for bilen. Ettermontering må utføres av et verksted. Det kan være nødvendig å foreta endringer som berører kjølingen, varmeskjoldene eller annet utstyr.

Registreringsfunksjonen for bremse-lys på tilhenger kan ikke registrere om lyspærene går delvis. For eksempel ved 4 x 5 watt registrerer den først at lyspærer er defekte når kun én 5-watts lyspære eller ingen av dem virker.

Slepeøyet kan tildekkes ved montering av tilhengerfeste. Bruk i så tilfelle koblingskulen ved tauing. Oppbevar alltid koblingskulen i bilen.

Monteringsmål for fabrikkmontert tilhengerfeste ⇨ 200.

Kjøreegenskaper og tips for kjøring med tilhenger

Smør kulen på tilhengerfestet før tilhengeren kobles til bilen. Dersom det brukes stabilisator for å dempe svingningsbevegelser, som virker på koblingskulen, skal den ikke smøres.

Hvis tilhengeren eller campingvognen er ustabil eller har en tillatt totalvekt på over 1400 kg, anbefales det sterkt å bruke en stabilisator ved kjøring med hastighet over 80 km/t.

Skulle tilhengeren begynne å slingre, senker du hastigheten. Forsøk ikke å korrigere med rattet. Brems hardt opp i nødtilfelle.

I nedoverbakke benytter man det girtrinnet som man ville brukt i en tilsvarende oppoverbakke. Kjør med omtrent den samme hastigheten.

Juster dekktrykket til verdien for full belastning ⇨ 198.

Kjøring med tilhenger

Tilhengerlast

Tillatt tilhengerlast er maksimalverdier som avhenger av bil og motor, og denne må ikke overskrides. Den reelle tilhengerlasten er differansen mellom den reelle totalvekten for tilhengeren og den vekten som trykker på bilens tilhengerkule med tilhengeren tilkoblet.

De tillatte tilhengerlastene er oppgitt i bilens dokumenter. Generelt gjelder de for bakker opptil maks. 12 %.

Den tillatte tilhengerlasten gjelder opp til angitt stigning og til en høyde på 1000 meter over havet. Motoreffekten reduseres fordi luften blir tynnere i høyden. Dermed reduseres også klatreevnen, og den tillatte samlede vekten på trekkbilen, tilhengeren og lasten reduseres med 10 % for hver 1000 meter høydeforskjell. På veier med liten stigning (under 8 %, for eksempel på motorvei) er det ikke nødvendig å redusere den samlede vekten.

Den tillatte totalvekten må ikke overskrides. Den tillatte trekktotalvekten er angitt på identifikasjonsplaten  189.

Kulevekt

Med kulevekt eller kuletrykk menes den kraften som tilhengeren trykker på koblingskulen med. Den kan endres ved å fordele vekten annerledes på tilhengeren.

Største tillatte kulebelastning (75 kg) finner du på identifikasjonsplaten til tilhengerfestet og i vognkortet. Forsøk å oppnå maksimal kulevekt, særlig for tunge tilhengere. Kulevekten må aldri være under 25 kg.

Bakaksellast

Med tilkoblet tilhenger og fullastet trekkbil kan den tillatte bakaksellasten (se fabrikkasjonsplaten eller bilens dokumenter) overskrides med 70 kg, og bilens tillatte totalvekt med 70 kg. Dersom den tillatte bakaksellasten overskrides, gjelder en høyeste hastighet på 100 km/t.

Tilhengerfeste

Merk

Demonter kulestangen når du ikke kjører med tilhenger.

Oppbevaring av kulestangen

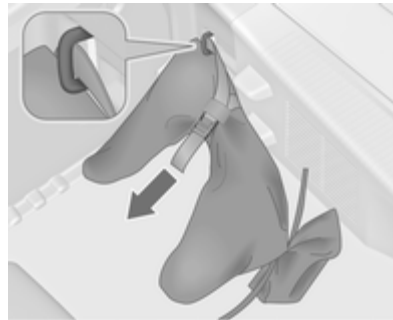

Vesken med kulestangen oppbevares i det bakre oppbevaringsrommet i gulvet.

Stikk stroppen gjennom festeøyet, legg den to ganger rundt vesken og stram stroppen for å feste.

Montere kulestangen

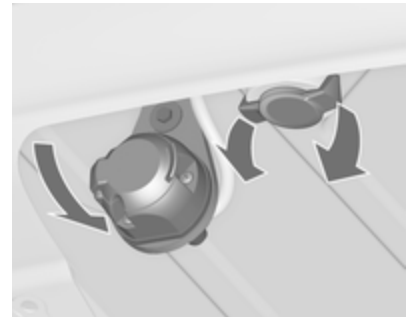

Koble fra og fell ned kontakten. Fjern pluggen fra åpningen for kulestangen, og legg den på oppbevaringsplassen.

Kontrollere strammingen til kulestangen



- Det røde merket på dreieknappen må peke mot det grønne merket på kulestangen.
- Avstanden mellom dreieknappen og kulestangen må være ca. 6 mm.
- Nøkkelen må stå i posisjon .

Ellers må kulestangen strammes før den settes inn:

- Lås opp kulestangen ved å dreie nøkkelen til .

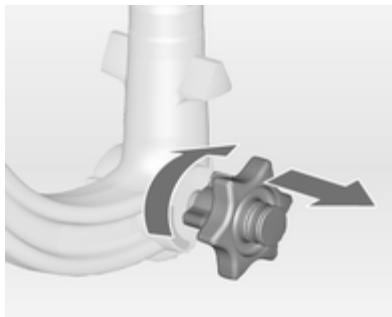

- Trekk ut dreieknappen, og dreie mot urviseren så langt den går.

Sette inn kulestangen



Sett den strammede kulestangen i åpningen, og trykk hardt opp til det høres at den festes.

Dreihåndtaket går tilbake til utgangsposisjonen og hviler mot kulestangen uten klaring.

Advarsel

Ikke ta i dreihåndtaket ved innstillingen.

Lås kulestangen ved å dreie nøkkelen til posisjon . Ta ut nøkkelen, og lukk beskyttelsesklaffen.

Krok for sikkerhetswire

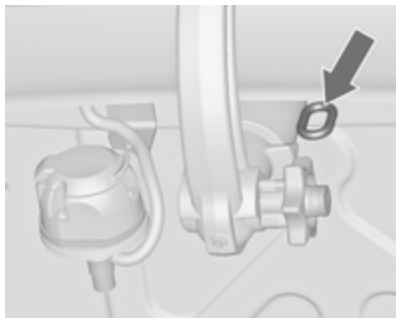

Hekt sikkerhetswiren fast i øyet.

Kontroller at kulestangen er riktig montert

- Det grønne merket på dreieknappen må peke mot det grønne merket på kulestangen.
- Det må ikke være noen klaring mellom dreiehåndtaket og kulestangen.
- Kulestangen må være ordentlig festet i åpningen.
- Kulestangen må være låst og nøkkelen tatt ut.

⚠ Advarsel

Kjøring med tilhenger er kun tillatt når kulestangen er riktig montert. Oppsøk et verksted dersom du får problemer med å feste kulestangen riktig.

Demontere kulestangen

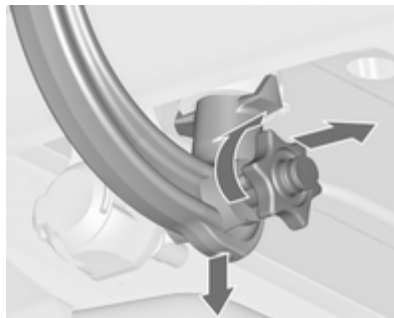

Åpne beskyttelsesklaffen, og dreii nøkkelen til posisjon  for å låse opp kulestangen.

Trekk ut dreiehåndtaket, og dreii mot urviseren så langt det går. Trekk ut kulestangen nedover.

Sett blindpluggen i åpningen. Fell bort kontakten.

Stabilitetsstøtte for tilhenger

Hvis systemet registrerer slingrebevegelser, reduseres motoreffekten og bilen/tilhengeren bremses selektivt opp, til slingringen opphører. Hold rattet så rolig som mulig mens systemet virker.

Stabilitetsstøtte for tilhenger (TSA) er en funksjon i den elektroniske stabilitetskontrollen ⇨ 127.

Pleie av bilen

Generell informasjon	148
Kontroll av bilen	149
Skifte pære	155
Elektrisk anlegg	162
Verktøy i bilen	169
Hjul og dekk	169
Bruk av startkabler	180
Tauing	181
Utvendig pleie	183

Generell informasjon

Tilbehør og endringer av bilen

Vi anbefaler å bruke originale deler og tilbehør samt fabrikkgodkjente deler for den spesifikke biltypen. Vi kan ikke vurdere eller garantere påliteligheten av andre produkter – selv om de har en offentlig eller annen godkjenning.

Det elektriske systemet må ikke modifiseres, f.eks. i form av endringer i elektroniske styreenheter (chip-tuning).

Merk

Under transport av bilen på tog eller på bergingsbil, kan skvettlap-pene bli skadet.

Lagring av bilen

Parkering i lengre tid

Hvis bilen skal settes bort for flere måneder:

- Vask og voks bilen.
- Få kontroller voksen i motorrommet og på understellet.
- Rengjør og konserver gummitetningene.
- Fyll drivstofftanken helt.
- Skift motorolje.
- Tøm spylervæskebeholderen.
- Kontroller kjølevæskens frost- og rustbeskyttelse.
- Juster dekktrykket til verdien for full belastning.
- Parker bilen på et tørt sted med god gjennomlufting. Legg inn første gir eller still girvelgeren på **P**. Sikre bilen slik at den ikke kan trille.
- Trekk ikke til håndbremsen.
- Åpne motorpanseret, lukk alle dører og lås bilen.

- Koble polklemmen fra bilbatteriets minuspol. Vær oppmerksom på at noen systemer ikke er i funksjon, f.eks. tyverialarmen.

Ta i bruk bilen igjen

Når bilen skal tas i bruk igjen:

- Koble polklemmen til bilbatteriets minuspol. Aktiver elektronikken til de elektriske vinduene.
- Kontroller dekktrykket.
- Fyll opp spylervæskebeholderen.
- Kontroller motoroljenivået.
- Kontroller kjølevæskeni nivået.
- Monter eventuelt nummerskiltet.

Gjenvinning når bilen vrakes

Informasjon om gjenvinningsfirmaer (bilopphoggerier) og om gjenvinning av biler finner du på vår hjemmeside. Overlat ikke dette til andre enn autoriserte gjenvinningsfirmaer.

Kontroll av bilen

Utføre arbeider



⚠Advarsel

Kontroller i motorrommet må bare utføres når tenningen er slått av. Kjøleviften kan fortsette å gå etter at tenningen er slått av.

⚠Fare

Tenningsystem og xenon-frontlykter bruker svært høy spenning. Må ikke berøres.

Panser

Åpne



Trekk i utløserhendelen, og før den tilbake til utgangsstillingen.

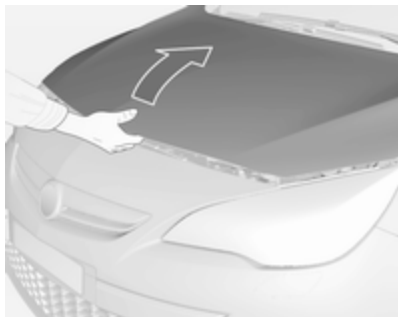

Skv sikkerhetshaken til høyre og åpne panseret.

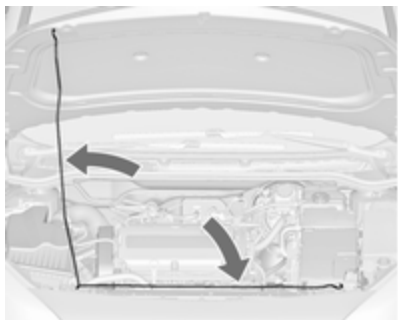

Støtt opp motorpanseret.

Hvis panseret åpnes under automatisk stans, vil motoren av sikkerhetsgrunner automatisk startes igjen.

Lukke

Press støtten inn i holderen før du lukker motorpanseret.

Senk motorpanseret, og la det falle i lås. Kontroller at motorpanseret er låst.

Motorolje

Kontroller motoroljenivået manuelt med jevne mellomrom for å unngå skade på motoren. Sørg for å bruke olje med riktig spesifisering. Anbefalte væsker og smøremidler ⇨ 187.

Bilen må stå på et plant underlag når kontrollen utføres. Motoren skal være driftsvarm, og den skal ha vært slått av i minst 5 minutter.

Trekk ut oljepeilepinnen, tørk av, før den inn til anslagsflaten på håndtaket, trekk ut på nytt og les av motoroljenivået.

Før inn peilepinnen til anslaget på håndtaket og drei den halvveis rundt.

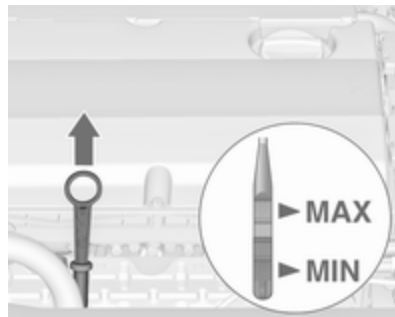

Avhengig av motoren benyttes det forskjellige oljepeilepinner.

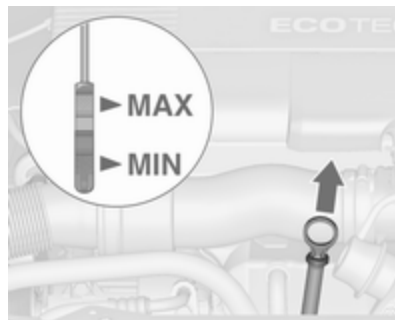

Når motoroljenivået har sunket ned til minimumsmerket **MIN**, etterfyller du motorolje.

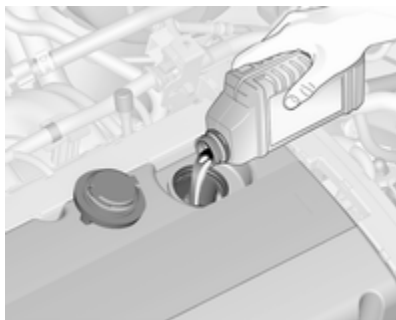

Vi anbefaler motorolje av samme grad som ble brukt ved forrige oljeskift.

Motoroljenivået må ikke overskride maksimumsmerket **MAX** på peilepinen.

Merk

Tapp av eller sug ut for mye påfylt motorolje.

Påfyllingsmengder ⇨ 197.

Sett låsedekselet rett på og skru fast.

Motorkjølevæske

Kjølevæsken gir frostbeskyttelse ned til omtrent -28 °C. I land i nord med svært lave temperaturer gir den fabrikkfylte kjølevæsken beskyttelse ned til omtrent -37 °C.

Merk

Bruk bare godkjent frostvæske.

Kjølevæskeniå

Merk

For lavt kjølevæskeniå kan medføre motorskader.

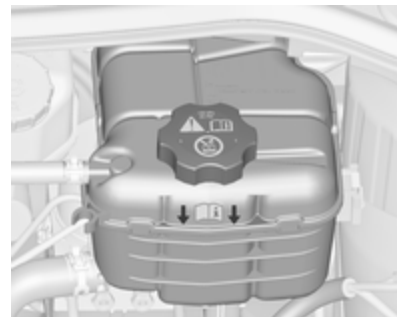

Når kjølesystemet er kaldt, skal kjølevæskeniået ligge over påfyllingsmerket. Etterfyll hvis nivået er lavt.

⚠ Advarsel

La motoren kjøle før du åpner lokket. Åpne lokket forsiktig, slik at trykket slippes langsomt ut.

Fyll på med en blanding av godkjent kjølevæskeskonsentrat blandet med rent vann i forholdet 1 : 1. Bruk rent vann hvis kjølevæskeskonsentrat ikke er tilgjengelig. Skru lokket godt på. Få

kontrollert kjølevæskeskonsentrasjonen og kontakt verksted for å få fjernet årsaken til kjølevæsketapet.

Spylervæske



Fyll på rent vann blandet med en passende mengde spylervæske som inneholder frostvæske. Se informasjon om riktig blandingsforhold på kannen med spylervæske.

Merk

Bruk bare spylervæske med tilstrekkelig frostbeskyttelseskonsentrasjon for lave temperaturer eller brått temperaturfall.

Bremser

Når bremsebelegget har nådd en minstetykkelse, vil det høres en pipe-lyd under oppbremsing.

Det er mulig å kjøre videre, men sørg for å få skiftet ut bremsebelegget snarest mulig.

Med nye bremsebelegg må du ikke foreta unødig kraftige oppbremsinger de første turene.

Bremsevæske

⚠ Advarsel

Bremsevæske er giftig og etsende. Unngå kontakt med øyne, hud, tekstiler og lakkerte flater.



Bremsevæsknivået skal ligge mellom merkene **MIN** og **MAX**.

Renslighet er svært viktig ved etterfylling. Urenheter i bremsevæsken vil kunne føre til funksjonsforstyrrelser i bremsesystemet. Få fjernet årsaken til bremsevæsketapet på et verksted.

Bruk kun høytytelses bremsevæske beregnet på bilen. Bremse- og clutchvæske ⇨ 187.

Batteri

Bilbatteriet er vedlikeholdsfritt forutsatt at kjøremåten er slik at batteriet lades tilstrekkelig. Småkjøring og hyppige motorstarter kan tappe batteriet. Unngå å bruke unødvendig elektrisk utstyr.



Batterier skal ikke kastes i husholdningsavfallet. De skal leveres inn til aktuelle mottakssteder.

Hvis bilen parkeres i mer enn 4 uker, kan batteriet utlades. Koble polklemmen fra bilbatteriets minuspol.

Til- og frakobling av bilbatteriet må bare gjøres når tenningen er slått av.

Batterisparer ⇨ 105.

Skifte batteri

Les dette

Ethvert avvik fra anvisningene i dette avsnittet kan føre til midlertidig deaktivering av stopp/start-systemet.

Når batteriet skiftes, er det viktig å kontrollere at det ikke er noen åpne ventilasjonshull i nærheten av plusspolen. Hvis et ventilasjonshull er åpent i dette området, må det stenges med en blidplugg, og ventilasjonen i nærheten av minuspolen må åpnes.

Bruk bare batterier som gjør det mulig å montere sikringsboksen over batteriet.

I biler med stopp-start-system, må du sørge for å bytte ut AGM-batteri (absorberende glassmatte) med et AGM-batteri igjen.



Et AGM-batteri kan identifiseres ved hjelp av etiketten på batteriet. Vi anbefaler å bruke et originalt Opel-batteri.

Les dette

Bruk av andre typer AGM-batterier enn det originale Opel-batteriet kan føre til at stopp/start-systemets ytelse svekkes.

Vi anbefaler at du overlater utskifting av batteriet til et verksted.

Stopp/start-system ⇨ 116.

Lade batteriet

⚠ Advarsel

Hvis bilen har stopp/start-system, må du kontrollere at ladepotensialet ikke overstiger 14,6 volt ved bruk av batterilader. Ellers kan batteriet skades.

Bruk av startkabler ⇨ 180.

Varselsetikett



Betydningen av symbolene:

- Ingen gnister, åpne flammer eller røyking.
- Skjerm alltid øynene. Eksplosive gasser kan forårsake blindhet eller skade.
- Oppbevar batteriet utilgjengelig for barn.
- Batteriet inneholder svovelsyre, som kan forårsake blindhet eller alvorlige brannskader.
- Se instruksjonsboken for mer informasjon.
- Det kan finnes eksplosive gasser i nærheten av batteriet.

Lufting av dieselsystemet

Hvis tanken er kjørt tom, må dieseldrivstoffsystemet luftes. Slå på tenningen i 15 sekunder tre ganger Start deretter motoren i maksimalt 40 sekunder. Gjenta denne prosessen etter minimum 5 sekunder. Dersom motoren ikke starter, må du søke hjelp hos et verksted.

Skifte viskerblad

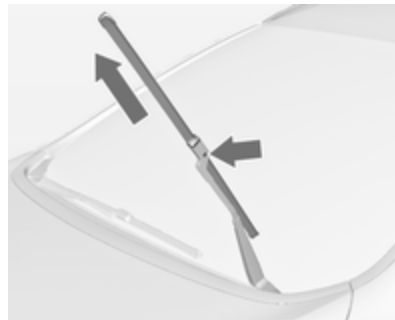

Løft viskerarmen inntil den blir stående i utfelt posisjon, trykk på knappen for å frigjøre viskerbladet og fjern dette.

Fest viskerbladet med en liten vinkel i forhold til viskerarmen og trykk til det klikker på plass.

Senk viskerarmen forsiktig.

Viskerblad på bakruten

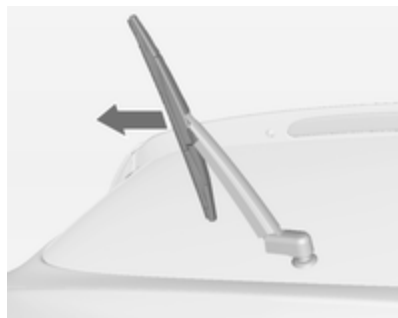

Løft viskerarmen. Løsne viskerbladet som vist på bildet, og ta det av.

Fest viskerbladet med en liten vinkel i forhold til viskerarmen og trykk til det klikker på plass.

Senk viskerarmen forsiktig.

Skifte pære

Slå av tenningen og de aktuelle bryterne, eller lukk dørene.

Nye glødelamper må bare holdes i sokkelen! Berør ikke pæreglasset med bare hender.

Bruk kun samme type pære ved utskiftingen.

Skift hovedlyspærer fra inne i motorrommet.

Pærekontroll

Slå på tenningen, og sett på og kontroller lysene etter utskifting av en lyspære.

Halogenhovedlys



Fjernlys av bi-halogen (1) med en pære for nær- og fjernlys.

Blinklys foran (2).

Sidelys/kjørellys (3).

Nær-/fjernlys (1)



1. Skru dekselet (1) mot klokken, og ta det av.

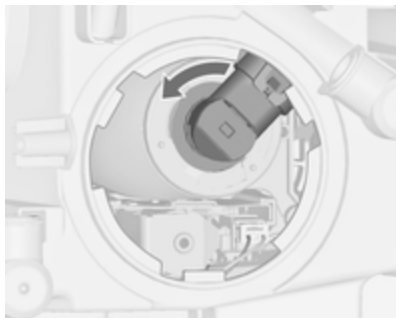

2. Drei pæreholderen mot venstre for å løsne den. Trekk pæreholderen ut av reflektoren.

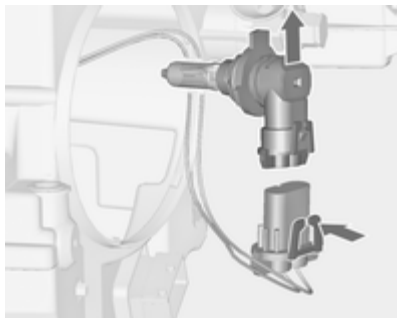

3. Løsne lypæreholderen fra kontakten ved å trykke på festeknasten.
4. Bytt pære og koble til bæreholderen med kontakten.
5. Skyv inn pæreholderen, slik at de to festeknastene går i inngrep med utsparingene reflektoren og dreier mot høyre for å feste den.
6. Sett på dekselet, og skru det med urviseren.

Blinklys foran (2)



1. Skru dekselet (2) mot urviseren, og ta det av.



2. Drei lyspæreholderen mot urviseren, og ta den ut.

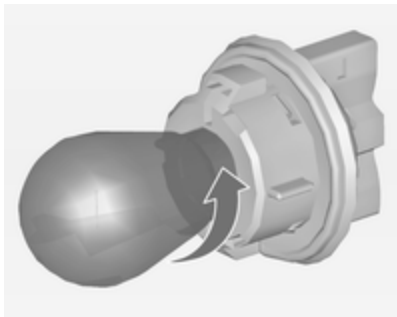

3. Fjern pæren fra kontakten ved å dreie mot klokken.
4. Bytt og sett inn en ny pære i kontakten ved å dreie med klokken.
5. Sett lyspæreholderen i reflektoren, og drei med urviseren.
6. Sett på dekselet, og skru det med urviseren.

Sidelys/kjørellys (3)



1. Drei pæreholderen (3) mot venstre for å frigjøre den. Trekk pæreholderen ut av reflektoren.

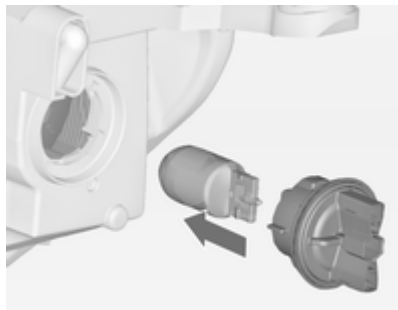

2. Fjern pæren fra kontakten ved å trekke.
3. Bytt og sett inn en ny pære i holderen.
4. Sett lyspæreholderen i reflektoren, og drei med klokken.

Adaptivt frontlys

⚠ Fare

Det adaptive frontlyssystemet bruker Xenon-hovedlys.

Xenon-hovedlys brukes med svært høy elektrisk spenning. Må ikke berøres. La et verksted skifte pærer.

Pærer til fremre blinklys og kurvelys kan byttes.

Sidelys / kjørellys er utført som lysdioder (LED) og kan ikke byttes.

Svinglys

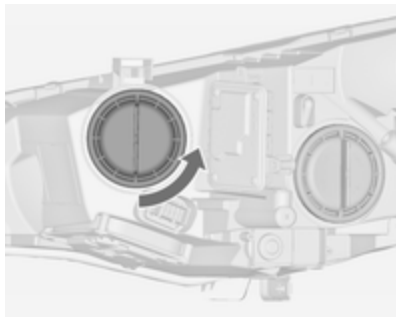

1. Skru dekselet mot urviseren, og ta det av.



2. Drei pæreholderen mot venstre for å løsne den. Trekk pæreholderen ut av reflektoren.

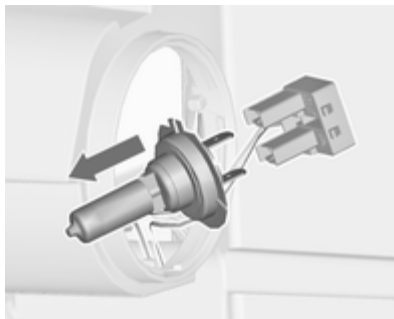

3. Løsne pæren fra kontakten ved å trekke.
4. Bytt pære og koble til bæreholderen med kontakten.
5. Skyv inn pæreholderen, slik at de to festeknastene går i inngrep med utsparingene reflektoren og drei mot høyre for å feste den.
6. Sett på dekselet, og skru det med urviseren.

Blinklys foran

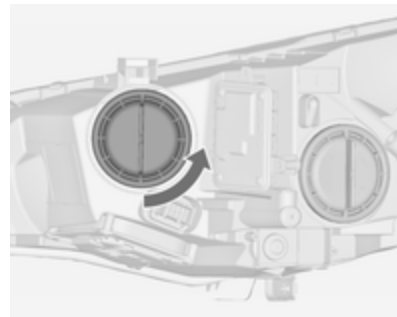

1. Skru dekselet mot urviseren, og ta det av.



2. Drei pæreholderen mot venstre for å frigjøre den. Trekk pæreholderen ut av reflektoren.

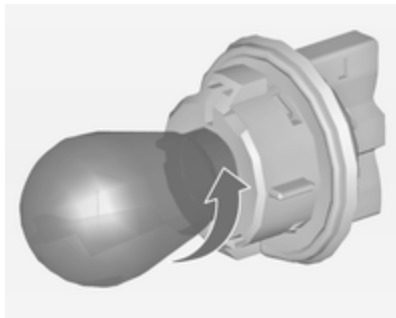

3. Fjern pæren fra kontakten ved å dreie mot klokken.
4. Bytt og sett inn en ny pære i kontakten ved å dreie med klokken.
5. Sett lyspæreholderen i reflektoren, og drei med klokken.
6. Sett på dekselet, og skru det med urviseren.

Tåkelys

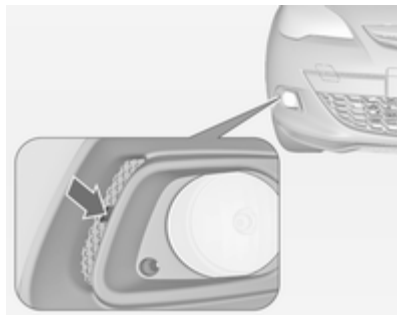

1. Løsne dekselet ved å sette en skrutrekker i utsparingen, og ta av dekselet.



2. Løsne begge skruene, og ta ut lysenheten.

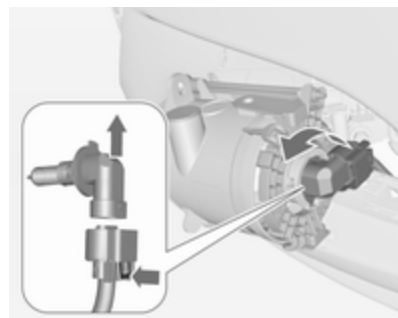

3. Drei lyspæreholderen mot urviseren, og fjern den fra reflektoren.
4. Løsne lyspæreholderen fra kontakten ved å trykke på festeknasten.
5. Fjern og bytt holderen med pære, og fest koplingen.
6. Sett lyspæreholderen i reflektoren, og drei med urviseren for å feste.
7. Fest lysenheten ved å stramme begge skruene.
8. Sett på og fest dekselet.

1. Løsne dekselet, og ta det av.



2. Begge festemutterne av plast må skrues ut innenfra for hånd.

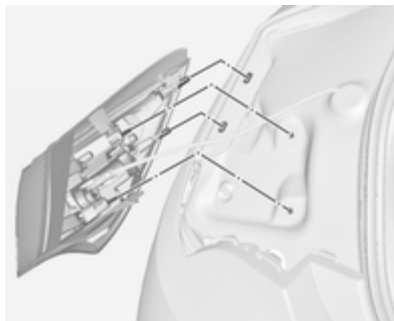

3. Trekk lysenheten forsiktig fra festeklemmene, og ta den ut.
4. Løsne kontakten fra lysenheten.

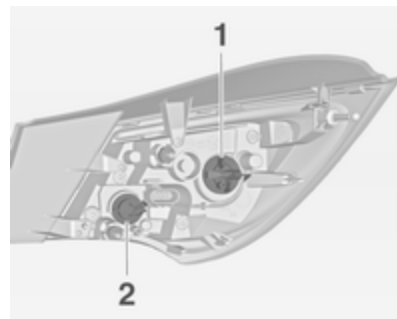

5. Fjern og bytt pæren ved å dreie lyspæreholderen mot urviseren.
Lyspære til baklys/bremselys (1)
Pære til blinklys (2)
Baklys med lysdiode (LED) til baklys og bremselys
Bare blinklyset (2) kan endres.
6. Sett lyspæreholderen i baklysenheten, og drei den med urviseren.
7. Koble kontakten til lysenheten.

Baklys



8. Sett lysenheten på festeklemmene, og stram sikringsmutterne.
9. Lukk dekselet, og fest det.

Lys i bakluken

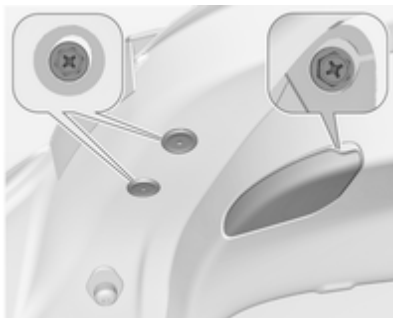

1. Åpne bakluken, og ta av dekslene.
2. Skru ut tre skruer.
3. Demonter baklyktenheten.

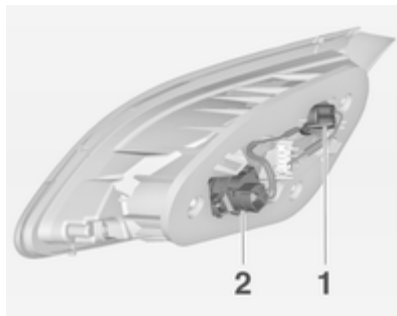

4. Dreii lyspæreholderen mot urviseren, og fjern den fra reflektoren.
Skift lyspære:
Baklys (1)
Tåkebaklys (2) (bare én side)
Ryggelys (2) (bare én side)
Baklys med lysdiode (LED)
Bare tåkebaklys eller ryggelys (2) kan skiftes.
5. Bytt og sett inn en ny pære i holderen.
6. Sett lyspæreholderen i reflektoren, og dreii med klokken.

7. Monter baklysenheten i bakluken, og stram skruene.
8. Fest alle dekslene.

Blinklys på siden

Overlat pæreskift til et verksted.

Skiltlys

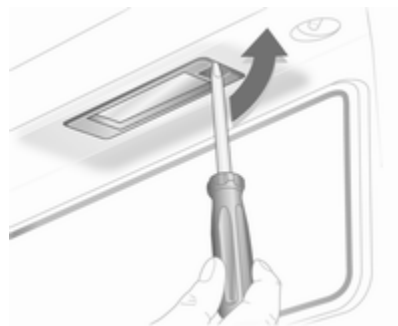

1. Sett skrutrekkeren i utsparingen på dekselet, trykk mot siden og løsne fjæren. Ta av dekselet.
2. Ta av holderen nedover. Pass på at du ikke trekker i ledningen.

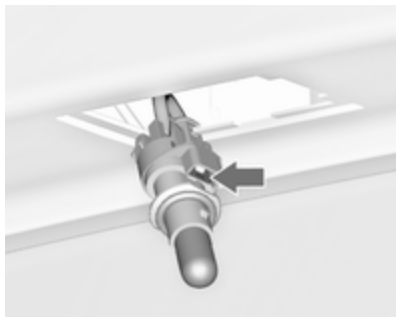

3. Løsne festeknasten, og ta lyspæreholderen fra ledningsstøpselet.
4. Ta ut og skift lyspæreholderen sammen med lyspæren.
5. Koble ledningsstøpselet til lyspæreholderen.
6. Trykk lyspæreholderen inn i huset, og lukk dekselet.

Innvendige lys

Kupélys foran, leselys

Overlat pæreskift til et verksted.

Bagasjeromslys

Overlat pæreskift til et verksted.

Instrumentpanelbelysning

Overlat pæreskift til et verksted.

Elektrisk anlegg

Sikringer

Skift ut i samsvar med teksten på den defekte sikringen.

Det er tre sikringsbokser i bilen:

- foran til venstre i motorrommet,
- i biler med venstreratt, i kupéen, bak oppbevaringsrommet, eller i biler med høyreratt, bak hanskerommet,
- bak et deksel på venstre side i bagasjerommet.

Slå alltid av den aktuelle bryteren og tenningen før du skifter sikring.

At en sikring er defekt ser en på at tråden er smeltet. Skift ikke ut sikringen før årsaken til feilen er fjernet.

Enkelte funksjoner kan være beskyttet med flere sikringer.

Det kan også være satt inn sikringer som ikke har noen funksjon.

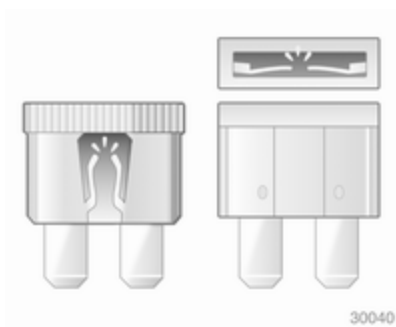

Sikringstrekker

Det kan være plassert en sikringstrekker i sikringsboksen i motorrommet.

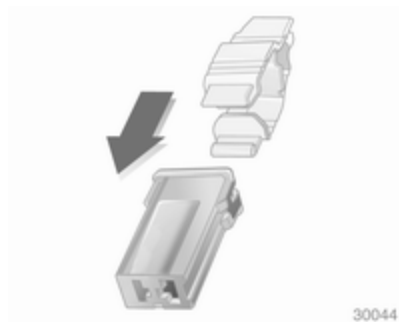
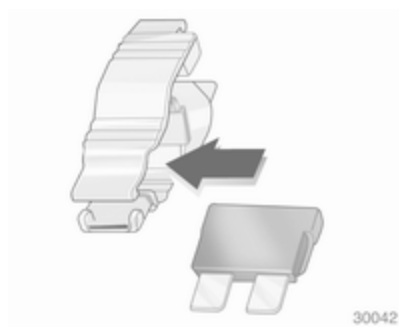
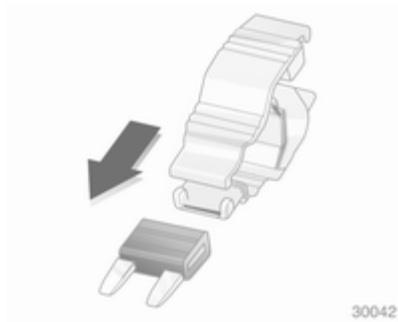

Sett inn sikringstrekkeren ovenfra eller fra siden på sikringer med forskjellige utforminger, og trekk sikringen ut.

Sikringsboksen i motorrommet

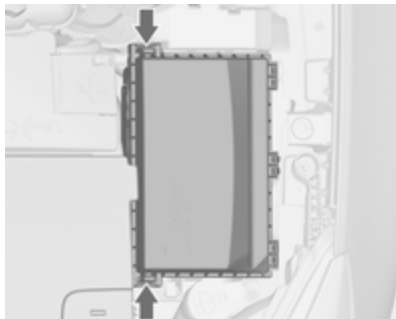

Sikringsboksen er foran til venstre i motorrommet.

Løsne dekselet, løfte det opp og ta det av.

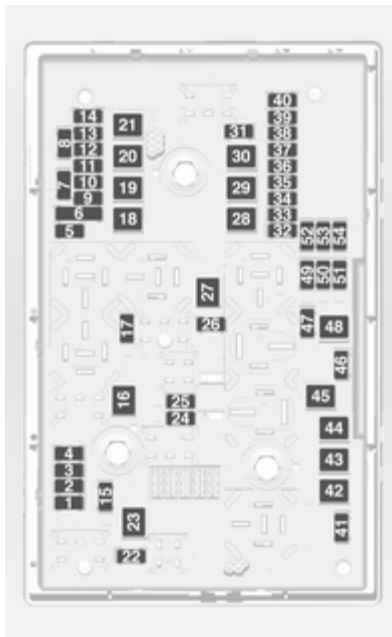

Nr. Strømkrets

- 1 Motorelektronikk
- 2 Lambdasonde
- 3 Drivstoffinnsprøyting, tennings-system
- 4 Drivstoffinnsprøyting, tennings-system
- 5 –
- 6 Speiloppvarming
- 7 Vifteregulering
- 8 Lambdasonde, motor
- 9 Bakruteføler
- 10 Batteriføler
- 11 Bagasjeromsåpner
- 12 Modul for adaptivt frontlys
- 13 –
- 14 Bakrutevisker
- 15 Motorelektronikk

Nr. Strømkrets

- 16 Startmotor
- 17 Girelektronikk
- 18 Oppvarmet bakrute
- 19 Elektriske vinduer foran
- 20 Elektriske vinduer bak
- 21 ABS
- 22 Venstre fjernlys (halogen)
- 23 Lyktespylersystem
- 24 Høyre nærllys (xenon)
- 25 Venstre nærllys (xenon)
- 26 Tåkelys
- 27 Dieseloljeoppvarming
- 28 –
- 29 Elektrisk håndbrems
- 30 ABS
- 31 –
- 32 Kollisjonspute

Nr. Strømkrets

- 33 Adaptivt frontlys
- 34 –
- 35 Elektriske vinduer
- 36 –
- 37 Tankutluftingsmagnetventil
- 38 Vakuumpumpe
- 39 Drivstoffelektronikk
- 40 Frontrutespyler, bakrutespyler
- 41 Høyre fjernlys (halogen)
- 42 Kjølevifte
- 43 Vindusvisker
- 44 –
- 45 Kjølevifte
- 46 –
- 47 Horn
- 48 Kjølevifte
- 49 Drivstoffpumpe

Nr. Strømkrets

- 50 Nivåregulering for hovedlys
- 51 Luftspjeld
- 52 Tilleggsvarmer, dieselmotor
- 53 Girelektronikk, motorelektronikk
- 54 Ledningsovervåking

Lukk dekselet til sikringsboksen og trykk det på plass etter at du har skiftet sikring.

Hvis lokket på sikringsboksen ikke er riktig lukket, kan det oppstå feilfunksjon.

Sikringsboksen i instrumentpanelet

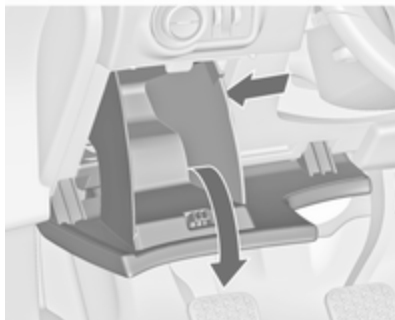

I biler med venstreratt er sikringsboksen plassert bak oppbevaringsrommet i instrumentpanelet.

Åpne rommet, og trykk mot venstre for å låse opp. Fell rommet ned, og ta det ut.

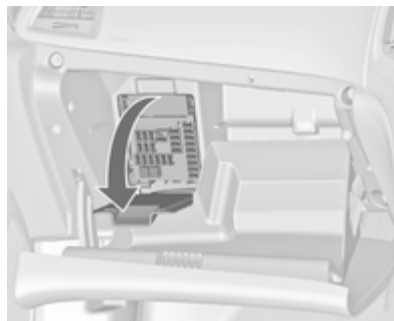

På biler med høyre ratt sitter sikringsboksen bak et deksel i hanskerommet. Åpne hanskerommet, åpne dekslet og fell det ned.

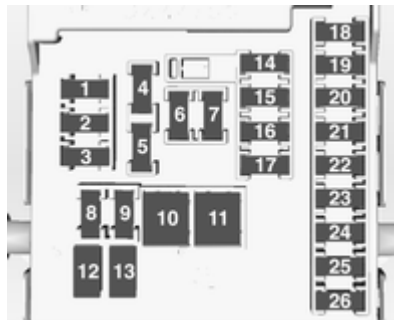

Nr. Strømkrets

- | | |
|----|-------------------------------------|
| 1 | Displayer |
| 2 | Lykter |
| 3 | Lykter |
| 4 | Radio |
| 5 | Infotainmentsystem, instrument |
| 6 | Strømuttak foran |
| 7 | Strømuttak baksete |
| 8 | Venstre nærllys |
| 9 | Høyre nærllys |
| 10 | Dørlåser |
| 11 | Kupévitte |
| 12 | – |
| 13 | – |
| 14 | Feilsøkingkontakt (diagnosekontakt) |
| 15 | Kollisjonspute |
| 16 | – |
| 17 | |
| 18 | |
| 19 | |
| 20 | |
| 21 | |
| 22 | |
| 23 | |
| 24 | |
| 25 | |
| 26 | |

Nr. Strømkrets

- 17 Klimaanlegg
- 18 Sikring: Radio, infotainment, displayer
- 19 Bremselys, baklys, innvendige lys
- 20 –
- 21 –
- 22 Tenningsbryter
- 23 Karosserielektronikk
- 24 Karosserielektronikk
- 25 –
- 26 Strømuttak i bagasjerommet

Sikringsboksen i bagasjerommet

Sikringsboksen er på venstre side i bagasjerommet, bak et deksel.



Ta av dekslet.

Bruk av sikringer

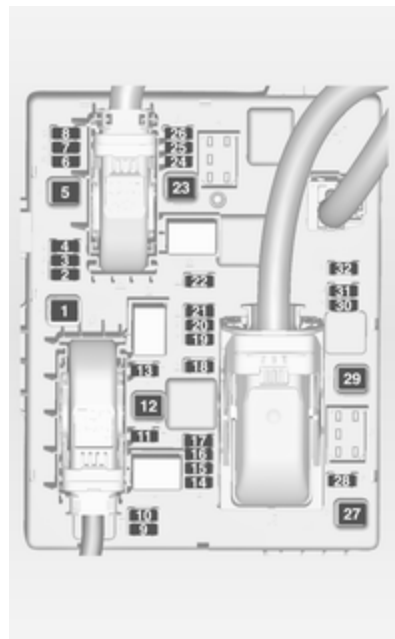

Nr. Strømkrets

- 1 Tilhengermodul
- 2 Tilhengeruttak
- 3 Parkeringsradar
- 4 –
- 5 –
- 6 –
- 7 –
- 8 Tyverialarm
- 9 –
- 10 –
- 11 Tilhengermodul, tilhengerkontakt
- 12 –
- 13 Tilhengeruttak
- 14 –
- 15 –
- 16 –

Nr. Strømkrets

- 17 –
- 18 –
- 19 Oppvarming av rattet
- 20 –
- 21 Setevarme
- 22 –
- 23 –
- 24 –
- 25 –
- 26 –
- 27 –
- 28 –
- 29 –
- 30 –
- 31 Forsterker, subwoofer
- 32 Aktivt dempingssystem, filskiftvarsling

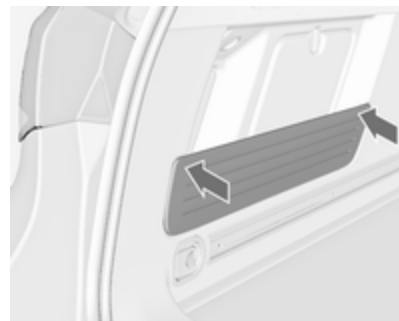

Ved monteringen trykkes solgardinen inn i gummiforingene for å oppnå full festekraft.

Verktøy i bilen

Verktøy

Biler med dekkreparasjonssett

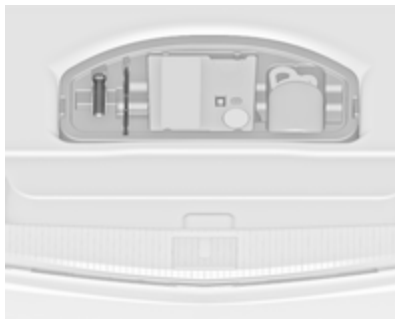

Verktøyet og dekkreparasjonssettet er i et oppbevaringsrom under gulvet i bagasjerommet.

Biler med reservehjul

Jekken, verktøyet og en stropp for feste av det skadde hjulet i et oppbevaringsrom under reservehjulet i bagasjerommet. Reservehjul ↪ 177.

Hjul og dekk

Dekkenes og felgenes tilstand

Kjør langsomt over kanter og mest mulig i rett vinkel. Kjøring over skarpe kanter kan medføre dekk- og felgskader. Ikke klem dekkene inn mot fortauskanten når du skal parkere.

Undersøk hjulene regelmessig med henblikk på skader. Søk hjelp hos et verksted ved skader eller unormal slitasje.

Vinterdekk

Vinterdekk gir sikrere kjøring når temperaturen er under 7 grader, og bør derfor brukes på alle hjul.

Fest et hastighetsklistermerke i henhold til nasjonale forskrifter i førerens synsfelt.

Dekketegnelse

F.eks. **215/60 R 16 95 H**

- 215** = Dekkbredde i mm
- 60** = Profilforhold (dekkhøyde i forhold til dekkbredde) i %
- R** = Dekktype: Radial
- RF** = Konstruksjonstype: RunFlat
- 16** = Felgdiameter i tommer
- 95** = Lastindeks, 95 tilsvarer f.eks. 690 kg
- H** = Bokstav for hastighetskode

Bokstav for hastighetskode:

- Q** = opptil 160 km/t
- S** = opptil 180 km/t
- T** = opptil 190 km/t
- H** = opptil 210 km/t
- V** = opptil 240 km/t
- W** = opptil 270 km/t

Dekktrykk

Kontroller dekktrykket når dekkene er kalde, minst hver 14. dag og før alle lengre turer. Ikke glem reservehjulet. Dette gjelder også for biler med dekktrykkovervåking.

Skru av ventilhetten.



Dekktrykk ⇨ 198 og på merket på venstre fordørsramme.

Dekktrykkene gjelder kalde dekk. De gjelder for sommer- og vinterdekk.

Fyll alltid reservehjulet med dekktrykk for full last.

ECO-dekktrykk benyttes for å oppnå et lavest mulig drivstofforbruk.

Feil dekktrykk svekker sikkerheten, kjøreegenskapene, komforten og drivstofføkonomien samtidig som dekkslitasjen øker.

⚠ Advarsel

For lavt dekktrykk kan føre til betydelig oppvarming av dekkene og indre skader, som i sin tur fører til at slitebanen løsner og i verste fall til at dekkene punkterer ved høye hastigheter.

Hvis dekktrykket skal minskes eller økes på en bil med dekktrykkovervåking, slå av tenningen.

Mønsterdybde

Kontroller mønsterdybden regelmessig.

Av sikkerhetsgrunner bør dekkene skiftes ut når mønsterdybden er 2 til 3 mm (vinterdekk ved 4 mm).



Minste tillatte mønsterdybde (1,6 mm) er nådd når slitebanen er slitt ned til en slitasjeindikator (TWI = Tread Wear Indicator). Plasseringen er angitt av merker i dekksteden.

Hvis slitasjen er større foran enn bak, kan du i perioder bytte om for- og bak-hjulene. Pass på at hjulene roterer samme vei som før.

Dekk aldres, også når de ikke kjøres. Vi anbefaler at dekkene skiftes ut etter 6 år.

Dekkskift, og hjuldimensjon

Ved bruk av dekk med en annen dimensjon enn de fabrikkmonterte dekkene, må speedometeret og det nominelle dekktrykket eventuelt omprogrammeres, og andre endringer utføres på bilen.

Etter å ha gått over til en annen dekkdimensjon, må du få skiftet ut klebeskiltet for dekktrykk.

⚠ Advarsel

Bruk av uegnede dekk eller felger kan forårsake ulykker og vil gjøre bilens typegodkjenning ugyldig.

Hjulcapsler

Bruk hjulcapsler og dekk som er fabrikkgodkjent for den aktuelle bilen, og som dermed oppfyller alle krav til den aktuelle felg- og dekkkombinasjonen.

Hvis det brukes hjulcapsler og dekk som ikke er fabrikkgodkjent, må dekkene ikke ha felgbeskyttelseskant.

Hjulcapsler må ikke hemme kjølingen av bremsene.

⚠ Advarsel

Bruk av uegnede dekk eller hjulcapsler kan føre til plutselig lufttap og dermed til ulykker.

Kjettinger



Kjettinger må bare brukes på forhjulene.

Kjettinger er tillatt på dekkdimensjonen 225/55 R 17. Bruk bare finledede kjettinger som bygger maksi-

malt 10 mm på dekkmønsteret og innsiden av dekkene (inkludert kjettinglåsen).

⚠ Advarsel

Skader kan føre til at dekket punkterer.

På dekkdimensjonen 245/45 R 18 er spesielle kjettinger kun tillatt når de er utført med roterende kjettingrem på dekkmønsteret, ikke har kjettingledd på hjulets innside og kjettingene bygges maksimalt 12 mm på dekkmønsteret. Kontakt en spesialisert deleforhandler eller en kjettingprodusent for mer informasjon om bruk av kjettinger på denne dekkdimensjonen.

Kjettinger er ikke tillatt på hjul med dimensjonene 235/55 R 17, 235/50 R 18, 235/45 R 19, 245/40 R 20.

Det er ikke tillatt å bruke kjettinger på nødhjul.

Dekkreparasjonssett

Mindre skader på slitebanen kan repareres med dekkrepasjonssettet. Ikke fjern fremmedlegemer fra dekket.

Skader på dekket som er større enn 4 mm eller befinner seg på siden av dekket, kan ikke repareres med reparasjonssettet.

⚠ Advarsel

Kjør ikke fortere enn 80 km/t.

Må ikke brukes i lengre tid om gangen.

Styring og håndtering kan påvirkes.

Ved dekkskade:

Trekk til håndbremsen og legg inn 1. gir, revers eller **P**.

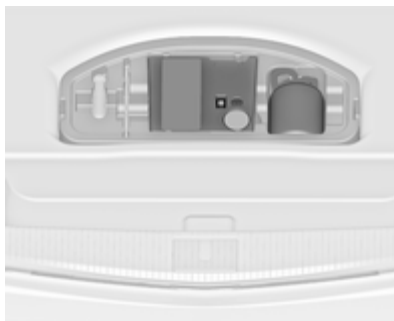

Dekkrepasjonssettet er i et rom under gulvet i bagasjerommet.

1. Ta dekkrepasjonssettet ut av rommet.
2. Ta av kompressoren.



30057

3. Ta ut den elektriske ledningen og luftslangen fra oppbevaringsrommet på undersiden av kompressoren.



30058

4. Skru kompressorens luftslange til koblingen på flasken med tetningsmiddel.
5. Fest flasken i holderen på kompressoren.

Sett kompressoren ved siden av dekket slik at flasken med tetningsmiddel står.

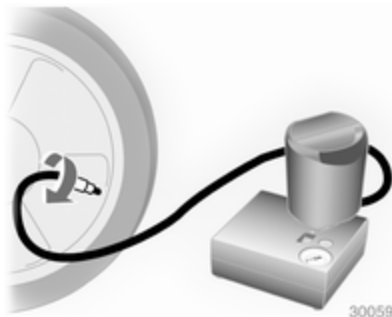

6. Skru av ventilhetten på det defekte dekket.
7. Skru påfyllingsslangen på dekkventilen.
8. Bryteren på kompressoren må stilles på O.

9. Sett kompressorstøpselet i strøm-uttaket eller sigarettennerkontakten.

For å unngå utlading av batteriet anbefaler vi at du lar motoren gå.

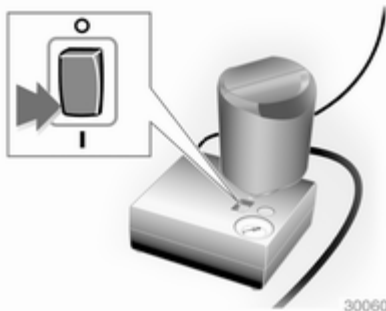

10. Slå vippebryteren på kompressoren på I. Dekket fylles med tetningsmiddel.
11. Mens tetningsmiddelflasken tømmes (ca. 30 sekunder), viser kompressorens trykkmåler en kort stund opptil 6 bar. Så begynner trykket å falle.

12. Alt tetningsmiddel pumpes inn i dekket. Deretter fylles dekket med luft.
13. Foreskrevet dekktrykk skal oppnås innen 10 minutter. Dekktrykk ↻ 198. Når riktig trykk er oppnådd, slå av kompressoren.



Dersom det foreskrevne dekktrykket ikke oppnås i løpet av 10 minutter, demonterer du dekkreparasjonssettet. Forflytt bilen én hjulomdreining. Koble til igjen dekkreparasjonssettet, og fortsett med påfyllingen i 10 minutter. Dersom det foreskrevne dekktrykket fortsatt ikke oppnås, er dekket

for sterkt skadet. Søk hjelp hos et verksted.

Tapp ut overflødig dekktrykk med knappen over trykkmåleren.

Kompressoren må ikke gå lenger enn 10 minutter.

14. Løsne dekkreparasjonssettet. Trykk på festknasten på holderen, og trekk tetningsmiddelflasken av holderen. Skru dekkfyllerlangen på den ledige koblingen på tetningsmiddelflasken. Dermed unngår du at det renner ut tetningsmiddel. Legg dekkreparasjonssettet i bagasjerommet.
15. Tetningsmiddel som eventuelt har rent ut, fjernes med en klut.
16. Ta klistremerket på tetningsmiddelflasken med maksimalt tillatt hastighet, og plasser det i synsfeltet til føreren.
17. Kjør videre umiddelbart, slik at tetningsmiddelet fordeles jevnt i dekket. Stans, og kontroller dekktrykket etter å ha kjørt ca. 10 km (senest etter 10 minutter). Skru luftslangen rett på dekkventilen og

kompressoren når du skal kontrollere trykket.

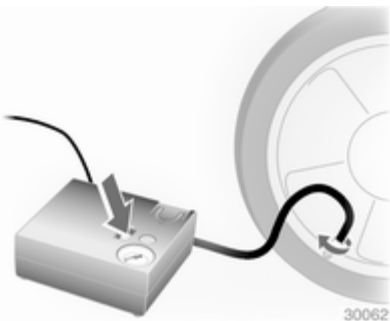

Hvis dekktrykket er over 1,3 bar, må det korrigeres. Gjenta prosedyren til det ikke er noe trykktap lenger.

Bruk ikke bilen hvis dekktrykket har sunket under 1,3 bar. Søk hjelp hos et verksted.

18. Legg bort dekkreparasjonssettet i bagasjerommet.

Les dette

Kjøreegenskapene til det reparerte dekket er sterkt redusert. Derfor må du få skiftet ut dette dekket.

Hvis det høres uvanlige lyder eller kompressoren blir varm, skal du slå av kompressoren i minst 30 minutter.

Den innbygde sikkerhetsventilen åpnes ved et trykk på 7 bar.

Kontroller settets holdbarhetsdato. Etter denne datoen er tetningsevnen ikke lenger garantert. Se holdbarhetsmerkingen på tetningsmiddelflasken.

Skift ut den brukte tetningsmiddelflasken. Kasser flasken i henhold til gjeldende forskrifter.

Kompressoren og tetningsmiddelet kan brukes fra ca. -30 °C.

Den medfølgende adapteren kan også benyttes til andre ting, som f.eks. baller, luftmadrasser, gummi-båter o.l. De sitter på undersiden av kompressoren. For å demontere dem, skru på kompressorens luftslange og trekk ut adapteren.

Skifte hjul

Noen biler er utstyrt med et dekkreparasjonssett i stedet for reservehjul
 ⇨ 172.

Gjennomfør følgende forberedelser og følg disse anvisningene:

- Parker bilen på et plant og solid underlag som ikke er glatt. Forhjulene skal stå i rett-fram-stilling.
- Trekk til håndbremsen og legg inn 1. gir, revers eller **P**.
- Ta ut reservehjulet ↻ 177.
- Skift aldri flere hjul samtidig.
- Bruk jekken bare til å skifte hjul ved punktering, ikke til å skifte mellom sommer- og vinterhjul.
- Hvis underlaget som bilen står på er mykt, legger du en plankebit (maks. 1 cm tykk) under jekken.
- Det må ikke oppholde seg personer eller dyr i bilen når den er jekket opp.
- Kryp aldri under en bil som er oppjekket.
- Start ikke bilen når den står på jekken.
- Rengjør hjulmutre og -gjenger med en ren klut før du monterer hjulet.

⚠ Advarsel

Smør ikke hjulbolten, hjulmutteren eller hjulmutterkapselen.



1. Løsne hettene på hjulmutterne med en skrutrekker, og ta dem av. Trekk av hjulkapselen med kroken. Bilens verktøysett ↻ 169.

Lettmetallfelger: Løsne hettene på hjulmutterne med en skrutrekker, og ta dem av. Legg da en myk klut mellom skrutrekkeren og lettmetallfelgen for å beskytte felgen.

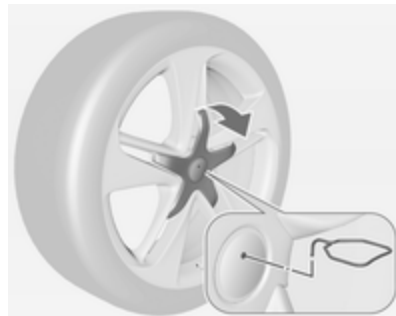

Lettmetallfelger med midtre hjulboltdeksel: Løsne det midtre dekslet ved å sette inn og trekke ut trekkeren ↻ 169 i utsparingen til merkeemblemet.

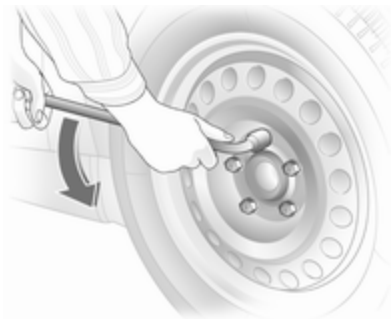

2. Monter hjulnøkkelen. Pass på at den plasseres riktig, og løsne alle hjulmutterne en halv omdreining.

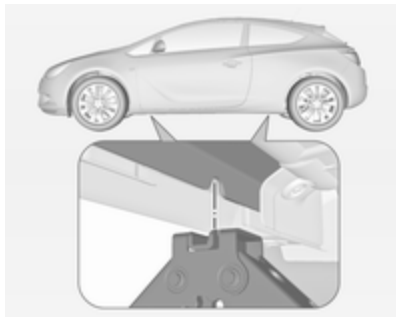

3. Kontroller at jekken er riktig plassert under det aktuelle jekkepunktet.

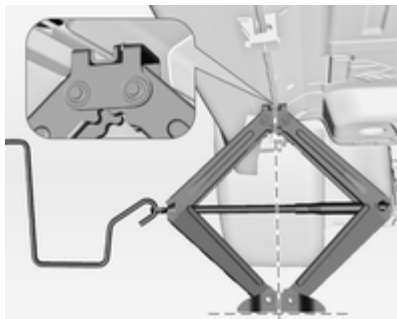

4. Still inn nødvendig høyde på jekken. Sett den like under jekkepunktet, og sikre at den ikke kan gli.



Sett på jekkhåndtaket og sveiv håndtaket med jekken riktig innrettet til hjulet går klart av bakken.

5. Skru av hjulmutterne.
 6. Skift hjulet. Reservehjul ⇨ 177.
 7. Skru på hjulmutterne.
 8. Senk bilen.
 9. Sett hjulnøkkelen skikkelig på, og krysstram hjulmutterne. Tiltrekingsmoment er 140 Nm.
 10. Rett inn ventilåpningen i hjulkapselen i forhold til dekkventilen før du setter den på.
Sett på hjulmutterhettene.
Sett på midtdekselet på lettmetallfelger.
 11. Plasser det utskiftede hjulet ⇨ 177 samt bilens verktøysett ⇨ 169.
 12. Kontroller dekktrykket til det ny-monterte hjulet og hjulmutternes tiltrekingsmoment snarest mulig.
- Få skiftet ut eller reparert det defekte dekket snarest mulig.

Oppjekkingsposisjon for løfteplattform

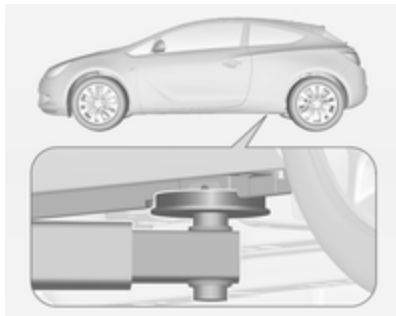

Plassering av bakre arm for løfteplattform sentrisk under utsparingen i terskelen.

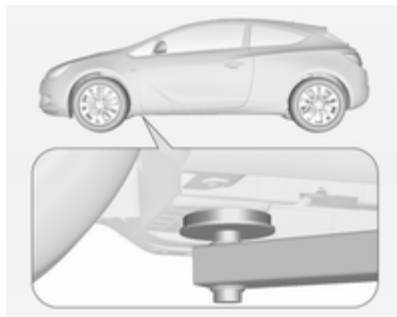

Plassering av fremre arm på løfteplattform på understellet.

Reservehjul

Noen biler er utstyrt med et dekkreparasjonssett i stedet for reservehjul.

Reservehjulet kan klassifiseres som et nødhjul, avhengig av dimensjonen på de andre hjulene som er montert og gjeldende nasjonale forskrifter.

Reservehjulet har stålfelg.

Merk

Bruk av et reservehjul som er mindre enn de andre hjulene eller sammen med vinterdekk kan påvirke kjøreegenskapene. Få skiftet ut det defekte dekket snarest mulig.



Reservehjulet ligger i reservehjulbrønnen under gulvdekkselet.

Ta ut:

1. Åpne gulvdekkselet.

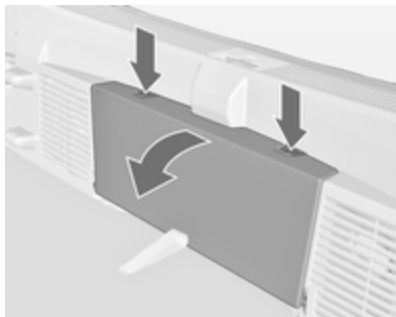

2. Ta ut oppbevaringsplassen bak: Trykk på begge knappene, og fell dekselet ned. Trekk ut oppbevaringsrommet oppover.
3. Reservehjulet er festet med en vingemutter. Vri løs mutteren, ta av konusen og ta ut reservehjulet. Bilens verktøykasse er plassert under reservehjulet.
4. Skift det skadde hjulet ⇨ 174.
5. Fest verktøykassen ved å stramme konusen og vingemut-
teren, og lukk gulvdekselet og sett inn den bakre oppbevaringsplas-
sen.

Reservehjulbrønnen er ikke beregnet for andre dekkdimensjoner enn reservehjulet.

Lagre et skadd hjul i bagasjerommet

Et skadet hjul må oppbevares i bagasjerommet og festes med en stropp. Bilens verktøysett ⇨ 169.

1. Legg hjulet nær en av sideveg-
gene i bagasjerommet.

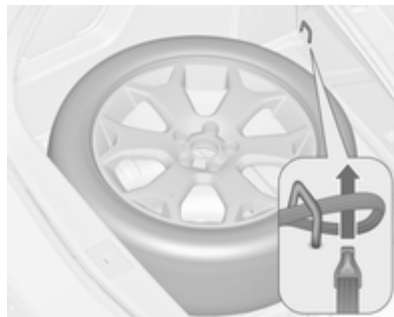

2. Stikk enden av stroppen med løkke på gjennom festeringen foran på den aktuelle siden.

3. Stikk enden av stroppen med krok på gjennom løkken, og trekk i den til stroppen er godt festet i festeringen.

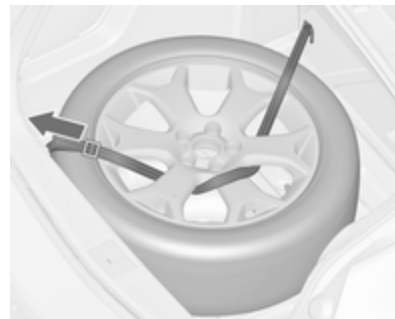

4. Sett stroppen gjennom eikene på hjulet som vist på bildet.
5. Fest kroken i festeringen bak.
6. Stram stroppen, og fest den med spennen.

Legge reservehjulet tilbake i reservehjulbrønnen etter at det skadde hjulet er skiftet

1. Åpne gulvdekselet, ta ut den bakre oppbevaringsplassen, vri løs og ta av vingemutteren og konusen.
2. Legg reservehjulet i reservehjulbrønnen med utsiden opp.

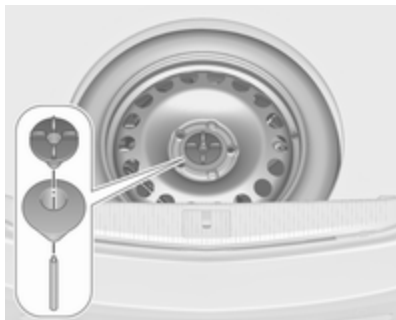

3. Sett den eksentriske konusen i utsporingen til reservehjulet, og fest den ved å stramme vingemutteren.
4. Lukk gulvdekselet, og sett inn den bakre oppbevaringsplassen.

⚠ Advarsel

Jekk, hjul eller annet utstyr som oppbevares usikret i bagasjerommet, kan føre til personskader. Løst utstyr kan slynges rundt og føre til personskader ved en bråbremsing eller kollisjon.

Jekk og verktøy må alltid legges på plass og festes i oppbevaringsrommene.

Skadde hjul som oppbevares i bagasjerommet, må alltid festes med stroppen.

Nødhjul

Merk

Bruk av et reservehjul som er mindre enn de andre hjulene eller sammen med vinterdekk kan påvirke kjøreegenskapene. Få skiftet ut det defekte dekket snarest mulig.

Monter bare ett nødhjul. Kjør ikke fortere enn 80 km/t. Kjør langsomt i svinger. Må ikke brukes over lengre tid.

Dersom ett av dekkene bak punkterer mens bilen tauer et annet kjøretøy, monterer du nødhjulet foran og hjulet du tar av, bak.

Kjettinger ⇨ 171.

Retningsbestemte dekk

Monter retningsbestemte dekk slik at de roterer i kjøreretningen. Rotasjonsretningen er angitt med et symbol (for eksempel en pil) på dekkensiden.

Dersom hjul er montert mot rotasjonsretningen:

- Kjøreegenskapene kan bli påvirket. Få skiftet ut eller reparert det defekte dekket snarest mulig.
- Kjør ekstra forsiktig på vått og snødekket underlag.

Bruk av startkabler

Bruk aldri hurtiglader til starting.

Når batteriet er flatt, kan motoren startes ved hjelp av startkabler og batteriet i en annen bil.

⚠ Advarsel

Vær forsiktig ved start med startkabler. Avvik fra anvisningene under kan føre til personskader eller materielle skader som følge av at batteriet eksploderer, eller skade på det elektriske anlegget i begge bilene.

⚠ Advarsel

Unngå å få batterisyre i øynene, på huden, tekstiler og lakkerte flater. Væsken inneholder svovelsyre, som kan føre til personskader og materielle skader ved direkte kontakt.

- Unngå gnister eller åpen ild i nærheten av batteriet.

- Et utladet batteri kan fryse allerede ved en temperaturer på 0 grader. Tin opp batteriet hvis det er frosset, før du kobler til startkablene.
- Bruk vernebriller og beskyttende klær ved håndtering av batteriet.
- Bruk et starthjelpbatteri med samme spenning (12 volt). Kapasiteten (Ah) må ikke være vesentlig lavere enn i det utladede batteriet.
- Bruk startkabler med isolerte klemmer og et tverrsnitt på minst 16 mm² (25 mm² for dieselmotorer).
- Koble ikke det utladede batteriet fra det elektriske anlegget i bilen.
- Slå av alle unødvendige strømforbrukere.
- Bøy deg aldri over batteriet under arbeidet.
- Klemmen på den ene kablen må ikke komme i berøring med klemmen på den andre kablen.
- Bilene får ikke berøre hverandre under starthjelpen.
- Trekk til håndbremsen, sett manuelt gir i fri og automatgir i **P**.

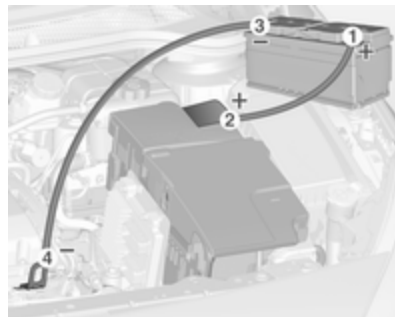

Rekkefølge for tilkobling av kabler:

1. Koble den røde kabel til pluss-polen på starthjelpbatteriet.
2. Koble den andre enden av den røde kablen til pluss-polen på det utladede batteriet.
3. Koble den svarte kablen til minus-polen på starthjelpbatteriet.
4. Koble den andre enden av den svarte kablen til et jordingspunkt på bilen, f.eks. motorblokken eller en motorfestebolt. Koble til så langt som mulig fra det utladede batteriet. Avstanden må være minst 60 cm.

Plasser kablene slik at de ikke kommer i berøring med roterende deler i motorrommet.

Starte motoren:

1. Start motoren i bilen som leverer startstrøm.
2. Start den andre motoren etter 5 minutter. Startforsøk på maksimalt 15 sekunder og med 1 minutt mellomrom mellom hvert forsøk.
3. La begge motorene gå på tomgang med tilkoblede kabler i ca. 3 minutter.
4. Slå på strømforbrukere (f.eks. hovedlys, oppvarmbar bakrute) i bilen som mottar startstrøm.
5. Koble fra kablene i nøyaktig motsatt rekkefølge.

Tauing

Tauing av bilen



Sett en skrutrekker i åpningen på den nedre buen på dekselet. Løsne dekselet ved å bevege skrutrekkeren forsiktig nedover.

Slepeøyet ligger i bilens verktøysett
⇨ 169.

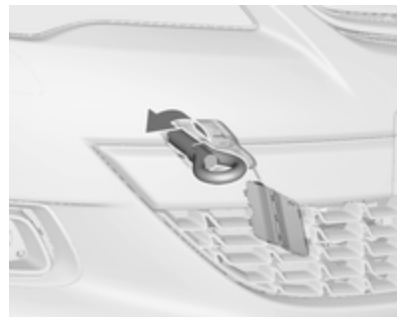

Skru slepeøyet helt inn til det stopper i vannrett stilling.

Fest slepetauet, eller helst en slepe-stang, i slepeøyet.

Slepeøyet må bare brukes til tauing og ikke til berging av bilen.

Slå på tenningen for å frigjøre rattlåsen og for å kunne betjene bremse-lys, horn og vindusvisker.

Sett bilen i fri (nøytral).

Slå på varselblinklyset på begge bilene.

Merk

Igangkjøringen må skje langsomt. Kjør jevnt uten rykk. For stor trekraft kan skade bilen.

Når motoren ikke går, kreves det betydelig mer kraft for å bremse og styre.

Koble inn omluftsystemet og lukk vinduene, slik at eksos fra trekkbilen ikke trenger inn i kupeen.

Biler med automatgir: Bilen må taes forlengs, ikke fortere enn 80 km/t og ikke lenger enn 100 km. I alle andre tilfeller og når giret er defekt, må forakselen løftes fra bakken.

Søk hjelp hos et verksted.

Skrut ut slepeøyet etter tauingen.

Sett inn dekselet øverst, og fest det nedover.

Taue en annen bil

Sett en skrutrekker i åpningen på den nedre buen på dekselet. Løsne dekselet ved å bevege skrutrekkeren forsiktig nedover.

Slepeøyet ligger i bilens verktøysett ⇨ 169.

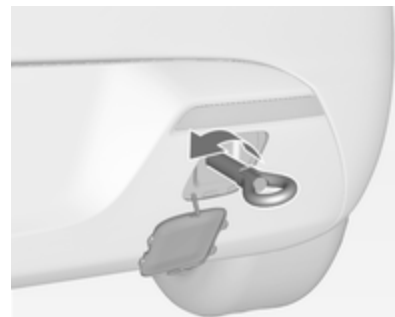

Skrut slepeøyet helt inn til det stopper i vannrett stilling.

Det fastmonterte festeøyet på undersiden bak på bilen må aldri brukes som slepeøye.

Fest slepetauet, eller helst slepe-stangen, i slepeøyet.

Slepeøyet må bare brukes til tauing og ikke til berging av en bil.

Merk

Igangkjøringen må skje langsomt. Kjør jevnt uten rykk. For stor trekraft kan skade bilen.

Skru ut slepeøyet etter tauingen.
Sett inn dekselet øverst, og fest det nedover.

Utvendig pleie

Låser

Låsene er smurt fabrikk fra fabrikkens side med låsesylinderfett av høy kvalitet. Bruk bare avisingsmiddel når det er helt nødvendig, ettersom det fjerner sylinderfettet og virker negativt inn på låsefunksjonen. La et verksted smøre låsene med fett etter bruk av avisingsmiddel.

Vask

Bilens lakk er utsatt for miljøpåvirkninger. Bilen må derfor vaskes og vokses regelmessig. Velg et program med voksing ved bruk av bilvaskeautomater.

Fugleekskremer, døde insekter, kvae, blomsterstøv og lignende må straks vaskes bort, siden de inneholder aggressive bestanddeler som kan skade billakken.

Ved bruk av bilvaskeautomater må anvisningene fra vaskeautomatprodusenten følges. Slå av frontrutevi-

skeren og bakruteviskeren. Ta av antennen og utvendig tilbehør som f.eks. takstativ o.l.

Hvis du vasker bilen for hånd, må du spyle innsiden av hjulkassene grundig.

Rengjør også kanter og falser samt øvrige lakkflater som kommer til syne når dører og panser åpnes.

Få et verksted til å smøre alle dørhengslene.

Ikke rengjør motorrommet med dampvasker eller høytrykksspyler.

Biler med embleknapp: Ved rengjøring med høytrykksspyler må avstanden være minst 30 cm ved arbeid rundt bakluken, slik at utilsiktet opplåsing unngås.

Spyl og tørk bilen grundig. Skyll pusseskinnet hyppig. Benytt egne pusseskinn til vinduer og lakkerte flater. Rester av voks på rutene vil redusere sikten.

Ikke fjern asfaltflekker med harde gjenstander. Benytt asfaltfjerner i sprayform på lakkerte flater.

Lykter

Hovedlys- og andre lysdeksler er laget av plast. Bruk ikke slipende eller kaustiske midler samt isskrape, og rengjør dem ikke tørt.

Polering og voksing

Voks bilen regelmessig (senest når ikke vannet preller av lenger). Ellers vil lakken tørke ut.

Polering er bare nødvendig når lakken har blitt matt, eller hvis partikler har festet seg i den.

Lakkpolish med silikon danner en beskyttende hinne som gjør voksing unødvendig.

Karosserideler av plast må ikke behandles med voks og poleringsmidler.

Vindusruter og vindusviskerblader

Rengjør med myke, lofrie kluter eller et pusseskinn og bruk vindusrens og insektfjerner.

Ved rengjøring av bakruten må varmetrådene på innsiden ikke skades.

Benytt en isskrape med skarp kant til å skrape bort is fra rutene. Press isskraperen mot ruten, slik at skitt som kan forårsake riper i ruten, ikke kommer under skrapen.

Rengjør viskerblader som etterlater flekker med en myk klut og vindusrens.

Glasspanel

Rengjør aldri med løsemidler eller skuremidler, drivstoff, aggressive midler (f.eks. lakkrens, acetonholdige løsninger osv.), syreholdige eller sterkt alkaliske midler eller skuresvamper. Smør ikke voks eller poleringsmiddel på glasspanelet.

Hjul og dekk

Bruk aldri høytrykksspyler til rengjøring.

Rengjør felger med pH-nøytralt felgerens.

Felgene er lakkert, og kan pleies med de samme midlene som karosseriet.

Lakkskader

Utbedre mindre lakkskader med en lakkstift, før det dannes rust. Større lakkskader og rust må repareres av et verksted.

Understell

Noen områder av understellet er påført PVC-understellsbelegg, mens andre utsatte områder har et slitesterkt belegg med beskyttelsesvoks.

Kontroller understellet etter vask, og påfør voks etter behov.

Materialer som inneholder bitumen og gummi kan skade PVC-belegget. Få et verksted til å utføre arbeidet på understellet.

Vask understellet og få det beskyttende voksbelegget kontrollert før og etter vinteren.

Tilhengerfeste

Ikke rengjør kulestangen med dampvasker eller høytrykksspyler.

Sykkelstativ bak

Rengjør det bakre sykkelstativet med dampstråler eller høytrykksvasker minst én gang i året.

Beveg sykkelstativet bak av og til hvis det ikke er i vanlig bruk, spesielt om vinteren.

Luftspjeld

Rengjør luftspjeldet i fremre støtfanger slik at det virker som det skal.

Innvendig pleie

Kupé og trekk

Rengjør kupeen inklusive instrumentpanelets polstring og kledning med tørre kluter eller med interiørrens.

Rengjør setetrekkene med rent vann og en myk klut. Bruk lærbehandlingsprodukter dersom trekkene er veldig tilsmusset.

Instrumentpanelet skal bare rengjøres med en myk og fuktig klut.

Rengjør tekstiltrekk med støvsuger og børste. Fjern flekker med seterens.

Rengjør sikkerhetsbelter med lunkent vann eller interiørrens.

Merk

Lukk borrelåsene. Hvis de ikke er lukket, kan de skade setetrekket.

Det samme gjelder klær med deler med skarpe kanter, for eksempel glidelåser, belter eller jeans med nagler.

Plast- og gummideler

Plast- og gummideler kan pleies med de samme midlene som brukes på karosseriet. Benytt eventuelt interiørrens. Benytt ingen andre midler.

Unngå spesielt bruk av løsemidler og bensin. Bruk aldri høytrykksspyler til rengjøring.

Service og vedlikehold

Generell informasjon	186
Anbefalte væsker, smøremidler og deler	187

Generell informasjon

Serviceinformasjon

Av hensyn til driftssikkerheten, trafikkisikkerheten og verdibevaringen er det svært viktig at alle vedlikeholdsoppgaver blir utført i henhold til de spesifiserte intervallene.

Verkstedene har detaljerte, oppdaterte vedlikeholdsoversikter for din bil. Servicedisplay ⇨ 69.

Europeiske serviceintervaller

Vedlikehold av bilen kreves hver 30 000 km eller etter ett år, alt etter hva som inntreffer først, hvis ikke annet angis på servicedisplayet.

De europeiske serviceintervallene gjelder for følgende land:

Andorra, Belgia, Bosnia-Hercegovina, Bulgaria, Danmark, Estland, Finland, Frankrike, Grønland, Hellas, Irland, Island, Israel, Italia, Kroatia, Kypros, Latvia, Litauen, Luxembourg, Makedonia, Malta, Montenegro, Nederland, Norge, Polen, Portugal, Ro-

mania, Slovakia, Slovenia, Spania, Storbritannia, Sveits, Sverige, Tsjekia, Tyskland, Ungarn, Østerrike. Servicedisplay ⇨ 69.

Internasjonale serviceintervaller

Vedlikehold av bilen kreves hver 15 000 km eller etter ett år, alt etter hva som inntreffer først, hvis ikke annet angis på servicedisplayet.

De internasjonale serviceintervallene gjelder for landene som ikke står oppført under de europeiske serviceintervallene.

Servicedisplay ⇨ 69.

Bekreftelser

Bekreftelse på utført service registreres i service- og garantiheftet. Dato og kilometerstand skrives inn sammen med stampelet og underskriften til verkstedet som utfører servicen.

Sørg for at service- og garantiheftet fylles ut riktig, ettersom er det helt avgjørende å kunne dokumentere at påkrevde servicer er utført for at eventuelle garanti- eller goodwillkrav skal kunne innfris. Dessuten er det også en fordel ved salg av bilen.

Serviceintervall med gjenværende oljelevetid

Serviceintervallet er basert på forskjellige parametere avhengig av bruken.

Servicedisplayet viser når motoroljen må skiftes.

Servicedisplay ↗ 69.

Anbefalte væsker, smøremidler og deler

Anbefalte væsker og smøremidler

Bruk bare produkter som tilfredsstill de anbefalte spesifikasjonene. Skade som skyldes bruken av produkter som ikke er på linje med disse spesifikasjonene, vil ikke bli dekket av garantien.

Advarsel

Driftsmidler er farlige og kan være giftige. De må håndteres med forsiktighet. Les informasjonen på beholderne.

Motorolje

Motorolje er merket med kvalitet og viskositet. Kvaliteten er viktigere enn viskositeten ved valg av motorolje. Oljekvaliteten sikrer blant annet renheten til motoren, beskyttelse mot slitasje og kontroll av oljens aldring,

mens viskositeten gir informasjon om oljens tykkelse over et temperaturområde.

Dexos er den nyeste motoroljekvaliteten, som gir optimal beskyttelse for bensin- og dieselmotorer. Hvis du ikke får tak i denne oljen, må motorolje med oppført kvalitet brukes. Anbefalinger for bensinmotorer gjelder også for motorer som drives med komprimert naturgass (CNG), flytende propan (LPG) og etanol (E85).

Velg passende motorolje på grunnlag av kvalitet og minste utlufttemperatur ↗ 191.

Etterfylling av motorolje

Motorolje fra forskjellige produsenter og av ulike merker kan blandes så lenge de oppfyller kravene som stilles til den aktuelle motoroljen kvalitet og viskositet.

Det er ikke tillatt å bruke motorolje med kvalitet ACEA A1/B1 eller bare A5/B5, ettersom slik olje kan føre til motorskader på sikt under bestemte driftsforhold.

Velg passende motorolje på grunnlag av kvalitet og minste utelufttemperatur ↻ 191.

Ekstra tilsetningsstoffer for motorolje

Bruk av ekstra tilsetningsstoffer i motoroljen kan forårsake skade og gjøre garantien ugyldig.

Viskositetsklasser for motorolje

SAE-viskositetsklassen gir informasjon om tykkelsen på oljen.

Multigrade-olje angis med to tall, f.eks. SAE 5W-30. Det første tallet som etterfølges av en W, viser viskositeten ved lave temperaturer og det andre tallet viskositeten ved høye temperaturer.

Velg passende viskositetsgrad avhengig av laveste utetemperatur ↻ 191.

Alle de anbefalte viskositetsklassene er egnet for høye utetemperaturer.

Kjølevæske og frostvæske

Bruk bare organisk syreholdig langtidsfrostvæske (LLC) som er godkjent for bilen. Kontakt et verksted.

Fra fabrikken er systemet fylt med en kjølevæske som er utformet for utmerket korrosjonsbeskyttelse og frostbeskyttelse ned til omtrent -28°C . I land langt mot nord med svært lave temperaturer, gir den fabrikkfylte kjølevæsken beskyttelse ned mot omtrent -37°C . Denne konsentrasjonen bør opprettholdes året rundt. Bruk av ekstra kjølevæsketilsetninger som skal gi tilleggsbeskyttelse mot rust eller tette mindre lekkasjer, kan forårsake funksjonsproblemer. Garantiansvar vil bli avvist for følger som skyldes bruk av ekstra tilsetningsstoffer i kjølevæsken.

Bremse- og clutchvæske

Bruk bare høyeffekts bremsevæske som er godkjent for bilen. Rådfør deg med et verksted.

Over tid absorberer bremsevæsken fuktighet, noe som svekker bremsevirkningen. Derfor bør bremsevæske skiftes ved de angitte intervallene.

Bremsevæsken skal oppbevares i en lukket beholder for å unngå vannabsorpsjon.

Sørg for at bremsevæsken ikke blir forurenset.

Tekniske data

Bilens identifikasjon	189
Bilens data	191

Bilens identifikasjon

Bilens identifikasjonsnummer



Understellsnummeret er synlig gjennom frontruten.

Fabrikasjonsplate



Fabrikasjonsplaten er plassert på rammen til venstre for dør.



Opplysninger på fabrikkasjonsplaten:

- 1 = Produsent
- 2 = Typegodkjenningsnummer
- 3 = Bilens identifikasjonsnummer
- 4 = Tillatt totalvekt i kg
- 5 = Tillatt togvekt i kg
- 6 = Maksimalt tillatt foraksellast
i kg
- 7 = Maksimalt tillatt bakaksellast
i kg
- 8 = Bilspesifikke og landsspesifikke
opplysninger

For- og bakaksellast må samlet ikke overskride tillatt totalvekt. Hvis for eksempel høyeste tillatte foraksellast er fullt utnyttet, må bakakselen kun belastes med en last som tilsvarer tillatt totalvekt minus foraksellasten.

De tekniske spesifikasjonene er utarbeidet i overensstemmelse med EU-normene. Vi forbeholder oss retten til å foreta endringer. Hvis opplysningene i vognkortet ikke stemmer overens med instruksjonsboken, gjelder opplysningene i vognkortet.

Bilens data

Anbefalte væsker og smøremidler

Europeisk serviceplan

Nødvendig motoroljekvalitet

Motoroljekvalitet	Alle europeiske land (unntatt Hviterussland, Moldova, Russland, Serbia, Tyrkia)		Kun Israel	
	Bensinmotorer (inkludert CNG, LPG, E85)	Dieselmotorer	Bensinmotorer (inkludert CNG, LPG, E85)	Dieselmotorer
dexos 1	–	–	✓	–
dexos 2	✓	✓	–	✓

Hvis Dexos-kvalitet ikke er tilgjengelig, kan du bruke maks. 1 liter motorolje med kvalitet ACEA C3 en gang mellom hvert oljeskift.

Viskositetsklasser for motorolje

Alle europeiske land og Israel (unntatt Hviterussland, Moldova, Russland, Serbia, Tyrkia)	
Utetemperatur	Bensin- og dieselmotorer
Ned til -25 °C	SAE 5W-30 eller SAE 5W-40
Under -25 °C	SAE 0W-30 eller SAE 0W-40

Internasjonal serviceplan

Nødvendig motoroljekvalitet

Motoroljekvalitet	Alle land utenfor Europa unntatt Israel		Kun Hviterusland, Moldova, Russland, Serbia, Tyrkia	
	Bensinmotorer (inkludert CNG, LPG, E85)	Dieselmotorer	Bensinmotorer (inkludert CNG, LPG, E85)	Dieselmotorer
dexos 1	✓	–	–	–
dexos 2	–	✓	✓	✓

Hvis Dexos-kvalitet ikke er tilgjengelig, kan du bruke oljekvalitetene som er oppført nedenfor:

Motoroljekvalitet	Alle land utenfor Europa unntatt Israel		Kun Hviterusland, Moldova, Russland, Serbia, Tyrkia	
	Bensinmotorer (inkludert CNG, LPG, E85)	Dieselmotorer	Bensinmotorer (inkludert CNG, LPG, E85)	Dieselmotorer
GM-LL-A-025	✓	–	✓	–
GM-LLB-025	–	✓	–	✓

Motoroljekvalitet	Alle land utenfor Europa unntatt Israel		Kun Hviterussland, Moldova, Russland, Serbia, Tyrkia	
	Bensinmotorer (inkludert CNG, LPG, E85)	Dieselmotorer	Bensinmotorer (inkludert CNG, LPG, E85)	Dieselmotorer
ACEA A3/B3	✓	–	✓	–
ACEA A3/B4	✓	✓	✓	✓
ACEA C3	✓	✓	✓	✓
API SM	✓	–	✓	–
Ta vare på API SN-ressurs	✓	–	✓	–

Viskositetsklasser for motorolje

Alle land utenfor Europa (unntatt Israel),
inkludert Hviterussland, Moldova, Russland, Serbia, Tyrkia

Utetemperatur	Bensin- og dieselmotorer
Ned til -25 °C	SAE 5W-30 eller SAE 5W-40
Under -25 °C	SAE 0W-30 eller SAE 0W-40
Ned til -20 °C	SAE 10W-30 ¹⁾ eller SAE 10W-40 ¹⁾

¹⁾ Tillatt, men bruk av SAE 5W-30 eller SAE 5W-40 med Dexos-kvalitet anbefales.

Motordata

Salgsbetegnelse	1.4	1.4	1.4	1.6	2.0 Turbo
Motorbetegnelse	A14XER	A14NEL	A14NET	A16LET	A20DTH
Sylinderantall	4	4	4	4	4
Slagvolum [cm ³]	1398	1364	1364	1598	1956
Nytteeffekt [kW]	74	88	103	132	121
ved o/min	6000	4200-6000	4900-6000	5500	4000
Dreiemoment [Nm]	130	200	200	230	350
ved o/min	4000	1850-4200	1850-4900	2200- 5400	1750-2500
Drivstofftype	Bensin	Bensin	Bensin	Bensin	Diesel
Oktantall RON					
anbefalt	95	95	95	95	–
mulig	98	98	98	98	–
mulig	91	91	91	91	–
Oljeforbruk [l/1000 km]	0,6	0,6	0,6	0,6	0,6

Ytelse

Motor	A14XER	A14NEL	A14NET	A16LET	A20DTH
Topp hastighet ²⁾ [km/t]					
Manuelt gir	178	192	201	220	210
Automatgir	–	–	200	–	207

Bilens vekt

Tomvekt, grunnmodell uten noe tilleggsutstyr

	Motor	Manuelt gir	Automatgir
med klimaanlegg [kg]	A14XER	1437	–
	A14NEL	1437	–
	A14NET	1437	–
	A16LET	1471	–
	A20DTH	1550	–

²⁾ Den angitte topphastigheten kan oppnås ved egenvekt (uten fører) pluss 200 kg nyttelast. Ekstrautstyr kan redusere den angitte topphastigheten.

Tomvekt, grunnmodell med alt tilleggsutstyr

	Motor	Manuelt gir	Automatgir
med klimaanlegg [kg]	A14XER	1571	–
	A14NEL	1571	–
	A14NET	1571	–
	A16LET	1613	–
	A20DTH	1701	–

Bilens mål

Lengde [mm]	4466
Bredde uten sidespeil [mm]	1840
Bredde med to sidespeil [mm]	2020
Høyde (uten antenne) [mm]	1482
Lengde på bagasjeromsgulv [mm]	855
Bagasjeromslengde med nedfelte bakseter [mm]	1617
Bagasjeromsbredde [mm]	980
Bagasjeromshøyde [mm]	512

Akselavstand [mm]	2695
Svingdiameter [m]	11,4

Påfyllingsmengder

Motorolje

Motor	A14XER	A14NEL, A14NET	A16LET	A20DTH
medregnet filter [l]	4,0	4,0	4,5	4,5
mellom MIN og MAX [l]	1,0	1,0	1,0	1,0

Drivstofftank

Bensin/diesel, nominelt volum [l]	56
-----------------------------------	----

Dekktrykk

Motor	Dekk	Komfort med opptil 3 personer		ECO med opptil 3 personer		Ved full belastning	
		foran	bak	foran	bak	foran	bak
		[kPa/bar] ([psi])	[kPa/bar] ([psi])	[kPa/bar] ([psi])	[kPa/bar] ([psi])	[kPa/bar] ([psi])	[kPa/bar] ([psi])
A14XER	225/55 R17, 210/2,1 (30) 235/50 R18, 235/55 R17, 245/45 R18	210/2,1 (30)	210/2,1 (30)	250/2,5 (36)	250/2,5 (36)	220/2,2 (32)	260/2,6 (38)
A14NEL, A14NET	225/55 R17, 210/2,1 (30) 235/45 R19, 235/50 R18, 235/55 R17, 245/40 R20, 245/45 R18	210/2,1 (30)	210/2,1 (30)	270/2,7 (39)	270/2,7 (39)	220/2,2 (32)	270/2,7 (39)

Motor	Dekk	Komfort med opptil 3 personer		ECO med opptil 3 personer		Ved full belastning	
		foran	bak	foran	bak	foran	bak
		[kPa/bar] ([psi])	[kPa/bar] ([psi])	[kPa/bar] ([psi])	[kPa/bar] ([psi])	[kPa/bar] ([psi])	[kPa/bar] ([psi])
A16LET	225/55 R17, 235/45 R19, 235/50 R18, 235/55 R17, 245/40 R20, 245/45 R18	210/2,1 (30)	210/2,1 (30)	250/2,5 (36)	250/2,5 (36)	220/2,2 (32)	260/2,6 (38)
A20DTH	225/55 R17, 235/45 R19, 235/50 R18, 235/55 R17, 245/40 R20, 245/45 R18	230/2,3 (33)	230/2,3 (33)	270/2,7 (39)	270/2,7 (39)	240/2,4 (35)	280/2,8 (41)
Alle	Nødhjul	420/4,2 (61)	420/4,2 (61)	–	–	420/4,2 (61)	420/4,2 (61)

Monteringsmål for tilhengerfeste

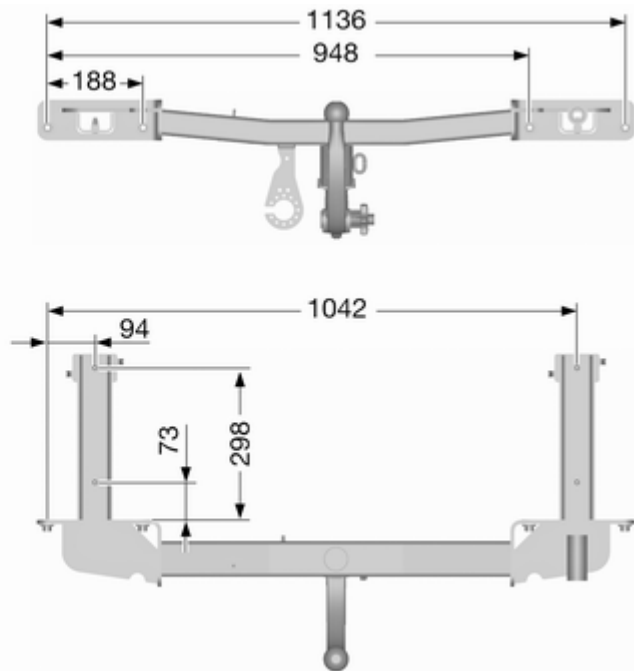
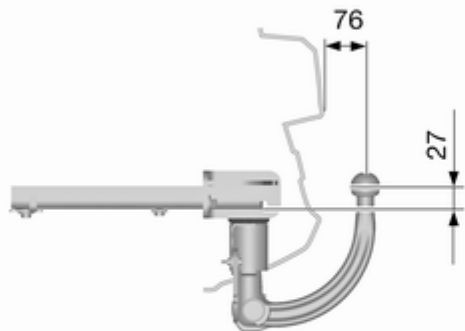

Informasjon om kunden

Personvern og registrering av data om bilen 201

Personvern og registrering av data om bilen

Registrering av hendelser

Bilen har flere avanserte systemer som overvåker og styrer forskjellige bildata. Noen data kan lagres under vanlig drift for å gjøre reparasjon av oppdagede feilfunksjoner enklere, andre data lagres bare av moduler i bilens systemer som har til oppgave å registrere hendelsesdata, som f. eks. kollisjonsputens kontrollmodul, ved en kollisjon eller nestenkollisjon.

Systemene kan registrere diagnostiske data om bilens tilstand (f. eks. oljestand eller bilens kjørelengde) og informasjon om hvordan den ble brukt (f. eks. turtall, bruk av bremser og sikkerhetsbelte).

For å lese disse dataene må en ha spesialutstyr og adgang til bilen. Noen diagnostiske data mates elektronisk inn i Opels globale systemer når bilden er til service på et verksted i den hensikt å dokumentere bilens

servicehistorikk. Dette setter verkstedet i stand til å tilby deg effektivt vedlikehold og reparasjon, tilpasset ditt eget kjøretøy, hver gang du kommer tilbake til verkstedet med det.

Produsenten får ikke tilgang til informasjon om en ulykke som er relatert til førerens opptreden, og kan ikke gi andre innsyn i dette, unntatt

- med samtykke fra eieren eller, hvis bilen er leaset, fra den som leaser
- som svar på et offisielt krav fra politi eller tilsvarende myndighet
- som ledd i produsentens forsvar i en eventuell rettslig prosess
- når loven krever det

I tillegg kan produsenten bruke inn samlede eller mottatte diagnostiske data

- til produsentens forskningsbehov
- for å stille dem til disposisjon for forskning når konfidensiell behandling er sikret og behovet påvist
- for å gi fra seg sammendrag som ikke er knyttet til noen bestemt bil, til andre organisasjoner for forskningsformål

Radiofrekvens-identifikasjon (RFID)

RFID-teknologien benyttes i noen biler for funksjoner som f.eks. dekktrykkovervåking og tenningsystemsikkerhet. Den benyttes også i sammenheng med utstyr som f.eks. radiostyrte fjernkontroller for låsing/opplåsing av dører og starting, og i sendere i bilen for åpning av garasjedører.

RFID-teknologien i Opel-biler bruker eller registrerer ikke persondata, og linker ikke til noen andre Opel-systemer som inneholder persondata.

Stikkordregister

A

Adaptivt frontlys	77, 97, 157
Aktive hodestøtter.....	33
Anbefalte væsker og smøremidler	187, 191
Antispinn	127
Antispinn av.....	75
Armlene.....	37, 38
Askebegre	67
Automatgir	120
Automatisk avblending	29
Automatisk hastighetskontroll	77, 130
Automatisk lysregulering	95
Automatisk låsing	23

B

Bagasjerom	23, 53
Bagasjeromsdeksel	55
Bakkestartstøtte	126
Baklys	160
Bakre oppbevaringsromdeksel	56
Bakseter.....	38
Bakvisker og -spylor	64
Barnesikringsutstyr	44
Batteri	153
Batterispenning	86
Batterlutladningsvern	105
Begynne å kjøre	16

Betjeningsselementer.....	61
Bildata.....	191
Bilens identifikasjonsnummer	189
Bilens mål	196
Bilens vekt	195
Bilens verktøysett.....	169
Bilen trenger service snart	73
Bilpass	19
Bilsikring.....	25
Blinklys	72, 101
Blinklys på siden	161
Blokkeringsfrie bremsor (ABS)	74, 124
Bremse- og clutchvæske.....	187
Bremser	124, 152
Bremser og clutch	73
Bremsestøtte	126
Bremsevæske	152
Bruk av startkabler	180

D

Deaktivering av kollisjonspute	43
Deaktivering av kollisjonsputer	72
Dekkbetegnelser	169
Dekkreparasjonssett	172
Dekkskift, og hjuldimensjon	171
Dekktrykk	169, 198
Dekktrykkovervåking.....	76, 139
Dieselpartikkelfilter.....	75, 119
Drivstoff.....	141

Drivstoff for bensinmotorer	141	Felle inn	27	Hastighetsbegrener.....	131
Drivstoff for dieselmotorer	141	Felle ned sete	37	Havari.....	181
Drivstoffkutt	116	Festeringer	58	Hengerkopling.....	144
Drivstoffmåler	69	Filskiftvarsling.....	74, 138	Hjulkapsler	171
Drivstoffforbruk og CO ₂ -utslipp ...	143	Fjernkontroll	19	Hjul og dekk	169
Dugg på lyktedekslene	102	Fjernlys	77, 95	Hodekollisjonsputer	42
Dører.....	23	Fjernlysassistent.....	95	Hodestøtter	32
E		Fjernlyshjelp.....	77	Horn	13, 62
Eksosutslipp	119	Forseter.....	34	Hovedlys.....	94
Ekstra varmeelement.....	112	Forsinket strømutkobling.....	115	Hovedlys ved kjøring i utlandet ...	97
Elektrisk anlegg.....	162	Forvarming	75	Hurtigoppvarming (Quickheat)....	112
Elektriske vinduer	29	Frontkollisjonsputer	41	Høydejusterbart deksel til gulv bak.....	56
Elektrisk håndbremse.....	74	Frontrute	29	Håndbrems.....	124, 125
Elektrisk justering	27	Fylling av drivstoff	142		
Elektroniske kjøreprogrammer ..	122	Førerinformasjon.....	78	I	
Elektronisk klimakontroll	108	Førstehjelp.....	59	Indikasjon for avstand foran.....	132
Elektronisk stabilitetskontroll.....	127	Førstehjelpsutstyr	59	Indikatorer.....	68
Elektronisk stabilitetsprogram av ..	75	G		Informasjon om lasting	59
Elektronisk stabilitetsprogram og antispinn.....	75	Generell informasjon	144	Informasjonsdisplay.....	78
F		Gir	16	Innkjøring av ny bil	115
Fabrikasjonsplate	189	Girdisplay	120	Innledning	3
Fare, Advarsel og Merk	4	Girspak	121	Innstigningslys	104
Faste ventilasjonsdyser	112	Gjenvinning når bilen vrakes	149	Innstillinger som lagres i minnet ...	21
Feil	122	Grafikk-informasjonsdisplay, farge-informasjonsdisplay	81	Innvendig belysning.....	102
Feilfunksjonslampe	73	H		Innvendige lys	103, 162
Feil på den elektriske håndbremsa.....	74	Halogenhovedlys	155	Innvendige speil.....	28
		Hanskerom	50	Innvendig pleie	185
				Instrumentgruppe	68
				Instrumentpanelbelysning	162

Interaktivt kjøresystem.....	128
ISOFIX barnesikringsutstyr	49

J

Jekk.....	169
Justerbare ventilasjonsdyser	112
Justering av hodestøttene	8
Justering av setene	7, 34
Justering av speil	9

K

Katalysator	120
Kilometerteller	68
Kjettinger	171
Kjølevæske og frostvæske.....	187
Kjølevæsketemperaturmåler	69
Kjøreassistansesystemer.....	130
Kjørecomputer	86
Kjøreegenskaper og tips for kjøring med tilhenger	144
Kjøreegenskap-systemer.....	127
Kjøretips.....	114
Kjøring med tilhenger	144
Klimaanelegg	107
Klimaanelegg, vanlig drift og bruk	113
Klimakontroll	15
Klimakontrollsystemer.....	106
Klokke.....	65
Kode.....	83

Kollisjonsputer og beltestrammere	72
Kollisjonsputesystem	40
Kontrolllamper.....	70
Kontroll av bilen.....	149
Kontroll over bilen	114
Konveks form	27
Koppholdere	50
Kosmetisk pleie.....	183
Kurvelys.....	97

L

Ladesystem	73
Lagring av bilen.....	148
Leselys	103
Lite drivstoff	76
Lite spylervæske	77
Lufting av dieselsystemet	154
Luftinntak	113
Lysbryter	94
Lysfunksjoner.....	104
Lyshorn	96
Lyshøydejustering	96
Låse opp bilen	6

M

Manuell avblending	28
Manuell modus	122
Manuelt gir	123
Meldinger om bilen	83

Midtkonsollbelysning	104
Monteringsmål for tilhengerfeste	200
Motordata	194
Motorkjølevæske	151
Motorolje	150, 187, 191
Motoroljetrykk	76
Mønsterdybde	170
Målere.....	68

N

Nøkkel, lagrede innstillinger.....	21
Nøkler	19
Nøkler, låsing.....	19

O

Olje, motor.....	187, 191
Oppbevaring i armlenet	52
Oppbevaringsplass bak.....	55
Oppbevaringsplasser.....	50
Oppbevaringsplass foran.....	51
Oppbevaringsplass i midtkonsollen	52
Oppbevaringsrom.....	50
Oppgiring.....	74
Opplysninger om denne bilen	3
Oppvarmet	28
Oppvarmet bakrute	31
Oppvarmet ratt	62

Oppvarming	37
Oversikt over instrumentpanelet ..	10

P

Panser	149
Parkering	17, 118
Parkeringsradar.....	133
Parkeringsradar med ultralyd	75
Parklys.....	94, 102
Partikkelfilter.....	119
Personlig tilpasning av bilen	89
Pollenfilter (friskluftfilter)	113
Punktering.....	174
Påfyllingsmengder	197

R

Radiofrekvens-identifikasjon (RFID).....	202
Rattthandler	61
Rattjustering	9, 61
Redusert motoreffekt.....	76
Registrering av hendelser.....	201
Registrering av kjøretøydata og konfidensialitet.....	201
Reservehjul	177
Ryggelys	102

S

Sentrallås	21
Service	113, 186

Serviceinformasjon	186
Servostyring.....	74
Setestilling	34
Sidekollisjonsputer	42
Sidespeil.....	27
Sigarettenner	67
Sikkerhetsbelte	8
Sikkerhetsbelte-påminnelse	72
Sikkerhetsbelter	38
Sikringer	162
Sikringsboksen i bagasjerommet	167
Sikringsboksen i instrumentpanelet	166
Sikringsboksen i motorrommet ..	164
Skifte hjul	174
Skifte pære	155
Skifte viskerblad	154
Skiltlys	161
Slik bruker du instruksjonsboka	3
Solbrilleetui	51
Solskjermer	31
Solskjermyls	103
Speedometer	68
Spylervæske	152
Stabilitetsstøtte for tilhenger	147
Starte motoren	115
Start og betjening.....	115

Startsperre	27, 76
Steder for plassering av barnesikringsutstyr	46
Stopp/start-system.....	116
Strømbrudd	122
Strømuttak	66
Styring av instrumentpanel- belysningen	102
Symboler	4

T

Takstativ	59
Tau en annen bil	182
Tauing.....	144, 181
Tauing av bilen	181
Tenningsbryterposisjoner	115
Tilbehør og endringer av bilen ...	148
Tilhengerfeste	145
Top-Tether barnesikringsutstyr	49
Trafikkskilt-assistent.....	135
Tre-punkts sikkerhetsbelte	39
Tripteller	68
Turteller	68
Tyverialarm	25
Tyverisikring	25
Tåkebaklys	77, 101
Tåkelys	77, 159
Tåkelys foran	101

U

Utetemperatur	65
Utføre arbeider	149
Utvendige lys	77, 94, 104
Utvendig pleie	183
Uvendige lys	12

V

Varme- og ventilasjonsanlegg ...	106
Varselblinklys	100
Varsellyder	85
Varsellys.....	68
Varseltrekant	58
Ventilasjon.....	106
Ventilasjonsdyser.....	112
Verktøy	169
Vinduer.....	29
Vindusspylere og -pussere	14
Vindusvisker og -spyler	63
Vinterdekk	169

Y

Ytelse	195
--------------	-----

Å

Åpen dør	77
----------------	----

Copyright by ADAM OPEL AG, Rüsselsheim, Germany.

Informasjonen i denne publikasjonen gjelder fra utgivelsesdatoen som er oppgitt nedenfor. Adam Opel AG forbeholder seg retten til endringer ved bilens tekniske spesifikasjoner, egenskaper og utforming i forhold til informasjonen i denne publikasjonen samt endringer i selve publikasjonen.

Utgave: oktober 2011, ADAM OPEL AG, Rüsselsheim.

Trykt på klorfritt bleket papir.

KTA-2737-en

oktober 2011

