

OPEL INSIGNIA

Infotainment System



Wir leben Autos.



Innhold

Innledning	4
Radio	29
CD-spiller	45
AUX-inngang	51
USB-kontakt	53
Digital bilderamme	57
Navigering	60
Talegjenkjenning	104
Telefon	119
Stikkordregister	140

Innledning

Generell informasjon	4
Tyverisikring	5
Oversikt over betjenings-elementer	6
Bruk	16
Grunnleggende betjening	17
Toneinnstillinger	22
Voluminnstillinger	26
Personlig tilpasning	28

Generell informasjon

Infotainment gir deg toppmoderne infotainment i bilen.

Radioen er utstyrt med tolv automatisk innstillbare forhåndsinnstillinger for kanaler i AM-, FM- og DAB-båndene (ikke CD 300). Videre kan det innstilles 36 kanaler manuelt (avhengig av bølgelengden).

Den integrerte lydspilleren gir deg underholdning med lyd-CD-er og MP3/WMA-CD-er.

Eksterne datalagringsenheter (f.eks. iPod, MP3-spiller eller USB-minnepinne) (ikke CD 300) eller bærbare CD-spillere kan også kobles til infotainmentsystemet.

Den digitale lydprosessorer gir deg flere forhåndsinnstilte tonestiler for lydoptimalisering.

Navigasjonssystemet (kun Navi 600 / Navi 900) med dynamisk ruteplanlegging veileder deg til reisemålet på en pålitelig måte, og hvis det ønskes, unngås trafikkorker eller andre trafikkproblemer.

Infotainmentsystemet kan alternativt betjenes med kontrollene på rattet eller med en multifunksjonsenhet (kun Navi 600 / Navi 900) mellom forsetene, eller med talegjenkjenningssystemet.

I tillegg kan Infotainment utstyres med en mobiltelefonportal.

Betjenings-elementenes nøyte gjenomtenkte design, de klare displayene og en stor multifunksjonsknapp gjør at systemet kan betjenes enkelt og intuitivt.

Les dette

I denne håndboken beskrives alle alternativer og funksjoner som er tilgjengelige for de forskjellige infotainmentsystemene. Det kan hende at enkelte beskrivelser, inkludert beskrivelsene av display- og menyfunksjoner, ikke gjelder for din bil, på grunn av modellvarianter, spesifikasjoner som gjelder for ditt land, spesialutstyr eller tilbehør.

Viktig informasjon om betjening og trafikksikkerhet

⚠ Advarsel

Infotainmentsystemet må betjenes på en slik måte at du kjører trygt under alle omstendigheter. Hvis du er i tvil, stopper du bilen og betjener infotainmentsystemet mens bilen står i ro.

⚠ Advarsel

Bruken av navigasjonssystemet (kun Navi 600 / Navi 900) fritar ikke føreren fra ansvaret for en korrekt, årvåken holdning i veitrafikken. De aktuelle trafikkreglene må alltid følges.

Det bare bare foretas registreringer (f.eks. adresser) når bilen står stille.

Hvis en navigasjonsinstruksjon er i motstrid med trafikkreglene, skal trafikkreglene alltid følges.

⚠ Advarsel

I enkelte områder er enveiskjørte gater og andre gater og steder (for eksempel gågater) som det ikke er tillatt å kjøre inn i, ikke markert på kartet. På slike steder kan infotainmentsystemet utløse en advarsel som må kvitteres. Du må da være spesielt oppmerksom på enveiskjørte gater, veier og steder der du ikke har lov til å kjøre inn.

Radiomottak

Ved radiomottak kan piping, støy, forvrengning eller avbrudd i mottak oppstå ved

- avstandsendringer i forhold til senderen,
- mottak fra flere retninger på grunn av refleksjon,
- skyggevirksomhet.

Tyverisikring

Infotainmentsystemet er utstyrt med et elektronisk sikkerhetssystem som fungerer som tyverisikring.

Infotainment-systemet fungerer derfor kun i din bil, og har ingen verdi for en tyv.

Oversikt over betjeningselementer

Navi 600 / Navi 900

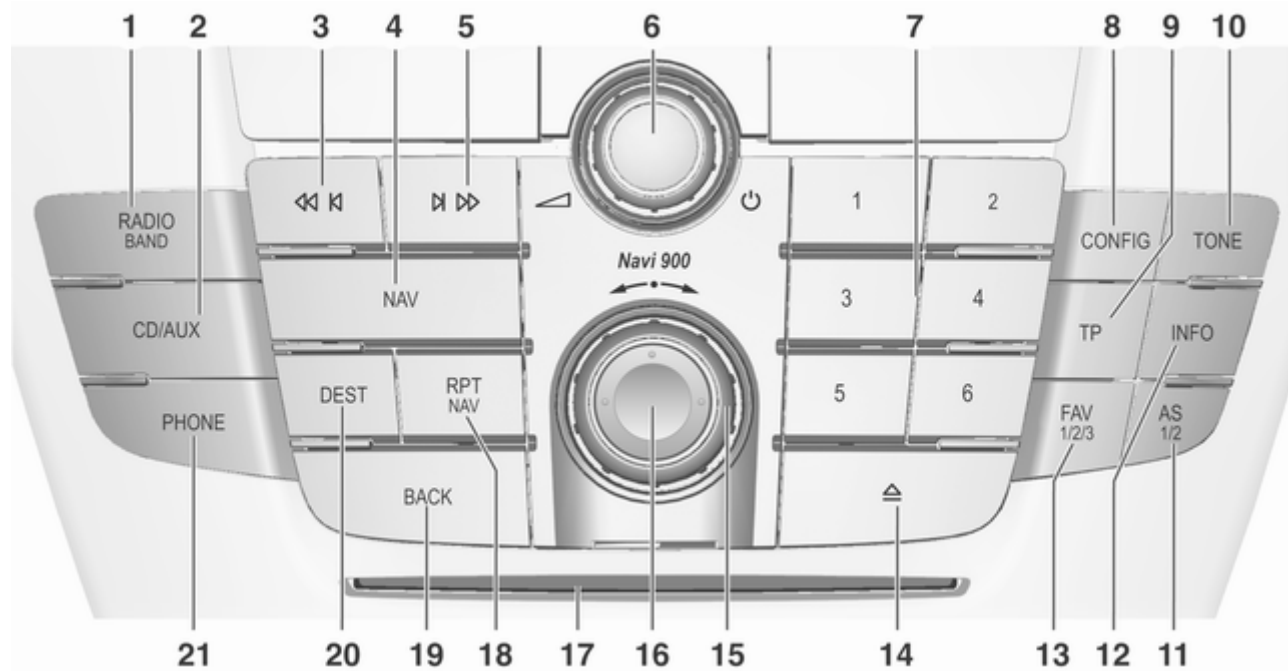

1	RADIO (BAND)	29	6	⊖-knappen	16		Kort trykk: velge autolag- ringslister	30
	Aktivere radio eller bølgeband	29		Trykk: slå infotainment- systemet på/av	16		Langt trykk: lagre stasjoner automatisk	30
2	CD/AUX	51		Drei: justere volumet	16	12	INFO	6
	Starte CD/MP3/WMA- avspilling eller bytte lydkilde .	51	7	Radiostasjonsknapper 1...6	30		Radio: informasjon om stasjonen som spilles nå	29
3	Søke bakover	29		Langt trykk: lagre stasjon	30		CD/MP3/WMA: informasjon om CD som er satt inn nå	47
	Radio: søke bakover	29		Kort trykk: velge stasjon	30		Digital bilderamme: viser bildet som er valgt nå	57
	CD/MP3/WMA: hoppe over spor bakover	47	8	CONFIG	26		Navigering: informasjon, f.eks. om gjeldende posisjon	60
4	NAV	61		Systeminnstillinger	26	13	FAV (1/2/3)	31
	Trykk én gang: Vis kart	61	9	TP	38		Favorittlister (forhåndsinn- stilte radiostasjoner)	31
	Trykk to ganger: Navigasjonsmeny	61		Aktivere eller deaktivere trafikkradiotjeneste	38	14	CD-utskyving	47
5	Søke forover	29	10	TONE	22			
	Radio: søke forover	29		Toneinnstillinger	22			
	CD/MP3/WMA: hoppe over spor forover	47	11	AS (1/2)	30			
				Automatisk minne (for- håndsinnstilte radiostasjoner)	30			

8 Innledning

15	Multifunksjonsknapp	17	21	PHONE	119
	Drei: markere menyalternativer eller angi tallverdier	17		Åpne telefonens hovedmeny	132
	Trykk (ytre ring): velge/ aktivere markert alternativ, bekrefte innstilt verdi, slå funksjon på/av	17		Aktivere/deaktivere lydutkobling	16
16	Åtteveisbryter	61			
	Navigasjon: flytte displayvindu i kartvisning	61			
17	CD-åpning	47			
18	RPT (NAV)	97			
	Gjenta siste navigasjons- melding	97			
19	BACK	17			
	Meny: ett nivå tilbake	17			
	Inntasting: slette det siste tegnet eller hele inntastingen	17			
20	DEST	61			
	Angivelse av navigasjons- destinasjon	61			

CD 400

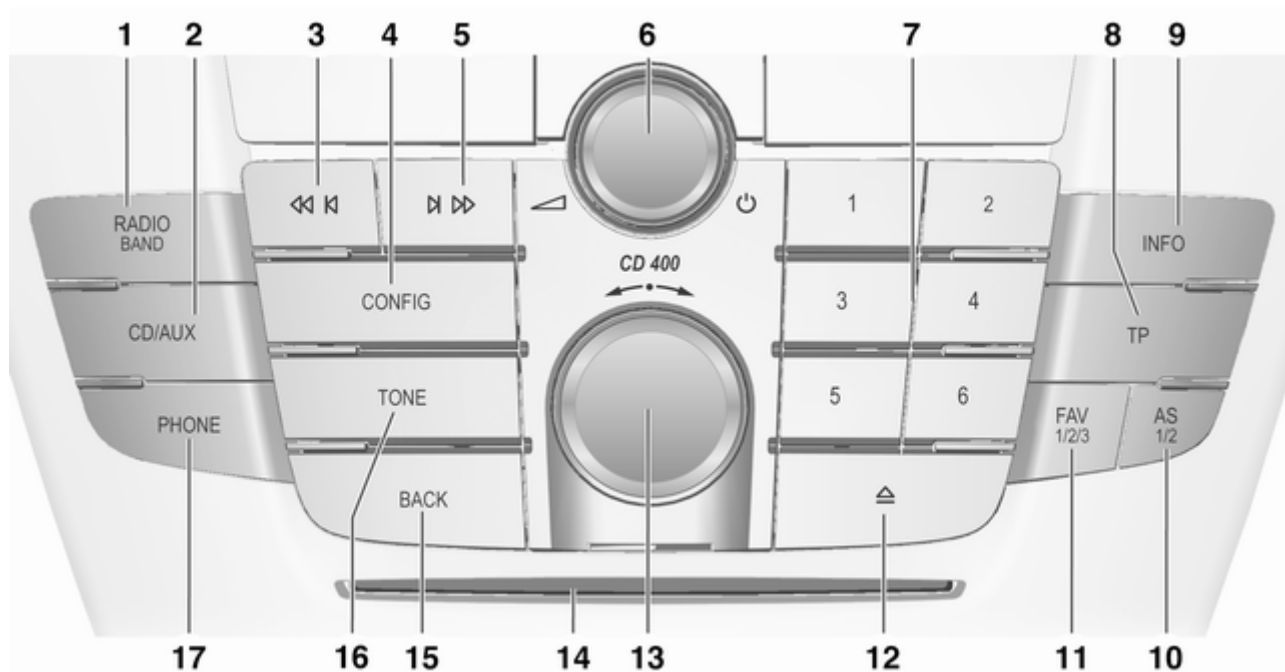

1	RADIO (BAND)	29	7	Radiostasjonsknapper 1...6	30	11	FAV (1/2/3)	31
	Aktivere radio eller bølgeband	29		Langt trykk: lagre stasjon	30		Lister over favoritter (for- håndsinnstilte radiostasjoner)	31
2	CD/AUX	51		Kort trykk: velge stasjon	30	12	CD-utskyving	47
	Starte CD/MP3/WMA- avspilling eller bytte lydkilde .	51	8	TP	38	13	Multifunksjonsknapp	17
3	Søke bakover	29		Aktivere eller deaktivere trafikkradiotjeneste	38		Drei: markere menyalternativer eller angi tallverdier	17
	Radio: søke bakover	29		Hvis infotainmentsystemet er slått av: vise tid og dato	38		Trykk: velge/aktivere markert alternativ, bekrefte innstilt verdi, slå funksjon på/av	17
	CD/MP3/WMA: hoppe over spor bakover	47	9	INFO	6	14	CD-åpning	47
4	CONFIG	26		Radio: informasjon om stasjonen som spilles nå	29	15	BACK	17
	Åpne menyen med innstillinger	26		CD/MP3/WMA: informasjon om CD som er satt inn nå	47		Meny: ett nivå tilbake	17
5	Søke forover	29	10	AS (1/2)	30		Inntasting: slette det siste tegnet eller hele inntastingen	17
	Radio: søke forover	29		Automatisk minne (for- håndsinnstilte radiostasjoner)	30	16	TONE	22
	CD/MP3/WMA: hoppe over spor forover	47		Kort trykk: velge autolag- ringslister	30		Toneinnstillinger	22
6	⏻-knappen	16		Langt trykk: lagre stasjoner automatisk	30			
	Trykk: slå på/av	16						
	Infotainmentsystem	16						
	Drei: justere volumet	16						

17	PHONE	119
	Åpne telefonens hovedmeny	132
	Aktivere/deaktivere lydutkobling	16

CD 300

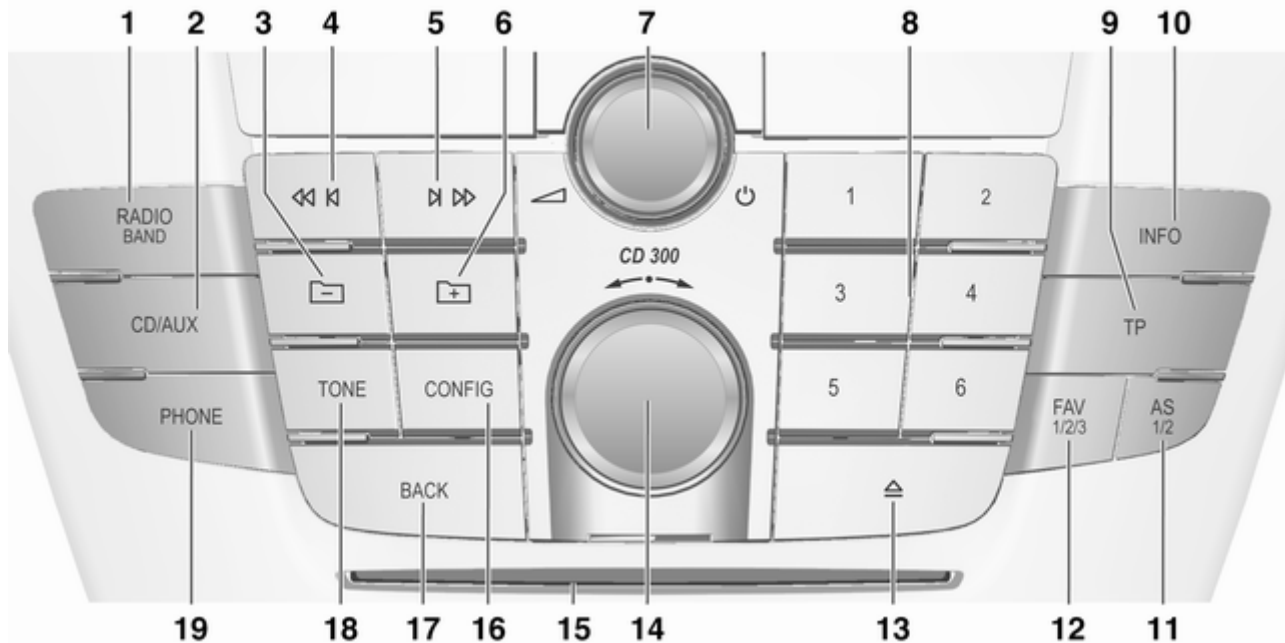

1	RADIO (BAND) 29	8	Radiostasjonsknapper	12	FAV (1/2/3) 31
	Aktivere radio eller		1...6 30		Lister over favoritter (for-
	bølgebånd 29		Langt trykk: lagre stasjon 30		håndsinnstilte
2	CD/AUX 51		Kort trykk: velge stasjon 30		radiostasjoner) 31
	Starte CD/MP3/WMA-	9	TP 38	13	CD-utskyving 47
	avspilling eller bytte lydkilde . 51		Aktivere eller deaktivere	14	Multifunksjonsknapp 17
3	MP3: høyere mappenivå 47		trafikkradiotjeneste 38		Drei: markere
4	Søke bakover 29		Hvis infotainmentsystemet		menyalternativer eller angi
	Radio: søke bakover 29		er slått av: vise tid og dato 38		tallverdier 17
	CD/MP3/WMA: hoppe	10	INFO 6		Trykk: velge/aktivere
	over spor bakover 47		Radio: informasjon om		markert alternativ,
5	Søke forover 29		stasjonen som spilles nå 29		bekreftede innstilt verdi, slå
	Radio: søke forover 29		CD/MP3/WMA:		funksjon på/av 17
	CD/MP3/WMA: hoppe		informasjon om CD som er	15	CD-åpning 47
	over spor forover 47		satt inn nå 47	16	CONFIG 26
6	MP3: lavere mappenivå 47	11	AS (1/2) 30		Åpne menyen med
7	⊖-knappen 16		Automatisk minne (for-		innstillinger 26
	Trykk: slå infotainment-		håndsinnstilte	17	BACK 17
	systemet på/av 16		radiostasjoner) 30		Meny: ett nivå tilbake 17
	Drei: justere volumet 16		Kort trykk: velge autolag-		Inntasting: slette det siste
			ringslister 30		tegnet eller hele
			Langt trykk: lagre		inntastingen 17
			stasjoner automatisk 30		

18	TONE	22
	Toneinnstillinger	22
19	PHONE	119
	Åpne telefonens hovedmeny	132
	Aktivere/deaktivere lydutkobling	16

Kontroller på rattet

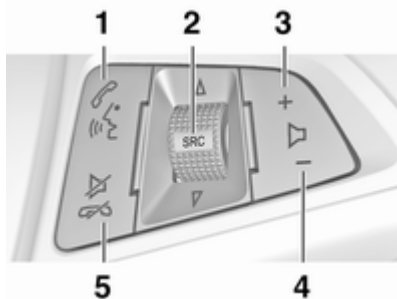

1	Kort trykk: besvare telefonanrop	119
	eller slå nummer i anropsliste	132
	eller aktivere talegjenkjenning (hvis tilgjengelig)	104
	Langt trykk: vise anropsliste	132
	eller deaktivere talegjenkjenning (hvis tilgjengelig)	104

2	SRC (kilde)	16
	Trykk: Velge lydkilde	16
	Hvis radioen er aktiv: drei opp/ned for å velge neste / forrige stasjon som er stilt inn	29
	Hvis CD-spilleren er aktiv: drei opp/ned for å velge neste/forrige CD/MP3/WMA-spor	47
	Hvis telefonportalen er aktiv: drei opp/ned for å velge neste/forrige oppføring i anropslisten	132
	Hvis telefonportalen er aktiv og anrop venter: drei opp/ned for å veksle mellom anrop	132
3	Øke volumet	16
4	Redusere volumet	16
5	Kort trykk: avslutte/avvise anrop	132
	eller lukke anropsliste	132

eller aktivere/deaktivere
lydutkobling 16

eller deaktivere
talegjenkjenning (hvis
tilgjengelig) 104

Multifunksjonsenhet (kun Navi 600 / Navi 900)

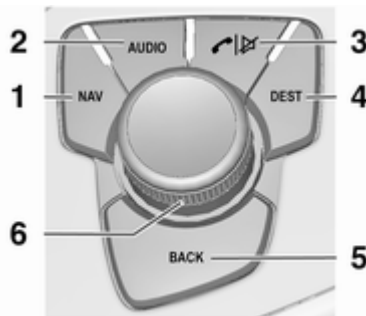

- 1 NAV 61
Vis aktuell posisjon (hvis
ruteveiledning er
deaktivert) 61
Vis beregnet rute (hvis
ruteveiledning er aktivert) 61
- 2 AUDIO 6
Bytte lydkilde 51

3 Besvare eller avslutte
anrop 132

Aktivere eller deaktivere
lydutkobling 16

4 DEST Oppgi mål
navigasjon 71

5 BACK 17

Meny: ett nivå tilbake 17

Inntasting: slette det siste
tegnet eller hele
inntastingen 17

6 Multifunksjonsknapp 17

Sentralt
betjeningsselement for valg
og navigering i menyer 17

Bruk

Betjeningselementer

Infotainment betjenes via funksjonsknapper, multifunksjonsknapper og menyer som vises på displayet.

Inntastinger gjøres valgfritt ved hjelp av:

- den sentrale betjeningsenheten på instrumentpanelet ⇨ 6
- kontroller på rattet ⇨ 6
- multifunksjonsenheten (kun Navi 600 / Navi 900) mellom forsetene ⇨ 6
- talegjenkjenningssystemet (om tilgjengelig) ⇨ 104

Slå Infotainment på/av

Trykk lett på knappen . Etter at systemet er slått på, er den sist valgte infotainmentkilden aktiv.

Automatisk frakobling

Dersom infotainmentsystemet ble slått på med -knotten da tenningen ble slått av, vil det slå seg av igjen automatisk etter 30 minutter.

Stille inn volumet

Drei -knappen. Den nåværende innstillingen vises på displayet.

Når infotainmentsystemet slås på, er det sist valgte volumet stilt inn hvis dette er under det maksimale startvolumet.

Følgende kan stilles inn separat:

- Det maksimale oppstartvolumet ⇨ 26
- Volumet for trafikkmeldinger ⇨ 26
- Volumet for navigasjonsmeldinger (kun Navi 600 / Navi 900) ⇨ 61

Hastighetskompenserende volum

Når hastighetskompensert volum er aktivert ⇨ 26, tilpasses volumet automatisk for å kompensere for vei- og vindstøy under kjøring.

Mute-funksjon

Trykk på **PHONE**-knappen for å slå av lyden til lydildene (trykk i noen sekunder hvis telefonportal er tilgjengelig).

Slå av lydtkoblingen igjen: Drei på -knappen eller trykk på **PHONE**-knappen en gang til (trykk i noen sekunder hvis telefonportal er tilgjengelig).

Volumbegrensing ved høye temperaturer

Ved svært høye temperaturer inne i bilen begrenser infotainmentsystemet det maksimale innstillingsvolumet. Ved behov reduseres volumet automatisk.

Betjeningsmoduser

Radio

Trykk på **RADIO**-knappen for å åpne radio-hovedmenyen eller for å veksle mellom de forskjellige bølgelengdene.

Trykk på multifunksjonsknappen for å åpne en undermeny med alternativer for stasjonsvalg.

Nærmere beskrivelse av radiofunksjonene ⇨ 29.

Audio-spillere

Trykk på **CD/AUX**-knappen for å åpne CD-, USB-, iPod- eller AUX-menyene (hvis tilgjengelig) eller for å veksle mellom disse menyene.

Trykk på multifunksjonsknappen for å åpne en undermeny med alternativer for sporvalg.

Nærmere beskrivelse av:

- CD-spiller-funksjoner ↪ 47
- AUX-input-funksjoner ↪ 51
- Funksjonene til USB-kontakten ↪ 53

Navigasjon

(kun Navi 600 / Navi 900)

Trykk på **NAV**-knappen og deretter på multifunksjonsbryteren for å åpne navigasjonsmenyen.

Nærmere beskrivelse av navigasjonssystemets funksjoner ↪ 61.

Telefon

(hvis telefonportal er tilgjengelig)

Trykk på knappen **PHONE** for å åpne telefonmenyen.

Trykk på multifunksjonsknappen for å åpne en undermeny med alternativer for innlegging eller utvelgning av tall.

Detaljert beskrivelse av funksjonene til mobiltelefonportalen ↪ 119

Grunnleggende betjening

Multifunksjonsknapp

Multifunksjonsknappen er det sentrale betjeningselementet for menyene.

Drei multifunksjonsknappen:

- for å markere et menyalternativ
- CD 300: vise et menyalternativ
- for å angi en tallverdi

Trykk på multifunksjonsbryteren (Navi 600 / Navi 900: Trykk på den ytre ringen):

- for å velge eller aktivere det markerte alternativet
- CD 300: velge eller aktivere alternativet som vises
- for å bekrefte en oppgitt verdi
- for å slå en systemfunksjon på/av

BACK-knappen

Trykk kort på knappen **BACK** for å:

- gå ut av en meny
- gå opp til neste menynivå fra en undermeny
- slette det siste tegnet i en tegnrekke

Trykk på knappen **BACK** noen sekunder for å slette hele inntastingen.

Eksempler på meny-betjening

Navi 600 / Navi 900

Velge et alternativ



Drei på multifunksjonsknappen for å flytte markøren (= farget bakgrunn) til ønsket valg.

Trykk på multifunksjonsknappen for å velge det uthevede valget.

Udermenyer

En pil til høyre i menyen angir at etter å ha valgt et alternativ, åpner det seg en undermeny med flere valg.

Aktivere en innstilling



Drei på multifunksjonsknappen for å utheve den ønskede innstillingen.

Trykk på multifunksjonsknappen for å aktivere innstillingen.

Stille inn en verdi



Drei på multifunksjonsknappen for å endre innstillingens gjeldende verdi.

Trykk på multifunksjonsknappen for å bekrefte den innstilte verdien.

Slå på eller av en funksjon



Drei på multifunksjonsknappen for å utheve funksjonen som skal slås på eller av.

Trykk på multifunksjonsknappen for å skifte mellom innstillingene **På** og **Av**.

Registrere en tegnsekvens

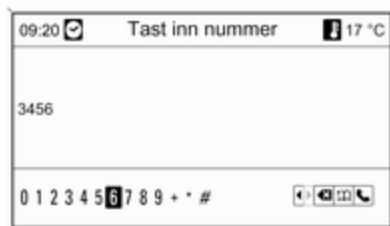

Når du skal legge inn tegnkombinasjoner, f. eks. telefonnumre eller gatenavn:

Drei på multifunksjonsknappen for å velge det ønskede tegnet.

Det siste tegnet i tegnkombinasjonen kan slettes med **BACK**-knappen.

Trykk på **BACK**-knappen og hold den inne for å slette hele oppføringen.

Trykk på multifunksjonsknappen for å bekrefte det valgte tegnet.

CD 400 Velge et alternativ

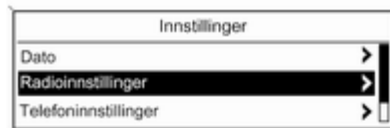

Drei på multifunksjonsknappen for å flytte markøren (= farget bakgrunn) til ønsket valg.

Trykk på multifunksjonsknappen for å velge det uthevede valget.

Undermenyer

En pil til høyre i menyen angir at etter å ha valgt et alternativ, åpner det seg en undermeny med flere valg.

Aktivere en innstilling



Drei på multifunksjonsknappen for å utheve den ønskede innstillingen.

Trykk på multifunksjonsknappen for å aktivere innstillingen.

Stille inn en verdi



Drei på multifunksjonsknappen for å endre innstillingens gjeldende verdi. Trykk på multifunksjonsknappen for å bekrefte den innstilte verdien.

Slå på eller av en funksjon

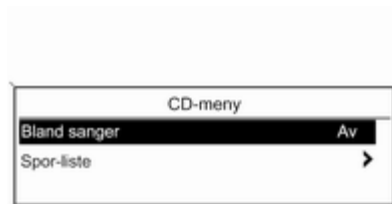

Drei på multifunksjonsknappen for å utheve funksjonen som skal slås på eller av. Trykk på multifunksjonsknappen for å skifte mellom innstillingene **På** og **Av**.

Registrere en tegnsekvens

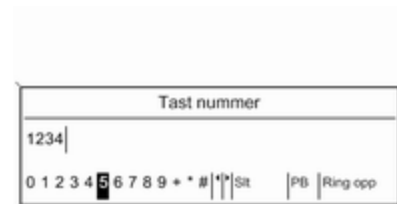

Når du skal legge inn tegnkombinasjoner, f.eks. telefonnumre: Drei på multifunksjonsknappen for å velge det ønskede tegnet. Trykk på multifunksjonsknappen for å bekrefte det valgte tegnet. Med knappen **BACK**-knappen slettes det siste tegnet i tegnkombinasjonen.

CD 300

Menyelementer og symboler



Pilene som peker opp og nedover 1 viser: toppmenynivået er aktivt Flere valg er tilgjengelige i den aktive menyen.

Drei på multifunksjonsknappen for å vise de andre valgene i den aktive menyen.

Vinkelpilen 2 angir: en undermeny med flere valg er tilgjengelig.

Trykk på multifunksjonsknappen for å velge alternativet som vises og for å åpne den aktuelle undermenyen.

Pilen som peker til høyre 3 angir: det første undermenynivået er aktivt (to piler = andre undermenynivå er aktivt)

Pilen som peker nedover 4 angir: flere valg er tilgjengelige i den aktive undermenyen.

Aktivere en innstilling

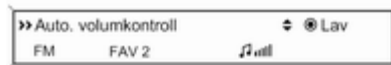

Trykk på multifunksjonsknappen for å åpne den tilsvarende innstillingsmenyen.

Drei på multifunksjonsknappen for å vise den ønskede innstillingen.

Trykk på multifunksjonsknappen for å aktivere innstillingen.

Stille inn en verdi



Trykk på multifunksjonsknappen for å åpne den tilsvarende innstillingsmenyen.

Drei på multifunksjonsknappen for å endre innstillingens gjeldende verdi.

Trykk på multifunksjonsknappen for å bekrefte den innstilte verdien.

Slå på eller av en funksjon



Trykk på multifunksjonsknappen for å åpne den tilsvarende innstillingsmenyen.

Drei på multifunksjonsknappen for å utheve innstillingen **På** eller **Av**.

Trykk på multifunksjonsknappen for å bekrefte den uthevede innstillingen.

Registrere en tegnsekvens



Trykk på multifunksjonsknappen for å åpne den aktuelle menyen for innstillinger.

Drei på multifunksjonsknappen for å endre tegnet på dem gjeldende markørstillingen.

Trykk på multifunksjonsknappen for å bekrefte tegnet som vises.

Med knappen **BACK**-knappen slettes det siste tegnet i tegnkombinasjonen.

Toneinnstillinger

Navi 600 / Navi 900

I menyen for tone-innstillinger kan egenskapene for tonen stilles inn ulikt for hver radiobølgelengde og hver audio-spillerkilde.

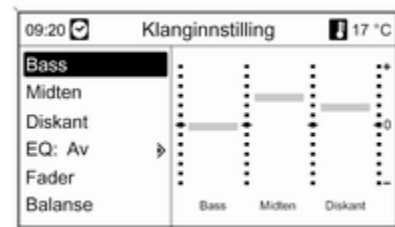

Trykk på knappen **TONE** for å åpne tone-menyen.

Innstilling av bass, midtområde og diskant

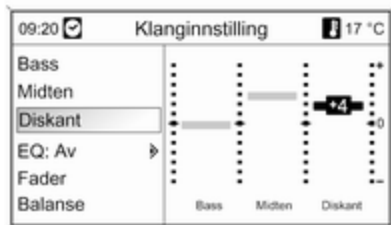

Velg **Bass** , **Midten** eller **Diskant**.

Still inn ønsket verdi for alternativet som er valgt.

Stille inn volumfordelingen foran - bak

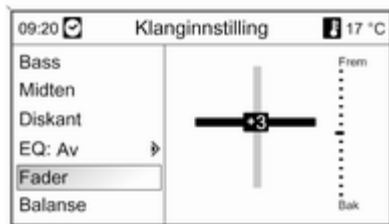

Velg **Fader**.

Velg ønsket verdi.

Stille inn volumfordelingen høyre - venstre

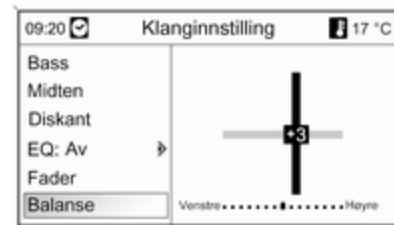

Velg **Balanse**.

Velg ønsket verdi.

Innstilling av individuelle innstillinger til "0" eller "Av"

Velg ønsket alternativ, og trykk på multifunksjonsknappen i noen sekunder.

Innstilling av innstillinger til "0" eller "Av"

Trykk på **TONE**-knappen i noen sekunder.

Optimalisering av tone for musikkstil

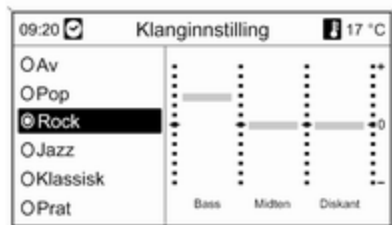

Velg **EQ** (Equalizer).

De viste alternativene tilbyr optimerte forhåndsinnstillinger for bass, mellomtone og diskant for den aktuelle musikkstilen.

Velg ønsket alternativ.

CD 300 / CD 400

I menyen for toneinnstillinger kan egenskapene for tonen stilles inn ulikt for hver radiobølgelengde og hver lydspillerkilde.

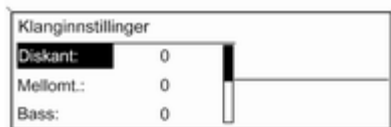

Trykk på knappen **TONE** for å åpne tone-menyen.

Innstilling av bass, midtområde og diskant



Velg **Bass:**, **Mellomt.:** eller **Diskant:**.
Still inn ønsket verdi for alternativet som er valgt.

Stille inn volumfordelingen foran - bak

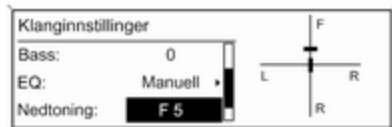

Velg **Nedtoning**:

Velg ønsket verdi.

Stille inn volumfordelingen høyre - venstre

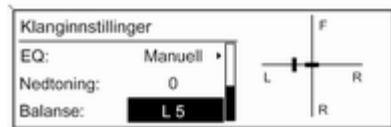

Velg **Balanse**:

Velg ønsket verdi.

Innstilling av individuelle innstillinger til "0"

Velg ønsket alternativ, og trykk på multifunksjonsknappen i noen sekunder.

Innstilling av innstillinger til "0" eller "Av"

Trykk på **TONE**-knappen i noen sekunder.

Optimalisering av tone for musikkstil



Velg **EQ**: (Equalizer).

De viste alternativene tilbyr optimerte forhåndsinnstillinger for bass, mellomtone og diskant for den aktuelle musikkstilen.

Velg ønsket alternativ.

Voluminnstillinger

Navi 600 / Navi 900

Maksimal startstyrke

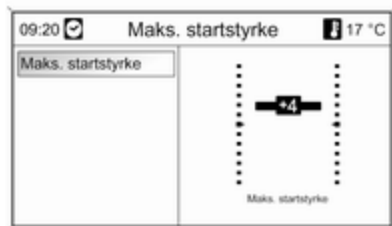

Trykk **CONFIG**-knappen for å åpne systeminnstillings-menyen.

Velg **Radioinnstillinger**, og deretter **Maksimal startstyrke**.

Velg ønsket verdi.

Hastighetsavhengig volumøkning

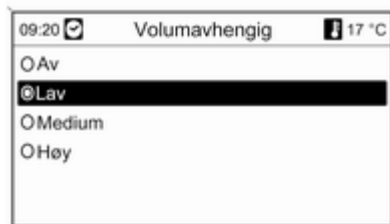

Trykk **CONFIG**-knappen for å åpne systeminnstillings-menyen.

Velg **Radioinnstillinger**, og deretter **Hastighetsavhengig volumøkning**.

Hastighetsavhengig volum kan deaktiveres eller graden av volumtilpassning kan velges i den viste menyen.

Velg ønsket alternativ.

Volum for trafikkmeldingene (TA)

Volumet for trafikkmeldingene kan økes eller reduseres forholdsmessig i forhold til det normale lydvolument.

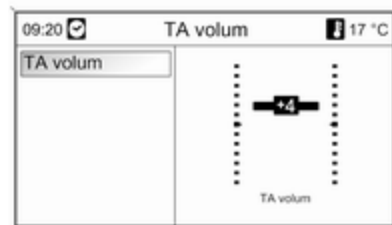

Trykk **CONFIG**-knappen for å åpne systeminnstillings-menyen.

Velg **Radioinnstillinger**, **RDS muligheter** og **TA volum**.

Velg ønsket verdi.

CD 300 / CD 400

Maksimalt oppstartsvolum

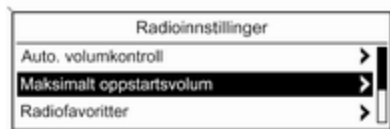

Trykk **CONFIG**-knappen for å åpne systeminnstillings-menyen.

Velg **Radioinnstillinger**, og deretter **Maksimalt oppstartsvolum**.

CD 300: Velg **Lydinnst.**, og deretter **Startvolum**.

Velg ønsket verdi.

Hastighetsjustert volum

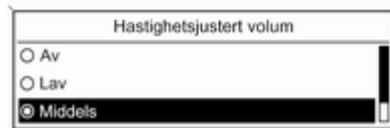

Trykk **CONFIG**-knappen for å åpne systeminnstillings-menyen.

Velg **Radioinnstillinger**, og deretter **Auto. volumkontroll**.

CD 300: Velg **Lydinnst.**, og deretter **Auto. volumkontroll**.

Hastighetskompensert volum kan deaktiveres eller graden av volumtilpassning kan velges i den viste menyen.

Velg ønsket alternativ.

Volum for trafikkmeldingene (TA)

Volumet for trafikkmeldingene kan økes eller reduseres forholdsmessig i forhold til det normale lydvolume.

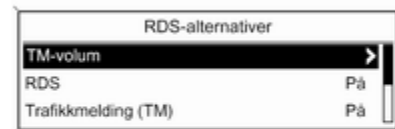

Trykk **CONFIG**-knappen for å åpne systeminnstillings-menyen.

Velg **Radioinnstillinger**, **RDS-alternativer** og **TM-volum**.

CD 300: Velg **Lydinnst.**, **RDS-alternativer** og **TM-volum**.

Innstill den ønskede verdien for volumøkning eller reduksjon.

Personlig tilpasning

(kun CD 400)

Flere av infotainmentsystemets innstillinger kan lagres separat for hver enkelt bilnøkkel (hver fører av bilen).

Innstillinger som lagres i minnet

Når nøkkelen tas ut av tenningsbryteren, lagres disse innstillingene automatisk for denne nøkkelen:

- de siste voluminnstillingene, ett volumnivå for alle lydkilder bortsett fra mobiltelefonen (radio, CD-spiller, AUX, USB) og ett volumnivå for telefonen (hvis telefonportal er tilgjengelig)
- alle forhåndsinnstilte radiostasjoner
- alle toneinnstillinger, alle disse innstillingene lagres separat for hver av disse lydkildene (hvis de er tilgjengelige): AM, FM, DAB, CD-spiller, AUX, USB
- lydkilden som sist var aktiv
- radiostasjonen som sist var aktiv (separat for hvert enkelt bølgebånd)

- displayinnstillingen som sist var aktiv
- siste posisjon i en Audio/MP3-CD omfatter spor-nummer og mappe
- statusen til innstillingen for blanding av sanger (CD-spiller)
- statusen til TP-innstillingen (trafikkprogram)
- markørposisjonen for hver meny på displayet

Aktivere/deaktivere personlig tilpasning

Trykk **CONFIG**-knappen for å åpne systeminnstillings-menyen.

Velg **Bilinnstillinger**, og deretter **Komfortinnstillinger**.

Sett **Personinnstilling for fører** til **På** eller **Av**.

Radio

Bruk	29
Stasjonssøk	29
Autolagringslister	30
Favorittlister	31
Bølgebåndmenyer	33
Radiodatasystem (RDS)	38
Digital lydkringkasting	42

Bruk

Betjeningsknapper

De viktigste knappene for styringen av radioen er som følger:

- **RADIO**: Aktiver radio
- **◀ Ⓚ ▶ Ⓚ**: Stasjonssøk
- **AS**: Autolagre av lister
- **FAV**: Favorittlister
- **1...6**: Forhåndsinnstilte knapper
- **TP**: Trafikkradiotjeneste ↗ 38

Aktivere radioen

Trykk på **RADIO**-knappen for å åpne radio-hovedmenyen.

Den sist avspilte stasjonen vil bli mottatt.

Velge bølgelengde

Trykk **RADIO**-knappen en eller flere ganger for å velge ønsket bølgelengde.

Den sist avspilte stasjonen på denne bølgelengden vil bli mottatt.

Stasjonssøk

Automatisk stasjonssøk

Trykk kort på knappen **◀ Ⓚ** eller **Ⓚ ▶** for å spille av den neste stasjonen i stasjonsminnet.

Manuelt stasjonssøk

Navi 600 / Navi 900

Trykk **◀ Ⓚ**- eller **Ⓚ ▶**-knappen og hold den inne. Slipp knappen når den ønskede frekvensen nesten er nådd i frekvensvinduet.

Det er gjort et søk etter den neste stasjonen som kan mottas, og den spilles automatisk av.

CD 300 / CD 400

Trykk på knappen **◀ Ⓚ** eller **Ⓚ ▶** i noen sekunder for å starte et søk etter den neste mottakbare stasjonen på det nåværende bølgelengden.

Når den ønskede frekvensen er nådd, spilles stasjonen automatisk av.

Les dette

Manuelt stasjonssøk: Hvis ikke radioen finner en stasjon, skifter den automatisk til et mer følsomt søkenivå. Hvis den fortsatt ikke finner en stasjon, stiller den inn på frekvensen som sist var aktiv igjen.

Les dette

FM-bølgelengde: Når RDS-funksjonen er aktivert, søkes det kun etter RDS-stasjoner ↷ 38, og dersom mottak av trafikkmeldinger (TP) er aktivert, søkes det kun etter trafikkradiostasjoner ↷ 38.

Manuell stasjonsinnstilling**FM-bølgelengde**

Bare CD 600 / DVD 900: trykk på multifunksjonsbryteren for å åpne FM-menyen og velg **Manuell FM-tuning**.

Drei multifunksjonsknappen, og still inn optimal mottaksfrekvens på frekvensvisningen som kommer frem.

AM-bølgelengde

Drei multifunksjonsknappen, og still inn optimal mottaksfrekvens på frekvensvisningen som kommer frem.

DAB-bølgelengde

(ikke tilgjengelig for CD 300)

Trykk på multifunksjonsknappen for å åpne DAB-menyen og velg **Søk etter DAB-kanal manuelt**.

Drei på multifunksjonsknappen, og still mottaksfrekvensen på frekvensdisplayet som vises.

Autolagringslister

Stasjonene som mottas best på en bølgelengde, kan søkes og lagres automatisk ved hjelp av autolagringsfunksjonen.

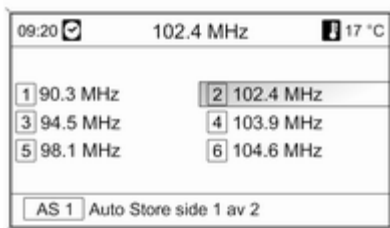
Navi 600 / Navi 900:**Les dette**

Stasjonen som tas inn for øyeblikket, er markert.

CD 400:

Autolagrede stasjoner		FM AS1
1 FM 89.0	2 FM 92.1	
3 FM 93.8	4 FM 95.6	
5 FM 95.9	6 FM 97.2	

Les dette

Stasjonen som tas inn for øyeblikket, er markert med ①.

Hver bølgelengde har 2 autolagringslister (**AS 1**, **AS 2**), hvor det kan lagres 6 stasjoner i hver av dem.

Automatisk stasjonslagring

Hold **AS**-knappen inne inntil det vises en autolagringsmelding. De 12 sterke stasjonene på den nåværende bølgelengden vil bli lagret i de 2 autolagringslistene.

Trykk på multifunksjonsknappen for å avbryte autolagringprosessen.

Manuell lagring

Stasjoner kan også lagres manuelt i autolagringslistene.

Innstill stasjonen som skal lagres.

Trykk kortvarig på **AS**-knappen for å åpne en autolagringsliste eller for å veksle til en annen autolagringsliste.

For å lagre stasjonen i en listeposisjon: Trykk og hold den aktuelle stasjonsknappen 1...6 inntil det vises en bekreftelsesmelding.

Les dette

Manuelt lagrede stasjoner overskrives i en automatisk stasjonslagringsprosess.

Framhenting av en stasjon

Trykk kortvarig på **AS**-knappen for å åpne en autolagringsliste eller for å veksle til en annen autolagringsliste.

Trykk kortvarig på en av stasjonsknappene 1...6, for å åpne stasjonen i den tilhørende listeposisjonen.

Favorittlister

Stasjoner på alle bølgelengder kan lagres manuelt i favorittlistene.

Navi 600 / Navi 900

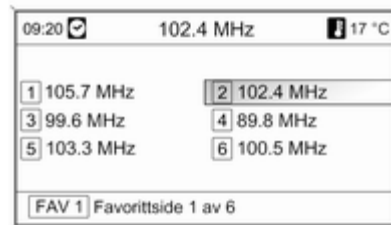

Det kan lagres 6 stasjoner i hver favorittliste. Antall tilgjengelige favorittlister kan innstilles (se nedenfor).

Les dette

Stasjonen som tas inn for øyeblikket, er markert.

Lagring av en stasjon

Innstill stasjonen som skal lagres.

Trykk kortvarig på **FAV**-knappen for å åpne en favorittliste eller for å veksle til en annen favorittliste.

For å lagre stasjonen i en listeposisjon: Trykk og hold den aktuelle stasjonsknappen 1...6 inntil det vises en bekreftelsesmelding.

Framhenting av en stasjon

Trykk kortvarig på **FAV**-knappen for å åpne en favorittliste eller for å veksle til en annen favorittliste. Trykk kortvarig på en av stasjonsknappene 1...6, for å åpne stasjonen i den aktuelle listeposisjonen.

Definering av antall tilgjengelige favorittlister

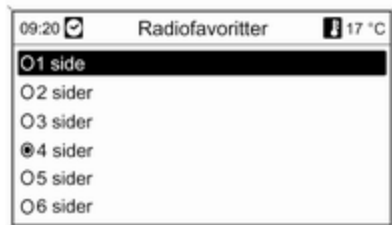

Trykk på knappen **CONFIG**.

Velg **Radioinnstillinger**, og deretter **Radiofavoritter**.

Velg ønsket antall tilgjengelige favorittlister.

CD 300 / CD 400

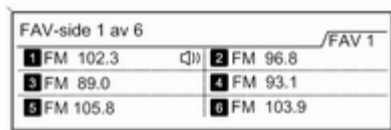

Det kan lagres 6 stasjoner i hver favorittliste. Antall tilgjengelige favorittlister kan innstilles (se nedenfor).

CD 300: Antall tilgjengelige favorittlister kan ikke konfigureres.

Les dette

Stasjonen som tas inn for øyeblikket, er markert med .

Lagring av en stasjon

Innstill stasjonen som skal lagres.

Trykk kortvarig på **FAV**-knappen for å åpne en favorittliste eller for å veksle til en annen favorittliste.

For å lagre stasjonen i en listeposisjon: Trykk og hold den aktuelle stasjonsknappen 1...6 inntil det vises en bekreftelsesmelding.

Framhentning av en stasjon

Trykk kortvarig på **FAV**-knappen for å åpne en favorittliste eller for å veksle til en annen favorittliste.

Trykk kortvarig på en av stasjonsknappene 1...6, for å åpne stasjonen i den aktuelle listeposisjonen.

Definering av antall tilgjengelige favorittlister

(ikke CD 300)

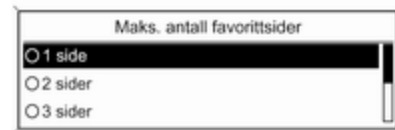

Trykk på **CONFIG**-knappen.

Velg **Radioinnstillinger**, og deretter **Radiofavoritter**.

Velg ønsket antall tilgjengelige favorittlister.

Bølgebåndmenyer

Alternative muligheter for stasjonsvalg er tilgjengelig via bølgelengdespesifikke menyer.

Når hovedmenyen for radio er aktiv, trykker du på multifunksjonsknappen for å åpne den aktuelle bølgelengdemenyen.

Les dette

De følgende displayvisningene som er spesifikke for FM, er ment som eksempler.

Navi 600 / Navi 900



Favorittliste

Velg **Favorittliste**. Alle stasjoner som er lagret i favorittlistene, vises.

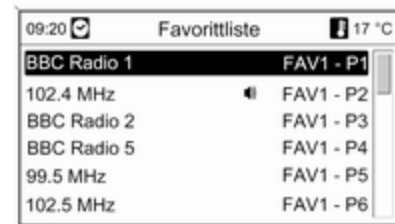

Velg ønsket stasjon.

Les dette

Stasjonen som tas inn for øyeblikket, er markert med .

Manuelt søk

Beskrivelsen finner du i "Manuell innstilling av stasjon" ovenfor.

Stasjonslister

AM/FM-bølgelengder

Velg **AM stasjonsliste** eller **FM stasjonsliste**.

Alle mottakbare AM/FM-stasjoner i det nåværende mottaksområdet, vises.

DAB-bølgelengde

Drei multifunksjonsknappen.

Alle mottakbare DAB-stasjoner
 ⇨ 42 i det nåværende mottaksom-
 rådet, vises.

Les dette

Hvis det ikke er blitt opprettet noen stasjonsliste på forhånd, vil infotainmentsystemet utføre et automatisk stasjonssøk.



Velg ønsket stasjon.

Les dette

Stasjonen som tas inn for øyeblikket, er markert med .

Oppdatering av stasjonslister

Hvis de lagrede stasjonene i en spesiell liste for en bølgelengde ikke lenger kan mottas:

Velg den aktuelle kommandoen for å oppdatere en stasjonsliste.

Det startes et stasjonssøk. Så snart søket er avsluttet, spilles den tidligere innstilte stasjonen.

Avbryte stasjonssøket: Trykk på multifunksjonsknappen.

Les dette

Hvis en stasjonsliste som er spesifikk for et bølgebånd oppdateres, oppdateres også den tilsvarende kategorilisten (hvis en slik finnes).

Viktig informasjon for oppdatering av stasjonslister

Den doble tuneren i infotainmentsystemet oppdaterer stasjonslisten kontinuerlig i bakgrunnen. Dette sikrer f.eks. at stasjonslistene til enhver tid inneholder mottaksområdets tilgjengelige stasjoner, også ved lengre kjøreturer på motorvei. Da den automatiske oppdateringen tar noe tid, vil ikke alle stasjonene som kan mottas,

være tilgjengelige med en gang i stasjonslisten ved en plutselig endring i mottaksområdet. Under slike forhold kan oppdateringen av stasjonslisten akselereres ved å bruke den tilhørende kommandoen for oppdatering av en stasjonsliste.

Kategorilister

Mange RDS-stasjoner ⇨ 38 kringkaster en PTY-kode som angir programtypen som sendes (f.eks. nyheter). Noen stasjoner endrer også PTY-koden avhengig av innholdet som sendes for øyeblikket.

Infotainmentsystemet lagrer disse stasjonene sortert etter programtype, i den aktuelle kategorilisten.

For å søke etter en programtype som er bestemt av stasjonen: Velg alternativet for den spesielle kategorilisten for bølgelengden.

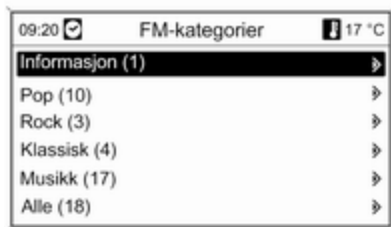

Det vises en liste med programtyper som er tilgjengelige for øyeblikket.

Velg ønsket programtype.

Det vises en liste med stasjoner som sender et program av den valgte typen.

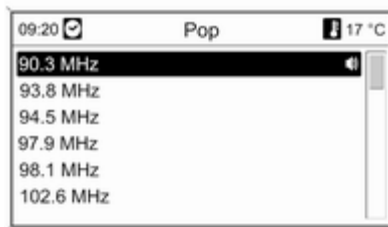

Velg ønsket stasjon.

Kategorilisten oppdateres også når den aktuelle stasjonen på den spesielle bølgelengden oppdateres.

Les dette

Stasjonen som tas inn for øyeblikket, er markert med .

DAB-meldinger

I tillegg til musikkprogrammer sender mange DAB-stasjoner 42 forskjellige meldingskategorier.

Den DAB-tjenesten (programmet) som mottas for øyeblikket, avbrytes når det kommer meldinger i de tidligere aktiverte kategoriene.

Aktivering av meldingskategorier

Velg **DAB-meldinger** i DAB-menyen.



Aktiver de ønskede meldingskategoriene.

Flere meldingskategorier kan velges samtidig.

Les dette

DAB-informasjon kan bare mottas når DAB-bølgebåndet er aktivert.

CD 300 / CD 400

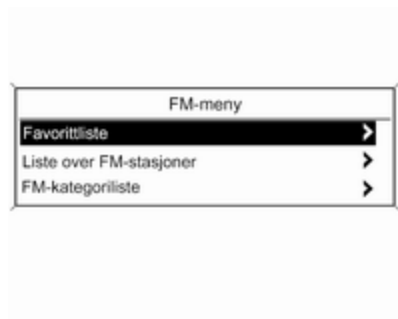
**Favorittliste**

Velg **Favorittliste**. Alle stasjoner som er lagret i favorittlistene, vises.

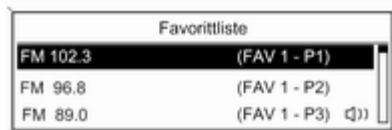

Velg ønsket stasjon.

Les dette

Stasjonen som tas inn for øyeblikket, er markert med ⏏.

Stasjonslister**AM/FM-bølgelengder**

Velg **Liste over AM-stasjoner** eller **Liste over FM-stasjoner**.

Alle mottakbare AM/FM-stasjoner i det nåværende mottaksområdet, vises.

DAB-bølgelengde

(ikke tilgjengelig for CD 300)

Drei multifunksjonsknappen.

Alle mottakbare DAB-stasjoner ⇨ i det nåværende mottaksområdet, vises.

Les dette

Hvis det ikke er blitt opprettet noen stasjonsliste på forhånd, vil infotainmentsystemet utføre et automatisk stasjonsøk.



Velg ønsket stasjon.

Les dette

Stasjonen som tas inn for øyeblikket, er markert med ⏏.

Oppdatering av stasjonslister

Hvis de lagrede stasjonene i en spesiell liste for en bølgelengde ikke lenger kan mottas:

Velg den aktuelle kommandoen for å oppdatere en stasjonsliste.

CD 400: Den doble tunerens infotainmentsystemet oppdaterer FM-stasjonslisten kontinuerlig i bakgrunnen. Ingen manuell oppdatering er nødvendig.

Det startes et stasjonssøk. Så snart søket er avsluttet spilles den sist mottatte stasjonen.

Trykk på multifunksjonsknappen for å avbryte stasjonssøket.

Les dette

Hvis en stasjonsliste som er spesifikk for et bølgeband oppdateres, oppdateres også den tilsvarende kategorilisten (hvis en slik finnes).

Kategorilister

Mange RDS-stasjoner ⇨ 38 sender ut en PTY-kode som angir programtypen (f.eks. nyheter). Noen stasjoner endrer også PTY-koden avhengig av innholdet som sendes for øyeblikket.

Infotainmentsystemet lagrer disse stasjonene sortert etter programtype, i den aktuelle kategorilisten.

For å søke etter en programtype som er bestemt av stasjonen: Velg alternativet for den spesielle kategorilisten for bølgelengden.



Det vises en liste med programtyper som er tilgjengelige for øyeblikket.

Velg ønsket programtype.

Det vises en liste med stasjoner som sender et program av den valgte typen.



Velg den ønskede stasjonen.

CD 300: Den neste mottakbare stasjonen av den valgte typen søkes og spilles,

Kategorilisten oppdateres også når den aktuelle stasjonen på den spesielle bølgelengden oppdateres.

Les dette

Stasjonen som tas inn for øyeblikket, er markert med .

DAB-informasjon

I tillegg til musikkprogrammer sender mange DAB-stasjoner ⇨ 42 ulike meldingskategorier.

Den DAB-tjenesten (programmet) som mottas for øyeblikket, avbrytes når det kommer meldinger i de tidligere aktiverte kategoriene.

Aktivering av meldingskategorier

Velg **DAB-informasjon** i DAB-menyen.



Aktiver de ønskede meldingskategoriene.

Flere meldingskategorier kan velges samtidig.

Les dette

DAB-informasjon kan bare mottas når DAB-bølgebandet er aktivert.

Radiodatasystem (RDS)

RDS er en fra FM-stasjonene som gjør det betydelig lettere å finne ønsket stasjon og feilfritt mottak.

Fordeler ved RDS

- På displayet vises stasjonens programnavn i stedet for frekvensen.
- Ved søk stiller infotainmentsystemet bare inn på RDS-stasjoner.
- Infotainmentsystemet stiller alltid inn på den best mottakelige sendefrekvensen ved hjelp av AF (Alternative Frequency).
- Infotainmentsystemet viser radiotekst som kan inneholde informasjon om for eksempel gjeldende program, avhengig av stasjonen som mottas.

Navi 600 / Navi 900



Konfigurere RDS

Åpne menyen for RDS-konfigurering:

Trykk på knappen **CONFIG**.

Velg **Radioinnstillinger**, og deretter **RDS muligheter**.

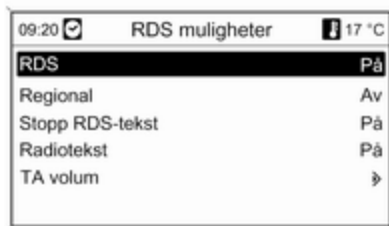

Slå RDS på og av

Sett **RDS** på **På** eller **Av**.

Les dette

Dersom RDS er slått av, vil den automatisk slås på igjen når det skiftes til en annen radiostasjon (med søkefunksjonen eller med en forhåndsinnstilt knapp).

Slå regional innstilling på og av

(RDS må være aktivert for regionalisering.)

Noen ganger sender RDS-stasjoner regionalt ulike programmer på ulike frekvenser.

Sett **Regional** på **På** eller **Av**.

Hvis regionale innstillinger er slått på, blir kun alternative frekvenser (AF) med samme regionale programmer valgt.

Dersom regionaliseringen slås av, velges alternative sendefrekvenser uten hensyn til regionalprogrammer.

RDS-rulletekst

Noen RDS-stasjoner viser ev. tilleggsinformasjon i linjen for programnavnet. Programnavnet vises da ikke.

Hindre at annen informasjon vises:

Sett **Stopp RDS-tekst** på **På**.

Radiotekst

Dersom RDS og mottak av en RDS-stasjon er aktivert, vises informasjon om programmet som i øyeblikket kan fås inn og musikksporet som spilles i øyeblikket under programnavnet.

Vise eller skjule informasjonen:

Sett **Radiotekst** på **På** eller **Av**.

TA volum

Volumet for trafikkmeldinger (TA) kan forhåndsinnstilles ⇨ 26.

Trafikkradio

(TP = Traffic Programme)

Trafikkradiostasjoner er RDS-stasjoner som sender trafikkmeldinger.

Slå trafikkradiotjenesten på og av

Slå på og av trafikkmeldingstjenesten i infotainmentsystemet:

Trykk på knappen **TP**.

- Når trafikkradioen er slått på, er [] fremhevet med svart i displayet (grått når trafikkradioen er slått av).
- Kun stasjoner som sender trafikkmeldinger mottas.
- Hvis den gjeldende stasjonen ikke er en trafikkradiostasjon, startes automatisk et søk etter neste trafikkradiostasjon.
- Når systemet har funnet en trafikkradiostasjon, vises [TP] med svart på displayet. Ble det ikke funnet noen trafikkradiostasjon, vises TP i grått.
- Trafikkmeldinger avspilles med det forhåndsinnstilte volumet ⇨ 26.
- Dersom trafikkradioen er slått på, avbrytes avspillingen av CD/MP3 så lenge trafikkmeldingen varer.

Kun lytte til trafikkmeldinger

Slå på trafikkradioen og slå av lyden helt på infotainmentsystemet.

Blokkere trafikkmeldinger

For å blokkere en trafikkmelding, f.eks. under CD/MP3-avspilling:

Trykk på knappen **TP** eller multifunksjonsknappen for å bekrefte avbrytelsen i displayet.

Trafikkmeldingen avbrytes, men trafikkradioen er fortsatt slått på.

EON (Enhanced Other Networks)

Med EON kan du lytte til trafikkmeldinger selv om stasjonen som er stilt inn ikke har sine egne trafikkradio-meldinger. Hvis en slik stasjon er stilt inn, vil **TP** vises med svart på displayet på samme måte som ved trafikkradiostasjoner.

CD 300 / CD 400**Konfigurere RDS**

Åpne menyen for RDS-konfigurering:

Trykk på knappen **CONFIG**.

Velg **Radioinnstillinger**, og deretter **RDS-alternativer**.

CD 300: Velg **Lydinnst.** og deretter **RDS-alternativer**.

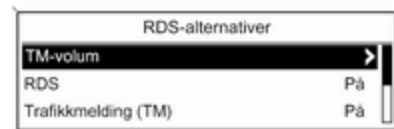
**TM-volum**

Volumet for trafikkmeldinger (TA) kan forhåndsinnstilles ⇨ 26.

Slå RDS på og av

Still inn alternativet **RDS** til **På** eller **Av**.

Les dette

Dersom RDS er slått av, vil den automatisk slås på igjen når det skiftes til en annen radiostasjon (med søkefunksjonen eller med en forhåndsinnstilt knapp).

Trafikkmelding (TM)

Slå TA-funksjonen permanent på eller av:

Still inn alternativet **Trafikkmelding (TM)** til **På** eller **Av**.

Slå regional innstilling på og av (RDS må være aktivert for regionalisering.)

Noen ganger sender RDS-stasjoner regionalt ulike programmer på ulike frekvenser.

Still inn alternativet **Regional (REG)** til **På** eller **Av**.

Hvis regionale innstillinger er slått på, blir kun alternative frekvenser (AF) med samme regionale programmer valgt.

Dersom regionaliseringen slås av, velges alternative sendefrekvenser uten hensyn til regionalprogrammer.

RDS-rulletekst

Noen RDS-stasjoner skjuler programnavnet i displaylinjen for å kunne vise tilleggsinformasjon.

Hindre at annen informasjon vises:
Still RDS-**Frys tekstrulling** på **På**.

Radiotekst:

Dersom RDS og mottak av en RDS-stasjon er aktivert, vises informasjon om programmet som i øyeblikket kan fås inn og musikksporet som spilles i øyeblikket under programnavnet.

Vise eller skjule informasjonen:

Still inn alternativet **Radiotekst:** til **På** eller **Av**.

Trafikkradio

(TP = Traffic Programme)

Trafikkradiostasjoner er RDS-stasjoner som sender trafikkmeldinger.

Slå trafikkradiotjenesten på og av

Slå på og av trafikkmeldingstjenesten i infotainmentsystemet:

Trykk på knappen **TP**.

- Hvis trafikkradioen er slått på, vises [] i radioens hovedmeny.
- Kun stasjoner som sender trafikkmeldinger mottas.
- Hvis den gjeldende stasjonen ikke er en trafikkradiostasjon, startes automatisk et søk etter neste trafikkradiostasjon.

- Når systemet har funnet en trafikkradiostasjon, vises **[TP]** i radioens hovedmeny.
- Trafikkmeldinger avspilles med det forhåndsinnstilte volumet ⇨ 26.
- Dersom trafikkradioen er slått på, avbrytes avspillingen av CD/MP3 så lenge trafikkmeldingen varer.

Kun lytte til trafikkmeldinger

Slå på trafikkradioen og slå av lyden helt på infotainmentsystemet.

Blokkere trafikkmeldinger

For å blokkere en trafikkmelding, f.eks. under CD/MP3-avspilling:

Trykk på knappen **TP** eller multifunksjonsknappen for å bekrefte avbrytelsen i displayet.

Trafikkmeldingen avbrytes, men trafikkradioen er fortsatt slått på.

EON (Enhanced Other Networks)

Med EON kan du lytte til trafikkmeldinger selv om stasjonen som er stilt inn ikke har sine egne trafikkradiomeldinger. Hvis en slik stasjon er stilt inn, vil **TP** vises med svart på displayet på samme måte som ved trafikkradiostasjoner.

Digital lydkringkasting

(ikke tilgjengelig for CD 300)

Digital lydkringkasting (DAB) er et ny-skapende og universelt kringkastingsystem.

DAB-stasjoner indikeres av programnavnet i stedet for av kringkastingsfrekvensen.

Navi 600 / Navi 900:



CD 400:



Generell informasjon

- Med DAB kan flere radioprogrammer (tjenester) kringkastes på en enkel frekvens (ensemble).
 - I tillegg til digitale høykvalitets-lydtjenester kan DAB også sende programtilknyttede data og en mengde andre datatjenester inkludert reise- og trafikkinformasjon.
 - Så lenge en bestemt DAB-mottaker kan fange opp signalet som sendes ut fra en kringkastingsstasjon (selv om signalet er svakt), er produksjonen av lyd sikret.
- Det forekommer ingen fading (svækkelse av lyden) som er typisk for en AM- eller FM-mottaker. DAB-signalet reproduseres med et konstant volum.
 - Kun CD 400: Hvis DAB-signalet blir for svakt til å bli fanget opp av mottakeren, avbrytes mottaket fullstendig. Dette kan unngås ved at du aktiverer **Auto.valg av optimalt kanalb.** og/eller **Auto.kobl. mellom DAB og FM** i DAB-innstillingsmenyen.
 - Interferens som forårsakes av stasjoner på frekvenser i nærheten av hverandre (et fenomen som er typisk ved AM- eller FM-mottak), skjer ikke med DAB.
 - Hvis DAB-signalet reflekteres av naturlige hindringer eller bygninger, forbedres mottaks kvaliteten for DAB, mens AM- eller FM-mottaket blir betydelig redusert i slike tilfeller.

Konfigurerer DAB

Navi 600 / Navi 900

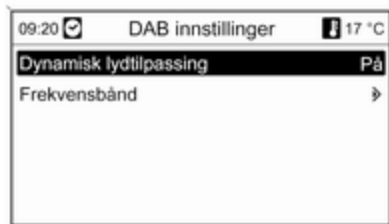

Trykk på knappen **CONFIG**.

Velg **Radioinnstillinger**, og deretter **DAB innstillinger**.

De følgende alternativene er tilgjengelige i konfigureringsmenyen:

- **Dynamisk lydtilpassing:** Når denne funksjonen er aktivert, reduseres det dynamiske området for DAB-signalet. Dette betyr at nivået for høye lyder reduseres, men ikke nivået for lave lyder. Volumet for infotainmentsystemet kan derfor heves

til et punkt hvor de lave lydene blir hørbare, uten at de høye lyden blir for høye.

- **Frekvensbånd:** Etter valg av dette alternativet kan brukeren definere hvilke DAB-bølgelengder som skal kunne mottas av infotainmentsystemet.

CD 400

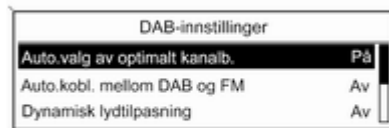

Trykk på knappen **CONFIG**.

Velg **Radioinnstillinger**, og deretter **DAB-innstillinger**.

De følgende alternativene er tilgjengelige i konfigureringsmenyen:

- **Auto.valg av optimalt kanalb.:** Når denne funksjonen er aktivert, veksler enheten over til den samme tjenesten (programmet) på et annet DAB-ensemble (frekvens, hvis tilgjengelig) når DAB-signalet er for svakt til å bli fanget opp av mottakeren.
- **Auto.kobl. mellom DAB og FM:** Når denne funksjonen er aktivert, veksler enheten over til en samsvarende FM-stasjon i forhold til den aktuelle DAB-tjenesten (hvis tilgjengelig), når DAB-signalet er for svakt til å bli fanget opp av mottakeren.
- **Dynamisk lydtilpassing:** Når denne funksjonen er aktivert, reduseres det dynamiske området for DAB-signalet. Dette betyr at nivået for høye lyder reduseres, men ikke nivået for lave lyder. Volumet for infotainmentsystemet kan derfor heves

til et punkt hvor de lave lydene blir hørbare, uten at de høye lyden blir for høye.

- **Frekvensbånd:** Etter valg av dette alternativet kan det defineres hvilke DAB-bølgelengder som skal kunne mottas av infotainmentsystemet.

CD-spiller

Generell informasjon	45
Bruk	47

Generell informasjon

Navi 600 / Navi 900

Infotainmentsystemets CD-spiller kan spille av lyd-CD-er og MP3/WMA-CD-er.

Viktig informasjon om lyd-CD-er og MP3/WMA-CD-er

Merk

DVD-plater, CD-singler med diameter på 8 cm eller CD-plater med spesiell form må aldri settes i lyd-anlegget.

Du må ikke sette klistremerker på CD-platene. CD-platene kan da sette seg fast i CD-stasjonen og ødelegge den. Det vil føre til kostbar utskifting av enheten.

- Det kan være at audio-CD-er med kopibeskyttelse, som ikke overholder kravet til en standard audio-CD, ikke avspilles riktig eller ikke avspilles i det hele tatt.

- Brennte CD-R- og CD-RW-plater er mer utsatte for å få skader enn studioinnspilte CD-er. Riktig behandling er viktig, spesielt når det gjelder brennte CD-R- og CD-RW-plater. Se under.
- Det kan være at brennte CD-R- og CD-RW-plater ikke avspilles riktig eller ikke avspilles i det hele tatt.
- I CD-er med blandet modus (kombinasjoner av lyd og data, f.eks. MP3), vil kun lydspor bli registrert og avspilt.
- Unngå å sette fingeravtrykk når du skifter CD-er.
- Legg CD-er tilbake i omslaget umiddelbart etter at de er tatt ut av lydspilleren for å beskytte dem fra skader og smuss.
- Smuss og væsker på CD-er kan forurense linsen på lydspilleren inne i enheten og medføre feil.
- Beskytt CD-er mot varme og direkte sollys.
- Disse begrensningene gjelder for data lagret på MP3/WMA-CD-plater:

Maksimal mappestrukturdybde: 11 nivåer.

Maksimalt antall MP3/WMA-filer som kan lagres: 1000.

WMA-filer med digital rettighetsadministrasjon (DRM) fra nettbutikker kan ikke spilles av.

WMA-filer kan bare spilles av på en sikker måte hvis de ble opprettet med Windows Media Player versjon 8 eller senere.

Gyldige spillelisteutvidelser: .m3u, .pls.

Spillelisteoppføringene må være lagret som relative baner.

- I dette kapitlet beskrives bare MP3-filer, ettersom betjeningen er identisk for MP3- og WMA-filer. Når en CD-plate med WMA-filer er lastet inn, vises MP3-relaterte menyer.

CD 300 / CD 400

Infotainmentsystemets CD-spiller kan spille lyd-CD-er og MP3/WMA-CD-er.

Viktig informasjon om lyd-CD-er og MP3/WMA-CD-er

Merk

DVD-plater, CD-singler med diameter på 8 cm eller CD-plater med spesiell form må aldri settes i lyd-anlegget.

Du må ikke sette klistremerker på CD-platene. CD-platene kan da sette seg fast i CD-stasjonen og ødelegge den. Det vil føre til kostbar utskifting av enheten.

- Følgende CD-formater kan benyttes:
 - CD-ROM modus 1 og modus 2.
 - CD-ROM XA-modus 2, type 1 og type 2.
- Følgende filformater kan benyttes:
 - ISO9660 nivå 1, nivå 2, (Romeo, Joliet).
 - MP3- og WMA-filer som er skrevet i alle andre formater enn oppført ovenfor, vil muligens ikke spilles korrekt, og filnavnene og mappe-

navnene vises muligens ikke korrekt.

Les dette

ISO 13346 støttes ikke. Den kan være nødvendig å velge ISO 9660 manuelt ved brenning av en lyd-CD, som for eksempel med Windows 7.

- Det kan være at audio-CD-er med kopibeskyttelse, som ikke overholder kravet til en standard audio-CD, ikke avspilles riktig eller ikke avspilles i det hele tatt.
- Brente CD-R- og CD-RW-plater er mer utsatte for å få skader enn studioinnspilte CD-er. Riktig behandling er viktig, spesielt når det gjelder brenne CD-R- og CD-RW-plater. Se under.
- Det kan være at brenne CD-R- og CD-RW-plater ikke avspilles riktig eller ikke avspilles i det hele tatt. I slike tilfeller er det ikke noe galt med utstyret.
- I CD-er med blandet modus (lydspor og komprimerte filer, f.eks. MP3, er lagret), kan lydspordelen og delen med de komprimerte filene avspilles hver for seg.

- Unngå å sette fingeravtrykk når du skifter CD-er.
- Legg CD-plater tilbake i omslaget straks etter at du har tatt dem ut av CD-spilleren for å beskytte dem mot skader og skitt.
- Skitt og væsker som søles på CD-plater, kan ødelegge CD-spillerens linse inne i enheten og forårsake feil.
- Beskytt CD-er mot varme og direkte sollys.
- Disse begrensningene gjelder for data lagret på MP3/WMA-CD-plater:
Antall spor: maks. 999.
Antall mapper: maks. 255.
Mappestrukturdybde. maks. 64 nivåer (anbefalt: maks. 8 nivåer).
Antall spillelister: maks. 15.
Antall sanger per spilleliste: maks. 255.

Gyldige spillelisteutvidelser: .m3u, .pls, .asx, .wpl.

- I dette kapitlet beskrives bare MP3-filer, ettersom betjeningen er identisk for MP3- og WMA-filer. Når en CD-plate med WMA-filer er lastet inn, vises MP3-relaterte menyer.

Bruk

Navi 600 / Navi 900



Starte avspilling av CD-plater

Skyv CD-en med etiketten oppover inn i CD-sporet inntil den trekkes inn.

CD-avspillingen starter automatisk og **Audio CD-** eller **Audio MP3-**menyen vises.

Hvis det allerede finnes en CD i enheten, men **Audio CD-** eller **Audio MP3-**menyen er ikke aktiv:

Trykk på knappen **CD/AUX**.

Audio CD- eller **Audio MP3-**menyen åpnes og CD-avspillingen startes.

Avhengig av dataene som er lagret på lyd-CD-en eller MP3-CD-en vil det bli vist informasjon om CD-en og det nåværende musikksporet på displayet.

Velge et spor

Drei på multifunksjonsbryteren for å vise en liste med alle sporene på CD-en. Sporet som spilles for øyeblikket, er forhåndsvalgt.

Velg ønsket spor.

Hoppe til neste eller forrige spor

Trykk kortvarig på << K- eller N >>-knappen en eller flere ganger.

Sporsøk forover eller bakover

Trykk kortvarig på ◀ K- eller N ▶-knappen og trykk deretter ◀ K- eller N ▶-knappen igjen og hold den inne inntil det ønskede sporet vises.

Hurtigspoling for- og bakover

Trykk knappen ◀ K eller N ▶ og hold den inne for å spole hurtig forover eller bakover i det nåværende sporet.

Velge spor ved å bruke lyd-CD- eller MP3-menyen

Under lyd-CD-avspilling

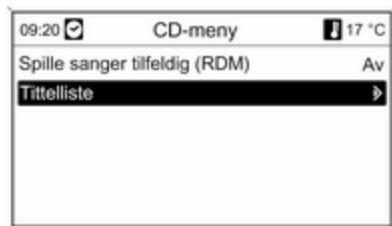

Trykk på multifunksjonsknappen for å åpne menyen som gjelder for lyd-CD-er.

For å spille av alle sporene i tilfeldig rekkefølge: Sett **Spille sanger tilfeldig (RDM)** til **På**.

For å velge et spor på lyd-CD-en: Velg **Tittelliste** og velg deretter det ønskede sporet.

Under MP3-avspilling

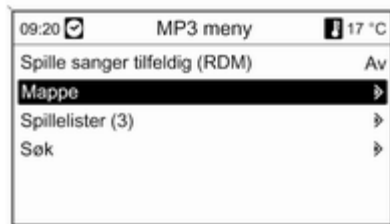

Trykk på multifunksjonsknappen for å åpne menyen som gjelder for MP3.

For å spille av alle sporene i tilfeldig rekkefølge: Sett **Spille sanger tilfeldig (RDM)** til **På**.

For å velge et spor fra en mappe eller spilleliste (hvis tilgjengelig): Velg **Mappe** eller **Spillelister**.

Velg en mappe eller spilleliste og velg deretter det ønskede sporet.

Velg **Søk** for å åpne en meny med ekstra alternativer for sporsøk og valg.

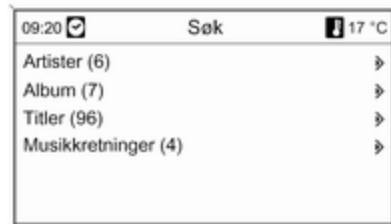

Avhengig av antall lagrede spor vil søkeprosessen kunne ta flere minutter.

Velg et søkealternativ og velg deretter det ønskede sporet.

Ta ut en CD-plate

Trykk på knappen .

CD-en skyves ut av CD-åpningen.

Dersom CD-en ikke fjernes etter utskyving, trekkes den automatisk inn igjen etter noen sekunder.

CD 300 / CD 400



Starte avspilling av CD-plater

Trykk **CD/AUX**-knappen for å åpne CD- eller MP3-menyen.

Hvis det finnes en CD i CD-spilleren, startes avspilling av CD-en.

Avhengig av dataene som er lagret på lyd-CD-en eller MP3-CD-en vil det bli vist informasjon om CD-en og det nåværende musikksporet på displayet.

Sette inn en CD

Sett en CD med den trykte siden opp inn i CD-sporet inntil den trekkes inn.

Endre standard sidevisning



(kun CD 300)

Ved avspilling av lyd-CD eller MP3 trykker du på multifunksjonsknappen og velger deretter **Standard CD-sidevisning** eller **Stand. MP3-sidevisning**.



Velg ønsket alternativ.

Endre mappenivå



(kun CD 300, MP3-avspilling)

Trykk på knappen  eller  for å veksle til et høyere eller lavere mappenivå.

Hoppe til neste eller forrige spor

Trykk kortvarig på knappen  eller .

Hurtigspoling for- og bakover

Trykk knappen  eller  og hold den inne for å spole hurtig forover eller bakover i det nåværende sporet.

Velge spor ved å bruke lyd-CD- eller MP3-menyen

Under lyd-CD-avspilling

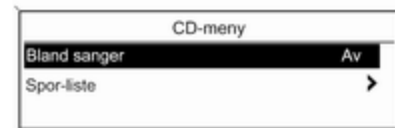

Trykk på multifunksjonsknappen for å åpne menyen som gjelder for lyd-CD-er.

For å spille av alle sporene i tilfeldig rekkefølge: Sett **Bland sanger** til **På**.

For å velge et spor på lyd-CD-en: Velg **Spor-liste** og velg deretter det ønskede sporet.

Under MP3-avspilling

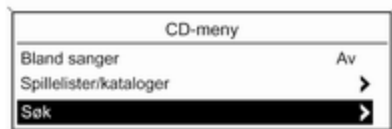

Trykk på multifunksjonsknappen for å åpne menyen som gjelder for MP3.

For å spille av alle sporene i tilfeldig rekkefølge: Sett **Bland sanger** til **På**.

For å velge et spor fra en mappe eller spilleliste (hvis tilgjengelig): Velg **Spillelister/kataloger**.

Velg en mappe eller spilleliste og velg deretter det ønskede sporet.

Les dette

Dersom en CD-plate inneholder både lyd- og MP3-data, kan lyddata velges fra **Spillelister/kataloger**.

For å åpne en meny med ekstra alternativer for spørsøking og valg: Velg **Søk**. Hvilke alternativer er tilgjengelig avhengig av dataene som er lagret på MP3-CD-en.

Søkeprosessen i MP3-CD-enheten kan ta flere minutter. I løpet av denne tiden vil det mottas fra den stasjonen som sist ble spilt.

Ta ut en CD-plate

Trykk på **⏏**-knappen.

CD-en skyves ut av CD-åpningen.

Dersom CD-en ikke fjernes etter utskyving, trekkes den automatisk inn igjen etter noen sekunder.

AUX-inngang

Generell informasjon 51

Bruk 51

Generell informasjon

Navi 600 / Navi 900:



CD 300 / CD 400:



I midtkonsollen er det plassert en AUX-kontakt for tilkobling av eksterne lydilder.

Hvis det er mulig, tilkobles f.eks. en bærbar CD-spiller med en 3,5 mm jack-plugg til AUX-kontakten.

Les dette

Kontakten må alltid holdes ren og tørr.

Bruk

Trykk **CD/AUX**-knappen en eller flere ganger for å aktivere AUX-modus.

Navi 600 / Navi 900:

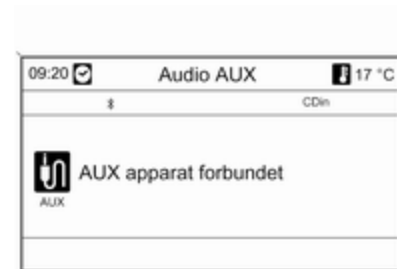

CD 300 / CD 400:

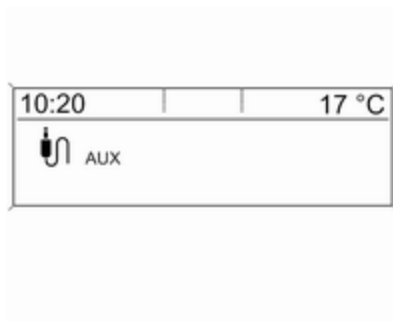

En lydkilde som er koblet til AUX-input, kan bare betjenes med betjeningselementene for lydkilden.

USB-kontakt

Generell informasjon	53
Spille lagrede lydfiler	54

Generell informasjon

Navi 600 / Navi 900



I midtkonsollen er det plassert en USB-kontakt for tilkobling av eksterne lyddatakilder.

Les dette

Kontakten må alltid holdes ren og tørr.

Det kan tilkobles en MP3-spiller, USB-stasjon eller en iPod til USB-porten.

Les dette

Ikke alle MP3-spillere, USB-stasjoner og iPod-modeller støttes av Infotainment.

Viktig informasjon

MP3-spiller og USB-stasjoner

- MP3-spillere og USB-stasjonene som er tilkoblet, må samsvare med USB masselagrings-klassespesifikasjonen (USB MSC).
- Bare MP3-spillere og USB-plugger med klyngestørrelse på 64 kB eller mindre i FAT16/FAT32-filsystemet støttes.
- Harddisk-stasjoner (HDD) støttes ikke.
- USB-huber støttes ikke.
- Følgende begrensninger gjelder for data som er lagret på en MP3-spiller eller en USB-enhet:

Maksimal mappestruktur-dybde:
11 nivåer.

Maksimalt antall MP3/WMA-filer som kan lagres: 1000.

WMA-filer med digital rettighetsstyring (DRM) fra musikkbutiker på nettet kan ikke spilles av.

WMA-filer kan bare avspilles på en sikker måte dersom de er opprettet med Windows Media Player versjon 8 eller senere.

Aktuelle spilleliste-fileretternavn: .m3u, .pls.

Spilleliste-registreringer må ha relative stier.

Systemattributtet for mapper/filer som inneholder lyddata må ikke være aktivt.

CD 400



I midtkonsollen er det plassert en USB-kontakt for tilkobling av eksterne lyddatakilder.

Enheter som er koblet til USB-porten, betjenes via kontrollene og menyene i infotainmentsystemet.

Les dette

Kontakten må alltid holdes ren og tørr.

Viktig informasjon

Følgende enheter kan kobles til USB-porten:

- iPod
- Zune
- PlaysForSure-enhet (PFD)
- USB-stasjon

Les dette

Ikke alle iPod-, Zune-, PFD- eller USB-plugger støttes av infotainmentsystemet.

Spille lagrede lydfiler

Navi 600 / Navi 900

MP3-spiller / USB-stasjoner



Trykk **CD/AUX**-knappen en eller flere ganger for å aktivere USB-lydmodus.

Avspilling av lyddata som er lagret på USB-enheten, er startet.

Betjeningen av lyd-kilder som er tilkoblet via USB, er den samme som for en MP3/WMA lyd-CD ↷ 47.

iPod



Trykk **CD/AUX**-knappen en eller flere ganger for å aktivere iPod-lydmodus. Avspilling av lyddata som er lagret på iPod-en, er startet.

Betjeningen av en iPod som er tilkoblet via USB, er hovedsakelig den samme som for en MP3/WMA lyd-CD ↷ 47.

På de følgende sidene er det kun beskrevet aspekter ved betjeningen som avviker eller er nye.

iPod-funksjoner

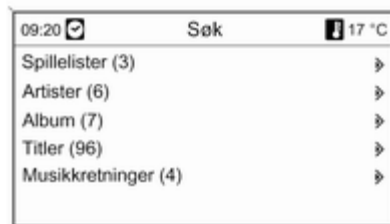

Avhengig av hvilke data som er lagret, er det forskjellige alternativer for valg og avspilling av spor.

Trykk på multifunksjonsknappen og velg deretter **Søk** for å vise tilgjengelige alternativer.

Søkeprosessen i enheten kan ta flere sekunder.

CD 300 / CD 400



Trykk **CD/AUX**-knappen en eller flere ganger for å aktivere USB-modus.

Avspilling av lyddata som er lagret på USB-enheten, er startet.

Bruk av datakilder som er koblet til via USB er hovedsakelig som for lyd-MP3-CD-er ↷ 47.

På de følgende sidene er det kun beskrevet aspekter ved betjeningen som avviker eller er nye.

Betjeningen og skjermbildene beskrives bare for USB-stasjoner. Betjening av andre enheter som iPod og Zune, er hovedsakelig den samme.

Velg spor ved å bruke USB-menyen

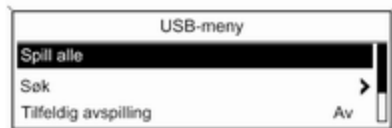

Trykk på multifunksjonsknappen for å åpne menyen som gjelder for USB.

For å spille alle spor etter hverandre: Velg **Spill alle**.

For å vise en meny med forskjellige ekstra alternativer for spørsøking og valg: Velg **Søk**.

Søkeprosessen i USB-enheten kan ta flere minutter. I løpet av denne tiden vil det mottas fra den stasjonen som sist ble spilt.

For å spille av alle sporene i tilfeldig rekkefølge: Sett **Tilfeldig avspilling** til **På**.

For å gjenta det nåværende spilte sporet: Sett **Gjenta** til **På**.

Digital bilderamme

Generell informasjon	57
Bruk	57

Generell informasjon

Med den digitale bilderammefunksjonen (kun Navi 600 / Navi 900) kan du vise favorittbildene dine ett om gangen på Infotainmentdisplayet.

Du kan laste ned favorittbildene dine fra en USB-penn som er koblet til USB-porten ⇨ 53 på Infotainmentsystemet.

Opptil 10 bilder kan lagres i minnet til Infotainmentsystemet.

Bildene vises på displayet i opprinnelig forhold (nødvendige rammer er svarte) og orientering.

Viktig informasjon

- Bildene du vil laste ned, må lagres i rotkatalogen (f.eks. F:\) på USB-pennen.
- Kun de første 100 bildene (sortert i samme rekkefølge som de er lagret i på rotkatalogen på USB-pennen) blir tilbudt for nedlasting.
- Kun bilder i JPEG-standardformat (filutvidelse f.eks. .jpg eller .jpeg) støttes.

Eksempel: F:\myPicture.jpg, der F:\ er USB-pennens rotkatalog.

- Maksimal støttet bildeoppløsning er 12 megapiksler.

Bilder med høyere oppløsning nedskaleres (endres størrelse på) under nedlastingen.

Bilder med lavere oppløsning oppskaleres ikke (endres ikke størrelse på) under nedlasting, og sentreres midt på displayet.

Bruk

Laste ned og/eller fjerne bilder

Koble til en USB-stasjon med dine favorittbilder (eller fotografier) til USB-porten ⇨ 53 til Infotainmentsystemet.

Trykk på **CONFIG**-knappen, velg **Displayinnstillinger** og deretter **Bilderamme**. Menyene nedenfor vises.

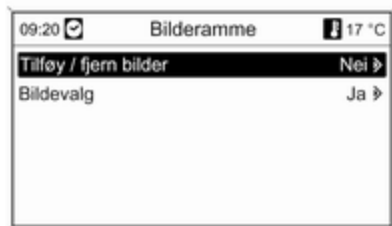

Velg **Tilføy / fjern bilder** for å åpne menyen nedenfor.

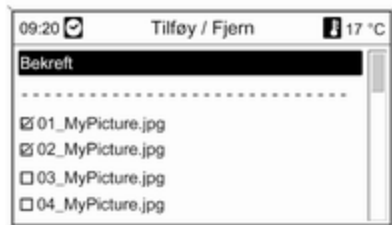

Menyen viser en liste med filnavnene til alle bildene (legg merke til begrensningene beskrevet under "Viktig informasjon" ovenfor) som er lagret i rotkatalogen til tilkoblet USB-penn.

Hvis bildene allerede var lagret i Infotainmentssystemets minne, blir disse "gamle" bildene oppført først i menyen, angitt ved **MEM**. Se bildet nedenfor.

Hvis du ønsker å fjerne "gamle" bilder, må du oppheve valg av disse før du laster ned nye bilder.

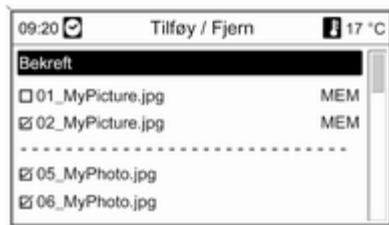

Velg maks. 10 bilder som du ønsker å laste ned (legge til i) Infotainment-systemets minne, eller som fortsatt skal være lagret i dette minnet.

Velg **Bekreft** for å starte bildenedlastingen og/eller fjerningen.

Du ser en melding som viser hvor mange bilder som skal lastes ned og/eller fjernes.

Velg **Fortsett** hvis du vil starte nedlastingen og/eller fjerningen.

Vise bilder

Bilder som er lagret i minnet til Infotainmentssystemet kan vises ett om gangen på skjermen.

Trykk på **CONFIG**-knappen, velg **Displayinnstillinger**, velg **Bilderamme** og deretter **Bildevalg**. Menyene nedenfor vises.

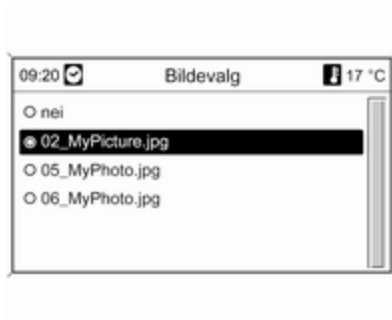

Velg bildet som du vil vise på displayet.

Trykk på knappen **INFO** flere ganger til valgt bilde vises på displayet.

Trykk på enhver knapp på Infotainmentsystemet for å vise en standard Infotainmentmeny igjen.

Så lenge et bilde er valgt på **Bildevalg**-menyen, kan det vises når som helst ved hjelp av **INFO**-knappen.

Navigering

Generell informasjon	60
Bruk	61
Angi destinasjon	71
Veivisning	88
Dynamisk veivisning	97
Kart	98
Symboloversikt	100

Generell informasjon

Navigeringssystemet vil lede deg pålitelig til målet uten at du behøver å lese kart, selv om du overhodet ikke er kjent på stedet.

Trafikksituasjonen i øyeblikket tas i betraktning ved ruteberegningen, hvis du velger dynamisk veivisning. For dette formålet mottar infotainmentsystemet trafikkmeldinger i det nåværende mottaksområdet via RDS-TMC.

Navigasjonssystemet kan imidlertid ikke ta hensyn til trafikkulykker, trafikkreguleringer som er innført på kort varsel og farer eller problemer som oppstår plutselig (f.eks. veiarbeider).

Merk

Bruk av navigasjonssystemet fritar ikke føreren for ansvaret for riktig og oppmerksom atferd i trafikken. Gjeldende trafikkregler må alltid følges. Dersom en navigasjons-

henvisning ikke samsvarer med trafikkreglene, er det alltid trafikkreglene som gjelder.

Navigeringssystemets virkemåte

Bilens posisjon og bevegelse registreres av navigeringssystemet ved hjelp av følere. Kjøre lengden bestemmes av bilens speedometersignal, og svingebevegelsene av en gyroføler. Posisjonen bestemmes av GPS-satellitene (Global Positioning System).

Ved å sammenligne følersignalene med de digitale kartene på kart-SD-kortet, er det mulig å bestemme posisjonen med en nøyaktighet på omtrent 10 m.

Systemet virker også ved dårlig GPS-mottak, men nøyaktigheten ved bestemmelsen av posisjonen vil bli redusert.

Etter at reisemålet eller et sted av interesse (f. eks. nærmeste bensinstasjon, hotell etc.) er lagt inn, beregnes ruten fra der du er til det valgte målet.

Ruteveiledning tilbys som stemmeveiledning og en pil, samt ved hjelp av et flerfarget kartdisplay.

TMC trafikkinformasjonsystem og dynamisk ruteveiledning

TMC-trafikkinformasjonsystemet mottar all aktuell trafikkinformasjon fra TMC-radiostasjoner. Hvis dynamisk ruteveiledning er aktiv, er denne informasjonen inkludert i beregningen av den generelle ruten. Under denne prosessen blir ruten planlagt slik at trafikklproblemer relatert de forhåndsvalgte kriteriene unngås.

Hvis det finnes trafikklproblemer under den aktive ruteveiledningen, vil det vises en melding dersom ruten bør endres, avhengig av forhåndsinnstillingene.

TMC-trafikkinformasjonen vises i ruteveiledningsdisplayet som symboler eller som detaljert tekst i **TMC-meldinger**-menyen.

For å kunne bruke TMC-trafikkinformasjon må systemet motta TMC-stasjoner i det aktuelle området.

Dynamisk ruteveiledning virker bare dersom det mottas trafikkinformasjon via TMC-trafikkinformasjonsystemet.

Den dynamiske ruteveivisningsfunksjonen kan deaktiveres på **Navigasjonsmuligheter**-menyen, se kapitlet "Veivisning" ⇨ 88.

Kartdata

Alle nødvendige kartdata er lagret på et SD-kort som følger med infotainmentsystemet.

Detaljerte beskrivelser av behandling og utskifting av kart-SD-kort finner du i kapitlet "Kart" ⇨ 98

Bruk

Betjeningselementer

De viktigste navigasjonsspesifikke betjeningselementene:

NAV-knappen: aktivere navigering, vise nåværende posisjon (hvis veivisning ikke er aktiv), vise beregnet rute (hvis veivisning er aktiv), veksle mellom full kartvisning, pildisplay

(hvis veivisning er aktiv), og delt skjermvisning, se "Informasjon på displayet".

DEST-knappen: åpne menyen med alternativer for angivelse av destinasjon.

Åtteveisbryter: flytte displayvinduet i navigasjonskartvisningen, velge destinasjon ved å trykke i aktuell retning for å plassere kryssmarkøren over en destinasjon på kartet.

RPT-knappen: gjenta siste ruteveiledningsmelding.

Aktivere navigasjonssystemet

Trykk på **NAV**-knappen.

På displayet vises kartet med bilens posisjon.

Melding om ruteveivisning

I tillegg til de visuelle instruksjonene på displayet (se "Informasjon på displayet" nedenfor) vil meldingene om ruteveivisning kunngjøres når ruteveivisningen er aktiv.

Forhåndsinnstilling av volumet på meldingene om ruteveivisning: se "Stille inn navigasjonssystemet" nedenfor.

Justere volumet på meldinger om ruteveivisning mens de leses opp: vri på \odot -knotten.

Gjenta siste oppleste melding om ruteveivisning: trykk på **RPT NAV**-knappen.

Informasjon på displayet

Ruteveiledning ikke aktiv

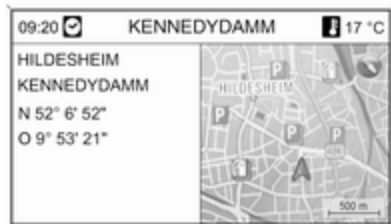

Hvis ruteveivisningen ikke er aktiv, vises følgende informasjon:

- I øverste linje: tidspunkt, veinavn for nåværende posisjon, utetemperatur.
- Adresse og geografiske koordinater for nåværende posisjon.
- Kartvisning for området rundt nåværende posisjon.
- På kartet: gjeldende posisjon markert med en rød trekant.

Et kompass-symbol som viser nordlig retning.

Dersom det ikke er noe tilgjengelig GPS-signal i den nåværende posisjonen, vises det et "GPS"-symbol med kryss under kompass-symbolet.

Det nåværende valgte kartskalaen (Endre skala: Vri multifunksjonsknappen).

Les dette

Trykk på knappen **NAV** for å bytte til full kartvisning.

Ruteveiledning aktiv

Hvis ruteveivisningen er aktiv, vises følgende informasjon (avhengig av gjeldende **Navigasjonsmuligheter**-innstillinger, se kapittelet "Veivisning" \Rightarrow 88):

Informasjon i øverste linje



- Tid
- Avstand til endelig destinasjon
- Ankomsttid eller reisetid
- Utetemperatur

Informasjon på pildisplayet

- En stor pil som viser kjøreretningen som skal følges.

- En liten pil representerer den kjøreanbefalingen som kommer etter den aktuelle.
- Avstand til neste kryss.
- Veier som fører bort fra veien som skal følges.
- Under pilsymbolet: navnet på veien som skal følges.
- Over pilsymbolet: navnet på veien som skal følges etter neste veikryss.
- Under kjøring på motorveier:



Kjøreretning og avstand til neste avkjørsel fra motorveien som du må følge.

Avstander til de neste serviceområdene, parkeringsplassene, krysse og/eller avkjørslene på motorveien.

- Når et motorveikryss nærmer seg, vises informasjon med kjørebaneveiledning:

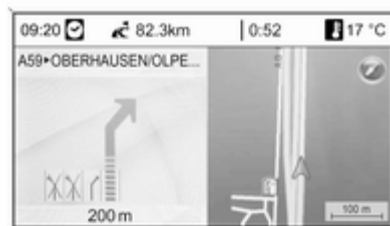

Hvis alternativet **Kjørebaneassistert** er aktivert i **Visning målguiding**-menyen (se kapittelet "Veivisning" ⇨ 88), vises følgende illustrasjonstyper:



Informasjon på kartdisplayet



På høyre side av displayet vises følgende informasjon:

- Et kompass-symbol som viser nordlig retning.
- Dersom det ikke er noe tilgjengelig GPS-signal (se kapittelet "Generell informasjon" ↗ 60) i den nåværende posisjonen, vises det et "GPS"-symbol med kryss under kompass-symbolet.
- Det nåværende valgte kartskalaen (Endre skala: Vri multifunksjonsknappen).

På kartet vises følgende informasjon:

- Ruten som en blå strek.
- Den nåværende posisjonen som en rød trekant.
- Den endelige destinasjonen som et rutete flagg.
- Forskjellige symboler (se kapittelet "Symboloversikt" ↗ 100) som angir trafikkinformasjon og generell informasjon eller spesialdestinasjoner.

Les dette

Trykk på knappen **NAV** to ganger for å bytte til full kartvisning.

Konfigurere navigasjonssystemet

Trykk på **CONFIG**-knappen, og velg **Navigasjonsinnstillinger** for å åpne en meny med navigasjonsspesifikke innstillinger.

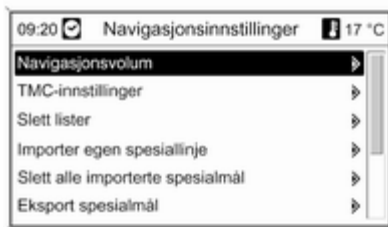

Navigasjonsvolum

Volumet til navigasjonsmeldingene (**Melding**) og lydkilden (**Bakgrunn**) under en navigasjonsmelding kan forhåndsinnstilles.

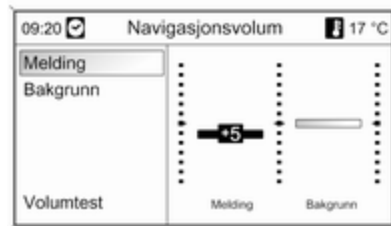

Still inn ønskede verdier for **Melding** og **Bakgrunn**.

Teste de gjeldende innstillingene: velg **Volumtest**.

TMC-innstillinger

Velg **Infotyper** for å åpne en undermeny med forskjellige alternativer for å angi om og hvilke trafikkmeldingstyper som skal vises på kartet for aktiv ruteveiledning.

Når **Brukerdefinert** er valgt, kan informasjonstypene som skal vises, angis.

Sorteringskriterier

Her kan du velge om trafikkmeldinger skal vises basert på avstand eller gatenavn.

Advarselsmelding også ved inaktiv målføring

Bestem om infotainmentsystemet skal gi beskjed om varselmeldinger selv om det ikke er noen aktiv ruteveiledning.

Slett lister

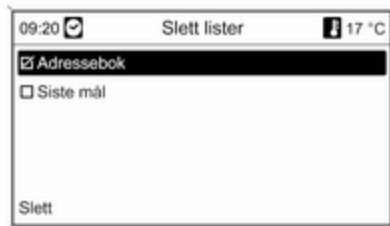

Velg om alle oppføringer i **Adressebok**- eller **Siste reisemål** skal slettes.

Importer egen spesiallinje

Gjelder bare hvis en USB-stasjon der det er lagret data om spesialdestinasjoner (POI), er koplet til infotainmentsystemets USB-kontakt ↻ 53.

Import av POI-data fra en USB-stasjon: se "Eksport og import av POI-data" nedenfor.

Slett alle importerte spesialmål

Gjelder bare hvis POI-data ble importert til infotainmentsystemet, se "Eksport og import av POI-data" nedenfor.

Velg dette menypunktet for å fjerne alle importerte POI-data fra myPOIs-minnet i infotainmentsystemet.

Les dette

Det er ikke mulig å fjerne individuelle spesialdestinasjoner direkte fra myPOIs-minnet.

Hvis du vil fjerne individuelle POI-er: importer oppdaterte POI-data til det infotainmentsystemet som ikke inneholder adressedata for de relevante POI-ene.

Hvis du vil fjerne alle importerte POI-er av en bestemt kategori: Importer en tom POI-datafil for den relevante kategorien til infotainmentsystemet.

Eksport spesialmål

Eksporterer alle POI-data lagret i myPOIs-minnet i infotainmentsystemet til en USB-stasjon koplet til USB-kontakten ↻ 53, se "Eksport og import av POI-data" nedenfor.

Hjem-adressen er slettet

Sletter gjeldende innstilt hjemmeadresse (vist på **Angi reisemål**-menyen, se kapittelet "Angi destinasjon" ↻ 71).

myPOI melding

(bare Navi 900)

Ved hjelp av dette menyalternativet kan du aktivere og stille inn varslingsom mine interessepunkter i Infotainmentsystemet.

Hvis funksjonen er aktivert og stilt inn, blir du varslet automatisk med en melding på displayet og et lydsignal når

bilen nærmer seg et lagret interessepunkt. Se "Varsling om mine interessepunkter" nedenfor.

Eksport og import av POI-data

Innledende forklaring

Typer av POI-data

Infotainmentsystemet gir følgende typer data om spesialdestinasjoner:

- Forhåndsdefinert **Spesialmål** lagret på kartets SD-kort og angitt med ikoner på kartdisplayet.

Du kan lagre slike forhåndsdefinerte POI-er i adresseboken eller som individuelle POI-er i myPOIs-minnet i infotainmentsystemet, se nedenfor.

- Adresser til yndlingsdestinasjoner som ble lagret i **Adressebok**.

Du kan eksportere disse adressebokdataene til en USB-minnepinne for senere bruk, for eksempel i andre kjøretøy.

- **Individuelle spesialmål**: adresser til yndlingsdestinasjoner som ble lagret i myPOIs-minnet.

Du kan eksportere disse individuelle spesialdestinasjonsdataene til en USB-minnepinne for senere bruk, for eksempel i andre kjøretøy.

- **Brukerdefinerte POI-er**: adresser til yndlingsdestinasjoner som du har definert med GPS-koordinater (hentet f.eks. fra et topografisk kart), og som du har skrevet inn i tekstfiler.

Du kan lagre disse brukerdefinerte POI-dataene på en USB-stasjon og senere importere dataene til myPOIs-minnet i infotainmentsystemet, se nedenfor.

- **Importerte spesialmål**: adresser til favorittdestinasjoner som tidligere har blitt lagret på en USB-minnepinne og importert til myPOIs-minnet til infotainmentsystemet.

Fordeler med eksport og import av POI-er

Eksport og import av data om spesialdestinasjoner gir deg for eksempel følgende fordeler:

- Definer og lagre adressene til dine yndlingsdestinasjoner bare én

gang, og bruk disse adressedataene senere i andre kjøretøy.

Se "Eksport og import av individuelle POI-er og oppføringer i adressebøker" nedenfor.

- Definer adressene til yndlingsdestinasjonene dine enkelt og greit hjemme og bruk dem senere i bilen.

Se "Opprette og importere brukerdefinerte POI-er" nedenfor.

- Du kan ordne en stor mengde destinasjonsadresser klart og tydelig, for eksempel adresser til favorittdestinasjoner for andre familiemedlemmer eller destinasjonsadresser for din neste tur eller forretningsreise i egne undermenyer.

Se "Organisere POI-data i flere undermapper" nedenfor.

Eksport og import av individuelle POI-er og oppføringer i adressebøker

Kort beskrivelse:

1. Koble en USB-minnepinne til USB-kontakten til kjøretøyets infotainmentsystem.
2. Lagre (eksporter) adressene til yndlingsdestinasjonene dine på USB-stasjonen.
3. Koble USB-minnepinnen til USB-kontakten i et kjøretøy med et Navi 600- eller Navi 900-system.
4. Last ned (importer) adressedataene til kjøretøyets infotainmentsystem.

Etter importen kan adressene velges som destinasjoner for ruteveivisningen.

Du finner detaljerte beskrivelser nedenfor.

Eksportere POI-data til en USB-stasjon

Koble en USB-stasjon til infotainmentsystemets USB-kontakt, se kapittel "USB-kontakt" ↗ 53.

Trykk på **CONFIG**-knappen, velg **Navigasjonsinnstillinger** og deretter **Eksport spesialmål**.

Eksport spesialmål-menyen vises.



Normalt lagres alle individuelle POI-er i myPOIs-minnet, og alle oppførsler i adresseboken vil bli eksportert.

Hvis du ønsker det, kan du velge bort de adressedatotypene som du ikke vil eksportere.

Velg **Start eksport** for å lagre adressedataene av de(n) valgte typen(e) på den tilkoblede USB-stasjonen.

Adressedataene vil bli lagret i en mappe kalt **myPOIs** som befinner seg i USB-stasjonens rotkatalog.

For hver eksportert spesialdestinasjonskategori, for eksempel **Restaurant** eller **Privat**, finner du en fil med tilsvarende navn i denne mappen.

Eksempler:

F:\myPOIs\Restaurant_3.poi eller **F:\myPOIs\Privat_1.poi**, der **F:** er rotkatalogen på USB-stasjonen.

Les dette

Hvis filer med POI-data av samme kategori allerede er lagret på USB-stasjonen i mappen **myPOIs**, vil disse gamle filversjonene bli overskrevet av nye filversjoner med samme navn.

Mappen **myPOIs** og filene med POI-data må ikke omdøpes eller flyttes til en annen mappe på USB-stasjonen. Ellers vil infotainmentsystemet ikke kunne importere adressedataene igjen.

Importere POI-data fra en USB-stasjon

Koble en USB-minnepinne med lagrede spesialdestinasjonsdata (nærmere opplysninger ovenfor) til infotainmentsystemets USB-kontakt, se kapitlet "USB-kontakt" ⇨ 53.

For å starte importen trykker du på **CONFIG**-knappen, velger **Navigasjonsinnstillinger**, **Importer egen spesiallinje** og deretter **Fortsett**.

Alle POI-data lagret på USB-stasjonen er importert til myPOIs-minnet i infotainmentsystemet.

Etter at importen er ferdig, kan de importerte POI-ene velges som destinasjoner via **Angi reisemål**-menyen, se kapittelet "Angi destinasjoner" ⇨ 71.

Opprette og importere brukerdefinerte POI-er

Brukerdefinerte spesialdestinasjoner må defineres med GPS-koordinater som for eksempel kan hentes fra et topografisk kart.

GPS-koordinatene og ytterligere adressedata må legges inn i tekstfiler der hver fil representerer en spesialdestinasjonskategori.

Kort beskrivelse:

1. Opprett tekstfilene for POI-data.
2. Legg inn de ønskede adressedataene i tekstfilene.
3. Lagre tekstfilene sammen med POI-dataene på en USB-stasjon.
4. Koble USB-minnepinnen til USB-kontakten til kjøretøyets infotainmentsystem.
5. Last ned (importer) tekstfilene med POI-dataene til infotainmentsystemet.

Etter importen kan adressene velges som destinasjoner for ruteveivisningen.

Du finner detaljerte beskrivelser nedenfor.

Opprette tekstfilene for POI-data

Du kan tilordne adressene til yndlingsdestinasjonene dine til 20 forskjellige POI-kategorier, der hver

POI-kategori er tilordnet et nummer. Se "POI-kategorier og tilordnede nummer" nedenfor.

For hver spesialdestinasjonskategori må du opprette en egen tekstfil.

Tekstfilene kan opprettes ved f.eks. å bruke et enkelt tekstredigeringsprogram.

Les dette

Redigeringsprogrammet må støtte tegnkode UTF-8 for Unicode.

Hvert tekstfilnavn må bestå av kategorinavnet, en enkelt understrek, kategoriens nummer og filtypen **.poi**.

Eksempler på filnavn:

- **Jobbrelatert_2.poi**
- **Hus & Hjem_8.poi**
- **Kultur_15.poi**

Les dette

Lengden på tekstfilens navn er begrenset til 32 tegn.

POI-kategorier og tilordnede numre:

(1) Privat, (2) Jobbrelatert, (3) Restaurant, (4) Hotell, (5) Bil, (6) Reiser, (7) Kino, (8) Hus & Hjem, (9) Handle, (10) Håndverk, (11) Sport, (12) Severdighet, (13) Helsevesen, (14) Fritid, (15) Kultur, (16) Natteliv, (17) Kommunikasjon, (18) Nyheter & Børs, (19) Myndighet, (20) Blandet.

Legge inn POI-data i tekstfilene

Bildet nedenfor viser et eksempel på en tekstfil kalt **Hus & Hjem_8.poi** med noen eksempler på POI-data:



Spesialdestinasjonsdataene må legges inn i tekstfilene i følgende format:

Koordinat for lengdegrad, koordinat for breddegrad, "Navn på POI", "Annen informasjon", "Telefonnummer (valgfritt)"

Eksempel: **7.0350000, 50.6318040, "Mikals adresse", "Oslo - Kirkeveien 6", "02379234567"**, se bildet ovenfor.

GPS-koordinatene må uttrykkes i desimalgrader.

Den maksimale lengden på POI-navnet er 60 tegn. Det samme gjelder strengen med flere opplysninger og strengen med telefonnummer.

Spesialdestinasjonsdata for hver destinasjonsadresse må legges inn på en egen enkelt linje, se bildet ovenfor.

Lagre tekstfilene på en USB-stasjon

Tekstfilene med spesialdestinasjonsdata må lagres i en mappe kalt **myPOIs** som befinner seg i USB-stasjonens rotkatalog.

Eksempel: **F:\myPOIs\Hus & Hjem_8.poi**, der **F:** er USB-stasjonens rotkatalog.

Etter å ha importert de individuelle POI-dataene til infotainmentsystemet (se importbeskrivelsen lenger nede)

vil **Importerte spesialmål**-menyen vise en liste med POI-kategorier du kan velge, som f.eks. følgende:



Organisere POI-data i flere undermapper

Du kan alternativt organisere tekstfilene i flere undermapper med tilfeldig valgte navn.

Eksempler: **F:\myPOIs\AnnsPOIs** eller **F:\myPOIs\MyJourney**, der **F:** er USB-stasjonens rotkatalog.

Etter å ha importert individuelle POI-data organisert på denne måten til infotainmentsystemet (se importbeskrivelsen lenger nede) vil **Importerte spesialmål**-menyen vise en liste med undermenyer du kan velge, som f.eks. følgende:

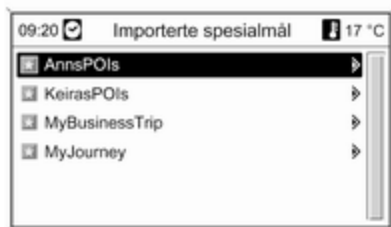

Når du har valgt en undermeny, viser displayet den tilknyttede listen med importerte POI-kategorier:

Import av POI-data til infotainment-systemet

Kople USB-stasjonen med dine individuelle POI-data til infotainmentsystemets USB-kontakt, se kapittelet "USB-kontakt" ⇨ 53.

For å starte importen trykker du på **CONFIG**-knappen, velger **Navigasjonsinnstillinger**, **Importer egen spesiallinje** og deretter **Fortsett**.

Alle POI-data lagret på USB-stasjonen er importert til myPOIs-minnet i infotainmentsystemet.

Etter at importen er ferdig, kan de importerte POI-ene velges som destinasjoner via **Angi reisemål**-menyen, se kapittelet "Angi destinasjoner" nedenfor.

Varsling om mine interessepunkter

(bare Navi 900)

Du kan varsles med en melding på displayet (se bildet nedenfor) og et lydsignal når bilen nærmer seg et interessepunkt (POI) som er lagret i minnet over dine interessepunkter i Infotainmentsystemet.



Du finner informasjon om hvordan du eksporterer og importerer interessepunktdata ovenfor og i kapittelet om angivelse av destinasjon nedenfor.

Hvis ruteveiledning er aktiv, varsles du bare når bilen nærmer seg et interessepunkt ved siden av en vei på beregnet rute.

Hvis ruteveiledning er inaktiv, varsles du når bilen nærmer seg et interessepunkt som befinner seg ved siden av en vei du kjører på nå. Du varsles også når bilen nærmer seg et interessepunkt ved siden av en tilstøtende

vei, og hvis systemet anser det svært sannsynlig at du vil svinge inn i denne veien senere.

Stille inn varsling om mine interessepunkter

Trykk på **CONFIG**-knappen, velg **Navigasjonsinnstillinger** og deretter **myPOI melding**.

Du ser en meny med interessepunkt-kategoriene som finnes i minnet nå.



Nå kan du avgjøre hvilke av de viste interessepunktkategoriene som skal velges ut for senere varsling.

Velg en interessepunktkategori. Menyen nedenfor vises.

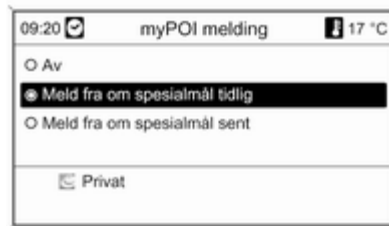

Nå kan du bestemme i hvilken relativ avstand til interessepunktene i valgt kategori du vil varsles når du nærmer deg dem.

Velg **Meld fra om spesialmål tidlig** hvis du vil varsles når bilen er relativt langt unna (ca. 400 m) den gjeldende spesialdestinasjonen.

Velg **Meld fra om spesialmål sent** hvis du ikke vil varsles før bilen er nær (ca. 200 m) den gjeldende spesialdestinasjonen.

Etter valg av ønsket alternativ vises listen over interessepunktkategorier igjen.

Hvis du valgte **Meld fra om spesialmål tidlig** for en kategori, er gjeldende listeoppføring nå angitt som **<På**.

Hvis du valgte **Meld fra om spesialmål sent** for en kategori, er gjeldende listeoppføring nå angitt som **På>**.

Når du har valgt og stilt inn alle ønskede interessepunktkategorier, velger du **Bekreft** for å lagre de nye innstillingene.

Angi destinasjon

Trykk på **DEST**-knappen for å åpne en meny med forskjellige alternativer for innskriving eller valg av en destinasjon.

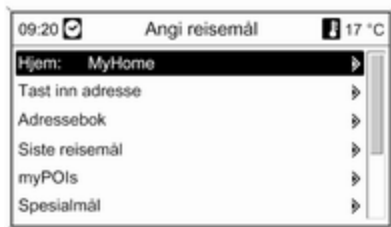

- **Hjem:** -valg av gjeldende definerte hjemmeadresse (hvis tilgjengelig). Definisjon/ending av hjemmeadresse, se "Definere hjemmeadressen" nedenfor.

Etter at du har valgt hjemmeadressen, beregner infotainmentsystemet straks en rute fra gjeldende posisjon til hjemmeadressen og starter så ruteveivisningen.

- **Tast inn adresse:** angi en destinasjonsadresse direkte med land, by, gatenavn og -nummer. Se "Skrive inn en adresse direkte" nedenfor.
- **Adressebok:** velge en destinasjonsadresse som er lagret i adres-

seboken. Se "Velge en adresse fra adresseboken" nedenfor.

Se også "Lagre en adresse i adresseboken eller i myPOIs-minne" og "Redigere eller slette en lagret adresse" nedenfor.

- **Siste reisemål:** velge fra en liste med nylig valgte destinasjoner. Se "Velge en tidligere adresse" nedenfor.
 - **myPOIs:** velge en destinasjonsadresse som er lagret i myPOIs-minnet. Se "Velge en adresse som er lagret i myPOIs-minnet" nedenfor.
- Se også "Lagre en adresse i adresseboken eller i myPOIs-minne" og "Redigere eller slette en lagret adresse" nedenfor.

- **Spesialmål:** velge POI-er (adresser til f.eks. restauranter, bensinstasjoner, sykehus osv.) lagret på infotainmentsystemets kart-SD-kort. Se "Velge en spesialdestinasjon" nedenfor.

- **Velg fra kart:** velge en destinasjon fra kartdisplayet med åtteveis-bryteren ↻ 6. Se "Velge en destinasjon fra kartet" nedenfor.
- **Breddegrad/lengdegrad:** velge en destinasjon ved bruk av geografiske koordinater. Se "Velge en destinasjon ved hjelp av geografiske koordinater" nedenfor.

Velge en bensinstasjon som destinasjon etter et varsel fra Lite drivstoff

Når nivået i bilens drivstofftank er lavt, vises det en varselmelding.



Starte søk etter bensinstasjoner nær bilens nåværende posisjon: Velg **Bensinstasjon**.

Etter at søket er avsluttet, vises en liste med alle bensinstasjoner som er funnet.



Nedenfor vises listen med detaljerte opplysninger om gjeldende markerte bensinstasjon: den omtrentlige retningen til bensinstasjonen, adressen, avstanden og de tilgjengelige drivstofftypene (i tillegg til bensin og diesel).

Forkortelser brukt for drivstofftyper: **CNG** (komprimert naturgass), **LPG** (kondensert hydrokarbongass).

Starte ruteveivisning til en bensinstasjon

Velg ønsket bensinstasjon.

Navigasjon-menyen vises.

Velg **Starte navigasjon** for å starte ruteveivisning til den viste adressen.

Beskrivelse av ruteveivisning, se kapittelet "Veivisning" ⇨ 88.

Taste inn en adresse direkte

Trykk på **DEST**-knappen, og velg **Tast inn adresse** for å åpne menyen vist nedenfor.



Endre/velge land: Marker inndatafeltet for land (se bildet over), og trykk på multifunksjonsbryteren for å åpne **Land**-menyen.



Velg ønsket land.

Legge inn en adresse med stavfunksjonen

Marker **By**: -inndatafeltet, og trykk på multifunksjonsbryteren for å aktivere stavfunksjonen.



Marker og godta bokstavene for ønsket by én etter én ved hjelp av multifunksjonsbryteren. Under denne prosedyren blokkeres automatisk bokstaver som ikke kan forekomme senere i bynavnet.

Disse symbolene kan velges i den nederste raden:

↑ : liste med spesialbokstaver vises på den nederste raden.

◀▶ : markering av forrige/neste bokstav.

✕ : slett siste bokstav.

Aa : store/små bokstaver.

☰ : listefunksjon - når to bokstaver er skrevet (og i enkelte tilfeller bare én bokstav) vises alle navnene som finnes med disse bokstavene. Jo flere bokstaver du taster inn, desto færre alternativer vises.

OK : avslutte inntasting eller bekrefte søkebegrep.

Når du trykker lenge på **BACK**-knappen, slettes alle bokstaver som er skrevet inn i raden med én gang.

Gjenta prosessen for de gjenværende inndatafeltene (du kan velge om du vil legge inn et husnummer eller et veikryss).



Når du har fullført adressen, velger du **OK**.

Navigasjon-menyen vises.

Starte ruteveivisningen

Velg **Starte navigasjon** for å starte ruteveivisning til den viste adressen.

Beskrivelse av ruteveivisning, se kapittelet "Veivisning" ⇨ 88.

Lagre adressen

Velg **Lagre** hvis du vil lagre den viste adressen i adresseboken eller i my-POIs-minnet.

Lagre-menyen vises, se "Lagre en adresse i adresseboken eller i my-POIs-minnet" nedenfor.

Velge en adresse fra adresseboken

Trykk på **DEST**-knappen, og velg **Adressebok**.

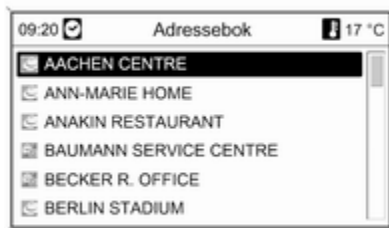

Velg den ønskede registreringen i adresseboken.

Navigasjon-menyen vises.

Starte ruteveivisningen

Velg **Starte navigasjon** for å starte ruteveivisning til den viste adressen.

Beskrivelse av ruteveivisning, se kapittelet "Veivisning" ↗ 88.

Velge en tidligere destinasjon

Trykk på **DEST**-knappen, og velg **Siste reisemål** for å åpne menyen vist nedenfor.



En liste med de sist brukte destinasjonsadressene vises.

Velg ønsket destinasjon.

Navigasjon-menyen vises.

Starte ruteveivisningen

Velg **Starte navigasjon** for å starte ruteveivisning til den viste adressen.

Beskrivelse av ruteveivisning, se kapittelet "Veivisning" ↗ 88.

Lagre adressen

Velg **Lagre** hvis du vil lagre den viste adressen i adresseboken eller i my-POIs-minnet.

Lagre-menyen vises, se "Lagre en adresse i adresseboken eller i my-POIs-minnet" nedenfor.

Velge en adresse som er lagret i myPOIs-minnet

Trykk på **DEST**-knappen, og velg **myPOIs** for å åpne menyen vist nedenfor.

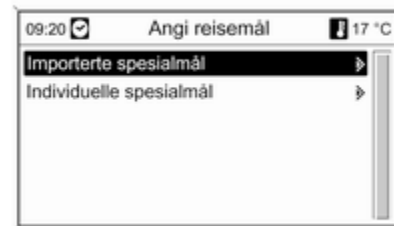

Les dette

Alternativet **Importerte spesialmål** kan bare velges hvis data om spesialdestinasjoner (adresse) er lastet ned fra en USB-stasjon, se "Eksport og import av POI-data" i delen "Bruk" over.

Velg ønsket alternativ. Det vises en meny med de forskjellige sorteringsalternativene.



Sorteringsalternativene bestemmer i hvilken rekkefølge adressene til de enkelte/importerte spesialdestinasjonene vil bli vist senere.

Velg det sorteringsalternativet du vil bruke.

En meny med tilgjengelige spesialdestinasjoner vises på displayet.



Velg ønsket kategori.

En meny med en liste over alle tilgjengelige spesialdestinasjoner i den valgte kategorien (f.eks. **Restaurant**) vises på displayet.

Les dette

Det er mulig at spesialdestinasjoner som er langt borte fra bilens gjeldende posisjon, ikke vises på listen.



Nedenfor vises listen med detaljerte opplysninger om den gjeldende spesialdestinasjonen: den tilnærmede retningen mot spesialdestinasjone, adressen og avstanden.

Starte ruteveivisning til en spesialdestinasjon

Velg den ønskede spesialdestinasjonen.

Navigasjon-menyen vises.

Velg **Starte navigasjon** for å starte ruteveivisning til den viste adressen.

Beskrivelse av ruteveivisning, se kapittelet "Veivisning" ↗ 88.

Velge en spesialdestinasjon

Trykk på **DEST**-knappen, og velg **Spesialmål**.

En meny med forskjellige alternativer for valg av spesialdestinasjoner (f.eks. restauranter, bensinstasjoner og sykehus) vises.



Omkrets andre steder

Valg av spesialdestinasjoner nær bilens nåværende posisjon.

Når du har valgt et alternativ, vises det en liste med tilgjengelige kategorier av spesialdestinasjoner.

Hvis du leter etter en bensinstasjon:

Velg **Kjøretøy & fyll drivstoff**.

Det vises en meny med alternativer for ytterligere avgrensning av søket etter bensinstasjoner.

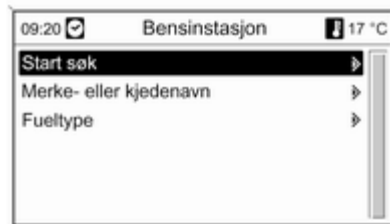

Når du har valgt **Start søk**, starter et søk etter bensinstasjoner i området. Søket tar hensyn til alle bensinstasjoner som tilfredsstill de nåværende filterkriteriene for **Merke- eller kjedenavn** og **Fueltype** (hvis du vil endre filterkriterier, kan du se "Definere filtre for avgrensning av søk" nedenfor).

Etter at søket er avsluttet, vises en liste med alle bensinstasjoner som er funnet.



Nedenfor vises listen med detaljerte opplysninger om gjeldende markerte bensinstasjon: den omtrentlige retningen til bensinstasjonen, adressen, avstanden og de tilgjengelige drivstofftypene (i tillegg til bensin og diesel).

Forkortelser brukt for drivstofftyper: **CNG** (komprimert naturgass), **LPG** (kondensert hydrokarbongass).

Innstilling av filtere for begrensning av søk

Etter at **Merke- eller kjedenavn** er valgt, vises det en liste med alle bensinstasjonsmerker/kjeder i området.

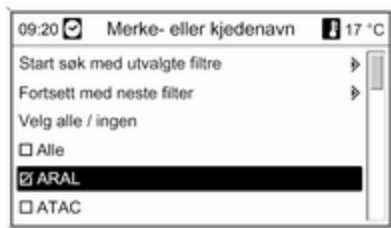

Antallet bensinstasjoner kan reduseres ved å merke minst ett bensinstasjonsmerke/kjede.

Etter at de ønskede merkene/kjedene er merket: Velg **Start søk med utvalgte filtre**, eller velg **Fortsett med neste filter** (drivstofftyper) for ytterligere avgrensning av søket.

Etter at **Fueltype** er valgt, vises det en liste med alle drivstofftyper som er tilgjengelige (i tillegg til bensin og diesel) på bensinstasjonene i området.

Antallet bensinstasjoner kan reduseres ved å merke minst én drivstofftype.

Etter at du har merket de ønskede drivstofftypene: Velg **Start søk med utvalgte filtre** eller **Fortsett med neste filter** (bensinstasjonmerker/kjeder) for ytterligere avgrensning.

Etter at du har startet søket, vises det en liste med alle bensinstasjoner i området som tilfredsstillere de valgte filterkriteriene.

Velg ønsket bensinstasjon.

Navigasjon-menyen vises.

Starte ruteveivisningen

Velg **Starte navigasjon** for å starte ruteveivisning til den viste adressen.

Beskrivelse av ruteveivisning, se kapittelet "Veivisning" ⇨ 88.

Lagre adressen

Velg **Lagre** hvis du vil lagre den viste adressen i adresseboken eller i my-POIs-minnet.

Lagre-menyen vises, se "Lagre en adresse i adresseboken eller i my-POIs-minnet" nedenfor.

Langs motorveien

Velg av spesialdestinasjoner ved motorveien (f.eks. bensinstasjoner eller servicesteder) langs ruten. Bare tilgjengelig når du kjører på motorvei.

Velge en spesialdestinasjon: Se eksempelet ovenfor på "I nærheten av nåværende posisjon".

Omkrets destinasjon

Velg av spesialdestinasjoner nær oppgitt destinasjon.

Velge en spesialdestinasjon: Se eksempelet ovenfor på "I nærheten av nåværende posisjon".

Rundt andre byer

Velg av spesialdestinasjoner rundt en by.

Når du har valgt alternativ, viser displayet en liste med land.

Velg ønsket land. Det vises en meny der du kan oppgi navnet på en by.



Oppgi den ønskede byen med stavefunksjonen, se "Oppgi en adresse med stavefunksjonen" ovenfor.

Når oppføringen er tilstrekkelig entydig, vises en liste med mulige byer. Det kan noen ganger være nødvendig å velge  for å se listen.

Velg ønsket by. Det kommer opp en meny med spesialdestinasjonene nær den valgte byen oppført etter kategori.

Velge en spesialdestinasjon: Se eksempelet ovenfor på "I nærheten av nåværende posisjon".

Søk med navn

Valg av spesialdestinasjoner ved å oppgi et navn.

Når du har valgt alternativ, viser displayet en liste med land.

Velg ønsket land. Displayet viser en meny for innlegging av navn.



Oppgi navnet på den ønskede spesialdestinasjonen ved hjelp av stavefunksjonen, se "Oppgi en adresse med stavefunksjonen" ovenfor.

Når oppføringen er tilstrekkelig entydig, vises det en liste med mulige spesialdestinasjoner. Det kan noen ganger være nødvendig å velge  for å se listen.

Velg den ønskede spesialdestinasjonen.

Navigasjon-menyen vises.

Starte ruteveivisningen

Velg **Starte navigasjon** for å starte ruteveivisning til den viste adressen.

Beskrivelse av ruteveivisning, se kapittelet "Veivisning" ↷ 88.

Lagre adressen

Velg **Lagre** hvis du vil lagre den viste adressen i adresseboken eller i my-POIs-minnet.

Lagre-menyen vises, se "Lagre en adresse i adresseboken eller i my-POIs-minnet" nedenfor.

Søk med telefonnummer

Valg av spesialdestinasjoner ved å oppgi et telefonnummer.

Når du har valgt alternativ, viser displayet en liste med land.

Velg ønsket land. Displayet viser en meny for innlegging av tall.



Oppgi det ønskede telefonnummeret med stavefunksjonen, se "Oppgi en adresse med stavefunksjonen" ovenfor.

Så snart opplysningen er entydig nok, vises det en liste med mulige telefonnumre (hvert nummer representerer en spesialdestinasjon). Det kan noen ganger være nødvendig å velge  for å se listen.

Velg den ønskede spesialdestinasjonen.

Navigasjon-menyen vises.

Starte ruteveivisningen

Velg **Starte navigasjon** for å starte ruteveivisning til den viste adressen.

Beskrivelse av ruteveivisning, se kapittelet "Veivisning" ⇨ 88.

Lagre adressen

Velg **Lagre** hvis du vil lagre den viste adressen i adresseboken eller i my-POIs-minnet.

Lagre-menyen vises, se "Lagre en adresse i adresseboken eller i my-POIs-minnet" nedenfor.

Velge en destinasjon fra kartet

Trykk på knappen **DEST**, og velg **Velg fra kart** (eller: trykk to ganger på knappen **NAV**, og trykk så på åtteveisbryteren på multifunksjonsknappen ⇨ 6).

Det vises en meny med et kart som viser området rundt gjeldende sted.



Les dette

Kartets målestokk kan endres ved å dreie på multifunksjonsknappen.

Sett kryssmarkøren på et mål på kartet ved hjelp av åtteveisbryteren på multifunksjonsbryteren ⇨ 6.

Trykk på multifunksjonsknappen for å bekrefte valget.

Navigasjon-menyen vises.

Starte ruteveivisningen

Velg **Starte navigasjon** for å starte ruteveivisning til den viste adressen.

Beskrivelse av ruteveivisning, se kapittelet "Veivisning" ⇨ 88.

Lagre adressen

Velg **Lagre** hvis du vil lagre den viste adressen i adresseboken eller i my-POIs-minnet.

Lagre-menyen vises, se "Lagre en adresse i adresseboken eller i my-POIs-minnet" nedenfor.

Velge en destinasjon ved bruk av geografiske koordinater

Trykk på **DEST**-knappen, og velg **Breddegrad/lengdegrad**.

En meny som gjør det mulig å legge inn geografiske koordinater som destinasjonsadresse, vises på displayet.

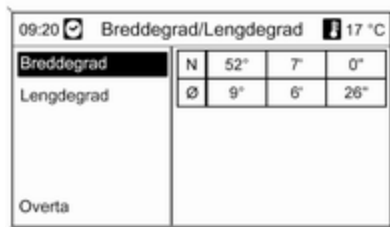

Legge inn koordinat for breddegrad

1. Velg **Breddegrad**.
2. Drei multifunksjonsknappen for å velge **N** eller **S** (nord eller syd for ekvator).
3. Trykk på multifunksjonsknappen for å bekrefte valget.
4. Drei multifunksjonsknappen for å oppgi ønsket breddegrad.
5. Trykk på multifunksjonsknappen for å bekrefte inntastingen.
6. Oppgi de ønskede verdiene for breddegradminutter og -sekunder.

Legge inn koordinat for lengdegrad

1. Velg **Lengdegrad**.
2. Drei multifunksjonsknappen for å velge **V** eller **Ø** (vest eller øst for nullmeridianen i Greenwich).
3. Trykk på multifunksjonsknappen for å bekrefte inntastingen.
4. Tast inn og bekreft de ønskede verdiene for lengdegrad, -minutter og -sekunder.

Velg **Overta** for å bekrefte de viste koordinatene.

Navigasjon-menyen vises.

Starte ruteveivisningen

Velg **Starte navigasjon** for å starte ruteveivisning til den viste adressen.

Beskrivelse av ruteveivisning, se kapittelet "Veivisning" ⇨ 88.

Lagre adressen

Velg **Lagre** hvis du vil lagre den viste adressen i adresseboken eller i my-POIs-minnet.

Lagre-menyen vises, se "Lagre en adresse i adresseboken eller i my-POIs-minnet" nedenfor.

Lagre en adresse i adresseboken eller i myPOIs-minnet

Infotainmentssystemet har to atskilte minneområder der du kan lagre de destinasjonsadressene du liker best: adresseboken og myPOIs-minnet.

Før du lagrer en adresse i et av disse minneområdene, må du tilordne adressen til en kategori:

- Hvis du vil lagre en adresse i adresseboken, må du tilordne adressen til kategoriene **Privat** eller **Jobbrelatert**.
- Hvis du vil lagre en adresse i my-POIs-minnet, kan du velge mellom 18 kategorier (f.eks. **Restaurant**, **Reiser** eller **Kultur**).

Lagre en adresse i adresseboken

Trykk på **DEST**-knappen for å åpne **Angi reisemål**-menyen, og velg et alternativ for angivelse eller valg av en destinasjonsadresse (f.eks. **Tast inn adresse** eller **Siste reisemål**). Se ovenfor når det gjelder beskrivelser av hvordan du legger inn eller velger adresse.

Når du har lagt inn eller valgt den ønskede destinasjonsadressen, vises **Navigasjon**-menyen.

Velg **Lagre**.

Menyen **Lagre** vises på displayet med den sist innlagte eller valgte destinasjonsadressen som standardnavn.

Standardnavnet kan endres (se eksempel på bildet nedenfor) med stavfunksjonen, se "Oppgi en adresse med stavfunksjonen" ovenfor.



Du kan eventuelt også legge inn et telefonnummer.

Standardkategorien **Privat** kan endres til **Jobbrelatert**:

Velg den viste kategorien for å åpne en meny med en liste med alle tilgjengelige adressekategorier.



Les dette

Hvis du velger en annen kategori enn **Privat** eller **Jobbrelatert**, vil destinasjonsadressen bli lagret i my-POIs-minnet, ikke i adresseboken.

Velg **Jobbrelatert**.

Menyen **Lagre** vises igjen.

Velg **OK** for å lagre destinasjonsadressen i adresseboken med vist navn og kategori.

Maksimalt 100 destinasjonsadresser kan lagres i adresseboken.

Velge en adresse i myPOIs-minnet

Å lagre en destinasjonsadresse i myPOIs-minnet fungerer på samme måte som beskrevet ovenfor for adresseboken.

Den eneste forskjellen: velg en annen kategori enn **Privat** eller **Jobbrelatert**, f.eks. **Restaurant**, **Bil** eller **Handle**.

Les dette

Hvis du velger en av kategoriene **Privat** eller **Jobbrelatert**, vil destinasjonsadressen bli lagret i adresseboken, ikke i myPOIs-minnet.

Redigere eller slette en lagret adresse

Adressedata (blant andre kategori og telefonnummer) lagret i adresseboken eller i myPOIs-minnet kan redigeres eller slettes helt når som helst.

Redigere eller slette en oppføring i adresseboken

Trykk på **DEST**-knappen, velg **Adressebok**, velg den ønskede oppføringen og deretter **Rediger**.

Rediger-menyen vises.

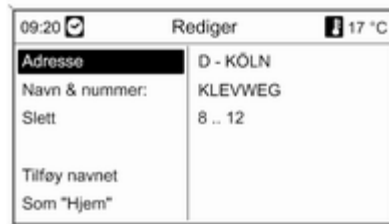

Følgende alternativer er tilgjengelige:

- **Adresse** åpner **Tast inn adresse**-menyen. Du kan redigere den viste adressen med stavefunksjonen, se "Oppgi en adresse med stavefunksjonen" ovenfor.

Når du har bekreftet den redigerte adressen, vises **Navigasjon**-menyen igjen.

Hvis du også vil redigere navnet eller endre kategorien, må du velge den relevante adressen i adresseboken igjen, se ovenfor.

- **Navn & nummer:** Etter at du har valgt dette alternativet, kan du redigere navnet i oppføringen i adresseboken, redigere telefonnummeret eller velge en ny kategori, se "Lagre en adresse i adresseboken" ovenfor.
- **Slett:** Sletter den viste adressen fra adresseboken.
- **Tilføy navnet** (kun Navi 900): Tilordner et navn (talemerking) til vist adresse. Aktuell adresse kan velges senere som bestemmelsessted ved å kun si tilordnet navn. Se kapittelet om talegjenkjenning.
- **Som "Hjem":** Definerer den viste adressen som hjemmeadresse, se "Definere hjemmeadressen" nedenfor.

Redigere eller slette en oppføring i myPOIs

Trykk på **DEST**-knappen, og velg **myPOIs** for å åpne menyen vist nedenfor.

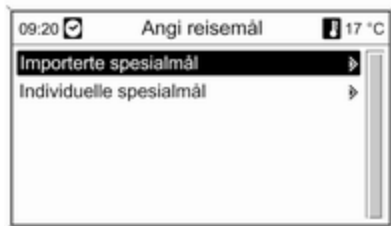

Redigere eller slette Individuelle spesialmål

Velg **Individuelle spesialmål**, velg det sorteringsalternativet du vil bruke (f.eks. **Omkrets andre steder**), velg ønsket kategori (f.eks. **Restaurant**), velg ønsket adresse og deretter **Rediger**.

Rediger-menyen vises.

Redigere eller slette de viste innskrivingsfunksjonene for myPOIs som beskrevet for en oppføring i adresseboken, se ovenfor.

Merknader til Importerte spesialmål

Importerte spesialdestinasjoner (POI-er lastet ned fra en USB-stasjon) kan ikke redigeres direkte.

Hvis du vil redigere adressedata for en importert POI:

- Du må først lagre adressen i adresseboken eller som en individuell spesialdestinasjon. Så kan du redigere adressedataene for den relevante oppføringen i adresseboken eller myPOIs (kan velges via **Individuelle spesialmål**).
- Eller du kan importere oppdaterte adressedata fra en USB-stasjon, se "Eksportere og importere POI-data" i kapittelet "Bruk" ovenfor.

Det er heller ikke mulig å fjerne adressedata for individuelle spesialdestinasjoner direkte fra myPOIs-minnet.

Hvis du vil fjerne individuelle importerte POI-er:

Importer oppdaterte POI-data til informasjonssystemet som ikke inneholder adressedataene for POI-er som du ønsker å fjerne.

For å fjerne alle importerte POI-er av en bestemt kategori: importer en tom POI-datafil med den relevante kategorien.

Beskrivelser av import av POI-data finner du i "Eksport og import av POI-data" i kapittelet "Bruk" ovenfor.

Slette alle importerte POI-er samtidig:

Trykk på **CONFIG**-knappen, velg **Navigasjonsinnstillinger** og deretter **Slett alle importerte spesialmål**.

Definere hjemmeadressen

Før du kan definere en adresse som hjemmeadresse, må du lagre denne adressen i adresseboken eller myPOIs-minnet, se tilsvarende beskrivelser ovenfor.

Definere en oppføring i adresseboken som hjemmeadresse

Trykk på **DEST**-knappen, velg **Adressebok**, velg den ønskede adresseoppføringen, deretter **Rediger** og **Som "Hjem"**.

Den viste adressen er definert som ny hjemmeadresse og vises som første alternativ på **Angi reisemål**-menyen.

Definere en myPOIs-oppføring som hjemmeadresse

Trykk på **DEST**-knappen, og velg **myPOIs** for å åpne menyen vist nedenfor.

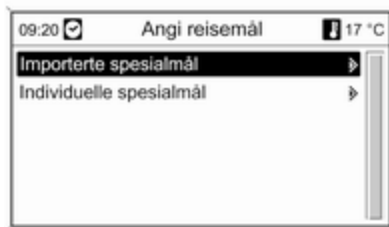

Definere en individuell POI som hjemmeadresse

Velg **Individuelle spesialmål**, velg det sorteringsalternativet du vil bruke (f.eks. **Omkrets andre steder**), velg ønsket kategori (f.eks. **Restaurant**), velg ønsket adresse, **Rediger** og deretter **Som "Hjem"**.

Den viste adressen er definert som ny hjemmeadresse og vises som første alternativ på **Angi reisemål**-menyen.

Merknader til Importerte spesialmål

Importerte spesialdestinasjoner (POI-er lastet ned fra en USB-stasjon) kan ikke defineres som hjemmeadresser direkte.

Hvis du vil definere adressen i en importert POI som hjemmeadresse:

Du må først lagre adressen i adresseboken eller som en individuell spesialdestinasjon.

Så kan du definere adressedataene for den relevante oppføringen i adresseboken eller myPOIs (kan velges via **Individuelle spesialmål**) som hjemmeadresse

Reisehåndbok

(bare Navi 900)

Trykk på **DEST**-knappen, og velg **Reisefører**.



Forskjellige alternativer for valg av spesialdestinasjon basert på reisehåndboksriterier (f.eks. overnatting, severdigheter og fritid) vises.

Velge en spesialdestinasjon basert på reisehåndboksriterier: Se beskrivelser i "Velge en spesialdestinasjon".

Turer

(bare Navi 900)

En tur gir mulighet til å oppgi en rekke mål du ønsker å kjøre til etter hverandre. Denne funksjonen er egnet for turer som gjentas regelmessig, uten at enkeltmål må oppgis på nytt hver

gang. Turer lagres under et navn. Det kan lagres maks. 10 turer med 9 mellommål per tur. En eksisterende tur kan endres ved at man endrer rekkefølgen på målene eller tilføyer eller sletter mål.

Opprette tur

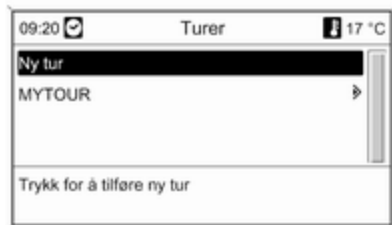

Etter at du har valgt **Ny tur**, angir du et navn på kjøreturen med stavetfunksjonen ↵ 71.

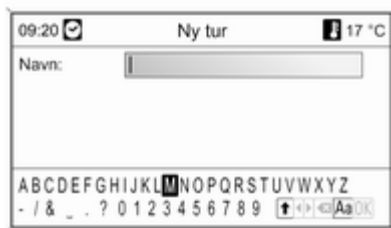

Godta navnet med **OK**. Navnet vises i **Turer**-menyen.

Legge til mellomstasjoner på turen

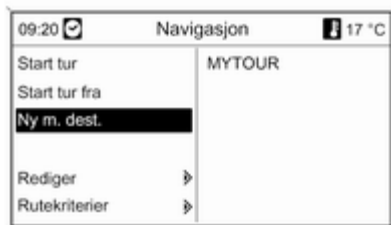

Velg den nye turen, og deretter **Tilfør ny mellomdestinasjon**.

I undermenyen **Tilfør mellomdest.** vises disse alternativene for å velge eller legge inn mål underveis:

- **Tast inn mellomdestinasjon** (adresseopptøring)
- **Adressebok**
- **Siste reisemål**
- **Velg fra kart**
- **Spesialmål**

Velg et alternativ for destinasjonsangivelse, og velg/angi ønsket mellomdestinasjon ↵ 71.

Det kommer fram en meny som viser adresseopplysninger for det valgte målet underveis.



Når du velger **Tilfør**, vises en liste over alle mål underveis som du har lagt inn.



Som standard legges nye veipunkter til på slutten av listen. Hvis en annen plassering ønskes, bruker du multifunksjonsknappen til å velge innsetingsstedet.

Gjenta prosedyren for å legge til flere mellomdestinasjoner.

Starte en tur

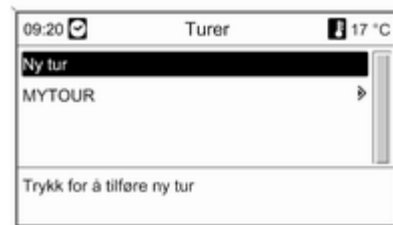

Velg en tur i **Turer**-menyen. Menyen **Navigasjon** vises.

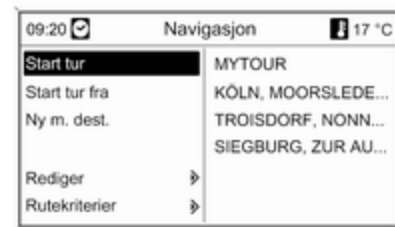

For å begynne veivisning, velg **Start tur**. Alle forhåndsdefinerte reisemål underveis tas i betraktning ved ruteberegningen.

Hvis du vil droppe forhåndsdefinerte reisemål underveis og begynne direkte veivisning til et bestemt reisemål, velg **Start tur fra**. Det vises en liste over alle forhåndsdefinerte mål underveis som du har lagt inn.



Velg neste reisemål. Det beregnes en rute som fører direkte til det valgte målet underveis.

Redigere tur

Velg en tur i **Turer**-menyen, og velg deretter **Bearbeide tur** for å vise en undermeny med disse alternativene:



Vis tur

Viser en liste med alle mål underveis på den valgte turen.

Forskyv mellomdestinasjoner

Viser en liste med alle mål underveis på den valgte turen.

Marker mellomdestinasjonen som skal flyttes.

Trykk på multifunksjonsknappen for å klippe ut den markerte destinasjonen.

Sette destinasjonen som er klipt ut, i enden av listen: trykk en gang til på multifunksjonsknappen.

Sette destinasjonen som er klipt ut, før en annen destinasjon: Marker denne destinasjonen, og trykk på multifunksjonsknappen.

Slett mellomdestinasjoner

Viser en liste med alle mål underveis på den valgte turen.

Marker ønsket mellomdestinasjon, og trykk på multifunksjonsknappen.

Bekreft meldingen som vises.

Slett tur

Sletter den valgte reisen helt.

For å utføre slettingen, bekreft meldingen som vises.

Rediger navn

Navnet på den valgte reisen kan redigeres med stavefunksjonen ⇄ 71.

Veivisning

Trykk på **NAVI**-knappen og så på multifunksjonsbryteren for å vise hovedmenyen for navigasjon.

Avhengig av om ruteveivisningen er deaktivert eller aktivert for øyeblikket, vil det være forskjellige tilgjengelige menyalternativer.

Funksjoner med ruteveiledningen deaktivert

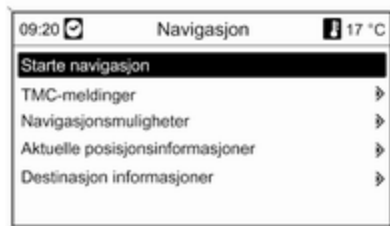

Starte navigasjon

Når du har valgt **Starte navigasjon**, vil displayet vise menyen nedenfor.

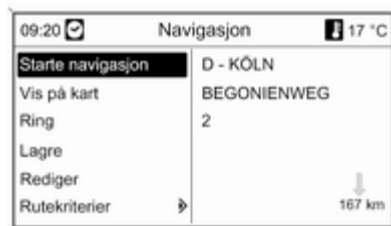

Følgende alternativer er tilgjengelige:

- **Starte navigasjon:** Start ruteveivisning til den viste adressen.
- **Vis på kart:** Vis plasseringen av den viste adressen på kartet.
- **Ring:** Hvis opplysningene i adressen omfatter et telefonnummer og en telefonportal er tilgjengelig, vil nummeret bli oppringt.
- **Lagre:** Lagre den viste adressen i adresseboken eller i myPOIs-minnet, se "Lagre en adresse i adresseboken eller i myPOIs-minnet" i kapittelet "Angi destinasjon" ovenfor.

- **Rediger:** Endre/redigere den viste adressen, se "Redigere eller slette en lagret adresse" i kapittelet "Angi destinasjon" ovenfor.
- **Rutekriterier:** Sett/endre kriterier for ruteberegning, se "Navigasjonsalternativer" nedenfor.

TMC-meldinger

Informasjon om TMC, se kapittelet "Dynamisk veivisning" ⇨ 60.

Velg **TMC-meldinger** for å vise en liste med alle TMC-trafikkmeldinger som er mottatt til nå.

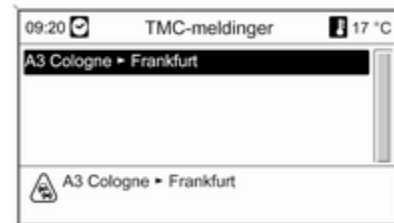

Velg en trafikkmelding for å vise detaljert informasjon om den aktuelle trafikksituasjonen.

Navigasjonsmuligheter

Den tilsvarende menyen gir alternativer og en mengde aktuelle undermenyer for konfigurering av ruteveiledning.



Kjørebok

(bare Navi 900)

Loggbokfunksjonen lar deg registrere hver tur som foretas med bilen.

Les dette

Loggbokfunksjonen til Infotainment-systemet overholder ingen offisielle juridiske krav.

Dersom loggbokfunksjonen er aktivert (se "Loggbokinnstillinger" nedenfor):

Når du slår av tenningen for første gang etter at du har satt inn tenningsnøkkelen, får du en melding om å angi typen tur du er i ferd med å starte:



For hver tur blir følgende data registrert automatisk:

- Et unikt serienummer for turen (for entydig merking av turene).
- Start- og målposisjon (geografiske koordinater).
- Start- og ankomsttidspunkt.
- Kilometeravlesning ved start og ankomst.
- Angitt type tur.
- En valgfri beskrivelse (se "Loggbokinnstillinger" nedenfor).

Start av tur: bestemmes ved å sette inn tenningsnøkkelen og slå på tenningen.

Slutt på tur: bestemmes ved å ta ut tenningsnøkkelen (ikke bare slå av tenningen). Så lenge tenningsnøkkelen ikke fjernes, fortsetter systemet å registrere gjeldende tur.

Datalagring/eksport: registrert tur/ loggbokdata blir lagret i Infotainment-systemets minne. Disse dataene kan eksporteres senere til en USB-stasjon som er koblet til USB-porten
 ⇨ 53 på Infotainmentsystemet.

Loggbokinnstillinger:



- **Kjørebok:** aktiverer/deaktiverer loggbokfunksjonen.
- **Privat / Tjenestetur:** bestemmer type for den kommende turen. Valgt type kan endres når du starter en tur (se bildet av loggbokmeldingen ovenfor), eller når som helst i løpet av turen via denne menyen. I loggbokdataene er en privat tur angitt med "0", en forretningsreise med "1" - se "Eksempel på loggbokdata" nedenfor.
- **Døp filen:** ved bruk av stavefunksjonen (se kapittelet om angivelse

av destinasjon) kan du oppgi et grunnfilnavn (maks. 15 tegn) for lagring av loggbokdataene på en USB-stasjon.

Systemet føyer til "Logbook" i begynnelsen og gjeldende dato og klokkeslett i enden av grunnfilnavnet, f.eks. "Logbook_my-Trips_2011.09.23_09.45.txt".

- **Beskriv:** ved bruk av stavefunksjonen kan du oppgi en valgfri beskrivelse (maks. 80 tegn), som blir lagt til loggbokdataene for turen. Se "Eksempel på loggbokdata". Beskrivelsen blir lagt til loggbokdataene for hver kommende tur, så lenge beskrivelsen ikke endres. Hvis du oppgir/enderer en beskrivelse i løpet av en tur, blir beskrivelsen lagt til loggbokdataene for gjeldende tur.
- **Eksporter kjøreboken:** eksporterer alle registrerte turdata som er lagret i Infotainmentsystemets minne til en USB-stasjon som er koblet til USB-porten ↻ 53 til Infotainment-systemet.

Dataene vil bli lagret i en enkel tekstfil i USB-stasjonens rotkatalog. Eksempel: "F:\Logbook_my-Trips_2011.09.23_09.45.txt"

- **Sløtt kjøreboken:** sletter alle registrerte turdata fra Infotainmentsystemets minne.

Eksempel på loggbokdata:

Følgende data viser eksempel på en logg for en enkelt registrert tur: Dataene er lagret i den eksporterte tekstfilen på én enkelt linje. De individuelle dataelementene er atskilt med semikolon:

```
0000000023; N 52° 07' 01"; E 009° 53' 31"; 22.09.2011; 13:53; 013550; N 52° 07' 00"; E 009° 53' 00"; 22.09.2011; 14:47; 013580; 1; "Min tur til XY-bedriften (prosjekt 77)"
```

Beskrivelse av de individuelle dataelementene:

- 0000000023 = serienummer
- N 52° 07' 01"; E 009° 53' 31" = startposisjon i geografiske koordinater (breddegrad, lengdegrad)

- 22.09.2011; 13:53 = startdato; klokkeslett
- 013550 = kilometertelleravlesning ved startposisjon
- N 52° 07' 00"; E 009° 53' 00" = destinasjonskoordinater
- 22.09.2011; 14:47 = ankomstdato; klokkeslett
- 013580 = kilometertelleravlesning ved destinasjon
- 1 = forretningsreise
- "Min tur til ..." = valgfri, beskrivende tekst.

Rutekriterier



Beregningen av en rute kan styres av forskjellige kriterier.

Velg et av følgende kriterier:

- **Raskeste**
- **Korteste**
- **Økonomisk**: Det beregnes en energioptimert rute som tar i betraktning bilspesifikke parametere som for øyeblikket er definert på **Kjøretøyparam.**-menyen, se nedenfor.

Velg **Kjøretøyparam.** for å åpne en meny for valg av bilspesifikke parametere.

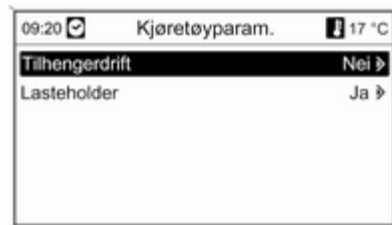

De valgte innstillingene tas i betraktning for ruteberegningen hvis **Økonomisk** er valgt i øyeblikket, se ovenfor.

Etter innstilling av ønskede bilparametere trykker du på **BACK**-knappen for å forlate menyen.

Velg **Dynamisk guiding** for å åpne en meny for konfigurering av dynamisk ruteveiledning.

Informasjon om dynamisk ruteveivisning finner du i kapittelet "Dynamisk veivisning" ⇨ 97.



Velg **Dynamisk guiding** for å aktivere/deaktivere dynamisk ruteveiledning.

Hvis dynamisk ruteveiledning er aktivert:

Velg **Automatisk ny beregning** hvis du vil at ruten skal omberegnes automatisk når det er trafikkproblemer.

Velg **Ny beregning etter confirmering** hvis du vil at ruten skal omberegnes bare etter at du har bekreftet den relevante meldingen.

Velg **Overta innstillinger** for å aktivere de viste innstillingene og for å forlate menyen.

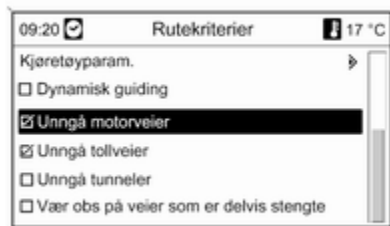

Hvis det ønskes, velges en eller flere av følgende alternativer i **Rutekriterier**-menyen:

- Unngå motorveier
- Unngå tollveier
- Unngå tunneler
- Ingen ferjer
- Vær obs på veier som er delvis stengte

Visning målguiding

De følgende alternativene er tilgjengelige for visning av ruteveiledning:



Hvis du bruker alternativet **Kjørebaneassistent**, kan du bestemme hvilken type illustrasjon som bør vises når du når et motorveikryss.

Hvis **Kjørebaneassistent** er deaktivert, vil displayet vise følgende illustrasjonstype:

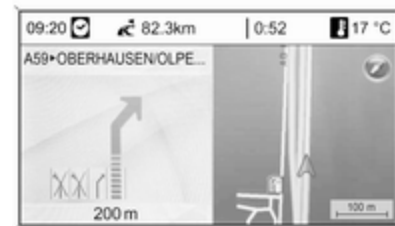

Hvis **Kjørebaneassistent** er aktivert, vil displayet vise følgende illustrasjonstype:



Ved å bruke alternativet **Pop Up informasjon** kan du velge om ruteveivisningsinformasjonen fra navigasjonen skal vises i meldingsvinduer i andre funksjonsmoduser (f.eks. radio). Informasjonen skjules etter en innstilt tid eller ved å trykke **BACK**-knappen.

Velg **Overta innstillinger** for å aktivere de viste innstillingene og for å returnere til **Navigasjonsmuligheter**-menyen.

Kartalternativer

Velg **Kartalternativer** og deretter **Kartmodus** for å vise den følgende undermenyen:

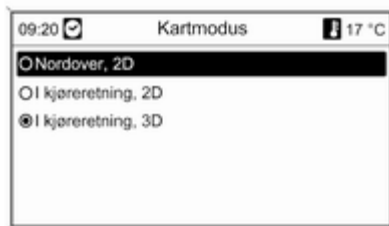

Velg mellom kartretning (peker mot nord/kjøreretningen) og dimensjon (2D/3D) i kartfremstillingen (3D er kun tilgjengelig for Navi 900).

Velg **Kartalternativer** og deretter **Vise spesialmål på kartet** for å åpne en undermeny med forskjellige alternativer for å definere om og hvilke spesialdestinasjoner som skal vises på kartet.

Når **Brukerdefinert** er valgt, kan typen av spesialdestinasjoner som skal vises, defineres, f.eks. restaurant, hotell, offentlige steder osv.

Visning av ankomsttid eller kjøretid

Når du har valgt alternativet **Visning omtrentlig kjøretid** eller **Visning omtrentlig ankomsttid** på menyen **Navigasjonsmuligheter**, vil den relevante tiden vises i øverste linje på skjermbildet med ruteveivisningen.

Aktuelle posisjonsinformasjoner

Den følgende informasjonen om den aktuelle posisjonen vises:

- By
- Gatnavn
- Breddegrad
- Lengdegrad
- Kartutsnitt



Den gjeldende posisjonen kan kopieres til adresseboken eller myPOIs-minnet ved hjelp av **Lagre**, se "Lagre en adresse i adresseboken eller myPOIs-minnet" i kapittelet "Angi destinasjon" ovenfor.

Destinasjon informasjon

Vist informasjon: Samme som på displayet for **Aktuell posisjon**.

Funksjoner for aktiv ruteveiledning

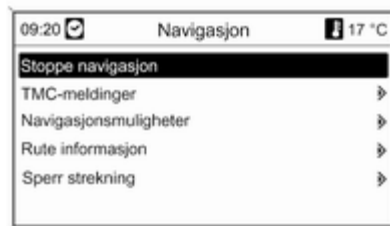

Stoppe navigasjon

Når du har valgt **Stoppe navigasjon**, deaktiveres ruteveivisningen, og menyalternativene for ruteveivisningen som er deaktivert, vises på displayet, se "Funksjoner med ruteveivisning deaktivert" ovenfor.

TMC-meldinger

Informasjon om TMC, se kapittelet "Dynamisk veivisning" ↗ 60.

Etter å ha valgt **TMC-meldinger** vil **Filtrering**-menyen bli vist.

Velg om **Alle trafikkmeldinger** eller bare **Trafikkmeldinger langs ruten** skal vises i **TMC-meldinger**-listen, se nedenfor.

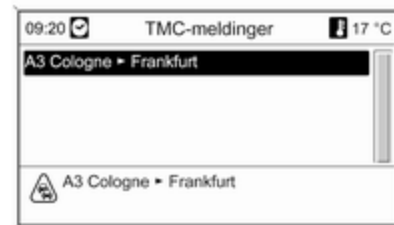

Navigasjonsmuligheter

Beskrivelse: Se "Funksjoner med ruteveivisningen deaktivert" ovenfor.

Rute informasjon

Den følgende informasjonen kan hentes fra **Rute informasjon**-menyen:

- Ruteliste
- Aktuelle posisjonsinformasjoner
- Destinasjon informasjon
- Oversikt aktuell rute

Ruteliste



Alle veier på den beregnede ruten er oppgitt med den aktuelle kjørelengden.

Rutelisteelementer med et "+"-symbol kan utvides ved å velge det aktuelle listeelementet. Etter valget vil ytterligere informasjon om det aktuelle listeelementet bli vist.

Aktuelle posisjonsinformasjoner

Beskrivelse: Se "Funksjoner med rutevisningen deaktivert" ovenfor.

Destinasjon informasjon

Beskrivelse: Se "Funksjoner med rutevisningen deaktivert" ovenfor.

Oversikt aktuell rute

Den følgende informasjonen om den aktuelle ruten vises:



- Posisjon
- Mål
- Ankomsttid
- Kjørestrekning
- Kartutsnitt

Sperr strekning

Følgende alternativer er tilgjengelig for å utelukke bestemte områder/ruteseksjoner manuelt fra ruteveiledningen:

**Strekningsliste**

I listen over gatenavn på den aktuelle beregnede ruten kan veier utelukkes fra ruteveiledningen.



For å utelukke en vei fra ruteveiledningen:

Marker gjeldende veinavn, og trykk på multifunksjonsknappen. Gatenavnet vises som avkrysset.

Hvis det ønskes, kan flere veier utelukkes fra ruteveiledningen.

Velg **Overta innstillinger** og bekreft den viste meldingen.

Ruten omberegnes, og det tas hensyn til de utelukkede veiene.

Avstand

Ved å sette en kjørelengde kan delen av ruten fra den nåværende posisjonen til den innstilte kjørelengden utelukkes fra ruteveiledningen.

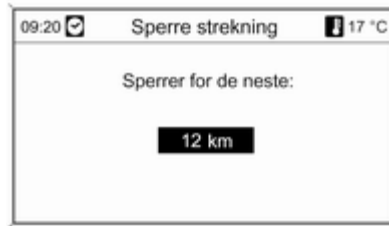

Innstill ønsket kjørelengde, trykk på multifunksjonsbryteren og bekreft så den viste meldingen.

Ruten reberegnes og det tas hensyn til den utelukkede ruteseksjonen.

Les dette

De angitte sperringene forblir aktive inntil det beregnes en ny rute.

Oppheve alle strekninger

Etter at du har valgt dette alternativet, vil ruteveivisningen igjen ta hensyn til alle områder/ruteseksjoner som tidligere er utelukket fra ruteveivisningen, .

Dynamisk veivisning

Hvis dynamisk ruteveiledning er aktiv, vil hele den aktuelle trafikksituasjonen som infotainmentsystemet mottar via TMC, være inkludert ved beregningen av ruten. Ruten foreslås slik at det tas hensyn til alle trafikkproblemer eller begrensninger i forhold til innstilte kriterier (f.eks. "korte-ste rute", "unngå motorveier" osv.).

Hvis det oppstår trafikkproblemer (f.eks. trafikkork, stengte veier) på den ruten som kjøres, vil det vises en melding og det kommer en stemmeledning om problemets type. Føreren kan velge om han vil kjøre rundt trafikkproblemet ved å ta den foreslåtte ruten eller fortsette gjennom trafikkproblemet.

Trafikkproblemer i nærheten rapporteres også dersom ruteveiledningen ikke er aktiv.

Hvis ruteveiledningen er aktiv, kontrollerer systemet ved hjelp av trafikkinformasjonen om det ville være bedre å reberegne ruten eller å ta en alternativ rute som tar hensyn til den aktuelle trafikksituasjonen.

Aktiveringen og deaktiveringen av den dynamiske ruteveiledningen, samt innstilling av kriteriene for beregning av ruten og andre innstillinger for navigering, utføres i **Navigasjonsmuligheter**-menyen ↪ 88.



Dynamisk ruteveiledning virker bare dersom det mottas trafikkinformasjon via RDS-TMC-trafikkinformasjonssystemet.

Den mulige forsinkelsen på grunn av et trafikkproblem som beregnes av infotainmentsystemet, bygger på data som systemet mottar fra den RDS-

TMC-stasjonen som er valgt for øyeblikket. Den reelle forsinkelsen kan avvike i forhold til det beregnede.

Kart

Alle kartdata som kreves til bruken av navigasjonssystemet, er lagret på et SD-kort som følger med infotainment-systemet.

Kart-SD-kort

Infotainmentsystemets SD-kortleser kan bare lese det SD-kortet som leveres spesielt til bruk med bilens navigasjonssystem. SD-kortleseren kan ikke lese andre SD-kort.

På grunn av produksjonsdatoen for kartdataene på SD-kortet, er det mulig at noen nye veier ikke er kommet med, eller at noen navn og veier kan være forskjellige fra dem som var i bruk da kartdataene ble produsert.

Kontakt Opels servicepartner for å bestille nye SD-kort eller oppdateringer for kartdataene.

Skifte ut et kart-SD-kort: se nedenfor.

Viktig informasjon om håndtering av SD-kort

Merk

Forsøk aldri å bruke et SD-kort som er sprekt, deformert eller reparert med limbånd. Det kan skade utstyret.

- SD-kortet må behandles forsiktig. Du må aldri berøre metallkontaktene.
- Ikke bruk konvensjonelle rensedmidler, lettbensin, tynner eller antistatisk spray.
- Hvis du må rense SD-kortet, bruker du en myk klut.
- Ikke bøy SD-kortet. Ikke bruk et SD-kort som er bøyd eller sprukket.
- Ikke sett et klistremerke eller skriv noe på noen av overflatene.

- Ikke lagre SD-kortet på steder som er utsatt for direkte sollys, eller i høye temperaturer eller høy fuktighet.
- Legg alltid SD-kortet i oppbevaringsesken når det ikke er i bruk.

Skifte et SD-kort med kart

SD-kortsporet befinner seg på midtkonsollen.

Ta ut SD-kortet



Trykk på det innstukkede SD-kortet for å frigjøre det og trekk det så forsiktig ut av SD-kortets spor.

Sette inn SD-kortet



Skyv SD-kortet med det avskårne hjørnet mot høyre (se bildet ovenfor) forsiktig inn i SD-kortets spor til kortet smekker på plass.

Les dette

SD-kortet og SD-kortets spor må alltid holdes rent og tørt.

Symboloversikt



1



9



17



25



2



10



18



26



3



11



19



27



4



12



20



28



5



13



21



29



6



14



22



30



7



15



23



31



8



16



24



32

Nr. Forklaring

- 1 Nåværende posisjon
- 2 Mål
- 3 ikke tilgjengelig
- 4 ikke tilgjengelig
- 5 ikke tilgjengelig
- 6 Tåke
- 7 Veiarbeid
- 8 Glatt kjørebane
- 9 Smog
- 10 Snø
- 11 Storm
- 12 Advarsel/varsling
- 13 Stengt vei
- 14 Tett trafikk
- 15 Traikkork
- 16 Smale kjørebane
- 17 Åpen liste

Nr. Forklaring

- 18 Lukket liste
- 19 Butikksenter
- 20 Bomvei
- 21 Turistinformasjon
- 22 Severdighet
- 23 Sport & fritid
- 24 På byen
- 25 Museum
- 26 Bilutleie
- 27 Reisebyrå
- 28 Fritidsaktivitet
- 29 Tilbud av tjenester
- 30 Minibank
- 31 Rutebilstasjon
- 32 Campingplass



33



41



49



57



34



42



50



58



35



43



51



59



36



44



52



60



37



45



53



61



38



46



54



62



39



47



55



63



40



48



56

Nr. Forklaring

- 33 Apoteker
- 34 Kino
- 35 Flyplass
- 36 Fornøyelsespark
- 37 By
- 38 Bank
- 39 Trafikkmelding
- 40 Ferge
- 41 Grense
- 42 Tunnel
- 43 Kiosk
- 44 Matvarebutikk
- 45 Hotell/motell
- 46 Motorvei-avkjøring
- 47 Parkeringsanlegg
- 48 Park & ride
- 49 Parkeringshus

Nr. Forklaring

- 50 Bensinstasjon
- 51 Service-område
- 52 Restaurant
- 53 WC
- 54 Historisk monument
- 55 Sykehus
- 56 Legevakt
- 57 Politi
- 58 Havneområde
- 59 Fjellpass
- 60 Offentlig sted
- 61 Aktuelt for bilen
- 62 Bilverksted
- 63 Gravplass

Talegjenkjenning

Generell informasjon	104
Navigasjonskontroll	105
Telefonbetjening	114

Generell informasjon

Talegjenkjenningen i Infotainment-systemet gjør at du kan betjene flere funksjoner i navigasjonssystemet (kun Navi 900; inkludert audiosystem-funksjoner) og telefonportalen via taleregistrering. Den finner kommandoer og nummer-rekkefølger uavhengig av hvem som snakker. Kommandoene og de numeriske rekkene kan uttales uten å ta pause mellom ordene.

Du kan lagre måladresser, radiostasjoner og telefonnumre og tilordne et valgt navn (talemerke). Ved bruk av disse navnene kan du senere angitt måladressen for en kommende tur, velge en radiostasjon eller oppnå telefonforbindelse.

Ved feilbetjening eller feilkommandoer vil talegjenkjenningen gi deg tilbakemelding i form av visuelle og/eller hørbare meldinger og be deg om å oppgi ønsket kommando på nytt. Talegjenkjenningen bekrefter viktige kommandoer og stiller spørsmål ved behov.

Talegjenkjenningen starter ikke før den er blitt aktivert for å sikre at samtaler som foregår inne i bilen ikke fører til uønsket aktivering av system-funksjonene.

Viktige merknader om språkstøtte

- Talegjenkjenningssystemet tilbyr ikke alle språkene som er tilgjengelig på Infotainmentdisplayet.
- Ikke alle språkene som er tilgjengelig for talegjenkjenningen til telefonportalen, er også tilgjengelig for talegjenkjenningen til navigasjonssystemet (inkludert audiosystem-funksjonene).
- Talegjenkjenningen til telefonportalen: Hvis valgt språk for displayet ikke støttes av talegjenkjenningen, må du oppgi talekommandoene på engelsk.

For å kunne oppgi talekommandoer på engelsk, må du først aktivere telefonens hovedmeny ved å trykke

på knappen **PHONE** på Infotainmentsystemet og så aktivere talegjenkjenningen på telefonportalen ved å trykke på knappen **☞** på rattet.

- Talegjenkjenningen til navigasjonssystemet: hvis valgt språk for displayet ikke støttes av talegjenkjenningen, blir ikke talegjenkjenningen tilgjengelig.

I slike tilfeller må du velge et annet språk til displayet hvis du vil kontrollere Infotainmentsystemet via talekommandoer:

Trykk på tasten **CONFIG**, velg menyalternativet **Språk** og velg så **English**.

Da engelsk er et av språkene som støttes av talegjenkjenningen til navigasjonssystemet, blir talegjenkjenning tilgjengelig.

Les dette

Hvis du endrer vist språk på displayet til Infotainmentsystemet, blir alle navn som er tilordnet de forhåndsinnstilte stasjonene og/eller måladressene, slettet.

Navigasjonskontroll

Generell informasjon

Talegjenkjenningen til navigasjonssystemet (kun Navi 900, inkludert audiosystemfunksjonene) fungerer kun hvis et SD-kort med kart og talegjenkjenningsdata er satt inn ⇨ 98.

Navigasjonsrelaterte talekommandoer er ikke tilgjengelig før innledende melding om ansvarsfraskrivelse er bekreftet.

Aktivere talegjenkjenningen

Trykk på **☞**-knappen på rattet.

Lydanlegget dempes, en talemelding ber deg si en kommando og en hjelpemeny med de viktigste tilgjengelige kommandoene vises på displayet. Se "Hjelpemenyer" nedenfor.

Når talegjenkjenningssystemet er klar for taleregistrering, hører du et lydsignal, og det røde symbolet øverst til høyre i hjelpemenyen endres til grått.

Nå kan du si en talekommando for å starte en systemfunksjon (f.eks. slå på en forhåndsinnstilt radiostasjon)

eller starte en dialogsekvens med flere dialogtrinn (f.eks. oppgi en destinasjonsadresse). Se "Betjening med talekommandoer" nedenfor.

Når en dialogsekvens er fullført, blir talegjenkjenningen automatisk deaktivert. Du må aktivere talegjenkjenningen igjen for å igangsette en ny dialogsekvens.

Justere volumet på talemeldinger

Drei på volumknappen på Infotainment, eller trykk på knappen + eller – på rattet.

Avbryte en dialogsekvens

Du kan deaktivere talegjenkjenningen og avbryte en dialogsekvens på forskjellige måter:

- Trykk på knappen **☒** på rattet eller en knapp på infotainmentsystemet.
- Hold inne knappen **☞** på rattet i et par sekunder.
- Si "**Cancel (Avbryt)**".

I følgende situasjoner blir en dialogsekvens automatisk avbrutt:

- Hvis du ikke sier noen kommandoer på en stund (som standard blir du bedt om å si en kommando tre ganger).
- Hvis du sier kommandoer som ikke gjenkjennes av systemet (som standard blir du bedt om å si riktig kommando tre ganger).

Ta pause i en aktiv talemelding

Erfarne brukere kan avbryte den pågående talemeldingen ved å trykke kort på knappen  på rattet.

Etterpå fortsetter gjeldende dialogsekvens automatisk.

Viktige merknader om taleregistrering

- Hvis det oppstår problemer med gjenkjenning av en kommando, må du kontrollere at kommandoen er riktig. Forsøk å si kommandoen tydelig, eller vent en kort stund etter lydsignalet.

- Bakgrunnsstøy som for eksempel skyldes at viften fra klimaanlegget går for fullt, vinduet er åpent, eller det er mye støy utenfor (selv om vinduene er lukket), kan føre til at talekommandoene misoppfattes.
- Talegjenkjenningssystemet gjenkjenner bare kommandoer på det språket som er valgt på Infotainmentdisplayet.

Hjelp via lyd og bilder

Når du har aktivert talegjenkjenning, veiledes du gjennom en dialogsekvens via hjelpemenyer, talemeldinger og skjermmeldinger.

Hjelpemenyer

Avhengig av aktiv driftsmodus (radio, CD-spiller, navigasjon osv.) ser du en hjelpemeny med de viktigste tilgjengelige talekommandoene.

Eksempel: Hjelpemenyer for radio

Hvis radiomodus er aktiv, vises radioens hjelpemeny (del 1).



Når du hører et lydsignal og symbolet i øvre, høyre hjørne av hjelpemenyen (se bildet ovenfor) har endret farge fra rødt til grått, kan du si en av følgende kommandoer:

- En av kommandoene som vises i hjelpemenyen.
- En av tilleggskommandoene som er tilgjengelig for radiomodus. Se bildet nedenfor.

Hvis du vil vise disse tilleggskommandoene, sier du **More help (Mer hjelp)**. Radioens hjelpemeny (del 2) vises.



- En av hovedkommandoene for talegjenkjenning - se bildet nedenfor.

Eksempel: Generell hjelpemeny (hovedkommandoer)

Den generelle hjelpemenyen viser hovedsakelig hvilke kommandoer som er nødvendig for å veksle til en annen driftsmodus, f.eks. veksle fra radiomodus til CD-modus.

Si "**General help (Generell hjelp)**" for å vise den generelle hjelpemenyen.

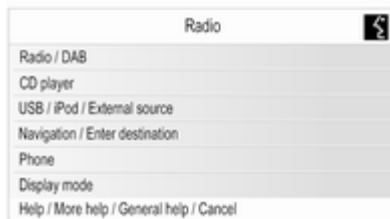

Viktige merknader om kommandoer

- Noen kommandoer som vises i hjelpemenyene er valgfrie.
Eksempel: når du bruker kommandoen "**Frequency (Frekvens) <87.5..108.0> MHz**" kan du utelate "**MHz**".
Du kan prøve ut om det finnes kortvarianter for forskjellige kommandoer.
- For hver kommando som vises i hjelpemenyen, er forskjellige synonyme kommandovarianter tilgjengelig.
Eksempel: i stedet for å si "**Show station list (Vis stasjonsliste)**", kan

du også si "**Show stations (Vi stasjoner)**" eller "**Display stations (Liste med stasjoner)**".

Du kan prøve om det finnes synonyme kommandovarianter som passer bedre for deg enn standardvariantene som vises.

- Skråstreker "/" skiller flere kommandoer på én enkelt hjelpemenylinje. I noen tilfeller må du kombinere kommandoer på begge sider av en skråstrek.

Eksempel: "**Start / Stop guidance (Start / Stopp veiledning)**". I slike tilfeller må du si f.eks. "**Start guidance (Start veiledning)**". "**Start**" på egen hånd fungerer ikke som en kommando.

- Hakeparentes "< ... >" angir plassholdertekst.

Eksempel: når du vil bruke kommandoen "**Frequency (Frekvens) <87.5..108.0>**" må du bytte ut "<87.5..108.0>" med et spesifikt tall mellom 87,5 og 108,0. Du kan si f.eks. "**Frequency (Frekvens) 96 dot (punkt) 3**".

Hjelpemeldinger

Du kan få systemet til å lese opp alle tilgjengelig talekommandoer.

Etter at du har satt kommandoen:

- **"Help (Hjelp)":** leser systemet opp de viktigste kommandoene som er tilgjengelig for aktiv driftsmodus.
- **"More help (Mer hjelp)":** leser systemet opp alle de tilgjengelige tilleggskommandoene som for aktiv driftsmodus.
- **"General help (Generell hjelp)":** systemet leser opp alle hovedmenykommandoer, se informasjonen om den generelle hjelpemenyen ovenfor.

Lister med valgbare elementer

Under dialogsekvenser blir du ofte bedt om å velge et element (f.eks. en forhåndsinnstilt radiostasjon eller navnet på en by) fra en liste.

Eksempel: Autolagring av lister



Hvis du vil velge et element fra en slik liste, må du bare si tallet foran ønsket element, f.eks. "5".

I de fleste tilfeller finnes flere "sider" med listeoppføringer. Hvis du vil velge fra en "side" til en annen, må du si **"Next (Neste)"** eller **"Previous (Forrige)"**.

På hver side er listeelementene nummerert fra "1" til "6" (ikke påfølgende nummerering).

Skjermmeldinger og lydsignaler/tilbakemeldinger

Under dialogsekvenser får du ofte skjermmeldinger (se bildet nedenfor) og talemeldinger om hvilken kommando som er den neste du må si.

Eksempel: Lagre en radiostasjon med navn



Hvis radiomodus er aktiv og du sier kommandoen **"Add station name (Legge til stasjonsnavn)"**, vises skjermmeldingen ovenfor og talemeldingen **"Please say the station name. (Uttal stasjonsnavnet.)"** angis.

Når du hører et lydsignal og symbolet i øvre, høyre hjørne av skjermmeldingen (se bildet ovenfor) har endret farge fra rødt til grått, kan du si ønsket navn:

Etter at du har sagt navnet, gir systemet deg tilbakemelding som skjermmelding og lydsignal for å angi om kommandoen kunne utføres eller ikke.

Drift via talekommandoer

Nedenfor finner du beskrivelser av forskjellige typiske og/eller viktige eksempler på dialogsekvenser.

Dialogsekvenser som ikke beskrives nedenfor, fungerer nesten identisk med / svært likt som de som beskrives.

Endre til en annen driftsmodus

Situasjon: CD-spillermodus er aktiv.

Handling: Brukeren vil endre til radiomodus.

Bruker: aktiverer talegjenkjenning.

Bruker: "**Radio**".

System": "**Radio**".

System: aktiverer radiomodus.

Hvis du vil utføre visse radiofunksjoner med talestyring, må du aktivere talegjenkjenning igjen og så si ønsket kommando. Se eksemplene nedenfor.

Eksempler på radiokontroll

Situasjon: radiomodus er aktiv.

Endre til et annet bølgebånd

Handling: brukeren vil endre fra AM til FM.

Bruker: aktiverer talegjenkjenning.

Bruker: "**FM**".

System: endringer i FM-båndet.

Velge en stasjon via frekvens

Handling: brukeren vil bytte til en annen FM-stasjon ved å oppgi frekvens.

Bruker: aktiverer talegjenkjenning.

Bruker: "**Frequency (Frekvens) 96 dot (punkt) 3**".

System: endringer i frekvensen.

Velge en forhåndsinnstilt stasjon

Handling: Brukeren vil velge en stasjon som er lagret i den andre autolagringslisten (AS2).

Bruker: aktiverer talegjenkjenning.

Bruker: "**Autostore list (Autolagre liste)**".

System: viser den første autolagringslisten (AS1).

Bruker: "**Next (Neste)**".

System: viser den andre autolagringslisten (AS2).

Bruker: "**3**".

System: spiller tredje stasjon som er lagret på listen

Tilordne et navn til en forhåndsinnstilt stasjon

Du kan tilordne navn til maksimalt 12 forhåndsinnstilte stasjoner (lagret i autolagringslisten eller favorittlistene, se kapittelet "Radio").

For å kunne tilordne et navn til en forhåndsinnstilt stasjon, må stasjonen spilles nå og autolagrings- eller favorittlisten der stasjonen er lagret, må vises på skjermen.

Etter at stasjonen har fått tilordnet et navn, kan du velge denne stasjonen bare ved å si tilordnet navn.

Handling: Brukeren vil tilordne et navn til stasjonen som spilles nå (forhåndsinnstilt).

Bruker: Aktiverer talegjenkjenning.

Bruker: "**Add station name (Legge til stasjonsnavn)**".

System": "**Please say the station name. (Uttal stasjonsnavnet.)**"

Bruker: "**BBC 2**".

Stasjonen kan nå velges når som helst bare ved å si tilordnet navn, se nedenfor.

Les dette

Hvis du endrer vist språk på displayet til Infotainmentsystemet, blir alle navn som er tilordnet de forhåndsinnstilte stasjonene og/eller måladressene, slettet.

Velge en forhåndsinnstilt stasjon via tilordnet navn

Les dette

Hvis du bruker et navn som ble tilordnet en stasjon av en annen person, er det ikke sikkert at navnet

gjenkjennes av talegjenkjenningssystemet, fordi stemmer og uttale kan være svært forskjellig.

Bruker: Aktiverer talegjenkjenning.

Bruker: "**Spill BBC 2**".

System: Spiller ønsket stasjon.

Eksempler på CD-spillerkontroll

Situasjon: En audio-CD eller MP3-CD er allerede satt inn. CD-spillermodus er valgt.

Velge et album på en MP3-CD

Bruker: Aktiverer talegjenkjenning.

Bruker: "**Album list (Albumliste)**".

System: Viser listen over album på MP3-CD-en (hvis albumer er tilgjengelig).

Bruker: Velger manuelt ønsket album.

Velge et spor på en audio-CD

Bruker: Aktiverer talegjenkjenning.

Bruker: "**All tracks (Alle spor)**".

System: Viser listen over spor som er lagret på audio-CD-en

Bruker: Velger manuelt ønsket spor.

Hvis du vet nummeret på ønsket spor:

Bruker: "**Track (Spor) 14**" (eller ved bruk av enkle sifre: "**Track (Spor) "1" "4"**").

System: Spill av valgt spor.

Eksempler på navigasjonskontroll

Situasjon: Navigasjonsmodus er valgt, ruteveiledning er ikke valgt.

Endre rutealternativer

Handling: Brukeren vil endre gjeldende innstilling for noen rutealternativer for en kommende tur.

Bruker: Aktiverer talegjenkjenning.

Bruker: "**Route options (Rutealternativer)**".

System: Viser aktuell hjelpemeny. Valgte rutealternativer angis med haker.



Bruker: "**Economical (Økonomisk)**".

Bruker: "**Avoid toll roads (Unngå betalingsveier)**".

Bruker: "**Use ferries (Bruk ferjer)**".

System: Viser haker ved siden av nye innstillinger.

Bruker: "**Apply (Bruk)**".

System: Lagrer alle endrede rutealternativinnstillinger.

Velge en spesialdestinasjon

Handling: Brukeren vil velge en bensinstasjon i nærheten som destinasjonsadresse,

Bruker: Aktiverer talegjenkjenning.

Bruker: "**Enter destination (Skriv destinasjon)**" (hvis menyen for angivelse av destinasjon ikke allerede er aktiv).

Bruker: "**Points of interest (Interessepunkter)**".

System: Viser en liste med søkealternativer.

Bruker: "**Nearby (I nærheten)**".

System: Viser en liste over interessepunktkategorier.



Bruker: "**2**".

System: Viser navigasjonsmenyen for søk etter bensinstasjoner.

Bruker: Utfører ytterligere trinn manuelt. Se kapittelet om navigasjon.

Taste inn en adresse

Handling: Brukeren vil oppgi destinasjonsadressen for en kommende tur.

Bruker: Aktiverer talegjenkjenning.

Bruker: "**Enter destination (Skriv destinasjon)**" (hvis menyen for angivelse av destinasjon ikke allerede er aktiv).

Bruker: "**Enter address (Skriv adresse)**".

System: Viser en meny for adresseangivelse. Adressedataene for sist beregnede destinasjon brukes som grunnlag for adresseangivelsen.

Enter address	
Country:	GERMANY (D)
City:	BONN
Street:	BERGSTRASSE
Number:	12
Start guidance / Store destination / Enter manually	
Help / Cancel	

Les dette

Den sist beregnede destinasjonen har muligens ikke tilgjengelige, gyldige adresseelementer som kan brukes som grunnlag for adresseregistrering via talekommandoer.

For eksempel er det ikke sikkert at alle interessepunkter som er lagret i kartets SD-kort eller destinasjoner hentet fra kartet (se kapittelet om navigasjon), vil gi nødvendige, gyldige adressedata.

I slike tilfeller vises en tom eller ufullstendig meny for adresseregistrering.

Situasjon: Alle adressedataene fra sist beregnede destinasjon er tilgjengelig. Brukeren må kun endre gatenavn og husnummer for å opprette ønsket destinasjonsadresse.

Bruker: "**Street (Gate)**".

System": "**What is the name of the street? (Hva er gatens navn?)**".

Bruker: Sier ønsket gatenavn.

System: Viser en alfabetisk liste over gatenavn som høres ut som navnet brukeren sa.

Les dette

Hvis listen over gatenavn ikke inneholder ønsket navn, kan du si "**Spell (Stave)**". Etter tilsvarende talemelding, kan du så oppgi gatenavnet ved å stave det, f.eks. "H" "O" "V" "E" "D" "G" "A" "T" "E".

Bruker: Sier nummeret på linjen som inneholder ønsket gatenavn, f.eks. "4".

System: Viser valgt gatenavn på menyen for adresseangivelse.

Bruker: "**Number (Nummer)**".

System": "**Which street number do you want to drive to? (Hvilket nummer i gaten ønsker du å kjøre til?)**".

Bruker: "**17**".

System: Viser valgt oppgitt husnummer på menyen for adresseangivelse.

Bruker: Brukeren kan nå si "**Start guidance (Start veiledning)**" for å starte ruteveiledning til vist adresse eller si "**Store destination (Lagre destinasjon)**" for å lagre vist adresse i adresselisten eller minnet for mine interessepunkter. Se kapittelet om navigering.

Adresseangivelse for destinasjoner i andre land

Hvis du vil angi en adresse til en destinasjon i et annet land, må du stave ønsket bynavn og gatenavn.

Eksempel: Visningspråket til Infotainmentsystemet er stilt til engelsk, og du vil oppgi navnet på en by i Tyskland.

I slike tilfeller ber systemet deg om å stave bynavnet.

Hvis språkspesifikke bokstaver (f.eks. Ü eller Ñ) ikke er tilgjengelig for valgt displayspråk, bruker du den nærmeste bokstaven i valgt alfabet (f.eks. U eller N). Systemet matcher automatisk mot språkspesifikke bokstaver. Bindestreker eller mellomrom trenger ikke oppgis/staves.

Eksempel: Språket i Infotainmentsystemet er stilt til engelsk, **Country (Land)** er stilt til "GERMANY (D)" og du vil oppgi bynavnet "BAD MÜNDE R".

Når du skal stave navnet på byen, kan du utelate mellomrommet og bytte Ü ut med U.

Bruker: "City (By)".

System": "Please spell the city name. (Stav bynavnet.)".

Bruker: "B A D M Ü N D E R".

System: Viser en liste med beste matcher, f.eks.:

"1. BAD MÜNDE R"

"2. BAD MÜNSTER"

"3 ..." osv.

Bruker: "1" (eller "Yes (Ja)").

System: Stiller **City (By)** til BAD MÜNDE R.

Tilordne et navn til en destinasjonsadresse

Du kan tilordne navn til maksimalt 20 destinasjonsadresser som er lagret i adresselisten.

Etterpå kan du velge en av disse destinasjonsadressene ved å kun si tilordnet navn.

Bruker: Velger manuelt en adresse i adresselisten. Se kapittelet om angivelse av destinasjon ovenfor.

System: Viser menyen **Navigasjon**.

Bruker: Velger manuelt menyalternativer **Rediger**.

System: Viser menyen **Rediger**.

Bruker: Velger manuelt menyalternativer **Tilføy navnet**.

System": "Please say the destination name. (Uttal destinasjonsnavnet.)"

Bruker: Kan si et tilfeldig navn.

Destinasjonsadressen kan nå velges når som helst bare ved å si tilordnet navn, se **Navigate to (Naviger til <navn>**.

Les dette

Hvis du sletter en adresse fra adresselisten, blir også navn (talemerking) som er tilordnet adressen, slettet.

Les dette

Hvis du endrer vist språk på displayet til Infotainmentsystemet, blir alle navn som er tilordnet de forhåndsinnstilte stasjonene og/eller måladressene, slettet.

Eksempler på telefonbetjening

Eksempler på telefonbetjening via talegjenkjenning - se kapittelet om telefonbetjening.

Generell informasjon

Når du trykker på knappen ☒ på rattet og telefonportalen er aktiv (en telefonrelatert meny vises), blir telefonportalens talegjenkjenningsfunksjon aktivert.

Så lenge telefonportalens talegjenkjenningsfunksjon er aktiv, kan du ikke bytte til en annen driftsmåte (f.eks. radio) ved bruk av en talekommando.

Du må manuelt aktivere en annen driftsmodus med aktuell knapp på Infotainment-systemet (f.eks. **RADIO**-knappen) eller **SRC**-knappen (kilde) på rattet.

Telefonbetjening

Aktivere talegjenkjenningen

Trykk på knappen ☰ på rattet for å aktivere talegjenkjenningen på telefonportalen. Mens dialogen pågår vil aktive lydkilder bli dempet, og trafikknyheter som sendes, vil bli avbrutt.

Justere volumet på talemeldinger

Drei på volumknappen på Infotainment, eller trykk på knappen + eller – på rattet.

Avbryte en dialog

Talegjenkjenningen kan deaktiveres og dialogen avbrytes på forskjellige måter:

- Trykk på knappen ✕ på rattet.
- Si "**Cancel (Avbryt)**".

- Ikke si noen kommando på en stund.
- Etter den tredje ukjente kommandoen.

Betjening

Ved hjelp av talegjenkjenning kan mobiltelefonen betjenes svært enkelt ved hjelp av talemeldinger. Det er tilstrekkelig å aktivere talegjenkjenningen og si ønsket kommando. Etter å ha lagt inn kommandoen vil Infotainment veilede deg gjennom dialogen med passende spørsmål og tilbakemeldinger for å oppnå ønsket handling.

Hovedkommandoer

Når du har aktivert stemmegjenkjenningen, vil du høre en kort tone som signaliserer at talegjenkjenningen venter på en kommando.

Tilgjengelige hovedkommandoer:

- "**Dial (Tast)**"
- "**Call (Ring)**"
- "**Redialing (Taster på nytt)**"
- "**Save (Lagre)**"

- "**Delete (Slett)**"
- "**Directory (Katalog)**"
- "**Pair (Koble)**"
- "**Select device (Velg enhet)**"
- "**Voice feedback (Talesvar)**"

Kommandoer som ofte er tilgjengelige

- "**Help (Hjelp)**": dialogen avsluttes og alle kommandoer som er tilgjengelige i den faktiske funksjonen spesifiseres.
- "**Cancel (Avbryt)**": talegjenkjenningen er deaktivert.
- "**Yes (Ja)**": en passende handling utløses, avhengig av sammenhengen.
- "**No (Nei)**": en passende handling utløses, avhengig av sammenhengen.

Angi et telefonnummer

Etter kommandoen "**Dial (Tast)**" ber talegjenkjenningen om at det angis et telefonnummer.

Telefonnummeret må sies med normal stemme uten noen kunstig pause mellom sifrene.

Gjenkjenningen fungerer best dersom det tas en pause i minst et halvt sekund etter hvert tredje til femte siffer. Infotainment gjentar så numrene som gjenkjennes.

Du kan deretter angi flere numre eller følgende kommandoer:

- **"Dial (Tast)":** inntastingene er godkjent.
- **"Delete (Slett)":** nummeret som sist ble angitt eller rekken med numre som sist ble angitt, slettes.
- **"Plus (Pluss)":** "+" angis foran nummeret for samtaler til utlandet.
- **"Verify (Bekreft)":** inntastingene gjentas av talemeldingsfunksjonen.
- **"Asterisk (Stjerne)":** en stjerne "*" angis.
- **"Hash (Firkant)":** en firkant "#" tas-tes inn.
- **"Help (Hjelp)"**
- **"Cancel (Avbryt)"**

Maksimumslengden på telefonnummeret er 25 sifre.

For å ringe til utlandet kan du si ordet "Pluss" (+) i begynnelsen av nummeret. "Pluss" gjør at du ringe fra alle land uten å vite retningsnummeret for samtaler i det landet. Si deretter den nødvendige landkoden.

Eksempel på en dialog

Bruker: "Dial (Tast)"

Talemelding: "Please, say the number to dial (Si nummeret for å taste.)"

Bruker: "Plus (Pluss) Four (Fire) Nine (Ni)"

Talemelding: "Plus (Pluss) Four (Fire) Nine (Ni)"

Bruker: "Seven (Sju) Three (Tre) One (Én)"

Talemelding: "Seven (Sju) Three (Tre) One (Én)"

Bruker: "One (Én) One (Én) Nine (Ni) Nine (Ni)"

Talemelding: "One (Én) One (Én) Nine (Ni) Nine (Ni)"

Bruker: "Dial (Tast)"

Talemelding: "The number is being dialled (Nummeret blir tastet)"

Angi et navn

Med kommandoen "Call (Ring)" angis et telefonnummer som er blitt lagret i telefonboken under et navn (talesignal).

Tilgjengelige kommandoer:

- **"Yes (Ja)"**
- **"No (Nei)"**
- **"Help (Hjelp)"**
- **"Cancel (Avbryt)"**

Eksempel på en dialog

Bruker: "Call (Ring)"

Talemelding: "Please, say the nametag to call (Si talemerketen for å ringe)"

Bruker: <Navn.>

Talemelding: "Do you want to call <Michael>? (Vil du ringe til <Michael>?)"

Bruker: "Yes (Ja)"

Talemelding: "The number is being dialled (Nummeret blir tastet)"

Starte en ny oppringing

Du kan starte en ny oppringing under en aktiv telefonsamtale. Trykk på knappen ☎ for å gjøre dette.

Tilgjengelige kommandoer:

- **"Send"**: aktiver manuell DTMF (touch-tone), f.eks. for talepost eller telefonbank.
- **"Send nametag (Send talemerke)"**: aktiver DTMF (touch-tone-oppringing) ved å angi et navn (talesignal).
- **"Dial (Tast)"**
- **"Call (Ring)"**
- **"Redialing (Taster på nytt)"**
- **"Help (Hjelp)"**
- **"Cancel (Avbryt)"**

Eksempel på en dialog

Bruker: <dersom en telefonsamtale er aktiv: trykk på knappen ☎ >

Bruker: **"Send"**

Talemelding: **"Please, say the number to send. (Si nummeret for å sende.)"**

(se dialogeksempelet under **"Angi et telefonnummer"**)

Bruker: **"Send"**

Redialing (Taster på nytt)

Nummeret du sist ringte, ringes opp igjen med kommandoen **"Redialing (Taster på nytt)"**.

Lagre

Med kommandoen **"Save (Lagre)"** lagres et telefonnummer i telefonboken under et navn (talesignal).

Navnet som angis må gjentas én gang. Tonefall og uttale må være så identisk som mulig for begge navneinnlesinger, ellers vil talegjenkjenningen avvise kommandoen.

Maksimalt 50 talesignaler kan lagres i telefonboken.

Talesignaler er taleravhengige, dvs. at det er kun den personen som leste inn et talesignal som kan åpne den.

Du bør legge inn en kort pause etter en innlesing for å unngå at ikke begynnelsen av et lagret navn blir kuttet.

For å kunne bruke talesignal uavhengig av hvor du befinner deg, dvs. også i andre land, bør alle telefonnumre leses inn med et "pluss"-tegn og en landkode.

Tilgjengelige kommandoer:

- **"Save (Lagre)"**: inntastingene er godkjent.
- **"Verify (Bekreft)"**: siste inntasting gjentas.
- **"Help (Hjelp)"**
- **"Cancel (Avbryt)"**

Eksempel på en dialog

Bruker: **"Save (Lagre)"**

Talemelding: **"Please, say the number to save (Si nummeret for å lagre.)"**

(se dialogeksempelet under **"Angi et telefonnummer"**)

Bruker: **"Save (Lagre)"**

Talemelding: **"Please, say the nametag to save (Si talemerket for å lagre.)"**

Bruker: <Navn.>

Talemelding: "**Please, repeat the nametag to confirm (Gjenta talemerket for å bekrefte)**"

Bruker: <Navn.>

Talemelding: "**Saving the nametag (Lagrer talemerketen)**"

Delete

Et tidligere lagret talesignal slettes med kommandoen "**Delete (Slett)**".

Tilgjengelige kommandoer:

- "**Yes (Ja)**"
- "**No (Nei)**"
- "**Help (Hjelp)**"
- "**Cancel (Avbryt)**"

Lytte til lagrede navn

Opplesing av alle lagrede navn (talesignal) startes med kommandoen "**Directory (Katalog)**".

Tilgjengelige kommandoer når tale-signalerne leses opp:

- "**Call (Ring)**": telefonnummeret til talesignalet som sist ble lest, velges.
- "**Delete (Slett)**": oppføringen til talesignalet som sist ble lest, slettes.

Lagre en mobiltelefon i eller slette den fra enhetslisten

Med kommandoen "**Pair (Koble)**" kan en mobiltelefon lagres i eller slettes fra telefonportalens enhetsliste ↻ 123.

Tilgjengelige kommandoer:

- "**Add (Legg til)**"
- "**Delete (Slett)**"
- "**Help (Hjelp)**"
- "**Cancel (Avbryt)**"

Eksempel på en dialog

Bruker: "**Pair (Koble)**"

Talemelding: "**Do you want to add or delete a device? (Vil du legge til eller slette en enhet?)**"

Bruker: "**Add (Legg til)**"

Talemelding: "**Using the pair function in the external device, enter <1234> to pair. (Bruke koblingsmetoden i den eksterne enheten, skriv <1234> for å koble.)**"

Talemelding: "**Do you want to pair the device? (Vil du koble enheten?)**"

Bruker: "**Yes (Ja)**"

Talemelding: "**Enheten er koblet til som nummer <enhetsnummer>**"

Velge en mobiltelefon fra enhetslisten

Med kommandoen "**Select device (Velg enhet)**" kan du velge en mobiltelefon i enhetslisten for opprettelse av en Bluetooth-forbindelse.

Eksempel på en dialog

Bruker: "**Select device (Velg enhet)**"

Talemelding: "**Please, say a device number to select (Si enhetsnummeret for å velge.)**"

Bruker: <enhetsnummer>

Talemelding: "**Do you want to select the device number <device_number>? (Vil du velge enhetsnummeret <device_number>?)**"

Bruker: "Yes (Ja)"

Talemelding: "Do you want to pair the device? (Vil du koble enheten?)"

Bruker: "Yes (Ja)"

Talemelding: "One moment. The system searches for the selected device (Ett øyeblikk. Systemet søker etter den valgte enheten.)"

Talemelding: "Device number <dev_num> is selected (Enhetsnummeret <dev_num> er valgt)"

Voice feedback (Talesvar)

Hver innkommende talemelding svarer eller kommenteres av Infotainment ved hjelp av en utgående talemelding som er tilpasset situasjonen.

Angi "Voice feedback (Talesvar)" eller trykk på knappen  for å slå talemeldingen på eller av.

Telefon

Generell informasjon	119
Tilkobling	121
Bluetooth-tilkobling	123
Nødsamtaler	131
Betjening	132
Mobiltelefoner og CB radioutstyr	138

Generell informasjon

Telefonportalen gir deg mulighet til å føre samtaler over mobiltelefon via en bilmikrofon og bilens høyttalere i tillegg til å betjene de viktigste mobiltelefonfunksjonene via Infotainment i bilen. Mobiltelefonen må være koblet til telefonportalen via Bluetooth for at denne funksjonen skal kunne brukes.

Telefonportalen kan om ønskelig betjenes via tategjenkjenning.

Telefonen kan betjenes via en ekstern bilantenne ved å sette denne inn i en adapter som er beregnet for telefonen.

Ikke alle funksjoner for telefonportalen støttes av alle mobiltelefoner. Hvilke telefonfunksjoner som er tilgjengelige avhenger av den aktuelle mobiltelefonen og nettverksleverandøren. Du finner mer informasjon om dette i bruksanvisningen for mobiltelefonen eller du kan forhøre deg med nettverksleverandøren din.

Viktig informasjon vedrørende betjening og trafikksikkerhet

⚠ Advarsel

Mobiltelefoner virker inn på miljøet. Det er derfor utarbeidet sikkerhetsbestemmelser og -forskrifter. Du bør kjenne de gjeldende forskriftene før du bruker telefonfunksjonen.

⚠ Advarsel

Bruk av håndfritstyret under kjøring kan være farlig fordi oppmerksomheten kan bli avledet fra trafikken. Du bør derfor parkere bilen før du bruker håndfritstyret. Følg bestemmelsene i landet du befinner deg i.

Ikke glem å følge de spesielle bestemmelsene som gjelder i bestemte områder, og slå alltid av

mobiltelefonen hvis bruk av mobiltelefon er forbudt, hvis mobiltelefon forårsaker interferens eller hvis farlige situasjoner kan oppstå.

Bluetooth

Telefonportalen støtter Bluetooth håndfriprofil V. 1.5 og er spesifisert i samsvar med Bluetooth Special Interest Group (SIG).

Du finner mer informasjon om spesifikasjonene på <http://www.bluetooth.com>. Telefonportalen støtter i tillegg SIM-tilgangsprofil (SAP).

EU R&TTE-samsvar

CE 0700

Vi erklærer at **Bluetooth System Transceiver** er i overensstemmelse med vesentlige krav og andre bestemmelser i direktivet 1999/5/EC.

Bruke talegjenkjenningen

Ikke bruk talegjenkjenningen i nødstilfeller, ettersom stemmen din kan endre seg så mye i stressituasjoner at den ikke lenger gjenkjennes tilstrekkelig til at du oppnår ønsket forbindelse raskt nok.

Bunnplate for telefonspesifikk adapter

Hold kontaktene på bunnplaten fri for støv og skitt.

Lade telefonbatteriet

Telefonbatteriet lades så snart telefonportalen er slått på og telefonen er satt inn i den telefonspesifikke adapteren.

Betjeningselementer

De viktigste betjeningselementene for telefonen:

PHONE-knapp: åpner hovedmenyen for telefon.

Kontroller på rattet:

☎, ☎: besvare anrop, aktivere talegjenkjenning.

📞, ✖: avslutte/avvise anrop, deaktivere talegjenkjenning.

Telefonportalen kan om ønskelig betjenes via talegjenkjenning ☎ 104.

Tilkobling

Telefonportalen slår seg på og av selv via tenningen. Når tenningen er slått av, kan du slå telefonportalen på og av ved hjelp av Infotainment.

Det kan opprettes forbindelse mellom mobiltelefonen og telefonportalen via Bluetooth. Mobiltelefonen må støtte Bluetooth.

For å kunne opprette en Bluetooth-tilkobling må telefonportalen være slått på, og Bluetooth må være aktivert.

Se bruksanvisningen for mobiltelefonen for informasjon om Bluetooth-funksjonen.

Telefonspesifikke adaptere

Hvis du bruker en telefonspesifikk adapter, betjenes mobiltelefonen via den eksterne antennen. Adapteren fungerer også som en ladestasjon.

Bruk kun adaptere som er godkjent for din bil og din mobiltelefon.

Mobiltelefoner med tilkoblingsgrensesnitt nederst

Montere adapteren

Fest adapteren til bunnplaten.

Sørg for at kontaktene er riktig tilkoblet.

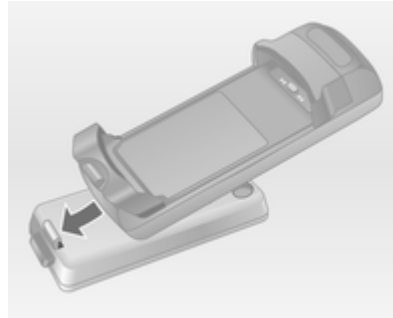

Senk først forsiden av adapteren som vist på bildet over.

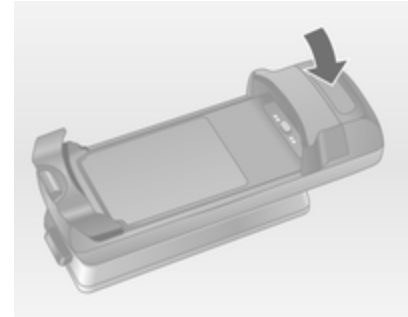

Senk deretter baksiden.

Det høres en tilkoblingslyd når adapteren festes.

Ta den ut ved å trykke på opplåsningsknappen på holderplaten og løfte baksiden av adapteren.

Sette i mobiltelefonen

Sett mobiltelefonen inn i adapteren. Sørg for at kontaktene er riktig tilkoblet.



Senk den nederste kanten først, som vist på bildet over.

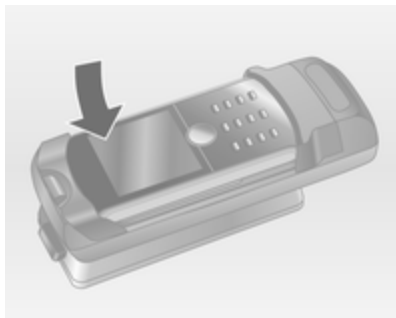

Senk deretter den øverste kanten. Det høres en tilkoblingslyd når mobiltelefonen kobles til.

Ta den ut ved å trykke på opplåsingsknappen på adapteren og løfte den øverste kanten av telefonen først.

Mobiltelefoner med tilkoblingsgrensesnitt på kanten på siden

Montere adapteren

Fest adapteren til bunnplaten. Sørg for at kontaktene er riktig tilkoblet.

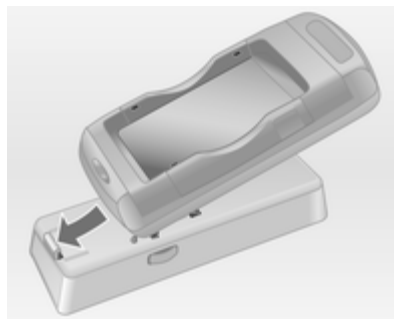

Senk først forsiden av adapteren som vist på bildet over.

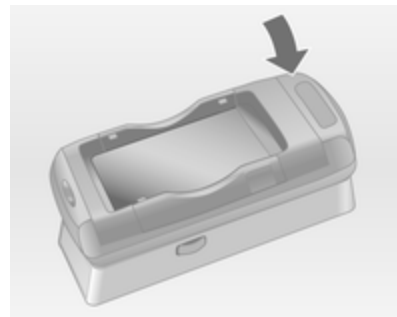

Senk deretter baksiden.

Det høres en tilkoblingslyd når adapteren kobles til.

Ta ut ved å trykke på opplåsingsknappene på begge sider av holderplaten samtidig.

Sette i mobiltelefonen

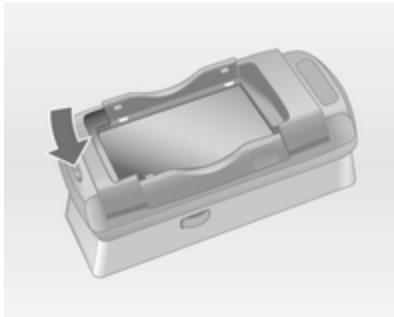

Hvis sidebrakettene på adapteren er i lukket stilling, trykker du på knappen nær den fremre kanten på adapteren for å åpne brakettene.



Når sidebrakettene til adapteren er åpnet, senker du mobiltelefonen ned i adapteren som vist på bildet over helt til sidebrakettene går i inngrep.

Det høres en tilkoblingslyd når mobiltelefonen kobles til.

Mobiltelefonen tas ut ved å trykke på opplåsningsknappen på adapteren og løfte telefonen.

Bluetooth-tilkobling

Bluetooth er en radiostandard for trådløs tilkobling av for eksempel en telefon til andre enheter. Informasjon som for eksempel en telefonbok, an-

ropsliste, navnet på nettverksoperatøren og feltstyrke kan overføres. Funksjonaliteten kan være begrenset avhengig av telefotypen.

For å kunne opprette en Bluetooth-tilkobling med telefonportalen må Bluetooth-funksjonen på mobiltelefonen være aktivert og mobiltelefonen stå på "synlig". Se mobiltelefonens bruksanvisning.

Navi 600 / Navi 900

Bluetooth-menyen



Trykk på knappen **CONFIG**.

Velg **Telefoninnstillinger**, og deretter **Bluetooth**.

Aktivere Bluetooth

Hvis Bluetooth-funksjonen på telefonportalen er deaktivert:

Still **Aktivering** på **På** og bekreft etter følgende melding.

Enhetsliste

Første gang en mobiltelefon forbindes med telefonportalen via Bluetooth, lagres mobiltelefonen i enhetslisten.

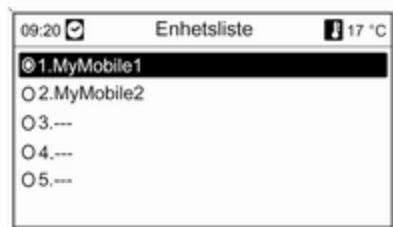

Det kan lagres maks. 5 mobiltelefoner i enhetslisten.

Første gangs tilkobling av mobiltelefon

En mobiltelefon kan kobles til telefonportalen på to måter: ved å legge den til som en håndfrienhet, eller ved å bruke SIM-tilgangsprofilen (SAP).

Håndfrimodus

Når en mobiltelefon er lagt til som en håndfrienhet, kan brukeren foreta eller motta anrop og bruke andre funksjoner via telefonportalen. Funksjonsomfanget avhenger av mobiltelefonen. Når den er koblet til telefonportalen, kan mobiltelefonen betjenes på vanlig måte.

Merk at mobiltelefonbatteriet kan utlades raskere enn vanlig når Bluetooth-tilkoblingen er aktiv sammen samtidig som mobiltelefonen brukes som vanlig.

Bruk av SAP

Når SAP brukes, er flere funksjoner tilgjengelige via telefonportalen, blant annet diverse sikkerhets- og meldingsalternativer. Funksjonsomfanget avhenger av nettverksleverandøren. I SAP-modus er dessuten mobiltelefonen i beredskapsmodus. Bare

Bluetooth-tilkoblingen og SIM-kortet er aktive, slik at strømforbruket til den tilkoblede mobiltelefonen blir lavere.

Koble til en mobiltelefon som håndfrienhet



Velg **Legg til ny enhet (handsfree)**. Bluetooth-koden som skal tastes inn på mobiltelefonen, vises.

Telefonportalen kan nå finnes av andre Bluetooth-enheter.

Så snart mobiltelefonen har funnet telefonportalen, kan Bluetooth-koden tastes inn på mobiltelefonen.



Så snart telefonportalen har funnet mobiltelefonen, kan innstillingen for tilkobling bekreftes.

Mobiltelefonen legges til i enhetslisten og kan betjenes via telefonportalen.

Endre Bluetooth-koden

(gjelder bare for håndfrimodus)

Den første gangen en Bluetooth-tilkobling til telefonportalen konfigureres, vises en standardkode. Standardkoden kan når som helst endres. Av sikkerhetsmessige grunner skal en firesifret og tilfeldig valgt PIN-kode brukes.

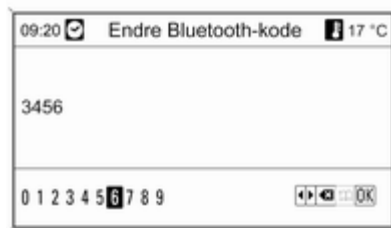

Velg **Endre Bluetooth-kode**. Endre Bluetooth-koden i den viste menyen, og bekreft den endrede koden med **OK**.

Koble til en mobiltelefon via SIM-tilgangsprofilen (SAP)

Velg **Legge til SIM-tilgangsenhet (SAP)**. Mobilportalen skanner etter tilgjengelige enheter og viser en liste med enhetene som ble funnet.

Les dette

Mobiltelefonen må ha Bluetooth aktivert og være stilt inn på synlig.

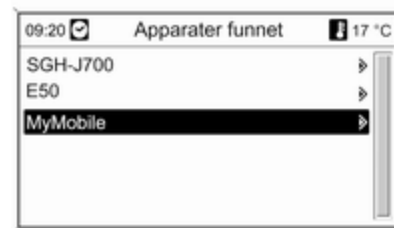

Velg ønsket mobiltelefon fra listen. Kommandoen om SAP-kode vises på Infotainmentdisplayet. Denne koden består av 16 tegn.



Tast inn den viste SAP-koden på mobiltelefonen (uten mellomrom). Mobiltelefonens PIN-kode vises på Infotainmentdisplayet.

Hvis **Inntasting av passord (PIN)**-funksjonen er aktiv, må brukeren taste inn PIN-koden til SIM-kortet i mobiltelefonen.

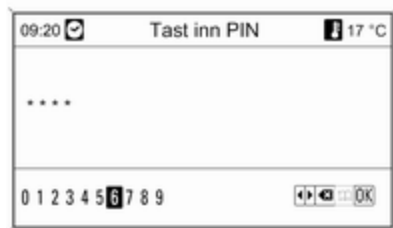

Tast inn PIN-koden til mobiltelefonens SIM-kort. Mobiltelefonen kobles til telefonportalen. Tjenester fra mobilnettverksleverandøren kan brukes via telefonportalen.

Opprette forbindelse med mobiltelefon som er lagret i enhetslisten

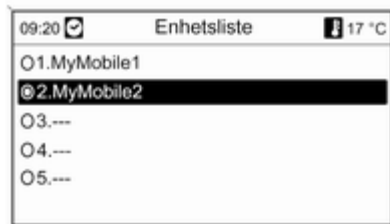

Velg ønsket mobiltelefon og Velg deretter alternativet **Velg** i menyen som vises.

Så snart telefonportalen har funnet mobiltelefonen, kan innstillingen for tilkobling bekreftes.

Mobiltelefonen kan betjenes via telefonportalen.

Fjerne en mobiltelefon fra enhetslisten

Velg ønsket mobiltelefon fra enhetslisten. Velg **Slett** i menyen som vises, og bekreft etterfølgende melding.

Justere ringetonen

Endre ringetoneegenskaper:

Trykk på knappen **CONFIG**.

Velg **Telefoninnstillinger**, og deretter **Ringetone**.

Velg ønsket alternativ.

Endre ringetonevolum:

Mens telefonen ringer: drei på knappen \odot på Infotainment, eller trykk på knappene **+ / -** på rattet.

Konfigurere en tilkoblet telefon

Forskjellige mobiltelefoninnstillinger kan konfigureres i **Telefoninnstillinger**-menyen hvis telefonen er koblet til via SAP.

Endre sikkerhetsinnstillinger

Trykk på knappen **CONFIG**.

Velg **Telefoninnstillinger**, og deretter **Sikkerhet**.

Sikkerhetsdialogen vises.

Aktivere/deaktivere PIN-forespørsel

Velg **Inntasting av passord (PIN)** På eller **Av**.

Tast inn PIN-koden til mobiltelefonens SIM-kort, og bekreft.

Les dette

Denne funksjonen avhenger av nettverksleverandøren.

Endre PIN-koden

Velg **Endre PIN**.

Tast inn den gjeldende PIN-koden.

Tast inn den nye PIN-koden. Gjenta den nye PIN-koden, og bekreft. PIN-koden er endret.

Konfigurere nettverkstjenester

Velg **Telefoninnstillinger**, og deretter **Nettverkstjenester**. Dialogen for nettverkstjenester vises.

Alternativene som er tilgjengelige, avhenger av nettverksleverandøren og mobiltelefonen.

- **Nettvalg**: velge mellom automatisk og manuelt nettverksvalg.
- **Ventende anrop**: aktivere eller deaktivere ventende anrop.
- **Anropsomkopling**: velge omkoblingsalternativer avhengig av situasjonen.
- **Anropssperre**: konfigurere alternativer for anropssperre avhengig av situasjonen.

Se bruksanvisningen for mobiltelefonen eller kontakt nettverksleverandøren for informasjon om konfigurering av nettverkstjenester.

Konfigurere nummer til SMS-sentral

Nummeret til SMS-sentralen er et telefonnummer som fungerer som en port for overføring av SMS-meldinger mellom mobiltelefoner. Dette nummeret er vanligvis forhåndsinnstilt av nettverksleverandøren.

Nummeret til SMS-sentralen konfigureres ved å velge **Telefoninnstillinger** og deretter **SMS senter nummer**. Endre nummeret til SMS-sentralen om nødvendig.

Stille tilbake mobiltelefonen til innstillingene fra fabrikk

Velg **Telefoninnstillinger**, og deretter **Fabrikkinnstillinger**.

CD 300 / CD 400

Bluetooth-menyen



Trykk på **CONFIG**-knappen.

Velg **Telefoninnstillinger**, og deretter **Bluetooth**.

Aktivere Bluetooth

Hvis Bluetooth-funksjonen til telefonportalen er deaktivert: Sett **Aktivering** på **På**, og bekreft den påfølgende meldingen.

Enhetsliste

Første gang en mobiltelefon forbindes med telefonportalen via Bluetooth, lagres mobiltelefonen i enhetslisten.

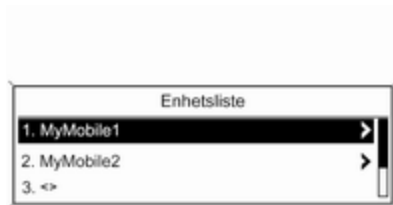

Det kan lagres maksimalt 5 mobiltelefoner i enhetslisten.

Første gangs tilkobling av mobiltelefon

En mobiltelefon kan kobles til telefonportalen på to måter: ved å legge den til som en håndfrienhet, eller ved å bruke SIM-tilgangsprofilen (SAP).

Håndfrimodus

Når en mobiltelefon er lagt til som en håndfrienhet, kan brukeren foreta eller motta anrop og bruke andre funksjoner via telefonportalen. Funksjonsomfanget avhenger av mobiltelefonen. Når den er koblet til telefonportalen, kan mobiltelefonen betjenes på vanlig måte. Merk at mobiltelefonbatteriet kan utlades raskere enn vanlig når Bluetooth-tilkoblingen er aktiv sammen samtidig som mobiltelefonen brukes som vanlig.

Bruk av SAP

Når SAP brukes, er flere funksjoner tilgjengelige via telefonportalen, blant annet diverse sikkerhets- og meldingsalternativer. Funksjonsomfanget avhenger av nettverksleverandøren. I SAP-modus er dessuten mobiltelefonen i beredskapsmodus. Bare Bluetooth-tilkoblingen og SIM-kortet er aktive, slik at strømforbruket til den tilkoblede mobiltelefonen blir lavere.

Koble til en mobiltelefon som håndfrienhet

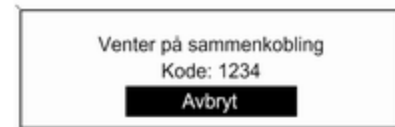

Velg **Legg til enhet (Handsfree)**. Bluetooth-koden som skal testes inn på mobiltelefonen, vises.

Telefonportalen kan nå finnes av andre Bluetooth-enheter.

Så snart mobiltelefonen har funnet telefonportalen, kan Bluetooth-koden testes inn på mobiltelefonen.

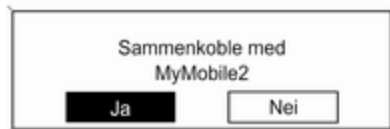

Så snart telefonportalen har funnet mobiltelefonen, kan innstillingen for tilkobling bekreftes.

Mobiltelefonen legges til i enhetslisten og kan betjenes via telefonportalen.

Endre Bluetooth-koden

(gjelder bare for håndfrimodus)

Den første gangen en Bluetooth-tilkobling til telefonportalen konfigureres, vises en standardkode. Standardkoden kan når som helst endres. Av sikkerhetsmessige grunner skal en firesifret og tilfeldig valgt PIN-kode brukes.

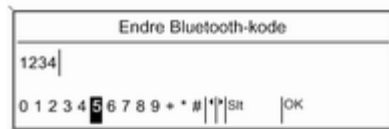

Velg **Endre Bluetooth-kode**. Endre Bluetooth-koden i den viste menyen, og bekreft den endrede koden med **OK**.

Koble til en mobiltelefon via SIM-tilgangsprofilen (SAP)

(bare CD 400)

Velg **Legg til enhet for SIM-tilgang**.

Telefonportalen skanner etter tilgjengelige enheter og viser en liste med enhetene som ble funnet.

Les dette

Mobiltelefonen må ha Bluetooth aktivert og være stilt inn på synlig.

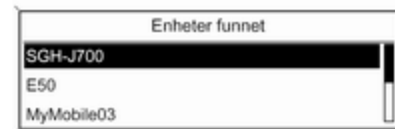

Velg ønsket mobiltelefon fra listen. Kommandoen om SAP-kode vises på Infotainmentdisplayet. Denne koden består av 16 tegn.



Tast inn den viste SAP-koden på mobiltelefonen (uten mellomrom). Mobiltelefonens PIN-kode vises på Infotainmentdisplayet.

Hvis **PIN-anmodning**-funksjonen er aktiv, må brukeren taste inn PIN-koden til SIM-kortet i mobiltelefonen.

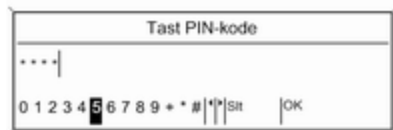

Tast inn PIN-koden til mobiltelefonens SIM-kort. Mobiltelefonen kobles til telefonportalen. Tjenester fra mobilnettverksleverandøren kan brukes via telefonportalen.

Opprette forbindelse med mobiltelefon som er lagret i enhetslisten



Velg ønsket mobiltelefon og Velg deretter alternativet **Velg** i menyen som vises.

Så snart telefonportalen har funnet mobiltelefonen, kan innstillingen for tilkobling bekreftes.

Mobiltelefonen kan betjenes via telefonportalen.

Fjerne mobiltelefon fra enhetslisten

Velg ønsket mobiltelefon fra enhetslisten. Velg **Slett** i menyen som vises, og bekreft etterfølgende melding.

Justere ringetonen

Endre ringetoneegenskaper:

Trykk på knappen **CONFIG**.

Velg **Telefoninnstillinger**, og deretter **Ringelyd**.

Velg ønsket alternativ.

Endre ringetonevolum:

Mens telefonen ringer: drei på knappen \odot på Infotainment, eller trykk på knappene **+ / -** på rattet.

Konfigurere en tilkoblet telefon

Forskjellige mobiltelefoninnstillinger kan konfigureres i **Telefoninnstillinger**-menyen hvis telefonen er koblet til via SAP.

Endre sikkerhetsinnstillinger

Trykk på knappen **CONFIG**.

Velg **Telefoninnstillinger**, og deretter **Sikkerhet**.

Sikkerhetsdialogen vises.

Aktivere/deaktivere PIN-forespørsel

Velg **PIN-anmodning På** eller **Av**.

Tast inn PIN-koden til mobiltelefonens SIM-kort, og bekreft.

Les dette

Denne funksjonen avhenger av nettverksleverandøren.

Endre PIN-koden

Velg **Endre PIN**.

Tast inn den gjeldende PIN-koden.

Tast inn den nye PIN-koden. Gjenta den nye PIN-koden, og bekreft. PIN-koden er endret.

Konfigurere nettverkstjenester

Velg **Telefoninnstillinger**, og deretter **Nettverkstjenester**. Dialogen for nettverkstjenester vises.

Alternativene som er tilgjengelige, avhenger av nettverksleverandøren og mobiltelefonen.

- **Nettverksvalg:** velge mellom automatisk og manuelt nettverksvalg.
- **Anrop venter:** aktivere eller deaktivere ventende anrop.
- **Viderekobling av anrop:** velge omkoblingsalternativer avhengig av situasjonen.
- **Anrop sperret:** konfigurere alternativer for anropssperre avhengig av situasjonen.

Se bruksanvisningen for mobiltelefonen eller kontakt nettverksleverandøren for informasjon om konfigurasjon av nettverkstjenester.

Konfigurere nummer til SMS-sentral

Nummeret til SMS-sentralen er et telefonnummer som fungerer som en port for overføring av SMS-meldinger mellom mobiltelefoner. Dette nummeret er vanligvis forhåndsinnstilt av nettverksleverandøren.

Nummeret til SMS-sentralen konfigureres ved å velge **Telefoninnstillinger** og deretter **Nummer til SMS-senter**. Endre nummeret til SMS-sentralen om nødvendig.

Stille tilbake mobiltelefonen til innstillingene fra fabrikk

Velg **Telefoninnstillinger**, og deretter **Gjenoppr. fabrikk-innstillinger**.

Nødsamtaler**⚠ Advarsel**

Tilkobling kan ikke garanteres i alle situasjoner. Derfor bør du ikke stole kun på mobiltelefonen hvis det skulle oppstå en situasjon der kommunikasjon er avgjørende (for eksempel en nødsituasjon).

I noen nettverk kan det være nødvendig å sette et gyldig SIM-kort ordentlig inn i telefonen.

⚠ Advarsel

Husk at du kan foreta og motta anrop med mobiltelefonen hvis du befinner deg i et område med tilstrekkelig sterkt signal. Under visse omstendigheter kan ikke nødsamtaler foretas i alle mobilnettverk. Det kan hende at du ikke

kan ringe nødsamtaler når bestemte tjenester og/eller telefonfunksjoner er aktive. Du kan få informasjon om dette hos den lokale nettverksoperatøren.

Nødtelefonnummeret kan være forskjellig avhengig av region og land. Vi anbefaler at du på forhånd finner ut hvilket nødtelefonnummer som gjelder i regionen du skal kjøre i.

Foreta en nødsamtale

Ring nødtelefonnummeret (f.eks. 112).

Du får forbindelse med alarmsentralen.

Svar når du blir spurt om årsaken til alarmen.

Advarsel

Ikke avslutt samtalen før nødtelefoncentralen ber deg om det.

Betjening

Innledning

Så snart det er blitt opprettet en tilkobling via Bluetooth mellom mobiltelefonen og Infotainment, kan du også betjene mange funksjoner på mobiltelefonen via Infotainment.

Du kan f.eks. opprette en tilkobling via infotainmentsystemet med telefonnumrene som er lagret på mobiltelefonen eller endre telefonnumrene.

Les dette

Det er fortsatt mulig å bruke mobiltelefonen, for eksempel motta anrop eller justere volumet, i håndfrimodus.

Etter å ha opprettet en tilkobling mellom mobiltelefonen og Infotainment, sendes mobiltelefoninformasjonen til Infotainment. Dette kan ta litt tid, avhengig av telefonmodellen. Under denne tiden er det kun mulig å betjene mobiltelefonen via Infotainment i begrenset grad.

Det er ikke alle telefoner som støtter alle funksjonene til telefonportalen. Avvik fra funksjonsomfanget som beskrives for disse spesifikke telefonene kan derfor forekomme. Se avsnittet om adapter for telefon i brukerhåndboken for ytterligere informasjon.

Navi 600 / Navi 900

Justere volumet for håndfri-settet

Drei  knappen på Infotainment, eller trykk på knappene + / - på rattet.

Ring et telefonnummer

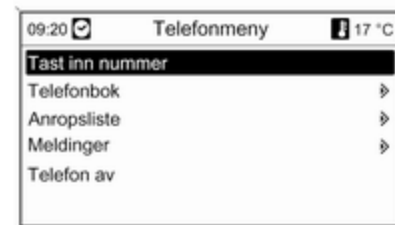

Når telefonens hovedmeny er aktiv, trykker du på multifunksjonsknappen for å åpne **Telefonmeny**.

Det finnes forskjellige alternativer for å slå telefonnumre, bruke telefonboken og anropslister og for visning og redigering av meldinger.

Ved bruk av **Telefon av**-kommandoen kan den tilkoblede telefonen løsnes fra telefonportalen.

Angi et nummer manuelt

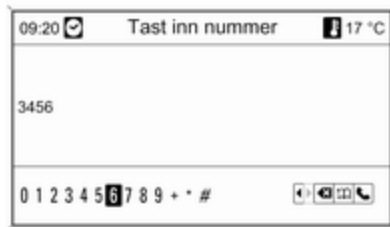

Velg **Tast inn nummer**, og angi deretter ønsket nummer.

Slå nummeret ved å velge .

Åpne telefonbokmenyen ved å velge .

Telefonbok

Etter at tilkoblingen er opprettet vil telefonboken bli sammenlignet med telefonboken i det midlertidige minnet, forutsatt at det er snakk om samme SIM-kort eller telefon. I løpet av denne perioden vises ikke noen nye oppføringer.

Dersom SIM-kortet eller telefonen er forskjellige, lastes telefonboken ned på nytt. Dette kan ta noen minutter, avhengig av telefonmodellen.

Velg et telefonnummer fra telefonboken

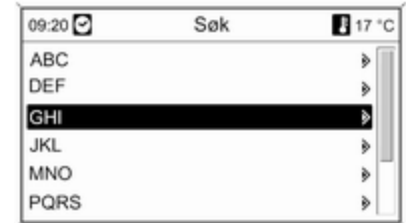

Velg **Telefonbok**.

Velg ønsket første bokstav i menyen **Søk** for å starte forhåndsvalg av de oppføringene i telefonboken som du ønsker å vise.

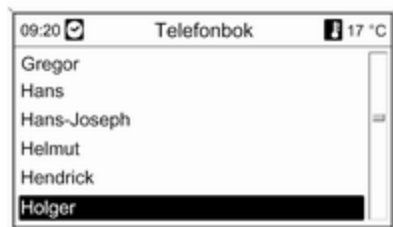

Les dette

Telefonbokoppføringer overføres fra mobiltelefonen. Presentasjonen av og rekkefølgen på telefonbokoppføringene kan variere i forhold til infotainmentsystemets display og mobiltelefonens display.

Når du har utført forhåndsutvelgelsen: Velg ønsket oppføring i telefonboken for å vise numrene som er lagret under denne oppføringen.

Velg ønsket nummer for å starte ringeprosessen.

Ringelister

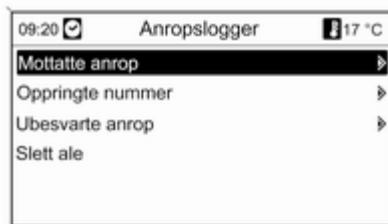

Via menyen **Anropslogger** kan innkommende, utgående og tapte anrop vises, og du kan slå de gjeldende numrene. Listen kan også slettes i denne menyen.

Starte en ringeprosess: Velg ønsket anropsliste, en oppføring i anropslisten og til slutt ønsket telefonnummer.

Meldingsfunksjoner

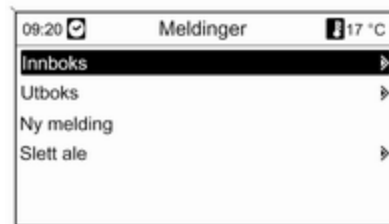

Når mobiltelefonen er koblet ved bruk av SAP-modusen, kan meldinger vises, lages og sendes via telefonportalen. Meldingene kan også slettes i denne menyen.

Leste mottatte meldinger: Velg **Innboks**.

Leste sendte meldinger: Velg **Utboks**.

Opprette en melding: Velg **Ny melding**.

Les dette

Meldingene er begrenset til 70 tegn.

Innkommende samtaler

Når det kommer en innkommende samtale, vises det en meny der du har muligheten til å godta eller avvise oppringingen.

Velg ønsket alternativ.

Funksjoner under en telefonsamtale

Hvis foretar et anrop, trykker du på multifunksjonsknappen for å åpne en undermeny.

Ulike alternativer er tilgjengelige, avhengig av situasjonen og hvilke funksjoner mobiltelefonen har.

- **Legg på:** koble fra telefonforbindelsen.
- **Velg nummer:** tast et telefonnummer for å ringe et nytt nummer eller utføre DTMF (touch-tone-oppringing), f.eks. for talepost eller telefonbank.
- **Legg på:** frakoble forbindelsen til en deltaker i en telefonkonferanse.
- **Før samtaler sammen:** flette sammen to samtaler når det er flere aktive oppringinger.

- **Omkopling samtaler:** bytte mellom samtaler, hvis det er flere oppringinger.
- **Stumkopling:** dempe en oppringing.

Les dette

Hvis tenningen slås av under en telefonsamtale, opprettholdes forbindelsen helt til telefonsamtalen er avsluttet.

CD 300 / CD 400

Justere volumet for håndfri-settet

Drei ☺ knappen på Infotainment, eller trykk på knappene + / - på rattet.

Ring et telefonnummer



Når hovedmenyen for telefonen er aktiv, trykker du på multifunksjonsknappen for å åpne menyen for bruk av telefonen.

Det finnes forskjellige alternativer for å slå telefonnumre, bruke telefonboken og anropslister og for visning og redigering av meldinger.

Ved bruk av **Telefon av**-kommandoen kan den tilkoblede telefonen løsnes fra telefonportalen.

Angi et nummer manuelt

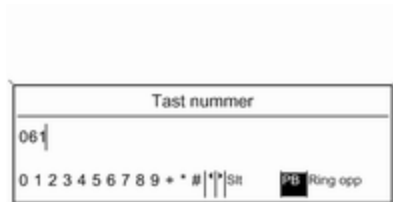

Velg **Tast nummer** og angi deretter ønsket nummerrekkefølge.

Velg **Ring opp** for å starte ringeprosessen.

Du kan bytte til menyen for telefonbok ved å velge **PB**.

Telefonbok

Etter at tilkoblingen er opprettet vil telefonboken bli sammenlignet med telefonboken i det midlertidige minnet, forutsatt at det er snakk om samme SIM-kort eller telefon. I løpet av denne perioden vises ikke noen nye oppføringer.

Dersom SIM-kortet eller telefonen er forskjellige, lastes telefonboken ned på nytt. Dette kan ta noen minutter, avhengig av telefonmodellen.

Velg et telefonnummer fra telefonboken

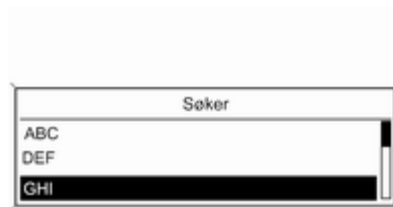

Velg **Telefonbok**. Velg ønsket første bokstav i den viste menyen for å starte forhåndsvalg av de oppføringene i telefonboken som du ønsker å vise.



Les dette

Telefonbokoppføringer overføres fra mobiltelefonen. Presentasjonen av og rekkefølgen på telefonbokoppføringene kan variere i forhold til informasjonssystemets display og mobiltelefonens display.

Når du har utført forhåndsutvelgelsen: Velg ønsket oppføring i telefonboken for å vise numrene som er lagret under denne oppføringen.

Velg ønsket nummer for å starte ringeprosessen.

Ringelister

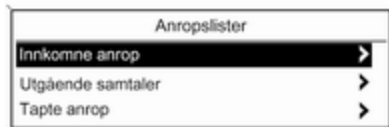

Via menyen **Anropslister** kan brukeren se innkommende, utgående og tapte anrop og slå de gjeldende numrene. Starte en ringeprosess: Velg ønsket anropsliste, en oppføring i anropslisten og til slutt ønsket telefonnummer.

Meldingsfunksjoner (bare CD 400)



Når mobiltelefonen er koblet ved bruk av SAP-modusen, kan brukeren vise, opprette og sende meldinger via telefonportalen. Meldingene kan også slettes i denne menyen.

Leste mottatte meldinger: Velg **Innboks**.

Leste sendte meldinger: Velg **Utboks**.

Opprette en melding: Velg **Skriv ny melding**.

Les dette

Meldingene er begrenset til 70 tegn.

Innkommende samtaler

Når det kommer en innkommende samtale, vises en meny der du kan godta eller avvise anropet.

Velg ønsket alternativ.

Funksjoner under en telefonsamtale

Hvis du er midt i en telefonsamtale, trykker du på multifunksjonsknappen for å åpne en undermeny.

Ulike alternativer er tilgjengelige, avhengig av situasjonen og hvilke funksjoner mobiltelefonen har.

- **Legg på:** koble fra telefonforbindelsen.
- **Ring nummer:** tast et telefonnummer for å ringe et nytt nummer eller utføre DTMF (touch-tone-oppringing), f.eks. for talepost eller telefonbank.
- **Forlat samtale:** frakoble forbindelsen til en deltaker i en telefonkonferanse.
- **Koble samtaler:** flette sammen to samtaler når det er flere aktive oppringinger.

- **Bytte samtaler:** bytte mellom samtaler, hvis det er flere oppringinger.
- **Dempe talelyd:** dempe en oppringing.

Mobiltelefoner og CB radioutstyr

Monteringsveiledning og retningslinjer for bruk

Monteringsveiledningen og retningslinjene for bruk fra produsenten av mobiltelefonen og håndfrisystemet må overholdes ved montering og bruk av mobiltelefonen. I motsatt fall kan kjøretøytypegodkjenningen (EU direktiv 95/54/EC) bli ugyldig.

Anbefalinger for problemfri bruk:

- Profesjonelt montert utvendig antenne for å oppnå størst mulig rekkevidde,
- Største sendeeffekt 10 watt,
- Montering av telefonen på et egnet sted, se relevant anmerking i Instruksjonsboken, kapittel **Kollisjonsputesystem.**

Søk råd om forbestemte monteringspunkter for utvendig antenne og utstyrsholder, og bruksmåter for utstyr med en sendeeffekt på mer enn 10 watt.

Bruk av håndfritt feste uten utvendig antenne med mobiltelefonstandardene GSM 900/1800/1900 og UMTS er bare tillatt hvis største sendeeffekt for mobiltelefonen er 2 watt for GSM 900 og 1 watt for andre typer.

Av sikkerhetsgrunner, bruk ikke telefonen mens du kjører. Selv bruk av håndfri telefon kan distrahere deg i kjøringen.

Advarsel

Radioutstyr og mobiltelefoner som ikke oppfyller kravene i de ovennevnte mobiltelefonstandardene, er bare tillatt å bruke med antenne utvendig på bilen.

Merk

Dersom ovenstående forskrifter ikke følges, kan bruk av mobiltelefoner og radioutstyr uten utvendig antenne forårsake funksjonsforstyrrelser i bilens elektronikk.

Stikkordregister

A	
Adressebok.....	71
Adresseinndata.....	71
Aktivere CD-spilleren.....	47
Aktivere navigasjonssystemet.....	61
Aktivere radioen.....	29
Aktivere talegjenkjenningen.....	
.....	105, 114
Angi destinasjon	71
Autolagringslister.....	30
B	
Betjening.....	132
Bluetooth.....	119
Bluetooth-tilkobling.....	123
Bruk.....	16, 29, 47, 51, 57, 61
Bruk av SAP.....	123
Bruke AUX-input.....	51
Bruke CD-spilleren.....	47
Bruke den digitale bilderammen... ..	57
Bruke Infotainment.....	16
Bruke navigasjonssystemet.....	61
Bruke radioen.....	29
Brukerdefinerte POI-er.....	71
Bruke USB-porten.....	53
Bølgebåndmenyer.....	33
C	
CD-spiller	
aktivere.....	47
bruk.....	47
viktig informasjon.....	45
D	
DAB.....	42
Digital lydringkasting.....	42
Dynamisk veivisning.....	97
E	
Enhanced Other Networks.....	38
EON.....	38
F	
Favorittlister.....	31
Framhenting av stasjoner.....	30, 31
G	
Generell informasjon.....	
.....	4, 45, 51, 53, 57, 60, 104, 119
Grunnleggende betjening.....	17
H	
Hastighetskompenserende volum	16
Hjemmeadresse.....	61
Håndfrimodus.....	123

I			
Individuelle POI-er.....	61		
Infotainmentsystem			
betjeningsselementer.....	6		
hastighetsavhengig volum.....	26		
instrumentpanel.....	6		
lydbetjening på rattet.....	6		
maksimalt oppstartvolum.....	26		
Multifunksjonsenhet.....	6		
personlig tilpasning.....	28		
toneinnstillinger.....	22		
volum for trafikkmeldinger.....	26		
voluminnstillinger.....	26		
K			
Kart	98		
Kart-SD-kort			
håndtering.....	98		
skift ut.....	98		
Konfigurere DAB.....	42		
Konfigurere RDS.....	38		
L			
Lade telefonbatteriet.....	119		
Lagring av stasjoner.....	30, 31		
M			
Menybetjening.....	17		
Mobiltelefonadapter.....	121		
		Mobiltelefoner og CB	
		138	
		17	
		16	
		71	
		71	
		61	
		71	
		71	
		61	
		61	
		71	
		88, 97	
		60	
		88	
		71	
		61	
		98	
		88	
		88	
		71	
		88	
		61	
		61	
		100	
		88	
		88	
		88	
		61	
		61	
		71	
		88	
		88	
		61	
		61	
		105	
		61	
		131	
		33	
		28	
		28	
		38	
		29	
		30	
		29	
		33	
		42	

favorittlister.....	31
stasjonslister.....	33
stasjonssøk.....	29
velge bølgelengde.....	29
Radiodatasystem (RDS)	38
RDS.....	38
Regionale innstillinger.....	38

S

SD-kort.....	98
SIM-tilgangsprofil (SAP).....	123
Slå Infotainment på/av.....	16
Slå radioen på.....	29
Spille lagrede lydfiler.....	54
Starte avspilling av CD-plater.....	47
Stasjonssøk.....	29
Stavefunksjon.....	71
Stille inn navigasjonsvolumet.....	61
Stille inn volumet.....	16
Symboloversikt	100

T

Talegjenkjenning.....	104, 105, 114
aktivere.....	105, 114
bruk.....	105, 114
justere volumet.....	105
navigering/audiokontroll.....	105
telefonbetjening.....	114
volum på tale.....	114

Telefon

betjeningselementer.....	119
Bluetooth.....	119
Bluetooth-tilkobling.....	123
funksjoner under en samtale... ..	132
håndfrimodus.....	123
justere ringetoner.....	123
lade batteriet.....	119
meldingsfunksjoner.....	132
nødsamtaler.....	131
ringe et nummer.....	132
ringelister.....	132
SIM-tilgangsprofil (SAP).....	123
stille inn volumet.....	132
telefonbok.....	132
telefonspesifikk adapter.....	121
viktig informasjon.....	119
Telefonadapter.....	121
Telefonbetjening.....	114
Telefonspesifikk adapter.....	121
TILBAKE-knapp.....	17
Tilkobling.....	121
Toneinnstillinger.....	22
Trafikkmeldinger.....	26
Tyverisikring	5
V	
Varsling om mine	
interessepunkter.....	61
Veivisning	88, 97

Velge bølgelengde.....	29
Voluminnstillinger.....	26
Volum på tale.....	105, 114

Copyright by ADAM OPEL AG, Rüsselsheim, Germany.

Informasjonen i denne publikasjonen gjelder fra utgivelsesdatoen som er oppgitt nedenfor. Adam Opel AG forbeholder seg retten til endringer ved bilens tekniske spesifikasjoner, egenskaper og utforming i forhold til informasjonen i denne publikasjonen samt endringer i selve publikasjonen.

Utgave: januar 2013, ADAM OPEL AG, Rüsselsheim.

Trykt på klorfritt bleket papir.

KTA-2677/9-no

01/2013

