Innhold

| | |
|----------------------------------------------|-----|
| Innledning | 2 |
| Kort og viktig | 6 |
| Nøkler, dører og vinduer | 18 |
| Seter og sikkerhetsutstyr | 33 |
| Oppbevaring og transport | 54 |
| Instrumenter og betjeningselementer | 61 |
| Lys | 80 |
| Klimastyring | 87 |
| Kjøring og bruk | 98 |
| Pleie av bilen | 119 |
| Service og vedlikehold | 151 |
| Tekniske data | 155 |
| Informasjon om kunden | 173 |
| Stikkordregister | 174 |

Innledning

Drivstoff

Betegnelse

Motorolje

Kvalitet

Viskositet

Dekktrykk

Dekkdimensjon

Foran

Bak

Sommerdekk

Vinterdekk

Vekt

Tillatt totalvekt

- Egenvekt basismodell

= Last

Opplysninger om denne bilen

Skriv inn opplysninger om bilen din på forrige side, så vet du hvor du har dem. Denne informasjonen finner du i kapitlene "Service og vedlikehold" og "Tekniske data", og på fabrikkens sjonsmerket.

Innledning

Bilen din er en avansert kombinasjon av fremtidsrettet teknologi, sikkerhet, miljøvennlighet og økonomi.

Instruksjonsboken gir deg all den informasjon du måtte trenge for å kunne kjøre bilen på en sikker og effektiv måte.

Informer alle i bilen om mulige farer for ulykker og personskader som følge av feil bruk av bilen.

Du må alltid overholde gjeldende lover og forskrifter i landet du befinner deg i. Disse bestemmelsene kan være forskjellige fra informasjonen i instruksjonsboken.

Når du i instruksjonsboken blir bedt om å oppsøke verksted, anbefaler vi at du tar kontakt med et Opel Autorisert verksted.

Opel Autoriserte verksteder tilbyr førsteklasses service til fornuftige priser. Erfarne mekanikere lært opp av Opel arbeider etter særskilte instruksjoner fra Opel.

Bilens dokumentasjon skal alltid oppbevares lett tilgjengelig i bilen.

Slik bruker du instruksjonsboken

- Denne instruksjonsboken beskriver alt utstyr og alle funksjoner som er tilgjengelige for denne modellen. **På grunn av modellvarianter, ulike spesifikasjoner for forskjellige land, spesialutstyr eller tilbehør, kan det hende at enkelte beskrivelser ikke gjelder for din bil. Dette gjelder blant annet beskrivelser av display- og menyfunksjoner.**
- Kapitlet "Kort og viktig" gir deg en innledende oversikt.

- Innholdsfortegnelsen foran i instruksjonsboken og i hvert kapittel viser hvor du finner informasjonen.
- Ved hjelp av stikkordregisteret kan du se etter bestemt informasjon.
- I denne instruksjonsboken vises bilder med rattet på venstre side. Betjening av biler med rattet på høyre side er tilsvarende.
- I instruksjonsboken benyttes fabrikkens motorbetegnelser. De tilhørende salgsbetegnelser finnes i kapitlet "Tekniske data".
- Retningsopplysninger, f.eks. venstre eller høyre, foran eller bak, angis alltid i forhold til kjøreretningen.
- Det kan hende at displaytekstene i bilen ikke er på ditt språk.
- Displaymeldinger og innvendig merking er skrevet med **uthevet** skrift.

Fare, Advarsel og Merk

Fare

Tekst merket med ** Fare** indikerer mulig livsfare. Dersom slik informasjon ikke følges, kan det medføre livsfare.



Advarsel

Tekst merket med ** Advarsel** indikerer mulig fare for ulykke eller personskade. Dersom slik informasjon ikke følges, kan det medføre personskade.

Merk

Tekst merket med **Merk** indikerer informasjon om mulig skade på bilen. Dersom slik informasjon ikke følges, kan det medføre skade på bilen.

Symboler

Sidehenvisninger er merket .
 betyr "Se side".

God tur!

Adam Opel AG

Kort og viktig

Dette må du vite før du kjører

Låse opp bilen

Låse opp med nøkkelen

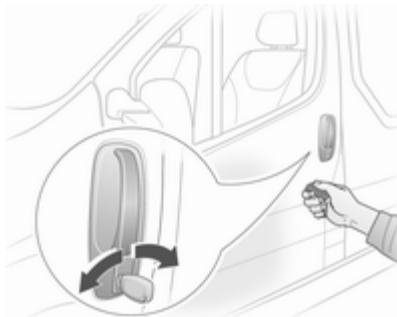

Drei nøkkelen i låsen på førerdøren. Åpne dørene ved å trekke i håndtakene.

Låse opp med fjernkontrollen



Trykk på knappen  for å låse opp fordørene. Trykk en gang til for å låse hele bilen

Åpne dørene ved å trekke i håndtakene.

Trykk på knappen ; bare bagasjerommet og skyvedørene låses opp.

Fjernkontroll ⇨ 18, sentrallås
⇨ 19, tyverialarm ⇨ 25.

Justering av setene

Innstilling av setet i lengderetningen



Trekk i håndtaket, forskyv setet, slipp håndtaket.

Setestilling ⇨ 34, justering av setene ⇨ 35.

⚠ Fare

Sitt ikke nærmere enn 25 cm fra rattet, dette for å sikre tilstrekkelig plass for kollisjonsputen hvis den utløses.

Seterygger

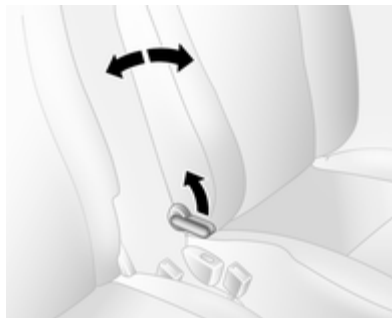

Trekk i spaken, juster helningen og slipp spaken. Du skal høre at seteryggen kommer på plass.

Setestilling ⇨ 34, justering av setene ⇨ 35.

Setehøyde



Spakbevegelse

oppover = setet høyere
nedover = setet lavere

Setestilling ⇨ 34, justering av setene ⇨ 35.

Justering av hodestøttene

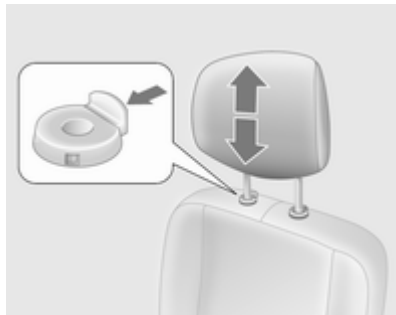

Trykk på låseknasten, juster høyden og fest.

Hodestøtter ⇨ 33.

Sikkerhetsbelte



Trekk ut sikkerhetsbeltet, og fest det i beltelåsen. Sikkerhetsbeltet må ikke vris, og det skal ligge tett inntil kroppen. Seteryggen må ikke vippes for langt bak (maksimalt ca. 25°).

Trykk på den røde knappen på beltelåsen når du skal ta av beltet.

Setestilling ⇨ 34, sikkerhetsbelter ⇨ 40, kollisjonsputesystem ⇨ 43.

Justering av speil

Innvendig speil

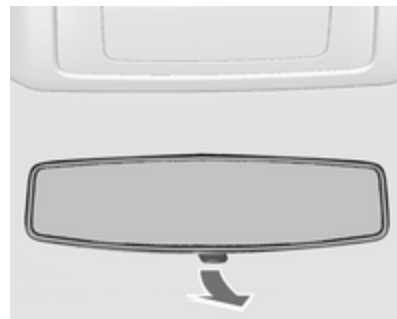

For å redusere blindingen bruker du på hendelen på undersiden av speilhuset.

Innvendig speil ⇨ 29.

Sidespeil

Manuell justering

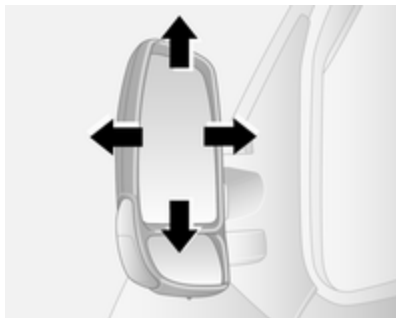

Drei speilet i ønsket retning.

Sidespeil ⇨ 27.

Elektrisk justering



Velg aktuelt sidespeil, og juster det.

Konvekse utvendige speil ⇨ 27, elektrisk justering ⇨ 28, innfelling av utvendige speil ⇨ 28, oppvarmede utvendige speil ⇨ 28.

Rattjustering

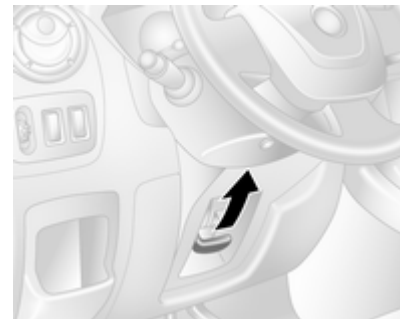

Frigjør hendelen, juster rattet, sett hendelen i inngrep, og påse at den helt låst.

Rattet må bare justeres når bilen står i ro og rattlåsen er løst ut.

Kollisjonsputesystem ⇨ 43, tenningslåsposisjoner ⇨ 99.

Oversikt over instrumentpanelet

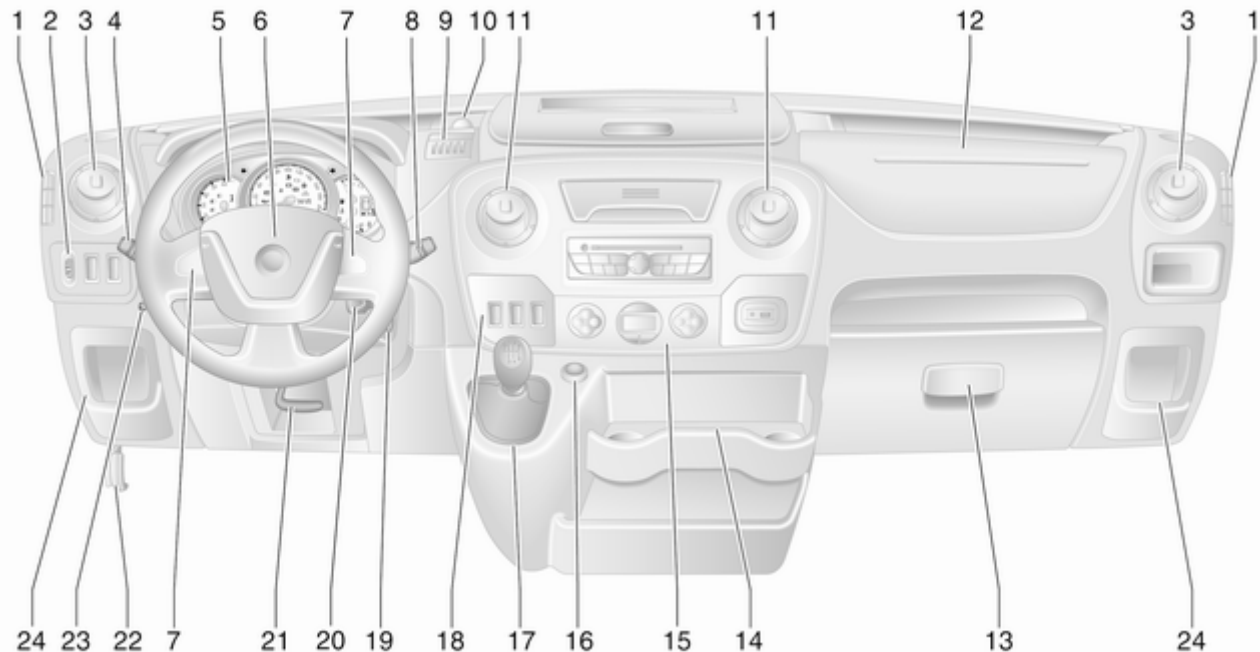



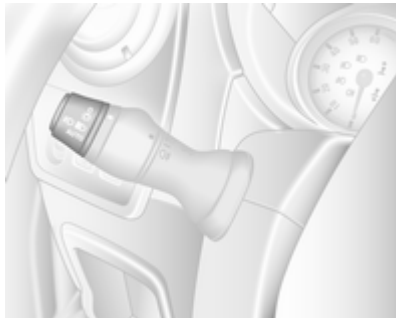

| | | | | | | | | |
|----------|----------------------------------------|-----|-----------|----------------------------------------|-----|-----------|---------------------------------------------------------------|-----|
| 1 | Faste ventilasjonsdyser | 96 | 6 | Horn | 62 | 18 | Automatisk hastighetskontroll og hastighetsbegrenser | 109 |
| 2 | Lyshøydejustering | 81 | | Kollisjonspute for fører | 43 | | Automatisert manuelt gir, vinter- og belastningsprogram | 104 |
| | Ultraløydaser parkeringshjelp | 112 | 7 | Fjernbetjening på rattet | 61 | | Regulering av tomgangsturtall | 99 |
| | Antispinn | 107 | | Automatisk hastighetskontroll | 109 | 19 | Tenningslås med rattlås | 99 |
| | Elektronisk stabilitetsprogram | 108 | 8 | Frontrutevisker, frontrutespyler | 62 | 20 | Betjeningsselementer på rattstammen | 62 |
| 3 | Side- ventilasjonsdyser | 96 | | Kjørecomputer | 77 | 21 | Rattjustering | 61 |
| 4 | Lysbryter | 80 | 9 | Myntholder | 54 | 22 | Panserutløser | 120 |
| | Blinklys og filskift | 82 | 10 | Strømuttak | 64 | 23 | Tilleggsvarmer | 92 |
| | Fjern- og nærlys, lyshorn | 81 | 11 | Midtre ventilasjonsdyser | 96 | 24 | Oppbevaringsrom | 54 |
| | Sidelys | 80 | 12 | Kollisjonspute for passasjer | 43 | | Sikringsboks | 135 |
| | Automatisk lyskontroll | 80 | | Oppbevaringsrom | 54 | | | |
| | Utstigningslys | 85 | 13 | Hanskerom | 55 | | | |
| | Tåkelys foran | 82 | 14 | Koppholdere | 55 | | | |
| | Tåkebaklys | 83 | 15 | Klimakontrollsystem | 87 | | | |
| 5 | Instrumenter | 66 | 16 | Sigarettener | 65 | | | |
| | Girdisplay | 68 | 17 | Girspak, manuelt gir | 101 | | | |
| | Førerinformasjonscenter | 75 | | Automatisert manuelt gir | 102 | | | |

Uvendige lys



Drei på lysbryteren:

- 0** = Av
-  = Sidelys
-   = Hovedlys
- AUTO** = Automatisk lyskontroll:
Hovedlysene tennes og
slukkes automatisk.
-  = Tåkelys foran
-  = Tåkebaklys

Lys ⇨ 80, varselinnretning for hovedlys ⇨ 77.

Tåkelys foran og bak

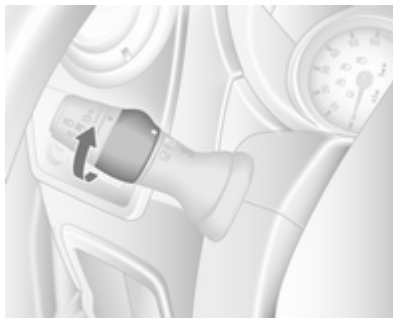

Drei på lysbryteren:

-  = Tåkelys foran
-  = Tåkebaklys

Lyshorn, fjernlys og nærlys

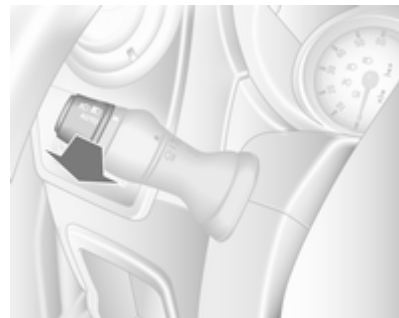

Trekk hendelen mot rattet.

Fjernlys ⇨ 81, Lyshorn ⇨ 81.

Blinklys og filskift

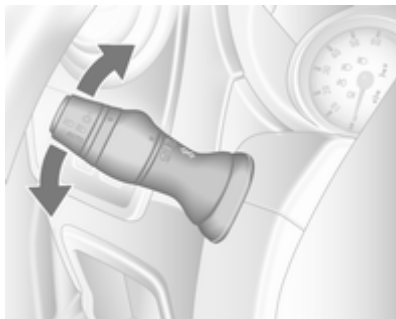

hendel oppover = høyre blinklys
hendel nedover = venstre blinklys

Blinklys ⇨ 82.

Nødblinklys



Betjenes med knappen .
Varselblinklys ⇨ 82.

Horn



Trykk .

Vindusspylere og -pussere

Vindusvisker

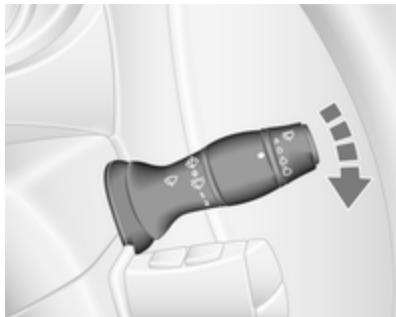

0 = av

 = Intervallbryter og automatisk visking med regnføler

1 = Langsom

2 = Hurtig

Vinduspusser, automatisk pussing med regnføler ⇨ 62, Skifte pusserblad ⇨ 125

Vindusspyler

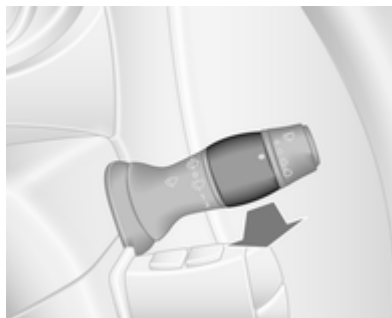

Trekk hendelen mot rattet.

Trekk = pusseren slår en gang og kort = spylervæske sprøytes på frontruten

Trekk = viskerne gjør noen slag, lenger = og spylervæske sprøytes på frontruten

Vindusspyler ⇨ 62, Skifte pusserblad ⇨ 125, Spylervæske ⇨ 123

Klimakontroll

Oppvarmet bakrute, oppvarmede sidespeil

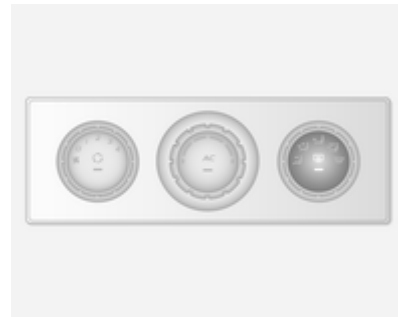

Oppvarmingen betjenes ved å trykke på knappen .

Oppvarmede sidespeil ⇨ 28, oppvarmet bakrute ⇨ 31.

Avdugging og avising av vinduer



Luffordeling på .

Still temperaturbryteren på det varmeste nivået.

Still viftehastigheten på det høyeste trinnet.

Kjøling AC på.

Trykk på knappen .

Klimakontrollsystem  87.

Biler med elektronisk klimakontroll: Trykk på knappen . Temperaturen og luftfordelingen stilles inn automatisk, og viftene går med høy hastighet.

Elektronisk klimakontroll  88.

Gir

Manuelt gir

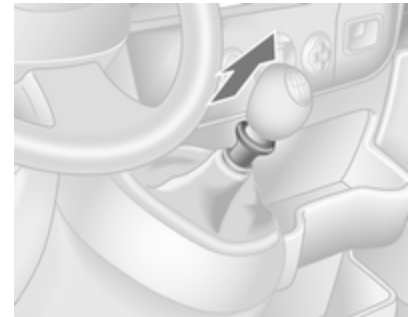

Revers: Når bilen står stille, trår du inn clutchpedalen, trekker deretter opp kragen på girspaken og legger inn giret.

Dersom giret ikke kan legges inn, setter du girspaken i fri, slipper opp clutchpedalen og trykker inn knappen igjen. Forsøk deretter å sette bilen i revers igjen.

Manuelt gir  101.

Automatisert manuelt gir

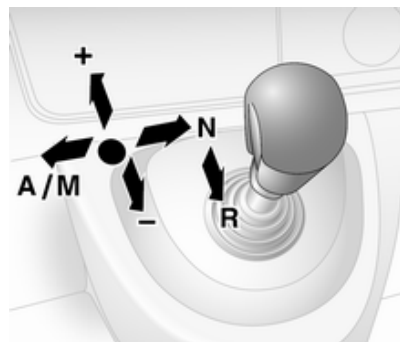

- N = Nøytral
- = Kjøring
- + = Høyere gir
- = Lavere gir
- A/M = Skifte mellom automatisk og manuell modus
- R = Revers

Automatisert manuelt gir ⇨ 102.

Begynne å kjøre

Kontroller før igangkjøring

- Dekktrykk og -tilstand ⇨ 137, ⇨ 170.
- Motoroljenivå og væskeniåer ⇨ 121.
- Alle ruter, speil, utvendig belysning og skilt må være fri for skitt, snø og is og fungere som de skal.
- Riktig innstilling av speil, seter og sikkerhetsbelter ⇨ 28, ⇨ 34, ⇨ 41.
- Bremsfunksjonen i liten fart, særlig hvis bremsene er våte.

Starte motoren

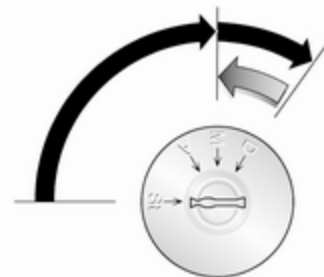

- Drei nøkkelen til **A**
 - rugg litt på rattet for å frigjøre rattlåsen
 - trå in clutch og brems
 - Trå ikke på gasspedalen
 - drei nøkkelen til **M** for forvarming og vent til kontrollampen  slukker i førerinformasjonen
 - drei nøkkelen til **D**, og slipp den
- Starte motoren ⇨ 99.

Parkering

- Trekk alltid håndbremsen godt til uten å trykke på utløserknappen. I ned- eller oppoverbakker skal den trekkes til så godt som mulig. Trå inn fotbremsen samtidig for å redusere betjeningskraften.
- Slå av motoren. Vri tenningsnøkkelen til stillingen **St**, og ta den ut. Drei på rattet til du kjenner at rattlåsen går i inngrep.
- Når bilen står på flatt underlag eller i en oppoverbakke, legger du inn første gir før du slår av tenningen. I oppoverbakker dreier du dessuten forhjulene bort fra fortauskanten. Hvis bilen står i en nedoverbakke, legger du inn revers før du slår av tenningen. Drei dessuten forhjulene inn mot fortauskanten.
- Lås bilen og aktiver tyverialarmen ⇨ 25 med knappen  på fjernkontrollen.
- Bilen må ikke parkeres på lett antennelig underlag. Den høye temperaturen på eksosanlegget kan antenne underlaget.

- Steng vinduene.
- Motorkjølevifta kan gå også etter at motoren er stoppet ⇨ 120.
- Hvis motoren har gått på høyt turtall eller med høy belastning, skal den gå en kort stund med lav belastning eller i fri (nøytral) i ca. 30 sekunder før motoren slås av for å skåne turboladeren.

Nøkler og låser ⇨ 18, Parkering av bilen over lengre tid ⇨ 119.

Nøkler, dører og vinduer

| | |
|------------------------|----|
| Nøkler, låser | 18 |
| Dører | 23 |
| Sikring av bilen | 25 |
| Sidespeil | 27 |
| Kupéspeil | 29 |
| Vinduer | 29 |
| Tak | 32 |

Nøkler, låser

Nøkler

Reservenøkler

Nøkkelnnummeret står oppført i bilpasset eller på en avtagbar merkelapp.

Nøkkelnnummeret må oppgis ved bestilling av reservenøkler, ettersom nøkkelen inngår i startsperrsystemet.

Låser ⇨ 148.

Bilpass

Bilpasset inneholder sikkerhetsrelevante bildata og bør oppbevares på en sikker måte.

Dataene i bilpasset trengs ved gjennomføringen av bestemte arbeider i et verksted.

Fjernkontroll



Brukes til betjening av:

- Sentrallås
- Tyverisikring
- Tyverialarm

Avhengig av modell kan knapp 2 eller 3 på fjernkontrollen brukes.

Fjernkontrollen har en rekkevidde på ca. 5 meter. Dette kan påvirkes av ytre faktorer. Nødblinsklysene bekrefter at den radiostyrte fjernkontrollen betjenes.

Den må håndteres forsiktig. Unngå fuktighet, høye temperaturer og unødig betjening.

Feil

Hvis det ikke er mulig å betjene sentrallåsen med fjernkontrollen, kan det skyldes at:

- Rekkevidden er overskredet.
- For lav batterispenning.
- Hyppig, gjentatt bruk av fjernkontrollen utenfor rekkevidden, slik at den må programmeres på nytt i et verksted.
- støy på grunn av radiobølger fra kilder med høyere effekt.

Låse opp ⇨ 19.

Skifte batteri i fjernkontrollen

Skift batteriet når rekkevidden reduseres.



Batterier skal ikke kastes i husholdningsavfallet. De skal leveres inn til aktuelle mottakssteder.



Ta ut skruen, og åpne batterirommet ved å stikke en mynt i åpningen og vri. Skift batteri (batteritype CR2016). Pass på plasseringen.

Fest begge halvdelene igjen, og kontroller at de går helt i inngrep.

Sett på plass skruen, og stram den.

Sentrallås

Låser opp og låser fordørene, skyvedørene og bagasjerommet.

Med 3-knappen på fjernkontrollen kan fordørene og skyvedørene/bagasjerommet låses opp og låses for seg. Av sikkerhetsgrunner kan ikke bilen låses hvis nøkkelen står i tenningsbryteren.

Låse opp bilen

Låse opp med fjernkontrollens 2-knapp



Trykk på knappen : Alle dørene og bagasjerommet låses opp.

Låse opp med fjernkontrollens 3-knapp



Avhengig av bilens konfigurasjon:

- Trykk på knappen : Fordørene låses opp

Trykk på  igjen: Skyvedørene og bagasjerommet låses også opp.

- Trykk på knappen : Alle dørene og bagasjerommet låses opp.

Hvis ingen dør åpnes innen ca. 2 minutter etter at bilen er låst opp, låses bilen igjen automatisk.

Låse bilen

Lukk alle dørene og bagasjerommet. Sentrallåsen fungerer ikke hvis ikke dørene er ordentlig lukket.

Låse med fjernkontrollens 2-knapp





Trykk på knappen : Alle dørene og bagasjerommet låses.

Låse med fjernkontrollens 3-knapp



Trykk på knappen : Alle dørene og bagasjerommet låses.

Les dette

Der det er montert alarm i kupeen, kan denne  25 slås av ved å trykke på og holde nede knappen  (som bekreftes med et lydsignal).

Hvis dette ble gjort utilsiktet, låses dørene opp igjen. Trykk kort på knappen  for å låse bilen en kort stund.

Bagasjerom

Låse og låse opp bagasjerommet med 2-knappen på fjernkontrollen





Trykk på knappen  eller  én gang: Bagasjerommet låses eller låses opp.

Låse og låse opp bagasjerommet med 3-knappen på fjernkontrollen



Avhengig av bilens konfigurasjon:

- Trykk på knappen : Bagasjerommet låses eller låses opp.
- Trykk på knappen : Bagasjerommet og skyvedørene låses eller låses opp.

Sentrallåsebryter

Låser eller låser opp dørene og bagasjerommet fra kupeen.



Trykk på -bryteren for å låse eller låse opp.

Lysdioden i bryteren lyser når bilen er låst.

Feil på fjernkontrollsystemet

Låse opp

Lås opp fordøren manuelt ved å vri nøkkelen i låsen.

Slå på tenningen, og trykk på sentrallåsbryteren  for å åpne alle dørene og bagasjerommet.

Låse

Lås fordøren manuelt ved å vri nøkkelen i låsen.

Feil ved sentrallåsen**Låse opp**

Lås opp fordøren manuelt ved å vri nøkkelen i låsen. De øvrige dørene kan åpnes ved å dra i de innvendige håndtakene.

Låse

Skyv ned den innvendige låseknotten på alle dører unntatt førerdøren. Lukk så førerdøren og lås den utenfra med nøkkelen.

Automatisk låsing**Automatisk låsing når kjøringen har begynt**

Denne sikkerhetsfunksjonen kan stilles inn slik at alle dører og bagasjerommet låses automatisk så snart bilen kjører.

**Koble inn**

Når tenningsbryteren er på, holder du inne  på sentrallåsbryteren i omtrent 5 sekunder. Aktiveringen bekreftes ved et lydsignal.

Utkobling

Når tenningen er på, trykker du på  i ca. 5 sekunder. Et lydsignal bekrefter deaktiveringen.

Barnesikring**⚠ Advarsel**

Bruk barnesikringen når det sitter barn i baksetet.



Trykk ned barnesikringen. Døren kan ikke åpnes fra innsiden. Trekk den opp for å deaktivere.

Dører

Skyvedør



Skyvedøren kan låses fra innsiden av bilen med den innvendige dørlås-bryteren.

Kontroller at sidedøren er helt lukket og sikret før du kjører.

Elektrisk skyvedør

Åpne



Med håndbremsen på, trykk på bryteren på instrumentpanelet for å åpne de elektriske skyvedørene automatisk; lysdioden i bryteren blinker mens dette pågår.

Lukke

Trykk på bryteren igjen; lysdioden blinker og en varsellyd høres mens det pågår.

⚠ Advarsel

Vær forsiktig når du betjener den elektriske skyvedøren. Fare for personskader, spesielt for barn.

Hold øye med døren mens den beveger seg. Pass på at ingenting kommer i klem og at ingen står i dørens bevegelsesområde.

Nødutgang

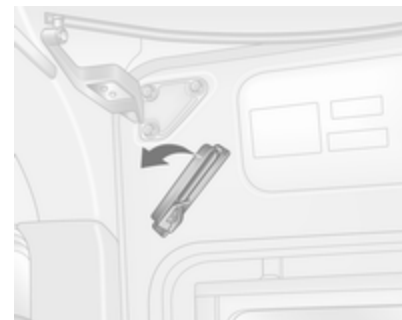

I en nødsituasjon, frigjør det innvendige håndtaket og skyv skyvedøren bakover med håndkraft for å åpne den.

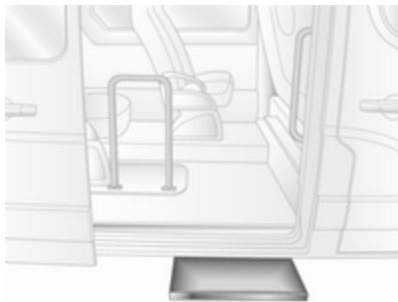
Elektrisk sidetrinn

Det elektriske trinnet på siden fungerer automatisk når den elektriske skyvedøren åpnes eller lukkes.

⚠ Advarsel

Pass på at det er nok klaring til at det elektriske sidetrinnet kan kjøres helt ut og trekkes inn uten hindringer.

Bakdører

Trekk i det utvendige håndtaket for å åpne høyre bakdør.

Døren åpnes fra innsiden ved å trekke i det innvendige håndtaket.



Venstre bakdør åpnes ved bruk av spaken.

⚠ Advarsel

Det kan være vanskelig å se baklysene hvis bakdørene er åpne og bilen er parkert langs veien.

Gjør andre trafikanter oppmerksomme på bilen ved å sette opp en varsel trekant eller annet utstyr i henhold til veitrafikkbestemmelser.

Låsestag holder dørene i 90° stilling.



For å åpne dørene til 180° eller mer, løsne låsestagene fra hakene i dør-rammene og sving dem så langt opp som ønskelig.



Når dørene åpnes 270°, holdes de i helt åpen stilling av magneter på karosserisiden.

⚠ Advarsel

Sørg for at dører med større åpning sikres når de er åpnet helt. Vind kan føre til at åpne dører slås igjen!

Fest låsestagene i låsen på dørrammen når du lukker dørene.

Lukk venstre fordør før høyre fordør.

Sikring av bilen

Tyverisikring

⚠ Advarsel

Må ikke kobles inn dersom det er personer i bilen! Det er ikke mulig å låse opp dørene innenfra.

Systemet dobbeltlåser dørene. Alle dører må være lukket for at systemet skal kunne aktiveres.

Les dette

Tyverisikringssystemet kan ikke aktiveres når farelampen eller blinklysene er slått på.

Aktivering og deaktivering er ikke mulig med sentrallåsbryteren.

Koble inn



Trykk på knappen  to ganger.

Utkobling

Lås opp dørene med knappen  på fjernkontrollen.

Tyverialarm

Tyverialarmen betjenes sammen med sentrallåssystemet.

og overvåker:

- Dører, bakluke, panser
- Kupeen
- Bagasjerom

- Bilens helning, f.eks. ved løfting
- Tenningen
- Brudd i strømtilførsel til alarmsirene

Koble inn

Alle dørene og panseret må være lukket.



Trykk på knappen  for å aktivere tyverialarmsystemet. Farelampen blinker to ganger for å bekrefte aktivering.

Hvis ikke varselblinklysene blinker når systemet aktiveres, betyr det at en dør eller panseret ikke er helt lukket.

Utkobling

Når bilen låses opp eller tenningen slås på, deaktiveres tyverialarmen. Farelampen blinker én gang for å bekrefte deaktivering.

Les dette

Hvis alarmen er utløst, stanses ikke alarmsirenen selv om bilen låses opp med nøkkel. Sirenen slås av ved å slå på tenningen. Farelampen blinker ikke ved deaktivering hvis alarmen er utløst.

Aktivere uten overvåking av kupeen

Deaktiver overvåkingen av kupeen f. eks. når dyr er alene igjen i bilen, eller hvis det ekstra varmeapparatet  92 er tidsinnstilt for å slå seg på.



Avhengig av bilens konfigurasjon:

- trykk på knappen , eller
- slå tenningen av og på fort to ganger. Lukk så dørene og aktiver tyverialarmen.

Dette bekreftes med et lydsignal.

Statusen vedvarer til dørene låses opp.

Aktivering uten overvåking av bilens helning

Deaktiver også overvåking av bilens helning f. eks. når bilen er ombord i en ferje eller et tog, fordi ultralydssignaler eller bevegelser kan utløse alarmen.

- slå tenningen av og på fort tre ganger. Lukk så dørene og aktiver tyverialarmen.

Dette bekreftes med et lydsignal.

Statusen vedvarer til dørene låses opp.

Alarm

Når alarmen er aktivert, utløses den via en lydvarsling (power sounder) med eget batteri, og samtidig blinker varselblinklysene. Antallet og varigheten på alarmsignalene er fastsatt i forskrifter.

Hvis batteriet kobles fra eller strømtilførselen avbrytes, utløses et alarm-signal. Deaktiver først tyverialarmen hvis batteriet må kobles fra.

For å slå av alarmsirenen (hvis den er utløst) og dermed deaktivere tyveri-alarmen, kobler du til batteriet igjen og låser opp bilen med fjernkontrollk-nappen  (eller slår på tenningen).

Startsperre

Systemet er en del av tenningsbryte-ren og kontrollerer om bilen kan star-tes med den nøkkelen som brukes.

Startsperren aktiveres automatisk et-ter at nøkkelen har blitt tatt ut av ten-ningen og hvis nøkkelen står i ten-ningsbryteren når motoren er slått av.

Hvis motoren ikke starter, slås ten-ningen av og nøkkelen tas ut, vent omtrent 2 sekunder og gjenta deretter startforsøket. Hvis startforsøket ikke er vellykket, må du prøve å starte mo-toren ved hjelp av ekstranøkkelen og kontakte et verksted.

Les dette

Startsperren låser ikke dørene. Lås derfor alltid dørene og slå på tyveri-alarmen ⇨ 19, ⇨ 25 når du forlater bilen.

Sidespeil

Konveks form

Det konvekse sidespeilet reduserer dødvinkelen. Speilets form får ting til å se mindre ut. Det gjør det vanske-ligere å bedømme avstander.

Manuell justering

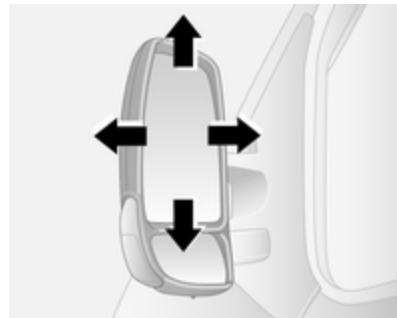

Juster speilene ved å dreie i ønsket retning.

De nedre speilene kan ikke justeres.

Elektrisk justering

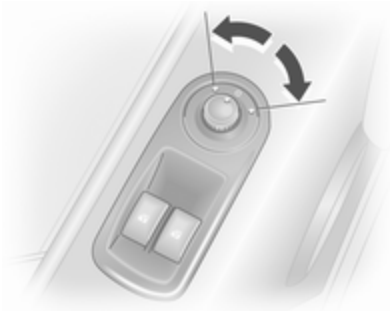

Velg aktuelt utvendig speil ved å slå kontrollen mot venstre eller høyre, så dreie den for å justere speilet.

Ingen speil er valgt når kontrollen er i midtposisjon.

De nedre speilene kan ikke justeres.

Felle inn



Av hensyn til fotgjengernes sikkerhet vippes sidespeilene ut av utgangsstilling ved sammenstøt av en viss kraft.

Speilene føres på plass igjen ved å trykke lett på speilhuset.

Oppvarmet

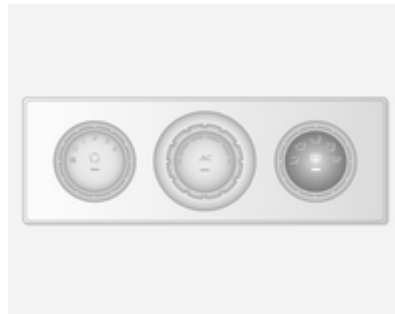

Betjenes ved å trykke på  for et av systemene.



Oppvarmingen fungerer når motoren er i gang. Den slås automatisk av etter en kort stund.

Klimakontrollsystem ⇨ 87.

Elektronisk klimastyring ⇨ 88

Kupéspeil

Manuell avblending

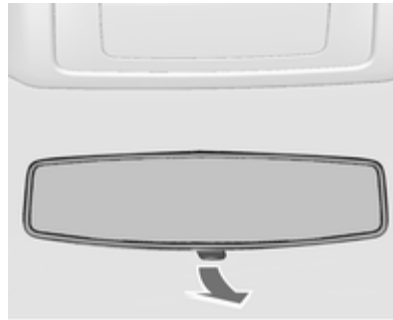

For å redusere blendingen bruker du på hendelen på undersiden av speilhuset.

Vinduer

Manuell vindusbetjening

Dørvinduet kan åpnes og lukkes med den manuelle sveiven.

Elektriske vinduer

⚠ Advarsel

Vær forsiktig ved betjening av de elektriske vinduene. Fare for personskade, spesielt for barn.

Hold alltid øye med vinduer under lukking. Pass på at ingenting kommer i klem når de beveger seg.

Slå på tenningen for å betjene de elektriske vindusheverne.



Bruk bryteren for hvert vindu ved å klemme for å åpne og dra for å lukke.

Biler med automatikk for førerdørvinduet: Trekk i eller trykk én gang til på bryteren for å stoppe vinduets bevegelse.

Når vinduet er tungt å bevege, f.eks. ved frost, betjener du bryteren flere ganger for å lukke vinduet trinnvis.

Bakruter

Skyvevinduer på sidene



Trykk på låsen og skyv på vinduet for å åpne. Kontroller at låsen går i inn-grep når du lukker vinduet.

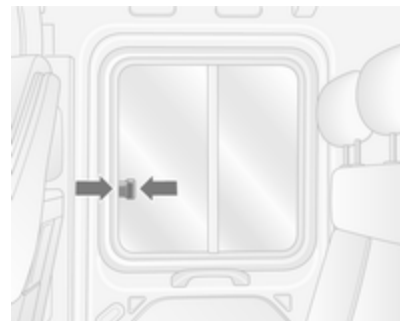

Trykk på låsen og skyv på vinduet for å åpne. Kontroller at låsen går i inn-grep når du lukker vinduet.

Nødutgang



Slå ut glasset **2** med hammeren **1** for å komme ut av bilen i nødsituasjoner.

Oppvarmet bakrute

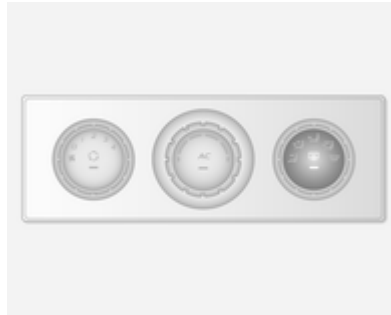

Betjenes ved å trykke på  for et av systemene.



Oppvarmingen fungerer når motoren er i gang. Den slås automatisk av etter en kort stund.

Klimakontrollsystem ⇨ 87.

Elektronisk klimastyring ⇨ 88

Solskjermer

Solskjermene gir beskyttelse mot blending når de vippes ned eller svinges til siden.

Hvis solskjermene har integrerte speil, skal speildekslene være lukket under kjøring.

Solskjermene har også en holder for parkeringsbilletter etc.

Tak

Soltak

Nødutgang



Glasset kan knuses i en nødsituasjon. Knus glasspanelet ⇨ 30 med hammeren.

Seter og sikkerhetsutstyr

| | |
|----------------------------|----|
| Hodestøtter | 33 |
| Forseter | 34 |
| Bakseter | 39 |
| Sikkerhetsbelter | 40 |
| Kollisjonsputesystem | 43 |
| Barnesikringsutstyr | 45 |

Hodestøtter

Posisjon

⚠ Advarsel

Kjør bare når hodestøtten er korrekt innstilt.

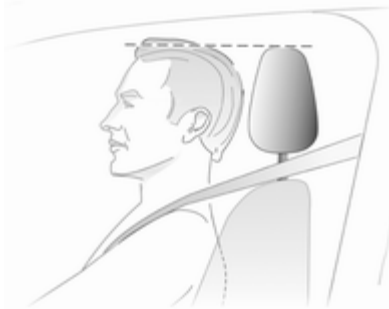

Den øvre kanten på hodestøtten bør være på nivå med øvre del av hodet. Hvis dette ikke er mulig for veldig høye personer, stiller man støtten på øverste trinn og på laveste trinn for lave personer.

Høydejustering

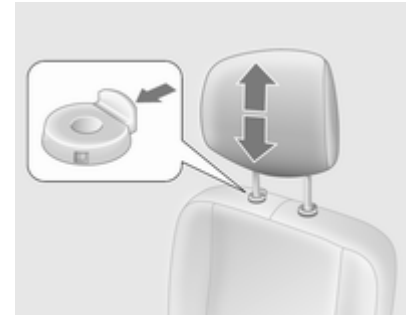

Trekk opp for å løfte eller klemme ned låsehaken og senke hodestøtten. Pass på at hodestøtten kommer i inn-grep.

Les dette

Godkjent tilbehør kan bare festes til hodestøtten for passasjeret foran når det ikke sitter noen i setet.

Demontere

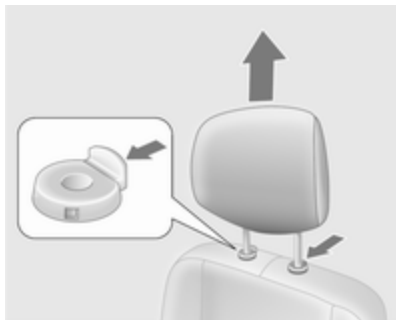

Trykk på begge låsehakene, trekk hodestøtten opp og ta den ut.

Oppbevar hodestøttene forsvarlig i bagasjerommet. Hvis noen sitter i setet, skal hodestøtten være montert under kjøring.

Forseter

Setestilling

⚠ Advarsel

Kjør bare når setene er korrekt innstilt.



- Skyv baken så tett inntil seteryggen som mulig. Juster seteavstanden til pedalene, slik at beina er lett bøyd når du trår på pedalene. Skyv passasjeret foran så langt bak som mulig.

- Sitt med skuldrene så tett inntil seteryggen som mulig. Still inn helningen på seteryggen slik at du kommer til rattet med armene litt bøyd. Hold skuldrene i kontakt med seteryggen når du vrir rattet. Seteryggen må ikke vinkles for langt bakover. Største anbefalte helningsvinkel er ca. 25°.
- Juster rattet ⇨ 61.
- Juster setehøyden høyt nok til at du har fri sikt til alle sider og til alle instrumenter. Det skal være en klaring på minst én håndsbredde mellom hodet og takrammen. Lårene skal hvile lett mot setet uten å trykke mot det.
- Juster hodestøttene ⇨ 33.
- Juster høyden på sikkerhetsbeltene ⇨ 41.
- Juster lårstøtten slik at den støtter opp om den naturlige formen på ryggraden ⇨ 35.

Justering av setene

⚠ Fare

Sitt ikke nærmere enn 25 cm fra rattet, dette for å sikre tilstrekkelig plass for kollisjonsputen hvis den utløses.

⚠ Advarsel

Juster aldri setene under kjøring. De kan bevege seg ukontrollert.

Innstilling av setet i lengderetningen

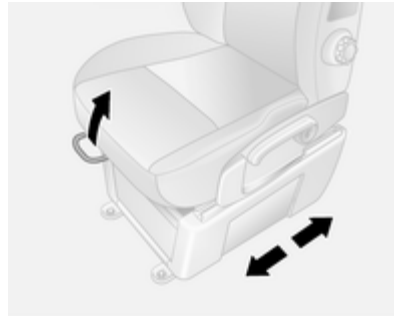

Trekk i håndtaket, forskyv setet, slipp håndtaket.

Innstilling av et sete med fjæring



Trekk i håndtaket, forskyv setet, slipp håndtaket.

Seterygger

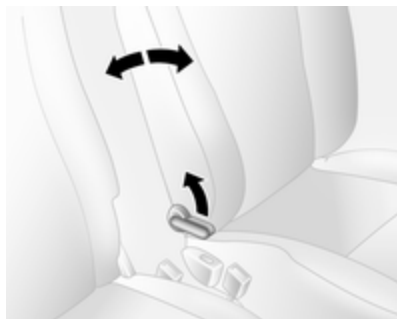

Trekk i spaken, juster helningen og slipp spaken. Du skal høre at seteryggen kommer på plass.

Seterygger på seter med fjæring



Trekk i spaken, juster helningen og slipp spaken. Du skal høre at seteryggen kommer på plass.

Setehøyde



Spakbevegelse

oppover = setet høyere

nedover = setet lavere

Høyde på sete med fjæring



Trekk opp den fremre frigjøringsspaken for å justere høyden på setet i for-kant.

Trekk opp den bakre frigjøringsspaken for å justere høyden på setet i bakkant.

Korsryggstøtte



Juster korsryggstøtten slik at den passer for deg.

Øke og minske støtten: vri på hjulet uten å belaste ryggen.

Korsryggstøtte i sete med fjæring



Juster korsryggstøtten slik at den passer for deg.

Bruk håndpumpen (som sitter på undersiden av enheten) flere ganger for å øke fastheten.

Trykk på frigjøringsknappen (foran på enheten) for å minske fastheten.

Stille inn følsomheten på et sete med fjæring



Drei knotten for å justere følsomheten i opphengssetet.

Vri mot høyre. = Stivere

Vri mot venstre = Mykere

Armlene



Armlenet kan felles opp når det ikke er i bruk.

Oppvarming

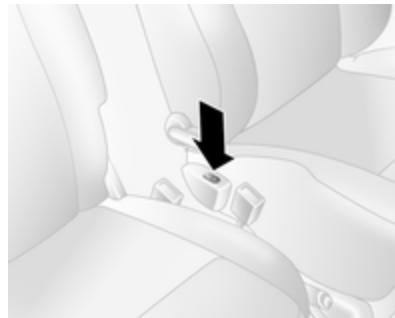

Trykk på -knappen for det aktuelle setet. Trykk på  igjen for å slå av.

Seteoppvarmingen er termostatstyrt og slås automatisk av når setetemperaturen er tilstrekkelig.

Kontrollampen i knappen lyset når systemet er på, ikke bare mens oppvarmingen er aktiv.

Langvarig innstilling på det høyeste nivået anbefales ikke for personer med ømfintlig hud.

Seteoppvarmingen virker når motoren er i gang.

Bakseter

Stige inn i baksetet

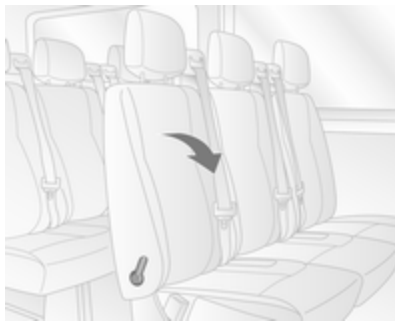

Trekk i utløser-spaken og fell bakseteryggen forover for å gjøre det lettere å stige inn i baksetet.

⚠ Advarsel

Kontroller at seteryggen settes tilbake i riktig stilling, og at beltelåsene går ordentlig i inngrep.

Montere sikkerhetsbeltet ⇨ 41.

Bakseter som kan tas ut

Demontere

I enkelte modellvarianter kan bagasjeplassen økes ved å ta ut baksetene.

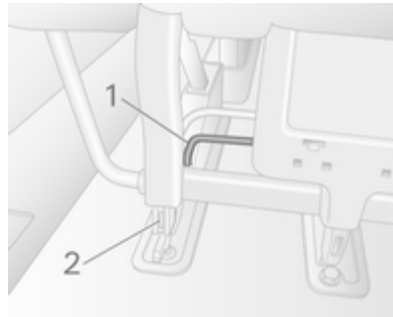

- Løft spaken **1** på begge sider av setet; boltene **2** kommer til syne for å vise at setet er ulåst.
- Skyv setet bakover for å løsne det fra festepunktene i gulvet.
- Løft setet for å ta det ut.

⚠ Advarsel

Uttagbare seter er tunge! Prøv ikke å ta dem uten uten hjelp.

Montering

Merk

Baksetene kan ikke brukes om hverandre. De må settes tilbake der de opprinnelig var plassert.

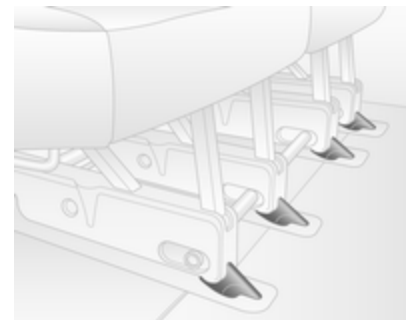

Sett straks seteførerne på plass bak festepunktene på gulvet, og skyv fram til de går i inngrep.

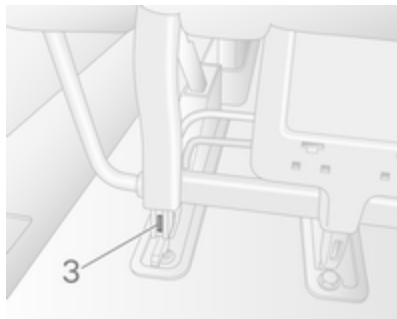

Setet låses automatisk og boltene **3** er ikke lenger synlige. Dette viser at setet er i lås.

Merk

Når du monterer baksetene, pass på at de kommer skikkelig på plass i festepunktene på gulvet, og at låsehakene kommer helt i inn-grep.

Sikkerhetsbelter



Sikkerhetsbeltene blokkeres ved kraftig akselerasjon eller nedbremsing og holder personene i sittende stilling. Faren for personskader reduseres dermed merkbart.

⚠ Advarsel

Spenn alltid fast sikkerhetsbeltet før du begynner å kjøre.

Folk som ikke bruker sikkerhetsbelte, setter seg selv og alle andre i bilen i fare ved en ulykke.

Et sikkerhetsbelte er konstruert for å brukes av én person av gangen. De er ikke egnet for personer som er lavere enn 150 cm.

Kontroller alle deler av beltesystemet med jevne mellomrom for å se etter skader og om det fungerer som det skal.

Sørg for at skadede deler skiftes ut. Etter en ulykke skal belter og utløste beltestrammere skiftes ut av et verksted.

Les dette

Sørg for at beltene ikke skades av sko eller skarpe gjenstander. De må heller ikke være fastklemt. Hindre smuss i å trenge inn i beltesnellene.

Beltepåminnelse 🚗 ⇨ 71.

Beltkraftbegrensere

I forsetene reduseres belastningen på kroppen ved at beltet gradvis gir etter ved en kollisjon.

Beltestrammere

Forsetebeltene strammes ved frontkollisjoner eller påkjørsler bakfra av en viss alvorlighetsgrad.

⚠ Advarsel

Feilhandlinger (for eksempel å ta av eller feste sikkerhetsbeltene) kan utløse beltestrammerne.

Utløsing av beltestrammere indikeres ved at kontrollampen  71 lyser konstant.

Utløste beltestrammere må skiftes ut av et verksted. Beltestrammere kan bare utløses én gang.

Les dette

Det må ikke festes eller monteres tilbehør eller andre gjenstander som kan hindre funksjonen til beltestrammerne. Det må ikke gjøres endringer på beltestrammerkomponentene, ettersom det vil føre til at bilens typegodkjenning oppheves.

Tre-punkts sikkerhetsbelte

Feste beltet



Trekk beltet ut av beltesnellen, før det foran kroppen uten å vri det, og fest beltetungen i beltelåsen. Stram hoftebeltet jevnlig under kjøring ved å trekke i skulderbeltet.



Løstsittende eller store klær hindrer beltet i å sitte tett inntil kroppen. Ikke legg gjenstander, f.eks. håndvesker, mobiltelefoner, mellom beltet og kroppen.

⚠ Advarsel

Beltet må ikke føres over harde eller skjøre gjenstander i lommene på klærne.

Høydejustering

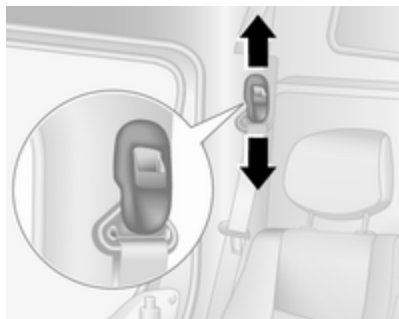

1. Trekk beltet litt ut.
2. Trykk på knappen.
3. Juster høyden og lås.

Still høyden slik at beltet ligger over skulderen. Det må ikke ligge over hal- sen eller overarmen.

Juster aldri under kjøring.

Demontere



Trykk på den røde knappen på belte- låsen når du skal ta av beltet.

Bruk av sikkerhetsbelter under svangerskap



⚠ Advarsel

Hoftebeltet må plasseres så lavt som mulig over bekkenet for å unngå trykk mot underlivet.

Kollisjonsputesystem

Kollisjonsputesystemet består av flere enkeltsystemer, avhengig av utstyrsnivået.

Når den utløses, fylles kollisjonsputene i løpet av millisekunder. De tømmeres også så raskt at man ofte ikke merker det ved kollisjonen.

⚠ Advarsel

Ved usakkyndig håndtering kan kollisjonsputesystemene plutselig bli utløst.

Les dette



Styreelektronikken for kollisjonsputesystemene og beltestrammerne er plassert i området ved midtkonsollen. Magnetiske gjenstander må ikke legges i dette området.

Ikke kleb noe på kollisjonsputedekslene, og dekk dem ikke til med andre materialer.

Hver kollisjonspute utløses bare én gang. Utløste kollisjonsputer skal skiftes ut ved et verksted. Det kan også være nødvendig å skifte ut rattet, instrumentpanelet, deler av kledningen, dørtetningene, håndtakene og setene.

Foreta ikke endringer i kollisjonsputesystemet, ettersom det vil gjøre bilens typegodkjenning ugyldig.

Når kollisjonsputene blåses opp, unnslipper varme gasser som kan medføre brannskader.

Kontrollampe  for kollisjonsputesystemer  71.

Frontkollisjonsputer

Frontkollisjonsputesystemet består av én kollisjonspute i rattet og én på passasjersiden av instrumentpanelet. Disse er merket med **AIR BAG**.



30036

I tillegg finnes det et varselmerke på siden av instrumentpanelet som er synlig når passasjerdøren foran er åpnet.

Frontkollisjonsputesystemet utløses ved sidekollisjoner av en viss styrke. Tenningen må være slått på.

De oppblåste kollisjonsputene fanger opp støtet og reduserer dermed faren for skader på overkroppen og hodet til personene i forsetene merkbart.

⚠ Advarsel

Optimal beskyttelse gis bare med korrekte seteposisjoner ⇨ 34.

Hold området hvor kollisjonsputen blåses opp fritt for hindringer.

Fest sikkerhetsbeltet riktig og vær sikker på at det klikker i lås. Bare da vil kollisjonsputen kunne beskytte deg.

Sidekollisjonsputer

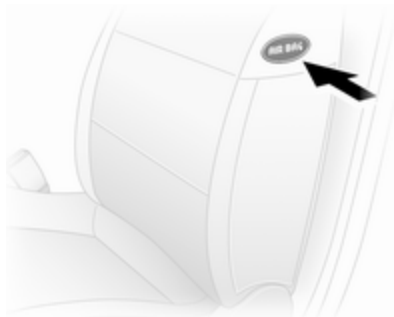

Det er en sidekollisjonspute i hver av forseteryggene. Seteryggen er da merket **AIRBAG**.

Sidekollisjonsputesystemet utløses ved sidekollisjoner av en viss styrke. Tenningen må være slått på.

De oppblåste kollisjonsputene fanger opp støtet og reduserer dermed faren for skader på overkroppen og hoftepartiet i sidekollisjoner merkbart.

⚠ Advarsel

Hold området hvor kollisjonsputen blåses opp fritt for hindringer.

Les dette

Bruk bare varetrekk som er godkjent for bilen. Kollisjonsputene må ikke dekkes til.

Deaktivering av kollisjonspute

Front- og sidekollisjonsputene for passasjeretset foran må deaktiveres hvis et barnesete skal plasseres i setet. Beltestrammerne og alle førerkollisjonsputene vil fortsatt være aktive.



Kollisjonsputesystemet for forsetepassasjereren kan deaktiveres ved bruk av en bryter på siden på instrumentpanelet.



Trykk på bryteren, hold den inne og dreii den mot urviseren til **OFF** mens fordøren er åpen.

Kollisjonsputene for forsetepassasjereren er deaktivert og vil ikke utløses ved en eventuell kollisjon. Kontrollampen  lyser hele tiden ved siden av informasjonsdisplayet eller på instrumentpanelet, og en tilsvarende melding vises i førerinformasjonen.

Barnesikringsutstyr kan monteres i samsvar med monteringstegningen  47. En voksen må ikke sitte i passasjeret foran.

Fare

Det er fare for at barnet får livstruende skader hvis det sitter i et barnesete mens kollisjonsputen på passasjersiden foran er aktivert.

Det er fare for at personen som sitter i passasjeret, får livstruende skader hvis kollisjonsputen på passasjersiden er deaktivert.

Så lenge kontrollampen  ikke lyser, vil kollisjonsputesystemet for forsetepassasjereren utløses ved en eventuell kollisjon.

Hvis kontrollampen  fortsetter å lyse sammen med , betyr det at det foreligger en feil i systemet. Søk hjelp hos et verksted.

Endre status bare mens bilen står stille med tenningen av. Statusen opprettholdes til neste endring.

Kontrollampe for deaktivering av kollisjonspute  71.

Barnesikringsutstyr

Vi anbefaler Opel barnesikringsutstyr som er spesialtilpasset for bilen.

Når barnesikringsutstyr brukes, vær oppmerksom på følgende bruks- og monteringsveiledning, og også de som følger barnesetet.

Overhold alltid lokale eller nasjonale forskrifter. I noen land er bruk av barnesikringsystemer forbudt i bestemte seter.

Advarsel

Når det brukes barnesete i forsetet, må kollisjonsputene for forsetepassasjereren deaktiveres. Hvis ikke, kan kollisjonsputene gi barnet livsfarlige skader.

Dette gjelder særlig hvis barnesetet er plassert bak- fram i forsetet.

Deaktivering av kollisjonspute  44.

Velge riktig system

Baksetene er den beste plasseringen for barnesikringsutstyr.

Barn bør sitte bakovervendt i bilen så lenge som mulig. Dermed utsettes barnets ryggstøtte, som fortsatt er svært svak, for mindre belastning ved en eventuell kollisjon.

Tiden er inne til å skifte sikringsutstyr når barnets hodet ikke lenger er godt støttet i øyehøyde.

Barn under 12 år eller med en kroppshøyde under 150 cm skal alltid bruke et egnet barnesete eller annen barnesikring. Barnesikringsutstyr som er i overensstemmelse med ECE 44-03 eller ECE 44-04 kan brukes.

Da det sjelden er mulig å finne en god plassering av sikkerhetsbeltet for barn som er mindre enn 150 cm, anbefaler vi sterkt bruk av passende barnesikringssystemer, selv om dette ikke lenger er påbudt ut fra barnets alder.

Sitt aldri med et barn på fanget når bilen går. Barnet blir for tungt til at du klarer å holde det i en kollisjon.

Bruk alltid barnesikringsutstyr som passer til barnets kroppsvikt.

Forviss deg om at barnesikringen som monteres, passer til bilmodellen.

Se etter at det brukes riktige feste-punkter for utstyret.

La barna bare gå inn og ut av bilen på den siden som vender bort fra trafikken.

Når et barnesete ikke er i bruk, fest det med et sikkerhetsbelte eller ta det ut av bilen.

Les dette

Ikke klistre noe på barnesikringsutstyret eller dekk det til med annet materiale.

Etter en eventuell ulykke skal det berørte barnesikringsutstyret skiftes ut.

Steder for plassering av barnesikringsutstyr

Tillatte monteringssteder for barnesikringsutstyr

Forsetene - alle varianter

| Vektklasse eller aldersgruppe | Enkeltsete - forsetepassasjersiden ¹⁾ | | Benkesete - forsetepassasjersiden | | | |
|--------------------------------------------------------------|--------------------------------------------------|--------------------|-----------------------------------|--------------------|-----------------|-----------------|
| | uten kollisjonspute | med kollisjonspute | uten kollisjonspute | med kollisjonspute | Midten | Ytre |
| Gruppe 0: opptil 10 kg eller ca. 10 måneder | U | U ²⁾ | U | U | U ²⁾ | U ²⁾ |
| Gruppe 0+: opptil 13 kg eller ca. 2 år | | | | | | |
| Gruppe I: 9 til 18 kg eller ca. 8 måneder til 4 år | U | U ²⁾ | U | U | U ²⁾ | U ²⁾ |
| Gruppe II: 15 til 25 kg eller ca. 3 til 7 år | | | | | | |
| Gruppe III: 22 til 36 kg eller ca. 6 til 12 år | U | U ²⁾ | U | U | U ²⁾ | U ²⁾ |

1) Hvis setet er justerbart, må du kontrollere at det er i den bakerste posisjonen. Pass på at bilens sikkerhetsbelte føres så rett som mulig mellom skulderen og det øvre festepunktet.

2) Kontroller at frontkollisjonsputesystemet er deaktivert når et barnesete monteres i dette setet.

Crew cab - bakseter

Vektklasse eller aldersgruppe

Setene på andre rad

Ytre

Midten

Gruppe 0: opptil 10 kg

eller ca. 10 måneder

U

X

Gruppe 0+: opptil 13 kg

eller ca. 2 år

Gruppe I: 9 til 18 kg

eller ca. 8 måneder til 4 år

U

X

Gruppe II: 15 til 25 kg

eller ca. 3 til 7 år

U

X

Gruppe III: 22 til 36 kg

eller ca. 6 til 12 år

Combi - bakseter

Vektklasse eller aldersgruppe

Setene på andre rad

Setene på tredje rad

**Førerside
ytre sete**

Midtre sete

**Passasjerside
ytre sete**

Gruppe 0: opptil 10 kg

eller ca. 10 måneder

Gruppe 0+: opptil 13 kg

eller ca. 2 år

U³⁾, +

X

X

X

Gruppe I: 9 til 18 kg

eller ca. 8 måneder til 4 år

U⁴⁾, +

UF⁴⁾, +

UF⁴⁾

X

Gruppe II: 15 til 25 kg

eller ca. 3 til 7 år

Gruppe III: 22 til 36 kg

eller ca. 6 til 12 år

U⁴⁾

UF⁴⁾

UF⁴⁾

X

3) Skyv forsetet så langt frem som mulig for å montere et bakovervendt barnesete, og skyv deretter setet foran tilbake som beskrevet i monteringsanvisningen for barnesetet.

4) Forovervendt barnesete: Sett ryggen på barnesetet slik at den berører ryggen på bilens sete. Juster høyden på hodestøtten, eller ta ut hodestøtten om nødvendig. Ikke skyv setet foran barnet mer enn halvveis tilbake på skinnene. Helningen på seteryggen skal ikke være over 25°.

Buss - bakseter

Vektklasse eller aldersgruppe

Bakseter

Gruppe 0: opptil 10 kg

eller ca. 10 måneder

X

Gruppe 0+: opptil 13 kg

eller ca. 2 år

Gruppe I: 9 til 18 kg

eller ca. 8 måneder til 4 år

X

Gruppe II: 15 til 25 kg

eller ca. 3 til 7 år

X

Gruppe III: 22 til 36 kg

eller ca. 6 til 12 år

- U = Egnet for universelt barnesikringsutstyr for denne vekt- og aldersklassen, sammen med trepunktssikkerhetsbelte.
- UF = Egnet for universelt forovervendt barnesikringsutstyr for denne vekt- og aldersklassen, sammen med trepunktssikkerhetsbelte.
- ⊕ = Egnet for ISOFIX barnesikringsystem med festebraketter og forankringspunkter, der montert. Ved montering av ISOFIX barnesikringsutstyr må det bare brukes utstyr som er godkjent for bilen. Se "Tillatte monteringssteder for ISOFIX barnesikringsutstyr".
- X = Seteposisjonen passer ikke for barn i denne vekt- og aldersklassen.

Tillatte monteringssteder for ISOFIX barnesikringsutstyr

Combi

| Vektklasse | Størrelsesklasse | Feste | Forseter | Setene på andre rad | | | Setene på tredje rad |
|--------------------------------|------------------|---------|----------|------------------------|-------------|----------------------------|----------------------|
| | | | | Førerside ytre sete | Midtre sete | Passasjerside ytre sete | |
| Gruppe 0: opptil 10 kg | E | ISO/R1 | X | IL | X | X | X |
| Gruppe 0+: opptil 13 kg | E | ISO/R1 | X | IL | X | X | X |
| | D | ISO/R2 | X | IL | X | X | X |
| | C | ISO/R3 | X | IL | X | X | X |
| Gruppe I: 9 til 18 kg | D | ISO/R2 | X | IL | X | X | X |
| | C | ISO/R3 | X | IL | X | X | X |
| | B | ISO/F2 | X | IL. IUF | IL. IUF | X | X |
| | B1 | ISO/F2X | X | IL. IUF | IL. IUF | X | X |
| | A | ISO/F3 | X | IL. IUF | IL. IUF | X | X |

- IL = Passer til det spesielle ISOFIX barnesikringsutstyret i kategoriene "bestemt bil", "begrenset" eller "halv-universall".
 ISOFIX barnesikringsutstyr må være godkjent for den bestemte bilmodellen.
- IUF = Passer for ISOFIX forovervendt barnesikringsutstyr av universell kategori godkjent for bruk i denne vektklassen.
- X = Det finnes ikke noe godkjent ISOFIX barnesikringsutstyr for denne vektklassen.

ISOFIX størrelsesklasse og seteinnretning

- A - ISO/F3 = Forovervendt barnesete for de største barna i vektklasse 9 til 18 kg.
- B - ISO/F2 = Forovervendt barnesete for de minste barna i vektklasse 9 til 18 kg.
- B1 - ISO/F2X = Forovervendt barnesete for de minste barna i vektklasse 9 til 18 kg.
- C - ISO/R3 = Bakovervendt barnesete for de største barna i vektklassen opptil 13 kg.
- D - ISO/R2 = Bakovervendt barnesete for de mindre barna i vektklassen opptil 13 kg.
- E - ISO/R1 = Bakovervendt barnesete for småbarn i vektklassen opp til 13 kg.

ISOFIX barnesikringsutstyr

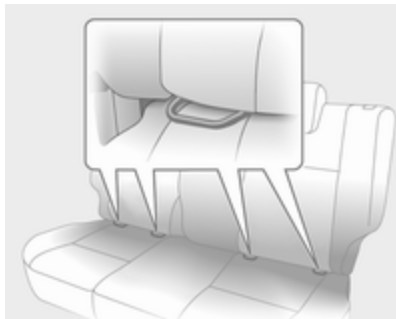

Fest ISOFIX barnesikringsutstyr som er godkjent for bilen, i ISOFIX feste-bøylene.

Ved montering av sete med ISOFIX og festebraketter er det tillatt å bruke barnesikringsutstyr som er godkjent for universalbruk for ISOFIX.

Tillatte festeposisjoner for ISOFIX barnesikring er merket i tabellene med **+**, IL og IUF.

Top-Tether barnesikringsutstyr

Top-Tether-festeringer finnes på bak-siden av setet.

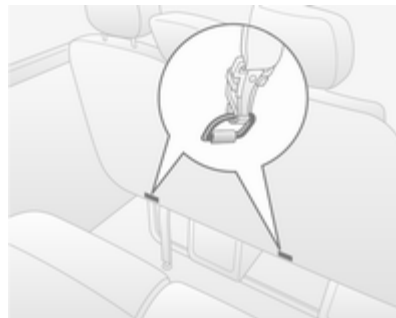

Stram Top-Tether -festestroppen til Top-Tether -festeringene i tillegg til at du bruker ISOFIX-festet. Her må bel-tet føres mellom de to styrestengene for hodestøttene.

ISOFIX barnesikringsutstyr for uni-versalbruk er markert i tabellen som IUF.

Oppbevaring og transport

| | |
|-------------------------------|----|
| Oppbevaringsrom | 54 |
| Bagasjerom | 57 |
| Takstativsystem | 60 |
| Informasjon om lastning | 60 |

Oppbevaringsrom Oppbevaringsplasser i instrumentpanelet



Oppbevaringsrom, lommer og rom er plassert i instrumentpanelet.

En telefonholder og/eller en myntholder med klemme for feste av billetter finnes øverst på instrumentpanelet.

Skuffen i midten oppe på instrumentpanelet har lokk.

Dokumentholder



Trekk dokumentholderen ut av instrumentpanelet ved å trekke den nederste delen mot deg og svinge den ned.

Fell den inn igjen ved å løfte den nederste delen opp helt til dokumentholderen står vannrett, og trykk den helt inn.

Hanskerom



Hanskerommet bør være lukket under kjøring.

Hanskeromskjøling ⇨ 96.

Koppholdere

Koppholdere finnes på hver ende av instrumentpanelet i midten nede på instrumentpanelet.

Koppholderne kan også brukes til å holde det bærbare askebegetet ⇨ 65.

Oppbevaringsplass foran

Det er tre kleskroker på skilleveggen i kupeen.

Lommene i fordørene inneholder flaskeholdere.

Felle ned ryggen til passasjeret

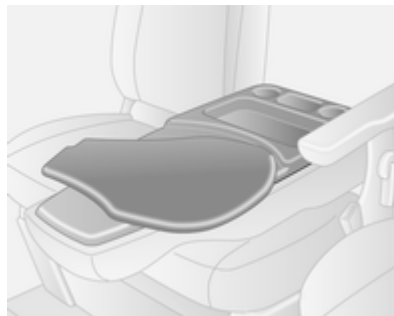

Ryggen på passasjeret har oppbevaringsrom og koppholdere som kan brukes når seteryggen felles helt frem.

Den svingbare hyllen, som kan brukes til skriving, må settes på plass igjen før seteryggen heves.

Solbrilleetui

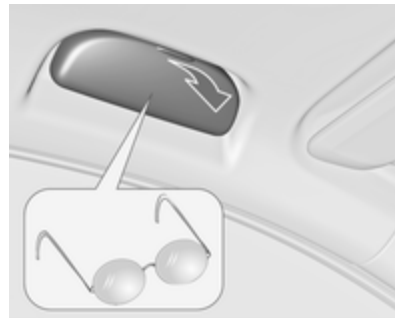

Fell ned for å åpne.

Må ikke brukes til oppbevaring av tunge gjenstander.

Konsoll i taket



Totalvekten i disse oppbevaringsrommene må ikke overstige 5 kg.

Oppbevaringsskuff under setet

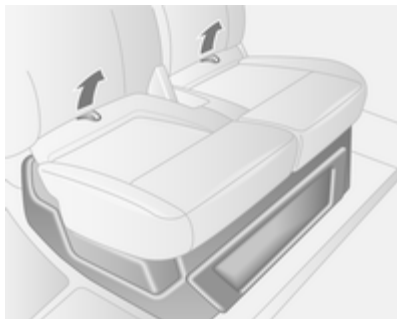

Trekk seteputen forover ved bruk av de to løkkene på puten for å komme til oppbevaringsplassen under setet.

Oppbevaringsrom over førerplassen



Totalvekten i dette oppbevaringsrommet må ikke overstige 35 kg.

Oppbevaringsplass bak

Buss

Gjenstander kan lagres i oppbevaringsrommene over passasjerplassen bak.

Totalvekten i hvert oppbevaringsrom må ikke overstige 35 kg.

Bagasjerom

Festeringer

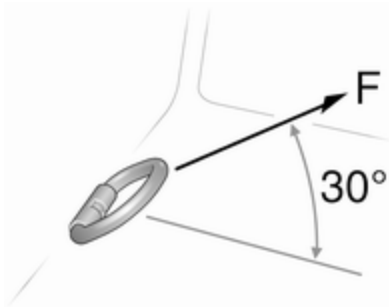

Festeringer i bagasjerommet brukes til å sikre lasten med festestropper eller gulvnett.

Festingene bør ikke belastes med mer enn 5000 N ved 30°.

Festeringer som kan tas ut

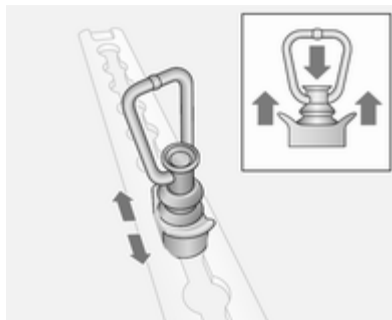

Flyttes ved at du trykker på hetten i midten og skyver til ønsket plassering. Kontroller at festeringen festes riktig i utsparingen.

Informasjon om lasting ⇨ 60.

Bagasjeromsordner

Flyttbar skillevegg

Den flyttbare skilleveggen kan brukes mellom gulv- og takskinnene.

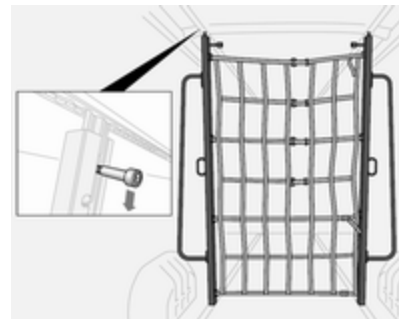

Veggen flyttes ved at du trekker ned låsen for å løsne veggene og plasserer den etter ønske. Kontroller at låsen går helt i inngrep og at skilleveggen står rett.

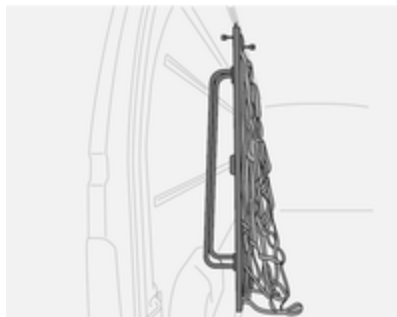

Sett skilleveggen mot en side i bagasjerommet når den ikke er i bruk.

Teleskopiske sperrestenger

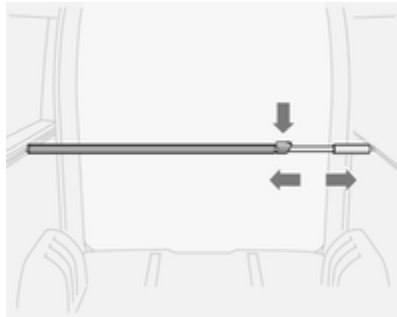

De teleskopiske sperrestengene kan brukes vertikalt og horisontalt.

Kontroller at sperrestengene er helt festet i lastskinnene før de belastes.

Løsne stangen ved å trykke låsen ned og samtidig skyve på stangen.

Maksimal belastning
100 daN/700mm.

Skrallestropper

Ved hjelp av passende skrallestropper kan gjenstander sikres med de uttagbare festingene i lastskinnene i siden eller gulvet.



Fest gjenstanden i de uttagbare festingene i bilgulvet ved bruk av skrallestroppene.

Maksimal belastning
500 daN/700mm.

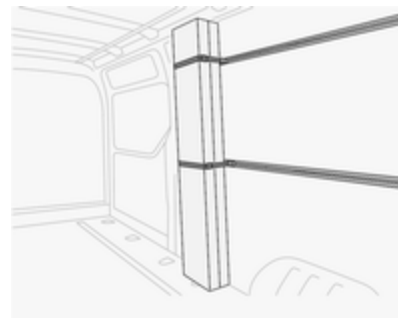

Maksimal belastning
100 daN/700mm.

Festinger som kan tas ut ⇨ 57, informasjon om lasting ⇨ 60.

Sikkerhetsnett



Senk sikkerhetsnettet fra takområdet, og fest det i festeringene ⇨ 57.

Juster strammingen på stroppene for å være sikker på at lasten holdes for-svarlig på plass.

Sikkerhetsnettet bør oppbevares i takområdet når det ikke er i bruk.

Informasjon om lasting ⇨ 60.

Varseltrekant

Varseltrekanten kan oppbevares under forsetene.

Oppbevaringsskuff under setet ⇨ 56.

Førstehjelpsutstyr

Førstehjelpsutstyret kan oppbevares under forsetene eller i takkonsollen.

Et klistremerke i takkonsollen informerer om det hvis førstehjelpsutstyret oppbevares der.

Oppbevaringsskuff under setet ⇨ 56.

Konsoll i taket ⇨ 56.

Brannslukningsapparat

Brannslukkeren kan oppbevares i rommet under forsetene.



Trekk seteputen forover ved hjelp av de to løkkene på seteputen for å komme til brannslukningsapparatet.



Et ekstra brannslukningsapparat kan plasseres i dørkledningen foran.

Et klistremerke som viser at bilen har dette utstyret, er festet på takkonsollen.

Takstativsystem

Takstativ

Av sikkerhetsgrunner og for å unngå takskader, anbefaler vi bruk av takstativ som er godkjent for din bilmodell.

Følg monteringsanvisningen for takstativet og ta det av når det ikke er i bruk.

Mer informasjon ⇨ 60.

Informasjon om lastning

- Tunge gjenstander i bagasjerommet bør plasseres jevnt og så langt fremme som mulig. Når gjenstander kan stables, skal de tyngste legges nederst.
- Sikre gjenstandene med surrestropper i festeringer ⇨ 57.
- Sikre løse gjenstander i bagasjerommet slik at de ikke kan forskyve seg.
- Lasten må ikke sperre for bruk av pedalene, håndbremsen og girspaken og ikke hindre bilførerens bevegelsesfrihet. Ingen løse gjenstander må oppbevares i kupeen.
- Ikke kjør med åpent bagasjerom. Nummerskiltet er godt synlig og riktig opplyst bare når dørene er lukket.
- Nyttelasten er differansen mellom tillatt totalvekt (se identifikasjonsplaten ⇨ 156) og EU-egenvekten.
Regn ut EU-vekten ved å skrive inn de tekniske dataene for bilen

i vekttabellen foran i denne instruksjonsboken.

I EU-vekten inngår vekten av fører (68 kg), bagasje (7 kg) og alle væsker (tanken 90 % full).

Ekstraustyr og tilbehør øker egenvekten.

- Når du kjører med last på taket, er bilen mer utsatt for sidevind og det virker negativt inn på kjøreegenskapene på grunn av at bilen har et høyere tyngdepunkt. Fordel lasten jevnt, og sikre den forsvarlig med festestropper. Tilpass dekktrykk og bilens hastighet til lastetilstanden. Kontroller og etterstram stroppene hyppig.
- Tillatt taklast (som inkluderer vekten på takstativet) er 200 kg for varianter med standardtak. Taklasten er den samlede vekten av lastestativet og lasten.

Instrumenter og betjeningslementer

| | |
|------------------------------------------|----|
| Betjeningslementer | 61 |
| Varsellys, målere og kontrollamper | 66 |
| Informasjonsdisplayer | 75 |
| Meldinger om bilen | 76 |
| Kjørecomputer | 77 |
| Fartsskriver | 79 |

Betjeningslementer

Rattjustering

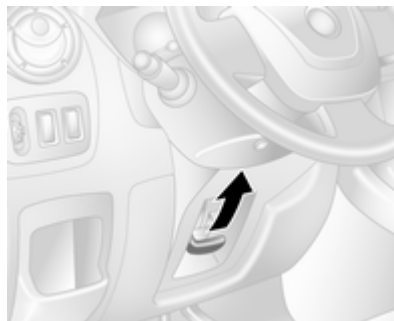

Frigjør hendelen, juster rattet, sett hendelen i inngrep, og påse at den helt låst.

Rattet må bare justeres når bilen står i ro og rattlåsen er løst ut.

Betjeningslementer på rattet



Automatisk hastighetskontroll og hastighetsbegrenser kan betjenes med betjeningslementene på rattet.

Automatisk hastighetskontroll og hastighetsbegrenser ↪ 109.

Horn



Trykk .

Hornet signaliserer uansett tenningsbryterposisjon.

Betjeningselementer på rattstammen

Infotainmentsystemet kan også betjenes fra rattstammen.

Du finner mer informasjon i håndboken for infotainmentsystemet.

Vindusvisker og -spyler

Vindusvisker

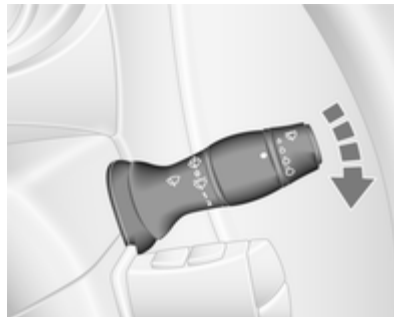



-  = Intervallvisking
- 1 = Langsom
- 2 = Hurtig

Må ikke brukes når frontruten er frosen.

Slås av i vaskeautomater.

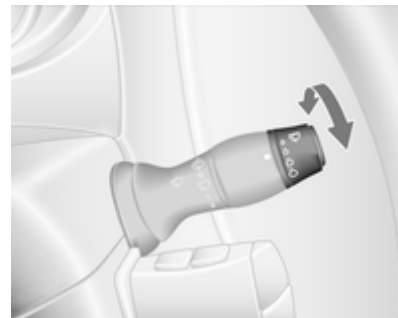
Automatisk visking med regnføler



 = Automatisk visking med regnføler

Regnføleren registrerer vannmengden på frontruten og styrer vindusviskerens frekvens automatisk.

Når motoren startes, må automatisk visking velges på nytt.

Justerbar følsomhet for regnføleren

Drei justeringshjulet for å justere følsomheten:

- Lav følsomhet = Drei justeringshjulet nedover
 Høy følsomhet = Drei justeringshjulet oppover

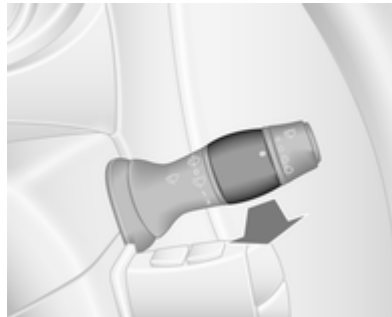

Hold føleren fri for støv, smuss og is.

Vindusspyler

Trekk hendelen mot rattet. Spylervæske sprøytes på frontruten.

- Trekk kort = Visseren visker én gang kort
 Trekk lenger = Visserne gjør noen slag lenger

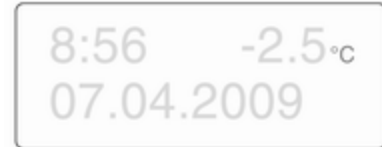
Utetemperatur

Et temperaturfall vises umiddelbart, mens en temperaturstigning vises etter en tidsforsinkelse.

Hvis utetemperaturen faller til 3 °C, vil °C blinke i informasjonsdisplayet som en advarsel mot glatte kjøreforhold. Den fortsetter å blinke til temperaturen stiger over 3 °C.

⚠ Advarsel

Ved visning av bare noen få grader over 0 °C kan veibanen allerede være islagt.

Klokke

Avhengig av bil, kan gjeldende tid og/eller dato vises i informasjonsdisplayet ⇨ 76 eller førerinformasjonen ⇨ 75.

Stille tiden og datoen på informasjonsdisplayet



20003

Timer og timer og minutter justeres ved å trykke på de aktuelle knappene ved displayet eller med betjeningselementene for infotainmentsystemet.

Se håndboken for Infotainmentsystemet for mer informasjon.

Stille tiden i førerinformasjonen



Vis klokkefunksjonen ved å trykke flere ganger på en av knappene i enden av viskerhendelen. Når tiden blinker (etter ca. 2 sekunder):

- Trykk og hold inne den nedre knappen.
- Timene blinker.
- Trykk på den øvre knappen for å endre timene.
- Trykk på den nedre knappen og hold den inne for å stille timene.
- Minuttene blinker.

- Trykk på den øvre knappen for å endre minuttene.
- Trykk på den nedre knappen og hold den inne for å stille minuttene og gå ut av innstillingsmodus.

Strømuttak



12 V strømuttak finnes på instrumentpanelet og bak i bilen.



Tilkobling av elektrisk tilbehør når motoren ikke er i gang, vil føre til at batteriet blir utladet. Overskrid ikke det maksimale strømforbruket på 120 watt. Koble ikke til noe tilbehør som leverer strøm, f. eks. elektriske ladere eller batterier.

Tilkoblet elektrisk tilbehør må oppfylle kravene til elektromagnetisk kompatibilitet som er fastsatt i DIN VDE 40 839.

Tilbehør som leverer strøm, for eksempel ladere eller batterier, må ikke tilkobles.

Merk

Skad ikke strømuttaket med støpsler som ikke passer.

Sigarettenner



Trykk inn sigaretteneren. Den slås automatisk av når elementet er glødende. Trekk ut sigaretteneren.

Askebege

Merk

Kun for aske, ikke for brennbart avfall.

Bærbart askebege

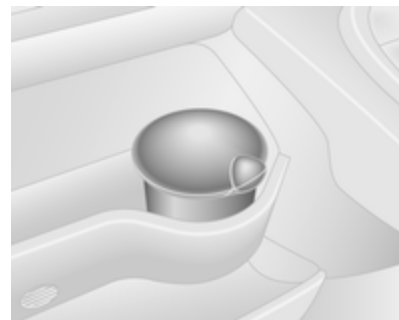

Askebege for mobil bruk i bilen. Åpne lokket for å bruke askebeget.

Varselys, målere og kontrollamper

Speedometer



Viser bilens hastighet.

Maksimal hastighet kan være begrenset av en hastighetsregulator. En advarsel om denne er festet på instrumentpanelet.

Et varselsignal høres i 10 sekunder hvis bilen kortvarig overskrider den innstilte grensen.

Les dette

Under visse forhold (for eksempel bratte nedoverbakker) kan bilens hastighet overstige den innstilte grensen.

Kilometerteller



Viser registrert kjørelengde.

Tripteller

Triptelleren viser hvor langt det er kjørt etter siste nullstilling.

Trykk én gang på en av knappene på enden på viskerhendelen for frontruten for å se triptelleren.

For å nullstille, med triptelleren vist, trykk og hold en av knappene inne noen sekunder med tenningen på. Visningen blinker og verdien nullstilles.

Turteller



Viser motorens turtall.

Så langt det er mulig, bør motoren kjøres i et lavt turtallområde for hvert gir.

Merk

Hvis viseren befinner seg i den røde varselsonen, er det høyest tillatte turtallet overskredet. Fare for motorskade.

Drivstoffmåler



Viser drivstoffnivået i tanken.

Kontrollampen  lyser hvis nivået i tanken er lavt. Fyll opp umiddelbart \rightarrow 115.

Kjør aldri tanken tom. Dieseldrivstoffsystem, utluffing \rightarrow 125.

På grunn av eventuelle drivstoffrester i tanken, kan påfyllingsmengden være mindre enn den angitte kapasiteten.

Kjølevæsketemperaturmåler



Viser kjølevæsketemperaturen

Venstre = Motorens driftstemperatur er ikke nådd

Midtre del = Normal driftstemperatur

Høyre område = Temperaturen er for høy

Kontrollampen  tennes hvis temperaturen er for høy \rightarrow 72.

Merk

Hvis kjølevæsketemperaturen er for høy, stans bilen og slå av motoren. Fare for motoren. Kontroller kjølevæsketilførslet.

Av fysiske årsaker viser kjølevæsketemperaturmåleren kjølevæsketemperaturen bare når det er et visst nivå på kjølevæsken.

Overvåking av oljenivået

Motoroljenivåovervåkingen er bare korrekt når bilen står parkert på et plant underlag og motoren er kald.

Hvis motoroljenivået er korrekt når tenningen slås på, vises **OIL LEVEL CORRECT (RIKTIG OLJENIVÅ)** kortvarig i førerinformasjonssenteret.

Hvis motoroljen er over minste nivå, trykker du på kjørecoputerknappen i enden av viskerhendelen i løpet av 30 sekunder etter at tenningen er slått

på. Meldingen **OIL LEVEL (OLJENIVÅ)** vises sammen med fir-kantene som tilsvarer oljenivået.

Etter hvert som oljenivået synker, erstattes kvadratene på displayet av streker.

□ □ □ □ □ □ = Maksimumsnivå
 □□□ --- = Mellomnivå
 ----- = Minimumsnivå.

Hvis minimumsnivået for motoroljen nås, vises **TOP-UP OIL LEVEL (FYLL PÅ OLJE)** sammen med  i 30 sekunder etter at tenningen er slått på. Kontroller og etterfyll motorolje ⇨ 121.

Trykk på en av kjørecomputerknappene for å avslutte visningen av oljenivået.



Kjørecomputer ⇨ 77.

Service display

Når tenningen slås på, vil den gjenværende kjørelengden før neste service vises kortvarig i førerinformasjonssenteret. Intervallene mellom

når det indikeres service kan variere betydelig på grunnlag av kjøreforholdene.

Når den gjenværende kjørelengden før neste service er mindre enn 3000 km eller 2 måneder, vises **SERVICE IN (SERVICE INNEN)** i førerinformasjonssenteret.

Når kjørelengden når 0 km eller det er tid for service, tennes kontrollampene  og  i instrumentgruppen, og **SERVICE DUE (TID FOR SERVICE)** vises i førerinformasjonen.

Bilen må til service. Søk hjelp hos et verksted.

Tilbakestilling av servicedisplayet

Etter service må servicedisplayet tilbakestilles.

Om tilgjengelig, velger du kjørelengden før service på førerinformasjonen. Hold så inne en av knappene i enden av viskerhendelen til kjørelengden før service vises hele tiden.

Kjørecomputer ⇨ 77.

Girdisplay



Girdisplayet viser valgt innstilling eller gir for den automatiserte manuelle girkassen.

- R** = Revers
- N** = Nøytralstilling
- A** = automatisk drift
- kg** = Belastningsprogram
-  = Vintermodus
-  = Tråkk på fotbremsen
-  = Girelektronikk

Kontrollamper

Kontrollampene som beskrives, finnes ikke i alle bilene. Beskrivelsen gjelder for alle instrumentvarianter. Når tenningen slås på, lyser de fleste kontrollampene en kort stund som en funksjonstest.

Fargene på kontrollampene betyr:

- Rødt = Fare, viktig påminnelse
- Gul = Advarsel, merknad, feil
- Grønn = Innkoblingsbekreftelse
- Blått = Innkoblingsbekreftelse

Blinklys

↔ blinker grønt.

Blinker hvis blinklys eller nødblinklys er slått på.

Blinker raskt: En lyspære eller sikring til et blinklys er defekt.

En varsellyd høres når blinklysene er på. Ved kjøring med tilhenger endres tonen til varsellyden.

Pæreskift ↔ 125.

Sikringer ↔ 133.

Blinklys ↔ 82.

Sikkerhetsbelte-påminnelse

☹ lyser rødt.

Hvis setebeltet ikke er festet, blinker ☹ når hastigheten overskrider omtrent 16 km/t. Du hører også et lyd-signal i omtrent 90 sekunder.

⚠ Advarsel

Spenn alltid fast sikkerhetsbeltet før du begynner å kjøre.

Folk som ikke bruker sikkerhetsbelte, setter seg selv og alle andre i bilen i fare ved en ulykke.

Kollisjonsputer og beltestrammere

☹ lyser gult.

Kontrollampen lyser en kort stund når tenningen slås på. Hvis den ikke tenner, eller hvis den begynner å lyse under kjøring, betyr det at det er en feil i kollisjonspute- eller beltestrammersystemet. Det er fare for at ikke kollisjonsputene og beltestrammerne utløses ved en eventuell ulykke.

Utløste beltestrammere eller kollisjonsputer vises ved at ☹ lyser kontinuerlig.

⚠ Advarsel

Kontakt verksted for å få utbedret feilen omgående.

Beltestrammere, kollisjonsputer ↔ 40, ↔ 43.

Deaktivering av kollisjonsputer

☹ lyser gult når tenningen slås på og fortsetter å lyse når kollisjonsputen for setepassasjeren er deaktivert ↔ 44.

Kontakt et verksted hvis kontrollampen ☹ lyser sammen med ☹.

Fare

Det er fare for at barnet får livstruende skader hvis det sitter i et barnesete mens kollisjonsputen på passasjersiden foran er aktivert.

Det er fare for at personen som sitter i passasjeretet, får livstruende skader hvis kollisjonsputen på passasjersiden er deaktivert.

Kollisjonsputesystem ⇨ 43, beltestrammere ⇨ 40, deaktivering av kollisjonsputer ⇨ 44.

Ladesystem

 lyser rødt.

Lyser når tenningen er slått på og slukker like etter at motoren er startet.

Hvis lampen lyser når motoren er i gang

Stans bilen, slå av motoren. Batteriet lades ikke. Motorkjølingen kan være avbrutt. Strømforsyningen til bremskraftforsterkeren være brutt. Søk hjelp hos et verksted.

Feilindikeringslampe

 lyser eller blinker gult.

Lyser når tenningen er slått på og slukker like etter at motoren er startet.

Hvis lampen lyser når motoren er i gang

Feil i eksosrensesystemet. Det er nå fare for at tillatte utslippsgrenser overskrides. Søk hjelp hos et verksted umiddelbart.

Blinker når motoren er i gang

Feil som kan medføre skade på katalysatoren. Slipp opp gasspedalen til blinkingen opphører. Søk omgående hjelp hos et verksted.

Bilen trenger service snart

 lyser gult



Lyser når tenningen er slått på og slukker like etter at motoren er startet.

Kan tennes sammen med en annen kontrollampe eller en melding i førerinformasjonscenteret. Søk hjelp hos et verksted umiddelbart.

Slå av motoren

STOP lyser rødt.

Lyser i noen sekunder når tenningen slås på.

hvis STOP lyser sammen med  eller , må du slå av motoren umiddelbart og kontakte et verksted.

Avhengig av typen feil kan en varselmelding også vises i førerinformasjonsen.

Bremser

 lyser rødt.

Lyser når håndbremsen løses ut hvis bremsevæsknivået er for lavt
⇨ 123.

⚠ Advarsel

Stans bilen. Avbryt kjøringen umiddelbart. Kontakt et verksted.

Lysen etter at tenningen er slått på, hvis håndbremsen er trukket til
 ⇨ 106.

Bremsesystem ⇨ 105.

Bremseklosslitasje

☉ lyser gult.

Lysen når bremseklossene er slitt
 ⇨ 105.

Søk hjelp hos et verksted.

Blokkeringsfrie bremses (ABS)

Ⓜ lyser gult.

Lysen en kort stund etter at tenningen er slått på. Systemet er klart for bruk når Ⓜ slukker.

Hvis kontrolllampene Ⓜ og ⚡ lyser sammen med meldingene **CHECK ABS (SJEKK ABS)** og **CHECK ESP**

(SJEKK ESP) i førerinformasjonen, er det en feil i ABS. Bremsesystemet fungerer fortsatt, men uten ABS-regulering.

Hvis kontrolllampene Ⓜ, ⚡, Ⓜ og STOP tennes, er ABS og ESP deaktivert, og meldingen **BRAKING FAULT (BREMSEFEIL)** vises. Søk hjelp hos et verksted.

Blokkeringsfrie bremses ⇨ 106.

Oppgiring

⚡ eller ⚡ lyser gult.

Det anbefales å skifte gir av økonomiske årsaker når disse lyser.

Elektronisk stabilitetsprogram

⚡ blinker eller lyser gult.

Lysen i noen sekunder når tenningen slås på.

Hvis lampa begynner å blinke under kjøring

Systemet er aktivt innkoblet. Motoreffekten kan bli redusert, og bilen kan automatisk bli bremses noe ned
 ⇨ 108.

Tennes under kjøring

Systemet er slått av. Meldingen **ESP OFF (ESP AV)** vil også bli vist i førerinformasjonssenteret.

ESP®Plus ⇨ 108.

Motorens kjølevæsketemperatur

⚡ lyser rødt.

Hvis lampa lyser når motoren er i gang

Stans bilen, slå av motoren.

Merk

Kjølevæsketemperaturen er for høy.

Kontroller kjølevæskeni vå ⇨ 122.

Hvis det er nok kjølevæske, må du kontakte et verksted.

Forvarming

 lyser gult.

Forvarmingen er aktivert. Den kobles bare inn i kaldt vær.

Motoroljetrykk

 lyser rødt.

Lyser når tenningen er slått på og slukker like etter at motoren er startet.

Hvis lampen lyser når motoren er i gang

Merk

Motorsmøringen kan være avbrutt. Dette kan føre til motorskader og/eller blokkering av drivhjulene.

1. Trå inn clutchpedalen.
2. Velg nøytral (fri) ved å stille girvelgeren på **N**.

3. Kjør raskest mulig ut av trafikken, uten å hindre andre biler.

4. Slå av tenningen.

Advarsel

Når motoren er stoppet, kreves det betydelig mer kraft for å bremse og styre.

Ta ikke ut nøkkelen før bilen står stille, ellers kan rattlåsen låse rattet for tidlig.

Kontroller oljenivået før du kontakter et verksted ⇨ 121.

Lite drivstoff

 lyser gult.

Lyser når nivået i drivstofftanken er for lavt.

Katalysator ⇨ 101.

Utlufting av dieseldrivstoffsystemet ⇨ 125.

Fjern vann fra drivstoffilteret

 lyser gult.

Lyser når tenningen er slått på og slukker like etter at motoren er startet.

Hvis lampen lyser når motoren er i gang

Angir at det er vann i dieselen. Søk hjelp hos et verksted umiddelbart.

Utvendige lys

 lyser grønt.

Lyser når de utvendige lysene er slått på ⇨ 80.

Fjernlys

 lyser blått.

Lyser når fjernlysene er på og ved bruk av lyshornet ⇨ 81.

Tåkelys

 lyser grønt.

Lyser når tåkelysene foran er slått på
⇨ 82.

Tåkebaklys

☞ lyser gult.

Lyser når tåkebaklyset er på ⇨ 83.

Automatisk hastighetskontroll

☞, ☞ lyser grønt.

☞ lyser grønt når en bestemt hastighet lagres.

☞ lyser grønt når systemet er på.

Hastighetsbegrensere

☞ lyser gult.

☞ lyser gult når systemet er på.

Automatisk hastighetskontroll, hastighetsbegrensere ⇨ 109.

Åpen dør

☞ lyser rødt.

Den lyser når en dør eller bakluken er åpen.

På biler med automatisert manuelt gir: kontrollampen i girdisplayet lyser og viser hvilken dør som er åpen.

Informasjonsdisplayer

Førerinformasjonen



Avhengig av bilens oppsett, kommer følgende punkter fram i displayet:

- Utetemperatur ⇨ 63
- Klokke ⇨ 64
- Kilometer teller. tripp teller ⇨ 66
- Overvåking av motoroljenivå ⇨ 67
- Servicedisplay ⇨ 68
- Meldinger om bilen ⇨ 76
- Kjørecomputer ⇨ 77

Tredelt informasjonsdisplay



20003

Viser tiden, utetemperaturen og datoen når tenningen er på.

Meldinger om bilen

En melding vises i førerinformasjonen, i kombinasjon med kontrollampe  eller STOP.

Informasjonsmeldinger

Informasjonsmeldinger

**BATTERY MODE: ECONOMY
(BATTERIMODUS: ØKONOMI)**

ESP OFF (ESP AV)

**AUTO LIGHTS DEACTIVATED
(AUTOMATISKE LYS
DEAKTIVERT)**

**OIL LEVEL CORRECT (RIKTIG
OLJENIVÅ)**

Feilmeldinger

Vises i kombinasjon med . Kjør ekstra forsiktig og søk hjelp på et verksted.

Trykk på en av knappene ytterst på viskerhendelen for å fjerne en feilmelding. Etter noen sekunder kan mel-

dingen forsvinne automatisk og  fortsetter å lyse. Feilen lagres i kjørecomputer-systemet.

Feilmeldinger

CHECK ESP (SJEKK ESP)

**CHECK FUEL FILTER
(KONTROLLER DRIVSTOFFILTE-
RET)**

**CHECK GEARBOX (KONTROLLER
GIRKASSEN)**

**CHECK AUTO LIGHTS
(KONTROLLER AUTOMATISKE
LYS)**

Varselmeldinger

Disse kan vises sammen med STOP eller andre varselmeldinger, kontrollamper eller en varsellyd. Slå av motoren umiddelbart, og kontakt et verksted.

Varselmeldinger

INJECTION FAULT (FEIL PÅ INNSPRØYTING)

ENGINE OVERHEATING (MOTOREN OVEROPPHETET)

GEARBOX OVERHEATING (GIRKASSEN OVEROPPHETET)

Varsellyder

Ved start av motoren eller under kjøring

- Under bruk av blinklysene, også i forbindelse med skifte av kjørefelt.
- Når sikkerhetsbeltet ikke er festet.
- Fra en bestemt hastighet når håndbremsen er trukket til.
- Hvis parkeringsradaren oppdager et hinder.
- Hvis bilen har automatisert manuelt gir og clutchtemperaturen er for høy.

- På biler med automatisert manuelt gir, hvis en dør er åpen og bilen ikke er i nøytral (fri). En tilsvarende melding vises i førerinformasjonen
- Hvis bilhastigheten kortvarig overstiger en innstilt grense.

Hvis bilen står parkert og/eller førerdøren blir åpnet.

- Når nøkkelen står i tenningslåsen.
- Når utvendige lys er på.
- Hvis bilen har manuelt gir: nøytral er ikke valgt eller bremsen er ikke trukket inn.

Kjørecomputer

Kjørecomputeren gir informasjon om kjøredata som registreres kontinuerlig og analyseres elektronisk.



Avhengig av bilen kan følgende funksjoner velges ved å trykke gjentatte ganger på en av knappene på enden av viskerhendelen:

- Forbrukt drivstoff
- Gjennomsnittlig forbruk
- Forbruk i øyeblikket
- Rekkevidde
- Tilbakelagt strekning

- Gjennomsnittlig hastighet
- Kjørelenge til service
- Klokke
- Automatisk hastighetskontroll og hastighetsbegrensere, lagret hastighet
- Feil- og informasjonsmeldinger

Forbrukt drivstoff

Viser drivstoffmengden som er brukt siden siste nullstilling.

Målingen kan når som helst startes på nytt ved å trykke på en av knappene.

Gjennomsnittlig forbruk

Verdien vises etter at det er kjørt en distanse på 400 meter.

Gjennomsnittlig forbruk vises, basert på tilbakelagt strekning og forbrukt drivstoff siden siste nullstilling.

Målingen kan når som helst startes på nytt.



Forbruk i øyeblikket

Verdien vises etter at hastigheten har kommet opp i 30 km/t.

Rekkevidde

Verdien vises etter at det er kjørt en distanse på 400 meter.

Rekkevidden beregnes ut fra innholdet i drivstofftanken for øyeblikket og det gjennomsnittlige drivstofforbruket siden siste nullstilling.

Rekkevidden vises ikke hvis kontrollampen  er tent i instrumentpanelet  74.

Målingen kan når som helst startes på nytt.

Tilbakelagt strekning

Viser distansen som er tilbakelagt siden siste nullstilling.

Målingen kan når som helst startes på nytt.

Gjennomsnittlig hastighet

Verdien vises etter at det er kjørt en distanse på 400 meter.

Gjennomsnittshastigheten siden forrige tilbakestilling vises.

Målingen kan når som helst startes på nytt.

Avbrudd underveis med tenningen slått av, tas ikke med i beregningen.

Nullstille kjørecomputerinformasjon

For å nullstille kjørecomputeren, velg en av funksjonene, trykk deretter på en av knappene på enden av viskerhendelen, og hold den inne.

Kjørecomputerinformasjon som nullstilles:

- Forbrukt drivstoff
- Gjennomsnittlig forbruk
- Rekkevidde
- Tilbakelagt strekning
- Gjennomsnittlig hastighet

Kjørecomputeren nullstilles automatisk når maksimalverdien for en av parametrene overskrides.

Strømbrudd

Hvis strømforsyningen har vært avbrutt eller batterispenningen har sunket for dypt, slettes verdiene som er lagret i kjørecomputeren.

Fartsskriver



Fartsskriveren betjenes som beskrevet i bruksanvisningen som fulgte med ved levering. Overhold bestemmelsene for bruken.

Kontrollampe T lyser i instrumentgruppen hvis det er en feil. Søk hjelp hos et verksted.

Lys

| | |
|---------------------|----|
| Utvendig lys | 80 |
| Innvendig lys | 83 |
| Lysfunksjoner | 85 |

Utvendig lys

Lysbryter

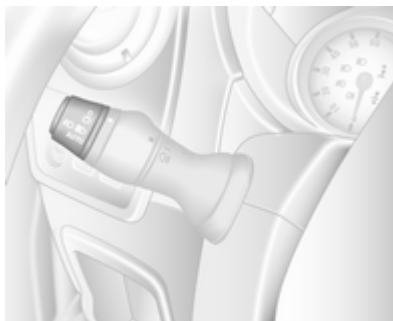

Drei på lysbryteren:

- O** = Av
-  = Parklys
-   = Hovedlys
- AUTO** = Automatisk lyskontroll
-  = Tåkelys foran
-  = Tåkebaklys

Kontrolllampe for fjernlys  ⇨ 74.

Kontrolllampe for nærllys  ⇨ 74.

Automatisk lysregulering

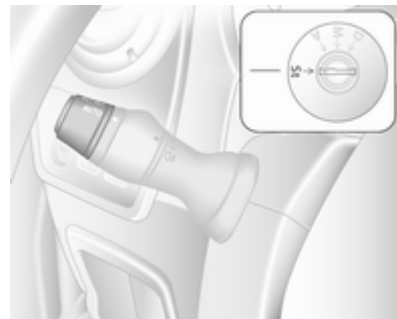

Når den automatiske lysreguleringen er på og motoren går, skifter systemet mellom kjørellys (når bilen har det) og hovedlys, avhengig av lysforholdene.

Av sikkerhetsgrunner bør lysbryteren alltid stå i stillingen **AUTO**.

Kjørellys

Kjørellys øker bilens synlighet i dagslys.

Aktivering av automatisk hovedlys

Hovedlysene tennes under dårlige lysforhold.

Fjernlys

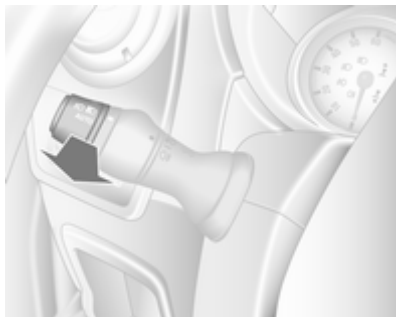

Skift fra nær- til fjernlys og omvendt ved å trekke i spaken til du merker et klikk.

Lyshorn

Trekk hendelen mot rattet for å aktivere lyshornet.

Lyshøydejustering

Manuell lyshøydejustering



Tilpass hovedlysets rekkevidde etter lasten i bilen, slik at du unngår å blende møtende trafikk.

Drei det riflede hjulet til riktig stilling:

- 0 = Person i forsete
- 4 = Med maksimalt tillatt last

Hovedlys ved kjøring i utlandet

Det asymmetriske hovedlyset utvider sikten mot kanten av veibanen på passasjersiden.

I land hvor det kjøres på motsatt side av veien må imidlertid hovedlysene justeres for å unngå å blende motgående trafikk.

Få justert hovedlysene ved et verksted.

Adaptivt frontlys

Svinglys

Avhengig av styrevinkelen, kjørehastigheten og valgt gir tennes et ekstra lys ved kjøring i svinger.

Varselblinklys



Betjenes med knappen .

Blinklys

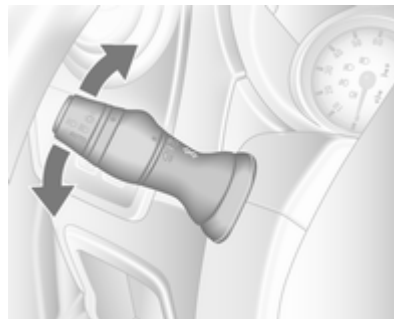

Hendel oppover = høyre blinklys
Hendel nedover = venstre blinklys

Når rattet dreies tilbake, går hendelen automatisk tilbake til den opprinnelige stillingen, og kontrollampen deaktiveres. Dette skjer ikke ved små styremanøvre som skifte av kjørefelt.

Trykk hendelen til det første stoppunktet ved skifte av kjørefelt. Hendelen går tilbake når den slippes.

Blinklyset blinker kontinuerlig hvis du fører hendelen forbi det første stoppunktet. Slå av blinklyset manuelt ved å sette hendelen i opprinnelig stilling.

Tåkelys foran

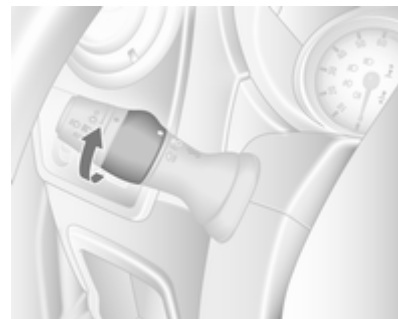

Drei den innerste bryteren til , og slipp den.

Tåkelyset foran virker bare når tenningen og hovedlysene er på.

Tåkebaklys

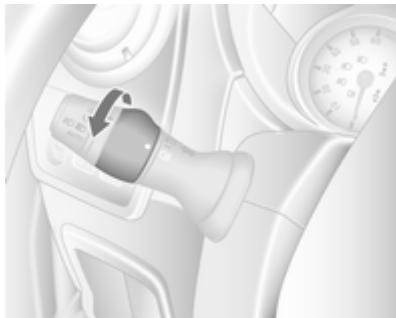

Drei den innerste bryteren til ☁, og slipp den.

Tåkebaklyset foran virker bare når tenningen og hovedlysene er på.

Ryggelys

Ryggelysene lyser når tenningen er slått på og reversgir er valgt.

Dugg på lyktedekslene

I rått og kaldt vær, ved kraftig regn og etter bilvask kan det forekomme dugg på innsiden av lyktedekslene. Den forsvinner automatisk etter en kort stund. Slå eventuelt på lysene for å fjerne duggen raskere.

Innvendig lys

Innvendige lys

Når bryteren står i midtstillingen, fungerer lyset som et kupélylys og tennes når fordørene åpnes.

Når fordørene lukkes, slukkes kupélyset etter en forsinkelse.

Kupélyset foran



Betjenes med knappen ☁.

Kupélyset slås av umiddelbart når tenningen slås på.

Kupélylys bak

Buss

Passasjerområdet bak har kupélylys nede og i taket.



Bruk vippebryteren på instrumentpanelet:

Trykk  = på

Trykk **OFF** = av

Bagasjeromslys

Bagasjeromslyset kan stilles til å lyse når side- og bakdørene åpnes, eller slås på konstant.



Betjenes ved å trykke på bryteren:

- På hele tiden
- Styr av funksjonen til det innvendige lyset
- Av hele tiden

Når dørene lukkes, slukker kupélyset etter en forsinkelse eller umiddelbart etter at tenningen blir slått på.

Leselys

Leselys foran



Betjenes med knappen .

Leselyset kan stilles inn etter behov.

Leselys bak

Buss



Bruk vippebryteren på instrumentpanelet:

trykk på  = på
trykk på **OFF** = av



Leselysene kan betjenes og stilles inn individuelt.

Lysfunksjoner

Utvendige lys

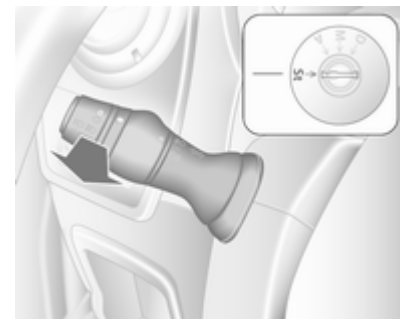

Hovedlysene lyser i ca. 1 minutt etter at bilen er parkert og systemet aktivert.

Innkobling

1. Slå av tenningen.
2. Ta ut tenningsnøkkelen.
3. Trekk blinklyshendelen mot rattet.

Denne handlingen kan gjentas opptil fire ganger i løpet av maksimalt 4 minutter.

Lyset slås av automatisk ved å dreie lysbryteren til en annen stilling og tilbake til **0**.

Klimastyring

| | |
|-----------------------------|----|
| Klimakontrollsystemer | 87 |
| Ventilasjonsdyser | 96 |
| Vedlikehold | 97 |

Klimakontrollsystemer

Varme- og ventilasjonsanlegg



Betjeningselementer for:

- Temperatur
- Viftehastighet
- Luftfordeling

Oppvarmet bakrute ↻ 31.

Temperatur

rødt = varmt
blått = kaldt

Oppvarmingen vil ikke få full effekt før motoren har nådd normal driftstemperatur.

Viftehastighet

Juster luftmengden ved å stille viften på ønsket hastighet.

Luftfordeling

- = til øvre del av kupeen
- = til øvre del av kupeen og fotrom
- = til fotrommet
- = til frontruten, sidevinduene foran og fotrommet
- = til frontruten og sidevinduene foran

Mellomstillinger er mulig.

Avdugging og avising av vinduer

- Still temperaturbryteren på det varmeste nivået.
- Still viftehastigheten på det høyeste trinnet.
- Still luftfordelingsbryteren på .
- Slå på bakruteoppvarmingen .

- Åpne sideventilasjonsdysene etter behov, og rett dem inn mot sidevinduene,
- Ønskes samtidig oppvarming av fotrommet, stilles luftfordelingsbryteren på .

Klimaanlegg



I tillegg til varme- og ventilasjonssystemet har klimaanlegget:

- AC** = kjøling
 = omluftsdrift

Kjøling (klimaanlegg)

Betjenes med knappen **AC** og er bare i funksjon når motoren og viften går.

Klimaanlegget kjøler og avfukter (tørker) luften når utetemperaturen er litt over null. Derfor kan det danne seg kondens som drypper ut under bilen.

Hvis du ikke ønsker kjøling eller tørking, kan du slå av kjølingen for å spare drivstoff.

Omluftssystem



Betjenes med knappen .

Advarsel

Det innkoblede omluftssystemet reduserer luftutvekslingen. I drift uten kjøling øker luftfuktigheten, slik at vinduene kan bli tildugget. Kvaliteten på inneluften reduseres etter hvert, noe som kan medføre tretthetstegn hos passasjerene.

Maksimal kjøling

Åpne vinduene en liten stund, slik at den varme luften kan slippe raskt ut.

- Kjøling **AC** på.
- Omluftssystemet  er på.
- Still luftfordelingsbryteren på .
- Still temperaturbryteren på det kaldeste nivået.
- Still viftehastigheten på det høyeste trinnet.
- Åpne alle ventilasjonsdysene.

Elektronisk klimakontroll



Betjeningslementer for:

- Temperatur
- Luftfordeling og menyvalg
- Viftehastighet

AUTO = automatisk drift

☉ = omluftsdrift

☼ = avdugging og avising

Oppvarmet bakrute  ↻ 31.

Forhåndsinnstilt temperatur reguleres automatisk inn. I automatisk drift regulerer viftehastigheten og luftfordelingen luftstrømmen automatisk.

Systemet kan tilpasses manuelt ved bruk av betjeningslementene for luftfordeling og luftmengde.

Den elektroniske klimakontrollen har full effekt bare når motoren går.

For å sikre riktig funksjon må ikke føleren på instrumentpanelet tildekkes.

Automatisk drift

Grunnleggende innstilling for maksimal komfort:

- Trykk på knappen **AUTO**.
- Åpne alle dysene.

- **AC** på.
- Still inn ønsket temperatur.

Forvalg av temperatur

Temperaturen kan stilles inn etter ønske.

Av komfortgrunner bør temperaturen bare endres i små trinn.

Rødt = varmt

Blått = kaldt

Oppvarmingen vil ikke få full effekt før motoren har nådd normal driftstemperatur.

Hvis minimumstemperaturen på 15 °C er stilt inn, går den elektroniske klimakontrollen med full kjøling.

Hvis maksimumstemperaturen på 27 °C er stilt inn, går den elektroniske klimakontrollen med full oppvarming.

Viftehastighet

Den valgte viftehastigheten vises av  på displayet.

Hvis viften er slått av, er også klimaanlegget deaktivert.

Slå på automatisk drift igjen: Trykk på knappen **AUTO**.

Avdugging og avising av vinduer

Trykk på -knappen.

Temperaturen og luftfordelingen stilles inn automatisk, og viftene går med høy hastighet.

Skifte til automatisk drift igjen: Trykk på knappen  eller **AUTO**.

Luftfordeling

Trykk gjentatte ganger på  eller .

Piler på displayet viser fordelingsinnstillingene.

Kjøling

Klimaanlegget kjøler og avfukter (tøker) når utetemperaturen er over et visst nivå. Derfor kan det danne seg kondens som drypper ut under bilen.

Hvis du ikke ønsker kjøling eller tøking, trykker du på **AC OFF** for å slå av kjølingen, slik at du sparer drivstoff.

Manuell omluftsdrift

Betjenes med knappen .

Advarsel

Det innkoblede omluftsystemet reduserer luftutvekslingen. I drift uten kjøling øker luftfuktigheten, slik at vinduene kan bli tildugget. Kvaliteten på inneluften reduseres etter hvert, noe som kan medføre tretthetstegn hos passasjerene.

Oppvarming av bakre del av kupeen



Når motoren er slått av, kan bakre del av kupeen varmes opp med tilleggsvarmeren via de nedre ventilasjonsdysene.

Ved å programmere verdier ved bruk av betjeningspanelet, kan brukeren justere tids-, dags- og temperaturinnstillingene.

Oppvarmingen fungerer ikke lenger hvis drivstoffnivået i bilen blir for lavt.

Under drift brukes strøm fra bilens batteri. Over korte reiser bør du kontrollere batteriet regelmessig og lade opp igjen om nødvendig.



For å sikre god effekt må ikke de nedre ventilasjonsdysene i bakre del av kupeen hindres.

Advarsel

Ikke bruk systemet under fylling av drivstoff, i nærheten av støv eller brennbar damp eller i innelukkede rom (f.eks. en garasje).



Stille inn tid og dag

Trykk på knappen  helt til tidsvisningen blinker.

Hvis batteriets strømforsyning har blitt avbrutt, trykker du kort på - eller -knappen slik at tidsvisningen begynner å blinke.

Juster tiden med - eller -knappen.



Tiden er stilt inn når tidsvisningen slutter å blinke.

Dagsvisningen begynner å blinke: Juster dagen med - eller -knappen.

Dagen er stilt inn når visningen slutter å blinke.

Visningen fortsetter å lyse i ca. 15 sekunder etter at tenningen er slått av.

Betjene og slå den ekstra oppvarmingen av bakre del av kupeen på og av

Trykk på knappen  for å betjene oppvarmingen.  vises på displayet for å angi at oppvarmingen er på.

Endre oppvarmingstiden

Trykk kort på ◀-knappen helt til oppvarmingstiden blinker på displayet mens oppvarmingen er slått av (⏻ lyser ikke på displayet).

Juster varigheten på oppvarmingen med ◀- eller ▶-knappen. Varigheten er stilt inn når visningen slukker.

Programmere oppvarmingsmodus

Det er mulig å lagre opptil tre programmer for innkobling av oppvarmingen.

Trykk på **P**-knappen gjentatte ganger for å velge ønsket lagret program.

Trykk kort på ◀- eller ▶-knappen. Programtiden blinker på displayet.

Juster til ønsket tid med ◀- eller ▶-knappen, og juster dagen med ◀- eller ▶-knappen så snart visningen slutter å blinke.

Tiden og dagen er stilt inn når visningen slutter å blinke.

Aktivere programmeringsmodus

Du aktiverer et lagret program ved å trykke på **P**-knappen helt til det tilhørende nummeret vises på displayet.

Nøytralposisjon eller ikke noe lagret program aktivert

Trykk på **P**-knappen helt til det ikke vises noe nummer for lagret program på displayet.

Justere temperaturen

Oppvarmingstemperaturen justeres ved at du dreier på knappen på betjeningspanelet.

Drei mot høyre = øk temperaturen

Drei mot urviseren = senk temperaturen

Klimaanlegg bak

Klimaanlegget bak aktiveres sammen med klimaanlegget for fremre del av kupeen.

Buss

Ventilasjonsdyser bak



Bilen har en ekstra klimaanleggfunksjon for passasjerområdet via ventilasjonsdysene i taket.

Viftehastighet



Juster lufthastigheten etter ønske.

Drei mot = Økt luftstrøm

høyre

drei mot = Redusert luftstrøm
urviseren

Combi

Bilen har en ekstra klimaanleggfunksjon for passasjerområdet bak via ventilasjonsdysene over førerplassen og passasjerplassen foran.

Juster luftstrømmen til ønsket hastighet når klimaanlegget for passasjerplassen foran er på.

Kontroller at ventilasjonsdysene er åpne, slik at det ikke dannes is i systemet.

Ekstra varmeelement

Kjølevæskevarmer

Eberspächer motoravhengige, drivstoffdrevne varmeelementet for kjølevæske gir rask oppvarming av motorens kjølevæske for å muliggjøre oppvarming av kupeen uten at motoren går.

⚠ Advarsel

Ikke bruk systemet under fylling av drivstoff, i nærheten av støv eller brennbar damp eller i innelukkede rom (f.eks. en garasje).

Før du starter eller programmerer systemet for start, slår du klimastyringssystemet til oppvarming og luftfordeling til .

Slå av når ikke nødvendig. Oppvarmingen stanser automatisk etter omtrent 2 timer kontinuerlig bruk, og slutter også å gå hvis bilens drivstoffnivå faller for lavt.

Under drift brukes strøm fra bilens batteri. Over korte reiser bør du kontrollere batteriet regelmessig og lade opp igjen om nødvendig.



For å sikre god effekt bør du aktivere det ekstra varmeelementet omtrent én gang i måneden.







Kontrollenheter

Tidsuret på fjernkontrollenheter slår systemet på og av og brukes til å programmere spesifikke avgangstider.

Stoppeklokke



- 1  = Slår kontrollenheten på/av og endrer informasjonen som vises
- 2  Tilbakeknapp = Velger funksjoner på menylinjen og justerer verdier

- 3 Menylinje = Viser de valgbare funksjonene , , ,  og 
- 4  Neste-knapp = Velger funksjoner på menylinjen og justerer verdier
- 5 OK -knapp = Bekrefter valg

Fjernkontroll



Kontrollknappen fungerer på samme måte som tidsuret beskrevet tidligere.

Du aktiverer fjernkontrollen ved å trykke på aktiveringsknappen  og slippe den når du ser menylinjen på displayet. Signallampen og **SEND** vises kort på displayet, etterfulgt av temperaturen.

 **Advarsel**

Ved fylling av drivstoff må du slå av både fjernkontrollen og varmelementet!

Når du skal slå av, holder du aktiveringsknappen  inne for å forhindre utilsiktet aktivering.

Fjernkontrollen har en største rekkevidde på 600 meter. Rekkevidden kan gå ned på grunn av forhold i omgivelsene, eller når batteriet blir svakere.



I tillegg til å bruke fjernkontrollen, er det også mulig å slå oppvarmingen på i 30 minutter eller av med knappen på instrumentpanelet.

Bytte batteri

Bytt batteriet når området for fjernkontrollen er redusert eller når batteriladesymbolet blinker.

Åpne dekslet med en mynt og bytt batteriet (CR 2430 eller tilsvarende). pass på at det nye batteriet er riktig installert, med den positive siden (+) mot de positive terminalene. Sett dekslet helt på igjen.

Kast gamle batterier i samsvar med miljøbestemmelser.



Batterier skal ikke kastes i husholdningsavfallet. De skal leveres inn til aktuelle mottakssteder.

Feilmeldinger for fjernkontrollen

- cobA** = Dårlig signal - juster posisjonen
- conP** = Ikke noe signal - flytt nærmere
- bALo** = Lite batteri igjen - bytt batteri
- Err** = Systemfeil - kontakt verkstedet
- Add, AddE** = Systemet er i læremodus

Lær fjernkontrollen

Hvis bilens batteri blir koblet til igjen, lyser lampen i knappen på kontrollpanelet og systemet konfigurerer fjern-

kontrollmenyen automatisk. Hvis lampen blinker, trykker du på knappen **OK** på fjernkontrollen, velger **Add** eller **AddE** og bekrefter.



Flere fjernkontrollenheter kan også konfigureres. Trykk på knappen til lampen blinker, slå på fjernkontrollen, velg **Add** og bekreft.

AddE lærer gjeldende fjernkontroll eksklusivt og blokkerer alle tidligere konfigurerte enheter. **Add** lærer opptil 4 fjernkontroller, men bare én av dem kan betjene systemet om gangen.

Betjening

Oppvarming

Velg  på menylinjen og bekreft. Den forhåndsbestemte oppvarmingsvarigheten, f.eks. **L 30** blinker på displayet.

For å justere oppvarmingsvarigheten midlertidig justerer du med knappen  eller  og bekrefter. Verdien kan stilles inn fra 10 til 120 minutter.

Når du skal slå av, velger du  på menylinjen igjen og bekrefter.

Ventilasjon ✖

Velg ✖ på menylinjen og bekreft.

Ventilasjonsvarigheten kan godtas eller justeres. Vist varighet godtas uten bekreftelse.

Når du skal slå av, velger du ✖ på menylinjen igjen og bekrefter.

Programmering P

Opptil 3 forhåndsinnstilte avgangstider kan programmeres, enten over én dag eller én uke.

- Velg **P** på menylinjen og bekreft
- Velg ønskede, forhåndsinnstilte minnenummer, **1**, **2** eller **3** og bekreft
- Velg dag og bekreft
- Velg time og bekreft
- Velg minutter og bekreft
- Velg ||| eller ✖ og bekreft
- Om nødvendig justerer du driftstidsvarigheten før avgang og bekrefter

Neste forhåndsinnstilte minneplass som må aktiveres, er understreket, og ukedagen vises. Gjenta fremgangsmåten for å programmere de andre forhåndsinnstilte minneplassene.

Hvis du trykker på knappen \odot under prosedyren, går du ut uten å lagre programjusteringene.

Hvis du vil slette en forhåndsinnstilt avgangstid, følger du trinnene for programmering til oppvarmingssymbolet ||| blinker. Trykk på knappen \leftarrow eller \rightarrow til **OFF** vises på displayet, og bekreft.

Oppvarmingen slutter automatisk 5 minutter etter programmert avgangstid.

Les dette

Fjernkontrollsystemet har en temperatursensor som beregner driftstiden i forhold til omgivelsestemperaturen og ønsket oppvarmingsnivå (ECO eller HIGH). Systemet starter automatisk mellom 5 og 60 minutter før programmert avgangstid.

Angi ukedag, klokkeslett og oppvarmingsvarighet \odot

Hvis bilbatteriet er frakoblet eller spenningen er for lav, må enheten tilbakestilles.

- Velg \odot og bekreft
- Velg ukedag og bekreft
- Endre timer og bekreft
- Endre minutter og bekreft
- Endre standard oppvarmingsvarighet og bekreft

Oppvarmingsnivå \odot

Foretrukket oppvarmingsnivå for programmerte avgangstider kan stilles inn til enten ECO eller HIGH.

Velg \odot og bekreft. ECO eller HIGH blinker på displayet. Juster ved bruk av knappen \leftarrow eller \rightarrow og bekreft.

Ventilasjonsdyser

Justerbare ventilasjonsdyser

Når kjølingen er på, må minst én ventilasjonsdyse være åpen, slik at ikke fordampere iser til på grunn av manglende luftsirkulasjon.

Midtre ventilasjonsdyser

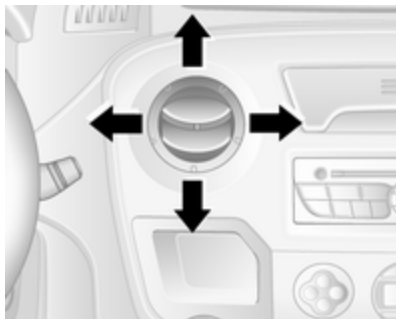

Trykk på ventilasjonsåpningen for å åpne.

Rett inn luftstrømmen ved å dreie på ventilasjonsåpningen.

Skyv på ventilasjonsdysen for å lukke den.

Side- ventilasjonsdyser

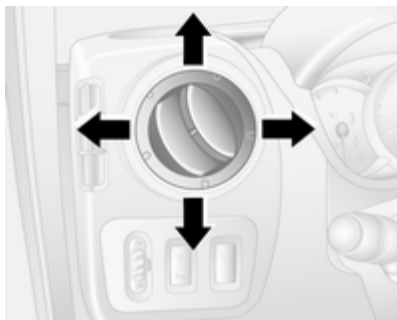

Trykk på ventilasjonsåpningen for å åpne.

Rett inn luftstrømmen ved å dreie på ventilasjonsåpningen.

Avhengig av stillingen til temperaturreguleringsbryteren ledes luft inn i bilen via sideventilasjonsdysene.

Faste ventilasjonsdyser

Ytterligere ventilasjonsdyser finnes under frontruten og sidevinduene samt på benplassen.

Hanskeromskjøling

Klimaanlegget kan også avkjøle hanskerommet.

Vedlikehold

Luftinntak

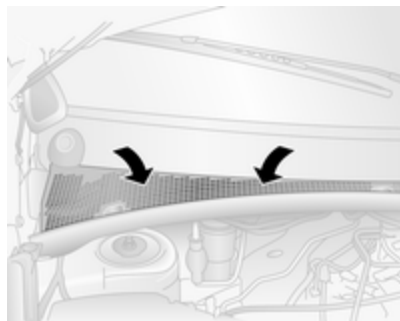

Luftinntaket foran frontruten i motorrommet må være fritt for at luft skal kunne komme inn. Fjern eventuelt løv, skitt eller snø.

Pollenfilter (friskluftfilter)

Støv- og pollenfilteret renser luften som kommer inn i bilen gjennom luftinntaket for støv, sot, pollen og sporer.

Klimaanlegg, vanlig drift og bruk

For å sikre en jevn og god ytelse må kjølingen kobles inn noen minutter en gang i måneden, uavhengig av vær og årstid. Kjøling er ikke mulig ved for lav utetemperatur.

Service

For å oppnå optimal kjøleeffekt, anbefales det å få kontrollert klimaanlegget hvert år, første gang tre år etter førstegangsregistrering, samtidig med:

- Funksjons- og trykktest
- Varmefunksjon
- Tetthetskontroll
- Kontroll av drivremmer
- Rengjøring av kondensatoren og tømning av fordampere
- Effektkontroll

Kjøring og bruk

| | |
|------------------------------------|-----|
| Kjøretips | 98 |
| Start og betjening | 98 |
| Eksos | 100 |
| Manuelt gir | 101 |
| Automatisert manuelt gir | 102 |
| Bremser | 105 |
| Kjøresystemer | 107 |
| Automatisk hastighetskontroll | 109 |
| Parkeringsradar | 112 |
| Drivstoff | 114 |
| Tauing | 116 |
| Tilleggsfunksjoner | 117 |

Kjøretips

Kontroll over bilen

La aldri bilen rulle med motoren av

Mange systemer fungerer ikke i denne situasjonen (f.eks. bremsekraftforsterker, servostyring). Kjøring i denne tilstanden kan medføre fare for deg selv og andre.

Pedaler

For at pedalene skal kunne vandre uhindret, må det ikke ligge matter under pedalene.

Servostyring

La aldri rattet stå med fullt rattutslag når bilen står stille, ettersom det kan føre til skade på servostyringspumpen.

Start og betjening

Innkjøring av ny bil

Unngå unødige harde oppbremsinger under de første kjøreturene og etter at det er montert nye bremseklosser.

Under den første kjøreturen kan det oppstå røykutvikling på grunn av at voks og olje fordampes på eksosanlegget. Parker bilen ute i friluft en stund etter den første kjøreturen, og unngå innånding av dampen.

Kjør ikke unødige hardt eller med høyt motorturtall under innkjøringsperioden.

Drivstoffbruket og motoroljeforbruket kan være høyere i innkjøringsperioden.

Tenningsbryterposisjoner

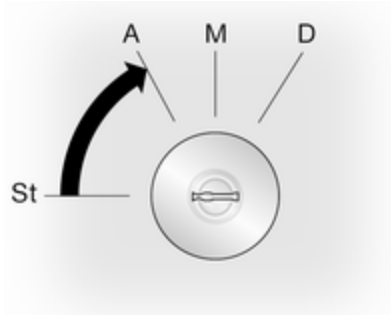

- St = Tenning av
 A = Rattlås løst ut, tenning av
 M = Tenning på. For dieselmotor:
 forgjøding
 D = Start

Starte motoren

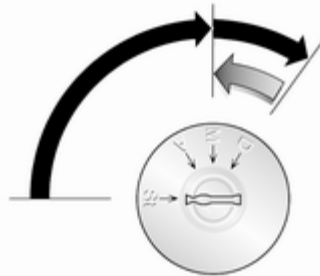

Manuelt gir: Trå på clutchpedalen.

Automisert manuelt gir: Trå på bremspedalen. Girkassen skifter automatisk til N.

Ikke gi gass.

Vri nøkkelen til **M** for forvarming inntil kontrollampen  slukker i førerinformasjonen.

Drei nøkkelen til **D**, og slipp den.

Motorturtallet øker, men det går automatisk tilbake til vanlig tomgangsturtall så snart motortemperaturen stiger.

Startforsøk bør ikke vare lenger enn 15 sekunder. Hvis motoren ikke starter, vent 15 sekunder før du prøver igjen. Trå om nødvendig på gasspedalen før startforsøket gjentas.



Hvis du skal starte bilen på nytt eller slå av motoren, må du først vri nøkkelen tilbake til **St**.

Regulering av tomgangsturtallet



Trykk på bryteren for å øke tomgangsturtallet. Funksjonen aktiveres etter noen sekunder.

Funksjonen deaktiveres når:

- Clutchpedalen trås inn
- Gasspedalen trås inn
- MTA ikke står i nøytralstilling **N**
- Bilens hastighet er over 0 km/t
- Kontrolllampen ,  eller STOP tenes på instrumentpanelet

Kontakt et verksted hvis du ønsker å øke eller redusere turtallet for hurtig tomgang.

Drivstoffkutt

Ved støtdrift, det vil si ved kjøring med innlagt gir og uten at gasspedalen betjenes, kobles drivstofftilførselen automatisk ut.

Parkering

- Bilen må ikke parkeres på lett antennelig underlag. Den høye temperaturen på eksosanlegget kan antenne underlaget.
- Trekk alltid håndbremsen godt til uten å trykke på utløserknappen. I ned- eller oppoverbakker skal den

trekkes til så godt som mulig. Trå samtidig på bremsepedalen for å redusere betjeningskraften.

- Slå av motor og tenning. Drei på rattet til du kjenner at rattlåsen går i inngrep.
- Når bilen står på flatt underlag eller i en oppoverbakke, legger du inn første gir før du slår av tenningen. I oppoverbakker dreier du dessuten forhjulene bort fra fortauskanten. Legg inn revers før du slår av tenningen hvis bilen står i en nedoverbakke. Drei dessuten forhjulene inn mot fortauskanten.
- Lås bilen, og aktiver tyverisikringen og tyverialarmen.

Eksos

Eksosutslipp

Fare

Eksosgass inneholder den giftige gassen karbonmonoksid, som er fargeløs og luktfri. Innånding kan medføre livsfare.

Åpne vinduene dersom det trenger eksos inn i kupeen. Sørg for at feilen utbedres ved et verksted.

Unngå også å kjøre med åpen bakluke, ellers kan eksosgass trenge inn i bilen.

Dieselpartikkelfilter

Dieselpartikkelfiltersystemet filtrerer ut skadelige sotpartikler fra eksosgassene. Systemet har en selvrensfunksjon som virker automatisk uten melding om dette under kjøring. Filteret renses ved at oppsamlede sotpartikler med jevne mellomrom forbrennes ved høy temperatur. Denne

prosessen finner automatisk sted i hastigheter over 48 km/t, og kan ta opp til 30 minutter. Drivstoffbruket kan være høyere i denne perioden. Det er normalt med utvikling av lukt og røyk under denne prosessen.

Rensingen skjer hurtigst ved høye motorturtall og ved høy belastning.

Merk

Hvis renseprosessen blir avbrutt, er det fare for alvorlig skade på motoren.



Under visse kjøreforhold, f.eks. småkjøring, kan ikke systemet renses automatisk.

Hvis det er nødvendig å rense filteret og kjøreforholdene ikke har aktivert automatisk rensing ennå, vises dette ved at kontrollampen  tenes i instrumentgruppen. Søk hjelp hos et verksted umiddelbart.

Katalysator



Katalysatoren reduserer mengden av skadelige stoffer i eksosen.

Merk

Bruk av andre drivstoffkvaliteter enn de som er oppført på side  114,  157 kan føre til skade på katalysatoren og elektroniske komponenter.

Uforbrent drivstoff vil overopphetes og skade katalysatoren. Unngå derfor å bruke starteren unødig, kjøre drivstofftanken tom og starte motoren ved å skyve eller taue bilen.

Ved feiltetting, ujevn motorgange, redusert motoreffekt eller andre uvanlige driftsforstyrrelser, må feilen umiddelbart utbedres ved et verksted. I nødsfall kan du kjøre videre i et kortere tidsrom med lav hastighet og lavt motorturtall.

Hvis kontrollampen  blinker, kan det hende at utslippsgrensene er overskredet. Løft foten fra gasspedalen helt til  slutter å blinke og i stedet lyser konstant. Kontakt et verksted umiddelbart.

Feilfunksjonslampe  72.

Manuelt gir



Revers legges inn ved å trå inn clutchpedalen, trekke i kragen på girvelgeren og legge inn giret mens bilen står stille.

Dersom giret ikke kan legges inn, setter du girspaken i fri, slipper opp clutchpedalen og trykker inn knappen igjen. Forsøk deretter å sette bilen i revers igjen.

Ikke fil unødig på clutchen.

Trå clutchpedalen helt inn ved betjening. Ikke la foten hvile på pedalen.

Merk

Du bør ikke kjøre med hånden hvilende på girspaken.

Automatisert manuelt gir

Det automatiserte manuelle giret (MTA) gjør det mulig å skifte gir manuelt (manuell modus) eller automatisk (automatisk modus) med automatisk clutchbetjening.

Girdisplay



Viser modus og aktuelt gir.

Starte motoren

Trå på bremsepedalen når du skal starte motoren. Hvis du ikke trår inn bremsepedalen, lyser  på instrumentpanelet, og motoren kan ikke startes.

Når bremsepedalen trås inn, skifter girkassen automatisk til **N** (nøytralstilling), "N" vises på girdisplayet og motoren kan startes. Det kan forekomme en liten forsinkelse.

Girvelger

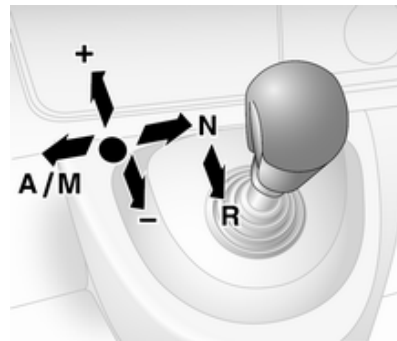

Før alltid girvelgeren så langt den går i den aktuelle retningen. Når du slipper den, går den automatisk tilbake til midtstillingen.

N = Nøytral.

A/ = Veksle mellom automatisk og manuell modus.

Girdisplayet viser "A" når girkassen er i automatisk modus.

R = Revers.

Må bare legges inn når bilen står stille. Girdisplayet viser "R" når revers er lagt inn.

+ = Skifte til et høyere gir.

- = Skifte til et lavere gir.

Igangkjøring

Når motoren starter, er girkassen i automatisk modus. Trå på bremsepedalen, og flytt girvelgeren i retning **+** for å legge inn førstegir.

Hvis du velger **R**, legges reversgiret inn. Etter at fotbremsen er løst ut, begynner bilen å bevege seg. For rask igangkjøring slipper du opp bremsepedalen og gir gass like etter at du har lagt inn et gir.

I automatisk modus skifter girkassen til andre gir automatisk, avhengig av kjøreforholdene.

Manuell modus kobles inn ved å bevege girvelgeren i retning **A/M**. Giret som er lagt inn, vises på girdisplayet.

Førstegir gir legges inn ved å trå på bremsepedalen og flytte girvelgeren i retning **+** eller **-**. Legg inn høyere eller lavere gir ved å flytte girvelgeren til **+** eller **-**. Det er mulig å hoppe over gir ved å flytte girvelgeren gjentatte ganger med korte intervaller.

Stans av bilen

I både automatisk og manuell modus legges førstegir inn og clutchen utløses når bilen stanses. I **R** forblir reversgiret lagt inn.

Sett på håndbremsen eller trå inn bremsepedalen ved stopp i bakker. For å hindre overoppheting av clutchen kan en varsellyd utløses som signal om å trå inn bremsepedalen eller sette på håndbremsen.

Slå av motoren ved lengre stans, for eksempel ved kø.

Når bilen er parkert og førerdøren åpnes, hører du et varselsignal hvis du ikke har valgt nøytral eller hvis du ikke har trykket inn bremsen.

Motorbremsing

Automatisk drift

Ved kjøring i nedoverbakke skifter det automatiserte manuelle giret ikke til et høyere gir før et temmelig høyt motorturtall er nådd. Det girer ned i god tid ved oppbremsing.

Manuell modus

For å utnytte motorbremsingen velger du et lavere gir i god tid ved kjøring nedoverbakke.

Gyngeløs bilen

Det er bare tillatt å gyngeløs bilen når den sitter fast i sand, søle, snø eller et hull. Flytt girvelgeren mellom **R** og **A/M** (eller mellom **+** og **-**) gjentatte ganger mens du trår lett på gasspedalen. Ikke rus motoren og unngå brå akselerasjon.

Parkering

Trekk til håndbremsen. Det sist innlagte giret (vises i girdisplayet) forblir innlagt. Med **N** legges det ikke inn noe gir.

Giret reagerer ikke lenger når girvelgeren beveges etter at tenningen er slått av.

Hvis ikke tenningen er slått av, eller hvis parkeringsbremsen ikke er satt på, høres en varsellyd når førerdøren åpnes.

Manuell modus

Dersom du velger et høyere gir ved for lavt motorturtall eller et lavere gir ved for høyt turtall, foretas det ikke noe girskift. Dermed unngår man for lave eller for høye motorturtall.

Ved for lave motorturtall skifter girkassen automatisk til et lavere gir.

Ved for høye motorturtall skifter girkassen automatisk til et høyere gir bare ved tvungen nedgiring.

Elektroniske kjøreprogrammer

Vinterprogram ❄️



Koble inn vinterprogrammet hvis du får problemer med å starte opp på glatt underlag.

Koble inn

Trykk på knappen ❄️. Kontrollampen ❄️ vises på girdisplayet. Girkassen skifter til automatisk modus, og bilen starter i et egnet gir.

Utkobling

Slik slår du av vinterprogrammet:

- ved å trykke en gang til på knappen ❄️,
- ved å slå av tenningen,
- ved å skifte til manuell modus.

Det kan hende at en varsellyd utløses for at girkassen skal skånes ved ekstremt høy clutchtemperatur. I slike tilfeller trår du på bremsepedalen, setter girspaken i "N" og setter på håndbremsen, slik at clutchen kan avkjøles.

Belastningsprogram kg



Det er mulig å bruke belastningsprogrammet både i manuell og automatisk modus. I begge tilfeller tilpasses girskiftmønstrene automatisk for økt last.

Koble inn

Trykk på knappen **kg**. Kontrollampen **kg** vises på girdisplayet. Girkassen velger optimale girskiftmønstre.

Utkobling

Belastningsprogrammet slås av:

- ved å trykke en gang til på knappen **kg**,
- ved å slå av tenningen.

Tvingen nedgiring

Hvis du trår inn gasspedalen forbi trykkpunktet, skifter girkassen til et lavere gir avhengig av motorturtallet. Full motoreffekt er tilgjengelig for akselerasjon.

Hvis motorturtallet er for høyt, skifter girkassen til et høyere gir. Dette skjer også i manuell modus. Uten tvingen nedgiring påvirkes ikke denne automatiske girskiftingen i manuell modus.

Feil

Ved feil vises kontrollampen  på girdisplayet. Det er mulig å kjøre videre, forutsatt at man er forsiktig og kjører forutseende.

Sørg for at feilen utbedres ved et verksted.

Brudd i strømtilførselen

Ved strømbrudd når et gir er lagt inn, slipper ikke clutchen. Bilen kan ikke beveges.

Hvis batteriet er utladet, starter du bilen med startkabler ⇨ 145.

Hvis et utladet batteri ikke er årsaken til feilen, må du kontakte et verksted for å få hjelp.

Hvis nøytralstillingen ikke kan velges, må bilen bare taues med drivhjulene hevet fra bakken ⇨ 147.

Taue bilen ⇨ 147.

Bremser

Bremsesystemet har to atskilte bremsekretser.

Hvis en bremsekrets svikter, kan bilen fortsatt bremse med den andre kretsen. Da oppnås imidlertid bremsevirkningen først når du trår hardt på bremsepedalen. Du må bruke betydelig mer kraft på pedalen. Bremselengden øker. Søk hjelp hos et verksted før du kjører videre.

Når motoren ikke går, opphører virkningen til bremsekraftforsterkeren når du har trådd inn bremsepedalen én eller to ganger. Bremseeffekten reduseres ikke, men det trengs betydelig større kraft for å bremse. Vær spesielt oppmerksom på dette ved tauing.

Kontrollampe  ⇨ 72.

Hvis bremseklossene slites ned til et forhåndsdefinert punkt, må bremsesystemet inspiseres. Søk hjelp hos et verksted.

Kontrollampe  ⇨ 73.

Blokkeringsfrie bremses (ABS)

De blokkeringsfrie bremsene (ABS) hindrer at hjulene blokkeres.

Så snart et hjul ser ut til å bli blokkert, begynner ABS å regulere bremsetrykket. Bilen kan styres også ved kraftig bremsing.

ABS-reguleringen merkes i form av pulsering i bremsepedalen og reguleringslyder.

For å oppnå optimal bremseeffekt trår du bremsepedalen helt inn under hele nedbremsingen til tross for at pedalen pulserer. Ikke reduser kraften på pedalen.

Kontrollampe (ABS) ⇨ 73.

Feil

Hvis kontrollampene (ABS) og  lyser sammen med meldingene **CHECK ABS** og **CHECK ESP** i førerinformasjonen, er det en feil i ABS. Bremsesystemet fungerer fortsatt, men uten ABS-regulering.

⚠ Advarsel

Hvis det foreligger en feil i ABS, kan hjulene få en tendens til å låse seg ved kraftigere bremsing enn normalt. Fordelene ved ABS er ikke lenger til stede. Bilen kan ikke lenger styres ved kraftig bremsing, og den kan trekke mot én side.

Hvis kontrollampene (ABS), , (ESP) og STOP lyser, er ABS og ESP deaktivert og meldingen **BRAKING FAULT** vises i førerinformasjonssenteret. Søk hjelp hos et verksted.

Sørg for at feilen utbedres ved et verksted.

Håndbrems

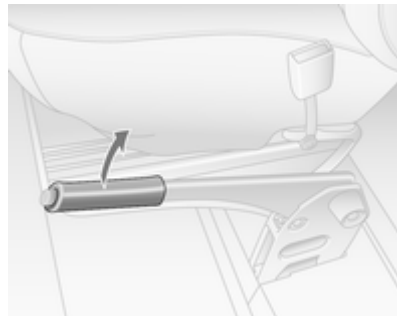

Trekk alltid håndbremsen godt til uten å trykke på utløserknappen. I nedover- eller oppoverbakker skal håndbremsen trekkes hardt til.

Løft håndbremsspaken litt opp for å løse ut bremsen, trykk på utløserknappen og senk spaken helt ned.

Trå samtidig på bremsepedalen for å redusere betjeningskraften på håndbremsen.

Kontrollampe (P) ⇨ 72.

Bremsestøtte

Hvis du trår raskt og hardt på bremsepedalen, bremses det automatisk med maksimal bremsekraft (full oppbremsing).

Oppretthold et jevnt trykk på bremsepedalen så lenge det er behov for full oppbremsing. Den maksimale bremsekraften reduseres automatisk idet du slipper opp bremsepedalen.

Kjøresystemer

Antispinn

Antispinnsystemet (TC) er en del av det elektroniske stabilitetsprogrammet (ESP[®]Plus), som bedrer kjørestabiliteten ved behov, uavhengig av veidekket og dekkenes veigrep, ved å hindre at drivhjulene spinner.

Når drivhjulene begynner å spinne, reduseres motoreffekten, og hjulet som spinner mest bremses individuelt. Dermed forbedres bilens kjørestabilitet vesentlig også på glatt vei-bane.

Antispinnsystemet er funksjonsklart med én gang tenningen er slått på og kontrollampen  på instrumentpanelet er slukket.

 blinker når antispinnsystemet er aktivt.

Advarsel

La ikke denne spesielle sikkerhetsfunksjonen få deg til å anlegge en mer risikofyllt kjørestil.

Tilpass hastigheten etter veiforholdene.



Kontrollampe   73.

Utkobling



Antispinnsystemet kan deaktiveres når det er ønskelig at drivhjulene skal spinne:

Trykk på -knappen. Kontrollampen  tennes på instrumentpanelet.

Antispinnsystemet aktiveres på nytt ved å trykke en gang til på -knappen. Kontrollampen  slukker på instrumentpanelet. Antispinnsystemet aktiveres igjen neste gang tenningen slås på.

Når bilens hastighet kommer opp i 50 km/t, gjenopprettes antispinnfunksjonen automatisk.

Elektronisk stabilitetsprogram

Det elektroniske stabilitetsprogrammet (ESP®Plus) forbedrer kjørestabiliteten når det er nødvendig, uavhengig av veiforholdene og dekkenes veigrep. Det forhindrer også at drivhjulene spinner.

Så snart bilen får en tendens til å trekke mot én side (understyring/overstyring), reduseres motoreffekten, og hjulene bremses opp separat. Dermed forbedres bilens kjørestabilitet vesentlig også på glatt veibane.

ESP®Plus er funksjonsklart med én gang tenningen er slått på og kontrollampen  på instrumentpanelet er slukket.

Når ESP®Plus trer i funksjon, blinker .

Advarsel

La ikke denne spesielle sikkerhetsfunksjonen få deg til å anlegge en mer risikofylt kjørestil.



Tilpass hastigheten etter veiforholdene.



Kontrollampe   73.

Utkobling



ESP®Plus kan deaktiveres når det er ønskelig at drivhjulene skal spinne:

Trykk på -knappen. Kontrollampen  tennes i instrumentpanelet og meldingen **ESP OFF** vises i førerinformasjonssenteret.

ESP®Plus aktiveres på nytt ved å trykke en gang til på -knappen. Kontrollampen  slukker på instrumentpanelet. ESP®Plus aktiveres igjen neste gang tenningen slås på.

Når bilens hastighet kommer opp i 50 km/t, gjenopprettes ESP®Plus-funksjonen automatisk.

Feil

Hvis systemet registrerer en feil, tennes kontrollampen  i instrumentpanelet og meldingen **CHECK ESP** vises i førerinformasjonscenteret.

Sørg for at feilen utbedres ved et verksted.

Meldinger om bilen  76.

Automatisk hastighetskontroll

Den automatiske hastighetskontrollen kan lagre og opprettholde hastigheter på 30 km/t og høyere. Avvik fra lagrede hastigheter kan forekomme i motbakke og utforbakke.

Av sikkerhetsmessige grunner kan hastighetskontrollen først aktiveres etter at fotbremsen har vært betjent én gang.



Ikke slå på hastighetskontrollen når det ikke er tilrådelig å holde en jevn hastighet.

Med automatisert manuelt gir må den automatiske hastighetskontrollen bare aktiveres i automatikkmodus.

Kontrollamper  og   75.

Koble inn





Trykk inn bryteren , kontrollampen  lyser grønt i instrumentpanelet.

Den automatiske hastighetskontrollen er nå i ventemodus og en tilhørende melding vises i førerinformasjonscenteret.



Akselerer til ønsket hastighet, og trykk på bryteren **+** eller **-**. Gjeldende hastighet er nå lagret og holdes, og gasspedalen kan slippes.



Kontrollampen  lyser grønt i instrumentpanelet sammen med  og en tilhørende melding vises i førerinformasjonssenteret.

Det er mulig å akselerere ved å gi gass. Den lagrede hastigheten blinker i instrumentpanelet. Når du slipper opp gasspedalen, gjenopptas den lagrede hastigheten.

Hastigheten forblir lagret til tenningen slås av.

Øke farten

Når den automatiske hastighetskontrollen er aktiv, kan bilhastigheten økes kontinuerlig eller i små trinn ved å holde nede eller trykke gjentatte ganger på bryteren **+**.

Når bryteren slippes, vil den aktuelle hastigheten lagres og opprettholdes.

Alternativt kan det akselereres til ønsket hastighet og lagres ved å trykke på bryteren **+**.

Sette ned farten

Når den automatiske hastighetskontrollen er aktiv, kan bilhastigheten reduseres kontinuerlig eller i små trinn ved å holde nede eller trykke gjentatte ganger på bryteren **-**.

Når bryteren slippes, vil den aktuelle hastigheten lagres og opprettholdes.

Utkobling

Trykk på bryteren **O**: Den automatiske hastighetskontrollen deaktiveres og den grønne kontrollampen  i instrumentgruppen slukkes.

Automatisk utkobling:

- Bilhastigheten synker under 30 km/t
- Bremspedalen trås ned
- Clutchpedalen trås ned
- Girvelger i **N**.



Hastigheten lagres og en tilhørende melding vises i førerinformasjonssenteret.

Gjenoppta lagret hastighet

Trykk inn bryteren **R** ved en hastighet over 30 km/t.

Hvis den lagrede hastigheten er mye høyere enn den aktuelle hastigheten, vil bilen akselerere kraftig inntil den lagrede hastigheten er nådd.

Slette lagret hastighet



Trykk på bryteren : De grønne kontrollampene  og  i instrumentgruppen slukkes.

Automatisk hastighetskontroll hastighetsbegrenser

Hastighetsbegrenseren forhindrer at bilen overskrider en forhåndsinnstilt maksimal hastighet over 30 km/t.

Koble inn



Trykk på bryteren , kontrollampen  lyser gult i instrumentgruppen.

Den automatiske hastighetskontrollens hastighetsbegrenser-funksjon er nå i ventemodus og en tilhørende melding vises i førerinformasjonssenteret.

Akselerer til ønsket hastighet, og trykk på bryteren **+** eller **-**. Gjeldende hastighet registreres.

Bilen kan kjøres normalt, men det vil ikke være mulig å overskride den programmerte hastighetsgrensen unntatt i nødstilfeller.

Dersom hastighetsgrensen ikke kan overholdes, f.eks. ved kjøring i bratte nedoverbakker, vil hastighetsbegrenseren blinke i førerinformasjonssenteret.

Øke hastighetsgrensen

Hastighetsgrensen kan økes kontinuerlig eller i små trinn ved å holde nede eller trykke gjentatte ganger på bryteren **+**.

Redusere hastighetsgrensen

Hastighetsgrensen kan reduseres kontinuerlig eller i små trinn ved å holde nede eller trykke gjentatte ganger på bryteren **-**.

Overskridelse av hastighetsgrense

I nødstilfeller er det mulig å overskride hastighetsgrensen ved å trå gasspedalen fast ned forbi motstandspunktet.

Hastighetsbegrenseren vil blinke i førerinformasjonssenteret i denne perioden.

Slipp gasspedalen og hastighetsbegrenser-funksjonen aktiveres igjen så snart hastigheten blir lavere enn hastighetsgrensen.

Utkobling

Trykk inn bryteren **O**: Hastighetsbegrenseren deaktiveres og bilen kan kjøres normalt.

Hastighetsgrensen lagres og en tilhørende melding vises i førerinformasjonssenteret.

Ny aktivering

Trykk inn bryteren **R**. Hastighetsbegrenser-funksjonen aktiveres igjen.

Sletting av hastighetsgrense

Trykk inn bryteren 

Den gule kontrollampen  i instrumentgruppen slukkes.

Parkeringsradar

Parkeringsradaren gjør rygging lettere ved å måle avstanden mellom bakparten på bilen og hindringer. Men det er fortsatt føreren som har det fulle og hele ansvaret for parkeringen.



Systemet består av fire ultralyd-parkeringsfølere i støtfangeren bak.

Les dette

Deler som festes i registreringsområdet, kan forårsake systemfeil.

Koble inn

Når du setter bilen i revers, kobles systemet inn automatisk. En kort alarmlyd angir at systemet er funksjonsklart.

Hindringer varsles med lydsignaler. Intervallene mellom lydsignalene blir kortere etter hvert som bilen nærmer seg hindringen. Når avstanden er mindre enn 30 cm, høres et kontinuerlig lydsignal.

Advarsel

Diverse reflekterende overflater på gjenstander og klær samt eksterne støykilder kan under visse omstendigheter medføre at systemet ikke registrerer hindringer.

Utkobling



Det er mulig å deaktivere systemet permanent eller midlertidig.

Midlertidig deaktivering

Systemet deaktiveres midlertidig ved å trykke på P \blacktriangle -knappen på instrumentpanelet mens tenningen er på og revers er lagt inn. Kontrollampen i knappen lyser.

Når revers er lagt inn, utløses ikke lydsignalet, noe som angir at systemet er deaktivert.

Funksjonen aktiveres på nytt ved å trykke på knappen P \blacktriangle igjen, eller det aktiveres neste gang tenningen slås på.

Permanent deaktivering

Systemet deaktiveres permanent ved å trykke på P \blacktriangle -knappen på instrumentpanelet i ca. 3 sekunder mens tenningen er på og revers er lagt inn. Kontrollampen i knappen lyser kontinuerlig.

Systemet er deaktivert og virker ikke. Når revers er lagt inn, utløses ikke lydsignalet, noe som angir at systemet er deaktivert.

Funksjonen aktiveres på nytt ved å trykke og holde inne knappen P \blacktriangle i ca. 3 sekunder.

Feil

Hvis systemet oppdager en driftsfeil, høres en lydalarm i ca. 5 sekunder når bilen settes i revers. Be med et verksted rette årsaken til feilen.

Merk

Ved rygging må området være fritt for hindringer som kan treffe undersiden av bilen.

Støt mot bakakselen som muligens ikke er synlige, vil kunne medføre ukarakteristiske endringer ved håndtering av bilen. Dersom slike støt skulle inntreffe, bør det tas kontakt med et verksted.

Kamera bak



Kameraet monteres vanligvis under nummerskiltlisten, og en monitor festes på førerens solskjerm.

Funksjonalitet

Ryggekamerasystemet gjør det mulig for føreren å se området bak bilen på monitoren under rygging.

Systemet kan aktiveres eller deaktiveres med start/stopp-knappen til høyre på monitoren.

De andre knappene på monitoren brukes til å velge kilde AV1 eller AV2 og justere lysstyrken og kontrasten på monitoren.

For å oppnå optimal sikt må ikke ryggekameraet tildekkes av skitt, snø eller is.

Advarsel

Systemet er ment som en hjelp under rygging og erstatter ikke bilførerens syn.

La ikke denne funksjonen friste deg til å ta sjanser når du rygger.

Uforsiktighet under rygging kan føre til skader på bilen, personska-der og død. Følg alltid med i side-speilene og se bakover over skulderen før du rygger.

Førerassistansesystemene fritar ikke føreren fra det fulle ansvaret for betjeningen av bilen.

Drivstoff

Drivstoff for dieselmotorer

Benytt bare dieseldrivstoff ifølge DIN EN 590. Drivstoffet må være svovelfattig (maks. 10 ppm). Likeverdig standardisert drivstoff med biodieselinnhold (=FAME i henhold til EN14214) på maks. 7 % volum (som DIN 51628 eller tilsvarende standarder) kan brukes.

Det må ikke brukes marine diesellojer, fyringsolje eller helt plantebasert diesel, for eksempel rapsolje eller biodiesel, Aquazole og lignende diesel-vann-blandinger. Dieseldrivstoff må ikke tynnes ut med drivstoff for bensinmotorer.

Viskositeten og filterbarheten til dieselen er avhengig av temperaturen. Ved lave temperaturer må det fylles diesel med garanterte vinterkvaliteter.

Fylling av drivstoff

⚠ Fare

Før tanking skal motoren og eks-terne varmere med forbrennings-
kammer (gjenkjennes ved klistre-
merke på tanklokkdekselet) slås
av. Slå av mobiltelefoner.

Ved drivstoffylling må betjenings-
og sikkerhetsforskriftene for ben-
sinstasjonen følges.

⚠ Fare

Drivstoff er brennbart og eksplo-
sivt. Røyking forbudt. Ingen åpen
ild eller gnister.

Dersom det lukter drivstoff i bilen,
må dette utbedres umiddelbart
ved et verksted.

Merk

Slå ikke på tenningen hvis du har
fylt på feil drivstoff.

Drivstofftankens påfyllingsstuss med
bajonettlås befinner seg på venstre
side foran på bilen.

Tankdekselet kan bare åpnes hvis bi-
len er låst opp og døren er åpnet.

Åpne tankdekselet for hånd.



Ta av tanklokket ved å dreie det mot
urviseren.

Tanklokket kan henges på den nedre
kroken til tankdekselet.

Sett på tanklokket og drei det med ur-
viseren etter at drivstoffyllingen er av-
sluttet.

Merk

Eventuelt drivstoffsøl må fjernes
straks.

Drivstofforbruk og CO₂- utslipp

Beregningen av drivstofforbruket re-
guleres av Europeisk direktiv
715/2007 692/2008 A.

Direktivet tar utgangspunkt i faktisk
kjøreadferd: Bykjøring vurderes
med ca. $\frac{1}{3}$ og landeveiskjøring med
ca. $\frac{2}{3}$. Det er tatt hensyn til kaldstart-
og akselerasjonsfaser.

Dessuten inngår verdier for CO₂-ut-
slipp i direktivet.

Drivstofforbruket er i stor grad av-
hengig av personlig kjørestil samt vei-
og trafikkforhold.

Ved forbruksberegningen tas det hensyn til bilens tomvekt, som er fastsatt i henhold til forskriftene. Tilleggsutstyr kan gi litt høyere drivstofforbruk og CO₂-utslipp, samt lavere topphastighet.

Tauing

Generell informasjon

Bruk bare et tilhengerfeste som er godkjent for bilen. Overlat ettermontering av tilhengerfeste til et verksted. Det kan være nødvendig å foreta endringer som berører kjølingen, varmeskjoldene eller annet utstyr.

Monteringsmål for fabrikkmontert tilhengerfeste ⇨ 171.

Kjøreegenskaper og tips for kjøring med tilhenger

Hvis tilhengeren har bremses, må sikkerhetsvaireren festes.

Smør kulen på tilhengerfestet før tilhengeren kobles til bilen. Dersom det brukes stabilisator for å dempe svingningsbevegelser, som virker på koblingskulen, skal den ikke smøres. Det anbefales å bruke en stabilisator hvis tilhengeren har dårlig kjørestabilitet.

Maksimumshastigheten på 80 km/t må ikke overskrides, heller ikke i land der høyere hastighet er tillatt.

Skulle tilhengeren begynne å slingre, senker du hastigheten. Forsøk ikke å korrigere med rattet. Brems hardt opp i nødstilfelle.

I nedoverbakke brukes det girtrinnet man ville brukt i en tilsvarende oppoverbakke. Kjør med omtrent den samme hastigheten.

Juster dekktrykket til verdien for full belastning ⇨ 170.

Kjøring med tilhenger

Tilhengerlast

Tillatt tilhengerlast er maksimalverdi som avhenger av bil og motor, og denne må ikke overskrides. Den reelle tilhengerlasten er differansen mellom den reelle totalvekten for tilhengeren og den vekten som trykker på bilens tilhengerkule med tilhengeren tilkoblet.

De tillatte tilhengerlastene er oppgitt i bilens dokumenter. Generelt gjelder de for bakker opptil maks. 12 %.

Den tillatte tilhengerlasten gjelder opp til angitt stigning og til en høyde på 1000 meter over havet. Motoreffekten reduseres fordi lufta blir tynnere i høyden. Dermed reduseres også klatreevnen, og den tillatte samlede vekten på trekkbilen, tilhengeren og lasten reduseres med 10 % for hver 1000 meter høydeforskjell. På veier med liten stigning (under 8 %, for eksempel på motorvei) er det ikke nødvendig å redusere den samlede vekten.

Den tillatte totalvekten må ikke overskrides. Den tillatte trekktotalvekten er angitt på identifikasjonsplaten ⇨ 156.

Kulevekt

Med kulevekt eller kuletrykk menes den kraften som tilhengeren trykker på koblingskulen med. Den kan endres ved å fordele vekten annerledes på tilhengeren.

Tillatt kulebelastning er oppgitt på identifikasjonsplaten til tilhengerfestet og i bilens vognkort. Forsøk

å oppnå maksimal kulevekt, særlig for tunge tilhengere. Kulevekten må aldri være under 25 kg.

Ved tilhengerlast på 1200 kg og mer bør ikke kulebelastningen være under 50 kg.

Bakaksellast

Når tilhengeren er koblet til og den tauende bilen har full last (inkludert alle personer i bilen), må ikke tillatt bakaksellast (se identifikasjonsplaten eller vognkortet) overskrides.

Tilhengerfeste

Merk

Demonter kulestangen når du ikke kjører med tilhenger.

Varsellyd for tilhengerfeste

Tonen til varsellyden endres når blinklysene aktiveres mens en tilhenger er koblet til bilen.

Tonen til varsellyden endres hvis et blinklys på tilhengeren eller bilen ikke virker.

Tilleggsfunksjoner

Kraftuttak



Aktivere, mens bilen står stille og motoren går på tomgang:

- Velg nøytralstilling (MTA = N)
- Trå inn clutchpedalen
- Trykk på bryteren på instrumentpanelet
- Slipp clutchpedalen

Motorens tomgangsturtall øker til 1200 o/min.

Hvis ikke systemet aktiveres, gjentar du prosedyren eller slipper clutchpedalen gradvis.

Deaktiver ved å trå inn clutchpedalen og trykke på bryteren på instrumentpanelet.

Pleie av bilen

| | |
|----------------------------|-----|
| Generell informasjon | 119 |
| Kontroll av bilen | 120 |
| Skifte pære | 125 |
| Elektrisk anlegg | 133 |
| Verktøy i bilen | 136 |
| Hjul og dekk | 137 |
| Bruk av startkabler | 145 |
| Tauing | 147 |
| Utvendig pleie | 148 |

Generell informasjon

Tilbehør og endringer av bilen

Vi anbefaler at det brukes originale deler og tilbehør, samt fabrikkgodkjente deler for den bestemte biltypen. Vi kan ikke vurdere eller garantere påliteligheten av andre produkter – selv om de har en offentlig eller annen godkjenning.

Det elektriske systemet må ikke modifiseres, f.eks. i form av endringer i elektroniske styreenheter (chip-tuning).

Lagring av bilen

Parkering i lengre tid

Dette må gjøres hvis bilen skal stå parkert i flere måneder:

- Vask og voks bilen.
- Få kontroller voksen i motorrommet og på understellet.
- Rengjør og konserver gummitettinger.

- Skift motorolje.
- Tøm spylervæskebeholderen.
- Kontroller frostvæsken.
- Juster dekktrykket til verdien for full belastning.
- Parker bilen på et tørt sted med god ventilasjon. Legg inn 1. gir eller revers. Hindre at bilen kan rulle.
- Trekk ikke til håndbremsen.
- Åpne motorpanseret, lukk alle dører og lås bilen.
- Koble polklemmen fra bilbatteriets minuspol. Vær oppmerksom på at noen systemer ikke er i funksjon, f.eks. tyverialarmen.

Ta i bruk bilen igjen

Dette må gjøres hvis bilen skal tas i bruk igjen:

- Koble polklemmen til bilbatteriets minuspol. Aktiver elektronikken til de elektriske vinduene.
- Kontroller dekktrykket.
- Fyll opp spylervæskebeholderen.
- Kontroller motoroljenivået.

- Kontroller kjølevæskenivået.
- Monter eventuelt nummerskiltet.

Gjenvinning når bilen vrakes

Informasjon om gjenvinningsfirmaer (bilopphoggerier) og om gjenvinning av biler finner du på vår hjemmeside. Overlat ikke dette til andre enn autoriserte gjenvinningsfirmaer.

Kontroll av bilen

Utføre arbeider

⚠ Advarsel

Kontroller i motorrommet må bare utføres når tenningen er slått av. Kjøleviften kan fortsette å gå etter at tenningen er slått av.

⚠ Fare

Tenningsystemet genererer svært høy spenning. Må ikke berøres.

Lokkene på beholderne for etterfylling av motorolje, kjølevæske og spylervæske samt håndtaket på oljepeilepinnen, er gule slik at de skal være lettere å kjenne igjen.

Panser

Åpne



Trekk i utløserhendelen, og før den tilbake til utgangsstillingen.

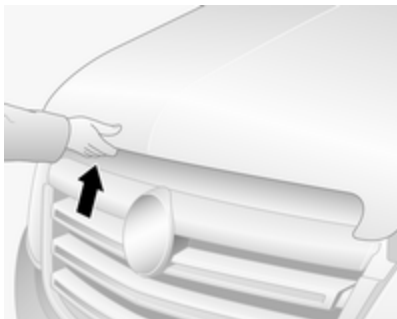

Dra i sikkerhetshaken, som sitter litt til venstre for midten, og åpne panseret.

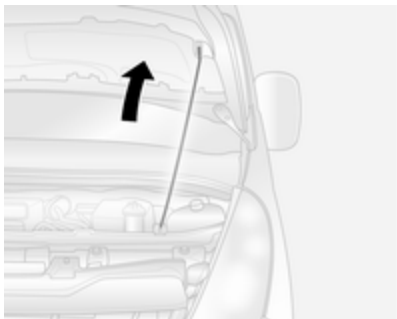

Støtt opp motorpanseret.

Lukke

Press støtten inn i holderen før du lukker motorpanseret.

Senk motorpanseret, og la det falle i lås. Kontroller at motorpanseret er låst.

Motorolje

Kontroller jevnlig motoroljenivået manuelt for å hindre skade på motoren.

Pass på å bruke olje med riktig spesifikasjon. Anbefalte væsker og smøremidler ↪ 152.

Bilen må stå på et plant underlag når kontrollen utføres. Motoren skal være driftsvarm, og den skal ha vært slått av i minst 10 minutter.

Trekk ut oljepeilepinnen, tørk av, før den inn til anslagsflaten på håndtaket, trekk ut på nytt og les av motoroljenivået.

Merk

Det er eierens ansvar å sørge for at motoroljenivået til enhver tid er riktig og at det brukes riktig oljekvalitet.

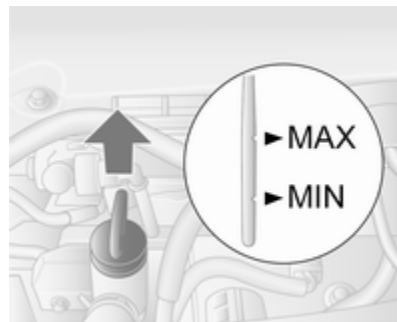

Når motoroljenivået har sunket ned til minimumsmerket **MIN**, etterfyller du motorolje.

Merk

Oljenivået må aldri synke under minimumsnivået!

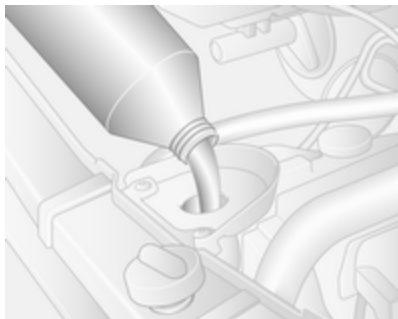

Vi anbefaler å bruke samme type motorolje som den som ble brukt ved forrige oljeskift.

Motoroljenivået må ikke overskride maksimumsmerket **MAX** på peilepinnen.

Merk

Tapp av eller sug ut for mye påfylt motorolje.

Stabilisering av motoroljeforbruket vil ikke skje før bilen har kjørt flere tusen kilometer. Det aktuelle forbruket vil ikke kunne fastsettes før dette.

Kontakt et verksted hvis forbruket overstiger 0,5 liter per 1000 km etter innkjøringsperioden.

Kapasiteter ⇨ 169, overvåking av motoroljenivået ⇨ 67.

Sett låsedekselet rett på og skru fast.

Motorkjølevæske

Kjølevæsken gir frostbeskyttelse ned til ca. -28 °C.

Merk

Bruk bare godkjent frostvæske.

Kjølevæskeniå

Merk

For lavt kjølevæskeniå kan medføre motorskader.

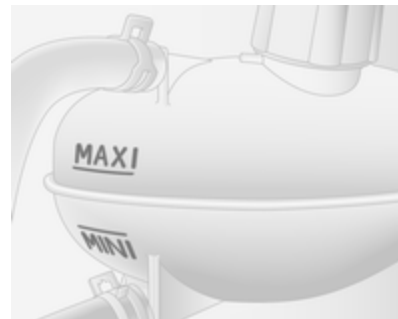

Når kjølesystemet er kaldt, skal kjølevæskeniået ligge like over merket **MINI**. Etterfyll hvis nivået er lavt.

⚠ Advarsel

La motoren kjølnes før du åpner lokket. Åpne lokket forsiktig, slik at trykket slippes langsomt ut.

Fyll opp med frostvæske. Hvis frostvæske ikke er tilgjengelig, bruk rent vann fra springen eller destillert vann. Skru lokket godt på. Få kontrollert frostvæskeskonsentrasjonen og kontakt verksted for å få fjernet årsaken til kjølevæsketapet.

Hvis det må fylles på mye kjølevæske, må eventuelt oppsamlet luft fjernes fra kjølesystemet. Søk hjelp hos et verksted.

Servostyringsvæske



Kontakt er verksted hvis væsknivået i beholderen synker under **MINI**-merket.

Spylervæske



Fyll på rent vann blandet med en passende mengde spylervæske som inneholder frostvæske.

Bremser

Hvis det høres en pipelyd, eller kontrollampen for slitasje på bremseklosser (O) tennes, angir det at bremsebeleggets tykkelse har nådd minimumsgrensen.

Det er mulig å kjøre videre, men sørg for å få skiftet ut bremsebeleggene snarest mulig.

Med nye bremsebelegg må du ikke foreta unødig kraftige oppbremsinger de første turene.

Indikator for slitasje på bremseklosser (O) → 73.

Bremsevæske

⚠ Advarsel

Bremsevæske er giftig og etsende. Unngå kontakt med øyne, hud, tekstiler og lakkerte flater.

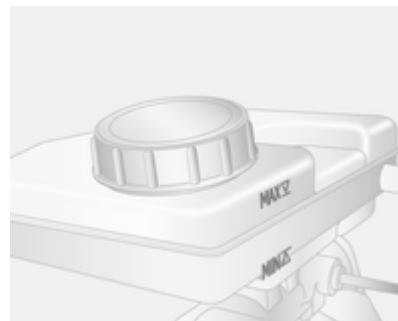

Bremsevæsknivået skal ligge mellom merkene **MIN** og **MAX**.

Renslighet er svært viktig ved etterfylling. Urenheter i bremsevæsken vil kunne føre til funksjonsforstyrrelser i bremsesystemet. Få årsaken til bremsevæsketapet fjernet på et verksted.

Bruk bare bremsevæske som er godkjent for bilen.

Bremse- og clutchvæske ↗ 152.

Batteri

Bilbatteriet er vedlikeholdsfritt.

Batterier skal ikke kastes i husholdningsavfallet. De skal leveres inn til aktuelle mottakssteder.

Hvis bilen parkeres i mer enn 4 uker, kan det føre til at batteriet utlades.

Koble polklemmen fra bilbatteriets minuspol.

Til- og frakobling av bilbatteriet må bare gjøres når tenningen er slått av.

Tilgang til batteriet



Batteriet er plassert under bilen, bak en plate i venstre dørterskel foran. Ta av platen for å få tilgang til batteriet.

Ekstrabatteri

Avhengig av bilens utstyr kan enkelte modeller ha et ekstra batteri montert under forsetet.

Dieselfilter

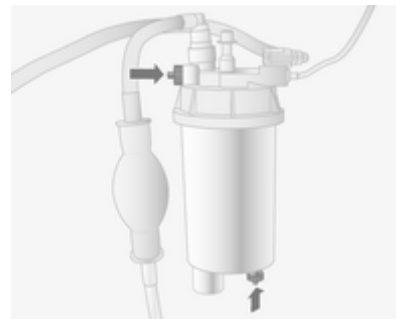

Tapp alltid vann fra dieselfilteret i forbindelse med oljeskift.

Sett en beholder under filterhuset. Løsne de riflede skruene på filterdekslet og på den nedre delen av filteret ca. én omdreining for å tappe ut vannet.

Vannet er tappet ut av filteret så snart det kommer diesel ut på den riflede skruen nede. Stram de to skruene igjen.

Kontroller dieselfilteret oftere ved ugunstige driftsforhold.

Lufting av dieselsystemet

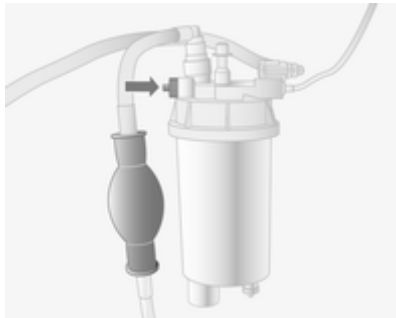

Hvis tanken har blitt kjørt tom, må dieselsystemet luftes ut.

Fyll tanken med drivstoff, og følg denne fremgangsmåten:

1. Sett en egnet beholder for oppsamling av drivstoffet under drivstoffilterets lufteskruer.
2. Løsne lufteskruen (pil) én omdreining.
3. Kjør rekkepumpen for hånd, langsomt og uten avbrudd, helt til drivstoffet som renner ut av den løsnede lufteskruen er uten luftbobler.

4. Stram lufteskruen igjen. Kontakt et verksted hvis det ikke er mulig å starte motoren etter flere forsøk på å luften dieselsystemet.

Skifte viskerblad

Viskerblader på frontruten

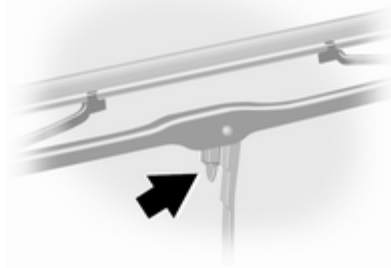

Løft viskerarmen, trykk festeklipset mot den og løsne viskerbladet.

Skifte pære

Slå av tenningen og den aktuelle bryteren, eller lukk dørene.

Nye lyspærer må bare holdes i sokkelen! Berør ikke pæreglasset med bare hender.

Bruk kun samme type pære ved utskiftingen.

Hovedlys

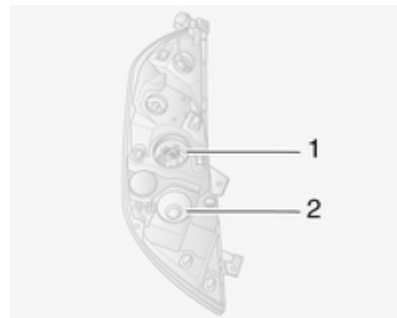

Hovedlysene har separate systemer for fjernlys 1 og nærlys 2.

Fjernlys



1. Ta av beskyttelsesdekselet til fjernlyset.
2. Løsne ledningskontakten fra lyspæren.

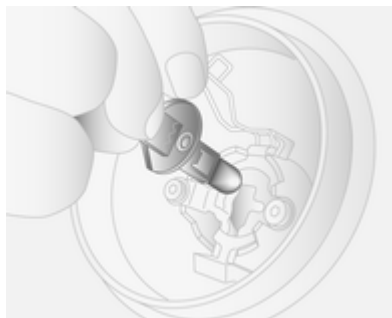

3. Løsne fjærklipset.
4. Trekk lyspæren fra reflektorhuset.
5. Skift lyspære, og fest med fjærklipset.
6. Fest ledningskontakten til lyspæren igjen.
7. Sett på beskyttelsesdekselet til fjernlyset.

Nærlys



1. Ta av beskyttelsesdekselet til fjernlyset.
2. Løsne ledningskontakten fra lyspæren.
3. Drei lyspæreholderen mot urviseren for å løsne den.
4. Trekk lyspæreholderen fra reflektorhuset.

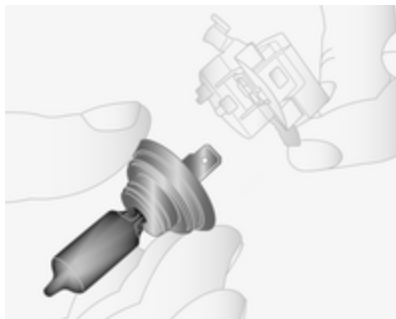

5. Løsne lyspæren fra lyspæreholderen, og skift lyspære.
6. Sett inn lyspæreholderen, la de to knastene gå i inngrep i reflektorhuset og drei med urviseren for å sikre.
7. Fest ledningskontakten til lyspæren igjen.
8. Sett på beskyttelsesdekselet til fjernlyset.

Sidelys



1. Ta av beskyttelsesdekselet.
2. Løsne ledningskontakten fra lyspæren.
3. Drei lyspæreholderen mot urviseren for å løsne den.
4. Trekk lyspæreholderen fra reflektorhuset.

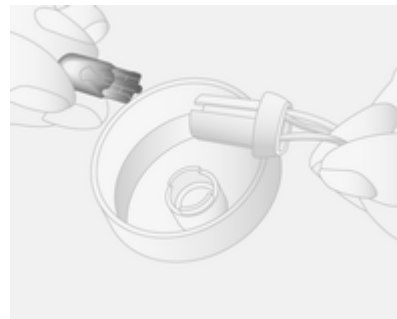

5. Løsne lyspæren fra lyspæreholderen, og skift lyspære.
6. Sett inn lyspæreholderen, la de to knastene gå i inngrep i reflektorhuset og drei med urviseren for å sikre.
7. Fest ledningskontakten til lyspæren igjen.
8. Sett på beskyttelsesdekselet.

Adaptivt frontlys

Svinglys

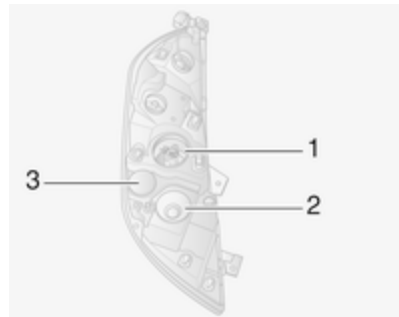

Hovedlysene har separate systemer for fjernlys **1** og nærlys **2**. Svinglyset **3** er plassert mellom hovedlysene.

1. Ta av lyktedekselet.
2. Trekk ledningspluggen av lyspæren.
3. Drei pæreholderen mot venstre for å frigjøre den.
4. Trekk lyspæreholderen fra reflektorhuset.

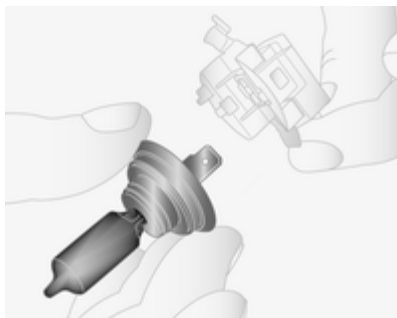

5. Trekk lyspæren ut av pæreholderen, og sett inn en ny pære.
6. Sett inn lyspæreholderen, la de to knastene gå i inngrep i reflektorhuset og drei med urviseren for å sikre.
7. Fest ledningskontakten til lyspæren igjen.
8. Sett på beskyttelsesdekselet.

Tåkelys

Overlat pæreskift til et verksted.

Blinklys foran



1. Ta av beskyttelsesdekselet.
2. Løsne ledningskontakten fra lyspæren.
3. Drei lyspæreholderen mot urviseren for å løsne den.
4. Trekk lyspæreholderen fra reflektorhuset.

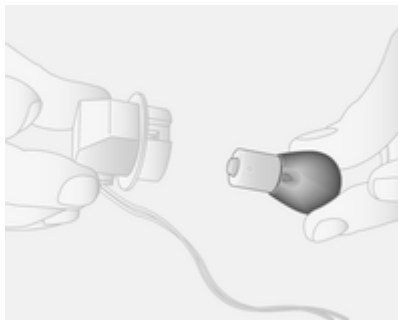

5. Løsne lyspæren fra lyspæreholderen, og skift lyspære.
6. Sett inn lyspæreholderen, la de to knastene gå i inngrep i reflektorhuset og drei med urviseren for å sikre.
7. Fest ledningskontakten til lyspæren igjen.
8. Sett på beskyttelsesdekselet.

Baklys

Bakre bremselys, baklys, blinklys, ryggelys og tåkebaklys



1. Ta de øvre og nedre kledningene fra stolpen bak.
2. Løsne de to mutterne fra posisjoneringsstiftene bak på lampeenheten.
3. Trekk lampeenheten bakover fra yttersiden.
4. Løsne ledningskontakten fra lampeenheten.



5. Fjern de tre skruene bak på lampeenheten.
6. Ta lyspæreholderen fra lampeenheten.

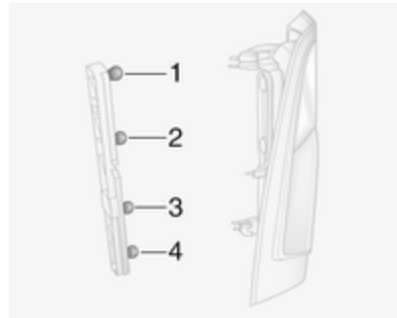

7. Trykk lyspæren lett inn i sokkelen, drei mot urviseren, ta den ut og skift lyspære.
Venstre blinklys (1)
Bak- og bremselys (2)
Ryggelys (3)
Tåkebaklys, kan også være på bare én side (4)
8. Sett lyspæreholderen i lampeenheten.
9. Sett inn de tre skruene bak på lampeenheten.
10. Fest ledningskontakten på lampeenheten.
11. Sett inn lampeenheten igjen fra yttersiden, og kontroller at den plasseres riktig.
12. Sett de to mutterne på posisjoneringsstiftene bak på lampeenheten.
13. Monter de øvre og nedre kledningene på stolpen bak.

Blinklys på siden

1. Skyv lampeenheten mot høyre, og trekk i venstre side av lampeenheten for å løsne den fra åpningen.



2. Løsne ledningskontakten fra lampeenheten.
3. Fjern lyspæreholderen fra lampeenheten ved å dreie 90°, og skift lyspære.
4. Sett lyspæreholderen i lampeenheten.

5. Fest ledningskontakten igjen.
6. Sett lampeenheten i åpningen, og trykk mot venstre for å feste.

Blinklys i speil

1. Skyv den nedre speileneheten fra fronten for å komme til skruen.
2. Ta ut skruen med en torxskrutrekker.

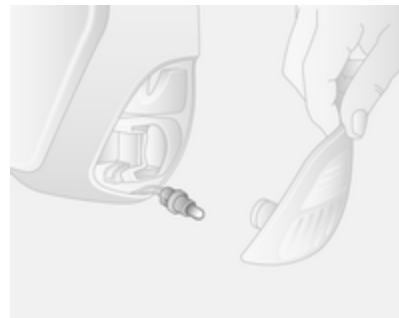

3. Ta ut lyspæreholderen fra baksiden av den nedre speileneheten.
4. Skift lyspære.
5. Sett på plass lyspæreholderen.
6. Sett inn skruen.

Høytmontert midtre bremselys



1. Ta av dekselet på innsiden av bakk døren.
2. Løsne mutteren fra posisjoneringsstiften bak på lampeenheten.



3. Ta lampeenheten ut av åpningen på yttersiden.
4. Løsne ledningskontakten fra lampeenheten.
5. Fjern lyspæreholderen fra lampeenheten, og skift lyspære.
6. Sett lyspæreholderen i lampeenheten, og fest ledningskontakten på lampeenheten.
7. Sett lampeenheten i åpningen igjen, og kontroller at den plasseres riktig.

8. Sett mutteren på posisjoneringsstiften bak på lampeenheten.
9. Sett på dekselet på innsiden av bakk døren.

Skiltlys



1. Løsne glasset ved bruk av en flat skrutrekker.
2. Ta av dekselet, og skift lyspære.
3. Sett på glasset igjen.

Innvendige lys

Kupélys foran



1. Ta av glasset ved bruk av en flat skrutrekker.
2. Skift lyspære.
3. Sett på glasset igjen.

Bagasjeromsllys



1. Ta av lampeenheten ved bruk av en flat skrutrekker.
2. Løsne ledningskontakten fra lampeenheten.
3. Ta av dekselet, og skift lyspære.
4. Fest ledningskontakten, og sett inn lampeenheten.

Lys i fremre dørledning

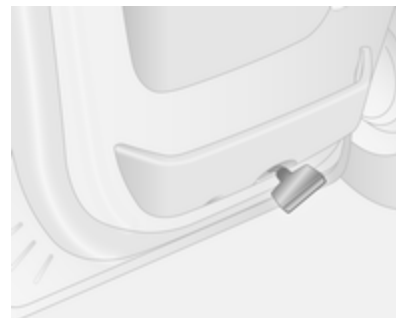

1. Ta av lampeenheten ved bruk av en flat skrutrekker.
2. Ta av glasset på lampeenheten.
3. Skift lyspære, og sett på glasset.
4. Sett inn lampeenheten igjen.

Kupélys bak

Overlat pæreskift til et verksted.

Hanskeromsllys

Overlat pæreskift til et verksted.

Instrumentpanelbelysning

Overlat pæreskift til et verksted.

Elektrisk anlegg

Sikringer

Skift ut i samsvar med teksten på den defekte sikringen.

Det er to sikringsbokser i bilen:

- én til venstre på instrumentpanelet, bak kledningen.
- i motorrommet, like ved ekspansjonstanken for kjølevæske.

Slå alltid av den aktuelle bryteren og tenningen før du skifter sikring.

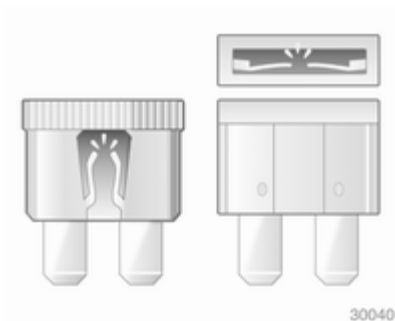

En defekt sikring kan gjenkjennes ved at tråden er smeltet. Skift ikke ut sikringen før årsaken til feilen er fjernet.

Det lønner seg å ha et komplett sett reservesikringer i bilen. Kontakt et verksted.

Enkelte funksjoner kan være beskyttet med flere sikringer.

Det kan også være satt inn sikringer som ikke har noen funksjon.

Sikringstrekker

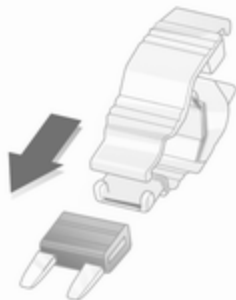

30042

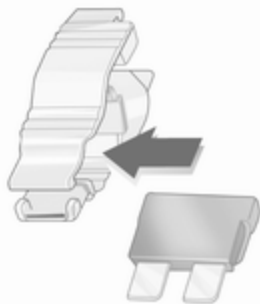

30042



30044

En sikringstrekker i sikringsboksen i instrumentpanelet kan brukes som hjelp ved skifte av sikringer.

Sett inn sikringstrekkeren ovenfra eller fra siden på sikringer med forskjellige utforminger, og trekk sikringen ut.

Sikringsboksen i motorrommet

Plassert like ved ekspansjonstanken for kjølevæske.

Enkelte kretser kan være beskyttet av flere sikringer.

Overlat utskifting av sikringer til et verksted, ettersom det er vanskelig å komme til sikringene.

Symbol Strømkrets

| | |
|-------------------------------------------------------------------------------------|-------------------|
|  | Høyre sidelys |
|  | Venstre sidelys |
|  | Høyre nærllys |
|  | Venstre nærllys |
|  | Tåkelys foran |
|  | Venstre fjernlys |
|  | Høyre fjernlys |
|  | ABS |
|  | Vindusvisker |
|  | Klimaanlegg |
|  | Bakruteoppvarming |

Sikringsboksen i instrumentpanelet











Plassert bak kledningen på venstre side av instrumentpanelet. Trekk oppe på kledningen for å ta av.

Ingen gjenstander må oppbevares bak denne kledningen.

Enkelte kretser kan være beskyttet av flere sikringer.

Symbol Strømkrets

| | |
|-----------------------------------------------------------------------------------|-------------------------------------------------------------------|
|  | Infotainmentsystem, setevarme, bildisplay, lydtilkoblinger, alarm |
|  | Strømuttak |
|  | Sigarettenner |
|  | Instrumentpanel |
|  | Sentrallås |
|  | Blinklys, tåkebaklys, karosserieelektronikkmodul |
| DIAG | Feilsøkingskontakt (diagnosekontakt) |
|  | ABS, elektronisk stabilitetsprogram |
|  | Innvendige lys, bremselys |
|  | Karosserielektronikk |
| STOP | Bremselys |
| <small>ALIM UCH</small> | Karosserielektronikkmodul, elektriske vinduer, klimaanlegg |

Symbol Strømkrets

| | |
|-------------------------------------------------------------------------------------|------------------------------------------------|
|  | Oppvarmet bakrute, venstre |
|  | Oppvarmet bakrute, høyre |
|  | Vindusspyler |
|  | Elektronisk startsperre |
|  | Setevarme |
| FBL | Svinglys |
|  | Håndfritilkobling |
| T | Fartsskriver |
| PTO | Effektuttak |
|  | Horn |
|  | Forvarme dieselfilteret |
|  | Klimakontrollvifte |
| ADP | Ekstra tilpasninger |
|  | Elektriske vinduer, karosserieelektronikkmodul |

Verktøy i bilen

Verktøy

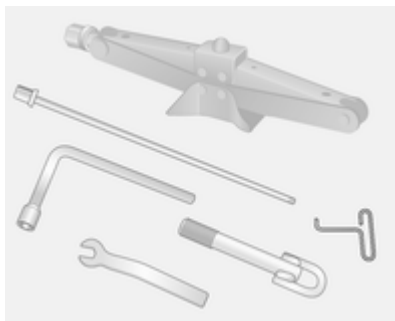

Jekken, hjulnøkkelen, adapteren, navdekselkroken, nøkkelen og slepefestet oppbevares sammen under forsetet.

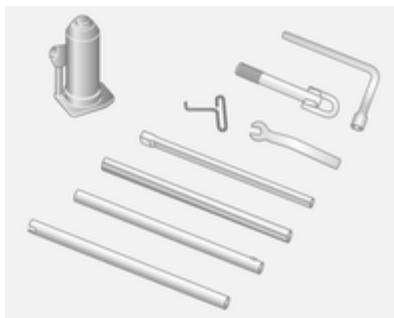

Biler med bakhjulsdrift: En hydraulisk jekk og et sett med forlengelsestykker for bruk sammen med jekken følger også med.



Du kommer til verktøyet ved å skyve setet helt frem og felle ned seteryggen.

Dekkrepasjonssett ⇨ 139.

Reservehjul ⇨ 144.

Hjul og dekk

Dekkenes og felgenes tilstand

Kjør langsomt over kanter og mest mulig i rett vinkel. Kjøring over skarpe kanter kan medføre dekk- og felgskader. Ikke klem dekkene inn mot fortauskanten når du skal parkere.

Undersøk hjulene regelmessig med henblikk på skader. Søk hjelp hos et verksted ved skader eller unormal slitasje.

Dekk

Fabrikkmonterte dekk er avstemt til understellet og gir optimal kjørekomfort og sikkerhet.

Vinterdekk

Vinterdekk gir sikrere kjøring når temperaturen er under 7 °C, og bør derfor brukes på alle hjul.

Et klistremerke med informasjon om maksimalt tillatt hastighet for dekkene må festes i førerens synsfelt, i samsvar med landsspesifikke bestemmelser.

Dekkbetegnelser

F.eks. **215/65 R 16 C 109 R**

- 215** = Dekkbredde i mm
- 65** = Profilforhold (dekkhøyde i forhold til dekkbredde) i %
- R** = Dekktype: Radial
- RF** = Konstruksjonstype: RunFlat
- 16** = Felgdiameter i tommer
- C** = Frakt eller kommersiell bruk
- 88** = En lastindeks på f.eks. 109 tilsvarer ca. 1030 kg
- R** = Bokstav for hastighetskode

Bokstav for hastighetskode:

- Q** = opptil 160 km/t
- S** = opptil 180 km/t
- T** = opptil 190 km/t
- H** = opptil 210 km/t
- V** = opptil 240 km/t
- W** = opptil 270 km/t

Dekktrykk

Kontroller dekktrykket når dekkene er kalde, minst hver 14. dag og før alle lengre turer. Ikke glem reservehjulet.

Dekktrykk ⇨ 170.

Dekktrykkene gjelder kalde dekk. De gjelder for sommer- og vinterdekk.

Fyll alltid reservehjulet med dekktrykk for full last.

Feil dekktrykk svekker sikkerheten, kjøreegenskapene, komforten og drivstofføkonomien samtidig som dekkslitasjen øker.

Advarsel

For lavt dekktrykk kan føre til betydelig oppvarming av dekkene og indre skader, som i sin tur fører til at slitebanen løsner og i verste fall til at dekkene punkterer ved høye hastigheter.

Bakhjulsdrift, med dobbelthjul

Når det ytterste dekket fylles, bør påfyllingsslangen plasseres mellom de to hjulene.

Mønsterdybde

Kontroller mønsterdybden regelmessig.

Av sikkerhetsgrunner bør dekkene skiftes ut når mønsterdybden er 2 til 3 mm (vinterdekk ved 4 mm).



Minste tillatte mønsterdybde (1,6 mm) er nådd når mønsteret er slitt ned til en slitasjeindikator (TWI = Tread Wear Indicator). Plasseringen av disse er angitt av merker på dekkensiden.

Dekk aldres, også når de ikke kjøres. Vi anbefaler at dekkene skiftes ut etter 6 år.

Dekkskift, og hjuldimensjon

Ved bruk av dekk med en annen dimensjon enn de fabrikkmonterte dekkene, må speedometeret og det nominelle dekktrykket eventuelt omprogrammeres, og andre endringer utføres på bilen.

⚠ Advarsel

Bruk av uegnede dekk eller felger kan forårsake ulykker og vil gjøre bilens typegodkjenning ugyldig.

Hjulkapsler

Bruk hjulkapsler og dekk som er fabrikkgodkjent for den aktuelle bilen, og som dermed oppfyller alle krav til den aktuelle felg- og dekkkombinasjonen.

Hvis det brukes hjulkapsler og dekk som ikke er fabrikkgodkjent, må dekkene ikke ha vulstkant.

Hjulkapsler må ikke hemme kjølingen av bremsene.

⚠ Advarsel

Bruk av uegnede dekk eller hjulkapsler kan føre til plutselig lufttap og dermed til ulykker.

Kjettinger



Kjettinger er bare tillatt på drivhjulene. Hvis bilen har tvillingdekk bak, er kjettinger bare tillatt på de ytterste hjulene.

Bruk finleddede kjettinger som maksimalt bygger 15 mm på slitebanen og på innsiden av dekkene (med kjettinglås).

⚠ Advarsel

Skader kan føre til at dekket punkterer.

Hjulcapsler på stålfelger kan komme i kontakt med kjettingdeler. Ta av hjulkapslene i slike tilfeller.

Kjettinger kan bare brukes i hastighet opp til 50 km/t og ved kjøring på bare veier kan de bare brukes i korte perioder ettersom de slites raskt på hardt veidekke og kan ryke.

Det er ikke tillatt å bruke kjettinger på nødhjul.

Dekkreparasjonssett

Mindre skader på slitebanen og på dekkensiden kan repareres med dekkreparasjonssettet.

Ikke fjern fremmedlegemer fra dekket.

Skader på dekket som er større enn 4 mm eller befinner seg på siden av dekket nær felgen, kan ikke repareres med reparasjonssettet.

⚠ Advarsel

Kjør ikke fortere enn 80 km/t.
Må ikke brukes over lengre tid.
Styre- og kjøreegenskapene kan bli påvirket.

Hvis et dekk har punktert:

Trekk til håndbremsen, og legg inn 1. gir eller revers.

Dekkreparasjonssettet er plassert under forsetet. Skyv setet helt frem og fell ned seteryggen for å komme til settet.

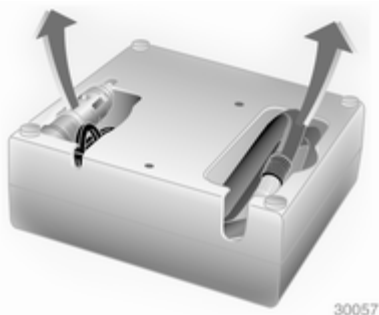

30057

1. Ta kompressoren ut av dekkreparasjonssettet.
2. Ta strømtilkoblingsledningen og luftslangen ut av rommene på undersiden av kompressoren.



30058

3. Skru kompressorens luftslange på tilkoblingen på tetningsmiddel-flasken.
4. Sett tetningsmiddelflasken på holderen på kompressoren.
Plasser kompressoren nær dekket. Tetningsmiddelflasken skal stå rett.
5. Skru av ventilhetten på det defekte dekket.

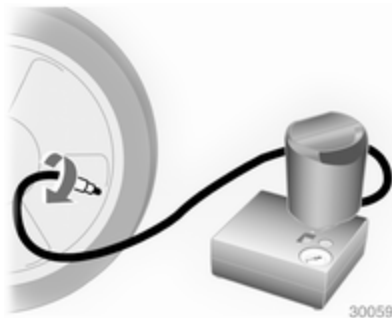

6. Skru påfyllingsslangen på dekkventilen.
7. Bryteren på kompressoren må stå på O.

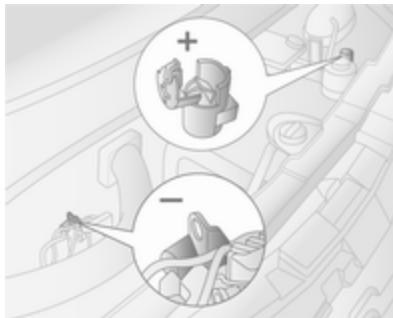

8. Koble den røde + strømledningen på kompressoren til klemmen ⚡ 145 for start med startkabler.
9. Koble den svarte - strømledningen til et jordingspunkt på bilen, f.eks. motorblokken eller en motorfestebolt.

For å unngå utlading av batteriet anbefaler vi at du lar motoren gå.

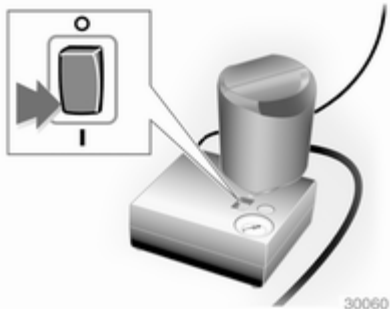

10. Sett vippebryteren på kompressoren på I. Dekket fylles med tetningsmiddel.
11. Kompressorens trykkmåler viser en kort stund opptil 6 bar. Trykket begynner så å synke.

12. Alt tetningsmiddel pumpes inn i dekket. Deretter fylles dekket med luft.



13. Foreskrevet dekktrykk skal oppnås innen 10 minutter. Dekktrykk ⚡ 170. Slå av kompressoren når riktig trykk er nådd.

Dersom det foreskrevne dekktrykket ikke oppnås i løpet av 10 minutter, demonterer du dekkreparasjonssettet. Flytt bilen én hjulomdreining (ca. 2 meter). Koble til dekkreparasjonssettet igjen, og fortsett påfyllingen i 10 minutter. Dersom det foreskrevne dekktrykket fortsatt ikke oppnås, er dekket

for sterkt skadet. Søk hjelp hos et verksted.

Fjern overflødig trykk med knappen over trykkindikatoren.

Kompressoren må ikke gå i mer enn 10 minutter.

14. Løsne dekkreparasjonssettet. Skru dekkpåfyllingslangen på den ledige koblingen på tetningsmiddelflasken. Dermed unngår du at det renner ut tetningsmiddel. Oppbevar dekkreparasjonssettet under forsetet.
15. Tetningsmiddel som eventuelt har rent ut, fjernes med en klut.
16. Ta klistremerket med maksimalt tillatt hastighet, som du finner på dekkreparasjonssettet, og fest det i førerens synsfelt.

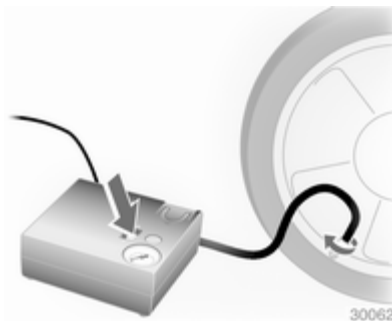

17. Kjør videre umiddelbart, slik at tetningsmiddelet fordeles jevnt i hele dekket. Stans, og kontroller dekktrykket ved bruk av kompressoren etter å ha kjørt ca. 10 km (senest etter 10 minutter). Skru luftslangen rett på dekkventilen og kompressoren når du skal kontrollere trykket.
18. Hvis dekktrykket er over 3,1 bar, skal det korrigeres til riktig verdi. Gjenta prosedyren til det ikke er noe trykktap lenger.
Bruk ikke bilen hvis dekktrykket har sunket under 3,1 bar. Søk hjelp hos et verksted.

19. Oppbevar dekkreparasjonssettet under forsetet.

⚠ Advarsel

Tetningsmiddelet må ikke komme i kontakt med hud, øyne eller klær. Oppsøk lege umiddelbart ved svelging.

Les dette

Kjøreegenskapene til det reparerte dekket er sterkt forringet. Derfor må du få skiftet ut dette dekket.

Ved uvanlige lyder eller sterk oppvarming av kompressoren, skal du skal slå den av i minst 30 minutter.

Den innbygde sikkerhetsventilen åpnes ved et trykk på 7 bar.

Legg merke til utløpsdatoen for settet. Etter den datoen er tetteevnen ikke lenger garantert. Se holdbarhetsmerkingen på tetningsmiddel-flasken.

Skift ut den brukte tetningsmiddel-flasken. Kasser flasken i henhold til gjeldende forskrifter.

Kompressoren og tetningsmiddelet kan brukes fra ca. -30 °C.

Den medfølgende adapteren kan også benyttes til andre ting, som f.eks. baller, luftmadrasser, gummi-båter o.l. De sitter på undersiden av kompressoren. For å demontere dem, skru på kompressorens luftslange og trekk ut adapteren.

Skifte hjul

Noen biler er utstyrt med et dekkreparasjonssett i stedet for reservehjul
⇨ 139.

Gjennomfør følgende forberedelser og følg disse anvisningene:

- Parker bilen på et plant og solid underlag som ikke er glatt. Forhjulene skal stå i rett-fram-stilling.
- Trekk til håndbremsen, og legg inn 1. gir eller revers.
- Ta ut reservehjulet ⇨ 144.
- Skift aldri flere hjul samtidig.
- Bruk jekken bare til å skifte hjul ved punktering, ikke til å skifte mellom sommer- og vinterhjul.
- Hvis underlaget som bilen står på er mykt, legger du en plankebit (maksimalt 1 cm tykk) under jekken.
- Det må ikke oppholde seg personer eller dyr i bilen når den er jekket opp.
- Kryp aldri under en bil som er oppjekket.

- Start ikke motoren mens bilen står på jekken.
- Rengjør hjulboltene/-mutterne og gjengene på disse før hjulet monteres.

⚠ Advarsel

Smør ikke hjulbolten, hjulmutteren eller hjulmutterkapselen.

1. Ta av hjulkapselen ved bruk av kroken som følger med. Bilens verktøysett ⇨ 136.
2. Monter hjulnøkkelen. Pass på at den plasseres riktig, og løsne alle hjulboltene/-mutterne en halv omdreining.

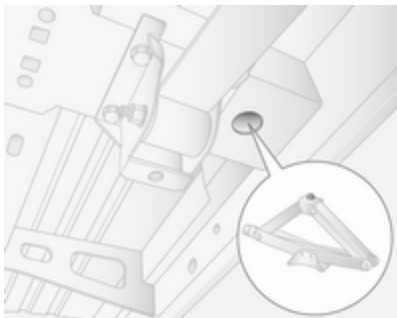

3. Biler med forhjulsdrift:

Løft bilen ved å sette tappen til jekkens løftekløse under jekkhullet nær mest det aktuelle hjulet.

Kontroller at jekken er riktig plassert. Jekken må stå stabil, slik at den ikke glir, på bakken like under jekkhullet.

Fest hjulnøkkelen på jekken, og løft bilen ved å dreie nøkkelen helt til hjulet ikke berører bakken.

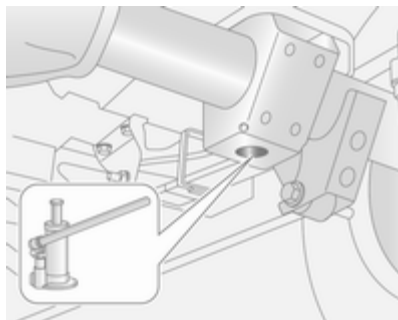

Biler med bakhjulsdrift:

Følg bruksanvisningen for den hydrauliske jekken, og monter komponentene i henhold til beskrivelsen.

Sett adapteren på jekkpunktet nærmest det aktuelle hjulet.

Kontroller at jekken er riktig plassert. Jekkhodet må flukte med

jekkpunktet. Pump jekken ved å trykke på hjulnøkkelen, slik at underlagsplaten plasseres riktig.

Løft bilen ved å trykke på hjulnøkkelen helt til hjulet ikke berører bakken.

4. Skru hjulboltene/-mutterne helt ut, og rengjør dem med en klut.

Legg hjulboltene/-mutterne et sted der de er beskyttet mot skitt.

5. Skift hjulet.

6. Skru inn hjulboltene/-mutterne.

7. Senk bilen.

8. Monter hjulnøkkelen. Pass på at den plasseres riktig, og stram alle hjulboltene/-mutterne diagonalt. Tiltrekkingsmoment: 172 Nm (forhjuldrift), 235 Nm (bakhjuldrift med tvillinghjul bak), 264 Nm (bakhjuldrift med enkelhjul bak).

9. Sett på hjulkapselen igjen.

10. Plasser det utskiftede hjulet
 ⇨ 144 samt bilens verktøysett
 ⇨ 136.

11. Få avbalansert det nye hjulet på bilen. Kontroller dekktrykket
↗ 170 til det nymonterte hjulet og hjulboltenes/-mutternes tiltrekingsmoment snarest mulig.

Sørg for få skiftet eller reparert det defekte dekket.

Reservehjul

Noen biler er utstyrt med et dekkreparasjonssett i stedet for reservehjul
↗ 139.

Bruk av et reservehjul som er mindre enn de andre hjulene eller sammen med vinterdekk kan påvirke kjøreegenskapene. Få skiftet ut det defekte dekket snarest mulig.

Reservehjulet festes under bilrammen ved bruk av en vinsj og sikres med en vaier ved hjelp av hjulnøkkelen og en adapter.

Det kan hende at bilen må jekkes opp for å komme til reservehjulet hvis et bakdekk punkterer på bilen når den er fullastet.

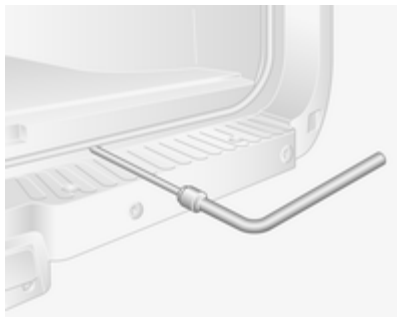

Reservehjulet tas ut ved å løsne vaieren med hjulnøkkelen og adapteren og senke hjulet helt.

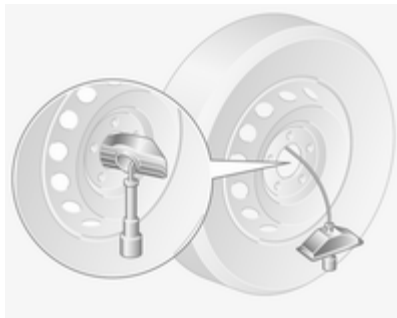

Sett hjulet rett opp, ta ut bolten fra holderen og løsne hjulet fra vaieren.

Biler med tvillinghjul har en ekstra festeplate som er festet til reservehjulet. Løsne mutteren og ta av festeplaten før hjulet brukes.

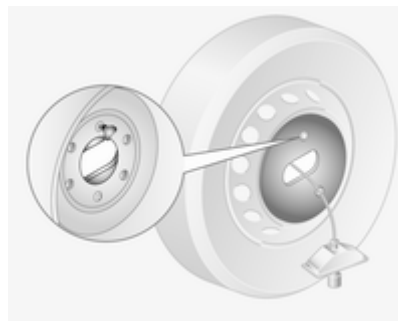

Sett på festeplaten og sikre med mutteren når reservehjulet settes tilbake.

Før vaieren fra baksiden og gjennom midten av hjulet når et reservehjul monteres. Fest holderen og bolten. Pass på riktig plassering, og pass på at fronten på hjulet vender ned. Stram vaieren ved bruk av hjulnøkkelen og adapteren helt til hjulet er festet.

Sommer- og vinterdekk

Du kan sette på reservehjulet med sommerdekk selv om det er vinterdekk på de andre hjulene.

Bilens kjøreegenskaper kan endre seg ved kjøring med reservehjul med sommerdekk, spesielt på glatt vei-bane.

Retningsbestemte dekk

Monter retningsbestemte dekk slik at de roterer i kjøreretningen. Rotasjonsretningen er angitt med et symbol (for eksempel en pil) på dekk-siden.

Dersom hjul er montert mot rotasjonsretningen:

- Kjøreegenskapene kan bli påvirket. Få skiftet ut eller reparert det defekte dekket snarest mulig.
- Kjør aldri fortere enn 80 km/t.
- Kjør ekstra forsiktig på vått og snødekket underlag.

Bruk av startkabler

Bruk aldri hurtiglader til starting.

Når batteriet er flatt, kan motoren startes ved hjelp av startkabler og batteriet i en annen bil.

⚠ Advarsel

Vær forsiktig ved start med startkabler. Avvik fra anvisningene under kan føre til personskader eller materielle skader som følge av at batteriet eksploderer, eller skade på det elektriske anlegget i begge bilene.

⚠ Advarsel

Unngå kontakt med øyne, hud, tekstiler og lakkerte flater. Væsken inneholder svovelsyre som kan forårsake personskader og materielle skader ved direkte kontakt.

- Unngå gnister eller åpen ild i nærheten av batteriet.

- Et utladet batteri kan fryse allerede ved temperaturer rundt 0 °C. Hvis batteriet er frosset, skal det tines før startkabler kobles til.
- Unngå kontakt med øyne, hud, tekstiler og lakkerte flater. Væsken inneholder svovelsyre som kan forårsake personskader og materielle skader ved direkte kontakt.
- Bruk vernebriller og beskyttende klær ved håndtering av batteriet.
- Bruk et starthjelpbatteri med samme spenning (12 volt). Kapasiteten (Ah) må ikke være vesentlig lavere enn i det utladede batteriet.
- Bruk startkabler med isolerte klemmer og et tverrsnitt på minst 25 mm².
- Koble ikke det utladede batteriet fra det elektriske anlegget i bilen.
- Slå av alle unødvendige strømforbrukere.
- Bøy deg aldri over batteriet under arbeidet.
- Klemmen på den ene kablen må ikke komme i berøring med klemmen på den andre kablen.

- Bilene får ikke berøre hverandre under starthjelpen.
- Sett på håndbremsen. Girkassen skal stå i nøytralstilling.

Startkabelklemme



Hvis batteriet utlades, kan startkabelklemmen brukes til å starte bilen uten at det er nødvendig å komme til batteriet inne i bilen.

Startkabelklemmen er plassert i motorrommet, og den er merket med symbolet "+" på det røde isolasjonsdekselet. Løft det røde isolasjonsdekselet for å komme til klemmekoblingen.

Husk å sette på plass det røde isolasjonsdekselet når det ikke er i bruk.

Starte med startkabler

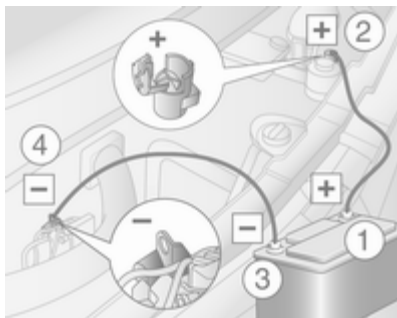

Rekkefølge for tilkobling av kabler:

1. Koble den røde kabel til pluss-polen på starthjelpbatteriet.
2. Koble den andre enden av den røde kabelen til startkabelklemmen til bilen med utladet batteri.
3. Koble den svarte kabelen til minus-polen på starthjelpbatteriet.
4. Koble den andre enden av den svarte kabelen til et jordingspunkt på bilen, f.eks. motorblokken eller

en motorfestebolt. Koble til så langt som mulig fra det utladede batteriet. Avstanden må være minst 60 cm.

Plasser kablene slik at de ikke kommer i berøring med roterende deler i motorrommet.

Starte motoren:

1. Start motoren i bilen som leverer startstrøm.
2. Start den andre motoren etter 5 minutter. Startforsøk på maksimalt 15 sekunder og med 1 minutt mellomrom mellom hvert forsøk.
3. La begge motorene gå på tomgang med tilkoblede kabler i ca. 3 minutter.
4. Slå på strømforbrukere (f.eks. hovedlys, bakruteoppvarming) i bilen som mottar startstrøm.
5. Koble fra kablene i nøyaktig motsatt rekkefølge.

Tauing

Tauing av bilen

Slepeøyet ligger i bilens verktøysett
 ⇨ 136.



Løsne dekselet med et egnet verktøy, og da det av.

Skru slepefestet med urviseren inn i slepepunktet foran, og stram helt ved bruk av hjulnøkkelen.

Fest et slepetau, eller helst en slepe-stang, på slepeøyet, aldri på støtfang-eren eller deler av forhjulsopphenget.

Merk

Ikke tau bilen ved feste bak. Fremre slepekrok på bare brukes til tauing og ikke redning av en bil.

Slå på tenningen for å frigjøre rattlåsen, og for å kunne betjene bremse-lys, horn og vindusviskere.

Sett bilen i fri (nøytral).

Sett på varselblinklyset på begge bilene.

Hvis bilen ikke kan settes i fri (nøytral) i biler med MTA-gir, må bilen ikke taues før drivhjulene er hevet fra bakken.

Merk

Igangkjøringen må skje langsomt. Kjør jevnt uten rykk. For stor trekraft kan skade bilen.

Når motoren ikke går, kreves det betydelig mer kraft for å bremse og styre.

Koble inn omlufts-systemet og lukk vinduene, slik at eksosgass fra trekkbilen ikke trenger inn i kupeen.

Søk hjelp hos et verksted.

Skru ut slepeøyet etter tauing, og sett på igjen dekselet.

Tau en annen bil



Fest et slepetau, eller helst en slepe-stang, på slepeøyet bak, aldri på bakakselen eller opphengsdeler.

Slepeøyet bak må bare brukes til tauing, og ikke til berging av en bil.

Merk

Igangkjøringen må skje langsomt. Kjør jevnt uten rykk. For stor trekraft kan skade bilen.

Utvendig pleie

Låser

Låsene er smurt fabrikk fra fabrikkens side med låsesylinderfett av høy kvalitet. Bruk bare avisingsmiddel når det er helt nødvendig, ettersom det fjerner sylinderfettet og virker negativt inn på låsefunksjonen. La et verksted smøre låsene med fett etter bruk av avisingsmiddel.

Vask

Bilens lakk er utsatt for miljøpåvirkninger. Bilen må derfor vaskes og vokses regelmessig. Velg et program med voksing ved bruk av vaskeautomater.

Fugleekskremer, døde insekter, kvae, blomsterstøv og lignende må straks vaskes bort, siden de inneholder aggressive bestanddeler som kan skade billakken.

Ved bruk av vaskeautomater må anvisningene fra vaskeautomatprodusenten følges. Frontruteviskerne må slås av. Ta av antennen og utvendig tilbehør som f.eks. takstativ o.l.

Hvis du vasker bilen for hånd, må du spyle innsiden av hjulkassene grundig.

Rengjør også kanter og falsar samt øvrige lakkflater som kommer til syne når dører og panser åpnes.

Få et verksted til å smøre hengslene på alle dørene.

Ikke rengjør motorrommet med dampvasker eller høytrykksspyler.

Spyl og tørk bilen grundig. Skyll pussekinn hyppig. Benytt egne pussekinn til vinduer og lakkerte flater. Rester av voks på rutene vil redusere sikten.

Ikke fjern asfaltflekker med harde gjenstander. Benytt asfaltfjerner i sprayform på lakkerte flater.

Lykter

Hovedlys- og andre lyktelampes glass er av plast. Bruk ikke slipende eller kaustiske midler samt isskraper, og rengjør dem ikke tørt.

Polering og voksing

Bilen bør vokses jevnlig (senest når vannet ikke lenger samler seg i dråper). Ellers vil lakken tørke ut.

Polering er bare nødvendig når lakken har blitt matt, eller hvis partikler har festet seg i den.

Lakkpolish med silikon danner en beskyttende hinne som gjør voksing unødvendig.

Karosserideler av plast må ikke behandles med voks og poleringsmidler.

Vindusruter og vindusviskerblader

Rengjør med myke, lofrie kluter eller et pusseskinn og bruk vindusrens og insektfjerner.

Ved rengjøringen må varmeelementet på innsiden av bakruten ikke skades.

Benytt en isskraper med skarp kant til å skrape bort is fra rutene. Press isskraperen mot ruten, slik at skitt som kan forårsake riper i ruten, ikke kommer under skrapen.

Rengjør viskerblader som etterlater flekker med en myk klut og vindusrens.

Hjul og dekk

Bruk aldri høytrykksspyler til rengjøring.

Rengjør felger med pH-nøytralt felgerens.

Felgene er lakkert, og kan pleies med de samme midlene som karosseriet.

Lakkskader

Utbedre mindre lakkskader med en lakkstift, før det dannes rust. Større lakkskader og rust må repareres av et verksted.

Understell

Noen områder av understellet er påført PVC-understellsbelegg, mens andre utsatte områder har et slitesterkt belegg med beskyttelsesvoks.

Kontroller understellet etter vask, og påfør voks etter behov.

Materialer som inneholder bitumen og gummi kan skade PVC-belegget. Få et verksted til å utføre arbeidet på understellet.

Vask understellet og få det beskyttende voksbelegget kontrollert før og etter vinteren.

Motorrom

Motorrommet bør vaskes før og etter vinteren og settes inn med voks. Dekk til dynamoen og bremsevæskebeholderen med plast før motorvask.

Ved motorvask med dampvasker må dampstrålen ikke rettes mot komponenter i de blokkeringsfrie bremsene, klimaanlegget og remdriften med tilhørende komponenter.

Etter motorvask må du behandle alle deler i motorrommet grundig med beskyttelsesvoks i et verksted.

Bruk aldri høytrykksspyler til rengjøring.

Tilhengerfeste

Ikke rengjør kulestangen med dampvasker eller høytrykksspyler.

Innvendig pleie

Kupé og trekk

Rengjør kupeen inklusive instrumentpanelets polstring og kledning med tørre kluter eller med interiørrens.

Instrumentpanelet skal bare rengjøres med en myk og fuktig klut.

Rengjør tekstiltrekk med støvsuger og børste. Fjern flekker med seterrens.

Rengjør sikkerhetsbelter med lunkent vann eller interiørrens.

| Merk |
|------------------------------------------------------------------------------------------------------------------------------------------------------------------------------------|
| Lukk borrelåsene. Hvis de ikke er lukket, kan de skade setetrekket. Det samme gjelder klær med deler med skarpe kanter, for eksempel glidelåser, belter eller jeans med nagler. |

Plast- og gummideler

Plast- og gummideler kan pleies med de samme midlene som brukes på karosseriet. Benytt eventuelt interiørrens. Benytt ingen andre midler.

Unngå spesielt bruk av løsemidler og bensin. Bruk aldri høytrykksspyler til rengjøring.

Service og vedlikehold

| | |
|----------------------------------------------|-----|
| Generell informasjon | 151 |
| Anbefalte væsker, smøremidler og deler | 152 |

Generell informasjon

Serviceinformasjon

Av hensyn til driftssikkerheten, trafikksikkerheten og verdibevaringen er det svært viktig at alle vedlikeholdsoppgaver blir utført i henhold til de spesifiserte intervallene.

Den detaljerte, oppdaterte serviceplanen for bilen er tilgjengelig i verkstedet.

Service-display ⇨ 68.

Motoridentifikasjon ⇨ 156.

Europeiske serviceintervaller - unntatt buss

Vedlikehold av bilen er påkrevet hver 40.000 km eller etter 1 år, avhengig av hva som inntreffer først, hvis ikke noe annet vises i servicedisplayet.

Europeiske serviceintervaller - bare buss

Vedlikehold av bilen er påkrevet hver 30.000 km eller etter 1 år, avhengig av hva som inntreffer først, hvis ikke noe annet vises i servicedisplayet.

De europeiske serviceintervallene gjelder disse landene:

Andorra, Belgia, Danmark, Den tsjekkiske republikk, Estland, Finland, Frankrike, Hellas, Irland, Island, Israel, Italia, Kroatia, Kypros, Latvia, Liechtenstein, Litauen, Luxembourg, Nederland, Norge, Polen, Portugal, Slovakia, Slovenia, Spania, Storbritannia, Sveits, Sverige, Tyskland, Ungarn, Østerrike.

Serviceintervaller for Romania og Bulgaria

Vedlikehold av bilen er påkrevet hver 30.000 km eller etter 1 år, avhengig av hva som inntreffer først, hvis ikke noe annet vises i servicedisplayet.

Serviceintervaller for Tyrkia

Vedlikehold av bilen er påkrevet hver 20.000 km eller etter 1 år, avhengig av hva som inntreffer først, hvis ikke noe annet vises i servicedisplayet.

Internasjonale serviceintervaller

Vedlikehold av bilen er påkrevet hver 15.000 km eller etter 1 år, avhengig av hva som inntreffer først, hvis ikke noe annet vises i servicedisplayet.

De internasjonale serviceintervallene gjelder for følgende land:

Albania, Bosnia-Hercegovina, Kypros, Kosovo, Makedonia, Malta, Montenegro, Russland, Serbia, Sør-Afrika, Ukraina.

Bekreftelser

Bekreftelse på utført service registreres i service- og garantiheftet. Dato og kilometerstand skrives inn sammen med stampelet og underskriften til verkstedet som utfører servicen.

Sørg for at service- og garantiheftet fylles ut riktig, ettersom er det helt avgjørende å kunne dokumentere at påkrevde servicer er utført for at eventuelle garanti- eller goodwillkrav skal kunne innfris. Dessuten er det også en fordel ved salg av bilen.

Servicedisplay

Serviceintervallet er basert på forskjellige parametere avhengig av bruken.

Servicedisplayet, som sitter i førerinformasjonen, viser når det er tid for neste service. Søk hjelp hos et verksted.

Servicedisplay ⇨ 68.

Overvåking av motoroljenivå ⇨ 67.

Anbefalte væsker, smøremidler og deler

Anbefalte væsker og smøremidler

Bruk bare produkter som er test og godkjent. Skade som oppstår som følge av at det er brukt midler som ikke er godkjent, dekkes ikke av garantien.

⚠ Advarsel

Driftsmidler er farlige og kan være giftige. De må håndteres med forsiktighet. Les informasjonen på beholderne.

Motorolje

Motorolje er merket med kvalitet og viskositet. Kvaliteten er viktigere enn viskositeten ved valg av motorolje.

Oljekvaliteten sikrer renheten til motoren, beskyttelse mot slitasje og kontroll av oljens aldring, mens viskositeten gir informasjon om oljens tykkelse over et temperaturområde. Dexos er

den nyeste oljekvaliteten og gir optimal beskyttelse for bensin- og dieselmotorer. Hvis du ikke får tak i slik olje, må du bruke motorolje av de andre oppførte kvalitetene.

Motoroljekvalitet

dexos 2 = Alle bensin- og dieselmotorer

Alternative kvaliteter hvis dexos ikke er tilgjengelig:

GM-LL-A-025 = Bensinmotorer

GM-LLB-025 = Dieselmotorer

Alternative kvaliteter dersom

GM-LL-A-025 eller GM-LL-B-025 ikke er tilgjengelig:

ACEA A3/B3 = Bensinmotorer

ACEA A3/B4 = Dieselmotorer uten dieselpartikkelfilter

ACEA C3 = Dieselmotorer med dieselpartikkelfilter

Etterfylling av motorolje

Motorolje fra forskjellige produsenter og av ulike merker kan blandes så lenge de oppfyller kravene som stilles til den aktuelle motoroljen kvalitet og viskositet.

Bruk av motorolje med kun ACEA A1/B1- eller kun A5/B5-kvalitet er forbudt, da det kan medføre motorskader på lang sikt og under spesielle kjøreforhold.

Tilsetningsstoffer for motorolje

Bruk av tilsetningsstoffer i motoroljen kan forårsake skade og gjøre garantien ugyldig.

Motoroljens viskositet

Bruk bare viskositetsklasse SAE 5W-30 eller 5W-40, 0W-30 eller 0W-40.

SAE-viskositetsgraden angir oljens flyteevne. Når olje er kald, er den mer viskøs (tykflytende) enn når den er varm.

Flergradsolje er angitt med to tall. Det første tallet, etterfulgt av en W, angir viskositet ved lav temperatur og det andre tallet viskositet ved høy temperatur.

Velg passende viskositetsgrad avhengig av laveste utetemperatur.

- Ned til -25 °C:
SAE 5W-30 eller SAE 5W-40
- Under -25 °C:
SAE 0W-30 eller SAE 0W-40

Kjølevæske og frostvæske

Bruk bare silikatfri kjølevæske av typen "longlife" (LLC).

Systemet er fabrikkfylt med kjølevæske som gir svært god rustbeskyttelse og frostbeskyttelse ned til ca. -28 °C. Denne konsentrasjonen bør opprettholdes hele året.

Bruk av kjølevæsketilsetninger som skal gi ekstra beskyttelse mot rust eller tette mindre lekkasjer, kan forårsake funksjonsproblemer. Garantiansvar vil bli avvist for problemer som skyldes bruk av tilsetningsstoffer i kjølevæsken.

Bremse- og clutchvæske

Bruk bare DOT4-bremsevæske.

Over tid absorberer bremsevæsken fuktighet, noe som svekker bremsevirkningen. Derfor bør bremsevæske skiftes ved de angitte intervallene.

Bremsevæsken skal oppbevares i en lukket beholder for å unngå vannabsorpsjon.

Sørg for at bremsevæsken ikke blir forurenset.

Tekniske data

| | |
|-----------------------------|-----|
| Bilens identifikasjon | 155 |
| Bilens data | 157 |

Bilens identifikasjon

Bilens identifikasjonsnummer



Bilens understellsnummer (VIN) er synlig gjennom frontruten.



Understellsnummeret er også synlig bak et plastdeksel på høyre fordørter-skel. Løsne dekslene med en flat skrutrekker for å komme til.

Fabrikasjonsplate



Fabrikasjonsplaten er festet på høyre dørstolpe

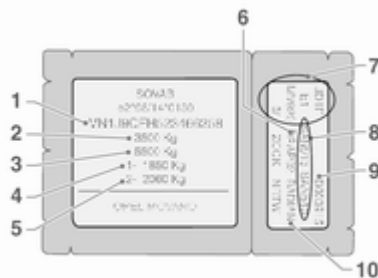

Opplysninger på fabrikkasjonsplaten¹⁾:

- 1 = Understellsnummer
- 2 = Tillatt totalvekt
- 3 = Tillatt samlet vekt for trekkbil, tilhenger og last
- 4 = Høyeste tillatte foraksellast
- 5 = Høyeste tillatte bakaksellast
- 6 = Kledningskode
- 7 = Tekniske spesifikasjoner for bilen, inkludert: Lakkode for bilen, utstyrsnivå og biltype
- 8 = Spesifikasjon for tilleggsutstyr
- 9 = Fabrikasjonsnummer
- 10 = Interiørkode

For- og bakaksellast må samlet ikke overskride tillatt totalvekt. Hvis for eksempel høyeste tillatte foraksellast er fullt utnyttet, må bakakselen kun belastes med en last som tilsvarer tillatt totalvekt minus foraksellasten.

De tekniske spesifikasjonene er utarbeidet i overensstemmelse med EU-normene. Vi forbeholder oss retten til å foreta endringer. Hvis opplysningene i vognkortet ikke stemmer overens med instruksjonsboken, gjelder opplysningene i vognkortet.

Motoridentifikasjonskode og motornummer

Stemplet på motorblokken og på et klistremærke på registerkjededekselet, avhengig av varianten.

¹⁾ Fabrikasjonsplaten i bilen kan avvike fra illustrasjonen under.

Bilens data

Motordata

| Salgsbetegnelse | 2.3 CDTI ²⁾ | 2.3 CDTI ²⁾ | 2.3 CDTI ²⁾ |
|------------------------------|------------------------|------------------------|------------------------|
| Motorbetegnelse | M9T | M9T | M9T |
| Sylinderantall | 4 | 4 | 4 |
| Slagvolum [cm ³] | 2299 | 2299 | 2299 |
| Motoreffekt [kW] (hk) | 74 (100) | 92 (125) | 107 (145) |
| ved opm | 3500 | 3500 | 3500 |
| Dreiemoment [Nm] | 280 | 310 | 350 |
| ved opm | 1250 - 2000 | 1250 - 2000 | 1500 - 2750 |
| Drivstofftype | Diesel | Diesel | Diesel |

²⁾ Med eller uten dieselpartikkelfilter.

Bilens vekt

Egenvekt basismodell

| Modell | Drivhjul | Lengde | Takhøyde | Bilens totalvekt | Egenvekt ³⁾⁴⁾ |
|---------|---------------|--------|----------|--------------------|--------------------------|
| Varebil | Bakhjulsdrift | L3 | H2 | 3500 ⁵⁾ | 2110 |
| | | | | 3500 ⁶⁾ | 2246 |
| | | | | 4500 ⁶⁾ | 2246 |
| | | | H3 | 3500 ⁵⁾ | 2110 |
| | | | | 3500 ⁶⁾ | 2246 |
| | | | | 4500 ⁶⁾ | 2246 |
| | | L4 | H2 | 3500 ⁶⁾ | 2324 |
| | | | | 4500 ⁶⁾ | 2324 |
| | | | | 4500 ⁶⁾ | 2324 |
| | | | H3 | 3500 ⁶⁾ | 2324 |
| | | | | 4500 ⁶⁾ | 2324 |
| | | | | 4500 ⁶⁾ | 2324 |

3) Egenvekten og bilens totalvekt er høyere for modeller med utstyrspakke for dårlige veier, se fabrikkasjonsplaten.

4) Bilens minimumsvekt i henhold til typegodkjenning, inkludert alle væsker, verktøy og 90 % fylt drivstofftank. Inkluderer ikke vekten på føreren og tilleggsutstyr som kan fjernes, for eksempel reservehjul, torpedovegg og skyvedør på siden. Den endelige vekten kan variere avhengig av bilens spesifikasjoner, for eksempel tilleggsutstyr, fjernet utstyr og tilbehør.

5) Med enkelhjul bak.

6) Med tvillinghjul bak.

| Modell | Drivhjul | Lengde | Takhøyde | Bilens totalvekt | Egenvekt ³⁾⁴⁾ |
|---------|---------------|--------|----------|--------------------|--------------------------|
| Varebil | Bakhjulsdrift | L3 | H2 | 3500 ⁷⁾ | 2110 |
| | | | | 3500 ⁸⁾ | 2246 |
| | | | | 4500 ⁶⁾ | 2246 |
| | | | H3 | 3500 ⁵⁾ | 2110 |
| | | | | 3500 ⁶⁾ | 2246 |
| | | | | 4500 ⁶⁾ | 2246 |
| | | L4 | H2 | 3500 ⁶⁾ | 2324 |
| | | | | 4500 ⁶⁾ | 2324 |
| | | | H3 | 3500 ⁶⁾ | 2324 |
| | | | | 4500 ⁶⁾ | 2324 |

3) Egenvekten og bilens totalvekt er høyere for modeller med utstyrspakke for dårlige veier, se fabrikkasjonsplaten.

4) Bilens minimumsvekt i henhold til typegodkjenning, inkludert alle væsker, verktøy og 90 % fylt drivstofftank. Inkluderer ikke vekten på føreren og tilleggsutstyr som kan fjernes, for eksempel reservehjul, torpedovegg og skyvedør på siden. Den endelige vekten kan variere avhengig av bilens spesifikasjoner, for eksempel tilleggsutstyr, fjernet utstyr og tilbehør.

7) Med enkelhjul bak.

8) Med tvillinghjul bak.

6) Med tvillinghjul bak.

5) Med enkelhjul bak.

160 Tekniske data

| Modell | Drivhjul | Lengde | Takhøyde | Bilens totalvekt | Egenvekt ⁽³⁾⁴⁾ |
|--------------|---------------|--------|----------|------------------|---------------------------|
| Platform Cab | Forhjulsdrift | L1 | H1 | 3500 | 1546 |
| | | L2 | H1 | 3500 | 1555 |
| | | | H2 | 3500 | 1555 |
| | | L3 | H1 | 3500 | 1574 |
| | | | H2 | 3500 | 1574 |

| Modell | Drivhjul | Lengde | Takhøyde | Bilens totalvekt | Egenvekt ⁽³⁾⁴⁾ |
|-------------|---------------|--------|----------|------------------|---------------------------|
| Chassis Cab | Forhjulsdrift | L2 | H1 | 3500 | 1681 |

| Modell | Drivhjul | Lengde | Takhøyde | Bilens totalvekt | Egenvekt ⁽³⁾⁴⁾ |
|-------------|---------------|--------|----------|------------------|---------------------------|
| Chassis Cab | Bakhjulsdrift | L2 | H1 | 3500 | 1825 |
| | | L3 | H1 | 3500 | 1851 |
| | | | | 4500 | 1966 ⁹⁾ |
| | | L4 | H1 | 4500 | 1997 ⁹⁾ |

3) Egenvekten og bilens totalvekt er høyere for modeller med utstyrspakke for dårlige veier, se fabrikkasjonsplaten.

4) Bilens minimumsvekt i henhold til typegodkjenning, inkludert alle væsker, verktøy og 90 % fylt drivstofftank. Inkluderer ikke vekten på føreren og tilleggsutstyr som kan fjernes, for eksempel reservehjul, torpedovegg og skyvedør på siden. Den endelige vekten kan variere avhengig av bilens spesifikasjoner, for eksempel tilleggsutstyr, fjernet utstyr og tilbehør.

9) Med tvillinghjul bak.

| Modell | Drivhjul | Lengde | Takhøyde | Bilens totalvekt | Egenvekt ³⁾⁴⁾ |
|----------|---------------|--------|----------|------------------|--------------------------|
| Crew Cab | Forhjulsdrift | L3 | H1 | 3500 | 1908 |
| Modell | Drivhjul | Lengde | Takhøyde | Bilens totalvekt | Egenvekt ³⁾⁴⁾ |
| Crew Cab | Bakhjulsdrift | L2 | H1 | 3500 | 2025 |
| | | L3 | H1 | 3500 | 2053 |
| | | | | 4500 | 2145 ⁹⁾ |
| | | L4 | H1 | 4500 | 2210 ⁹⁾ |

3) Egenvekten og bilens totalvekt er høyere for modeller med utstyrspakke for dårlige veier, se fabrikkasjonsplaten.

4) Bilens minimumsvekt i henhold til typegodkjenning, inkludert alle væsker, verktøy og 90 % fylt drivstofftank. Inkluderer ikke vekten på føreren og tilleggsutstyr som kan fjernes, for eksempel reservehjul, torpedovegg og skyvedør på siden. Den endelige vekten kan variere avhengig av bilens spesifikasjoner, for eksempel tilleggsutstyr, fjernet utstyr og tilbehør.

9) Med tvillinghjul bak.

Bilens mål

| Varebil | Forhjulsdrift | | |
|---------------------------------------|------------------------|---------------|------|
| | 2800, 3300, 3500 | 3300, 3500 | 3500 |
| Bilens totalvekt | L1 | L2 | L3 |
| Lengde [mm] | 5048 | 5548 | 6198 |
| Bredde uten speil [mm] | 2070 | 2070 | 2070 |
| Bredde med speil [mm] | 2470 | 2470 | 2470 |
| Høyde - uten last (uten antenne) [mm] | 2303 | - | - |
| H1 | | | |
| H2 | 2499 | 2502 | 2502 |
| H3 | - | 2749 | 2749 |
| Akselavstand [mm] | 3182 | 3682 | 4332 |
| Sporvidde [mm] | 1750 | 1750 | 1750 |
| Foran | | | |
| Bak | 1730 | 1730 | 1730 |

| Varebil | Bakhjulsdrift | | |
|---------------------------------------|---------------------|----------------------------------------------|----------------------------------------------|
| | 3500 ¹⁰⁾ | 3500 ¹¹⁾ , 4500 ¹¹⁾ | 3500 ¹¹⁾ , 4500 ¹¹⁾ |
| Bilens totalvekt | 3500 ¹⁰⁾ | 3500 ¹¹⁾ , 4500 ¹¹⁾ | 3500 ¹¹⁾ , 4500 ¹¹⁾ |
| Lengde | L3 | L3 | L4 |
| Lengde [mm] | 6198 | 6198 | 6848 |
| Bredde uten speil [mm] | 2070 | 2070 | 2070 |
| Bredde med speil [mm] | 2470 | 2470 | 2470 |
| Høyde - uten last (uten antenne) [mm] | - | - | - |
| H1 | | | |
| H2 | 2539 | 2556 | 2553 |
| H3 | 2788 | 2816 | 2803 |
| Akselavstand [mm] | 3682 | 3682 | 4332 |
| Sporvidde [mm] | 1750 | 1750 | 1750 |
| Foran | | | |
| Bak | 1730 | 1730 | 1730 |

¹⁰⁾ Med enkelhjul bak.

¹¹⁾ Med tvillinghjul bak.

| Combi | Forhjulsdraft | |
|---------------------------------------|---------------|---------------|
| | 2800, 3500 | 2800, 3500 |
| Bilens totalvekt | L1 | L2 |
| Lengde | 5048 | 5548 |
| Lengde [mm] | 5048 | 5548 |
| Bredde uten sidespeil [mm] | 2020 | 2020 |
| Bredde med speil [mm] | 2470 | 2470 |
| Høyde - uten last (uten antenne) [mm] | 2303 | - |
| H1 | | |
| H2 | - | 2502 |
| H3 | - | - |
| Akselavstand [mm] | 3182 | 3682 |
| Sporvidde [mm] | 1750 | 1750 |
| Foran | | |
| Bak | 1730 | 1730 |

| Chassis Cab, Crew Cab | Forhjulsdrift | | Bakhjulsdrift | | 3500 ¹³⁾ , 4500 ¹³⁾ | 3500 ¹³⁾ , 4500 ¹³⁾ |
|------------------------|------------------|------|---------------|---------------------|----------------------------------------------|----------------------------------------------|
| | Bilens totalvekt | 3500 | 3500 | 3500 ¹²⁾ | | |
| Størrelse | L2 | L3 | L2 | L3 | L3 | L4 |
| Lengde [mm] | 5642 | 6292 | 5642 | 6292 | 6192 | 6842 |
| Bredde uten speil [mm] | 2020 | 2020 | 2020 | 2020 | 2020 | 2020 |
| Bredde med speil [mm] | 2470 | 2470 | 2470 | 2470 | 2470 | 2470 |
| Akselavstand [mm] | 3682 | 4332 | 3682 | 4332 | 3682 | 4332 |
| Sporvidde [mm] | 1750 | 1750 | 1750 | 1750 | 1750 | 1750 |
| Foran | | | | | | |
| Bak | 1730 | 1730 | 1730 | 1730 | 1730 | 1730 |

¹²⁾ Med enkelhjul bak.

¹³⁾ Med tvillinghjul bak.

| Platform Cab | Forhjulsdrift | | |
|-------------------------|----------------------|-------------|-------------|
| Bilens totalvekt | 3500 | 3500 | 3500 |
| Størrelse | L1 | L2 | L3 |
| Lengde [mm] | 5142 | 5642 | 6292 |
| Bredde uten speil [mm] | 2020 | 2020 | 2020 |
| Bredde med speil [mm] | 2470 | 2470 | 2470 |
| Akselavstand [mm] | 3182 | 3682 | 4332 |
| Sporvidde [mm] | 1750 | 1750 | 1750 |
| Foran | | | |
| Bak | 1730 | 1730 | 1730 |

| Buss | Forhjulsdrift | Bakhjulsdrift |
|-------------------------|----------------------|---------------------------|
| Bilens totalvekt | 3900 | 4500¹⁴⁾ |
| Lengde | L3 | L4 |
| Lengde [mm] | ¹⁵⁾ | ¹⁵⁾ |
| Bredde uten speil [mm] | 2020 | 2020 |
| Bredde med speil [mm] | 2470 | 2470 |

¹⁴⁾ Med tvillinghjul bak.

¹⁵⁾ Verdien forelå ikke på trykkesidspunktet.

| Buss | Forhjulsdraft | Bakhjulsdraft |
|---------------------------------------|----------------------|---------------------------|
| Bilens totalvekt | 3900 | 4500¹⁴⁾ |
| Lengde | L3 | L4 |
| Akselavstand [mm] | 4332 | 4332 |
| Høyde - uten last (uten antenne) [mm] | ¹⁵⁾ | - |
| H2 | | |
| H3 | - | ¹⁵⁾ |
| Sporvidde [mm] | 1750 | 1750 |
| Foran | | |
| Bak | 1730 | 1730 |

¹⁵⁾ Verdien forelå ikke på trykkesidspunktet.

Lasteromsdimensjoner

| Varebil | Forhjulsdriфт | | | | | |
|-------------------------------------------|------------------------|------------------------|---------------|---------------|------|------|
| | L1 | | L2 | | L3 | |
| Lengde | H1 | H2 | H2 | H3 | H2 | H3 |
| Takhøyde | 2800, 3300, 3500 | 2800, 3300, 3500 | 3300, 3500 | 3300, 3500 | 3500 | 3500 |
| Bilens totalvekt | 1627 | 1820 | 1820 | 1820 | 1820 | 1820 |
| Maks. høyde på bakdørsåpning [mm] | 1580 | 1580 | 1580 | 1580 | 1580 | 1580 |
| Bredde på bakdørsåpning (ved gulvet) [mm] | 1700 | 1894 | 1894 | 2144 | 1894 | 2144 |
| Maks. lasteromshøyde [mm] | 1765 | 1765 | 1765 | 1765 | 1765 | 1765 |
| Maks. lasteromsbredde [mm] | 1380 | 1380 | 1380 | 1380 | 1380 | 1380 |
| Bredde mellom hjulbuene [mm] | 2583 | 2583 | 3083 | 3083 | 3733 | 3733 |
| Maks. lengde på lasteromsgulv [mm] | | | | | | |

| Varebil | Bakhjulsdrift | | | | | |
|-------------------------------------------|---------------|------|------|------|------|------|
| | L3 | | L4 | | H3 | |
| Lengde | | | | | | |
| Takhøyde | H2 | H3 | H2 | H3 | H2 | H3 |
| Bilens totalvekt | 3500 | 4500 | 3500 | 4500 | 4500 | 4500 |
| Maks. høyde på bakdørsåpning [mm] | 1724 | 1724 | 1724 | 1724 | 1724 | 1724 |
| Bredde på bakdørsåpning (ved gulvet) [mm] | 1580 | 1580 | 1580 | 1580 | 1580 | 1580 |
| Maks. lasteromshøyde [mm] | 1798 | 1798 | 2048 | 2048 | 1798 | 2048 |
| Maks. lasteromsbredde [mm] | 1765 | 1765 | 1765 | 1765 | 1765 | 1765 |
| Bredde mellom hjulbuene [mm] | 1380 | 1080 | 1380 | 1080 | 1080 | 1080 |
| Maks. lengde på lasteromsgulv [mm] | 3733 | 3733 | 3733 | 3733 | 4383 | 4383 |

Påfyllingsmengder

| Motor | M9T |
|------------------------------------------|----------------------------------------|
| Motorolje inkludert filter [l] | Forhjulsdriфт 8,9 Bakhjulsdrift 8,0 |
| Mellom MIN og MAX [l] | 1,5 - 2,0 |
| Drivstofftankens nominelle kapasitet [l] | 80 eller 105 |

Dekktrykk

Forhjulsdrift

| Motor | GVW | Dekk | Dekktrykk med full last ¹⁶⁾ | |
|-------|------|--------------|----------------------------------------|------------------------|
| | | | Foran [kPa/bar] (psi) | Bak [kPa/bar] (psi) |
| M9T | 2800 | 215/65 R16 C | 340/3,4 (49) | 360/3,6 (52) |
| | 3300 | 215/65 R16 C | 360/3,6 (52) | 430/4,3 (62) |
| | 3500 | 225/65 R16 C | 380/3,8 (55) | 460/4,6 (68) |

Bakhjulsdrift, med enkelhjul

| Motor | GVW | Dekk | Dekktrykk med full last ¹⁶⁾ | |
|-------|------|--------------|----------------------------------------|------------------------|
| | | | Foran [kPa/bar] (psi) | Bak [kPa/bar] (psi) |
| M9T | 3500 | 235/65 R16 C | 360/3,6 (52) | 450/4,5 (65) |

Bakhjulsdrift, med dobbelhjul

| Motor | GVW | Dekk | Dekktrykk med full last ¹⁶⁾ | |
|-------|------|--------------|----------------------------------------|------------------------|
| | | | Foran [kPa/bar] (psi) | Bak [kPa/bar] (psi) |
| M9T | 3500 | 195/75 R16 C | 420/4,2 (61) | 420/4,2 (61) |
| | 4500 | 195/75 R16 C | 420/4,2 (61) | 420/4,2 (61) |

¹⁶⁾ Dekktrykket til reservehjulet bør stilles inn på den høyeste verdien i henhold til tabellen.

Slepekrok, monteringsdimensjoner

| <u>Drift</u> | <u>Dimensjon A</u> |
|-----------------------------------------|--------------------|
| Forhjulsdraft [mm] | 1100 |
| Bakhjulsdraft, med enkelhjul [mm] | 1760 |
| Bakhjulsdraft, med tvillinghjul [mm] | 1753 |

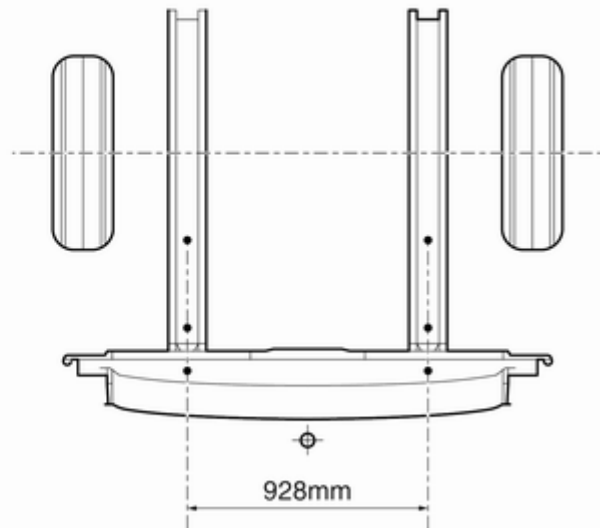
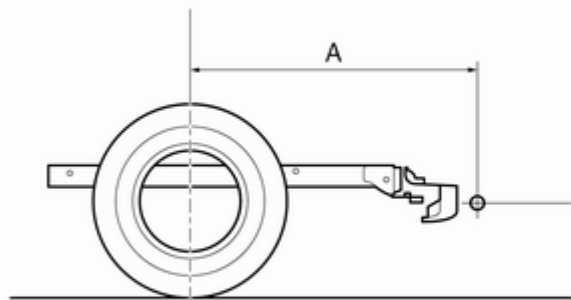

Informasjon om kunden

Personvern og registrering av data om bilen 173

Personvern og registrering av data om bilen

Registrering av hendelser

Bilen har en del avanserte systemer som overvåker og styrer en rekke data om bilen. Noen data blir lagret under vanlig bruk for å lette reparasjon av feilfunksjoner som dukker opp, andre data lagres ved en kollisjon eller nesten-ulykke av systemer som med en felles betegnelse kalles hendelsesdataregistrering (EDR).

Systemene kan lagre data om bilens tilstand og hvordan den ble kjørt (f.eks. turtall, bremsing, bruk av sikkerhetsbelte). For å lese disse dataene må en ha spesialutstyr og adgang til bilen. Dette finner sted når bilen er til service på et verksted. Noen data blir elektronisk matet inn i GMs verdensomfattende diagnosesystemer. Produsenten får ikke tilgang til informasjon om en ulykke og kan ikke gi andre innsyn i dette, unntatt:

- med samtykke av eieren eller, hvis bilen er leaset, med samtykke av den som leaser,
- som svar på et offisielt krav fra politi eller tilsvarende myndighet,
- som ledd i produsentens forsvær i en eventuell rettslig prosess,
- når loven krever det.

I tillegg kan produsenten bruke inn-samlede eller mottatte data:

- til produsentens forskningsbehov,
- å stille dem til disposisjon for forskning når konfidensiell behandling er sikret og behovet påvist,
- å gi fra seg sammendrag som ikke er knyttet til noen bestemt bil, til andre organisasjoner for forskningsformål.

Stikkordregister

A

| | |
|--------------------------------------------|---------|
| Adaptivt frontlys | 81, 128 |
| Advarsel..... | 77 |
| Anbefalte væsker og smøremidler | 152 |
| Antispinn | 107 |
| Armlene | 38 |
| Askebegre | 65 |
| Automatisert manuelt gir | 102 |
| Automatisk hastighetskontroll | 75, 109 |
| Automatisk lysregulering | 80 |
| Automatisk låsing | 22 |

B

| | |
|-------------------------------------|-----|
| Bagasjeromslys | 84 |
| Bagasjeromsordner | 57 |
| Bakdører | 24 |
| Baklys | 129 |
| Bakruter | 30 |
| Bakseter | 39 |
| Barnesikring | 22 |
| Barnesikringsutstyr | 45 |
| Batteri | 124 |
| Batteri, bruk av startkabler..... | 145 |
| Begynne å kjøre | 16 |
| Belter..... | 40 |
| Betjeningselementer på rattet | 61 |

| | |
|---------------------------------------------|--------------|
| Betjeningselementer på rattstammen | 62 |
| Bilens identifikasjonsnummer | 155 |
| Bilens mål | 162 |
| Bilens vekt | 158 |
| Bilen trenger service snart | 72 |
| Bilpass | 18 |
| Blinklys | 71, 82 |
| Blinklys foran | 128 |
| Blinklys på siden | 130 |
| Blokkeringsfrie bremses (ABS) | 73, 106 |
| Brannslukningsapparat | 59 |
| Bremseklosslitasje..... | 73 |
| Bremse- og clutchvæske..... | 152 |
| Bremser | 72, 105, 123 |
| Bremsestøtte | 107 |
| Bremsevæske | 123 |
| Brudd i strømtilførselen | 105 |
| Bruk av startkabler | 145 |

D

| | |
|--------------------------------------|-----|
| Deaktivering av kollisjonspute | 44 |
| Deaktivering av kollisjonsputer | 71 |
| Dekk | 137 |
| Dekkbetegnelser | 137 |
| Dekk- og hjuldimensjon, skift..... | 138 |
| Dekkrepasjonssett | 139 |
| Dekkskift..... | 142 |
| Dekkskift, og hjuldimensjon | 138 |

| | |
|--------------------------------------------------|----------|
| Dekktrykk | 137, 170 |
| Dieselfilter | 124 |
| Dieselpartikkelfilter | 100 |
| Drivstoff for dieselmotorer | 114 |
| Drivstoffkutt | 100 |
| Drivstoffmåler | 67 |
| Drivstoffforbruk og CO ₂ -utslipp ... | 115 |
| Dugg på lyktedekslene..... | 83 |

E

| | |
|------------------------------------|---------|
| Eksosgass..... | 100 |
| Eksosutslipp | 100 |
| Ekstra varmeelement | 92 |
| Elektriske vinduer | 29 |
| Elektrisk justering | 28 |
| Elektrisk sidetrinn..... | 23 |
| Elektrisk skyvedør..... | 23 |
| Elektroniske kjøreprogrammer . . | 104 |
| Elektronisk klimakontroll | 88 |
| Elektronisk stabilitetsprogram . . | 73, 108 |

F

| | |
|-------------------------------|-----|
| Fabrikasjonsplate | 156 |
| Fare, Advarsel og Merk | 4 |
| Fartsskriver | 79 |
| Faste ventilasjonsdyser | 96 |
| Feil | 105 |
| Feilindikeringslampe | 72 |
| Felle inn | 28 |

| | |
|---------------------------------------|--------|
| Festeringer | 57 |
| Fjernkontroll..... | 18 |
| Fjernlys | 74, 81 |
| Fjern vann fra drivstoffilteret | 74 |
| Forvarming | 74 |
| Frontkollisjonsputer | 43 |
| Frostvæske..... | 122 |
| Fylling av drivstoff | 115 |
| Førerinformasjonen | 75 |
| Førstehjelpsutstyr | 59 |

G

| | |
|------------------------------------|---------|
| Generell informasjon | 116 |
| Gir | 15 |
| Girdisplay | 68, 102 |
| Girvelger | 102 |
| Gjenvinning når bilen vrakes | 120 |

H

| | |
|-------------------------------------|---------|
| Hanskerom | 55 |
| Hanskeromskjøling | 96 |
| Hastighetsregulator..... | 66 |
| Hjulcapsler | 138 |
| Hjul og dekk | 137 |
| Hodestøtter | 33 |
| Horn | 13, 62 |
| Hovedlys..... | 81, 125 |
| Hovedlys ved kjøring i utlandet . . | 81 |
| Høytmontert midtre bremselys . . | 131 |

| | |
|----------------------------------------|-----|
| Håndbrems | 106 |
| Håndbrems - se parkeringsbrems..... | 106 |

I

| | |
|----------------------------------|---------|
| Informasjon om lasting | 60 |
| Innkjøring av ny bil | 98 |
| Innledning | 3 |
| Innvendige lys | 83, 132 |
| Innvendige speil..... | 29 |
| Innvendig pleie | 150 |
| Instrumentpanel..... | 10 |
| Instrumentpanelbelysning | 133 |
| ISOFIX barnesikringsutstyr | 53 |

J

| | |
|------------------------------------|-------|
| Justerbare ventilasjonsdyser | 96 |
| Justering av hodestøttene | 8 |
| Justering av setene | 7, 35 |
| Justering av speil | 8 |

K

| | |
|---------------------------------|-----|
| Kamera bak | 113 |
| Katalysator | 101 |
| Kilometer teller | 66 |
| Kjettinger | 138 |
| Kjølevæske..... | 122 |
| Kjølevæske og frostvæske..... | 152 |
| Kjølevæsketemperaturmåler | 67 |
| Kjølevæskevarmer..... | 92 |

| | | | | | |
|--------------------------------------|-----|----------------------------------|----------|--------------------------------------|---------|
| Kjørecomputer | 77 | Lyshøydejustering | 81 | Oppbevaringsplasser | |
| Kjøreegenskaper og tips for | | Låse opp bilen | 6 | i instrumentpanelet | 54 |
| kjøring med tilhenger | 116 | M | | Oppbevaringsplass foran | 55 |
| Kjøring med tilhenger..... | 116 | Manuell avblending | 29 | Oppbevaringsrom over | |
| Klimaanelegg | 88 | Manuell justering | 27 | førerplassen | 56 |
| Klimaanelegg bak | 91 | Manuell modus | 104 | Oppbevaringsskuff under setet . . . | 56 |
| Klimaanelegg, vanlig drift og bruk . | 97 | Manuell vindusbetjening | 29 | Oppgiring | 73 |
| Klimakontroll | 14 | Manuell vindusbetjening | 29 | Opplysninger om denne bilen | 3 |
| Klokke | 64 | Manuelt gir | 101 | Oppvarmede sidespeil..... | 28 |
| Kobling kulestang..... | 117 | Meldinger..... | 76 | Oppvarmet | 28 |
| Kollisjonsputer og | | Meldinger om bilen | 76 | Oppvarmet bakrute | 31 |
| beltestrammere | 71 | Motordata | 157 | Oppvarming | 38 |
| Kollisjonsputesystem | 43 | Motorens kjølevæsketemperatur. . | 73 | Oppvarming av bakre del av | |
| Konsoll i taket | 56 | Motoridentifikasjon..... | 156 | kupeen | 90 |
| Kontrolllamper | 69 | Motorkjølevæske | 122 | Oversikt over instrumentpanelet . . | 10 |
| Kontroll over bilen | 98 | Motorolje | 121, 152 | Overvåking av oljenivået | 67 |
| Konveks form | 27 | Motoroljetrykk | 74 | P | |
| Koppholdere | 55 | Mønsterdybde | 138 | Panser | 120 |
| Kraftuttak | 117 | Målere..... | 66 | Parkering | 17, 100 |
| L | | N | | Parkeringsradar | 112 |
| Ladesystem | 72 | Nødutgang..... | 32 | Partikkelfilter..... | 100 |
| Lagring av bilen | 119 | Nøkler | 18 | Pollenfilter (friskluftfilter) | 97 |
| Leselys | 84 | O | | Påfyllingsmengder | 169 |
| Lite drivstoff | 74 | Oktantall..... | 157 | R | |
| Lufting av dieselsystemet | 125 | Olje..... | 121 | Rattjustering | 9, 61 |
| Luftinntak | 97 | Olje, motor..... | 152 | Registrering av hendelser | 173 |
| Lys..... | 80 | Oljenivå..... | 67 | Regulering av tomgangsturtallet . . | 99 |
| Lysbryter | 80 | Oljetrykk..... | 74 | Rengjøre bilen..... | 148 |
| Lyshorn | 81 | | | | |

| | |
|-------------------|-----|
| Reservehjul | 144 |
| Ryggelys | 83 |

S

| | |
|---------------------------------------------|----------|
| Sentrallås | 19 |
| Service | 97, 151 |
| Service-display | 68 |
| Serviceinformasjon | 151 |
| Servostyringsvæske..... | 123 |
| Sete med fjæring..... | 35 |
| Setestilling | 34 |
| Setevarme..... | 38 |
| Sidekollisjonsputer | 44 |
| Sidespeil..... | 27 |
| Sigarettenner | 65 |
| Sikkerhetsbelte | 8 |
| Sikkerhetsbelte-påminnelse | 71 |
| Sikkerhetsbelter | 40 |
| Sikkerhetsnett | 59 |
| Sikringer | 133 |
| Sikringsboks..... | 134, 135 |
| Sikringsboksen i instrumentpanelet | 135 |
| Sikringsboksen i motorrommet .. | 134 |
| Skifte hjul | 142 |
| Skifte pære | 125 |
| Skifte viskerblad | 125 |
| Skiltlys | 131 |
| Skyvedør | 23 |

| | |
|-------------------------------------------------------|---------|
| Slepekrok, monteringsdimensjoner..... | 171 |
| Slepeøye..... | 147 |
| Slik bruker du instruksjonsboken ... | 3 |
| Slå av motoren | 72 |
| Solbrilleetui | 55 |
| Solskjermer | 31 |
| Soltak | 32 |
| Speedometer | 66 |
| Speil..... | 27, 29 |
| Spylervæske | 123 |
| Starte motoren | 99, 102 |
| Startsperre | 27 |
| Steder for plassering av barnesikringsutstyr | 47 |
| Strømuttak | 64 |
| Svinglys..... | 128 |
| Symboler | 4 |

T

| | |
|------------------------------------|-----|
| Takstativ | 60 |
| Taue en annen bil | 147 |
| Tauing av bilen | 147 |
| Tekniske data..... | 157 |
| Tenningsbryterposisjoner | 99 |
| Tilbehør og endringer av bilen ... | 119 |
| Tilhengerfeste | 117 |
| Top-Tether barnesikringsutstyr ... | 53 |
| Tredelt informasjonsdisplay | 76 |
| Trekk, rengjøring..... | 150 |

| | |
|----------------------------------|-------------|
| Tre-punkts sikkerhetsbelte | 41 |
| Turteller | 66 |
| Tyverialarm | 25 |
| Tyverisikring | 25 |
| Tåkebaklys | 75, 83 |
| Tåkelys | 74, 82, 128 |
| Tåkelys foran | 82 |

U

| | |
|-----------------------|--------|
| Utetemperatur | 63 |
| Utføre arbeider | 120 |
| Utvendige lys | 74, 85 |
| Utvendig pleie | 148 |
| Uvendige lys | 12 |

V

| | |
|------------------------------------|-----|
| Varme- og ventilasjonsanlegg | 87 |
| Varselblinklys | 82 |
| Varsellyder | 77 |
| Varseltrekant | 59 |
| Vaske bilen..... | 148 |
| Ventilasjon..... | 87 |
| Verktøy | 136 |
| Vinduer..... | 29 |
| Vindusspylere og -pussere | 14 |
| Vindusvisker og -spyler | 62 |
| Vinterdekk | 137 |

Å

| | |
|----------------|----|
| Åpen dør | 75 |
|----------------|----|

Copyright by ADAM OPEL AG, Rüsselsheim, Germany.

Informasjonen i denne publikasjonen gjelder fra utgivelsesdatoen som er oppgitt nedenfor. Adam Opel AG forbeholder seg retten til endringer ved bilens tekniske spesifikasjoner, egenskaper og utforming i forhold til informasjonen i denne publikasjonen samt endringer i selve publikasjonen.

Utgave: Please set Release Date in Metadata!, ADAM OPEL AG, Rüsselsheim.

Trykt på klorfritt bleket papir.

KTA 2683-3-en



Please set Release Date in Metadata!
09 921 513