

# MOVANO

Instruksjonsbok





---

# Innhold

Innledning .....	2
Kort og viktig .....	6
Nøkler, dører og vinduer .....	19
Seter og sikkerhetsutstyr .....	41
Oppbevaring og transport .....	70
Instrumenter og betjeningslementer .....	80
Lys .....	105
Klimastyring .....	113
Kjøring og bruk .....	129
Pleie av bilen .....	170
Service og vedlikehold .....	214
Tekniske data .....	218
Informasjon om kunden .....	242
Stikkordregister .....	246

## Innledning

Drivstoff	Betegnelse	<input type="text"/>		
Motorolje	Kvalitet	<input type="text"/>		
	Viskositet	<input type="text"/>		
Dekktrykk	Dekkdimensjon		Foran	Bak
	Sommerdekk	<input type="text"/>	<input type="text"/>	<input type="text"/>
	Vinterdekk	<input type="text"/>	<input type="text"/>	<input type="text"/>
Vekt	Tillatt totalvekt	<input type="text"/>		
	- Egenvekt basismodell	<input type="text"/>		
	= Last	<input type="text"/>		

## Opplysninger om denne bilen

Skriv inn opplysninger om bilen din på forrige side, så vet du hvor du har dem. Denne informasjonen finner du i kapitlene "Service og vedlikehold" og "Tekniske data", og på fabrikkasjonsmerket.

## Innledning

Bilen din er en avansert kombinasjon av fremtidsrettet teknologi, sikkerhet, miljøvennlighet og økonomi.

Instruksjonsboken gir deg all den informasjon du måtte trenge for å kunne kjøre bilen på en sikker og effektiv måte.

Informere alle i bilen om mulige farer for ulykker og personskader som følge av feil bruk av bilen.

Du må alltid overholde gjeldende lover og forskrifter i landet du befinner deg i. Disse bestemmelsene kan være forskjellige fra informasjonen i instruksjonsboken.

Manglende overholdelse av beskrivelsen som er gitt i denne håndboken, kan påvirke garantien.

Når du i instruksjonsboken blir bedt om å oppsøke verksted, anbefaler vi at du tar kontakt med et Opel Autorisert verksted.

Opel Autoriserte verksteder tilbyr førsteklasses service til fornuftige priser. Erfarne mekanikere lært opp av Opel arbeider etter særskilte instruksjoner fra Opel.

Bilens dokumentasjon skal alltid oppbevares lett tilgjengelig i bilen.

## Slik bruker du instruksjonsboken

- Denne instruksjonsboken beskriver alt utstyr og alle funksjoner som er tilgjengelige for denne modellen. **På grunn av modellvarianter, ulike spesifikasjoner for forskjellige land, spesialutstyr eller tilbehør, kan det hende at enkelte beskrivelser ikke gjelder for din bil. Dette gjelder blant annet beskrivelser av display- og menyfunksjoner.**
- Kapitlet "Kort og viktig" gir deg en innledende oversikt.

- Innholdsfortegnelsen foran i instruksjonsboken og i hvert kapittel viser hvor du finner informasjonen.
- Ved hjelp av stikkordregisteret kan du se etter bestemt informasjon.
- I denne instruksjonsboken vises biler med rattet på venstre side. Betjening av biler med rattet på høyre side er tilsvarende.
- I instruksjonsboken benyttes fabrikkens motorbetegnelser. De tilhørende salgsbetegnelser finnes i kapitlet "Tekniske data".
- Retningsopplysninger, f.eks. venstre eller høyre, foran eller bak, angis alltid i forhold til kjøretretningen.
- Det kan hende at displaytekstene i bilen ikke er på ditt språk.
- Displaymeldinger og innvendig merking er skrevet med **uthevet** skrift.

## Fare, Advarsel og Merk

### **Fare**

Tekst merket med  **Fare** indikerer mulig livsfare. Dersom slik informasjon ikke følges, kan det medføre livsfare.

### **Advarsel**

Tekst merket med  **Advarsel** indikerer mulig fare for ulykke eller personskade. Dersom slik informasjon ikke følges, kan det medføre personskade.

### **Merk**

Tekst merket med **Merk** indikerer informasjon om mulig skade på bilen. Dersom slik informasjon ikke følges, kan det medføre skade på bilen.

## Symboler

Sidehenvisninger er merket ⇨.

⇨ betyr "Se side".

Sidereferanser og innholdsoppføringer refererer til innrykkede overskrifter i innholdsfortegnelsen.

God tur!

**Adam Opel AG**



## Kort og viktig

Dette må du vite før du kjører

### Låse opp bilen

#### Låse opp med nøkkelen

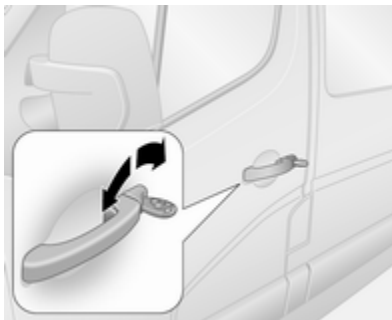

Drei nøkkelen i låsen på førerdøren. Åpne dørene ved å trekke i håndtakene.

### Låse opp med fjernkontrollen



Avhengig av bilens konfigurasjon:

Trykk på  for å låse opp fordørene. Trykk en gang til for å låse hele bilen.

Åpne dørene ved å trekke i håndtakene.

Med 3-knapps fjernkontroll trykkes , kun bagasjerommet er ulåst.

Fjernkontroll  20, sentrallås  22, tyverialarm  32.



## Justering av setene

### Justering i lengderetningen

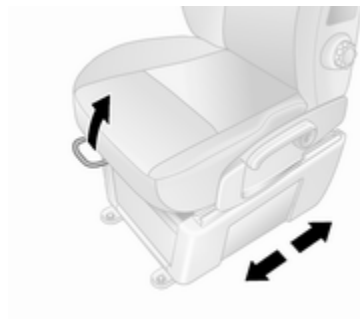

Trekk i håndtaket, forskyv setet, slipp håndtaket.

Prøv å flytte setet fram og tilbake for å sikre at setet er låst på plass.

Setestilling ⇨ 42, justering av setene ⇨ 43.

### Seterygghelning

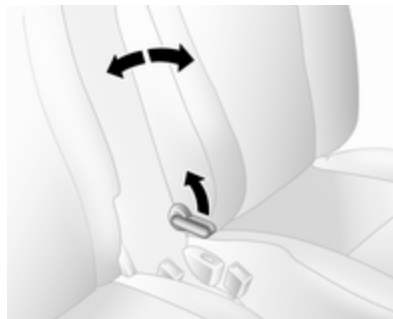

Trekk i spaken, juster helningen og slipp spaken. Setet skal låses hørbart.

Setestilling ⇨ 42, justering av setene ⇨ 43.

### Setehøyde



Spakbevegelse

opp : setet høyere  
ned : setet lavere

Setestilling ⇨ 42, justering av setene ⇨ 43.

## Justering av hodestøttene

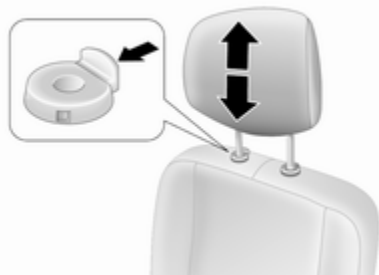

Trykk på utløserknappen, juster høyden og lås.

Hodestøtter ↗ 41.

## Sikkerhetsbelte



Trekk ut sikkerhetsbeltet, og fest det i beltespennen. Sikkerhetsbeltet må ikke vris, og det skal ligge tett inntil kroppen. Seteryggen må ikke vippes for langt bak (maksimalt ca. 25°).

Trykk på den røde knappen på beltespennen når du skal løsne beltet.

Setestilling ↗ 42, sikkerhetsbelte ↗ 51, kollisjonsputesystem ↗ 55.

## Justering av speil

### Innvendig speil



For å justere speilet beveg speilhuset i ønsket retning.

Kupéspeil, vidvinkelspeil ↗ 36.

## Sidespeil

### Manuell justering

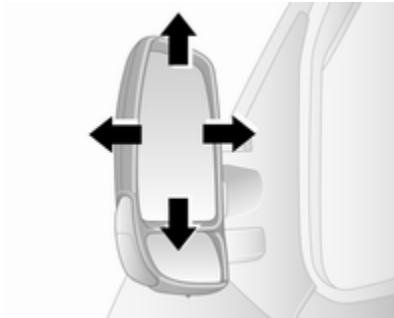

Drei speilet i ønsket retning.

Sidespeil ⇨ 34.

### Elektrisk justering



Velg det aktuelle utvendige speilet og juster det ved å sveive betjeningselementet.

Konvekse utvendige speil ⇨ 34, elektrisk justering ⇨ 34, innfelling av utvendige speil ⇨ 35, oppvarmede utvendige speil ⇨ 35.

## Rattjustering

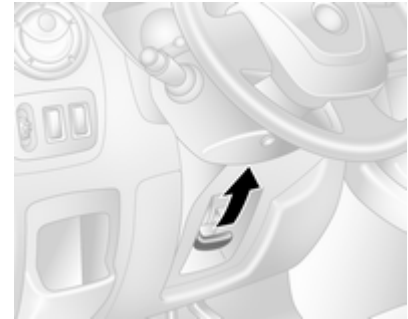

Frigjør hendelen, juster rattet, sett hendelen i inngrep, og påse at den helt låst.

Rattet må bare justeres når bilen står i ro og rattlåsen er løst ut.

Kollisjonsputesystem ⇨ 55, tenningslåsposisjoner ⇨ 131.

## Oversikt over instrumentpanelet

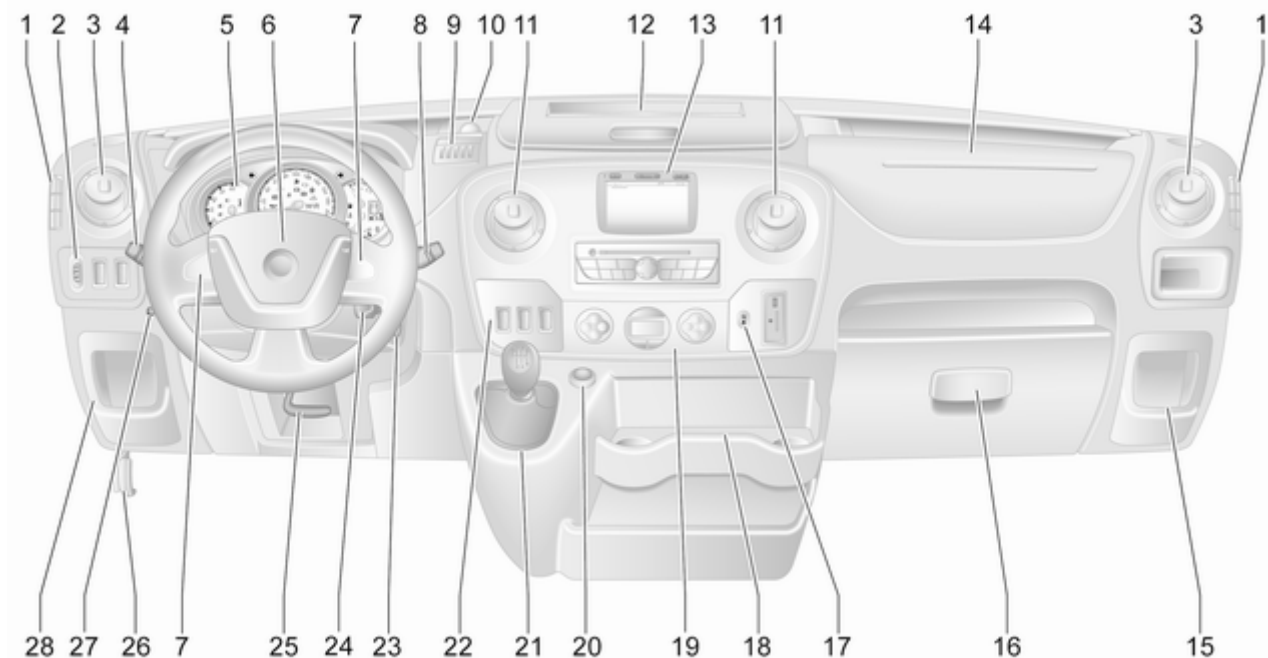



- |                                                                                                                                                                                                                                                                                                                                                                                                                                                                                                                                                                                                                                                                                               |                                                                                                                                                                                                                                                                                                                                                                                                                                                                                                                                                                                                                                                                                                                                                                                                                                                                                 |                                                                                                                                                                                                                                                                                                                                                                                                                                                                                                                                                                                                                                                                                                                                                                                                                                |
|-----------------------------------------------------------------------------------------------------------------------------------------------------------------------------------------------------------------------------------------------------------------------------------------------------------------------------------------------------------------------------------------------------------------------------------------------------------------------------------------------------------------------------------------------------------------------------------------------------------------------------------------------------------------------------------------------|---------------------------------------------------------------------------------------------------------------------------------------------------------------------------------------------------------------------------------------------------------------------------------------------------------------------------------------------------------------------------------------------------------------------------------------------------------------------------------------------------------------------------------------------------------------------------------------------------------------------------------------------------------------------------------------------------------------------------------------------------------------------------------------------------------------------------------------------------------------------------------|--------------------------------------------------------------------------------------------------------------------------------------------------------------------------------------------------------------------------------------------------------------------------------------------------------------------------------------------------------------------------------------------------------------------------------------------------------------------------------------------------------------------------------------------------------------------------------------------------------------------------------------------------------------------------------------------------------------------------------------------------------------------------------------------------------------------------------|
| <p><b>1</b> Faste ventilasjonsdyser ..... 127</p> <p><b>2</b> Lysjustering ..... 107</p> <p>  Ultralydbasert<br/>  parkeringshjelp ..... 160</p> <p>  Antispinn ..... 153</p> <p>  Elektronisk stabilitets-<br/>  program ..... 154</p> <p><b>3</b> Sideventilasjonsdyser ..... 126</p> <p><b>4</b> Lysbryter ..... 105</p> <p>  Blinklys og filskift ..... 108</p> <p>  Fjern- og nærllys, lyshorn ... 106</p> <p>  Sidelys ..... 105</p> <p>  Automatisk lysregulering ... 105</p> <p>  Utstigningslys ..... 111</p> <p>  Tåkelys foran ..... 108</p> <p>  Tåkebaklys ..... 109</p> <p>  Fjernlysassistent ..... 106</p> <p><b>5</b> Instrumenter ..... 86</p> <p>  Girdisplay ..... 90</p> | <p>  Førerinformasjonssenter ..... 99</p> <p>  Kjørecomputer ..... 102</p> <p><b>6</b> Horn ..... 81</p> <p>  Kollisjonspute for fører ..... 58</p> <p><b>7</b> Fjernbetjening på rattet ..... 81</p> <p>  Automatisk hastighets-<br/>  kontroll ..... 156</p> <p><b>8</b> Frontruteviser,<br/>  frontrutespyler ..... 82</p> <p>  Kjørecomputer ..... 102</p> <p><b>9</b> Myntholder ..... 70</p> <p><b>10</b> Strømuttak, USB-spør ..... 84</p> <p><b>11</b> Midtre ventilasjonsdyser ... 126</p> <p><b>12</b> Oppbevaringsrom ..... 70</p> <p><b>13</b> Informasjonsdisplay ..... 99</p> <p><b>14</b> Kollisjonspute for passasjer . 58</p> <p><b>15</b> Oppbevaringsrom ..... 70</p> <p><b>16</b> Hanskerom ..... 71</p> <p><b>17</b> Beltepåminnelse ..... 93</p> <p>  Deaktivering av<br/>  kollisjonspute for passasjer ... 59</p> <p><b>18</b> Koppholdere ..... 71</p> | <p><b>19</b> Klimakontrollsystem ..... 113</p> <p>  Elektronisk klimakontroll .... 115</p> <p><b>20</b> Sigarettenner ..... 86</p> <p>  Strømuttak ..... 84</p> <p><b>21</b> Girspak, manuelt gir ..... 147</p> <p>  Automatisert manuelt gir .... 147</p> <p><b>22</b> Automatisk hastighets-<br/>  kontroll og hastighetsbeg-<br/>  rensere ..... 156</p> <p>  Automatisert manuelt gir,<br/>  vinter- og belastnings-<br/>  program ..... 149</p> <p>  Regulering av<br/>  tomgangsturtall ..... 133</p> <p>  Stopp/start-system ..... 133</p> <p>  ØKO-modus ..... 130</p> <p><b>23</b> Tenningslås med rattlås .... 131</p> <p><b>24</b> Betjeningselementer på<br/>  rattstammen ..... 81</p> <p><b>25</b> Rattjustering ..... 81</p> <p><b>26</b> Panserutløser ..... 172</p> <p><b>27</b> Tilleggsvarmer ..... 120</p> |
|-----------------------------------------------------------------------------------------------------------------------------------------------------------------------------------------------------------------------------------------------------------------------------------------------------------------------------------------------------------------------------------------------------------------------------------------------------------------------------------------------------------------------------------------------------------------------------------------------------------------------------------------------------------------------------------------------|---------------------------------------------------------------------------------------------------------------------------------------------------------------------------------------------------------------------------------------------------------------------------------------------------------------------------------------------------------------------------------------------------------------------------------------------------------------------------------------------------------------------------------------------------------------------------------------------------------------------------------------------------------------------------------------------------------------------------------------------------------------------------------------------------------------------------------------------------------------------------------|--------------------------------------------------------------------------------------------------------------------------------------------------------------------------------------------------------------------------------------------------------------------------------------------------------------------------------------------------------------------------------------------------------------------------------------------------------------------------------------------------------------------------------------------------------------------------------------------------------------------------------------------------------------------------------------------------------------------------------------------------------------------------------------------------------------------------------|

28 Oppbevaringsrom ..... 70  
Sikringsboks ..... 191

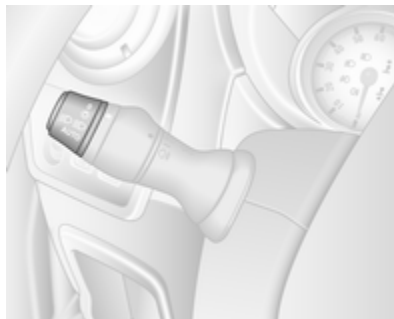
## Uvendige lys



Drei på den ytre lysbryteren:

- O** : av
-  : parklys
-   : hovedlys
- AUTO** : automatisk lysregulering:  
hovedlysene slås på og av  
automatisk.

Lys ⇨ 105, Automatisk lysregulering  
⇨ 105, Varselenhet for hovedlys  
⇨ 100, Adaptivt frontlys ⇨ 108.

## Tåkelys foran og bak

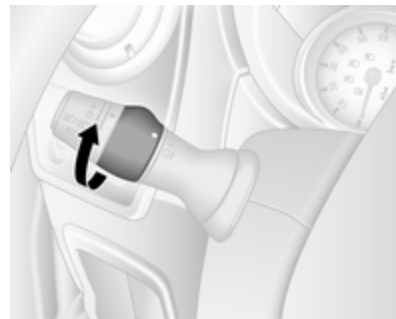

Drei på den indre lysbryteren:

-   : tåkelys foran
-   : tåkebaklys

Tåkelys foran og bak ⇨ 108, ⇨ 109.

### Lyshorn, fjernlys og nærlys

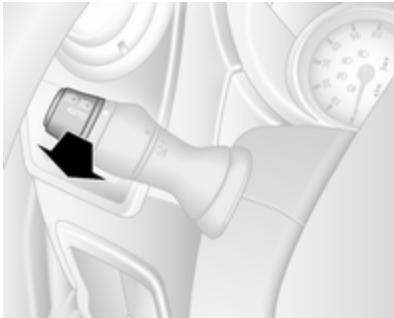

Trekk hendelen mot rattet.  
Fjernlys ⇨ 106, Lyshorn ⇨ 107.

### Blinklys og filskift

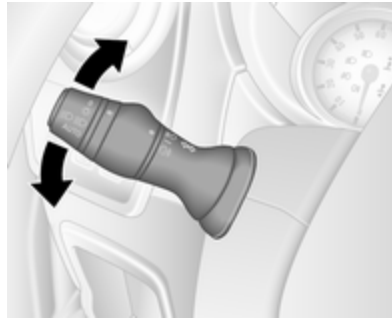

hendel oppover : høyre blinklys  
hendel nedover : venstre blinklys  
Blinklys og filskiftsignaler ⇨ 108.

### Nødblinklys



Betjenes ved å trykke på .  
Varselblinklys ⇨ 108.

## Horn



Trykk .

Horn ⇨ 81.

## Vindusspylere og -pussere

## Vindusvisker

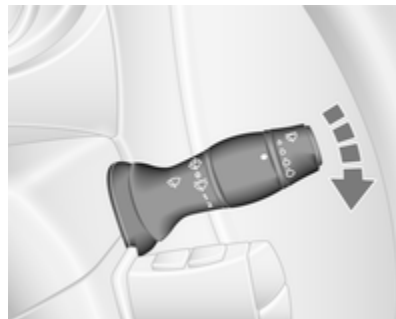

**0** : av

 / **AUTO** : intervallbryter og automatisk visking med regnføler

**1** : langsom

**2** : hurtig

Vindusvisker ⇨ 82, skifte viskerblad ⇨ 180.

## Vindusspyler

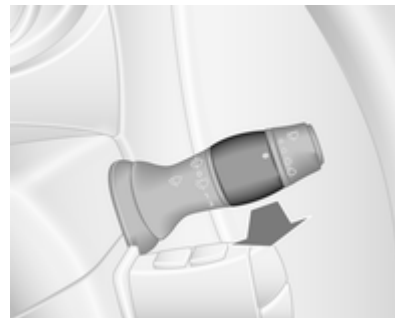

Trekk hendelen mot rattet.

trekk kort : pusseren slår en gang og spylervæske sprøytes på frontruten

trekk lenger : viskerne gjør noen slag, og spylervæske sprøytes på frontruten

Vindusspyler ⇨ 82, spylervæske ⇨ 176.



## Klimakontroll

### Oppvarmet bakrute



Oppvarmingen betjenes ved å trykke på ☀️.

Oppvarmet bakrute ⇨ 39.

### Oppvarmede sidespeil

Ved å trykke på ☀️ aktiveres også oppvarming av sidespeil.

Oppvarmede sidespeil ⇨ 35.

## Avdugging og avising av vinduer

### Klimakontrollsystem



- Still temperaturbryteren på det varmeste nivået.
- Still vifteshastigheten på det høyeste trinnet.
- Still luftfordelingsbryteren på ☀️.
- Slå på bakruteoppvarmingen ☀️.
- Slå på kjøling **A/C**.
- Åpne sideventilasjonsdysene etter behov, og rett dem inn mot sidevinduene.

Klimakontrollsystem ⇨ 113.

## Elektronisk klimakontroll



Trykk ☀️.

Temperaturen og luftfordelingen stilles inn automatisk, og viftene går med høy hastighet.

Elektronisk klimastyring ⇨ 115.

## Gir

### Manuelt gir



Revers: Når bilen står stille, trår du inn clutchpedalen, trekker deretter opp kragen på girspaken og legger inn giret.

Dersom giret ikke kan legges inn, setter du girspaken i fri, slipper opp clutchpedalen og trykker inn knappen igjen. Forsøk deretter å sette bilen i revers igjen.

Manuelt gir ⇨ 147.

### Automatisert manuelt gir

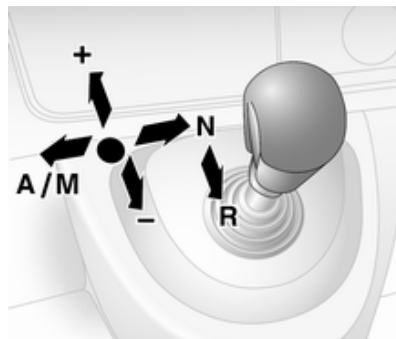

- N** : Nøytral
- : Kjørestilling
- +** : Høyere gir
- : Lavere gir
- A/M** : Skifte mellom automatisk og manuell modus
- R** : revers. Må bare legges inn når bilen står stille.

Automatisert manuelt gir ⇨ 147.

## Begynne å kjøre

### Kontroller før igangkjøring

- Dekktrykk og -tilstand ⇨ 196, ⇨ 240.
- Motoroljenivå og væskeniåer ⇨ 173.
- Alle ruter, speil, utvendig lys og skilt må være fri for skitt, snø og is og fungere som de skal.
- Riktig innstilling av speil, seter og sikkerhetsbelter ⇨ 34, ⇨ 42, ⇨ 52.
- Bremsfunksjonen ved lav hastighet, spesielt hvis brem-sene er våte.

## Starte motoren

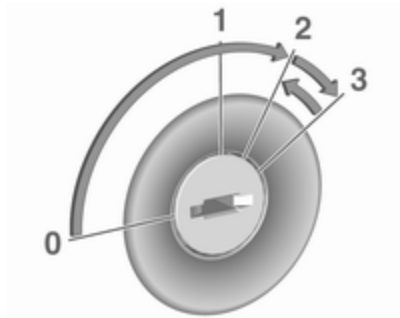

- Drei nøkkelen til **1**.
- Beveg litt på rattet for å låse opp rattlåsen.
- Trå in clutch og brems.
- Ikke trå på gasspedalen.
- Drei nøkkelen til posisjon **2** for forvarming og vent til kontrollampen  slukker i førerinformasjonen.
- Drei nøkkelen til **3**, og slipp den.

Starte motoren ⇨ 132.

## Stopp/start-system



Autostopp signaliseres ved at kontrollampen  lyser grønt i instrumentgruppen.

### Manuelt gir

Hvis bilen har lav hastighet eller står i ro og bestemte betingelser er til stede, kan du aktivere Autostopp på denne måten:

- trå inn clutchpedalen
- sett girvelgeren til nøytral
- slipp clutchpedalen

For å starte motoren trås clutchpedalen inn mens velgerspaken står i nøytral.

## Automatisert manuelt gir

Hvis bilen står i ro og bestemte betingelser er til stede, kan du aktivere Autostopp på denne måten:

- velgerspak i posisjon **N** (eller **A/M**)
- trå bremspedalen helt inn
- ikke gi gass

For å starte motoren på nytt slippes bremspedalen mens velgerspaken står i posisjonen **N** (eller **A/M**) og håndbremsen er frigjort.

Stopp/start-system ⇨ 133.

## Parkering

### ⚠ Advarsel

- Bilen må ikke parkeres på en lettantennelig overflate. Den høye temperaturen i eksossystemet kan antenne underlaget.
- Trekk alltid håndbremsen godt til uten å trykke på utløserknappen. I ned- eller oppoverbakker skal den trekkes til så godt som mulig. Trå inn bremsepedalen samtidig for å redusere betjeningskraften.
- Slå av motoren.
- Hvis bilen er på en plan flate eller står i oppoverbakke, legger du inn første gir. I oppoverbakker dreier du dessuten forhjulene bort fra fortauskanten.  
Står bilen i nedoverbakke, settes den i revers. Drei dessuten forhjulene inn mot fortauskanten.

- Lukk vinduene.
- Fjern tenningsnøkkelen fra tenningsbryteren. Drei på rattet til du kjenner at rattlåsen går i inngrep.

- Lås bilen ved å trykke på  på fjernkontrollen ⇨ 22.
- Aktiver tyverialarmen ⇨ 32.
- Motorkjølevifla kan gå også etter at motoren er stoppet ⇨ 172.

### Merk

Hvis motoren har gått på høyt turtall eller med høy belastning, skal den gå en kort stund med lav belastning eller i fri (nøytral) i ca. 30 sekunder før motoren slås av for å skåne turboladeren.

Nøkler og låser ⇨ 19, Parkering av bilen over lengre tid ⇨ 171.

## Nøkler, dører og vinduer

<b>Nøkler, låser</b> .....	<b>19</b>
Nøkler .....	19
Bilpass .....	19
Fjernkontroll .....	20
Dørlåser .....	21
Manuelle dørlåser .....	21
Sentrallås .....	22
Elektriske dørlåser .....	25
Automatisk låsing .....	25
Barnesikring .....	26
<b>Dører</b> .....	<b>26</b>
Skyvedør .....	26
Bakdører .....	30
<b>Sikring av bilen</b> .....	<b>32</b>
Tyverisikring .....	32
Tyverialarm .....	32
Startsperre .....	33
<b>Sidespeil</b> .....	<b>34</b>
Konveks form .....	34
Manuell justering .....	34
Elektrisk justering .....	34
Fellbare speil .....	35
Oppvarmede speil .....	35

<b>Kupéspeil</b> .....	<b>36</b>
Manuell avblending .....	36
<b>Vinduer</b> .....	<b>36</b>
Frontrute .....	36
Manuell vindusbetjening .....	36
Elektriske vinduer .....	37
Bakruter .....	37
Oppvarmet bakrute .....	39
Solskjermer .....	39
<b>Tak</b> .....	<b>39</b>
Soltak .....	39

## Nøkler, låser

### Nøkler

<b>Merk</b>
Tunge eller store gjenstander må ikke festes på tenningsnøkkelen.

### Reservenøkler

Nøkkelnummeret er oppgitt i bilpasset eller på en avtagbar merkelapp.

Nøkkelnummeret må oppgis ved bestilling av reservenøkler, ettersom nøkkelen inngår i startsperrsystemet.

Låser ⇨ 211, fjernkontroll ⇨ 20, sentrallås ⇨ 22, starte motoren ⇨ 132.

### Bilpass

Bilpasset inneholder sikkerhetsrelevante bildata og bør oppbevares på en sikker måte.

Dataene i bilpasset trengs ved gjennomføringen av bestemte arbeider i et verksted.

## Fjernkontroll



Brukes til betjening av:

- sentrallås
- tyverisikring
- tyverialarm

Avhengig av modell kan knapp 2 eller 3 på fjernkontrollen brukes.

Fjernkontrollen har en rekkevidde på ca. fem meter. Rekkevidden kan påvirkes av eksterne faktorer. Nødblinsklysene bekrefter at fjernkontrollen betjenes.

Den må håndteres forsiktig. Unngå fuktighet, høye temperaturer og unødig betjening.

## Feil

Hvis det ikke er mulig å betjene sentrallåsen med fjernkontrollen, kan det skyldes at:

- Området er overskredet.
- Batterispenningen er for lav.
- Hyppig, gjentatt bruk av fjernkontrollen utenfor rekkevidden, slik at den må programmeres på nytt i et verksted.
- Overbelastning av sentrallåsen som følge av hyppig betjening: strømtilførselen brytes en kort stund.
- Støy på grunn av radiobølger fra kilder med høyere effekt.

Låse opp ⇨ 22.

## Skifte batteri i fjernkontrollen

Skift batteriet når rekkevidden reduseres.



Batterier skal ikke kastes i husholdningsavfallet. De skal leveres inn til aktuelle mottakssteder.



Ta ut skruen, og åpne batterirommet ved å stikke en mynt i åpningen og vri.

Skift batteri (batteritype CR2016). Pass på plasseringen.

Fest begge halvdelene igjen, og kontroller at de går helt i inngrep.

Sett på plass skruen, og stram den.

## Dørlåser

### Tyverisikringslås

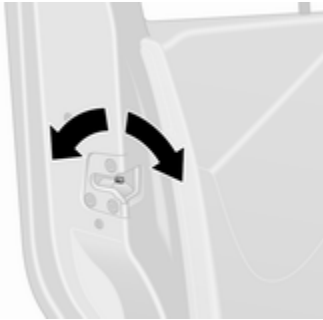

For å hindre at fordørene åpnes utenfra, åpner du døren og kobler inn tyverisikringslåsen.

Drei låsebryteren på døren til horisontal, låst stilling med et passende verktøy. Døren kan ikke åpnes fra utsiden og kan bare åpnes fra innsiden eller ved å bruke manuell nøkkel.

For å koble den ut dreier du bryteren til den opplåste stillingen.

## Manuelle dørlåser

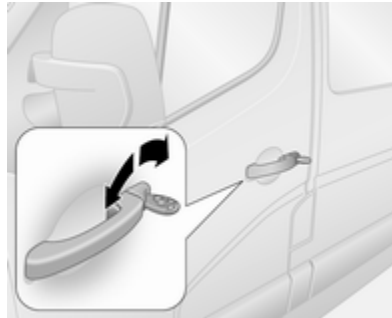

For å låse opp fordørene manuelt vris nøkkelen i førerens dørlås. Åpne fordørene ved å trekke i håndtakene. Skyvedør(er) på siden ⇨ 26.



For å låse opp bakdørene manuelt vris nøkkelen i dørlåsen i høyre bakdør. Åpne døren ved å trekke i håndtaket.



Venstre bakdør frigjøres deretter ved å bruke hendelen på innsiden av døren.

Lukk alltid venstre dør før høyre dør.

Bakdører ⇨ 30.

## Sentrallås

Låser opp og låser fordørene, skyvedørene og bagasjerommet.

Med 3-knapps fjernkontroll kan fordørene og bagasjerommet (og evt. skyvedørene på siden, avhengig av bilens konfigurasjon) låses opp og låses hver for seg.

### Les dette

Kort tid etter at dørene er låst opp med fjernkontrollen, låses de automatisk igjen hvis ingen dør åpnes.

## Låse opp bilen

Betjening av sentrallåssystemet med fjernkontrollen bekreftes med nødvarslings-blinklys. Nødblinklysene blinker en gang for å indikere at bilen er ulåst, og to ganger for å indikere at bilen er låst.

## Låse opp med fjernkontrollens 2-knapp







Trykk på  for å låse opp fordørene.  
Trykk en gang til for å låse hele bilen.

## Låse opp med fjernkontrollens 3-knapp



Avhengig av bilens konfigurasjon:

- Trykk : Fordørene og skyvedørene blir låst opp.  
Trykk på  igjen: Bagasjerommet låses også opp.
- Trykk : Fordørene blir låst opp.  
Trykk på  igjen: Skyvedørene og bagasjerommet låses også opp.
- Trykk : Alle dørene og bagasjerommet låses opp.



### Låse bilen

Lukk alle dørene og bagasjerommet. Sentrallåsen fungerer ikke hvis ikke dørene er ordentlig lukket.

### Låse med fjernkontrollens 2-knapp





Trykk : Alle dørene og bagasjerommet låses.

### Låse med fjernkontrollens 3-knapp



Trykk : Alle dørene og bagasjerommet låses.

#### Les dette



Der det er montert alarm i kupéen, kan denne  slås av ved å trykke på og holde nede  (som bekreftes med et lydsignal).

Hvis dette ble gjort utilsiktet, låses dørene opp igjen. Trykk kort på  for å låse bilen.

### Bagasjerom

Låse og låse opp bagasjerommet med 2-knappen på fjernkontrollen





Lås opp fordørene med , og trykk deretter en gang til på : Bagasjerommet låses opp.

Trykk  én gang: Bagasjerommet låses.

### Låse og låse opp bagasjerommet med 3-knappen på fjernkontrollen



Avhengig av bilens konfigurasjon:

- Trykk : Bagasjerommet låses eller låses opp.
- Trykk : Bagasjerommet og skyvedørene låses eller låses opp.

### Sentrallåsebryter

Låser eller låser opp dørene og bagasjerommet fra innsiden av kupéen.





Trykk  for å låse eller låse opp.

Lysdioden i bryteren lyser når bilen er låst.

Hvis bilen kjører med åpent bagasjerom, kan fordørene (og skyvedørene) fortsatt låses, avhengig av versjonen. Når tenningsbryteren er på, holder du inne  i mer enn fem sekunder. Når bakdørene/bakluken lukkes, låses de automatisk.

### Automatisk låsing når du går ut av bilen

-bryteren kan også brukes for å låse alle dørene og bagasjerommet automatisk når fordøren lukkes og bilen forlates, avhengig av versjonen:

Fjern nøkkelen fra tenningsbryteren og trykk og hold deretter -bryteren i mer enn fem sekunder, bilen låses når fordøren lukkes.

Automatisk låsing når kjøringen har begynt  25.

### Feil på fjernkontrollsystemet

#### Låse opp

Lås opp fordøren manuelt ved å vri nøkkelen i låsen.

Slå på tenningen, og trykk på sentrallåsbryteren  for å åpne alle dørene og bagasjerommet.

#### Låse

Lås fordøren manuelt ved å vri nøkkelen i låsen.

### Feil i sentrallåsen

#### Låse opp

Lås opp fordøren manuelt ved å vri nøkkelen i låsen. De øvrige dørene kan åpnes ved å dra i de innvendige håndtakene.

## Låse

Trykk på den innvendige låseknappen i alle dørene unntatt førerdøren. Lukk deretter førerdøren, og lås den fra utsiden med nøkkelen.

## Elektriske dørlåser

### Kombi, buss

Av sikkerhetsmessige årsaker er det mulig for føreren å fjernstyre dørlåsene på passasjersiden.

Alle dører må lukkes helt og automatisk låsing må deaktiveres ⇨ 25.

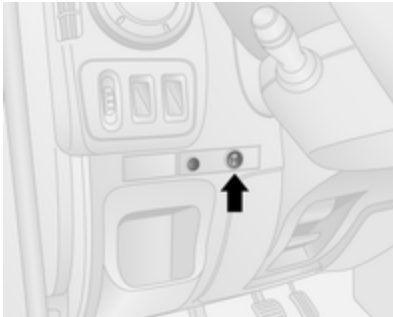

For å låse trykkes **I**-siden på bryteren, varsellampen ved siden av bryteren blinker en gang (og slukker etter dette) og det høres en varsellyd.



Varsellampene i de aktuelle dørene slukker.

For å låse opp trykkes **O**-siden av bryteren. Varsellampene i de aktuelle dørene lyser hele tiden.

### Feil

Ved feil i systemet lyser varsellampen samtidig med at bryteren lyser fast og det høres en varsellyd.

Kontroller manuelt at dørene er låst (innvendige dørlåsbrytere).

Ved behov må feilen utbedres ved et verksted.

## Automatisk låsing

### Automatisk låsing når kjøringen har begynt

Denne sikkerhetsfunksjonen kan stilles inn slik at alle dører og bagasjerommet låses automatisk så snart bilen kjører, avhengig av versjonen.



### Aktivere

Når tenningsbryteren er på, holder du inne sentrallåsbryteren  i omtrent fem sekunder. Et lydssignal bekrefter aktiveringen.

Lysdioden i bryteren lyser når bilen er låst.

### Deaktivering

Når tenningsbryteren er på, holder du inne  i omtrent fem sekunder. Et lydssignal bekrefter deaktiveringen.

### Barnesikring

#### Advarsel

Bruk barnesikringen når det sitter barn i baksetet.



Trykk ned barnesikringen. Døren kan ikke åpnes fra innsiden. Trekk den opp for å deaktivere.

## Dører

### Skyvedør

Lås opp skyvedøren på siden med fjernkontroll eller nøkkel (hvis den finnes). Åpne døren ved å trekke i håndtaket og skyve døren bakover.

Åpne og lukk skyvedøren på siden bare når bilen står stille og håndbremsen er trukket til (på noen modeller høres en varsel tone når skyvedøren på siden er åpen og håndbremsen frigjøres).



Skyvedøren kan låses fra innsiden av bilen med den innvendige dørlåsbryteren.

Kontroller at sidedøren er helt lukket og sikret før du kjører.

### ⚠ Advarsel

Vær forsiktig når du betjener skyvedøren på siden. Fare for personskade.

Pass på at ingenting kommer i klem og at ingen står i dørens bevegelsesområde.

Hvis det er bratt der du parkerer, kan skyvedørene bevege seg utilsiktet hvis de er åpne.

Kontroller at skyvedørene er riktig lukket før kjøreturen starter.

### ⚠ Fare

Kjør aldri med skyvedøren på siden åpen eller på gløtt, f.eks. ved transport av omfangsrige gjenstander. Giftig, men luktfri og usynlig eksos kan komme inn i kupéen. Dette kan føre til bevisstløshet og død.

Sentrallås ⇨ 22.

## Elektrisk skyvedør

### Åpne



Når bilen står stille og håndbremsen er trukket til, trykkes bryteren på instrumentpanelet for å åpne de elektriske skyvedørene automatisk, lysdioden i bryteren blinker mens dette pågår.

Hvis bryteren trykkes inn mens motoren er i en autostopp, vil motoren starte igjen automatisk.

Stopp/start-system ⇨ 133.

### Les dette

Hvis håndbremsen ikke er aktivert når bryteren trykkes, vil det høres en varsellyd og de elektriske skyvedørene vil ikke kunne åpnes.

For å stoppe bevegelsen kan bryteren trykkes når som helst. Trykk en gang til for å fortsette den strømstyrte bevegelsen av skyvedøren.

### Les dette

Hvis de elektriske skyvedørene er låst fra innsiden mens barnesikringen er aktiv, vil det høres en varsellyd. Lås opp døren manuelt fra innsiden.

### Buss

Motoren startes automatisk på nytt når den elektriske skyvedørbryteren betjenes under en autostopp.

Stopp/start-system ⇨ 133.

### Lukke

Trykk på bryteren igjen; lysdioden blinker og en varsellyd høres mens det pågår.

Ved problemer med åpning og lukking, f.eks. på grunn av frost, trykkes og holdes bryteren for å øke effekten på skyvedøren.

### ⚠ Advarsel

Vær forsiktig når du betjener den elektriske skyvedøren. Fare for personskade, spesielt for barn.

Vær spesielt forsiktig når bilen er parkert i en skråning: Åpne eller lukk døren helt inntil den låser i låseposisjonen.

Hold øye med døren mens den beveger seg. Pass på at ingenting kommer i klem og at ingen står i dørens bevegelsesområde.

### Les dette

Bruk ikke den elektriske skyvedøren for mye uten at motoren går, ellers vil det tappe bilbatteriet.

### Nødutgang

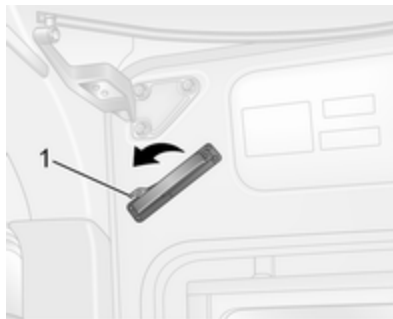

I nødstilfeller kan skyvedøren på siden åpnes manuelt etter at det innvendige håndtaket er frigjort.

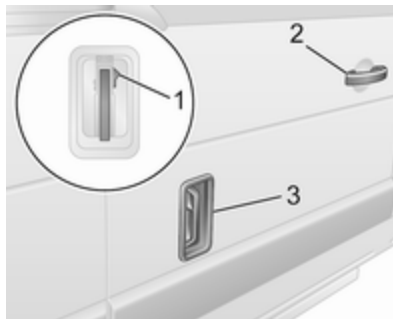

Alternativt, hvis bilen er låst opp, kan døren åpnes med det utvendige håndtaket (avhengig av modellvariant). Løft håndtaket (3) til hakket i den andre posisjonen, skyv deretter døren bakover med håndtaket (2) ved fremre kant på døren.

### Nullstille

Hvis døren er åpnet manuelt, må det elektriske skyvedørsystemet tilbakestilles.



Åpne skyvedøren på siden halvveis og flytt det aktuelle håndtaket til hakket i første posisjon, varsellampen

tennes i instrumentpanelet. Trykk deretter knappen (1) på det aktuelle håndtaket.

Skyv håndtaket fram og tilbake for å sikre at motoren i dørtløseren går, trykk deretter og hold bryteren på instrumentpanelet for å lukke døren helt, varsellampen slukker når systemet er korrekt tilbakestilt.

### Vedlikehold



Det er brukerens ansvar å få skiftet drivremmen etter 25000 sykler, og i denne forbindelse er det montert en teller i den nedre B-stolpen. Telleren

økes ved hver åpning og lukking, det er ikke mulig å nullstille telleren. Søk hjelp hos et verksted.

Hvis det skulle oppstå feil i drivremmen, kan døren likevel åpnes og lukkes manuelt.

### Feil

Hvis det registreres en systemfeil ved opplåsing av dørene, høres en lydvarsling og lysdioden i bryteren tennes. Kontroller posisjonen for det utvendige håndtaket. Sett håndtaket tilbake hvis det er i åpen posisjon og bruk nøkkelen for å betjene dørlåsene.

Be om assistanse fra et verksted dersom feilen fortsatt er tilstede.

### Elektrisk sidetrinn

#### ⚠ Advarsel

Vær forsiktig ved bruk av elektrisk stignett, spesielt i våte og kalde værforhold.

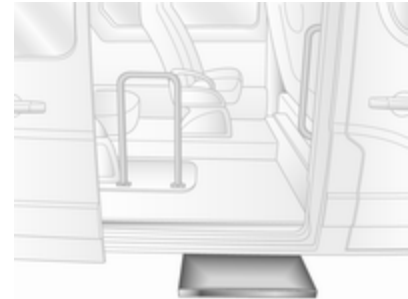

Det elektriske trinnet på siden fungerer automatisk når skyvedøren åpnes eller lukkes.

#### ⚠ Advarsel

Pass på at det er nok klaring til at det elektriske sidetrinnet kan kjøres helt ut og trekkes inn uten hindringer.



Indikatoren lyser under bruk av det elektrisk stigbrettet. Hvis den fortsetter å lyse når døren er lukket, er trinnet ikke trukket inn, eller døren er ikke helt låst i låseposisjonen.

Ved feil trekkes det elektriske stigbrettet på plass manuelt ved å skru ut det oransje rattet som er plassert på baksiden av brettet, sørg for at det ikke er noen hindringer ved stengingen. Når brettet er trukket inn, skrus det oransje rattet inn. Søk hjelp hos et verksted.

## Bakdører

Lås og lås opp bakdørene med fjernkontroll eller nøkkel (hvis den finnes).

Sentrallåssystem ⇨ 22, manuelle dørlåser ⇨ 21.

Trekk i det utvendige håndtaket for å åpne høyre bakdør.



Høyre bakdør kan også åpnes fra innsiden ved å trekke i det innvendige håndtaket.



Venstre bakdør frigjøres deretter ved bruk av spaken.

### **⚠ Advarsel**

Det kan være vanskelig å se baklysene hvis bakdørene er åpne og bilen er parkert langs veien.

Gjør andre trafikanter oppmerksomme på bilen ved å sette opp en varseltrekant eller annet utstyr i henhold til veitrafikkbestemmelsene.

Låsestag holder dørene i 90° stilling.





For å åpne dørene til 180° eller mer (avhengig av modell), løsnes låsestagen fra hakene i dørrammene og dørene svinges så langt opp som ønskelig.



Når dørene åpnes 270°, holdes de i helt åpen stilling av magneter på karosserisiden.

### ⚠ Advarsel

Sørg for at dører med større åpning sikres når de er åpnet helt. Vind kan føre til at åpne dører slås igjen!

Fest låsestagen i låsen på dørrammen når du lukker dørene.

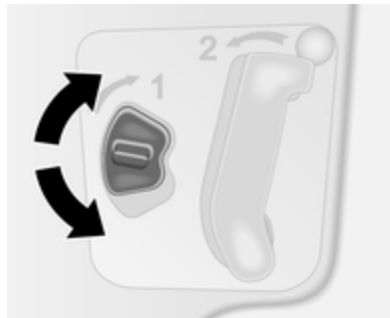

Bakdørene kan låses fra innsiden med den innvendige låsebryteren på innsiden av høyre dør.

Lukk alltid venstre dør før høyre dør.

### Kombi, buss

I biler med venstreratt åpnes bakdørene fra innsiden ved å trekke i det innvendige håndtaket.

I biler med høyreratt trekkes det innvendige håndtaket på høyre dør fra innsiden, og døren åpnes, deretter frigjøres den venstre døren ved å senke spaken og åpne.

Lukk alltid venstre dør før høyre dør.

### ⚠ Fare

Kjør aldri med bakdørene åpne eller på gløtt, f.eks. ved transport av omfangsrige gjenstander. Giftig, men luktfri og usynlig eksos kan komme inn i kupéen. Dette kan føre til bevisstløshet og død.

## Sikring av bilen

### Tyverisikring

#### ⚠ Advarsel

Må ikke kobles inn dersom det er personer i bilen! Det er ikke mulig å låse opp dørene innenfra.

Systemet dobbeltlåser dørene. Alle dører må være lukket for at systemet skal kunne aktiveres.

#### Les dette

Tyverisikringssystemet kan ikke aktiveres når farelampen eller blinklysene er slått på.

Aktivering og deaktivering er ikke mulig med sentrallåsryteren.

### Aktivere



Trykk to ganger på  i løpet av tre sekunder.

Varselblinklysene blinker fem ganger som bekreftelse.

### Deaktivering

Lås opp dørene ved å trykke på  på fjernkontrollen.

### Tyverialarm

Tyverialarmen fungerer sammen med sentrallåsen.

Den overvåker:

- dører, bakluke, panser
- kupeen
- bagasjerom
- tenning
- brudd i strømtilførsel til alarmsirene

### Aktivere

Alle dørene og panseret må være lukket.



Trykk på  for å aktivere tyverialarm-systemet. Farelampen blinker to ganger for å bekrefte aktivering.

Hvis ikke varselblinklysene blinker når systemet aktiveres, betyr det at en dør eller panseret ikke er helt lukket.

#### Les dette

Endringer inne i bilen, som for eksempel bruk av setetrekk, samt åpne vinduer kan virke inn på funksjonen til kupéovervåkingen.

### Deaktivering

Når bilen låses opp eller tenningen slås på, deaktiveres tyverialarmen. Farelampen blinker én gang for å bekrefte deaktivering.

#### Les dette

Hvis alarmen er utløst, stanses ikke alarmsirenen selv om bilen låses opp med nøkkel. Sirenen slås av ved å slå på tenningen. Farelampen blinker ikke ved deaktivering hvis alarmen er utløst.

### Aktivere uten overvåking av kupeen

Slå av overvåkingen av kupéen når dyr er alene igjen i bilen, eller hvis det ekstra varmeapparatet  $\heartsuit$  120 er stilt inn på tidsinnstilt start eller start via fjernkontroll.



Avhengig av bilens konfigurasjon:

- trykk på  $\square$  og hold knappen inne, eller
- slå tenningen av og på fort to ganger. Lukk så dørene og aktiver tyverialarmen

Dette bekreftes med et lydsignal.

Statusen vedvarer til dørene låses opp.

### Alarm

Ved aktivering utløses alarmlyden via en såkalt power sounder med et eget batteri, og samtidig blinker varselblinklyset. Antallet og varigheten på alarmsignalene er fastsatt i lovverket.

Hvis batteriet kobles fra eller strømtilførselen avbrytes, utløses et alarm-signal. Deaktiver først tyverialarmen hvis batteriet må kobles fra.

For å slå av alarmsirenen (hvis den er utløst) og dermed deaktivere tyverialarmen, kobler du til batteriet igjen og låser opp bilen med fjernkontrollknappen  $\square$  (eller slår på tenningen).

### Startsperre

Systemet er en del av tenningsbryteren og kontrollerer om det er tillatt å starte bilen med den aktuelle nøkkelen.

Startsperran aktiveres automatisk etter at nøkkelen har blitt tatt ut av tenningen og hvis nøkkelen står i tenningsbryteren når motoren er slått av.

Hvis motoren ikke starter, slås tenningen av og nøkkelen tas ut, vent omtrent to sekunder og gjenta deretter startforsøket. Hvis startforsøket ikke er vellykket, må du prøve å starte motoren ved hjelp av ekstranøkkelen og kontakte et verksted.

#### Les dette

Merkeskilt for radiofrekvensidentifikasjon (RFID) kan medføre interferens med nøkkelen. Disse må ikke plasseres i nærheten av nøkkelen når bilen startes.

#### Les dette

Startsperran låser ikke dørene. Lås derfor alltid dørene og slå på tyverialarmen ⇨ 22, ⇨ 32 når du forlater bilen.

## Sidespeil

### Konveks form

Det konvekse sidespeilet har et asfærisk område og reduserer blindsonen. Speilets form får ting til å se mindre ut. Det gjør det vanskeligere å bedømme avstander.

### Manuell justering

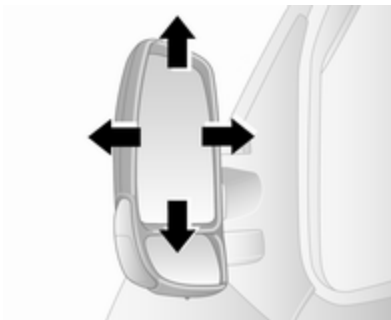

Juster speilene ved å dreie i ønsket retning.

De nedre speilene kan ikke justeres.

## Elektrisk justering



Slå på tenningen for å betjene de elektriske sidespeilene.

Velg aktuelt utvendig speil ved å slå kontrollen mot venstre eller høyre, så dreie den for å justere speilet.

Ingen speil er valgt når kontrollen er i midtposisjon.

De nedre speilene kan ikke justeres.

## Fellbare speil

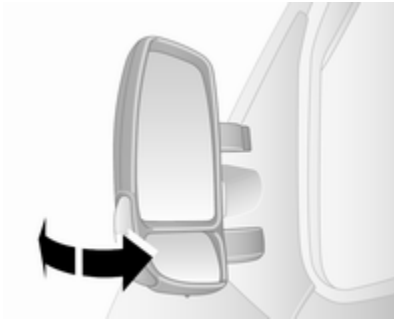

Av hensyn til fotgjengernes sikkerhet vippes sidespeilene ut av stilling ved sammenstøt av en viss kraft. Speilene føres på plass igjen ved å trykke lett på speilhuset.

## Parkeringsstilling

Sidespeilene kan felles inn ved at du trykker lett i ytterkanten av huset, for eksempel ved parkering på trange steder.

## Oppvarmede speil



Betjenes ved å trykke  på et av systemene. Lysdioden lyser i knappen under betjeningen.



Oppvarmingen fungerer når motoren er i gang og kobles automatisk ut etter en kort stund.

Klimakontrollsystem ⇨ 113.

Elektronisk klimastyring ⇨ 115.

## Kupéspeil

### Manuell avblending

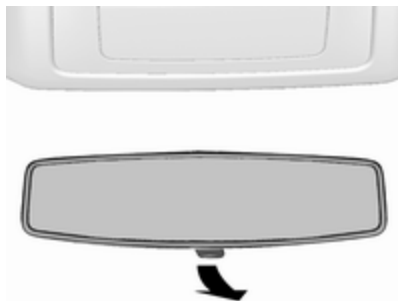

For å redusere blendingen bruker du på hendelen på undersiden av speilhuset.

## Vidvinkelspeil



Det store konvekse speilet som i enkelte modeller er plassert i solskjermen på passasjersiden foran, forbedrer synsviddene og reduserer blindsektorene.

## Vinduer

### Frontrute

#### Klistremerker på frontruten

Klistremerker, som f.eks. bomveimerker eller lignende, må ikke festes på frontruten i området ved kupéspeilet. Det kan føre til at registreringssonen til føleren i speilhuset blir begrenset.

#### Utskifting av frontrute

##### Merk

Hvis bilen har en forovervendt kameraføler for kjøreassistansesystemer, er det svært viktig at utskifting av frontruter utføres nøyaktig i henhold til Opel-spesifikasjonene. Ellers vil disse systemene kanskje ikke fungere korrekt og det er fare for uventet oppførsel og/eller meldinger fra disse systemene.

### Manuell vindusbetjening

Dørvinduene kan åpnes og lukkes med de manuelle sveivene.

## Elektriske vinduer

### ⚠ Advarsel

Vær forsiktig ved betjening av de elektriske vinduene. Fare for personskade, spesielt for barn.

Hold alltid øye med vinduer under lukking. Pass på at ingenting kommer i klem når de beveger seg.

Slå på tenningen for å betjene de elektriske vindusheverne.



Bruk bryteren for hvert vindu ved å klemme for å åpne og dra for å lukke.

Biler med automatisk åpning av førerdørvinduet: Betjen bryteren én gang til for å stoppe vinduets bevegelse under åpning.

Når vinduet er tungt å bevege, f.eks. ved frost, betjener du bryteren flere ganger for å lukke vinduet trinnvis.

### Overbelastning

Hvis vinduene kjøres gjentatte ganger med korte mellomrom, blir funksjonen koblet ut for en stund.

## Bakruter

### Skyvevinduer på sidene



Trykk på låsen og skyv på vinduet for å åpne. Kontroller at låsen går i inngrep når du lukker vinduet.

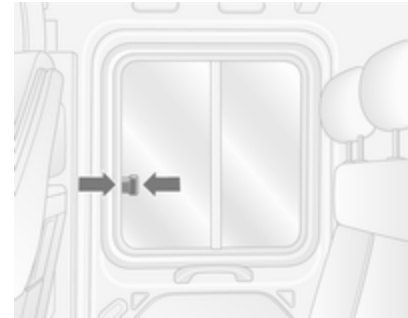

Trykk på låsen og skyv på vinduet for å åpne. Kontroller at låsen går i inngrep når du lukker vinduet.

### Åpne sidevinduer

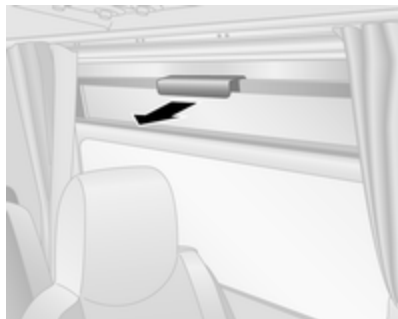

Trekk i håndtaket for å åpne vinduet.

#### Les dette

Avhengig av bilen vil noen vinduer ikke kunne åpnes helt.

### Nødutgang



Slå ut glasset **2** med hammeren **1** for å komme ut av bilen i nødsituasjoner.

Avhengig av versjonen kan soltaket brukes som nødutgang ⇨ 39.

### Bakre ryggelinse



En ryggelinse kan monteres i bakvinduet.

Ryggelinsen bak hjelper føreren ved rygging for å redusere blindsoner.



## Oppvarmet bakrute



Betjenes ved å trykke  på et av systemene. Lysdioden lyser i knappen under betjeningen.



Oppvarmingen fungerer når motoren er i gang og kobles automatisk ut etter en kort stund.

Klimakontrollsystem ⇨ 113.

Elektronisk klimastyring ⇨ 115.

## Solskjermer

Solskjermerne gir beskyttelse mot blending når de vippes ned eller svinges til siden.

Hvis solskjermerne har integrerte speil, skal speildekslene være lukket under kjøring.

Solskjermerne kan også ha en holder for parkeringsbilletter osv.

Vidvinkelspeil ⇨ 36.

## Tak

### Soltak



Avhengig av modellvariant kan bagasjerommet inneholde et enkelt eller et dobbelt glasstakpanel.

## Nødutgang



Glasset kan knuses i en nødsituasjon. Knus glasspanelet med den medfølgende hammeren.

Avhengig av versjonen kan sidevinduene alternativt brukes som nødutgang ⇨ 37.

## Seter og sikkerhetsutstyr

<b>Hodestøtter</b> .....	<b>41</b>
<b>Forseter</b> .....	<b>42</b>
Setestilling .....	42
Justering av setene .....	43
Armlene .....	47
Oppvarming .....	48
<b>Bakseter</b> .....	<b>48</b>
<b>Sikkerhetsbelter</b> .....	<b>51</b>
Tre-punkts sikkerhetsbelte .....	52
<b>Kollisjonsputesystem</b> .....	<b>55</b>
Frontkollisjonsputer .....	58
Sidekollisjonsputer .....	59
Deaktivering av kollisjonspute ...	59
<b>Barnesikringsutstyr</b> .....	<b>61</b>
Steder for plassering av barnesikringsutstyr .....	63

## Hodestøtter

### Posisjon

#### ⚠ Advarsel

Kjør bare når hodestøtten er korrekt innstilt.

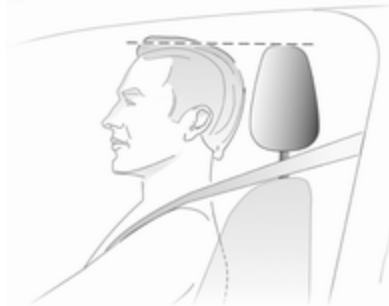

Den øvre kanten på hodestøtten bør være på høyde med øvre del av hodet. Hvis dette ikke er mulig for veldig høye personer, stiller man støtten på øverste trinn og på laveste trinn for lave personer.

### Innstilling

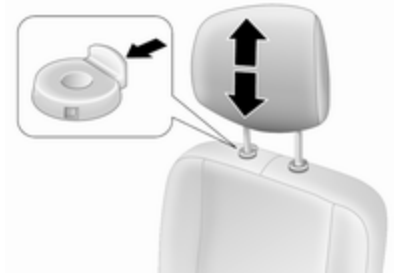

Trekk opp for å løfte eller klemme ned knappen og senke hodestøtten. Pass på at hodestøtten kommer i inngrep.



Avhengig av versjonen kan hodestøttene også vippes forover eller bakover. Skyv eller trekk den nedre delen av hodestøttene for å justere.

### Les dette

Godkjent tilbehør kan bare festes til hodestøtten for passasjeret foran når det ikke sitter noen i setet.

### Demontere

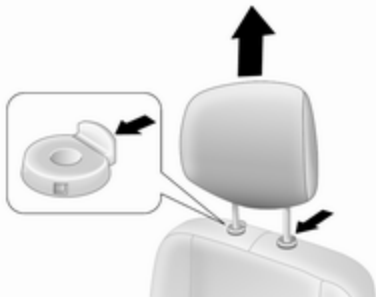

For eksempel når barnesikringsutstyr brukes ⇨ 61.

Vipp først seteryggen forover, trekk deretter opp hodestøtten til øverste posisjon. Trykk på begge utløserknappene og trekk hodestøtten opp for å ta den ut.

Oppbevar hodestøttene forsvarlig i bagasjerommet.

Hvis noen sitter i setet, skal hodestøtten være montert under kjøring.

### Montering

Vipp først seteryggen forover, sett deretter inn stengene på hodestøttene i hullene sine.

Senk hodestøtten så langt som mulig, løft deretter hodestøtten (trykk først på begge utløserknapper hvis nødvendig) inntil den griper sikkert inn i ønsket posisjon.

## Forseter

### Setestilling

#### ⚠ Advarsel

Kjør bare når setene er korrekt innstilt.

#### ⚠ Fare

Sitt ikke nærmere enn 25 cm fra rattet, dette for å sikre tilstrekkelig plass for kollisjonsputen hvis den utløses.

#### ⚠ Advarsel

Juster aldri setene under kjøring. De kan bevege seg ukontrollert.

#### ⚠ Advarsel

Ikke oppbevar løse gjenstander under setene.

Oppbevaringsskuff under setet ⇨ 72.



- Skyv baken så tett inntil seteryggen som mulig. Juster seteavstanden til pedalene, slik at beina er lett bøyd når du trår på pedalene. Skyv passasjerseftet foran så langt bak som mulig.
- Juster setehøyden høyt nok til at du har fri sikt til alle sider og til alle instrumenter. Det skal være en klaring på minst én håndsbredde mellom hodet og takrammen. Lårene skal hvile lett mot setet uten å trykke mot det.
- Sitt med skuldrene så tett inntil seteryggen som mulig. Still inn helningen på seteryggen slik at du kommer til rattet med armene

litt bøyd. Hold skuldrene i kontakt med seteryggen når du vrir rattet. Seteryggen må ikke lene for langt bakover. Største anbefalte helningsvinkel er ca. 25°.

- Juster setet og rattet på en slik måte at håndleddet hviler på toppen av rattet mens armene er strukket helt ut og skuldrene hviler mot seteryggen.
- Juster rattet ⇨ 81.
- Juster hodestøttene ⇨ 41.
- Juster høyden på sikkerhetsbeltene ⇨ 52.
- Juster lårstøtten slik at den støtter opp om den naturlige formen på ryggraden ⇨ 43.

## Justering av setene

Kjør kun med festede seter og seterygg.

## Justering i lengderetningen

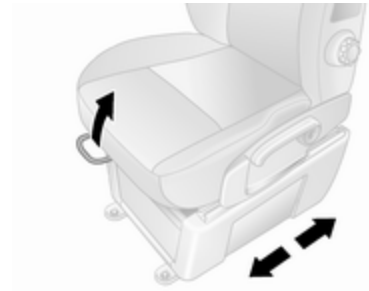

Trekk i håndtaket, forskyv setet, slipp håndtaket.

Prøv å flytte setet fram og tilbake for å sikre at setet er låst på plass.

### Justering i lengderetningen for sete med fjæring



Trekk i håndtaket, forskyv setet, slipp håndtaket.

Prøv å flytte setet fram og tilbake for å sikre at setet er låst på plass.

### Seterygghelning

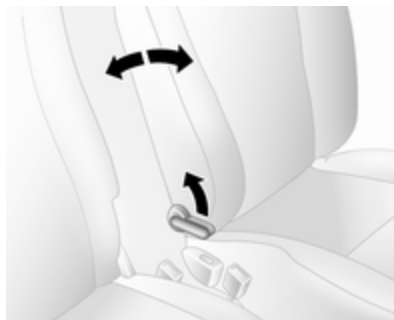

Trekk i spaken, juster helningen og slipp spaken. Setet skal låses hørbart.

### Seterygghelning for sete med fjæring



Trekk i spaken, juster helningen og slipp spaken. Setet skal låses hørbart.

### Setehøyde



Pumpebevegelser med betjenings-  
hendelen

opp : setet høyere  
ned : setet lavere

### Høyde på sete med fjæring



Trekk opp den fremre frigjørings-  
spaken for å justere høyden på setet i  
forkant.

Trekk opp den bakre frigjørings-  
spaken for å justere høyden på setet i  
bakkant.

### Korsryggstøtte



Juster korsryggstøtten slik at den  
passer for deg.

Øke og minske støtten: vri på hjulet  
uten å belaste rygglønet.

**Korsryggstøtte i sete med fjæring**

Juster korsryggstøtten slik at den passer for deg.

Bruk håndpumpen (som sitter på undersiden av enheten) flere ganger for å øke fastheten.

Trykk på frigjøringsknappen (foran på enheten) for å minske fastheten.

**Stille inn følsomheten på et sete med fjæring**

Drei knotten for å justere følsomheten i opphengssetet.

vri mot høyre : stivere  
vri mot venstre : mykere

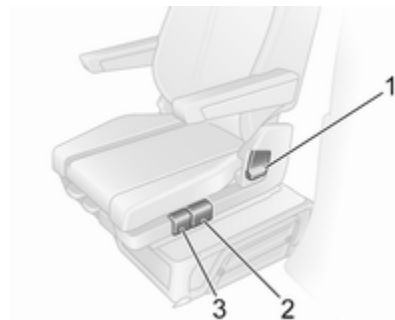
**Sveiv for justering av setene****Innstilling av setet i lengderetningen**

Skryv håndtaket **2**, forskyv setet, slipp håndtaket.

Prøv å flytte setet fram og tilbake for å sikre at setet er låst på plass.

**Seterygger**

Dra i spaken **1**, juster seteryggen og slipp spaken. Setet skal låses hørbart.

**Vinkel for seteunderlaget**

Skryv håndtaket **3** for å justere vinkelen på seteunderlaget.



### Korsryggstøtte

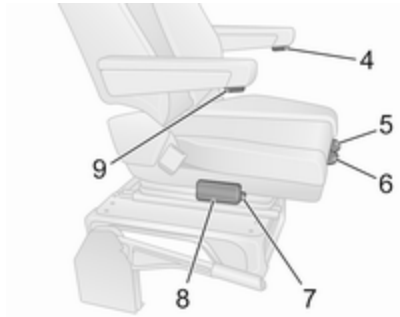

Juster korsryggstøtten slik at den passer for deg.

Bruk håndpumpen **8** (som sitter på undersiden av enheten) flere ganger for å øke fastheten.

Trykk frigjøringsknappen **7** for å redusere fastheten.

### Plassering av seteunderlaget

Løft håndtaket **5**, flytt seteunderlaget bakover eller forover, slipp håndtaket.

### Armlener

For å justere høyden på armlenene visis kontrollknappen **4** eller **9**.

### Dreiling av setet

Førersetet kan dreies opp til 180° fra den forovervendte posisjonen, f.eks. for å oppnå lettere tilgang til lasteromområdet når bilen står stille og motoren er slått av.

Før setet dreies må følgende forberedelser utføres:

- Løsne sikkerhetsbeltet.
- Fell opp armlenene.
- Skyv setet så langt bak som mulig.
- Innstill vinkelen for seteunderlaget på den laveste posisjonen.
- Juster helningen av seteryggen til vertikal posisjon.
- Åpne førerdøren.

Løft håndtaket **6**, drei setet fra den forovervendte posisjonen, slipp håndtaket.

Drei alltid setet tilbake til den forovervendte posisjonen før kjøring og sørg for at setet er låst på plass før kjøringen starter.

### Armlene



Armlener kan felles opp når de ikke er i bruk.

## Oppvarming

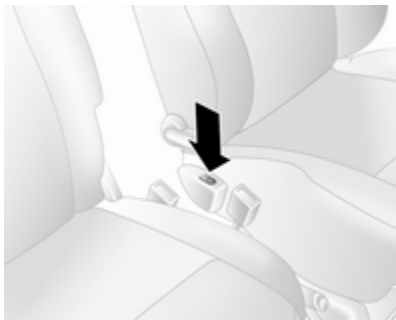

Trykk  for det aktuelle setet, lysdioden i bryteren tennes. Trykk på den andre enden av vippebryteren for å slå av setevarmen.

Biler med fjæringssete: Bryteren  er plassert under frigjøringsspaken for ryggen på utsiden av setet.

Setevarmen er termostatstyrt og slås automatisk av når setetemperaturen er tilstrekkelig. Lysdioden lyser også når systemet er av, ikke bare når varmeren er aktiv.

Langvarig bruk anbefales ikke for personer med sensitiv hud.

Seteoppvarmingen virker når motoren er i gang.

## Bakseter

### Stige inn i baksetet

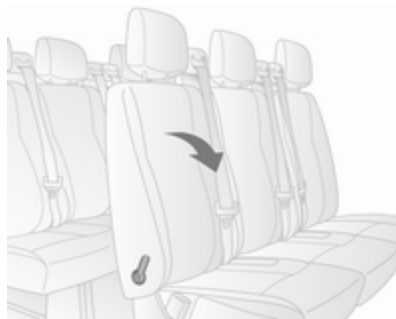

For å få tilgang til den 3. seteraden (hvis montert), åpnes skyvedøren på siden, og frigjøringsspaken på det nedfellbare setet i 2. rad trekkes og seteryggen felles forover. Ved behov løsnes sikkerhetsbeltene fra spennene sine.

**⚠Advarsel**

Sørg for at bakseteryggen går tilbake til korrekt posisjon og at sikkerhetsbeltespennene festes sikkert.

Festing og frigjøring av sikkerhetsbelte ⇨ 52.

Skyvedør ⇨ 26.

**Bakseter som kan tas ut**

**⚠Advarsel**

Når bakseter fjernes, må hender og føtter holdes unna det bevegelige området.

Ikke fjern setene under kjøring da de kan bevege seg ukontrollert.

Sørg for at baksetene og seteryggene er godt sikret før baksetene tas i bruk.

**Demontere**

I enkelte modellvarianter kan bagasjeromplassen økes ved å ta ut baksetene.

**⚠Advarsel**

Uttagbare seter er tunge! Prøv ikke å ta dem uten uten hjelp.

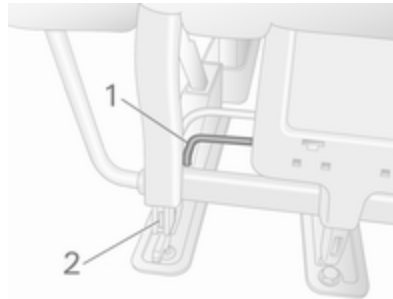

- Trekk opp spaken **1** på begge sider av setet, boltene **2** kommer til syne for å vise at setet er ulåst.
- Skyv setet bakover for å løsne det fra festepunktene i gulvet.
- Løft setet for å ta det ut.

**Montering**

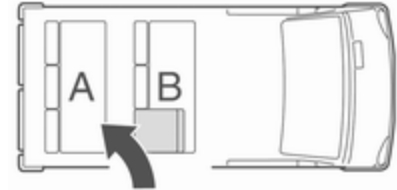

Ved ny montering av setene må det alltid sørges for at raden med innfellingssetet **B** plasseres korrekt foran den faste seteraden **A**.

**Merk**

Setene i 2. og 3. rad kan ikke brukes om hverandre. De må settes tilbake der de opprinnelig var plassert.

**Les dette**

Sørg for at forankringspunktene er rene før setet monteres. De skal være fri for partikler eller andre gjenstander som kan hindre setet fra å bli låst sikkert.

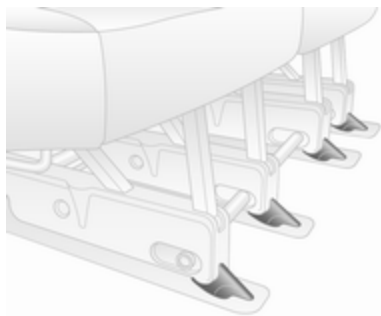

Sett straks seteførerne på plass bak festepunktene på gulvet, og skyv fram til de går i inngrep.

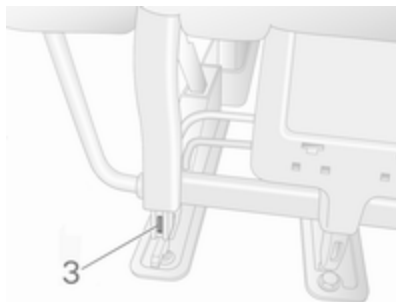

Setet låses automatisk og boltene 3 er ikke lenger synlige. Dette viser at setet er i lås.

**Merk**

Når du monterer baksetene, pass på at de kommer skikkelig på plass i festepunktene på gulvet, og at låsehakene kommer helt i inngrep.

Ta kontakt med et verksted hvis setene ikke kan låses sikkert i posisjon.

**Buss****Demontere****⚠ Advarsel**

Uttagbare seter er tunge! Prøv ikke å ta dem uten uten hjelp.

Bruk verktøyet i verktøysettet i hankerommet. Dreii på spakene for å frigjøre setet:

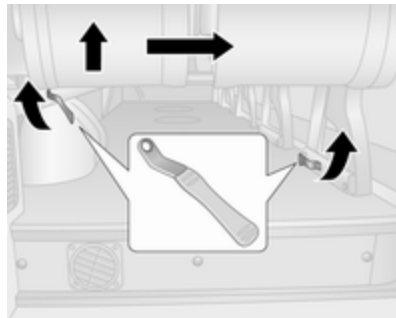

1. Frigjør det utvendige festet.
2. Frigjør det innvendige festet (plassert på setets underlag).

3. Løft setet på baksiden.
4. Trekk setet mot midten av bilen for å frigjøre setet fullstendig fra forankringspunktene.

### Montering

#### Les dette

Sørg for at forankringspunktene er rene før setet monteres. De skal være fri for partikler eller andre gjenstander som kan hindre setet fra å bli låst sikkert.

1. Plasser setet over festepunktene.
2. Senk setet inntil det klikker hørbart inn i forankringspunktene.
3. Pass på at setet er sikkert låst i posisjon ved å prøve å bevege setet fram og tilbake og fra venstre mot høyre.

Gjenta monteringsprosedyren om nødvendig.

Ta kontakt med et verksted hvis setet ikke kan låses sikkert i posisjon.

## Sikkerhetsbelter



Sikkerhetsbeltene blokkeres ved kraftig akselerasjon eller nedbremsing og holder personene i sittende stilling. Faren for personskader reduseres dermed merkbart.

### ⚠ Advarsel

Spenn alltid fast sikkerhetsbeltet før du begynner å kjøre.

Folk som ikke bruker sikkerhetsbelte, setter seg selv og alle andre i bilen i fare ved en ulykke.

Sikkerhetsbeltene er konstruert for å brukes av bare én person om gangen. Barnesikringsutstyr ⇨ 61.

Kontroller alle deler av beltesystemet med jevne mellomrom for å se etter skader og om det fungerer som det skal.

Sørg for at skadede deler skiftes ut. Etter en ulykke skal belter og utløste beltestrammere skiftes ut av et verksted.

#### Les dette

Sørg for at beltene ikke skades av sko eller skarpe gjenstander. De må heller ikke være fastklemt. Hindre smuss i å trenge inn i beltesnellene.

### Beltepåminnelse

Avhengig av versjonen kan begge forseter være utstyrt med en sikkerhetsbelte-påminnelse, indikert med en kontrollampe  i instrumentpanelet ⇨ 90, ⇨ 93.

### Beltekraftbegrenser



I forsetene reduseres belastningen på kroppen ved at beltet gradvis gir etter ved en kollisjon.

## Beltestrammere

Forsetebeltene strammes ved frontkollisjoner eller påkjørsler bakfra av en viss alvorlighetsgrad.

### ⚠ Advarsel

Feilhandlinger (for eksempel å ta av eller feste sikkerhetsbeltene) kan utløse beltestrammerne.

Utløsning av beltestrammere indikeres ved at kontrollampen   93 lyser konstant.

Utløste beltestrammere må skiftes ut av et verksted. Beltestrammere kan bare utløses én gang.

### Les dette

Det må ikke festes eller monteres tilbehør eller andre gjenstander som kan hindre funksjonen til beltestrammerne. Det må ikke gjøres endringer på beltestrammerkomponentene, ettersom det vil føre til at bilens typegodkjenning oppheves.

## Tre-punkts sikkerhetsbelte

### Sikkerhetsbeltet i forsetene

#### Feste



Trekk beltet ut av beltestrammeren, før det foran kroppen uten å vri det, og stikk beltetungen inn i beltespennen.

Stram hoftebeltet jevnlig under kjøring ved å trekke i skulderbeltet.



Løstsittende eller store klær hindrer beltet i å sitte tett inntil kroppen. Ikke legg gjenstander, f.eks. håndvesker, mobiltelefoner, mellom beltet og kroppen.

### ⚠ Advarsel

Beltet må ikke føres over harde eller skjøre gjenstander i lommene på klærne.

Beltet påminnelse   93.

### Høydejustering

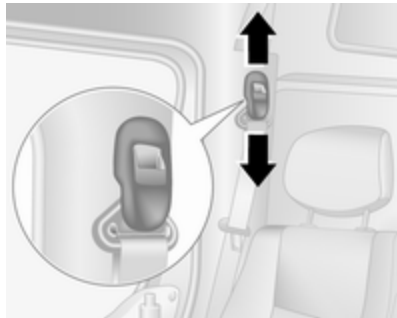

1. Trekk beltet litt ut.
2. Skyv høydejusteringen oppover og trykk på knappen for å frigjøre og skyv høydejusteringen nedover.



Still høyden slik at beltet ligger over skulderen. Det må ikke ligge over halsen eller overarmen.

#### Advarsel

Ikke juster under kjøring.

### Løsne



Trykk på den røde knappen på beltespennen når du skal løsne beltet. Sikkerhetsbeltet rulles opp automatisk.

## Sikkerhetsbelter i baksetene

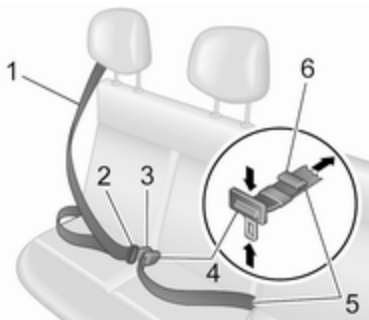

Trekk beltet **1** ut fra tilbaketrekkeren, før det uten vridninger på tvers av enheten og sørg for at låseplaten **2** er helt festet i spennen **3** ved å trekke i låseplaten **2**.

Hoftebeltet **5** skal ligge stramt over lårene og mot bekkenet.

For å stramme trekkes i den frie delen **6** av beltet. For å løsne vis justerings-spennen **4** inntil den står 90° mot beltet, trykk på justeringsspennen **4** mens hoftebeltet trekkes **5**.

Løstsittende eller store klær hindrer beltet i å sitte tett inntil kroppen. Ikke legg gjenstander, f.eks. håndvesker, mobiltelefoner, mellom beltet og kroppen.

## ⚠ Advarsel

Beltet må ikke føres over harde eller skjøre gjenstander i lommene på klærne.

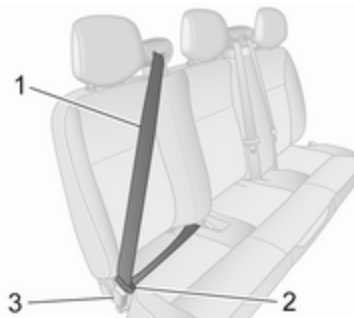

For å feste trykkes den røde knappen på beltespennen **3** for å frigjøre låseplaten **2**.

Før setebeltet **1** mens det trekkes automatisk inn.

## ⚠ Advarsel

Sørg for at baksetene og seteryggene er godt sikret før baksetene tas i bruk.

Bakseter ⇨ 48.

## Merk

For å unngå skader på bilen må de bakre sikkerhetsbelteene alltid festes, også når setene ikke benyttes.

## Bruk av sikkerhetsbelter under svangerskap





**⚠Advarsel**

Hoftebeltet må plasseres så lavt som mulig over bekkenet for å unngå trykk mot underlivet.

**Kollisjonsputesystem**

Kollisjonsputesystemet består av flere enkeltsystemer, avhengig av utstyrsnivået.

Når den utløses, fylles kollisjonsputene i løpet av millisekunder. De tømmes også så raskt at man ofte ikke merker det ved kollisjonen.

**⚠Advarsel**

Ved usakkyndig håndtering kan kollisjonsputesystemene plutselig bli utløst.

**Les dette**

Styreelektronikken for kollisjonsputesystemene og beltestrammerne er plassert i området ved midtkonsollen. Magnetiske gjenstander må ikke legges i dette området.

Ikke fest noe på kollisjonsputedekslene, og dekk dem ikke til med andre materialer.

Hver kollisjonspute utløses bare én gang. Utløste kollisjonsputer skal skiftes ut ved et verksted. Det kan også være nødvendig å få skiftet ut

rattet, instrumentpanelet, deler av kledningen, dørtettingene, håndtakene og setene.

Foreta ikke endringer i kollisjonsputesystemet, ettersom det vil gjøre bilens typegodkjenning ugyldig.

Når kollisjonsputene blåses opp, unnslipper varme gasser som kan medføre brannskader.

Kontrollampe  for kollisjonsputesystemer ⇨ 93.

**Barnesikringsutstyr på passasjer sete foran med kollisjonsputesystemer**

Advarsel i henhold til ECE R94.02:



**EN:** NEVER use a rear-facing child restraint system on a seat protected by an ACTIVE AIRBAG in front of it, DEATH or SERIOUS INJURY to the CHILD can occur.

**DE:** Nach hinten gerichtete Kindersitze NIEMALS auf einem Sitz verwenden, der durch einen davor befindlichen AKTIVEN AIRBAG geschützt ist, da dies den TOD oder SCHWERE VERLETZUNGEN DES KINDES zur Folge haben kann.

**FR:** NE JAMAIS utiliser un siège d'enfant orienté vers l'arrière sur un siège protégé par un COUSSIN GONFLABLE ACTIF placé devant lui, sous peine d'infliger des BLESSURES GRAVES, voire MORTELLES à l'ENFANT.

**ES:** NUNCA utilice un sistema de retención infantil orientado hacia atrás en un asiento protegido por un AIRBAG FRONTAL ACTIVO. Peligro de MUERTE o LESIONES GRAVES para el NIÑO.

**RU:** ЗАПРЕЩАЕТСЯ устанавливать детское удерживающее устройство лицом назад на сиденье автомобиля,

оборудованном фронтальной подушкой безопасности, если ПОДУШКА НЕ ОТКЛЮЧЕНА! Это может привести к СМЕРТИ или СЕРЬЕЗНЫМ ТРАВМАМ РЕБЕНКА.

**NL:** Gebruik NOOIT een achterwaarts gericht kinderzitje op een stoel met een ACTIEVE AIRBAG ervoor, om DODELIJK of ERNSTIG LETSEL van het KIND te voorkomen.

**DA:** Brug ALDRIG en bagudvendt autostol på et forsæde med AKTIV AIRBAG, BARNET kan komme I LIVSFARE eller komme ALVORLIGT TIL SKADE.

**SV:** Använd ALDRIG en bakåtvänd barnstol på ett säte som skyddas med en framförvarande AKTIV AIRBAG. DÖDSFALL eller ALLVARLIGA SKADOR kan drabba BARNET.

**FI:** ÄLÄ KOSKAAN sijoita taaksepäin suunnattua lasten turvaistuinta istuimelle, jonka edessä on AKTIIVINEN TURVATYYNY, LAPSI VOI KUOLLA tai VAMMAUTUA VAKAVASTI.

**NO:** Bakovervendt barnesikringsutstyr må ALDRI brukes på et sete med AKTIV KOLLISJONSPUTE foran, da

det kan føre til at BARNET utsettes for LIVSFARE og fare for ALVORLIGE SKADER.

**PT:** NUNCA use um sistema de retenção para crianças voltado para trás num banco protegido com um AIRBAG ACTIVO na frente do mesmo, poderá ocorrer a PERDA DE VIDA ou FERIMENTOS GRAVES na CRIANÇA.

**IT:** Non usare mai un sistema di sicurezza per bambini rivolto all'indietro su un sedile protetto da AIRBAG ATTIVO di fronte ad esso: pericolo di MORTE o LESIONI GRAVI per il BAMBINO!

**EL:** ΠΟΤΕ μη χρησιμοποιείτε παιδικό κάθισμα ασφαλείας με φορά προς τα πίσω σε κάθισμα που προστατεύεται από μετωπικό ΕΝΕΡΓΟ ΑΕΡΟΣΑΚΟ, διότι το παιδί μπορεί να υποστεί ΘΑΝΑΣΙΜΟ ή ΣΟΒΑΡΟ ΤΡΑΥΜΑΤΙΣΜΟ.

**PL:** NIE WOLNO montować fotelika dziecięcego zwróconego tyłem do kierunku jazdy na fotelu, przed którym znajduje się WŁĄCZONA PODUSZKA POWIETRZNA. Niezastosowanie się do tego zalecenia

może być przyczyną ŚMIERCI lub POWAŻNYCH OBRAŻEŃ u DZIECKA.

**TR:** Arkaya bakan bir çocuk emniyet sistemini KESİNLİKLE önünde bir AKTİF HAVA YASTIĞI ile korunmakta olan bir koltukta kullanmayınız. ÇOCUK ÖLEBİLİR veya AĞIR ŞEKİLDE YARALANABİLİR.

**UK:** НИКОЛИ не використовуйте систему безпеки для дітей, що встановлюється обличчям назад, на сидінні з УВІМКНЕНОЮ ПОДУШКОЮ БЕЗПЕКИ, інакше це може призвести до СМЕРТІ чи СЕРІОЗНОГО ТРАВМУВАННЯ ДИТИНИ.

**HU:** SOHA ne használjon hátrafelé néző biztonsági gyerekülést előlről AKTÍV LÉGZSÁKKAL védett ülésen, mert a GYERMEK HALÁLÁT vagy KOMOLY SÉRÜLÉSÉT okozhatja.

**HR:** NIKADA nemojte koristiti sustav zadržavanja za djecu okrenut prema natrag na sjedalu s AKTIVNIM ZRAČNIM JASTUKOM ispred njega, to bi moglo dovesti do SMRTI ili OZBILJNIH OZLJEDA za DIJETE.

**SL:** NIKOLI ne nameščajte otroškega varnostnega sedeža, obrnjenega v nasprotni smeri vožnje, na sedež z AKTIVNO ČELNO ZRAČNO BLAZINO, saj pri tem obstaja nevarnost RESNIH ali SMRTNIH POŠKODB za OTROKA.

**SR:** NIKADA ne koristiti bezbednosni sistem za decu u kome su deca okrenuta unazad na sedištu sa AKTIVNIM VAZDUŠNIM JASTUKOM ispred sedišta zato što DETE može da NASTRADA ili da se TEŠKO POVREDI.

**MK:** НИКОГАШ не користете детско седиште свртено наназад на седиште заштитено со АКТИВНО ВОЗДУШНО ПЕРНИЧЕ пред него, затоа што детето може ДА ЗАГИНЕ или да биде ТЕШКО ПОВРЕДЕНО.

**BG:** НИКОГА не използвайте детска седалка, гледаща назад, върху седалка, която е защитена чрез АКТИВНА ВЪЗДУШНА ВЪЗГЛАВНИЦА пред нея - може да се стигне до СМЪРТ или СЕРИОЗНО НАРАНЯВАНЕ на ДЕТЕТО.

**RO:** Nu utilizați NICIODATĂ un scaun pentru copil îndreptat spre partea din spate a mașinii pe un scaun protejat de un AIRBAG ACTIV în fața sa; acest lucru poate duce la DECESUL sau VĂTĂMAREA GRAVĂ a COPILULUI.

**CS:** NIKDY nepoužívejte dětský zádržný systém instalovaný proti směru jízdy na sedadle, které je chráněno před sedadlem AKTIVNÍM AIRBAGEM. Mohlo by dojít k VÁŽNĚMU PORANĚNÍ nebo ÚMRTÍ DÍTĚTE.

**SK:** NIKDY nepoužívajte detskú sedačku otočenú vzad na sedadle chránenom AKTÍVNYM AIRBAGOM, pretože môže dôjsť k SMRTI alebo VÁŽNYM ZRANENIAM DIEŤAŤA.

**LT:** JOKIU BŪDU nemontuokite atgal atgręžtos vaiko tvirtinimo sistemas sėdynėje, prieš kurią įrengta AKTYVI ORO PAGALVĖ, nes VAIKAS GALI ŽŪTI arba RIMTAI SUSIŽALOTI.

**LV:** NEKĀDĀ GADĪJUMĀ neizmantojiet uz aizmuguri vērstu bērnu sēdekli sēdvietā, kas tiek aizsargāta ar tās priekšā uzstādītu AKTĪVU

DROŠĪBAS SPILVENU, jo pretējā gadījumā BĒRNS var gūt SMAGAS TRAUMAS vai IET BOJĀ.

**ET:** ÄRGE kasutage tahapoole suunatud lapseturvaistet istmel, mille ees on AKTIIVSE TURVAPADJAGA kaitstud iste, sest see võib põhjustada LAPSE SURMA või TÕSISE VIGASTUSE.

**MT:** QATT tuża trażżin għat-tfal li jħares lejn in-naħa ta' wara fuq sit protett b'AIRBAG ATTIV quddiemu; dan jista' jikkawża l-MEWT jew GRIEHI SERJI lit-TFAL.

I tillegg til varslingen som kreves av ECE R94.02, må forovervendt barnesikringsutstyr bare brukes i henhold til instruksjoner og begrensninger i tabellen ⇨ 63.

Kollisjonsputeetiketten kan være plassert på begge sider av solskjermen foran på passasjersiden.

### ⚠ Fare

Bruk ikke barnesikringsutstyr på et passasjer sete med aktiv frontkollisjonspute.

Deaktivering av kollisjonspute  
⇨ 59.

## Frontkollisjonsputer

Frontkollisjonsputesystemet består av én kollisjonspute i rattet og én på passasjersiden av instrumentpanelet. Seteryggen er da merket **AIRBAG**.



I tillegg er det festet et varselmerke på siden av instrumentpanelet, som er synlig når passasjerdøren foran er åpnet.

Frontkollisjonsputesystemet utløses ved sidekollisjoner av en viss styrke. Tenningen må være slått på.

De oppblåste kollisjonsputene fanger opp støtet og reduserer dermed faren for skader på overkroppen og hodet til personene i forsetene merkbart.

### ⚠ Advarsel

For optimal beskyttelse må setet være riktig innstilt.

Setestilling ⇨ 42.

Hold området hvor kollisjonsputen blåses opp fritt for hindringer.

Fest sikkerhetsbeltet riktig og vær sikker på at det klikker i lås. Bare da vil kollisjonsputen kunne gi beskyttelse.

## Sidekollisjonsputer

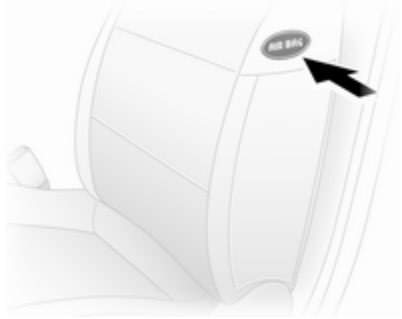

Sidekollisjonsputesystemet består av en kollisjonspute i hver av forseteryggene. Seteryggen er da merket **AIRBAG**.

Sidekollisjonsputesystemet utløses ved sidekollisjoner av en viss styrke. Tenningen må være slått på.

De oppblåste kollisjonsputene fanger opp støtet og reduserer dermed faren for skader på overkroppen og hoft-partiet i sidekollisjoner merkbart.

### ⚠ Advarsel

Hold området hvor kollisjonsputen blåses opp fritt for hindringer.

#### Les dette

Bruk bare varetrekk som er godkjent for bilen. Kollisjonsputene må ikke dekkes til.

## Deaktivering av kollisjonspute

Systemene for kollisjonspute foran og kollisjonspute på siden for forsetepassasjeren må deaktiveres hvis det monteres barnesikringsutstyr på dette setet, i henhold til instruksjonene i monteringsstedtabellene for barnesikringsutstyr ↗ 63.

Beltestrammerne og alle førerkollisjonsputene vil fortsatt være aktive.



Kollisjonsputesystemet for forsetepassasjeren kan deaktiveres ved bruk av en bryter på siden på instrumentpanelet.



Når tenningen er av, åpnes fordøren, bryteren trykkes inn og dreies mot klokken til **OFF**-posisjonen.



Kollisjonsputene for forsetepassasjerer er deaktivert og vil ikke utløses ved en eventuell kollisjon. Kontrollampen  $\text{⚠}$   $\hookrightarrow$  93 lyser kontinuerlig på instrumentpanelet, og en tilhørende melding vises i førerinformasjonssenteret  $\hookrightarrow$  99.

Et barnesete kan monteres i henhold til tabellen med oversikt over monteringssteder  $\hookrightarrow$  63. En voksen må ikke sitte i passasjeret foran.

### $\text{⚠}$ Fare

Kollisjonsputen for passasjeret må bare deaktiveres i forbindelse med bruk av barnesikringsutstyr i henhold til instruksjoner og begrensinger i tabellen  $\hookrightarrow$  63.

Eller vil det medføre livsfare for personer som sitter i passasjeret når kollisjonsputen for forsetepassasjerer er deaktivert.

Så lenge kontrollampen  $\text{⚠}$  ikke lyser, vil kollisjonsputesystemet for forsetepassasjerer utløses ved en eventuell kollisjon.

Hvis kontrollampen  $\text{⚠}$  fortsetter å lyse sammen med  $\text{⚠}$ , betyr det at det foreligger en feil i systemet. Bryterstillingen kan ha blitt endret i vanvare med tenningen på. Slå tenningen på og av igjen og tilbakestill bryterstillingen. Hvis  $\text{⚠}$  og  $\text{⚠}$  fortsatt lyser, må du be om assistanse på et verksted.

Endre status bare mens bilen står stille med tenningen av. Statusen opprettholdes til neste endring.

Kontrollampe  $\text{⚠}$  for deaktivering av kollisjonspute  $\hookrightarrow$  93.

## Barnesikringsutstyr

### ⚠ Advarsel

Når det brukes barnesete i forsetet, må kollisjonsputene for forsepassasjeren deaktiveres. Hvis ikke, kan kollisjonsputene gi barnet livsfarlige skader.

Dette gjelder særlig hvis barnesetet er plassert bak-fram i forsetet.

Deaktivering av kollisjonspute ⇨ 59.

Kollisjonsputeetikett ⇨ 55.

Vi anbefaler barnesikringsutstyr som er spesialtilpasset for bilen. Kontakt et verksted for mer informasjon.

Når barnesikringsutstyr brukes, vær oppmerksom på følgende bruks- og monteringsveiledning, og også de som følger barnesetet.

Overhold alltid lokale eller nasjonale forskrifter. I noen land er bruk av barnesikringssystemer forbudt i bestemte seter.

Barnesikringsutstyr kan festes med:

- Tre-punkts sikkerhetsbelte
- ISOFIX-braketter
- Top-Tether

### Tre-punkts sikkerhetsbelte

Barnesikringsutstyr kan festes ved å bruke et tre-punkts belte ⇨ 52.

Avhengig av størrelsen på barnesikringsutstyret og modellvarianten kan barnesikringsutstyret festes til bestemte bakseter i 2. rad og 3. rad ⇨ 63.

### ISOFIX-barnesikringsutstyr

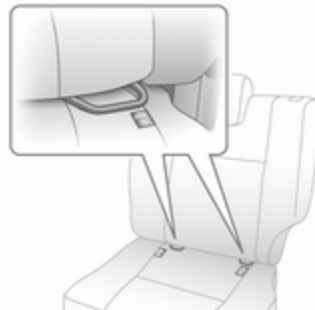

Fest ISOFIX barnesikringsutstyr som er godkjent for bilen, i ISOFIX feste-bøylene.

Ved montering av sete med ISOFIX og festebraketter er det tillatt å bruke barnesikringsutstyr som er godkjent for universalbruk for ISOFIX.

Det må benyttes en Top-Tether-stropp i tillegg til ISOFIX-monteringsbrakettene.

Tillatte festeposisjoner for ISOFIX barnesikring er merket i tabellene med +, IL og IUF.

### Top-Tether festeringer

Top-Tether-festeringer finnes på baksiden av setet.

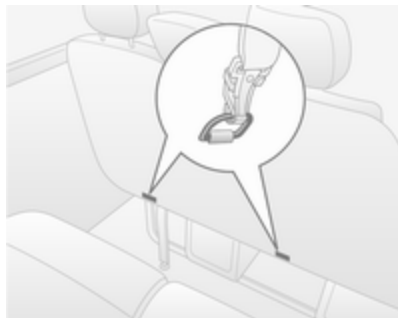

Stram Top-Tether -festestroppen til Top-Tether -festeringene i tillegg til at du bruker ISOFIX-festet. Her må beltet føres mellom de to styrestengene for hodestøttene.

ISOFIX barnesikringsutstyr for universalbruk er markert i tabellen som IUF ⇨ 63.

### Velge riktig system

Baksetene er den beste plasseringen for et barnesete.

Barn bør sitte bakovervendt i bilen så lenge som mulig. Dermed utsettes barnets ryggstøtte, som fortsatt er svært svak, for mindre belastning ved en eventuell kollisjon.

Kollisjonsputesystemer som samsvarer med gyldige UN ECE-forskrifter, vil kunne brukes. Overhold lokale lover og bestemmelser for obligatorisk bruk av barnesikringsutstyr.

Forviss deg om at barnesikringen som monteres, passer til bilmodellen.

Sørg for at barnesikringsutstyret monteres på riktig sted i bilen, se de følgende tabellene.

La barna bare gå inn og ut av bilen på den siden som vender bort fra trafikken.

Når et barnesete ikke er i bruk, fest det med et sikkerhetsbelte eller ta det ut av bilen.

#### Les dette

Ikke fest noe på barnesikringsutstyret eller dekk det til med annet materiale.

Etter en eventuell ulykke skal det berørte barnesikringsutstyret skiftes ut.

Barnesikring ⇨ 26.



## Steder for plassering av barnesikringsutstyr

### Tillatte monteringssteder for barnesikringsutstyr

Forsetene - alle varianter

Vektklasse eller aldersgruppe	Enkeltsete - forsetepassasjersiden <sup>1)</sup>		Benkesete - forsetepassasjersiden			
	uten kollisjonspute	med kollisjonspute	uten kollisjonspute		med kollisjonspute	
			Midten	Ytre	Midten	Ytre
<b>Gruppe 0: opptil 10 kg</b> eller ca. 10 måneder	U	U <sup>2)</sup>	U	U	U <sup>2)</sup>	U <sup>2)</sup>
<b>Gruppe 0+: opptil 13 kg</b> eller ca. to år	U	U <sup>2)</sup>	U	U	U <sup>2)</sup>	U <sup>2)</sup>
<b>Gruppe I: 9 til 18 kg</b> eller ca. åtte måneder til fire år	U	U <sup>2)</sup>	U	U	U <sup>2)</sup>	U <sup>2)</sup>
<b>Gruppe II: 15 til 25 kg</b> eller ca. tre til sju år	U	U <sup>2)</sup>	U	U	U <sup>2)</sup>	U <sup>2)</sup>
<b>Gruppe III: 22 til 36 kg</b> eller ca. seks til 12 år	U	U <sup>2)</sup>	U	U	U <sup>2)</sup>	U <sup>2)</sup>

1) Hvis setet er justerbart, må du kontrollere at det er i den bakerste posisjonen. Pass på at bilens sikkerhetsbelte føres så rett som mulig mellom skulderen og det øvre festepunktet.

2) Kontroller at frontkollisjonsputesystemet er deaktivert når et barnesete monteres i dette setet.

## 64 Seter og sikkerhetsutstyr

---

Dobbelt førerhus - bakseter

Vektklasse eller aldersgruppe

Setene på andre rad

Ytre

Midten

---

**Gruppe 0: opptil 10 kg**

eller ca. 10 måneder

U

X

**Gruppe 0+: opptil 13 kg**

eller ca. to år

**Gruppe I: 9 til 18 kg**

eller ca. åtte måneder til fire år

U

X

**Gruppe II: 15 til 25 kg**

eller ca. tre til sju år

U

X

**Gruppe III: 22 til 36 kg**

eller ca. seks til 12 år

---

**Combi - bakseter**

Vektklasse eller aldersgruppe	Setene på andre rad		Setene på tredje rad	
	Førerside ytre sete	Midtre sete	Passasjerside ytre sete	
<b>Gruppe 0: opptil 10 kg</b> eller ca. 10 måneder	U <sup>3)</sup> , +	X	X	X
<b>Gruppe 0+: opptil 13 kg</b> eller ca. to år				
<b>Gruppe I: 9 til 18 kg</b> eller ca. åtte måneder til fire år	U <sup>4)</sup> , +	UF <sup>4)</sup> , +	UF <sup>4)</sup>	X
<b>Gruppe II: 15 til 25 kg</b> eller ca. tre til sju år				
<b>Gruppe III: 22 til 36 kg</b> eller ca. seks til 12 år	U <sup>4)</sup>	UF <sup>4)</sup>	UF <sup>4)</sup>	X

- 3) Skyv forsetet så langt frem som mulig for å montere et bakovervendt barnesete, og skyv deretter setet foran tilbake som beskrevet i monteringsanvisningen for barnesetet.
- 4) Forovervendt barnesete: Sett ryggen på barnesetet slik at den berører ryggen på bilens sete. Juster høyden på hodestøtten, eller ta ut hodestøtten om nødvendig. Ikke skyv setet foran barnet mer enn halvveis tilbake på skinnene. Heiningen på seteryggen skal ikke være over 25°.

**Buss - bakseter****Vektklasse eller aldersgruppe****Bakseter**

---

**Gruppe 0: opptil 10 kg**

eller ca. 10 måneder

X

**Gruppe 0+: opptil 13 kg**eller ca. to år

---

**Gruppe I: 9 til 18 kg**

eller ca. åtte måneder til fire år

X

---

**Gruppe II: 15 til 25 kg**

eller ca. tre til sju år

X

**Gruppe III: 22 til 36 kg**eller ca. seks til 12 år

---

**Crew cab - bakseter**

**Vektklasse eller aldersgruppe**

**Setene på andre rad**

**Ytre**

**Midten**

**Gruppe 0: opptil 10 kg**

eller ca. 10 måneder

U

X

**Gruppe 0+: opptil 13 kg**

eller ca. to år

**Gruppe I: 9 til 18 kg**

eller ca. åtte måneder til fire år

U

X

**Gruppe II: 15 til 25 kg**

eller ca. tre til sju år

U

X

**Gruppe III: 22 til 36 kg**

eller ca. seks til 12 år

- U : egnet for universelt barnesikringsutstyr for denne vekt- og aldersklassen, sammen med trepunktssikkerhetsbelte.
- UF : egnet for universelt forovervendt barnesikringsutstyr for denne vekt- og aldersklassen, sammen med trepunktssikkerhetsbelte.
- + : egnet for ISOFIX barnesikringssystem med festebraketter og forankringspunkter, der dette finnes. Ved montering av ISOFIX barnesikringsutstyr må det bare brukes utstyr som er godkjent for bilen. Se "**Tillatte monteringssteder for ISOFIX barnesikringsutstyr**".
- X : seteposisjonen passer ikke for barn i denne vekt- og aldersklassen.

## Tillatte monteringssteder for ISOFIX-barnesikringsutstyr

## Combi

Vektklasse	Størrelsesklasse	Feste	Forseter	Setene på andre rad			Setene på tredje rad
				Førerside		Passasjerside	
				ytre sete	Midtre sete		
Gruppe 0: opptil 10 kg eller ca. 10 måneder	E	ISO/R1	X	IL	X	X	X
Gruppe 0+: opptil 13 kg eller ca. to år	E	ISO/R1	X	IL	X	X	X
	D	ISO/R2	X	IL	X	X	X
	C	ISO/R3	X	IL	X	X	X
Gruppe I: 9 til 18 kg eller ca. åtte måneder til fire år	D	ISO/R2	X	IL	X	X	X
	C	ISO/R3	X	IL	X	X	X
	B	ISO/F2	X	IL, IUF	IL, IUF	X	X
	B1	ISO/F2X	X	IL, IUF	IL, IUF	X	X
	A	ISO/F3	X	IL, IUF	IL, IUF	X	X

IL : passer til det spesielle ISOFIX-barnesikringsutstyret i kategoriene "bestemt bil", "begrenset" eller "halv-universall".  
ISOFIX barnesikringsutstyr må være godkjent for den bestemte bilmodellen.

IUF : passer for ISOFIX forovervendt barnesikringsutstyr av universell kategori godkjent for bruk i denne vektclassen.

X : det finnes ikke noe godkjent ISOFIX barnesikringsutstyr for denne vektclassen.

**ISOFIX størrelsesklasse og seteinnetning**

- A - ISO/F3 : forovervendt barnesete for de største barna i vektklasse 9 til 18 kg.
- B - ISO/F2 : forovervendt barnesete for de minste barna i vektklasse 9 til 18 kg.
- B1 - ISO/F2X : forovervendt barnesete for de minste barna i vektklasse 9 til 18 kg.
- C - ISO/R3 : bakovervendt barnesete for de største barna i vektklassen opp til 18 kg.
- D - ISO/R2 : bakovervendt barnesete for de mindre barna i vektklassen opp til 18 kg.
- E - ISO/R1 : bakovervendt barnesete for småbarn i vektklassen opp til 13 kg.

## Oppbevaring og transport

<b>Oppbevaringsrom</b> .....	<b>70</b>
Oppbevaringsplasser i instrumentpanelet .....	70
Hanskerom .....	71
Koppholdere .....	71
Oppbevaringsplass foran .....	71
Konsoll over forsetene .....	72
Oppbevaringsskuff under setet .....	72
Oppbevaringsrom over førerplassen .....	73
<b>Bagasjerom</b> .....	<b>73</b>
Festeringer .....	73
Bagasjeromsordner .....	74
Sikkerhetsnett .....	76
Bagasjeromsgrill .....	77
Varseltrekant .....	77
Førstehjelpsutstyr .....	77
Brannslukningsapparat .....	78
<b>Takstativsystem</b> .....	<b>78</b>
Takstativ .....	78
<b>Informasjon om lasting</b> .....	<b>79</b>

## Oppbevaringsrom

### ⚠ Advarsel

Ikke oppbevar tunge eller skarpe gjenstander i oppbevaringsrommene. Ellers kan passasjerer og fører kan skades av gjenstander som slynges ut ved hard oppbremsing, plutselig retningsendring eller en ulykke.

## Oppbevaringsplasser i instrumentpanelet



Oppbevaringsrom, lommer og rom er plassert i instrumentpanelet.

En telefonholder og/eller en myntholder med klemme for feste av billetter finnes øverst på instrumentpanelet.

Skuffen i midten oppe på instrumentpanelet har lokk.

## Dokumentholder



Trekk dokumentholderen ut av instrumentpanelet ved å trekke den nederste delen mot deg og svinge den ned.

Fell den inn igjen ved å løfte den nederste delen opp helt til dokumentholderen står vannrett, og trykk den helt inn.



## Hanskerom



Hanskerommet bør være lukket under kjøring.

Hanskeromkjøler ⇨ 127.

## Koppholdere

Koppholdere finnes på hver ende av instrumentpanelet i midten nede på instrumentpanelet.

Koppholderne kan også brukes til å holde det bærbare askebeget ⇨ 86.

I tillegg kan det være plassert koppholdere på baksiden av det midtre forsetet. Felle ned ryggen til passasjeretsetet ⇨ 71.

Avhengig av modellen kan koppholderne også være plassert i nedre, fremre del av baksetene.

## Oppbevaringsplass foran

Avhengig av modellen kan det være plassert kroker eller bagasjenett på kupéens torpedovegg.

Lommene i fordørene inneholder flaskeholdere.

## Nedslagbar passasjereterygg i midten foran

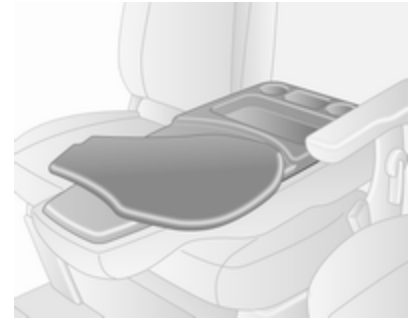

Trekk frigjøringsspaken for seteryggen i det midtre forsetet fremover i bilen før seteryggen felles ned til horisontal posisjon.

Baksiden av seteryggen har oppbevaringsrom, koppholdere og en dreiehyll som kan brukes for skriving eller for dokumenter.

Skyv dreiehyll tilbake til den opprinnelige posisjonen før frigjøringsspaken for seteryggen trekkes og seteryggen løftes opp.

### Konsoll over forsetene



Totalvekten i disse oppbevaringsrommene må ikke overstige 5 kg.

### Oppbevaringsskuff under setet



Trekk seteputen forover ved bruk av de to løkkene på puten for å komme til oppbevaringsplassen under setet.

### Bakre setebenk

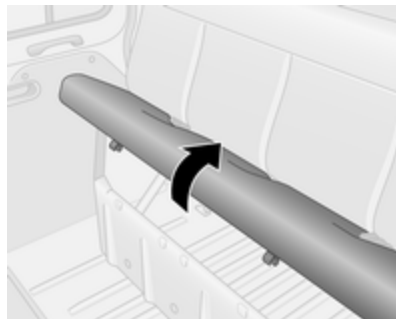

Løft seteunderlaget foran og fjern for å få tilgang til oppbevaringsrommet under benkesetet.

Avhengig av modellen kan benkeseter også inneholde oppbevaringsrom i nedre, fremre del av setet og et bagasjenett på utsiden av setet.

## Oppbevaringsrom over førerplassen



Totalvekten i dette oppbevaringsrommet må ikke overstige 35 kg.

## Oppbevaringsplass bak

### Kombi, buss

Gjenstander kan lagres i oppbevaringsrommene over passasjersetene bak.

Totalvekten må ikke overskride 20 kg når det er jevnt fordelt.

## Bagasjerom

### ⚠ Advarsel

Kontroller alltid at lasten i bilen er forsvarlig sikret. Last som ikke er tilstrekkelig sikret, kan slynges rundt i bilen og forårsake personskader og skader på lasten eller bilen.



Bruk gripehåndtakene som er plassert ved siden av bakdørene og skyvedørene på siden for å hjelpe til ved inn- og utstiging fra lasterommet.

## Festeringer

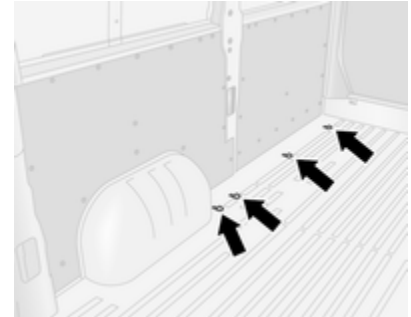

Festeringer i bagasjerommet brukes til å sikre lasten med festestropper eller gulvnett.

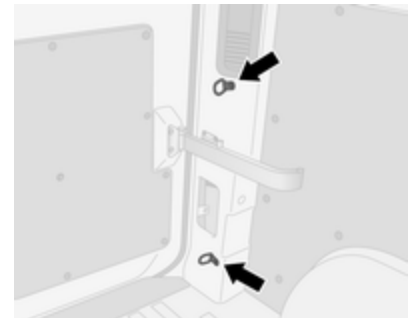

Det kan også være festinger på bilens gulv og/eller i sideveggen. Antall og plassering av festingene kan variere fra bil til bil.

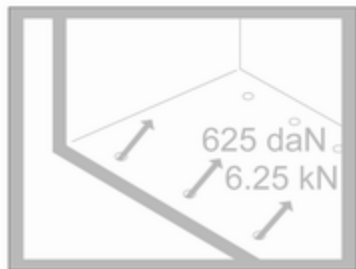

Festeringene bør ikke belastes med mer enn 625 daN/6,25 kN/6250 N.

Avhengig av landet kan den maksimale kraften (f.eks. 500 daN/5 kN/5000 N) vises på en etikett.

#### Les dette

Hvis opplysningene på etiketten ikke stemmer overens med instruksjonsboken, gjelder opplysningene på etiketten.

Informasjon om lasting ⇨ 79.

### Festinger som kan tas ut

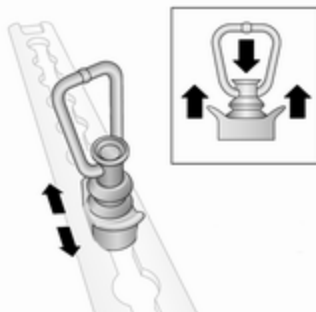

Festeringene som kan tas ut, kan festes på siden, i gulvet eller i takets lastskinner. Se "Bagasjeromsordner" nedenfor for ytterligere informasjon.

Flyttes ved at du trykker på hetten i midten og skyver til ønsket plassering. Sørg for at festeringene griper korrekt inn i utsparingene.

Informasjon om lasting ⇨ 79.

### Bagasjeromsordner

Avhengig av bilen kan gjenstander i lasterommet sikres i posisjon eller hindres fra å gli for mye ved å feste

passende bagasjehåndteringsutstyr på siden, i gulvet eller i takets lastskinner ved å bruke festinger som kan tas ut (hvis nødvendig).

Det kan finnes både nedre og øvre lastskinner, avhengig av versjonen.

### Flyttbar skillevegg

Den flyttbare skilleveggen kan brukes mellom gulvets og taket lastskinner.

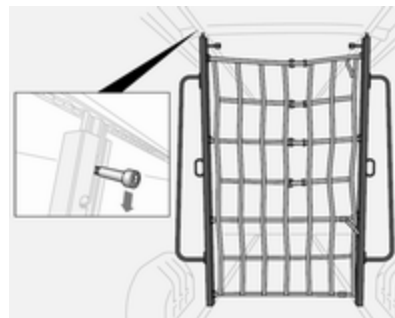

Veggen flyttes ved at du trekker ned låsen for å løsne veggen og plasserer den etter ønske. Kontroller at låsen går helt i inngrep og at skilleveggen står rett.

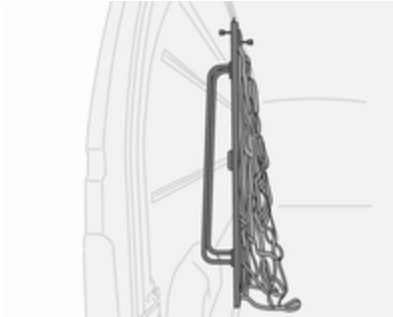

Sett skilleveggen mot en side i bagasjerommet når den ikke er i bruk.

### Teleskopiske sperrestenger

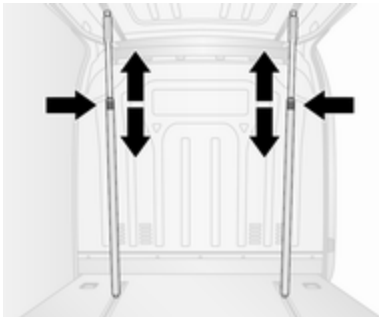

Teleskopiske sperrestenger kan benyttes i vertikal posisjon, sikres i gulvet og takets lastskinner

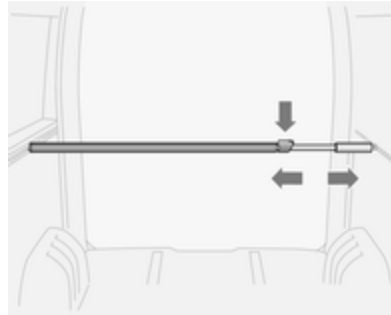

eller i en horisontal posisjon, sikret til lastskinnene på siden.

Kontroller at sperrestengene er helt festet i lastskinnene før bilen belastes.

Løsne stangen ved å trykke låsen ned og samtidig skyve på stangen.

Den maksimale belastningen for lastskinnene på siden er 100 daN/ 700 mm.

Sperrekapasitet: 300 kg.

### Sperrestenger med sikkerhetsnett

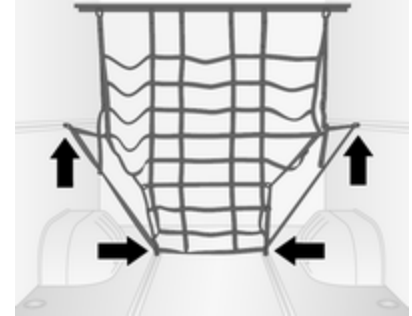

Sperrestengene kan sikres i laststengene på oversiden, dreii håndtaket for å feste sperrestengene i posisjon. Sørg for at sperrestengene griper helt inn.

Det integrerte sikkerhetsnettet kan deretter festes til de uttagbare feste-ringene i lastskinnene i siden eller gulvet (se illustrasjon).

## Skrallestropper

Ved hjelp av passende skrallestropper kan gjenstander sikres i posisjon med de uttagbare festingene i lastskinnene i siden eller gulvet.



Den maksimale belastningen for lastskinnene i gulvet er 500 daN/700 mm.

Festingskapasitet: 800 daN i stropper.

Stålfestekapasitet: 170 daN i direkte stramming.

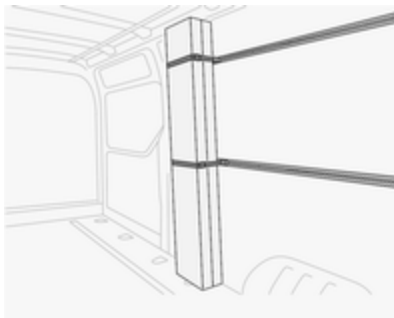

Den maksimale belastningen for lastskinnene på siden er 100 daN/700 mm.

Festingskapasitet: 300 daN i stropper.

Festinger som kan tas ut ⇨ 73, informasjon om lasting ⇨ 79.

## Sikkerhetsnett



Senk sikkerhetsnettet fra takområdet, og fest det i festingene i bilens gulv ⇨ 73.

Juster strammingen på stroppene for å være sikker på at lasten holdes forsvarlig på plass.

Sikkerhetsnettet bør oppbevares i takområdet når det ikke er i bruk.

Informasjon om lasting ⇨ 79.

## Bagasjeromsgrill



Biler med vindu i førerhusets torpedovegg kan inneholde en metallgrill på lasterommets side.

Grillen gir beskyttelse mot gjenstander i lasterommet som kastes rundt ved hard oppbremsing, brå retningsendringer eller ulykker.



Avhengig av versjonen kan vinduene i bakk døren og skyvedøren(e) på siden også inneholde vindusbeskyttelser for ekstra beskyttelse og sikkerhet.

Informasjon om lasting ⇨ 79.

## Varseltrekant

Varseltrekanten kan oppbevares under forsetene.

Oppbevaringsskuff under setet ⇨ 72.

## Førstehjelpsutstyr

Som en synlig indikasjon på at det finnes førstehjelpsutstyr, er det plassert en etikett på konsollen i taket ⇨ 72.

Førstehjelpsutstyret kan oppbevares under forsetene.

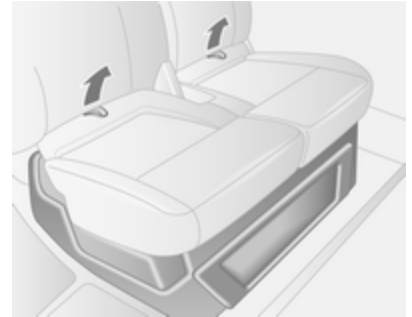

Trekk seteputen forover ved hjelp av de to løkkene på seteputen for å komme til brannslukningsapparatet.

Oppbevaringsskuff under setet ⇨ 72.

Avhengig av versjonen kan førstehjelpsutstyret alternativt plasseres i området mellom forsetene eller i konsollen i taket.

## Brannslukningsapparat

Som en synlig indikasjon på at det finnes et brannslukningsapparat, er det plassert en etikett på konsollen i taket ⇨ 72.

Brannslukkeren kan oppbevares i rommet under forsetene. Trekk seteputen forover ved hjelp av de to løkkene på seteputen for å komme til brannslukningsapparatet.

Oppbevaringskuff under setet ⇨ 72.

Avhengig av versjonen kan brannslukningsapparatet alternativt plasseres i området mellom forsetene.

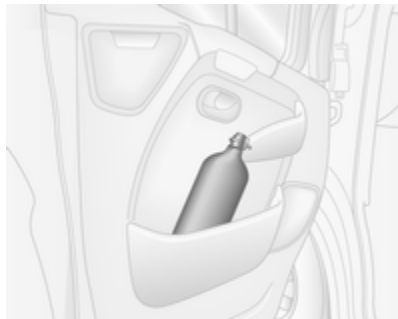

Et ekstra brannslukningsapparat kan plasseres i fordørpanelet eller i bagasjerommet.

## Takstativsystem

### Takstativ

Av sikkerhetsgrunner og for å unngå takskader, anbefaler vi bruk av takstativ som er godkjent for din bilmodell.

Følg monteringsanvisningen for takstativet og ta det av når det ikke er i bruk.



## Informasjon om lasting

- Tunge gjenstander i bagasjerommet bør plasseres jevnt og så langt fremme som mulig. Når gjenstander kan stables, skal de tyngste legges nederst.
- Sikre gjenstandene med surrestropper i festeringer ⇨ 73.
- Fest gjenstander i posisjon eller hindre lasten fra å gli for mye ved å feste ekstra bagasjehåndteringsutstyr til lastskinnene ved å bruke festeringer som kan tas ut. Bagasjeromsordner ⇨ 74.
- Sikre løse gjenstander i bagasjerommet slik at de ikke kan forskyve seg.
- Lasten må ikke blokkere for bruken av pedalene, håndbremsen og girspaken og ikke hindre bilførerens bevegelser. Ingen løse gjenstander må oppbevares i kupeen.
- Ikke kjør med åpent bagasjerom. Nummerskiltet er godt synlig og riktig opplyst bare når dørene er lukket.

### ⚠ Advarsel

Kontroller alltid at lasten i bilen er forsvarlig sikret. Last som ikke er tilstrekkelig sikret, kan slynges rundt i bilen og forårsake personskader og skader på lasten eller bilen.

- Nyttelasten er differansen mellom tillatt totalvekt (se identifikasjonsplaten ⇨ 219) og EU-egenvekten.  
Nyttelasten beregnes ved hjelp av dataene i vekttabellen foran i denne instruksjonsboken.  
I EU-egenvekten inngår vekten av fører (68 kg), bagasje (7 kg) og alle væsker (drivstofftanken 90 % full).  
Ekstraustyr og tilbehør øker egenvekten.
- Når du kjører med last på taket, er bilen mer utsatt for sidevind og det virker negativt inn på kjøreegenskapene på grunn av at bilen har et høyere tyngdepunkt. Fordel lasten jevnt, og sikre den

forsvarlig med festestropper. Tilpass dekktrykk og bilens hastighet til lastetilstanden. Kontroller og etterstram stropene hyppig.

Kjør aldri fortere enn 120 km/t.

- Tillatt taklast (som inkluderer vekten på takstativet) er 200 kg for varianter med standardtak. Taklasten er den samlede vekten av lastestativet og lasten.

# Instrumenter og betjeningselementer

r

<b>Betjeningselementer</b> .....	<b>81</b>
Rattjustering .....	81
Betjeningselementer på rattet ...	81
Horn .....	81
Betjeningselementer på rattstammen .....	81
Vindusvisker og -spyer .....	82
Utetemperatur .....	83
Klokke .....	84
Strømuttak .....	84
Sigarettenner .....	86
Askebegre .....	86
<b>Varsellys, målere og kontrollamper</b> .....	<b>86</b>
Instrumentgruppe .....	86
Speedometer .....	86
Kilometerteller .....	87
Tripteller .....	87
Turteller .....	87
Drivstoffmåler .....	88
AdBlue-måler .....	88
Kjølevæsketemperaturmåler .....	88

Overvåking av oljenivået .....	89
Servicedisplay .....	89
Girdisplay .....	90
Kontrollamper .....	90
Blinklys .....	93
Sikkerhetsbelte-påminnelse .....	93
Kollisjonsputer og beltestrammere .....	93
Deaktivering av kollisjonsputer ..	93
Ladesystem .....	94
Feilfunksjonslampe .....	94
Bilen trenger service snart .....	94
Slå av motoren .....	95
Bremser .....	95
Blokkeringsfrie bremses (ABS) ..	95
Oppgiring .....	95
Filskiftvarsling .....	95
Elektronisk stabilitetsprogram ...	96
Elektronisk stabilitetskontroll av .....	96
Motorens kjølevæsketemperatur .....	96
Forvarming .....	96
AdBlue .....	96
Dekktrykkovervåking .....	96
Motoroljetrykk .....	97
Lite drivstoff .....	97
Stopp/start-system .....	97
Utvendige lys .....	98
Fjernlys .....	98
Fjernlysassistent .....	98
Tåkelys .....	98
Tåkebaklys .....	98
Automatisk hastighetskontroll ...	98
Turteller .....	98
Åpen dør .....	98
<b>Informasjonsdisplayer</b> .....	<b>99</b>
Førerinformasjon .....	99
Informasjonsdisplay .....	99
<b>Meldinger om bilen</b> .....	<b>100</b>
Varsellyder .....	100
<b>Kjørecomputer</b> .....	<b>102</b>
<b>Fartsskriver</b> .....	<b>104</b>

## Betjeningslementer

### Rattjustering

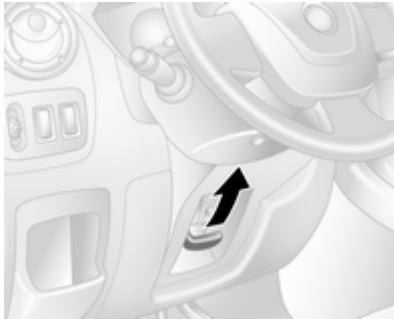

Frigjør hendelen, juster rattet, sett hendelen i inngrep, og påse at den helt låst.

Rattet må bare justeres når bilen står i ro og rattlåsen er løst ut.

### Betjeningslementer på rattet



Automatisk hastighetskontroll og hastighetsbegrenser kan betjenes med betjeningslementene på rattet.

Automatisk hastighetskontroll og hastighetsbegrenser ↪ 156.

### Horn



Trykk .

Hornet signaliserer uansett tenningsbryterposisjon.

### Betjeningslementer på rattstammen

Infotainmentsystemet kan også betjenes fra rattstammen.

Du finner mer informasjon i bruksanvisningen for infotainmentsystemet.

## Vindusvisker og -splyer

### Vindusvisker

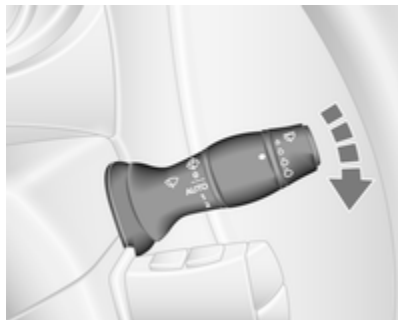

- 0 : av  
 🚿 / **AUTO** : intervallvisking eller automatisk visking med regnføler  
 1 : langsom  
 2 : hurtig

Må ikke brukes når det er is på front-ruten.

Slås av i vaskeautomater.

### Les dette

Under kjøring reduseres viskerhastigheten automatisk når bilen står stille. Så snart bilen begynner å bevege seg går viskingen tilbake til den valgte hastigheten med mindre hendelen er beveget.

### Justerbar forsinkelse av tidsstyrt intervallvisking

🚿 / **AUTO** : vindusviskerintervall

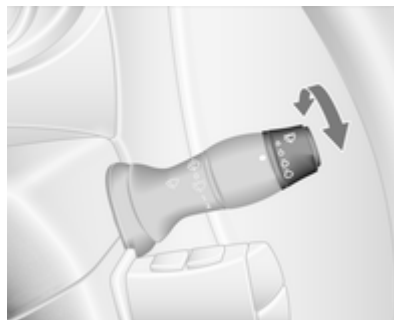

Vri justeringshjulet for å justere forsinkelsen mellom viskingene:

- lenger forsinkelse : Drei justeringshjulet nedover  
 kortere forsinkelse : Drei justeringshjulet oppover

Tidsstyrt intervallvisking må velges på nytt hver gang tenningen er slått av.

### Automatisk visking med regnføler

🚿 / **AUTO** : Automatisk visking med regnføler

Regnføleren registrerer vannmengden på frontruten og styrer vindusviskerens frekvens automatisk.

Automatisk visking må velges på nytt hver gang tenningen er slått av.

### Les dette

I ekstreme værforhold, f.eks. tåke eller snø, vil automatisk visking med regnføler kanskje være utilgjengelig. Ved behov velges en annen viskerposisjon.

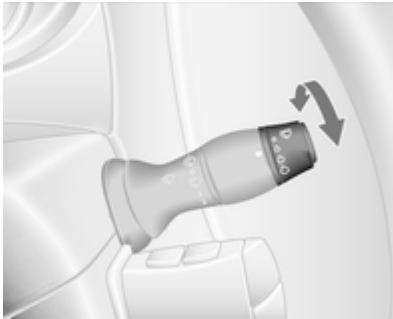
**Justerbar følsomhet for regnfølere**

Drei justeringshjulet for å justere følsomheten:

- Lav følsomhet : Drei justeringshjulet nedover  
 Høy følsomhet : Drei justeringshjulet oppover

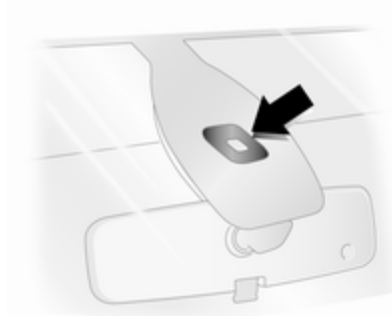

Hold føleren fri for støv, smuss og is.

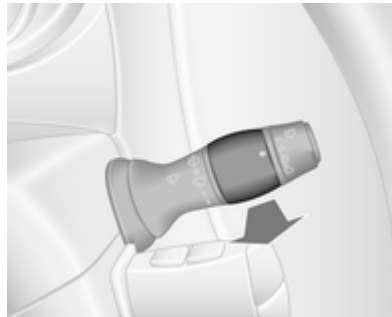
**Vindusspyler**

Trekk hendelen mot rattet. Spylervæske sprøytes på frontruten.

- Trekk kort : Viserne visker én gang  
 Trekk lenger : Viserne gjør noen slag

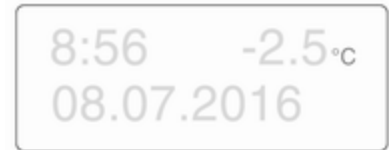
**Utetemperatur**

Et temperaturfall vises umiddelbart, mens en temperaturstigning vises etter en tidsforsinkelse.

Hvis utetemperaturen faller til 3 °C, vil °C blinke i informasjonsdisplayet som en advarsel mot glatte kjøreforhold. Den fortsetter å blinke til temperaturen stiger over 3 °C.

**⚠Advarsel**

Ved visning av bare noen få grader over 0 °C kan veibanen allerede være islagt.

**Klokke**

Avhengig av bil, kan gjeldende tid og/eller dato vises i informasjonsdisplayet ⇨ 99 eller førerinformasjonen ⇨ 99.

**Stille tiden og datoen på informasjonsdisplayet**

8:56      -5.5°C  
08.07.2016

Timer og timer og minutter justeres ved å trykke på de aktuelle knappene ved displayet eller med betjeningselementene for infotainmentsystemet. Du finner mer informasjon i bruksanvisningen for infotainmentsystemet.

**Stille tiden i førerinformasjonen**

Vis klokkefunksjonen ved å trykke flere ganger på knappen på enden av viskerhendelen. Når tiden blinker (etter ca. to sekunder):

- Trykk og hold inne den nedre knappen.
- Timene blinker.

- Trykk på den øvre knappen for å endre timene.
- Trykk på den nedre knappen og hold den inne for å stille timene.
- Minuttene blinker.
- Trykk på den øvre knappen for å endre minuttene.
- Trykk på den nedre knappen og hold den inne for å stille minuttene og gå ut av innstillingsmodus.

**Strømuttak**

12 V-strømuttak er plassert øverst på instrumentpanelet, eller ved siden av girspaken.



Avhengig av bilen kan det være plassert et ekstra uttak bak i bilen.

Tilkobling av elektrisk tilbehør når motoren ikke er i gang, vil føre til at bilbatteriet blir utladet. Det maksimale effektforbruket må ikke være høyere enn 120 watt.

### ⚠ Fare

For å unngå brannfare hvis det brukes flere strømuttak samtidig, må det totale effektforbruket i tilkoblet tilbehør ikke overskride 180 watt.

Når tenningen er av, kan strømuttaket være deaktivert.

Ved lav batterispenning kan i tillegg strømuttaket bli deaktivert.

Tilkoblet elektrisk tilbehør må oppfylle kravene til elektromagnetisk forenlighet som er fastsatt i DIN VDE 40 839.

### Merk

Koble ikke til strømagivende tilbehør, for eksempel elektriske ladere eller batterier.

Ikke skad strømuttakene med støpsler som ikke passer.

### USB-kontakt



I infotainmentenheten (eller på instrumentpanelet) er det plassert en USB-kontakt † for tilkobling av eksterne lydkilder og for ladeenheter.

### Les dette

Kontaktene må alltid holdes rene og tørre.

AUX-kontakt, SD-kortspor - se brukerhåndboken for infotainment-systemet.

## Sigarettenner



Trykk inn sigarettenneren. Den slås automatisk av når elementet er glødende. Trekk ut sigarettenneren.

## Askebegre

### Merk

Kun for aske, ikke for brennbart avfall.

## Bærbart askebeger

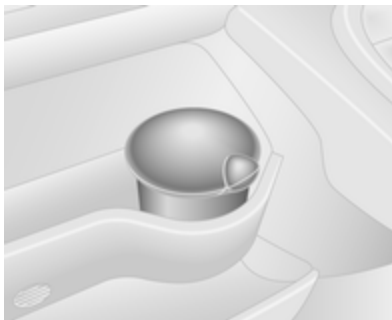

Askebeger for mobil bruk i bilen. Åpne lokket for å bruke askebeget.

## Varsellys, målere og kontrollamper

### Instrumentgruppe

I noen modeller dreies viserne i instrumentene kortvarig helt rundt når tenningen slås på.

### Speedometer



Viser bilens hastighet.



## Hastighetsbegrenser

Maksimal hastighet kan bli begrenset av en hastighetsbegrenser. En advarsel om denne er festet på instrumentpanelet.

Et varsel signal høres i ti sekunder hvis bilen kortvarig overskrider den innstilte grensen.

### Les dette

Under visse forhold (for eksempel bratte nedoverbakker) kan bilens hastighet overstige den innstilte grensen.

Hastighetsbegrenser ⇨ 159, hastighetsbegrenser med automatisk hastighetskontroll ⇨ 156.

## Kilometerteller



Viser registrert avstand i km.

## Tripteller

Triptelleren viser hvor langt det er kjørt etter siste nullstilling.

Trykk én gang på knappen på enden på viskerhendelen for frontruten for å se triptelleren.

For å nullstille trykkes og holdes knappen inne noen sekunder mens triptelleren vises, med tenningen på. Visningen blinker og verdien nullstilles.

Fartsskriver ⇨ 104.

## Turteller



Viser motorens turtall.

Så langt det er mulig, bør motoren kjøres i et lavt turtallområde for hvert gir.

### Merk

Hvis viseren befinner seg i den røde varselsonen, er det høyest tillatte turtallet overskredet. Fare for motorskade.

## Drivstoffmåler



Viser drivstoffnivået i tanken.

Kontrollampen  lyser hvis nivået i tanken er lavt. Fyll opp umiddelbart  $\hookrightarrow$  165.

Kjør aldri tanken tom. Dieseldrivstoffsystem, utlufting  $\hookrightarrow$  179.

På grunn av eventuelle drivstoffrester i tanken, kan påfyllingsmengden være mindre enn den angitte kapasiteten.

## AdBlue-måler



I versjoner uten varslinger for AdBlue-nivåer i førerinformasjonen finnes en AdBlue-måler som viser det aktuelle nivået for gjenværende AdBlue-væske i tanken.

Kontrollampen   $\hookrightarrow$  96 lyser hvis nivået i tanken er lavt. Etterfyll AdBlue så snart som mulig for å unngå at motoren ikke starter.

AdBlue  $\hookrightarrow$  139.

## Kjølevæsketemperaturmåler



Viser kjølevæsketemperaturen

- Venstre område : Motorens driftstemperatur er ikke nådd
- Midtre del : Normal driftstemperatur
- Høyre område : Temperaturen er for høy

Kontrollampen  tennes hvis temperaturen er for høy  $\hookrightarrow$  95,  $\hookrightarrow$  96.

Merk
Hvis kjølevæsketemperaturer er for høy, stans bilen og slå av motoren. Fare for motoren. Kontroller kjølevæskeni nivået.

Av fysiske årsaker viser kjølevæsketemperaturmåleren kjølevæsketemperaturer bare når det er et visst nivå på kjølevæskeni.

## Overvåking av oljenivået

Motoroljenivåovervåkingen er bare korrekt når bilen står parkert på et plant underlag og motoren er kald.

Hvis motoroljenivået er korrekt når tenningen slås på, vises **OIL LEVEL CORRECT (OLJENIVÅ RIKTIG)** kortvarig i førerinformasjonssenteret.

Hvis motoroljen er over minste nivå, trykker du på kjørecoputerknappen i enden av viskerhendelen i løpet av 30 sekunder etter at tenningen er slått på. Meldingen **OIL LEVEL (OLJENIVÅ)** vises sammen med firkantene som tilsvarer oljenivået.

Etter hvert som oljenivået synker, erstattes kvadratene på displayet av streker.

□□□□□□ : maksimumsnivå  
 □□□- - - : mellomnivå  
 - - - - - : minimumsnivå

Hvis minimumsnivået for motoroljen nås, vises **TOP-UP OIL LEVEL (FYLL PÅ OLJE)** sammen med kontrollampen ⚠ i 30 sekunder etter at tenningen er slått på. Kontroller nivået, og fyll på olje ⇨ 173.

Trykk på en av kjørecomputerknappene for å avslutte visningen av oljenivået.

Kjørecomputer ⇨ 102.

## Service display

Når tenningen slås på, vil den gjenværende kjørelengden før neste service vises kortvarig i førerinformasjonssenteret. Intervallet for visning av servicepåminnelse kan variere mye avhengig av kjøreforholdene.

Når den gjenværende kjørelengden før neste service er mindre enn 3000 km eller to måneder, vises **SERVICE IN (SERVICE OM)** i førerinformasjonssenteret.

Når kjørelengden når 0 km eller det er tid for service, tennes kontrollampene ⚠ og ⚠ i instrumentgruppen, og **SERVICE DUE (TID FOR SERVICE)** vises i førerinformasjonen.

Bilen må til service. Søk hjelp hos et verksted.

## Nullstille servicedisplayet

Etter service må service-displayet tilbakestilles: Hvis det er mulig, velges "kjørelengde til service"-displayet i førerinformasjonen, deretter trykkes og holdes knappen ytterst på viskerhendelen i omtrent ti sekunder inntil "kjørelengde til service" vises kontinuerlig.

Kjørecomputer ⇨ 102.

Førerinformasjonsdisplay ⇨ 99.

Serviceinformasjon ⇨ 214.

## Girdisplay



Girdisplayet viser valgt innstilling eller gir for den automatiserte manuelle girkassen.

- R** : revers
- N** : nøytral
- A** : automatisk modus
- kg** : belastningsmodus
-  : vinterprogram
-  : bruk av fotbrems
-  : girelektronikk

Automatisert manuelt gir ⇨ 147.

## Kontrolllamper

Kontrolllampene som beskrives, finnes ikke i alle bilene. Beskrivelsen gjelder for alle instrumentvarianter. Plasseringen av kontrolllampene kan variere avhengig av utstyret. Når tenningen slås på, lyser de fleste kontrolllampene en kort stund som en funksjonstest.

Fargene på kontrollampene betyr:

- Rødt : Fare, viktig påminnelse
- Gul : Advarsel, merknad, feil
- Grønn : Innkoblingsbekreftelse
- Blått : Innkoblingsbekreftelse
- Hvit : Innkoblingsbekreftelse

## Kontrollamper på instrumentpanelet



### Kontrollamper på instrumentpanelet



### Kontrollamper i takkonsollen



### Oversikt

↔ Blinklys ↔ 93

🚗 Beltepåminnelse ↔ 93

🚗 Kollisjonspute og beltestrammere ↔ 93

🚗 Deaktivering av kollisjonspute ↔ 93

🔌 Ladesystem ↔ 94

💡 Feilindikeringslampe ↔ 94

🔧 Serviceindikator ↔ 94

📺 Servicedisplay ↔ 94

STOP Slå av motoren ↔ 95

🚗 Bremsesystem ↔ 95

(ABS) Blokkeringsfrie bremses (ABS) ↔ 95

⚙️ Oppskift, nedskift ↔ 95

🚗 Filskiftvarsling ↔ 95

🚗 Elektronisk stabilitetsprogram ↔ 96

🚗 Elektronisk stabilitetsprogram av ↔ 96

🚗 Motorens kjølevæsketemperatur ↔ 96

🔌 Forvarming ↔ 96

🚗 AdBlue ↔ 96

🚗 Dekktrykkovervåkingssystem ↔ 96

🚗 Motoroljetrykk ↔ 97

🚗 Lite drivstoff ↔ 97

(A) Autostopp (Stopp/start-system) ↔ 97

(A) Autostopp sperret (Stopp/start-system) ↔ 97



🚗 Utvendige lys ↔ 98

🚗 Fjernlys ↔ 98

🚗 Fjernlysassistent ↔ 98

🚗 Tåkelys ↔ 98

🚗 Tåkebaklys ↔ 98

-  Automatisk hastighetskontroll  
↪ 98
-  Automatisk hastighetskontroll  
hastighetsbegrenser ↪ 98
- T Turteller ↪ 98
-  Dør åpen ↪ 98

## Blinklys

↔ blinker grønt.

Blinker hvis blinklys eller nødblinklys er slått på.

Blinker raskt: En lyspære eller sikring til et blinklys er defekt.

En varsellyd høres når blinklysene er på. Ved kjørig med tilhenger endres tonen til varsellyden.

Pæreskift ↪ 180.

Sikringer ↪ 189.

Blinklys ↪ 108.

## Sikkerhetsbelte-påminnelse

 lyser eller blinker rødt.

Hvis sikkerhetsbeltet ikke er festet, blinker kontrollampen  når hastigheten overskrider omtrent 16 km/t. Det høres også en varsellyd i omtrent 90 sekunder.

Hvis sikkerhetsbeltet er festet, slukker indikatorlampen.

### Advarsel

Spenn alltid fast sikkerhetsbeltet før du begynner å kjøre.

Folk som ikke bruker sikkerhetsbelte, setter seg selv og alle andre i bilen i fare ved en ulykke.

Trepunkts sikkerhetsbelter ↪ 52.

## Kollisjonsputer og beltestrammere

 lyser gult.

Kontrollampen lyser en kort stund når tenningen slås på. Hvis den ikke tennes, eller hvis den begynner å lyse under kjøring, betyr det at det er en feil i kollisjonsputesystemet. Søk

hjelp hos et verksted. Kollisjonsputene og beltestrammene vil kanskje ikke utløses ved en kollisjon. Utløste beltestrammere eller kollisjonsputer vises ved at  lyser kontinuerlig.

### Advarsel

Kontakt verksted for å få utbedret feilen omgående.

Beltestrammere, kollisjonsputer ↪ 51, ↪ 55.

## Deaktivering av kollisjonsputer

 lyser gult når tenningen slås på og fortsetter å lyse når kollisjonsputen for forsetepassasjeren er deaktivert ↪ 59.

**⚠ Fare**

Det er fare for at barnet får livstruende skader hvis det sitter i et barnesete mens kollisjonsputen på passasjersiden foran er aktivert.

Det er fare for at personen som sitter i passasjeretet, får livstruende skader hvis kollisjonsputen på passasjersiden er deaktivert.

Kollisjonsputesystem ⇨ 55, beltestrammere ⇨ 51, deaktivering av kollisjonsputer ⇨ 59.

**Ladesystem**

 lyser rødt.

Lyser etter at tenningen er slått på og slukker like etter at motoren er startet.

**Hvis lampa lyser når motoren er i gang**

Stans bilen, slå av motoren. Bilbatteriet lades ikke. Motorkjølingen kan være avbrutt. Bremskraftforsterkeren kan slutte å virke. Søk hjelp hos et verksted.



**Feilfunksjonslampe**

 lyser eller blinker gult.

Lyser en kort stund etter at tenningen er slått på.

**Hvis lampa lyser når motoren er i gang**

Feil i eksosrensensystemet. Det er nå fare for at tillatte utslippsgrenser overskrides. Søk straks hjelp på et verksted.

Hvis  lyser sammen med , stoppes bilen og motoren slås av så snart som mulig.

**⚠ Advarsel**

Kontakt verksted for å få utbedret feilen omgående.

**Blinker når motoren er i gang**

Feil som kan medføre skade på katalysatoren. Slipp opp gasspedalen til blinkingen opphører. Søk omgående hjelp hos et verksted.

**Bilen trenger service snart**

 lyser gult.

Lyser en kort stund etter at tenningen er slått på.

Bilen må til service.

Kan tennes sammen med en annen kontrollampe eller en melding i førerinformasjonscenteret ⇨ 99.

Lyser hvis rensing av dieselpartikkelfilteret er nødvendig og automatisk rensing ikke pågår ⇨ 138.

**⚠ Advarsel**

Kontakt verksted for å få utbedret feilen omgående.



## Service­display

Kontrollampen  lyser også i førerinformasjons­sen­teret når den gjenværende kjørelengden til neste service er 0 km eller servicedatoen er over­skredet.



Meldingen **SERVICE DUE (TID FOR SERVICE)** vises også i førerinformasjons­sen­teret.

Service­display  $\rightarrow$  89.

## Slå av motoren

STOP lyser rødt.

Lyser en kort stund etter at tenningen er slått på.

Hvis STOP lyser (eventuelt sammen med  og/eller ) , stoppes bilen og motoren slås av så snart som mulig.

### Advarsel

Kontakt verksted for å få utbedret feilen omgående.

Avhengig av typen feil kan en varsel­melding også vises i førerinformasjo­nen  $\rightarrow$  99.

## Bremser

 lyser rødt.

Kontrollampen  fortsetter å lyse etter at tenningen er slått på hvis parkerings­bremsen er aktivert og slukker når parkerings­bremsen frigjøres  $\rightarrow$  151.

Når hånd­bremsen frigjøres, lyser  (muligens sammen med STOP) hvis bremsevæsk­enivået er for lavt  $\rightarrow$  176.

### Advarsel



Stans bilen. Avbryt kjøringen umiddelbart. Kontakt et verksted.



Bremsesystem  $\rightarrow$  151.

## Blokkerings­frie bremser (ABS)

 lyser gult.



Lyser en kort stund etter at tenningen er slått på. Systemet er klart for bruk når  slukker.

Hvis kontrollampene  og  lyser sammen med meldingene **CHECK ABS (KONTROLLER ABS)** og **CHECK ESP (KONTROLLER ESP)** i førerinformasjo­nen  $\rightarrow$  99, er det en feil i ABS. Bremsesystemet fungerer fortsatt, men uten ABS-regulering.

Hvis kontrollampene , ,  og STOP tennes, er ABS og ESP deaktivert, og meldingen **BRAKING FAULT (BREMSEFEIL)** vises. Søk hjelp hos et verksted.

Blokkerings­frie bremser (ABS)  $\rightarrow$  151.

## Oppgiring

 eller  lyser gult.

Lyser når giring anbefales for å spare drivstoff.

ØKO-modus  $\rightarrow$  130.

## Filskiftvarsling

 lyser hvitt.

Lyser kort når tenningen slås på og systemet er klart for drift.

En varsel tone høres sammen med  når systemet registrerer en utilsiktet kjørefeltendring.

Filskiftvarsling ⇨ 163.

## Elektronisk stabilitetsprogram

 blinker eller lyser gult.

Lyser en kort stund etter at tenningen er slått på.

## Hvis lampen begynner å blinke under kjøring

Systemet er aktivt innkoblet. Motor-effekten kan bli redusert, og bilen kan automatisk bli bremsset noe ned ⇨ 154.

## Tennes under kjøring



Systemet er ikke tilgjengelig.

Kan tennes sammen med kontrollampen  ⇨ 94. En tilhørende melding blir dessuten vist i førerinformasjonen ⇨ 99.

ESP®Plus ⇨ 154, Antispinn-kontroll-system ⇨ 153.

## Elektronisk stabilitetskontroll av

 lyser grønt.

Hvis ESP®Plus er deaktivert med  på instrumentpanelet, lyser kontrollampen  og en tilsvarende melding vises i førerinformasjonen ⇨ 99.

ESP®Plus ⇨ 154, Antispinn-kontroll-system ⇨ 153.

## Motorens kjølevæsketemperatur

 lyser rødt.

Lyser en kort stund etter at tenningen er slått på.

## Hvis lampa lyser når motoren er i gang

Hvis  lyser (muligens sammen med kontrollampen STOP), stoppes bilen og motoren slås av.

### Merk

Kjølevæsketemperaturen er for høy.

Kontroller kjølevæsknivå ⇨ 174.

Hvis det er nok kjølevæske, må du kontakte et verksted.

## Forvarming

 lyser gult.

Forvarmingen er aktivert. Den kobles bare inn i kaldt vær.

## AdBlue

 lyser gult.

AdBlue-nivået er lavt. Etterfyll AdBlue så snart som mulig, for å unngå at motoren ikke starter.

Tennes sammen med kontrollampen  for å indikere en systemfeil eller som en advarsel om at motorstart kanskje ikke er mulig etter en bestemt kjørelengde. Søk straks hjelp på et verksted.

En tilhørende melding vises i førerinformasjonssenteret ⇨ 99.

AdBlue ⇨ 139.

## Dekktrykkovervåking

 lyser eller blinker gult.

Lyser en kort stund etter at tenningen er slått på.

## Lyser

Dekktrykkta. Stans bilen umiddelbart og kontroller dekktrykket.

Hvis et dekk har punktert eller har altfor lavt trykk, vil kontrollampen (L) lyse sammen med STOP ⇨ 95, og det vises en tilsvarende melding i førerinformasjonen.

## Blinker

Feil i systemet. Etter en forsinkelse lyser kontrollampen hele tiden. Kontakt et verksted.

Hvis det er montert et dekk uten trykkføler (f.eks. et reservehjul), lyser kontrollampen (L) sammen med ⚠ ⇨ 94, og det vises en tilsvarende melding i førerinformasjonen.

Dekktrykkovervåkingssystem ⇨ 197.

## Motoroljetrykk

 lyser rødt.

Lyser en kort stund etter at tenningen er slått på.

## Hvis lampa lyser når motoren er i gang

### Merk

Motorsmøringen kan være avbrutt. Dette kan føre til motorskader og/eller blokkering av drivhjulene.

1. Trå inn clutchpedalen.
2. Velg fri (nøytral) ved å stille girvelgeren på **N**.
3. Kjør raskest mulig ut av trafikken, uten å hindre andre biler.
4. Slå av tenningen.

### ⚠ Advarsel

Når motoren er stoppet, kreves det betydelig mer kraft for å bremse og styre. Under en automatisk stopp vil bremseservoen fortsatt fungere.

Nøkkelen må ikke fjernes før bilen står stille, ellers vil rattlåsen kunne gripe inn ufrivillig.

Kontroller oljenivået før du kontakter et verksted ⇨ 173.

## Lite drivstoff

 lyser gult.

Lyser etter at tenningen er slått på og slukker like etter at motoren er startet.

## Hvis lampa lyser når motoren er i gang

Drivstoffnivået i tanken er for lavt. Fyll opp umiddelbart.

Kjør aldri tanken tom.

Fylling av drivstoff ⇨ 165.

Katalysator ⇨ 139.

Lufting av dieselsystemet ⇨ 179.

## Stopp/start-system



Tennes når en Autostopp er sperret fordi bestemte betingelser ikke er oppfylt.

 lyser eller blinker gult/grønt.

## Lyser

Lyser grønt under automatisk stopp.

Hvis  lyser gult, er det en feil i Stopp/start-systemet. Søk hjelp hos et verksted.

## Blinker

Blinker grønt under automatisk ny start.

Stopp/start-system  133.

## Utvendige lys

 lyser grønt.



Lyser når de utvendige lysene er slått på  105.

## Fjernlys

 lyser blått.

Lyser når fjernlysene er på og ved bruk av lyshornet  106.

## Fjernlysassistent

 lyser når fjernlysassistenten er aktivert  106.

## Tåkelys

 lyser grønt.

Lyser når tåkelysene foran er slått på  108.

## Tåkebaklys

 lyser gult.

Lyser når tåkebaklyset er på  109.

## Automatisk hastighetskontroll

  lyser grønt eller gult.

 lyser grønt når en bestemt hastighet lagres.

 lyser grønt når systemet er på.

## Hastighetsbegrensninger

 lyser gult.

 lyser gult når systemet er på.

Automatisk hastighetskontroll, hastighetsbegrensninger  156.

## Turteller

T tennes når det er en feil  104.

## Åpen dør

 lyser gult.

Lyser når tenningsbryteren er på og døren eller bagasjerommet er åpent.

Avhengig av versjonen vil kontrollampen også lyse i girdisplayet og indikere den aktuelle åpne døren.

## Informasjonsdisplayer

### Førerinformasjon

Førerinformasjonen er plassert under speedometeret i instrumentgruppen.



Avhengig av bilens oppsett, kommer følgende punkter fram i displayet:

- utetemperatur ↗ 83
- klokke ↗ 84
- kilometerteller, tripppteller ↗ 87
- overvåking av motoroljenivå ↗ 89
- servicedisplay ↗ 89

- meldinger om bilen ↗ 100
- kjørecomputer ↗ 102

Noen av de viste funksjonene er forskjellige avhengig av om bilen kjøres eller står stille. Noen funksjoner er bare tilgjengelige når bilen kjøres.

### Informasjonsdisplay

Det midtre displayet i infotainment-systemet viser tiden (og/eller utetemperatur, avhengig av versjon) og informasjon fra infotainmentsystemet.

Trykk på  for å slå på infotainment-systemet. Alternativt innkobles systemet automatisk når tenningen slås på.

Avhengig av systemet betjenes infotainmentsystemet med knapper og dreieknopper i infotainmentsystemets overflate, betjeningselementer på rattstammen, stemmegjenkjenningssystemet (hvis tilgjengelig) eller via berøringsskjermen.

### Berøringsskjerm-funksjoner

Gjør passende valg fra tilgjengelige menyene og alternativene ved å berøre displayskjermen med fingeren.

Se håndboken for Infotainmentsystemet for mer informasjon.

## Meldinger om bilen

En melding vises i førerinformasjonen, i kombinasjon med kontrollampen  eller STOP.

### Informasjonsmeldinger

#### Informasjonsmeldinger

BATTERY MODE: ECONOMY  
(BATTERIMODUS: ØKONOMI)

ESP OFF (ESP AV)

AUTO LIGHTS DEACTIVATED  
(AUTOMATISKE LYS  
DEAKTIVERT)

OIL LEVEL CORRECT (OLJENIVÅ  
RIKTIG)

### Feilmeldinger

Vises sammen med kontrollampen . Kjør forsiktig, og oppsøk et verksted.

For å fjerne feilmeldingen trykkes knappen på enden av viskerhendelen. Etter noen sekunder forsvinner

meldingen automatisk, og  fortsetter å lyse. Feilen blir da lagret i on board-systemet.

### Feilmeldinger

CHECK ESP (KONTROLLER ESP)

CHECK FUEL FILTER  
(KONTROLLER  
DRIVSTOFFILTER)

CHECK GEARBOX (KONTROLLER  
GIRKASSE)

CHECK AUTO LIGHTS  
(KONTROLLER AUTOMATISKE  
LYS)

### Varselmeldinger

Disse kan vises sammen med kontrollampen  eller andre varselmeldinger, kontrollamper eller en varsellyd. Slå av motoren umiddelbart, og oppsøk et verksted.

### Varselmeldinger

INJECTION FAULT (INNSPRØY-  
TINGSFEIL)

ENGINE OVERHEATING (FOR  
HØY MOTORTEMPERATUR)

GEARBOX OVERHEATING (FOR  
HØY GIRKASSETEMPERATUR)



Dekktrykkovervåkingssystem  197.

### Varsellyder

Ved start av motoren eller under kjøring

Kun ett varselssignal avgis om gangen.

Varselssignalet for ikke festet sikkerhetsbelte prioriteres fremfor alle andre varselssignaler.

- Når sikkerhetsbeltet ikke er festet  52.
- Hvis en bestemt hastighet er overskredet når håndbremsen er trukket til  151.

- Hvis parkeringsradaren oppdager en gjenstand eller det foreligger en feil ⇨ 160.
- Hvis bilen har automatisert manuelt gir og clutchtemperaturen er for høy ⇨ 147.
- Hvis bilhastigheten kortvarig overstiger en innstilt grense ⇨ 86.
- Under lukking av elektrisk skyvedør ⇨ 26.
- Hvis skyvedøren er åpen og håndbremsen er frigjort ⇨ 26.
- Under aktivering og deaktivering av alarmovervåking av bilens helning ⇨ 32.
- Hvis AdBlue-nivået faller under en bestemt mengde eller det foreligger en feil ⇨ 139.
- Hvis filskiftvarslingssystemet registrerer en utilsiktet kjørefel-tendring og når systemet er aktivert ⇨ 163.

### Hvis bilen står parkert og/eller førerdøren blir åpnet

- Når nøkkelen står i tenningslåsen.
- Når utvendige lys er på ⇨ 105.
- Det er en feil i det elektriske dørlåssystemet ⇨ 25.
- Hvis bilen har automatisert manuelt gir ⇨ 147, håndbremsen er ikke på, nøytralgir er ikke valgt eller bremsepedalen er ikke trådd inn. En tilsvarende melding kan også vises i førerinformasjonen ⇨ 99.
- Hvis det utvendige håndtaket på skyvedøren på siden er i åpen posisjon når bilen låses opp ⇨ 26.
- Hvis håndbremsen ikke er aktivert når bryteren for den elektriske skyvedøren trykkes inn ⇨ 26.

- Hvis den elektriske skyvedøren er låst fra innsiden med aktiv barnesikring ⇨ 26.
- Hvis motoren er i en autostopp, men ikke slått av. Stopp/start-system ⇨ 133.

### Kjørecomputer

Kjørecomputeren gir informasjon om kjøredata som registreres kontinuerlig og analyseres elektronisk.



Avhengig av bilen kan følgende funksjoner velges ved å trykke gjentatte ganger på knappen på enden av viskerhendelen:

- forbrukt drivstoff
- gjennomsnittlig forbruk
- forbruk i øyeblikket
- rekkevidde
- tilbakelagt strekning
- gjennomsnittlig hastighet

- kjørelengde til service ⇨ 89
- klokke ⇨ 84
- lagret hastighet for automatisk hastighetskontroll og hastighetsbegrenser ⇨ 156
- feil- og informasjonsmeldinger
- kilometerteller ⇨ 87, trippsteller ⇨ 87

#### Forbrukt drivstoff

Viser drivstoffmengden som er brukt siden siste nullstilling.

Målingen kan til enhver tid startes på nytt ved å trykke og holde knappen på enden av viskerhendelen.

#### Gjennomsnittlig forbruk

Verdien vises etter 400 meters kjøring.

Gjennomsnittlig forbruk vises, basert på tilbakelagt strekning og forbrukt drivstoff siden siste nullstilling.

Målingen kan når som helst startes på nytt.

#### Forbruk i øyeblikket

Verdien vises etter at hastigheten har kommet opp i 30 km/t.

#### Rekkevidde

Verdien vises etter 400 meters kjøring.

Rekkevidden beregnes ut fra innholdet i drivstofftanken for øyeblikket og det gjennomsnittlige drivstofforbruket siden siste nullstilling.

Rekkevidden vises ikke hvis kontrollampen  er tent i instrumentpanelet ⇨ 97.

Målingen kan når som helst startes på nytt.

#### Tilbakelagt strekning

Viser distansen som er tilbakelagt siden siste nullstilling.

Målingen kan når som helst startes på nytt.

#### Gjennomsnittsfart

Verdien vises etter 400 meters kjøring.



Gjennomsnittshastigheten siden forrige tilbakestilling vises.

Målingen kan når som helst startes på nytt.

Avbrudd underveis med tenningen slått av, tas ikke med i beregningen.

### **Nullstille kjørecomputerinformasjon**

For å nullstille kjørecomputeren velges en av funksjonene, deretter trykkes og holdes knappen på enden av viskerhendelen inne.

Den følgende kjørecomputerinformasjonen kan nullstilles:

- forbrukt drivstoff
- gjennomsnittlig forbruk
- tilbakelagt strekning
- gjennomsnittlig hastighet

Kjørecomputeren nullstilles automatisk når maksimumsverdien til en av parameterne overskrides.

### **Drivstofføkonomi klassifisering (ecoScoring)**

Hvis det finnes, vises en klassifisering på 0 til 100 i infotainmentsystemets display for å hjelpe til med å vurdere drivstoffeffektiviteten på grunnlag av kjørestilen din.

Høyere klassifisering indikerer bedre drivstofføkonomi.

Tips for å forbedre drivstofforbruket vises også i displayet. Reiser kan lagres i systemminnet, og gir deg mulighet til å sammenligne ytelser. Du finner mer informasjon i Infotainment-håndboken.

Meldinger om bilen ⇨ 100.

### **Reisedokumentasjon**

Når motoren er slått av, kan dokumentasjon for den siste turen vises på infotainmentsystemets display.

Følgende informasjon vises på skjermen:

- gjennomsnittlig drivstofforbruk
- tripteller
- drivstoff spart i km

Du finner mer informasjon i Infotainment-håndboken.

### **Strømbrudd**

Verdiene som er lagret i kjørecomputeren slettes ved strømbrudd eller for lav batterispenning.

## Fartsskriver



Fartsskriveren betjenes som beskrevet i bruksanvisningen som fulgte med ved levering. Overhold bestemmelsene for bruken.

Kontrollampe T lyser i instrumentgruppen hvis det er en feil. Søk hjelp hos et verksted.

### **Les dette**

Når det er montert en turteller, kan den totale kjørelengden bli vist bare på turtelleren og ikke på kilometer-telleren i instrumentpanelet.

Kilometerteller ⇨ 87.

# Lys

<b>Utvendig lys</b> .....	<b>105</b>
Lysbryter .....	105
Automatisk lysregulering .....	105
Fjernlys .....	106
Fjernlysassistent .....	106
Lyshorn .....	107
Lyshøydejustering .....	107
Hovedlys ved kjøring i utlandet	107
Kjørellys .....	107
Adaptivt frontlys .....	108
Varselblinklys .....	108
Blinklys .....	108
Tåkelys foran .....	108
Tåkebaklys .....	109
Ryggelys .....	109
Dugg på lyktedekslene .....	109
<b>Innvendig lys</b> .....	<b>109</b>
Innvendige lys .....	109
Bagasjeromsllys .....	110
Leselys .....	110
<b>Lysfunksjoner</b> .....	<b>111</b>
Utvendige lys .....	111
Batterutladningsvern .....	112

## Utvendig lys

### Lysbryter

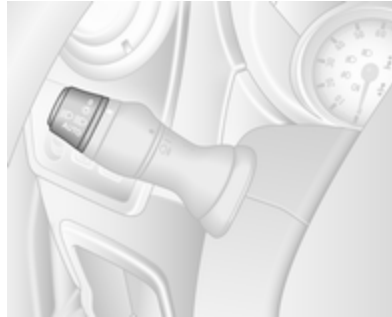

Drei på den ytre lysbryteren:

- O** : av
- ☀** : parklys
- ☀D D** : hovedlys
- AUTO** : automatisk lysregulering:  
hovedlysene slås på og av  
automatisk.

Drei på den indre lysbryteren:

- ☀D** : tåkelys foran
- ☀** : tåkebaklys

Kontrollampe for fjernlys **☀D** ⇨ 98.

Kontrollampe for nærlys **☀D** ⇨ 98.

### Les dette

Hvis hovedlysene er slått på manuelt, vil det høres en varsellyd når motoren slås av og når førerdøren åpnes, som en påminnelse om at lysene fortsatt er på.

### Baklys

Baklyset tennes sammen med nærlys og sidelys.

## Automatisk lysregulering



Når den automatiske lysreguleringen er på og motoren går, skifter systemet mellom kjørellys (når bilen har det) og hovedlys, avhengig av lysforholdene.

Av sikkerhetsgrunner bør lysbryteren alltid stå på **AUTO**.

Kjørellys ⇨ 107.

### Aktivering av automatisk hovedlys

Hovedlysene tennes under dårlige lysforhold.

### Fjernlys

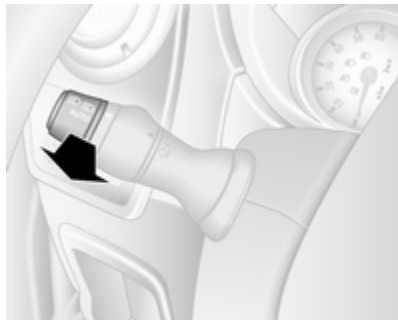

Skift fra nær- til fjernlys og omvendt ved å trekke i spaken til du merker et klikk.

### Fjernlysassistent

Med denne funksjonen kan fjernlys fungere som hovedkjørellys om natten og når hastigheten er over 45 km/t.

Systemet skifter til nærlys:



- Kameraet på frontruten registrerer lysene til møtende kjøretøy eller kjøretøy foran.
- Hvis det er tåke eller snør.
- Ved bykjøring.

Når det ikke er noen hindringer lenger, skifter systemet til fjernlys igjen.

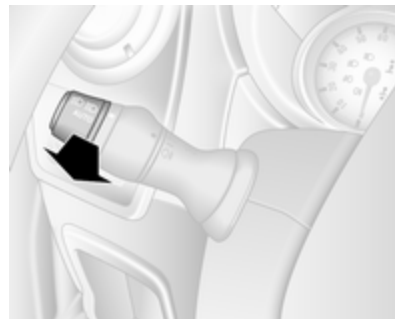
### Aktivere



Vri den ytre lysbryteren til **AUTO**, trekk deretter i blinklyshendelen for å aktivere fjernlysassistenten.

Kontrollampen  lyser kontinuerlig i instrumentgruppen når assistenten er aktivert, mens den blå kontrollampen  ⇨ 98 lyser når fjernlyset er på.

Kontrollampe  ⇨ 98.

#### Les dette

Bruk av systemet fritar ikke føreren fra det fulle ansvaret for kjøringen.

### Deaktivering

Trekk i blinklyshendelen igjen. Kontrollampen  slukker.

Fjernlysassistenten er altså deaktivert når den ytre lysbryteren beveges vekk fra **AUTO**-posisjonen.

### Les dette

Avhengig av versjonen kan systemet også deaktiveres via infotainmentsystemet. Du finner mer informasjon i Infotainment-håndboken.

### Generell informasjon

Systemets ytelse kan påvirkes på grunn av følgende:

- Ekstreme værforhold, f.eks. kraftig regn, tåke eller snø.
- Det fremre kameraet i frontruten er blokkert, f.eks. av et portabelt navigasjonssystem.
- Møtende eller etterkjørende billys registreres ikke.
- Hovedlysene er ikke korrekt justert.
- Forskjellige reflekterende overflater kan også medføre at systemet ikke registrerer andre biler.

### Lyshorn

Trekk hendelen mot rattet for å aktivere lyshornet.

### Lyshøydejustering

#### Manuell lyshøydejustering



Tilpass hovedlysets rekkevidde etter lasten i bilen når nærlyset er slått på, slik at du unngår å blende møtende trafikk.

Drei det riflede hjulet til riktig stilling:

0 : person i forsete

4 : med maksimalt tillatt last

### Hovedlys ved kjøring i utlandet

Det asymmetriske hovedlyset utvider sikten mot kanten av veibanen på passasjersiden.

I land hvor det kjøres på motsatt side av veien må imidlertid hovedlysene justeres for å unngå å blende motgående trafikk.

Få justert hovedlysene ved et verksted.

### Kjørellys

Kjørellys øker bilens synlighet i dagslys.

Lysene slås på automatisk når du slår på tenningen.

Hvis bilen er utstyrt med automatisk lysreguleringsfunksjon, veksler systemet automatisk mellom kjørellys og hovedlys avhengig av lysforholdene. Automatisk lysregulering

⇨ 105.

## Adaptivt frontlys

### Svinglys

Avhengig av styringsvinkelen, kjørehastigheten og valgt gir ved rundning av en sving, vil svingen få ekstra belysning på den respektive siden når hovedlyset er slått på.

Svinglysene slås av automatisk etter lengre bruk og ved bilhastigheter over 40 km/t.

### Varselblinklys



Betjenes ved å trykke på .

Ved hard oppbremsing kan nødblinklysene tennes automatisk. Slå av ved å trykke .

### Blinklys

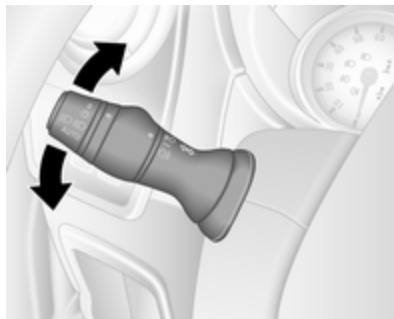

hendel oppover : høyre blinklys  
hendel nedover : venstre blinklys

Når rattet dreies tilbake, går hendelen automatisk tilbake til den opprinnelige stillingen, og kontrollampen deaktiveres. Dette skjer ikke ved små styremanøvre som skifte av kjørefelt.

Skyv hendelen litt opp eller ned til første stoppunkt for å blinke tre ganger, f.eks. ved skifte av kjørefelt. Hendelen går tilbake når den slippes.

Blinklyset blinker kontinuerlig hvis du fører hendelen forbi det første toppunktet. Slå av blinklyset manuelt ved å sette hendelen i opprinnelig stilling.

### Tåkelys foran

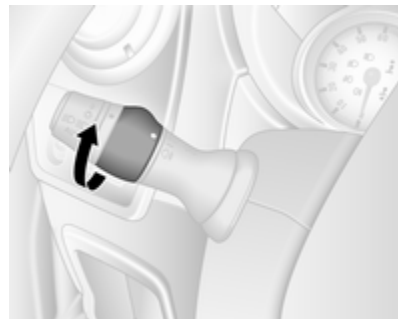

Drei den innerste bryteren til **D**, og slipp den.

Tåkelys foran virker når motoren går og hovedlysene er slått på.

## Tåkebaklys

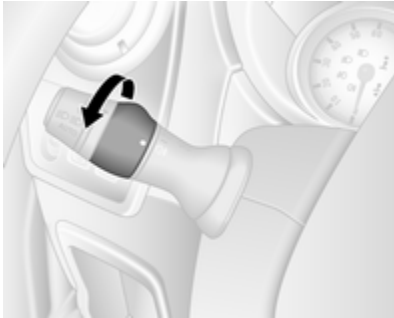

Drei den innerste bryteren til ☐, og slipp den.

Tåkebaklys virker når motoren går og hovedlysene er slått på.

## Ryggelys

Ryggelysene lyser når tenningen er slått på og reversgir er valgt.

## Dugg på lyktedekslene

I rått og kaldt vær, ved kraftig regn og etter bilvask kan det forekomme dugg på innsiden av lyktedekslene. Den forsvinner automatisk etter en kort stund. Slå eventuelt på lysene for å fjerne duggen raskere.

## Innvendig lys

### Innvendige lys

Kupélysene lyser når bilen ikke er låst med fjernkontrollen eller fordørene er åpne.

Når dørene lukkes, slukker kupélyset etter en forsinkelse eller umiddelbart etter at tenningen blir slått på.

### Kupélys foran

Når bryteren står i midtstillingen, fungerer lyset som kupélys.



Betjenes ved å trykke på bryteren :

- på hele tiden
- på når dørene er ulåst og åpnet
- av hele tiden

### Kupélylys bak

#### Kombi, buss

Passasjerområdet bak har kupélylys nede og i taket.



Bruk vippebryteren på instrumentpanelet:

trykk på **OFF** : av  
trykk på  : på

Leselys  110.

### Bagasjeromslys

Bagasjeromslyset kan stilles til å lyse når side- og bakdørene åpnes, eller slås på konstant.

Når bryteren står i midtstillingen, fungerer lyset som kupélylys.



Betjenes ved å trykke på bryteren :

- på hele tiden
- på når dørene er ulåst og åpnet
- av hele tiden

Når dørene lukkes, slukker kupélyset etter en forsinkelse eller umiddelbart etter at tenningen blir slått på.

### Leselys

#### Leselys foran



Betjenes med .

Leselyset kan innrettes etter behov, avhengig av versjon.



## Leselys bak

Kombi, buss



Bruk vippebryteren på instrumentpanelet:

trykk på  : på  
trykk på **OFF** : av

Innvendig belysning  ↗ 109.



Hvert leselys kan slås på og av enkeltvis og innrettes etter behov.

## Lysfunksjoner

### Utvendige lys

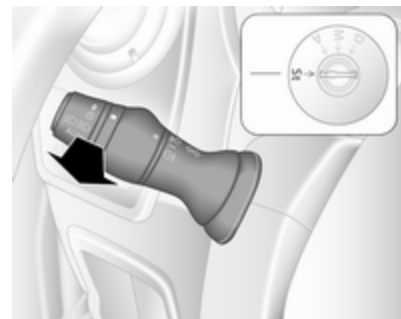

Hovedlysene lyser i ca. 30 sekunder etter at bilen er parkert og systemet aktivert.

### Innkobling

1. Slå av tenningen.
2. Ta ut tenningsnøkkelen.
3. Trekk blinklyshendelen mot rattet.

Denne handlingen kan gjentas opp til fire ganger.

Hovedlyset slås av automatisk ved å dreie lysbryteren til en annen stilling og tilbake til **0**.

### **Batteriutladningsvern**

For å unngå at bilbatteriet lades ut når tenningen er av, kan noen innvendige slås av automatisk etter en stund.

## Klimastyring

<b>Klimakontrollsystemer</b> .....	<b>113</b>
Varme- og ventilasjonsanlegg .	113
Klimaanlegg .....	114
Elektronisk klimakontroll .....	115
Oppvarming av bakre del av kupeen .....	117
Klimaanlegg bak .....	119
Ekstra varmeelement .....	120
<b>Ventilasjonsdyser</b> .....	<b>126</b>
Justerbare ventilasjonsdyser ...	126
Faste ventilasjonsdyser .....	127
Hanskeromskjøling .....	127
<b>Vedlikehold</b> .....	<b>127</b>
Luftinntak .....	127
Pollenfilter (friskluftfilter) .....	127
Klimaanlegg, vanlig drift og bruk .....	127
Service .....	127

## Klimakontrollsystemer

### Varme- og ventilasjonsanlegg



Betjeningselementer for:

- temperatur
- viftehastighet
- luftfordeling
- avdugging og avising

Oppvarmet bakrute  ↻ 39, oppvarmede seter  ↻ 48.

### Temperatur

Rødt : varmt





Blått : kaldt

Oppvarmingen vil ikke få full effekt før motoren har nådd normal driftstemperatur.

### Viftehastighet

Juster luftmengden ved å stille viften på ønsket hastighet.



### Luffordeling

-  : til øvre del av kupeen
-  : til øvre del av kupeen og til benplassen
-  : til benplassen
-  : til frontruten, sidevinduene foran og benplassen
-  : til frontruten og sidevinduene foran

Mellomstillinger er mulig.

### Avdugging og avising av vinduer

- Still temperaturbryteren på det varmeste nivået.
- Still viftehastigheten på det høyeste trinnet.

- Still luftfordelingsbryteren på .
- Slå på bakruteoppvarmingen .
- Åpne sideventilasjonssystemene etter behov, og rett dem inn mot sidevinduene.
- Ønskes samtidig oppvarming av benplassen, stilles luftfordelingsbryteren på .



## Klimaanlegg



I tillegg til varme- og ventilasjonssystemet har klimaanlegget kontrollere for:

**A/C** : kjøling

 : omluftsdrift

Oppvarmet bakrute  ↻ 39, oppvarmede seter  ↻ 48.

### Kjøling (klimaanlegg)

Trykk på **A/C** for å slå på kjøling. Lysdioden i knappen lyser for å vise aktivering. Kjølingen fungerer bare når motoren er i gang og klimakontrollviften er på.

Trykk på **A/C** igjen for å slå av kjølingen.

Klimaanlegget kjøler og avfukter (tørker) luften når utemperaturen er litt over null. Derfor kan det danne seg kondens som drypper ut under bilen.

Hvis du ikke ønsker kjøling eller tørking, kan du slå av kjølingen for å spare drivstoff.

#### Les dette

Hvis klimakontrollen er stilt inn på maksimal kjøling mens utemperaturen er høy, kan automatisk stopp hindres inntil ønsket kupétemperatur er nådd.

Hvis klimakontrollen er stilt inn på maksimal kjøling mens motoren er i automatisk stopp, kan motoren starte på nytt automatisk.

Stopp/start-system  133.

### Omlufts-system

Trykk på  for å aktivere omluftfunksjonen. Lysdioden i knappen lyser for å vise aktivering.



Trykk på  igjen for å deaktivere omluftfunksjonen.

#### Advarsel

Det innkoblede omluftsystemet reduserer luftutvekslingen. I drift uten kjøling øker luftfuktigheten, slik at vinduene kan bli tildugget. Kvaliteten på inneluften reduseres etter hvert, noe som kan medføre tretthetstegn hos passasjerene.



### Maksimal kjøling

Åpne vinduene en liten stund, slik at den varme luften kan slippe raskt ut.



- Kjøling **A/C** på.
- Omluftsystemet  er på.
- Still luftfordelingsbryteren på .
- Still temperaturbryteren på det kaldeste nivået.

- Still viftehastigheten på det høyeste trinnet.
- Åpne alle dysene.

### Avdugging og avising av vinduer

- Slå på kjøling **A/C**.
- Still temperaturbryteren på det varmeste nivået.
- Still viftehastigheten på det høyeste trinnet.
- Still luftfordelingsbryteren på .
- Slå på bakruteoppvarmingen .
- Åpne sideventilasjonsdysene etter behov, og rett dem inn mot sidevinduene.
- Ønskes samtidig oppvarming av benplassen, stilles luftfordelingsbryteren på .

#### Les dette

Hvis  trykkes inn mens motoren går, vil automatisk stopp hindres helt til  trykkes igjen.



Hvis  trykkes inn mens motoren er i automatisk stans, startes motoren igjen automatisk.



Stopp/start-system ⇨ 133.

## Elektronisk klimakontroll



Betjeningselementer for:

- temperatur
- luftfordeling ( eller ) og menyvalg
- viftehastighet 

**AUTO** : automatisk modus  
 : omluftsdrift  
 : avdugging og avising  
 : oppvarmet bakrute, oppvarmede sidespeil

**A/C OFF** : slå av klimaanlegg

Oppvarmet bakrute, oppvarmede sidespeil  ⇨ 39, ⇨ 35.

Oppvarmede seter  ⇨ 48.

Forhåndsinnstilt temperatur reguleres automatisk inn. Ved automatisk drift regulerer viftehastigheten og luftfordelingen automatisk luftmengden.

Systemet kan tilpasses manuelt ved bruk av betjeningselementene for luftfordeling og luftmengde.

Den elektroniske klimakontrollen har full effekt bare når motoren går.

For å sikre riktig funksjon må ikke føleren på instrumentpanelet tildekkes.

### Automatisk drift

Grunnleggende innstilling for maksimal komfort:

- Trykk på **AUTO** ("AUTO" vises i displayet).
- Still inn ønsket temperatur (temperaturen vises i displayet).
- Åpne alle dysene.

I automatisk drift reguleres innstillingene for viftehastighet, luftfordeling, klimaanlegg og resirkulering av luft automatisk av systemet og vises ikke i displayet.

## Forvalg av temperatur

Temperaturer kan innstilles til ønsket verdi med to knapper under displayet.

Av komfortgrunner bør temperaturen bare endres i små trinn.

rødt : varmt

blått : kaldt

Oppvarmingen vil ikke få full effekt før motoren har nådd normal driftstemperatur.

Hvis minimumstemperaturen på 15 °C er stilt inn, går den elektroniske klimakontrollen med full kjøling.

Hvis maksimumstemperaturen på 27 °C er stilt inn, går den elektroniske klimakontrollen med full oppvarming.

### Les dette

Hvis temperaturen i kupeen skal reduseres av hensyn til komforten, kan et automatisk stopp hindres eller motoren startes automatisk på nytt når kjølingen slås på.

Stopp/start-system ⇨ 133.

## Viftehastighet

Viftehastigheten kan økes eller reduseres med -knappene.

Den valgte viftehastigheten vises av  på displayet.

Hvis viften slås av, kobles også klimaanlegget ut.

Slå på automatisk drift igjen: Trykk **AUTO**.

## Avdugging og avising av vinduer



Trykk på , lysdioden tennes.

Temperatur og luftfordeling stilles inn automatisk, klimaanlegg slås på og viften kjører med høy hastighet.

Oppvarmet bakrute, oppvarmede sidespeil slås også på automatisk. Trykk  for å slå av uten å deaktivere avdugging/avising av vinduene. Viftehastigheten kan også reduseres.

Tilbake til automatisk drift: Trykk på  eller på **AUTO**.

### Les dette

Hvis  trykkes inn mens motoren går, vil automatisk stopp hindres helt til  trykkes igjen.





Hvis  trykkes inn mens motoren er i automatisk stans, startes motoren igjen automatisk.

Stopp/start-system ⇨ 133.

## Luffordeling

Trykk gjentatte ganger på  eller .

Piler på displayet viser fordelingsinnstillingene:

-  : til frontruten og sidevinduene foran
-  : til frontruten, sidevinduene foran og benplassen
-  : til øvre del av kupeen
-  : til øvre del av kupeen og til benplassen
-  : til benplassen



Slå på automatisk drift igjen: Trykk **AUTO**.

## Kjøling

Klimaanlegget kjøler og avfukter (tørker) når utetemperaturen er over et visst nivå. Derfor kan det danne seg kondens som drypper ut under bilen.

Hvis det ikke kreves noe kjøling eller tørking, trykker du på **A/C OFF** for å slå kjølesystemet av og dermed spare drivstoff. "**A/C OFF**" vises i displayet.

## Manuell omluftsdrift

Trykk  for å slå på luftresirkulering,  vises i displayet.

### Advarsel

Det innkoblede omlufts-systemet reduserer luftutvekslingen. I drift uten kjøling øker luftfuktigheten, slik at vinduene kan bli tildugget. Kvaliteten på inneluften reduseres etter hvert, noe som kan medføre tretthetstegn hos passasjerene.

Tilbake til automatisk drift: Trykk på  eller på **AUTO**.

## Oppvarming av bakre del av kupeen



Når motoren er slått av, kan bakre del av kupeen varmes opp med tilleggsvarmeren via de nedre ventilasjonsdysene.

Ved å programmere verdier ved bruk av betjeningspanelet, kan brukeren justere tids-, dags- og temperaturinnstillingene.

Oppvarmingen fungerer ikke lenger hvis drivstoffnivået i bilen blir for lavt.

Under drift brukes strøm fra bilens batteri. På korte reiser bør du kontrollere bilbatteriet regelmessig og lade opp igjen om nødvendig.

### Les dette

Hvis bakre varmersystem er aktivert mens motoren går, vil autostopp bli sperret.

For å sikre god effekt må ikke de nedre ventilasjonsdysene i bakre del av kupeen hindres.

### Advarsel

Ikke bruk systemet under fylling av drivstoff, i nærheten av støv eller brennbar damp eller i innelukkede rom (f.eks. en garasje).

## Stoppeklokke



- 1 Display** : Viser forhåndsinnstillinger, ukedag eller forhåndsinnstilt dag, faktisk tid eller forhåndsinnstilt tid, temperatur,  $\Upsilon$  og  $\text{☀}$ .
- 2 Temperatur** : Velger temperatur
- 3  $\blacktriangleright$**  : Justerer verdier opp
- 4  $\blacktriangleleft$**  : Justerer verdier ned
- 5  $\text{☀}$**  : Velger varmerinnstillinger
- 6 P** : Velger forhåndsinnstillinger
- 7  $\text{🕒}$**  : Velger tids- og ukedaginnstillinger

## Betjening

Oppvarming  $\text{☀}$ 

Trykk  $\text{☀}$ , den forhåndsbestemte oppvarmingsvarigheten, f.eks. **30**, vises.

For å justere oppvarmingsvarigheten midlertidig justerer du med  $\blacktriangleleft$  eller  $\blacktriangleright$ . Verdien kan stilles inn fra 10 til 120 minutter. På grunn av strømforbruket bør du være oppmerksom på varigheten på oppvarmingen.

For å slå av trykkes  $\text{☀}$ .

For å endre standardvarighet for forhåndsbestemt oppvarming må det sikres at varmeren er slått av, trykk og hold  $\blacktriangleleft$  inntil displayet blinker og juster med  $\blacktriangleleft$  eller  $\blacktriangleright$ .

## Programmering P

Det kan programmeres opp til tre forhåndsinnstilte avgangstider i løpet av en dag, eller en forhåndsinnstilt avgangstid i løpet av en uke.

- Trykk **P** en gang for å velge forhåndsinnstilt minne nummer **1**.
- Trykk **P** to ganger for å velge forhåndsinnstilt minne nummer **2**.
- Trykk **P** tre ganger for å velge forhåndsinnstilt minne nummer **3**.
- Trykk **P** igjen for å gå ut av det forhåndsinnstilte minnet.

## Start oppvarming i løpet av 24 timer

- Trykk **P** for å velge ønsket, forhåndsinnstilt minne nummer **1**, **2** eller **3**.
- Trykk kort på  $\blacktriangleleft$  eller  $\blacktriangleright$ , den forhåndsinnstilte tiden blinker.
- Juster den forhåndsinnstilte tiden med  $\blacktriangleleft$  eller  $\blacktriangleright$ .
- Trykk **P** for å bekrefte og gå ut av det forhåndsinnstilte minnet.



**Start oppvarming opp til sju dager**

- Trykk **P** for å velge ønsket, forhåndsinnstilt minne nummer **1, 2** eller **3**.
- Trykk kort på ◀ eller ▶, den forhåndsinnstilte tiden blinker.
- Juster den forhåndsinnstilte tiden med ◀ eller ▶.
- Etter fem sekunder blinker forhåndsinnstilt dag.
- Juster den forhåndsinnstilte dagen med ◀ eller ▶.
- Den forhåndsinnstilte tiden og dagen aktiveres når displayet endres til faktisk tid.

**Innstill tid og ukedag** ☉

Hvis bilbatteriet er frakoblet eller spenningen er for lav, må enheten tilbakestilles.

- Trykk på ☉ helt til tiden blinker.
- Trykk ◀ eller ▶ for å endre faktisk tid.
- Tiden lagres når displayet slutter å blinke.
- Vent til ukedagen begynner å blinke.

- Trykk ◀ eller ▶ for å endre ukedagen.
- Ukedagen lagres når displayet slutter å blinke.

**Oppvarmingsnivå**

Foretrukket oppvarmingsnivå for programmerte avgangstider kan stilles inn til mellom 10 og 30°C.

Oppvarmingstemperaturen justeres ved at du dreier på knappen på betjeningspanelet.

Drei mot høyre : øk temperaturen  
Drei mot urviseren : senk temperaturen

**Klimaanlegg bak**

Klimaanlegget bak aktiveres sammen med klimaanlegget for fremre del av kupeen.

**Buss****Ventilasjonsdyser bak**

Bilen har en ekstra klimaanleggfunksjon for passasjerområdet via ventilasjonsdysene i taket.

## Viftehastighet



Juster lufthastigheten etter ønske.  
 drei mot høyre : økt luftstrøm  
 drei mot urvi- : redusert luftstrøm  
 seren

**Les dette**

Klimaanlegg bak kan ikke slås på under autostopp.

Stopp/start-system ↗ 133.

**Combi**

Bilen har en ekstra klimaanleggfunksjon for passasjerområdet bak via ventilasjonsdysene over førerplassen og passasjerplassen foran.

Juster luftstrømmen til ønsket hastighet når klimaanlegget for passasjerplassen foran er på.

Sørg for at luftventilene er åpne når det er i bruk, for å hindre at det dannes is i systemet på grunn av manglende luftbevegelse.

**Ekstra varmeelement****Kjølevæskevarmer**

Det motoravhengige, drivstoffdrevne varmeelementet for kjølevæske gir rask oppvarming av motorens kjølevæske for å muliggjøre oppvarming av kupéen uten at motoren går.

**Les dette**

Avhengig av versjonen kan en tilleggsvarmer for kjølevæsken bli slått av automatisk for å øke oppvarmingen når tenningen er på og utetemperaturen er lavere enn 5 °C.

**⚠ Advarsel**

Ikke bruk systemet under fylling av drivstoff, i nærheten av støv eller brennbar damp eller i innelukkede rom (f.eks. en garasje).

Før du starter eller programmerer systemet for start, slår du klimakontrollsystemet til oppvarming, luftfordelingen til  og slår på viften.

Slå av når ikke nødvendig. Oppvarmingen stopper automatisk etter programmert innkoblingstid. Den stopper også hvis drivstoffnivået i bilen blir for lavt.

Under drift brukes strøm fra bilens batteri. Kjøretiden bør derfor være minst like lang som oppvarmingstiden. På korte reiser bør du kontrollere bilbatteriet regelmessig og lade opp igjen om nødvendig.

For å sikre god effekt bør du aktivere det ekstra varmeelementet omtrent én gang i måneden.

## Kontrollenheter

Tidsuret på fjernkontrollenheteren slår systemet på og av og brukes til å programmere spesifikke avgangstider.

### Tidsur (type A)

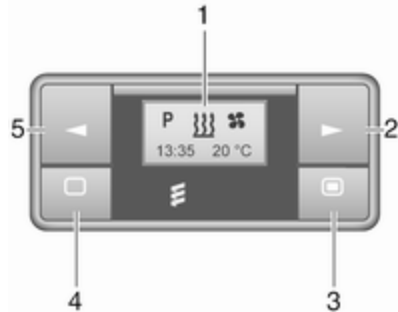

- 1 Display** : Viser forhåndsinnstillinger, faktisk tid eller forhåndsinnstilt tid, temperatur, ☰, ⊕ og ✖
- 2 ►** : Justerer verdier opp
- 3 ■** : Langt trykk: slå på varmeren, kort trykk: slå på displayet eller bekreft valg

- 4 ◀** : Justerer verdier ned
- 5 □** : Langt trykk: Slå av varmeren. Kort trykk: Slå på displayet eller gå ut av menyen

### Fjernkontroll (type A)



- 1 Display** : Viser forhåndsinnstillinger, faktisk tid eller forhåndsinnstilt tid, ∇, ☰, ☰, ⊕ og ✖
- 2 ■** : Langt trykk: slå på varmeren, kort trykk: slå på displayet eller bekreft valg
- 3 ►** : Justerer verdier opp

- 4 □** : Langt trykk: Slå av varmeren. Kort trykk: Slå på displayet eller gå ut av menyen
- 5 ◀** : Justerer verdier ned

Hvis det ikke trykkes noen knapper i løpet av ti sekunder, slås displayet av automatisk.

### Feil i fjernkontroll (type A) vises

- INIT** : automatisk deteksjon - vent inntil automatisk deteksjon er avsluttet
- NO SIGNAL** : ikke noe signal - kontroller sikring for varmeapparat
- ∇ : dårlig signal - flytt nærmere
- ☰ : lite batteri igjen - skift batteri
- ☰ : feil i varmeapparat - ta kontakt med verksted
- Add, AddE** : systemet er i læremodus

**Programmer fjernkontroll (type A)**

Hvis bilens batteri blir koblet til igjen, lyser lampen i knappen på kontrollpanelet og systemet konfigurerer fjernkontrollmenyen automatisk. Hvis lysdioden blinker, velger du **Add** eller **AddE** og bekrefter.

Flere fjernkontrollenheter kan også konfigureres. Trykk på knappen til lampen blinker, slå på fjernkontrollen, velg **Add** og bekreft.

**AddE** programmerer gjeldende fjernkontroll eksklusivt og blokkerer alle tidligere konfigurerte enheter. **Add** programmerer opptil fire fjernkontroller, men bare én av dem kan betjene systemet om gangen.

**Fjernkontroll (type B)**

**1 Display** : Viser forhåndsinnstillinger, faktisk tid eller forhåndsinnstilt tid,  $\Upsilon$ ,  $\boxplus$ ,  $\boxminus$ ,  $\odot$  og  $\otimes$

**2 ►** : Justerer verdier opp

**3 AV** : Slå av varmeren, eller trykk  $\boxminus$  og **AV** samtidig for å bekrefte valget

**4  $\boxplus$**  : Slå på varmeren, eller trykk  $\boxplus$  og **AV** samtidig for å bekrefte valget

**5 ◀** : Justerer verdier ned

Hvis det ikke trykkes noen knapper i løpet av 30 sekunder, slås displayet av automatisk.

**⚠ Advarsel**

Ved fylling av drivstoff må du slå av både fjernkontrollen og varmelementet!

Fjernkontrollen har et maksimalområde på 1000 meter. Området kan reduseres på grunn av miljøforhold og etter som batteriet blir svakere.

**Feil i fjernkontroll (type B) vises**

$\Upsilon$  : dårlig signal -

juster posisjonen

**FAIL** : feil under signaloverføring - flytt nærmere eller kontroller varmerens sikring

$\boxminus$  : lite batteri igjen - skift batteri

**Programmer fjernkontroll (type B)**

Opp til fire ekstra fjernkontrollenheter kan også konfigureres. Under ytterligere programmeringsprosesser vil den eldste senderen bli slettet hver gang.

Fjern sikringen for varmeren i fem sekunder, sett deretter sikringen inn igjen. I løpet av to til seks sekunder trykkes **AV** i ett sekund. Programmeringen er fullført.

Hvis fjernkontrollen ikke har vært brukt i en lengre periode, trykkes **AV**-knappen seks ganger med intervaller på to sekunder, deretter trykkes og holdes i ytterligere to sekunder, deretter ventes i to minutter.

### Manuell styring



Avhengig av versjonen kan tilleggsvarmeren også slås på i den siste tidsperioden eller i standardtiden

30 minutter, eller utkobles umiddelbart med knappen på instrumentpanelet. Lysdioden i knappen bekrefter operasjonen.

### Bytte batteri

Bytt batteriet når området for fjernkontrollen er redusert eller når batteriladesymbolet blinker.

Åpne dekslet og skift batteriet (type A: CR 2430, type B: 2CR 11108, eller tilsvarende), og sørg for at det nye batteriet monteres korrekt med den positive (+) siden vendt mot de positive kontaktene. Sett dekslet helt på igjen.



Kast gamle batterier i samsvar med miljøbestemmelser.







Batterier skal ikke kastes i husholdningsavfallet. De skal leveres inn til aktuelle mottakssteder.

## Betjening (type A)



### Oppvarming



Velg  på menylinjen og trykk  for å bekrefte. Den forhåndsbestemte oppvarmingsvarigheten, f.eks. **L 30** blinker på displayet. Innstillingen fra fabrikk er 30 minutter.



Juster varmerens varighet med  eller  og bekreft. Verdien kan stilles inn fra ti til 120 minutter. På grunn av strømforbruket bør du være oppmerksom på varigheten på oppvarmingen.

Når du skal slå av, velger du  på menylinjen igjen og trykker .

### Ventilasjon

Velg  på menylinjen og trykk  for å bekrefte.

Juster ventilasjonens varighet med  eller  og bekreft. Verdien kan stilles inn fra ti til 120 minutter. På grunn av strømforbruket bør du være oppmerksom på varigheten på oppvarmingen.

Når du skal slå av, velger du  på menylinjen igjen og trykker .

**Programmering P**

Opp til tre forhåndsinnstilte avgangstider kan programmeres, enten over én dag eller én uke.

- Velg **P** på menylinjen og trykk **■** for å bekrefte.
- Velg ønskede, forhåndsinnstilte minnenummer, **P1**, **P2** eller **P3** og bekreft.
- Velg **↖** og bekreft.
- Velg ukedag eller gruppe av ukedager og bekreft.
- Velg time og bekreft.
- Velg minutter og bekreft.
- Velg **⏏** eller **⌘** og bekreft.
- Velg ECO eller HIGH og bekreft.
- Velg varighet og bekreft.
- Trykk **□** for å avslutte.

Gjenta fremgangsmåten for å programmere de andre forhåndsinnstilte minneplassene ved behov.

For å aktivere en ønsket forhåndsinnstilt minneplass velges **P1**, **P2** eller **P3**, deretter velges On og bekreft.

Når et program er aktivert, vil **P** og **⏏** vises sammen.

For å deaktivere en forhåndsinnstilt minneplass velges **P1**, **P2** eller **P3**, deretter velges Off og bekreft.

Oppvarmingen slutter automatisk fem minutter etter programmert avgangstid.

**Les dette**

Fjernkontrollsystemet har en temperatursensor som beregner driftstiden i forhold til omgivelsestemperaturen og ønsket oppvarmingsnivå (ECO eller HIGH). Systemet starter automatisk mellom fem og 60 minutter før programmert avgangstid.

**Innstille tid og ukedag ☺**

Hvis bilbatteriet er frakoblet eller spenningen er for lav, må enheten tilbakestilles.

- Velg **↖** på menylinjen og bekreft.
- Velg **☺** på menylinjen og bekreft.
- Juster med **◀** eller **▶** for å endre timen og bekreft.
- Juster med **◀** eller **▶** for å endre minuttene og bekreft.
- Trykk **□** for å avslutte.
- Velg **↖** på menylinjen og bekreft.

- Velg **Mo** på menylinjen og bekreft.
- Juster med **◀** eller **▶** for å endre ukedagen og bekreft.
- Trykk **□** for å avslutte.

**Oppvarmingsnivå**

Foretrukket oppvarmingsnivå for programmerte avgangstider kan stilles inn til enten ECO eller HIGH.

- Velg **⏏** på menylinjen og bekreft.
- Velg ECO eller HIGH og bekreft.
- Trykk **□** for å avslutte.

**Betjening (type B)****Oppvarming **⏏** eller Ventilasjon **⌘****

Velg driftsmodus **⏏** eller **⌘**, ved behov.

- Trykk på **▶** tre ganger.
- Trykk **⏏** og **AV** samtidig, **⏏** eller **⌘** blinker.
- Juster med **◀** eller **▶** for å velge **⏏** eller **⌘**.
- Trykk **⏏** og **AV** samtidig for å bekrefte.

For å slå på trykkes **⏏** i ett sekund. Den forhåndsbestemte oppvarmingsvarigheten, f.eks. **30**, vises. Innstillingen fra fabrikk er 30 minutter.

Oppvarmingens varighet kan innstilles i trinn på ti minutter. På grunn av strømforbruket bør du være oppmerksom på varigheten på oppvarmingen.

- Trykk på **▶** fire ganger.
- Trykk **⏏** og **AV** samtidig, **⏏/⚡** blinker.
- Juster med **◀** eller **▶** for å velge den ønskede varigheten for oppvarmingen.
- Trykk **⏏** og **AV** samtidig for å bekrefte.

For å slå av trykkes **AV**.

### Programmering **⊖**

Systemet beregner driftstiden for varmeren avhengig av temperaturen inne i bilen.

- Trykk **◀** to ganger.
- Trykk **⏏** og **AV** samtidig, **⊖** blinker.

- Juster med **◀** eller **▶** for å velge avgangstiden.
- Trykk **⏏** og **AV** samtidig for å bekrefte.

For å slå på trykkes **⏏** i ett sekund, **HTM** vises.

Oppvarmingen stopper automatisk etter den programmerte avgangstiden, eller kan slås av manuelt.

- Trykk **◀** to ganger.
- Trykk **AV** i ett sekund, **HTM** slukker.

### Angi klokkeslett

Hvis bilbatteriet er frakoblet eller spenningen er for lav, må tiden tilbakestilles.

- Trykk **▶** én gang.
- Trykk **⏏** og **AV** samtidig, **⊖** blinker.
- Juster med **◀** eller **▶** for å innstille tiden.
- Trykk **⏏** og **AV** samtidig for å bekrefte.

### Oppvarmingsnivå

Foretrukket oppvarmingsnivå for programmerte avgangstider kan stilles inn til mellom C1 og C5.

- Trykk på **◀** tre ganger.
- Trykk **⏏** og **AV** samtidig, **⏏** blinker.
- Juster med **◀** eller **▶** for å innstille oppvarmingsnivået.
- Trykk **⏏** og **AV** samtidig for å bekrefte.

For å vise temperaturen i kupéen trykkes **▶** to ganger.

## Ventilasjonsdyser

### Justerbare ventilasjonsdyser

Når kjølingen er på, må minst én ventilasjonsdyse være åpen, slik at ikke fordampere iser til på grunn av manglende luftsirkulasjon.

### Midtre ventilasjonsdyser

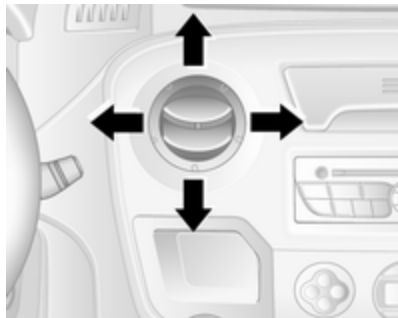

Trykk på ventilasjonsåpningen for å åpne.

Rett inn luftstrømmen ved å dreie på ventilasjonsåpningen.

Skyv på ventilasjonsdysen for å lukke den.

### Side- ventilasjonsdyser

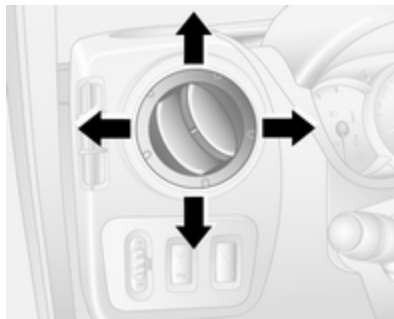

Trykk på ventilasjonsåpningen for å åpne.

Rett inn luftstrømmen ved å dreie på ventilasjonsåpningen.

Avhengig av stillingen til temperaturreguleringsbryteren ledes luft inn i bilen via sideventilasjonsdysene.

### ⚠ Advarsel

Fest ingen gjenstander til spilene i lufterventilene. Personer eller utstyr kan bli skadet ved en ulykke.

### Combi



Justerbare luftventiler kan finnes i takrammen. Trykk på luftventilen for å åpne. Hold luftventilen og vri den til ønsket posisjon for å innrette luftstrømmen.



## Buss



Justerbare luftventiler kan finnes i takrammen over setene. Vri justeringen for å øke/reducere luftstrømmen mot det aktuelle setet.

## Faste ventilasjonsdyser

Ytterligere ventilasjonsdyser finnes under frontruten og sidevinduene samt på benplassen.

## Hanskeromskjøling

Klimaanlegget kan også avkjøle hanskerommet.

## Vedlikehold

### Luftinntak

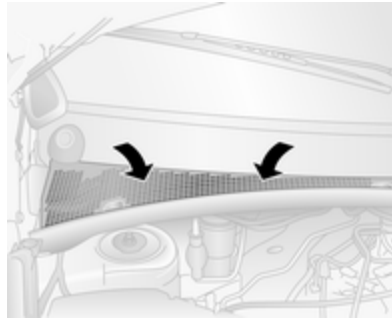

Luftinntaket foran frontruten i motorrommet må være fritt for at luft skal kunne komme inn. Fjern eventuelt løv, skitt eller snø.

### Pollenfilter (friskluftfilter)

Støv- og pollenfilteret renser luften som kommer inn i bilen gjennom luftinntaket for støv, sot, pollen og sporer.

## Klimaanlegg, vanlig drift og bruk

For å sikre en jevn og god ytelse må kjølingen kobles inn noen minutter en gang i måneden, uavhengig av vær og årstid. Kjøling er ikke mulig ved for lav utetemperatur.

## Service

For best mulig kjøling anbefales det å kontrollere klimaanlegget årlig, først gang tre år etter at bilen først ble registrert. Det omfatter:

- funksjons- og trykktest
- varmfunksjon
- tetthetskontroll
- kontroll av drivremmer
- rengjøring av kondensator og fordampers drenering
- effektkontroll

**Les dette**

Kjølevæske R-134a inneholder fluoriserte drivhusgasser med et globalt oppvarmingspotensial på 1430.

Fremre klimaanlegg er fylt med 0,58 kg og har en CO<sub>2</sub>-ekvivalent på 0,83 tonn, fremre og bakre klimaanlegg i kombi-varianter er fylt med 1,1 kg og har en CO<sub>2</sub>-ekvivalent på 1,57 tonn, og fremre og bakre klimaanlegg i buss-varianter er fylt med 1,7 kg og har en CO<sub>2</sub>-ekvivalent på 2,43 tonn.

Avhengig av bilen vil det vises informasjon om klimaanleggets kjølemiddel på en etikett som er plassert i motorrommet.

# Kjøring og bruk

<b>Kjøretips</b> .....	<b>130</b>
Økonomisk kjøring .....	130
Kontroll over bilen .....	130
Styring .....	130
<b>Start og betjening</b> .....	<b>131</b>
Innkjøring av ny bil .....	131
Tenningsbryterposisjoner .....	131
Starte motoren .....	132
Regulering av tomgangsturtallet .....	133
Drivstoffkutt .....	133
Stopp/start-system .....	133
Parkeringsradar .....	136
Luftoppheng .....	136
<b>Eksos</b> .....	<b>138</b>
Eksosutslipp .....	138
Dieselpartikkelfilter .....	138
Katalysator .....	139
AdBlue .....	139
<b>Manuelt gir</b> .....	<b>147</b>
<b>Automatisert manuelt gir</b> .....	<b>147</b>
Girdisplay .....	147
Starte motoren .....	148
Girvelger .....	148
Manuell modus .....	149

Elektroniske kjøreprogrammer .....	149
Feil .....	150
Brudd i strømtilførselen .....	150
<b>Bremser</b> .....	<b>151</b>
Blokkeringsfrie bremsesystemer (ABS) .....	151
Håndbrems .....	151
Bremsestøtte .....	152
Bakkestartstøtte .....	152
<b>Kjøresystemer</b> .....	<b>153</b>
Antispinn .....	153
Elektronisk stabilitetsprogram .....	154
Begrenset glipp i bakaksel .....	156
<b>Kjøreassistansesystemer</b> .....	<b>156</b>
Førerassistansesystemer .....	156
Automatisk hastighetskontroll .....	156
Hastighetsbegrenser .....	159
Parkeringsradar .....	160
Kamera bak .....	161
Filskiftvarsling .....	163
<b>Drivstoff</b> .....	<b>165</b>
Drivstoff for dieselmotorer .....	165
Fylling av drivstoff .....	165
Drivstoffforbruk og CO <sub>2</sub> -utslipp .....	166
<b>Tilhengerfeste</b> .....	<b>167</b>
Generell informasjon .....	167
Kjøreegenskaper og tips for kjøring med tilhenger .....	167
Kjøring med tilhenger .....	167
Stabilitetsstøtte for tilhenger .....	168

<b>Tilleggsfunksjoner</b> .....	<b>168</b>
Effektuttak .....	168

## Kjøretips

### Økonomisk kjøring

#### ØKO-modus

ECO-modus er en funksjon som optimaliserer drivstofforbruket. Den påvirker motorkraften og dreiemomentet, akselerasjonen, girskiftindikasjonen, oppvarmingen, klimaanellegget og de elektriske forbrukerne.

#### Aktivere



Trykk **ECO**. Når denne funksjonen er aktivert, tennes kontrollampen, og det blir vist en tilsvarende melding i førerinformasjonen ↗ 99.

Hvis du vil deaktivere ECO-modus midlertidig under kjøring (f.eks. for å øke motorens ytelse), trår du hardt på gasspedalen.

ØKO-modus aktiveres på nytt når du slipper opp gasspedalen.

#### Deaktivering

Trykk på **ECO** igjen. Kontrollampen slukker.

## Kontroll over bilen

### La aldri bilen rulle uten at motoren er i gang (unntatt ved automatisk stopp)

Mange systemer fungerer ikke i denne situasjonen (f.eks. bremsekraftforsterker, servostyring). Kjøring i denne tilstanden kan medføre fare for deg selv og andre. Alle systemer fungerer ved en autostopp, men det kan være en kontrollert reduksjon i bidraget fra servostyringen og bilhastigheten reduseres.

Stopp/start-system ↗ 133.

## Pedaler

For at pedalene skal kunne vandre uhindret, må det ikke ligge matter under pedalene.

Bruk kun gulvmatter som passer korrekt og som er festet med holdere på førersiden.

## Kjøring i nedoverbakke

Legg inn et gir ved kjøring i nedoverbakke for å sikre tilstrekkelig bremsetrykk.

## Styring

Hvis hjelpen fra servostyringen blir borte fordi motoren stopper eller på grunn av funksjonsfeil i systemet, kan bilen styres, men dette vil kreve økte krefter.

### Merk

Biler som utstyrt med hydraulisk servostyring:

Hvis rattet dreies til det når sin endeposisjon og holdes i denne posisjonen i mer enn 15 sekunder, kan det oppstå skader på servostyringsystemet og det kan bli redusert effekt i servostyringen.

## Start og betjening

### Innkjøring av ny bil

Unngå unødig harde oppbremsinger under de første kjøreturene og etter at det er montert nye bremseklosser.

Under den første kjøreturen kan det oppstå røykutvikling på grunn av at voks og olje fordampes på eksosanlegget. Parker bilen ute i friluft en stund etter den første kjøreturen, og unngå innånding av dampen.

Under innkjøringsperioden kan drivstoff- og motoroljeforbruket være høyere, og det kan hende at rensingen av dieselpartikkelfilteret aktiveres oftere. Autostopp kan forhindres, slik at bilbatteriet kan byttes.

Stopp/start-system ⇨ 133.

Dieselpartikkelfilter ⇨ 138.

### Tenningsbryterposisjoner

Drei nøkkel:

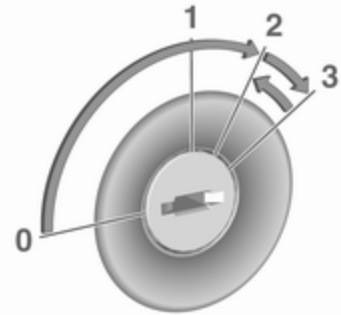

- 0 : tenning av: Noen funksjoner fortsetter å være aktive inntil nøkkelen fjernes eller førerdøren åpnes, hvis tenningen tidligere var på
- 1 : tilbehørsstrømmodus: Rattlåsen frigjort og noen elektriske funksjoner kan betjenes, tenning er av
- 2 : tenning er på, dieselmotoren forvarmes. Kontrollamper tennes og de fleste elektriske funksjonene kan brukes
- 3 : motorstart: Slipp nøkkelen etter at startprosedyren har begynt

## Rattlås

Fjern nøkkelen fra tenningsbryteren og dreii ratt til det griper inn.

### ⚠ Fare

Ta aldri nøkkelen ut av tenningen ved kjøring fordi det gjør at rattet låses.

## Starte motoren

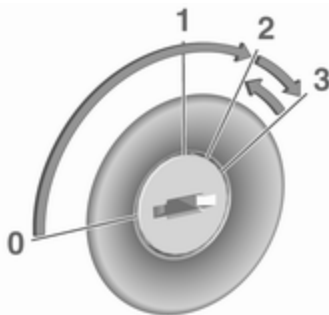

Manuelt gir: Trå på clutchpedalen.  
Automatisert manuelt gir: Trå på bremsepedalen. Girkassen skifter automatisk til **N**.

Ikke gi gass.

Drei nøkkelen til posisjon **2** for forvarming og hold til kontrollampen **00** slukker i førerinformasjonen.

### Les dette

Avhengig av bil kan det vises en melding i førerinformasjonssenteret (DIC) ⇨ 99 hvis det legges inn et gir under forvarming, hvor det meldes at clutchpedalen må trås inn når motoren startes.

Drei nøkkelen til **3**, og slipp den.

Motorturtallet øker, men det går automatisk tilbake til vanlig tomgangsturtall så snart motortemperaturen stiger.

Startforsøkene bør ikke vare mer enn 15 sekunder. Vent 15 sekunder før startforsøket gjentas hvis ikke motoren starter. Trå om nødvendig på gasspedalen før startforsøket gjentas.

### Les dette

Bakhjulsdrift: Ved oppstart på flatt underlag med bil uten last, anbefales det å velge andre gir ved igangkjøring.

Hvis du skal starte bilen på nytt eller slå av motoren, må du først vri nøkkelen tilbake til **0**.

Under automatisk stans kan motoren startes ved at du trår inn clutchpedalen. Stopp/start-system ⇨ 133.

## Turbomotor oppvarming



Etter oppstart kan tilgjengelig moment være begrenset i en kortere periode, spesielt dersom motoren er kald. Begrensningen er lagt inn for å gi smøresystemet mulighet til fullstendig beskyttelse av motoren.

## Regulering av tomgangsturtallet



Trykk på bryteren for å øke tomgangsturtallet. Funksjonen aktiveres etter noen sekunder.

Funksjonen deaktiveres når:

- Clutchpedalen trås ned.
- Gasspedalen trås inn.
- MTA ikke står i **N** (nøytral).
- Bilens hastighet er over 0 km/t.
- Kontrollampen ,  eller  STOP tennes på instrumentpanelet.

Kontakt et verksted hvis du ønsker å øke eller redusere turtallet for hurtig tomgang.

### Les dette

Når rask tomgangsfunksjon er aktivert, deaktiveres stopp-start-systemet automatisk.

Stopp/start-system  133.

## Drivstoffkutt

Ved kjøring med innlagt gir og uten at gasspedalen røres, kobles drivstofftilførselen automatisk ut.

Avhengig av kjøreforholdene kan drivstoffkutt deaktiveres.

## Stopp/start-system



Stopp/start-systemet bidrar til drivstoffsparing og reduksjon av eksosutslippet. Når forholdene tillater det, slår det av motoren med én gang bilen har lav hastighet eller står stille, for eksempel ved trafikklys eller kø.

Det starter motoren automatisk igjen så snart clutchpedalen trås inn (manuelt gir) eller når bremsepedalen slippes (automatisert manuelt gir).

En bilbatteriføler sikrer at autostopp bare skjer når bilbatteriet er tilstrekkelig ladet for ny start.

## Aktivere

Stopp/start-systemet er tilgjengelig så snart motoren starter, bilen kjører i gang og betingelsene som er angitt nedenfor i dette avsnittet, er oppfylt.

Hvis tilstandene nedenfor ikke er oppfylt, sperrer en autostopp og kontrollampen  tennes i instrumentgruppen  97.



## Deaktivering



Deaktiver stopp/start-systemet manuelt ved å trykke på . Etter deaktivering lyser lysdioden i knappen.

For å aktivere på nytt trykkes  igjen, lysdioden i knappen slukker. Systemet reaktiveres automatisk igjen neste gang tenningen slås på.

### Les dette

Når hurtig-tomgangsfunksjonen er aktivert, deaktiveres stopp-start-systemet automatisk og kan ikke reaktiveres ved å trykke . Lysdioden i knappen tennes for å indikere deaktivering og en tilhørende melding kan vises i førerinformasjonssenteret  99.

Regulering av tomgangsturtallet  133.

### Autostopp

#### Manuelt gir

Hvis bilen har lav hastighet eller står stille, aktiveres autostopp slik:

- trå inn clutchpedalen
- sett girvelgeren til nøytral
- slipp clutchpedalen

Kontrolllampen  kan blinke hvis clutchen ikke slippes tilstrekkelig opp.



#### Automatisert manuelt gir

Hvis bilen står stille, aktiveres autostopp slik:

- velgerspak i posisjon N (eller A/M)
- trå bremsepedalen helt inn
- ikke gi gass

Motoren slås av, mens tenningen fortsetter å være på hvis betingelsene er oppfylt.



Autostopp signaliseres ved at  lyser grønt i instrumentgruppen  97.

Under autostopp opprettholdes effekten til varmeapparatet, bremseeffekten og funksjonen til servostyringen. Bremsstøtte er imidlertid ikke tilgjengelig  152.

#### Les dette

Hvis du går ut av bilen mens motoren er i en autostopp, vil det høres en varsellyd som påminnelse om at motoren er i hvilemodus og ikke er slått av.

#### Betingelser for autostopp

Stopp/start-systemet kontrollerer om alle følgende betingelser er oppfylt, ellers vil en autostopp bli sperret og kontrollampen  lyser i instrumentgruppen.

- stopp/start-systemet er ikke deaktivert manuelt
- panseret er helt lukket
- bilbatteriet er tilstrekkelig ladet og i god tilstand
- motoren er varmet opp
- kjølevæsketemperaturen er ikke for høy
- utetemperaturen er ikke for lav



- avisingsfunksjonen er ikke aktivert
- klimakontrollsystemet hindrer ikke autostopp
- klimaanlegg bak er ikke aktivert
- bremsevakuumet er tilstrekkelig
- selvrengsingsfunksjonen til diesel-partikkelfilteret er ikke aktiv  
⇨ 138
- bilen har beveget seg siden siste autostopp

Hvis de ikke er det, vil autostopp-funksjonen bli sperret.

Ved utetemperaturer nær frysepunktet er det ikke sikkert at autostopp er tilgjengelig.

Enkelte innstillinger for klimakontrollsystemet kan også hindre autostopp. Se "Klimakontroll"-kapitlet for ytterligere informasjon ⇨ 113.

Autostopp kan være blokkert umiddelbart etter kjøring på motorvei.

Innkjøring av ny bil ⇨ 131.

### Bilbatterisparer

For å sikre pålitelig motorstart er et antall funksjoner for å hindre utlading av bilbatteriet integrert i stopp/start-systemet.

### Når føreren skal starte motoren på nytt

#### Manuelt gir

Når velgerspaken er i nøytral, trås clutchpedalen inn for å starte motoren på nytt.

#### Les dette

Hvis det er valgt et gir, må clutchpedalen være trykket helt inn for å starte motoren igjen.

Hvis motoren ikke starter igjen første gang, trås clutchpedalen helt inn igjen.

#### Automatisert manuelt gir

Slipp bremsepedalen når velgerspaken er i posisjonen **N** (eller **A/M**) og håndbremsen er frigjort, for å starte motoren igjen.

Innlegging av reversgir eller press på gasspedalen kan også starte motoren igjen.

Den grønne kontrollampen  i instrumentgruppen slukner når motoren startes på nytt. Hvis bestemte betingelser ikke er oppfylt, vil motoren ikke starte igjen, start ved å bruke tenningsnøkkelen.

Starte motoren ⇨ 132.

### Buss

Motoren startes automatisk på nytt når den elektriske skyvedørbryteren på instrumentpanelet betjenes under en autostopp.

Skyvedør ⇨ 26.

### Når stopp/start-systemet skal starte motoren på nytt

Hvis ett av følgende forhold oppstår under autostopp, vil motoren kanskje starte automatisk av stopp/start-systemet. Kontrollampen  blinker grønt i instrumentgruppen under en automatisk ny oppstart av motor.

- bilbatteriet er utladet
- utetemperaturen er for lav
- avisingsfunksjonen aktiveres
- bremsevakuumet er ikke tilstrekkelig



- bremsepedalen trås inn flere ganger
- bilen begynner å bevege seg

Automatisk oppstart av motoren er kanskje ikke mulig hvis en dør eller panseret er åpent.

Hvis elektrisk tilbehør, for eksempel en bærbar CD-spiller, er koblet til strømuttaket, kan en kortvarig reduksjon av effekten merkes under ny start.

Hvis infotainmentsystemet er aktivt, kan lyden bli koblet ut eller stilt ned under omstarten.

## Feil

Hvis kontrollampen  lyser gult, eller hvis lysdioden i deaktiveringsknappen  lyser uten at den først er trykket for å deaktivere systemet, er det en feil i stopp/start-systemet ⇨ 97. En tilhørende melding blir dessuten vist i førerinformasjonen ⇨ 99.

Søk hjelp hos et verksted.

Varsellyder ⇨ 100.

## Parkering

### Advarsel

- Bilen må ikke parkeres på en lettantennelig overflate. Den høye temperaturen i eksossystemet kan antenne underlaget.
- Trekk alltid håndbremsen godt til uten å trykke på utløserknappen. I ned- eller oppoverbakker skal den trekkes til så godt som mulig. Trå inn bremsepedalen samtidig for å redusere betjeningskraften.
- Slå av motoren.
- Hvis bilen er på en plan flate eller står i oppoverbakke, legger du inn første gir. I oppoverbakker dreier du dessuten forhjulene bort fra fortauskanten.  
Står bilen i nedoverbakke, settes den i revers. Drei dessuten forhjulene inn mot fortauskanten.

- Lukk vinduene.
- Vri tenningsnøkkelen til posisjonen **0** og fjern den. Drei på rattet til du kjenner at rattlåsen går i inngrep.

Lås bilen, ⇨ 22 og aktiver tyverisikringen ⇨ 32 og tyverialarmen ⇨ 32.

## Luftoppheng

Starter automatisk når bilen kjøres. Luftopphengssystemet justerer kjørehøyden hele tiden i henhold til bilens last.

### Merk

For å sørge for sikker betjening av luftopphengssystemet må den maksimalt tillatte nominelle totalvekten ikke overskrides. Se fabrikkasjonsplaten ⇨ 219 eller bildokumentene.

Se medfølgende bruksanvisning for ytterligere informasjon om luftopphengssystemet.

## Hovedbryter

### Merk

Luftopphengssystemet må slås av når bilen taues, hvis det benyttes startkabler, hvis bilen heves fra bakken eller transporteres.

Luftopphengssystemet må ikke slås av under kjøring.

Starte bilen med startkabler ⇨ 208, sleping av bilen ⇨ 210.



Hovedbryteren er plassert på dørstolpen.

Slå på for å aktivere bruk og justering av luftopphengssystem.

Slå av for å sette bilen i servicemodus.

## Fjernkontroll



Når det er behov for økt bakkeklaring eller bedre tilgang under bilen, kan opphenget heves eller senkes med fjernkontrollen.

### Merk

Sørg for at det er passende klaring og at det ikke er noen hindringer ved justering av opphengshøyden.

Fjernkontrollenheten er magnetisk og kan festes på alle metalldele på bilen eller oppbevares i holderen.

Når motoren er i gang, trykkes den aktuelle knappen inn i to sekunder for å justere opphengshøyden. Indikatorlampen blinker mens høydejusteringen pågår og lyser fast når den er ferdig.



Hvis tenningen er slått på uten at motoren er i gang, kan opphengshøyden bare reduseres.

### Les dette

Håndter forsiktig, beskytt mot fuktighet og høye temperaturer og unngå unødvendige operasjoner.

### Forhåndsprogrammerte innstillinger

Juster opphengshøyden til en av tre forhåndsprogrammerte innstillinger.



-  : senket posisjon
-  : normal posisjon
-  : hevet posisjon

### Merk

Hvis det registreres en hindring ved heving eller senking, skal løftehøyden returneres til normal posisjon etter en liten stund. Dette garanterer ikke at operasjonen kan skje uten skader. Det er førerens ansvar å sørge for tilstrekkelig klaring og fjerne hindringer.

### Manuelle innstillinger

Manuell justering kan bare gjennomføres når bilen står stille.

Velg ved trykke på  i to sekunder, deretter  for å heve eller  for å senke.

For å avslutte trykkes en av forhåndsinnstillingsknappene.

### Les dette

Registrering av hindringer er ikke tilgjengelig ved manuell justering.

Når hastigheten blir lavere enn en bestemt hastighet eller når tenningen slås av, deaktiveres høydejusteringen automatisk og opphengshøyden går tilbake til normal posisjon.





### Servicemodus

Når bilen står stille, trykkes  i fem sekunder for å sette bilen i servicemodus. Kontrollampen vil tennes.

Når servicemodus er aktivert, må hovedbryteren for luftopphenget slås av.

For å avslutte servicemodus trykkes  igjen i fem sekunder.

### Feil

Dersom det registreres en feil, vil  blinke. Hvis servicemodus er aktivert og det finnes en feil, vil ,  og  blinke samtidig.

Sørg for at feilen utbedres ved et verksted.

## Eksos

### Eksosutslipp

#### Fare

Eksosgass inneholder den giftige gassen karbonmonoksid, som er fargeløs og luktfri. Innånding kan medføre livsfare.

Åpne vinduene dersom det trenger eksos inn i kupeen. Sørg for at feilen utbedres ved et verksted.

Unngå også å kjøre med åpen bakluke, ellers kan eksosgass trenge inn i bilen.

### Dieselpartikkelfilter

Dieselpartikkelfiltersystemet filtrerer ut skadelige sotpartikler fra eksosgassene. Systemet har en selvrensfunksjon som virker automatisk uten melding om dette under kjøring.

Filteret renses ved at oppsamlede sotpartikler med jevne mellomrom forbrennes ved høy temperatur. Denne prosessen skjer automatisk

under definerte kjøreforhold. Automatisk stans er ikke tilgjengelig, og drivstofforbruket kan være høyere i denne perioden. Det er normalt med utvikling av lukt og røyk under denne prosessen.

Under visse kjøreforhold, f.eks. småkjøring, kan systemet ikke renses automatisk.

Hvis det er nødvendig å rense filteret og kjøreforholdene ikke har aktivert automatisk rensing ennå, vises dette ved tenning av kontrollampen  ↗ 94. Søk straks hjelp på et verksted.

### Merk



Hvis renseprosessen blir avbrutt, er det fare for alvorlig skade på motoren.

Rensingen skjer hurtigst ved høye motorturtall og ved høy belastning.

## Katalysator



Katalysatoren reduserer mengden av skadelige stoffer i eksosen.

### Merk

Andre drivstoffgrader enn de som er oppgitt på side  165,  221 kan skade katalysatoren eller de elektriske komponentene.

Drivstoff som ikke er brent, vil overoppvarmes og skade katalysatoren. Unngå derfor overdrevet bruk av starteren, å kjøre tanken tom og å starte motoren ved å skyve eller taue bilen.

Ved feilttenning, ujevn motorgange, redusert motoreffekt eller andre uvanlige driftsforstyrrelser, må feilen umiddelbart utbedres ved et verksted I nødsfall kan du kjøre videre i et kortere tidsrom med lav hastighet og lavt motorturtall.

Hvis kontrollampen  blinker, kan det hende at utslippsgrensene er overskredet. Løft foten fra gasspedalen helt til  slutter å blinke og i stedet lyser konstant. Kontakt et verksted umiddelbart.

Feilfunksjonslampe  94.

## AdBlue

### Generell informasjon

Den selektive katalysator-reduksjonen (BlueInjection) er en metode for å redusere nitrogenoksidene i eksosutslippet betydelig. Dette oppnås ved å sprøyte inn en diesel-eksosvæske (DEF) i eksossystemet.

Betegnelsen på denne væsken er AdBlue®. Det er en væske som ikke er giftig, ikke er brennbar, er fargeløs og luktfri og består av 32 % urea og 68 % vann.

### Advarsel

Unngå kontakt med AdBlue i øynene eller på huden.

Ved øye- eller hudkontakt renses med vann.

**Merk**

Unngå kontakt med AdBlue på lakken.

Ved kontakt renses med vann.

AdBlue fryser ved temperaturer på omtrent 11 °C. Da bilen er utstyrt med en AdBlue-forvarmer, sikres utslippsreduksjonen også ved lave temperaturer. AdBlue-forvarmeren virker automatisk.

**AdBlue-måler**

I versjoner uten varslinger for AdBlue-nivåer i førerinformasjonen finnes en AdBlue-måler som viser det aktuelle nivået for gjenværende AdBlue-væske i tanken.

AdBlue-måler ⇨ 88.

**Nivåvarslinger**

AdBlue-forbruket er omtrent 3,5 liter per 1000 km og avhenger av kjørestilen.

**Versjon med nivåvarslinger i førerinformasjonen**

Hvis AdBlue-nivået faller under en bestemt verdi, vil det vises en nivåvarsling i førerinformasjonen ⇨ 99.



I tillegg lyser kontrollampen  kontinuerlig sammen med en varsel-tone.

Etterfyll AdBlue-tanken så snart som mulig. Se "Etterfylling AdBlue" nedenfor.

Hvis det ikke etterfylles AdBlue før det er kjørt en bestemt lengde, vil det vises ytterligere varslinger i førerinformasjonen, avhengig av det aktuelle AdBlue-nivået.

**Ny oppstart av motor er sperret**

Etterfølgende forespørsler om å etterfylle AdBlue og til slutt meldingen om at ny oppstart av motor er sperret, vil vises i førerinformasjonen.

**Les dette**



Disse begrensingene er forskriftskrav.

Før sperring av ny motorstart vises en varselmelding med 0 km i førerinformasjonen, dette indikerer at ny oppstart av motoren vil være sperret etter at tenningen er slått av.

Etter at motorstart er sperret, vises en varselmelding i førerinformasjonen som minner føreren om for lavt AdBlue-nivå.

For å tillate at motoren starter på nytt må tanken fylles helt eller med et volum på minst ti liter med AdBlue, avhengig av AdBlue-forbruket.

### Varslingstrinn: Nivåvarslinger, ny oppstart av motor er sperret

1.  tennes etter at tenningen er slått på med varselmeldingen **LEVEL ADBLUE LOW (LAVT ADBLUE-NIVÅ)**:  
Kjøring er mulig uten begrensinger.  
Etterfyll AdBlue-tanken så snart som mulig.
2.  tennes under kjøring med varselmeldingen **TOP UP ADBLUE (FYLL PÅ ADBLUE)**:  
Mulig tap av motoreffekt.  
Etterfyll AdBlue-tanken så snart som mulig.
3.  tennes under kjøring med varselmeldingen **XXX KM STOP ADD ADBLUE (XXX KM STOPP FYLL ADBLUE)**:  
Bilens hastighet kan være begrenset til 20 km/t etter at motoren er slått av og på igjen,

inntil rekkevidden er redusert til 0 km.

Fyll tanken helt eller med et volum på minst ti liter med AdBlue (avhengig av AdBlue-forbruket) så snart som mulig.

4.  tennes under kjøring med varselmeldingen **0 KM STOP ADD ADBLUE (0 KM STOPP FYLL ADBLUE)**:



Motoren kan ikke startes på nytt etter at tenningen er slått av.

For at motoren skal kunne startes på nytt må tanken fylles helt eller med et volum på minst ti liter med AdBlue (avhengig av AdBlue-forbruket) så snart som mulig.

Tenning av kontrollampen  kan skje samtidig med en varsel tone.

Varsellyder  100.

### Advarsel om høyt utslipp

Hvis eksosutslippene stiger over en bestemt verdi, vil det bli vist advarsler som ligner områdevarslingene ovenfor, i førerinformasjonen. Kontrollampen  lyser kontinuerlig sammen med   94 og en varsel tone.

Forespørsler om å kontrollere eksos-systemet og til slutt meldingen om at ny oppstart av motor er sperret, vil vises i førerinformasjonen.

### Les dette

Disse begrensningene er forskriftskrav.

Ved en AdBlue-rekkevidde på 1100 km vises en varselmelding i førerinformasjonen som viser resterende kjørelengde som bilen kan kjøre før ny oppstart av motor blir sperret. Denne varselmeldingen gjentas hver 100 km.

Kontakt et verksted snarest mulig.

### Varseltrinn: Varslinger om høyt utslipp

1.  og  lyser med varselmeldingen **CHECK ANTI-POLLUTION (SJEKK ANTI-FORURENSNING)**:  
Feil i systemet som kan medføre tap av motoreffekt.  
Kontakt et verksted snarest mulig.
2.  og  lyser med varselmeldingen **ANTIPOLLUTION XXX KM**



**FAIL (ANTI-FORURENSNING  
xxx KM SVIKT):**

Indikerer at ny oppstart av motor vil være sperret etter at tenningen er slått av, i løpet av mindre enn 1100 km.

Denne varselmeldingen gjentas hver 100 km.



Bilens hastighet kan være begrenset til 20 km/t etter at motoren er slått av og på igjen, inntil rekkevidden er redusert til 0 km.

Kontakt et verksted snarest mulig.



3.  og  lyser med varselmeldingen **ANTIPOLLUTION 0 KM FAILURE (ANTI-FORURENSNING 0 M SVIKT):**

Motoren kan ikke startes på nytt etter at tenningen er slått av.

Søk hjelp hos et verksted.

Tenning av kontrollampene  og  kan skje samtidig med en varsel tone. Varsellyder  100.

**Versjon uten nivåvarslinger i  
førerinformasjonen**

Når AdBlue-måleren viser at nivået er svært lavt, lyser kontrollampen  først kontinuerlig, deretter blinker  i flere sekunder etter hvert som AdBlue-nivået faller under en bestemt mengde, og lyser til slutt kontinuerlig. Etterfyll AdBlue-tanken så snart som mulig. Se "Etterfylling AdBlue" nedenfor.

Kjøring er mulig uten begrensinger.

**Tap av motoreffekt**

Etter hvert som AdBlue-nivået faller ytterligere, blinker kontrollampen  i noen sekunder og lyser deretter kontinuerlig sammen med en varsellyd og tap av motoreffekt.

**Les dette**

Disse begrensingene er forskriftskrav.



Hvis AdBlue ikke etterfylles før tanken er tom, vil  blinke og etter den neste omstarten av motoren vil bilhastigheten være begrenset til ca. 20 km/t.

Fyll tanken umiddelbart helt eller med et volum på minst ti liter med AdBlue, avhengig av AdBlue-forbruket.

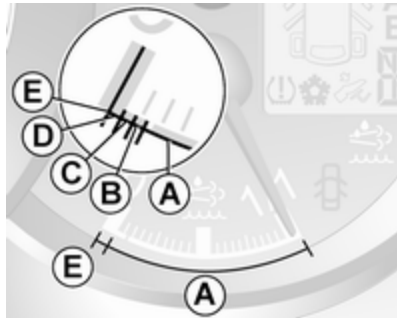

### Varslingstrinn: Nivåvarslinger, tap av motoreffekt



1. Område **A**. Ingen kontrollampe: Kjøring er mulig uten begrensinger.
2. Område **B**. Kontrollampen  tenner:  
Etterfyll AdBlue-tanken så snart som mulig.
3. Område **C**. Kontrollampen  blinker i noen sekunder hver gang tenningen slås på, og lyser deretter kontinuerlig:  
Etterfyll AdBlue-tanken så snart som mulig.

4. Område **D**. Kontrollampen  blinker i noen sekunder hver gang tenningen slås på, og lyser deretter kontinuerlig, sammen med en varsel tone:

Tap av motoreffekt.



Fyll tanken helt eller med et volum på minst ti liter med AdBlue (avhengig av AdBlue-forbruket) så snart som mulig.



5. Område **E**. Tanken er tom og  blinker sammen varsellyder:



Bilens hastighet vil være begrenset til 20 km/t etter at motoren er slått av og på igjen.

Fyll tanken helt eller med et volum på minst ti liter med AdBlue (avhengig av AdBlue-forbruket) så snart som mulig.

### Advarsel om høyt utslipp

Hvis eksosutslippet stiger over en bestemt verdi, lyser kontrollampen  sammen med   94. Ta kontakt med et verksted så snart som mulig.

Hvis feilen ikke rettes før det er kjørt en bestemt lengde, blinker  og  i noen sekunder, deretter lyser de kontinuerlig. Tap av motoreffekt.







Når feilen er kritisk, lyser  og  kontinuerlig og etter den neste omstarten av motoren vil bilens hastighet være begrenset til ca. 20 km/t.

### Les dette

Disse begrensingene er forskriftskrav.



Kontakt et verksted snarest mulig.

### Varseltrinn: Varslinger om høyt utslipp

1.  og  lyser:  
Feil i systemet.  
Kontakt et verksted snarest mulig.
2.  og  blinker når motoren startes, og lyser deretter kontinuerlig:  
Feil i systemet som medfører tap av motoreffekt.  
Kontakt et verksted snarest mulig.
3.  og  blinker:  
Feil i systemet.

Bilens hastighet vil være begrenset til 20 km/t etter at motoren er slått av og på igjen.

Kontakt et verksted snarest mulig.

Tenning av kontrollampene  og  kan skje samtidig med en varseltone.

Varsellyder  $\rightarrow$  100.

### Etterfylling AdBlue



### Merk

Bruk bare AdBlue som samsvarer med europeiske standarder DIN 70 070 og ISO 22241-1.

Ikke bruk tilsetningsstoffer.

AdBlue må ikke tynnes ut.

Det selektive katalysator-reduksjonssystemet vil ellers kunne skades.

### Les dette

Hvis AdBlue må etterfylles ved svært lave temperaturer, kan det hende at etterfyllingen av AdBlue ikke blir registrert av systemet. I så fall parkeres bilen på et sted med en høyere utetemperatur inntil AdBlue er smeltet.

### Les dette

Hvis starting av motoren er sperret på grunn av lavt AdBlue-nivå, anbefaler vi å fylle tanken helt eller med et volum på minst ti liter med AdBlue (avhengig av AdBlue-forbruket).

Unngå mindre påfyllinger (f.eks. mindre enn ti liter), ellers vil systemet kanskje ikke registrere etterfyllingen.

### Les dette

Når beskyttelseshetten skrur av påfyllingsstussen, vil det kunne komme ut ammoniakkdamp. Dampen må ikke pustes inn da den har en skarp lukt. Dampen er ikke skadelig ved innånding.

Bilen må være parkert på et plant underlag.

Påfyllingstrakten for AdBlue er plassert bak påfyllingslokket på høyre side av bilen.

Påfyllingslokket kan bare åpnes hvis bilen er låst opp og den høyre døren er åpnet.

**⚠ Fare**

Biler med stopp/start-system:  
Motoren må slås av og tenningsnøkkelen fjernes for å unngå fare for at motoren automatisk startes på nytt av systemet.

Påfyllingsmengder ⇨ 239.

**Påfyllingsstasjon****⚠ Fare**

Følg bensinstasjonens bruksanvisning og sikkerhetsinstrukser under etterfylling av AdBlue.

1. Slå av motoren og fjern nøkkelen fra tenningsbryteren.
2. Åpne høyre dør og trekk for å åpne drivstoffpåfyllingslokket.

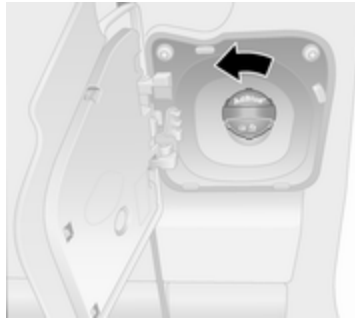

3. Skru av det blå beskyttelseslokket mot urviseren fra påfyllingsstussen.
4. Sett pumpedysen helt inn i påfyllingsstussen og slå den på.
5. Når etterfylling er fullført, monteres beskyttelseslokket og vris med urviseren til det griper inn.
6. Lukk påfyllingslokket og høyre dør.

**AdBlue-beholder****Les dette**

Bruk bare angitte AdBlue-beholdere ved etterfylling, for å hindre at du fyller på for mye. Dessuten vil dampen i tanken fanges opp i beholderen og ikke trenge ut.

**Les dette**

Da AdBlue har begrenset levetid, må utløpsdatoen kontrolleres før etterfylling.

1. Slå av motoren og fjern nøkkelen fra tenningsbryteren.
2. Åpne høyre dør og trekk for å åpne drivstoffpåfyllingslokket.

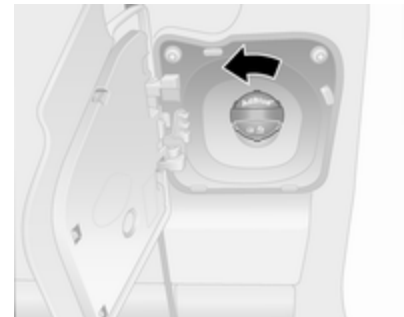

3. Skru av det blå beskyttelseslokket mot urviseren fra påfyllingsstussen.
4. Åpne AdBlue-beholderen.
5. Monter den ene enden av slangen på beholderen og skru den andre enden på påfyllingsstussen.
6. Løft beholderen inntil den er tom, eller til flyten fra beholderen har stoppet. Dette kan ta opp til fem minutter.
7. Plasser beholderen på bakken for å tømme slangen, vent 15 sekunder.
8. Skru av slangen fra påfyllingsstussen.
9. Monter beskyttelseshetten og vri med klokkeretningen til den er festet.
10. Lukk påfyllingslokket og høyre dør.

### Les dette

Kast AdBlue-beholderen i henhold til miljøbestemmelsene. Slangen kan gjenbrukes etter spyling med rent vann før AdBlue tørker ut.

### Les dette

La bilen gå på tomgang i minst ti sekunder for å la systemet registrere etterfyllingen av AdBlue.

Dersom denne prosedyren ikke følges, vil det medføre at systemet ikke registrerer etterfyllingen av AdBlue før det er kjørt i ca. 20 minutter.



Hvis etterfyllingen av AdBlue registreres på korrekt måte, vil AdBlue-nivåvarslingen forsvinne.

Hvis etterfyllingen av AdBlue ikke registreres etter at motoren er kjørt en stund, må det søkes hjelp hos et verksted.

### Påfyllingslokk

Bruk kun originale påfyllingslokk. AdBlue-tanken har et spesielt påfyllingslokk.

### Feil

Hvis systemet registrerer en driftsfeil, lyser kontrollampen  sammen med  og en varsel tone. Søk straks hjelp på et verksted.

Avhengig av versjonen kan en tilhørende melding også vises i førerinformasjonen ⇨ 99.

## Manuelt gir

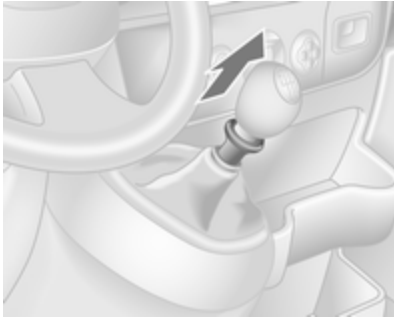

Revers legges inn ved å trå inn clutchpedalen, trekke i kragen på girvelgeren og legge inn giret mens bilen står stille.

Dersom giret ikke kan legges inn, setter du girspaken i fri, slipper opp clutchpedalen og trykker inn knappen igjen. Forsøk deretter å sette bilen i revers igjen.

Ikke slur unødig på clutchen.

Trå clutchpedalen helt inn ved betjening. Ikke la foten hvile på pedalen.

### Merk

Du bør ikke kjøre med hånden hvilende på girspaken.

Oppgiring ⇨ 95.

Stopp/start-system ⇨ 133.

## Automatisert manuelt gir

Det automatiserte manuelle giret (MTA) gjør det mulig å skifte gir manuelt (manuell modus) eller automatisk (automatisk modus) med automatisk clutchbetjening.

### Girdisplay



Viser modus og aktuelt gir.

## Starte motoren

Trå på bremsepedalen når du skal starte motoren. Hvis du ikke trår inn bremsepedalen, lyser  på girdisplayet, og motoren kan ikke startes.

Når bremsepedalen trås inn, skifter girkassen automatisk til **N** (nøytralstilling), "N" vises på girdisplayet og motoren kan startes. Det kan forekomme en liten forsinkelse.

## Girvelger

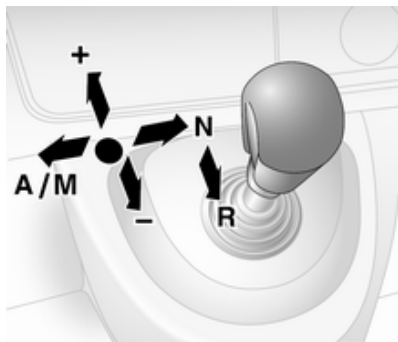

Før alltid girvelgeren så langt den går i den aktuelle retningen. Når du slipper den, går den automatisk tilbake til midtstillingen.

**N** : Nøytral

**A/M** : Skifte mellom automatisk og manuell modus

Girdisplayet viser "A" når girkassen er i automatisk modus.

**R** : Revers

Må bare legges inn når bilen står stille. Girdisplayet viser "R" når revers er lagt inn.

**+** : skifte til et høyere gir.

**-** : skifte til et lavere gir.

## Igangkjøring

Når motoren starter, er girkassen i automatisk modus. Trå på bremsepedalen, og flytt girvelgeren i retning **+** for å legge inn første gir.

Hvis **R** velges, legges reversgiret inn. Etter at bremsepedalen er sluppet, begynner bilen å bevege seg. For rask igangkjøring slipper du opp bremsepedalen og gir gass like etter at du har lagt inn et gir.

I automatisk modus skifter girkassen til andre gir automatisk, avhengig av kjøreforholdene.

For å aktivere manuell modus, flyttes velgerspaken mot **A/M**. Det gjeldende giret vises i girdisplayet.

Førstegir gir legges inn ved å trå på bremsepedalen og flytte girvelgeren i retning **+** eller **-**. Legg inn høyere eller lavere gir ved å flytte girvelgeren til **+** eller **-**. Det er mulig å hoppe over gir ved å flytte girvelgeren gjentatte ganger med korte intervaller.

## Stans av bilen

I både automatisk og manuell modus legges førstegir inn og clutchen utløses når bilen stanses. I **R** forblir reversgiret lagt inn.

Sett på håndbremsen eller trå inn bremsepedalen ved stopp i bakker. For å hindre overoppheting av clutchen kan en varsellyd utløses som signal om å trå inn bremsepedalen eller sette på håndbremsen.

Slå av motoren ved lengre stans, for eksempel ved kø.

Når bilen er parkert og førerdøren åpnes, hører du et varselsignal hvis du ikke har valgt nøytral eller hvis du ikke har trykket inn bremsepedalen.

## Motorbremsing

### Automatisk drift

Ved kjøring i nedoverbakke skifter det automatiserte manuelle giret ikke til et høyere gir før et temmelig høyt motorturtall er nådd. Det girer ned i god tid ved oppbremsing.

### Manuell modus

For å utnytte motorbremsingen velger du et lavere gir i god tid ved kjøring nedoverbakke.

## Gyngeløs bilen

Det er bare tillatt å gyngeløs bilen når den sitter fast i sand, søle, snø eller et hull. Flytt girvelgeren mellom **R** og **A/M** (eller mellom **+** og **-**) gjentatte ganger mens du trår lett på gasspedalen. Ikke rus motoren og unngå brå akselerasjon.

## Parkering

Trekk til håndbremsen. Det sist innlagte giret (vises i girdisplayet) forblir innlagt. Med **N** legges det ikke inn noe gir.

Giret reagerer ikke lenger når girvelgeren beveges etter at tenningen er slått av.

Hvis ikke tenningen er slått av, eller hvis parkeringsbremsen ikke er satt på, høres en varsellyd når førerdøren åpnes.

## Manuell modus

Dersom du velger et høyere gir ved for lavt motorturtall eller et lavere gir ved for høyt turtall, foretas det ikke noe girskift. Dermed unngår man for lave eller for høye motorturtall.

Ved for lave motorturtall skifter girkassen automatisk til et lavere gir.

Ved for høye motorturtall skifter girkassen automatisk til et høyere gir bare ved tvungen nedgiring.



## Elektroniske kjøreprogrammer

### Vinterprogram



Koble inn vinterprogrammet hvis du får problemer med å starte opp på glatt underlag.

### Aktivere

Trykk . Kontrollampen  vises på girdisplayet. Girkassen skifter til automatisk modus, og bilen starter i et egnet gir.

### Deaktivering

Vinterprogrammet slås av:

- trykke  igjen
- å slå av tenningen
- å skifte til manuell modus

Det kan hende at en varsellyd utløses for at girkassen skal skånes ved ekstremt høy clutchtemperatur. I slike tilfeller trår du på bremsepedalen, velger "N" og setter på håndbremsen, slik at clutchen kan avkjøles.

### Belastningsprogram (kg)



Det er mulig å bruke belastningsprogrammet både i manuell og automatisk modus. I begge tilfeller tilpasses girskiftmønstrene automatisk for økt last.

### Aktivere

Trykk **kg**. Kontrollampen **kg** vises på girdisplayet. Girkassen velger optimale girskiftmønstre.

### Deaktivering

Belastningsprogrammet slås av:

- trykke **kg** igjen
- å slå av tenningen

### Tvungen nedgiring

Hvis du trår inn gasspedalen forbi trykkpunktet, skifter girkassen til et lavere gir avhengig av motorturtallet. Full motoreffekt er tilgjengelig for akselerasjon.

Hvis motorturtallet er for høyt, skifter girkassen til et høyre gir. Dette skjer også i manuell modus. Uten tvungen nedgiring påvirkes ikke denne automatiske girskiftingen i manuell modus.

### Feil

Ved feil vises kontrollampen  på girdisplayet. Det er mulig å kjøre videre, forutsatt at man er forsiktig og kjører forutseende.

Sørg for at feilen utbedres ved et verksted.

### Brudd i strømtilførselen

Ved strømbuud når et gir er lagt inn, slipper ikke clutchen. Bilen kan ikke beveges.

Hvis bilbatteriet er utladet, starter du bilen med startkabler ⇨ 208.

Hvis et utladet bilbatteri ikke er årsaken til feilen, må du kontakte et verksted for å få hjelp.

Hvis nøytralstillingen ikke kan velges, må bilen bare taues med drivhjulene hevet fra bakken ⇨ 210.

Tauing av bilen ⇨ 210.



## Bremser

Bremsesystemet har to atskilte bremsekretser.

Hvis en bremsekrets svikter, kan bilen fortsatt bremse med den andre kretsen. Da oppnås imidlertid bremsevirkningen først når du trår hardt på bremsepedalen. Du må bruke betydelig mer kraft på pedalen. Bremselengden øker. Søk hjelp hos et verksted før du kjører videre.

Når motoren ikke går, opphører virkningen til bremsekraftforsterkeren når du har trådd inn bremsepedalen én eller to ganger. Bremseeffekten reduseres ikke, men det trengs betydelig større kraft for å bremse. Vær spesielt oppmerksom på dette ved tauing.

Kontrollampe (ⓘ) ⇨ 95.

## Blokkeringsfrie bremser (ABS)

De blokkeringsfrie bremsene (ABS) hindrer at hjulene blokkeres.

Så snart et hjul ser ut til å bli blokkert, begynner ABS å regulere bremstrykket. Bilen kan styres også ved kraftig bremsing.

ABS-reguleringen merkes i form av pulsering i bremsepedalen og reguleringslyder.

For å oppnå optimal bremseeffekt trår du bremsepedalen helt inn under hele nedbremsingen til tross for at pedalen pulserer. Ikke reduser kraften på pedalen.

Kontrollampe (ABS) ⇨ 95.

## Feil

Hvis kontrollampene (ABS) og (ESP) lyser sammen med meldingene **CHECK ABS (KONTROLLER ABS)** og **CHECK ESP (KONTROLLER ESP)** i førerinformasjonen, er det en feil i ABS. Bremsesystemet fungerer fortsatt, men uten ABS-regulering.

### ⚠ Advarsel

Hvis det foreligger en feil i ABS, kan hjulene få en tendens til å låse seg ved kraftigere bremsing enn

normalt. Fordelene ved ABS er ikke lenger til stede. Bilen kan ikke lenger styres ved kraftig bremsing, og den kan trekke mot én side.

Hvis kontrollampene (ABS), (ESP), (ⓘ) og STOP lyser, er ABS og ESP deaktivert og meldingen **BRAKING FAULT (BREMSEFEIL)** vises i førerinformasjonssenteret. Søk hjelp hos et verksted.

Sørg for at feilen utbedres ved et verksted.

## Håndbrems

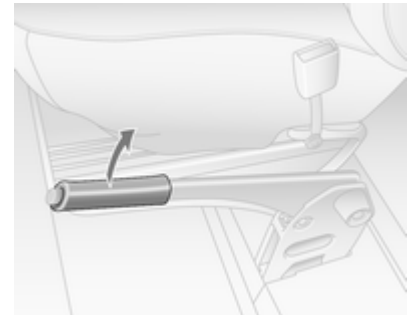

**⚠Advarsel**

Trekk alltid håndbremsa godt til uten å trykke på frigjøringsknappen. I nedover- eller oppoverbakker skal håndbremsa trekkes hardt til.

Løft håndbremsspaken litt opp for å løse ut bremsen, trykk på frigjøringsknappen og senk spaken helt ned.

Trå samtidig på bremsepedalen for å redusere betjeningskraften på håndbremsen.

Kontrollampe (D) ⇨ 95.

Parkering ⇨ 136.

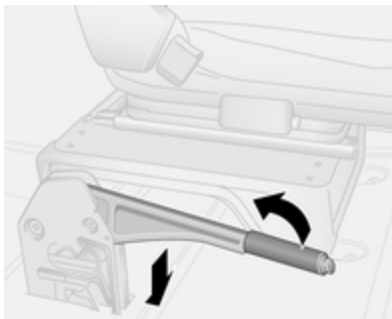
**Nedfellbar håndbrems**

I enkelte modeller blir håndbremsspaken felt ned til horisontal posisjon selv om håndbremsen er aktivert.

For å frigjøre håndbremsen trykkes utløserknappen inn og spaken trekkes litt opp, deretter føres spaken til horisontal posisjon.

Når du vil aktivere håndbremsen, drar du opp spaken og slipper den. Spaken returnerer til horisontal posisjon.

**Bremsestøtte**

Hvis du trår raskt og hardt på bremsepedalen, bremses det automatisk med maksimal bremsekraft (full oppbremsing).

Oppretthold et jevnt trykk på bremsepedalen så lenge det er behov for full oppbremsing. Den maksimale bremsekraften reduseres automatisk idet du slipper opp bremsepedalen.

Bremseassistent er ikke tilgjengelig under en autostopp. Stopp/start-system ⇨ 133.

**Bakkestartstøtte**

Systemet bidrar til å hindre uønsket bevegelse ved igangkjøring i helninger.

Når du slipper bremsepedalen etter å stoppet i en skråning (med girspaken i et forovergir eller reversgir), står bremsene på i ytterligere to sekunder. Bremsene løses automatisk så snart bilen begynner å akselerere.

### Merk

Bakkestartstøtten kan ikke fullstendig hindre at kjøretøyet beveger seg i alle situasjoner (ekstremt bratte stigninger osv.).

Om nødvendig kan du trykke inn bremsepedalen for å hindre at kjøretøyet ruller forover eller bakover.

Bakkestartstøtten er ikke aktiv under automatisk stans. Stopp/start-system  
⇨ 133.

## Kjøresystemer

### Antispinn

Antispinnsystemet (TC) er en del av det elektroniske stabilitetsprogrammet (ESP®<sup>Plus</sup>), som bedrer kjørestabiliteten ved behov, uavhengig av veidekket og dekkenes veigrep, ved å hindre at drivhjulene spinner.

Når drivhjulene begynner å spinne, reduseres motoreffekten, og hjulet som spinner mest bremses individuelt. Dermed forbedres bilens kjørestabilitet vesentlig også på glatt veibane.

Antispinnsystemet er funksjonsklart med én gang tenningen er slått på og kontrollampen  på instrumentpanelet er slukket. En tilhørende melding blir dessuten vist i førerinformasjonen ⇨ 99.

Når antispinn er aktiv blinker .

### Advarsel

La ikke denne spesielle sikkerhetsfunksjonen få deg til å anlegge en mer risikofylt kjørestil. Tilpass hastigheten etter veiforholdene.

Kontrollampe  ⇨ 96.

Stabilitetsstøtte for tilhenger (TSA)  
⇨ 168.

### Forsterket antispinnfunksjon





Om nødvendig kan antispinnkontrollsystemet (TC) deaktiveres for å forbedre veigrepet på myke, gjørmete eller snødekte veier:

Trykk  på instrumentpanelet.





Kontrollampen  lyser på instrumentgruppen, og en tilhørende melding vises i førerinformasjonssenteret  $\diamond$  99.

Når bilen når en hastighet på 50 km/t, skifter systemet automatisk fra forsterket antispinnfunksjon til TC-bruk. Kontrollampen  på instrumentpanelet slukkes.

TC kobles inn ved å trykke  igjen. Kontrollampen  slukker.

Antispinn blir også koblet inn igjen neste gang tenningen slås på.

## Feil

Hvis systemet registrerer en feil, tennes kontrollampen   $\diamond$  96 sammen med   $\diamond$  94 i instrumentgruppen, og det vises en tilsvarende melding i førerinformasjonssenteret  $\diamond$  99.

Antispinnsystemet (TC) virker ikke. Sørg for at feilen utbedres ved et verksted.

Meldinger om bilen  $\diamond$  100.

## Elektronisk stabilitetsprogram

Det elektroniske stabilitetsprogrammet (ESP@Plus) forbedrer kjørestabiliteten når det er nødvendig, uavhengig av veiforholdene og dekkenes veigrep. Det forhindrer også at drivhjulene spinner.

Så snart bilen får en tendens til å trekke mot én side (understyring/overstyring), reduseres motoreffek-

ten, og hjulene bremses opp separat. Dermed forbedres bilens kjørestabilitet vesentlig også på glatt veibane.

ESP@Plus er driftsklart med én gang tenningen slås på og kontrollampen  på instrumentpanelet slukkes. En tilhørende melding blir dessuten vist i førerinformasjonen  $\diamond$  99.

Når ESP@Plus trer i funksjon, blinker .

### Advarsel

La ikke denne spesielle sikkerhetsfunksjonen få deg til å anlegge en mer risikofylt kjørestil.

Tilpass hastigheten etter veiforholdene.

Kontrollampe   $\diamond$  96.



Stabilitetsstøtte for tilhenger (TSA)  $\diamond$  168.

## Forsterket antispinnfunksjon





Om nødvendig kan ESP®Plus deaktiveres for å forbedre veigrepet på myke, gjørmete eller snødekte veier: Trykk  på instrumentpanelet.



Kontrollampen  lyser på instrumentgruppen, og en tilhørende melding vises i førerinformasjonssenteret  99.

Når bilen når en hastighet på 50 km/t, skifter systemet automatisk fra forsterket antispinnfunksjon til bruk av ESP®Plus. Kontrollampen  på instrumentpanelet slukkes.





ESP®Plus kobles inn igjen ved at  trykkes igjen. Kontrollampen  slukker.

ESP®Plus blir også koblet inn igjen neste gang tenningen slås på.

## Motortrekk, momentstyring

Motortrekkets momentstyringssystem er en integrert funksjon i ESP®Plus. Ved nedgiring på glatte veier øker motorturtallet og momentet for å bidra til at låsing av hjulene forhindres ved kraftige oppbremsinger.

## Feil

Hvis systemet registrerer en feil, tennes kontrollampen   96 sammen med   94 i instrumentgruppen, og det vises en tilsvarende melding i førerinformasjonssenteret  99.

Det elektroniske stabilitetsprogrammet (ESP®Plus) er ikke klart til bruk. Sørg for at feilen utbedres ved et verksted.

Meldinger om bilen  100.

## Begrenset glipp i bakaksel

Bakhjulsdrevne biler kan være utstyrt med en automatisk låst bakre differensial som automatiske styrer overført moment til hvert enkelt hjul, forbedrer friksjonen på mykt underlag, søle eller snødekte veibaner.

### ⚠ Advarsel

La ikke denne spesielle sikkerhetsfunksjonen få deg til å anlegge en mer risikofylt kjørestil.

Tilpass hastigheten etter veiforholdene.

Når bilens hastighet kommer opp i 30 km/t, eller når bakhjulene returnerer til underlag med normalt grep, f.eks. asfalterte veier, vil systemet automatisk deaktiveres, noen ganger sammen med en lyd (uten konsekvenser for bilens egenskaper).

Systemet kan også deaktiveres manuelt så snart normale grepstilstander er gjenopprettet ved kortvarig å slippe gasspedalen.

## Kjøreassistansesystemer

### Førerassistansesystemer

#### ⚠ Advarsel

Førerassistansesystemer er utviklet for å støtte føreren og ikke for å erstatte hans oppmerksomhet.

Føreren har alltid det fulle ansvaret ved kjøring av bilen.

Følg alltid med på trafikksituasjonen når du bruker førerassistansesystemer.

### Automatisk hastighetskontroll

Den automatiske hastighetskontrollen kan lagre og holde konstant hastigheter fra 30 km/t og oppover. Avvik fra lagret hastighet kan oppstå ved kjøring i oppover- eller nedoverbakke. Den lagrede hastigheten blinker i førerinformasjonen ⇨ 99.

Av sikkerhetsmessige grunner kan hastighetskontrollen først aktiveres etter at bremsepedalen har vært betjent én gang.

Bruk ikke den automatiske hastighetskontrollen hvis det ikke er tilrådelig å holde konstant hastighet.

Hvis bilen har automatisert manuelt gir, må den automatiske hastighetskontrollen bare aktiveres i automatisk modus.

Kontrolllampene  og  ⇨ 98.

### Aktivere





Trykk inn , kontrollampen  lyser grønt i instrumentgruppen.

Den automatiske hastighetskontrollen er nå i ventemodus og en tilhørende melding vises i førerinformasjonssenteret.



Akselerer til ønsket hastighet, og trykk på **+** eller **-**. Den gjeldende hastigheten lagres og opprettholdes, og du kan slippe gasspedalen.



Kontrollampen  lyser grønt i instrumentpanelet sammen med  og en tilhørende melding vises i førerinformasjonssenteret.

Kjørehastigheten kan økes ved å trå på gasspedalen. Den lagrede hastigheten blinker på instrumentpanelet. Når gasspedalen slippes, gjenopptas den tidligere lagrede hastigheten.

Hastighetskontrollen fortsetter å være aktiv under girskift.

Hastigheten lagres helt til tenningen slås av.

### Øke hastigheten

Når den automatiske hastighetskontrollen er aktiv, kan bilhastigheten økes kontinuerlig eller i små trinn ved å holde nede eller trykke gjentatte ganger på **+**.

Når bryteren slippes, lagres og opprettholdes den gjeldende hastigheten.

Alternativt kan det akselereres til ønsket hastighet og lagres ved å trykke på **+**.



### Senke hastigheten

Når den automatiske hastighetskontrollen er aktiv, kan bilhastigheten reduseres kontinuerlig eller i små trinn ved å holde nede eller trykke gjentatte ganger på **-**.

Når bryteren slippes, lagres og opprettholdes den gjeldende hastigheten.

## Deaktivering



Trykk på , den automatiske hastighetskontrollen deaktiveres og den grønne kontrollampen  i instrumentgruppen slukkes.

Automatisk deaktivering:

- bilhastigheten synker under 30 km/t
- bremsepedalen trås inn
- clutchpedalen trås inn
- girvelger i N

Hastigheten lagres og en tilhørende melding vises i førerinformasjonssenteret.



## Aktivere på nytt

Trykk inn **R** ved en hastighet over 30 km/t.

Hvis den lagrede hastigheten er mye høyere enn gjeldende hastigheten, akselererer bilen kraftig helt til den lagrede hastigheten er nådd.

Hvis du trykker på **+** vil dette også reaktivere funksjonen automatisk hastighetskontroll, men bare ved den aktuelle kjørehastigheten, ikke den lagrede hastigheten.

## Slette lagret hastighet

Trykk : De grønne kontrollampene  og  slukker på instrumentpanelet.

## Hastighetsbegrensere for automatisk hastighetskontroll

Hastighetsbegrenseren hindrer at bilen overskrider en forhåndsinnstilt maksimumshastighet over 30 km/t.

## Aktivere



Trykk inn , kontrollampen  lyser gult i instrumentgruppen.

Den automatiske hastighetskontrollens hastighetsbegrenser-funksjon er nå i ventemodus og en tilhørende melding vises i førerinformasjonssenteret.

Akselerer til ønsket hastighet, og trykk på **+** eller **-**. Den gjeldende hastigheten registreres.

Bilen kan kjøres som normalt, men det vil ikke være mulig å overskride den programmerte hastighetsgrensen i en nødsituasjon.



Dersom hastighetsgrensen ikke kan overholdes, f.eks. ved kjøring i bratte nedoverbakker, vil hastighetsbegrenseren blinke i førerinformasjonssenteret.

### Øke hastighetsgrensen

Hastighetsgrensen kan økes kontinuerlig eller i små trinn ved å holde nede eller trykke gjentatte ganger på **+**.

### Senke hastighetsgrensen

Hastighetsgrensen kan reduseres kontinuerlig eller i små trinn ved å holde nede eller trykke gjentatte ganger på **-**.

### Overskride hastighetsgrensen

Det er mulig å overskride hastighetsgrensen i nødsituasjoner ved å trå gasspedalen hardt inn forbi motstanden.

Hastighetsbegrenseren vil blinke i førerinformasjonssenteret i denne perioden.

Slipp opp gasspedalen, og hastighetsbegrensningen aktiveres igjen så snart en lavere hastighet enn hastighetsgrensen er nådd.

### Les dette

Hvis kjøretøyet er utstyrt med hastighetsbegrenser, kan du ikke overskride kjøretøyets definerte maksimalhastighet selv om du trykker gasspedalen helt inn. Hastighetsbegrenser  159.

### Deaktivering

Trykk inn **O**, hastighetsbegrenseren deaktiveres og bilen kan kjøres normalt.

Hastighetsgrensen lagres og en tilhørende melding vises i førerinformasjonssenteret.

### Aktivere på nytt

Trykk på **R**. Hastighetsbegrenseren aktiveres på nytt.

Hvis du trykker på **+**, vil dette også reaktivere hastighetsbegrenseren, men bare ved den aktuelle kjørehastigheten, ikke den lagrede hastigheten.

### Slette hastighetsgrensen

Trykk .

Den gule kontrollampen  i instrumentgruppen slukkes.

## Hastighetsbegrenser

### Maksimal hastighetsbegrenser

Bilen kan være utstyrt med en fast maksimal hastighetsbegrenser som ikke kan deaktiveres, i samsvar med lokale og nasjonale forskrifter.

Hvis utstyret finnes, er det plassert en varseletikett som viser den faste maksimale hastighetsgrensen (90 til 130 km/t) på instrumentpanelet.

Avvik fra den faste maksimale hastighetsgrensen kan forekomme kortvarig ved kjøring i nedoverbakke, av fysiske årsaker.

Et varselsignal kan høres i ti sekunder hvis bilen kortvarig overskrider den innstilte grensen.

Biler som også er utstyrt med automatisk hastighetskontroll-hastighetsbegrenser: Den maksimale hastigheten kan ikke overskrides ved å trå gasspedalen hardt inn forbi motstandspunktet.

Automatisk hastighetskontroll hastighetsbegrenser  156.

## Parkeringsradar

### ⚠ Advarsel

Føreren har det fulle ansvaret for parkeringsmanøveren.

Kontroller alltid omgivelsesområdet ved rygging og ved bruk av parkeringsradaren bak.

Parkeringsradaren gjør rygging lettere ved å måle avstanden mellom bakparten på bilen og hindringer.



Systemet består av fire ultrasoniske parkeringsfølere i støtfangeren bak.

### Les dette

Deler som festes i registreringsområdet, kan forårsake systemfeil.

### Aktivere

Når du setter bilen i revers, kobles systemet inn automatisk. En kort lydsignal angir at systemet er funksjonsklart.

Hindringer varsles med lydsignaler. Intervallene mellom lydsignalene blir kortere etter hvert som bilen nærmer seg hindringen. Når avstanden er mindre enn 30 cm, høres et kontinuerlig lydsignal.

### Deaktivering



Det er mulig å deaktivere systemet permanent eller midlertidig.

### Midlertidig deaktivering

Deaktiver systemet midlertidig ved å trykke **P** på instrumentpanelet med tenningen på. Lysdioden i knappen tennes når det deaktiveres.

Når revers er lagt inn, utløses ikke lydsignalet, noe som angir at systemet er deaktivert.

Funksjonen aktiveres på nytt ved å trykke på **P** igjen, eller det aktiveres neste gang tenningen slås på.

### Permanent deaktivering

Deaktiver systemet permanent ved å trykke og holde **P** på instrumentpanelet i ca. tre sekunder med tenningen på. Lysdioden lyser kontinuerlig i knappen ved permanent deaktivering.

Systemet er deaktivert og virker ikke. Når revers er lagt inn, utløses ikke lydsignalet, noe som angir at systemet er deaktivert.

Funksjonen aktiveres på nytt ved å trykke og holde inne **P** i ca. tre sekunder.

## Feil

Hvis systemet oppdager en driftsfeil ved valg av reversgir, høres en kontinuerlig lydalarm i ca. tre sekunder. Kontakt er verksted for å få fjernet årsaken til feilen.

### Merk

Ved rygging må området være fritt for hindringer som kan treffe undersiden av bilen.

Støt mot bakakselen som muligens ikke er synlige, vil kunne medføre ukarakteristiske endringer ved håndtering av bilen. Dersom slike støt skulle inntreffe, bør det tas kontakt med et verksted.

## Grunnleggende informasjon om parkeringsradarsystemet

### ⚠ Advarsel

Under visse omstendigheter kan reflekterende overflater på gjenstander eller klær samt lydtkilder utenfor bilen føre til at systemet ikke registrerer hindringer.

Vær spesielt oppmerksom på eventuelle lave hindringer som kan skade den nedre delen av støtfangeren.

### Merk

Følerne kan fungere dårligere hvis de er dekket av for eksempel is eller snø.

Ytelsen til parkeringsradaren kan svekkes ved tung last.

Spesielle betingelser gjelder i forbindelse med større biler (for eksempel terrengbiler og varebi-

ler). Det er ikke sikkert at systemet oppdager hindringer i det øvre partiet på slike biler.

Det er ikke sikkert systemet oppdager gjenstander med et svært lite reflekterende tverrmål, som for eksempel er smale eller av mykt materiale.

Parkeringsradarsystemet oppdager ikke gjenstander som er utenfor følernes registreringsområde.

## Kamera bak

Ryggekameraet hjelper føreren ved rygging ved å vise en oversikt over området bak bilen enten i det innvendige speilet eller i infotainmentsystem-displayet.

### ⚠ Advarsel

Ryggekameraet skal ikke erstatte førerens syn. Husk at gjenstander utenfor kameraets synsfelt ikke vises, f.eks. områder nedenfor støtfangeren eller under bilen.

Ikke rygg bilen kun ved å se på displayet. Kontroller omgivelsene bak og rundt bilen før du rygger.



Kameraet monteres vanligvis på bakdørene/bakluken, under nummer-skiltlisten.

Området som vises av kameraet, er begrenset. Avstandene som bildet viser, er annerledes enn den faktiske avstanden.

#### Les dette

For å oppnå maksimalt utsyn må kameraet bak ikke være hindret av skitt, snø eller is.

#### Aktivere

##### Display i det innvendige speilet



Ryggekameraets display aktiveres automatisk når bilen settes i revers. Et lydsignal bekrefter aktiveringen.

#### Infotainmentsystem-display



I biler med navigasjonssystem vises ryggekamerabildet på infotainmentsystem-displayet.

## Forutseende kjørefeltvisningsbilde (1)

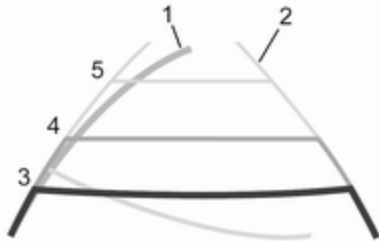

Avhengig av versjonen vises det forutsette kjørefeltet (1) for bilen i blått i infodisplayet. Det viser sporet til bilen i forhold til rattvinkelen.

## Fast kjørefeltvisningsbilde (2)

Den faste kjørefelt-visningen (2) viser bilens spor hvis bilen holdes rett fram.

Styrelinjer (3, 4, 5) brukes sammen ned den faste kjørefelt-visningen (2) og indikerer avstanden bak bilen.

Styrelinjeintervallene er som følger:

- 3 (Rødt) : 30 cm
- 4 (Gul) : 70 cm
- 5 (Grønn) : 150 cm

## Innstillinger

Innstillinger, f.eks. lysstyrke, kan innstilles via infotainmentsystemet. Du finner mer informasjon i Infotainment-håndboken.

## Deaktivering

Kameraet deaktiveres etter en forsinkelse dersom reversgiret ikke legges inn.

## Feil

Ryggekameraet fungerer ikke alltid bra nok hvis:

- omgivelsene er mørke
- solen eller frontlysstråler skinner rett inn i kameralinsen
- is, snø, søle eller annet dekker kameralinsen. Rengjør linsen, skyll den med vann og tørk av med en myk klut
- bakkdørene/bakluken er ikke korrekt lukket
- bilen har fått støt mot baksiden
- det oppstår ekstreme temperaturrendringer

## Filskiftvarsling

Filskiftvarsling-systemet bruker et frontkamera for å observere kjørefeltmerkingene som bilen kjører mellom. Systemet registrerer skifte av fil og advarer føreren ved et utilsiktet filskift med visuelle signaler og lydsignaler.

Kriteriene for registrering av utilsiktet filskift er:

- ingen bruk av blinklys og filskift-signaler
- ingen aktiv styring

Hvis føreren utfører disse handlingene, kommer det ingen advarsel.

## Aktivere



Filskiftvarsling-systemet aktiveres ved å trykke  i takkonsollen, lysdioden i knappen slukker for å indikere at systemet er slått på.



Når kontrollampen   $\rightarrow$  95 i instrumentgruppen lyser, er systemet klart til bruk. En tilhørende melding blir dessuten vist i førerinformasjonen  $\rightarrow$  99.

Kontrollampen  slukker når systemet ikke er klart, for å varsle føreren.

Systemet virker bare når farten er over 60 km/t og hvis veien har kjørefeltmerking som er registrert.

Hvis blinklys og filskiftsignaler ikke brukes ved filskift, dvs. at det registreres et utilsiktet filskift, vil kontrollampen  blinke og det høres en varsellyd for å varsle føreren.

### Deaktivering

Systemet deaktiveres ved å trykke på . Lysdioden i knappen tennes. En tilhørende melding vises også på førerinformasjonssenteret.

Systemet fungerer ikke når hastigheten er under 60 km/t.

### Tips for bruk

Det kan hende at filskiftvarslingen ikke fungerer som den skal når:

- Frontruten er ikke ren.
- Det er vanskelige værforhold som kraftig regn, snøvær, direkte sollys eller skygger.

Systemet fungerer ikke når det ikke registreres noen kjørefeltmerking.

### Feil

Ved feil i systemet vises en varselmelding i førerinformasjonssenteret (muligens sammen med kontrollampen ) og lysdioden i knappen tennes.

Søk hjelp hos et verksted.

Førerinformasjonsdisplay  $\rightarrow$  99.

## Drivstoff

### Drivstoff for dieselmotorer

Bruk bare diesel som er i overensstemmelse med EN 590. Drivstoffet må ha lavt svovelinnhold (maks. 10 ppm). Likeverdig standardisert drivstoff med biodieselinhold (=FAME i henhold til EN14214) på maks. 7 % volum (som DIN 51628 eller tilsvarende standarder) kan brukes.

I land utenfor EU brukes euro-diesel med en svovelkonsentrasjon under 50 ppm.

#### Merk

Bruk av drivstoff som ikke er i samsvar med EN 590 eller lignende kan føre til tap av motor-kraft, økt slitasje eller motorskade, og kan virke inn på garantien.

Det må ikke brukes marine diesellojer, fyringsolje eller helt plantebasert diesel, for eksempel rapsolje eller biodiesel, Aquazole og lignende

diesel-vann-blandinger. Dieseldrivstoff må ikke tynnes ut med drivstoff for bensinmotorer.

Viskositeten og filterbarheten til dieselen er avhengig av temperaturen. Ved lave temperaturer må det fylles diesel med garanterte vinterkvaliteter.

Dieselfilter ⇨ 179, lufting av dieselsystemet ⇨ 179.

### Fylling av drivstoff

#### ⚠ Fare

Før fylling av drivstoff må motoren og eventuelle varmeelementer med brennkammer slås av. Slå av mobiltelefoner.

Ved tanking må betjenings- og sikkerhetsforskriftene for bensinstasjonen følges.

#### ⚠ Fare

Drivstoff er antennelig og eksplosivt. Røyking forbudt. Unngå nakne flammer eller gnister.

Hvis du merker drivstofflukt inne i bilen, må du umiddelbart kontakte et verksted for å utbedret feilen.

#### Merk

Slå ikke på tenningen hvis du har fylt på feil drivstoff.

Drivstofftankens påfyllingsstuss med bajonettlås befinner seg på venstre side foran på bilen.

Tankdekselet kan bare åpnes hvis bilen er låst opp og døren er åpnet. Åpne tankdekselet for hånd.

#### ⚠ Fare

Biler med stopp/start-system: Motoren må slås av og tenningsnøkkelen fjernes for å unngå fare for at motoren automatisk startes på nytt av systemet.

Påfyllingsmengder ↪ 239.

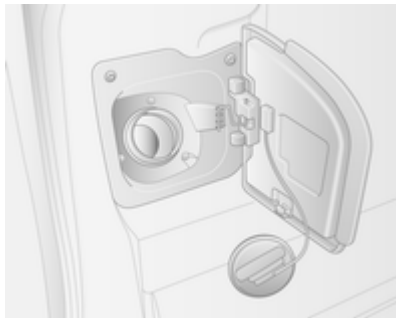

Ta av tanklokket ved å dreie det mot urviseren.

Tanklokket kan henges på den nedre kroken til tankdekselet.

Ved fylling av drivstoff, stikker du fyllepistolen helt inn og skrur på.

Etter automatisk utkobling kan den fylles ved å betjene fyllepistolen maksimalt to ganger.

### Merk

Eventuelt drivstoffsøl må fjernes straks.

Sett på tanklokket og dreie det med urviseren etter at drivstoffyllingen er avsluttet.

Lukk drivstoffpåfyllingslokket.

### Tanklokk

Bruk originale tanklokk. Biler med dieselmotorer har spesielle tanklokk.

### Drivstofforbruk og CO<sub>2</sub>-utslipp

Drivstofforbruket (kombinert) til modellen Opel Movano er i området ca. 9,5 til 6,6 l / 100 km.

Avhengig av landet vises drivstofforbruket i km/l. I dette tilfellet vil (kombinert) drivstofforbruk for modellen Opel Movano være i området ca. 10,5 til 15,2 km/l.

CO<sub>2</sub>-utslippet (kombinert) er i området ca. 173 til 248 g/km.

Se EU-samsvarserklæringen som følger med bilen eller andre nasjonale registreringsdokumenter for informasjon om verdiene som gjelder spesielt for din bil.

### Generell informasjon

De oppgitte tallene for det offisielle drivstofforbruket og det spesifikke CO<sub>2</sub>-utslippet referer til EUs basismodell med standardutstyr.

Drivstofforbruksdata og CO<sub>2</sub>-utslippsdata bestemmes i henhold til forordning R (EC) nr. 715/2007 (i sist gjeldende versjon), basert på bilens vekt i kjørekla stand, som spesifisert i forordningen.

Tallene presenteres kun på grunn av sammenligninger mellom forskjellige bilvarianter og skal ikke tas som en garanti for det aktuelle drivstofforbruket for en bestemt bil.

Ekstrautstyr kan medføre litt høyere resultater enn de tallene for forbruk og CO<sub>2</sub> som er angitt. Drivstofforbruket er dessuten i stor grad avhengig av personlig kjørestil samt vei- og trafikkforhold.



## Tilhengerfeste

### Generell informasjon

Benytt bare tilhengerfeste som er godkjent for bilen. Overlat ettermontering av tilhengerfeste til et verksted. Det kan være nødvendig å foreta endringer som berører kjølingen, varmeskjoldene eller annet utstyr.

### Kjøreegenskaper og tips for kjøring med tilhenger

Hvis tilhengeren har bremses, må sikkerhetsvaieren festes.

Smør kulen på tilhengerfestet før tilhengeren kobles til bilen. Dersom det brukes stabilisator for å dempe svingningsbevegelser, som virker på koblingskulen, skal den ikke smøres. Det anbefales å bruke en stabilisator hvis tilhengeren har dårlig kjørestabilitet.

Maksimumshastigheten på 80 km/t må ikke overskrides, heller ikke i land der høyere hastighet er tillatt.

Skulle tilhengeren begynne å slingre, senker du hastigheten. Forsøk ikke å korrigere med rattet. Brems hardt opp i nødstilfelle.

I nedoverbakke benytter man det girtrinnet som man ville brukt i en tilsvarende oppoverbakke. Kjør med omtrent den samme hastigheten.

Juster dekktrykket til verdien for full belastning ⇨ 240.

## Kjøring med tilhenger

### Tilhengerlast

Tillatt tilhengerlast er maksimalverdier som avhenger av bil og motor, og denne må ikke overskrides. Den reelle tilhengerlasten er differansen mellom den reelle totalvekten for tilhengeren og den vekten som trykker på bilens tilhengerkule med tilhengeren tilkoblet.

De tillatte tilhengerlastene er oppgitt i bilens dokumenter. Generelt gjelder de for stigninger/fall opptil maks. 12 %.

Den tillatte tilhengerlasten gjelder opp til angitt stigning og til en høyde på 1000 meter over havet. Motoreffekten reduseres fordi luft blir tynnere i høyden. Dermed reduseres også klatreevnen, og den tillatte samlede vekten på trekkbilen, tilhengeren og lasten reduseres med 10 % for hver 1000 meter høydeforskjell. Ved kjøring på veier med liten stigning (under 8 %, for eksempel på motorvei) må den tillatte samlede vekten på trekkbilen, tilhengeren og lasten ikke reduseres.

Den tillatte totalvekten må ikke overskrides. Den tillatte trekktotalvekten er angitt på identifikasjonsplaten ⇨ 219.

### Kulevekt

Med kulevekt eller kuletrykk menes den kraften som tilhengeren trykker på koblingskulen med. Den kan endres ved å fordele vekten annerledes på tilhengeren.

Tillatt kulebelastning er oppgitt på identifikasjonsplaten til tilhengerfestet og i bilens vognkort. Forsøk å

oppnå maksimal kulevekt, særlig for tunge tilhengere. Kulevekten må aldri være under 25 kg.

Ved tilhengerlast på 1200 kg og mer bør ikke kulebelastningen være under 50 kg.

### Bakaksellast

Når tilhengeren er koblet til og den tauende bilen har full last (inkludert alle personer i bilen), må ikke tillatt bakaksellast (se identifikasjonsplaten eller vognkortet) overskrides.

### Tilhengerfeste

Merk
Demonter kulestangen når du ikke kjører med tilhenger.

### Varsellyd for tilhengerfeste

Tonen til varsellyden endres når blinklysene aktiveres mens en tilhenger er koblet til bilen.

Tonen til varsellyden endres hvis et blinklys på tilhengeren eller bilen ikke virker.

### Stabilitetsstøtte for tilhenger

Hvis systemet registrerer slingrebevegelser, reduseres motoreffekten og bilen/tilhengeren bremses selektivt opp, til slingringen opphører. Hold rattet så rolig som mulig mens systemet virker.

Stabilitetsstøtte for tilhenger (TSA) er en funksjon i det elektroniske stabilitetsprogrammet (ESP) ↗ 154.

### Tilleggsfunksjoner

#### Effektuttak



#### Aktivere

For å aktivere effektuttaket når bilen står stille og motoren går på tomgang:

- Sett girspaken i nøytralstilling (biler med automatisert manuelt gir: girspaken i posisjonen **N**).
- Trå inn clutchpedalen.

- Trykk inn bryteren i instrument-panelet, lysdioden i bryteren tennes etter omtrent to sekunder.
- Slipp clutchpedalen.

Motorens tomgangsturtall øker til 1200 o/min.

### Merk

Under drift av effektuttaket må girspaken aldri beveges ut av nøytral (biler med automatisert manuelt gir: girspaken i posisjon **N**), for å unngå skader på girkassen.

Hvis det er nødvendig med girskift, f.eks. for å justere kjørehastigheten, må effektuttaket alltid deaktiveres først.

### Deaktivering

For å deaktivere effektuttaket:

- Trå inn clutchpedalen.
- Trykk inn bryteren i instrument-panelet, lysdioden i bryteren slukker etter omtrent to sekunder.
- Slipp clutchpedalen.

### Feil

Hvis lysdioden i bryteren ikke tennes ved forsøk på å aktivere effektuttaket og/eller systemet ikke virker:





Slipp clutchpedalen gradvis.

- Eller -

- Sett girspaken i nøytralstilling (biler med automatisert manuelt gir: girspaken i posisjonen **N**).
- Trå inn clutchpedalen.
- Trykk inn bryteren i instrument-panelet, lysdioden i bryteren tennes etter omtrent to sekunder.
- Slipp clutchpedalen.

Deretter gjentas prosedyren ovenfor.

### Les dette

Effektuttak-funksjonen er ikke tilgjengelig når kontrollampen   94,  95 eller  96 er tent.

## Pleie av bilen

<b>Generell informasjon</b> .....	<b>171</b>
Tilbehør og endringer av bilen ..	171
Lagring av bilen .....	171
Gjenvinning når bilen vrakes ...	171
<b>Kontroll av bilen</b> .....	<b>172</b>
Utføre arbeider .....	172
Panser .....	172
Motorolje .....	173
Motorkjølevæske .....	174
Servostyringsvæske .....	175
Spylervæske .....	176
Bremser .....	176
Bremsevæske .....	176
Bilbatteri .....	176
Dieselfilter .....	179
Lufting av dieselsystemet .....	179
Skifte viskerblad .....	180
<b>Skifte pære</b> .....	<b>180</b>
Hovedlys .....	181
Adaptivt frontlys .....	183
Tåkelys .....	183
Blinklys foran .....	184
Baklys .....	184
Blinklys på siden .....	186
Høytmontert midtre bremselys	187

Skilltlys .....	187
Innvendige lys .....	188
Instrumentpanelbelysning .....	189
<b>Elektrisk anlegg</b> .....	<b>189</b>
Sikringer .....	189
Sikringsboksen i motorrommet	191
Sikringsboksen i instrumentpanelet .....	191
Sikringsboksen i bagasjerommet .....	192
<b>Verktøy i bilen</b> .....	<b>194</b>
Verktøy .....	194
<b>Hjul og dekk</b> .....	<b>195</b>
Dekk .....	195
Vinterdekk .....	195
Dekkbetegnelser .....	195
Dekktrykk .....	196
Dekktrykkovervåking .....	197
Mønsterdybde .....	199
Dekkskift, og hjuldimensjon .....	199
Hjulcapsler .....	199
Kjettinger .....	199
Dekkrepasjonssett .....	200
Skifte hjul .....	203
Reservehjul .....	205
<b>Bruk av startkabler</b> .....	<b>208</b>
<b>Tauing</b> .....	<b>210</b>
Tauing av bilen .....	210
Tau en annen bil .....	211

<b>Utvendig pleie</b> .....	<b>211</b>
Innvendig pleie .....	213

## Generell informasjon

### Tilbehør og endringer av bilen

Vi anbefaler å bruke originale deler og tilbehør samt fabrikkgodkjente deler for den spesifikke biltypen. Vi kan ikke vurdere eller garantere påliteligheten av andre produkter – selv om de har en offentlig eller annen godkjenning.

Modifikasjoner, ombygging eller andre endringer i forhold til standardspesifikasjonene (herunder modifikasjoner av programvare og elektroniske kontrollenheter) kan gjøre garantien fra Opel ugyldig. Videre kan slike endringer påvirke drivstofforbruket, CO<sub>2</sub>-utslippene og andre utslipp fra bilen og medføre at bilen ikke lenger samsvarer med typegodkjenningen, og påvirke gyldigheten for bilens registrering.

#### Merk

Under transport av bilen på tog eller på bergingsbil, kan skvettlap-pene bli skadet.

## Lagring av bilen

### Parkering i lengre tid

Hvis bilen skal settes bort for flere måneder:

- Vask og voks bilen.
- Få kontroller voksen i motorrommet og på understellet.
- Rengjør og konserver gummitettinger.
- Skift motorolje.
- Tøm spylervæskebeholderen.
- Kontroller kjølevæskens frost- og rustbeskyttelse.
- Juster dekktrykket til verdien for full belastning.
- Parker bilen på et tørt sted med god ventilasjon. Legg inn 1. gir eller revers. Hindre at bilen kan rulle.
- Trekk ikke til håndbremsen.

- Åpne motorpanseret, lukk alle dører og lås bilen.
- Koble polklemmen fra bilbatteriets minuspol. Vær oppmerksom på at noen systemer ikke er i funksjon, f.eks. tyverialarmen.

### Ta i bruk bilen igjen

Når bilen skal tas i bruk igjen:

- Koble polklemmen til bilbatteriets minuspol. Aktiver elektronikken til de elektriske vinduene.
- Kontroller dekktrykket.
- Fyll opp spylervæskebeholderen.
- Kontroller motoroljenivået.
- Kontroller kjølevæskeni nivået.
- Monter eventuelt nummerskiltet.

### Gjenvinning når bilen vrakes

Informasjon om gjenvinningsfirmaer (bilopphoggerier) og om gjenvinning av biler finner du på vår hjemmeside, om dette er påkrevet. Overlat ikke dette til andre enn autoriserte gjenvinningsfirmaer.

## Kontroll av bilen

### Utføre arbeider

#### ⚠ Advarsel

Kontroller i motorrommet må bare utføres når tenningen er av. Bilen må ikke være i autostopp ↗ 133.  
Kjøleviften kan starte også når tenningen er av.

#### ⚠ Fare

Tenningsystemet genererer svært høy spenning. Må ikke berøres.

Lokkene på beholderne for etterfylling av motorolje, kjølevæske og spylervæske samt håndtaket på oljepeilepinnen, er gule slik at de skal være lettere å kjenne igjen.

## Panser

### Åpne



Trekk i utløserhendelen, og før den tilbake til utgangsstillingen.

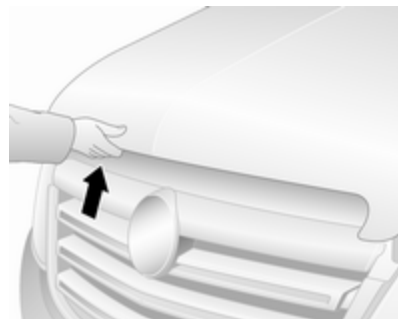

Dra i sikkerhetshaken, som sitter litt til venstre for midten, og åpne panseret.

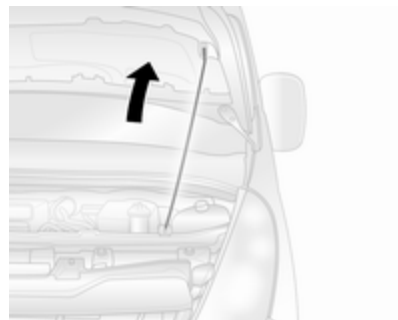

Dra opp støtten fra holderen, og fest den i høyre krok under panseret.

Hvis panseret åpnes under automatisk stopp, vil motoren av sikkerhetsgrunner automatisk startes igjen.

Stopp/start-system ⇨ 133.

### Merk

Sørg for at vindusviskeren er slått av før panseret åpnes ⇨ 82.

### Lukke

Press støtten inn i holderen før du lukker motorpanseret.

Senk panseret og la det falle inn i låsen fra lav høyde (20-25 cm).  
Kontroller at motorpanseret er låst.

### Merk

Ikke press panseret inn i låsen, slik at bøyning unngås.

### ⚠ Advarsel

Også ved mindre frontkollisjoner må panserets sikkerhetslås kontrolleres i et verksted.

## Motorolje

Kontroller jevnlig motoroljenivået manuelt for å hindre skade på motoren.

Pass på å bruke riktig oljespesifisering. Anbefalte væsker og smøremidler ⇨ 216.

Motorens maksimale oljeforbruk er 0,6 liter per 1000 km.

Bilen må stå på et plant underlag når kontrollen utføres. Motoren skal være driftsvarm, og den skal ha vært slått av i minst ti minutter.

Trekk ut oljepeilepinnen, tørk av, før den inn til anslagsflaten på håndtaket, trekk ut på nytt og les av motoroljenivået.

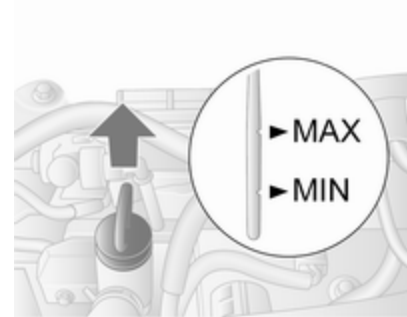

Når motoroljenivået har sunket ned til minimumsmerket **MIN**, må du fylle på motorolje.

### Merk

Oljenivået må aldri synke under minimumsnivået!

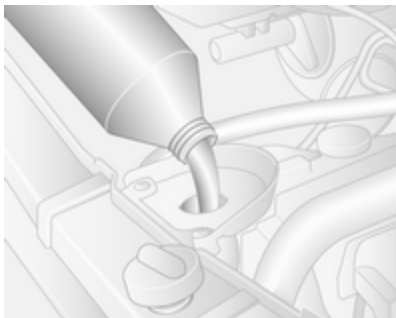

Vi anbefaler å bruke samme type motorolje som den som ble brukt ved forrige oljeskift.

Motoroljenivået må ikke overskride maksimumsmerket **MAX** på peilepinen.

### Merk

Tapp av eller sug ut for mye påfylt motorolje.

For å hindre søl ved etterfylling av motorolje anbefales bruk av trakt. Sørg for at trakten er sikkert plassert i påfyllingsrøret.

Stabilisering av motoroljeforbruket vil ikke skje før bilen har kjørt flere tusen kilometer. Det aktuelle forbruket vil ikke kunne fastsettes før dette.

Kontakt et verksted hvis forbruket overstiger 0,6 liter per 1000 km etter innkjøringsperioden.

Kapasiteter ⇨ 239, overvåking av motoroljenivået ⇨ 89.

Sett låsedekselet rett på og skru fast.

## Motorkjølevæske

Kjølevæsken gir frostbeskyttelse ned til ca. -28 °C.

### Merk

Bruk bare godkjent frostvæske.

## Kjølevæskeniå

### Merk

For lavt kjølevæskeniå kan medføre motorskader.

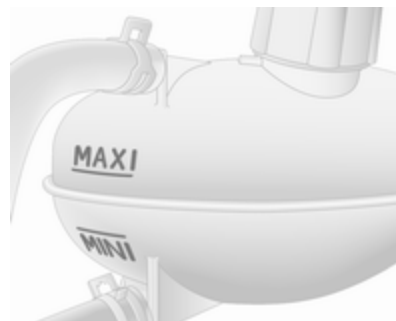

Når kjølesystemet er kaldt, skal kjølevæskeniået ligge like over merket **MINI**. Etterfyll hvis nivået er lavt.

### ⚠ Advarsel

La motoren kjølnes før du åpner lokket. Åpne lokket forsiktig, slik at trykket slippes langsamt ut.

Fyll opp med frostvæske. Hvis frostvæske ikke er tilgjengelig, bruk rent vann fra springen eller destillert vann. Skru lokket godt på. Få kontrollert frostvæskeskonsentrasjonen og kontakt verksted for å få fjernet årsaken til kjølevæsketapet.



Hvis det må fylles på mye kjølevæske, må eventuelt oppsamlet luft fjernes fra kjølesystemet. Søk hjelp hos et verksted.

## Servostyringsvæske

### Merk

Svært små mengder forurensning kan føre til skade på styresystemet og gjøre at det ikke fungerer som det skal. Du må ikke la forurensete stoffer få kontakt med væskesiden av tankens lokk, eller komme inn i tanken.

Væskeni vået behøver normalt ikke kontrolleres. Hvis det høres en unormal lyd under styring eller hvis servostyringen reagerer mistenkelig, kontaktes et verksted.

Avhengig av den aktuelle bilmodellen kan beholderen for servostyringsvæske være plassert i motorrommet (Type A) eller bak kledningen under fremre hjulbue (Type B).

### Type A



Kontakt er verksted hvis væskeni vået i beholderen er under **MINI**-merket.

### Type B



Kontakt er verksted hvis væskeni vået i beholderen er under **MIN**-merket.

## Spylervæske



Fyll på rent vann blandet med en passende mengde spylervæske som inneholder frostvæske.

### Merk

Bruk bare spylervæske med tilstrekkelig frostbeskyttelseskonsentrasjon for lave temperaturer eller brått temperaturfall.

Bruk av spylervæske med isopropanol kan skade billyktene.

## Bremser

Når bremsebelegget har nådd en minstetykkelse, vil det høres en pipe-lyd under oppbremsing.

Det er mulig å kjøre videre, men sørg for å få skiftet ut bremsebeleggene snarest mulig.

Med nye bremsebelegg må du ikke foreta unødig kraftige oppbremsinger de første turene.

## Bremsevæske

### ⚠ Advarsel

Bremsevæske er giftig og etsende. Unngå kontakt med øyne, hud, tekstiler og lakkerte flater.

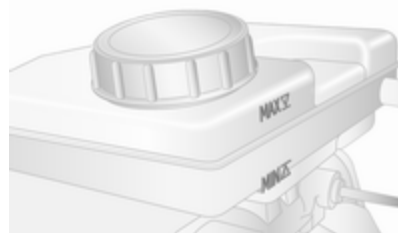

Bremsevæsknivået skal ligge mellom merkene **MIN** og **MAX**.

Renslighet er svært viktig ved etterfylling. Urenheter i bremsevæskene vil kunne føre til funksjonsforstyrrelser i bremsesystemet. Få årsaken til bremsevæsketapet fjernet på et verksted.

Bruk bare bremsevæske som er godkjent for bilen.

Bremse- og clutchvæske ⇨ 216.

## Bilbatteri

Tilkoblingspunktet for startkabler er plassert i motorrommet.

Bruk av startkabler ⇨ 208.

Bilbatteriet er vedlikeholdsfritt forutsatt at kjøremåten er slik at batteriet lades tilstrekkelig. Småkjøring og hyppige motorstarter kan tappe batteriet. Unngå å bruke unødvendig elektrisk utstyr.

Kontrollampen  lyser hvis det er feil i ladesystemet. Stopp, slå av motoren og be om assistanse i et verksted.

Ladesystem ⇨ 94.



Batterier skal ikke kastes i husholdningsavfallet. De skal leveres inn til aktuelle mottakssteder.

Hvis bilen parkeres i mer enn fire uker, kan bilbatteriet utlades. Koble polklemmen fra bilbatteriets minuspol.

### Fare

Sørg for at tenningen er slått helt av (bilen må ikke være i auto-stopp) før bilbatteriet tilkobles eller frakobles.

Stopp/start-system ⇨ 133.

Batteriutladningsvern ⇨ 112.

### Tilgang til batteriet



Batteriet er plassert bak en plate i venstre dørterskel foran. Ta av platen for å få tilgang til batteriet.

### Skifte bilbatteri

I biler med AGM-batteri (absorberende glassmatte) må det påses at batteriet erstattes med et annet AGM-batteri.



Et AGM-batteri kan identifiseres ved hjelp av etiketten på batteriet. Vi anbefaler å bruke et originalt Opel-bilbatteri.

#### Les dette

Bruk av andre typer AGM-bilbatterier enn det originale Opel-bilbatteriet kan føre til at stopp/start-systemets ytelse svekkes.

Kontakt et verksted for å få skiftet bilens batteri.

Stopp/start-system ↪ 133.

### Lading av bilbatteri

#### ⚠ Advarsel

Hvis bilen har stopp/start-system, må du kontrollere at ladepotensialet ikke overstiger 14,6 volt ved bruk av batterilader. Ellers kan batteriet skades.

#### ⚠ Fare

Sørg for god ventilasjon når batteriet lades. Det er fare for eksplosjon hvis gasser som oppstår under ladingen, samler seg opp!

Bruk av startkabler ↪ 208.

### Varselsetikett



Symbolforklaring:

- Ingen gnister, åpne flammer eller røyking.
- Skjerm alltid øynene. Eksplosive gasser kan forårsake blindhet eller skade.
- Oppbevar bilbatteriet utilgjengelig for barn.
- Bilbatteriet inneholder svovel-syre, som kan forårsake blindhet eller alvorlige brannskader.

- Se instruksjonsboken for mer informasjon.
- Det kan finnes eksplosive gasser i nærheten av batteriet.

### Ekstrabatteri

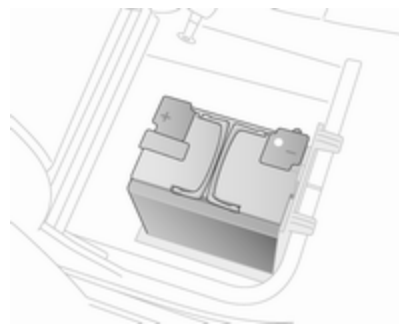

Avhengig av bilens utstyr kan enkelte modeller ha et ekstra batteri montert under det høyre forsetet.

#### Les dette

Ekstrabatteriet kobles bare til bilens hovedbatteri automatisk når motoren går. Det er ikke nødvendig

å frakoble manuelt før frakobling av bilens hovedbatteri eller før tilkobling av startkabler.

Bruk av startkabler ⇨ 208.

## Dieselfilter

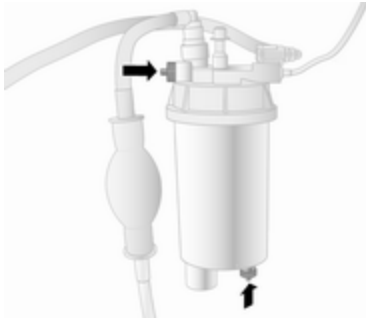

Tapp alltid vann fra dieselfilteret i forbindelse med oljeskift.

Sett en beholder under filterhuset. Løsne de riflede skruene på filterdekslet og på den nedre delen av filteret ca. én omdreining for å tappe ut vannet.

Vannet er tappet ut av filteret så snart det kommer diesel ut på den riflede skruen nede. Stram de to skruene igjen.

Kontroller dieselfilteret oftere ved ugunstige driftsforhold.

## Lufting av dieselsystemet



Hvis tanken har blitt kjørt tom, må dieselsystemet luftes ut.

Fyll tanken med drivstoff, og følg denne fremgangsmåten:

1. Sett en egnet beholder for oppsamling av drivstoffet under drivstoffilterets lufteskruer.
2. Løsne lufteskruen (pil) én omdreining.
3. Kjør rekkepumpen for hånd, langsomt og uten avbrudd, helt til drivstoffet som renner ut av den løsnede lufteskruen er uten luftbobler.
4. Stram lufteskruen igjen.

I biler uten integrert tilførselspumpe fylles tanken med drivstoff, fortsett som følger:

### Merk

Ikke vri tenningsnøkkelen til posisjon **3** før lufteprosedyren startes. Tenningsbryterposisjoner ⇨ 131.

1. Vri tenningsnøkkelen til posisjon **2** og hold den der i fem sekunder.
2. Vri nøkkelen tilbake til posisjon **1** og vent i tre sekunder.

3. Gjenta trinnene 1 og 2 flere ganger.
4. Vri nøkkelen til posisjon **3**, og deretter tilbake til **0**.

Kontakt et verksted hvis det ikke er mulig å starte motoren etter flere forsøk på å luften dieselsystemet.

## Skifte viskerblad

### Viskerblader på frontruten

Ved behov brukes trinnet som er plassert under hovedlysene for å nå vindusviskeren.

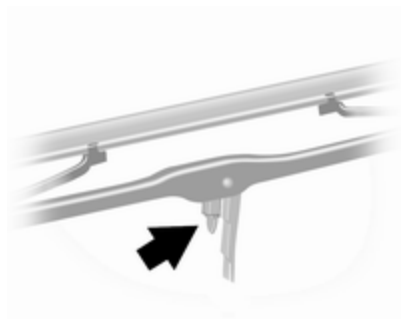

Løft viskerarmen, trykk festeklipset mot den og løsne viskerbladet.

Fest viskerbladet med en vinkel i forhold til viskerarmen, og trykk til det klikker på plass.

Senk viskerarmen forsiktig.

## Skifte pære

Sørg for at tenningen er slått helt av (bilen må ikke være i en autostopp ↻ 133) og slå av den aktuelle bryteren eller steng dørene.

Nye glødelamper må bare holdes i sokkelen. Berør ikke pæreglasset med bare hender.

Bruk kun samme type pære ved utskiftingen.

### Pærekontroll

Slå på tenningen, og sett på og kontroller lysene etter utskifting av en lypære.

Gjennomføring av arbeider ↻ 172.

## Hovedlys

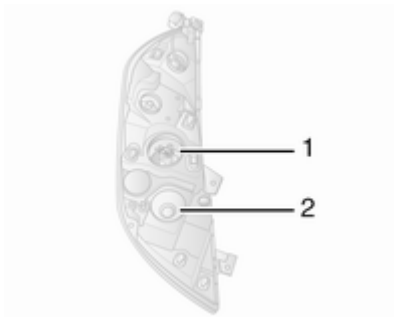

Hovedlysene har separate systemer for fjernlys 1 og nærlys 2.

## Fjernlys



1. Ta av beskyttelsesdekelet til fjernlyset.
2. Løsne ledningskontakten fra pæreholderen.

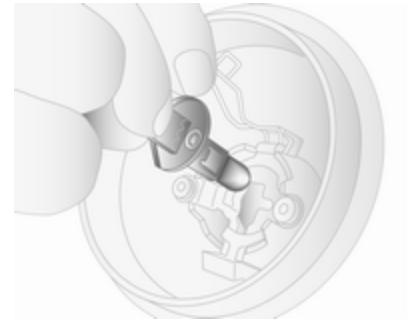

3. Frigjør fjærklipset og trekk ut pæreholderen fra reflektorhuset.
4. Løsne lyspæren fra lyspæreholderen, og skift lyspære.
5. Før pæreholderen inn i reflektorhuset.
6. Fest med fjærklipset og fest ledningskontakten på pæreholderen.
7. Monter beskyttelsesdekelet på hovedlyset.

## Nærlys



1. Ta av beskyttelsesdekselet til fjernlyset.
2. Løsne ledningskontakten fra pæreholderen.
3. Drei lyspæreholderen mot urviseren for å løsne den.
4. Trekk lyspæreholderen fra reflektothuset.

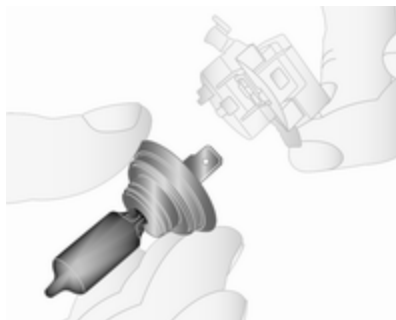

5. Løsne lyspæren fra lyspæreholderen, og skift lyspære.
6. Sett inn lyspæreholderen, la de to knastene gå i inngrep i reflektorhuset og drei med urviseren for å sikre.
7. Fest ledningskontakten på pæreholderen.
8. Monter beskyttelsesdekselet på hovedlyset.

## Sidelys



1. Ta av beskyttelsesdekselet.
2. Løsne ledningskontakten fra pæreholderen.
3. Drei lyspæreholderen mot urviseren for å løsne den.
4. Trekk lyspæreholderen fra reflektothuset.





5. Løsne lyspæren fra lyspæreholderen, og skift lyspære.
6. Sett inn lyspæreholderen, la de to knastene gå i inngrep i reflektorhuset og dreii med urviseren for å sikre.
7. Fest ledningskontakten på pæreholderen.
8. Sett på lyktedekselet.

## Adaptivt frontlys

### Svinglys

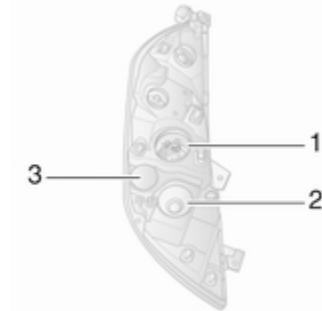

Hovedlysene har separate systemer for fjernlys **1** og nærlys **2**. Svinglyset **3** er plassert mellom hovedlysene.

1. Ta av beskyttelsesdekselet.
2. Løsne ledningskontakten fra pæreholderen.
3. Dreii lyspæreholderen mot urviseren for å løsne den.
4. Trekk lyspæreholderen fra reflektorhuset.

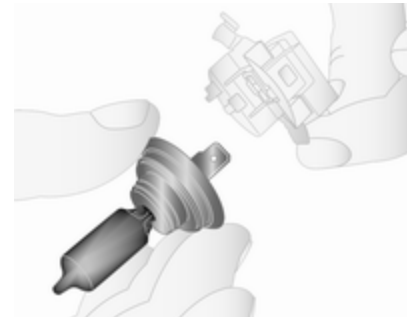

5. Løsne lyspæren fra lyspæreholderen, og skift lyspære.
6. Sett inn lyspæreholderen, la de to knastene gå i inngrep i reflektorhuset og dreii med urviseren for å sikre.
7. Fest ledningskontakten på pæreholderen.
8. Sett på lyktedekselet.

## Tåkelys

Sørg for at tåkelyspærene skiftes i et verksted.

## Blinklys foran



1. Ta av beskyttelsesdekselet.
2. Løsne ledningskontakten fra pæreholderen.
3. Drei lyspæreholderen mot urviseren for å løsne den.
4. Trekk lyspæreholderen fra reflek-torhuset.

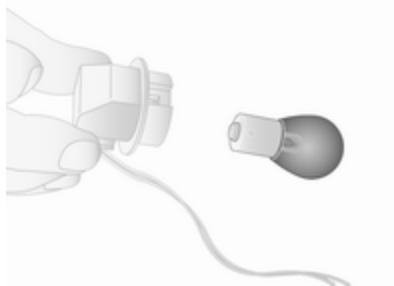

5. Løsne lyspæren fra lyspærehol-deren, og skift lyspære.
6. Sett inn lyspæreholderen, la de to knastene gå i inngrep i reflektor-huset og drei med urviseren for å sikre.
7. Fest ledningskontakten på pære-holderen.
8. Sett på lyktedekselet.

## Baklys

### Bakre bremselys, baklys, blinklys, ryggelys og tåkebaklys

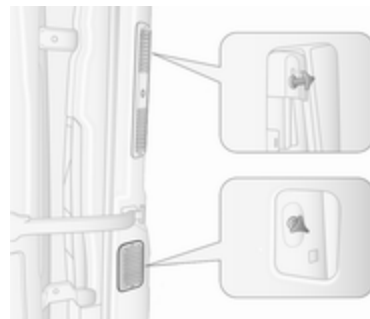

1. Ta de øvre og nedre kledningene fra stolpen bak.
2. Løsne de to mutterne fra posisjo-neringsstiftene bak på lampeen-heten.
3. Trekk lampeenheten bakover fra yttersiden.
4. Løsne ledningskontakten fra lampeenheten.



5. Fjern de tre skruene bak på lampeenheten.
6. Ta lyspæreholderen fra lampeenheten.



7. Trykk lyspæren lett inn i sokkelen, dreii mot urviseren, ta den ut og skift lyspære.

Venstre blinklys (1)

Bak- og bremselys (2)

Ryggelys (3)

Tåkebaklys, kan også være på bare én side (4)

8. Sett lyspæreholderen i lampeenheten.
9. Sett inn de tre skruene bak på lampeenheten.
10. Fest ledningskontakten på lampeenheten.
11. Sett inn lampeenheten igjen fra yttersiden, og kontroller at den plasseres riktig.
12. Sett de to mutterne på posisjoneringsstiftene bak på lampeenheten.
13. Monter de øvre og nedre kledningene på stolpen bak.

**Crew Cab, Chassis Cab**  
Bakre bremselys, baklys, blinklys, ryggelys og tåkebaklys

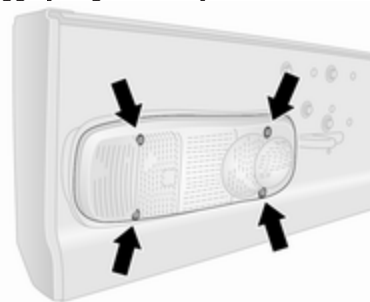

1. Fjern de fire skruene fra linsen.
2. Fjern linsen fra åpningen.

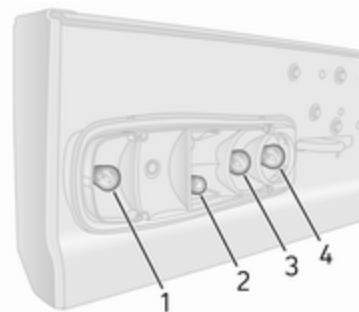

3. Trykk lyspæren lett inn i sokkelen, dreier mot urviseren, ta den ut og skift lyspære.

Venstre blinklys (1)

Bak- og bremselys (2)

Ryggelys (3)

Tåkebaklys, kan også være på bare én side (4)

4. Monter linsen i åpningen og skift ut de fire skruene.

### Blinklys på siden

1. Skyv lampeenheten mot høyre, og trekk i venstre side av lampeenheten for å løsne den fra åpningen.



2. Løsne ledningskontakten fra lampeenheten.
3. Fjern lyspæreholderen fra lampeenheten ved å dreie 90°, og skift lyspære.
4. Sett lyspæreholderen i lampeenheten.
5. Fest ledningskontakten på lampeenheten.
6. Sett lampeenheten inn i åpningen, og trykk mot venstre for å feste.

### Blinklys i speil

1. Skyv den nedre speileneheten fra fronten for å komme til skruen.

2. Ta ut skruen med en torxskrutrekker.

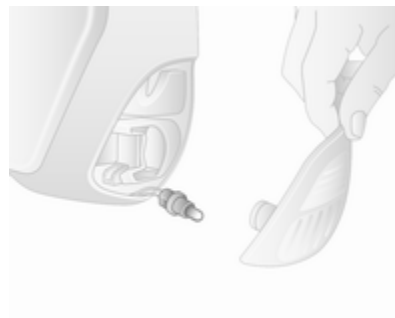

3. Ta ut lyspæreholderen fra baksiden av den nedre speileneheten.
4. Skift lyspære.
5. Monter pæreholderen på den nedre speileneheten.
6. Sett inn skruen.

## Høytmontert midtre bremselys



1. Ta av dekselet på innsiden av bakk døren.
2. Løsne mutteren fra posisjoneringsstiften bak på lampeenheten.

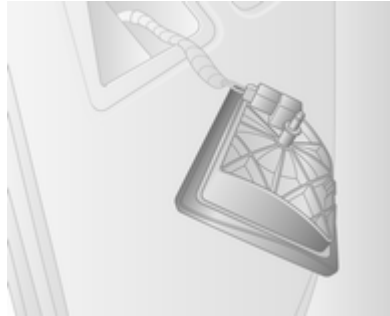

3. Ta lampeenheten ut av åpningen på yttersiden.
4. Løsne ledningskontakten fra lampeenheten.
5. Fjern lyspæreholderen fra lampeenheten, og skift lyspære.
6. Sett lyspæreholderen i lampeenheten, og fest ledningskontakten på lampeenheten.
7. Sett lampeenheten i åpningen igjen, og kontroller at den plasseres riktig.
8. Sett mutteren på posisjoneringsstiften bak på lampeenheten.
9. Sett på dekselet på innsiden av bakk døren.

## Skiltlys



1. Hekt av lampeenheten ved bruk av en flat skrutrekker.
2. Løsne ledningskontakten fra lampeenheten.
3. Ta av dekselet, og skift lyspære.
4. Monter linsedekselet og fest ledningskontakten til lampeenheten.
5. Monter lampeenheten.

## Crew Cab, Chassis Cab



1. Fjern de to skruene fra linsedekselet.
2. Ta av dekselet, og skift lyspære.
3. Monter linsedekselet og skift ut de to skruene.

## Innvendige lys

### Kupélys foran

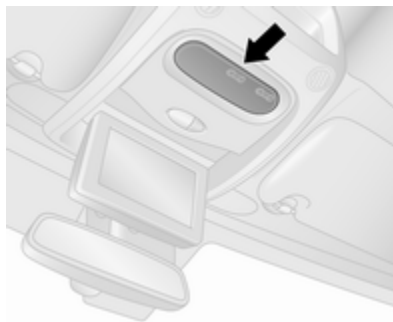

1. Ta av lampeenheten ved bruk av en flat skrutrekker.
2. Skift lyspære.
3. Monter lampeenheten.

## Bagasjeromslys



1. Ta av lampeenheten ved bruk av en flat skrutrekker.
2. Løsne ledningskontakten fra lampeenheten.
3. Ta av dekselet, og skift lyspære.
4. Monter linsedekselet og fest ledningskontakten til lampeenheten.
5. Monter lampeenheten.

## Lys i fremre dørkledning



1. Ta av lampeenheten ved bruk av en flat skrutrekker.
2. Drei lyspæreholderen mot urviseren for å løsne den.
3. Skift pæren og sett inn pæreholderen.
4. Monter lampeenheten.

## Kupélys bak

Overlat pæreskift til et verksted.

## Hanskeromsllys

Overlat pæreskift til et verksted.

## Instrumentpanelbelysning

Overlat pæreskift til et verksted.

## Elektrisk anlegg

### Sikringer

Skift ut i samsvar med teksten på den defekte sikringen.

Det er to sikringsbokser i bilen:

- én til venstre på instrumentpanelet, bak kledningen
- i motorrommet, under ekspansjonstanken for kjølevæske

### Combi

En ekstra sikringsboks er plassert bak et kledningspanel på høyre side av bagasjerommet, ved siden av bakdøren.

### Buss

En ekstra sikringsboks er plassert på nedre høyre side i bagasjerommet, under kledningspanelet for trinnet.

Slå alltid av den aktuelle bryteren og tenningen før du skifter sikring.

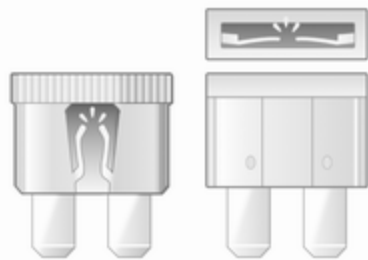

En defekt sikring kan gjenkjennes ved at tråden er smeltet. Skift ikke ut sikringen før årsaken til feilen er fjernet.

Det lønner seg å ha et komplett sett reservesikringer i bilen. Kontakt et verksted.

Enkelte funksjoner kan være beskyttet med flere sikringer.

Det kan også være satt inn sikringer som ikke har noen funksjon.

#### Les dette

Det kan hende at ikke alle beskrivelsene av sikringsboksen i denne instruksjonsboken gjelder for din bil.

Ta utgangspunkt i klistremerket på sikringsboksen når du undersøker sikringsboksen.

#### Sikringstrekker

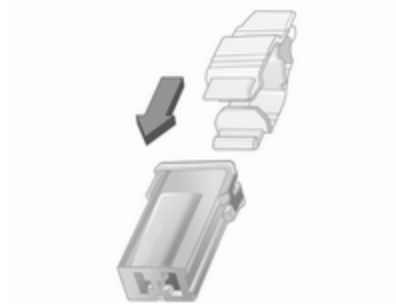

En sikringstrekker i sikringsboksen i instrumentpanelet kan brukes som hjelp ved skifte av sikringer.



Sett inn sikringstrekkeren ovenfra eller fra siden på sikringer med forskjellige utforminger, og trekk sikringen ut.

## Sikringsboksen i motorrommet

Plassert under ekspansjonstanken for kjølevæske.

Enkelte kretser kan være beskyttet av flere sikringer.

Overlat utskifting av sikringer til et verksted, ettersom det er vanskelig å komme til sikringene.

### Symbol Krets

	Høyre sidelys
	Venstre sidelys
	Høyre nærllys
	Venstre nærllys
	Tåkelys foran
	Venstre fjernlys
	Høyre fjernlys
	ABS

### Symbol Krets

	Vindusvisker
	Oppvarming og ventilasjonssystem / klimaanlegg
	Bakruteoppvarming
	Luftoppheng

## Sikringsboksen i instrumentpanelet

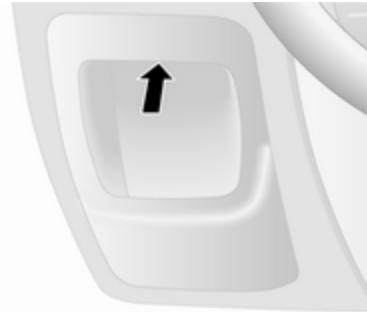

Plassert bak kledningen på venstre side av instrumentpanelet. Trekk oppe på kledningen for å ta av.

Ingen gjenstander må oppbevares bak denne kledningen.

Enkelte kretser kan være beskyttet av flere sikringer.





### Symbol Krets

	Infotainmentsystem / Seteoppvarming / Førerinformasjonscenter / Lydtilkobling / Alarm
	Strømuttak
	Sigarettenner
	Instrumentpanel
	Sentrallås
	Kupélys
	Blinklys / tåkebaklys / karosserielektronikkmodul
<b>DIAG</b>	Diagnosekontakt
	ABS / elektronisk stabilitetsprogram
	Innvendige lys / bremselys
	Karosserielektronikkmodul

### Symbol Krets

<b>STOP</b>	Bremselys
ALIM UCH	Karosserielektronikk- modul / elektriske vinduer / oppvarming og ventila- sjonssystem / klimaanlegg
	Oppvarmet bakrute, venstre
	Oppvarmet bakrute, høyre
	Vindusspyler
	Elektronisk startsperre
	Setevarme
<b>FBL</b>	Svinglys
	Håndfritilkobling
<b>T</b>	Fartsskriver
<b>PTO</b>	Effektuttak
	Horn
	Forvarmer / dieselfilter
	Klimakontrollvifte
	Oppvarmede sidespeil

### Symbol Krets

	Venstre sidelys
	Høyre sidelys
	Navigasjonssystem
<b>ADP</b>	Ekstra tilpasninger
	Elektriske vinduer / karos- serielektronikkmodul

## Sikringsboksen i bagasjerommet

### Combi

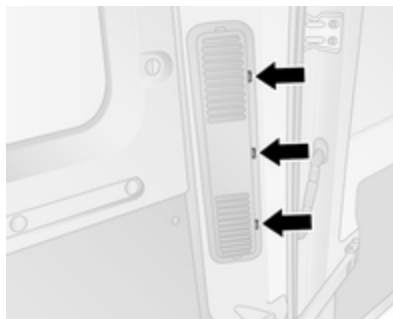

Plassert bak kledningspanelet på høyre side i bagasjerommet, ved siden av bakk døren.

Bruk et passende verktøy, f.eks. en flatbladet skrutrekker, hekt ut kledningspanelet på tre steder som vist i illustrasjonen og fjern dette.

Ingen gjenstander må oppbevares bak denne kledningen.

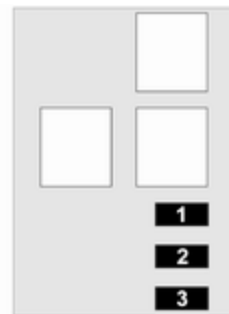

### Nr. Krets

- 1 Hastighet 3: ekstra fordampner
- 2 Hastighet 2: ekstra fordampner
- 3 Hastighet 1: ekstra fordampner

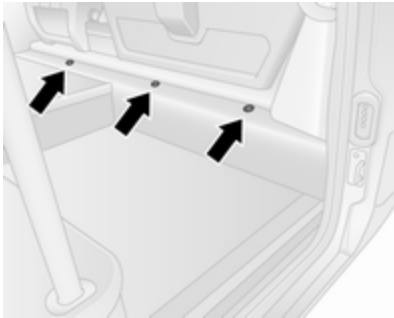
**Buss**

Plassert under kledningspanelet på trinnet nede på høyre side i bagasjerommet.

Bruk et passende verktøy, f.eks. en flatbladet skrutrekker, hekt ut kledningspanelet på tre steder som vist i illustrasjonen og fjern dette.

Ingen gjenstander må oppbevares bak denne kledningen.

**Nr. Krets**

- 1 Stopp/start
- 2 Elektromagnet for lås i elektrisk skyvedør
- 3 Summer for lås i elektrisk skyvedør
- 4 Hastighet 2: høyre fordampervifte
- 5 Hastighet 2: venstre fordampervifte
- 6 Hastighet 1: venstre fordampervifte
- 7 Venstre varmeapparat
- 8 Hastighet 3: venstre fordampervifte
- 9 Kondensatorvifte
- 10 Høyre varmeapparat
- 11 Hastighet 3: høyre fordampervifte
- 12 Elektrisk skyvedør
- 13 Korridorbelysning

Nr. Krets

- 14 Fotpanel
- 15 Varselsummer barnesikring
- 16 Hastighet 1: høyre fordampervifte

Enkelte kretser kan være beskyttet av flere sikringer.

## Verktøy i bilen

### Verktøy

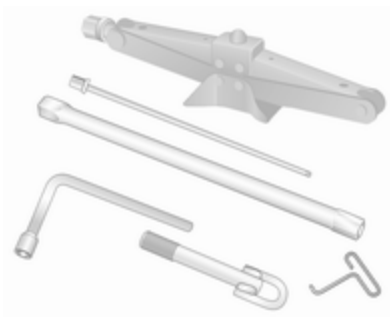

Jekken, hjulnøkkelen, adapterne (for fjerning av reservehjul), navdekselkroken og slepefestet oppbevares sammen under forsetet.

#### Les dette

Avhengig av bilen vil det være flere adaptere for fjerning av reservehjul



Biler med bakhjulsdrift: En hydraulisk jekk og et sett med forlengelsestykker for bruk sammen med jekken følger også med.

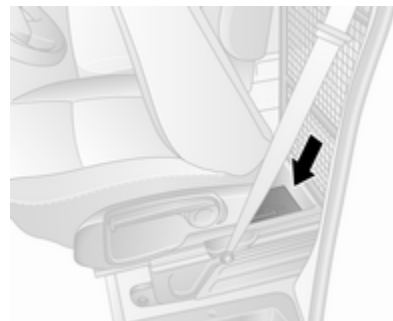

Noen biler er utstyrt med et dekkreparasjonssett i stedet for reservehjul. Dekkreparasjonssett ⇨ 200.

Du kommer til verktøyet ved å skyve setet helt frem og felle ned seterygen.

Hvis det er montert et lokk, løftes lokket litt og skyves bakover for å fjerne dette.

#### Les dette

Ikke forsøk å fjerne enheten fra undersiden av setet. Fare for personskaade.

Hjulskift ⇨ 203.

Reservehjul ⇨ 205.

Tauing av bilen ⇨ 210.

## Hjul og dekk

### Dekkenes og felgenes tilstand

Kjør langsomt over kanter og mest mulig i rett vinkel. Kjøring over skarpe kanter kan medføre dekk- og felgskader. Ikke klem dekkene inn mot fortauskanten når du skal parkere.

Undersøk hjulene regelmessig med henblikk på skader. Søk hjelp hos et verksted ved skader eller unormal slitasje.

Vi anbefaler at forhjulene ikke byttes med bakhjulene og omvendt, da dette kan påvirke bilens stabilitet. Bruk alltid dekk som er mindre slitte på bakakselen.

### Dekk

Fabrikkmonterte dekk er avstemt til understellet og gir optimal kjørekomfort og sikkerhet.

## Vinterdekk

Vinterdekk gir sikrere kjøring når temperaturen er under 7 °C, og bør derfor brukes på alle hjul.

En klebelapp som angir maks. hastighet, skal plasseres i førerens synsfelt i samsvar med nasjonale forskrifter.

## Dekkbetegnelser

F.eks. **215/65 R 16 C 109 R**

**215** : dekkbredde i mm

**65** : profilforhold (dekkhøyde i forhold til dekkbredde) i %

**R** : dekktype: Radial

**RF** : konstruksjonstype: RunFlat

**16** : felgdiameter i tommer

**C** : frakt eller kommersiell bruk

**88** : lastindeks, 109 tilsvarer f.eks. ca. 1030 kg

**R** : bokstav for hastighetskode

Bokstav for hastighetskode:

**Q** : Opptil 160 km/t

**S** : Opptil 180 km/t

**T** : Opptil 190 km/t

**H** : Opptil 210 km/t

**V** : Opptil 240 km/t

**W** : Opptil 270 km/t

Velg et dekk som passer for den maksimale hastigheten for bilen din.

Maksimal hastighet kan oppnås med egenvekt med fører (75 kg) pluss 125 kg bagasje. Ekstrautstyr kan redusere bilens maksimale hastighet.

### Retningsbestemte dekk

Monter retningsbestemte dekk slik at de roterer i kjøreretningen. Rota-sjonsretningen er angitt med et symbol (for eksempel en pil) på dekk siden.

### Dekktrykk

Kontroller dekktrykket når dekkene er kalde, minst hver 14. dag og før alle lengre turer. Ikke glem reservehjulet. Dette gjelder også for biler med dekktrykkovervåking.

Etiketten med dekktrykkinformasjon på førerens dørramme angir de originale dekktypene og det tilsvarende dekktrykket. Pump alltid opp dekkene til trykket som vises på etiketten.

Dekktrykk ⇨ 240.

Dekktrykkene gjelder kalde dekk. De gjelder for sommer- og vinterdekk.

Fyll alltid reservehjulet med dekktrykk for full last.

Feil dekktrykk svekker sikkerheten, kjøreegenskapene, komforten og drivstofføkonomien samtidig som dekkslitasjen øker.

Dekktrykkene er forskjellige avhengig av forskjellige alternativer. For korrekt dekktrykkverdi følges prosedyren nedenfor:

1. Identifiser motorens identifikator-kode. Motordata ⇨ 221.
2. Identifiser det aktuelle dekket.

Dekktrykktabellen viser alle mulige dekk-kombinasjoner ⇨ 240.

Se EU-samsvarserklæringen som fulgte med bilen eller andre nasjonale registreringsdokumenter for informasjon om godkjente dekk spesifikt for din bil.

Føreren er ansvarlig for at dekktrykket er riktig.

### Advarsel

For lavt dekktrykk kan føre til betydelig oppvarming av dekkene og indre skader, som i sin tur fører til at slitebanen løsner og i verste fall til at dekkene punkterer ved høye hastigheter.

### Advarsel

For bestemte dekk kan det anbefalte dekktrykket som vises i dekktrykktabellen, overskride det maksimale dekktrykket som vises på dekket. Overskrid aldri det maksimale dekktrykket som vises på dekket.

### Temperaturavhengighet

Dekktrykket avhenger av temperaturen i dekket. Under kjøring øker dekktemperaturen og -trykket.

Dekktrykkverdiene som finnes på dekkinformasjonsetiketten og i dekktrykktabellen gjelder for kalde dekk, som betyr 20 °C. Trykket øker med

nesten 10 kPa (0,1 bar) for en temperaturøkning på 10 °C. Det må tas hensyn til dette når varme dekk kontrolleres.

### Kjøring med tilhenger

Ved sleping av tilhenger med fullastet bil må dekktrykket økes med 20 kPa/0,2 bar (3,0 psi) og maksimal hastighet begrenses til 100 km/t.

Kjøring med tilhenger ⇨ 167.

### Bakhjulsdrift, med doble bakhjul

Når det ytterste dekket fylles, bør påfyllingsslangen plasseres mellom de to hjulene.

### Dekktrykkovervåking

Dekktrykkovervåkingssystemet bruker radio- og følerteknologi til å kontrollere dekktrykknivåene.

#### Merk

Dekktrykkovervåkingen varsler bare om lavt dekktrykk. Det erstatter ikke det jevnlig dekkvedlikeholdet om føreren må sørge for.

Alle hjulene må være utstyrt med trykkmålere og dekkene må ha det foreskrevne dekktrykket.

#### Les dette

I land hvor dekktrykkovervåkingssystemet er påbudt, vil bruk av hjul uten trykkmålere medføre at typegodkjenningen av bilen er ugyldig.

Følerne i dekktrykkovervåkingssystemet overvåker lufttrykket i dekkene og overfører dekktrykkmålinger til en mottaker i bilen.

Dekktrykkplan ⇨ 240.

### Tilstand med lavt dekktrykk



Når det registreres en tilstand med lavt dekktrykk, vises denne med lys i kontrollampen (⚠) ⇨ 96 og en tilhørende melding vises i førerinformasjonssenteret.

Hvis (⚠) lyser, skal du stoppe snarest mulig og fylle dekket i henhold til anbefalingene ⇨ 240.

Etter påfylling av luft kan det være nødvendig å kjøre bilen litt for å oppdatere dekktrykkverdiene i systemet. I denne perioden vil (⚠) kunne lyse.

Hvis (⚠) tennes ved lavere temperaturer og slukker etter en viss kjøretid, kan det være et tegn på at trykket begynner å bli lavt. Kontroller dekktrykket i alle fire dekk.

Slå av tenningen hvis dekktrykket må reduseres eller økes.

Monter kun hjul med trykkmålere, ellers vil (⚠) blinke i flere sekunder før den deretter går over til å lyse konstant sammen med kontrollampen (⚠) ⇨ 94, og en tilsvarende melding vises i førerinformasjonen.

Et reservehjul eller et midlertidig hjul har ikke trykkfølere. Dekktrykkovervåkingen fungerer ikke for slike hjul. På de andre tre hjulene virker dekktrykkovervåkingsystemet som før.

Kontrollampen (⚠) og den tilhørende meldingen vises ved alle tenningsykluser inntil dekkene er pumpet opp til korrekt dekktrykk.

Førerinformasjonsdisplay ⇨ 99.

Meldinger om bilen ⇨ 100.

### Punktering

En punktering eller flere dekk med for lavt trykk indikeres med tenning av kontrollampen (⚠) sammen med STOP ⇨ 95 og en tilhørende melding som vises i førerinformasjonssenteret. Stans bilen, og slå av motoren.

Dekktrykk ⇨ 240, dekkreparasjonssett ⇨ 200, reservehjul ⇨ 205, hjulskift ⇨ 203.

### Ny innlæring



Etter at en punktering er reparert og føreren har fylt dekkene med korrekt dekktrykk, må dekktrykkovervåkingsystemet reberegne.

Dekktrykk ⇨ 240, dekkreparasjonssett ⇨ 200.

Under kjøring velges dekktrykkmenyen i førerinformasjonen ved å trykke knappen på enden av viskerhendelen. Trykk og hold knappen i omtrent fem sekunder for å initialisere reberegningen. En tilsvarende melding vises i førerinformasjonen

Det kan være behov for flere minutters kjøring over 40 km/t for å fullføre innlæringsprosessen. Systemet kan bare levere begrenset informasjon i denne perioden.

Hvis det oppstår problemer under omprogrammeringen, vil kontrollampen (⚠) fortsette å lyse, og en varselmelding vises på førerinformasjonsdisplayet.

Førerinformasjonsdisplay ⇨ 99.

Meldinger om bilen ⇨ 100.

### Generell informasjon

Bruk av kjettinger og vanlige reparasjonssett med flytende tettemidler kan virke negativt inn på systemets funksjon. Fabrikkgodkjente dekkreparasjonssett kan brukes.

Dekkreparasjonssett ⇨ 200, Kjettinger ⇨ 199.

Eksterne radioanlegg med høy effekt kan forstyrre dekktrykkovervåkingen.

Hver gang dekkene skiftes må følerne til dekktrykkovervåkingen demonteres og vedlikeholdes i et verksted.



## Mønsterdybde

Kontroller mønsterdybden regelmessig.

Av sikkerhetsgrunner bør dekkene skiftes ut når mønsterdybden er to til tre mm (vinterdekk ved fire mm).

Av sikkerhetsgrunner anbefales det at dekkenes mønsterdybde på én aksel ikke varierer mer enn to mm.



Minste tillatte mønsterdybde (1,6 mm) er nådd når mønsteret er slitt ned til en slitasjeindikator (TWI = Tread Wear Indicator). Plasseringen av disse er angitt av merker på dekkensiden.

Dekk aldres, også når de ikke kjøres. Vi anbefaler at dekkene skiftes ut etter 6 år.

## Dekkskift, og hjuldimensjon

Ved bruk av dekk med en annen dimensjon enn de fabrikkmonterte dekkene, må speedometeret og det nominelle dekktrykket eventuelt omprogrammeres, og andre endringer utføres på bilen.

Etter å ha gått over til en annen dekkdimensjon, må du få skiftet ut klebeskiltet for dekktrykk.

### ⚠ Advarsel

Bruk av uegnede dekk eller felger kan forårsake ulykker og vil gjøre bilens typegodkjenning ugyldig.

## Hjulapsler

Bruk hjulapsler og dekk som er fabrikkgodkjent for den aktuelle bilen, og som dermed oppfyller alle krav til den aktuelle felg- og dekkkombinasjonen.

Hvis det brukes hjulapsler og dekk som ikke er fabrikkgodkjent, må dekkene ikke ha vulstkant.

Hjulapsler må ikke hemme kjølingen av bremsene.

### ⚠ Advarsel

Bruk av uegnede dekk eller hjulapsler kan føre til plutselig lufttap og dermed til ulykker.

## Kjettinger



Kjettinger er bare tillatt på drivhjulene.

Hvis bilen har tvillingdekk bak, er kjettinger bare tillatt på de ytterste hjulene.

Benytt finleddede kjettinger som maksimalt bygger 15 mm på slitebanen og på innsiden av dekkene (med kjettinglås).

### ⚠ Advarsel

Skader kan føre til at dekket punkterer.

Hjulcapsler på ståfelger kan komme i kontakt med kjettingdeler. Ta av hjulkapslene i slike tilfeller.

Kjettinger kan bare brukes i hastighet opp til 50 km/t og ved kjøring på bare veier kan de bare brukes i korte perioder ettersom de slites raskt på hardt veidekke og kan ryke.

Bruk av kjettinger er ikke tillatt på det midlertidige reservehjulet eller på hjul med andre størrelser enn de som er montert i fabrikken.

## Dekkreparasjonssett

Mindre skader på slitebanen kan repareres med dekkreparasjonssettet.

Ikke fjern fremmedlegemer fra dekket.

Skader på dekket som er større enn fire mm eller befinner seg på dekkensiden nær felgen, kan ikke repareres med reparasjonssettet.

### ⚠ Advarsel

Kjør ikke fortere enn 80 km/t.

Må ikke brukes i lengre tid om gangen.

Styring og håndtering kan påvirkes.

Hvis et dekk har punktert:

Aktiver håndbremsen og legg inn nøytral (manuelt gir) eller **N** (automatisert manuelt gir).

Dekkreparasjonssettet er plassert under forsetet. Skyv setet helt frem og fell ned seteryggen for å komme til settet.

1. Ta ut dekkreparasjonssettet fra undersiden av forsetet.
2. Ta av kompressoren.
3. Ta ut strømledningen(e) og luftslangen fra oppbevaringsrommet på undersiden av kompressoren.



4. Skru kompressorens luftslange på tilkoblingen på tetningsmiddel-flasken.
5. Sett tetningsmiddelflasken på holderen på kompressoren.  
Plasser kompressoren nær dekket. Tetningsmiddelflasken skal stå rett.
6. Skru av ventilhetten på det defekte dekket.

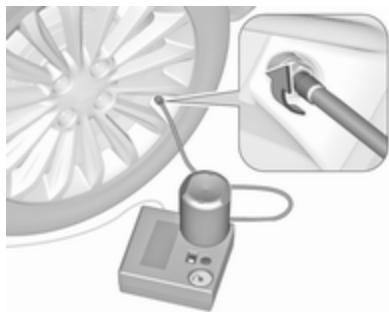

7. Skru påfyllingsslangen for tetningsmiddel på dekkventilen.
8. Vippebryteren på kompressoren må stå i posisjonen O.

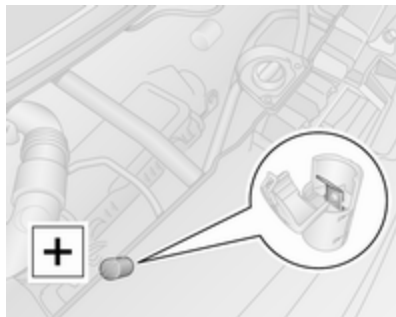

9. Koble den røde + strømledningen på kompressoren til klemmen ↪ 208 for start med startkabler.

#### Les dette

Avhengig av modellen kan startkabelklemmen være plassert på venstre eller høyre side i motorrommet.

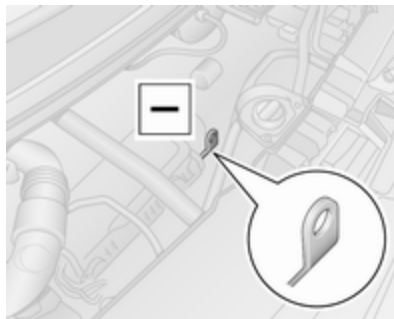

10. Koble den svarte - strømledningen til et jordingspunkt på bilen, f.eks. motorblokken eller en motorfestebolt.

#### Les dette

Avhengig av det aktuelle dekkreparasjonssettet kan det hende at den

enkelte strømledningen må kobles til strømuttaket eller sigaretteneren.

Rød + og svart - strømledning er ikke tilgjengelig for denne typen.

For å unngå utlading av batteriet anbefaler vi at du lar motoren gå.

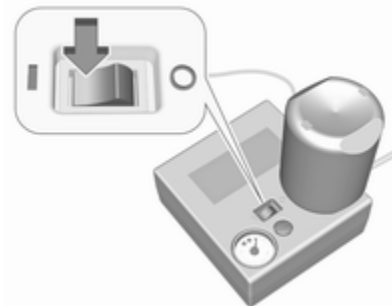

11. Slå vippebryteren på kompressoren over i posisjonen I. Dekket fylles med tetningsmiddel.
12. Kompressorens trykkmåler viser en kort stund opptil seks bar. Trykket begynner så å synke.
13. Alt tetningsmiddel pumpes inn i dekket. Deretter fylles dekket med luft.



14. Foreskrevet dekktrykk skal oppnås innen ti minutter. Dekktrykk  $\rightarrow$  240. Når det korrekte trykket er oppnådd, slås kompressoren av ved å sette vippebryteren i posisjonen **O**.

Dersom det foreskrevne dekktrykket ikke oppnås i løpet av ti minutter, demonterer du dekkreparasjonssettet. Flytt bilen én hjulomdreining (ca. to meter). Koble til igjen dekkreparasjonssettet, og fortsett med påfyllingen i ti minutter. Dersom det foreskrevne dekktrykket fortsatt ikke oppnås, er dekket for sterkt skadet. Søk hjelp hos et verksted.

Tapp ut overflødig dekktrykk med knappen ved siden av trykkmåleren.

Kompressoren må ikke gå lenger enn ti minutter.

15. Løsne dekkreparasjonssettet.
16. Tetningsmiddel som eventuelt har rent ut, fjernes med en klut.
17. Ta klistremerket med maksimalt tillatt hastighet, som du finner på dekkreparasjonssettet, og fest det i førerens synsfelt.
18. Skru påfyllingsslangen for tetningsmiddel til den ledige koblingen på flasken med tetningsmiddel. Dermed unngår du at det renner ut tetningsmiddel. Lagre flasken med tetningsmiddel i plastvesken. Oppbevar dekkreparasjonssettet under forsetet.

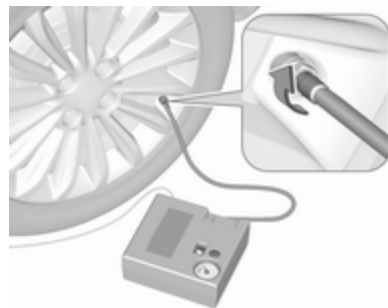

19. Kjør videre umiddelbart, slik at tetningsmiddelet fordeles jevnt i hele dekket. Stans og kontroller dekktrykket ved bruk av kompressoren etter å ha kjørt ca. ti km, senest etter ti minutter. Skru luftslangen rett på dekkventilen og kompressoren når du skal kontrollere trykket.
20. Hvis dekktrykket er over 3,1 bar, skal det korrigeres til riktig verdi. Gjenta prosedyren til det ikke er noe trykktap lenger.

Bruk ikke bilen hvis dekktrykket har sunket under 3,1 bar. Søk hjelp hos et verksted.

21. Oppbevar dekkreparasjonssettet under forsetet.

### Les dette

Kjøreegenskapene til det reparerte dekket er sterkt redusert. Derfor må du få skiftet ut dette dekket.

Hvis det høres uvanlige lyder eller kompressoren blir varm, skal du slå av kompressoren i minst 30 minutter.

Den innbygde sikkerhetsventilen åpnes ved et trykk på 7 bar.

Kontroller settets holdbarhetsdato. Etter denne datoen er tetningsevnen ikke lenger garantert. Se informasjonen om lagring på tetningsmiddel-flasken.

Skift ut den brukte tetningsmiddel-flasken. Kast flasken i henhold til gjeldende bestemmelser.

Kompressoren og tetningsmiddelet kan brukes fra ca. -30 °C.

## Skifte hjul

Noen biler er utstyrt med et dekkreparasjonssett i stedet for reservehjul ⇨ 200.

Gjennomfør følgende forberedelser og følg disse anvisningene:

- Parker bilen på et plant og solid underlag som ikke er glatt. Forhjulene skal stå i rett fremstilling.
- Aktiver håndbremsen og legg inn første gir eller reversgir (manuelt gir) eller **N** (automatisert manuelt gir).
- Slå av luftopphengssystemet ⇨ 136.
- Ta ut reservehjulet ⇨ 205.
- Skift aldri flere hjul samtidig.
- Bruk jekken bare til å skifte hjul ved punktering, ikke til å skifte mellom sommer- og vinterhjul.
- Jekken er vedlikeholdsfri.
- Hvis underlaget som bilen står på er mykt, legger du en plankebit (maks. 1 cm tykk) under jekken.

- Det må ikke oppholde seg personer eller dyr i bilen når den er jekket opp.
- Kryp aldri under en bil som er oppjekket.
- Start ikke motoren mens bilen står på jekken.
- Rengjør hjulboltene/-mutterne og gjengene på disse før hjulet monteres.

### Advarsel

Smør ikke hjulbolten, hjulmutteren eller hjulmutterkapselen.

1. Ta av hjulkapselen ved bruk av kroken som følger med. Bilens verktøysett ⇨ 194.

Avhengig av bilen må bolt/mutter-dekselet først fjernes for hånd, deretter fjernes hjulkapselen, eller trykk på hjulkapselen i punktene som vises med piler og vri for å løsne.

Bakhjulsdrift, med doble bakhjul: Fjern dekkventilens forlenger fra det indre bakhjulet.

2. Monter hjulnøkkelen (avhengig av bil festes hjulnøkkelen til adaptere) og sørg for at den plasseres sikkert, og løsne hver av hjulboltene/mutterne med en halv omdreining.

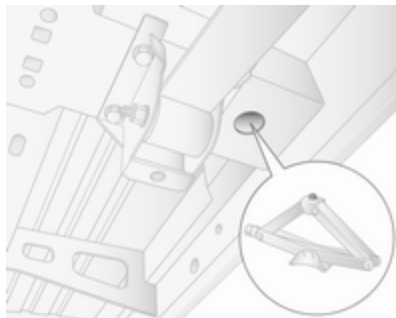
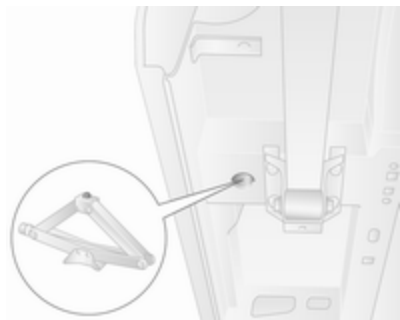

### 3. Biler med forhjulsdrift:

Hvis montert, festes løftemekanisme til løfteklossen når det skiftes et forhjul.

Løft bilen ved å sette tappen til jekkens løftekloss (bilverktøy  $\varnothing$  194) under jekkhullet nærmest det aktuelle hjulet.

Kontroller at jekken er riktig plassert. Jekken må stå stabilt, slik at den ikke glir, på bakken like under jekkhullet.

Fest hjulnøkkelen på jekken, og løft bilen (maks. 3 cm) ved å dreie nøkkelen helt til hjulet ikke berører bakken.

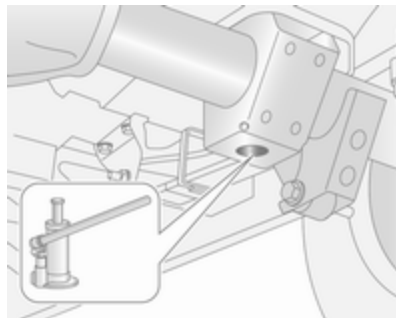

### Biler med bakhjulsdrift:

Følg bruksanvisningen for den hydrauliske jekken (bilverktøy  $\varnothing$  194), og monter componentene i henhold til beskrivelsene.

Sett adapteren på jekkpunktet nærmest det aktuelle hjulet.

Kontroller at jekken er riktig plassert. Jekkhodet må flukte med jekkpunktet. Pump jekken ved å trykke på hjulnøkkelen/adaptere, slik at underlagsplaten plasseres riktig.

Løft bilen (maks. 3 cm) ved å trykke på hjulnøkkelen helt til hjulet ikke berører bakken.

4. Skru hjulboltene/-mutterne helt ut, og rengjør dem med en klut.  
Legg hjulboltene/-mutterne et sted der de er beskyttet mot skitt.
5. Skift hjulet.
6. Skru inn hjulboltene/-mutterne.
7. Senk bilen.
8. Monter hjulnøkkelen (avhengig av bil festes hjulnøkkelen til adaptere) og sørg for at den plasseres sikkert, og stram hver av hjulboltene/mutterne kryssvis. Tiltrekingsmoment: 172 Nm (forhjulsdrift), 235 Nm (bakhjulsdrift med tvillinghjul bak), 264 Nm (bakhjulsdrift med enkelhjul bak).
9. Sett på hjulkapselen igjen.  
Bakhjulsdrift, med doble bakhjul: Monter dekkventilens forlenger på det indre bakhjulet før hjuldekselet monteres igjen.

#### Les dette

Hvis relevant kan du montere tyverisikringsbolter nær dekkventilen (ellers kan det bli umulig å remontere hjulkapselen).

10. Plasser det utskiftede hjulet  
⇨ 205 samt bilens verktøysett  
⇨ 194.
11. Få avbalansert det nye hjulet på bilen. Kontroller dekktrykket  
⇨ 240 til det nymonterte hjulet og hjulboltene/-mutternes tiltrekingsmoment snarest mulig.

Sørg for få skiftet eller reparert det defekte dekket.

## Reservehjul

Noen biler er utstyrt med et dekkreparasjonssett i stedet for reservehjul  
⇨ 200.

Dersom det monteres et reservehjul som er annerledes enn de andre hjulene, kan dette hjulet klassifiseres som et midlertidig reservehjul, og de tilsvarende hastighetsgrensene vil da gjelde, selv om dette ikke indikeres på noen etiketter. Be om hjelp i et verksted for å kontrollere den gjeldende hastighetsgrensen.

### Merk

Bruk av et reservehjul som er mindre enn de andre hjulene eller sammen med vinterdekk kan påvirke kjøreegenskapene. Få skiftet ut det defekte dekket snarest mulig.

Reservehjulet festes under bilrammen ved bruk av en vinsj og sikres med en vaier ved hjelp av hjulnøkkelen og adaptere (avhengig av bil).

Det kan hende at bilen må jekkes opp for å komme til reservehjulet hvis et bakdekk punkterer på bilen når den er fulllastet.



For å frigjøre reservehjulet må vaieren løsnes ved å koble sammen hjulnøkkelen og adaptere (avhengig av bil) i sporposisjonen som vises og senke hjulet helt ned ved å dreie nøkkelen i klokkeretningen.

### Merk

Bruk kun hjulnøkkel og adaptere (avhengig av bilen) for å senke reservehjulet.

Bruk av pneumatisk verktøy er forbudt. Dette kan medføre skader på vinsjkabel og utstyr.



Rett opp hjulet, hekt ut holderen fra hjulets felg og frigjør hjulet fra vaieren og tilkoblet holder ved å føre disse komponentene gjennom midten på hjulet.

Biler med tvillinghjul bak har en ekstra festeplate som er festet til reservehjulet. Løsne mutteren og ta av festeplaten før hjulet brukes.

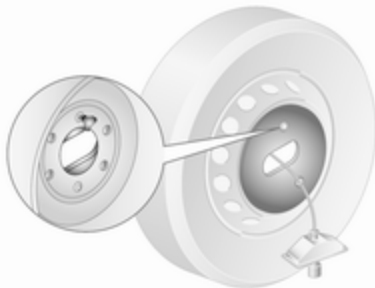

Når du skal montere reservehjul, begynner du med å feste festeplaten (biler med tvillinghjul bak) og sikre den med mutteren.

Rett opp hjulet, og før vaieren og tilkoblet holder fra fronten på hjulet (siden med dekkventil) og gjennom

midten av hjulet. Fest holderen og hekt den på plass. Pass på riktig plassering, og at forsiden av hjulet (siden med dekkventilen) vender oppover ved montering.

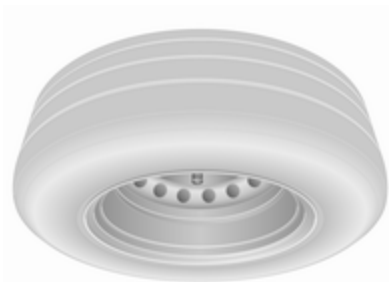

Plasser hjulet under bilrammen, rett under vinsjmekanismen.





Stram deretter vieren med hjulnøkkelen og adaptere ved å koble dem til i sporposisjonene som vist ovenfor og dreie nøkkelen mot klokkeretningen inntil hjulet er festet i helt løftet posisjon.

### ⚠ Advarsel

Sørg for at forsiden av hjulet (siden med dekkventilen) vender oppover når reservehjulet plasseres under bil rammen.

## Nødhjul

### Merk

Bruk av et reservehjul som er mindre enn de andre hjulene eller sammen med vinterdekk kan påvirke kjøreegenskapene. Få skiftet ut det defekte dekket snarest mulig.

Monter bare ett nødhjul. Kjør ikke fortere enn 80 km/t. Kjør langsomt i svinger. Må ikke brukes over lengre tid.

Dersom ett av dekkene bak punkterer mens bilen tauer et annet kjøretøy, monterer du nødhjulet foran og hjulet du tar av, bak.

Kjettinger ⇨ 199.

## Sommer- og vinterdekk

Du kan sette på reservehjulet med sommerdekk selv om det er vinterdekk på de andre hjulene.

Bilens kjøreegenskaper kan endre seg ved kjøring med reservehjul med sommerdekk, spesielt på glatt veibane.

## Retningsbestemte dekk

Monter retningsbestemte dekk slik at de roterer i kjøreretningen. Rotasjonsretningen er angitt med et symbol (for eksempel en pil) på dekkets side.

Dersom hjul er montert mot rotasjonsretningen:

- Kjøreegenskapene kan bli påvirket. Skift eller reparer det defekte dekket så snart som mulig og monter dette i stedet for reservehjulet.
- Kjør aldri fortere enn 80 km/t.
- Kjør ekstra forsiktig på vått og snødekket underlag.

## Bruk av startkabler

Tilkoblingspunktet for startkabler er plassert i motorrommet.

Når bilbatteriet er flatt, kan motoren startes ved hjelp av startkabler og bilbatteriet i en annen bil.

Bruk aldri hurtiglader til starting.

### ⚠ Advarsel

Vær forsiktig ved start med startkabler. Avvik fra anvisningene under kan føre til personskader eller materielle skader som følge av at batteriet eksploderer, eller skade på det elektriske anlegget i begge bilene.

### ⚠ Advarsel

Unngå å få batterisyre i øynene, på huden, tekstiler og lakkerte flater. Væsken inneholder svovelsyre, som kan føre til personskader og materielle skader ved direkte kontakt.

### Merk

Luftopphengssystemet må slås av før startkabler benyttes.

Luftoppheng ↪ 136.

- Unngå gnister eller åpen ild i nærheten av batteriet.
- Et utladet bilbatteri kan fryse allerede ved en temperaturer på 0 °C. Tin opp bilbatteriet hvis det er frosset, før du kobler til startkablene.
- Bruk vernebriller og beskyttende klær ved håndtering av et bilbatteri.
- Bruk et starthjelpbatteri med samme spenning (12 volt). Kapasiteten (Ah) må ikke være vesentlig lavere enn i det utladede batteriet.
- Bruk startkabler med isolerte klemmer og et tverrsnitt på minst 25 mm<sup>2</sup>.
- Koble ikke det utladede batteriet fra det elektriske anlegget i bilen.

- Slå av alle unødvendige strømforbrukere.
- Slå av luftopphengssystemet ↪ 136.
- Bøy deg aldri over batteriet under arbeidet.
- Klemmen på den ene kablen må ikke komme i berøring med klemmen på den andre kablen.
- Bilene får ikke berøre hverandre under starthjelpen.
- Aktiver håndbremsen og legg inn nøytral (manuelt gir) eller **N** (automatisert manuelt gir).

### Startkabelklemme



Hvis bilbatteriet utlades, kan startkabelklemmen brukes til å starte bilen uten at det er nødvendig å komme til batteriet inne i bilen.

Startkabelklemmen er plassert i motorrommet, og den er merket med symbolet "+" på det røde isolasjonsdekselet. Løft det røde isolasjonsdekselet for å komme til klemmekoblingen.

Husk å sette på plass det røde isolasjonsdekselet når det ikke er i bruk.

### Starte med startkabler

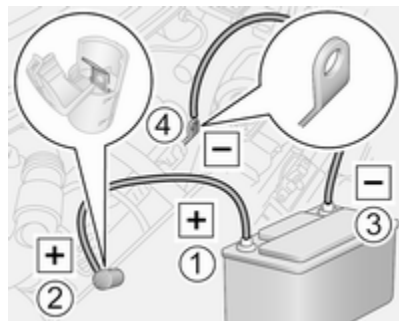

Avhengig av modellen kan startkabelklemmen være plassert på venstre eller høyre side i motorrommet.

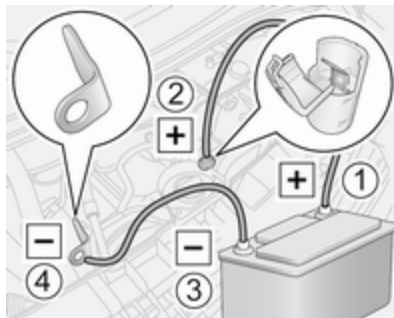

Rekkefølge for tilkobling av kabler:

1. Koble den røde ledningen til plusspolen (1) på starthjelpbatteriet.
2. Koble den andre enden av den røde kablen til startkabelklemmen (2) til bilen med utladet bilbatteri.
3. Koble den svarte kablen til minuspolen (3) på starthjelpbatteriet.
4. Koble den andre enden av den svarte kablen til et jordingspunkt på bilen (4), f.eks. motorblokken eller en motorfestebolt. Koble til

så langt som mulig fra det utladede bilbatteriet. Avstanden må være minst 60 cm.

Plasser kablene slik at de ikke kommer i berøring med roterende deler i motorrommet.

Starte motoren:

1. Start motoren i bilen som leverer startstrøm.
2. Start den andre motoren etter 5 minutter. Startforsøk må vare maksimalt 15 sekunder og med 1 minutt mellomrom mellom hvert forsøk.
3. La begge motorene gå på tomgang med tilkoblede kabler i ca. 3 minutter.
4. Slå på strømforbrukere (f.eks. hovedlys, oppvarmbar bakrute) i bilen som mottar startstrøm.
5. Koble fra kablene i nøyaktig motsatt rekkefølge.

## Tauing

### Tauing av bilen

Sleperingen og hjulnøkkelen er lagret sammen med bilens verktøy ⇨ 194.



Løsne dekkelet med et egnet verktøy, og da det av.

Skru slepefestet med urviseren inn i slepepunktet foran, og stram helt ved bruk av hjulnøkkelen.

Fest et slepetau, eller helst en slepe-stang, på slepeøyet, aldri på støtfang-eren eller deler av forhjulsopphenget.

#### Merk

Ikke tau bilen ved feste bak. Fremre slepekrok på bare brukes til tauing og ikke redning av en bil.

Slå på tenningen for å tillate bruk av bremselys, horn og vindusviskere, og beveg rattet lett for å løsne rattlåsen.

Slå av luftopphengssystemet ⇨ 136.

Sett bilen i fri (nøytral).

#### Merk

Kjøretøyer med automatisert manuelt gir: Hvis bilen ikke kan settes i fri (nøytral), må bilen bare taues etter at drivhjulene er hevet fra bakken.

Bilen bør alltid slepes med tenningsbryteren av.

Automatisert manuelt gir ⇨ 147.

#### Merk

Igangkjøringen må skje langsomt. Kjør jevnt uten rykk. For stor trekraft kan skade bilen.

Når motoren ikke går, kreves det betydelig mer kraft for å bremse og styre.

Koble inn omluftsystemet ⇨ 114 og lukk vinduene, slik at ikke eksos fra trekkbilen trenger inn i kupeen.

Søk hjelp hos et verksted.

Skru løs slepefestet og sett på dekslet igjen etter tauing.

## Tau en annen bil



Fest et slepetau, eller helst en slepe-stang, på slepeøyet bak, aldri på bakakselen eller opphengsdeler.

### Merk

Bakre slepeøkrokk må bare brukes til tauing og ikke redning av en bil.

### Merk

Igangkjøringen må skje langsomt. Kjør jevnt uten rykk. For stor trekraft kan skade bilen.

## Utvendig pleie

### Låser

Låsene er smurt fabrikkens fra fabrikkens side med låsesylinderfett av høy kvalitet. Bruk bare avisingsmiddel når det er helt nødvendig, ettersom det fjerner sylinderfettet og virker negativt inn på låsefunksjonen. La et verksted smøre låsene med fett etter bruk av avisingsmiddel.

### Vask

Bilens lakk er utsatt for miljøpåvirkninger. Bilen må derfor vaskes og vokses regelmessig. Velg et program med voksing ved bruk av vaskeautomater. Begrensinger for foliedekkede eller mattlakkerte karosserideler eller dekortape, se "Polering og voksing".

Fugleleekskremer, døde insekter, kvae, blomsterstøv og lignende må straks vaskes bort, siden de inneholder aggressive bestanddeler som kan skade billakken.

Ved bruk av vaskeautomater må anvisningene fra vaskeautomatprodusenten følges. Vindusviskerne må

være slått av og utvendige speil må være felt inn. Ta av antennen og utvendig tilbehør som f.eks. takstativ o.l.

Hvis du vasker bilen for hånd, må du spyle innsiden av hjulkassene grundig.

Rengjør også kanter og falsar samt øvrige lakkflater som kommer til syne når dører og panser åpnes.

Rengjør lyse metall-lister med et rengjøringsmiddel som er godkjent for aluminium for å unngå skader.

### Merk

Bruk alltid rengjøringsmiddel med pH-verdi på 4 til 9.

Bruk ikke rengjøringsmidler på varme overflater.

Få et verksted til å smøre hengslene på alle dørene.

Ikke rengjør motorrommet med dampvasker eller høytrykksspyler.

Spyl og tørk bilen grundig. Skyll pusseskinn og lakkerte flater. Rester av voks på rutene vil redusere sikten.

Ikke fjern asfaltflekker med harde gjenstander. Bruk asfaltfjerner i sprayform på lakkerte flater.

### Lykter

Hovedlys- og andre lyktglass er av plast. Bruk ikke slipende eller kaustiske midler samt isskraper, og rengjør dem ikke tørt.

### Polering og voksing

Bilen bør vokses jevnlig (senest når vannet ikke lenger samler seg i dråper). Ellers vil lakken tørke ut.

Polering er bare nødvendig når lakken har blitt matt, eller hvis partikler har festet seg i den.

Lakkpolish med silikon danner en beskyttende hinne som gjør voksing unødvendig.

Ulakkerte karosserideler av plast må ikke behandles med voks eller poleingsmidler.

Matte, foliedekkede karosserideler eller dekortape må ikke poleres, for å unngå gjenskin. Det må ikke brukes varme voksprogrammer i bilvaskeautomater hvis bilen er utstyrt med disse delene.

Mattlakkerte dekordeler, f.eks. speilhusdeksler, skal ikke poleres. Ellers vil disse delene gi gjenskin eller fargen vil bli oppløst.

### Vindusruter og vindusviskerblader

Rengjør med myke, lofrie kluter eller et pusseskinn og bruk vindusrens og insektfjerner.

Når bakruten rengjøres på innsiden, må det alltid tørkes parallelt med varmelementene for å unngå skader.

Bruk en isskraper med skarp kant til å skrape bort is fra rutene. Press isskraperen mot ruten, slik at skitt som kan forårsake riper i ruten, ikke kommer under skrapen.

Fjern skitt på viskerbladene ved bruk av en myk klut og vindusvask. Husk å fjerne eventuelle rester av voks, insekter og lignende på vinduet.

### Hjul og dekk

Bruk aldri høytrykksspyler til rengjøring.

Rengjør felger med pH-nøytralt felgerens.

Felgene er lakkert, og kan pleies med de samme midlene som karosseriet.

### Lakkskader

Utbedre mindre lakkskader med en lakkstift, før det dannes rust. Større lakkskader og rust må repareres av et verksted.

### Understell

Noen områder av understellet er påført PVC-understellsbelegg, mens andre utsatte områder har et slitesterkt belegg med beskyttelsesvoks.

Kontroller understellet etter vask, og påfør voks etter behov.

Materialer som inneholder bitumen og gummi kan skade PVC-belegget. Få et verksted til å utføre arbeider på understellet.

Vask understellet og få det beskyttende voksbelegget kontrollert før og etter vinteren.

### Tilhengerfeste

Ikke rengjør kulestangen med dampvasker eller høytrykksspyler.

## Innvendig pleie

### Kupé og trekk

Rengjør kupeen inklusive instrument-panelets polstring og kledning med tørre kluter eller med interiørrens.

Rengjør skinntrekk med rent vann og en myk klut. Bruk skinnrens hvis trekket er svært skittent.

Instrumentgruppen og displayene skal bare rengjøres med en myk og fuktig klut. Ved behov brukes en svak såpeopløsning.

Rengjør tekstiltrekk med støvsuger og børste. Fjern flekker med seterens.

Tøystoffer kan være fargesmittende. Dette kan medføre misfarginger, spesielt på lysfarget stoff. Flekker og misfarginger som kan fjernes, bør rengjøres så snart som mulig.

Rengjør sikkerhetsbelter med lunkent vann eller interiørrens.

### Merk

Lukk borrelåsene. Hvis de ikke er lukket, kan de skade setetrekket.

Det samme gjelder klær med deler med skarpe kanter, for eksempel glidelåser, belter eller jeans med nagler.

### Plast- og gummideler

Plast- og gummideler kan pleies med de samme midlene som brukes på karosseriet. Benytt eventuelt interiørrens. Benytt ingen andre midler.

Unngå spesielt bruk av løsemidler og bensin. Bruk aldri høytrykksspyler til rengjøring.

## Service og vedlikehold

<b>Generell informasjon</b> .....	<b>214</b>
Serviceinformasjon .....	214
<b>Anbefalte væsker, smøremidler og deler</b> .....	<b>216</b>
Anbefalte væsker og smøremidler .....	216

## Generell informasjon

### Serviceinformasjon

Av hensyn til driftssikkerheten, trafikkikkerheten og verdibevaringen er det svært viktig at alle vedlikeholdsopgaver blir utført i henhold til de spesifiserte intervallene.

Verkstedene har detaljerte, oppdaterte vedlikeholdsoversikter for din bil.

Serviceidisplay ⇨ 89.

Motoridentifikasjon ⇨ 219.

### Europeiske serviceintervaller - unntatt buss

Vedlikehold av bilen er påkrevet hver 40 000 km eller etter to år, avhengig av hva som inntreffer først, hvis ikke noe annet vises i servicedisplayet.

Ved svært krevende kjøring, f.eks. for drosjer og politibiler, kan det være aktuelt med kortere serviceintervaller.

### Europeiske serviceintervaller - bare buss

Vedlikehold av bilen er påkrevet hver 30 000 km eller etter ett år, avhengig av hva som inntreffer først, hvis ikke noe annet vises i servicedisplayet.

De europeiske serviceintervallene gjelder for følgende land:

Andorra, Østerrike, Belgia, Kroatia, Den tsjekkiske republikk, Danmark, Estland, Finland, Frankrike, Tyskland, Hellas, Ungarn, Island, Irland, Italia, Latvia, Liechtenstein, Litauen, Luxembourg, Nederland, Norge, Polen, Portugal, Slovakia, Slovenia, Spania, Sverige, Sveits, Storbritannia.

Serviceidisplay ⇨ 89.

### Internasjonale serviceintervaller

#### Israel:

Vedlikehold av bilen er påkrevet hver 40 000 km eller etter ett år, avhengig av hva som inntreffer først, hvis ikke noe annet vises i servicedisplayet.



**Albania, Bosnia-Hercegovina, Kosovo, Makedonia, Montenegro, Serbia:**

Vedlikehold av bilen er påkrevet hver 30 000 km eller etter to år, avhengig av hva som inntreffer først, hvis ikke noe annet vises i servicedisplayet.

**Romania, Bulgaria, Moldova, Kypros:**

Vedlikehold av bilen er påkrevet hver 30 000 km eller etter to år, avhengig av hva som inntreffer først, hvis ikke noe annet vises i servicedisplayet.

**Australia, New Zealand:**

Vedlikehold av bilen er påkrevet hver 30 000 km eller etter to år, avhengig av hva som inntreffer først, hvis ikke noe annet vises i servicedisplayet.

**Tyrkia:**

Vedlikehold av bilen er påkrevet hver 20 000 km eller etter ett år, avhengig av hva som inntreffer først, hvis ikke noe annet vises i servicedisplayet.

**Marokko:**

Vedlikehold av bilen er påkrevet hver 20 000 km eller etter ett år, avhengig av hva som inntreffer først, hvis ikke noe annet vises i servicedisplayet.

**Sør-Afrika:**

Vedlikehold av bilen er påkrevet hver 15 000 km eller etter ett år, avhengig av hva som inntreffer først, hvis ikke noe annet vises i servicedisplayet.

**Russland, Ukraina, Hviterussland, Kasakhstan:**

Vedlikehold av bilen er påkrevet hver 15 000 km eller etter ett år, avhengig av hva som inntreffer først, hvis ikke noe annet vises i servicedisplayet.

**Algerie, Tunisia:**

Vedlikehold av bilen er påkrevet hver 10 000 km eller etter ett år, avhengig av hva som inntreffer først, hvis ikke noe annet vises i servicedisplayet.

**Internasjonal:**

Vedlikehold av bilen er påkrevet hver 15 000 km eller etter ett år, avhengig av hva som inntreffer først, hvis ikke noe annet vises i servicedisplayet.

Land i kategorien Internasjonal inkluderer:

Malta, Singapore.

**Internasjonal +:**

Vedlikehold av bilen er påkrevet hver 10 000 km eller etter ett år, avhengig av hva som inntreffer først, hvis ikke noe annet vises i servicedisplayet.

Land i kategorien Internasjonal + inkluderer: Må defineres.

**Internasjonal ++:**

Vedlikehold av bilen er påkrevet hver 8000 km eller etter ett år, avhengig av hva som inntreffer først, hvis ikke noe annet vises i servicedisplayet.

Land i kategorien Internasjonal ++ inkluderer: Hong Kong.

Krevende driftsforhold vil blant annet si høy hyppighet av følgende: Kaldstart, stopp-og-kjør, bruk av tilhenger, kjøring i fjellområder, kjøring på dårlig og sandete veiunderlag, høy luftforurensning, høy forekomst av luftbårne sand- og støvpartikler, kjøring i høye-religgende regioner, og store temperaturvariasjoner. Under slike

krevene driftsforhold kan det hende at bestemte servicearbeider må utføres oftere.

Servicedisplay ⇨ 89.

### Bekreftelser

Bekreftelse på utført service registreres i service- og garantiheftet. Dato og kilometerstand skrives inn sammen med stampelet og underskriften til verkstedet som utfører servicen.

Sørg for at service- og garantiheftet fylles ut riktig, ettersom er det helt avgjørende å kunne dokumentere at påkrevde servicer er utført for at eventuelle garanti- eller goodwillkrav skal kunne innfris. Dessuten er det også en fordel ved salg av bilen.

### Servicedisplay

Serviceintervallet er basert på forskjellige parametere avhengig av bruken.

Servicedisplayet, som sitter i førerinformasjonen, viser når det er tid for neste service. Søk hjelp hos et verksted.

Servicedisplay ⇨ 89.

Overvåking av motoroljenivå ⇨ 89.

## Anbefalte væsker, smøremidler og deler

### Anbefalte væsker og smøremidler

Bruk bare produkter som tilfredsstillende de anbefalte spesifikasjonene.

#### Advarsel

Driftsmidler er farlige og kan være giftige. De må håndteres med forsiktighet. Les informasjonen på beholderne.

### Motorolje

Motorolje er merket med kvalitet og viskositet. Kvaliteten er viktigere enn viskositeten ved valg av motorolje. Oljekvaliteten sikrer blant annet renheten til motoren, beskyttelse mot slitasje og kontroll av oljens aldring, mens viskositeten gir informasjon om oljens tykkelse over et temperaturområde.

Dexos er den nyeste oljekvaliteten og gir optimal beskyttelse for dieselmotorer. Hvis du ikke får tak i slik olje, må du bruke motorolje av de andre oppførte kvalitetene.

Velg passende motorolje på grunnlag av kvalitet og minste utelufttemperatur ⇨ 220.

### Etterfylling av motorolje

Motoroljer fra forskjellige produsenter og av ulike merker kan blandes så lenge de har den foreskrevne kvaliteten og -viskositeten.

Det er ikke tillatt å bruke motorolje som bare har kvaliteten ACEA A1/B1 eller bare A5/B5, ettersom slik olje kan føre til motorskader på sikt under bestemte driftsforhold.

Velg passende motorolje på grunnlag av kvalitet og minste utelufttemperatur ⇨ 220.

### Tilsetningsstoffer for olje

Bruk av ekstra tilsetningsstoffer i motoroljen kan forårsake skade og gjøre garantien ugyldig.

### Viskositetsklasser for motorolje

SAE-viskositetsklassen gir informasjon om tykkelsen på oljen.

Flergradsolje er merket med to tall, f.eks. SAE 5W-30. Det første tallet, etterfulgt av W, angir viskositeten ved lav temperatur og det andre tallet viskositeten ved høy temperatur.

Velg passende viskositetsgrad avhengig av laveste utetemperatur ⇨ 220.

Alle de anbefalte viskositetsklassene er egnet for høye utetemperaturer.

### Kjølevæske og frostvæske

Bruk bare silikatfri frostvæske med lang levetid for kjølevæsken (LLC) som er godkjent for bilen. Kontakt et verksted.

Systemet er fabrikkfylt med kjølevæske som gir svært god rustbeskyttelse og frostbeskyttelse ned til ca. -28 °C. Denne konsentrasjonen bør opprettholdes hele året. Ekstra kjølevæsketilsetninger som skal gi økt beskyttelse mot korrosjon eller tette mindre lekkasjer, kan forårsake funksjonsproblemer. Garantiansvar vil bli

avvist for følger som skyldes bruk av ekstra tilsetningsstoffer i kjølevæsken.

### Spylervæske

Bruk bare spylevæske som er godkjent for bilen for å hindre skader på viskerblader, lakk, plast og gummideler. Kontakt et verksted.

### Bremsevæske

Over tid absorberer bremsevæsken fuktighet, noe som svekker bremsevirkningen. Derfor bør bremsevæske skiftes ved de angitte intervallene.

### AdBlue

Bruk bare AdBlue for å redusere nitrogenoksider i eksosutslippet ⇨ 139.

## Tekniske data

<b>Bilens identifikasjon</b> .....	<b>218</b>
Bilens identifikasjonsnummer ..	218
Fabrikasjonsplate .....	219
Motoridentifikasjon .....	219
<b>Bilens data</b> .....	<b>220</b>
Anbefalte væsker og smøremidler .....	220
Motordata .....	221
Bilens vekt .....	223
Bilens mål .....	230
Påfyllingsmengder .....	239
Dekktrykk .....	240

## Bilens identifikasjon

### Bilens identifikasjonsnummer



Bilens understallsnummer (VIN) er synlig gjennom frontruten.



Understallsnummeret er også synlig bak et plastdeksel på høyre fordørter-skel. Løsne dekslene med en flat skrutrekker for å komme til.

## Fabrikasjonsplate



Fabrikasjonsplaten er festet på høyre dørstolpe

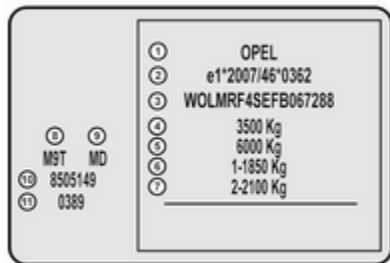

Opplysninger på fabrikkasjonsplaten:

- 1 : produsentens navn
- 2 : sertifiseringsnummer
- 3 : understellsnummer
- 4 : tillatt totalvekt i kg
- 5 : tillatt togvekt i kg
- 6 : maksimalt tillatt foraksellast i kg
- 7 : maksimalt tillatt bakaksellast i kg
- 8 : motortype
- 9 : motorens identifikasjonskode
- 10 : fabrikkasjonsnummer
- 11 : bilens lakk-kode

### Les dette

Fabrikasjonsplaten på bilen kan avvike fra den viste illustrasjonen.

For- og bakaksellast må samlet ikke overskride tillatt totalvekt. Hvis for eksempel høyeste tillatte foraksellast er fullt utnyttet, må bakakselen kun belastes med en last som tilsvarer tillatt totalvekt minus foraksellasten.

De tekniske spesifikasjonene er utarbeidet i overensstemmelse med EU-normene. Vi forbeholder oss retten til å foreta endringer. Hvis

opplysningene i vognkortet ikke stemmer overens med instruksjonsboken, gjelder opplysningene i vognkortet.

### Motoridentifikasjonskode og motornummer

Stemplet på motorblokken og på et klistremerke på registerkjededekselet, avhengig av varianten.

### Motoridentifikasjon

De tekniske datatabellene viser motorens identifikasjonskode. Motordata ↗ 221.

For å identifisere den aktuelle motoren, se motoreffekt i EU-samsvarserklæringen som fulgte med bilen eller andre nasjonale registreringsdokumenter.

## Bilens data

### Anbefalte væsker og smøremidler

#### Nødvendig motoroljekvalitet

##### Motoroljekvalitet: Europa

---

dexos 2 ✓

For land med internasjonalt serviceintervall ↻ 214 kan du bruke de angitte oljekvalitetene nedenfor:

##### Motoroljekvalitet: Internasjonal

---

dexos 2 ✓

GM-LL-A/B-025 ✓

ACEA C3 ✓

Dieselmotorer med DPF

ACEA A3/B4 ✓

Dieselmotorer uten dieselpartikelfilter

## Viskositetsklasser for motorolje

### Utetemperatur

---

Ned til -25 °C SAE 5W-30 eller  
SAE 5W-40

Under -25 °C SAE 0W-30 eller  
SAE 0W-40

## Motordata

	2.3 CDTI 125	2.3 CDTI 110, 2.3 CDTI 110 ecoFLEX	2.3 CDTI BITURBO 135	2.3 CDTI 150	2.3 BITURBO 163
Salgsbetegnelse					
Motorbetegnelse	M9T (MH) <sup>1)</sup> , (MD) <sup>2)</sup> , (MJ) <sup>2)</sup>	M9T (MR) <sup>2)</sup>	M9T (MN) <sup>2)</sup>	M9T (MF) <sup>2)</sup>	M9T (MP) <sup>3)</sup> , (MU) <sup>4)</sup>
Sylinderantall	4	4	4	4	4
Slagvolum [cm <sup>3</sup> ]	2298	2298	2298	2298	2298
Motoreffekt [kW]	92	81	100	110	120
ved o/min	3500	3500	3500	3500	3500
Dreiemoment [Nm]	310	285	340/350 <sup>5)</sup>	350	360 <sup>3)</sup> /380 <sup>4)</sup>
ved o/min	1250-2000	1250-2000	1500-2500	1500	1500-2750
Drivstofftype	Diesel	Diesel	Diesel	Diesel	Diesel

1) Euro 4.

2) Euro 5.

3) Euro 5.

4) Euro VI med AdBlue.

5) Forhjulsdrift/bakhjulsdrift.

## 222 Tekniske data

Salgsbetegnelse	2.3 CDTI 110	2.3 CDTI 130	2.3 BITURBO 130	2.3 BITURBO 145	2.3 BITURBO 170
Motorbetegnelse	M9T (MW) <sup>6)</sup>	M9T (MY) <sup>6)</sup>	M9T (M1) <sup>7)</sup>	M9T (MS) <sup>6)</sup> , (MT) <sup>7)</sup>	M9T (ML) <sup>6)</sup>
Sylinderantall	4	4	4	4	4
Slagvolum [cm <sup>3</sup> ]	2298	2298	2298	2298	2298
Motoreffekt [kW] (PS)	81	96	96	107	125
ved o/min	3500	3500	3500	3500	3500
Dreiemoment [Nm]	290	320	330	360	380
ved o/min	1250	1500	1500	1500-2750	1500-2750
Drivstofftype	Diesel	Diesel	Diesel	Diesel	Diesel

6) Euro 6 med AdBlue.

7) Euro VI med AdBlue.

AdBlue ↪ 139.



## Bilens vekt

### Tomvekt, grunnmodell uten tilleggsutstyr

Ekstrautstyr og tilbehør øker egenvekten.

### Varebil

Drivhjul	Lengde	Takhøyde	Bilens totalvekt [kg]	Egenvekt [kg]
Forhjulsdraft	L1	H1	2800	1806
			3300	1811
			3500	1816
	L2	H2	2800	1834
			3300	1839
			3500	1844
		H3	3300	1885
			3500	1890
			3300	1921
L3	H2	3500	1970	
		3500	2010	

Drivhjul	Lengde	Takhøyde	Bilens totalvekt [kg]	Egenvekt [kg]
Bakhjulsdrift	L3	H2	3500 <sup>8)</sup>	2159
			3500 <sup>9)</sup>	2246
			4500	2246
		H3	3500 <sup>8)</sup>	2148
			3500 <sup>9)</sup>	2279
			4500	2279
	L4	H2	3500 <sup>8)</sup>	2270
			3500 <sup>9)</sup>	2324
			4500	2324
		H3	3500 <sup>8)</sup>	2300
			3500 <sup>9)</sup>	2366
			4500	2366

8) Med enkelhjul bak.

9) Med tvillinghjul bak.

## Dobbelt førerhus

Drivhjul	Lengde	Takhøyde	Bilens totalvekt [kg]	Egenvekt [kg]
Forhjulsdrift	L1	H1	3300	1970
			3500	1975
	L1	H2	3300	1995
			3500	2000
	L2	H2	3300	2094
			3500	2102
L3	H2	3500	2177	
Bakhjulsdrift	L3	H2	3500 <sup>8)</sup>	2324
			3500 <sup>9)</sup>	2453
			4500 <sup>9)</sup>	2453

8) Med enkelhjul bak.

9) Med tvillinghjul bak.

## 226 Tekniske data

---

### Combi

Drivhjul	Lengde	Takhøyde	Bilens totalvekt [kg]	Egenvekt [kg]
Forhjulsdrift	L1	H1	3300	2002
	L2	H2	3500	2149

---

### Buss

Drivhjul	Lengde	Takhøyde	Bilens totalvekt [kg]	Egenvekt [kg]
Forhjulsdrift	L3	H2	3900	2493

---

## Chassis Cab

Drivhjul	Lengde	Takhøyde	Bilens totalvekt [kg]	Egenvekt [kg]
Forhjulsdrift	L2	H1	3500	1686
	L3	H1	3500	1707
Bakhjulsdrift	L2	H1	3500 <sup>8)</sup>	1835
			3500 <sup>9)</sup>	1967
			4500 <sup>9)</sup>	1967
	L3	H1	3500 <sup>8)</sup>	1860
			3500 <sup>9)</sup>	1975
			4500 <sup>9)</sup>	1975
	L4	H1	3500 <sup>9)</sup>	2005
			4500 <sup>9)</sup>	2005

8) Med enkelhjul bak.

9) Med tvillinghjul bak.

## 228 Tekniske data

---

### Crew Cab

Drivhjul	Lengde	Takhøyde	Bilens totalvekt [kg]	Egenvekt [kg]
Forhjulsdrift	L2	H1	3500	1887
	L3	H1	3500	1915
Bakhjulsdrift	L2	H1	3500 <sup>8)</sup>	2037
			3500 <sup>8)</sup>	2068
			3500 <sup>9)</sup>	2154
	L3	H1	4500 <sup>9)</sup>	2154
			3500 <sup>9)</sup>	2223
			4500 <sup>9)</sup>	2223

---

8) Med enkelhjul bak.

9) Med tvillinghjul bak.

**Platform Cab**

Drivhjul	Lengde	Takhøyde	Bilens totalvekt [kg]	Egenvekt [kg]
Forhjulsdrift	L1	H1	3500	1570
		H2	3500	1593
	L2	H1	3500	1578
		H2	3500	1593
	L3	H1	3500	1599
		H2	3500	1613

**Les dette**

De angitte egenvekt-tallene indikerer minste bilvekt i henhold til typegodkjenning, inkludert alle væsker, bilverktøy og 90 % påfylling av drivstoffet. Føreren og alternativer som kan fjernes, f.eks. reservehjul, torpedovegg og skyvedør på siden, er ikke medregnet i vekten. Den endelige vekten kan variere avhengig av bilens spesifisering, f.eks. alternativer, fjernede alternativer og tilbehør.

**Les dette**

Egenvekten og bilens totalvekt er høyere for modeller som er utstyrt med utstyrspakke for dårlige veier - se fabrikkasjonsplaten ⇨ 219.

Informasjon om lasting ⇨ 79.

**Bilens mål**

Varebil, dobbelt førerhus

Bilens totalvekt [kg]	Forhjulsdreift		
	2800, 3300, 3500	3300, 3500	3500
Størrelse	L1	L2	L3
Lengde [mm]	5048	5548	6198
Bredde uten speil [mm]	2070	2070	2070
Bredde med speil [mm]	2470	2470	2470
Høyde - uten last (uten antenne) [mm]	2307	-	-
H1			
H2	2500	2500	2488
H3	-	2749	2786
Akselavstand [mm]	3182	3682	4332
Sporvidde [mm]	1750	1750	1750
Foran			
Bak	1730	1730	1730



Varebil, dobbelt førerhus	Bakhjulsdrift	
Bilens totalvekt [kg]	3500, 4500	3500, 4500
Størrelse	L3	L4
Lengde [mm]	6198	6848
Bredde uten speil [mm]	2070	2070
Bredde med speil [mm]	2470	2470
Høyde - uten last (uten antenne) [mm]	2527 <sup>10)</sup> /2549 <sup>11)</sup>	2557
H2		
H3	2786 <sup>10)</sup> /2815 <sup>11)</sup>	2808
Akselavstand [mm]	3682	4332
Sporvidde [mm]	1750	1750
Foran		
Bak	1730 <sup>10)</sup> /1612 <sup>11)</sup>	1612

10) Med enkelhjul bak.

11) Med tvillinghjul bak.

## 232 Tekniske data

---

Combi	Forhjulsdraft	
	2800,	2800,
Bilens totalvekt [kg]	3500	3500
Størrelse	L1	L2
Lengde [mm]	5048	5548
Bredde uten sidespeil [mm]	2070	2070
Bredde med speil [mm]	2470	2470
Høyde - uten last (uten antenne) [mm]	2307	-
H1		
H2	-	2499
Akselavstand [mm]	3182	3682
Sporvidde [mm]	1750	1750
Foran		
Bak	1730	1730

---

<b>Buss</b>	<b>Forhjulsdrift</b>
<b>Bilens totalvekt [kg]</b>	<b>3900</b>
<b>Størrelse</b>	<b>L3</b>
Lengde [mm]	6198
Bredde uten speil [mm]	2070
Bredde med speil [mm]	2470
Akselavstand [mm]	4332
Høyde - uten last (uten antenne) [mm] H2	2488
Sporvidde [mm] Foran	1750
Bak	1730

## 234 Tekniske data

Chassis Cab	Forhjulsdrift		Bakhjulsdrift		3500 <sup>13)</sup> , 4500	3500 <sup>13)</sup> , 4500	3500 <sup>13)</sup> , 4500
	3500	3500	3500 <sup>12)</sup>	3500 <sup>12)</sup>			
Bilens totalvekt [kg]	L2	L3	L2	L3	L2	L3	L4
Lengde [mm]	5643	6293	5643	6293	5643	6193	6843
Bredde uten speil [mm]	2070	2070	2070	2070	2070	2070	2070
Bredde med speil [mm]	2470	2470	2470	2470	2470	2470	2470
Høyde - uten last (uten antenne) [mm]	2265	2258	2284	2283	2284	2283	2273
H1							
Akselavstand [mm]	3682	4332	3682	4332	3682	3682	4332
Sporvidde [mm]	1750	1750	1750	1750	1750	1750	1750
Foran							
Bak	1730	1730	1730	1730	1730	1612	1612

<sup>12)</sup> Med enkelhjul bak.

<sup>13)</sup> Med tvillinghjul bak.

Crew Cab	Forhjulsdrift		Bakhjulsdrift					
	3500	3500	3500 <sup>14)</sup>	3500 <sup>15)</sup>	3500 <sup>14)</sup>	3500 <sup>15)</sup> , 4500	3500 <sup>15)</sup> , 4500	
Bilens totalvekt [kg]	L2	L3	L2	L2	L3	L3	L4	
Størrelse								
Lengde [mm]	5643	6293	5643	5643	6293	6193	6843	
Bredde uten speil [mm]	2070	2070	2070	2070	2070	2070	2070	
Bredde med speil [mm]	2470	2470	2470	2470	2470	2470	2470	
Høyde - uten last (uten antenne) [mm] H1	2273	2263	2272	2301	2285	2285	2286	
Akselavstand [mm]	3682	4332	3682	3682	4332	3682	4332	
Sporvidde [mm] Foran	1750	1750	1750	1750	1750	1750	1750	
Bak	1730	1730	1730	1612	1730	1730	1612	

<sup>14)</sup> Med enkelhjul bak.

<sup>15)</sup> Med tvillinghjul bak.

## 236 Tekniske data

---

Platform Cab	Forhjulsdrift		
	3500	3500	3500
Bilens totalvekt [kg]	L1	L2	L3
Størrelse	L1	L2	L3
Lengde [mm]	5030	5530	6180
Bredde uten speil [mm]	2070	2070	2070
Bredde med speil [mm]	2470	2470	2470
Høyde - uten last (uten antenne) [mm]	2276	2270	2264
H1			
H2	-	2463	2457
Akselavstand [mm]	3182	3682	4332
Sporvidde [mm]	1750	1750	1750
Foran			
Bak	1730	1730	1730

---

## Lasteromsdimensjoner

Varebil	Forhjulsdrift					
	L1		L2		L3	
Lengde	H1	H2	H2	H3	H2	H3
Takhøyde	2800,	2800,	3300,	3500	3500	3500
Bilens totalvekt [kg]	3300,	3300,	3300,	3500	3500	3500
Maks. høyde på bakdørsåpning [mm]	1627	1820	1820	1820	1820	1820
Bredde på bakdørsåpning (ved gulvet) [mm]	1577	1577	1577	1577	1577	1577
Maks. lasteromshøyde [mm]	1700	1894	1894	2144	1894	2144
Maks. lasteromsbredde [mm]	1765	1765	1765	1765	1765	1765
Bredde mellom hjulbuene [mm]	1380	1380	1380	1380	1380	1380
Maks. lengde på lasteromsgulv [mm]	2583	2583	3083	3083	3733	3733
Høyde på skyvedørsåpning [mm]	1581	1780	1780	1780	1780	1780
Bredde på skyvedørsåpning [mm]	1050	1050	1270	1270	1270	1270





---

## Påfyllingsmengder

### Motorolje

#### Motor

#### M9T

---

Motorolje inkludert filter [l] (omtrent)

8,0 Forhjulsdriфт

8,9 Bakhjulsdriфт

---

mellom MIN og MAX [l] (omtrent)

1,5 - 2,0

---

### Drivstofftank

---

Drivstofftankens nominelle kapasitet [l]

80 eller 105

---

### AdBlue-tank

---

AdBlue, nominell kapasitet [l]

22,5

---

## Dekktrykk

## Forhjulsdrift

Motor	Bilens totalvekt	Dekk	Dekktrykk med full last <sup>16)17)</sup>	
			Foran [kPa/bar] (psi)	Bak [kPa/bar] (psi)
M9T	2800	215/65 R16 C 109/107R	340/3,4 (49)	360/3,6 (52)
	3300	215/65 R16 C 109/107R	360/3,6 (52)	430/4,3 (62)
	3500	225/65 R16 C 112/110R	380/3,8 (55)	460/4,6 (68)
	3900	225/65 R16 C 112/110R	380/3,8 (55)	460/4,6 (68)

<sup>16)</sup> Dekktrykket til reservehjulet bør stilles inn på den høyeste verdien i henhold til tabellen.

<sup>17)</sup> Ved sleping av tilhenger med fullastet bil må dekktrykket økes med 20 kPa/0,2 bar (3,0 psi) og maksimal hastighet begrenses til 100 km/t.

## Bakhjulsdrift, med enkle bakhjul

Motor	Bilens totalvekt	Dekk	Dekktrykk med full last <sup>17)</sup>	
			Foran [kPa/bar] (psi)	Bak [kPa/bar] (psi)
M9T	3500	235/65 R16 C 115/113R	360/3,6 (52)	450/4,5 (65)

<sup>17)</sup> Ved sleping av tilhenger med fullastet bil må dekktrykket økes med 20 kPa/0,2 bar (3,0 psi) og maksimal hastighet begrenses til 100 km/t.

**Bakhjulsdrift, med doble bakhjul**

Motor	Bilens totalvekt	Dekk	Dekktrykk med full last <sup>17)</sup>	
			Foran [kPa/bar] (psi)	Bak [kPa/bar] (psi)
M9T	3500	195/75 R16 C 107/105R	420/4,2 (61)	420/4,2 (61)
	4500	195/75 R16 C 107/105R	420/4,2 (61)	420/4,2 (61)

<sup>17)</sup> Ved sleping av tilhenger med fullastet bil må dekktrykket økes med 20 kPa/0,2 bar (3,0 psi) og maksimal hastighet begrenses til 100 km/t.

Etiketten med dekktrykkinformasjon på førerens dørramme angir de originale dekktypene og det tilsvarende dekktrykket. Pump alltid opp dekkene til trykket som vises på etiketten.

Dekktrykk-informasjonsetikett ⇨ 196.

Dekkbetegnelser ⇨ 195.

## Informasjon om kunden

<b>Informasjon om kunden</b> .....	<b>242</b>
Samsvarserklæring .....	242
Kollisjonsskadereparasjon .....	244
Registrerte varemerker .....	244
<b>Personvern og registrering av data om bilen</b> .....	<b>244</b>
Registrering av hendelser .....	244
Radiofrekvens-identifikasjon (RFID) .....	245

## Informasjon om kunden

### Samsvarserklæring

#### Systemer for radiokringkasting

Bilen har systemer som sender og/eller mottar radiobølger som berøres av EU-direktiv 1999/5/EF eller 2014/53/EU. Disse systemene innfrir de vesentlige kravene og andre relevante påbud i EU-direktiv 1999/5/EF eller 2014/53/EU. Du finner en kopi av den originale samsvarserklæringen på nettsiden vår.

#### Radarsystemer

Landsspesifikke samsvarsforskrifter for radarsystemer vises på følgende side:

**European Union**

EC Directive: 1999/5/EC  
 Manufacturer: Delphi Electronics & Safety  
 Model / Type Designation: L2C0038TR  
 Description / Intended Use:  
 Electronically Scanned Radar (ESR),  
 a 76.5GHz adaptive cruise control system  
 radar fitted to motor vehicles at vehicle  
 manufacture  
 Applied Standards:  
 47 CFR Part 15  
 CEPT ERC Recommendation 70-03  
 EN 60950  
 EN 301 091  
 European Commission Directive  
 2006/28/EC

I declare that the product referenced  
 above is in compliance with the essential  
 requirements and other relevant  
 provisions of Directive 1999/5/EC, on the  
 approximation of the laws of the member  
 states relating to Directive 1999/5/EC.

**Brazil**

Modelo: L2C0038TR



1071-10-3451



0107897843800248

Este equipamento  
 opera em caráter  
 secundário, isto é,  
 não tem direito a  
 proteção contra  
 interferência  
 prejudicial, mesmo de estações do  
 mesmo tipo, e não pode causar  
 interferência a sistemas operando em  
 caráter primário

**Indonesia**

14785/POSTEL/2010  
 1982

**Jordan**

Type Approval No.: TRC/LPD/2009/87  
 Equipment Type: Low Power Device (LPD)

**Malaysia**

Approval #: B 05358

**Moldova**

8526

**Morocco**

AGREE PAR L'ANRT MAROC  
 Numéro d'agrément :  
 MR 4838 ANRT 2009  
 Date d'agrément : 22/5/2009

**Singapore**

Complies with  
 IDA Standards  
 DA105753

**South Africa**

TA-2009/163  
 APPROVED

**South Korea**

방송통신위원회  
 인가번호 : KCC-0809R120038TR

**Taiwan**

CCAB09LP4590T3

**UAE**

TRA  
 REGISTERED No:  
 0018923/09  
 DEALER No:  
 DA0047809/10

**United States of America and Canada**

Model / FCC ID: L2C0038TR IC: 3432A-0038TR

This device complies with Part 15 of the FCC Rules  
 and with Industry Canada license-exempt RSS  
 standard(s). Operation is subject to the following  
 two conditions: (1) This device may not cause  
 harmful interference, and (2) This device must  
 accept any interference received, including  
 interference that may cause undesired operation.

Le présent appareil est conforme aux CNR  
 d'Industrie Canada applicables aux appareils  
 radio exempts de licence. L'exploitation est  
 autorisée aux deux conditions suivantes: (1)  
 l'appareil ne doit pas produire de brouillage, et  
 (2) l'utilisateur de l'appareil doit accepter tout  
 brouillage radioélectrique subi, même si le  
 brouillage est susceptible d'en compromettre le  
 fonctionnement.

Note: Changes or modifications not expressly  
 approved by the party responsible for compliance  
 could void the user's authority to operate the  
 equipment. The term "IC:" before the radio  
 certification number only signifies that Industry  
 Canada technical specifications were met.

Note: This equipment complies with radiation  
 exposure limits set forth for an uncontrolled  
 environment. This equipment should be installed  
 and operated with minimum distance of 20 cm  
 between the radiator and your body.

## Kollisjonsskadereparasjon

### Lakktykkelse

På grunn av produksjonsteknikker kan tykkelsen på lakken variere mellom 50 og 400 µm.

Forskjellige lakktykkelser er derfor ingen indikasjon på en kollisjonsskadereparasjon.

## Registrerte varemerker

### Apple Inc.

Apple CarPlay™ er et varemerke for Apple Inc.

App Store® og iTunes Store® er registrerte varemerker hos Apple Inc.

iPhone®, iPod®, iPod touch®, iPod nano®, iPad® og Siri® er registrerte varemerker hos Apple Inc.

### Aupeo! GmbH

AUPEO® er et registrert varemerke for Aupeo! GmbH.

### Bluetooth SIG, Inc.

Bluetooth® er et registrert varemerke for Bluetooth SIG, Inc.

### DivX, LLC

DivX® og DivX Certified® er registrerte varemerker hos DivX, LLC.

### EnGIS Technologies, Inc.

BringGo® er et registrert varemerke for EnGIS Technologies, Inc.

### Google Inc.

Android™ og Google Play™ Store er varemerker hos Google Inc.

### Stitcher Inc.

Stitcher™ er et registrert varemerke hos Stitcher, Inc.

### Verband der Automobilindustrie e.V.

AdBlue® er et registrert varemerke for VDA.

## Personvern og registrering av data om bilen

### Registrering av hendelser

#### Datalagringsmoduler i bilen

Et stort antall elektroniske komponenter i bilen inneholder datalagringsmoduler som lagrer tekniske data midlertidig eller permanent, om bilens tilstand, hendelser og feil. Generelt dokumenterer denne tekniske informasjonen tilstanden i deler, moduler, systemer eller omgivelsene.

- Funksjonstilstand i systemkomponenter (f.eks. påfyllingsnivåer).
- Statusmeldinger i bilen og de enkelte komponentene (f.eks. antall hjulomdreininger / rotasjonshastighet, oppbremsing, sidelengs akselerasjon).
- Feilfunksjoner og defekter i viktige systemkomponenter.

- Bilens reaksjoner i bestemte kjøresituasjoner (f.eks. utløsning av kollisjonspute, aktivering av stabilitetsreguleringssystemer).
- Omgivelsestilstander (f.eks. temperatur).

Disse dataene er utelukkende tekniske og bidrar ved identifisering og korrigerende av feil samt optimalisering av bilens funksjoner.

Bevegelsesprofiler som indikerer reiseruter kan ikke opprettes med disse dataene.

Hvis det benyttes tjenester (f.eks. reparasjonsarbeider, serviceprosesser, garantitilfeller, kvalitetssikring), vil ansatte i servicenettverket (inkludert produsenten) kunne lese ut teknisk informasjon for hendelse- og feildatalagringsmodulene og benytte spesielle diagnoseenheter. Ved behov vil du motta ytterligere informasjon i disse verkstedene. Etter at en feil er korrigeret, slettes dataene fra feillagringsmodulen eller de blir overskrevet hele tiden.

Ved bruk av bilen kan det oppstå situasjoner hvor disse tekniske dataene som er relatert til annen

informasjon (ulykkesrapport, skader på bilen, vitneutsagn osv.) muligens kan assosieres med en bestemt person - ved hjelp av en ekspert.

Tilleggsfunksjoner som er avtalt med klienten (f.eks. bilens plassering i nødtilfeller), tillater overføring av bestemte bildata fra bilen.

## Radiofrekvens-identifikasjon (RFID)

RFID-teknologi brukes i noen biler til funksjoner som overvåking av dekktrykk og sikring av tenningsystemet. Det brukes også i forbindelse med utstyr som trådløs fjernkontroll til å låse dører opp og igjen og starte, og sendere som åpner garasjedøren fra bilen. RFID-teknologi i Opels biler hverken bruker eller lagrer personlige opplysninger, og har ikke lenker til noen andre Opel-systemer som inneholder personlige opplysninger.

## Stikkordregister

**A**

Absorberende glassmatte-batteri	176
Adaptivt frontlys .....	108, 183
AdBlue.....	96, 139, 216
AdBlue-måler.....	88
AdBlue-tank.....	239
AGM-batteri.....	176
Anbefalte væsker og smøremidler .....	216, 220
Antispinn .....	153
Armlene .....	47
Askebegre .....	86
Automatisert manuelt gir.....	16, 147
Automatisk hastighetskontroll ... .....	98, 156
Automatisk lysregulering .....	105
Automatisk låsing.....	22, 25
Autostopp.....	16, 132, 133
Avdugging og avising.....	15

**B**

Bagasjegulvnett.....	73
Bagasjenett.....	71, 72
Bagasjerom.....	22, 73
Bagasjeromsgrill.....	77
Bagasjeromslys.....	110
Bagasjeromsordner .....	74
Bakdører .....	30
Bakkeklaring.....	136
Bakkestartstøtte .....	152

Baklysls .....	184
Bakre ryggelinse.....	37
Bakruter .....	37
Bakseter .....	48
Buss.....	48
Demontere.....	48
Montering.....	48
Stige inn i baksetet.....	48
Barnesikring .....	26
Barnesikringsutstyr .....	61
Batteri.....	176
Batteri, bruk av startkabler.....	208
Batteriutladningsvern .....	112
Begrenset glipp i bakaksel.....	156
Begynne å kjøre .....	16
Belter.....	51
Berøringsskjerm.....	99
Betjeningselementer.....	81
Betjeningselementer på rattet .....	81
Betjeningselementer på rattstammen.....	81
Bilbatteri .....	176, 208
Bildata.....	220
Bilens identifikasjonsnummer ....	218
Bilens mål .....	230
Bilens vekt .....	223
Bilens verktøysett.....	194
Bilen trenger service snart .....	94
Bilpass .....	19
Bilsikring.....	32



Blinklys .....	93, 108
Blinklys foran .....	184
Blinklys på siden .....	186
Blokkeringsfrie bremses (ABS) . .....	95, 151
BlueInjection.....	139
Brannslukningsapparat.....	78
Bremses .....	95, 151, 176
Bremsestøtte .....	152
Bremsevæske .....	176, 216
Brudd i strømtilførselen .....	150
Bruk av startkabler .....	208
Buss Bakseter.....	48

**D**

Deaktivering av kollisjonspute .....	59
Deaktivering av kollisjonsputer .....	93
DEF.....	139
Dekk .....	195
Dekkbetegnelser .....	195
Dekk- og hjuldimensjon, skift.....	199
Dekkrepasjonssett .....	200
Dekkskift.....	203
Dekkskift, og hjuldimensjon .....	199
Dekktrykk .....	196, 240
Dekktrykkovervåking.....	96, 197
Dieseldrivstoff.....	165
Diesel-eksosvæske.....	139
Dieselfilter .....	179

Dieselpartikkelfilter .....	138
DPF (dieselpartikkelfilter).....	138
Dreiehyll.....	71
Drivstoff for dieselmotorer .....	165
Drivstoffkutt .....	133
Drivstoffmåler .....	88
Drivstofforbruk og CO <sub>2</sub> -utslipp ..	166
Drivstofftank.....	239
Drivstofføkonomi klassifisering (ecoScoring).....	102
Dugg på lyktedekslene.....	109
Dører.....	26
Dørlåser.....	21

**E**

ecoScoring.....	102
Effektuttak.....	168
Eksosgass.....	138
Eksosutslipp .....	138
Ekstra varmeelement.....	120
Elektrisk anlegg.....	189
Elektriske dørlåser.....	25
Elektriske vinduer .....	37
Elektrisk justering .....	34
Elektrisk sidetrinn.....	26
Elektrisk skyvedør.....	26
Elektrisk tilbehør.....	84
Elektroniske kjøreprogrammer ..	149
Elektronisk klimakontroll .....	115

Elektronisk stabilitetskontroll av ...	96
Elektronisk stabilitetsprogram . . .....	96, 154, 168

**F**

Fabrikasjonsplate .....	219
Fare, Advarsel og Merk .....	4
Fartsskriver.....	104
Faste ventilasjonsdyser .....	127
Feil .....	150
Feilfunksjonslampe .....	94
Fellbare speil .....	35
Festeringer .....	73
Filskiftvarsling.....	95, 163
Fjernkontroll.....	20
Fjernlys .....	98, 106
Fjernlysassistent.....	98, 106
Flaskeholdere.....	71
Forseter.....	42
Forsterket antispinnfunksjon.... .....	153, 154, 156
Forvarming .....	96, 132
Frontkollisjonsputer .....	58
Frontrute.....	36
Frostvæske.....	174
Fylling av drivstoff .....	165
Førerassistansesystemer.....	156
Førerinformasjon.....	99
Førstehjelp.....	77
Førstehjelpsutstyr .....	77

**G**

Generell informasjon .....	167
Gir .....	16
Girdisplay .....	90, 147
Girvelger .....	148
Gjenvinning når bilen vrakes .....	171
Gripehåndtak .....	73

**H**

Hanskerom .....	71
Hanskeromskjøling .....	127
Hastighetsbegrenser .....	86, 159
Havari .....	210
Hjulkapsler .....	199
Hjulnøkkel .....	194
Hjul og dekk .....	195
Hodestøtter .....	41
Horn .....	14, 81
Hovedlys .....	105, 106, 181
Hovedlys ved kjøring i utlandet ..	107
Høytmontert midtre bremselys ..	187
Håndbrems .....	151
Håndbrems - se parkeringsbrems .....	151

**I**

Indikatorer .....	86
Informasjon om lastning .....	79
Informasjonsdisplay .....	99
Infotainmentsystem .....	99
Innkjøring av ny bil .....	131

Innledning .....	3
Innvendig belysning .....	109
Innvendige lys .....	109, 188
Innvendige speil .....	36
Innvendig pleie .....	213
Instrumentgruppe .....	86
Instrumentpanel .....	10
Instrumentpanelbelysning .....	189
ISOFIX .....	61

**J**

Jekk .....	194
Justerbare ventilasjonsdyser .....	126
Justering av hodestøttene .....	8
Justering av setene .....	7, 43
Justering av speil .....	8

**K**

Kamera bak .....	161
Katalysator .....	139
Kilometerteller .....	87
Kjettinger .....	199
Kjølevæske .....	174
Kjølevæske og frostvæske .....	216
Kjølevæsketemperaturmåler .....	88
Kjølevæskevarmer .....	120
Kjørecomputer .....	102
Kjøreegenskaper og tips for kjøring med tilhenger .....	167
Kjøreegenskap-systemer ..	153, 156
Kjørehøyde .....	136

Kjørellys .....	107
Kjøretips .....	130
Kjøring med tilhenger .....	167
Klesknagger .....	71
Klimaanlegg .....	114
Klimaanlegg bak .....	119
Klimaanlegg, vanlig drift og bruk	127
Klimakontroll .....	15
Klimakontrollsystemer .....	113
Klokke .....	84
Kobling kulestang .....	168
Kollisjonsputeetikett .....	55
Kollisjonsputer og beltestrammere .....	93
Kollisjonsputesystem .....	55
Kollisjonsskadereparasjon .....	244
Konsoll over forsetene .....	72
Kontrolllamper .....	90
Kontroll av bilen .....	172
Kontroll over bilen .....	130
Konveks form .....	34
Koppholdere .....	71
Kosmetisk pleie .....	211
Kupélysbak .....	109
Kupélys foran .....	109

**L**

Ladesystem .....	94
Lagring av bilen .....	171
Lengre parkering av bilen .....	176

Leselys .....	110
Leselys bak.....	110
Leselys foran.....	110
Lite drivstoff .....	97
Lufting av dieselsystemet .....	179
Luftinntak .....	127
Luftoppheng .....	136
Luftopphengssystem.....	210
Lys.....	105
Lysbryter .....	105
Lysfunksjoner.....	111
Lyshorn .....	107
Lyshøydejustering .....	107
Låse opp bilen .....	6

## M

Manuell avblending .....	36
Manuelle dørlåser.....	21
Manuell justering .....	34
Manuell modus .....	149
Manuell vindusbetjening .....	36
Manuelt gir.....	16, 147
Meldinger.....	100
Meldinger om bilen .....	100
Motordata .....	221
Motorens kjølevæsketemperatur..	96
Motoridentifikasjon.....	219
Motorkjølevæske .....	174
Motorolje .....	173, 216, 220, 239
Motoroljetrykk .....	97

Motortrekk, momentstyring.....	154
Mønsterdybde .....	199
Målere.....	86

## N

Navdekselkrok.....	194
Nedfellbar håndbrems.....	151
Nedfellbart sete.....	71
Nødutgang.....	37, 39
Nøkler .....	19
Nøkler, låsing.....	19

## O

Olje.....	173
Olje, motor.....	216, 220
Oljenivå.....	89
Oljetrykk.....	97
Oppbevaringsplass bak.....	73
Oppbevaringsplasser.....	70
Oppbevaringsplasser i instrumentpanelet .....	70
Oppbevaringsplass foran.....	71
Oppbevaringsplass i bakre setebenk.....	72
Oppbevaringsrom.....	70
Oppbevaringsrom over førerplassen .....	73
Oppbevaringssskuff under setet ..	72
Oppgiring.....	95
Opphengshøyde.....	136
Opplysninger om denne bilen .....	3

Oppvarmede sidespeil.....	15
Oppvarmede speil .....	35
Oppvarmet bakrute.....	15, 39
Oppvarming .....	48
Oppvarming av bakre del av kupeen .....	117
Oversikt over instrumentpanelet ..	10
Overvåking av oljenivået.....	89

## P

Panser .....	172
Parkering .....	18, 136
Parkeringsbillettholder.....	39
Parkeringsradar .....	160
Partikkelfilter.....	138
Pedaler.....	130
Pollenfilter (friskluftfilter) .....	127
Punktering.....	200, 203
Påfyllingsmengder .....	239

## R

Radiofrekvens-identifikasjon (RFID).....	245
Rattjustering .....	9, 81
Registrering av hendelser.....	244
Registrering av kjøretøydata og konfidensialitet.....	244
Registrerte varemerker.....	244
Regnføler.....	82
Regulering av tomgangsturtallet.	133
Reisedokumentasjon.....	102

Rengjøre bilen.....	211
Reservehjul .....	205
Ryggelys .....	109

## S

Samsvarserklæring.....	242
Selektiv katalysator-reduksjon....	139
Sentrallås .....	22
Service .....	127, 214
Servicedisplay .....	89, 94
Serviceinformasjon .....	214
Servostyringsvæske.....	175
Sete med fjæring.....	43
Setestilling .....	42
Setevarme.....	48
Sidekollisjonsputer .....	59
Sidelys.....	105
Sidespeil.....	34
Sidevinduer.....	37
Sigarettenner .....	86
Sikkerhetsbelte .....	8
Sikkerhetsbelte-påminnelse .....	93
Sikkerhetsbelter .....	51
Sikkerhetsnett .....	76
Sikringer .....	189
Sikringsboks.....	191, 192
Sikringsboksen i bagasjerommet	192
Sikringsboksen i	
instrumentpanelet .....	191
Sikringsboksen i motorrommet ..	191

Skifte hjul .....	203
Skifte pære .....	180
Skifte viskerblad .....	180
Skiltlys .....	187
Skyvedør .....	26
Skyvedør på siden.....	26
Slepeøye.....	210
Slik bruker du instruksjonsboken ...	3
Slå av motoren.....	95
Solskjermer .....	39
Soltak .....	39
Speedometer .....	86
Speil.....	34, 36
Spylervæske .....	176
Stabilitetsstøtte for tilhenger .....	168
Stag for sleping.....	167
Starte motoren.....	16, 132, 148
Start og betjening.....	131
Startspærre .....	33
Steder for plassering av	
barnesikringsutstyr .....	63
Stopp/start-system.....	16, 97, 133
Strømmuttak .....	84
Styring.....	130
Surrestropper.....	73
Svinglys.....	108, 183
Symboler .....	4

## T

Tak.....	39
Glasspanel.....	39
Taklast.....	79
Takstativ .....	78
Taue en annen bil .....	211
Tauing.....	167
Tauing av bilen .....	210
Tekniske data.....	220, 221
Tenningsbryterposisjoner .....	131
Tilbehør og endringer av bilen ...	171
Tilhengerfeste.....	167, 168
Tilsetningsstoffer for motorolje...	216
Top-Tether.....	61
Torpedogrill i kupé.....	77
Trekk.....	213
Tre-punkts sikkerhetsbelte .....	52
Tripteller .....	87
Turbomotor oppvarming.....	132
Turteller .....	87, 98
Tyverialarm .....	32
Tyverisikring .....	32
Tyverisikringsbolter.....	203
Tyverisikringslås.....	21
Tåkebaklys .....	98, 105, 109
Tåkelys .....	98, 108, 183
Tåkelys foran.....	105, 108

**U**

Ultralydbasert parkeringshjelp....	160
USB-kontakt.....	84
Utetemperatur .....	83
Utføre arbeider .....	172
Utvendige lys .....	98, 105, 111
Utvendig pleie .....	211
Uvendige lys .....	12

**V**

Varme- og ventilasjonsanlegg ...	113
Varselblinklys .....	108
Varsellyder .....	100
Varsellys.....	86
Varseltrekant .....	77
Vaske bilen.....	211
Ventilasjon.....	113
Ventilasjonsdyser.....	126
Verktøy .....	194
Vidvinkelspeil.....	36, 39
Viktig informasjon før den første kjøreturen.....	6
Vinduer.....	36, 37
Vindusbeskyttelse.....	77
Vindusspylere og -pussere .....	14
Vindusvisker og -spyler .....	82
Vinterdekk .....	195
Viskositetsklasser for motorolje..	216

**Ø**

ØKO-modus.....	130
Økonomisk kjøring.....	130

**Å**

Åpen dør .....	98
----------------	----



[www.opel.com](http://www.opel.com)

Copyright by ADAM OPEL AG, Rüsselsheim, Germany.

Informasjonen i denne publikasjonen gjelder fra utgivelsesdatoen som er oppgitt nedenfor. Adam Opel AG forbeholder seg retten til endringer ved bilens tekniske spesifikasjoner, egenskaper og utforming i forhold til informasjonen i denne publikasjonen samt endringer i selve publikasjonen.

Utgave: februar 2017, ADAM OPEL AG, Rüsselsheim.

Trykt på klorfritt bleket papir.

**ID-OMVBOLSE1702-no**

