Innhold

Innledning	2
Radio	13
CD-spiller	17
AUX-inngang	21
USB-kontakt	23
Navigering	25
Stemmegjenkjenning	39
Telefon	41
Stikkordregister	52

Innledning

Generell informasjon	2
Tyverisikring	3
Oversikt over betjeningselementer	6
Bruk	9
Toneinnstillinger	10
Voluminnstillinger	12

Generell informasjon

Infotainmentsystemet gir deg toppmoderne infotainment i bilen.

Radioen har forhåndsinnstillinger for kanaler som kan tilordnes for FM-, MW- og LW-bølgebåndene.

Den integrerte lydspilleren kan spille CD-plater og MP3/WMA-CD-plater (ikke R10).

Eksterne datalagringsenheter (f.eks. iPod, MP3-spiller eller USB-minnepinne) (bare CD30 / CD30 BT) eller bærbare spillere kan også kobles til infotainmentsystemet.

Eksterne lydtkilder kan også kobles til via Bluetooth (CD30 BT).

Den digitale lydprosessoren har flere innstillinger for lydoptimering.

Navigasjonssystemet (bare CD30 / CD30 BT) med dynamisk ruteplanlegging leder deg sikkert til destinasjonen, og kan etter ønske unngå kø eller andre trafikkhindringer.

Infotainment kan alternativt betjenes med kontroller på rattstammen (ikke R10).

I tillegg kan infotainmentsystemet styres med en mobiltelefonportal (bare CD30 / CD30 BT).

Betjeningselementenes nøye gjennomtenkte design og de oversiktlige visningene at systemet kan betjenes enkelt og intuitivt.

Viktig informasjon om betjening og trafiksikkerhet

Advarsel

Infotainmentsystemet må betjenes på en slik måte at du kjører trygt under alle omstendigheter. Hvis du er i tvil, stopper du bilen og betjener infotainmentsystemet mens bilen står i ro.

⚠ Advarsel

Bruk av navigasjonssystemet (bare CD30 / CD30 BT) fritar ikke føreren for ansvaret for riktig og oppmerksom atferd i trafikken. Gjeldende trafikkregler må alltid følges.

Inntasting (for eksempel adresser) må kun gjøres når bilen står i ro.

Dersom en navigasjonshenvisning ikke samsvarer med trafikkreglene, er det alltid trafikkreglene som gjelder.

⚠ Advarsel

I enkelte områder er enveiskjørtede gater og andre gater og steder (for eksempel gågater) som det ikke er tillatt å kjøre inn i, ikke markert på kartet. På slike steder utløser infotainmentsystemet en advarsel som må kvitteres. Du må da være spesielt oppmerksom på enveiskjørtede gater, veier og steder der du ikke har lov til å kjøre inn.

Radiomottak

Ved radiomottak kan piping, støy, forvrengning eller avbrudd i mottak oppstå ved

- avstandsendringer i forhold til senderen,
- mottak fra flere retninger på grunn av refleksjon,
- skyggevirksomhet.

Tyverisikring

Infotainmentsystemet er utstyrt med et elektronisk sikkerhetssystem som fungerer som tyverisikring.

Infotainmentsystemet fungerer derfor bare i din bil, og har ingen verdi for en tyv.

R10 og CD10 er beskyttet av en sikkerhetskode.

Denne må oppgis etter strømbrudd.

Oppgi sikkerhetskoden R10 / CD10

Trykk på . Meldingen **Radio code (Radiokode)** vises, etterfulgt av **0000**. Trykk gjentatte ganger på

knappen **1** på tastaturet helt til ønsket tall vises. Tast inn ønskede tall med knappene **2**, **3** og **4** på samme måte. Når det fjerde tallet er valgt, trykker du på knappen **6** helt til du hører et lyd-signal.

Systemet låses opp når riktig kode er tastet inn.

Feil ved inntasting av kode

Meldingen **Error code (Feilkode)** og deretter **Wait 100 (Vent 100)** vises.

Vent i to minutter, og tast inn koden på nytt.

Tiden før koden kan tastes inn på nytt, dobles for hver feil inntasting av koden.

Den første gangen koden tastes inn, blir du bedt om å velge et av disse geografiske områdene:

- Europa
- Asia
- Arabia
- Amerika

Endre geografisk område

Slå av lydanlegget.

Trykk på  og knappen **5** på tastaturet samtidig.

Velg ønsket område ved å trykke på **◀** eller **▶**.

Still inn ved å trykke på **6** på tastaturet.

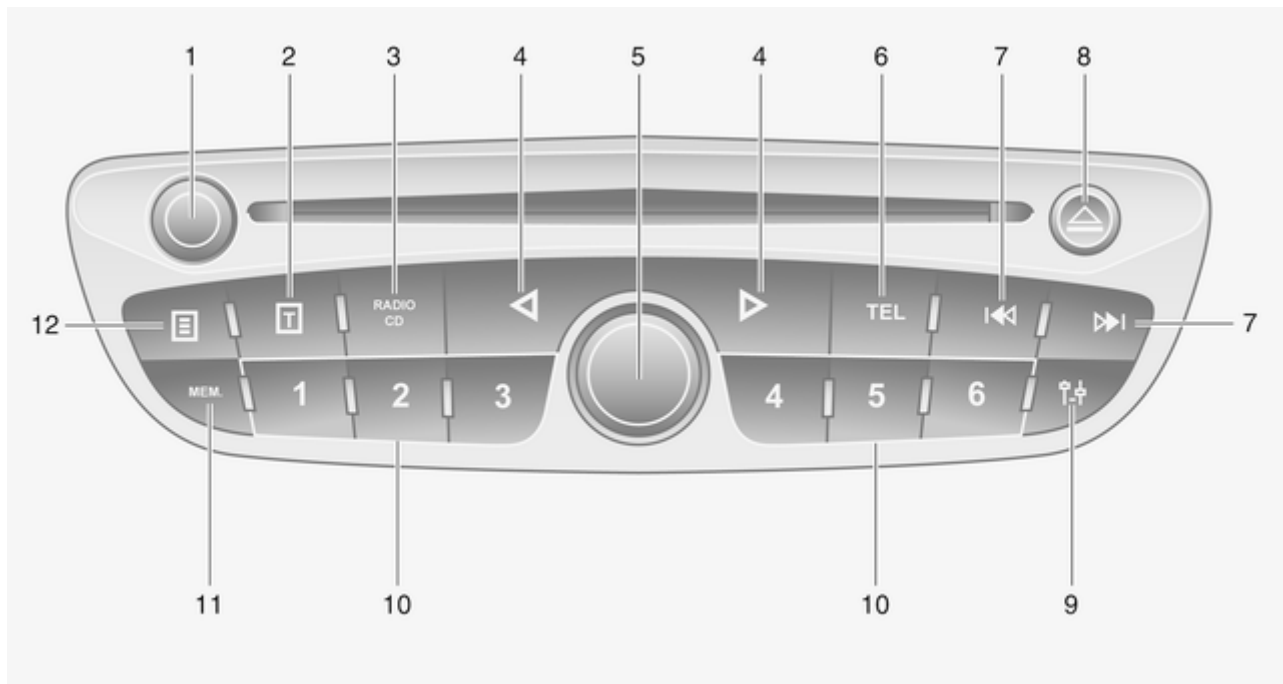

Oversikt over betjeningselementer

Instrumentpanel CD30 BT

1	Knappen 	9
	Trykk: slå infotainment-systemet på/av	9
	Drei: justere volumet	9
2		15
	Trykk kort: vise tekstinformasjon	18
3	RADIO CD	13
	Trykk én gang: tilgang til funksjoner for gjeldende kilde	13
	Trykk en gang til: endre lydkilde	13
4	 	14
	Flytt horisontalt i displayteksten	14
	Flytt rundt på displayet	9
5	Knapp	9
	Trykk kort: bekrefte/flytte til høyre	9
	Drei: søke radiostasjon eller bånd	9
	Drei: endre CD-spor	9

6	TEL	39
	Åpne telefonmeny	39
7	Søke bakover/forover	14
	Radio: søke bakover/forover	14
	CD/MP3/WMA: hoppe over spor bakover / forover	18
8	CD-utskyving	18
9		13
	Systeminnstillinger	12
10	Stasjonsknapp 1 ...6	14
	Langt trykk: lagre stasjon	14
	Kort trykk: velge stasjon	14
11	MEM	14
	Kort trykk: velge radiostasjonsliste	14
	Langt trykk: lagre radiostasjonsliste	14
12		18
	Kort trykk: vise tekstinformasjon i tillegg	18

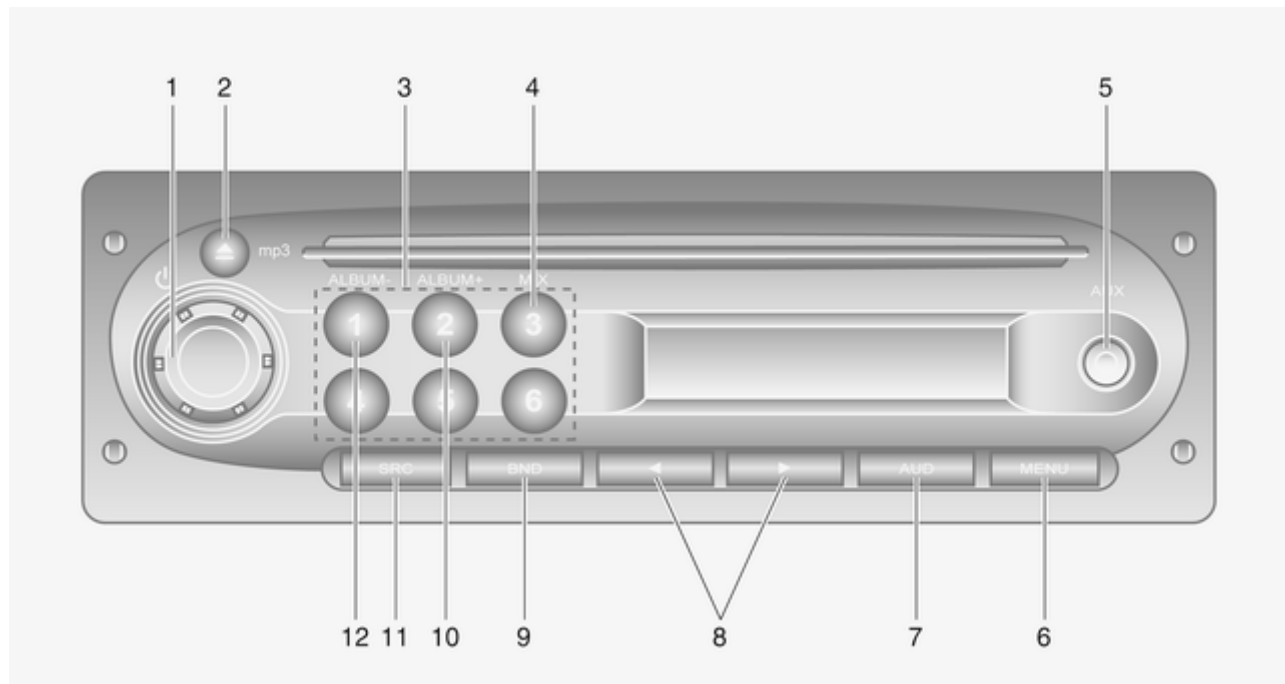

Instrumentpanel R10 / CD10

1	⊖-knappen	9
	Kort trykk: slå på infotainmentsystemet	9
	Langt trykk: slå av infotainmentsystemet	9
	Drei: justere volumet	9
	Kort trykk: aktivere/deaktivere MUTE	9
2	CD-utskyving	18
3	Stasjonsknapp 1 ...6	14
	Langt trykk: lagre stasjon	14
	Kort trykk: velge stasjon	14
4	MIX	18
	Aktivere avspilling av CD- eller MP3-CD-spor i tilfeldig rekkefølge	18
5	AUX	21
	Ekstra inngang	21
6	MENU	14
	Åpne innstillingsmeny MP3/CD-display eller tilgang til AF-RDS-innstillingsmeny AF PÅ/AV	15
7	AUD	10
	Tone-innstillinger	10

8	◀▶	18
	Søke forover/bakover	18
	Kort trykk: hoppe over spor forover/bakover på CD- eller MP3-CD-plate	18
	Lang trykk: velge spor på CD- eller MP3-CD-plate eller tilgang til menyalternativer	18
9	BND	13
	Aktivere radioen eller skifte bølgelengde	13
	Langt trykk: automatisk stasjonslagring	13
10	ALBUM+	18
	Velge neste album MP3-CD	18
11	SRC	13
	Veksle lydkilde	18
12	ALBUM-	18
	Velge forrige album MP3-CD	18

Betjeningslementer på rattstammen

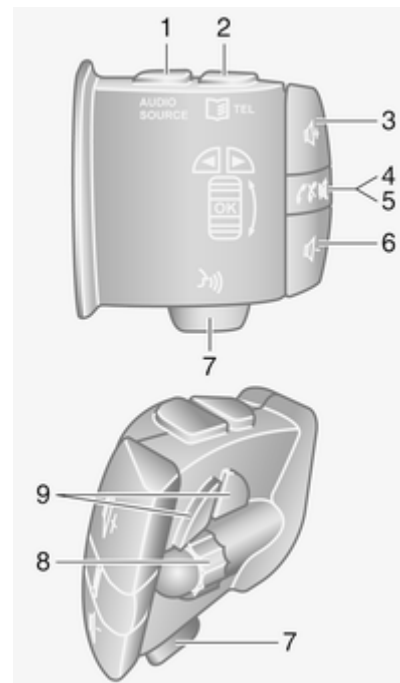

1	AUDIO SOURCE	9	8	OK	18
	Trykk én gang: tilgang til funksjoner for gjeldende kilde	13		Drei oppover: åpne menyalternativer, neste forhåndsinnstilling, neste radiostasjon, neste spor	13
2	☰ TEL	41		Drei nedover: åpne menyalternativer, forrige forhåndsinnstilling, forrige radiostasjon, forrige spor	13
	Åpne telefonmenyen	41		Trekk: bekrefte en handling	18
3	🔊	9	9	◀▶	18
	Øke volumet	9		Flytt horisontalt i displayteksten	18
4	🔇	9		Flytt rundt på displayet	18
	Aktivere/deaktivere lydutkoblingen	9			
5	🔇🔊	42			
	Kort trykk: besvare/ avslutte anrop	45			
6	🔊	9			
	Redusere volumet	9			
7	🔊	39			
	Trekk eller trykk kort: aktivere/deaktivere talegjenkjenning	39			

Bruk

Betjeningsелеmenter

Infotainmentsystemet betjenes via funksjonsknapper, skruknapper og menyer som vises på displayet.

Inntastinger gjøres valgfritt ved hjelp av:

- den sentrale betjeningsenheten på instrumentpanelet ⇨ 5
- betjeningsелеmenter på rattstammen (ikke R10) ⇨ 5



Slå infotainmentsystemet på/av

Trykk kort på . Etter at systemet er slått på, er den sist valgte infotainmentkilden aktiv.

Automatisk frakobling

Dersom infotainmentsystemet slås på med -knappen mens tenningen er av, vil det automatisk slås av igjen 60 minutter etter siste brukerinntasting.

Stille inn volumet

Drei på knappen , eller trykk på  eller .

Når infotainmentsystemet slås på, stilles det sist valgte volumet inn.



CD30 / CD30 BT: Hvis volumet er over 15, reduseres det til dette nivået ved start.

Hastighetsavhengig volum

Når hastighetsavhengig volum er aktivert (ikke R10 / CD10) ⇨ 12, tilpasses volumet automatisk for å kompensere for vei- og vindstøy under kjøring.

Mute-funksjon

Trykk på -knappen (⏏ R10 / CD10) for å slå av lyden fra lydkildene.

Slå på lyden igjen: Drei på knappen , eller trykk på knappen  igjen.

Betjening

Radio

Trykk på knappen **RADIO/CD**, **AUDIO SOURCE**, (**SRC CD10**) for å betjene radioen.

Detaljert beskrivelse av radiofunksjonene ⇨ 13

Audiospillere

Trykk på knappen **RADIO/CD**, **AUDIO SOURCE**, (**SRC CD10**) for å betjene **CD**, **USB** eller **AUX**.

CD30 BT / CD30 BT

Detaljert beskrivelse av:

- funksjonene til DVD-spilleren ⇨ 18
- funksjonene til AUX-inngangen ⇨ 21
- funksjonene til USB-kontakten ⇨ 23

R10 / CD10

Detaljert beskrivelse av:

- funksjonene til DVD-spilleren ⇨ 18
- funksjonene til AUX-inngangen ⇨ 21

Telefon

Trykk på knappen  TEL eller  for å åpne telefonmenyen.

Naviger blant alternativene for inntasting eller valg av numre

Detaljert beskrivelse av funksjonene til mobiltelefonportalen ⇨ 41

Toneinnstillinger

R10 / CD10

I innstillingsmenyen kan egenskapene for tone angis.

Trykk på knappen **AUD** for å åpne tone-menyen.

Trykk gjentatte ganger på **AUD** helt til ønsket innstilling velges:

- BASS (bass)
- TREBLE (diskant)
- BALANCE (balanse venstre/høyre)
- FADER (balanse foran/bak)
- LOUDNESS (lydforbedring ved lavt volum PÅ/AV)
- Avslutte menyen

Displayet angir innstillingstypen etterfulgt av justeringsverdien.

Trykk på **AUD** eller **MENU** for å gå ut av menyen.

Hvis ingen handlinger utføres i noen sekunder, lukkes menyen automatisk.

Stille inn bass og diskant

Velg **Bass** eller **Treble (Diskant)**.

Still inn ønsket verdi ved å trykke på ◀ eller ▶.

Verdier fra -7 til +7.

Stille inn volumfordelingen mellom foran - bak

Velg **Fader**.

Still inn ønsket verdi ved å trykke på ◀ eller ▶.

Verdier fra R9 til F9.

Stille inn volumfordelingen mellom høyre - venstre

Velg **Balance (Balanse)**.

Still inn ønsket verdi ved å trykke på ◀ eller ▶.

Verdier fra L9 til R9.

Stille inn loudness

Velg **Loudness**.

Velg ON/OFF ved å trykke på ◀ eller ▶.

CD30 / CD30 BT

For å flytte rundt i menyen og velge forskjellige overskrifter trykker du på ◀ og ▶ eller dreier/trykker på skruknappen.

I innstillingsmenyen kan egenskaper for tone angis.

Trykk på knappen **⌘** for å åpne innstillingsmenyen.

Velg **Audio settings (Lydinntstillinger)**, bruk ◀ eller ▶, og dreii på skruknappen helt til ønsket innstilling er valgt.

Stille inn bass og diskant

Velg **Musical atmosphere (Musikalske omgivelser)**.

Velg **Bass/treble (Bass/diskant)** ved å dreie skruknappen.

Trykk på ◀ eller ▶ for å komme til **Bass** eller **Treble (Diskant)**

Angi ønsket verdi for valgt alternativ ved å dreie på skruknappen.

Optimere lydfordelingen

Velg **Sound optimisation (Lydoptimering)**.

Drei på skruknappen for å velge fra **Vehicle (Bil)** eller **Driver (Fører)** for å optimere lydfordelingen for hele bilen eller bare for føreren. Velg ved å trykke på skruknappen.

Stille inn volumfordelingen mellom høyre - venstre

Velg **Sound optimisation (Lydoptimering)** eller **Balance/fader (Balanse/fader)**.

Velg **Balance (Balanse)** ved å dreie skruknappen.

Trykk på ◀ eller ▶ eller drei på skruknappen for å justere balansen.

Trykk på skruknappen for å stille inn ønsket verdi og se **Fader**-innstillingen.

Stille inn volumfordelingen mellom foran - bak

Med **Fader** valgt under **Balance (Balanse)**-innstillingen.

Drei på skruknappen for å justere faderen.

Dempe volumet foran

Velg **Sound optimisation (Lydoptimering)**.

For å undertrykke volumet bak og dempe volumet foran i bilen

Velg **Rear OFF (Bak AV)** ved å dreie på skruknappen.

Velg ved å trykke på skruknappen.

Stille inn loudness

Åpne menyen **Other audio settings**
(Andre lydinnstillinger)

Velg **Loudness** ved å trykke på skruknappen.

Optimere tonen for musikkstilen

Velg menyen **Musical atmosphere**
(Musikalske omgivelser).

Drei på skruknappen for å velge:

- **Voice (Tale)**
- **Classical (Klassisk)**
- **Jazz (Jazz)**
- **Neutral (Nøytral)**
- **Pop**
- **Rock**

De viste alternativene tilbyr optimerte forhåndsinnstillinger for bass, mel-lomtone og diskant for den aktuelle musikkstilen.

Velg ved å trykke på skruknappen.

Voluminnstillinger

CD30 / CD30 BT

Hastighetsavhengig volum

Trykk på knappen Ⓜ for å åpne menyen **Audio settings**
(Lydinnstillinger).

Velg **Other audio settings (Andre lydinnstillinger)** og deretter **Adaptation volume km/h**
(Volumtilpasning km/t).

Drei på skruknappen for å stille inn graden av volumtilpasning.

Volum på trafikkmeldinger (i Traffic)

Drei på Ⓜ eller trykk på knappen Ⓜ eller Ⓜ for å velge ønsket volum under en trafikkmelding.

Radio

Bruk	13
Stasjonssøk	14
Autolagringslister	14
Radiodatasystem (RDS)	15

Bruk

Betjeningsknapper R10 /CD10

De viktigste knappene for kontroll av radioen er som følger:

- **SRC**: aktivere radio
- **◀▶**: stasjonssøk
- **BND**: bølgeband / automatisk lagring
- **1...6**: knapper for forhåndsinnstilling
- **MENU**: RDS ⇄ 15

Aktivere radioen

Trykk på knappen **SRC** for å velge radioen.

Stasjonen som ble sist spilt, mottas.

Valg av bølgeområde

Trykk én eller flere ganger på **BND**-knappen for å velge ønsket bølgeband.

Stasjonen som ble sist spilt på den bølgelengden, mottas.

Betjeningsknapper CD30 / CD30 BT

De viktigste knappene for kontroll av radioen er som følger:

- **RADIO CD**: aktivere radio
- **◀▶**: stasjonssøk
- **MEM**: lagret stasjonssøk
- **1...6**: knapper for forhåndsinnstilling
- **⚙**: systeminnstillinger

Aktivere radioen

Trykk på knappen **RADIO CD** for å velge radioen.

Stasjonen som ble sist spilt, mottas.

Valg av bølgeområde

Trykk én gang på knappen **<** eller **>** for å velge bølgebandalternativene. Drei på skruknappen for å velge ønsket bølgeband.

Stasjonen som ble sist spilt på den bølgelengden, mottas.

Stasjonssøk

Automatisk stasjonssøk

R10 / CD10

Trykk kort på knappen ◀ eller ▶ for å starte søk etter neste stasjon som kan mottas i det gjeldende bølgebåndet.

Automatisk søk fortsetter hvis ingen stasjon blir funnet.

Trykk på knappen ◀ eller ▶ for å stoppe automatisk søk.

CD30 / CD30 BT

Trykk **RADIO/CDe**.

Velg frekvens i menyen.

Trykk kort på knappen ◀◀ eller ▶▶ for å starte søk etter neste stasjon som kan mottas i det gjeldende bølgebåndet.

Manuelt stasjonssøk

R10 / CD10

Velg ønsket bølgebånd.

Trykk på knapp ◀ eller ▶ og hold den inne. Slipp knappen når ønsket frekvensen nesten er nådd i frekvensvisningen.

Neste tilgjengelige stasjon velges og spilles automatisk.

CD30 / CD30 BT

Trykk **RADIO/CDe**.

Velg frekvens i menyen.

Trykk på knapp ◀◀ eller ▶▶ og hold den inne. Slipp knappen når ønsket frekvens er nådd i frekvensvisningen.

Når frekvensen er funnet, spilles stasjonen automatisk.

Søke etter lagret stasjon

Med denne funksjonen kan du hente frem radiostasjoner som du har lagret tidligere.

Lagre en stasjon ved å velge den og trykke **MEM**, velge et tall ved å dreie og trykke på skruknappen.

Opptil 12 stasjoner kan lagres på denne måten.

Autolagringslister

Det kan søkes etter stasjonene som best kan mottas i en bølgelengde, og disse kan lagres automatisk via autolagre-funksjonen.

Automatisk stasjonslagring

R10 / CD10

FM-bølgebåndet har en autolagringsliste (**FMT**), og 6 stasjoner fra denne kan lagres.

Trykk på **BND**-knappen, og hold den inne. De 6 sterkeste stasjonene i FM-bølgebåndet lagres automatisk på **FMT**.

Trykk på knappen ◀ ▶ eller **BND** for å avbryte autolagringen.

CD30 / CD30 BT

Opptil 50 radiostasjoner oppdateres kontinuerlig og lagres automatisk.

Hente frem en stasjon

R10 / CD10

Trykk kort på en av stasjonsknappene 1...6 for å velge ønsket stasjon.

CD30 / CD30 BT

Velg lagret radiostasjon i menyen på displayet.

Drei skruknappen for å bla i listen med radiostasjoner.

Oppdatere stasjoner manuelt

Stasjoner kan også lagres manuelt i autolagringslisten (ikke R10 / CD10).

Aktiver oppdateringen manuelt for å oppdatere stasjonslisten og legge inn de nyeste.

Åpne menyen **Radio functions (Radiofunksjoner)**.

Velg **Update FM list (Oppdater FM-liste)**, og trykk på skruknappen for å stille inn.

Radiodatasystem (RDS)

RDS er en fra FM-stasjonene som gjør det betydelig lettere å finne ønsket stasjon og feilfritt mottak.

Fordeler ved RDS

- På displayet vises stasjonens programnavn i stedet for frekvensen.
- Ved søk stiller infotainmentsystemet bare inn på RDS-stasjoner.
- Infotainmentsystemet stiller alltid inn på den best mottakelige sendefrekvensen ved hjelp av AF (Alternative Frequency).

R10 / CD10

Konfigurere RDS

Trykk gjentatte ganger på knappen **MENU** helt til **AF-RDS** vises.

Slå RDS på og av

Still **RDS** på **On** eller **Off** ved å trykke på ◀ eller ▶.

CD30 / CD30 BT

Konfigurere RDS

Trykk på knappen **RADIO/CD** for å åpne menyen **Radio functions (Radiofunksjoner)**.

Slå RDS på og av

Velg **RDS-AF**, og trykk på skruknappen. **RDS-AF** vises på displayet.

i Traffic-tjeneste

(Trafikkinformasjon)

Trafikkradiostasjoner er RDS-stasjoner som sender trafikkmeldinger.

Slå i Traffic-tjenesten på og av

Slå trafikkmeldinger på og av:

Trykk på knappen **RADIO/CD** for å åpne menyen **Radio functions (Radiofunksjoner)**.

Velg i **Traffic**, og trykk på skruknappen.

- Hvis trafikkradioen er slått på, vises i **Traffic** i radioens hovedmeny.

- Kun stasjoner som sender trafikkmeldinger mottas.

- Dersom trafikkradioen er slått på, avbrytes avspillingen av CD/MP3 så lenge trafikkmeldingen varer.

Kun lytte til trafikkmeldinger

Slå på trafikkradioen og slå av lyden helt på infotainmentsystemet.

Blokkere trafikkmeldinger

Blokkere en trafikkmelding f.eks. ved avspilling av CD/MP3:

Trykk på skruknappen.

Trafikkmeldingen avbrytes, men trafikkradioen er fortsatt slått på.

Programtypesøk (PTY)

Trykk på knappen **RADIO/CD** for å åpne menyen **Radio functions (Radiofunksjoner)**.

Trykk på ◀ eller ▶ for å komme til bølgebånd.

Velg PTY ved å dreie skruknappen.

Trykk på skruknappen, ◀ eller ▶ for å se listen med programtyper.

Velg et program blant følgende alternativer:

- **News (Nyheter)**
- **Pop music (Popmusikk)**
- **Sport**
- **Serious classics (Serøs klassisk)**
- **Varied speech (Variert tale)**

Velg en stasjon fra listen.

Systemet foreslår automatisk et program som stemmer overens med det første valget.

Tekstinformasjon (radiotekst)

Enkelte FM-radiostatjoner sender ut tekstinformasjon om radioprogrammet (for eksempel navn på sang).

Trykk kort på  for å se denne informasjonen.

Trykk på  en gang til, eller endre kilden for å gå tilbake til den opprinnelige displayvisningen.

CD-spiller

Generell informasjon 17

Bruk 18

Generell informasjon

CD10 / CD30 / CD30 BT

Infotainmentsystemets CD-spiller kan spille av lyd-CD-er og MP3/WMA-CD-er.

Viktig informasjon om lyd-CD-er og MP3/WMA-CD-er

Merk

DVD-plater, CD-singler med diameter på 8 cm eller CD-plater med spesiell form må aldri settes i lyd-anlegget.

Du må ikke sette klistremerker på CD-platene. CD-platene kan da sette seg fast i CD-stasjonen og ødelegge den. Det vil føre til kostbar utskifting av enheten.

- Det kan hende at kopibeskyttede lyd-CD-er som ikke overholder kravet til en standard lyd-CD, ikke avspilles riktig eller ikke avspilles i det hele tatt.

- Brente CD-R- og CD-RW-plater er mer utsatte for å få skader enn studioinnspilte CD-er. Riktig behandling er viktig, spesielt når det gjelder brennte CD-R- og CD-RW-plater. Se under.
- Det kan være at brennte CD-R- og CD-RW-plater ikke avspilles riktig eller ikke avspilles i det hele tatt.
- For blandings-CD-er (kombinasjoner av lyd og data, f.eks. MP3) er det bare lydspor som gjenkjennes og spilles.
- Unngå å sette fingeravtrykk når du skifter CD-er.
- Legg CD-platene tilbake i omslaget straks etter at du har tatt dem ut av lydspilleren for å beskytte dem mot skader og skitt.
- Skitt og væske som søles på CD-plater, kan ødelegge lydspillerens linse inne i enheten og forårsake feil.
- Beskytt CD-er mot varme og direkte sollys.

- Disse begrensningene gjelder for data lagret på MP3/WMA-CD-plater:
Maksimal mappestrukturdybde: 11 nivåer.
Maksimalt antall MP3/WMA-filer som kan lagres: 1000.
WMA-filer med digital rettighetsadministrasjon (DRM) fra nettbutikker kan ikke spilles av.
WMA-filer kan bare spilles av på en sikker måte hvis de ble opprettet med Windows Media Player versjon 8 eller senere.
Gyldige spillelisteutvidelser: .m3u, .pls.
Spillelisteoppføringer må være lagret som relative baner.
- I dette kapitlet beskrives bare MP3-filer, ettersom betjeningen er identisk for MP3- og WMA-filer. Når en CD-plate med WMA-filer er lastet inn, vises MP3-relaterte menyer.

Bruk

CD10

Starte avspilling av CD-plater

Sett en CD-plate inn i CD-åpningen til den trekkes inn av seg selv. Skriften på platen skal vende opp.

CD-avspillingen starter automatisk.

Hvis det allerede er en CD-plate i spilleren:

Trykk på knappen **SRC**.

Forskjellig informasjon om CD- eller MP 3 CD-platen og det gjeldende sporet vises på displayet avhengig av hvilke data som er lagret, og avspillingen starter.

Velge et album eller spor

Trykk på **ALBUM-** eller **ALBUM+** for å velge et album eller spor fra listen.

Hoppe til neste eller forrige spor

Trykk raskt en eller flere ganger på knappen ◀ eller ▶.

Hurtigspoling for- og bakover

Trykk på knappen ◀ eller ▶ for å spole for- eller bakover i det gjeldende sporet.

Avspilling i tilfeldig rekkefølge

Trykk kort på **MIX**-knappen for å aktivere.

MIX CD vises en kort stund på displayet.

MIX vises på displayet når avspilling i tilfeldig rekkefølge er aktiv.

Trykk kort på **MIX**-knappen for å deaktivere.

MIX OFF vises en kort stund på displayet.

Avspilling i tilfeldig rekkefølge kan også deaktiveres ved å skyve ut CD-platen.

Les dette

Avspilling i tilfeldig rekkefølge deaktiveres ikke når lydanlegget er slått av eller lydkilden endres.

Pause

Trykk kort på \odot , \otimes eller \blacktriangleleft og \blacktriangleright samtidig for å avbryte avspilling av en CD- eller MP3-CD-plate. **MUTE** vises på displayet.

Trykk på knappen \odot , \blacktriangleleft eller \blacktriangleright for å deaktivere.

CD-visning

Trykk på **MENU**-knappen. **MENU** vises en kort stund, etterfulgt av menyoverskriften. Trykk gjentatte ganger på **MENU** helt til **CD DISPLAY** kommer frem (vises bare når en MP3-CD-plate spilles).

Trykk på \blacktriangleleft eller \blacktriangleright for å komme til innstillingene for hver overskrift.

Velge informasjonen som skal vises

Velg den detaljerte informasjonen du ønsker å se under avspilling av sporene på en CD-MP3-plate:

- ALB-TRACK (album- og spornummer)
- ALB-TIME (albumnummer og spilletid)
- TRCK-TIME (spornummer og spilletid)

CD30 /CD30 BT

Starte avspilling av CD-plater

Sett en CD-plate inn i CD-åpningen til den trekkes inn av seg selv. Skriften på platen skal vende opp.

CD-avspillingen starter automatisk.

Hvis det allerede er en CD-plate i spilleren:

Trykk på knappen **RADIO/CD**.

Forskjellig informasjon om CD- eller MP 3 CD-platen og det gjeldende sporet vises på displayet avhengig av hvilke data som er lagret, og avspillingen starter.

Velge et album eller spor

Drei på skruknappen for å velge et album eller spor fra listen.

Hoppe til neste eller forrige spor

Trykk raskt en eller flere ganger på knappen \blacktriangleleft eller \blacktriangleright .

Hurtigspoling for- og bakover

Trykk på knappen \blacktriangleleft eller \blacktriangleright for å spole for- eller bakover i det gjeldende sporet.

Avspilling i tilfeldig rekkefølge

Åpne menyen **Other audio settings (Andre lydinnstillinger)**.

Velg **Random (Tilfeldig)**, og trykk på skruknappen for å aktivere.

Les dette

I forbindelse med CD-plater med MP3/WMA-filer spilles sporene på gjeldende album, og deretter neste album, i tilfeldig rekkefølge.

Pause

Trykk på \otimes eller \blacktriangleleft og \blacktriangleright samtidig for å avbryte avspilling av en CD- eller MP3-CD-plate.

Denne funksjonen deaktiveres automatisk når volumet justeres, ved bytte av kilde eller automatisk mottak av informasjonsmeldinger.

Velge spor ved bruk av menyen for lyd-CD eller MP3

Ved avspilling av lyd-CD

Velg et spor på lyd-CD: Drei på skruknappen, og velg ønsket spor.

Ved MP3-avspilling

Trykk på \blacktriangleright -knappen for å komme til undermappen eller sporet.

Trykk på -knappen for å gå tilbake til hovedmappen.



Trykk på -knappen og hold den inne for å komme til rotmappen.



Trykk på -knappen og hold den inne for å se navnet på sporet som spilles.

Når et album er valgt, trykker du på skruknappen, <eller > for å se spori-sten.

Drei på skruknappen for å velge spor.

Vise ekstra tekstinformasjon (CD-tekst eller ID3-tagger)

Etter at du har valgt et spor eller album, trykker du på  for å komme til tekstinformasjonen (navn på artist, album eller sang) på CD-platen. Den gjeldende visningen lukkes ved å trykke på skruknappen eller .

Trykk på  for å se hele navnet på albumet eller sporet som spilles. Visningen avsluttes ved å trykke på skruknappen eller .

Ta ut en CD-plate

Trykk på knappen .

CD-en skyves ut av CD-åpningen.

Dersom CD-en ikke fjernes etter utstøting, trekkes den automatisk inn igjen etter et par sekunder.

AUX-inngang

Generell informasjon 21

Bruk 21

Generell informasjon

CD30 / CD30 BT

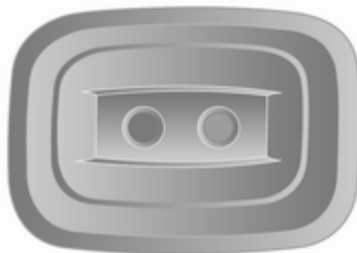

I midtkonsollen er det plassert en AUX-kontakt for tilkobling av eksterne lydkilder.

Les dette

Kontakten må alltid holdes ren og tørr.

Den kan for eksempel brukes til tilkobling av en bærbar CD-spiller med RCA-plugg eller en 3,5 mm stereo-plugg.

R10 / CD10

På infotainmentenheten er det plassert en AUX-kontakt for tilkobling av eksterne lydkilder.

Les dette

Kontakten må alltid holdes ren og tørr.

Den kan for eksempel brukes til tilkobling av en bærbar CD-spiller med en 3,5 mm stereoplugg.

Bruk

R10 / CD10

Trykk på knappen **SRC** for å aktivere AUX-modus.

En lydkilde som er koblet til AUX-inngangen kan kun betjenes via lydkildens kontrollelementer.

CD30

Trykk på knappen **RADIO/CD** for å aktivere AUX-modus.

En lydkilde som er koblet til AUX-inngangen kan kun betjenes via lydkildens kontrollelementer.

CD30 BT

Når du kobler til via stereopluggen, gjenkjenner systemet lydkilden automatisk.

Avhengig av opptaksvolumet kan det oppstå en forsinkelse før lydkilden starter.

Artist- eller spornavnet vises ikke.

Velg bare et spor direkte på lydkilden når bilen står i ro.

USB-kontakt

Generell informasjon 23

Spille lagrede lydfiler 24

Generell informasjon

CD30 BT

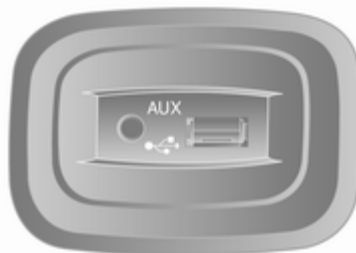

I midtkonsollen er det plassert en USB-kontakt for tilkobling av eksterne lydkilder.

Les dette

Kontakten må alltid holdes ren og tørr.

An MP3-spiller, USB-plugg eller iPod kan kobles til USB-kontakten.

Disse enhetene betjenes via betjeningselementene og menyene til infotainmentsystemet.

Informasjon

MP3-spiller og USB-plugger

- Tilkoblet MP3-spiller og USB-plugger må være i overensstemmelse med USB Mass Storage Device Class (USB MSC).
- Bare MP3-spillere og USB-plugger med sektorstørrelse på 512 Bytes og klyngestørrelse på 32 kBytes eller mindre i FAT32-filsystemet støttes.
- Harddiskstasjoner (HDD) støttes ikke.
- Disse begrensningene gjelder for dataene som er lagret på en MP3-spiller eller USB-enhet:

Maksimal mappestrukturdybde:
11 nivåer.

Maksimalt antall MP3/WMA-filer som kan lagres: 1000.

WMA-filer med digital rettighetsadministrasjon (DRM) fra nettbutikker kan ikke spilles av.

WMA-filer kan bare spilles av på en sikker måte hvis de ble opprettet

med Windows Media Player versjon 8 eller senere.

Gyldige

spillelisteutvidelser: .m3u, .pls.

Spillelisteoppføringerne må være lagret som relative baner.

Systemattributtet for mapper/filer som inneholder lyddata, må ikke være angitt.

Spille lagrede lydfiler

CD30 BT

MP3-spiller / USB-plugger

Tilleggsenheten registreres automatisk når en USB-enhet kobles til.

Avspillingen av lyddataene som er lagret på USB-enheten, starter.

Menyen **AUX-USB** vises.

Velg en mappe (MP3-spiller, USB-minnepinne) eller spilleliste (bærbar digital musikkspiller) avhengig av hvilken tilleggsenhet som er tilkoblet.

Betjen tilleggsenheten med betjeningselementene og menyene til infotainmentsystemet.

Bruk av datakilder som er koblet til via USB er hovedsakelig som for lyd-MP3-/WMA-CD-er ↪ 18.

Velge et spor

Som standard oppføres album i alfabetisk rekkefølge.

Hvis en USB-minnepinne er koblet til, er alle mappene på samme nivå på trestrukturen.

Du kan velge et spor direkte.

Avhengig av typen tilleggsenhet som er koblet til kan du avgrense valget til mapper og filer eller ved bruk av søkekriterier:

- **Artists (Artister)**
- **Albums (Album)**
- **Genres (Sjangere)**
- **Playlists (Spillelister)**
- **Songs (Sanger)**

Navigering

Generell informasjon 25
 Bruk 26
 Angi destinasjon 32
 Veivisning 34
 Symboloversikt 38

Generell informasjon

Navigasjonssystemet leder deg på en pålitelig måte frem til destinasjonen, uten behov for kart.

Hvis trafikkinformasjonstjenesten er tilgjengelig, tas det også hensyn til den gjeldende trafikksituasjonen når ruten beregnes. Systemet mottar trafikkmeldinger i det gjeldende mot-taksområdet.

Navigasjonssystemet kan ikke ta hensyn til de enkelte trafikkhendelser, nylig endrede trafikkregler eller farer og hindringer (f.eks. veiarbeid) som plutselig oppstår.

Merk

Bruk av navigasjonssystemet fritar ikke føreren for ansvaret for riktig og oppmerksom atferd i trafikken. Gjeldende trafikkregler må alltid følges. Dersom en navigasjonshenvisning ikke samsvarer med trafikkreglene, er det alltid trafikk-reglene som gjelder.

Navigasjonssystemets funksjon

Bilens posisjon og bevegelser registreres av navigasjonssystemet ved hjelp av sensorer. Tilbakelagt strekning bestemmes av bilspeedometere signal, og dreiebevegelser i svinger av en gyroføler. Posisjonen fastslås av GPS-satellitter (Global Positioning System).

Ved å sammenligne disse følersignalelene med de digitale kartene på navigasjons-SD-kortet er det mulig å fastslå bilens nøyaktige posisjon.

Systemet kalibreres automatisk første gang bilen kjøres etter for eksempel en fergeoverfart. Det er derfor normalt hvis bilens plassering ikke angis nøyaktig før bilen har kjørt en viss strekning.

Etter at måladresse eller spesialdestinasjoner (nærmeste bensinstasjon, hotell osv.) er oppgitt, beregnes ruten fra bilens posisjon til den valgte destinasjonen.

Veivisningen skjer i form av talemeldinger og informasjon på displayet.

Kartmateriale

Det digitale kartet på SD-kortet inneholder vei- og bykartene som brukes av systemet.

Viktig informasjon om SD-kort

Et SD-kort leveres sammen med navigasjonssystemet og inneholder blant annet kart for landet du bor i.

Oppdateringer utgis jevnlig, spesielt for revideringer av kart og sikkerhetskameraer. Disse oppdateringene kan bare lastes ned ved å sette inn SD-kortet i en datamaskin og koble til Internett.

Etter levering av en ny bil kan kartet oppdateres uten kostnad i maksimalt 60 dager. Etter denne tiden er oppdateringen ikke lenger gratis.

Bruk

Fjernkontroll

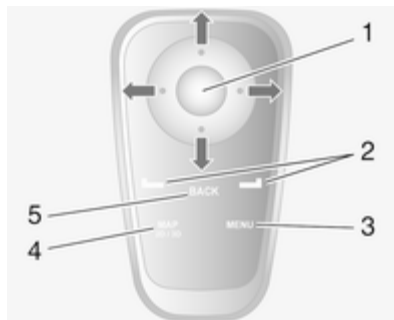

1. Sentral knapp: bekrefte, brukes også til å vise hurtigmenyen
Shift (opp, ned, høyre, venstre): flytte i menyen eller på kartet
2. Programknapper
Fra menyen: velge og bekrefte
Fra kartet: venstre knapp - gjenta en talemelding, høyre knapp - vis ruteoversikt
3. **MENU**: vise hovedmenyen

4. MAP 2D/3D

Fra menyen: viser kart

Fra kart: endrer kart til 2D/3D-modus

5. **BACK**: tilbake til forrige skjermbilde



Programknappene brukes til å velge eller bekrefte handlinger som vises nederst på skjermen.

Lysdioden på fjernkontrollen blinker én gang når fjernkontrollen kobles til navigasjonssystemet. For å koble til raskere trykker du på en av knappene

på fjernkontrollen når systemet starter før den juridiske informasjonen vises.

Hvis lysdioden blinker og en melding kommer frem på skjermen, må batteriene skiftes.

Skifte batterier



Trykk på knasten på baksiden av enheten, og ta ut tastaturet.

Sett inn nye batterier (type: AAA/LR3/UM4 1.5 V). Pass på riktig plassering. Sett på batteridekselet igjen.

Aktivere navigasjonssystemet

Slå på

Systemet kobles automatisk inn når tenningen slås på.

I andre tilfeller trykker du på AV/PÅ-knappen (On/Off) på infotainment-systemet.

Systemet kan brukes i 20 minutter når tenningen er avslått. En pipetone og en melding varsler om at systemet slås av.

Trykk på AV/PÅ-knappen (On/Off) på infotainmentsystemet for å la systemet være på i 20 minutter til.

Slå av

Når tenningen er avslått, deaktiveres systemet automatisk når førerdøren åpnes.

Trykk på AV/PÅ-knappen (On/Off) på infotainmentsystemet.

Sette inn SD-kortet

Slå av tenningen, og sett SD-kortet i rommet for dette. SD-kortet kan lett skades. Pass på at det ikke bøyes.

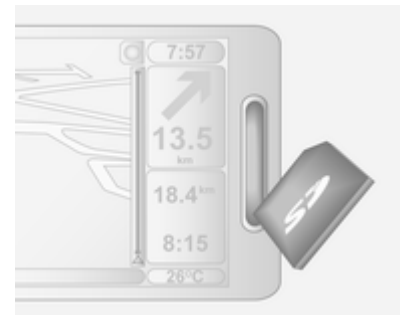

Sett det inn riktig vei som vist på bildet.

Ta ut SD-kortet

Velg **Ta ut SD-kortet** i hovedmenyen, og bekreft med høyre programknapp. En melding vises når det er trygt å ta ut SD-kortet. Ta SD-kortet ut av sporet ved å trykke på kortet og slippe det. Kortet skyves litt ut og kan fjernes.

Bruk bare et SD-kort som er kompatibelt med systemet.

Displayfremstilling

Menyskjermbilde

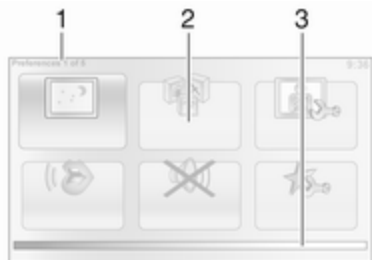

1. Menynavn
2. Valg av undermeny
3. Rullelinje på menyside

Trykk på knappen **MENU** for å komme til hovedmenyen.

Trykk på den sentrale knappen for å komme til hurtigmenyen.

Kartskjermbilde

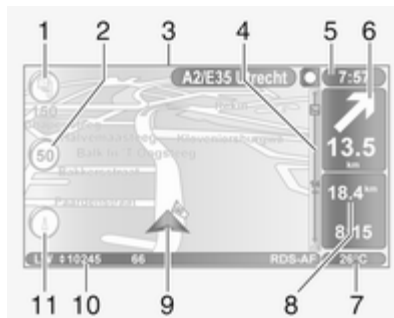

1. Advarsel om neste fareområde på strekningen (fast eller mobilt hastighetskamera, skole osv.)
2. Signal om fartsgrensen. Lyser rødt og blinker hvis fartsgrensen overskrides
3. Navn på neste store vei eller informasjon om veiskilt, hvis aktuelt
4. Trafikkinformasjonsfelt: viser hendelser langs ruten, indikator for mottak av trafikkinformasjon
5. Gjeldende tid
6. Retning og avstand til neste retningsendring

7. Utetemperatur (avhengig av bilen)
 8. Turinformasjon som beregnet ankomsttid og total distanse som gjenstår
 9. Nåværende plassering
 10. Lydanlegginformasjon
 11. Kompass
- Trykk på **MAP 2D/3D**-knappen når som helst for å åpne kartskjermbildet.

Bildeviser

Systemet kan brukes til å vise bilder. Velg **Bildeviser** i hovedmenyen. Bildegalleriet åpnes, og et bilde kan velges. Velg **Lysbildepres.** med høyre programknapp for å bla gjennom bildene i modus for lysbildepresentasjon. Velg hvor lenge bildene skal vises ved bruk av retningsknappene.

Flytt markøren helt til høyre for et fast bilde. Avslutt med den høyre programknappen for å starte lysbildepresentasjonen.

Bilder kan legges til eller slettes ved oppdatering av navigasjonssystemet.

Kompatible bildeformater:

- JPG: gråskala og RGB
- BMP: 1 bit, 2 farger, 4 biter, 16 farger, 8 biter, 256 farger og 24 biter, 16,7 millioner farger

Turer med veivisning

Systemet har flere øvinger som kan brukes til å bli kjent med de forskjellige funksjonene.

Velg **Veiledning** i hovedmenyen, og deretter ønsket tur:

- Fjernkontroll-betjening
- Kjørevisning
- Menyalternativer
- Se gjennom kart
- Ruteplanlegging
- Reiserute-planlegging
- Trafikkinformasjon
- Advarsler og meldinger
- Hurtigmeny

Konfigurerer navigasjonssystemet

Navigasjonsvolum

Endre volumet under en talemelding ved bruk av infotainmentsystemet. Hvis anvisningen sies for raskt, kan den gjentas ved bruk av den venstre programknappen.

Systempreferanser

Systemet kan justeres etter personlige behov. Velg **Endre preferanser** i hovedmenyen:

Bruk farger for dag/natt

Systemet skifter automatisk mellom innstilling for dag og natt. Hvis manuell innstilling ønskes, kan automatisk innstilling deaktiveres ved å velge **Bruk dagfarger** eller **Bruk nattfarger**. Den automatiske skiftingen aktiveres på nytt ved å velge **Lysstyrkepreferanser** og deretter **Velg dette alternativet for å slå på nattfarger..**

Vis POI på kartet

Brukes for å velge spesialdestinasjoner (POI) som vises på kartet.

Sikkerhets preferanser

For å aktivere lydvarsling ved kjøring med høyere hastighet enn en angitt hastighet i nærheten av skoler osv.

Kan også brukes for å forenkle menyene.

Stemmepreferanser

Brukes for å velge stemmepreferanse ved muntlige instruksjoner.

Slå av lyden

Lyden slås på igjen ved å velge overskriften **Slå på lyden**.

Administrer favoritter

Se Slette eller gi nytt navn til en favoritt.

Endre hjemsted

Brukes for å endre plasseringen av angitt hjemsted.

Bytt kart

Brukes ved installasjon av flere kart på SD-kortet. Skift kart ved å velge **Bytt kart** og deretter velge ønsket kart.

Administrere POI-er

Brukes for å legge til, endre eller slette spesialdestinasjoner eller kategorier for spesialdestinasjoner.

Endre bilsymbol

Endrer stilen til bilsymbolet.

2D kartinnstillinger

Brukes for å endre kartinnstillingene.

Kompasspreferanser

Endrer utseendet til kompasset som brukes under navigering.

Endre kartfarger

Bruk dagfarger eller **Bruk nattfarger** kan velges. Nye farger kan lastes ned. For å velge en farge som er lastet ned velger du et ekstra farge-skjema og deretter ønsket farge.

Lysstyrke-preferanser

Juster lysstyrken på skjermen i samsvar med lysforholdene ute.

Statuslinje-preferanser

Legg til listen med alternativer som vises på statuslinjen for navigasjonskartet.

Automatisk zooming

Under veivisning zoomes visningen gradvis inn før hver retningsendring. Denne innstillingen kan deaktiveres om ønskelig.

Navn preferanser

Brukes for å vise gate- og husnumre på kartet.

Still inn enheter

Avstandsenheter: Velg **Miles** eller **Kilometer**, og velg deretter **Fullført** med programknappen.

Klokkevisning: Velg blant de tre klokkevisningsalternativene, og velg **Fullført** med programknappene for å flytte til neste trinn.

Koordinater: Velg blant de tre visningsalternativene for lengde- og bredderetning, og velg **Fullført** med programknappene for å flytte til neste trinn.

Planleggingspreferanser

Fem forskjellige planleggingspreferanser kan velges. Anbefalt preferanse er **Raskeste rute**.

Preferanser for bompengeveier

Når du har oppgitt en destinasjon, får du spørsmål om du ønsker å endre denne forespørselen. Velg én av de tre typene planleggingspreferanser, og avslutt med den høyre programknappen.

Oppstarts-preferanser

Brukes til å endre startinnstillingene for systemet og til å endre starttiden ved å bruk et valgt bilde.

Bytt språk

Språket endres ved å velge **Språk:** og velge fra listen.

Still klokken

Det kan være nødvendig å stille klokken ved skifte fra sommer- til vintertid og omvendt og ved kjøring i utlandet. Velg **Still klokken**. Tre visningsmoduser foreslås. Velg ønsket modus, og deretter **Fullført** med programknappen. Still klokken, og velg **Fullført**.

Klokkesynkronisering

Med synkroniseringen kan tiden stilles direkte ved bruk av GPS-informasjon. Velg dette alternativet med den venstre programknappen **Synk**.

Vis/skjul tips

Du får tips om hvordan du best bruker funksjonene mens du bruker navigasjonssystemet. Disse kan deaktiveres ved å velge **Skjul tips**. Aktiver på nytt ved å velge **Vis tips**.

Vis færre menyalternativer

Gjør at menyen kan forenkles, slik at den blir lettere å bruke. Velg dette ikonet på nytt for å aktivere alle alternativene igjen.

Nullstill fabrikkinnstillinger

Nullstille alle systemparametere og slette alle personlige opplysninger. Velg **Nullstill fabrikkinnstillinger** i hovedmenyen, og følg anvisningene på skjermen ved bruk av programknappen.

Delvis nullstilling: gjør det mulig å slette alle personlige opplysninger (favoritter, nylige destinasjoner osv.).

Etter nullstilling starter systemet på nytt på engelsk.

Oppdatere navigasjonssystemet



Med **TomTom HOME**-programvaren, som du kan få tilgang til via SD-kortet, er det mulig å:

- oppdatere navigasjonssystemet (kart osv.),
- lagre systemdata på datamaskinen,
- legge til eller slette data,
- tilpasse systemet,
- dele kartkorreksjoner med andre **Map Share™**,
- laste ned bruksanvisningen.

Dette krever at programvaren installeres på datamaskinen først.

Installere programvaren

Menyene til **TomTom HOME**-programmet veileder deg gjennom prosessen. Sett SD-kortet i datamaskinens kortleser eller en ekstern kortleser mens datamaskinen er koblet til Internett. Programvareinstallasjonen starter automatisk. Følg anvisningene på skjermen.

De viktigste tilgjengelige funksjonene Nedlasting av kart

Klipp Add Maps-ikonet (legg til kart) for å åpne menyen der kart kan lastes ned.

Nedlasting av stemmer, spesialdestinasjoner osv.

Klikk ikonet Add Traffic (legge til trafikk), Voices (stemmer), Safety Cameras (sikkerhetskameraer) for å:

- laste ned stemmer for å tilpasse systemet,
- laste ned spesialdestinasjoner osv.

Les dette

I enkelte land er det ulovlig å laste ned og aktivere fotoboksvarslingen, og overtredelse kan føre til rettsfølgelse.

Lagre systemdata

I denne menyen kan systemdata lagres på datamaskinen og gjenopprettet. Det anbefales å lagre systemdataene jevnlig. Når dataene lagres, kan de gjenopprettes, for eksempel hvis SD-kortet blir borte eller skades.

Tilpasse systemet

Det er også mulig å tilpasse systemet ved å legge inn nye spesialdestinasjoner og syntetiserte stemmer eller endre fargeskjemaet.

Laste ned bruksanvisningen

Klikk ikonet for å komme til bruksanvisningen for systemet.

Systemoppdatering

For å få maksimalt utbytte av navigasjonssystemet bør det oppdateres så ofte som mulig. **Map Share™** Kartoppdateringer kan deles med andre brukere av systemet.

Angi destinasjon**Velge en destinasjon**

Velg **Naviger til ...** fra hovedmenyen, og:

Hjem

Gir deg veivisning hjem. Bostedsadressen lagres som beskrevet under **Legge til og lagre favoritter**.

Favoritt

Brukes til å lagre destinasjoner som besøkes ofte, for eksempel arbeidsplassen.

- Velg **Favoritt**, og bekreft.
- Velg ønsket destinasjonsadresse i listen med lagrede adresser.
- Bekreft.

En destinasjon lagres blant dine favoritter som beskrevet under **Legge til og lagre favoritter**.

Adresse

Oppgi hele eller deler av adressen: land, by, gate og husnummer. Bare adresser som er kjent av systemet gjennom det digitale kartet er tillatt.

- Velg destinasjonslandet ved første gangs bruk.
- Oppgi navnet på den ønskede byen. Flere byer kan komme opp som forslag. Den første raden er alltid markert med gult.



Du kan se hele listen som samsvarer med søket ditt med pilen i høyre hjørne av skjermen. Velg by, og bekreft. Gjør på samme måte for **Gate** og **Husnummer**.

Tidligere oppgitte byer lagres i minnet til systemet. De kan velges direkte med pilen.

Nylig reisemål

Velg en destinasjon fra listen med sist brukte adresser, som lagres automatisk.

Interessepunkt (POI, spesialdestinasjoner)

En spesialdestinasjon (POI) er en tjeneste, institusjon eller turistmål nær adressen. Spesialdestinasjoner inndeles i forskjellige kategorier, for eksempel restauranter, museer, parkeringshus osv. Velg **Interessepunkt**, og bekreft.

Søke ved bruk av navn på spesialdestinasjon

Oppgi navnet på spesialdestinasjonen. Systemet søker automatisk etter spesialdestinasjonen.

Søke ved bruk av kategori for spesialdestinasjon

Velg ønsket kategori. Velg område: **POI i nærheten**, **POI i by** eller **POI nær hjemmet**. Start søket ved å velge **Fullført**.

Punkt på kart

En destinasjon fra kartet kan angis. Sett markøren på destinasjonen, og bekreft. Systemet beregner reiseruten.

Breddegrad Lengdegrad

Angir en destinasjon ved bruk av verdiene for bredde- og lengdegrad.

Bekreft destinasjonen

Når destinasjonsinformasjonen er oppgitt, beregnes ruten. Når beregningen er avsluttet, vises navigasjonsoversikten, og to alternativer foreslås:

- **Detaljer** gjør det mulig å se detaljert turinformasjon i flere former.
- **Fullført**, veivisningen starter.

Hvis du ikke bekrefter, lukkes denne siden etter ti sekunder, og veivisningen starter automatisk.

Legge til og lagre en favoritt

Velg **Legg til favoritt** i hovedmenyen. Plasseringen av favoritten kan velges blant følgende:

Hjem

Lagre hjemstedet ditt som en favoritt.

Favoritt

Brukes ikke

Adresse

Velg blant disse alternativene når du oppgir en adresse:

- bysentrum,
- gate- og husnummer,
- postnummer,
- kryss eller knutepunkt.

Nylig reisemål

Velg en favorittplassering fra listen med plasseringer som nylig er lagt inn som destinasjoner.

Interessepunkt

Legge til en spesialdestinasjon (POI):

- **POI i nærheten**: Søk fra en liste med spesialdestinasjoner nær din nåværende plassering.
- **POI i by**: Velg en spesialdestinasjon i en spesiell by. En by må angis.
- **POI nær hjemmet**: Søk fra en liste med spesialdestinasjoner nær ditt hjemsted.

Under navigering til en destinasjon er det også mulig å velge fra en liste med spesialdestinasjoner:

- **POI langs ruten,**
- **POI nær reisemålet.**

Mitt sted

Ved stans ved noe som er interessant, kan stedet lagres som en favoritt. Systemet foreslår alltid et navn, vanligvis hele adressen, men et navn kan velges. Oppgi navnet ved å begynne å skrive.

Punkt på kart

Velg favorittens plassering med markøren, og velg **Fullført** med programknappen.

Breddegrad Lengdegrad

Oppretter en favoritt ved å oppgi verdier for bredde- og lengdegrad.

Slette eller gi nytt navn til en favoritt

Velg **Endre preferanser**, og deretter **Administrer favoritter**: Velg favoritt, deretter **Slett element** eller **Gi element nytt navn** med programknappen.

Forberede ruten på forhånd

Reiser kan planlegges på forhånd, for eksempel for å finne ut hvor lang tid en reise kan forventes å ta eller for å sjekke ruten. Velg **Planlegg rute** i hovedmenyen. Velg et startpunkt på samme måte som ved valg av destinasjon, og velg en destinasjon. Velg rutetypen, og bekreft. Systemet planlegger ruten, og du kan se på detaljer.

Veivisning

Ruteinformasjon

For å se ruten velger du **Vis rute** etter at en destinasjon er angitt:

Vis som tekst

Viser ruteplanen. Diverse informasjon om ruten vises:

- retningsendringspiler,
- veityper,
- veinavn,
- avstand til et knutepunkt.

Vis som bilder

Viser retningsendringer som bilder.

Vis som rute på kart

Viser kartet for ruten.

Vis rutedemo

Viser en demonstrasjon av ruten. Hastigheten på demonstrasjonen kan velges.

Vis ruteoppsummering

Viser informasjon om reisetid, avstand og rutetype. Trykk på den høye programknappen for å komme direkte til denne siden fra navigasjonskartet.

Rediger reiserute

Du kan endre ruten ved å velge **Finn alternativ** fra hovedmenyen. Følgende alternativer er tilgjengelige:

Kalkuler alternativ

Beregner et alternativ til den planlagte ruten. Systemet ser etter en annen rute til destinasjonen fra din nåværende plassering.

Unngå veisperring

Velg dette alternativet hvis det finnes veisperring eller kø langs ruten, som ikke er angitt av trafikkinformasjonstjenesten. Det er mulig å velge

hvor store deler av ruten som skal unngås: Unngå 100 m, 500 m, 2000 m eller 5000 m.

Systemet beregner ruten på nytt og unngår delen av ruten for den valgte distansen.

Re-kalkuler opprinnelig

Går tilbake til originalruten.

Unngå del av ruten

Unngår en spesiell del av ruten, for eksempel en vei eller et knutepunkt. Velg veien som skal unngås fra listen med veier langs ruten.

Minimer trafikkforsinkelser

Velg denne menyen for å planlegge ruten med utgangspunkt i den siste trafikkinformasjonen.

Reis via ...

Velg dette alternativet for å endre ruten slik at den går om et spesielt sted, for eksempel for å hente passasjerer. Stedet velges på samme måte som destinasjonen, slik at alle de samme alternativene kan velges: **Adresse**, **Favoritt**, **Interessepunkt** og **Punkt på kart**.

Systemet beregner en ny rute til destinasjonen som kjører innom det valgte stedet.

Deaktivere veivisning

En pågående veivisning kan stoppes ved å velge **Slett rute** i hovedmenyen og bekrefte. Veivisningen gjenopptas ved å velge **Naviger til ...** og deretter **Nylig reisemål**.

Se gjennom kart

Velg **Se gjennom kart** fra hovedmenyen, eller bruk en av retningsknappene på den sentrale betjeningen. Den høyre programknappen zoomer ved bruk av opp- og ned-knappene. Du kommer til alternativene ved å trykke på OK-knappen og deretter den høyre programknappen.

Alternativer

Åpne alternativet fra kartvisningen. I denne menyen kan du velge informasjonen du ønsker å se i visningen. Trykk på venstre programknapp for å endre visningspreferansene for spesialdestinasjoner (POI). Bekreft valget ved å trykke på høyre programknapp.

Finn

Kartet kan sentreres på et spesifikt sted: Trykk på venstre programknapp, og denne menyen kan brukes til å sentrere:

- bostedet ditt,
- en favoritt,
- en adresse,
- en nylig destinasjon,
- en spesialdestinasjon,
- din nåværende plassering.

Markørposisjon:

Trykk på OK-knappen for å komme til **Markørposisjon**: fra kartvisningen. Bruk denne menyen til å:

- sentrere kartet på bilens plassering,
- navigere til et punkt på kartet,
- søke etter et punkt på kartet,
- legge til et punkt på kartet i favorittene,
- legge til en spesialdestinasjon,
- korrigere bilens plassering.

Hjelp meg!

Bruk **Hjelp meg!** til å finne og kontakte hjelp. Disse alternativene kan velges:

Nødtelefonnumre

Menyen **Nødtelefonnumre** angir forskjellige kontaktalternativer:

- **Nærmeste politistasjon,**
- **Nærmeste lege,**
- **Nærmeste sykehus,**
- **Nærmeste offentlige transportmiddel,**
- **Nærmeste bilverksted,**
- **Nærmeste tannlege,**
- **Nærmeste apotek,**
- **Nærmeste dyrlege.**

Når du kontakter et slikt sted, vises din plassering og telefonnummeret til spesialdestinasjonen (POI). Velg tjenestestedet som spesialdestinasjon ved å trykke på programknappen.

Kjør for hjelp

Bruk systemet for å få veivisning til:

- **Nærmeste bilverksted,**
- **Nærmeste sykehus,**
- **Nærmeste lege,**

- **Nærmeste politistasjon,**
- **Nærmeste apotek,**
- **Nærmeste tannlege.**

Hvor er jeg?

Din nåværende plassering (adresse) og GPS-koordinatene vises (bredde-/lengdegrad).

TomTom fotobokser

Systemet kan gi sikkerhetsinformasjon eller varsle om fotobokser langs ruten. Velg **TomTom fotobokser** i hovedmenyen for å se alternativene:

Rapporter fotoboks

Hvis en fotoboks langs ruten ikke vises, kan informasjon om denne legges inn manuelt ved å velge

Rapporter fotoboks.

Kameratypen må også angis (fast eller mobilt). En kartside åpnes. Sett den røde markøren på stedet der fotoboksen er plassert ved hjelp av retningknappene og bekreft med programknappene.

Bekreft kameratypen. Hvis **Hastighetskamera** velges, må også fartsgrensen oppgis og bekreftes.

For at systemet skal integrere fotobokser som er oppgitt manuelt av andre brukere må du abonnere på kameraoppdateringer i **TomTom HOME**. Fotoboksvarslingen aktiveres ikke før plasseringen er bekreftet av TomToms tekniske avdeling.

Hurtigmenyen kan også brukes til å rapportere en fotoboks. Velg **Rapporter fotoboks**. Kameratypen må oppgis, deretter hvilken side av veien den er plassert på. Bekreft med den høyre programknappen.

Endre varselprefersanser

Brukes til å slette eller endre varslingstiden før fotoboksen og lyden på varslingen.

Kontroller kameratypen når du skal legge til kameravarsling (mobile kameraer, kameraer på bomstasjoner osv.). Velg kameratypen som skal endres, og slett varslingen ved å bekrefte med "Ja" eller "Nei" ved bruk av programknappen. Hvis du velger "Nei", oppgir du varslingstiden før kameraet og **Fullfør** med programknappen.

Velg ønsket lyd som skal brukes ved varsling om kamera. Test lyden ved bruk av venstre programknapp, og bekreft med høyre programknapp.

Slå av varsel

Kameravarslingen kan aktiveres/deaktiveres. Velg **Slå av varsel** i hovedmenyen hvis varslingen er aktivert og **Slå på varsel** hvis varlingen er deaktivert.

Les dette

I enkelte land er det ulovlig å laste ned og aktivere fotoboksvarslingen, og overtredelse kan føre til rettsforfølgelse.

Trafikkinfo

Tillatter mottak av oppdatert trafikkinformasjon fra lokale kilder. Trafikkinformasjon kan inneholde:

- ulykker og hendelser,
- trafikkmengde,
- veiarbeid,
- værforhold,
- stengte kjørefelt.

Trafikkinfo-tjenesten er ikke tilgjengelig i alle land og regioner.

Trafikkproblemer angis av talemeldinger og av symboler på kartet, se Symboloversikt.

For å vise statusen til **Trafikkinfo**-tjenesten vises disse ikonene til høyre på displayet:

- A = Enheten søker etter en FM-stasjon som sender trafikkinformasjon.
- = Trafikkinformasjonen er eller blir oppdatert.
- ◐ = Informasjonen har ikke blitt oppdatert de siste 9 minuttene.
- ◑ = Informasjonen har ikke blitt oppdatert de siste 14 minuttene.
- ◒ = Informasjonen har ikke blitt oppdatert de siste 19 minuttene.
- ◓ = Informasjonen har ikke blitt oppdatert de siste 24 minuttene.

Du kan behandle informasjonen ved å velge **Trafikkinfo** i hovedmenyen:

Minimer trafikkforsinkelser

Velg denne menyen for å planlegge ruten med utgangspunkt i den siste trafikkinformasjonen.

Vis trafikk på ruten

Velg denne menyen for å se en oversikt over trafikkproblemer langs ruten. Bruk programknappene på skjermbildet som kommer opp for å se mer detaljert informasjon om hver enkelt hendelse.

Se gjennom kart

Ved hjelp av denne menyen kan kartet undersøkes og oppdateres i henhold til trafikksituasjonen i området. Kartet angir den sist viste plasseringen.

Velg hendelsen med høyre og venstre knapp og bekreft for å få informasjon om hendelsene som vises på kartet.

For raskere å få tilgang til et område du søker etter kan du legge det til i dine favoritter.

Endre preferanser for trafikkinformasjon

Følgende kan endres:

- Automatisk minimere forsinkelser etter hver trafikkoppdatering.
- Lydsignal for å varsle når trafikksituasjonen langs ruten endres.

Les opp trafikkinfo høyt

Velg denne menyen hvis meldinger om trafikkproblemer langs ruten skal leses høyt.

Symboloversikt

 = Ulykke

 = Kø

 = Ett eller flere kjørefelt stengt

 = Vei stengt

 = Trafikkproblem

 = Veiarbeid

 = Kraftig regn

 = Snø

 = Sterk vind, storm

 = Tåke

 = Is

Stemmegjenkjenning

Generell informasjon	39
Telefonbetjening	39

Generell informasjon

Med håndfriutstyrets talegjenkjenningfunksjon kan du betjene noen av mobiltelefonfunksjonene via tale.



Det er mulig å tilordne et talemerke til flere kontakter i minnet til bilens telefonbok og ringe disse kontaktene uten å velge navnet eller nummeret til vedkommende manuelt.

I tilfelle feilbetjening ber talegjenkjenningfunksjonen om at du gjentar ønsket kommando, eller den avspiller de tilgjengelige alternativene.

Talegjenkjenningfunksjonen starter ikke før den er blitt aktivert, dette for å sikre at samtaler som foregår inne i bilen, ikke fører til uønsket aktivering av mobiltelefonen.

Telefonbetjening

Aktivere talegjenkjenning

Talegjenkjenningfunksjonen aktiveres ved å trykke på knappen  eller  på rattstammen. Etter tonen gjentar du talemerket som tidligere er innlest for ønsket kontakt for å begynne å slå

nummeret. Si talemerket med én gang, dvs. si ikke "Ring" før talemerket.

Hvis ikke systemet gjenkjenner talemerket, blir du bedt om å gjenta det. Hvis talemerket fortsatt ikke gjenkjennes, avspilles listen med innleste talemerker. Gjenta ønsket talemerke når det avspilles for å begynne å ringe.

Hvis systemet fortsatt ikke gjenkjenner talemerket, deaktiveres talegjenkjenningfunksjonen automatisk.

Opprette talemerker

I tillegg til navn og numre kan talemerker tilordnes hver enkelt kontakt i bilens telefonbok (se **Betjening** i delen **Telefon**).

Kontakter legges til i telefonboken ved å velge **Create a new contact (Opprett en ny kontakt)** fra menyen **Vehicle phonebook (Bilens telefonbok)**.

Velg (**voice tag**) (**talemerke**), trykk på skruknappen, ◀ eller ▶ og velg **Launch voice tag recording (Start innspilling av talemerke)** ved å trykke på skruknappen.

Når du blir bedt om å lese inn et talemerke, taler du etter tonen. Du blir bedt om å gjenta talemerket. Hvis ikke systemet gjenkjenner det gjentatte talemerket, blir du bedt om å si det en gang til. En melding bekrefter at talemerket er innlest.

Kontroller at talemerket er lagret sammen med annen kontaktinformasjon ved å velge **Memorise (Lagre)**.

Telefon

Generell informasjon	41
Tilkobling	42
Bluetooth-tilkobling	43
Nødsamtaler	45
Betjening	45
Mobiltelefoner og CB radioutstyr	50

Generell informasjon

Håndfriutstyret gir deg mulighet til å føre samtaler over mobiltelefon via en bilmikrofon og bilens høyttalere i tillegg til å betjene de viktigste mobiltelefonfunksjonene via infotainmentsystemet i bilen. Mobiltelefonen må være koblet til håndfriutstyret via Bluetooth for at dette systemet skal kunne brukes.

Ikke alle funksjoner for håndfriutstyret støttes av alle mobiltelefoner. Hvilke telefonfunksjoner som er tilgjengelige avhenger av den aktuelle mobiltelefonen og nettverksleverandøren. Du finner mer informasjon om dette i bruksanvisningen for mobiltelefonen eller du kan forhøre deg med nettverksleverandøren din.

Viktig informasjon vedrørende betjening og trafiksikkerhet

Advarsel

Mobiltelefoner virker inn på miljøet. Det er derfor utarbeidet sikkerhetsbestemmelser og -forskrifter. Du bør kjenne de gjeldende forskriftene før du bruker telefonfunksjonen.

⚠ Advarsel

Bruk av håndfriutstyret under kjøring kan være farlig fordi oppmerksomheten kan bli avledet fra trafikken. Du bør derfor parkere bilen før du bruker håndfriutstyret. Følg bestemmelsene i landet du befinner deg i.

Ikke glem å følge de spesielle bestemmelsene som gjelder i bestemte områder, og slå alltid av mobiltelefonen hvis bruk av mobiltelefon er forbudt, hvis mobiltelefon forårsaker interferens eller hvis farlige situasjoner kan oppstå.

Bluetooth

Håndfriutstyret støtter Bluetooth håndfriprofil V. 1.5 og er spesifisert i samsvar med Bluetooth Special Interest Group (SIG).

Du finner mer informasjon om spesifikasjonene på Internett: <http://qualweb.bluetooth.org>

EU R & TTE-samsvar

CE 0700

Vi erklærer at **Bluetooth System Transceiver** er i overensstemmelse med vesentlige krav og andre bestemmelser i direktivet 1999/5/EC.

Betjeningselementer

De viktigste betjeningselementene for telefonen:

☰- eller **TEL**-knappen: åpner hovedmenyen for telefon.

Kontroller på rattet:

☎, ✕: besvare anrop, avslutte/avvise anrop.

☎ eller ✕: aktivere/deaktivere talegjenkjenning.

Enkelte funksjoner i håndfrisystemet kan om ønskelig betjenes via talegjenkjenning ⇨ 39.

Tilkobling

En mobiltelefon må være koblet til håndfriutstyret for at alle funksjonene skal kunne brukes. Ingen telefon kan kobles til systemet hvis den ikke er parert på forhånd. Se delen **Bluetooth-tilkobling** for beskrivelse av paring av en mobiltelefon med håndfriutstyret via Bluetooth.

Når tenningen slås på, søker håndfriutstyret etter parede telefoner i nærheten. Bluetooth må være aktivert på mobiltelefonen. Søket fortsetter helt til en parert telefon blir funnet. En melding angir at telefonen er koblet til.

Langvarig bruk av håndfriutstyret fører til at mobiltelefonbatteriet utlades raskere.

Automatisk tilkobling

For at din mobiltelefon skal kobles til automatisk når tenningen slås på kan det være nødvendig å aktivere funksjonen for automatisk Bluetooth-tilkobling. Se bruksanvisningen for mobiltelefonen.

Når det på nytt opprettes forbindelse med en paretd telefon, og når to paretd telefoner er innenfor håndfriutstyrets rekkevidde, prioriteres telefonen som sist var koblet til, selv om denne telefonen befinner seg utenfor bilen men innenfor rekkevidden til håndfriutstyret.

Hvis at anrop pågår når håndfriutstyret kobles til, kobles telefonen automatisk til, og samtalen overføres til bilens høyttalere.

Hvis det ikke er mulig å opprette forbindelse, kontrollerer du om telefonen er slått på, telefonbatteriet er utladet og telefonen er paretd. Bluetooth-funksjonen på mobiltelefonen og håndfriutstyret må være aktivert og mobiltelefonen må være konfigurert for å akseptere forespørselen om systemtilkobling.

Manuell tilkobling

Trykk på knappen **☎** på infotainment-systemet og velg **Bluetooth connection (Bluetooth-forbindelse)** for å koble en annen telefon til håndfriutstyret.

Enhetslisten viser telefonene som er paretd. Velg ønsket telefon fra enhetslisten. Velg **Connect the device (Koble til enheten)**, og bekreft ved å trykke på skruknappen på infotainmentsystemet eller betjeningselementet på rattstammen. En melding bekrefter at telefonen er koblet til.

Koble fra en telefon

En telefon kobles fra håndfriutstyret ved å velge ønsket telefon fra menyen **Bluetooth connection (Bluetooth-forbindelse)** og deretter velge **Disconnect the device (Koble fra enheten)** ved å dreie og trykke på skruknappen.

Hvis mobiltelefonen er avslått, er telefonen koblet fra håndfriutstyret. En melding på displayet bekrefter frakoblingen. Hvis en samtale pågår når telefonen kobles fra, overføres samtalen automatisk til mobiltelefonen.

Angi prioritert telefon

Hvis en telefon er angitt som prioritert, søker håndfriutstyret etter denne paretd telefonen først når tenningen slås på.

En telefon angis som prioritert ved å velge ønsket telefon fra menyen **Bluetooth connection (Bluetooth-forbindelse)** og deretter velge **Define priority (number) (Angi prioritert (nummer))** ved å dreie og trykke på skruknappen.

Bluetooth-tilkobling

Bluetooth er en radiostandard for trådløs tilkobling av for eksempel en telefon til andre enheter. Informasjon som telefonboken og anropslistene kan overføres. Funksjonaliteten kan være begrenset avhengig av telefontypen.

Pare en mobiltelefon til håndfrisystemet

For å kunne bruke håndfrisystemet må det opprettes forbindelse mellom mobiltelefonen og systemet via

Bluetooth, dvs. at mobiltelefonen må pares til bilen før den brukes.

Mobiltelefonen må støtte Bluetooth.

Se bruksanvisningen for mobiltelefonen for informasjon om Bluetooth-funksjonen.

For å kunne opprette en Bluetooth-tilkobling må håndfriutstyret være slått på, og Bluetooth må være aktivert på mobiltelefonen. Hvis en telefon kobles til under en ny paringsprosedyre, kobles den automatisk fra.

Paring gjør at håndfriutstyret kan gjenkjenne og lagre en mobiltelefon. Første gang en mobiltelefon kobles til systemet via Bluetooth, lagres mobiltelefonen i enhetslisten.

Maksimalt 5 mobiltelefoner kan lagres i enhetslisten, men bare én kan kobles til om gangen.

En telefon pares til håndfriutstyret ved å trykke på knappen **Ⓜ** på infotainmentsystemet og velge **Bluetooth connection (Bluetooth-forbindelse)**. Velg et åpent spor ved å dreie på skruknappen på infotainmentsys-

temet eller rattstammen og trykke på skruknappen **◀** eller **▶** for å se neste meny.

Velg **Pair phone (Par telefon)** ved å dreie og trykke på knappen, og søk deretter på mobiltelefonen etter Bluetooth-utstyr i nærheten av telefonen.

Velg **My Radiosat** (dvs. navnet på håndfriutstyret) fra listen på mobiltelefonen, og tast inn paringskoden som vises på displayet med telefontastaturet.

Hvis paringen mislykkes, vises meldingen **Connection has failed. (Tilkobling mislyktes.)** og en lyd utlases. Gjenta prosedyren om nødvendig.

Når paringen er fullført, vises en melding med navnet til den parede telefonen, og telefonen kobles automatisk til bilen. Mobiltelefonen kan da betjenes via håndfriutstyret.

Mobiltelefonbatteriet kan utlades raskere enn vanlig når Bluetooth-tilkoblingen er aktiv samtidig som mobiltelefonen brukes som vanlig.

Oppheve paring av en mobiltelefon med håndfrisystemet

Hvis listen med parede telefoner er full, kan en ny telefon bare bares hvis en eksisterende paring oppheves.

For å oppheve en paring, dvs. slette en telefon fra minnet til håndfriutstyret, trykker du på knappen **Ⓜ** på infotainmentsystemet og velger **Bluetooth connection (Bluetooth-forbindelse)**. Velg ønsket telefon i listen, trykk på skruknappen, **◀** eller **▶** og velg **Delete this device (Slett denne enheten)**. Når paringen av en telefon oppheves, slettes alle de nedlastene kontaktene og anropshistorikken for denne telefonen fra systemets mobiltelefonbok.

Nødsamtaler

⚠ Advarsel

Tilkobling kan ikke garanteres i alle situasjoner. Derfor bør du ikke stole kun på mobiltelefonen hvis det skulle oppstå en situasjon der kommunikasjon er avgjørende (for eksempel en nødsituasjon).

I noen nettverk kan det være nødvendig å sette et gyldig SIM-kort ordentlig inn i telefonen.

⚠ Advarsel

Husk at du kan foreta og motta anrop med mobiltelefonen hvis du befinner deg i et område med tilstrekkelig sterkt signal. Under visse omstendigheter kan ikke nødsamtaler foretas i alle mobilnettverk. Det kan hende at du ikke kan ringe nødsamtaler når bestemte tjenester og/eller telefonfunksjoner er aktive. Du kan få informasjon om dette hos den lokale nettverksoperatøren.

Nødtelefonnummeret kan være forskjellig avhengig av region og land. Vi anbefaler at du på forhånd finner ut hvilket nødtelefonnummer som gjelder i regionen du skal kjøre i.

Foreta en nødoppringing

Hent frem menyen **Phone (Telefon)** ved å trykke på knappen  eller **TEL**. Åpne menyen **Emergency (Nødsituasjon)**, og velg **Call (Anrop)** for å slå nødnummeret (for eksempel **112**).

Telefontilkoblingen til nødtelefonentralen opprettes.

Svar på spørsmålene telefonvakten stiller deg om nødsituasjonen.

⚠ Advarsel

Ikke avslutt samtalen før nødtelefonentralen ber deg om det.

Nødnumrene kan variere fra land til land. Nummeret kan endres ved å velge **Enter/change number (Oppgi/endre nummer)**.

Betjening

Innledning



Så snart det er blitt opprettet en tilkobling via Bluetooth mellom mobiltelefonen og infotainmentsystemet, kan du også betjene enkelte funksjoner på mobiltelefonen via infotainmentsystemet.

Du kan f.eks. opprette en tilkobling via infotainmentsystemet med telefonnumrene som er lagret på mobiltelefonen eller endre telefonnumrene.

Etter at det er opprettet forbindelse mellom mobiltelefonen og infotainmentsystemet, sendes mobiltelefoninformasjonen til infotainmentsystemet. Dette kan ta litt tid, avhengig av telefonmodellen. I dette tidsrommet kan mobiltelefonen bare i begrenset grad betjenes via infotainmentsystemet.

Ikke alle mobiltelefoner støtter funksjonene til håndfriutstyret. Avvik i forhold til det beskrevne funksjonsomfanget er derfor mulig.

Justere volumet for håndfriutstyret

Drei på -knappen på infotainmentsystemet, eller trykk på knappen  eller  på rattstammen.

Under en samtale eller mens ringetonen er aktive øker eller reduserer volumjusteringer samtalevolumet eller ringetonevolumet.

Trykk på knappen  og velg **Phone settings (Telefoninnstillinger)** etterfulgt av **Volume (Volum)** for å justere volumet for talegjenkjenning, ringetone og samtaler. Velg ønsket alter-

nativ, og juster volumet ved å skru på knappen på infotainmentsystemet eller på rattstammen.

Ring et telefonnummer

Oppringing kan skje på forskjellige måter, som å slå numre til en kontakt fra mobiltelefonboken, fra bilens telefonbok eller fra en anropslogg. Numrene kan også tastes inn manuelt.

Hent frem menyen **Phone (Telefon)** ved å trykke på knappen  eller **TEL**, og velg ønsket alternativ fra listen.

Angi et nummer manuelt

Velg **Phone (Telefon)** fra listen mens menyen **Dial a number (Slå et nummer)** vises.



Slå det ønskede nummeret med tastaturet, og velg **Call (Anrop)**. Se **Grunnleggende betjening** i delen **Innledning**.

Mobiltelefonbok

Mobiltelefonboken inneholder kontaktlister som bare er tilgjengelige for den gjeldende brukeren av bilen. Av

hensyn til personvern kan en nedlastet kontaktliste bare vises når den tilhørende telefonen er koblet til.

Velg menyen **Mobile phonebook (Mobiltelefonbok)** fra listen, etterfulgt av **List of contacts (Kontaktliste)**, for å slå et nummer fra mobiltelefonboken mens menyen **Phone (Telefon)** vises.

Velg den første bokstaven i navnet ved å dreie på skruknappen, og trykk på skruknappen,  eller  for å se de oppførte kontaktene.

Drei på knappen for å velge kontakt, og trykk for å se de tilhørende opplysningene. Velg **Call (Anrop)** for å starte ringeprosessen.

Etter at forbindelsen er opprettet, lastes kontaktlisten i mobiltelefonen automatisk ned til håndfriutstyret. Systemets mobiltelefonbok kan også lastes opp manuelt ved å velge **Update (Oppdater)** i menyen **Mobile phonebook (Mobiltelefonbok)**.

Maksimalt 1000 kontakter og 4 numre per kontakt kan lastes ned. Hvis minneplassen overskrides, kommer det

frem en melding om å slette kontakter. Slettede kontakter vil fortsatt finnes i mobiltelefonen, men de slettes fra systemminnet.

Kontakter slettes fra systemminnet ved å velge **Delete contacts (Slett kontakter)** fra menyen **Update (Oppdater)**. Drei og trykk på skruknappen for på velge og slette. Hele kontaktlisten kan slettes fra systemminnet ved å velge **Delete phonebook (Slett telefonbok)** fra menyen **Update (Oppdater)**.

Kontakter kan også legges til i systemminnet ved å velge **Add contact (Legg til kontakt)** fra menyen **Update (Oppdater)**. Bruk bokstav- eller talltastaturet til å taste inn et navn og opptil fire numre for den nye kontakten. Se **Grunnleggende betjening** i delen **Innledning**.

Kontakter fra mobiltelefonboken kan også legges til i bilens telefonbok ved å velge **Memorise (Lagre)** fra menyen **List of contacts (Kontaktliste)**.

Dersom SIM-kortet eller telefonen er forskjellige, lastes mobiltelefonboken ned på nytt. Dette kan ta noen minutter, avhengig av telefonmodellen.

Bilens telefonbok

Bilens telefonbok er en kontaktliste som deles av alle brukerne av bilen. Listen kan maksimalt inneholde 40 kontakter. I tillegg til navn og numre kan talemerker tilordnes hver enkelt kontakt i bilens telefonbok.

Velg menyen **Vehicle phonebook (Bilens telefonbok)** fra listen, etterfulgt av **List of contacts (Kontaktliste)**, for å slå et nummer fra bilens telefonbok mens menyen **Phone (Telefon)** vises. Listen vises i alfabetisk rekkefølge.

Drei på skruknappen for å velge kontakt, og trykk for å se de tilhørende opplysningene. Velg **Call (Anrop)** for å starte ringeprosessen.

Kontakter kan legges til i telefonboken ved å velge **Create a new contact (Opprett en ny kontakt)** fra menyen **Vehicle phonebook (Bilens telefonbok)**. Velg **(name) (navn)** etterfulgt av **Enter/change the name**

(Oppgi/endre navnet) for å opprette eller endre kontaktnavnet. Velg **(number) (nummer)** etterfulgt av **Enter/change number (Oppgi/endre nummer)** for å opprette eller endre kontaktnummeret. Bruk bokstav- eller talltastaturet til å taste inn navn og opptil fire numre for den nye kontakten. Se **Grunnleggende betjening** i delen **Innledning**.

Avhengig av bilen kan et talemerke også legges inn for hver kontakt som er lagt til i bilens telefonbok. Velg **(voice tag) (talemerke)**, trykk på skruknappen, ◀ eller ▶ og velg **Launch voice tag recording (Start innspilling av talemerke)** ved å trykke på skruknappen.

Når du blir bedt om å lese inn et talemerke, taler du etter tonen. Du blir bedt om å gjenta talemerket. Hvis ikke systemet gjenkjenner det gjentatte talemerket, blir du bedt om å si det en gang til. En melding bekrefter at talemerket er innlest.

Når denne prosedyren er fullført, lagrer du kontakten ved å velge **Memorise (Lagre)**, avbryter oppføringen ved å velge **Cancel (Avbryt)** eller sletter den nye oppføringen ved å velge **Delete (Slett)**. Feil navn og numre kan også slettes under opprettelse av en kontakt.

Kontaktinformasjon kan endres etterpå på samme måte ved å velge **Modify this contact (Endre denne kontakten)** fra menyen **List of contacts (Kontaktliste)**. Det er mulig å endre, slette eller spille av et talemerke fra denne menyen.

Kontakter kan også importeres til bilens telefonbok fra mobiltelefonboken eller listen med anropshistorikk. Velg **Import contact (Importer kontakt)** fra menyen **Vehicle phonebook (Bilens telefonbok)**, og velg passende alternativ fra listen, for eksempel **Mobile phonebook (Mobiltelefonbok)**. Velg nummeret som skal importeres fra den viste listen, og velg **Memorise (Lagre)** for å lagre kontakten i bilens telefonbok. Bekreft om du ønsker å endre kontakten når du får spørsmål om det.

Kontakter kan også lagres i bilens telefonbok fra mobiltelefonboken eller listen med anropshistorikk når disse menyene er aktive.

Kontakter slettes fra telefonboken ved å velge **Delete this contact (Slett denne kontakten)** fra menyen **List of contacts (Kontaktliste)**. Drei og trykk på skruknappen for på velge og slette. Hele bilens telefonbok kan slettes ved å velge **Delete phonebook (Slett telefonbok)** fra menyen **Vehicle phonebook (Bilens telefonbok)**. Bekreft sletting av den gjeldende listen når du får spørsmål om det.

Ringelister

Et nummer i listen med anropshistorikk slås ved å velge passende alternativ, for eksempel **Dialled numbers (Oppringte numre)**, fra menyen **Call history list (Liste med anropshistorikk)**. Velg ønsket kontakt etterfulgt av **Call this contact (Ring denne kontakten)** for å begynne å slå nummeret.

Listen med anropshistorikk kan oppdateres manuelt ved å velge **Update (Oppdater)** fra menyen **Call history list (Liste med anropshistorikk)**.

Kontakter i listen med anropshistorikk kan også legges til å bilens telefonbok ved å velge passende alternativ, for eksempel **Dialled numbers (Oppringte numre)**, fra menyen **Call history list (Liste med anropshistorikk)**. Velg ønsket kontakt etterfulgt av **Copy this contact (Kopier denne kontakten)** for å lagre i bilens telefonbok.

Talepostkasse

Du kan ringe til talepostkassen når menyen **Phone (Telefon)** vises ved å velge **Voicemail box (Talepostkasse)** etterfulgt av **Call (Anrop)** for å starte oppringingen.

Nummeret til talepostkassen varierer avhengig av tjenesteleverandøren. Nummeret kan endres ved å velge **Enter/change the name (Oppgi/endre navnet)** fra menyen **Voicemail box (Talepostkasse)**.

Motta anrop

Ved innkommende anrop kan nummeret til den som ringer vises på displayet. Hvis nummeret er lagret i systemminnet, vises navnet i stedet.

Hvis nummeret ikke kan vises, kommer meldingen **Private number (Hemmelig nummer)** frem.

Håndfriutstyrets ringetone avhenger av telefonmodellen og innstillingen (lydløs, vibrering osv.).

Automatisk samtale venter

Av sikkerhetsgrunner aktiveres funksjonen "Samtale venter" automatisk. Det anbefales at denne funksjonen alltid er aktivert. Ved innkommende anrop får den som ringer beskjed om at du kjører. Anropet starter, og telleren til telefonen til den som ringer registrerer lengden på meldingen. Et lydsignal minner fører om at en samtale venter.

Samtale venter-funksjonen aktiveres og deaktiveres ved å åpne menyelementet **Put on hold (Sett på venting)** og krysse av for **Automatic (Automatisk)** (standardinnstilling) eller **Manual (Manuell)**.

Når funksjonen "Automatisk samtale venter" er deaktivert, er det mulig å avvise anrop ved å velge **Refuse (Avvis)** eller trykke på knappen **X** og holde den inne. Anropet settes på venting ved å velge **Hold (Vent)**. Den som ringer får beskjed om at han eller hun er satt på venting via en automatisk melding. Funksjonen "Automatisk samtale venter" kan overstyres midlertidig ved å velge **Pick up (Besvar)** eller trykke på knappen **↶** for å motta anropet.

Funksjoner under en telefonsamtale

I tillegg til volumreguleringen er flere andre funksjoner tilgjengelige under en samtale fra anropsbehandlingssonen.

Anropet settes på venting ved å velge **Pause**. Den som ringer får beskjed om at han eller hun er satt på venting via en automatisk melding. Velg **Pick up (Besvar)** for å fortsette samtalen.

Koble anropet fra håndfriutstyret til mobiltelefonen ved å velge **Handset (Håndsett)**. Enkelte mobiltelefoner kan bli koblet fra håndfriutstyret ved skifte til denne innstillingen.

Et nummer kan også tastes inn med tastaturet for eksempel for å styre en taleserver som talepostkassen. Velg menyalternativet **Keyboard (Tastatur)** i anropsbehandlingssonen for å bruke tastaturet.

Avslutt anropet ved å velge **Hang up (Legg på)** eller trykke på knappen **X**.

Telefoninnstillinger

Trykk på knappen **ⓘ**, og velg menyen **Phone settings (Telefoninnstillinger)**. Menyene lukkes automatisk etter justering av telefoninnstillinger. Du kan også trykke på knappen **ⓘ** for å gå ut av menyen.

Bilens ringetone eller telefonens ringetone kan endres for innkommende anrop. Åpne menyen **Ring tone (Ringetone)**, og velg **Vehicle (Bil)** eller **Phone (Telefon)**. Ikke alle telefoner har funksjonen for overføring av ringetone.

Telefoninnstillingene stilles tilbake til standardverdiene ved å velge **Default settings (Standardinnstillinger)** ved å dreie og trykke på skruknappen. En forespørsel om bekreftelse vises på displayet. Velg **Confirm (Bekreft)**.

Programvareversjonen vises ved å velge **Display software version (Vis programvareversjon)** ved å dreie og trykke på skruknappen.

Systeminnstillinger

Trykk på knappen \mathbb{F} , og velg menyen **System settings (Systeminnstillinger)**. Menyene lukkes automatisk etter justering av systeminnstillinger. Du kan også trykke på knappen \mathbb{F} for å gå ut av menyene.

Åpne menyen **Clock (Klokke)** for å stille klokken. Trykk på knappen ◀ eller ▶ for å velge menyelementene for tidsangivelse, og dreie på skruknappen for å stille klokken. Trykk på knappen ◀ eller ▶ for å velge menyelementet for minutter, og dreie på knappen for å stille klokken.

Endre språket for tekst og talegjenkjenning via menyen **Language (Språk)**. Velg et språk fra listen. Talegjenkjennings- og telefonfunksjonene er ikke tilgjengelige mens språket endres.

Systeminnstillingene stilles tilbake til standardverdiene ved å velge **Default settings (Standardinnstillinger)** ved å dreie og trykke på skruknappen. En forespørsel om bekreftelse vises på displayet. Velg **Confirm (Bekreft)**.

Mobiltelefoner og CB radioutstyr

Monteringsanvisninger og retningslinjer for bruk

Ved montering og bruk av mobiltelefon skal de bilspesifikke monteringsanvisningene og retningslinjene for bruk fra produsenten av mobiltelefonen og håndfriutstyret overholdes. Hvis ikke, kan bilens typegodekjenning bli ugyldig (EU-direktiv 95/54/EF).

Anbefalinger for feilfri drift:

- Fagmessig montert utvendig antenne, dermed oppnås maksimal rekkevidde,
- Maksimal sendeeffekt på 10 watt,
- Monter telefonen på egnet sted. Følg viktige anvisninger i kapitlet **Kollisjonsputesystem** i instruksjonsboken.

Innhent råd om plassering av utvendig antenne og apparatholder og mulighet for bruk av apparater med sendeeffekt på mer enn 10 watt.

Bruk av et telefonapparat uten utvendig antenne med mobiltelefonstandardene GSM 900/1800/1900 og UMTS er bare tillatt når mobiltelefonens maksimale sendeeffekt er 2 watt for GSM 900 og 1 watt for de øvrige typene.

Av sikkerhetsgrunner skal ikke telefonen brukes under kjøring. Også ved bruk av håndfritt utstyr kan oppmerksomheten avledes fra trafikken.

⚠ Advarsel

Radioutstyr og mobiltelefoner som ikke oppfyller kravene i de ovennevnte mobiltelefonstandardene, er bare tillatt å bruke med antenne utvendig på bilen.

Merk

Dersom ovenstående forskrifter ikke følges, kan bruk av mobiltelefoner og radioutstyr uten utvendig antenne forårsake funksjonsforstyrrelser i bilens elektronikk.

Stikkordregister

A		N	
Aktivere CD-spilleren.....	18	Nødsamtaler.....	45
Aktivere radioen.....	13	O	
Aktivere talegjenkjenning.....	39	Oversikt over betjeningslementer.	6
Angi destinasjon	32	P	
Autolagringslister.....	14	Pare en mobiltelefon.....	43
B		R	
Betjening.....	45	Radiodatasystem (RDS)	15
Bilens telefonbok.....	45	RDS.....	15
Bluetooth.....	41	S	
Bluetooth-tilkobling.....	43	Slå på radioen.....	13
Bruk.....	9, 13, 18, 21, 26	Spille lagrede lydfiler.....	24
Bruke AUX-inngangen.....	21	Starte avspilling av CD-plater.....	18
Bruke CD-spilleren.....	18	Stasjonssøk.....	14
Bruke radioen.....	13	Symboloversikt	38
Bruke telefonen.....	45	T	
Bruke USB-kontakten.....	23	Talegjenkjenning.....	39
G		Telefonbetjening	39
Generell informasjon.....		Tilkobling	42
.....	2, 17, 21, 23, 25, 39, 41	Toneinnstillinger	10
K		Tyverisikring	3
Konfigurere RDS.....	15	V	
M		Valg av bølgeområde.....	13
Mobiltelefonbok.....	45	Veivisning	34
Mobiltelefoner og CB radioutstyr. .	50		

Volum for talemeldinger.....	39
Voluminnstillinger.....	12

