

Opel Vivaro

Instruksjonsbok



Wir leben Autos.



Innhold

Innledning	2
Kort og viktig	6
Nøkler, dører og vinduer	18
Seter og sikkerhetsutstyr	30
Oppbevaring og transport	51
Instrumenter og betjeningsselementer	56
Lys	75
Klimastyring	80
Kjøring og bruk	89
Pleie av bilen	110
Service og vedlikehold	140
Tekniske data	144
Informasjon om kunden	158
Stikkordregister	160

Innledning

Drivstoff	Betegnelse	<input type="text"/>		
Motorolje	Kvalitet	<input type="text"/>		
	Viskositet	<input type="text"/>		
Dekktrykk	Dekkdimensjon		Foran	Bak
	Sommerdekk	<input type="text"/>	<input type="text"/>	<input type="text"/>
	Vinterdekk	<input type="text"/>	<input type="text"/>	<input type="text"/>
Vekt	Tillatt totalvekt	<input type="text"/>		
	- Egenvekt basismodell	<input type="text"/>		
	- Mervekt	<input type="text"/>		
	- Tungt tilbehør	<input type="text"/>		
	= Last	<input type="text"/>		

Opplysninger om denne bilen

Skriv inn opplysninger om bilen din på forrige side, så vet du hvor du har dem. Denne informasjonen finner du i avsnittene "Service og vedlikehold" og "Tekniske data", og på fabrikkens sjonsmerket.

Innledning

Bilen din er en avansert kombinasjon av fremtidsrettet teknologi, sikkerhet, miljøvennlighet og økonomi.

Instruksjonsboken gir deg all den informasjon du måtte trenge for å kunne kjøre bilen på en sikker og effektiv måte.

Informer alle i bilen om mulige farer for ulykker og personskader som følge av feil bruk av bilen.

Du må alltid overholde gjeldende lover og forskrifter i landet du befinner deg i. Disse bestemmelsene kan være forskjellige fra informasjonen i instruksjonsboken.

Når du i instruksjonsboken blir bedt om å oppsøke verksted, anbefaler vi at du tar kontakt med et Opel Autorisert verksted.

Opel Autoriserte verksteder tilbyr førsteklasses service til fornuftige priser. Erfarne mekanikere lært opp av Opel arbeider etter særskilte instruksjoner fra Opel.

Bilens dokumentasjon skal alltid oppbevares lett tilgjengelig i bilen.

Slik bruker du instruksjonsboka

- Denne instruksjonsboken beskriver alt ekstrautstyr og alle funksjoner som er tilgjengelige for denne modellen. **På grunn av modellvarianter, ulike spesifikasjoner for forskjellige land, spesialutstyr eller tilbehør, kan det hende at enkelte beskrivelser ikke gjelder for din bil. Dette gjelder blant annet beskrivelser av display- og menyfunksjoner.**
- Kapitlet "Kort og viktig" gir deg en innledende oversikt.

- Innholdsfortegnelsen foran i instruksjonsboken og i hvert kapittel viser hvor du finner informasjonen.
- Ved hjelp av stikkordregisteret kan du se etter bestemt informasjon.
- I denne instruksjonsboken vises bilder med rattet på venstre side. Betjening av biler med rattet på høyre side er tilsvarende.
- I instruksjonsboken benyttes fabrikkens motorbetegnelser. De tilhørende salgsbetegnelser finnes i kapitlet "Tekniske data".
- Retningsopplysninger, f.eks. venstre eller høyre, foran eller bak, angis alltid i forhold til kjøreretningen.
- Det kan hende at displaytekstene i bilen ikke er på ditt språk.
- Displaytekster og innvendig merking er i **uthevet** skrift.

Fare, advarsler og merknader

Fare

Tekst merket med  **Fare** indikerer mulig livsfare. Dersom slik informasjon ikke følges, kan det medføre livsfare.

Advarsel

Tekst merket med  **Advarsel** indikerer mulig fare for ulykke eller personskade. Dersom slik informasjon ikke følges, kan det medføre personskade.

Merk

Tekst merket med **Merk** indikerer informasjon om mulig skade på bilen. Dersom slik informasjon ikke følges, kan det medføre skade på bilen.

Symboler

Sidehenvisninger er merket .  betyr "Se side".

God tur!

Adam Opel AG

Kort og viktig

Dette må du vite før du kjører

Låse opp bilen

Låse opp med nøkkelen



Drei nøkkelen i låsen på førerdøren.
Åpne dørene ved å dra i håndtaket.

Låse opp med fjernkontrollen



Trykk på knappen  (eller hold den inne) for å låse opp bilen.

Fjernkontroll ⇨ 18, sentrallås
⇨ 19, bagasjerom ⇨ 24.

Justering av setene

Innstilling av setet i lengderetningen

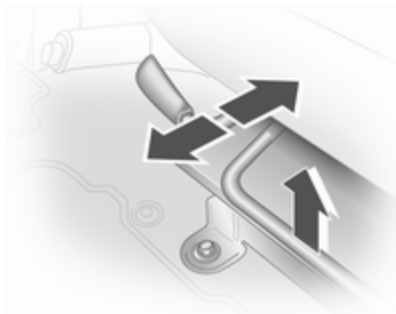

Trekk i håndtaket, forskyv setet, slipp håndtaket.

Setestilling ⇨ 31, justering av setene ⇨ 32.

⚠ Fare

Sitt ikke nærmere enn 25 cm fra rattet, dette for å sikre tilstrekkelig plass for kollisjonsputen hvis den utløses.

Seterygger

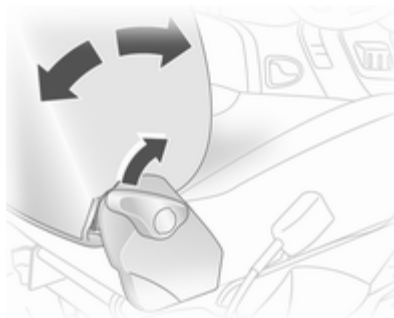

Trekk i spaken, juster helningen og slipp spaken. Pass på at setet låses på plass. Len deg ikke mot seteryggen mens den justeres.

Setestilling ⇨ 31, justering av setene ⇨ 32.

Setehøyde

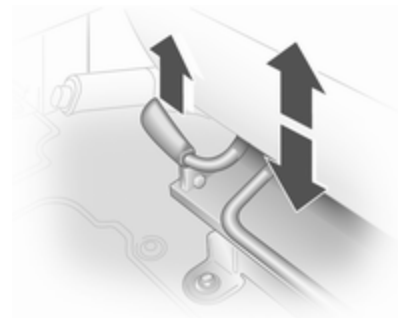

Løft spaken, og hev eller senk setet ved å forskyve kroppsvekten på setet. Setestilling ⇨ 31, justering av setene ⇨ 32.

Justering av hodestøttene

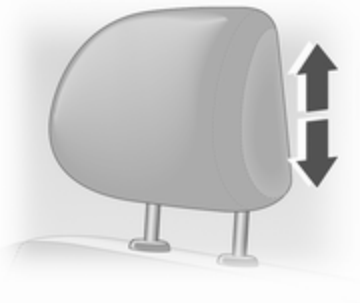

Hev eller senk hodestøtten til ønsket høyde.

Hodestøtter ⇨ 30.

Sikkerhetsbelte



Trekk ut sikkerhetsbeltet, og fest det i beltelåsen. Sikkerhetsbeltet må ikke vris, og det skal ligge tett inntil kroppen. Seteryggen må ikke helle for mye bakover (maksimalt ca. 25 grader).

Trykk på den røde knappen på beltelåsen når du skal ta av beltet.

Seteposisjon ⇨ 31, Sikkerhetsbelter ⇨ 37, Kollisjonsputer ⇨ 40.

Justering av speil

Innvendig speil

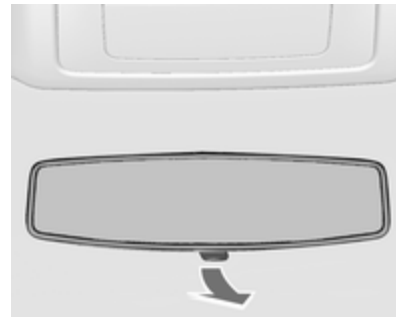

For å redusere blendingen bruker du på hendelen på undersiden av speilhuset.

Innvendig speil ⇨ 28.

Sidespeil

Manuell justering

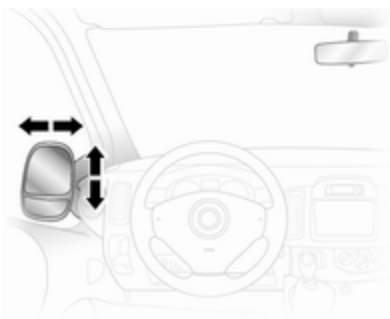

Drei speilet i ønsket retning.

Sidespeil ⇨ 27.

Elektrisk justering



Velg aktuelt sidespeil og juster det.
Konvekse utvendige speil ⇨ 27,
elektrisk justering ⇨ 27, innfelling av
utvendige speil ⇨ 27, oppvarmede
utvendige speil ⇨ 28.

Rattjustering

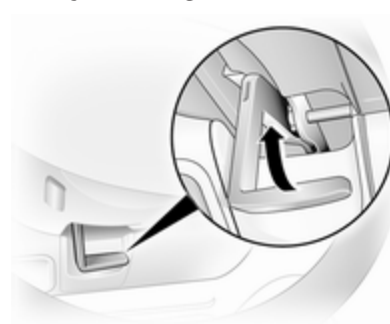

Frigjør hendelen, juster rattet, sett
hendelen i inngrep, og påse at den
helt låst.

Rattet må bare justeres når bilen står
i ro og rattlåsen er løst ut.

Kollisjonsputesystem ⇨ 40, ten-
ningslåsposisjoner ⇨ 90.

Oversikt over instrumentpanelet

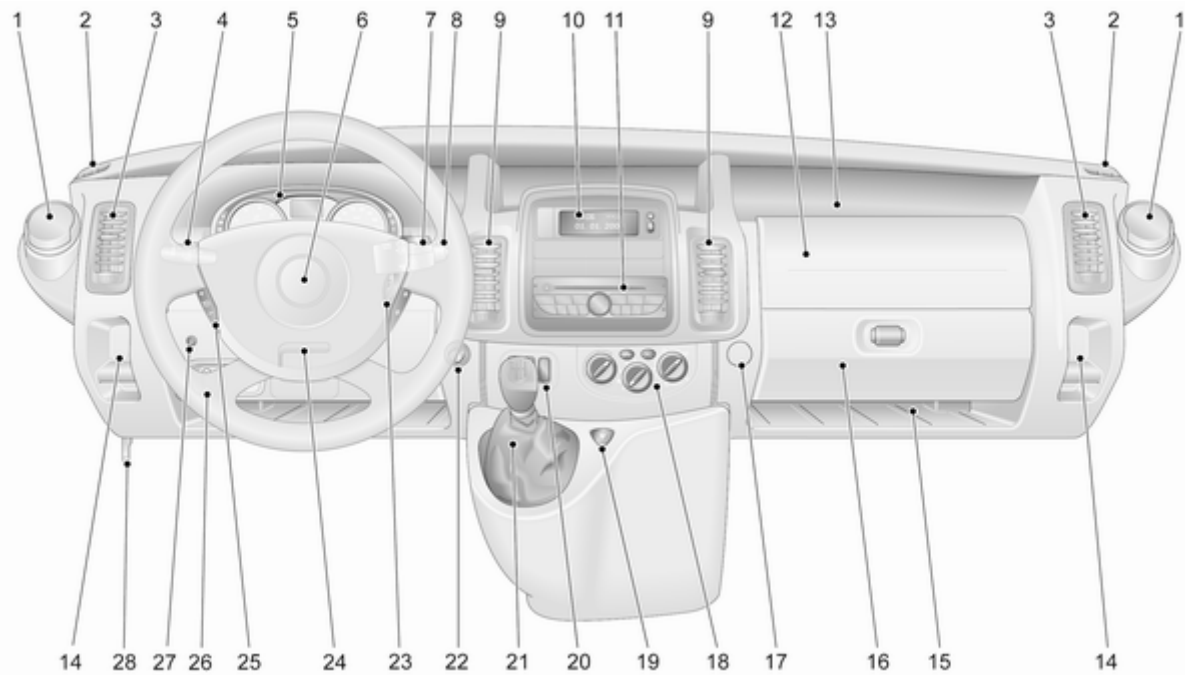





1	Askebeger	60	8	Frontrutevisker, frontrutespyler	57		Automatisert manuelt gir, vinter- og belastningsprogram	95
	Koppholdere	51		Bakrutevisker, bakrutespyler	58		Automatisk hastighetskontroll og hastighetsbegrenser	100
	Sikringsboks	124		Kjørecomputer	72	21	Girspak, manuelt gir	92
2	Faste ventilasjonsdyser	87	9	Midtre ventilasjonsdyser	86		Automatisert manuelt gir	93
3	Side- ventilasjonsdyser	86	10	Trippel- informasjonsdisplay	70	22	Strømuttak	60
4	Lysbryter	75	11	Fartsskriver	86		Sigarettenner	60
	Tåkebaklys	77	12	Kollisjonspute for passasjer ..	41	23	Tenningsbryter med rattlås ...	90
	Tåkelys foran	77	13	Oppbevaringsrom	51	24	Rattjustering	56
	Utstigningslys	79	14	Myntholder	51	25	Fjernbetjening på rattet	56
	Blinklys	77	15	Oppbevaringsrom	51		Automatisk hastighetskontroll	100
	Parklys	75	16	Hanskerom	51	26	Ultralydbasert parkeringshjelp	103
	Lyshorn, nærlys og fjernlys ...	76	17	Krok	10		Lyshøydejustering	76
5	Instrumenter	61	18	Klimastyringsystem	80		Elektronisk stabilitetsprogram	99
	Førerinformasjonssenter	70	19	Nødblinklys	77		Antispinn	98
	Girdisplay	64	20	Sentrallås	19	27	Tilleggsvarmer	83
6	Horn	57		Oppvarmede sidespeil	28			
	Kollisjonspute for fører	41		Oppvarmet bakrute	29			
7	Betjeningselementer på rattstammen	57						

Uvendige lys



Drei på lysbryteren

- O** = Av
-  = Parklys
-  = Hovedlys
-  = Tåkelys foran
-  = Tåkelys foran og bak

Lys ⇨ 75. automatisk lyskontroll
 ⇨ 75, hovedlysvarsler ⇨ 71.

Tåkelys foran og bak



Drei på lysbryteren

-  = Tåkelys foran
-  = Tåkelys foran og bak

Lyshorn, fjernlys og nærlys

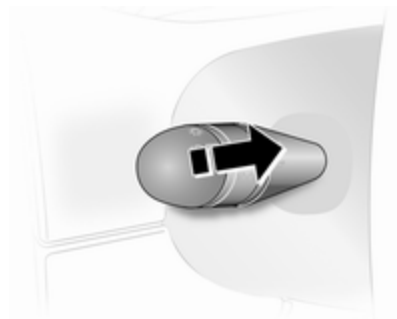

Trekk hendelen mot rattet.
Fjernlys ⇨ 76, Lyshorn ⇨ 76.

Blinklys

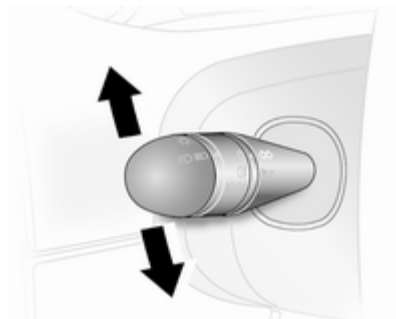

hendel oppover = høyre blinklys
hendel nedover = venstre blinklys
Blinklys ⇨ 77.

Nødblinklys



Betjenes med knappen .
Varselblinklys ⇨ 77.

Horn

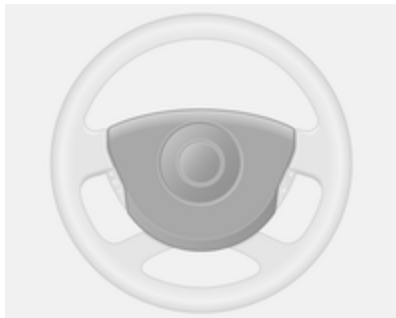

Trykk .

Vindusspylere og -pussere

Vindusvisker

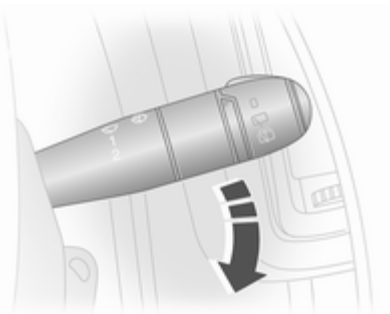

-  = Intervallvisking
- 1** = Langsom
- 2** = Hurtig

Vindusvisker ⇨ 57, skifte viskerblad
⇨ 118.

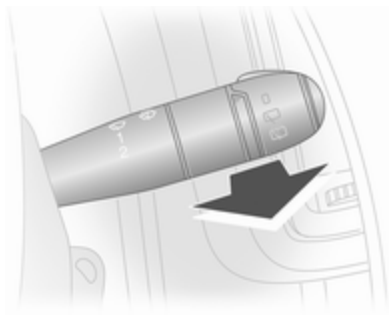
Vindusspyler- og
lyktespyleranlegg

Trekk hendelen mot rattet.

- Trekk = Viskerne visker én gang kort
- Trekk = Viskerne gjør noen slag, lenger og spylervæske sprøytes på frontruten

Vindusspyler- og lyktespyleranlegg
⇨ 57, skifte viskerblad ⇨ 118, spy-
lervæske ⇨ 116.

Bakrutevisker og bakrutespyler

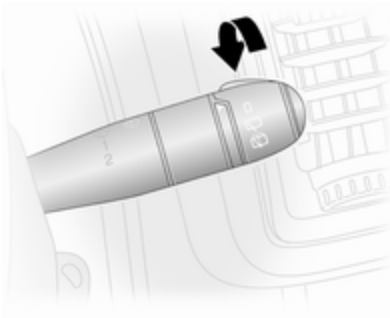

Drei spaken.

0 = Av

= Visker

= Spyler

Bakrutevisker og bakrutespyler

↪ 58, utskifting av viskerblad

↪ 118, spylervæske ↪ 116.

Klimakontroll

Oppvarmet bakrute,
oppvarmede sidespeil



Oppvarmingen betjenes ved å trykke på knappen .

Oppvarmede sidespeil ↪ 28, oppvarmet bakrute ↪ 29.

Avdugging og avising av vinduer



Luftfordeling på .

Still temperaturbryteren på det varmeste nivået.

Still viftehastigheten på det høyeste trinnet.

Kjøling AC på.

Oppvarmet bakrute på.

Klimakontrollsystem ↪ 80.

Gir

Manuelt gir

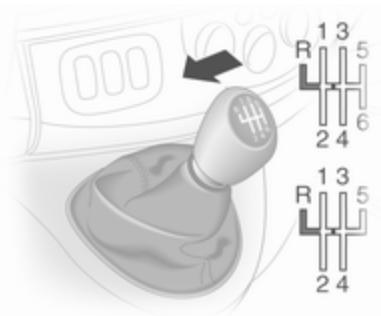

Revers: Når bilen står stille, venter du i 3 sekunder etter at du har trådd inn clutchpedalen, trekker deretter opp kragen på girspaken og legger inn giret.

Dersom giret ikke kan legges inn, setter du girspaken i fri, slipper opp clutchpedalen og trykker inn knappen igjen. Forsøk deretter å sette bilen i revers igjen.

Manuelt gir ↪ 92.

Automatisert manuelt gir

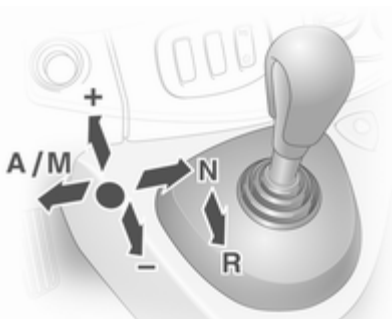

- N** = Nøytral
- = Kjøring
- +** = Høyere gir
- = Lavere gir
- A/M** = Skifte mellom automatisk og manuell modus
- R** = Revers

Automatisert manuelt gir ↪ 93.

Begynne å kjøre

Kontroller før igangkjøring

- Dekktrykk og -tilstand ↪ 126, ↪ 156.
- Motoroljenivå og væskeniåer ↪ 112.
- Alle ruter, speil, utvendig belysning og skilt må være fri for skitt, snø og is og fungere som de skal.
- Riktig innstilling av speil, seter og sikkerhetsbelter ↪ 27, ↪ 31, ↪ 38.
- Bremsfunksjonen i liten fart, særlig hvis bremsene er våte.

Starte motoren

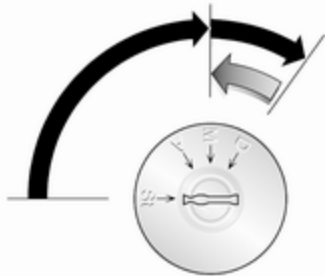

- Drei nøkkelen til **A**
- drei litt på rattet for å frigjøre rattlåsen
- trå ned clutch og brems
- ikke trå ned gasspedal
- dieselmotorer: drei nøkkelen til posisjonen **M** for forvarming og vent til kontrollampen  slukker i førerinformasjonscenteret
- drei nøkkelen til posisjonen **D**, og slipp den.

Starte motoren ⇨ 90.

Parkering

- Trekk alltid håndbremsen godt til uten å trykke på utløserknappen. I ned- eller oppoverbakker skal den trekkes til så godt som mulig. Trå inn fotbremsen samtidig for å redusere betjeningskraften.
- Slå av motoren. Vri tenningsnøkkelen til stillingen **St**, og ta den ut. Drei på rattet til du kjenner at rattlåsen går i inngrep.
- Når bilen står på flatt underlag eller i en oppoverbakke, legger du inn første gir før du slår av tenningen. I oppoverbakker dreier du dessuten forhjulene bort fra fortauskanten. Hvis bilen står i en nedoverbakke, legger du inn revers før du slår av tenningen. Drei dessuten forhjulene inn mot fortauskanten.
- Lås bilen og aktiver tyverialarmen ⇨ 25 med knappen  på fjernkontrollen.
- Bilen må ikke parkeres på lett antennelig underlag. Den høye temperaturen på eksosanlegget kan antenne underlaget.

- Lukk vinduene.
- Motorkjølevifta kan gå også etter at motoren er stoppet ⇨ 111.
- Hvis motoren har gått på høyt turtall eller med høy belastning, skal den gå en kort stund med lav belastning eller i fri (nøytral) i ca. 30 sekunder før motoren slås av for å skåne turboladeren.

Nøkler, låser ⇨ 18.

Parkere bilen over lengre tid ⇨ 110.

Nøkler, dører og vinduer

Nøkler, låser	18
Dører	23
Sikring av bilen	25
Sidespeil	27
Kupéspeil	28
Vinduer	28

Nøkler, låser

Nøkler

Reservenøkler

Nøkkelnnummeret står på nøkkelen eller en avtagbar merkelapp.

Nøkkelnnummeret må oppgis ved bestilling av reservenøkler, ettersom nøkkelen inngår i startsperrsystemet.

Låser ⇨ 137.

Bilpass

Bilpasset inneholder sikkerhetsrelevante bildata og bør oppbevares på en sikker måte.

Dataene i bilpasset trengs ved gjennomføringen av bestemte arbeider i et verksted.

Fjernkontroll



Brukes til betjening av:

- Sentrallås
- Tyverisikring
- Tyverialarm

Avhengig av modell kan knapp 2 eller 3 på fjernkontrollen brukes.

Fjernkontrollen har en rekkevidde på ca. 5 meter. Rekkevidden kan reduseres av eksterne faktorer. Nødblinklysene bekrefter at den trådløse fjernkontrollen betjenes.

Den må håndteres forsiktig. Unngå fuktighet, høye temperaturer og unødig betjening.

Feil

Hvis det ikke er mulig å betjene sentrallåsen med fjernkontrollen, kan det skyldes at:

- Rekkevidden er overskredet
- For lav batterispenning
- Hyppig, gjentatt bruk av fjernkontrollen utenfor rekkevidden, slik at den må programmeres på nytt i et verksted
- Støy på grunn av radiobølger fra kilder med høyere effekt

Låse opp ⇨ 19.

Skifte batteri i fjernkontrollen

Skift batteriet når rekkevidden reduseres.



Batterier skal ikke kastes i husholdningsavfallet. De skal leveres inn til aktuelle mottakssteder.

Fjernkontroll med 2 knapper

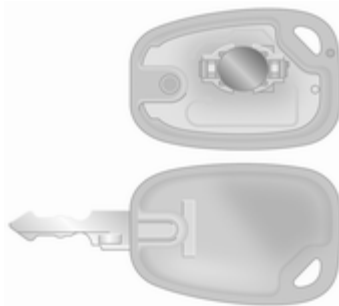

Åpne batterirommet ved å stikke en mynt i åpningen og vri.

Skift batteriet (batteritype CR 2016). Pass på plasseringen.

Fest begge halvdelene igjen, og kontroller at de går helt i inngrep.

Fjernkontroll med 3 knapper



Ta ut skruen, og åpne batterirommet ved å stikke en mynt i åpningen og vri. Skift batteriet (batteritype CR 2016). Pass på plasseringen.

Fest begge halvdelene igjen, og kontroller at de går helt i inngrep.

Sett på plass skruen, og stram den.

Sentrallås

Låser og låser opp fordørene, skyvedørene, lasterommet og drivstofflokket.

Med 3-knappen på fjernkontrollen kan fordørene og skyvedørene/bagasjerommet låses opp og låses for seg.

Av sikkerhetsgrunner kan ikke bilen låses hvis nøkkelen står i tenningsbryteren.

Låse opp bilen



Låse opp med nøkkelen

Drei nøkkelen i førerdøren mot forsiden av bilen.

Låse opp med fjernkontrollens 2-knapp





Avhengig av bilens konfigurasjon:





- Trykk på knappen : Alle dørene og bagasjerommet låses opp.
- Trykk på knappen  én gang for å låse opp fordørene, og trykk på  to ganger for å låse opp alle dørene og bagasjerommet.

Låse opp med fjernkontrollens 3-knapp



Avhengig av bilens konfigurasjon:

- Trykk på knappen : Fordørene blir låst opp. Trykk på knappen , og hold den inne: Alle dørene og bagasjerommet låses opp.

- Trykk på knappen : Fordørene og skyvedørene blir låst opp. Trykk på knappen , og hold den inne: Alle dørene og bagasjerommet låses opp.
- Trykk på knappen : Kun førerdøren låses opp. Trykk  og hold den inne: Alle dørene og bagasjerommet låses opp.

Hvis ingen dør åpnes innen ca. 30 sekunder etter at bilen har blitt låst opp, låses bilen igjen automatisk.

Låse bilen

Låse dører, bagasjerom og tanklokkdeksel. Sentrallåsen fungerer ikke hvis ikke dørene er ordentlig lukket.



Låse med nøkkelen

Drei nøkkelen i førerdøren mot baksiden av bilen.

Låse med fjernkontrollens 2-knapp



Avhengig av bilens konfigurasjon:

- Trykk kort på : Alle dørene og bagasjerommet låses.
- Trykk på knappen  én gang for å låse fordørene, og trykk på  to ganger for å låse alle dørene og bagasjerommet.

Låse med fjernkontrollens 3-knapp



- Trykk kort på : Alle dørene og bagasjerommet låses.

Les dette

Der det er montert alarm i kupeen, kan denne ⤵ 25 slås av ved å trykke på og holde nede knappen  (som bekreftes med et lydsignal).





Hvis dette ble gjort utilsiktet, låses dørene opp igjen. Trykk kort på knappen  for å låse bilen en kort stund.

Bagasjerom

Låse og låse opp bagasjerommet med 2-knappen på fjernkontrollen





Avhengig av bilens konfigurasjon:

- Trykk på knappen  eller  én gang: Bagasjerommet låses eller låses opp.
- Trykk på knappen  eller  to ganger: Bagasjerommet låses eller låses opp.

Låse og låse opp bagasjerommet med 3-knappen på fjernkontrollen



Avhengig av bilens konfigurasjon:



- Trykk på knappen : Bagasjerommet låses eller låses opp.
- Trykk på knappen : Bagasjerommet og skyvedørene låses eller låses opp.

Sentrallåsebryter

Låser eller låser opp dørene, bagasjerommet og tankdekslet fra kupeen.



Trykk på bryteren:

-  = låse
-  = låse opp

Smekklåser

Enkelte modeller har bagasjeromsdører som er isolert for ekstra sikkerhet.

Smekkdører kan låses og låses opp med fjernkontrollen, men bagasjerommet må åpnes manuelt ved å dreie nøkkelen i låsen.

Automatisk låsing

Automatisk låsing når kjøringen har begynt

Denne sikkerhetsfunksjonen kan settes opp så den automatisk låser dørene, bagasjerommet og tankklokke-dekselet så snart bilen kjører.

Aktivering

Når tenningsbryteren er på, holder du inne  på sentrallåsbryteren i omtrent 5 sekunder. Et lydsignal bekrefter aktiveringen.

Deaktivering

Når tenningsbryteren er på, holder du inne  på sentrallåsbryteren i omtrent 5 sekunder. Et lydsignal bekrefter deaktiveringen.

Barnesikring



⚠ Advarsel

Bruk barnesikringen når det sitter barn i baksetet.

Skyvedørens barnesikring befinner seg på kanten bak.

Bruk en nøkkel eller en passende skrutrekker, vri barnesikringslåsen i bakdøren til horisontal posisjon. Døren kan ikke åpnes fra innsiden. Vri barnesikringslåsen til vertikal posisjon for å deaktivere.

Dører

Skyvedør



Kontroller at sidedøren er helt lukket og sikret før du kjører.

Døren kan låses fra innsiden av bilen med den innvendige dørlås Bryteren.

Bakdører

Trekk i det utvendige håndtaket for å åpne venstre bakdør. Døren åpnes fra innsiden ved å trekke i det innvendige håndtaket.

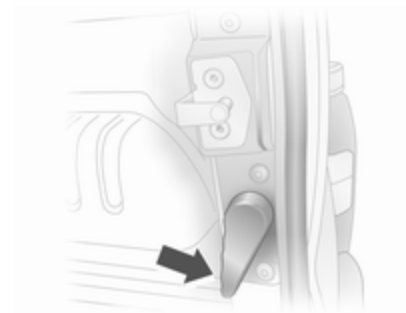

Høyre bakdør åpnes ved bruk av spaken.

⚠ Advarsel

Det kan være vanskelig å se baklysene hvis bakdørene er åpne og bilen er parkert langs veien.

Gjør andre trafikanter oppmerksomme på bilen ved å sette opp en varseltrekant eller annet utstyr i henhold til veitrafikkbestemmelsene.



Låsesteg holder dørene i 90° stilling. Dørene åpnes 180° eller mer ved å trekke i dørhåndtakene og svinge opp til ønsket stilling.

⚠ Advarsel

Sørg for at dører med større åpning sikres når de er åpnet helt.

Vind kan føre til at åpne dører slås igjen!

Lukk alltid høyre dør før venstre.

Bagasjerom

Bakluke

Åpne



Etter opplåsing med fjernkontrollen trykkes baklukeknappen inn og bakluken åpnes til helt åpen posisjon.

Bakluken kan også åpnes fra innsiden ved å trykke ned den innvendige baklukeåpneren.

Les dette

I svært kaldt klima, kan åpningshjelpen fra baklukeshydraulikken være begrenset.

Sentrallås ⇨ 19.

Lukke

Lukk bakluken helt med stroppen på innsiden. Kontroller at bakluken er helt lukket.

Sentrallås ⇨ 19.

Generelle råd for betjening av bakluken

⚠ Advarsel

Kjør ikke med bakluken åpen eller på gløtt, for eksempel ved transport av voluminøse gjenstander, ettersom giftige eksosgasser da kan komme inn i bilen.

Merk

Sørg for tilstrekkelig klaring både over (minst 2,15 m) og bak når bakluken åpnes.

Sikring av bilen

Tyverisikring

⚠ Advarsel

Må ikke kobles inn dersom det er personer i bilen! Det er ikke mulig å låse opp dørene innenfra.

Systemet blokkerer alle dørene og bakluken.

Alle dører og bakluken må være lukket for at systemet skal kunne aktiviseres.

Les dette

Tyverisikringssystemet kan ikke aktiviseres når farelampen eller blinklysene er slått på.

Aktivering og deaktivering er ikke mulig med sentrallåsbryteren.

Koble inn



Trykk på knappen  to ganger.

- Eller -

Drei nøkkelen to ganger bakover i låsen på førerdøren.

Utkobling

Lås opp dørene med nøkkelen eller tasten  på fjernkontrollen.

Tyverialarm

Tyverialarmen betjenes sammen med sentrallåssystemet.

Og overvåker:

- Dører, bakluke, panser
- Kupeen
- Bagasjerom
- Bilens helning, f.eks. ved løfting
- Tenningen
- Brudd i strømtilførsel til alarmsirener.

Koble inn

Alle dørene og panseret må være lukket.



Trykk på knappen  for å aktivere tyverialarmsystemet. Farelampen blinker to ganger for å bekrefte aktivering.

Hvis ikke varselblinklysene blinker når systemet aktiveres, betyr det at en dør eller panseret ikke er helt lukket.

Utkobling

Når bilen låses opp eller tenningen slås på, deaktiveres tyverialarmen. Farelampen blinker én gang for å bekrefte deaktivering.

Les dette

Hvis alarmen er utløst, stanses ikke alarmsirenen selv om bilen låses opp med nøkkel. Sirenen slås av ved å slå på tenningen. Farelampen blinker ikke ved deaktivering hvis alarmen er utløst.

Aktivere uten overvåking av kupeen

Deaktiver overvåkingen av kupeen f. eks. når dyr er alene igjen i bilen, eller hvis det ekstra varmeapparatet  83 er stilt inn på tidsinnstilt start eller start via fjernkontroll.



Hold nede knappen ; og du hører et lydsignal som bekreftelse.

Statusen vedvarer til dørene låses opp.

Alarm

Når den blir utløst, sendes alarmlyden ut fra en alarmsirene med eget batteri, og samtidig blinker varsellysene. Antall og varighet av alarmsignalene er lovregulert.

Hvis batteriet kobles fra eller strømtilførselen avbrytes, utløses et alarm-signal. Deaktiver først tyverialarmen hvis batteriet må kobles fra.

For å slå av alarmsirenen (hvis den er utløst) og dermed deaktivere tyverialarmen, kobler du til batteriet igjen og låser opp bilen med fjernkontrollknappen  (eller slår på tenningen).



Startsperre

Systemet er en del av tenningsbryteren og kontrollerer om bilen kan startes med den nøkkelen som brukes.

Startsperren aktiveres automatisk etter at nøkkelen har blitt tatt ut av tenningen og hvis nøkkelen står i tenningsbryteren når motoren er slått av.

Hvis motoren ikke starter, slås tenningen av og nøkkelen tas ut, vent omtrent 2 sekunder og gjenta deretter startforsøket. Hvis startforsøket ikke er vellykket, må du prøve å starte motoren ved hjelp av ekstranøkkelen og kontakte et verksted.

Les dette

Startsperren låser ikke dørene. Lås derfor alltid dørene og slå på tyverialarmen  19,  25 når du forlater bilen.

Sidespeil

Konveks form

Det konvekse sidespeilet har et asfærisk område og reduserer blindsonen. Speilets form får ting til å se mindre ut. Det gjør det vanskeligere å bestemme avstander.

Manuell justering

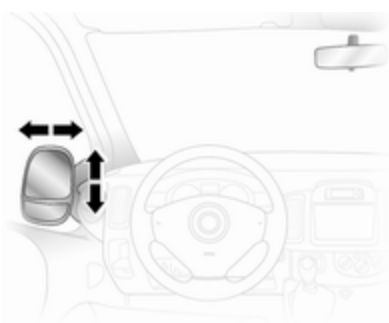

Juster speilene ved å dreie i ønsket retning.

De nedre speilene kan ikke justeres.

Elektrisk justering



Velg aktuelt utvendig speil ved å slå kontrollen mot venstre eller høyre, så dreie den for å justere speilet.

Ingen speil er valgt når kontrollen er i midtposisjon.

De nedre speilene kan ikke justeres.

Innfelling

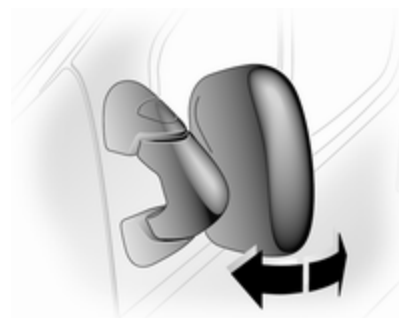

Av hensyn til fotgjengernes sikkerhet vippes sidespeilene ut av utgangsstilling ved sammenstøt av en viss kraft. Speilene føres på plass igjen ved å trykke lett på speilhuset.

Oppvarmet



Betjenes ved å trykke på knappen . Oppvarmingen fungerer når motoren er i gang. Den slås automatisk av etter en kort stund.
Klimakontrollsystem ⇨ 80.

Kupéspeil

Manuell avblending



For å redusere blendingen justerer du med hendelen på undersiden av speilhuset.

Vinduer

Manuell vindusbetjening

Dørvinduet kan åpnes og lukkes med den manuelle sveiven.

Elektriske vinduer

Advarsel

Vær forsiktig ved betjening av de elektriske vinduene. Fare for personskade, spesielt for barn.

Hold alltid øye med vinduer under lukking. Pass på at ingenting kommer i klem når de beveger seg.

De elektriske vindusheverne fungerer når tenningen er på.



Bruk bryteren for hvert vindu ved å klemme for å åpne og dra for å lukke.

På biler med automatikk trekker du i eller trykker en gang til på bryteren for å stoppe vinduets bevegelse.

Når vinduet er tungt å bevege, f.eks. ved frost, betjenes du bryteren flere ganger for å lukke vinduet trinnvis.

Bakruter

Skyvevinduer på sidene

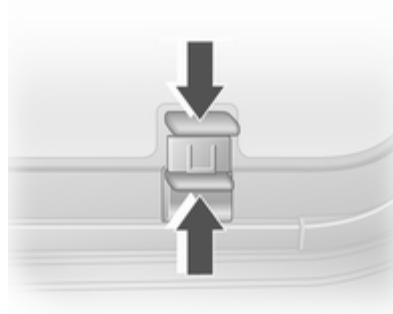

Vinduene åpnes ved å trekke opp låsen og skyve dem.

Vinduene lukkes ved å trekke opp låsen og skyve dem ned til låsen går i inngrep.

Les dette

Hold låsen oppe mens vinduet åpnes eller lukkes, slik at glasset får tilstrekkelig klaring.

Oppvarmet bakrute



Betjenes ved å trykke på knappen .

Oppvarmingen foregår når motoren er i gang og kobles automatisk ut etter en kort stund.

Klimakontrollsystem  80.

Solskjermer

Solskjermerne gir beskyttelse mot blending når de vippes ned eller svinges til siden.

Hvis solskjermerne har integrerte speil, skal speildekslene være lukket under kjøring.

Seter og sikkerhetsutstyr

Hodestøtter	30
Forseter	31
Bakseter	34
Sikkerhetsbelter	37
Kollisjonsputesystem	40
Barnesikringsutstyr	44

Hodestøtter

Posisjon

⚠ Advarsel

Kjør bare når hodestøtten er korrekt innstilt.

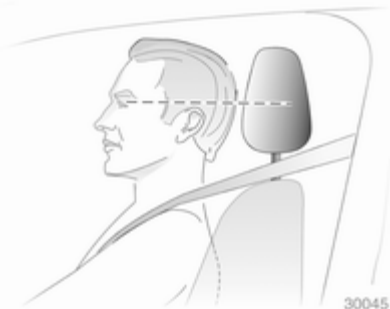

Midten av hodestøtten skal være i høyde med øynene. Hvis dette ikke er mulig for veldig høye personer, stiller man støtten på øverste trinn og på laveste trinn for lave personer.

Innstilling

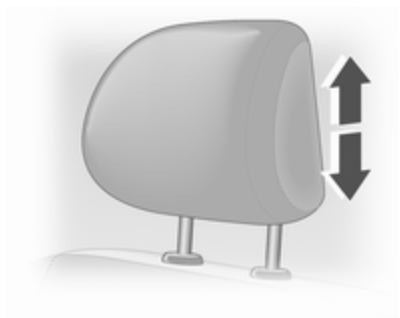

Trekk hodestøtten opp, eller trykk den ned.

Les dette

Godkjent tilbehør kan bare festes til hodestøtten for passasjeret foran når det ikke sitter noen i setet.

Ta ut hodestøtter

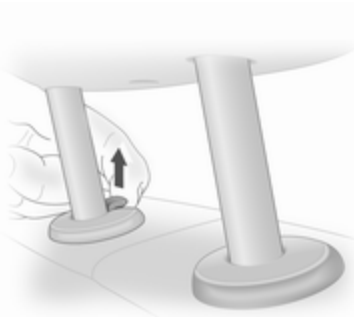

En hodestøtte tas ut ved å trykke på låsetappen og trekke hodestøtten opp.

Oppbevar hodestøttene forsvarlig i bagasjerommet. Hvis noen sitter i setet, skal hodestøtten være montert under kjøring.

Forseter

Setestilling

⚠ Advarsel

Kjør bare når setene er korrekt innstilt.



- Sitt så tett inntil seteryggen som mulig. Juster seteavstanden til pedalene, slik at beina er lett vinklet når du trår på pedalene. Skyv passasjeretsetet foran så langt bakover som mulig.

- Sitt med skuldrene så tett inntil seteryggen som mulig. Still inn helningen på seteryggen slik at du kommer til rattet med armene litt bøyd. Oppretthold skulderkontakten med seteryggen når du dreier på rattet. Seteryggen må ikke vinkles for langt bakover. Anbefalt helningsvinkel ca. 25°.
- Juster rattet ⇨ 56.
- Juster setehøyden høyt nok til at du har fri sikt til alle sider og til alle instrumenter. Det skal være en klaring på minst én håndsbredde mellom hodet og takrammen. Lårene skal hvile lett mot setet uten at de trykker mot det.
- Juster hodestøttene ⇨ 30.
- Juster høyden på sikkerhetsbelteene ⇨ 38.
- Juster lårstøtten slik at den støtter opp om den naturlige formen på ryggraden ⇨ 32.

Justering av setene

⚠ Fare

Sitt ikke nærmere enn 25 cm fra rattet, dette for å sikre tilstrekkelig plass for kollisjonsputen hvis den utløses.

⚠ Advarsel

Juster aldri setene under kjøring. De kan bevege seg ukontrollert.

Innstilling av setet i lengderetningen



Trekk i håndtaket, forskyv setet, slipp håndtaket.

Seterygger

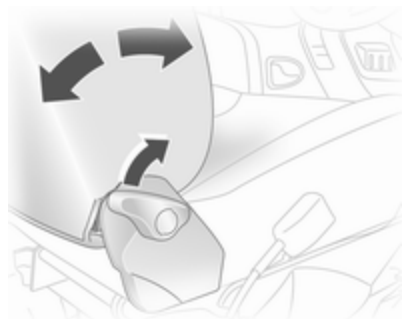

Trekk i spaken, juster helningen og slipp spaken. Sørg for at seteryggen klikker hørbart inn.

Avlast seteryggen når den skal justeres.

Setehøyde

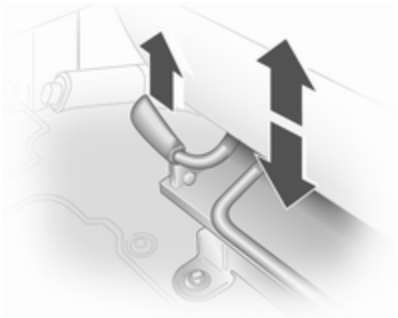

Løft spaken, og flytt kroppsvekten på setet for å justere høyden.

Korsryggstøtte

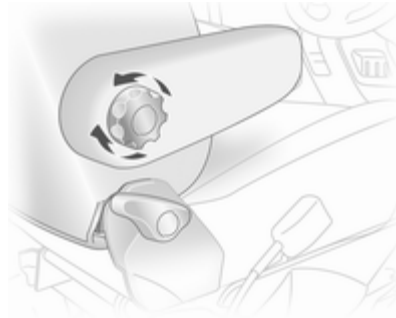

Juster korsryggstøtten slik at den passer for deg ved bruk av reguleringshjulet.
Drei reguleringshjulet for å øke og redusere støtten.

Armlene

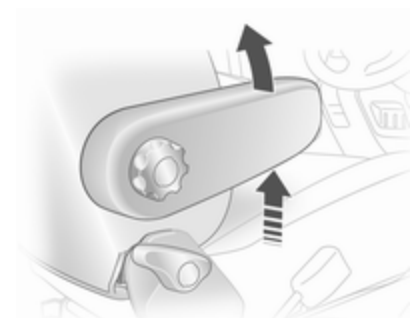

Juster armlenet slik at det passer for deg.

- Løft armlenet trinnvis til ønsket høyde.
- Armlenet settes i utgangsposisjonen igjen ved å løfte det helt før det senkes.

Oppvarming

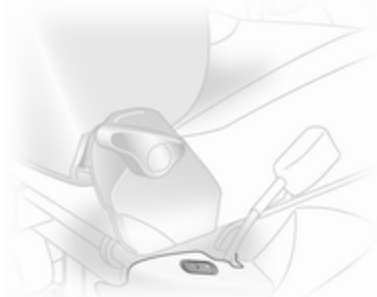

Trykk på -knappen for det aktuelle setet. Trykk på  igjen for å slå av.

Seteoppvarmingen er termostatstyrt og slås automatisk av når setetemperaturen er tilstrekkelig.

Kontrollampen i knappen lyset når systemet er på, ikke bare mens oppvarmingen er aktiv.

Langvarig innstilling på det høyeste nivået anbefales ikke for personer med ømfintlig hud.

Seteoppvarmingen virker når motoren er i gang.

Bakseter

Seter i andre rad

Advarsel

Juster aldri setene under kjøring. De kan bevege seg ukontrollert.



Pass på å felle armlenene helt opp når baksetet skal felles ned eller tas ut.

Fjern også den nedre sidekledningslommen ved å koble den fra i festene.



Lange gjenstander kan oppbevares under setene ved å løsne trekket til setet i midten.

Stige inn i baksetet



Fell bakseteryggen forover for å gjøre det lettere å stige inn i baksetet. Løsne om nødvendig sikkerhetsbeltet med to låser fra beltespennene.

⚠ Advarsel

Kontroller at seteryggen settes tilbake i riktig stilling, og at beltelåsene går ordentlig i inngrep.

Montere sikkerhetsbeltet ⇨ 38.

Felle sammen setene

I enkelte modellvarianter kan bagasjeplassen økes ved å felle opp baksetene.



Ta ut hodestøttene ⇨ 30. Trekk i håndtaket på siden for å frigjøre seteryggen og felle den ned på seterammen. Løsne om nødvendig sikkerhetsbeltet med to låser fra beltespennene.

Løsne begge låsestagen på den bakre setesokkelen ved å trekke dem bakover.

Løft opp og felle sammen seteenheten helt til seterammen låses.

⚠ Advarsel

Vær forsiktig når setet felles sammen. Vær oppmerksom på bevegelige deler. Forviss deg om at det er sikret når det er felt helt sammen.

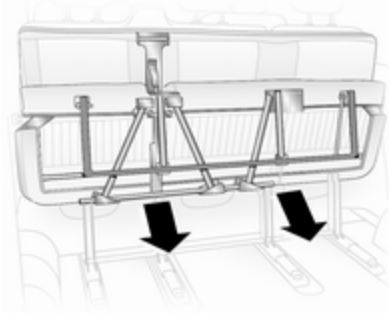

Det sammenfellede setet settes i oppreist stilling igjen ved at du støtter seteenheten og slipper staget ved at du trekker det rett mot deg.

Senk seteenheten gradvis, og pass på at de bakre støttebenene felles ned. Senk setet helt, mens du kontrollerer at de bakre støttebenene er plassert riktig og låst.

Løft seteryggen, monter hodestøttene igjen og fest sikkerhetsbeltene.

⚠ Advarsel

Når setet monteres, er det viktig å passe på at det plasseres riktig på festepunktene og at låsehakene går helt i inngrep, seteryggen settes i riktig stilling igjen og at sikkerhetsbeltene festes ordentlig.

Bakseter som kan tas ut

I enkelte modellvarianter kan bagasjeplassen økes ved å ta ut baksetene.

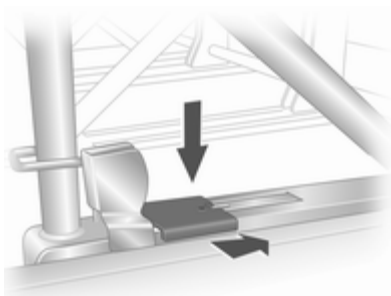

Løsne setene ved å trykke ned og skyve frem låsehakene på venstre og høyre setefeste.

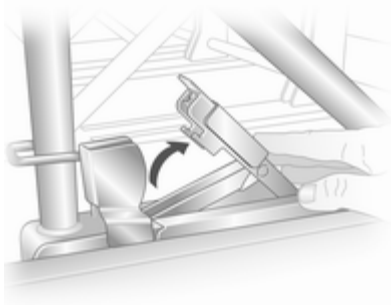

Trykk setet bakover med begge låsehakene hevet, og løsne dem fra festepunktene i gulvet. Nå kan setet løftes ut.

Setene må bare tas ut gjennom skyvedøren.

⚠ Advarsel

Setene som kan tas ut, er tunge! Du må ikke forsøke å ta dem ut uten hjelp.

Når setene monteres, er det viktig å kontrollere at de plasseres riktig på festepunktene og at låsehakene går helt i inngrep.

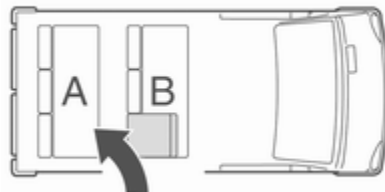

⚠ Advarsel

Sørg for at raden med det fellbare setet **B** plasseres riktig foran den faste seteraden **A** når setene monteres igjen.

Det blir vanskeligere for passasjerer å stige inn i bilen hvis setene plasseres feil.

Sikkerhetsbelter

Sikkerhetsbeltene blokkeres ved kraftig akselerasjon eller nedbremsing og holder personene i sittende stilling. Faren for personskader reduseres dermed merkbart.

⚠ Advarsel

Spenn alltid fast sikkerhetsbeltet før du begynner å kjøre.

Folk som ikke bruker sikkerhetsbelte, setter seg selv og alle andre i bilen i fare ved en ulykke.

Et sikkerhetsbelte er konstruert for å brukes av én person av gangen. Sikkerhetsbeltene er ikke egnet for personer under 12 år og personer som er lavere enn 150 cm. Barnesikringsutstyr ⇨ 44.

Kontroller alle deler av beltesystemet med jevne mellomrom for å se etter skader og om det fungerer som det skal.

Sørg for at skadede deler skiftes ut. Etter en ulykke skal belter og utløste beltestrammere skiftes ut av et verksted.

Les dette

Sørg for at beltene ikke skades av sko eller skarpe gjenstander. De må heller ikke være fastklemt. Hindre smuss i å trenge inn i beltesnellene.

Beltepåminnelse ⚠ ⇨ 66.

Beltekraftbegrenser

I forsetene reduseres belastningen på kroppen ved at beltet gradvis gir etter ved en kollisjon.

Beltestrammere

Forsetebeltene strammes ved frontkollisjoner eller påkjørsler bakfra av en viss alvorlighetsgrad.

⚠ Advarsel

Uforsvarlig håndtering (f.eks. demontering eller montering av belter) kan utløse beltestrammere slik at det oppstår fare for personskader.

Utløsing av beltestrammere signaliseres ved at kontrollampen  66 lyser kontinuerlig.

Utløste beltestrammere må skiftes ut av et verksted. Beltestrammere kan bare utløses én gang.

Les dette

Ikke fest eller monter tilbehør eller andre gjenstander som kan komme i konflikt med beltestrammernes funksjon. Foreta ikke endringer på beltestrammerkomponentene, ettersom det vil gjøre bilens typegodkjenning ugyldig.

Tre-punkts sikkerhetsbelte

Feste beltet



Trekk beltet ut av beltesnellen, før det foran kroppen uten å vri det, og fest beltetungen i beltelåsen. Stram hoftebeltet jevnlig under kjøring ved å trekke i skulderbeltet.

Beltetåminnelse  66



Løstsittende eller store klær hindrer beltet i å sitte tett inntil kroppen. Ikke legg gjenstander, f.eks. håndvesker, mobiltelefoner, mellom beltet og kroppen.

⚠ Advarsel

Beltet må ikke føres over harde eller skjøre gjenstander i lommene på klærne.

Høydejustering

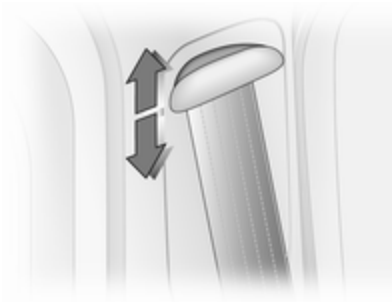

Skv justeringen opp eller ned til ønsket stilling:

- Trykk på knappen på justereren, og skv den ned.
- Trekk opp justereren uten å trykke på knappen.

Still høyden slik at beltet ligger over skulderen. Det må ikke ligge over halshen eller overarmen.

Juster aldri under kjøring.

Demontere

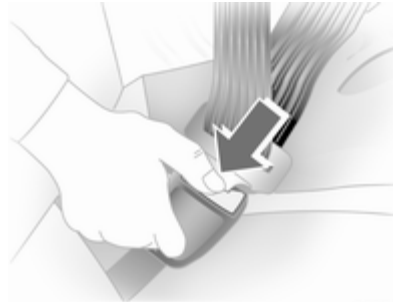

30054

Trykk på den røde knappen på beltelåsen når du skal ta av beltet.

Sikkerhetsbelter i baksetene

Belte med to låser

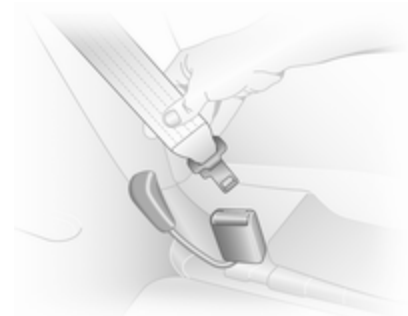

Før beltet festes settes den nedre låseplaten i låsen på utsiden av setet.

Beltet kan må brukes på samme måte som et standard sikkerhetsbelte.

⚠ Advarsel

Sikkerhetsbeltene vil ikke fungere ved en eventuell kollisjon hvis den nedre låsen ikke er festet riktig.

Når sikkerhetsbeltet løsnes, er det viktig at den midtre beltelåsen løsnes før låsen på siden på setet.

Fjern alltid den nedre låseplaten fra den ytre låsen før seter skal tas ut av bilen eller for å gjøre det lettere å stige inn i baksetet.

Seter i andre rad ⇨ 34.

Bruk av sikkerhetsbelter under svangerskap**⚠ Advarsel**

Hoftebeltet må plasseres så lavt som mulig over bekkenet for å unngå trykk mot underlivet.

Kollisjonsputesystem

Kollisjonsputesystemet består av et antall individuelle systemer som er avhengig av utstyrets formål.

Når den utløses, fylles kollisjonsputene i løpet av millisekunder. De tømmes også så raskt at man ofte ikke merker det ved kollisjonen.

⚠ Advarsel

Ved usakkyndig håndtering kan kollisjonsputesystemene plutselig bli utløst.

Les dette

Styreelektronikken for kollisjonsputesystemene og for beltestrammerne er plassert i området ved midtkonsollen. Magnetiske gjenstander må ikke legges i dette området.

Ikke kleb noe på kollisjonsputedekselene, og dekk dem ikke til med andre materialer.

Hver kollisjonspute utløses bare én gang. Utløste kollisjonsputer skal skiftes ut ved et verksted.

Foreta ikke endringer i kollisjonsputesystemet, ettersom det vil gjøre bilens typegodkjenning ugyldig.

Hvis en kollisjonspute har vært utløst, må du overlate demontering av ratt, instrumentpanel, alle kledningsdeler, dørlister, håndtak og seter til et verksted.

Når kollisjonsputene blåses opp, unnslipper varme gasser som kan medføre brannskader.

Kontrollampe  for kollisjonsputesystemer ⇨ 66.

Frontkollisjonsputer

Frontkollisjonsputesystemet består av én kollisjonspute i rattet og én i instrumentpanelet på passasjersiden. Disse er merket med **AIRBAG**.

Frontkollisjonsputesystemet utløses ved sidekollisjoner av en viss styrke. Tenningen må være slått på.

De oppblåste kollisjonsputene fanger opp støtet og reduserer dermed faren for skader på overkroppen og hodet til personene i forsetene merkbart.

 Advarsel

Optimal beskyttelse gis bare med korrekte seteposisjoner ⇨ 31.

Hold området hvor kollisjonsputen blåses opp fritt for hindringer.

Fest sikkerhetsbeltet riktig og vær sikker på at det klikker i lås. Bare da vil kollisjonsputen kunne beskytte deg.

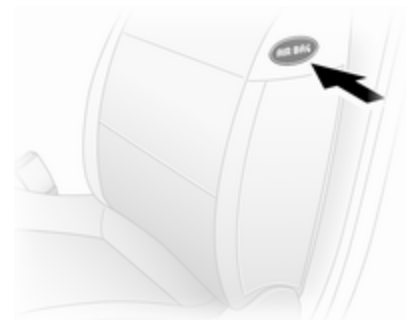
Sidekollisjonsputer

Sidekollisjonsputesystemet består av en kollisjonspute i hver av forseteryggene. Seteryggen er da merket **AIRBAG**.

Sidekollisjonsputesystemet utløses ved sidekollisjoner av en viss styrke. Tenningen må være slått på.

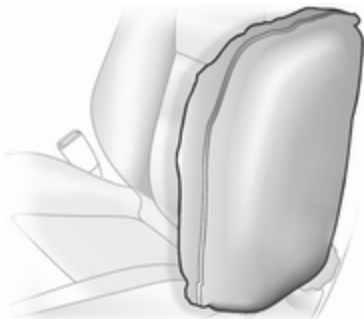

De oppblåste kollisjonsputene fanger opp støtet og reduserer dermed faren for skader på overkroppen og hoftepartiet i sidekollisjoner merkbart.

⚠ Advarsel

Hold området hvor kollisjonsputen blåses opp fritt for hindringer.

Les dette

Bruk bare varetrekk som er godkjent for bilen. Kollisjonsputene må ikke dekkes til.

Hodekollisjonsputer



Hodekollisjonsputesystemet består av en kollisjonspute i takrammen på hver side. Takkledningen er da merket med ordet **AIRBAG**.

Hodekollisjonsputesystemet utløses ved sidekollisjoner av en viss styrke. Tenningen må være slått på.

De oppblåste kollisjonsputene fanger opp støtet og reduserer dermed faren for hodeskader ved sidekollisjoner merkbart.

⚠ Advarsel

Hold området hvor kollisjonsputen blåses opp fritt for hindringer.

Deaktivering av kollisjonspute

Front- og sidekollisjonsputene for passasjeret foran må deaktiveres hvis et barnesete skal plasseres i setet. Hodekollisjonsputene, beltestrømmerne og alle kollisjonsputene for føreren vil fortsatt være aktive.



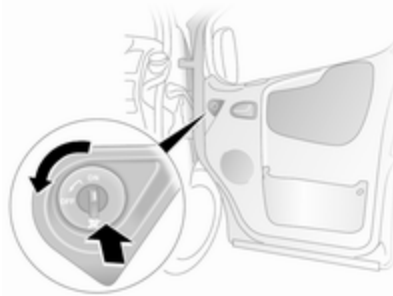

Et merke på siden av instrumentpanelet viser at bilen har system for deaktivering av kollisjonsputene. Dette merket er synlig når passasjerdøren foran er åpen.



Kollisjonsputesystemet for forsetepassasjeren kan deaktiveres med en bryter i passasjerdøren.

Trykk på bryteren og drei den mot urviseren til **OFF** mens passasjerdøren foran er åpen.

Kollisjonsputene for forsetepassasjeren er deaktivert og vil ikke utløses ved en eventuell kollisjon. Kontrollampen  lyser konstant på instru-

mentpanelet. Et barnesete kan monteres i henhold til tabellen med oversikt over monteringssteder  45.

Fare

Det er fare for at barnet får livstruende skader hvis det sitter i et barnesete mens kollisjonsputen på passasjersiden foran er aktivert.

Det er fare for at personen som sitter i passasjeretet, får livstruende skader hvis kollisjonsputen på passasjersiden er deaktivert.

Så lenge kontrollampen  ikke lyser, vil kollisjonsputesystemet for forsetepassasjeren utløses ved en eventuell kollisjon.

Endre status bare mens bilen står stille med tenningen av. Statusen opprettholdes til neste endring.

Hvis kontrollampen  fortsetter å lyse sammen med , betyr det at det foreligger en feil i systemet. Søk hjelp hos et verksted.

Kontrollampe for deaktivering av kollisjonspute  66.

Barnesikringsutstyr

Vi anbefaler Opel barnesikringsutstyr som er spesialtilpasset for bilen.

Når barnesikringsutstyret er i bruk, må du ha satt deg inn i bruks- og monteringsveiledningen som følger her, og den som følger med barnesetet.

Overhold alltid lokale eller nasjonale forskrifter. I noen land er bruk av barnesikringsystemer forbudt i bestemte seter.

⚠ Advarsel

Når det brukes barnesete i forsetet, må kollisjonsputene for forsetepassasjeren deaktiveres. Hvis ikke, kan kollisjonsputene gi barnet livsfarlige skader.

Dette gjelder særlig hvis barnesetet er plassert bak-fram i forsetet.

Deaktivering av kollisjonspute ⇨ 42.

Velge riktig system

Baksetene er den beste plasseringen for et barnesete.

Barn bør transporteres bakovervendt i bilen så lenge som mulig. Dermed utsettes barnets ryggstøyle, som fortsatt er svært svak, for mindre belastning ved en eventuell kollisjon.

Tiden er inne til å skifte sikringsutstyr når barnets hodet ikke lenger er godt støttet i øyehøyde.

Barn under 12 år eller med en kroppshøyde under 150 cm skal alltid bruke et egnet barnesete eller annen barnesikring.

Da det sjelden er mulig å finne en god plassering av sikkerhetsbeltet for barn som er mindre enn 150 cm, anbefaler vi sterkt bruk av passende barnesikringsystemer, selv om dette ikke lenger er påbudt ut fra barnets alder.

Kjør aldri bil med et barn på fanget. Du klarer ikke å holde barnet i en kollisjon. Det blir for tungt.

Bruk alltid barnesikringsutstyr som passer til barnets kroppsvekt.

Forsikre deg om at barnesikringsutstyret du monterer, passer til bilmodellen.

Sørg for at barnesikringsutstyret monteres på riktig sted i bilen.

La barn bare gå inn og ut av bilen på den siden som vender vekk fra trafikken.

Når barnesikringsutstyret ikke er i bruk, festes setet med et sikkerhetsbelte eller ta det ut av bilen.

Les dette

Ikke klistre noe på barnesikringsutstyret eller dekk det til med annet materiale.

Etter en eventuell ulykke skal det berørte barnesikringsutstyret skiftes ut.

Steder for plassering av barnesikringsutstyr

Tillatte monteringssteder for barnesikringsutstyr

Forsetene - alle varianter

Vektklasse eller aldersgruppe	Enkeltsete - forsetepassasjersiden ¹⁾		Benkesete - forsetepassasjersiden			
	uten kollisjonspute	med kollisjonspute	uten kollisjonspute		med kollisjonspute	
			Midten	Ytre	Midten	Ytre
Gruppe 0: opptil 10 kg eller ca. 10 måneder	U	U ²⁾	X	U	X	U ²⁾
Gruppe 0+: opptil 13 kg eller ca. 2 år						
Gruppe I: 9 til 18 kg eller ca. 8 måneder til 4 år	U	U ²⁾	UF	U	UF	U ²⁾
Gruppe II: 15 til 25 kg eller ca. 3 til 7 år						
Gruppe III: 22 til 36 kg eller ca. 6 til 12 år	U	U ²⁾	UF	U	UF	U ²⁾

1) Hvis setet er justerbart, må du kontrollere at det er i den bakerste posisjonen. Pass på at bilens sikkerhetsbelte føres så rett som mulig mellom skulderen og det øvre festepunktet.

2) Kontroller at frontkollisjonsputesystemet er deaktivert når et barnesete monteres i dette setet.

Combi - bakseter

Vektklasse eller aldersgruppe	Setene på andre rad			Setene på tredje rad ³⁾⁴⁾	
	Førerside ytre sete	Midten	Passasjerside ytre sete	Ytre	Midten
Gruppe 0: opptil 10 kg eller ca. 10 måneder	U, +	U, +	U	X	X
Gruppe 0+: opptil 13 kg eller ca. 2 år	U, +	U, +	U	X	X
Gruppe I: 9 til 18 kg eller ca. 8 måneder til 4 år	U	U	U	X	X
Gruppe II: 15 til 25 kg eller ca. 3 til 7 år	U	U	U	X	X
Gruppe III: 22 til 36 kg eller ca. 6 til 12 år					

- 3) Det er bare tillatt å installere et universelt barnesete i tredje seterad så lenge andre seterad er fjernet, og setebeltene er tilstrekkelig lange for barnesetetypen.
- 4) På biler med en andre setebeleg kun på andre rad, er det tillatt å montere et universelt barnesete på tredje seterad, men kun på ytre passasjerside (dvs. nærmest skyvedøren), på grunn av økt klaring på forsiden.

Tour - bakseter

Vektklasse eller aldersgruppe	Setene på andre rad			Setene på tredje rad ³⁾⁴⁾	
	Førerside ytre sete	Midten	Passasjerside ytre sete	Ytre	Midten
Gruppe 0: opptil 10 kg eller ca. 10 måneder					
Gruppe 0+: opptil 13 kg eller ca. 2 år	U, +	U, +	U	X	X
Gruppe I: 9 til 18 kg eller ca. 8 måneder til 4 år	U, +	U, +	U	X	X
Gruppe II: 15 til 25 kg eller ca. 3 til 7 år					
Gruppe III: 22 til 36 kg eller ca. 6 til 12 år	U	U	U	X	X

- 3) Det er bare tillatt å installere et universelt barnesete i tredje seterad så lenge andre seterad er fjernet, og setebeltene er tilstrekkelig lange for barnesetetyperen.
- 4) På biler med en andre setebenk kun på andre rad, er det tillatt å montere et universelt barnesete på tredje seterad, men kun på ytre passasjerside (dvs. nærmest skyvedøren), på grunn av økt klaring på forsiden.

- U = Egnet for universelt barnesikringsutstyr for denne vekt- og aldersklassen, sammen med trepunktssikkerhetsbelte.
- UF = Egnet for universelt forovervendt barnesikringsutstyr for denne vekt- og aldersklassen, sammen med trepunktssikkerhetsbelte.
- ⊕ = Egnet for ISOFIX barnesikringssystem med festebraketter og forankringspunkter, der montert. Ved montering av ISOFIX barnesikringsutstyr må det bare brukes utstyr som er godkjent for bilen. Se "Tillatte monteringssteder for ISOFIX barnesikringsutstyr".
- X = Seteposisjonen passer ikke for barn i denne vekt- og aldersklassen.

ISOFIX størrelsesklasse og seteinnretning

- A - ISO/F3 = Forovervendt barnesete for de største barna i vektklasse 9 til 18 kg.
- B - ISO/F2 = Forovervendt barnesete for de minste barna i vektklasse 9 til 18 kg.
- B1 - ISO/F2X = Forovervendt barnesete for de minste barna i vektklasse 9 til 18 kg.
- C - ISO/R3 = Bakovervendt barnesete for de største barna i vektklassen opp til 13 kg.
- D - ISO/R2 = Bakovervendt barnesete for de mindre barna i vektklassen opp til 13 kg.
- E - ISO/R1 = Bakovervendt barnesete for småbarn i vektklassen opp til 13 kg.

Tillatelige monteringssteder for ISOFIX barnesikringsutstyr

Vektklasse	Størrelsesklasse	Feste	Forseter	Setene på andre rad			Setene på tredje rad
				Førerside ytre sete	Midten	Passasjerside ytre sete	
Gruppe 0: opptil 10 kg	E	ISO/R1	X	IL	IL	X	X
Gruppe 0+: opptil 13 kg	E	ISO/R1	X	IL	IL	X	X
	D	ISO/R2	X	IL	IL	X	X
	C	ISO/R3	X	IL	IL ⁵⁾	X	X
Gruppe I: 9 til 18 kg	D	ISO/R2	X	IL	IL	X	X
	C	ISO/R3	X	IL	IL ⁵⁾	X	X
	B	ISO/F2	X	IL, IUF	IL, IUF	X	X
	B1	ISO/F2X	X	IL, IUF	IL, IUF	X	X
	A	ISO/F3	X	IL, IUF	IL, IUF	X	X

IL = Passer til det spesielle ISOFIX barnesikringsutstyret i kategoriene "bestemt bil", "begrenset" eller "halv-universall". ISOFIX barnesikringsutstyr må være godkjent for den bestemte bilmodellen.

IUF = Passer for ISOFIX forovervendt barnesikringsutstyr av universell kategori godkjent for bruk i denne vektclassen.

X = Det finnes ikke noe godkjent ISOFIX barnesikringsutstyr for denne vektclassen.

⁵⁾ Et ISOFIX-barnesikringssystem i denne størrelsesklassen kan bare monteres i dette setet i biler med et enkelt, fremre passasjer sete.

Isfix barnesikringsutstyr

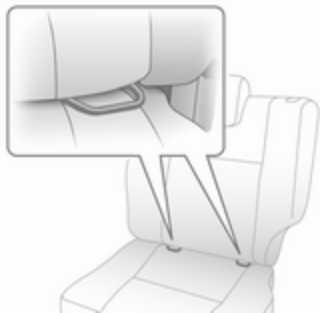

Fest ISOFIX barnesikringsutstyr som er godkjent for bilen, i ISOFIX feste-bøylene.

Ved montering av sete med ISOFIX og festebraketter er det tillatt å bruke barnesikringsutstyr som er godkjent for universalbruk for ISOFIX.

Tillatte festeposisjoner for ISOFIX barnesikring er merket i tabellene med **+**, IL og IUF.

Top-Tether barnesikringsutstyr

Top-Tether-festeringer finnes på bak-siden av setet.

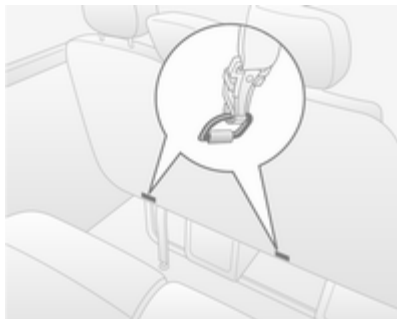

Stram Top-Tether -festestroppen til Top-Tether -festeringene i tillegg til at du bruker ISOFIX-festet. Her må bel-tet føres mellom de to styrestengene for hodestøttene.

ISOFIX barnesikringsutstyr for uni-versalbruk er markert i tabellen som IUF.

Oppbevaring og transport

Oppbevaringsrom	51
Bagasjerom	52
Takstativsystem	54
Informasjon om lasting	54

Oppbevaringsrom

Oppbevaringsplasser i instrumentpanelet

Oppbevaringsrom, lommer og rom er plassert i instrumentpanelet.

En myntholder og/eller en telefonholder er plassert øverst på instrumentpanelet.

Hanskerom

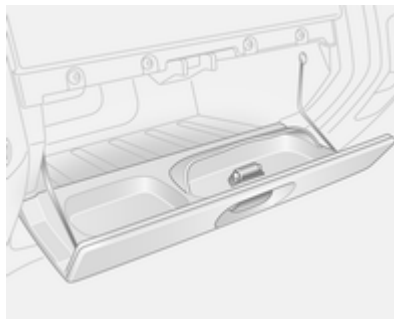

I hanskerommet er det en solbrilleholder.

Lukk hanskerommet under kjøring.

Koppholdere

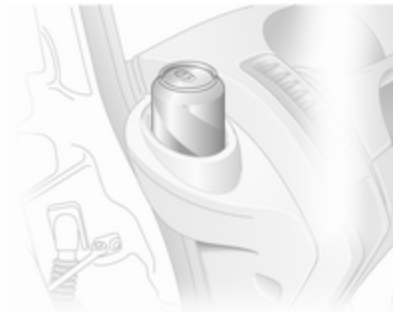

Koppholdere finnes på begge endene av instrumentpanelet.

Ta ut askebegerenheten for å bruke koppholderne.

Lagringsrom foran

To jakkekroker er plassert på kupéveggen.

Lommene i fordørene inneholder flaskeholdere.

Oppbevaringsrom over førerplassen

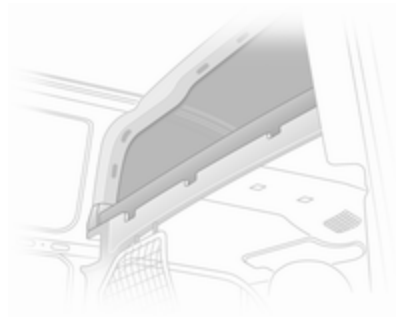

Totalvekten i dette oppbevaringsrommet må ikke overstige 30 kg.

Bagasjerom

Bagasjeromsdeksel

Ikke legg gjenstander på dekelet.

Demontere

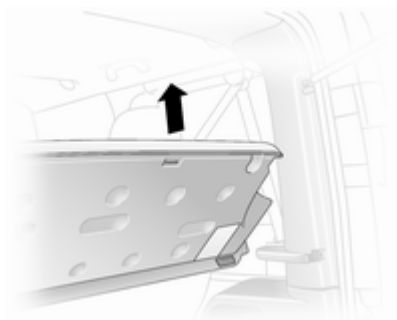

Løft dekelet, og løse det fra føringene på sidene.

Lasteskinner og kroker

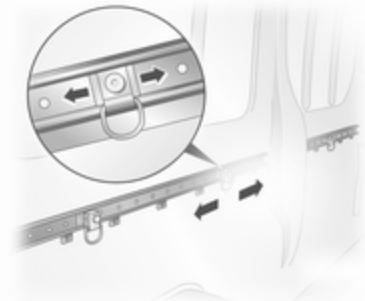

Lastsikrings Skinner i bagasjerommet gir justerbare festepunkter for sikring av last.

- Løsne pinnen i midten av festepunktet ved å trekke den ut mot fjærstrammingen,
- skyv festepunktet til ønsket plassering, like over et egnet låsehull,
- løsne pinnen i midten av festepunktet, kontroller at pinnen er plassert riktig og at festepunktet er låst,
- last kan holdes på plass ved bruk av stropper som festes til festepunktet.

Maksimumsbelastningen for hvert festepunkt er 75 kg. For å hindre faren for at denne maksimumsgrensen overskrides, bør det ikke brukes stropper med beslag.

Festeringer

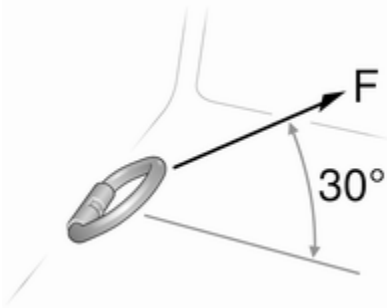

Festeringene er utformet for å sikre gjenstander mot bevegelser, f.eks. ved å bruke lastestropper eller bagasjeglulvnett.

Festeringene bør ikke belastes med mer enn 5000 N ved 30 °.

Sikkerhetsnett

Sikkerhetsnettet kan monteres bak for- eller baksetene.

Ingen personer får oppholde seg bak sikkerhetsnettet under kjøring.

Montere (foran eller bak)

Løft dekslene for å komme til festene, sett stangen til lasteromsnettet i festene og sikre den. Fest stroppene i festøyne bak forsetene eller i ringene på bakseterammen, og stram stroppene.

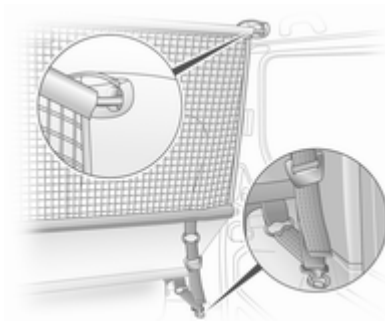

Demontere

Vipp stropplengdejustererene opp, og løsne stroppen.

Varseltrekant

Varseltrekanten kan oppbevares under forsetene.

Førstehjelpsutstyr

Førstehjelpsutstyret kan oppbevares under forsetene.

Takstativsystem

Takstativ

Av sikkerhetsgrunner og for å unngå takskader, anbefaler vi bruk av takstativ som er godkjent for din bilmodell.

Les dette

Festepunktene for takstativet over førerplassen må bare brukes ved montering av det komplette takstativsystemet og må ikke brukes til feste av lastholderstenger.

Følg monteringsanvisningen for takstativet og ta det av når det ikke er i bruk.

Mer informasjon ⇨ 54.

Informasjon om lastning

- Tunge gjenstander i bagasjerommet bør plasseres jevnt og så langt fremme som mulig. Når gjenstander kan stables, skal de tyngste legges nederst.
- Sikre gjenstandene med festestropper i festeringer.
- Sikre løse gjenstander i bagasjerommet slik at de ikke kan forskyve seg.
- Ikke legg gjenstander på bagasjeromstrekket eller på instrumentpanelet.
- Lasten må ikke blokkere for bruken av pedalene, håndbremsen og girspaken og ikke hindre bilførerens bevegelser. Ingen løse gjenstander må oppbevares i kupeen.
- Ikke kjør med åpent bagasjerom. Nummerskiltet er godt synlig og riktig opplyst bare når dørene er lukket.
- Nyttelasten er differansen mellom tillatt totalvekt (se identifikasjonsplaten ⇨ 145) og EU-egenvekten.

Regn ut EU-vekten ved hjelp av dataene for bilen i vekttabellen foran i denne instruksjonsboken.

I EU-vekten inngår vekten av fører (68 kg), bagasje (7 kg) og alle væsker (tanken 90 % full).

Ekstraustyr og tilbehør øker egenvekten.

- Når du kjører med last på taket, er bilen mer utsatt for sidevind og det virker negativt inn på kjøreegenskapene på grunn av at bilen har et høyere tyngdepunkt. Fordel lasten jevnt, og sikre den forsvarlig med festestropper. Tilpass dekktrykk og bilens hastighet til lastetilstanden. Kontroller og etterstram stroppene hyppig.

Den tillatte taklasten (som inkluderer vekten på takstativet) er 280 kg for varianter med standardtak og 210 kg for varianter med høyt tak (ikke Platform cab-varianter). Taklasten er den samlede vekten av lastestativet og lasten.

Den tillatte taklasten på godkjent takstativ med full lengde er 210 kg for varianter med standardtak og

140 kg for varianter med høyt tak (ikke Platform cab-varianter). Taklasten er den samlede vekten av lastestativet og lasten.

Instrumenter og betjeningselementer

Betjeningselementer	56
Varsellys, målere og kontrollamper	61
Informasjonsdisplayer	70
Meldinger om bilen	71
Kjørecomputer	72
Fartsskriver	74

Betjeningselementer

Rattjustering

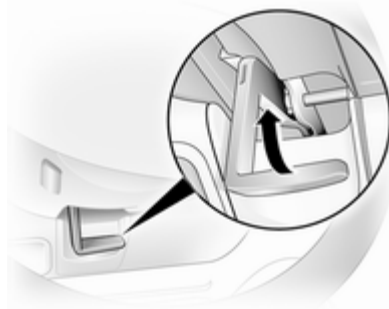

Frigjør hendelen, juster rattet, sett hendelen i inngrep, og påse at den helt låst.

Rattet må bare justeres når bilen står i ro og rattlåsen er løst ut.

Ratthendler



Automatisk hastighetskontroll og hastighetsbegrenser kan betjenes med betjeningselementene på rattet.

Automatisk hastighetskontroll og hastighetsbegrenser ⇨ 100.

Horn



Trykk .

Hornet signaliserer uansett tenningsbryterposisjon.

Betjeningslementer på rattstammen

Infotainmentsystemet kan også betjenes med betjeningslementene på rattstammen.

Du finner mer informasjon i bruksanvisningen for infotainmentsystemet.

Frontrutevisker og -spyer

Vindusvisker



 = Intervallvisking

1 = Langsom

2 = Hurtig

Må ikke brukes når det er is på front-ruten.

Slås av i vaskeautomater.

Automatisk visking med regnføler



 = Automatisk visking med regnføler

Regnføleren registrerer vannmengden på frontruten og styrer vindusviskerens frekvens automatisk.

Når motoren startes, må automatisk visking velges på nytt.

Justerbar følsomhet for regnføleren

Drei justeringshjulet for å justere følsomheten:

- lav følsomhet = Drei justeringshjulet nedover
 Høy følsomhet = Drei justeringshjulet oppover

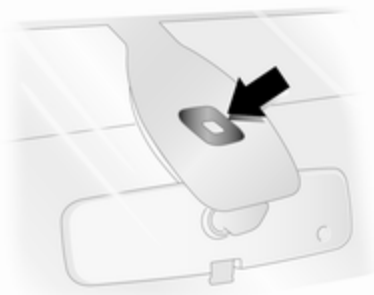

Hold føleren fri for støv, smuss og is.

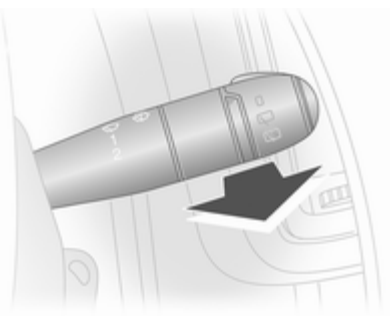
Vindusspyler

Trekk hendelen mot rattet. Spylervæske sprøytes på frontruten.

- Trekk kort = Viskeren visker én gang
 Trekk lenger = Viskerne gjør noen slag

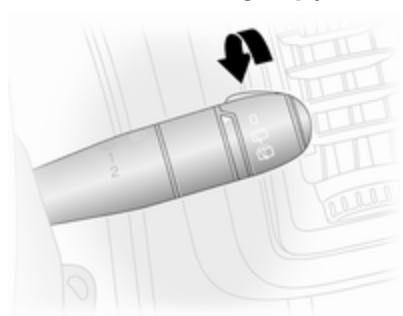
Bakrutevisker og -spylers

Drei:

- 0 = Av
 = Visker
 = Spylervæske sprøytes på bakruten

Utetemperatur

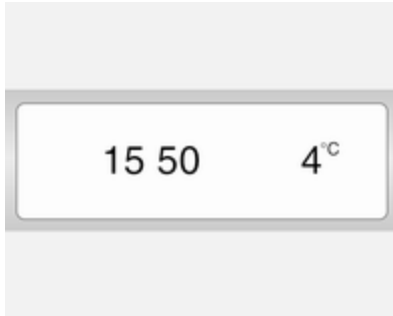

Et temperaturfall vises umiddelbart, mens en temperaturstigning vises etter en tidsforsinkelse.

Hvis utetemperaturen faller til 3 °C, vil °C blinke i informasjonsdisplayet som en advarsel mot glatte kjøreforhold. Denne vil fortsette å blinke til temperaturen stiger over 3 °C.

Advarsel

Ved visning av bare noen få grader over 0 °C kan veibanen allerede være islagt.

Klokke

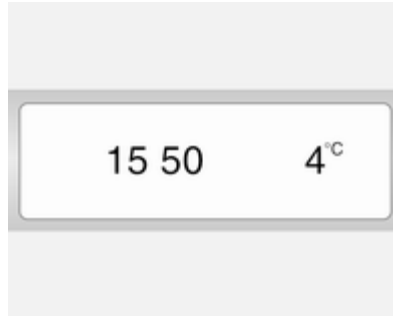

Avhengig av bil, kan gjeldende tid vises i informasjonsdisplayet og/eller førerinformasjonssenteret.

Informasjonsdisplay:

Timer og timer og minutter justeres ved å trykke på de aktuelle knappene ved displayet eller med betjeningselementene for infotainmentsystemet.

Se håndboken for Infotainmentsystemet for mer informasjon.

Førerinformasjonssenter:

Vis klokkefunksjonen ved å trykke flere ganger på knappen i enden av viskerhendelen. Når tiden blinker (etter omtrent 2 sekunder), holder du inne knappen:

- Timene blinker,
- Trykk flere ganger på knappen for å endre timetallet,
- Trykk på knappen og hold den inne for å stille timene,
- Minuttene blinker,
- Trykk flere ganger på knappen for å endre minuttallet,
- Trykk på knappen og hold den inne for å stille minuttene,

Strømuttak



12 V strømuttak finnes på instrumentpanelet og bak i bilen.



Tilkobling av elektrisk tilbehør når motoren ikke er i gang, vil føre til at batteriet blir utladet. Det maksimale effektforbruket må ikke være høyere enn 120 watt. Tilbehør som leverer strøm, for eksempel ladere eller batterier, må ikke tilkobles.

Tilkoblet elektrisk tilbehør må oppfylle kravene til elektromagnetisk kompatibilitet som er fastsatt DIN VDE 40 839.

Tilbehør som leverer strøm, for eksempel ladere eller batterier, må ikke tilkobles.

Merk

Skad ikke strømuttaket med støpsler som ikke passer.

Sigarettenner



Sigarettenneren er plassert i instrumentpanelet.

Trykk inn sigarettenneren. Den slås automatisk av når elementet er glødende. Trekk ut sigarettenneren.

Askebeger

Merk

Kun for aske, ikke for brennbart avfall.

Bærbart askebeger



Askebeger for mobil bruk i bilen. Åpne lokket for å bruke askebegeret.

Varsellys, målere og kontrollamper

Speedometer



Viser bilens hastighet.

Maksimal hastighet kan være begrenset av en hastighetsregulator. En advarsel om denne er festet på instrumentpanelet.

Et varselsignal høres i 10 sekunder hvis bilen kortvarig overskrider den innstilte grensen.

Les dette

Under visse forhold (for eksempel bratte nedoverbakker) kan bilens hastighet overstige den innstilte grensen.

Kilometerteller



Viser registrert kjørelengde.

Tripteller

Triptelleren vises under kilometertelleren og viser avstanden som er kjørt siden siste nullstilling.

For å nullstille trykkes og holdes knappen på enden av viskerhendelen inne i noen sekunder mens triptelleren vises og tenningen er på. Visningen blinker og verdien nullstilles.

Turteller



Viser motorens turtall.

Så langt det er mulig, bør motoren kjøres i et lavt turtallområde for hvert gir.

Merk

Hvis viseren befinner seg i den røde varselsonen, er det høyest tillatte turtallet overskredet. Fare for motorskade.

Drivstoffmåler

Viser drivstoffnivået i tanken.

Lysene på søylen tilsvarer drivstoffnivået.

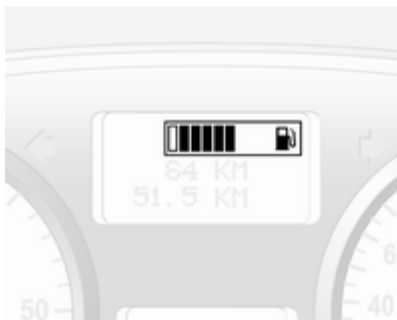

Når tanken er full, lyser alle nivåene på søylen, bortsett fra varselnivået (lengst mot venstre på drivstoffmåleren), som fremdeles er tomt i midten.

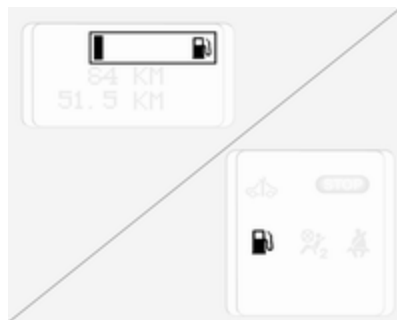

Når søylen lyser for lavt drivstoffnivå (dvs. endres fra lysende omkrets til hellysende), lyser også kontrollampen  i nedre del av instrumentpanelet ⇨ 64. Drivstoffnivået er da svært lavt, og du må fylle umiddelbart ⇨ 106.

Kjør aldri tanken tom. Dieseldrivstoffsystem, utlufting ⇨ 118.

Les dette

For å sikre at drivstoffnivået vises riktig, må tenningen slå s av før fylling av drivstoff. Unngå mindre bensinfyllinger (f.eks. mindre enn 5 liter) for å sikre nøyaktige avlesninger.

På grunn av eventuelle drivstoffrester i tanken, kan påfyllingsmengden være mindre enn den angitte kapasiteten.

Overvåking av oljenivået

Motoroljenivåovervåkingen er bare korrekt når bilen står parkert på et plant underlag og motoren er kald.

Hvis minste motoroljenivå nås, vises meldingen **OIL** på førerinformasjonssenteret i 30 sekunder etter at tenningen blir slått på. Kontroller nivået, og fyll på olje ⇨ 112.

Hvis motoroljenivået er korrekt når tenningen slås på, meldingen **OIL LEVEL CORRECT (RIKTIG OLJENIVÅ)** kortvarig i førerinformasjonssenteret.

Hvis motoroljen er over minste nivå, trykker du på kjørecoputerknappen i enden av viskerhendelen i løpet av 30 sekunder etter at tenningen er slått på. Meldingen **OIL LEVEL (OLJENIVÅ)** vises sammen med firkanter som tilsvarer oljenivået.

Etter hvert som oljenivået synker, erstattes kvadratene på oljenivådispleyet av streker.

□ □ □ □ □ □ = Maksimumsnivå
 □□□ - - - = Mellomnivå
 - - - - - = Minimumsnivå.



Visningen av oljenivået avsluttes ved å trykke på kjørecoputerknappen.

Kjørecomputer ⇨ 72.

Servicedisplay

Når tenningen slås på, vil den gjenværende kjørelengden før neste service vises kortvarig i førerinformasjonssenteret. Intervallene mellom når det indikeres service kan variere betydelig på grunnlag av kjøreforholdene.

Når den gjenværende kjørelengden før neste service er mindre enn 3000 km eller 2 måneder, vises **SERVICE IN (SERVICE OM)** i førerinformasjonssenteret.

Når kjørelengden kommer ned til 0 km eller på servicedagen, tennes kontrollampene  og  i instrumentpanelet og i førerinformasjonssenteret, og den tilhørende meldingen **SERVICE DUE (TID FOR SERVICE)** vises i førerinformasjonssenteret.

Bilen må til service. Søk hjelp hos et verksted.

Tilbakestilling av servicedisplayet

Etter service må servicedisplayet tilbakestilles. Om tilgjengelig velger du avstanden før servicedisplayet på førerinformasjonssenteret. Hold så inne knappen i enden av viskerhendelen til avstanden før service vises kontinuerlig. Kjørecomputer ⇨ 72.

Førerinformasjonsdisplay ⇨ 70.

Serviceinformasjon ⇨ 140.

Girdisplay



Førerinformasjonssenteret viser valgt innstilling eller gir for den automatiserte manuelle girkassen.

- R** = Revers
- N** = Nøytralstilling
- A** = Automatisk drift
- kg** = Belastningsprogram
- ⚙** = Vinterprogram
- 👤** = Bruk av fotbrems
- 📡** = Girelektronikk

Automatisert manuelt gir ⇨ 93.

Kontrollamper

Kontrollampene som beskrives, finnes ikke i alle bilene. Beskrivelsen gjelder for alle instrumentvarianter.

Plasseringen av kontrollampene kan variere avhengig av utstyret i bilen.

Når tenningen slås på, lyser de fleste kontrollampene en kort stund som en funksjonstest.

Fargene på kontrollampen betyr:

- Rødt = Fare, viktig påminnelse
- Gul = Advarsel, merknad, feil
- Grønn = Innkoblingsbekreftelse
- Blått = Innkoblingsbekreftelse

Kontrollamper på instrumentpanelet

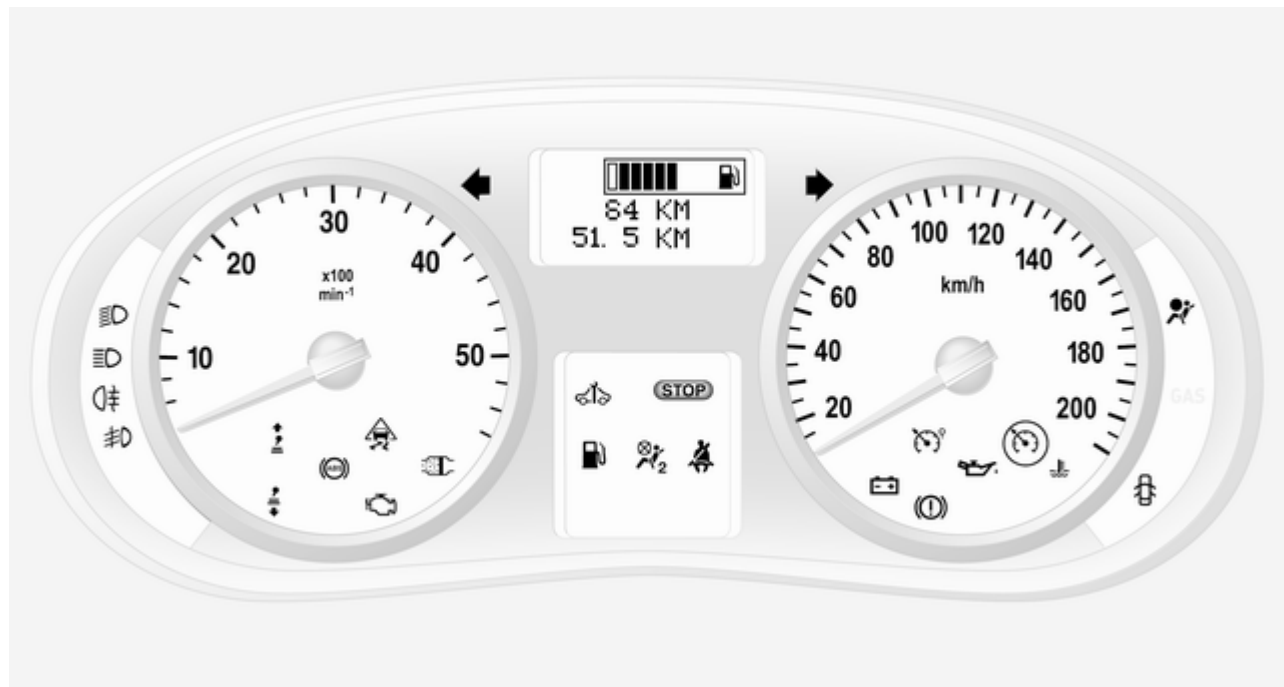

Blinklys

↔ blinker grønt.

Blinker hvis blinklys eller nødblinklys er slått på.

Blinker raskt: En lyspære eller sikring til et blinklys er defekt.

En varsellyd høres når blinklysene er på. Ved kjøring med tilhenger endres tonen til varsellyden.

Pæreskift ↪ 119.

Sikringer ↪ 123.

Blinklys ↪ 77.

Sikkerhetsbelte- påminnelse

☹ lyser rødt.

Hvis setebeltet ikke er festet, blinker ☹ når hastigheten overskrider omtrent 16 km/t. Du hører også et lyd-signal i omtrent 90 sekunder.

⚠ Advarsel

Spenn alltid fast sikkerhetsbeltet før du begynner å kjøre.

Folk som ikke bruker sikkerhetsbelte, setter seg selv og alle andre i bilen i fare ved en ulykke.

Kollisjonspute og beltestrammere

☹ lyser gult.

Kontrollampen lyser en kort stund når tenningen slås på. Hvis den ikke tenner, eller hvis den begynner å lyse under kjøring, betyr det at det er en feil i beltestrammer- eller kollisjonsputesystemet. Det er fare for at ikke kollisjonsputene og beltestrammerne utløses ved en eventuell ulykke.

Utløste beltestrammere eller kollisjonsputer vises ved at ☹ lyser kontinuerlig.

⚠ Advarsel

Kontakt verksted for å få utbedret feilen omgående.

Beltestrammere, kollisjonsputer ↪ 37, ↪ 40.

Deaktivering av kollisjonsputer

☹ lyser gult når tenningen slås på og fortsetter å lyse når kollisjonsputen for setepassasjeren er deaktivert.

Kontakt et verksted hvis kontrollampen ☹ lyser sammen med ☹ eller ☹.

⚠ Fare

Det er fare for at barnet får livstruende skader hvis det sitter i et barnesete mens kollisjonsputen på passasjersiden foran er aktivert.

Det er fare for at personen som sitter i passasjeretet, får livstruende skader hvis kollisjonsputen på passasjersiden er deaktivert.

Kollisjonsputesystem ⇨ 40, beltestrammere ⇨ 37, deaktivering av kollisjonsputer ⇨ 42.

Ladesystem

 lyser rødt.

Lyser når tenningen er slått på og slukker like etter at motoren er startet.

Hvis lampen lyser når motoren er i gang

Stans bilen, slå av motoren. Batteriet lades ikke. Motorkjølingen kan være avbrutt. Strømforsyningen til bremskraftforsterkeren være brutt. Søk hjelp hos et verksted.

Feilfunksjonslampe

 lyser eller blinker gult.

Lyser når tenningen er slått på og slukker like etter at motoren er startet.

Hvis lampen lyser når motoren er i gang

Feil i eksosrensesystemet. Det er nå fare for at tillatte utslippsgrenser overskrides. Søk hjelp hos et verksted umiddelbart.

Blinker når motoren er i gang

Feil som kan medføre skade på katalysatoren. Slipp opp gasspedalen til blinkingen opphører. Søk omgående hjelp hos et verksted.

Bilen trenger service snart





 lyser gult.

Lyser når tenningen er slått på og slukker like etter at motoren er startet.

Kan tennes sammen med en annen kontrollampe eller en melding i førerinformasjonscenteret. Søk hjelp hos et verksted umiddelbart.

Slå av motoren

STOP lyser rødt.

Lyser sammen med , ,  eller . Slå av motoren umiddelbart, og kontakt et verksted.

Bremser

 lyser rødt.

Lyser når håndbremsen løses ut hvis bremsevæsknivået er for lavt ⇨ 116.

⚠ Advarsel

Stans bilen. Avbryt kjøringen umiddelbart. Kontakt et verksted.

Lyser etter at tenningen er slått på, hvis håndbremsen er trukket til ↪ 97.

Hvis meldingen **BRAKING FAULT (BREMSEFEIL)** vises i førerinformasjonssenteret, foreligger det en feil i bremsesystemet. Søk hjelp hos et verksted umiddelbart.

Bremsesystem ↪ 96.

Blokkeringsfrie bremseser (ABS)

 lyser gult.



Lyser en kort stund etter at tenningen er slått på. Systemet er klart for bruk når  slukker.

Hvis kontrolllampen  ikke slukker etter noen få sekunder, eller hvis den tennes under kjøring, er det en feil i ABS. Kontrolllampen  kan også tennes i instrumentpanelet sammen med meldingene **CHECK ABS (SJEKK ABS)** og **CHECK ESP (SJEKK ESP)** i førerinformasjonssenteret. Bremsesystemet fortsetter å fungere, men uten ABS-regulering.

Hvis kontrolllampene , ,  og **STOP** tennes, vil ABS og ESP bli deaktivert og meldingen **BRAKING FAULT (BREMSEFEIL)** vises i førerinformasjonssenteret. Søk hjelp hos et verksted umiddelbart.

Blokkeringsfrie bremseser ↪ 97.

Oppgiring

 eller  lyser.

Det anbefales å skifte gir av økonomiske årsaker når disse lyser.

Elektronisk stabilitetsprogram

 blinker eller lyser gult.

Lyser i noen sekunder når tenningen slås på.

Hvis lampen begynner å blinke under kjøring

Systemet er aktivt innkoblet. Motoreffekten kan bli redusert, og bilen kan automatisk bli bremseset noe ned.

Hvis lampen lyser under kjøring
Systemet er slått av. Meldingen **ESP OFF (ESP AV)** vil også bli vist i førerinformasjonssenteret.

ESP[®]Plus ↪ 99.

Motorens kjølevæsketemperatur

 lyser rødt.

Hvis lampen lyser når motoren er i gang

Stans bilen, slå av motoren.

Merk
Kjølevæsketemperaturen er for høy.

Kontroller kjølevæskesnivå ↪ 115.

Hvis det er nok kjølevæske, må det tas kontakt med et verksted.

Forvarming

 lyser gult.

Forvarming er aktivert. Aktiveres bare når utetemperaturen er lav.

Dieselpartikkelfilter

 lyser gult.

Tennes når dieselpartikkelfilteret må rengjøres \hookrightarrow 91.

Motoroljetrykk

 lyser rødt.

Lyser etter at tenningen er slått på og slukker like etter at motoren er startet.

Hvis lampa lyser når motoren er i gang

Merk

Motorsmøringen kan være avbrutt. Dette kan føre til motorskader og/eller blokkering av drivhjulene.

1. Trå inn clutchpedalen.
2. Velg fri (nøytral) ved å stille girvelgeren på **N**.

3. Kjør raskest mulig ut av trafikken, uten å hindre andre biler.

4. Slå av tenningen.

Advarsel

Når motoren er stoppet, kreves det betydelig mer kraft for å bremse og styre.

Ta ikke ut nøkkelen før bilen står stille, ellers kan rattlåsen låse rattet for tidlig.

Kontroller oljenivået før du ber om hjelp fra et verksted \hookrightarrow 112.

Lite drivstoff

 lyser gult.

Lyser når det er for lite drivstoff på tanken. Fyll umiddelbart \hookrightarrow 106

Katalysator \hookrightarrow 92.

Lufting av dieselsystemet \hookrightarrow 118.

Utvendig lys

 lyser grønt.

Lyser når de utvendige lysene er slått på \hookrightarrow 75.

Fjernlys

 lyser blått.

Lyser når fjernlysene er på og ved bruk av lyshornet \hookrightarrow 76.

Tåkelys

 lyser grønt.

Lyser når tåkelysene foran er slått på \hookrightarrow 77.

Tåkebaklys

 lyser gult.

Lyser når tåkebaklyset er på \hookrightarrow 77.

Automatisk hastighetskontroll

 lyser grønt.

 lyser grønt når en bestemt hastighet lagres.

 lyser grønt når systemet er på.

Hastighetsbegrener

☞ lyser gult.

☞ lyser gult når systemet er på.

Automatisk hastighetskontroll, hastighetsbegrener ☞ 100.

Åpen dør

☞ lyser rødt.

Kan lyse når en dør står på gløtt.

Informasjonsdisplayer

Førerinformasjonsdisplayet



Avhengig av bilens oppsett, kommer følgende punkter fram i displayet:

- Kilometerteller, trippsteller ☞ 61
- Drivstoffmåler ☞ 62
- Overvåking av motoroljenivå ☞ 63
- Servicedisplay ☞ 63
- Girdisplay ☞ 64
- Meldinger om bilen ☞ 71
- Kjørecomputer ☞ 72

Tredelt informasjonsdisplay

Viser tid, utetemperatur og informasjon for infotainmentsystemet.

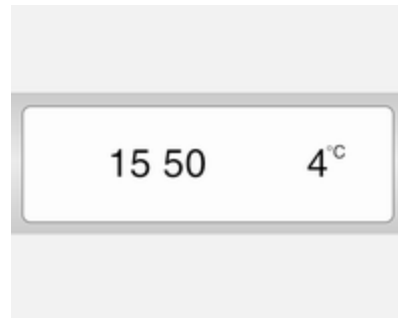

- Utetemperatur ☞ 59
- Klokke ☞ 59

Se håndboken for Infotainmentsystemet for mer informasjon.

Meldinger om bilen

Meldinger vises i førerinformasjonssenteret, sammen med tenning av kontrollampe  eller STOP i instrumentpanelet.

Informasjonsmeldinger

Informasjonsmeldinger

**BATTERY MODE: ECONOMY
(BATTERIMODUS: ØKONOMI)**

ESP OFF

**AUTO LIGHTS DEACTIVATED
(AUTOMATISKE LYS
DEAKTIVERT)**

**OIL LEVEL CORRECT (RIKTIG
OLJENIVÅ)**

Feilmeldinger

Vises sammen med kontrollampen . Kjør forsiktig, og oppsøk et verksted.

For å fjerne feilmeldingen trykkes knappen på enden av viskerhendelen. Etter noen sekunder forsvinner

meldingen automatisk, og  fortsetter å lyse. Feilen blir da lagret i on board-systemet.

Feilmeldinger

CHECK ESP (SJEKK ESP)

**CHECK FUEL FILTER
(KONTROLLER DRIVSTOFFILTE-
RET)**

**CHECK GEARBOX (KONTROLLER
GIRKASSEN)**

**CHECK AUTO LIGHTS
(KONTROLLER AUTOMATISKE
LYS)**

Varselmeldinger

Disse vises med kontrollampen STOP. Slå av motoren umiddelbart, og oppsøk et verksted.

Varselmeldinger

**INJECTION FAULT (FEIL PÅ
INNSPRØYTING)**

**ENGINE OVERHEATING
(MOTOREN OVEROPPHETET)**

**GEARBOX OVERHEATING
(GIRKASSEN OVEROPPHETET)**

Varsellyder

Ved start av motoren eller under kjøring:

- Under bruk av blinklysene, også i forbindelse med skifte av kjørefelt.
- Når sikkerhetsbeltet ikke er festet.
- Hvis parkeringsradaren oppdager et hinder.
- Hvis bilen har automatisert manuelt gir og clutchtemperaturen er for høy.
- På biler med automatisert manuelt gir, hvis en dør er åpen og bilen ikke er i nøytral (fri). En tilsvarende melding vises i førerinformasjonen.

- Hvis bilhastigheten kortvarig overstiger en innstilt grense.

Hvis bilen står parkert og/eller førerdøren blir åpnet:

- Når nøkkelen står igjen i tenningen.
- Når utvendige lys er på.
- Hvis bilen har manuelt gir: nøytral er ikke valgt eller bremsen er ikke tråkket inn.

Motoroljenivå



Hvis minste motoroljenivå nås, vises meldingen **OIL** på førerinformasjonssenteret i 30 sekunder etter at tenningen blir slått på. Kontroller oljenivået ↷ 112.

Oljenivåmeldingen nullstilles bare hvis tenningen har vært avslått i mer enn 2 minutter.

Hvis du vil ha mer nøyaktig informasjon om oljenivået, trykker du inn knappen i enden av viskerhendelen i løpet av 30 sekunder etter at du har slått av tenningen. Overvåking av motoroljenivå ↷ 63.

Kjørecomputer

Kjørecomputeren gir informasjon om kjøredata som registreres kontinuerlig og analyseres elektronisk.

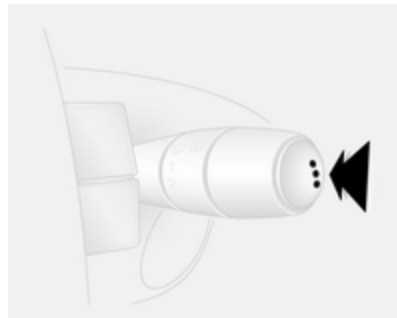

Avhengig av bilen kan følgende funksjoner kan velges ved å trykke gjentatte ganger på knappen på enden av viskerhendelen:

- Forbrukt drivstoff
- Gjennomsnittlig forbruk
- Forbruk i øyeblikket
- Rekkevidde
- Kjørestrekning

- Gjennomsnittlig hastighet
- Kjørelengde til service
- Klokke
- Lagret hastighet for automatisk hastighetskontroll og hastighetsbegrensere
- Feil- og informasjonsmeldinger

Forbrukt drivstoff

Viser drivstoffmengden som er brukt siden siste nullstilling.

Målingen kan til enhver tid startes på nytt ved å trykke og holde knappen inne.

Gjennomsnittlig forbruk

Verdien vises etter 400 meters kjøring.

Gjennomsnittlig forbruk vises, basert på tilbakelagt strekning og forbrukt drivstoff siden siste nullstilling.

Målingen kan når som helst startes på nytt.



Forbruk i øyeblikket

Verdien vises etter at hastigheten har kommet opp i 30 km/t.

Rekkevidde

Verdien vises etter 400 meters kjøring.

Rekkevidden beregnes ut fra innholdet i drivstofftanken for øyeblikket og det gjennomsnittlige drivstofforbruket siden siste nullstilling.

Rekkevidden vises ikke hvis kontrollampen  er tent i instrumentpanelet  69.

Målingen kan når som helst startes på nytt.

Kjørestrekning

Viser distansen som er tilbakelagt siden siste nullstilling.

Målingen kan når som helst startes på nytt.

Gjennomsnittlig hastighet

Verdien vises etter 400 meters kjøring.

Gjennomsnittshastigheten siden forrige tilbakestilling vises.

Målingen kan når som helst startes på nytt.

Avbrudd underveis med tenningen slått av, tas ikke med i beregningen.

Nullstille kjørecomputerinformasjon

For å nullstille kjørecomputeren velges en av funksjonene, deretter trykkes og holdes knappen på enden av viskerhendelen inne.

Kjørecomputerinformasjon som nullstilles:

- Forbrukt drivstoff
- Gjennomsnittlig forbruk
- Rekkevidde
- Kjørestrekning
- Gjennomsnittlig hastighet

Kjørecomputeren nullstilles automatisk når maksimumsverdien til en av parameterne overskrides.

Strømbrudd

Verdiene som er lagret i kjørecomputeren slettes ved strømbrudd eller for lav batterispenning.

Fartsskriver



Fartsskriveren betjenes som beskrevet i bruksanvisningen som fulgte med ved levering. Overhold bestemmelsene for bruken.

Lys



Utvendig lys	75
Innvendig lys	78
Lysfunksjoner	79

Utvendig lys

Lysbryter



Drei på lysbryteren:

- 0** = Av
-  = Parklys
-  = Hovedlys

Kontrollampe for fjernlys  ⇨ 69.

Kontrollampe for nærlys  ⇨ 69.

Automatisk lysregulering

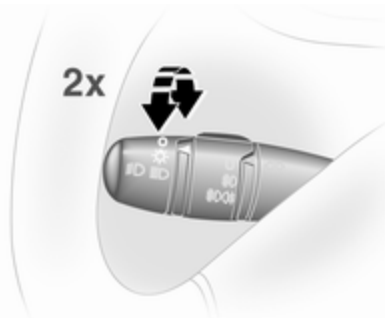

Når den automatiske lysreguleringen er aktivert og motoren går, skifter systemet mellom kjørellys og hovedlys avhengig av lysforholdene.

Aktivere:

1. Slå på tenningen.
2. Drei lysbryteren til  og tilbake til **0**.
3. Gjenta trinn 2 innen ca. 5 sekunder.
4. Et dobbelt lydsignal utløses som bekreftelse.

Gjenta prosedyren for å deaktivere.

Av sikkerhetsgrunner anbefales det å ha funksjonen for automatisk lysregulering aktivert.

Kjørellys

Kjørellys øker bilens synlighet i dagslys. Lysene slås på automatisk når du slår på tenningen.

Aktivering av automatisk hovedlys

Hovedlysene tennes under dårlige lysforhold.

Fjernlys

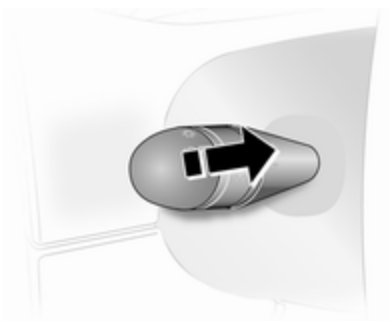

Skift fra nær- til fjernlys og omvendt ved å trekke i spaken til du merker et klikk.

Lyshorn

Trekk hendelen mot rattet for å aktivere lyshornet.

Justering av hovedlysets rekkevidde

Manuell lyshøydejustering



Tilpass hovedlysets rekkevidde etter lasten i bilen, slik at du unngår å blende møtende trafikk.

Drei det riflede hjulet til riktig stilling:

0 = Ingen last

4 = Med maksimalt tillatt last

Hovedlys ved kjøring i utlandet

Det asymmetriske hovedlyset utvider sikten mot kanten av veibanen på passasjersiden.

I land hvor det kjøres på motsatt side av veien må imidlertid hovedlysene justeres for å unngå å blende motgående trafikk.

Få justert hovedlysene ved et verksted.

Varselblinklys



Betjenes med knappen .

Blinklys

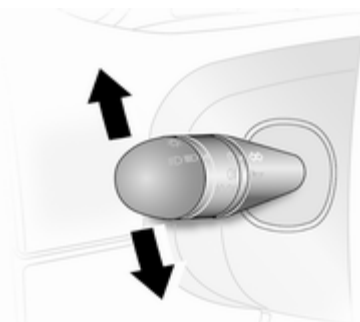

Hendel oppover = høyre blinklys
Hendel nedover = venstre blinklys

Når rattet dreies tilbake, går hendelen automatisk tilbake til den opprinnelige stillingen, og kontrollampen deaktiveres. Dette skjer ikke ved små styremanøvre som skifte av kjørefelt.

Trykk hendelen til det første stoppunktet ved skifte av kjørefelt. Hendelen går tilbake når den slippes.

Blinklyset blinker kontinuerlig hvis du fører hendelen forbi det første stoppunktet. Slå av blinklyset manuelt ved å sette hendelen i opprinnelig stilling.

Tåkelys foran



Drei den innerste bryteren til D.
Tåkelyset foran virker bare når tenningen og hovedlysene er på.

Tåkelys bak

Drei den innerste bryteren til D.

Tåkebaklyset tennes sammen med tåkelyset foran og virker bare når tenningen og hovedlysene er på.

Ryggelys

Ryggelysene lyser når tenningen er slått på og reversgir er valgt.

Dugg på lyktedekslene

I rått og kaldt vær, ved kraftig regn og etter bilvask kan det forekomme dugg på innsiden av lyktedekslene. Den forsvinner automatisk etter en kort stund. Slå eventuelt på lysene for å fjerne duggen raskere.

Innvendig lys

Innvendige lys



Avhengig av bilen kan kupélysene betjeneste med en bryter eller ved å vippe linsen til én av 3 posisjoner, dvs.:

- På
- Innvendig belysning
- Av

Når bryteren eller linsen står i midtstillingen, fungerer lyset som et kupély og tennes når fordørene åpnes.

Når fordørene lukkes, slukker kupélyset etter omtrent 20 sekunder eller umiddelbart etter at tenningen blir slått på.

Bagasjeromsllys

Bagasjeromsllyset kan stilles til å lyse når side- og bakdørene åpnes, eller slås på konstant.



Betjenes ved å vippe glasset i en av tre stillinger, dvs.:

- På
- Styrt av funksjonen til det fremre, innvendige lyset
- Av

Når fremre innvendige lys fungerer som kupélylys, flytter du linsen til bagasjeromsbelysningen til midtre posisjon. Bagasjeromslyset fungerer som kupélylys og lyser også når side- eller bakkdørene åpnes.

Når dørene lukkes, slukker kupélyset etter omtrent 20 sekunder eller umiddelbart etter at tenningen blir slått på.

Leselys

Et separat spotlys til fremre passasjerside kan plasseres ved siden av fremre innvendige lys. Betjenes med knappen.

Lysfunksjoner

Utstigningslys

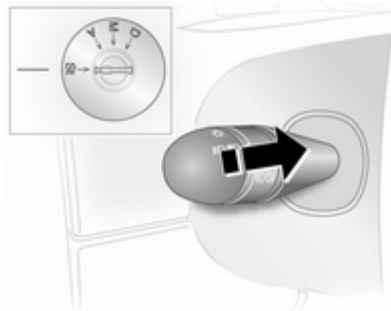

Hovedlysene lyser i ca. 30 sekunder etter at bilen er parkert og systemet aktivert.

Innkobling

1. Slå av tenningen.
2. Ta ut tenningsnøkkelen.
3. Åpne førerdøren.
4. Trekk blinklyshendelen mot rattet.

Denne handlingen kan gjentas opptil fire ganger i løpet av maksimalt 2 minutter.

Lyset slås av umiddelbart ved å slå på tenningen eller vri på lysbryteren.

Klimastyring

Klimakontrollsystemer	80
Ventilasjonsdyser	86
Vedlikehold	87

Klimakontrollsystemer

Varme- og ventilasjonsanlegg



Betjeningselementer for:

- Temperatur
- Viftehastighet
- Luftfordeling

Oppvarmet bakrute  ↻ 29.

Temperatur





rød = varmt
blå = kaldt

Oppvarmingen vil ikke få full effekt før motoren har nådd normal driftstemperatur.

Viftehastighet



Juster luftmengden ved å stille viften på ønsket hastighet.

Luftfordeling

-  = til øvre del av kupeen
-  = til øvre del av kupeen og benplassen
-  = til fotrommet
-  = til frontruten, sidevinduene foran og benplassen
-  = til frontruten og sidevinduene foran

Mellomstillinger er mulig.

Avdugging og avising av vinduer

- Still temperaturbryteren på det varmeste nivået.
- Still viftehastigheten på det høyeste trinnet.
- Still luftfordelingsbryteren på .
- Slå på bakruteoppvarmingen .

- Åpne sideventilasjonsdysene etter behov, og rett dem inn mot sidevindue,ne,
- Ønskes samtidig oppvarming av fotrommet, stilles luftfordelingsbryteren på .

Klimaanlegg



I tillegg til varme- og ventilasjonssystemet har klimaanlegget:

AC = Kjøling

 = omluftsdrift

Kjøling (klimaanlegg)

Betjenes med knappen **AC** og fungerer bare når motoren går og viften er på.

Klimaanlegget kjøler og avfukter (tørker) luften når utetemperaturen er litt over null. Derfor kan det danne seg kondens som drypper ut under bilen.

Hvis du ikke ønsker kjøling eller tørking, kan du slå av kjølingen for å spare drivstoff.



Omluftssystem

Betjenes med knappen .

Advarsel



Det innkoblede omluftssystemet reduserer luftutvekslingen. I drift uten kjøling øker luftfuktigheten, slik at vinduene kan bli tildugget. Kvaliteten på inneluften reduseres etter hvert, noe som kan medføre tretthetstegn hos passasjerene.

I varme og og svært fuktige omgivelser vil det kunne dannes damp på utsiden av frontruten når det tilføres

kald luft mot denne. Hvis det oppstår dugg på utsiden av frontruten, aktiverer du frontruteviskeren og unngår å bruke luftfordelingsinnstillingene  og .

Maksimal kjøling

Åpne vinduene en liten stund, slik at den varme luften kan slippe raskt ut.

- Kjøling **AC** på.
- Omluftssystemet  er på.
- Still luftfordelingsbryteren på .
- Still temperaturbryteren på det kaldeste nivået.
- Still viftehastigheten på det høyeste trinnet.
- Åpne alle dysene.

Oppvarming av bakre del av kupeen

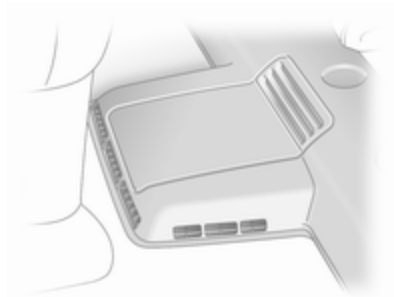

Varmeviften for bakre del av kupeen støtter luftstrømmen til bakre del av kupeen via luftdysene bak.

Les dette

Landsspesifikk utførelse: Oppvarmingen fungerer ikke lenger hvis drivstoffnivået i bilen synker under 11 liter.



Luftmengden bestemmes av viften. Lufttemperaturen reguleres med temperaturreguleringen på instrumentpanelet.

Viften har tre hastigheter:

0 = av

3 = høy hastighet

Klimaanlegg bak

Klimaanlegget bak aktiveres sammen med klimaanlegget for fremre del av kupeen.

Viftebryter for klimaanlegg bak



Viften for klimaanlegget bak støtter luftstrømmen til bakre del av kupeen via luftdysene bak.

Slå på viften mens klimaanlegget er på, slik at avkjølt og avfuktet (tørket) luft kan fordeles i kupeen.

Luftmengden bestemmes av viften.

Viften har tre hastigheter:

0 = av

3 = høy hastighet

Ekstra varmeelement

Kjølevæskevarmer

Eberspächer motoravhengige, drivstoffdrevne varmeelementet for kjølevæske gir rask oppvarming av motorens kjølevæske for å muliggjøre oppvarming av kupeen uten at motoren går.

⚠ Advarsel

Ikke bruk systemet under fylling av drivstoff, i nærheten av støv eller brennbar damp eller i innelukkede rom (f.eks. en garasje).

Før du starter eller programmerer systemet for start, slår du klimastyringssystemet til oppvarming og luftfordeling til .

Slå av når ikke nødvendig. Oppvarmingen stopper automatisk etter programmert innkoblingstid. Den stopper også hvis drivstoffnivået i bilen blir for lavt.

Under drift brukes strøm fra bilens batteri. Kjøretiden bør derfor være minst like lang som oppvarmingstiden. Over korte reiser bør du kontrollere batteriet regelmessig og lade opp igjen om nødvendig.

For å sikre god effekt bør du aktivere det ekstra varmeelementet omtrent én gang i måneden.

Kontrollenheter

Tidsuret på fjernkontrollenheten slår systemet på og av og brukes til å programmere spesifikke avgangstider.

Stoppeklokke

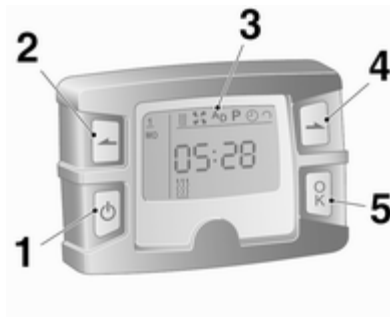

- | | |
|---|---|
| 1  | = Slår kontrollenheten på/av og endrer informasjonen som vises |
| 2  | = Velger funksjoner på menylinjen og justerer verdier |
| 3 Menylinje | = Viser de valgbare funksjonene  ,  , P,  og  |
| 4  | = Velger funksjoner på menylinjen og justerer verdier |
| 5 OK -knapp | = Bekrefter valg |

Fjernkontroll



Kontrollknappen fungerer på samme måte som tidsuret beskrevet tidligere.

Du aktiverer fjernkontrollen ved å trykke på aktiveringsknappen  og slippe den når du ser menylinjen på displayet. Signallampen og **SEnD** vises kort på displayet, etterfulgt av temperaturen.

 **Advarsel**

Ved fylling av drivstoff må du slå av både fjernkontrollen og varmelementet!

Når du skal slå av, holder du aktiveringsknappen  inne for å forhindre utilsiktet aktivering.

Fjernkontrollen har et maksimalområde på 600 meter. Området kan reduseres på grunn av miljøforhold og etter som batteriet blir svakere.



I tillegg til å bruke fjernkontrollen, er det også mulig å slå oppvarmingen på i 30 minutter eller av med knappen på instrumentpanelet.

Bytte batteri

Bytt batteriet når området for fjernkontrollen er redusert eller når batteriladesymbolet blinker.

Åpne dekslet med en mynt og bytt batteriet (CR 2430 eller tilsvarende). pass på at det nye batteriet er riktig installert, med den positive siden (**+**) mot de positive terminalene. Sett dekslet helt på igjen.

Kast gamle batterier i samsvar med miljøbestemmelser.



Batterier skal ikke kastes i husholdningsavfallet. De skal leveres inn til aktuelle mottakssteder.

Feilmeldinger for fjernkontrollen

- cobA** = Dårlig signal - juster posisjonen
- conP** = Ikke noe signal - flytt nærmere
- bALo** = Lite batteri igjen - bytt batteri

- Err** = Systemfeil -
kontakt verkstedet
- Add,**
AddE = Systemet er i læremodus

Lær fjernkontrollen

Hvis bilens batteri blir koblet til igjen, lyser lampen i knappen på kontrollpanelet og systemet konfigurerer fjernkontrollmenyen automatisk. Hvis lampen blinker, trykker du på knappen **OK** på fjernkontrollen, velger **Add** eller **AddE** og bekrefter.



Flere fjernkontrollenheter kan også konfigureres. Trykk på knappen til lampen blinker, slå på fjernkontrollen, velg **Add** og bekreft.

AddE lærer gjeldende fjernkontroll eksklusivt og blokkerer alle tidligere konfigurerte enheter. **Add** lærer opptil 4 fjernkontroller, men bare én av dem kan betjene systemet om gangen.

Betjening

Oppvarming

Velg  på menylinjen og bekreft. Den forhåndsbestemte oppvarmingsvarigheten, f.eks. **L 30** blinker på displayet. Innstillingen fra fabrikk er 30 minutter.

For å justere oppvarmingsvarigheten midlertidig justerer du med knappen  eller  og bekrefter. Verdien kan stilles inn fra 10 til 120 minutter. På grunn av strømforbruket bør du være oppmerksom på varigheten på oppvarmingen.

Når du skal slå av, velger du  på menylinjen igjen og bekrefter.

Ventilasjon



Velg  på menylinjen og bekreft.

Ventilasjonsvarigheten kan godtas eller justeres. Vist varighet godtas uten bekreftelse.

Når du skal slå av, velger du  på menylinjen igjen og bekrefter.

Programmering P

Opptil 3 forhåndsinnstilte avgangstider kan programmeres, enten over én dag eller én uke.

- Velg **P** på menylinjen og bekreft
- Velg ønskede, forhåndsinnstilte minnenummer, **1**, **2** eller **3** og bekreft
- Velg dag og bekreft
- Velg time og bekreft
- Velg minutter og bekreft
- Velg  eller  og bekreft
- Om nødvendig justerer du driftstidsvarigheten før avgang og bekrefter

Neste forhåndsinnstilte minneplass som må aktiveres, er understreket, og ukedagen vises. Gjenta fremgangsmåten for å programmere de andre forhåndsinnstilte minneplassene.

Hvis du trykker på knappen  under prosedyren, går du ut uten å lagre programjusteringene.

Hvis du vil slette en forhåndsinnstilt avgangstid, følger du trinnene for programmering til oppvarmingssymbolet

⏏ blinker. Trykk på knappen ← eller → til **OFF** vises på displayet, og bekreft.

Oppvarmingen slutter automatisk 5 minutter etter programmert avgangstid.

Les dette

Fjernkontrollsystemet har en temperatursensor som beregner driftstiden i forhold til omgivelsestemperaturen og ønsket oppvarmingsnivå (ECO eller HIGH). Systemet starter automatisk mellom 5 og 60 minutter før programmert avgangstid.

Angi ukedag, klokkeslett og oppvarmingsvarighet ⌚

Hvis bilbatteriet er frakoblet eller spenningen er for lav, må enheten tilbakestilles.

- Velg ⌚ og bekreft
- Velg ukedag og bekreft
- Endre timer og bekreft
- Endre minutter og bekreft
- Endre standard oppvarmingsvarighet og bekreft

Oppvarmingsnivå ⤴

Foretrukket oppvarmingsnivå for programmerte avgangstider kan stilles inn til enten ECO eller HIGH.

Velg ⤴ og bekreft. ECO eller HIGH blinker på displayet. Juster ved bruk av knappen ← eller → og bekreft.

Ventilasjonsdyser

Justerbare ventilasjonsdyser

Når kjølingen er på, må minst én ventilasjonsdyse være åpen, slik at ikke fordampere iser til på grunn av manglende luftsirkulasjon.

Midtre ventilasjonsdyser

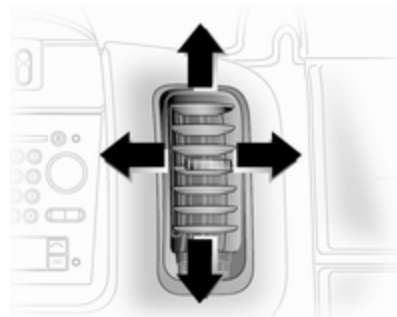

Drei reguleringshjulet til venstre eller høyre for å åpne eller lukke dysen.

Still inn retningen på luftstrømmen ved å vippe og svinge på lamellene.

Side- ventilasjonsdyser

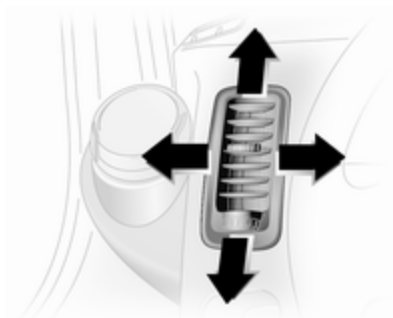

Drei reguleringshjulet til venstre eller høyre for å åpne eller lukke sideventilasjonsdysene.

Still inn retningen på luftstrømmen ved å vippe og svinge på lamellene.

Avhengig av stillingen til temperaturreguleringsbryteren ledes luft inn i bilen via sideventilasjonsdysene.

Advarsel

Fest ingen gjenstander til spilene i lufteventilene. Personer eller utstyr kan bli skadet ved en ulykke.

Faste ventilasjonsdyser

Ytterligere ventilasjonsdyser finnes under frontruten og sidevindueene samt på benplassen.

Ventilasjonsdyser i bakre del av kupeen

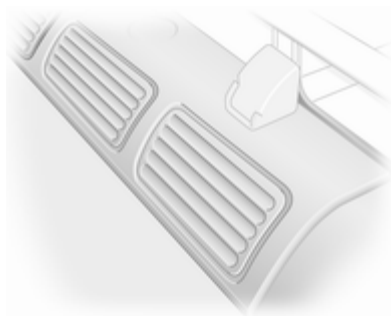

Luftstrømmen rettes mot de midtre og høyre ventilasjonsdysene for optimal luftfordeling.

Vedlikehold

Luftinntak

Luftinntaket foran frontruten i motorrommet må holdes åpent slik at luften kan komme inn. Fjern blader, smuss og snø.

Pollenfilter (friskluftfilter)

Pollenfilteret fjerner støv, sot, pollen og sporer fra luften som kommer inn i bilen gjennom luftinntaket.

Vanlig betjening av klimaanlegget

For å sikre en jevn og god ytelse må kjølingen kobles inn noen minutter en gang i måneden, uavhengig av vær og årstid. Kjøling er ikke mulig ved for lav utetemperatur.

Service

For å oppnå optimal kjøleeffekt, anbefales det å få kontrollert klimaanlegget hvert år, første gang tre år etter førstegangsregistrering, samtidig med:

- Funksjons- og trykktest
- Varmefunksjon
- Tetthetskontroll
- Kontroll av drivremmer
- Rengjøring av kondensatoren og tømning av fordampere
- Effektkontroll

Kjøring og bruk

Kjøretips	89
Start og betjening	89
Eksos	91
Manuelt gir	92
Automatisert manuelt gir	93
Bremser	96
Kjøresystemer	98
Automatisk hastighetskontroll	100
Parkeringsradar	103
Drivstoff	105
Tauing	108

Kjøretips

Kontroll over bilen

La aldri bilen rulle med motoren av

Mange systemer fungerer ikke i denne situasjonen (f.eks. bremsekraftforsterker, servostyring). Kjøring i denne tilstanden kan medføre fare for deg selv og andre.

Pedaler

For at pedalene skal kunne vandre uhindret, må det ikke ligge matter under pedalene.

Servostyring

La aldri rattet stå med fullt rattutslag når bilen står stille, ettersom det kan føre til skade på servostyringspumpen.

Start og betjening

Innkjøring av ny bil

Unngå unødig harde oppbremsinger under de første kjøreturene og etter at det er montert nye bremseklosser.

Under den første kjøreturen kan det oppstå røykutvikling på grunn av at voks og olje fordampes på eksosanlegget. Parker bilen ute i friluft en stund etter den første kjøreturen, og unngå innånding av dampen.

Under innkjøringsperioden kan drivstoff- og oljeforbruket være høyere, og det kan hende at dieselpartikkelfilteret renses oftere.

Dieselpartikkelfilter ⇨ 91.

Tenningsbryterposisjoner

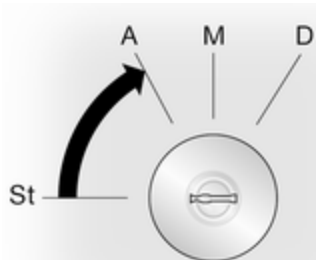

St = Tenning av

A = Rattlås løst ut, tenning av

M = Tenningen på. Dieselmotorer: forhåndsoppvarming

D = Start

Starte motoren

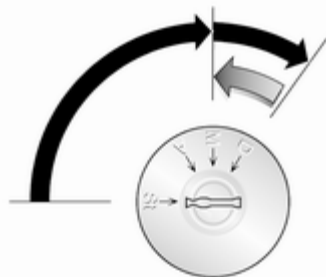

Manuelt gir: trå inn clutchen.

Automatisert manuelt gir: Trå på bremsepedalen. Girkassen skifter automatisk til **N**.

Ikke gi gass.

Dieselmotorer: Vri nøkkelen til posisjonen **M** for forvarming inntil kontrollampen  slukker i førerinformasjonscenteret.

Drei nøkkelen til **D**, og slipp den.

Motorturtallet øker, men det går automatisk tilbake til vanlig tomgangsturtall så snart motortemperaturen stiger.

Startforsøkene bør ikke vare mer enn 15 sekunder. Vent 15 sekunder før startforsøket gjenntas hvis ikke motoren starter. Trå om nødvendig på gasspedalen før startforsøket gjenntas.

Hvis du skal starte bilen på nytt eller slå av motoren, må du først vri nøkkelen tilbake til **St**.

Drivstoffkutt

Ved støttdrift, det vil si ved kjøring med innlagt gir og uten at gasspedalen betjenes, kobles drivstofftilførselen automatisk ut.

Parkering

- Bilen må ikke parkeres på lett antennelig underlag. Den høye temperaturen på eksosanlegget kan antenne underlaget.

- Trekk alltid håndbremsen godt til uten å trykke på utløserknappen. I ned- eller oppoverbakker skal den trekkes til så godt som mulig. Trå samtidig på bremsepedalen for å redusere betjeningskraften.
- Slå av motor og tenning. Drei på rattet til du kjenner at rattlåsen går i inngrep.
- Når bilen står på flatt underlag eller i en oppoverbakke, legger du inn første gir før du slår av tenningen. I oppoverbakker dreier du dessuten forhjulene bort fra fortauskanten. Legg inn revers før du slår av tenningen hvis bilen står i en nedoverbakke. Drei dessuten forhjulene inn mot fortauskanten.
- Lås bilen, og aktiver tyverisikringen og tyverialarmen.

Eksos

Eksosutslipp

⚠ Fare

Eksosgass inneholder den giftige gassen karbonmonoksid, som er fargeløs og luktfri. Innånding kan medføre livsfare.

Åpne vinduene dersom det trenger eksos inn i kupeen. Sørg for at feilen utbedres ved et verksted.

Unngå også å kjøre med åpen bakluke, ellers kan eksosgass trenge inn i bilen.

Dieselpartikkelfilter

Dieselpartikkelfiltersystemet filtrerer ut skadelige sotpartikler fra eksosgassene. Systemet har en selvrensfunksjon som virker automatisk under kjøring. Filteret renses ved at oppfangede sotpartikler forbrennes ved høy temperatur. Dette skjer automatisk under bestemte kjøreforhold og

kan ta opptil 20 minutter. I dette tidsrommet kan drivstofforbruket være høyere. Det er normalt med utvikling av lukt og røyk under denne prosessen.



Under visse kjøreforhold, f.eks. småkjøring, kan systemet ikke renses automatisk.

Hvis kontrollampen  lyser, skal du fortsette å kjøre, og så snart vei- og trafikkforholdene tillater det, øke hastigheten til over 60 km/t, slik at rengjøringen av dieselpartikkelfilteret starter.



Vi anbefaler å ikke avbryte kjøringen og slå av tenningen under rensingen.

Merk

Hvis rensprosessen blir avbrutt mer enn en gang, er det stor fare for alvorlig skade på motoren.

Rensingen skjer hurtigst ved høye motorturtall og ved høy belastning.

Kontrollampa  slukker så snart selvrensingen er ferdig.

Hvis ikke kontrollampen  slukker, eller hvis  tennes sammen med , skal du kontakte et verksted for å få utbedret feilen.

Kontrollampe  ⇨ 67.

Katalysator



Katalysatoren reduserer mengden av skadelige stoffer i eksosen.

Merk

Bruk av andre drivstoffkvaliteter enn de som står oppført på sidene ⇨ 105, ⇨ 147 kan skade katalysatoren og elektroniske deler.

Uforbrent bensin kan medføre at katalysatoren overopphetes og skades. Derfor bør startmotoren ikke betjenes unødig lenge, tomkjøring av tanken og starting av motoren ved skyving eller sleping bør unngås.

Ved feilttenning, ujevn motorgang, redusert motoreffekt eller andre uvanlige driftsforstyrrelser, må feilen umiddelbart utbedres ved et verksted. I nødsfall kan du kjøre videre i et kortere tidsrom med lav hastighet og lavt motorturtall.

Hvis kontrollampen  blinker, kan det hende at utslippsgrensene er overskredet. Løft foten fra gasspedalen helt til  slutter å blinke og i stedet lyser konstant. Kontakt et verksted umiddelbart.

Feilfunksjonslampe. ⇨ 67

Manuelt gir

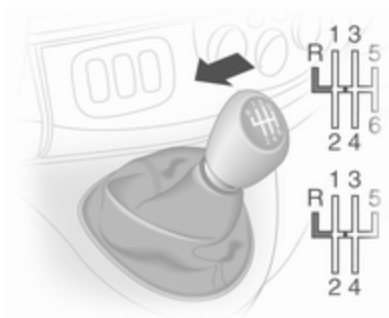

Revers legges inn ved å trå inn clutchpedalen, trekke i kragen på girvelgeren og legge inn giret mot motstanden mens bilen står stille.

Dersom giret ikke kan legges inn, setter du girspaken i fri, slipper opp clutchpedalen og trykker inn knappen igjen. Forsøk deretter å sette bilen i revers igjen.

Ikke fil unødig på clutchen.

Trå clutchpedalen helt inn ved betjening. Ikke la foten hvile på pedalen.

Merk

Du bør ikke kjøre med hånden hvilende på girspaken.

Automatisert manuelt gir

Dette gjør det mulig å skifte gir manuelt (manuell modus) eller automatisk (automatisk modus) med automatisk clutchbetjening.

Girdisplay



Viser modus og aktuelt gir.

Starte motoren

Trå på bremsepedalen når du skal starte motoren. Hvis du ikke trår inn bremsepedalen, lyser  på instrumentpanelet, og motoren kan ikke startes.

Når bremsepedalen trås inn, skifter girkassen automatisk til **N** (nøytralstilling), "N" vises på girdisplayet og motoren kan startes. Det kan forekomme en liten forsinkelse.

Girvelger

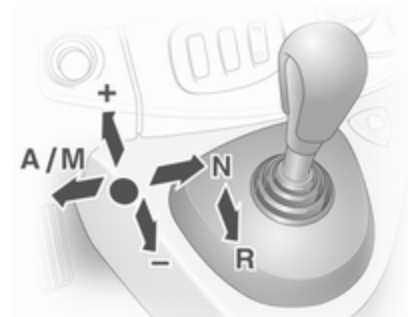

Før alltid girvelgeren så langt den går i den aktuelle retningen. Når du slipper den, går den automatisk tilbake til midtstillingen.

N = Fri.

A/ = Veksle mellom automatisk og manuell modus.

M Girdisplayet viser "A" når girkassen er i automatisk modus.

R = Revers.

Må bare legges inn når bilen står stille. Girdisplayet viser "R" når revers er lagt inn.

+ = Skifte til et høyere gir.

- = Skifte til et lavere gir.

Igangkjøring

Når motoren starter, er girkassen i automatisk modus. Trå på bremsepedalen, og flytt girvelgeren i retning **+** for å legge inn førstegir. Hvis du velger **R**, legges reversgiret inn. Etter at fotbremsen er løst ut, begynner bilen å bevege seg. For rask igangkjøring slipper du opp bremsepedalen og gir gass like etter at du har lagt inn et gir.

I automatisk modus skifter girkassen til andre gir automatisk, avhengig av kjøreforholdene.

Manuell modus kobles inn ved å bevege girvelgeren i retning **A/M**. Giret som er lagt inn, vises på girdisplayet. Førstegir gir legges inn ved å trå på bremsepedalen og flytte girvelgeren i retning **+** eller **-**. Legg inn høyere eller lavere gir ved å flytte girvelgeren til **+** eller **-**. Det er mulig å hoppe over gir ved å flytte girvelgeren gjentatte ganger med korte intervaller.

Stans av bilen

I både automatisk og manuell modus legges førstegir inn og clutchen utløses når bilen stanses. I **R** forblir reversgiret lagt inn.

Sett på håndbremsen eller trå inn bremsepedalen ved stopp i bakker. For å hindre overoppheting av clutchen kan en varsellyd utløses som signal om å trå inn bremsepedalen eller sette på håndbremsen.

Slå av motoren ved lengre stans, for eksempel ved kø.

Når bilen er parkert og førerdøren åpnes, hører du et varselsignal hvis du ikke har valgt nøytral eller hvis du ikke har trykket inn bremsen.

Motorbremsing

Automatisk drift

Ved kjøring i nedoverbakke skifter det automatiserte manuelle giret ikke til et høyere gir før et temmelig høyt motorturtall er nådd. Det girer ned i god tid ved oppbremsing.

Manuell modus

For å utnytte motorbremsingen velger du et lavere gir i god tid ved kjøring nedoverbakke.

Gyngeløs bilen

Det er bare tillatt å gyngeløs bilen når den sitter fast i sand, søle, snø eller et hull. Flytt girvelgeren mellom **R** og **A/M** (eller mellom **+** og **-**) gjentatte ganger mens du trår lett på gasspedalen. Ikke rus motoren og unngå brå akselerasjon.

Parkering

Sett alltid på parkeringsbremsen. Det sist innlagte giret (vises i girdisplayet) forblir innlagt. Med **N** legges det ikke inn noe gir.

Giret reagerer ikke lenger når girvelgeren beveges etter at tenningen er slått av.

Manuell modus

Dersom du velger et høyere gir ved for lavt motorturtall eller et lavere gir ved for høyt turtall, foretas det ikke noe girskift. Dermed unngår man for lave eller for høye motorturtall.

Ved for lave motorturtall skifter girkassen automatisk til et lavere gir.

Ved for høye motorturtall skifter girkassen automatisk til et høyere gir bare ved tvungen nedgiring.

Elektroniske kjøreprogrammer

Vintermodus ❄️



Koble inn vintermodus hvis du får problemer med å starte opp på glatt underlag.

Aktivering

Trykk på ❄️-knappen. ❄️ kommer frem på girdisplayet. Girkassen skifter til automatisk modus, og bilen starter i et egnet gir.

Deaktivering

Vintermodus slås av:

- ved å trykke en gang til på knappen ❄️,
- ved å slå av tenningen,
- ved å skifte til manuell modus.

Det kan hende at en varselydd utløses for at girkassen skal skånes ved ekstremt høy clutchtemperatur. I slike tilfeller trår du på bremsepedalen, setter girspaken i "N" og setter på håndbremsen, slik at clutchen kan avkjøles.

Belastningsprogram (kg)



Det er mulig å bruke belastningsprogrammet både i manuell og automatisk modus. I begge tilfeller tilpasses girskiftmønstrene automatisk for økt last.

Aktivering

Trykk på **kg**-knappen. **kg** kommer frem på girdisplayet. Girkassen velger optimale girskiftmønstre.

Deaktivering

Belastningsprogrammet slås av:

- ved å trykke en gang til på knappen **kg**,
- ved å slå av tenningen.

Tvingen nedgiring

Hvis du trår inn gasspedalen forbi trykkpunktet, skifter girkassen til et lavere gir avhengig av motorturtallet. Full motoreffekt er tilgjengelig for akselerasjon.

Hvis motorturtallet er for høyt, skifter girkassen til et høyere gir. Dette skjer også i manuell modus. Dette automatiske girskiftet i manuell modus utføres ikke uten tvingen nedgiring.

Feil

Ved feil vises  på girdisplayet. Det er mulig å kjøre videre, forutsatt at man er forsiktig og kjører forutseende.

Sørg for at feilen utbedres ved et verksted.

Brudd i strømtilførselen

Ved strømbrudd når et gir er lagt inn, slipper ikke clutchen. Bilen kan ikke beveges.

Hvis batteriet er utladet, starter du bilen med startkabler ⇨ 133.

Hvis et utladet batteri ikke er årsaken til feilen, må du kontakte et verksted for å få hjelp.

Hvis bilen ikke kan settes i fri (nøytral), må bilen bare taues etter at drivhjulene er hevet fra bakken.

Tauing av bilen ⇨ 135.

Bremser

Bremsesystemet har to atskilte bremsekreter.

Hvis en bremsekrets svikter, kan bilen fortsatt bremse med den andre kretsen. Da oppnås imidlertid bremsevirkningen først når du trår hardt på bremsepedalen. Du må bruke betydelig mer kraft på pedalen. Bremselengden øker. Søk hjelp hos et verksted før du kjører videre.

Når motoren ikke går, opphører virkningen til bremsekraftforsterkeren når du har trådd inn bremsepedalen én eller to ganger. Bremseeffekten reduseres ikke, men det trengs betydelig større kraft for å bremse. Vær spesielt oppmerksom på dette ved tauing.

Hvis kontrollampen  lyser i instrumentpanelet under kjøring og meldingen **BRAKING FAULT (BREMSEFEIL)** vises i førerinformasjonssenteret, foreligger det en feil i bremsesystemet. Søk hjelp hos et verksted umiddelbart.

Kontrollampe  ⇨ 67.

Meldinger om bilen ⇨ 71.

Blokkeringsfrie bremseser (ABS)

De blokkeringsfrie bremsene (ABS) hindrer at hjulene blokkeres.

Så snart et hjul ser ut til å bli blokkert, begynner ABS å regulere bremsestrykket. Bilen kan styres også ved kraftig bremsing.

ABS-reguleringen merkes i form av pulsering i bremsepedalen og reguleringslyder.

For å oppnå optimal bremseeffekt trår du bremsepedalen helt inn under hele nedbremsingen til tross for at pedalen pulserer. Ikke reduser kraften på pedalen.

Kontrollampe (ABS) ⇨ 68.



Feil

Hvis kontrollampen (ABS) ikke slukker noen sekunder etter at tenningen er slått på, eller dersom den tennes under kjøring, er det en feil i ABS. Kontrollampen  kan også tennes i instrumentpanelet sammen med mel-

dingene **CHECK ABS (SJEKK ABS)** og **CHECK ESP (SJEKK ESP)** i førerinformasjonssenteret. Bremsesystemet fortsetter å fungere, men uten ABS-regulering.

Advarsel

Hvis det foreligger en feil i ABS, kan hjulene få en tendens til å låse seg ved kraftigere bremsing enn normalt. Fordelene ved ABS er ikke lenger til stede. Bilen kan ikke lenger styres ved kraftig bremsing, og den kan trekke mot én side.

Hvis kontrollampene , ,  og STOP lyser, er ABS og ESP deaktivert og meldingen **BRAKING FAULT (BREMSEFEIL)** vises i førerinformasjonssenteret. Søk hjelp hos et verksted.

Sørg for at feilen utbedres ved et verksted.

Meldinger om bilen ⇨ 71.

Håndbrems

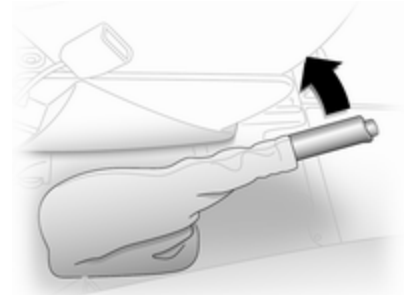

Trekk alltid håndbremsen godt til uten å trykke på utløserknappen. I nedover- eller oppoverbakker skal håndbremsen trekkes hardt til.

Løft håndbremsspaken litt opp for å løse ut bremsen, trykk på utløserknappen og senk spaken helt ned.

Trå samtidig på bremsepedalen for å redusere betjeningskraften på håndbremsen.

Kontrollampe  ⇨ 67.

Bremsestøtte

Hvis du trår raskt og hardt på bremsepedalen, bremses det automatisk med maksimal bremsekraft (full oppbremsing).

Oppretthold et jevnt trykk på bremsepedalen så lenge det er behov for full oppbremsing. Den maksimale bremsekraften reduseres automatisk idet du slipper opp bremsepedalen.

Kjøresystemer

Antispinn

Antispinnsystemet (TC) er en del av det elektroniske stabilitetsprogrammet (ESP®Plus), som bedrer kjørestabiliteten ved behov, uavhengig av veidekket og dekkenes vegrep, ved å hindre at drivhjulene spinner.

Når drivhjulene begynner å spinne, reduseres motoreffekten, og hjulet som spinner mest bremses individuelt. Dermed forbedres bilens kjørestabilitet vesentlig også på glatt vei-bane.

Antispinnsystemet er funksjonsklart med én gang tenningen er slått på og kontrollampen  på instrumentpanelet er slukket.

 blinker når antispinnsystemet er aktivt.

Advarsel

La ikke denne spesielle sikkerhetsfunksjonen få deg til å anlegge en mer risikofyllt kjørestil.

Tilpass hastigheten etter veiforholdene.



Kontrollampe   68.

Utkobling



Antispinnsystemet kan deaktiveres når det er ønskelig at drivhjulene skal spinne:

Trykk på -knappen. Kontrollampen  tennes i instrumentpanelet og meldingen **ESP OFF (ESP AV)** vises i førerinformasjonssenteret.

Antispinnsystemet aktiveres på nytt ved å trykke en gang til på -knappen. Kontrollampen  slukker på instrumentpanelet. Antispinnsystemet aktiveres igjen neste gang tenningen slås på.

Når bilens hastighet kommer opp i 50 km/t, gjenopprettes TC-funksjonen automatisk.

Feil

Hvis systemet registrerer en feil, tennes kontrollampen  i instrumentpanelet  67 og meldingen **CHECK ESP (SJEKK ESP)** vises i førerinformasjonssenteret.

Sørg for at feilen utbedres ved et verksted.

Meldinger om bilen  71.

Elektronisk stabilitetsprogram

Det elektroniske stabilitetsprogrammet (ESP®Plus) forbedrer kjørestabiliteten når det er nødvendig, uavhengig av veiforholdene og dekkenes veigrep. Det forhindrer også at drivhjulene spinner.

Så snart bilen får en tendens til å trekke mot én side (understyring/overstyring), reduseres motoreffekten, og hjulene bremses opp separat. Dermed forbedres bilens kjørestabilitet vesentlig også på glatt veibane.

ESP®Plus er funksjonsklart med én gang tenningen er slått på og kontrollampen  på instrumentpanelet er slukket.

Når ESP®Plus trer i funksjon, blinker .

Advarsel

La ikke denne spesielle sikkerhetsfunksjonen få deg til å anlegge en mer risikofylt kjørestil.

Tilpass hastigheten etter veiforholdene.



Kontrollampe   68.

Utkobling



ESP®Plus kan deaktiveres når det er ønskelig at drivhjulene skal spinne:

Trykk på -knappen. Kontrollampen  tennes i instrumentpanelet og meldingen **ESP OFF (ESP AV)** vises i førerinformasjonssenteret.

ESP®Plus aktiveres på nytt ved å trykke en gang til på -knappen. Kontrollampen  slukker på instrumentpanelet. ESP®Plus aktiveres igjen neste gang tenningen slås på. Når bilens hastighet kommer opp i 50 km/t, gjenopprettes ESP®Plus-funksjonen automatisk.

Feil

Hvis systemet registrerer en feil, tenner kontrollampen  i instrumentpanelet  67 og meldingen **CHECK ESP (SJEKK ESP)** vises i førerinformasjonssenteret.

Sørg for at feilen utbedres ved et verksted.

Meldinger om bilen  71.

Automatisk hastighetskontroll

Den automatiske hastighetskontrollen kan lagre og opprettholde hastigheter på 30 km/t og høyere. Avvik fra lagrede hastigheter kan forekomme i motbakke og utforbakke.

Av sikkerhetsmessige grunner kan hastighetskontrollen først aktiveres etter at fotbremsen har vært betjent én gang.



Ikke slå på hastighetskontrollen når det ikke er tilrådelig å holde en jevn hastighet.

Med automatisert manuelt gir må den automatiske hastighetskontrollen bare aktiveres i automatikkmodus.

Kontrollamper  og   69.

Koble inn





Trykk inn bryteren , kontrollampen  lyser grønt i instrumentpanelet.

Den automatiske hastighetskontrollen er nå i ventemodus og en tilhørende melding vises i førerinformasjonssenteret.



Akselerer til ønsket hastighet, og trykk på bryteren **+** eller **-**. Den gjeldende hastigheten lagres og opprettholdes, og du kan slippe gasspedalen.



Kontrollampen  lyser grønt i instrumentpanelet sammen med  og en tilhørende melding vises i førerinformasjonssenteret.

Det er mulig å akselerere ved å gi gass. Den lagrede hastigheten blinker i instrumentpanelet. Når du slipper opp gasspedalen, gjenopptas den lagrede hastigheten.

Hastigheten forblir lagret til tenningen slås av.

Øke farten

Når den automatiske hastighetskontrollen er aktiv, kan bilhastigheten økes kontinuerlig eller i små trinn ved å holde nede eller trykke gjentatte ganger på bryteren **+**.

Når bryteren slippes, vil den aktuelle hastigheten lagres og opprettholdes.

Alternativt kan det akselereres til ønsket hastighet og lagres ved å trykke på bryteren **+**.

Sette ned farten

Når den automatiske hastighetskontrollen er aktiv, kan bilhastigheten reduseres kontinuerlig eller i små trinn ved å holde nede eller trykke gjentatte ganger på bryteren **-**.

Når bryteren slippes, vil den aktuelle hastigheten lagres og opprettholdes.

Utkobling



Trykk på bryteren **O**: Den automatiske hastighetskontrollen deaktiveres og den grønne kontrollampen  i instrumentgruppen slukkes.

Automatisk utkobling:

- Bilhastigheten synker under 30 km/t
- Bremspedalen trås ned
- Clutchpedalen trås ned
- Girvelger i **N**



Hastigheten lagres og en tilhørende melding vises i førerinformasjonssettet.

Gjenoppta lagret hastighet

Trykk inn bryteren **R** ved en hastighet over 30 km/t.

Hvis den lagrede hastigheten er mye høyere enn den aktuelle hastigheten, vil bilen akselerere kraftig inntil den lagrede hastigheten er nådd.

Slette lagret hastighet

Trykk på bryteren : De grønne kontrollampene  og  slukker på instrumentpanelet.

Automatisk hastighetskontroll hastighetsbegrener

Hastighetsbegreneren forhindrer at bilen overskrider en forhåndsinnstilt maksimal hastighet over 30 km/t.

Koble inn



Trykk på bryteren , kontrollampen  lyser gult i instrumentgruppen.

Den automatiske hastighetskontrollens hastighetsbegrener-funksjon er nå i ventemodus og en tilhørende melding vises i førerinformasjonssettet.

Akselerer til ønsket hastighet, og trykk på bryteren **+** eller **-**. Den gjeldende hastigheten registreres.

Bilen kan kjøres normalt, men det vil ikke være mulig å overskride den programmerte hastighetsgrensen unntatt i nødtilfeller.

Dersom hastighetsgrensen ikke kan overholdes, f.eks. ved kjøring i bratte nedoverbakker, vil hastighetsbegrenseren blinke i førerinformasjonssenteret.

Øke hastighetsgrensen

Hastighetsgrensen kan økes kontinuerlig eller i små trinn ved å holde nede eller trykke gjentatte ganger på bryteren **+**.

Redusere hastighetsgrensen

Hastighetsgrensen kan reduseres kontinuerlig eller i små trinn ved å holde nede eller trykke gjentatte ganger på bryteren **-**.

Overskridelse av hastighetsgrense

Det er mulig å overskride hastighetsgrensen i nødsituasjoner ved å trå gasspedalen hardt inn forbi motstanden. Hastighetsbegrenseren vil blinke i førerinformasjonssenteret i denne perioden.

Slipp gasspedalen og hastighetsbegrenser-funksjonen aktiveres igjen så snart hastigheten blir lavere enn hastighetsgrensen.

Utkobling

Trykk på bryteren **O**: Hastighetsbegrenseren er deaktivert, og bilen kan kjøres normalt.

Hastighetsgrensen lagres og en tilhørende melding vises i førerinformasjonssenteret.

Ny aktivering

Trykk på bryteren **R**: Hastighetsbegrensningen aktiveres på nytt.

Sletting av hastighetsgrense

Trykk på bryteren **☺**: Den gule kontrollampen **☺** i instrumentgruppen slukkes.

Parkeringsradar

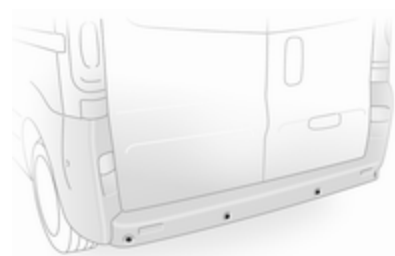

Parkeringsradaren gjør rygging lettere ved å måle avstanden mellom bakparten på bilen og hindringer. Føreren har imidlertid likevel det fulle og hele ansvaret for parkeringen.

Systemet består av fire ultrasoniske parkeringsfølere i støtfangeren bak.

Les dette

Deler som festes i registreringsområdet, kan forårsake systemfeil.

Koble inn

Når du setter bilen i revers, kobles systemet inn automatisk. En kort alarmlyd angir at systemet er funksjonsklart.

Hindringer varsles med lydsignaler. Intervallene mellom lydsignalene blir kortere etter hvert som bilen nærmer seg hindringen. Når avstanden er mindre enn 30 cm, høres et kontinuerlig lydsignal.

Advarsel

Diverse reflekterende overflater på gjenstander og klær samt eksterne støykilder kan under visse omstendigheter medføre at systemet ikke registrerer hindringer.

Utkobling



Det er mulig å deaktivere systemet permanent eller midlertidig.

Midlertidig deaktivering

Systemet deaktiveres midlertidig ved å trykke på -knappen på instrumentpanelet mens tenningen er på og revers er lagt inn. Når revers er lagt inn, utløses ikke lydsignalet, noe som angir at systemet er deaktivert.

Funksjonen aktiveres på nytt ved å trykke på knappen  igjen, eller det aktiveres neste gang tenningen slås på.

Permanent deaktivering

Systemet deaktiveres permanent ved å trykke på -knappen på instrumentpanelet i ca. 3 sekunder mens tenningen er på og revers er lagt inn. Systemet er deaktivert og virker ikke. Når revers er lagt inn, utløses ikke lydsignalet, noe som angir at systemet er deaktivert.

Funksjonen aktiveres på nytt ved å trykke og holde inne knappen  i ca. 3 sekunder.

Feil

Hvis systemet registrerer en funksjonsfeil, utløses en kontinuerlig lydalarm i ca. 5 sekunder når revers legges inn. Kontakt er verksted for å få fjernet årsaken til feilen.

Merk

Ved rygging må området være fritt for hindringer som kan treffe undersiden av bilen.

Støt mot bakakselen som muligens ikke er synlige, vil kunne medføre ukarakteristiske endringer ved håndtering av bilen. Dersom slike støt skulle inntreffe, bør det tas kontakt med et verksted.

Drivstoff**Drivstoff for bensinmotorer**

Benytt kun blyfri bensin ifølge EN 228.

Drivstoff med mer enn 5 % etanol må bare brukes når bilen er spesielt konstruert og godkjent for dette.

Bruk bensin med anbefalt oktantall ⇨ 147. Bruk av bensin med for lavt oktantall kan redusere motoreffekten og dreiemomentet samt øke drivstofforbruket noe.

Merk

Bruk av drivstoff som ikke er i samsvar med EN 228 eller lignende, kan føre til avleiringer eller motorskade og tap av garanti.

Merk

Bensin med for lavt oktantall kan medføre ukontrollert forbrenning og skader på motoren.

Drivstoff for dieselmotorer

Benytt kun diesel ifølge EN 590.

I land utenfor EU brukes euro-diesel med svovelkonsentrasjon under 50 ppm.

Merk

Bruk av drivstoff som ikke er i samsvar med EN 590 eller lignende, kan føre til tap av motorkraft, større slitasje eller motorskade og tap av garanti.

Likeverdig standardisert drivstoff med biodieselinhold (=FAME i henhold til EN14214) på maks. 10 % volum (som DIN 51628 eller tilsvarende standarder) kan brukes.

Ikke bruk marin diesel, fyringsolje, Aquazole og lignende diesel/vannemulsjoner. Dieseldrivstoff må ikke tynnes ut med drivstoff for bensinmotorer.

Viskositeten og filtrerbarheten til dieselen er avhengig av temperaturen. Ved lave temperaturer må det fylles diesel med garanterte vinterkvaliteter.

Fylling av drivstoff

⚠ Fare

Før tanking skal motoren og eks-terne varmere med forbrenningskammer (gjenkjennes ved klistremerke på tanklokkdekselet) slås av. Slå av mobiltelefoner.

Ved drivstoffylling må betjenings- og sikkerhetsforskriftene for bensinstasjonen følges.

⚠ Fare

Drivstoff er antennelig og eksplosivt. Røyking forbudt. Unngå nakne flammer eller gnister.

Hvis du merker drivstofflukt inne i bilen, må du umiddelbart kontakte et verksted for å utbedret feilen.

Merk

Slå ikke på tenningen hvis du har fylt på feil drivstoff.

Les dette

For å sikre at drivstoffnivået vises riktig, må tenningen slå s av før fylling av drivstoff. Unngå mindre bensinfyllinger (f.eks. mindre enn 5 liter) for å sikre nøyaktige avlesninger.

Drivstofftankens påfyllingsstuss med bajonettlås befinner seg på venstre side av bilen.

Tanklokkdekselet kan bare åpnes når bilen er låst opp.



Tankpåfyllingslokket låses opp og åpnes ved å sette inn nøkkelen og dreie mot urviseren. Sett på lokket og dreie nøkkelen så langt den går med urviseren når drivstoffyllingen er fullført.

Merk

Eventuelt drivstoffsøl må fjernes straks.

Feil

Hvis det skulle oppstå et brudd på strømtilførselen, låser ikke sentrallåsen opp tankdekslet. I slike tilfeller låses det opp manuelt.



Åpne

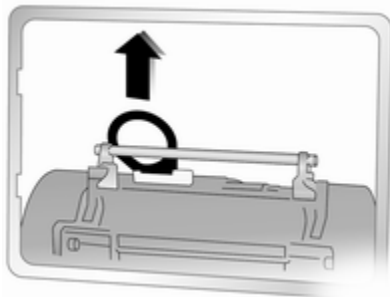

- Flytt venstre forsete for å komme til utløserdekselet.
- Fjern utløserdekselet, og legg sikkerhetsbeltet på den ene siden.
- Løft tankdekselutløseren for å låse opp tankdekselet.

Lukke

- Lukk tankdekselet, og senk tankdekselutløseren for å låse det.
- Sett på utløserdekselet igjen.
- Sett på plass venstre forsete.

Kontakt et verksted hvis årsaken til brudd på strømtilførselen ikke er at batteriet er utladet.

Drivstofforbruk og CO₂-utslipp

Se EU-samsvarserklæringen som fulgte med bilen eller andre nasjonale registreringsdokumenter for informasjon om verdiene som gjelder spesielt for din bil.

Måling av drivstofforbruket er regulert av det europeiske direktivet 80/1268/EEC (sist utgave 2004/3/EC).

Direktivet tar utgangspunkt i faktisk kjøreadferd: Bykjøring vurderes med ca. $\frac{1}{3}$ og landeveiskjøring med ca. $\frac{2}{3}$. Det er tatt hensyn til kaldstart- og akselerasjonsfaser.

Dessuten inngår verdier for CO₂-utslipp i direktivet.

Drivstofforbruket er i stor grad avhengig av personlig kjørestil samt vei- og trafikkforhold.

Ved forbruksberegningen tas det hensyn til bilens egenvekt, som er fastsatt i henhold til forskriftene. Tilleggsutstyr kan gi litt høyere drivstofforbruk og CO₂-utslipp, samt lavere topphastighet.

Tauing

Generell informasjon

Benytt bare tilhengerfeste som er godkjent for bilen. Ettermontering må utføres av et verksted. Det kan være nødvendig å foreta endringer som berører kjølingen, varmeskjoldene eller annet utstyr.

Monteringsmål for fabrikkmontert tilhengerfeste ⇨ 157.

Kjøreegenskaper og tips for kjøring med tilhenger

Hvis tilhengeren har bremses, må sikkerhetsvaieren festes.

Smør kulen på tilhengerfestet før tilhengeren kobles til bilen. Dersom det brukes stabilisator for å dempe svingningsbevegelser, som virker på koblingskulen, skal den ikke smøres. Det anbefales å bruke en stabilisator hvis tilhengeren har dårlig kjørestabilitet.

Maksimumshastigheten på 80 km/t må ikke overskrides, heller ikke i land der høyere hastighet er tillatt.

Skulle tilhengeren begynne å slingre, senker du hastigheten. Forsøk ikke å korrigere med rattet. Brems hardt opp i nødstilfelle.

I nedoverbakke benytter man det girtrinnet som man ville brukt i en tilsvarende oppoverbakke. Kjør med omtrent den samme hastigheten.

Juster dekktrykket til verdien for full belastning ⇨ 156.

Kjøring med tilhenger

Tilhengerlast

Tillatt tilhengerlast er maksimalverdier som avhenger av bil og motor, og denne må ikke overskrides. Den reelle tilhengerlasten er differansen mellom den reelle totalvekten for tilhengeren og den vekten som trykker på bilens tilhengerkule med tilhengeren tilkoblet.

De tillatte tilhengerlastene er oppgitt i bilens dokumenter. Generelt gjelder de for stigninger/fall opptil maks. 12 %.

Den tillatte tilhengerlasten gjelder opp til angitt stigning og til en høyde på 1000 meter over havet. Motoreffekten reduseres fordi lufta blir tynnere i høyden. Dermed reduseres også klatreevnen, og den tillatte samlede vekten på trekkbilen, tilhengeren og lasten reduseres med 10 % for hver 1000 meters høydeforskjell. På veier med liten stigning (under 8 %, for eksempel på motorvei) er det ikke nødvendig å redusere den samlede vekten.

Den tillatte totalvekten må ikke overskrides. Den tillatte trekktotalvekten er angitt på identifikasjonsplaten ⇨ 145.

Kulevekt

Med kulevekt eller kuletrykk menes den kraften som tilhengeren trykker på koblingskulen med. Den kan endres ved å fordele vekten annerledes på tilhengeren.

Tillatt kulebelastning er oppgitt på identifikasjonsplaten til tilhengerfestet og i bilens vognkort. Forsøk

å oppnå maksimal kulevekt, særlig for tunge tilhengere. Kulevekten må aldri være under 25 kg.

Ved tilhengerlast på 1200 kg og mer bør ikke kulebelastningen være under 50 kg.

Bakaksellast

Når tilhengeren er koblet til og den tauende bilen har full last (inkludert alle personer i bilen), må ikke tillatt bakaksellast (se identifikasjonsplaten eller vognkortet) overskrides.

Tilhengerfeste

Merk

Demonter kulestangen når du ikke kjører med tilhenger.

⚠ Advarsel

Kjøring med tilhenger er kun tillatt når kulestangen er riktig montert. Oppsøk et verksted dersom du får problemer med å feste kulestangen riktig.

Varsellyd for tilhengerfeste

Tonen til varsellyden endres når blinklysene aktiveres mens en tilhenger er koblet til bilen.

Tonen til varsellyden endres også hvis et blinklys på tilhengeren eller bilen ikke virker.

Pleie av bilen

Generell informasjon	110
Kontroll av bilen	111
Skifte pære	119
Elektrisk anlegg	123
Verktøy i bilen	125
Hjul og dekk	126
Tauing	135
Utvendig pleie	137

Generell informasjon

Tilbehør og endringer av bilen

Vi anbefaler at det brukes originale deler og tilbehør, samt fabrikkgodkjente deler for den bestemte biltypen. Vi kan ikke vurdere eller garantere påliteligheten av andre produkter – selv om de har en offentlig eller annen godkjenning.

Det elektriske systemet må ikke modifiseres, f.eks. i form av endringer i elektroniske styreenheter (chip-tuning).

Lagring av bilen

Parkering i lengre tid

Hvis bilen skal settes bort for flere måneder:

- Vask og voks bilen.
- Få kontroller voksen i motorrommet og på understellet.
- Rengjør og konserver gummitettinger.

- Fyll tanken helt opp.
- Skift motorolje.
- Tøm spylervæskebeholderen.
- Kontroller kjølevæskens frost- og rustbeskyttelse.
- Juster dekktrykket til verdien for full belastning.
- Parker bilen på et tørt sted med god ventilasjon. Legg inn 1. gir eller revers. Hindre at bilen kan rulle.
- Trekk ikke til håndbremsen.
- Åpne motorpanseret, lukk alle dører og lås bilen.
- Koble polklemmen fra bilbatteriets minuspol. Vær oppmerksom på at noen systemer ikke er i funksjon, f.eks. tyverialarmen.

Ta i bruk bilen igjen

Når bilen skal tas i bruk igjen:

- Koble polklemmen til bilbatteriets minuspol. Aktiver elektronikken til de elektriske vinduene.
- Kontroller dekktrykket.
- Fyll opp spylervæskebeholderen.
- Kontroller motoroljenivået.

- Kontroller kjølevæsknivået.
- Monter eventuelt nummerskiltet.

Gjenvinning når bilen vrakes

Informasjon om gjenvinningsfirmaer (bilopphoggerier) og om gjenvinning av biler finner du på vår hjemmeside. Overlat ikke dette til andre enn autoriserte gjenvinningsfirmaer.

Kontroll av bilen

Utføre arbeider

⚠ Advarsel

Kontroller i motorrommet må bare utføres når tenningen er slått av. Kjøleviften kan fortsette å gå etter at tenningen er slått av.

⚠ Fare

Tenningsystemet genererer svært høy spenning. Må ikke berøres.

Lokkene på beholderne for etterfylling av motorolje, kjølevæske og spylervæske samt håndtaket på oljepeilepinnen, er gule slik at de skal være lettere å kjenne igjen.

Panser

Åpne

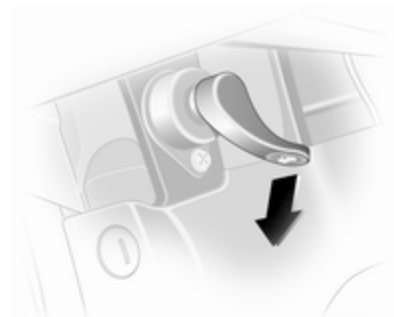

Trekk i utløserhendelen, og før den tilbake til utgangsstillingen.

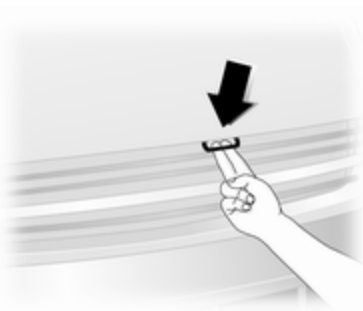

Tekk i sikringsklaffen, og åpne motorpanseret.

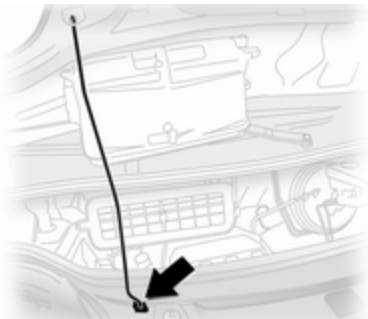

Støtt opp motorpanseret.

Lukke

Press støtten inn i holderen før du lukker motorpanseret.

Senk motorpanseret, og la det falle i lås. Kontroller at motorpanseret er låst.

Motorolje

Kontroller jevnlig motoroljenivået manuelt for å hindre skade på motoren.

Sørg for å bruke riktig oljespesifisering. Anbefalte væsker og smøremidler ⇨ 142.

Bilen må stå på et plant underlag når kontrollen utføres. Motoren skal være driftsvarm, og den skal ha vært slått av i minst 10 minutter.

Trekk ut oljepeilepinnen, tørk av, før den inn til anslagsflaten på håndtaket, trekk ut på nytt og les av motoroljenivået.

Merk

Det er eierens ansvar å sørge for at motoroljenivået til enhver tid er riktig og at det brukes riktig oljekvalitet.

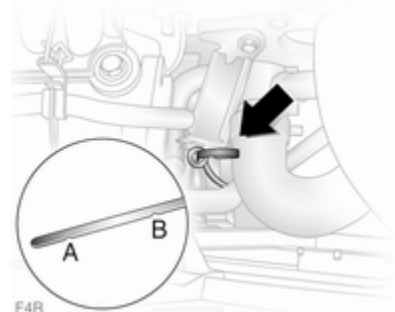

F4R

Avhengig av motoren benyttes det forskjellige oljepeilepinner. Illustrasjonene viser kontroll og påfylling av motorolje på bensin- hhv. dieselmotorer.

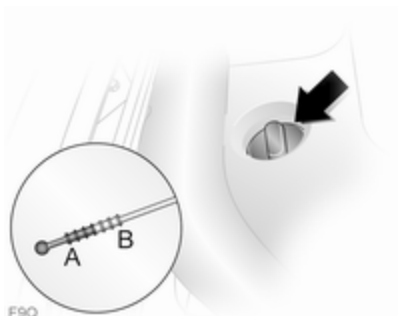

F9Q

På F9Q-motorer er peilepinnen festet til oljepåfyllingslokket, som må dreies mot urviseren for å åpnes.

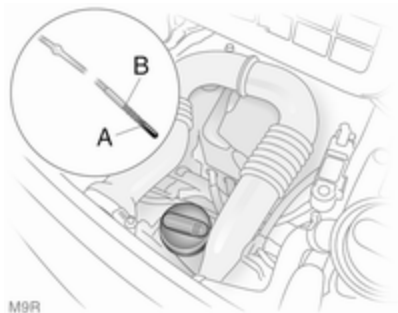

M9R

I biler med M9R-motor dreies lokket mot urviseren, peilepinnen tas ut, tørkes av og settes inn så langt den går.

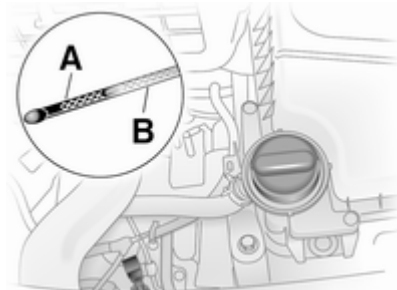

G9U

Fyll på motorolje når motoroljenivået har sunket ned til minimumsmerket "add oil" A.

Merk

Oljenivået må aldri synke under minimumsnivået!

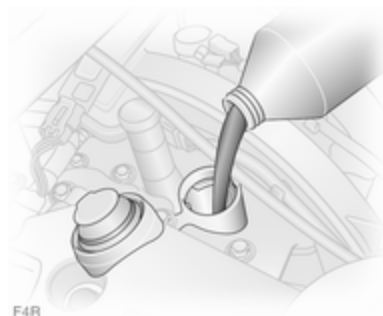

F4R

Vi anbefaler å bruke samme type motorolje som den som ble brukt ved forrige oljeskift.

Motoroljenivået må ikke overskride maksimumsmerket B på peilepinnen.

Merk

Tapp av eller sug ut for mye påfylt motorolje.

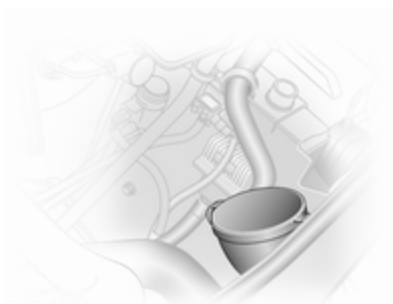

F9Q

For å hindre søl ved påfylling av motorolje på F9Q-motorer brukes trakten som oppbevares foran i motorrommet.

Trakten løsnes ved å løfte plastlåsehaken på trakten og løfte den opp.

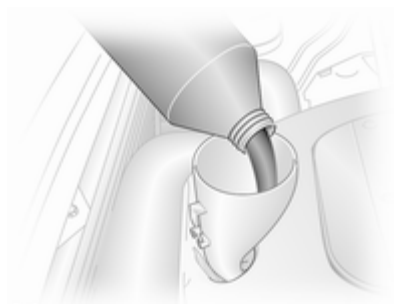

F9Q

Ta av dekslene, og kontroller at trakten er ordentlig festet på påfyllingsrøret.

Kontroller at trakten festes godt etterpå, med begge endedekslene på.

Stabilisering av motoroljeforbruket vil ikke skje før bilen har kjørt flere tusen kilometer. Det aktuelle forbruket vil ikke kunne fastsettes før dette.

Kontakt et verksted hvis forbruket overstiger 0,5 liter per 1000 km etter innkjøringsperioden.

Kapasiteter ⇨ 155, overvåking av motoroljenivået ⇨ 63.

Sett låsedekselet rett på og skru fast.

Motorluftfilter

Indikator for motorluftstrøm

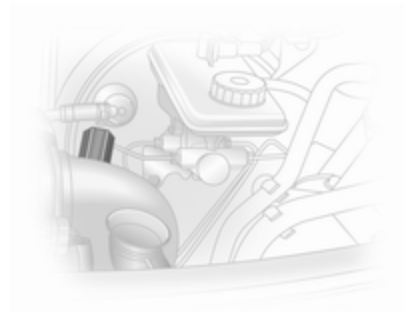

Enkelte modeller har en indikator i motorens inntakssystem, som angir om det er hindringer i luftinntaket til motoren.

Klar = Ingen hindring
Rød indikator = Hindring

Kontakt et verksted hvis den røde indikatoren vises når motoren er i gang.

Motorkjølevæske

Kjølevæsken gir frostbeskyttelse ned til ca. -28 °C.

Merk

Bruk bare godkjent frostvæske.

Kjølevæskeniå

Merk

For lavt kjølevæskeniå kan medføre motorskader.

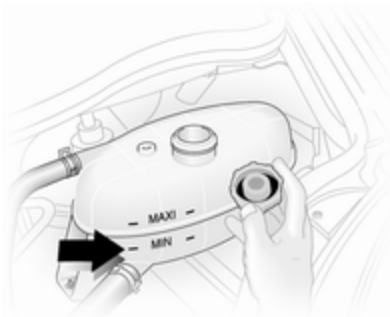



Når kjølesystemet er kaldt, skal kjølevæskeniået ligge like over merket **MIN**. Etterfyll hvis niået er lavt.

⚠ Advarsel

La motoren kjølnе før du åpner lokket. Åpne lokket forsiktig, slik at trykket slippes langsomt ut.

Fyll opp med frostvæske. Hvis frostvæske ikke kan skaffes, bruk rent vann fra springen eller destillert vann. Skru lokket godt på. Få kontrollert frostvæskeskonsentrasjonen og kontakt verksted for å få fjernet årsaken til kjølevæsketapet.

Hvis det må fylles på mye kjølevæske, må eventuelt oppsamlet luft fjernes fra kjølesystemet. Søk hjelp hos et verksted.

Hvis kjølevæsketemperaturen er for høy, lyser kontrollampen  rødt i instrumentpanelet, sammen med STOP  68. Ta kontakt med et verksted dersom kjølevæskeniået er korrekt.

Servostyringsvæske

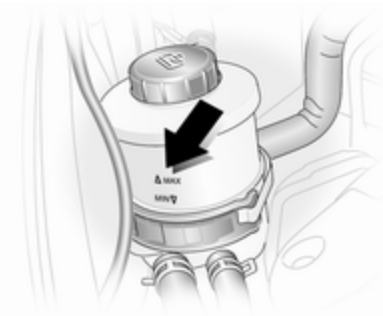

Kontakt er verksted hvis væskeniået i beholderen synker under **MIN**-merket.

Spylervæske



Fyll på rent vann blandet med en passende mengde spylervæske som inneholder frostvæske.

Merk

Bruk bare spylervæske med tilstrekkelig frostbeskyttelseskoncentrasjon for lave temperaturer eller brått temperaturfall.

Bremser

En hvinelyd er et tegn på at bremsebelegget er slitt ned til minimumstykkelsen. Det er mulig å kjøre videre, men sørg for å få skiftet ut bremsebelegget snarest mulig.

Med nye bremsebelegg må du ikke foreta unødig kraftige oppbremsinger de første turene.

Bremsevæske

⚠ Advarsel

Bremsevæske er giftig og etsende. Unngå kontakt med øyne, hud, tekstiler og lakkerte flater.

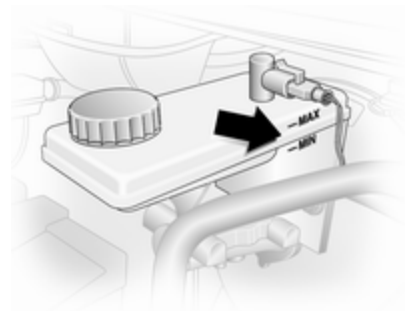

Bremsevæsknivået skal ligge mellom merkene **MIN** og **MAX**.

Renslighet er svært viktig ved etterfylling. Urenheter i bremsevæsken vil kunne føre til funksjonsforstyrrelser i bremsesystemet. Få fjernet årsaken til bremsevæsketapet på et verksted.

Benytt kun bremsevæsker med høy effekt, som er godkjent for bilen.

Bremse- og clutchvæske ⇨ 142.

Batteri

Bilbatteriet er vedlikeholdsfritt forutsatt at kjøremåten er slik at batteriet lades tilstrekkelig. Småkjøring og

hyppige motorstarter kan tappe batteriet. Unngå å bruke unødvendig elektrisk utstyr.



Batterier skal ikke kastes i husholdningsavfallet. De skal leveres inn til aktuelle mottakssteder.

Hvis bilen parkeres i mer enn 4 uker, kan det føret til at batteriet utlades. Koble polklemmen fra bilbatteriets minuspol.

Til- og frakobling av bilbatteriet må bare gjøres når tenningen er slått av.

Tilgang til batteriet

Batteriet er plassert under gulvpanelet ved venstre forsete ⇨ 133.

Vedlikehold av batteriet

⚠ Fare

Sørg for god ventilasjon når batteriet lades. Det er fare for eksplosjon hvis gasser som oppstår under ladingen, samler seg opp!

Skifte batteri

Når batteriet skiftes, er det viktig å kontrollere at det ikke er noen åpne ventilasjonshull i nærheten av plusspolen. Hvis et ventilasjonshull er åpent i dette området, må det stenges med en blidplugg, og ventilasjonen i nærheten av minuspolen må åpnes.

Vi anbefaler at du overlater utskifting av batteriet til et verksted.

Ekstrabatteri

Enkelte modeller har, avhengig av bilens utstyr, et ekstra batteri like ved bilbatteriet.

Dieselfilter

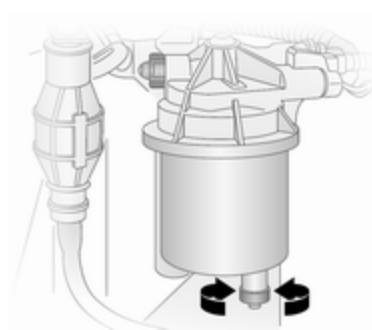

Tapp alltid vann fra dieselfilteret i forbindelse med oljeskift.

Sett en beholder under filterhuset. Løsne de riflede skruene på filterdekselet og på den nedre delen av filteret ca. én omdreining for å tappe ut vannet.

Vannet er tappet ut av filteret så snart det kommer diesel ut på den riflede skruen nede. Stram de to skruene igjen.

Kontroller dieselfilteret oftere ved ugunstige driftsforhold.

Lufting av dieselsystemet

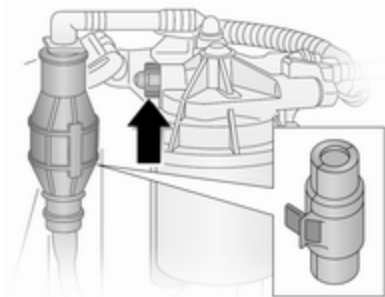

Hvis tanken har blitt kjørt tom, må dieselsystemet luftes ut.

Fyll tanken med drivstoff, og følg denne fremgangsmåten:

1. Ta av beskyttelsesdekslet til rekkepumpen.
2. Sett en egnet beholder for oppsamling av drivstoffet under drivstoffilterets lufteskruer.
3. Løsne lufteskruen (pil) én omdreining.

4. Kjør rekkepumpen for hånd, langsomt og uten avbrudd, helt til drivstoffet som renner ut av den løsne lufteskruen er uten luftbobler.
5. Stram lufteskruen igjen.
6. Sett på beskyttelsesdekslet til rekkepumpen.

Skifte viskerblad

Viskerblader på frontruten

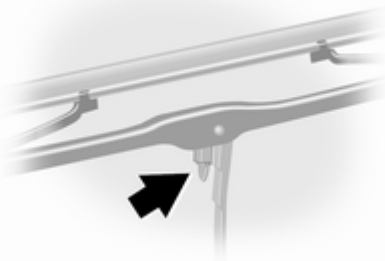

Løft viskerarmen, trykk festeklipset mot den og løsne viskerbladet.

Viskerblad på bakruten

Løft viskerarmen, dreii viskerbladet og løsne det.

Skifte pære

Skifte pærer

Slå av tenningen og den aktuelle bryteren, eller lukk dørene.

Nye lyspærer må bare holdes i sokelen! Berør ikke pæreglasset med bare hender.

Bruk kun samme type pære ved utskiftingen.

Hovedlys

Nær- og fjernlys

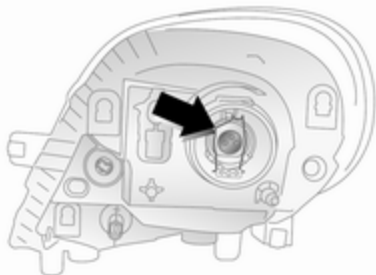

1. Ta ut ledningssettkontakten.
2. Ta av gummitetningen.
3. Løsne festeklipset, og ta ut lyspæren.
4. Skift lyspære, og sett på festeklipset. Kontroller at lyspæren er satt riktig vei.
5. Sett på gummitetningen og ledningssettkontakten.

Sidelys

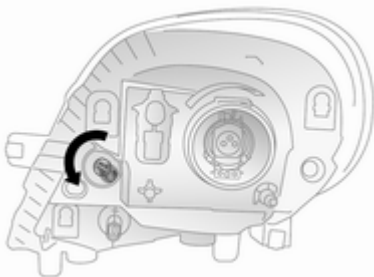

1. Ta lyspæreholderen ut av reflektorhuset ved å dreie 90°.
2. Skift lyspære.
3. Sett lyspæreholderen i reflektorhuset.

Tåkelys

Overlat pæreskift til et verksted.

Blinklys foran

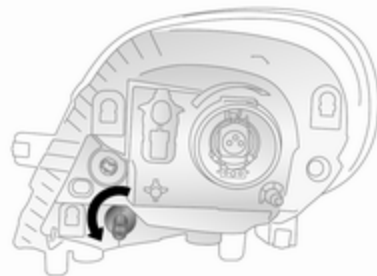

1. Ta lyspæreholderen ut av reflektorhuset ved å dreie 90°.
2. Skift lyspære.
3. Sett lyspæreholderen i reflektorhuset.

Baklys

Bremselys, blinklys og baklys

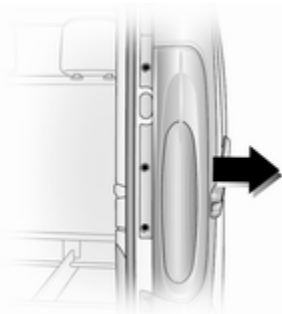

1. Ta ut tre skruer (ved bruk av verktøyet som følger med).
2. Trekk lampeenheten forsiktig fra festetappene på yttersiden, og ta den ut.



3. Drei lyspæreholderen for å skille den fra lampeenheten.
4. Skift lyspære.
5. Trykk for å sette på plass lyspæreholderen i lampeenheten, og drei for å feste den.
6. Kontroller at ledningssettet er riktig plassert.
7. Sett inn lampeenheten igjen, og kontroller at den plasseres riktig.
8. Sett lampeenheten på festetappene, og fest de tre skruene igjen.

Blinklys på siden

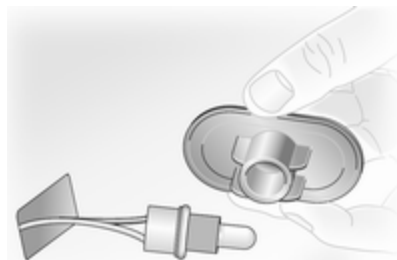

1. Løsne klipsene fra skjermen ved bruk av en flat skrutrekker, og løft lampen ut av åpningen.
2. Fjern lyspæreholderen fra lampeenheten ved å dreie 90°, og skift lyspære.
3. Sett lyspæreholderen i lampeenheten, og sett lampeenheten i åpningen.

Høytmontert midtre bremselys

Overlat pæreskift til et verksted.

Ryggelys

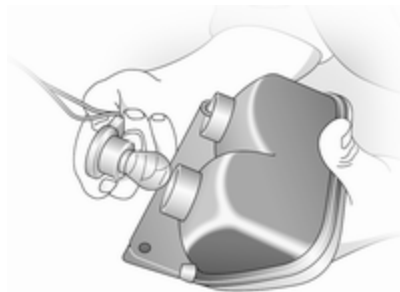

1. Ta ut to skruer (ved bruk av verktøyet som følger med), og ta ut lampeenheten.
2. Drei lyspærehuset for å skille det fra lampeenheten.
3. Skift lyspære.
4. Trykk for å sette på plass lyspæreholderen i lampeenheten, og drei for å feste den.
5. Monter lampeenheten med to skruer.

Skiltlys

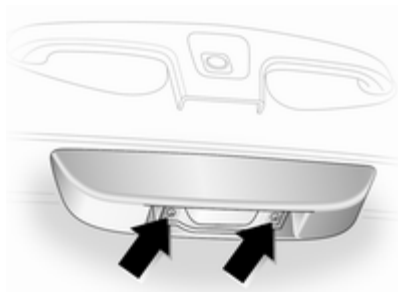

1. Ta ut to skruer (pil), og ta av glasset.
2. Skift lyspære.
3. Sett på glasset og skru inn skruene igjen.

Tåkebaklys

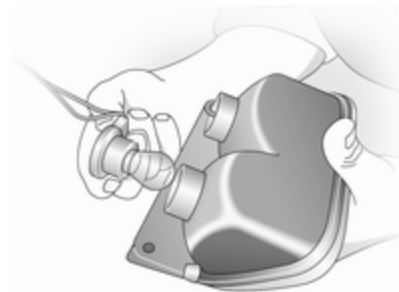

1. Ta ut to skruer (ved bruk av verktøyet som følger med), og ta ut lampeenheten.
2. Drei lyspærehuset for å skille det fra lampeenheten.
3. Skift lyspære.
4. Trykk for å sette på plass lyspæreholderen i lampeenheten, og drei for å feste den.
5. Monter lampeenheten med to skruer.

Innvendige lys

Kupélys foran

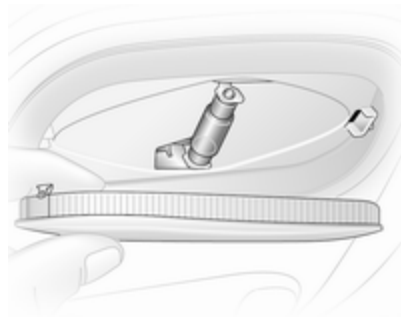

1. Ta av glasset ved bruk av en flat skrutreter.
2. Skift lyspære.
3. Sett på glasset igjen.

Bagasjeromslys

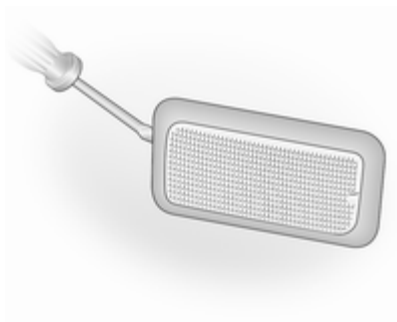

1. Ta av lampeenheten ved bruk av en flat skrutreter.
2. Få tilgang til lyspæren ved å ta av det bakre dekselet på lampeenheten.
3. Skift lyspære, og sett på dekselet bak igjen.
4. Sett inn lampeenheten igjen.

Kupélys bak

Overlat pæreskift til et verksted.

Hanskeromslys

Overlat pæreskift til et verksted.

Instrumentpanelbelysning

Overlat pæreskift til et verksted.

Elektrisk anlegg

Sikringer

Skift ut i samsvar med teksten på den defekte sikringen.

Sikringsboksen er plassert på venstre side av instrumentpanelet, under koppholderen.

Slå alltid av den aktuelle bryteren og tenningen før du skifter sikring.

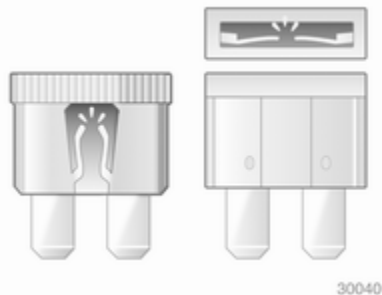

En defekt sikring kan gjenkjennes ved at tråden er smeltet. Skift ikke ut sikringen før årsaken til feilen er fjernet.

Det lønner seg å ha et komplett sett reservesikringer i bilen. Det er plass til reservesikringer i sikringsboksen.

Enkelte funksjoner kan være beskyttet med flere sikringer.

Det kan også være satt inn sikringer som ikke har noen funksjon.

Sikringstrekker

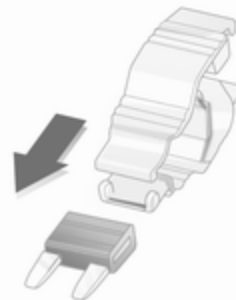

30042

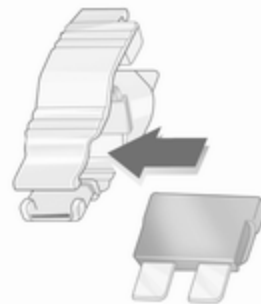

30042

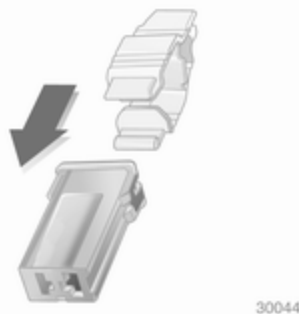

En sikringstrekker i sikringsboksen brukes som hjelp ved utskifting av sikringer.

Sett inn sikringstrekkeren ovenfra eller fra siden på sikringer med forskjellige utforminger, og trekk sikringen ut.

Sikringsboksen i instrumentpanelet



På venstre side av instrumentpanelet, under koppholderen.



Fjern askebegeret fra den venstre koppholderen, og trekk i sikringsboksdekselet for å åpne det. Ingen gjenstander må oppbevares bak dekselet.

Enkelte kretser kan være beskyttet av flere sikringer.









Symbol Bruksområde

	Klimaanlegg
	Oppvarmede sidespeil
	Setevarme
	Elektriske vinduer
	Venstre fjernlys
	Høyre fjernlys
	Vindusvisker
	Radio, Infotainmentsystem
	Sigarettenner
Boiler	Varmeapparat for bakre del av kupeen
	Horn
	Venstre nærlys
	Høyre nærlys
	Instrumentpanel
	Varme
	Kupéllys

Symbol Bruksområde

-  Blokkeringsfrie bremsler
-  Bakruteoppvarming
-  Klokke, innvendige lys, radio, infotainmentsystem

UCH Drivstoffinnsprøytingsystem
INJ

-  Bakrutespyler
-  Bakrutevisker
-  Venstre sidelys
-  Høyre sidelys
-  Sentrallås
-  Elektrisk justerbare sidespeil
- STOP** Stoppkontrolllampe, kjørellys
-  Tåkebaklys
-  Tåkelys foran

Symbol Bruksområde

-  Strømuttak
- T** Fartsskriver

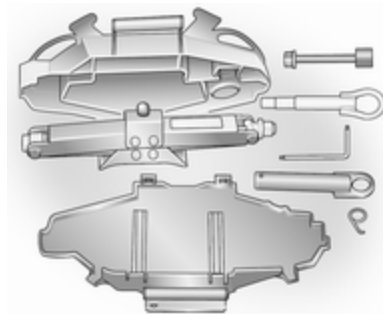
Verktøy i bilen**Verktøy**

Jekken, adapterne, skrallen, torxnøkkelen, navdekselkroken, slepeøyet og verktøyet for reservehjulet oppbevares sammen under førersetet.

Reservehjul ⇨ 132.

Biler med dekkreparasjonssett: Slepeøyet og torxnøkkelen oppbevares i esken til dekkreparasjonssettet under forsetet.

Dekkreparasjonssett ⇨ 128.

Hjul og dekk

Dekkenes og felgenes tilstand

Kjør langsomt over kanter og mest mulig i rett vinkel. Kjøring over skarpe kanter kan medføre dekk- og felgskader. Ikke klem dekkene inn mot fortauskanten når du skal parkere.

Undersøk hjulene regelmessig med henblikk på skader. Søk hjelp hos et verksted ved skader eller unormal slitasje.

Dekk

Fabrikkmonterte dekk er avstemt til understellet og gir optimal kjørekomfort og sikkerhet.

Vinterdekk

Vinterdekk gir sikrere kjøring ved temperaturer under 7 °C, og bør derfor monteres på alle hjul.

Et klistremerke med informasjon om maksimalt tillatt hastighet for dekkene må festes i førerens synsfelt, i samsvar med landsspesifikke bestemmelser.

Dekkbetegnelser

F.eks. **195/65 R 16 C 88 Q**

- 195** = Dekkbredde i mm
- 65** = Profilforhold (dekkhøyde i forhold til dekkbredde) i %
- R** = Dekktype: radial
- RF** = Konstruksjonstype: RunFlat
- 16** = Felgdiameter i tommer
- C** = Frakt eller kommersiell bruk
- 88** = Lastindeks, 88 tilsvarer f.eks. 567 kg
- Q** = Bokstav for hastighetskode

Bokstav for hastighetskode:

- Q** = opptil 160 km/t
- S** = opptil 180 km/t
- T** = opptil 190 km/t
- H** = opptil 210 km/t
- V** = opptil 240 km/t
- W** = opptil 270 km/t

Dekktrykk

Kontroller dekktrykket når dekkene er kalde, minst hver 14. dag og før alle lengre turer. Ikke glem reservehjulet.

Dekktrykk ⇨ 156.

Dekktrykkene gjelder kalde dekk. De gjelder for sommer- og vinterdekk.

Fyll alltid reservehjulet med dekktrykk for full last.

Feil dekktrykk svekker sikkerheten, kjøreegenskapene, komforten og drivstofføkonomien samtidig som dekkslitasjen øker.

Advarsel

For lavt dekktrykk kan føre til betydelig oppvarming av dekkene og indre skader, som i sin tur fører til at slitebanen løsner og i verste fall til at dekkene punkterer ved høye hastigheter.

Mønsterdybde

Kontroller mønsterdybden regelmessig.

Av sikkerhetsgrunner bør dekkene skiftes ut når mønsterdybden er 2 til 3 mm (vinterdekk ved 4 mm).



Minste tillatte mønsterdybde (1,6 mm) er nådd når slitebanen er slitt ned til en slitasjeindikator (TWI = Tread Wear Indicator). Plasseringen er angitt av merker i dekketsiden.

Hvis slitasjen er større foran enn bak, bytter du om for- og bakhjulene. Pass på at hjulene roterer samme vei som før.

Dekk aldres, også når de ikke kjøres. Vi anbefaler at dekkene skiftes ut etter 6 år.

Dekkskift, og hjuldimensjon

Ved bruk av dekk med en annen dimensjon enn de fabrikkmonterte dekkene, må speedometeret og det nominelle dekktrykket eventuelt omprogrammeres, og andre endringer utføres på bilen.

⚠ Advarsel

Bruk av uegnede dekk eller felger kan forårsake ulykker og vil gjøre bilens typegodkjenning ugyldig.

Hjulkapsler

Bruk hjulkapsler og dekk som er fabrikkgodkjent for den aktuelle bilen, og som dermed oppfyller alle krav til den aktuelle felg- og dekkkombinasjonen.

Hvis det brukes hjulkapsler og dekk som ikke er fabrikkgodkjent, må dekkene ikke ha vulstkant.

Hjulkapsler må ikke hemme kjølingen av bremsene.

⚠ Advarsel

Bruk av uegnede dekk eller hjulkapsler kan føre til plutselig lufttap og dermed til ulykker.

Kjettinger



Kjettinger er bare tillatt på forhjulene. Benytt finleddede kjettinger som maksimalt bygger 15 mm på slitebanen og på innsiden av dekkene (med kjettinglås).

For dekkstørrelse 215/65 R16, ta kontakt med et verksted.

⚠ Advarsel

Skader kan føre til at dekket punkterer.

Hjulcapsler på stålfelger kan komme i kontakt med kjettingdeler. Ta av hjulkapslene i slike tilfeller.

Kjettinger kan bare brukes i hastighet opp til 50 km/t, og ved kjøring på bare veier kan de bare brukes i korte perioder ettersom de slites raskt på hardt veidekke og kan ryke.

Dekkrepasjonssett

Mindre skader på slitebanen og på dekkensiden kan repareres med dekkrepasjonssettet.

Ikke fjern fremmedlegemer fra dekket.

Skader på dekket som er større enn 4 mm eller befinner seg på siden av dekket nær felgen, kan ikke repareres med reparasjonssettet.

⚠ Advarsel

Kjør ikke fortere enn 80 km/t.

Må ikke brukes i lang tid.

Det kan oppstå endringer i styringen og kjøreegenskapene.

Hvis et dekk har punktert:

Trekk til håndbremsen, og legg inn 1. gir eller revers.

Dekkrepasjonssettet er plassert under forsetet.

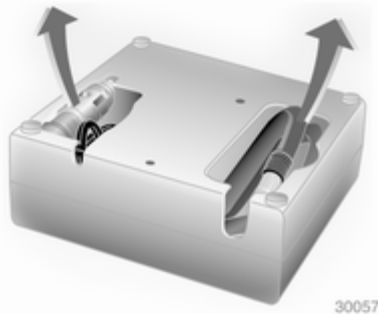

1. Ta kompressoren ut av dekkrepasjonssettet.

2. Ta strømtilkoblingsledningen og luftslangen ut av rommene på undersiden av kompressoren.



3. Skru kompressorens luftslange til koblingen på flasken med tetningsmiddel.
4. Fest flaska i holderen på kompressoren.
Sett kompressoren ved siden av dekket slik at flasken med tetningsmiddel står.
5. Skru av ventilhetten på det defekte dekket.

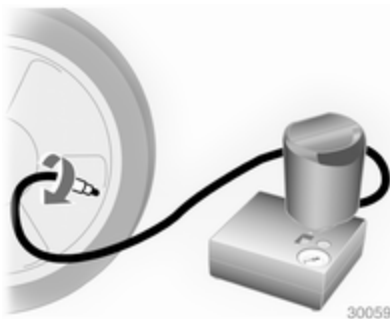

6. Skru påfyllingsslangen på dekkventilen.
7. Bryteren på kompressoren må stå på **O**.
8. Sett kompressorstøpselet i strøm-uttaket eller sigarettennerkontakten.

For å unngå utlading av batteriet anbefaler vi at du lar motoren gå.

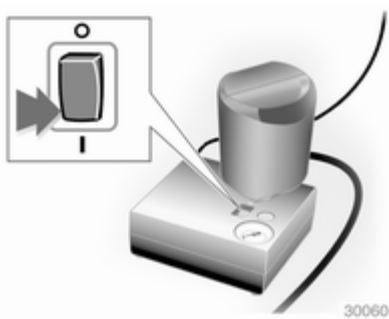

9. Slå vippebryteren på kompressoren på **I**. Dekket fylles med tetningsmiddel.
10. Kompressorens trykkmåler viser en kort stund opptil 6 bar (600 kPa 87 psi). Så begynner trykket å falle.
11. Alt tetningsmiddel pumpes inn i dekket. Deretter fylles dekket med luft.



12. Foreskrevet dekktrykk skal oppnås innen 10 minutter. Dekktrykk \diamond 156. Når riktig trykk er oppnådd, slå av kompressoren.

Dersom det foreskrevne dekktrykket ikke oppnås i løpet av 10 minutter, demonterer du dekkreparasjonssettet. Flytt bilen én hjulomdreining (ca. 2 meter). Koble til igjen dekkreparasjonssettet, og fortsett med påfyllingen i 10 minutter. Dersom det foreskrevne dekktrykket fortsatt ikke oppnås, er dekket for sterkt skadet. Søk hjelp hos et verksted.

Fjern overflødig trykk med knappen over trykkindikatoren.

Kompressoren må ikke gå i mer enn 10 minutter.

13. Løsne dekkreparasjonssettet. Skru dekkpåfyllingsslangen på den ledige koblingen på tetningsmiddelflasken. Dermed unngår du at det renner ut tetningsmiddel. Oppbevar dekkreparasjonssettet under forsetet.
14. Tetningsmiddel som eventuelt har rent ut, fjernes med en klut.
15. Ta klistremerket med maksimalt tillatt hastighet, som du finner på dekkreparasjonssettet, og fest det i førerens synsfelt.

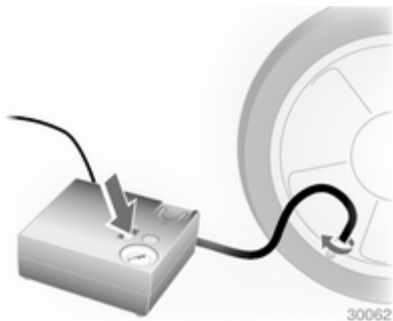

16. Kjør videre umiddelbart, slik at tetningsmiddelet fordeles jevnt i hele dekket. Stans, og kontroller dekktrykket ved bruk av kompressoren etter å ha kjørt ca. 10 km (senest etter 10 minutter). Skru luftslangen rett på dekkventilen og kompressoren når du skal kontrollere trykket.
17. Hvis dekktrykket er over 3,1 bar (310 kPa/ 45 psi), skal det korrigeres til riktig verdi. Gjenta prosedyren til det ikke er noe trykktap lenger.

Bruk ikke bilen hvis dekktrykket har sunket under 3,1 bar (310 kPa 45 psi). Søk hjelp hos et verksted.

18. Oppbevar dekkreparasjonssettet under forsetet.

⚠ Advarsel

Tetningsmiddelet må ikke komme i kontakt med hud, øyne eller klær. Oppsøk lege umiddelbart ved svelging.

Les dette

Kjøreegenskapene til det reparerte dekket er sterkt forringet. Derfor må du få skiftet ut dette dekket.

Ved uvanlige lyder eller sterk oppvarming av kompressoren, skal du skal slå den av i minst 30 minutter.

Den innbygde sikkerhetsventilen åpnes ved et trykk på 7 bar.

Legg merke til utløpsdatoen for settet. Etter den datoen er tetteevnen ikke lenger garantert. Se holdbarhetsmerkingen på tetningsmiddel-flasken.

Skift ut den brukte tetningsmiddel-flasken. Kasser flasken i henhold til gjeldende forskrifter.

Kompressoren og tetningsmiddelet kan brukes fra ca. -30 °C.

Den medfølgende adapteren kan også benyttes til andre ting, som f.eks. baller, luftmadrasser, gummi-båter o.l. De sitter på undersiden av kompressoren. For å demontere dem, skru på kompressorens luftslange og trekk ut adapteren.

Skifte hjul

Noen biler er utstyrt med et dekkreparasjonssett i stedet for reservehjul
⇨ 128.

Gjennomfør følgende forberedelser og følg disse anvisningene:

- Parker bilen på et plant og solid underlag som ikke er glatt. Forhjulene skal stå i rett fremstilling.
- Trekk til håndbremsen, og legg inn 1. gir eller revers.
- Ta ut reservehjulet ⇨ 132.
- Skift aldri flere hjul samtidig.
- Bruk jekken bare til å skifte hjul ved punktering, ikke til å skifte mellom sommer- og vinterhjul.
- Hvis underlaget som bilen står på er mykt, legger du en plankebit (maks. 1 cm tykk) under jekken.
- Det må ikke oppholde seg personer eller dyr i bilen når den er jekket opp.
- Kryp aldri under en bil som er oppjekket.
- Start ikke motoren mens bilen står på jekken.

1. Trekk av hjulkapselen ⇨ 125.

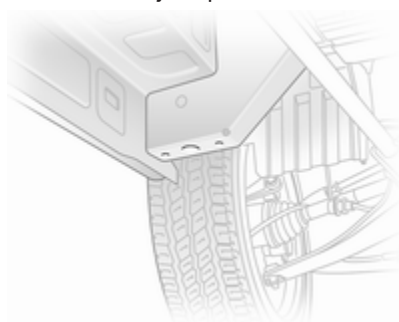

2. Løsne alle hjulboltene en hal omdreining ved bruk av skrallen og adapteren. Skrallen skrues mot urviseren for å løsne boltene. Snu skrallen om nødvendig.

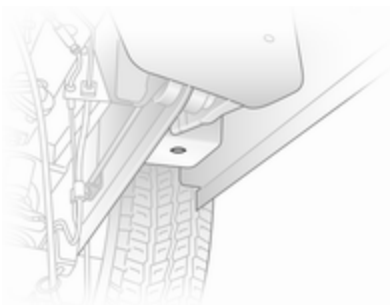

3. Løft bilen ved å sette tappen til jekkens løftekloss under jekkhullet nærmest det aktuelle hjulet.
Kontroller at jekken er riktig plassert. Jekken må stå stabilt, slik at den ikke glir, på bakken like under jekkhullet.
4. Monter adapteren på jekken, og løft bilen ved å dreie skralen helt til hjulet ikke berører bakken.
5. Skru løs hjulboltene helt ved å dreie mot urviseren, og tørk dem rene med en klut.
Legg gjengene et sted der de er beskyttet mot skitt.

6. Skift hjulet.
7. Skru inn hjulboltene.
8. Senk bilen.
9. Stram hjulboltene diagonalt. Tiltrekkingmoment er 140 Nm.
10. Sett på hjulkapselen igjen.
11. Skift hjulet.
12. Plasser det utskiftede hjulet
⇨ 132 samt bilens verktøysett
⇨ 125.
13. Få avbalansert det nye hjulet på bilen. Kontroller dekktrykket
⇨ 156 til det nymonterte hjulet og hjulboltens tiltrekkingmoment snarest mulig.

Sørg for få skiftet eller reparert det defekte dekket.

Reservehjul

Noen biler er utstyrt med et dekkreparasjonssett i stedet for reservehjul
⇨ 128.

Bruk av et reservehjul som er mindre enn de andre hjulene eller sammen med vinterdekk kan påvirke kjøreegenskapene. Få skiftet ut det defekte dekket snarest mulig.

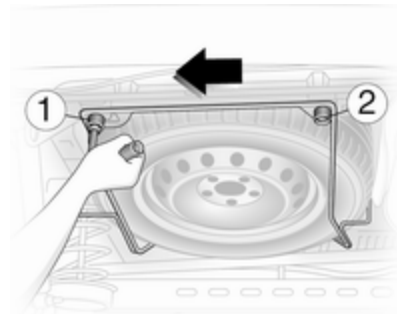

Reservehjulet er festet under understellet bak og kan sikres med en sikkerhetsbolt. Denne bolten kan bare fjernes ved bruk av verktøyet som følger med.

⚠ Advarsel

Dekket er tungt. Vær forsiktig når reservehjulholderen løsnes. Ta ikke ut bolten **1** helt.

Støtt reservehjulet med et egnet hjelpemiddel, slik at det ikke plutselig faller ned når skruene til holderen løsnes. Fare for personskade!

Det kan hende at bilen må jekkes opp for å komme til reservehjulet hvis et bakdekk punkterer på bilen når den er fullastet.

Reservehjulholderen løsnes ved å løsne på men ikke ta ut, skruen **1**. Ta ut skruen **2** helt, trekk holderen mot venstre helt til den går klar av skruen **1** og senk holderen.

Når hjulet monteres, er det viktig å passe på at reservehjulholderen plasseres riktig før skruene strammes.

Sommer- og vinterdekk

Du kan sette på reservehjulet med sommerdekk selv om det er vinterdekk på de andre hjulene.

Bilens kjøreegenskaper kan endre seg ved kjøring med reservehjul med sommerdekk, spesielt på glatt vei-bane.

Retningsbestemte dekk

Monter retningsbestemte dekk slik at de roterer i kjøretretningen. Rotasjonsretningen er angitt med et symbol (for eksempel en pil) på dekk-siden.

Dersom hjul er montert mot rotasjonsretningen:

- Kjøreegenskapene kan bli påvirket. Få skiftet ut eller reparert det defekte dekket snarest mulig.
- Kjør aldri fortere enn 80 km/t.
- Kjør ekstra forsiktig på vått og snødekket underlag.

Bruk av startkabler

Bruk aldri hurtiglader til starting.

Når batteriet er flatt, kan motoren startes ved hjelp av startkabler og batteriet i en annen bil.

⚠ Advarsel

Vær forsiktig ved start med startkabler. Avvik fra anvisningene under kan føre til personskader eller materielle skader som følge av at batteriet eksploderer, eller skade på det elektriske anlegget i begge bilene.

⚠ Advarsel

Unngå kontakt med øyne, hud, tekstiler og lakkerte flater. Væsken inneholder svovelsyre som kan forårsake personskader og materielle skader ved direkte kontakt.

- Unngå gnister eller åpen ild i nærheten av batteriet.
- Et utladet batteri kan fryse allerede ved en temperaturer på 0 grader. Tin opp batteriet hvis det er frosset, før du kobler til startkablene.

- Bruk vernebriller og beskyttende klær ved håndtering av batteriet.
- Bruk et starthjelpbatteri med samme spenning (12 volt). Kapasiteten (Ah) må ikke være vesentlig lavere enn i det utladede batteriet.
- Bruk startkabler med isolerte klemmer og et tverrsnitt på minst 16 mm² (25 mm² for dieselmotorer).
- Koble ikke det utladede batteriet fra det elektriske anlegget i bilen.
- Slå av alle unødvendige strømforbrukere.
- Bøy deg aldri over batteriet under arbeidet.
- Klemma på den ene kabelen må ikke komme i berøring med klemma på den andre kabelen.
- Bilene får ikke berøre hverandre under starthjelpen.
- Sett på håndbremsen. Girkassen skal stå i nøytralstilling.

Tilgang til batteriet

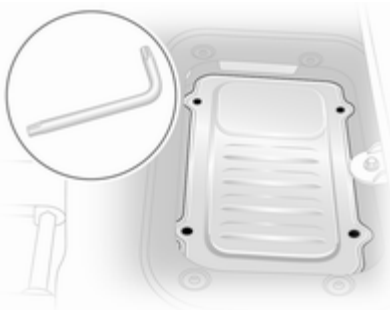

Batteriet er plassert under gulvpanelet ved venstre forsete. Løft gulvdekslet, og løsne de 4 skruene ved bruk av verktøyet i verktøysettet (eller dekkreparasjonssettet).

Merk plasseringen til pilen som vender forover på batteridekslet når du setter det på plass igjen.

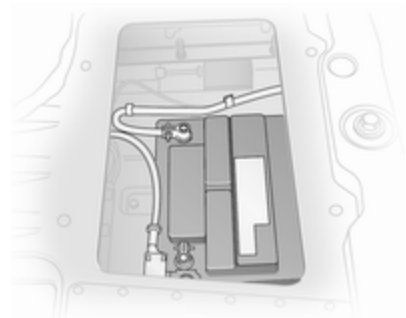

Ta av dekselplaten for å få tilgang til batteriet.

Starte med startkabler

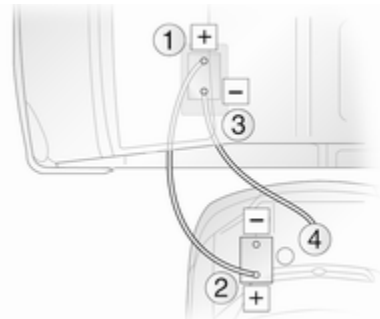

Rekkefølge for tilkobling av kabler:

1. Koble den røde kabel til plusspolen på starthjelpbatteriet.
2. Koble den andre enden av den røde kabelen til plusspolen på det utladede batteriet.
3. Koble den svarte kabelen til minuspolen på starthjelpbatteriet.
4. Koble den andre enden av den svarte kabelen til et jordingspunkt på bilen, f.eks. motorblokken eller en motorfestebolt. Fest den så langt unna det utladete batteriet som mulig, og minst 60 cm.

Plasser kablene slik at de ikke kommer i berøring med roterende deler i motorrommet.

Starte motoren:

1. Start motoren i bilen som leverer startstrøm.
2. Start den andre motoren etter 5 minutter. Startforsøk på maksimalt 15 sekunder og med 1 minutt mellomrom mellom hvert forsøk.

3. La begge motorene gå på tomgang med tilkoblede kabler i ca. 3 minutter.
4. Slå på strømforbrukere (f.eks. hovedlys, bakruteoppvarming) i bilen som mottar startstrøm.
5. Koble fra kablene i nøyaktig motsatt rekkefølge.

Tauing

Tauing av bilen

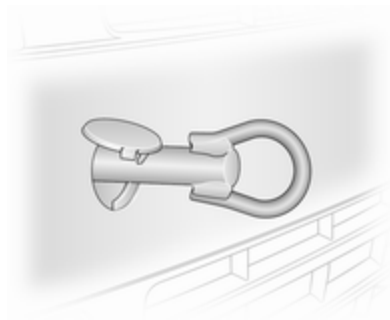

Slepøyet ligger i bilens verktøysett
⇨ 125.

Skru slepøyet helt inn i slepepunktet foran.

Fest et slepetau, eller helst en slepe-stang, på slepøyet, aldri på støtfangeren eller deler av forhjulsopphenget.

Merk

Ikke tau bilen ved feste bak. Fremre slepekrok på bare brukes til tauing og ikke redning av en bil.

Merk

Aktiver barnesikringen i bakdørene hvis baksetene er i bruk. Barnesikring ⇨ 23.

Slå på tenningen for å frigjøre rattlåsen, og for å kunne betjene bremselys, horn og vindusviskere.

Sett bilen i fri (nøytral).

Sett på varselblinklyset på begge bilene.

Hvis bilen ikke kan settes i fri (nøytral) i biler med automatisert manuelt gir, må bilen ikke taues før drivhjulene er hevet fra bakken.

Merk

Igangkjøringen må skje langsomt. Kjør jevnt uten rykk. For stor trekraft kan skade bilen.

Når motoren ikke går, kreves det betydelig mer kraft for å bremse og styre.

Koble inn omluftsystemet og lukk vinduene, slik at eksosgass fra trekkbilen ikke trenger inn i kupeen.

Søk hjelp hos et verksted.

Skrut ut slepeøyet etter tauingen.

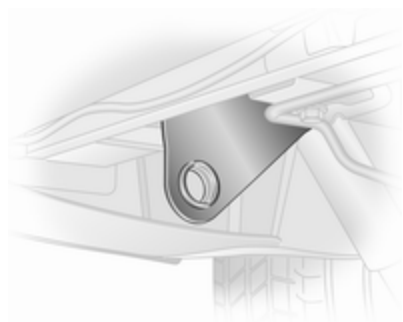
Tau en annen bil

Den faste tauekroken er plassert under bakre støtfanger.

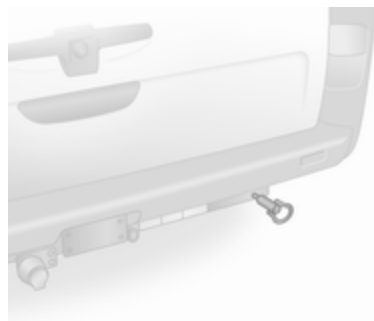

Biler med tilhengerfeste har en sokkel for den avtagbare taueringen. Skru taueringen helt inn i sokkelen ved hjelp av bilens verktøy.

Fest et slepetau, eller helst en slepe-stang, på slepeøyet bak, aldri på bak-akselen eller opphengsdeler.

Slepeøyet bak må bare brukes til tauing, og ikke til berging av en bil.

Merk

Igangkjøringen må skje langsomt. Kjør jevnt uten rykk. For stor trekraft kan skade bilen.

Utvendig pleie

Låser

Låsene er smurt fabrikken fra fabrikkens side med låsesylinderfett av høy kvalitet. Bruk bare avisingsmiddel når det er helt nødvendig, ettersom det fjerner sylindrefettet og virker negativt inn på låsefunksjonen. La et verksted smøre låsene med fett etter bruk av avisingsmiddel.

Vask

Bilens lakk er utsatt for miljøpåvirkninger. Bilen må derfor vaskes og vokses regelmessig. Velg et program med voksing ved bruk av bilvaskeautomater.

Fugleekskremer, døde insekter, kvae, blomsterstøv og lignende må straks vaskes bort, siden de inneholder aggressive bestanddeler som kan skade billakken.

Ved bruk av bilvaskeautomater må anvisningene fra vaskeautomatprodusenten følges. Slå av vindusvis-

kere og bakrutevisker. Ta av antennen og utvendig tilbehør som f.eks. takstativ o.l.

Hvis du vasker bilen for hånd, må du spyle innsiden av hjulkassene grundig.

Rengjør også kanter og falser samt øvrige lakkflater som kommer til syne når dører og panser åpnes.

Få et verksted til å smøre alle dørhengslene.

Ikke rengjør motorrommet med dampvasker eller høytrykksspyler.

Spyl og tørk bilen grundig. Skyll pusseskinnet hyppig. Benytt egne pusseskinn til vinduer og lakkerte flater. Rester av voks på rutene vil redusere sikten.

Ikke fjern asfaltflekker med harde gjenstander. Benytt asfaltfjerner i sprayform på lakkerte flater.

Lykter

Hovedlys- og andre lysdeksler er laget av plast. Bruk ikke slipende eller kaustiske midler samt isskrape, og rengjør dem ikke tørt.

Polering og voksing

Voks bilen regelmessig (senest når ikke vannet preller av lenger). Ellers vil lakken tørke ut.

Polering er bare nødvendig når lakken har blitt matt, eller hvis partikler har festet seg i den.

Lakkpolish med silikon danner en beskyttende hinne som gjør voksing unødvendig.

Karosserideler av plast må ikke behandles med voks og poleringsmidler.

Vindusruter og vindusviskerblader

Rengjør med myke, lofrie kluter eller et pusseskinn og bruk vindusrens og insektfjerner.

Ved rengjøring av bakruten må varmetrådene på innsiden ikke skades.

Benytt en isskrape med skarp kant til å skrape bort is fra rutene. Press isskraperen mot ruten, slik at skitt som kan forårsake riper i ruten, ikke kommer under skrapen.

Rengjør viskerblader som etterlater flekker med en myk klut og vindusrens.

Hjul og dekk

Bruk aldri høytrykksspyler til rengjøring.

Lakkjør felger med pH-nøytralt felgrens.

Felgene er lakkert, og kan pleies med de samme midlene som karosseriet.

Lakkskader

Utbedre mindre lakkskader med en lakkstift, før det dannes rust. Større lakkskader og rust må repareres av et verksted.

Understell

Noen områder av understellet er påført PVC-understellsbelegg, mens andre utsatte områder har et slitesterkt belegg med beskyttelsesvoks.

Kontroller understellet etter vask, og påfør voks etter behov.

Materialer som inneholder bitumen og gummi kan skade PVC-belegget. Få et verksted til å utføre arbeider på understellet.

Vask understellet og få det beskyttende voksbelegget kontrollert før og etter vinteren.

Motorrom

Motorrommet bør vaskes før og etter vinteren og settes inn med voks. Dekk til dynamoen og bremsevæskeholderen med plast før motorvask.

Ved motorvask med dampvasker må dampstrålen ikke rettes mot komponenter i de blokkeringsfrie bremsene, klimaanlegget og remdriften med tilhørende komponenter.

Etter motorvask må du behandle alle deler i motorrommet grundig med beskyttelsesvoks i et verksted.

Bruk aldri høytrykksspyler til rengjøring.

Tilhengerfeste

Ikke rengjør kulestangen med dampvasker eller høytrykksspyler.

Innvendig pleie

Kupé og trekk

Rengjør kupeen inklusive instrumentpanelets polstring og kledning med tørre kluter eller med interiørrens.

Rengjør skinntrekk med rent vann og en myk klut. Bruk skinnpleiemiddel hvis trekket er svært skittent.

Instrumentpanelet skal bare rengjøres med en myk og fuktig klut.

Rengjør tekstiltrekk med støvsuger og børste. Fjern flekker med seterens.

Rengjør sikkerhetsbelter med lunkent vann eller interiørrens.

Merk
Lukk borrelåsene. Hvis de ikke er lukket, kan de skade setetrekket. Det samme gjelder klær med deler med skarpe kanter, for eksempel glidelåser, belter eller jeans med nagler.

Plast- og gummideler

Plast- og gummideler kan pleies med de samme midlene som brukes på karosseriet. Benytt eventuelt interiørrens. Benytt ingen andre midler.

Unngå spesielt bruk av løsemidler og bensin. Bruk aldri høytrykksspyler til rengjøring.

Service og vedlikehold

Generell informasjon	140
Anbefalte væsker, smøremidler og deler	142

Generell informasjon

Serviceinformasjon

Av hensyn til driftssikkerheten, trafiksikkerheten og verdibevaringen er det svært viktig at alle vedlikeholdsoppgaver blir utført i henhold til de spesifiserte intervallene.

Den detaljerte, oppdaterte serviceplanen for bilen er tilgjengelig i verkstedet.

Serviceintervalldisplay ⇨ 63.

Motoridentifikasjon ⇨ 145.

Europeiske serviceintervaller - bare motor M9R 630 og M9R 692

Vedlikehold av bilen er påkrevet hver 40.000 km eller etter 1 år, avhengig av hva som inntreffer først, hvis ikke noe annet vises i servicedisplayet.

Europeiske serviceintervaller - unntatt motor M9R 630 og M9R 692

Vedlikehold av bilen er påkrevet hver 30.000 km eller etter 1 år, avhengig av hva som inntreffer først, hvis ikke noe annet vises i servicedisplayet.

De europeiske serviceintervallene gjelder for følgende land:

Andorra, Østerrike, Belgia, Kroatia, Den tsjekkiske republikk, Danmark, Estland, Finland, Frankrike, Tyskland, Hellas, Ungarn, Island, Irland, Israel, Italia, Latvia, Liechtenstein, Litauen, Luxembourg, Nederland, Norge, Polen, Portugal, Slovakia, Slovenia, Spania, Sverige, Sveits, Storbritannia.

Internasjonale serviceintervaller Romania, Bulgaria - unntatt F9Q-motorer:

Vedlikehold av bilen er påkrevet hver 30.000 km eller etter 1 år, avhengig av hva som inntreffer først, hvis ikke noe annet vises i servicedisplayet.

**Romania, Bulgaria - F9Q-motorer,
Marokko - F4R-motorer, Tyrkia:**

Vedlikehold av bilen er påkrevet hver 20.000 km eller etter 1 år, avhengig av hva som inntreffer først, hvis ikke noe annet vises i servicedisplayet.

**Internasjonale bensinmotorer,
Marokko - unntatt F4R, Russland,
Ukraina:**

Vedlikehold av bilen er påkrevet hver 15.000 km eller etter 1 år, avhengig av hva som inntreffer først, hvis ikke noe annet vises i servicedisplayet.

**Internasjonale dieselmotorer,
internasjonale+ bensinmotorer,
Algerie, Tunisia, Forente arabiske
emirater:**

Vedlikehold av bilen er påkrevet hver 10.000 km eller etter 1 år, avhengig av hva som inntreffer først, hvis ikke noe annet vises i servicedisplayet.

International+ dieselmotorer:

Vedlikehold av bilen er påkrevet hver 8.000 km eller etter 1 år, avhengig av hva som inntreffer først, hvis ikke noe annet vises i servicedisplayet.

International++ dieselmotorer:

Vedlikehold av bilen er påkrevet hver 5.000 km eller etter 1 år, avhengig av hva som inntreffer først, hvis ikke noe annet vises i servicedisplayet.

International++ bensinmotorer:

Vedlikehold av bilen er påkrevet hver 5000 km eller etter 6 måneder, avhengig av hva som inntreffer først, med mindre annet er oppgitt i servicedisplayet.

De **internasjonale** serviceintervallene gjelder for: Albania, Australia, Bosnia-Hercegovina, Kypros, Kosovo, Makedonia, Malta, Montenegro, New Zealand, Serbia, Singapore, Sør-Afrika.

De **internasjonale+** serviceintervallene gjelder for: Hviterussland, Moldova.

De **internasjonale++** serviceintervallene gjelder for: Hong Kong, Kasakhstan.

Bekreftelser

Bekreftelse på utført service registreres i service- og garantiheftet. Dato og kilometerstand skrives inn sammen med stampelet og underskriften til verkstedet som utfører servicen.

Sørg for at service- og garantiheftet fylles ut riktig, ettersom er det helt avgjørende å kunne dokumentere at påkrevde servicer er utført for at eventuelle garanti- eller goodwillkrav skal kunne innfris. Dessuten er det også en fordel ved salg av bilen.

Servicedisplay

Serviceintervallet er basert på forskjellige parametere avhengig av bruken.

Servicedisplayet, som sitter i førerinnformasjonen, viser når det er tid for neste service. Søk hjelp hos et verksted.

Servicedisplay ⇨ 63.

Overvåking av motoroljenivå ⇨ 63.

Anbefalte væsker, smøremidler og deler

Anbefalte væsker og smøremidler

Bruk bare produkter som er test og godkjent. Skade som oppstår som følge av at det er brukt midler som ikke er godkjent, dekkes ikke av garantien.

Advarsel

Driftsmidler er farlige og kan være giftige. De må håndteres med forsiktighet. Les informasjonen på beholderne.

Motorolje

Motorolje er merket med kvalitet og viskositet. Kvaliteten er viktigere enn viskositeten ved valg av motorolje.

Oljekvaliteten sikrer renheten til motoren, beskyttelse mot slitasje og kontroll av oljens aldring, mens viskositeten gir informasjon om oljens tykkelse over et temperaturområde.

Dexos er den nyeste oljekvaliteten og gir optimal beskyttelse for bensin- og dieselmotorer. Hvis du ikke får tak i denne oljen, må motorolje med oppført kvalitet brukes.

Motoroljekvalitet

dexos 2 = Alle bensin- og dieselmotorer

Alternative kvaliteter hvis dexos ikke er tilgjengelig:

GM-LL-A-025 = Bensinmotorer

GM-LLB-025 = Dieselmotorer

Alternative kvaliteter dersom GM-LL-A-025 eller GM-LL-B-025 ikke er tilgjengelig:

ACEA A3/B3 = Bensinmotorer

ACEA A3/B4 = Dieselmotorer uten dieselpartikkelfilter

ACEA C3 = Dieselmotorer med dieselpartikkelfilter

Etterfylling av motorolje

Motorolje fra forskjellige produsenter og av ulike merker kan blandes så lenge de oppfyller kravene som stilles til den aktuelle motoroljen kvalitet og viskositet.

Bruk av motorolje med kun ACEA A1/B1- eller kun A5/B5-kvalitet er forbudt, da det kan medføre motorskader på lang sikt og under spesielle kjøreforhold.

Ekstra tilsetningsstoffer for motorolje

Bruk av ekstra tilsetningsstoffer i motoroljen kan forårsake skade og gjøre garantien ugyldig.

Motoroljens viskositet

Bruk SAE-viskositet 0W-30, 0W-40, 5W-30 eller 5W-40 på dieselmotorer.

Bruk SAE-viskositet 0W-30, 0W-40, 5W-30, 5W-40 eller 10W-40 på bensinmotorer.

SAE-viskositetsgraden angir oljens flyteevne. Når olje er kald, er den mer viskøs (tykflytende) enn når den er varm.

Flergradsolje er angitt med to tall. Det første tallet, etterfulgt av en W, angir viskositet ved lav temperatur og det andre tallet viskositet ved høy temperatur.

Velg passende viskositetsgrad avhengig av laveste utetemperatur.

- Ned til -25 °C:
SAE 5W-30 eller SAE 5W-40
- Under -25 °C:
SAE 0W-30 eller SAE 0W-40

Kjølevæske og frostvæske

Bruk bare silikatfrie kjølevæsker av typen "longlife" (LLC).

Systemet er fra fabrikk fylt med kjølevæske som gir utmerket rust- og frostbeskyttelse ned til ca. -28 °C. Denne konsentrasjonen bør opprettholdes hele året.

Bruk av ekstra kjølevæsketilsetninger som skal gi tilleggsbeskyttelse mot rust eller tette mindre lekkasjer, kan forårsake funksjonsproblemer. Garantiansvar vil bli avvist for følger som skyldes bruk av ekstra tilsetningsstoffer i kjølevæsken.

Bremse- og clutchvæske

Bruk bare DOT4-bremsevæske.

Over tid absorberer bremsevæsken fuktighet, noe som svekker bremsevirkningen. Derfor bør bremsevæske skiftes ved de angitte intervallene.

Bremsevæsken skal oppbevares i en lukket beholder for å unngå vannabsorpsjon.

Sørg for at bremsevæsken ikke blir forurenset.

Tekniske data

Bilens identifikasjon	144
Bilens data	147

Bilens identifikasjon

Bilens understellsnummer (identifikasjonsnummer)



Bilens understellsnummer er synlig gjennom frontruten.



Understellsnummeret er også synlig bak et plastdeksel på høyre dørter-skel.

Fabrikasjonsplate



Fabrikasjonsplaten er festet på høyre dørstolpe

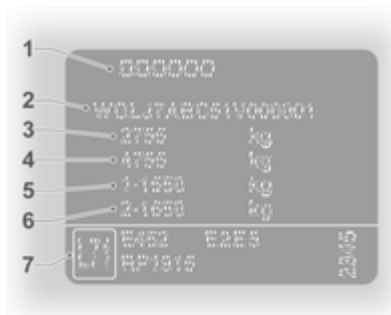

Opplysninger på fabrikasjonsplaten¹⁾:

- 1 = Produsent, typegodkjenningnummer
- 2 = Understellsnummer
- 3 = Tillatt totalvekt
- 4 = Tillatt samlet vekt for trekkbil, tilhenger og last
- 5 = Høyeste tillatte foraksellast
- 6 = Høyeste tillatte bakaksellast
- 7 = Bilspesifikke og landsspesifikke opplysninger

For- og bakaksellast må samlet ikke overskride tillatt totalvekt. Hvis for eksempel høyeste tillatte foraksellast er

fullt utnyttet, må bakakselen kun belastes med en last som tilsvarer tillatt totalvekt minus foraksellasten.

De tekniske spesifikasjonene er utarbeidet i overensstemmelse med EU-normene. Vi forbeholder oss retten til å foreta endringer. Hvis opplysningene i vognkortet ikke stemmer overens med instruksjonsboken, gjelder opplysningene i vognkortet.

Motoridentifikasjon

Ved hjelp av understellsnummeret er det mulig å fastslå hvilken motortype som er montert i bilen. Det sjuende tegnet angir motortypen:

Tegn	Motor
L, N eller W:	2.0 Petrol, F4R 820
C:	1.9 Diesel, F9Q 760
3, 9 eller P:	2.0 Diesel, M9R 630 - Høy effekt med Euro IV

¹⁾ Fabrikasjonsplaten i bilen kan avvike fra illustrasjonen under.

<u>Tegn</u>	<u>Motor</u>
8, S eller Y:	2.0 Diesel, M9R 630 - Lav effekt med Euro IV
1 eller 7	2.0 Diesel, M9R 630, M9R 692 - Høy effekt med Euro V
0 Eller 4	2.0 Diesel, M9R 630, M9R 692 - Lav effekt med Euro V
H, T eller Z:	2.0 Diesel, M9R 786 - Høy effekt
E, M eller X:	2.0 Diesel, M9R 786 - Lav effekt
U:	2.0 Diesel, M9R 788
J:	2.5 Diesel, G9U 630 - Høy effekt med diesel- partikkelfilter

<u>Tegn</u>	<u>Motor</u>
R:	2.5 Diesel, G9U 630 - Lav effekt med diesel- partikkelfilter
V:	2.5 Diesel, G9U 630 - Høy effekt uten diesel- partikkelfilter

Motoridentifikasjonskode og motornummer

Stemplet på en identifikasjonsplate nede på den bakre delen av motorblokken.

Bilens data

Motordata

Salgsbetegnelse	2.0	1.9	2.0
Motorbetegnelse	F4R 820	F9Q 760	M9R 630 ²⁾ M9R 692
Sylinderantall	4	4	4
Slagvolum [cm ³]	1998	1870	1995
Motoreffekt [kW]	86	74	66 / 84
ved o/min	4700	3500	3500
Dreiemoment [Nm]	186	240	260 / 300
ved o/min	3750	1800	1500
Drivstofftype	Bensin	Diesel	Diesel
Oktantall RON			
anbefalt	95		
mulig	98		
mulig	91 ³⁾		

²⁾ Lav / høy utgang.

³⁾ Hvis blyfritt kvalitetsdrivstoff ikke er tilgjengelig, kan 91 RON brukes, forutsatt at stor motorbelastning og kjøring med full gass unngås.

Salgsbetegnelse	2.0	2.0	2.5
Motorbetegnelse	M9R 786⁴⁾	M9R 786⁵⁾ M9R 788	G9U 630⁶⁾
Sylinderantall	4	4	4
Slagvolum [cm ³]	1995	1995	2464
Motoreffekt [kW]	66	84	84 / 107
ved o/min	3500	3500	3500
Dreiemoment [Nm]	290	310	290 / 310
ved o/min	1600	2100	1600 / 2100
Drivstofftype	Diesel	Diesel	Diesel

4) Lav effekt.

5) Høy effekt.

6) Lav / høy utgang.

Bilens vekt

Egenvekt basismodell

Modell	Akselavstand	Tak	Nyttelastklasse	Motor	Egenvekt ⁽⁷⁾⁸⁾
Varebil	Kort	Standard	1000	F4R	1660
				F9Q	1660
				M9R	1678
				G9U	1736
		Standard	1200	F4R	1660
				F9Q	1669
				M9R	1688
				G9U	1737
		Høyt	1200	F4R	1695
				F9Q	1713
				M9R	1760
				G9U	1810

⁷⁾ Egenvekten og bilens totalvekt er høyere for modeller med utstyrspakke for dårlige veier, se fabrikkasjonsplaten.

150 Tekniske data

Modell	Akselavstand	Tak	Nyttelastklasse	Motor	Tomvekt ⁷⁾⁸⁾
Varebil	Lang	Standard	1200	F4R	1660
				F9Q	1676
				M9R	1724
				G9U	1772
	Høyt	1200	F4R	1745	
			F9Q	1761	
			M9R	1810	
			G9U	1860	

- 8) Bilens minimumsvekt i henhold til typegodkjenning, inkludert alle væsker, verktøy og 90 % fylt drivstofftank. Inkluderer ikke vekten på føreren og tilleggsutstyr som kan fjernes, for eksempel reservehjul, torpedovegg og skyvedør på siden. Den endelige vekten kan variere avhengig av bilens spesifikasjoner, for eksempel tilleggsutstyr, fjernet utstyr og tilbehør.
- 7) Egenvekten og bilens totalvekt er høyere for modeller med utstyrs pakke for dårlige veier, se fabrikkasjonsplaten.

Modell	Akselavstand	Tak	Nyttelastklasse	Motor	Tomvekt ⁷⁾⁸⁾
Combi	Kort	Standard	1000	F4R	1818
				F9Q	1835
				M9R	1883
				G9U	1940
		Standard	1200	F4R	1829
				F9Q	1846
	Lang	Standard	1200	M9R	1893
				G9U	1942
				F4R	1890
				F9Q	1906
				M9R	1954
				G9U	2003

7) Egenvekten og bilens totalvekt er høyere for modeller med utstyrs pakke for dårlige veier, se fabrikkasjonsplaten.

8) Bilens minimumsvekt i henhold til typegodkjenning, inkludert alle væsker, verktøy og 90 % fylt drivstofftank. Inkluderer ikke vekten på føreren og tilleggsutstyr som kan fjernes, for eksempel reservehjul, torpedovegg og skyvedør på siden. Den endelige vekten kan variere avhengig av bilens spesifikasjoner, for eksempel tilleggsutstyr, fjernet utstyr og tilbehør.

152 Tekniske data

Modell	Akselavstand	Tak	Nyttelastklasse	Motor	Tomvekt ⁷⁾⁸⁾
Platform cab	Lang	Standard	1200	F4R	1449 ⁹⁾
				F9Q	1467 ⁹⁾
				M9R	1515 ⁹⁾
				G9U	1563 ⁹⁾
Tour	Kort	Standard	900	F4R	1879
				F9Q	–
				M9R	1944
				G9U	2018

7) Egenvekten og bilens totalvekt er høyere for modeller med utstyrspakke for dårlige veier, se fabrikkasjonsplaten.

8) Bilens minimumsvekt i henhold til typegodkjenning, inkludert alle væsker, verktøy og 90 % fylt drivstofftank. Inkluderer ikke vekten på føreren og tilleggsutstyr som kan fjernes, for eksempel reservehjul, torpedovegg og skyvedør på siden. Den endelige vekten kan variere avhengig av bilens spesifikasjoner, for eksempel tilleggsutstyr, fjernet utstyr og tilbehør.

9) Bil med basiskarosseri.

Bilens mål

Type	Varebil		Combi/Tour ¹⁰⁾		Platform cab
	Kort	Lang	Kort	Lang	Lang
Lengde [mm]	4782	5182	4782	5182	5130
Bredde uten sidespeil [mm]	1904	1904	1904	1904	1904
Bredde med to sidespeil [mm]	2232	2232	2232	2232	2232/2434 ¹¹⁾
Høyde - uten last (uten antenne) [mm] ¹²⁾					
Standardtak	1968	1968	1968	1968	1981
Høyt tak	2492	2492	–	–	–
Akselavstand [mm]	3098	3498	3098	3498	3498
Sporvidde [mm]					
Foran	1615	1615	1615	1615	1615
Bak	1630	1630	1630	1630	1630

¹⁰⁾ Tour leveres bare med kort akselavstand.

¹¹⁾ Med lange sidespeilarmar.

¹²⁾ Bilens høyde med basiskarosseri.

Lasteromsdimensjoner

Akselavstand Takhøyde	Varebil		Lang	
	Kort Standard	Høyt	Standard	Høyt
Maks. høyde på bakdørsåpning [mm]	1335	1818	1335	1818
Bredde på bakdørsåpning (ved gulvet) [mm]	1390	1390	1390	1390
Maks. bagasjeromshøyde [mm]	1387	1913	1387	1913
Maks. bagasjeromsbredde [mm]	1690	1690	1690	1690
Bredde mellom hjulbuene [mm]	1268	1268	1268	1268
Maks. lengde på bagasjeromsgulv [mm]	2400	2400	2800	2800
Lastehøyde uten last [mm]	543	547	542	548
Bredde på skyvedørsåpning [mm]	1000	1000	1000	1000
Høyde på skyvedørsåpning [mm]	1285	1285	1285	1285

Påfyllingsmengder

Motorolje

Motor	F4R	F9Q	M9R	G9U
Motorolje inkludert filter [l]	5,4	4,7	7,7	7,5
Mellom MIN og MAX [l]	1,5 - 2,0	1,5 - 2,0	1,5 - 2,0	1,5 - 2,0

Drivstofftank

Motor	F4R	F9Q	M9R	G9U
Drivstofftankens nominelle kapasitet [l]	92	92	92	92

Dekktrykk

Dekk	Dekktrykk med full last ¹³⁾	
	Foran [kPa/bar] (psi)	Bak [kPa/bar] (psi)
195/65 R16 C	340/3,4 (49)	370/3,7 (54)
195/75 R16 C	380/3,8 (55)	420/4,2 (61)
205/65 R16 C	380/3,8 (55)	420/4,2 (61)
215/65 R16 C	310/3,1 (45)	340/3,4 (49)

¹³⁾ Dekktrykket til reservehjulet bør stilles inn på den høyeste verdien i henhold til tabellen.

Monteringsmål for tilhengerfeste

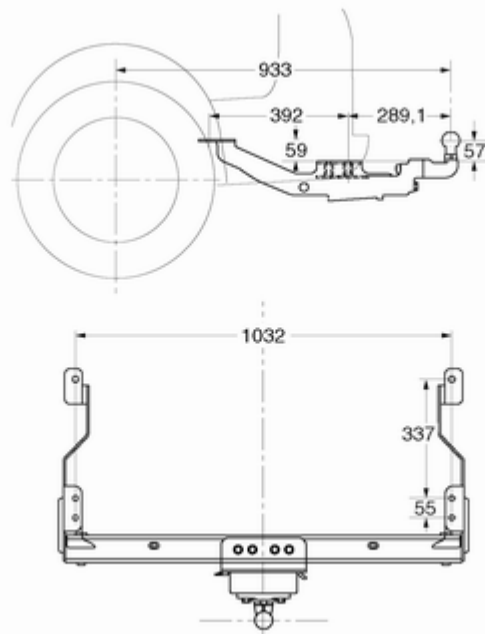

Informasjon om kunden

Registrering av data om bilen, og personvern 158

Registrering av data om bilen, og personvern

Registrering av hendelser

Bilen har en del avanserte systemer som overvåker og styrer en rekke data om bilen. Noen data blir lagret under vanlig bruk for å lette reparasjon av feilfunksjoner som dukker opp, andre data lagres ved en kollisjon eller nesten-ulykke av systemer som med en felles betegnelse kalles hendelsesdataregistrering (EDR).

Systemene kan lagre data om bilens tilstand og hvordan den ble kjørt (f. eks. turtall, bremsing, bruk av sikkerhetsbelte). For å lese disse dataene må en ha spesialutstyr og adgang til bilen. Dette finner sted når bilen er til service på et verksted. Noen data blir elektronisk matet inn i GMS verdensomfattende diagnosesystemer. Produsenten får ikke tilgang til informasjon om en ulykke og kan ikke dele dette med andre uten:

- med samtykke av eieren eller, hvis bilen er leaset, med samtykke av den som leaser,
- som svar på et offisielt krav fra politi eller tilsvarende myndighet,
- som ledd i produsentens forsvær i en eventuell rettslig prosess,
- når loven krever det.

I tillegg kan produsenten bruke innsamlede eller mottatte data

- til produsentens forskningsbehov,
- å stille dem til disposisjon for forskning når konfidensiell behandling er sikret og behovet påvist,
- å gi fra seg sammendrag som ikke er knyttet til noen bestemt bil, til andre organisasjoner for forskningsformål.

Stikkordregister

A		Belysning.....	75
Advarsel.....	71	Betjeningselementer.....	56
Anbefalte væsker og smøremidler	142	Betjeningselementer på rattet.....	56
Antispinn	98	Betjeningselementer på rattstammen	57
Armlene	33	Bilens mål	153
Askebeger	60	Bilens understellsnummer (identifikasjonsnummer)	144
Automatisert manuelt gir	93	Bilens vekt	149
Automatisk hastighetskontroll	69, 100	Bilens verktøysett.....	125
Automatisk lysregulering	75	Bilen trenger service snart	67
Automatisk låsing	22	Bilpass	18
B		Bilsikring.....	25
Bagasjerom	24	Blinklys	66, 77
Bagasjeromsdeksel	52	Blinklys foran	119
Bagasjeromslys	78	Blinklys på siden	120
Bakdører	23	Blokkeringsfrie bremses (ABS) . ..	68, 97
Bakluke.....	24	Bremse- og clutchvæske.....	142
Baklys	120	Bremser	67, 96, 116
Bakruter	29	Bremsestøtte	98
Bakrutevisker og -spyler	58	Bremsevæske	116
Bakseter.....	34	Brudd i strømtilførselen	96
Barnesikring	23	Bruk av startkabler	133
Barnesikringsutstyr	44	D	
Batteri	116	Deaktivering av kollisjonspute	42
Batteri, bruk av startkabler.....	133	Deaktivering av kollisjonsputer	66
Begynne å kjøre	16	Dekk	126
Belter.....	37	Dekkbetegnelse	126

Dekk- og hjuldimensjon, skift.....	127
Dekkreparasjonssett	128
Dekkskift.....	131
Dekkskift, og hjuldimensjon	127
Dekktrykk	126, 156
Dieselfilter	117
Dieselpartikkelfilter.....	69, 91
Drivstoff.....	105
Drivstoff for bensinmotorer	105
Drivstoff for dieselmotorer	105
Drivstoffkutt	90
Drivstoffmåler	62
Drivstoffforbruk og CO ₂ -utslipp ...	107
Dugg på lyktedekslene.....	78
Dører.....	23

E

Eksosgass.....	91
Eksosutslipp	91
Ekstra varmeelement.....	83
Elektrisk anlegg.....	123
Elektriske vinduer	28
Elektrisk justering	27
Elektroniske kjøreprogrammer	95
Elektronisk stabilitetsprogram	68, 99

F

Fabrikasjonsplate	145
Fare, advarsler og merknader	4
Fartsskriver.....	74

Faste ventilasjonsdyser	87
Feil	96
Feilfunksjonslampe	67
Festeringer	53
Fjernkontroll.....	18
Fjernlys	69, 76
Forseter.....	31
Forvarming	68
Frontkollisjonsputer	41
Frontrutevisker og -splyer	57
Frostvæske.....	115
Fylling av drivstoff	106
Førerinformasjonsdisplayet.....	70
Førstehjelpsutstyr	53

G

Generell informasjon	108
Gir	16
Girdisplay	64, 93
Girvelger	93
Gjenvinning når bilen vrakes	111

H

Hanskerom	51
Havari.....	135
Hjul kapsler	127
Hjul og dekk	126
Hodekollisjonsputer	42
Hodestøtter	30
Horn	14, 57

Hovedlys.....	75, 76, 119
Hovedlys ved kjøring i utlandet ...	76
Høytmontert midtre bremselys . .	120
Håndbrems	97
Håndbrems - se parkeringsbrems	97

I

Indikatorer.....	61
Indikator for motorluftstrøm.....	114
Informasjon om lastning	54
Informasjonsdisplay.....	70
Innfelling	27
Innkjøring av ny bil	89
Innledning	3
Innvendige lys	78, 122
Innvendige speil.....	28
Innvendig pleie	139
Instrumentpanel.....	10
Instrumentpanelbelysning	122
Isofix barnesikringsutstyr	50

J

Jekk.....	125
Justerbare ventilasjonsdyser	86
Justering av hodestøttene	8
Justering av hovedlysets rekkevidde	76
Justering av setene	7, 32
Justering av speil	8

K

Katalysator	92
Kilometerteller	61
Kjettinger	127
Kjølevæske	115
Kjølevæske og frostvæske	142
Kjølevæskevarmer	83
Kjørecomputer	72
Kjøreegenskaper og tips for kjøring med tilhenger	108
Kjørellys	75
Kjøretips	89
Kjøring med tilhenger	108
Klimaanelegg	81
Klimaanelegg bak	82
Klimakontroll	15
Klokke	59
Kobling kulestang	109
Kode	71
Kollisjonspute og beltestrammere	66
Kollisjonsputesystem	40
Kontrollamper	64
Kontroll av bilen	111
Kontroll over bilen	89
Konveks form	27
Koppholdere	51
Kosmetisk pleie	137

L

Ladesystem	67
Lagring av bilen	110
Lagringsrom foran	51
Lasteskinner og kroker	52
Leselys	79
Lite drivstoff	69
Lufting av dieselsystemet	118
Luftinntak	87
Lysbryter	75
Lyshorn	76
Låse opp bilen	6

M

Manuell avblending	28
Manuell justering	27
Manuell modus	95
Manuell vindusbetjening	28
Manuelt gir	92
Meldinger	71
Meldinger om bilen	71
Monteringsmål for tilhengerfeste	157
Motordata	147
Motorens kjølevæsketemperatur ..	68
Motoridentifikasjon	145
Motor kjølevæske	115
Motorluftfilter	114
Motorolje	112, 142

Motoroljenivå	72
Motoroljetrykk	69
Mønsterdybde	126
Målere	61

N

Nøkler	18
Nøkler, låsing	18

O

Oktantall	147
Olje	112
Olje, motor	142
Oljenivå	63
Oljetrykk	69
Oppbevaringsplasser	51
Oppbevaringsplasser i instrumentpanelet	51
Oppbevaringsrom	51
Oppbevaringsrom over førerplassen	52
Oppgiring	68
Opplysninger om denne bilen	3
Oppvarmede sidespeil	28
Oppvarmet	28
Oppvarmet bakrute	29
Oppvarming	34
Oppvarming av bakre del av kupeen	82

Oversikt over instrumentpanelet ..	10
Overvåking av oljenivået	63

P

Panser	111
Parkering	17, 90
Parkeringsradar.....	103
Parklys.....	75
Partikkelfilter.....	91
Pollenfilter (friskluftfilter)	87
Punktering.....	131
Påfyllingsmengder	155

R

Ratthendler	56
Rattjustering	9, 56
Registrering av hendelser.....	158
Rengjøre bilen.....	137
Reservehjul	132
Ryggelys	78, 121

S

Sentrallås	19
Service	88, 140
Service-display	63
Serviceinformasjon	140
Servostyringsvæske	115
Seter i andre rad	34
Setestilling	31
Setevarme.....	34

Sidekollisjonsputer	41
Sidespeil.....	27
Sigarettenner	60
Sikkerhetsbelte	8
Sikkerhetsbelte-påminnelse	66
Sikkerhetsbelter	37
Sikkerhetsnett	53
Sikringer	123
Sikringsboks.....	124
Sikringsboksen i instrumentpanelet	124
Skifte hjul	131
Skifte pærer	119
Skifte viskerblad	118
Skiltlys	121
Skyvedør	23
Slepeøye.....	135
Slik bruker du instruksjonsboka	3
Slå av motoren	67
Solskjermer	29
Speedometer	61
Speil.....	27, 28
Spylervæske	116
Starte motoren	90, 93
Start og betjening.....	89
Startsperre	26
Steder for plassering av barnesikringsutstyr	45

Strømuttak	60
Symboler	4

T

Takstativ	54
Taue en annen bil	136
Tauing.....	108, 135
Tauing av bilen	135
Tekniske data.....	147
Tenningsbryterposisjoner	90
Tilbehør og endringer av bilen ...	110
Tilhengerfeste.....	108, 109
Top-Tether barnesikringsutstyr	50
Tredelt informasjonsdisplay	70
Trekk, rengjøring.....	139
Tre-punkts sikkerhetsbelte	38
Turteller	62
Tyverialarm	25
Tyverisikring	25
Tåkebaklys	69, 121
Tåkelys	69, 77, 119
Tåkelys bak	77
Tåkelys foran	77

U

Utetemperatur	59
Utføre arbeider	111
Utstigningslys	79
Utvendige lys.....	75
Utvendig lys	69

Utvendig pleie	137
Uvendige lys	12

V

Vanlig betjening av klimaanlegget	87
Varme- og ventilasjonsanlegg	80
Varselblinklys	77
Varsellamper.....	61
Varsellyder	71
Varseltrekant	53
Vaske bilen.....	137
Ventilasjon.....	80
Ventilasjonsdyser.....	86
Verktøy	125
Vinduer.....	28
Vindusspylere og -pussere	14
Vinterdekk	126

Å

Åpen dør	70
----------------	----

Copyright by ADAM OPEL AG, Rüsselsheim, Germany.

Informasjonen i denne publikasjonen gjelder fra utgivelsesdatoen som er oppgitt nedenfor. Adam Opel AG forbeholder seg retten til endringer ved bilens tekniske spesifikasjoner, egenskaper og utforming i forhold til informasjonen i denne publikasjonen samt endringer i selve publikasjonen.

Utgave: oktober 2011, ADAM OPEL AG, Rüsselsheim.

Trykt på klorfritt bleket papir.

KTA-2682/3-no

oktober 2011

