

VIVARO

Instruksjonsbok



Innhold

Innledning	2
Kort og viktig	6
Nøkler, dører og vinduer	19
Seter og sikkerhetsutstyr	44
Oppbevaring og transport	71
Instrumenter og betjeningslementer	82
Lys	107
Klimastyring	114
Kjøring og bruk	127
Pleie av bilen	162
Service og vedlikehold	201
Tekniske data	205
Informasjon om kunden	213
Stikkordregister	222

Innledning

Drivstoff

Betegnelse

Motorolje

Kvalitet

Viskositet

Dekktrykk

Dekkdimensjon

Foran

Bak

Sommerdekk

Vinterdekk

Vekt

Tillatt totalvekt

- Egenvekt basismodell

= Last

Opplysninger om denne bilen

Skriv inn opplysninger om bilen din på forrige side, så vet du hvor du har dem. Denne informasjonen finner du i avsnittene "Service og vedlikehold" og "Tekniske data", og på fabrikkasjonsmerket.

Innledning

Bilen din er en avansert kombinasjon av fremtidsrettet teknologi, sikkerhet, miljøvennlighet og økonomi.

Instruksjonsboken gir deg all den informasjon du måtte trenge for å kunne kjøre bilen på en sikker og effektiv måte.

Informere alle i bilen om mulige farer for ulykker og personskader som følge av feil bruk av bilen.

Du må alltid overholde gjeldende lover og forskrifter i landet du befinner deg i. Disse bestemmelsene kan være forskjellige fra informasjonen i instruksjonsboken.

Manglende overholdelse av beskrivelsen som er gitt i denne håndboken, kan påvirke garantien.

Når du i instruksjonsboken blir bedt om å oppsøke verksted, anbefaler vi at du tar kontakt med et Opel Autorisert verksted.

Opel Autoriserte verksteder tilbyr førsteklasses service til fornuftige priser. Erfarne mekanikere lært opp av Opel arbeider etter særskilte instruksjoner fra Opel.

Bilens dokumentasjon skal alltid oppbevares lett tilgjengelig i bilen.

Slik bruker du instruksjonsboka

- Denne instruksjonsboken beskriver alt ekstrautstyr og alle funksjoner som er tilgjengelige for denne modellen. **På grunn av modellvarianter, ulike spesifikasjoner for forskjellige land, spesialutstyr eller tilbehør, kan det hende at enkelte beskrivelser ikke gjelder for din bil. Dette gjelder blant annet beskrivelser av display- og menyfunksjoner.**
- Kapitlet "Kort og viktig" gir deg en innledende oversikt.

- Innholdsfortegnelsen foran i instruksjonsboken og i hvert kapittel viser hvor du finner informasjonen.
- Ved hjelp av stikkordregisteret kan du se etter bestemt informasjon.
- I denne instruksjonsboken vises biler med rattet på venstre side. Betjening av biler med rattet på høyre side er tilsvarende.
- I instruksjonsboken benyttes fabrikkens motorbetegnelser. De tilhørende salgsbetegnelser finnes i kapitlet "Tekniske data".
- Retningsopplysninger, f.eks. venstre eller høyre, foran eller bak, angis alltid i forhold til kjøretretningen.
- Det kan hende at displaytekstene i bilen ikke er på ditt språk.
- Displaytekster og innvendig merking er i **uthvet** skrift.

Fare, Advarsel og Merk

Fare

Tekst merket med  **Fare** indikerer mulig livsfare. Dersom slik informasjon ikke følges, kan det medføre livsfare.



Advarsel

Tekst merket med  **Advarsel** indikerer mulig fare for ulykke eller personskade. Dersom slik informasjon ikke følges, kan det medføre personskade.

Merk

Tekst merket med **Merk** indikerer informasjon om mulig skade på bilen. Dersom slik informasjon ikke følges, kan det medføre skade på bilen.

Symboler

Sidehenvisninger er merket .  betyr "Se side".

Sidereferanser og innholdsoppføringer refererer til innrykkede overskrifter i innholdsfortegnelsen.

God tur!

Ditt Opel-team



Kort og viktig

Dette må du vite før du kjører

Låse opp bilen

Låse opp med fjernkontrollen



Trykk på  for å låse opp førerdøren.
Trykk en gang til for å låse hele bilen.
Åpne dørene ved å dra i håndtaket.
Trykk på . Bare bagasjerommet låses opp.

Trådløs fjernkontroll ⇨ 20.

Sentrallås ⇨ 24.

Bagasjerom ⇨ 33.

Låse opp med manuell nøkkel
⇨ 24.

Låse opp med elektronisk nøkkel

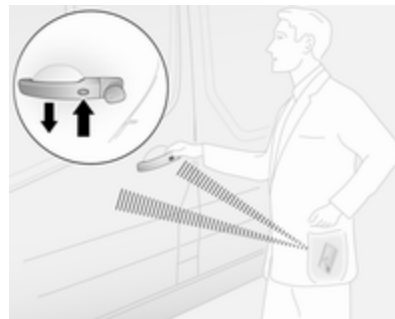

Trykk på knappen på et utvendig dørhåndtak når den elektroniske nøkkelen er i området for deteksjonssonen (omtrent 1 m fra fordørene eller bagasjerommet) og trekk i håndtaket for å åpne.

- Eller -

Trykk den elektroniske nøkkelknappen  for å låse opp alle dører og bagasjerommet.

Elektronisk nøkkel ⇨ 21.

Justering av setene

Justering i lengderetningen



Trekk i håndtaket, forskyv setet, slipp håndtaket.

Prøv å flytte setet fram og tilbake for å sikre at setet er låst på plass.

Seteposisjon ⇨ 45.

Justering av sete ⇨ 46.

Seterygghelning

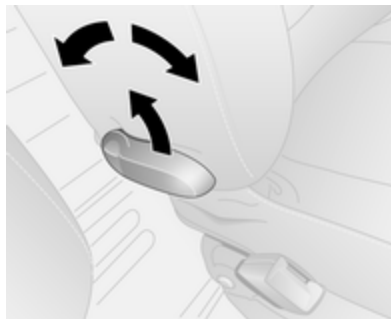

Trekk i spaken, juster helningen og slipp spaken. Seteryggen skal klikke på plass. Len deg ikke mot seteryggen mens den justeres.

Seteposisjon ⇨ 45.

Justering av sete ⇨ 46.

Setehøyde

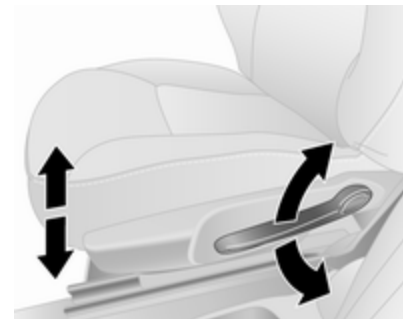

Pumpebevegelser med betjeningshendelen:

oppover : setet høyere

nedover : setet lavere

Seteposisjon ⇨ 45.

Justering av sete ⇨ 46.

Justering av hodestøttene

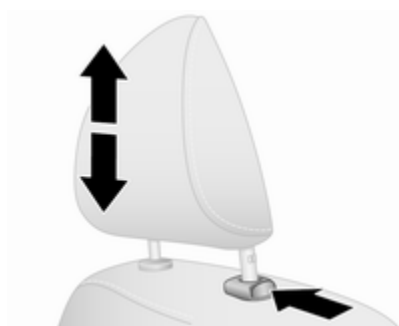

Trykk på utløserknappen, juster høyden og lås.

Hodestøtter ⇨ 44.

Sikkerhetsbelte



Trekk ut sikkerhetsbeltet, og fest det i beltespennen. Sikkerhetsbeltet må ikke vris, og det skal ligge tett inntil kroppen. Seteryggen må ikke vippes for langt bak (maksimalt ca. 25°).

Trykk på den røde knappen på beltespennen når du skal løsne beltet.

Seteposisjon ⇨ 45.

Sikkerhetsbelter ⇨ 53.

Kollisjonsputesystem ⇨ 58.

Justering av speil

Innvendig speil



For å justere speilet beveg speilhuset i ønsket retning.

Kupéspeil, vidvinkelspeil ⇨ 39.

Innvendig speil for automatisk avblending ⇨ 40.

Sidespeil

Manuell justering

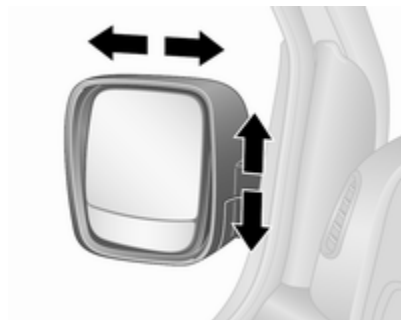

Drei speilet i ønsket retning.

Sidespeil ↗ 38.

Elektrisk justering



Velg aktuelt sidespeil og juster det.

Konvekse sidespeil ↗ 38.

Elektrisk justering ↗ 38.

Innfellbare sidespeil ↗ 39.

Oppvarmede sidespeil ↗ 39.

Rattjustering

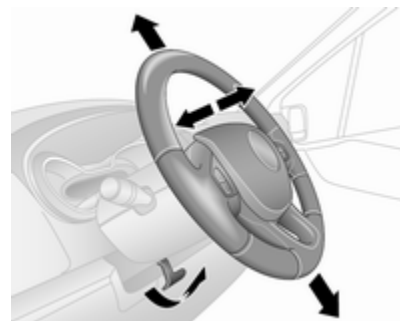

Frigjør hendelen, juster rattet, sett hendelen i inngrep, og påse at den helt låst.

Rattet må bare justeres når bilen står i ro og rattlåsen er løst ut.

Kollisjonsputesystem ↗ 58.

Tenningslåseposisjoner ↗ 129.

Oversikt over instrumentpanelet

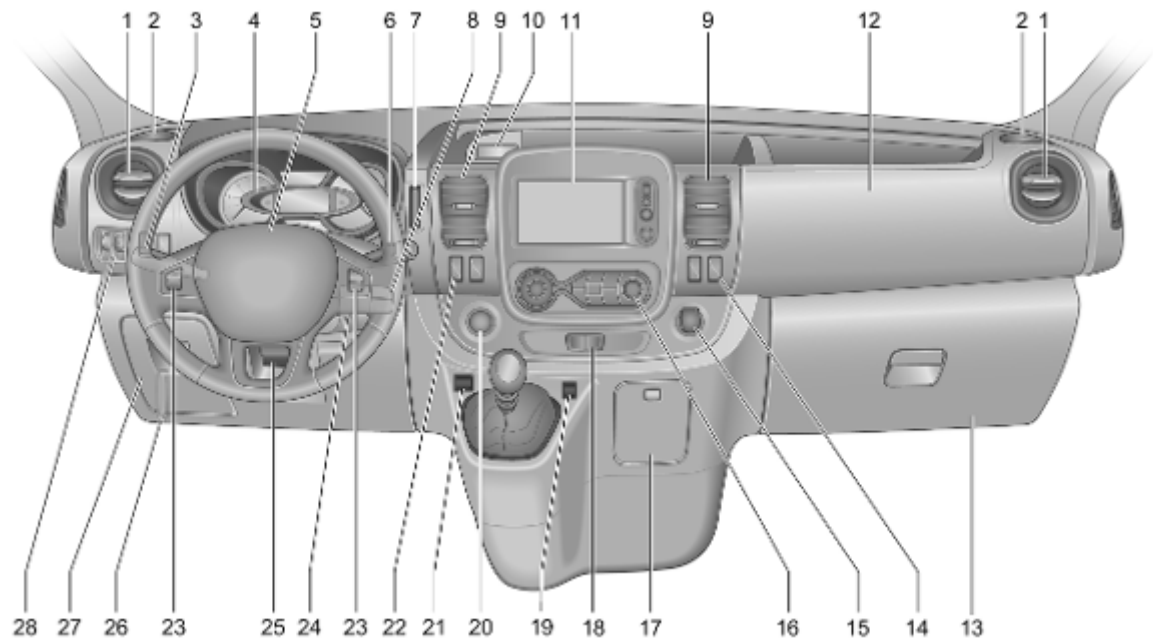



1	Side- ventilasjonsdyser	125	7	Kortholder for elektronisk nøkkelsystem	21	18	Varselblinklys	109
2	Askebeger	88	8	Betjeningselementer på rattstammen	83		Sentrallås	24
	Koppholder	73	9	Midtre ventilasjonsdyser	125	19	Parkeringsradar foran	152
3	Lysbryter	107	10	Strømuttak	86	20	Spenningsknapp for elektronisk nøkkelsystem	129
	Tåkebaklys	110		Sigarettenner	88	21	Eco-knapp for økonomimodus for drivstoff .	127
	Tåkelys foran	110		Myntlomme, USB-spor	71	22	Stopp/start-system	133
	Utstigningslys	113	11	Informasjonsdisplay	101		Automatisk hastighetskontroll	149
	Blinklys	110	12	Kollisjonspute for passasjer .	61		Hastighetsbegrenser	151
	Parklys	107	13	Hanskerom	72	23	Fjernbetjening på rattet	83
	Lyshorn, nærlys og fjernlys .	108	14	Oppvarmede sidespeil	39		Automatisk hastighetskontroll	149
4	Instrumenter	89		Oppvarmet bakrute	42	24	Tenningsbryter med rattlås .	129
	Førerinformasjonssenter	100		Regulering av tomgangsturtall	132	25	Rattjustering	83
	Kjørecomputer	103	15	Strømuttak	86	26	Panserutløser	164
5	Horn	83		Sigarettenner	88	27	Sikringsboks	179
	Kollisjonspute for fører	61	16	Klimastyringsystem	114	28	Parkeringsradar bak	152
6	Frontrutevisker, frontrutespyler	84		Elektronisk klimakontroll	116		Elektronisk stabilitetsprogram	147
	Bakrutevisker, bakrutespyler	85	17	Askebeger	88		Antispinn	146
	Kjørecomputer	103		Koppholder	73		Lyshøydejustering	108

Betjening av instrumentpanelets belysning	111
Tilleggsvarmer	119
Hastighetsbegrenser	151

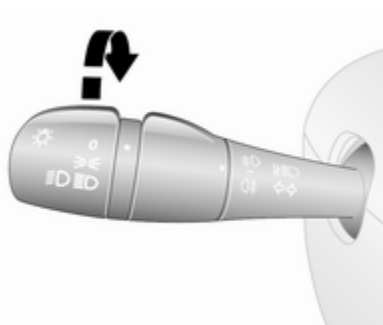
Uvendige lys



Drei på den ytre lysbryteren:

- 0** : av
-  : parklys
-  : hovedlys

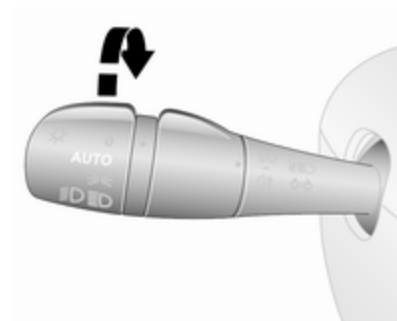

Biler med automatisk lysregulering:

AUTO : automatisk lyskontroll:
Utvendige lys slås automa-
tisk på og av etter de utven-
dige lysforholdene.

Lys ⇨ 107.

Automatisk lysregulering ⇨ 108.

Hovedlysvarsling ⇨ 102

Tåkelys foran og bak

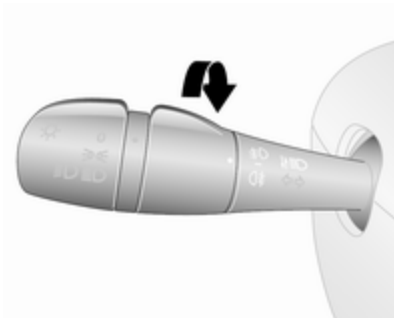

Drei på den indre lysbryteren

☉ : tåkelys foran

☾ : tåkebaklys

Tåkelys foran ⇨ 110.

Tåkelys bak ⇨ 110.

Lyshorn, fjernlys og nærlys

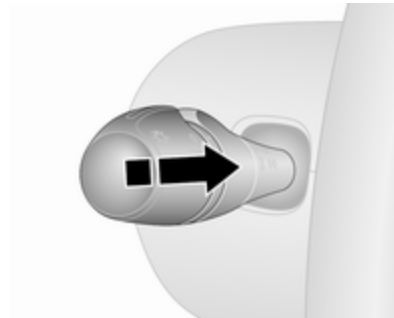

lyshorn : trekk hendel

fjernlys : skyv hendel

nærlys : skyv eller trekk i hendelen

Automatisk lysregulering ⇨ 108.

Fjernlys ⇨ 108.

Lyshorn ⇨ 108.

Blinklys

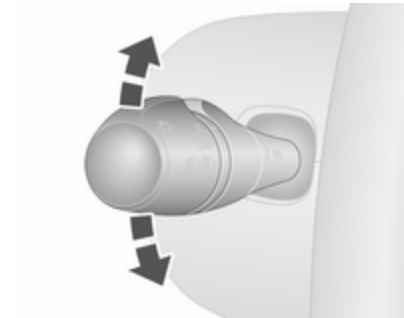



hendel oppover : høyre blinklys

hendel nedover : venstre blinklys

Blinklys ⇨ 110.

Varselblinklys



Betjenes ved å trykke på .
Nødblinsky  109.

Horn



Trykk .

Vindusspylere og -pussere

Vindusvisker

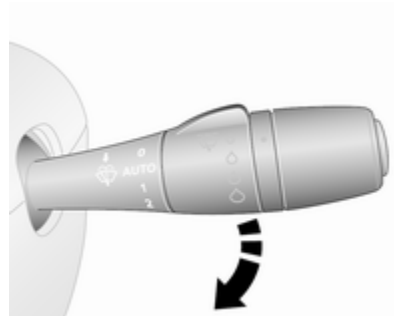

- 0** : av
- AUTO** eller  : intervallvisking eller automatisk visking med regnføler
- 1** : langsom
- 2** : hurtig

Vindusvisker  84.

Utskifting av viskerblad  171.

Vindusspyler

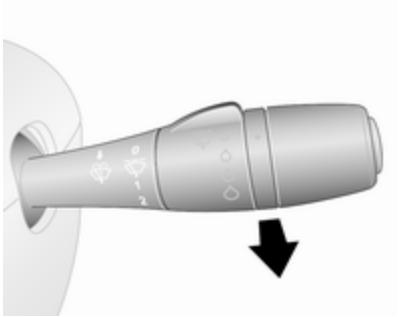

Trekk hendelen mot rattet.

Vindusspyler ⇨ 84.

Spylervæske ⇨ 168.

Bakrutevisker og bakrutespyler

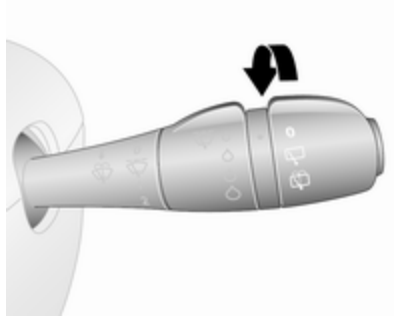

Drei spaken:

○ : av

◻ : visker

☼ : spylar

Bakrutevisker og bakrutespyler
⇨ 85.

Spylervæske ⇨ 168.

Klimakontroll

Oppvarmet bakrute



Oppvarmingen betjenes ved å trykke på ☼.

Oppvarmet bakrute ⇨ 42.

Oppvarmede sidespeil



Ved å trykke på ☼ aktiveres også oppvarming av sidespeil.

Oppvarmede sidespeil ⇨ 39.

Avdugging og avising av vinduer

Klimastyringsystem





- Luftfordeling på .
- Still temperaturbryteren på det varmeste nivået.
- Still viftehastigheten på det høyeste trinnet.
- Kjøling A/C på.
- Oppvarmet bakrute  på.

Klimakontrollsystem ⇨ 114.

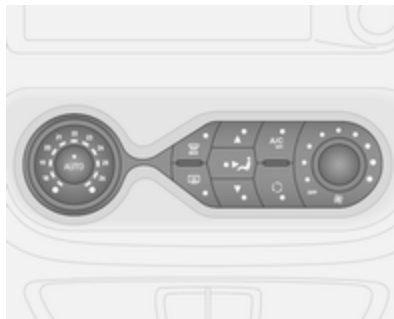
Elektronisk klimakontroll



- Trykk . Lysdioden i knappen tennes ved aktivering.
- Temperaturen, luftfordelingen og kjølingen reguleres automatisk og viftene kjøres med høy hastighet.
- Slå på bakruteoppvarmingen  ⇨ 42.

Elektronisk klimastyring ⇨ 116.

Gir

Manuelt gir



Revers: Når bilen står stille, venter du i tre sekunder etter at du har trådd inn clutchpedalen, trekker deretter opp kragen på girspaken og legger inn giret.

Dersom giret ikke kan legges inn, setter du girspaken i fri, slipper opp clutchpedalen og trykker inn knappen igjen. Forsøk deretter å sette bilen i revers igjen.

Manuelt gir ⇨ 143.

Begynne å kjøre

Kontroller før igangkjøring

- Dekktrykk ⇨ 184 og tilstand ⇨ 212.
- Motoroljenivå og væskenivåer ⇨ 165.
- Alle ruter, speil, utvendig belysning og skilt må være fri for skitt, snø og is og fungere som de skal.
- Riktig posisjon for speil ⇨ 38, seter ⇨ 45 og sikkerhetsbelter ⇨ 54.
- Bremsfunksjonen i liten fart, særlig hvis bremsene er våte.

Starte motoren med nøkkel

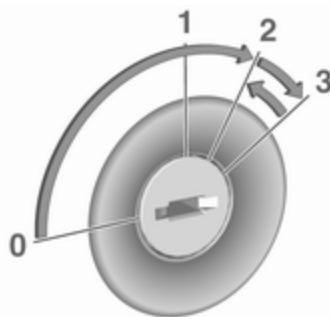

- Drei nøkkelen til **1**.
- Drei litt på rattet for å frigjøre rattlåsen.
- Trå inn clutch- og bremsepedalen.
- Ikke trå på gasspedalen.
- Dieselmotorer: Vri nøkkelen til posisjonen **2** for forvarming og vent til kontrollampen  slukker i instrumentpanelet.
- Drei nøkkelen til **3**, og slipp den.

Starte motoren ⇨ 131.

Starte motoren med spenningsknappen



Elektronisk nøkkel må være inne i bilen, enten i kortleseren eller i fremre del av kupéen.

- Drei litt på rattet for å frigjøre rattlåsen.
- Trå inn clutch- og bremsepedalen.
- Ikke trå på gasspedalen.
- Trykk **START/STOP** og slipp.
- Motoren starter etter en kort forsinkelse.

Spenningsknapp ⇨ 129.

Stopp/start-system



Hvis bilen har lav hastighet eller står i ro og bestemte betingelser er til stede, kan du aktivere Autostopp på denne måten:

- Trå inn clutchpedalen.
- Sett girvelgeren til nøytral.
- Slipp clutchpedalen.

Autostopp signaliseres ved at  lyser i instrumentgruppen ⇨ 99.

Du starter motoren på nytt ved å trå inn clutchpedalen igjen.

Stopp/start-system ⇨ 133.

Parkering

 Advarsel

- Bilen må ikke parkeres på en lettantennelig overflate. Den høye temperaturen i eksossystemet kan antenne underlaget.
- Trekk alltid håndbremsen godt til uten å trykke på utløserknappen. I ned- eller oppoverbakker skal den trekkes til så godt som mulig. Trå inn bremsepedalen samtidig for å redusere betjeningskraften.
- Slå av motoren.
- Hvis bilen er på en plan flate eller står i oppoverbakke, legger du inn første gir. I oppoverbakker dreier du dessuten forhjulene bort fra fortauskanten.

Står bilen i nedoverbakke, settes den i revers. Drei dessuten forhjulene inn mot fortauskanten.

- Lukk vinduene.
- Fjern tenningsnøkkelen fra tenningsbryteren. Drei på rattet til du kjenner at rattlåsen går i inngrep.

- Lås bilen ved å trykke på  på fjernkontrollen ⇨ 24.

Aktiver tyverisikringen ⇨ 35 og tyverialarmen ⇨ 36.

- Motorkjølevifta kan gå også etter at motoren er stoppet ⇨ 164.

Merk

Hvis motoren har gått på høyt turtall eller med høy belastning, skal den gå en kort stund med lav belastning eller i fri (nøytral) i ca. 30 sekunder før motoren slås av for å skåne turboladeren.

Nøkler, låser ⇨ 19.

Parkere bilen over lengre tid ⇨ 163.

Nøkler, dører og vinduer

Nøkler, låser	19
Nøkler	19
Bilpass	20
Fjernkontroll	20
Elektronisk nøkkel	21
Dørlåser	23
Sentrallås	24
Automatisk låsing	29
Barnesikring	30
Dører	30
Skyvedør	30
Bakdører	31
Bagasjerom	33
Sikring av bilen	35
Tyverisikring	35
Tyverialarm	36
Startsperre	38
Sidespeil	38
Konveks form	38
Manuell justering	38
Elektrisk justering	38
Fellbare speil	39
Oppvarmede speil	39

Kupéspeil	39
Manuell avblending	39
Automatisk avblending	40
Vinduer	40
Frontrute	40
Elektriske vinduer	41
Bakruter	42
Oppvarmet bakrute	42
Solskjermer	42

Nøkler, låser

Nøkler

Merk
Tunge eller store gjenstander må ikke festes på tenningsnøkkelen.

Reservenøkler

Nøkkelnummeret står på nøkkelen eller en avtagbar merkelapp.

Nøkkelnummeret må oppgis ved bestilling av reservenøkler, ettersom nøkkelen inngår i startsperrsystemet.

Hvis den elektroniske nøkkelen må skiftes ut, må bilen bringes til et verksted.

Låser ⇨ 197.

Trådløs fjernkontroll ⇨ 20.

Elektronisk nøkkel ⇨ 21.

Sentrallås ⇨ 24.

Starte motoren ⇨ 131.

Bilpass

Bilpasset inneholder sikkerhetsrelevante bildata og bør oppbevares på en sikker måte.

Dataene i bilpasset trengs ved gjennomføringen av bestemte arbeider i et verksted.

Fjernkontroll



Brukes til betjening av:

- sentrallås ⇨ 24
- bagasjerom ⇨ 33
- tyverisikring ⇨ 35
- tyverialarm ⇨ 36

Fjernkontrollen har en rekkevidde på ca. 5 m. Dette kan begrenses av ytre faktorer. Nødblinsklysene bekrefter at fjernkontrollen betjenes.

Den må håndteres forsiktig. Unngå fuktighet, høye temperaturer og unødig betjening.

Avhengig av modellen vil bilen kunne bruke en 2-knappers eller en 3-knappers fjernkontroll eller en elektronisk nøkkel som inneholder funksjonaliteten til fjernkontrollen.

Elektronisk nøkkel ⇨ 21.

Feil

Hvis det ikke er mulig å betjene sentrallåsen med fjernkontrollen, kan det skyldes at:

- Området er overskredet.
- Batterispenningen er for lav.
- Hyppig, gjentatt bruk av fjernkontrollen utenfor rekkevidden, slik at den må programmeres på nytt i et verksted.

- Overbelastning av sentrallåsen som følge av hyppig betjening: strømtilførselen brytes en kort stund.
- Støy på grunn av radiobølger fra kilder med høyere effekt.

Manuell nøkkelbetjening ⇨ 24.

Skifte batteri i fjernkontrollen

Skift batteriet når rekkevidden reduseres.



Batterier skal ikke kastes i husholdningsavfallet. De skal leveres inn til aktuelle mottakssteder.



Ta ut skruen, og åpne batterirommet ved å stikke en mynt i åpningen og vri.

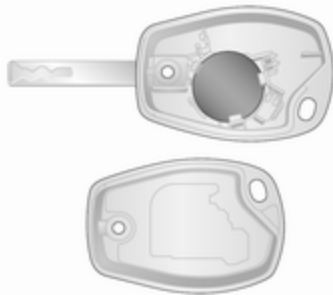

Skift batteri (batteritype CR2016). Pass på plasseringen.

Fest begge halvdelene igjen, og kontroller at de går helt i inngrep. Sett på plass skruen, og stram den.

Elektronisk nøkkel

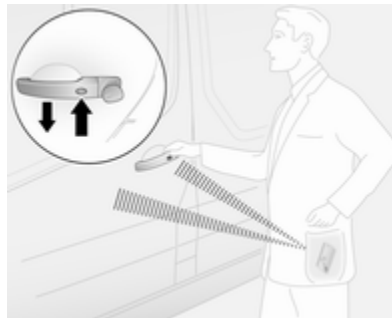

Aktiverer håndfri betjening av følgende funksjoner:

- sentrallås ⇨ 24
- bagasjerom ⇨ 33
- tenningsbryter på og starte motoren ⇨ 129
- tyverisikring ⇨ 35
- tyverialarm ⇨ 36

Føreren behøver bare å bære den elektroniske nøkkelen med seg.

Les dette

Ta alltid med den elektroniske nøkkelen når du går ut av bilen.

Hvis den elektroniske nøkkelen forlattes i kortleseren, indikeres dette med en varsel tone ⇨ 102 og en melding i førerinformasjonssenteret ⇨ 101 når førerdøren åpnes.

I tillegg inneholder den elektroniske nøkkelen funksjonalitet fra fjernkontrollen ⇨ 20 og en innstigningslysfunksjon ⇨ 113.

For håndfri betjening må den elektroniske nøkkelen må være på utsiden av bilen i området innenfor omtrent 1 m fra fordørene eller bagasjerommet. Driftsrekkevidden for de elektroniske nøkkelknappene kan være begrenset av eksterne påvirkninger. Nødblinsklysene bekrefter at fjernkontrollen betjenes.

Den må håndteres forsiktig. Unngå fuktighet, høye temperaturer og unødig bruk.

Les dette

Ikke legg den elektroniske nøkkelen i lasterommet under kjøring, da dette er utenfor deteksjonssonen (indikert av en varsellyd ved lav hastighet ⇨ 102 og en melding i førerinformasjons-senteret ⇨ 101).

Les dette

Dersom den elektroniske nøkkelen oppbevares i den fremre kupéen og det vises en melding i førerinformasjonen (muligens sammen med en varsel-tone) som indikerer at den er utenfor mottaksområdet, anbefaler vi å sette nøkkelen inn i kortleseren.

Les dette

Hvis den elektroniske nøkkelen ikke oppdages i passasjerkupéen etter åpning og lukking av en dør mens motoren går, vises en melding i førerinformasjons-senteret (sammen med en varsellyd når en bestemt hastighet overskrides), og dette indikerer at den er utenfor mottaksområdet.

Dette hjelper deg med å unngå f.eks. å kjøre av gårde etter at en passasjer som har den elektroniske nøkkelen, har gått ut av bilen.

Meldingen forsvinner når den elektroniske nøkkelen oppdages igjen.

Håndfri betjening deaktiveres automatisk når de elektroniske nøkkelknappene er betjent eller sentrallåsbryteren  ⇨ 24 er trykket inn. For å aktivere håndfri betjening igjen startes motoren på nytt.

Spenningsknapp ⇨ 129.

Elektronisk nøkkel, utskifting av batteri

Skift batteriet når systemet ikke lenger fungerer som det skal eller rekkevidden er redusert. Når det er på tide å skifte batteri, vises det av en melding på førerinformasjonsdisplayet ⇨ 101.



Batterier skal ikke kastes i husholdningsavfallet. De skal leveres inn til aktuelle mottakssteder.

Når det er på tide å skifte batteri, vises det av en melding på førerinformasjonsdisplayet ⇨ 101.

Les dette

I nødstilfeller kan bilen fortsatt låses / låses opp med den manuelle nødnøkkelen i huset i den elektroniske nøkkelen ⇨ 21.

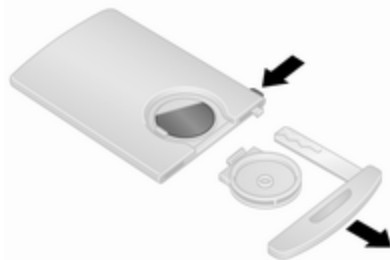

Trykk og hold utløserknappen på siden av den elektroniske nøkkelen og trekk ut den manuelle nødnøkkelen fra toppen. Hekt av batteridekselet som er plassert på baksiden av

den elektroniske nøkkelen, trykk deretter mot den ene siden av batteriet for å frigjøre dette og fjern batteriet.

Skift batteri (batteritype CR2016). Pass på plasseringen.

Fest batteridekselet og sett inn den manuelle nødnøkkelen igjen.

Synkronisering av elektronisk nøkkel

Trykk en knapp på den elektroniske nøkkelen fire ganger mens den er i området for deteksjonssonen (omtrent 1 m) fra fordørene eller bagasjerommet. Den elektroniske nøkkelen synkroniseres når tenningen slås på.

Feil

Hvis sentrallåssystemet ikke fungerer eller motoren ikke vil starte, kan det skyldes følgende årsaker:

- feil i elektronisk nøkkel
- elektronisk nøkkel utenfor mottaksområdet
- for lav batterispenning

- overbelastning av sentrallåsen som følge av hyppig betjening, strømtilførselen brytes en kort stund
- støy på grunn av radiobølger fra kilder med høyere effekt

Manuell nødnøkkel

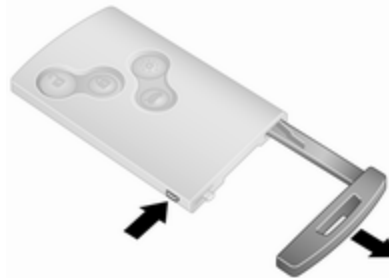

Trykk og hold utløserknappen på siden av den elektroniske nøkkelen og trekk ut den manuelle nødnøkkelen fra toppen.

Lås eller lås opp dørene manuelt ved å dreie nøkkelen i låsen.

Etter bruk settes den manuelle nødnøkkelen inn i huset på den elektroniske nøkkelen igjen.

Dørlåser

Tyverisikringslås



For å hindre at dørene åpnes utenfra, åpner du førerdøren og kobler inn tyverisikringslåsen.

Drei låsebryteren på døren til låst stilling ved bruk av et passende verktøy. Dørene/bakluken kan ikke åpnes fra utsiden.

Tyverisikringslåsen forblir innkoblet også etter opplåsing av bilen med fjernkontrollen. Dørene / bakluken kan bare åpnes fra innsiden eller ved å bruke den manuelle nøkkelen.

Les dette

Avhengig av versjon kan bakluken fortsatt være ulåst når tyverisikringslåsen er aktivert.

For å koble den ut dreier du bryteren til den opplåste stillingen.

Manuell lås for baktør



Vri låsbryteren i klokkeretningen for å låse venstre baktør fra innsiden i lasterommet. For å frigjøre låsen vris bryteren mot klokkeretningen.

Baktører ⇨ 31.

Sentrallås

Låser opp og låser fordørene, skyvedørene og bagasjerommet.

Med 3-knappen på fjernkontrollen kan fordørene og bagasjerommet/skyvedørene (hvis de finnes) låses opp og låses hver for seg.

Av sikkerhetsgrunner kan ikke bilen låses hvis nøkkelen står i tenningsbryteren.

Les dette

Hvis det ikke åpnes noen dører i løpet av omtrent to minutter etter at bilen er låst opp, låses bilen igjen automatisk.

Lukk dørene og bagasjerommet. Sentrallåsen fungerer ikke hvis ikke dørene er ordentlig lukket.

Se "Manuell nøkkelbetjening" nedenfor for ytterligere informasjon.

Fjernkontrollbetjening

Betjening av sentrallåssystemet med fjernkontrollen bekreftes med nødvarslings-blinklys. Nødblinklysene blinker en gang for å indikere at bilen er ulåst, og to ganger for å indikere at bilen er låst.



Låse opp med fjernkontrollens 2-knapp



Avhengig av modell og konfigurasjon:

- Trykk og hold  for å låse opp alle dører og bagasjerommet.



- Eller -

- Trykk på  én gang for å låse opp førerdøren, og trykk på  to ganger for å låse opp alle dørene og bagasjerommet.

Låse opp med fjernkontrollens 3-knapp



Avhengig av modell og konfigurasjon:

- Trykk og hold  for å låse opp alle dører og bagasjerommet.
- Eller -
- Trykk på  én gang for å låse opp førerdøren, og trykk på  to ganger for å låse opp alle dørene og bagasjerommet.

- Eller -

- Trykk  en gang for å låse opp alle dører og bagasjerommet.

Låse med fjernkontrollens 2-knapp





Trykk : Alle dørene og bagasjerommet låses.

Låse med fjernkontrollens 3-knapp



Trykk : Alle dørene og bagasjerommet låses.

Les dette

Der det er montert alarm i kupéen, kan denne  36 slås av ved å trykke på og holde nede  (som bekreftes med et lydsignal).

Hvis dette ble gjort utilsiktet, låses dørene opp igjen. Trykk kort på  for å låse bilen.

Låsing og opplåsning av bagasjerommet med 2-knappen på fjernkontrollen



Avhengig av modell og konfigurasjon trykkes  en gang eller to ganger for å låse opp bagasjerommet (og skyvedørene).

Trykk  for å låse bagasjerommet (og eventuelt skyvedørene, avhengig av versjonen).

Låsing og opplåsning av bagasjerommet med 3-knappen på fjernkontrollen



Trykk  for å låse eller låse opp bagasjerommet (og eventuelt skyvedørene, avhengig av versjonen).

Betjening av elektronisk nøkkelsystem



For håndfri betjening må den elektroniske nøkkelen må være på utsiden av bilen i området innenfor omtrent 1 m fra fordørene eller bagasjerommet.

Les dette

Det er ingen knapper for håndfri betjening i de utvendige dørhåndtakene på skyvedøren.

Det må ikke være noen elektronisk nøkkel inne i bilen og ingen ekstra elektronisk nøkkel i deteksjonssonene, ellers vil den håndfrie betjeningen av sentrallåsen ikke virke.

Betjening av sentrallåssystemet med den elektroniske nøkkelen bekreftes med nødvarslyng-blinklys. Nødblinklysene blinker en gang for å indikere at bilen er ulåst, og to ganger for å indikere at bilen er låst.

Ved låsing vil sentrallåssystemet låse og låse opp rett etter hverandre uten å blinke med varselblinklysene hvis en dør er åpen eller feil lukket.

⚠ Fare

La aldri en elektronisk nøkkel være igjen inne i bilen når barn eller dyr finnes i bilen, for å unngå utilsiktet betjening av vinduer, dører og motor. Fare for alvorlig personskade.

Opplåsing med elektronisk nøkkel - håndfri betjening

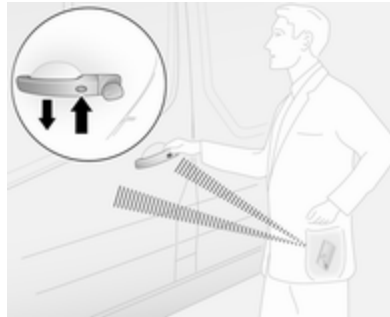

Trykk på knappen enten på fordørens utvendige håndtak for å låse opp, og trekk i håndtaket for å åpne.

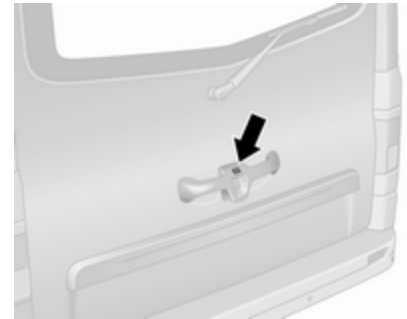

For bakdørene / bakluken trykkes knappen på det utvendige håndtaket inn for å låse opp, og trekk i håndtaket for å åpne.

Bilen låses bare opp når det er gått minst tre sekunder siden låsingen med håndfri betjening.

Håndfri betjening deaktiveres automatisk når de elektroniske nøkkelknappene er betjent. For å aktivere håndfri betjening igjen startes motoren på nytt.

Låse opp med elektroniske nøkkelknapper



Trykk  for å låse opp alle dører og bagasjerommet.

Låsing med elektronisk nøkkel - håndfri betjening

Trykk på knappen på et av de utvendige dørhåndtakene. Alle dørene og bagasjerommet låses.

Bilen låses bare når det er gått minst 3 sekunder siden opplåsingen med håndfri betjening.

Håndfri betjening deaktiveres automatisk når de elektroniske nøkkelknappene er betjent. For å aktivere håndfri betjening igjen startes motoren på nytt.

Låse med elektroniske nøkkelknapper



Trykk  for å låse alle dører og bagasjerommet.

Låsing og opplåsing av bagasjerom med elektronisk nøkkel - håndfri betjening

Trykk på knappen på det utvendige håndtaket for å låse eller låse opp bakk dørene / bakluken (og skyvedø-

rene) når den elektroniske nøkkelen er i området for deteksjonssonen (omtrent 1 m).

Bakk dørene / bakluken (og skyvedørene) kan bare låses / låses opp når det er gått minst 3 sekunder siden knappen sist ble trykket.

Håndfri betjening deaktiveres automatisk når de elektroniske nøkkelknappene er betjent. For å aktivere håndfri betjening igjen startes motoren på nytt.

Låsing og opplåsing av bagasjerom med elektronisk nøkkel - knapper



Trykk på  for å låse / låse opp bakkdørene / bakluken (og skyvedørene).

Elektronisk nøkkel ⇨ 21.

Manuell nøkkelbetjening

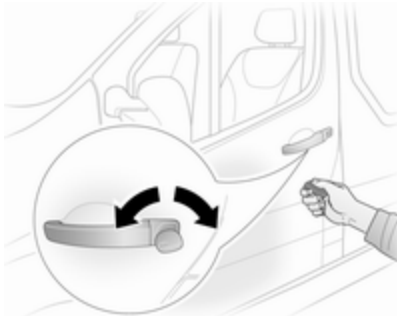

Lås eller lås opp dørene manuelt ved å dreie nøkkelen i låsen.

Les dette

Hvis batteriet i den elektroniske nøkkelen må skiftes, kan bilen fortsatt låses / låses opp med den manuelle nødnøkkelen i huset til den elektroniske nøkkelen ⇨ 21.

Sentrallås Bryter

Låser eller låser opp dørene og bagasjerommet fra kupeen.



Trykk  for å låse bilen. Aktivering vises med lysdioden i knappen. Når en åpen dør lukkes, låses døren automatisk.

Trykk  en gang til for å låse opp hele bilen.

Hvis bilen kjører med åpent bagasjerom, kan fordørene (og skyvedørene) fortsatt låses. Når tenningsbryteren er på, holder du inne  i omtrent 5 sekunder. Når bakkdørene / bakluken lukkes, låses de automatisk.

Automatisk låsing ⇨ 29.

Håndfri betjening deaktiveres automatisk når  trykkes. For å aktivere håndfri betjening igjen startes motoren på nytt.

Elektronisk nøkkel ⇨ 21.

Automatisk låsing

Automatisk låsing når kjøringen har begynt

Denne sikkerhetsfunksjonen kan stilles inn slik at dørene og bagasjerommet låses automatisk så snart bilen kjører.

Koble inn

Trykk og hold  på sentrallås bryteren inne i ca. 5 sekunder mens motoren er i gang. Et lydsignal bekrefter aktiveringen.

Utkobling

Trykk og hold  på sentrallås bryteren inne i ca. 5 sekunder mens motoren er i gang. Et lydsignal bekrefter deaktiveringen.

Sentrallås bryter ⇨ 24.

Barnesikring

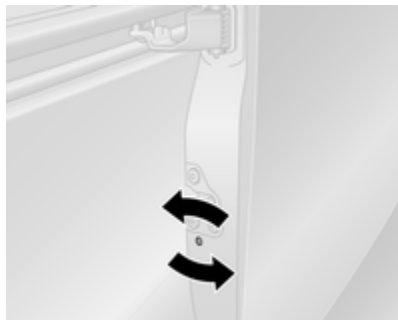

Skyvedørens barnesikring befinner seg på kanten bak.

For å hindre at skyvedøren på siden åpnes innenfra, åpner du døren og kobler inn barnesikringen.

⚠ Advarsel

Bruk barnesikringen når barn sitter i baksetene for å hindre at dørene åpnes fra innsiden ved et uhell.

Bruk et passende verktøy og vri barnesikringens bryter i skyvedøren til låst posisjon. Døren kan ikke åpnes fra innsiden.

Barnesikringen forblir innkoblet også etter at bilen er låst opp med fjernkontrollen. Døren kan bare åpnes fra utsiden.

For å koble den ut dreier du barnesikringsbryteren til den opplåste stillingen.

Dører

Skyvedør



Skyvedøren må bare åpnes og lukkes når bilen står stille og håndbremsen er trukket til.

Trekk håndtaket bakover for å låse opp og åpne fra innsiden.

Døren kan låses fra innsiden av bilen med den innvendige dørlåsbryteren.

Sentrallås ⇨ 24.

⚠ Advarsel

Vær forsiktig når du betjener skyvedøren på siden. Fare for personskade.

Pass på at ingenting kommer i klem og at ingen står i dørens bevegelsesområde.

Hvis det er bratt der du parkerer, kan skyvedørene bevege seg utilsiktet hvis de er åpne.

Kontroller at skyvedørene er riktig lukket før kjøreturen starter.

Bakdører

Bakdørene kan bare åpnes når bilen er låst opp.

Sentrallås ⇨ 24.

Trekk i det utvendige håndtaket for å åpne venstre bakdør.

Døren åpnes fra innsiden ved å trekke i det innvendige håndtaket.



Høyre bakdør åpnes ved bruk av spaken.

⚠ Advarsel

Det kan være vanskelig å se baklysene hvis bakdørene er åpne og bilen er parkert langs veien.

Gjør andre trafikanter oppmerksomme på bilen ved å sette opp en varseltrekant eller annet utstyr i henhold til veitrafikkbestemmelserne.

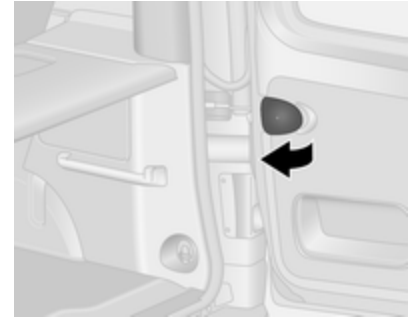

Låsestag holder dørene i 90° stilling. Dørene åpnes 180° eller mer ved å trekke i dørhåndtakene og svinge opp til ønsket stilling.

⚠ Advarsel

Sørg for at dører med større åpning sikres når de er åpnet helt.

Vind kan føre til at åpne dører slås igjen!

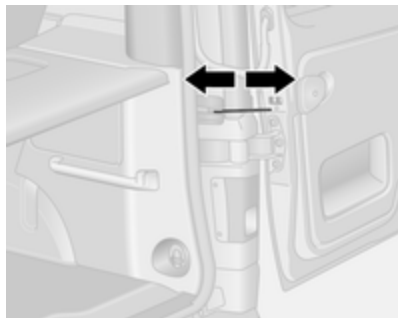

Fest låsestagene i låsen på dørrammen når du lukker dørene.

Lukk alltid høyre dør før venstre.

Dørlåser ⇨ 23.

Sentrallås ⇨ 24.

Kjøring med åpent bagasjerom



For å kjøre med høyre bakdør åpen, kun i spesielle tilfeller (f.eks. ved transport av lange gjenstander), åpnes venstre bakdør og deretter høyre bakdør, deretter lukkes venstre bakdør.

Les dette

Ikke bruk venstre bakdør for å holde gjenstander på plass.

Hvis mulig, må gjenstandene sikres med surrestropper i festinger ⇨ 77.

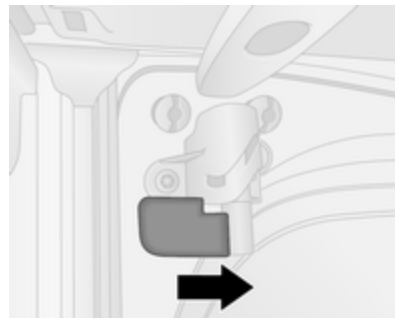

Aktiver den innvendige låsen i huset ved å vri hendelen i klokkeretningen til den låste posisjonen. Døren er stengt og kan ikke åpnes fra utsiden.

Les dette

Nummerskiltet er bare synlig og riktig opplyst bare når bakdørene er lukket.

Frigjør låsen ved å vri håndtaket mot urviseren for å kunne åpne døren.

Merk

Sørg alltid for at lasten i bilen er sikkert lagret ved kjøring med åpent lasterom.

For ytterligere informasjon, se "Informasjon om lastning" ⇨ 80.

Overhold alltid lokale og nasjonale forskrifter.

⚠ Fare

Eksosgass fra motoren inneholder giftig karbonmonoksid som er fargeløs og luktfri, og kan være livsfarlig ved innånding.

Ved kjøring med åpent lasterom kan eksosgass trenge inn i bilen. Åpne vinduene.

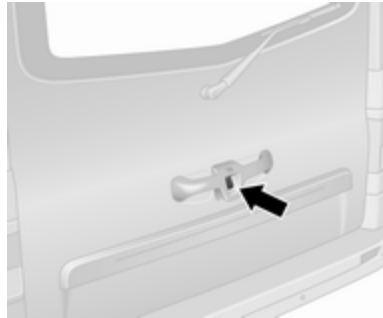
Bagasjerom**Bakluke****Åpne**

Etter opplåsing trykkes baklukeknappen inn og bakluken åpnes til helt åpen posisjon.

Bakluken kan også åpnes fra innsiden ved å betjene den innvendige baklukeåpneren.

Les dette

I svært kald klima, kan åpningshjelpen fra baklukeshydraulikken være begrenset.

Sentrallås ⇨ 24.

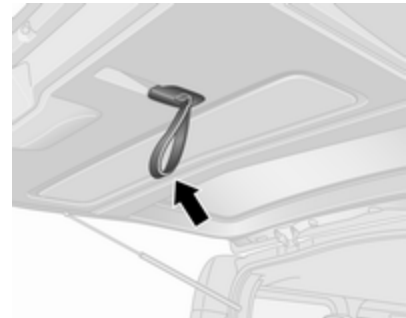
Lukke

Senk bakluken med stroppen på innsiden.

Merk

Plasser fingrene gjennom stroppen før den trekkes ut for å unngå skader på stroppen.

Slipp stroppen når bakluken er senket og skyv på bakluken for å stenge helt.

Sentrallås ⇨ 24.

Nødåpning bakluke fra innsiden av bilen



Press av dekslet på innsiden av bakluken, avhengig av modellen.

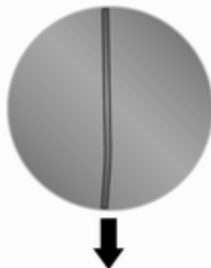

Grip deretter tak i metallstrengen og trekk den nedover for å låse opp. Skyv på bakluken for å åpne.

Generelle tips om betjeningen av baklukenn

⚠ Fare

Kjør aldri med bakluken åpen eller på gløtt, f.eks. ved transport av omfangsrrike gjenstander. Giftig, men luktfri og usynlig eksos kan komme inn i kupeen. Dette kan føre til bevisstløshet og død.

Merk

Før bakluken åpnes kontrolleres for hindringer, som for eksempel en garasjedør, for å unngå skader på bakluken.

Sørg for tilstrekkelig klaring både over (minst 2,15 m) og bak når bakluken åpnes.

Les dette

Montering av tyngre tilbehør på bakluken kan påvirke dens evne til å stå i åpen stilling.

Sikring av bilen

Tyverisikring

⚠ Advarsel

Må ikke kobles inn dersom det er personer i bilen! Det er ikke mulig å låse opp dørene innenfra.

Systemet blokkerer alle dørene og bagasjerommet.

Alle dører og bagasjerommet må være lukket for at systemet skal kunne aktiveres.

Les dette

Tyverisikringssystemet kan ikke aktiveres når farelampen eller blinklysene er slått på.

Aktivering og deaktivering er ikke mulig med sentrallås Bryteren.

Sentrallås ⇨ 24.

2-knappers og 3-knappers fjernkontrollbetjening

Betjeningen bekreftes av varselblinklysene som blinker fem ganger.

Koble inn



Trykk  to ganger.

- Eller -

Drei nøkkelen manuelt to ganger bakover i låsen på førerdøren.

Utkobling

Lås opp dørene ved å trykke på  på fjernkontrollen eller ved å dreie den manuelle nøkkelen to ganger forover i låsen på førerdøren.

Betjening av elektronisk nøkkelsystem

Betjeningen bekreftes med nødvarslyings-blinklysene.

Koble inn

For håndfri betjening må den elektroniske nøkkelen må være på utsiden av bilen i området innenfor omtrent 1 m fra fordørene eller bagasjerommet.

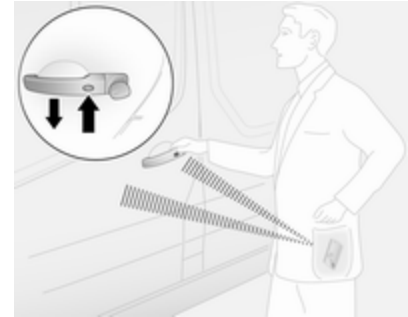

Trykk på knappen to ganger på et av de utvendige dørhåndtakene.

- Eller -



Trykk  to ganger.

Utkobling

Lås opp dørene ved å trykke på knappen på et av de utvendige dørhåndtakene eller trykk på .

Håndfri betjening deaktiveres automatisk når de elektroniske nøkkelknappene er betjent (eller sentrallåsbryteren  er trykket inn). For å aktivere håndfri betjening igjen startes motoren på nytt.

Sentrallås  24.

Elektronisk nøkkel  21.

Tyverialarm

Tyverialarmen betjenes sammen med sentrallåssystemet  24.

Og overvåker:

- dører, bakdører / bakluke, panser
- kupeen
- bagasjerom
- tenning
- brudd i strømtilførsel til alarmisrene

Koble inn

Alle dørene og panseret må være lukket.

Nødvarslingslampene blinker for å bekrefte aktivering. Hvis ikke varselblinklysene blinker når systemet aktiveres, betyr det at en dør eller panseret ikke er helt lukket.

2-knappers og 3-knappers fjernkontroll



Trykk på  for å aktivere tyverialarmsystemet.

Elektronisk nøkkel

For håndfri betjening må den elektroniske nøkkelen må være på utsiden av bilen i området innenfor omtrent 1 m fra fordørene eller bagasjerommet.

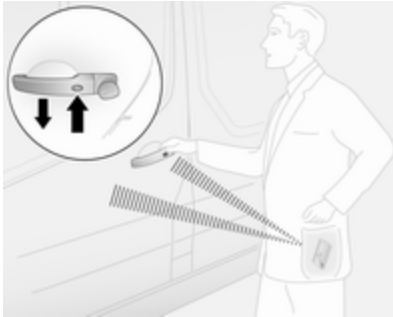

Trykk på knappen på et av de utvendige dørhåndtakene.

- Eller -



Trykk på  for å aktivere tyverialarmsystemet.

Elektronisk nøkkel  21.

Utkobling

Opplåsing av bilen (med  eller knappen på et av de utvendige dørhåndtakene) eller å slå på tenningen deaktiverer tyverialarmsystemet. Nødvarslingslampene blinker for å bekrefte deaktivering.

Systemet deaktiveres ikke når førerdøren låses opp med nøkkelen eller med sentrallås Bryteren i passasjerkupeen.

Les dette

Hvis alarmeren er utløst, stanses ikke alarmsirenen selv om bilen låses opp med nøkkel. Sirenen slås av ved å slå på tenningen. Farelampen blinker ikke ved deaktivering hvis alarmeren er utløst.

Aktivere uten overvåking av kupeen

Deaktiver overvåkingen av kupeen f.eks. når dyr er alene igjen i bilen, eller hvis det ekstra varmeapparatet er stilt inn på tidsinnstilt start eller start via fjernkontroll  119.

Trykk og hold  på fjernkontrollen eller den elektroniske nøkkelen. Dette bekrefte med et lysignal.

Statusen vedvarer til dørene låses opp.

Alarm

Når den blir utløst, sendes alarmlyden ut fra en alarmsirene med eget batteri, og samtidig blinker varselysene. Antall og varighet av alarmsignalerne er lovregulert.

Hvis batteriet kobles fra eller strømtilførselen avbrytes, utløses et alarmsignal. Deaktiver først tyverialarmen hvis batteriet må kobles fra.

For å slå av alarmsirenen (hvis den er utløst) og dermed deaktivere tyverialarmen, kobler du til batteriet igjen og låser opp bilen eller slår på tenningen.

Startsperre

Startsperren er en del av tenningsbryteren og kontrollerer om bilen kan startes med den nøkkelen som brukes.

Startsperren aktiveres automatisk etter at nøkkelen har blitt tatt ut av tenningen og hvis nøkkelen står i tenningsbryteren når motoren er slått av.

Hvis motoren ikke starter, slås tenningen av og nøkkelen tas ut, vent omtrent to sekunder og gjenta deretter startforsøket. Hvis startforsøket ikke er vellykket, må du prøve å starte motoren ved hjelp av ekstranøkkelen og kontakte et verksted.

Les dette

Merkeskilt for radiofrekvensidentifikasjon (RFID) kan medføre interferens med nøkkelen. Disse må ikke plasseres i nærheten av nøkkelen når bilen startes.

Les dette

Startsperren låser ikke dørene. Lås derfor alltid dørene og slå på tyveriarmen ↻ 24, ↻ 36 når du forlater bilen.

Sidespeil

Konveks form

Det konvekse sidespeilet har et asfærisk område og reduserer blindsonen. Speilets form får ting til å se mindre ut. Det gjør det vanskeligere å bedømme avstander.

Manuell justering

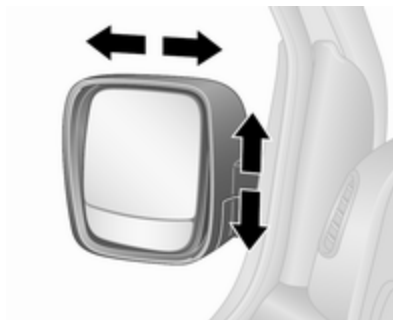

Juster speilene ved å dreie i ønsket retning.

Elektrisk justering



Velg aktuelt utvendig speil ved å slå kontrollen mot venstre eller høyre, så dreie den for å justere speilet.

Ingen speil er valgt når kontrollen er i midtposisjon.

Fellbare speil

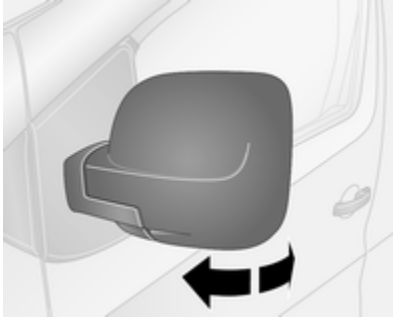

Av hensyn til fotgjengernes sikkerhet vippes sidespeilene ut av utgangsstilling ved sammenstøt av en viss kraft. Speilene føres på plass igjen ved å trykke lett på speilhuset.

Parkeringsstilling

Sidespeilene kan felles inn ved at du trykker lett i ytterkanten av huset, for eksempel ved parkering på trange steder.

Avhengig av versjon kan utvendige speil automatisk klappes sammen i parkeringsposisjon når bilen låses. Se brukerhåndboken for infotainmentsystemet for mer informasjon.

Oppvarmede speil



Betjenes ved å trykke på . Aktivering vises med lysdioden i knappen.

Oppvarmingen fungerer når motoren er i gang. Den slås automatisk av etter en kort stund.

Klimakontrollsystem  114.

Kupéspeil

Manuell avblending



For å redusere blendingen justerer du med hendelen på undersiden av speilhuset.

Vidvinkelspeil



Det store konvekse speilet som i enkelte modeller er plassert i solskjermen på passasjersiden foran, forbedrer synsvidden og reduserer blindsektorene.

Automatisk avblending



Blendingen fra kjøretøy bak reduseres automatisk ved kjøring i mørket.

Vinduer

Frontrute

Varmereflekterende frontrute

Frontruten har et belegg som reflekterer solstråler. Belegget kan også reflektere datasignaler, f.eks. fra bomstasjoner.



De markerte områdene på frontruten er ikke dekket med belegg. Utstyr til elektronisk dataregistrering og bomavgifter må festes i disse områdene. Ellers kan det oppstå dataregistreringsfeil.

Klistremerker på frontruten

Det må ikke festes klistremerker, for eksempel klistremerker for bomveier, i nærheten av kupéspeilet på frontruten.

Utskifting av frontrute

Merk

Hvis bilen har en forovervendt kameraføler for kjøreassistanse-systemer, er det svært viktig at utskifting av frontruter utføres nøyaktig i henhold til Opel-spesifikasjonene. Ellers vil disse systemene kanskje ikke fungere korrekt og det er fare for uventet oppførsel og/eller meldinger fra disse systemene.

Elektriske vinduer

⚠Advarsel

Vær forsiktig ved betjening av de elektriske vinduene. Fare for personskade, spesielt for barn.

Hold alltid øye med vinduer under lukking. Pass på at ingenting kommer i klem når de beveger seg.

Slå på tenningen for å betjene de elektriske vindusheverne.



Bruk bryteren for hvert vindu ved å klemme for å åpne og dra for å lukke.

Åpne eller lukke trinnvis: Trykk kort på eller trekk kort i bryteren.

Automatisk åpning eller lukking: Trekk i eller trykk lengre på bryteren. Vinduet beveger seg automatisk opp eller ned med sikkerhetsfunksjonen

aktivert. For å stoppe bevegelsen, bruk bryteren en gang til i samme retning.

Når vinduet er tungt å bevege, f.eks. ved frost, betjener du bryteren flere ganger for å lukke vinduet trinnvis.

Sikkerhetsfunksjon

Hvis ruten møter motstand under automatisk lukking, stopper det automatisk og åpnes igjen.

Overbelastning

Hvis vinduene kjøres gjentatte ganger med korte mellomrom, blir funksjonen koblet ut for en stund.

Bakruter

Skyvevinduer på sidene

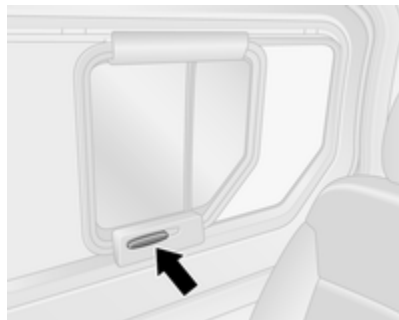

For å åpne eller lukke frigjøres vinduet først ved å trykke på fremre del av håndtaket inntil det når vertikal posisjon, deretter glir vinduet.

Solgardin

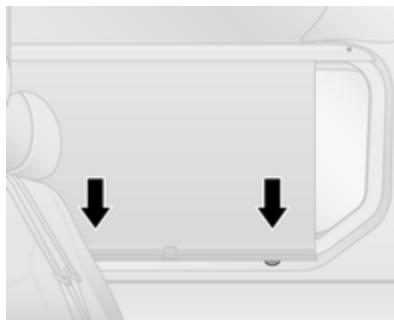

Avhengig av bil er det montert et solgardin i vindusdekslet.

Trekk håndtaket nedover og fest låsene nederst.

Løsne låsene ved å trekke solgardinet lett mot deg for å åpne det og før det oppover.

Oppvarmet bakrute



Betjenes ved å trykke på . Aktivering vises med lysdioden i knappen.

Oppvarmingen foregår når motoren er i gang og kobles automatisk ut etter en kort stund.

Klimakontrollsystem ⇨ 114.

Solskjermer

Solskjermerne gir beskyttelse mot blending når de vippes ned eller svinges til siden.

Solskjermerne har sminkespeil og billettholder på baksiden.

Speildekslene bør være lukket under kjøring.

Vidvinkelspeil ⇨ 39.

Seter og sikkerhetsutstyr

Hodestøtter	44
Forseter	45
Setestilling	45
Justering av setene	46
Felle ned sete	48
Armlene	48
Oppvarming	48
Bakseter	49
Sikkerhetsbelter	53
Tre-punkts sikkerhetsbelte	54
Kollisjonsputesystem	58
Frontkollisjonsputer	61
Sidekollisjonsputer	61
Hodekollisjonsputer	62
Deaktivering av kollisjonspute ...	62
Barnesikringsutstyr	64
Steder for plassering av barnesikringsutstyr	66

Hodestøtter

Posisjon

⚠ Advarsel

Kjør bare når hodestøtten er korrekt innstilt.

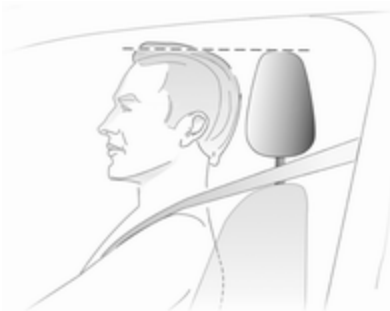

Den øvre kanten på hodestøtten bør være på nivå med øvre del av hodet. Hvis dette ikke er mulig for veldig høye personer, stiller man støtten på øverste trinn og på laveste trinn for lave personer.

Innstilling

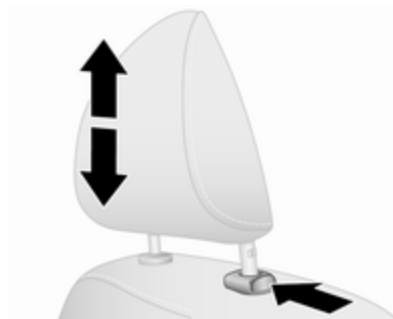

For å heve hodestøtten trekkes den opp til den griper inn.

For å senke trykkes utløserknappen, juster høyden og la den gripe inn.



Hodestøttene på baksetene kan også felles forover.

Les dette

Godkjent tilbehør kan bare festes til hodestøtten for passasjeret foran når det ikke sitter noen i setet.

Demontere

For eksempel når barnesikringsutstyr brukes ⇨ 64.

Vipp først seteryggen forover, trekk deretter opp hodestøtten til øverste posisjon. Trykk på frigjøringsknappen og trekk hodestøtten oppover for å fjerne den.

Oppbevar hodestøttene forsvarlig i bagasjerommet.

Hvis noen sitter i setet, skal hodestøtten være montert under kjøring.

Montering

Vipp først seteryggen forover, sett deretter inn stengene på hodestøttene i hullene sine.

Senk hodestøtten så langt som mulig, løft deretter hodestøtten (trykk først på utløserknapp hvis nødvendig) inntil den griper sikkert inn i ønsket posisjon.

Forseter

Setestilling

⚠ Advarsel

Kjør bare når setene er korrekt innstilt.

⚠ Fare

Sitt ikke nærmere enn 25 cm fra rattet, dette for å sikre tilstrekkelig plass for kollisjonsputen hvis den utløses.

⚠ Advarsel

Juster aldri setene under kjøring. De kan bevege seg ukontrollert.

⚠ Advarsel

Ikke oppbevar løse gjenstander under setene.

Oppbevaringsskuff under setet ⇨ 74.



- Skyv baken så tett inntil seteryggen som mulig. Juster seteavstanden til pedalene, slik at beina er lett bøyd når du trår på pedalene. Skyv passasjerseftet foran så langt bak som mulig.
- Juster setehøyden høyt nok til at du har fri sikt til alle sider og til alle instrumenter. Det skal være en klaring på minst én håndsbredde mellom hodet og takrammen. Lårene skal hvile lett mot setet uten å trykke mot det.
- Sitt med skuldrene så tett inntil seteryggen som mulig. Still inn helningen på seteryggen slik at du kommer til rattet med armene

litt bøyd. Hold skuldrene i kontakt med seteryggen når du vrir rattet. Seteryggen må ikke lene for langt bakover. Anbefalt helningsvinkel ca. 25°.

- Juster setet og rattet på en slik måte at håndleddet hviler på toppen av rattet mens armene er strukket helt ut og skuldrene hviler mot seteryggen.
- Juster rattet ↗ 83.
- Juster hodestøttene ↗ 44.
- Juster høyden på sikkerhetsbeltene ↗ 54.
- Juster lårstøtten slik at den støtter opp om den naturlige formen på ryggraden ↗ 46.

Justering av setene

Kjør kun med festede seter og seterygg.

Justering i lengderetningen



Trekk i håndtaket, forskyv setet, slipp deretter håndtaket.

Prøv å flytte setet fram og tilbake for å sikre at setet er låst på plass.

Seterygghelning



Trekk i spaken, juster helningen og slipp spaken. Du skal høre at seteryggen kommer på plass.

Len deg ikke mot seteryggen mens den justeres.

Setehøyde

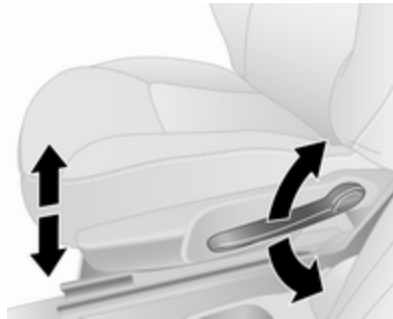

Pumpebevegelser med betjenings-hendelen:

oppover : setet høyere

nedover : setet lavere

Korsryggstøtte

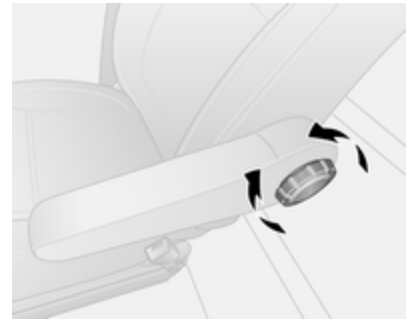

Juster korsryggstøtten slik at den passer for deg ved bruk av reguleringshjulet.

Drei reguleringshjulet for å øke og redusere støtten.

Felle ned sete

Nedslagbart passasjer sete i midten foran



Trekk i utløseren, brett seteryggen helt forover og slipp så spaken. Du skal høre at seteryggen kommer på plass.

Les dette

Når setehøyden står i høyeste posisjon, skyver du hodestøttene ned før du slår ned seteryggen.

Sikre at ingenting er i veien for å slå ned setet, f. eks. solskjerm ⇨ 42, koppholder ⇨ 73.

Trekk i utløseren, slå seteryggen opp og slipp så spaken. Du skal høre at seteryggen kommer på plass.

⚠ Advarsel

Når passasjeret foran er brettet ned, må kollisjonsputesystemet for passasjerer foran deaktiveres.

Deaktivering av kollisjonspute
⇨ 62.

Armlene

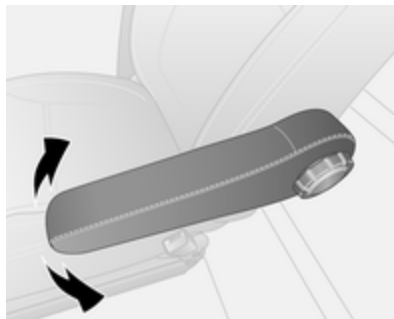

Fell vekk armlenet til den høyeste posisjonen når den ikke er nødvendig eller for å muliggjøre bevegelser til laveste posisjon.

Løft armlenet etter behov.

Oppvarming



Trykk  for det aktuelle setet mens motoren går, lysdioden i bryteren tennes. Trykk på den andre enden av vippebryteren for å slå av setevarmeren.

Seteoppvarmingen er termostatstyrt og slås automatisk av når setetemperaturen er tilstrekkelig.

Langvarig bruk anbefales ikke for personer med sensitiv hud.

Bakseter

Avhengig av bilen kan det monteres bakseter i 2. rad og 3. rad.

Stige inn i baksetet



For å få tilgang til den 3. seteraden (hvis montert), åpnes skyvedøren på siden, og frigjøringsspaken på det nedfellbare setet i 2. rad trykkes ned og seteryggen felles forover. Ved behov løsnes sikkerhetsbeltene fra spennene sine.

⚠ Advarsel

Sørg for at bakseteryggen går tilbake til korrekt posisjon og at sikkerhetsbeltespennene festes sikkert.

Festing og frigjøring av sikkerhetsbelte ⇨ 54.

Skyvedør ⇨ 30.

Setepute

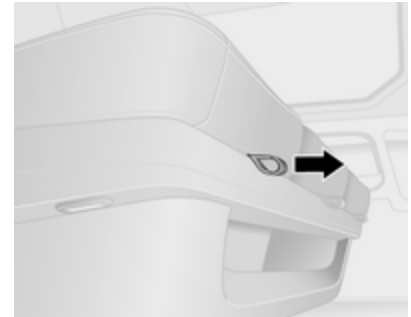

Avhengig av versjonen kan seteputen justeres til en av fem posisjoner ved å trekke i stroppen som finnes på fronten av setet og skyve seteputen forsiktig forover eller bakover.

Oppbevaringsskuff under setet

⇨ 74.

Nedfelling og fjerning av bakseter

⚠ Advarsel

Når bakseter felles ned eller fjernes, må hender og føtter holdes unna det bevegelige området.

Ikke juster setene under kjøring. Da kan de bevege seg ukontrollert.

Sørg for at baksetene og seteryggene er godt sikret før baksetene tas i bruk.



Pass på å felle armlenene helt opp før baksetene skal felles ned eller tas ut.

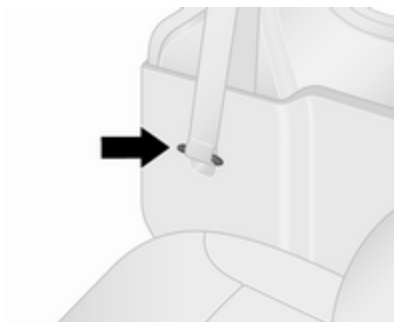

Før nedfelling og fjerning av baksetene må de ytre sikkerhetsbeltene først frigjøres fra spennene og låseplatene lagres i husene.

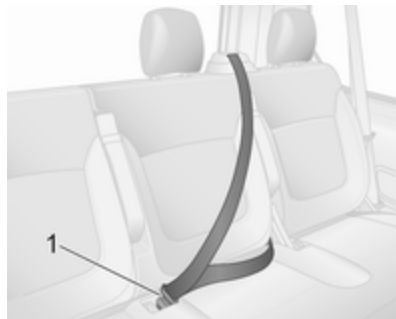

For det midtre baksetet settes låseplaten inn i spennen 1.

Nedfelling av bakseter

I noen varianter kan bagasjeromområdet økes ved å felle ned baksetene i 3. rad (hvis montert).

⚠Advarsel

Vær forsiktig ved nedfelling av setet - pass opp for bevegelige deler. Sørg for at setet er sikret når det er helt nedfelt.

Ved behov fjernes hodestøttene
⇨ 44.

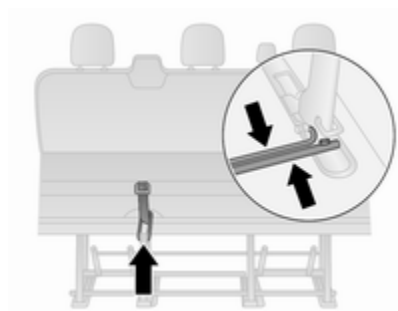

Trekk i utløserstroppen og legg seteryggen ned på setet.

Hold låsestagene og før dem sammen samtidig.

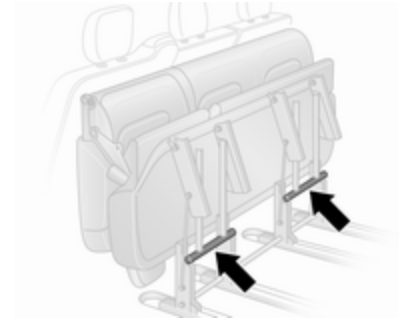

Løft og fell seteeneheten forover inntil den klikker inn i den nedfelte foroverposisjonen.

Press på toppen av setet og lås dette i posisjon ved å trykke på låsehendlene (piler). Sørg for at setet er sikkert festet.

Merk

Av sikkerhetsgrunner må du ikke plassere last på de sammenfalte baksetene.

Når seteeneheten skal føres tilbake til den opprinnelige posisjonen, trekkes låsestagene, seteeneheten senkes forsiktig og det sørges for at låsehendlene er korrekt plassert og låst.

Les dette

Sørg for at forankringspunktene er rene før setet monteres. De skal være fri for partikler eller andre gjenstander som kan hindre setet fra å bli låst sikkert.

Løft seteryggen, og skift hodestøttene ved behov.

Fjerning av bakseter

I noen varianter kan bagasjeromområdet økes ved å fjerne baksetene i 2. rad og 3. rad (hvis montert).

⚠Advarsel

Ikke fjern baksetene under kjøring da de kan bevege seg ukontrollert.

⚠Advarsel

Uttagbare seter er tunge! Prøv ikke å ta dem uten uten hjelp.

Ved behov fjernes hodestøttene
⇨ 44.

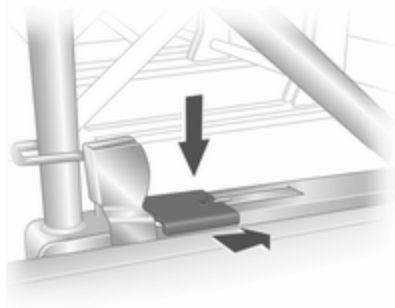

Løsne setene ved å trykke ned og skyve frem låsehakene på venstre og høyre setefeste.

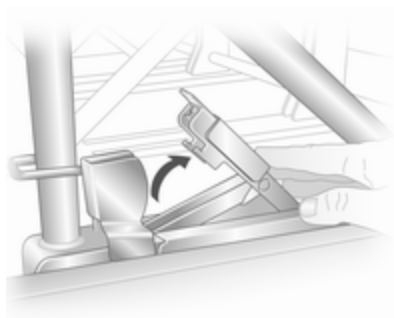

Løft holdehakene og flytt seteenheten bakover for å løsne den fra de bakre forankringspunktene i gulvet.

Løft seteenheten og flytt den bakover igjen for å løsne den fra forankringspunktene i gulvet. Nå kan seteenheten løftes ut.

Setene må alltid fjernes gjennom skyvedøren på siden (ikke gjennom bakkdørene / bakluken). Setene i 2. rad må fjernes fra bilen før setene i 3. rad.

Montering av bakseter

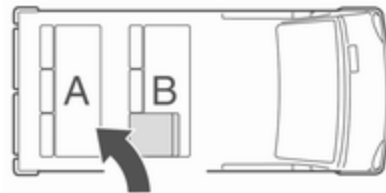

Ved ny montering av setene må det alltid sørges for at raden med innfellingssetet **B** plasseres korrekt foran den faste seteraden **A**.

Setene må alltid settes inn gjennom skyvedøren på siden (ikke gjennom bakkdørene / bakluken). Setene i 3. rad må settes inn i bilen før setene i 2. rad.

Merk

Setene i 2. og 3. rad kan ikke brukes om hverandre. De må settes tilbake der de opprinnelig var plassert.

Les dette

Sørg for at forankringspunktene er rene før setet monteres. De skal være fri for partikler eller andre gjenstander som kan hindre setet fra å bli låst sikkert.

Plasser seteenheten over de fremre forankringspunktene og skyv seteenheten inntil den står over de bakre forankringspunktene.

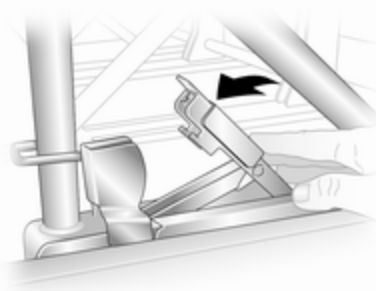

Senk låsehakene og skyv dem inntil de er låst sikkert på plass. Sørg for at de visuelle markeringene på låsehakene er korrekt tilpasset.

⚠ Advarsel

Når du monterer setene, må du passe på at setene kommer skikkelig på plass i forankringspunktene, og at låsehakene kommer helt i inngrep.

Ta kontakt med et verksted hvis setene ikke kan låses sikkert i posisjon.

Sikkerhetsbelter

Sikkerhetsbeltene er låst under rask akselerasjon eller oppbremsing av bilen, og dette holder passasjerene i sittende posisjon. Faren for personskader reduseres dermed merkbart.

⚠ Advarsel

Spenn alltid fast sikkerhetsbeltet før du begynner å kjøre.

Folk som ikke bruker sikkerhetsbelte, setter seg selv og alle andre i bilen i fare ved en ulykke.

Et sikkerhetsbelte er konstruert for å brukes av én person av gangen.

Barnesikringsutstyr ⇨ 64.

Kontroller alle deler av beltesystemet med jevne mellomrom for å se etter skader og om det fungerer som det skal.

Sørg for at skadede deler skiftes ut. Etter en ulykke skal belter og utløste beltestrammere skiftes ut av et verksted.

Les dette

Sørg for at beltene ikke skades av sko eller skarpe gjenstander. De må heller ikke være fastklemt. Hindre smuss i å trenge inn i beltesnellene.

Sikkerhetsbelte-påminnelse

Avhengig av versjonen kan begge forseter være utstyrt med en sikkerhetsbelte-påminnelse, indikert med en kontrollampe  i takkonsollen ⇨ 95.

Beltestrammingsbegrensere

I forsetene reduseres presset på kroppen ved den gradvise frigivelsen av beltet under en kollisjon.

Beltestrammere

Forsetebeltene strammes ved frontkollisjoner eller påkjørsler bakfra av en viss alvorlighetsgrad.

Advarsel

Uforsvarlig håndtering (f.eks. demontering eller montering av belter) kan utløse beltestrammere slik at det oppstår fare for personskader.

Utløsing av beltestrammere signaliseres ved at kontrollampen  ⇨ 95 lyser kontinuerlig.

Utløste beltestrammere må skiftes ut av et verksted. Beltestrammere kan bare utløses én gang.

Les dette

Det må ikke festes eller monteres tilbehør eller andre gjenstander som kan hindre funksjonen til beltestrammere. Det må ikke gjøres endringer på beltestrammerkomponentene, ettersom det vil føre til at bilens brukstillatelsen oppheves.

Tre-punkts sikkerhetsbelte

Sikkerhetsbelter i forsetene

Feste



Trekk beltet ut av beltesnellen, før det foran kroppen uten å vri det, og fest beltetungen i beltelåsen.

Stram hoftebelset jevnlig under kjøring ved å trekke i skulderbeltet.

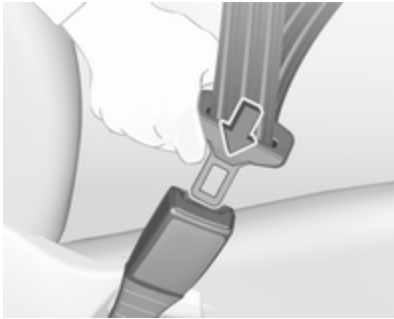

Løstsittende eller store klær hindrer beltet i å sitte tett inntil kroppen. Ikke legg gjenstander, f.eks. håndvesker, mobiltelefoner, mellom beltet og kroppen.

⚠ Advarsel

Beltet må ikke føres over harde eller skjøre gjenstander i lommene på klærne.

Beltepåminnelse  95.

Høydejustering

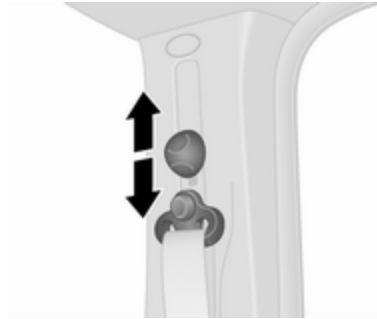

Skyv justeringen opp eller ned til ønsket stilling:

- Trekk beltet litt ut.
- Vipp justeringen nedover for å løsne, skyv deretter høydejusteringen nedover eller skyv høydejusteringen opp uten helningsjustering.



Still høyden slik at beltet ligger over skulderen. Det må ikke ligge over halsen eller overarmen.

⚠ Advarsel

Ikke juster under kjøring.

Løsne



Trykk på den røde knappen på beltespennen når du skal løsne beltet. Sikkerhetsbeltet rulles opp automatisk.

Sikkerhetsbelter i baksetene

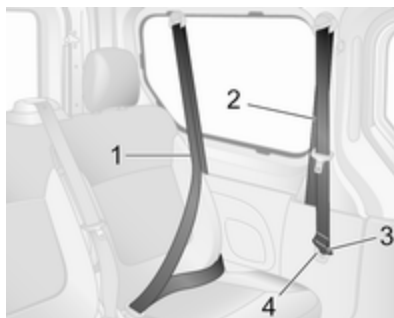

For setene i andre rad benyttes alltid de fremre sikkerhetsbeltene **2** (som er plassert bak setene i andre rad). Når sikkerhetsbeltene i andre rad **2** ikke er i bruk, plasseres låseplaten **3** i huset **4** for å unngå skader på bilen.

For setene i tredje rad (se illustrasjon) benyttes alltid de bakre sikkerhetsbeltene **1** (som er plassert bak setene i tredje rad).

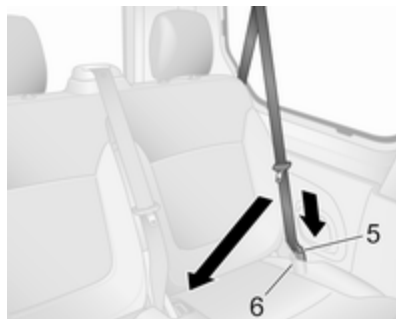

Før de ytre, bakre sikkerhetsbeltene festes må det først påses at den nedre låseplaten **5** er helt festet i spennen **6**.

Før deretter beltet over hoftområdet og skulderen (ikke vri beltet) og sett inn den øvre låseplaten i den aktuelle spennen.

Se "Sikkerhetsbelter i forsetene" overfor for informasjon om å feste og løsne.

⚠Advarsel

Sikkerhetsbeltet vil ikke være effektivt ved en ulykke med mindre både øvre og nedre låseplater er korrekt festet.

Når sikkerhetsbeltet løsnes, må den øvre låseplaten alltid frigjøres først fra spennen før den nedre låseplaten løsnes.

Fjern låseplater fra spennene før setene fjernes fra bilen eller for å gi tilgang til baksetene.

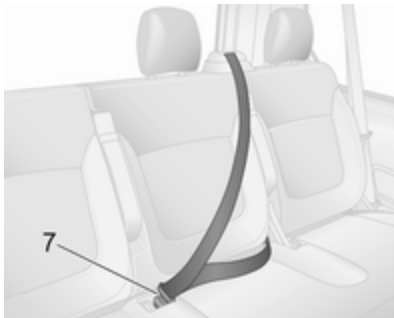

For det midtre baksetet trekkes beltet ut av tilbaketrekkeren, før det uten vridninger tvers over kroppen og sett inn låseplaten i spennen 7.

⚠Advarsel

Sørg for at baksetene og seterygene er godt sikret før baksetene tas i bruk.

Bakseter ⇨ 49.

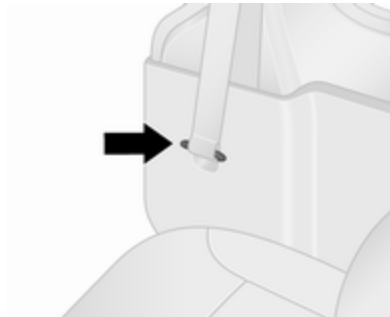

For å unngå skader på bilen skal låseplatene for de utvendige sikkerhetsbeltene alltid lagres i husene, hvis disse finnes.

For det midtre baksetet settes låseplaten inn i den aktuelle spennen når setet ikke er i bruk.

Bruk av sikkerhetsbelter under svangerskap**⚠Advarsel**

Hoftebeltet må plasseres så lavt som mulig over bekkenet for å unngå trykk mot underlivet.

Kollisjonsputesystem

Kollisjonsputesystemet består av flere enkeltsystemer, avhengig av utstyrsnivået.

Når de utløses, fylles kollisjonsputene i løpet av tusendels sekunder. De tømmes også så raskt at man ofte ikke merker det ved kollisjonen.

⚠ Advarsel

Da kollisjonsputesystemet utløses på en eksplosiv måte, må reparasjoner bare utføres av kompetent personale.

⚠ Advarsel

Ettermontering av tilbehør som endrer bilens ramme, støtfangersystem, høyde, platemetall i fremre ende eller på siden, kan forhindre at kollisjonsputesystemet virker korrekt. Driften i kollisjonsputesystemet kan også påvirkes av endrede deler i forsetene, sikkerhetsbeltene, kollisjonsputeføler-

og feilsøkningsmodulen, rattet, instrumentpanelet, innvendige dørтетninger inkludert ved høyttalerne, noen av kollisjonsputemodulene, taket eller stolpekledningen, fremre følere, sidestøtfølere eller kollisjonsputeledninger.

Les dette

Styreelektronikken for kollisjonsputesystemene og beltestrammerne er plassert i området ved midtkonsollen. Magnetiske gjenstander må ikke legges i dette området.

Ikke fest noe på kollisjonsputedekslene, og dekk dem ikke til med andre materialer. Sørg for at skadde deksler skiftes i et verksted.

Hver kollisjonspute utløses bare én gang. Utløste kollisjonsputer skal skiftes ut ved et verksted. Det kan også være nødvendig å få skiftet ut rattet, instrumentpanelet, deler av kledningen, dørтетningene, håndtakene og setene.

Det må ikke foretas noen endringer på kollisjonsputesystemet, ettersom det vil gjøre bilens brukstillatelse ugyldig.

Kontrolllampe  for kollisjonsputesystemer ⇨ 95.

Barnesikringsutstyr på passasjer sete foran med kollisjonsputesystemer

Advarsel i henhold til ECE R94.02:



EN: NEVER use a rear-facing child restraint system on a seat protected by an ACTIVE AIRBAG in front of it, DEATH or SERIOUS INJURY to the CHILD can occur.

DE: Nach hinten gerichtete Kindersitze NIEMALS auf einem Sitz verwenden, der durch einen davor befindlichen AKTIVEN AIRBAG

geschützt ist, da dies den TOD oder SCHWERE VERLETZUNGEN DES KINDES zur Folge haben kann.

FR: NE JAMAIS utiliser un siège d'enfant orienté vers l'arrière sur un siège protégé par un COUSSIN GONFLABLE ACTIF placé devant lui, sous peine d'infliger des BLESSURES GRAVES, voire MORTELLES à l'ENFANT.

ES: NUNCA utilice un sistema de retención infantil orientado hacia atrás en un asiento protegido por un AIRBAG FRONTAL ACTIVO. Peligro de MUERTE o LESIONES GRAVES para el NIÑO.

RU: ЗАПРЕЩАЕТСЯ устанавливать детское удерживающее устройство лицом назад на сиденье автомобиля, оборудованном фронтальной подушкой безопасности, если ПОДУШКА НЕ ОТКЛЮЧЕНА! Это может привести к СМЕРТИ или СЕРЬЕЗНЫМ ТРАВМАМ РЕБЕНКА.

NL: Gebruik NOOIT een achterwaarts gericht kinderzitje op een stoel met een ACTIEVE AIRBAG ervoor, om DODELIJK of ERNSTIG LETSEL van het KIND te voorkomen.

DA: Brug ALDRIG en bagudvendt autostol på et forsæde med AKTIV AIRBAG, BARNET kan komme i LIVSFARE eller komme ALVORLIGT TIL SKADE.

SV: Använd ALDRIG en bakåtvänd barnstol på ett säte som skyddas med en framförvarande AKTIV AIRBAG. DÖDSFALL eller ALLVARLIGA SKADOR kan drabba BARNET.

FI: ÄLÄ KOSKAAN sijoita taaksepäin suunnattua lasten turvaistuinta istuimelle, jonka edessä on AKTIIVINEN TURVATYYNY, LAPSI VOI KUOLLA tai VAMMAUTUA VAKAVASTI.

NO: Bakovervendt barnesikringsutstyr må ALDRI brukes på et sete med AKTIV KOLLISJONSPUTE foran, da det kan føre til at BARNET utsettes for LIVSFARE og fare for ALVORLIGE SKADER.

PT: NUNCA use um sistema de retenção para crianças voltado para trás num banco protegido com um

AIRBAG ACTIVO na frente do mesmo, poderá ocorrer a PERDA DE VIDA ou FERIMENTOS GRAVES na CRIANÇA.

IT: Non usare mai un sistema di sicurezza per bambini rivolto all'indietro su un sedile protetto da AIRBAG ATTIVO di fronte ad esso: pericolo di MORTE o LESIONI GRAVI per il BAMBINO!

EL: ΠΟΤΕ μη χρησιμοποιείτε παιδικό κάθισμα ασφαλείας με φορά προς τα πίσω σε κάθισμα που προστατεύεται από μετωπικό ΕΝΕΡΓΟ ΑΕΡΟΣΑΚΟ, διότι το παιδί μπορεί να υποστεί ΘΑΝΑΣΙΜΟ ή ΣΟΒΑΡΟ ΤΡΑΥΜΑΤΙΣΜΟ.

PL: NIE WOLNO montować fotelika dziecięcego zwróconego tyłem do kierunku jazdy na fotelu, przed którym znajduje się WŁĄCZONA PODUSZKA POWIETRZNA. Niezastosowanie się do tego zalecenia może być przyczyną ŚMIERCI lub DZIECKA.

TR: Arkaya bakan bir çocuk emniyet sistemini KESİNLİKLE önünde bir AKTİF HAVA YASTIĞI ile korumakta olan bir koltukta kullanmayınız. ÇOCUK ÖLEBİLİR veya AĞIR ŞEKİLDE YARALANABİLİR.

UK: НИКОЛИ не використовуйте систему безпеки для дітей, що встановлюється обличчям назад, на сидінні з УВІМКНЕНОЮ ПОДУШКОЮ БЕЗПЕКИ, інакше це може призвести до СМЕРТІ чи СЕРІОЗНОГО ТРАВМУВАННЯ ДИТИНИ.

HU: SOHA ne használgon hátrafelé néző biztonsági gyerekülést előlről AKTÍV LÉGZSÁKKAL védett ülésen, mert a GYERMEK HALÁLÁT vagy KOMOLY SÉRÜLÉSÉT okozhatja.

HR: NIKADA nemojte koristiti sustav zadržavanja za djecu okrenut prema natrag na sjedalu s AKTIVNIM ZRAČNIM JASTUKOM ispred njega, to bi moglo dovesti do SMRTI ili OZBILJNJIH OZLJEDA za DIJETE.

SL: NIKOLI ne nameščajte otroškega varnostnega sedeža, obrnjenega v nasprotni smeri vožnje, na sedež z AKTIVNO ČELNO ZRAČNO

BLAZINO, saj pri tem obstaja nevarnost RESNIH ali SMRTNIH POŠKODB za OTROKA.

SR: NIKADA ne koristiti bezbednosni sistem za decu u kome su deca okrenuta unazad na sedištu sa AKTIVNIM VAZDUŠNIM JASTUKOM ispred sedišta zato što DETE može da NASTRADA ili da se TEŠKO POVREDI.

MK: НИКОГАШ не користете детско седиште свртено наназад на седиште заштитено со АКТИВНО ВОЗДУШНО ПЕРНИЧЕ пред него, затоа што детето може ДА ЗАГИНЕ или да биде ТЕШКО ПОВРЕДЕНО.

BG: НИКОГА не използвайте детска седалка, гледаща назад, върху седалка, която е защитена чрез АКТИВНА ВЪЗДУШНА ВЪЗГЛАВНИЦА пред нея - може да се стигне до СМЪРТ или СЕРИОЗНО НАРАНЯВАНЕ на ДЕТЕТО.

RO: Nu utilizați NICIODATĂ un scaun pentru copil îndreptat spre partea din spate a mașinii pe un scaun protejat de un AIRBAG ACTIV în fața sa;

acest lucru poate duce la DECESUL sau VĂTĂMAREA GRAVĂ a COPIILULUI.

CS: NIKDY nepoužívejte dětský zádržný systém instalovaný proti směru jízdy na sedadle, které je chráněno před sedadlem AKTIVNÍM AIRBAGEM. Mohlo by dojít k VÁŽNĚMU PORANĚNÍ nebo ÚMRTÍ DÍTĚTE.

SK: NIKDY nepoužívajte detskú sedačku otočenú vzad na sedadle chránenom AKTÍVNYM AIRBAGOM, pretože môže dôjsť k SMRTI alebo VÁŽNYM ZRANENIAM DIEŤAŤA.

LT: JOKIU BŪDU nemontuokite atgal atgretžtos vaiko tvirtinimo sistemas sėdynėje, prieš kurią įrengta AKTYVI ORO PAGALVĖ, nes VAIKAS GALI ŽŪTI arba RIMTAI SUSIŽALOTI.

LV: NEKĀDĀ GADĪJUMĀ neizmantojiet uz aizmuguri vērstu bērnu sēdekļi sēdvietā, kas tiek aizsargāta ar tās priekšā uzstādītu AKTĪVU DRŠĪBAS SPILVENU, jo pretējā gadījumā BĒRNS var gūt SMAGAS TRAUMAS vai IET BOJĀ.

ET: ÄRGE kasutage tahapoole suunatud lapseturvaistet istmel, mille ees on AKTIIVSE TURVAPADJAGA kaitstud iste, sest see võib põhjustada LAPSE SURMA või TÖSISE VIGASTUSE.

MT: QATT tuża trażżin għat-tfal li jħares lejn in-naħa ta' wara fuq sit protett b'AIRBAG ATTIV quddiemu; dan jista' jikkawża l-MEWT jew ĠRIEHI SERJI lit-TFAL.

GA: Ná húsáid srian sábháilteachta linbh cúil RIAMH ar shuíochán a bhfuil mála aeir ag feidhmiú os a chomhair. Tá baol BÁIS nó GORTÚ DONA don PHÁISTE ag baint leis.

I tillegg til varslingen som kreves av ECE R94.02, må forovervendt barnesikringsutstyr av sikkerhetsmessige årsaker bare brukes i henhold til instruksjoner og begrensninger i tabellene med steder for plassering av barnesikringsutstyr ⇨ 66.

Kollisjonsputeetiketten er plassert på solskjermen foran på passasjersiden.

⚠ Fare

Bruk ikke barnesikringsutstyr på et passasjer sete med aktiv frontkollisjonspute.

Deaktivering av kollisjonspute
⇨ 62.

Frontkollisjonsputer

Frontkollisjonsputesystemet består av én kollisjonspute i rattet og én på passasjersiden av instrumentpanelet. Disse er merket med **AIRBAG**.

Frontkollisjonsputesystemet utløses ved sidekollisjoner av en viss styrke. Tenningen må være slått på.

De oppblåste kollisjonsputene tar i mot støtet og reduserer dermed risikoen for skader på øvre del av kroppen og hodet til forsetepassasjerene betydelig.

⚠ Advarsel

For optimal beskyttelse må setet være riktig innstilt.

Setestilling ⇨ 45.

Hold området hvor kollisjonsputen blåses opp fritt for hindringer.

Fest sikkerhetsbeltet riktig og vær sikker på at det klikker i lås. Bare da vil kollisjonsputen kunne gi beskyttelse.

Sidekollisjonsputer

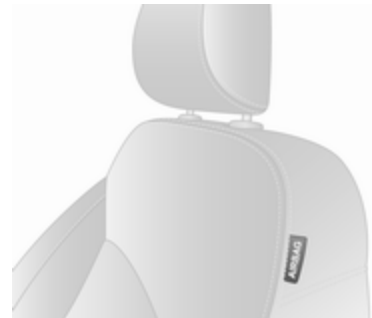

Sidekollisjonsputesystemet består av en kollisjonspute i hver av forseteryggene. Dette er da merket med ordet **AIRBAG**.

Sidekollisjonsputesystemet utløses ved sidekollisjoner av en viss styrke. Tenningen må være slått på.

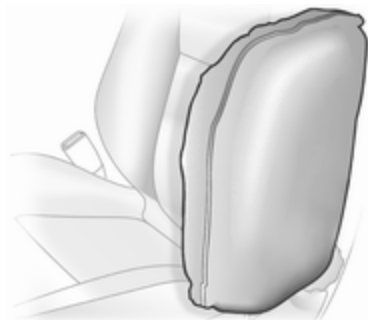

De oppblåste kollisjonsputene tar i mot støtet og reduserer dermed risikoen for skader på øvre del av kroppen og på bekkenet betydelig ved sidekollisjoner.

⚠ Advarsel

Hold området hvor kollisjonsputen blåses opp fritt for hindringer.

Les dette

Bruk bare varetrekk som er godkjent for bilen. Kollisjonsputene må ikke dekkes til.

Hodekollisjonsputer



Hodekollisjonsputesystemet består av en kollisjonspute i takrammen på hver side. Takkledningen er da merket med ordet **AIRBAG**.

Hodekollisjonsputesystemet utløses ved sidekollisjoner av en viss styrke. Tenningen må være slått på.

De oppblåste kollisjonsputene fanger opp støtet og reduserer dermed faren for hodeskader ved sidekollisjoner merkbart.

⚠ Advarsel

Hold området hvor kollisjonsputen blåses opp fritt for hindringer.

Krokene på håndtakene i takrammen er bare egnet til å henge lette klesplagg på uten kleshenger. Oppbevar ikke gjenstander i klærne.

Deaktivering av kollisjonspute

Forsetepassasjerens kollisjonsputesystem må deaktiveres hvis et barnesete skal festes i forsetet i samsvar med instruksjoner i tabellene med steder for plassering av barnesikringsutstyr ⇨ 66.

Beltestrømmerne og alle andre kollisjonsputer vil fortsatt være aktive.

Avhengig av bilen vil det være en advarsel på kollisjonsputeetiketten som er plassert på solskjermen for forsetepassasjerens. Du finner mer informasjon i "Kollisjonsputesystemet" ⇨ 58.



Kollisjonsputesystemet for forsetepassasjerens kan deaktiveres ved bruk av en bryter som er plassert på siden av instrumentpanelet. Ikke åpne passasjerdøren foran for å komme til bryteren hvis ikke bilen er stoppet og tenningen er slått av.

Trykk inn bryteren og vri for å velge posisjon:

⊗OFF : forsetepassasjerens kollisjonsputesystem er deaktivert og vil ikke utløses ved en kollisjon. Kontrollampen ⊗OFF lyser kontinuerlig i takkonsollen ⇨ 92, ⇨ 95 og en tilhørende melding vises i førerinformasjonen ⇨ 100 når tenningen er på.

⊗ON : kollisjonsputesystem for forsetepassasjer er aktivert.

⚠ Fare

Kollisjonsputen for passasjeretsetet må bare deaktiveres i forbindelse med bruk av barnesikringsutstyr i henhold til instruksjoner og begrensinger i tabellen ⇨ 66.

Eller vil det medføre livsfare for personer som sitter i passasjeretsetet når kollisjonsputen for forsetepassasjerens er deaktivert.

Hvis kontrollampen ⊗ON lyser etter at tenningen er slått på og kontrollampen ⊗OFF ikke lyser, vil kollisjonsputesystemet for passasjeretsetet foran utløses ved en kollisjon.

Hvis begge kontrollampene ⊗ON og ⊗OFF lyser samtidig, foreligger det en systemfeil. Statusen til systemet kan ikke identifiseres, og ingen personer må derfor sitte i passasjeretsetet foran. Kontakt et verksted umiddelbart.

Hvis kontrollampen ↘ ⇨ 96 lyser sammen med ⚡ ⇨ 95, varsler dette en feil i systemet. Bryterstillingen kan ha blitt endret i vanvare med tenningen på. Slå tenningen på og av igjen og tilbakestill bryterstillingen. Hvis ↘ og ⚡ fortsatt lyser, må du be om assistanse på et verksted.

Endre status bare mens bilen står stille med tenningen av. Statusen opprettholdes til neste endring.

Kontrollampe for deaktivering av kollisjonspute ⇨ 95.

Barnesikringsutstyr

⚠ Fare

Ved bruk av bakovervendt barnesikringsutstyr på passasjeret foran, må kollisjonsputesystemet for passasjeret foran deaktiveres. Dette gjelder også noe forovervendt barnesikringsutstyr, slik som angitt i tabellen ⇨ 66.

Deaktivering av kollisjonspute ⇨ 62.

Kollisjonsputeetikett ⇨ 58.

Vi anbefaler barnesikringsutstyr som er spesialtilpasset for bilen. Kontakt et verksted for mer informasjon.

Når barnesikringsutstyret er i bruk, må du ha satt deg inn i bruks- og monteringsveiledningen som følger her, og den som følger med barnesetet.

Overhold alltid lokale eller nasjonale forskrifter. I noen land er bruk av barnesikringssystemer forbudt i bestemte seter.

Barnesikringsutstyr kan festes med:

- Tre-punkts sikkerhetsbelte
- ISOFIX-braketter
- Top-Tether

Tre-punkts sikkerhetsbelte

Barnesikringsutstyr kan festes ved å bruke et tre-punkts belte ⇨ 54.

Avhengig av størrelsen på barnesikringsutstyret og modellvarianten kan barnesikringsutstyret festes til bestemte bakseter i 2. rad og 3. rad. Etter å ha festet barnesikringsutstyret må sikkerhetsbeltet strammes ⇨ 66.

ISOFIX festebøyler

ISOFIX monteringsbraketter vises med ISOFIX-logoen eller symbolet på seteputen.

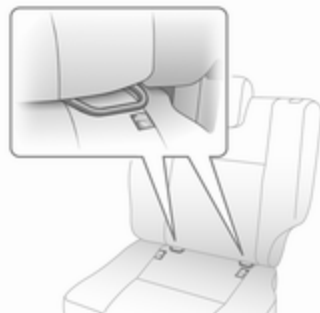

Fest ISOFIX barnesikringsutstyr som er godkjent for bilen, i ISOFIX festebøylene.

Ved montering av sete med ISOFIX og festebraketter er det tillatt å bruke barnesikringsutstyr som er godkjent for universalbruk for ISOFIX.

Det må benyttes en Top-Tether-stropp i tillegg til ISOFIX-monteringsbrakettene.

Tillatte festeposisjoner for ISOFIX barnesikring er merket i tabellene med +, IL og IUF.

Top-Tether-fester

Top-Tether-fester finnes på baksiden av setet.

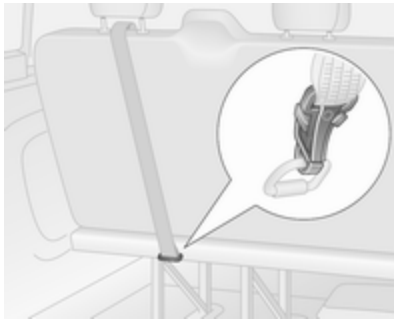

Fest Top-Tether-stroppen til Top-Tether-festene i tillegg til å bruke ISOFIX-festebøylene. Her må beltet føres mellom de to styrestengene for hodestøttene.

ISOFIX barnesikringsutstyr for universalbruk er markert i tabellen som IUF ⇨ 66.

Velge riktig system

Baksetene er den beste plasseringen for et barnesete.

Barn bør transporteres bakovervendt i bilen så lenge som mulig. Dermed utsettes barnets ryggstøyle, som fortsatt er svært svak, for mindre belastning ved en eventuell kollisjon.

Kollisjonsputesystemer som samsvarer med gyldige UN ECE-forskrifter, vil passe. Overhold lokale lover og bestemmelser for obligatorisk bruk av barnesikringsutstyr.

Forsikre deg om at barnesikringsutstyret du monterer, passer til bilmodellen.

Sørg for at barnesikringsutstyret monteres på riktig sted i bilen, se de følgende tabellene.

La barn bare gå inn og ut av bilen på den siden som vender bort fra trafikken.

Når barnesikringsutstyret ikke er i bruk, festes setet med et sikkerhetsbelte eller ta det ut av bilen.

Les dette

Ikke fest noe på barnesikringsutstyret eller dekk det til med annet materiale.

Etter en eventuell ulykke skal det berørte barnesikringsutstyret skiftes ut.

Barnesikring ⇨ 30.

Sentrallås ⇨ 24.

Steder for plassering av barnesikringsutstyr

Tillatte monteringssteder for barnesikringsutstyr

Forseter - varebil

Vektklasse eller aldersgruppe	Enkelt passasjer sete foran ¹		Dobbelt passasjer sete foran		
	aktivert kollisjonspute	deaktivert eller uten kollisjonspute	aktivert kollisjonspute	deaktivert eller uten kollisjonspute midten	ytre
Gruppe 0: opptil 10 kg	X	U	X	X	U
Gruppe 0+: opptil 13 kg					
Gruppe I: 9 til 18 kg	X	U	X	X	U
Gruppe II: 15 til 25 kg					
Gruppe III: 22 til 36 kg	X	U	X	X	U

¹ : Forovervendt barnesikringsutstyr: Demonter hodestøtte ⇨ 44. Skyv setet så langt bak som mulig. Sett setehøyden i den høyeste posisjonen. Maksimal baksetehelning er 25°. Setejustering ⇨ 46.

Forseter - Combi, Double cab

Vektklasse eller aldersgruppe	Enkelt passasjerseate foran ¹		Dobbelt passasjerseate foran		
	aktivert kollisjonspute	deaktivert eller uten kollisjonspute	aktivert kollisjonspute	deaktivert eller uten kollisjonspute midten	ytre
Gruppe 0: opptil 10 kg	X	U	X	X	U
Gruppe 0+: opptil 13 kg	X	U	X	X	U
Gruppe I: 9 til 18 kg	X	U ²	X	X	U ²
Gruppe II: 15 til 25 kg	X	X	X	X	X
Gruppe III: 22 til 36 kg	X	X	X	X	X

¹ : Hvis justerbart, skyves setet så langt bak som mulig og setehøyden settes til den høyeste posisjonen. Maksimal baksetehelning er 25°. Setejustering ⇨ 46.

² : Bakovervendt barnesikringsutstyr kun for denne vekten og aldersklassen.

68 Seter og sikkerhetsutstyr

Bakseter - Combi, Double cab

Vektklasse eller aldersgruppe	Setene på andre rad ¹	Setene på tredje rad
Gruppe 0: opptil 10 kg	U	U
Gruppe 0+: opptil 13 kg		
Gruppe I: 9 til 18 kg	U ²	U ²
Gruppe II: 15 til 25 kg	U ²	U ²
Gruppe III: 22 til 36 kg		

¹ : Ved behov skyves justerbart forsete forover for å montere et barnesikringssystem på disse setene. Det er kanskje ikke nok klaring til å montere bestemte barnesikringssystemer i biler som er utstyrt med faste forseter.

² : Forovervendt barnesikringsutstyr: Demonter hodestøtte ⇨ 44 før barnesikringssystemet monteres. Setet foran denne monteringsposisjonen må ikke være lenger bak enn halvveis på skinnene. Maksimal baksetehelning er 25°. Setejustering ⇨ 46.

U : Egnert for universelt barnesikringsutstyr for denne vekt- og aldersklassen, sammen med trepunktssikkerhetsbelte.

X : Seteposisjonen passer ikke for barn i denne vekt- og aldersklassen.

Tillatelige monteringssteder for ISOFIX barnesikringsutstyr

Vektklasse	Størrelse klasse	Feste	Forseter	Setene på andre rad ¹		Setene på tredje rad	
				Midten	Ytre	biler med enkelt passasjer sete	biler med dobbelt passasjer sete
Gruppe 0: opptil 10 kg	E	ISO/R1	X	X	IL	IL	X
Gruppe 0+: opptil 13 kg	E	ISO/R1	X	X	IL	IL	X
	D	ISO/R2	X	X	IL	X	X
	C	ISO/R3	X	X	IL	X	X
Gruppe I: 9 til 18 kg	D	ISO/R2	X	X	IL	X	X
	C	ISO/R3	X	X	IL	X	X
	B	ISO/F2	X	X	IL, IUF ²	IL, IUF ²	X
	B1	ISO/F2X	X	X	IL, IUF ²	IL, IUF ²	X
	A	ISO/F3	X	X	IL, IUF ²	IL, IUF ²	X
Gruppe II: 15 til 25 kg			X	X	IL, IUF ²	IL, IUF ²	X
Gruppe III: 22 til 36 kg			X	X	IL, IUF ²	IL, IUF ²	X

- ¹ : Ved behov skyves justerbart forsete forover for å montere et barnesikringssystem på disse setene. Det er kanskje ikke nok klaring til å montere et barnesikringssystem i biler som er utstyrt med faste forseter.
- ² : Forovervendt barnesikringsutstyr: Demonter hodestøtte ⇨ 44 før barnesikringssystemet monteres. Setet foran denne monteringsposisjonen må ikke være lenger bak enn halvveis på skinnene. Maksimal baksetehelning er 25°. Setejustering ⇨ 46.

IUF : Passer for ISOFIX forovervendt barnesikringsutstyr av universell kategori godkjent for bruk i denne vektclassen.

X : Det finnes ikke noe godkjent ISOFIX barnesikringsutstyr for denne vektclassen.

IL : Passer til det spesielle ISOFIX barnesikringsutstyret i kategoriene "bestemt bil", "begrenset" eller "halv-universalt". ISOFIX barnesikringsutstyr må være godkjent for den bestemte bilmodellen.

ISOFIX størrelsesklasse og seteinnretning

A - ISO/F3 : Forovervendt barnesete for de største barna i vektclassen 9 til 18 kg.

B - ISO/F2 : Forovervendt barnesete for de minste barna i vektclassen 9 til 18 kg.

B1 - ISO/F2X : Forovervendt barnesete for de minste barna i vektclassen 9 til 18 kg.

C - ISO/R3 : Bakovervendt barnesete for de største barna i vektclassen opp til 18 kg.

D - ISO/R2 : Bakovervendt barnesete for de mindre barna i vektclassen opp til 18 kg.

E - ISO/R1 : Bakovervendt barnesete for småbarn i vektclassen opp til 13 kg.

Oppbevaring og transport

Oppbevaringsrom	71
Oppbevaringsplasser i instrumentpanelet	71
Hanskerom	72
Koppholdere	73
Oppbevaringsplass foran	73
Lagring i dørpanelet	74
Oppbevaringskuff under setet	74
Oppbevaringsrom over førerplassen	76
Bagasjerom	76
Bagasjeromsdeksel	77
Festeringer	77
Sikkerhetsnett	78
Bagasjeromsgrill	79
Varseltrekant	80
Førstehjelpsutstyr	80
Takstativsystem	80
Takstativ	80
Informasjon om lasting	80

Oppbevaringsrom

⚠ Advarsel

Ikke oppbevar tunge eller skarpe gjenstander i oppbevaringsrommene. Ellers kan lokket på oppbevaringsrommet åpnes og passasjerer og fører kan skades av gjenstander som slynges ut ved hard oppbremsing, plutselig retningsendring eller et uhell.

Oppbevaringsplasser i instrumentpanelet

Oppbevaringsrom, lommer og rom er plassert i instrumentpanelet.



En myntholder kan være plassert på instrumentpanelet.



En telefonholder kan være plassert på instrumentpanelet.

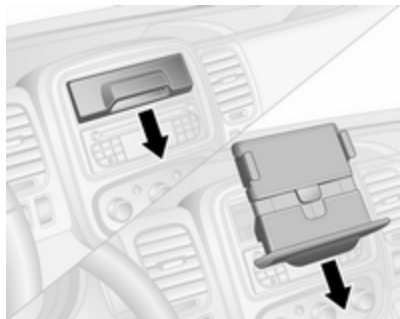

En brett holder kan være plassert på instrumentpanelet.

For å bruke brett holderen trekkes håndtaket helt ut mot deg selv. Drei holderen og skyv den helt inn. Ved behov senkes underdelen av holderen for å trekke den ut.

For å montere igjen trekkes brett holderen helt ut mot deg selv, løft den opp inntil den er horisontal og skyv den helt inn.

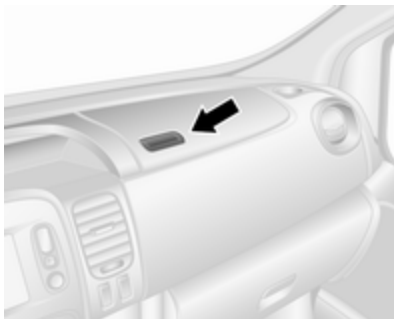

Avhengig av versjonen kan brettet som er plassert på toppen av instrumentpanelet ha et lokk.

Hanskerom

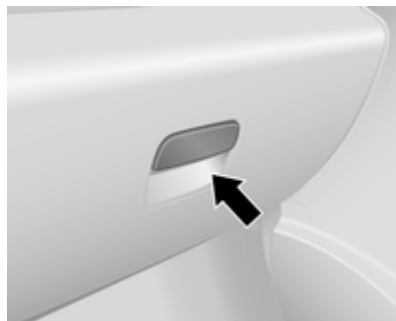

Trekk i håndtaket for å åpne.

Avhengig av versjon kan hanskerommet ha et lys som slås på når hanskerommet åpnes, og det kan også være låsbart.

Hanskerommet bør være lukket under kjøring.

Koppholdere



Koppholdere er plassert på begge sider av instrumentpanelet, på midten i det nedre instrumentpanelet og avhengig av versjon, også i dørlommene og i bakseteområdet.

Ekstra koppholdere er plassert på baksiden av det nedfelte midtre baksetet ↗ 73, ↗ 49.

Koppholderne kan også brukes til å holde det bærbare askebeget. Fjern den portable askebegerenheten for å bruke koppholderne.

Askebegere ↗ 88.

Oppbevaringsplass foran

Frakkekroker er plassert på kupéens skillevegg og gripehåndtakene på taktrekket.

Nedfelling midtre seterygg

Seteryggen til det midtre forsetet har et oppbevaringsrom, en koppholder og et dokumentbrett når det felt helt forover.

Felle ned sete ↗ 48.

⚠ Advarsel

Når passasjeret i midten foran er felt ned, må kollisjonsputesystemet for passasjerer foran deaktiveres.

Deaktivering av kollisjonspute
↗ 62.

Lukk koppholderen på instrumentpanelet før seteryggen felles ned.



Trykk på knappen (med pil) på seteryggens bakside for å frigjøre dokumentbrettet og få tilgang til oppbevaringsrommene.

Sett inn sluttstykket/ene inn i en av sporene ved siden av koppholderen for å installere dokumentbrettet.

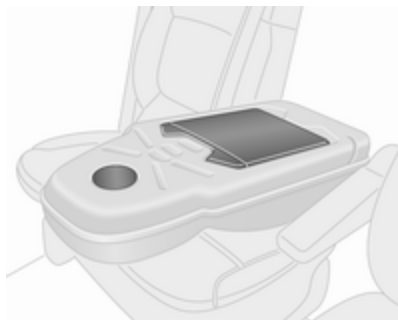

Dokumentbrettet må alltid returneres til sin opprinnelige posisjon før seteryggen rettes opp.



Om nødvendig må du sikre gjenstander med stroppen.

Når oppbevaringsrommet er lukket, er det mulig å føre en ladekabel fra en gjenstand i oppbevaringsrommet gjennom hullet, f. eks. for å koble enheter til et strømuttak.

Strømuttak ⇨ 86.

Lagring i dørpanelet

Lommene i for- og bakdørene inneholder flaskeholdere og avhengig av versjonen, en holder for kopper eller askebeggere.

Oppbevaringsskuff under setet

I noen varianter er det plassert en oppbevaringsboks under forsetet. Trekk ut oppbevaringsboksen for å fjerne den.

Benkeseter kan også ha et oppbevaringsrom i nedre del foran på setet.



Trekk seteputen forover ved å bruke stroppene på passasjerseputen for å komme til oppbevaringsplassen under seteputen.

Double Cab - oppbevaring under setet

Avhengig av versjonen inneholder benkesetene oppbevaringsbokser under noen av seteputene.

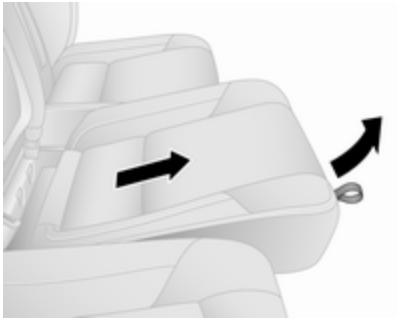
Åpne

For å få tilgang til hver oppbevaringsboks må seteputen først løsnes ved gripe tak i stroppen i fremre kant av puten og trekke puten opp, deretter skyves seteputen forsiktig framover.

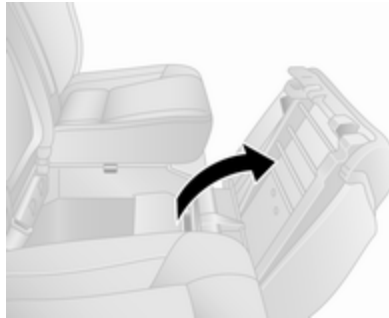

Trekk deretter bakre del av seteputen opp slik at den vippes opp.

Demontere

Oppbevaringsboksen kan også fjernes når seteputen er vippet opp. Trekk opp for å fjerne festeringen fra innsiden av boksen, skyv deretter boksen ut på undersiden av setet.

Erstatt oppbevaringsboksen når det ikke er i bruk.

Lukke

For å lukke: Fell ned seteputen, skyv den litt bakover og trykk så fremre del av puten ned for å få den på plass.

Når den er felt ned, er det også mulig for deg å justere seteputens posisjon ved å trekke i stroppen slik at den passer til dine egne behov.

Justering av sete ⇨ 46.

Bakseter ⇨ 49.

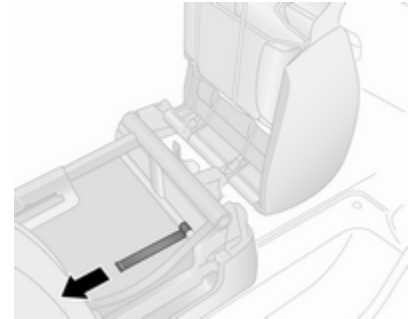
Seteåpning for last

De nederste trimklaffene kan løsnes for å gjøre det mulig å lagre lange gjenstander under baksetene (bare på bilens passasjersele foran).

Trekk først i stroppen på passasjerselets pute for å løfte setet, vipp så frontklaffen innover ved å trekke i fliken bak setet (se illustrasjonen).

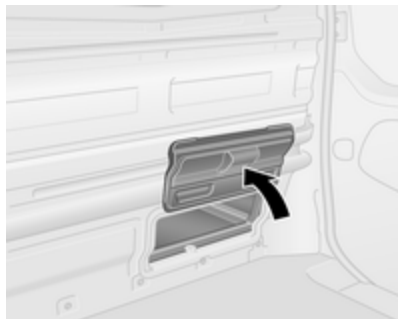

Fell opp bakre klaff manuelt. Den holdes i åpen posisjon av magneter.

⚠Advarsel

Passasjerer må ikke bruke setet når de transporterer gjenstander under det med nedre trimklaffer åpnet.

Oppbevaringsrom over førerplassen



Totalvekten i dette oppbevaringsrommet må ikke overstige 35 kg.

Bagasjerom

Ikke fest eller heng opp gjenstander i de øvre eller nedre stagene på hver side av bagasjerommet.

⚠Advarsel

Kontroller alltid at lasten i bilen er forsvarlig sikret. Last som ikke er tilstrekkelig sikret, kan slynges rundt i bilen og forårsake personskader og skader på lasten eller bilen.

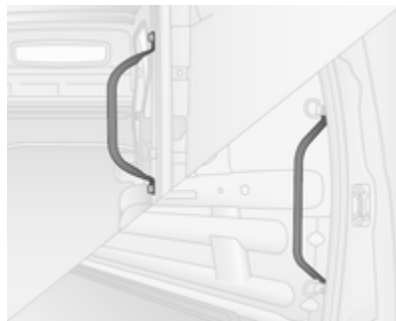

Bruk gripehåndtakene som er plassert ved siden av bakdørene og skyvedørene på siden for å hjelpe til ved inn- og utstiging fra lasterommet.

Bagasjeromsdeksel

Hattehyll bak

Legg aldri svært tunge eller skarpe gjenstander på hattehyll bak.

Den maksimalt tillatte belastningen er 50 kg.

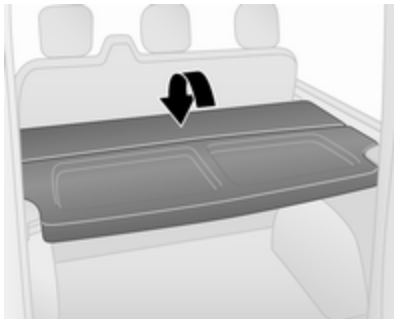

Den bakre pakkehyll kan monteres i to stillinger, dvs. den øvre posisjonen eller den nedre posisjonen.

Hattehyll bak kan også brettes sammen, noe som gir større fleksibilitet i bagasjerommet.

Demontere

For å demontere løsnes pakkehyll fra sine holdere på begge sider.

Hvis baksetene ⇨ 49 er felt sammen, tar du ut pakkehyll og setter den vannrett foran de sammenfelte baksetene.

Montering

Sett på plass pakkehyll igjen ved å feste den i festene på begge sider.

Festeringer

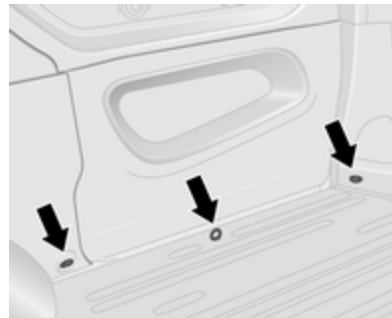

Festeringer i bagasjerommet brukes til å sikre lasten mot glidning med festestropper eller gulvnett.



Det kan også være festeringer på bilens gulv og / eller i sideveggen. Antall og plassering av festeringene kan variere fra bil til bil.

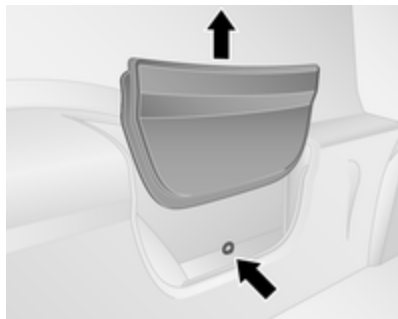

Avhengig av bilen kan det være plassert festinger bak et kledningspanel i sideveggen. For å få tilgang til festeringer fjernes kledningspanelet ved å trekke det oppover og plassere det i en av oppbevaringslommene bak.

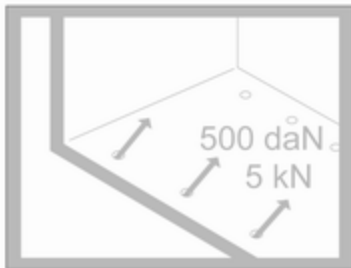

Festeringene bør ikke belastes med mer enn 500 daN/5 kN/5000 N.

Avhengig av landet kan den maksimale kraften vises på en etikett.

Les dette

Hvis opplysningene på etiketten ikke stemmer overens med instruksjonsboken, gjelder opplysningene på etiketten.

Informasjon om lasting ⇨ 80.

Sikkerhetsnett

Sikkerhetsnettet kan monteres bak for- eller baksetene.

Ingen personer får oppholde seg bak sikkerhetsnettet under kjøring.

Montering



Løsne dekslene i taktrekke (med en flattuppet skrutrekk) for å få tilgang til festene, sett deretter inn bagasjnettstengene i venstre og høyre monteringsposisjoner og fest.

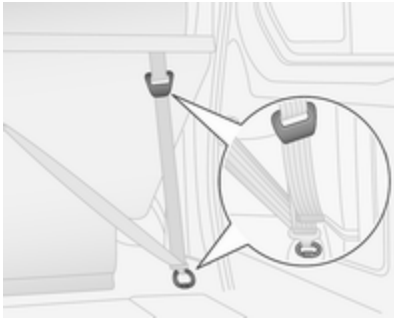

Fest stroppene til festeringene eller ringene bak setene, stram deretter stroppene.

Demontere

Løsne strammingen i stroppene og løsne stroppene fra festeringene eller ringene. Fjern nettstengene fra monteringsposisjonene og steng dekslene.

Bagasjeromsgrill

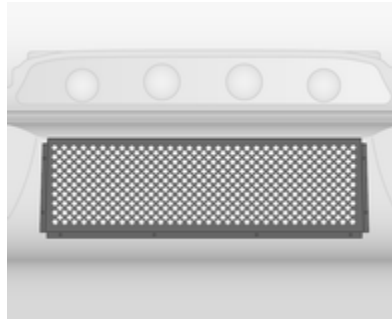

Biler med vindu i førerhusets torpedovegg kan inneholde en metallgrill på lasterommets side.

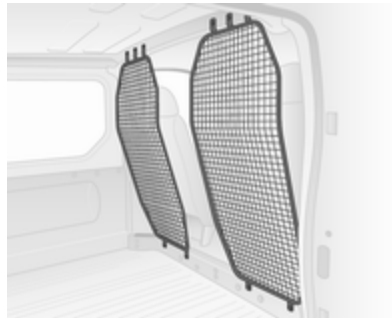

Avhengig av bilen kan biler uten skillevegg i førerhuset inneholde sikrings-sprinkler bak forsetene.



Kombi-biler kan inneholde sikrings-sprinkler bak andre seterad.

Les dette

Grillen eller sprinklene gir beskyttelse mot gjenstander i lasterommet som kastes rundt ved hard oppbremsing, brå retningsendringer eller ulykker.

Informasjon om lasting ⇨ 80.

Varseltrekant

Varseltrekanten kan oppbevares under setene.

Oppbevaringsskuff under setet ⇨ 74.

Førstehjelpsutstyr

Førstehjelpsettet kan oppbevares under setene.

Oppbevaringsskuff under setet ⇨ 74.

Takstativsystem

Takstativ

Av sikkerhetsgrunner og for å unngå takskader, anbefaler vi bruk av takstativ som er godkjent for din bilmodell. Kontakt et verksted for mer informasjon.

Følg monteringsanvisningen for takstativet og ta det av når det ikke er i bruk.

Les dette

Hvis det er montert dekk med størrelse 215/60 R17, konsulteres et verksted før montering av takstativ.

Se "Informasjon om lasting" nedenfor for mer informasjon.

Informasjon om lasting

- Tunge gjenstander i bagasjerommet bør plasseres jevnt og så langt fremme som mulig. Når gjenstander kan stables, skal de tyngste legges nederst.
- Unngå at løse gjenstander glir ved å feste dem med stropper som festes til festeringene ⇨ 77.
- Ved transport av gjenstander i bagasjerommet må bakseteryggene ikke ligge skrått forover.
- Ikke la lasten stikke opp over overkanten av seteryggene.
- Ikke legg gjenstander på instrumentpanelet.
- Lasten må ikke blokkere for bruken av pedalene, håndbremsen og girspaken og ikke hindre bilførerens bevegelser. Ingen løse gjenstander må oppbevares i kupeen.
- Ikke kjør med åpent bagasjerom. Nummerskiltet er godt synlig og riktig opplyst bare når dørene er lukket.

⚠Advarsel

Kontroller alltid at lasten i bilen er forsvarlig sikret. Last som ikke er tilstrekkelig sikret, kan slynges rundt i bilen og forårsake personskader og skader på lasten eller bilen.

- Nyttelasten er differansen mellom tillatt totalvekt (se identifikasjonsplaten ⇨ 206) og EU-egenvekten.
Nyttelasten beregnes ved hjelp av dataene i vekttabellen foran i denne instruksjonsboken.
I EU-egenvekten inngår vekten av fører (68 kg), bagasje (7 kg) og alle væsker (drivstofftanken 90 % full).
Ekstraustyr og tilbehør øker egenvekten.
- Når du kjører med last på taket, er bilen mer utsatt for sidevind og det virker negativt inn på kjøreegenskapene på grunn av at bilen har et høyere tyngdepunkt. Fordel lasten jevnt, og sikre den

forsvarlig med festestropper. Tilpass dekktrykk og bilens hastighet til lastetilstanden. Kontroller og etterstram stropene hyppig.

Kjør ikke fortere enn 120 km/t. Tillatt taklast er 200 kg for H1-takhøydevarianter og 150 kg for H2-takhøydevarianter (unntatt Platform cab-ombygginger). Taklasten er den samlede vekten av lastestativet og lasten.

Instrumenter og betjeningselementer

r

Betjeningselementer	83
Rattjustering	83
Ratthendler	83
Horn	83
Betjeningselementer på rattstammen	83
Vindusvisker og -spyler	84
Bakvisker og -spyler	85
Utetemperatur	85
Klokke	86
Strømuttak	86
Sigarettenner	88
Askebegre	88
Varsellys, målere og kontrollamper	89
Instrumentgruppe	89
Speedometer	89
Kilometerteller	89
Tripteller	89
Turteller	90
Drivstoffmåler	90
Drivstofføkonomi måler	91

Servicedisplay	91
Kontrollamper	92
Blinklys	94
Sikkerhetsbelte-påminnelse	95
Kollisjonsputer og beltestrammere	95
Deaktivering av kollisjonsputer ..	95
Ladesystem	96
Feilfunksjonslampe	96
Bilen trenger service snart	96
Slå av motoren	96
Bremser	97
Blokkeringsfrie bremses (ABS) ..	97
Girskift	97
Elektronisk stabilitetsprogram ..	97
Elektronisk stabilitetsprogram av	97
Motorens kjølevæsketemperatur	98
Forvarming	98
AdBlue	98
Dekktrykkovervåking	98
Motoroljetrykk	99
Økonomimodus for drivstoff	99
Lite drivstoff	99
Stopp/start-system	99
Utvendige lys	99
Fjernlys	99
Tåkelys foran	100
Tåkebaklys	100

Automatisk hastighetskontroll ..	100
Hastighetsbegrenser	100
Turteller	100
Åpen dør	100
Skjermer	100
Førerinformasjon	100
Informasjonsdisplay	101
Meldinger om bilen	101
Varsellyder	102
Motoroljenivå	102
Kjørecomputer	103
Fartsskriver	105

Betjeningslementer

Rattjustering

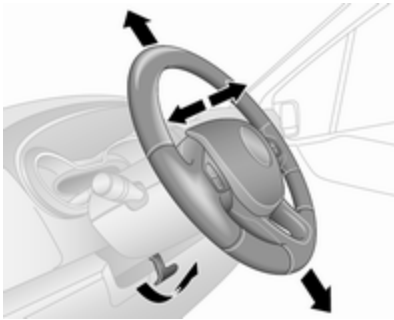

Frigjør hendelen, juster rattet, sett hendelen i inngrep, og påse at den helt låst.

Rattet må bare justeres når bilen står i ro og rattlåsen er løst ut.

Ratthendler



Automatisk hastighetskontroll og hastighetsbegrenser kan betjenes med betjeningslementene på rattet. Automatisk hastighetskontroll ⇨ 149.

Horn



Trykk .

Hornet signaliserer uansett tenningsbryterposisjon.

Betjeningslementer på rattstammen

Infotainmentsystemet og en tilkoblet mobiltelefon kan betjenes med kontrollene på rattstammen.

Du finner mer informasjon i bruksanvisningen for infotainmentsystemet.

Vindusvisker og -splyler

Vindusvisker

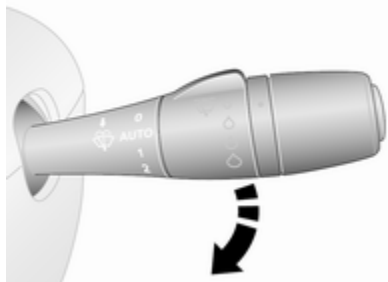

- 0 : av
 AUTO eller  : intervallvisking eller automatisk visking med regnføler
 1 : langsom
 2 : hurtig

Må ikke brukes når det er is på front-ruten.

Slås av i vaskeautomater.

Les dette

Under kjøring reduseres viskerhastigheten automatisk når bilen står stille. Så snart bilen begynner å bevege seg går viskingen tilbake til den valgte hastigheten med mindre hendelen er beveget.

Justerbart viskeintervall

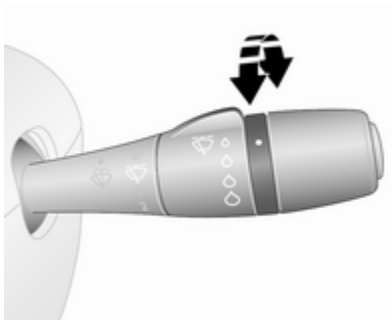

Vindusviskerhendel i posisjon **AUTO** eller .

Drei funksjonsvelgeren for å justere viskeintervallet.

Automatisk visking med regnføler

Vindusviskerhendel i posisjon **AUTO** eller .

Regnføleren registrerer vannmengden på frontruta og styrer vindusviskerens frekvens automatisk.

Automatisk visking må velges på nytt hver gang tenningen er slått av.

Justerbar følsomhet for regnføleren

Drei justeringshjulet for å justere følsomheten.



Regnføleren er plassert på frontruten. Hold følerområdet fritt for støv, smuss og is.

Vindusspyler

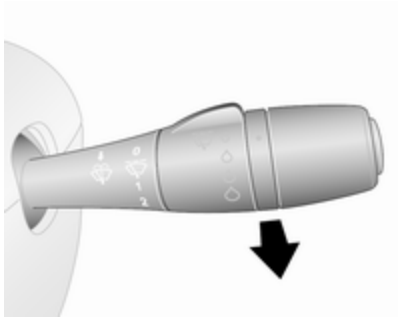

Trekk hendelen mot rattet. Spylervæske sprøytes på frontruten.

- trekk kort : viskerne visker én gang
trekk lenger : viskerne gjør noen slag

Vedlikeholdsposisjon

Avhengig av versjon kan hendelen for frontruteviskeren være utstyrt med en vedlikeholdsposisjon for å lette utskifting av viskerbladet.

Før utskifting av viskerbladene slås tenningen på, og deretter skyves viskerhendelen ned så langt det går, viskeren stopper i en posisjon vekk fra panseret.

Utskifting av viskerblad ↗ 171.

Bakvisker og -spylers

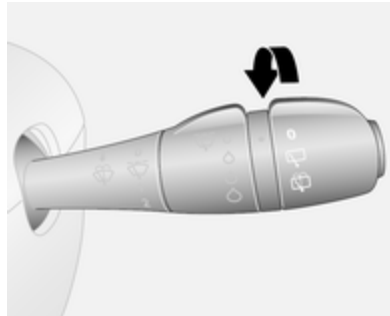

Drei spaken:

- : av
- ☐ : visker
- ☒ : spylervæske sprøytes på bakruten

Viskerfrekvensen avhenger av bilhastigheten.

Bakviskeren slås automatisk på når vindusviskerne er på og bilen settes i revers.

Må ikke brukes når det er is på bakruten.

Slås av i vaskeautomater.

Utetemperatur



Et temperaturfall vises umiddelbart, mens en temperaturstigning vises etter en tidsforsinkelse.

Hvis utetemperaturen faller til 3 °C, vil °C blinke i førerinformasjonssenteret som en advarsel mot glatte kjøreforhold. Den fortsetter å blinke til temperaturen stiger over 3 °C.

⚠Advarsel

Ved visning av bare noen få grader over 0 °C kan veibanen allerede være islagt.

Klokke

Avhengig av bil, kan gjeldende tid vises i informasjonsdisplayet eller førerinformasjonen.

Informasjonsdisplay

Timer og timer og minutter justeres ved å trykke på de aktuelle knappene ved displayet eller med betjeningselementene for infotainmentsystemet.

Se brukerhåndboken for infotainmentsystemet for mer informasjon.

Førerinformasjonssenter

Vis klokkenes innstillingsfunksjon ved å trykke flere ganger på knappen i enden av viskerhendelen.

Trykk og hold knappen i ca. 5 sekunder:

- timene blinker
- trykk flere ganger på knappen for å endre timetallet
- vent i omtrent 5 sekunder for å stille inn timer
- minuttene blinker

- trykk flere ganger på knappen for å endre minuttallet
- vent i omtrent 5 sekunder for å stille inn minutter

Førerinformasjonsdisplay ⇨ 100.

Strømuttak

Et 12 V-strømuttak er plassert på instrumentpanelet. Fell dekselet opp.



Avhengig av bilen kan det være plassert et ekstra uttak bak i bilen.

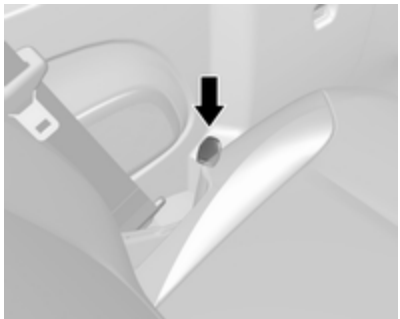

Et ekstra uttak kan være plassert langs ytre kant på benkesetet.

Tilkobling av elektrisk tilbehør når motoren ikke er i gang, vil føre til at bilbatteriet blir utladet. Det maksimale effektforbruket må ikke være høyere enn 120 W.

⚠ Fare

For å unngå faren for brann må det totale effektforbruket til tilkoblet tilbehør ikke overskride 180 W hvis flere strømuttak brukes samtidig.

Når tenningen er av, kan strømuttaket være deaktivert.

Ved lav batterispenning kan i tillegg strømuttaket bli deaktivert.

Tilkoblet elektrisk tilbehør må oppfylle kravene til elektromagnetisk kompatibilitet som er fastsatt DIN VDE 40 839.

Merk

Koble ikke til strømgivende tilbehør, for eksempel elektriske ladere eller batterier.

Ikke skad strømuttakene med støpsler som ikke passer.

USB-kontakt



I infotainmentenheten (eller på instrumentpanelet) er det plassert en USB-kontakt ^ψ for tilkobling av eksterne lydtilknytninger og for ladeenheter.

Les dette

Kontaktene må alltid holdes rene og tørre.

AUX-kontakt, SD-kortspor - se brukerhåndboken for infotainment-systemet.

Sigarettenner

Sigarettenneren er plassert på instrumentpanelet.

Trykk inn sigarettenneren. Den slås automatisk av når elementet er glødende. Trekk ut sigarettenneren.

Askebegre**Merk**

Kun for aske, ikke for brennbart avfall.

Bærbart askebeger

Askebeger for mobil bruk i bilen. Åpne lokket for å bruke askebegeret.

Askebegere kan være plassert i koppholderne på begge sider av instrumentpanelet, på midten i det nedre instrumentpanelet og avhengig av versjon, i dørlommene eller i bakseteområdet.

Koppholdere ⇨ 73.

Varsellys, målere og kontrollamper

Instrumentgruppe

I noen modeller dreies viserne i instrumentene kortvarig helt rundt når tenningen slås på.

Speedometer



Viser bilens hastighet.

Hastighetsbegreiser

Maksimal hastighet kan bli begrenset av en hastighetsbegreiser. En advarsel om denne er festet på instrumentpanelet.

Et varselsignal høres i 10 sekunder hvert 40. sekund hvis bilen kortvarig overskrider den innstilte grensen.

Les dette

Under visse forhold (f. eks. bratte skråninger) kan kjøretøyet overskride den definerte grensen.

Hastighetsbegreiser ⇨ 151.

Automatisk hastighetskontroll ⇨ 149.

Kilometerteller



Viser registrert kjørelengde.

Tripteller

Triptelleren vises under kilometertelleren i førerinformasjonssenteret og viser avstanden som er kjørt siden siste nullstilling.

For å nullstille trykkes og holdes knappen på enden av viskerhendelen inne i noen sekunder mens triptelleren vises og tenningen er på. Visningen blinker og verdien nullstilles.

Førerinformasjonsdisplay ⇨ 100.

Turteller



Viser motorens turtall.

Så langt det er mulig, bør motoren kjøres i et lavt turtallområde for hvert gir.

Merk

Hvis viseren befinner seg i den gule varselsonen, er det høyest tillatte turtallet overskredet. Fare for motorskade.

Drivstoffmåler

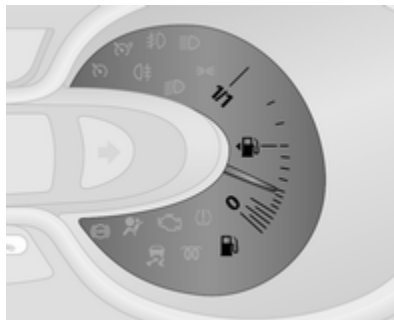

Viser drivstoffnivået i tanken.

Pilen peker på bilsiden hvor drivstoffpåfyllingslokket er plassert.

Kontrolllampen  lyser også på instrumentgruppen ⇨ 92 når drivstoffnivået er lavt (rekkevidde ca. 50 km): Fyll drivstoff umiddelbart ⇨ 158.

Kjør aldri tanken tom.

Dieseldrivstoffsystem, utluffing ⇨ 170.

Les dette

For å sikre at drivstoffnivået vises riktig, må tenningen slå s av før fylling av drivstoff. Unngå mindre bensinfyllinger (f.eks. mindre enn 5 l) for å sikre nøyaktige avlesninger.

På grunn av eventuelle drivstoffrester i tanken, kan påfyllingsmengden være mindre enn den angitte kapasiteten.

AdBlue nivåindikator



Den aktuelle restandelen med AdBlue kan vises i førerinformasjonssenteret ⇨ 100.

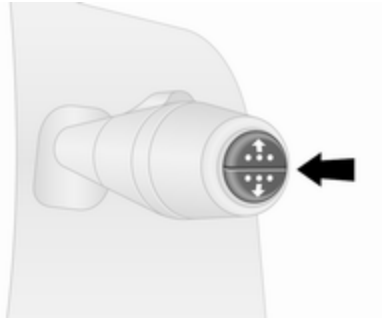

Trykk knappen på enden av viskerhendelen flere ganger inntil menyen "Resterende andel AdBlue" vises.

Nivåvarslinger

Hvis AdBlue-nivået faller under en bestemt verdi, vil det vises en nivåvarsling i førerinformasjonen ⇨ 100. I tillegg lyser kontrollampen . ⇨ 98 kontinuerlig sammen med en varsel tone.

Etterfyll AdBlue-tanken så snart som mulig.

AdBlue ⇨ 138.

Drivstofføkonomi måler

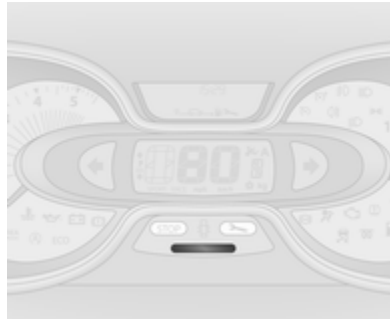

Avhengig av versjonen gir drivstofføkonomi-måleren (eller 'kjørestil-indikatoren') en momentanberegning for drivstoffeffektivitet basert på aktuell kjørestil.

Måleren bruker farger for å indikere den aktuelle drivstoffeffektiviteten:

- Grønn : best drivstoffeffektivitet er oppnådd
- Gul : kjørestil for aggressiv
- Oransje : minst effektiv drivstofføkonomi

Drivstofføkonomi-måleren er aktivert som standard.

Avhengig av versjonen kan drivstofføkonomimåleren (eller 'kjørestil-indikatoren') deaktiveres via infotainmentsystemet. Du finner mer informasjon i Infotainment-håndboken.

Service display

Når tenningen slås på, vil den gjenværende kjørelengden før neste service vises kortvarig i førerinformasjonssenteret. Intervallene mellom når det indikeres service kan variere betydelig på grunnlag av kjøreforholdene.

Visning av "Kjørelengde til service" kan også vises ved å trykke knappen på enden av viskerhendelen i omtrent 5 sekunder.

Når den gjenværende kjørelengden før neste service er mindre enn 1500 km eller en måned, vises en melding i førerinformasjonssenteret.

Når kjørelengden kommer ned til 0 km eller på servicedagen, tennes kontrollampen  i instrumentpanelet

og i førerinformasjonssenteret, og en tilhørende melding vises i førerinformasjonssenteret.

Bilen trenger service. Søk hjelp hos et verksted.

Tilbakestilling av servicedisplayet

Etter service må servicedisplayet tilbakestilles:

Velg visning av "Kjørelengde til service" i førerinformasjonssenteret ved å trykke flere ganger på knappen på enden av viskerhendelen, trykk og hold knappen deretter i omtrent 10 sekunder inntil "Kjørelengde til service" vises hele tiden, dvs. til displayet ikke lenger blinker.

I noen biler kan det være nødvendig å trykke og holde knappen to ganger. I så fall utføres følgende:

Etter å ha valgt visningen "Kjørelengde til service", trykkes og holdes knappen i omtrent 10 sekunder inntil "Kjørelengde til service" blinker i displayet. Trykk deretter og hold knappen igjen i omtrent 10 sekunder for å tilbakestille serviceintervallet.

Hvis kontrollampen  ikke slukker i instrumentgruppen, kjører du minst 15 km og slår deretter av tenningen i minst 1 minutt før du gjentar prosedyren.

Kjørecomputer ⇨ 103.

Førerinformasjonsdisplay ⇨ 100.

Serviceinformasjon ⇨ 201.

Kontrollamper

Kontrollampene som beskrives, finnes ikke i alle bilene. Beskrivelsen gjelder for alle instrumentvarianter.

Plasseringen av kontrollampene kan variere avhengig av utstyret i bilen.

Når tenningen slås på, lyser de fleste kontrollampene en kort stund som en funksjonstest.

Fargene på kontrollampen betyr:

- Rødt : Fare, viktig påminnelse
- Gul : Advarsel, merknad, feil
- Grønn : Innkoblingsbekreftelse
- Blått : Innkoblingsbekreftelse
- Hvit : Innkoblingsbekreftelse

Kontrollamper på instrumentpanelet



Kontrollamper i takkonsollen



Oversikt

-  Blinklys ⇨ 94
-  Sikkerhetsbelte-påminnelse ⇨ 95
-  Kollisjonspute og beltestrammere ⇨ 95
-  ON Aktivering av kollisjonspute ⇨ 95
-  OFF Deaktivering av kollisjonspute ⇨ 95
-  Ladesystem ⇨ 96



Feilfunksjonslampe ⇨ 96



Serviceindikator ⇨ 96

STOP

Slå av motoren ⇨ 96



Bremsesystem ⇨ 97



Blokkeringsfrie bremses (ABS) ⇨ 97



Girskift ⇨ 97



Elektronisk stabilitetskontroll ⇨ 97



Elektronisk stabilitetsprogram av ⇨ 97



Motorens kjølevæsketemperatur ⇨ 98



Forvarming ⇨ 98



AdBlue ⇨ 98



Dekktrykkovervåkings-system ⇨ 98



Motoroljetrykk ⇨ 99

ECO

Innstilling for drivstofføkonomi ⇨ 99



Lite drivstoff ⇨ 99



Autostopp (Stopp/start-system) ⇨ 99



Autostopp sperret (Stopp/start-system) ⇨ 99



Utvendige lys ⇨ 99



Utvendige lys ⇨ 99



Fjernlys ⇨ 99



Tåkelys ⇨ 100



Tåkebaklys ⇨ 100



Automatisk hastighetskontroll ⇨ 100



Hastighetsbegrenser ⇨ 100

T

Turteller ⇨ 100



Dør åpen ⇨ 100

Blinklys

⇨ blinker grønt.

Blinker hvis blinklys eller nødblinklys er slått på.

Blinker raskt: En lyspære eller sikring til et blinklys er defekt.

En varsellyd høres når blinklysene er på.

Pæreskift ⇨ 172.

Sikringer ⇨ 178.

Blinklys ⇨ 110.

Sikkerhetsbelte- påminnelse

 lyser eller blinker rødt.

Hvis sikkerhetsbeltet ikke er festet, blinker kontrollampen  når hastigheten overskrider omtrent 16 km/t. Det høres også en varsellyd i opp til to minutter.

Hvis sikkerhetsbeltet er festet, slukker indikatorlampen.

Les dette

Tunge gjenstander på forsetene kan medføre at kontrollampen  lyser. Fjern gjenstanden fra setet eller fest sikkerhetsbeltet.

Advarsel

Spenn alltid fast sikkerhetsbeltet før du begynner å kjøre.

Folk som ikke bruker sikkerhetsbelte, setter seg selv og alle andre i bilen i fare ved en ulykke.

Trepunkts sikkerhetsbelter ⇨ 54.

Kollisjonsputer og beltestrammere

 lyser gult.

Lyser en kort stund etter at tenningen er slått på.

Hvis den ikke tennes, eller hvis den begynner å lyse under kjøring, betyr det at det er en feil i beltestrammer eller kollisjonsputesystemet. Det er fare for at ikke kollisjonsputene og beltestrammerne utløses ved en eventuell ulykke.

Utløste beltestrammere eller kollisjonsputer vises ved at  lyser kontinuerlig.

Advarsel

Kontakt verksted for å få utbedret feilen omgående.

Beltestrammere ⇨ 53.

Kollisjonsputesystem ⇨ 58.



Deaktivering av kollisjonsputer

 ON (på) lyser gult.

Frontkollisjonsputen på passasjersiden er aktivert.

 OFF (av) lyser gult.

Frontkollisjonsputen på passasjersiden er deaktivert ⇨ 62.

Hvis begge kontrollampene  ON og  OFF lyser samtidig, foreligger det en systemfeil. Statusen til systemet kan ikke identifiseres, og ingen personer må derfor sitte i passasjeret foran. Kontakt et verksted umiddelbart.

Kontakt et verksted hvis den lyser sammen med  eller .

Fare

Det er fare for at barnet får livstruende skader hvis det sitter i et barnesete mens kollisjonsputen på passasjersiden foran er aktivert.

Det er fare for at personen som sitter i passasjeret, får livstruende skader hvis kollisjonsputen på passasjersiden er deaktivert.

Kollisjonsputesystem ⇨ 58.

Beltestrammere ⇨ 53.

Deaktivering av kollisjonspute ⇨ 62.

Ladesystem

 lyser rødt.

Lyser en kort stund etter at tenningen er slått på.

Hvis lampen lyser når motoren er i gang

Hvis kontrollampen  lyser når motoren går (sammen med kontrollampen STOP og en varsellyd): Stans, slå av motoren.

Bilbatteriet lades ikke. Motorkjølingen kan være avbrutt. Strømforsyningen til bremsekraftforsterkeren være brutt. Søk hjelp hos et verksted.

Feilfunksjonslampe

 lyser eller blinker gult.

Lyser en kort stund etter at tenningen er slått på.

Hvis lampen lyser når motoren er i gang

Feil i eksosrensesystemet. Det er nå fare for at tillatte utslippsgrenser overskrides. Søk hjelp hos et verksted umiddelbart.

Blinker når motoren er i gang

Feil som kan medføre skade på katalysatoren. Slipp opp gasspedalen til blinkingen opphører. Søk omgående hjelp hos et verksted.

Bilen trenger service snart

 lyser gult.



Lyser en kort stund etter at tenningen er slått på.

Kan tennes sammen med andre kontrollamper og med en tilhørende melding i førerinformasjonssenteret ⇨ 100. Søk hjelp hos et verksted umiddelbart.

Slå av motoren

STOP lyser rødt.

Lyser en kort stund etter at tenningen er slått på.

Lyser sammen med andre kontrollamper (f.eks. ,  og ), sammen med en varsellyd og en tilhørende melding på førerinformasjonssenteret ⇨ 100: Stans motoren umiddelbart og kontakt et verksted for assistanse.

Bremser



 lyser rødt.

Lyser etter at tenningen er slått på hvis parkeringsbremsen er aktivert  145 og slukker når parkeringsbremsen frigjøres.

Lyser når håndbremsen løses ut hvis bremsevæsknivået er for lavt  168.

Advarsel

Stans bilen. Avbryt kjøringen umiddelbart. Kontakt et verksted.



Hvis  lyser sammen med kontrollampen STOP og en varsellyd, er det en feil på bremsesystemet. En tilhørende melding blir dessuten vist i førerinformasjonen  100. Søk hjelp hos et verksted umiddelbart.



Bremsesystem  144.

Blokkeringsfrie bremsesystemer (ABS)

 lyser gult.



Lyser en kort stund etter at tenningen er slått på. Systemet er klart for bruk når  slukker.

Hvis kontrollampen  ikke slukker etter noen få sekunder, eller hvis den tennes under kjøring, er det en feil i ABS. Kontrollampen  kan også tennes i instrumentgruppen sammen med en tilhørende melding i førerinformasjonssenteret  100. Bremsesystemet forblir driftsklart, men uten ABS-regulering og elektronisk stabilitetskontroll.

Hvis kontrollampene   og STOP lyser, er det feil på bremsesystemet. En tilsvarende melding vises i førerinformasjonen. Søk hjelp hos et verksted umiddelbart.

Blokkeringsfrie bremsesystemer (ABS)  144.

Girskift

 eller  lyser.

Det anbefales å skifte gir når denne lyser, for å spare drivstoff.

Elektronisk stabilitetsprogram

 blinker eller lyser gult.

Lyser en kort stund etter at tenningen er slått på.

Hvis lampen begynner å blinke under kjøring

Systemet er aktivt innkoblet. Motoreffekten kan bli redusert, og bilen kan automatisk bli bremsset noe ned.

Hvis lampen lyser under kjøring



Systemet er ikke tilgjengelig. En tilhørende melding blir dessuten vist i førerinformasjonen  100.

ESC  147.

Antispinn  146.

Elektronisk stabilitetsprogram av

 lyser grønt.

Hvis ESC har blitt deaktivert med  på instrumentpanelet, lyser kontrollampen  og en tilsvarende melding vises i førerinformasjonen  100.

ESC  147.

Antispinn  146.

Motorens kjølevæsketemperatur

 lyser blått eller rødt.

Lyser rødt en kort stund når tenningen er slått på, endres deretter til blått.

Lyser rødt når motoren er i gang

Stans bilen, slå av motoren.

Merk
Kjølevæsketemperaturen er for høy.

Kontroller kjølevæskeniå  166.

Hvis det er nok kjølevæske, må det tas kontakt med et verksted.

Kontrollampen må være blå før kjøringen fortsetter.

Forvarming

 lyser gult.

Forvarming er aktivert. Aktiveres bare når utemperaturen er lav.

AdBlue

 lyser gult.

AdBlue-nivået er lavt. Etterfyll AdBlue så snart som mulig, for å unngå at motoren ikke starter.

Tennes sammen med kontrollampen  for å indikere en systemfeil eller som en advarsel om at motorstart kanskje ikke er mulig etter en bestemt kjørelengde. Søk hjelp hos et verksted umiddelbart.

En tilhørende melding vises i førerinformasjonssenteret  100.

Resterende prosentandel for AdBlue kan også kontrolleres ved å trykke på knappen på enden av viskerhendelen flere ganger.

Kjørecomputer  103.

AdBlue  138.



Dekktrykkovervåking

 lyser eller blinker gult.

Lyser en kort stund etter at tenningen er slått på.



Tennes

Dekktrykkap. Stans bilen umiddelbart og kontroller dekktrykket.

Hvis et dekk har punktert eller har altfor lavt trykk, vil kontrollampen  lyse sammen med STOP  96, og det vises en tilsvarende melding i førerinformasjonen.

Blinker

Feil i systemet. Etter en forsinkelse lyser kontrollampen hele tiden. Kontakt et verksted.

Hvis det er montert et dekk uten trykkløser (f.eks. et reservehjul), lyser kontrollampen  sammen med   96, og det vises en tilsvarende melding i førerinformasjonen.

Dekktrykkovervåkingssystem  185.

Motoroljetrykk

 lyser rødt.

Lyser en kort stund etter at tenningen er slått på.

Hvis lampen lyser når motoren er i gang

Hvis kontrollampen  lyser når motoren går (sammen med en kontrollampe STOP og en varsellyd): Stans, slå av motoren.

Merk

Motorsmøringen kan bli brutt. Det kan føre til skade på motoren og/eller låsing av drivhjulene.

1. Trå inn clutchpedalen.
2. Velg fri (nøytral) (eller still girvelgeren på **N**).
3. Kjør raskest mulig ut av trafikken, uten å hindre andre biler.
4. Slå av tenningen.

⚠ Advarsel

Når motoren er stoppet, kreves det betydelig mer kraft for å bremse og styre.

Ta ikke ut nøkkelen før bilen står stille, ellers kan rattlåsen låse rattet for tidlig.

La motoren være avslått, og få bilen tauet til et verksted  165.

Økonomimodus for drivstoff

ECO lyser grønt når ECO-modus er innkoblet for å redusere drivstofforbruket.

ECO-modus, kjøre økonomisk  127.

Lite drivstoff

 lyser gult.

Lyser en kort stund etter at tenningen er slått på.

Lyser når nivået i drivstofftanken er lavt (rekkevidde ca. 50 km). Fyll opp umiddelbart  158.

Katalysator  137.

Dieseldrivstoffsystem utlufting  170.

Stopp/start-system

 lyser når motoren er i en autostopp.

 tennes når en autostopp er sperret fordi bestemte betingelser ikke er oppfylt.

Stopp/start-system  133.

Utvendige lys

 lyser grønt.

Lyser når hovedlysene er på.

 lyser grønt.

Lyser når sidelysene er på.

Lys  107.

Fjernlys

 lyser blått.

Lyser når fjernlysene er på og ved bruk av lyshornet  108.

Tåkelys foran

☞ lyser grønt.

Lyser når tåkelysene foran er slått på
☞ 110.

Tåkebaklys

☞ lyser gult.

Lyser når tåkebaklyset er på ☞ 110.

Automatisk hastighetskontroll

☞, ☞ lyser grønt.

☞ lyser grønt når en bestemt hastighet lagres.

☞ lyser grønt når systemet er på.

Automatisk hastighetskontroll ☞ 149.

Hastighetsbegrenser

☞ lyser gult.

Lyser når systemet er på.

Hastighetsbegrenser ☞ 151.

Turteller

T tennes når det er en feil ☞ 105.

Åpen dør

☞ lyser rødt.

Lyser når en dør står på gløtt.

En tilhørende melding blir dessuten vist i førerinformasjonen ☞ 100.

Skjermer

Førerinformasjon



Avhengig av bilens oppsett, kommer følgende punkter fram i displayet:

- utetemperatur ☞ 85
- klokke ☞ 86
- kilometerteller ☞ 89
- tripteller ☞ 89
- servicedisplay ☞ 91
- meldinger om bilen ☞ 101
- kjørecomputer ☞ 103

Informasjonsdisplay



Informasjonsdisplayet viser informasjon fra infotainmentsystemet, tiden og avhengig av versjon også utetemperatur.

Trykk på  for å slå på infotainmentsystemet. Alternativt innkobles systemet automatisk når tenningen slås på.

Avhengig av systemet betjenes infotainmentsystemet med knapper og dreieknøtter i infotainmentsystemets overflate, betjeningslementer på rattstammen, stemmegjenkjenningssystemet (hvis tilgjengelig) eller via berøringsskjermen.

Berøringsskjerm-funksjoner

Gjør passende valg fra til de tilgjengelige menyene og alternativene ved å berøre displayskjermen med fingrene.

Se brukerhåndboken for infotainmentsystemet for mer informasjon.

Meldinger om bilen

Meldinger vises i førerinformasjonssenteret, og kan vises sammen med tenning av kontrollampe  eller STOP i instrumentpanelet.

Informasjonsmeldinger

Informasjonsmeldinger som gjelder f.eks. motorstarttilstander, stopp-start system, aktivering av parkeringsbrems, sentrallås, rattlås osv. gir den aktuelle statusen for bestemte bilfunksjoner og bruksanvisninger.

Feilmeldinger

Feilmeldinger som gjelder f.eks. drivstoffilter, kollisjonsputer, eksosutslipp osv. vises sammen med kontrollampen . Kjør forsiktig og be om assistanse i et verksted så snart som mulig.

For å fjerne feilmeldingene, f.eks. **"KONTROLLER INNSPRØYTING"** fra displayet trykkes knappen på enden av viskerhendelen. Etter noen sekunder forsvinner meldingen automatisk, og  fortsetter å lyse. Feilen lagres i kjørecomputer-systemet.

Varselmeldinger

Varselmeldinger som gjelder f.eks. motor, batteri eller feil i bremsesystem, vises sammen med kontrollampen STOP og kan opptre sammen med en varsellyd. Slå av motoren umiddelbart, og kontakt et verksted.

Varselmeldinger, f.eks. "**LADEFEIL BATTERI**" forsvinner automatisk fra displayet når årsaken til feilen er fjernet.

Drivstofføkonomi meldinger

Drivstofføkonomi-meldinger gir tips for å bedre drivstofforbruket. Reiser kan lagres i systemminnet, og gir deg mulighet til å sammenligne ytelser.

Du finner mer informasjon i Infotainment-håndboken.

Drivstofføkonomi klassifisering
⇨ 103.

Varsellyder

Hvis det oppstår flere varslinger samtidig, vil det bare høres en varsellyd.

Ved start av motoren eller under kjøring:

Varselssignalet for ikke festet sikkerhetsbelte prioriteres fremfor alle andre varselssignaler.

- Når sikkerhetsbeltet ikke er festet ⇨ 53.
- Hvis parkeringsradaren oppdager en hindring ⇨ 152.
- Hvis bilhastigheten kortvarig overstiger en innstilt grense ⇨ 149, ⇨ 151.
- Hvis en dør eller panseret ikke er skikkelig lukket når bilen overstiger en bestemt hastighet.
- Under aktivering og deaktivering av alarmovervåking av bilens helning ⇨ 36.
- Hvis det er feil på bremsesystemet ⇨ 97.
- Hvis bilbatteriet ikke lader ⇨ 96.
- Hvis motorsmøringen blir avbrutt ⇨ 99.

- Hvis det må etterfylles AdBlue eller hvis det finnes en feil ⇨ 138.
- Hvis den elektroniske nøkkelen er utenfor deteksjonsområdet. Elektronisk nøkkel ⇨ 21. Spenningsknapp ⇨ 129.

Hvis bilen står parkert og / eller førerdøren blir åpnet:

- Hvis nøkkelen står igjen i tenningen.
- Hvis den elektroniske nøkkelen står igjen i kortleseren. Elektronisk nøkkel ⇨ 21. Spenningsknapp ⇨ 129.
- Hvis bilen er i en autostopp. Stopp/start-system ⇨ 133.
- Hvis de utvendige lysene er på ⇨ 107.

Motoroljenivå

Hvis minste motoroljenivå nås, vises en melding på førerinformasjonssenteret ⇨ 100 i 30 sekunder etter at motoren er startet.

Kontroller oljenivået ↗ 165.

Kjørecomputer

Kjørecomputeren gir informasjon om kjøredata som registreres kontinuerlig og analyseres elektronisk.

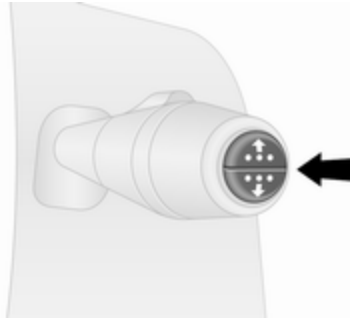

Avhengig av bilen kan følgende funksjoner velges ved å trykke gjentatte ganger på knappen på enden av viskerhendelen:

- forbrukt drivstoff
- gjennomsnittlig forbruk
- forbruk i øyeblikket
- rekkevidde
- tilbakelagt strekning
- gjennomsnittlig hastighet

- resterende andel AdBlue ↗ 138
- kjørelengde til service ↗ 91
- klokke ↗ 86
- utetemperatur ↗ 85
- lagret hastighet for automatisk hastighetskontroll og hastighetsbegrensere ↗ 149
- drivstofføkonomi klassifisering (ecoScoring)
- feil- og informasjonsmeldinger
- kilometerteller ↗ 89
- tripteller ↗ 89

Forbrukt drivstoff

Viser drivstoffmengden som er brukt siden siste nullstilling.

Målingen kan til enhver tid startes på nytt ved å trykke og holde knappen inne.

Gjennomsnittlig forbruk

Verdien vises etter at det er kjørt en distanse på 400 m.

Gjennomsnittlig forbruk vises, basert på tilbakelagt strekning og forbrukt drivstoff siden siste nullstilling.

Målingen kan når som helst startes på nytt.

Forbruk i øyeblikket

Verdien vises etter at hastigheten har kommet opp i 30 km/t.

Rekkevidde

Verdien vises etter at det er kjørt en distanse på 400 m.

Rekkevidden beregnes ut fra innholdet i drivstofftanken for øyeblikket og det gjennomsnittlige drivstofforbruket siden siste nullstilling.

Rekkevidden vises ikke hvis kontrollampen  tennes i førerinformasjonen ⇨ 99.

Kjørestrekning

Viser distansen som er tilbakelagt siden siste nullstilling.

Målingen kan når som helst startes på nytt.

Gjennomsnittlig hastighet

Verdien vises etter at det er kjørt en distanse på 400 m.

Gjennomsnittshastigheten siden forrige tilbakestilling vises.

Målingen kan når som helst startes på nytt.

Avbrudd underveis med tenningen slått av, tas ikke med i beregningen.

Nullstille kjørecomputerinformasjon

For å nullstille kjørecomputeren velges en av funksjonene, deretter trykkes og holdes knappen på enden av viskerhendelen inne.

Den følgende kjørecomputerinformasjonen kan nullstilles:

- forbrukt drivstoff
- gjennomsnittlig forbruk
- tilbakelagt strekning
- gjennomsnittlig hastighet

Kjørecomputeren nullstilles automatisk når maksimumsverdien til en av parameterne overskrides.

Drivstofføkonomi klassifisering (ecoScoring)

Hvis det finnes, vises en klassifisering på 0 til 100 i førerinformasjonssenteret for å hjelpe til med å vurdere drivstoffeffektiviteten på grunnlag av kjørestilen din.

Høyere klassifisering indikerer bedre drivstofføkonomi.

Tips for å forbedre drivstofforbruket vises også i førerinformasjonssenteret. Reiser kan lagres i systemminnet, og gir deg mulighet til å sammenligne ytelser. Du finner mer informasjon i Infotainment-håndboken.

Meldinger om bilen ⇨ 101.

Reisedokumentasjon

Når motoren er slått av, kan dokumentasjon for den siste turen vises i førerinformasjonssenteret.

Følgende informasjon vises på skjermen:

- gjennomsnittlig drivstofforbruk
- totalt drivstofforbruk
- tripteller
- drivstoff spart i km

Måleenhet

Slik endres måleenheten for en reises varighet:

Biler med spenningsknapp:

Med tenningen av trykkes og holdes knappen på enden av viskerhendelen og samtidig trykkes strømknappen ↻ 129. Førerinformasjonscenteret blinker i omtrent 10 sekunder inntil den nye enheten vises. Slipp knappen på enden av viskerhendelen når displayet slutter å blinke.

Biler uten spenningsknapp:

Med tenningen av trykkes og holdes knappen på enden av viskerhendelen og samtidig slås tenningen på. Førerinformasjonscenteret blinker i omtrent 10 sekunder inntil den nye enheten vises. Slipp knappen på enden av viskerhendelen når displayet slutter å blinke.

Når motoren slås av, går kjørecomputeren automatisk tilbake til den opprinnelige måleenheten.

Strøbrudd

Verdiene som er lagret i kjørecomputeren slettes ved strøbrudd eller for lav batterispenning.

Fartsskriver

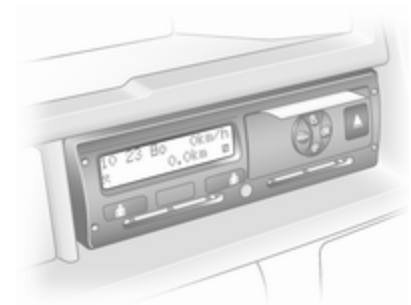

Fartsskriveren betjenes som beskrevet i bruksanvisningen som fulgte med ved levering. Overhold bestemmelsene for bruken.

Avhengig av utstyret kan fartsskriveren være montert i en konsoll som er plassert over infotainmentsystemet i instrumentpanelet.

Les dette

Når det er montert en turteller, kan den totale kjørelengden bli vist bare på turtelleren og ikke på kilometertelleren i instrumentpanelet.

Kilometerteller ⇨ 89.

Kontrollampe T ⇨ 100 lyser i instrumentgruppen hvis det er en feil. Søk hjelp hos et verksted.

Lys

Utvendig lys	107
Lysbryter	107
Automatisk lysregulering	108
Fjernlys	108
Lyshorn	108
Lyshøydejustering	108
Hovedlys ved kjøring i utlandet	109
Kjørellys	109
Kurvebelysning	109
Varselblinklys	109
Blinklys	110
Tåkelys foran	110
Tåkebaklys	110
Ryggelys	110
Dugg på lyktedekslene	110
Innvendig lys	111
Styring av instrumentpanel- belysningen	111
Innvendige lys	111
Bagasjeromsllys	112
Leselys	112
Hanskerombelysning	112
Lysfunksjoner	113
Innstigningslys	113



Utvendige lys	113
Batteriutladningsvern	113

Utvendig lys

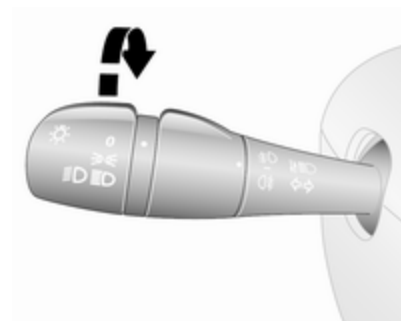
Lysbryter



Vri ytre bryter:

- O** : av
-  : parklys
-  : hovedlys

Kontrollampe for fjernlys  ⇨ 99.

Kontrollampe for nærlys  ⇨ 99.

Les dette

Hvis hovedlysene er slått på manuelt, vil det høres en varsellyd når motoren slås av og når førerdøren åpnes, som en påminnelse om at lysene fortsatt er på.

Baklys

Baklyset tennes sammen med nærlys og sidelys.

Automatisk lysregulering

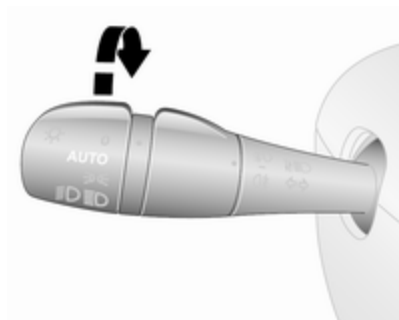

AUTO : automatisk lyskontroll

Når den automatiske lysreguleringen er aktivert og motoren går, skifter systemet mellom kjørellys og hovedlys avhengig av de eksterne lysforholdene.

Av sikkerhetsgrunner anbefales det å ha funksjonen for automatisk lysregulering aktivert.

Aktivering av automatisk hovedlys

Hovedlysene tennes under dårlige lysforhold.

Dessuten slås hovedlyktene på dersom vindusviskeren er aktivert med flere viskinger.

Kjørellys ⇨ 109.

Fjernlys

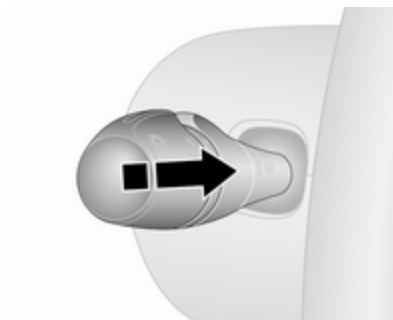

Skyv hendelen for å koble om fra nærlys til fjernlys.

For omkobling tilbake til nærlys skyver du hendelen igjen eller trekker den mot rattet.

Lyshorn

Trekk hendelen mot rattet for å aktivere lyshornet.

Lyshøydejustering

Manuell lyshøydejustering



Tilpass hovedlysets rekkevidde etter lasten i bilen, slik at du unngår å blende møtende trafikk.

Drei innstillingshjulet ⇨ til riktig stilling:

- 0 : bare fører, ingen last
- 2 : med passasjerer og full last

Velg en annen stilling avhengig av lasten.

Hovedlys ved kjøring i utlandet

Det asymmetriske hovedlyset utvider sikten mot kanten av veibanen på passasjersiden.

I land hvor det kjøres på motsatt side av veien må imidlertid hovedlysene justeres for å unngå å blende motgående trafikk.

Innstilling

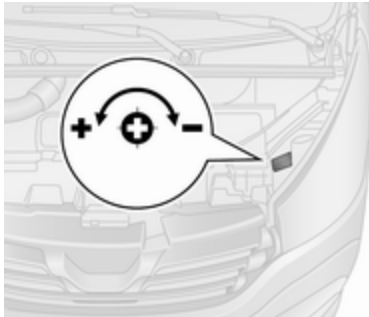

Åpne panseret ⇨ 164 og identifiser merkingen (vist på illustrasjonen) ved siden av hovedlysene.

For hvert hovedlys:

Bruk en skrutrekker, vri skruen $\frac{1}{4}$ omdreining mot **-**-symbolet for å senke lyset eller mot **+**-symbolet for å heve lyset.

Sikre at hovedlysene går tilbake til sin opprinnelige posisjon når de skal.

Kjørellys

Kjørellys øker bilens synlighet i dagslys. De vil kanskje slås automatisk på når motoren går.

Ved behov kan kjørelyset deaktiveres via infotainmentsystemet. Se brukerhåndboken for infotainmentsystemet for mer informasjon.

Automatisk lysregulering ⇨ 108.

Kurvelys

Når nærlyset er slått på, vil tåkelyset foran også være slått på, avhengig av rattvinkelen, bilhastigheten og valgt gir ved kjøring i kurver, for å belyse veikurvene på den aktuelle siden.

Varselblinklys



Betjenes ved å trykke på .

Ved hard oppbremsing kan nødblinklysene tennes automatisk. Slå av ved å trykke .

Blinklys

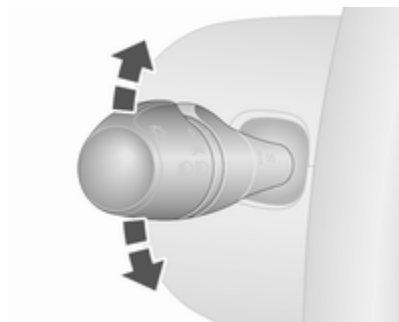

hendel oppover : høyre blinklys
hendel nedover : venstre blinklys

Det kan føles et motstandspunkt når hendelen beveges.

Konstant blinking aktiveres når hendelen beveges forbi motstandspunktet. Den deaktiveres når rattet beveges i motsatt retning eller når hendelen beveges tilbake til nøytralposisjonen.

Aktiver midlertidig blinking ved å holde hendelen rett før motstandspunktet. Blinklysene blinker inntil hendelen slippes.

For å aktivere tre blink trykkes hendelen kort uten å passere motstandspunktet.

Tåkelys foran

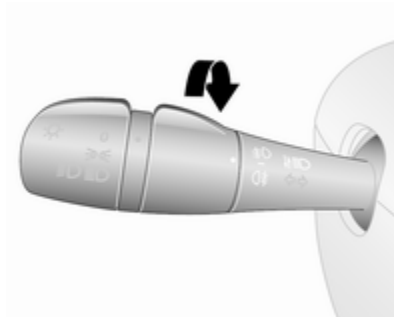

Drei den innerste bryteren til D .
Kontrollampen D tennes på instrumentpanelet.

Tåkelyset foran virker bare når tenningen og hovedlysene er på.

Tåkebaklys

Drei den innerste bryteren til B .
Kontrollampen B tennes på instrumentpanelet.

Tåkebaklyset tennes sammen med tåkelyset foran og virker bare når tenningen og hovedlysene er på.

Ryggelys

Ryggelysene lyser når tenningen er slått på og reversgir er valgt.

Dugg på lyktedekslene

I rått og kaldt vær, ved kraftig regn og etter bilvask kan det forekomme dugg på innsiden av lyktedekslene. Duggen forsvinner av seg selv i løpet av kort tid. Slå på hovedlysene for raskere duggfjerning.

Innvendig lys

Styring av instrumentpanelbelysningen



Lysstyrken i følgende lamper kan justeres når det utvendige lyset er på:

- instrumentpanelbelysningen
- Informasjonsdisplay
- brytere og betjeningselementer med lys

Drei hjulet  inntil ønsket lysstyrke er stilt inn.

Innvendige lys

Innvendig belysning

Ved innstiging i og utstiging fra bilen vil innvendig belysning foran og bak automatisk slås på sammen fotbrønnlampene, avhengig av bryterstilling, og deretter slås av etter en forsinkelse.

Kupélys foran



Bruk av vippebryter:

trykk på **0** : av
 midtstilling : slå på og av automatisk
 trykk på  : på

Når vippebryteren står i midtstillingen, fungerer lyset som et kupélys og tennes når fordørene åpnes.

Når fordørene lukkes, slukkes kupélyset etter en forsinkelse.

Kupélys bak

De nedre bagasjeromlampene kan stilles til å lyse når side- eller bakdørene åpnes, eller slås på konstant.



Bruk av vippebryter:

trykk på **0** : av
 midtstilling : slå på og av automatisk
 trykk på  : på

Når vippebryteren står i midtstillingen, fungerer lyset som et kupélys og tennes når side- eller bakdørene åpnes.

Når dørene lukkes, slukkes kupélyset etter en forsinkelse.

LED-prosjektorer

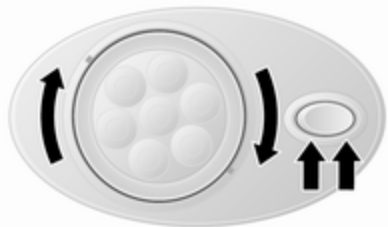

Avhengig av bil kan denne ha justerbare LED-prosjektorer, også med vippebryter.

Benkesetelys

Avhengig av bilen tennes benkesetelysene når skyvedøren på siden åpnes.

Lys i baksete



Avhengig av bilen kan baksetebelysningen stilles inn slik at den slås på når en dør åpnes eller er slått på hele tiden.

Lysene slås på og av med den tilhørende bryteren.

Bagasjeromslys

De nedre bagasjeromlampene tennes når bagasjerommet åpnes.

Leselys

Leselys foran



Bruk av vippebryter:

trykk på **O** : av
trykk på **↗** : på

Hanskerombelysning

Hanskeromlyset tennes når hanskerommet åpnes.

Lysfunksjoner

Innstigningslys

Velkomstbelysning

Bilens lys slås på en liten stund for å gi mulighet for å finne bilen når det er mørkt.

Fjernkontrollbetjening

Lysene slås på når bilen låses opp med fjernkontrollen.

Betjening av elektronisk nøkkelsystem



Trykk . Trykk en gang til for å slå av.

Utvendige lys

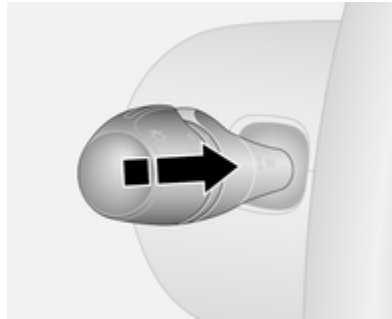

Hvis de finnes, lyser hovedlysene i ca. 30 sekunder etter at bilen er parkert og systemet aktivert.

Innkobling

1. Slå av lampene (posisjon **O**).
2. Slå av tenningen.
3. Ta ut tenningsnøkkelen.
4. Åpne førerdøren.
5. Trekk hendelen mot rattet.

En tilhørende melding kan vises i førerinformasjonen  100.

Denne handlingen kan gjentas opptil fire ganger i løpet av maksimalt 2 minutter.

Lyset slås av umiddelbart ved å slå på tenningen eller vri på lysbryteren.

Batteriutladningsvern

For å unngå at bilbatteriet lades ut når tenningen er av, kan noen innvendige slås av automatisk etter en stund.

Klimastyring

Klimakontrollsystemer	114
Varme- og ventilasjonsanlegg .	114
Klimaanlegg	115
Elektronisk klimakontroll	116
Oppvarming av bakre del av kupeen	118
Klimaanlegg bak	119
Ekstra varmeelement	119
Ventilasjonsdyser	125
Justerbare ventilasjonsdyser ...	125
Faste ventilasjonsdyser	125
Hanskeromskjøling	125
Vedlikehold	126
Luftinntak	126
Klimaanlegg, vanlig drift og bruk	126
Service	126

Klimakontrollsystemer

Varme- og ventilasjonsanlegg



Betjeningselementer for:

- temperatur
- viftehastighet
- luftfordeling

Oppvarmet bakrute  ↪ 42.

Temperatur

Rødt : varmt





Blått : kaldt

Oppvarmingen vil ikke få full effekt før motoren har nådd normal driftstemperatur.

Viftehastighet



Juster luftmengden ved å stille viften på ønsket hastighet.

Luftfordeling

-  : til øvre del av kupeen
-  : til øvre del av kupeen og benplassen
-  : til fotrommet
-  : til frontruten, sidevinduene foran og benplassen
-  : til frontruten og sidevinduene foran

Mellomstillinger er mulig.

Avdugging og avising av vinduer

- Still temperaturbryteren på det varmeste nivået.
- Still viftehastigheten på det høyeste trinnet.
- Still luftfordelingsbryteren på .
- Slå på bakruteoppvarmingen .

- Åpne sideventilasjonssystemene etter behov, og rett dem inn mot sidevinduene.
- Ønskes samtidig oppvarming av fotrommet, stilles luftfordelingsbryteren på .

Oppvarmet bakrute ⇨ 42.

Klimaanlegg

I tillegg til varme- og ventilasjonssystemet har klimaanlegget har kontroller for:

A/C : kjøling

 : omluftsdrift

Oppvarmede seter ⇨ 48.

Kjøling (klimaanlegg)



Trykk på **A/C** for å slå på kjøling. Aktivering vises ved at lysdioden i knappen tennes. Kjølingen fungerer bare når motoren er i gang og klimakontrollviften er på.

Trykk på **A/C** igjen for å slå av kjølingen.

Klimaanlegget kjøler og avfukter (tørker) luften når utetemperaturen er over et visst nivå. Derfor kan det danne seg kondens som drypper ut under bilen.

Hvis du ikke ønsker kjøling eller tørking, kan du slå av kjølingen for å spare drivstoff. Aktivert kjøling kan hindre autostopp.

Stopp/start-system ⇨ 133.

Les dette

Klimaanleggets ytelse er redusert når ECO-modus er aktivert ⇨ 127.

Omlufts-system





Trykk på  for å aktivere omluft-funksjonen. Aktivering vises ved at lysdioden i knappen tennes.

Trykk på  igjen for å deaktivere omluftfunksjonen.



⚠ Advarsel

Det innkoblede omluftsystemet reduserer luftutvekslingen. I drift uten kjøling øker luftfuktigheten, slik at vinduene kan bli tildugget på innsiden. Kvaliteten på inneluften reduseres etter hvert, noe som kan medføre tretthetstegn hos passasjerene.

I varme og og svært fuktige omgivelser vil det kunne dannes damp på utsiden av frontruten når det tilføres kald luft mot denne. Hvis det oppstår dugg på utsiden av frontruten, aktiverer du frontruteviskeren og unngår å bruke luftfordelingsinnstillingene  .



Maksimal kjøling

Åpne vinduene en liten stund, slik at den varme luften kan slippe raskt ut.

- Kjøling **A/C** på.
- Omluftsystemet  er på.
- Still luftfordelingsbryteren på .
- Still temperaturbryteren på det kaldeste nivået.

- Still viftehastigheten på det høyeste trinnet.
- Åpne alle dysene.

Avdugging og avising av vinduer

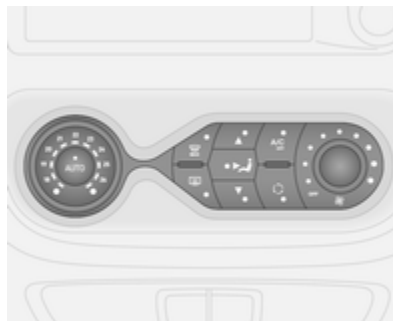

- Still temperaturbryteren på det varmeste nivået.
- Still viftehastigheten på det høyeste trinnet.
- Still luftfordelingsbryteren på .
- Slå på kjøling **A/C**.
- Slå på bakruteoppvarmingen .
- Åpne sideventilasjonsdysene etter behov, og rett dem inn mot sidevinduene.
- Ønskes samtidig oppvarming av fotrommet, stilles luftfordelingsbryteren på .

Oppvarmet bakrute  42.

Elektronisk klimakontroll

Betjeningselementer for:

- luftfordeling
- temperatur
- viftehastighet

AUTO : automatisk drift
 : avdugging og avising
 : oppvarmet bakrute
A/C OFF : slå av klimaanlegg
 : manuell omluftdrift

Oppvarmet bakrute  42.

Oppvarmede seter  48.

Den forhåndsvalgte temperaturen reguleres inn automatisk. Ved automatisk drift regulerer viftehastigheten og luftfordelingen automatisk luftmengden.

Systemet kan tilpasses manuelt med bryterne for luftfordeling og luftmengde.

Den elektroniske klimastyringen virker for fullt bare når motoren er i gang.

Automatisk drift AUTO

Grunninnstilling for høy komfort:

- Slå på viften.
- Trykk **AUTO**: viftehastigheten, luftfordelingen, kjølingen og resirkuleringen reguleres automatisk.
- Still inn ønsket temperatur.
- Åpne alle dysene.

Slå av viften for å slå av det elektroniske klimakontrollsystemet.



Forhåndsvalg av temperatur

Temperaturene kan stilles på ønsket verdi.

Hvis minste temperatur er innstilt, kjører klimakontrollen på maksimal kjøling.



Hvis høyeste temperatur er innstilt, kjører klimastyringen på maksimal oppvarming.

Avdugging og avising av vinduer

- Trykk , lysdioden i knappen tennes ved aktivering.
- Temperaturen, luftfordelingen og kjølingen reguleres automatisk og viftene kjøres med høy hastighet.
- Slå på bakruteoppvarmingen  ↪ 42.

Tilbake til automatisk drift: Trykk på  eller **AUTO**.

Les dette

Hvis  trykkes inn mens motoren går, vil automatisk stopp hindres helt til  trykkes igjen.

Hvis  trykkes inn mens motoren er i automatisk stans, startes motoren igjen automatisk.

Stopp/start-system ↪ 133.

Manuelle innstillinger

Manuell endring av følgende innstillinger deaktiverer automatisk drift:

Viftehastighet

Juster luftmengden manuelt ved å stille viften på ønsket hastighet.

Hvis viften slås av, kobles også klimaanlegget ut.

Luffordeling

Trykk passende knapp for ønsket justering. Lysdioden i knappen tennes ved aktivering.

▲ : til frontruten og sidevinduene foran

↺ : til øvre del av kupeen

▼ : til fotrommet

Kombinasjoner av innstillinger er mulig ved å trykke to knapper inntil begge lysdioder tennes.

Gå tilbake til Automatisk drift: Trykk på knappen **AUTO**.

Kjøling A/C

Klimaanlegget kjøler og avfukter (tørker) luften når utetemperaturen er over et visst nivå. Derfor kan det danne seg kondens som drypper ut under bilen.

Les dette

Klimaanleggets ytelse er redusert når ECO-modus er aktivert ⇨ 127.

Hvis det ikke kreves noe kjøling eller tørking, trykker du på **A/C OFF** for å slå kjølesystemet av og dermed spare drivstoff. LED-en lyser på knappen.

Gå tilbake til Automatisk drift: Trykk på knappen **AUTO**.

Omluftsdrift

Aktiver eller deaktiver manuell resirkuleringsmodus med . Lysdioden i knappen tennes når den er aktivert.

Advarsel

Det innkoblede omlufts-systemet reduserer luftutvekslingen. I drift uten kjøling øker luftfuktigheten, slik at vinduene kan bli tildugget på

innsiden. Kvaliteten på inneluften reduseres etter hvert, noe som kan medføre tretthetstegn hos passasjerene.

Gå tilbake til Automatisk drift: Trykk på knappen **AUTO**.

Oppvarming av bakre del av kupeen

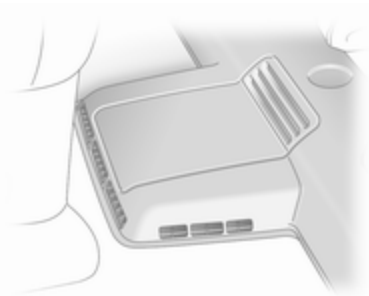



Varmeviften for bakre del av kupeen støtter luftstrømmen til bakre del av kupeen via luftdysene bak.



Luftmengden bestemmes av viften. Lufttemperaturen reguleres med temperaturreguleringen på instrumentpanelet.



Trykk på  for å aktivere varmeviften. Deretter kan varmeviften betjenes. Varmeviften er aktivert hvis både LED-lyset på knappen og LED-lyset til viftereduleringen i taket ikke lyser.

Still inn varveviften  for å regulere mengden oppvarmet luft som strømmer til bakre del av kupeen.

Klimaanlegg bak

Klimaanlegget bak aktiveres sammen med klimaanlegget for fremre del av kupeen.

Viftebryter for klimaanlegg bak

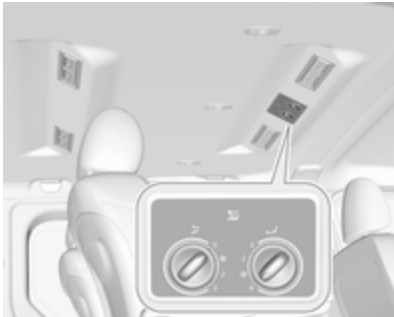

Viften for klimaanlegget bak støtter luftstrømmen til bakre del av kupeen via luftdysene bak. Luftmengden bestemmes av viften.

Fordeling av avkjølt og avfuktet (tørket) luft:

Trykk på **A/C OFF** for å slå på klimaanlegget. Anlegget er på hvis LED-lyset i knappen ikke lyser.



Trykk på  for å aktivere viften til det bakre klimaanlegget. Viften er aktivert hvis både LED-lyset på knappen og LED-lyset til viftereduleringen i taket ikke lyser.

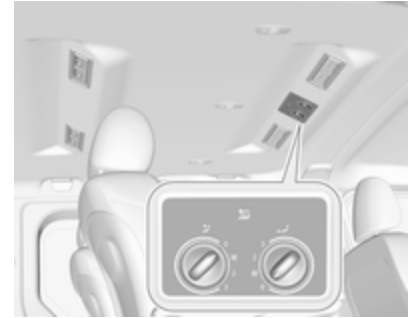

Still inn viften  for å regulere mengden avkjølt luft som strømmer til bakre del av kupeen.

Ekstra varmeelement

Kjølevæskevarmer

Det motoravhengige, drivstoffdrevne varmeelementet for kjølevæske gir rask oppvarming av motorens kjølevæske for å muliggjøre oppvarming av kupéen uten at motoren går.

⚠ Advarsel

Ikke bruk systemet under fylling av drivstoff, i nærheten av støv eller brennbar damp eller i innelukkede rom (f.eks. en garasje).

Før du starter eller programmerer systemet for start, slår du klimakontrollsystemet til oppvarming, luftfordelingen til  og slår på viften.

Slå av når ikke nødvendig. Oppvarmingen stopper automatisk etter programmert innkoblingstid. Den stopper også hvis drivstoffnivået i bilen blir for lavt.



Under drift brukes strøm fra bilens batteri. Kjøretiden bør derfor være minst like lang som oppvarmingstiden. På korte reiser bør du kontrollere bilbatteriet regelmessig og lade opp igjen om nødvendig.

For å sikre god effekt bør du aktivere det ekstra varmeelementet omtrent én gang i måneden.

Kontrollenheter

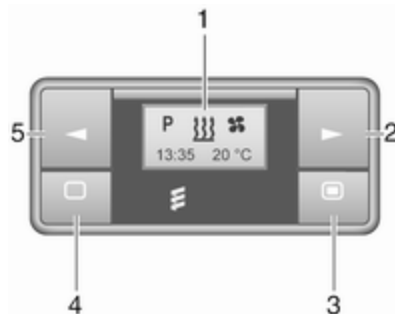

Tidsuret på fjernkontrollenheten slår systemet på og av og brukes til å programmere spesifikke avgangstider.

Tidsur (type A)

- 1 Display** : Viser forhåndsinnstillinger, faktisk tid eller forhåndsinnstilt tid, temperatur,  og 
- 2 ►** : Justerer verdier opp
- 3 ■** : Langt trykk: slå på varmeren, kort trykk: slå på displayet eller bekreft valg

- 4 □** : Langt trykk: Slå av varmeren. Kort trykk: Slå på displayet eller gå ut av menyen
- 5 ◀** : Justerer verdier ned

Fjernkontroll (type A)

- 1 Display** : Viser forhåndsinnstillinger, faktisk tid eller forhåndsinnstilt tid, temperatur, ,  og 
- 2 ■** : Langt trykk: slå på varmeren, kort trykk: slå på displayet eller bekreft valg
- 3 ►** : Justerer verdier opp

4 : Langt trykk: Slå av varmeren.
Kort trykk: Slå på displayet eller gå ut av menyen

5 ◀ : Justerer verdier ned

Hvis det ikke trykkes noen knapper i løpet av ti sekunder, slås displayet av automatisk.

Feil i fjernkontroll (type A) vises

- INIT** : automatisk deteksjon - vent inntil automatisk deteksjon er avsluttet
- NO SIGNAL** : ikke noe signal - kontroller sikring for varmeapparat
- ⚡ : dårlig signal - flytt nærmere
- 🔋 : lite batteri igjen - skift batteri
- 🔌 : feil i varmeapparat - ta kontakt med verksted
- Add, AddE** : systemet er i læremodus

Programmer fjernkontroll (type A)

Hvis bilens batteri blir koblet til igjen, lyser lampen i knappen på kontrollpanelet og systemet konfigurerer fjern-

kontrollmenyen automatisk. Hvis lysdioden blinker, velger du **Add** eller **AddE** og bekrefter.

Flere fjernkontrollenheter kan også konfigureres. Trykk på knappen til lampen blinker, slå på fjernkontrollen, velg **Add** og bekreft.

AddE programmerer gjeldende fjernkontroll eksklusivt og blokkerer alle tidligere konfigurerte enheter. **Add** programmerer opptil fire fjernkontroller, men bare én av dem kan betjene systemet om gangen.

Fjernkontroll (type B)



1 Display : Viser forhåndsinnstillinger, faktisk tid eller forhåndsinnstilt tid, temperatur, ⚡, 🔋, 🌡 og ☺

2 ▶ : Justerer verdier opp

3 OFF : Slå av varmeren, eller trykk 🔌 og **OFF** samtidig for å bekrefte valget

4 🔋 : Slå på varmeren, eller trykk 🔌 og **OFF** samtidig for å bekrefte valget

5 ◀ : Justerer verdier ned

Hvis det ikke trykkes noen knapper i løpet av 30 sekunder, slås displayet av automatisk.

⚠ Advarsel

Ved fylling av drivstoff må du slå av både fjernkontrollen og varmelementet!

Fjernkontrollen har en største rekkevidde på 1000 m. Rekkevidden kan gå ned på grunn av forhold i omgivelsene, eller når batteriet blir svakere.

Feil i fjernkontroll (type B) vises

- ∇ : dårlig signal -
juster posisjonen
- FAIL : feil under signaloverføring -
flytt nærmere eller kontroller
varmerens sikring
- 🔋 : lite batteri igjen - skift batteri

Programmer fjernkontroll (type B)

Opp til fire ekstra fjernkontrollenheter kan også konfigureres. Under ytterligere programmeringsprosesser vil den eldste senderen bli slettet hver gang.

Fjern sikringen for varmeren i 5 sekunder, sett deretter sikringen inn igjen. I løpet av 2-6 sekunder trykkes **OFF** i 1 sekund. Programmeringen er fullført.

Hvis fjernkontrollen ikke har vært brukt i en lengre periode, trykkes **OFF**-knappen seks ganger med intervaller på 2 sekunder, deretter trykkes og holdes i ytterligere 2 sekunder, deretter ventes i 2 minutter.

Manuell styring

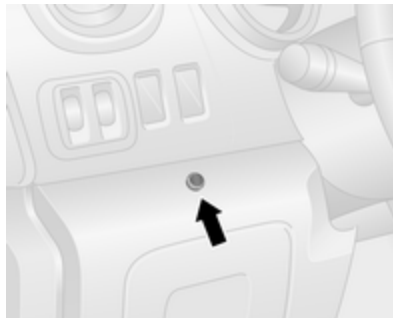

Avhengig av versjonen kan tilleggsvarmeren også slås på i den siste tidsperioden eller i standardtiden 30 minutter, eller utkobles umiddelbart med knappen på nedre del av instrumentpanelet, ved siden av rattet.

Lysdioden i knappen bekrefter operasjonen.

Bytte batteri

Bytt batteriet når området for fjernkontrollen er redusert eller når batteriladesymbolet blinker.

Åpne dekslet og skift batteriet (type A: CR 2430, type B: 2CR 11108, eller tilsvarende), og sørg for at det nye batteriet monteres korrekt med den positive (+) siden vendt mot de positive kontaktene. Sett dekslet helt på igjen.

Kast gamle batterier i samsvar med miljøbestemmelser.



Batterier skal ikke kastes i husholdningsavfallet. De skal leveres inn til aktuelle mottakssteder.

Betjening (type A)

Oppvarming



Velg **|||** på menylinjen og trykk **■** for å bekrefte. Den forhåndsbestemte oppvarmingsvarigheten, f.eks. **L 30** blinker på displayet. Innstillingen fra fabrikk er 30 minutter.

Juster varmerens varighet med ◀ eller ▶ og bekreft. Verdien kan stilles inn fra ti til 120 minutter. På grunn av strømforbruket bør du være oppmerksom på varigheten på oppvarmingen.

Når du skal slå av, velger du  på menylinjen igjen og trykker .

Programmering P

Opp til tre forhåndsinnstilte avgangstider kan programmeres, enten over én dag eller én uke.

- Velg **P** på menylinjen og trykk  for å bekrefte.
- Velg ønskede, forhåndsinnstilte minnenummer, **P1**, **P2** eller **P3** og bekreft.
- Velg  og bekreft.
- Velg ukedag eller gruppe av ukedager og bekreft.
- Velg time og bekreft.
- Velg minutter og bekreft.
- Velg  og bekreft.
- Velg ECO eller HIGH og bekreft.
- Velg varighet og bekreft.
- Trykk for å avslutte.

Gjenta fremgangsmåten for å programmere de andre forhåndsinnstilte minneplassene ved behov.

For å aktivere en ønsket forhåndsinnstilt minneplass velges **P1**, **P2** eller **P3**, deretter velges On og bekreft.

Når et program er aktivert, vil **P** og  vises sammen.

For å deaktivere en forhåndsinnstilt minneplass velges **P1**, **P2** eller **P3**, deretter velges Off og bekreft.



Oppvarmingen slutter automatisk 5 minutter etter programmert avgangstid.

Les dette

Fjernkontrollsystemet har en temperatursensor som beregner driftstiden i forhold til omgivelsestemperaturen og ønsket oppvarmingsnivå (ECO eller HIGH). Systemet starter automatisk mellom fem og 60 minutter før programmert avgangstid.

Innstille tid og ukedag

Hvis bilbatteriet er frakoblet eller spenningen er for lav, må enheten tilbakestilles.

- Velg  på menylinjen og bekreft.
- Velg  på menylinjen og bekreft.
- Juster med ◀ eller ▶ for å endre timen og bekreft.
- Juster med ◀ eller ▶ for å endre minuttene og bekreft.
- Trykk for å avslutte.
- Velg  på menylinjen og bekreft.
- Velg **Mo** på menylinjen og bekreft.
- Juster med ◀ eller ▶ for å endre ukedagen og bekreft.
- Trykk for å avslutte.

Oppvarmingsnivå





Foretrukket oppvarmingsnivå for programmerte avgangstider kan stilles inn til enten ECO eller HIGH.

- Velg  på menylinjen og bekreft.
- Velg ECO eller HIGH og bekreft.
- Trykk for å avslutte.

Betjening (type B)



Oppvarming

Velg driftsmodus  ved behov.

- Trykk på ► tre ganger.
- Trykk  og **OFF** samtidig,  blinker.
- Juster med ◀ eller ► for å velge .
- Trykk  og **OFF** samtidig for å bekrefte.

For å slå på trykkes  i ett sekund. Den forhåndsbestemte oppvarmingsvarigheten, f.eks. **30**, vises. Innstillingen fra fabrikk er 30 minutter.



Oppvarmingens varighet kan innstilles i trinn på ti minutter. På grunn av strømforbruket bør du være oppmerksom på varigheten på oppvarmingen.

- Trykk på ► fire ganger.
- Trykk  og **OFF** samtidig,  blinker.
- Juster med ◀ eller ► for å velge den ønskede varigheten for oppvarmingen.
- Trykk  og **OFF** samtidig for å bekrefte.

For å slå av trykkes **OFF**.

Programmering

Systemet beregner driftstiden for varmeren avhengig av temperaturen inne i bilen.

- Trykk ◀ to ganger.
- Trykk  og **OFF** samtidig,  blinker.
- Juster med ◀ eller ► for å velge avgangstiden.
- Trykk  og **OFF** samtidig for å bekrefte.



For å slå på trykkes  i ett sekund, **HTM** vises.

Oppvarmingen stopper automatisk etter den programmerte avgangstiden, eller kan slås av manuelt.

- Trykk ◀ to ganger.
- Trykk **OFF** i ett sekund, **HTM** slukker.

Angi tid



Hvis bilbatteriet er frakoblet eller spenningen er for lav, må tiden tilbakestilles.

- Trykk ► én gang.
- Trykk  og **OFF** samtidig,  blinker.

- Juster med ◀ eller ► for å innstille tiden.
- Trykk  og **OFF** samtidig for å bekrefte.

Oppvarmingsnivå

Foretrukket oppvarmingsnivå for programmerte avgangstider kan stilles inn til mellom C1 og C5.

- Trykk på ◀ tre ganger.
- Trykk  og **OFF** samtidig,  blinker.
- Juster med ◀ eller ► for å innstille oppvarmingsnivået.
- Trykk  og **OFF** samtidig for å bekrefte.

For å vise temperaturen i kupéen trykkes ► to ganger.

Ventilasjonsdyser

Justerbare ventilasjonsdyser

Når kjølingen er på, må minst én ventilasjonsdyse være åpen, slik at ikke fordampere iser til på grunn av manglende luftsirkulasjon.

⚠ Advarsel

Fest ingen gjenstander til spilene i lufterventilene. Personer eller utstyr kan bli skadet ved en ulykke.

Midtre ventilasjonsdyser



For å åpne eller lukke midtre ventilasjonsdyse og styre luftstrømmen, vippes spjeldene opp eller ned og justeringshjulet dreies mot venstre eller høyre.

Side- ventilasjonsdyser

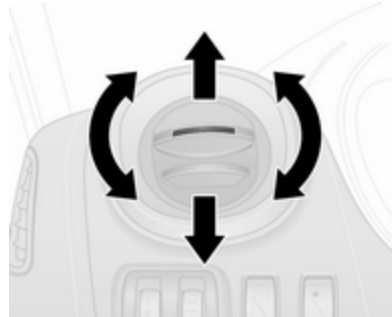

Vipp spjeldene opp eller ned for å åpne eller lukke sideventilasjonsdyse.

Rett inn luftstrømmen ved å dreie på ventilene.

Avhengig av stillingen til temperaturreguleringsbryteren ledes luft inn i bilen via sideventilasjonsdysene.

Ventilasjonsdyser bak

Avhengig av bilen er det plassert ytterligere justerbare ventilasjonsdyser i passasjerkabinen bak.

Faste ventilasjonsdyser

Ekstra ventilasjonsdyser er plassert under frontruten og dørvindue, i fotbrønnene og avhengig av bilen, i bakre passasjerrom.

Hanskeromskjøling

Klimaanlegget kan også avkjøle hanskerommet.

Vedlikehold

Luftinntak

Luftinntaket foran frontruten i motorrommet må holdes åpent slik at luften kan komme inn. Fjern blader, smuss og snø.

Klimaanlegg, vanlig drift og bruk

For å sikre en jevn og god ytelse må kjølingen kobles inn noen minutter en gang i måneden, uavhengig av vær og årstid. Kjøling er ikke mulig ved for lav utetemperatur.

Service

For best mulig kjøling anbefales det å kontrollere klimaanlegget årlig, først gang tre år etter bilens førstegangsregistrering.

- funksjons- og trykktest
- varmefunksjon
- tetthetskontroll
- kontroll av drivremmer

- rengjøring av kondensator og fordamperens drenering
- effektkontroll

Les dette

Kjølevæske R-134a inneholder fluoriserte drivhusgasser med et globalt oppvarmingspotensial på 1430.

Fremre klimaanlegg er fylt med 0,58 kg og har en CO₂-ekvivalent på 0,83 tonn, fremre og bakre klimaanlegg er fylt med 0,88 kg og har en CO₂-ekvivalent på 1,26 tonn.

Avhengig av bilen vil det vises informasjon om klimaanleggets kjølemiddel på en etikett som er plassert i motorrommet.

Kjøring og bruk

Kjøretips	127
Økonomisk kjøring	127
Kontroll over bilen	128
Styring	128
Start og betjening	129
Innkjøring av ny bil	129
Tenningsbryterposisjoner	129
Spenningsknapp	129
Starte motoren	131
Regulering av	
tomgangsturtallet	132
Slå av motoren	132
Drivstoffkutt	133
Stopp/start-system	133
Parkering	136
Eksos	137
Dieselpartikkelfilter	137
Katalysator	137
AdBlue	138
Manuelt gir	143
Bremser	144
Blokkeringsfrie bremser (ABS)	144
Håndbrems	145
Bremsestøtte	145
Bakkestartstøtte	145

Kjøresystemer	146
Antispinn	146
Elektronisk stabilitetskontroll ...	147
Kjøreassistansesystemer	149
Førerassistansesystemer	149
Automatisk hastighetskontroll ..	149
Hastighetsbegrenser	151
Parkeringsradar	152
Kamera bak	155
Drivstoff	157
Drivstoff for dieselmotorer	157
Fylling av drivstoff	158
Tilhengerfeste	160
Generell informasjon	160
Kjøreegenskaper og tips for	
kjøring med tilhenger	160
Kjøring med tilhenger	160
Stabilitetsstøtte for tilhenger ...	161

Kjøretips

Økonomisk kjøring

ØKO-modus

ECO-modus er en funksjon som optimaliserer drivstofforbruket. Den påvirker motorkraften og dreiemomentet, akselerasjonen, girskiftindikasjonen, oppvarmingen, klimaanlegget og de elektriske forbrukerne.

Koble inn



Trykk **ECO**. Kontrollampen **ECO** tennes i instrumentgruppen når den aktiveres.

Les dette

Bruk av ECO-modus kan påvirke ytelsen i klimakontrollsystemet

⇨ 114.



Hvis du vil deaktivere ECO-modus midlertidig under kjøring (f.eks. for å øke motorens ytelse), trår du hardt på gasspedalen.

ØKO-modus aktiveres på nytt når du slipper opp gasspedalen.

Utkobling

Trykk på **ECO** igjen. Kontrollampen **ECO** på instrumentpanelet slukkes.

Kontroll over bilen**La aldri bilen rulle uten at motoren er i gang (unntatt ved automatisk stopp)**

Mange systemer fungerer ikke i denne situasjonen (f.eks. bremsekraftforsterker, servostyring). Slik kjøring setter deg selv og andre i fare. Alle systemer fungerer ved en autostopp, men det kan være en kontrollert reduksjon i bidraget fra servostyringen og bilhastigheten reduseres.

Stopp/start-system ⇨ 133.

Pedaler

For at pedalene skal kunne vandre uhindret, må det ikke ligge matter under pedalene.

Bruk kun gulvmatter som passer korrekt og som er festet med holdere på førersiden.

Kjøring i nedoverbakke

Legg inn et gir ved kjøring i nedoverbakke for å sikre tilstrekkelig bremsetrykk.

Styring

Hvis du mister servostyringen fordi motoren stopper eller pga. en funksjonsfeil i systemet, kan du fortsatt styre bilen, men det kan være at du må bruke mer kraft.

Merk

Biler som utstyrt med hydraulisk servostyring:

Hvis rattet dreies til det når sin endeposisjon og holdes i denne posisjonen i mer enn 15 sekunder, kan det oppstå skader på servostyringssystemet og det kan bli redusert effekt i servostyringen.

Start og betjening

Innkjøring av ny bil

Unngå unødig harde oppbremsinger under de første kjøreturene og etter at det er montert nye bremseskiver.

Under den første kjøreturen kan det oppstå røykutvikling på grunn av at voks og olje fordampes på eksosanlegget. Parker bilen ute i friluft en stund etter den første kjøreturen, og unngå innånding av dampen.

Under innkjøringsperioden kan drivstoff- og oljeforbruket være høyere, og det kan hende at dieselpartikkelfilteret renses oftere. Autostopp kan forhindres, slik at bilbatteriet kan byttes.

Stopp/start-system ⇨ 133.

Dieselpartikkelfilter ⇨ 137.

Tenningsbryterposisjoner

Drei nøkkel:

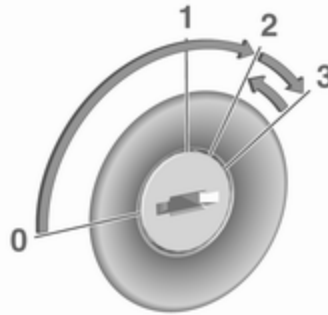

- 0 : tenning av: Noen funksjoner fortsetter å være aktive inntil nøkkelen fjernes eller førerdøren åpnes, hvis tenningen tidligere var på
- 1 : tilbehørsstrømmodus: Rattlåsen frigjort og noen elektriske funksjoner kan betjenes, tenning er av
- 2 : tenning er på, dieselmotoren forvarmes. Kontrollamper tennes og de fleste elektriske funksjonene kan brukes
- 3 : motorstart: Slipp nøkkelen etter at startprosedyren har begynt

Rattlås

Fjern nøkkelen fra tenningsbryteren og drei ratt til det griper inn.

⚠ Fare

Ta aldri nøkkelen ut av tenningen ved kjøring fordi det gjør at rattet låses.

Spenningsknapp



Elektronisk nøkkel må være inne i bilen, enten i kortleseren eller i fremre del av kupéen.

Hvis den elektroniske nøkkelen ikke er inne i bilen, vises en tilhørende melding i førerinformasjonssenteret ⇨ 100.

Les dette

Ikke legg den elektroniske nøkkelen i lasterommet under kjøring, da dette er utenfor deteksjonssonen (indikert av en varsellyd ved lav hastighet ⇨ 102 og en melding i førerinformasjonssenteret ⇨ 101).

Les dette

Dersom den elektroniske nøkkelen oppbevares i den fremre kupéen og det vises en melding i førerinformasjonen (muligens sammen med en varsel tone) som indikerer at den er utenfor mottaksområdet, anbefaler vi å sette nøkkelen inn i kortleseren.

Noen funksjoner, f.eks. infotainment-systemet, er tilgjengelig for bruk så snart du kommer inn i bilen.

Tilbehørsstrømmodus

Trykk **START/STOP** uten å trå på clutch- eller bremsepedalen for å aktivere andre elektriske funksjoner som skal brukes.

Disse funksjonene slås av automatisk etter en forsinkelse.

Motorstart

Trå inn clutch- og bremsepedalene og trykk **START/STOP**. Slipp knappen når startprosedyren begynner.

Hvis et gir er lagt inn, kan motoren bare startes ved å trå inn clutchpedalen og trykke **START/STOP**-knappen.

I noen tilfeller kan det være nødvendig å bevege rattet litt mens **START/STOP** trykkes for å frigjøre rattlåsen. En tilhørende melding vises i førerinformasjonssenteret ⇨ 100.

Ved svært lave utetemperaturer (f.eks. under -10 °C) holdes clutchpedalen inne mens **START/STOP** trykkes inntil motoren starter.

Hvis en av startbetingelsene ikke foreligger, vises en tilhørende melding i førerinformasjonssenteret ⇨ 100.

Meldinger om bilen ⇨ 101.

Motorstopp

Elektronisk nøkkel må være inne i bilen, enten i kortleseren eller i fremre del av kupéen.

Når bilen står stille, trykkes **START/STOP** for å stoppe motoren. Rattlåsen aktiveres når førerdøren åpnes og bilen låses.

Hvis den elektroniske nøkkelen ikke registreres, vises en melding om dette i førerinformasjonssenteret ⇨ 100. I dette tilfellet trykker du på **START/STOP** i 2 sekunder for å stanse motoren.

Sentrallås ⇨ 24.

Forsinket strømutfobling

Trykk **START/STOP** i mer enn 2 sekunder. Motoren stopper mens noen funksjoner, f.eks. infotainment-systemet vil være tilgjengelig for bruk i omtrent 10 minutter.

Disse funksjonene slutter å virke når førerdøren åpnes og bilen låses.

Les dette

Ta alltid med den elektroniske nøkkelen når du går ut av bilen.

Hvis den elektroniske nøkkelen forlattes i kortleseren, indikeres dette med en varsel tone ⇨ 102 og en melding i førerinformasjonscenteret ⇨ 101 når førerdøren åpnes.

⚠ Fare

La aldri en elektronisk nøkkel være igjen inne i bilen når barn eller dyr finnes i bilen, for å unngå utilsiktet betjening av vinduer, dører og motor. Fare for alvorlig personskade.

Feil

Hvis motoren ikke kan startes, kan årsaken være en av følgende:

- Feil i elektronisk nøkkel.
- Elektronisk nøkkel utenfor mottaksområdet.
- For lav batterispenning.

- Overbelastning av sentrallåsen som følge av hyppig betjening, strømtilførselen brytes en kort stund.
- Støy på grunn av radiobølger fra kilder med høyere effekt.

Bytte batteri ⇨ 20.

Sentrallås ⇨ 24.

Elektronisk nøkkel ⇨ 21.

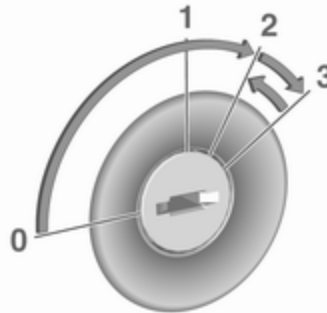
Starte motoren

Manuelt gir: trå inn clutchen.

Ikke gi gass.

Dieselmotorer: Vri nøkkelen til posisjonen **2** for forvarming inntil kontrollampen  slukker i instrumentgruppen ⇨ 98.

Drei nøkkelen til **3**, og slipp den.

Motorturtallet øker, men det går automatisk tilbake til vanlig tomgangsturtall så snart motortemperaturen stiger.

Startforsøkene bør ikke vare mer enn 15 sekunder. Vent 15 sekunder før startforsøket gjentas hvis ikke motoren starter. Trå om nødvendig på gasspedalen før startforsøket gjentas.

Hvis du skal starte bilen på nytt eller slå av motoren, må du først vri nøkkelen tilbake til **0**.

Under automatisk stopp kan motoren startes ved at du trår inn clutchpedalen.

Stopp/start-system ⇨ 133.

Turbomotor oppvarming



Etter oppstart kan tilgjengelig moment være begrenset i en kortere periode, spesielt dersom motoren er kald. Begrensningen er lagt inn for å gi smøresystemet mulighet til fullstendig beskyttelse av motoren.

Regulering av tomgangsturtallet



Trykk på bryteren for å øke tomgangsturtallet. Funksjonen aktiveres etter noen sekunder.

Funksjonen deaktiveres når:

- Clutchpedalen trås ned.
- Gasspedalen trås inn.
- Bilens hastighet er over 0 km/t.
- Kontrollampen ,  eller  tennes på instrumentpanelet.

Kontakt et verksted hvis du ønsker å øke eller redusere turtallet for hurtig tomgang.

Les dette

Når rask tomgangsfunksjon er aktivert, deaktiveres stopp-start-systemet automatisk.

Stopp/start-system  133.

Slå av motoren

Drivstoffkuttssystem

Hvis bilen er tom for drivstoff, kuttes drivstoffsystemet og dette må tilbakestilles etter påfylling av drivstoff. En tilsvarende melding kan også vises i førerinformasjonen  100.

Fare

Hvis du kjenner drivstofflukt i bilen, eller det foreligger drivstofflekkasje, må feilen umiddelbart utbedres av et verksted. For å unngå faren for brann må du ikke tilbakestille drivstoffkuttssystemet.

Tilbakestilling med fjernkontrollnøkkel / manuell nøkkel

Tilbakestill drivstoffkuttssystemet og starte motoren på nytt:

1. Drei tenningsnøkkelen til posisjonen **2**  129.
2. Vent noen minutter for å la drivstoffsystemet bli tilbakestilt.
3. Drei nøkkelen til posisjonen **3** for å starte motoren.

Hvis motoren ikke starter, gjentas prosedyren.

Tilbakestilling med elektronisk nøkkelsystem

Tilbakestille drivstoffkuttssystemet og starte motoren på nytt:

1. Sett inn den elektroniske nøkkelen i kortleseren ↪ 129.
2. Trykk **START/STOP** uten å trå inn noen pedaler.
3. Vent noen minutter for å la drivstoffsystemet bli tilbakestilt.

Hvis motoren ikke starter, gjentas prosedyren.

Elektronisk nøkkel ↪ 21.

Spenningsknapp ↪ 129.

Fylling av drivstoff ↪ 158.

Drivstoffkutt

Ved kjøring med innlagt gir og uten at gasspedalen røres, kobles drivstofftilførselen automatisk ut.

Avhengig av kjøreforholdene kan drivstoffkutt deaktiveres.

Stopp/start-system

Stopp/start-systemet bidrar til drivstoffsparing og reduksjon av eksosutslippet. Når forholdene tillater det, slår det av motoren med én gang bilen har lav hastighet eller står stille, for eksempel ved trafikklys eller kø. Det starter motoren automatisk på nytt så snart clutchpedalen trås inn.

En bilbatteriføler sikrer at automatisk stans bare skjer når bilbatteriet er tilstrekkelig ladet for ny start.

Slå av motoren og tenningen før du går ut av bilen.

Koble inn

Stopp/start-systemet er tilgjengelig så snart motoren starter, bilen kjører i gang og betingelsene som er angitt nedenfor i dette avsnittet, er oppfylt.

Hvis tilstandene nedenfor ikke er oppfylt, sperres en autostopp og kontrollampen (A) tennes i instrumentgruppen ↪ 99.

Utkobling



Deaktiver stopp/start-systemet manuelt ved å trykke . Lysdioden i knappen tennes for å indikere deaktivering og en tilhørende melding vises i førerinformasjonscenteret ↪ 100.

Hvis deaktivert manuelt, er det mulig å aktivere stopp/startsystemet på nytt ved å trykke  igjen. Lysdioden i knappen slukker og en tilhørende melding vises i førerinformasjonscenteret. Systemet reaktiveres automatisk igjen neste gang tenningen slås på.

Meldinger om bilen ↪ 101.

Les dette

Når hurtig-tomgangsfunksjonen er aktivert, deaktiveres stopp-start-systemet automatisk og kan ikke reaktiveres ved å trykke . Lysdioden i knappen tennes for å indikere deaktivering og en tilhørende melding kan vises i førerinformasjonscenteret ⇨ 100.

Regulering av tomgangsturtallet ⇨ 132.

Avhengig av versjonen deaktiveres stopp/start-systemet automatisk hvis førerdøren åpnes eller hvis førerens sikkerhetsbelte løsnes, og motoren slås av. Start motoren igjen ved å trykke på **START/STOP**.

Spenningsknapp ⇨ 129.

Autostopp

Hvis bilen har lav hastighet eller står i ro, kan du aktivere automatisk stans på denne måten:

- trå inn clutchpedalen
- sett girvelgeren til nøytral
- slipp clutchpedalen

Motoren slås av, mens tenningen fortsetter å være på hvis betingelsene er til stede.



Autostopp signaliseres ved at  lyser i instrumentgruppen ⇨ 99.

Oppvarmingen og bremseytelsen opprettholdes under en autostopp. Bremsestøtte er imidlertid ikke tilgjengelig ⇨ 145.

Merk

Servostyringshjelpen kan være redusert under en autostopp.

Hvis du går ut av bilen mens motoren er i en autostopp, vil det høres en varsellyd og en melding "**TENNING AV**" vises i førerinformasjonscenteret som påminnelse om at motoren er i hvilemodus og ikke er slått av.

Betingelser for automatisk stans

Stopp/start-systemet kontrollerer om alle følgende betingelser er oppfylt, ellers vil en autostopp bli sperret og kontrollampen  lyser i instrumentgruppen:

- stopp/start-systemet er ikke deaktivert manuelt
- panseret er helt lukket
- førerdøren er lukket, eller førerens sikkerhetsbelte er festet
- bilbatteriet er tilstrekkelig ladet og i god tilstand
- motoren er varmet opp
- kjølevæsketemperaturen er ikke for høy
- utetemperaturen er ikke for lav eller for høy (f.eks. under 0 °C eller over 35 °C)
- avisingsfunksjonen er ikke aktivert

- klimakontrollsystemet hindrer ikke autostopp
- bremsevakuumet er tilstrekkelig
- selvrensingsfunksjonen til diesel-partikkelfilteret er ikke aktiv
⇨ 137
- blokkeringsfrie bremses (ABS)
⇨ 144, antispinn-kontrollsystem (TC) ⇨ 146 og elektronisk stabilitetskontroll (ESC) ⇨ 147 kjørekontrollsystemer er ikke aktive
- bilen har beveget seg siden siste automatisk stans

Hvis de ikke er det, vil automatisk stans-funksjonen bli sperret.

Enkelte innstillinger for klimakontrollsystemet kan også hindre autostopp. Se "**Klimakontroll**"-kapitlet for ytterligere informasjon ⇨ 116.

Automatisk stans kan være blokkert umiddelbart etter kjøring på motorvei.

Innkjøring av ny bil ⇨ 129.

Bilbatterisparerer

For å sikre pålitelig motorstart er et antall funksjoner for å hindre utlading av batteriet integrert i stopp/start-systemet.

Når føreren skal starte motoren på nytt

Trå inn clutchpedalen for å starte motoren på nytt.

Les dette

Hvis det er valgt et gir, må clutchpedalen være trykket helt inn for å starte motoren igjen.

Ny oppstart av motoren kan avbrytes hvis clutchpedalen slippes for raskt mens et gir er lagt inn.

Hvis motoren ikke starter igjen første gang, trås clutchpedalen helt inn igjen.

Alternativt kan knappen  trykkes for å starte motoren igjen under en autostopp.

Kontrollampen  ⇨ 99 i instrumentgruppen slukker når motoren startes på nytt.

Når stopp/start-systemet skal starte motoren på nytt

Girspaken må være i nøytralstillingen for at automatisk ny start skal være mulig.

Hvis ett av følgende forhold oppstår under automatisk stopp, startes motoren automatisk av stopp/start-systemet:

- bilbatteriet er utladet
- utetemperaturen er for lav eller for høy (f.eks. under 0 °C eller over 35 °C)
- avisingsfunksjonen aktiveres
⇨ 116
- bremsevakuumet er ikke tilstrekkelig
- bremsepedalen trås inn flere ganger
- bilen begynner å bevege seg

Automatisk oppstart av motoren er kanskje ikke mulig hvis en dør eller panseret er åpent.

Hvis elektrisk tilbehør, for eksempel en bærbar CD-spiller, er koblet til strømuttaket, kan en kortvarig reduksjon av effekten merkes under ny start av motoren.

Hvis infotainmentsystemet er aktivt, kan lyden bli koblet ut eller stilt ned under omstarten.

Feil

Hvis det oppstår en feil i stopp/start-systemet, tennes lysdioden i , og en tilhørende melding vises i førerinformasjonssenteret ⇨ 100. Søk hjelp hos et verksted.

Meldinger om bilen ⇨ 101.

Varsellyder ⇨ 102.

Parkering

Advarsel

- Bilen må ikke parkeres på en lettantennelig overflate. Den høye temperaturen i eksossystemet kan antenne underlaget.
- Trekk alltid håndbremsen godt til uten å trykke på utløserknappen. I ned- eller oppoverbakker skal den trekkes til så godt som mulig. Trå inn bremsepedalen samtidig for å redusere betjeningskraften.
- Slå av motoren.

- Hvis bilen er på en plan flate eller står i oppoverbakke, legger du inn første gir. I oppoverbakker dreier du dessuten forhjulene bort fra fortauskanten.

Står bilen i nedoverbakke, settes den i revers. Drei dessuten forhjulene inn mot fortauskanten.

- Lukk vinduene.
- Fjern tenningsnøkkelen fra tenningsbryteren. Drei på rattet til du kjenner at rattlåsen går i inngrep.

- Lås bilen ved å trykke på  på fjernkontrollen ⇨ 24.
Aktiver tyverialarmen ⇨ 36.
- Motorkjøleviften kan gå også etter at motoren er stoppet ⇨ 164.

Merk

Hvis motoren har gått på høyt turtall eller med høy belastning, skal den gå en kort stund med lav

belastning eller i fri (nøytral) i ca. 30 sekunder før motoren slås av for å skåne turboladeren.

Lagring av bilen ⇨ 163.

Eksos

Fare

Eksosgass inneholder den giftige gassen karbonmonoksid, som er fargeløs og luktfri. Innånding kan medføre livsfare.

Åpne vinduene dersom det trenger eksos inn i kupeen. Sørg for at feilen utbedres ved et verksted.

Unngå også å kjøre med åpen bakluke, ellers kan eksosgass trenge inn i bilen.



Dieselpartikkelfilter

Dieselpartikkelfiltersystemet filtrerer ut sotpartikler fra eksosgassene. Systemet har en selvrensfunksjon som virker automatisk uten melding om dette under kjøring.

Filteret renses ved at oppsamlede sotpartikler med jevne mellomrom forbrennes ved høy temperatur. Denne prosessen skjer automatisk under definerte kjøreforhold. Automa-

tisk stans er ikke tilgjengelig, og drivstoffbruket kan være høyere i denne perioden. Det er normalt med utvikling av lukt og røyk under denne prosessen.

Under visse kjøreforhold, f.eks. småkjøring, kan systemet ikke renses automatisk.

Hvis det er nødvendig å rense filteret, og hvis kjøreforholdene ikke har aktivert automatisk rensing, vises dette ved at kontrollampene  96 og  96 tennes i instrumentgruppen. Søk hjelp hos et verksted umiddelbart.

Merk

Hvis rensesprosessen blir avbrutt, er det fare for alvorlig skade på motoren.

Rensingen skjer hurtigst ved høye motorturtall og ved høy belastning.

Katalysator



Katalysatoren reduserer mengden av skadelige stoffer i eksosen.

Merk

Andre drivstoffgrader enn de som er oppgitt på side  157 kan skade katalysatoren eller de elektriske komponentene.

Drivstoff som ikke er brent, vil overoppvarme og skade katalysatoren. Unngå derfor overdrevet bruk av starteren, å kjøre tanken tom og å starte motoren ved å skyve eller taue bilen.

Ved feilttenning, ujevn motorgang, redusert motoreffekt eller andre uvanlige driftsforstyrrelser, må feilen umiddelbart utbedres ved et verksted. I nødsfall kan du kjøre videre i et kortere tidsrom med lav hastighet og lavt motorturtall.

Hvis kontrollampen  blinker, kan det hende at utslippsgrensene er overskredet. Løft foten fra gasspedalen helt til  slutter å blinke og i stedet lyser konstant. Kontakt et verksted umiddelbart.

Feilfunksjonslampe  96.

AdBlue

Generell informasjon

Den selektive katalysatorreduksjonen er en metode for å redusere nitrogenoksidene i eksosutslippet betydelig. Dette oppnås ved å sprøyte inn en diesel-eksosvæske (DEF) i eksossystemet.

Betegnelsen på denne væsken er AdBlue®. Det er en væske som ikke er giftig, ikke er brennbar, er fargeløs og luktfri og består av 32 % urea og 68 % vann.

⚠ Advarsel

Unngå kontakt med AdBlue i øynene eller på huden.

Ved øye- eller hudkontakt renses med vann.

Merk

Unngå kontakt med AdBlue på lakken.

Ved kontakt renses med vann.

AdBlue fryser ved temperaturer på omtrent 11 °C. Da bilen er utstyrt med en AdBlue-forvarmer, sikres utslippsreduksjonen også ved lave temperaturer. AdBlue-forvarmeren virker automatisk.

AdBlue nivåindikator



Den aktuelle restandelen med AdBlue kan vises i førerinformasjonssenteret ⇨ 100.

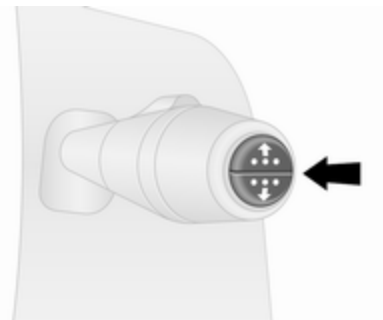

Trykk knappen på enden av viskerhendelen flere ganger inntil menyen "Resterende andel AdBlue" vises.

Nivåvarslinger

AdBlue-forbruket er omtrent 3,5 l per 1000 km og avhenger av kjørestilen.



Hvis AdBlue-nivået faller under en bestemt verdi, vil det vises en nivå-varsling i førerinformasjonen 100. I tillegg lyser kontrollampen  kontinuerlig sammen med en varseltone.

Etterfyll AdBlue-tanken så snart som mulig. Se "Etterfylling AdBlue" nedenfor.

Hvis det ikke etterfylles AdBlue før det er kjørt en bestemt lengde, vil det vises ytterligere varslinger i førerinformasjonen, avhengig av det aktuelle AdBlue-nivået.

Ny oppstart av motor er sperret

Etterfølgende forespørsler om å etterfylle AdBlue og til slutt meldingen om at ny oppstart av motor er sperret, vil vises i førerinformasjonen.

Les dette

Disse begrensingene er forskriftskrav.

Før sperring av ny motorstart vises en varselmelding med 0 km i førerinformasjonen, dette indikerer at ny oppstart av motoren vil være sperret etter at tenningen er slått av.

Etter at motorstart er sperret, vises en varselmelding i førerinformasjonen som minner føreren om for lavt AdBlue-nivå.

For å tillate at motoren starter på nytt må tanken fylles helt eller med et volum på minst 10 l med AdBlue, avhengig av AdBlue-forbruket.

Varslingstrinn: Nivåvarslinger, ny oppstart av motor er sperret

1. Varselmeldingen **ADBLUE LEVEL LOW (LAVT ADBLUE-NIVÅ)** vises etter at tenningen er slått på, og rekkevidden er under 2400 km.

Kjøring er mulig uten begrensinger.

Fyll på AdBlue snart.

2.  og varselmeldingen **ADBLUE TO FILL (PÅFYLLING AV ADBLUE)** vises når tenningen har blitt slått på og rekkevidden er under 1500 km.

Fyll på AdBlue snart.

3.  og varselmeldingen **XXXX KM FAILURE TOP UP ADBLUE (XXXX KM SVIKT FYLL PÅ ADBLUE)** vises når tenningen har blitt slått på og rekkevidden er under 1000 km.

Fyll tanken helt eller med et volum på minst 10 l med AdBlue (avhengig av AdBlue-forbruket) så snart som mulig.

4.  tennes under kjøring med varselmeldingen **0KM FAILURE TOP UP ADBLUE (0 KM SVIKT FYLL PÅ ADBLUE)**.

Motoren kan ikke startes på nytt etter at tenningen er slått av.



For å tillate at motoren starter på nytt må tanken fylles helt eller

med et volum på minst 10 l med AdBlue (avhengig av AdBlue-forbruket) så snart som mulig.

Tenning av kontrollampen  kan skje samtidig med en varsel tone.

Varsellyder ⇨ 102.

Advarsel om høyt utslipp

Hvis eksosutslippene stiger over en bestemt verdi, vil det bli vist advarsler som ligner områdevarslingene ovenfor, i førerinformasjonen. Kontrollampen  lyser kontinuerlig sammen med  og en varsel tone høres.

Forespørsler om å kontrollere eksos-systemet og til slutt meldingen om at ny oppstart av motor er sperret, vil vises i førerinformasjonen.



Les dette

Disse begrensingene er forskriftskrav.

Ved en AdBlue-rekkevidde på 1100 km vises en varselmelding i førerinformasjonen som viser resterende kjørelengde som bilen kan kjøre før ny oppstart av motor blir sperret. Denne varselmeldingen gjentas hver 100 km.



Kontakt et verksted snarest mulig.

Varseltrinn: Varslinger om høyt utslipp

1.  og  lyser med varselmeldingen **CHECK ANTI-POLLUTION (SJEKK ANTI-FORURENSNING)**.

Feil i systemet som kan medføre tap av motoreffekt.

Kontakt et verksted snarest mulig.



2.  og  lyser med varselmeldingen **XXXX KM FAILURE TOP UP ADBLUE (XXXX KM SVIKT FYLL PÅ ADBLUE)**.

Indikerer at ny oppstart av motor vil være sperret etter at tenningen er slått av, i løpet av mindre enn 1100 km.

Denne varselmeldingen gjentas hver 100 km.

Bilens hastighet kan være begrenset til 20 km/t etter at motoren er slått av og på igjen, inntil rekkevidden er redusert til 0 km.

Kontakt et verksted snarest mulig.

3.  og  lyser med varselmeldingen **0KM FAILURE TOP UP ADBLUE (0 KM SVIKT FYLL PÅ ADBLUE)**.

Motoren kan ikke startes på nytt etter at tenningen er slått av.

Søk hjelp hos et verksted.

Tenning av kontrollampene  og  kan skje samtidig med en varsel tone.

Varsellyder ⇨ 102.

Etterfylling AdBlue



Merk

Bruk bare AdBlue som samsvarer med europeiske standarder DIN 70 070 og ISO 22241-1.

Ikke bruk tilsetningsstoffer.

AdBlue må ikke tynnes ut.

Det selektive katalysator-reduksjonssystemet vil ellers kunne skades.

Les dette

Hvis AdBlue må etterfylles ved svært lave temperaturer, kan det hende at etterfyllingen av AdBlue ikke blir registrert av systemet. I så fall parkeres bilen på et sted med en høyere utetemperatur inntil AdBlue er smeltet.

Les dette

Hvis starting av motoren er sperret på grunn av lavt AdBlue-nivå, anbefaler vi å fylle tanken helt eller med et volum på minst 10 l med AdBlue (avhengig av AdBlue-forbruket).

Unngå mindre påfyllinger (f.eks. mindre enn 10 liter), ellers vil systemet kanskje ikke registrere etterfyllingen.

Les dette

Når beskyttelseheten skrus av påfyllingsstussen, vil det kunne komme ut ammoniakkdamp. Dampen må ikke pustes inn da den har en skarp lukt. Dampen er ikke skadelig ved innånding.

Bilen må være parkert på et plant underlag.

Påfyllingstrakten for AdBlue er plassert bak drivstoffpåfyllingslokket på venstre side av bilen.

Drivstoffpåfyllingslokket kan bare åpnes hvis bilen er låst opp og den venstre døren er åpnet.

⚠ Fare

Biler med stopp/start-system:
Motoren må slås av og tenningsnøkkelen fjernes for å unngå fare for at motoren automatisk startes på nytt av systemet.

Påfyllingsmengder ⇨ 210.

Påfyllingsstasjon**⚠ Fare**

Følg bensinstasjonens bruksanvisning og sikkerhetsinstrukser under etterfylling av AdBlue.

1. Slå av motoren og fjern nøkkelen fra tenningsbryteren.
2. Åpne venstre dør og trekk for å åpne drivstoffpåfyllingslokket.



3. Skru av beskyttelseslokket mot urviseren fra påfyllingsstussen.

Merk

AdBlue-beskyttelseslokket er det blå, nedre lokket (pil i illustrasjonen), og drivstoffpåfyllingslokket er det sorte, øvre lokket ↗ 158.

Slå ikke på tenningen hvis du har fylt på feil væske. Søk straks hjelp på et verksted.

4. Sett pumpedysen helt inn i påfyllingsstussen og slå den på.
5. Når etterfylling er fullført, monter beskyttelseslokket og vris med urviseren til det griper inn.
6. Lukk drivstoffpåfyllingslokket og venstre dør.

AdBlue-beholder**Les dette**

Bruk bare angitte AdBlue-beholdere ved etterfylling, for å hindre at du fyller på for mye. Dessuten vil dampen i tanken fanges opp i beholderen og ikke trenge ut.

Les dette

Da AdBlue har begrenset levetid, må utløpsdatoen kontrolleres før etterfylling.

1. Slå av motoren og fjern nøkkelen fra tenningsbryteren.
2. Åpne venstre dør og trekk for å åpne drivstoffpåfyllingslokket.



3. Skru av beskyttelseslokket mot urviseren fra påfyllingsstussen.

Merk

AdBlue-beskyttelseslokket er det blå, nedre lokket (pil i illustrasjonen), og drivstoffpåfyllingslokket er det sorte, øvre lokket ↗ 158.

Slå ikke på tenningen hvis du har fylt på feil væske. Søk straks hjelp på et verksted.

4. Åpne AdBlue-beholderen.
5. Monter den ene enden av slangen på beholderen og skru den andre enden på påfyllingsstussen.
6. Løft beholderen inntil den er tom, eller til flyten fra beholderen har stoppet. Dette kan ta opptil 5 minutter.
7. Plasser beholderen på bakken for å tømme slangen, vent 15 sekunder.
8. Skru av slangen fra påfyllingsstussen.

9. Monter beskyttelseshetten og vri med klokkeretningen til den er festet.
10. Lukk drivstoffpåfyllingslokket og venstre dør.

Les dette

Kast AdBlue-beholderen i henhold til miljøbestemmelsene. Slangen kan gjenbrukes etter spyling med rent vann før AdBlue tørker ut.

Les dette

La bilen gå på tomgang i minst ti sekunder for å la systemet registrere etterfyllingen av AdBlue.

Dersom denne prosedyren ikke følges, vil det medføre at systemet ikke registrerer etterfyllingen av AdBlue før det er kjørt i ca. 20 minutter.

Hvis etterfyllingen av AdBlue registreres på korrekt måte, vil AdBlue-nivåvarslingen forsvinne.

Hvis etterfyllingen av AdBlue ikke registreres etter at motoren er kjørt en stund, må det søkes hjelp hos et verksted.

Påfyllingslokk

Bruk kun originale påfyllingslokk. AdBlue-tanken har et spesielt påfyllingslokk.

Feil

Hvis systemet registrerer en driftsfeil, lyser kontrollampen  sammen med  og en varsel tone. Søk hjelp hos et verksted umiddelbart.

En tilhørende melding vises i førerinformasjonssenteret  100.

Manuelt gir



Revers legges inn ved å trå inn clutchpedalen, trekke i kragen på girvelgeren og legge inn giret mot motstanden mens bilen står stille.

Dersom giret ikke kan legges inn, setter du girspaken i fri, slipper opp clutchpedalen og trykker den inn igjen. Forsøk deretter å legge inn giret igjen.

Ikke slur unødig på clutchen.

Trå clutchpedalen helt inn ved betjening. Ikke la foten hvile på pedalen.

Merk

Du bør ikke kjøre med hånden hvilende på girspaken.

Girskift ⇨ 97.

Stopp/start-system ⇨ 133.

Bremser

Bremsesystemet har to atskilte bremsekretser.

Hvis en bremsekrets svikter, kan bilen fortsatt bremse med den andre kretsen. Da oppnås imidlertid bremsevirkningen først når du trår hardt på bremsepedalen. Du må bruke betydelig mer kraft på pedalen. Bremselengden øker. Søk hjelp hos et verksted før du kjører videre.

Når motoren ikke går, opphører virkningen til bremsekraftforsterkeren når du har trådd inn bremsepedalen én eller to ganger. Bremseeffekten reduseres ikke, men det trengs betydelig større kraft for å bremse. Vær spesielt oppmerksom på dette ved tauing.

Hvis kontrollampen  lyser i instrumentgruppen under kjøring og en tilhørende melding vises i førerinformasjonscenteret ⇨ 100, foreligger det en feil i bremsesystemet. Søk hjelp hos et verksted umiddelbart.

Kontrollampe  ⇨ 97.

Meldinger om bilen ⇨ 101.

Blokkeringsfrie bremser (ABS)

De blokkeringsfrie bremsene (ABS) hindrer at hjulene blokkeres.

Så snart et hjul ser ut til å bli blokkert, begynner ABS å regulere bremstrykket. Bilen kan styres også ved kraftig bremsing.



ABS-reguleringen merkes i form av pulsering i bremsepedalen og reguleringslyder.

For å oppnå optimal bremseeffekt trår du bremsepedalen helt inn under hele nedbremsingen til tross for at pedalen pulserer. Ikke reduser kraften på pedalen.

Etter start utfører systemet en selvtest som eventuelt kan høres.

Kontrollampe  ⇨ 97.





Feil

Hvis kontrollampen  ikke slukker noen få sekunder etter at tenningen er slått på, eller hvis den tennes under kjøring, er det en feil i ABS. Kontrollampen  ⇨ 96 kan også tennes i instrumentpanelet sammen med en

tilhørende melding i førerinformasjonssenteret. Bremsesystemet fortsetter å fungere, men uten ABS-regulering.

⚠ Advarsel

Hvis det foreligger en feil i ABS, kan hjulene få en tendens til å låse seg ved kraftigere bremsing enn normalt. Fordelene ved ABS er ikke lenger til stede. Bilen kan ikke lenger styres ved kraftig bremsing, og den kan trekke mot én side.

Hvis kontrolllampene (ABS), , (ESP)  og STOP  96 lyser, er det en feil på bremsesystemet. En tilhørende melding blir dessuten vist i førerinformasjonen  100. Sørg for at feilen utbedres ved et verksted.

Meldinger om bilen  101.

Håndbrems

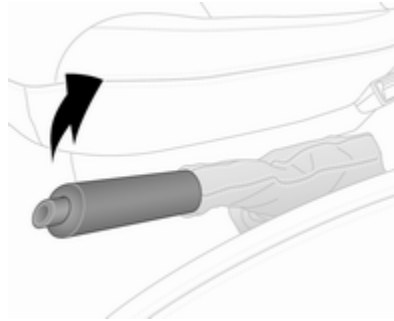

⚠ Advarsel

Trekk alltid håndbremsa godt til uten å trykke på frigjøringsknappen. I nedover- eller oppoverbakker skal håndbremsa trekkes hardt til.

Løft håndbremsspaken litt opp for å løse ut bremsen, trykk på frigjøringsknappen og senk spaken helt ned.

Trå samtidig på bremsepedalen for å redusere betjeningskraften på håndbremsen.

Kontrolllampe (ESP)  97.

Parkering  136.

Bremsestøtte

Hvis du trår raskt og hardt på bremsepedalen, bremses det automatisk med maksimal bremsekraft (full oppbremsing).

Oppretthold et jevnt trykk på bremsepedalen så lenge det er behov for full oppbremsing. Den maksimale bremsekraften reduseres automatisk idet du slipper opp bremsepedalen.

Bremseassistent er ikke tilgjengelig under en autostopp.

Stopp/start-system  133.

Bakkestartstøtte

Systemet bidrar til å hindre uønsket bevegelse ved igangkjøring i helninger.

Når du slipper bremsepedalen etter å stoppet i en skråning (med girspaken i et forovergir eller bakovergir), står bremsene på i ytterligere 2 sekunder. Bremsene løses automatisk så snart bilen begynner å akselerere.

Merk

Bakkestartstøtten kan ikke fullstendig hindre at kjøretøyet beveger seg i alle situasjoner (ekstremt bratte stigninger osv.).

Om nødvendig kan du trykke inn bremsepedalen for å hindre at kjøretøyet ruller forover eller bakover.

Bakkestartstøtten er ikke aktiv under automatisk stans.

Stopp/start-system ⇨ 133.

Kjøresystemer**Antispinn**

Antispinnsystemet (TC) er en del av den elektroniske stabilitetskontrollen (ESC), som bedrer kjørestabiliteten ved behov, uavhengig av veidekket og dekkenes veigrep, ved å hindre at drivhjulene spinner.

Når drivhjulene begynner å spinne, reduseres motoreffekten, og hjulet som spinner mest bremses individuelt. Dermed forbedres bilens kjørestabilitet vesentlig også på glatt veibane.

Antispinnsystemet er funksjonsklart med én gang tenningen er slått på og kontrollampen  på instrumentpanelet er slukket. En tilhørende melding blir dessuten vist i førerinformasjonen ⇨ 100.

Når antispinnsystemet er aktivt, blinker .

⚠ Advarsel

La ikke denne spesielle sikkerhetsfunksjonen få deg til å anlegge en mer risikofylt kjørestil. Tilpass hastigheten etter veiforholdene.

Kontrollampe  ⇨ 97.

Stabilitetsstøtte for tilhenger ⇨ 161.

Forsterket antispinnfunksjon



Om nødvendig kan antispinn deaktiveres for å forbedre veigrepet på myke, gjørmete eller snødekte veier:

Trykk  på instrumentpanelet.





Kontrollampen  lyser på instrumentgruppen, og en tilhørende melding vises i førerinformasjonssenteret \diamond 100.

Når bilen når en hastighet på 50 km/t, skifter systemet automatisk fra forsterket antispinnfunksjon til antispinn. Kontrollampen  på instrumentpanelet slukkes.

Antispinn aktiveres på nytt ved at  trykkes igjen. Kontrollampen  slukker.

Antispinn aktiveres også på nytt neste gang tenningen slås på.

Feil

Hvis systemet registrerer en feil, tennes kontrollampen  \diamond 97 sammen med  \diamond 96 i instrumentgruppen, og det vises en tilsvarende melding i førerinformasjonssenteret \diamond 100.

Antispinnsystemet er ikke i funksjon. Sørg for at feilen utbedres ved et verksted.

Meldinger om bilen \diamond 101.

Elektronisk stabilitetskontroll

Den elektroniske stabilitetskontrollen (ESC) forbedrer kjørestabiliteten når det er nødvendig, uavhengig av veiforholdene og dekkenes vegrep. Det forhindrer også at drivhjulene spinner.

Så snart bilen får en tendens til å trekke mot én side (understyring / overstyring), reduseres motoreffekten, og hjulene bremses opp separat. Dermed forbedres bilens kjørestabilitet vesentlig også på glatt veibane.

ESC er funksjonsklar med én gang tenningen er slått på og kontrollampen  på instrumentpanelet er slukket. En tilhørende melding blir dessuten vist i førerinformasjonen \diamond 100.

Når ESC trer i funksjon, blinker .

Advarsel

La ikke denne spesielle sikkerhetsfunksjonen få deg til å anlegge en mer risikofylt kjørestil.

Tilpass hastigheten etter veiforholdene.

Kontrollampe  \diamond 97.

Stabilitetsstøtte for tilhenger \diamond 161.



Forsterket antispinnfunksjon





Om nødvendig kan ESC deaktiveres for å forbedre veigrepet på myke, gjørmete eller snødekte veier:

Trykk  på instrumentpanelet.



Kontrollampen  lyser på instrumentgruppen, og en tilhørende melding vises i førerinformasjonssenteret  100.

Når bilen når en hastighet på 50 km/t, skifter systemet automatisk fra forsterket antispinnfunksjon til ESC. Kontrollampen  på instrumentpanelet slukkes.





ESC kobles inn ved at  trykkes igjen. Kontrollampen  slukker.

Stabilitetskontrollen blir også koblet inn igjen neste gang tenningen slås på.

Styring av motorens motstandsmoment

Styringen av motorens motstandsmoment er en integrert funksjon i ESC. Ved nedgiring på glatt veibane økes motorturtallet og dreiemomentet for å bidra til å hindre låsing av drivhjulene ved en brå retardasjon.

Feil

Hvis systemet registrerer en feil, tennes kontrollampen   97 sammen med   96 i instrumentgruppen, og det vises en tilsvarende melding i førerinformasjonssenteret  100.

ESC er ikke i funksjon. Sørg for at feilen utbedres ved et verksted.

Meldinger om bilen  101.

Kjøreassistansesystemer

Førerassistansesystemer

⚠ Advarsel

Førerassistansesystemer er utviklet for å støtte føreren og ikke for å erstatte hans oppmerksomhet.

Føreren har alltid det fulle ansvaret ved kjøring av bilen.



Følg alltid med på trafikksituasjonen når du bruker førerassistansesystemer.

Automatisk hastighetskontroll

Den automatiske hastighetskontrollen kan lagre og opprettholde hastigheter på 30 km/t og høyere. Avvik fra lagrede hastigheter kan forekomme i motbakke og utforbakke.

Av sikkerhetsmessige grunner kan hastighetskontrollen først aktiveres etter at bremsepedalen har vært betjent én gang.

Ikke slå på hastighetskontrollen når det ikke er tilrådelig å holde en jevn hastighet.

Kontrolllamper  og  100.

Slå på systemet





Trykk inn . Kontrollampen  lyser grønt i instrumentgruppen.

Den automatiske hastighetskontrollen er nå i ventemodus og en tilhørende melding vises i førerinformasjonscenteret.



Akselerer til ønsket hastighet, og trykk på **+** eller **-**. Den gjeldende hastigheten lagres og opprettholdes, og du kan slippe gasspedalen.



Kontrollampen  lyser grønt i instrumentpanelet sammen med  og en tilhørende melding vises i førerinformasjonssenteret.

Det er mulig å akselerere ved å gi gass. Den lagrede hastigheten blinker i instrumentpanelet. Når du slipper opp gasspedalen, gjenopptas den lagrede hastigheten.

Hastighetskontrollen fortsetter å være aktiv under girskift.

Hastigheten forblir lagret til tenningen slås av.

Øke farten

Når den automatiske hastighetskontrollen er aktiv, kan bilhastigheten økes kontinuerlig eller i små trinn ved å holde nede eller trykke gjentatte ganger på **+**.

Når bryteren slippes, vil den aktuelle hastigheten lagres og opprettholdes.

Alternativt kan det akselereres til ønsket hastighet og lagres ved å trykke på **+**.

Sette ned farten

Når den automatiske hastighetskontrollen er aktiv, kan bilhastigheten reduseres kontinuerlig eller i små trinn ved å holde nede eller trykke gjentatte ganger på **-**.

Når bryteren slippes, vil den aktuelle hastigheten lagres og opprettholdes.

Deaktivering av funksjonaliteten



Trykk på **0**. Den automatiske hastighetskontrollen deaktiveres og den grønne kontrollampen  i instrumentgruppen slukkes.

Automatisk utkobling:

- bilhastigheten synker under 30 km/t
- bremsepedalen trås inn
- clutchpedalen trås inn
- girvelger i **N**
- motorturtall er i et svært lavt eller svært høyt område

Hastigheten lagres og en tilhørende melding vises i førerinformasjonssenteret.



Aktivering av funksjonaliteten

Trykk inn **R** ved en hastighet over 30 km/t.

Hvis den lagrede hastigheten er mye høyere enn den aktuelle hastigheten, vil bilen akselerere kraftig inntil den lagrede hastigheten er nådd.

Hvis du trykker på **+** vil dette også reaktivere funksjonen automatisk hastighetskontroll, men bare ved den aktuelle kjørehastigheten, ikke den lagrede hastigheten.

Slå av systemet

Trykk på . De grønne kontrollampene  og  i instrumentgruppen slukkes.

Hastighetsbegrenser

Hastighetsbegrenseren forhindrer at bilen overskrider en forhåndsinnstilt maksimal hastighet over 30 km/t.

Slå på systemet



Trykk inn . Kontrollampen  lyser gult i instrumentgruppen.

Den automatiske hastighetskontrollens hastighetsbegrenser-funksjon er nå i ventemodus og en tilhørende melding vises i førerinformasjonssenteret.

Akselerer til ønsket hastighet, og trykk på **+** eller **-**. Den gjeldende hastigheten registreres.

Bilen kan kjøres normalt, men det vil ikke være mulig å overskride den programmerte hastighetsgrensen unntatt i nødstilfeller.

Dersom hastighetsgrensen ikke kan overholdes, f. eks. ved kjøring i bratte nedoverbakker, vil hastighetsbegrenseren blinke i førerinformasjonssenteret  100 sammen med en varsellyd.

Øke hastighetsgrensen

Hastighetsgrensen kan økes kontinuerlig eller i små trinn ved å holde nede eller trykke gjentatte ganger på **+**.

Redusere hastighetsgrensen

Hastighetsgrensen kan reduseres kontinuerlig eller i små trinn ved å holde nede eller trykke gjentatte ganger på **-**.

Overskridelse av hastighetsgrense

Det er mulig å overskride hastighetsgrensen i nødsituasjoner ved å trå gasspedalen hardt inn forbi motstanden. Grensehastigheten blinker i førerinformasjonssenteret  100 i denne perioden sammen med en varsellyd.

Slipp gasspedalen og hastighetsbegrenser-funksjonen aktiveres igjen så snart hastigheten blir lavere enn hastighetsgrensen.

Deaktivering av funksjonaliteten

Trykk inn **O**. Hastighetsbegrenseren deaktiveres og bilen kan kjøres normalt.

Hastighetsgrensen lagres og en tilhørende melding vises i førerinformasjonssenteret.

Aktivering av funksjonaliteten

Trykk på **R**. Hastighetsbegrenseren aktiveres på nytt.

Hvis du trykker på **+**, vil dette også reaktivere hastighetsbegrenseren, men bare ved den aktuelle kjørehastigheten, ikke den lagrede hastigheten.

Slå av systemet

Trykk . Den gule kontrollampen  i instrumentgruppen slukkes.

Maksimal hastighetsbegrenser

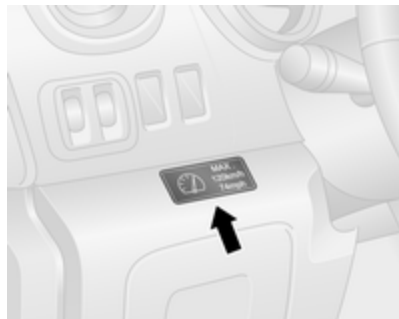

Bilen kan være utstyrt med en fast maksimal hastighetsbegrenser som ikke kan deaktiveres, i samsvar med lokale og nasjonale forskrifter.

Hvis utstyret finnes, er det plassert en varseletikett som viser den faste maksimale hastighetsgrensen (90 til 130 km/t) på instrumentpanelet.

Avvik fra den faste maksimale hastighetsgrensen kan forekomme kortvarig ved kjøring i nedoverbakke, av fysiske årsaker.

Et varselsignal høres i ti sekunder hvert 40. sekund hvis bilen kortvarig overskrider den innstilte grensen.

Biler som også er utstyrt med automatisk hastighetskontroll-hastighetsbegrenser: Den maksimale hastigheten kan ikke overskrides ved å trå gasspedalen hardt inn forbi motstandspunktet.

Parkeringsradar

Parkeringsradar bak

Advarsel

Føreren har det fulle ansvaret for parkeringsmanøveren.

Kontroller alltid omgivelsesområdet ved rygging og ved bruk av parkeringsradaren bak.

Parkeringsradaren måler avstanden mellom bilen og hindringer bak bilen. Den informerer og varsler føreren i form av lydsignaler og visning på displayet.

Den tar ikke hensyn til et tilkoblede tilhengerfeste.



Systemet består av fire ultrasoniske parkeringsfølere i støtfangeren bak.

Les dette

Deler som festes i registreringsområdet, kan forårsake systemfeil.

Koble inn

Når du setter bilen i revers, kobles systemet inn automatisk. En kort lydsignal angir at systemet er funksjonsklart.

Intervallene mellom lydsignalene blir kortere etter hvert som bilen nærmer seg hindringen. Når avstanden er under 30 cm, høres et kontinuerlig lydsignal.

Les dette

I versjoner med infodisplay-indikasjon kan lydvolument justeres via infotainmentsystemet. Du finner mer informasjon i Infotainment-håndboken.

Utkobling



Det er mulig å deaktivere systemet permanent eller midlertidig.

Les dette

I versjoner med infodisplay-indikasjon kan funksjonen deaktiveres via infotainmentsystemet. Du finner mer informasjon i Infotainment-håndboken.

Midlertidig deaktivering

Deaktiver systemet midlertidig ved å trykke **P**▲ på instrumentpanelet med tenningen på. Lysdioden i knappen tennes når det deaktiveres.

Når revers er lagt inn, utløses ikke lydsignalet, noe som angir at systemet er deaktivert.

Funksjonen aktiveres på nytt ved å trykke på **P**▲ igjen, eller det aktiveres neste gang tenningen slås på.

Permanent deaktivering

Deaktiver systemet permanent ved å trykke og holde **P**▲ på instrumentpanelet i ca. 3 sekunder med tenningen på. Lysdioden lyser kontinuerlig i knappen ved permanent deaktivering.

Systemet er deaktivert og virker ikke. Når revers er lagt inn, utløses ikke lydsignalet, noe som angir at systemet er deaktivert.

Funksjonen aktiveres på nytt ved å trykke og holde inne **P**▲ i ca. 3 sekunder.

Feil

Hvis systemet registrerer en driftsfeil når reversgiret velges, høres en kontinuerlig lydalarm i omtrent 5 sekunder, en tilhørende melding vises i førerinformasjonssenteret ⇨ 100 og  lyser i instrumentpanelet ⇨ 96. Kontakt er verksted for å få fjernet årsaken til feilen.

Merk

Ved rygging må området være fritt for hindringer som kan treffe undersiden av bilen.

Støt mot bakakselen som muligens ikke er synlige, vil kunne medføre ukarakteristiske endringer ved håndtering av bilen. Dersom slike støt skulle inntreffe, bør det tas kontakt med et verksted.

Meldinger om bilen ⇨ 101.

Parkeringsradar foran**⚠ Advarsel**

Føreren har det fulle ansvaret for parkeringsmanøveren.

Kontroller alltid omgivelserområdet ved kjøring bakover eller forover mens parkeringsradaren brukes.

Parkeringsradaren foran måler avstanden mellom bilen og hindringer foran bilen. Systemet informerer og varsler føreren i form av lydsignaler.

Systemet har fire ultrasoniske parkeringsfølere i støtfangeren foran.

Koble inn

Systemet aktiveres automatisk ved hastigheter opp til 15 km/t.



En lysdiode i parkeringsradarknappen **P**  viser at systemet er klart til bruk.

Indikasjon

Systemet advarer føreren i form av lydsignaler om potensielt farlige hindringer foran i en avstand på opptil 80 cm.

Intervallene mellom varselsignalene blir kortere etter hvert som bilen nærmer seg den aktuelle hindringen. Når avstanden er mindre enn ca. 30 cm, høres signalet kontinuerlig.

Utkobling

Systemet deaktiveres automatisk når bilens hastighet overstiger 20 km/t.

Manuell deaktivering med parkeringsradarknappen **P**  er også mulig.

Når systemet deaktiveres manuelt, slukker lysdioden i knappen.

Etter en manuell deaktivering, aktiveres parkeringsradar foran og bak igjen ved å trykke på **P** .

Feil

Hvis det oppstår en feil eller systemet midlertidig ikke virker, høres et langt pip etterfulgt av et antall korte pip.

Grunnleggende informasjon om parkeringsradarsystemet

Advarsel

Under visse omstendigheter kan reflekterende overflater på gjenstander eller klær samt lydtkilder utenfor bilen føre til at systemet ikke registrerer hindringer.

Vær spesielt oppmerksom på eventuelle lave hindringer som kan skade den nedre delen av støtfangeren.

Merk

Følerne kan fungere dårligere hvis de er dekket av for eksempel is eller snø.

Ytelsen til parkeringsradaren kan svekkes ved tung last.

Spesielle betingelser gjelder i forbindelse med større biler (for eksempel terrengbiler og varebiler). Det er ikke sikkert at systemet oppdager hindringer i det øvre partiet på slike biler.

Det er ikke sikkert systemet oppdager gjenstander med et svært lite reflekterende tverrmål, som for eksempel er smale eller av mykt materiale.

Parkeringsradarsystemet oppdager ikke gjenstander som er utenfor følerens registreringsområde.

Kamera bak

Ryggekameraet hjelper føreren ved rygging ved å vise en oversikt over området bak bilen enten i det innvendige speilet eller i informasjonsdisplayet.

Advarsel

Ryggekameraet skal ikke erstatte førerens syn. Husk at gjenstander utenfor kameraets synsfelt ikke vises, f.eks. områder nedenfor støtfangeren eller under bilen.

Ikke rygg bilen kun ved å se på displayet. Kontroller omgivelsene bak og rundt bilen før du rygger.



Kameraet er montert over bakdørene / bakluken.

Området som vises av kameraet, er begrenset. Avstandene som bildet viser, er annerledes enn den faktiske avstanden.

Les dette

For å oppnå maksimalt utsyn må kameraet bak ikke være hindret av skitt, snø eller is.

Koble inn

Display i det innvendige speilet



Ryggekameraets display aktiveres automatisk når bilen settes i revers. Et lydsignal bekrefter aktiveringen.

Informasjonsdisplay



I biler med navigasjonssystem kan ryggekamerabildet vises på informasjonsdisplayet (avhengig av versjon).

Forutseende kjørefeltvisning (1)

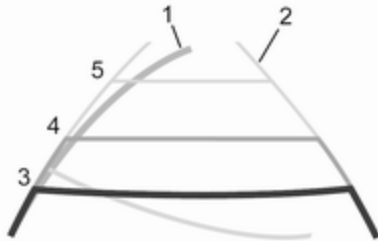

Avhengig av versjonen vises forutseende kjørefelt (1) for bilen i blått i informasjonsdisplayet. Det viser bilens kjørevei i samsvar med rattvinkelen.

Visning av fast kjørefelt (2)

Den faste kjørefelt-visningen (2) viser bilens spor hvis bilen holdes rett fram.

Styrelinjer (3, 4, 5) brukes sammen ned den faste kjørefelt-visningen (2) og indikerer avstanden bak bilen.

Styrelinjeintervallene er som følger:

- 3 (Rødt) : 30 cm
- 4 (Gul) : 70 cm
- 5 (Grønn) : 150 cm

Innstillinger

Innstillinger, f.eks. lysstyrke, kontrast og farger kan endres via infotainmentsystemet. Egenskapen kan også slås av permanent. Du finner mer informasjon i Infotainment-håndboken.

Utkobling

Kameraet deaktiveres etter en forsinkelse dersom reversgiret ikke legges inn i løpet av omtrent 5 sekunder.

Feil

Ryggekameraet fungerer ikke alltid bra nok hvis:

- omgivelsene er mørke
- solen eller frontlysstråler skinner rett inn i kameralinsen
- is, snø, søle eller annet dekker kameralinsen. Rengjør linsen, skyll den med vann og tørk av med en myk klut
- bakdørene / bakluken er ikke korrekt lukket
- bilen har fått støt mot baksiden
- det oppstår ekstreme temperaturendringer

Drivstoff

Drivstoff for dieselmotorer

Dieselmotorene er egnet for drivstoff som er i samsvar med nåværende og fremtidige europeiske standarder og kan fås på påfyllingsstasjoner:



Diesel i samsvar med standarden EN590 blandet med biodrivstoff i samsvar med standarden EN14214 (kan inneholde opptil 7 % fettsyremetyler).

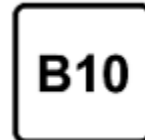

Diesel i samsvar med standarden EN16734 blandet med biodrivstoff i samsvar med standarden EN14214 (kan inneholde opptil 10 % fettsyre-metyl ester).

Ved kjøring i land utenfor EU er det mulig å bruke Euro-Diesel-drivstoff med svovelinhold under 50 ppm av og til.

Merk

Hyppig bruk av dieseldrivstoff som inneholder mer enn 15 ppm svovel, vil medføre alvorlige motorskader.

Merk

Bruk av drivstoff som ikke er i samsvar med EN 590 eller lignende kan føre til tap av motor-kraft, økt slitasje eller motorskade, og kan virke inn på garantien.

Ikke bruk marin diesel, fyringsolje, Aquazole og lignende diesel/vann-emulsjoner. Dieseldrivstoff må ikke tynnes ut med drivstoff for bensinmotorer.

Viskositeten og filterbarheten til dieselen er avhengig av temperaturen. Ved lave temperaturer må det fylles diesel med garanterte vinterkvaliteter.

Dieselfilter ⇨ 170.

Dieseldrivstoffsystem utlufting ⇨ 170.

Drift ved lave temperaturer

Ved temperaturer under 0 °C vil enkelte dieselprodukter med biodieseltilsetninger kunne klumpe seg, fryse eller stivne, og dette kan påvirke drivstofftilførselsystemet. Oppstart og motordrift vil kanskje ikke fungere korrekt. Sørg for å fylle dieseldrivstoff med vinterkvalitet ved utetemperaturer under 0 °C.

Dieseldrivstoff med arktisk kvalitet kan brukes ved ekstremt kalde temperaturer under -20 °C. Bruk av denne drivstoffkvaliteten i varme eller svært varme klimaer anbefales ikke

og kan medføre at motoren stopper, starter dårlig eller kan skade drivstoff-finnsprøytingssystemet.

Fylling av drivstoff

⚠ Fare

Før fylling av drivstoff, slå av motoren og eventuelle utvendige varmeelementer med forbrenningskammer.

Biler med stopp/start-system: Motoren må slås av og tenningsnøkkelen fjernes for å unngå fare for at motoren automatisk startes på nytt av systemet.

Slå av alle mobiltelefoner.

Følg bensinstasjonens bruksanvisning og sikkerhetsinstrukser under fylling.

⚠ Fare

Drivstoff er antennelig og eksplosivt. Røyking forbudt. Unngå nakne flammer eller gnister.

Hvis du merker drivstofflukt inne i bilen, må du umiddelbart kontakte et verksted for å utbedret feilen.

En etikett med symboler ved drivstofflokket viser de tillatte drivstofftypene. I Europa er pumpedysene i påfyllingsstasjonene merket med disse symbolene. Fyll bare med den tillatte drivstofftypen.

Merk

Slå ikke på tenningen hvis du har fylt på feil drivstoff.

Les dette

For å sikre at drivstoffnivået vises riktig, må tenningen slå s av før fylling av drivstoff. Unngå mindre bensinfyllinger (f.eks. mindre enn 5 l) for å sikre nøyaktige avlesninger.

Drivstoffpåfyllingslokket befinner seg på venstre side av bilen.

Drivstoffpåfyllingslokket kan bare åpnes hvis bilen er låst opp og den venstre døren er åpnet.

Les dette

Skyvedøren på venstre side må ikke åpnes under tanking.

Trekk lokket ut for å åpne.

**Merk**

I biler med AdBlue er beskyttelseslokket for AdBlue det blå, nedre lokket ⇨ 138, og drivstoffpåfyllingslokket er det sorte, øvre lokket (pil i illustrasjonen).

Slå ikke på tenningen hvis du har fylt på feil drivstoff. Søk straks hjelp på et verksted.

Vri hetten langsomt mot klokken for å åpne.

Tanklokket kan hektes på braketten på tanklokkdekselet.

Plasser dysen rett mot påfyllingsstusjonen og press med en liten kraft for sette inn.

Slå på pumpedysen for å etterfylle.

Etter automatisk utkobling kan den fylles ved å betjene fylleristen maksimalt to ganger.

Merk

Eventuelt drivstoffsøl må fjernes straks.

Sett på drivstoffpåfyllingslokket og dreii så langt det går med urviseren når drivstoffyllingen er fullført.

Lukk drivstoffpåfyllingslokket.

Tanklokk

Bruk bare originale tanklokk. Biler med dieselmotorer har spesielle tanklokk.

Tilhengerfeste

Generell informasjon

Ettermontering må utføres av et verksted. Det kan være nødvendig å foreta endringer som berører kjølingen, varmeskjoldene eller annet utstyr. Benytt bare tilhengerfeste som er godkjent for bilen.

Kjøreegenskaper og tips for kjøring med tilhenger

Hvis tilhengeren har bremseser, må sikkerhetsvaireren festes.

Smør kulen på tilhengerfestet før tilhengeren kobles til bilen. Dersom det brukes stabilisator for å dempe svingningsbevegelser, som virker på koblingskulen, skal den ikke smøres. Det anbefales å bruke en stabilisator hvis tilhengeren har dårlig kjørestabilitet.

Maksimumshastigheten på 80 km/t må ikke overskrides, heller ikke i land der høyere hastighet er tillatt.

Skulle tilhengeren begynne å slingre, senker du hastigheten. Forsøk ikke å korrigere med rattet. Brems hardt opp i nødstilfelle.

I nedoverbakke benytter man det girtrinnet som man ville brukt i en tilsvarende oppoverbakke. Kjør med omtrent den samme hastigheten.

Juster dekktrykket til verdien for full belastning ⇨ 212.

Kjøring med tilhenger

Tilhengerlast

Tillatt tilhengerlast er maksimalverdier som avhenger av bil og motor, og denne må ikke overskrides. Den reelle tilhengerlasten er differansen mellom den reelle totalvekten for tilhengeren og den vekten som trykker på bilens tilhengerkule med tilhengeren tilkoblet.

De tillatte tilhengerlastene er oppgitt i bilens dokumenter. Generelt gjelder de for stigninger/fall opptil maks. 12 %.

Den tillatte tilhengerlasten gjelder opp til angitt stigning og til en høyde på 1000 m over havet. Motoreffekten reduseres fordi luften blir tynnere når man kommer opp i høyden. Dermed reduseres også klatreevnen, og den tillatte samlede vekten på trekkbilen, tilhengeren og lasten reduseres med 10 % for hver 1000 m videre oppover i høyden. På veier med liten stigning (under 8 %, for eksempel på motorvei) er det ikke nødvendig å redusere den samlede vekten.

Den tillatte totalvekten må ikke overskrides. Den tillatte trekktotalvekten er angitt på identifikasjonsplaten ↪ 206.

Kulevekt

Med kulevekt eller kuletrykk menes den kraften som tilhengeren trykker på koblingskulen med. Den kan endres ved å fordele vekten annerledes på tilhengeren.

Tillatt kulebelastning er oppgitt på identifikasjonsplaten til tilhengerfestet og i bilens vognkort. Forsøk å

oppnå maksimal kulevekt, særlig for tunge tilhengere. Kulevekten må aldri være under 25 kg.

Ved tilhengerlast på 1200 kg og mer bør ikke kulebelastningen være under 50 kg.

Bakaksellast

Når tilhengeren er koblet til og den tauende bilen har full last (inkludert alle personer i bilen), må ikke tillatt bakaksellast (se identifikasjonsplaten eller vognkortet) overskrides.

Stabilitetsstøtte for tilhenger

Hvis systemet registrerer slingrebevegelser, reduseres motoreffekten og bilen / tilhengeren bremses selektivt opp, til slingringen opphører. Hold rattet så rolig som mulig mens systemet virker.

Stabilitetsstøtte for tilhenger er en funksjon i den elektroniske stabilitetskontrollen (ESC) ↪ 147.

Pleie av bilen

Generell informasjon	163
Tilbehør og endringer av bilen ..	163
Lagring av bilen	163
Gjenvinning når bilen vrakes ...	163
Kontroll av bilen	164
Utføre arbeider	164
Panser	164
Motorolje	165
Motorluftfilter	166
Motorkjølevæske	166
Servostyringsvæske	167
Spylervæske	168
Bremser	168
Bremsevæske	168
Bilbatteri	168
Dieselfilter	170
Lufting av dieselsystemet	170
Skifte viskerblad	171
Skifte pære	172
Hovedlys	172
Tåkelys foran	173
Blinklys foran	173
Baklys	173
Blinklys på siden	174
Høytmontert midtre bremselys	174

Ryggelys	175
Skiltlys	176
Tåkebaklys	176
Innvendige lys	177
Instrumentpanelbelysning	178
Elektrisk anlegg	178
Sikringer	178
Sikringsboksen i instrumentpanelet	179
Verktøy i bilen	183
Verktøy	183
Hjul og dekk	184
Dekk	184
Vinterdekk	184
Dekkbetegnelse	184
Dekktrykk	184
Dekktrykkovervåking	185
Mønsterdybde	187
Dekkskift, og hjuldimensjon	188
Hjulkapsler	188
Kjettinger	188
Dekkrepasjonssett	189
Skifte hjul	191
Reservehjul	193
Bruk av startkabler	194
Tauing	196
Tauing av bilen	196
Tau en annen bil	197

Utvendig pleie	197
Innvendig pleie	199

Generell informasjon

Tilbehør og endringer av bilen

Vi anbefaler å bruke originale deler og tilbehør samt fabrikkgodkjente deler for den spesifikke biltypen. Vi kan ikke vurdere eller garantere påliteligheten av andre produkter – selv om de har en offentlig eller annen godkjenning.

Modifikasjoner, ombygging eller andre endringer i forhold til standardspesifikasjonene (herunder modifikasjoner av programvare og elektroniske kontrollenheter) kan gjøre garantien fra Opel ugyldig. Slike endringer kan også påvirke kjøreasistansesystemene, drivstoffbruket, CO₂-utslippene og andre utslipp i bilen. De kan også gjøre bilens driftstillatelse ugyldig.

Merk

Under transport av bilen på tog eller på bergingsbil, kan skvettlap-pene bli skadet.

Lagring av bilen

Parkering i lengre tid

Hvis bilen skal settes bort for flere måneder:

- Vaske bilen. Sett inn lakkerte deler på bilen med voks. Utvendig pleie ⇨ 197.
- Få kontrollert voksen i motorrommet og på understellet.
- Rengjør og konserver gummitettinger.
- Fyll tanken helt opp.
- Skift motorolje.
- Tøm spylervæskebeholderen.
- Kontroller kjølevæskens frost- og rustbeskyttelse.
- Juster dekktrykket til verdien for full belastning.
- Parker bilen på et tørt sted med god ventilasjon. Legg inn 1. gir eller revers. Hindre at bilen kan rulle.
- Trekk ikke til håndbremsen.
- Åpne motorpanseret, lukk alle dører og lås bilen.

Ta i bruk bilen igjen

Når bilen skal tas i bruk igjen:

- Kontroller dekktrykket.
- Fyll opp spylervæskebeholderen.
- Kontroller motoroljenivået.
- Kontroller kjølevæskeni-vået.
- Da holdbarheten for AdBlue er begrenset til to år, skal væsken skiftes ut hvis den er for gammel. Søk hjelp hos et verksted.
- Monter eventuelt nummerskiltet.

Gjenvinning når bilen vrakes

Informasjon om gjenvinningsfirmaer (bilopphoggerier) og om gjenvinning av biler finner du på vår hjemmeside, der dette er krevet i forskrifter. Overlat ikke dette til andre enn autoriserte gjenvinningsfirmaer.

Kontroll av bilen

Utføre arbeider

⚠ Advarsel

Kontroller i motorrommet må bare utføres når tenningen er av. Bilen må ikke være i autostopp ⇨ 133. Kjøleviften kan starte også når tenningen er av.

⚠ Fare

Tenningsystemet genererer svært høy spenning. Må ikke berøres.

Lokkene på beholderne for etterfylling av motorolje, kjølevæske, bremsevæske og spylervæske samt håndtaket på oljepeilepinnen, er gule slik at de skal være lettere å kjenne igjen.

Panser

Åpne



Trekk i utløserhendelen, og før den tilbake til utgangsstillingen.

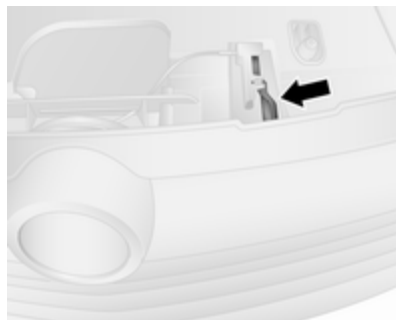

Skyv sikkerhetslåsen som er plassert litt til høyre for midten, sidelengs mot venstre og åpne panseret.

Panseret holdes automatisk åpent av en støtte.

Hvis panseret åpnes under automatisk stopp, vil motoren av sikkerhetsgrunner automatisk startes igjen.

Stopp/start-system ⇨ 133.

Merk

Sørg for at vindusviskeren er slått av før panseret åpnes ⇨ 84.

Lukke

Senk panseret og la det falle inn i låsen fra lav høyde (omtrent 30 cm). Kontroller at motorpanseret er låst.

Merk

Ikke press panseret inn i låsen, slik at bøyning unngås.

⚠Advarsel

Også ved mindre frontkollisjoner må panserets sikkerhetslås kontrolleres i et verksted.

Motorolje

Kontroller jevnlig motoroljenivået manuelt for å hindre skade på motoren.

Pass på å bruke motorolje med riktig spesifikkasjon.

Anbefalte væsker og smøremidler
 ⇨ 203.

Motorens maksimale oljeforbruk er 0,6 l per 1000 km.

Bilen må stå på et plant underlag når kontrollen utføres. Motoren skal være driftsvarm, og den skal ha vært slått av i minst 10 minutter.

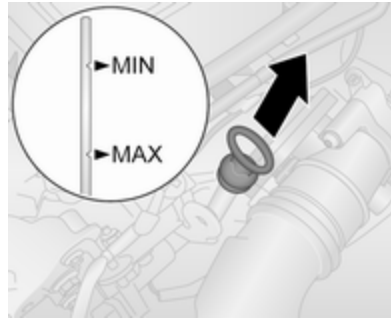

Trekk ut peilepinnen, tørk den ren, sett den helt inn igjen, trekk ut og les av motoroljenivået.

Når motoroljenivået har sunket ned til minimumsmerket **MIN**, må du fylle på motorolje.

Merk

Oljenivået må aldri synke under minimumsnivået!

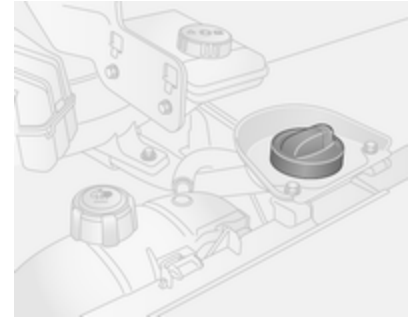

Vi anbefaler å bruke samme motoroljegrade som den som ble brukt ved forrige oljeskift.

Mellom **MIN**- og **MAX**-merkene kan det fylles et volum på omtrent 2,1 l for motorene R9M 408, R9M 413 og R9M 415, henholdsvis omtrent 3,5 l for motorene R9M 450 og R9M 452.

Motoroljenivået må ikke overskride maksimumsmerket **MAX** på peilepinnen.

Merk

Hvis det fylles på for mye motorolje, må den overflødig olje tappes eller suges ut. Hvis nivået overskrider maksimumsnivået, må ikke bilen startes, og et verksted må kontaktes.

For å hindre søl ved etterfylling av motorolje, anbefaler vi å bruke en trakt for å etterfylle motorolje. Sørg for at trakten er sikkert plassert i påfyllingsrøret.

Etter etterfylling legges trakten i en plastpose og lagres på et sikkert sted. Stabilisering av motoroljeforbruket vil ikke skje før bilen har kjørt flere tusen kilometer. Det aktuelle forbruket vil ikke kunne fastsettes før dette.

Kontakt et verksted hvis forbruket overstiger 0,6 l per 1000 km etter innkjøringsperioden.

Sett låsedekselet rett på og skru fast.

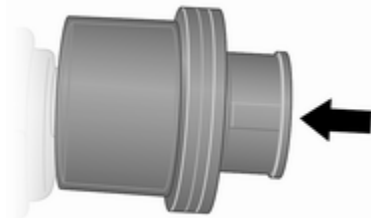
Motorluftfilter**Indikator for motorluftstrøm**

Enkelte modeller har en indikator i motorens inntakssystem, som angir om det er hindringer i luftinntaket til motoren.

Klar : Ingen hindring
Rød indikator : Hindring

Kontakt et verksted hvis den røde indikatoren vises når motoren er i gang.

Motorkjølevæske

Kjølevæsken gir frostbeskyttelse ned til ca. -28 °C.

Merk

Bruk bare godkjent frostvæske.

Kjølevæskennivå**Merk**

For lavt kjølevæskennivå kan medføre motorskader.

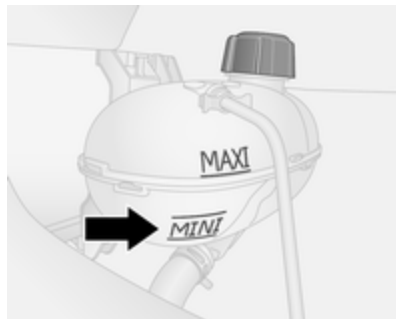



Når kjølesystemet er kaldt, skal kjølevæskenivået ligge like over merket **MINI**. Etterfyll hvis nivået er lavt.

⚠ Advarsel

La motoren kjølnes før du åpner lokket. Åpne lokket forsiktig, slik at trykket slippes langsomt ut.

Fyll opp med frostvæske. Hvis frostvæske ikke kan skaffes, bruk rent vann fra springen eller destillert vann. Skru lokket godt på. Få kontrollert frostvæskeskonsentrasjonen og kontakt verksted for å få fjernet årsaken til kjølevæsketapet.

Hvis det må fylles på mye kjølevæske, må eventuelt oppsamlet luft fjernes fra kjølesystemet. Søk hjelp hos et verksted.

Hvis kjølevæsketemperaturen er for høy, lyser kontrollampen  98 rødt i instrumentpanelet, sammen med **STOP**  96. Ta kontakt med et verksted dersom kjølevæsknivået er korrekt.

Servostyringsvæske

Merk

Svært små mengder forurensning kan føre til skade på styresystemet og gjøre at det ikke fungerer som det skal. Du må ikke la forurenende stoffer få kontakt med væskesiden av tankens lokk, eller komme inn i tanken.

Servostyringsvæskebeholderen er plassert under fremre, venstre hjulbue, bak et kledningspanel.

Væsknivået behøver normalt ikke kontrolleres. Hvis det høres en unormal lyd under styring eller hvis servostyringen reagerer mistenkelig, kontaktes et verksted.

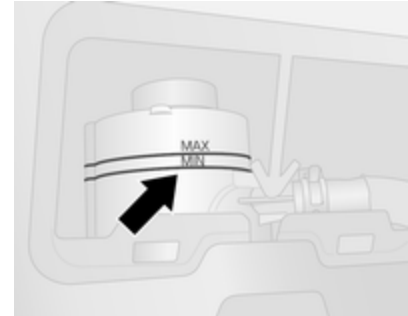

Kontakt er verksted hvis væsknivået i beholderen synker under **MIN**-merket.

Spylervæske

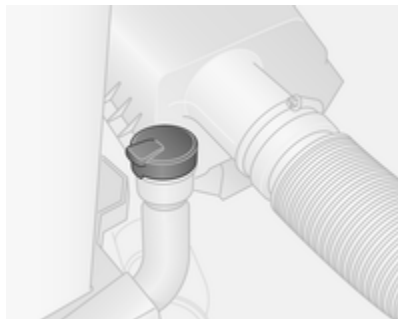

Fyll på rent vann blandet med en passende mengde spylervæske som inneholder frostvæske.

Merk

Bruk bare spylervæske med tilstrekkelig frostbeskyttelseskoncentrasjon for lave temperaturer eller brått temperaturfall.

Bruk av spylervæske med isopropanol kan skade billyktene.

Spylervæske ⇨ 203.

Bremser

Med nye bremsebelegg må du ikke foreta unødig kraftige oppbremsinger de første turene.

Bremsevæske

⚠ Advarsel

Bremsevæske er giftig og etsende. Unngå kontakt med øyne, hud, tekstiler og lakkerte flater.



Bremsevæskennivået skal ligge mellom merkene **MINI** og **MAXI**.

Renslighet er svært viktig ved etterfylling. Urenheter i bremsevæsken vil kunne føre til funksjonsforstyrrelser i bremsesystemet. Få fjernet årsaken til bremsevæsketapet på et verksted.

Benytt kun bremsevæsker med høy effekt, som er godkjent for bilen.

Bremsevæske ⇨ 203.

Bilbatteri

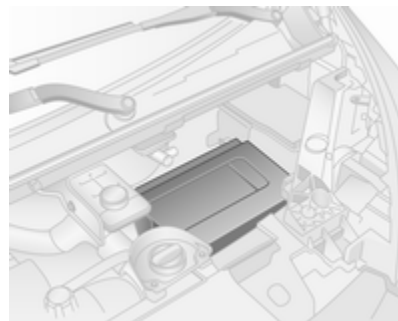

Bilbatteriet er plassert under et deksel i motorrommet.

Bilbatteriet er vedlikeholdsfritt forutsatt at kjøremåten er slik at batteriet lades tilstrekkelig. Småkjøring og

hyppige motorstarter kan tappe batteriet. Unngå å bruke unødvendig elektrisk utstyr.

Kontrolllampen  lyser hvis det er feil i ladesystemet. Stopp, slå av motoren og be om assistanse i et verksted.

Ladesystem ⇨ 96.



Batterier skal ikke kastes i husholdningsavfallet. De skal leveres inn til aktuelle mottakssteder.

Hvis bilen parkeres i mer enn fire uker, kan bilbatteriet utlades.

Fare

Sørg for at tenningen er slått helt av (bilen må ikke være i auto-stopp) før bilbatteriet tilkobles eller frakobles.

Stopp/start-system ⇨ 133.

Skifte bilbatteri

Sørg for batteriet alltid erstattes med samme batteritype.

Kontakt et verksted for å få skiftet bilens batteri.

Stopp/start-system ⇨ 133.

Lading av bilbatteri

Advarsel

I biler med stopp/start-system må det påses at ladespenningen ikke overskrider 14,6 V ved bruk av batterilader. Ellers kan batteriet i bilen bli skadet.

Fare

Sørg for god ventilasjon når batteriet lades. Det er fare for eksplosjon hvis gasser som oppstår under ladingen, samler seg opp!

Bruk av startkabler ⇨ 194.

Varselsetikett



Symbolforklaring:

- Ingen gnister, åpne flammer eller røyking.
- Skjerm alltid øynene. Eksplosive gasser kan forårsake blindhet eller skade.
- Oppbevar bilbatteriet utilgjengelig for barn.
- Bilbatteriet inneholder svovelsyre, som kan forårsake blindhet eller alvorlige brannskader.

- Se instruksjonsboken for mer informasjon.
- Det kan finnes eksplosive gasser i nærheten av batteriet.

Ekstrabatteri

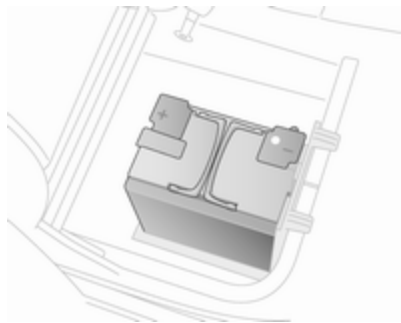

Avhengig av bilens utstyr kan enkelte modeller ha et ekstra batteri montert under forsetebenken.

Les dette

Ekstrabatteriet kobles bare til bilens hovedbatteri automatisk når motoren går. Det er ikke nødvendig å frakoble manuelt før frakobling av bilens hovedbatteri eller før tilkobling av startkabler.

Klemmene er beregnet for elektrisk tilbehør som bruker maksimalt 50 A.

Bruk av startkabler ⇨ 194.

Dieselfilter

Dieselfilteret er tilgjengelig fra undersiden av bilen.



Tapp alltid vann fra filteret i forbindelse med oljeskift.

Sett en beholder under filterhuset. Løsne den riflede skruen på den nedre delen av filteret ca. én omdreining for å tappe ut vannet.

Filteret tappes så snart det trenger ut vannfritt dieseldrivstoff. Stram skruen igjen.

Kontroller dieselfilteret oftere ved ugunstige driftsforhold.

Lufting av dieselsystemet

Hvis tanken har blitt kjørt tom, må dieselsystemet luftes ut.

Etterfyll og fortsett som følger:

Med tenningsnøkkel

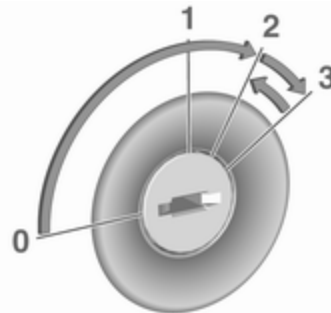

- Slå på tenningen (nøkkelen i posisjonen 2) i 5 sekunder om gangen.
- Slå av tenningen (nøkkel til posisjonen 1) i 3 sekunder.

- Gjenta denne prosessen flere ganger.
- Start motoren (nøkkel til posisjon **3**), slå deretter av (nøkkel til posisjon **0**).

Tenningslåsstillinger ⇨ 129.

Spenningsknapp



- Sett inn den elektroniske nøkkelen i kortleseren.
- Trykk på **START/STOP** uten å trå inn noen av pedalene.
- Vent et par minutter før motoren startes.

Spenningsknapp ⇨ 129.

Dersom motoren ikke starter, må du søke hjelp hos et verksted.

Starte motoren ⇨ 131.

Skifte viskerblad

Viskerblader på frontruten

Før utskifting av viskerbladene skyves viskerhendelen til vedlikeholdsposisjonen (hvis utstyrt).

Vindusvisker og spylers ⇨ 84.

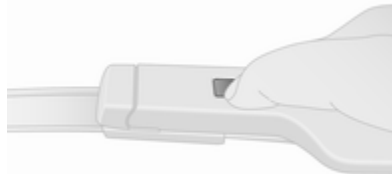

Løft viskerarmen, trykk på knappen for å løsne viskerbladet og ta det av.

Fest nytt viskerblad med en liten vinkel i forhold til viskerarmen og trykk til det klikker på plass.

Senk viskerarmen forsiktig.

Viskerblad på bakruten

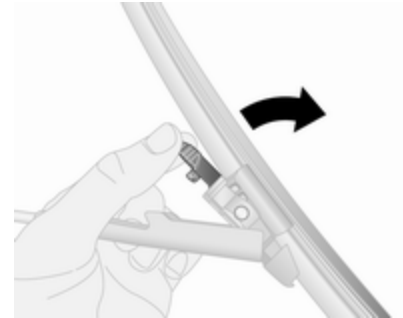

Løft viskerarmen, trykk festetappene sammen for å løsne viskerbladet og løft opp for å fjerne.

Senk viskerarmen forsiktig.

Ved montering av nytt viskerblad må det påses at det er sikkert festet.

Skifte pære

Slå av tenningen og slå av de aktuelle bryterne, eller lukk dørene.

Nye glødelamper må bare holdes i sokkelen. Berør ikke pæreglasset med bare hender.

Bruk kun samme type pære ved utskiftingen.

Pærekontroll

Slå på tenningen, og sett på og kontroller lysene etter utskifting av en lypære.

Hovedlys

Nær- og fjernlys

Skift hovedlyset fra innsiden av motorrommet.

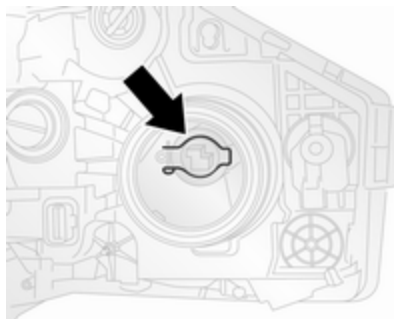

1. Ta ut beskyttelsesdekselet ved å dreie den mot klokkeretningen.
2. Løsne ledningskontakten.
3. Løsne festeklipset (se illustrasjonen), og ta ut lypæren.
4. Skift lypære, og sett på festeklipset. Kontroller at lypæren er satt riktig vei.
5. Fest ledningskontakten og beskyttelsesdekselet igjen.

Sidelys / kjørellys

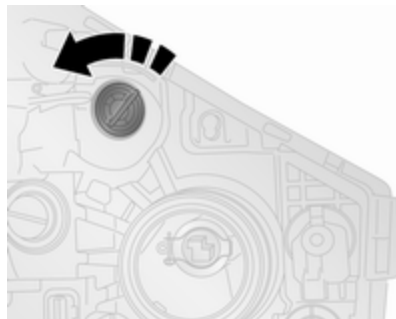

1. Ta ut beskyttelsesdekselet ved å dreie den mot klokkeretningen.
2. Frigjør festeklipset og fjern pæreholderen fra reflektorhuset.
3. Skift lypære.
4. Monter pæreholderen i reflektorhuset og hekt inn festeklipsene.
5. Sett på lyktedekselet.

Kjørellys med lysdioder

Kjørelysene består av lysdioder som ikke kan skiftes. Oppsøk et verksted hvis en lysdiode er defekt.

Tåkelys foran

Tåkelyspæren foran nås fra undersiden av bilen.

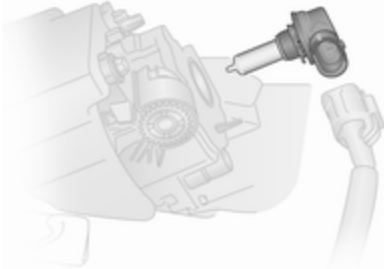

1. På venstre side av bilen løsnes festeklipset og tilgangsdekselet åpnes.
På høyre side av bilen fjernes de to skruene og festeklips for å fjerne tilgangsdekselet.
2. Løsne ledningskontakten.
3. Drei lyspæreholderen mot urviseren, og ta ut lyspæren.
4. Skift pæren og monter pæreholderen.

5. Fest ledningskontakten igjen.
6. På venstre side av bilen lukkes tilgangsdekselet.
På høyre side av bilen monteres tilgangsdekselet og de to skruene skiftes.

Blinklys foran

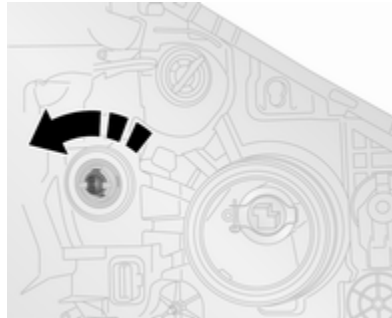

1. Ta lyspæreholderen ut av reflektorhuset ved å dreie mot urviseren.
2. Skift lyspære.
3. Sett lyspæreholderen i reflektorhuset.

Baklys

Bakbrems, blinklys og baklys

Åpne bakdørene / bakluken for å få tilgang til baklysene.



1. Ta ut de tre boltene (ved bruk av verktøyet som følger med).
2. Trekk lampeenheten forsiktig fra festetappene på yttersiden, og ta den ut.
3. Løsne ledningskontakten fra lampeenheten.



4. Dreii pæreholderen mot urviseren for å skille den fra lampen.
5. Skift lyspære.
6. Trykk for å sette på plass pæreholderen i lampen, og dreii med urviseren for å feste den.
7. Fest ledningssettstikket til lampeenheten igjen og kontrollerr at det er plassert korrekt.
8. Sett inn lampeenheten igjen, og kontrollerr at den plasseres riktig på festepinnene.
9. Skift ut de tre boltene.

Blinklys på siden



1. Løsne lampeenheten fra skjermen ved å trykke klipset med et passende verktøy og løfte opp lampeenheten fra åpningen.
2. Fjern lyspæreholderen fra lampeenheten ved å dreie mot urviseren, og skift lyspære.
3. Sett lyspæreholderen i lampeenheten, og sett lampeenheten i åpningen.

Høytmontert midtre bremselys

Bakdører

1. Åpne bakdørene.



2. Fjern de to boltene fra innsiden av bakdørene.

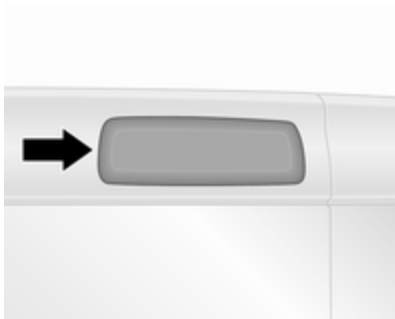

3. Fjern lampeholderen fra utsiden av bilen ved å løsne klipset med en flat skrutrekker.
4. Skift lyspære.
5. Monter lampeholderen og skift de to boltene.

Bakluke

1. Åpne bakluken.

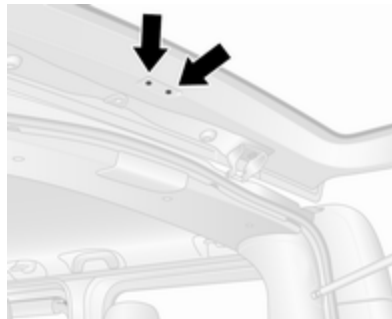

2. Fjern de to boltene fra bakluken.



3. Fjern lampeholderen fra utsiden av bilen ved å løsne klipset med en flat skrutrekker.

4. Skift lyspære.
5. Monter lampeholderen og skift de to boltene.

Ryggelys



1. Ta ut de to boltene (ved bruk av verktøyet som følger med), og ta ut lampeenheten.
2. Løsne ledningskontakten fra lampeenheten.
3. Drei lyspærehuset mot urviseren for å skille det fra lampeenheten.
4. Skift den nedre lyspæren.

5. Trykk for å sette på plass lyspæreholderen i lampeenheten, og dreid med urviseren for å feste den.
6. Fest ledningskontakten på lampeenheten.
7. Monter lampeenheten med de to boltene.

Skiltlys

H1 takhøyde

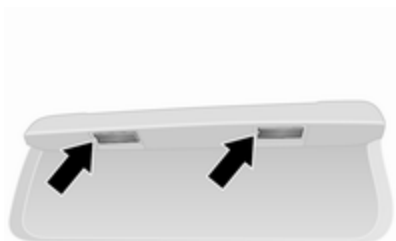

1. Press ut lampen ved bruk av en flat skrutrekker.
2. Løsne ledningskontakten.

3. Press linsen av for å frigjøre klipsene.
4. Skift lyspære.
5. Monter linse og fest ledningskontakten igjen.
6. Skift lampe i huset.

H2 takhøyde



1. Fjern to skruer (ved bruk av verktøyet som følger med) for å frigjøre linsen.
2. Skift lyspære.
3. Monter linsen i huset og skift ut de to skruene.

Tåkebaklys



1. Ta ut de to boltene (ved bruk av verktøyet som følger med), og ta ut lampeenheten.
2. Løsne ledningskontakten fra lampeenheten.
3. Drei lyspærehuset mot urviseren for å skille det fra lampeenheten.
4. Skift den øvre lyspæren.
5. Trykk for å sette på plass lyspæreholderen i lampeenheten, og dreid med urviseren for å feste den.

6. Fest ledningskontakten på lampeenheten.
7. Monter lampeenheten med de to boltene.

Innvendige lys

Kupélys foran og bak



1. Løsne linseenheten fra klipset og styringen med en flatbladet skrutrekker.
2. Skift lyspære.
3. Sett på linseenheten.

Lys i baksete



Overlat pæreskift til et verksted.

Bagasjeromslys



1. Løsne linseenheten fra klipset med en flatbladet skrutrekker.
2. Fjern bakre deksel på lampeenheten.
3. Skift lyspære.
4. Monter bakre deksel og lampeenheten.

Hanskeromlys

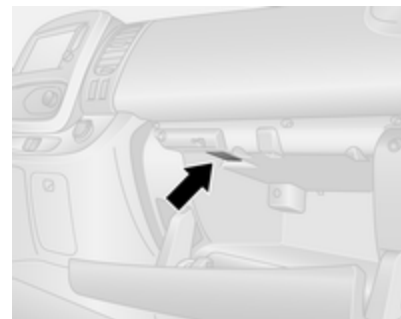

1. Ta av linseenheten ved bruk av en flat skrutrekker.
2. Skift lyspære.
3. Sett på linseenheten.

Instrumentpanelbelysning

Overlat pæreskift til et verksted.

Elektrisk anlegg

Sikringer

Skift ut i samsvar med teksten på den defekte sikringen.

Det er to sikringsbokser i bilen:

- én til venstre på instrumentpanelet, bak kledningen
- i motorrommet, like ved batteriet

Les dette

Motorrommets sikringsboks skal bare åpnes av et verksted.

Slå alltid av den aktuelle bryteren og tenningen før du skifter sikring.

Det er forskjellige typer sikringer i bilen.

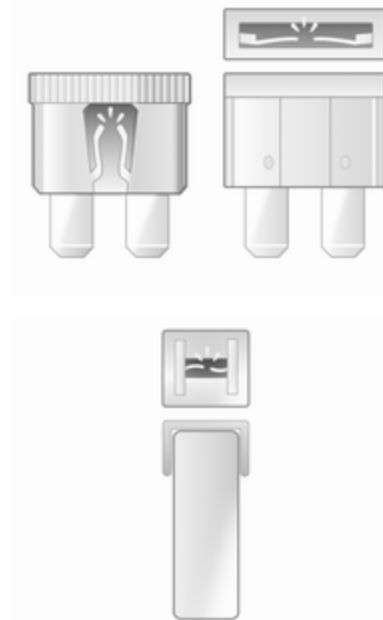

Avhengig av sikringstypen kan en defekt sikring identifiseres ved at tråden er smeltet. Skift ikke ut sikringen før årsaken til feilen er fjernet.

Det lønner seg å ha et komplett sett reservesikringer i bilen. Det er plass til reservesikringer i sikringsboksen.

Enkelte funksjoner kan være beskyttet med flere sikringer.

Det kan også være satt inn sikringer som ikke har noen funksjon.

Les dette

Det kan hende at ikke alle beskrivelsene i denne instruksjonsboken gjelder for din bil. Se sikringsboksens etikett hvis monteret.

Sikringstrekker

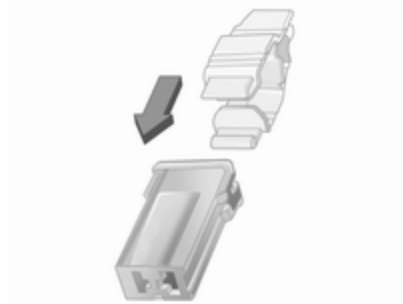

Det finnes en sikringsuttrekker i sikringsboksdekslet på instrumentpanelet.

Sett inn sikringstrekkeren ovenfra eller fra siden på sikringer med forskjellige utforminger, og trekk sikringen ut.

Sikringsboksen i instrumentpanelet

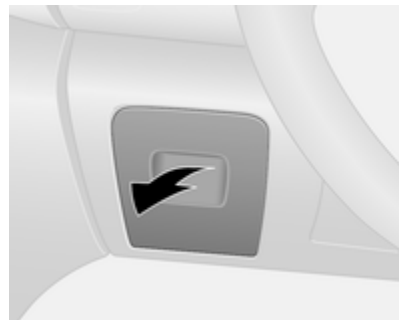

Sikringsboksen er plassert på venstre side av instrumentpanelet, bak et kledningspanel.

Trekk øvre del av kledningspanelet og fjern for å få tilgang til sikringsboksen.

Ingen gjenstander må oppbevares bak denne kledningen.

Enkelte kretser kan være beskyttet av flere sikringer.

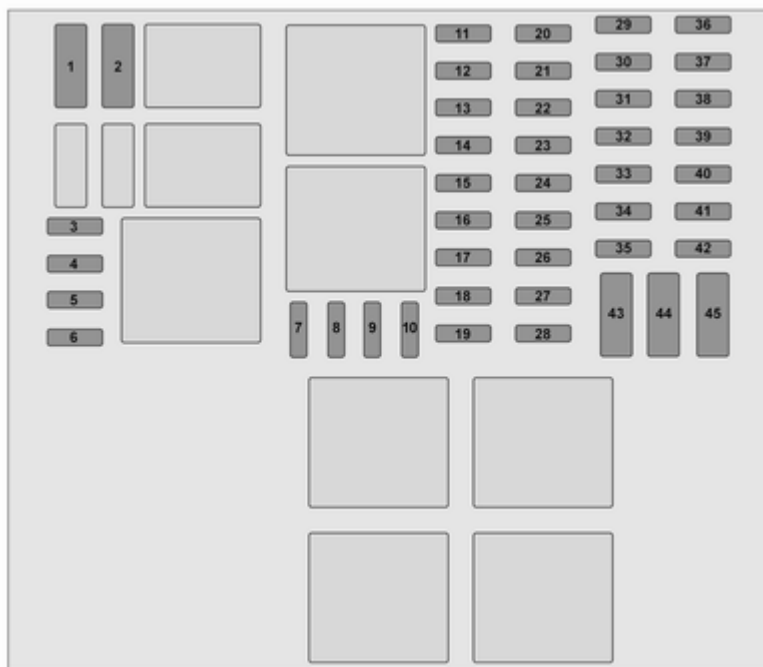

Nr. Strømkrets

- 1 Reservebatteri (med elektronisk nøkkelsystem)
- 2 Tilpasninger
- 3 Tilpasninger
- 4 Bilbatteri (med elektronisk nøkkelsystem)
- 5 Ekstra varme og ventilasjon / klimaanlegg
- 6 Anlegg for ekstra varme og ventilasjon
- 7 Utvendige elektriske speil / ekstra tilpasninger
- 8 Oppvarmede sidespeil
- 9 Radio / multimedia / utvendige elektriske speil / diagnosekontakt
- 10 Multimedia / tilhengerfeste
- 11 Kupélys / batteriutladningsvern
- 12 Høyre fjernlys / venstre nærlys / sidelys / høyre kjørellys

Nr. Strømkrets

- 13 Nødblinklys / Blinklys
- 14 Sentrallås
- 15 Venstre fjernlys / høyre nærlys / baklys / venstre kjørellys
- 16 Fremre tåkelys / bakre tåkelys / nummerskiltlys
- 17 Alarm / horn / lys / vindusvisker
- 18 Instrumentgruppe
- 19 Varme- og ventilasjonssystem
- 20 Bakre vindusvisker / frontrutespylerpumpe / horn
- 21 Vanlig batteri
- 22 Ryggelys
- 23 Bremsbryter
- 24 Drivstoffinnsprøyting / starter
- 25 Kollisjonspute / rattlås
- 26 Elektrisk passasjervindu
- 27 Servostyring

Nr. Strømkrets

- 28 Bremselys
- 29 Reservebatteri (med elektronisk nøkkelsystem)
- 30 Servicedisplay
- 31 Sigarettenger / strømuttak
- 32 Varme- og ventilasjonssystem
- 33 Bremselys / ABS / startsperre
- 34 Kupélys / klimaanlegg
- 35 Starte med elektronisk nøkkel-system
- 36 Bakrutevisker
- 37 Varsellyder
- 38 Strømuttak i bagasjerom
- 39 Elektrisk førervindu
- 40 Strømuttak bak
- 41 Starting / karosserieelektronikk-modul
- 42 Setevarme

Nr. Strømkrets

- 43 Fartsskriver
- 44 Vindusvisker
- 45 Varme / klimaanlegg

Etter å ha byttet defekte sikringer, skiftes kledningspanelet.

Verktøy i bilen

Verktøy



Jekken, hjulnøkkelen, hjulbolthylsen, torx-nøkkelen, adaptere, hjuldekselkrok, slepekrok finnes i en enhet som er lagret under førersetet.

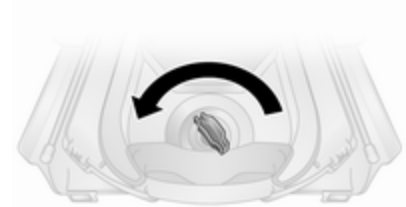

Skyv setet forover og fell seteryggen forover ⇨ 46 for å få tilgang til verktøyboksen. Verktøyboksen kan være festet i posisjonen med en vingemutter. Vri vingemutteren mot klokken for å frigjøre.

Hjulskift ⇨ 191.

Reservehjul ⇨ 193.

Biler med dekkreparasjonssett: Hjuldekselkroken og torxnøkkelen oppbevares i esken til dekkreparasjonssettet under førersetet.

Dekkreparasjonssett ⇨ 189.

Hjul og dekk

Dekkenes og felgenes tilstand

Kjør langsomt over kanter og mest mulig i rett vinkel. Kjøring over skarpe kanter kan medføre dekk- og felgskader. Ikke klem dekkene inn mot fortauskanten når du skal parkere.

Undersøk hjulene regelmessig med henblikk på skader. Søk hjelp hos et verksted ved skader eller unormal slitasje.

Vi anbefaler at forhjulene ikke byttes med bakhjulene og omvendt, da dette kan påvirke bilens stabilitet. Bruk alltid dekk som er mindre slitte på bakakselen.

Dekk

Fabrikkmonterte dekk er avstemt til understellet og gir optimal kjørekomfort og sikkerhet.

Vinterdekk

Vinterdekk gir sikrere kjøring ved temperaturer under 7 °C, og bør derfor monteres på alle hjul.

Et klistremerke med informasjon om maksimalt tillatt hastighet for dekkene må festes i førerens synsfelt, i samsvar med landsspesifikke bestemmelser.

Dekkbetegnelser

F. eks. **195/65 R 16 C 88 Q**

195 : Dekkbredde i mm

65 : Profilforhold (dekkhøyde i forhold til dekkbredde) i %

R : Dekktype: Radial

RF : Konstruksjonstype: RunFlat

16 : Felgdiameter i tommer

C : Frakt eller kommersiell bruk

88 : Lastindeks, 88 tilsvarer f. eks. 567 kg

Q : Bokstav for hastighetskode

Bokstav for hastighetskode:

Q : opptil 160 km/t

S : opptil 180 km/t

T : opptil 190 km/t

H : opptil 210 km/t

V : opptil 240 km/t

W : opptil 270 km/t

Velg et dekk som passer for den maksimale hastigheten for bilen din.

Maksimal hastighet kan oppnås med egenvekt med fører (75 kg) pluss 125 kg bagasje. Ekstrautstyr kan redusere bilens maksimale hastighet.

Retningsbestemte dekk

Monter retningsbestemte dekk slik at de roterer i kjøretretningen. Rota-sjonsretningen er angitt med et symbol (for eksempel en pil) på dekkensiden.

Dekktrykk

Kontroller dekktrykket når dekkene er kalde, minst hver 14. dag og før alle lengre turer. Ikke glem reservehjulet. Dette gjelder også for biler med dekktrykkovervåking.



Etiketten med dekktrykkinformasjon på førerens dørramme angir de originale dekktypene og det tilsvarende dekktrykket. Pump alltid opp dekkene til trykket som vises på etiketten.

Dekktrykk ↗ 212.

Dekktrykkene gjelder kalde dekk. De gjelder for sommer- og vinterdekk.

Fyll alltid reservedekket til det høyeste trykket som er spesifisert for den aktuelle dekkdimensjonen.

Feil dekktrykk svekker sikkerheten, kjøreegenskapene, komforten og drivstofføkonomien samtidig som dekkslitasjen øker.

Dekktrykktabellen viser alle mulige dekkkombinasjoner ↗ 212.

Se EU-samsvarserklæringen som fulgte med bilen eller andre nasjonale registreringsdokumenter for informasjon om godkjente dekk spesifikt for din bil.

Føreren er ansvarlig for at dekktrykket er riktig.

⚠ Advarsel

For lavt dekktrykk kan føre til betydelig oppvarming av dekkene og indre skader, som i sin tur fører til at slitebanen løsner og i verste fall til at dekkene punkterer ved høye hastigheter.

⚠ Advarsel

For bestemte dekk kan det anbefalte dekktrykket som vises i dekktrykktabellen, overskride det maksimale dekktrykket som vises på dekket. Overskrid aldri det maksimale dekktrykket som vises på dekket.

Temperaturavhengighet

Dekktrykket avhenger av temperaturen i dekket. Under kjøring øker dekktemperaturen og -trykket.

Dekktrykkverdiene som finnes på dekkinformasjonsetiketten og i dekktrykktabellen gjelder for kalde dekk, som betyr 20 °C. Trykket øker med nesten 10 kPa (0,1 bar) for en temperaturøkning på 10 °C. Det må tas hensyn til dette når varme dekk kontrolleres.

Kjøring med tilhenger

Ved sleping av tilhenger med fullastet bil må dekktrykket økes med 20 kPa/0,2 bar (3,0 psi) og maksimal hastighet begrenses til 100 km/t.

Kjøring med tilhenger ↗ 160.

Dekktrykkovervåking

Dekktrykkovervåkingssystemet bruker radio- og føler teknologi til å kontrollere dekktrykknivåene.

Merk

Dekktrykkovervåkingen varsler bare om lavt dekktrykk. Det erstatter ikke det jevnlige dekkvedlikeholdet om føreren må sørge for.

Alle hjulene må være utstyrt med trykkmålere og dekkene må ha det foreskrevne dekktrykket.

Les dette

I land hvor dekktrykkovervåkings-systemet er påbudt, vil bruk av hjul uten trykkmålere medføre at driftstillatelsen for bilen er ugyldig.

Følerne i dekktrykkovervåkings-systemet overvåker lufttrykket i dekkene og overfører dekktrykkmålinger til en mottaker i bilen.

Dekktrykkplan ⇨ 212.

Tilstand med lavt dekktrykk



Når det registreres en tilstand med lavt dekktrykk, vises denne med lys i kontrollampen (L) ⇨ 98 og en tilhørende melding vises i førerinformasjonscenteret.

Hvis (L) lyser, skal du stoppe snarest mulig og fylle dekket i henhold til anbefalingene ⇨ 212.

Etter påfylling av luft kan det være nødvendig å kjøre bilen litt for å oppdatere dekktrykkverdiene i systemet. I denne perioden vil (L) kunne lyse.

Hvis (L) tennes ved lavere temperaturer og slukker etter en viss kjøretid, kan det være et tegn på at trykket begynner å bli lavt. Kontroller dekktrykket i alle fire dekk.

Slå av tenningen hvis dekktrykket må reduseres eller økes.

Monter kun hjul med trykkmålere, ellers vil (L) blinke i flere sekunder før den deretter går over til å lyse konstant sammen med kontrollampen ⇨ 96, og en tilsvarende melding vises i førerinformasjonen.

Et reservehjul eller et midlertidig hjul har ikke trykkmålere. Dekktrykkovervåkingen fungerer ikke for slike hjul. På de andre tre hjulene virker dekktrykkovervåkings-systemet som før.

Kontrollampen (L) og den tilhørende meldingen vises ved alle tenningssykluser inntil dekkene er pumpet opp til korrekt dekktrykk.

Førerinformasjonsdisplay ⇨ 100.

Meldinger om bilen ⇨ 101.

Punktering

En punktering eller flere dekk med for lavt trykk indikeres med tenning av kontrollampen (⚠) sammen med STOP ⇨ 96 og en tilhørende melding som vises i førerinformasjonssenteret. Stans bilen, og slå av motoren.

Dekktrykk ⇨ 212.

Dekkreparasjonssett ⇨ 189.

Reservehjul ⇨ 193.

Hjulsift ⇨ 191.

Ny innlæring

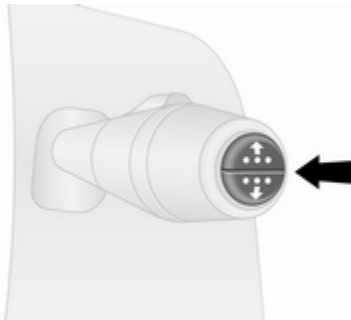

Etter at en punktering er reparert og føreren har fylt dekkene med korrekt dekktrykk, må dekktrykkovervåkings-systemet reberegne.

Dekktrykk ⇨ 212.

Dekkreparasjonssett ⇨ 189.

Under kjøring velges dekktrykkmenyen i førerinformasjonen ved å trykke knappen på enden av viskerhendelen. Trykk og hold knappen i omtrent 5 sekunder for å initialisere reberegningen. En tilsvarende melding vises i førerinformasjonen.

Det kan være behov for flere minutters kjøring over 40 km/t for å fullføre innlæringsprosessen. Systemet kan bare levere begrenset informasjon i denne perioden.

Hvis det oppstår problemer under omprogrammeringen, vil kontrollampen (⚠) fortsette å lyse, og en varselmelding vises på førerinformasjonsdisplayet.

Førerinformasjonsdisplay ⇨ 100.

Meldinger om bilen ⇨ 101.

Generell informasjon

Bruk av kjettinger og vanlige reparasjonssett med flytende tettemidler kan virke negativt inn på systemets funksjon. Fabrikkgodkjente dekkreparasjonssett kan brukes.

Dekkreparasjonssett ⇨ 189.

Kjettinger ⇨ 188.

Eksterne radioanlegg med høy effekt kan forstyrre dekktrykkovervåkingen.

Hver gang dekkene skiftes må følerne til dekktrykkovervåkingen demonteres og vedlikeholdes i et verksted.

Mønsterdybde

Kontroller mønsterdybden regelmessig.

Av sikkerhetsgrunner bør dekkene skiftes ut når mønsterdybden er 2 til 3 mm (vinterdekk ved 4 mm).

Av sikkerhetsgrunner anbefales det at dekkenes mønsterdybde på én aksel ikke varierer mer enn 2 mm.



Minste tillatte mønsterdybde (1,6 mm) er nådd når slitebanen er slitt ned til en slitasjeindikator (TWI = Tread Wear Indicator). Plasseringen er angitt av merker i dekkets side.

Dekk aldres, også når de ikke kjøres. Vi anbefaler at dekkene skiftes ut etter 6 år.

Dekkskift, og hjuldimensjon

Ved bruk av dekk med en annen dimensjon enn de fabrikkmonterte dekkene kan det hende at det nominelle dekktrykket må programmeres på nytt og at andre endringer må utføres på bilen.

Etter å ha gått over til en annen dekkdimensjon, må du få skiftet ut klebeskiltet for dekktrykk.

Dekstrykkovervåkingsystem ⇨ 185.

⚠ Advarsel

Bruk av uegnede dekk eller felger kan forårsake ulykker og vil gjøre bilens driftstillatelse ugyldig.

Hjulcapsler

Bruk hjulcapsler og dekk som er fabrikkgodkjent for den aktuelle bilen, og som dermed oppfyller alle krav til den aktuelle felg- og dekkkombinasjonen.

Hvis det brukes hjulcapsler og dekk som ikke er fabrikkgodkjent, må dekkene ikke ha vulstkant.

Hjulcapsler må ikke hemme kjølingen av bremsene.

⚠ Advarsel

Bruk av uegnede dekk eller hjulcapsler kan føre til plutselig lufttap og dermed til ulykker.

Kjettinger



Kjettinger er bare tillatt på forhjulene. Benytt finleddede kjettinger som maksimalt bygger 15 mm på slitebanen og på innsiden av dekkene (med kjettinglås).

For dekkstørrelse 215/60 R17, ta kontakt med et verksted.

⚠ Advarsel

Skader kan føre til at dekket punkterer.

Hjulcapsler på ståfelger kan komme i kontakt med kjettingdeler. Ta av hjulcapslene i slike tilfeller.

Kjettinger kan bare brukes i hastighet opp til 50 km/t, og ved kjøring på bare veier kan de bare brukes i korte perioder ettersom de slites raskt på hardt veidekke og kan ryke.

Det er ikke tillatt å bruke kjettinger på nødhjul.

Dekkreparasjonssett

Mindre skader på slitebanen og på deksiden kan repareres med dekkreparasjonssettet.

Ikke fjern fremmedlegemer fra dekket.

Skader på dekket som er større enn fire mm eller befinner seg på deksiden nær felgen, kan ikke repareres med reparasjonssettet.

⚠ Advarsel

Kjør ikke fortere enn 80 km/t.

Må ikke brukes i lang tid.

Det kan oppstå endringer i styringen og kjøreegenskapene.

Hvis et dekk har punktert:

Trekk til håndbremsen, og legg inn 1. gir eller revers.

Dekkreparasjonssettet er plassert under førerasetet.

Bilens verktøysett ⇨ 183.

1. Fjern kompressoren og tetningsmiddelflasken fra dekkreparasjonssettet.
2. Ta strømtilkoblingsledningen og luftslangen ut av rommene på undersiden av kompressoren.



3. Skru luftslange til tilkoblingen på flasken med tetningsmiddel.
4. Sett tetningsmiddelflasken på holderen på kompressoren. Plasser kompressoren nær dekket. Tetningsmiddelflasken skal stå rett.
5. Skru av ventilhetten på det defekte dekket.

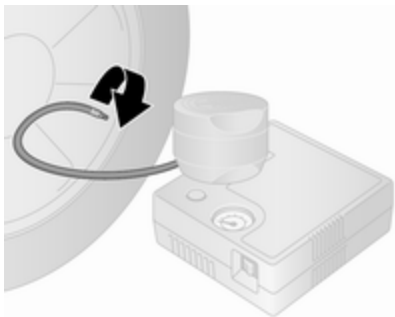

6. Skru påfyllingsslangen på dekkventilen.
7. Bryteren på kompressoren må stå på **O**.
8. Sett den elektriske tilkoblingskabelen inn i strømuttaket eller sigarettennerkontakten.

Vi anbefaler at du lar motoren gå for å hindre at bilbatteriet lades ut.



9. Sett vippebryteren på kompressoren på **I**. Dekket fylles med tetningsmiddel.
10. Kompressorens trykkmåler viser en kort stund opptil seks bar (600 kPa/87 psi). Trykket begynner så å synke.
11. Alt tetningsmiddel pumpes inn i dekket. Deretter fylles dekket med luft.



12. Foreskrevet dekktrykk skal oppnås innen 15 minutter. Dekktrykk \varnothing 212.
Slå av kompressoren når riktig trykk er nådd.
Dersom det foreskrevne dekktrykket ikke oppnås i løpet av 15 minutter, demonterer du dekkreparasjonssettet. Flytt bilen én hjulomdreining (ca. 2 m). Koble til igjen dekkreparasjonssettet, og fortsett med påfyllingen i 15 minutter. Dersom det foreskrevne dekktrykket fortsatt ikke oppnås, er dekket for sterkt skadet. Søk hjelp hos et verksted.

Tapp ut overflødig dekktrykk med knappen ved siden av trykkmåleren.

Kompressoren må ikke gå i mer enn 15 minutter.

13. Løsne dekkreparasjonssettet.
14. Tetningsmiddel som eventuelt har rent ut, fjernes med en klut.
15. Ta klistremerket med maksimalt tillatt hastighet, som du finner på dekkreparasjonssettet, og fest det i førerens synsfelt.
16. Lagre flasken med tetningsmiddel i plastvesken. Legg dekkreparasjonssettet tilbake i boksen og lagre den under føreriset.

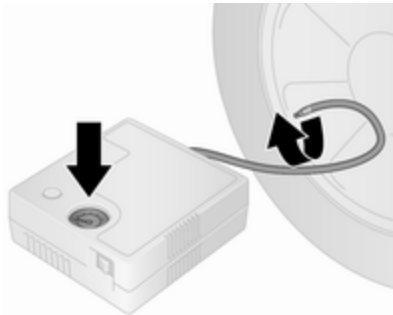

17. Kjør videre umiddelbart, slik at tetningsmiddelet fordeles jevnt i hele dekket. Stans, og kontroller dekktrykket ved bruk av kompressoren etter å ha kjørt ca. 10 km (senest etter 10 minutter). Skru luftslangen fra kompressoren direkte på dekkventilen når dette utføres.
18. Hvis dekktrykket er over 2,2 bar (220 kPa/31 psi), skal det korrigeres til riktig verdi. Gjenta prosedyren til det ikke er noe trykktap lenger.
Bruk ikke bilen hvis dekktrykket har sunket under 2,2 bar (220 kPa/31 psi). Søk hjelp hos et verksted.
19. Løsne dekkreparasjonssettet og legg det tilbake i boksen og lagre den under føreriset.

⚠ Advarsel

Tetningsmiddelet må ikke komme i kontakt med hud, øyne eller klær. Oppsøk lege umiddelbart ved svelging.

Les dette

Kjøreegenskapene til det reparerte dekket er sterkt forringet. Derfor må du få skiftet ut dette dekket.

Hvis det høres uvanlige lyder eller kompressoren blir varm, skal du slå av kompressoren i minst 30 minutter.

Les informasjonen om lagring, og utløpsdatoen på tetningsmiddelflasken. Tetteevnen er ikke garantert etter den angitte dato.

Skift ut den brukte tetningsmiddelflasken. Kast tetningsmiddelflasken i henhold til gjeldende bestemmelser.

Skifte hjul

Noen biler er utstyrt med et dekkreparasjonssett i stedet for reservehjul
↪ 189.

Gjennomfør følgende forberedelser og følg disse anvisningene:

- Parker bilen på et plant og solid underlag som ikke er glatt. Forhjulene skal stå i rett fremstilling.

- Trekk til håndbremsen, og legg inn 1. gir eller revers.
- Ta ut reservehjulet ↪ 193.
- Skift aldri flere hjul samtidig.
- Bruk jekken bare til å skifte hjul ved punktering, ikke til å skifte mellom sommer- og vinterhjul.
- Jekken er vedlikeholdsfri.
- Hvis underlaget som bilen står på er mykt, legger du en plankebit (maks. 1 cm tykk) under jekken.
- Fjern tunge gjenstander fra bilen før den jekkes opp.
- Det må ikke oppholde seg personer eller dyr i bilen når den er jekket opp.
- Kryp aldri under en bil som er oppjekket.
- Start ikke motoren mens bilen står på jekken.
- Rengjør hjulbolter / mutre og -gjenger med en ren klut før du monterer hjulet.

⚠ Advarsel

Smør ikke hjulbolten, hjulmutteren eller hjulmutterkapselen.

1. Ta av hjulkapselen (ved bruk av kroken som følger med).
Bilens verktøysett ↪ 183.

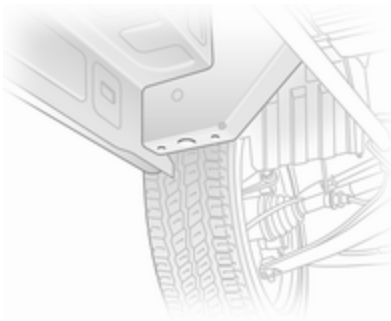

2. Løsne alle hjulboltene en halv omdreining med hjulnøkkelen. Hjulnøkkelen må sitte sikkert. Nøkkelen skrues mot urviseren for å løsne boltene. Snu nøkkelen om nødvendig.

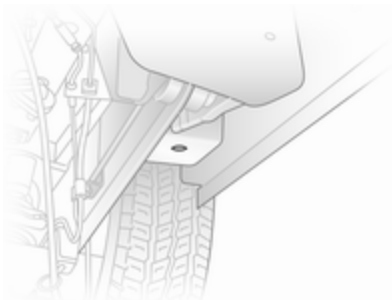

3. Plasser tappen på jekkens løfteklloss under jekkhullet nærmest det aktuelle hjulet.
Kontroller at jekken er riktig plassert. Jekken må stå stabilt, slik at den ikke glir, på bakken like under jekkhullet.
4. Monter nøkkelen på jekken, og løft bilen ved å dreie nøkkelen helt til hjulet ikke berører bakken.
5. Skru løs hjulboltene helt ved å dreie mot urviseren, og tørk dem rene med en klut.
Legg gjengene et sted der de er beskyttet mot skitt.

6. Skift hjulet.
Reservehjul ⇨ 193.
7. Skru inn hjulboltene.
8. Senk bilen og fjern jekken.
9. Trekk til hver av hjulboltene i kryss ved å bruke hjulnøkkelen. Hjulnøkkelen må sitte sikkert. Nøkkelen vris med urviseren for å trekke til boltene. Snu nøkkelen om nødvendig.
Tiltrekkingmoment er 160 Nm.
10. Skift hjulkapselen og sørg for at ventilhullet i hjulkapselen er tilpasset til dekkventilen før den monteres.

Les dette

Hvis relevant kan du montere tyverisikringsbolter nær dekkventilen (ellers kan det bli umulig å remontere hjulkapselen).

11. Plasser det utskiftede hjulet
⇨ 193 samt bilens verktøysett
⇨ 183.
12. Få avbalansert det nye hjulet på bilen.
Kontroller dekktrykket på det monterte dekket ⇨ 212.

Kontroller hjulboltmomentet.
Få skiftet ut eller reparert det defekte dekket snarest mulig.

Reservehjul

Noen biler er utstyrt med et dekkreparasjonssett i stedet for reservehjul ⇨ 189.

Reservehjulet kan klassifiseres som et nødhjul, avhengig av dimensjonen på de andre hjulene som er montert og gjeldende nasjonale forskrifter. I dette tilfellet gjelder en tillatt maksimal hastighet, selv om det ikke er noen etikett på reservehjulet som angir dette.

Merk

Bruk av et reservehjul som er mindre enn de andre hjulene eller sammen med vinterdekk kan påvirke kjøreegenskapene. Få skiftet ut det defekte dekket snarest mulig.

Det kan hende at bilen må jekkes opp for å komme til reservehjulet hvis et bakdekk punkterer på bilen når den er fullastet.

Hjulskift ⇨ 191.

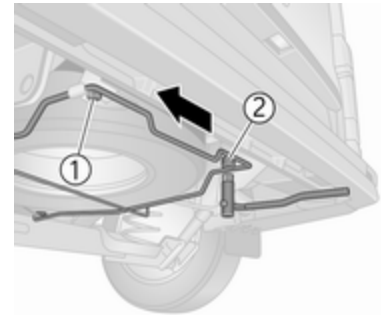

Reservehjulet er festet under understellet bak og kan sikres med en sikkerhetsbolt. Denne bolten kan bare fjernes ved bruk av hjulbolthylsen som følger med.

Bilens verktøysett ⇨ 183.

⚠Advarsel

Dekket er tungt. Vær forsiktig når reservehjulsholderen løsnes. Ta ikke ut bolten **1** helt.

Støtt reservehjulet med et egnet hjelpemiddel, slik at det ikke plutselig faller ned når skruene til holderen løsnes. Fare for personskade!

Reservehjulsholderen løsnes ved å fjerne bolten **2** helt, og deretter løsnes bolten **1** uten å ta den helt ut. Skyv deretter reservehjulsholderen opp og ned og fra side til side inntil den løsner fra bolten **1**, og holderen senkes.

Når hjulet monteres, er det viktig å passe på at reservehjulsholderen plasseres riktig før skruene strammes.

Sommer- og vinterdekk

Du kan sette på reservehjulet med sommerdekk selv om det er vinterdekk på de andre hjulene.

Bilens kjøreegenskaper kan endre seg ved kjøring med reservehjul med sommerdekk, spesielt på glatt veibane.

Retningsbestemte dekk

Monter retningsbestemte dekk slik at de roterer i kjøreretningen. Rotasjonsretningen er angitt med et symbol (for eksempel en pil) på dekketsiden.

Dersom hjul er montert mot rotasjonsretningen:

- Kjøreegenskapene kan bli påvirket. Skift eller reparer det defekte dekket så snart som mulig og monter dette i stedet for reservehjulet.
- Kjør aldri fortere enn 80 km/t.
- Kjør ekstra forsiktig på vått og snødekket underlag.

Bruk av startkabler

Bruk aldri hurtiglader til starting.

Når batteriet er flatt, kan motoren startes ved hjelp av startkabler og bilbatteriet i en annen bil.

⚠Advarsel

Vær forsiktig ved start med startkabler. Avvik fra anvisningene under kan føre til personskader eller materielle skader som følge av at batteriet eksploderer, eller skade på det elektriske anlegget i begge bilene.

⚠Advarsel

Unngå å få batterisyre i øynene, på huden, tekstiler og lakkerte flater. Væsken inneholder svovelsyre, som kan føre til personskader og materielle skader ved direkte kontakt.

- Unngå gnister eller åpen ild i nærheten av batteriet.

- Et utladet bilbatteri kan fryse alle-rede ved en temperaturer på 0 °C. Tin opp batteriet hvis det er frosset, før du kobler til startkablene.
- Bruk vernebriller og beskyttende klær ved håndtering av batteriet.
- Bruk et starthjelpbatteri med samme spenning (12 V). Kapasiteten (Ah) må ikke være vesentlig lavere enn i det utladede batteriet.
- Bruk startkabler med isolerte klemmer og et tverrsnitt på minst 16 mm² (25 mm² for dieselmotorer).
- Koble ikke det utladede bilbatteriet fra det elektriske anlegget i bilen.
- Slå av alle unødvendige strømforbrukere.
- Bøy deg aldri over batteriet under arbeidet.
- Klemma på den ene kablen må ikke komme i berøring med klemma på den andre kablen.
- Bilene får ikke berøre hverandre under starthjelpen.

- Sett på håndbremsen. Girkassen skal stå i nøytralstilling.
- Åpne beskyttelseshettene for den positive polen på begge batterier.

Trakten er plassert i bagasjerommet.

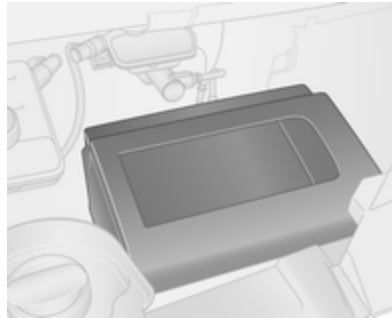

Ta av dekelet for å få tilgang til batteriet.

Les dette

Hvis det finnes, kobles ekstrabatteriet bare automatisk til bilens hovedbatteri når motoren går. Det er ikke nødvendig å koble det fra manuelt før det brukes startkabler i bilen.

Bilbatteri ⇨ 168.

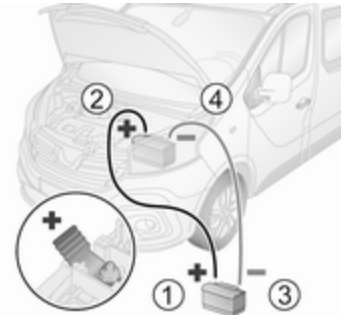

Rekkefølge for tilkobling av kabler:

1. Koble den røde ledningen til plusspolen (1) på starthjelpbatteriet.
2. Koble den andre enden av den røde kablen til plusspolen (2) på det utladede bilbatteriet.
3. Koble den svarte kablen til minuspolen (3) på starthjelpbatteriet.
4. Koble den andre enden av den svarte kablen til et jordingspunkt på bilen (4), f.eks. motorblokken eller en motorfestebolt. Koble til

så langt som mulig fra det utladede bilbatteriet. Avstanden må være minst 60 cm.

Plasser kablene slik at de ikke kommer i berøring med roterende deler i motorrommet.

Starte motoren:

1. Start motoren i bilen som leverer startstrøm.
2. Start den andre motoren etter 5 minutter. Startforsøk på maksimalt 15 sekunder og med 1 minutt mellomrom mellom hvert forsøk.
3. La begge motorene gå på tomgang med tilkoblede kabler i ca. 3 minutter.
4. Slå på strømforbrukere (f.eks. hovedlys, oppvarmbar bakrute) i bilen som mottar startstrøm.
5. Koble fra kablene i nøyaktig motsatt rekkefølge.

Tauing

Tauing av bilen

Slepeøyet ligger i bilens verktøysett
 ⇨ 183.

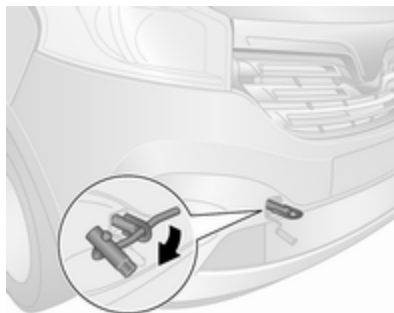

Skrum av dekselet med et passende verktøy.

Skrum slepefestet med urviseren inn i slepepunktet foran, og stram helt ved bruk av hjulnøkkelen.

Fest et slepetau, eller helst en slepe-stang, på slepeøyet, aldri på støtfangeren eller deler av forhjulsopphenget.

Merk

Ikke tau bilen ved feste bak. Fremre slepekrok på bare brukes til tauing og ikke redning av en bil.

Merk

Aktiver barnesikringen i bakdørene hvis baksetene er i bruk. Barnesikring ⇨ 30.

Slå på tenningen for å tillate bruk av bremselys, horn og vindusviskere, og beveg rattet lett for å løsne rattlåsen.

Les dette

Avhengig av versjonen kan det være nødvendig å slå på motoren for å kunne betjene bremselysene.

Sett girvelgeren til nøytral.

Frigjøre håndbremsen.

Merk

Igangkjøringen må skje langsomt. Kjør jevnt uten rykk. For stor trekraft kan skade bilen.

Når motoren ikke går, kreves det betydelig mer kraft for å bremse og styre.

Slå på varselblinklysene ⇨ 109.

Koble inn omluftsystemet ⇨ 115 og lukk vinduene, slik at ikke eksos fra trekkbilen trenger inn i kupeen.

Søk hjelp hos et verksted.

Skru ut slepefestet etter tauing, og sett på dekselet igjen.

Tau en annen bil

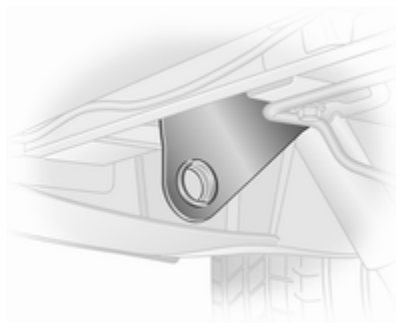

Den faste sleperingen er plassert under bakre støtfanger på bilens venstre side.

Fest et slepetau, eller helst en slepe-stang, på slepeøyet bak, aldri på bakakselen eller opphengsdeler.

Slepeøyet bak må bare brukes til tauing, og ikke til berging av en bil.

Merk

Igangkjøringen må skje langsomt. Kjør jevnt uten rykk. For stor trek-kraft kan skade bilen.

Tilhengerfeste ⇨ 160.

Utvendig pleie

Låser

Låsene er smurt fabrikk fra fabrikkens side med låsesylinderfett av høy kvalitet. Bruk bare avisingsmiddel når det er helt nødvendig, ettersom det fjerner sylinderfettet og virker negativt inn på låsefunksjonen. La et verksted smøre låsene med fett etter bruk av avisingsmiddel.

Vask

Lakkerte flater på bilen er utsatt for miljøpåvirkninger, vask derfor bilen regelmessig.

Ved bruk av automatisk bilvask anbefaler vi at en automat med tekstilbørster brukes, og det bør velges et program uten vokstilsetninger. Begrensinger for foliedekkede eller mattlakkerte karosserideler eller dekortape, se "Polering og voksing".

Bruk aldri dampspyler eller høytrykks-spylerenser i motorrommet.

Sett inn lakkerte deler på bilen jevnlig med voks.

Fugleekskremer, døde insekter, kvae, blomsterstøv og lignende må straks vaskes bort, siden de inneholder aggressive bestanddeler som kan skade billakken.

Ved bruk av bilvaskeautomater må anvisningene fra vaskeautomatprodusenten følges. Vindusviskerne og bakruteviskeren må være slått av og utvendige speil må være felt inn. Ta av antennen og utvendig tilbehør som f.eks. takstativ o.l.

Hvis du vasker bilen for hånd, må du spyle innsiden av hjulkassene grundig.

Rengjør også kanter og falsler samt øvrige lakkflater som kommer til syne når dører og panser åpnes.

Rengjør lyse metall-lister med et rengjøringsmiddel som er godkjent for aluminium for å unngå skader.

Merk

Bruk alltid rengjøringsmiddel med pH-verdi på 4 til 9.

Bruk ikke rengjøringsmidler på varme overflater.

Spyl og tørk bilen grundig. Skyll pusseskinnen hyppig. Benytt egne pusseskinn til vinduer og lakkerte flater. Rester av voks på rutene vil redusere sikten.

Få et verksted til å smøre alle dørhengslene.

Ikke fjern asfaltflekker med harde gjenstander. Benytt asfaltfjerner i sprayform på lakkerte flater.

Lykter

Frontlykt- og andre lyktedekslar er laget av plast. Bruk ikke slipende eller kaustiske midler samt isskraper, og rengjør dem ikke tørt.

Polering og voksing

Du bør polere bilen jevnlig (senest når vannet ikke lenger samler seg i dråper). Ellers vil lakken tørke ut.

Polering er bare nødvendig når lakken har blitt matt, eller hvis partikler har festet seg i den.

Lakkpolish med silikon danner en beskyttende hinne som gjør voksing unødvendig.

Ulakkerte karosserideler av plast må ikke behandles med voks eller poleringsmidler.

Matte, foliedekkede karosserideler eller dekortape må ikke poleres, for å unngå gjenskin. Det må ikke brukes varme voksprogrammer i bilvaskeautomater hvis bilen er utstyrt med disse delene.

Mattlakkerte dekkdeler, f.eks. speilhusdeksler, skal ikke poleres. Ellers vil disse delene gi gjenskin eller fargen vil bli oppløst.

Vindusruter og viskerblader

Slå av viskerne før behandling i bevegesområdene deres.

Rengjør med myke, lofrie kluter eller et pusseskinn og bruk vindusrens og insektfjerner.

Når bakruten rengjøres på innsiden, må det alltid tørkes parallelt med varmeelementene for å unngå skader.

Benytt en isskraper med skarp kant til å skrape bort is fra rutene. Press isskraperen mot ruten, slik at skitt som kan forårsake riper i ruten, ikke kommer under skrapen.

Fjern skitt på viskerbladene ved bruk av en myk klut og vindusvask. Husk å fjerne eventuelle rester av voks, insekter og lignende på vinduet.

Is, forurensning og kontinuerlig visking på tørre vinduer fører til at viskerbladene blir skadet eller ødelagt.

Hjul og dekk

Bruk aldri høytrykksspyler til rengjøring.

Rengjør felger med pH-nøytralt felgerens.

Felgene er lakkert, og kan pleies med de samme midlene som karosseriet.

Lakkskader

Utbedre mindre lakkskader med en lakkstift, før det dannes rust. Større lakkskader og rust må repareres av et verksted.

Understell

Noen områder av understellet er påført PVC-understellsbelegg, mens andre utsatte områder har et slitesterkt belegg med beskyttelsesvoks.

Kontroller understellet etter vask, og påfør voks etter behov.

Materialer som inneholder bitumen og gummi kan skade PVC-belegget. Få et verksted til å utføre arbeidet på understellet.

Vask understellet og få det beskyttende voksbelegget kontrollert før og etter vinteren.

Tilhengerfeste

Ikke rengjør kulestangen med dampvasker eller høytrykksspyler.

Innvendig pleie

Kupé og trekk

Rengjør kupeen inklusive instrumentpanelets polstring og kledning med tørre kluter eller med interiørrens.

Rengjør skinntrekk med rent vann og en myk klut. Bruk skinnpleiemiddel hvis trekket er svært skittent.

Instrumentgruppen og displayene skal bare rengjøres med en myk og fuktig klut. Ved behov brukes en svak såpeopløsning.

Rengjør tekstiltrekk med støvsuger og børste. Fjern flekker med seterens.

Tøystoffer kan være fargesmittende. Dette kan medføre misfarginger, spesielt på lysfarget stoff. Flekker og misfarginger som kan fjernes, bør rengjøres så snart som mulig.

Rengjør sikkerhetsbelter med lun kent vann eller interiørrens.

Merk

Lukk borrelåsene. Hvis de ikke er lukket, kan de skade setetrekket.

Det samme gjelder klær med deler med skarpe kanter, for eksempel glidelåser, belter eller jeans med nagler.

Plast- og gummideler

Plast- og gummideler kan pleies med de samme midlene som brukes på karosseriet. Benytt eventuelt interiørens. Benytt ingen andre midler.

Unngå spesielt bruk av løsemidler og bensin. Bruk aldri høytrykksspyler til rengjøring.

Service og vedlikehold

Generell informasjon	201
Serviceinformasjon	201
Anbefalte væsker, smøremidler og deler	203
Anbefalte væsker og smøremidler	203

Generell informasjon

Serviceinformasjon

Av hensyn til driftssikkerheten, trafikksikkerheten og verdibevaringen er det svært viktig at alle vedlikeholdsoppgaver blir utført i henhold til de spesifiserte intervallene.

Den detaljerte, oppdaterte serviceplanen for bilen er tilgjengelig i verkstedet.

Serviceidisplay ⇨ 91.

Motoridentifikasjon ⇨ 206.

Europeiske serviceintervaller

Vedlikehold av bilen er påkrevet hver 40 000 km eller etter to år, avhengig av hva som inntreffer først, hvis ikke noe annet vises i serviceidisplayet.

Ved svært krevende kjøring, f.eks. for drosjer og politibiler, kan det være aktuelt med kortere serviceintervaller.

De europeiske serviceintervallene gjelder disse landene:

Andorra, Østerrike, Belgia, Kroatia, Den tsjekkiske republikk, Danmark, Estland, Finland, Frankrike, Tysk-

land, Hellas, Ungarn, Island, Irland, Italia, Latvia, Liechtenstein, Litauen, Luxembourg, Nederland, Norge, Polen, Portugal, Slovakia, Slovenia, Spania, Sverige, Sveits, Storbritannia.

Serviceidisplay ⇨ 91.

Internasjonale serviceintervaller

Israel:

Vedlikehold av bilen er påkrevet hver 40 000 km eller etter to år, avhengig av hva som inntreffer først, hvis ikke noe annet vises i serviceidisplayet.

Albania, Bosnia-Hercegovina, Kosovo, Makedonia, Montenegro, Serbia:

Vedlikehold av bilen er påkrevet hver 30 000 km eller etter to år, avhengig av hva som inntreffer først, hvis ikke noe annet vises i serviceidisplayet.

Romania, Bulgaria, Moldova, Kypros:

Vedlikehold av bilen er påkrevet hver 30 000 km eller etter ett år, avhengig av hva som inntreffer først, hvis ikke noe annet vises i serviceidisplayet.

Tyrkia:

Vedlikehold av bilen er påkrevet hver 20 000 km eller etter ett år, avhengig av hva som inntreffer først, hvis ikke noe annet vises i servicedisplayet.

Marokko, Sør-Afrika, Russland, Ukraina, Hviterussland, Kasakhstan:

Vedlikehold av bilen er påkrevet hver 15 000 km eller etter ett år, avhengig av hva som inntreffer først, hvis ikke noe annet vises i servicedisplayet.

Algerie, Tunis, Malta, Singapore:

Vedlikehold av bilen er påkrevet hver 10 000 km eller etter ett år, avhengig av hva som inntreffer først, hvis ikke noe annet vises i servicedisplayet.

Egypt:

Vedlikehold av bilen er påkrevet hver 8000 km eller etter ett år, avhengig av hva som inntreffer først, hvis ikke noe annet vises i servicedisplayet.

Krevende driftsforhold vil blant annet si høy hyppighet av følgende: Kaldstart, stopp-og-kjør, bruk av tilhenger, kjøring i fjellområder, kjøring på dårlig og sandete veiunderlag, høy luftforurensning, høy forekomst av luftbårne

sand- og støvpartikler, kjøring i høye-releggende regioner, og store temperaturvariasjoner. Under slike krevende driftsforhold kan det hende at bestemte servicearbeider må utføres oftere.

Servicedisplay ⇨ 91.

Bekreftelser

Bekreftelse på utført service registreres i service- og garantiheftet. Dato og kilometerstand skrives inn sammen med stampelet og underskriften til verkstedet som utfører servicen.

Sørg for at service- og garantiheftet fylles ut riktig, ettersom er det helt avgjørende å kunne dokumentere at påkrevde servicer er utført for at eventuelle garanti- eller goodwillkrav skal kunne innfris. Dessuten er det også en fordel ved salg av bilen.

Servicedisplay

Serviceintervaller er basert på flere parametere avhengig av bruk.

Servicedisplayet, som sitter i førerinformasjonen, viser når det er tid for neste service. Søk hjelp hos et verksted.

Servicedisplay ⇨ 91.

Anbefalte væsker, smøremidler og deler

Anbefalte væsker og smøremidler

Bruk bare produkter som tilfredsstillende de anbefalte spesifikasjonene.

⚠ Advarsel

Driftsmidler er farlige og kan være giftige. De må håndteres med forsiktighet. Les informasjonen på beholderne.

Motorolje

Motorolje er merket med kvalitet og viskositet. Kvaliteten er viktigere enn viskositeten ved valg av motorolje. Oljekvaliteten sikrer blant annet renheten til motoren, beskyttelse mot slitasje og kontroll av oljens aldring, mens viskositeten gir informasjon om oljens tykkelse over et temperaturområde.

Dexos er den nyeste oljekvaliteten og gir optimal beskyttelse for dieselmotorer. Hvis du ikke får tak i slik olje, må du bruke motorolje av de andre oppførte kvalitetene.

Velg riktig motorolje basert på kvalitet og laveste utetemperatur ⇨ 207.

Etterfylling av motorolje

Merk

I tilfelle oljesøl må den tørkes opp og kastes på riktig måte.

Motorolje fra forskjellige produsenter og av ulike merker kan blandes så lenge de oppfyller kravene som stilles til den aktuelle motoroljen kvalitet og viskositet.

Velg riktig motorolje basert på kvalitet og laveste utetemperatur ⇨ 207.

Ekstra tilsetningsstoffer for motorolje

Bruk av ekstra tilsetningsstoffer i motoroljen kan forårsake skade og gjøre garantien ugyldig.

Viskositetsklasser for motorolje

SAE-viskositetsklassen gir informasjon om tykkelsen på oljen.

Flergradsolje er merket med to tall, f.eks. SAE 5W-30. Det første tallet, etterfulgt av W, angir viskositeten ved lav temperatur og det andre tallet viskositeten ved høy temperatur.

Velg riktig viskositetsgrad avhengig av laveste utetemperatur ⇨ 207.

Alle de anbefalte viskositetsklassene er egnet for høye utetemperaturer.

Kjølevæske og frostvæske

Bruk bare silikatfri frostvæske med lang levetid for kjølevæsken (LLC) som er godkjent for bilen. Kontakt et verksted.

Systemet er fra fabrikk fylt med kjølevæske som gir utmerket rust- og frostbeskyttelse ned til ca. -28 °C. Denne konsentrasjonen bør opprettholdes

hele året. Bruk av ekstra kjølevæsketilsetninger som skal gi tilleggsbeskyttelse mot rust eller tette mindre lekkasjer, kan forårsake funksjonsproblemer. Garantiansvar vil bli avvist for følger som skyldes bruk av ekstra tilsetningsstoffer i kjølevæsken.

Spylervæske

Bruk bare spylevæske som er godkjent for bilen for å hindre skader på viskerblader, lakk, plast og gummideler. Kontakt et verksted.

Bremsevæske

Over tid absorberer bremsevæsken fuktighet, noe som svekker bremsevirkningen. Derfor bør bremsevæske skiftes ved de angitte intervallene.

AdBlue

Bruk bare AdBlue for å redusere nitrogenoksider i eksosutslippet ↪ 138.

Tekniske data

Bilens identifikasjon	205
Bilens identifikasjonsnummer ..	205
Fabrikasjonsplate	206
Motoridentifikasjon	206
Bilens data	207
Anbefalte væsker og smøremidler	207
Bilens mål	208
Påfyllingsmengder	211
Dekktrykk	212

Bilens identifikasjon

Bilens identifikasjonsnummer



Bilens understellsnummer er synlig gjennom frontruten.

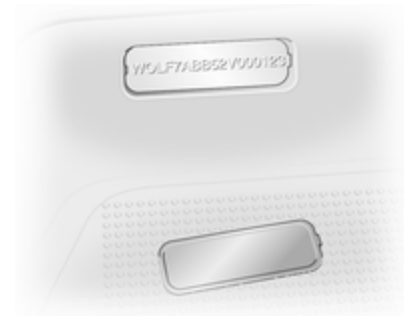

Understellsnummeret er også synlig bak et plastdeksel på høyre dørter-skel.

Fabrikasjonsplate



Fabrikasjonsplaten er festet på høyre dørstolpe.



Opplysninger på fabrikkasjonsplaten:

- 1 : Produsent
- 2 : Typegodkjenningsnummer
- 3 : Understellsnummer
- 4 : Tillatt totalvekt i kg
- 5 : Tillatt togvekt i kg
- 6 : Maksimalt tillatt foraksellast i kg
- 7 : Maksimalt tillatt bakaksellast i kg
- 8 : Motorkoding
- 9 : Bilspesifikke og landsspesifikke opplysninger

Les dette

Fabrikasjonsplaten på bilen kan avvike fra den viste illustrasjonen.

For- og bakaksellast må samlet ikke overskride tillatt totalvekt.

Bilens egenvekt i kjørekklar stand avhenger av bilens spesifikasjoner, for eksempel tilleggsutstyr og tilbehør. Se EU-samsvarserklæringen som fulgte med bilen eller andre nasjonale registreringsdokumenter.

De tekniske spesifikasjonene er utarbeidet i overensstemmelse med EU-normene. Vi forbeholder oss retten til å foreta endringer. Hvis

opplysningene i vognkortet ikke stemmer overens med instruksjonsboken, gjelder opplysningene i vognkortet.

Motoridentifikasjon

Vivaro har dieselmotorer med fire sylindere og et slagvolum på 1598 cm³. Motoridentifiseringskoden starter med R9M og angir effekt- og utslippskategorien. Den er en del av fabrikkasjonsplaten og er stemplet på motorblokken.

For flere tekniske spesifikasjoner, se EU-samsvarserklæringen som fulgte med bilen eller andre nasjonale registreringsdokumenter.

Ved hjelp av understellnummeret er det også mulig å fastslå hvilken motortype som er montert i bilen. Kontakt et verksted for mer informasjon.

Bilens data

Anbefalte væsker og smøremidler

Nødvendig motoroljekvalitet

Motoroljekvalitet: Europa

dexos 2 ✓

For land med internasjonale serviceintervaller ⇨ 201, kan du bruke oljekvalitetene nedenfor:

Motoroljekvalitet: Internasjonal

dexos 2 ✓

ACEA C3 ✓
motorer med dieselpartikkelfilter

ACEA A3/B4 ✓
motorer uten dieselpartikkelfilter

Viskositetsklasser for motorolje

Utetemperatur

ned til -25 °C	SAE 0W-30 eller SAE 0W-40 SAE 5W-30 eller SAE 5W-40
under -25 °C	SAE 0W-30 eller SAE 0W-40

Bilens mål

Type	Varebil		Combi		Double Cab		Platform cab
	L1	L2	L1	L2	L1	L2	L2
Akselavstand							
Lengde [mm]	4999	5399	4999	5399	4999	5399	5248
Bredde uten sidespeil [mm]	1956	1956	1956	1956	1956	1956	1955
Bredde med to sidespeil [mm]	2283	2283	2283	2283	2283	2283	2283
Høyde - uten last (uten antenne) [mm]							
H1	1971	1967	1970	1970	1971	1967	1971
H2	2493	2493	–	–	–	–	–
Akselavstand [mm]	3098	3498	3098	3498	3098	3498	3498

Lasteromsdimensjoner

Varebil	L1		L2	
	H1	H2	H1	H2
Takhøyde				
Maks. høyde på bakdørsåpning [mm]	1295	1818	1295	1818
Bredde på bakdørsåpning (ved gulvet) [mm]	1391	1391	1391	1391
Maks. bagasjeromshøyde [mm]	1387	1913	1387	1913
Maks. bagasjerombredde [mm]	1662	1662	1662	1662

Varebil	L1		L2	
	H1	H2	H1	H2
Takhøyde				
Bredde mellom hjulbuene [mm]	1268	1268	1268	1268
Maks. lengde på bagasjeromsgulv [mm]	2537	2537	2937	2937
Maks. lengde på bagasjeromsgulv opp til fotbrønn for forsetepassasjer (med gjennomlastingsluke) [mm]	3815	3815	4150	4150
Bredde på skyvedørsåpning [mm]	1229	1229	1229	1229
Bredde på skyvedørsåpning - ved 100 mm fra gulv [mm]	1030	1030	1030	1030
Høyde på skyvedørsåpning [mm]	1284	1284	1284	1284
Combi	L1		L2	
Maks. høyde på bakdørsåpning [mm]	1295		1295	
Bredde på bakdørsåpning (ved gulvet) [mm]	1391		1391	
Maks. bagasjeromshøyde [mm]	1369		1369	
Maks. bagasjeromsbredde [mm]	1662		1662	
Bredde mellom hjulbuene [mm]	1268		1268	
Maksimal lastegulvlengde - med bakluke [mm]	736 / 1620 ¹⁾		1136 / 2020 ¹⁾	
Maksimal lastegulvlengde - med bakdører [mm]	765 / 1679 ¹⁾		1165 / 2079 ¹⁾	

210 Tekniske data

Combi	L1	L2
Bredde på skyvedørsåpning [mm]	1229	1229
Bredde på skyvedørsåpning - ved 100 mm fra gulv [mm]	1030	1030
Høyde på skyvedørsåpning [mm]	1284	1284

1) Avhengig av seterad.

Double Cab	L1	L2
Maks. høyde på bakdørsåpning [mm]	1320	1320
Bredde på bakdørsåpning (ved gulvet) [mm]	1391	1391
Maks. bagasjeromshøyde [mm]	1387	1387
Maks. bagasjerombredde [mm]	1662	1662
Bredde mellom hjulbuene [mm]	1268	1268
Maks. lengde på bagasjeromsgulv [mm]	2000	2400
Maks. lengde på bagasjeromsgulv - bak bakseter [mm]	1370	1770
Bredde på skyvedørsåpning [mm]	1229	1229
Bredde på skyvedørsåpning - ved 100 mm fra gulv [mm]	1030	1030
Høyde på skyvedørsåpning [mm]	1284	1284

Påfyllingsmengder

Drivstofftank

Drivstofftankens nominelle kapasitet [l]	80
--	----

AdBlue-tank

AdBlue, nominell kapasitet [l]	22,5
--------------------------------	------

Dekktrykk

Dekk	Foran [kPa/bar] (psi)	Bak [kPa/bar] (psi)
195/75 R16 C 107/105T, 205/65 R16 C 107/105T	380/3,8 (55)	420/4,2 (61)
215/65 R16 C 106/104T, 215/65 R16 C 107/105T	310/3,1 (45)	340/3,4 (49)
215/60 R17 C 109/107T	350/3,5 (51) ²⁾	390/3,9 (57) ³⁾

2) Combi: 320/3,2 (46), ikke for kjøring på motorvei.

3) Combi: 350/3,5 (51), ikke for kjøring på motorvei.

Informasjon om kunden

Informasjon om kunden	213
Samsvarserklæring	213
REACH	217
Registrerte varemerker	217
Personvern og registrering av data om bilen	217
Registrering av hendelser	217
Radiofrekvens-identifikasjon (RFID)	220

Informasjon om kunden

Samsvarserklæring

Radiooverføringsystemer

Bilen har systemer som sender og / eller mottar radiobølger som er regulert i direktiv 2014/53/EU. Produzentene av systemene nedenfor erklærer samsvar med direktiv 2014/53/EU. Den fulle teksten i EU-samsvarserklæringen for hvert av systemene er tilgjengelig på følgende Internett-adresse: www.opel.com/conformity.

Importør er
Opel / Vauxhall, Bahnhofplatz,
65423 Ruesselsheim am Main,
Germany.

Elektronisk nøkkelsender

Continental Automotive
1 Rue de Clairefontaine, 78120
Rambouillet, France
Driftsfrekvens: 433 MHz
Maksimal utgangseffekt:
10 mW ERP

Startsperre

Visteon Electronics
04 Rue Nelson Mandela, Zone Industrielle Borj Cedria, 2055 Bir El Bey, Tunisia

Driftsfrekvens: 125 kHz

Maksimal utgangseffekt:
42 dB μ A/m ved 10 m

Startsperre

Continental Automotive
1 Rue de Clairefontaine, 78120
Rambouillet, France
Driftsfrekvens: 125 kHz
Maksimal utgangseffekt:
42 dB μ A/m ved 10 m

IntelliLink Touch

Continental Automotive
1 Rue de Clairefontaine, 78120
Rambouillet, France
Driftsfrekvens: Ikke tilgjengelig
Maksimal utgangseffekt:
Ikke tilgjengelig

NAVI 50 IntelliLink / NAVI 80 IntelliLink

LG Electronics

LG Electronics European Shared Service Center B.V., Krijgsman 1, 1186 DM Amstelveen, The Netherlands

Driftsfrekvens: 2,4 GHz

Maksimal utgangseffekt: 100 mW EIRP

Navigasjonsmodul

TomTom Int'l BV

De Ruijterkade 154, 1011 AC Amsterdam, The Netherlands

Driftsfrekvens: 2,4 GHz

Maksimal utgangseffekt: 100 mW EIRP

Parkeringsvarmer, fjernkontrollmottaker

Eberspaecher Climate Control Systems GmbH & Co. KG

Eberspaecherstrasse 24, 73730 Esslingen, Germany

Driftsfrekvens: Ikke tilgjengelig

Maksimal utgangseffekt: Ikke tilgjengelig

Parkeringsvarmer, fjernkontrollsender

Eberspaecher Climate Control Systems GmbH & Co. KG

Eberspaecherstrasse 24, 73730 Esslingen, Germany

Driftsfrekvens: 434,6 MHz

Maksimal utgangseffekt: 10 dBm

Telematikkstyreenhet

Continental Automotive

1 Rue de Clairefontaine, 78120 Rambouillet, France

Driftsfrekvens: 2400 - 2483,5 MHz

Maksimal utgangseffekt: 100 mW EIRP

16 / R16 BT USB / CD18 BT USB

Visteon Electronics

04 Rue Nelson Mandela, Zone Industrielle Borj Cedria, 2055 Bir El Bey, Tunisia

Driftsfrekvens: 2,4 GHz

Maksimal utgangseffekt: 100 mW EIRP

Trådløs fjernkontrollsender

Visteon Electronics

04 Rue Nelson Mandela, Zone Industrielle Borj Cedria, 2055 Bir El Bey, Tunisia

Driftsfrekvens: 433 MHz

Maksimal utgangseffekt: 10 mW ERP

Trådløs fjernkontroll mottaker

Visteon Electronics

04 Rue Nelson Mandela, Zone Industrielle Borj Cedria, 2055 Bir El Bey, Tunisia

Driftsfrekvens: 433 MHz

Maksimal utgangseffekt: 10 mW ERP

Ryggekameravisning

Ficosa International

Gran Via de Carles III, 98, 08028 Barcelona, Spain

Driftsfrekvens (MHz)	Maksimal utgangseffekt (dBm)
824 - 894	39
880 - 960	39

1710 - 1880 36

1850 - 1890 33

Telematikkmodul

Masternaut International

4 Rue Charles Cros, 27400 Louviers,
France

Driftsfrekvens (MHz)	Maksimal utgangseffekt (dBm)
-------------------------	------------------------------------

900	33
-----	----

1800	30
------	----

Dekktrykovervåking

Schrader Electronics

Trooperslane Industrial Estate, 2
Meadowbank Rd, Carrickfergus
BT38 8YF, United Kingdom

Driftsfrekvens: 433 MHz

Maksimal utgangseffekt:
10 mW ERP

Radarsystemer

Landsspesifikke samsvarsforskrifter
for radarsystemer vises på følgende
side:

European Union

EC Directive: 1999/5/EC
 Manufacturer: Delphi Electronics & Safety
 Model / Type Designation: L2C0038TR
 Description / Intended Use:
 Electronically Scanned Radar (ESR),
 a 76.5GHz adaptive cruise control system
 radar fitted to motor vehicles at vehicle
 manufacture
 Applied Standards:
 47 CFR Part 15
 CEPT ERC Recommendation 70-03
 EN 60950
 EN 301 091
 European Commission Directive
 2006/28/EC

I declare that the product referenced
 above is in compliance with the essential
 requirements and other relevant
 provisions of Directive 1999/5/EC, on the
 approximation of the laws of the member
 states relating to Directive 1999/5/EC.

Brazil

Modelo: L2C0038TR



1071-10-3451



0107897843800248

prejudicial, mesmo de estações do
 mesmo tipo, e não pode causar
 interferência a sistemas operando em
 caráter primário

Este equipamento
 opera em caráter
 secundário, isto é,
 não tem direito a
 proteção contra
 interferência

Indonesia
 14785/POSTEL/2010
 1982

Jordan

Type Approval No.: TRC/LPD/2009/87
 Equipment Type: Low Power Device (LPD)

Malaysia

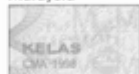

Approval #: B 05358

Moldova



8526

Morocco

AGREE PAR L'ANRT MAROC
 Numéro d'agrément :
 MR 4838 ANRT 2009
 Date d'agrément : 22/5/2009

Singapore

Complies with
 IDA Standards
 DA105753

South Africa



TA-2009/163
 APPROVED

South Korea



방송통신위원회

인용번호 : KCC-0904PRL200908TR

Taiwan

◎ CCAB09LP4590T3

UAE

TRA
 REGISTERED No:
 0018923/09
 DEALER No:
 DA0047809/10

United States of America and Canada

Model / FCC ID: L2C0038TR IC: 3432A-0038TR

This device complies with Part 15 of the FCC Rules
 and with Industry Canada license-exempt RSS
 standard(s). Operation is subject to the following
 two conditions: (1) This device may not cause
 harmful interference, and (2) This device must
 accept any interference received, including
 interference that may cause undesired operation.

Le présent appareil est conforme aux CNR
 d'industrie Canada applicables aux appareils
 radio exempts de licence. L'exploitation est
 autorisée aux deux conditions suivantes: (1)
 l'appareil ne doit pas produire de brouillage, et
 (2) l'utilisateur de l'appareil doit accepter tout
 brouillage radioélectrique subi, même si le
 brouillage est susceptible d'en compromettre le
 fonctionnement.

Note: Changes or modifications not expressly
 approved by the party responsible for compliance
 could void the user's authority to operate the
 equipment. The term "IC:" before the radio
 certification number only signifies that Industry
 Canada technical specifications were met.

Note: This equipment complies with radiation
 exposure limits set forth for an uncontrolled
 environment. This equipment should be installed
 and operated with minimum distance of 20 cm
 between the radiator and your body.

REACH

Registration, Evaluation, Authorisation and Restriction of Chemicals (REACH) er et EU-regulativ som er tilpasset for å forbedre beskyttelsen av helse og miljø mot farer som kan forårsakes av kjemikalier. Besøk www.opel.com/reach for ytterligere informasjoner og for tilgang til Artikkel 33-kommunikasjon.

Registrerte varemerker

Apple Inc.

Apple CarPlay™ er et varemerke for Apple Inc.

App Store® og iTunes Store® er registrerte varemerker hos Apple Inc.

iPhone®, iPod®, iPod touch®, iPod nano®, iPad® og Siri® er registrerte varemerker hos Apple Inc.

Bluetooth SIG, Inc.

Bluetooth® er et registrert varemerke for Bluetooth SIG, Inc.

DivX, LLC

DivX® og DivX Certified® er registrerte varemerker hos DivX, LLC.

EnGIS Technologies, Inc.

BringGo® er et registrert varemerke for EnGIS Technologies, Inc.

Google Inc.

Android™ og Google Play™ Store er varemerker hos Google Inc.

Stitcher Inc.

Stitcher™ er et registrert varemerke hos Stitcher, Inc.

Verband der Automobilindustrie e.V.

AdBlue® er et registrert varemerke for VDA.

Personvern og registrering av data om bilen

Registrering av hendelser

Elektroniske kontrollenheter er montert i bilen. Kontrollenheter behandler data som mottas for eksempel fra bilens følere, eller som de genererer selv eller utveksler mellom hverandre. Noen kontrollenheter er nødvendige for sikker funksjon i bilen, andre hjelper deg under kjøringen (førerassistentsystemer), mens andre leverer komfort- eller infotainmentfunksjoner.

Følgende informasjon inneholder en generell beskrivelse av databehandlingen i bilen. Du finner mer informasjon om hvilke data som lastes opp, lagres og overføres til tredjepart, og for hvilket formål i bilen under stikkordet Personvern, som er tett knyttet til henvisningene for de påvirkede funksjonsegenskapene i den aktuelle instruksjonsboken eller i de generelle salgsvilkårene. Disse er også tilgjengelige på nettet.

Driftsdata i bilen

Kontrollenheter behandler data for drift av bilen.

Eksempler på slike opplysninger:

- bilens statusinformasjon (f.eks. visning av hastighet, bevegelsesforsinkelse, sideveis akselerasjon, hjulenes rotasjonshastighet, "sikkerhetsbelter festet)
- uteluftforhold (f.eks. temperatur, regnføler, avstandsføler)

Slike opplysninger er vanligvis ikke permanente, lagres bare under en driftssyklus og behandles om bord i bilen. Styreenheter lagrer ofte data (inkludert bilnøkkelen). Dette brukes for å muliggjøre midlertidig eller permanent dokumentasjon av informasjon om bilens tilstand, belastning av komponenter, vedlikeholdskrav og tekniske hendelser og feil.

Data lagres på følgende måte, avhengig av teknisk utstyrsnivå:

- driftsstatus for systemkomponenter (f.eks. påfyllingsnivå, dekktrykk, batteristatus)
- feil og defekter i viktige systemkomponenter (f.eks. lamper, bremsler)
- systemreaksjoner i spesielle kjøresituasjoner (f.eks. utløsning av en kollisjonspute, utløsning av stabilitetskontrollsystemer)
- informasjon om hendelser som skader bilen
- ladenivå i høyspentbatteriet, estimert rekkevidde for elektriske biler

I spesielle tilfeller (f.eks. hvis bilen har oppdaget en funksjonsfeil) kan det være nødvendig å lagre data som ellers bare ville forsvinne.

Når du bruker tjenester (f.eks. reparasjon, vedlikehold), kan lagrede driftsdata avleses sammen bilens chassisnummer og brukes når det er nødvendig. Personale som arbeider for servicenettverket (f.eks. verksteder, produsenter) eller tredjeparter

(f.eks. havaritjenester) kan avlese data fra bilen. Det samme gjelder garantiarbeid og kvalitetssikringstiltak.

Data avleses vanligvis via OBD-porten (On-Board Diagnostics) som er lovmessig foreskrevet i bilen. Avleste driftsdata dokumenterer den tekniske tilstanden i bilen eller i enkeltkomponenter og bidrar med feildiagnoser, samsvarskrav for garanti og kvalitetsforbedringer. Disse dataene, spesielt informasjon om belastning av komponenter, tekniske hendelser, operatørfeil og andre feil, sendes til produsenten når det er aktuelt, sammen med bilens chassisnummer. Produsenten har også produktansvar. Produsenten bruker kanskje også driftsdata fra biler ved tilbakekallinger av produkter. Slike data kan også brukes til å kontrollere kundens garanti og garantikrav.

Feilminner i bilen kan nullstilles av en servicebedrift ved gjennomføring av service eller reparasjoner på forespørsel fra deg.

Komfort- og infotainmentfunksjoner

Komfortinnstillinger og tilpassede innstillinger kan lagres i bilen og til enhver tid endres eller nullstilles.

Avhengig av det aktuelle utstyrsnivået inkluderer dette

- innstillinger av sete og rattposisjoner
- innstillinger for understell og klimaanlegg
- tilpassede innstillinger som f.eks. innvendig belysning

Du kan registrere dine egne data i infotainmentfunksjonene for bilen som en del av de valgte egenskapene.

Avhengig av det aktuelle utstyrsnivået inkluderer dette

- multimedidata som f.eks. musikk, videoer eller bilder for avspilling i et integrert multimediasystem
- data i adresseboken for bruk med et integrert håndfri-system eller et integrert navigasjonssystem

- registrerte reisemål
- data ved bruk av netjtjenester

Disse dataene for komfort- og infotainmentfunksjoner kan lagres lokalt i bilen eller beholdes i en enhet som du har koblet til bilen (f.eks. en smarttelefon, USB-pinne eller MP3-spiller). Data som du har registrert selv, kan til enhver tid slettes.

Disse dataene kan bare sendes ut av bilen når du ber om det, spesielt ved bruke av nett-tjenester i samsvar med innstillingene du har valgt.

Integrasjon av smarttelefon, f.eks. Android Auto eller Apple CarPlay

Hvis bilen er utstyrt i henhold til dette, kan du koble smarttelefonen eller en annen mobilenhet til bilen slik at du kan styre den via de integrerte kontrollene i bilen. Smarttelefonens bilde og lyd kan i dette tilfellet sendes ut via multimediasystemet. Samtidig vil spesiell informasjon bli sendt til din smarttelefon. Avhengig av integrasjonstypen vil dette inkludere data som f.eks. posisjonsdata, dag/nattmodus og annen generell bilinforma-

sjon. For mer informasjon, se brukerveiledningene for bilen / infotainment-systemet.

Integrasjonen muliggjør bruk av utvalgte smarttelefon-apper, som navigasjon eller avspilling av musikk. Ingen ytterligere integrasjon er mulig mellom smarttelefonen og bilen, spesielt ikke aktiv tilgang til bildata. Egenskaper for annen databehandling bestemmes av leverandøren av den aktuelle appen. Om det er mulig å definere innstillinger, og i så fall hvilke, avhenger av den aktuelle appen og operativsystemet i din smarttelefon.

Nett-tjenester

Hvis bilen din har trådløs nettverksforbindelse, er det mulig å utveksle data mellom bilen og andre systemer. Trådløs nettverksforbindelse er mulig ved hjelp av en senderenhet i bilen eller en mobilenhet som du tar med deg (f.eks. en smarttelefon). Nettfunksjoner kan brukes via denne trådløse nettverkforbindelsen. Dette inkluderer nett-tjenester og applikasjoner / apper som leveres deg av produsenten eller andre leverandører.

Proprietære tjenester

Når det gjelder produsentens nett-tjenester, er de relevante funksjonene beskrevet av produsenten på et passende sted (f.eks. Brukerhåndboken, produsentens nettside) og der finnes også den tilknyttede informasjonen om databeskyttelse. Persondata kan benyttes for å levere nett-tjenester. Datautveksling for dette formålet skjer via en beskyttet tilkobling, f.eks. ved bruk av produsentens IT-systemer som er beregnet for formålet. Innsamling, behandling og

bruk av persondata for klargjøring av tjenester skjer kun med juridisk tillatelse, f.eks. i forbindelse med lovmeslig pålagt nødkommunikasjonssystemet eller en kontraktsavtale, eller ved eksplisitt samtykke.

Du kan aktivere eller deaktivere tjenestene og funksjonene (som i noen tilfeller er betalbare) og i noen tilfeller hele bilens trådløse nettverkforbindelse. Dette inkluderer ikke lovpålagte funksjoner og tjenester, for eksempel et nødkommunikasjonssystem.

Tredjepartstjenester

Hvis du bruker nett-tjenester fra andre leverandører (tredjeparter), vil disse tjenestene være avhengige av reglene for ansvar og databeskyttelse hos den aktuelle leverandøren. Produsenten har i mange tilfeller ingen påvirkning på det utvekslede innholdet i denne forbindelse.

Du bør derfor legge merke til hensikt, omfang og formål for innsamling og bruk av persondata som gjelder for

tjenester fra tredjeparter og som leveres av den aktuelle tjenestetilbyderen.

Radiofrekvensidentifikasjon (RFID)

RFID-teknologi brukes i noen biler til funksjoner som overvåking av dekktrykk og startspærre. Det brukes også i forbindelse med utstyr som trådløs fjernkontroll til å låse dører opp og igjen og starte. RFID-teknologi i Opels biler hverken bruker eller lagrer personlige opplysninger, og har ikke lenker til noen andre Opel-systemer som inneholder personlige opplysninger.

Stikkordregister

A

Absorberende glassmatte-batteri	168
AdBlue.....	98, 103, 138, 203
AdBlue-tank.....	211
Advarsel.....	102
AGM-batteri.....	168
Anbefalte væsker og smøremidler	203, 207
Antispinn	146
Armlene	48
Askebegre	88
Automatisk avblending	40
Automatisk drivstoffkutt.....	132
Automatisk hastighetskontroll	100, 149
Automatisk lysregulering	108
Automatisk låsing	29
Autostopp.....	131, 133
Avdugging og avising.....	15

B

Bagasjegrulvnett.....	77
Bagasjerom	33, 76
Bagasjeromsdeksel	77
Bagasjeromsgrill.....	79
Bagasjeromslys.....	112
Bakdører.....	23, 31
Bakkestartstøtte	145
Bakluke.....	33
Baklys	173

Bakruter	42
Bakseter	49
Demontere.....	49
Innfelling.....	49
Montering.....	49
Setene på andre rad.....	49
Setene på tredje rad.....	49
Seteputer, justering.....	49
Stige inn i baksetet.....	49
Bakvisker og -spyler	85
Barnesikring	30
Barnesikringsutstyr	64
Batteri.....	20, 21, 119, 168
Batteri, bruk av startkabler.....	194
Batteriutladningsvern	113
Begynne å kjøre	17
Belter.....	53
Benkesete.....	74
Berøringsskjerm.....	101
Betjeningselementer.....	83
Betjeningselementer på rattet.....	83
Betjeningselementer på rattstammen.....	83
Bilbatteri	168, 194
Bildata.....	207
Bilens identifikasjonsnummer	205
Bilens mål	208
Bilens verktøysett.....	183, 196
Bilen trenger service snart	96
Bilpass	20

Bilsikring.....	35
Blinklys	94, 110
Blinklys foran	173
Blinklys på siden	174
Blokkeringsfrie bremses (ABS) .	
.....	97, 144
Bomveimerker.....	40
Bremse- og clutchvæske.....	203
Bremser	97, 144, 168
Bremsestøtte	145
Bremsevæske	168
Brettholder.....	71
Bruk av startkabler	194

D

Deaktivering av kollisjonspute	62
Deaktivering av kollisjonsputer	95
DEF.....	138
Dekk	184
Dekkbetegnelser	184
Dekk- og hjuldimensjon.....	188
Dekkrepasjonssett	189
Dekkskift.....	191
Dekkskift, og hjuldimensjon	188
Dekktrykk	184, 212
Dekktrykkovervåking.....	98, 185
Dieseldrivstoff.....	157
Diesel-eksosvæske.....	138
Dieselfilter	170
Dieselpartikkelfilter	137

Dokumentboks.....	73
Double Cab.....	74
DPF (dieselpartikkelfilter).....	137
Drivstoff for dieselmotorer	157
Drivstoffkutt	133
Drivstoffkuttssystem.....	132
Drivstoffmåler	90
Drivstofftank.....	211
Drivstofføkonomi klassifisering..	
.....	101, 103
Drivstofføkonomi måler.....	91
Dugg på lyktedekslene.....	110
Dører.....	30
Dørlåser.....	23

E

ecoScoring.....	103
Eksos	137
Eksosgass.....	137, 196
Ekstra varmeelement.....	119
Elektrisk anlegg.....	178
Elektriske vinduer	41
Elektrisk justering	38
Elektrisk tilbehør.....	86
Elektronisk dataregistrering.....	40
Elektronisk klimakontroll	116
Elektronisk nøkkel.....	21
Elektronisk stabilitetskontroll.....	147

Elektronisk stabilitetsprogram . .	
.....	97, 147, 161
Elektronisk stabilitetsprogram av..	97

F

Fabrikasjonsplate	206
Fare, Advarsel og Merk	4
Fartsskriver.....	105
Faste ventilasjonsdyser	125
Feilfunksjonslampe	96
Feilmeldinger.....	101
Fellbare speil	39
Felle ned sete	48
Festeringer	77
Fjernkontroll	20
Fjernlys	99, 108
Flaskeholdere.....	74
Forseter.....	45
Forsterket antispinnfunksjon.....	
.....	146, 147
Forvarming	98, 131
Fotbrønnlamper.....	111
Frontkollisjonsputer	61
Frontrute.....	40
Frostvæske.....	166
Fylling av drivstoff	158
Førerassistansesystemer.....	149
Førerinformasjon.....	100
Førstehjelpsutstyr	80

G

Generell informasjon	160
Gir	16
Girskift.....	97
Gjenvinning når bilen vrakes	163
Gripehåndtak.....	76

H

Hanskerom	72
Hanskerombelysning.....	112
Hanskeromskjøling	125
Hastighetsbegrenser....	89, 100, 151
Hattehulle bak.....	77
Havari.....	196
Hjuldeksel-krok.....	183
Hjulkapsler	188
Hjulnøkkel.....	183
Hjul og dekk	184
Hodekollisjonsputer	62
Hodestøtter	44
Horn	14, 83
Hovedlys.....	107, 108, 172
Hovedlys ved kjøring i utlandet .	109
Høytmontert midtre bremselys .	174
Håndbrems.....	144, 145
Håndbrems - se parkeringsbrems.....	145

I

Indikatorer.....	89
Indikator for motorluftstrøm.....	166

Informasjon om lastning	80
Informasjonsdisplay.....	100, 101
Infotainmentsystem.....	101
Innkjøring av ny bil	129
Innledning	3
Innstigningslys	113
Innvendig belysning.....	111
Innvendige lys	111, 177
Innvendige speil.....	39
Innvendig pleie	199
Instrumentgruppe	89
Instrumentpanel.....	10
Instrumentpanelbelysning	178
Instrumentpanel boks.....	71
ISOFIX.....	64

J

Jekk.....	183
Justerbare ventilasjonsdyser	125
Justering av hodestøttene	8
Justering av setene	7, 46
Justering av speil	8

K

Kamera bak	155
Katalysator	137
Kilometerteller	89
Kjettinger	188
Kjølevæske.....	166
Kjølevæske og frostvæske.....	203
Kjølevæskevarmer.....	119

Kjøling (klimaanelegg).....	115
Kjørecomputer	103
Kjøreegenskaper og tips for kjøring med tilhenger	160
Kjørelengde til service.....	91
Kjørelys.....	108, 109
Kjørestil-indikator.....	91
Kjøresystemer.....	146
Kjøretips.....	127, 128
Kjøring med tilhenger.....	160
Klesknagger.....	73
Klimaanelegg	115
Klimaanelegg bak	119
Klimaanelegg, vanlig drift og bruk	126
Klimakontroll	15
Klimakontrollsystemer.....	114
Klistremerker på frontruten.....	40
Klokke	86
Kollisjonsputeetikett.....	58, 62
Kollisjonsputer og beltestrammere	95
Kollisjonsputesystem	58
Kontrolllamper.....	92
Kontroll av bilen.....	164
Kontroll over bilen	128
Konveks form	38
Koppholdere	73
Kosmetisk pleie.....	197
Kupélysbak.....	111

Kupélyys foran.....	111
Kurvelys.....	109

L

Ladesystem	96
Lagring av bilen.....	163
Lagring i dørpanelet.....	74
LED-prosjektører.....	111
Lengre parkering av bilen... 163, 168	
Leselys	112
Leselys foran.....	112
Lite drivstoff	99
Lommer i fordør.....	74
Lufting av dieselsystemet	170
Luftinntak	126
Lys.....	107
Lysbryter	107
Lysfunksjoner.....	113
Lyshorn	108
Lyshøydejustering	108
Lys i baksete.....	111
Låse opp bilen	6

M

Maksimal hastighetsbegrenser... 151	
Manuell avblending	39
Manuell justering	38
Manuell lås for bakdør.....	23
Manuelt gir	143
Meldinger.....	101
Meldinger om bilen	101

Motorens kjølevæsketemperatur. . 98	
Motoridentifikasjon.....	206
Motorkjølevæske	166
Motorluftfilter.....	166
Motorolje	165, 203, 207
Motoroljenivå	102
Motoroljetrykk	99
Myntholder.....	71
Mønsterdybde	187
Målere.....	89

N

Nedfelling midtre seterygg.....	73
Nedslagbart passasjersele i midten foran.....	48
Nødhjul.....	193
Nødåpning av bakluke.....	33
Nøkler	19
Nøkler, låsing.....	19

O

Olje.....	165
Olje, motor.....	165, 203, 207
Oljetrykk.....	99
Omluftsdrift.....	115, 196
Oppbevaringsplasser.....	71
Oppbevaringsplasser i instrumentpanelet.....	71
Oppbevaringsplass foran.....	73
Oppbevaringsrom.....	71, 73, 74

Oppbevaringsrom over førerplassen	76
Oppbevaringsskuff under setet . . .	74
Opplysninger om denne bilen	3
Oppvarmede sidespeil.....	15
Oppvarmede speil	39
Oppvarmet bakrute.....	15, 42
Oppvarming	48
Oppvarming av bakre del av kupeen	118
Oversikt over instrumentpanelet ..	10

P

Panser	164
Parkering	18, 136
Parkeringsradar	152
Parkeringsvarmer.....	119
Parklys.....	107
Partikkelfilter.....	137
Pedaler.....	128
Punktering.....	191
Påfyllingsmengder	211

R

Radiofrekvens-identifikasjon (RFID).....	220
Ratthendler	83
Rattjustering	9, 83
REACH.....	217
Registrering av hendelser.....	217

Registrering av kjøretøydata og konfidensialitet.....	217
Registrerte varemerker.....	217
Regulering av tomgangsturtallet.	132
Reisedokumentasjon.....	103
Rengjøre bilen.....	197
Reservehjul	193
Reservehjul sikringsverktøy.....	183
Retningsbestemte dekk.....	184, 193
Ryggelys	110, 175

S

Samsvarserklæring.....	213
Selektiv katalysator-reduksjon....	138
Sentrallås	24
Service	126, 201
Servicedisplay	91
Serviceinformasjon	201
Servostyringsvæske.....	167
Seter.....	74
Setestilling	45
Setevarme.....	48
Seteåpning for last.....	74
Sidekollisjonsputer	61
Sidespeil.....	38
Sigarettener	88
Sikkerhetsbelte	8
Sikkerhetsbelte-påminnelse	95
Sikkerhetsbelter	53
Sikkerhetsnett	78

Sikringer	178
Sikringsboks.....	179
Sikringsboksen i instrumentpanelet	179
Sikrings sprinkler.....	79
Skifte hjul	191
Skifte pære	172
Skifte viskerblad	171
Skiltlys	176
Skyvedør	30
Skyvedør på siden.....	30
Slepeøye.....	183, 196
Slik bruker du instruksjonsboka	3
Slå av motoren.....	96, 132
Solskjermer	42
Speedometer	89
Speil.....	38, 39
Spenningsknapp.....	17, 129
Spylervæske	168
Stabilitetsstøtte for tilhenger	161
Stag for sleping.....	160
Starte motoren.....	17, 131
Start og betjening.....	129
Startsperre	38
Steder for plassering av barnesikringsutstyr	66
Stopp/start-system.....	17, 99, 133
Strømuttak	86
Styring.....	128

Styring av instrumentpanel- belysningen	111
Styring av motorens motstandsmoment.....	147
Styring av parkeringsavstand.....	152
Surrestroppe.....	77
Symboler	4

T

Taklast.....	80
Takstativ	80
Tau en annen bil	197
Tauing.....	160, 196
Tauing av bilen	196
Telefonbetjening.....	83
Telefonholder.....	71
Tenningsbryterposisjoner	129
Tilbehør og endringer av bilen ...	163
Tilhengerfeste.....	160
Tilsetningsstoffer for motorolje..	203
Top-Tether.....	64
Torx-nøkkel.....	183
Trekk.....	199
Tre-punkts sikkerhetsbelte	54
Tripteller	89
Turbomotor oppvarming.....	131
Turteller	90, 100
Tyverialarm	36
Tyverisikring	35
Tyverisikringsbolter.....	191

Tyverisikringslås.....	23
Tåkebaklys.....	100, 110, 176
Tåkelys.....	110
Tåkelys foran	100, 110, 173

U

Ultralydbasert parkeringshjelp....	152
USB-kontakt.....	86
Utetemperatur	85
Utføre arbeider	164
Utvendige lys	99, 107, 113
Utvendig pleie	197
Uvendige lys	12

V

Varme- og ventilasjonsanlegg ...	114
Varmereflekterende frontrute.....	40
Varselblinklys	109
Varsellamper.....	89
Varsellyder	102
Varselmeldinger.....	101
Varseltrekant	80
Vaske bilen.....	197
Velkomstbelysning.....	113
Ventilasjon.....	114
Ventilasjonsdyser.....	125
Verktøy	183
Vidvinkelspeil.....	39
Viktig informasjon før den første kjøreturen.....	6
Vinduer.....	40, 41

Vindusspylere og -pussere	14
Vindusvisker og -spyler	84
Vinterdekk	184
Viskositetsklasser for motorolje..	203

Ø

ØKO-modus.....	127
Økonomimodus for drivstoff.....	99
Økonomisk kjøring.....	127

Å

Åpen dør	100
----------------	-----

www.opel.com

Copyright by Opel Automobile GmbH, Rüsselsheim, Germany.

Informasjonen i denne publikasjonen gjelder fra utgivelsesdatoen som er oppgitt nedenfor. Opel Automobile GmbH forbeholder seg retten til endringer ved bilens tekniske spesifikasjoner, egenskaper og utforming i forhold til informasjonen i denne publikasjonen samt endringer i selve publikasjonen.

Utgave: august 2018, Opel Automobile GmbH, Rüsselsheim.

Trykt på klorfritt bleket papir.

ID-OVIBOLSE1808-no

