

# OPEL FRONTERA

Instrukcja obsługi



O P E L



# Spis Treści

Wstęp.....	2
Poznanie samochodu.....	5
Siedzenia, elementy bezpieczeństwa....	20
Schowki.....	41
Przyrządy i elementy sterowania na desce rozdzielczej.....	46
System informacyjno-rozrywkowy.....	73
Oświetlenie.....	89
Układ ogrzewania i klimatyzacji.....	97
Uruchamianie i obsługa.....	104
Zaawansowane systemy wspomagania jazdy.....	135
Pielęgnacja pojazdu.....	160
Serwis i konserwacja.....	190
Dane techniczne.....	192
Informacje dot. klientów.....	198

Niniejszy samochód stanowi inteligentnie zaprojektowane połączenie zaawansowanych technologii i bezpieczeństwa, ponadto jest przyjazny środowisku naturalnemu i ekonomiczny w użyciu.

Ta instrukcja obsługi zapewnia użytkownikowi wszystkie informacje, jakie są potrzebne, by prowadzić samochód bezpiecznie i wydajnie. Niektóre funkcje działają tylko przy włączonym zapłonie, gdy pracuje silnik spalinowy lub gdy silnik elektryczny pozostaje w gotowości.

Również pasażerowie powinni być świadomi zagrożeń związanych z nieprawidłową eksploatacją.

Należy zawsze przestrzegać konkretnych praw i przepisów kraju, w którym użytkownik się znajduje. Prawa takie mogą różnić się od informacji zawartych w niniejszej Instrukcji obsługi.

Nieuwzględnienie opisów podanych w niniejszej instrukcji może spowodować unieważnienie gwarancji.

Jeśli w niniejszej Instrukcji obsługi wspomina się o wizycie w warsztacie, należy skontaktować się z wykwalifikowanym serwisem, który dysponuje wymaganymi informacjami technicznymi, umiejętnościami i sprzętem. Polecamy Twojego partnera serwisowego marki Opel.

Dokumentacja dostarczona wraz z samochodem powinna zawsze być przechowywana w jego wnętrzu, tak aby była łatwo dostępna.

Życzymy szerokiej drogi!

Opel Team

## Dane samochodu

Należy zapoznać się z sekcjami „Obsługa serwisowa i pielęgnacja samochodu” oraz „Dane techniczne”, z tabliczką znamionową pojazdu i krajowymi dokumentami rejestracyjnymi.

## Korzystanie z niniejszej instrukcji

- W niniejszej instrukcji uwzględniono wszystkie opcje oraz elementy wyposażenia dostępne dla tego modelu. **Niektóre opisy, włączając w to ilustracje ekranów oraz funkcje menu, mogą nie odnosić się do używanego pojazdu ze względu na występowanie różnych wariantów, wersji dostępnych w wybranych krajach, wyposażenia specjalnego oraz akcesoriów.**
- Spis treści znajdujący się na początku podręcznika oraz w każdym rozdziale

ułatwia zlokalizowanie szukanych informacji.

- Indeks umożliwia odnalezienie wszystkich wystąpień szukanej informacji w całej instrukcji obsługi.
- Niniejsza Instrukcja obsługi dotyczy wersji z kierownicą po lewej stronie. Wskazówki i procedury dotyczące wersji z kierownicą po prawej stronie są bardzo podobne.
- W instrukcji obsługi wykorzystywany jest kod identyfikacyjny silnika. Odpowiadające mu oznaczenie handlowe i kod produkcyjny można znaleźć w rozdziale „Dane techniczne”.
- Informacje dotyczące kierunku, np. w lewo lub w prawo bądź do przodu lub do tyłu, zawsze podawane są względem kierunku jazdy.
- Wyświetlacze mogą nie obsługiwać danego języka.
- Wyświetlane komunikaty i napisy występujące na etykietach we wnętrzu pojazdu pisane są czcionką **pogrubioną**.

## Symbole



Funkcja minimalizująca niekorzystny wpływ pojazdu na środowisko

Odniesienia do poszczególnych stron oznaczono symbolem ⇨.

⇨ oznacza „patrz strona”.

Odniesienia do innych stron oraz wpisy indeksu odnoszą się do nagłówków z wcięciem znajdujących się w spisie treści rozdziału.

## Typy napędu

### Pojazd Z Silnikiem Spalinowym (ICE)

Samochód ICE jest napędzany wyłącznie silnikiem spalinowym - wysokoprężnym lub benzynowym.

### Pojazd Typu Hybryda 48 V

Pojazd typu hybryda 48 V jest napędzany przez układ będący połączeniem silnika spalinowego z silnikiem elektrycznym. Silnik elektryczny wspomaga silnik spalinowy, ale może również samodzielnie napędzać pojazd. Akumulator 48 V jest ładowany głównie poprzez hamowanie silnikiem.

## Pojazd Elektryczny Z Napędem Akumulatorowym (BEV)

Pojazdy BEV są napędzane wyłącznie przez silnik elektryczny. Akumulator wysokonapięciowy jest ładowany za pomocą kabla ładującego i dodatkowo przez hamowanie silnikiem.

## Oznaczenia Niebezpieczeństwo, Ostrzeżenie, Przystroga

### ⚠ Niebezpieczeństwo

Tekst oznaczony hasłem „**Niebezpieczeństwo**” zawiera informacje o ryzyku śmiertelnych obrażeń ciała. Zignorowanie takich informacji może spowodować zagrożenie życia.

### ⚠ Ostrzeżenie

Tekst oznaczony hasłem „**Ostrzeżenie**” zawiera informacje o ryzyku wypadku lub obrażeń ciała. Zignorowanie takich informacji może spowodować obrażenia ciała.

**Przeestroga**

Tekst oznaczony hasłem „**Przeestroga**” zawiera informacje o możliwych uszkodzeniach pojazdu. Zignorowanie takich informacji może spowodować uszkodzenie pojazdu.

## Poznawanie samochodu

Kluczyki.....	5
Wymiana kluczyków.....	5
Kluczyk składany.....	6
Wkłady zamków.....	6
Funkcje pilota zdalnego sterowania.....	6
Centralny zamek.....	8
Blokada rodzicielska.....	9
Drzwi.....	10
Działanie kluczyka elektronicznego.....	10
Kłapa tylna.....	10
Otwieranie.....	10
Zamykanie.....	11
Ogólne wskazówki dotyczące obsługi pokrywy bagażnika.....	11
Zabezpieczanie samochodu.....	11
Zabezpieczenie przed kradzieżą.....	11
Autoalarm.....	12
Lusterka zewnętrzne.....	13
Wypukły kształt lusterek.....	13
Regulacja elektryczna.....	14
Składanie lusterek.....	14
Podgrzewane lusterka.....	15
Lusterka wewnętrzne.....	15
Regulacja lusterka wewnętrznego.....	15
Ręczne przyciemnianie.....	15
Automatycznie przyciemnianie.....	16

Szyby.....	16
Szyba przednia.....	16
Szyby sterowane elektrycznie.....	17
Szyby sterowane ręcznie.....	18
Tylna szyba ogrzewana.....	18
Daszki przeciwsłoneczne.....	19

## Kluczyki

### Przeostroga

Nie mocować ciężkich ani nieporęcznych przedmiotów do kluczyka wyłącznika zapłonu.

### Niebezpieczeństwo

Nigdy nie wyjmować kluczyka z wyłącznika zapłonu podczas jazdy, ponieważ spowoduje to zablokowanie kierownicy.

## Wymiana Kluczyków

Numer kluczyka jest zamieszczony na oddzielnym identyfikatorze.

Ponieważ kluczyk stanowi część układu immobilizera, przy zamawianiu zamiennika należy podać numer kluczyka oryginalnego.

Zamki ⇨ strona 186

Uruchamianie silnika ⇨ strona 105

Funkcje pilota zdalnego sterowania ⇨ strona 6

Kod adaptera do nakrętek mocujących koła znajduje się na karcie. Należy go podać przy zamawianiu zamiennego adaptera.

Zmiana koła ⇨ strona 178

## Kluczyk Składany



Nacisnąć przycisk, aby wysunąć kluczyk. W celu złożenia kluczyka, najpierw nacisnąć przycisk.

**Elektroniczny kluczyk z bezkluczykowym dostępem i uruchamianiem pojazdu**





Pchnąć zapadkę, aby wysunąć wbudowany kluczyk.

## Wkłady Zamków

### Funkcje Pilota Zdalnego Sterowania



-  odblokowanie pojazdu
-  długie naciśnięcie powoduje odblokowanie i otwarcie tylnej klapy
-  zablokowanie pojazdu

### Przeostroga

Części elektroniczne wewnątrz kluczyka mogą zostać uszkodzone pod wpływem silnych wstrząsów. Dla zachowania pełnej sprawności

elektronicznych urządzeń wewnątrz kluczyka nie należy wystawiać go na bezpośredni wpływ słońca.

Umożliwia obsługę poniższych funkcji za pomocą przycisków pilota zdalnego sterowania:

- blokady centralnej ⇨ strona 8
- zabezpieczenie przed kradzieżą ⇨ strona 11
- autoalarm ⇨ strona 12
- odblokowywania tylnej klapy ⇨ strona 10
- składania lusterek ⇨ strona 14

Zasięg nadajnika zdalnego sterowania wynosi do 50 m, ale czynniki zewnętrzne mogą spowodować jego znaczne zmniejszenie. Zadziałanie jest potwierdzone mignięciem światła awaryjnych.

Z nadajnikiem należy obchodzić się ostrożnie, chronić go przed wilgocią i wysoką temperaturą oraz nie używać bez potrzeby.

### Przeostrożenie bagażowa

Ustawienia blokowania i odblokowywania dla przestrzeni bagażowej można zdefiniować w menu personalizacji pojazdu.

Przezeń bażazowa ⇨strona68

## System kluczyka elektronicznego

### ⚠ Ostrzeżenie

Kluczyk elektroniczny może oddziaływać na rozrusznik serca. Kluczyk elektroniczny należy trzymać z dala od klatki piersiowej.



Umożliwia bezkluczykową obsługę następujących funkcji:

- Centralny zamek ⇨strona8
- Elektrycznie otwierana pokrywa bażaznika ⇨strona10
- Włączanie zapłonu i uruchamianie silnika ⇨strona105

Kluczyk elektroniczny musi się po prostu znajdować przy kierowcy.

Ze względu na bezpieczeństwo kluczyk elektroniczny może być wyposażony w czujnik ruchu. W takim przypadku uruchomienie pojazdu nie jest możliwe, jeżeli kluczyk elektroniczny nie był poruszony przez określony czas. Przy próbie uruchomienia samochodu odpowiedni komunikat pojawia się w zestawie wskaźników. Poruszając kluczykiem elektronicznym i ponownie podjąć próbę uruchomienia pojazdu. Dodatkowo kluczyk elektroniczny spełnia funkcję nadajnika zdalnego sterowania. ⇨strona6

Z nadajnikiem należy obchodzić się ostrożnie, chronić go przed wilgocią i wysoką temperaturą oraz nie używać bez potrzeby.

Centralny zamek ⇨.

### Uwaga

Krótko po automatycznym odblokowaniu pojazd blokuje się ponownie, jeśli nie zostały otwarte żadne drzwi. Automatyczne blokowanie zamków ⇨.

### Wymiana baterii w pilocie

Gdy system nie działa prawidłowo lub zasięg odbioru jest coraz krótszy, należy niezwłocznie wymienić baterię.



Zużytych baterii i akumulatora nie należy wyrzucać wraz z innymi odpadami domowymi. Wymagane jest dostarczenie tych odpadów do odpowiedniego punktu zbiórki.



1. Aby odzpecić pokrywę, należy włożyć mały śrubokręt między tylną pokrywą i pilota.
2. Zdjąć tylną osłonę.
3. Wyjąć płaską baterię z komory.
4. Wymienić baterię na baterię tego samego typu. Zwrócić uwagę na ułożenie biegunów.

5. Zatrzasnąć pokrywę na miejscu.

### Usterka

Jeśli uruchomienie centralnego zamka za pomocą nadajnika zdalnego sterowania nie jest możliwe, może to być spowodowane jedną z następujących przyczyn:

- Usterka w układzie zdalnego sterowania.
- Kluczyk elektroniczny znajduje się poza zasięgiem odbioru.
- Rozładowała się bateria w nadajniku.
- Napięcie baterii jest zbyt wysokie.
- Nadajnika często i wielokrotnie używano poza zasięgiem odbioru.
- Doszło do przeciążenia centralnego zamka w wyniku jego wielokrotnego włączania i wyłączania w krótkich odstępach czasu (zasilanie zostaje wówczas na krótko odłączone).
- Wystąpiły zakłócenia spowodowane silniejszymi falami radiowymi pochodzącymi z innych źródeł.

Ręczne odblokowywanie zamków



⇒ strona 8

## Centralny Zamek

### Centralny zamek

Służą do blokowania i odblokowywania zamków wszystkich drzwi, klapy bagażnika oraz klapki wlewu paliwa z wnętrza kabiny.



Nacisnąć , aby zablokować. Zaświeci się dioda LED w przycisku. W celu odblokowania ponownie nacisnąć . Dioda LED w przycisku zgaśnie.

### Automatyczne blokowanie zamków po rozpoczęciu jazdy

System ten umożliwia automatyczne blokowanie się drzwi, gdy tylko prędkość samochodu przekroczy 10 km/h.

Jeśli pojazd nie zostanie prawidłowo zamknięty, automatyczne blokowanie nie zadziała. W takiej sytuacji słychać odgłos

odblokowania zamków, zaświeca się  w zestawie wskaźników, rozlega się sygnał dźwiękowy i zostaje wyświetlony komunikat ostrzegawczy.

### Aktywacja lub dezaktywacja



Po włączeniu zapłonu nacisnąć , wówczas wyświetli się odpowiedni komunikat.

W chwili wyłączenia zapłonu stan funkcji zostaje zapisany w pamięci.

## Ponowne automatyczne blokowanie zamków

Ta funkcja automatycznie blokuje pojazd, jeśli po odblokowaniu zamków nadajnikiem zdalnego sterowania lub elektronicznym kluczykiem przez krótki czas nie zostaną otwarte żadne drzwi.

## Obsługa kluczykiem w przypadku usterki centralnego zamka

W przypadku wystąpienia usterki, np. rozładowania się akumulatora pojazdu lub baterii nadajnika zdalnego sterowania / kluczyka elektronicznego, samochód można zablokować lub odblokować za pomocą kluczyka mechanicznego.

## Ręczne odblokowywanie zamków

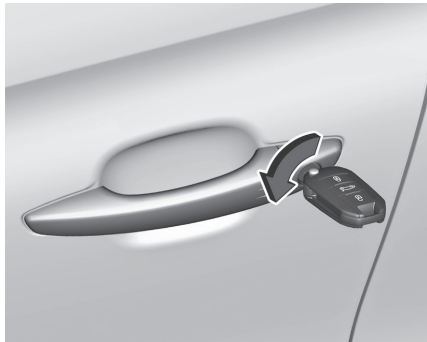

Ręcznie odblokować lewe drzwi, wkładając kluczyk do bębna zamka i przekręcając go w kierunku przeciwnym do ruchu wskazówek zegara. Włączenie zapłonu powoduje dezaktywację systemu przeciwkradzieżowego. Pozostałe drzwi można otworzyć poprzez pociągnięcie wewnętrznej klamki. Tylna klapa i klapka wlewu paliwa mogą się odblokować.

## Blokowanie ręczne



Ręcznie zablokować przednie lewe drzwi, wkładając kluczyk do bębna zamka i przekręcając go. Jeśli centralny zamek działa, zamki pojazdu zostaną zablokowane.

## Blokada Rodzicielska

### ⚠ Ostrzeżenie

Blokady chroniących dzieci należy używać zawsze, gdy na tylnych siedzeniach znajdują się dzieci.



Obrócić czerwoną blokadę tylnych drzwi w pozycję poziomą za pomocą kluczyka. Po włączeniu blokady otwarcie drzwi od wewnątrz nie będzie możliwe. Aby wyłączyć blokadę, obrócić przełącznik blokady tylnych drzwi w położenie pionowe.

## Drzwi

### Przeestroga

Panel progowy nie powinien być używany jako stopień.

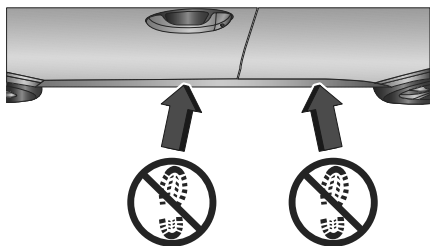

## Działanie Kluczka Elektronicznego

Elektryczny kluczyk musi znajdować się na zewnątrz samochodu, w odległości ok. 1,2 m od klamki drzwi lub od przycisku zwalniania pokrywy bagażnika.

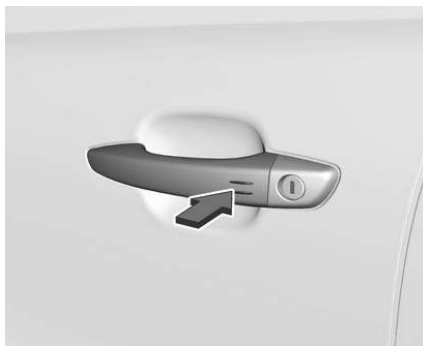

Dotknąć czujnika na klamce drzwi kierowcy lub przycisku zwalniania pokrywy bagażnika, aby odblokować lub zablokować samochód.

Odblokowanie i zablokowanie jest potwierdzone przez światła awaryjne.

### Uwaga

Jeśli użytkownik nosi rękawiczki lub jeśli padał deszcz i klamka drzwi jest mokra, czułość czujnika może być zmniejszona, co skutkuje dłuższym czasem jego reakcji.

### Uwaga

Jeśli pojazd nie jest prawidłowo zamknięty lub znajduje się w nim kluczyk elektroniczny, blokadzie zamków jest niedozwolone.

Jeżeli samochód jest wyposażony w autoalarm, po kilku sekundach rozlega się sygnał ostrzegawczy.

### Uwaga

Kluczyk elektroniczny może nie działać, jeśli znajduje się w pobliżu urządzeń elektronicznych takich jak telefony komórkowe lub laptopy.

## Kłapa tylna

### Otwieranie

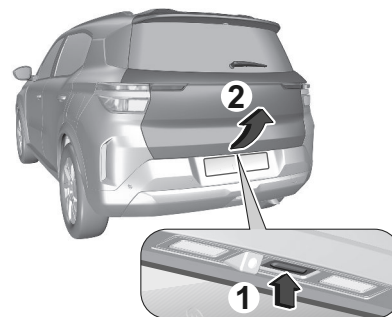

1. Nacisnąć przycisk pokrywy bagażnika.
2. Otworzyć kłapę tylną.

## Zamykanie



Pociągnąć klapę za uchwyt po wewnętrznej stronie.  
 Nie naciskać przycisku podczas zamykania tylnej klapy, ponieważ spowoduje to jej ponowne otwarcie.  
 Centralny zamek ⇨ strona 8

## Ogólne Wskazówki Dotyczące Obsługi Pokrywy Bagażnika

### ⚠ Niebezpieczeństwo

Nie należy jeździć z otwartą lub uchyloną pokrywą bagażnika, np. podczas transportu dużych przedmiotów, ponieważ toksyczne spaliny, które są niewidoczne i

bezwonne, mogą przedostać się do wnętrza samochodu.  
 Może to spowodować utratę przytomności, a nawet śmierć.

### Przeostroga

Aby uniknąć uszkodzenia pokrywy bagażnika, przed jej otwarciem należy sprawdzić, czy nie ma nad nią przeszkód, np. drzwi garażowych.  
 Zawsze sprawdzać ruchomy obszar nad i za pokrywą bagażnika.

### Uwaga

Zainstalowanie na pokrywie bagażnika ciężkich akcesoriów może wpłynąć na jej zdolność do pozostawania w pozycji otwartej.

### Uwaga

Przy niskich temperaturach zewnętrznych pokrywa bagażnika może nie otworzyć się całkowicie sama.  
 Należy wówczas ręcznie podnieść pokrywę bagażnika do jej normalnego położenia krańcowego.

## Zabezpieczanie samochodu

### Zabezpieczenie Przed Kradzieżą

#### ⚠ Ostrzeżenie

Nie używać systemu, jeśli w samochodzie znajdują się ludzie! Drzwi nie można odblokować od wewnątrz.

Uaktywnienie układu powoduje zablokowanie wszystkich drzwi w taki sposób, że nie ma możliwości ich otwarcia zarówno od zewnątrz, jak i od wewnątrz.

Układ może być uaktywniony wyłącznie wtedy, gdy zamknięte są wszystkie drzwi.  
 Odblokowanie zamków samochodu powoduje zdezaktywowanie mechanicznego zabezpieczenia przed kradzieżą.  
 Zamków nie można jednak odblokować za pomocą przycisku centralnego zamka.

## Aktywacja



Dwukrotnie w ciągu pięciu sekund nacisnąć przycisk  na nadajniku zdalnego sterowania.

## Autoalarm

Autoalarm jest połączony funkcjonalnie z układem zabezpieczającym przed kradzieżą.

Monitoruje:

- drzwi, klapę tylną, pokrywę silnika,
- kabinę wraz z przyległą przestrzenią bagażową,
- pochylenie samochodu, np. przy jego uniesieniu,
- zapłon.

## Aktywacja

Wszystkie drzwi, przestrzeń bagażowa i komora silnika muszą być zamknięte. Układ aktywuje się samoczynnie po 45 sekundach od zablokowania zamków pojazdu.

Jeżeli drzwi, tylna klapa lub pokrywa silnika nie są prawidłowo zamknięte, pojazd nie zostanie zablokowany. Niemniej jednak po upływie 45 sekund nastąpi samoczynna aktywacja autoalarmu.

### Uwaga

Funkcja automatycznego blokowania samochodu nie uruchamia systemu alarmowego.

Aby uruchomić autoalarm, należy zablokować samochód pilotem.

Centralny zamek ⇔ strona 8

### Uwaga

Zmiany we wnętrzu samochodu, na przykład zastosowane na siedzeniach pokrowce i otwarte szyby, mogą zakłócić funkcję monitorowania wnętrza nadwozia.



## Aktywacja autoalarmu bez funkcji monitorowania wnętrza i pochylenia samochodu

Funkcję monitorowania wnętrza kabiny i pochylenia samochodu należy wyłączyć, gdy w pojeździe pozostają zwierzęta, ze względu na obecność w kabinie

sygnałów ultradźwiękowych o dużym natężeniu oraz możliwość wyzwolenia alarmu przez ruchy. Funkcję tę należy wyłączyć także podczas transportu pojazdu promem lub pociągiem.

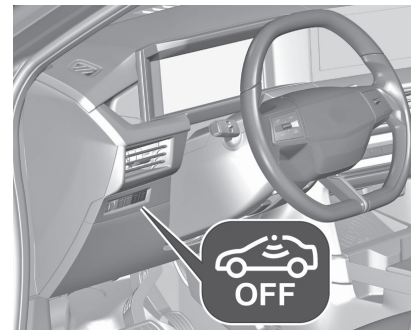
1. Zamknąć tylną klapę, pokrywę silnika i szyby.



2. Nacisnąć . Dioda w przycisku  świeci się maksymalnie przez dziesięć minut.
3. Zamknąć drzwi.
4. Włączyć autoalarm.

## Ostrzeżenie o przeszkodach

Jeśli autoalarm jest włączony, dioda w przycisku  miga.

W przypadku awarii skorzystać z pomocy warsztatu.

## Dezaktywacja

Nadajnik zdalnego sterowania:  
Odblokowanie zamków samochodu

przez naciśnięcie  powoduje  
wyłączenie autoalarmu.

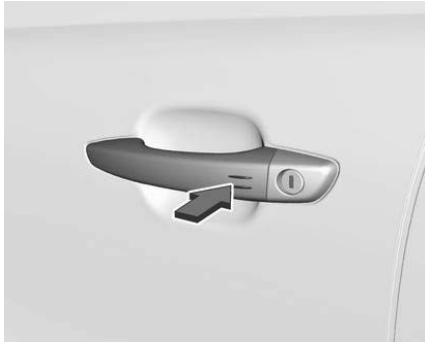

Odblokowanie drzwi kierowcy za pomocą kluczyka lub przycisku centralnego zamka w kabinie pasażerskiej nie powoduje dezaktywacji autoalarmu.

## Alarm

W przypadku wyzwolenia alarmu jednocześnie włącza się syrena alarmowa i migają światła awaryjne. Liczba sygnałów alarmowych i czas ich generowania są określone przepisami prawa.

Autoalarm można dezaktywować poprzez naciśnięcie c lub włączenie zapłonu.

Uaktywniony alarm, który nie został wyłączony przez kierowcę, będzie sygnalizowany przez światła awaryjne. Będą migać szybko cztery razy przy następnym odblokowaniu samochodu pilotem.

Jeśli akumulator samochodu ma zostać odłączony (np. w celu przeprowadzenia czynności serwisowych), syrenę alarmową należy zdezaktywować w następujący sposób: włączyć i wyłączyć zapłon, a następnie odłączyć akumulator samochodu w ciągu 15 sekund.

W przypadku ponownego podłączenia akumulatora (np. po wykonaniu obsługi okresowej) należy odczekać dziesięć minut i dopiero potem uruchomić silnik.

## Usterka

Jeśli po włączeniu zapłonu dioda w przycisku  stale świeci, należy skorzystać z pomocy warsztatu. Zablockować pojazd, ryglując przednie drzwi za pomocą kluczyka.

## Immobilizer

Układ immobilizera jest zintegrowany z wyłącznikiem zapłonu i sprawdza, czy do uruchomienia silnika jest używany

odpowiedni kluczyk. Immobilizer uruchamia się automatycznie.

### Uwaga

Znaczniki identyfikacji o częstotliwości radiowej (RFID) mogą powodować zakłócenia w działaniu kluczyka. Nie umieszczać ich w pobliżu kluczyka podczas uruchamiania samochodu.

### Uwaga

Immobilizer nie blokuje drzwi. Należy zawsze zamykać samochód po opuszczeniu go

Centralny zamek ⇨ strona 8

Włączyc autoalarm ⇨ strona 12

## Lusterka zewnętrzne

### Wypukły Kształt Lusterek

Takie ukształtowanie lusterka powoduje, że odbite w nim obiekty wydają się mniejsze, co niekorzystnie wpływa na możliwość oceny odległości.

System monitorowania martwego pola w lusterkach ⇨ strona 142

## Regulacja Elektryczna



Wybrać odpowiednie lustro zewnętrzne, przesuwając przełącznik w lewo lub w prawo.

Aby wyregulować lustro, należy użyć 4-stronnego elementu sterowania.

## Składanie Lusterek

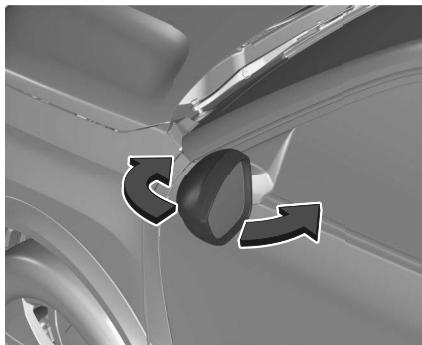

Ze względu na bezpieczeństwo pieszych, w przypadku uderzenia lusterka zewnętrzne składają się w swoich uchwytach. Lekkie pchnięcie obudowy lusterka powoduje jego powrót do położenia pierwotnego.

## Ręczne składanie elektryczne



Przesunąć przełącznik w położenie środkowe.

Pociągnąć do tyłu. Oba lusterka zewnętrzne złożą się.

Ponownie pociągnąć do tyłu. Oba lusterka zewnętrzne wrócą do położenia pierwotnego.

Jeśli jedno z elektrycznie składanych lusterek zostało rozłożone ręcznie, pociągnięcie przełącznika do tyłu spowoduje elektryczne rozłożenie tylko drugiego lusterka.



## Automatyczne składanie elektryczne

Po odblokowaniu zamków pojazdu lusterka wracają do normalnej pozycji jazdy. Po zablokowaniu zamków lusterka składają się.

Aby włączyć lub wyłączyć automatyczne składanie lusterek zewnętrznych, należy zwrócić się do warsztatu.

## Podgrzewane Lusterka



Nacisnąć , aby włączyć ogrzewanie lusterek zewnętrznych. Dioda LED w przycisku świeci, sygnalizując włączenie. Nacisnąć  ponownie, aby wyłączyć funkcję. Ogrzewanie wyłącza się automatycznie po określonym czasie w zależności od temperatury zewnętrznej. Po wyłączeniu zapłonu następuje dezaktywacja tej funkcji. W zależności od układu ogrzewania, wentylacji i klimatyzacji przycisk może znajdować się w innym miejscu. Ogrzewanie tylnej szyby ⇒ strona 18 .

## Lusterka wewnętrzne

### Regulacja Lusterka Wewnętrznego

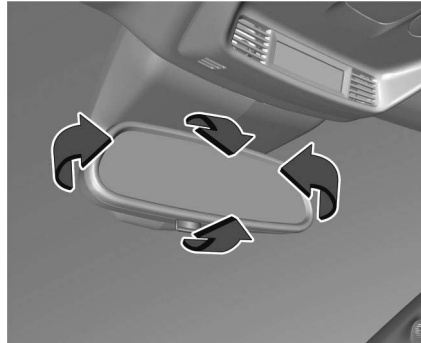

Aby wyregulować położenie lusterka, należy przesunąć jego oprawę w żądanym kierunku.

## Ręczne Przyciemnianie



W celu zmniejszenia intensywności światła odbijającego się w lusterku należy pociągnąć dźwignię znajdującą się w dolnej części obudowy lusterka.

## Automatycznie Przyciemniane



Podczas jazdy po zmroku automatycznie zmniejszane jest natężenie odbijanego przez lusterko światła pochodzącego z reflektorów pojazdów jadących z tyłu.

## Szyby

### Szyba Przednia

#### Naklejki na szybie przedniej



Na szybie przedniej w okolicy lusterka wewnętrznego nie wolno mocować naklejek, np. winiet autostradowych itp. Czujnik należy utrzymywać w czystości i nie dopuszczać do oblodzenia. W przeciwnym razie może dojść do ograniczenia zasięgu wykrywania czujnika deszczu/zmierzchu i pola widzenia kamery zamontowanej w obudowie lusterka.

## Wymiana szyby przedniej

### Przeestroga

Jeśli samochód jest wyposażony w przedni czujnik/kamerę systemów wspomagania kierowcy, bardzo ważne jest dokładne przeprowadzanie każdej wymiany przedniej szyby, zgodnie ze specyfikacjami marki Opel. W przeciwnym razie systemy te mogą nie działać poprawnie i istnieje ryzyko nieoczekiwanego zachowania i/lub komunikatów generowanych przez te systemy.

## Podgrzewanie przedniej szyby



Nacisnąć , aby włączyć funkcję.

Dioda LED w przycisku świeci, sygnalizując włączenie. Nacisnąć ☞ ponownie, aby wyłączyć funkcję. Ogrzewanie działa tylko przy niskich temperaturach zewnętrznych i wyłącza się automatycznie po pewnym czasie w zależności od panującej temperatury zewnętrznej.

Po wyłączeniu zapłonu następuje dezaktywacja tej funkcji.

W zależności od układu ogrzewania, wentylacji i klimatyzacji przycisk ten może znajdować się w innym miejscu.

## Szyby Sterowane Elektrycznie

### ⚠ Ostrzeżenie

Podczas obsługi elektrycznie sterowanych szyb należy zachować ostrożność. Ryzyko obrażeń, zwłaszcza w przypadku dzieci.

Jeśli na tylnych siedzeniach znajdują się dzieci, należy włączyć przewidziany w elektrycznie sterowanych szybach system chroniący dzieci.

Uważnie obserwować szyby podczas ich zamykania.

Upewnić się, że nic nie zostanie uchwycone przez nie podczas ich ruchu.

Włączyć zapłon, aby móc obsługiwać szyby sterowane elektrycznie.

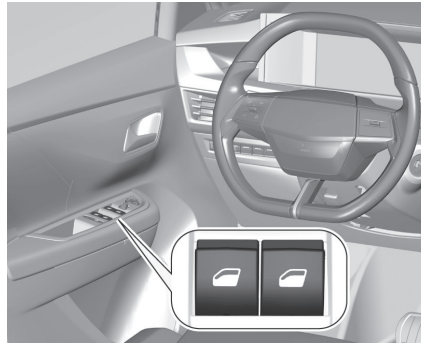

Aby zmienić położenie szyby, należy użyć przełącznika ☞, wciskając go w celu otwarcia lub pociągając w celu zamknięcia.

W zależności od wersji długie wciskanie lub ciągnięcie: szyba przesuwa się całkowicie w górę lub w dół po zwolnieniu przełącznika.

Krótkie wciskanie lub pociąganie: szyba przesuwa się w górę lub w dół tak długo, jak długo używany jest przełącznik ☞.

### Funkcja bezpieczeństwa

W niektórych wersjach:

Gdy w czasie podnoszenia szyby napotka ona opór (przeszkodę), natychmiast się zatrzyma i częściowo opuści.

### Uwaga

#### Wyłączenie funkcji zabezpieczenia przed przycięciem

Po uruchomieniu zabezpieczenia przed przycięciem sprawdzić, czy nie ma żadnych przeszkód blokujących ruch szyby.

Spróbować ponownie zamknąć szybę. Jeżeli zamykanie szyby zostanie przerwane przez funkcję zabezpieczenia przed przytraśnięciem 3 razy z rzędu (maks. 10 sekund pomiędzy kolejnymi czynnościami), funkcja ta przestanie działać.

Bez tego zabezpieczenia szybę można zamknąć tylko ręcznie – ryzyko obrażeń!

#### Blokada szyb w drzwiach tylnych



W celu dokonania dezaktywacji szyb sterowanych elektrycznie w drzwiach tylnych należy nacisnąć przycisk; dioda zacznie świecić. Aby uruchomić, należy ponownie nacisnąć.

### Przeciążenie układu

W przypadku wielokrotnego naciskania przełączników opuszczania/podnoszenia szyb w krótkich odstępach czasu, następuje chwilowe zablokowanie pracy elektrycznego układu sterowania szybami.

### Inicjalizacja elektrycznego układu sterowania szybami

Jeśli szyb nie można zamknąć automatycznie (np. po odłączeniu akumulatora samochodu), w zestawie wskaźników pojawia się komunikat ostrzegawczy

#### Uwaga

Automatyczne zamykanie szyb nie jest już dostępne, możliwe jest tylko zamykanie ręczne.

### Funkcja zabezpieczenia przed przytraśnięciem nie działa podczas następującej sekwencji operacji.

W przypadku każdej z szyb:

- Opuścić całkowicie szybę, a następnie ją podnieść. Po każdym naciśnięciu będzie się ona podnosiła o kilka

centymetrów. Powtarzać tę czynność do całkowitego zamknięcia szyby.

- Po zamknięciu szyby przytrzymać przełącznik jeszcze przez co najmniej sekundę.

#### ⚠ Ostrzeżenie

Jeśli na drodze elektrycznie podnoszonej szyby znajdzie się przeszkoda, należy zmienić kierunek ruchu szyby. W tym celu nacisnąć odpowiedni przełącznik.

Kiedy kierowca uruchamia podnośnik szyby pasażera, musi się upewnić, że nic nie uniemożliwi prawidłowego zamknięcia szyby.

Należy sprawdzić, czy pasażerowie używają podnośników szyb we właściwy sposób.

Podczas używania podnośników szyb należy zwracać szczególną uwagę na dzieci.

Podczas zamykania szyb zdalnie, za pomocą kluczyka elektronicznego, należy uważać na pasażerów i/lub inne osoby.



Nie wystawiać głowy ani rąk przez otwarte okna, gdy pojazd się porusza, ponieważ grozi to poważnymi obrażeniami!

## Szyby Sterowane Ręcznie

Szyby w tylnych drzwiach można otwierać i zamykać ręcznie, posługując się korbkami.

## Tylna Szyba Ogrzewana



Nacisnąć , aby włączyć funkcję. Dioda LED w przycisku świeci, sygnalizując włączenie. Nacisnąć  ponownie, aby wyłączyć funkcję. Ogrzewanie wyłącza się automatycznie po określonym czasie w zależności od temperatury zewnętrznej. Po wyłączeniu zapłonu następuje dezaktywacja tej funkcji. W zależności od układu ogrzewania, wentylacji i klimatyzacji przycisk może znajdować się w innym miejscu.

---

Ogrzewanie lusterek zewnętrznych

⇒ strona 15

## **Daszki Przeciwsłoneczne**

Oslony przeciwsłoneczne można odchyłać do dołu i na bok, aby zapewnić kierowcy i pasażerowi podróżującemu z przodu ochronę przed oślepieniem.

Jeśli osłony przeciwsłoneczne posiadają wbudowane lusterka, podczas jazdy należy zamknąć osłony tych lusterek.

Z tyłu osłony przeciwsłonecznej znajduje się uchwyt na małe dokumenty.

## Siedzenia, elementy bezpieczeństwa

Zagłówki.....	20
Pozycje zagłówków.....	20
Zagłówki przednich siedzeń.....	21
Zagłówki tylnych siedzeń.....	21
Montaż zagłówka.....	21
Siedzenia przednie.....	21
Pozycja siedzenia.....	21
Ręczna regulacja siedzenia.....	22
Podgrzewane siedzenia.....	23
Siedzenia tylne.....	23
Składanie oparcia siedzenia drugiego rzędu.....	23
Składanie oparcia siedzenia trzeciego rzędu.....	24
Ustawianie oparc w pierwotnym położeniu.....	24
Pasy bezpieczeństwa.....	24
Przypomnienie o zapięciu pasa bezpieczeństwa.....	25
Ograniczniki siły napięcia pasów bezpieczeństwa.....	25
Napinacze pasów.....	25
Trzypunktowy pas bezpieczeństwa.....	25
System poduszek powietrznych.....	26
Foteliki dziecięce na przednim fotelu pasażera z poduszką powietrzną.....	27
Przednie poduszki powietrzne.....	29

Boczne poduszki powietrzne.....	30
Kurtynowe poduszki powietrzne.....	30
Wylączenie poduszek powietrznych.....	31
Foteliki dziecięce.....	32
Foteliki dziecięce.....	32
Dobór właściwego systemu.....	33
Miejsca mocowania fotelików dziecięcych.....	35

## Zagłówki

### Pozycje Zagłówków

#### Ostrzeżenie

Jeździć tylko z zagłówkiem ustawionym we właściwej pozycji.

Górna krawędź zagłówka powinna znajdować się na wysokości górnej części głowy. Jeśli takie ustawienie nie jest możliwe, np. z powodu dużego wzrostu osoby, zagłówek należy ustawić w najwyższym położeniu. Osoby niskie powinny ustawić zagłówek w najniższej pozycji.

## Zaglówki Przednich Siedzeń

### Regulacja wysokości

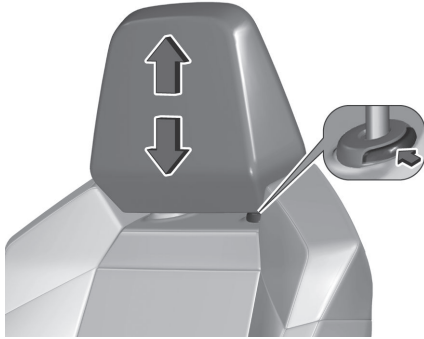

Nacisnąć przycisk zwalniający, wyregulować wysokość, zablokować.

## Zaglówki Tylnych Siedzeń

### Regulacja wysokości

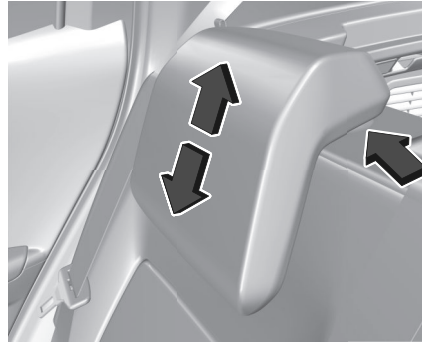

Pociągnąć zagłówek w górę lub wcisnąć zaczep w celu zwolnienia blokady i popchnąć zagłówek w dół.

### Wymowanie

Na przykład podczas stosowania fotelika dziecięcego ⇒ strona 32 .

Pociągnąć zagłówek w górę lub wcisnąć zaczep w celu zwolnienia blokady i wyciągnięcia zagłówka na zewnątrz.

### Montaż Zagłówka

- Wprowadzić pręty zagłówka w prowadnice danego oparcia.
- Pchnąć zagłówek do oporu w dół.
- Wyregulować wysokość ustawienia zagłówka.

## Siedzenia przednie

### Pozycja Siedzenia

#### ⚠ Ostrzeżenie

Należy jeździć tylko z prawidłowo ustawionym siedzeniem.

#### ⚠ Niebezpieczeństwo

Nie siadać bliżej niż 25 cm od kierownicy. Tylko wówczas poduszka będzie miała miejsce na bezpieczne napętnienie się.

#### ⚠ Ostrzeżenie

Nigdy nie regulować siedzeń podczas jazdy, ponieważ może dojść do ich niekontrolowanych ruchów.

#### ⚠ Ostrzeżenie

Nigdy nie przechowywać żadnych przedmiotów pod siedzeniami.



- Usiąść w fotelu w taki sposób, aby plecy były podparte na całej swojej długości.  
Przesunąć fotel kierowcy do przodu lub do tyłu tak, aby przy pełnym wciśnięciu pedałów nogi było lekko ugięte w kolanach. Przedni fotel pasażera należy odsunąć możliwie najdalej do tyłu.
- Wyregulować wysokość siedziska fotela w taki sposób, aby zapewnić sobie jak największe pole widzenia na wszystkie strony i na zestaw wskaźników.  
Odległość pomiędzy głową a podsufitką powinna wynosić co najmniej około 15 cm. Uda powinny swobodnie spoczywać na siedzisku (nie mogą być w nie wciśnięte).

- Usiąść w fotelu w taki sposób, aby plecy były podparte na całej swojej powierzchni.  
Ustawić oparcie fotela w taki sposób, aby po umieszczeniu rąk na kierownicy ramiona były lekko ugięte w łokciach. Podczas obracania koła kierownicy barki powinny stykać się z oparciem fotela. Oparcia nie należy odchyłać zanadto do tyłu. Maksymalny zalecany kąt nachylenia oparcia wynosi ok. 25.
- Wyregulować położenie fotela i kierownicy tak, aby nadgarstki spoczywały na szczycie kierownicy przy całkowicie wyprostowanych rękach i ramionach przylegających do oparcia.
- Ustawić koło kierownicy w optymalnym położeniu ⇔.
- Wyregulować zagłówek ⇔ strona 20 .
- Ustawić odcinek siedziska, na którym opierają się uda, w taki sposób, aby pomiędzy krawędź fotela a miejsce zgięcia nóg w kolanach można było wsunąć dwa palce.
- Wyregulować podparcie odcinka lędźwiowego tak, aby kręgosłup był wygięty w naturalny sposób.

## Ręczna Regulacja Siedzenia

Podczas jazdy wszystkie siedziska i oparcia powinny być zawsze zablokowane.

### Regulacja wzdłużna

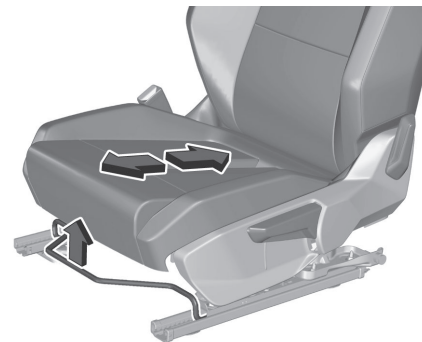

Pociągnąć za uchwyt, przesunąć fotel, zwolnić uchwyt. Spróbować przesunąć fotel do przodu i do tyłu, aby upewnić się, że jest on zablokowany na swoim miejscu.

## Regulacja nachylenia oparcia



Pchnąć dźwignię do tyłu. Oprzeć się o oparcie tak, aby uzyskać wymagany kąt nachylenia.

## Wysokość siedziska

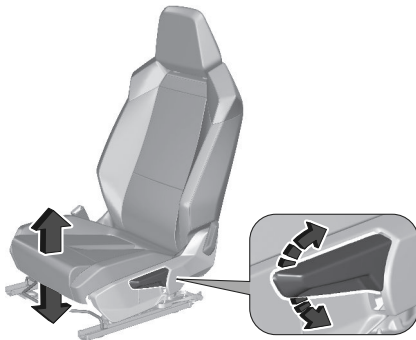

Ustawić siedzisko na odpowiedniej wysokości, przemieszczając kilkakrotnie dźwignię w górę lub w dół

**w górę** podnoszenie siedziska

**w dół** opuszczanie siedziska

## Podgrzewane Siedzenia



Wybrać żądaną moc grzewczą, naciskając kilkakrotnie odpowiadający danemu fotelowi przycisk. O aktualnie wybranym ustawieniu informuje lampka kontrolna w przycisku.

Ogrzewanie działa tylko wtedy, gdy temperatura zewnętrzna jest niższa od 20 °C.

Osoby o wrażliwej skórze nie powinny korzystać z najwyższej mocy ogrzewania fotela przez dłuższy czas.

Ogrzewanie siedzeń działa wyłącznie przy pracującym silniku. Podczas działania funkcji Autostop działa również ogrzewanie siedzenia.

## Siedzenia tylne

Podczas jazdy wszystkie siedziska i oparcia powinny być zawsze zablokowane.

### Ostrzeżenie

Nigdy nie regulować siedzeń podczas jazdy, ponieważ może dojść do ich niekontrolowanych ruchów.

## Składanie Oparcia Siedzienia Drugiego Rzędu

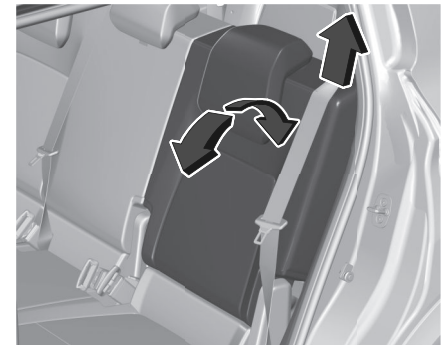

Pociągnąć za pętlę, wyregulować nachylenie i zwolnić pętlę. Podczas regulacji nie wywierać nacisku na oparcie fotela.

## Składanie Oparcia Siedzenia Trzeciego Rzędu

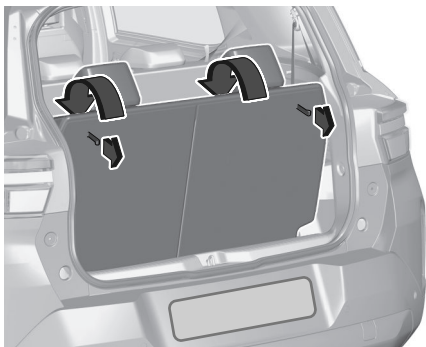

Pociągnąć za pętlę, wyregulować nachylenie i zwolnić pętlę. Podczas regulacji nie wywierać nacisku na oparcie fotela.

## Ustawianie Oparć W Pierwotnym Położeniu

### ⚠ Ostrzeżenie

Najpierw należy sprawdzić, czy boczne pasy bezpieczeństwa są ułożone na

płasko w pionie z boku pierścieni blokujących oparcia.

- Wyprostować oparcie i pchnąć je mocno, aby zablokowało się we właściwym położeniu.
- Sprawdzić, czy pasek odblokowujący powrócił do swojego położenia.
- Sprawdzić, czy boczne pasy bezpieczeństwa nie zostały zaciśnięte podczas tej czynności.

### ⚠ Ostrzeżenie

Uwaga: nieprawidłowo zablokowane oparcie stanowi zagrożenie dla pasażerów w przypadku nagłego hamowania lub wypadku. Zawartość bagażnika może zostać wyrzucona w kierunku przodu pojazdu, co wiąże się z ryzykiem odniesienia poważnych obrażeń!

## Pasy bezpieczeństwa



Pasy bezpieczeństwa blokują się podczas intensywnego przyspieszania lub hamowania pojazdu, dzięki czemu przytrzymują pasażerów w fotelu. Powoduje to znaczące ograniczenie ryzyka odniesienia obrażeń.

### ⚠ Ostrzeżenie

Należy zapinać pasy bezpieczeństwa przed każdą podróżą. W razie wypadku osoby bez zapiętych pasów bezpieczeństwa narażają na niebezpieczeństwo innych pasażerów i samych siebie.

Każdy pas bezpieczeństwa przeznaczony jest wyłącznie dla jednej osoby.

Fotelik dziecięcy ⇒ strona 32

Okresowo sprawdzać wszystkie elementy pasów bezpieczeństwa pod kątem uszkodzeń i zanieczyszczeń oraz sprawdzać ich działanie.

Uszkodzone elementy pasów bezpieczeństwa należy wymienić. Po wypadku należy wymienić w warsztacie pasy bezpieczeństwa i napinacze pasów.

#### **Uwaga**

Upewnić się, że pasy bezpieczeństwa nie są uszkodzone przez buty lub przedmioty o ostrych krawędziach ani zablokowane. Zapobiegać przedostawaniu się do związcy pasów zabrudzeń.

#### **Uwaga**

Aby zapewnić prawidłowe działanie, podczas zapinania pasa należy używać klamry przeznaczonej dla danego pasa bezpieczeństwa.

## **Przypomnienie O Zapięciu Pasa Bezpieczeństwa**

Każdy fotel jest wyposażony w układ, który przypomina o zapięciu pasa bezpieczeństwa za pomocą lampki kontrolnej w konsoli sufitowej. Lampka kontrolna pasa bezpieczeństwa ⇒ strona 55

## **Ograniczniki Siły Napięcia Pasów Bezpieczeństwa**

W razie kolizji nacisk pasów bezpieczeństwa na ciało jest zmniejszany dzięki kontrolowanemu rozwinięciu pasów w odpowiednim momencie.

## **Napinacze Pasów**

W razie zderzenia czołowego lub przy uderzeniu w tył lub bok samochodu z określoną siłą, napinacze napinają pasy bezpieczeństwa foteli przednich oraz zewnętrznych foteli tylnych.

### **⚠ Ostrzeżenie**

Niewłaściwe posługiwanie się (np. zdejmowanie lub zakładanie pasów bezpieczeństwa) może spowodować zadziałanie napinaczy pasów.

Uaktywnienie napinaczy pasów bezpieczeństwa jest sygnalizowane ciągłym świeceniem się lampki kontrolnej.

Poduszki powietrzne i napinacze pasów ⇒ strona 25

Uaktywnione napinacze należy wymienić w warsztacie. Napinacze pasów bezpieczeństwa mogą zostać użyte tylko raz.

#### **Uwaga**

Nie mocować ani nie instalować akcesoriów ani innych przedmiotów, które mogą zakłócać działanie napinaczy pasów. Nie wolno dokonywać żadnych zmian w komponentach napinaczy pasów, gdyż spowoduje to unieważnienie zezwolenia na eksploatację samochodu.

## **Trzypunktowy Pas Bezpieczeństwa**

### **Zapinanie**



Wysunąć pas bezpieczeństwa ze związca, poprowadzić go przy ciele w taki sposób, aby nie był skręcony, a następnie zatrzaskać klamrę w zamku. Upewnić się, że pas bezpieczeństwa leży na ramieniu i ściśle przylega do ciała podczas jazdy.



Zarówno zbyt luźne, jak i zbyt grube ubrania uniemożliwiają ścisłe przyleganie pasa bezpieczeństwa do ciała. Pod pasem bezpieczeństwa nie powinny znajdować się żadne przedmioty, np. torebka czy telefon komórkowy.

#### ⚠ Ostrzeżenie

Pas bezpieczeństwa nie może spoczywać na twardych lub delikatnych przedmiotach w kieszeniach odzieży.

Przypomnienie o zapięciu pasa bezpieczeństwa ⇒ strona 55

#### Odpinanie



W celu zwolnienia pasa bezpieczeństwa nacisnąć czerwony przycisk na zamku pasa i odsunąć pas do tyłu.

#### Prawidłowy sposób zapinania pasów przez kobiety w ciąży



#### ⚠ Ostrzeżenie

Pas biodrowy musi być umieszczony w poprzek miednicy, jak najniżej, aby zapobiec uciskowi na brzuch.

### System poduszek powietrznych

Układ poduszek powietrznych składa się z kilku odrębnych układów, w zależności od wyposażenia.

Poduszki wypełniają się gazem w ciągu kilku milisekund. Bardzo szybko następuje też ich opróżnienie, wskutek czego w trakcie kolizji trudno zauważyć moment, w którym są wypełnione.

#### ⚠ Ostrzeżenie

System poduszek powietrznych uruchamia się w gwałtowny sposób, naprawy mogą być wykonywane wyłącznie przez wykwalifikowany personel.

#### ⚠ Ostrzeżenie

Dodanie akcesoriów, które zmieniają ramę pojazdu, układ zderzaków,

wysokość, przód pojazdu lub blachy boczne, może uniemożliwić prawidłowe działanie systemu poduszek powietrznych. Na działanie systemu poduszek powietrznych może mieć również wpływ wymiana dowolnych części siedzeń przednich, pasów bezpieczeństwa, modułu diagnostyczno-czujnikowego poduszek powietrznych, kierownicy, zestawu wskaźników, uszczelek wewnętrznych drzwi, w tym głośników, dowolnego modułu poduszek powietrznych, wykończenia sufitu lub słupków, czujników przednich, czujników zderzenia bocznego lub okablowania poduszek powietrznych.

### Ostrzeżenie

Utrzymywać obszar, w którym napętnia się poduszka powietrzna, wolny od jakichkolwiek przeszkód.

### Uwaga

Systemy poduszek powietrznych i elektronika sterująca napinaczami pasów bezpieczeństwa znajdują się w konsoli środkowej. Nie umieszczaj w tym obszarze żadnych elementów magnetycznych.

Nie mocować żadnych przedmiotów na osłonach poduszek powietrznych ani

nie przykrywać ich innymi materiałami. Wymianę uszkodzonych osłon należy zlecić warsztatowi.

Każda poduszka powietrzna jest uruchamiana tylko raz.

Wymianę poduszek powietrznych, które zadziałały, należy zlecić warsztatowi.

Może być również konieczna wówczas wymiana kierownicy, deski rozdzielczej, części paneli, uszczelek drzwi, uchwytów i siedzeń.

Nie wolno dokonywać żadnych zmian w systemie poduszek powietrznych, gdyż spowoduje to unieważnienie zezwolenia na eksploatację samochodu.

Lampka kontrolna poduszek powietrznych ⇨ strona 55

## Foteliki Dziecięce Na Przednim Fotelu Pasażera Z Poduszką Powietrzną



**EN:** NIGDY nie instalować fotelika dziecięcego w pozycji „tyłem do kierunku jazdy” na siedzeniu wyposażonym w CZOŁOWĄ PODUSZKĘ POWIETRZNĄ w stanie AKTYWNYM. Może to doprowadzić do ŚMIERCI DZIECKA lub spowodować u niego POWAŻNE OBRAŻENIA CIAŁA.

**DE:** Nach hinten gerichtete Kindersitze NIEMALS auf einem Sitz verwenden, der durch einen davor befindlichen AKTIVEN AIRBAG geschützt ist, da dies den TOD oder SCHWERE VERLETZUNGEN DES KINDES zur Folge haben kann.

**FR:** NE JAMAIS utiliser un siège d'enfant orienté vers l'arrière sur un siège protégé par un COUSSIN GONFLABLE ACTIF placé devant lui, sous peine d'infliger des BLESSURES GRAVES, voire MORTELLES à l'ENFANT.

**ES:** NUNCA utilice un sistema de retención infantil orientado hacia atrás en un asiento protegido por un AIRBAG FRONTAL ACTIVO. Peligro de MUERTE o LESIONES GRAVES para el NIÑO.

**RU:** ЗАПРЕЩАЕТСЯ устанавливать детское удерживающее устройство лицом назад на сиденье автомобиля, оборудованном фронтальной подушкой безопасности, если ПОДУШКА НЕ ОТКЛЮЧЕНА! Это может привести к СМЕРТИ или СЕРЬЕЗНЫМ ТРАВМАМ РЕБЕНКА.

**NL:** Gebruik NOOIT een achterwaarts gericht kinderzitje op een stoel met een ACTIEVE AIRBAG ervoor, om DODELIJK of ERNSTIG LETSEL van het KIND te voorkomen.

**DA:** Brug ALDRIG en bagudvendt autostol på et forsæde med AKTIV AIRBAG, BARNET kan komme i LIVSFARE eller komme ALVORLIGT TIL SKADE.

**SV:** Använd ALDRIG en bakåtvänd barnstol på ett säte som skyddas med en framförvarande AKTIV AIRBAG.

DÖDSFALL eller ALLVARLIGA SKADOR kan drabba BARNET.

**FI:** ÄLÄ KOSKAAN sijoita taaksepäin suunnattua lasten turvaistuinta istuimelle, jonka edessä on AKTIIVINEN TURVATYNY, LAPSI VOI KUOLLA tai VAMMAUTUYA VAKAVASTI.

**NO:** Bakovervendt barnesikringsutstyr må ALDRI brukes på et sete med AKTIV KOLLISJONSPUTE foran, da det kan føre til at BARNET utsettes for LIVSFARE og fare for ALVORLIGE SKADER.

**PT:** NUNCA use um sistema de retenção para crianças voltado para trás num banco protegido com um AIRBAG ACTIVO na frente do mesmo, poderá ocorrer a PERDA DE VIDA ou FERIMENTOS GRAVES na CRIANÇA.

**IT:** Non usare mai un sistema di sicurezza per bambini rivolto all'indietro su un sedile protetto da AIRBAG ATTIVO di fronte ad esso: pericolo di MORTE o LESIONI GRAVI per il BAMBINO!

**EL:** ΠΟΤΕ μη χρησιμοποιείτε παιδικό κάθισμα ασφαλείας με φορά προς τα πίσω σε κάθισμα που προστατεύεται από μετωπικό ΕΝΕΡΓΟ ΑΕΡΟΣΑΚΟ, διότι το παιδί μπορεί να υποστεί ΘΑΝΑΣΙΜΟ ή ΣΟΒΑΡΟ ΤΡΑΥΜΑΤΙΣΜΟ.

**PL:** NIE WOLNO montować fotelika dziecięcego zwróconego tyłem do kierunku jazdy na fotelu, przed którym

znajduje się WŁĄCZONA PODUSZKA POWIETRZNA.

Niezastosowanie się do tego zalecenia może być przyczyną ŚMIERCI lub POWAŻNYCH OBRAŻEŃ u DZIECKA.

**TR:** Arkaya bakan bir çocuk emniyet sistemini KESİNLİKLE önünde bir AKTİF HAVA YASTIĞI ile korunmakta olan bir koltukta kullanmayınız. ÇOCUK ÖLEBİLİR veya AĞIR ŞEKİLDE YARALANABİLİR.

**UK:** НИКОЛИ не використовуйте систему безпеки для дітей, що встановлюється обличчям назад, на сидінні з УВІМКНЕНОЮ ПОДУШКОЮ БЕЗПЕКИ, інакше це може призвести до СМЕРТІ чи СЕРІОЗНОГО ТРАВМУВАННЯ ДИТИНИ.

**HU:** SOHA ne használjon hátrafelé néző biztonsági gyerekléssel előlről AKTÍV LÉGZSÁKKAL védett ülésen, mert a GYERMEK HALÁLÁT vagy KOMOLY SÉRÜLÉSÉT okozhatja.

**HR:** NIKADA nemojte koristiti sustav zadržavanja za djecu okrenut prema natrag na sjedalu s AKTIVNIM ZRAČNIM JASTUKOM ispred njega, to bi moglo dovesti do SMRTI ili OZBILJNJIH OZLJEDA za DIJETE.

**SL:** NIKOLI ne nameščajte otroškega varnostnega sedeža, obrnjenega v nasprotni smeri vožnje, na sedež z AKTIVNO ČELNO ZRAČNO BLAZINO,

saj pri tem obstaja nevarnost RESNIH ali SMRTNIH POŠKODB za OTROKA.

**SR:** NIKADA ne koristiti bezbednosni sistem za decu u kome su deca okrenuta unazad na sedištu sa AKTIVNIM VAZDUŠNIM JASTUKOM ispred sedišta zato što DETE može da NASTRADA ili da se TEŠKO POVREDI.

**МК:** НИКОГАШ не користете детско седиште свртено наназад на седиште заштитено со АКТИВНО ВОЗДУШНО ПЕРНИЧЕ пред него, затоа што детето може ДА ЗАГИНЕ или да биде ТЕШКО ПОВРЕДЕНО.

**BG:** НИКОГА не използвайте детска седалка, гледаща назад, върху седалка, която е защитена чрез АКТИВНА ВЪЗДУШНА ВЪЗГЛАВНИЦА пред нея - може да се стигне до СМЪРТ или СЕРИОЗНО НАРАНЯВАНЕ на ДЕТЕТО.

**RO:** Nu utilizați NICIODATĂ un scaun pentru copil îndreptat spre partea din spate a mașinii pe un scaun protejat de un AIRBAG ACTIV în fața sa; acest lucru poate duce la DECESUL sau VĂTĂMAREA GRAVĂ a COPILULUI.

**CS:** NIKDY nepoužívejte dětský zádržný systém instalovaný proti směru jízdy na sedadle, které je chráněno před sedadlem AKTIVNÍM AIRBAGEM. Mohlo by dojít k VÁŽNÉMU PORANĚNÍ nebo ÚMRTÍ DÍTĚTE.

**SK:** NIKDY nepoužívajte detskú sedačku otočenú vzad na sedadle chránenom AKTÍVNÝM AIRBAGOM, pretože môže dôjsť k SMRTI alebo VÁŽNYM ZRANENIAM DIEŤAŤA.

**LT:** JOKIU BŪDU nemontuokite atgal atgręžtos vaiko tvirtinimo sistemas sėdynėje, prieš kurią įrengta AKTYVI ORO PAGALVĖ, nes VAIKAS GALI ŽŪTI arba RIMTAI SUSIŽALOTI.

**LV:** NEKĀDĀ GADĪJUMĀ neizmantojiet uz aizmuguri vērstu bērnu sēdekļi sēdvietā, kas tiek aizsargāta ar tās priekšā uzstādītu AKTĪVU DROŠĪBAS SPILVENU, jo pretējā gadījumā BĒRNS var gūt SMAGAS TRAUMAS vai IET BOJĀ.

**ET:** ÄRGE kasutage tahapoolse suunatud lapseturvaistet istmel, mille ees on AKTIIVSE TURVAPADJAGA kaitstud iste, sest see võib põhjustada LAPSE SURMA või TÕSISE VIGASTUSE.

**MT:** QATT tuża trażżin għat-tfal li jħares lejn in-naħa ta' wara fuq sit protett b' AIRBAG ATTIV quddiemu; dan jista' jikkawża I-MEWT jew ĠRIEHI SERJI lit-TFAL.

**GA:** Ná húsáid srian sábháilteachta linbh cúil RIAMH ar shuíochán a bhfuil mála aeir ag feidhmiú os a chomhair. Tá baol BÁIS nó GORTÚ DONA don PHÁISTE ag baint leis.

Ponadto ze względów bezpieczeństwa fotelik dziecięcy ustawiony przodem do kierunku jazdy może być używany tylko wówczas, gdy będą przestrzegane instrukcje i ograniczenia podane w tabeli ⇒strona32 .

Naklejki poduszki powietrznej znajdują się po obu stronach osłony przeciwslonecznej pasażera z przodu. Wyłączanie poduszek powietrznych ⇒strona31

## Przednie Poduszki Powietrzne

W samochodzie mogą być zamontowane dwie czołowe poduszki powietrzne: jedna w kole kierownicy, a druga w desce rozdzielczej po stronie pasażera. Miejsca, w których je zamontowano, są oznaczone napisem **AIRBAG**. Poduszki przednie są uaktywniane w przypadku odpowiednio silnego uderzenia czołowego. Aby poduszki zadziałały, musi być włączony zapłon.

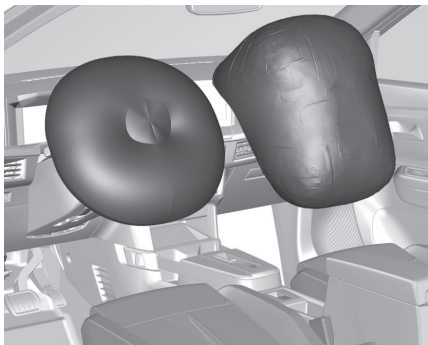

Uaktywnione poduszki tłumią uderzenie, dzięki czemu ryzyko odniesienia obrażeń górnej części ciała i głowy kierowcy i pasażera z przodu jest znacznie mniejsze.

#### **Ostrzeżenie**

Optymalna ochrona jest zapewniona tylko wówczas, gdy siedzenie znajduje się we właściwej pozycji.  
Pozycja fotela → strona 21  
Obszar, w którym poduszka powietrzna napęcznieje, powinien być wolny od przeszkód. Należy zakładać prawidłowo pas bezpieczeństwa i bezpiecznie go zapinać. Tylko wtedy poduszka powietrzna zapewni swoje działanie ochronne.

## Boczne Poduszki Powietrzne

System bocznych poduszek powietrznych składa się z poduszek powietrznych umieszczonych w oparciach każdego z siedzeń przednich. Miejsca, w których je zamontowano, są oznaczone napisem **AIRBAG**. Poduszki boczne są uaktywniane w przypadku odpowiednio silnego uderzenia bocznego. Aby poduszki zadziałały, musi być włączony zapłon.



Uaktywnione poduszki powietrzne tłumią uderzenie, dzięki czemu w znacznym stopniu ograniczają ryzyko odniesienia obrażeń górnej części ciała i miednicy w przypadku uderzenia bocznego.

## Uwaga

Na siedzeniach należy używać wyłącznie pokrowców ochronnych, które zostały zatwierdzone dla danego samochodu. Uważać, aby nie zakryć poduszek powietrznych.

## Kurtynowe Poduszki Powietrzne

Samochód może być wyposażony w poduszki kurtynowe zamontowane przy dachu. Miejsca, w których je zamontowano, są oznaczone napisem **AIRBAG** na słupkach dachowych. Poduszki kurtynowe są uaktywniane w przypadku odpowiednio silnego uderzenia bocznego. Aby poduszki zadziałały, musi być włączony zapłon.

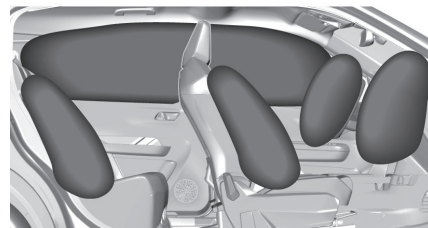

Uaktywnione poduszki powietrzne tłumią uderzenie, dzięki czemu w znacznym stopniu ograniczają ryzyko odniesienia obrażeń głowy w przypadku uderzenia bocznego.

### ⚠ Ostrzeżenie

Haczyki na uchwyty w ramie dachu są przeznaczone do wieszania tylko lekkich części garderoby, bez wieszaków. W ubraniach wieszanych na nich nie należy przechowywać żadnych przedmiotów.

## Wyłączanie Poduszek Powietrznych

Jeżeli na przednim fotelu pasażera ma być zamontowany fotelik dziecięcy, należy wyłączyć czołową poduszkę powietrzną pasażera zgodnie z instrukcjami podanymi w tabeli. Boczne i kurtynowe poduszki powietrzne, napinacze pasów bezpieczeństwa oraz wszystkie poduszki powietrzne dla fotela kierowcy pozostają włączone. Układ poduszki powietrznej pasażera z przodu można wyłączyć za pośrednictwem przełącznika kluczykowego w desce rozdzielczej po stronie pasażera. Miejsca mocowania fotelików dziecięcych  
⇒strona35

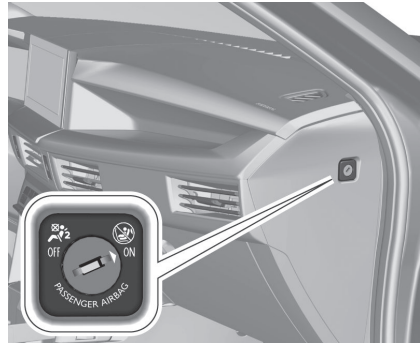

W celu wybrania odpowiedniego położenia przełącznika użyć kluczyka zapłonu:



**WYŁ.** przednia poduszka powietrzna pasażera jest wyłączona i nie zadziała w przypadku kolizji. Lampka kontrolna na konsoli środkowej świeci światłem stałym



**WŁ.** przednia poduszka powietrzna dla przedniego pasażera jest włączona

### ⚠ Niebezpieczeństwo

Poduszkę powietrzną pasażera należy wyłączyć tylko, gdy używany jest fotelik

dla dziecka, zgodnie z instrukcjami i ograniczeniami zamieszczonymi w tabeli „Foteliki dziecięce”. W przeciwnym razie istnieje ryzyko śmiertelnych obrażeń ciała osoby zajmującej miejsce, dla którego wyłączono przednią poduszkę powietrzną pasażera.

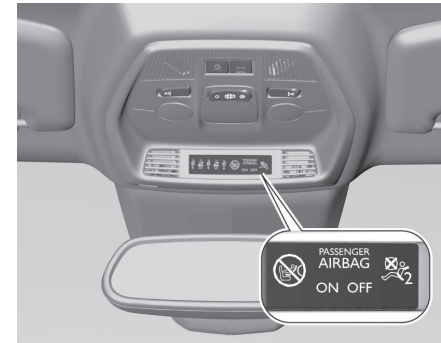

Jeśli lampka kontrolna ON świeci się przez około 60 sekund po włączeniu zapłonu, czołowa poduszka powietrzna pasażera z przodu zostanie napełniona w razie zderzenia.

Jeśli lampka kontrolna OFF zaświeca się po włączeniu zapłonu, czołowa poduszka powietrzna pasażera z przodu jest wyłączona. Świeci nieprzerwanie, gdy poduszka powietrzna jest wyłączona.

Świecenie obu lampek kontrolnych jednocześnie oznacza awarię układu. Stan systemu nie jest możliwy do określenia, w związku z czym nie wolno zajmować miejsca pasażera z przodu. W celu usunięcia usterki zwrócić się do warsztatu.

Jeśli nie świeci się żadna z lampek kontrolnych, należy niezwłocznie skontaktować się z warsztatem. Stan poduszek powietrznych można zmieniać tylko podczas postoju oraz przy wyłączonym zapłonie. Lampka kontrolna informująca o wyłączeniu poduszki powietrznej ⇒strona55 .

## Foteliki dziecięce

### Foteliki Dziecięce

#### Niebezpieczeństwo

Upewnić się, że dzieci poniżej odpowiedniego rozmiaru i wagi są zabezpieczone za pomocą odpowiedniego systemu ochronnego dla dzieci. Nigdy nie przewozić dziecka na kolanach.

#### Niebezpieczeństwo

Jeśli na przednim fotelu pasażera ma być zamontowany fotelik dziecięcy zwrócony tyłem do kierunku jazdy, należy wyłączyć poduszki powietrzne dla tego fotela. Dotyczy to również niektórych systemów fotelików dziecięcych zwróconych przodem do kierunku jazdy, jak wskazano w tabeli dotyczącej fotelików dziecięcych.

Wyłączanie poduszek powietrznych ⇒strona31

Naklejka poduszki powietrznej ⇒strona26

Zalecane jest stosowanie fotelików dziecięcych, które są dopasowane do pojazdu. W celu uzyskania dalszych informacji skontaktować się z warsztatem.

Jeśli którykolwiek fotelik dziecięcy koliduje z zagłówkiem fotela, należy wyregulować lub wymontować dany zagłówek ⇒strona20 .

Korzystając z fotelików dziecięcych, należy przestrzegać poniższych instrukcji użytkowania i instalacji, jak również instrukcji producenta fotelika dziecięcego. Podane w tabeli ograniczenia odnoszą się do obiektu testowego, który odpowiada największemu ze wszystkich istniejących

fotelików dziecięcych. Upewnić się, że przednie fotele nie kolidują ze stosowanym fotelikiem dziecięcym. Konieczne jest także bezwarunkowe przestrzeganie obowiązujących w danym kraju przepisów. W niektórych krajach fotelik dziecięcy można zamocować wyłącznie w ściśle określonych miejscach. Przed wyruszeniem w drogę należy odpowiednio wyregulować fotel kierowcy ⇒strona21 .

#### Niebezpieczeństwo

Poważne niebezpieczeństwo!  
Nie używać fotelika montowanego tyłem do kierunku jazdy na siedzeniu przednim chronionym poduszką powietrzną.

Foteliki dziecięce można zamocować za pomocą następujących elementów:

- Trzypunktowe pasy bezpieczeństwa
- Zaczepy ISOFIX
- Punkty mocowania pasa Top-tether

#### **Trzypunktowy pas bezpieczeństwa**

Foteliki dziecięce można zamocować za pomocą trzypunktowych pasów bezpieczeństwa. Po zamocowaniu

fotelika należy napiąć pas bezpieczeństwa ⇒strona35 .

### Zaczepty „ISOFIX”

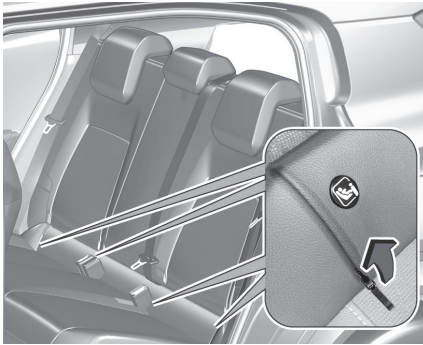

Fotelik dziecięcy ISOFIX dopuszczony do użycia w tym modelu samochodu należy zamocować do odpowiednich zaczepów ISOFIX w samochodzie. Miejsca mocowania fotelików dziecięcych ISOFIX przeznaczonych do określonego pojazdu są zaznaczone w tabeli fotelików dziecięcych.

Zaczepty systemu ISOFIX są oznaczone etykietami znajdującymi się na oparciach. Aby uzyskać dostęp do wsporników ISOFIX, najpierw należy pociągnąć zamek błyskawiczny.

Fotelik dziecięcy i-Size jest uniwersalnym fotelikiem ISOFIX zgodnym z Regulaminem EKG ONZ nr 129.

Na każdym fotelu pojazdu nadającym się do mocowania fotelików i-Size można używać dowolnego fotelika dziecięcego i-Size, patrz tabela dotycząca instalacji fotelików dziecięcych ⇒strona35 .

Podczas mocowania fotelików dziecięcych ISOFIX na regulowanych fotelach pasażerów należy najpierw odchylić oparcie do tyłu, aby uzyskać dostęp do uchwytów ISOFIX.

Po prawidłowym zamocowaniu fotelika dziecięcego ISOFIX pochylić oparcie z powrotem do przodu.

Poza zaczepami ISOFIX fotelik należy dodatkowo zamocować za pomocą pasa mocującego Top-tether lub podpórki.

Foteliki dziecięce i-Size oraz siedzenia pojazdu, na których można montować foteliki i-Size, są oznaczone symbolem i-Size, patrz ilustracja.



### Punkty mocowania pasków Top-Tether



Punkty mocowania pasa Top-tether są oznaczone symbolem.

Poza zaczepami systemu ISOFIX zamocować pas Top-tether o punkty mocowania pasa Top-tether.

Miejsca mocowania uniwersalnych fotelików dziecięcych ISOFIX są zaznaczone w tabeli. ⇒strona35

### Dobór Właściwego Systemu

Tylne siedzenia są najlepszym miejscem do zamocowania fotelika dziecięcego.

Dziecko w samochodzie powinno być jak najdłużej przewożone tyłem do kierunku jazdy. W razie wypadku powoduje to mniejsze ryzyko obrażeń kręgosłupa

dziecka, który jest znacznie mniej wytrzymały niż u osoby dorosłej. Nie używać fotelika dziecięcego zwróconego przodem do kierunku jazdy na żadnym siedzeniu, gdy waga dziecka wynosi mniej niż 13 kg lub gdy wzrost dziecka wynosi mniej niż 76 cm i nie ukończyło ono jeszcze 15. miesiąca życia.

Odpowiednie są foteliki dziecięce, które spełniają wymagania obowiązujących przepisów UN ECE. Sprawdzić lokalnie obowiązujące przepisy w zakresie obowiązku korzystania z fotelików dziecięcych.

Poniższe foteliki dziecięce są zalecane dla następujących kategorii wagowych:

- Römer Baby-Safe 3 i-Size  
Rozmiar: 40 - 83 cm  
Wiek: od urodzenia do 15 miesięcy  
Waga: do 13 kg  
Zalecane stosowanie z bazą ISOFIX. Wyłącznie do umieszczania tyłem do kierunku jazdy.
- RömerTriFix 2 i-Size  
Rozmiar: 76 - 105 cm  
Wiek: od 15 miesięcy do 4 lat  
Waga: od 9 do 22 kg  
Instalowany za pomocą mocowań ISOFIX i mocowań Top-tether. Wyłącznie do umieszczania przodem do kierunku jazdy.

- Römer Kidfix i-Size  
Rozmiar: 100 - 150 cm  
Wiek: od 3,5 do 12 lat  
Waga: od 15 do 36 kg  
z lub bez mocowań ISOFIX  
Dziecko jest przytrzymywane pasem bezpieczeństwa.  
Do zakupu w Stellantis & You, Sales and Services.  
Zalecamy stosowanie fotelika dziecięcego z oparciem.  
W przypadku demontażu oparcia dla dziecka o wzroście powyżej 138 cm należy również zdemontować zabezpieczenie.

Sprawdzić czy mocowany fotelik dziecięcy jest zgodny z typem samochodu.

Fotelik dziecięcy z przodu: Przesunąć fotel pasażera z przodu w najwyższe położenie i maksymalnie do tyłu z oparciem ustawionym pionowo. Fotelik dziecięcy z tyłu: Przesunąć przedni fotel do przodu i ustawić pionowo oparcie fotela w taki sposób, aby nogi dziecka w foteliku „ustawionym przodem do kierunku jazdy” i „ustawionym tyłem do kierunku jazdy” nie dotykają przedniego fotela pojazdu. Jeśli którykolwiek fotelik dziecięcy koliduje z zagłówkiem fotela, należy wyregulować lub wymontować zagłówek odpowiedniego fotela.

Aby zainstalować w samochodzie odpowiedni fotelik dziecięcy, należy postępować zgodnie z instrukcjami producenta fotelika.

W przypadku półuniwersalnych lub przeznaczonych specjalnie dla danego pojazdu fotelików dziecięcych (ISOFIX lub fotelików dziecięcych opasanych diagonalnie), patrz wykaz pojazdów zawarty w instrukcji obsługi fotelika dziecięcego.

Sprawdzić czy miejsce zamocowania fotelika dziecięcego w samochodzie jest właściwe, zob. tabela poniżej.

Dziecko powinno wsiadać i wysiadać z samochodu wyłącznie po stronie chodnika lub pobocza.

Jeśli fotelik nie jest używany, należy umocować go pasem bezpieczeństwa lub wyjąć z samochodu.

#### **Uwaga**

Nie należy niczego mocować do fotelików dziecięcych i nie przykrywać ich żadnymi innymi materiałami. Fotelik dziecięcy, który został poddany obciążeniom podczas wypadku, wymaga wymiany.

## Miejsca Mocowania Fotelików Dziecięcych

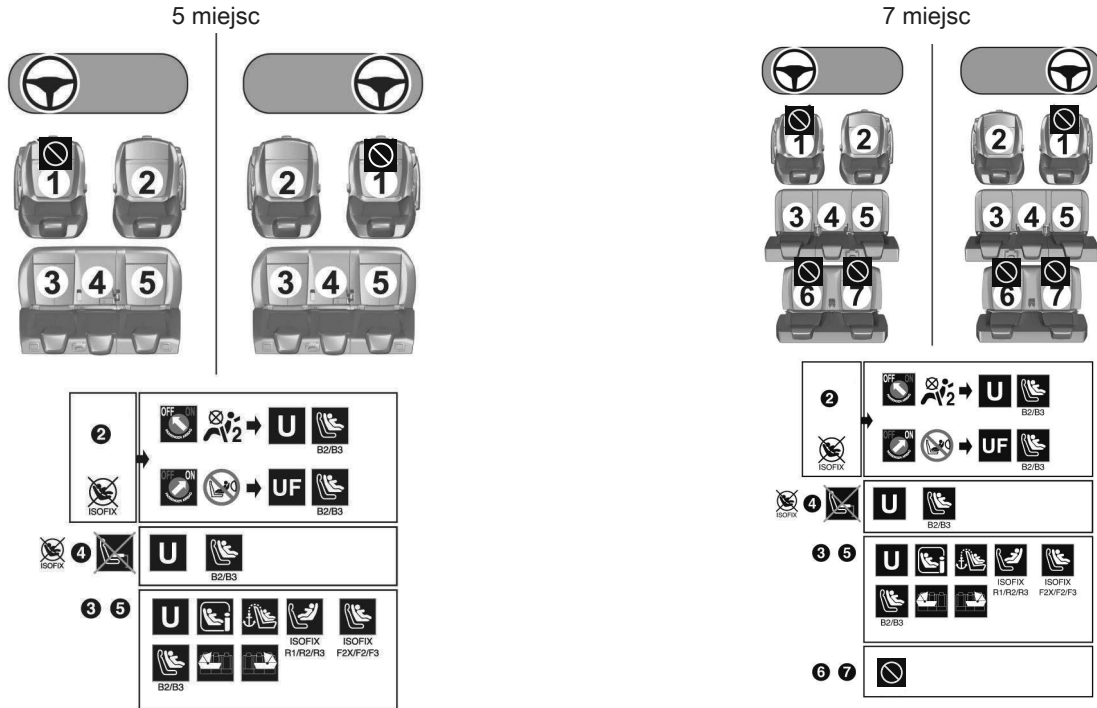

## Legenda

Miejsce, w którym zamontowanie fotelika dziecięcego jest zabronione.



Czołowa poduszka powietrzna pasażera **wyłączona**.



Czołowa poduszka powietrzna pasażera **włączona**.



**U** Miejsce przystosowane do zamontowania za pomocą pasa bezpieczeństwa uniwersalnego fotelika dziecięcego zwróconego **tyłem do kierunku jazdy** i/lub **przodem do kierunku jazdy (U)** dla grup wiekowych **0, 0+, 1, 2** lub **3** lub przeznaczonego dla dzieci o wzroście od 40 do 150 cm.



**UF** Miejsce przystosowane do zamontowania za pomocą pasa bezpieczeństwa **uniwersalnego fotelika dziecięcego zwróconego przodem do kierunku jazdy (UF)** dla grup **1,2 i 3** lub przeznaczonego wyłącznie dla dzieci o wzroście od 76 do 150 cm.



Miejsce dopuszczone do montażu fotelika dziecięcego **i-Size**.



Miejsce nieprzystosowane do zamontowania fotelika dziecięcego z podpórką.



Dostępny punkt mocowania górnego pasa **Top Tether** z tyłu oparcia, umożliwiającą montaż **uniwersalnego fotelika dziecięcego ISOFIX**.



Fotelik dziecięcy **ISOFIX** zwrócony tyłem do kierunku jazdy:

- **R1: fotelik dziecięcy ISOFIX dla niemowląt**
- **R2: fotelik dziecięcy ISOFIX o zmniejszonej wielkości.**
- **R3: duży fotelik dziecięcy ISOFIX**



Fotelik dziecięcy **ISOFIX** zwrócony przodem do kierunku jazdy:

- **F2X: fotelik dziecięcy ISOFIX dla małych dzieci.**

- **F2: fotelik dziecięcy ISOFIX o zmniejszonej wysokości.**
- **F3: fotelik dziecięcy ISOFIX o pełnej wysokości.**



Fotelik dziecięcy typu **podstawka podwyższająca**, mocowany pasem bezpieczeństwa lub mocowaniami **ISOFIX**:

- **B2: fotelik podwyższający o zmniejszonej szerokości.**
- **B3: fotelik podwyższający o pełnej szerokości.**



Miejsce, w którym zamontowanie fotelika dziecięcego **ISOFIX** jest zabronione.

Informacje na temat regulacji fotelika można znaleźć w tabeli podsumowującej „**Montaż uniwersalnych fotelików dziecięcych, fotelików ISOFIX oraz i-Size**”.



Fotelik dziecięcy **ISOFIX** typu „gondola”:

- **L1** : skierowany w lewo.
- **L2** : skierowany w prawo.

Zgodnie z wymogami regulacji europejskich w tabeli przedstawiono możliwości instalacji fotelików dziecięcych mocowanych za pomocą pasa bezpieczeństwa i homologowanych jako uniwersalne, a także większych fotelików ISOFIX oraz i-Size w miejscach wyposażonych w mocowania ISOFIX w samochodzie.

**Tak** : Nadaje się do zamontowania fotelika dziecięcego określonej kategorii.

**Nie** : Nie nadaje się do zamontowania fotelika dziecięcego określonej kategorii.

Tabela podsumowująca dotycząca montażu fotelików dziecięcych uniwersalnych, z mocowaniem ISOFIX oraz i-Size

	Numery siedzeń							
	Siedzenia przednie <sup>(b)</sup>		Siedzenia tylne <sup>(b)</sup> , rząd 2			Siedzenia tylne <sup>(b)</sup> , rząd 3		
	1	2	3	4	5	6	7	
Czołowa poduszka powietrzna pasażera		Wyłączona – „OFF” <sup>(c)</sup>	Włączona – „ON” <sup>(d)</sup>					
Miejsce zgodne z fotelikiem dziecięcym typu <b>uniwersalnego</b> <sup>(a)</sup> <b>zwróconym tyłem do kierunku jazdy</b> <sup>(e)</sup>	nie	tak <sup>(h)</sup>	nie	tak	tak <sup>(i)</sup>	tak	nie	nie
Miejsce zgodne z fotelikiem dziecięcym typu <b>uniwersalnego</b> <sup>(a)</sup> <b>zwróconym przodem do kierunku jazdy</b> <sup>(f)</sup>	nie	tak <sup>(h)</sup>		tak	tak <sup>(i)</sup>	tak	nie	nie
Miejsce zgodne z fotelikiem dziecięcym <b>i-Size zwróconym tyłem do kierunku jazdy</b>	nie	nie	tak	nie	tak	nie	nie	nie
Miejsce zgodne z fotelikiem dziecięcym <b>i-Size zwróconym przodem do kierunku jazdy</b>	nie	nie	tak	nie	tak	nie	nie	nie
Miejsce zgodne z mocowaniem paska <b>TOP TETHER</b>	nie	nie	tak	nie	tak	nie	nie	nie
Fotelik dziecięcy typu „gondola” (L1 / L2)	nie	nie	L2 <sup>(g)</sup>	nie	L1 <sup>(g)</sup>	nie	nie	nie

	Numery siedzeń						
	Siedzenia przednie <sup>(b)</sup>		Siedzenia tylne <sup>(b)</sup> , rząd 2			Siedzenia tylne <sup>(b)</sup> , rząd 3	
	1	2	3	4	5	6	7
Fotelik dziecięcy <b>zwrócony tyłem do kierunku jazdy ISOFIX</b> (R1/R2/R3)	nie	nie	R3 <sup>(k)</sup>	nie	R3 <sup>(k)</sup>	nie	nie
Fotelik dziecięcy <b>zwrócony przodem do kierunku jazdy ISOFIX</b> (F1/F2X/F3)	nie	nie	F3 <sup>(k)</sup>	nie	F3 <sup>(k)</sup>	nie	nie
Fotelik dziecięcy typu <b>podkładka podwyższająca</b> (B2 / B3) <sup>(n)</sup>	nie	B3 <sup>(h)</sup> (l) (k) (m)	B3 <sup>(k)</sup>	B3 <sup>(i)</sup> (j) (l) (k)	B3 <sup>(k)</sup>	nie	nie

- (a) Uniwersalny fotelik dziecięcy: fotelik można zamocować za pomocą pasa bezpieczeństwa we wszystkich pojazdach.
- (b) W zależności od wersji przed zamontowaniem fotelika dziecięcego na tym siedzeniu należy zapoznać się z przepisami obowiązującymi w danym kraju.
- (c): Aby móc zamontować fotelik dziecięcy w pozycji „**tyłem do kierunku jazdy**”, czołowa poduszka powietrzna pasażera musi być zdezaktywowana „OFF”.
- (d) Wyłącznie fotelik dziecięcy **zwrócony przodem do kierunku jazdy** jest dopuszczony do montażu na tym miejscu przy **włączonej** poduszce powietrznej pasażera z przodu.
- (e) Uniwersalny fotelik dziecięcy mocowany **tyłem do kierunku jazdy** i/lub **przodem do kierunku jazdy (U)** dla grup **0, 0+, 1, 2** lub **3** bądź przeznaczony dla dzieci o wzroście od 40 do 150 cm.
- (f) Uniwersalny fotelik dziecięcy mocowany **przodem do kierunku jazdy (UF)** dla grup **1, 2** lub **3** bądź przeznaczony dla dzieci o wzroście od 76 do 150 cm.
- (g) Jeśli urządzenie przytrzymujące dla dzieci zwrócone bokiem do kierunku jazdy jest zamontowane na jednym z zewnętrznych siedzeń drugiego rzędu, korzystanie z pozostałych miejsc siedzących w tym rzędzie jest wykluczone.

- (h) Ustawić przedni fotel pasażera w pozycji całkowicie do tyłu.
- (i) Nigdy nie montować fotelika dziecięcego z podpórką na tylnym środkowym siedzeniu pasażera.
- (j) Jeśli na środkowym siedzeniu zainstalowany jest fotelik dziecięcy, lewe miejsce siedzące **4** nie może być zajęte.
- (k) Ustawić zagłówek w pozycji maksymalnej wysokości lub w razie potrzeby wyjąć go.
- (l) Siedzenia niewyposażone w mocowania zgodne z ISOFIX.
- (m) W przypadku siedzeń ze zintegrowanym zagłówkiem: jeśli fotelik dziecięcy koliduje ze zintegrowanym zagłówkiem, należy ustawić oparcie siedzenia w pozycji mniej pionowej.
- (n) Na tylnych siedzeniach nie można zainstalować 3 fotelików dziecięcych jednocześnie.

Zasady:

- Miejsce odpowiednie do montażu fotelika i-Size jest również odpowiednie do montażu fotelików R1, R2 oraz F2X, F2 i B2.
- Miejsce odpowiednie do montażu fotelika R3 jest również odpowiednie do montażu fotelików R1 i R2.
- Miejsce odpowiednie do montażu fotelika R2 jest również odpowiednie do montażu fotelika R1.
- Miejsce odpowiednie do montażu fotelika F3 jest również odpowiednie do montażu fotelików F2X i F2.
- Miejsce odpowiednie do montażu fotelika B3 jest również odpowiednie do montażu fotelika B2.

## Schowki

Schowki.....	41
Schowek.....	41
Uchwyty na napoje.....	41
Przedni schowek.....	41
Schowek w konsoli środkowej.....	41
Schowek w panelu drzwi.....	41
Przestrzeń bagażowa.....	42
Osłona przestrzeni bagażowej.....	42
Pokrywa schowka w tylnej podłodze.....	42
Zaczepy stabilizacyjne.....	43
Trójkąt ostrzegawczy.....	43
Zestaw pierwszej pomocy.....	43
Bagażnik dachowy.....	43
Informacje dotyczące przewożenia bagażu.....	44

## Schowki



### Ostrzeżenie

Nie przechowywać w schowkach przedmiotów ciężkich lub ostrych.

## Schowek

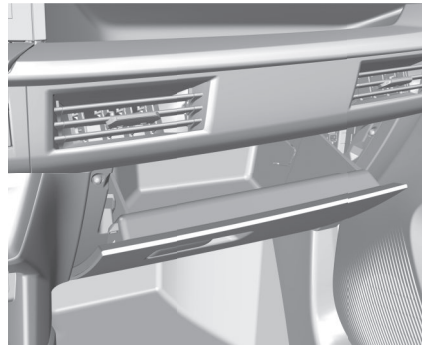

Podczas jazdy schowek musi być zamknięty.

## Uchwyty Na Napoje

Uchwyty na napoje znajdują się w konsoli środkowej.

## Przedni Schowek

W zależności od wersji na desce rozdzielczej znajdują się jeden lub dwa schowki.

Schowek z matą ładowania indukcyjnego znajduje się pod deską rozdzielczą. ⇨ strona 64

## Schowek W Konsoli Środkowej

Pojemnik do przechowywania służy do przechowywania drobnych przedmiotów. W zależności od wersji schowek znajduje się pod pokrywą.

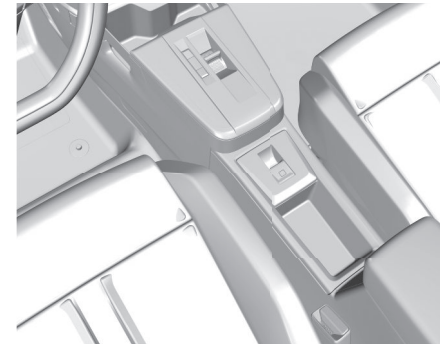

## Schowek W Panelu Drzwi

Schowek znajduje się w drzwiach przednich i tylnych panelach drzwi.



## Przestrzeń bagażowa

Oparcie tylnego siedzenia jest podzielone na dwie części. Obie części można złożyć.

### Ostrzeżenie

Przed rozpoczęciem jazdy należy się upewnić, że rozłożone oparcia zostały prawidłowo zablokowane. Nieprzestrzeganie tego zalecenia może skutkować obrażeniami ciała lub uszkodzeniem ładunku bądź pojazdu w razie gwałtownego hamowania lub kolizji.

Przed złożeniem oparc tylnych foteli wykonaj następujące czynności, jeśli jest to konieczne:

- Zdjąć osłonę przestrzeni bagażowej ⇒strona42 .
- Nacisnąć i przytrzymać zaczep oraz nacisnąć zagłówki w dół ⇒strona20

Tylne siedzenia ⇒strona23

## Osłona Przestrzeni Bagażowej

Na osłonie nie należy umieszczać żadnych przedmiotów.

### Zdejmowanie osłony

Aby wyjąć pokrywę:

- Odczepić dwie linki.
- Podnieść pokrywę, a następnie wyjąć ją.

Można ją schować na kilka sposobów:

- Pionowo za przednimi siedzeniami.
- Płasko na podłodze bagażnika.

### Chowanie

Osłonę przestrzeni bagażowej można przechowywać za oparciami tylnych siedzeń.

Odczepić paski mocujące i podnieść osłonę do tyłu, do momentu odblokowania się.

Następnie przesunąć ją w dół w prowadnicach za oparciami siedzeń.

### Zakładanie osłony

Zamocować osłonę w bocznych prowadnicach i ustawić poziomo. Podczepić zawiesia do klapy tylnej.

## Pokrywa Schowka W Tylniej Podłodze

Podnieść pokrywę w zagłębieniu, aby uzyskać dostęp do wyposażenia awaryjnego.

Zestaw naprawczy do opon ⇒strona175

## Podłoga dzieląca bagażnik

Podłogę dzielącą bagażnik można włożyć w przestrzeń bagażową w dwóch położeniach:

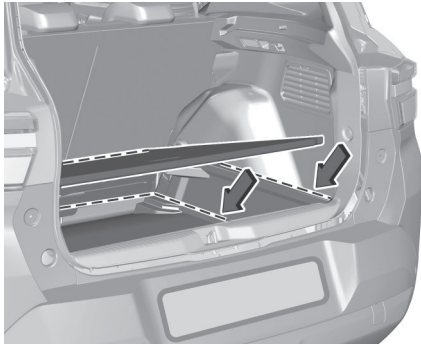

- w położeniu dolnym nad tylną osłoną podłogową
- pozycja górna zablokowana

W tym położeniu, gdy oparcia tylnych siedzeń są złożone w przód, utworzona zostaje przestrzeń bagażowa o niemal płaskiej podłodze.

W położeniu górnym podłoga dzieląca bagażnik może wytrzymać obciążenie wynoszące maksymalnie 100 kg. W położeniu dolnym podłoga dzieląca bagażnik może wytrzymać maksymalne dopuszczalne obciążenie.

## Zaczepty Stabilizacyjne



Zaczepty stabilizacyjne są przeznaczone do zabezpieczania przedmiotów przed przesuwaniem się, np. przy użyciu pasów mocujących lub siatki ładunkowej.

## Trójkąt Ostrzegawczy

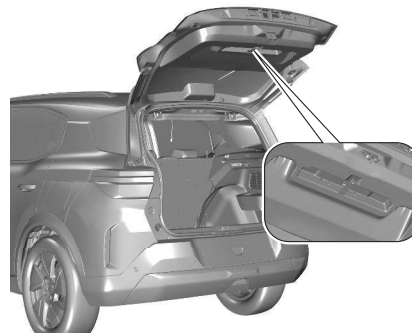

Trójkąt ostrzegawczy należy przechowywać we wnęce w tylnej części pokrywy bagażnika, zabezpieczony rzepem Velcro®.

## Zestaw Pierwszej Pomocy

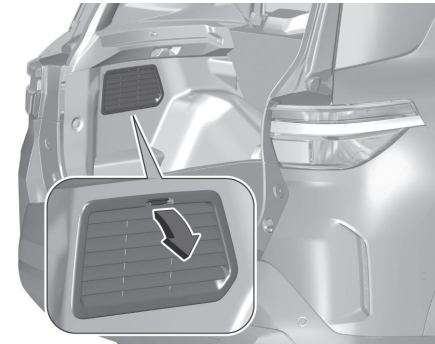

Złożyć pokrywę dostępową po lewej stronie komory ładunkowej. Schować apteczkę pierwszej pomocy w schowku.

## Bagażnik dachowy

Ze względów bezpieczeństwa oraz w celu zapobiegania uszkodzeniom dachu, zaleca się stosowanie bagażników dachowych przeznaczonych specjalnie do tego modelu samochodu.

Należy postępować zgodnie z instrukcją instalacji i wymontować bagażnik dachowy, gdy nie będzie używany.

### Montaż bagażnika dachowego bez relingów

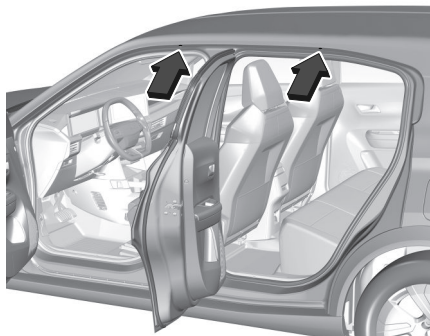

Otworzyć wszystkie drzwi.  
Punkty montażowe znajdują się w nadwoziu, we wnękach drzwi.  
Zamocować bagażnik dachowy zgodnie z dołączoną do niego instrukcją montażu.

### Montaż bagażnika dachowego z relingami

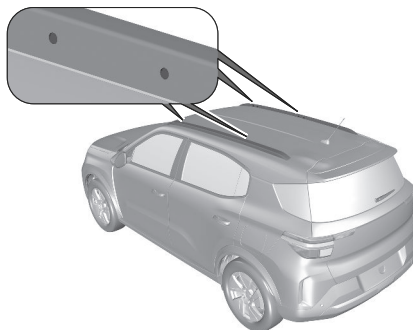

Oznaczenia na relingach dachowych wskazują, gdzie należy zamontować bagażnik dachowy.

### Informacje dotyczące przewożenia bagażu

#### Ostrzeżenie

Zawsze należy upewnić się, że ładunek w samochodzie jest bezpiecznie zamocowany.

W przeciwnym razie różne przedmioty mogą zostać rozrzucone wewnątrz samochodu i spowodować obrażenia ciała lub uszkodzenie samego ładunku bądź pojazdu.

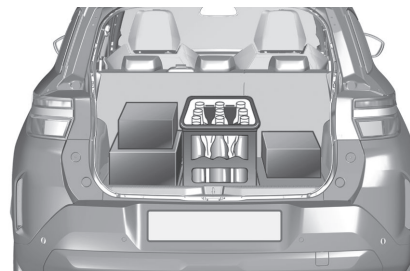

- Ciężkie przedmioty przewożone w przestrzeni bagażowej należy umieszczać przy oparciach foteli. Zadbaj o to, aby oparcia były prawidłowo zablokowane ⇒ strona 42 . Jeśli przedmioty takie są układane piętrowo, najcięższe powinny zostać umieszczone na spodzie.
- Luźne przedmioty należy zabezpieczyć przed przemieszczaniem się przez przymocowanie ich pasami do zaczepów stabilizacyjnych ⇒ strona 43 .
- Bagaż nie może wystawać ponad górną krawędź oparcia.
- Nie wolno umieszczać żadnych przedmiotów na osłonie przestrzeni bagażowej ani na zestawie wskaźników; nie wolno zakrywać

czujnika znajdującego się w górnej części deski rozdzielczej.

- Przewożony ładunek nie może utrudniać posługiwania się hamulcem postojowym i dźwignią zmiany biegów ani ograniczać swobody ruchu kierowcy. W kabinie samochodu nie wolno przewozić jakichkolwiek niezabezpieczonych (nieprzytwierdzonych) przedmiotów.
- Nie wolno jeździć z otwartą klapą tylną.
- Ładowność jest różnicą pomiędzy dopuszczalną masą całkowitą (patrz tabliczka identyfikacyjna ⇨ strona 192) a masą własną pojazdu gotowego do drogi.  
W celu obliczenia ładowności należy wpisać dane samochodu w tabelę mas na początku podręcznika.  
Zgodnie z wymogami UE masa własna obejmuje szacunkową masę kierowcy (68 kg), bagażu (7 kg) i wszystkich płynów (zbiornik paliwa napełniony w 90%).  
Wyposażenie dodatkowe i opcjonalne zwiększa masę własną pojazdu.
- Przewożenie bagażu na dachu zwiększa wrażliwość samochodu na boczne podmuchy wiatru i pogarsza jego właściwości jezdne na skutek podwyższenia środka ciężkości.

Ładunki należy rozłożyć równomiernie i zabezpieczyć pasami. Dostosować ciśnienie w ogumieniu i prędkość jazdy do warunków obciążenia. Okresowo sprawdzać i napinać pasy zabezpieczające. Nie przekraczać prędkości 120 km/h. Dopuszczalne obciążenie dachu wynosi 75 kg. Składa się na nie masa bagażnika dachowego oraz masa przewożonego ładunku.

## Przystawki i elementy sterowania na desce rozdzielczej

Przegląd zestawu wskaźników.....	48
Regulacja kierownicy.....	49
Elementy sterowania na kierownicy.....	50
Sygnał dźwiękowy.....	50
Układ wykrywania pieszych.....	50
Wycieraczki i spryskiwacze przedniej szyby.....	50
Wycieraczki przedniej szyby z regulacją częstotliwości pracy.....	51
Wycieraczki przedniej szyby z czujnikiem deszczu.....	51
Spryskiwacz przedniej szyby.....	52
Wycieraczka i spryskiwacz tylnej szyby.....	52
Wycieraczka tylnej szyby.....	52
Spryskiwacz tylnej szyby.....	52
Temperatura zewnętrzna.....	52
Lampki ostrzegawcze i sygnalizacyjne.....	52
Opis elementów.....	53
Kierunkowskazy.....	54
Przypomnienie o zapięciu pasa bezpieczeństwa.....	55
Poduszki powietrzne i napinacze pasów bezpieczeństwa.....	55

Wyłączanie poduszek powietrznych.....	55
Układ ładowania.....	56
Lampka sygnalizująca awarię.....	56
Wskaźnik wymaganego przeglądu.....	56
Wyłączenie silnika.....	56
Kontrola układu.....	56
Usterka systemu hybrydowego.....	56
Układ hamulcowy.....	56
Elektryczny hamulec postojowy.....	57
Usterka hamulca postojowego sterowanego elektrycznie.....	57
Układ ABS.....	57
Zmiana biegu.....	57
Wspomaganie kierownicy.....	57
System wspomagania utrzymania na pasie.....	57
Wcisnąć hamulec nożny.....	58
Układ ułatwiający parkowanie.....	58
System elektronicznej kontroli stabilizacji toru jazdy i układ zapobiegający poślizgowi kół (ASR).....	58
System elektronicznej kontroli stabilizacji toru jazdy i układ zapobiegający poślizgowi kół (ASR).....	58
Temperatura płynu chłodzącego.....	58
Podgrzewanie wstępne silnika.....	59
Filtr wydmuchiwanego powietrza.....	59
Układ wykrywania spadku ciśnienia w oponach.....	59

Ciśnienie oleju silnikowego.....	59
Niski poziom paliwa.....	59
Pojazd gotowy do jazdy.....	59
Ograniczona moc silnika.....	59
Wysoka temperatura akumulatora wysokiego napięcia.....	60
Autostop.....	60
Światła zewnętrzne.....	60
Światło mijania.....	60
Światła drogowe.....	60
Asystent świateł drogowych.....	60
Przednie światła przeciwmgielne.....	60
Tylne światło przeciwmgielne.....	60
Czujnik deszczu.....	60
Usterka układu wykrywania pieszych.....	60
Karta inteligentna, kluczyk inteligentny.....	60
Wspomaganie hamowania awaryjnego.....	61
Wskaźnik poziomu paliwa.....	61
Wskaźnik stanu akumulatora wysokiego napięcia.....	62
Lampka kontrolna wskaźnika mocy.....	62
Zasięg pojazdu.....	62
Cyfrowy prędkościomierz.....	62
Licznik przebiegu całkowitego.....	62
Licznik przebiegu trasy.....	63
Wskaźnik temperatury płynu chłodzącego silnik.....	63
Wskaźnik poziomu oleju silnikowego.....	63

Wyświetlacz serwisowy.....	63
Ładowanie indukcyjne.....	64
Gniazdko zasilania 12 V.....	65
Port USB.....	66
Wyświetlacze.....	66
Komunikaty pokazywane na wyświetlaczu.....	67
Personalizacja pojazdu.....	68
Usługi online.....	69
System Opel Connect.....	69
Assist i SOS.....	70
GLONASS.....	71

## Przegląd zestawu wskaźników



- 1 Szyby otwierane elektrycznie  
⇒strona17
- 2 Lusterka zewnętrzne ⇒strona13
- 3 Boczne kratki nawiewu powietrza  
⇒strona102
- 4 Światła drogowe, sygnał świetlny, kierunkowskazy, światła przeciwmgielne, światła postojowe  
⇒strona89
- 5 Tempomat, ogranicznik prędkości  
⇒strona153
- 6 Zestaw wskaźników ⇒strona66
- 7 Elementy sterujące systemem Infotainment ⇒strona77
- 8 Wycieraczka i spryskiwacz szyby przedniej, wycieraczka i spryskiwacz szyby tylnej  
⇒strona50
- 9 Przycisk zasilania ⇒strona107
- 10 Przycisk centralnego zamka  
⇒strona8
- 11 Wyświetlacz ekranu dotykowego  
⇒strona67
- 12 Środkowe kratki nawiewu powietrza  
⇒strona102
- 13 Światła awaryjne ⇒strona92
- 14 Lampki do czytania ⇒strona95
- 15 Połączenie alarmowe ⇒strona70
- 16 Oświetlenie wnętrza ⇒strona95
- 17 Przypomnienie o zapięciu pasa bezpieczeństwa, wyłączenie poduszek powietrznych  
⇒strona55
- 18 Lusterko wsteczne ⇒strona15
- 19 Wyłączenie poduszek powietrznych  
⇒strona55
- 20 Schowek w desce rozdzielczej  
⇒strona41
- 21 Podgrzewana szyba tylna, podgrzewana szyba przednia, podgrzewane siedzenia, podgrzewana kierownica, elektroniczny układ klimatyzacji  
⇒strona97
- 22 Port USB ⇒strona66
- 23 Schowek przedni, ładowarka bezprzewodowa ⇒strona41
- 24 Wybór biegów, dźwignia wyboru biegów ⇒strona111
- 25 Hamulec postojowy ⇒strona117

- 26 Regulacja położenia kierownicy  
⇒strona49
- 27 Sygnał dźwiękowy ⇒strona50
- 28 Dźwignia otwierania pokrywy silnika  
⇒strona164
- 29 Poziomowanie reflektorów  
⇒strona91  
Elektroniczny układ stabilizacji toru jazdy i kontroli trakcji ⇒strona141  
Asystent pasa ruchu ⇒strona145  
Rozpoznawanie znaków drogowych  
⇒strona157

## Regulacja kierownicy

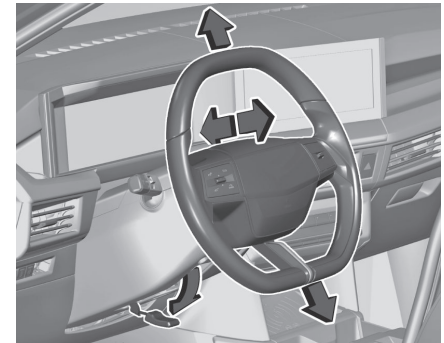

Odblokować dźwignię, wyregulować położenie kierownicy, a następnie zablokować dźwignię i upewnić

się, że kierownica jest prawidłowo unieruchomiona.

Nie dokonywać regulacji kierownicy, jeśli samochód nie został unieruchomiony i nie wyłączono blokady kierownicy.

## Elementy sterowania na kierownicy



Za pomocą elementów sterujących znajdujących się na kierownicy można obsługiwać menu zestawu wskaźników, niektóre systemy wspomagania kierowcy, system audio-nawigacyjny i podłączony telefon komórkowy.

Zaawansowane systemy wspomagania jazdy ⇒ strona 135

System informacyjno-rozrywkowy ⇒ strona 73

## Sygnal dźwiękowy



## Układ wykrywania pieszych

Sygnal dźwiękowy układu wykrywania pieszych jest generowany w celu zasygnalizowania pieszym obecności poruszającego się pojazdu. Jest aktywny przy prędkości do 30 km/h.

## Wycieraczki i spryskiwacze przedniej szyby

### Uwaga

Gdy dźwignia wycieraczek jest ustawiona w położeniu AUTO lub INT, 1 lub 2, a zapłon zostaje włączony po upływie ponad minuty: Gdy temperatura zewnętrzna wynosi mniej niż + 3°C, wycieraczki szyby przedniej włączają się dopiero przy prędkości powyżej 10 km/h. Gdy temperatura zewnętrzna wynosi ponad + 3°C, wycieraczki szyby przedniej włączają się od razu.

### Uwaga

W położeniu 1 lub 2 częstotliwość wycierania jest automatycznie zmniejszana przy prędkości poniżej 5 km/h i powraca do poziomu pierwotnego przy prędkości powyżej 10 km/h.

## Wycieraczki Przedniej Szyby Z Regulacją Częstotliwości Pracy

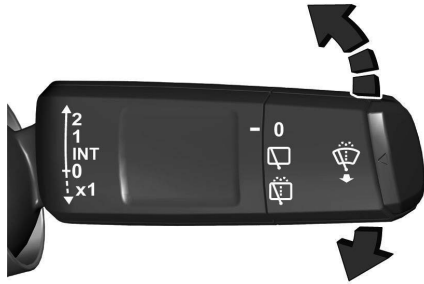

- 2 : praca szybka
- 1 : praca powolna
- INT : praca przerywana
- 0 : wył.
- x1 : pojedyncze przetarcie

Wycieraczek nie wolno włączać, gdy szyby są oblodzone.  
Przed wjazdem do myjni wycieraczki należy wyłączyć.  
Aby aktywować tryb przerywanej pracy wycieraczek przy następnym włączeniu zapłonu, należy nacisnąć dźwignię w dół

do pozycji OFF i z powrotem do pozycji INT.

### Częstotliwość wycierania

Dźwignia wycieraczek w położeniu INT – częstotliwość wycierania zależy od prędkości samochodu.

## Wycieraczki Przedniej Szyby Z Czujnikiem Deszczu



- 2 : praca szybka
- 1 : praca powolna
- INT : praca przerywana
- 0 : wył.
- AUTO** : automatyczna praca wycieraczek sterowana czujnikiem deszczu

W pozycji **AUTO** czujnik deszczu rejestruje ilość wody na przedniej szybie samochodu, a następnie odpowiednio reguluje częstotliwość pracy wycieraczek. Jeśli zapłon jest wyłączony, automatyczny tryb wycierania jest nieaktywny. Aby aktywować tryb automatycznej pracy wycieraczek przy następnym włączeniu zapłonu, należy nacisnąć dźwignię w dół do pozycji **OFF** i z powrotem do pozycji **AUTO**. Wycieraczek nie wolno włączać, gdy szyby są oblodzone. Przed wjazdem do myjni wycieraczki należy wyłączyć.

### Regulacja czułości czujnika deszczu

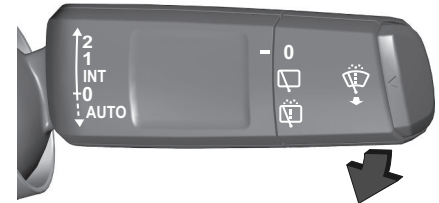

Dźwignia wycieraczek w położeniu **AUTO**.  
W pozycji **AUTO** czujnik deszczu rejestruje ilość wody na przedniej

szybie samochodu, a następnie odpowiednio reguluje częstotliwość pracy wycieraczek.

Czułość można regulować za pomocą przełącznika na dźwigni. Przesunąć w górę, aby zwiększyć czułość i w dół, aby ją zmniejszyć.

Upewnić się, że czujnik nie jest zablokowany ⇒strona16 .

Lampka kontrolna ⇒strona107 .

## Spryskiwacz Przedniej Szyby

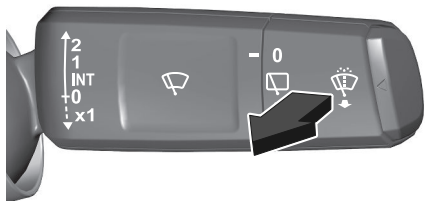

Pociągnąć dźwignię sterującą wycieraczki do siebie, poza punkt oporu, i przytrzymać.

Po zakończeniu spryskiwania szyby następuje ostatni cykl jej przetarcia wycieraczką.

W przypadku pojedynczego wycierania pociągnąć dźwignię sterującą

wycieraczki do siebie, nie przekraczając punktu oporu.

Płyn do spryskiwaczy ⇒strona166

## Wycieraczka i spryskiwacz tylnej szyby

### Wycieraczka Tylnej Szyby



0 : wył.

 : praca przerywana

 : spryskiwanie szyb

Nie używać, gdy tylna szyba jest zamrożona lub gdy używany jest bagażnik rowerowy. Przed wjazdem do myjni wycieraczki należy wyłączyć.

Wycieraczka tylnej szyby zostaje uaktywniona automatycznie po włączeniu biegu wstecznego, gdy wycieraczki przedniej szyby są włączone.

## Spryskiwacz Tylnej Szyby

Wybrać pozycję .

Płyn do spryskiwaczy jest rozpylany na tylną szybę i na kamerę tylną oraz na wycieraczki, dopóki wybrana jest opcja



Płyn do spryskiwaczy ⇒strona166

## Temperatura zewnętrzna

Temperatura zewnętrzna jest wyświetlana na wyświetlaczu w zestawie wskaźników lub na pasku stanu wyświetlacza informacyjnego.

## Lampki ostrzegawcze i sygnalizacyjne



Nie wszystkie z opisanych w dalszej części tego rozdziału lampek kontrolnych występują w zakupionym samochodzie. Opis dotyczy wszystkich wersji deski rozdzielczej. Kontrolki mogą być różne w zależności od wyposażenia.

W momencie włączania zapłonu na chwilę zapala się większość lampek kontrolnych w ramach testu.

Kolory lampek kontrolnych oznaczają:

<b>kolor czerwony:</b>	niebezpieczeństwo, ważne przypomnienie
<b>kolor żółty:</b>	ostrzeżenie, uwaga, usterka
<b>kolor zielony:</b>	potwierdzenie włączenia
<b>kolor niebieski:</b>	potwierdzenie włączenia
<b>kolor biały:</b>	potwierdzenie włączenia
<b>kolor szary:</b>	działanie systemu wstrzymane, wykryto co najmniej jedno ograniczenie systemowe

## Opis Elementów

	1 Kierunkowskazy ⇒strona54
	2 Lampka kontrolna pasa bezpieczeństwa ⇒strona55
	5 Poduszki powietrzne i napinacze pasów bezpieczeństwa ⇒strona55



2 Włączona poduszka powietrzna ⇒strona55



2 Wyłączona poduszka powietrzna ⇒strona55



4 Układ ładowania akumulatora ⇒strona56



5 Lampka sygnalizująca awarię ⇒strona56



2 Kontrola układu ⇒strona56



5 Wskaźnik wymaganego przeglądu ⇒strona56



4 Wyłączenie silnika ⇒strona56



5 Usterka systemu hybrydowego ⇒strona56



6 Układ hamulcowy ⇒strona56



1 / 5 Elektryczny hamulec postojowy ⇒strona57



5 Usterka hamulca postojowego sterowane-



1 Układ ułatwiający parkowanie ⇒strona58



2 Układ ABS ⇒strona57



4 Wspomaganie układu kierowniczego ⇒strona57



1 Zmiana biegu ⇒strona57



2 Asystent pasa ruchu ⇒strona57























2 / 5 System elektronicznej kontroli stabilizacji toru jazdy i układ zapobiegający poślizgowi kół (ASR) ⇒strona58





2 / 5 System elektronicznej kontroli stabilizacji toru jazdy i układ zapobiegający poślizgowi kół (ASR) ⇒strona58



4 Wysoka temperatura płynu chłodzącego ⇒strona58

- |  |   |  |  |
|--|---|--|--|
|  | 1 Podgrzewanie wstępne silnika ⇨strona59                      |   | 1 Światła drogowe ⇨strona60                                |
|  | 2 / Układ wykrywania  |   | 1 Funkcja doświetlania                                     |
|  | 3 spadku ciśnienia w oponach ⇨strona59                        |  | światłami drogowymi ⇨strona60                              |
|  | 4 Ciśnienie oleju silnikowego ⇨strona59                       |   | 1 Przednie światła przeciwmgielne ⇨strona60                |
|  | 2 Niski poziom paliwa ⇨strona59                               |   | 1 Tylne światła przeciwmgielne ⇨strona60                   |
| READY  | 1 Pojazd gotowy do jazdy ⇨strona59                            |   | 1 Automatyczna praca wycieraczek przedniej szyby ⇨strona60 |
|  | 2 Ograniczona moc silnika ⇨strona59                           |   | 1 Lokalizacja pojazdu ⇨strona96                            |
|  | 6 Wysoka temperatura akumulatora wysokiego napięcia ⇨strona60 |   | 2 Karta inteligentna, kluczyk inteligentny ⇨strona60       |
|  | 1 Wcisnąć hamulec nożny ⇨strona58                             |   | 3 Usterka układu wykrywania pieszych ⇨strona60             |
|  | 1 Autostop ⇨strona60  |   | 2 / Wspomaganie hamowania awaryjnego                       |
|  | 1 Światła zewnętrzne ⇨strona60                                |  | 3 Wymiana żarówki ⇨strona170 .                             |
|  | 1 Światła mijania ⇨strona60                                   |  | 2 System ostrzegania o zderzeniu czołowym ⇨strona139       |

- |   |   |
|---|---|
|  | 2 / System rozpoznawania znaków drogowych ⇨strona61 |
|  | 2 / Ostrzeżenie o zmęczeniu kierowcy ⇨strona61      |
|  | 2 Otwarte drzwi ⇨strona61                           |

## Kierunkowskazy

⇨⇨ świeci lub miga w kolorze zielonym.

### Świeci się przez chwilę

Włączone są światła pozycyjne.

### Lampka miga

Włączone są kierunkowskazy albo światła awaryjne.

Szybkie miganie: usterka kierunkowskazu lub związanego z nim bezpiecznika.

Dotyczy to również świateł kierunkowskazów podłączonych do gniazda haka holowniczego. Wymiana żarówki ⇨strona170 . Kierunkowskazy ⇨strona92 .

## Przypomnienie O Zapięciu Pasa Bezpieczeństwa

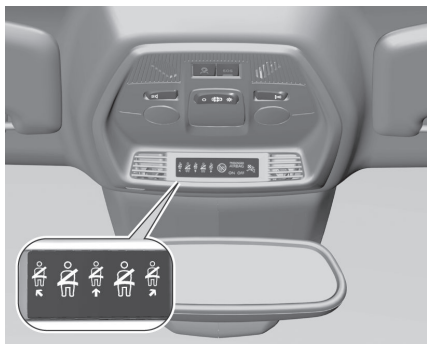

 Wskaźnik pasa w zestawie wskaźników świeci lub miga w kolorze czerwonym razem ze wskazaniem w konsoli sufitowej dla każdego pasa bezpieczeństwa.

- Jeśli pas bezpieczeństwa któregośkolwiek zajętego miejsca nie zostanie zapięty, po włączeniu zapłonu zaświeci się w zestawie wskaźników

, a w konsoli sufitowej symbol danego fotela.

- Po ruszeniu  w zestawie wskaźników i symbol danego fotela w konsoli sufitowej migają przez pewien czas i rozlega się sygnał

dźwiękowy. Po pewnym czasie jazdy

 zaczyna świecić światłem ciągłym i pozostaje zaświecona tak długo, aż pas bezpieczeństwa danego fotela zostanie zapięty. Lampka zaświeca się także w przypadku odpięcia pasa przez któregokolwiek z pasażerów.

Pasy bezpieczeństwa ⇨ strona24

## Poduszki Powietrzne I Napinacze Pasów Bezpieczeństwa

 świeci na czerwono.

Po włączeniu zapłonu lampka kontrolna świeci przez ok.

cztery sekundy. Jeśli lampka nie zaświeca się, nie gaśnie po kilku sekundach lub zaświeca się podczas jazdy, oznacza to, że w układzie poduszek powietrznych występuje usterka.

Należy skorzystać z pomocy warsztatu. W razie wypadku układy te mogą nie zadziałać.

Zadziałanie napinaczy pasów bezpieczeństwa lub poduszek powietrznych jest sygnalizowane

świeceniem się lampki kontrolnej .

### Ostrzeżenie

Zlecić warsztatowi niezwłoczne usunięcie przyczyny usterki.

Napinacze pasów ⇨ strona25  
System poduszek powietrznych ⇨ strona26

## Wyłączanie Poduszek Powietrznych



 świeci na żółto.

Czołowa poduszka powietrzna dla przedniego fotela pasażera jest wyłączona.

2 świeci na żółto.

Czołowa poduszka powietrzna dla przedniego fotela pasażera jest wyłączona.

Wyłączanie poduszek powietrznych  
⇒strona31

## Układ Ładowania

 świeci na czerwono.

Lampka zapala się po włączeniu zapłonu i gaśnie krótko po uruchomieniu silnika.

### Lampka świeci przy włączonym silniku

Zatrzymać samochód, wyłączyć silnik. Akumulator samochodu nie jest ładowany. Mogło nastąpić przerwanie chłodzenia silnika. Moduł serwomechanizmu hamulca może nie funkcjonować wydajnie. Należy skorzystać z pomocy warsztatu.

## Lampka Sygnalizująca Awarię

 świeci lub miga w kolorze żółtym.

Lampka zaświeca się lub miga po włączeniu zapłonu i gaśnie krótko po uruchomieniu silnika.

### Lampka świeci przy włączonym silniku

Usterka w układzie kontroli emisji. Dopuszczalne limity emisji mogły zostać przekroczone. Natychmiast zwrócić się o pomoc do warsztatu.

### Lampka miga przy włączonym silniku

W systemie sterowania silnikiem wystąpiła usterka, która może doprowadzić do uszkodzenia katalizatora. Zwolnić pedał przyspieszenia, aż miganie ustanie. Natychmiast zwrócić się o pomoc do warsztatu.

## Wskaźnik Wymaganego Przeglądu



świeci na żółto.

Zaświeca się na krótko po włączeniu zapłonu.

Może zaświecić się wraz z innymi lampkami kontrolnymi i odpowiednim komunikatem w zestawie wskaźników. Należy niezwłocznie skorzystać z pomocy warsztatu.

## Wyłączenie Silnika



świeci na czerwono.

Zaświeca się na krótko po włączeniu zapłonu.

Zaświeca się wraz z innymi lampkami kontrolnymi oraz ostrzeżeniem akustycznym i odpowiednim komunikatem w zestawie wskaźników. Niezwłocznie wyłączyć silnik i skontaktować się z warsztatem.

## Kontrola Układu



świeci w kolorze żółtym lub czerwonym.

### Lampka świeci w kolorze żółtym

Wykryto niewielką usterkę silnika.

### Lampka świeci w kolorze czerwonym

Wykryto poważną usterkę silnika. Jak najszybciej wyłączyć silnik i skorzystać z pomocy warsztatu.

## Usterka Systemu Hybrydowego



świeci na czerwono.

W systemie hybrydowym występuje usterka.

Wyłączyć zapłon i skontaktować się z warsztatem.

## Układ Hamulcowy

 Gdy symbol świeci na czerwono, poziom płynu hamulcowego i sprzęgła jest zbyt niski, gdy hamulec postojowy nie jest włączony.

**⚠ Ostrzeżenie**

Zatrzymać się. Nie kontynuować podróży. Należy zwrócić się do warsztatu.

Świeci się, gdy włączony jest ręczny hamulec postojowy i włączony jest zapłon. ⇒strona116  
Płyn hamulcowy ⇒strona167

**Elektryczny Hamulec Postojowy**

(Ⓢ) świeci lub miga w kolorze czerwonym.

**Lampka świeci**

Hamulec postojowy jest włączony  
⇒strona116

**Lampka miga**

Hamulec postojowy sterowany elektrycznie nie jest włączany automatycznie. Włączanie lub zwalnianie nie działa prawidłowo.

**⚠ Ostrzeżenie**

Zlecić warsztatowi niezwłoczne usunięcie przyczyny usterki.

**Usterka Hamulca Postojowego Sterowanego Elektrycznie**

(Ⓢ)! świeci na żółto.

**Lampka świeci**

W hamulcu postojowym sterowanym elektrycznie występuje usterka  
⇒strona116

**⚠ Ostrzeżenie**

Zlecić warsztatowi niezwłoczne usunięcie przyczyny usterki.

**Układ ABS**

(ABS) Lampka świeci się na żółto przez kilka sekund po włączeniu zapłonu. Gdy lampka zgaśnie, układ jest gotowy do działania.

Jeśli lampka po kilku sekundach nie zgaśnie lub zaświeci się podczas jazdy, w układzie ABS wystąpiła usterka. Układ hamulcowy działa nadal, jednak bez regulacji ze strony układu ABS.  
Układ ABS ⇒strona116

**Zmiana Biegu**

Tryby manualny automatycznej skrzyni biegów

▲▼ W pojazdach z automatyczną skrzynią biegów system jest aktywny tylko w trybie manualnym. Zmiana biegu na wyższy lub niższy jest zalecana w celu obniżenia zużycia paliwa. Automatyczna skrzynia biegów, hybryda 48 V ⇒strona112

**Wspomaganie Kierownicy**

(Ⓢ)! świeci w kolorze czerwonym lub żółtym.

W systemie wspomagania układu kierowniczego występuje usterka. Jechać ostrożnie z umiarkowaną prędkością i skonsultować się z warsztatem

**System Wspomagania Utrzymania Na Pasiu**

(Ⓢ) świeci lub miga w kolorze żółtym.

**Lampka świeci**

Wykryto usterkę.

**Lampka miga**

Układ koryguje niezamierzoną zmianę pasa ruchu.

System wspomaganie utrzymania na pasie ⇒strona145

**Wcisnąć Hamulec Nożny**

 świeci się.

Niewystarczający nacisk lub brak nacisku na pedał hamulca. Przed zwolnieniem hamulca postojowego i wyjściem z trybu P należy wcisnąć pedał hamulca.

**Układ Ułatwiający Parkowanie**

<sup>P)</sup> świeci lub miga w kolorze żółtym.

**Lampka świeci**

Wykryto usterkę.

**Lampka miga**

Miga, gdy przeszkoda zbliża się do pojazdu.

Układ ułatwiający parkowanie ⇒strona147

**System Elektronicznej Kontroli Stabilizacji Toru Jazdy I Układ****Zapobiegający Poślizgowi Kół (ASR)**

 świeci lub miga w kolorze żółtym.

**Lampka świeci**

W układzie występuje usterka. Możliwe jest kontynuowanie jazdy. Jednak w zależności od stanu nawierzchni drogi stabilność samochodu może ulec pogorszeniu.

Przyczynę usterki należy usunąć w warsztacie.

Po ponownym podłączeniu akumulatora pojazdu (np. po wykonaniu obsługi

okresowej),  świeci przez kilka

sekund. Po upływie tego czasu  gaśnie. Jest to normalna procedura i pojazd nie wymaga żadnej dodatkowej uwagi.

**Lampka miga**

Układ uaktywnił się.

Może nastąpić redukcja mocy silnika i lekkie wyhamowanie samochodu.

System elektronicznej kontroli stabilizacji toru jazdy ⇒strona141

**System Elektronicznej Kontroli Stabilizacji Toru Jazdy I Układ****Zapobiegający Poślizgowi Kół (ASR)**

 świeci na żółto.

System elektronicznej kontroli stabilizacji toru jazdy i układ zapobiegający poślizgowi kół (ASR) są wyłączone.

Układ zapobiegający poślizgowi kół ⇒strona140

System elektronicznej kontroli stabilizacji toru jazdy ⇒strona141

**Temperatura Płynu Chłodzącego**

 świeci na czerwono.

**Lampka świeci przy włączonym silniku**

Zatrzymać samochód, wyłączyć silnik.

**Przeostroga**

Temperatura płynu chłodzącego zbyt wysoka.

Niezwłocznie sprawdzić poziom płynu chłodzącego ⇒strona165

Jeśli w zbiorniku znajduje się wystarczająca ilość płynu, skorzystać z pomocy warsztatu.

## Podgrzewanie Wstępne Silnika

 świeci na żółto.

Symbol świeci się na żółto tylko wtedy, gdy temperatura zewnętrzna jest niska. Uruchomić silnik, gdy lampka kontrolna zgaśnie.

Uruchamianie silnika ⇒ strona 105

## Filtr Wydmuchiwanego Powietrza



Symbol zaświeca się na żółto, gdy filtr układu wydechowego wymaga czyszczenia.

Kontynuować jazdę, aż lampka kontrolna zgaśnie.

### Lampka świeci przez krótki czas

Filtr spalin zaczyna się zapychać. Jak najszybciej rozpocząć proces czyszczenia przez prowadzenie pojazdu z prędkością co najmniej 60 km/h.

### Lampka świeci stale

Sygnalizacja niskiego poziomu dodatku. Należy skorzystać z pomocy warsztatu.

## Układ Wykrywania Spadku Ciśnienia W Oponach



Symbol świeci lub miga w kolorze żółtym.

## Lampka świeci

Spadek ciśnienia powietrza w jednej lub kilku oponach. Należy wtedy natychmiast zatrzymać samochód i sprawdzić ciśnienie w oponach.

### Lampka miga

Usterka w systemie. Należy zwrócić się do warsztatu.

Układ wykrywania spadku ciśnienia w oponach ⇒ strona 156

## Ciśnienie Oleju Silnikowego

 zaświeca się na czerwono po włączeniu zapłonu i gaśnie krótko po uruchomieniu silnika.

### Lampka świeci przy włączonym silniku

#### Przeostroga

Mogło nastąpić przerwanie smarowania silnika. Może to spowodować uszkodzenie silnika i/lub zablokowanie kół napędzanych.

1. Ustawić dźwignię zmiany biegów w położeniu neutralnym.
2. Jak najszybciej zjechać z drogi, nie powodując zakłócenia ruchu drogowego.

### 3. Wyłączyć zapłon.

#### Ostrzeżenie

Gdy silnik jest wyłączony, hamowanie oraz obracanie kierownicą wymagają użycia znacznie większej siły. Podczas działania funkcji Autostop wspomaganie układu hamulcowego nadal będzie działać. Nie wyjmować kluczyka, dopóki samochód nie zatrzyma się. W przeciwnym razie może się niespodziewanie włączyć blokada kierownicy.

Pozostawić silnik wyłączony i pozwolić na odholowanie pojazdu do warsztatu.

## Niski Poziom Paliwa



Symbol świeci na żółto.

Poziom paliwa w zbiorniku jest zbyt niski. Tankowanie paliwa ⇒ strona 129

## Pojazd Gotowy Do Jazdy

READY

Symbol świeci na zielono. System hybrydowy jest aktywny.

## Ograniczona Moc Silnika



Symbol świeci na żółto.

Niski poziom naładowania akumulatora wysokiego napięcia. Dostępna jest tylko zmniejszona moc silnika.

## Wysoka Temperatura Akumulatora Wysokiego Napięcia

 świeci na czerwono.

Zaświeca się na krótko po włączeniu zapłonu.

Zaświeca się wraz z innymi lampkami kontrolnymi oraz ostrzeżeniem akustycznym i odpowiednim komunikatem w zestawie wskaźników. Natychmiast wyłączyć silnik i opuścić pojazd.

## Autostop

 zaświeca się na krótko po włączeniu zapłonu.

## Lampka świeci w kolorze zielonym

Silnik został wyłączony przez funkcję Autostop.

## Lampka świeci w kolorze żółtym

Pojazdy typu hybryda 48 V: automatyczne przełączanie na tylko silnik elektryczny zostało wyłączone ręcznie. Automatyczna skrzynia biegów, hybryda 48 V ⇒strona112

## Lampka miga na zielono

Tryb Autostop jest tymczasowo niedostępny lub tryb Autostop jest wywoływany automatycznie. System stop-start ⇒strona107

## Światła Zewnętrzne

 świeci na zielono.

Włączone są światła zewnętrzne ⇒strona89

## Światło Mijania

 świeci na zielono.

Jest zapalona, gdy są włączone światła mijania.

## Światła Drogowe

 świeci w kolorze niebieskim.

Lampka świeci, gdy włączone są światła drogowe lub sygnał świetlny ⇒strona90

## Asystent Świeł Drogowych

 świeci na zielono.

Została uaktywniona funkcja doświetlania światłami drogowymi ⇒strona90

## Przednie Światła Przeciwmgielne

 świeci na zielono.

Włączone są przednie światła przeciwmgielne ⇒strona93

## Tylne Światło Przeciwmgielne

 świeci na żółto.

Włączone jest tylne światło przeciwmgielne ⇒strona93

## Czujnik Deszczu

 świeci na zielono.

Świeci się, gdy na dźwigni wycieraczek jest wybrana pozycja czujnika deszczu. Wycieraczki i spryskiwacze przedniej szyby ⇒strona50

## Usterka Układu Wykrywania Piesznych

 świeci na żółto.

Układ wykrywania piesznych nie działa.

## Karta Inteligentna, Kluczyk Inteligentny

! świeci na żółto.

Karta inteligentna, kluczyk inteligentny niewykryta(-y) lub usterka ⇒strona5

## Wspomaganie Hamowania Awaryjnego

 świeci lub miga na żółto System został wyłączony lub wykryto usterkę.

Dodatkowo w zestawie wskaźników pojawia się wówczas komunikat ostrzegawczy.

Sprawdzić przyczynę wyłączenia, a w przypadku usterki systemu skorzystać z pomocy warsztatu.

### Uwaga

 świeci się również, jeśli pasy bezpieczeństwa pasażerów przednich nie są zapięte.

W takiej sytuacji aktywne hamowanie awaryjne jest wyłączone.

### Lampka miga

Układ uaktywnił się.

W zależności od sytuacji samochód może hamować automatycznie w sposób umiarkowany lub gwałtowny.

Wspomaganie hamowania awaryjnego  
⇒ strona 136

## System rozpoznawania znaków drogowych

 zaświeca się na kilka sekund lub na stałe.

## Świeci przez kilka sekund

Jeśli pojazd przekroczy prędkość podaną przez system rozpoznawania znaków drogowych, ograniczenie prędkości wyświetlane w zestawie wskaźników miga i włącza się sygnał dźwiękowy. Gdy miganie i sygnał dźwiękowy ustają,

zaświeci się na kilka sekund .

## Świeci światłem ciągłym

Jeśli występuje usterka systemu

rozpoznawania znaków drogowych,  świeci światłem ciągłym.

Zatrzymać samochód i sprawdzić, czy kamera nie wymaga wyczyszczenia. Jeśli po wyczyszczeniu kamery nadal świeci

się , należy skonsultować się z warsztatem

System rozpoznawania znaków drogowych ⇒ strona 157

## Wykrywanie senności kierowcy

 świeci na żółto.

Jeśli ruchy kierownicy sugerują pewien poziom senności lub nieuwagi kierowcy,

zaświeca się  i generowany jest sygnał dźwiękowy.

System wykrywania senności kierowcy (DDD) ⇒ strona 151

## Otwarte drzwi

 świeci na czerwono.

Otwarte są drzwi lub kłapa tylna.

## Wskaźnik Poziomu Paliwa



Wyświetla poziom paliwa w zbiorniku.

Lampka sygnalizacyjna  zaświeca się, gdy poziom w zbiorniku jest niski. Nie wolno dopuszczać do całkowitego opróżnienia zbiornika paliwa! Dolana ilość musi być mniejsza, niż pojemność całkowita zbiornika paliwa podana w specyfikacji, z powodu paliwa pozostającego w zbiorniku.

## Wskaźnik Stanu Akumulatora Wysokiego Napięcia



Wyświetla stan naładowania akumulatora wysokiego napięcia.

## Lampka Kontrolna Wskaźnika Mocy



Lampka kontrolna wskaźnika mocy informuje kierowcę o bieżącej sytuacji energetycznej pojazdu.

Power: zużycie energii podczas dużego zapotrzebowania na moc. Pojazdy typu hybryda 48 V:

silnik spalinowy i elektryczny pracują razem.

Eco: We wszystkich trybach jazdy jest dostępna optymalna energia.

Pojazdy typu hybryda 48 V: optymalne wykorzystanie silnika spalinowego lub elektrycznego.

Charge: Akumulator jest ładowany energią odzyskiwaną podczas hamowania i zmniejszania prędkości pojazdu.

## Zasięg Pojazdu

Wyświetla całkowity przebieg do wyczerpania paliwa.

## Cyfrowy Prędkościomierz



Wskazuje prędkość samochodu.

## Licznik Przebiegu Całkowitego

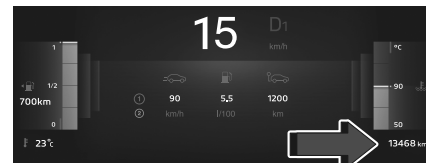

Całkowity rejestrowany przebieg samochodu jest wyświetlany w prawym dolnym rogu zestawu wskaźników.

## Licznik Przebiegu Trasy

W menu informacji licznika okresowego/ dotyczących zasięgu lub po naciśnięciu przycisku na prawej dźwigni do wyboru są następujące strony licznika przebiegu okresowego:

- Podróż w toku, plus chwilowe zużycie paliwa
- Podróż 1 lub 2, plus średnie zużycie paliwa, średnia prędkość i pokonany dystans

Pojazd typu hybryda 48 V: dodatkowo wyświetlana jest procentowo odległość w trybie jazdy elektrycznej.

Zestaw wskaźników ⇨ strona 66

## Wskaźnik Temperatury Płynu Chłodzącego Silnik

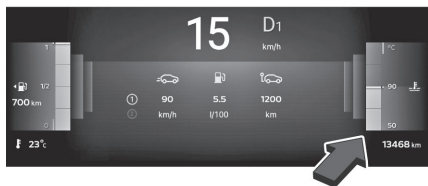

Pokazuje temperaturę płynu chłodzącego silnika.

<b>50</b>	temperatura robocza silnika nie została jeszcze osiągnięta
<b>90</b>	normalna temperatura pracy silnika
<b>Górną część wskaźnika</b>	temperatura jest zbyt wysoka



Lampka kontrolna  zaświeca się na czerwono, gdy temperatura płynu chłodzącego silnik jest zbyt wysoka.

### Przeostroga

Jeśli temperatura płynu chłodzącego silnik jest zbyt wysoka, należy zatrzymać samochód i wyłączyć silnik. Zagrożenie dla silnika. Sprawdzić poziom płynu chłodzącego.

## Wskaźnik Poziomu Oleju Silnikowego

Poziom oleju silnikowego jest wyświetlany w zestawie wskaźników przez kilka sekund po włączeniu zapłonu i wyświetleniu informacji dotyczących czynności serwisowych. Prawidłowy poziom oleju silnikowego jest sygnalizowany przez komunikat.

Jeśli poziom oleju silnikowego jest niski, migają dwa wskaźniki   i pojawia się komunikat.

Sprawdź poziom oleju silnikowego za pomocą przętowego wskaźnika poziomu i odpowiednio go uzupełnić. Olej silnikowy ⇨ strona 165 . Błąd pomiaru jest sygnalizowany przez komunikat. Ręcznie sprawdzić poziom oleju silnikowego za pomocą wskaźnika przętowego.

## Wyświetlacz Serwisowy

Wyświetlacz serwisowy informuje, kiedy należy wymienić olej silnikowy lub filtr oraz kiedy należy oddać pojazd do serwisu. W zależności od warunków eksploatacyjnych wymagana częstotliwość wymiany oleju i filtra może się znacznie zmieniać. Informacje dotyczące czynności serwisowych ⇨ strona 190

Informacja o wymaganym przeglądzie jest wyświetlana w zestawie wskaźników przez kilka sekund po włączeniu zapłonu. Jeśli przez następne 3000 km lub więcej nie jest wymagany przegląd, na wyświetlaczu nie pokazują się żadne informacje dotyczące czynności serwisowych.

Jeśli przegląd jest wymagany w ciągu najbliższych 3000 km, przez kilka sekund

wyświetlany jest pozostały dystans lub czas trwania. Jednocześnie zaświeca się

wskaźnik  i świeci światłem ciągłym w charakterze przypomnienia.

Jeśli przegląd jest wymagany za mniej niż 1000 km, wskaźnik miga, a następnie świeci światłem stałym.

Pozostały dystans lub czas trwania jest wyświetlany przez kilka sekund.

O terminie przeglądu, który upłynął, informuje komunikat w zestawie wskaźników, który wskazuje przekroczenie przewidzianego przebiegu. Wskaźnik miga, a następnie świeci światłem stałym, aż do wykonania przeglądu.

### Resetowanie okresu międzyobsługowego

Po każdym przeglądzie wskaźnik serwisowy należy zresetować, aby zapewnić jego prawidłowe działanie. Zaleca się skorzystanie z pomocy warsztatu.

Należy postąpić w następujący sposób:

- Wyłączyć zapłon.



- Nacisnąć końcową część prawej dźwigni, aby wejść do menu.
- Przewijać poszczególne w górę i w dół za pomocą przełącznika na kierownicy.
- Po pojawieniu się żądanego menu nacisnąć i przytrzymać przycisk, aby zresetować.
- Gdy na ekranie pojawia się wartość „0”, należy zwolnić przycisk. Następnie wskaźnik znika.

### Wyświetlanie informacji dotyczących czynności serwisowych

Aby w dowolnym momencie uzyskać status informacji dotyczących przeglądu:

- Nacisnąć końcową część prawej dźwigni, aby wejść do menu.

- Przewijać poszczególne w górę i w dół za pomocą przełącznika na kierownicy.
- Krótko nacisnąć przełącznik w menu serwisowym.

Informacje zostaną wyświetlone na kilka sekund.

Informacje dotyczące czynności serwisowych ⇨ strona 190

## Ładowanie indukcyjne

### Ostrzeżenie

Podczas używania aplikacji przez dłuższy czas w połączeniu z ładowaniem bezprzewodowym niektóre smartfony mogą przełączyć się w tryb zabezpieczenia przed wysoką temperaturą i przerwać działanie pewnych funkcji.

### Ostrzeżenie

Ładowanie indukcyjne może mieć wpływ na działanie wszczepionych rozruszników serca lub innych urządzeń medycznych. W razie potrzeby, przed użyciem indukcyjnego urządzenia ładującego, warto zasięgnąć porady lekarza.

**⚠ Ostrzeżenie**

Przed ładowaniem urządzenia mobilnego należy usunąć z urządzenia ładującego wszelkie metalowe przedmioty, ponieważ mogłyby one mocno się nagrzać.

Układ ten umożliwia bezprzewodowe ładowanie urządzeń mobilnych, takich jak smartfony. W tym celu wykorzystuje zasadę indukcji magnetycznej zgodnie z normą Qi.

Ładowane urządzenie mobilne powinno być zgodne z normą Qi pod względem konstrukcyjnym albo dzięki kompatybilnemu uchwytyowi lub obudowie.

Aby naładować urządzenie przenośne:

1. Zdjąć wszystkie przedmioty z ładowarki.
2. Umieścić urządzenie mobilne w obszarze ładowania. Pamiętać, że urządzenie przenośne należy umieścić między elementami ustalającymi.

Niektóre urządzenia przenośne muszą być wyposażone w pokrywę tylną lub osłonę z wbudowanym uzwojeniem, aby można było je ładować indukcyjnie.

Futurał, w którym umieszczone jest urządzenie, może zakłócać ładowanie indukcyjne.

Jeśli urządzenie przenośne nie ładuje się prawidłowo, obrócić je o 180° i ponownie umieścić na ładowarce.

**Uwaga**

System może nie działać prawidłowo, jeżeli smartfon jest wyposażony w etui ochronne.

**Dioda sygnalizująca stan autoalarmu**

Dioda LED wskazuje bieżący stan ładowania.

**Lampka świeci w kolorze zielonym**

Urządzenie przenośne jest ładowane.

**Miga na pomarańczowo**

Urządzenie przenośne nie zostało prawidłowo wyśrodkowane w strefie ładowania lub w strefie ładowania został wykryty nierozpoznany przedmiot.

**Lampka świeci w kolorze pomarańczowym**

Występuje problem związany z akumulatorem urządzenia przenośnego lub wykryto usterkę ładowarki indukcyjnej.

Jeśli problem występuje nadal, należy skorzystać z pomocy warsztatu.

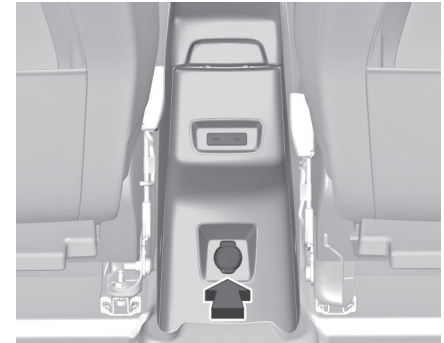
**Gniazdko Zasilania 12 V**

Podłączyć urządzenie 12 V (o maksymalnej mocy 120 W), używając odpowiedniej wtyczki.

Należy przestrzegać maksymalnej mocy znamionowej, aby uniknąć uszkodzenia podłączonego urządzenia.

Maksymalny dopuszczalny pobór energii elektrycznej z gniazdka wynosi 120 W. Gniazdko 12 V jest wyłączane w przypadku niskiego napięcia akumulatora pojazdu.

Podłączone urządzenia muszą być zgodne z wymaganiami normy DIN VDE 40 839 dotyczącej zgodności elektromagnetycznej.



Do gniazdka nie należy podłączać żadnych źródeł zasilania, np. ładowarek czy akumulatorów.

Zastosowanie nieodpowiednich wtyków może spowodować uszkodzenie gniazdka.

## Port USB



Te symbole informują o przeznaczeniu gniazda USB:

-  Zasilanie i ładowanie.
-  Aby podłączyć urządzenie przenośne do systemu informacyjno-rozrywkowego, należy użyć tego portu
-  Jak wyżej oraz używanie aplikacji smartfona za pośrednictwem ekranu dotykowego.

Samochód jest wyposażony w dwa porty USB na desce rozdzielczej. Dwa porty USB w 2. rzędzie.

## Uwaga

Porty te muszą być zawsze czyste i suche.

## Wyświetlacze

### Zestaw wskaźników



Oprócz kontrolki ostrzegawczych, przyrządów i wskaźników dostępne są następujące informacje:

- licznik przebiegu dziennego
- sygnalizacja zmiany biegu
- informacje dotyczące czynności serwisowych
- komunikaty pojazdu i komunikaty ostrzegawcze
- komunikaty systemów wspomagania kierowcy

- komunikaty w oknie podręcznym
- informacje systemu audio-nawigacyjnego



Nacisnąć przycisk, aby przewijać strony lub zamknąć wyskakujący komunikat.

### Ustawienia pojazdu i funkcje wspomagania jazdy

Wybrać jedno z następujących ustawień:

- Wspomaganie jazdy
- Ustawienia użytkownika

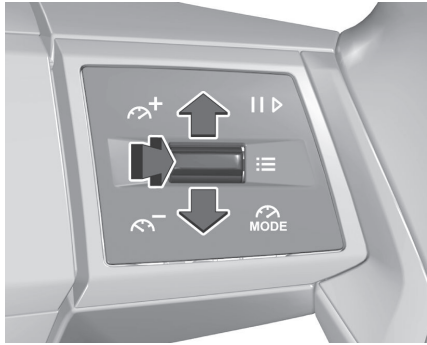

Krótkie naciśnięcie: wybór lub potwierdzenie menu bądź ustawienia.  
Długie naciśnięcie: resetowanie przypomnienia o przeglądzie.  
Przełączanie w górę lub w dół: przewijanie menu ustawień.

### Wyświetlacz informacyjny

Wyświetlacz informacyjny może pokazywać następujące dane:

- czas
- temperatura zewnętrzna
- data
- system informacyjno-rozrywkowy, patrz opis w sekcji dotyczącej systemu informacyjno-rozrywkowego ⇒strona73
- obraz z kamery wstecznej ⇒strona149

- instrukcje układu ułatwiającego parkowanie ⇒strona147
- nawigacja, patrz opis w sekcji dotyczącej systemu informacyjno-rozrywkowego ⇒strona80
- komunikaty pojazdu i komunikaty systemowe ⇒strona67
- ustawienia dotyczące personalizacji pojazdu ⇒strona68

### System nawigacyjny

#### Wybieranie menu i ustawień

Dostęp do menu i ustawień można uzyskać poprzez ekran dotykowy.





Dotknąć ekranu, aby włączyć wyświetlacz.

Nacisnąć , aby wyświetlić stronę główną.

Dotknąć wymaganej ikony w menu wyświetlacza.

Dotknąć odpowiedniej ikony w celu potwierdzenia wyboru.

Dotknąć , aby powrócić do menu nadrzędnego.

Nacisnąć , aby powrócić na stronę główną.

Bardziej szczegółowe informacje można znaleźć w sekcji dotyczącej systemu informacyjno-rozrywkowego.  
Personalizacja pojazdu ⇒strona68

### Komunikaty Pokazywane Na Wyświetlaczu

Komunikaty są wyświetlane w zestawie wskaźników, niekiedy wraz z ostrzeżeniem akustycznym.

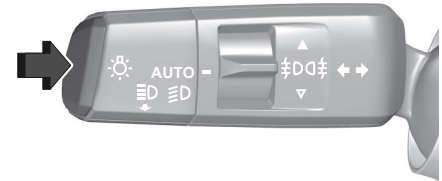

Nacisnąć w celu potwierdzenia komunikatu.

### **Komunikaty pojazdu i komunikaty serwisowe**

Komunikaty są wyświetlane w postaci tekstu. Postępować zgodnie z wyświetlanymi instrukcjami.

### **Komunikaty w zestawie wskaźników**

Na wyświetlaczu informacyjnym mogą być dodatkowo pokazywane ważne komunikaty. Niektóre komunikaty pojawiają się zaledwie na kilka sekund.

### **Samochody z systemem nawigacji**

Samochód rozpoznaje strefy niskiej emisji. Przy wjeździe do strefy niskiej emisji lub wyjeździe z niej emitowany jest sygnał dźwiękowy, a na mapie w systemie nawigacji pojawia się specjalna ikona.

### **Ostrzeżenia akustyczne**

Ostrzeżenie akustyczne dotyczące niezapięcia pasów bezpieczeństwa ma pierwszeństwo w stosunku do wszystkich innych ostrzeżeń.

Za każdym razem, gdy włączy się ostrzeżenie akustyczne, należy zwracać uwagę na wyświetlane komunikaty i lampki ostrzegawcze w zestawie wskaźników.

W przypadku wykrycia nieprawidłowości w module dźwiękowym w zestawie

wskaźników pojawia się , któremu towarzyszy komunikat na wyświetlaczu. Nie włączy się ostrzeżenie akustyczne. Dotyczy to również systemów wspomagania kierowcy.

### **Rozlegają się podczas uruchamiania silnika lub w trakcie jazdy w następujących sytuacjach**

Dźwięk ostrzegawczy zostanie wyemitowany w następujących sytuacjach:

- pasy bezpieczeństwa nie są zapięte
- ktoś z drzwi lub tylna klapa nie zostały prawidłowo zamknięte
- przekroczono określoną prędkość jazdy przy zaciągniętym hamulcu postojowym
- układ automatycznej kontroli prędkości samoczynnie się wyłączył
- przekroczono ustawioną prędkość lub ograniczenie prędkości
- w zestawie wskaźników pojawia się komunikat ostrzegawczy
- kluczyk elektroniczny nie znajduje się w kabinie

- układ ułatwiający parkowanie wykrył przeszkodę
- nastąpiła niezamierzona zmiana pasa ruchu
- filtr spalin osiągnął maksymalny poziom napełnienia
- rozpoznano jazdę, podczas której kierowca nie trzyma rąk na kierownicy
- rozpoznano senność kierowcy
- pojazd macierzysty zbyt szybko zbliża się do pojazdu znajdującego się bezpośrednio przed nim

### **Po zaparkowaniu samochodu lub otwarciu drzwi kierowcy sygnalizują następujące sytuacje**

Ostrzeżenie akustyczne rozlega się, gdy:

- włączone są światła zewnętrzne
- kluczyk jest w wyłączniku zapłonu

### **Personalizacja Pojazdu**

Ustawienia pojazdu można dostosować do własnych upodobań, konfigurując opcje na wyświetlaczu informacyjnym. Niektóre funkcje są wyświetlane lub aktywne wyłącznie podczas pracy silnika.

## Usługi Online

### System Opel Connect

W ramach Opel Connect oferowanych jest wiele usług telematycznych, do których można uzyskać dostęp przy użyciu aplikacji, online lub w pojeździe.

#### Uwaga

Usługa Opel Connect nie jest dostępna na wszystkich rynkach. W celu uzyskania dalszych informacji skontaktować się z warsztatem.

#### Uwaga

Do pełnej funkcjonalności usługi Opel Connect wymagana jest rejestracja i prawidłowa aktywacja.

Więcej informacji można znaleźć w Internecie: [hyperlink]

Usługi telematyczne mogą obejmować funkcje nawigacji działające w czasie rzeczywistym, takie jak informacje online o ruchu drogowym i stanie pojazdu, a także funkcje informacyjne, takie jak powiadomienia o obsłudze okresowej. W pojeździe dostępne są również funkcje połączenia alarmowego oraz połączenia w przypadku awarii. Funkcje te są aktywowane automatycznie. Obowiązują warunki i postanowienia umowy. Połączenie alarmowe → strona 70  
Prawidłowe ustawienia łączności i ustawienia prywatności są niezbędne

do nawiązania połączenia z dostępnymi usługami online.

#### Połączenie w przypadku awarii

Naciśnięcie przycisku w konsoli sufitowej i przytrzymanie go przez ponad dwie sekundy powoduje nawiązanie połączenia z dostawcą usług pomocy drogowej.

Informacje na temat zasięgu i zakresu usług pomocy drogowej znajdują się w informacjach przekazanych przez dystrybutora Opel wraz z formularzem zamówienia.

Ustawienia łączności 3 xx.

#### Ustawienia łączności

Aby wyświetlić menu ustawień systemu, należy otworzyć aplikację ustawień i wybrać J. Następnie należy wybrać menu łączności.

Można zmienić następujące ustawienia:

- urządzenia bezprzewodowe: wyświetlanie wszystkich sparowanych urządzeń, podłączanie lub odłączanie urządzenia, wybór preferencji połączenia dla każdego urządzenia (Bluetooth lub klonowanie interfejsu telefonu) oraz wyszukiwanie pobliskich urządzeń
- sieci Wi-Fi: włączanie lub wyłączanie sieci Wi-Fi, wyszukiwanie pobliskich sieci Wi-Fi i łączenie systemu z siecią Wi-Fi
- ustawienia prywatności: aktywowanie lub dezaktywowanie udostępniania

danych i lokalizacji dla autoryzowanych usług

Ustawienia prywatności 3 xx.

#### Ustawienia prywatności

Dla każdego profilu można skonfigurować ustawienia prywatności. Ta funkcja jest używana z profilami „Gość” i/lub „Kierowca”: • skonfigurowane domyślnie w „trybie prywatnym” lub • do utworzenia w systemie, z połączeniem z urządzeniem mobilnym lub bez niego. Dla każdego profilu (nawet „Gość”) zostaną przywrócone ostatnie zapisane ustawienia prywatności.

Można skonfigurować następujące ustawienia prywatności:

- udostępnianie danych i lokalizacji
- udostępnianie danych
- tryb prywatny

Aby bez ograniczeń korzystać ze wszystkich dostępnych usług telematycznych, konieczne jest udostępnianie danych i lokalizacji. Po włączeniu trybu prywatnego, usługi telematyczne obejmują tylko lokalne przetwarzanie wewnątrz pojazdu z ograniczonymi funkcjami. Ustawienia prywatności można wprowadzać za pomocą menu łączności w aplikacji ustawień z.

Ustawienia prywatności można również skonfigurować za pośrednictwem paska stanu, dotykając e.

### „Udostępnianie danych i lokalizacji”



Ten tryb umożliwia nadawanie przez samochód wszystkich danych osobowych wymaganych dla poszczególnych prawidłowych, dostępnych usług towarzyszących.

### Uwaga

Dane osobowe wymagane do korzystania z usług towarzyszących są wysyłane do ich dostawców.

### „Udostępnianie danych”



Ten tryb umożliwia nadawanie przez samochód wszystkich danych osobowych wymaganych dla poszczególnych prawidłowych, dostępnych usług towarzyszących, za wyjątkiem danych umożliwiających lokalizację samochodu (np. współrzędnych GPS).

### Uwaga

Niektóre usługi towarzyszące mogą nie działać bez dostępu do danych umożliwiających lokalizację samochodu.

### Uwaga

Ten tryb nie zostanie zastosowany dla funkcji połączenia awaryjnego

lub dla określonych usług, na które użytkownik wyraził zgodę zgodnie z warunkami umów komercyjnych (np. alarm powiązany).

### „Tryb prywatny”



Ten tryb nie pozwala na przesyłanie danych osobowych na zewnątrz pojazdu.

### Uwaga

Usługi towarzyszące będą wykonywać tylko lokalne przetwarzanie wewnątrz pojazdu z ograniczonymi funkcjami.

### Uwaga

Ten tryb nie zostanie zastosowany dla funkcji połączenia awaryjnego lub dla określonych usług, na które użytkownik wyraził zgodę zgodnie z warunkami umów komercyjnych (np. alarm powiązany).

### Uwaga

### Cele zawodowe

Jeśli samochód jest używany do celów zawodowych lub przy obowiązywaniu warunków określonych umów (np. samochód służbowy, rządowy), niektóre tryby prywatne nie będą dostępne dla użytkownika na ekranie, w zależności od potrzeb usług w zakresie udostępniania danych.

Aby zmienić tryb, przesunąć palcem w dół z górnej części ekranu w

celu wyświetlenia wszystkich szybkich ustawień.



Nacisnąć ten przycisk i wybrać tryb. Tryb zostanie podświetlony.

LUB



Nacisnąć aplikację „Ustawienia”. Z listy wybrać zakładkę „Komunikacja”.



Wybrać „Ustawienia prywatności”.



Wybrać tryb.

## Assist I SOS

### Uwaga

Aby system był dostępny i sprawny, wymagane jest prawidłowe działanie instalacji elektrycznej pojazdu, usług mobilnych i łącza satelitarne GPS lub GLONASS. W zależności od wyposażenia wykorzystywany jest akumulator rezerwowo.



- 1 eCall (SOS)
- 2 ASSISTANCE

Konfigurację trybu prywatnego można zmienić w menu Ustawienia na ekranie dotykowym.

#### **Uwaga**

Informacje na temat gromadzenia i wykorzystywania danych osobowych znajdują się w Instrukcji obsługi.

#### **Połączenie alarmowe (eCall)**

Funkcja połączenia alarmowego nawiąże połączenie z najbliższym punktem przyjmowania zgłoszeń o wypadkach (PSAP).

Do PSAP przesyłany jest minimalny zestaw danych dotyczących pojazdu i jego lokalizacji.

#### **Ręczne wykonywanie połączenia alarmowego**

W razie wystąpienia sytuacji awaryjnej nacisnąć czerwony przycisk SOS (1) w konsoli sufitowej i przytrzymać go przez ponad dwie sekundy.

Dioda LED miga na zielono, sygnalizując, że jest nawiązywane połączenie z najbliższym PSAP. Dioda LED świeci nieprzerwanie przez cały czas, gdy połączenie jest aktywne.

Natychmiastowe naciśnięcie po raz drugi przycisku SOS powoduje zakończenie połączenia.  
Dioda LED gaśnie.

#### **Automatyczne połączenie alarmowe (eCall)**

##### **Automatyczne powiadomienie o kolizji**

W razie wypadku połączonego z wyzwoleniem poduszki powietrznej i bez uszkodzenia potrzebnego sprzętu nawiązywane jest automatyczne połączenie alarmowe i do najbliższego PSAP przesyłane jest automatyczne zawiadomienie o kolizji.

##### **Połączenie Assistance**

W razie awarii pojazdu wcisnąć przycisk (2) na ponad 2 sekundy, aby wezwać pomoc.

Komunikat głosowy potwierdzi nawiązanie połączenia.

##### **Uwaga**

Język zależy od zasięgu geograficznego systemów połączenia alarmowego i połączenia Assistance oraz języka systemu pojazdu.

## **GLONASS**

### **⚠ Ostrzeżenie**

Usługa jest dostępna wyłącznie dla rynków, na których jest wymagana przez przepisy i jeśli została uruchomiona. Ponadto funkcja ręcznego i automatycznego nawiązywania połączenia alarmowego zależy od dostępności centrów alarmowych oraz niezbędnej infrastruktury w danym kraju.

#### **Uwaga**

Aby system był dostępny i sprawny, wymagane jest prawidłowe działanie instalacji elektrycznej pojazdu, usług mobilnych i łącza satelitarne GLONASS.

W zależności od wyposażenia wykorzystywany jest akumulator rezerwowo.

#### **Przyciski sterujące**

##### **Przycisk SOS**

W sytuacji awaryjnej nacisnąć i przytrzymać przycisk SOS przez ponad dwie sekundy. Zielona dioda i komunikat głosowy potwierdzą, że zostało nawiązane połączenie z centrum alarmowym.

Zielona dioda zaświeca się po nawiązaniu połączenia z obsługą. Zgaśnie po nawiązaniu połączenia. Do centrum alarmowego przesyłany jest minimalny zestaw danych, m.in. dane dotyczące lokalizacji samochodu, model samochodu, numer identyfikacyjny pojazdu. Operator skontaktuje się z użytkownikiem i w razie potrzeby wyśle na miejsce zdarzenia odpowiednie służby ratunkowe.

Aby anulować połączenie, należy nacisnąć przycisk SOS ponownie. Zielona dioda gaśnie. Komunikat głosowy potwierdza anulowanie.

### **Dioda sygnalizująca stan autoalarmu**

**Świeci na zielono** System jest aktywny. Nawiązano połączenie z operatorem.

**Świeci na czerwono** System uruchamia się po włączeniu zapłonu, a dioda gaśnie po 3 sekundach. Jeśli dioda świeci nadal na czerwono, w systemie wykryto usterkę. Połączenia alarmowe może nie działać. W celu usunięcia usterki zwrócić się do warsztatu.

**Miga na czerwono** Wewnętrzna bateria buforowa jest wadliwa. W celu usunięcia usterki zwrócić się do warsztatu.

Jeśli dioda LED nie świeci po włączeniu zapłonu, należy zwrócić się do warsztatu o pomoc.

# System informacyjno-rozrywkowy

Wstęp.....	73
Aktualizacja systemu.....	73
Ustawienia własne.....	74
Smartphone Station.....	75
Nawigacja.....	75
Profile.....	75
Pierwsze kroki.....	76
Elementy sterowania na kierownicy.....	77
Aplikacje.....	77
Polecenia głosowe.....	78
Radio */ Multimedia.....	79
Nawigacja.....	80
Łączność.....	81
Mirror Screen®.....	83
Media.....	85
Telefon.....	86
Ustawienia.....	87
Pomoc.....	88

## Wstęp

### Uwaga

Opisane funkcje i ustawienia różnią się w zależności od wersji i konfiguracji pojazdu oraz w zależności od kraju sprzedaży.

#### Ostrzeżenie

Prowadzić samochód zawsze bezpiecznie. System informacyjno-rozrywkowy należy obsługiwać tylko wtedy, gdy warunki ruchu drogowego pozwalają na bezpieczne korzystanie z niego.

W razie wątpliwości zatrzymać samochód i obsługiwać system informacyjno-rozrywkowy na postoju.

#### Ostrzeżenie

Korzystanie z aplikacji nawigacji nie zwalnia kierowcy z odpowiedzialności za prawidłowe, rozważne poruszanie się samochodem w ruchu drogowym. Należy zawsze przestrzegać obowiązujących przepisów ruchu drogowego.

### Odbiór programów radiowych

W następujących sytuacjach możliwe są trzaski, szумы, zakłócenia, a nawet całkowity zanik odbioru:

- zmieniająca się odległość od nadajnika
- nakładanie się sygnałów wskutek odbić
- gdy na drodze fal radiowych znajdują się różnego rodzaju przeszkody

### Zabezpieczenie przed kradzieżą

System audio-nawigacyjny wyposażony jest w elektroniczny system bezpieczeństwa w celu zapobiegania kradzieży. Dzięki niemu system audio-informacyjny będzie działał wyłącznie w samochodzie, w którym został pierwotnie zamontowany – jest tym samym bezwartościowy dla złodzieja.

### Aktualizacja Systemu

#### Uwaga

**Zdalne zarządzanie urządzeniami i zdalne aktualizowanie oprogramowania oraz oprogramowania układowego.**

Stanowiące integralną część usługi pozwalającej na realizowanie umów na usługi towarzyszące, wymagane funkcje zarządzania urządzeniami oraz aktualizowania oprogramowania, w tym oprogramowania układowego, związanych ze wspomnianą usługą

towarzystwą, będą realizowane zdalnie, w szczególności za pośrednictwem technologii bezprzewodowej.

W tym celu za pośrednictwem sieci radiowej między pojazdem i serwerem zarządzania urządzeniami producenta ustanawiane jest bezpieczne połączenie po każdy włączeniu zapłonu lub gdy jest dostępna sieć telefonii komórkowej.

W zależności od wyposażenia pojazdu w celu umożliwienia łączenia z siecią radiową konfigurację połączenia należy ustawić na „Pojazd połączony”.

Niezależnie od ważnej subskrypcji usługi towarzyszącej, funkcje zdalnego zarządzania urządzeniami związane z bezpieczeństwem urządzeń oraz funkcje aktualizowania oprogramowania, w tym oprogramowania układowego, będą realizowane zgodnie z potrzebami w celu zapewnienia zgodności z przepisami, które obowiązują producenta (np. przepisy obowiązujące w zakresie odpowiedzialności za produkt, przepisy dotyczące połączeń elektronicznych), lub gdy jest to niezbędne w celu ochrony odpowiednich interesów użytkowników i pasażerów samochodu.

Na nawiązywanie bezpiecznego połączenia przez sieć radiową oraz odpowiednie aktualizacje zdalne nie wpływają ustawienia prywatności, a funkcje te powinny być realizowane

po zainicjowaniu przez użytkownika na podstawie powiązanego powiadomienia. System może informować o otrzymaniu aktualizacji, jeśli jest podłączony do zewnętrznej sieci Wi-Fi lub sieci telefonii komórkowej.

Duże aktualizacje są pobierane wyłącznie przez sieć Wi-Fi. Powiadomienie o dostępności aktualizacji jest wyświetlane na ekranie po zakończeniu podróży, umożliwiając jej natychmiastową instalację lub przełożenie.

Czas instalacji jest różny i może trwać od kilku do 30 minut. Powiadomienie będzie zawierało szacunkowy czas trwania i opis aktualizacji.

Informacje o aktualizacji są dostępne w ustawieniach.

Nacisnąć .

Na liście wybrać zakładkę dot. aktualizacji.

 Ten przycisk umożliwia zmianę zezwolenia na automatyczne pobieranie aktualizacji za pośrednictwem zewnętrznej sieci Wi-Fi.

### Ostrzeżenie

Ze względów bezpieczeństwa i z powodu konieczności utrzymania stałej uwagi kierowcy, instalację

należy przeprowadzić przy włączonym zapłonie, gdy silnik nie pracuje.

Instalacji nie można przeprowadzić w następujących przypadkach:

- przy pracującym silniku
- w trakcie połączenia alarmowego
- niewystarczający poziom naładowania akumulatora
- podczas ładowania pojazdu elektrycznego

W przypadku niepowodzenia lub wygaśnięcia aktualizacji należy się skontaktować z ASO marki albo z warsztatem specjalistycznym.

### Uwaga

Producent nie pobiera opłat za korzystanie z tej usługi. Jednak z dodatkowymi opłatami może się wiązać korzystanie z sieci Wi-Fi i/lub telefonii komórkowej przez urządzenie mobilne, jeśli zostanie przekroczony limit danych zawarty w umowie.

Wszelkie koszty powiązane będą naliczane użytkownikowi przez właściwego operatora usług telefonii komórkowej.

### Ustawienia Własne

Nacisnąć i przytrzymać ekran z poziomu jednej ze stron głównych systemu. Lub

Nacisnąć 

Na liście wybrać zakładkę dot. dostosowania. Nacisnąć pole wyświetlacza.

Zostanie wyświetlona strona podzielona na 2 części.

Aby opuścić tę stronę, należy w dowolnej

chwili nacisnąć 

## Smartphone Station

Smartphone Station jest obsługiwana za pomocą aplikacji MyOpel na urządzeniu zewnętrznym, takim jak telefon komórkowy, które jest połączone z pojazdem przez Bluetooth.

Wybrać można następujące menu:

- Biblioteka: przeglądanie list odtwarzania, wykonawców, albumów, utworów i katalogów.
- Telefon: wykonywanie i odbieranie połączeń telefonicznych.
- Radio internetowe: wybór spośród różnych internetowych stacji radiowych.
- Tuner radiowy: wyszukiwanie ręczne stacji radiowych.
- Ustawienia: personalizacja ustawień systemu.

### Instalacja urządzenia zewnętrznego

Pociągnąć uchwyt przesuwany w prawo, włożyć urządzenie mobilne do wspornika i zamocować je za pomocą uchwyty przesuwne.

### Parowanie urządzenia mobilnego

#### Parowanie automatyczne

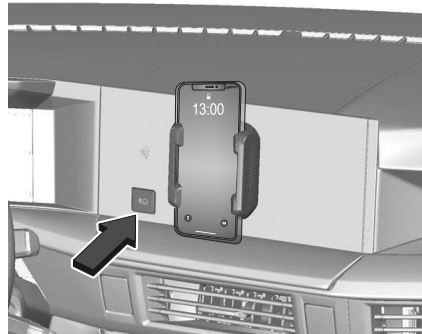

Nacisnąć przycisk Bluetooth na stacji obsługi smartfonów, aby włączyć widoczność Bluetooth. Otworzyć menu Bluetooth na urządzeniu mobilnym i aktywować funkcję wyszukiwania. System automatycznie wyszuka nowe urządzenia. Dioda w przycisku miga na zielono, sygnalizując, że stacja do smartfona została wykryta.

Jeśli połączenie Bluetooth jest gotowe, dioda w przycisku świeci się na zielono i w menu Bluetooth będzie widoczna jako MyOpel stacja do smartfona.

### Ręczne parowanie

Jeśli system nie znajdzie automatycznie urządzenia mobilnego, należy nacisnąć i przytrzymać przycisk Bluetooth. Dioda w przycisku miga na zielono, sygnalizując, że stacja do smartfona jest widoczna. Jeśli połączenie Bluetooth jest gotowe, dioda w przycisku świeci się na zielono, a numer identyfikacyjny pojazdu jest widoczny w menu Bluetooth.

## Nawigacja

### Profile

Nacisnąć 

Wybrać na liście . Na ekranie wyświetli się domyślny profil, który umożliwi tworzenie i personalizowanie kilku nowych profili z powiązaniem urządzeniem mobilnym lub bez niego.

 Profil ma domyślny widok z możliwością jego edycji i/lub powrotu do początkowej konfiguracji. Tego profilu nie można usunąć.

 Każdy utworzony profil można powiązać z wybranym urządzeniem mobilnym połączonym za pośrednictwem Bluetooth®; należy najpierw włączyć funkcję Bluetooth® w urządzeniu mobilnym.

Jeśli profil nie jest połączony z urządzeniem przenośnym, podświetlony zostanie ostatnio używany profil. Utworzenie nowego profilu pozwala na personalizację następujących elementów:



- Język, jednostki, ustawienia prywatności.
- Konfiguracja ekranu, wygląd, funkcja Smart Touch.
- Ustawienia dźwięku, ulubione stacje radiowe.
- Oświetlenie, ambientowe ↪ strona89
- Historia nawigacji, ulubione punkty POI, ustawienia nawigacji.
- Niektóre funkcje wspomaganie jazdy i lista ulubionych.





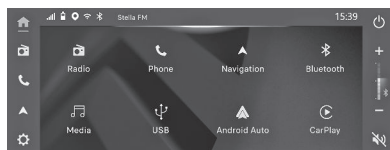





 Aby usunąć profil, należy go wybrać z listy profili, a następnie nacisnąć przycisk kosza.

## Pierwsze Kroki

System ten umożliwia obsługę różnych funkcji za pośrednictwem ekranu dotykowego, elementów sterowania na kierownicy i poleceń głosowych. Dzięki integracji smartfona z funkcją Bluetooth® system zapewnia łatwe sterowanie dźwiękiem, multimediami, nawigacją i kompatybilnymi aplikacjami smartfona. Ekran dotykowy zapewnia szybki dostęp do wszystkich opcji rozrywki, komunikacji i nawigacji.



-  Są na nim wyświetlane ustawienia.
-  Jest na nim wyświetlane menu nawigacji.

-  Jest na nim wyświetlane menu telefonu.  
Wyświetlanie ekranu klonowania interfejsu użytkownika smartfona, gdy klonowanie interfejsu jest aktywne
-  Jest na nim wyświetlane menu radia.
-  Jest na nim wyświetlany ekran główny.
-  Służy do podłączania lub odłączania urządzenia z funkcją Bluetooth.
-  Służy do włączania/wyłączania systemu.
-  Służy do regulacji poziomu głośności podłączonego urządzenia.
-  Służy do wyciszania dźwięku.
-  Umożliwia wyświetlenie aplikacji Apple CarPlay na wyświetlaczu informacyjnym.
-  Umożliwia wyświetlenie aplikacji Android Auto na wyświetlaczu informacyjnym.
-  Umożliwia zmianę źródła multimedialnych.

 Jest na nim wyświetlane menu audio.

### Włączanie/wyłączanie zasilania i włączanie/wyłączanie ekranu

Po naciśnięciu przycisku  pojawia się strona z datą i godziną oraz opcją wyłączenia systemu audio lub wyłączenia ekranu dotykowego.

### Wyłączanie zasilania

Nacisnąć i przytrzymać przycisk . Ekran dotykowy wyłączy się, a dźwięk ustanie.

### Wyłączenie ekranu

Nacisnąć przycisk . Ekran dotykowy wyłączy się i aktywny pozostanie jedynie dźwięk z bieżącego źródła audio. We wszystkich przypadkach należy dotknąć dowolnego miejsca na ekranie, aby go włączyć.

## Elementy Sterowania Na Kierownicy



**SRC** SRC (krótkie naciśnięcie): zmiana źródeł multimedialnych.

 Zwiększanie/zmniejszanie poziomu głośności.

 Wyłączanie/przywracanie dźwięku: krótkie naciśnięcie w części środkowej.

▲ **Ruch do góry:** potwierdzanie wyboru; poruszanie się po listach.  
▼ **Radio:** automatyczne wyszukiwanie następnej stacji (na liście stacji radiowych sortowanych według nazwy lub częstotliwości).

**Media:** następna ścieżka.  
**Telefon** (krótkie naciśnięcie): odbieranie połączenia przychodzącego.

- ▲ **Ruch w dół:** potwierdzanie wyboru; poruszanie się po listach.
- ▼ **Radio:** automatyczne wyszukiwanie poprzedniej stacji (na liście stacji radiowych sortowanych według nazwy lub częstotliwości).
- Multimedia:** poprzednia ścieżka.
- Telefon** (krótkie naciśnięcie): odrzucanie połączenia przychodzącego; zawieszanie trwającego połączenia.

 **Sterowanie głosowe** (krótkie naciśnięcie): polecenia głosowe smartfona podłączonego przez Bluetooth® lub w trybie Mirror Screen® (Siri z Apple® CarPlay®/Google Assistant z Android Auto) za pośrednictwem systemu.

## Aplikacje

### Aplikacje

### Radioodtwarzacz



Wybór stacji radiowych (FA, AM i DAB), trybów systemu informacyjno-rozrywkowego, aplikacji.

### Media



Wybór źródeł multimedialnych (USB, iPod, Bluetooth®, Apple CarPlay® i Android Auto).

### Telefon



Podłączanie telefonu komórkowego przez Bluetooth®, nawiązywanie i odbieranie połączeń telefonicznych, wchodzenie do książki telefonicznej, rejestru połączeń.

### Nawigacja



Skonfigurować nawigację i wybrać miejsce docelowe.

Zależnie od wyposażenia można korzystać z usług dostępnych w czasie rzeczywistym.

### Ustawienia



Główne ustawienia ekranu dotykowego systemu audio i GPS.

## Polecenia Głosowe

Ustawienie rozpoznawania głosu jest dostępne w sieci telefonii komórkowej i zgodnie z językiem wybranym wcześniej w telefonie komórkowym.



Gdy funkcja poleceń głosowych jest włączona, należy wypowiedzieć polecenie po usłyszeniu sygnału dźwiękowego.

W przypadku poleceń kilkietapowych następuje interakcja z systemem w celu ukończenia pierwotnego żądania. Niektóre polecenia są zatwierdzane samoczynnie po upływie siedmiu sekund. Jeśli system nie przyjmie polecenia użytkownika, poinformuje go o tym za pomocą komunikatu głosowego i wskazania na ekranie.

### Uwaga

#### Asysta głosowa / Zużycie danych

Nie dotyczy to lokalizacji samochodu i nagrań głosowych; przechowywane są wyłącznie tekstowe transkrypcje rozmów użytkownika z asystentem głosowym, które następnie mają zostać poddane procesowi pseudonimizacji.

### Otwieranie poleceń głosowych



Poleceń głosowych można używać na każdej stronie ekranu

pod warunkiem, że nie występują inne źródła z pierwszeństwem użycia (połączenie z obciążeniem odbierającego, połączenie alarmowe lub połączenie w ramach usługi assistance, połączenie telefoniczne, uruchomiona inna funkcja rozpoznawania głosu w telefonie komórkowym).



Uruchamianie funkcji rozpoznawania głosu:

- Naciśnąć  na kierownicy.

Lub

- Powiedzieć „Siri” lub „OK Google” w zależności od typu telefonu komórkowego.

### Uwaga

Aby mieć pewność, że polecenia zostaną rozpoznane przez system, należy przestrzegać następujących zaleceń:

- Należy mówić w sposób naturalny, normalnym tonem, bez dzielenia słów ani podnoszenia głosu.
- Po uzyskaniu dostępu do funkcji rozpoznawania głosu za pomocą elementu sterowania na kierownicy lub przycisku na ekranie dotykowym, przed wypowiedzeniem komendy, należy zawsze poczekać na sygnał dźwiękowy. W przypadku uzyskiwania

dostępu do funkcji rozpoznawania głosu przy użyciu „OK Iris”, sygnał dźwiękowy nie będzie emitowany.

- W celu zapewnienia optymalnego działania zaleca się zamknięcie szyb, aby uniknąć zakłóceń zewnętrznych, oraz wyłączenie wentylacji.
- Przed wypowiedzeniem poleceń głosowych należy poprosić pozostałych pasażerów, aby przestali mówić.

 Przykłady poleceń głosowych dla radia i multimediiów:  
„**Chcę posłuchać Michaela Jacksona**”

 Przykłady poleceń głosowych dla telefonu:  
„**Zadzwoń na komórkę Mateusza**”  
„**Połącz z 0113 345 9869**”  
„**Zadzwoń do Jana**”

#### Uwaga

Jeśli poprzez Bluetooth® nie jest podłączone żadne urządzenie, pojawia się wyskakujące okienko informujące, że żadne urządzenie nie zostało podłączone i że sesja głosowa zostanie zamknięta.

 Przykłady poleceń głosowych dla systemu nawigacji:  
„**Prowadź do domu**”  
„**Poprowadź mnie do domu Gabrieli**”  
„**Znajdź w pobliżu parking publiczny**”

#### Uwaga

W zależności od kraju należy podawać instrukcje dotyczące miejsca docelowego (adres) w ustawionym w systemie języku.

## Radio \*/ Multimedia

### Zmiana źródła (z multimediiów na radio)

Nacisnąć  w celu wyświetlenia strony głównej trybu multimediiów.

Nacisnąć  w celu przełączenia na wyświetlanie strony głównej radia. Wyświetlana jest ta ikona.

### Ustawienia dźwięku

Więcej informacji na temat ustawień zawiera odpowiednia sekcja. ⇨ strona 87

### Zmiana pasma

Nacisnąć  w celu wyświetlenia strony głównej.

Nacisnąć przycisk **AM**, **FM** lub **DAB**, aby zmienić pasmo w zależności od kraju sprzedaży.

#### Uwaga

W każdym paśmie można zaprogramować 18 stacji radiowych.

#### Uwaga

Na odbiór sygnału radiowego może mieć wpływ używanie urządzeń elektrycznych niezatwierdzonych przez markę, takich

jak ładowarka z portem USB podłączona do gniazdka 12 V.

Warunki otoczenia (np. wzniesienia, budynki, tunele, podziemne parkingi itp.) mogą uniemożliwiać odbiór, również w trybie RDS. Jest to normalne zjawisko w propagacji fal radiowych i nie jest oznaką wadliwego działania systemu.

### Wybór stacji radiowej

Nacisnąć  w celu wyświetlenia strony głównej.

Nacisnąć  aby rozpocząć/zakończyć skanowanie dostępnych stacji radiowych. Znalezione stacje radiowe wyświetlane są na liście ulubionych stacji radiowych. Lub

▲  
▼ Nacisnąć jeden z przycisków, aby przeprowadzić automatyczne wyszukiwanie poprzedniej/następnej stacji radiowej. Tuner zatrzyma się na pierwszej znalezionej stacji radiowej. Lub

▲  
▼ Nacisnąć jeden z przycisków, aby ręcznie wyszukać niższą/wyższą częstotliwość. Po każdym naciśnięciu przycisku tuner zmniejsza/zwiększa częstotliwość o jeden krok (np. 0,05 MHz w przypadku FM; 1 kHz w przypadku AM). Wartość kolejnej częstotliwości zależy od kraju sprzedaży.

W dwóch ostatnich przypadkach możliwe jest ręczne zapisanie każdej znalezionej stacji radiowej.

▲ W razie potrzeby nacisnąć jeden z przycisków, aby poruszać się po liście ulubionych stacji radiowych. Nacisnąć i przytrzymać żądany numer stacji. Nowy wpis do pamięci zastępuje poprzedni.

### Przywoływanie zapisanej stacji radiowej

Nacisnąć  w celu wyświetlenia strony głównej.

Nacisnąć , aby wyświetlić listę dostępnych stacji radiowych. Wybrać stację radiową z listy.

Nacisnąć  w celu wyświetlenia strony głównej. Nacisnąć przycisk **AM**, **FM** lub **DAB**, aby zmienić pasmo w zależności od kraju sprzedaży.

◀ W razie potrzeby nacisnąć jeden z przycisków, aby poruszać się po liście ulubionych stacji radiowych.

1 2 3... Nacisnąć żądany numer stacji.

### Radio DAB (Cyfrowa transmisja dźwięku)

#### Uwaga

Radio cyfrowe zapewnia wyższą jakość odbioru i umożliwia graficzne wyświetlanie informacji aktualnie ustawionej stacji radiowej. Poszczególne „multiplexy/zespoły” umożliwiają wybór stacji radiowych posortowanych w porządku alfabetycznym. Głośność może być wyższa podczas odbierania alertów drogowych lub wiadomości.

#### Śledzenie DAB/FM

#### Uwaga

Sygnał radia „DAB” nie pokrywa 100% obszaru kraju. Gdy jakość cyfrowego sygnału radiowego jest niska, opcja „AF” (Alternative Frequency – częstotliwość alternatywna) umożliwia dalsze słuchanie tej samej stacji dzięki automatycznemu przełączaniu na odpowiadającą stację analogową „FM” (jeśli istnieje).

#### Uwaga

Gdy system przełączy się na stację analogową, wystąpi kilkusekundowe opóźnienie i niekiedy zmiana głośności. Kiedy jakość sygnału cyfrowego ulegnie poprawie, system automatycznie przełączy się na radio „DAB”.

#### Uwaga

Jeśli stacja radia „DAB” jest niedostępna i jakość sygnału cyfrowego spadnie, dźwięk zostanie wyciszony, a symbol

częstotliwości alternatywnej „AF” będzie przekreślony.

### Wstępne ustawianie stacji

Wybrać stację.



Nacisnąć aplikację „Multimedia”. Z listy wybrać zakładkę „Odtwarzacz”.



Nacisnąć przycisk „Ulubione stacje”.



Zapisywanie odbywa się za pomocą krótkiego lub długiego naciśnięcia jednego z tych przycisków, albo długiego naciśnięcia istniejącej ulubionej stacji radiowej, która zostanie zastąpiona.



Nacisnąć ten przycisk, aby powrócić do poprzedniej strony.

### Nawigacja

#### Strona główna systemu nawigacji

(W zależności od wyposażenia)



Nacisnąć w celu wyświetlenia strony głównej nawigacji.



Nacisnąć aby wyświetlić menu skrótów różnych opcji.



Nacisnąć aby wyszukać stronę (adres, nazwa lub punkt POI).



Nacisnąć aby przybliżyć/oddalić widok, lub użyć dwóch palców na ekranie.

Nacisnąć , aby wyświetlić tryb 3D.

## Main Menu (Menu główne)

### Dostęp

Nacisnąć , w celu wyświetlenia strony głównej.

### Ustawienia opcji

Nacisnąć , aby wyświetlić menu skrótów różnych opcji.

### Wybieranie nowego miejsca docelowego

Nacisnąć , w celu wyświetlenia strony wyszukiwania.

Kliknąć w pole wyszukiwania lub adresu, aby wprowadzić adres lub nazwę. Zostanie wyświetlona klawiatura alfanumeryczna.

Wprowadzić miejscowość, ulicę i numer oraz potwierdzić, naciskając poszczególne wyświetlone propozycje.

Nacisnąć , aby rozpocząć prowadzenie.

### Wybieranie jednego z ostatnich miejsc docelowych

Nacisnąć , w celu wyświetlenia strony wyszukiwania.

Przewinąć w dół do ostatniego wybranego miejsca docelowego i potwierdzić, naciskając je. Lub

Nacisnąć , w celu wyświetlenia dodatkowych miejsc docelowych. Wybrać żądane miejsce docelowe i potwierdzić, naciskając je.

Nacisnąć , aby rozpocząć prowadzenie.

### Wybieranie jednego z Moich miejsc

Nacisnąć , w celu wyświetlenia strony wyszukiwania.

Nacisnąć , w celu wyświetlenia prywatnych miejsc docelowych.

Wybrać  lub  i potwierdzić poprzez naciśnięcie.

Nacisnąć , aby rozpocząć prowadzenie.

### Wybieranie punktu POI

Nacisnąć , w celu wyświetlenia strony wyszukiwania.

Wybrać typ punktu POI, naciskając go (np. Parking, Stacja paliw). Zostanie wyświetlona lista wybranych punktów POI. Lub

Nacisnąć , w celu wyświetlenia punktów POI w pobliżu lokalizacji samochodu.

Wybrać punkt POI, do którego zamierza się dotrzeć i potwierdzić, naciskając go.

Nacisnąć , aby rozpocząć prowadzenie.

### Wybieranie punktu na mapie

Nacisnąć , w celu wyświetlenia strony wyszukiwania.

Mapę można przeglądać, przeciągając ją palcami.

Powiększyć żądany obszar, naciskając przycisk „+”.

Wybrać miejsce docelowe, naciskając je na mapie.

Nacisnąć , aby rozpocząć prowadzenie.

## Łączność

### Informacje – Bluetooth®

#### Ostrzeżenie

Ze względów bezpieczeństwa i ponieważ od kierowcy wymaga się zachowania przez cały czas uwagi, parowanie telefonu komórkowego Bluetooth®

z systemem głośnomówiącym Bluetooth® samochodu musi być wykonywane, gdy samochód stoi i jego zapłon jest włączony.

### Uwaga

Należy się upewnić, że funkcja Bluetooth® telefonu komórkowego jest włączona i że jest on „widoczny dla wszystkich”. W przypadku usterki zaleca się dezaktywację, a następnie ponowną aktywację funkcji Bluetooth® w telefonie komórkowym.

### Uwaga

Jeśli, po powrocie do samochodu, ostatnio podłączony telefon komórkowy będzie ponownie dostępny (funkcja Bluetooth® włączona), zostanie on automatycznie rozpoznany i parowanie zostanie przeprowadzone automatycznie w ciągu około 30 sekund od uruchomienia pojazdu.

Funkcja przesyłania strumieniowego pozwala na odsłuchiwanie strumienia dźwięku pochodzącego z urządzenia mobilnego podłączonego poprzez USB, iPod®, Bluetooth® lub w trybie Mirror Screen®.

Najpierw ustawić głośność w urządzeniu mobilnym (na wysoki poziom).

Następnie wyregulować głośność systemu.

Jeśli odtwarzanie się nie rozpocznie, może być konieczne uruchomienie odtwarzania dźwięku z urządzenia mobilnego.

Funkcję można obsługiwać za pośrednictwem urządzenia mobilnego lub za pomocą przycisków na ekranie dotykowym systemu informacyjno-rozrywkowego.

### Uwaga

Po podłączeniu w trybie streamingu urządzenie mobilne jest traktowane jako źródło sygnału audio.

## Parowanie urządzenia mobilnego Bluetooth®

### Uwaga

Dostępne usługi zależą od sieci, karty SIM oraz kompatybilności używanych urządzeń mobilnych z funkcją Bluetooth®. Aby sprawdzić, jakie usługi są dostępne, należy zapoznać się z instrukcją obsługi telefonu, skonsultować się z dostawcą usług lub skorzystać z portalu OEM.

### Uwaga

Aby zakończyć parowanie (z poziomu telefonu albo systemu), należy sprawdzić, czy kod w systemie i w telefonie jest taki sam. Jeśli procedura parowania nie powiedzie się, zalecamy dezaktywację, a następnie ponowną aktywację funkcji Bluetooth® w telefonie

i usunięcie każdego wpisu „OPEL” widniejącego na liście urządzeń.

### Uwaga

W zależności od typu telefonu może zostać wyświetlone zapytanie o zgodę na przesłanie kontaktów.

## Procedura po stronie urządzenia mobilnego

Aby tryb Bluetooth® systemu był widoczny, najpierw należy otworzyć



w systemie i uruchomić funkcję Bluetooth®.



W menu Bluetooth® na telefonie wybrać nazwę systemu z listy wykrytych urządzeń. W systemie zaakceptować żądanie nawiązania połączenia z telefonem i postępować zgodnie z instrukcjami wyświetlanymi na ekranach dotykowych telefonu i systemu.

## Procedura wykonywana z poziomu systemu

Nacisnąć  w celu wyświetlenia strony głównej

Aby tryb Bluetooth® systemu był widoczny, najpierw należy otworzyć





w systemie i uruchomić funkcję Bluetooth®.

## Zarządzanie sparowanymi urządzeniami mobilnymi

Aby podłączyć lub odłączyć sparowany telefon i przełączyć na tryb Android Auto lub Apple CarPlay®, należy:

Nacisnąć  w celu wyświetlenia strony głównej

Nacisnąć  w celu wyświetlenia listy sparowanych urządzeń

Nacisnąć  w celu usunięcia danego sparowanego urządzenia.

## Informacje – Wi-Fi

### Uwaga

Połączenie Wi-Fi, w tym udostępnianie danych uwierzytelniających do smartfona użytkownika, następuje automatycznie po pomyślnym nawiązaniu połączenia Bluetooth® ze smartfonem obsługującym technologię bezprzewodową.

### Uwaga

Z połączenia Wi-Fi można korzystać tylko w celu nawiązania połączenia bezprzewodowego w trybach Android Auto lub Apple®CarPlay®.

### Uwaga

Sieć Wi-Fi wykorzystuje częstotliwość 5 GHz. Niektóre smartfony mogą nie obsługiwać tego typu funkcji.

## Informacje – Mirror Screen®

### Uwaga

Synchronizacja urządzenia mobilnego umożliwia użytkownikom wyświetlanie na ekranie samochodu aplikacji obsługujących urządzenie mobilne Android Auto lub Apple CarPlay®. W przypadku technologii Apple CarPlay® konieczne jest włączenie najpierw w urządzeniu mobilnym funkcji Apple CarPlay®. Aby proces komunikacji pomiędzy urządzeniem mobilnym i systemem działał (tylko przy pierwszym połączeniu), urządzenie mobilne musi być odblokowane. Ponieważ standardy i normy nieustannie się zmieniają, zalecamy aktualizowanie systemu operacyjnego urządzenia mobilnego, jak również okresowe korygowanie daty i godziny w urządzeniu mobilnym i w systemie.

Patrz ustawienia funkcji Android Auto lub Apple CarPlay® w posiadanym urządzeniu mobilnym.

### Uwaga

Z listą odpowiednich urządzeń mobilnych można się zapoznać na stronach internetowych Android Auto i Apple CarPlay®:

<https://www.android.com/auto/>

<https://www.apple.com/in/ios/carplay/>

## Ostrzeżenie

Zatrzymać samochód przed podłączeniem funkcji Android Auto lub Apple®CarPlay® i postępować zgodnie z instrukcjami wyświetlanymi na posiadanym urządzeniu mobilnym.

## Uwaga

W momencie podłączenia kabla USB funkcja Android Auto lub Apple CarPlay® wyłącza w systemie tryb Bluetooth®.

## Przeostroga

Zaleca się korzystanie z oryginalnego kabla USB urządzenia mobilnego. Nie używać rozgałęziacza USB, ponieważ grozi to uszkodzeniem systemu.

## Mirror Screen®

### Połączenie w trybie Apple CarPlay®

#### Uwaga

Funkcja Apple CarPlay® wymaga użycia kompatybilnego urządzenia mobilnego i kompatybilnych aplikacji.

Połączenie urządzenia mobilnego z Apple CarPlay® można wykonać za pomocą kabla USB lub połączenia bezprzewodowego.

## Połączenie USB

### Uwaga

Tylko jeden port USB umożliwia połączenie Mirror Screen® poprzez Apple®CarPlay®. Więcej informacji na temat portów USB znajduje się w odpowiedniej sekcji. ⇨

Podłączyć kabel USB.

Urządzenie mobilne ładuje się, gdy jest podłączone kablem USB.

 Uruchomić funkcję Bluetooth® w smartfonie.



Na stronie głównej nacisnąć , a następnie uruchomić funkcję Bluetooth®. Po podłączeniu urządzenia Bluetooth® zapewniającego funkcję Apple CarPlay® funkcja Apple CarPlay® jest automatycznie dostępna, pod warunkiem podłączenia szerokopasmowego kanału komunikacyjnego (USB).

Na stronie głównej nacisnąć , aby wyświetlić interfejs Apple CarPlay®.

### Uwaga

Po odłączeniu kabla USB i wyłączeniu, a następnie ponownym włączeniu zasilania system nie przełączy się automatycznie na inny tryb; źródło sygnału będzie trzeba zmienić ręcznie.

## Połączenie bezprzewodowe

  Najpierw należy uruchomić funkcje Bluetooth® i Wi-Fi w smartfonie. Na stronie głównej nacisnąć

, a następnie uruchomić funkcje Bluetooth® i Wi-Fi. Po podłączeniu urządzenia Bluetooth® zapewniającego funkcję Apple CarPlay® funkcja Apple CarPlay® jest automatycznie dostępna, pod warunkiem podłączenia szerokopasmowego kanału komunikacyjnego (Wi-Fi).

Po nawiązaniu połączenia bezprzewodowego nacisnąć przycisk

, aby wyświetlić interfejs Apple CarPlay®.

### Uwaga

Udostępnianie aplikacji wymaga pewnego czasu oczekiwania. Czas ten zależy od jakości sieci i wydajności urządzenia mobilnego.

W przypadku bezprzewodowego trybu Apple CarPlay® późniejsze automatyczne połączenie urządzenia mobilnego wymaga aktywacji Bluetooth® i Wi-Fi w urządzeniu.

## Połączenie w trybie Android Auto

### Uwaga

Upewnić się, że na urządzeniu mobilnym jest dostępna najnowsza aplikacja

Android Auto. Jeśli nie, należy ją pobrać ze sklepu „Sklepu Play” i zainstalować. Funkcja Android Auto wymaga użycia kompatybilnego urządzenia mobilnego i kompatybilnych aplikacji. Połączenie w trybie Android Auto można wykonać za pomocą kabla USB lub połączenia bezprzewodowego.

## Połączenie USB

### Uwaga

Tylko jeden port USB umożliwia połączenie Mirror Screen® poprzez Android Auto. Więcej informacji na temat portów USB znajduje się w odpowiedniej sekcji ⇨

Podłączyć kabel USB.

Urządzenie mobilne ładuje się, gdy jest podłączone kablem USB.

 Uruchomić funkcję Bluetooth® na urządzeniu mobilnym.

Na stronie głównej nacisnąć , a następnie uruchomić funkcję Bluetooth®. Po podłączeniu urządzenia Bluetooth® zapewniającego funkcję Android Auto funkcja Android Auto jest automatycznie dostępna, pod warunkiem podłączenia szerokopasmowego kanału komunikacyjnego (USB).

Na stronie głównej nacisnąć , aby wyświetlić interfejs Android Auto.

## Uwaga

W przypadku pierwszego połączenia, przy nieruchomym pojeździe, na urządzeniu mobilnym należy przeprowadzić procedurę walidacji.

## Połączenie bezprzewodowe



Najpierw należy uruchomić funkcje Bluetooth® i Wi-Fi na urządzeniu mobilnym.

Na stronie głównej nacisnąć , a następnie uruchomić funkcje Bluetooth® i Wi-Fi. Po podłączeniu urządzenia Bluetooth® zapewniającego funkcję Android Auto funkcja Android Auto jest automatycznie dostępna, pod warunkiem podłączenia szerokopasmowego kanału komunikacyjnego (Wi-Fi).

Po nawiązaniu połączenia bezprzewodowego nacisnąć przycisk



, aby wyświetlić interfejs Android Auto.

## Uwaga

W zależności od jakości sieci i wydajności urządzenia mobilnego może chwilę potrwać, zanim aplikacje staną się dostępne.

W przypadku bezprzewodowego trybu Android Auto późniejsze automatyczne połączenie urządzenia mobilnego

wymaga aktywacji Bluetooth® i Wi-Fi w urządzeniu.

Po ponownym nawiązaniu połączenia bezprzewodowego nacisnąć przycisk



, aby wyświetlić interfejs Android Auto.

## Media

### Zmiana źródła (z radia na multimedia)

Nacisnąć , w celu wyświetlenia strony głównej.

Nacisnąć , aby przełączyć na stronę główną multimediiów.

Wyświetla się .

### Ustawienia dźwięku / Ustawienia urządzeń

Więcej informacji na temat ustawień zawiera odpowiednia sekcja. ⇨ strona 87

### Zmiana źródła multimediiów

Nacisnąć , w celu wyświetlenia strony głównej.

Nacisnąć odpowiedni przycisk, aby zmienić źródło multimediiów zgodnie z krajem sprzedaży.

## Streaming audio poprzez Bluetooth®

Funkcja przesyłania strumieniowego pozwala na odsłuchiwanie strumienia dźwięku pochodzącego z urządzenia mobilnego podłączonego poprzez USB, iPod®, Bluetooth® lub w trybie Mirror Screen®.

Najpierw ustawić głośność w urządzeniu mobilnym (na wysoki poziom). Następnie wyregulować głośność systemu. Jeśli odtwarzanie się nie rozpocznie, może być konieczne uruchomienie odtwarzania dźwięku z urządzenia mobilnego.

Sterować można za pośrednictwem podłączonego urządzenia mobilnego lub za pomocą przycisków dotykowych systemu.

## Uwaga

Po podłączeniu w trybie streamingu urządzenie mobilne jest traktowane jako źródło sygnału audio.

## Odtwarzanie utworu

Nacisnąć , w celu wyświetlenia strony głównej.

Po podłączeniu urządzenia przenośnego możliwe jest przeglądanie plików poprzez naciśnięcie tego przycisku. Wyświetlane są niektóre informacje, takie jak tytuł, wykonawca, album i czas trwania aktualnie odtwarzanego utworu.

 Krótkie naciśnięcie: przejście do poprzedniego/następnego utworu.

 Odtwarzanie/wstrzymywanie odtwarzania

 Powtarzanie bieżącego utworu lub listy wybranych utworów.

 Odtwarzanie losowo wybranego utworu.

### Uwaga

Aby przewinąć ścieżkę do przodu lub do tyłu, należy przeciągnąć suwak postępu odtwarzania u dołu strony.

## Telefon

### Ostrzeżenie

W zależności od obowiązujących w danym kraju przepisów trzymanie urządzeń mobilnych w dłoni i korzystanie z nich podczas jazdy jest zabronione.

Aby wykonać połączenie bezpośrednio z urządzenia mobilnego, samochód musi najpierw bezpiecznie zatrzymać się.

### Uwaga

Podczas jazdy, aby rozpocząć lub zakończyć połączenie, zawsze można użyć elementów sterowania na kierownicy lub poleceń głosowych.

### Połączenie przychodzące

O połączeniu przychodzącym informuje dźwięk połączenia i nałożony widok na ekranie.

Aby odebrać połączenie przychodzące:

Nacisnąć .

Lub

Nacisnąć  na kierownicy.

Po odebraniu połączenia pojawi się ekran z następującymi informacjami:

- numer telefonu komórkowego osoby dzwoniącej.
- status połączenia (przychodzące/ wychodzące, w toku, konferencja, zakończone).
- czas trwania połączenia.

Aby odrzucić połączenie przychodzące/ zakończyć trwające połączenie, należy:

Nacisnąć .

Lub

Nacisnąć  na kierownicy.

## Wykonywanie połączenia

### Wybieranie nowego numeru

Nacisnąć  w celu wyświetlenia strony głównej.

Nacisnąć  w celu wyświetlenia klawiatury numerycznej. Wprowadzić numer telefonu komórkowego za pomocą klawiatury numerycznej.

Nacisnąć  , aby rozpocząć połączenie.

### Nawiązywanie połączenia z numerem zapisanym w kontaktach

Nacisnąć  w celu wyświetlenia strony głównej.

Nacisnąć  w celu wyświetlenia książki telefonicznej. Wybrać z listy żadaną nazwę kontaktu  
Lub

Nacisnąć  w celu odnalezienia nazwy kontaktu.

Wprowadzić pierwsze litery; pojawią się odpowiednie nazwy kontaktów.

Wybrać z listy żadaną nazwę kontaktu.

Nacisnąć  , aby rozpocząć połączenie.

## Wybieranie numeru z rejestru połączeń

Nacisnąć  w celu wyświetlenia strony głównej.

Nacisnąć  w celu wyświetlenia rejestru połączeń. Wybrać z listy żądany ostatni numer.

Nacisnąć , aby rozpocząć połączenie.

## Opcje połączeń

### Połączenie w toku

Podczas rozmowy telefonicznej pojawia się ekran z następującymi opcjami:

### Wycisz/przywróć

Nacisnąć , aby wyciszyć/wyłączyć wyciszenie mikrofonu systemu.

### Słuchawka / System głośnomówiący

Nacisnąć  w celu przeniesienia połączenia z systemu do telefonu komórkowego i odwrotnie.

### Wstrzymywanie/przywracanie

Nacisnąć , aby wstrzymać/przywrócić połączenie.

### Zakończ połączenie

Nacisnąć , aby zakończyć połączenie.

## Dodaj

Nacisnąć , aby dodać nowe połączenie (rozmowa konferencyjna).

## Klawiatura numeryczna

Nacisnąć  w celu wyświetlenia klawiatury numerycznej.

## Ustawienia

### Ustawienia ogólne

Nacisnąć  w celu wyświetlenia strony głównej.

Nacisnąć zakładkę Ogólne , aby wejść do poszczególnych elementów do ustawienia.

- **Język:** wybór z listy języka na wyświetlaczu systemu.
- **Reset do ust. fabr.:** przywracanie systemu do ustawień fabrycznych.
- **Aktualizacja oprogramowania:** aktualizacja systemu za pośrednictwem urządzenia USB i sprawdzanie aktualnych wersji oprogramowania/sprzętu.

## Ustawienia wyświetlacza

Nacisnąć  w celu wyświetlenia strony głównej.

Nacisnąć zakładkę wyświetlacza, aby wejść do poszczególnych elementów do ustawienia:

- **Jasność:** regulowanie jasności ekranu dotykowego przy użyciu przycisków – i + lub poprzez przesuwanie suwaka. Opcja dostępna tylko w trybie wyświetlania nocą, gdy włączone są światła samochodu.

## Ustawienia urządzeń

Nacisnąć  w celu wyświetlenia strony głównej.

Nacisnąć zakładkę urządzeń, aby wejść do poszczególnych elementów do ustawienia:

- **Bluetooth:** włączanie/wyłączanie widoczności Bluetooth systemu.
- **Wi-Fi:** włączanie/wyłączanie sieci Wi-Fi systemu.
- **Znajdź urządzenia:** wybór urządzenia mobilnego, które ma zostać podłączone (USB, Bluetooth®, Apple CarPlay® lub Android Auto).
- **Lista urządzeń:** wyświetlanie wcześniej sparowanego urządzenia mobilnego i podłączanie lub usuwanie urządzenia.

## Ustawienia dźwięku

Nacisnąć  w celu wyświetlenia strony głównej.

Nacisnąć **Audio**, aby wejść do poszczególnych elementów do ustawienia:

- **Ustawienia radia:** aktywacja/dezaktywacja funkcji radia (np. Radiowy System Danych (RDS), Częstotliwość alternatywna (AF), Informacje o ruchu drogowym (TA)).
- **Balans/Fader:** regulacja rozproszczenia dźwięku na stronę lewą/prawą (Balans) i na przód/tył samochodu (Fader).
- **Equalizer:** regulacja poziomu dźwięku tonów wysokich, średnich i niskich oraz aktywacja/dezaktywacja funkcji regulacji głośności w zależności od hałasu i prędkości.
- **Głośność:** regulacja głośności w zależności od źródła dźwięku.

## Ustawienia zegara

Nacisnąć  w celu wyświetlenia strony głównej.

Nacisnąć zakładkę zegara, aby wejść do poszczególnych elementów do ustawienia:

- **Data i godzina:** ręczne ustawianie daty i godziny.
- **Format:** wybór formatu i sposobu wyświetlania daty oraz godziny.

### Data i godzina

Wybrać **Ustaw datę**.

Ustawić za pomocą strzałek do góry i na dół dzień, miesiąc oraz rok.

Nacisnąć **OK**, aby potwierdzić.

Wybrać **Ustaw czas** Ustawić za pomocą strzałek do góry i na dół godziny i minuty. Nacisnąć **OK**, aby potwierdzić.

### Format

Wybrać **Format daty:** **DD/MM/RRRR**, **MM-DD-RR** lub **RRRR-MM-DD**.

Wybrać **Format godziny:** **24 godziny** lub **12 godzin**.

## Pomoc

Nacisnąć .

Wybrać zakładkę instrukcji obsługi, aby zapoznać się z instrukcją obsługi samochodu.

Lub

Z listy wybrać zakładkę, aby obejrzeć filmy umożliwiające szybkie rozpoczęcie

obsługi ekranu, niektórych funkcji wspomaganie jazdy oraz funkcji rozpoznawania głosu.

## Oświetlenie

Oświetlenie zewnętrzne.....	89
Przełącznik świateł.....	89
Światła tylne.....	90
Automatyczne sterowanie światłami.....	90
Światła drogowe.....	90
Asystent świateł drogowych.....	90
Poziomowanie reflektorów.....	91
Przystosowanie reflektorów do wymogów przepisów innych krajów.....	91
Światła do jazdy dziennej.....	91
Sygnał świetlny światłami drogowymi.....	92
Światła awaryjne.....	92
Kierunkowskazy.....	92
Przednie światła przeciwmgielne.....	93
Tylne światło przeciwmgielne.....	93
Reflektory LED.....	93
Światła postojowe.....	94
Zaparowanie kloszy lamp.....	94
Oświetlenie wewnętrzne.....	94
Podświetlenie zestawu wskaźników.....	94
Oświetlenie wnętrza.....	95
Lampki do czytania.....	95
Funkcje oświetlenia.....	95
Oświetlenie konsoli środkowej.....	95
Oświetlenie wejścia.....	95
Oświetlenie asekuracyjne.....	96

Lokalizowanie samochodu błyskiem świateł.....	96
Zabezpieczenie akumulatora przed rozładowaniem.....	96

## Oświetlenie zewnętrzne

### Przełącznik Świateł

#### ⚠ Ostrzeżenie

Nie należy patrzeć bezpośrednio w reflektory LED. Ryzyko uszkodzenia oczu.

W niektórych wersjach:

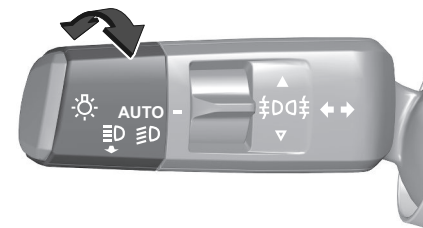

Obrócić przełącznik świateł:

**AUTO** automatyczne sterowanie światłami automatycznie przełącza między światłami do jazdy dziennej a reflektorami

 światła mijania / światła drogowe

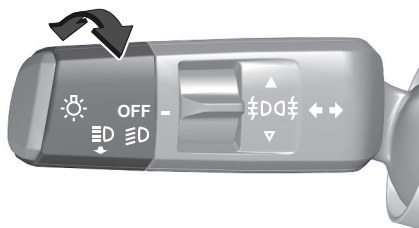

Obrócić przełącznik świateł:

**OFF (Wyt.)** Wyłączyć światła

 światła mijania / światła drogowe

Lampka kontrolna ⇒ strona 52

## Światła Tylne

Światła tylne zaświecają się razem ze światłami mijania/drogowymi i światłami pozycyjnymi.

## Automatyczne Sterowanie Światłami

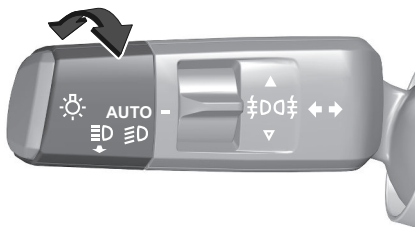

Gdy automatyczne sterowanie światłami jest włączone, układ automatycznie przełącza pomiędzy światłami do jazdy dziennej a reflektorami w zależności od zewnętrznych warunków oświetleniowych i informacji z układu wycieraczek.

### Automatyczne włączanie świateł mijania

Obrócić przełącznik do pozycji: **AUTO**  
W przypadku słabych warunków oświetleniowych włączane są światła mijania.

Reflektory włączane są także po aktywowaniu kilku cykli pracy wycieraczek przedniej szyby.

## Światła Drogowe

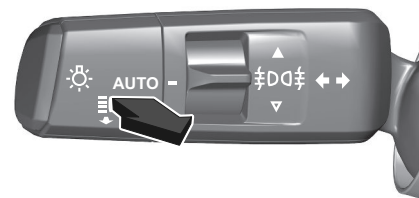

Aby włączyć lub wyłączyć światła drogowe, dwukrotnie pociągnąć dźwignię.



## Asystent Świeł Drogowych

System przełącza światła mijania na światła drogowe i odwrotnie aby zapobiec efektowi oślnienia. Po włączeniu funkcja doświetlania światłami drogowymi pozostaje aktywna, włączając i wyłączając światła drogowe w zależności od warunków panujących na drodze. Najnowsze ustawienie wspomaganie świateł drogowych pozostanie aktywne po kolejnym włączeniu zapłonu.

## Aktywacja

Obrócić przełącznik do pozycji: **AUTO**

W niektórych wersjach: Funkcję doświetlania światłami drogowymi można włączyć za pośrednictwem menu ustawień w zestawie wskaźników. Światła drogowe są włączane automatycznie, gdy wokół pojazdu jest ciemno, przy prędkości powyżej 45 km/h. Światła drogowe są wyłączane przy prędkości poniżej 35 km/h, lecz funkcja doświetlania światłami drogowymi pozostaje aktywna.

Zielona lampka sygnalizacyjna  świeci w sposób ciągły, gdy funkcja doświetlania światłami drogowymi jest włączona; niebieska lampka sygnalizacyjna  świeci, gdy włączone są światła drogowe.

## Dezaktywacja

W niektórych wersjach: System można wyłączyć za pośrednictwem menu ustawień w zestawie wskaźników. Personalizacja pojazdu ⇨ strona68

## Usterka

Jeżeli system nie działa prawidłowo lub jest niedostępny np. podczas inicjalizacji, w zestawie wskaźników świeci się .

Towarzyszy temu komunikat informujący, że czujniki lub kamera kamery mogą być zasłonięte. Zatrzymać samochód i sprawdzić, czy nie wymagają one wyczyszczenia. Jeśli po wyczyszczeniu

kamery nadal świeci się , należy skonsultować się z warsztatem.

Jeśli  świeci się w zestawie wskaźników po wyłączeniu silnika i ponownym uruchomieniu go, należy skonsultować się z warsztatem.

## Poziomowanie Reflektorów



W celu dostosowania poziomu reflektorów do obciążenia pojazdu (zapobiegając oślepieniu kierowców jadących z naprzeciwka): obrócić pokrętkę w wymagane położenie.

- 0 : zajęte fotele przednie
- 1 : zajęte wszystkie miejsca
- 2 : zajęte wszystkie miejsca i obciążony bagażnik
- 3 : zajęte miejsce kierowcy i obciążony bagażnik
- 4 : brak zastosowania
- 5 : brak zastosowania
- 6 : brak zastosowania

## Przystosowanie Reflektorów Do Wymogów Przepisów Innych Krajów

W przypadku jazdy w krajach, w których samochody poruszają się po przeciwnej stronie drogi, nie jest wymagana zmiana ustawienia reflektorów.

Skontaktować się z dealerem lub wykwalifikowanym warsztatem.

## Światła Do Jazdy Diennej

Światła do jazdy dziennej poprawiają widoczność samochodu w trakcie dnia.  
⇨ strona90

## Sygnal Świetlny Światłami Drogowymi

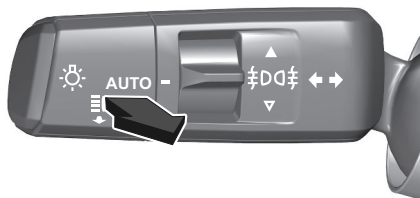

Aby włączyć sygnał świetlny, pociągnąć dźwignię.  
Pociągnąć, aby wyłączyć światła drogowe.

## Światła Awaryjne



Aby użyć, należy nacisnąć przycisk. Podczas nagłego hamowania światła awaryjne włączają się automatycznie w zależności od intensywności hamowania. Światła te wyłączają się automatycznie, gdy pojazd ponownie przyspiesza.

## Kierunkowskazy

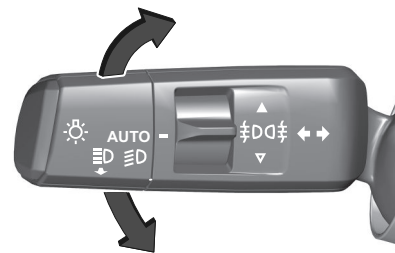

**w górę**    prawe kierunkowskazy  
**w dół**    lewe kierunkowskazy

Przy przesuwaniu dźwigni kierunkowskazów można wyczuć punkt oporu.

Aby włączyć kierunkowskaz na stałe, należy przesunąć dźwignię powyżej punktu oporu. Kierunkowskaz wyłącza się automatycznie po obrocie kierownicy w przeciwnym kierunku lub ręcznym przesunięciu dźwigni kierunkowskazów z powrotem w położenie neutralne. Jeśli prędkość przekracza 80 km/h, po 20 sekundach głośność sygnału dźwiękowego zwiększa się.

Aby włączyć kierunkowskaz na chwilę, nacisnąć i przytrzymać dźwignię kierunkowskazów bezpośrednio przed punktem oporu. Światła kierunkowskazu będą migać do czasu zwolnienia dźwigni kierunkowskazów.

Aby aktywować trzy błysnięcia kierunkowskazów, lekko nacisnąć dźwignię kierunkowskazów, nie przechodząc przez punkt oporu.

## Przednie Światła Przeciwmgielne

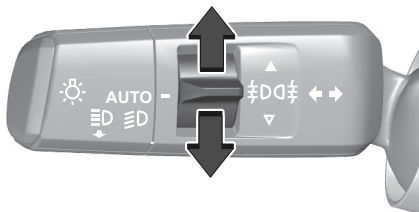

Nacisnąć przełącznik w górę, aby włączyć przednie światła przeciwmgielne. Nacisnąć przełącznik w dół, aby wyłączyć przednie światła przeciwmgielne.

Przełącznik świateł w położeniu **AUTO**: włączenie przednich świateł przeciwmgielnych spowoduje automatyczne włączenie reflektorów. Światła przeciwmgielne powinny być używane tylko w warunkach bardzo ograniczonej widoczności, takich jak mgła, śnieg lub ulewny deszcz.

## Tylne Światło Przeciwmgielne

W niektórych wersjach:

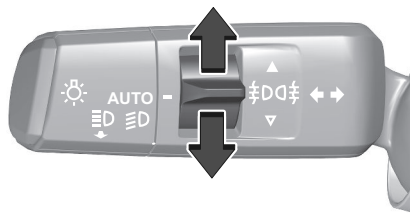

Nacisnąć przełącznik w górę, aby włączyć tylne światło przeciwmgielne. Nacisnąć przełącznik w dół, aby wyłączyć tylne światło przeciwmgielne.

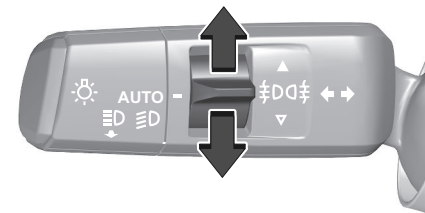

Dwukrotnie nacisnąć przełącznik w górę, aby włączyć tylne światło przeciwmgielne. Dwukrotnie przełącznik w dół, aby wyłączyć tylne światło przeciwmgielne. Przełącznik świateł w położeniu **AUTO**: włączenie tylnego światła przeciwmgielnego spowoduje automatyczne włączenie reflektorów. Tylne światło przeciwmgielne jest wyłączane, gdy ciągnięta jest przyczepa lub gdy do gniazda jest podłączona wtyczka, np. w przypadku używania uchwytu rowerowego.

## Reflektory LED

Reflektory Eco-LED i reflektory LED poziomu wyższego z funkcją świateł mijania i drogowych zapewniają lepszą

widoczność we wszystkich warunkach. Reflektory LED poziomu wyższego obejmują następujące funkcje:

- funkcję doświetlania światłami drogowymi ⇒ strona 60

### Funkcja parkowania tyłem

Aby zapewnić kierowcy lepszą orientację podczas parkowania, światło cofania zaświeca się, gdy włączone są reflektory i włączony jest bieg wsteczny. Światła te pozostają włączone przez krótki czas po wyłączeniu biegu wstecznego lub do czasu zwiększenia prędkości powyżej 7 km/h na biegu do jazdy w przód.

### Usterka w układzie reflektorów LED

Gdy system wykryje usterkę w systemie reflektorów LED, w zestawie wskaźników pojawia się ostrzeżenie.

## Światła Postojowe

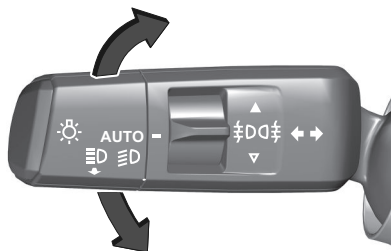

Po zaparkowaniu można w razie potrzeby włączyć przednie i tylne światło pozycyjne tylko po jednej stronie samochodu:

1. Wyłączyć zapłon.
2. Przesłać dźwignię do końca w górę (prawe światła postojowe) lub w dół (lewe światła postojowe).

O włączeniu świateł informuje zaświecenie się lampki kontrolnej danego kierunkowskazu. Wskaźnik wyłączy się automatycznie po kilku minutach lub po zablokowaniu drzwi.

### Uwaga

Światła postojowe pozostają włączone, aż do ponownego włączenia zapłonu. Aby uniknąć rozładowania akumulatora,

nie należy ich używać przez dłuższy czas.

## Zaparowanie Kloszy Lamp

Przy złej, wilgotnej pogodzie i niskiej temperaturze zewnętrznej powierzchni wewnętrzne klosze lamp i reflektorów mogą na krótko ulec zaparowaniu. Zaparowanie takie szybko ustępuje samoistnie. Proces ten można jednak przyspieszyć, włączając reflektory.

## Oświetlenie wewnętrzne

### Podświetlenie Zestawu Wskaźników

Jasność poniższych elementów oświetlenia można regulować, gdy włączone są światła zewnętrzne, za pomocą menu ustawień samochodu w zestawie wskaźników lub aplikacji ustawień na wyświetlaczu informacyjnym:

- podświetlenie zestawu wskaźników
- Wyświetlacz informacyjny
- podświetlane przełączniki i elementy sterujące

## Oświetlenie Wnętrza

### Uwaga

W razie wypadku, podczas którego zadziałała poduszka powietrzna, światła oświetlenia dodatkowego włączają się automatycznie.

Lampki oświetlenia wnętrza

Korzystać z przełącznika:

Pozostawić przełącznik w jego pozycji środkowej: automatyczne **włączanie** i **wyłączanie**

Nacisnąć przełącznik na prawej stronie: **ON (Wł.)**

Nacisnąć przełącznik na lewej stronie: **OFF (Wył.)**

### Oświetlenie wnętrza z przodu kabiny

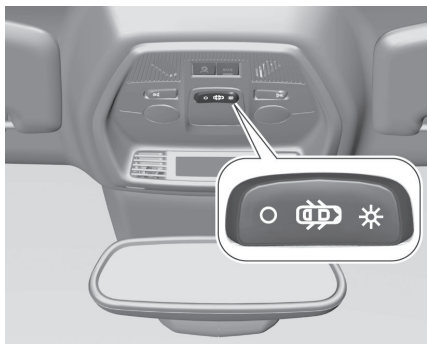

### Oświetlenie wnętrza z tyłu kabiny

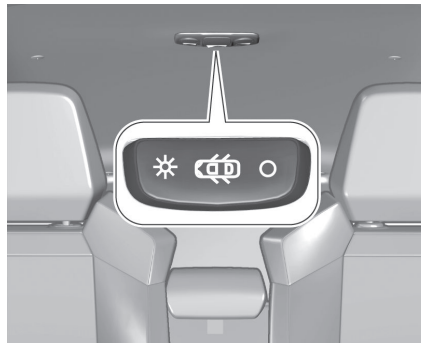

## Lampki Do Czytania

Obsługiwane poprzez naciśnięcie przycisku.

### Przednie lampki do czytania

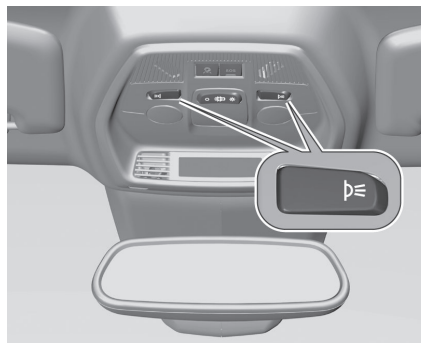

### Tylne lampki do czytania

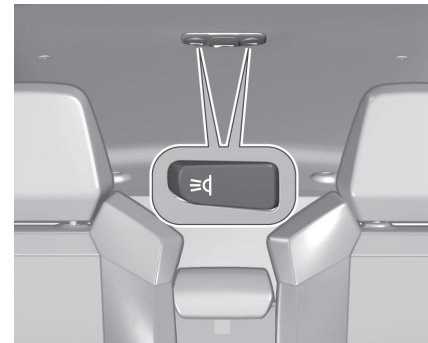

## Funkcje oświetlenia

### Oświetlenie Konsoli Środkowej

Po włączeniu reflektorów zaświeca się zintegrowane z konsolą sufitową światło punktowe, które oświetla konsolę środkową.

### Oświetlenie Wejścia

#### Oświetlenie powitalne

Po odblokowaniu zamków samochodu na krótki czas włączane są niektóre lub wszystkie poniższe światła:

- reflektory
- światła tylne

- oświetlenie tablicy rejestracyjnej
- oświetlenie konsoli środkowej
- oświetlenie wnętrza

Liczba włączanych świateł zależy od natężenia światła otoczenia.

Oświetlenie jest natychmiast wyłączone po włączeniu zapłonu.

Włączenie lub wyłączenie, jak również czas działania można zaprogramować z poziomu menu ustawień samochodu.

Następujące elementy oświetlenia są dodatkowo włączane po otwarciu drzwi kierowcy:

- podświetlenie niektórych przełączników
- zestaw wskaźników
- światła w kieszeniach drzwiowych

## Oświetlenie Asekuracyjne

W chwili wyłączenia zapłonu włączają się następujące elementy oświetlenia:

- reflektory
- oświetlenie wnętrza
- oświetlenie konsoli środkowej

Zostaną one wyłączone automatycznie z pewnym opóźnieniem.

Powyższa funkcja działa tylko wtedy, gdy jest ciemno.

Włączenie lub wyłączenie, jak również czas działania można zaprogramować z poziomu menu ustawień samochodu.

Funkcję można również aktywować i dezaktywować przez pociągnięcie dźwigni przy wyłączonym zapłonie.

## Lokalizowanie Samochodu Błyskiem Świateł

Funkcja ta umożliwia odnalezienie pojazdu za pomocą nadajnika zdalnego sterowania, np. gdy jest ciemno.

Włączają się reflektory, a kierunkowskazy migają przez dziesięć sekund.

## Zabezpieczenie Akumulatora Przed Rozładowaniem

Aby zapobiegać rozładowywaniu akumulatora pojazdu przy wyłączonym zapłonie, niektóre lampki oświetlenia wnętrza są automatycznie wyłączone po pewnym czasie.

## Układ ogrzewania i klimatyzacji

Układy sterowania ogrzewaniem, wentylacją i klimatyzacją.....	97
Klimatyzacja sterowana elektronicznie.....	97
Klimatyzacja manualna.....	100
Nagrzewnica dodatkowa.....	102
Kratki nawiewu powietrza.....	102
Regulowane wyloty powietrza.....	102
Stałe wyloty powietrza.....	102
Konserwacja.....	103
Wloty powietrza.....	103
Okresowe włączanie klimatyzacji...	103
Czynności serwisowe.....	103

## Układy sterowania ogrzewaniem, wentylacją i klimatyzacją

### Klimatyzacja Sterowana Elektronicznie

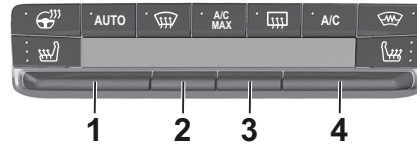

- 1 Regulacja temperatury
- 2 Rozdział powietrza
- 3 Zamknięty obieg powietrza w kabinie
- 4 Prędkość dmuchawy



Podgrzewana kierownica

**AUTO** Tryb automatyczny



Usuwanie zaparowania oraz oblodzenia szyby



Maksymalna intensywność pracy klimatyzacji



Podgrzewana tylna szyba  
⇒strona18 i lusterka zewnętrzne ⇒strona15



**A/C** Włączanie/wyłączanie klimatyzacji



Podgrzewanie przedniej szyby  
⇒strona16



Podgrzewane siedzenia  
⇒strona23

### Klimatyzacja automatyczna

W trybie automatycznym temperatura, prędkość obrotowa wentylatora oraz rozdział powietrza są regulowane automatycznie.

Nacisnąć **AUTO** w celu włączenia klimatyzacji.

Dioda LED w przycisku świeci, sygnalizując włączenie. Układ klimatyzacji działa tylko przy pracującym silniku.

Nacisnąć **AUTO** ponownie w celu wyłączenia klimatyzacji.

## Regulacja temperatury

Nacisnąć przycisk 1 w górę w celu zwiększenia lub w dół w celu zmniejszenia temperatury.

Wybrana temperatura jest wskazywana na pasku stanu.

## Regulacja rozprowadzania powietrza

Naciśnięcie przycisku 2 powoduje skierowanie strumienia powietrza:

- na szybę przednią, szyby drzwi przednich i okolice nóg
- w okolice nóg
- do górnej części wnętrza poprzez nawiewy regulowane, na szyby drzwi przednich i w okolice nóg
- na szybę przednią, do górnej części wnętrza poprzez nawiewy regulowane, na szyby drzwi przednich i w okolice nóg
- do górnej części wnętrza poprzez nawiewy regulowane i na szyby przednich drzwi
- na przednią szybę i szyby boczne (usuwanie zaparowania i odszranianie)

## Maksymalna intensywność pracy klimatyzacji

Włączyć maksymalne chłodzenie jednym naciśnięciem . Funkcja ta ustawia

temperaturę na możliwie najniższym poziomie i reguluje rozdział powietrza do wszystkich krutek nawiewu powietrza. Ponadto ustawia maksymalny przepływ powietrza i włącza recyrkulację powietrza.

Nacisnąć , aby włączyć funkcję.

Dioda LED w przycisku świeci,

sygnalizując włączenie. Nacisnąć , aby wyłączyć funkcję.

## Zamknięty obieg powietrza w kabinie

Zamknięty obieg powietrza w kabinie umożliwia odizolowanie kabiny od zanieczyszczonego powietrza w obszarach o dużym natężeniu ruchu i w tunelach.

Dopływ powietrza z zewnątrz zapobiega zaparowaniu przedniej szyby i szyb bocznych.

### Uwaga

Funkcja ta umożliwia także szybsze nagrzanie lub schłodzenie powietrza w kabinie.

Nacisnąć przycisk 3, aby włączyć zamknięty obieg powietrza w kabinie albo umożliwić dopływ powietrza z zewnątrz.

### Ostrzeżenie

W trybie obiegu zamkniętego powietrza wymiana świeżego powietrza jest ograniczona.

Podczas działania bez chłodzenia wilgotność powietrza wzrasta, więc szyby mogą zaparowywać od wewnątrz.

Jakość powietrza we wnętrzu nadwozia pogarsza się, co może powodować senność pasażerów.

## Włączanie/wyłączanie klimatyzacji

Klimatyzacja może działać o każdej porze roku przy zamkniętych szybach:

- Obniża temperaturę w lecie.
- Zwiększa skuteczność osuszania szyb w zimie w temperaturze powyżej 3°C.

Nacisnąć **A/C** w celu włączenia klimatyzacji. Dioda świeci się, sygnalizując włączenie. Układ klimatyzacji działa tylko przy pracującym silniku i włączonej dmuchawie. Nacisnąć **A/C** ponownie w celu wyłączenia klimatyzacji.

### Uwaga

Aby szybciej uzyskać zimne powietrze, należy włączyć na krótko zamknięty obieg powietrza. Następnie ponownie wybrać obieg otwarty.

Układ klimatyzacji chłodzi i osusza powietrze w przypadku wzrostu temperatury na zewnątrz nieznacznie powyżej poziomu zamarzania. Z tego

względu spod pojazdu mogą wyciekać krople wytraconej wilgoci.

Jeśli chłodzenie lub osuszanie powietrza nie jest konieczne, należy wyłączyć układ chłodzenia w celu ograniczenia zużycia paliwa.

Włączone chłodzenie może uniemożliwić uruchomienie funkcji Autostop.

System stop-start ⇨ strona 107

### Prędkość dmuchawy

Naciskać przycisk 4, aby zwiększyć lub zmniejszyć intensywność nawiewu powietrza.

Wybrany przepływ powietrza jest pokazywany na pasku stanu.

### Usuwanie zaparowania oraz oblodzenia szyby

Ten tryb umożliwia szybkie osuszenie albo odmrożenie przedniej szyby oraz szyb bocznych. Nacisnąć , aby włączyć funkcję. Dioda LED w przycisku świeci, sygnalizując włączenie.

Nacisnąć  ponownie, aby wyłączyć funkcję. Tryb ten automatycznie zarządza klimatyzacją, przepływem powietrza, doprowadzaniem powietrza i w optymalny sposób rozprowadza je na przednią szybę i szyby boczne.

### Uwaga

Jeżeli podczas pracy silnika zostanie wciśnięty , funkcja Autostop zostanie

zablokowana do czasu ponownego wciśnięcia .

Jeżeli podczas wyłączenia silnika przez funkcję Autostop zostanie wciśnięty przycisk , silnik zostanie ponownie uruchomiony w sposób automatyczny. System Stop-Start ⇨ strona 107

### Podgrzewana kierownica

Włączyć ogrzewanie, naciskając przycisk



Włączenie jest sygnalizowane przez lampkę sygnalizacyjną w przycisku. Ogrzewanie działa tylko wtedy, gdy temperatura zewnętrzna jest niższa od 20 °C.

### Wstępne klimatyzowanie wnętrza pojazdu (dotyczy modeli BEV)

Funkcja klimatyzacji wstępnej umożliwia ogrzanie lub wentylację wnętrza pojazdu za pomocą powietrza zewnętrznego. Klimatyzację wstępną można zaprogramować za pomocą wyświetlacza informacyjnego lub MyOpel App. Stan działania funkcji wstępnego klimatyzowania wnętrza pojazdu jest wskazywany przez diodę.

- Dioda świeci się: ustawiono licznik czasu.
- Dioda miga: Układ działa.

Dioda gaśnie po zakończeniu działania lub po zatrzymaniu funkcji wstępnego klimatyzowania wnętrza pojazdu za pomocą pilota.

Wstępne klimatyzowanie wnętrza pojazdu można zaprogramować za pomocą wyświetlacza informacyjnego.

### Uwaga

Wstępne klimatyzowanie wnętrza pojazdu jest aktywne tylko wtedy, gdy jest wyłączony zapłon i zamki samochodu są zablokowane.

Jeśli poziom naładowania akumulatora wysokiego napięcia jest niższy niż 30%, wstępne klimatyzowanie wnętrza pojazdu nie jest uruchamiane.

Gdy samochód jest podłączony do gniazdka, ładowanie akumulatora ma pierwszeństwo przed działaniem funkcji wstępnego klimatyzowania wnętrza. Dlatego można ją uruchomić tylko wtedy, gdy akumulator jest naładowany do poziomu powyżej wartości progowej ustalonej na 80%.

Jeśli zaprogramowano ogrzewanie cykliczne/wentylację cykliczną i wykonano dwie procedury ogrzewania/wentylacji bez użycia samochodu, następuje dezaktywacja planu.

### Ustawienie licznika czasu

### Uwaga

Można zaprogramować i zapisać kilka liczników czasu. Zaleca

się programowanie wstępnego klimatyzowania wnętrza pojazdu, gdy jest on podłączony, aby zoptymalizować długoterminową efektywność działania akumulatora wysokiego napięcia. Procedura ogrzewania/wentylacji rozpoczyna się ok. 45 minut przed zaprogramowanym czasem, gdy pojazd samochód jest podłączony do gniazdka lub 20 minut przed zaprogramowanym czasem, gdy samochód nie jest podłączony, i jest ona utrzymywana przez dziesięć minut po takim czasie.

## Klimatyzacja Manualna

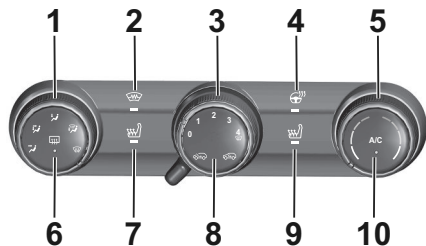

- 1 Rozdział powietrza
-  Ogrzewanie przedniej szyby  
⇒ strona 16
- 3 Prędkość dmuchawy



Podgrzewana kierownica

5 Temperatura

**A/C** Włączanie/wyłączanie klimatyzacji



Podgrzewane siedzenia

⇒ strona 23



Zamknięty obieg powietrza w kabinie



Podgrzewana tylna szyba

⇒ strona 18 i lusterka zewnętrzne

⇒ strona 15

### Regulacja temperatury

Przekręcić pokrętkę 1 w zakresie od niebieskiego (zimno) do czerwonego (ciepło).

Ogrzewanie będzie w pełni efektywne dopiero po rozgrzaniu się silnika do temperatury roboczej.

### Regulacja prędkości wentylatora

Obracać pokrętkę 3 w celu wyregulowania przepływu powietrza. w kierunku zgodnym z ruchem wskazówek zegara: zwiększanie wartości w kierunku przeciwnym do ruchu wskazówek zegara: zmniejszanie wartości

### Podgrzewana kierownica

Włączyć ogrzewanie, naciskając przycisk



Włączenie jest sygnalizowane przez lampkę sygnalizacyjną w przycisku. Ogrzewanie działa tylko wtedy, gdy temperatura zewnętrzna jest niższa od 20 °C.

### Regulacja rozprowadzania powietrza

Obracać pokrętkę 5 w celu wybraniażądanego nawiewu powietrza.



: na górną część kabiny poprzez regulowane kratki powietrza



: na górną część kabiny poprzez regulowane kratki powietrza i na strefę stóp



: do przestrzeni na nogi



: do przestrzeni na nogi i na szybę przednią



: na szybę przednią i szyby w drzwiach przednich

### Włączanie/wyłączanie klimatyzacji

Klimatyzacja może działać o każdej porze roku przy zamkniętych szybach:

- Obniża temperaturę w lecie.

- Zwiększa skuteczność osuszania szyby w zimie w temperaturze powyżej 3°C.

Nacisnąć **A/C** w celu włączenia klimatyzacji. Dioda LED w przycisku świeci, sygnalizując włączenie. Układ klimatyzacji działa tylko przy pracującym silniku i włączonej dmuchawie. Nacisnąć **A/C** ponownie w celu wyłączenia klimatyzacji.

#### Uwaga

Aby szybciej uzyskać zimne powietrze, należy włączyć na krótko zamknięty obieg powietrza. Następnie ponownie wybrać obieg otwarty.

Układ klimatyzacji chłodzi i osusza powietrze w przypadku wzrostu temperatury na zewnątrz nieznacznie powyżej poziomu zamarzania. Z tego względu spod pojazdu mogą wyciekać krople wytraconej wilgoci.

Jeśli chłodzenie lub osuszanie powietrza nie jest konieczne, należy wyłączyć układ chłodzenia w celu ograniczenia zużycia paliwa.

Włączone chłodzenie może uniemożliwić uruchomienie funkcji Autostop. System stop-start ⇨ strona 107

#### Zamknięty obieg powietrza w kabinie

Zamknięty obieg powietrza w kabinie umożliwia odizolowanie kabiny od zanieczyszczonego powietrza w

obszarach o dużym natężeniu ruchu i w tunelach. Dopływ powietrza z zewnątrz zapobiega zaparowywaniu przedniej szyby i szyby bocznych.

#### Uwaga

Funkcja ta umożliwia także szybsze nagrzanie lub schłodzenie powietrza w kabinie.

Obrócić wybierak 8 w prawo, aby umożliwić obieg zamknięty powietrza.

Obrócić wybierak 8 w lewo, aby wyłączyć obieg zamknięty powietrza i umożliwić wlot powietrza z zewnątrz.

#### Ostrzeżenie

W trybie obiegu zamkniętego powietrza wymiana świeżego powietrza jest ograniczona.

Podczas działania bez chłodzenia wilgotność powietrza wzrasta, więc szyby mogą zaparowywać od wewnątrz.



Jakość powietrza we wnętrzu nadwozia pogarsza się, co może powodować senność pasażerów.

#### Tryb maksymalnej intensywności chłodzenia

Opuścić na chwilę szyby, aby umożliwić szybkie ujęcie gorącego powietrza. Włączyć **klimatyzację**.

- Uruchomić obieg zamknięty powietrza.
- Ustawić rozdział przepływu powietrza na obszar głów.
- Pokrętko temperatury ustawić w położeniu najmocniejszego chłodzenia.
- Pokrętko dmuchawy ustawić na najwyższą prędkość.
- Otworzyć wszystkie kratki nawiewu powietrza.

#### Usuwanie zaparowania oraz oblodzenia szyby

- Obrócić pokrętko 3 w położenie 4: przepływ powietrza jest kierowany maksymalnie w kierunku szyby przedniej.
- Obrócić pokrętko 5 w położenie : przepływ powietrza jest kierowany w stronę szyby przedniej.
- Pokrętko temperatury ustawić na najcieplejszy poziom.
- W razie potrzeby włączyć **klimatyzację**.
- Włączyć ogrzewanie tylnej szyby .
- W razie potrzeby otworzyć boczne kratki nawiewu powietrza i skierować je na szyby boczne.

### Tryb maksymalnej intensywności chłodzenia

Opuścić na chwilę szyby, aby umożliwić szybkie ujęcie gorącego powietrza.

Włączyć **klimatyzację**.

- Uruchomić obieg zamknięty powietrza.
- Ustawić rozdział przepływu powietrza na obszar głów.
- Pokrętkę temperatury ustawić w położeniu najmocniejszego chłodzenia.
- Pokrętkę dmuchawy ustawić na najwyższą prędkość.
- Otworzyć wszystkie kratki nawiewu powietrza.

### Nagrzewnica Dodatkowa

Układ Quickheat jest dodatkowym elektrycznym ogrzewaczem powietrza, który przyspiesza nagrzewanie powietrza w kabinie.

### Kratki nawiewu powietrza

#### Regulowane Wyloty Powietrza

W trakcie chłodzenia muszą być otwarte co najmniej dwie kratki nawiewu powietrza.

#### ⚠ Ostrzeżenie

Nie należy mocować żadnych przedmiotów do lameli wylotów powietrza. Ryzyko uszkodzenia i odniesienia obrażeń ciała w razie wypadku.

#### Kratki nawiewu powietrza w desce rozdzielczej

#### Zewnętrzne kratki nawiewu powietrza w desce rozdzielczej

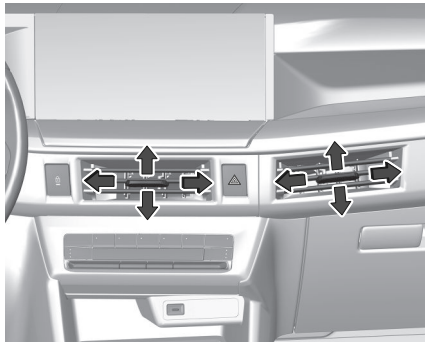

Ustawić kierunek powietrza, przechylając i obracając kratki.  
Aby zamknąć kratkę nawiewu powietrza, obrócić kratki do środka.

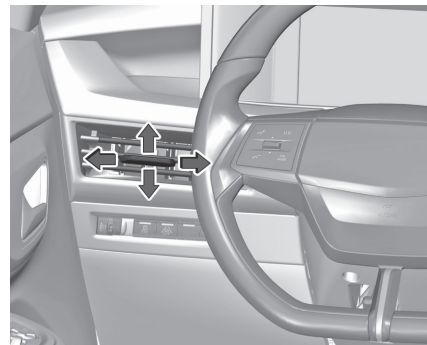

Ustawić kierunek powietrza, przechylając i obracając kratki.

Aby zamknąć kratkę nawiewu powietrza, obrócić kratki do zewnątrz.

#### Stałe Wyloty Powietrza

Są to kratki dodatkowe znajdujące się pod szybą przednią i szybami w drzwiach oraz na wysokości stóp.

## Konserwacja

### Wloty Powietrza

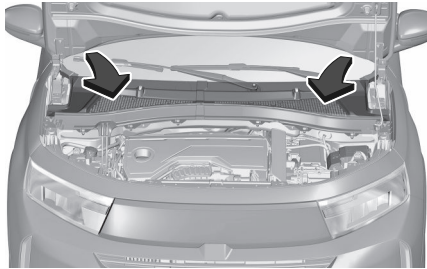

Wloty powietrza do układu ogrzewania i wentylacji znajdują się przed szybą przednią i nie mogą być niczym zasłonięte. Należy usuwać z nich liście, brud lub śnieg.

### Okresowe Włączenie Klimatyzacji

W celu zapewnienia właściwej skuteczności działania układu klimatyzacji należy przynajmniej raz w miesiącu na kilka minut włączyć układ chłodzenia, niezależnie od pogody i pory roku. Układ chłodzenia (sprężarka układu

klimatyzacji) nie działa przy niskich temperaturach zewnętrznych.

### Czynności Serwisowe

Po upływie trzech lat od daty pierwszej rejestracji samochodu zalecane jest wykonywanie przeglądu układów ogrzewania, wentylacji i klimatyzacji raz w roku. Zapewni to ich optymalną sprawność. Przegląd obejmuje:

- kontrola poprawności działania i ciśnienia roboczego
- kontrola układu ogrzewania
- kontrola szczelności
- kontrola pasków napędowych
- czyszczenie skraplacza i opróżnienie parownika
- kontrola wydajności

## Uruchamianie i obsługa

Zalecenia eksploatacyjne.....	104
Kontrola samochodu.....	104
Wykonywanie manewrów.....	104
Uruchamianie i obsługa.....	105
Docieranie nowego samochodu.....	105
Położenia wyłącznika zapłonu.....	105
Uruchamianie silnika.....	105
Przycisk zasilania.....	106
Blokada kierownicy.....	106
Odcinanie dopływu paliwa.....	107
System Stop-Start.....	107
Wysiadanie z pojazdu.....	109
Parkowanie.....	109
Układ wydechowy silnika.....	110
Filtr wydmuchiwanego powietrza...	110
Katalizator.....	110
Wybierak trybu jazdy (BEV).....	111
Automatyczna skrzynia biegów, hybryda 48 V.....	112
Silnik elektryczny (hybryda 48 V).....	114
Tryb e-Auto.....	116
Hamulce.....	116
Układ ABS.....	116
Hamulec postojowy.....	117
Wspomaganie awaryjnego hamowania.....	119
System wspomagania ruszania na wzniesieniu.....	119
Ładowanie.....	119

Informacje ogólne.....	119
Akumulator wysokiego napięcia.....	121
Rodzaje ładowania.....	122
Kabel do ładowania.....	123
Ładowanie.....	125
Ładowanie programowane.....	128
Status ładowania.....	128
Paliwo.....	129
Tankowanie paliwa.....	129
Zużycie paliwa i emisje CO2.....	131
Hak holowniczy przyczepy.....	131
Wskazówki ogólne.....	131
Zachowanie samochodu i zalecenia dotyczące jazdy z przyczepą.....	131
Holowanie przyczepy.....	131
Hak holowniczy.....	132

## Zalecenia eksploatacyjne

### Kontrola Samochodu

#### Nigdy nie jeździć z wyłączonym silnikiem

Nie działa wówczas wiele urządzeń (np. wspomaganie układu hamulcowego i układu kierowniczego). Stwarza to zagrożenie dla samego kierowcy, a także dla innych użytkowników drogi. Gdy silnik jest wyłączony przez funkcję Autostop, działają wszystkie układy. System stop-start⇒strona107

#### Pedały

Aby nie ograniczyć skoku pedałów, nie umieszczać pod nimi dywaników. Używać tylko takich dywaników podłogowych, które pasują do wnętrza i są mocowane za pomocą zaczepów po stronie kierowcy.

### Wykonywanie Manewrów

Jeśli skutek usterki lub wyłączenia silnika wspomaganie układu kierowniczego przestało działać, pojazdem można nadal kierować, ale wymaga to użycia większej siły.

## Uruchamianie i obsługa

### Docieranie Nowego Samochodu

Podczas kilku pierwszych podróży nie hamować gwałtownie, o ile nie jest to konieczne.

W czasie pierwszej jazdy odparowują olej silnikowy i wosk pokrywające elementy układu wydechowego.

Po zakończeniu pierwszej jazdy pozostawić samochód na jakiś czas na wolnym powietrzu i nie wdychać oparów. W okresie docierania zużycie paliwa i oleju silnikowego może być podwyższone.

Ponadto proces oczyszczania filtra spalin może uruchamiać się częściej.

Filtr spalin ⇨ strona 110

### Położenia Wyłącznika Zapłonu

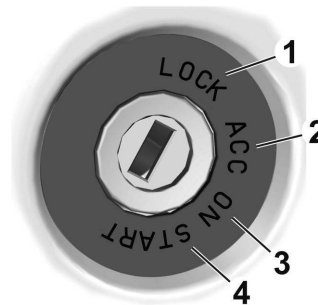

- 1 wkładanie i wyjmowanie kluczyka, kierownica zablokowana
- 2 zapłon wyłączony: niektóre funkcje pozostają aktywne do momentu wyjęcia kluczyka lub otwarcia drzwi kierowcy, pod warunkiem, że wcześniej był włączony zapłon i była odblokowana kierownica
- 3 tryb włączonego zapłonu: zapłon jest włączony, silnik pracuje, lampki kontrolne świecą i większość funkcji elektrycznych działa, koło kierownicy odblokowane
- 4 uruchomienie silnika: zwolnić kluczyk po uruchomieniu silnika

### Blokada kierownicy

Wyjąć kluczyk z wyłącznika zapłonu i obrócić kierownicę aż do zablokowania.

#### Ostrzeżenie

Nigdy nie wyjmować kluczyka z wyłącznika zapłonu podczas jazdy, ponieważ spowoduje to zablokowanie kierownicy.

### Uruchamianie Silnika

#### Pojazdy ze stacją zapłonu

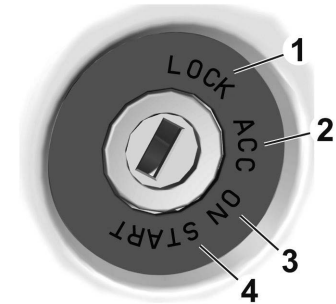

Obrócić kluczyk w położenie 3, aby zwolnić blokadę kierownicy. Automatyczna skrzynia biegów: wcisnąć pedał hamulca. Nie wciskać pedału przyspieszenia. Przekręcić kluczyk na chwilę w pozycję 4 i zwolnić po uruchomieniu silnika.

System stop-start ⇒ strona 107  
 Automatyczna skrzynia biegów: gdy silnik jest wyłączony przez funkcję Autostop, można go uruchomić, zwalniając pedał hamulca.  
 System stop-start ⇒ strona 107

### Uruchamianie pojazdu w niskiej temperaturze

Rozruch silnika bez dodatkowych nagrzewnic jest możliwy w przypadku silników benzynowych do temperatury -30°C.  
 Wymagany jest do tego olej silnikowy o odpowiedniej lepkości, odpowiednie paliwo, wykonanie zalecanych czynności serwisowych i wystarczająco naładowany akumulator pojazdu.  
 W temperaturach poniżej -30 °C automatyczna skrzynia biegów wymaga rozgrzania przez około pięć minut. Dźwignia zmiany biegów musi być ustawiona w pozycji **P**.

### Nagrzewanie silnika z turbodoładowaniem

Po uruchomieniu silnika dostępny moment obrotowy może być przez krótki czas ograniczony, szczególnie gdy silnik jest zimny. Ograniczenie to ma na celu zapewnienie odpowiedniego smarowania - i co za tym idzie - pełnej ochrony silnika.

### Przycisk Zasilania



#### Uruchomienie silnika

Wcisnąć pedał hamulca i nacisnąć przycisk **Start/Stop**.

#### Tryb włączonego zapłonu bez uruchamiania silnika

Nacisnąć przycisk **Start/Stop** bez wciśnięcia pedału hamulca. Lampki kontrolne świecą i większość funkcji elektrycznych działa.

#### Silnik i zapłon wyłączone

Krótko nacisnąć **Start/Stop** w każdym trybie lub przy pracującym silniku i zatrzymanym pojeździe. Niektóre funkcje pozostają aktywne do momentu otwarcia drzwi kierowcy.

### Blokada Kierownicy

Wyjąć kluczyk z wyłącznika zapłonu i obrócić kierownicę aż do zablokowania.

#### ⚠ Ostrzeżenie

W przypadku rozładowania akumulatora nie można zwolnić blokady kolumny kierownicy, w związku z czym zabronione jest holowanie samochodu, a także uruchamianie go przez holowanie.

#### ⚠ Ostrzeżenie

#### Blokowanie kolumny kierownicy

W razie usterki akumulatora kolumna kierownicy jest zablokowana. Nie holować samochodu i nie próbować uruchamiać go poprzez pchanie.

### Obsługa w razie usterki

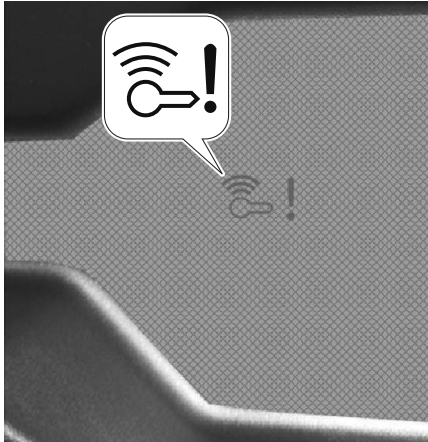

W przypadku nieprawidłowego działania baterii w kluczyku, aby odblokować kierownicę i uruchomić silnik, należy

umieścić kluczyk elektroniczny na uchwycie na napoje w konsoli środkowej. W samochodach z automatyczną skrzynią biegów ustawić dźwignię zmiany biegów w położeniu parkowania (P), wcisnąć pedał hamulca, a następnie nacisnąć przycisk **Start/Stop** .

### Odcinanie Dopływu Paliwa

Dopływ paliwa do silnika jest automatycznie odcinany, gdy wybrany

jest któryś z biegów, a pedał przyspieszenia nie jest wciśnięty. W zależności od warunków drogowych odcinanie dopływu paliwa może zostać wyłączone.

### System Stop-Start

System stop-start pomaga zmniejszyć zużycie paliwa i emisję spalin. Jeżeli pozwalają na to warunki, wyłącza silnik, gdy tylko pojazd zacznie poruszać się z małą prędkością lub stanie w miejscu, np. na światłach ulicznych lub w korku.

### Aktywacja

Domyślnie system ten jest włączany przy włączaniu zapłonu.



System jest gotowy do działania, gdy dioda w przycisku nie świeci. Gdy system jest wyłączony, aby go włączyć, należy nacisnąć .

Jeśli system stop-start jest tymczasowo niedostępny i zostanie naciśnięty przycisk D, dioda w przycisku zacznie migać.

### Dezaktywacja

System stop-start można wyłączyć ręcznie, naciskając . Wyłączenie jest sygnalizowane zapaleniem się diody kontrolnej w przycisku.

### Autostop

#### Wersje z automatyczną skrzynią biegów

Jeśli pojazd stoi w miejscu z wciśniętym pedałem hamulca, funkcja Autostop zostaje włączona automatycznie. Silnik zostanie wyłączony przy jednocześnie włączonym zapłonie. System stop-start wyłącza się na wzniesieniach o stopniu nachylenia 12% lub więcej.

#### Ostrzeżenie o przeszkodach

Włączenie funkcji Autostop jest sygnalizowane przez

lampkę sygnalizacyjną



Włączenie funkcji Autostop nie powoduje obniżenia skuteczności hamowania ani wydajności ogrzewania.

### Warunki włączenia funkcji Autostop

System stop-start sprawdza, czy spełnione są wszystkie wymienione poniżej warunki.

- System stop-start nie został wyłączony ręcznie.
- Drzwi kierowcy są zamknięte lub pas bezpieczeństwa kierowcy jest zapięty.
- Akumulator pojazdu jest wystarczająco naładowany i w dobrym stanie.
- Silnik jest rozgrzany.
- Temperatura płynu chłodzącego silnika nie jest za wysoka.
- Temperatura spalin nie jest za wysoka, np. podczas jazdy przy dużym obciążeniu silnika.
- Temperatura otoczenia nie jest za niska ani za wysoka.

- Układ klimatyzacji umożliwia uruchomienie funkcji Autostop.
- Podciśnienie w układzie hamulcowym jest wystarczające.
- Funkcja automatycznego oczyszczania filtra spalin nie jest włączona.
- Pojazd był prowadzony z prędkością nie mniejszą niż prędkość marszu od czasu ostatniego uruchomienia funkcji Autostop.

Działanie funkcji Autostop będzie wstrzymane, jeśli te warunki nie są spełnione. Ponadto działanie funkcji Autostop może zostać wstrzymane:

- przez niektóre ustawienia układu klimatyzacji ⇒ strona 97
- bezpośrednio po jeździe dużą prędkością
- w przypadku docierania nowego pojazdu ⇒ strona 105
- przez aktywne usuwanie zaparowania
- w przypadku stromych podjazdów lub zjazdów
- jeśli samochód nie przekroczył prędkości 10 km/h od ostatniego uruchomienia silnika

W takich przypadkach ikona w zestawie wskaźników miga przez kilka sekund, po czym gaśnie.

### Uwaga

Funkcja Autostop może zostać wstrzymana na kilka godzin po wymianie lub ponownym podłączeniu akumulatora.

### Zabezpieczenie akumulatora pojazdu przed rozładowaniem

Aby zagwarantować niezawodne ponowne uruchamianie silnika, system stop-start jest wyposażony w kilka funkcji zabezpieczających akumulator pojazdu przed rozładowaniem.

### Funkcje oszczędzania energii

Gdy włączona jest funkcja Autostop, pewne funkcje elektryczne, takie jak dodatkowe ogrzewanie elektryczne lub ogrzewanie tylnej szyby, zostają wyłączone lub przełączone w tryb oszczędzania energii. Prędkość dmuchawy układu klimatyzacji jest zmniejszana w celu oszczędzania energii.

### Ponowne uruchomienie silnika przez kierowcę

Po ponownym uruchomieniu silnika funkcja Autostop pozostaje niedostępna, dopóki samochód nie osiągnie prędkości 8 km/h.

### Wersje z automatyczną skrzynią biegów

Ponowne uruchomienie silnika następuje w poniższych przypadkach:

- pedał hamulca zwolniony, gdy dźwignia wybierania biegów znajduje się w położeniu **D** lub **M**
- pedał hamulca zwolniony lub dźwignia wybierania biegów w położeniu **N**, kiedy dźwignia wybierania biegów zostaje przestawiona do położenia **D** lub **M**
- przestawienie dźwigni wybierania biegów w położenie **R**

### Ponowne uruchamianie silnika przez system stop-start

Jeżeli wystąpi jeden z poniższych stanów, gdy włączona jest funkcja Autostop, silnik zostanie ponownie uruchomiony w sposób automatyczny przez system stop-start:

- system start-stop został wyłączony ręcznie,
- zostanie odpięty pas bezpieczeństwa kierowcy lub zostaną otwarte drzwi kierowcy
- temperatura silnika jest za niska,

- poziom naładowania akumulatora pojazdu spadnie poniżej określonej wartości
- podciśnienie w układzie wspomagania hamulców jest niewystarczające,
- pojazd jedzie lub toczy się z prędkością nie mniejszą niż prędkość marszu,
- układ ogrzewania, wentylacji i klimatyzacji, żąda uruchomienia silnika,
- układ klimatyzacji został włączony ręcznie.

Jeżeli do gniazdka zasilania podłączone jest urządzenie elektryczne, np. przenośny odtwarzacz CD, podczas ponownego uruchomienia silnika może dać się zauważyć krótkotrwały spadek napięcia.

### Wysiadanie Z Pojazdu

#### Ostrzeżenie

Pojazd można opuszczać tylko z wyłączonym systemem napędowym, włączonym hamulcem postojowym i – w zależności od skrzyni biegów – z włączonym pierwszym biegiem lub wybranym trybem **P**.

### Parkowanie

#### Ostrzeżenie

- Nie wolno parkować samochodem na podłożu łatwopalnym. Wysoka temperatura układu wydechowego może spowodować zapalenie się podłoża.
- Zaciągnąć hamulec postojowy.
- Jeśli samochód znajduje się na równej nawierzchni lub stoi przodem w górę wzniesienia, należy włączyć pierwszy bieg lub ustawić dźwignię wybierania biegów w położeniu **P**. Gdy stoi przodem w górę wzniesienia, należy skrócić przednie koła od krawężnika. Jeśli samochód stoi przodem w dół wzniesienia, należy włączyć bieg wsteczny lub ustawić dźwignię wybierania biegów w położeniu **P**. Skrócić przednie koła w kierunku krawężnika.
- Zamknąć szyby.
- Wyłączyć silnik.
- Wyjąć kluczyk z wyłącznika zapłonu lub — w samochodach z przyciskiem zasilania — wyłączyć zapłon. W zależności od wersji należy obracać

kierownicą do momentu wyczucia, że blokada kierownicy włączyła się.

- Zablokować pojazd.
- Włączyć autoalarm.
- Wentylatory chłodnicy mogą pracować nawet po wyłączeniu silnika.  
⇒ strona 163

### Przeostoga

Po jeździe z dużą prędkością obrotową silnika lub dużym obciążeniem silnika należy na krótko, ok. 30 sekund, pozostawić silnik na małym obciążeniu lub na biegu jałowym przed wyłączeniem go. Jest to działanie korzystne dla turbosprężarki.

### Uwaga

W razie wypadku, podczas którego zadziałała poduszka powietrzna, silnik jest automatycznie wyłączany, jeśli samochód zatrzymuje się w określonym czasie.

W krajach, w których panują bardzo niskie temperatury, może być konieczne parkowanie samochodu bez włączania hamulca postojowego. Pamiętać, aby parkować pojazd na poziomej powierzchni.

Hamulec postojowy ⇒ strona 117

## Układ wydechowy silnika

### Ostrzeżenie

Spaliny z silnika zawierają trujący tlenek węgla, który jest bezbarwny i bezwonny, a w przypadku wdychania go może być śmiertelny.

Jeżeli spaliny przedostaną się do wnętrza samochodu, należy otworzyć szyby.

Zlecić usunięcie przyczyny usterki w serwisie.

Unikać jazdy z otwartą komorą ładunkową, w przeciwnym razie spaliny mogą przedostać się do wnętrza samochodu.

## Filtr Wydmuchiwanego Powietrza

### Proces automatycznego czyszczenia

Filtr spalin usuwa cząstki sadzy z gazów wydechowych.

Jeśli filtr spalin zaczyna się zapychać,

na krótko zaświeca się lampka , a w zestawie wskaźników pojawia się komunikat.

Gdy tylko warunki na drodze na to pozwolą, wykonać regenerację filtra przez prowadzenie pojazdu z prędkością

co najmniej 60 km/h, aż lampka kontrolna zgaśnie.

### Uwaga

W nowym samochodzie przy pierwszej regeneracji filtra spalin może być wyczuwalny zapach spalenizny. Jest to normalne zjawisko. Po dłuższej eksploatacji samochodu z bardzo małą prędkością lub na biegu jałowym, podczas przyspieszania może wydobywać się z rury wydechowej para wodna. Nie ma to wpływu na zachowanie samochodu ani środowisko.

### Przeprowadzenie czyszczenia nie jest możliwe

Jeśli lampka  pozostaje zaświecona i pojawia się sygnał dźwiękowy wraz z komunikatem, oznacza to, że poziom dodatku do filtra spalin jest zbyt niski. Należy niezwłocznie uzupełnić poziom dodatku w zbiorniku. Należy skorzystać z pomocy warsztatu.

## Katalizator

Katalizator usuwa ze spalin pewną ilość substancji niebezpiecznych dla środowiska naturalnego.

### Ostrzeżenie

Klasy paliwa inne niż te wymienione na stronach ⇒ 223, ⇒ 282

mogą doprowadzić do uszkodzenia katalizatora lub komponentów elektronicznych.  
Niespalone paliwo ulegnie przegrzaniu i spowoduje uszkodzenie katalizatora. Dlatego należy unikać nadmiernego używania rozrusznika, całkowitego opróżniania zbiornika paliwa i uruchamiania silnika poprzez pchanie lub holowanie.

W przypadku problemów z zapłonem, nierównomiernej pracy silnika, spadku mocy silnika lub innych nietypowych objawów należy niezwłocznie skontaktować się z warsztatem. W razie potrzeby można kontynuować jazdę, ale jedynie przez krótki czas i pod warunkiem utrzymywania niskiej prędkości obrotowej silnika.

## Wybierak trybu jazdy (BEV)

Pojazd korzysta z wybieraka trybu jazdy z 1-biegową przekładnią.

### Przeostroga

Jeśli wydaje się, że samochód przyspiesza powoli lub nie reaguje, gdy zamierza się jechać szybciej, nie

należy kontynuować jazdy. Wybierak trybu jazdy mógł ulec uszkodzeniu. Skonsultować się możliwie jak najszybciej z ASO.

### Przeostroga

Obracanie kołami lub utrzymywanie samochodu w miejscu na wzniesieniu za pomocą tylko pedału przyspieszenia może spowodować uszkodzenie wybieraka trybu jazdy. Jeśli samochód utknie, nie należy powodować poślizgu opon. Podczas zatrzymywania samochodu na wzniesieniu należy użyć hamulców w celu utrzymania samochodu w miejscu.

### Obsługa dźwigni wybierania biegów

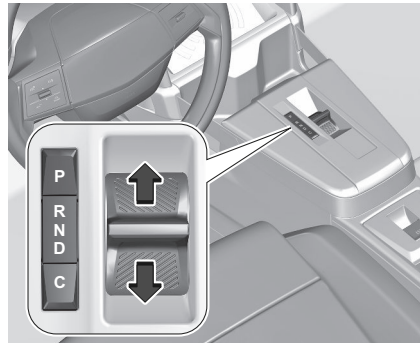

Przesunąć wybierak lub nacisnąć odpowiednie przyciski.

- P** Tryb postojowy
- R** Tryb biegu wstecznego
- N** Tryb neutralny
- D** Tryb automatyczny
- C** Tryb Komfort

Po przesunięciu przełącznik wyboru powraca do położenia środkowego. Włączony tryb wskazywany jest w zestawie wskaźników. Przesunięcie przełącznika wyboru poza punkt oporu powoduje pominięcie trybu neutralnego **N**.

Zabronione jest jednoczesne wciskanie pedału przyspieszenia i hamulca. Po przełączeniu w tryb **D** lub **R** po zwolnieniu hamulca pojazd zaczyna powoli pełzać.

### Tryb parkowania P

Aby włączyć tryb **P**, nacisnąć przycisk **P**, gdy pojazd jest nieruchomy. W trybie **P** koła przednie pojazdu są zablokowane. Aby wyłączyć tryb **P**, należy wcisnąć pedał hamulca i wybrać żądany tryb. Tryb **P** jest włączany automatycznie:

- w chwili wyłączenia zapłonu

- po otwarciu drzwi kierowcy, gdy prędkość pojazdu jest mniejsza od 5 km/h;

- **N** był wybrany przez pewien czas

Jeżeli pojazd porusza się zbyt szybko **P** nie włącza się.

### Tryb biegu wstecznego R

Aby włączyć lub wyłączyć tryb **R** pojazd musi być nieruchomy i pedał hamulca musi być wciśnięty.

#### Przeestroga

Włączenie trybu **R**, gdy samochód porusza się do przodu, może uszkodzić automatyczną skrzynię biegów. Tryb **R** należy wybierać dopiero po zatrzymaniu samochodu.

### Tryb neutralny N

W tym trybie układ napędowy nie przenosi momentu na koła.

### Tryb automatyczny D z hamowaniem rekuperacyjnym

Ten tryb jest przeznaczony do normalnej jazdy. Gdy włączony jest tryb **D**, hamowanie regeneracyjne jest domyślnie włączone.

### Tryb komfortowy C

Nacisnąć **C**, aby wyłączyć hamowanie regeneracyjne. Zaświeci się dioda LED w przycisku. Nacisnąć ponownie **C**, aby włączyć hamowanie regeneracyjne. Po wyłączeniu zapłonu następuje dezaktywacja trybu **C**.

Hamowanie odzyskowe ⇨ strona 119

## Automatyczna skrzynia biegów, hybryda 48 V

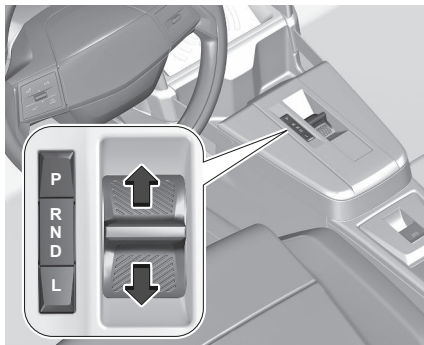

**P**: Tryb postojowy

**R**: Tryb biegu wstecznego

**N**: Tryb neutralny

**D**: Tryb automatyczny

**L**: tryb niskiej dynamiki

Po przesunięciu przełącznik wyboru powraca do położenia środkowego.

Włączony tryb wskazywany jest w zestawie wskaźników.

Przesunięcie przełącznika wyboru poza punkt oporu powoduje pominięcie trybu neutralnego **N**.

Zabronione jest jednoczesne wciskanie pedału przyspieszenia i hamulca.

Po przełączeniu w tryb **D** lub **R** po zwolnieniu hamulca pojazd zaczyna powoli pełzać.

### Tryb parkowania P

Aby włączyć tryb **P**, nacisnąć przycisk **P**, gdy pojazd jest nieruchomy. W trybie **P** koła przednie pojazdu są zablokowane. Aby wyłączyć tryb **P**, należy wcisnąć pedał hamulca i wybrać żądany tryb. Tryb **P** jest włączany automatycznie:

- w chwili wyłączenia zapłonu
- po otwarciu drzwi kierowcy, gdy prędkość pojazdu jest mniejsza od 5 km/h;
- **N** był wybrany przez pewien czas

### Tryb biegu wstecznego R

Aby włączyć lub wyłączyć tryb **R** pojazd musi być nieruchomy i pedał hamulca musi być wciśnięty.

## Przeestroga

Włączenie trybu **R**, gdy samochód porusza się do przodu, może uszkodzić automatyczną skrzynię biegów. Tryb **R** należy wybierać dopiero po zatrzymaniu samochodu.

### Tryb neutralny N

W tym trybie układ napędowy nie przenosi momentu na koła.

### Tryb pracy automatycznej D

Ten tryb jest przeznaczony do normalnej jazdy.

Hybryda 48 V ⇒ strona 112

Tryb e-Auto ⇒ strona 116

### Tryb niskiej dynamiki L

W tym trybie prędkość obrotowa silnika wzrośnie, aby zapewnić większe hamowanie silnikiem podczas zjeżdżania ze wzniesienia

Nacisnąć **L**, aby włączyć tryb niskiej dynamiki.

### Swobodny obrót kół / tryb myjni

W pewnych sytuacjach, np. w automatycznej myjni samochodowej itp., po wyłączeniu silnika koła muszą mieć możliwość swobodnego obracania się.

Aby można było włączyć tryb jazdy bezwładnościowej („wolne koło”), pojazd powinien być nieruchomy, silnik powinien pracować i drzwi kierowcy powinny być zamknięte.

### Wersja z silnikiem spalinowym i wersja BEV:

1. Nacisnąć pedał hamulca i wybrać **N**.
2. Zwolnić pedał hamulca i wyłączyć zapłon.

W zestawie wskaźników wyświetla się komunikat informujący, że koła będą odblokowane przez następne 15 minut. Aby powrócić do normalnego działania, należy wcisnąć i przytrzymać pedał hamulca, włączyć silnik i nacisnąć **P**.

### Hybryda 48 V:

nie należy jeździć na luzie z wyłączonym silnikiem.

### Sygnalizacja zmiany biegu ▲ lub ▼

Symbol ▲ or ▼ z numerem obok jest wyświetlany, gdy zmiana biegu jest zalecana ze względu na oszczędność paliwa.

### Elektroniczne programy jazdy

Po uruchomieniu zimnego silnika program regulacji temperatury roboczej powoduje opóźnioną zmianę biegów (zmiana następuje przy wyższej

prędkości obrotowej silnika), dzięki czemu katalizator szybciej nagrzewa się do optymalnej temperatury.

Specjalne programy automatycznie adaptują parametry zmiany biegów podczas podjeżdżania pod lub zjeżdżania z wzniesień.

Podczas ruszania na ośnieżonej, oblodzonej lub innego rodzaju śliskiej nawierzchni układ elektronicznego sterowania skrzynią biegów umożliwi kierowcy ręczne wybranie pierwszego, drugiego lub trzeciego biegu.

### Usterka

W przypadku wystąpienia usterki w zestawie wskaźników pojawia się symbol



i komunikat.

Komunikaty pokazywane na wyświetlaczu ⇒

Nie przekraczać prędkości 100 km/h.

Należy skorzystać z pomocy warsztatu.

### Przerwa w dopływie prądu

W przypadku wystąpienia przerwy w dopływie prądu nie można wybrać innego trybu, gdy włączony jest **P**.

Holowanie samochodu ⇒ strona 185

Jeśli dojdzie do rozładowania akumulatora pojazdu, silnik można będzie uruchomić, wykorzystując przewody rozruchowe.

Uruchamianie silnika przy użyciu przewodów rozruchowych ⇨ strona 183  
Jeśli przyczyną usterki nie jest rozładowanie akumulatora pojazdu, należy skorzystać z pomocy warsztatu.

### Charakterystyka hybrydy 48 V

Silnik elektryczny działa w trakcie rozruchu oraz podczas przyspieszania. Jazda samochodem napędzanym wyłącznie silnikiem elektrycznym jest możliwa przy małych prędkościach np. podczas manewrów parkowania lub w ruchu ulicznym wymagającym częstego zatrzymywania się i ruszania (jazda typu „stop and go”). W przypadku jazdy po autostradach z nachyleniem z prędkością mniejszą niż 150 km/h silnik spalinowy wyłącza się automatycznie (o ile jest to możliwe), a pojazd na krótkim odcinku napędzany jest wtedy silnikiem elektrycznym.

## Silnik elektryczny (hybryda 48 V)

Silnik elektryczny wbudowany w automatyczną skrzynię biegów, używany do pierwszego uruchomienia, zapewnia zasilanie 12 V za pomocą przetwornicy DC/DC i wspomaganie elektryczne dla silnika benzynowego.

Silnik elektryczny pełni następujące funkcje:

- Zapewnianie dodatkowego momentu obrotowego dla skrzyni biegów, a tym samym optymalizacja osiągnięć silnika benzynowego.
- Odzyskiwanie energii kinetycznej podczas zwalniania, przekształcanie jej na energię elektryczną, którą można wykorzystać na potrzeby trakcji lub zasilania urządzeń elektrycznych zamontowanych w samochodzie.
- Ładowanie akumulatora trakcyjnego 48 V, gdy poziom naładowania jest zbyt niski.
- Umożliwianie jazdy w trybie elektrycznym.

Zadania te są spełniane dzięki następującemu zestawowi funkcji automatycznego trybu działania:

- e-Boost
- e-Creeping
- e-Launch
- e-Queueing
- e-Parking

Dostępny jest także ręczny tryb działania, który umożliwia włączenie/ wyłączenie ponownego uruchomienia

silnika benzynowego podczas jazdy: tryb e-Auto.

### Przeostroga

Po wybraniu trybu **P** lub **N** automatycznej skrzyni biegów poziom hałasu w komorze silnika może się zwiększyć z powodu rozpoczęcia ładowania akumulatora trakcyjnego: jest to normalny objaw i nie oznacza wystąpienia usterki.

### Czynność

Zatwierdzone są wyłącznie odpowiednie instrukcje zmiany trybu pracy. Przy pracującym silniku, jeśli do zmiany trybu konieczne jest wciśnięcie pedału hamulca, na zestawie wskaźników zostanie wyświetlony komunikat alarmowy.

### Ostrzeżenie

Gdy silnik pracuje i hamulce są zwolnione, jeśli wybrano **R**, **D** lub **L**, samochód rusza z miejsca, nawet bez wciśnięcia pedału przyspieszenia. Nie wolno wciskać jednocześnie pedału hamulca i przyspieszenia: istnieje ryzyko uszkodzenia skrzyni biegów!

**Przestroga**

Otwarcie drzwi kierowcy przy włączonym trybie **N** spowoduje włączenie sygnału dźwiękowego i wybranie trybu **P**. Sygnał dźwiękowy zostanie wyłączony w momencie zamknięcia drzwi kierowcy.

**⚠ Ostrzeżenie**

Przy prędkości poniżej 5 km/h otwarcie drzwi kierowcy spowoduje włączenie trybu **P** – ryzyko nagłego zahamowania!

**⚠ Ostrzeżenie**

W przypadku awarii akumulatora, w celu unieruchomienia pojazdu konieczne jest umieszczenie dostarczonego(-ych) z zestawem narzędzi klina(-ów) pod jednym z kół.

**Szczególne cechy trybu automatycznego**

Funkcje te są odpowiedzią na typowe sytuacje podczas jazdy, w których silnik elektryczny jest dostępny w celu zapewnienia dodatkowej mocy lub jazdy bezemisyjnej.

**Przestroga**

Funkcje te są dostępne tylko wtedy, gdy akumulator trakcyjny jest wystarczająco naładowany. Tych pięciu funkcji nie można wyłączyć.

**e-Launch**

Przy wyłączonym silniku benzynowym funkcja ta umożliwi pracę pojazdu w trybie elektrycznym, bez wpływu na osiągi.

Wciśnięcie pedału przyspieszenia powoduje rozpoczęcie jazdy, gdy tylko wybrany zostanie tryb **D** lub **R** automatycznej skrzyni biegów.

**e-Creeping**

Przy wyłączonym silniku benzynowym, po zwolnieniu pedału hamulca, funkcja ta umożliwi jazdę do przodu lub do tyłu w trybie elektrycznym bez konieczności wciskania pedału przyspieszenia, gdy tylko wybrany zostanie tryb **D** lub **R** automatycznej skrzyni biegów.

**e-Queueing**

Ta funkcja umożliwi poruszanie się w korku ulicznym, z wielokrotnym zatrzymywaniem, po którym następuje ponowne uruchomienie pojazdu, przy

użyciu trybów e-Creeping, e-Launch i jazdy z napędem elektrycznym.

**e-Parking**

Ta funkcja umożliwi wykonywanie na parkingu manewrów z małą prędkością z wykorzystaniem silnika elektrycznego, po wybraniu trybu **D** lub **R** w automatycznej skrzyni biegów.

**e-Boost**

Ta funkcja umożliwi jednoczesną pracę silnika benzynowego i silnika elektrycznego w połączeniu z automatyczną skrzynią biegów. Poprzez całkowite wciśnięcie pedału przyspieszenia (funkcja „kick-down”), gdy akumulator trakcyjny jest całkowicie naładowany, można przekroczyć moment obrotowy silnika spalinowego dzięki dodatkowemu momentowi obrotowego, jaki zapewnia silnik elektryczny.

**Przestroga**

Wielokrotne wciskanie pedału hamulca powoduje ponowne uruchomienie silnika benzynowego w celu zapewnienia wspomaganie hamowania.

### Szczególne cechy trybu ręcznego

Zmiana biegu odbywa się tylko wtedy, gdy pozwoli na to prędkość jazdy oraz prędkość obrotowa silnika.

Silnik benzynowy można również wyłączyć w trybie ręcznym po zatrzymaniu w ruchu ulicznym lub po zwolnieniu pedału przyspieszenia. Możliwa jest także jazda w trybie elektrycznym (**Normal lub Eco**).

## Tryb e-Auto

Silnik benzynowy wyłącza się, gdy wymagana jest niska moc lub moment obrotowy oraz w ustabilizowanych warunkach. Silnik benzynowy jest ponownie uruchamiany za pomocą rozrusznika paskowego.

### Tryb e-Auto może wyłączyć silnik benzynowy w następujących przypadkach:

- Gdy zezwalają na to strategie działania.
- Prędkość samochodu do 145 km/h.
- Gdy kierowca zwolni pedał przyspieszenia w stabilnych warunkach lub podczas zwalniania.
- W trakcie zatrzymania.

Ponowne uruchomienie odbywa się za pomocą rozrusznika pasowego tylko do momentu uzyskania wymaganego momentu obrotowego, jeśli akumulator trakcyjny jest wystarczająco naładowany. Gdy uzyskiwany moment obrotowy jest niewystarczający, silnik benzynowy uruchamia się ponownie.

### Tryb e-Auto nie może wyłączyć silnika benzynowego w następujących przypadkach:

- Poziom naładowania akumulatora trakcyjnego wynosi poniżej 30%.
- W zależności od wysokości nad poziomem morza wymagane jest podciśnieniowe wspomaganie hamowania.
- Wybrano tryb Sport.
- Utrzymanie komfortowej temperatury we wnętrzu samochodu (ogrzewanie, klimatyzacja, usuwanie zaparowania/odsranianie).

### Wyłączenie / ponowne włączenie

Domyślnie funkcja jest włączana przy włączeniu zapłonu.

Przycisk „**e-Auto OFF**” na desce rozdzielczej służy do aktywacji/dezaktywacji trybu e-Auto.

- Nacisnąć przycisk na desce rozdzielczej.

Wyświetlenie komunikatu w zestawie wskaźników stanowi potwierdzenie zmiany stanu.

Gdy funkcja ta jest nieaktywna, w zestawie wskaźników zaświeca się wskaźnik funkcji e-Auto.

### Przeestroga

Jeżeli wymagana jest duża przyczepność, kierowca może wyłączyć tryb e-Auto, korzystając z przycisku na desce rozdzielczej.

## Hamulce

### Układ ABS

Układ ABSzapobiega blokowaniu się kół. Gdy tylko któreś z kół zacznie się blokować, układ odpowiednio wyreguluje ciśnienie w układzie hamulcowym. Dzięki temu samochód zachowuje sterowność nawet w przypadku bardzo gwałtownego hamowania.

Działanie układu ABS daje się odczuć poprzez pulsowanie pedału hamulca i charakterystyczny odgłos.

W celu zapewnienia optymalnej skuteczności hamowania wciskać pedał hamulca do oporu, pomimo jego

pulsowania. Nie zmniejszać nacisku stopy na pedał.

Podczas nagłego hamowania światła awaryjne włączają się automatycznie w zależności od intensywności hamowania. Przy pierwszym naciśnięciu pedału przyspieszenia automatycznie się wyłączają.

Po rozpoczęciu jazdy układ przeprowadza test własny, który może być słyszalny.



Lampka kontrolna ⇨ strona 57

## Usterka

### ⚠ Ostrzeżenie

W przypadku usterki układu ABS koła mogą być podatne na blokadę się z powodu silniejszego niż normalnie hamowania. Korzyści płynące z działania układu ABS nie są już dostępne. Podczas gwałtownego hamowania samochodem nie można już nim kierować i może on zbaczać z drogi.

Przyczynę usterki należy usunąć w warsztacie.

## Hamulec Postojowy

### ⚠ Ostrzeżenie

Przed opuszczeniem pojazdu należy sprawdzić stan hamulca postojowego. Sprawdzić, czy wskaźnik świeci światłem stałym, kiedy elektryczny hamulec postojowy jest włączony.



## Włączanie podczas postoju pojazdu

### ⚠ Ostrzeżenie

Pociągnąć (P) na co najmniej jedną sekundę, dopóki nie zaświeci

się światłem stałym (P) i nie zostanie włączony elektryczny hamulec postojowy.

Hamulec postojowy sterowany elektrycznie działa automatycznie z odpowiednią siłą hamującą. Przed opuszczeniem pojazdu należy sprawdzić stan hamulca postojowego sterowanego elektrycznie. ⇨

Elektryczny hamulec postojowy sterowany elektrycznie można włączać zawsze, nawet przy wyłączonym zapłonie.

Nie należy załączać elektrycznego hamulca postojowego zbyt często przy wyłączonym silniku, ponieważ może to spowodować rozładowanie akumulatora pojazdu.

## Wyłączenie

Włączyć zapłon. Przytrzymać wciśnięty pedał hamulca, a następnie nacisnąć (P).

## Funkcja ruszania

Wersje z automatyczną skrzynią biegów: Włączenie R, D, C lub L, a następnie wciśnięcie pedału przyspieszenia powoduje automatyczne zwolnienie hamulca postojowego sterowanego elektrycznie. Jest to możliwe tylko wtedy, gdy włączone

jest automatyczne działanie hamulca postojowego sterowanego elektrycznie.

Nie jest to możliwe, jeżeli (P) zostanie pociągnięty w tym samym czasie.

### Hamowanie podczas jazdy

Gdy (P) trzymany jest w pozycji pociągniętej podczas jazdy, układ elektrycznego hamulca postojowego będzie hamował samochód. Funkcja hamowania jest wyłączana od razu po zwolnieniu (P).

Układ ABS i system elektronicznej stabilizacji toru jazdy pomagają w

stabilizowaniu samochodu, gdy (P) jest pociągnięty. Jeśli w układzie hamulca postojowego sterowanego elektrycznie wystąpi usterka, w zestawie wskaźników pojawi się ostrzeżenie.

W przypadku awarii układu ABS i elektronicznej kontroli stabilizacji toru jazdy w zestawie wskaźników zaświeci się jeden lub oba te

wskaźniki kontrolne  (ABS). W tym przypadku stabilność pojazdu podczas zwalniania można utrzymać wyłącznie przez powtarzane wielokrotnie krótkie pociągnięcia przełącznika aż do zatrzymania (unieruchomienia) pojazdu.

### Sterowanie automatyczne

Funkcja działania automatycznego obejmuje automatyczne włączanie i automatyczne zwalnianie hamulca postojowego sterowanego elektrycznie.

Hamulec postojowy sterowany elektrycznie można także włączać i

zwalniać ręcznie za pomocą (P).

### Włączanie automatyczne

- Hamulec postojowy sterowany elektrycznie jest włączany automatycznie, gdy pojazd stoi w miejscu i zostaje wyłączony zapłon.
- (P) w zestawie wskaźników zaświeca się, a na ekranie pojawia się komunikat potwierdzający włączenie.

### Wyłączanie automatyczne

Automatyczne zwalnianie elektrycznego hamulca postojowego jest niemożliwe, dopóki drzwi kierowcy są otwarte. System zwalnia hamulec postojowy automatycznie po ruszeniu pojazdu.

- (ABS) w zestawie wskaźników gaśnie, a na ekranie pojawia się komunikat potwierdzający zwolnienie.

### Wyłączanie automatycznego zwalniania

W niektórych sytuacjach, np. w bardzo niskiej temperaturze zewnętrznej lub w

przypadku konieczności odholowania, może być konieczne wyłączenie automatycznego działania hamulca postojowego sterowanego elektrycznie.

1. Uruchomić silnik.
2. Jeśli hamulec postojowy jest zwolniony, aby go włączyć należy pociągnąć (P).
3. Zdjąć stopę z pedału hamulca.
4. Nacisnąć (P) i przytrzymać przez co najmniej dziesięć sekund, lecz nie dłużej niż 15 sekund.
5. Zwolnić (P).
6. Wcisnąć i przytrzymać pedał hamulca.
7. Pociągnąć (P) na dwie sekundy.

### Usterka

Włączenie trybu awaryjnego hamulca sterowanego elektrycznie jest sygnalizowane przez wskaźnik kontrolny (P)! i komunikat na wyświetlaczu w zestawie wskaźników.

Lampka kontrolna hamulca postojowego miga: hamulec postojowy sterowany elektrycznie nie jest w pełni włączony lub zwolniony. Gdy miganie kontrolki nie ustępuje, zwolnić i ponownie spróbować włączyć hamulec postojowy sterowany elektrycznie.

## Wspomaganie Awaryjnego Hamowania

System ten uaktywnia się w przypadku gwałtownego wciśnięcia pedału hamulca do oporu, powodując doprowadzenie maksymalnego ciśnienia do hamulców poszczególnych kół.

Zadziałanie systemu Brake Assist można rozpoznać po pulsowaniu pedału hamulca i większym oporze pedału hamulca podczas jego wciśnięcia.

Przez cały czas trwania hamowania należy utrzymywać stały nacisk na pedał hamulca. Po zwolnieniu pedału przywracane jest normalne ciśnienie w układzie hamulcowym.

## System Wspomagania Ruszania Na Wzniesieniu

System pomaga zapobiegać niezamierzonemu toczeniu samochodu podczas ruszania na pochyłościach. Po zatrzymaniu pojazdu na wzniesieniu i zdjęciu stopy z pedału hamulca system utrzymuje włączone hamulce przez dwie sekundy. Hamulce zostaną zwolnione automatycznie, gdy samochód zacznie przyspieszać.

Wyjście z pojazdu ⇒ strona 109

## Hamowanie odzyskowe

### ⚠ Ostrzeżenie

W przypadku ekstremalnych temperatur lub gdy akumulator wysokiego napięcia jest niemal całkowicie naładowany, moc hamowania silnikiem może zostać chwilowo zmniejszona. Jeżeli moc hamowania nie jest wystarczająca, kierowca musi być przygotowany na użycie pedału hamulca.

### ⚠ Ostrzeżenie

Światła stop zaświecają się w zależności od siły hamowania silnikiem.

BEV: W czasie hamowania regeneracyjnego energia elektryczna wytwarzana w wyniku hamowania silnikiem spalinowym jest wykorzystywana do ładowania akumulatora wysokiego napięcia. Wybierak trybu jazdy (BEV) ⇒ strona 111  
 Pojazd typu hybryda 48 V: W czasie hamowania regeneracyjnego energia elektryczna wytwarzana w wyniku hamowania silnikiem spalinowym jest wykorzystywana do ładowania akumulatora 48 V. Automatyczna skrzynia biegów, hybryda 48 V ⇒ strona 112

## Ładowanie

### Informacje Ogólne

#### ⚠ Ostrzeżenie

Osoby z rozrusznikami serca powinny skonsultować się z lekarzem w sprawie możliwych środków ostrożności.

Ładowanie akumulatora wysokiego napięcia w pojeździe zależy od kilku czynników, takich jak:

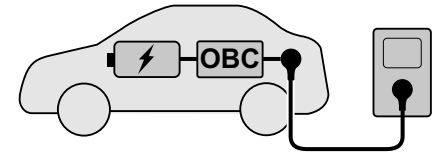

- akumulator wysokiego napięcia pojazdu
- wewnętrzna ładowarka pokładowa (OBC)
- przewód do ładowania

- zewnętrzne urządzenie ładujące

Przewód do ładowania łączy pojazd z zewnętrznym urządzeniem ładującym, które dostarcza energię elektryczną. Może to być gniazdko elektryczne w gospodarstwie domowym, gniazdko Green'Up, ładowarka ścienna lub publiczne stanowisko do ładowania. Akumulator wysokiego napięcia ładuje się tylko prądem stałym. Podczas ładowania samochodu prądem przemiennym (AC) prąd przemienny musi zostać przekształcony na prąd stały. Odbywa się to za pomocą ładowarki w samochodzie. Ładowarka wbudowana jest dostępna w wersji 7,4 kW (jednofazowa) i 11 kW (trójfazowa). Jeśli pojazd jest ładowany z publicznego stanowiska do ładowania prądem stałym, nie jest wymagana żadna konwersja prądu. Akumulator wysokiego napięcia można ładować prądem stałym bezpośrednio ze stanowiska do ładowania prądem stałym. Szybkość ładowania akumulatora wysokiego napięcia pojazdu zależy od najsłabszego ogniwa w „łańcuchu ładowania”. Aby osiągnąć maksymalną szybkość ładowania, przewód do ładowania i urządzenie do ładowania muszą być wzajemnie dopasowane.

### Uwaga

Upewnić się, że używany kabel do ładowania pasuje do ładowarki w samochodzie.

Rodzaje ładowania ⇒ strona 122  
Przewód do ładowania ⇒ strona 123

### Pobór mocy elektrycznej i zasięg przy napędzie elektrycznym

Pobór mocy elektrycznej (cykl mieszany) wynosi około 18,5 kWh/100 km.

Zasięg wynosi maksymalnie 400 km.

Wartości dotyczące konkretnego samochodu zamieszczono w dołączonym do niego Świadectwie zgodności lub w innych krajowych dokumentach rejestracyjnych.

Sposób pomiaru poboru mocy elektrycznej jest określony przez dyrektywę R (WE) nr 715/2007 i nr 2017/1151 (w najnowszej obowiązującej wersji).

### Technologia Vehicle to Load (V2L)

Vehicle to Load (V2L) jest to funkcja, która umożliwia używanie akumulatora trakcyjnego do zasilania lub ładowania urządzeń zewnętrznych, o ile akumulator jest naładowany powyżej 30%. Jeśli akumulator osiągnie 30%, transfer energii zatrzyma się automatycznie. Adapter podłącza się do gniazda ładowania pojazdu i dysponuje on

standardową wtyczką 230V / 16A do podłączenia urządzenia zewnętrznego.

#### Ostrzeżenie

Niewłaściwe użycie adaptera może spowodować ryzyko porażenia prądem elektrycznym lub pożaru.

#### Ostrzeżenie

Urządzenie to jest wodoodporne, jednak używanie go w wilgotnych warunkach pogodowych może stworzyć ryzyko uszkodzenia urządzenia zewnętrznego. Adapter V2L nie jest zabezpieczony przed zanurzeniem.

### Uwaga

Ładowanie urządzeń zewnętrznych przez gniazdo ładowania pojazdu obniży poziom naładowania akumulatora wysokiego napięcia.

### Uwaga

Więcej informacji można znaleźć w instrukcji dostarczonej z urządzeniem V2L.

### Aktywacja

- Nacisnąć pokrywę gniazda ładowania, aby ją otworzyć.



- Podłączyć adapter V2L do gniazda ładowania.
- Nacisnąć przycisk na adapterze.
- Gdy dioda na adapterze świeci zielonym światłem stałym, podłączyć adapter i urządzenie zewnętrzne.



miga na zielono, gdy urządzenie zewnętrzne jest ładowane. Na ekranie dotykowym pojawi się dedykowana strona.

### Dezaktywacja

- Nacisnąć przycisk na adapterze, aby zatrzymać ładowanie urządzenia zewnętrznego.

- Odłączyć urządzenie zewnętrzne.
- Odłączyć adapter.
- Zamknąć pokrywę gniazda ładowania, mocno naciskając, aby prawidłowo zatrzasknąć.

## Akumulator Wysokiego Napięcia

### ⚠ Ostrzeżenie

Uszkodzenie akumulatora wysokiego napięcia lub systemu wysokiego napięcia może spowodować ryzyko porażenia prądem elektrycznym, przegrzania lub pożaru.

Jeśli samochód został uszkodzony lub brał udział w umiarkowanej lub poważnej kolizji, musi zostać jak najszybciej sprawdzony przez wykwalifikowany personel.

Do czasu przeprowadzenia przeglądu technicznego samochód należy przechowywać na otwartym powietrzu, w odległości co najmniej 5 metrów od wszelkich konstrukcji lub innych przedmiotów łatwopalnych.

Jeśli samochód został uszkodzony lub miały na niego wpływ powódź lub pożar, nie wolno go w ogóle przemieszczać i musi on zostać

jak najszybciej sprawdzony przez wykwalifikowany personel.

Aby zachować zasięg i trwałość akumulatora wysokiego napięcia, zaleca się przestrzegać następujących zasad:

- Zaleca się ładowanie akumulatora wysokiego napięcia do poziomu 100% raz w tygodniu, aby zoptymalizować wydajność akumulatora i jego kondycję przez długi czas.

Gdy pojazd nie był w pełni naładowany przez 1500 km, w zestawie wskaźników pojawi się komunikat przypominający o zrobieniu tego możliwie jak najszybciej. Jeśli samochód był zaparkowany przez ponad tydzień bez ładowania, należy uruchomić go jak zwykle i naładować akumulator wysokiego napięcia do poziomu 100% tak szybko, jak to możliwe.

- Nie należy całkowicie rozładowywać akumulatora wysokiego napięcia.
- Nie należy przechowywać nieużywanego pojazdu przez długi okres (ponad dwanaście godzin), gdy poziom naładowania akumulatora wysokiego napięcia jest niski lub wysoki. Akumulator powinien być jak najczęściej naładowany do poziomu między 20 i 40%.

- Ograniczać stosowanie szybkiego ładowania.
- Nie narażać samochodu na temperatury poniżej  $-30^{\circ}\text{C}$  i powyżej  $60^{\circ}\text{C}$  przez okres powyżej 24 godzin.
- Unikać ładowania pojazdu w niskich temperaturach (z wyjątkiem sytuacji, gdy pojazd pracował dłużej niż 20 minut) lub w temperaturze wyższej od  $30^{\circ}\text{C}$ .
- Nie należy używać akumulatora wysokiego napięcia jako generatora energii.
- Nie wolno używać alternatora do ładowania akumulatora wysokiego napięcia.

Garażowanie samochodu ⇨ strona 161

### Wyciek

Uszkodzenie akumulatora wysokiego napięcia może spowodować natychmiastowy lub późniejszy wyciek toksycznych gazów lub płynów. Zaleca się następujące czynności:

- W razie wypadku należy zawsze poinformować straż pożarną i służby ratownicze, że pojazd jest wyposażony w akumulator wysokiego napięcia.

- Nigdy nie dotykać cieczy wydobywających się z akumulatora wysokiego napięcia.
- Nie wdychać toksycznych gazów emitowanych przez akumulator wysokiego napięcia.
- W razie wypadku lub potencjalnego wypadku odsunąć się od pojazdu, ponieważ emitowane gazy są łatwopalne i mogą spowodować wybuch pożaru.
- W przypadku zbyt niskiego poziomu płynu chłodzącego płyn należy uzupełnić, a przyczyna jego ubytku musi zostać usunięta przez warsztat.

### Rodzaje ładowania

Istnieją różne rodzaje ładowania akumulatora wysokiego napięcia w pojeździe.

### Ładowanie w ładowarkach ściennych typu Wallbox



Wallbox jest ładowarką ścienną przeznaczoną dla indywidualnych gospodarstw domowych. Jest wyposażona w przewód do ładowania podłączany do gniazda ładowania pojazdu. Niektóre ładowarki Wallbox nie są wyposażone w przewód. W takim przypadku potrzebny jest oddzielny przewód do ładowania, który należy podłączyć zarówno do ładowarki jak i do gniazda ładowania pojazdu. Czas ładowania może wynosić ok. pięć godzin przy mocy ładowania 11 kW lub siedem i pół godziny przy mocy ładowania 7,4 kW.

### Ładowanie za pomocą stacji ładowania

Stacje ładowania mogą być źródłem prądu przemiennego (AC) lub prądu

stałego (DC). Czasy ładowania mogą różnić się w zależności od stacji ładowania; najkrótszy czas ładowania zapewniają stacje ładowania prądem stałym (DC). Aby naładować akumulator pojazdu, przewód stacji ładowania musi być podłączony do gniazda ładowania pojazdu.



- Stacje ładowania prądem zmiennym (AC) Czas ładowania może wynosić ok. pięć godzin przy mocy ładowania 11 kW lub siedem i pół godziny przy mocy ładowania 7,4 kW.



- Stacje ładowania prądem stałym (DC) Przy mocy ładowania 100 kW w ciągu około 30 minut można naładować około 80% pojemności akumulatora.

## Ładowanie z gniazdek elektrycznych w gospodarstwach domowych



Akumulator wysokiego napięcia pojazdu można ładować z gniazdek elektrycznych w gospodarstwach domowych. Podłączyć przewód do ładowania do gniazda ładowania pojazdu i do gniazdka elektrycznego w gospodarstwie domowym. Czas ładowania może wynosić około 30 godzin przy mocy ładowania 1,8 kW.

## Kabel Do Ładowania

W zależności od rodzaju ładowania, stosuje się różne przewody do ładowania.

### ⚠ Ostrzeżenie

Niewłaściwe użycie przenośnych kabli do ładowania może spowodować pożar, porażenie prądem elektrycznym lub oparzenia, a także może skutkować uszkodzeniem mienia, poważnymi obrażeniami ciała lub śmiercią.

- Nie używać kabli przedłużających, listew zasilających z wieloma gniazdami, rozgałęźników, adapterów uziemiających, filtrów przeciwprzepięciowych ani tym podobnych urządzeń.
- Nie używać gniazdka elektrycznego, które jest zużyte lub uszkodzone, ani takiego, w którym wtyczka nie jest solidnie utrzymywana na swoim miejscu.
- Nie zanurzać kabla do ładowania w żadnym płynie.
- Nie należy używać gniazdka elektrycznego, które nie jest prawidłowo uziemione.
- Nie używać gniazdka elektrycznego znajdującego się we wspólnym obwodzie z innymi obciążeniami elektrycznymi.

### ⚠ Ostrzeżenie

Przed użyciem tego produktu należy przeczytać wszystkie ostrzeżenia i instrukcje dotyczące bezpieczeństwa. Nieprzestrzeganie tych ostrzeżeń i instrukcji może skutkować porażeniem prądem, pożarem i/lub poważnymi obrażeniami ciała.

Podczas ładowania nie należy nigdy pozostawiać dzieci bez opieki w pobliżu samochodu i nigdy nie pozwalać dzieciom bawić się kablem do ładowania.

Jeśli dostarczona wtyczka nie pasuje do gniazdka elektrycznego, nie należy jej modyfikować. Zlecić sprawdzenie gniazdka elektrycznego wykwalifikowanemu elektrykowi. Nie wkładać palców do złącza pojazdu elektrycznego.

### Niebezpieczeństwo

Istnieje ryzyko porażenia prądem elektrycznym, które może spowodować obrażenia ciała lub śmierć.

Nie używać kabla do ładowania, jeśli jakkolwiek jego część jest uszkodzona.

Nie otwierać ani nie zdejmować pokrywy gniazda do ładowania. Serwisowanie zlecać wyłącznie wykwalifikowanemu personelowi. Podłączyć kabel do ładowania do prawidłowo uziemionego gniazdka za pomocą kabli, które nie są uszkodzone.

**Podstawowy przewód do ładowania z domowej instalacji elektrycznej (tryb 2) /**

### uniwersalny przewód doładowania z domowej instalacji elektrycznej (tryb 2)

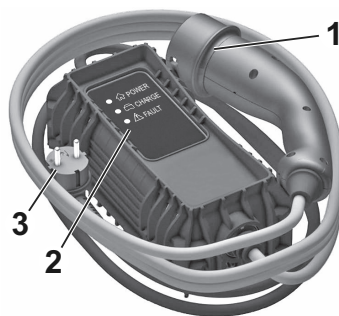

1. Wtyk do gniazda pojazdu
2. Lampki kontrolne stanu
3. Wtyk do gniazdka elektrycznego

Podstawowe przewody do ładowania z domowej instalacji elektrycznej (tryb 2) są używane do ładowania z gniazdek gospodarstw domowych. Podstawowy przewód do ładowania z domowej instalacji elektrycznej (tryb 2) składa się z wtyczki do gniazda pojazdu, skrzynki sterującej i wtyczki do gniazdka elektrycznego w gospodarstwie domowym. W skrzynce sterującej jest wbudowany sterownik ładowania i kilka diod LED wskazujących stan naładowania.

Uniwersalne przewody do ładowania z domowej instalacji elektrycznej (tryb 2) są podobne do podstawowych przewodów do ładowania z domowej instalacji elektrycznej (tryb 2). Niemniej jednak parametry ładowania uniwersalnych przewodów do ładowania z domowej instalacji elektrycznej (ładowanie w trybie 2) są wyższe od parametrów przewodów podstawowych (tryb 2).

Uniwersalne przewody do ładowania z domowej instalacji elektrycznej (tryb 2) są używane do podłączenia do gniazdek Green'Up, które muszą być montowane przez elektryka z uprawnieniami po stronie klienta.

### Kontrolki stanu przewodu do ładowania

Po podłączeniu przewód do ładowania przeprowadza krótki autotest i na chwilę zapalają się wszystkie kontrolki stanu. Funkcje kontrolki stanu opisano w instrukcji przewodu do ładowania opracowanej przez producenta.

### Ważne informacje dotyczące ładowania pojazdu za pomocą przenośnego przewodu do ładowania

- Ładowanie pojazdu elektrycznego może obciążać instalację elektryczną budynku bardziej niż typowe

urządzenia wykorzystywane w gospodarstwie.

- Przed podłączeniem pojazdu do jakiegokolwiek gniazda elektrycznego należy zlecić wykwalifikowanemu elektrykowi przegląd i weryfikację instalacji elektrycznej (gniazdo elektryczne, przewody, złącza i urządzenia ochronne) pod kątem zwiększonego obciążenia/stałego obciążenia prądem 10 A.
- Gniazda elektryczne mogą być zużyte w wyniku normalnej eksploatacji lub uszkodzone, co sprawia, że są nieodpowiednie do ładowania pojazdu elektrycznego.
- Sprawdzić gniazdo elektryczne / wtyczkę podczas ładowania i przerwać ładowanie, jeśli gniazdo elektryczne / wtyczka są gorące. Następnie zlecić serwisowanie gniazda elektrycznego wykwalifikowanemu elektrykowi.
- Na zewnątrz podłączać wtyczkę tylko do gniazd elektrycznych zabezpieczonych przed wpływem czynników atmosferycznych.
- Zamocować przewód do ładowania, aby ograniczyć naprężenia działające na gniazdo elektryczne / wtyczkę.

### Przewód do ładowania w trybie 3



1. Wtyk do gniazda pojazdu
2. Wtyczka do ładowarki ściiennej / stacji do ładowania prądem zmiennym

Przewody do ładowania w trybie 3 służą do ładowania z ładowarek ściennych i stanowisk do ładowania prądem zmiennym. Przewód do ładowania w trybie 3 jest wyposażony we wtyczkę do gniazda pojazdu i wtyczkę do ładowarki ściiennej / stacji do ładowania prądem zmiennym. Ładowarki ściienne / stanowiska do ładowania prądem zmiennym mogą być wyposażone w przewód do ładowania w trybie 3. Aby uzyskać więcej informacji na temat przewodu do ładowania w trybie 3,

skorzystać z instrukcji obsługi producenta przewodu do ładowania.

### Przewód do ładowania w trybie 4

#### Uwaga

Używać tylko kabli do ładowania w trybie DC krótszych niż 30 metrów. Przewody do ładowania w trybie 4 służą do ładowania prądem stałym. Przewody do ładowania w trybie 4 są zintegrowane ze stanowiskami do ładowania prądem stałym, więc są wyposażone tylko we wtyczkę do gniazda pojazdu.

### Ładowanie

#### Ostrzeżenie

Osoby z rozrusznikami serca lub podobnymi urządzeniami powinny skonsultować się z lekarzem w sprawie możliwych środków ostrożności. W razie wątpliwości podczas ładowania nie należy pozostawać we wnętrzu ani w pobliżu pojazdu, w pobliżu kabla do ładowania lub ładowarki.

W celu zapewnienia kompatybilności wtyczki i gniazda stosowane są różne etykiety. Etykiety znajdują się po wewnętrznej stronie pokrywy gniazda ładowania pojazdu. Pamiętaj, aby podłączać tylko przewód tego samego typu.



Wtyczka i gniazdko typu 2 używane do ładowania prądem zmiennym

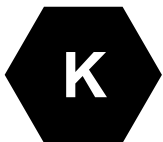

Wtyczka i gniazdko FF używane do ładowania prądem stałym

#### ⚠ Ostrzeżenie

Należy unikać przedostawania się płynów do gniazda ładowania w samochodzie, wtyczki kabla do ładowania i domowego gniazdka elektrycznego.

Ładując akumulator z publicznego stanowiska do ładowania prądem zmiennym / publicznego stanowiska do ładowania prądem stałym, należy postępować według instrukcji użytkownika odpowiedniej stacji ładowania. Publiczne stanowiska do ładowania prądem zmiennym mogą nie być wyposażone w zintegrowany przewód do ładowania. W takim przypadku potrzebny jest przenośny przewód do ładowania w trybie 3.

#### ⚠ Ostrzeżenie

Podczas ładowania samochodu z domowego gniazdka elektrycznego należy używać wyłącznie gniazdka, które jest prawidłowo uziemione i zabezpieczone wyłącznikiem różnicowym 30 mA.

Używać wyłącznie domowego gniazdka elektrycznego zabezpieczonego wyłącznikiem automatycznym dostosowanym do natężenia

prądu przewidzianego w obwodzie elektrycznym.

Zwrócić się do wykwalifikowanego elektryka o sprawdzenie instalacji elektrycznej, której zamierza się używać. Instalacja musi być zgodna z normami krajowymi i kompatybilna z danym samochodem.

W przypadku korzystania z dedykowanego domowego gniazdka elektrycznego należy zlecić jego instalację wykwalifikowanemu elektrykowi.

Upewnić się, że gniazdko elektryczne, wtyczka i kabel nie podtrzymują ciężaru panelu sterowania.

1. Ustawić dźwignię skrzyni biegów w położeniu **P** i wyłączyć pojazd.



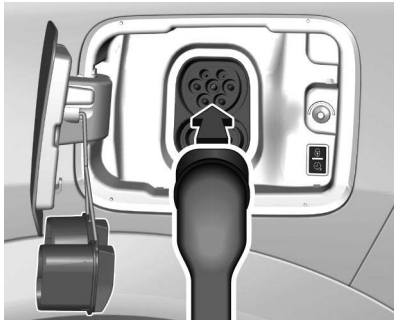

2. Nacisnąć klapkę gniazda ładowania, aby zwolnić blokadę.

3. W razie potrzeby wyjąć przewód do ładowania z przestrzeni bagażowej.
4. W razie potrzeby włożyć wtyczkę przewodu do ładowania do odpowiedniego gniazda zewnętrznego źródła energii elektrycznej. ⇨strona123



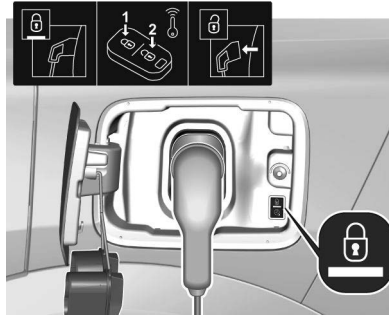

5. Włożyć odpowiednią wtyczkę przewodu do ładowania w trybie 3 do gniazda ładowania pojazdu. Stan ładowania ⇨strona128  
Rozpoczęcie ładowania sygnalizuje migająca na zielono lampka stanu przy gnieździe ładowania i przy skrzynce sterującej przewodu do ładowania, o ile na wyposażeniu.



W trakcie ładowania wtyczka samochodu będzie zablokowana w gnieździe ładowania i nie będzie można jej odłączyć, gdy ładowanie będzie aktywne.  świeci się. Rodzaje ładowania ⇨strona122

### Anulowanie procesu ładowania Uwaga

Na publicznych stacjach ładowania anulowanie i późniejsze wznowienie procesu ładowania może wiązać się z dodatkowymi kosztami. Po rozpoczęciu ładowania można odblokować tylko drzwi kierowcy, nie przerywając procesu ładowania. Dlatego w menu personalizacji ustawień samochodu należy uruchomić funkcję tylko drzwi kierowcy.

Aby anulować proces ładowania w dowolnym momencie, należy nacisnąć  na nadajniku zdalnego sterowania. Aby anulować proces ładowania w dowolnym momencie, gdy w menu personalizacji ustawień jest włączona funkcja Tylko drzwi kierowcy, należy nacisnąć  dwa razy. Centralny zamek ⇨strona8  
Personalizacja ustawień ⇨strona68

### Zatrzymanie ładowania

Akumulator wysokiego napięcia jest całkowicie naładowany, gdy wskaźnik stanu na gnieździe ładowania świeci nieprzerwanie na zielono.

1. Odblokować pojazd przed wyjęciem wtyczki pojazdu z gniazda ładowania. Jeśli pojazd jest już odblokowany, zablokować i ponownie odblokować pojazd.

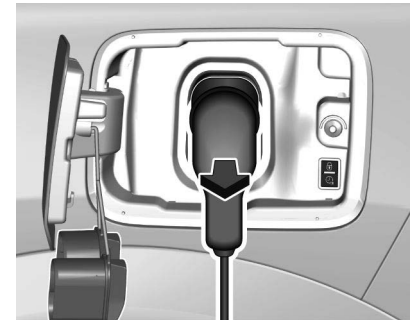

- Wyjąć wtyczkę przewodu do ładowania z gniazda ładowania pojazdu przed upływem 30 sekund od odblokowania.
- Zamknąć klapkę gniazda do ładowania, mocno naciskając środek, aby prawidłowo zatrzasknąć.
- Odłączyć przewód do ładowania od zewnętrznego źródła energii elektrycznej.
- W razie potrzeby schować przewód do ładowania w przestrzeni bagażowej.



Gdy przewód do ładowania jest podłączony do pojazdu, nie można jeździć pojazdem.

## Ładowanie Programowane

Domyślnie, ładowanie rozpoczyna się zaraz po podłączeniu przewodu do ładowania do gniazda ładowania pojazdu. Możliwe jest także zaplanowanie ładowania za pomocą wyświetlacza informacyjnego. Ładowanie programowane jest możliwe tylko w przypadku korzystania z gniazdzka elektrycznego w gospodarstwie domowym / gniazdzka Green'Up lub ładowarki ściennej. Programowane ładowanie jest również dostępne w MyOpel App.

### Uwaga

W pojazdach bez zintegrowanego systemu nawigacji z programowanego ładowania można korzystać wyłącznie za pośrednictwem aplikacji MyOpel App.

- Nacisnąć .
- Wybrać opcję Ładowanie. Prowadzenie i użytkowanie ⇒strona104
- Nacisnąć .
- Zdefiniować czas w godzinach i minutach, po którym rozpocznie się proces ładowania.
- Nacisnąć przycisk OK.
- Podłączyć pojazd.

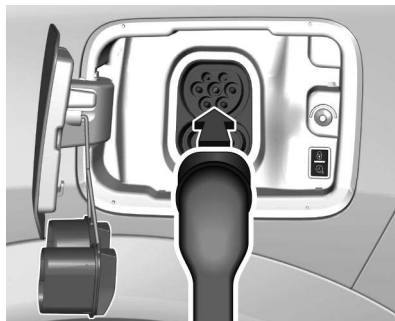

- W ciągu jednej minuty nacisnąć  w prawym dolnym rogu, aby uruchomić ładowanie programowane.
- Niektóre wersje pojazdu trzeba zablokować.

Lampka kontrolna stanu zapala się na niebiesko, sygnalizując, że programowane ładowanie jest aktywne. Ładowanie ⇒strona119  
Status ładowania ⇒strona128

## Status Ładowania

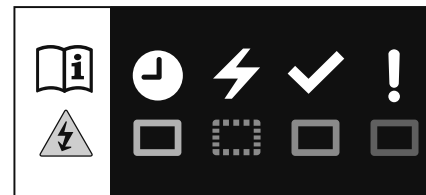

Po podłączeniu pojazdu do gniazdzka elektrycznego i wyłączeniu zapłonu wskaźnik stanu naładowania zachowuje się w następujący sposób:

- Lampka świeci na białło lub na różowo: oświetlenie powitalne po otwarciu pokrywy gniazda ładowania
- Lampka świeci na zielono: ładowanie zakończone
- Lampka miga na zielono: inicjalizacja ładowania lub trwa ładowanie
- Lampka świeci na niebiesko: aktywne ładowanie programowane

- Świeci na czerwono: usterka

Usterka może być spowodowana przez samochód lub instalację elektryczną u klienta.

Inne lampki stanu naładowania znajdują się w skrzynce sterującej podstawowego przewodu do ładowania z domowej instalacji elektrycznej (tryb 2) / uniwersalnego przewodu do ładowania z domowej instalacji elektrycznej (tryb 2).  
Przewód do ładowania ⇒strona123  
Ładowanie programowane ⇒strona128

## Paliwo



Należy tankować wyłącznie benzynę bezołowiową zgodną z europejską normą

EN 228 lub E DIN 51626-1, lub ich odpowiednikami.

Silnik może być zasilany paliwem zawierającym do 10% etanolu (np. paliwem E10).

Używać paliwa o zalecanej liczbie oktanowej. Niższa liczba oktanowa może skutkować ograniczeniem mocy silnika i momentu obrotowego oraz nieznacznym wzrostem zużycia paliwa.

### Uwaga

Dopuszcza się używanie wyłącznie dodatków do benzyny zgodnych z normą B715001.

#### Przeostroga

Nie używać paliwa ani dodatków do paliw zawierających związki metali, na przykład dodatków na bazie manganu. Przekroczenie dopuszczalnego poziomu może spowodować uszkodzenie silnika.

#### Przeostroga

Stosowanie paliwa o liczbie oktanowej niższej niż najniższa możliwa może prowadzić do niekontrolowanego spalania i uszkodzenia silnika.

Specjalne wymagania silnika dotyczące liczby oktanowej podano w przeglądzie danych technicznych silnika

⇒strona194 . Wymagania dla danego kraju wyszczególnione na naklejce umieszczonej na klapce wlewu paliwa mogą mieć pierwszeństwo. W celu zagwarantowania prawidłowego działania silnika w niektórych krajach może być wymagane używanie określonego paliwa, np. paliwa o konkretnej minimalnej liczbie oktanowej.

## Tankowanie Paliwa

### ⚠ Ostrzeżenie

Przed tankowaniem wyłączyć zapłon oraz wszelkie zewnętrzne nagrzewnice z komorami spalania. Podczas tankowania należy ściśle przestrzegać instrukcji i wytycznych dotyczących klientów stacji benzynowej.

### ⚠ Ostrzeżenie

Paliwo jest łatwopalne i wybuchowe. Zakaz palenia. Nie zbliżać się z otwartymi płomieniami lub iskrami. Jeśli wyczuwa się w samochodzie zapach paliwa, należy natychmiast zlecić naprawę w warsztacie.

Etykieta z symbolami na klapce wlewu paliwa pokazuje, jakie rodzaje

paliwa można tankować. Symbole te są umieszczone na pistoletach dystrybutorów na stacjach benzynowych w Europie. Należy tankować wyłącznie dozwolony rodzaj paliwa.

### Przeostroga

W przypadku zatankowania niewłaściwego paliwa nie należy włączać zapłonu.

Pokrywa wlewu paliwa znajduje się z tyłu po lewej stronie samochodu.



Kłapkę wlewu paliwa można otworzyć tylko, gdy odblokowane zostały zamki samochodu. Otworzyć kłapkę wlewu paliwa przez naciśnięcie. W celu otwarcia powoli odkręcić korek w lewo.

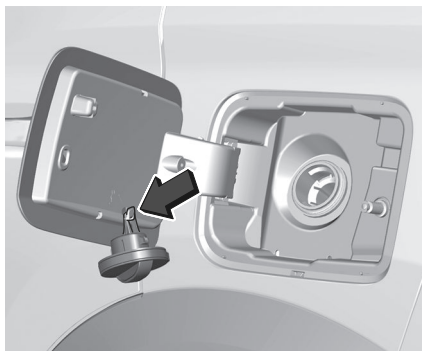

Korek wlewu paliwa można zamocować na zaczepie wewnątrz kłapki wlewu. Umieścić pistolet dystrybutora na wprost wlewu i lekko nacisnąć w celu włożenia. W celu uzupełnienia paliwa włączyć pistolet dystrybutora. Po automatycznym odcięciu zbiornik można uzupełnić paliwem, uruchamiając pistolet dystrybutora nie więcej niż dwa razy.

### Przeostroga

Natychmiast wytrzeć wyciekające paliwo.

W celu zamknięcia obracać korek wlewu paliwa w prawo. Zamknąć kłapkę, tak aby została zablokowana.

### Korek wlewu paliwa

Korzystać wyłącznie z oryginalnych korków wlewu paliwa.

### Informacje ogólne

Wartości dotyczące konkretnego samochodu zamieszczono w dołączonym do niego Świadectwie zgodności lub w innych krajowych dokumentach rejestracyjnych.

Sposób pomiaru zużycia paliwa jest określony przez dyrektywę R (WE) nr 715/2007 i nr 2017/1151 (w jej najnowszej obowiązującej wersji).

Wspomniana dyrektywa reguluje również poziom emisji CO<sub>2</sub>.

Danych tych nie można traktować jako gwarantowanego, rzeczywistego zużycia paliwa przez dany samochód.

Co więcej, zużycie paliwa zależy w dużej mierze od stylu jazdy kierowcy oraz od sytuacji na drodze.

Wszystkie wartości podano odnośnie do modelu bazowego ze standardowym wyposażeniem obowiązującego w Unii Europejskiej.

Zużycia paliwa określono dla pojazdu o masie odpowiadającej tzw. masie własnej pojazdu gotowego do drogi, jaka jest określana zgodnie z wytycznymi dyrektywy. Wyposażenie opcjonalne może spowodować nieznaczny wzrost zużycia paliwa i poziomu emisji CO<sub>2</sub>, a

także ograniczać prędkość maksymalną pojazdu.

## Zużycie Paliwa I Emisje CO<sub>2</sub>

Wszystkie wartości są wartościami liczonymi w cyklu mieszanym w warunkach WLTP.

Silnik spalinowy: Zużycie paliwa mieści się w przedziale od 36 do 56 mil/galon. Emisja CO<sub>2</sub> mieści się w zakresie od 148 do 111 g/km.

Rodzaje napędu ⇒strona3

## Hak holowniczy przyczepy

### Wskazówki Ogólne

#### Przeestroga

W przypadku nowych pojazdów należy holować przyczepę dopiero po przejechaniu co najmniej 997 km.

Należy używać wyłącznie haków holowniczych przeznaczonych dla danego modelu samochodu. Montaż haka holowniczego powinien być wykonywany w warsztacie. Może być konieczne wprowadzenie w samochodzie pewnych modyfikacji w obrębie układu chłodzenia, osłon termicznych i innych podzespołów.

Mocowanie haku holowniczego może przekraczać wielkość otworu ucha holowniczego.

W takiej sytuacji należy użyć haka holowniczego. Hak holowniczy należy zawsze przechowywać w pojeździe, aby w razie potrzeby mieć do niego łatwy dostęp.

## Zachowanie Samochodu I Zalecenia Dotyczące Jazdy Z Przyczepą

Przed podłączeniem przyczepy należy nasmarować hak holowniczy. Nie należy tego robić, gdy używany jest stabilizator przechyłów przyczepy, który oddziałuje na kulę haka.

Podczas holowania przyczepy nie przekraczać prędkości 80 km/h. Maksymalna prędkość 100 km/h jest dozwolona tylko wtedy, gdy używany jest tłumik drgań, a dopuszczalna masa całkowita przyczepy nie przekracza masy własnej samochodu.

W przypadku przyczep o niskiej stabilności oraz przyczep kempingowych stanowczo zaleca się używanie tłumika drgań.

W przypadku rozkołysania przyczepy na boki ograniczyć prędkość, nie korygować kierownicą, a w razie potrzeby mocno zahamować.

W przypadku zjeżdżania ze wzniesienia należy jechać na takim samym biegu i ze zbliżoną prędkością jak przy wjeżdżaniu na wzniesienie.

Ciśnienie w oponach⇒strona197

## Holowanie Przyczepy

### Obciążenie przyczepy

#### Ostrzeżenie

W przypadku pojazdów hybrydowych (48 V) możliwości holownicze są ograniczone, ponieważ może to mieć wpływ na osiągi samochodu.

Maksymalna dopuszczalna masa całkowita ciągniętej przyczepy uzależniona jest od wersji samochodu i mocy silnika. Jej przekraczanie jest zabronione. Rzeczywiste obciążenie stanowi różnicę pomiędzy rzeczywistą masą całkowitą przyczepy a rzeczywistym obciążeniem haka holowniczego.

Dopuszczalna masa ciągniętej przyczepy jest podana w dowodzie rejestracyjnym samochodu. Jeśli nie określono inaczej, dane takie mają zastosowanie przy pokonywaniu wzniesień o nachyleniu do 12%.

Dopuszczalna masa ciągniętej przyczepy dotyczy wzniesień nieprzekraczających

podanego nachylenia i wysokości 0 n.p.m. Moc silnika i zdolność samochodu do pokonywania wzniesień spadają wraz ze wzrostem wysokości i związanym z tym obniżeniem gęstości powietrza. Z tego względu dopuszczalna masa ciągniętej przyczepy maleje o 10% na każde 1000 m wysokości. Zmniejszenie obciążenia nie jest konieczne w przypadku jazdy po drogach o niewielkim nachyleniu (poniżej 8%, np. autostrady). Suma rzeczywistej masy całkowitej przyczepy i rzeczywistej masy całkowitej samochodu nie może przekroczyć dopuszczalnej masy całkowitej zestawu, którą można znaleźć na tabliczce identyfikacyjnej ⇒ strona 192

### Pionowe obciążenie sprzęgu

#### ⚠ Ostrzeżenie

Jeśli do haka holowniczego mocowane są akcesoria, takie jak bagażniki rowerowe, kufry na hak itp., należy przestrzegać maksymalnego dopuszczalnego obciążenia pionowego. Podczas korzystania z bagażnika rowerowego nie należy przewozić więcej niż czterech rowerów standardowych lub dwóch rowerów elektrycznych. Upewnić się wówczas, że najcięższy rower jest umieszczony jak najbliżej pojazdu.

Pionowe obciążenie sprzęgu to obciążenie wywierane przez dyszel przyczepy na hak holowniczy. Można je zmienić przez odpowiednie przemieszczenie ładunku na przyczepie. Wartość maksymalnego dopuszczalnego obciążenia haka holowniczego (65 kg) jest podana na tabliczce identyfikacyjnej haka oraz w dowodzie rejestracyjnym pojazdu. Należy zawsze dążyć do uzyskania pionowego obciążenia sprzęgu równego wartości maksymalnej, szczególnie w przypadku ciężkich przyczep. Pionowe obciążenie sprzęgu nigdy nie powinno być mniejsze niż 25 kg.

### Obciążenie tylnej osi

Przy podłączonej przyczepie i pełnym obciążeniu samochodu dopuszczalne obciążenie tylnej osi (patrz tabliczka identyfikacyjna i dokumenty samochodu) może zostać przekroczone o 60 kg, dopuszczalna masa całkowita pojazdu nie może zostać przekroczona. W przypadku przekroczenia dopuszczalnego obciążenia tylnej osi zastosowanie ma ograniczenie prędkości do 100 km/h.

## Hak Holowniczy

### Przeostrożenie

Podczas jazdy bez przyczepy należy wyjąć hak holowniczy.

### Przechowywanie haka holowniczego

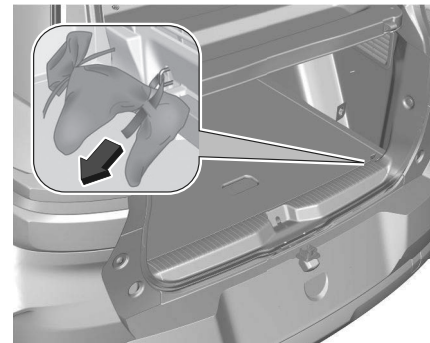

Torebka z końcówką haka holowniczego przechowywana jest na pokrywie podłogi tylnej w komorze ładunkowej. Przełożyć pas przez tylny prawy zaczep stabilizacyjny, owinać dwukrotnie i zaciągnąć pas w celu zabezpieczenia torby.

### Montaż haka holowniczego

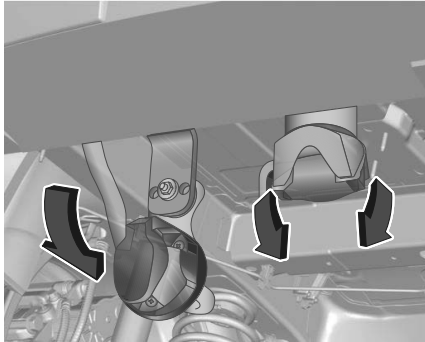

Obrócić gniazdo przyłączeniowe w dół. Wyjąć zaślepkę otworu do mocowania haka i schować ją.

### Sprawdzanie poprawności przygotowania haka holowniczego

- Czerwone oznaczenie na pokrętle musi być ustawione przy zielonym oznaczeniu na haku holowniczym.
- Odległość między pokrętłem a hakiem holowniczym musi wynosić ok. 6 mm.
- Kluczyk musi być w położeniu odblokowanym.

Jeśli tak nie jest, hak należy ponownie przygotować do montażu:

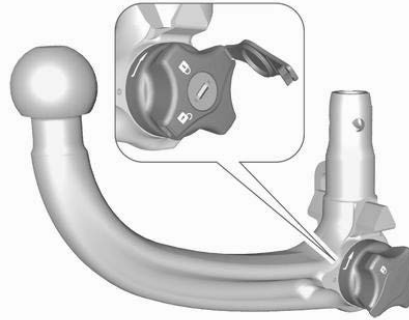

- Odblokować hak holowniczy, obracając kluczyk w położenie odblokowania.

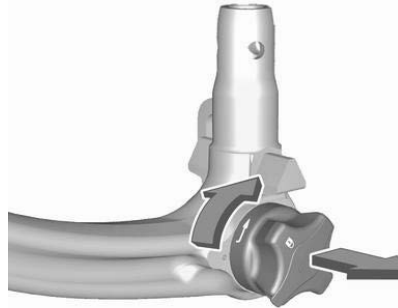

- Wysunąć pokrętło i obrócić je do oporu w prawo.

### Umieszczanie haka holowniczego w obsadzie

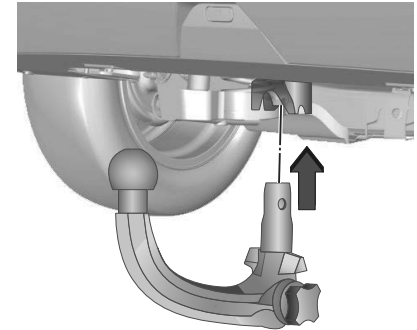

Odpowiednio przygotowany hak wsunąć w obsadę i mocno docisnąć w górę, aż do zablokowania, co zostanie zasygnalizowane charakterystycznym odgłosem.

Pokrętło samoczynnie powróci do położenia wyjściowego (pomiędzy nim a hakiem nie będzie szczeliny).

#### Ostrzeżenie

Nie dotykać uchwytu obrotowego podczas wkładania.

Zablokować hak holowniczy, obracając kluczyk w położenie odblokowania.

### Ucho do mocowania linki asekuracyjnej

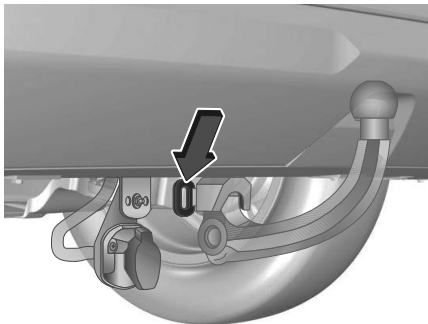

Podłączyć linkę asekuracyjną do ucha.

### Sprawdzanie poprawności instalacji haka holowniczego

- Zielone oznaczenie na pokrętle musi być ustawione przy zielonym oznaczeniu na haku holowniczym.
- Między pokrętle a hakiem nie może być jakiegokolwiek szczeliny.
- Hak musi być poprawnie zablokowany w obsadzie.
- Kluczyk musi być wyjęty (po uprzednim zablokowaniu haka).

### ⚠ Ostrzeżenie

Holowanie przyczepy jest dozwolone wyłącznie wówczas, kiedy hak holowniczy jest prawidłowo zamontowany. Jeśli hak holowniczy nie działa prawidłowo, należy zwrócić się o pomoc do warsztatu.

### Demontaż haka holowniczego

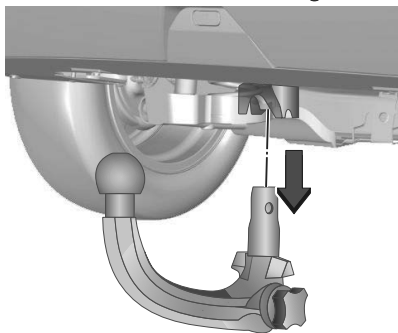

Usunąć zaślepkę i obrócić kluczyk do pozycji odblokowanej w celu odblokowania haka holowniczego. Wysunąć uchwyt obrotowy i obrócić go do oporu w prawo. Pociągnąć hak w dół, aby wyjąć go z obsady. Włożyć zaślepkę uszczelniającą do otworu. Obrócić gniazdo przyłączeniowe do góry.

Schować hak holowniczy w torbie i zabezpieczyć, mocując pasek przez tylny prawy zaczepek stabilizacyjny. Owinąć dwa razy i zacisnąć pasek, aby zabezpieczyć torbę.

## Zaawansowane systemy wspomagania jazdy

Zalecenia dotyczące jazdy /	
Funkcje wspomagania	
manewrowania.....	135
Wspomaganie hamowania	
awaryjnego (AEB).....	136
System ostrzegania o kolizji z	
przodu (FCW).....	139
System zwiększania stabilności	
samochoodu.....	140
Układ zapobiegający	
poślizgowi kół (ASR).....	140
System elektronicznej kontroli	
stabilizacji toru jazdy (ESC).....	141
System monitorowania	
martwego pola w lusterkach	
(SBSA).....	142
System ostrzegania	
o opuszczeniu pasa ruchu (LDW).....	144
System wspomagania	
utrzymania na pasie (LKA).....	145
Układ ułatwiający parkowanie.....	147
Kamera cofania (RVC).....	149
System wspomagania w	
przypadku utraty koncentracji	
kierowcy.....	151
System Cruise Control.....	153
Ogranicznik prędkości.....	155

Układ wykrywania spadku	
ciśnienia w oponach.....	156
System rozpoznawania znaków	
drogowych (TSA).....	157

## Zalecenia dotyczące jazdy / Funkcje wspomagania manewrowania

### Ostrzeżenie

Systemy wspomagania kierowcy mają za zadanie wspierać kierowcę, a nie zastępować jego uwagę. Kierowca ponosi pełną odpowiedzialność za prowadzenie samochodu. Podczas korzystania z systemów wspomagania kierowcy należy zawsze zwracać uwagę na aktualną sytuację na drodze.

### Uwaga

Aby zachować zgodność z ogólnymi europejskimi przepisami bezpieczeństwa, niektóre systemy wspomagania kierowcy można wyłączyć na wyświetlaczu informacyjnym tylko do momentu ponownego włączenia zapłonu. System jest automatycznie włączany przy każdym uruchomieniu silnika.

## Wspomaganie hamowania awaryjnego (AEB)

Wspomaganie hamowania awaryjnego pomaga ograniczyć skutki (w tym obrażenia ciała) czołowego zderzenia z pojazdami, pieszymi lub rowerzystami bezpośrednio przed samochodem, gdy kierowca nie podejmuje aktywnych działań, ręcznie hamując lub korygując tor jazdy za pomocą kierownicy. Przed uruchomieniem wspomagania hamowania awaryjnego kierowca może być ostrzegany przez system ostrzegania o kolizji z przodu.

System wykorzystuje różne dane wejściowe (np. z czujnika kamery, wartość ciśnienia w układzie hamulcowym, prędkość pojazdu) w celu obliczenia prawdopodobieństwa wystąpienia zderzenia czołowego.

### Ostrzeżenie

Korzystanie z systemu nie zwalnia kierowcy z obowiązku uważnej jazdy i obserwacji obszaru przed pojazdem. Ostrzega kierowcę, gdy pojazd jest zagrożony kolizją z poprzedzającym go pojazdem, pieszym lub rowerzystą. Tuż przed zbliżającą się kolizją zmniejsza prędkość pojazdu, aby uniknąć kolizji lub ograniczyć jej dotkliwość.

System ten może również reagować na zwierzęta. Jednak zwierzęta mniejsze niż 0,5 m lub obiekty na drodze mogą nie być wykrywane.

Po nagłej zmianie pasa ruchu układ wykrywa pojazd poprzedzający dopiero po pewnym czasie.

Kierowca musi być zawsze przygotowany na ewentualną reakcję, włączenie hamulców oraz wykonanie manewrów kierownicą, aby uniknąć zderzenia.

### Włączanie/wyłączanie

W zależności od wersji system ten jest domyślnie automatycznie uruchamiany przy każdorazowym uruchomieniu silnika, nawet jeśli dokonano jego dezaktywacji podczas ostatniego cyklu wyłącznika zapłonu.

W celu uzyskania dodatkowych informacji ⇨ strona 135

Wspomaganie hamowania awaryjnego można wyłączyć w menu personalizacji ustawień pojazdu. W niektórych wersjach dezaktywacja jest możliwa tylko wtedy, gdy pojazd stoi w miejscu.

Systemu nie można wyłączyć przy prędkości powyżej 10 km/h.

 świeci się po wyłączeniu.

### Funkcjonowanie

W zależności od konfiguracji pojazdu i wykrywanych obiektów istnieje kilka zakresów prędkości.

Wspomaganie hamowania awaryjnego działa przy prędkości od 8 do 85 km/h po wykryciu pieszego lub rowerzysty.

Wspomaganie hamowania awaryjnego działa przy prędkości od 8 do 135 km/h po wykryciu poruszającego się lub nieruchomego pojazdu.

System obejmuje:

- System ostrzegania o kolizji z przodu
- układ wspomagania nagłego hamowania
- automatyczne hamowanie  
System ostrzegania o kolizji z przodu (FCW) ⇨ strona 139

### Automatyczne hamowanie

Tuż przed zbliżającą się kolizją funkcja ta automatycznie uruchamia ograniczone hamowanie, aby zmniejszyć prędkość zderzenia lub zapobiec kolizji.

Gdy działa wspomaganie hamowania awaryjnego, w zestawie wskaźników miga .

Jeśli wspomaganie hamowania awaryjnego zakończy się, przez kilka

sekund będzie migać . W tym czasie wspomaganie hamowania awaryjnego

nie może być zastosowane, jeśli istnieje ryzyko dalszej kolizji.

Przy prędkości poniżej 50 km/h automatyczne hamowanie może wyhamować pojazd aż do całkowitego zatrzymania. Jeśli prędkość przekracza ten limit, automatyczne hamowanie może zmniejszyć prędkość o maksymalnie 50 km/h. Niemniej jednak kierowca musi włączyć hamulec postojowy, aby całkowicie zatrzymać pojazd.

Automatyczna skrzynia biegów:

Automatyczne hamowanie jest utrzymywane jeszcze przez pewien czas po całkowitym zatrzymaniu pojazdu.

Trzymać pedał hamulca wciśnięty, aby zapobiec ponownemu ruszeniu pojazdu.

Układ automatycznej kontroli prędkości wyłącza się po rozpoczęciu automatycznego hamowania. W niektórych przypadkach kierowca może wybrać opcję pominięcia automatycznego hamowania zapewnianego przez aktywny system wspomagania hamowania awaryjnego. Mocno nacisnąć pedał przyspieszenia lub mocno obrócić kierownicę, aby pominąć automatyczne hamowanie, jeśli sytuacja i otoczenie na to pozwalają.

### Ostrzeżenie

Nie wolno polegać na tym systemie podczas hamowania pojazdem. Funkcja wspomagania hamowania awaryjnego nie zahamuje, jeśli zostanie przekroczony przewidziany zakres prędkości.

### Układ wspomagania nagłego hamowania

Jeśli kierowca hamuje, ale nie wystarcza to do uniknięcia kolizji, system ten wspomaga hamowanie. Wspomaganie hamowania jest dostępne tylko wtedy, gdy kierowca naciska pedał hamulca. Układ wspomagania nagłego hamowania wyłącza się automatycznie po zwolnieniu pedału hamulca.

### Warunki działania

Wspomaganie hamowania awaryjnego działa wyłącznie wówczas, gdy:

- układ hamulcowy działa
- system elektronicznej kontroli stabilizacji toru jazdy i układ zapobiegający poślizgowi kół (ASR) są aktywne
- pas bezpieczeństwa siedzenia kierowcy i – w zależności od wersji –

pas siedzenia pasażera przedniego są zapięte

• stała prędkość na krętych drogach

Wspomaganie hamowania awaryjnego dezaktywuje się automatycznie w następujących przypadkach:

- wykryte zostało koło zapasowe o mniejszej średnicy
- wykryta została usterka przełącznika pedału hamulca lub prawego bądź lewego światła stop
- wykryta została usterka w systemie wspomagania hamowania awaryjnego, w elektronice lub w układzie hamulcowym
- wykryto poważne zderzenie, np. takie, podczas którego zadziałała poduszka powietrzna

### Ograniczenia systemu

System może działać gorzej lub być niedostępny w następujących przypadkach:

- kamera przednia pokryta śniegiem, lodem, błotem pośniegowym, błotem lub innymi zabrudzeniami
- przednia szyba uszkodzona lub zabrudzona, z miejscami o zakłóconej widzialności lub pokryta elementami obcymi, np. naklejkami

- kamera przednia nie jest w swojej normalnej pozycji
- automatyczne hamowanie jest niedostępne np. trwa chłodzenie tarcz hamulcowych
- pedał hamulca używany stale przez dłuższy czas, np. na długim zjeździe
- drogi kręte lub z wzniesieniami
- proces inicjalizacji systemu po odłączeniu akumulatora
- oślepiające światło, np. słoneczne lub sztuczne, świeci bezpośrednio w obiektyw kamery
- niekorzystne warunki atmosferyczne, np. opady deszczu lub śniegu bądź mgła
- woda rozbryzgiana przez poprzedzający pojazd

Po uderzeniu lub w przypadku widocznych uszkodzeń, należy oddać pojazd do kontroli w warsztacie. Na działanie systemu mogą mieć negatywny wpływ:

- system elektronicznej kontroli stabilizacji toru jazdy i układ zapobiegający poślizgowi kół (ASR) działają

- napięcie akumulatora pojazdu poza zakresem
- światła odbijające się od mokrej powierzchni drogi
- znajdujące się blisko pojazdy poprzedzające
- ciągniki, pojazdy zabłocone lub pojazdy z przyczepą
- drogi z pochyleniem poprzecznym
- niedostateczne warunki oświetleniowe
- nagłe zmiany oświetlenia
- modyfikacje pojazdu, dotyczące np. opon
- samochód przeciążony

Kierowca nie może nadmiernie obciążać przestrzeni ładunkowej ani dachu pojazdu.

Jeśli czujnik jest zasłonięty, wyświetlany jest komunikat informujący o konieczności wyczyszczenia czujników kamery.

Jeśli ujemny wpływ na system jest tymczasowy i nie jest wymagane żadne działanie ze strony kierowcy, nie wyświetla się żaden komunikat. Podczas jazdy kierowca zawsze powinien zachować pełną koncentrację i gotowość do działania w celu uniknięcia zderzeń.



Zalecamy wyłączenie systemu w menu personalizacji ustawień w następujących przypadkach:

- podczas holowania przyczepy towarowej lub kempingowej
- podczas przewożenia długich przedmiotów na belkach dachowych lub bagażniku dachowym
- gdy pojazd jest holowany
- podczas wykonywania jakichkolwiek czynności konserwacyjnych przy włączonym zapłonie
- gdy pojazd jest wyposażony w z łańcuchy śniegowe
- po założeniu koła zapasowego mniejszego od pozostałych kół
- przed skorzystaniem z automatycznej myjni samochodowej
- przed wjazdem na stanowisko rolkowe w warsztacie
- gdy szyba przednia została uszkodzona w okolicy kamery
- gdy światła hamowania nie działają

### Usterka

Jeżeli system nie działa prawidłowo lub jest niedostępny np. podczas inicjalizacji, w zestawie wskaźników świeci się .

W razie usterki w zestawie wskaźników zaświeca się , wyświetlany jest komunikat i emitowany jest sygnał dźwiękowy. Należy zwrócić się do warsztatu.

 zaświeca się w zestawie wskaźników wraz z komunikatem wskazującym, że czujniki kamery mogą być zasłonięte. Zatrzymać samochód i sprawdzić, czy nie wymagają one wyczyszczenia. Jeśli po wyczyszczeniu kamery nadal świeci się , należy skonsultować się z warszatem.

 może się zaświecić również w razie pojawienia się problemu w systemie informacyjno-rozrywkowym.

Jeśli  świeci się w zestawie wskaźników po wyłączeniu silnika i ponownym uruchomieniu go, należy skonsultować się z warszatem.

⇒strona67

## System ostrzegania o kolizji z przodu (FCW)

Układ ostrzegania o kolizji z przodu sygnalizuje kierowcy ryzyko kolizji z pojazdem jadącym z przodu, rowerzystą lub pieszym.

### Ostrzeżenie

System ostrzegania o kolizji z przodu jest tylko systemem ostrzegawczym, który nie uruchamia hamulców. Jeśli samochód zbliża się do pojazdu poprzedzającego zbyt szybko, może nie wystarczyć czasu na uniknięcie kolizji. Kierowca przyjmuje pełną odpowiedzialność za utrzymywanie odpowiedniej odległości od poprzedzającego pojazdu w zależności od warunków ruchu drogowego, pogody i widoczności. Podczas jazdy kierowca zawsze musi zachować absolutną ostrożność. Kierowca musi być zawsze przygotowany na ewentualną reakcję i włączenie hamulców.

### Aktywacja

System ostrzegania o kolizji z przodu działa przy prędkości od 8 do 80 km/h po wykryciu pieszego lub rowerzysty. System ostrzegania o kolizji z przodu działa przy prędkości od 8 do 135 km/h po wykryciu poruszającego się lub nieruchomego pojazdu.

### Ostrzeganie kierowcy

Gdy kolizja jest nieuchronna i wymagana jest natychmiastowa reakcja kierowcy,

w zestawie wskaźników miga  i generowany jest dźwięk ostrzegawczy oraz pojawia się komunikat.

### Przeestroga

Kolor podświetlenia tej lampki kontrolnej nie odpowiada lokalnym przepisom ruchu drogowego dotyczącym odległości, jaka powinna być utrzymywana względem poprzedzającego pojazdu. Kierowca przez cały czas ponosi pełną odpowiedzialność za utrzymanie bezpiecznej odległości od poprzedzającego pojazdu zgodnie z obowiązującymi przepisami ruchu drogowego, warunkami pogodowymi, drogowymi itp.

### Dezaktywacja

System można wyłączyć tylko przez dezaktywację wspomagania hamowania awaryjnego w menu personalizacji ustawień samochodu.

### Ograniczenia systemu

Ostrzeżenie o kolizji z przodu jest przeznaczone do ostrzegania przed pojazdami, pieszymi i rowerzystami, ale może również reagować na inne objekty.

System może działać gorzej lub być niedostępny w następujących przypadkach:

- kamera przednia jest pokryta śniegiem, lodem, błotem pośniegowym, błotem lub innymi zabrudzeniami
- przednia szyba uszkodzona lub zabrudzona, z miejscami o zakłóconej widzialności lub pokryta elementami obcymi, np. naklejkami
- kamera przednia nie jest w swojej normalnej pozycji
- automatyczne hamowanie jest niedostępne np. trwa chłodzenie tarcz hamulcowych
- pedał hamulca używany stale przez dłuższy czas, np. na długim zjeździe
- drogi kręte lub z wzniesieniami
- proces inicjalizacji systemu po odłączeniu akumulatora
- oślepiające światło, np. słoneczne lub sztuczne, świeci bezpośrednio w obiektyw kamery
- niekorzystne warunki atmosferyczne, np. opady deszczu lub śniegu bądź mgła
- woda rozbryzgiwana przez poprzedzający pojazd

Po uderzeniu lub w przypadku widocznych uszkodzeń, należy oddać pojazd do kontroli w warsztacie. Na działanie systemu mogą mieć negatywny wpływ:

- system elektronicznej kontroli stabilizacji toru jazdy i układ zapobiegający poślizgowi kół (ASR) działają
- napięcie akumulatora pojazdu poza zakresem
- światła odbijające się od mokrej powierzchni drogi
- znajdujące się blisko pojazdy poprzedzające
- ciągniki, pojazdy zabłocone lub pojazdy z przyczepą
- drogi z pochyleniem poprzecznym
- niedostateczne warunki oświetleniowe
- nagłe zmiany oświetlenia
- modyfikacje pojazdu, dotyczące np. opon
- samochód przeciążony

## System zwiększania stabilności samochodu

### Układ Zapobiegający Poślizgowi Kół (ASR)

Układ zapobiegający poślizgowi kół (lub układ kontroli poślizgu kół) optymalizuje przyczepność, wykorzystując hamowanie silnikiem i włączając hamulce kół napędowych, aby uniknąć poślizgu kół. Poprawia również stabilność kierunkową samochodu.

W przypadku wykrycia różnicy między torem jazdy samochodu a torem obranym przez kierowcę układ dynamicznej kontroli stabilności automatycznie wykorzystuje hamowanie silnikiem do wyhamowania jednego lub kilku kół oraz przywróceniażądanego toru jazdy – w granicach praw fizyki. Te układy włączają się automatycznie po każdym uruchomieniu silnika.

Podczas działania układu ASR miga .

### Usterka

W razie usterki zaświeca się  w zestawie wskaźników, zostaje wyświetlony komunikat i rozlega się sygnał dźwiękowy. Skorzystać z pomocy warsztatu.

 **Ostrzeżenie****ASR/DSC**

Te układy zapewniają zwiększone bezpieczeństwo przy normalnej jeździe, ale nie powinny skłaniać kierowcy do dodatkowego ryzyka lub do jazdy ze zbyt dużą prędkością.

W warunkach zmniejszonej przyczepności (deszcz, śnieg, lód) ryzyko utraty przyczepności wzrasta. Dlatego dla bezpieczeństwa użytkownika ważne jest, aby systemy te były włączone w każdych warunkach, a zwłaszcza w trudnych warunkach. Prawidłowe działanie układów jest uwarunkowane przestrzeganiem zaleceń producenta dotyczących kół (opony i felgi), podzespołów układu hamulcowego, podzespołów elektronicznych oraz procedur montażu i napraw obowiązujących w ASO. Aby zapewnić skuteczność działania tych układów w warunkach zimowych, zalecane jest używanie opon zimowych lub całorocznych. Na wszystkich kołach muszą się znajdować opony homologowane dla pojazdu.

**Samochody z menu dezaktywacji**

ASR można zdezaktywować w menu zestawu wskaźników za pomocą elementu sterowania na kierownicy. Zestaw wskaźników → strona 66  
Wyłączenie jest potwierdzane przez

zaświecenie się  i pojawienie się komunikatu w zestawie wskaźników. Układ ASR jest uaktywniany automatycznie po przekroczeniu prędkości 50 km/h i przy każdym ponownym włączeniu zapłonu. Układ ASR można ponownie włączyć ręcznie przy prędkości mniejszej od 50 km/h.

**System Elektronicznej Kontroli Stabilizacji Toru Jazdy (ESC)**

System elektronicznej kontroli stabilizacji toru jazdy (ESC) w razie potrzeby poprawia stabilność samochodu, niezależnie od typu nawierzchni i przyczepności opon.

Gdy tylko koła tracą przyczepność lub samochód zacznie wpadać w poślizg (wystąpi podsterowność / nadsterowność), układ natychmiast zredukuje moc silnika (zmeni się odgłos pracy silnika) i odpowiednio przyhamuje poszczególne koła.

System ESC działa w połączeniu z układem zapobiegającym poślizgowi kół

(ASR). Zapobiega on poślizgowi kół napędzanych.

Układ zapobiegający poślizgowi kół (ASR) wchodzi w skład systemu ESC.

Układ zapobiegający poślizgowi kół (ASR) poprawia stabilność samochodu niezależnie od typu nawierzchni

i przyczepności opon, poprzez zapobieganie poślizgowi kół.

Gdy tylko koła napędowe zaczynają tracić przyczepność, układ redukuje moc silnika i odpowiednio przyhamowuje koło, które ślizga się najbardziej. Dzięki temu samochód uzyskuje lepszą stabilność na śliskiej nawierzchni.

System ESC i układ zapobiegający poślizgowi kół (ASR) włączają się przy każdym uruchomieniu silnika, po

zgaśnięciu lampki kontrolnej .

Gdy system ESC i układ zapobiegający

poślizgowi kół (ASR) działają, miga .

Po ponownym podłączeniu akumulatora pojazdu, system wymaga ponownej kalibracji poprzez przejechanie krótkiego dystansu.

 **Ostrzeżenie**



Świadomość dysponowania tą specjalną funkcją bezpieczeństwa nie powinna skłaniać do wykonywania niebezpiecznych manewrów.

Należy zawsze dostosowywać prędkość do panujących warunków drogowych.



W razie potrzeby system ESC i układ zapobiegający poślizgowi kół (ASR)

można zdezaktywować: nacisnąć .

Zaświeci się dioda LED w przycisku . Na wyświetlaczu informacyjnym kierowcy pojawia się komunikat o stanie, gdy system ESC i układ zapobiegający poślizgowi kół (ASR) są nieaktywne. System ESC i układ zapobiegający poślizgowi kół (ASR) są ponownie uaktywniane po ponownym naciśnięciu przycisku , po wciśnięciu hamulca lub gdy samochód porusza się z prędkością większą niż 50 km/h.

Dioda w przycisku  gaśnie, gdy system ESC i układ zapobiegający poślizgowi kół (ASR) zostaną ponownie uaktywnione. Po wyłączeniu i ponownym włączeniu zapłonu system ESC i układ zapobiegający poślizgowi kół (ASR) są uaktywniane automatycznie.

### Usterka

W przypadku wystąpienia usterki układu

lampka kontrolna  zaczyna świecić światłem ciągłym, a na wyświetlaczu informacyjnym kierowcy pojawia się komunikat. Układ nie działa prawidłowo. Przyczynę usterki należy usunąć w warsztacie.

## System monitorowania martwego pola w lusterkach (SBSA)

### Ostrzeżenie

System monitorowania martwego pola stanowi jedynie element wspomagający przy zmianie pasa ruchu i nie zwalnia kierowcy z obowiązku monitorowania sytuacji. System monitorowania martwego pola nie wykrywa:

- pojazdów zbliżających się bardzo szybko
- pieszych lub zwierząt
- nieruchomych obiektów, np. nieruchomych pojazdów, latarni ulicznych, znaków drogowych itp.

Brak należytej ostrożności przy zmianie pasa ruchu może skutkować uszkodzeniem samochodu, obrażeniami ciała lub śmiercią. Przed zmianą pasa należy zawsze sprawdzać lusterka zewnętrzne i lusterka wsteczne, oglądać się przez ramię i włączać kierunkowskazy.

### Aktywacja

System można włączyć za pośrednictwem menu ustawień samochodu w , używając do tego celu elementów sterujących na kole kierownicy.

## Funkcjonowanie

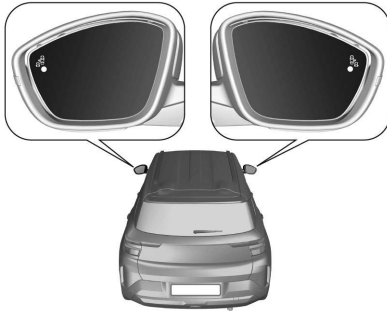

Gdy podczas jazdy do przodu system wykryje pojazd w martwej strefie z boku, w odpowiednim lusterku zewnętrznym zaświeci się dioda LED. Jeśli włączone są kierunkowskazy po odpowiedniej stronie, dioda LED miga.

Dioda zaświeca się natychmiast, gdy samochód jest wyprzedzany.

W przypadku powolnego wyprzedzania innego pojazdu dioda zaświeca się z opóźnieniem.

## Warunki działania

Aby system działał prawidłowo, muszą być spełnione następujące warunki:

- wszystkie pojazdy poruszają się w tym samym kierunku i na sąsiednich pasach ruchu

- prędkość samochodu wynosi od 30 do 140 km/h
- wyprzedzanie pojazdu przy różnicy prędkości wynoszącej mniej niż 15 km/h
- inny pojazd wyprzedza przy różnicy prędkości wynoszącej mniej niż 15 km/h
- nie jest podłączona żadna wtyczka do gniazda zasilania na haku holowniczym przyczepy
- czujniki nie są pokryte błotem, lodem ani śniegiem
- strefy ostrzegania w lusterkach bocznych oraz strefy wykrywania na przednim i tylnym zderzaku nie są zastąpione naklejkami ani innymi przedmiotami
- normalne natężenie ruchu
- jazda po prostej drodze lub po łagodnym łuku

W poniższych sytuacjach nie pojawi się żadne ostrzeżenie:

- w przypadku obecności nieruchomych obiektów, np. zaparkowane pojazdy, bariery, latarnie, znaki drogowe
- w przypadku bardzo dużego natężenia ruchu, kiedy poruszające się

pojazdy mogą zostać pomyłone z nieruchomymi obiektami

- w przypadku pojazdów jadących w przeciwnym kierunku
- w przypadku jazdy po krętej drodze lub ostrym zakręcie
- w przypadku wyprzedzania bardzo długiego pojazdu lub wyprzedzania przez taki pojazd, np. ciężarówkę, autokar, który jest jednocześnie wykrywany w martwym polu z tyłu i widoczny z przodu w polu widzenia kierowcy
- przy zbyt szybkim wyprzedzaniu

## Dezaktywacja

System można wyłączyć w menu personalizacji ustawień samochodu w zestawie wskaźników, wchodząc do niego za pomocą elementów sterowania na kierownicy.

W chwili wyłączenia zapłonu stan systemu zostaje zapisany w pamięci. System ten wyłącza się automatycznie po podłączeniu przyczepy lub bagażnika rowerowego do haka holowniczego. Niekorzystne warunki pogodowe, np. ulewny deszcz, mogą powodować generowanie fałszywych ostrzeżeń.

## Usterka

W przypadku usterki w zestawie

wskaźników zaświeca się lampka  i wyświetla się komunikat.

Należy skorzystać z pomocy warsztatu.

## System ostrzegania o opuszczeniu pasa ruchu (LDW)

System ostrzegania o opuszczeniu pasa ruchu pomaga kierowcy uniknąć niezamierzonego opuszczenia pasa ruchu. Kamera przednia monitoruje oznaczenia pasa ruchu, między którymi porusza się pojazd. Jeżeli pojazd przekroczy krawędź drogi lub oznaczenie pasa ruchu, system ostrzega kierowcę. System nie wykrywa niezamierzonej zmiany pasa ruchu, gdy włączone są kierunkowskazy i przez kilka sekund po wyłączeniu kierunkowskazów.

Ostrzeżenie nie zostanie wydane w przypadku dynamicznej jazdy, tj. naciśnięcia na pedał hamulca lub przyspieszenia lub silnego skrętu. Gdy system rozpoznaje niezamierzoną

zmianę pasa ruchu,  zaświeca się i wyświetlany jest odpowiedni komunikat.

## Warunki działania

Aby zapewnić prawidłową pracę układu, muszą być spełnione następujące warunki:

- prędkość pojazdu musi wynosić od ok. 65 km/h do 180 km/h
- kierunkowskazy nie są włączone
- nie jest wykrywany dynamiczny styl jazdy, tj. nacisk na pedał hamulca lub przyspieszenia
- oznakowanie pasów ruchu może być wyraźnie rozpoznawane przez system
- pojazd nie pokonuje ciasnego zakrętu
- nie występuje żadna usterka układu uniemożliwiająca wprowadzenie korekt

### Ostrzeżenie

System ten jest elementem wspomagającym jazdę i w żadnym przypadku nie może zastępować czujności kierowcy.

## Aktywacja

W zależności od wersji system ten jest domyślnie automatycznie uruchamiany przy każdorazowym uruchomieniu silnika, nawet jeśli dokonano jego dezaktywacji podczas ostatniego cyklu wyłącznika zapłonu.

Bardziej szczegółowe informacje można znaleźć w [↔ strona 135](#)



Jeśli układ jest włączony, dioda LED w przycisku nie świeci się. Aby uruchomić ten system, jeśli wcześniej dokonano jego dezaktywacji, należy nacisnąć przycisk.

## Dezaktywacja

Aby zdezaktywować system, należy nacisnąć i przytrzymać przycisk, dopóki nie zaświeci się dioda w przycisku.

## Ograniczenia systemu

Na działanie systemu mogą mieć negatywny wpływ:

- kamera pokryta śniegiem, lodem, błotem pośniegowym, brudem lub dotknięta skutkami uszkodzenia

przedniej szyby lub zasłonięta obcymi elementami, np. naklejkami

- bliskość pojazdów poprzedzających
- drogi z pochyleniem poprzecznym
- drogi kręte lub z wzniesieniami
- niedostateczne warunki oświetleniowe
- nagłe zmiany oświetlenia
- oślepiające światło, np. słoneczne lub sztuczne, świeci bezpośrednio w obiektyw kamery
- niekorzystne warunki atmosferyczne, np. intensywne opady deszczu lub śniegu bądź mgła
- modyfikacje pojazdu, dotyczące np. opon
- drogi ze słabym oznakowaniem pasów ruchu lub ich brakiem

### Brak dostępności po odłączeniu akumulatora

System ostrzegania o przekroczeniu pasa ruchu może być tymczasowo niedostępny lub nieaktywny, gdy zasilanie samochodu zostaje ponownie podłączone.

### Usterka

W przypadku wystąpienia usterki w

zestawie wskaźników zaświeca się . Należy skorzystać z pomocy warsztatu. Jeżeli czujnik zostanie zakryty, w

zestawie wskaźników zaświeci się  i pojawi się komunikat informujący o konieczności oczyszczenia czujników.

### Uwaga

Na działanie systemu mogą mieć negatywny wpływ ostre zakręty i obszary robót drogowych.

## System wspomagania utrzymania na pasie (LKA)

System wspomagania utrzymania na pasie ruchu pomaga kierowcy uniknąć niezamierzonego opuszczenia pasa ruchu. Kamera przednia monitoruje oznaczenia pasa ruchu, pomiędzy którymi porusza się pojazd.

Jeśli pojazd zbliży się do oznaczenia pasa ruchu, kierownica zostanie lekko obrócona w celu sprowadzenia pojazdu z powrotem na środek pasa ruchu.

Kierowca zauważa, że kierownica samoczynnie się obraca.

Obrócić kierownicę w tym samym kierunku, jeśli manewry systemu są niewystarczające. Obrócić koło

kierownicy lekko w kierunku przeciwnym w przypadku zamiaru zmiany pasa ruchu. Gdy system obraca kierownicą w celu skorygowania toru jazdy, w zestawie

wskaźników miga .

System wspomagania utrzymania na pasie ruchu nie kieruje pojazdem w sposób ciągły. System nie wykrywa niezamierzonej zmiany pasa ruchu w przypadku użycia kierunkowskazów i przez kilka sekund po wyłączeniu kierunkowskazów.

System poinformuje kierowcę komunikatem i sygnałem dźwiękowym, jeśli korekta trwa dłużej niż dziesięć sekund. Jeśli kierowca nadal nie jest w stanie utrzymać pojazdu na pasie ruchu, po krótkim czasie korekta zostanie przerwana.

W przypadku wykrycia jazdy, w trakcie której kierowca nie trzyma rąk na kierownicy przy korekcie w kroczącym interwale 180 sekund, system interweniuje:

Interwencja 1:  miga do końca interwencji.

Interwencja 2:  miga i generowany jest dźwięk ostrzegawczy do końca interwencji, ale przez co najmniej jedną sekundę.

Dodatkowe interwencje:  miga nieprzerwanie, a dźwięk ostrzegawczy generowany jest 10 sekund dłużej niż poprzedni dźwięk.

Gdy system nie jest w stanie utrzymać pojazdu na pasie ruchu i wymagana jest natychmiastowa reakcja kierowcy, w zestawie wskaźników pojawia się komunikat systemu ostrzegania o opuszczeniu pasa ruchu.

### Uwaga

System ten może być nieaktywny, jeśli wykryje pasy, które są zbyt wąskie, zbyt szerokie lub zbyt mocno wykrzywione. Aby zapewnić prawidłową pracę układu, muszą być spełnione następujące warunki:

- prędkość pojazdu musi wynosić od ok. 65 km/h do 180 km/h
- kierunkowskazy nie są włączone
- system elektronicznej kontroli stabilizacji toru jazdy jest włączony i nie interweniuje
- nie jest podłączona żadna wtyczka do gniazda zasilania na haku holowniczym przyczepy
- nie jest wykrywany dynamiczny styl jazdy, tj. nacisk na pedał hamulca lub przyspieszenia

- oznakowanie pasów ruchu może być wyraźnie rozpoznawane przez system
- nie jest używane dojazdowe koło zapasowe
- pojazd nie pokonuje ciasnego zakrętu
- nie występuje żadna usterka układu uniemożliwiająca wprowadzenie korekt

W zależności od wersji aktywny jest tylko system ostrzegania przed niezamierzoną zmianą pasa ruchu, gdy występuje usterka systemu, używane jest koło zapasowe, nie włącza się system elektronicznej kontroli stabilizacji toru jazdy lub np. podłączona jest przyczepa.

### Aktywacja

W zależności od wersji system ten jest domyślnie automatycznie uruchamiany przy każdorazowym uruchomieniu silnika, nawet jeśli dokonano jego dezaktywacji podczas ostatniego cyklu wyłącznika zapłonu.

Bardziej szczegółowe informacje można znaleźć w [⇒ strona 135](#).



Jeśli układ jest włączony, dioda LED w przycisku nie świeci się. Aby uruchomić ten system, jeśli wcześniej dokonano jego dezaktywacji, należy nacisnąć przycisk.

### Dezaktywacja

Aby zdezaktywować system, należy nacisnąć i przytrzymać przycisk, dopóki nie zaświeci się dioda.

### Ograniczenia systemu

Na działanie systemu mogą mieć negatywny wpływ:

- kamera pokryta śniegiem, lodem, błotem pośniegowym, brudem lub dotknięta skutkami uszkodzenia przedniej szyby lub zasłonięta obcymi elementami, np. naklejkami

- duże lub nierównomiernie rozłożone obciążenie
- znajdujące się blisko pojazdy poprzedzające
- drogi z pochyleniem poprzecznym
- drogi kręte lub z wzniesieniami
- niedostateczne warunki oświetleniowe
- nagłe zmiany oświetlenia
- oślepiające światło, np. słoneczne lub sztuczne, świeci bezpośrednio w obiektyw kamery
- niekorzystne warunki atmosferyczne, np. intensywne opady deszczu lub śniegu bądź mgła
- modyfikacje pojazdu, dotyczące np. opon
- nieprawidłowe ciśnienie w oponach
- drogi ze słabym oznakowaniem pasów ruchu lub ich brakiem

Komunikat ostrzegawczy może pojawić się również wtedy, gdy pojazd jedzie po długim, prostym pasie ruchu o równej nawierzchni, nawet jeśli kierowca prawidłowo trzyma kierownicę. Dezaktywować system, jeśli jego działanie jest zakłócone przez plamy smoły, cienie, pęknięcia w jezdni, tymczasowe oznaczenia pasów ruchu

lub oznaczenia związane z robotami drogowymi, a także przez inne niedoskonałości drogi.

### Ostrzeżenie

Należy stale obserwować sytuację na drodze i prawidłowo prowadzić pojazd wewnątrz pasa ruchu – niezastosowanie się do tego polecenia może spowodować uszkodzenie pojazdu, obrażenia ciała lub śmierć. Układ może nie utrzymać pojazdu na pasie ruchu lub nie wygenerować ostrzeżenia, nawet jeśli wykrywane są oznaczenia pasa ruchu. Kierowanie przez system może być niewystarczające do uniknięcia zjechania z pasa ruchu. Układ może nie wykryć braku kontrolowania kierownicy podczas jazdy z powodu czynników zewnętrznych (stanu i nawierzchni drogi, pogody itp.). Kierowca ponosi pełną odpowiedzialność za kierowanie pojazdem i musi zawsze trzymać ręce na kierownicy podczas jazdy. Używanie układu podczas jazdy po śliskiej drodze może doprowadzić do utraty panowania nad pojazdem i wypadku. Należy wyłączyć układ.

### Usterka

W przypadku wystąpienia usterki w zestawie wskaźników zaświeca się . Należy skorzystać z pomocy warsztatu. Jeżeli czujnik zostanie zakryty, w

zestawie wskaźników zaświeci się  i pojawi się komunikat informujący o konieczności oczyszczenia czujników.

### Uwaga

Na działanie systemu mogą mieć negatywny wpływ ostre zakręty i obszary robót drogowych.

## Układ ułatwiający parkowanie

### Informacje ogólne

Układ tylny wyłącza się po podłączeniu wtyczki do gniazda zasilania na haku holowniczym przyczepy.

### Ostrzeżenie

Kierowca ponosi pełną odpowiedzialność za zachowanie ostrożności przy parkowaniu. Należy zawsze sprawdzać otoczenie podczas jazdy do tyłu lub do przodu z zastosowaniem systemu wspomagania parkowania.

## Przedni-tylny układ ułatwiający parkowanie

Przedni-tylny układ ułatwiający parkowanie mierzy odległość między samochodem a przeszkodami z przodu i z tyłu. Układ ten informuje i ostrzega kierowcę za pomocą sygnałów dźwiękowych i wskazań na wyświetlaczu.



Układ wykorzystuje czujniki ultradźwiękowe zamontowane w tylnym i przednim zderzaku.

### Aktywacja

Gdy włączony jest bieg jazdy do przodu i z przodu zostanie wykryta przeszkoda, a prędkość pojazdu spadnie poniżej 13 km/h, włącza się przedni układ ułatwiający parkowanie.

Po włączeniu biegu wstecznego włączają się tylny i przedni układ ułatwiający parkowanie.

Po włączeniu biegu wstecznego emitowany jest sygnał dźwiękowy i pojawia się odpowiednie wskazanie na wyświetlaczu. Jeśli nie jest emitowany sygnał dźwiękowy, nie pokazuje się

wskazanie na wyświetlaczu lub pojawia się komunikat ostrzegawczy, w systemie wystąpiła awaria.

### Dezaktywacja

Tylny układ ułatwiający parkowanie wyłącza się w momencie wyłączenia biegu wstecznego.

Przedni układ ułatwiający parkowanie wyłącza się przy prędkości większej od 13 km/h. Przedni układ ułatwiający parkowanie włącza się ponownie tylko przy prędkości mniejszej od 10 km/h.

### Ostrzeganie o przeszkodach

Gdy samochód zbliża się do przeszkody, włącza się sygnał dźwiękowy i <sup>P1)</sup>Δ może migać. Im mniejsza odległość od przeszkody, tym krótsze odstępy między kolejnymi sygnałami. Gdy odległość jest mniejsza niż około 35 cm, dźwięk jest ciągły i stały.

Sygnały dźwiękowe są emitowane przez zestaw wskaźników.

Sygnały dźwiękowe nie są emitowane, jeśli:

- pojazd zatrzyma się na dłużej niż trzy sekundy przy skrzyni biegów w położeniu **D** lub przy włączonym biegu do jazdy wpród
- automatyczna skrzynia biegów jest w położeniu **P**

- nie są wykrywane kolejne przeszkody

Ponadto odległość od przeszkody jest pokazywana w postaci zmieniających się linii symbolizujących odległość na wyświetlaczu informacyjnym ⇨  
Jeśli pojazd nie ma radia ani wyświetlacza informacyjnego, a przeszkoda zbliża się, miga tylko <sup>P1)</sup>Δ i rozlega się odpowiedni sygnał akustyczny.

### Ograniczenia systemu

W razie usterki lub gdy układ tymczasowo nie działa, na przykład na skutek wysokiego poziomu szumów zewnętrznych lub innych zakłóceń, w

zestawie wskaźników świeci się <sup>P1)</sup>Δ, wyświetlany jest komunikat i emitowany sygnał ostrzegawczy.

W przypadku trwałej usterki skorzystaj z pomocy warsztatu.

### Uwaga

Upewnij się, że przednia tablica rejestracyjna jest prawidłowo zamontowana, wyśrodkowana w pionie i w poziomie, a czujniki są trwale zamocowane. Wydajność systemu wspomagania parkowania ulegnie pogorszeniu, jeśli tablica rejestracyjna będzie wygięta lub jeśli używany będzie uchwyt do tablicy rejestracyjnej.

**⚠ Ostrzeżenie**

W pewnych okolicznościach różne powierzchnie odbijające na obiektach lub ubraniach, a także zewnętrzne źródła hałasu mogą spowodować, że system nie wykryje przeszkód. Szczególną uwagę należy zwrócić na niskie przeszkody, które mogą uszkodzić dolną część zderzaka.

**Przeestroga**

W przypadku poważnej awarii pojazdu z koniecznością jego zatrzymania, system jest dezaktywowany.

W przypadku awarii skrzyni biegów, układ ułatwiający parkowanie nie jest aktywny, gdy włączony jest bieg wsteczny.

W przypadku awarii dźwięku na wyświetlaczu informacyjnym sygnały dźwiękowe mogą nie być emitowane. Skuteczność układu może być ograniczona w przypadku przysłonięcia czujników, np. przez lód lub śnieg. Działanie układu ułatwiającego parkowanie może być ograniczone lub funkcje układu mogą być w ogóle

niedostępne, jeśli świeci  lub obraz na wyświetlaczu informacyjnym jest zamrożony bądź ekran jest czarny.

Znaczne obciążenie pojazdu może spowodować zakłócenie pracy układu ułatwiającego parkowanie.

W przypadku znajdujących się w pobliżu wyższych pojazdów (np. pojazdów terenowych, minivanów lub furgonów) mają zastosowanie warunki specjalne. Nie można zagwarantować rozpoznania przeszkód i prawidłowego wskazania odległości w górnej części tych pojazdów.

**Przeestroga**

Układ może nie wykrywać przeszkód o bardzo małym przekroju, np. przedmiotów wąskich lub z miękkich materiałów.

Układy ułatwiający parkowanie nie wykrywają obiektów znajdujących się poza zasięgiem wykrywania, np. pod zderzakiem lub pod pojazdem. Podczas manewru parkowania tyłem system nie uwzględnia zamontowanego holowniczego zaczepu kulowego. Kierowca musi uwzględnić tę dodatkową długość.

**Uwaga**

W wyniku zakłócenia echa spowodowanego zewnętrznym hałasem akustycznym lub niewspółosiowością mechaniczną czujnik może wykrywać

nieistniejące obiekty (mogą wystąpić sporadyczne fałszywe ostrzeżenia). Upewnij się, że przednia tablica rejestracyjna jest prawidłowo zamontowana (nie jest wygięta i nie ma żadnych szczelin względem zderzaka po lewej lub prawej stronie), a czujniki są dobrze zamocowane. Wydajność systemu wspomaganie parkowania może ulec pogorszeniu, jeśli tablica rejestracyjna będzie wygięta lub jeśli używany będzie uchwyt do tablicy rejestracyjnej.

System nie wykrywa niskich krawężników ani nierówności powierzchni, np. w strefach budowy. Kierowca przyjmuje na siebie pełną odpowiedzialność.

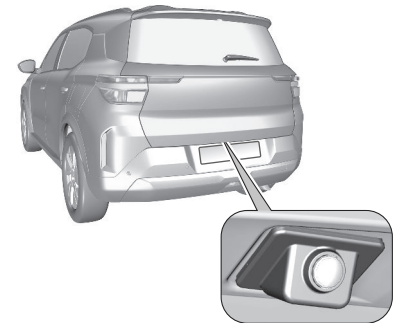
**Kamera cofania (RVC)**

Kamera wsteczna wspomaga kierowcę podczas cofania, przekazując obraz obszaru za pojazdem. Umożliwia to pokazywanie na wyświetlaczu informacyjnym widoku otoczenia pojazdu w postaci obrazu o zakresie bliskim 135°.

### ⚠ Ostrzeżenie

Kamera cofania nie zastępuje kierowcy w prawidłowym obserwowaniu sytuacji. Należy mieć na uwadze, że obiekty znajdujące się poza polem widzenia kamery i czujników systemu wspomagania parkowania, np. pod zderzakiem lub pod samochodem, nie są wyświetlane. Nie cofać ani nie parkować samochodu, korzystając wyłącznie z kamery cofania.

Zawsze sprawdzać otoczenie samochodu przed i podczas jazdy.

Układ wykorzystuje:

- kamera wsteczna zamontowana nad tylną tablicą rejestracyjną
- ultradźwiękowe czujniki parkowania zamontowane w tylnym zderzaku

Ekran wyświetlacza informacyjnego jest podzielony na trzy części:

- prawa strona: stałe menu i ilustracja przedstawiająca pojazd

- część środkowa: zawiera widok standardowy
- lewa strona: ustawienia poziomu głośności radioodtwarzacza

Czujniki parkowania uzupełniają informacje pokazywane w widoku znad pojazdu. Obszar wyświetlany przez kamerę wsteczną jest ograniczony. Wyświetlone obrazy mogą wydawać się dalsze lub bliższe niż w rzeczywistości.

### Aktywacja

Kamera tylna włącza się w momencie włączenia biegu wstecznego.

### Widok standardowy



Na ekranie wyświetlany jest obszar z tyłu samochodu. Pionowe linie wskazują

szerokość samochodu przy rozłożonych lusterkach.

1. Czerwona pozioma linia oznacza odległość około 30 cm poza granicą tylnego zderzaka samochodu.
2. Żółta pozioma linia oznacza odległość około 1 m poza granicą tylnego zderzaka samochodu.
3. Zielona pozioma linia oznacza odległość około 2 m poza granicą tylnego zderzaka samochodu.

Odległości te mogą różnić się w zależności od masy samochodu.

### Dezaktywacja

Kamera cofania wyłącza się po wyłączeniu biegu wstecznego.

### Ograniczenia systemu

#### ⚠ Ostrzeżenie

W celu zapewnienia optymalnego działania układu należy zawsze utrzymywać w czystości soczewkę kamery zamontowanej w zderzaku między lampkami oświetlenia tablicy rejestracyjnej. Splukać soczewki wodą i wytrzeć miękką szmatką.

Nie wolno czyścić soczewek za pomocą agregatu wysokociśnieniowego ani myjki wysokociśnieniowej.

Kamera wsteczna może działać nieprawidłowo, gdy:

- wokół pojazdu jest ciemno
- oślepiające światło, np. słoneczne lub sztuczne, świeci bezpośrednio w obiektyw kamery
- widoczność jest ograniczona przez warunki atmosferyczne, np. mgłę, opady deszczu lub śniegu
- kamera pokryta śniegiem, lodem, błotem pośniegowym, brudem lub dotknięta skutkami uszkodzenia przedniej szyby lub zasłonięta obcymi elementami, np. naklejkami
- wyczyścić obiektyw za pomocą spryskiwaczy zgodnie z opisem.
- po podłączeniu wtyczki do gniazda zasilania na haku holowniczym przyczepy
- pojazd uczestniczył w wypadku, w którym został uderzony w tył
- bardzo duże zmiany temperatury

## System wspomagania w przypadku utraty koncentracji kierowcy

### Ostrzeżenie

Aby uzyskać więcej informacji, należy zapoznać się z rozdziałem „INFORMACJE OGÓLNE” w sekcji „Zaawansowane systemy wspomagania jazdy (ADAS)”.

System wspomagania w przypadku utraty koncentracji kierowcy monitoruje czas prowadzenia pojazdu oraz poziom czujności kierowcy. Monitorowanie czujności kierowcy opiera się na zmianach toru jazdy pojazdu w porównaniu do linii pasa ruchu oraz na analizie twarzy kierowcy (w zależności od wersji).

System nie może zwolnić kierowcy z obowiązku zachowania czujności.

### Ostrzeżenie

Te układy nie zapobiegają utracie czujności ani zaśnięciu za kierownicą. Kierowca ma obowiązek zatrzymać się, gdy poczuje zmęczenie.

Należy zrobić przerwę w przypadku pojawienia się objawów zmęczenia lub przynajmniej raz na dwie godziny jazdy.

### Włączanie i wyłączanie

W zależności od wersji system ten jest domyślnie automatycznie uruchamiany przy każdorazowym uruchomieniu silnika, nawet jeśli dokonano jego dezaktywacji podczas ostatniego cyklu wyłącznika zapłonu.

Bardziej szczegółowe informacje można znaleźć w ⇒strona135

System można aktywować lub dezaktywować za pośrednictwem zestawu wskaźników, używając do tego celu elementów sterujących na kierownicy.

⇒strona66

### Wykrywanie senności kierowcy za pomocą kamery przedniej

System wykrywania senności kierowcy działa przy prędkości od 65 km/h do 180 km/h.

System monitoruje ruchy kierowcy w oparciu o sygnały wejściowe wprowadzane przez kierowcę.

Inicjalizacja systemu następuje po pięciu minutach jazdy z prędkością powyżej 70 km/h.

Jeśli ruchy kierowcy sugerują pewien poziom senności lub nieuwagi kierowcy,

system uruchamia alarm poziomu pierwszego.

Kierowca jest powiadamiany przez



i emitowany sygnał dźwiękowy.

Ostrzeżenie poziomu drugiego jest generowane, gdy kierowca jest bardzo senny. Wtedy system uruchamia

nowy alert , któremu towarzyszy mocniejszy sygnał dźwiękowy. W pewnych warunkach jazdy, np. droga o złej nawierzchni lub silny wiatr, system może generować ostrzeżenia niezależnie od poziomu czujności kierowcy.

Wykrywanie senności kierowcy jest inicjowane ponownie w następujących sytuacjach:

- zapłon został wyłączony na kilka minut
- odpięto pas bezpieczeństwa kierowcy i otworzono drzwi kierowcy
- jeśli samochód stoi w miejscu przez długi czas z uruchomionym silnikiem

### Ograniczenia systemu

W poniższych sytuacjach system obejmujący przednią kamerę może nie działać prawidłowo, a nawet może nie działać w ogóle:

- Słaba widoczność spowodowana przez niewystarczające oświetlenie drogi, opad śniegu, ulewny

deszcz, gęsta mgła itp.; oślepienie spowodowane przez światła pojazdów nadjeżdżających z naprzeciwka, słońce znajdujące się nisko nad horyzontem, odbłaski na mokrej nawierzchni, zmiana natężenia oświetlenia przy wyjeździe z tunelu, gra cieni i światła itp.

- Nie są wykrywane oznaczenia pasa ruchu lub z powodu robót drogowych wykrywane są oznaczenia wielu pasów ruchu.
- Znajdujące się blisko pojazdy poprzedzające.
- Kręte lub wąskie drogi.
- Aktywny jest zaawansowany asystent pasa ruchu.
- Kamera przednia pokryta śniegiem, lodem, błotem pośniegowym, błotem, zabrudzeniami lub wpływające na nią uszkodzenie przedniej szyby bądź kamera zasłonięta ciałami obcymi, np. naklejkami.

### Usterka

W przypadku wystąpienia usterki w

zestawie wskaźników świeci się .

Należy zwrócić się do warsztatu.

### Wykrywanie senności i rozproszenia uwagi kierowcy za pomocą kamery monitorującej kierowcę



#### Ostrzeżenie

Aby uniknąć ryzyka uszkodzenia oczu: Nie należy siadać bliżej niż 25 cm od kierowcy.

System monitoruje poziom czujności kierowcy przy prędkości powyżej 20 km/h.

System monitoruje i analizuje wizualne oznaki senności lub rozproszenia uwagi kierowcy, wykrywając ruchy twarzy, głowy i oczu. System ten nie rejestruje żadnych obrazów ani nie jest w stanie zidentyfikować danego kierowcy.

Rozróżnia następujące wizualne oznaki senności lub rozproszenia uwagi:

- kierowca odwraca wzrok od sytuacji na drodze na dłużej lub robi to częściej
- zamykanie lub mruganie powiekami
- oznaki mikrosnu

Jeśli system wykryje określone ruchy twarzy, np. całkowicie zamknięte oczy na określony czas lub odnotuje określony poziom senności bądź rozproszenia uwagi, wówczas wygeneruje ostrzeżenie.

### Ostrzeganie kierowcy

Kierowca jest ostrzegany przez komunikat i sygnał akustyczny.

Dodatkowo zaświeca się .

W momencie wykrycia poważnego rozproszenia uwagi lub senności, np. mikrosnu bądź oznak zaśnięcia, kierowca jest natychmiast ostrzegany komunikatem, któremu towarzyszy  oraz wyraźniejszy sygnał dźwiękowy. Alerty dotyczące senności i mikrosnu pojawiają się dopiero po kilku minutach jazdy i powyżej określonej prędkości pojazdu.

### Ponowna inicjalizacja

W zależności od wersji wykrywanie senności i rozproszenia uwagi

kierowcy jest ponownie uruchamiane w następujących sytuacjach:

- zapłon został wyłączony na kilka minut
- odpięto pas bezpieczeństwa kierowcy i otworzono drzwi kierowcy
- w przypadku zmiany kierowcy
- w przypadku ponownego wybrania systemu

### Ograniczenia systemu

W poniższych sytuacjach system z kamerą monitorującą kierowcę może nie działać prawidłowo, a nawet może nie działać w ogóle:

- kamera monitorująca kierowcę pokryta brudem lub ciałami obcymi, np. naklejkami
- kierowca ma założone okulary przeciwsłoneczne o przepuszczalności podczerwieni mniejszej niż 70%
- kamera monitorująca kierowcę jest narażona na ekstremalnie wysokie temperatury

### Usterka

W razie usterki w systemie w zestawie wskaźników zaświeca się , wyświetlany jest komunikat i emitowany

jest sygnał dźwiękowy. Należy zwrócić się do warsztatu.

 zaświeca się w zestawie wskaźników wraz z komunikatem wskazującym, że kamera może być zasłonięta. Zatrzymać samochód i sprawdzić, czy kamera nie wymaga wyczyszczenia.

Jeśli po wyczyszczeniu kamery nadal świeci się , należy skonsultować się z warsztatem.

 w zestawie wskaźników świeci się, kiedy twarz kierowcy nie została wykryta przez kamerę monitorującą kierowcę z powodu np. okularów przeciwsłonecznych.

## System Cruise Control

Układ utrzymuje prędkość pojazdu na poziomie ustawionym przez kierowcę, dzięki czemu nie musi on naciskać pedału przyspieszenia.

Tempomat może zapamiętywać i utrzymywać prędkości powyżej 40 km/h. W przypadku samochodów z automatyczną skrzynią biegów należy dodatkowo włączyć tryb **D** lub drugi bądź wyższy bieg w trybie **M**.

W przypadku wjeżdżania na wzniesienie lub zjeżdżania z niego prędkość ta może się zmienić.

Ustawioną prędkość można chwilowo przekroczyć, mocno naciskając pedał przyspieszenia.

Stan i ustawiona prędkość są wyświetlane w zestawie wskaźników. Tempomatu należy używać tylko wówczas, kiedy można utrzymywać stałą prędkość.

Lampka kontrolna ⇨

### Włączanie układu



Nacisnąć **MODE** raz, aby wybrać funkcję tempomatu.

### Aktywacja

#### Ustawianie prędkości przez kierowcę

Nacisnąć **+**/**-**, aby włączyć tempomat i zapisać ustawienie prędkości, gdy

tylko prędkość pojazdu osiągnie żądany poziom.



Jeśli system jest aktywny, ustawioną prędkość można zmienić przez

naciśnięcie **+** w celu zwiększenia

lub **-** w celu zmniejszenia prędkości. Krótkie naciśnięcie zmienia prędkość o 1 km/h, a długie o 5 km/h. Wartość prędkości jest wyświetlana w zestawie wskaźników.

### Przekraczanie ustawionej prędkości

Zawsze istnieje możliwość przekroczenia aktualnej nastawy prędkości poprzez wciśnięcie pedału przyspieszenia.

Po zwolnieniu pedału przyspieszenia system wznowia jazdę z zapamiętaną prędkością.

### Dezaktywacja

Po naciśnięciu **MODE** tempomat przełączy się w tryb wstrzymania i zaświeci się symbol. Pojazd jest prowadzony bez automatycznej kontroli prędkości. Automatyczna kontrola prędkości jest nieaktywna, ale nie jest wyłączona. Ostatnia zapisana w pamięci prędkość jest zachowywana w systemie w celu późniejszego przywrócenia jej. Dezaktywacja tempomatu następuje, gdy:

- Pedał hamulca został wciśnięty
- Prędkość jazdy wynosi mniej niż 40 km/h
- Działa układ zapobiegający poślizgowi kół (ASR) lub układ stabilizacji toru jazdy
- Dźwignia zmiany biegów jest w położeniu **N**

### Wznawianie działania tempomatu

Nacisnąć przycisk **+** lub **-** tempomatu lub przycisk **WZNOWIENIA** działania.

### Wyłączanie układu

Nacisnąć **MODE**: tryb tempomatu zostaje wyłączony i wskazanie tempomatu w zestawie wskaźników gaśnie.

Naciśnięcie  dwa razy w celu wybrania ogranicznika prędkości powoduje dezaktywację tempomatu. Wyłączenie zapłonu powoduje anulowanie zapisanej w pamięci wartości prędkości.

### Usterka

Jeśli w układzie automatycznej kontroli prędkości wystąpi usterka, prędkość zostanie usunięta i pojawią się migające kreski. Zlecić sprawdzenie układu w warsztacie.

## Ogranicznik prędkości

Ogranicznik prędkości zapobiega przekroczeniu ustawionej maksymalnej prędkości jazdy. Maksymalną prędkość można ustawić w zakresie od 30 km/h do 180 km/h. Kierowca może przyspieszyć do ustawionej prędkości. W przypadku zjeżdżania ze wzniesienia prędkość ta może zostać chwilowo przekroczone. Ustawioną prędkość można chwilowo przekroczyć, mocno naciskając pedał przyspieszenia. Stan układu i ustawione ograniczenie prędkości jazdy są wyświetlane w zestawie wskaźników.



### Włączanie układu







Nacisnąć dwa razy , aby wybrać ogranicznik prędkości.

### Aktywacja

#### Ustawianie prędkości przez kierowcę

Nacisnąć /, aby włączyć ogranicznik prędkości i zapisać ustawienie prędkości, gdy tylko prędkość pojazdu osiągnie żądany poziom.



Wstępnie ustawioną prędkość można zmienić, naciskając przycisk  w celu zwiększenia lub  w celu zmniejszenia prędkości. Krótkie naciśnięcie zmienia prędkość o 1 km/h, a długie o 5 km/h. Nacisnąć  lub , aby uruchomić. Nacisnąć , aby włączyć w tym samym cyklu zapłonu.

#### Przekraczanie ograniczenia prędkości

W sytuacji awaryjnej istnieje możliwość przekroczenia ograniczenia prędkości przez wciśnięcie pedału przyspieszenia mocno do podłogi. W takiej sytuacji wartość ustawionej prędkości miga. Zwolnić pedał przyspieszenia, a funkcja ogranicznika prędkości zostanie

ponownie włączona po uzyskaniu prędkości jazdy niższej niż wartość ograniczenia.

### Dezaktywacja funkcji

Nacisnąć : ogranicznik prędkości przechodzi w tryb wstrzymania. Pojazd jest prowadzony bez ograniczenia prędkości.

Ograniczenie prędkości jazdy jest nieaktywne, ale nie jest wyłączone. Ostatnia zapisana prędkość zostanie zachowana w pamięci, aby umożliwić wznowienie jazdy ze stałą prędkością w późniejszym czasie.

### Wznawianie działania ogranicznika prędkości

Nacisnąć  lub  lub 

### Wyłączanie układu

Nacisnąć  – tryb ogranicznika prędkości zostaje wyłączony i gaśnie wskazanie ograniczenia prędkości.

### Usterka

W przypadku usterki ogranicznika prędkości jest usuwana i pojawiają się migające kreski.

Zlecić sprawdzenie układu w warsztacie.

## Układ wykrywania spadku ciśnienia w oponach

Podczas jazdy układ wykrywania spadku ciśnienia w oponach stale kontroluje prędkość obrotową wszystkich czterech kół i ostrzega o niskim ciśnieniu w oponie. W tym celu porównuje obwód toczenia opony z wartościami referencyjnymi i innymi sygnałami. W przypadku utraty ciśnienia w oponie

zaświeca się wskaźnik kontrolny , a na wyświetlaczu w zestawie wskaźników pojawia się komunikat ostrzegawczy.

Lampka kontrolna ⇨ strona 59

W takiej sytuacji należy zmniejszyć prędkość, unikać ostrych skrętów i gwałtownego hamowania.

Zatrzymać się, gdy tylko będzie to bezpieczne, i sprawdzić ciśnienie w oponach.

Po wyregulowaniu ciśnienia w oponach wykonać inicjalizację systemu, aby lampka sygnalizacyjna zgasła i ponownie uruchomić system.

Jeśli komunikat o usterce nadal jest wyświetlany, skontaktować się z warsztatem. Układ nie działa, gdy w układzie ABS lub układzie stabilizacji toru jazdy występuje usterka bądź używane jest dojazdowe koło zapasowe. Po zamontowaniu koła sprawdzić ciśnienie

w zimnych oponach i przeprowadzić inicjalizację układu.

### Przeostroga

System wykrywania spadku ciśnienia w oponach ostrzega tylko o niskim ciśnieniu w oponach i nie zwalnia z obowiązku przeprowadzania regularnej konserwacji opon przez kierowcę.

### Inicjalizacja systemu

Po skorygowaniu ciśnienia w oponach lub wymianie koła należy przeprowadzić inicjalizację układu, aby zaprogramować nowe wartości referencyjne obwodu toczenia:

1. Zawsze upewnić się, że ciśnienie jest prawidłowe we wszystkich czterech oponach ⇨ strona 197
2. Włączyć hamulec postojowy.
3. Przeprowadzić inicjalizację układu za pomocą wyświetlacza informacyjnego ⇨ strona 67
4. Zresetowanie potwierdza komunikat.

Po inicjalizacji układ automatycznie programuje nowe wartości ciśnienia w oponach w trakcie jazdy. Po dłuższej jeździe układ jest już skalibrowany i monitoruje nowe wartości.

Ciśnienie należy zawsze sprawdzać w zimnych oponach.

Układ wymaga ponownej inicjalizacji, gdy:

- Ciśnienie uległo zmianie.
- Zmieniło się obciążenie samochodu.
- Wymieniono koła lub zamieniono je miejscami.

W przypadku rozerwania opony lub nagłego spadku ciśnienia układ nie wyświetla ostrzeżenia natychmiast. Opóźnienie jest spowodowane czasem potrzebnym na wykonanie obliczeń.

## System rozpoznawania znaków drogowych (TSA)

### Ostrzeżenie

Fizyczny znak drogowy ma zawsze pierwszeństwo przed znakiem drogowym wyświetlanym na wyświetlaczu w zestawie wskaźników.

### System ograniczenia prędkości (zgodny z europejskim rozporządzeniem w sprawie bezpieczeństwa ogólnego)

System ten nieprzerwanie pokazuje w zestawie wskaźników informacje o ograniczeniu prędkości niezależnie od prędkości samochodu.

W niektórych wersjach dostarczanie informacji o ograniczeniu prędkości obejmuje następujące systemy:

- kamerę w górnej części przedniej szyby
- zintegrowany z pojazdem system nawigacji
- usługi telematyczne

W przypadku jazdy po drodze bez ograniczeń prędkości, np. po niemieckich autostradach, wyświetlany jest następujący znak:



Jeżeli nie można podać informacji o ograniczeniu prędkości, wyświetla się następujący znak:

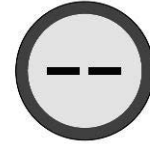







Jeśli pojawia się nowe ograniczenie prędkości, dźwięk potwierdzający rozlega się, o ile kierowca włączył tego typu opcję w menu zestawu wskaźników. Dźwięk potwierdzający jest domyślnie wyłączony w zestawie wskaźników; aby go uruchomić, należy użyć elementów sterowania na kierownicy.

⇒ strona 67

W przypadku jazdy z prędkością co najmniej 20 km/h i przekroczenia ograniczenia prędkości ograniczenie prędkości wyświetlane w zestawie wskaźników po pewnym czasie miga, po czym – ponownie po pewnym czasie – emitowany jest sygnał dźwiękowy. Czas występowania jest różny. Zarówno miganie, jak i sygnał dźwiękowy ustają po wykryciu spadku prędkości poniżej dopuszczalnej.



### Włączanie/wyłączanie

Nacisnąć i przytrzymać  w celu wyłączenia sygnału dźwiękowego. Aby włączyć sygnał dźwiękowy, należy nacisnąć . Ze względu na wymagania przepisów sygnał dźwiękowy można wyłączyć do następnego włączenia zapłonu poprzez kliknięcie w . Jeśli sygnał dźwiękowy jest wyłączony, przez kilka sekund świeci się . W razie usterki świeci światłem stałym . Należy zwrócić się do warsztatu. W przypadku działania częściowego (niedostępność kamery lub danych nawigacyjnych)  świeci się do momentu przywrócenia dostępności,

ale wskazania ze znaku ograniczenia prędkości, ostrzeżenia dźwiękowe i wizualne będą nadal działać.

→ strona 153

→ strona 155

### Warunki działania

Aby zapewnić informacje o ograniczeniach prędkości specyficzne dla danego kraju, samochód musi zidentyfikować kraj, w którym się obecnie znajduje. Kraj jest wybierany automatycznie za pomocą modułu telematycznego/informacji z nawigacji. Aby uzyskać prawidłowe informacje o ograniczeniu prędkości, aktualna pozycja pojazdu jest wysyłana za pośrednictwem modułu telematyki i jest usuwana natychmiast po przetworzeniu. Śledzenie pozycji pojazdu nie jest możliwe w żadnym momencie. Nie mają na to wpływu ustawienia prywatności w Opel Connect.

### Uwaga

Istnieje możliwość zgłoszenia na naszej stronie internetowej stałej dezinformacji dotyczącej ograniczenia prędkości.

### Aktualizacja danych

Aby utrzymać sprawne działanie systemu, oprogramowanie pojazdu i mapa nawigacyjna powinny być okresowo aktualizowane.

W sprawie aktualizacji oprogramowania pojazdu należy zwrócić się do warsztatu.

### Ograniczenia systemu

System rozpoznawania znaków drogowych może nie działać właściwie, gdy:

- jazda odbywa się na krętych drogach lub terenie pagórkowatym
- podczas jazdy z łańcuchami śniegowymi
- obszar szyby przedniej, gdzie umiejscowiona jest kamera przednia, jest zanieczyszczony lub znajdują się na nim obce przedmioty, np. naklejki
- widoczność jest ograniczona ze względu na warunki atmosferyczne, np. mgłę, opady deszczu lub śniegu
- pojazd poprzedzający rozbryzguje wodę na drodze
- oślepiające światło, np. słoneczne lub sztuczne, świeci bezpośrednio w obiektyw kamery
- ograniczenie prędkości jest namalowane na powierzchni drogi
- znaki drogowe są całkowicie lub częściowo zakryte lub źle widoczne

- znaki drogowe są nieprawidłowo zamocowane, zostały uszkodzone lub wymontowane
- znaki drogowe są niezgodne z konwencją wiedeńską dotyczącą znaków drogowych
- w niektórych wersjach dane kartograficzne systemu nawigacyjnego mogą być nieaktualne

### Przestroga

System ma ułatwiać kierowcy dostrzeganie wybranych znaków drogowych w określonym zakresie prędkości. Nie wolno ignorować znaków drogowych, które nie są wyświetlane przez system. Świadomość dysponowania tą specjalną funkcją nie powinna skłaniać do wykonywania niebezpiecznych manewrów. Zawsze należy dostosowywać prędkość do warunków drogowych, ruchu i pogody. Systemy ułatwiające jazdę nie zwalniają kierowcy od pełnej odpowiedzialności za prowadzenie pojazdu. Podczas jazdy za granicą należy upewnić się, że w pojeździe stosowane są jednostki prędkości obowiązujące w

danym kraju. W razie potrzeby wybrać odpowiednie jednostki w zestawie wskaźników.

### Usterka

W przypadku wystąpienia usterki w

zestawie wskaźników świeci się .

Należy zwrócić się do warsztatu.

 zaświeca się w zestawie wskaźników wraz z komunikatem wskazującym, że przednia kamera może być zasłonięta. Zatrzymać samochód i sprawdzić, czy kamera nie wymaga wyczyszczenia. Jeśli po wyczyszczeniu kamery nadal świeci

się , należy skonsultować się z warsztatem.

## Pielęgnacja pojazdu

Wskazówki ogólne.....	160
Akcesoria i modyfikacje samochodu.....	160
Przechowywanie samochodu.....	161
Złomowanie i recykling samochodu.....	163
Czynności kontrolne.....	163
Wykonywanie czynności.....	163
Pokrywa komory silnika.....	164
Olej silnikowy.....	165
Płyn chłodzący.....	165
Płyn do spryskiwaczy.....	166
Hamulce.....	167
Płyn hamulcowy.....	167
Akumulator pojazdu.....	167
Wymiana pióra wycieraczki.....	169
Wymiana żarówki.....	170
Reflektory i światła LED.....	170
Przednie światła przeciwmgielne...	170
Tylne światła przeciwmgielne.....	170
Światła tylne.....	170
Centralne, wysoko zamontowane światło stop.....	171
Oświetlenie tablicy rejestracyjnej...	171
Oświetlenie wnętrza.....	171
Elektryczny układ napędowy.....	171
Bezpieczniki.....	171
Narzędzia samochodowe.....	171
Koła i opony.....	172
Opony zimowe.....	172
Oznaczenia opon.....	172

Ciśnienie w oponach.....	173
Głębokość bieżnika.....	174
Zmiana rozmiaru opon i kół.....	174
Kołpaki kół.....	174
Łańcuchy przeciwoślizgowe.....	175
Zestaw do naprawy opon.....	175
Wymiana koła.....	178
Koło zapasowe.....	179
Uruchamianie z wykorzystaniem akumulatora zewnętrznego.....	183
Jazda z przyczepą.....	185
Holowanie samochodu.....	185
Holowanie innego pojazdu.....	186
Dbanie o wygląd pojazdu.....	186
Pielęgnacja nadwozia.....	186
Pielęgnacja wnętrza.....	188
Dywaniaki podłogowe.....	188

## Wskazówki ogólne

### Akcesoria i Modyfikacje Samochodu

Zaleca się używanie oryginalnych części zamiennych akcesoriów oraz części zatwierdzonych przez producenta do użytku w tym modelu samochodu. Producent samochodu nie ma możliwości przetestowania i zagwarantowania jakości produktów innych firm – nawet jeśli są one zgodne z odpowiednimi przepisami i otrzymały homologację. Wszelkie modyfikacje, przeróbki lub inne zmiany w standardowej specyfikacji pojazdu (w tym między innymi modyfikacje oprogramowania lub modyfikacje elektronicznych jednostek sterujących) mogą spowodować unieważnienie gwarancji oferowanej przez firmę Opel. Ponadto zmiany takie mogą mieć wpływ na systemy wspomagania kierowcy, zużycie paliwa, emisję CO<sub>2</sub> oraz innych związków, a także mogą spowodować niezgodność pojazdu ze świadectwem homologacji, a tym samym mogą mieć wpływ na ważność jego rejestracji.

### Przeestroga

Dostęp do gniazda diagnostycznego powiązanego z elektroniką samochodu jest zarezerwowany dla wykwalifikowanych techników dysponujących zatwierdzonymi narzędziami.

### Przeestroga

Podczas transportu samochodu na pociągu lub lawecie fartuchy przeciwbłotne mogą ulec uszkodzeniu.

### Telefony komórkowe i radia CB

Podczas instalacji i korzystania z telefonu komórkowego należy przestrzegać zaleceń montażowych i instrukcji obsługi producenta telefonu i zestawu głośnomówiącego. W przeciwnym razie może dojść do unieważnienia homologacji typu pojazdu. Warunki bezproblemowej eksploatacji telefonu komórkowego:

- Odpowiednio zainstalowana antena zewnętrzna, zapewniająca maksymalny zasięg.
- Maksymalna moc nadawcza 10 W.
- Zamontować telefon w odpowiednim miejscu, biorąc pod uwagę obszar,

w którym napęlnia się poduszka powietrzna. →strona29

Przed przystąpieniem do instalacji warto zasięgnąć informacji na temat odpowiednich miejsc montażu anteny zewnętrznej i uchwytu telefonu oraz na temat korzystania z urzędzeń o mocy nadawczej powyżej 10 W. Zestawu głośnomówiącego bez anteny zewnętrznej zgodnego ze standardem telefonii GSM 900/1800/1900 oraz UMTS można używać wyłącznie wtedy, gdy maksymalna moc nadawcza telefonu komórkowego nie przekracza 2 W w przypadku korzystania z sieci GSM 900 oraz 1 W w innych przypadkach. Ze względów bezpieczeństwa nie należy korzystać z telefonu podczas prowadzenia samochodu. Nawet korzystanie z zestawu głośnomówiącego może odwracać uwagę kierowcy.

### Ostrzeżenie

Obsługa sprzętu radiowego i telefonów komórkowych, które nie spełniają wyżej wymienionych norm dotyczących telefonii komórkowej, jest dozwolona wyłącznie z zastosowaniem anteny na zewnątrz samochodu.

### Przeestroga

Telefony komórkowe i sprzęt radiowy mogą powodować nieprawidłowości w działaniu elektroniki samochodu, jeśli będą używane wewnątrz pojazdu bez zewnętrznej anteny, chyba że będą przestrzegane wymienione powyżej standardy.

## Przechowywanie Samochodu

### Wyłączanie z eksploatacji na dłuższy okres czasu

Przed kilkumiesięczną przerwą w eksploatacji samochodu należy:

- Umyć samochód.
- Sprawdzić stan zabezpieczenia antykorozyjnego komory silnika oraz podwozia.
- Oczyszczyć i zakonserwować uszczelki gumowe.
- Silnik spalinowy / hybryda 48 V: Zatańkować zbiornik do pełna
- Silnik spalinowy / hybryda 48 V: Wymienić olej silnikowy
- Opróżnić zbiornik płynu do spryskiwaczy szyb i zmywaczy reflektorów.

- Sprawdzić zabezpieczenie płynu chłodzącego przed zamarzaniem i korozją.
- Zwiększyć ciśnienie powietrza w oponach do wartości odpowiadającej maksymalnemu obciążeniu.
- Zaparkować samochód w suchym, dobrze wentylowanym miejscu. Najpierw włączyć pierwszy bieg lub tryb **P**. Zapobiec stoczeniu się samochodu.
- Nie zaciągać hamulca postojowego.
- Wyłączyć zapłon i wszystkie odbiorniki elektryczne.
- Poczekać cztery minuty
- Otworzyć pokrywę silnika, zamknąć wszystkie drzwi i zablokować zamki.

Autoalarm ⇒ strona 12

### **Garażowanie PHEV/BEV przez dłużej niż cztery tygodnie**

- W przypadku planowanego długotrwałego (ponad cztery tygodnie) garażowania samochodu należy naładować akumulator wysokiego napięcia do poziomu naładowania od 30% do 50%.
- Nie podłączać przewodu ładowania.

- Pojazd należy zawsze garażować w miejscu, w którym temperatura mieści się w przedziale od -10 °C do 30 °C.
- Przechowywanie pojazdu w ekstremalnych temperaturach może spowodować uszkodzenie akumulatora wysokiego napięcia.
- Odłączyć czarny ujemny (-) przewód akumulatora 12 V i podłączyć urządzenie do podładowywania do zacisków akumulatora pojazdu lub pozostawić podłączone przewody akumulatora 12 V i podłączyć urządzenie do podładowywania do dodatniego (+) i ujemnego (-) zacisku w komorze silnika.
- Co cztery – sześć miesięcy sprawdzać stan naładowania akumulatora. Jeśli poziom naładowania spadnie poniżej 30%, należy naładować akumulator ponownie do poziomu od 30% do 50%.

### **Przechowywanie modelu BEV do dwunastu miesięcy**

- Rozładować akumulator wysokiego napięcia do poziomu, przy którym w zestawie wskaźników widoczny będzie wskaźnik zasięgu na napędzie elektrycznym (symbol akumulatora) pokazujący 30%.
- Nie podłączać przewodu do ładowania.

- Pojazd należy zawsze garażować w miejscu, w którym temperatura mieści się w przedziale od -10 °C do 30 °C.
- Przechowywanie pojazdu w ekstremalnych temperaturach może spowodować uszkodzenie akumulatora wysokiego napięcia.
- Odłączyć czarny ujemny (-) przewód akumulatora 12 V i podłączyć urządzenie do podładowywania do zacisków akumulatora pojazdu lub pozostawić podłączone przewody akumulatora 12 V i podłączyć urządzenie do podładowywania do dodatniego (+) i ujemnego (-) zacisku w komorze silnika.
- Co trzy miesiące sprawdzać stan naładowania akumulatora wysokiego napięcia. Jeśli stan naładowania spadnie poniżej 30 procent, naładować akumulator ponownie do stanu 30 procent.

### **Przygotowywanie do eksploatacji po długim przestoju**

W ramach przygotowywania samochodu do eksploatacji po długim przestoju należy:

1. Przed uruchomieniem pojazdu należy naładować akumulator wysokiego napięcia do poziomu 100%.
  2. Podłączyć zacisk do ujemnego bieguna akumulatora 12 V.
  3. Przeprowadzić inicjalizację szyb otwieranych elektrycznie ⇒strona17
- Sprawdzić ciśnienie w ogumieniu.
  - Napełnić zbiornik płynu do spryskiwaczy szyb i zmywaczy reflektorów.
  - Silnik spalinowy / hybryda 48 V: Sprawdzić poziom oleju silnikowego.
  - Sprawdzić poziom płynu chłodzącego.
  - W razie potrzeby przymocować tablicę rejestracyjną.

Aby uzyskać więcej informacji, patrz rodzaje napędów ⇒strona3 .

## Złomowanie I Recykling Samochodu

Informacje na temat złomowania oraz recyklingu samochodu można znaleźć na naszej stronie internetowej, w przypadku gdy wymagają tego przepisy prawa. Złomowanie i recykling samochodu należy powierzać wyłącznie autoryzowanym zakładom recyklingu.



### Akumulator wysokiego napięcia

Akumulator wysokiego napięcia jest przeznaczony na cały okres eksploatacji pojazdu, jeżeli przestrzegane są zalecenia. Jeśli konieczna jest wymiana akumulatora wysokiego napięcia, należy zwrócić się do warsztatu w celu uzyskania instrukcji dotyczących utylizacji akumulatora. Nieprawidłowa utylizacja wiąże się z ryzykiem poważnych poparzeń, porażenia prądem elektrycznym i wyrządzenia szkód w środowisku naturalnym.

## Czynności kontrolne

### Wykonywanie Czynności

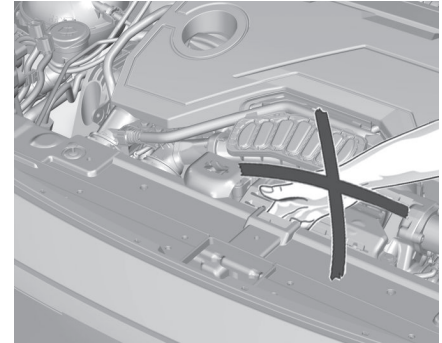

#### ⚠ Ostrzeżenie

Kontrole komory silnika należy przeprowadzać tylko przy wyłączonym zapłonie.

Wentylator chłodnicy może zacząć działać nawet, gdy zapłon jest wyłączony.

#### BEV

#### ⚠ Niebezpieczeństwo

W układzie zapłonowym stosowane jest bardzo wysokie napięcie. Nie dotykać.



### ⚠ Niebezpieczeństwo

Nigdy nie próbować samodzielnie wykonywać czynności konserwacyjnych w zakresie komponentów pod wysokim napięciem. Można odnieść obrażenia ciała, a samochód może ulec uszkodzeniu. Serwisowanie i naprawę komponentów wysokiego napięcia powinien przeprowadzać wyłącznie przeszkolony technik serwisowy dysponujący odpowiednią wiedzą i narzędziami. Wysokie napięcie może spowodować porażenie prądem, oparzenia, a nawet śmierć. Komponenty wysokiego napięcia w samochodzie mogą być serwisowane wyłącznie przez specjalnie przeszkolonych techników. Komponenty wysokiego napięcia oznaczono specjalnymi etykietami. Nie należy usuwać, otwierać, demontować ani modyfikować tych komponentów. Kabel lub wiązka przewodów wysokiego napięcia mają pomarańczową osłonę. Nie należy testować, naruszać, przecinać czy

modyfikować kabla ani wiązki przewodów wysokiego napięcia.

### Przeestroga

Nawet niewielkie ilości zanieczyszczeń w płynach mogą spowodować uszkodzenie układów samochodu. Nie należy dopuszczać do kontaktu zanieczyszczeń z płynami, korkami zbiorników ani wskaźnikami poziomu.

## Pokrywa Komory Silnika

### Otwieranie

Otworzyć przednie lewe drzwi.

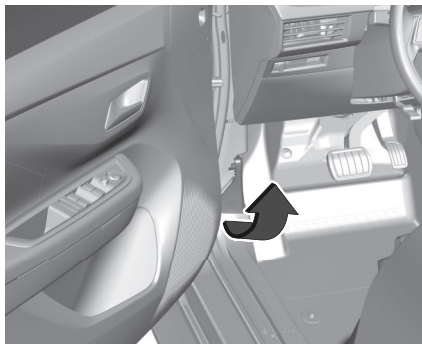

Pociągnąć dźwignię zwalniającą i ustawić ją z powrotem w położeniu wyjściowym.

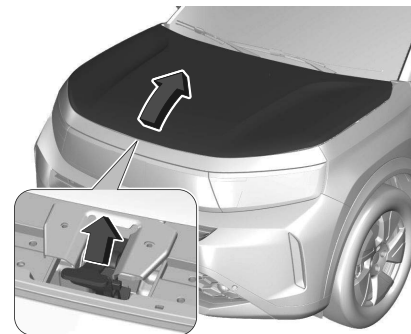

Unieść zewnętrzną dźwignię i podnieść pokrywę komory silnika. Wyciągnąć podpórkę pokrywy komory silnika z uchwytu i umieścić ją w odpowiednim wycięciu, aby utrzymywała pokrywę w położeniu otwarcia.

### Zamykanie

Przytrzymać pokrywę komory silnika i wyciągnąć podpórkę z wycięcia. Umieścić podpórkę pokrywy komory silnika w jej uchwycie. Opuścić pokrywę silnika upuszczając ją na zatrzask z małej wysokości (20-25 cm).

### Przeestroga

Nie dociskać pokrywy do zatrzasku, aby uniknąć wgniecień.

Sprawdzić, czy pokrywa komory silnika została zablokowana we właściwym położeniu.

### Przeostroga

Ze względu na obecność urządzeń elektrycznych w komorze silnika zaleca się ograniczenie narażenia na działanie wody (deszcz, mycie itp.).

### Przeostroga

Nie dociskać pokrywy do zatrzasku, aby uniknąć wgnieceń.

## Olej Silnikowy

Aby zapobiec uszkodzeniu silnika, należy regularnie ręcznie sprawdzać poziom oleju silnikowego. Należy stosować wyłącznie oleje silnikowe o odpowiednich parametrach.

Zalecane płyny i środki smarne

⇒ strona 190

Maksymalne zużycie oleju silnikowego wynosi 0,6 l na 1000 km.

Kontrolę należy przeprowadzać po zaparkowaniu samochodu na płaskim, poziomym podłożu. Ponadto silnik musi być rozgrzany do temperatury roboczej i wyłączony od co najmniej pięć minut.

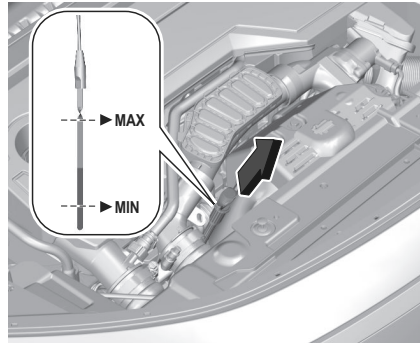

Wyciągnąć wskaźnik poziomu oleju, wytrzeć do czysta, wsunąć do końca, po czym ponownie wyciągnąć i sprawdzić poziom oleju.

W zależności od typu silnika stosowane są różne rodzaje wskaźników poziomu oleju.

### ⚠ Ostrzeżenie

Wskaźnik poziomu oleju należy włożyć do oporu.

Należy się upewnić, że olej silnikowy nie dostanie się do komory silnika, ponieważ zwiększyłby wówczas ryzyko pożaru.

Jeśli poziom oleju zbliżył się do oznaczenia **MIN** na wskaźniku, dolać oleju. Zaleca się stosowanie oleju tej

samej klasy, jaką ma olej, który już znajduje się w silniku.

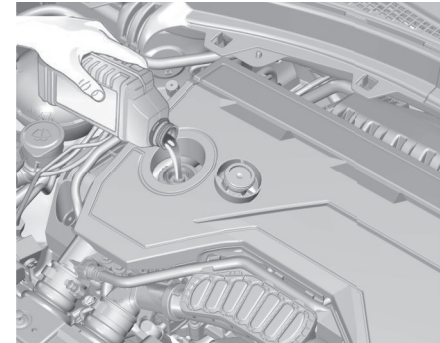

Poziom oleju nie może przekraczać oznaczenia **MAX** na wskaźniku.

### Przeostroga

Olej silnikowy w nadmiarze należy spuścić lub odessać. Jeśli olej silnikowy przekroczy maksymalny poziom, nie należy uruchamiać samochodu i skontaktować się z ASO.

Założyć i dokręcić korek wlewu.

Pojemności ⇒ strona 196

## Płyn Chłodzący

Fabryczny płyn chłodzący charakteryzuje się mrozoodpornością na poziomie około -37 °C.

**Przeostroga**

Zbyt niski poziom płynu chłodzącego może spowodować uszkodzenie komponentów wysokiego napięcia.

**Przeostroga**

Należy stosować wyłącznie zatwierdzony płyn niezamarzający.

Płyn chłodzący i płyn niskokrzepliwý  
⇒strona190

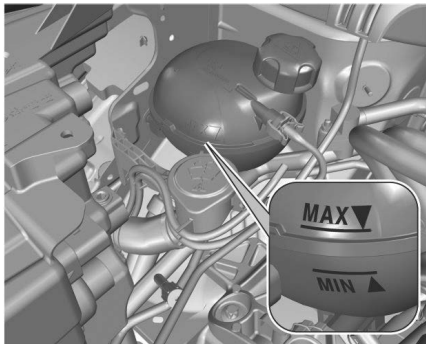
**Poziom płynu chłodzącego BEV**

Jeśli poziom płynu chłodzącego sięga MIN lub poniżej, należy skorzystać z pomocy warsztatu w celu uzupełnienia płynu chłodzącego silnik.

**Przeostroga**

Stosowanie niewłaściwego płynu chłodzącego silnik może spowodować poważne uszkodzenia akumulatora wysokiego napięcia. Tylko doświadczeni mechanicy mogą otwierać zbiornik płynu chłodzącego i uzupełniać płyn chłodzący.

Rodzaje napędu ⇒strona3

**Poziom płynu chłodzącego – silnik spalinowy i hybryda 48 V**

Poziom zimnego płynu chłodzącego powinien sięgać powyżej oznaczenia MIN. W razie potrzeby dolać odpowiednią ilość płynu.

**⚠ Ostrzeżenie**

Należy pozwolić silnikowi ostygnąć przed otwarciem korka. Ostrożnie otworzyć korek, powoli uwalniając ciśnienie.

Do uzupełniania używać mieszanki w proporcji 1:1 koncentratu płynu chłodzącego i czystej wody z kranu. Jeśli płyn chłodzący nie jest dostępny, należy użyć czystej wody z kranu. Dobrze zamocować korek wlewu.

Skład płynu chłodzącego oraz przyczynę jego utraty należy sprawdzić / naprawić w warsztacie.

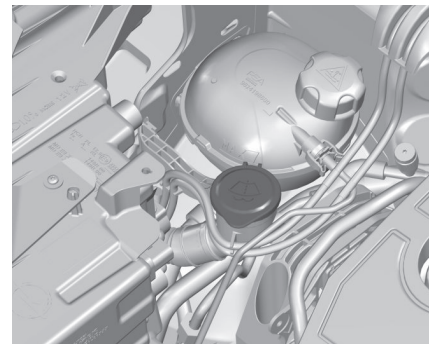
**Płyn Do Spryskiwaczy**

Pojemnik spryskiwaczy wypełnić roztworem czystej wody i zatwierdzonego płynu do spryskiwaczy o właściwych proporcjach (środek powinien zawierać czynnik zapobiegający zamarzaniu).

**Przeostroga**

Tylko płyn do spryskiwaczy o wystarczającym stężeniu środka zapobiegającego przed zamarzaniem zapewnia ochronę w niskich temperaturach lub przy nagłym spadku temperatury.

Płyn do spryskiwaczy ⇒strona190

## Hamulce

Zużycie hamulców może być różne w zależności od stylu jazdy. Zużycie hamulców może być większe, gdy samochód jest eksploatowany na krótkich odcinkach, np. w mieście. Może wystąpić konieczność sprawdzenia stanu hamulców, nawet między przeglądami okresowymi. Spadek poziomu płynu hamulcowego może nie tylko wskazywać na wyciek, ale także sygnalizować zużycie klocków hamulcowych.

Po zamontowaniu nowych okładzin hamulcowych, podczas kilku pierwszych podróży nie należy gwałtownie hamować, o ile nie jest to konieczne.

## Płyn Hamulcowy

### Ostrzeżenie

Płyn hamulcowy jest trujący i powoduje korozję. Unikać kontaktu z oczami, skórą, tkaninami i malowanymi powierzchniami.

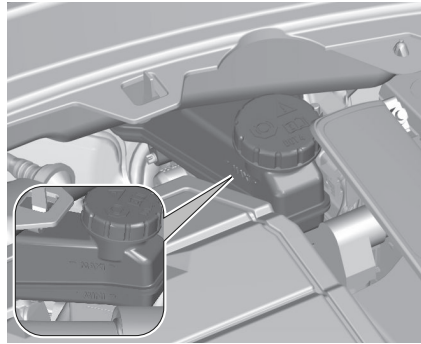

Poziom płynu hamulcowego musi znajdować się między oznaczeniami **MIN** i **MAX**.

Jeśli poziom płynu jest poniżej oznaczenia **MIN**, należy skorzystać z pomocy warsztatu.

Płyn hamulcowy ⇒strona190

## Akumulator Pojazdu

Zamontowany w samochodzie akumulator jest bezobsługowy, pod warunkiem że sposób użytkowania umożliwia odpowiednie ładowanie akumulatora. Jazda na krótkich dystansach i częste uruchamianie silnika może rozładować akumulator. Unikać niepotrzebnego używania odbiorników energii elektrycznej.



Zużytych baterii i akumulatora nie należy wyrzucać wraz z innymi odpadami domowymi. Wymagane jest dostarczenie tych odpadów do odpowiedniego punktu zbiórki.

Jeśli samochód nie będzie używany przez ponad cztery tygodnie, może dojść do rozładowania akumulatora. Odłączyć zacisk ujemny akumulatora od instalacji elektrycznej samochodu.

Przed przystąpieniem do odłączania lub podłączania przewodów akumulatora należy bezwzględnie wyłączyć zapłon.

Zabezpieczenie akumulatora przed rozładowaniem ⇒strona96  
Autoalarm ⇒strona12

## Etykieta ostrzegawcza



Znaczenie symboli:

- Unikać iskier, otwartego ognia i palenia tytoniu.
- Chronić oczy. Wybuchowe gazy mogą spowodować utratę wzroku lub obrażenia ciała.
- Akumulator przechowywać w miejscu niedostępnym dla dzieci.
- Akumulator zawiera kwas siarkowy, który może spowodować utratę wzroku lub poważne oparzenia.
- Dalsze informacje podano w instrukcji obsługi.
- W pobliżu akumulatora mogą być obecne wybuchowe gazy.

## Wymiana akumulatora pojazdu

### Uwaga

Wszelkie odstępstwa od instrukcji podanych w tej sekcji mogą prowadzić do tymczasowego wyłączenia lub zakłócenia działania systemu stop-start.

Podczas wymiany akumulatora pojazdu należy upewnić się, że w pobliżu bieguna dodatniego nowego akumulatora nie ma żadnych otwartych otworów wentylacyjnych. Jeśli w tym miejscu znajduje się otwór wentylacyjny, wymagane jest jego zablokowanie zaślepką, podczas gdy otwór w pobliżu bieguna ujemnego musi pozostać otwarty.

Akumulator samochodu należy zawsze wymieniać na akumulator tego samego typu.

Wszelkie informacje o akumulatorze można znaleźć online na stronie <https://public-servicebox.opel.com/OVddb/OV/index.html>

Akumulator pojazdu musi być wymieniony przez warsztat.

System stop-start ⇨ strona 107

### Ładowanie akumulatora pojazdu

#### Ostrzeżenie

W samochodach z systemem stop-start należy upewnić się, że podczas korzystania z ładowarki do akumulatora

potencjał ładowania nie przekracza 14,6 V.

W przeciwnym razie akumulator pojazdu może ulec uszkodzeniu.

Uruchamianie silnika przy użyciu przewodów rozruchowych ⇨ strona 183

## Zabezpieczenie przed rozładowaniem

### Komunikat dotyczący napięcia baterii

W przypadku zbyt niskiego napięcia akumulatora pojazdu w zestawie wskaźników pojawi się komunikat ostrzegawczy.

Podczas jazdy funkcja ograniczania obciążenia akumulatora wyłącza na pewien czas niektóre funkcje, takie jak ogrzewanie tylnej szyby, podgrzewanie koła kierownicy itp.

Układy te są włączane ponownie, gdy tylko pozwalają na to warunki.

### Zwiększenie ładowania na wolnych obrotach

Jeżeli w związku ze stanem akumulatora wymaga on doładowania, konieczne jest zwiększenie mocy alternatora. Następuje ono poprzez zwiększenie ładowania na wolnych obrotach, co może być słyszalne.

W zestawie wskaźników wyświetlany jest komunikat.

### Gniazdko zasilania

Gniazdko są wyłączane w przypadku niskiego napięcia akumulatora pojazdu.

### Tryb oszczędzania energii

Tryb ten wyłącza odbiorniki elektryczne, aby uniknąć nadmiernego rozładowania akumulatora pojazdu.

Odbiorników elektrycznych, np. systemu audio-nawigacyjnego, wycieraczek szyby przedniej, świateł mijania, lampek oświetlenia wnętrza itp., można używać maksymalnie przez ok. 40 minut od wyłączenia zapłonu.

### Aktywacja trybu oszczędzania energii

Po uruchomieniu trybu oszczędzania energii po wyłączeniu zapłonu w zestawie wskaźników pojawia się komunikat.

Aktywne połączenie telefoniczne prowadzone przez opcjonalny zestaw głośnomówiący jest podtrzymywane przez około dziesięć minut.

### Dezaktywacja trybu oszczędzania energii

Tryb oszczędzania energii wyłącza się automatycznie z chwilą uruchomienia silnika. W celu zapewnienia

odpowiedniego poziomu naładowania należy uruchomić silnik:

- na mniej niż dziesięć minut, aby korzystać z odbiorników przez około 5 minut
- na więcej niż dziesięć minut, aby korzystać z odbiorników przez maksymalnie 30 minut

### Funkcje ogrzewania

#### Uwaga

Poszczególne funkcje ogrzewania, takie jak podgrzewanie siedzenia lub podgrzewana kierownica, w przypadku ograniczeń związanych z obciążeniem elektrycznym mogą być tymczasowo niedostępne. Działanie tych funkcji zostanie wznowione po kilku minutach.

## Wymiana Pióra Wycieraczki

### Szyba przednia

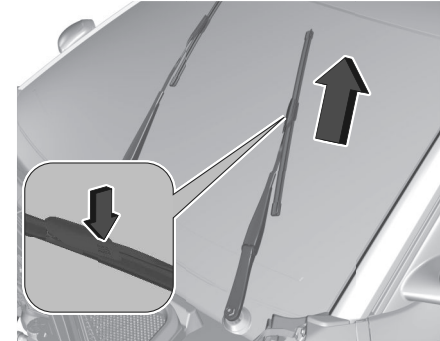

#### Ostrzeżenie

Nigdy nie próbować przesuwania wycieraczek ręcznie. Może to spowodować trwałe uszkodzenie mechanizmu.

Wyłączyć zapłon.

W ciągu jednej minuty od wyłączenia zapłonu włączyć dźwignię wycieraczek, aby ustawić pióra wycieraczek pionowo na szybie przedniej.

Unieść ramię wycieraczki do pozycji pionowej, a następnie wcisnąć przycisk w celu odblokowania i zdjęcia pióra.

Przyłożyć nowe pióro wycieraczki do ramienia wycieraczki i wcisnąć aż do zatrzaśnięcia.

Ostrożnie opuścić ramię wycieraczki.

### Szyba tylna



Unieść ramię wycieraczki. Zdjąć pióro wycieraczki w sposób pokazany na rysunku.

Przyłożyć pióro wycieraczki nachylone pod niewielkim kątem do ramienia wycieraczki i wcisnąć aż do zatrzaśnięcia.

Ostrożnie opuścić ramię wycieraczki.

### Wymiana żarówki

Przed wymianą żarówki należy upewnić się, że zapłon oraz wszystkie lampy

zewnątrzne i lampy oświetlenia wnętrza są wyłączone.

Nowe żarówki należy chwycić wyłącznie za cokół. Nie dotykać części szklanej gołymi rękoma.

Podczas wymiany korzystać wyłącznie z żarówek tego samego typu.

### Kontrola żarówek

Włączyć zapłon, włączyć wszystkie światła i sprawdzić ich działanie.

### Reflektory I Światła LED

Reflektory ze światłami mijania i drogowymi, światła do jazdy dziennej i kierunkowskazy są lampami LED i nie można ich wymieniać.

W przypadku usterki należy zlecić naprawę lamp warsztatowi.

### Przednie Światła Przeciwmgielne

Światła przeciwmgłowe wykonano w technologii LED.

W przypadku usterki należy zlecić naprawę lamp warsztatowi.

### Tylne Światła Przeciwmgielne

Światła przeciwmgłowe wykonano w technologii LED.

W przypadku usterki należy zlecić naprawę lamp warsztatowi.

## Światła Tylne

### Światła tylne LED

W przypadku usterki należy zlecić naprawę lamp warsztatowi.

### Zespół światła tylnego

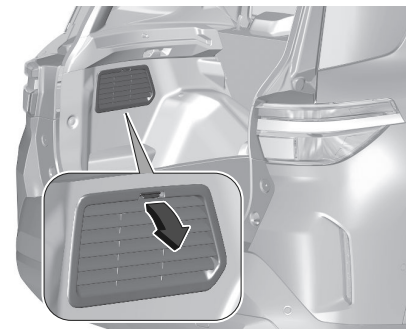

1.

Otworzyć tylną klapę, a następnie odłączyć osłonę dostępową po odpowiedniej stronie.

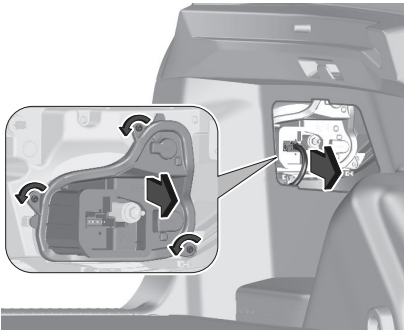

2.

Ostrożnie odłączyć wtyczkę od uchwytu.  
Odkręcić trzy śruby w lewo i wyjąć je.  
Wyjąć oprawę żarówek z zespołu światła tylnego.

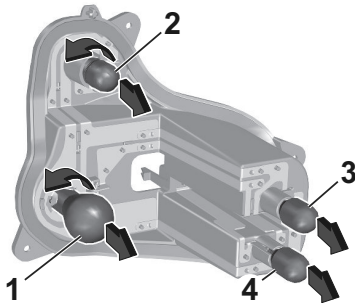

3.

Wyjąć żarówki i zamontować nowe:  
1 Światło pozycyjne / światło stop

- 2 Światło pozycyjne
- 3 Kierunkowskaz
- 4 Światło cofania

4. Włożyć oprawę żarówek w zespół światła tylnego.  
Włożyć trzy śruby i dokręcić je w prawo.  
Zamocować wtyk w zespole lampy.  
Zamocować osłonę.

### Centralne, Wysoko Zamontowane Światło Stop

W przypadku usterki należy zlecić naprawę lamp warsztatowi.

### Oświetlenie Tablicy Rejestracyjnej

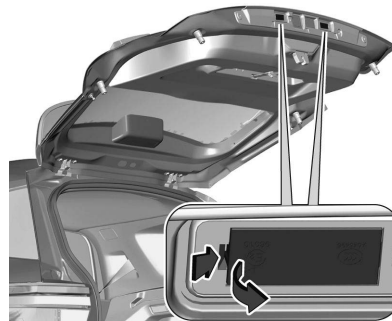

- Włożyć śrubokręt we wgłębienie w osłonie i zdjąć osłonę.

- Wyjąć żarówkę z oprawki i wymienić na nową.
- Zamocować osłonę.

### Oświetlenie Wnętrza

Wymianę poniższych żarówek zlecić warsztatowi.

- oświetlenie wnętrza, lampki do czytania
- oświetlenie przestrzeni bagażowej
- podświetlenie zestawu wskaźników

### Elektryczny układ napędowy

#### Bezpieczniki

Uszkodzony bezpiecznik musi zostać wymieniony w warsztacie.

### Narzędzia samochodowe

W zależności od wersji narzędzia samochodowe znajdują się w torbie z narzędziami w komorze ładunkowej za trzecim rzędem siedzeń lub pod pokrywą podłogi.

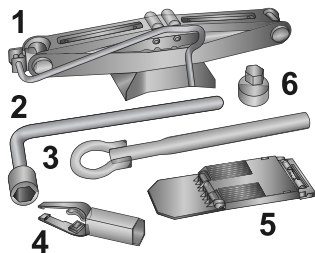

- 1 Podnośnik
- 2 Klucz do kół
- 3 Uchwyt holowniczy
- 4 Narzędzie do zdejmowania zaślepek śrub mocujących koła
- 5 Klin
- 6 Adapter do nakrętek mocujących koła

W zależności od wersji klin, uchwyt holowniczy i adapter do nakrętek mocujących koła mogą znajdować się w torbie razem z zestawem do naprawy opon. ⇒strona175

W przypadku samochodów z kołem zapasowym podnośnik i klucz do kół

znajdują się w skrzynce z narzędziami w kole zapasowym. ⇒strona179

## Koła i opony

### Stan opon, stan obręczy kół

Na krawężniki należy najeżdżać powoli i, w miarę możliwości, pod kątem prostym. Najeżdżanie na ostre krawężniki może doprowadzić do uszkodzenia opon i obręczy kół. Podczas parkowania należy uważać, aby opony nie zostały dociśnięte do krawężnika.

Regularnie sprawdzać stan kół. W przypadku stwierdzenia uszkodzenia lub nadmiernego zużycia opon bądź obręczy kół należy skorzystać z pomocy warsztatu.

### Opony Zimowe

Opony zimowe poprawiają bezpieczeństwo jazdy, gdy temperatura spadnie poniżej 7°C, dlatego powinno się je zakładać na wszystkie koła.

Zgodnie z przepisami obowiązującymi w danym kraju, jeśli kod prędkości opony jest niższy od maksymalnej prędkości pojazdu, w polu widzenia kierowcy należy umieścić naklejkę z informacją o prędkości.

Wszystkie rozmiary opon są dozwolone jako opony zimowe ⇒strona197

## Oznaczenia Opon

Np. **215/60 R17 96H**

**215** : szerokość opony, mm

**60** : wskaźnik profilu (stosunek wysokości przekroju do szerokości opony), w %

**R** : konstrukcja opony: radialna

**RF** : typ: run-flat

**15** : średnica koła, w calach

**91** : wskaźnik nośności opony, np. wartość 95 odpowiada nośności 615 kg

**T** : symbol prędkości

Symbol prędkości:

**Q** : do 160 km/h

**S** : do 180 km/h

**T** : do 190 km/h

**H** : do 210 km/h

**V** : do 240 km/h

**W** : do 270 km/h

Wybrać oponę odpowiednią do prędkości maksymalnej pojazdu.

Podaną prędkość maksymalną samochód może osiągnąć przy masie własnej z kierowcą (75 kg) i ładunkiem 125 kg. Wyposażenie dodatkowe może spowodować zmniejszenie prędkości maksymalnej samochodu.

### Opony kierunkowe

Opony o bieżniku kierunkowym należy zakładać tak, aby obracały się w prawidłowym kierunku. Prawidłowy kierunek obrotów jest wskazywany przez symbol (np. strzałkę) znajdujący się na boku opony.

### Ciśnienie W Oponach

Ciśnienie powietrza w oponach należy sprawdzać przynajmniej co 14 dni oraz zawsze przed wyruszeniem w dłuższą podróż. Opony muszą być zimne. Nie należy zapomnieć o sprawdzeniu ciśnienia w kole zapasowym.

⇒strona197

Dotyczy to także wersji samochodu z układem wykrywania spadku ciśnienia w oponach.

⇒strona156



Na naklejce z informacjami o ciśnieniu w oponach umieszczonej na ramie prawych lub lewych drzwi podany jest typ oryginalnych opon i zalecane ciśnienie w oponach.

Wartości ciśnienia dotyczą opon nierozgrzanych. Są one takie same dla opon letnich i zimowych.

Ciśnienie powietrza w kole zapasowym zawsze powinno odpowiadać pełnemu obciążeniu samochodu.

Niewłaściwe ciśnienie w ogumieniu wpływa negatywnie na bezpieczeństwo, zachowanie się samochodu na drodze, komfort jazdy oraz zużycie paliwa i opon. Ciśnienie powietrza w oponach jest różne i zależy od wielu czynników. W celu uzyskania prawidłowego ciśnienia w

oponach należy postępować zgodnie z poniższą procedurą:

1. Zidentyfikować daną oponę.
2. Ustalić kod identyfikacyjny silnika.

⇒strona194

Tabele z ciśnieniami powietrza w oponach zawierają wszystkie możliwe kombinacje opon.

⇒strona197

Typy opon zatwierdzone do konkretnego samochodu zamieszczono w dołączonym do niego Świadectwie zgodności lub w innych krajowych dokumentach rejestracyjnych.

Kierowca jest odpowiedzialny za utrzymywanie prawidłowego ciśnienia powietrza w oponach.

#### Ostrzeżenie

Jeśli ciśnienie jest zbyt niskie, może to spowodować znaczne nagrzanie się opony i wewnętrzne uszkodzenia prowadzące do odklejenia się bieżnika, a wręcz do pęknięcia opony przy dużych prędkościach.

#### Ostrzeżenie

W przypadku niektórych opon zalecane ciśnienia podane w tabeli wartości ciśnienia w oponach może przekraczać

maksymalne ciśnienie w oponach wskazane na oponie.  
Nigdy nie przekraczać podanego na oponie maksymalnego ciśnienia.

### Zależność od temperatury

Ciśnienie powietrza w oponie zależy od jej temperatury. Podczas jazdy temperatura opon i ciśnienie w oponach zwiększają się. Wartości ciśnienia podane na naklejce z informacjami o oponach lub w tabeli wartości ciśnienia w oponach dotyczą opon w stanie zimnym, czyli o temperaturze 20°C. Wzrost temperatury o 10 °C powoduje wzrost ciśnienia o blisko 10 kPa. Należy uwzględnić ten fakt podczas sprawdzania rozgrzanych opon.

### Głębokość Bieżnika

Głębokość bieżnika należy sprawdzać regularnie. Ze względów bezpieczeństwa zaleca się, aby głębokość bieżnika opon na tej samej osi nie różniła się o więcej niż 2 mm.



Dopuszczalna przez przepisy minimalna głębokość bieżnika (1,6 mm) zostaje osiągnięta, gdy widoczny jest jeden ze wskaźników zużycia opony (TWI). Ich umiejscowienie wskazują oznaczenia na boku opony.

Jeśli opony przednie są bardziej zużyte niż tylne, należy je co jakiś czas zamieniać miejscami. W przypadku zamontowanych opon kierunkowych należy się upewnić, że kierunek obracania kół jest prawidłowy (bieżnik kierunkowy). Opony starzeją się, nawet gdy nie są używane. Dlatego zaleca się wymieniać je co 6 lat.

### Zmiana Rozmiaru Opon i Kół

Jeśli na obręcze kół zostaną założone opony o rozmiarze innym niż w przypadku opon montowanych fabrycznie, może zająć konieczność przeprogramowania systemów i dokonania kilku innych modyfikacji samochodu.

Należy wymienić naklejkę z wartościami ciśnienia powietrza w oponach.

#### Ostrzeżenie

Użycie nieodpowiednich opon lub kół może prowadzić do wypadków i unieważnienia zezwolenia na użytkowanie samochodu.

### Kołpaki Kół

Należy używać osłon ozdobnych i opon dopuszczonych do użytku przez producenta i spełniających wszystkie wymagania dotyczące konkretnej kombinacji obręczy kół i opon. W przypadku używania osłon ozdobnych i opon niezatwierdzonych przez producenta, opony nie mogą mieć pogrubionych krawędzi ochronnych. Osłony ozdobne kół nie mogą pogarszać skuteczności chłodzenia hamulców.

**⚠ Ostrzeżenie**

Użycie nieodpowiednich opon lub kołpaków kół może prowadzić do nagłej utraty ciśnienia, a tym samym do wypadków.

Pojazdy wyposażone w stalowe obręcze kół: Jeśli używane są nakrętki zabezpieczające koła, nie należy zakładać osłon ozdobnych kół.  
Dojazdowe koło zapasowe: Nie używać osłon ozdobnych kół

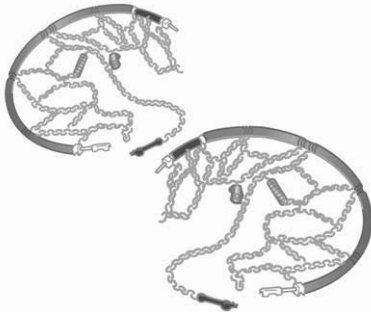
**Łańcuchy Przeciwoślizgowe**

Łańcuchy można zakładać tylko na koła przednie.

Dopuszczalne jest stosowanie łańcuchów na koła przeznaczonych do użytku z danym typem opon samochodu:

- W przypadku opon 16- i 17-calowych należy używać wyłącznie łańcuchów z drobnymi oczkami, które nie dodają do bieżnika opony i wewnętrznych boków więcej niż 9 mm (wraz z blokadą łańcucha).
- W przypadku opon 18-calowych należy używać wyłącznie łańcuchów Polaire PSGB 60.

**Uwaga**

Używanie łańcuchów przeciwoślizgowych i maksymalna dozwolona prędkość są regulowane przepisami danego kraju.  
Mocując łańcuchy na koła, należy postępować zgodnie z instrukcją dostarczoną przez producenta łańcuchów.

Po założeniu łańcuchów przejechać niewielką odległość i zatrzymać samochód, aby upewnić się, że łańcuchy na koła są prawidłowo zamocowane.

**⚠ Ostrzeżenie**

Uszkodzenie może doprowadzić do rozerwania opony.

**Dojazdowe koło zapasowe**

Zabronione jest zakładanie łańcuchów na dojazdowe koło zapasowe.

**Zestaw Do Naprawy Opon**

Drobne uszkodzenia bieżnika można naprawić za pomocą zestawu do naprawy opon.

Nie starać się wyjmować ciał obcych z opony.

Przy użyciu zestawu naprawczego do opon nie można naprawiać uszkodzeń o wielkości powyżej 4 mm ani uszkodzeń boku opony.

**⚠ Ostrzeżenie**

Nie przekraczać prędkości 80 km/h.  
Dojazdowe koło zapasowe należy jak najszybciej zastąpić kołem standardowym.  
Może to mieć wpływ na układ kierowniczy i własności jezdne.

W przypadku przebicia opony:  
Zaciągnąć hamulec postojowy i wybrać 1. lub wsteczny bieg albo ustawić dźwignię zmiany biegów w położeniu **P**.  
Lokalizacja zestawu do naprawy opon jest różna w zależności od wersji samochodu:

- po lewej stronie komory ładunkowej

- pod siedzeniami trzeciego rzędu, gdy siedzenia są złożone
- za siedzeniami trzeciego rzędu, gdy siedzenia są rozłożone.

1. Wyjąć pojemnik ze szczeliwem i sprężarkę.
2. Zdjąć naklejkę z ograniczeniem prędkości z pojemnika ze szczeliwem i umieścić w miejscu widocznym dla kierowcy.

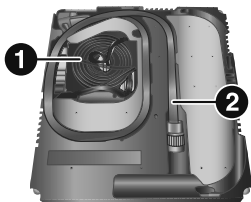

3. Wyjąć kabel zasilający (1) i przewód elastyczny powietrza (2) ze schowka znajdującego się pod spodem sprężarki.

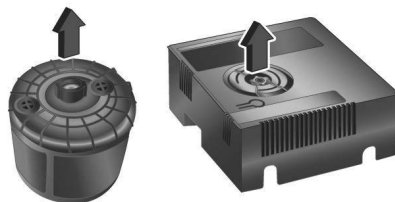

4. Otworzyć pojemnik ze szczeliwem i podnieść pokrywę.

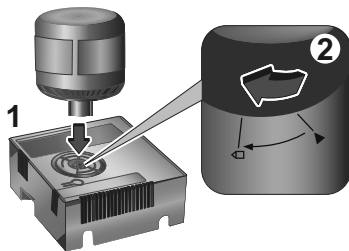

5. Najpierw należy włożyć pojemnik ze szczeliwem do sprężarki i wyrównać symbole trójkątów. Następnie pchnąć pojemnik ze szczeliwem w dół i obrócić go w położenie blokady.

6. Ustawić sprężarkę obok koła w taki sposób, aby pojemnik ze szczeliwem znajdował się pionowo.
7. Odkręć kapturek zaworu wadliwej opony.

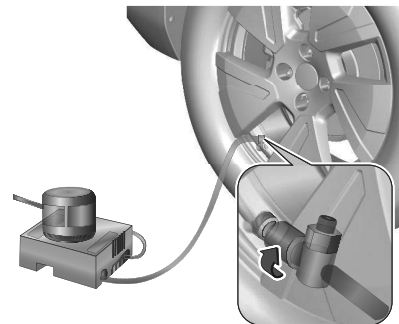

8. Nakręć na zawór opony końcówkę przewodu do pompowania opony.
9. Przełącznik na sprężarce musi być ustawiony w położeniu **O**.

10. Podłączyć wtyczkę kompresora do gniazdka 12 V.

Aby uniknąć rozładowania akumulatora pojazdu, zaleca się używanie zestawu do naprawy opon tylko wtedy, gdy pracuje silnik spalinowy lub gdy silnik elektryczny jest gotowy.

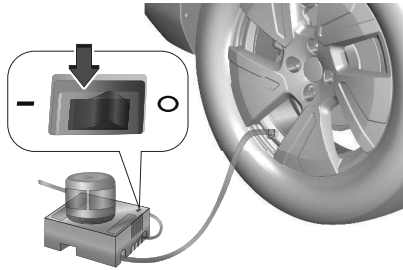

11. Ustawić przełącznik na sprężarce w położeniu I. Opona zostanie wypełniona szczeliwem.

12. W trakcie opróżniania pojemnika ze szczeliwem (ok. 30 sekund) manometr sprężarki może przez chwilę pokazywać ciśnienie do 600 kPa (6 barów). Następnie ciśnienie zacznie opadać.

13. Całość uszczelniacza jest włączana do opony. Następnie rozpoczyna się jej pompowanie.

14. Właściwe ciśnienie w oponie powinno zostać osiągnięte w ciągu dziesięciu minut.

Ciśnienie w oponach ⇒ strona 197

Po osiągnięciu właściwego ciśnienia wyłączyć sprężarkę.

Jeśli zalecane ciśnienie nie zostanie osiągnięte w ciągu dziesięciu minut, odłączyć zestaw do naprawy opon. Przemieścić samochód o jeden obrót koła.

Ponownie podłączyć zestaw do naprawy opon i kontynuować pompowanie przez dziesięć minut. Jeśli nadal nie można osiągnąć zalecanej wartości ciśnienia, uszkodzenie opony jest zbyt poważne. Należy skorzystać z pomocy warsztatu.

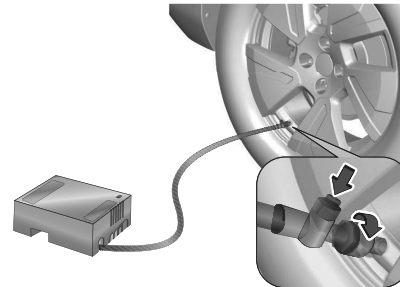

Nadmiar ciśnienia należy spuścić z opony za pomocą przycisku na przewodzie powietrza. Sprężarka nie powinna pracować przez czas dłuższy niż dziesięć minut.

15. Odłączyć zestaw do naprawy opon. Wyjąć pojemnik ze szczeliwem ze sprężarki.

Nakręcić końcówkę węża wypełniacza na wolne złącze pojemnika ze szczeliwem. Zapobiegnie to wypływowi szczeliwa. Schować zestaw do naprawy opon w przewidzianym na niego miejscu.

16. Za pomocą szmatki wytrzeć nadmiar szczeliwa.

17. Natychmiast ruszyć z miejsca, aby szczeliwo zostało równomiernie rozprowadzone w oponie. Jechać z prędkością od 20 km/h do 60 km/h. Po przejechaniu ok. 5 km, lecz nie później niż po dziesięciu minutach, zatrzymać się i sprawdzić ciśnienie w oponie. W tym celu nakręcić końcówkę węża sprężarki bezpośrednio na zawór opony. Napompować oponę zgodnie z wcześniej podanym opisem. Nadmiar ciśnienia należy spuścić z opony za pomocą przycisku na przewodzie powietrza.

Jeśli ciśnienie w oponie nie spadło poniżej 200 kPa (2 barów), należy ją dopompować, aby uzyskać prawidłową wartość ciśnienia. W przeciwnym razie nie wolno używać pojazdu. Należy skorzystać z pomocy warsztatu.

Po przejechaniu kolejnych 10 km lecz nie później niż po dziesięciu minutach należy ponownie wykonać procedurę sprawdzania ciśnienia w oponie, aby upewnić się, że nie występuje już ubytek ciśnienia.

Jeśli ciśnienie spadło poniżej 200 kPa (2 barów), nie wolno korzystać z pojazdu. Należy skorzystać z pomocy warsztatu.

18. Schować zestaw do naprawy opon w przewidzianym na niego miejscu.

### Uwaga

Właściwości jezdne samochodu z naprawioną oponą ulegają znacznej zmianie, dlatego należy ją wymienić. Jeśli słychać nietypowy hałas lub sprężarka się nagrzeje, należy ją wyłączyć na co najmniej 30 min. Wbudowany zawór bezpieczeństwa otwiera się przy ciśnieniu 700 kPa (7 barów). Zwrócić uwagę na datę ważności zestawu. Po tej dacie jego zdolność do uszczelniania nie będzie już

gwarantowana. Należy zwrócić uwagę na informacje dotyczące przechowywania butli z uszczelniaczem.

Wymienić zużytą butlę z uszczelniaczem. Usunąć butlę zgodnie z obowiązującymi przepisami.

Sprężarkę i uszczelniacz można stosować w temperaturze ok. - 30°C.

## Wymiana Koła

Przed przystąpieniem do zmiany koła należy poczynić następujące przygotowania i zapoznać się z poniższymi wskazówkami:

- Zaparkować samochód na płaskim, twardym i suchym podłożu. Koła przednie ustawić do jazdy na wprost.
- Zaciągnąć hamulec postojowy i wybrać 1. lub wsteczny bieg albo ustawić dźwignię zmiany biegów w położeniu **P**.
- Umieścić klin pod kołem znajdującym się po przekątnej względem koła wymienianego.
- Jeśli podłoże jest miękkie, pod podnośnik podłożyć sztywną podkładkę o grubości do 1 cm.
- Przed podniesieniem pojazdu należy z niego wyjąć ciężkie przedmioty.

- W samochodzie wspartym na podnośniku nie może być jakichkolwiek osób ani zwierząt.
- Nigdy nie wolno kłaść się pod uniesionym samochodem.
- Nie uruchamiać silnika w samochodzie wspartym na podnośniku.
- Przed wkręceniem śrub kół należy je wyczyścić.

### Ostrzeżenie

Nie smarować śrub kół.

## Momenty dokręcania

### Ostrzeżenie

Przy wymianie kół należy zawsze używać prawidłowych śrub. Podczas mocowania dojazdowego koła zapasowego można również użyć śrub do kół ze stopów metali lekkich.

W zależności od materiału obręczy koła dostępne są dwie różne śruby.

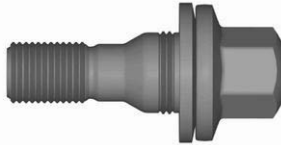

Moment dokręcania dla obręczy kół ze stopów metali lekkich wynosi 115 Nm.



Moment dokręcania dla stalowych obręczy kół wynosi 125 Nm.  
Używać prawidłowych śrub odpowiednich do obręczy kół.

### Punkty podparcia

Pokazane punkty podparcia wskazują miejsca, w których powinny być mocowane ramiona podnoszące oraz podnośniki używane podczas zmiany opon na zimowe/letnie.

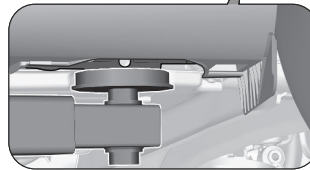

Tylne ramię podnośnika należy umieścić centralnie pod odpowiednim punktem podparcia pojazdu.

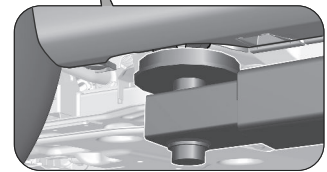

Przednie ramię podnośnika należy umieścić centralnie pod odpowiednim punktem podparcia pojazdu.

### Koło Zapasowe

Koło zapasowe znajduje się pod tylną częścią pojazdu z zestawem narzędzi, zabezpieczone systemem wciągarki.

#### Przeostoga

Użycie koła zapasowego, które jest mniejsze niż pozostałe koła lub które stosuje się w połączeniu z oponami zimowymi, może wpłynąć na właściwości jezdne samochodu. Należy jak najszybciej wymienić uszkodzoną oponę.

## Wymywanie koła zapasowego

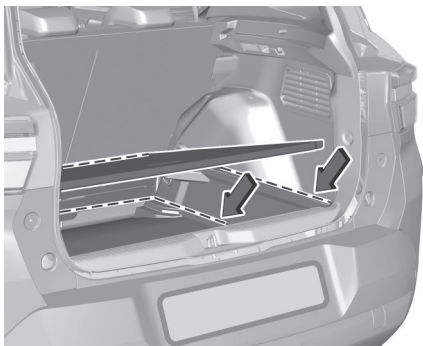

1. Podnieść panel podłogowy, aby uzyskać dostęp do elementu sterowania wciągarką.

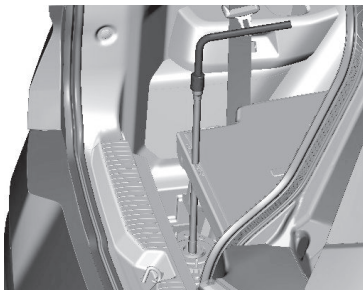

2. Odkręcić śrubę do oporu, używając klucza do kół i uchwytu podnośnika, aby zwolnić kabel wciągarki.

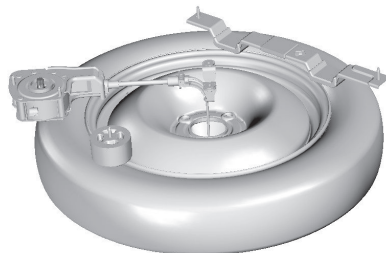

Narzędzia samochodowe ⇒ strona 171

3. Pociągnąć zespół koła i uchwytu narzędzi od tylnej części samochodu.

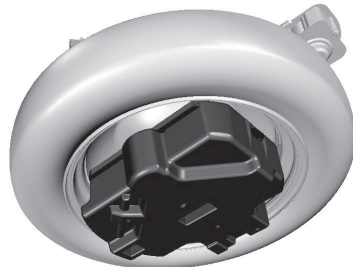

4. Wyjąć podnośnik z jego mocowaniem, aby zwolnić cały zespół koło/narzędzie.

## Przechowywanie narzędzi

1. Umieścić narzędzia z powrotem w pojemniku i schować pojemnik w bagażniku pojazdu.
2. Zwinąć wciągarkę, przekręcając kluczyk w kierunku zgodnym z ruchem wskazówek zegara: po całkowitym zwinięciu linki nie powinien już być odczuwalny żaden opór.
3. Schować pozostałe narzędzia w przeznaczonych na nie miejscach w bagażniku.

## Umieszczanie na miejscu uchwytu z wciągarką i koła zapasowego

1. Umieścić odpowiednie narzędzia w skrzynce i zamknąć pokrywę.
2. Położyć skrzynkę z narzędziami na podłożu.

**Uwaga**

Jeśli uszkodzone koło jest większe niż koło zapasowe, nie można go przechowywać pod pojazdem, ponieważ jest zbyt duże.

3. Ustawić koło pionowo.
4. Przełożyć element łączący przez piastę koła.
5. Wsunąć element łączący w otwór skrzynki z narzędziami.

6. Wycentrować i ustawić koło zapasowe na skrzynce z narzędziami.
7. Włożyć prowadnicę w otwór na piastę koła.
8. Umieścić zespół koło/skrzynka pod tylną częścią samochodu.
9. Umieścić zespół koło/skrzynka na miejscu pod pojazdem, „odkręcając” nakrętkę wciągarki za pomocą klucza do kół z przedłużką.
10. Dokręcić całkowicie. Po pełnym zwinięciu linki nakrętka będzie się obracała bez oporu.
11. Sprawdzić, czy koło jest ustawione płasko względem podłogi.

### Uwaga

Przed rozpoczęciem jazdy należy się upewnić, że linka wciągarki jest całkowicie wciągnięta.

### Montaż koła zapasowego

Przed przystąpieniem do zmiany koła należy poczynić następujące przygotowania i zapoznać się z poniższymi wskazówkami:

- Zaparkować samochód na płaskim, twardym i suchym podłożu. Koła przednie ustawić tak jak do jazdy na wprost.

- Zaciągnąć hamulec postojowy i wybrać 1. lub wsteczny bieg albo ustawić dźwignię zmiany biegów w położeniu P.
- Umieścić klin pod kołem znajdującym się po przekątnej względem koła wymienianego.
- Wyjąć koło zapasowe.
- Nie zmieniać jednocześnie więcej niż jednego koła.
- Podnośnika używać wyłącznie do wymiany koła w razie przebicia; nie stosować go do sezonowej wymiany opon zimowych i letnich.
- Podnośnik nie wymaga konserwacji.
- Jeśli podłoże, na którym stoi pojazd, jest miękkie, pod podnośnik należy podłożyć twardą deskę (o grubości maks. 1 cm).
- Przed podniesieniem pojazdu należy z niego wyjąć ciężkie przedmioty.
- W samochodzie wspartym na podnośniku nie może być jakichkolwiek osób ani zwierząt.
- Nigdy nie wolno kłaść się pod uniesionym samochodem.
- Nie uruchamiać silnika w samochodzie wspartym na podnośniku.

- Przed wkręceniem śrub kół należy je wyczyścić.

### ⚠ Ostrzeżenie

Nie smarować śrub kół.

### ⚠ Ostrzeżenie

Przy wymianie kół należy zawsze używać prawidłowych śrub. Podczas mocowania dojazdowego koła zapasowego można również użyć śrub do kół ze stopów metali lekkich.

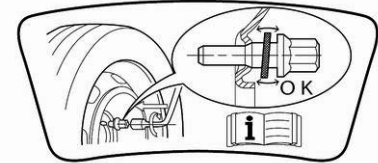

Jeśli używane są śruby do obręczy kół ze stopów metali lekkich, należy pamiętać, że koło zapasowe jest mocowane przez stożkowe podsadzenie każdej śruby. W

takim przypadku podkładki nie stykają się z powierzchnią koła zapasowego.

1. Zdjąć kapturki śrub koła za pomocą odpowiedniego narzędzia.  
Narzędzia samochodowe ⇨ strona 171  
Stalowe obręcze kół z osłoną: Zdjąć osłonę koła.



2. Założyć klucz do kół i odkręcić każdą śrubę koła o pół obrotu.  
Koła mogą być zabezpieczone przez specjalne śruby mocujące. Aby poluzować te specjalne śruby, przed użyciem klucza do kół należy zamocować adapter do blokowania śrub do kół na łbie śruby.  
Adapter do nakrętek kół może znajdować się w torbie z narzędziami w komorze ładunkowej lub w torbie razem z zestawem do naprawy opon.  
Narzędzia samochodowe ⇨ strona 171

Zestaw naprawczy do opon  
⇨ strona 175

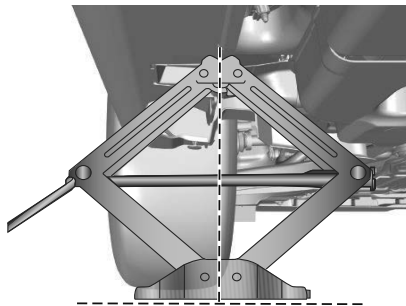

3. Upewnić się, że podnośnik jest prawidłowo umiejscowiony pod jednym z punktów podparcia.  
Punkty podparcia ⇨ strona 179
4. Ustawić podnośnik na wymaganą wysokość. Umieścić go bezpośrednio pod punktem przyłożenia podnośnika w taki sposób, aby nie mógł się przesunąć.

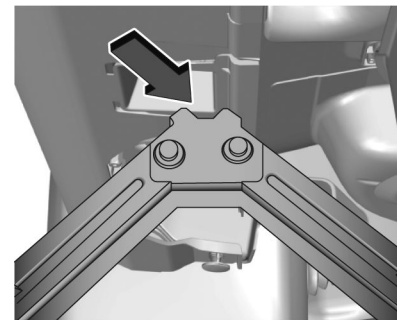

5. Upewnić się, że krawędź nadwozia znalazła się w wycięciu podnośnika.
6. Podnosić prawidłowo ustawiony podnośnik, aż koła uniosą się nad podłoże.
7. Odkręcić nakrętki koła.
8. Zmienić koło.
9. Nakręcić nakrętki koła.
10. Opuścić pojazd i wyjąć podnośnik.

11. Precyzyjnie zamocować klucz kolejno do każdej śruby i dokręcić ją. Śruby należy dokręcać na krzyż. Moment dokręcania wynosi 100 Nm.

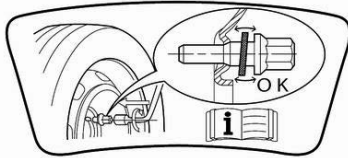

12. Jeśli pojazd jest wyposażony w obręcze kół ze stopów metali lekkich, śrub kół można również użyć do zamocowania koła zapasowego. W takim przypadku koło zapasowe jest mocowane przez stożkowe podsadzenie każdej śruby.
13. Założyć kapturki nakrętek koła.
14. Schować i zabezpieczyć wymienione koło oraz narzędzia.
15. Jak najszybciej skontrolować ciśnienie powietrza w oponie zamocowanego koła, a także moment dokręcenia śrub.

### Umieszczanie pełnowymiarowego koła z uszkodzoną oponą w przestrzeni bagażowej

Wnęka na koło zapasowe nie jest przeznaczona do przechowywania kół o rozmiarze innym niż koło zapasowe. Uszkodzone koło pełnowymiarowe musi być przewożone w przestrzeni ładunkowej prawidłowo zabezpieczone. Informacje dotyczące przewożenia bagażu ⇨ strona 44

### Uruchamianie z wykorzystaniem akumulatora zewnętrznego

#### Przeostroga

W sposób awaryjny można uruchamiać inny pojazd tylko samochodem z silnikiem spalinowym.

Nie uruchamiać silnika przy użyciu urządzeń do rozruchu awaryjnego. W razie rozładowania akumulatora pojazdu silnik można uruchomić za pomocą przewodów rozruchowych i akumulatora innego samochodu.

#### ⚠ Ostrzeżenie

Zachować szczególną ostrożność podczas uruchamiania samochodu za pomocą kabli rozruchowych. Wszelkie odstępstwa od poniższych instrukcji mogą doprowadzić do obrażeń ciała lub uszkodzeń spowodowanych wybuchem akumulatora bądź uszkodzeniem instalacji elektrycznych obu pojazdów.

#### ⚠ Ostrzeżenie

Unikać kontaktu płynu z akumulatora z oczami, skórą, tkaninami i malowanymi powierzchniami. Płyn ten zawiera kwas siarkowy, który w przypadku bezpośredniego kontaktu może spowodować obrażenia ciała i uszkodzenia mienia.

- Nie zbliżać się do akumulatora pojazdu z otwartym ogniem lub źródłem iskier.
- Rozładowany akumulator może zamrznąć nawet przy temperaturze zewnętrznej 0 °C. Przed podłączeniem przewodów rozruchowych rozmrozić akumulator.
- Podczas pracy z akumulatorem zakładać okulary i odzież ochronną.

- Akumulator wspomagający musi mieć takie samo napięcie zasilania (12 V) jak akumulator używany w samochodzie. Jego pojemność (wyrażona w Ah) nie może być dużo mniejsza od pojemności rozładowanego akumulatora pojazdu.
- Należy korzystać z kabli rozruchowych z izolowanymi zaciskami, o przekroju poprzecznym wynoszącym co najmniej 16 mm<sup>2</sup>.
- Nie odłączać rozładowanego akumulatora od instalacji elektrycznej pojazdu.
- Wyłączyć wszystkie zbędne odbiorniki prądu.
- Nie pochylać się nad akumulatorem pojazdu w trakcie rozruchu.
- Nie dopuszczać do zetknięcia się zacisków przewodów rozruchowych.
- Podczas uruchamiania silnika przy użyciu przewodów rozruchowych samochody nie powinny się stykać.
- Włączyć hamulec postojowy, ustawić automatyczną skrzynię biegów w trybie P.

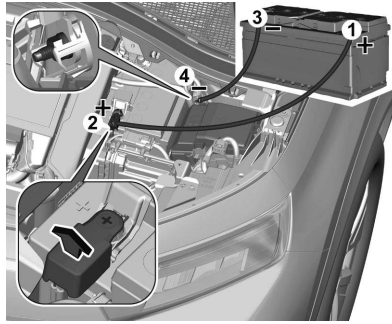

Otworzyć osłonę bieguna dodatniego na obydwu akumulatorach pojazdu.

Kolejność podłączania przewodów:

1. Podłączyć jeden koniec czerwonego przewodu do bieguna dodatniego akumulatora wspomagającego (1).
2. Drugi koniec tego przewodu podłączyć do bieguna dodatniego rozładowanego akumulatora (2).
3. Podłączyć jeden koniec czarnego przewodu do bieguna ujemnego akumulatora wspomagającego (3).
4. Podłączyć drugi koniec czarnego przewodu do punktu styku z masą pojazdu w komorze silnika (4).

Poprowadzić przewody w taki sposób, aby nie zaczepiły się przypadkowo o ruchome elementy silnika.

Uruchamianie silnika:

1. Uruchomić silnik samochodu z akumulatorem wspomagającym.
2. Po pięciu minutach uruchomić silnik drugiego samochodu. Próby uruchomienia powinny być wykonywane w jednoniutowych odstępach i trwać nie dłużej niż 15 sekund.
3. Po uruchomieniu silniki obu samochodów powinny przez ok. trzy minuty pracować na biegu jałowym. W tym czasie przewody powinny pozostać podłączone.
4. Włączyć odbiorniki prądu elektrycznego np. reflektory, podgrzewaną tylną szybę.
5. Przewody odłączać dokładnie w odwrotnej kolejności.

## Jazda z przyczepą Holowanie Samochodu

### Zaślepka przednia

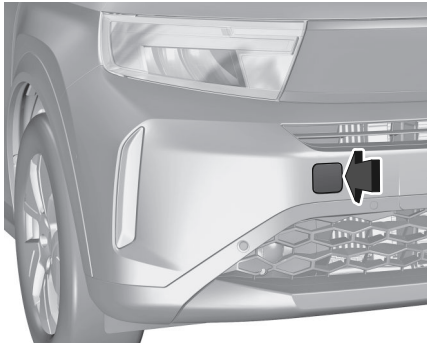

Wyjąć zaślepkę.

Ucho holownicze znajduje się w skrzynce z narzędziami samochodowymi  
⇒ strona 171

### Przedni uchwyt holowniczy



Wkręcić uchwyt holownicze, obracając go do oporu, i ustawić w położeniu poziomym.

Zamocować hol sztywny do uchwyty holowniczego.

Uchwyt holowniczy można wykorzystywać wyłącznie do holowania, a nie wyciągania pojazdu.

Włączyć zapłon, aby odblokować kierownicę i umożliwić działanie świateł hamowania, sygnału dźwiękowego i wycieraczek.

### Przeostroga

Należy wyłączyć systemy wspomaganie kierowcy, takie jak aktywne hamowanie awaryjne, w przeciwnym razie samochód może

automatycznie hamować podczas holowania.

Przesunąć dźwignię zmiany biegów w położenie neutralne.

Zwolnić hamulec postojowy.

### Przeostroga

Jeździć powoli.

Nie wykonywać podczas jazdy gwałtownych ruchów.

Gdy silnik jest wyłączony, hamowanie oraz obracanie kierownicą wymagają użycia znacznie większej siły. Włączyć recyrkulację powietrza i zamknąć szyby, aby do wnętrza pojazdu nie dostawały się spaliny pojazdu holującego.

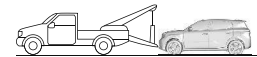
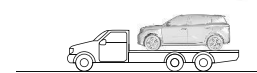
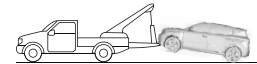

Pojazd BEV, pojazdy typu hybryda 48 V lub pojazd wyposażony w automatyczną skrzynię biegów należy transportować na platformie lub holować z uniesionymi kołami przednimi.

Należy skorzystać z pomocy warsztatu.

Po zakończeniu holowania wykręcić uchwyt holowniczy.

Włożyć zaślepkę zewnętrznym kołnierzem we wgłębienie i zamocować przez dociśnięcie.

## Holowanie Innego Pojazdu

### Tylna zaślepka

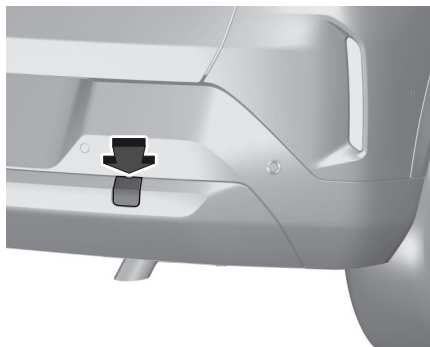

Wyjąć zaślepkę.

Ucho holownicze znajduje się w skrzynce z narzędziami samochodowymi

⇒ strona 171

### Tylny uchwyt holowniczy

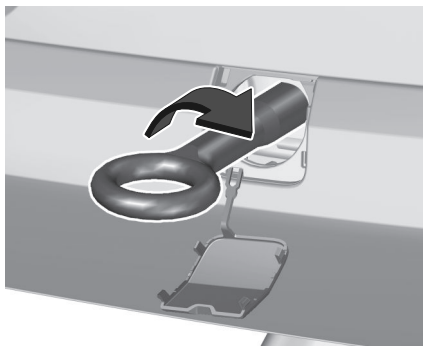

Wkręcić uchwyt holowniczy, obracając je do oporu, i ustawić w położeniu poziomym.

Zacześć linkę holowniczą lub hol sztywny, co jest preferowanym rozwiązaniem.

Uchwyt holowniczy można wykorzystywać wyłącznie do holowania, a nie wyciągania pojazdu.

### Przeostroga

Jeździć powoli.

Nie wykonywać podczas jazdy gwałtownych ruchów.

Po zakończeniu holowania wykręcić uchwyt holowniczy.

Włożyć zaślepkę górnym kołnierzem w wgłębienie i zamocować przez dociśnięcie.

### ⚠ Ostrzeżenie

W przypadku samochodów hybrydowych 48 V na dużych wysokościach (> 2500 m n.p.m.) możliwości holownicze są ograniczone, ponieważ może to mieć wpływ na osiągi samochodu.

## Dbanie o wygląd pojazdu

### Pielęgnacja Nadwozia

#### Zamki

Zamki są fabrycznie zakonserwowane wysokogatunkowym środkiem smarnym. Środka rozmrażającego używać tylko w nagłych przypadkach, ponieważ usuwa on smar i negatywnie wpływa na działanie zamków. Po użyciu środka rozmrażającego nasmarować zamki w warsztacie.

#### Mycie

Lakier nadwozia jest narażony na działanie różnych czynników zewnętrznych.

Ptasie odchody, martwe owady, ślady żywicy, pyłek kwiatowy i podobne

zabrudzenia zmywać możliwie szybko, gdyż ich skład chemiczny może powodować uszkodzenie lakieru. W przypadku korzystania z myjni samochodowej należy postępować zgodnie z instrukcjami jej producenta. Wycieraczki przedniej i tylnej szyby muszą być wyłączone. Zdjąć antenę i zewnętrzne elementy wyposażenia, takie jak bagażniki dachowe itp. W przypadku ręcznego mycia samochodu pamiętać o dokładnym wypłukaniu wnęk kół.

Oczyścić obrzeża oraz zagięcia otwartych drzwi, pokrywy komory silnika i klapy tylnej, a także osłonięte nimi fragmenty karoserii.

Jasne metalowe listwy myć środkami czyszczącym przeznaczonym do aluminium, aby uniknąć uszkodzeń.

### Przeostoga

Zawsze używać środka czyszczącego o wartości pH w zakresie od cztery do dziewięć. Nie używać środków czyszczących na gorących powierzchniach.

Komory silnika nie należy czyścić przy użyciu agregatu wysokociśnieniowego ani myjki wysokociśnieniowej. Po umyciu dokładnie spłukać i wytrzeć nadwozie czystą, często opłukiwaną

irchą. Do czyszczenia szyb używać innego kawałka irchy, gdyż pozostałości środków konserwujących przeniesione na szyby mogą doprowadzić do pogorszenia widoczności. Zlecić warsztatowi nasmarowanie zawiasów wszystkich drzwi. Płam ze smoły nie wolno usuwać jakimikolwiek twardymi przedmiotami. Zaleca się użyć specjalnego środka w aerozolu.

### Światła zewnętrzne

Klosze lamp i reflektorów są wykonane z tworzywa sztucznego. Do mycia lamp nie używać substancji żrących, ściernych, szorstkich ściereczek ani skrobaczek do szyb. Unikać czyszczenia ich na sucho.

### Polerowanie i woskowanie

Polerowanie jest konieczne, tylko jeśli do lakieru przywarły substancje stałe lub nastąpiło jego zmatowienie i utrata połysku.

Nie należy woskować ani polerować plastikowych elementów nadwozia.

### Szyby i pióra wycieraczek

Przed przystąpieniem do prac w obszarze wycieraczek należy je wyłączyć.

Używać miękkiej, niestrzępiącej się ściereczki lub kawałka irchy nawilżonego

specjalnym środkiem do mycia szyb i środkiem do usuwania owadów. Przy czyszczeniu tylnej szyby od wewnątrz zawsze wycierać ją równoległe do elementów grzejnych, aby ich nie uszkodzić.

Do ręcznego usuwania lodu z szyb najlepiej nadają się dostępne w handlu skrobaczki o ostrej krawędzi. Skrobaczkę należy mocno dociskać do szyby, aby nie dostawały się pod nią żadne zabrudzenia, mogące porysować szybę. Jeśli podczas pracy wycieraczek na szybie pojawiają się smugi, przetrzeć pióra miękką szmatką zwilżoną środkiem do mycia szyb. Dodatkowo z szyby należy zawsze usuwać wszelkie zabrudzenia, takie jak wosk, pozostałości owadów itp.

Resztki lodu, zanieczyszczenia oraz ciągła praca wycieraczek na suchej szybie może spowodować uszkodzenie, a nawet zniszczenie piór.

### Koła i opony

Nie używać myjki wysokociśnieniowej. Do czyszczenia obręczy kół użyć odpowiedniego środka o odczynie neutralnym.

Obręcze kół są lakierowane i można je konserwować tymi samymi środkami, co nadwozie.

### Uszkodzenia lakieru

Drobne uszkodzenia lakieru należy usuwać za pomocą lakieru zaprawkowego, zanim utworzą się ogniska korozji.

Naprawę poważniejszych uszkodzeń lakieru i usunięcie korozji należy zlecić warsztatowi.

### Podwozie

Niektóre elementy podwozia są fabrycznie zabezpieczane warstwą PCW, a inne - trwałą powłoką woskową.

Po umyciu podwozia sprawdzić stan woskowej powłoki ochronnej. W razie potrzeby nanieść nową warstwę wosku.

Masy bitumiczno-kauczukowe mogą uszkodzić powłokę ochronną z PCW. Dlatego przeprowadzenie konserwacji podwozia zaleca się powierzyć warsztatowi.

Przed nastaniem sezonu zimowego i po jego zakończeniu należy oczyścić podwozie i zlecić sprawdzenie stanu woskowej powłoki ochronnej.

### Hak holowniczy

Haka holowniczego nie należy czyścić przy użyciu agregatu wysokociśnieniowego ani myjki wysokociśnieniowej.

## Pielęgnacja Wnętrza

### Wnętrze samochodu i tapicerka

Wnętrze samochodu, łącznie z przednią częścią deski rozdzielczej i elementami jej poszycia, należy oczyścić suchą ściereczką lub specjalnym środkiem do czyszczenia wnętrza.

Tapicerkę skórzaną czyścić z użyciem czystej wody i miękkiej ściereczki. W przypadku silnego zabrudzenia użyć środka do czyszczenia skóry.

Zestaw wskaźników i wyświetlacze powinny być czyszczone tylko miękką, wilgotną ściereczką. W razie potrzeby użyć rozcieńczonego wodnego roztworu mydła.

Tapicerkę z tkaniny najlepiej czyścić odkurzaczem i szczotką. Plamy należy usuwać za pomocą środka do czyszczenia tapicerki.

Materiały tekstylne mogą nie być odporne na odbarwienia. W rezultacie może dojść do widocznych przebarwień, zwłaszcza w przypadku jasnej tapicerki. Zmywalne plamy i odbarwienia należy usuwać natychmiast po zauważeniu.

Do czyszczenia pasów bezpieczeństwa należy użyć letniej wody lub środka do czyszczenia wnętrza.

### Przeostroga

Należy zamykać zapięcia na rzepy na swojej odzieży, ponieważ otwarte zapięcia mogą uszkodzić tapicerkę siedzeń.

Dotyczy to również ubrań z ostrymi krawędziami, takimi jak zamki błyskawiczne, paski lub dżinsy z ćwiekami.

### Elementy z tworzywa sztucznego i gumy

Do czyszczenia elementów z tworzywa sztucznego i gumy można użyć środków do czyszczenia nadwozia.

W razie potrzeby użyć środka do czyszczenia wnętrza. Zabronione jest używanie jakichkolwiek innych substancji czyszczących, a zwłaszcza rozpuszczalników lub benzyny. Nie używać myjek wysokociśnieniowych.

### Dywaniki Podłogowe

#### Ostrzeżenie

Jeśli dywanik podłogowy ma niewłaściwy rozmiar lub jest zainstalowany nieprawidłowo, może kolidować z pedałami, co może spowodować niezamierzone przyspieszenie lub wydłużenie drogi

hamowania, a to może skutkować wypadkiem i obrażeniami ciała.

Postępować zgodnie z poniższymi wytycznymi dotyczącymi prawidłowego użytkowania dywaników podłogowych.

- Do tego pojazdu przeznaczone są oryginalne dywaniki podłogowe. W przypadku konieczności wymiany dywaników zaleca się zakup certyfikowanych dywaników, które są odpowiednio dopasowane i mocowane za pomocą uchwytów po stronie kierowcy. Zawsze sprawdzać, czy dywaniki podłogowe nie kolidują z pedałami.
- Używać dywanika podłogowego z prawidłową stroną skierowaną w górę. Nie odwracać go na drugą stronę.
- Nie wolno kłaść żadnych przedmiotów na dywaniku podłogowym po stronie kierowcy.
- Po stronie kierowcy używać wyłącznie pojedynczego dywanika podłogowego.

### Instalowanie i wyjmowanie dywaników podłogowych

Dywanik podłogowy kierowcy jest unieruchomiony na swoim miejscu przez dwa elementy mocujące.

Aby założyć dywanik podłogowy:

1. Przesunąć fotel maksymalnie do tyłu.

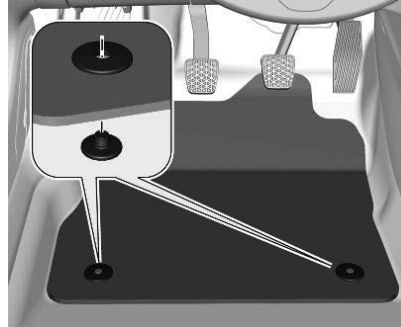

2. Dopasować otwory w dywaniku do elementów mocujących, zgodnie z rysunkiem.
3. Docisnąć dywanik do podłogi.

Aby wyjąć dywanik podłogowy:

1. Przesunąć fotel maksymalnie do tyłu.
2. Pociągnąć dywanik podłogowy do góry, aby go wyjąć.

### Ostrzeżenie

Aby uniknąć ryzyka zablokowania pedałów:

- Stosować wyłącznie dywaniki dostosowane do mocowań istniejących w samochodzie.

- Nigdy nie układać kilku dywaników jeden na drugim.

Używanie dywaników niehomologowanych przez producenta może ograniczyć przestrzeń pod pedałami i utrudnić działanie regulatora/ ogranicznika prędkości. Dywaniki homologowane mają dwa mocowania pod siedzeniem.

## Serwis i konserwacja

Wskazówki ogólne.....	190
Informacja serwisowa.....	190
Zalecane płyny, środki smarne i części.....	190

### Wskazówki ogólne

#### Informacja Serwisowa

W celu zapewnienia ekonomicznej i bezpiecznej eksploatacji, a także utrzymania jak najdłuższej wysokiej wartości samochodu, wszelkie czynności związane z jego obsługą techniczną muszą być wykonywane w terminach określonych przez producenta.

Szczegółowy, aktualny harmonogram przeglądów serwisowych pojazdu jest dostępny w warsztacie.

Trudne warunki jazdy mają miejsce wtedy, gdy często występuje jedna lub kilka z sytuacji wymienionych poniżej: Rozruch zimnego silnika, częste zatrzymywanie się i ruszanie, np.

w przypadku użytkowania samochodu jako taksówki lub radiowozu, ciągnięcie przyczepy, jazda w terenie górzystym, jazda po nierównej i piaszczystej nawierzchni, zwiększone zanieczyszczenie powietrza, obecność piasku w powietrzu i wysokie stężenie pyłu, jazda na dużych wysokościach i duże wahania temperatury.

W trudnych warunkach jazdy może być konieczne wykonywanie niektórych czynności serwisowych częściej niż wskazuje wyświetlacz serwisowy.

Skontaktować się z warsztatem w celu uzyskania niestandardowych harmonogramów przeglądów.  
Wyświetlacz serwisowy ⇨

### Zalecane płyny, środki smarne i części

Należy korzystać wyłącznie z produktów spełniających wymogi specyfikacji.

#### Ostrzeżenie

Materiały eksploatacyjne są niebezpieczne i mogą być trujące. Należy posługiwać się nimi ostrożnie. Należy zwrócić uwagę na informacje podane na ich pojemnikach.

#### Olej silnikowy

Olej silnikowy jest określany jakością oraz lepkością. Podczas wyboru oleju silnikowego należy kierować się przede wszystkim jego jakością – lepkość jest parametrem mniej ważnym. Jakość oleju silnikowego zapewnia np. czystość podzespołów silnika, ochronę przed zużyciem oraz kontrolę nad starzeniem się oleju silnikowego, a klasa lepkości stanowi informację o gęstości oleju silnikowego w zakresach temperatur.

Należy stosować odpowiedni olej silnikowy podany w harmonogramie przeglądów przekazanym przez sprzedawcę pojazdu.

Zalecane płyny i środki smarne

⇒ strona 190

### **Uzupełnianie oleju silnikowego**

#### **Wskazówka**

W przypadku rozlania oleju silnikowego należy zetrzeć go i w odpowiedni sposób usunąć.

Oleje silnikowe różnych producentów i typów można ze sobą mieszać, o ile oba oleje spełniają wymagane dla silnika normy odnośnie jakości i lepkości.

Stosowanie olejów silnikowych do wszystkich silników benzynowych tylko z klasą jakości ACEA jest zabronione, ponieważ w określonych warunkach eksploatacyjnych może to spowodować uszkodzenie silnika.

Zalecane płyny i środki smarne

⇒ strona 190

### **Dodatki do oleju silnikowego**

Stosowanie dodatków do oleju silnikowego może doprowadzić do awarii i utraty gwarancji.

### **Klasy lepkości oleju silnikowego**

Klasa lepkości SAE dostarcza informacji o gęstości oleju silnikowego.

Olej obejmujący kilka klas lepkości jest oznaczany dwoma liczbami, np. SAE 5W-30. Pierwsza liczba, zakończona literą W, określa lepkość oleju w niskich temperaturach, a druga – w temperaturach wysokich.

Odpowiednią klasę lepkości należy wybrać w zależności od minimalnej temperatury otoczenia.

Zalecane płyny i środki smarne

⇒ strona 190

Wszystkie zalecane klasy lepkości są odpowiednie do wysokiej temperatury otoczenia.

### **Płyn chłodzący i płyn niskokrzepliw**

Należy używać wyłącznie płynu niskokrzepliwego przeznaczonego do stosowania w tym pojeździe. Należy zwrócić się do warsztatu.

Układ jest fabrycznie napełniony płynem chłodzącym, który zapewnia doskonałą ochronę przed korozją oraz ochronę przed zamarzaniem do temperatury około -28 °C. W zimnych regionach, w których występują bardzo niskie temperatury, fabryczny płyn chłodzący zapewnia ochronę przed zamarzaniem do temperatury około -37 °C.

Takie stężenie płynu należy utrzymywać przez cały rok. Stosowanie dodatków do płynu chłodzącego, które mają służyć jako dodatkowe zabezpieczenie

antykorozyjne lub chronić przed niewielkimi nieszczelnościami może być przyczyną wystąpienia usterek. Roszczenia gwarancyjne związane z efektami stosowania dodatków do płynu chłodzącego będą odrzucane.

### **Płyn do spryskiwaczy**

Używać wyłącznie płynu do spryskiwaczy zatwierdzonego do stosowania w tym pojeździe, aby zapobiec uszkodzeniu piór wycieraczek, powłoki lakierniczej, a także elementów z tworzywa sztucznego i gumy. Należy zwrócić się do warsztatu.

### **Płyn hamulcowy i sprzęgłowy**

Z czasem płyn hamulcowy pochłania wilgoć z otoczenia, co ogranicza wydajność układu hamulcowego. W związku z tym w określonym odstępie czasu wymagana jest wymiana płynu hamulcowego.

Należy używać wyłącznie płynu hamulcowego przeznaczonego do stosowania w tym pojeździe. Należy zwrócić się do warsztatu.

## Dane techniczne

Identyfikacja pojazdu.....	192
Numer identyfikacyjny pojazdu.....	192
Tabliczka identyfikacyjna.....	192
Identyfikacja silnika.....	193
Dane silnika.....	194
Wymiary pojazdu.....	195
Pojemności.....	196
Ciśnienie w oponach.....	197

### Identyfikacja pojazdu

#### Numer Identyfikacyjny Pojazdu

Numer identyfikacyjny pojazdu może być również wybitny na desce rozdzielczej (jest widoczny przez szybę przednią) lub w przedziale silnika na prawym panelu nadwozia.

#### Tabliczka Identyfikacyjna



Tabliczka identyfikacyjna znajduje się na ramie lewych lub prawych drzwi przednich. Dla niektórych rynków zagranicznych układ i pozycja różnią się.

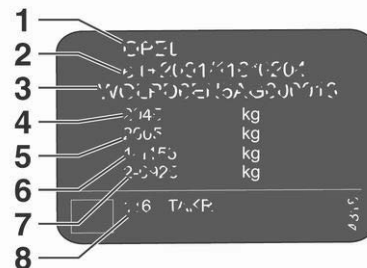

Informacje na tabliczce identyfikacyjnej:

- 1 producent
- 2 numer homologacji typu pojazdu
- 3 numer identyfikacyjny pojazdu
- 4 dopuszczalna masa całkowita pojazdu w kg
- 5 dopuszczalna masa całkowita zestawu w kg
- 6 maksymalne dopuszczalne obciążenie osi przedniej w kg
- 7 maksymalne dopuszczalne obciążenie osi tylnej w kg
- 8 adres producenta, dane charakterystyczne dla danego samochodu lub kraju

Łączne obciążenie osi przedniej i tylnej nie może przekroczyć dopuszczalnej masy całkowitej pojazdu.  
Masa własna pojazdu zależy od specyfikacji pojazdu np. wyposażenia dodatkowego i akcesoriów.  
Sprawdzić dołączone do pojazdu Świadectwo zgodności lub inny krajowy dokument rejestracyjny.  
Dane techniczne samochodu są podawane zgodnie z normami Unii Europejskiej. Producent zastrzega sobie prawo do wprowadzania zmian.  
Dane zamieszczone w dowodzie rejestracyjnym samochodu mają pierwszeństwo w stosunku do tych z instrukcji obsługi.

## Identyfikacja Silnika

Tabele danych technicznych zawierają kod identyfikacyjny silnika. W tabeli danych silnika widnieje dodatkowo kod produkcyjny.

Dane silnika ⇒ strona 194

W celu zidentyfikowania danego silnika należy sprawdzić jego dane w dołączonym do pojazdu Świadectwie zgodności WE lub w innych krajowych dokumentach rejestracyjnych.

Świadectwo zgodności zawiera kod identyfikacyjny silnika, natomiast inne publikacje krajowe mogą zawierać kod produkcyjny. Sprawdzić pojemność

skokową i moc silnika w celu zidentyfikowania danej jednostki napędowej.

## Dane Silnika

Oznaczenie kodowe typu silnika	EB2LTED	EB2LTEDH2	EB2LTDH2	NAPĘD ELEKTRYCZNY POJAZD
	ICE	Hybryda 48 V	Hybryda 48 V	BEV
Pojemność skokowa [cm <sup>3</sup> ]	1199	1199	1199	–
Moc silnika [kW]	74	74	100	83
przy obr./min	5500	5500	5500	–
Moment obrotowy [Nm]	205	205	230	124,5
przy obr./min	1750	1750	1750	–
Rodzaj paliwa	Benzyna	Benzyna	Benzyna	–
Minimalna liczba oktano- wa (RON) <sup>1)2)</sup>				
zalecana:	95	95	95	–
dopuszczalna:	98	98	98	–
dopuszczalna:	91	91	91	–
Dodatkowy rodzaj paliwa	–	–	–	–

1) Wymagania dla danego kraju wyszczególnione na naklejce umieszczonej na pokrywie wlewu paliwa mogą mieć pierwszeństwo przed wymaganiami podanymi dla konkretnego silnika.

2) W celu zagwarantowania prawidłowego działania silnika w niektórych krajach może być wymagane używanie określonego paliwa, np. paliwa o konkretnej minimalnej liczbie oktanowej.

## Wymiary Pojazdu

Rozmiar	BEV	ICE/MHEV (5 miejsc)	ICE/MHEV (7 miejsc)
Długość [mm]	4380-4389	4380-4389	4380-4389
Szerokość ze złożonymi dwoma lusterkami zewnętrznymi [mm]	1840-1849	1840-1849	1840-1849
Szerokość z dwoma lusterkami zewnętrznymi [mm]	2017-2020	2017-2020	2017-2020
Wysokość (z anteną, z relingami dachowymi) [mm]	1652-1654	1638-1641	1644-1647
Długość podłogi przestrzeni bagażowej [mm]	860	860	855 <sup>1</sup> 91 <sup>2</sup>
Długość przestrzeni bagażowej po złożeniu foteli drugiego rzędu [mm]	1591	1591	1616
Szerokość przestrzeni bagażowej między nadkolami [mm]	963	963	988
Rozstaw osi [mm]	2671	2672	2672
Średnica zawracania [m]	11,32	11,35	11,35

- 1) ze złożonym trzecim rzędem siedzeń  
 2) z rozłożonym trzecim rzędem siedzeń

## Pojemności

### Olej silnikowy

Silnik	EB2LTDEH2/EB2LTDH2	EB2LTED
wraz z filtrem [l]	3,6	___ <sup>1</sup>
Pomiędzy oznaczeniami MIN i MAX [l]	1,1	___ <sup>1</sup>

1) Niedostępne w momencie przekazania do druku

### Zbiornik paliwa

Benzyna, pojemność [l]	44
------------------------	----

### Akumulator wysokiego napięcia

Pojemność akumulatora (BEV) [kWh]	44 / 54
-----------------------------------	---------

## Ciśnienie W Oponach

Opony	Pojazd z maksymalnie 3 osobami		Przy pełnym obciążeniu		Koło zapasowe
	Przód	Tył	Przód	Tył	
	[kPa/bar] ([psi])	[kPa/bar] ([psi])	[kPa/bar] ([psi])	[kPa/bar] ([psi])	
215/65 R16	250/2,5 (36)	230/2,3 (33) <sup>1</sup> 240/2,4 (35) <sup>2</sup> 250/2,5 (36) <sup>3</sup>	250/2,5 (36)	270/2,7 (39)	270/2,7 (39)
215/60 R17 96H NL	250/2,5 (36)	230/2,3 (33) <sup>1</sup> 240/2,4 (35) <sup>2</sup> 250/2,5 (36) <sup>3</sup>	250/2,5 (36)	270/2,7 (39)	270/2,7 (39)
215 60 R17 100V XL	250/2,5 (36)	230/2,3 (33) <sup>1</sup> 240/2,4 (35) <sup>2</sup> 250/2,5 (36) <sup>3</sup>	250/2,5 (36)	270/2,7 (39)	270/2,7 (39)

1. Tylko w przypadku pojazdów z silnikami spalinowymi i pojazdów hybrydowych 48 V z 5 miejscami.
2. Tylko w samochodach 7-miejscowych.
3. Tylko dla pojazdów BEV.

## Informacje dot. klientów

Deklaracja zgodności.....	198
REACH.....	199
Aktualizacja oprogramowania.....	199
Zastrzeżone znaki towarowe.....	200
Rejestracja danych pojazdu i ochrona prywatności.....	201
Rejestrowanie i prywatność danych związanych z połączeniami alarmowymi.....	201

## Deklaracja zgodności

### Radiowe urządzenia nadawcze

Ten pojazd jest wyposażony w urządzenia radiowe, które nadają i/lub odbierają fale radiowe zgodnie z dyrektywą 2014/53/UE.

Producenci wymienionych poniżej urządzeń radiowych deklarują ich zgodność z dyrektywą 2014/53/UE. Nie obowiązują żadne ograniczenia regionalne dotyczące wprowadzania urządzeń do eksploatacji zgodnie z art. 10 ust. 10 dyrektywy 2014/53/UE. Pełny tekst deklaracji zgodności UE jest dostępny pod następującym adresem internetowym:

[www.opel.com/conformity](http://www.opel.com/conformity).

Importerem jest Opel Automobile GmbH, Bahnhofspatz, 65423 Ruesselsheim am Main, Germany.

### ODBIORNIK RADIOWY SPS:

Producent:

**Faurecia Clarion Electronics Europa 40  
avenue des Terroirs de France, 75012,  
Paryż, Francja**

**Bluetooth:**

<b>Częstotliwości robocze</b>	Moc maksymalna
<b>od 2402 MHz do 2480 MHz</b>	1,75 dBm

### SYSTEM INFORMACYJNO- ROZRYWKOWY CRONY:

Producent:

**Faurecia Clarion Electronics Europa 40  
avenue des Terroirs de France, 75012,  
Paryż, Francja**

**Bluetooth:**

<b>Częstotliwości robocze</b>	Moc maksymalna
<b>od 2402 MHz do 2480 MHz</b>	4,76 dBm

**WIFI:**

<b>Częstotliwości robocze:</b>	Moc maksymalna
<b>od 5745 MHz do 5825 MHz</b>	12,46 dBm

**IMMOBILIZER:**

Producent:

**Aptiv Services Deutschland GmbH, Am  
Technologiepark 1 D-42119 Wuppertal,  
Niemcy**

<b>Częstotliwości robocze</b>	<b>Moc maksymalna</b>
<b>125 kHz</b>	<b>- 18,97dBμA/m / 10 m</b>

**MODUŁ TELEMATYCZNY**

Producent:

**MARELLI EUROPE S.p.A Viale A.  
Borletti 61/63, Corbetta, Włochy**

<b>Częstotliwości robocze</b>	<b>Moc maksymalna</b>
<b>GSM 900</b>	<b>33 dBm</b>
<b>GSM 1800</b>	<b>30 dBm</b>
<b>WCDMA Pasma I</b>	<b>24 dBm</b>
<b>WCDMA Pasma VIII</b>	<b>24 dBm</b>
<b>Pasma LTE FDD 1</b>	<b>23 dBm</b>
<b>Pasma LTE FDD 3</b>	<b>23 dBm</b>
<b>Pasma LTE FDD 7</b>	<b>23 dBm</b>
<b>Pasma LTE FDD 8</b>	<b>23 dBm</b>

<b>Pasma LTE FDD 20</b>	<b>23 dBm</b>
<b>Pasma LTE FDD 28</b>	<b>23 dBm</b>
<b>Pasma LTE FDD 38</b>	<b>23 dBm</b>
<b>Pasma LTE FDD 40</b>	<b>23 dBm</b>

**ANTENA RADIA**

Producent:

**Hirschmann Car Communication SaS 84  
– 88 bd de la mission Marchand 92400  
Courbevoie, Francja**

<b>Częstotliwości robocze</b>	<b>Moc maksymalna</b>
<b>76 – 108 MHz, 174–240 MHz , 150 – 281 kHz i 520 – 1620 kHz</b>	<b>ND*</b>

\* Niedostępne w momencie oddania do  
druku

**Numerы homologacji ICASA**

Wykaz wszystkich numerów homologacji  
Niezależnego Urzędu ds. Łączności  
Republiki Południowej Afryki (ICASA):  
TA-2016/121, TA-2016/3261,  
TA-2017/2387, TA-2017/2745,  
TA-2013/430, TA-2017/1106,  
TA-2016/929, TA-2017/3180

**REACH**

Registration, Evaluation, Authorization  
and Restriction of Chemicals (REACH) to  
rozporządzenie Unii Europejskiej przyjęte  
w celu zwiększenia ochrony zdrowia  
ludzkiego oraz środowiska naturalnego  
przed zagrożeniami powodowanymi  
przez substancje chemiczne. Więcej  
szczegółów oraz informacje wymagane  
na mocy artykułu 33 rozporządzenia  
można znaleźć pod adresem  
[www.opel.com/reach](http://www.opel.com/reach).

**Aktualizacja  
oprogramowania**

System audio-nawigacyjny może  
pobierać i instalować wybrane  
aktualizacje oprogramowania  
za pośrednictwem połączenia  
bezprzewodowego.

**Uwaga**

Dostępność dostarczanych  
bezprzewodowo aktualizacji  
oprogramowania różni się w zależności  
od pojazdu i kraju. Więcej informacji  
można znaleźć na naszej stronie  
internetowej.

**Zdalne zarządzanie urządzeniem  
oraz zdalne aktualizacje**

## oprogramowania i oprogramowania sprzętowego

W ramach świadczenia usług sieciowych zasubskrybowanych zgodnie z umową niezbędne czynności związane z zarządzaniem urządzeniem oraz niezbędne aktualizacje oprogramowania i oprogramowania sprzętowego dla wskazanej usługi powiązanej będą wykonywane zdalnie, w szczególności z wykorzystaniem technologii „over-the-air”.

W tym celu po włączeniu zapłonu i uzyskaniu dostępu do sieci komórkowej zostanie nawiązane bezpieczne połączenie za pośrednictwem sieci radiowej między pojazdem a serwerem zarządzającym urządzeniem.

Dla niektórych wersji wyposażenia pojazdu konfiguracja połączenia musi być ustawiona na **Connected vehicle**, aby umożliwić utworzenie połączenia sieci radiowej.

Niezależnie od ważności subskrypcji usługi sieciowej zdalne czynności w zakresie zarządzania urządzeniami oraz aktualizacje oprogramowania i oprogramowania sprzętowego związane z bezpieczeństwem produktu będą wykonywane, jeśli takie działania są niezbędne do spełnienia obowiązku prawnego, któremu podlega producent (np. obowiązujące przepisy dotyczące

odpowiedzialności za produkt, przepisy dotyczące połączeń alarmowych) lub jeśli takie działania są niezbędne do ochrony żywotnych interesów użytkowników pojazdu i pasażerów.

Ustawienia prywatności nie mają wpływu na ustanowienie bezpiecznego połączenia z siecią radiową i związane z nim zdalne aktualizacje, które będą wykonywane zawsze po inicjacji przez użytkownika pojazdu w następstwie odpowiedniego powiadomienia. System ma możliwość powiadamiania o otrzymaniu aktualizacji, gdy tylko połączy się z zewnętrzną siecią Wi-Fi lub siecią komórkową. Duże aktualizacje są pobierane tylko przez sieć Wi-Fi.

Dostępność aktualizacji jest sygnalizowana na wyświetlaczu informacyjnym po zakończeniu jazdy z opcją natychmiastowej instalacji lub odłożenia instalacji na później. Czas instalacji jest zmienny i może trwać kilka minut, a maksymalnie około 30 minut. Powiadomienie będzie zawierało szacunkowy czas trwania i opis aktualizacji.

Aktualizację można sprawdzić ręcznie, korzystając z wyświetlacza informacyjnego. Postępować zgodnie z podpowiedziami na ekranie w odpowiednim menu.

## Uwaga

Czynności związane z pobieraniem i instalowaniem aktualizacji mogą się różnić w zależności od samochodu. Ze względów bezpieczeństwa oraz ze względu na to, że instalacja wymaga ciągłej uwagi kierowcy, należy ją przeprowadzać przy włączonym zapłonie, bez uruchamiania silnika. Instalacji nie wolno przeprowadzać w następujących przypadkach:

- przy pracującym silniku
- w trakcie połączenia alarmowego
- przy zbyt niskim poziomie naładowania akumulatora pojazdu
- podczas ładowania akumulatora wysokiego napięcia w pojeździe

## Uwaga

Podczas procesu instalacji samochód może nie działać.

Jeśli aktualizacja nie powiodła się, należy zwrócić się o pomoc do warsztatu.

## Zastrzeżone znaki towarowe

### Apple Inc.

Apple CarPlay™ jest znakiem towarowym firmy Apple Inc.

App Store® i iTunes Store® są zastrzeżonymi znakami towarowymi Apple Inc.  
iPhone®, iPod®, iPod touch®, iPod nano®, iPad® i Siri® są zastrzeżonymi znakami towarowymi Apple Inc.

#### **Bluetooth SIG, Inc.**

Bluetooth® jest zastrzeżonym znakiem towarowym firmy Bluetooth SIG, Inc.

#### **Google Inc.**

Android™ i Google Play™ Store są znakami towarowymi firmy Google Inc.

#### **Velcro Companies**

Velcro® jest zastrzeżonym znakiem towarowym Velcro Companies.

## **Rejestracja danych pojazdu i ochrona prywatności**

### **Rejestrowanie I Prywatność Danych Związanych Z Połączeniami Alarmowymi**

#### **Przetwarzanie danych**

Wszelkie przetwarzanie danych osobowych przez funkcję połączenia alarmowego jest zgodne z

ramami ochrony danych osobowych ustanowionymi przez rozporządzenie 2016/679 (RODO) oraz dyrektywę 2002/58/WE Parlamentu Europejskiego i Rady, a w szczególności ma na celu ochronę żywotnych interesów osoby, której dane dotyczą, zgodnie z artykułem 6.1, ustęp d) rozporządzenia 2016/679. Przetwarzanie danych osobowych jest ściśle ograniczone do wymogów funkcji połączenia alarmowego stosowanej z europejskim numerem alarmowym. Funkcja połączenia alarmowego może gromadzić i przetwarzać tylko następujące dane dotyczące pojazdu: numer podwozia, typ (samochód osobowy lub lekki samochód dostawczy), rodzaj paliwa lub źródło zasilania, trzy ostatnie lokalizacje i kierunek jazdy, liczba pasażerów oraz plik dziennika ze znacznikiem czasu, w którym zapisane są dane techniczne związane z działaniem systemu. Odbiorcami przetwarzanych danych są centra obsługi połączeń alarmowych wyznaczone przez odpowiednie organy krajowe na terytorium, na którym się znajdują, umożliwiające priorytetowe kierowanie i obsługę połączeń z numerem alarmowym.

#### **Przechowywanie danych**

Dane zawarte w pamięci systemu pozostają niedostępne z zewnątrz do czasu wykonania połączenia. W normalnym trybie działania system nie jest identyfikowalny i nie jest monitorowany w sposób ciągły. Dane w pamięci wewnętrznej systemu są automatycznie i na bieżąco kasowane. Przechowywane są tylko trzy ostatnie lokalizacje samochodu, wymagane do normalnego funkcjonowania systemu. Po wykonaniu połączenia alarmowego rejestr danych jest przechowywany przez maksymalnie 13 godzin.

#### **Dostęp do danych**

Użytkownik prawo dostępu do danych oraz w razie potrzeby złożenia wniosku o sprostowanie, usunięcie lub ograniczenie przetwarzania wszelkich danych osobowych, które nie są przetwarzane zgodnie z przepisami rozporządzenia 2016/679 (RODO). Strony trzecie, którym dane zostały przekazane, są powiadamiane o wszelkich korektach, usunięciach lub ograniczeniach dokonywanych zgodnie z wyżej wymienioną dyrektywą, chyba że byłoby to niemożliwe lub wymagałoby nieproporcjonalnego wysiłku.

Użytkownik ma również prawo do złożenia skargi do odpowiedniego organu ochrony danych.

Osoby chcące dochodzić swoich wyżej wymienionych praw prosimy o skontaktowanie się z nami drogą mailową pod adresem [privacyrighs@mps.com](mailto:privacyrighs@mps.com).

Aby uzyskać więcej informacji o naszych danych kontaktowych, prosimy zapoznać się z Zasadami dotyczącymi prywatności i plików cookie na naszej stronie internetowej.

### Rejestratory danych o zdarzeniach

W tym pojeździe są zainstalowane elektroniczne jednostki sterujące. Jednostki sterujące przetwarzają dane, które są odbierane między innymi przez czujniki pojazdu, a także dane, które same generują lub przesyłają między sobą. Niektóre jednostki sterujące są niezbędne do bezpiecznego działania pojazdu, inne pomagają w jego prowadzeniu (systemy wspomagania kierowcy), a jeszcze inne zapewniają funkcje zwiększające komfort i informacyjno-rozrywkowe.

Poniżej zamieszczono informacje ogólne o przetwarzaniu danych w pojeździe. Znajdują się tu dodatkowe informacje o tym, które dane są wysyłane, przechowywane i przekazywane

stronom trzecim oraz do jakich celów są one wykorzystywane w pojeździe, pod wyrażeniem kluczowym Ochrona danych, ściśle powiązanych z odnośnikami do odpowiednich charakterystyk funkcjonalnych w stosownych instrukcjach obsługi lub ogólnych warunkach sprzedaży. Są one również dostępne w Internecie.

### Dane eksploatacyjne w pojeździe

Jednostki sterujące przetwarzają dane związane z eksploatacją pojazdu. Dane te obejmują na przykład:

- informacje o stanie pojazdu (np. prędkość pojazdu, opóźnienie ruchu, przyspieszenie boczne, prędkość obrotowa kół, informacja o zapięciu pasów bezpieczeństwa)
- warunki otoczenia (np. temperatura, dane z czujnika deszczu, dane z czujnika odległości)

Dane te mają na ogół charakter tymczasowy, są przechowywane tylko w trakcie trwania danego cyklu roboczego i przetwarzane wyłącznie w pojeździe. Jednostki sterujące często zawierają urządzenie pamięci (w tym kluczyk pojazdu). Jest ono używane do tymczasowego lub trwałego rejestrowania informacji dotyczących stanu pojazdu, obciążenia podzespołów,

wymagań w zakresie konserwacji oraz zdarzeń i błędów technicznych. W zależności od poziomu wyposażenia technicznego przechowywane są następujące dane:

- stany eksploatacyjne podzespołów systemów (np. poziom napełnienia, ciśnienie w oponach, stan akumulatora)
- usterki i wady podzespołów ważnych systemów (np. świateł, hamulców)
- reakcje systemów w szczególnych sytuacjach drogowych (np. wyzwolenie poduszki powietrznej, uruchomienie układów stabilizacji toru jazdy)
- informacje o zdarzeniach powodujących uszkodzenie pojazdu
- dla pojazdów elektrycznych: naładowanie baterii wysokiego napięcia, szacunkowy zasięg

W szczególnych przypadkach (np. gdy pojazd wykrył usterkę) może być konieczne zapisanie danych, które w przeciwnym razie wkrótce uległyby zmianie.

Podczas korzystania przez użytkownika z usług serwisowych (napraw, przeglądów okresowych) zapisane dane eksploatacyjne mogą być odczytywane razem z numerem identyfikacyjnym

pojazdu i wykorzystywane stosownie do potrzeb. Dane mogą być odczytywane z pojazdu przez pracowników sieci serwisowej (np. pracowników stacji obsługi, producentów) lub osoby trzecie (np. pracowników pomocy drogowej). Dotyczy to również prac gwarancyjnych i środków zapewniania jakości. Dane są na ogół odczytywane przez złącze OBD (pokładowe złącze diagnostyczne), które zgodnie z przepisami musi być zamontowane w pojeździe. Odczytane dane eksploatacyjne dokumentują stan techniczny pojazdu lub poszczególnych podzespołów, a także pomagają w diagnostyce usterek, wypełnianiu zobowiązań gwarancyjnych i podnoszeniu jakości. Dane te – zwłaszcza informacje dotyczące obciążenia podzespołów, zdarzeń technicznych, błędów kierowcy i innych usterek – są w stosownych przypadkach przesyłane do producenta wraz z numerem identyfikacyjnym pojazdu. Na producencie ciąży również odpowiedzialność za produkt. Ponadto producent wykorzystuje dane eksploatacyjne z pojazdów na wypadek przeprowadzania akcji przywoławczych. Dane te mogą być również wykorzystywane do sprawdzenia

gwarancji i reklamacji gwarancyjnych klienta. Pamięć usterek w pojeździe może zostać wykasowana przez firmę serwisową podczas wykonywania przeglądu lub naprawy lub na żądanie klienta.

### **Funkcje zwiększające komfort i informacyjno-rozrywkowe**

Ustawienia komfortu i ustawienia niestandardowe można zapisać w pojeździe i w dowolnym momencie zmienić lub zresetować.

W zależności od poziomu wyposażenia obejmują one:

- ustawienia pozycji fotela i kierownicy
- ustawienia zawieszenia i klimatyzacji
- ustawienia niestandardowe, takie jak ustawienia oświetlenia wnętrza

W przypadku wybranych funkcji informacyjno-rozrywkowych pojazdu istnieje możliwość wprowadzania własnych danych.

W zależności od poziomu wyposażenia obejmują one:

- dane multimedialne, takie jak muzyka, filmy lub zdjęcia wprowadzane w celu odtwarzania w zintegrowanym systemie multimedialnym;

- dane książki adresowej przeznaczone do używania ze zintegrowanym zestawem głośnomówiącym lub zintegrowanym systemem nawigacyjnym;
- wprowadzane przez użytkownika cele podróży;
- dane dotyczące korzystania z usług online.

Dane dotyczące funkcji zwiększających komfort i informacyjno-rozrywkowych mogą być przechowywane lokalnie w pojeździe lub w urządzeniu, które użytkownik podłączył do pojazdu (np. w smartfonie, pamięci USB lub odtwarzaczu MP3). Dane, które użytkownik wprowadził samodzielnie, można usunąć w dowolnym momencie. Dane te mogą być wysyłane z pojazdu tylko na życzenie użytkownika, zwłaszcza w przypadku korzystania z usług online zgodnie z wybranymi przez niego ustawieniami.

### **Integracja ze smartfonem, np. Android Auto lub Apple CarPlay**

Jeśli pojazd jest odpowiednio wyposażony, można do niego podłączyć smartfon lub inne urządzenie mobilne, aby obsługiwać je za pomocą zintegrowanych elementów sterujących dostępnych w pojeździe. W takim

przypadku obraz i dźwięk ze smartfona są odtwarzane przez system multimedialny. Jednocześnie do smartfona przesyłane są określone informacje.

W zależności od rodzaju integracji obejmują one między innymi dane dotyczące pozycji, trybu dziennego/ nocnego oraz inne ogólne informacje o pojeździe. Więcej informacji można znaleźć w instrukcji obsługi pojazdu / systemu audio-nawigacyjnego. Integracja umożliwi korzystanie z wybranych aplikacji na smartfony, na przykład służących do nawigacji lub odtwarzania muzyki. Nie ma możliwości dodatkowej integracji pojazdu ze smartfonem, a zwłaszcza aktywnego dostępu do danych pojazdu. O charakterze dalszego przetwarzania danych decyduje dostawca używanej aplikacji. Możliwość definiowania ustawień oraz zakres definiowanych ustawień zależą od używanej aplikacji i systemu operacyjnego smartfona.

### Usługi online

Jeśli pojazd ma połączenie z siecią radiową, może wymieniać się danymi z innymi systemami. Połączenie z siecią radiową jest realizowane przez moduł nadajnika w pojeździe lub urządzenie mobilne zapewnione przez użytkownika

(np. smartfon). Za pośrednictwem tego połączenia można korzystać z funkcji online. Obejmują one usługi i aplikacje dostępne online / aplikacje dostarczone użytkownikowi przez producenta lub innych dostawców.

### Usługi własne

W przypadku usług online producenta odpowiednie funkcje są opisane przez producenta w stosownym miejscu (np. w instrukcji obsługi, na stronie internetowej producenta) i dostępne są powiązane z nimi informacje o ochronie danych osobowych. Do świadczenia usług online mogą być wykorzystywane dane osobowe. Przesyłanie danych w tym celu odbywa się z użyciem bezpiecznego połączenia, np. z wykorzystaniem systemów informatycznych producenta udostępnionych do tych celów. Gromadzenie, przetwarzanie i wykorzystywanie danych osobowych na potrzeby przygotowywania usług odbywa się wyłącznie na podstawie przewidzianej prawem, np. w przypadku wymaganego przepisami prawa systemu powiadamiania ratunkowego, bądź też na podstawie porozumienia umownego lub uzyskanej zgody. Użytkownik może aktywować i dezaktywować usługi oraz funkcje (które w pewnym zakresie podlegają opłatom),

a w niektórych przypadkach — także połączenie pojazdu z siecią radiową. Nie obejmuje to wymaganych ustawowo funkcji i usług np. systemu komunikacji w sytuacjach awaryjnych.

### Wbudowany licznik zużycia paliwa (OBFCM)

Funkcja ta będzie dostępna przez cały okres eksploatacji pojazdu. Zgodnie z Artykułem 9 rozporządzenia wykonawczego (UE) 2021/392 („OBFCM”) ta usługa regulująca umożliwi Europejskiej Agencji Środowiska (EEA) gromadzenie danych pojazdu związanych z użytkowaniem go (takich jak VIN, przebieg całkowity, całkowite zużycie paliwa, całkowita energia pobrana do akumulatora, w stosownych przypadkach). Agencja EEA wykorzystuje te dane do monitorowania rzeczywistego zużycia paliwa i energii oraz emisji CO<sub>2</sub> nowych pojazdów w formie zanonimizowanej i zbiorczej. Można nie wyrazić zgody na gromadzenie i przesyłanie danych samochodu w ramach celów regulacyjnych związanych z OBFCM. Można to zrobić, kontaktując się z Centrum Obsługi Klienta (dane dostępne są na stronie internetowej).

### Usługi świadczone przez osoby trzecie

Jeśli użytkownik korzysta z usług online świadczonych przez innych dostawców (osoby trzecie), odpowiedzialność za te usługi, a także za zapewnienie warunków ochrony i wykorzystywania danych osobowych ponosi dostawca danej usługi.

Producent często nie ma żadnego wpływu na treści przesyłane w ramach takich usług.

Z tego względu należy wziąć pod uwagę charakter, zakres i cel gromadzenia oraz wykorzystywania danych osobowych w ramach usług świadczonych przez danego dostawcę.

### W razie wypadku

Ten pojazd jest wyposażony w rejestrator danych o zdarzeniach. System ten gromadzi i rejestruje określone dane pojazdu przez krótki okres (kilka sekund) przed, w trakcie i po zdarzeniu, takim jak wypadek lub kolizja. Aby umożliwić lepsze zrozumienie okoliczności towarzyszących zdarzeniu, system rejestruje działanie różnych systemów pojazdu w momencie zdarzenia, w tym:

- każde uruchomienie dodatkowego systemu bezpieczeństwa (poduszka powietrzna, pas bezpieczeństwa itp.)

- stan pasów bezpieczeństwa wszystkich foteli (zapięty/odpięty)
- kontakt lub nacisk wywierany na pedał(y) przez kierowcę
- prędkość pojazdu
- stan niektórych systemów wspomaganie jazdy i kierowcy.

Nie są rejestrowane:

- dane dotyczące normalnych warunków jazdy, innymi słowy dane niezwiązane bezpośrednio ze zdarzeniem
- dane osobowe kierowcy i innych osób znajdujących się w pojeździe
- położenie geograficzne pojazdu w momencie zdarzenia.

Odczyt danych zarejestrowanych przez rejestrator zdarzeń wymaga spełnienia obu poniższych wymagań:

- dostęp do wnętrza pojazdu lub rejestratora danych o zdarzeniach
- specjalne wyposażenie, które można nabyć od producenta Bosch.

Oprócz producenta pojazdu dostęp do tych danych mogą uzyskać inne podmioty, np. organy ścigania, w celu analizy zdarzenia.

### Identyfikacja częstotliwości radiowej (RFID)

Technologia RFID jest wykorzystywana w niektórych pojazdach do realizacji takich funkcji jak immobilizer. Korzysta się z niej również w połączeniu z takimi udogodnieniami jak zdalne sterowanie radiowe blokowaniem/odblokowywaniem drzwi i uruchamianie. Technologia RFID w samochodach marki Opel nie wykorzystuje ani nie rejestruje danych osobowych, ani nie łączy się z żadnym innym systemem marki Opel, który zawiera dane osobowe.

# Indeks

## Symbole

48 V ..... 3

## A

ABS ..... 116

ADAS ..... 135

Akcesoria ..... 160

Akumulator pojazdu ..... 167

Akumulator pojazdu, wymiana ..... 168

Akumulator, zabezpieczenie przed rozładowaniem ..... 96

Android Auto ..... 84

Apple CarPlay ..... 83

Apteczka ..... 43

Asystent parkowania ..... 147

Automatyczna skrzynia biegów ..... 111

Automatyczna skrzynia biegów (hybryda) ..... 112

Automatyczne sterowanie światłami ..... 90

## B

Bagażnik dachowy, montaż ..... 44

BEV ..... 3

Blokowanie, automatyczne ..... 8

Bluetooth ..... 82, 85

## C

Ciśnienie w oponach ..... 173

## D

Dane techniczne silnika ..... 194

Drzwi ..... 10

Dywaniki ..... 189

## F

Filtr spalin ..... 110

Foteliki dla dzieci ..... 32

Foteliki dla dzieci, ISOFIX ..... 33

Funkcje układu oświetlenia ..... 95

## G

Garażowanie samochodu ..... 161

Głębokość bieżnika ..... 174

## H

Hamulce ..... 116, 167

Hamulec postojowy ..... 117

Hołowanie innego samochodu ..... 186

Hołowanie samochodu ..... 185

Hybrydowy ..... 3

## I

ICE ..... 3

## J

Jazda z przyczepą ..... 131–133

## K

Kamera cofania ..... 150

Kierownica, elementy sterowania ..... 77

Kierunkowskazy ..... 92

Klimatyzacja ..... 100

Kluczyk, wymiana baterii ..... 7

Kluczyki ..... 5

Kołpaki kół ..... 174

Komunikaty pokazywane na wyświetlaczu ..... 68

Kratki nawiewu powietrza ..... 102

<b>L</b>		<b>S</b>	
Lampki do czytania .....	95	Schówek w desce rozdzielczej .....	41
Lusterka .....	14, 16	Składanie oparcia .....	23
Lusterka, składanie .....	14	Stacja do smartfona .....	75
Lusterka, wewnętrzne .....	16	System Brake Assist .....	119
Lusterka, zewnętrzne .....	14	System informacyjno-rozrywkowy, menu .....	76
<b>Ł</b>		System informacyjno-rozrywkowy, ustawienia .....	87
Łańcuchy przeciwpoślizgowe .....	175	System monitorowania ciśnienia w oponach .....	156
<b>M</b>		System Opel connect .....	69
Media .....	85	System ostrzegania o kolizji z przodu .....	139
Mirror Screen .....	83	System start-stop .....	107
Mocowania ISOFIX .....	37	System wspomagania utrzymania na pasie .....	145
Mycie .....	186	Szyby .....	17
<b>N</b>		Szyby, zabezpieczenie przed dziećmi .....	17
Narzędzia .....	172	<b>Ś</b>	
Nawigacja .....	80	Światła przeciwmgłowe, przednie .....	93
<b>O</b>		Światła przeciwmgłowe, tylne .....	93
Odszranianie .....	102	Światła tylne .....	90
Ogranicznik prędkości .....	155	Światła, postojowe .....	94
Olej silnikowy .....	165, 190	<b>T</b>	
Opony .....	172	Tankowanie paliwa .....	129
Opony zimowe .....	172	Telefon .....	86
Oświetlenie wnętrza .....	94	Telefon, połączenie .....	86
Oznaczenia opon .....	172	Tempomat .....	153
<b>P</b>		Tempomat, dezaktywacja .....	154
Paliwo .....	129	Trójkąt ostrzegawczy .....	43
Parkowanie tyłem .....	94	Tryb oszczędzania energii .....	169
Pasy bezpieczeństwa, trzypunktowe .....	25	Tylne siedzenia .....	23
Pedały .....	104		
Pielęgnacja nadwozia .....	186		
		Pielęgnacja wnętrza .....	188
		Płyn chłodzący silnika .....	165
		Płyn chłodzący, płyn niezamarzający .....	191
		Płyn do spryskiwaczy .....	166, 191
		Płyn hamulcowy .....	167, 191
		Podgrzewanie siedzeń .....	23
		Podnośnik .....	179
		Poduszka powietrzna .....	26
		Poduszka powietrzna, boczna .....	30
		Poduszka powietrzna, fotelik dziecięcy .....	27
		Poduszka powietrzna, kurtyna .....	30
		Poduszka powietrzna, przód .....	29
		Poduszka powietrzna, wyłączanie .....	31
		Pojemności .....	196
		Pokrywa komory silnika .....	164
		Pokrywa komory silnika, otwieranie .....	164
		Polecenia głosowe .....	78
		Pozycja fotela .....	22
		Przypomnienie o zapięciu pasów bezpieczeństwa .....	25
		<b>R</b>	
		Radio .....	79
		Radio, cyfrowe (Cyfrowa transmisja dźwięku – DAB) .....	80
		Reflektor, przełącznik świateł .....	89
		Reflektor, regulacja .....	91
		Reflektor, sygnał świetlny .....	92
		Reflektor, światło drogowe .....	90
		Reflektory, LED .....	94
		Ręczna regulacja fotela .....	22
		Rozpoznawanie znaków drogowych .....	157

Typ napędu ..... 3

## U

Uchwyt holowniczy ..... 186

Układ ułatwiający parkowanie ..... 148

Układ zabezpieczenia przed kradzieżą  
..... 11

Uruchamianie silnika przy użyciu  
przewodów rozruchowych ..... 183

## W

Wloty powietrza ..... 103

Wspomaganie hamowania awaryjnego  
..... 136

Wykrywanie zmęczenia kierowcy ..... 151

Wymiana wycieraczki, szyba przednia  
..... 169

Wymiana wycieraczki, szyba tylna .... 170

Wymiana żarówek ..... 170

Wyświetlacz serwisowy ..... 63

## Z

Zaawansowany system wspomagania  
jazdy ..... 135

Zabezpieczenie przed otwarciem drzwi  
od wewnątrz ..... 9

Zaczepy stabilizacyjne ..... 43

Zaglówki, przód ..... 21

Zaglówki, tył ..... 21

Zalecane płyny ..... 190

Zalecane środki smarne ..... 190

Zamki ..... 186

Zapłon

Blokada kierownicy ..... 105, 106

Zestaw naprawczy do opon ..... 175

Zmiana koła ..... 178

Zużycie paliwa ..... 131



**Razem**  
napędzamy  
innowacje



OPEL zaleca TotalEnergies

W styczniu 2021 roku marki Opel i TotalEnergies rozpoczęły globalne partnerstwo obejmujące zwiększoną współpracę w zakresie badań i rozwoju, sportów motorowych i usług związanych z mobilnością. TotalEnergies dostarcza obecnie pojazdom marki Opel oleje Quartz już od pierwszego napełnienia w fabryce aż po zatwierdzone sieci serwisowe, aby gwarantować optymalne osiągi każdego dnia. Oleje Quartz, zaprojektowane specjalnie z myślą o pojazdach marki Opel, sprawiają, że pojazdy te są jeszcze wydajniejsze, oszczędniejsze i bardziej przyjazne dla środowiska. TotalEnergies i Opel – wspólnie napędzamy innowacje z myślą o bardziej zrównoważonej przyszłości!

**Spraw, aby Twój silnik się nie starzał!**

**Quartz Ineo RCP 5W-30** to zaawansowany technologicznie, syntetyczny olej silnikowy zapewniający wyjątkową ochronę przed zużyciem i osadami. Dzięki ściślejszej współpracy między zespołami technicznymi Stellantis i TotalEnergies Lubrificants olej **Quartz Ineo RCP 5W30** uzyskał oficjalną specyfikację Stellantis FPW9.55535/03. Olej Quartz Ineo RCP 5W-30 doskonale nadaje się również do silników benzynowych i wysokoprężnych wymagających olejów PSA B71 2290 i PSA B71 2297\*.

\* Niniejsza informacja na temat oleju ma charakter wyłącznie poglądowy. Należy zapoznać się z harmonogramem obsługi serwisowej posiadanego pojazdu w celu sprawdzenia specyficznych wymagań dotyczących przewidzianego do niego oleju.



OFICJALNI PARTNERZY



[www.opel.com](http://www.opel.com)

Copyright by Opel Automobile GmbH, Rüsselsheim, Niemcy.

Informacje zamieszczone w niniejszej publikacji obowiązują od podanej poniżej daty. Opel Automobile GmbH zastrzega sobie prawo do wprowadzania zmian w danych technicznych, parametrach i konstrukcji pojazdów odnoszących się do informacji podanych w niniejszej publikacji, a także do zmian w samej publikacji.

Wydanie: Listopad 2025 roku, Opel Automobile GmbH, Rüsselsheim.

Wydrukowano na papierze bezchlorowym.

OFRONCO2511pl-1

