

INSTRUKCJA OBSŁUGI  
**OPEL GRANDLAND** /



O P E L



WSTĘP.....	5	1
POZNAWANIE SAMOCHODU.....	8	2
PRZYRZĄDY I ELEMENTY STEROWANIA NA DESCE ROZDZIELCZEJ .....	73	3
SYSTEM INFORMACYJNO-ROZRYWKOWY.....	105	4
URUCHAMIANIE I OBSŁUGA.....	131	5
ZAAWANSOWANE SYSTEMY WSPOMAGANIA JAZDY.....	169	6
W SYTUACJACH AWARYJNYCH.....	215	7
OBSŁUGA SERWISOWA I PIELEGNACJA SAMOCHODU .....	234	8
DANE TECHNICZNE.....	265	9
INFORMACJE DOT. KLIENTÓW .....	274	10
INDEKS.....	285	11

# SPIS TREŚCI

<b>Wstęp</b> .....	5	Funkcje oświetlenia.....	64	Tryby jazdy.....	144
Link do aplikacji i strony internetowej firmy.....	5	Dach otwierany .....	65	Układ wydechowy silnika .....	145
Jak korzystać z niniejszej instrukcji.....	6	Schowki wewnętrzne i wyposażenie wewnętrzne .....	67	Paliwo .....	146
Objaśnienie symboli.....	6	<b>Przyrządy i elementy sterowania na desce rozdzielczej</b> .....	<b>73</b>	Ładowanie.....	149
Informacje dotyczące bezpieczeństwa.....	6	Przegląd zestawu wskaźników .....	73	Obciążanie samochodu.....	163
Typ napędu .....	7	Zestaw wskaźników .....	75	Holowanie przyczepy .....	164
<b>Poznanie samochodu</b> .....	<b>8</b>	Temperatura zewnętrzna.....	80	Zalecenia dotyczące holowania... 168	
Kluczki .....	8	Kontrolki ostrzegawcze - Wskaźniki - Komunikaty.....	80	<b>Zaawansowane systemy wspomagania jazdy</b> .....	<b>169</b>
Centralny zamek .....	9	Komunikaty pokazywane na wyświetlaczu.....	93	Informacje ogólne.....	169
System zabezpieczający pojazd... 13		Elementy sterowania klimatyzacją.....	95	System kontroli prędkości.....	171
Drzwi.....	16	Wyświetlacze.....	100	System wspomagania zapobiegający kolizji.....	179
Szyby.....	22	<b>System informacyjno-rozrywkowy</b> .....	<b>105</b>	System wspomagania stabilności pojazdu.....	187
Lusterka wsteczne.....	26	Wstęp na temat systemu informacyjno-rozrywkowego.....	105	System wspomagania skuteczności hamowania.....	188
Zagłówki .....	28	Radio .....	114	System utrzymania samochodu na środku pasa ruchu.....	189
Siedzenia.....	29	System multimedialny .....	117	System wspomagania parkowania i cofania.....	198
Pasy bezpieczeństwa .....	37	<b>Uruchamianie i obsługa</b> .....	<b>131</b>	System wspomagania w przypadku utraty koncentracji kierowcy.....	207
System poduszek powietrznych.....	39	Włączanie i wyłączanie silnika.....	131	System wspomagania jazdy terenowej i jazdy z niskimi przełoženiami.....	210
Foteliki dziecięce.....	44	Hamulce.....	136		
Kierownica .....	55	Skrzynia biegów.....	141		
Dźwignia sterowania wycieraczkami i spryskiwaczami ...	57				
Wycieraczka i spryskiwacz tylnej szyby .....	58				
Światła zewnętrzne .....	59				
Oświetlenie wnętrza .....	64				

Funkcje wspomagające/ użytkowe.....	210
<b>W sytuacjach awaryjnych.....</b>	<b>215</b>
Światła awaryjne.....	215
Assist i SOS .....	215
Trójkąt ostrzegawczy.....	217
Podnoszenie pojazdu i zmiana koła .....	218
Zestaw naprawczy do opon .....	223
Uruchamianie z wykorzystaniem akumulatora zewnątrznego .....	225
Jazda z przyczepą .....	230

## **Obsługa serwisowa i**

<b>pielęgnacja samochodu .....</b>	<b>234</b>
Informacje ogólne .....	234
Przeglądy okresowe .....	236
Zalecane płyny, środki smarne i części .....	240
Komora silnika .....	242
Obsługa serwisowa samochodu .	251
Bezpieczniki .....	253
Wymiana żarówki .....	253
Opony i koła .....	253
Przechowywanie samochodu .....	258
Pielęgnacja nadwozia/ zewnątrzna .....	259
Pielęgnacja wnętrza .....	261

## **Dane techniczne..... 265**

Identyfikacja pojazdu.....	265
----------------------------	-----

Dane pojazdu.....	266
Płyny chłodzące i środki smarne do silnika.....	272
Pojemności.....	272
Koła i opony.....	273
<b>Informacje dot. klientów .....</b>	<b>274</b>
Deklaracja zgodności .....	274



## WSTĘP

Niniejszy samochód stanowi inteligentnie zaprojektowane połączenie zaawansowanych technologii i bezpieczeństwa, ponadto jest przyjazny środowisku naturalnemu i ekonomiczny w użytku.

Ta instrukcja obsługi zapewnia użytkownikowi wszystkie informacje, jakie są potrzebne, by prowadzić samochód bezpiecznie i wydajnie.

Dodatkowo, na wyświetlaczu informacyjnym można obejrzeć samouczki wideo na temat niektórych funkcji pojazdu.

Niektóre funkcje działają tylko przy włączonym zapłonie, gdy pracuje silnik spalinowy lub gdy silnik elektryczny pozostaje w gotowości.

Również pasażerowie powinni być świadomi zagrożeń związanych z nieprawidłową eksploatacją.

Należy zawsze przestrzegać konkretnych praw i przepisów kraju, w którym użytkownik się znajduje. Prawa takie mogą różnić się od informacji zawartych w niniejszej Instrukcji obsługi.

Nieuwzględnienie opisów podanych w niniejszej instrukcji może spowodować unieważnienie gwarancji.

Jeśli w niniejszej Instrukcji obsługi wspomina się o wizycie w warsztacie, należy skontaktować się z wykwalifikowanym serwisem, który dysponuje wymaganymi informacjami technicznymi, umiejętnościami i sprzętem. Polecamy Twojego partnera serwisowego marki Opel.

Dokumentacja dostarczona wraz z samochodem powinna zawsze być przechowywana w jego wnętrzu, tak aby była łatwo dostępna.

Życzymy szerokiej drogi!

**Opel Team**

### **Link do aplikacji i strony internetowej firmy**

Można uzyskać dostęp i pobrać bezpłatnie pełną cyfrową wersję Instrukcji obsługi na portalu internetowym

myOpel lub w systemie Service Box, korzystając z następującego łącza:

<https://public-service-box.opel.com/OVddb/OV/>.

Aby uzyskać bezpośredni dostęp do Instrukcji obsługi, wystarczy skorzystać z poniższego kodu QR.



Więcej szczegółów i informacji można znaleźć w aplikacji myOpel.

Instalacja aplikacji przy użyciu następującego kodu QR:



## Jak korzystać z niniejszej instrukcji

- Indeks umożliwi odnalezienie wszystkich wystąpień szukanej informacji w całej instrukcji obsługi.
  - Niniejsza Instrukcja obsługi dotyczy wersji z kierownicą po lewej stronie. Wskazówki i procedury dotyczące wersji z kierownicą po prawej stronie są bardzo podobne.
  - W instrukcji obsługi wykorzystywany jest kod identyfikacyjny silnika. Odpowiadając mu oznaczenie handlowe i kod produkcyjny można znaleźć w rozdziale „Dane techniczne”.
  - Informacje dotyczące kierunku, np. w lewo lub w prawo bądź do przodu lub do tyłu, zawsze podawane są względem kierunku jazdy.
  - Wyświetlacze mogą nie obsługiwać danego języka.
  - Wyświetlane komunikaty i napisy występujące na etykietach we wnętrzu pojazdu pisane są czcionką **pogrubioną**.
- W niniejszej instrukcji uwzględniono wszystkie opcje oraz elementy wyposażenia dostępne dla tego modelu. **Niektóre opisy, włączając w to ilustracje ekranów oraz funkcje menu, mogą nie odnosić się do używanego pojazdu ze względu na występowanie różnych wariantów, wersji dostępnych w wybranych krajach, wyposażenia specjalnego oraz akcesoriów.**
- Spis treści znajdujący się na początku podręcznika oraz w każdym rozdziale ułatwia zlokalizowanie szukanych informacji.

## Objaśnienie symboli



Funkcja minimalizująca niekorzystny wpływ pojazdu na środowisko



Niebezpieczeństwo, ostrzeżenia, przestrogi



Uwaga

Odniesienia do poszczególnych stron oznaczono symbolem ⇨.

⇨ oznacza „patrz strona”.

Odwołania do innych stron oraz wpisy indeksu odnoszą się do nagłówek z wcięciem znajdujących się w spisie treści rozdziału.

## Informacje dotyczące bezpieczeństwa



### NIEBEZPIECZEŃSTWO

Tekst oznaczony hasłem „**Niebezpieczeństwo**” zawiera informacje o ryzyku śmiertelnych obrażeń ciała.

Zignorowanie takich informacji może spowodować zagrożenie życia.

**⚠ OSTRZEŻENIE**

Tekst oznaczony hasłem „**Ostrzeżenie**” zawiera informacje o ryzyku wypadku lub obrażeń ciała.

Zignorowanie takich informacji może spowodować obrażenia ciała.

**⚠ PRZESTROGA**

Tekst oznaczony hasłem **Przeostroga** zawiera informacje o możliwych uszkodzeniach pojazdu.

Zignorowanie takich informacji może spowodować uszkodzenie pojazdu.

## Typ napędu

### Pojazd z silnikiem spalinowym (ICE)

Samochód ICE jest napędzany wyłącznie silnikiem spalinowym - wysokoprężnym lub benzynowym.

### Pojazd z napędem hybrydowym 48 V (MHEV)

Pojazd hybrydowy 48 V jest napędzany zarówno silnikiem spalinowym, jak i

silnikiem elektrycznym, które – w zależności od warunków jazdy – mogą pracować razem lub niezależnie. Silnik elektryczny jest zasilany z akumulatora 48 V, który jest ładowany wyłącznie poprzez hamowanie odzyskowe i odzyskiwanie energii podczas zwalniania. Samochód może być napędzany samym silnikiem elektrycznym na krótkich dystansach i przy małych prędkościach.

### Pojazd z napędem hybrydowym typu plug-in (PHEV)

Wersja PHEV jest napędzana silnikiem spalinowym i jednym lub dwoma silnikami elektrycznymi. Silnik spalinowy i silnik elektryczny mogą pracować jednocześnie lub na przemian, w zależności od warunków i stylu jazdy.

Akumulator wysokiego napięcia można ładować za pomocą dostarczonego kabla do ładowania, gdy samochód jest zaparkowany. Dodatkowo jest ładowany poprzez hamowanie regeneracyjne i odzyskiwanie energii podczas zwalniania.

### Pojazd elektryczny z napędem akumulatorowym (BEV)

Modele BEV są napędzane wyłącznie przez silnik elektryczny. Akumulator wysokiego napięcia można ładować za pomocą dostarczonego kabla do ładowania, gdy samochód jest zaparkowany. Dodatkowo jest ładowany poprzez hamowanie regeneracyjne i odzyskiwanie energii podczas zwalniania.

1

2

3

4

5

6

7

8

9

10

## POZNAWANIE SAMOCHODU

### Kluczyki

#### ⚠ PRZESTROGA

Nie mocować ciężkich ani niepo-  
ręcznych przedmiotów do kluczyka  
wyłącznika zapłonu.

#### ⚠ NIEBEZPIECZEŃSTWO

Nigdy nie wyjmować kluczyka z  
wyłącznika zapłonu podczas jazdy,  
ponieważ – w zależności od wersji –  
spowoduje to zablokowanie kierow-  
nicy.

#### ⚠ PRZESTROGA

Części elektroniczne wewnątrz  
kluczyka mogą zostać uszkodzone  
pod wpływem silnych wstrząsów.  
Dla zachowania pełnej sprawności  
elektronicznych urządzeń wewnątrz  
kluczyka nie należy wystawiać go na  
bezpośredni wpływ słońca.

### Funkcje pilota zdalnego sterowania



Ryglowanie zamków



blokowanie lub odblokowanie  
tylnej klapy, klapki wlewu  
paliwa i wszystkich drzwi lub  
tylko tylnej klapy



Odryglowywanie zamków

Umożliwia obsługę poniższych funkcji  
za pomocą przycisków pilota zdalnego  
sterowania:

- centralny zamek ⇨ 9
- zabezpieczenie przed kradzieżą  
⇨ 9
- autoalarm ⇨ 9
- odblokowywania tylnej klapy ⇨ 9
- szyby otwierane elektrycznie ⇨ 22
- składania lusterek ⇨ 26
- Lokalizowanie pojazdu błyskiem  
światła ⇨ 65

### System kluczyka elektro- nicznego

Kluczyk zawiera antenę, która jest  
wykrywana przez pojazd i umożliwia  
bezkłuczykową (w zależności od wersji)  
obsługę następujących funkcji:

- centralny zamek ⇨ 9
- kłapa tylna sterowana elektrycznie  
⇨ 19
- uruchamianie samochodu ⇨ 131

Ze względów bezpieczeństwa kluczyk elektroniczny może być wyposażony w czujnik ruchu. W takim przypadku uruchomienie pojazdu nie jest możliwe, jeżeli kluczyk elektroniczny nie był poruszany przez określony czas.

Przy próbie uruchomienia samochodu odpowiedni komunikat pojawia się w zestawie wskaźników. Poruszać kluczykiem elektronicznym i ponownie podjąć próbę uruchomienia pojazdu.

Dodatkowo kluczyk elektroniczny spełnia funkcję nadajnika zdalnego sterowania. ➡ 8

Z nadajnikiem należy obchodzić się ostrożnie, chronić go przed wilgocią i wysoką temperaturą oraz nie używać bez potrzeby.

## Centralny zamek

Służy do odblokowywania i zablokowania zamków drzwi, przestrzeni bagażowej oraz klapki wlewu paliwa. Pociągnięcie za wewnętrzną klamkę drzwi powoduje odblokowanie i otwarcie odpowiednich drzwi.

### **i UWAGA**

W razie wypadku, w którym zadziałają poduszki powietrzne

lub napinacze pasów, samochód zostanie automatycznie odblokowany.

### **i UWAGA**

Jeśli po odblokowaniu zamków za pomocą nadajnika zdalnego sterowania żadne drzwi nie zostały otwarte, zostaną one automatycznie zablokowane po krótkim czasie. Warunkiem koniecznym jest aktywowanie tego ustawienia w menu dostosowywania ustawień

## Automatyczne blokowanie zamków po rozpoczęciu jazdy

System ten umożliwia automatyczne blokowanie się drzwi, gdy tylko prędkość samochodu przekroczy 10 km/h.

Jeśli pojazd nie zostanie prawidłowo zamknięty, automatyczne blokowanie nie zadziała. W takiej sytuacji słychać odgłos odblokowania zamków, zaświeca się  w zestawie wskaźników, rozlega się sygnał dźwiękowy i

zostaje wyświetlony komunikat ostrzegawczy.

## Aktywacja lub dezaktywacja



Po włączeniu zapłonu naciśnięć , wówczas wyświetli się odpowiedni komunikat.

W chwili wyłączenia zapłonu stan funkcji zostaje zapisany w pamięci.

## Ponowne automatyczne blokowanie po odblokowaniu

Ta funkcja automatycznie blokuje pojazd, jeśli po odblokowaniu zamków nadajnikiem zdalnego sterowania lub elektronicznym kluczykiem przez krótki czas nie zostaną otwarte żadne drzwi.

1

2

3

4

5

6

7

8

9

10

## Selektywne odblokowywanie zamków kabiny i przestrzeni bagażowej

Tryb odblokowania można ustawić na ekranie systemu informacyjno-rozrywkowego. Do wyboru jest więcej możliwości ustawień:

- Wsuniecie dłoni za klamkę drzwi kierowcy powoduje odblokowanie tylko drzwi kierowcy i klapy wlewu paliwa. ➡ 16
- Wsuniecie dłoni za klamkę drzwi pasażera lub naciśnięcie przycisku tylnej klapy powoduje odblokowanie wszystkich drzwi, tylnej klapy i klapy wlewu paliwa.
- Naciśnięcie przycisku tylnej klapy powoduje odblokowanie tylko tylnej klapy.

Graficzny ekran systemu informacyjno-rozrywkowego: Włączyć zapłon. Nacisnąć przycisk  i przytrzymać przez ponad 2 sekundy. Rozlega się sygnał dźwiękowy, a na graficznym ekranie systemu informacyjno-rozrywkowego pojawia się komunikat. Kolorowy ekran systemu informacyjno-rozrywkowego: Wybrać odpowiednie



ustawienie w menu dostosowywania ustawień pojazdu.

### Przycisk centralnego zamka

Służą do blokowania i odblokowywania zamków wszystkich drzwi, klapy bagażnika oraz klapy wlewu paliwa z wnętrza kabiny.

Służą do blokowania i odblokowywania zamków wszystkich drzwi, klapy bagażnika oraz klapy wlewu paliwa z wnętrza kabiny.



Nacisnąć , aby zablokować. Zaświeci się dioda LED w przycisku. W celu odblokowania ponownie nacisnąć . Dioda LED w przycisku zgaśnie.

## Obsługa kluczykiem w przypadku usterki centralnego zamka

W przypadku wystąpienia usterki, np. rozładowania się akumulatora pojazdu lub baterii nadajnika zdalnego sterowania / kluczyka elektronicznego, samochód można zablokować lub odblokować za pomocą kluczyka mechanicznego.

### Ręczne odblokowywanie zamków

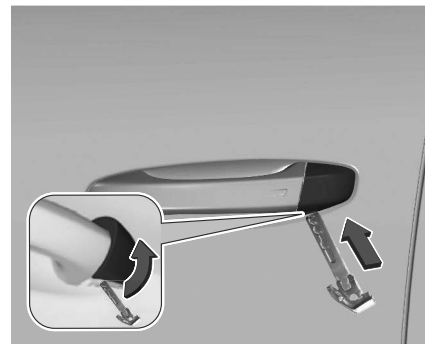

Zamek w drzwiach kierowcy jest zasłonięty zaślepką. Aby zdjąć nasadkę, należy wyjąć z obudowy kluczyk wbudowany. Włożyć

kluczyk w szczelinę w dolnej części zaślepki i obrócić go w górę.

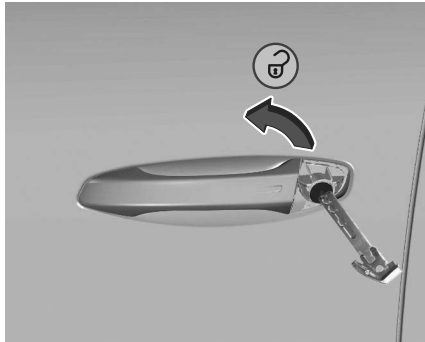

Włożyć kluczyk do bębna zamka i obrócić go przeciwnie do ruchu wskazówek zegara.

Po zablokowaniu zakryć zamek zaślepką: włożyć dolną część zaślepki w szczelinę, obrócić i nacisnąć, aby jej górna część zatrzasnęła się.

Włączenie zapłonu powoduje dezaktywację systemu przeciwkradzieżowego. Pozostałe drzwi można otworzyć poprzez pociągnięcie wewnętrznej klamki. Tylna klapa i klapka wlewu paliwa mogą się nie odblokować.

## Blokowanie ręczne

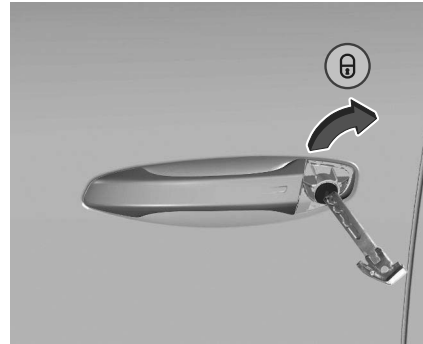

Ręcznie zablokować przednie lewe drzwi, wkładając kluczyk do bębna zamka i przekręcając go. Po uruchomieniu centralnego zamka samochód zostanie zablokowany

## Zabezpieczenia przed otwarciem drzwi od wewnątrz

### ⚠ OSTRZEŻENIE

Blokad chroniących dzieci należy używać zawsze, gdy na tylnych siedzeniach znajdują się dzieci.

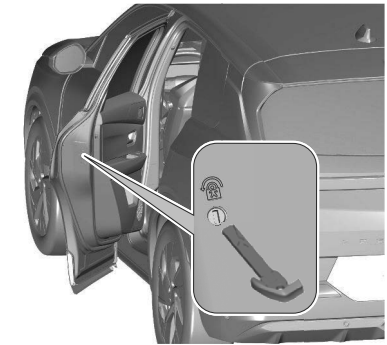

Obrócić czerwoną blokadę tylnych drzwi w pozycję poziomą za pomocą kluczyka. Po włączeniu blokady otwarcie drzwi od wewnątrz nie będzie możliwe.

Aby wyłączyć blokadę, obrócić przełącznik blokady tylnych drzwi w położenie pionowe.

## Wymiana baterii

Gdy system nie działa prawidłowo lub zasięg odbioru jest coraz krótszy, należy niezwłocznie wymienić baterię. W przypadku rozładowania akumulatora zaświeci się , a w zestawie wskaźników pojawi się komunikat ostrzegawczy.

Zestaw wskaźników  75.

1

2

3

4

5

6

7

8

9

10

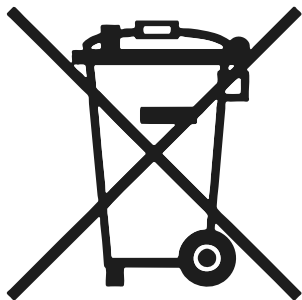

Zużytych baterii i akumulatora nie należy wyrzucać wraz z innymi odpadami domowymi. Wymagane jest dostarczenie tych odpadów do odpowiedniego punktu zbiórki.

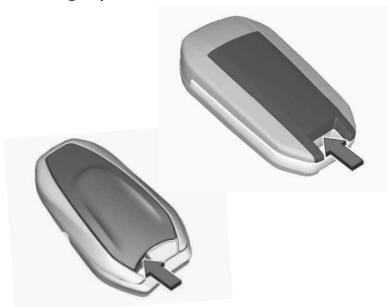

1. Aby odczepić pokrywę, należy włożyć mały śrubokręt między tylną pokrywę i pilota.
2. Zdjąć osłonę z tyłu nadajnika zdalnego sterowania.

3. Wyjąć płaską baterię z komory.
4. Wymienić baterię na baterię tego samego typu. Zwrócić uwagę na ułożenie biegunów.
5. Zatrzasnąć pokrywę na miejscu.

### Usterka

Jeśli centralny zamek nie działa lub nie można uruchomić silnika, przyczyną może być jedna z następujących sytuacji:

- Usterka w układzie zdalnego sterowania.
- Kluczyk elektroniczny znajduje się poza zasięgiem odbioru.
- Rozładowała się bateria w nadajniku.
- Napięcie baterii jest zbyt wysokie.
- Nadajnika często i wielokrotnie używano poza zasięgiem odbioru.
- Doszło do przeciążenia centralnego zamka w wyniku jego wielokrotnego włączania i wyłączenia w krótkich odstępach czasu (zasilanie zostaje wówczas na krótko odłączone). Wystąpiły zakłócenia spowodowane silniejszymi falami radiowymi pochodzącymi z innych źródeł.

Ręczne odblokowywanie zamków  
⇒ 12.

### Kluczyki zapasowe

Numer kluczyka jest zamieszczony na oddzielnym identyfikatorze. Ponieważ kluczyk stanowi część układu immobilizera, przy zamawianiu zamiennika należy podać numer kluczyka oryginalnego.

Zamki ⇒ 259

Uruchamianie silnika ⇒ 131

Funkcje pilota zdalnego sterowania  
⇒ 8

Kod adaptera do nakrętek mocujących koła znajduje się na karcie. Należy go podać przy zamawianiu zamiennego adaptera.

Zmiana koła ⇒ 220

### Kluczyk awaryjny

Korzystanie z kluczyka wbudowanego w pilot zdalnego sterowania.



- Przesunąć suwak (1) i wyjąć kluczyk (2).

#### ⚠ OSTRZEŻENIE

Po wysunięciu wbudowanego kluczyka należy go zawsze mieć przy sobie, aby móc przeprowadzić odpowiednie procedury awaryjne.

### Wkłady zamków

Wkłady zostały tak zaprojektowane, aby obracały się luźno bez otwierania zamka w przypadku silnego przekręcenia nieodpowiedniego kluczyka lub obracania właściwego kluczyka, który nie jest do końca włożony. W celu zresetowania włożyć właściwy kluczyk

tylko do połowy i przekrócić wkład do momentu, aż jego szczelina znajdzie się w pozycji pionowej, następnie wyjąć kluczyk i włożyć go ponownie. Jeśli wkład nadal obraca się swobodnie, włożyć kluczyk tylko do połowy, przekrócić o 180° i powtórzyć czynność.

## System zabezpieczający pojazdu

### Zabezpieczenie przed kradzieżą



Uaktywnienie układu powoduje zablokowanie wszystkich drzwi w taki sposób, że nie ma możliwości ich otwarcia zarówno od zewnątrz, jak i od wewnątrz.

Układ może być uaktywniony wyłącznie wtedy, gdy zamknięte są wszystkie drzwi.

Odblokowanie zamków samochodu powoduje zdezaktywowanie mechanicznego zabezpieczenia przed kradzieżą.

#### ⚠ OSTRZEŻENIE

Włączenie superzamka dezaktywuje elementy sterujące po wewnętrznej stronie drzwi. Wyłącza on również przycisk centralnego zamka. Sygnał dźwiękowy pozostaje włączony.

**Nie wolno pozostawiać pasażerów wewnątrz pojazdu, gdy włączona jest funkcja superzamka.**

W przypadku samochodów wyposażonych w Układ otwierania i uruchamiania bez użycia kluczyka ADML Proximity, podwójny sygnał dźwiękowy informuje, że samochód nie został zamknięty superzamkiem.

1

2

3

4

5

6

7

8

9

10

## Aktywacja



Nacisnąć szybko **i** na nadajniku zdalnego sterowania lub (w przypadku systemu Passive Entry) dotknąć dwukrotnie czujnika w klamce drzwi kierowcy.

## Autoalarm

Autoalarm jest połączony funkcjonalnie z układem zabezpieczającym przed kradzieżą.

Monitoruje:

- drzwi, pokrywę bagażnika, pokrywę komory silnika
- kabinę wraz z przyległą przestrzenią bagażową,
- pochylenie samochodu, np. przy jego uniesieniu,

- zapłon.

Jeśli okno dachowe pozostaje otwarte, kabina nie jest monitorowana. Podczas działania funkcji klimatyzacji wstępnej kabina i nachylenie pojazdu nie są monitorowane.

## Aktywacja

Wszystkie drzwi, przestrzeń bagażowa i komora silnika muszą być zamknięte. Układ aktywuje się samoczynnie po 45 sekundach od zablokowania zamków pojazdu.

Jeżeli drzwi, pokrywa bagażnika lub pokrywa komory silnika nie są prawidłowo zamknięte, samochód nie zostanie zablokowany. Niemniej jednak po upływie 45 sekund nastąpi samoczynna aktywacja autoalarmu.

### **i** UWAGA

Funkcja automatycznego blokowania zamków pojazdu nie aktywuje autoalarmu.

Aby aktywować autoalarm, zablokować pojazd za pomocą nadajnika zdalnego sterowania lub przez dotknięcie czujnika w klamce drzwi kierowcy.

Centralny zamek 9



### **i** UWAGA

Zmiany we wnętrzu samochodu, na przykład zastosowane na siedzeniach pokrowce i otwarte szyby, mogą zakłócić funkcję monitorowania wnętrza nadwozia.

## Aktywacja autoalarmu bez funkcji monitorowania wnętrza i pochylenia samochodu

Funkcję monitorowania wnętrza kabiny i pochylenia samochodu należy wyłączyć, gdy w pojeździe pozostają zwierzęta, ze względu na obecność w kabinie sygnałów ultradźwiękowych o dużym natężeniu oraz możliwość wyzwolenia alarmu przez ruchy. Funkcję tę należy wyłączyć także podczas transportu pojazdu promem lub pociągiem. Zamknąć pokrywę bagażnika, pokrywę komory silnika, szyby.



1. Nacisnąć  Dioda w przycisku  świeci się maksymalnie przez dziesięć minut.
2. Zamknąć drzwi.
3. Włączyć autoalarm.

### Strzeżenie o przeszkodach

Jeśli autoalarm jest włączony, dioda w przycisku  miga.

W przypadku awarii skorzystać z pomocy warsztatu.

### Dezaktywacja

Nadajnik zdalnego sterowania: Odblokowanie zamków samochodu przez naciśnięcie  na kluczyku powoduje wyłączenie autoalarmu.

Odblokowanie drzwi kierowcy za pomocą kluczyka wbudowanego lub przycisku centralnego zamka we wnętrzu nie powoduje dezaktywacji autoalarmu.

### Alarm

W przypadku wyzwolenia alarmu jednocześnie włącza się syrena alarmowa i migają światła awaryjne. Liczba sygnałów alarmowych i czas ich generowania są określone przepisami prawa.

Autoalarm można dezaktywować poprzez naciśnięcie  lub włączenie zapłonu.

Uaktywniony alarm, który nie został wyłączony przez kierowcę, będzie sygnalizowany przez światła awaryjne. Będą migać szybko cztery razy przy następnym odblokowaniu samochodu pilotem.

Jeśli akumulator samochodu ma zostać odłączony (np. w celu przeprowadzenia czynności serwisowych), syrenę alarmową należy zdezaktywować w następujący sposób: włączyć i wyłączyć zapłon, a następnie odłączyć akumulator samochodu w ciągu 15 sekund.

W przypadku ponownego podłączenia akumulatora (np. po wykonaniu obsługi

okresowej) należy odczekać dziesięć minut i dopiero potem uruchomić silnik.

### Usterka

Jeśli po włączeniu zapłonu dioda w przycisku  stale świeci, należy skorzystać z pomocy warsztatu.

Blokowanie pojazdu bez uruchamiania autoalarmu Zablokować pojazd, blokując kluczykiem przednie drzwi. Jeśli uruchomienie centralnego zamka za pomocą nadajnika zdalnego sterowania nie jest możliwe, może to być spowodowane jedną z następujących przyczyn:

- Usterka w układzie zdalnego sterowania.
- Kluczyk elektroniczny znajduje się poza zasięgiem odbioru.
- Rozładowała się bateria w nadajniku.
- Napięcie baterii jest zbyt wysokie.
- Nadajnika często i wielokrotnie używano poza zasięgiem odbioru.
- Doszło do przeciążenia centralnego zamka w wyniku jego wielokrotnego włączania i wyłączania w krótkich odstępach czasu (zasilanie zostaje wówczas na krótko odłączone).

1

2

3

4

5

6

7

8

9

10

- Wystąpiły zakłócenia spowodowane silniejszymi falami radiowymi pochodzącymi z innych źródeł.

Ręczne odblokowywanie zamków  
 ⇨ 9.

### Blokowanie pojazdu bez uzbrajania autoalarmu

Zablokować pojazd, ryglując przednie drzwi za pomocą kluczyka.

### Immobilizer

Układ immobilizera jest zintegrowany z wyłącznikiem zapłonu i sprawdza, czy do uruchomienia silnika jest używany odpowiedni kluczyk.

Immobilizer uruchamia się automatycznie.

#### **i UWAGA**

Znaczniki identyfikacji o częstotliwości radiowej (RFID) mogą powodować zakłócenia w działaniu kluczyka. Nie umieszczaj ich w pobliżu kluczyka podczas uruchamiania samochodu.

#### **i UWAGA**

Immobilizer nie blokuje drzwi.  
 Należy zawsze zamykać samochód po opuszczeniu go ⇨ 9

Włączyć autoalarm ⇨ 14

## Drzwi

### Układ pasywnego otwierania

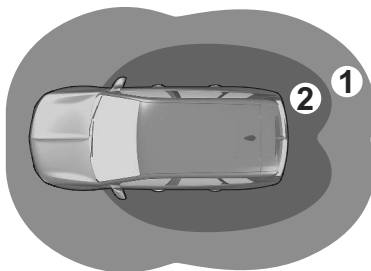

System Passive Entry umożliwia odblokowanie pojazdu po zbliżeniu się do niego z kluczykiem elektronicznym.



**Strefa 1:** włączenie oświetlenia powitalnego przy podchodzeniu do pojazdu (w odległości 2 – 5 metrów od pojazdu).

**Strefa 2:** automatyczne odblokowanie zamków przy podchodzeniu do pojazdu (w odległości 1 – 2 metrów od pojazdu).

#### **i UWAGA**

Jeżeli kluczyk elektroniczny pozostaje w strefie 1 dłużej niż 15 minut, następuje dezaktywacja automatycznego odblokowywania. Odblokować samochód, naciskając  lub  na pilocie zdalnego sterowania lub dotknąć czujnika na klamce drzwi kierowcy. Automatyczne blokowanie i odblokowywanie zamka ponownie zostaje aktywowane.

Sposób odblokowywania/blokowania się można dostosować na ekranie dotykowym ⇨ 10

## Odryglowanie

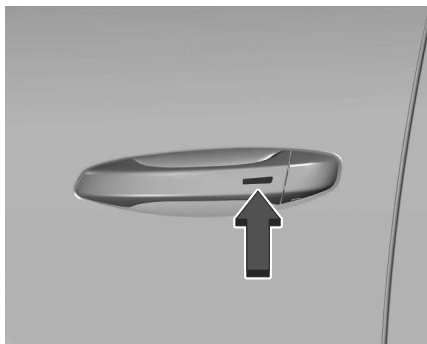

Wsunąć dłoń za klamkę drzwi przednich, aby odblokować samochód, lub nacisnąć przycisk tylnej klapy.

## Zablokowanie zamków

Nacisnąć oznaczone miejsce na klamce drzwi przednich. Następuje zablokowanie wszystkich zamków samochodu.

Jeśli pojazd nie jest prawidłowo zamknięty, kluczyk elektroniczny pozostaje w pojeździe lub zapłon nie jest wyłączony, blokowanie zamków jest niedozwolone i rozlega się ostrzeżenie akustyczne.

Przytrzymać dłoń za klamką drzwi lub przytrzymać wciśnięty przycisk tylnej klapy, aby zamknąć szyby.

## Odblokowywanie i otwieranie klapy tylnej

Tylną klapę można odblokować i otworzyć bez użycia rąk przez naciśnięcie przycisku pod listwą ozdobną tylnej klapy, gdy kluczyk elektroniczny znajduje się w zasięgu.

Drzwi pozostaną zablokowane → 19

## Pokrywa komory silnika

### Otwieranie

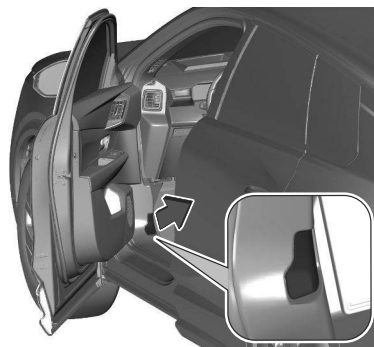

- Otworzyć przednie lewe drzwi.
- Pociągnąć do siebie dźwignię zwalniającą znajdującą się w dolnej części ramy drzwi, aby odblokować pokrywę komory silnika.

- Całkowicie zwołać dźwignię otwarcia.
- Pociągnąć wewnętrzną dźwignię zwalniającą do siebie po raz drugi, aby odblokować zatrzask bezpieczeństwa.

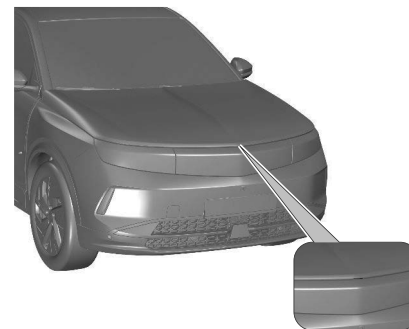

- Podnieść pokrywę komory silnika.
- Wyciągnąć podpórkę z uchwytu i umieścić ją w odpowiednim wycięciu, aby utrzymywała pokrywę w położeniu otwartym.

## Zamykanie

- Opuścić pokrywę i pozwolić jej opaść pod własnym ciężarem w ostatniej fazie zamykania.
- Sprawdzić poprawność zamknięcia.

1

2

3

4

5

6

7

8

9

10

**⚠ OSTRZEŻENIE**

Ze względu na obecność urządzeń elektrycznych w komorze silnika zaleca się ograniczenie narażenia na działanie wody (deszcz, mycie itp.).

**Obsługa pokrywy bagażnika****Ogólne wskazówki dotyczące obsługi klapy tylnej****⚠ NIEBEZPIECZEŃSTWO**

Nie należy jeździć z otwartą lub uchyloną pokrywą bagażnika, np. podczas transportu dużych przedmiotów, ponieważ toksyczne spaliny, które są niewidoczne i bezwonne, mogą przedostać się do wnętrza samochodu. Może to spowodować utratę przytomności, a nawet śmierć.

**⚠ PRZESTROGA**

Aby uniknąć uszkodzenia pokrywy bagażnika, przed jej otwarciem

należy sprawdzić, czy nie ma nad nią przeszkód, np. drzwi garażowych. Zawsze sprawdzać ruchomy obszar nad i za pokrywą bagażnika.

**⚠ PRZESTROGA**

Nie należy montować żadnych uchwytów na tylnej klapie.

**ⓘ UWAGA**

Przy niskich temperaturach zewnętrznych pokrywa bagażnika może nie otworzyć się całkowicie sama. Należy wówczas ręcznie podnieść pokrywę bagażnika do jej normalnego położenia końcowego.

**Zwolnienie awaryjne**

Do ręcznego odblokowywania bagażnika w przypadku awarii akumulatora lub centralnego zamka.

**Odryglowanie**

- Złożyć oparcia tylnych siedzeń w celu uzyskania dostępu do zamka od wewnątrz bagażnika.

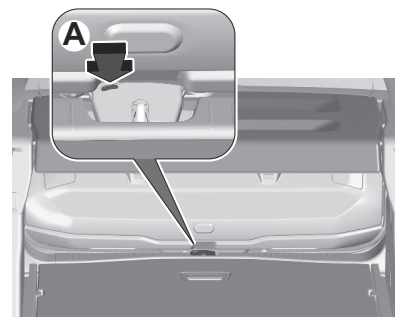

1. Aby odblokować bagażnik, należy wsunąć mały śrubokręt w otwór A zamka.
2. Przesunąć zatrzask w lewo.

**Ryglowanie po zamknięciu**

Jeżeli usterka nadal będzie występować, po ponownym zamknięciu bagażnik pozostanie zablokowany.

**Gniazdko zasilania 12 V**

- Aby podłączyć urządzenie 12 V (maksymalna moc: 120 W), podnieść pokrywę i podłączyć odpowiedni adapter.
- Włączyć zapłon.

**⚠ OSTRZEŻENIE**

Podłączenie urządzenia elektrycznego niehomologowanego przez producenta, np. ładowarki z gniazdem USB, może powodować zakłócenia w działaniu urządzeń elektrycznych pojazdu, m.in. zły odbiór radiowy albo zakłócenia wskazań na wyświetlaczu.

**Oświetlenie bagażnika**

Zaświeca się automatycznie po otwarciu bagażnika i gaśnie po jego zamknięciu.

Czas świecenia tej lampki zależy od sytuacji:

- Przy wyłączonym zapłonie świeci około 10 minut.
- W trybie oszczędzania energii świeci około 30 sekund.
- W trakcie pracy silnika świeci przez cały czas.

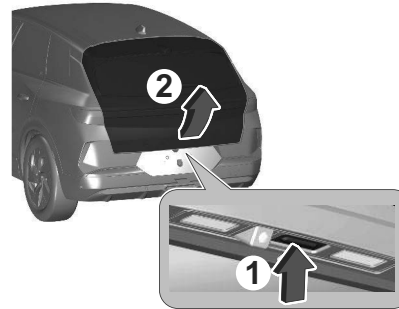
**Obsługa ręczna****Otwieranie**

1. Nacisnąć przycisk za dolną środkową krawędzią pokrywy bagażnika.
2. Otworzyć klapę tylną.

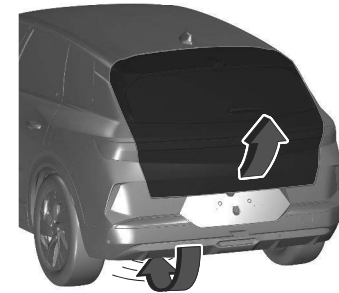
**Zamykanie**

Pociągnąć klapę za uchwyt po wewnętrznej stronie.

Centralny zamek ⇨ 9

**Elektrycznie otwierana pokrywa bagażnika****⚠ OSTRZEŻENIE**

Podczas obsługi elektrycznie sterowanej pokrywy bagażnika należy zachować ostrożność. Ryzyko obrażeń, zwłaszcza w przypadku dzieci.

Uważnie obserwować poruszającą się pokrywę bagażnika podczas otwierania i zamykania.

1

2

3

4

5

6

7

8

9

10

Upewnić się, że podczas zamykania i otwierania na drodze pokrywy nie znajduje się żadna osoba ani przedmiot.

### **i UWAGA**

Sterowana elektrycznie kłapa tylna zostanie wyłączona, jeśli do gniazda haka holowniczego przyczepy zostanie podłączona przyczepa.

Kłapę tylną sterowaną elektrycznie można otworzyć w następujące sposoby:

- Nacisnąć



na elektronicznym kluczyku. Przycisk  należy nacisnąć dłużej niż podczas blokowania lub odblokowywania, co ma zapobiec przypadkowemu otwarciu pokrywy bagażnika.

- Bez użycia rąk, wykorzystując czujnik ruchu pod tylnym zderzakiem.
- Używając przycisku pokrywy bagażnika znajdującego się pod zewnętrzną listwą ozdobną oraz przycisku C w otwartej pokrywie.
- Dwukrotne naciśnięcie  obok kierownicy.



Pokrywą bagażnika można obsługiwać, gdy pojazd nie porusza się i włączony jest tryb P lub gdy kierowca siedzi w samochodzie, silnik pracuje, włączony jest tryb D, ale samochód stoi, a kierowca wciska pedał hamulca. Pokrywą bagażnika sterowaną elektrycznie można regulować na ekranie systemu informacyjno-rozrywkowego. Dostosowywanie samochodu  104

### **i UWAGA**

Obsługa elektrycznie sterowanej kłapy tylnej nie jest połączona z funkcjonowaniem centralnego zamka. Aby otworzyć tylną kłapę przyciskiem na elektronicznym kluczyku, przyciskiem tylnej kłapy lub bez użycia rąk, nie trzeba odblokowywać pojazdu. Warunkiem koniecznym jest to, aby kluczyk elektroniczny znajdował się poza pojazdem, w odległości do ok. 1 m od pokrywy bagażnika. Nie pozostawiać kluczyka elektronicznego w bagażniku. Po zamknięciu zablokować pojazd, jeśli wcześniej został odblokowany.

Centralny zamek  9

### **Obsługa za pomocą elektronicznego kluczyka**

W celu otwarcia lub zamknięcia pokrywy bagażnika nacisnąć i przytrzymać . Przycisk  należy nacisnąć dłużej niż podczas blokowania lub odblokowywania, co ma zapobiec przypadkowemu otwarciu pokrywy bagażnika.

### **Obsługa bez użycia rąk z wykorzystaniem czujnika ruchu pod tylnym zderzakiem**

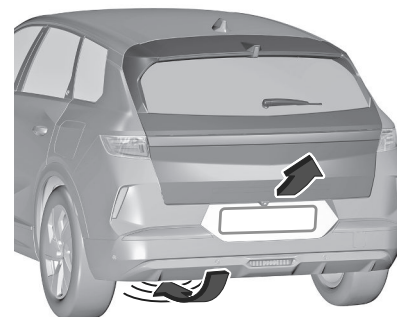

Aby otworzyć lub zamknąć pokrywą bagażnika, należy przesunąć stopą tam i z powrotem w obszarze pokazanym na ilustracji. Nie przytrzymywać stopy zbyt długo ani nie przesuwając jej zbyt wolno pod zderzakiem. Elektroniczny kluczyk musi znajdować się na

zewnątrz samochodu w odległości do około 1 m od pokrywy bagażnika. Kierunkowskazy migają, sygnalizując ruch klapy tylnej sterowanej elektrycznie. Na ekranie systemu informacyjno-rozrywkowego można ustawić obsługę bez użycia rąk.

Dostosowywanie samochodu ⇨ 104

### ⚠ NIEBEZPIECZEŃSTWO

Nie dotykać żadnych części pod pojazdem podczas obsługi bez użycia rąk. Gorące elementy silnika mogą spowodować oparzenia.

### Obsługa za pomocą przycisku pokrywy bagażnika pod zewnętrzną listwą ozdobną pokrywy bagażnika

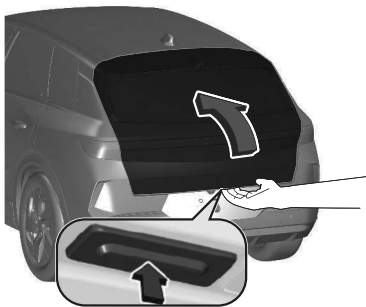

Aby otworzyć tylną klapę, naciskać przycisk tylnej klapy znajdujący się pod listwą ozdobną, aż klapa zacznie się otwierać. Jeśli pojazd jest zablokowany, elektroniczny kluczyk musi znajdować się na zewnątrz samochodu w odległości do około 1 m od tylnej klapy.



W celu zamknięcia nacisnąć ⇨ w otwartej pokrywie bagażnika, aż zacznie się zamykać.

### Obsługa za pomocą przycisku przy kierownicy



Nacisnąć ⇨ dwa razy w celu otwarcia pokrywy bagażnika.

### Zatrzymanie lub zmiana kierunku ruchu klapy

Aby natychmiast zatrzymać ruch tylnej klapy:

- jednokrotnie nacisnąć ⇨ na elektronicznym kluczyku lub
- nacisnąć przycisk tylnej klapy znajdujący się pod zewnętrzną listwą ozdobną tylnej klapy, lub
- nacisnąć ⇨ w otwartej pokrywie bagażnika lub
- nacisnąć ⇨ przy kierownicy.

1

2

3

4

5

6

7

8

9

10

Ponowne naciśnięcie jednego z przełączników spowoduje zmianę kierunku ruchu tylnej klapy.

### Zapisywanie w pamięci wysokości otwarcia

Aby zapamiętać żadaną wysokość otwarcia, ustawić tylną klapę w żądanym położeniu oraz nacisnąć jeden z poniższych przycisków i przytrzymać dłużej niż trzy sekundy:

-  w otwartej pokrywie bagażnika
- przycisk pod listwą ozdobną tylnej klapy

Zapamiętane wyregulowane położenie zostanie potwierdzone sygnałem dźwiękowym. Nowe zapamiętane położenie anuluje poprzednie.

#### UWAGA

Regulację wysokości otwarcia należy zaprogramować na poziomie podłoża.

### Mechanizm zabezpieczający

Jeśli wystąpią przeszkody podczas otwierania lub zamykania klapy tylnej, zostanie zmieniony kierunek ruchu

i klapa zostanie automatycznie nieznacznie cofnięta.

Powtarzające się utrudnienia podczas jednego cyklu pracy wyłączają funkcję. W takim przypadku należy ręcznie zamknąć lub otworzyć klapę tylną, aby ponownie uaktywnić sterowaną elektrycznie klapę tylną.

Klapa tylna sterowana elektrycznie jest wyposażona w czujniki na krawędziach, które chronią przed przytraśnięciem przedmiotów lub części ciała. W przypadku wykrycia przez czujniki przeszkód pomiędzy klapą a nadwoziem, klapa tylna zostanie otwarta, aż do ponownego włączenia funkcji lub ręcznego zamknięcia. Funkcja zabezpieczająca jest sygnalizowana ostrzeżeniem akustycznym. Usunąć wszystkie przeszkody przed wznowieniem elektrycznej obsługi klapy.

Jeśli pojazd jest wyposażony w fabrycznie montowany hak holowniczy i podłączony jest układ elektryczny przyczepy, sterowaną elektrycznie pokrywą bagażnika można otwierać wyłącznie za pomocą przycisku pokrywy bagażnika i zamykać przyciskiem  w pokrywie. Należy upewnić się, że na drodze ruchu klapy nie ma żadnych przeszkód.

### Przeciążenie układu

W przypadku wielokrotnego używania funkcji elektrycznego otwierania/zamykania klapy tylnej w krótkich odstępach czasu następuje chwilowe zablokowanie tej funkcji.

W celu zresetowania układu należy ręcznie przesunąć tylną klapę w położenie krańcowe.

## Szyby

### Szyby otwierane elektrycznie

#### OSTRZEŻENIE

Podczas obsługi elektrycznie sterowanych szyb należy zachować ostrożność. Ryzyko obrażeń, zwłaszcza w przypadku dzieci. Jeśli na tylnych siedzeniach znajdują się dzieci, należy włączyć przewidziany w elektrycznie sterowanych szybach system chroniący dzieci. Uważnie obserwować szyby podczas ich zamykania.

Upewnić się, że nic nie zostanie uchwycone przez nie podczas ich ruchu.

Włączyć zapłon, aby móc obsługiwać szyby sterowane elektrycznie.



Aby zmienić położenie szyby użyć odpowiedniego przełącznika, wciskając go w celu otwarcia lub pociągając w celu zamknięcia.

Lekkie wciskanie lub pociąganie do pierwszego punktu oporu: szyba przesuwa się w górę lub w dół tak długo, jak długo używany jest przełącznik.

Mocniejsze wciśnięcie lub pociągnięcie do drugiego punktu oporu i zwolnienie przełącznika: szyba przesuwa się w górę lub w dół automatycznie z włączoną funkcją bezpieczeństwa. W

celu zatrzymania przesuwania szyby ponownie użyć przełącznika w tym samym kierunku.

### Mechanizm zabezpieczający

Jeśli podczas automatycznego zamykania szyba napotka opór, natychmiast zatrzyma się i ponownie opuści.

### Obejście funkcji bezpieczeństwa

W razie trudności z zamykaniem z powodu mrozu lub podobnych warunków należy włączyć zapłon, a następnie przesunąć przełącznik do pierwszego położenia i przytrzymać go. Szyba podnosi się bez włączonej funkcji bezpieczeństwa.

Aby zatrzymać ruch, należy zwolnić przełącznik.

## Blokada szyb w drzwiach tylnych



W celu dokonania dezaktywacji szyb sterowanych elektrycznie w drzwiach tylnych należy nacisnąć przycisk; dioda zacznie świecić. Aby uruchomić, należy ponownie nacisnąć.

### Zamykanie szyb z zewnątrz

Szybami można sterować zdalnie, z zewnątrz samochodu.

1

2

3

4

5

6

7

8

9

10

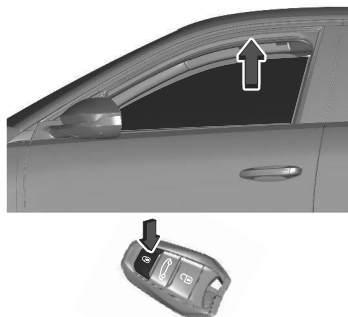

W celu zamknięcia szyby należy nacisnąć i przytrzymać .

Zwolnić przycisk w celu zatrzymania ruchu szyby.

Jeśli szyby są całkowicie zamknięte, światła awaryjne migną dwa razy. Ta funkcja zamyka również okno dachowe i roletę, jeśli są otwarte.

### UWAGA

Otwieranie za pomocą pilota nie jest obsługiwane, aby zapobiec przypadkowemu otwarciu.

## Przeciążenie układu

W przypadku wielokrotnego naciskania przełączników opuszczania/podnoszenia szyb w krótkich odstępach czasu, następuje chwilowe zablokowanie pracy elektrycznego układu sterowania szybami.

## Inicjalizacja szyb otwieranych elektrycznie

Jeśli szyby nie można zamknąć automatycznie (np. po odłączeniu akumulatora samochodu), w zestawie wskaźników pojawia się komunikat ostrzegawczy. W następujący sposób uaktywnić elektryczny układ sterowania szybami:

1. Zamknąć drzwi.
2. Włączyć zapłon.
3. Pociągać przełącznik, aż szyba całkowicie zamknie się i dodatkowo jeszcze przez dwie sekundy.
4. Nacisnąć przełącznik, aż szyba całkowicie otworzy się i dodatkowo jeszcze przez dwie sekundy.
5. Czynność powtórzyć osobno dla każdej szyby.
6. Całkowicie podnieść szybę, ponownie pociągając za przełącznik.

## Usterka

W niektórych sytuacjach elektrycznie sterowane szyby opuszczają się kilka razy lub mogą nie działać prawidłowo. W tym celu należy:

1. Zamknąć drzwi.
2. Włączyć zapłon.
3. Pociągnąć przełącznik trzy razy w czasie krótszym niż dziesięć sekund, aby uruchomić mechanizm zabezpieczający.
4. Mechanizm zabezpieczający nie jest już aktywny. Pociągnąć przełącznik po raz czwarty i przytrzymać, aż szyba całkowicie się podniesie.
5. Zwolnić i ponownie pociągnąć przełącznik przez co najmniej jedną sekundę.
6. Całkowicie opuścić szybę, wciskając przełącznik.
7. Całkowicie podnieść szybę, ponownie pociągając za przełącznik.

## Szyba przednia

### Naklejki na przedniej szybie



Na szybie przedniej w okolicy lusterka wewnętrznego nie wolno mocować naklejek, np. winiet autostradowych itp. Czujnik należy utrzymywać w czystości i nie dopuszczać do oblodzenia. W przeciwnym razie może dojść do ograniczenia zasięgu wykrywania czujnika deszczu/zmierzchu i pola widzenia kamery zamontowanej w obudowie lusterka.

⇒ 57

### Wymiana szyby przedniej

#### ⚠ PRZESTROGA

Jeśli samochód jest wyposażony w przedni czujnik/kamerę systemów wspomagania kierowcy, bardzo ważne jest dokładne przeprowadzenie każdej wymiany przedniej szyby, zgodnie ze specyfikacjami producenta. W przeciwnym razie systemy te mogą nie działać poprawnie i istnieje ryzyko nieoczekiwanego zachowania i/lub komunikatów generowanych przez te systemy.

#### Mechanizm zabezpieczający

Jeśli podczas automatycznego zamykania szyba napotka opór, natychmiast zatrzyma się i ponownie opuści.

### Podgrzewana szyba przednia



Nacisnąć przycisk, aby włączyć funkcję.

Ogrzewanie działa tylko przy niskich temperaturach zewnętrznych i wyłącza się automatycznie po pewnym czasie w zależności od panującej temperatury zewnętrznej.

1

2

3

4

5

6

7

8

9

10

## Ogrzewanie tylnej szyby



Nacisnąć przycisk, aby włączyć funkcję.

Ogrzewanie wyłącza się automatycznie po określonym czasie w zależności od temperatury zewnętrznej.

Lusterka zewnętrzne również są podgrzewane.

## Oslony przeciwsłoneczne

Oslony przeciwsłoneczne można odchyłać do dołu i na bok, aby zapewnić kierowcy i pasażerowi podróżującemu z przodu ochronę przed oślepieniem.

Jeśli osłony przeciwsłoneczne posiadają wbudowane lusterka, podczas jazdy należy zamknąć osłony tych lusterek.

Z tyłu osłony przeciwsłonecznej znajduje się uchwyt na małe dokumenty.

## Lusterka wsteczne

### Wypukły kształt lusterek

Takie ukształtowanie lusterka powoduje, że odbite w nim obiekty wydają się mniejsze, co niekorzystnie wpływa na możliwość oceny odległości.

### Elektryczna regulacja



Wybrać odpowiednie lusterko zewnętrzne, obracając element sterujący. Następnie obrócić element sterujący, aby ustawić wybrane lusterko.

## Lusterka składane

Lusterka można ręcznie składać/rozkładać, aby zmniejszyć szerokość samochodu.

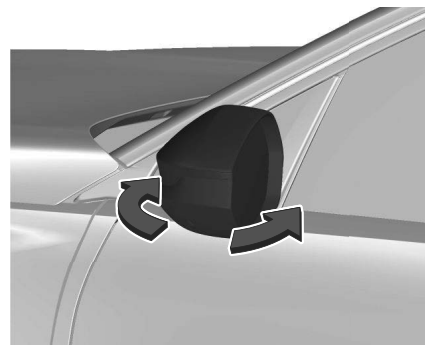

Ze względu na bezpieczeństwo pieszych, w przypadku uderzenia lusterka zewnętrzne składają się w swoich uchwytych. Lekkie pchnięcie obudowy lusterka powoduje jego powrót do położenia pierwotnego.

## Ręczne składanie elektryczne

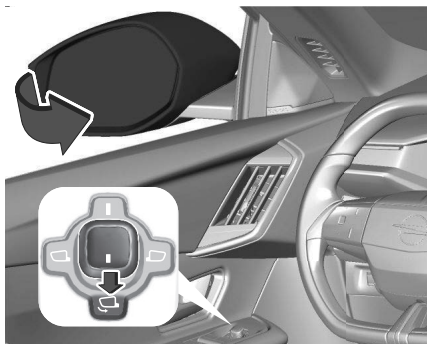

Aby złożyć lub rozłożyć oba lusterka zewnętrzne, należy wybrać funkcję składania, obracając element sterujący na .

Jeśli lusterko składane elektrycznie zostanie rozłożone ręcznie, elektrycznie rozłożone zostanie tylko drugie lusterko.

## Automatyczne składanie elektryczne

Po odblokowaniu zamków pojazdu lusterka wracają do normalnej pozycji jazdy. Po zablokowaniu zamków lusterka składają się.

## Wewnętrzne lusterko wsteczne

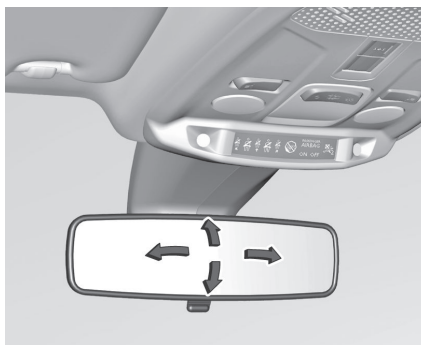

## Regulacja lusterka wewnętrznego

Aby wyregulować położenie lusterka, należy przesunąć jego oprawę w żądanym kierunku.

## Ręczne przyciemnianie



W celu zmniejszenia intensywności światła odbijającego się w lusterku należy pociągnąć dźwignię znajdującą się w dolnej części obudowy lusterka.

## Automatycznie przyciemnianie



1

2

3

4

5

6

7

8

9

10

Podczas jazdy po zmroku automatycznie zmniejszane jest natężenie odbijającego przez lustro światła pochodzącego z reflektorów pojazdów jadących z tyłu.

## Układ ułatwiający parkowanie

Funkcja ta automatycznie pochyla lustro w dół, aby ułatwić manewry parkowania na biegu wstecznym. Po włączeniu biegu wstecznego przy pracującym silniku elementy szklane lusterka pochylają się w dół. Lusterka odchylają się pod różnymi kątami. W razie potrzeby lusterka można dodatkowo odchylić. Elementy szklane lusterek powracają do pierwotnego położenia:

- po kilku sekundach od wyłączenia biegu wstecznego
- gdy prędkość pojazdu przekroczy 10 km/h
- po wyłączeniu silnika

Funkcję można włączyć lub wyłączyć w aplikacji ustawień  na ekranie systemu informacyjno-rozrywkowego.

## Zagłówki

### Pozycje zagłówków

#### OSTRZEŻENIE

Jeździć tylko z zagłówkiem ustawionym we właściwej pozycji.

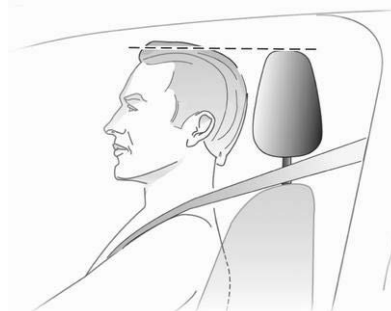

Górna krawędź zagłówka powinna znajdować się na wysokości górnej części głowy. Jeśli takie ustawienie nie jest możliwe, np. z powodu dużego wzrostu osoby, zagłówek należy ustawić w najwyższym położeniu. Osoby niskie powinny ustawić zagłówki w najniższej pozycji.

## Zagłówki przednich siedzeń

### Regulacja wysokości

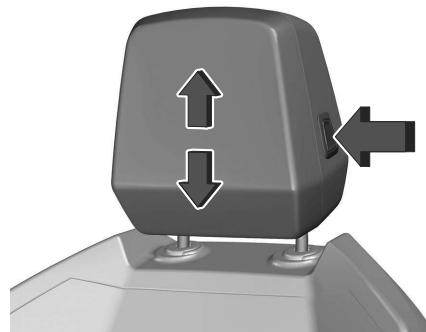

Nacisnąć przycisk zwalniający, wyregulować wysokość, zablokować.

### Regulacja wzdłużna

Pociągnąć zagłówek, aby wyregulować odchylenie do przodu, nacisnąć przycisk i pchnąć, aby wyregulować odchylenie do tyłu.

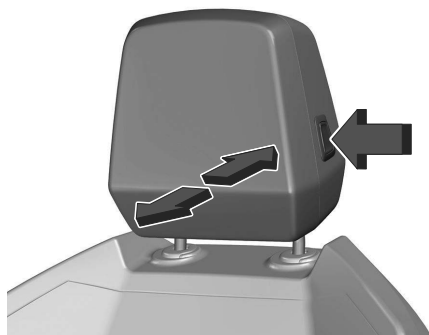

### Zdejmowanie

Wcisnąć zaczep, a następnie pociągnąć zagłówek do góry i wyjąć.

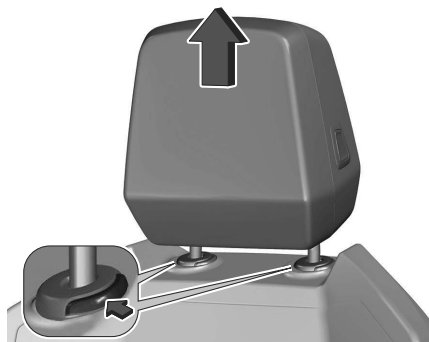

### Zamontowanie

1. Wprowadzić pręty zagłówek w prowadnice danego oparcia.
2. Pchnąć zagłówek do oporu w dół
3. Wyregulować wysokość zagłówek

### Zagłówki tylnych siedzeń

#### Regulacja wysokości

Pociągnąć zagłówek w górę lub wcisnąć zaczep w celu zwolnienia blokady i popchnąć zagłówek w dół.

#### Zdejmowanie

Na przykład podczas stosowania fotelika dziecięcego →44.

Pociągnąć zagłówek w górę lub wcisnąć zaczep w celu zwolnienia blokady i wyciągnięcia zagłówek na zewnątrz.

#### Zamontowanie

1. Wprowadzić pręty zagłówek w prowadnice danego oparcia.
2. Pchnąć zagłówek do oporu w dół
3. Wyregulować wysokość zagłówek

## Siedzenia

### Pozycje siedzeń przednich

#### ⚠ OSTRZEŻENIE

Należy jeździć tylko z prawidłowo ustawionym siedzeniem.

#### ⚠ NIEBEZPIECZEŃSTWO

Nie siadać bliżej niż 25 cm od kierownicy. Tylko wówczas poduszka będzie miała miejsce na bezpieczne napełnienie się.

#### ⚠ OSTRZEŻENIE

Nigdy nie regulować siedzeń podczas jazdy, ponieważ może dojść do ich niekontrolowanych ruchów.

#### ⚠ OSTRZEŻENIE

Nigdy nie przechowywać żadnych przedmiotów pod siedzeniami.

1

2

3

4

5

6

7

8

9

10



- Usiąść w fotelu w taki sposób, aby plecy były podparte na całej swojej długości.  
Przesunąć fotel kierowcy do przodu lub do tyłu tak, aby przy pełnym wciśnięciu pedałůw nogi było lekko ugięte w kolanach. Przedni fotel pasażera należy odsunąć możliwie najdalej do tyłu.
- Wyregulować wysokość siedziska fotela w taki sposób, aby zapewnić sobie jak największe pole widzenia na wszystkie strony i na zestaw wskaźników.  
Odległość pomiędzy głową a poduszeczką powinna wynosić co najmniej około 15 cm. Uda powinny swobodnie spoczywać na siedzisku (nie mogą być w nie wciśnięte).

- Usiąść w fotelu w taki sposób, aby plecy były podparte na całej swojej powierzchni.  
Ustawić oparcie fotela w taki sposób, aby po umieszczeniu rąk na kierownicy ramiona były lekko ugięte w łokciach. Podczas obracania koła kierownicy barki powinny stykać się z oparciem fotela. Oparcia nie należy odchyłać zanadto do tyłu. Maksymalny zalecany kąt nachylenia oparcia wynosi ok. 25.
- Wyregulować położenie fotela i kierownicy tak, aby nadgarstki spoczywały na szczycie kierownicy przy całkowicie wyprostowanych rękach i ramionach przylegających do oparcia.
- Ustawić koło kierownicy w optymalnym położeniu ⇨ 55.
- Wyregulować zagłówek ⇨ 28.
- Ustawić odcinek siedziska, na którym opierają się uda, w taki sposób, aby pomiędzy krawędź fotela a miejsce zgięcia nóg w kolanach można było wsunąć dwa palce.
- Wyregulować podparcie odcinka lędźwiowego tak, aby kręgosłup był wygięty w naturalny sposób.

## Ręczna regulacja przednich siedzeń

Podczas jazdy wszystkie siedziska i oparcia powinny być zawsze zablokowane.

### Regulacja wzdłużna



Pociągnąć za uchwyt, przesunąć fotel, zwolnić uchwyt. Spróbować przesunąć fotel do przodu i do tyłu, aby upewnić się, że jest on zablokowany na swoim miejscu.

## Regulacja nachylenia oparcia



Obrócić pokrętkę do przodu lub do tyłu, aby pochylić siedzenie.

## Wysokość siedziska

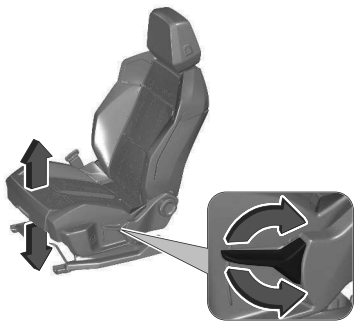

Ustawić siedzisko na odpowiedniej wysokości, przemieszczając kilkakrotnie dźwignię w górę lub w dół

- W górę: podnosi siedzenie
- W dół: obniża siedzenie

## Podparcie odcinka lędźwiowego



Wyregulować ustawienie podparcia odcinka lędźwiowego według uznania, korzystając z przełącznika czteropozycyjnego.

Nacisnąć przycisk z przodu lub z tyłu i przytrzymać, aby zwiększyć lub zmniejszyć podparcie odcinka lędźwiowego. Nacisnąć przycisk z góry lub z dołu i przytrzymać, aby zwiększyć lub podnieść lub opuścić podparcie odcinka lędźwiowego.

## Kąt siedzenia

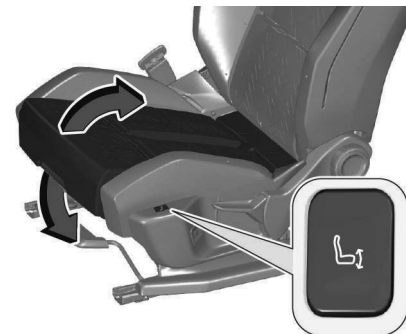

Nacisnąć i przytrzymać przednią lub tylną część przycisku, aby wyregulować kąt.

## Regulacja siedzeń przednich sterowanych elektrycznie

### ⚠ OSTRZEŻENIE

Podczas obsługi siedzeń z regulacją elektryczną należy zachować ostrożność. Istnieje ryzyko obrażeń ciała, zwłaszcza w przypadku dzieci. Może też dojść do uwiecznienia przedmiotów. Uważnie obserwować siedzenia podczas ich regulacji.

1

2

3

4

5

6

7

8

9

10

Pasażerów samochodu należy odpowiednio poinformować.

**⚠ PRZESTROGA**

Nigdy nie przechowywać przedmiotów pod siedzeniem z elektryczną regulacją. Upewnić się, że żadne przedmioty nie blokują obszaru jego ruchu. Ryzyko uszkodzenia elementów sterowania.

**Regulacja wzdłużna**



- Pociągnąć za uchwyt, przesunąć fotel, zwolnić uchwyt. Spróbować przesunąć fotel do przodu i do tyłu, aby upewnić się, że jest on zablokowany na swoim miejscu.

**Nachylenie oparcia**



- Przechylić dźwignię do przodu lub do tyłu.

**Regulacja wysokości i nachylenia siedziska**



- Przesunąć tylną część dźwigni w górę lub w dół, aby wyregulować wysokość.
- Przesunąć przednią część dźwigni w górę lub w dół, aby wyregulować nachylenie.

**Podparcie odcinka lędźwiowego**

Przełącznik umożliwia niezależne ustawienie głębokości i wysokości podparcia lędźwi.



- Nacisnąć i przytrzymać przednią lub tylną część przełącznika w celu zwiększenia albo zmniejszenia stopnia podparcia odcinka lędźwiowego.
- Nacisnąć i przytrzymać górną lub dolną część przełącznika w celu

podwyższenia albo obniżenia strefy podparcia łądźwi.



Nacisnąć, aby wejść do aplikacji dot. siedzenia na ekranie systemu informacyjno-rozrywkowego, w której można wyregulować podparcie boczne siedzenia.

## Podparcie ud

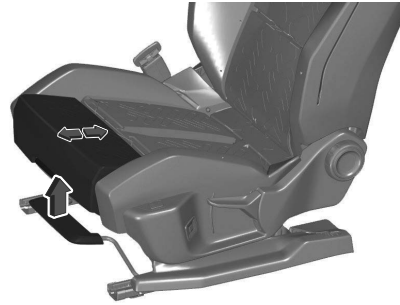

Pociągnąć dźwignię i przesunąć w odpowiednie położenie odcinek siedziska, na którym opierają się uda.

## Ustawienia pamięci

### Ustawienia pamięci, kierowca

W połączeniu z ustawieniami elektrycznie sterowanego siedzenia kierowcy, ta funkcja umożliwia zapisanie w pamięci dwóch ustawień stanowiska kierowcy, co ułatwia regulację w przypadku częstych zmian kierowcy.

Rejestruje ona regulację elektryczną siedzeń i lusterek wstecznych w drzwiach.

Uwzględnić również ustawienia elektrycznie rozszerzonego systemu wyświetlania na przedniej szybie.



## Korzystanie z przycisków 1/2/M

- Wsiąść i włączyć zapłon.
- Wyregulować siedzenie, zewnętrzne lusterka wsteczne oraz rozszerzony system wyświetlania na przedniej szybie.
- Nacisnąć przycisk **M**, następnie nacisnąć przycisk **1** lub **2** w ciągu 4 sekund.

Sygnał dźwiękowy potwierdzi zapisanie ustawienia. Zapamiętanie nowego ustawienia anuluje poprzednie.

1

2

3

4

5

6

7

8

9

10

## Przywoływanie zapamiętanego ustawienia

### OSTRZEŻENIE

Należy uważać, aby nic nie przeszkadzało w automatycznym przesuwaniu siedzenia.

## Przy włączonym zapłonie albo pracującym silniku

- Nacisnąć przycisk **1** lub **2**, aby przywołać zapamiętane ustawienie.

Sygnal dźwiękowy potwierdza zakończenie regulacji.

Bieżący ruch można przerwać, naciskając przycisk **M**, **1** lub **2** albo aktywując dowolny element sterujący siedzenia. Nie można zmienić ustawienia podczas jazdy. Ustawienia można przywoływać także przez około 45 sekund od wyłączenia zapłonu.

## Funkcja ułatwiająca wsiadanie

Funkcja ułatwiająca wsiadanie ułatwia wsiadanie i wysiadanie z pojazdu. Po wyłączeniu zapłonu i otwarciu drzwi kierowcy przedni fotel automatycznie przesuwa się do tyłu i pozostaje w tej pozycji do momentu ponownego wejścia kierowcy do pojazdu.

Po włączeniu zapłonu przedni fotel przesuwa się do przodu do zapamiętanej pozycji do jazdy.



Konfiguracja odbywa się w aplikacji ekranu dotykowego **Ustawienia > Samochód**.

## Podgrzewane siedzenia

### Włączanie/wyłączanie

Aby wejść do aplikacji, należy nacisnąć przycisk na środku elementu sterowania regulacją siedzenia lub nacisnąć skrót elementu sterowania klimatyzacją pod ekranem systemu informacyjno-rozrywkowego.

W aplikacji ekranu dotykowego

**Siedzenia**  wybrać zakładkę

### Funkcje ogrzewania.

- Wybrać fotel kierowcy lub pasażera.

Odpowiednia strona zostanie wyświetlona z ostatnimi zapamiętanymi ustawieniami.

Jeśli ustawienia są odpowiednie, należy nacisnąć , aby włączyć/ wyłączyć funkcję w aplikacji **Siedzenia**. W przypadku braku podjęcia jakichkolwiek działań wyświetlacz powróci do stanu początkowego.

Status funkcji nie jest zapisywany w pamięci po wyłączeniu zapłonu. Ogrzewanie siedzenia zawsze rozpoczyna się na poziomie „3” (wysoki) po pierwszym włączeniu, a następnie można je zmniejszyć do „2” lub „1”.

## Zmiana ustawień

- Na stronie **Funkcje ogrzewania** wybrać żądane siedzenie.
- Wybrać intensywność spośród trzech wstępnie ustawionych poziomów: „1” (Niska), „2” (Normalna) lub „3” (Wysoka). Ustawienia są zapamiętywane po wyłączeniu zapłonu.



Nie włączać tej funkcji, gdy siedzenie nie jest zajęte.

Jak najszybciej zmniejszyć moc ogrzewania.

Gdy siedzenie i kabina osiągną zadowalającą temperaturę, wyłączyć funkcję. Ograniczenie poboru prądu powoduje zmniejszenie zużycia energii.

### OSTRZEŻENIE

Odradza się długotrwałe używanie podgrzewania siedzeń w przypadku osób o wrażliwej skórze.

Występuje ryzyko doznania poparzeń przez osoby, które mają problemy z odczuwaniem ciepła (np. skutek choroby lub zażywania leków).

Aby nie uszkodzić maty grzewczej i zapobiegać zwarciom:

- Nie kłaść ciężkich lub ostrych przedmiotów na siedzeniu.
- Nie klękać ani nie stawać na siedzeniu.
- Nie rozlewać płynów na siedzeniu.
- Nigdy nie korzystać z funkcji podgrzewania siedzenia, gdy jest ono mokre.

## Wentylowane fotele



Wybrać żądaną wydajność wentylacji, naciskając kilkakrotnie  odpowiadającą danemu fotelowi. O aktualnie

wybranej wydajności informuje lampka kontrolna w przycisku.

Ustawienia są zapamiętywane po wyłączeniu zapłonu. Wentylację fotela można wyregulować w opcji aplikacji na ekranie systemu informacyjno-rozrywkowego. Dotknąć , aby włączyć lub wyłączyć wentylację. Wyregulować wentylację do żądanej wydajności, dotykając wskaźnika kontrolnego na ekranie. Fotele kierowcy i pasażera można regulować niezależnie.

## Siedzenia z masażem

Jest to układ z możliwością wyboru typu masażu i regulacji jego intensywności.

Układ działa przy pracującym silniku, a także w trybie STOP funkcji Stop & Start.

## Włączanie/wyłączanie

 W aplikacji ekranu dotykowego **Siedzenia** wybrać zakładkę **Masaż**.

- Wybrać fotel kierowcy lub pasażera. Odpowiednia strona zostanie wyświetlona z ostatnimi zapamiętanymi ustawieniami.

 Jeśli ustawienia są odpowiednie, należy nacisnąć ten przycisk, aby

włączyć/wyłączyć funkcję w aplikacji **Siedzenia**.

W przypadku braku podjęcia jakichkolwiek działań wyświetlacz powróci do stanu początkowego.

Status funkcji nie jest zapisywany w pamięci po wyłączeniu zapłonu.

## Zmiana ustawień

- Na stronie **Masaż**, wybrać odpowiednie siedzenie.
- Wybrać intensywność masażu spośród trzech wstępnie ustawionych poziomów: „1” (Niska), „2” (Normalna) lub „3” (Wysoka).
- Wybrać inny typ masażu spośród proponowanych.

Zmiany są wprowadzane natychmiastowo i są one zapamiętywane po wyłączeniu zapłonu.

Po włączeniu układu rozpoczyna godzinny cykl masażu składający się z ciągów 6 minut masażu, po których następują 4 minuty przerwy. Działanie układu zostaje automatycznie zatrzymane po zakończeniu cyklu. Funkcję można również zmienić w obszarze widżetów po stronie pasażera na środkowym ekranie.

Wyświetlacz informacyjny  100

1

2

3

4

5

6

7

8

9

10

W przeciwnym razie aplikację Siedzenia można otworzyć bezpośrednio za pomocą przycisku na boku fotela.

## Siedzenia tylne

Podczas jazdy wszystkie siedziska i oparcia powinny być zawsze zablokowane.

### ⚠ OSTRZEŻENIE

Nigdy nie regulować siedzeń podczas jazdy, ponieważ może dojść do ich niekontrolowanych ruchów.

Składanie oparc  36.

## Składanie tylnych siedzeń

### Składanie lewego lub prawego oparcia



Pociągnąć dźwignię zwalnającą i złożyć oparcia na poduszki siedzisk. W celu rozłożenia podnieść oparcia i przesunąć je do pozycji wyprostowanej, aż nastąpi zatrzaśnięcie blokady położenia. Upewnić się, że pasy są umieszczone prawidłowo i w bezpiecznej odległości od strefy składania.

### ⚠ OSTRZEŻENIE

Najpierw należy sprawdzić, czy boczne pasy bezpieczeństwa są ułożone na płasko w pionie z boku pierścieni blokujących oparcia.

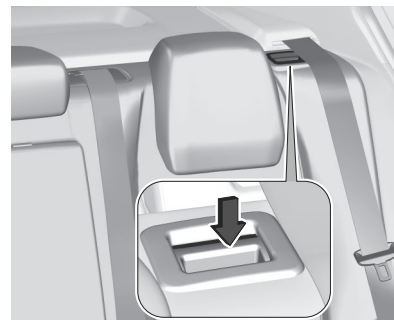

Oparcia są prawidłowo zablokowane, gdy czerwone oznaczenia przy dźwigniach zwalnających nie są widoczne.

### ⚠ OSTRZEŻENIE

Przed rozpoczęciem jazdy należy się upewnić, że rozłożone oparcia zostały prawidłowo zablokowane. Nieprzestrzeganie tego zalecenia może skutkować obrażeniami ciała lub uszkodzeniem ładunku bądź pojazdu w razie gwałtownego hamowania lub kolizji.

### Oparcie środkowe

- Wcześniej sprawdzić, czy podłokietnik tylny nie jest złożony, a środkowy zagłówek nie jest podniesiony.

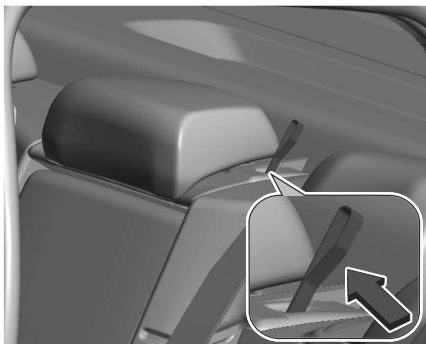

- W celu jego zwolnienia pociągnąć pasek z wnętrza kabiny lub bagażnika.
- Złożyć oparcie na siedzisko.
- Podczas przestawiania podnosić oparcie do końca, aż do jego zablokowania.

### Ogrzewanie

Ogrzewanie tylnych siedzeń można włączyć lub wyłączyć za pomocą dotykowych przycisków pojemnościowych znajdujących się na tylnej części konsoli środkowej.



## Pasy bezpieczeństwa



Pasy bezpieczeństwa blokują się podczas intensywnego przyspieszania lub hamowania pojazdu, dzięki czemu przytrzymują pasażerów w fotelu. Powoduje to znaczące ograniczenie ryzyka odniesienia obrażeń.

### ⚠ OSTRZEŻENIE

Należy zapinać pasy bezpieczeństwa przed każdą podróżą. W razie wypadku osoby bez zapiętych pasów bezpieczeństwa narażają na niebezpieczeństwo innych pasażerów i samych siebie.

Każdy pas bezpieczeństwa przeznaczony jest wyłącznie dla jednej osoby. Foteliki dziecięce ➡ 44.

Okresowo sprawdzać wszystkie elementy pasów bezpieczeństwa pod kątem uszkodzeń i zanieczyszczeń oraz sprawdzać ich działanie. Uszkodzone elementy pasów bezpieczeństwa należy wymienić. Po wypadku należy wymienić w warsztacie pasy bezpieczeństwa i napinacze pasów.

### i UWAGA

Upewnić się, że pasy bezpieczeństwa nie są uszkodzone przez buty lub przedmioty o ostrych krawędziach ani zablokowane. Zapobiegać przedostawaniu się do zwijaczy pasów zabrudzeń.

1

2

3

4

5

6

7

8

9

10

**ⓘ UWAGA**

Podczas zapinania pasów bezpieczeństwa należy używać klamry przeznaczonej dla danego pasa bezpieczeństwa, aby zapewnić jego prawidłowe działanie.

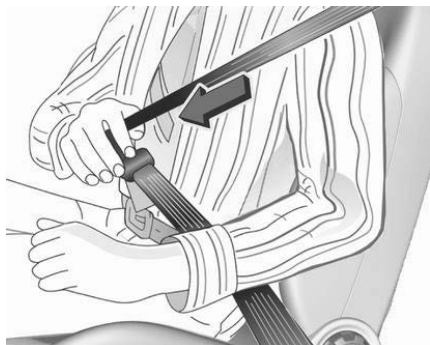
**Trzypunktowe pasy bezpieczeństwa****Zapinanie**

Wysunąć pas bezpieczeństwa ze zwijacza, poprowadzić go przy ciele w taki sposób, aby nie był skręcony, a następnie zatrasnąć klamrę w zamku. Upewnić się, że pas bezpieczeństwa

leży na ramieniu i ściśle przylega do ciała podczas jazdy.



Zarówno zbyt luźne, jak i zbyt grube ubrania uniemożliwiają ściśle przyleganie pasa bezpieczeństwa do ciała. Pod pasem bezpieczeństwa nie powinny się znajdować żadne przedmioty, np. torebka czy telefon komórkowy.

**⚠ OSTRZEŻENIE**

Pas bezpieczeństwa nie może spoczywać na twardych lub delikatnych przedmiotach w kieszeniach odzieży.

Przypomnienie o zapięciu pasa bezpieczeństwa ➡ 39.

Regulacja wysokości, w stosownych przypadkach.

**Odpinanie**

W celu zwolnienia pasa bezpieczeństwa nacisnąć czerwony przycisk na zamku pasa i odsunąć pas do tyłu.

## Prawidłowy sposób zapinania pasów przez kobiety w ciąży



### ⚠ OSTRZEŻENIE

Pas biodrowy musi być umieszczony w poprzek miednicy, jak najniżej, aby zapobiec uciskowi na brzuch.

## Napinacze pasów

W razie zderzenia czołowego lub przy uderzeniu w tył lub bok samochodu z określoną siłą, napinacze napinają pasy bezpieczeństwa foteli przednich oraz zewnętrznych foteli tylnych.

### ⚠ OSTRZEŻENIE

Niewłaściwe posługiwanie się (np. zdejmowanie lub zakładanie pasów bezpieczeństwa) może spowodować zadziałanie napinaczy pasów.

Uaktywnienie napinaczy pasów bezpieczeństwa jest sygnalizowane ciągłym świeceniem się lampki kontrolnej. Uaktywnione napinacze należy wymienić w warsztacie. Napinacze pasów bezpieczeństwa mogą zostać użyte tylko raz.

### i UWAGA

Nie mocować ani nie instalować akcesoriów ani innych przedmiotów, które mogą zakłócać działanie napinaczy pasów. Nie wolno dokonywać żadnych zmian w komponentach napinaczy pasów, gdyż spowoduje to unieważnienie zezwolenia na eksploatację samochodu.

## Przypomnienie o zapięciu pasa bezpieczeństwa

Każdy fotel jest wyposażony w układ, który przypomina o zapięciu pasa bez-

pieczeństwa za pomocą lampki kontrolnej w konsoli sufitowej.

## Ograniczniki siły napięcia pasów bezpieczeństwa

W razie kolizji nacisk pasów bezpieczeństwa na ciało jest zmniejszany dzięki kontrolowanemu rozwinięciu pasów w odpowiednim momencie.

## System poduszek powietrznych

Układ poduszek powietrznych składa się z kilku odrębnych układów, w zależności od wyposażenia.

Poduszki wypełniają się gazem w ciągu kilku milisekund. Bardzo szybko następuje też ich opróżnienie, wskutek czego w trakcie kolizji trudno zauważyć moment, w którym są wypełnione.

### ⚠ OSTRZEŻENIE

System poduszek powietrznych uruchamia się w gwałtowny sposób, naprawy mogą być wykonywane wyłącznie przez wykwalifikowany personel.

1

2

3

4

5

6

7

8

9

10

**⚠ OSTRZEŻENIE**

Dodanie akcesoriów, które zmieniają ramę pojazdu, układ zderzaków, wysokość, przód pojazdu lub blachy boczne, może uniemożliwić prawidłowe działanie systemu poduszek powietrznych. Na działanie systemu poduszek powietrznych może mieć również wpływ wymiana dowolnych części siedzeń przednich, pasów bezpieczeństwa, modułu diagnostyczno-czujnikowego poduszek powietrznych, kierownicy, zestawu wskaźników, uszczelek wewnętrznych drzwi, w tym głośników, dowolnego modułu poduszek powietrznych, wykończenia sufitu lub słupków, czujników przednich, czujników zderzenia bocznego lub okablowania poduszek powietrznych.

**⚠ OSTRZEŻENIE**

Utrzymywać obszar, w którym napęlnia się poduszka powietrzna, wolny od jakichkolwiek przeszkód.

**ⓘ UWAGA**

Systemy poduszek powietrznych i elektronika sterująca napinaczami pasów bezpieczeństwa znajdują się w konsoli środkowej. Nie umieszczać w tym obszarze żadnych elementów magnetycznych.

Nie mocować żadnych przedmiotów na osłonach poduszek powietrznych ani nie przykrywać ich innymi materiałami. Wymianę uszkodzonych osłon należy zlecić warsztatowi. Każda poduszka powietrzna jest uruchamiana tylko raz.

Wymianę poduszek powietrznych, które zadziałały, należy zlecić warsztatowi. Może być również konieczna wówczas wymiana kierownicy, deski rozdzielczej, części paneli, uszczelek drzwi, uchwytów i siedzeń.

Nie wolno dokonywać żadnych zmian w systemie poduszek powietrznych, gdyż spowoduje to unieważnienie zezwolenia na eksploatację samochodu.

**Przednie poduszki powietrzne**

W samochodzie mogą być zamontowane dwie czołowe poduszki powietrzne: jedna w kole kierownicy, a druga w desce rozdzielczej po stronie pasażera. Miejsca, w których je zamontowano, są oznaczone napisem **AIRBAG**.

Poduszki przednie są uaktywniane w przypadku odpowiednio silnego uderzenia czołowego. Aby poduszki zadziałały, musi być włączony zapłon.

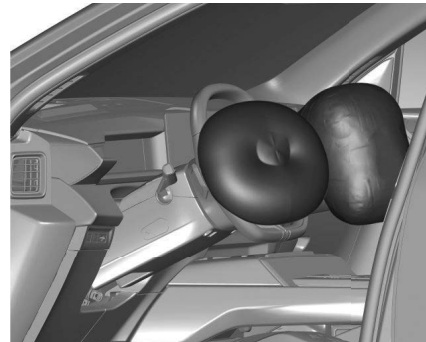

Uaktywnione poduszki tłumią uderzenie, dzięki czemu ryzyko odniesienia obrażeń górnej części ciała i głowy kierowcy i pasażera z przodu jest znacznie mniejsze.

**⚠ OSTRZEŻENIE**

Optymalna ochrona jest zapewniona tylko wówczas, gdy siedzenie znajduje się we właściwej pozycji. Prawdłowo poprowadzić i zapiąć pas bezpieczeństwa. Tylko wtedy poduszka powietrzna zapewni swoje działanie ochronne.

**Boczne poduszki powietrzne**

System bocznych poduszek powietrznych składa się z poduszek powietrznych umieszczonych w oparciach każdego z siedzeń przednich.

Miejsca, w których je zamontowano, są oznaczone napisem **AIRBAG**.

Poduszki boczne są uaktywniane w przypadku odpowiednio silnego uderzenia bocznego. Aby poduszki zadziałały, musi być włączony zapłon.



Uaktywnione poduszki powietrzne tłumią uderzenie, dzięki czemu w znacznym stopniu ograniczają ryzyko odniesienia obrażeń górnej części ciała i miednicy w przypadku uderzenia bocznego.

**ⓘ UWAGA**

Na siedzeniach należy używać wyłącznie pokrowców ochronnych, które zostały zatwierdzone dla danego samochodu. Uważać, aby nie zakryć poduszek powietrznych.

**Kurtyny powietrzne**

Samochód może być wyposażony w poduszki kurtynowe zamontowane przy

dachu. Miejsca, w których je zamontowano, są oznaczone napisem **AIRBAG** na słupkach dachowych.

Poduszki kurtynowe są uaktywniane w przypadku odpowiednio silnego uderzenia bocznego. Aby poduszki zadziałały, musi być włączony zapłon.

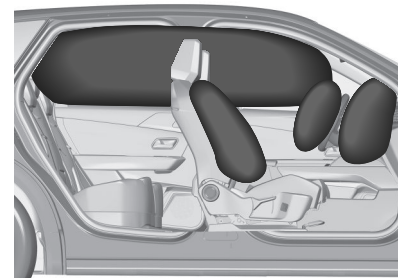

Uaktywnione poduszki powietrzne tłumią uderzenie, dzięki czemu w znacznym stopniu ograniczają ryzyko odniesienia obrażeń głowy w przypadku uderzenia bocznego.

**⚠ OSTRZEŻENIE**

Haczyki na uchwyty w ramie dachu są przeznaczone do wieszania tylko lekkich części garderoby, bez wieszaków. W ubraniach wieszanych na nich

1

2

3

4

5

6

7

8

9

10

nie należy przechowywać żadnych przedmiotów.

## Wyłączanie poduszek powietrznych

Jeżeli na przednim fotelu pasażera ma być zamontowany fotelik dziecięcy, należy wyłączyć czołową poduszkę powietrzną pasażera zgodnie z instrukcjami podanymi w tabeli.



Boczne i kurtynowe poduszki powietrzne, napinacze pasów bezpieczeństwa oraz wszystkie poduszki powietrzne dla fotela kierowcy pozostają włączone.

Poduszkę powietrzną pasażera można wyłączyć przy pomocy przełącznika uruchamianego kluczykiem, znajdującego się z boku deski rozdzielczej po stronie pasażera.

Miejsca mocowania fotelików dziecięcych ➔ 47



W celu wybrania odpowiedniego położenia przełącznika użyć kluczyka zapłonu:

- WYŁ.** : czołowa poduszka powietrzna dla przedniego fotela pasażera jest wyłączona i nie zostanie napełniona w razie kolizji, lampka kontrolna **OFF**  świeci ciągłym światłem na konsoli środkowej.
- WŁ.** : przednia poduszka powietrzna dla przedniego pasażera jest włączona

## UWAGA

Po przekręceniu przełącznika kluczykowego w położenie **OFF**  kontynuować obracanie w kierunku tej pozycji do momentu wyjęcia kluczyka.

## NIEBEZPIECZEŃSTWO

Poduszkę powietrzną pasażera należy wyłączyć tylko, gdy używany jest fotelik dla dziecka, zgodnie z instrukcjami i ograniczeniami zamieszczonymi w tabeli.

W przeciwnym razie istnieje ryzyko śmiertelnych obrażeń ciała osoby zajmującej miejsce, dla którego wyłączono przednią poduszkę powietrzną pasażera.



Jeśli lampka kontrolna ON świeci się przez około 60 sekund po włączeniu zapłonu, czołowa poduszka powietrzna pasażera z przodu zostanie napełniona w razie zderzenia.

Jeśli lampka kontrolna OFF zaświeca się po włączeniu zapłonu, czołowa poduszka powietrzna pasażera z przodu jest wyłączona. Świeci nieprzerwanie, gdy poduszka powietrzna jest wyłączona.

Świecenie obu lampek kontrolnych jednocześnie oznacza awarię układu. Stan systemu nie jest możliwy do określenia, w związku z czym nie wolno zajmować miejsca pasażera z przodu. W celu usunięcia usterki zwrócić się do warsztatu.

Jeśli nie świeci się żadna z lampek kontrolnych, należy niezwłocznie skontaktować się z warsztatem.

Stan poduszek powietrznych można zmieniać tylko podczas postoju oraz przy wyłączonym zapłonie.

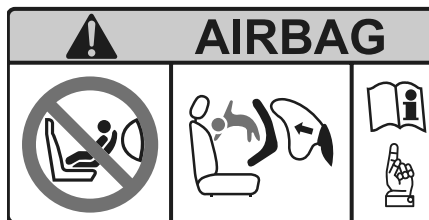

### ⚠ NIEBEZPIECZEŃSTWO

NEVER use a rearward facing child restraint on a seat protected by an ACTIVE AIRBAG in front of it, DEATH or SERIOUS INJURY to the CHILD can occur.

**EN:** NEVER use a rearward facing child restraint on a seat protected by an ACTIVE AIRBAG in front of it, DEATH or SERIOUS INJURY to the CHILD can occur.

**DE:** Montieren Sie auf einem Sitz mit AKTIVIERTEM Front-Airbag NIEMALS einen Kindersitz oder eine

Babyschale entgegen der Fahrtrichtung, das Kind könnte schwere oder sogar tödliche Verletzungen erleiden.

**FR:** NE JAMAIS installer de système de retenue pour enfants faisant face vers l'arrière sur un siège protégé par un COUSSIN GONFLABLE frontal ACTIVÉ. Cela peut provoquer la MORT de l'ENFANT ou le BLESSER GRAVEMENT.

**ES:** NO INSTALAR NUNCA un sistema de retención para niños de espaldas al sentido de la marcha en un asiento protegido mediante un AIRBAG frontal ACTIVADO, ya que podría causar lesiones GRAVES o incluso la MUERTE del niño.

**IT:** NON installare MAI seggiolini per bambini posizionati in senso contrario a quello di marcia su un sedile protetto da un AIRBAG frontale ATTIVATO. Ciò potrebbe provocare la MORTE o FERITE GRAVI al bambino.

1

2

3

4

5

6

7

8

9

10

## Foteliki dziecięce

### Zalecenia ogólne

#### OSTRZEŻENIE

Podczas przewożenia dzieci w pojeździe należy je umieścić w odpowiednim foteliku. **Nigdy nie przewozić dziecka na kolanach.**

#### OSTRZEŻENIE

Nieprawidłowo zamontowany fotelik w pojeździe nie zapewnia bezpieczeństwa dziecka w przypadku kolizji. Należy postępować zgodnie z poniższymi instrukcjami oraz zaleceniami dostarczonymi z fotelikiem dziecięcym.

#### UWAGA

Zasady przewozu dzieci określone są odrębnymi przepisami danego kraju. Należy zapoznać się z przepisami obowiązującymi w danym kraju.

W celu zapewnienia jak największego bezpieczeństwa należy stosować się do poniższych zaleceń:

- Zgodnie z przepisami europejskimi **wszystkie dzieci poniżej 12. roku życia lub o wzroście poniżej 150 cm muszą być przewożone w homologowanych fotelikach dostosowanych do ich wzrostu lub wagi**, na siedzeniach wyposażonych w pasy bezpieczeństwa lub mocowania ISOFIX.
- **Dzieci w wieku do 15 miesięcy muszą być przewożone w położeniu „tyłem do kierunku jazdy” niezależnie od tego, czy fotelik jest zamocowany z przodu czy z tyłu pojazdu.** Dla dzieci do 3. roku życia zaleca się stosowanie fotelików zwróconych „tyłem do kierunku jazdy”.
- **Statystycznie najbezpieczniejsze miejsca w samochodzie do przewozu dzieci to tylne siedzenia.**

#### OSTRZEŻENIE

Nie należy niczego mocować do fotelików dziecięcych i nie przykry-

wać ich żadnymi innymi materiałami. Fotelik dziecięcy, który został poddany obciążeniom podczas wypadku, wymaga wymiany.

#### UWAGA

##### Pasy bezpieczeństwa

Sprawdzić, czy pas bezpieczeństwa ani sprzączka nie znajdują się pod fotelikiem, ponieważ w takiej sytuacji nie byłby on stabilny. Podczas montażu fotelika dziecięcego na siedzeniu tylnym należy upewnić się, że fotelik nie utrudnia działania pasa bezpieczeństwa na środkowym siedzeniu tylnym. Należy upewnić się, że pas bezpieczeństwa jest prawidłowo ustawiony i napiąć go lub pasy fotelika dziecięcego, minimalizując luz względem ciała dziecka, nawet podczas krótkich podróży.

#### OSTRZEŻENIE

##### Zagłówki

Przed zamontowaniem fotelika dziecięcego z oparciem lub mocowa-

niem Top Tether na siedzeniu pasażera należy zdjąć zagłówek. Upewnij się, że zagłówek jest dobrze schowany lub przymocowany, aby w sytuacji nagłego hamowania nie stwarzał zagrożenia. Zamontować zagłówek na właściwym miejscu po zdjęciu fotelika dziecięcego.

### ⚠ OSTRZEŻENIE

#### Zabezpieczenia dodatkowe

Dziecko powinno wsiadać i wysiadać z samochodu wyłącznie po stronie chodnika lub pobocza. Aby uniknąć przypadkowego otwarcia drzwi i tylnych szyb, należy włączyć zabezpieczenie przed otwarciem drzwi od wewnątrz. Należy zwracać uwagę, by nie otwierać tylnych szyb bardziej niż o 1/3. Aby chronić młodsze dzieci przed promieniami słonecznymi, należy wyposażyć szyby w boczne zasłony przyciemniające.

Ze względów bezpieczeństwa należy pamiętać, aby nie zostawiać:

- dziecka bez opieki w samochodzie,
- dziecka lub zwierzęcia w samochodzie na słońcu przy zamkniętych szybach,
- kluczy w zasięgu dzieci wewnątrz samochodu.

#### Montaż fotelika dziecięcego na siedzeniu przednim

### ⚠ OSTRZEŻENIE

Przed zamontowaniem fotelika dziecięcego na przednim siedzeniu w pozycji „tyłem do kierunku jazdy” należy bezwzględnie wyłączyć czołową poduszkę powietrzną pasażera. W przeciwnym razie dziecko byłoby narażone na poważne obrażenia ciała lub śmierć w momencie napełnienia poduszki powietrznej.

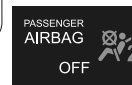

### ⚠ OSTRZEŻENIE

Poduszka powietrzna pasażera z przodu musi być aktywowana w przypadku montażu fotelika dziecięcego skierowanego „przodem do kierunku jazdy”.

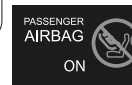

1

2

3

4

5

6

7

8

9

10

**i UWAGA**

Ustawić przednie siedzenie pasażera w położeniu **najwyższym i położeniu maksymalnego odsunięcia w kierunku wzdłużnym, z wyprostowanym oparciem.**



## Miejsca mocowania fotelików dziecięcych

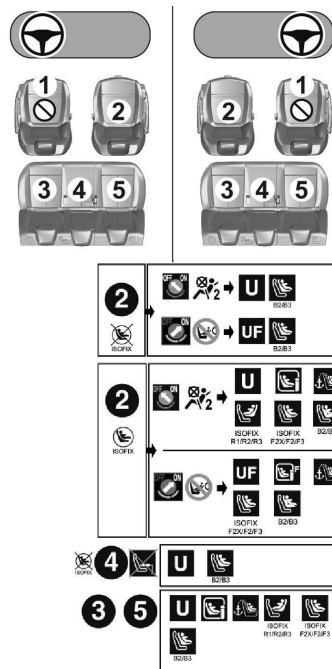

## Legenda



Miejsce, w którym zamontowanie fotelika dziecięcego jest zabronione.

1

2

3

4

5

6

7

8

9

10



Czołowa poduszka powietrzna pasażera **wyłączona**.



Czołowa poduszka powietrzna pasażera **włączona**.



Miejsce przystosowane do zamontowania za pomocą pasa bezpieczeństwa uniwersalnego fotelika dziecięcego zwróconego **tyłem do kierunku jazdy** i/lub **przodem do kierunku jazdy (U)** dla grup wiekowych **0, 0+, 1, 2** lub **3** lub przeznaczonego dla dzieci o wzroście od 40 do 150 cm.



Miejsce przystosowane do zamontowania za pomocą pasa bezpieczeństwa **uniwersalnego fotelika dziecięcego zwróconego przodem do kierunku jazdy (UF)** dla grup **1,2** i **3** lub przeznaczonego wyłącznie dla dzieci o wzroście od 76 do 150 cm.



Miejsce dopuszczone do montażu fotelika dziecięcego **i-Size**.



Miejsce dopuszczone do montażu fotelika dziecięcego **i-Size zwróconego przodem do kierunku jazdy**



Miejsce nieprzystosowane do zamontowania fotelika dziecięcego z podpórką.



Dostępny punkt mocowania górnego pasa **Top Tether** z tyłu oparcia, umożliwiającą montaż **uniwersalnego fotelika dziecięcego ISOFIX**.



Dostępny punkt mocowania górnego paska TOP TETHER z tyłu oparcia, umożliwiającą zainstalowanie **uniwersalnego fotelika dziecięcego ISOFIX zwróconego przodem do kierunku jazdy**.



Fotelik dziecięcy **ISOFIX** zwrócony tyłem do kierunku jazdy:

- **R1: fotelik dziecięcy ISOFIX dla niemowląt**

- **R2: fotelik dziecięcy ISOFIX o zmniejszonej wielkości.**
- **R3: duży fotelik dziecięcy ISOFIX**



Fotelik dziecięcy **ISOFIX** zwrócony przodem do kierunku jazdy:

- **F2X: fotelik dziecięcy ISOFIX dla małych dzieci.**
- **F2: fotelik dziecięcy ISOFIX o zmniejszonej wysokości.**
- **F3: fotelik dziecięcy ISOFIX o pełnej wysokości.**



Fotelik dziecięcy typu **podstawka podwyższająca**, mocowany pasem bezpieczeństwa lub mocowaniami **ISOFIX**:

- **B2: fotelik podwyższający o zmniejszonej szerokości.**
- **B3: fotelik podwyższający o pełnej szerokości.**



Miejsce, w którym zamontowanie fotelika dziecięcego **ISOFIX** jest zabronione.

Informacje na temat regulacji fotelika można znaleźć w tabeli podsumowującej „**Montaż uniwersalnych fotelików dziecięcych, fotelików ISOFIX oraz i-Size**”.



Miejsce dopuszczone do montażu fotelika dziecięcego ISOFIX.

Fotelik dziecięcy **ISOFIX** typu „gondola”:



- **L1: skierowany w lewo.**
- **L2: skierowany w prawo.**

Poniższa tabela wskazuje, zgodnie z przepisami europejskimi, możliwości instalowania fotelików dziecięcych zabezpieczanych pasami bezpieczeństwa i powszechnie dopuszczonych do użytku (a), jak również największych fotelików z mocowaniem ISOFIX oraz i-Size w miejscach wyposażonych w mocowania ISOFIX w samochodzie.

1

2

3

4

5

6

7

8

9

10

Tak: Nadaje się do zamontowania fotelika dziecięcego określonej kategorii.

Nie: Nie nadaje się do zamontowania fotelika dziecięcego określonej kategorii.

**Tabela podsumowująca dotycząca montażu fotelików dziecięcych uniwersalnych, z mocowaniem ISOFIX oraz i-Size.**

	Numery siedzeń					
	Siedzenia przednie <sup>(b)</sup>		Siedzenia tylne <sup>(b)</sup> , rząd 2			
	1	2		3	4	5
Czołowa poduszka powietrzna pasażera		Wyłączona – „OFF” <sup>(c)</sup>	Włączona – „ON” <sup>(d)</sup>			
Miejsce zgodne z fotelikiem dziecięcym typu <b>uniwersalnego</b> <sup>(a)</sup> <b>zwróconym tyłem do kierunku jazdy</b> <sup>(e)</sup>	nie	tak <sup>(g)(h)</sup>	nie	tak	tak <sup>(i)</sup>	tak
Miejsce zgodne z fotelikiem dziecięcym typu <b>uniwersalnego</b> <sup>(a)</sup> <b>zwróconym przodem do kierunku jazdy</b> <sup>(f)</sup>	nie	tak <sup>(g)(h)</sup>		tak	tak <sup>(i)</sup>	tak
Miejsce zgodne z fotelikiem dziecięcym <b>i-Size zwróconym tyłem do kierunku jazdy</b>	nie	nie <sup>(j)</sup> / tak <sup>(k)</sup>	nie	tak	nie	tak
Miejsce zgodne z fotelikiem dziecięcym <b>i-Size zwróconym przodem do kierunku jazdy</b>	nie	nie <sup>(j)</sup> / tak <sup>(k)</sup>		tak	nie	tak
Miejsce zgodne z mocowaniem paska <b>TOP TETHER</b>	nie	nie <sup>(j)</sup> / tak <sup>(k)</sup>		tak	nie	tak
Fotelik dziecięcy typu „ <b>gondola</b> ” (L1 / L2)	nie	nie		nie	nie	nie

	Numery siedzeń					
	Siedzenia przednie <sup>(b)</sup>		Siedzenia tylne <sup>(b)</sup> , rząd 2			
	1	2	3	4	5	
Fotelik dziecięcy <b>zwrócony tyłem do kierunku jazdy ISOFIX</b> (R1/R2/R3)	nie	nie <sup>(j)</sup> / R3 <sup>(h)(k)</sup>	nie	R3	nie	R3
Fotelik dziecięcy <b>zwrócony przodem do kierunku jazdy ISOFIX</b> (F1/F2X/F3)	nie	nie <sup>(j)</sup> / F3 <sup>(h)(k)</sup>		F3	nie	F3
Fotelik dziecięcy typu <b>podkładka podwyższająca</b> (B2/B3) <sup>(m)</sup>	nie	B3 <sup>(h)(j)(k)</sup>		B3	B3 <sup>(i)</sup> (j)	B3

- (a) Uniwersalny fotelik dziecięcy: fotelik można zamocować za pomocą pasa bezpieczeństwa we wszystkich pojazdach.
- (b) W zależności od wersji przed zamontowaniem fotelika dziecięcego na tym siedzeniu należy zapoznać się z przepisami obowiązującymi w danym kraju.
- (c): Aby móc zamontować fotelik dziecięcy w pozycji „**tyłem do kierunku jazdy**”, czołowa poduszka powietrzna pasażera musi być zdezaktywowana „**OFF**”.
- (d) Wyłącznie fotelik dziecięcy **zwrócony przodem do kierunku jazdy** jest dopuszczony do montażu na tym miejscu przy **włączonej** poduszce powietrznej pasażera z przodu.
- (e) Uniwersalny fotelik dziecięcy mocowany „**tyłem do kierunku jazdy**” i/lub „**przodem do kierunku jazdy**” (U) dla grup **0, 0+, 1, 2** lub **3** lub przeznaczony dla dzieci o wzroście od 40 do 150 cm.
- (f) Uniwersalny fotelik dziecięcy mocowany **przodem do kierunku jazdy (UF)** dla grup **1, 2** lub **3** bądź przeznaczony dla dzieci o wzroście od 76 do 150 cm.
- (g) W przypadku siedzenia z regulacją wysokości, ustawić je w najwyższej pozycji.
- (h) Ustawić przedni fotel pasażera w pozycji całkowicie do tyłu.

- (i) Nigdy nie montować fotelika dziecięcego z podpórką na tylnym środkowym siedzeniu pasażera.
- (j) Fotel niewyposażony w mocowania zgodne ze standardem ISOFIX.
- (k) Fotel wyposażony w mocowania zgodne ze standardem ISOFIX.
- (l) Jeśli na tych siedzeniach zainstalowano fotelik dziecięcy, należy ustawić zagłówek siedzenia w pozycji maksymalnej wysokości lub w razie potrzeby wyjąć go.
- (m) Na tylnych siedzeniach nie można zainstalować 3 fotelików dziecięcych jednocześnie.

#### Zasady:

- Miejsce odpowiednie do montażu fotelika i-Size jest również odpowiednie do montażu fotelików R1, R2 oraz F2X, F2 i B2.
- Miejsce odpowiednie do montażu fotelika R3 jest również odpowiednie do montażu fotelików R1 i R2.
- Miejsce odpowiednie do montażu fotelika R2 jest również odpowiednie do montażu fotelika R1.
- Miejsce odpowiednie do montażu fotelika F3 jest również odpowiednie do montażu fotelików F2X i F2.
- Miejsce odpowiednie do montażu fotelika B3 jest również odpowiednie do montażu fotelika B2.

### Montaż fotelika dziecięcego na siedzeniu tylnym

Montaż przodem lub tyłem do kierunku jazdy



- Przesunąć przednie siedzenie do przodu i wyprostować jego oparcie,

aby nogi dziecka siedzącego w foteliku zamontowanym przodem lub tyłem do kierunku jazdy nie dotykały przedniego siedzenia.

- Sprawdzić, czy oparcie fotelika zamontowanego przodem do kierunku jazdy znajduje się możliwie najbliżej oparcia tylnego siedzenia pojazdu (najlepiej gdy się z nim styka).

### Środkowe tylne siedzenie

Nigdy nie montować fotelika dziecięcego z podpórką na tylnym środkowym siedzeniu pasażera.

## Zalecenia dotyczące poszczególnych fotelików

### ⚠ OSTRZEŻENIE

#### Zakładanie podstawki dla dziecka

Część piersiowa pasa bezpieczeństwa powinna spoczywać na ramionach dziecka, nie dotykając szyi.

Należy upewnić się, że część brzuszna pasa bezpieczeństwa spoczywa na udach dziecka.

Stosować podstawkę na siedzeniu z oparciem wyposażonym w prowadnicę pasa na wysokości ramion.

### ⚠ OSTRZEŻENIE

#### Montaż fotelika dziecięcego z podpórką.

Upewnić się, że podpórka pewnie i stabilnie opiera się o podłogę.

**Nigdy nie montować fotelika dziecięcego z podpórką na tylnym środkowym siedzeniu pasażera.**

## Trzypunktowy pas bezpieczeństwa

Foteliki dziecięce można zamocować za pomocą trzypunktowych pasów bezpieczeństwa. Po zamocowaniu fotelika należy napiąć pas bezpieczeństwa ➡ 47

## Zaczepty ISOFIX

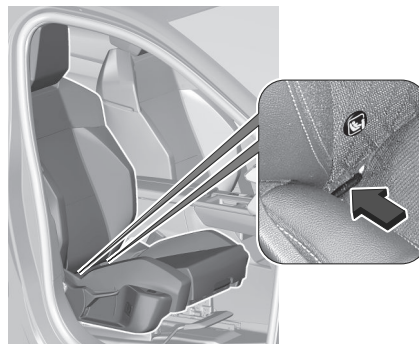

Fotelik dziecięcy ISOFIX dopuszczony do użycia w tym modelu samochodu należy zamocować do odpowiednich zaczepów ISOFIX w samochodzie. Miejsca mocowania fotelików dziecięcych ISOFIX przeznaczonych do określonego pojazdu są zaznaczone w tabeli fotelików dziecięcych.



Zaczepty systemu ISOFIX są oznaczone etykietami znajdującymi się na oparciach. Aby uzyskać dostęp do wsporników ISOFIX, najpierw należy pociągnąć zamek błyskawiczny. Fotelik dziecięcy i-Size jest uniwersalnym fotelikiem ISOFIX zgodnym z Regulaminem EKG ONZ nr 129. Na każdym fotelu pojazdu nadającym się do mocowania fotelików i-Size można używać dowolnego fotelika dziecięcego i-Size, patrz tabela dotycząca instalacji fotelików dziecięcych ➡ 47. Podczas mocowania fotelików dziecięcych ISOFIX na regulowanych fotelach pasażerów należy najpierw odchylić oparcie do tyłu, aby uzyskać dostęp do uchwytów ISOFIX.

1

2

3

4

5

6

7

8

9

10

Po prawidłowym zamocowaniu fotelika dziecięcego ISOFIX pochylić oparcie z powrotem do przodu.

Poza zaczepami ISOFIX fotelik należy dodatkowo zamocować za pomocą pasa mocującego Top-tether lub podpórki.

Foteliki dziecięce i-Size oraz siedzenia pojazdu, na których można montować foteliki i-Size, są oznaczone symbolem i-Size, patrz ilustracja.



## Punkty mocowania pasków Top-Tether

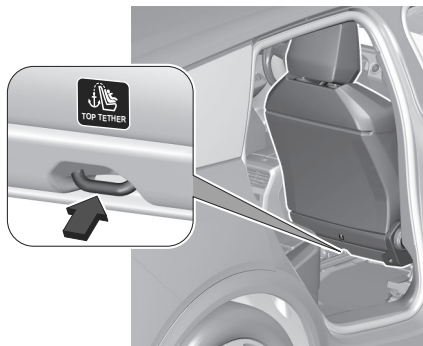

Punkty mocowania pasa Top-tether są oznaczone symbolem.

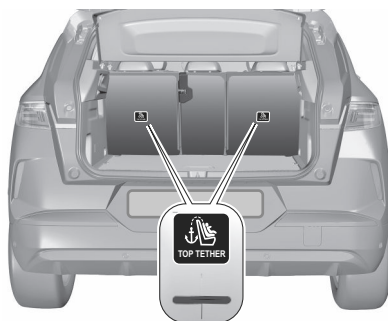

Poza zaczepami systemu ISOFIX zamocować pas Top-tether o punkty mocowania pasa Top-tether.

Miejsca mocowania uniwersalnych fotelików dziecięcych ISOFIX są zaznaczone w tabeli. ➡ 47

## Dobór właściwego fotelika

Tyłne siedzenia są najlepszym miejscem do zamocowania fotelika dziecięcego.

Dziecko w samochodzie powinno być jak najdłużej przewożone tyłem do kierunku jazdy. W razie wypadku powoduje to mniejsze ryzyko obrażeń kręgosłupa dziecka, który jest znacznie mniej wytrzymały niż u osoby dorosłej. Nie używać fotelika dziecięcego zwróconego przodem do kierunku jazdy na żadnym siedzeniu, gdy waga dziecka

wynosi mniej niż 13 kg lub gdy wzrost dziecka wynosi mniej niż 76 cm i nie ukończyło ono jeszcze 15. miesiąca życia.

Odpowiednie są foteliki dziecięce, które spełniają wymagania obowiązujących przepisów UN ECE. Sprawdzić lokalnie obowiązujące przepisy w zakresie obowiązku korzystania z fotelików dziecięcych.

Poniższe foteliki dziecięce są zalecane dla następujących kategorii wagowych:

- Römer Baby-Safe 3 i-Size  
Rozmiar: 40 - 83 cm  
Wiek: od urodzenia do 15 miesięcy  
Waga: do 13 kg  
Zalecane stosowanie z bazą ISOFIX.  
Wyłącznie do umieszczania tyłem do kierunku jazdy.
- Römer TriFix 2 i-Size  
Rozmiar: 76 - 105 cm  
Wiek: od 15 miesięcy do 4 lat  
Waga: od 9 do 22 kg  
Instalowany za pomocą mocowań ISOFIX i mocowań Top-tether.  
Wyłącznie do umieszczania przodem do kierunku jazdy.
- Römer Kidfix i-Size  
Rozmiar: 100 - 150 cm  
Wiek: od 3,5 do 12 lat  
Waga: od 15 do 36 kg

z lub bez mocowań ISOFIX  
Dziecko jest przytrzymywane pasem bezpieczeństwa.  
Do zakupu w Stellantis & You, Sales and Services.  
Zalecamy stosowanie fotelika dziecięcego z oparciem.  
W przypadku demontażu oparcia dla dziecka o wzroście powyżej 138 cm należy również zdemontować zabezpieczenie.

Sprawdzić czy mocowany fotelik dziecięcy jest zgodny z typem samochodu.  
Fotelik dziecięcy z przodu: Przesunąć fotel pasażera z przodu w najwyższe położenie i maksymalnie do tyłu z oparciem ustawionym pionowo.  
Fotelik dziecięcy z tyłu: Przesunąć przedni fotel do przodu i ustawić pionowo oparcie fotela w taki sposób, aby nogi dziecka w foteliku „ustawionym przodem do kierunku jazdy” i „ustawionym tyłem do kierunku jazdy” nie dotykają przedniego fotela pojazdu. Jeśli którykolwiek fotelik dziecięcy koliduje z zagłówkiem fotela, należy wyregulować lub wymontować zagłówek odpowiedniego fotela.  
Aby zainstalować w samochodzie odpowiedni fotelik dziecięcy, należy po-

stępować zgodnie z instrukcjami producenta fotelika.

W przypadku półuniwersalnych lub przeznaczonych specjalnie dla danego pojazdu fotelików dziecięcych (ISOFIX lub fotelików dziecięcych opasanych diagonalnie), patrz wykaz pojazdów zawarty w instrukcji obsługi fotelika dziecięcego.

Sprawdzić czy miejsce zamocowania fotelika dziecięcego w samochodzie jest właściwe, zob. tabela poniżej. Dziecko powinno wsiadać i wysiadać z samochodu wyłącznie po stronie chodnika lub pobocza.

Jeśli fotelik nie jest używany, należy umocować go pasem bezpieczeństwa lub wyjąć z samochodu.

### **UWAGA**

Nie należy niczego mocować do fotelików dziecięcych i nie przykrywać ich żadnymi innymi materiałami. Fotelik dziecięcy, który został poddany obciążeniom podczas wypadku, wymaga wymiany.

## Kierownica Regulacja kierownicy



- W stojącym pojeździe pociągnąć za dźwignię, aby odblokować kierownicę.
- Wyregulować wysokość i wysunięcie, aby w płynny sposób dostosować je do pozycji za kierownicą.
- Popchnąć dźwignię, aby zablokować kierownicę.

### **OSTRZEŻENIE**

Ze względów bezpieczeństwa tę regulację należy wykonywać wyłącznie podczas postoju.

1

2

3

4

5

6

7

8

9

10

Wskazówka:

Informacje dotyczące jazdy i informacje rozrywkowe dostępne są na ekranie 10-calowym i 16-calowym.

W celu zapewnienia większego poziomu bezpieczeństwa i komfortu prowadzenia informacje zestawu wskaźników są widoczne nad kierownicą.

Wyregulować wysokość kierownicy w taki sposób, aby nie zasłaniała zestawu wskaźników.

## Elementy sterowania na kierownicy



Za pomocą elementów sterujących znajdujących się na kierownicy można obsługiwać niektóre systemy wspoma-

gania kierowcy, system audio-nawigacyjny i podłączony telefon komórkowy. Zaawansowane systemy wspomagania jazdy → 169

System informacyjno-rozrywkowy → 105

## Podgrzewana kierownica

W niskich temperaturach funkcja ta powoduje ogrzewanie okrągłej części kierownicy.

Można ją włączyć, gdy temperatura na zewnątrz spadnie poniżej 20°C.

 W aplikacji ekranu dotykowego Climate wybrać zakładkę Siedzenia i kierownica.

Aby włączyć/wyłączyć funkcję, należy nacisnąć .

Funkcja jest zapamiętywana w przypadku każdorazowego wyłączenia silnika.

## Sygnał dźwiękowy



## Przycisk zasilania

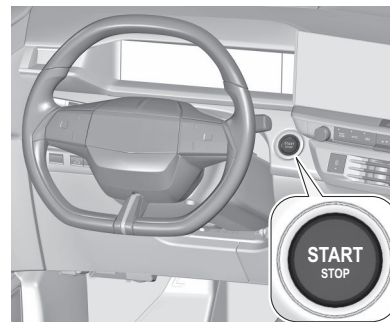

## Dźwignia sterowania wycieraczkami i spryskiwaczami

### **i UWAGA**

Gdy dźwignia wycieraczek jest ustawiona w położeniu AUTO lub INT, 1 lub 2, a zapłon zostaje włączony po upływie ponad minuty: Gdy temperatura zewnętrzna wynosi mniej niż + 3°C, wycieraczki szyby przedniej włączają się dopiero przy prędkości powyżej 10 km/h. Gdy temperatura zewnętrzna wynosi ponad +3°C, wycieraczki szyby przedniej włączają się od razu.

### **i UWAGA**

W położeniu 1 lub 2 częstotliwość wycierania jest automatycznie zmniejszana przy prędkości poniżej 5 km/h i powraca do poziomu pierwotnego przy prędkości powyżej 10 km/h.

### Wycieraczki przedniej szyby z regulacją częstotliwości pracy

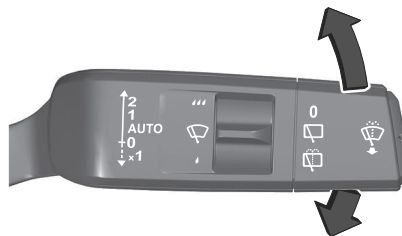

- 2** Szybki
- 1** Normalny
-  Praca przerywana
- 0** Wył.
- x1** Jeden cykl pracy

Wycieraczek szyby przedniej nie wolno włączać, gdy jest ona oblodzona. Przed wjazdem do myjni wycieraczki należy wyłączyć. Aby aktywować tryb przerywanej pracy wycieraczek przy następnym włączeniu zapłonu, należy nacisnąć dźwignię w dół do pozycji OFF i z powrotem do pozycji INT.

### Częstotliwość wycierania

Dźwignia wycieraczek w położeniu INT – częstotliwość wycierania zależy od prędkości samochodu.

### Wycieraczki przedniej szyby z czujnikiem deszczu



- 2** Szybki
- 1** Normalny
- AUTO** Automatyczna praca wycieraczek
- 0** Wył.
- x1** Jeden cykl pracy

W pozycji **AUTO** czujnik deszczu rejestruje ilość wody na szybie przedniej samochodu, a następnie odpowiednio reguluje częstotliwość pracy wycieraczek szyby przedniej. Jeśli zapłon jest wyłączony, automatyczny tryb wycierania jest nieaktywny. Aby aktywować

1

2

3

4

5

6

7

8

9

10

tryb automatycznej pracy wycieraczek przy następnym włączeniu zapłonu, należy nacisnąć dźwignię w dół do pozycji **OFF** i z powrotem do pozycji **AUTO**.

Wycieraczek szyby przedniej nie wolno włączać, gdy jest ona oblodzona.

Przed wjazdem do myjni wycieraczki należy wyłączyć.

### Regulacja czułości czujnika deszczu

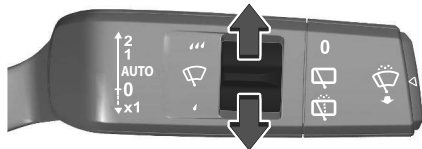

Dźwignia wycieraczek w położeniu **AUTO**.

W pozycji **AUTO** czujnik deszczu rejestruje ilość wody na szybie przedniej samochodu, a następnie odpowiednio reguluje częstotliwość pracy wycieraczek szyby przedniej.

Czułość można regulować za pomocą przełącznika na dźwigni. Przesunąć w górę, aby zwiększyć czułość i w dół, aby ją zmniejszyć.

Upewnić się, że czujnik nie jest zablokowany ↷ 25.

Lampka kontrolna ↷ 134.

### Spryskiwacz szyby przedniej



Pociągnąć dźwignię. Szyba przednia zostanie spryskana płynem, a wycieraczka wykona kilka cykli pracy. Płyn do spryskiwaczy ↷ 241.

### Wycieraczka i spryskiwacz tylnej szyby

#### Wycieraczka tylnej szyby



0 wyłączona



praca przerywana



spryskiwanie szyb

Nie używać, gdy tylna szyba jest zamarznięta lub gdy używany jest bagażnik rowerowy. Przed wjazdem do myjni wycieraczki należy wyłączyć. Wycieraczka szyby tylnej uruchamia się automatycznie po włączeniu biegu wstecznego, gdy wycieraczki szyby przedniej są włączone.

#### Spryskiwacz tylnej szyby

Wybrać pozycję .

Płyn do spryskiwaczy jest rozpylany na tylną szybę i na kamerę tylną oraz na wycieraczki, dopóki wybrana jest opcja



Płyn do spryskiwaczy ↷ 241

## Światła zewnętrzne

### Element sterowania oświetleniem

#### ⚠ OSTRZEŻENIE

Nie należy patrzeć bezpośrednio w reflektory LED. Ryzyko uszkodzenia oczu.

Typ 1:



Typ 2:



Obrócić przełącznik świateł:



Światła pozycyjne



Automatyczne włączanie świateł / światła dzienne.



Światła mijania lub drogowe.

Lampka kontrolna → 91.

### Światła tylne

Światła tylne zaświecają się razem ze światłami mijania i światłami do jazdy dziennej.

### Światła drogowe

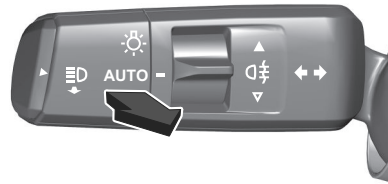

Pociągnąć dźwignię poza punkt oporu, aby przełączyć światła mijania na drogowe lub odwrotnie.

### Regulacja wysokości reflektorów

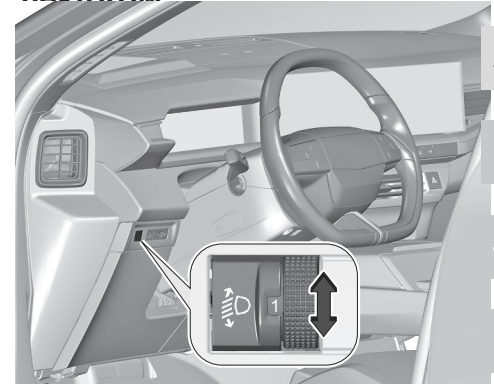

W celu dostosowania wysokości reflektorów do obciążenia pojazdu (zapobiegając oślepieniu kierowców jadących z naprzeciwka): obrócić pokrętko w wymagane położenie.

### W przypadku typów napędu PHEV, hybryda 48 V i wersji ICE:

- 0 Zajęte miejsce kierowcy
- 2 zajęte wszystkie fotele
- 2 Zajęte wszystkie miejsca i obciążony bagażnik
- 4 Zajęte miejsce kierowcy i obciążony bagażnik

1

2

3

4

5

6

7

8

9

10

Tylko w przypadku typu napędu BEV:

- 0 Zajęte miejsce kierowcy
- 1 zajęte wszystkie fotele

## Przystosowanie reflektorów do wymogów przepisów innych krajów

W przypadku jazdy w krajach, w których samochody poruszają się po przeciwnej stronie drogi, nie jest wymagana zmiana ustawienia reflektorów.

## Światła do jazdy dziennej

Światła do jazdy dziennej poprawiają widoczność samochodu w trakcie dnia  
→ 61.

## Sygnał świetlny

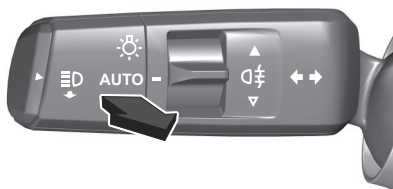

Pociągnąć do oporu, aby uruchomić sygnał świetlny światłami drogowymi.

## Kierunkowskaz

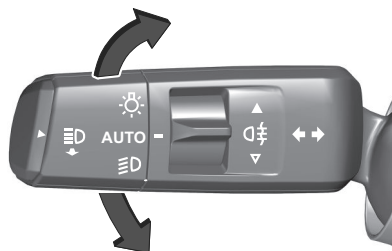

Do Prawy kierunkowskaz  
góry

pozycji Lewy kierunkowskaz  
poniżej

Przy przesuwaniu dźwigni kierunkowskazów można wyczuć punkt oporu. Aby włączyć kierunkowskaz na stałe, należy przesunąć dźwignię powyżej punktu oporu. Kierunkowskaz wyłącza się automatycznie po obróceniu kierownicy w przeciwnym kierunku lub ręcznym przesunięciu dźwigni kierunkowskazów z powrotem w położenie neutralne. Jeśli prędkość przekracza 80 km/h, po 20 sekundach głośność sygnału dźwiękowego zwiększa się.

Aby włączyć kierunkowskaz na chwilę, nacisnąć i przytrzymać dźwignię kierunkowskazów bezpośrednio przed punktem oporu. Światła kierunkowskazu będą migać do czasu zwolnienia dźwigni kierunkowskazów. Aby aktywować trzy błysnięcia kierunkowskazów, lekko nacisnąć dźwignię kierunkowskazów, nie przechodząc przez punkt oporu.

## Światła awaryjne



Aby użyć, należy nacisnąć przycisk. Podczas nagłego hamowania światła awaryjne włączają się automatycznie w zależności od intensywności hamowania. Gdy pojazd wznowia jazdę, światła awaryjne należy wyłączyć ręcznie.

## Automatyczne sterowanie światłami

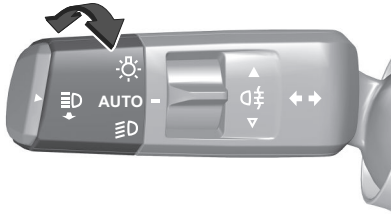

Gdy włączona jest funkcja automatycznego sterowania światłami, system – w zależności od warunków oświetlenia zewnętrznego i informacji przekazywanych przez układ wycieraczek – powoduje automatyczne przełączanie się między światłami do jazdy dziennej i światłami mijania.

### Automatyczne włączanie świateł mijania

Obrócić przełącznik do pozycji: **AUTO**

W przypadku słabych warunków oświetleniowych włączane są światła mijania.

Reflektory włączane są także po aktywowaniu kilku cykli pracy wycieraczek szyby przedniej.

## Światła postojowe

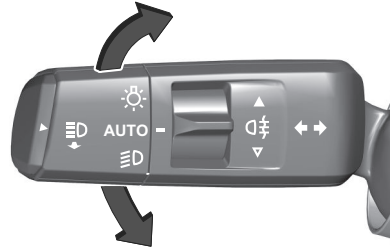

Po zaparkowaniu można w razie potrzeby włączyć przednie i tylne światło pozycyjne tylko po jednej stronie samochodu:

1. Wyłączyć zapłon.
2. Przesunąć dźwignię do końca w górę (prawe światła postojowe) lub w dół (lewe światła postojowe).

O włączeniu świateł informuje sygnał dźwiękowy i zaświecenie się odpowiedniej lampki kontrolnej kierunkowskazów.

### Zaparowanie kloszy lamp

Przy złej, wilgotnej pogodzie i niskiej temperaturze zewnętrznej powierzchni wewnętrzne klosze lamp i reflektorów mogą na krótko ulec zaparowaniu. Zaparowanie tak szybko ustępuje samo-

istnie. Proces ten można jednak przyspieszyć, włączając reflektory.

## Tylne światła przeciwmgielne

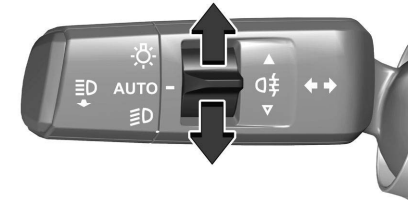

Nacisnąć przełącznik w górę, aby włączyć tylne światło przeciwmgielne. Nacisnąć przełącznik w dół, aby wyłączyć tylne światło przeciwmgielne.

### Reflektory Intelli-Lux HD

Układ reflektorów Intelli-Lux HD zawiera szereg różnych diod LED w każdym reflektorze, dzięki czemu możliwe jest sterowanie funkcjami systemu adaptacyjnego oświetlenia drogi.

Rozkład i natężenie wiązki światła są zmieniane w zależności od warunków

1

2

3

4

5

6

7

8

9

10

oświetleniowych, rodzaju nawierzchni i sytuacji na drodze. Pojazd automatycznie dostosowuje światła reflektorów do danej sytuacji, aby zapewnić kierowcy optymalne oświetlenie obszaru przed pojazdem.

System adaptacyjnego oświetlenia drogi i reflektory Intelli-Lux HD można dezaktywować lub aktywować na wyświetlaczu systemu informacyjno-rozrywkowego oraz poprzez wyłączenie lub włączenie automatycznego sterowania światłami.

Ekran systemu informacyjno-rozrywkowego ➡ 105

Jeśli w wyświetlaczu systemu informacyjno-rozrywkowego włączony jest system adaptacyjnego oświetlenia drogi i przełącznik świateł znajduje się w położeniu **AUTO**, dostępne są poniższe funkcje.

### Oświetlanie pieszych

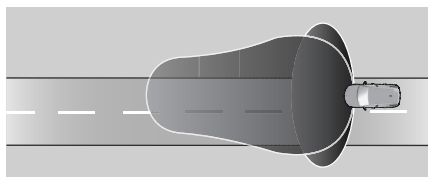

Uruchamiane automatycznie, gdy pojazd rusza z miejsca, działa do

prędkości 25 km/h. Światło to ma poprawiać widzialność pieszych po bokach pojazdu.

### Oświetlenie miejskie

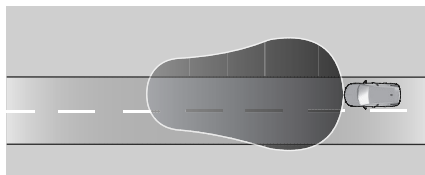

Włączane automatycznie przy prędkości powyżej 25 km/h i wyłączone po kilku sekundach przy prędkości większej od 50 km/h. Wiązka światła jest szeroka, aby lepiej rozpoznawać niebezpieczeństwa wzdłuż drogi np. pieszych, skrzyżowania.

### Oświetlenie autostradowe

Światła mijania są dostosowywane do większej prędkości jazdy po autostradach.

### Oświetlenie pozamiejskie

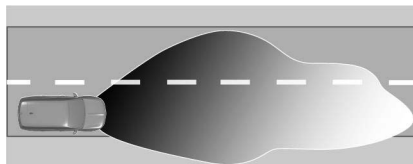

Uruchamiane automatycznie po niewielkim opóźnieniu przy prędkości powyżej 50 km/h podczas jazdy w obszarze pozamiejskim. Zapewnia lepsze dopasowanie oświetlenia pasa, po którym porusza się pojazd, a także pobocza. Pojazdy poprzedzające oraz nadjeżdżające z naprzeciwka nie są oślepiane.

### Oświetlenie na złą pogodę

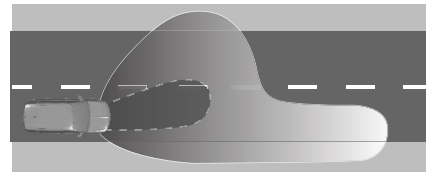

Włączane automatycznie, gdy spełnione są warunki pogodowe

- prędkość pojazdu wynosi od 0 km/h do 70 km/h,
- tylne światło przeciwmgielne jest wyłączone,
- wycieraczki szyby przedniej są włączone dłużej niż dwie minuty.

Wiązka światła jest poszerzona, aby ułatwić rozpoznawanie oznaczeń pasów ruchu, a światła mijania są przyciemnione, aby uniknąć oślepiania kierowców pojazdów nadjeżdżających z przeciwka.

## Tryb przeciwmgielny

Uaktywniany automatycznie po włączeniu tylnego światła przeciwmgielnego. Ten tryb zaprojektowano w celu zwiększenia widoczności kierowcy podczas mgły.

## Światło boczne

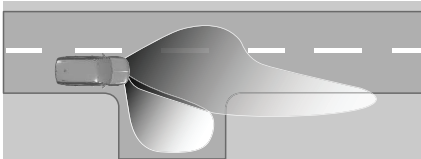

Włącza się przy prędkości około 40 km/h, gdy wyłączają się kierunkowskazy. Przy określonym kącie skrętu kierownicy i włączonych kierunkowskazach uruchamia się odpowiednia funkcja lampy LED oświetlająca kierunek jazdy.

## Oświetlenie łuku drogi

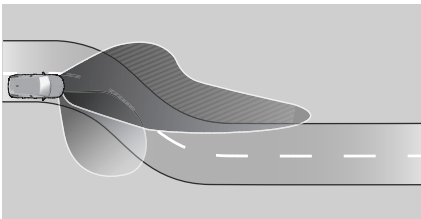

W oparciu o położenie kierownicy i prędkość samochodu włączane są dodatkowo określone diody LED w celu doświetlenia łuków drogi. Ta funkcja jest uruchamiana przy prędkości do ok. 70 km/h.

## Światła drogowe bez efektu oślenia

Światła drogowe bez efektu oślenia są włączane automatycznie przy prędkości powyżej 45 km/h. Są one wyłączane przy prędkości poniżej 35 km/h, ale system pozostaje w trybie gotowości.

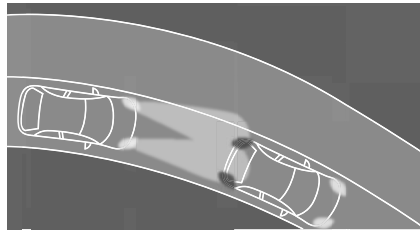

Podczas wjazdu do oświetlonego obszaru segmenty światła stopniowo gasną od zewnątrz do wewnątrz i przełączają się na światła mijania.

Podczas wyjazdu z oświetlonego obszaru segmenty światła stopniowo rozświetlają się od wewnątrz do zewnątrz i przełączają się na światła drogowe — z tunelem lub bez, w zależności od warunków drogowych.

## Tryb autostradowy

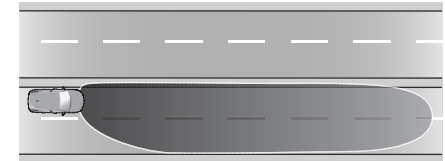

Aktywowane automatycznie wraz z funkcją światła drogowych bez efektu oślenia oraz po wykryciu jazdy po autostradzie. Oświetlenie jest dostosowywane tak, aby nie oślepić nadjeżdżających pojazdów, które mogą być częściowo zasłonięte przez pasy rozdzielające jezdnie.

## Tryb zapobiegania oślepianiu przez znaki drogowe

Aktywowane automatycznie wraz z funkcją światła drogowych bez efektu oślenia. Ten tryb ma na celu zminimalizowanie oślepiania kierowcy przez znaki drogowe.

1

2

3

4

5

6

7

8

9

10

## Usterka w układzie reflektorów LED

W przypadku wykrycia usterki w układzie reflektorów LED zostaje wybrane fabryczne ustawienie zapobiegające oślepianiu pojazdów jadących z naprzeciwka. W zestawie wskaźników pojawia się ostrzeżenie.

Po ponownym podłączeniu akumulatora pojazdu, system wymaga ponownej kalibracji poprzez przejechanie krótkiego dystansu.

## Oświetlenie wnętrza

Gdy włączone są światła zewnętrzne, w aplikacji ustawień  na ekranie systemu informacyjno-rozrywkowego można regulować następujące światła:

- Podświetlenie wskaźników
- Ekran systemu informacyjno-rozrywkowego
- Podświetlane przełączniki i elementy sterujące

## Dodatkowe oświetlenie wewnętrzne

Nacisnąć przycisk, aby włączyć odpowiednią lampkę oświetlenia wnętrza.

## Oświetlenie wnętrza z przodu kabiny



## Oświetlenie wnętrza z tyłu kabiny

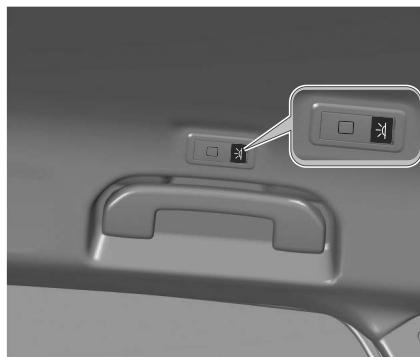

## Podświetlenie zestawu wskaźników

Gdy włączone są światła zewnętrzne, w aplikacji ustawień  na ekranie systemu informacyjno-rozrywkowego można regulować następujące światła:

- podświetlenie wskaźników
- Ekran systemu informacyjno-rozrywkowego
- podświetlane przełączniki i elementy sterujące

Światła zewnętrzne można regulować, gdy są automatycznie włączone (co sygnalizuje zielona kontrolka w zestawie wskaźników). Jeśli oświetlenie zewnętrzne zostanie włączone ręcznie w czasie jazdy w ciągu dnia, funkcja regulacji jasności wewnątrz samochodu zostanie wyłączona.

## Funkcje oświetlenia

### Oświetlenie konsoli środkowej

Po włączeniu reflektorów zapala się zintegrowane z konsolą sufitową światło punktowe, które oświetla konsolę środkową.

## Oświetlenie powitalne

Po odblokowaniu zamków samochodu za pomocą nadajnika zdalnego sterowania, na krótki czas włączane są niektóre lub wszystkie poniższe światła:

- reflektory
- oświetlenie wnętrza
- kierunkowskazy
- światła pozycyjne

Oświetlenie jest natychmiast wyłączone po włączeniu zapłonu.

Funkcję można włączyć lub wyłączyć w aplikacji ustawień  na ekranie systemu informacyjno-rozrywkowego. Następujące elementy oświetlenia są dodatkowo włączane po otwarciu drzwi kierowcy:

- podświetlenie niektórych przełączników
- zestaw wskaźników
- światła w kieszeniach drzwiowych

## Oświetlenie towarzyszące

W chwili wyłączenia zapłonu włączają się następujące elementy oświetlenia:

- reflektory
- oświetlenie wnętrza

- oświetlenie konsoli środkowej

Zostaną one wyłączone automatycznie z pewnym opóźnieniem.

Funkcję można włączyć lub wyłączyć w aplikacji ustawień  na ekranie systemu informacyjno-rozrywkowego.

## Lokalizowanie pojazdu błyskiem świateł

Funkcja ta umożliwi odnalezienie pojazdu za pomocą nadajnika zdalnego sterowania, np. gdy jest ciemno.

Nacisnąć  na pilocie, po czym zostanie odtworzona atrakcyjna animacja.

## Zabezpieczenie akumulatora przed rozładowaniem

Aby zapobiegać rozładowywaniu akumulatora pojazdu przy wyłączonym zapłonie, niektóre lampki oświetlenia wnętrza są automatycznie wyłączone po pewnym czasie.

## Dach otwierany

### OSTRZEŻENIE

Podczas obsługi okna dachowego należy zachować ostrożność. Ryzyko obrażeń, zwłaszcza w przypadku dzieci. Uważnie obserwować ruchome części podczas ich obsługi. Upewnić się, że nic nie zostanie uchwycone przez nie podczas ich ruchu.

### PRZESTROGA

Nie uruchamiać okna dachowego, jeśli zamontowany jest bagażnik dachowy. Nie wolno umieszczać ciężkich ładunków na ruchomych częściach okna dachowego.

Aby umożliwić działanie okna dachowego, należy włączyć zapłon.

1

2

3

4

5

6

7

8

9

10



 Elementy sterowania zasłoną przyciemniającą dachu

 Elementy sterowania dachem otwieranym

## Otwieranie lub zamykanie

- Aby otworzyć dach lub odsunąć zasłonę przyciemniającą, naciśnięcie tylną część przycisku.
- Aby zamknąć dach panoramiczny lub zasunąć jego zasłonę przyciemniającą, naciśnięcie przednią część przycisku.

### Jak korzystać z przycisków

- Naciśnięcie przycisku z pokonaniem punktu oporu powoduje całkowite

otwarcie lub zamknięcie dachu lub zasłony przyciemniającej.

- Ponowne naciśnięcie przycisku zatrzymuje ruch dachu.
- Naciśnięcie i przytrzymanie przycisku (bez pokonywania punktu oporu) powoduje zatrzymanie ruchu dachu lub zasłony przyciemniającej w momencie zwolnienia przycisku.
- Gdy dach jest zamknięty, jedno naciśnięcie przycisku bez pokonywania punktu oporu powoduje przesunięcie dachu do pozycji pochylonej (tył jest uniesiony).

## Zalecenia ogólne

### Mechanizm zabezpieczający

Gdy mechanizm okna dachowego napotka opór podczas automatycznego zamykania, natychmiast przerywa zamykanie i ponownie otwiera okno.

### Obejście funkcji bezpieczeństwa

W razie trudności z zamknięciem szyby, np. z powodu zamarznięcia, należy nacisnąć i przytrzymać . Okno dachowe jest wówczas zamykane z wyłączoną funkcją bezpieczeństwa. Aby zatrzymać ruch, należy zwolnić przełącznik.

## Zamykanie okna dachowego z zewnątrz

Okno dachowe można zamknąć zdalnie, z zewnątrz samochodu.

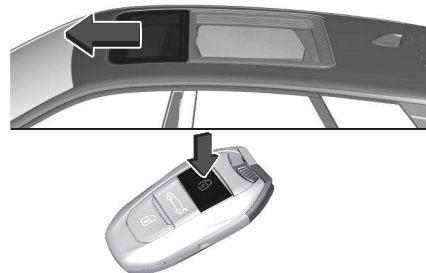

Nacisnąć i przytrzymać  na dłużej niż dwie sekundy, aby zamknąć okno dachowe. Aby zatrzymać przesuwanie okna, zwolnić przycisk.

## Inicjalizacja szyberdachu

Jeżeli automatyczna obsługa szyberdachu nie jest możliwa, należy go zainicjalizować:

1. Włączyć zapłon.
2. W celu zamknięcia okna dachowego nacisnąć i przytrzymać .

Po całkowitym zamknięciu następuje krótki ruch otwierania i zamykania.

3. Zwolnić  dopiero sekundę po zakończeniu tego ruchu.

## Schowki wewnętrzne i wyposażenie wewnętrzne

### OSTRZEŻENIE



Nie przechowywać w schowkach przedmiotów ciężkich lub ostrych.

## Informacje dotyczące przewożenia bagażu

### OSTRZEŻENIE

Zawsze należy upewnić się, że ładunek w samochodzie jest bezpiecznie zamocowany. W przeciwnym razie różne przedmioty mogą zostać rozrzucone wewnątrz samochodu i spowodować obrażenia ciała lub uszkodzenie samego ładunku bądź pojazdu.



- Ciężkie przedmioty przewożone w przestrzeni bagażowej należy umieszczać przy oparciach foteli. Zadbaj o to, aby oparcia były prawidłowo zablokowane  18. Jeśli przedmioty takie są układane piętrowo, najcięższe powinny zostać umieszczone na spodzie.
- Luźne przedmioty należy zabezpieczyć przed przemieszczaniem się przez przymocowanie ich pasami do zaczepów stabilizacyjnych  70.
- Bagaż nie może wystawać ponad górną krawędź oparcia.
- Nie wolno umieszczać żadnych przedmiotów na osłonie przestrzeni bagażowej ani na zestawie wskaźników; nie wolno zakrywać czujnika

znajdującego się w górnej części deski rozdzielczej.

- Przewożony ładunek nie może utrudniać posługiwania się hamulcem postojowym i dźwignią zmiany biegów ani ograniczać swobody ruchu kierowcy. W kabinie samochodu nie wolno przewozić jakichkolwiek niezabezpieczonych (nieprzetywardzonych) przedmiotów.
- Nie wolno jeździć z otwartą klapą tylną.
- Ładowność jest różnicą pomiędzy dopuszczalną masą całkowitą (patrz tabliczka identyfikacyjna  265) a masą własną pojazdu gotowego do drogi. W celu obliczenia ładowności należy wpisać dane samochodu w tabelę mas na początku podręcznika. Zgodnie z wymogami UE masa własna obejmuje szacunkową masę kierowcy (68 kg), bagażu (7 kg) i wszystkich płynów (zbiornik paliwa napełniony w 90%). Wyposażenie dodatkowe i opcjonalne zwiększa masę własną pojazdu.
- Przewożenie bagażu na dachu zwiększa wrażliwość samochodu na boczne podmuchy wiatru i pogarsza

1

2

3

4

5

6

7

8

9

10

jego właściwości jezdne na skutek podwyższenia środka ciężkości. Ładunki należy rozłożyć równomiernie i zabezpieczyć pasami. Dostosować ciśnienie w ogumieniu i prędkość jazdy do warunków obciążenia. Okresowo sprawdzać i napinać pasy zabezpieczające. Nie przekraczać prędkości 120 km/h. Dopuszczalne obciążenie dachu wynosi 60 kg. Składa się na nie masa bagażnika dachowego oraz masa przewożonego ładunku.

## Schówek w desce rozdzielczej



Podczas jazdy schówek musi być zamknięty.

## Uchwyty na napoje

Uchwyty na kubki znajdują się w konsoli środkowej, pomiędzy siedzeniami przednimi.



Aby wyregulować położenie uchwyty na kubki, należy chwycić element przesuwany i kciukiem wcisnąć do końca środkowy przycisk. Tylny uchwyty na kubki znajdują się w podłokietniku, między siedzeniami. Rozłożyć tylny podłokietnik.

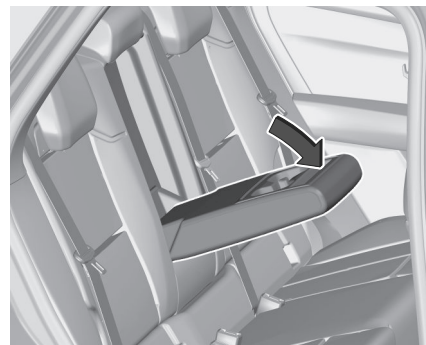

## Schówek w konsoli środkowej

W konsoli środkowej znajduje się duża przestrzeń do przechowywania, w tym wyjmowany pojemnik.

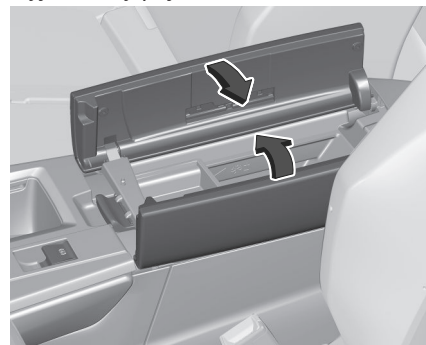

W zależności od wersji z tyłu konsoli środkowej dostępne są dodatkowe schowki.

Schówek z matą ładowania indukcyjnego i portami USB znajduje się pod deską rozdzielczą. Po wewnętrznej stronie prawej pokrywy znajduje się uchwyt na plastikowe karty oraz miejsce na długopis.

W zależności od wersji schówek może mieć przesuwaną pokrywę i szczelinę umożliwiającą przełożenie kabla, która zapewnia dostęp do schowka w konsoli środkowej drugiego rzędu.

Przesunąć osłonę do przodu.

Ładowanie indukcyjne ⇨ 78

Gniazdo USB ⇨ 69

## Schówek w drzwiach

Schówek znajduje się w drzwiach przednich i tylnych panelach drzwi.

## Schówek w oparciu siedzenia

Na części tylnej przednich siedzeń znajdują się kieszenie do przechowywania, dostępne dla pasażerów drugiego rzędu. W zależności od wersji dodatkowa kieszeń może być dostępna również w górnej części siedzenia.

## Gniazdko zasilania 12 V

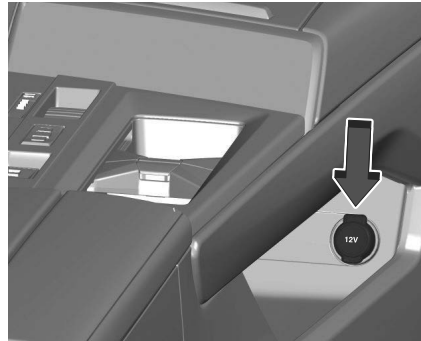

Gniazdko zasilania 12 V znajduje się w przedniej konsoli środkowej.

W przestrzeni bagażowej znajduje się jeszcze jedno gniazdko zasilania 12 V. Podłączyć urządzenie 12 V (o maksymalnej mocy 120 W), używając odpowiedniej wtyczki.

Należy przestrzegać maksymalnej mocy znamionowej, aby uniknąć uszkodzenia podłączonego urządzenia. Maksymalny dopuszczalny pobór energii elektrycznej z gniazdka wynosi 120 W.

Gniazdko 12 V jest wyłączane w przypadku niskiego napięcia akumulatora pojazdu.

Podłączane urządzenia muszą być zgodne z wymaganiami normy DIN

VDE 40 839 dotyczącej zgodności elektromagnetycznej.

Do gniazdka nie należy podłączać żadnych źródeł zasilania, np. ładowarek czy akumulatorów. Zastosowanie nieodpowiednich wtyków może spowodować uszkodzenie gniazdka.

## Gniazdo USB

Te symbole informują o przeznaczeniu gniazda USB:



Zasilanie i ładowanie.



Aby podłączyć urządzenie przenośne do systemu informacyjno-rozrywkowego, należy użyć tego portu



Jak wyżej oraz używanie aplikacji smartfona za pośrednictwem ekranu dotykowego.

W zależności od wersji pojazd jest wyposażony w dwa porty USB w schowku pod deską rozdzielczą.

Dwa porty USB w 2. rzędzie.

1

2

3

4

5

6

7

8

9

10

**i UWAGA**

Porty te muszą być zawsze czyste i suche.

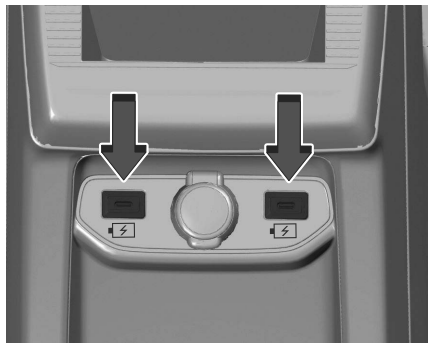
**Tylne gniazdo USB**

Gniazdo USB może być używane do ładowania urządzeń przenośnych.

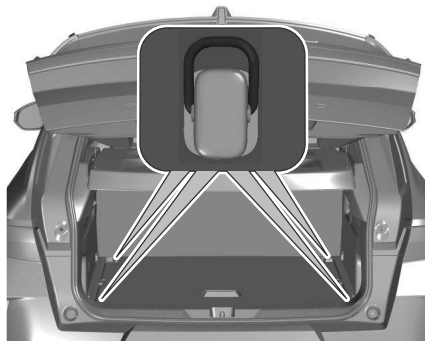
**Przestrzeń bagażowa****Zaczepty stabilizacyjne**

Zaczepty stabilizacyjne służą do zabezpieczania przedmiotów przed przesuwaniem się, np. za pomocą pasów mocujących lub siatki do mocowania bagażu.

**Siatka zabezpieczająca**

Siatkę bezpieczeństwa można zamontować za tylnymi fotelami lub, jeżeli oparcia tylnych foteli są złożone, za przednimi fotelami. Za siatką zabezpieczającą nie mogą znajdować się pasażerowie.

**Montaż****Za tylnymi fotelami**

Wyjąć roletę.

Osłona przestrzeni bagażowej ⇨ 18



- W ramie dachu nad obydwoma tylnymi fotelami znajdują się otwory montażowe: zawiesić i zatrasnąć pałąk siatki po jednej stronie, a następnie ugiąć go, zawiesić i zablokować po drugiej stronie.



- Zamocować haki pasków siatki zabezpieczającej w zaczepach stabilizacyjnych za tylnymi siedzeniami.
- Naciągnąć obydwie paski, pociągając za luźne końce.
- Oparcia tylnych foteli muszą być ustawione w pozycji pionowej.

#### Za fotelami przednimi

- Docisnąć w dół zagłówek i złożyć oparcia tylne.

Przestrzeń bagażowa ⇨ 18

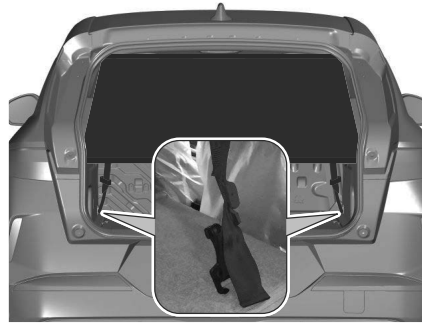

- Włożyć zaczepy pasków siatki bezpieczeństwa w zamki znajdujące się z tyłu oparcia tylnej kanapy.
- Naciągnąć obydwie paski, pociągając za luźne końce.

#### Trójkąt ostrzegawczy

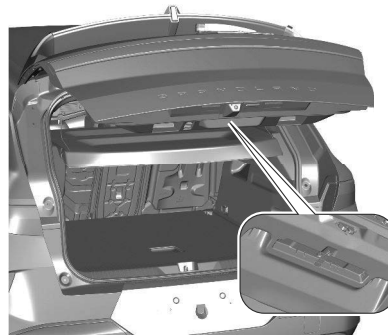

Trójkąt ostrzegawczy należy przechowywać w tylnej części pokrywy bagażnika zabezpieczony specjalnym mocowaniem.

#### Apteczka

Apteczka pierwszej pomocy może znajdować się w bagażniku, pod tylną osłoną podłogową lub w schowku z boku bagażnika.

#### Osłona przestrzeni bagażowej

Podnieść pokrywę w zagłębieniu, aby uzyskać dostęp do wyposażenia awaryjnego.



W zależności od wersji zestaw obejmuje:

1

2

3

4

5

6

7

8

9

10

- trójkąt ostrzegawczy,
- zestaw do prowizorycznej naprawy opon wraz z narzędziami,
- koło zapasowe z zestawem narzędzi,
- Przewody ładowania akumulatora trakcyjnego (pojazd elektryczny).

**i UWAGA**

Po lewej stronie bagażnika znajduje się gumowy pasek, który pomaga zabezpieczyć przedmioty podczas transportu.

Zestaw naprawczy do opon ⇨ 223.  
Koło zapasowe ⇨ 219.

**Podłoga dzieląca bagażnik**

Podłogę dzielącą bagażnik można włożyć w przestrzeń bagażową w dwóch położeniach:

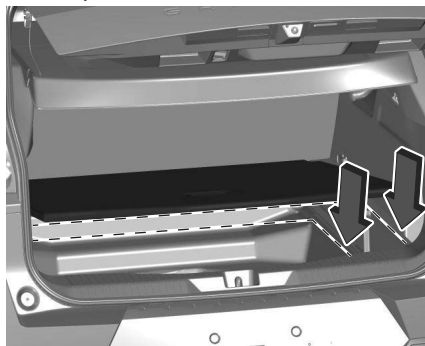

- w położeniu dolnym nad tylną osłoną podłogową
- górna pozycja zablokowana; uchwyt w tylnym panelu wykończeniowym

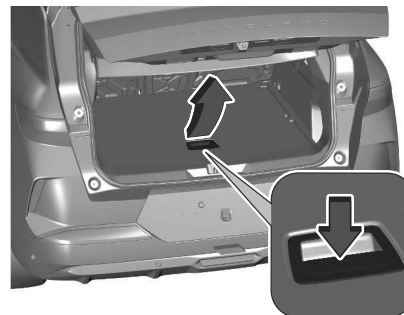

Aby wyjąć, należy nacisnąć uchwyt w celu odblokowania podłogi ładunkowej i podniesienia jej, używając uchwyty.

Gdy podłoga jest zamocowana w górnym położeniu, przestrzeń między podłogą a osłoną wnęki koła zapasowego można wykorzystać jako schowek.

W tym położeniu, gdy oparcia tylnych siedzeń są złożone w przód, utworzona zostaje przestrzeń bagażowa o niemal płaskiej podłodze.

W położeniu górnym podłoga dzieląca bagażnik może wytrzymać obciążenie wynoszące maksymalnie 100 kg. W położeniu dolnym podłoga dzieląca bagażnik może wytrzymać maksymalne dopuszczalne obciążenie.

# PRZYRZĄDY I ELEMENTY STEROWANIA NA DESCE ROZDZIELCZEJ

## Przegląd zestawu wskaźników

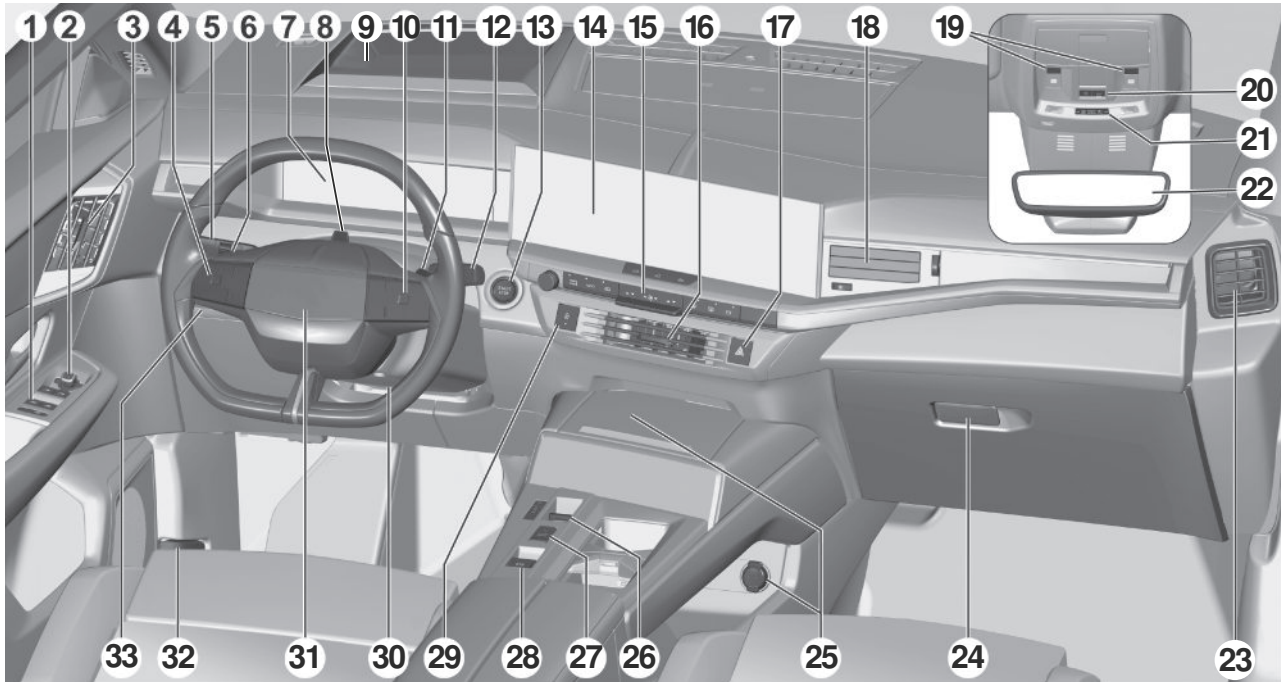

- 1
- 2
- 3
- 4
- 5
- 6
- 7
- 8
- 9
- 10

- |     |   |     |  |     |   |
|-----|---|-----|--|-----|---|
| 1.  | Szyby otwierane elektrycznie<br>⇨ 22  | 12. | Dźwignia sterowania wycieraczkami i spryskiwaczami<br>⇨ 57                                 | 23. | Zewnętrzna kratka nawiewu powietrza po stronie pasażera             |
| 2.  | Sterowanie lusterkami zewnętrznymi, rozszerzonym wyświetlaczem na szybie przedniej ⇨ 26 | 13. | Przycisk zasilania   | 24. | Wyłączanie poduszek powietrznych ⇨ 42, schowek w desce rozdzielczej |
| 3.  | Zewnętrzna kratka nawiewu powietrza po stronie kierowcy                                 | 14. | Wyświetlacz systemu informacyjno-rozrywkowego<br>⇨ 105                                     | 25. | Gniazdko zasilania 12 V<br>⇨ 69, porty USB ⇨ 69                     |
| 4.  | Elementy sterowania systemami ADAS na kierownicy  | 15. | Ogrzewanie, wentylacja i klimatyzacja  | 26. | Wybór biegów, dźwignia wyboru biegów                                |
| 5.  | Przełącznik świateł   | 16. | Środkowe wyloty powietrza  | 27. | Przełącznik trybów jazdy<br>⇨ 144                                   |
| 6.  | Lewa łopatką przy kierownicy  | 17. | Światła awaryjne ⇨ 215   | 28. | Hamulec postojowy ⇨ 136   |
| 7.  | Zestaw wskaźników ⇨ 75  | 18. | Środkowa kratka nawiewu powietrza po stronie pasażera                                      | 29. | Przycisk centralnego zamka<br>⇨ 9                                   |
| 8.  | Kamera monitorująca kierowcę  | 19. | Oświetlenie wnętrza ⇨ 64   | 30. | Regulacja położenia kierownicy                                      |
| 9.  | Rozszerzony wyświetlacz na szybie przedniej   | 20. | Połączenie alarmowe ⇨ 215  | 31. | Sygnał dźwiękowy ⇨ 56   |
| 10. | Elementy sterowania systemem informacyjno-rozrywkowym na kierownicy<br>⇨ 105            | 21. | Przypomnienie o zapięciu pasa bezpieczeństwa, wyłączenie poduszki powietrznej<br>⇨ 39 ⇨ 42 | 32. | Dźwignia zwalnająca pokrywę komory silnika<br>⇨ 17                  |
| 11. | Prawa łopatką przy kierownicy   | 22. | Lusterko wsteczne ⇨ 27   |     |   |

33. Poziomowanie reflektorów, ogrzewanie przedniej szyby, elektrycznie otwierana pokrywa bagażnika, pokrywa wlewu paliwa, dioda stanu autoalarmu, pojemnik na monety

## Zestaw wskaźników

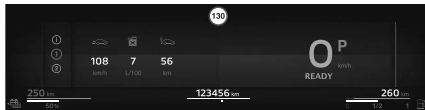

Oprócz kontrolki ostrzegawczych, przyrządów i wskaźników dostępne są następujące informacje:

- licznik przebiegu dziennego
- sygnalizacja zmiany biegu
- informacje dotyczące czynności serwisowych
- komunikaty pojazdu i komunikaty ostrzegawcze
- komunikaty systemów wspomagania kierowcy
- komunikaty w oknie podręcznym
- informacje systemu audio-nawigacyjnego

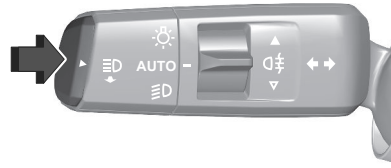

Nacisnąć przycisk, aby przewijać strony lub zamknąć wyskakujący komunikat.

### Ustawienia pojazdu i funkcje wspomagania jazdy

Wybrać jedno z następujących ustawień:

- Wspomaganie jazdy
- Ustawienia użytkownika



Krótkie naciśnięcie: wybór lub potwierdzenie menu bądź ustawienia.



Długie naciśnięcie: resetowanie przypomnienia o przeglądzie.



: przewijanie menu ustawień.

1

2

3

4

5

6

7

8

9

10

## Licznik przebiegu całkowitego

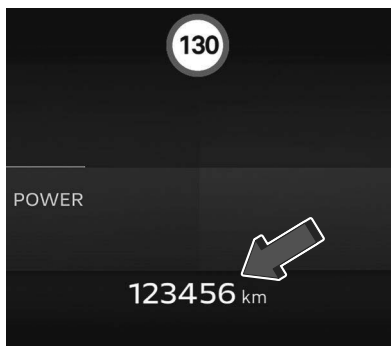

Całkowity rejestrowany przebieg samochodu jest wyświetlany w prawym dolnym rogu zestawu wskaźników (MHEV/PHEV) lub w rogu lewym dolnym (BEV).

## Licznik przebiegu dziennego

W menu informacji licznika okresowego/dotyczących zasięgu lub po naciśnięciu przycisku na prawej dźwigni do wyboru są następujące strony licznika przebiegu okresowego:

- Podróż w toku, plus chwilowe zużycie paliwa

- Podróż 1 lub 2, plus średnie zużycie paliwa, średnia prędkość i pokonany dystans

Pojazd typu hybryda 48 V: dodatkowo wyświetlana jest procentowo odległość w trybie jazdy elektrycznej.

## Wskaźnik poziomu paliwa

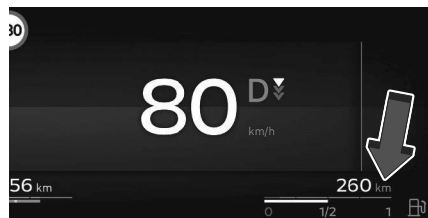

Wyświetla poziom paliwa w zbiorniku.

Lampka sygnalizacyjna  zaświeca się, gdy poziom w zbiorniku jest niski. Nie wolno dopuszczać do całkowitego opróżnienia zbiornika paliwa! Dolana ilość musi być mniejsza, niż pojemność całkowita zbiornika paliwa podana w specyfikacji, z powodu paliwa pozostałego w zbiorniku.

## Lampka kontrolna wskaźnika mocy

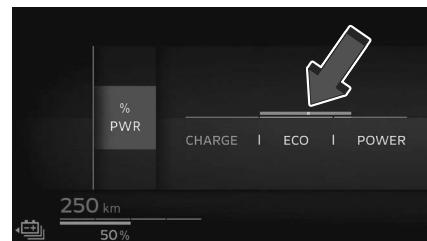

Lampka kontrolna wskaźnika mocy informuje kierowcę o bieżącej sytuacji energetycznej pojazdu.

Moc: zużycie energii podczas dużego zapotrzebowania na moc. Pojazdy typu hybryda 48 V: silnik spalinowy i elektryczny pracują razem.

Eco: we wszystkich trybach jazdy jest dostępna optymalna energia. Pojazdy typu hybryda 48 V: optymalne wykorzystanie silnika spalinowego lub elektrycznego.

Ładowanie: Akumulator jest ładowany energią odzyskiwaną podczas hamowania i zmniejszania prędkości pojazdu.

## Prędkościomierz

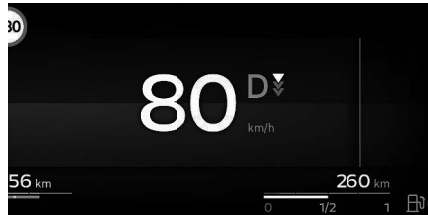

Wskazuje prędkość samochodu.

## Wskaźnik stanu akumulatora wysokiego napięcia



Wyświetla stan naładowania akumulatora wysokiego napięcia.

## Układ wykrywania pieszych

Sygnał dźwiękowy układu wykrywania pieszych jest generowany w celu zasignalizowania pieszym obecności poruszającego się pojazdu. Jest aktywny przy prędkości do 30 km/h.

## Wskaźnik temperatury płynu chłodzącego



Pokazuje temperaturę płynu chłodzącego silnika.

- 50** temperatura robocza silnika nie została jeszcze osiągnięta
- 90** normalna temperatura pracy silnika
- Górna część wskaźnika** temperatura jest zbyt wysoka

Lampka kontrolna zaświeca się na czerwono, gdy temperatura płynu chłodzącego silnik jest zbyt wysoka.

### PRZESTROGA

Jeśli temperatura płynu chłodzącego silnik jest zbyt wysoka, należy

zatrzymać samochód i wyłączyć silnik. Zagrożenie dla silnika. Sprawdzić poziom płynu chłodzącego.

## Wskaźnik poziomu oleju silnikowego

Poziom oleju silnikowego jest wyświetlany w zestawie wskaźników przez kilka sekund po włączeniu zapłonu i wyświetleniu informacji dotyczących czynności serwisowych. Prawidłowy poziom oleju silnikowego jest sygnalizowany przez komunikat. Jeśli poziom oleju silnikowego jest niski, migają dwa wskaźniki i pojawia się komunikat. Sprawdzić poziom oleju silnikowego za pomocą prętowego wskaźnika poziomu i odpowiednio go uzupełnić. Olej silnikowy 77. Błąd pomiaru jest sygnalizowany przez komunikat. Ręcznie sprawdzić poziom oleju silnikowego za pomocą wskaźnika prętowego.

## Wyświetlacz serwisowy

Wyświetlacz serwisowy informuje, kiedy należy wymienić olej silnikowy lub filtr oraz kiedy należy oddać pojazd

1

2

3

4

5

6

7

8

9

10

do serwisu. W zależności od warunków eksploatacyjnych wymagana częstotliwość wymiany oleju i filtra może się znacznie zmieniać.

Informacja o wymaganym przeglądzie jest wyświetlana w zestawie wskaźników przez kilka sekund po włączeniu zapłonu.

Jeśli przez następne 3000 km lub więcej nie jest wymagany przegląd, na wyświetlaczu nie pokazują się żadne informacje dotyczące czynności serwisowych.

Jeśli przegląd jest wymagany w ciągu najbliższych 3000 km, przez kilka sekund wyświetlany jest pozostały dystans lub czas trwania. Jednocześnie zaświeca się wskaźnik  i świeci światłem ciągłym w charakterze przypomnienia.

Jeśli przegląd jest wymagany za mniej niż 1000 km, wskaźnik miga, a następnie świeci światłem stałym. Pozostały dystans lub czas trwania jest wyświetlany przez kilka sekund.

O terminie przeglądu, który upłynął, informuje komunikat w zestawie wskaźników, który wskazuje przekroczenie przewidzianego przebiegu. Wskaźnik miga, a następnie świeci światłem stałym, aż do wykonania przeglądu.

### Resetowanie okresu międzyobsługowego

Po każdym przeglądzie wskaźnik serwisowy należy zresetować, aby zapewnić jego prawidłowe działanie. Zaleca się skorzystanie z pomocy warsztatu.

Należy postąpić w następujący sposób:

- Wyłączyć zapłon.



- Nacisnąć i przytrzymać przycisk na lewej dźwigni, aby zresetować interwał międzyprzeglądowy
- Licznik przebiegu okresowego można zresetować, naciskając przycisk na prawej dźwigni.

### Wyświetlanie informacji dotyczących czynności serwisowych

Aby w dowolnym momencie uzyskać status informacji dotyczących przeglądu:

- Nacisnąć końcową część prawej dźwigni, aby wejść do menu.
- Przewijać poszczególne w górę i w dół za pomocą przełącznika na kierownicy.
- Krótko nacisnąć przełącznik w menu serwisowym.

Informacje zostaną wyświetlone na kilka sekund.

### Ładowanie indukcyjne

#### OSTRZEŻENIE

Podczas używania aplikacji przez dłuższy czas w połączeniu z ładowaniem bezprzewodowym niektóre smartfony mogą przełączyć się w tryb zabezpieczenia przed wysoką temperaturą i przerwać działanie pewnych funkcji. Pozostawienie przesuwnej pokrywy otwartej zwiększy funkcjonalność urządzenia mobilnego.

**⚠ OSTRZEŻENIE**

Pozostawienie przesuwnej pokrywy otwartej zwiększy funkcjonalność smartfona.

**⚠ OSTRZEŻENIE**

Ładowanie indukcyjne może mieć wpływ na działanie wszczepionych rozruszników serca lub innych urządzeń medycznych. W razie potrzeby, przed użyciem indukcyjnego urządzenia ładującego, warto zasięgnąć porady lekarza.

**⚠ OSTRZEŻENIE**

Przed ładowaniem urządzenia mobilnego należy usunąć z urządzenia ładującego wszelkie metalowe przedmioty, ponieważ mogłyby one mocno się nagrzać.

Układ ten umożliwia bezprzewodowe ładowanie urządzeń mobilnych, takich jak smartfony. W tym celu wykorzystuje zasadę indukcji magnetycznej zgodnie z normą Qi.

Ładowane urządzenie mobilne powinno być zgodne z normą Qi pod względem konstrukcyjnym albo dzięki kompatybilnemu uchwyty lub obudowie.

Aby naładować urządzenie przenośne:



1. Zdjąć wszystkie przedmioty z ładowarki.
2. Umieścić urządzenie mobilne w obszarze ładowania. Pamiętać, że urządzenie przenośne należy umieścić między elementami ustalającymi.

Niektóre urządzenia przenośne muszą być wyposażone w pokrywę tylną lub osłonę z wbudowanym uzwojeniem, aby można było je ładować indukcyjnie.

Futurał, w którym umieszczone jest urządzenie, może zakłócać ładowanie indukcyjne.

Jeśli urządzenie przenośne nie ładuje się prawidłowo, obrócić je o 180° i ponownie umieścić na ładowarce.

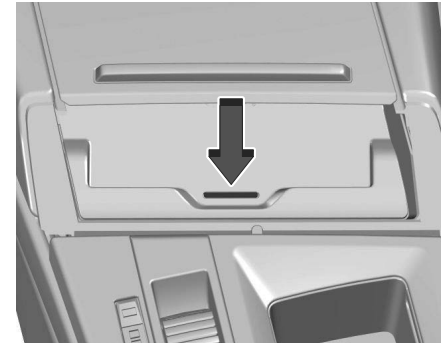
**Dioda sygnalizująca stan autoalarmu**

Dioda LED wskazuje bieżący stan ładowania.

**Lampka świeci w kolorze zielonym**

Urządzenie przenośne jest ładowane.

**Lampka miga w kolorze żółtym**

Urządzenie przenośne nie zostało prawidłowo wyśrodkowane w strefie ładowania lub w strefie ładowania został wykryty nierozpoznany przedmiot.

1

2

3

4

5

6

7

8

9

10

## Świeci na żółto

Występuje problem związany z akumulatorem urządzenia przenośnego lub wykryto usterkę ładowarki indukcyjnej. Jeśli problem występuje nadal, należy skorzystać z pomocy warsztatu.

### OSTRZEŻENIE

Podczas używania aplikacji przez dłuższy czas w połączeniu z ładowaniem bezprzewodowym niektóre smartfony mogą przełączyć się w tryb zabezpieczenia przed wysoką temperaturą i przerwać działanie pewnych funkcji

**Pozostawienie przesuwnej pokrywy otwartej zwiększy funkcjonalność smartfona.**

### UWAGA

Ładowarka indukcyjna jest wyposażona w układ wentylacji. Niektóre dźwięki wentylatora mogą być słyszalne, a powietrze może być wyczuwalne przez otwory wentylacyjne wokół ładowarki.

## Dostosowywanie samochodu

Ustawienia pojazdu można dostosować do własnych upodobań, konfigurując opcje na ekranie systemu informacyjno-rozrywkowego.

Niektóre funkcje są wyświetlane lub aktywne wyłącznie podczas pracy silnika.

## Temperatura zewnętrzna

Temperatura zewnętrzna jest wyświetlana na pasku stanu ekranu systemu informacyjno-rozrywkowego.

## Kontrolki ostrzegawcze - Wskaźniki - Komunikaty

Liczyby w tabeli podsumowującej wskazują, co należy zrobić, gdy wskaźnik kontrolny świeci lub miga. Jeśli nie ma żadnego numeru: dane mają charakter wyłącznie informacyjny. Zaświecenie się czerwonej lub pomarańczowej kontrolki ostrzegawczej oznacza, że mogła wystąpić usterka wymagająca dodatkowej diagnostyki.

## Opis elementów

Cyfry w tabeli przeglądowej wskazują, co należy zrobić, gdy lampka kontrolna świeci lub miga.

- 1: Tylko do celów informacyjnych
- 2: W celach informacyjnych i ostrzegawczych: konieczne może być podjęcie działań
- 3: skorzystać z pomocy warsztatu
- 4: wyłączyć silnik i skorzystać z pomocy warsztatu
- 5: zlecić warsztatowi niezwłoczne usunięcie przyczyny usterki

## Tabela poglądowa



4 STOP ⇨ 83





















4 Przegrzanie akumulatora trakcyjnego ⇨ 83



4 Usterka układu ⇨ 83



2 Kabel podłączony ⇨ 83

	2 Niski poziom naładowania akumulatora niskonapięciowego ⇨ 83		3 Drobną usterką układu hamulcowego ⇨ 85		3 Ostrzeżenie o niskim ciśnieniu w oponach w ramach systemu TPMS ⇨ 87
	4 Awaria hamulców ⇨ 84		3 Usterka hamulca postojowego sterowanego elektrycznie ⇨ 85		1 Wykryto przeszkodę / przez czujniki parkowania ⇨ 87
	2 Hamulec postojowy ⇨ 83		3 Usterka automatycznego hamulca postojowego ⇨ 86		3 Usterka poduszki powietrznej ⇨ 88
	4 Usterka układu wspomagania kierownicy ⇨ 84		3 Usterka ABS ⇨ 86		2 Czołowa poduszka powietrzna pasażera WŁ. ⇨ 88
	3 Usterka układu zawieszenia ⇨ 84		3 Usterka układu wspomagania kierownicy ⇨ 86		2 Czołowa poduszka powietrzna pasażera WYŁ. ⇨ 88
	2 Otwarte drzwi ⇨ 84		3 Usterka systemu kontroli trakcji ⇨ 86		2 Niski poziom naładowania akumulatora trakcyjnego ⇨ 88
	2 Odpięty pas bezpieczeństwa ⇨ 85		3 Usterka hamulca awaryjnego ⇨ 87		2 Tryb żółtwa ⇨ 88
	2 Ostrzeżenie o utracie koncentracji kierowcy ⇨ 85		3 Usterka systemu hamowania w razie ryzyka zderzenia ⇨ 87		3 Usterka sygnalizatora ostrzegającego pieszych ⇨ 88
	3 Kontrolka serwisowa ⇨ 85				

1

2

3

4

5

6

7

8

9

10



2 Ostrzeżenie o  
/ ryzyku kolizji/Aktywny  
3 system wspomagający  
hamowanie ⇨ 88



2 Usterka systemu roz-  
/ poznawania znaków  
3 drogowych ⇨ 89



2 System wspomagania  
utrzymania na  
pasie ⇨ 89



2 Wykrywanie nieuwagi  
/ kierowcy ⇨ 90  
3



1 Tyłne światło przeciw-  
mgłowe ⇨ 90



3 Usterka automatyczne-  
go przełączania  
światel ⇨ 90



1 Samochód gotowy do  
jazdy ⇨ 90



1 Fotel zajęty ⇨ 90



1 Kierunkowskaz ⇨ 90



1 Światła do jazdy  
diennej ⇨ 90



1 Światła mijania ⇨ 91



1 Automatyczne przełącza-  
nie światel ⇨ 91



1 Tryb jednopedałowy ⇨ 91



1 Funkcja Autohold ⇨ 91



1 Światła drogowe ⇨ 91



2 Stopa na pedale  
hamulca ⇨ 91



1 Tryb gotowości trybu jed-  
nopedałowego ⇨ 91



1 Miejsce niezajęte ⇨ 91

## Stałe świecenie kontrolki ostrzegawczej

Wyświetlane w postaci symboli kontrolki ostrzegawcze i sygnalizacyjne informują kierowcę o wystąpieniu nieprawidłowości w działaniu (kontrolki ostrzegawcze) lub o stanie działania danego systemu (kontrolki sygnalizacyjne działania lub wyłączenia). Niektóre lampki zaświecają się na dwa sposoby (światłem stałym lub migającym) i/lub w kilku kolorach.

## Powiązane ostrzeżenia

Zaświecaniu się lampki może towarzyszyć sygnał dźwiękowy i/lub komunikat wyświetlany na ekranie. Powiązanie typu ostrzeżenia ze stanem pracy pojazdu pozwala określić, czy sytuacja jest normalna, czy też wystąpiła usterka: więcej informacji można znaleźć w opisie każdej kontrolki.

## Po włączeniu zapłonu

Niektóre czerwone lub pomarańczowe lampki ostrzegawcze zaświecają się na

kilka sekund po włączeniu zapłonu. Kontrolki te powinny one zgasnąć po uruchomieniu silnika. Więcej informacji na temat danego układu lub funkcji można znaleźć w odpowiednim rozdziale.

## Lista kontrolek ostrzegawczych i sygnalizacyjnych

### Czerwone lampki ostrzegawcze/sygnalizacyjne

#### STOP



Świeci światłem stałym, czemu towarzyszy świecenie innej kontrolki ostrzegawczej oraz wyświetlenie komunikatu i włączenie sygnału akustycznego.

Wykryto poważną usterkę silnika, układu hamulcowego, układu kierowniczego ze wspomaganiem, automatycznej skrzyni biegów lub poważną usterkę elektryczną.

Wykonać czynność, a następnie (4).

### Przegrzanie akumulatora trakcyjnego



Świeci światłem stałym, w połączeniu z lampką ostrzegawczą STOP, czemu towarzyszy wyświetlenie komunikatu i sygnał akustyczny. Świeci światłem stałym, w połączeniu z lampką ostrzegawczą STOP, w połączeniu z wyświetleniem komunikatu i sygnał akustyczny.

Temperatura akumulatora trakcyjnego jest zbyt wysoka.

Wykonać czynność (4).

**Jak najszybciej opuścić samochód i oddalić się na bezpieczną odległość.**

### Usterka akumulatora trakcyjnego



Świeci światłem stałym, czemu towarzyszy świecenie kontrolki serwisowej oraz wyświetlenie komunikatu.

Wystąpiła usterka akumulatora trakcyjnego.

Wykonać czynność (4).

### Usterka układu



Świeci światłem stałym.

System jest uszkodzony. Wykonać czynność (5), a następnie (4).

### Kabel podłączony



Świeci światłem stałym po włączeniu zapłonu.

Przewód ładowania jest podłączony do gniazda w pojeździe.



Świeci światłem stałym po włączeniu zapłonu, towarzyszy mu b Świeci światłem stałym po włączeniu zapłonu, towarzyszy mu

Rozruch nie jest możliwy, gdy przewód ładowania jest podłączony do gniazda w samochodzie.

Odłączyć przewód ładowania i zamknąć klapkę.

### ładowanie akumulatora 12 V



Świeci światłem stałym. Usterka układu ładowania akumulatora (zabrudzone zaciski, luźny lub zerwany pasek alternatora itd.).

1

2

3

4

5

6

7

8

9

10

Poziom naładowania akumulatora 12 V jest niski (2); jeśli się utrzymuje (5) lub (4).

Obwód ładowania akumulatora nie działa prawidłowo (np. zanieczyszczone zaciski, poluzowany lub odłączony pasek alternatora).

Wykonać czynność (1).

Jeśli elektryczny hamulec postojowy przestanie działać, należy unieruchomić pojazd:

- Włożyć klin pod jedno z kół. Oczyszczyć i dokręcić zaciski. Jeśli lampka ostrzegawcza nie zgaśnie po uruchomieniu silnika, należy wykonać (2).

### Hamulce



Świeci światłem stałym. Poziom płynu hamulcowego w obwodzie hamowania znacznie spadł.

Wykonać (2), po czym uzupełnić poziom płynu hamulcowego zgodnie z zaleceniami producenta. Jeżeli problem będzie się utrzymywał, należy wykonać czynność (4).



Świeci światłem stałym.

Usterka elektronicznego rozdzielacza siły hamowania (EBFD).

Wykonać czynność (2), a następnie (4).

### Elektryczny hamulec postojowy



Świeci światłem stałym. Elektryczny hamulec postojowy jest włączony.



Miga. Problem przy włączaniu/wyłączaniu.

Wykonać czynność (1): zaparkować na płaskiej (i równej) powierzchni.

Wybrać tryb **P** automatycznej skrzyni biegów. Wyłączyć zapłon i wykonać czynność (3).

### Wspomaganie układu kierowniczego



Świeci światłem stałym, czemu towarzyszy sygnał akustyczny.

Usterka wspomagania układu kierowniczego (4).

### Układ zawieszenia



Świeci światłem stałym. Wykryto usterkę układu aktywnego zawieszenia.

Ponownie zainicjalizować układ:

- Wyłączyć zapłon i odczekać co najmniej 30 sekund.
- Ponownie włączyć zapłon i odczekać co najmniej 5 sekund przed uruchomieniem silnika.

Jeżeli problem będzie się utrzymywał, wykonać czynność (3).

### Otwarte drzwi



Świeci światłem stałym, czemu towarzyszy komunikat wskazujący możliwość uzyskania dostępu (2).

Alertowi towarzyszy sygnał dźwiękowy, jeśli prędkość przekracza 10 km/h. W przypadku nieprawidłowo zamkniętych drzwi lub pokrywy bagażnika.

## Niezapięty/odpięty pas bezpieczeństwa



Świeci światłem stałym lub miga, czemu towarzyszy sygnał akustyczny o narastającym natężeniu.

Pas bezpieczeństwa nie jest zapięty lub został odpięty.

## Ostrzeżenie o senności w ramach systemu wspomagania w przypadku utraty koncentracji kierowcy



Jeśli kamera wykryje senność kierowcy podczas jazdy z prędkością powyżej 65 km/h, emitowane jest światło i sygnał dźwiękowy (w zależności od czasu trwania ciągłego zamykania oczu) (2).

## Pomarańczowe lampki ostrzegawcze/sygnalizacyjne

### Kontrolka serwisowa



Świeci przez pewien czas, czemu towarzyszy wyświetlanie komunikatu.

Wykrycie jednej lub kilku drobnych usterek, które nie mają przypisanych

specjalnych kontrolek. Zidentyfikować przyczynę usterki na podstawie komunikatu wyświetlonego w zestawie wskaźników.

Z niektórymi usterkami można uporać się samodzielnie, np. z wymianą baterii w pilocie zdalnego sterowania.

W razie innych usterek, na przykład układu wykrywania niedopompowania opon, wykonać czynność (3).



Świeci światłem stałym, z towarzyszącym komunikatem.

Wykrycie jednej lub kilku poważnych usterek, które nie mają przypisanych specjalnych kontrolek. Zidentyfikować przyczynę usterki na podstawie komunikatu wyświetlonego w zestawie wskaźników, a następnie wykonać (3).



Świeci światłem stałym, czemu towarzyszy komunikat „**Usterka hamulca postojowego**”.

Funkcja automatycznego zwalniania elektrycznego hamulca postojowego jest niedostępna.

Wykonać czynność (2).

## Hamulce



Świeci światłem stałym.

Wykryto drobną usterkę układu hamulcowego.

Jechać ostrożnie.

Wykonać czynność (3).

## Usterka (z elektrycznym hamulcem postojowym)



Świeci światłem stałym, czemu towarzyszy komunikat „**Usterka**



**hamulca postojowego**”.

Nie można unieruchomić samochodu przy pracującym silniku.

Jeżeli nie działają funkcje ręcznego włączania i wyłączania, element sterujący elektrycznego hamulca postojowego jest niesprawny.

Przez cały czas trzeba korzystać z funkcji automatycznych – włączają się one automatycznie w przypadku uszkodzenia elementu sterującego.

Wykonać czynność (3).

1

2

3

4

5

6

7

8

9

10



Świeci światłem stałym, czemu towarzyszy komunikat „**Usterka hamulca postojowego**”.



Wystąpiła usterka elektrycznego hamulca postojowego. Funkcje obsługiwane ręcznie i automatycznie mogą nie działać.

Gdy pojazd stoi, należy wykonać następującą czynność, aby go unieruchomić:

- Pociągnąć element sterujący elektrycznego hamulca postojowego i przytrzymać przez około 7–15 sekund, aż zaświeci się kontrolka w zestawie wskaźników.

Jeżeli to nie pomoże, unieruchomić pojazd w następujący sposób:

- Zaparkować na równej nawierzchni.
- W pojeździe z automatyczną skrzynią biegów włączyć tryb **P** i włożyć pod jedno z kół klin dostarczony z samochodem.

Następnie wykonać czynność (3).

### Funkcje automatyczne wyłączone (wersje z elektrycznym hamulcem postojowym)



Świeci światłem stałym.

Dezaktywacja funkcji „automatycznego włączania” (po wyłączeniu silnika) i „automatycznego wyłączenia” hamulca (przy przyspieszaniu).

Jeśli automatyczne włączanie/wyłączenie hamulca nie działa:

- Uruchomić silnik.
- Użyć elementu sterującego w celu włączenia elektrycznego hamulca postojowego.
- Zwolnić całkowicie pedał hamulca.
- Przytrzymać przycisk wciśnięty w kierunku zwalniania przez 10-15 sekund.
- Zwolnić element sterujący.
- Wcisnąć i przytrzymać pedał hamulca.
- Pociągnąć element sterujący w kierunku załączenia i przytrzymać w tym położeniu przez 2 sekundy.
- Zwolnić element sterujący i pedał hamulca.

Jeżeli kontrolka automatycznego hamulca postojowego pozostaje zapalona, wykonać czynność (3).

### Układ zapobiegający blokowaniu się kół przy hamowaniu (ABS)



Świeci światłem stałym.

Usterka układu zapobiegającego blokowaniu się kół.

Hamulce pojazdu nadal działają.

Jedź ostrożnie z umiarkowaną prędkością, następnie wykonaj (3).

### Wspomaganie układu kierowniczego



Świeci światłem stałym.

Wykryto drobną usterkę wspomagania układu kierowniczego.

Jedź ostrożnie z umiarkowaną prędkością, następnie wykonaj (3).

### Kontrola trakcji



Świeci światłem stałym.

Układ jest wyłączony.

System kontroli trakcji jest automatycznie uruchamiany ponownie przy uru-

hamowaniu samochodu i przy prędkości powyżej około 50 km/h.

Przy prędkościach poniżej 50 km/h można go ponownie włączyć ręcznie.



Miga.

Układ ESC/ASR włącza się w przypadku problemów z przyczepnością lub torem jazdy.



Świeci światłem stałym.

Wystąpiła usterka układu ESC/ASR. Wykonać czynność (3).

### Usterka układu hamowania awaryjnego (wersje z elektrycznym hamulcem postojowym)



Świeci światłem stałym, czemu towarzyszy komunikat „**Usterka hamulca postojowego**”.



Hamowanie awaryjne nie odbywa się z optymalną siłą.

Jeśli funkcja automatycznego zwalniania nie działa, należy zwolnić hamulec ręcznie lub wykonać czynność (3).

### Hamowanie w razie ryzyka zderzenia



Świeci światłem stałym, czemu towarzyszy świecenie innej kontrolki serwisowej oraz wyświetlenie komunikatu i włączenie sygnału akustycznego.



System jest uszkodzony. Jak najszybciej wykonać czynność (3).

### Ostrzeżenie o niskim ciśnieniu generowane przez układ monitorujący ciśnienie w oponach



Świeci światłem stałym.

Zbyt niskie ciśnienie w co najmniej jednej oponie.

Jak najszybciej sprawdzić ciśnienie w ogumieniu.

Po skorygowaniu ciśnienia ponownie zainicjować układ.



Kontrolka niedopompowania w oponach miga, a następnie świeci światłem stałym wraz z kontrolką serwisową.



Usterka układu monitorowania ciśnienia w oponach.

Wykrywanie niedopompowania opon jest niedostępne.

Jak najszybciej sprawdzić ciśnienie w ogumieniu i wykonać czynność (3).

### Wspomaganie parkowania



Miga.

System wykrywa przeszkodę.



Świeci światłem stałym, z towarzyszącym komunikatem i sygnałem akustycznym.

System jest uszkodzony. Wykonać czynność (3).



Świeci światłem stałym, z towarzyszącym komunikatem „**Czujnik wspomaganie parkowania przestłonięty: Wyczyść czujnik, patrz Instrukcja obsługi**”.

Czujnik jest zasłonięty.

Jak najszybciej zatrzymać pojazd, zachowując wszelkie środki bezpieczeństwa, i wyłączyć zapłon.

Wyczyścić przednie i/lub tylne czujniki.

1

2

3

4

5

6

7

8

9

10

### Poduszki powietrzne



Świeci w sposób ciągły, czemu towarzyszy świecenie kontrolki serwisowej oraz wyświetlenie komunikatu.



Usterka jednej z poduszek powietrznych lub jednego z napinaczy pirotechnicznych pasów bezpieczeństwa. Wykonać czynność (3).

### Czołowa poduszka powietrzna pasażera (ON.)



Świeci światłem stałym.

Czołowa poduszka powietrzna pasażera jest wyłączona. Przełącznik jest ustawiony w położeniu „ON”.

**W tym przypadku nie wolno instalować fotelika dziecięcego tyłem do kierunku jazdy na przednim**

**siedzeniu, ponieważ grozi to poważnymi obrażeniami!**

### Czołowa poduszka powietrzna pasażera (wyłączona)



Świeci światłem stałym.

Czołowa poduszka powietrzna pasażera jest wyłączona. Przełącznik jest ustawiony w położeniu „OFF”.

Fotelik dziecięcy można zamontować tyłem do kierunku jazdy, o ile nie występuje usterka poduszek powietrznych (świeci się kontrolka poduszek powietrznych).

### Niski poziom naładowania akumulatora trakcyjnego (BEV)



Świeci światłem stałym, czemu towarzyszy sygnał akustyczny.

Niski poziom naładowania akumulatora trakcyjnego. Sprawdzić pozostały zasięg. Jak najszybciej rozpocząć ładowanie.

### Tryb żółwia z ograniczonym zasięgiem jazdy (BEV)



Świeci światłem stałym.

Krytyczny poziom naładowania akumulatora trakcyjnego.

Stopniowo maleje moc silnika.

Natychmiast rozpocząć ładowanie.

Jeżeli kontrolka nie zgaśnie, wykonać czynność (2).

### Sygnalizator ostrzegający pieszych (BEV)



Świeci światłem stałym.

Wykrycie usterki sygnału dźwiękowego. Wykonać czynność (3).

### Ostrzeganie o ryzyku kolizji/ Aktywny system wspomagający hamowanie



Miga.

Układ włącza się i przez chwilę wyhamowuje pojazd, aby zmniejszyć prędkość w razie zagrożenia zderzenia z pojazdem znajdującym się z przodu.

Więcej informacji można znaleźć w sekcji **Jazda**.



Świeci światłem stałym, z towarzyszącym komunikatem.

Układ został wyłączony za pośrednictwem ekranu dotykowego.



Świeci światłem stałym, z towarzyszącym komunikatem i sygnałem dźwiękowym.

System jest uszkodzony.  
Wykonać czynność (3).



Świeci światłem stałym, z towarzyszącym komunikatem „**Czujnik wspomagania jazdy przesłonięty: Wyczyścić czujnik, patrz Instrukcja obsługi**”.

Czujnik jest zasłonięty.

Jak najszybciej zatrzymać pojazd, zachowując wszelkie środki bezpieczeństwa, i wyłączyć zapłon.

Wyczyścić kamerę przednią.



Świeci światłem stałym.



System jest uszkodzony.

Jeżeli te kontrolki włączają się po wyłączeniu silnika, a następnie jego ponownym uruchomieniu, należy wykonać czynność (3).



Świeci światłem stałym.



Układ jest tymczasowo wyłączany, ponieważ wykryto kierowcę i/lub pasażera z przodu (w zależności od wersji), ale nie został zapięty odpowiedni pas bezpieczeństwa.

**Traffic Sign Recognition (Rozpoznanie znaków drogowych)**



Świeci światłem stałym, z towarzyszącym komunikatem i sygnałem akustycznym.

System jest uszkodzony.  
Wykonać czynność (3).



Świeci światłem stałym, z towarzyszącym komunikatem „**Czujnik wspomagania jazdy przesłonięty: Wyczyścić czujnik, patrz Instrukcja obsługi**”.

Czujnik jest zasłonięty.

Jak najszybciej zatrzymać pojazd, zachowując wszelkie środki bezpieczeństwa, i wyłączyć zapłon.  
Wyczyścić kamerę przednią.

**Wspomaganie utrzymania na pasie**



Miga.

Przewidywane przekroczenie linii przerywanej bez włączenia kierunkowskazu.

System jest aktywowany, następnie koryguje tor jazdy, jeśli wykryje ryzyko niezamierzonego przekroczenia linii lub wjazdu na pobocze (w zależności od wersji).

Więcej informacji można znaleźć w sekcji **Jazda**.



Świeci światłem stałym.

Układ został automatycznie wyłączony lub przełączony w stan czuwania.



Świeci światłem stałym, z towarzyszącym komunikatem „**Czujnik wspomagania jazdy przesłonięty: Wyczyścić czujnik, patrz Instrukcja obsługi**”.

1

2

3

4

5

6

7

8

9

10

Czujnik jest zasłonięty.

Jak najszybciej zatrzymać pojazd, zachowując wszelkie środki bezpieczeństwa, i wyłączyć zapłon. Wyczyścić kamerę przednią.



Świeci światłem stałym, z towarzyszącym komunikatem i sygnałem akustycznym.



System jest uszkodzony.  
Wykonać czynność (3)

### System wspomagania w przypadku utraty koncentracji kierowcy (DAA)



Świeci światłem stałym.

Układ jest wyłączony.



Świeci światłem stałym, z towarzyszącym komunikatem i sygnałem akustycznym.

System jest uszkodzony.  
Wykonać czynność (3).



Świeci światłem stałym, z towarzyszącym komunikatem „**Czujnik wspomagania jazdy przesłonięty:**

### Wyczyścić czujnik, patrz Instrukcja obsługi”.

Czujnik jest zasłonięty.

Jak najszybciej zatrzymać pojazd, zachowując wszelkie środki bezpieczeństwa, i wyłączyć zapłon.

Wyczyścić kamerę przednią.

### Tyłne światła przeciwmgłowe



Świeci światłem stałym.

Światła są włączone.

### Automatyczne przełączanie świateł



Świeci w sposób ciągły, czemu towarzyszy sygnał dźwiękowy oraz komunikat.

Wykryto usterkę funkcji lub kamery.  
Wykonać czynność (2).

### Zielone lampki ostrzegawcze/sygnalizacyjne

#### Samochód gotowy do jazdy (BEV)



Świeci w sposób ciągły. Gdy się zaświeca, słychać sygnał dźwiękowy.

Samochód jest gotowy do jazdy.

Kontrolka gaśnie po osiągnięciu prędkości około 5 km/h (3 mph) i zaświeca się ponownie, gdy samochód się zatrzymuje.

Ponadto kontrolka gaśnie po wyłączeniu silnika i opuszczeniu pojazdu.

### Zajęty fotel/zapięty pas bezpieczeństwa



Świeci światłem stałym.

Przy włączonym zapłonie, kierowca lub pasażer zapiął swój pas bezpieczeństwa.

### Kierunkowskazy



Miga i rozlega się sygnał dźwiękowy.

Kierunkowskazy są włączone.

### Światła do jazdy dziennej/światła pozycyjne



Świeci światłem stałym.

Jeśli światło otoczenia jest wystarczające, włączone są światła dzienne.

Jeżeli oświetlenie otoczenia nie jest wystarczające, włączone są światła pozycyjne.

### Światła mijania



Świeci światłem stałym.

Światła są włączone.

### Automatyczne przełączanie świateł



Świeci światłem stałym.



Funkcja została włączona na ekranie dotykowym.

Przełącznik świateł jest ustawiony w pozycji „**AUTO**”.

Więcej informacji można znaleźć w sekcji **Oświetlenie i widoczność**.



**Automatyczne utrzymywanie hamulców**

Świeci światłem stałym

Ciśnienie hydrauliczne jest wystarczające, aby utrzymać pojazd w bezruchu.

### One Pedal („Jeden pedał”)



Świeci światłem stałym  
Funkcja jest włączona

### Automatyczne utrzymywanie hamulców



Świeci światłem stałym  
Ciśnienie hydrauliczne jest wystarczające, aby utrzymać pojazd w bezruchu.

### Niebieskie lampki ostrzegawcze/sygnalizacyjne

#### Światła drogowe



Świeci światłem stałym.

### Lampki ostrzegawcze w kolorze czarnym/białym

#### Stopa na pedale hamulca



Świeci światłem stałym.  
Brak lub zbyt słaby nacisk na pedał hamulca.

Przed zwolnieniem hamulca postojowego przy pracującym silniku aby przestać dźwignię z położenia **P** w inne.

### Szare lampki ostrzegawcze/sygnalizacyjne

#### One Pedal („Jeden pedał”)



Świeci światłem stałym  
Funkcja jest obecnie zawieszona.

### Niezajęty fotel/niezapięty pas bezpieczeństwa



Świeci światłem stałym.

Przy włączonym zapłonie, jedno z przednich lub tylnych siedzeń pasażera nie jest zajęte.

### Powiadomienia dotyczące systemów wspomagania jazdy

Wyświetlane w postaci symboli kontrolki ostrzegawcze i sygnalizacyjne informują kierowcę o wystąpieniu nieprawidłowości w działaniu (kontrolki ostrzegawcze) lub o stanie działania danego systemu (kontrolki sygnalizacyjne działania lub wyłączenia). Niektóre lampki zaświecają się na dwa sposoby (światłem stałym lub migającym) i/lub w kilku kolorach.

1

2

3

4

5

6

7

8

9

10

## Powiązane ostrzeżenia

Zaświeceniu się kontrolki może towarzyszyć sygnał akustyczny i/lub komunikat wyświetlany na ekranie. Powiązanie typu ostrzeżenia ze stanem pracy pojazdu pozwala określić, czy sytuacja jest normalna, czy też wystąpiła usterka: więcej informacji można znaleźć w opisie każdej kontrolki.

## Po włączeniu zapłonu

Niektóre czerwone lub pomarańczowe lampki ostrzegawcze zaświecają się na kilka sekund po włączeniu zapłonu.

Kontrolki te powinny one zgasnąć po uruchomieniu silnika.

Więcej informacji na temat danego układu lub funkcji można znaleźć w odpowiednim rozdziale.

## Wskaźnik serwisowy

Informacje serwisowe wyrażone są w postaci odległości (kilometry lub mile) i/lub czasu (miesiące lub dni).

Alarm jest wyzwalany po osiągnięciu odległości lub limitu czasu, w zależności od tego, co nastąpi wcześniej.

Informacje serwisowe zostaną wyświetlone w zestawie wskaźników. W zależności od wersji pojazdu:

- W wierszu wyświetlania całkowitego przebiegu wyświetla się odległość pozostała do następnego przeglądu lub odległość przejechana od poprzedniego terminu przeglądu poprzedzona znakiem „-”.
- Komunikat alarmowy sygnalizuje odległość oraz okres do następnego przeglądu lub dostarcza informacji, kiedy należało go wykonać.

### UWAGA

Wyświetlana wartość jest obliczona na podstawie liczby przebytych kilometrów i czasu od ostatniego przeglądu.

Alarm może się również włączyć w przypadku zbliżającego się terminu przeglądu.

Zgodnie z planem przeglądów okresowych pojazdu usługa może przewidywać:

- wizytę co roku;
- kompletny serwis.

## Klucz serwisowy



Świeci przez pewien czas po włączeniu zapłonu.

Do następnego przeglądu pozostało od 1860 do 620 mil (3000 do 1000 km) lub od 60 do 21 dni.



Świeci w sposób ciągły po włączeniu zapłonu.

Do następnego przeglądu pozostało mniej niż 620 mil (1000 km) lub 21 dni. W najbliższym czasie należy wykonać przegląd pojazdu.

## Migający symbol klucza serwisowego



Świeci w sposób ciągły po włączeniu zapłonu. Został przekroczony termin przeglądu.

Jak najszybciej wykonać przegląd pojazdu.

## Zerowanie wskaźnika serwisowego

Po każdym przeglądzie należy wyzerować wskaźnik serwisowy.

W przypadku wykonania przeglądu we własnym zakresie:

- Wyłączyć zapłon.
- Nacisnąć i przytrzymać przycisk znajdujący się na końcu lewej dźwigni sterującej.
- Nie wciskając pedału hamulca, nacisnąć raz przycisk **START/STOP**. Zostanie wyświetlony tymczasowy ekran i rozpocznie się odliczanie.
- Gdy na ekranie pojawi się wartość **=0**, zostanie wyświetlony komunikat potwierdzenia; zwolnić przycisk dźwigni przełącznika świateł. Symbol klucza zniknie.

### UWAGA

Jeżeli po wykonaniu tej czynności trzeba odłączyć akumulator, należy zaryglować zamki i odczekać co najmniej 5 minut, aby zerowanie zostało zarejestrowane.

### Przypomnienie informacji o przeglądzie



Dostęp do informacji o przeglądzie można uzyskać za pomocą aplikacji **Ustawienia**

> **Samochód** na ekranie dotykowym.

- Następnie wybrać **Bezpieczeństwo > Diagnostyka**.

### Wskaźnik poboru prądu przez funkcję komfortu termicznego

Jest dostępny na stronach zestawu wskaźników.

Wskaźnik pokazuje zużycie energii elektrycznej akumulatora trakcyjnego przez urządzenia zapewniające komfort termiczny w kabinie.

Urządzenia te są układami ogrzewania i klimatyzacji.

To wyposażenie może być używane:

- kontrolka stanu **GOTOWOŚCI** jest zaświecona i nie jest podłączony kabel do ładowania pojazdu.
- Gdy jest podłączony kabel do ładowania pojazdu i włączono zapłon (tryb „Lounge”).

Po wybraniu trybu **ECO** spada wydajność niektórych elementów wyposażenia.

### UWAGA

Aby szybko ogrzać lub schłodzić wnętrze samochodu, można ustawić na jakiś czas maksymalną efektywność ogrzewania/chłodzenia.

Intensywne korzystanie z funkcji zapewniających komfort termiczny może spowodować znaczący spadek zasięgu.

Należy pamiętać o zmniejszeniu efektywności ogrzewania/chłodzenia po osiągnięciu żądanej temperatury oraz, w razie potrzeby, po uruchomieniu pojazdu.

Gdy ogrzewanie nie jest używane przez dłuższy czas, po jego włączeniu może być przez kilka minut wyczuwalny niezbyt intensywny przykry zapach.

### Komunikaty pokazywane na wyświetlaczu

Komunikaty są wyświetlane w zestawie wskaźników, niekiedy wraz z ostrzeżeniem akustycznym.

1

2

3

4

5

6

7

8

9

10



Nacisnąć w celu potwierdzenia komunikatu.

### Komunikaty pojazdu i komunikaty serwisowe

Komunikaty są wyświetlane w postaci tekstu. Postępować zgodnie z wyświetlanymi instrukcjami.

### Komunikaty w zestawie wskaźników

Na ekranie systemu informacyjno-rozrywkowego mogą być dodatkowo pokazywane ważne komunikaty. Niektóre komunikaty pojawiają się za ledwie na kilka sekund.

### Samochody z systemem nawigacji

Samochód rozpoznaje strefy niskiej emisji. Przy wjeździe do strefy niskiej emisji lub wyjeździe z niej emitowany jest sygnał dźwiękowy, a na mapie w systemie nawigacji pojawia się specjalna ikona.

## Ostrzeżenia akustyczne

Ostrzeżenie akustyczne dotyczące niezapięcia pasów bezpieczeństwa ma pierwszeństwo w stosunku do wszystkich innych ostrzeżeń.

Za każdym razem, gdy włączy się ostrzeżenie akustyczne, należy zwracać uwagę na wyświetlane komunikaty i lampki ostrzegawcze w zestawie wskaźników.

W przypadku wykrycia nieprawidłowości w module dźwiękowym w zestawie wskaźników pojawia się , któremu towarzyszy komunikat na wyświetlaczu. Nie włączy się ostrzeżenie akustyczne. Dotyczy to również systemów wspomagania kierowcy.

### Rozlegają się podczas uruchamiania silnika lub w trakcie jazdy w następujących sytuacjach

Dźwięk ostrzegawczy zostanie wyemitowany w następujących sytuacjach:

- pasy bezpieczeństwa nie są zapięte
- któreś z drzwi lub tylna kłapa nie zostały prawidłowo zamknięte
- przekroczono określoną prędkość jazdy przy zaciągniętym hamulcu postojowym

- układ automatycznej kontroli prędkości samoczynnie się wyłączył
- przekroczono ustawioną prędkość lub ograniczenie prędkości
- w zestawie wskaźników pojawia się komunikat ostrzegawczy
- kluczyk elektroniczny nie znajduje się w kabinie
- układ ułatwiający parkowanie wykrył przeszkodę
- nastąpiła niezamierzona zmiana pasa ruchu
- filtr spalin osiągnął maksymalny poziom napełnienia
- rozpoznano jazdę, podczas której kierowca nie trzyma rąk na kierownicy
- rozpoznano senność kierowcy
- pojazd macierzysty zbyt szybko zbliżył się do pojazdu znajdującego się bezpośrednio przed nim

### Po zaparkowaniu samochodu lub otwarciu drzwi kierowcy sygnalizują następujące sytuacje

Ostrzeżenie akustyczne rozlega się, gdy:

- włączone są światła zewnętrzne
- kluczyk jest w wyłączniku zapłonu

## Elementy sterowania klimatyzacją

### Elektroniczny układ sterowania klimatyzacji



Funkcja szybkiego uruchamiania



Wyświetlanie menu ustawień klimatyzacji.



prędkość dmuchawy

**AUTO**

tryb pracy automatycznej



ręcznie regulowana recyrkulacja powietrza



usuwanie zaparowania i oblodzenia



podgrzewana tylna szyba i lusterka zewnętrzne



podgrzewana szyba przednia



Zwiększanie/zmniejszanie temperatury



**A/C** Włączanie/wyłączanie klimatyzacji



Włączanie/wyłączanie i ustawienia automatycznej klimatyzacji  
1 = delikatny, 2 = normalny, 3 = szybki



Synchronizacja temperatury kierowcy/pasażera z przodu



Regulacja nawiewu powietrza

## Włączanie/wyłączanie klimatyzacji

Klimatyzacja może działać o każdej porze roku przy zamkniętych szybach:

- Obniża temperaturę w lecie.
- Zwiększa skuteczność osuszania szyb w zimie w temperaturze powyżej 3°C.
- Nacisnąć przycisk **4-A/C**, aby włączyć/wyłączyć klimatyzację.

W przypadku włączenia funkcji następuje zmiana koloru „A/C”.

### **i UWAGA**

Klimatyzacja nie działa, gdy przepływ powietrza jest wyłączony. Aby szybciej uzyskać zimne powietrze, należy włączyć na krótko zamknięty obieg powietrza. Następnie ponownie wybrać obieg otwarty. Wyłączenie klimatyzacji może powodować dyskomfort (wilgoć, parowanie szyb itp.).

## Wyłączenie klimatyzacji

- Nacisnąć przycisk **OFF (Wył)**.

1

2

3

4

5

6

7

8

9

10

Zaświeci się jego kontrolka, a wszystkie inne kontrolki układu klimatyzacji zgasną.

Spowoduje to wyłączenie wszystkich funkcji układu klimatyzacji.

Przestanie działać regulacja temperatury. Będzie jednak odczuwalny delikatny przepływ powietrza spowodowany poruszaniem się pojazdu.

### Sterowanie recyrkulacją

Dopływ powietrza z zewnątrz zapobiega zaparowywaniu szyby przedniej i szyb bocznych.

Recyrkulacja powietrza umożliwia odizolowanie wnętrza samochodu od zapachów i spalin, a także pozwala szybciej osiągnąć żądany poziom temperatury w pojeździe.



Nacisnąć ten przycisk, aby włączyć/wyłączyć funkcję (zaświeci się / zgaśnie lampka sygnalizacyjna).

### **i UWAGA**

Funkcja włącza się samoczynnie w przypadku użycia spryskiwacza przedniej szyby lub włączenia biegu wstecznego.

### Automatyczny układ sterowania klimatyzacją

W tym trybie pracy automatycznej układ reguluje w sposób optymalny temperaturę, natężenie nawiewu oraz rozprowadzanie powietrza w kabinie odpowiednio do wybranego poziomu komfortu.

- Nacisnąć przycisk **AUTO**, aby włączyć/wyłączyć tryb automatyczny układu klimatyzacji.

Podczas pracy układu klimatyzacji w trybie automatycznym świeci kontrolka w przycisku.

Poziom intensywności automatycznej klimatyzacji można modulować poprzez wybranie jednego z niższych ustawień:

- **AUTOMATYCZNY LEKKI**: zapewnia delikatny nawiew oraz ciche działanie, ograniczając natężenie nadmuchu powietrza.
- **AUTOMATYCZNY NORMALNY**: zapewnia najlepszy kompromis między komfortową temperaturą a cichym działaniem (ustawienie domyślne).

- **AUTOMATYCZNY SILNY**: zapewnia dynamiczne i efektywne rozprowadzanie powietrza.

Aby zmienić tryb **AUTOMATYCZNY**, należy dotykać **AUTO** po kolei na wyświetlaczu informacyjnym.

Najlepszymi ustawieniami zapewniającymi komfort pasażerom na tylnych siedzeniach są **AUTO NORMALNY** i **AUTO SZYBKI**.



### **PRZESTROGA**

Przy niskich temperaturach otoczenia i zimnym silniku natężenie nawiewu powietrza narasta stopniowo, aż do uzyskania ustawienia komfortowego, aby ograniczyć nawiew zimnego powietrza do kabiny.

Jeżeli po wejściu do samochodu okaże się, że temperatura w kabinie jest znacznie wyższa lub znacznie niższa od ustawionej wartości „komfortowej”, nie trzeba zmieniać wyświetlanej wartości, aby szybciej uzyskać żadaną temperaturę. Układ automatycznie i możliwie najszybciej wyrówna różnicę temperatur.

## Sterowanie funkcją maksymalnej odmgławiania przedniej szyby

Ten tryb umożliwia szybkie osuszenie albo odmrożenie przedniej szyby oraz szyb bocznych.



Nacisnąć ten przycisk, aby włączyć/wyłączyć tryb (zaświeci się / zgaśnie kontrolka).

Tryb ten automatycznie steruje klimatyzacją, przepływem powietrza, doprowadzaniem powietrza i w optymalny sposób rozprowadza je na przednią szybę i szyby boczne.

Przepływ powietrza można zmieniać ręcznie, bez konieczności wyłączenia tego trybu.

### **i UWAGA**

W wersji z układem Stop & Start, tryb STOP jest niedostępny, dopóki włączone jest osuszanie.

### **! OSTRZEŻENIE**

W warunkach zimowych przed ruszeniem konieczne jest usunięcie

śniegu lub lodu z szyby przedniej, dookoła kamery.

W przeciwnym razie powiązane z kamerą urządzenia mogą działać nieprawidłowo.

## Podgrzewana szyba przednia

W zimnych warunkach pogodowych funkcja ta ogrzewa całą szybę przednią, uzupełniając automatyczny program zapewniania widoczności w celu szybszego usuwania elementów zakłócających widoczność (np. rosy, zaparowania, lodu lub śniegu), które znajdują się po którejkolwiek stronie szyby przedniej.

Można jej używać przed wyruszeniem w drogę i podczas jazdy.

## Włączanie/wyłączanie



- Nacisnąć ten przycisk podczas pracy silnika, aby włączyć/wyłączyć funkcję (co potwierdzi kontrolka).

Czas działania zależy od temperatury zewnętrznej.

Funkcja wyłącza się automatycznie, aby zapobiec nadmiernemu zużyciu energii.

## Sterowanie usuwaniem zaparowania/odszeraniem tylnej szyby

Osuszanie/odmrażanie działa wyłącznie podczas pracy silnika. W zależności od wersji osuszane/odmrażane są również zewnętrzne lusterka wsteczne.



Nacisnąć ten przycisk, aby włączyć/wyłączyć funkcję (lampa kontrolna zaświeci się/zgaśnie w celu potwierdzenia).

Funkcję można włączyć niezależnie od temperatury zewnętrznej. Czas działania zależy od temperatury zewnętrznej. Dlatego osuszanie/odmrażanie wyłącza się automatycznie, aby zapobiec nadmiernemu zużyciu prądu elektrycznego.

## Regulacja temperatury po stronie kierowcy

Kierowca oraz pasażer na przednim siedzeniu mogą indywidualnie regulować temperaturę według własnego życzenia.

1

2

3

4

5

6

7

8

9

10

Wyświetlana wartość odpowiada określonemu poziomowi komfortu, a nie określonej temperaturze.

- Nacisnąć jeden z przycisków + lub - lub przeciągnąć w pionie, aby zwiększyć lub zmniejszyć wartość.

Możliwe jest przekroczenie wartości minimalnej i maksymalnej poprzez wybranie opcji, odpowiednio Low lub High.

Zaleca się unikać różnicy ustawień przekraczającej 3°C między lewą a prawą stroną.

### Regulacja temperatury po stronie pasażera

Ta funkcja pozwala zaprogramować samoczynne zdalne włączenie ogrzewania kabiny w celu zwiększenia w niej temperatury do określonego poziomu (ok.

21°C), którego nie można zmienić.

Użytkownik może zaprogramować włączenie ogrzewania w dowolnie wybranych dniach i godzinach.

Funkcja jest dostępna, gdy pojazd jest podłączony lub niepodłączony.

### Programowanie



W aplikacji ekranu dotykowego **Klimatyzacja** wybrać zakładkę **Przyprogramowanie temperatury**.

1. Nacisnąć +, aby dodać program.
2. Określić godzinę wsiadania do pojazdu i wybrać dni. Nacisnąć OK.
3. Nacisnąć ON, aby aktywować program.

Sekwencja przygotowania komfortu cieplnego zaczyna się około 45 minut przed zaprogramowaną godziną, gdy pojazd jest podłączony (20 minut, gdy nie jest podłączony), i jest utrzymywana przez 10 minut.

#### **i UWAGA**

Można wprowadzić wiele programów.

Każdy zostanie zapisany w pamięci układu.

Aby zoptymalizować zasięg, zaleca się włączanie programu, gdy pojazd jest podłączony.



Klimatyzację wstępną można zaprogramować za pomocą wyświetlacza informacyjnego lub aplikacji **MyOpel**

Więcej informacji na temat **funkcji dodatkowych obsługiwanych zdalnie** zamieszczono w odpowiednim rozdziale.

#### **i UWAGA**

Odgłosy wentylatora podczas przygotowywania komfortu cieplnego są zjawiskiem całkowicie normalnym. Zewnętrzne lusterka boczne są złożone, gdy włączona jest funkcja przygotowywania komfortu cieplnego i zapłon.

#### **i UWAGA**

#### **Samochody wyposażone w system alarmowy**

W zależności od wersji działanie zabezpieczenia pojemnościowego wnętrza i zabezpieczenia zapobiegającego podniesieniu można ograniczyć.

## Warunki działania

Funkcja włącza się tylko wtedy, gdy **jest wyłączony zapłon i są zablokowane zamki**.

Gdy pojazd nie jest podłączony, funkcja włącza się tylko, gdy akumulator jest naładowany powyżej 20% (pojazd hybrydowy typu plug-in) lub 30% (pojazdy elektryczne).

Gdy pojazd nie jest podłączony oraz zaprogramowana jest aktywacja cykliczna (np. od poniedziałku do piątku), program jest kasowany, jeśli dwa razy z rzędu włączyło się zaprogramowane przygotowanie komfortu cieplnego, ale pojazd nie był używany.

## Ręczne ustawienia automatycznej klimatyzacji

Istnieje możliwość ręcznej regulacji jednej lub kilku funkcji, podczas gdy układ będzie automatycznie sterować pozostałymi funkcjami:

- nawiewem powietrza.
- rozprowadzaniem powietrza.

Lampka sygnalizacyjna **AUTO** zgaśnie po zmianie ustawienia.

- Nacisnąć ponownie **AUTO**, aby z powrotem włączyć automatyczną klimatyzację.

## Regulacja natężenia nawiewu

- Nacisnąć jeden z przycisków  lub przeciągnąć w poziomie, aby zwiększyć lub zmniejszyć natężenie przepływu powietrza. Możliwe jest również bezpośrednie naciśnięcie jednej z wartości.

### PRZESTROGA

Wyłączenie klimatyzacji. Po ustawieniu minimalnego przepływu powietrza funkcja wentylacji zostaje wyłączona. „OFF” wyświetla się obok wiatraczka.

## Regulacja rozprowadzania powietrza



- Przy użyciu strzałek na wyświetlaczu ustawić żądany sposób rozprowadzania powietrza w kabinie.

- ↗ Nawiew na szybę przednią i szyby boczne
- > Nawiewy środkowe i boczne
- ↘ Nawiew na nogi

Wyświetlany jest symbol wskazujący kierunek przepływu wdmuchiwanego powietrza.

Istnieje możliwość uaktywnienia wszystkich trzech trybów jednocześnie, aby uzyskać równomierny przepływ powietrza w kabinie.

## Tylne nawiewy

Tylne nawiewy w konsoli środkowej służą wyłącznie do chłodzenia. Zamknąć je przy niskich temperaturach zewnętrznych, aby nie dopuścić do przedostania się zimnego powietrza do tylnej części pojazdu.

## Funkcja szybkiego uruchamiania



Wykorzystując czujnik temperatury wewnętrznej, funkcja ta automatycznie włącza: W przypadku wykrycia niskiej temperatury (poniżej 4°C):

- Ogrzewanie (**High**) / Podgrzewane fotele / Podgrzewaną kierownicę.

1

2

3

4

5

6

7

8

9

10

- Rozprowadzanie powietrza w kierunku wnek na nogi i maksymalny przepływ powietrza.

W przypadku wykrycia średniej wartości temperatury (w zakresie od 4°C do 35°C):

- Klimatyzację (**AUTO SZYBK**).
- Automatyczne rozprowadzanie powietrza i maksymalny przepływ powietrza.
- Ustawienie temperatury na 21°C.

W przypadku wykrycia wysokiej temperatury (powyżej 35°C):

- Klimatyzację (**Low**) / Wentylowane fotele.
- Rozprowadzanie powietrza w kierunku bocznych i środkowych nawiewów i maksymalny przepływ powietrza.
- Aby włączyć/wyłączyć funkcję, nacisnąć przycisk **10-MIN/MAX°**.

### Funkcja Clean Cabin

Obejmuje funkcje AQS (Air Quality System, układ zapewniania odpowiedniej jakości powietrza) i Clean Air (czyste powietrze).

- Aby włączyć/wyłączyć funkcję, należy nacisnąć **przycisk**.

### Funkcja AQS

Wykorzystując zewnętrzny czujnik zanieczyszczeń, funkcja ta automatycznie uruchamia zamknięty obieg powietrza w kabinie w przypadku wykrycia określonego poziomu zanieczyszczeń w powietrzu na zewnątrz pojazdu.

Gdy jakość powietrza ponownie staje się akceptowalna, zamknięty obieg powietrza w kabinie zostaje automatycznie wyłączony.

Funkcja nie wykrywa nieprzyjemnych zapachów.

### Synchronizacja temperatury

Ustawienie temperatury po stronie kierowcy jest stosowane również po stronie pasażera.

- Aby włączyć/wyłączyć funkcję, należy nacisnąć **sync**.

Funkcja ta jest automatycznie wyłączana w przypadku, gdy pasażer użyje swoich przycisków do regulacji temperatury.









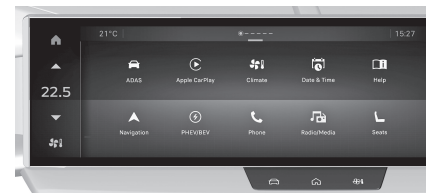

## Wyświetlacze



W zestawie wskaźników mogą być wskazywane:

- czas
- system informacyjno-rozrywkowy, patrz opis w sekcji dotyczącej systemu informacyjno-rozrywkowego ⇨ 105
- instrukcje układu ułatwiającego parkowanie ⇨ 198
- nawigacja, patrz opis w sekcji dotyczącej systemu informacyjno-rozrywkowego ⇨ 122
- komunikaty dotyczące pojazdu i komunikaty systemowe ⇨ 93.
- ustawienia dotyczące dostosowania pojazdu ⇨ 80 .

## Ekran systemu informacyjno-rozrywkowego



-  Wyświetlanie menu ustawień klimatyzacji.
-  Wyświetlany jest ekran główny
-  Wyświetlanie menu dla systemów wspomagania kierowcy.
-  Jest na nim wyświetlane menu nawigacji.
-  Umożliwia wyświetlenie aplikacji Apple CarPlay na ekranie systemu informacyjno-rozrywkowego.
-  Wyświetla bieżący przepływ energii w układzie napędu elektrycznego.
-  Jest na nim wyświetlane menu telefonu.  
Jest na nim wyświetlany ekran projekcji telefonu, gdy aktywna jest funkcja projekcji telefonu.
-  Wyświetlane są ustawienia daty i godziny systemu audio.
-  Jest na nim wyświetlane menu audio.
-  Wyświetlane jest menu pomocy.

-  Wyświetlane jest menu ustawień siedzeń.
-  Układ uruchamia się po włączeniu zapłonu.
  - Krótkie naciśnięcie, zapłon wyl.: wł./wyl. systemu.
  - Krótkie naciśnięcie, zapłon wł.: wyciszenie/przywracanie dźwięku.
  - Długie naciśnięcie, zapłon wł.: uruchomienie stanu czuwania (wyłączenie dźwięku i wyświetlenie zegara).
  - Obracanie kołnierza: regulacja głośności

## Wyświetlacz Head-Up

Ten rozszerzony system wyświetlania na przedniej szybie wyświetla informacje na przedniej szybie w polu widzenia kierowcy, dzięki czemu nie musi on odrywać wzroku od drogi.

### OSTRZEŻENIE

W zagłębieniu nie wolno umieszczać żadnych przedmiotów – ryzyko uszkodzenia systemu!

### UWAGA

W celu zapewnienia optymalnej eksploatacji należy rozważyć wyregulowanie fotela kierowcy i wysokości rozszerzonego systemu wyświetlania na przedniej szybie.

Aby wyregulować położenie HUD, należy obrócić pokrętkę regulacji lustra do pozycji przedniej i przechylić pokrętkę, aby ustawić HUD w żądanej pozycji.

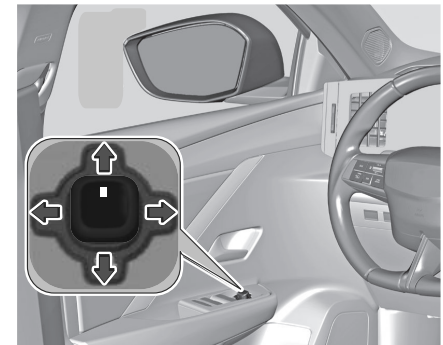

Jasność jest regulowana poprzez ustawienia jasności na stronie ustawień ekranu systemu informacyjno-rozrywkowego. Zawartość HUD można ustawić poprzez ustawienia dostosowywania

1

2

3

4

5

6

7

8

9

10

strony na wyświetlaczu systemu informacyjno-rozrywkowego.

Dostosowywanie samochodu ⇨ 80

### **i UWAGA**

W pewnych trudnych warunkach pogodowych (np. deszcz i/lub śnieg silne światło słoneczne) oraz po założeniu polaryzacyjnych okularów przeciwsłonecznych rozszerzony system wyświetlania na przedniej szybie może być nieczytelny lub jego działanie może zostać chwilowo zakłócone.

### **i UWAGA**

Rozszerzony wyświetlacz Head-Up jest powiązany ze specjalną, zatwierdzoną przez producenta szybą przednią.

W przypadku wymiany szyby przedniej poza siecią ASO należy postępować zgodnie z zaleceniami producenta.

## Tryb Pure

Tryb Pure to specjalny tryb zaprojektowany w celu wyświetlania tylko najważ-

niejszych informacji, aby kierowca mógł skupić się na jeździe podczas niesprzyjających warunków ruchu drogowego. Można go przełączać ręcznie, automatycznie lub po otrzymaniu przez kierowcę komunikatu, gdy spełnione będą określone warunki dotyczące czasu i prędkości.

Tryb ten jest oznaczony ikoną  znajdującą się w dolnej części zestawu wskaźników i w górnej części ekranu centralnego (obok wskaźników strony). Skróty strony głównej trybu Pure można dostosować, gdy strona główna na ekranie centralnym zawiera siatkę sześciu skrótów.

### Ustawienia

Ustawienia można zmieniać w menu dostosowywania ustawień pojazdu. Wybranie „Trybu Pure” zapewnia dostęp do następujących elementów:

- Warunki niezbędne w celu wykonania przełączenia:
  - Prędkość: włącza/wyłącza warunek prędkości dla trybu Pure.
  - Przedziału czasu: włącza/wyłącza warunki związane z czasem dla trybu Pure.

- Automatycznie: system przełącza się na tryb Pure po konfigurowalnym opóźnieniu na skutek wykrycia warunków słabego oświetlenia.
- Tryb niestandardowy: system przełącza się na tryb Pure, gdy czas w pojeździe mieści się w niestandardowych ramach czasowych ustawionych przez użytkownika.

- Potwierdzenie:

- Przełączaj automatycznie: po wybraniu tej opcji system automatycznie przełączy się na tryb Pure, gdy zostaną spełnione warunki, bez konieczności dodatkowego potwierdzenia przez kierowcę.
- Pytaj przed przełączeniem: po włączeniu tej opcji, jeśli system wykryje, że spełnione są warunki niezbędne dla trybu Pure, pojawi się komunikat z pytaniem, czy kierowca chce przełączyć tryb.

### Aktywacja

Tryb ten można uaktywnić poprzez:

- Otwarcie strony głównej znajdującej się najbardziej po lewej stronie (tryb Pure) poprzez przesunięcie w prawo

na ekranie systemu informacyjno-rozrywkowego lub naciśnięcie lewej dźwigni na ponad 2 sekundy

- Ustawienie systemu tak, aby nastąpiło automatyczne przełączanie lub kierowca musiał zaakceptować wyskakujące okienko wyświetlane w zestawie wskaźników lub w HUD (zależnie od wyposażenia, jeśli uaktywniono tego typu opcję) Wyskakujące okienko będzie się pojawiać, gdy:
  - Prędkość pojazdu przekroczy ustawioną wartość progową
  - Uplynie ustawiony czas w ciemności lub czas będzie się mieścił w ustawionym przedziale czasowym



Gdy pojawi się wyskakujące okienko,

należy nacisnąć na prawym elemencie sterowania na kierownicy, aby przełączyć opcje „Tak” i „Nie”. Potwierdzić wybór, naciskając . Aby zamknąć wyskakujące okienko, należy nacisnąć przycisk na lewej dźwigni, nacisnąć „Nie” lub odczekać kilka sekund.

### Dezaktywacja

Trybu nie można wyłączyć automatycznie. Z trybu tego można wyjść poprzez:

- Przesunięcie w lewo na ekranie systemu informacyjno-rozrywkowego lub
- Krótkie naciśnięcie lewej dźwigni lub
- Przycisk strony głównej .

### Usterka

Jeśli dane dotyczące prędkości lub pory dnia nie są dostępne, automatyczne przełączanie na tryb Pure będzie niemożliwe.

Można jednak w dalszym ciągu ręcznie uruchomić ten tryb.

### Tryb gotowości

W trybie gotowości HUD i zestaw wskaźników będą wyświetlać wskazania w trybie Pure.

Jednak przełączanie do trybu Pure i z trybu Pure poprzez przesuwanie na ekranie informacyjno-rozrywkowym nie jest możliwe.

Przełączanie z trybu Pure do trybu normalnego nie spowoduje zmiany trybu ekranu systemu informacyjno-rozrywkowego.

### Klonowanie ekranu

W trybie Pure kierowca może w dalszym ciągu korzystać z funkcji klonowania. Gdy jest on aktywny, aplikacje trybu Pure na ekranie systemu informacyjno-rozrywkowego są zastępowane przez aplikacje trybu klonowania.

### Skróty

Skróty strony głównej trybu Pure można dostosować, gdy strona główna na ekranie centralnym zawiera siatkę sześciu skrótów.

Ustawienia własne  113

Długie naciśnięcie ikon nie spowoduje dostosowania/zastąpienia skrótów. System wyświetli wyskakujące okienko z samouczkiem i kodem QR do zeskanowania.

1

2

3

4

5

6

7

8

9

10

## **Dostosowywanie samochodu**

Ustawienia pojazdu można dostosować do własnych upodobań, konfigurując opcje na ekranie systemu informacyjno-rozrywkowego.

Niektóre funkcje są wyświetlane lub aktywne wyłącznie podczas pracy silnika.

# SYSTEM INFORMACYJNO-ROZRYWKOWY

## Wstęp na temat systemu informacyjno-rozrywkowego

### ⚠ OSTRZEŻENIE

System informacyjno-rozrywkowy musi być używany tak, aby samochód mógł być bezpiecznie prowadzony przez cały czas. W razie wątpliwości zatrzymać samochód i obsługiwać system informacyjno-rozrywkowy na postoju.

### Odbiór programów radiowych

W następujących sytuacjach możliwe są trzaski, szumy, zakłócenia, a nawet całkowity zanik odbioru:

- zmieniająca się odległość od nadajnika
- nakładanie się sygnałów wskutek odbić
- gdy na drodze fal radiowych znajdują się różnego rodzaju przeszkody

## Menu

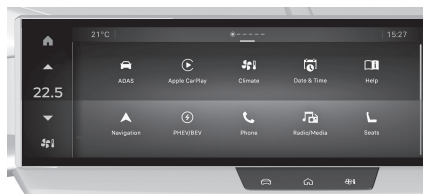

⏻ Układ uruchamia się po włączeniu zapłonu.

- Krótkie naciśnięcie, zapłon wył.: wł./wył. systemu.
- Krótkie naciśnięcie, zapłon wł.: wyciszenie/przywracanie dźwięku.
- Długie naciśnięcie, zapłon wł.: uruchomienie stanu czuwania (wyłączenie dźwięku i wyświetlenie zegara).
- Obracanie kołnierza: regulacja głośności

## Elementy panelu aplikacji (w zależności od wersji):



Strona główna



Menu zaawansowanych systemów wspomagania kierowcy (ADAS)



System nawigacyjny



Apple CarPlay® i Android Auto®



Energy



Ogrzewanie, wentylacja i klimatyzacja



Telefon



Data i godzina



Radio i multimedia



Pomoc



Siedzenia



Skrót do sterowania ogrzewaniem, wentylacją i klimatyzacją



Skrót do strony głównej



Skrót do systemów ADAS



Ogrzewanie, wentylacja i klimatyzacja

### Informacje

Dostępne są następujące elementy:

- Elementy obsługowe sprzętu audio i telefonu wraz z wyświetlaniem powiązanych informacji.
- Połączone usługi wraz z wyświetlaniem powiązanych informacji.

- Elementy obsługowe systemu nawigacji wraz z wyświetlaniem powiązanych informacji (w zależności od wyposażenia).
- Rozpoznawanie głosu (w zależności od wyposażenia).
- Godzina i temperatura zewnętrzna.
- Elementy obsługowe układu ogrzewania/klimatyzacji i przypomnienia ustawień.
- Ustawienia funkcji wspomagania jazdy, komfortu i bezpieczeństwa, rozszerzonego systemu wyświetlania na przedniej szybie (w zależności od wyposażenia i wersji), systemu audio i cyfrowego zestawu wskaźników.
- Ustawienia funkcji specyficznych dla pojazdów hybrydowych typu plug-in.
- Ustawienia funkcji specyficznych dla pojazdów z napędem elektrycznym.
- Wyświetlanie wizualnych funkcji wspomagających manewrowanie.
- Filmy instruktażowe według kodu QR (np. zarządzanie ekranem, funkcje wspomaganie jazdy, rozpoznawanie głosu).

### Górny pasek

Niektóre informacje są stale wyświetlane na górnym pasku ekranu dotykowego:

- Temperatura zewnętrzna z czujników samochodu (z niebieskim symbolem w razie ryzyka gołolodzi).
- Przypomnienie o ustawieniu temperatury klimatyzacji po stronie kierowcy i pasażera.
- Poziom naładowania podłączonego smartfona.
- Status połączenia z systemem (Bluetooth®, Wi-Fi, sieć komórkowa).
- Godzina.
- Szybki dostęp do funkcji Mirror Screen® (powiązanie z podłączonym smartfonem).

Przesunąć palcem w dół z górnej krawędzi ekranu dotykowego, aby wejść do centrum powiadomień i wyświetlić listę szybkich ustawień: Gość, Ustawienia prywatności, Jasność, Moje urządzenia, Tryb nocny itd.

### Zasada działania



- Użyć tego przycisku (HOME), aby wyświetlić

ostatnią używaną stronę; nacisnąć przycisk drugi raz, aby wyświetlić pierwszą stronę główną, a następnie naciskać przyciski wirtualne wyświetlane na ekranie dotykowym.



Przewijać strony, przesuwając palec po ekranie w prawo lub w lewo.

Zasada poruszania się po systemie W zależności od stron wyświetlanych na ekranie, przewijać tekst lub menu (po lewej stronie ekranu), przesuwając palcem po ekranie – jak w przypadku smartfona.

### Przyciski dotykowe



Wyświetlanie/ukrywanie menu kontekstowego.



Powrót do poprzedniej strony.

- Aby zmienić status funkcji, należy nacisnąć opis dla odpowiedniego wiersza (zmiana potwierdzona przesunięciem suwaka w prawo/lewo: funkcja włączona/wyłączona).



Dostęp do informacji uzupełniających dotyczących funkcji.



Dostęp do ustawień funkcji.



Dodawanie/usuwanie skrótów.

### Przyciski fizyczne

Pod ekranem systemu informacyjno-rozrywkowego znajdują się fizyczne przyciski, które umożliwiają kierowcy dostęp do różnych funkcji bez konieczności przechodzenia do nich na ekranie.



Krótkie naciśnięcie: Otwiera stronę główną  
Długie naciśnięcie: Otwiera aplikację Screen Mirroring.



Krótkie naciśnięcie: Otwiera stronę systemów ADAS  
Długie naciśnięcie: Dezaktywuje wszystkie systemy ADAS ustawione przez kierowcę jako ulubione.



Krótkie naciśnięcie: Otwiera stronę sterowania układem ogrzewania, wentylacji i klimatyzacji.

### Konfiguracja profili



Nacisnąć aplikację „**Ustawienia**”.

Z listy wybrać zakładkę „**Profil**”.

Na ekranie wyświetli się wbudowany w system profil „Gość”, który umożliwia tworzenie i personalizowanie kilku nowych profili z powiązaniem urządzeniem przenośnym lub bez niego.



Profil „**Gość**” ma domyślny

widok z możliwością dodawania do niego i/lub powrotu do początkowej konfiguracji. Profil ten jest wbudowany w system, przez co nie można go usunąć.



Każdy utworzony profil można powiązać z wybranym urządzeniem przenośnym połączonym za pośrednictwem Bluetooth®; należy najpierw

włączyć funkcję Bluetooth® w urządzeniu przenośnym.

Ostatnio używany profil będzie podświetlany przy każdym uruchomieniu.



Wybrać „**Utwórz profil**”, a następnie postępować zgodnie procedurą.

Utworzenie nowego profilu pozwala na personalizację następujących elementów:

- Język, jednostki, ustawienia prywatności.
- Konfiguracja ekranu, wygląd, i-Toggles (w zależności od wyposażenia).
- ustawienia audio, ulubione stacje radiowe;
- Światła, oświetlenie wnętrza (patrz punkt „Ułatwienia obsługi i komfort”).
- historia nawigacji, ulubione punkty użyteczności publicznej (POI), ustawienia nawigacji;
- niektóre funkcje wspomaganie jazdy oraz lista ulubionych.



Aby usunąć profil, należy go wybrać z listy profili, a następnie nacisnąć przycisk kosza.

## Ustawienia prywatności

Zarządzanie „Ustawieniami prywatności” jest powiązane z każdym profilem.

Ta funkcja jest używana z: profilem „Gość” skonfigurowanym domyślnie w „Trybie Prywatnym” lub profilem, który ma zostać utworzony w systemie, z lub bez połączenia z urządzeniem mobilnym.

Dla każdego profilu (nawet „Gość”) zostanie przywrócona ostatnia zapisana wartość trybu prywatności.

### „Udostępnianie danych i lokalizacji”



Ten tryb umożliwia nadawanie przez samochód wszystkich danych osobowych wymaganych dla poszczególnych prawidłowych, dostępnych usług towarzyszących.

### **i UWAGA**

Dane osobowe wymagane do korzystania z usług towarzyszących są wysyłane do ich dostawców.

## „Udostępnianie danych”



Ten tryb umożliwia nadawanie przez samochód wszystkich danych osobowych wymaganych dla poszczególnych prawidłowych, dostępnych usług towarzyszących, za wyjątkiem danych umożliwiających lokalizację samochodu (np. współrzędnych GPS).

### **i UWAGA**

Niektóre usługi towarzyszące mogą nie działać bez dostępu do danych umożliwiających lokalizację samochodu.

### **i UWAGA**

Ten tryb nie zostanie zastosowany dla funkcji połączenia awaryjnego lub dla określonych usług, na które użytkownik wyraził zgodę zgodnie z warunkami umów komercyjnych (np. alarm powiązany).

**„Tryb prywatny”**

Ten tryb nie pozwala na przesyłanie danych osobowych na zewnątrz pojazdu.

**i UWAGA**

Usługi towarzyszące będą wykonywać tylko lokalne przetwarzanie wewnątrz pojazdu z ograniczonymi funkcjami.

**i UWAGA**

Ten tryb nie zostanie zastosowany dla funkcji połączenia awaryjnego lub dla określonych usług, na które użytkownik wyraził zgodę zgodnie z warunkami umów komercyjnych (np. alarm powiązany).

**i UWAGA****Cele zawodowe**

Jeśli samochód jest używany do celów zawodowych lub przy obojętnym warunków określonych umów (np. samochód służbowy, rządowy), niektóre tryby prywatnie nie będą dostępne dla użytkownika

ka na ekranie, w zależności od potrzeb usług w zakresie udostępniania danych.

Aby zmienić tryb, przesunąć palcem w dół z górnej części ekranu w celu wyświetlenia wszystkich szybkich ustawień.



Nacisnąć ten przycisk i wybrać tryb. Tryb zostanie podświetlony.

Lub



Nacisnąć aplikację „**Ustawienia**”.

Z listy wybrać zakładkę „**Komunikacja**”.



Wybrać „**Ustawienia prywatności**”.



Wybrać tryb.

**Aktualizacja systemu**

Zdalne zarządzanie urządzeniami i zdalne aktualizowania oprogramowania oraz oprogramowania układowego.

**i UWAGA**

Stanowiące integralną część usługi pozwalającej na realizowanie umowy/umów na usługi towarzyszące, wymagane funkcje zarządzania urządzeniami oraz aktualizowania oprogramowania, w tym oprogramowania układowego, związanych ze wspomnianą usługą towarzyszącą, będą realizowane zdalnie, w szczególności za pośrednictwem technologii bezprzewodowej.

W tym celu za pośrednictwem sieci radiowej między pojazdem i serwerem zarządzania urządzeniami producenta ustanawiane jest bezpieczne połączenie po każdym włączeniu zapłonu lub gdy jest dostępna sieć telefonii komórkowej. W zależności od wyposażenia pojazdu w celu umożliwienia łączenia z siecią radiową konfigurację połączenia należy ustawić na „Pojazd połączony”.

Niezależnie od ważnej subskrypcji usługi towarzyszącej, funkcje zdalnego zarządzania urządzeniami związane z bezpieczeństwem urządzeń oraz funkcje aktualizowania oprogramowania, w tym op-

1

2

3

4

5

6

7

8

9

10

rogramowania układowego, będą realizowane zgodnie z potrzebami w celu zapewnienia zgodności z przepisami, które obowiązują producenta (np. przepisy obowiązujące w zakresie odpowiedzialności za produkt, przepisy dotyczące połączeń elektronicznych), lub gdy jest to niezbędne w celu ochrony odpowiednich interesów użytkowników i pasażerów samochodu.

Na nawiązywanie bezpiecznego połączenia przez sieć radiową oraz odpowiednie aktualizacje zdalne nie wpływają ustawienia prywatności, a funkcje te powinny być realizowane po zainicjowaniu przez użytkownika na podstawie powiązanego powiadomienia.

System może informować o otrzymaniu aktualizacji, jeśli jest podłączony do zewnętrznej sieci Wi-Fi lub sieci telefonii komórkowej.

Duże aktualizacje są pobierane wyłącznie przez sieć Wi-Fi.

Powiadomienie o dostępności aktualizacji jest wyświetlane na ekranie po zakończeniu podróży, umożliwiając jej natychmiastową instalację lub przełożenie.

Czas instalacji jest różny i może trwać od kilku do 30 minut. Powiadomienie będzie zawierało szacunkowy czas trwania i opis aktualizacji. Informacje o aktualizacji są dostępne w aplikacji „Ustawienia”.



Nacisnąć aplikację „**Ustawienia**”.

Z listy wybrać zakładkę „**Aktualizacje**”.



Ten przycisk umożliwia zmianę zezwolenia na automatyczne pobieranie aktualizacji za pośrednictwem zewnętrznej sieci Wi-Fi.

### OSTRZEŻENIE

Ze względów bezpieczeństwa i z powodu konieczności utrzymania stałej uwagi kierowcy, instalację należy przeprowadzić przy włączonym zapłonie, gdy silnik nie pracuje.

Instalacji nie można przeprowadzić w następujących przypadkach:

- pracujący silnik;
- połączenie awaryjne w toku;

- niewystarczający poziom naładowania akumulatora;
- podczas ładowania pojazdu elektrycznego.

W przypadku niepowodzenia lub wygaśnięcia aktualizacji należy się skontaktować z ASO marki albo z warsztatem specjalistycznym.

### OSTRZEŻENIE

Producent nie pobiera opłat za korzystanie z usługi.

Jednak korzystanie z sieci Wi-Fi i/lub sieci telefonii komórkowej za pośrednictwem smartfona może wiązać się z dodatkowymi opłatami w razie przekroczenia określonych w umowie limitów danych. Wszelkie koszty powiązane będą naliczane przez operatora usług telefonii komórkowej.

## Profile

Można utworzyć kilka profili użytkowników.

Dzięki możliwości tworzenia profili system audio-nawigacyjny można dostosować do preferencji kilku kierowców. Z określonym profilem

zostaną połączone różne ustawienia, a także zapisane stacje radiowe i cele podróży. Dzięki temu nie trzeba zmieniać ustawień za każdym razem, gdy pojazd prowadzi inna osoba. Aby wyświetlić ustawienia profilu, należy otworzyć aplikację Ustawienia  i dotknąć menu profilu.

### Tworzenie profilu



Aby stworzyć nowy profil, należy dotknąć .

Dla każdego profilu można zmienić następujące ustawienia:

- nazwę profilu
- awatar
- powiązane urządzenia

Po utworzeniu nowego profilu jego ustawienia można zmienić w dowolnym momencie, dotykając przycisku .

### Usuwanie profilu

Aby usunąć profil, należy dotknąć przycisku  obok odpowiedniego profilu i wybrać opcję . Profilu gościa nie można usunąć.

Profil gościa jest profilem domyślnym. Jest on aktywny, gdy nie jest utworzony ani aktywny żaden inny profil.

### Aktualizacja systemu

Gdy aktualizacja jest dostępna i gotowa do zainstalowania, po zatrzymaniu pojazdu na końcu podróży zostanie wyświetlony komunikat.

Ewentualnie można otworzyć aplikację Ustawienia  i dotknąć menu aktualizacji, aby sprawdzić, czy aktualizacja jest dostępna. Na ekranie zostaną wyświetlone oczekujące aktualizacje, jeśli są dostępne.

Możliwe jest włączenie automatycznego pobierania aktualizacji poprzez dotknięcie pola wyboru. Po włączeniu tej funkcji aktualizacje będą pobierane automatycznie, gdy pojazd zostanie podłączony do zewnętrznej sieci Wi-Fi. Instalacja aktualizacji będzie kontynuowana, nawet jeśli pojazd zostanie pozostawiony bez nadzoru i zamknięty. Po ponownym uruchomieniu pojazdu na ekranie zostanie wyświetlony komunikat informujący o tym, czy instalacja aktualizacji została pomyślnie zakończona.

Jeśli instalacja nie powiedzie się, na ekranie zostanie wyświetlony odpowiedni komunikat. Skontaktować się z centrum pomocy.

## Ustawienia własne

### Widżety



Nacisnąć i przytrzymać ekran z poziomu jednej ze stron głównych systemu.

Lub



Nacisnąć aplikację „**Ustawienia**”.

Na liście wybrać zakładkę „**Dostosowanie**”.

Nacisnąć pole „**Wyświetlacze**”.

Zostanie wyświetlona strona podzielona na 2 części.

Aby opuścić tę stronę, w dowolnej chwili nacisnąć przycisk HOME.



Nacisnąć ołówek w obszarze „**Dostosuj ekran dotykowy**”.

Wyświetlane jest przedstawienie organizacji poszczególnych widżetów strony głównej (**HOME**).

1

2

3

4

5

6

7

8

9

10

**i UWAGA**

Widżet to zmniejszone okno aplikacji lub usługi.

**Dodawanie widżetów**

Aby dodać widżet, należy nacisnąć „**Widżet**” po lewej stronie ekranu.

Lub



Nacisnąć jeden z tych przycisków na ekranie. Wybrać żądany widżet.



Nacisnąć przycisk strzałki wstecz, aby powrócić do poprzedniej strony.

**Organizowanie widżetów na stronie głównej (HOME)**

Aby przenieść widżet, należy go nacisnąć i przytrzymać, a następnie przeciągnąć dożądanego położenia.

**Dodawanie strony**

Aby dodać stronę, należy nacisnąć „**Strona**” po lewej stronie ekranu.



Nacisnąć przycisk strzałki wstecz, aby powrócić do poprzedniej strony.

**Usuwanie widżetów**

Aby przenieść widżet do kosza, należy go nacisnąć i przytrzymać, a następnie przeciągnąć do kosza.

**Dostosowywanie zestawu wskaźników**

Nacisnąć ołówek w obszarze „**Dostosuj informacje dla kierowcy**”.

Zmiana organizacji poszczególnych widżetów jest wyświetlana w zestawie wskaźników w czasie rzeczywistym.

**i UWAGA**

Widżet to zmniejszone okno aplikacji lub usługi.

**Dodawanie widżetów**

Aby dodać widżet, należy nacisnąć „**Widżet**” po lewej stronie ekranu.

Lub



Nacisnąć jeden z tych przycisków na ekranie. Wybrać żądany widżet.



Nacisnąć przycisk strzałki wstecz, aby powrócić do poprzedniej strony.

**Usuwanie widżetów**

Aby przenieść widżet do kosza, należy go nacisnąć i przytrzymać, a następnie przeciągnąć do kosza.

**Skróty**

Strona skrótów zapewnia szybki dostęp do ulubionych aplikacji lub funkcji.



Aby uzyskać dostęp do skrótów z dowolnej aplikacji, należy przesunąć palcem od lewej lub prawej krawędzi ekranu w stronę środka.

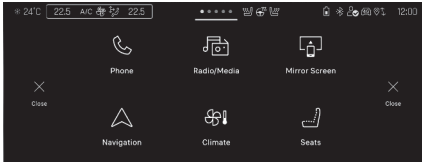

Skrót może być powiązany z ulubionym kontaktem, ulubioną stacją radiową, ustawieniami klimatyzacji i wieloma innymi; wystarczy stuknąć w skrót, aby otworzyć aplikację.

Można także tworzyć skróty powiązane z konkretną funkcją, na przykład nawigacją do ulubionego miejsca. Aby wrócić do swoich skrótów, należy przesunąć palcem od lewej lub prawej krawędzi ekranu w stronę środka.

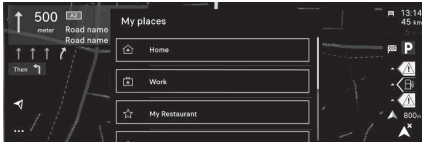

Teraz nacisnąć i przytrzymać skrót, który ma zostać zastąpiony. Dostępne elementy skrótów zostaną podświetlone lub wyświetlone na liście.

Wybrać żądany element, stukając w niego — nowy skrót zostanie utworzony.

Skróty będą wyświetlane na stronie głównej w trybie Pure ⇨ 113.

## Tryb Pure

W zależności od wersji, na lewej stronie stron konfigurowalnych znajduje się specjalna strona o stałym układzie, opracowana z myślą o zmniejszeniu rozproszenia uwagi kierowcy w określonych warunkach jazdy. Aby edytować skróty, należy się zapoznać z wcześniejszą sekcją.

Tryb Pure ⇨ 102

## Obsługa ekranu

Powierzchnia wyświetlacza systemu audio-nawigacyjnego jest czuła na dotyk, co pozwala na bezpośredni wybór wyświetlonych opcji menu.

### ⚠ PRZESTROGA

Nie używać ostro zakończonych ani twardych przedmiotów, takich jak długopisy, ołówki itp. do obsługi ekranu dotykowego.

Do sterowania systemem audio-nawigacyjnym można używać następujących gestów wykonywanych palcami.

## Dotknąć

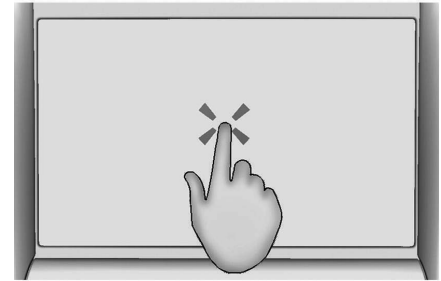

Dotknięcie jest wykorzystywane do otwierania menu lub wyboru opcji.

## Dotknąć i przytrzymać

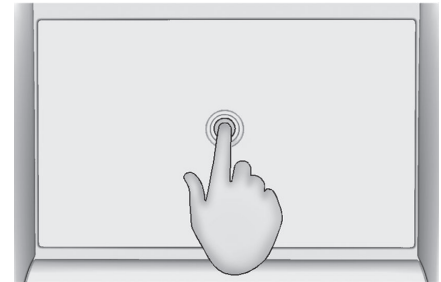

Dotknięcie i przytrzymanie może być użyte do zapisywania w pamięci stacji radiowych.

1

2

3

4

5

6

7

8

9

10

## Przeciągnięcie

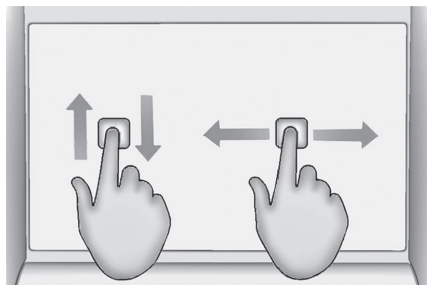

Przeciągnięcie jest używane do przewijania menu lub przesuwania mapy.

## Powrót do poprzedniego ekranu w podmenu

Aby wrócić do poprzedniego ekranu, należy dotknąć ← w górnej części ekranu.

## Wyświetlanie i ukrywanie menu

W aplikacji można wyświetlać i ukrywać menu, dotykając ☰.

## Bezpieczeństwo cybernetyczne

### Ustawienia prywatności

Dla każdego profilu można skonfigurować ustawienia prywatności. Można

skonfigurować następujące ustawienia prywatności:

- udostępnianie danych i lokalizacji
- udostępnianie danych
- tryb prywatny

Aby bez ograniczeń korzystać ze wszystkich dostępnych usług telematycznych, konieczne jest udostępnianie danych i lokalizacji.

Po włączeniu trybu prywatnego, usługi telematyczne obejmują tylko lokalne przetwarzanie wewnątrz pojazdu z ograniczonymi funkcjami.

Ustawienia prywatności można wprowadzać za pomocą menu łączności w aplikacji Ustawienia ⚙️. Ustawienia prywatności można również skonfigurować za pośrednictwem paska stanu, dotykając ⚙️.

### Usługi online

Aby wyświetlić menu dla usług telematycznych, należy otworzyć aplikację Ustawienia ⚙️ i dotknąć odpowiedniej pozycji menu.

## Radio

### Wybór multimedialnych

#### Zmiana źródła



Nacisnąć aplikację „Media”.



Nacisnąć ten przycisk, aby zmienić źródło (radio, streaming audio poprzez gniazdo USB, Bluetooth® lub Mirror Screen®).

#### Wybór stacji radiowej



Nacisnąć aplikację „Media”.

Z listy wybrać zakładkę „Odtwarzacz”.



Naciśnij jeden z przycisków, aby automatycznie wyszukać stacje radiowe.

Lub



Przesuń suwak, aby ręcznie wyszukać stacje w kierunku wyższych/niższych częstotliwości.

Lub



Nacisnąć ten przycisk.



Wprowadzić wartości częstotliwości za pomocą klawiatury wirtualnej.



Nacisnąć ten przycisk, aby zatwierdzić.

Lista stacji jest dostępna po naciśnięciu przycisku „**Stacje**”.



Nacisnąć „**Wyciszono**”, aby włączyć/wyłączyć dźwięk.

### OSTRZEŻENIE

Na odbiór sygnału radiowego może mieć wpływ używanie urządzeń elektrycznych nie zatwierdzonych przez markę, takich jak ładowarka z gniazdem USB podłączona do gniazda 12 V.

Warunki otoczenia (wzniesienia, budynki, tunele, podziemne parkingi itp.) mogą uniemożliwić odbiór, również w trybie RDS. Jest to normalne zjawisko w propagacji

fal radiowych i nie jest oznaką wadliwego działania systemu.

### Zapisywanie stacji radiowej

Wybrać stację.



Nacisnąć aplikację „**Media**”.

Z listy wybrać zakładkę „**Odtwarzacz**”.



Nacisnąć przycisk „**Ulubione stacje**”.



Zapisywanie odbywa się za pomocą krótkiego lub długiego naciśnięcia jednego z tych przycisków, albo długiego naciśnięcia istniejącej ulubionej stacji radiowej, która zostanie zastąpiona.



Nacisnąć ten przycisk, aby powrócić do poprzedniej strony.

### Automatyczne wyszukiwanie stacji radiowych

Za pomocą aplikacji „**Media**”.



Nacisnąć aplikację „**Media**”.

Z listy wybrać zakładkę „**Stacje**”.

Wyszukiwanie odbywa się w sposób automatyczny.



Nacisnąć i przytrzymać ten przycisk, korzystając w tym celu z przełączników przy kierownicy.



Wyszukiwanie odbywa się w sposób automatyczny.

### Włączanie śledzenia stacji radiowych

System automatycznie zmienia częstotliwość, aby uzyskać lepszy odbiór.



Nacisnąć aplikację „**Media**”.

Z listy wybrać zakładkę „**Ustawienia**”.



Włączyć „**Śledzenie stacji radiowych**”.

Podświetlenie suwaka oznacza, że funkcja jest włączona.

1

2

3

4

5

6

7

8

9

10

## Zmiana pasma



Nacisnąć aplikację „Media”.

Z listy wybrać zakładkę „Usławienia”.



Nacisnąć ten przycisk, aby zmienić pasmo (FM – AM – DAB) w zależności od kraju sprzedaży.

## Włączanie powiadomień dotyczących ruchu drogowego

Funkcja ta priorytetyzuje odsłuchiwanie **komunikatów alarmowych związanych** z powiadomieniami dotyczącymi ruchu drogowego. Aby funkcja była aktywna, konieczny jest dobry odbiór stacji radiowej, która nadaje tego typu komunikaty.

Podczas nadawania informacji o ruchu drogowym nadawanie bieżącej stacji radiowej jest automatycznie przerywane, aby możliwe było usłyszenie komunikatu. Nadawanie stacji radiowej zostaje wznowione zaraz po zakończeniu nadawania komunikatu.



Nacisnąć aplikację „Media”.

Z listy wybrać zakładkę „Odtwarzacz”.



Włączyć „Informacje o ruchu drogowym (TA)”.

Podświetlenie suwaka oznacza, że funkcja jest włączona.

## Streaming audio

Funkcja przesyłania strumieniowego pozwala na odsłuchiwanie strumienia dźwięku pochodzącego ze smartfona/smartfonów podłączonego/podłączonych poprzez Bluetooth®, USB (typu iPod®) lub Mirror Screen®. Najpierw ustawić głośność urządzenia przenośnego (na wysoki poziom). Następnie wyregulować głośność systemu.

Jeśli odtwarzanie się nie rozpocznie, może być konieczne uruchomienie odtwarzania dźwięku ze smartfona. Sterować można za pośrednictwem podłączonego urządzenia lub za pomocą przycisków dotykowych systemu.

## ! UWAGA

Po podłączeniu w trybie streamingu smartfon jest traktowany jako źródło sygnału audio.

## Odtwarzanie utworu



Nacisnąć aplikację „Media”.



Jeśli podłączonych jest kilka urządzeń, należy nacisnąć ten przycisk, aby wybrać jedno z nich.

Po podłączeniu urządzenia możliwe jest przeglądanie plików poprzez naciśnięcie przycisku „Lista utworów” lub „Biblioteka”.



Krótkie naciśnięcie: przejście do poprzedniego/następnego utworu.



Długie naciśnięcie: szybkie przewijanie utworu do przodu / do tyłu.



Powtarzanie bieżącego utworu lub listy wybranych utworów.



Odtwarzanie losowo wybranego utworu.



Wyłączenie / ponowne włączenie dźwięku.

### Konfiguracja ustawień audio i radia

Dostęp do ustawień audio można uzyskać na 2 różne sposoby.

Za pomocą aplikacji **Media**



Nacisnąć aplikację „**Media**”.  
Z listy wybrać zakładkę „**Ustawienia**”.

Lub za pomocą aplikacji **Ustawienia**



Nacisnąć aplikację „**Ustawienia**”.  
Z listy wybrać zakładkę „**System audio i radio**”.

Istnieje możliwość konfiguracji następujących elementów:

- Ustawienia dźwięku.

- Ustawienia radioodtwarzacza.
- Ustawienia głośności.

### Informacje i zalecenia

System obsługuje urządzenia pamięci masowej USB lub urządzenia Apple® za pośrednictwem gniazd USB.

Przewód należy zakupić osobno. Podłączonym urządzeniem steruje się przy użyciu elementów obsługowych systemu audio.

System odtwarza wyłącznie pliki audio z rozszerzeniami .wma, .aac, .flac, .ogg, .mp3 – z szybkością od 32 kb/s do 320 kb/s. Obsługuje również tryb VBR (zmiennej przepływności).

System nie odczytuje żadnych innych typów plików (.mp4 itd.). Pliki .wma muszą mieć standard WMA 9.

Obsługiwane częstotliwości próbkowania to 32, 44 i 48 kHz.

Aby uniknąć problemów podczas odtwarzania lub wyświetlania, zaleca się nadawanie plikom nazw zawierających mniej niż 20 znaków i nieużywanie znaków specjalnych (np. " ? . ; ù). Należy używać wyłącznie pamięci USB w formacie FAT32 (File Allocation Table).

### UWAGA

Zaleca się stosowanie przewodów USB dostarczonych w zestawie z urządzeniem przenośnym.

## System multimedialny

### Informacje ogólne

### UWAGA

Opisane funkcje i ustawienia różnią się w zależności od wersji i konfiguracji pojazdu oraz w zależności od kraju sprzedaży.

### OSTRZEŻENIE

System został zabezpieczony w taki sposób, aby działał wyłącznie w danym samochodzie. Ze względów bezpieczeństwa oraz w związku z koniecznością zachowania uwagi przez kierowcę następujące czynności należy wykonywać

1

2

3

4

5

6

7

8

9

10

po zatrzymaniu pojazdu i przy włączonym zapłonie:

- parowanie smartfona z systemem przez Bluetooth®;
- obsługa smartfona;
- podłączanie do trybu Mirror Screen (Apple®CarPlay® lub Android Auto);
- zmiana ustawień i konfiguracji systemu.

Niektóre funkcje mogą nie być dostępne podczas jazdy.

### Pasek stanu

Pasek stanu jest najwyższym paskiem na ekranie. Może pokazywać:

- czas
- temperatura zewnętrzna
- stan połączenia Wi-Fi
- włączanie komunikacji Bluetooth
- odbiór sygnału sieci telefonii komórkowej
- włączone funkcje, np. podgrzewanie kierownicy

## Elementy sterowania na kierownicy

### Polecenia głosowe:



Krótkie naciśnięcie: polecenia głosowe systemu.

Długie naciśnięcie, funkcja poleceń głosowych smartfona połączonego poprzez Bluetooth® lub Mirror Screen® (Apple®CarPlay®/Android Auto) za pośrednictwem systemu.



Zwiększenie głośności.



Zmniejszenie głośności.

Wyciszenie dźwięku: długie naciśnięcie przycisku zmniejszania głośności. Przywrócenie dźwięku: naciśnięcie jednego z przycisków natężenia dźwięku.



**Połączenie przychodzące** (krótkie naciśnięcie): odebranie połączenia.

**Połączenie w toku** (krótkie naciśnięcie): zakończenie połączenia.

**Połączenie przychodzące** (długie naciśnięcie): odrzucenie połączenia.

**Brak połączenia** (krótkie naciśnięcie): dostęp do rejestru połączeń telefonu połączonego poprzez Bluetooth®.

**Połączenie Mirror Screen®** (krótkie naciśnięcie): dostęp do widoku z aplikacji telefonu obsługującego technologię Mirror Screen®.



**Radio:** automatyczne wyszukiwanie poprzedniej/następnej stacji (na liście stacji radiowych posortowanych według nazwy lub częstotliwości).

**Media:** poprzedni/następny utwór, poruszanie się po listach.

**Telefon:** przeglądanie rejestru połączeń telefonu.

**Krótkie naciśnięcie:** potwierdzenie wyboru. Brak wyboru: wyświetlenie list.

### Aplikacje



Na stronie głównej naciśnięcie ten przycisk, aby przejść do tablicy aplikacji.

**i UWAGA**

Na dowolnej stronie nacisnąć trzema (lub więcej) palcami ekran dotykowy, aby wyświetlić tablicę aplikacji.

**Pomoc**

Dostęp do instrukcji obsługi i samouczków wideo.

**Multimedia**

Wybór źródła dźwięku lub stacji radiowej.

**Mirror Screen®**

Smartfon połączony za pomocą Mirror Screen®: dostęp do wyświetlanego widoku Apple®CarPlay® lub Android Auto.

Smartfon niepołączony: dostęp do menu umożliwiającego połączenie smartfona.

**Nawigacja**

Wprowadzanie ustawień nawigacji oraz wybór miejsca docelowego. Korzystanie w czasie rzeczywistym z dostępnych usług (w zależności od wyposażenia).

**Polecenia głosowe**

Korzystanie z funkcji rozpoznawania głosu systemu lub smartfona za pośrednictwem systemu

**Telefon**

Telefon niepołączony: dostęp do menu umożliwiającego połączenie telefonu.

Telefon połączony: dostęp do rejestru połączeń, kontaktów i ustawień telefonu.

Dwa połączone telefony: dostęp do zawartości telefonu priorytetowego z możliwością zmiany priorytetu telefonu.

**Ustawienia**

Główne ustawienia systemu audio, ekranu dotykowego i cyfrowego zestawu wskaźników.

**Aplikacje po stronie pasażera**

W zależności od wersji w systemie informacyjno-rozrywkowym znajduje się sekcja przeznaczona do użytku przez przedniego pasażera.

Przewidziano w niej stację dokującą do sterowania klimatyzacją i miejsce na widżet. Widżety można przewijać, przesuwając palcem po ekranie w górę lub w dół.

**Polecenia głosowe****Pierwsze kroki**

Usługa rozpoznawania głosu umożliwia wybór spośród wielu języków (np. francuski, niemiecki, angielski (UK), angielski (US), arabski, brazylijski, kanadyjski, chiński, duński, hiszpański, hebrajski, włoski, japoński, koreański, meksykański, holenderski, norweski, polski, portugalski, rosyjski, szwedzki, czeski, turecki) dostępnych za pośrednictwem sieci komórkowej i zgodnych z językiem wybranym i skonfigurowanym wcześniej w systemie.

**Informacje o obsłudze systemu**

Gdy funkcja poleceń głosowych jest włączona, należy wypowiedzieć

1

2

3

4

5

6

7

8

9

10

polecenie po usłyszeniu sygnału dźwiękowego.

W przypadku poleceń kilkietapowych następuje interakcja z systemem w celu ukończenia pierwotnego żądania. Niektóre polecenia są zatwierdzane samoczynnie po upływie 7 sekund. Jeśli system nie przyjmie polecenia użytkownika, poinformuje go o tym za pomocą komunikatu głosowego i wskazania na ekranie.



Nacisnąć aplikację „**Ustawienia**”.

Z listy wybrać zakładkę „**Asysta głosowa**”.



Włączyć/wyłączyć:

- „**Nasłuchuj (Hey Opel)**”: aby wywołać rozpoznawanie mowy za pomocą komendy „**Hey Opel**”.
- „**Vocal Barge-In**”: aby umożliwić użytkownikowi mówienie równocześnie komunikatami dialogowymi i bycie rozpoznany.
- „**Zużycie danych**”: aby upoważnić naszego dostawcę do ponownego wykorzystania danych użytkownika w

celu umożliwienia globalnej poprawy możliwości w zakresie rozpoznawania głosu i asysty głosowej.

### **UWAGA**

#### **Asysta głosowa / Zużycie danych**

Nie dotyczy to lokalizacji pojazdu i nagrań głosowych; tylko transkrypcje tekstowe rozmów z asystentem głosowym są przechowywane po ich pseudonimizacji.

#### **Dostęp do funkcji rozpoznawania głosu**



Poleczeń głosowych można używać na każdej stronie ekranu pod warunkiem, że nie występują inne źródła dźwięku (połączenie z obciążeniem odbierającego, alarmowe lub z assistance, połączenie telefoniczne, uruchomiona inna

funkcja rozpoznawania głosu w smartfonie).

Uruchamianie funkcji rozpoznawania głosu:

- Powiedzieć „**Hey Opel**”.

Lub

- Nacisnąć przycisk na kierownicy

Lub

- nacisnąć przycisk na ekranie dotykowym.

### **OSTRZEŻENIE**

Aby mieć pewność, że polecenia zostaną rozpoznane przez system, należy przestrzegać następujących zaleceń:

- **Mówić naturalnym językiem, zwykłym tonem, nie wyróżniając słów i nie podnosząc głosu.**
- Po uzyskaniu dostępu do funkcji rozpoznawania głosu za pomocą przycisku na kierownicy lub przycisku na ekranie dotykowym, przed wypowiedzeniem komendy zawsze poczekać na sygnał dźwiękowy. W przypadku uzys-

kiwania dostępu do funkcji rozpoznawania głosu przy użyciu „Hey Opel”, sygnał dźwiękowy nie będzie emitowany.

- W celu zapewnienia optymalnego działania zaleca się zamknięcie okien i otwieranego dachu (w zależności od wyposażenia), aby uniknąć zakłóceń zewnętrznych, i wyłączenie wentylacji.
- Przed wypowiedzeniem poleceń głosowych należy poprosić pozostałych pasażerów, aby przestali mówić.

### OSTRZEŻENIE

Aby mieć pewność, że polecenia zostaną rozpoznane przez system, należy przestrzegać następujących zaleceń:

- **Mówić naturalnym językiem, zwykłym tonem, nie wyróżniając słów i nie podnosząc głosu.**
- Po uzyskaniu dostępu do funkcji rozpoznawania głosu za pomocą przycisku na kierownicy lub przycisku na ekranie dotykowym, przed wypowiedzeniem komendy zawsze poczekać na sygnał

dźwiękowy. W przypadku uzyskania dostępu do funkcji rozpoznawania głosu przy użyciu „OK Peugeot”, sygnał dźwiękowy nie będzie emitowany.

- W celu zapewnienia optymalnego działania zaleca się zamknięcie okien i otwieranego dachu (w zależności od wyposażenia), aby uniknąć zakłóceń zewnętrznych, i wyłączenie wentylacji.
- Przed wypowiedzeniem poleceń głosowych należy poprosić pozostałych pasażerów, aby przestali mówić.



Przykłady poleceń głosowych dla układu klimatyzacji:

„Zwiększ prędkość wentylatora”

„Włącz klimatyzację”

„Jest mi za gorąco”



Przykłady poleceń głosowych dla radia i multimediiów:

„Chcę posłuchać Michaela Jacksona”

„Przełącz na radio”

„Ustaw radio na 88,5”



Przykłady poleceń głosowych dla systemu nawigacji:

„Nawiguj do domu”

„Poprowadź mnie do domu Gabrieli”

„Wyszukaj parking publiczny w pobliżu”

### UWAGA

W zależności od kraju należy podawać instrukcje dotyczące miejsca docelowego (adres) w ustawionym w systemie języku.



Przykłady poleceń głosowych dla telefonu:

„Zadzwoń na komórkę Mateusza”

„połącz z 0113 345 9869”

„Zadzwoń do Janusza”

**i UWAGA**

Jeśli przez Bluetooth® nie jest podłączony żaden telefon, pojawia się wyskakujące okienko:

**„Podłącz telefon przez Bluetooth®”**: sesja głosowa zostanie zakończona.

**Chat GPT**

Chat GPT jest częścią usług online i jeśli użytkownik je zasubskrybuje, usługa ta umożliwi szerszy zakres funkcji.

**Nawigacja****Ekran główny systemu nawigacji****(W zależności od wyposażenia)**

Nacisnąć , aby wyświetlić ekran główny nawigacji.



Wyszukiwanie adresu lub nazwy.



Wyświetlanie menu głównego.



Wybór trybu wyświetlania: 3D lub 2D.



Naciskać kilkakrotnie, aby wybrać tryb działania dźwięku.



Przybliżanie lub oddalanie. Można to również robić, umieszczając dwa palce na ekranie i przesuując je od siebie lub do siebie.

**Menu główne**

Wybrać opcję **„Jedź do domu”**, korzystając z adresu zapisanego wcześniej w obszarze **„Dodaj adres domowy”**.



Wybrać opcję **„Jedź do pracy”**, korzystając z adresu zapisanego wcześniej w obszarze **„Moje miejsca”**.



Wybrać opcję **„Ostatnie miejsca”**, aby wyświetlić wyszukiwane ostatnio miejsca.



Wybrać opcję **„Bieżąca trasa”**, aby otworzyć kolejne menu i wykonać działania na bieżącej trasie.



Wybrać opcję **„Moje miejsca”**, aby uzyskać szybki dostęp do zapisanych miejsc, jak również do ulubionych miejsc.



Wybrać opcję **„Moje trasy”**, aby wyświetlić ulubione trasy.



Wybrać opcję **„Parking”**, aby wyświetlić różne opcje parkowania w regionie.



Wybrać opcję **„Stacja paliw”**, aby wyświetlić różne stacje paliw na bieżącej trasie lub w pobliżu bieżącej lokalizacji.



Wybrać opcję **„Usługa TomTom”**, aby uzyskać dostęp do statusu sieci.



Wybrać opcję **„Ustawienia”**, aby wprowadzić typ pojazdu i spersonalizować wyświetlacz, polecenia głosowe, opcje mapy, planowanie podróży, dźwięki i alarmy oraz informacje systemowe.

?

Nacisnąć ten przycisk, aby wyświetlić szczegółowe informacje o wersjach oprogramowania oraz informacje prawne. Szczegółowe informacje na temat używanych bibliotek oprogramowania typu Open Source i ich adresów URL licencji.

### **i UWAGA**

Stałe połączenie z bezpiecznym punktem dostępu Wi-Fi automatycznie i w sposób globalny aktualizuje zainstalowane mapy. Mapy można również aktualizować przez sieć telefonii komórkowej, w zależności od wersji, kraju sprzedaży, poziomu wyposażenia samochodu, a także subskrypcji usług towarzyszących i opcji. Należy jednak mieć na uwadze, że korzystanie z sieci Wi-Fi i/lub sieci komórkowej smartfona może wiązać się z dodatkowymi opłatami w przypadku przekroczenia planu taryfowego.

Opłaty te (o ile wystąpią) zostaną przeniesione na rachunek operatora telefonicznego.

## Wyznaczanie trasy pojazdu elektrycznego

### **i UWAGA**

Wyznaczanie trasy pojazdu elektrycznego jest to część usług online uzależniona od abonamentu posiadanego przez użytkownika.

Wbudowana funkcja EV Routing, będąca częścią systemu nawigacji, pozwala na planowanie najbardziej efektywnych tras, biorąc pod uwagę przystanki na ładowanie i wymagany czas ładowania, szczegóły dotyczące każdej stacji ładowania, a także zasięg pojazdu i informacje o ruchu drogowym. EV Routing dostosowuje się również do zmieniających się warunków, np. objazdów, natężenia ruchu drogowego i zapewnia najbardziej efektywną jazdę. Aby zaplanować podróż z wykorzystaniem funkcji EV Routing:

- Powiedzieć „OK Opel”.
- Podać adres miejsca docelowego.

Lub

- Wpisać adres miejsca docelowego.

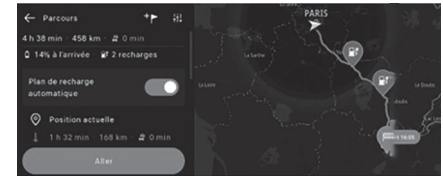

## Ustawienia nawigacji

Otworzyć stronę **Ustawienia nawigacji**.

Na **stronie Mapa i wyświetlanie** można włączyć/wyłączyć **Wizualizację zasięgu**, aby obserwować pozostały zasięg na mapie.

Na stronie **Planowanie i podróżowanie** można ustawić pożądaną poziom naładowania w momencie dotarcia do punktu ładowania i pożądaną poziom naładowania w momencie dotarcia do miejsca docelowego.

Na stronie **Ustawienia pojazdu**, w zależności od znajdującego się w samochodzie kabla, można wybrać gniazdo stacji ładowania.

1

2

3

4

5

6

7

8

9

10

### e-Routes by Free2Move Charge

e-Routes by Free2Move Charge to doskonała aplikacja na smartfony przewidziana do planowania podróży. Opracowano ją z myślą o udzielaniu wskazówek kierowcy i optymalizowaniu podróży, wykorzystując dane pojazdu w czasie rzeczywistym, poprzez sugerowanie najlepszych tras na podstawie statusu stacji ładowania po drodze. Aplikacja e-Routes jest kompatybilna z funkcjami Android Auto i Apple®CarPlay® i można z niej korzystać za pośrednictwem ekranu dotykowego pojazdu.

## Komunikacja

### Podłączanie urządzenia przewodowego za pośrednictwem gniazda USB

Złącze USB urządzenia przenośnego pozwala na jego ładowanie. Udostępnia ono systemowi autoryzowane treści multimedialne (typu iPod®).



Tylko jedno gniazdo USB umożliwia połączenie Mirror Screen (Apple®CarPlay® lub Android Auto) dla kompatybilnych podłączonych urządzeń

przenośnych i niektórych aplikacji urządzenia na ekranie dotykowym.

Więcej informacji na temat gniazda USB kompatybilnego z funkcją Mirror Screen® można znaleźć w sekcji „Łatwość obsługi i komfort – Wyposażenie”.

Po podłączeniu za pomocą kabla USB urządzenie przenośne przejdzie w tryb ładowania.

#### UWAGA

Aby zapewnić optymalne działanie, zaleca się stosowanie oryginalnych, najlepiej krótkich kabli USB urządzenia.

#### OSTRZEŻENIE

Nie używać rozgałęziacza USB, ponieważ grozi to uszkodzeniem systemu.

### Połączenie Wi-Fi

System ma tryb połączenia zewnętrznego Wi-Fi na potrzeby przeprowadzania aktualizacji.



Nacisnąć aplikację „**Ustawienia**”.

Z listy wybrać zakładkę „**Komunikacja**”.



Wybrać „**Wi-Fi**”.



Włączyć/wyłączyć „**Wi-Fi**”.

System rozpoczyna wyszukiwanie pobliskich sieci Wi-Fi. Może to zająć kilka sekund.

Wybrać sieć Wi-Fi, z którą ma zostać nawiązane połączenie, i wprowadzić jej hasło.

#### OSTRZEŻENIE

W celu ochrony systemu możliwe jest połączenie wyłącznie z sieciami o odpowiednim poziomie zabezpieczeń. Wymagany jest poziom szyfrowania WPA2, równoważny z poziomem krajowym.

#### UWAGA

Każda sieć, która jest już połączona z systemem, automatycznie łączy

się ponownie po wykryciu jej przez system i po uprzednim włączeniu funkcji Wi-Fi.

### **i UWAGA**

Połączenie Wi-Fi systemu z urządzeniem już połączonym za pomocą połączenia bezprzewodowego Mirror Screen® nie jest możliwe.

W takim przypadku należy nawiązać połączenie Mirror Screen® przy użyciu portu USB.

### **Zarządzanie urządzeniami**

W przypadku każdego urządzenia już podłączonego do systemu za pomocą połączenia bezprzewodowego (połączenie Bluetooth® lub bezprzewodowe Mirror Screen®) możliwe jest określenie preferowanego trybu połączenia (w zależności od funkcji, które urządzenie może obsługiwać). Możliwe jest określenie, czy urządzenie ma się łączyć za pośrednictwem połączenia bezprzewodowego Bluetooth® lub bezprzewodowego Mirror Screen® za każdym razem po uruchomieniu systemu i wybraniu profilu.



Nacisnąć aplikację „**Ustawienia**”.

Z listy wybrać zakładkę „**Komunikacja**”.



Wybrać „**Moje urządzenia**” w celu wyświetlenia listy sparowanych urządzeń.



Nacisnąć ten przycisk, aby zarządzać połączeniem urządzenia.

Wybrać typ połączenia, a następnie potwierdzić swój wybór, naciskając przycisk „**ZASTOSUJ**”.

### **Usuwanie urządzenia**



Nacisnąć aplikację „**Ustawienia**”.

Z listy wybrać zakładkę „**Komunikacja**”.



Wybrać „**Moje urządzenia**” w celu wyświetlenia listy sparowanych urządzeń.



Nacisnąć ten przycisk.

Nacisnąć „**USUŃ**”.

Potwierdzić wybór, naciskając „**TAK**”.

### **! OSTRZEŻENIE**

Niektóre urządzenia, które zostały usunięte z systemu, żądają połączenia – należy odrzucić to żądanie.

### **Usługi online**

Wiele usług online jest dostępnych za pośrednictwem aplikacji, online lub wewnątrz samochodu.

### **i UWAGA**

Usługi online nie są dostępne na wszystkich rynkach. W celu uzyskania dalszych informacji skontaktować się z warsztatem.

### **i UWAGA**

Do pełnej funkcjonalności Usług online wymagana jest rejestracja i prawidłowa aktywacja.

Usługi telematyczne mogą obejmować funkcje nawigacji działające w czasie

1

2

3

4

5

6

7

8

9



10

rzeczywistym, takie jak informacje online o ruchu drogowym i stanie pojazdu, a także funkcje informacyjne, takie jak powiadomienia o obsłudze okresowej.

W pojeździe dostępne są również funkcje połączenia alarmowego oraz połączenia Assistance. Funkcje te są aktywowane automatycznie. Obowiązują warunki i postanowienia umowy. Połączenie alarmowe ⇨ 215.

Prawidłowe ustawienia łączności i ustawienia prywatności są niezbędne do nawiązania połączenia z dostępnymi usługami online.

### Ustawienia łączności

Aby wyświetlić menu ustawień systemu, należy otworzyć aplikację ustawień  i wybrać . Następnie wybrać menu łączności.

Można zmienić następujące ustawienia:

- urządzenia bezprzewodowe: wyświetlanie wszystkich sparowanych urządzeń, podłączanie lub odłączanie urządzenia, wybór preferencji połączenia dla każdego urządzenia (Bluetooth lub klonowanie interfejsu telefonu) oraz wyszukiwanie pobliskich urządzeń

- sieci Wi-Fi: włączanie lub wyłączenie sieci Wi-Fi, wyszukiwanie pobliskich sieci Wi-Fi i łączenie systemu z siecią Wi-Fi
- ustawienia prywatności: aktywowanie lub dezaktywowanie udostępniania danych i lokalizacji dla autoryzowanych usług

### Ustawienia prywatności

Dla każdego profilu można skonfigurować ustawienia prywatności. Ta funkcja jest używana z profilami „Gość” i/lub „Kierowca”:

- wstępnie skonfigurowany domyślnie w „Trybie prywatnym” lub
- do utworzenia w systemie, z połączeniem z urządzeniem przenośnym lub bez połączenia.

Dla każdego profilu (nawet „Gość”) zostaną przywrócone ostatnie zapisane ustawienia prywatności.

Można skonfigurować następujące ustawienia prywatności:

- udostępnianie danych i lokalizacji
- udostępnianie danych
- tryb prywatny

Aby bez ograniczeń korzystać ze wszystkich dostępnych usług telema-

tycznych, konieczne jest udostępnianie danych i lokalizacji.

Po włączeniu trybu prywatnego, usługi telematyczne obejmują tylko lokalne przetwarzanie wewnątrz pojazdu z ograniczonymi funkcjami.

Ustawienia prywatności można wprowadzać za pomocą menu łączności w aplikacji Ustawienia .

Ustawienia prywatności można również skonfigurować za pośrednictwem paska stanu, dotykając .

### Udostępnianie danych i lokalizacji



Ten tryb umożliwia nadawanie przez samochód wszystkich danych osobowych wymaganych dla poszczególnych prawidłowych, dostępnych usług towarzyszących.

### UWAGA

Dane osobowe wymagane do korzystania z usług towarzyszących są wysyłane do ich dostawców.

## Udostępnianie danych



Ten tryb umożliwia podawanie przez samochód wszystkich wymaganych danych o lokalizacji (np. współrzędnych GPS).

### **i UWAGA**

Niektóre usługi towarzyszące mogą nie działać bez dostępu do danych umożliwiających lokalizację samochodu.

### **i UWAGA**

Ten tryb nie zostanie zastosowany dla funkcji połączenia awaryjnego lub dla określonych usług, na które użytkownik wyraził zgodę zgodnie z warunkami umów komercyjnych (np. alarm powiązany).

## Tryb prywatny



Ten tryb nie pozwala na przesyłanie danych osobowych na zewnątrz pojazdu.

### **i UWAGA**

Usługi towarzyszące będą wykonywać tylko lokalne przetwarzanie wewnątrz pojazdu z ograniczonymi funkcjami.

### **i UWAGA**

Ten tryb nie zostanie zastosowany dla funkcji połączenia awaryjnego lub dla określonych usług, na które użytkownik wyraził zgodę zgodnie z warunkami umów komercyjnych (np. alarm powiązany).

### **i UWAGA**

Jeśli samochód jest używany do celów zawodowych lub przy obowiązywaniu warunków określonych umów (np. samochód służbowy, rządowy), niektóre tryby prywatne nie będą dostępne dla użytkownika na ekranie, w zależności od potrzeb usług w zakresie udostępniania danych.

## Połączenie Bluetooth®

Podłączenie urządzenia przenośnego do systemu pojazdu za pośrednictwem technologii Bluetooth® umożliwia dostęp do jego zawartości i transmisji strumieniowej jego treści multimedialnych „Media”. Umożliwia również włączenie funkcji Telefon. Połączenie można zainicjować z poziomu menu Bluetooth® urządzenia przenośnego lub z poziomu systemu pojazdu, co w przypadku pierwszego połączenia wymaga otwarcia menu „Moje urządzenia”.

### **i UWAGA**

W niektórych przypadkach w celu zsynchronizowania kontaktów oraz ostatnich połączeń konieczne może być odblokowanie urządzenia i sprawdzenie autoryzacji. Niektóre funkcje mogą nie być obsługiwane przez urządzenie. Aby uzyskać informacje na temat częściowej lub pełnej kompatybilności modeli urządzeń lub smartfonów, należy odwiedzić stronę internetową marki dla danego kraju.

1

2

3

4

5

6

7

8

9

10

## Procedura parowania z poziomu urządzenia



W menu Bluetooth® urządzenia przenośnego wybrać nazwę systemu z listy wykrytych urządzeń.

### **i UWAGA**

Aby tryb Bluetooth® systemu był widoczny, należy najpierw otworzyć menu „**Moje urządzenia**” w systemie.

Kontynuować pierwszą procedurę podłączenia zaproponowaną przez system i na urządzeniu.

Na przykład: potwierdzenie kodów parowania.

## Procedura parowania z poziomu systemu



Nacisnąć aplikację „**Ustawienia**”.

Z listy wybrać zakładkę „**Komunikacja**”.



Wybrać „**Moje urządzenia**”.



Wybrać nazwę urządzenia przenośnego, za pośrednictwem którego ma nastąpić połączenie:

– Lista znanych urządzeń (jeśli urządzenie zostało już podłączone do systemu).

Lub

– Lista wykrytych urządzeń (jeśli urządzenie nigdy nie zostało podłączone do systemu lub zostało usunięte z systemu).

### **i UWAGA**

Urządzenie przenośne, które jest już połączone z systemem, po wybraniu profilu użytkownika będzie w stanie automatycznie łączyć się po uruchomieniu pojazdu.

Automatyczne ponowne łączenie jest wstrzymywane po otwarciu menu „Moje urządzenia”. Ma to na celu umożliwienie systemowi uwidocznienia jego modułu Bluetooth® w celu nawiązania połączenia z nowym urządzeniem.

System jest odłączany po otwarciu drzwi kierowcy i wyłączeniu zapłonu.

## Automatyczne ponowne podłączenie

System pozwala na automatyczne ponowne podłączanie urządzeń już podłączonych i wykrytych po wybraniu profilu użytkownika.

Priorytetowe ponownie podłączane urządzenia to te, które zostały powiązane z wybranym profilem użytkownika lub, w przypadku braku takiego powiązania, ostatnie podłączone urządzenia.

## Klonowanie ekranu

Aplikacje klonowania interfejsu użytkownika smartfona Apple CarPlay i Android Auto wyświetlają wybrane aplikacje ze smartfona na ekranie systemu audio-nawigacyjnego i pozwalają na ich obsługę bezpośrednio za pomocą elementów sterujących systemu audio-nawigacyjnego. Sprawdzić u producenta urządzenia, czy ta funkcja jest kompatybilna ze smartfonem i czy ta aplikacja jest dostępna w danym kraju.

## Przygotowanie smartfona

iPhone®: Upewnić się, że w telefonie jest aktywna funkcja Siri®.

Telefon z systemem Android: Pobrać aplikację Android Auto na telefon ze sklepu Google Play™ Store.

## Podłączanie smartfonu

Podłączyć telefon do gniazda USB  69 lub podłączyć telefon przez Bluetooth.

Upewnić się, że w ustawieniach łączności włączona jest funkcja klonowania interfejsu.

## Uruchomienie klonowania interfejsu użytkownika smartfona

Dotknąć aplikacji Apple CarPlay lub Android Auto na ekranie systemu informacyjno-rozrywkowego.

Wyświetlany ekran sklonowanego interfejsu użytkownika smartfona zależy od samego smartfona i wersji oprogramowania.

## Korzystanie z systemu rozpoznawania poleceń głosowych smartfonu

Nacisnąć i przytrzymać przycisk  na kierownicy i wypowiedzieć odpowiednie aktywacyjne polecenie głosowe systemu rozpoznawania poleceń głosowych, aby skorzystać z tego

systemu za pośrednictwem systemu audio-nawigacyjnego.

## Telefon

### Wykonywanie połączenia

Aby nawiązać połączenie, wybrać jeden z kontaktów z listy kontaktów, wybrać numer telefonu za pomocą klawiatury lub wybrać numer z listy ostatnich połączeń.

### Połączenie przychodzące

Połączenie przychodzące jest sygnalizowane dzwonkiem i wyświetleniem komunikatu na ekranie systemu informacyjno-rozrywkowego.

Aby odebrać połączenie przychodzące lub zawiesić aktywne połączenie, należy dotknąć odpowiedniego przycisku na ekranie systemu informacyjno-rozrywkowego lub nacisnąć  na kierownicy.

Aby odrzucić połączenie przychodzące, należy dotknąć odpowiedniego przycisku na ekranie systemu informacyjno-rozrywkowego lub nacisnąć i przytrzymać przycisk  na kierownicy.

## Ustawienia

### Konfiguracja wyświetlania na ekranie

Nacisnąć aplikację „**Ustawienia**”.

Na liście wybrać zakładkę „**Dostosowanie**”.

Istnieje możliwość konfiguracji następujących elementów:

- kolory ekranu związane z oświetleniem ambientowym. Patrz punkt „Ustawienia obsługi i komfort”.
- dźwięki.
- wizualne animacje powitalne i pożegnalne.
- animacje przejścia między ekranami.

### Zarządzanie łącznością systemu



Nacisnąć aplikację „**Ustawienia**”.

Z listy wybrać zakładkę „**Komunikacja**”.

Istnieje możliwość zarządzania następującymi elementami:

- połączenie Bluetooth®;
- połączenia Mirror Screen® smartfonów (Apple® CarPlay®/Android Auto);
- połączenie Wi-Fi;

1

2

3

4

5

6

7

8

9

10

- tryb prywatny.

## Konfiguracja systemu



Nacisnąć aplikację „**Ustawienia**”.

Na liście wybrać zakładkę „**System**”.

Istnieje możliwość konfiguracji następujących elementów:

- język;
- data i godzina;
- jednostka odległości i zużycia (kWh/100 mil – mile, mi/kWh – mile, km/kWh – kilometry);
- jednostka temperatury (Fahrenheit, Celsjusz).

Możliwe jest również zresetowanie konfiguracji systemu.

## Wybór wersji językowej



Wybrać „**Język**”, aby zmienić język.



Nacisnąć żądaną wersję językową.



Nacisnąć przycisk strzałki wstecz, aby powrócić do poprzedniej strony.

## Ustawianie daty i godziny



Wybrać opcję „**Data i godzina**”, aby zmienić datę i godzinę.



Nacisnąć żądaną godzinę/datę.



„**Automatyczna data i godzina**” jest domyślnie włączona, dzięki czemu ustawienia są dokonywane automatycznie zgodnie z geolokalizacją użytkownika.

W celu ręcznej regulacji wyłączyć opcję „**Automatyczna data i godzina**”.

Nacisnąć pole „**Wybierz strefę czasową**” w celu określenia strefy czasowej.



Nacisnąć przycisk strzałki wstecz, aby powrócić do poprzedniej strony.

Nacisnąć pole „**Ustaw godzinę**”, a następnie ustawić godzinę.



Nacisnąć ten przycisk, aby zatwierdzić.

Nacisnąć wiersz „**Ustaw datę**”, a następnie ustawić datę.



Nacisnąć ten przycisk, aby zatwierdzić.



Wybrać pole Format czasu (12-godzinny / 24-godzinny).



Wybrać pole Format daty (MM-DD-RRRR / RRRR-MM-DD / DD/MM/RRRR).

## UWAGA

System nie przełącza się automatycznie na czas letni/zimowy (w zależności od kraju sprzedaży).

# URUCHAMIANIE I OBSŁUGA

## Włączanie i wyłączanie silnika

### Uruchamianie silnika

#### Przycisk zasilania

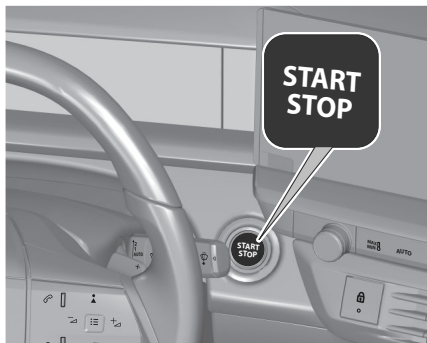

Kluczyk elektroniczny musi znajdować się we wnętrzu samochodu.

#### Uruchomienie silnika

Wcisnąć pedał hamulca i nacisnąć przycisk Start/Stop.

#### BEV

1. Wcisnąć pedał hamulca.

2. Nacisnąć przycisk **Start/Stop** i przytrzymać przez około dwie sekundy.
3. Trzymać wciśnięty pedał hamulca do momentu wyświetlenia komunikatu READY w zestawie wskaźników oraz wyemitowania sygnału akustycznego.

#### Tryb włączonego zapłonu bez uruchamiania silnika

Nacisnąć przycisk **Start/Stop** bez wciskania pedału hamulca. Lampki kontrolne świecą i większość funkcji elektrycznych działa.

#### Silnik i zapłon wyłączone

Krótko nacisnąć **Start/Stop** w każdym trybie lub przy pracującym silniku i zatrzymanym pojeździe. Niektóre funkcje pozostają aktywne do momentu otwarcia drzwi kierowcy.

#### Blokada kierownicy

W zależności od wersji, blokada kierownicy włącza się automatycznie, gdy:

- pojazd nie porusza się,
- zostanie wyłączony zapłon.

Aby zwolnić blokadę kierownicy, należy otworzyć i zamknąć drzwi kierowcy oraz uruchomić tryb włączonego zapłonu lub bezpośrednio uruchomić silnik.

#### ⚠ OSTRZEŻENIE

W przypadku rozładowania akumulatora nie można zwolnić blokady kolumny kierownicy, w związku z czym zabronione jest holowanie samochodu, a także uruchamianie go przez holowanie.

#### ⚠ OSTRZEŻENIE

W razie nieprawidłowego działania baterii w kluczyku blokada kierownicy pozostaje włączona. Nie holować samochodu i nie próbować uruchamiać go poprzez pchanie.

#### Obsługa w razie usterki

W przypadku usterki kluczyka elektronicznego lub rozładowania się jego

baterii, w zestawie wskaźników może pojawić się komunikat.



Przyłożyć kluczyk elektroniczny do kolumny kierowniczej w oznaczonym miejscu, tak jak pokazano na ilustracji.

W pojazdach z manualną skrzynią biegów ustawić dźwignię zmiany biegów w trybie neutralnym, wcisnąć pedał sprzęgła, pedał hamulca i nacisnąć **Start/Stop**.

W pojazdach z automatyczną skrzynią biegów, ustawić selektor w położeniu **P**, wcisnąć pedał hamulca i nacisnąć **Start/Stop**.

Takie rozwiązanie należy stosować tylko w nagłych wypadkach. Jak najszybciej wymienić baterię kluczyka elektronicznego.

W celu odblokowania lub zablokowania zamków drzwi zapoznać się z opisem usterek nadajnika zdalnego sterowania lub kluczyka elektronicznego.

### Awaryjne wyłączenie podczas jazdy

Jeśli w sytuacji awaryjnej silnik musi zostać wyłączony podczas jazdy, nacisnąć **Start/Stop** i przytrzymać przez pięć sekund.



### NIEBEZPIECZEŃSTWO

Wyłączenie silnika podczas jazdy może spowodować utratę wspomagania układów hamulcowego i kierowniczego. Systemy wspomagania i systemy poduszki powietrznej są wyłączone.

Oświetlenie i światła stop zgasną. Dlatego silnik i zapłon należy wyłączać podczas jazdy tylko wówczas, gdy jest to konieczne w nagłych przypadkach.

### Uruchamianie pojazdu w niskiej temperaturze

Rozruch silnika bez dodatkowych nagrzewnic jest możliwy w przypadku

silników benzynowych do temperatury - 30°C.

Wymagany jest do tego olej silnikowy o odpowiedniej lepkości, odpowiednie paliwo, wykonanie zalecanych czynności serwisowych i wystarczająco naładowany akumulator pojazdu.

W temperaturach poniżej -30 °C automatyczna skrzynia biegów wymaga rozgrzania przez około pięć minut. Dźwignia zmiany biegów musi być ustawiona w pozycji **P**.

### Nagrzewanie silnika z turbodoładowaniem

Po uruchomieniu silnika dostępny moment obrotowy może być przez krótki czas ograniczony, szczególnie gdy silnik jest zimny. Ograniczenie to ma na celu zapewnienie odpowiedniego smarowania - i co za tym idzie - pełnej ochrony silnika.

### Zalecenia eksploatacyjne

#### Informacje praktyczne

#### Nigdy nie jeździć z wyłączonym silnikiem

Nie działa wówczas wiele urządzeń (np. wspomaganie układu hamulcowego i układu kierowniczego). Stwarza

to zagrożenie dla samego kierowcy, a także dla innych użytkowników drogi. Gdy silnik jest wyłączony przez funkcję Autostop, działają wszystkie układy. System stop-start  134.

### Pedały

Aby nie ograniczyć skoku pedałów, nie umieszczać pod nimi dywaników. Używać tylko takich dywaników podłogowych, które pasują do wnętrza i są mocowane za pomocą zaczepów po stronie kierowcy.

### Wykonywanie manewrów

Jeśli wskutek usterki lub wyłączenia silnika wspomaganie układu kierowniczego przestało działać, pojazdem można nadal kierować, ale wymaga to użycia większej siły.

### Docieranie nowego samochodu

Podczas kilku pierwszych podróży nie hamować gwałtownie, o ile nie jest to konieczne.

W czasie pierwszej jazdy odparowują olej silnikowy i wosk pokrywające elementy układu wydechowego. Po zakończeniu pierwszej jazdy pozostawić samochód na jakiś czas

na wolnym powietrzu i nie wdychać oparów.

W okresie docierania zużycie paliwa i oleju silnikowego może być podwyższone.

Ponadto proces oczyszczania filtra spalin może uruchamiać się częściej. Filtr spalin  145.

### Tryb włączonego zapłonu bez uruchamiania silnika

Nacisnąć przycisk Start/Stop bez wciskania pedału hamulca. Lampki kontrolne świecą i większość funkcji elektrycznych działa.

### Silnik i zapłon wyłączone

Krótko nacisnąć **Start/Stop** w każdym trybie lub przy pracującym silniku i zatrzymanym pojeździe. Niektóre funkcje pozostają aktywne do momentu otwarcia drzwi kierowcy.

### Wyjście z pojazdu

#### OSTRZEŻENIE

Pojazd można opuszczać tylko z wyłączonym systemem napędowym, włączonym hamulcem postojowym i – w zależności od skrzyni biegów –

z włączonym pierwszym biegiem lub wybranym trybem **P**.

### Parkowanie

#### OSTRZEŻENIE

Nie wolno parkować samochodem na podłożu łatwopalnym. Wysoka temperatura układu wydechowego może spowodować zapalenie się podłoża.

- Zaciągnąć hamulec postojowy.
- Jeśli pojazd znajduje się na równej nawierzchni lub stoi przodem w górę wzniesienia, należy włączyć pierwszy bieg lub nacisnąć **P**. Gdy stoi przodem w górę wzniesienia, należy skrócić przednie koła od krawężnika.
- Jeśli pojazd stoi przodem w dół wzniesienia, należy włączyć bieg wsteczny lub nacisnąć **P**. Skrócić przednie koła w kierunku krawężnika.
- Zamknąć szyby.
- Wyłączyć silnik.
- W pojazdach z przyciskiem zasilania wyłączający zapłon. W zależności od wersji należy obracać

kierownicą do momentu wycucia, że blokada kierownicy włączyła się.

### Blokada kierownicy

W zależności od wersji, blokada kierownicy włącza się automatycznie, gdy:

- pojazd nie porusza się,
- zostanie wyłączony zapłon.

Aby zwołać blokadę kierownicy, należy otworzyć i zamknąć drzwi kierowcy oraz uruchomić tryb włączonego zapłonu lub bezpośrednio uruchomić silnik.

### OSTRZEŻENIE

W przypadku rozładowania akumulatora nie można zwolnić blokady kolumny kierownicy, w związku z czym zabronione jest holowanie samochodu, a także uruchamianie go przez holowanie.



## Automatyczna funkcja Stop & Start

System stop-start pomaga zmniejszyć zużycie paliwa i emisję spalin. Jeżeli pozwalają na to warunki, wyłącza silnik,



gdy tylko pojazd zacznie poruszać się z małą prędkością lub stanie w miejscu, np. na światłach ulicznych lub w korku.



### Aktywacja

Domyślnie system ten jest włączony przy włączaniu zapłonu. System można aktywować ręcznie na wyświetlaczu informacyjnym. Naciśnięcie  powoduje aktywację systemu na wyświetlaczu informacyjnym. Wyświetlacz informacyjny  100. Włączenie systemu potwierdza komunikat.

### Dezaktywacja

Naciśnięcie  powoduje dezaktywację systemu na wyświetlaczu informacyjnym. Dezaktywacja jest potwierdzana przez zaświecenie się  w zestawie wskaźników i wyświetlenie stosownego komunikatu.

### Autostop

#### Wersje z automatyczną skrzynią biegów

Jeśli pojazd stoi w miejscu z wciśniętym pedałem hamulca, funkcja Autostop zostaje włączona automatycznie. Silnik zostanie wyłączony przy jednocześnie włączonym zapłonie. System stop-start wyłącza się na wzniesieniach o stopniu nachylenia 12% lub więcej.

#### Ostrzeżenie o przeszkodach

Włączenie funkcji Autostop jest sygnalizowane przez lampkę sygnalizacyjną  Włączenie funkcji Autostop nie powoduje obniżenia skuteczności hamowania ani wydajności ogrzewania.

## Warunki włączenia funkcji Autostop

System stop-start sprawdza, czy spełnione są wszystkie wymienione poniżej warunki.

- System stop-start nie został wyłączony ręcznie.
- Drzwi kierowcy są zamknięte lub pas bezpieczeństwa kierowcy jest zapięty.
- Akumulator pojazdu jest wystarczająco naładowany i w dobrym stanie.
- Silnik jest rozgrzany.
- Temperatura płynu chłodzącego silnika nie jest za wysoka.
- Temperatura spalin nie jest za wysoka, np. podczas jazdy przy dużym obciążeniu silnika.
- Temperatura otoczenia nie jest za niska ani za wysoka.
- Układ klimatyzacji umożliwia uruchomienie funkcji Autostop.
- Podciśnienie w układzie hamulcowym jest wystarczające.
- Funkcja automatycznego oczyszczenia filtra spalin nie jest włączona.
- Pojazd był prowadzony z prędkością nie mniejszą niż prędkość marszu od czasu ostatniego uruchomienia funkcji Autostop.

Działanie funkcji Autostop będzie wstrzymane, jeśli te warunki nie są spełnione. Ponadto działanie funkcji Autostop może zostać wstrzymane:

- przez niektóre ustawienia układu klimatyzacji ⇨ 95
- bezpośrednio po jeździe dużą prędkością
- w przypadku docierania nowego pojazdu
- przez aktywne usuwanie zaporowania
- w przypadku stromych podjazdów lub zjazdów
- jeśli samochód nie przekroczył prędkości 10 km/h od ostatniego uruchomienia silnika

W takich przypadkach ikona w zestawie wskaźników miga przez kilka sekund, po czym gaśnie.

### **!** UWAGA

Funkcja Autostop może zostać wstrzymana na kilka godzin po wymianie lub ponownym podłączeniu akumulatora.

## Zabezpieczenie akumulatora pojazdu przed rozładowaniem

Aby zagwarantować niezawodne ponowne uruchamianie silnika, system stop-start jest wyposażony w kilka funkcji zabezpieczających akumulator pojazdu przed rozładowaniem.

### Funkcje oszczędzania energii

Gdy włączona jest funkcja Autostop, pewne funkcje elektryczne, takie jak dodatkowe ogrzewanie elektryczne lub ogrzewanie tylnej szyby, zostają wyłączone lub przełączone w tryb oszczędzania energii. Prędkość dmuchawy układu klimatyzacji jest zmniejszana w celu oszczędzania energii.

### Ponowne uruchomienie silnika przez kierowcę

Po ponownym uruchomieniu silnika funkcja Autostop pozostaje niedostępna, dopóki samochód nie osiągnie prędkości 8 km/h.

Ponowne uruchomienie silnika następuje w poniższych przypadkach:

- pedał hamulca zwolniony, gdy dźwignia wybierania biegów znajduje się w położeniu **D** lub **M**

- pedał hamulca zwolniony lub dźwignia wybierania biegów w położeniu **N**, kiedy dźwignia wybierania biegów zostaje przestawiona do położenia **D** lub **M**
- przestawienie dźwigni wybierania biegów w położenie **R**

### Ponowne uruchomienie silnika przez system stop-start

Jeżeli wystąpi jeden z poniższych stanów, gdy włączona jest funkcja Autostop, silnik zostanie ponownie uruchomiony w sposób automatyczny przez system stop-start:

- system start-stop został wyłączony ręcznie,
- zostanie odpięty pas bezpieczeństwa kierowcy lub zostaną otwarte drzwi kierowcy
- temperatura silnika jest za niska,
- poziom naładowania akumulatora pojazdu spadnie poniżej określonej wartości
- podciśnienie w układzie wspomagania hamulców jest niewystarczające,
- pojazd jedzie lub toczy się z prędkością nie mniejszą niż prędkość marszu,

- układ ogrzewania, wentylacji i klimatyzacji, żąda uruchomienia silnika,
- układ klimatyzacji został włączony ręcznie.

Jeżeli do gniazdka zasilania podłączone jest urządzenie elektryczne, np. przenośny odtwarzacz CD, podczas ponownego uruchomienia silnika może dać się zauważyć krótkotrwały spadek napięcia.

## Hamulce

### Hamulec postojowy

#### ⚠ OSTRZEŻENIE

Przed opuszczeniem pojazdu należy sprawdzić stan hamulca postojowego. Wskaźnik kontrolny (P) świeci światłem stałym, kiedy elektryczny hamulec postojowy jest włączony.

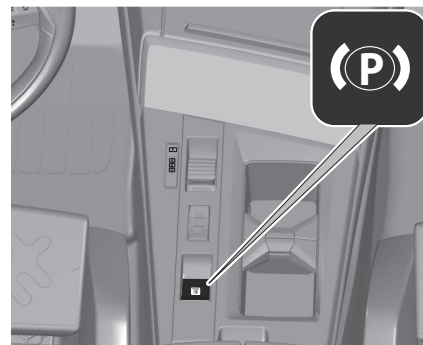

### Włączanie podczas postoju pojazdu

Pociągnąć przełącznik (P). Świecenie wskaźnika kontrolnego (P) sygnalizuje, że hamulec postojowy sterowany elektrycznie jest włączony.

Lampka kontrolna (P) ⇔ 84.

Elektryczny hamulec postojowy sterowany elektrycznie można włączać zawsze, nawet przy wyłączonym zapłonie.

Nie należy włączać hamulca postojowego sterowanego elektrycznie zbyt często przy wyłączonym silniku, ponieważ może to spowodować rozładowanie akumulatora pojazdu.

## Wyłączanie

Włączyć zapłon. Przytrzymać wciśnięty pedał hamulca, a następnie wcisnąć przełącznik (P). Zgaszony wskaźnik kontrolny (P) sygnalizuje, że hamulec postojowy sterowany elektrycznie jest zwolniony.

## Funkcja ruszania

Pojazdy z manualną skrzynią biegów: Naciśnięcie pedału sprzęgła a następnie lekkie zwolnienie pedału sprzęgła i lekkie naciśnięcie pedału przyspieszenia powoduje automatyczne zwolnienie hamulca postojowego sterowanego elektrycznie. Jest to możliwe tylko wtedy, gdy włączone jest automatyczne działanie hamulca postojowego sterowanego elektrycznie. Nie jest to możliwe, jeżeli przełącznik (P) zostanie pociągnięty w tym samym czasie.

Wersje z automatyczną skrzynią biegów: Włączenie **R**, **D** lub **M** a następnie naciśnięcie pedału przyspieszenia powoduje automatyczne zwolnienie hamulca postojowego sterowanego elektrycznie. Jest to możliwe tylko wtedy, gdy włączone jest automatyczne działanie hamulca postojowego sterowanego elektrycznie. Nie jest to

możliwe, jeżeli przełącznik (P) zostanie pociągnięty w tym samym czasie.

## Hamowanie podczas jazdy

Gdy przełącznik (P) trzymany jest w pozycji pociągniętej podczas jazdy, układ elektrycznego hamulca postojowego będzie hamował samochód. Funkcja hamowania jest wyłączana od razu po zwolnieniu przełącznika (P). Układ ABS i system elektronicznej stabilizacji toru jazdy pomagają w stabilizowaniu samochodu, gdy przełącznik (P) jest pociągnięty. Jeśli w układzie hamulca postojowego sterowanego elektrycznie wystąpi usterka, w zestawie wskaźników pojawi się ostrzeżenie. W przypadku awarii układu ABS i układu stabilizacji toru jazdy w zestawie wskaźników zaświeci się jedna lub obydwie lampki: (ABS) i . W tym przypadku stabilność pojazdu podczas zwalniania można utrzymać wyłącznie przez powtarzane wielokrotnie krótkie pociągnięcia przełącznika aż do zatrzymania (unieruchomienia) pojazdu.

## Sterowanie automatyczne

Funkcja działania automatycznego obejmuje automatyczne włączanie i au-

tomatyczne zwalnianie hamulca postojowego sterowanego elektrycznie. Hamulec postojowy sterowany elektrycznie można także włączać i zwalniać ręcznie za pomocą przełącznika (P).

Automatyczne włączanie:

- Hamulec postojowy sterowany elektrycznie jest włączany automatycznie, gdy pojazd stoi w miejscu i zostaje wyłączony zapłon.
- (P) w zestawie wskaźników zaświeca się i pojawia się komunikat potwierdzający włączenie.

Automatyczne zwalnianie:

### UWAGA

Automatyczne zwalnianie elektrycznego hamulca postojowego jest nie możliwe, dopóki drzwi kierowcy są otwarte.

- System zwalnia hamulec postojowy automatycznie po ruszeniu pojazdu.
- (P) w zestawie wskaźników gaśnie, a na ekranie pojawia się komunikat potwierdzający zwolnienie.

## Wyłączanie automatycznego zwalniania

W niektórych sytuacjach, np. w bardzo niskiej temperaturze zewnętrznej lub w przypadku konieczności odholowania, może być konieczne wyłączenie automatycznego działania hamulca postojowego sterowanego elektrycznie.

1. Uruchomić silnik.
2. Jeśli hamulec postojowy jest zwolniony, aby go włączyć należy pociągnąć przełącznik (P).
3. Zdjąć stopę z pedału hamulca.
4. Nacisnąć i przytrzymać przełącznik (P) przez co najmniej dziesięć sekund, lecz nie dłużej niż 15 sekund.
5. Zwolnić przełącznik (P).
6. Wcisnąć i przytrzymać pedał hamulca.
7. Pociągnąć przełącznik (P) na dwie sekundy.

Dezaktywacja automatycznego działania potwierdzana jest poprzez zaświecenie się w zestawie wskaźników

 Hamulec postojowy sterowany

elektrycznie można teraz włączać i zwalniać tylko ręcznie.

Aby przywrócić działanie automatyczne, powtórzyć czynności opisane powyżej.

Automatyczny tryb pracy można również wyłączyć tymczasowo, tzn. aż do następnego cyklu zapłonu:

1. Przy nieruchomym pojeździe i pracującym silniku wcisnąć pedał hamulca i ustawić przełącznik wyboru trybu jazdy w położeniu neutralnym.
2. Wcisnąc pedał hamulca, jednocześnie wyłączyć zapłon.
3. Zdjąć stopę z pedału hamulca i włączyć zapłon.
4. Wcisnąć i przytrzymać pedał hamulca i wcisnąć hamulec postojowy sterowany elektrycznie, aby go zwolnić.
5. Zdjąć stopę z pedału hamulca i wyłączyć zapłon.

Aby przywrócić normalny tryb pracy, należy wcisnąć pedał hamulca i włączyć silnik.

Automatyczna skrzynia biegów

⇨ 141.

## Usterka

Włączenie trybu awaryjnego hamulca sterowanego elektrycznie jest sygnalizowane przez wskaźnik kontrolny (P)! i komunikat na wyświetlaczu w zestawie wskaźników.

Komunikaty dotyczące stanu pojazdu ⇨ 93.

Lampka kontrolna (P) miga: hamulec postojowy sterowany elektrycznie nie jest w pełni włączony lub zwolniony. Gdy miganie kontrolki nie ustępuje, zwolnić i ponownie spróbować włączyć hamulec postojowy sterowany elektrycznie.

## System Brake Assist

System ten uaktywnia się w przypadku gwałtownego wciśnięcia pedału hamulca do oporu, powodując doprowadzenie maksymalnego ciśnienia do hamulców poszczególnych kół. Zadziałanie systemu Brake Assist można rozpoznać po pulsowaniu pedału hamulca i większym oporze pedału hamulca podczas jego wciśnięcia.

Przez cały czas trwania hamowania należy utrzymywać stały nacisk na pedał hamulca. Po zwolnieniu pedału

przywracane jest normalne ciśnienie w układzie hamulcowym.

## Hamowanie regeneracyjne

### MHEV

Podczas podnoszenia pedału przyspieszenia system hybrydowy będzie powodował zwalnianie samochodu i odzyskiwanie części energii do akumulatora.

#### OSTRZEŻENIE

Po dłuższym czasie odzyskiwania energii pojemność akumulatora może zostać przekroczona, a efekt hamowania zmniejszony. Kierowca nie może polegać na tym systemie w celu wytracania prędkości samochodu i musi być gotowy do użycia pedału hamulca w dowolnym momencie.

### PHEV

#### Korzystanie z pedału hamulca

Gdy pedał hamulca jest wciśnięty, inteligentny układ hamulcowy automatycznie odzyskuje część energii i wykorzystuje ją do naładowania akumulatora trakcyjnego.

Odzyskiwanie energii ogranicza również wykorzystywanie klocków hamulcowych, zmniejszając ich zużycie.

#### UWAGA

Kierowca może odczuwać naciśnięcie pedału hamulca w inny sposób niż w przypadku samochodu, który nie jest wyposażony w hamowanie odzyskowe.

#### OSTRZEŻENIE

W niektórych sytuacjach (np. przy wysokim poziomie naładowania akumulatora, ekstremalnych temperaturach, długotrwałym stosowaniu hamowania odzyskowego, np. podczas długiej jazdy w dół) zakres hamowania odzyskowego może być tymczasowo ograniczony, co spowoduje mniejsze zwalnianie.

**Kierowca musi czujnie obserwować ruch drogowy i zawsze być przygotowany na użycie pedału hamulca.**

## Używanie trybu B

Funkcja Brake działa na zasadzie hamowania silnikiem, zmniejszając prędkość jazdy bez potrzeby wciskania pedału hamulca. Samochód zwalnia szybciej, gdy kierowca zdejmie stopę z pedału przyspieszenia.

Energia odzyskiwana po zwolnieniu pedału hamulca jest wykorzystywana do częściowego naładowania akumulatora trakcyjnego, przyczyniając się do zwiększenia zasięgu samochodu.

#### OSTRZEŻENIE

Wytracanie prędkości przez samochód powoduje włączenie świateł stop tylko powyżej określonego poziomu.

- Użyć przycisku **B** na wybieraku trybu jazdy, aby włączyć/wyłączyć tryb.

Gdy tryb jest aktywny, w miejsce litery D w zestawie wskaźników pojawi się litera B.

Stan trybu nie jest zapamiętywany po wyłączeniu zapłonu.

## BEV

Funkcja Brake działa na zasadzie hamowania silnikiem, zmniejszając prędkość jazdy bez potrzeby wciskania pedału hamulca.

Samochód zwalnia szybciej, gdy kierowca zdejmie stopę z pedału przyspieszenia. Energia odzyskiwana po zwolnieniu pedału hamulca jest wykorzystywana do częściowego naładowania akumulatora trakcyjnego, przyczyniając się do zwiększenia zasięgu samochodu.

### OSTRZEŻENIE

Wytracanie prędkości przez samochód powoduje włączenie światła stop tylko powyżej określonego poziomu.

Istnieją trzy poziomy hamowania, kontrolowane za pomocą łopatek za kierownicą:

- +** Zmniejsza efekt hamowania odzyskowego.
- Zwiększa efekt hamowania odzyskowego.

Każdy poziom zwalniania jest sygnalizowany na desce rozdzielczej w

postaci jednej lub kilku strzałek skierowanych „w dół” w pobliżu D.

### Poziom zwalniania jest zapamiętywany po wyłączeniu zapłonu.

#### UWAGA

Jeżeli warunki działania systemu nie są spełnione, w zestawie wskaźników wyświetlany jest komunikat.

#### OSTRZEŻENIE

W niektórych sytuacjach (np. przy wysokim poziomie naładowania akumulatora, długotrwałym korzystaniu z hamowania odzyskowego, np. dłuższej jeździe w dół, ekstremalnych temperaturach), poziom hamowania odzyskowego może zostać tymczasowo ograniczony, co skutkuje słabszym zwalnianiem.

**Kierowca musi czujnie obserwować ruch drogowy i zawsze być przygotowany na użycie pedału hamulca.**

## Z pedałem hamulca

Gdy pedał hamulca jest wciśnięty, inteligentny układ hamulcowy automatycznie odzyskuje część energii i wykorzystuje ją do naładowania akumulatora trakcyjnego. Odzyskiwanie energii ogranicza również wykorzystywanie klocków hamulcowych, zmniejszając ich zużycie.

#### UWAGA

Kierowca może odczuwać naciśnięcie pedału hamulca w inny sposób niż w przypadku samochodu, który nie jest wyposażony w hamowanie odzyskowe.

## Wspomaganie hamowania awaryjnego

System ten skraca drogę hamowania awaryjnego poprzez optymalizację ciśnienia hamowania. Jest on uruchamiany w zależności od prędkości wciskania pedału hamulca. Skutkiem działania układu jest mniejszy opór pedału i większa skuteczność hamowania. ➡ 169

## Skrzynia biegów

### Automatyczna skrzynia biegów (MHEV)

Automatyczna skrzynia biegów umożliwia automatyczną zmianę biegów (tryb automatyczny) lub manualną zmianę biegów (tryb manualny).

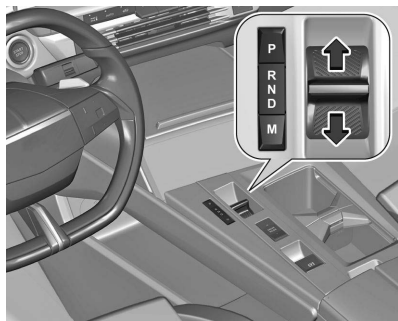

- P:** tryb parkowania
- R:** tryb biegu wstecznego
- N:** tryb neutralny
- D:** tryb pracy automatycznej
- M:** tryb manualny

### Automatyczna skrzynia biegów (PHEV)

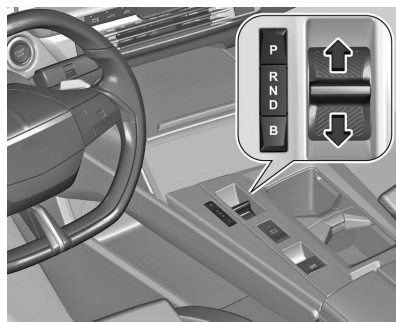

- P:** tryb parkowania
- R:** tryb biegu wstecznego
- N:** tryb neutralny
- D:** tryb pracy automatycznej
- B:** tryb automatyczny ze zwiększonym hamowaniem odzyskowym

### Wybierak trybu jazdy (BEV)

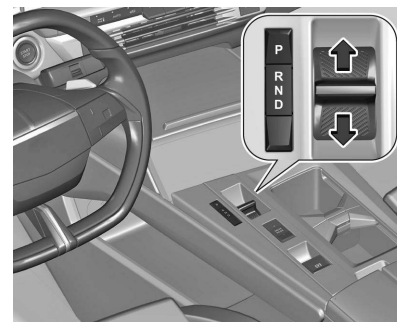

- P:** tryb parkowania
- R:** tryb biegu wstecznego
- N:** tryb neutralny
- D:** tryb pracy automatycznej

Zabronione jest jednoczesne wciskanie pedału przyspieszenia i hamulca. Po przełączeniu w tryb **D** lub **R** po zwolnieniu hamulca pojazd zaczyna powoli pełzać

#### Tryb parkowania P

Aby włączyć tryb **P**, nacisnąć przycisk **P**, gdy pojazd jest nieruchomy. W trybie **P** koła przednie pojazdu są zablokowane.

Aby wyłączyć tryb **P**, należy wcisnąć pedał hamulca i wybrać żądany tryb.

Tryb **P** jest włączany automatycznie:

- w chwili wyłączenia zapłonu
- po otwarciu drzwi kierowcy, gdy prędkość pojazdu jest mniejsza od 5 km/h;
- **N** był wybrany przez pewien czas

### Tryb biegu wstecznego R

Aby włączyć lub wyłączyć tryb **R** pojazd musi być nieruchomy i pedał hamulca musi być wciśnięty.

#### PRZESTROGA

Włączenie trybu **R**, gdy samochód porusza się do przodu, może uszkodzić automatyczną skrzynię biegów. Wybranie **R** jest możliwe tylko po uprzednim zatrzymaniu pojazdu.

### Tryb neutralny N

W tym trybie układ napędowy nie przenosi momentu na koła.

### Tryb pracy automatycznej D

Normalny tryb jazdy do przodu.

### Tryb manualny M

W tym trybie można zmieniać biegi ręcznie za pomocą manetek przy kierownicy.

Tryb manualny **M** można wybierać tylko wtedy, gdy jest włączony zakres **D**.

Wybrany bieg jest wskazywany w zestawie wskaźników.

W przypadku wybrania wyższego biegu przy zbyt niskiej prędkości lub niższego biegu przy zbyt wysokiej prędkości zmiana biegu nie nastąpi. Może to spowodować wyświetlenie komunikatu w zestawie wskaźników.

W trybie manualnym nie następuje automatyczna zmiana biegu na wyższy wraz ze wzrostem obrotów silnika.

Nacisnąć przycisk **M**, aby wybrać/ odznaczyć tryb manualny

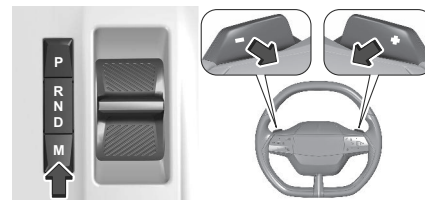

**+** Wybiera następny bieg.

**-** Wybiera poprzedni bieg.

Łopatki mogą być również używane do bezpośredniego wchodzenia do trybu manualnego.

### Sygnalizacja zmiany biegu

Gdy ze względu na oszczędność paliwa zalecane jest włączenie wyższego lub niższego biegu, wyświetlany jest symbol **▲** lub **▼** wraz z numerem wyższego lub niższego biegu.

### Tryb B

Ten tryb uruchamia zwiększone hamowanie odzyskowe poprzez zwol-

nienie pedału przyspieszenia, bez potrzeby wciskania pedału hamulca. Pedał hamulca będzie używany tylko w sytuacjach awaryjnych.

W trybie **D** nacisnąć **B**, aby uaktywnić lub dezaktywować ten tryb. W zestawie wskaźników będzie wyświetlana litera **B**. Hamowanie regeneracyjne ⇨ 140

Tryb **B** uruchamia się domyślnie po włączeniu zapłonu.

### Elektroniczne programy jazdy

Po uruchomieniu zimnego silnika program regulacji temperatury roboczej powoduje opóźnioną zmianę biegów (zmiana następuje przy wyższej prędkości obrotowej silnika), dzięki czemu katalizator szybciej nagrzewa się do optymalnej temperatury. Specjalne programy automatycznie adaptują parametry zmiany biegów podczas podjeżdżania pod lub zjeżdżania z wzniesień.

Podczas ruszania na ośnieżonej, oblodzonej lub innego rodzaju śliskiej nawierzchni układ elektronicznego sterowania skrzynią biegów umożliwi kierowcy ręczne wybranie pierwszego, drugiego lub trzeciego biegu.

### Usterka

W przypadku wystąpienia usterki w zestawie wskaźników pojawia się symbol  i komunikat.

Komunikaty pokazywane na wyświetlaczu ⇨ 93

Nie przekraczać prędkości 100 km/h. Należy skorzystać z pomocy warsztatu.

### Przerwa w dopływie prądu

W przypadku wystąpienia przerwy w dopływie prądu nie można wybrać innego trybu, gdy włączony jest **P**.

Holowanie samochodu ⇨ 231

Jeśli dojdzie do rozładowania akumulatora pojazdu, silnik można będzie uruchomić, wykorzystując przewody rozruchowe.

Uruchamianie silnika przy użyciu przewodów rozruchowych ⇨ 225

Jeśli przyczyną usterki nie jest rozładowanie akumulatora pojazdu, należy skorzystać z pomocy warsztatu.

### Wolne koło

W pewnych sytuacjach, np. w automatycznej myjni samochodowej itp., po wyłączeniu silnika koła muszą mieć możliwość swobodnego obracania się.

Aby można było włączyć tryb jazdy bezwładnościowej („wolne koło”), pojazd powinien być nieruchomy, silnik powinien pracować i drzwi kierowcy powinny być zamknięte.

1. Nacisnąć pedał hamulca i wybrać **N**.
2. Przed upływem pięciu sekund wcisnąć i przytrzymać pedał hamulca.
3. Wyłączyć zapłon i przesunąć przełącznik wyboru trybu jazdy do przodu lub do tyłu.
4. Zdjąć stopę z pedału hamulca i włączyć zapłon.
5. Wcisnąć i przytrzymać pedał hamulca oraz nacisnąć hamulec postojowy sterowany elektrycznie, aby go zwolnić.
6. Zdjąć stopę z pedału hamulca i wyłączyć zapłon.

W zestawie wskaźników wyświetla się komunikat informujący, że koła będą odblokowane przez następne 15 minut. Aby przywrócić normalny tryb pracy, należy wcisnąć pedał hamulca i włączyć silnik.

**Hybryda 48 V (MHEV):**

nie należy jeździć na luzie z wyłączonym silnikiem.

**Tryby jazdy**

Aby wybrać odpowiedni tryb jazdy, użyć pokazanego przełącznika.

Rodzaje napędu ⇨ 7

PHEV: wjeżdżając do stref niskiej emisji pojazd automatycznie przełącza się na tryb napędu elektrycznego, jeśli stan naładowania akumulatora trakcyjnego jest wystarczający.

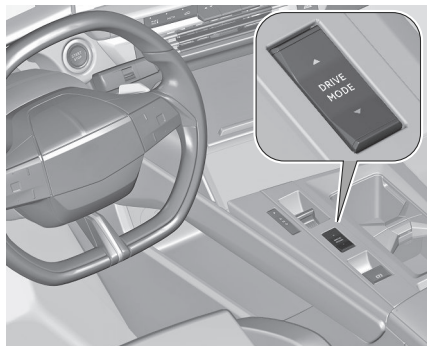
**Hybryda 48 V**

Można wybrać następujące tryby jazdy.

**Tryb Sport**

Tryb ten pozwala na uzyskanie bardziej dynamicznej jazdy z możliwością wykorzystania wspomagania kierownicy, pedału przyspieszenia oraz wyświetlania dynamicznych ustawień pojazdu na desce rozdzielczej. W przypadku niektórych wersji możliwe jest wyświetlenie dynamicznych ustawień pojazdu na tablicy rozdzielczej oraz aktywacja/dezaktywacja koloru wyświetlacza.

**Tryb normalny**

Ustawienia w tym trybie są ustawieniami domyślnymi. Ten tryb jest wybierany po każdym włączeniu zapłonu.

**Tryb ECO**

Zapewnia zmniejszone zużycie paliwa przez optymalizację układu ogrzewania i klimatyzacji oraz, dla niektórych wersji, pedału hamulca, automatycznej skrzyni biegów i wskaźnika zmiany biegów.

Podczas jazdy na luzie silnik pracuje na biegu jałowym ze zmniejszoną siłą hamowania silnikiem.

**PHEV**

Można wybrać następujące tryby jazdy.

**Tryb Sport**

Ten tryb łączy moc silnika spalinowego i elektrycznego. W tym trybie jazda odbywa się wyłącznie w trybie elektrycznym w przypadku prędkości poniżej 30 km/h.

**Tryb hybrydowy**

W tym trybie pojazd optymalizuje zużycie paliwa poprzez jednoczesną lub naprzemienną pracę silnika spalinowego i elektrycznego w zależności od warunków i stylu jazdy.

W tym trybie możliwa jest jazda wyłącznie z napędem elektrycznym, jeśli poziom naładowania akumulatora wysokiego napięcia jest wystarczający, a wymagania dotyczące przyspieszenia są umiarkowane.

**Tryb elektryczny**

W tym trybie pojazd napędzany jest wyłącznie przez silnik elektryczny. Napęd elektryczny jest dostępny przy prędkościach mniejszych od 135 km/h. Ten tryb jest wybierany domyślnie po uruchomieniu pojazdu. Jeśli warunki nie pozwalają na pracę w tym trybie, wyświetlany jest stosowny komunikat i wybierany jest tryb hybrydowy.

## BEV

Można wybrać następujące tryby jazdy.

### Tryb Sport

Ustawienia w tym trybie umożliwiają dynamiczniejszą jazdę. Parametry określające dynamikę pojazdu mogą być wyświetlane w zestawie wskaźników.

W tym trybie dozwolona jest maksymalna moc silnika.

### Tryb normalny

Ustawienia w tym trybie są ustawieniami domyślnymi. Ten tryb jest wybierany po każdym włączeniu zapłonu.

W celu zoptymalizowania zasięgu zmniejszona jest moc silnika elektrycznego.

### Tryb ECO

Zapewnia zmniejszone zużycie paliwa przez optymalizację układu ogrzewania i klimatyzacji oraz, dla niektórych wersji, pedału hamulca, automatycznej skrzyni biegów i wskaźnika zmiany biegów.

Podczas jazdy na luzie silnik pracuje na biegu jałowym ze zmniejszoną siłą hamowania silnikiem.

W celu zoptymalizowania zasięgu zmniejszona jest moc silnika elektrycznego i intensywność ogrzewania.

### Tryb 4WD

Napęd na wszystkie koła jest dostępny w przypadku prędkości mniejszych od 135 km/h.

Tryb napędu na wszystkie koła poprawia przyczepność kół pojazdu. Pojazd jest napędzany przez koła przedniej i tylnej osi.

#### UWAGA

W trybie **Normal** i **Eco** zawsze możliwe jest uzyskanie maksymalnego momentu obrotowego i mocy poprzez całkowite wciśnięcie pedału przyspieszenia.

## Układ wydechowy silnika

#### NIEBEZPIECZEŃSTWO

Spaliny z silnika zawierają trujący tlenek węgla, który jest bezbarwny i bezwonny, a w przypadku wdychania go może być śmiertelny.

Jeżeli spaliny przedostaną się do wnętrza samochodu, należy otworzyć szyby. Zlecić usunięcie przyczyny usterki w serwisie.

Unikać jazdy z otwartą komorą ładunkową, w przeciwnym razie spaliny mogą przedostać się do wnętrza samochodu.

## Filtr spalin

### Proces automatycznego czyszczenia

Filtr spalin usuwa cząstki sadzy z gazów wydechowych.

Jeśli filtr spalin zaczyna się zapychać, na krótko zaświeca się lampka , a w zestawie wskaźników pojawia się komunikat.

Gdy tylko warunki na drodze na to pozwolą, wykonać regenerację filtra przez prowadzenie pojazdu z prędkością co najmniej 60 km/h, aż lampka kontrolna zgaśnie.

#### UWAGA

W nowym samochodzie przy pierwszej regeneracji filtra spalin może być wyczuwalny zapach spa-

1

2

3

4

5

6

7

8

9

10

lenizny. Jest to normalne zjawisko. Po dłuższej eksploatacji samochodu z bardzo małą prędkością lub na biegu jałowym, podczas przyspieszania może wydobywać się z rury wydechowej para wodna. Nie ma to wpływu na zachowanie samochodu ani środowisko.

### Przeprowadzenie czyszczenia nie jest możliwe

Jeśli lampka  pozostaje zaświecona i pojawia się sygnał dźwiękowy wraz z komunikatem, oznacza to, że poziom dodatku do filtra spalin jest zbyt niski. Należy niezwłocznie uzupełnić poziom dodatku w zbiorniku. Należy skorzystać z pomocy warsztatu.

### Katalizator

Katalizator usuwa ze spalin pewną ilość substancji niebezpiecznych dla środowiska naturalnego.

#### UWAGA

Rodzaje paliwa, których nie wymieniono, mogą uszkodzić katalizator lub części elektroniczne. Niewypalone w pełni paliwo przegrzeje i uszkodzi katalizator.

Dlatego należy unikać nadmiernego używania rozrusznika, całkowitego opróżniania zbiornika paliwa i uruchamiania silnika poprzez pchanie lub holowanie.

W przypadku problemów z zapłonem, nierównomiernej pracy silnika, spadku mocy silnika lub innych nietypowych objawów należy niezwłocznie skontaktować się z warsztatem. W razie potrzeby można kontynuować jazdę, ale jedynie przez krótki czas i pod warunkiem utrzymywania niskiej prędkości obrotowej silnika.

## Paliwo

### Paliwo do silników benzynowych

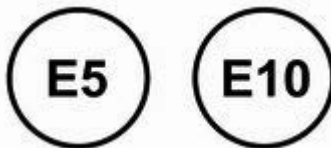

Należy tankować wyłącznie benzynę bezołowiową zgodną z europejską normą EN 228 lub E DIN 51626-1, lub ich odpowiednikami.

Silnik może być zasilany paliwem zawierającym do 10% etanolu (np. paliwem E10).

Używać paliwa o zalecanej liczbie oktanowej. Niższa liczba oktanowa może skutkować ograniczeniem mocy silnika i momentu obrotowego oraz znacznym wzrostem zużycia paliwa.

#### UWAGA

Dopuszczone do stosowania są tylko dodatki do benzyny spełniające wymogi normy B715001.

#### PRZESTROGA

Nie używać paliwa ani dodatków do paliw zawierających związki metali, na przykład dodatków na bazie manganu. Przekroczenie dopuszczalnego poziomu może spowodować uszkodzenie silnika.

#### PRZESTROGA

Stosowanie paliwa o liczbie oktanowej niższej niż najniższa możliwa może prowadzić do niekon-

trolowanego spalania i uszkodzenia silnika.

Specjalne wymagania silnika dotyczące liczby oktanowej podano w przeglądzie danych technicznych silnika.

Wymagania dla danego kraju wyszczególnione na naklejce umieszczonej na klapce wlewu paliwa mogą mieć pierwszeństwo.

W celu zagwarantowania prawidłowego działania silnika w niektórych krajach może być wymagane używanie określonego paliwa, np. paliwa o konkretnej minimalnej liczbie oktanowej.

## Tankowanie paliwa

### NIEBEZPIECZEŃSTWO

Przed tankowaniem wyłączyć zapłon oraz wszelkie zewnętrzne nagrzewnice z komorami spalania. Podczas tankowania należy ściśle przestrzegać instrukcji i wytycznych dotyczących klientów stacji benzynowej.

### NIEBEZPIECZEŃSTWO

Paliwo jest łatwopalne i wybuchowe.

Zakaz palenia. Nie zbliżać się z otwartymi płomieniami lub iskrami. Jeśli wyczuwa się w samochodzie zapach paliwa, należy natychmiast zlecić naprawę w warsztacie.

Pojazdy PHEV posiadają ciśnieniowy system paliwowy. Aby otworzyć pokrywę wlewu paliwa, najpierw należy nacisnąć przycisk „FUEL FLAP” znajdujący się po lewej stronie kierownicy. Spowoduje to uwolnienie ciśnienia, dzięki czemu można wtedy nacisnąć pokrywę, aby ją otworzyć. Etykieta z symbolami na klapce wlewu paliwa pokazuje, jakie rodzaje paliwa można tankować. Symbole te są umieszczone na pistoletach dystrybutorów na stacjach benzynowych w Europie. Należy tankować wyłącznie dozwolony rodzaj paliwa.

### PRZESTROGA

W przypadku zatankowania niewłaściwego paliwa nie należy włączać zapłonu.

Pokrywa wlewu paliwa znajduje się z tyłu samochodu po prawej stronie.



Kłapkę wlewu paliwa można otworzyć tylko, gdy odblokowane zostały zamki samochodu. Otworzyć kłapkę wlewu paliwa przez naciśnięcie.

Aby z łatwością otworzyć pokrywę, należy nacisnąć w miejscu oznaczonym dwoma paskami na tylnej, środkowej części.

W celu otwarcia powoli odkręcić korek w lewo.

1

2

3

4

5

6

7

8

9

10



Umieścić pistolet dystrybutora na wprost wlewu i lekko nacisnąć w celu włożenia.

W celu uzupełnienia paliwa włączyć pistolet dystrybutora.

Po automatycznym odcięciu zbiornik można uzupełnić paliwem, uruchamiając pistolet dystrybutora nie więcej niż dwa razy.

### **⚠ PRZESTROGA**

Natychmiast wytrzeć wyciekające paliwo.

W celu zamknięcia obracać korek wlewu paliwa w prawo. Zamknąć klapkę, tak aby została zablokowana.

### **Korek wlewu paliwa**

Korzystać wyłącznie z oryginalnych korków wlewu paliwa.

### **Informacje ogólne**

Wartości dotyczące konkretnego samochodu zamieszczono w dołączonym do niego Świadectwie zgodności lub w innych krajowych dokumentach rejestracyjnych.

Sposób pomiaru zużycia paliwa jest określony przez dyrektywę R (WE) nr 715/2007 i nr 2017/1151 (w jej najnowszej obowiązującej wersji).

Wspomniana dyrektywa reguluje również poziom emisji CO<sub>2</sub>.

Danych tych nie można traktować jako gwarantowanego, rzeczywistego zużycia paliwa przez dany samochód. Co więcej, zużycie paliwa zależy w dużej mierze od stylu jazdy kierowcy oraz od sytuacji na drodze.

Wszystkie wartości podano odnośnie do modelu bazowego ze standardowym wyposażeniem obowiązującego w Unii Europejskiej.

Zużycia paliwa określono dla pojazdu o masie odpowiadającej tzw. masie własnej pojazdu gotowego do drogi, jaka jest określana zgodnie z wytycznymi dyrektywy. Wyposażenie opcjonalne

może spowodować nieznaczny wzrost zużycia paliwa i poziomu emisji CO<sub>2</sub>, a także ograniczać prędkość maksymalną pojazdu.

### **Zużycie paliwa i emisje CO<sub>2</sub>**

Wszystkie wartości są wartościami liczonymi w cyklu mieszanym w warunkach WLTP.

Hybryda 48 V: Zużycie paliwa mieści się w zakresie od 5,5 do 5,6 l/100 km, a emisja CO<sub>2</sub> w zakresie od 123 do 127 g/km

PHEV: Zużycie paliwa mieści się w zakresie od 0,8 do 0,9 l/100 km, a emisja CO<sub>2</sub> w zakresie od 19 do 21 g/km

Rodzaje napędu ➡ 5

### **Informacje ogólne**

Wartości dotyczące konkretnego samochodu zamieszczono w dołączonym do niego Świadectwie zgodności lub w innych krajowych dokumentach rejestracyjnych.

Sposób pomiaru zużycia paliwa jest określony przez dyrektywę R (WE) nr 715/2007 i nr 2017/1151 (w jej najnowszej obowiązującej wersji).

Wspomniana dyrektywa reguluje również poziom emisji CO<sub>2</sub>.

Danych tych nie można traktować jako gwarantowanego, rzeczywistego zużycia paliwa przez dany samochód. Co więcej, zużycie paliwa zależy w dużej mierze od stylu jazdy kierowcy oraz od sytuacji na drodze.

Wszystkie wartości podano odnośnie do modelu bazowego ze standardowym wyposażeniem obowiązującego w Unii Europejskiej.

Zużycia paliwa określono dla pojazdu o masie odpowiadającej tzw. masie własnej pojazdu gotowego do drogi, jaka jest określana zgodnie z wytycznymi dyrektywy. Wyposażenie opcjonalne może spowodować nieznaczny wzrost zużycia paliwa i poziomu emisji CO<sub>2</sub>, a także ograniczać prędkość maksymalną pojazdu.

## Ładowanie

### Informacje ogólne

#### OSTRZEŻENIE

Osoby z rozrusznikami serca lub podobnymi urządzeniami powinny skonsultować się z lekarzem w

sprawie możliwych środków ostrożności.

W razie wątpliwości podczas ładowania nie należy pozostawać we wnętrzu ani поблизу pojazdu, w pobliżu kabla do ładowania lub ładowarki.

Ładowanie akumulatora wysokiego napięcia w pojeździe zależy od kilku czynników, takich jak:

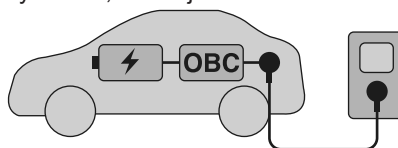

- akumulator wysokiego napięcia pojazdu
- wewnętrzna ładowarka pokładowa (OBC)
- przewód do ładowania
- zewnętrzne urządzenie ładujące

Przewód do ładowania łączy pojazd z zewnętrznym urządzeniem ładującym, które dostarcza energię elektryczną. Może to być gniazdko elektryczne w gospodarstwie domowym, gniazdko **Green'Up**, ładowarka ścienna lub publiczne stanowisko do ładowania.

Akumulator wysokiego napięcia można ładować tylko prądem stałym. Podczas ładowania z domowego gniazdko elektrycznego, ze stacji typu Wallbox lub stacji ładowania prądem przemiennym (AC) prąd przemienny wymaga przekształcenia na prąd stały. Odbywa się to za pomocą ładowarki w samochodzie.

**PHEV:** ładowarka wbudowana (jednofazowa) jest dostępna w wersjach o mocy 3,7 kW lub 7,4 kW.

**BEV:** Dostępna jest ładowarka wbudowana (3-fazowa) o mocy 11 kW lub 22 kW.

Rodzaje napędu ⇨ 7.

Szybkość ładowania akumulatora wysokiego napięcia pojazdu zależy od najsłabszego ogniwa w „łańcuchu ładowania”. Aby osiągnąć maksymalną szybkość ładowania, przewód do ładowania i urządzenie do ładowania muszą być wzajemnie dopasowane.

#### UWAGA

Upewnij się, że używany kabel do ładowania pasuje do ładowarki w samochodzie.

Rodzaje ładowania ⇨ 150.

### ⚠ OSTRZEŻENIE

Jeśli dojdzie do uderzenia w kłapkę gniazda ładowania, nawet z niewielką siłą, nie wolno z niego korzystać.

Zabronione jest demontowanie i przerabianie gniazda ładowania, ponieważ grozi to porażeniem prądem lub pożarem!  
Skontaktować się z ASO sieci lub z warsztatem specjalistycznym.

### Pobór mocy elektrycznej i zasięg przy napędzie elektrycznym

Pobór mocy elektrycznej (cykl mieszany zgodnie z WLTP) mieści się w zakresie od 15,0 do 14,0 kWh/100 km.

Zasięg przy zasilaniu całkowicie elektrycznym wynosi do 67 km

**(PHEV Gen 1)** / 85 km

**(PHEV Gen 2)** / 454 km (BEV).

**(BEV High Range)** / 700 km

Wartości dotyczące konkretnego samochodu zamieszczono w dołączonym do niego Świadectwie zgodności

lub w innych krajowych dokumentach rejestracyjnych.

Sposób pomiaru poboru mocy elektrycznej jest określony przez dyrektywę R (WE) Nr 715/2007 i Nr 2017/1151 (w ich najnowszych obowiązujących wersjach).

### Rodzaje ładowania

Istnieją różne rodzaje ładowania akumulatora wysokiego napięcia w pojeździe.

Czas ładowania odnosi się do ładowania rozładowanego akumulatora aż do jego całkowitego naładowania.

### Ładowanie z ładowarek ściennych / stacji ładowania prądem stałym

Ładowarka ścienna / stacja ładowania prądem zmiennym może, ale nie musi być wyposażona w przewód do ładowania, który należy podłączyć do gniazda ładowania pojazdu.



**PHEV:** Czas ładowania wynosi około 3 godzin i 25 minut przy użyciu ładowarki

wbudowanej o mocy 3,7 kW i natężeniu prądu 16 A.

W przypadku ładowarki wbudowanej 7,4 kW 32 A czas ładowania wynosi około godziny i 40 minut.

**BEV:** czas ładowania wynosi około pięciu godzin przy użyciu ładowarki pokładowej 11 kW.

### Ładowanie ze stanowisk do ładowania prądem stałym



Przy mocy ładowania 100 kW w ciągu około 30 minut można naładować około 80% pojemności akumulatora. 30 minut w przypadku mocy ładowania 150 – 160 kW, w zależności od rodzaju akumulatora HV w pojeździe.

### Ładowanie w stacjach Green'Up

Akumulator wysokiego napięcia można ładować w stacjach **Green'Up**.

Podłączyć przewód do ładowania do gniazda ładowania pojazdu i do stacji Green'Up.

**PHEV:** Czas ładowania wynosi około 3 godziny i 55 minut.

**BEV:** Czas ładowania wynosi około 16 godzin i 35 minut.

### Ładowanie z gniazdek elektrycznych w gospodarstwach domowych



Akumulator wysokiego napięcia pojazdu można ładować z gniazdek elektrycznych w gospodarstwach domowych. Podłączyć przewód do ładowania do gniazda ładowania pojazdu i do gniazda elektrycznego w gospodarstwie domowym.

**PHEV:** PHEV: czas ładowania wynosi około 7 godzin i pięciu minut.

**BEV:** czas ładowania wynosi około 30 godzin.

### Przewód do ładowania

W zależności od rodzaju ładowania, stosuje się różne przewody do ładowania.

### ⚠ OSTRZEŻENIE

Niewłaściwe użycie przenośnych kabli do ładowania może spowodować pożar, porażenie prądem elektrycznym lub oparzenia, a także może skutkować uszkodzeniem mienia, poważnymi obrażeniami ciała lub śmiercią.

- Nie używać kabli przedłużających, listew zasilających z wieloma gniazdami, rozgałęźników, adapterów uziemiających, filtrów przeciwprzepięciowych ani tym podobnych urządzeń.
- Nie używać gniazdka elektrycznego, które jest zużyte lub uszkodzone, ani takiego, w którym wtyczka nie jest solidnie utrzymana na swoim miejscu.
- Nie zanurzać kabla do ładowania w żadnym płynie.
- Nie należy używać gniazdka elektrycznego, które nie jest prawidłowo uziemione.
- Nie używać gniazdka elektrycznego znajdującego się we wspólnym obwodzie z innymi obciążeniami elektrycznymi.

### ⚠ OSTRZEŻENIE

Przed użyciem tego produktu należy przeczytać wszystkie ostrzeżenia i instrukcje dotyczące bezpieczeństwa. Nieprzestrzeganie tych ostrzeżeń i instrukcji może skutkować porażeniem prądem, pożarem i/lub poważnymi obrażeniami ciała.

Podczas ładowania nie należy nigdy pozostawiać dzieci bez opieki w pobliżu samochodu i nigdy nie pozwalać dzieciom bawić się kablem do ładowania.

Jeśli dostarczona wtyczka nie pasuje do gniazda elektrycznego, nie należy jej modyfikować. Zlecić sprawdzenie gniazda elektrycznego wykwalifikowanemu elektrykowi. Nie wkładać palców do złącza pojazdu elektrycznego.

### ⚠ NIEBEZPIECZEŃSTWO

Istnieje ryzyko porażenia prądem elektrycznym, które może spowodować obrażenia ciała lub śmierć.

1

2

3

4

5

6

7

8

9

10

Nie używać kabla do ładowania, jeśli jakkolwiek jego część jest uszkodzona.

Nie otwierać ani nie zdejmować pokrywy gniazda do ładowania. Serwisowanie zlecać wyłącznie wykwalifikowanemu personelowi. Podłączyć kabel do ładowania do prawidłowo uziemionego gniazda za pomocą kabli, które nie są uszkodzone.

### Podstawowy przewód do ładowania z domowej instalacji elektrycznej (tryb 2) / uniwersalny przewód do ładowania z domowej instalacji elektrycznej (tryb 2)

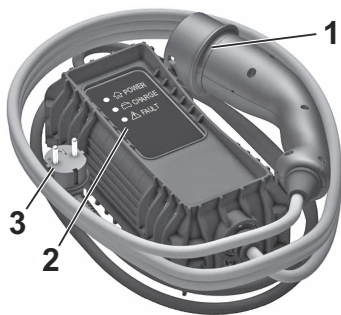

- 1 Wtyk do gniazda pojazdu
- 2 Lampki kontrolne stanu
- 3 Wtyk do gniazda elektrycznego

Podstawowe przewody do ładowania z domowej instalacji elektrycznej (tryb 2) są używane do ładowania z gniazdek gospodarstw domowych. Podstawowy przewód do ładowania z domowej instalacji elektrycznej (tryb 2) składa się z wtyczki do gniazda pojazdu, skrzynki sterującej i wtyczki do gniazda elektrycznego w gospodarstwie domowym. W skrzynce sterującej jest wbudowany sterownik ładowania i kilka diod wskazujących stan naładowania. Uniwersalne przewody do ładowania z domowej instalacji elektrycznej (tryb 2) są podobne do podstawowych przewodów do ładowania z domowej instalacji elektrycznej (tryb 2). Niemniej jednak parametry ładowania uniwersalnych przewodów do ładowania z domowej instalacji elektrycznej (ładowanie w trybie 2) są wyższe od parametrów przewodów podstawowych (tryb 2).

Uniwersalne przewody do ładowania z domowej instalacji elektrycznej (tryb 2) są używane do podłączenia do gniazdek Green'Up, które muszą być

montowane przez elektryka z uprawnieniami po stronie klienta.

### Kontrolki stanu przewodu do ładowania

Po podłączeniu przewód do ładowania przeprowadza krótki autotest i na chwilę zapalają się wszystkie kontrolki stanu. Funkcje kontrolki stanu opisano w instrukcji przewodu do ładowania opracowanej przez producenta.

### Ważne informacje dotyczące ładowania pojazdu za pomocą przenośnego przewodu do ładowania

- Ładowanie pojazdu elektrycznego może obciążać instalację elektryczną budynku bardziej niż typowe urządzenia wykorzystywane w gospodarstwie.
- Przed podłączeniem pojazdu do jakiegokolwiek gniazda elektrycznego należy zlecić wykwalifikowanemu elektrykowi przegląd i weryfikację instalacji elektrycznej (gniazdo elektryczne, przewody, złącza i urządzenia ochronne) pod kątem zwiększonego obciążenia - stałego obciążenia prądem 10 A.
- Gniazda elektryczne mogą być zużyte w wyniku normalnej eksploatacji.

tacji lub uszkodzone, co sprawia, że są nieodpowiednie do ładowania BEV.

- Sprawdzić gniazdo elektryczne / wtyczkę podczas ładowania i przerwać ładowanie, jeśli gniazdko elektryczne / wtyczka są gorące. Następnie zlecić serwisowanie gniazda elektrycznego wykwalifikowanemu elektrykowi.
- Na zewnątrz podłączać wtyczkę tylko do gniazd elektrycznych zabezpieczonych przed wpływem czynników atmosferycznych.
- Zamocować przewód do ładowania, aby ograniczyć naprężenia działające na gniazdo elektryczne / wtyczkę.

### Przewód do ładowania w trybie 3



- 1 Wtyk do gniazda pojazdu
- 2 Wtyczka do ładowarki ściennej / stacji do ładowania prądem zmiennym

Przewody do ładowania w trybie 3 służą do ładowania z ładowarek ściennych i stanowisk do ładowania prądem zmiennym. Przewód do ładowania w trybie 3 jest wyposażony we wtyczkę do gniazda pojazdu i wtyczkę do ładowarki ściennej / stacji do ładowania prądem zmiennym. Ładowarki ścienne / stanowiska do ładowania prądem zmiennym mogą być wyposażone w przewód do ładowania w trybie 3. Aby uzyskać więcej informacji na temat przewodu do ładowania w trybie 3, skorzystać z instrukcji obsługi producenta przewodu do ładowania.

### Przewód do ładowania w trybie 4

#### **i UWAGA**

Używać tylko kabli do ładowania w trybie DC krótszych niż 30 metrów.

Przewody do ładowania w trybie 4 służą do ładowania prądem stałym. Przewody do ładowania w trybie 4

są zintegrowane ze stanowiskami do ładowania prądem stałym, więc są wyposażone tylko we wtyczkę do gniazda pojazdu.

### Akumulator wysokiego napięcia

#### **⚠ OSTRZEŻENIE**

Uszkodzenie akumulatora wysokiego napięcia lub systemu wysokiego napięcia może spowodować ryzyko porażenia prądem elektrycznym, przegrzania lub pożaru. Jeśli samochód został uszkodzony lub brał udział w umiarkowanej lub poważnej kolizji, musi zostać jak najszybciej sprawdzony przez wykwalifikowany personel.

Do czasu przeprowadzenia przeglądu technicznego samochód należy przechowywać na otwartym powietrzu, w odległości co najmniej 5 metrów od wszelkich konstrukcji lub innych przedmiotów łatwopalnych.

Jeśli samochód został uszkodzony lub miały na niego wpływ powódź lub pożar, nie wolno go w ogóle przemieszczać i musi on zostać jak

najszybciej sprawdzony przez wykwalifikowany personel.

Aby zachować zasięg i trwałość akumulatora wysokiego napięcia, zaleca się przestrzegać następujących zasad:

- W miarę możliwości nie ładować akumulatora wysokiego napięcia do poziomu 80% całkowitego naładowania.
- Nie należy całkowicie rozładowywać akumulatora wysokiego napięcia.
- Nie należy przechowywać nieużywanego pojazdu przez długi okres (ponad dwanaście godzin), gdy poziom naładowania akumulatora wysokiego napięcia jest niski lub wysoki. Akumulator powinien być jak najczęściej naładowany do poziomu między 20 i 40%.
- Ograniczać stosowanie szybkiego ładowania.
- Nie narażać samochodu na temperatury poniżej  $-30^{\circ}\text{C}$  i powyżej  $60^{\circ}\text{C}$  przez okres powyżej 24 godzin.
- Unikać ładowania pojazdu w niskich temperaturach (z wyjątkiem sytuacji, gdy pojazd pracował dłużej niż 20 minut) lub w temperaturze wyższej od  $30^{\circ}\text{C}$ .

- Nie należy używać akumulatora wysokiego napięcia jako generatora energii.
- Nie wolno używać alternatora do ładowania akumulatora wysokiego napięcia.

### Wyciek

Uszkodzenie akumulatora wysokiego napięcia może spowodować natychmiastowy lub późniejszy wyciek toksycznych gazów lub płynów. Zaleca się następujące czynności:

- W razie wypadku należy zawsze poinformować straż pożarną i służby ratownicze, że pojazd jest wyposażony w akumulator wysokiego napięcia.
- Nigdy nie dotykać cieczy wydobywających się z akumulatora wysokiego napięcia.
- Nie wdychać toksycznych gazów emitowanych przez akumulator wysokiego napięcia.
- W razie wypadku lub potencjalnego wypadku odsunąć się od pojazdu, ponieważ emitowane gazy są łatwopalne i mogą spowodować wybuch pożaru.
- W przypadku zbyt niskiego poziomu płynu chłodzącego płyn należy

uzupełnić, a przyczyna jego ubytku musi zostać usunięta przez warsztat.

### Ładowanie

#### OSTRZEŻENIE

Osoby z rozrusznikami serca lub podobnymi urządzeniami powinny skonsultować się z lekarzem w sprawie możliwych środków ostrożności.

W razie wątpliwości podczas ładowania nie należy pozostawać we wnętrzu ani pobliżu pojazdu, w pobliżu kabla do ładowania lub ładowarki.

W celu zapewnienia kompatybilności wtyczki i gniazdka stosuje się etykietę. Etykieta umieszczona jest po wewnętrznej stronie pokrywy gniazda ładowania pojazdu. Pamiętać, aby podłączać tylko przewód tego samego typu.



Wtyczka i gniazdko typu 2 używane do ładowania prądem zmiennym



Wtyczka i gniazdko FF używane do ładowania prądem stałym

#### ⚠ OSTRZEŻENIE

Należy unikać przedostawania się płynów do gniazda ładowania w samochodzie, wtyczki kabla do ładowania i domowego gniazdka elektrycznego.

Ładując akumulator z publicznego stanowiska do ładowania prądem zmiennym / publicznego stanowiska do ładowania prądem stałym, należy postępować według instrukcji użytkownika odpowiedniej stacji ładowania. Publiczne stanowiska do ładowania prądem zmiennym mogą nie być wyposażone w zintegrowany przewód do ładowania. W takim przypadku potrzebny jest przenośny przewód do ładowania w trybie 3.

#### ⚠ OSTRZEŻENIE

Podczas ładowania samochodu z domowego gniazdka elektrycznego należy używać wyłącznie gniazdka, które jest prawidłowo uziemione i zabezpieczone wyłącznikiem różnicowym 30 mA.

Używać wyłącznie domowego gniazdka elektrycznego zabezpieczonego wyłącznikiem automatycznym dostosowanym do natężenia prądu przewidzianego w obwodzie elektrycznym.

Zwrócić się do wykwalifikowanego elektryka o sprawdzenie instalacji elektrycznej, której zamierza się używać. Instalacja musi być zgodna z normami krajowymi i kompatybilna z danym samochodem.

W przypadku korzystania z dedykowanego domowego gniazdka elektrycznego należy zlecić jego instalację wykwalifikowanemu elektrykowi. Upewnić się, że gniazdko elektryczne, wtyczka i kabel nie podtrzymują ciężaru panelu sterowania.

#### ⚠ OSTRZEŻENIE

Nie można uruchomić silnika, gdy przewód do ładowania jest podłączony do pojazdu. W zestawie wskaźników pojawia się ostrzeżenie. Odblokowanie pojazdu podczas procesu ładowania spowoduje przerwanie ładowania. Jeśli nie zostaną podjęte żadne działania związane z klapą tylną, drzwiami lub dyszą ładującą, po 30 sekundach pojazd zostanie ponownie zablokowany, a ładowanie zostanie wznowione automatycznie.

Nie wolno wykonywać żadnych prac w komorze silnika. Niektóre obszary pozostają bardzo gorące, nawet godzinę po naładowaniu, a wentylator może się uruchomić w dowolnym momencie.

#### ⚠ OSTRZEŻENIE

Upewnić się, że klapka gniazda ładowania jest zamknięta. Nie należy pozostawiać przewodu do ładowania podłączonego do domowego gniazdka elektrycznego.

1

2

3

4

5

6

7

8

9

10

1. Nacisnąć P i wyłączyć pojazd.



2. Nacisnąć pokrywę gniazda ładowania w miejscu dwóch „wycięć/pasków” na tylnej, środkowej części pokrywy.
3. W razie potrzeby wyjąć przewód do ładowania z przestrzeni bagażowej.
4. W razie potrzeby włożyć wtyczkę przewodu do ładowania do odpowiedniego gniazda zewnętrznego źródła energii elektrycznej.
5. W razie potrzeby zdjąć osłonę ochronną z wtyczki samochodowej przewodu do ładowania.

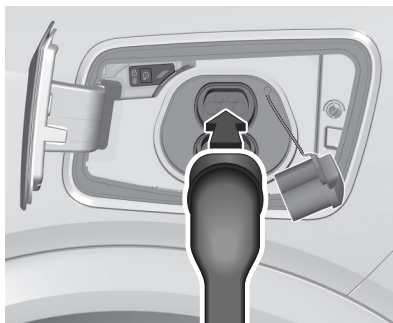

6. Włożyć odpowiednią wtyczkę przewodu do ładowania do gniazda ładowania pojazdu.

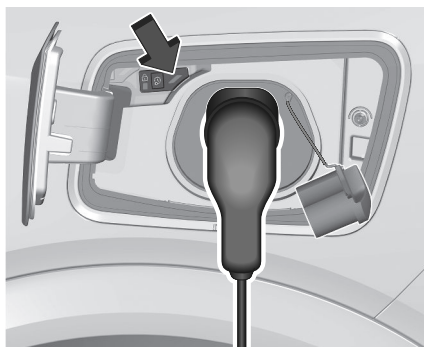

Rozpoczęcie ładowania sygnalizuje migająca na zielono lampka stanu przy gnieździe ładowania i przy skrzynce

sterującej przewodu do ładowania, o ile na wyposażeniu.

Stan ładowania → 159

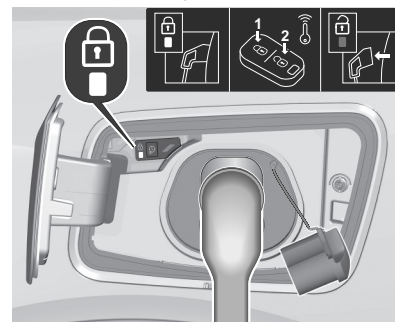

W trakcie ładowania wtyczka samochodu będzie zablokowana w gnieździe ładowania i nie będzie można jej odłączyć, gdy ładowanie będzie aktywne. Świeci się wskaźnik .

#### Anulowanie procesu ładowania

##### UWAGA

Na publicznych stacjach ładowania anulowanie i późniejsze wznowienie procesu ładowania może wiązać się z dodatkowymi kosztami. Po rozpoczęciu ładowania można odblokować tylko drzwi kierowcy, nie przerywając procesu ładowania.

Dlatego w menu dostosowywania ustawień samochodu należy uruchomić funkcję tylko drzwi kierowcy.

W stacjach szybkiego ładowania prądem stałym anulowanie jest zarządzane wyłącznie przez stację ładowania. W przypadku problemów z przerwaniem ładowania należy skontaktować się z lokalnym dostawcą usług ładowania.

Aby anulować proces ładowania w dowolnym momencie, należy nacisnąć  na nadajniku zdalnego sterowania.

Aby anulować proces ładowania w dowolnym momencie, gdy w menu dostosowywania ustawień jest włączona funkcja „Tylko drzwi kierowcy”, należy nacisnąć  dwa razy.

Centralny zamek  9

Dostosowywanie samochodu  104

### Zatrzymanie ładowania

Akumulator wysokiego napięcia jest całkowicie naładowany, gdy wskaźnik stanu na gnieździe ładowania świeci nieprzerwanie na zielono.

1. Odblokować pojazd przed wyjęciem wtyczki pojazdu z gniazda ładowania. Jeśli pojazd jest już odblokowany, zablokować i ponownie odblokować pojazd.

Odblokowanie nie jest możliwe, jeśli zapłon pojazdu jest włączony (np. kierowca czeka w samochodzie i słucha systemu multimedialnego podczas ładowania).

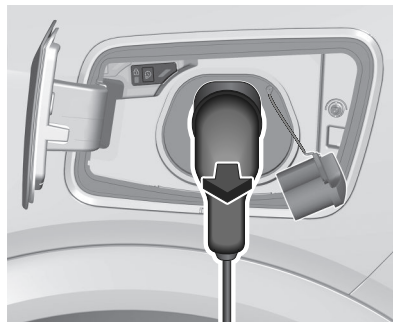

2. Wyjąć wtyczkę przewodu do ładowania z gniazda ładowania pojazdu przed upływem 30 sekund od odblokowania.
3. Zamknąć pokrywę gniazda ładowania, mocno naciskając

środek, aby prawidłowo zatrzasnąć.

4. Odłączyć przewód do ładowania od zewnętrznego źródła energii elektrycznej.
5. W razie potrzeby schować przewód do ładowania w przestrzeni bagażowej.

Gdy przewód do ładowania jest podłączony do pojazdu, nie można jeździć pojazdem.

### Ładowanie programowane

Domyślnie, ładowanie rozpoczyna się zaraz po podłączeniu przewodu do ładowania do gniazda ładowania pojazdu. Możliwe jest także zaplanowanie ładowania za pomocą ekranu systemu informacyjno-rozrywkowego. Ładowanie programowane jest możliwe tylko w przypadku korzystania z gniazdka elektrycznego w gospodarstwie domowym / gniazdka Green'Up lub ładowarki ściennej. Programowane ładowanie jest również dostępne w MyOpel App.

**i UWAGA**

W pojazdach bez zintegrowanego systemu nawigacji z programowanego ładowania można korzystać wyłącznie za pośrednictwem aplikacji MyOpel App.

**Dbanie o akumulator (BEV)**

Ta funkcja znajduje się w aplikacji „ENERGIA”, w sekcji „Ładowanie”.

Funkcję Dbanie o akumulator (dotyczącą tylko ładowania prądem przemiennym) można włączyć lub wyłączyć, dotykając symbolu .

Gdy funkcja Dbanie o akumulator jest włączona, system automatycznie ogranicza ładowanie do 80%, zaczynając po pierwszym ładowaniu prądem przemiennym (AC) powyżej 80%. Można pominąć to ograniczenie przy następnej sesji ładowania, nawet jeśli funkcja Dbanie o akumulator jest nadal aktywna. Można też całkowicie wyłączyć funkcję Dbanie o akumulator. Pojazd będzie regularnie przypominał, że może to skrócić żywotność akumulatora wysokiego napięcia (HV).

**Limit ładowania akumulatora – 80%**

Możliwe jest także włączenie/wyłączenie ograniczenia ładowania akumulatora trakcyjnego do 80% jego pojemności.

W codziennym użytkowaniu zalecane jest ładowanie do poziomu 80%. Może to poprawić wydajność i żywotność. Pełne ładowanie jest zalecane w przypadku długiej podróży i trwa dłużej.



**i UWAGA**

Limit ładowania wynoszący 80%, gdy jest włączony, jest stosowany tylko w trybach 2 i 3. Ładowanie z opóźnieniem można przeprowadzać wyłącznie w trybach 2 i 3.

- Po zaprogramowaniu ładowania z opóźnieniem podłączyć samochód do wymaganego urządzenia ładującego.

1. Nacisnąć 



2. Dotknąć 
3. Wybrać opcję „Ładowanie”
4. Dotknąć 
5. Zdefiniować czas w godzinach i minutach, po którym rozpocznie się proces ładowania.
6. Dotknąć **OK**.
7. Podłączyć pojazd.

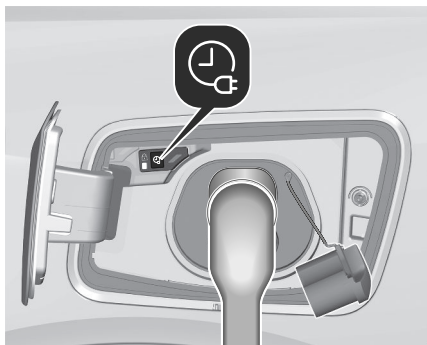

8. Przed upływem jednej minuty nacisnąć przycisk , aby włączyć programowane ładowanie.
9. Niektóre wersje pojazdu trzeba zablokować.

Lampka kontrolna stanu zapala się na niebiesko, sygnalizując, że programowane ładowanie jest aktywne.

## Stan ładowania

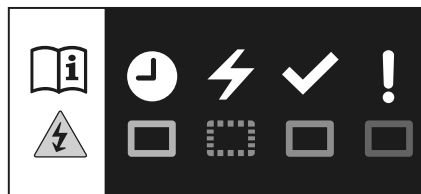

Po podłączeniu pojazdu do gniazdka elektrycznego i wyłączeniu zapłonu wskaźnik stanu naładowania zachowuje się w następujący sposób:

- Lampka świeci na biało: oświetlenie powitalne po otwarciu pokrywy gniazda ładowania
- Lampka świeci na zielono: ładowanie zakończone
- Lampka miga na zielono: trwa ładowanie akumulatora wysokiego napięcia, trwa ładowanie urządzeń zewnętrznych
- Lampka świeci na niebiesko: aktywne ładowanie programowane
- Świeci na czerwono: usterka

Usterka może być spowodowana przez samochód lub instalację elektryczną u klienta.

Inne lampki stanu naładowania znajdują się w skrzynce sterującej podstawowego przewodu do ładowania z domowej instalacji elektrycznej (tryb 2) / uniwersalnego przewodu do ładowania z domowej instalacji elektrycznej (tryb 2).

Przewód do ładowania ⇨ 150

Ładowanie programowane ⇨ 157

## Kondycjonowanie wstępne akumulatora

Ta funkcja pozwala korzystać z podgrzanego akumulatora w zimnych warunkach atmosferycznych, dzięki czemu skraca się dodatkowy czas ładowania przy prędkości ładowania prądem stałym (DC) (Tryb 4) w niskich temperaturach, poprawia się trwałość akumulatora oraz wydajność rekuperacji.

## Wstępne kondycjonowanie akumulatora oraz klimatyzowanie/ogrzewanie wnętrza

Poniższe warunki umożliwiają rozpoczęcie wstępnego kondycjonowania akumulatora, czyli jego podgrzania

1

2

3

4

5

6

7

8

9

10

przed jazdą, równocześnie z klimatyzowaniem/ogrzewaniem wnętrza:

- Samochód jest podłączony do ładowania (tryb 2 lub tryb 3).
- Wyłączona jest funkcja ograniczenia ładowania akumulatora do 80%.  
Limit ładowania akumulatora – 80%  
⇒ 157
- Wstępne klimatyzowanie/ogrzewanie wnętrza jest aktywne/zaplanowane. Wstępne klimatyzowanie wnętrza pojazdu ⇒ 98
- **Korzyści dla klientów: Funkcja wstępnego kondycjonowania akumulatora (Etap 1) pozwala klientowi wyjechać z domu z odpowiednio przygotowanym akumulatorem, co skraca dodatkowy czas ładowania podczas pierwszego ładowania w trybie 4 w niskich temperaturach, poprawia trwałość akumulatora oraz wydajność rekuercacji.**

#### Warunki działania

#### Programowanie

W pojeździe wystarczy włączyć samochód i rozpocząć jazdę. Temperatura akumulatora jest utrzymywana dzięki jej pojemności cieplnej, co

pozwała utrzymać odpowiednią temperaturę podczas kolejnej fazy ładowania. Funkcja nie działa podczas jazdy.

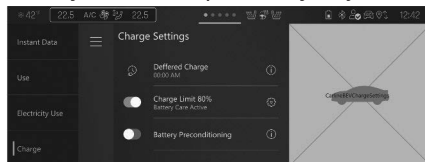

#### Automatyczne wstępne kondycjonowanie akumulatora z nawigacją

#### Warunki działania

Ogrzewanie akumulatora jest uruchamiane za każdym razem, gdy rozpoczyna się podróż, pod warunkiem, że podczas jazdy TT zidentyfikuje co najmniej jeden „POSTÓJ”. Funkcja ta podnosi temperaturę akumulatora do 30°C, przygotowując go do szybkiego ładowania. Gdy temperatura na zewnątrz wynosi mniej niż 20°C, a rzeczywisty stan naładowania przekracza 10%, wstępne ogrzewanie może się odbywać niezależnie od trybu funkcji Dbanie o akumulator lub ustawień limitu ładowania (dziennego/podróży).

#### UWAGA

Proces podgrzania akumulatora wymaga czasu, na przykład 40 minut, gdy temperatura wewnątrz akumulatora wynosi 5°C.

#### Programowanie

Ustawić cel podróży w nawigacji, wskazując stację DC na trasie za pomocą systemu wyznaczania trasy pojazdu elektrycznego lub zwykłej nawigacji.

Na podstawie temperatury, informacji z nawigacji i poziomu naładowania (SOC), wstępne przygotowanie akumulatora jest ustawiane automatycznie. Dzięki temu akumulator może się odpowiednio nagrzewać, aby być gotowy do sesji ładowania. W menu ustawień ładowania oraz w konfigurującym widżecie zawsze można zobaczyć ikonę „Automatyczne” pod przełącznikiem wstępnego kondycjonowania akumulatora. Użytkownik może je zatrzymać, korzystając z przełącznika dostępnego w obszarze widżetu (animacja energii) lub w aplikacji Energia.

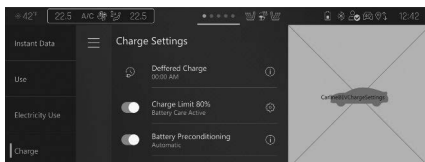

## Ręczne wstępne kondycjonowanie akumulatora

### Warunki działania

Funkcja ta podnosi temperaturę akumulatora do 30°C, przygotowując go do szybkiego ładowania.

#### **i UWAGA**

Proces podgrzania akumulatora wymaga czasu, na przykład 40 minut, gdy temperatura wewnątrz akumulatora wynosi 5°C.

Ręczne włączenie może być aktywowane maksymalnie na 2 godziny na jeden cykl od włączenia do wyłączenia zapłonu.

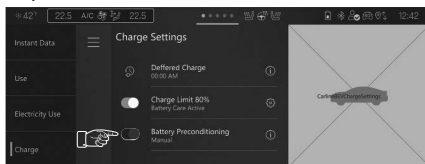

## Programowanie

Użytkownik może je aktywować tylko wtedy, gdy nie ma aktywnego planu podróży (trip planner) i gdy spełnione są jednakowe warunki:

Poziom naładowania > 10%

Temperatura na zewnątrz < 20°C

Ręczne włączenie może być aktywowane maksymalnie na 2 godziny na jeden cykl od włączenia do wyłączenia zapłonu.

Po upływie 2 godzin funkcja zostanie zdezaktywowana, ale użytkownik może ją ponownie włączyć w trakcie tej samej sekwencji włączenia i wyłączenia zapłonu.

Na desce rozdzielczej należy ustawić ręczne wstępne kondycjonowanie akumulatora.

Po aktywacji, pod przełącznikiem wstępnego przygotowania akumulatora pojawi się ikona „Tryb ręczny”.

Na podstawie temperatury i informacji o napędzie system wstępnie kondycjonuje akumulator, przygotowując go do sesji ładowania.

W menu ustawień ładowania oraz w konfigurowalnym widoczce zawsze można zobaczyć ikonę „Tryb ręczny” pod przełącznikiem wstępnego kondycjonowania akumulatora.

Funkcję tę można wyłączyć ręcznie.

Wstępne podgrzewanie akumulatora podniesie jego temperaturę o około 30°C powyżej temperatury początkowej.

Po wyłączeniu zapłonu system automatycznie resetuje się do stanu „Nieaktywny”.

#### **⚠ OSTRZEŻENIE**

W trybie 2 (gniazdka domowe) może nie być możliwe osiągnięcie 100% naładowania, jeśli moc ładowania jest niższa niż 11 kW.

## Technologia Vehicle to Load (V2L)

Vehicle to Load (V2L) jest to funkcja, która umożliwia używanie akumulatora trakcyjnego do zasilania lub ładowania urządzeń zewnętrznych, o ile akumulator jest naładowany powyżej 30%. Jeśli akumulator osiągnie 30%, transfer energii zatrzyma się automatycznie. Adapter podłącza się do gniazda ładowania pojazdu i dysponuje on standardową wtyczką 230V / 16A do podłączenia urządzenia zewnętrznego.

**⚠ OSTRZEŻENIE**

Niewłaściwe użycie adaptera może spowodować porażenie prądem elektrycznym lub spowodować pożar.

**⚠ OSTRZEŻENIE**

Urządzenie jest wodoodporne na wypadek opadów deszczu, ale nie zaleca się podłączania go przy niekorzystnych warunkach pogodowych, ponieważ może to uszkodzić urządzenie zewnętrzne. Adapter V2L nie jest odporny na zanurzenie.

**i UWAGA**

Korzystanie z urządzenia spowoduje rozładowanie akumulatora. Należy sprawdzić, czy pojazd jest wystarczająco naładowany, aby dotrzeć do punktu ładowania.

**i UWAGA**

Podczas korzystania z V2L należy zwracać uwagę na pojazd i urządze-

nie zewnętrzne, tak aby z systemu korzystały tylko osoby do tego uprawnione.

**i UWAGA**

Więcej informacji można znaleźć w instrukcji dostarczonej z urządzeniem V2L.

**Aktywacja**

Gdy pojazd jest odblokowany i zapłon pojazdu jest włączony:

- Podłączyć adapter do gniazda.
- Nacisnąć przycisk na adapterze.
- Gdy dioda na adapterze świeci się na zielono, podłączyć urządzenie zewnętrzne do adaptera

Po podłączeniu wyświetlacz systemu informacyjno-rozrywkowego otworzy

dedykowaną stronę „Transfer energii” i zaświecą się następujące diody:



Miga na zielono



Świeci światłem stałym

**Dezaktywacja**

- Nacisnąć przycisk na adapterze, aby zatrzymać zasilanie urządzenia zewnętrznego
- Odłączyć urządzenie zewnętrzne

- Odłączyć adapter i zamknąć gniazdo ładowania.

## Obciążanie samochodu

### Relingi dachowe

#### ⚠ OSTRZEŻENIE

Ze względów bezpieczeństwa i aby uniknąć uszkodzenia dachu, należy bezwzględnie używać relingów poprzecznych homologowanych dla danego samochodu. Przestrzegać zaleceń montażowych i warunków użytkowania podanych w instrukcji dostarczonej z relingami.

#### ⚠ OSTRZEŻENIE

Maksymalne obciążenie rozłożone równomiernie na relingach przy wysokości ładunku nieprzekraczającej 40 cm (z wyjątkiem bagażnika rowerowego): **80 kg**.

Ponieważ ta wartość może ulegać zmianie, należy sprawdzić maksymalne obciążenie podane w instrukcji dołączonej do relingów.

Jeżeli wysokość bagażu przekracza 40 cm, należy dostosować prędkość pojazdu do profilu drogi, tak by nie uszkodzić relingów dachowych oraz mocowań na samochodzie.

W przypadku przewożenia przedmiotów dłuższych od samochodu należy zapoznać się z przepisami obowiązującymi w danym kraju.

### Mocowanie bezpośrednie na dachu

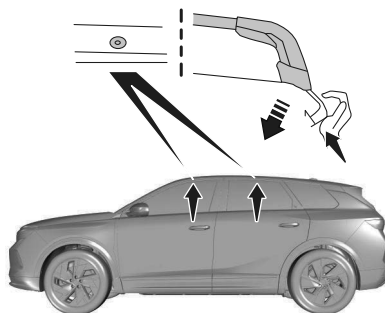

Relingi poprzeczne można montować wyłącznie w czterech punktach mocowania w ramie dachu. Punkty te są zakryte przez drzwi pojazdu, gdy są one zamknięte. Mocowania relingów dachowych mają śruby, które należy włożyć w otwór każdego z punktów mocowania.

Relingi dachowe należy zdjąć natychmiast po zakończeniu podróży.

#### ⚠ OSTRZEŻENIE

Najcięższe elementy ładunku umieścić jak najbliżej dachu. Odpowiednio zamocować ładunek. Regularnie sprawdzać stabilność i mocowanie relingów dachowych (przynajmniej przed każdą podróżą).

### Tryb redukcji obciążenia

Przy określonym poziomie naładowania akumulatora układ wyłącza niektóre nieużywane funkcje.

W pojeździe znajdującym się w ruchu mogą zostać czasowo wyłączone niektóre funkcje, takie jak klimatyzacja i ogrzewanie tylnej szyby. Ich ponowne włączenie odbywa się automatycznie, o ile umożliwia to poziom naładowania akumulatora.

## Holowanie przyczepy

### Hak holowniczy

#### Informacje ogólne

##### PRZESTROGA

W przypadku nowych pojazdów należy holować przyczepę dopiero po przejechaniu co najmniej 1000 km.

Należy używać wyłącznie haków holowniczych przeznaczonych dla danego modelu samochodu.

Montaż haka holowniczego powinien być wykonywany w warsztacie. Może być konieczne wprowadzenie w samochodzie pewnych modyfikacji w obrębie układu chłodzenia, osłon termicznych i innych podzespołów.

Mocowanie haku holowniczego może przekraczać wielkość otworu ucha holowniczego.

W takiej sytuacji należy użyć haka holowniczego. Hak holowniczy należy zawsze przechowywać w pojeździe, aby w razie potrzeby mieć do niego łatwy dostęp.

### Obciążenie przyczepy

##### PRZESTROGA

##### BEV:

Z haka holowniczego można korzystać tylko w celu montażu kompatybilnego wspornika do rowerów.

Nie używać haka holowniczego do ciągnięcia przyczepy.

Maksymalna dopuszczalna masa całkowita ciągniętej przyczepy uzależniona jest od wersji samochodu i mocy silnika. Jej przekraczanie jest zabronione. Rzeczywiste obciążenie stanowi różnicę pomiędzy rzeczywistą masą całkowitą przyczepy a rzeczywistym obciążeniem haka holowniczego. Dopuszczalna masa ciągniętej przyczepy jest podana w dowodzie rejestracyjnym samochodu. Jeśli nie określono inaczej, dane takie mają zastosowanie przy pokonywaniu wzniesień o nachyleniu do 12%. Dopuszczalna masa ciągniętej przyczepy dotyczy wzniesień nieprzekraczających podanego nachylenia i wysokości 0 n.p.m. Moc silnika i zdolność samochodu do pokonywania

wzniesień spadają wraz ze wzrostem wysokości i związanym z tym obniżeniem gęstości powietrza. Z tego względu dopuszczalna masa ciągniętej przyczepy maleje o 10% na każde 1000 m wysokości. Zmniejszenie obciążenia nie jest konieczne w przypadku jazdy po drogach o niewielkim nachyleniu (poniżej 8%, np. autostrady). Suma rzeczywistej masy całkowitej przyczepy i rzeczywistej masy całkowitej samochodu nie może przekroczyć dopuszczalnej masy całkowitej zestawu, Masę można znaleźć na tabliczce identyfikacyjnej ➡ 265.

### Pionowe obciążenie sprzęgu

##### OSTRZEŻENIE

Jeśli do haka holowniczego mocowane są akcesoria, takie jak bagażniki rowerowe, kufry na hak itp., należy przestrzegać maksymalnego dopuszczalnego obciążenia pionowego. Podczas korzystania z bagażnika rowerowego nie należy przewozić więcej niż czterech rowerów standardowych lub dwóch rowerów elektrycznych. Upewnij się wówczas, że

najcięższy rower jest umieszczony jak najbliżej pojazdu.

Pionowe obciążenie sprzęgu to obciążenie wywierane przez dyszel przyczepy na hak holowniczy. Można je zmienić przez odpowiednie przemieszczenie ładunku na przyczepie.

Wartość maksymalnego dopuszczalnego obciążenia haka holowniczego (80 kg) jest podana na tabliczce identyfikacyjnej haka oraz w dowodzie rejestracyjnym pojazdu.

Należy zawsze dążyć do uzyskania pionowego obciążenia sprzęgu równego wartości maksymalnej, szczególnie w przypadku ciężkich przyczep. Pionowe obciążenie sprzęgu nigdy nie powinno być mniejsze niż 25 kg.

### Obciążenie tylnej osi

Przy podłączonej przyczepie i pełnym obciążeniu samochodu dopuszczalne obciążenie tylnej osi (patrz tabliczka identyfikacyjna i dokumenty samochodu) może zostać przekroczona o 60 kg, dopuszczalna masa całkowita pojazdu nie może zostać przekroczona. W przypadku przekroczenia dopuszczalnego obciążenia tylnej osi zastosowanie ma ograniczenie prędkości do 100 km/h.

### Zachowanie się pojazdu i zalecenia dotyczące jazdy z przyczepą

Przed podłączeniem przyczepy należy nasmarować hak holowniczy. Nie należy tego robić, gdy używany jest stabilizator przechyłów przyczepy, który oddziałuje na kulę haka.

Podczas holowania przyczepy nie przekraczać prędkości 80 km/h. Maksymalna prędkość 100 km/h jest dozwolona tylko wtedy, gdy używany jest tłumik drgań, a dopuszczalna masa całkowita przyczepy nie przekracza masy własnej samochodu.

W przypadku przyczep o niskiej stabilności oraz przyczep kempingowych stanowczo zaleca się używanie tłumika drgań.

W przypadku rozkołysania przyczepy na boki ograniczyć prędkość, nie korygować kierownicą, a w razie potrzeby mocno zahamować.

W przypadku zjeżdżania ze wzniesienia należy jechać na takim samym biegu i ze zbliżoną prędkością jak przy wjeżdżaniu na wzniesienie.

Zwiększyć ciśnienie powietrza w oponach do wartości odpowiadającej maksymalnemu obciążeniu.

### Hak holowniczy

#### PRZESTROGA

Podczas jazdy bez przyczepy należy wyjąć hak holowniczy.

#### OSTRZEŻENIE

Niedozwolona jest jazda bez przyczepy i z zamontowanym hakiem holowniczym, ponieważ zaśłania ono światło przeciwmgielne znajdujące się na środku tylnego zderzaka.

1

2

3

4

5

6

7

8

9

10

### Przechowywanie zaczepu kulowego haka w wersji z podwójną podłogą ładunkową

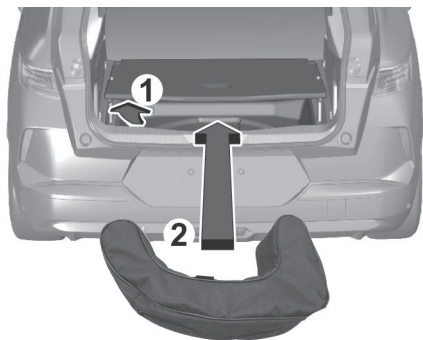

Podnieść podwójną podłogę ładunkową i schować pod nią torbę z zaczepem kulowym haka, a pasek z rzepem ma być skierowany w dół, aby zapewnić prawidłowe zamocowanie torby.

### Montaż haka holowniczego

Przechowywanie zaczepu kulowego haka w wersji z podwójną podłogą ładunkową Podnieść podwójną podłogę ładunkową i schować pod nią torbę z zaczepem kulowym haka.

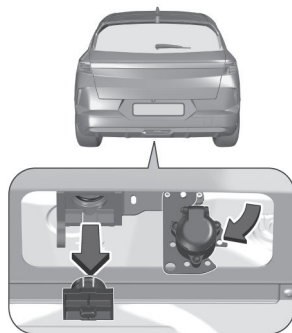

Wyjąć zaślepkę otworu do mocowania haka i schować ją.

### Umieszczanie haka holowniczego w obsadzie

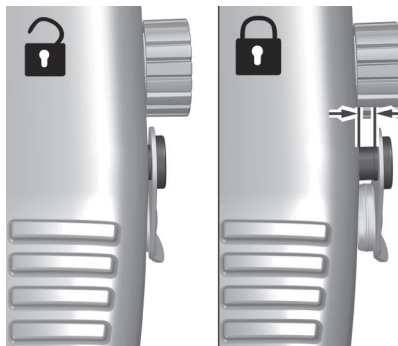

Upewnić się, że mechanizm jest odblokowany (widoczny jest tylko czerwony znacznik).

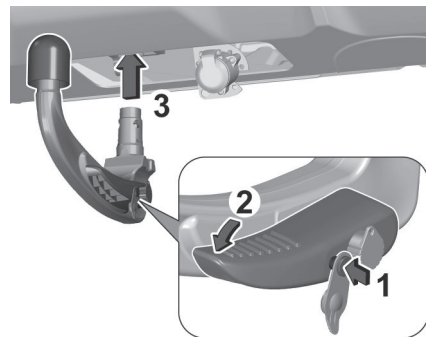

Włożyć zaczep kulowy haka w otwór i mocno docisnąć w górę, aż do zablokowania, co zostanie zasygnalizowane charakterystycznym odgłosem. Uchwyt powinien zatrzasnąć się, odskakując do góry.

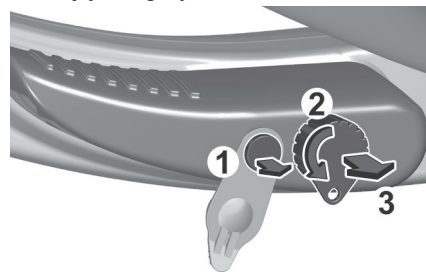

Zamknąć zamek kluczem, obracając go w kierunku przeciwnym do ruchu wskazówek zegara i ciągnąc.

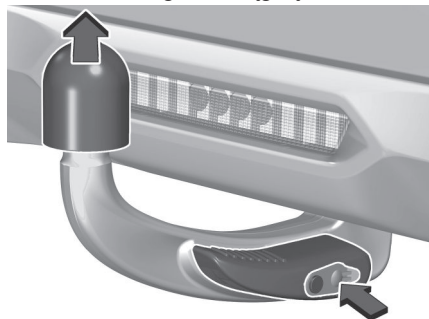

Zatrzasnąć kapturek na zamku. Zdjąć osłonę ochronną z zaczepek kulowego.

### Sprawdzanie poprawności instalacji haka holowniczego

- Mechanizm musi być zablokowany (zielony znacznik jest w pełni widoczny).
- Zamek być zamknięty.
- Kluczyk musi być wyjęty. Kluczyk można wyjąć tylko wtedy, gdy zamek jest zamknięty.
- Nasadka musi być zaczepona na zamku
- Pokrywa ochronna musi być zdjęta

### ⚠ OSTRZEŻENIE

Holowanie przyczepy jest dozwolone wyłącznie wówczas, kiedy hak holowniczy jest prawidłowo zamontowany. Jeśli hak holowniczy nie działa prawidłowo, należy zwrócić się o pomoc do warsztatu.

### Ucho do mocowania linki asekuracyjnej

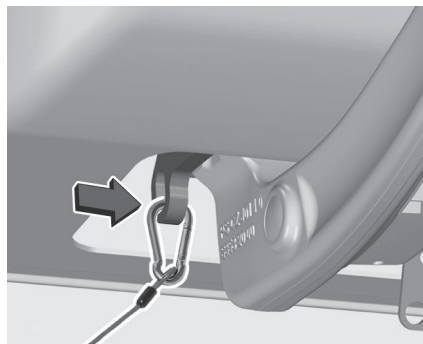

Podłączyć linkę asekuracyjną do ucha.

### Podłączanie gniazda zasilania

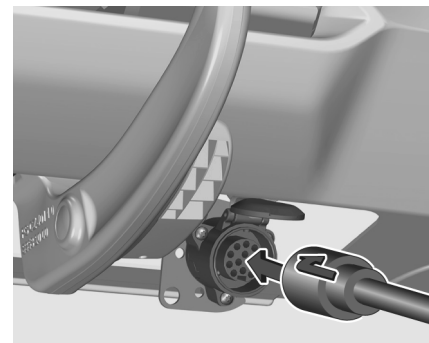

Pociągnąć w dół gniazdko elektryczne znajdujące się przy haku holowniczym. Otworzyć pokrywę ochronną wtyczki. Włożyć wtyczkę i wykonać ćwierć obrotu w kierunku zgodnym z ruchem wskazówek zegara, aby ją zablokować.

### Demontaż haka holowniczego

- Chwycić wtyczkę zasilania, wykonać ćwierć obrotu w kierunku przeciwnym do ruchu wskazówek zegara i wyjąć ją z gniazda.
- Pchnąć gniazdko elektryczne w górę do pozycji spoczynkowej.
- Odłączyć linkę zabezpieczającą od ucha zabezpieczającego.
- Odczepić nasadkę od zamka.

- Włożyć kluczyk i otworzyć zamek, obracając kluczyk zgodnie z ruchem wskazówek zegara.
- Przytrzymać kulę haka jedną ręką i nacisnąć dźwignię, aby ją zwolnić.
- Umieścić na miejscu na kuli haka pokrywę ochronną i nasadkę uszczelniającą w otworze na mocowaniu.
- Włożyć kulę haka do przeznaczonej na nią torby, aby ją zabezpieczyć i schować.

## System stabilizacji przyczepy

Jeśli układ wykryje utratę przyczepności kół przyczepy, moc silnika zostanie zredukowana i zestaw samochod-przyczepa zostanie wyhamowany tak, aby ustabilizować tor jazdy. Podczas aktywnej pracy układu trzymać kierownicę tak stabilnie, jak to możliwe. Układ działa w zakresie od 60 km/h do 160 km/h.

### OSTRZEŻENIE

W niektórych sytuacjach system może nie wykryć zarzucania przyczepy na boki, np. w przypadku holowania lekkiej przyczepy. Na

śliskich lub złych nawierzchniach system może nie być w stanie zapobiec nagłemu „złożeniu się” przyczepy.

## Zalecenia dotyczące holowania

### PRZESTROGA

W przypadku samochodów hybrydowych (MHEV) na dużych wysokościach (> 2500 m n.p.m.) możliwości holownicze są ograniczone, ponieważ może to mieć wpływ na osiągi samochodu.

# ZAAWANSOWANE SYSTEMY WSPOMAGANIA JAZDY

## Informacje ogólne

### OSTRZEŻENIE

Systemy wspomagania kierowcy mają za zadanie wspierać kierowcę, a nie zastępować jego uwagę. Pełną odpowiedzialność za prowadzenie pojazdu ponosi kierowca. Podczas korzystania z systemów wspomagania kierowcy należy zawsze zwracać uwagę na aktualną sytuację na drodze.

### UWAGA

Aby zachować zgodność z europejskimi ogólnymi przepisami dotyczącymi bezpieczeństwa, niektóre systemy wspomagania kierowcy można wyłączać na wyświetlaczu systemu informacyjno-rozrywkowego tylko do czasu ponownego włączenia zapłonu. System jest automatycznie włączany przy każdym uruchomieniu silnika.

### BEV

Samochód jest bardzo cichy, w związku z czym kierowca musi zachowywać wzmożoną czujność.

### UWAGA

Wspomaganie jazdy i manewrowania w żadnym wypadku nie zwalnia kierowcy z obowiązku zachowania ostrożności. Kierowca musi stosować się do kodeksu drogowego, w każdych okolicznościach sprawować kontrolę nad pojazdem i w każdej chwili być w stanie przejąć nad nim kontrolę. Kierowca musi dostosować prędkość do warunków klimatycznych, ruchu drogowego i stanu drogi. Obowiązkiem kierowcy jest stałe monitorowanie warunków ruchu drogowego, ocena odległości i prędkości względnej innych pojazdów oraz przewidywanie ich manewrów przed użyciem kierunkowskazu i zmianą pasa ruchu.

Układy te nie umożliwiają łamania praw fizyki.

### UWAGA

**Systemy wspomaganie jazdy.** Należy trzymać kierownicę obiema dłońmi, zawsze korzystać z wewnętrznych i zewnętrznych lusterek wstecznych, stawiać stopy blisko pedałów i robić sobie przerwę co 2 godziny.

### UWAGA

**Systemy wspomaganie manewrów.** Kierowca musi zawsze sprawdzić otoczenie pojazdu przed rozpoczęciem manewru i po jego wykonaniu, w szczególności korzystając z lusterek wstecznych.

### **Wyświetlacz informacyjny – zobowiązania prawne**

W celu zapewnienia zgodności z przepisami europejskimi oraz ze względów

1

2

3

4

5

6

7

8

9

10

bezpieczeństwa, poniższe funkcje nie mogą być częściowo ani całkowicie wyłączane przez kierowcę:

- Informacje o ograniczeniu prędkości w systemie rozpoznawania znaków drogowych
- Aktywny system wspomagający hamowanie / System ostrzegania o ryzyku kolizji
- Wspomaganie utrzymania na pasie
- Alarm nieuwagi kierowcy za pomocą kamery
- Wspomaganie parkowania

### OSTRZEŻENIE

Na działanie radarów oraz powiązanych z nimi funkcji może wpłynąć nagromadzenie zabrudzeń (np. błota lub lodu), słabe warunki pogodowe (np. silne opady deszczu lub śniegu), zasłonięcie strefy wykrywania nalepkami lub innymi obiektami lub uszkodzenie zderzaków.

W przypadku lakierowania lub napraw lakierniczych przedniego lub tylnego zderzaka należy skontaktować się z ASO lub z warsztatem specjalistycznym. Niektóre typy

lakieru mogą zakłócać działanie radarów.

Należy uważać, aby nie zasłonić stref wykrywania na przednim i tylnym zderzaku naklejkami samoprzylepnymi ani innymi obiektami. Mogłyby one zakłócić działanie systemu.

### OSTRZEŻENIE

#### **Kamera wspomagająca jazdę**

Kamera oraz powiązane z nią funkcje mogą nie działać lub ich działanie może być zakłócone, jeśli strefa na przedniej szybie przed kamerą jest zabrudzona, zaparowana, oszroniona, zaśnieżona, uszkodzona lub zakryta naklejką. W wilgotnych lub zimnych warunkach należy regularnie osuszać przednią szybę. Słaba widoczność (np. niewystarczające oświetlenie ulic, silny deszcz, gęsta mgła, opady śniegu) i oślepiające światło (np. reflektory pojazdu nadjeżdżającego z naprzeciwka, wschodzące/zachodzące słońce, odbicia światła na wilgotnej nawierzchni, wyjazd z tunelu, przejeżdżanie na zmianę przez tereny

zaciemnione i oświetlone) również mogą pogorszyć wykrywanie.

W przypadku wymiany przedniej szyby należy zlecić ASO lub warsztatowi specjalistycznemu ponowne skalibrowanie kamery. W przeciwnym razie powiązane z kamerą funkcje wspomaganie jazdy mogą działać nieprawidłowo.

### UWAGA

**Inne kamery.** Obrazy z kamer wyświetlane na ekranie dotykowym lub w zestawie wskaźników mogą być zniekształcone przez rzeźbę terenu.

Obecność cienia, silne nasłonecznienie lub niedostateczne oświetlenie może spowodować zaciemnienie obrazu i obniżenie kontrastu. Przeszkody mogą wydawać się bardziej oddalone, niż są w rzeczywistości.

### OSTRZEŻENIE

#### **Czujniki**

Działanie czujników i powiązanych funkcji może być zakłócanie przez

hałas emitowany przez pojazdy oraz maszyny (np. samochody ciężarowe, młoty pneumatyczne), nagromadzenie śniegu lub liści na drodze albo uszkodzenie zderzaków bądź lusterek.

Długi sygnał dźwiękowy po włączeniu wstecznego biegu sygnalizuje, że czujniki mogą być zabrudzone.

Uderzenie w przód lub tył pojazdu może zmienić ustawienie czujników, co nie zawsze jest wykrywane przez układ. W takiej sytuacji pomiar odległości może być błędny.

Czujniki nie wykrywają przeszkód, które są zbyt niskie (krawężniki, kołki) lub zbyt wąskie (słupki, ogrodzenie z drutu).

Niektóre przeszkody znajdujące się w martwych polach czujników mogą nie być wykrywane lub mogą przestać być wykrywane podczas wykonywania manewru.

Niektóre materiały (tkaniny) mogą pochłaniać fale dźwiękowe, a to może wpłynąć na wykrywanie pieszych.

### UWAGA

**Konserwacja.** Regularnie czyścić zderzaki i zewnętrzne lusterka wsteczne, a także obiektywy kamer.

Myjąc samochód wodą pod ciśnieniem, nie zbliżać strumienia do radaru, kamer i czujników na odległość mniejszą niż 30 cm.

### OSTRZEŻENIE

#### **Dywaniki/osłony pedałów**

Używanie dywaników lub osłon pedałów niehomologowanych przez producenta może przeszkadzać w działaniu ogranicznika prędkości lub tempomatu. Aby uniknąć ryzyka zablokowania pedałów:

- Należy poprawnie zamocować dywanik.
- Nigdy nie układać kilku dywaników jeden na drugim.

### UWAGA

#### **Jednostki prędkości**

Upewnić się, że jednostki prędkości wyświetlane w zestawie wskaźników (km/h lub mph) są odpowiednie do kraju, w którym odbywa się jazda. W przeciwnym razie po zatrzymaniu pojazdu ustawić wyświetlanie jednostek prędkości tak, aby odpowiadały lokalnym przepisom. W przypadku wątpliwości skontaktować się z ASO sieci lub z warsztatem specjalistycznym.

## **System kontroli prędkości**

### **Ogranicznik prędkości**

Ogranicznik prędkości zapobiega przekroczeniu ustawionej maksymalnej prędkości jazdy. Maksymalną prędkość można ustawić w zakresie od 30 km/h do 180 km/h. Kierowca może przyspieszyć do ustawionej prędkości. W przypadku zjeżdżania ze wznieślenia prędkość ta może zostać chwilowo przekroczona. Ustawioną prędkość można chwilowo przekroczyć,

1

2

3

4

5

6

7

8

9

10

mocno naciskając pedał przyspieszenia. Stan układu i ustawione ograniczenie prędkości jazdy są wyświetlane w zestawie wskaźników.

## Włączanie układu

Nacisnąć  raz, aby włączyć funkcję tempomatu.

Nacisnąć Limit dwa razy, aby uaktywnić ogranicznik prędkości.

## Aktywacja

### Ustawianie prędkości przez kierowcę



Nacisnąć  raz, aby włączyć funkcję tempomatu.



Wstępnie ustawioną prędkość można zmienić, naciskając przycisk + w celu zwiększenia lub - w celu zmniejszenia prędkości. Krótkie naciśnięcie zmienia prędkość o 1 km/h, a długie o 5 km/h. Nacisnąć + lub -, aby uruchomić.

Nacisnąć , aby włączyć w tym samym cyklu zapłonu.

### Przekraczanie ograniczenia prędkości

W sytuacji awaryjnej istnieje możliwość przekroczenia ograniczenia prędkości przez wciśnięcie pedału przyspieszenia mocno do podłogi. W takiej sytuacji wartość ustawionej prędkości miga. Zwolnić pedał przyspieszenia, a funkcja ogranicznika prędkości zostanie ponownie włączona po uzyskaniu

prędkości jazdy niższej niż wartość ograniczenia.

## Dezaktywacja

Nacisnąć  – ogranicznik prędkości jazdy przechodzi w tryb wstrzymania i zostaje wyświetlony komunikat. Pojazd jest prowadzony bez ograniczenia prędkości.

Ograniczenie prędkości jazdy jest nieaktywne, ale nie jest wyłączone. Ostatnia zapisana prędkość zostanie zachowana w pamięci, aby umożliwić wznowienie jazdy ze stałą prędkością w późniejszym czasie.

### Przywracanie ograniczenia prędkości

Nacisnąć  – zapisane w pamięci ograniczenie prędkości zostaje przywrócone.

## Wyłączanie układu

Nacisnąć  – tryb ogranicznika prędkości zostaje wyłączony i gaśnie wskazanie ograniczenia prędkości.

## Usterka

W przypadku usterki ogranicznika prędkości jest usuwana i pojawiają się migające kreski. Zlecić sprawdzenie układu w warsztacie.

## Tempomat adaptacyjny (ACC)

Adaptacyjny układ automatycznej kontroli prędkości może zapamiętywać i utrzymywać prędkości powyżej 40 km/h. Ponadto utrzymuje on pewną odległość od poprzedzającego pojazdu. W przypadku pojazdów z manualną skrzynią biegów należy wybrać dowolny bieg. W pojazdach z automatyczną skrzynią biegów należy wybrać zakres **D** bądź drugi lub wyższy bieg w zakresie **M**.

W przypadku wjeżdżania na wzniesienie lub zjeżdżania z niego prędkość ta może się zmienić.

Układ utrzymuje prędkość pojazdu na poziomie ustawionym przez kierowcę, dzięki czemu nie musi on naciskać pedału przyspieszenia.

Ustawioną prędkość można chwilowo przekroczyć, mocno naciskając pedał przyspieszenia.

Stan i ustawiona prędkość są wyświetlane w zestawie wskaźników. Funkcji adaptacyjnej kontroli prędkości nie należy włączać, jeśli utrzymywanie stałej prędkości jazdy nie jest wskazane.



Układ adaptacyjny automatycznie zmniejsza prędkość pojazdu podczas zbliżania się do wolniej poruszającego się samochodu. Do wykrywania poprzedzających pojazdów wykorzystuje kamerę umieszczoną na górze szyby przedniej i czujnik radarowy umieszczony w przednim zderzaku. Następnie dostosowuje prędkość, utrzymując wybraną odległość od pojazdu jadącego z przodu. Prędkość pojazdu jest zwiększana i zmniejszana tak, aby podążać za pojazdem poprzedzającym, przy czym ustawiona prędkość nie jest przekraczana. Układ może w ograniczonym stopniu włączać hamulce, powodując zapalenie się świateł hamowania.

Jeżeli pojazd poprzedzający przyspiesza albo zmienia pas ruchu, adaptacyjny układ automatycznej kontroli prędkości przyspiesza stopniowo, aby powrócić do ustawionej prędkości. Jeżeli kierowca włączy kierunkowskaz, aby wyprzedzić wolniejszy pojazd, układ pozwoli mu na chwilowe zbliżenie się do pojazdu poprzedzającego, aby ułatwić wyprzedzenie go. Jednak ustawiona prędkość w żadnym wypadku nie zostanie przekroczona. Jeżeli pojazd poprzedzający porusza się zbyt wolno i nie jest możliwe utrzymanie wybranej odległości, rozlega się ostrzeżenie akustyczne i wyświetla się ostrzeżenie komunikat. Komunikat informuje kierowcę, aby przejął kontrolę nad pojazdem. System może zahamować samochód, aż do całkowitego zatrzymania. W niektórych wersjach układ może automatycznie przyspieszyć pojazd po jego zatrzymaniu.

### ⚠ OSTRZEŻENIE

Światła hamowania włączają się, gdy pojazd jest spowalniany przez wspomaganie hamowania awaryjnego. W przypadku awarii świateł hamowania system nie działa.

1

2

3

4

5

6

7

8

9

10

## Włączanie układu

Nacisnąć  i upewnić się, że na ekranie systemu informacyjno-rozrywkowego aktywny jest tryb **Drive Assist**.



Naciskać kolejno , aż do wybrania trybu adaptacyjnego układu automatycznej kontroli prędkości. Wyświetli się ekran adaptacyjnego układu automatycznej kontroli prędkości. Układ nie jest jeszcze uaktywniony.

## Warunki działania

Układ można uaktywnić, jeżeli zostaną spełnione następujące warunki:

- Aktywacja jest możliwa przy prędkości pojazdu wynoszącej więcej niż 30 km/h, ale system działa do 0 km/h.

- drzwi kierowcy zamknięte
- zapięty pas bezpieczeństwa kierowcy
- wybrano D lub włączono drugi lub wyższy bieg
- hamulec postojowy jest zwolniony
- wciśnięty pedał hamulca w nieruchomym pojeździe.

## Aktywacja

Jeśli wszystkie warunki aktywacji są spełnione, wyświetla się **OK?**.

Nacisnąć przycisk **OK**, aby zapisać bieżącą prędkość pojazdu i włączyć automatyczną kontrolę prędkości. Na ekranie adaptacyjny układ automatycznej kontroli prędkości, nastawa prędkości i element drogi są wyświetlane w kolorze zielonym. Pedał przyspieszenia można zwolnić.

Ewentualnie naciskać przyciski + lub -, aby zwiększyć lub zmniejszyć prędkość i zapisać tę prędkość. Tempomat jest natychmiast uaktywniany, jeśli zostanie naciśnięty którykolwiek z przycisków.

Na ekranie adaptacyjny układ automatycznej kontroli prędkości, nastawa prędkości i element drogi są wyświetlane w kolorze zielonym.

## Ustawianie prędkości przez kierowcę



Zadaną prędkość można zmienić, używając przycisku + w celu zwiększenia jej lub - w celu jej zmniejszenia. Nacisnąć pokrętko kilka razy, aby zmienić prędkość w małych odstępach. Nacisnąć pokrętko i przytrzymać, aby zmienić prędkość w dużych odstępach.

## Przejmowanie prędkości z systemu rozpoznawania ograniczenia prędkości

Wykrytego ograniczenia prędkości można użyć w charakterze nowej wartości ustawienia dla automatycznej kontroli prędkości.

**Po minięciu znaku ograniczenia prędkości** automatycznie wyświetla się wskazanie OK?.

Nacisnąć **OK** na kierownicy, aby zapisać sugerowaną prędkość.

Sugerowana prędkość jest wyświetlana jako nowa nastawa prędkości.

**Po minięciu znaku ograniczenia prędkości**

Nacisnąć **OK** na kierownicy.

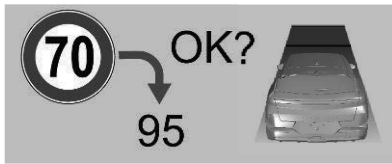

Pojawi się symbol **OK?**

Nacisnąć **OK** w celu zapisania sugerowanej prędkości.

Sugerowana prędkość jest wyświetlana jako nowa nastawa prędkości.

System wykrywania znaków drogowych  

**Przekraczanie ustawionej prędkości**

Zawsze istnieje możliwość przekroczenia aktualnej nastawy prędkości

poprzez wciśnięcie pedału przyspieszenia. Po zwolnieniu pedału przyspieszenia układ wznawia jazdę z zapamiętaną prędkością. W przypadku wykrycia wolniej poruszającego się pojazdu z przodu układ wznawia jazdę z odstępem wybranym przez kierowcę. Gdy ustawiona prędkość zostanie przekroczona, na ekranie adaptacyjnego układu automatycznej kontroli prędkości miga wartość zadanej prędkości.

#### **OSTRZEŻENIE**

Jeśli kierowca wciśnie pedał przyspieszenia, nastąpi wyłączenie automatycznego hamowania przez system. Jest to wskazywane w formie wyskakującego ostrzeżenia w zestawie wskaźników.

**Przywracanie zapamiętanej prędkości**

Nacisnąć **|| ▷** lub **OK**, aby wyłączyć ponownie adaptacyjny układ automatycznej kontroli prędkości z prędkością zapisaną w pamięci.

**Adaptacyjny układ automatycznej kontroli prędkości w pojazdach z automatyczną skrzynią biegów**

Adaptacyjny układ automatycznej kontroli prędkości umożliwia utrzymanie wybranej odległości za hamującym pojazdem, aż do całkowitego zatrzymania.

Gdy układ zatrzyma pojazd za innym samochodem, z lewej strony ustawionej prędkości pokaże się zielona lampka kontrolna (Ⓞ). Lampka ta sygnalizuje, że pojazd jest automatycznie utrzymywany w miejscu.

Podczas utrzymywania pojazdu w miejscu należy przestrzegać następujących zaleceń:

- Nie wolno opuszczać pojazdu.
- Nie wolno otwierać przestrzeni bagażowej.
- Nie wolno włączać biegu wstecznego.
- Nie wolno dopuszczać do wsiadania i wysiadania pasażerów.

W ciągu trzech sekund od zatrzymania pojazdu przez układ, pojazd ponownie powoli rusza. Aby ruszyć, po trzech sekundach należy wcisnąć pedał przy-

1

2

3

4

5

6

7

8

9

10

spieszenia lub wcisnąć (Ⓢ). Podczas ruszania należy zwracać uwagę na otoczenie pojazdu.

Jeśli pojazd nie porusza się przez ponad pięć minut bez żadnego działania ze strony kierowcy, włącza się hamulec postojowy sterowany elektrycznie. Zaświeci się lampka kontrolna (Ⓢ). Aby zwolnić hamulec postojowy sterowany elektrycznie, nacisnąć pedał przyspieszenia.

Elektryczny hamulec postojowy ⇨ 136

### ⚠ OSTRZEŻENIE

Gdy układ jest nieaktywny lub jego ustawienia są anulowane, pojazd nie będzie dłużej zatrzymywany i może ruszyć. Kierowca powinien być zawsze przygotowany do ręcznego włączenia hamulca, aby unieruchomić pojazd. Nie wolno opuszczać pojazdu unieruchomionego przez adaptacyjny układ automatycznej kontroli prędkości. Przed opuszczeniem pojazdu należy zawsze włączyć **P** i wyłączyć zapłon.

## Ustawianie odległości od pojazdu poprzedzającego

Gdy adaptacyjny układ automatycznej kontroli prędkości wykrywa wolniej poruszający się pojazd na tym samym torze jazdy, dostosowuje prędkość, tak aby zachować wybrany przez kierowcę odstęp od tego pojazdu.

Odległość od poprzedzającego pojazdu można ustawić na blisko (1 kreska), normalnie (2 kreski) lub daleko (3 kreski).

Ustawienie odległości od poprzedzającego pojazdu można zmienić, gdy jest uruchomiony silnik i włączony (kolor szary) lub aktywny (kolor zielony) adaptacyjny układ automatycznej kontroli prędkości:



Nacisnąć przycisk, aby w zestawie wskaźników wyświetlić aktualne ustawienie odległości od poprzedzającego pojazdu.

Wielokrotnie nacisnąć przycisk, aby wybrać żądane ustawienie odległości od poprzedzającego pojazdu. Wybrane ustawienie odległości od poprzedzającego pojazdu jest oznaczane przez pełne pasy na ekranie adaptacyjnego układu automatycznej kontroli prędkości.

### ⚠ OSTRZEŻENIE

Kierowca przyjmuje pełną odpowiedzialność za utrzymywanie odpowiedniej odległości od poprzedzającego pojazdu w zależności od warunków ruchu drogowego, pogody i widoczności. Odległość od poprzedzającego pojazdu musi być dostosowana lub należy wyłączyć system, jeśli wymagają tego warunki.

## Wykrywanie pojazdu z przodu

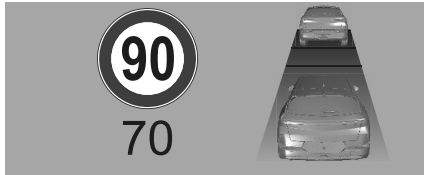

Jeśli system wykryje inny pojazd na tym samym torze jazdy, odpowiednio zmieni się ekran adaptacyjnego układu automatycznej kontroli prędkości.

## Dezaktywacja

Nacisnąć **II ▷**.

Adaptacyjny układ automatycznej kontroli prędkości został dezaktywowany, ale nie wyłączony. Ostatnie zapisane ustawienie prędkości jest zachowane w systemie do późniejszego wykorzystania.

Adaptacyjny układ automatycznej kontroli prędkości wyłącza się automatycznie w następujących przypadkach:

- wciśnięty pedał hamulca
- działa układ kontroli trakcji (TCS) lub układ stabilizacji toru jazdy
- włączony bieg wsteczny, wybrany tryb N

- włączony hamulec postojowy sterowany elektrycznie
- niezapięty pas bezpieczeństwa
- otwarte są drzwi kierowcy

## Wyłączanie układu

Naciskać ASSIST do momentu wybraniażądanego trybu wyłączania funkcji wspomagania kierowcy.

## Uwaga kierowcy

- Podczas korzystania z adaptacyjnego układu automatycznej kontroli prędkości na zakrętach lub górskich drogach należy zachować ostrożność, ponieważ może on „gubić” pojazd poruszający się z przodu i wykrywać go ponownie dopiero po pewnym czasie.
- Nie korzystać z układu na drogach śliskich, ponieważ może on powodować nagłe zmiany w przyczepności kół (poślizg kół), co może być przyczyną utraty panowania nad pojazdem.
- Nie korzystać z układu podczas opadów deszczu, śniegu i na drogach silnie zapyłonych, ponieważ czujnik radarowy może zostać pokryty warstwą wody, kurzu, lodu lub śniegu. W następstwie

może dojść do ograniczenia pola widzenia lub całkowitego przesłonięcia czujnika. Jeśli czujnik zostanie przesłonięty, należy wyczyścić jego osłonę.

- Nie korzystać z układu, gdy jest używane koło zapasowe.

## Ograniczenia systemu

### ⚠ OSTRZEŻENIE

Uruchamiane przez system hamowanie automatyczne nie obejmuje gwałtownego hamowania i poziom hamowania może nie być wystarczający do uniknięcia kolizji.

- Po nagłej zmianie pasa ruchu układ wykrywa pojazd poprzedzający dopiero po pewnym czasie. Z tego względu po wykryciu nowego pojazdu układ może przyspieszyć zamiast hamować.
- Adaptacyjny układ automatycznej kontroli prędkości uwzględnia tylko ruch pojazdów jadących w tym samym kierunku, co pojazd macierzysty.
- Podczas hamowania i ruszania adaptacyjny układ automatycznej kontroli

1

2

3

4

5

6

7

8

9

10

prędkości nie uwzględnia pieszych, rowerzystów ani zwierząt.

- Adaptacyjny układ automatycznej kontroli prędkości nie uwzględnia nieruchomych pojazdów.

Ponieważ pole widzenia radaru jest dość wąskie, może się zdarzyć, że układ nie będzie mógł wykryć:

- pojazdów o małej szerokości, np. motocykli, skuterów
- pojazdów, które nie jadą środkiem pasa ruchu
- pojazdów wchodzących w zakręt
- pojazdów nagle zmieniających pas ruchu

Układ należy wyłączać w następujących sytuacjach:

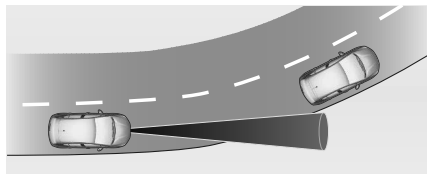

- podczas jazdy na ostrym zakręcie
- przy zbliżaniu się pojazdu do ronda
- podczas jazdy za pojazdem niewykrywanym przez system, np. motocyklem

- gdy pojazd poprzedzający gwałtownie zmniejsza prędkość
- gdy inny pojazd wjeżdża nagle w przestrzeń między pojazdem z włączonym układem a pojazdem poprzedzającym

### Jazda po wzniesieniach

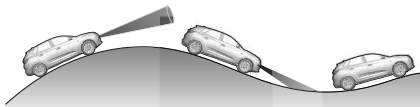

#### ⚠ OSTRZEŻENIE

Nie należy korzystać z adaptacyjnego układu automatycznej kontroli prędkości podczas jazdy po drogach w terenie górzystym.

Skuteczność układu podczas jazdy na wzniesieniach zależy od prędkości pojazdu, jego obciążenia, natężenia ruchu drogowego oraz nachylenia jezdni. Podczas jazdy na wzniesieniach układ może nie wykrywać pojazdu na tym samym torze jazdy. Na stromych wzniesieniach w celu utrzymania prędkości może być konieczne użycie pedału przyspieszenia. W

trakcie zjeżdżania ze wzniesienia może być konieczne użycie hamulców w celu utrzymania lub ograniczenia prędkości. Należy pamiętać, że włączenie hamulców powoduje dezaktywację układu.

### Zespół czujnika radarowego



Zespół czujnika radarowego znajduje się w środkowej części przedniego zderzaka.

#### ⚠ OSTRZEŻENIE

Czujnik radarowy został precyzyjnie skalibrowany na etapie produkcji. Dlatego w przypadku zderzenia czołowego nie należy korzystać z systemu.

Czujnik znajdujący się za przednim zderzakiem mógł ulec uszkodzeniu i może działać nieprawidłowo, nawet jeśli zderzak wygląda na nienaruszony. Po wypadku należy skonsultować się w warsztacie w sprawie weryfikacji i ustawienia położenia zespołu czujnika radarowego.

### OSTRZEŻENIE

Stosowanie wspornika tablicy rejestracyjnej na przednim zderzaku może mieć ujemny wpływ na prawidłowe działanie czujnika radarowego. W przypadku korzystania z wspornika tablicy rejestracyjnej należy stosować się do oznaczeń i wskazań na przednim zderzaku.

### Usterka

W razie usterki adaptacyjnego układu automatycznej kontroli prędkości w zestawie wskaźników zaświeca się lampka ostrzegawcza i wyświetlany jest komunikat ostrzegawczy, któremu towarzyszy sygnał akustyczny. System rozpoznawania ograniczenia prędkości może nie działać prawidłowo w przypadku znaków drogowych nie-

zgodnych z konwencją wiedeńską dotyczącą znaków drogowych. Zlecić sprawdzenie układu w warsztacie. Ze względów bezpieczeństwa nie należy korzystać z układu, jeśli światła hamowania są niesprawne. Nie korzystać z układu, jeśli przedni zderzak jest uszkodzony.

## System wspomagania zapobiegający kolizji

### OSTRZEŻENIE

Systemy wspomagania kierowcy mają za zadanie wspierać kierowcę, a nie zastępować jego uwagę. Pełną odpowiedzialność za prowadzenie pojazdu ponosi kierowca. Podczas korzystania z systemów wspomagania kierowcy należy zawsze zwracać uwagę na aktualną sytuację na drodze.

### OSTRZEŻENIE

Stosowanie wspornika tablicy rejestracyjnej na przednim zderzaku może mieć ujemny wpływ na prawidłowe działanie czujnika radaro-

wego. W przypadku korzystania z wspornika tablicy rejestracyjnej należy stosować się do oznaczeń i wskazań na przednim zderzaku.

### UWAGA

Aby zachować zgodność z europejskimi ogólnymi przepisami dotyczącymi bezpieczeństwa, niektóre systemy wspomagania kierowcy można wyłączać na wyświetlaczu systemu informacyjno-rozrywkowego tylko do czasu ponownego włączenia zapłonu. System jest automatycznie włączany przy każdym uruchomieniu silnika.

## Wspomaganie hamowania awaryjnego (AEB)

Wspomaganie hamowania awaryjnego pomaga ograniczyć skutki (w tym obrażenia ciała) czołowego zderzenia z pojazdami, pieszymi lub rowerzystami bezpośrednio przed samochodem, gdy kierowca nie podejmuje aktywnych działań, ręcznie hamując lub korygując tor jazdy za pomocą kierownicy.

1

2

3

4

5

6

7

8

9

10

Przed uruchomieniem wspomagania hamowania awaryjnego kierowca będzie ostrzegany przez system ostrzegania o zderzeniu czołowym. ➡ 184 System wykorzystuje różne dane wejściowe (np. z czujnika kamery, czujnika radarowego) w celu obliczenia prawdopodobieństwa wystąpienia zderzenia czołowego.

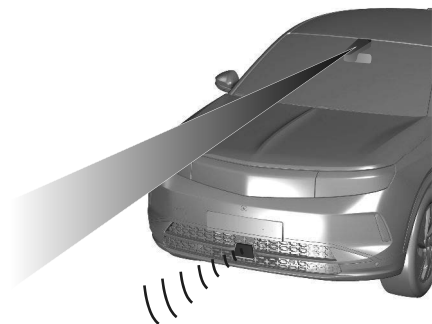

### ⚠ OSTRZEŻENIE

Korzystanie z systemu nie zwalnia kierowcy z obowiązku uważnej jazdy i obserwacji obszaru przed pojazdem. Ostrzega kierowcę, gdy pojazd jest zagrożony kolizją z poprzedzającym go pojazdem, pieszym lub rowerzystą. Tuż przed

zbliżającą się kolizją zmniejsza prędkość pojazdu, aby uniknąć kolizji lub ograniczyć jej dotkliwość. System ten może również reagować na zwierzęta. Jednak zwierzęta mniejsze niż 0,5 m lub obiekty na drodze mogą nie być wykrywane. Po nagłym zmianie pasa ruchu układ wykrywa pojazd poprzedzający dopiero po pewnym czasie. Kierowca musi być zawsze przygotowany na ewentualną reakcję, włączenie hamulców oraz wykonanie manewrów kierownicą, aby uniknąć zderzenia. Kierowca może obejść automatyczne hamowanie awaryjne, mocno obracając kierownicą i/lub mocno wciskając pedał przyspieszenia. Aby nie ograniczyć skoku pedałów, nie należy umieszczać pod nimi podnóżków ani dywaników.

### Włączanie i wyłączanie

W zależności od wersji system ten jest domyślnie automatycznie uruchamiany przy każdorazowym uruchomieniu silnika, nawet jeśli dokonano jego dezaktywacji podczas ostatniego cyklu wyłącznika zapłonu.

Aby uzyskać więcej informacji, patrz ➡ 169

System można aktywować lub dezaktywować na ekranie systemu informacyjno-rozrywkowego poprzez ustawienia pojazdu 🚗.

Wyświetlacz informacyjny ➡ 105

W niektórych wersjach dezaktywacja jest możliwa tylko wtedy, gdy pojazd stoi w miejscu.

W przypadku dezaktywacji świeci się (Ⓜ) i w zestawie wskaźników widnieje specjalny komunikat.

### Funkcjonowanie

W zależności od konfiguracji pojazdu i wykrywanych obiektów istnieje kilka zakresów prędkości.

Wspomaganie hamowania awaryjnego działa przy prędkości do 80 km/h po wykryciu pieszego lub rowerzysty.

W pojazdach wyposażonych w czujnik radarowy i kamerę przednią wspomaganie hamowania awaryjnego działa do 80 km/h, gdy wykrywany jest nieruchomy pojazd lub motocyklista.

W pojazdach wyposażonych w czujnik radarowy i kamerę przednią wspomaganie hamowania awaryjnego działa od

8 km/h do 140 km/h, gdy wykrywany jest poruszający się pojazd.

Wspomaganie hamowania awaryjnego działa przy prędkości do 80 km/h po wykryciu pieszego lub rowerzysty.

W pojazdach wyposażonych w czujnik radarowy i kamerę przednią wspomaganie hamowania awaryjnego działa do 80 km/h, gdy wykrywany jest nieruchomy pojazd lub motocyklista.

W pojazdach wyposażonych w czujnik radarowy i kamerę przednią wspomaganie hamowania awaryjnego działa od 8 km/h do 140 km/h, gdy wykrywany jest poruszający się pojazd.

Układ obejmuje następujące funkcje:

- System ostrzegania o kolizji z przodu
- układ wspomagania nagłego hamowania
- automatyczne hamowanie, ostrzeżenie o zderzeniu czołowym

System ostrzegania o kolizji z przodu

➡ 184

### Manewr skręcania

System może również działać podczas manewru skrętu, gdy wykryje inny pojazd, motocyklistę lub pieszego.

### Przecięcie toru jazdy z innym samochodem na skrzyżowaniu

W pojazdach wyposażonych w czujnik radarowy i kamerę przednią: System może działać, gdy pojazd skręca i wykrywa inny pojazd w sąsiednim pasie zbliżający się z przeciwnego kierunku, jeśli spełnione są następujące warunki:

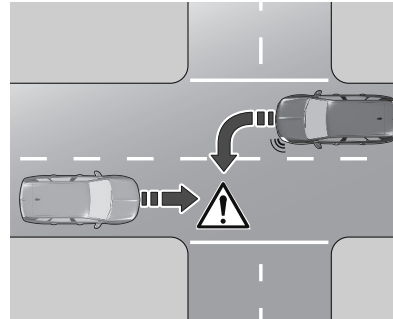

- włączany jest odpowiedni kierunkowskaz
- pojazd wkrótce przetnie tor jazdy innego pojazdu
- prędkość pojazdu wynosi od 8 km/h do 25 km/h
- prawdopodobne jest zderzenie z innym pojazdem System reaguje również na motocyklistów.

### Przecięcie drogi pieszego

System może działać, gdy pojazd skręca w lewo lub w prawo i wykrywa pieszego przecinającego drogę, jeżeli zostaną spełnione następujące warunki:

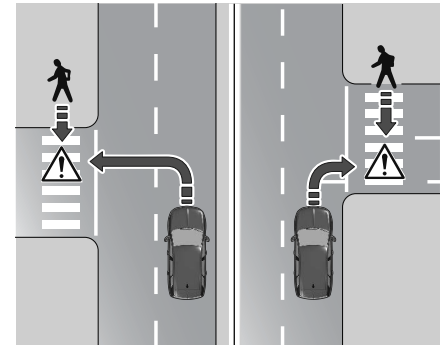

- pieszy przecina drogę przed pojazdem
- pieszy może być wyraźnie wykryty przez czujniki
- sceneria (np. jasność kontrast w stosunku do tła) jest wykrywana przez czujniki
- prędkość pojazdu wynosi od 8 km/h do 25 km/h

Ponadto system reaguje również na rowerzystów.

1

2

3

4

5

6

7

8

9

10

## Manewr przecinania drogi

### Pojazd przecinający drogę

System może zadziałać, gdy drogę pojazdu przecina widoczny inny pojazd, jeśli spełnione są następujące warunki:

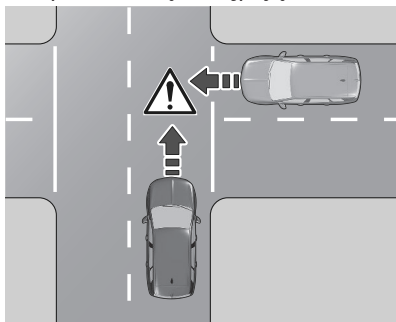

- inny widoczny pojazd przecina drogę pojazdu użytkownika i może być wyraźnie wykryty przez czujniki
- prędkość innego pojazdu przecinającego drogę jest mniejsza od 65 km/h
- prędkość pojazdu jest niższa od 65 km/h

### Automatyczne hamowanie

Tuż przed zbliżającą się kolizją funkcja ta automatycznie uruchamia ograniczone hamowanie, aby zmniejszyć prędkość zderzenia lub zapobiec kolizji.

Gdy działa wspomaganie hamowania awaryjnego, w zestawie wskaźników miga (⊕).

Jeśli wspomaganie hamowania awaryjnego zakończy się, przez kilka sekund będzie migać (⊕).

**W tym czasie wspomaganie hamowania awaryjnego nie może być zastosowane, jeśli istnieje ryzyko dalszej kolizji.**

Przy prędkości poniżej 50 km/h automatyczne hamowanie awaryjne może wyhamować pojazd aż do całkowitego zatrzymania. Jeśli prędkość przekracza ten limit, automatyczne hamowanie zmniejsza prędkość. Niemniej jednak kierowca musi włączyć hamulec postojowy, aby całkowicie zatrzymać pojazd.

Automatyczne hamowanie jest utrzymywane jeszcze przez pewien czas po całkowitym zatrzymaniu pojazdu. **Trzymać pedał hamulca wciśnięty, aby zapobiec ponownemu ruszeniu pojazdu.**

Układ automatycznej kontroli prędkości wyłącza się po rozpoczęciu automatycznego hamowania.

W niektórych przypadkach kierowca może wybrać opcję pominięcia automatycznego hamowania zapewnianego przez aktywny system wspomagania hamowania awaryjnego. Mocno nacisnąć pedał przyspieszenia lub mocno obrócić kierownicę, aby pominąć automatyczne hamowanie, jeśli sytuacja i otoczenie na to pozwalają.

### OSTRZEŻENIE

Nie wolno polegać na tym systemie podczas hamowania pojazdem. Funkcja wspomagania hamowania awaryjnego nie zahamuje, jeśli zostanie przekroczony przewidziany zakres prędkości.

### Układ wspomagania nagłego hamowania

Jeśli kierowca hamuje, ale nie wystarcza to do uniknięcia kolizji, system ten wspomaga hamowanie. Wspomaganie hamowania jest dostępne tylko wtedy, gdy kierowca naciska pedał hamulca.

Układ wspomagania nagłego hamowania wyłącza się automatycznie po zwolnieniu pedału hamulca.

## Warunki działania

Wspomaganie hamowania awaryjnego działa wyłącznie wówczas, gdy:

- układ hamulcowy działa
- System elektronicznej kontroli stabilizacji toru jazdy i system kontroli trakcji są aktywne
- pasy bezpieczeństwa foteli przednich oraz – w niektórych wersjach – foteli tylnych są zapięte
- stała prędkość na krętych drogach

Wspomaganie hamowania awaryjnego dezaktywuje się automatycznie w następujących przypadkach:

- wykryte zostało koło zapasowe o mniejszej średnicy
- wykryta została usterka przełącznika pedału hamulca lub prawego bądź lewego światła stop
- wykryta została usterka w systemie wspomagania hamowania awaryjnego, w elektronicznie lub w układzie hamulcowym
- wykryto poważne zderzenie, np. takie, podczas którego zadziałała poduszka powietrzna

## Ograniczenia systemu

System może działać gorzej lub być niedostępny w następujących przypadkach:

- czujnik pokryty śniegiem, lodem, błotem pośniegowym lub brudem
- Szyba przednia uszkodzona, z zamazanym widokiem lub pokryta elementami obcymi, np. naklejkami
- uszkodzony lub zdeformowany zderzak przedni lub zderzak przedni pokryty elementami obcymi, np. naklejkami
- moduł radaru nie jest w swojej normalnej pozycji w wyniku uderzenia w przedni zderzak
- kamera przednia nie jest w swojej normalnej pozycji
- automatyczne hamowanie jest niedostępne np. trwa chłodzenie tarcz hamulcowych
- pedał hamulca używany stale przez dłuższy czas, np. na długim zjeździe
- drogi kręte lub z wzniesieniami
- proces inicjalizacji systemu po odłączeniu akumulatora
- oślepiające światło, np. słoneczne lub sztuczne, świeci bezpośrednio w obiektyw kamery

- niekorzystne warunki atmosferyczne, np. opady deszczu lub śniegu bądź mgła
- woda rozbryzgana przez poprzedzający pojazd

Po uderzeniu lub w przypadku widocznych uszkodzeń, należy oddać pojazd do kontroli w warsztacie.

Na działanie systemu mogą mieć negatywny wpływ:

- Działanie systemu elektronicznej kontroli stabilizacji toru jazdy i systemu kontroli trakcji w toku
- napięcie akumulatora pojazdu poza zakresem
- światła odbijające się od mokrej powierzchni drogi
- znajdujące się blisko pojazdy poprzedzające
- ciągniki, pojazdy zabłocone lub pojazdy z przyczepą
- drogi z pochyleniem poprzecznym
- niedostateczne warunki oświetleniowe
- nagłe zmiany oświetlenia
- modyfikacje pojazdu, dotyczące np. opon
- samochód przeciążony

1

2

3

4

5

6

7

8

9

10

Kierowca nie może nadmiernie obciążać przestrzeni ładunkowej ani dachu pojazdu.

Jeśli czujnik jest zasłonięty, wyświetlany jest komunikat informujący o konieczności wyczyszczenia czujników kamery.

Jeśli ujemny wpływ na system jest tymczasowy i nie jest wymagane żadne działanie ze strony kierowcy, nie wyświetla się żaden komunikat.

Podczas jazdy kierowca zawsze powinien zachować pełną koncentrację i gotowość do działania w celu uniknięcia zderzeń.

Zalecamy wyłączenie systemu w menu personalizacji ustawień w następujących przypadkach:

- podczas holowania przyczepy towarowej lub kempingowej
- podczas przewożenia długich przedmiotów na belkach dachowych lub bagażniku dachowym
- gdy pojazd jest holowany
- podczas wykonywania jakichkolwiek czynności konserwacyjnych przy włączonym zapłonie
- gdy pojazd jest wyposażony w łańcuchy śniegowe

- po założeniu koła zapasowego mniejszego od pozostałych kół
- przed skorzystaniem z automatycznej myjni samochodowej
- przed wjazdem na stanowisko rolkowe w warsztacie
- gdy szyba przednia została uszkodzona w okolicy kamery
- Gdy przedni zderzak został uszkodzony lub odkształcony
- Jeśli moduł radarowy znalazł się poza swoją normalną pozycją z powodu uderzenia w przedni zderzak
- gdy światła hamowania nie działają

#### Usterka



Jeżeli system nie działa prawidłowo lub jest niedostępny np. podczas inicjalizacji, w zestawie wskaźników świeci się .

W razie usterki w systemie w zestawie wskaźników zaświeca się , wyświetlany jest komunikat i emitowany jest sygnał dźwiękowy. Należy zwrócić się do warsztatu.

 zaświeca się w zestawie wskaźników wraz z komunikatem wskazującym, że czujniki kamery mogą być zasłonięte. Zatrzymać samochód i

sprawdzić, czy nie wymagają one wyczyszczenia. Jeśli po wyczyszczeniu kamery nadal świeci się , należy skonsultować się z warsztatem.

 może się zaświecić również w razie pojawienia się problemu w systemie informacyjno-rozrywkowym.

Jeśli w zestawie wskaźników świeci się  i  po wyłączeniu silnika i ponownym uruchomieniu go, należy skonsultować się z warsztatem. Komunikaty w pojeździe  93

## System ostrzegania o kolizji z przodu (FCW)

System ostrzegania o kolizji z przodu sygnalizuje kierowcy ryzyko kolizji z pojazdem jadącym z przodu, rowerzystą lub pieszym.

### OSTRZEŻENIE

System ostrzegania przed kolizjami z przodu jest tylko systemem ostrzegawczym, który nie uruchamia hamulców. Jeśli samochód zbliża się do pojazdu poprzedzającego zbyt szybko, może nie wystarczyć czasu na uniknięcie kolizji.

Kierowca przyjmuje pełną odpowiedzialność za utrzymywanie odpowiedniej odległości od poprzedzającego pojazdu w zależności od warunków ruchu drogowego, pogody i widoczności.

Podczas jazdy kierowca zawsze musi zachować absolutną ostrożność. Kierowca musi być zawsze przygotowany na ewentualną reakcję i włączenie hamulców.

### Aktywacja

W zależności od konfiguracji pojazdu i wykrywanych obiektów istnieje kilka zakresów prędkości.

System ostrzegania przed kolizjami z przodu działa przy prędkości do 80 km/h po wykryciu pieszego lub rowerzysty. System ostrzegania o kolizji z przodu działa przy prędkości od 8 km/h do prędkości maksymalnej samochodu po wykryciu pojazdu.

### Ostrzeganie kierowcy

Kierowca jest ostrzegany w następujących sposobach:

- Poziom 1: gdy odległość od pojazdu poprzedzającego jest zbyt mała, w zestawie wskaźników pojawia się komunikat ostrzegawczy.

- Poziom 2: gdy kolizja jest bliska i wymagana jest natychmiastowa reakcja kierowcy, w zestawie wskaźników pojawia się komunikat ostrzegawczy i włącza się ostrzeżenie akustyczne.
- Poziom 3: w niektórych wersjach, w celu potwierdzenia ryzyka kolizji, pojazd może wykonać krótkie szarpnięcie hamulcem. Wymagane jest wówczas natychmiastowe działanie kierowcy.

### ⚠ OSTRZEŻENIE

W przypadku zbyt szybkiego zbliżania się do pojazdu jadącego z przodu może zostać wyświetlone ostrzeżenie poziomu 2 bez wcześniejszego ostrzeżenia poziomu 1. Ostrzeżenia poziomu 1 zależą od ustawionej czułości ostrzegania. Ten typ ostrzeżenia jest wyświetlany tylko w poruszających się pojazdach. Przy niższych prędkościach jest on wyłączony.

### ⚠ OSTRZEŻENIE

Kolor podświetlenia tego symbolu nie odpowiada lokalnym przepisom ruchu drogowego dotyczącym odległości, jaka powinna być utrzymywana względem poprzedzającego pojazdu. Kierowca przez cały czas ponosi pełną odpowiedzialność za utrzymanie bezpiecznej odległości od poprzedzającego pojazdu zgodnie z obowiązującymi przepisami ruchu drogowego, warunkami pogodowymi, drogowymi itp.

### Wybór czułości systemu

### ℹ UWAGA

Jeśli ustawiono czułość alertu z największą odległością, system generuje ostrzeżenie wcześniej. Zwiększa to nie tylko poziom bezpieczeństwa, lecz również liczbę alarmów w przypadku braku zachowania wymaganej przez przepisy prawa bezpiecznej odległości. Aby zmniejszyć liczbę alertów, należy wybrać ustawienie czułości przewidujące mniejszą odległość.

1

2

3

4

5

6

7

8

9

10

W menu systemów wspomagania kierowcy do wyboru są trzy poziomy czułości alarmu.

Dostosowywanie samochodu ⇨ 104

Wybrane ustawienie zostanie zapisane w pamięci po wyłączeniu zapłonu. Czułość alertu będzie różna w zależności od wybranego ustawienia alertu.

### Dezaktywacja

System można wyłączyć tylko przez dezaktywację wspomagania hamowania awaryjnego w ustawieniach samochodu  na ekranie systemu informacyjno-rozrywkowego.

Ekran dotykowy i ekran systemu informacyjno-rozrywkowego ⇨ 105

### Ograniczenia systemu

Ostrzeżenie o kolizji z przodu jest przeznaczone do ostrzegania przed pojazdami, pieszymi i rowerzystami, ale może również reagować na inne obiekty.

System może działać gorzej lub być niedostępny w następujących przypadkach:

- jazda odbywa się na krętych drogach lub terenie pagórkowatym
- jazda nocą

- widoczność jest ograniczona przez warunki atmosferyczne, np. mgłę, opady deszczu lub śniegu
- czujnik na szybie przedniej jest zasłonięty przez śnieg, lód, błoto pośniegowe, błoto, zabrudzenia itp.
- szyba przednia jest uszkodzona lub znajdują się na niej ciała obce, np. naklejki

### System hamowania pokolizyjnego (PCB)

W razie wykrycia wypadku pojazd żąda automatycznego hamowania po kolizji. Zadaniem tej funkcji jest zmniejszenie ryzyka kolejnych kolizji w przypadku braku reakcji kierowcy. System działa w przypadku zderzenia czołowego, bocznego i tylnego. Funkcja automatycznego hamowania po kolizji nie działa, jeżeli uruchomienie i wykonanie automatycznego hamowania po kolizji jest niemożliwe, co może mieć miejsce w wypadkach, których skutkiem były uszkodzenia pojazdu lub w innych szczególnych scenariuszach wypadków.



Automatyczne hamowanie można wyłączyć, naciskając pedał przyspieszenia lub pedał hamulca.

### Ograniczenia systemu

System działa, jeżeli spełnione są następujące warunki:

- w wyniku kolizji zostały wyzwolone poduszki powietrzne lub napinacze pasów bezpieczeństwa
- układ hamulcowy i funkcje elektryczne pozostają nieprzerwanie sprawne w trakcie i po kolizji
- kierowca nie wcisnął pedału hamulca ani pedału przyspieszenia

### Usterka

Jeśli funkcja automatycznego hamowania po kolizji nie jest dostępna, lampka kontrolna  lub  świeci światłem ciągłym razem z , a w zestawie wskaźników pojawia się odpowiedni komunikat i włącza się ostrzeżenie akustyczne. Przyczynę usterki należy usunąć w warsztacie.

## System wspomagania stabilności pojazdu

### Układ zapobiegający poślizgowi kół (ASR)

Układ zapobiegający poślizgowi kół (lub układ kontroli poślizgu kół) optymalizuje przyczepność, wykorzystując hamowanie silnikiem i włączając hamulce kół napędowych, aby uniknąć poślizgu kół. Poprawia również stabilność kierunkową samochodu. W przypadku wykrycia różnicy między torem jazdy samochodu a torem obranym przez kierowcę układ dynamicznej kontroli stabilności automatycznie wykorzystuje hamowanie silnikiem do wyhamowania jednego lub kilku kół oraz przywrócenia żądanego toru jazdy – w granicach praw fizyki.

Te układy włączają się automatycznie po każdym uruchomieniu silnika.

 Układy te włączają się w razie problemu z przyczepnością lub torem jazdy (co potwierdza ta migająca w zestawie wskaźników lampka ostrzegawcza).

### Usterka

 W razie usterki zaświeca się ta lampka ostrzegawcza w zestawie wskaźników, wyświetlany jest komunikat i rozlega się sygnał dźwiękowy. Należy skorzystać z pomocy warsztatu.

#### OSTRZEŻENIE

#### ASR/DSC

Te systemy zapewniają zwiększone bezpieczeństwo przy normalnej jeździe, ale nie powinny skłaniać kierowcy do dodatkowego ryzyka lub do jazdy ze zbyt dużą prędkością.

W warunkach ograniczonej przyczepności (deszcz, śnieg, lód) ryzyko utraty przyczepności wzrasta. Dlatego ważne jest, aby – z myślą o bezpieczeństwie – nie wyłączać tych systemów niezależnie od panujących warunków, zwłaszcza trudnych.

Prawidłowe działanie układów jest uwarunkowane przestrzeganiem zaleceń producenta dotyczących kół (opony i felgi), podzespołów układu hamulcowego, podzespołów elektro-

nicznych oraz procedur montażu i napraw obowiązujących w ASO. Aby zapewnić skuteczność działania tych układów w warunkach zimowych, zalecane jest używanie opon zimowych lub całorocznych. Na wszystkich kołach muszą się znajdować opony homologowane dla pojazdu.

Wszystkie parametry ogumienia znajdują się na etykiecie z danymi opon/kodem lakieru. Więcej informacji na temat **elementów identyfikacyjnych** zawiera odpowiednia sekcja.

### System elektronicznej kontroli stabilizacji toru jazdy (ESC)

System elektronicznej kontroli stabilizacji toru jazdy (ESC) w razie potrzeby poprawia stabilność samochodu, niezależnie od typu nawierzchni i przyczepności opon.

Gdy tylko koła stracą przyczepność lub samochód zacznie wpadać w poślizg (wystąpi podsterowność / nadsterowność), układ natychmiast zredukuje moc silnika (zmieni się odgłos pracy

1

2

3

4

5

6

7

8

9

10

silnika) i odpowiednio przyhamuje poszczególne koła.

System ESC działa w połączeniu z układem kontroli trakcji. Zapobiega on poślizgowi kół napędzanych.

System kontroli trakcji jest częścią systemu ESC.

Układ kontroli trakcji w razie potrzeby poprawia stabilność samochodu, niezależnie od typu nawierzchni i przyczepności opon, poprzez zapobieganie poślizgowi kół.

Gdy tylko koła napędowe zaczynają tracić przyczepność, układ redukuje moc silnika i odpowiednio przyhamowuje koło, które ślizga się najbardziej. Dzięki temu samochód uzyskuje lepszą stabilność na śliskiej nawierzchni. System ESC i układ kontroli trakcji włączają się przy każdym uruchomieniu silnika, tuż po zgaśnięciu .

Gdy system ESC i system kontroli trakcji działają, miga .

Po ponownym podłączeniu akumulatora pojazdu system wymaga ponownej kalibracji poprzez przejechanie krótkiego dystansu.

### OSTRZEŻENIE

Świadomość dysponowania tą specjalną funkcją bezpieczeństwa nie powinna skłaniać do wykonywania niebezpiecznych manewrów. Należy zawsze dostosowywać prędkość do panujących warunków drogowych.

Wskaźnik kontrolny  86

System ESC i układ kontroli trakcji można wyłączyć w menu dostosowywania ustawień samochodu na ekranie systemu informacyjno-rozrywkowego, wchodząc do menu za pomocą .

W zestawie wskaźników pojawia się komunikat o stanie, gdy system ESC i system kontroli trakcji są nieaktywne. System ESC i układ kontroli trakcji są ponownie uaktywniane w menu dostosowywania ustawień samochodu w zestawie wskaźników po wciśnięciu hamulca lub gdy samochód porusza się z prędkością większą niż 50 km/h.

 w zestawie wskaźników gaśnie, gdy system ESC i układ kontroli są ponownie uaktywniane. Po wyłączeniu i ponownym włączeniu zapłonu system

ESC i układ kontroli trakcji są uaktywniane automatycznie.

### Usterka

W przypadku wystąpienia usterki w układzie  świeci światłem ciągłym, a w zestawie wskaźników pojawia się komunikat. Układ nie działa prawidłowo. Przyczynę usterki należy usunąć w warsztacie.

## System wspomagania skuteczności hamowania

### System zapobiegający zablokowaniu kół (ABS)

Układ ABS przeciwdziała zablokowaniu kół podczas hamowania.

Gdy tylko któreś z kół zacznie się blokować, układ odpowiednio wyreguluje ciśnienie w układzie hamulcowym. Dzięki temu samochód zachowuje sterowność nawet w przypadku bardzo gwałtownego hamowania. Działanie układu ABS daje się odczuć poprzez pulsowanie pedału hamulca i charakterystyczny odgłos.

W celu zapewnienia optymalnej skuteczności hamowania wciskać pedał hamulca do oporu, pomimo jego pulsowania. Nie zmniejszać nacisku stopy na pedał.

Podczas nagłego hamowania światła awaryjne włączają się automatycznie w zależności od intensywności hamowania. Przy pierwszym naciśnięciu pedału przyspieszenia automatycznie się wyłączają.

Po rozpoczęciu jazdy układ przeprowadza test własny, który może być słyszalny.



Lampka kontrolna ⇨ 188.

### Usterka

#### OSTRZEŻENIE

W przypadku usterki układu ABS koła mogą być podatne na blokadę z powodu silniejszego niż normalnie hamowania. Korzyści płynące z działania układu ABS nie są już dostępne. Podczas gwałtownego hamowania samochodem nie można już nim kierować i może on zbaczać z drogi.

Przyczynę usterki należy usunąć w warsztacie.

## System utrzymywania samochodu na środku pasa ruchu

### System ostrzegania o opuszczeniu pasa ruchu (LDW)

#### OSTRZEŻENIE

System pomaga kierowcy tylko wtedy, gdy istnieje ryzyko niezamierzonego zjechania pojazdu z pasa ruchu, po którym się porusza. Nie zarządza bezpieczną odległością między pojazdami, prędkością pojazdu ani hamowaniem. Kierowca musi trzymać kierownicę oburącz, aby mógł zachować kontrolę, gdy warunki nie pozwolą na interwencję systemu (np. jeśli zniknie oznaczenie środkowej linii dzielącej na powierzchni drogi).

System ostrzegania o opuszczeniu pasa ruchu pomaga kierowcy uniknąć niezamierzonego opuszczenia pasa

ruchu. Kamera przednia monitoruje krawędzie jezdni jak również oznaczenia pasa ruchu, między którymi porusza się pojazd. Jeżeli pojazd przekroczy krawędź drogi lub oznaczenie pasa ruchu, system ostrzega kierowcę.

System nie wykrywa niezamierzonej zmiany pasa ruchu, gdy włączone są kierunkowskazy i przez kilka sekund po wyłączeniu kierunkowskazów.

Ostrzeżenie nie zostanie wydane w przypadku dynamicznej jazdy, tj. naciśnięcia na pedał hamulca lub przyspieszenia lub silnego skrętu.

Gdy system rozpoznaje niezamierzone opuszczanie danego pasa ruchu, wskaźnik kontrolny zaczyna szybko migać na żółto.

#### Warunki działania

Aby system działał prawidłowo, muszą być spełnione następujące warunki:

- prędkość pojazdu musi wynosić od ok. 65 km/h do 180 km/h
- kierunkowskazy nie są włączone
- nie jest wykrywany dynamiczny styl jazdy, tj. nacisk na pedał hamulca lub przyspieszenia
- granice pasów ruchu mogą być wyraźnie wykrywane przez system

1

2

3

4

5

6

7

8

9

10

- pojazd nie pokonuje ciasnego zakrętu
- nie występuje żadna usterka układu uniemożliwiająca wprowadzenie korekt

System ten należy wyłączyć, kiedy pojazd jest holowany.

### OSTRZEŻENIE

System ten jest elementem wspomagającym jazdę i w żadnym przypadku nie może zastępować czujności kierowcy.

### Aktywacja

W zależności od wersji system ten jest domyślnie automatycznie uruchamiany przy każdorazowym uruchomieniu silnika, nawet jeśli dokonano jego dezaktywacji podczas ostatniego cyklu wyłącznika zapłonu.

Bardziej szczegółowe informacje można znaleźć w  169

Jeżeli system jest aktywny,  w zestawie wskaźników nie świeci się. System można włączyć w menu dostosowywania ustawień samochodu na wyświetlaczu systemu informacyjno-

rozrywkowego, wchodząc do menu za pomocą .

### Dezaktywacja

System można wyłączyć w menu dostosowywania ustawień samochodu na wyświetlaczu systemu informacyjno-rozrywkowego, wchodząc do menu za pośrednictwem ustawień pojazdu .

### Ograniczenia systemu

Na działanie systemu mogą mieć negatywny wpływ:

- kamera pokryta śniegiem, lodem, błotem pośniegowym, błotem, zabrudzeniami lub objęta uszkodzeniem przedniej szyby bądź zasłonięta ciałami obcymi, np. naklejkami
- bliskość pojazdów poprzedzających
- drogi z pochyleniem poprzecznym
- drogi kręte lub z wzniesieniami
- niedostateczne warunki oświetleniowe
- nagłe zmiany oświetlenia
- oślepiające światło, np. słoneczne lub sztuczne, świeci bezpośrednio w obiektyw kamery
- niekorzystne warunki atmosferyczne, np. intensywne opady deszczu lub śniegu bądź mgła

- modyfikacje pojazdu, dotyczące np. opon
- drogi z niewyraźnymi oznaczeniami pasów ruchu

### Usterka

W przypadku usterki w zestawie wskaźników świeci się , a także widnieje komunikat i generowany jest sygnał ostrzegawczy. Należy skorzystać z pomocy warsztatu.

Jeżeli czujnik zostanie zakryty, w zestawie wskaźników zaświeci się  i pojawi się komunikat informujący o konieczności oczyszczenia czujników.

### UWAGA

Na działanie systemu mogą mieć negatywny wpływ ostre zakręty i obszary robót drogowych.

## System wspomagania utrzymania na pasie (LKA)

### OSTRZEŻENIE

System pomaga kierowcy tylko wtedy, gdy istnieje ryzyko niezamierzonego zjechania pojazdu z

pasa ruchu, po którym się porusza. Nie zarządza bezpieczną odległością między pojazdami, prędkością pojazdu ani hamowaniem. Kierowca musi trzymać kierownicę oburącz, aby mógł zachować kontrolę, gdy warunki nie pozwolą na interwencję systemu (np. jeśli zniknie oznaczenie środkowej linii dzielącej na powierzchni drogi).

System wspomaganie utrzymania na pasie ruchu pomaga kierowcy uniknąć niezamierzonego opuszczenia pasa ruchu. Kamera przednia monitoruje krawędzie jezdni jak również oznaczenia pasa ruchu, między którymi porusza się pojazd.

Jeśli pojazd zbliży się do krawędzi jezdni lub oznaczenia pasa ruchu, kierownica zostanie lekko obrócona w celu sprowadzenia pojazdu z powrotem na środek pasa ruchu.

Kierowca zauważa, że kierownica samoczynnie się obraca.

Obrócić kierownicę w tym samym kierunku, jeśli manewry systemu są niewystarczające. Obrócić koło kierownicy lekko w kierunku przeciwnym w przypadku zamiaru zmiany pasa ruchu.

Gdy system obraca kierownicą w celu skorygowania toru jazdy,  w zestawie wskaźników miga na żółto. System wspomaganie utrzymania na pasie ruchu nie kieruje pojazdem w sposób ciągły. System nie wykrywa niezamierzonej zmiany pasa ruchu w przypadku użycia kierunkowskazów i przez kilka sekund po wyłączeniu kierunkowskazów. System poinformuje kierowcę komunikatem i sygnałem dźwiękowym, jeśli korekta trwa dłużej niż dziesięć sekund. Jeśli kierowca nadal nie jest w stanie utrzymać pojazdu na pasie ruchu, po krótkim czasie korekta zostanie przerwana. Gdy system nie jest w stanie utrzymać pojazdu na pasie ruchu i wymagana jest natychmiastowa reakcja kierowcy, w zestawie wskaźników pojawia się komunikat systemu ostrzegania o opuszczeniu pasa ruchu.

### **i UWAGA**

System ten może być nieaktywny, jeśli wykryje pasy, które są zbyt wąskie, zbyt szerokie lub zbyt mocno wykrzywione.

Aby zapewnić prawidłową pracę układu, muszą być spełnione następujące warunki:

- prędkość pojazdu musi wynosić od ok. 65 km/h do 180 km/h
- kierunkowskazy nie są włączone
- układ stabilizacji toru jazdy jest włączony i nie interweniuje
- nie jest podłączona żadna wtyczka do gniazda zasilania na haku holowniczym przyczepy
- nie jest wykrywany dynamiczny styl jazdy, tj. nacisk na pedał hamulca lub przyspieszenia
- granice pasów ruchu mogą być wyraźnie wykrywane przez system
- nie jest używane dojazdowe koło zapasowe
- pojazd nie pokonuje ciasnego zakrętu
- nie występuje żadna usterka układu uniemożliwiająca wprowadzenie korekt

W zależności od wersji aktywny jest tylko system ostrzegania przed niezamierzoną zmianą pasa ruchu, gdy występuje usterka systemu, używane jest koło zapasowe, nie włącza się system elektronicznej kontroli stabiliza-

1

2

3

4

5

6

7

8

9

10

cji toru jazdy lub np. podłączona jest przyczepa.

System ten należy wyłączyć, kiedy pojazd jest holowany.



### Brak dostępności po odłączeniu akumulatora:

System wspomaganie utrzymania pasa ruchu może być tymczasowo niedostępny lub nieaktywny, kiedy zasilanie samochodu zostaje ponownie podłączone.

### Aktywacja

W zależności od wersji system ten jest domyślnie automatycznie uruchamiany przy każdorazowym uruchomieniu silnika, nawet jeśli dokonano jego dezaktywacji podczas ostatniego cyklu wyłącznika zapłonu.

Bardziej szczegółowe informacje można znaleźć w:  169

Jeżeli system jest aktywny,  w zestawie wskaźników nie świeci się. System można włączyć w menu dostosowywania ustawień samochodu na wyświetlaczu systemu informacyjno-rozrywkowego, wchodząc do menu za pomocą .

### Dezaktywacja

System można wyłączyć w menu dostosowywania ustawień samochodu na wyświetlaczu systemu informacyjno-rozrywkowego, wchodząc do menu za pomocą .

W chwili wyłączenia zapłonu stan systemu zostaje zapisany w pamięci.

### Brak rąk na kierownicy

W przypadku wykrycia jazdy, w trakcie której kierowca nie trzyma rąk na kierownicy przy korekcie w kroczącym interwale 180 sekund, system interweniuje:

Interwencja 1:  miga do końca interwencji.

Interwencja 2:  miga i generowany jest dźwięk ostrzegawczy do końca interwencji, ale przez co najmniej jedną sekundę.

Dodatkowe interwencje:  miga nieprzerwanie, a dźwięk ostrzegawczy generowany jest 10 sekund dłużej niż poprzedni dźwięk.

Gdy system nie jest w stanie utrzymać pojazdu na pasie ruchu i wymagana jest natychmiastowa reakcja kierowcy, w zestawie wskaźników pojawia się

komunikat systemu ostrzegania o opuszczeniu pasa ruchu.

### Ograniczenia systemu

#### UWAGA

Na działanie systemu mogą mieć negatywny wpływ ostre zakręty i obszary robót drogowych.



Na działanie systemu mogą mieć negatywny wpływ:

- kamera pokryta śniegiem, lodem, błotem pośniegowym, błotem, zabrudzeniami lub objęta uszkodzeniem przedniej szyby bądź zasłonięta ciałami obcymi, np. naklejkami
- duże lub nierównomiernie rozłożone obciążenie
- znajdujące się blisko pojazdy poprzedzające
- drogi z pochyleniem poprzecznym
- drogi kręte lub z wzniesieniami
- niedostateczne warunki oświetleniowe
- nagłe zmiany oświetlenia
- oślepiające światło, np. słoneczne lub sztuczne, świeci bezpośrednio w obiektyw kamery

- niekorzystne warunki atmosferyczne, np. intensywne opady deszczu lub śniegu bądź mgła
- modyfikacje pojazdu, dotyczące np. opon
- nieprawidłowe ciśnienie w oponach
- drogi z niewyraźnymi oznaczeniami pasów ruchu

### Usterka

W razie usterki w zestawie wskaźników zaświeca się , wyświetlany jest komunikat i emitowany jest sygnał dźwiękowy. Należy zwrócić się do warsztatu.

 zaświeca się w zestawie wskaźników wraz z komunikatem wskazującym, że przednia kamera może być zasłonięta. Zatrzymać samochód i sprawdzić, czy kamera nie wymaga wyczyszczenia. Jeśli po wyczyszczeniu kamery nadal świeci się , należy skonsultować się z warsztatem.

### **i** UWAGA

Na działanie systemu mogą mieć negatywny wpływ ostre zakręty i obszary robót drogowych.

## Monitorowanie pasa ruchu (LPA)

### **⚠** OSTRZEŻENIE

System pomaga kierowcy w kierowaniu, przyspieszeniu i hamowaniu w zakresie zgodnym z prawami fizyki i możliwościami pojazdu. Niektóre elementy infrastruktury drogowej lub pojazdy na drodze mogą nie być widziane prawidłowo, mogą być niedokładnie interpretowane przez kamerę i radar, co może prowadzić do nieoczekiwanej zmiany kierunku, braku korekty ustawienia układu kierowniczego, nieprawidłowego przyspieszania bądź hamowania.

Monitorowanie pasa ruchu to udoskonalony układ asystenta pasa ruchu.

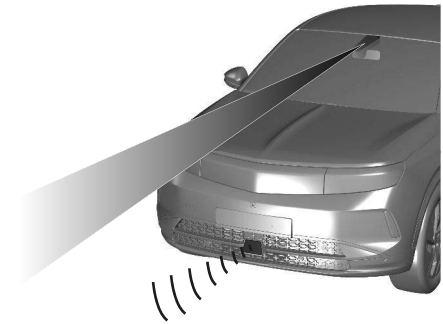

Aktywny system monitoruje oznaczenia pasa ruchu za pomocą kamery umieszczonej w górnej części szyby przedniej. Kieruje pojazdem wewnątrz wykrytego pasa ruchu. Kierowca zauważa, że kierownica samoczynnie się obraca.

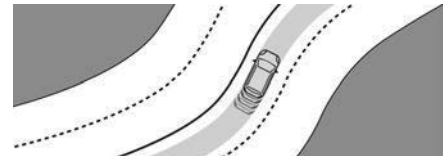

Dzięki temu pojazd utrzymuje się na pasie ruchu. Położenie to niekoniecznie znajduje się na środku pasa ruchu. Jeżeli pojazd porusza się wzdłuż zewnętrznej krawędzi pasa, system płynnie koryguje tor jazdy w stronę środka

1

2

3

4

5

6

7

8

9

10

pasa, po którym jedzie pojazd, gdy przekroczy on określoną prędkość. Również wtedy kierowca zauważa, że kierownica samoczynnie się obraca.

Gdy pojazdem kieruje system,  w zestawie wskaźników świeci się na zielono. Niemniej jednak kierowca w dowolnym momencie może przejąć kontrolę nad pojazdem.

W związku z tym kierowca musi użyć dodatkowej siły do obrócenia kierownicy.

Jeżeli system wykrywa, że kierowca nie trzyma kierownicy wystarczająco mocno, wyzwała serię stopniowych ostrzeżeń.

Jeśli przerwa trwa zbyt długo, system zostanie wyłączony.  w zestawie wskaźników gaśnie.

System musi być ponownie aktywowany przez kierowcę. Monitorowanie pasa ruchu działa wyłącznie w połączeniu z adaptacyjnym układem automatycznej kontroli prędkości. ➡ 173

### Wymagane warunki wstępne

- Musi być włączony tryb Drive Assist.
- Kierowca musi trzymać kierownicę.
- Kierunkowskazy nie są włączone.

- Układ stabilizacji toru jazdy jest włączony i nie interweniuje.
- Nie jest podłączona żadna wtyczka do gniazda zasilania na haku holowniczym przyczepy.
- Nie jest wykrywana dynamiczna jazda tj. nacisk na pedał hamulca lub przyspieszenia.
- Granice pasów ruchu mogą być wyraźnie rozpoznawane przez system.
- Nie jest używane dojazdowe koło zapasowe.
- Pojazd nie pokonuje ciasnego zakrętu.
- Nie występuje usterka systemu, która uniemożliwia dokonanie korekty.

### Włączanie/wyłączanie



### Aktywacja

Naciskać , przewijając poszczególne pozycje, do momentu wybrania trybu Drive Assist.

Ekran trybu Drive Assist jest wyświetlany w zestawie wskaźników.

Ekran systemu informacyjno-rozrywkowego ➡ 105

### Dezaktywacja

Naciskać , przewijając poszczególne pozycje, do momentu wybrania

trybu wyłączania funkcji wspomagania kierowcy.

### Wstrzymywanie/zawieszenie działania systemu

#### UWAGA

W przypadku korzystania z funkcji półautomatycznej zmiany pasa ruchu ustawienie kierunkowskazów uruchamia manewr półautomatycznej zmiany pasa ruchu.

Działanie zaawansowanego asystenta pasa ruchu może zostać wstrzymane lub zawieszono w następujących sytuacjach:

- Układ stabilizacji toru jazdy działa lub został wyłączony.
- Przez kilka sekund układ nie wykrywa co najmniej jednego z oznaczeń pasa ruchu. Układ zostanie ponownie włączony, gdy przywrócone zostaną warunki robocze.
- Kierowca włącza kierunkowskazy i obraca kierownicę.
- Jazda poza granicami pasa ruchu.
- Kierowca trzyma kierownicę za mocno lub obraca kierownicą zbyt dynamicznie.

- Wciśnięty jest pedał hamulca lub pedał przyspieszenia.
- Działanie adaptacyjnego układu automatycznej kontroli prędkości zostaje wstrzymane.
- Droga jest za wąska lub za szeroka.
- Przyspieszenie boczne na zakrętach jest za wysokie.

### Ograniczenia systemu

Na działanie systemu mogą mieć negatywny wpływ:

- kamera pokryta śniegiem, lodem, błotem pośniegowym, błotem, zabrudzeniami lub objęta uszkodzeniem przedniej szyby bądź zasłonięta ciałami obcymi, np. naklejkami
- bliskość pojazdów poprzedzających
- drogi z pochyleniem poprzecznym
- drogi kręte lub z wzniesieniami
- niedostateczne warunki oświetlenia
- nagłe zmiany oświetlenia
- oślepiające światło, np. słoneczne lub sztuczne, świeci bezpośrednio w obiektyw kamery
- niekorzystne warunki atmosferyczne, np. intensywne opady deszczu lub śniegu bądź mgła

- modyfikacje pojazdu, dotyczące np. opon
- drogi z niewyraźnymi oznaczeniami pasów ruchu

Komunikat ostrzegawczy może pojawić się również wtedy, gdy pojazd jedzie po długim, prostym pasie ruchu o równej nawierzchni, nawet jeżeli kierowca prawidłowo trzyma kierownicę.

Wyłączyć system, jeśli jego działanie jest zakłócanie przez plamy smoły, cienie, pęknięcia w jezdni, tymczasowe oznaczenia pasów ruchu lub oznaczenia związane z robotami drogowymi, a także przez inne niedoskonałości drogi.

#### OSTRZEŻENIE

Należy stale obserwować sytuację na drodze i prawidłowo prowadzić pojazd wewnątrz pasa ruchu – niezastosowanie się do tego polecenia może spowodować uszkodzenie pojazdu, obrażenia ciała lub śmierć. Układ może nie utrzymać pojazdu na pasie ruchu lub nie wygenerować ostrzeżenia, nawet jeśli wykrywane są oznaczenia pasa ruchu. Kierowanie przez system może być niewystarczające do uniknięcia zjechania z pasa ruchu.

1

2

3

4

5

6

7



8

9

10

System ten może nie wykryć braku kontrolowania kierownicy podczas jazdy z powodu czynników zewnętrznych (stanu i nawierzchni drogi, pogody itp.). Kierowca ponosi pełną odpowiedzialność za kierowanie pojazdem i musi zawsze trzymać ręce na kierownicy podczas jazdy. Używanie układu podczas jazdy po śliskiej drodze może doprowadzić do utraty panowania nad pojazdem i wypadku. Należy wyłączyć układ

### Usterka

W przypadku usterki zaświecają się w zestawie wskaźników lub na wyświetlaczu HUD lampki  i  oraz pojawia się komunikat i ostrzeżenie akustyczne. Należy skorzystać z pomocy warsztatu.

## Półautomatyczna zmiana pasa ruchu

### (z systemem Intellidrive 2.0)

Układ ten pomaga kierowcy w zmianie pasa ruchu.

W tym celu wykorzystuje on kamerę znajdującą się w górnej części przedniej szyby, radar znajdujący się z przodu, a także cztery radary kątowe zamontowane w zderzakach.

### OSTRZEŻENIE

Kierownica jest wyposażona w układ wykrywania obecności dłoni, który pozwala zapobiegać rozpraszaniu uwagi kierowcy.

Więcej informacji na temat funkcji **Wykrywania obecności dłoni** można znaleźć w odpowiedniej sekcji.

### OSTRZEŻENIE

Układ w żadnym przypadku nie może zastępować czujności kierowcy. Kierowca pozostaje odpowiedzialny za jazdę, monitorując otoczenie i trzymając ręce na kierownicy. Kierowca musi interweniować, gdy tylko uzna, że wymagają tego warunki drogowe lub stan nawierzchni. Aby wstrzymać działanie układu, wystarczy poruszyć kierownicą. Każda interwencja pedałem hamulca lub przyspieszenia, która spowoduje wstrzymanie lub zawieszenie działania tempomatu adaptacyjnego, spowoduje również wyłączenie układu.

### Wybór układu

Dwie możliwości:

- System ten można wybrać, gdy pojazd porusza się już po odpowiedniej drodze, poprzez włączenie systemu Drive Assist Plus 2.0.
- Jeśli system Drive Assist Plus jest już używany, samochód sugeruje wybór systemu po dojechaniu do odpowiedniej drogi poprzez naciśnięcie przycisku **OK**.

### Warunki działania

- Odpowiednie drogi: drogi z oddzielnymi jezdniami z zabronionym dostępem dla pieszych i rowerzystów.
- Linia oddzielająca pasy ruchu musi być wystarczająco dobrze widoczna, aby mogła zostać zidentyfikowana przez układ.
- Położenie i prędkość innych pojazdów musi umożliwiać układowi bezpieczną zmianę pasów ruchu.
- Włączony system Drive Assist Plus 2.0.
- Monitorowanie pasa ruchu włączone.
- Prędkość samochodu wynosi od 65 do 180 km/h.

## Włączanie/wyłączanie

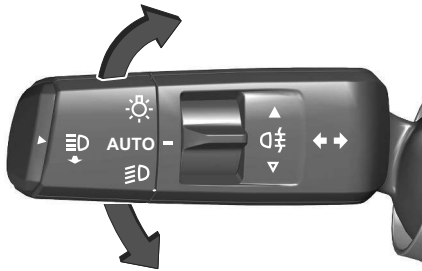

1. Włączyć kierunkowskaz po stronie odpowiadającej zmianie pasa ruchu, niezależnie od tego, czy pokonywany jest przez punkt oporu przełącznika świateł, czy też nie.
2. (W zależności od wersji) W zestawie wskaźników wyświetlane jest zapytanie „OK?”. Nacisnąć **OK** na kierownicy, aby potwierdzić manewr.
3. Kierowca może w każdej chwili odzyskać kontrolę nad pojazdem:
4. poprzez wyłączenie kierunkowskazu, jeśli pojazd nie przekroczył jeszcze linii;
5. poprzez silne przytrzymanie kierownicy;

6. poprzez skorzystanie z pedałów.

Więcej informacji na temat **Kierunkowskazów** zawiera odpowiedni punkt.

Komunikat „**Zachowaj czujność**” jest wyświetlany jako przypomnienie, że kierowca nadal odpowiada za manewr.

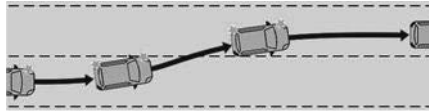

Następnie układ rozpoczyna zmianę pasa ruchu pojazdu.

Po wykonaniu manewru układ zostaje automatycznie wyłączony, a kontrolę przejmuje system monitorowania pasa ruchu.

Jeśli kierunkowskaz został ustawiony poza punktem oporu, kierowca musi go cofnąć.

### **i UWAGA**

Kierowca musi prawidłowo trzymać kierownicę.

Gdy tylko rozpocznie się półautomatyczna zmiana pasa ruchu, układ skieruje pojazd na docelowy pas, wykonując niewielkie ruchy kierownicą w celu przejechania pojazdem na pas docelowy.

Kierowca czuje, jak kierownica się porusza.

## Przerywanie zmiany pasa ruchu

Istnieje możliwość, że podczas zmiany pasa ruchu przestaną być spełniane warunki niezbędne dla działania układu.

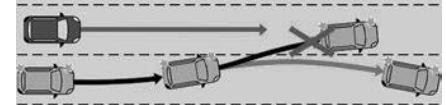

Jeżeli nastąpi to, zanim którekolwiek z kół przekroczy linię dzielącą dwa pasy ruchu, układ automatycznie skoryguje tor jazdy samochodu, aby powrócił on na pierwotny pas (co zostanie potwierdzone przez wyświetlenie komunikatu anulowania manewru w zestawie wskaźników lub na HUD i wyemitowanie sygnału dźwiękowego). Następnie układ zostanie automatycznie wyłączony.

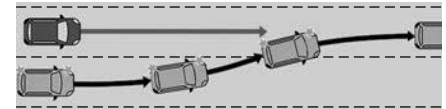

Jeśli nastąpi to po rozpoczęciu zmiany pasa, układ poinformuje kierowcę, aby natychmiast przejął kontrolę nad samochodem (co zostanie potwierdzone

1

2

3

4

5

6

7

8

9

10

przez wyświetlenie komunikatu anulowania manewru w zestawie wskaźników lub na wyświetlaczu HUD i wyemitowanie sygnału dźwiękowego), następnie układ zostanie automatycznie wyłączony.

### Odrzucone żądanie zmiany pasa ruchu

Po użyciu kierunkowskazu, jeśli wymagane warunki nie zostaną spełnione, w zestawie wskaźników lub na wyświetlaczu HUD pojawią się pomarańczowe linie.

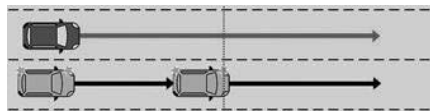

Układ utrzymuje pojazd na pierwotnym pasie ruchu. Układ jest wyłączony, a operacja półautomatycznej zmiany pasa ruchu nie jest przeprowadzana.

## System wspomagania parkowania i cofania

### Automatyczny układ ułatwiający parkowanie

#### Informacje ogólne

Układ tylny wyłącza się po podłączeniu wtyczki do gniazda zasilania na haku holowniczym przyczepy.

#### ⚠ OSTRZEŻENIE

Kierowca ponosi pełną odpowiedzialność za zachowanie ostrożności przy parkowaniu.

Należy zawsze sprawdzać otoczenie podczas jazdy do tyłu lub do przodu z zastosowaniem systemu wspomagania parkowania.

#### Przedni-tylny układ ułatwiający parkowanie

Przedni-tylny układ ułatwiający parkowanie mierzy odległość między samochodem a przeszkodami z przodu i z tyłu. Układ ten informuje i ostrzega kierowcę za pomocą sygnałów dźwiękowych i wskazań na wyświetlaczu.

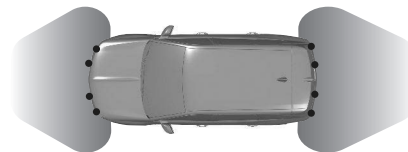

Układ wykorzystuje czujniki ultradźwiękowe zamontowane w tylnym i przednim zderzaku.

#### Aktywacja

(W zależności od kraju) System można włączyć w menu dostosowywania ustawień samochodu na wyświetlaczu systemu informacyjno-rozrywkowego, wchodząc do menu za pomocą .

Gdy włączony jest bieg jazdy do przodu i z przodu zostanie wykryta przeszkoda, a prędkość pojazdu spadnie poniżej 10 km/h, włącza się przedni układ ułatwiający parkowanie.

Po włączeniu biegu wstecznego włączają się tylny i przedni układ ułatwiający parkowanie.

Po włączeniu biegu wstecznego z tylnych głośników emitowany jest sygnał dźwiękowy i pojawia się odpowiednie wskazanie na wyświetlaczu. Jeśli nie jest emitowany sygnał dźwiękowy, nie pokazuje się wskazanie na wyświetlaczu lub pojawia się

komunikat ostrzegawczy, w systemie wystąpiła awaria.



## Dezaktywacja

(W zależności od kraju)

System można wyłączyć w menu dostosowywania ustawień samochodu na wyświetlaczu systemu informacyjno-rozrywkowego, wchodząc do menu za pomocą .

Tylny układ ułatwiający parkowanie wyłącza się w momencie wyłączenia biegu wstecznego.

## Ostrzeżenie o przeszkodach

Gdy samochód zbliża się do przeszkody, włącza się sygnał dźwiękowy i   może migać. Im mniejsza odległość od przeszkody, tym krótsze odstępy między kolejnymi sygnałami. Gdy do przeszkody pozostanie mniej niż około 30 cm, generowany będzie sygnał ciągły.

Sygnały dźwiękowe emitowane są przez przednie lub tylne głośniki w zależności od tego, która wykryta przeszkoda znajduje się najbliżej pojazdu. Sygnały dźwiękowe nie są emitowane:

- jeśli pojazd zatrzymuje się na dłużej niż trzy sekundy i jeśli przeszkoda nie

znajduje się w czerwonej (najbliższej) strefie

- jeśli automatyczna skrzynia biegów jest w położeniu **P**
- jeśli nie są wykrywane kolejne przeszkody



### UWAGA

Sygnał dźwiękowy nie jest dostarczany, jeśli dźwięk został wyciszony lub jeśli wyświetlacz kamery wstecznej wskazany na ekranie systemu informacyjno-rozrywkowego został wyłączony.

Ponadto odległość od przeszkody jest pokazywana w postaci zmieniających się linii symbolizujących odległość na ekranie środkowym  105



Gdy przeszkoda jest bardzo blisko, wyświetlany jest symbol  ostrzegający o niebezpieczeństwie.

## Wyciszenie dźwięku / kasowanie wskazania na wyświetlaczu

Jeśli sygnał dźwiękowy jest wyciszony lub wyświetlacz kamery wstecznej jest wyłączony, a pojazd się zbliża do przeszkody, miga tylko  .

Włączenie biegu jazdy w przód i jazda z prędkością większą niż 10 km/h powoduje automatyczne włączenie dźwięku i wyświetlacza.

## Ograniczenia systemu

W razie usterki lub gdy układ tymczasowo nie działa, na przykład na skutek wysokiego poziomu szumów zewnętrznych lub innych zakłóceń, w zestawie wskaźników zaświecą się  i . Wyświetla się komunikat i emitowany jest dźwięk ostrzegawczy.

### UWAGA

Upewnić się, że przednia tablica rejestracyjna jest prawidłowo zamontowana, wyśrodkowana w pionie i w poziomie, a czujniki są trwale zamocowane. Wydajność systemu wspomaganie parkowania ulegnie pogorszeniu, jeśli tablica rejestracyjna będzie wygięta lub jeśli używany będzie uchwyt do tablicy rejestracyjnej.

1

2

3

4

5

6

7

8

9

10

**⚠ OSTRZEŻENIE**

W pewnych okolicznościach różne powierzchnie odbijające na obiektach lub ubraniach, a także zewnętrzne źródła hałasu mogą spowodować, że system nie wykryje przeszkód.

Szczególne uwagi należy zwrócić na niskie przeszkody, które mogą uszkodzić dolną część zderzaka.



**⚠ PRZESTROGA**

W przypadku poważnej awarii pojazdu z koniecznością jego zatrzymania, system jest dezaktywowany.

W przypadku awarii skrzyni biegów, układ ułatwiający parkowanie nie jest aktywny, gdy włączony jest bieg wsteczny.

W przypadku awarii głośnika sygnały dźwiękowe mogą nie być emitowane.

Skuteczność układu może być ograniczona w przypadku przysłonięcia czujników, np. przez lód lub śnieg. Jeżeli czujnik zostanie zakryty, zaświeci się  i pojawi się

komunikat informujący o konieczności oczyszczenia czujników. Działanie systemu wspomaganie parkowania może być ograniczone lub funkcje tego systemu mogą być w ogóle niedostępne, jeśli świecą się  i  lub jeśli obraz na wyświetlaczu informacyjnym jest zamrożony bądź ekran jest czarny.

**⚠ PRZESTROGA**

Znaczne obciążenie pojazdu może spowodować zakłócenie pracy układu ułatwiającego parkowanie. W przypadku znajdujących się w pobliżu wyższych pojazdów (np. pojazdów terenowych, minivanów lub furgonów) mają zastosowanie warunki specjalne. Nie można zagwarantować rozpoznania przeszkód i prawidłowego wskazania odległości w górnej części tych pojazdów. Układ może nie wykrywać przeszkód o bardzo małym przekroju, np. przedmiotów wąskich lub z miękkich materiałów. Układy ułatwiające parkowanie nie wykrywają obiektów znajdujących

się poza zasięgiem wykrywania, np. pod zderzakiem lub pod pojazdem. Podczas manewru parkowania tyłem system nie uwzględni zamontowanego holowniczego zaczepu kulowego. Kierowca musi uwzględnić tę dodatkową długość.

**i UWAGA**

W wyniku zakłócenia echa spowodowanego zewnętrznym hałasem akustycznym lub niewspółosiowością mechaniczną czujnik może wykrywać nieistniejące obiekty (mogą wystąpić sporadyczne fałszywe ostrzeżenia). Upewnić się, że przednia tablica rejestracyjna jest prawidłowo zamontowana (nie jest wygięta i nie ma żadnych szczelin względem zderzaka po lewej lub prawej stronie), a czujniki są dobrze zamocowane. Wydajność systemu wspomaganie parkowania może ulec pogorszeniu, jeśli tablica rejestracyjna będzie wygięta lub jeśli używany będzie uchwyt do tablicy rejestracyjnej. System nie wykrywa niskich krawężników ani nierówności powierzchni,

np. w strefach budowy. Kierowca przyjmuje na siebie pełną odpowiedzialność.

## Widok dookoła samochodu

### Kamera cofania (RVC)

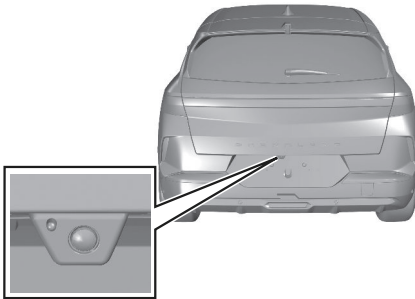

Kamera wsteczna wspomaga kierowcę podczas cofania, przekazując obraz obszaru za pojazdem. Umożliwia to pokazywanie na ekranie systemu informacyjno-rozrywkowego widoku otoczenia pojazdu w postaci obrazu o zakresie bliskim 180°, podobnego do widoku z lotu ptaka.

### ⚠ OSTRZEŻENIE

Kamera cofania nie zastępuje kierowcy w prawidłowym obserwowaniu sytuacji. Należy mieć na uwadze, że obiekty znajdujące się poza polem widzenia kamery i czujników systemu wspomaganie parkowania, np. pod zderzakiem lub pod samochodem, nie są wyświetlane.

Nie cofać ani nie parkować samochodu, korzystając wyłącznie z kamery cofania.

Zawsze sprawdzać otoczenie samochodu przed i podczas jazdy.

Układ wykorzystuje:

- kamera wsteczna zamontowana nad tylną tablicą rejestracyjną
- ultradźwiękowe czujniki parkowania zamontowane w tylnym zderzaku

Ekran systemu informacyjno-rozrywkowego jest podzielony na trzy części:

- Z prawej strony wyświetla się widok znad pojazdu.
- Środkowa część zawiera widok kontekstowy.

- Po lewej stronie znajduje się wybór widoku oraz menu ustawień.

Czujniki parkowania uzupełniają informacje pokazywane w widoku znad pojazdu.

Obszar wyświetlany przez kamerę wsteczną jest ograniczony. Wyświetlone obrazy mogą wydawać się dalsze lub bliższe niż w rzeczywistości.

System automatycznie wybiera do wyświetlenia najlepszy widok na podstawie informacji otrzymywanych z czujników parkowania. Po wyłączeniu zapłonu stan układu nie zostaje zachowany w pamięci.

### Aktywacja

Kamera tylna włącza się w momencie włączenia biegu wstecznego. Można ją również uruchomić ręcznie w menu Wspomaganie jazdy.

### Funkcjonowanie

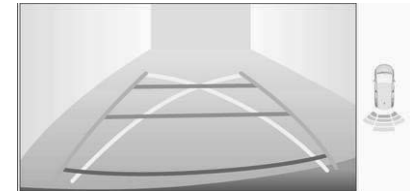

1

2

3

4

5

6

7

8

9

10

W lewej części ekranu można wybierać różne widoki.

W każdej chwili podczas manewru można zmienić rodzaj widoku, wybierając żądany widok z listy wyboru widoków w lewej części ekranu systemu informacyjno-rozrywkowego:

- Widok standardowy
- Widok 180°

Wybrany typ widoku natychmiast pojawia się na ekranie.

Podczas wykonywania manewrów z niską prędkością rejestrowane jest bliskie otoczenie pojazdu z użyciem kamery. W miarę postępów pojazdu tworzony jest w czasie rzeczywistym obraz z góry pojazdu jego pobliskiego otoczenia (z boku ekranu).

Widok ten ułatwia ustawienie pojazdu podczas parkowania i dostrzeżenie pobliskich przeszkód. Widok zostaje automatycznie skasowany, jeżeli samochód pozostaje zbyt długo w bezruchu.

### **Widok standardowy**

Na ekranie wyświetlany jest obszar z tyłu samochodu. Pionowe linie wskazują szerokość samochodu przy rozłożonych lusterkach. Ich kierunek

zmienia się w miarę obracania koła kierownicy.

Pierwsza linia pozioma wskazuje odległość około 30 cm od krawędzi tylnego zderzaka pojazdu. Górne linie poziome wskazują odległości około 1 m i 2 m.

Ten widok jest wyświetlany automatycznie lub można go wybrać z menu wyboru widoku.

Wyświetlany jest również przewidywany tor jazdy odzwierciedlający aktualny kąt skrętu kierownicy.

### **Widok 180°**

Widok 180° ułatwia wyjazd tyłem z miejsca parkingowego, umożliwiając dostrzeżenie zbliżających się pojazdów, pieszych i rowerzystów. Nie zaleca się używać tego widoku w celu wykonania pełnego manewru.

### **Widok powiększony**

Podczas manewru kamera wsteczna rejestruje otoczenie pojazdu w celu stworzenia widoku z góry na tylną lub przednią część samochodu i jego bezpośrednie otoczenie.

Obraz z góry pojazdu w jego bliskim otoczeniu jest tworzony w miarę jak porusza się pojazd. Umożliwia to ominięcie przeszkód znajdujących się

w pobliżu. Nie można ręcznie wybrać widoku powiększonego. Włącza się automatycznie, gdy odległość między pojazdem a przeszkodą wynosi około 60 – 80 cm.

Automatyczne wyświetlanie widoku powiększonego można wyłączyć, korzystając z ekranu systemu informacyjno-rozrywkowego:

Nacisnąć  pod ekranem systemu informacyjno-rozrywkowego i wybrać „Kamera panoramiczna”.

Nacisnąć  Uruchom dostosowywanie widoku.

Ustawienie jest zapisywane w pamięci po wyłączeniu zapłonu.

### **Menu ustawień**

Menu ustawień umożliwi wyregulowanie następujących ustawień:

- głośność sygnału dźwiękowego

### **Dezaktywacja**

Kamera wsteczna wyłącza się:

- pojazd jedzie z prędkością ponad 12 km/h w kierunku do przodu
- poprzez naciśnięcie ikony X w lewym górnym rogu ekranu systemu informacyjno-rozrywkowego.

**Ograniczenia systemu****⚠ PRZESTROGA**

W celu zapewnienia optymalnego działania układu należy zawsze utrzymywać w czystości soczewkę kamery zamontowanej między lampkami oświetlenia tablicy rejestracyjnej. Kamera cofania może być czyszczona przez dyszę spryskiwacza, która jest automatycznie uruchamiana podczas pracy spryskiwacza tylnej szyby.

Aby wytrzeć krople wody z soczewki, należy użyć miękkiej ściereczki.

Soczewki nie należy czyścić przy użyciu agregatu wysokociśnieniowego ani myjki wysokociśnieniowej.

Kamera wsteczna może działać nieprawidłowo, gdy:

- wokół pojazdu jest ciemno
- na soczewki kamery pada światło słoneczne lub wiązka światła z reflektorów
- widoczność jest ograniczona przez warunki atmosferyczne, np. mgłę, opady deszczu lub śniegu

- soczewki kamery są zasłonięte przez śnieg, lód, błoto pośniegowe, błoto, brud. Tylną kamerę można czyścić poprzez włączenie spryskiwacza tylnej szyby.  
Wycieraczka i spryskiwacz tylnej szyby ⇨ 58
- zostanie otwarta tylna kłapa
- pojazd jest połączony elektrycznie z przyczepą, uchwytem na rowery itp.
- pojazd uczestniczył w wypadku, w którym został uderzony w tył
- bardzo duże zmiany temperatury

**Układ widoku panoramicznego**

Ten układ umożliwia pokazywanie na ekranie systemu informacyjno-rozrywkowego widoku otoczenia pojazdu w postaci obrazu o zakresie bliskim 360°, podobnego do widoku z lotu ptaka.

**⚠ OSTRZEŻENIE**

Układ widoku panoramicznego nie zwalnia kierowcy z obowiązku obserwacji obszaru za pojazdem. Nie będzie wyświetlać dzieci, pieszych, rowerzystów, pojazdów zbliżających się z tyłu, zwierząt ani żadnych obiektów znajdujących się poza

zasięgiem kamery, np. pod zderzakiem lub pod pojazdem.  
Nie jeździć pojazdem ani nie parkować pojazdu, opierając się wyłącznie na obrazie z układu widoku panoramicznego.  
Zawsze sprawdzać otoczenie samochodu przed i podczas jazdy. Wyświetlone obrazy mogą wydawać się dalsze lub bliższe niż w rzeczywistości. Wyświetlany obszar jest ograniczony i obiekty znajdujące się blisko krawędzi zderzaka lub pod zderzakiem nie są widoczne na ekranie.  
W zależności od obciążenia pojazdu jego nachylenie może ulec zmianie, co dotyczy również widoku z kamery.

Układ wykorzystuje:

- kamera wsteczna nad tylną tablicą rejestracyjną

1

2

3

4

5

6

7

8

9

10



- kamera przednia
- dwie kamery boczne w lusterkach zewnętrznych
- ultradźwiękowe czujniki parkowania w zderzakach

### Wizualizacja na ekranie systemu informacyjno-rozrywkowego

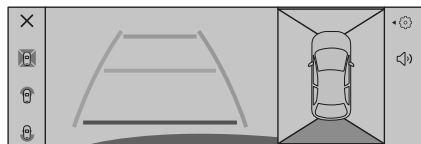

Ekran jest podzielony na cztery obszary, od lewej do prawej:

- widoki do wyboru: standardowy, panoramiczny przedni, panoramiczny tylny

- wyświetlenie podglądu
- widok z góry wraz z czterema możliwymi do wyboru widokami bocznymi (tylko w widoku standardowym)
- ustawienia

Czujniki parkowania uzupełniają informację w widoku od góry.

### Aktywacja

Widok panoramiczny włącza się, gdy:

- zostanie włączony bieg wsteczny przy włączonym silniku
- zostaje ręcznie włączony na ekranie systemu informacyjno-rozrywkowego, gdy prędkość pojazdu spadnie poniżej 16 km/h

Ekran systemu informacyjno-rozrywkowego → 105

### Funkcjonowanie

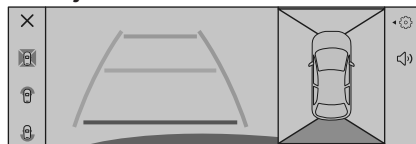

W lewej części ekranu można wybierać różne widoki. Aby zmienić typ widoku w dowolnym momencie podczas wykony-

wania manewru, należy wybrać widok z lewej strony:

- widok standardowy
- widok panoramiczny
- widok boczny

Wybrany typ widoku natychmiast pojawia się na ekranie.

Domyślnie włączony jest widok powiększenia.

Ustawienie to można zmienić w ustawieniach układu widoku panoramicznego na ekranie systemu informacyjno-rozrywkowego.

Po wyłączeniu zapłonu stan układu pozostaje zachowany w pamięci.

### Widok standardowy

Widok standardowy obejmuje widok tylny i widok przedni.

### Widok tylny

Na ekranie wyświetlany jest obszar z tyłu samochodu. Pionowe linie wskazują szerokość samochodu przy rozłożonych lusterkach. Ich kierunek zmienia się w miarę obracania koła kierownicy.

Pierwsza linia pozioma wskazuje odległość około 30 cm od krawędzi tylnego zderzaka pojazdu. Górne linie

poziome wskazują odległości około 1 m i 2 m.

Widok ten jest dostępny w trybie AUTO lub można go wybrać z lewej strony ekranu.

### Widok przedni

Na ekranie wyświetlany jest obszar z przodu samochodu. Pionowe linie wskazują szerokość samochodu przy rozłożonych lusterkach. Ich kierunek zmienia się w miarę obracania koła kierownicy.

Pierwsza linia pozioma wskazuje odległość około 30 cm od krawędzi przedniego zderzaka pojazdu. Górne linie poziome wskazują odległości około 1 m i 2 m.

Widok ten wyświetla się automatycznie lub można go wybrać z lewej strony ekranu.

### Widok panoramiczny

Widok panoramiczny ułatwia wyjazd z miejsca parkingowego, umożliwiając dostrzeżenie zbliżających się pojazdów, pieszych i rowerzystów. Nie zaleca się używać tego widoku w celu wykonania pełnego manewru. Widok ten można wybierać tylko po lewej stronie ekranu.

### Widok boczny

Widok ten umożliwia obserwację otoczenia, np. chodnika, niskiego muru, pojazdu zaparkowanego obok itp. z lewej lub prawej strony pojazdu.

Wybrać widok standardowy i dotknąć wymaganej strony pojazdu. Wybrana strona jest podświetlona i wyświetlany jest widok z boku.

### Widok powiększony

Nie można wybrać widoku powiększonego. Jest on wyświetlany tylko wtedy, gdy odległość między pojazdem a przeszkodą jest mniejsza niż 60 – 80 cm. Widok powiększony to widok z góry na tył lub przód pojazdu w jego najbliższym otoczeniu. Umożliwia to ominięcie przeszkód znajdujących się w pobliżu. Automatyczne wyświetlanie widoku powiększonego można wyłączyć, korzystając z ekranu systemu informacyjno-rozrywkowego:

Nacisnąć  pod ekranem systemu informacyjno-rozrywkowego i wybrać „**Kamera panoramiczna**”.

Nacisnąć .

Uruchomić **Dostosowywanie widoku**.

Ustawienie jest zapisywane w pamięci po wyłączeniu zapłonu.

### Ustawienia

Można zmienić następujące ustawienia:

- głośność sygnału dźwiękowego

### Dezaktywacja

Widok panoramiczny wyłącza się poprzez:

- pojazd jedzie z prędkością ponad 16 km/h z włączonym biegiem do jazdy do przodu
- naciśnięcie ikony **X** w lewym górnym rogu ekranu dotykowego

### Ograniczenia systemu

#### PRZESTROGA

Dla optymalnego działania systemu ważne jest, aby obiektywy wszystkich kamer były zawsze czyste. Do kamery cofania dołączona jest dysza spryskiwacza, która uaktywnia się podczas pracy spryskiwacza tylnej szyby.

1

2

3

4

5

6

7

8

9

10

W przypadku ręcznego czyszczenia obiektywów kamer należy spłukać je wodą i wytrzeć miękką szmatką. Nie wolno czyścić soczewek za pomocą agregatu wysokociśnieniowego ani myjki wysokociśnieniowej.

Układ widoku panoramicznego może działać nieprawidłowo, gdy:

- Wokół pojazdu jest ciemno.
- Na soczewki kamery pada światło słoneczne lub wiązka światła z reflektorów.
- Widoczność jest ograniczona przez warunki atmosferyczne, np. mgłę, opady deszczu lub śniegu.
- Soczewki kamery są zasłonięte przez śnieg, lód, błoto pośniegowe, błoto, brud. Tylną kamerę można czyścić poprzez włączenie spryskiwacza tylnej szyby. Wycieraczka i spryskiwacz tylnej szyby ⇨ 58
- Pojazd holuje elektrycznie połączoną przyczepę, ma podłączony bagażnik na rowery itp.
- Pojazd uległ wypadkowi. Zwrócić się do warsztatu.
- Występują skrajnie duże zmiany temperatur.

### PRZESTROGA

Bardzo ważne jest, aby wszelkie naprawy systemu widoku panoramicznego były wykonywane dokładnie zgodnie ze specyfikacjami firmy Opel. W przeciwnym razie system ten może nie działać poprawnie i istnieje ryzyko nieoczekiwanego zachowania i/lub komunikatów generowanych przez ten system.

## Alarm dotyczący ruchu drogowego z tyłu pojazdu

### PRZESTROGA

Kierowca musi obserwować otoczenie przed manewrem i podczas całego manewru. Powoli i ostrożnie jechać na biegu wstecznym w razie pogorszonej widoczności lub jej całkowitego braku. Może się zdarzyć, że ostrzeżenia nie będą emitowane, będą emitowane zbyt późno albo wydadzą się nieuzasadnione.

Zawsze trzeba być przygotowanym na reakcję, aby uniknąć wypadku.

### UWAGA

W przypadku ponownego lakierowania tylnego zderzaka należy skonsultować się z wykwalifikowanym warsztatem, ponieważ niektóre rodzaje lakierów mogą zakłócać działanie radarów.

System ostrzegania o ruchu poprzecznym z tyłu pojazdu ostrzega o ruchu poprzecznym za samochodem po lewej lub prawej stronie podczas jazdy do tyłu z prędkością do 10 km/h. Ostrzega o zbliżających się obiektach, takich jak pojazdy, ciężarówki, piesi, rowerzyści i motocykle.

Do monitorowania obszaru po lewej i prawej stronie za pojazdem system wykorzystuje dwa czujniki radarowe umieszczone w tylnym zderzaku po obu stronach pojazdu.

### Włączenie/wyłączenie

System można włączyć/wyłączyć w menu dostosowywania ustawień

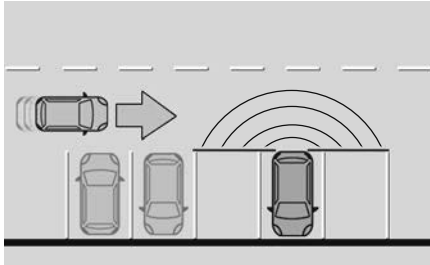

samochodu w zestawie wskaźników, wchodząc do menu za pomocą .

### Strefa wykrywania



System wykrywa przeszkody poruszające się z prędkością większą niż 3 km/h i w maksymalnej odległości 40 m.

### Funkcjonowanie

Jeśli zbliżająca się przeszkoda zostaje wykryta, gdy pojazd jest na biegu wstecznym, w zestawie wskaźników miga  lub . Ponadto gdy pojazd porusza się z tyłu, włączony jest sygnał dźwiękowy.

### Ograniczenia systemu

System może nie działać prawidłowo w następujących sytuacjach:

- holowanie przyczepy

- Korzystanie z bagażnika rowerowego na haku holowniczym
- bardzo duże zmiany temperatury
- uszkodzony tylny zderzak
- nagromadzenie substancji zewnętrznych (np. błoto, lód, śnieg), umieszczanie naklejek.

### Usterka

W przypadku usterki w zestawie wskaźników pojawia się , a także komunikat i sygnał ostrzegawczy. Należy skorzystać z pomocy warsztatu.

## System wspomagania w przypadku utraty koncentracji kierowcy

### System wykrywania senności kierowcy (DDD)

System ostrzegania o zmęczeniu kierowcy kontroluje czas prowadzenia pojazdu oraz poziom czujności kierowcy. W celu ustalenia poziomu czujności kierowcy system oblicza odchylenia toru jazdy pojazdu względem oznaczeń pasa ruchu.

System nie może zwolnić kierowcy z obowiązku zachowania czujności.

Zaleca się kierowcy przerywanie jazdy, gdy tylko poczuje się zmęczony lub co najmniej raz na dwie godziny. Kierowcy nie wolno prowadzić pojazdu, gdy czuje się zmęczony.

### Włączanie i wyłączanie

System można aktywować i dezaktywować w menu dostosowywania ustawień  105.

Po dezaktywacji systemu w zestawie wskaźników może zaświecić się . System włącza się automatycznie w momencie włączenia zapłonu.

### Funkcja ostrzegania o czasie jazdy

Jeśli kierowca nie zrobi przerwy po dwóch godzinach jazdy z prędkością ponad 65 km/h, w zestawie wskaźników pojawi się przypomnienie w formie symbolu  i rozlegnie się ostrzeżenie akustyczne. Ostrzeżenie będzie powtarzane co godzinę aż do zatrzymania pojazdu, bez względu na to, z jaką prędkością kierowca będzie się dalej poruszał.

Liczenie czasu na potrzeby alertu sygnalizującego przekroczenie czasu jazdy zostaje zresetowane po wyłączeniu zapłonu na kilka minut lub

1

2

3

4

5

6

7

8

9

10

po odpięciu pasa bezpieczeństwa kierowcy i otwarciu drzwi kierowcy.

### Wykrywanie zmęczenia kierowcy

W zależności od wersji system wykorzystuje różne kamery do monitorowania poziomu czujności kierowcy:

- kamera przednia do monitorowania widoku przed samochodem, w górnej części przedniej szyby
- kamera monitorująca kierowcę wewnątrz samochodu, po stronie kierowcy, obok przedniej szyby, skierowana w stronę kierowcy

#### OSTRZEŻENIE

Aby uniknąć ryzyka uszkodzenia oczu: Nie należy siadać bliżej niż 25 cm od kierownicy.

### Wykrywanie senności kierowcy za pomocą kamery przedniej



System monitoruje poziom czujności kierowcy przy prędkości powyżej 65 km/h.

System może wykonywać procedurę uczenia się przez okres do 30 minut od rozpoczęcia monitorowania. W tym okresie analizowane jest indywidualne

zachowanie kierowcy podczas jazdy i nie jest wysyłane żadne ostrzeżenie. Kamera wykrywa odchylenia toru jazdy względem znaków poziomych na pasie ruchu.

Jeśli tor jazdy samochodu wskazuje na pewien poziom senności lub nieuwagi kierowcy, generowane jest ostrzeżenie. W pewnych warunkach jazdy, np. droga o złej nawierzchni lub silny wiatr, system może generować ostrzeżenia niezależnie od poziomu czujności kierowcy.

### Ostrzeganie kierowcy

Kierowca jest ostrzegany przez komunikat, zaświeca się  i emitowany jest sygnał akustyczny. Po trzech ostrzeżeniach pierwszego stopnia system generuje nowe ostrzeżenie przez wyświetlenie komunikatu i wyemitowanie głośniejszego sygnału akustycznego oraz .

### Wykrywanie senności i rozproszenia uwagi kierowcy za pomocą kamery monitorującej kierowcę

System monitoruje poziom czujności kierowcy przy prędkości powyżej 20 km/h.

System monitoruje i analizuje wizualne oznaki senności lub rozproszenia uwagi kierowcy, wykrywając ruchy twarzy, głowy i oczu. System ten nie rejestruje żadnych obrazów ani nie jest w stanie zidentyfikować danego kierowcy. Rozróżnia następujące wizualne oznaki senności lub rozproszenia uwagi:

- kierowca odwraca wzrok od sytuacji na drodze na dłużej lub robi to częściej
- zamykanie lub mruganie powiekami
- oznaki mikrosnu

Jeśli system wykryje określone ruchy twarzy, np. całkowicie zamknięte oczy na określony czas lub odnotuje określony poziom senności bądź rozproszenia uwagi, wówczas wygeneruje ostrzeżenie.

### Ostrzeganie kierowcy

Kierowca jest ostrzegany przez komunikat i sygnał akustyczny.

Dodatkowo zaświeca się .

W momencie wykrycia poważnego rozproszenia uwagi lub senności, np. mikrosnu bądź oznak zaśnięcia, kierowca jest natychmiast ostrzegany komunikatem, któremu towarzyszy  oraz wyraźniejszy sygnał dźwiękowy.

Alerty dotyczące senności i mikrosnów pojawią się dopiero po kilku minutach jazdy i powyżej określonej prędkości pojazdu.

### Ponowna inicjalizacja

W zależności od wersji wykrywanie senności i rozproszenia uwagi kierowcy jest ponownie uruchamiane w następujących sytuacjach:

- zapłon został wyłączony na kilka minut
- prędkość pozostaje poniżej 65 km/h przez kilka minut
- odpięto pas bezpieczeństwa kierowcy i otworzono drzwi kierowcy
- w przypadku zmiany kierowcy
- w przypadku ponownego wybrania systemu

### Ograniczenia systemu

W poniższych sytuacjach system obejmujący przednią kamerę może nie działać prawidłowo, a nawet może nie działać w ogóle:

- słaba widoczność spowodowana przez niewystarczające oświetlenie drogi, opad śniegu, ulewny deszcz, gęsta mgła itp.; oślepienie spowodowane przez światła pojazdów nad-

jeżdżących z naprzeciwka, słońce znajdujące się nisko nad horyzontem, odbłaski na mokrej nawierzchni, zmiana natężenia oświetlenia przy wyjeździe z tunelu, gra cieni i światła itp.

- nie są wykrywane oznaczenia pasa ruchu lub z powodu robót drogowych wykrywane są oznaczenia wielu pasów ruchu
- bliskość pojazdów poprzedzających
- kręte lub wąskie drogi
- aktywny jest zaawansowany asystent pasa ruchu
- kamera przednia pokryta śniegiem, lodem, błotem pośniegowym, błotem, zabrudzeniami lub wpływające na nią uszkodzenie przedniej szyby bądź kamera zasłonięta ciałami obcymi, np. naklejkami



W poniższych sytuacjach system z kamerą monitorującą kierowcę może nie działać prawidłowo, a nawet może nie działać w ogóle:

- kamera monitorująca kierowcę pokryta brudem lub ciałami obcymi, np. naklejkami
- kierowca ma założone okulary przeciwsłoneczne o przepuszczalności podczerwieni mniejszej niż 70%

- kamera monitorująca kierowcę jest narażona na ekstremalnie wysokie temperatury

### Usterka

W razie usterki w systemie w zestawie wskaźników zaświeca się , wyświetlany jest komunikat i emitowany jest sygnał dźwiękowy. Należy zwrócić się do warsztatu.

 zaświeca się w zestawie wskaźników wraz z komunikatem wskazującym, że kamera może być zasłonięta. Zatrzymać samochód i sprawdzić, czy kamera nie wymaga wyczyszczenia. Jeśli po wyczyszczeniu kamery nadal świeci się , należy skonsultować się z warsztatem.

w zestawie wskaźników świeci się  i widoczny jest komunikat informujący, że twarz kierowcy nie została wykryta przez kamerę monitorującą kierowcę z powodu np. okularów przeciwsłonecznych.

1

2

3

4

5

6

7

8

9

10

## System wspomagania jazdy terenowej i jazdy z niskimi przełoženiami

### Wspomaganie ruszania na wzniesieniu

System pomaga zapobiegać niezamierzonemu toczeniu samochodu podczas ruszania na pochyłościach.

Po zatrzymaniu pojazdu na wzniesieniu i zdjęciu stopy z pedału hamulca system utrzymuje włączone hamulce przez dwie sekundy. Hamulce zostaną zwolnione automatycznie, gdy samochód zacznie przyspieszać.

System jest aktywny, jeżeli zostaną spełnione następujące warunki:

- pojazd nieruchomy
- wciśnięty pedał hamulca
- drzwi kierowcy zamknięte

## Funkcje wspomagające/użytkowe

### System rozpoznawania znaków drogowych (TSA)

#### ⚠ OSTRZEŻENIE

Fizyczny znak drogowy ma zawsze pierwszeństwo przed znakiem drogowym wyświetlanym na wyświetlaczu w zestawie wskaźników.

W zależności od wersji dostępne są dwa różne systemy.

#### Inteligentne kontrolowanie prędkości

Wykorzystując kamerę umieszczoną w górnej części szyby przedniej oraz system nawigacyjny pojazdu, system ten wykrywa i odczytuje znaki ograniczenia prędkości oraz znaki końca ograniczenia prędkości, wyświetlając je w zestawie wskaźników. W zestawie wskaźników pokazują się maksymalnie dwa znaki ograniczenia prędkości łącznie ze znakami dodatkowymi. W przypadku rozpoznania kilku ograniczeń prędkości, pojazd może je anali-

zować i wyświetlać aktualnie obowiązujące ograniczenie prędkości.

Gdy rozpoznany zostanie znak drogowy dla określonego obszaru, np. miasta lub autostrady i pojazd jest wyposażony w zintegrowaną nawigację, wyświetla się również odpowiednie ograniczenie prędkości.

Jeśli system jest włączony, lecz nie wykrywa znaku ograniczenia prędkości, wyświetlany jest następujący znak:

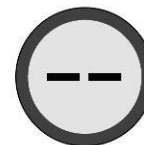

Jeśli pojazd przekroczy ograniczenie prędkości o co najmniej 5 km/h, wyświetlone ograniczenie prędkości miga przez około dziesięć sekund..

Ogranicznik prędkości ⇨ 171.

Automatyczna kontrola prędkości ⇨ 173.

Adaptacyjny układ automatycznej kontroli prędkości ⇨ 173.

#### Aktywacja

Funkcja ograniczenia prędkości systemu rozpoznawania znaków drogowych jest aktywowana poprzez tryb **Drive Assist**.

Nacisnąć  pod ekranem systemu informacyjno-rozrywkowego i uruchomić tryb **Drive Assist**.



Naciskać kolejno  na kierownicy do momentu wybrania trybu Drive Assist.

Ekran trybu **Drive Assist** jest wyświetlany w zestawie wskaźników.

Ekran systemu informacyjno-rozrywkowego  105

## Dezaktywacja



Naciskać , przewijając poszczególne pozycje, do momentu wybrania trybu wyłączania funkcji wspomagania kierowcy.

## Aktualizacja danych mapy nawigacyjnej

Aby utrzymać sprawne działanie systemu, mapa nawigacyjna powinna być okresowo aktualizowana. Więcej informacji podano w sekcji dotyczącej systemu informacyjno-rozrywkowego

## Zaawansowane inteligentne kontrolowanie prędkości

System ten nieprzerwanie pokazuje w zestawie wskaźników informacje o og-

raniczeniu prędkości niezależnie od prędkości samochodu.

W niektórych wersjach dostarczanie informacji o ograniczeniu prędkości obejmuje następujące systemy:

- kamerę w górnej części szyby przedniej
- zintegrowany z pojazdem system nawigacji
- usługi telematyczne

W przypadku jazdy po drodze bez ograniczeń prędkości, np. po niemieckich autostradach, wyświetlany jest następujący znak:

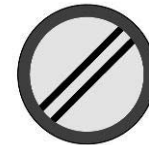

Jeżeli nie można podać informacji o ograniczeniu prędkości, wyświetla się następujący znak:

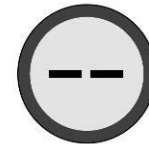

W przypadku podania nowego ograniczenia prędkości emitowane jest po-

1

2

3

4

5

6

7

8

9

10

twierdzenie akustyczne. Brzęczyk potwierdzający można włączać/wyłączać na ekranie systemu informacyjno-rozrywkowego.

Ekran systemu informacyjno-rozrywkowego ⇨ 105

W przypadku jazdy z prędkością co najmniej 20 km/h i przekroczenia ograniczenia prędkości ograniczenie prędkości wyświetlane w zestawie wskaźników po pewnym czasie miga, po czym – ponownie po pewnym czasie – emitowany jest sygnał dźwiękowy.

Czas występowania jest różny.

Zarówno miganie, jak i sygnał akustyczny kończą się po kilku sekundach. Ze względu na wymagania przepisów sygnał dźwiękowy można wyłączyć do następnego włączenia zapłonu.

W zależności od wersji sygnał dźwiękowy można wyłączyć poprzez:

- długie naciśnięcie na 

długie naciśnięcie na przycisk

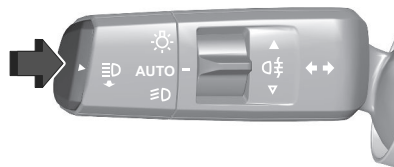

- długie naciśnięcie na 

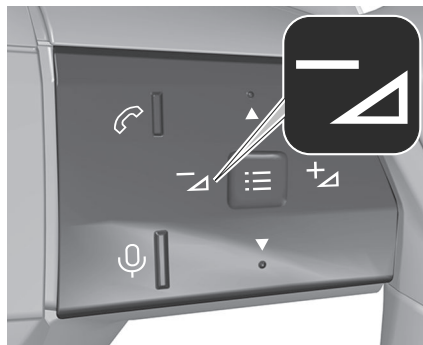

Jeśli sygnał dźwiękowy jest wyłączony, przez kilka sekund świeci się .

W razie usterki świeci światłem stałym

. Należy zwrócić się do warsztatu.



Ogranicznik prędkości ⇨ 171

Tempomat ⇨ 173

Adaptacyjny układ automatycznej kontroli prędkości ⇨ 173

### Usterka

W razie usterki w systemie w zestawie wskaźników zaświeca się , wyświetlany jest komunikat i emitowany jest sygnał dźwiękowy. Należy zwrócić się do warsztatu.

 zaświeca się w zestawie wskaźników wraz z komunikatem wskazującym, że kamera może być zasłonięta. Zatrzymać samochód i sprawdzić, czy kamera nie wymaga wyczyszczenia. Jeśli po wyczyszczeniu kamery nadal świeci się , należy skonsultować się z warsztatem.

### Warunki działania

Aby wyświetlać informacje o ograniczeniach prędkości obowiązujących w danym kraju, samochód musi zidentyfikować kraj, w którym się aktualnie znajduje. Jeśli na ekranie systemu informacyjno-rozrywkowego dostępna jest odpowiednia lista krajów, dany kraj należy wybrać ręcznie. W przeciwnym razie kraj jest wybierany automatycznie.

Aby uzyskać prawidłowe informacje o ograniczeniu prędkości, aktualna pozycja pojazdu jest wysyłana za pośrednictwem modułu telematyki i jest usuwana natychmiast po przetworzeniu.

Śledzenie pozycji pojazdu nie jest możliwe w żadnym momencie. Nie mają na to wpływu ustawienia prywatności w Opel Connect.

### **i UWAGA**

Istnieje możliwość zgłoszenia na naszej stronie internetowej stałej dezinformacji dotyczącej ograniczenia prędkości.

### **Aktualizacja danych**

Aby utrzymać sprawne działanie systemu, oprogramowanie pojazdu i mapa nawigacyjna powinny być okresowo aktualizowane.

Aktualizacja map nawigacyjnych jest dostępna co najmniej raz w roku. Więcej informacji podano w sekcji dotyczącej systemu informacyjno-rozrywkowego

W sprawie aktualizacji oprogramowania pojazdu należy zwrócić się do warsztatu.

### **Ograniczenia systemu**

System rozpoznawania znaków drogowych może nie działać właściwie, gdy:

- Jazda odbywa się na krętych drogach lub terenie pagórkowatym.
- Podczas jazdy z łańcuchami śniegowymi.
- Obszar szyby przedniej, gdzie umiejscowiona jest kamera przednia, jest zanieczyszczony lub znajdują się na nim obce przedmioty, np. naklejki.
- Widoczność jest ograniczona ze względu na warunki atmosferyczne, np. mgłę, opady deszczu lub śniegu.
- Pojazd poprzedzający rozbryzguje wodę na drodze.
- Oślepiające światło, np. słoneczne lub sztuczne, świeci bezpośrednio w obiektyw kamery.
- Ograniczenie prędkości jest namalowane na powierzchni drogi.
- Znaki drogowe są całkowicie lub częściowo zakryte lub źle widoczne.
- Znaki drogowe są nieprawidłowo zamocowane, zostały uszkodzone lub wymontowane.

- Znaki drogowe są niezgodne z konwencją wiedeńską dotyczącą znaków drogowych.
- W niektórych wersjach dane kartograficzne systemu nawigacyjnego mogą być nieaktualne.

### **! PRZESTROGA**

System ma ułatwić kierowcy dostrzeganie wybranych znaków drogowych w określonym zakresie prędkości. Nie wolno ignorować znaków drogowych, które nie są wyświetlane przez system.

Świadomość dysponowania tą specjalną funkcją nie powinna skłaniać do wykonywania niebezpiecznych manewrów. Zawsze należy dostosowywać prędkość do warunków drogowych, ruchu i pogody.

Systemy ułatwiające jazdę nie zwalniają kierowcy od pełnej odpowiedzialności za prowadzenie pojazdu.

Podczas jazdy za granicą należy upewnić się, że w pojeździe stosowane są jednostki prędkości obowiązujące w danym kraju. W razie potrzeby wybrać odpowiednie

1

2

3

4

5

6

7

8

9

10

jednostki na wyświetlaczu informacyjnym.

## W SYTUACJACH AWARYJNYCH

### Światła awaryjne

#### Włączanie świateł awaryjnych



- Po naciśnięciu tego przycisku migają wszystkie światła kierunkowskazów.

Światła te mogą działać przy wyłączonym zapłonie.

#### Automatyczne światła awaryjne

Podczas hamowania awaryjnego światła awaryjne włączają się au-

tomatycznie w zależności od siły hamowania. Wyłączają się one w momencie pierwszego ponownego przyspieszenia. Można je wyłączyć, naciskając przycisk.

### Assist i SOS

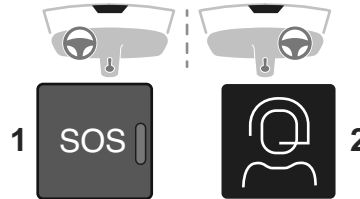

(1) eCall (SOS)

(2) ASSISTANCE

Konfigurację trybu prywatnego można zmienić w menu Ustawienia na ekranie dotykowym.

### Połączenie alarmowe

#### **i UWAGA**

Aby system był dostępny i sprawny, wymagane jest prawidłowe działanie

instalacji elektrycznej pojazdu, usług mobilnych i łącza satelitarne GPS. W zależności od wyposażenia wykorzystywany jest akumulator rezerwow.

#### **i UWAGA**

Usługa jest dostępna wyłącznie dla rynków, na których jest wymagana przez przepisy. Ponadto zależy od dostępności centrów pomocy w nagłych wypadkach i infrastruktury w danym kraju.

#### **i UWAGA**

Aby system był dostępny i sprawny, wymagane jest prawidłowe działanie instalacji elektrycznej pojazdu, usług mobilnych i łącza satelitarne GPS. W zależności od wyposażenia wykorzystywany jest akumulator rezerwow.

1

2

3

4

5

6

7

8

9

10

**i UWAGA**

Usługa jest dostępna wyłącznie dla rynków, na których jest wymagana przez przepisy.  
Ponadto zależy od dostępności centrów pomocy w nagłych wypadkach i infrastruktury w danym kraju.

Funkcja połączenia alarmowego nawiąże połączenie z najbliższym punktem przyjmowania zgłoszeń o wypadkach (PSAP).  
Do PSAP przesyłany jest minimalny zestaw danych dotyczących pojazdu i jego lokalizacji.

**Połączenie alarmowe (eCall)****i UWAGA**

Aby system był dostępny i sprawny, wymagane jest prawidłowe działanie instalacji elektrycznej pojazdu, usług mobilnych i łącza satelitarnego GPS. W zależności od wyposażenia wykorzystywany jest akumulator rezerwowy.

**i UWAGA**

Usługa jest dostępna wyłącznie dla rynków, na których jest wymagana przez przepisy.  
Ponadto zależy od dostępności centrów pomocy w nagłych wypadkach i infrastruktury w danym kraju.

Funkcja połączenia alarmowego nawiąże połączenie z najbliższym punktem przyjmowania zgłoszeń o wypadkach (PSAP).  
Do PSAP przesyłany jest minimalny zestaw danych dotyczących pojazdu i jego lokalizacji.

**Dioda LED stanu w konsoli sufitowej**

Po włączeniu zapłonu świeci na zielono i czerwono i po krótkim czasie gaśnie: system działa prawidłowo.  
Świeci na czerwono: usterka w systemie. Zwrócić się do warsztatu.  
Miga na czerwono: należy wymienić akumulator zapasowy. Zwrócić się do warsztatu.

**Ręczne wykonywanie połączenia alarmowego**

W razie wystąpienia sytuacji awaryjnej nacisnąć czerwony przycisk SOS (1) w konsoli sufitowej i przytrzymać go przez ponad dwie sekundy.

Dioda LED miga na zielono, sygnalizując, że jest nawiązywane połączenie z najbliższym PSAP. Dioda LED świeci nieprzerwanie przez cały czas, gdy połączenie jest aktywne.

Natychmiastowe naciśnięcie po raz drugi przycisku SOS powoduje zakończenie połączenia.

Dioda LED gaśnie.

**Automatyczne połączenie alarmowe (eCall)****Automatyczne powiadomienie o kolizji**

W razie wypadku połączony z wyzwoleniem poduszki powietrznej i bez uszkodzenia potrzebnego sprzętu nawiązywane jest automatyczne połączenie alarmowe i do najbliższego PSAP przesyłane jest automatyczne powiadomienie o kolizji.

## Połączenie Assistance

W razie awarii pojazdu wcisnąć przycisk (2) na ponad 2 sekundy, aby wezwać pomoc.

Komunikat głosowy potwierdzi nawiązanie połączenia.

W ramach Opel Connect oferowanych jest wiele usług telematycznych, do których można uzyskać dostęp przy użyciu aplikacji, online lub w pojeździe.

### UWAGA

Usługa Opel Connect nie jest dostępna na wszystkich rynkach. W celu uzyskania dalszych informacji skontaktować się z warsztatem.

### UWAGA

Do pełnej funkcjonalności usługi Opel Connect wymagana jest rejestracja i prawidłowa aktywacja.

Usługi telematyczne mogą obejmować funkcje nawigacji działające w czasie rzeczywistym, takie jak informacje online o ruchu drogowym i stanie pojazdu, a także funkcje informacyjne,

takie jak powiadomienia o obsłudze okresowej.

W pojeździe dostępne są również funkcje połączenia alarmowego oraz połączenia w przypadku awarii. Funkcje te są aktywowane automatycznie. Obowiązują warunki i postanowienia umowy.

Połączenie alarmowe ⇨ 216.

## Połączenie w przypadku awarii

Naciśnięcie przycisku  w konsoli sufitowej i przytrzymanie go przez ponad dwie sekundy powoduje nawiązanie połączenia z dostawcą usług pomocy drogowej. Informacje na temat zasięgu i zakresu usług pomocy drogowej znajdują się w informacjach przekazanych przez dystrybutora Opel wraz z formularzem zamówienia.

## Ustawienia prywatności

Ustawienia prywatności Opel Connect można skonfigurować. Będzie to miało wpływ na zestaw danych wysyłanych np. po nawiązaniu połączenia w przypadku awarii. Nie spowoduje to żadnych zmian w funkcji połączenia alarmowego.

W niektórych wersjach ustawienia prywatności można zmienić poprzez jed-

noczesne naciśnięcie  i **SOS** w konsoli sufitowej lub w menu ustawień systemu na ekranie systemu informacyjno-rozrywkowego.

### UWAGA

Język zależy od zasięgu geograficznego systemów połączenia alarmowego i połączenia Assistance oraz języka systemu pojazdu.

## Trójkąt ostrzegawczy Zestaw trójkąta ostrzegawczego

Ten składany element odblaskowy należy umieścić przy poboczu, gdy samochód ulegnie awarii lub uszkodzeniu.

### OSTRZEŻENIE

#### Przed wyjściem z pojazdu

Włączyć światła awaryjne i założyć kamizelkę ochronną w celu złożenia i umieszczenia trójkąta.

1

2

3

4

5

6

7

8

9

10

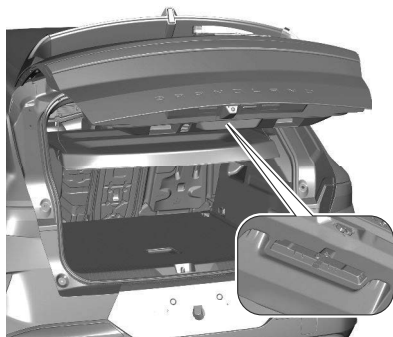

Trójkąt ostrzegawczy jest przechowywany we wnęce z tyłu przestrzeni bagażowej zabezpieczony rzepem Velcro®.

## Montaż trójkąta ostrzegawczego

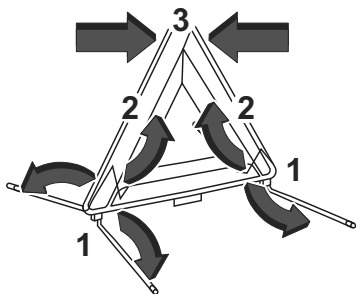

Informacje dotyczące wersji dostarczanych z trójkątem jako wyposażeniem oryginalnym – patrz ilustracja powyżej. W przypadku innych wersji postępować w sposób opisany w instrukcji montażu dostarczonej z trójkątem.

## Ustawianie trójkąta

Ustawić trójkąt za pojazdem zgodnie z obowiązującymi przepisami.

## Podnoszenie pojazdu i zmiana koła

Pokazane punkty podparcia wskazują miejsca, w których powinny być mocowane ramiona podnoszące oraz podnośniki używane podczas zmiany opon na zimowe/letnie.

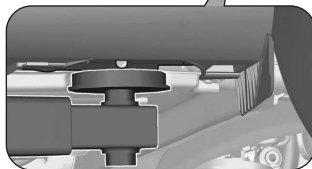

Tylne ramię podnośnika należy umieścić centralnie pod odpowiednim punktem podparcia pojazdu. W modelach BEV znajduje się pokrywa ochronna, którą należy najpierw wyjąć.

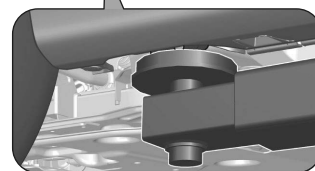

Przednie ramię podnośnika należy umieścić centralnie pod odpowiednim punktem podparcia pojazdu.

## Zestaw narzędzi do wymiany koła

Jest to zestaw narzędzi dostarczony wraz z samochodem.

### ⚠ OSTRZEŻENIE

Zawartość tego zestawu jest zależna od wyposażenia i

odpowiednia dla konkretnego samochodu.

Narzędzi nie należy używać do jakichkolwiek innych celów.

W zależności od wersji narzędzia samochodowe znajdują się w torbie z narzędziami w komorze ładunkowej lub pod pokrywą podłogi.

### Samochody z kołem zapasowym/bez koła zapasowego

Otworzyć osłonę podłogową w bagażniku za pomocą uchwytu (1).

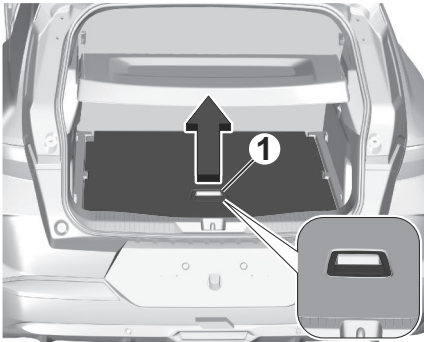

Narzędzia znajdują się w torbie narzędziowej.

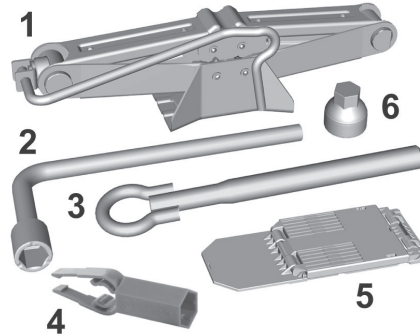

- (1) Podnośnik ze zintegrowanym uchwytem do podnoszenia pojazdu
- (2) Klucz do kół; do odkręcania śrub mocujących koło
- (3) Demontowany zaczepek holowniczy
- (4) Narzędzie do zdejmowania pokrywy śruby (dotyczy felg aluminiowych)
- (5) Klin do unieruchamiania samochodu (w zależności od wyposażenia)
- (6) Nasadka do śrub przeciwnadzieżowych (umieszczona w schowku w desce rozdzielczej) (w zależności od wyposażenia);

umożliwia dopasowanie klucza do demontażu koła do specjalnych śrub przeciwnadzieżowych

W zależności od wersji klin, uchwyt holowniczy i adapter do nakrętek mocujących koła mogą znajdować się w torbie razem z zestawem do naprawy opon ⇨ 223.

W przypadku samochodów z kołem zapasowym podnośnik i klucz do kół znajdują się w skrzynce z narzędziami w kole zapasowym.

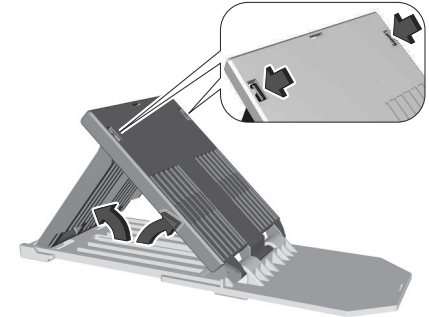

Aby użyć klina pod koła, należy go złożyć i zachować w takiej postaci.

### Koło zapasowe

Koło zapasowe można sklasyfikować jako dojazdowe koło zapasowe w za-

1

2

3

4

5

6

7

8

9

10

leżności od stosunku rozmiaru koła do innych zamocowanych kół oraz obowiązujących przepisów. W takim przypadku obowiązuje maksymalna dozwolona prędkość, nawet jeśli nie jest ona podana na etykiecie na kole zapasowym.

Jeśli na kole zapasowym znajduje się etykieta, dopuszczalna prędkość zależy jeszcze od przepisów danego kraju. Założyć można tylko jedno dojazdowe koło zapasowe. Przed dojechaniem do zakrętu należy zwolnić. Dojazdowe koło zapasowe należy jak najszybciej zastąpić kołem standardowym.

### PRZESTROGA

Użycie koła zapasowego, które jest mniejsze niż pozostałe koła lub które stosuje się w połączeniu z oponami zimowymi, może wpłynąć na właściwości jezdne samochodu. Należy jak najszybciej wymienić uszkodzoną oponę.

## Zdejmowanie koła

1. Otworzyć osłonę podłogową.
2. Koło zapasowe jest unieruchomione za pomocą nakrętki motylko-

wej. Odkręcić nakrętkę i zdjąć koło zapasowe.

3. Jeśli po wymianie koła we wnęce na koło zapasowe nie zostanie umieszczone żadne koło, należy dokręcić nakrętkę skrzydełkową i zamknąć osłonę podłogową.
4. Po założeniu koła pełnowymiarowego umieścić dojazdowe koło zapasowe we wnęce stroną zewnętrzną do góry i przymocować nakrętką motylkową.

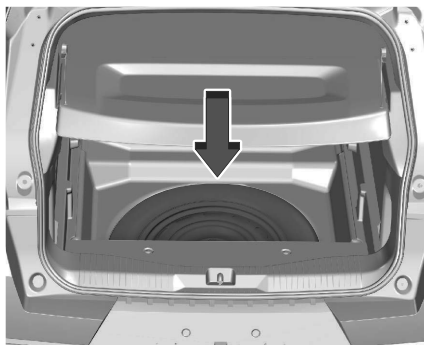

## Wymiana koła

Przed przystąpieniem do zmiany koła należy poczynić następujące przygotowania i zapoznać się z poniższymi wskazówkami:

1. Zaparkować samochód na płaskim, twardym i suchym podłożu. Koła przednie ustawić tak jak do jazdy na wprost.
2. Zaciągnąć hamulec postojowy i wybrać 1. lub wsteczny bieg albo ustawić dźwignię zmiany biegów w położeniu **P**.
3. Umieścić klin pod kołem znajdującym się po przekątnej względem koła wymienianego.
4. Wyjąć koło zapasowe z bagażnika.
5. Nie zmieniać jednocześnie więcej niż jednego koła.
6. Podnośnika używać wyłącznie do wymiany koła w razie przebiecia; nie stosować go do sezonowej wymiany opon zimowych i letnich.
7. Podnośnik nie wymaga konserwacji.
8. Jeśli podłoże jest miękkie, pod podnośnik podłożyć sztywną podkładkę o grubości do 1 cm.
9. Przed podniesieniem pojazdu należy z niego wyjąć ciężkie przedmioty.
10. W samochodzie wspartym na podnośniku nie może być jakichkolwiek osób ani zwierząt.
11. Nigdy nie wolno kłaść się pod uniesionym samochodem.

12. Nie uruchamiać silnika w samochodzie wspartym na podnośniku.
13. Przed wkręceniem śrub kół należy je wyczyścić.

**⚠ OSTRZEŻENIE**

Nie smarować śrub kół.

**⚠ OSTRZEŻENIE**

Przy wymianie kół należy zawsze używać prawidłowych śrub. Podczas mocowania dojazdowego koła zapasowego można również użyć śrub do kół ze stopów metali lekkich.

Jeśli używane są śruby do obręczy kół ze stopów metali lekkich, należy pamiętać, że koło zapasowe jest mocowane przez stożkowe podsadzenie każdej śruby. W takim przypadku podkładki nie stykają się z powierzchnią koła zapasowego.

1. Zdjąć kapturki śrub koła za pomocą odpowiedniego narzędzia. Założyć klucz do kół i odkręcić każdą śrubę koła o pół obrotu.

Narzędzia samochodowe



Stalowe obręcze kół z osłoną:  
Zdjąć osłonę koła.



Koła mogą być zabezpieczone przez specjalne śruby mocujące. Aby poluzować te specjalne śruby, przed użyciem klucza do kół należy zamocować adapter do blokowania śrub do kół na łbie śruby. Adapter do nakrętek kół może znajdować się w torbie z narzędziami w komorze ładunkowej lub w torbie razem z zestawem do naprawy opon. Narzędzia samochodowe ⇨ 222 Zestaw naprawczy do opon ⇨ 223

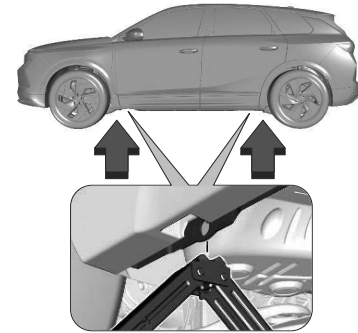

2. Upewnić się, że podnośnik jest prawidłowo umiejscowiony pod jednym z punktów podparcia.
3. Ustawić podnośnik na wymaganą wysokość. Umieścić go bezpośrednio pod punktem przyłożenia podnośnika w taki sposób, aby nie mógł się przesunąć.
4. Upewnić się, że krawędź nadwozia znalazła się w wycięciu podnośnika.
5. Podnosić prawidłowo ustawiony podnośnik, aż koła uniosą się nad podłoże.
6. Odkręcić nakrętki koła.

1

2

3

4

5

6

7

8

9

10

## 7. Zmienić koło.

**Instalacja koła**

1. Nakręcić nakrętki koła.
2. Opuścić pojazd i wyjąć podnośnik.
3. Precyzyjnie zamocować klucz kolejno do każdej śruby i dokręcić ją. Śruby należy dokręcać na krzyż. Moment dokręcania w przypadku kół 15" wynosi 100 Nm, a w przypadku kół 16" – 115 Nm.

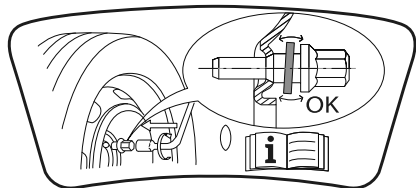

Jeśli pojazd jest wyposażony w obręcze kół ze stopów metali lekkich, śrub kół można również użyć do zamocowania koła zapasowego z obręczą stalową. W takim przypadku koło zapasowe jest mocowane przez stożkowe podsadzenie każdej śruby.

Samochody z kołpakami kół: przed założeniem kołpaka należy wyrównać otwór na zawór z zaworem opony.

4. Założyć kapturki nakrętek koła.
5. Schować zmienione koło, narzędzia samochodowe i adapter do nakrętek mocujących koła → 218.
6. Jak najszybciej skontrolować ciśnienie powietrza w oponie zamocowanego koła, a także moment dokręcania nakrętek koła.

**⚠ OSTRZEŻENIE**

Nie przekraczać prędkości 80 km/h. Używać tylko na niewielkiej odległości, możliwie jak najszybciej wymienić na standardowe koło. Spodziewać się zmian w sposobie prowadzenia samochodu: może to mieć wpływ na reakcję układu kierowniczego, hamowanie i stabilność.

**Po wymianie koła****⚠ OSTRZEŻENIE**

Udać się do dealera lub do warsztatu specjalistycznego. Należy zlecić sprawdzenie dokręcenia śrub koła zapasowego i skontrolowanie ciśnienia w oponie. Sprawdzić przebitą oponę. Po wykonaniu diagnostyki technik poinformuje, czy opona może być naprawiona, czy musi być wymieniona.

**Umieszczanie pełnowymiarowego koła z uszkodzoną oponą w przestrzeni bagażowej**

Wnęka na koło zapasowe nie jest przeznaczona do przechowywania kół o rozmiarze innym niż koło zapasowe. Uszkodzone koło pełnowymiarowe musi być przewożone w przestrzeni ładunkowej prawidłowo zabezpieczone. Informacje dotyczące przewożenia bagażu → 67.

## Zestaw naprawczy do opon

Drobne uszkodzenia bieżnika można naprawić za pomocą zestawu do naprawy opon.

Nie starać się wyjmować ciał obcych z opony.

Przy użyciu zestawu naprawczego do opon nie można naprawiać uszkodzeń o wielkości powyżej 4 mm ani uszkodzeń boku opony.

### OSTRZEŻENIE

Nie przekraczać prędkości 80 km/h. Dojazdowe koło zapasowe należy jak najszybciej zastąpić kołem standardowym.

Może to mieć wpływ na układ kierowniczy i własności jezdne.

### UWAGA

W razie przebicia opony należy włączyć hamulec postojowy i pierwszy bieg, bieg wsteczny lub tryb P.

Lokalizacja zestawu do naprawy opon jest różna w zależności od wersji samochodu:

- po lewej stronie komory ładunkowej
- pod siedzeniami trzeciego rzędu, gdy siedzenia są złożone
- za siedzeniami trzeciego rzędu, gdy siedzenia są rozłożone.

1. Wyjąć pojemnik ze szczeliwem i sprężarkę.
2. Zdjąć naklejkę z ograniczeniem prędkości z pojemnika ze szczeliwem i umieścić w polu widzenia kierowcy.

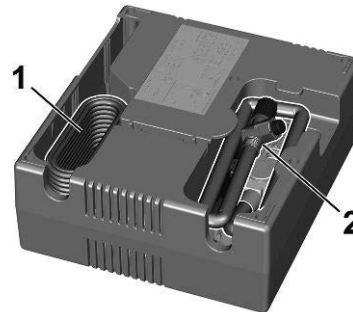

3. Wyjąć kabel zasilający (1) i przewód elastyczny powietrza (2) ze schowka znajdującego się pod spodem sprężarki.

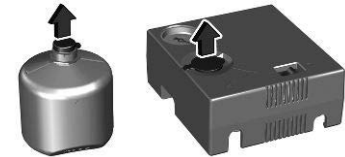

4. Otworzyć pojemnik ze szczeliwem i podnieść pokrywę.

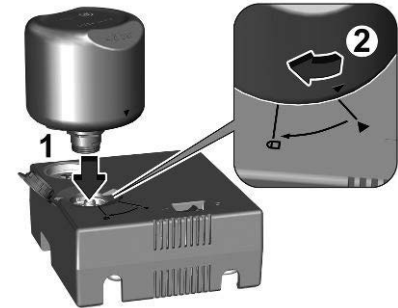

5. Najpierw należy włożyć pojemnik ze szczeliwem (1) do sprężarki i wyrównać symbole trójkątów (2). Następnie pchnąć pojemnik ze szczeliwem w dół i obrócić go w położenie blokady.
6. Ustawić sprężarkę obok koła w taki sposób, aby pojemnik ze szczeliwem znajdował się pionowo.
7. Odkręć kapturek zaworu wadliwej opony.

1

2

3

4

5

6

7

8

9

10

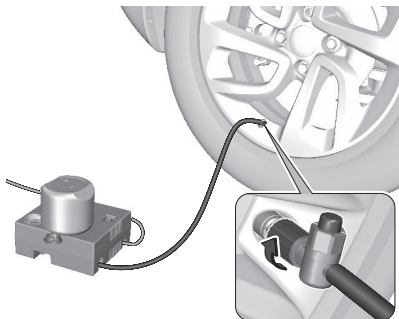

8. Nakręcić na zawór opony końcówkę przewodu do pompowania opony.
9. Przełącznik na sprężarce musi być ustawiony w położeniu **O**.
10. Podłączyć wtyczkę kompresora do gniazdka 12 V.  
Aby uniknąć rozładowania akumulatora pojazdu, zaleca się używanie zestawu do naprawy opon tylko wtedy, gdy pracuje silnik spalinowy lub gdy silnik elektryczny jest gotowy.

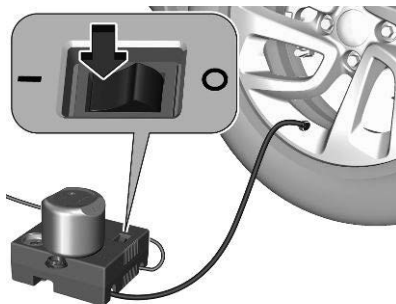

11. Ustawić przełącznik na sprężarce w położeniu **I**. Opona zostanie wypełniona szczeliwem.
12. W trakcie opróżniania pojemnika ze szczeliwem (ok. 30 sekund) manometr sprężarki może przez chwilę pokazywać ciśnienie do 600 kPa (6 barów). Następnie ciśnienie zacznie opadać.
13. Całość uszczelniacza jest włączana do opony. Następnie rozpoczyna się jej pompowanie.
14. Właściwe ciśnienie w oponie powinno zostać osiągnięte w ciągu dziesięciu minut.  
Ciśnienie w oponach ⇨ 255.  
Po osiągnięciu właściwego ciśnienia wyłączyć sprężarkę.  
Jeśli zalecane ciśnienie nie zostanie osiągnięte w ciągu dzie-

sięciu minut, odłączyć zestaw do naprawy opon. Przemieścić samochód o jeden obrót koła. Ponownie podłączyć zestaw do naprawy opon i kontynuować pompowanie przez dziesięć minut. Jeśli nadal nie można osiągnąć zalecanej wartości ciśnienia, uszkodzenie opony jest zbyt poważne. Należy skorzystać z pomocy warsztatu.

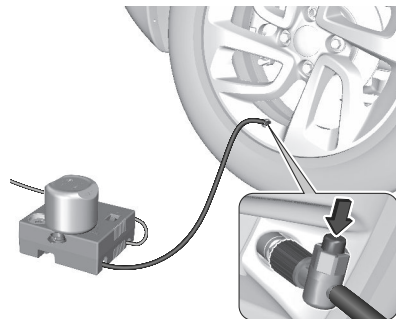

Nadmiar ciśnienia należy spuścić z opony za pomocą przycisku na przewodzie powietrza. Sprężarka nie powinna pracować przez czas dłuższy niż dziesięć minut.

15. Odłączyć zestaw do naprawy opon. Wyjąć pojemnik ze szczeliwem ze sprężarki.

Nakręcić końcówkę węży wypełniacza na wolne złącze pojemnika ze szczeliwem.

Zapobiegnie to wypływowi szczeliwa. Schować zestaw do naprawy opon w przewidzianym na niego miejscu.

16. Za pomocą szmatki wytrzeć nadmiar szczeliwa.

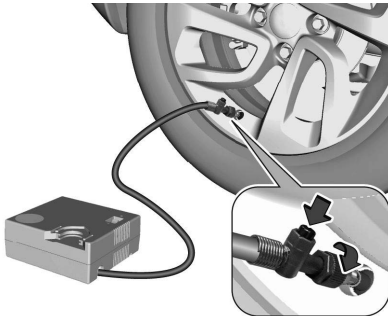

17. Natychmiast ruszyć z miejsca, aby szczeliwo zostało równomiernie rozprowadzone w oponie. Jechać z prędkością od 20 km/h do 60 km/h. Po przejechaniu ok. 5 km, lecz nie później niż po dziesięciu minutach, zatrzymać się i sprawdzić ciśnienie w oponie. W tym celu nakręcić końcówkę węży sprężarki bezpośrednio na zawór opony. Napompować oponę

zgodnie z wcześniej podanym opisem. Nadmiar ciśnienia należy spuścić z opony za pomocą przycisku na przewodzie powietrza. Jeśli ciśnienie w oponie nie spadło poniżej 200 kPa (2 barów), należy ją dopompować, aby uzyskać prawidłową wartość ciśnienia. W przeciwnym razie nie wolno używać pojazdu. Należy skorzystać z pomocy warsztatu.

Po przejechaniu kolejnych 10 km lecz nie później niż po dziesięciu minutach należy ponownie wykonać procedurę sprawdzania ciśnienia w oponie, aby upewnić się, że nie występuje już ubytek ciśnienia. Jeśli ciśnienie spadło poniżej 200 kPa (2 barów), nie wolno korzystać z pojazdu. Należy skorzystać z pomocy warsztatu.

18. Schować zestaw do naprawy opon w przewidzianym na niego miejscu.

### **i UWAGA**

Właściwości jezdne samochodu z naprawioną oponą ulegają znacznej zmianie, dlatego należy ją wymienić.

Jeśli słychać nietypowy hałas lub sprężarka się nagrzej, należy ją wyłączyć na co najmniej 30 min. Wbudowany zawór bezpieczeństwa otwiera się przy ciśnieniu 700 kPa (7 barów).

Zwrócić uwagę na datę ważności zestawu. Po tej dacie jego zdolność do uszczelniania nie będzie już gwarantowana. Należy zwrócić uwagę na informacje dotyczące przechowywania butli z uszczelniaczem.

Wymienić zużytą butlę z uszczelniaczem.

Usunąć butlę zgodnie z obowiązującymi przepisami.

Sprężarkę i uszczelniacz można stosować w temperaturze ok. -30°C.

## **Uruchamianie z wykorzystaniem akumulatora zewnętrznego**

Nie uruchamiać silnika przy użyciu urządzeń do rozruchu awaryjnego. W razie rozładowania akumulatora pojazdu silnik można uruchomić za pomocą przewodów rozruchowych i akumulatora innego samochodu.

1

2

3

4

5

6

7

8

9

10

**⚠ PRZESTROGA**

W sposób awaryjny można uruchamiać inny pojazd tylko samochodem z silnikiem spalinowym.

**⚠ OSTRZEŻENIE**

Zachować szczególną ostrożność podczas uruchamiania samochodu za pomocą kabli rozruchowych. Wszelkie odstępstwa od poniższych instrukcji mogą doprowadzić do obrażeń ciała lub uszkodzeń spowodowanych wybuchem akumulatora bądź uszkodzeniem instalacji elektrycznych obu pojazdów.

**⚠ OSTRZEŻENIE**

Unikać kontaktu płynu z akumulatora z oczami, skórą, tkaninami i malowanymi powierzchniami. Płyn ten zawiera kwas siarkowy, który w przypadku bezpośredniego kontaktu może spowodować obrażenia ciała i uszkodzenia mienia.

**⚠ OSTRZEŻENIE**

Przed przystąpieniem do pracy przy akumulatorze należy zabezpieczyć oczy i twarz. Wszelkie prace przy akumulatorze należy wykonywać w miejscu z dobrą wentylacją i z dala od otwartego ognia lub źródeł isker, aby uniknąć ryzyka wybuchu lub pożaru. Po zakończeniu pracy należy umyć ręce.

**⚠ OSTRZEŻENIE****Zamarznięty akumulator**

Nigdy nie próbować ładować zamarzniętego akumulatora – ryzyko wybuchu! Jeżeli akumulator zamarzł, należy go sprawdzić w ASO lub w wyspecjalizowanym warsztacie, gdzie mechanik sprawdzi, czy wewnętrzne elementy nie są uszkodzone i czy obudowa nie jest pęknięta, co mogłoby spowodować ryzyko wycieku toksycznego i żrącego kwasu.

**Zalecenia dot. wersji MHEV**

W wersjach MHEV ładowanie akumulatora 12 V umożliwia uruchomienie silnika i ładowanie akumulatora trakcyjnego 48 V za pośrednictwem przetwornicy DC/DC:

**⚠ OSTRZEŻENIE****Nie próbować ładować układu hybrydowego bezpośrednio.**

Układ hybrydowy jest połączony z siecią 12 V za pośrednictwem przetwornicy DC/DC. Każda operacja może mieć wpływ na ogólne zachowanie układu.

**Zalecenia dot. wersji BEV****ⓘ UWAGA****Rozładowany akumulator 12 V**

Nie jest już możliwe uruchomienie silnika ani naładowanie akumulatora trakcyjnego.

**⚠ OSTRZEŻENIE****Środki ostrożności dotyczące przygotowań pojazdu do ładowania**

Wybrać tryb **P**, wyłączyć zapłon, sprawdzić, czy zgasły wszystkie wskazania w zestawie wskaźników i upewnić się, że akumulator nie jest ładowany.

**⚠ OSTRZEŻENIE****Uruchamianie innego pojazdu za pomocą przewodów rozruchowych**

Do uruchamiania innego pojazdu lub ładowania akumulatora innego pojazdu za pomocą przewodów rozruchowych nie wolno używać akumulatora 12 V.

**Rozruch za pomocą akumulatora innego pojazdu****⚠ OSTRZEŻENIE**

Przed przystąpieniem do dalszych czynności należy zawsze sprawdzić,

czy nie ma wycieków, pęknięć lub jakichkolwiek widocznych oznak uszkodzenia rozładowanego akumulatora.

**⚠ OSTRZEŻENIE****Elektroniczne moduły sterujące / reflektory w technologii LED**

Nie podłączać ujemnego przewodu rozruchowego do metalowych części elektronicznych modułów sterujących lub do tylnej części reflektorów.

Niebezpieczeństwo uszkodzenia elektronicznych modułów sterujących i/lub reflektorów! Podłączyć do oddalonego punktu masy przewidywanego do tego celu.

**i UWAGA**

Jeżeli akumulator 12 V jest całkowicie rozładowany, elektryczne zamki drzwi nie będą działać i uniemożliwią dostęp do dźwigni zwalniającej pokrywę komory silnika.

Więcej informacji można znaleźć w punkcie **Kluczyki - Usterka centralnego zamka**.

**Dostęp do akumulatora 12 V**

Akumulator 12 V znajduje się pod pokrywą komory silnika.

**i UWAGA**

Patrz sekcja „**Komora silnika – otwieranie pokrywy**”.

**Przed uruchomieniem procedury**

- Upewnić się, że wyłącznik zapłonu znajduje się w położeniu OFF.
- Wyłączyć wszystkie odbiorniki energii elektrycznej (system informacyjno-rozrywkowy wycieraczki, światła itd.).
- Upewnić się, że pojazd zasilający jest wyłączony i nie styka się z pojazdem z rozładowanym akumulatorem.
- Sprawdzić, czy przewody rozruchowe są w dobrym stanie.

**Przed uruchomieniem procedury**

- Nie zbliżać się do akumulatora pojazdu z otwartym ogniem lub źródłem iskier.

1

2

3

4

5

6

7

8

9

10

- Rozładowany akumulator może zamarznąć nawet przy temperaturze zewnętrznej 0 °C. Przed podłączeniem przewodów rozruchowych rozmrozić akumulator.
- Akumulator wspomagający musi mieć takie samo napięcie zasilania (12 V) jak akumulator używany w samochodzie. Jego pojemność (wyrażona w Ah) nie może być dużo mniejsza od pojemności rozładowanego akumulatora pojazdu.
- Należy korzystać z kabli rozruchowych z izolowanymi zaciskami, o przekroju poprzecznym wynoszącym co najmniej 16 mm<sup>2</sup>.
- Nie odłączać rozładowanego akumulatora od instalacji elektrycznej pojazdu.
- Wyłączyć wszystkie zbędne odbiorniki prądu.
- Nie pochylać się nad akumulatorem pojazdu w trakcie rozruchu.
- Nie dopuszczać do zetknięcia się zacisków przewodów rozruchowych.
- Podczas uruchamiania silnika przy użyciu przewodów rozruchowych samochody nie powinny się stykać.
- Włączyć elektryczny hamulec postojowy, manualną skrzynię

biegów ustawić w położeniu neutralnym, automatyczną skrzynię biegów przestawić w położenie **P**.

### Podłączanie przewodów

1. Otworzyć osłonę bieguna dodatniego na obydwu akumulatorach pojazdu.
2. Podłączyć jeden koniec czerwonego przewodu do bieguna dodatniego akumulatora wspomagającego (1).
3. Drugi koniec tego przewodu podłączyć do bieguna dodatniego rozładowanego akumulatora (2).
4. Podłączyć jeden koniec czarnego przewodu do bieguna ujemnego akumulatora wspomagającego (3).
5. Podłączyć drugi koniec czarnego przewodu do punktu styku z masą pojazdu w komorze silnika (4).

Poprowadzić przewody w taki sposób, aby nie zaczepiły się przypadkowo o ruchome elementy silnika.

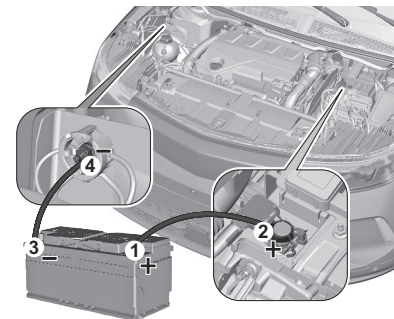

### Uruchamianie

1. Uruchomić silnik pojazdu ze sprawnym akumulatorem i pozwolić mu pracować przez kilka minut.
2. W przypadku wersji **ICE** lub **MHEV** włączyć rozrusznik w pojeździe z rozładowanym akumulatorem i uruchomić silnik.
3. W przypadku wersji **BEV** nacisnąć przycisk **START/STOP** w niesprawnym pojeździe i poczekać, aż pojawi się wskaźnik **READY**.
4. Po pięciu minutach uruchomić silnik drugiego samochodu. Próby uruchomienia powinny być wykonywane w jednoninutowych odstępach i trwać nie dłużej niż 15 sekund.
5. Po uruchomieniu silniki obu samochodów powinny przez ok. trzy

minuty pracować na biegu jałowym. W tym czasie przewody powinny pozostać podłączone.

6. Włączyć odbiorniki prądu elektrycznego np. reflektory, podgrzewaną tylną szybę.
7. Przewody odłączać dokładnie w odwrotnej kolejności.

### Odłączanie przewodów

1. Odłączyć przewody rozruchowe w **odwrotnej kolejności**.
2. Zamontować plastikową pokrywę na zacisku (+), jeśli przewidziano.
3. Pozostawić silnik uruchomiony przez co najmniej 30 minut (pojazd nieruchomy), aż akumulator osiągnie odpowiedni poziom naładowania.

#### ⚠ OSTRZEŻENIE

Ruszenie przed osiągnięciem odpowiedniego poziomu naładowania może wpłynąć na niektóre funkcje pojazdu.

### Ładowanie innego pojazdu

Procedura uruchamiania innego pojazdu przebiega identycznie jak

procedura „**Rozruchu za pomocą akumulatora innego pojazdu**”, z punktu widzenia pojazdu zasilającego.

#### ⚠ OSTRZEŻENIE

Upewnić się, że akumulator zasilający jest w pełni naładowany i w optymalnych warunkach pracy.

#### ⚠ OSTRZEŻENIE

Przed przystąpieniem do dalszych czynności należy zawsze sprawdzić, czy nie ma wycieków, pęknięć lub jakichkolwiek widocznych oznak uszkodzenia rozładowanego akumulatora.

### Ładownia akumulatora 12 V

Ładownia akumulatora 12 V to przenośne urządzenie zasilające zaprojektowane do dostarczania bardzo wysokiego prądu elektrycznego przez krótki czas w celu uruchomienia pojazdu, gdy akumulator 12 V jest rozładowany.

Nigdy nie należy uruchamiać pojazdu poprzez podłączenie ładowarki (zwanej

również urządzeniem podtrzymującym), ponieważ nadaje się ona tylko do długotrwałych operacji przywracania stanu naładowania akumulatora lub utrzymania go na optymalnym poziomie, przy użyciu standardowego domowego źródła zasilania elektrycznego w pomieszczeniu.

#### ⚠ OSTRZEŻENIE

Przestrzegać instrukcji podanych przez producenta prostownika. Nigdy nie zmieniać biegunowości.

#### ⚠ PRZESTROGA

Obecność tej etykiety wskazuje, że należy używać wyłącznie prostownika 12 V. Użycie innego urządzenia grozi nieodwracalnym uszkodzeniem osprzętu elektrycznego.

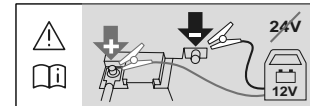

1

2

3

4

5

6

7

8

9

10

## Odlączenie/podłączenie akumulatora

Aby utrzymać poziom naładowania wystarczający do uruchomienia pojazdu, zaleca się odłączenie akumulatora 12 V, jeśli pojazd nie będzie używany przez dłuższy czas.

Przed odłączeniem akumulatora:

- zamknąć szczelnie samochód (drzwi, bagażnik, szyby i dach);
- wyłączyć wszystkie urządzenia elektryczne (system informacyjno-rozrywkowy, wycieraczki, światła itd.);
- wyłączyć zapłon i odczekać 4 minuty.

Po uzyskaniu dostępu do akumulatora wystarczy odłączyć przewód od zacisku (+).

## Po naładowaniu/ponownym uruchomieniu

Gdy akumulator zostanie podłączony, należy włączyć zapłon i odczekać 1 minutę przed uruchomieniem silnika, aby umożliwić inicjalizację układów elektronicznych.

Jeżeli po wykonaniu tej procedury nadal występują drobne problemy, należy skontaktować się z ASO sieci lub z warsztatem specjalistycznym.

Niektóre urządzenia mogą wymagać ponownej inicjalizacji zgodnie z odpowiednimi sekcjami, w tym:

- Kluczyk elektroniczny
- Szyby otwierane elektrycznie
- Data i godzina
- Zaprogramowane stacje radiowe

## Jazda z przyczepą

### UWAGA

#### Wskazówki ogólne

Należy przestrzegać przepisów obowiązujących w danym kraju. Sprawdzić, czy pojazd holujący jest cięższy od holowanego.

Za kierownicą holowanego pojazdu musi się znajdować kierowca z ważnym prawem jazdy.

Podczas holowania pojazdu z czterema kołami na ziemi zawsze używać homologowanego drążka holowniczego. Użycie lin lub pasów jest zabronione.

Pojazd holujący powinien ruszać łagodnie.

W holowanym pojeździe z wyłączonym silnikiem nie działa wspomaga-

nie hamowania ani układu kierowniczego.

### UWAGA

W razie problemów z akumulatorem lub elektrycznym hamulcem postojowym wymagane jest wezwanie pomocy drogowej dysponującej lawetą niskopodwoziową (nie dotyczy to wersji z manualną skrzynią biegów).

### OSTRZEŻENIE

**W następujących przypadkach należy bezwzględnie wezwać pomoc drogową:**

- awaria samochodu na autostradzie lub drodze szybkiego ruchu
- nie można ustawić skrzyni biegów w położeniu neutralnym, odblokować kierownicy lub zwolnić hamulca postojowego
- nie można holować samochodu z automatyczną skrzynią biegów przy uruchomionym silniku
- wymagane jest holowanie samochodu z uniesionymi kołami

jednej osi (tylko dwa koła na ziemi)

- pojazd z napędem na cztery koła
- brak homologowanego drążka holowniczego

## Holowanie samochodu

### Dostęp do narzędzi

Uchwyt holowniczy znajduje się w skrzynce z narzędziami samochodowymi → 218.

Więcej informacji na temat **Narzędzi pokładowych** znajduje się w odpowiednim rozdziale.



Wyjąć zaślepkę.

### Przedni uchwyt holowniczy

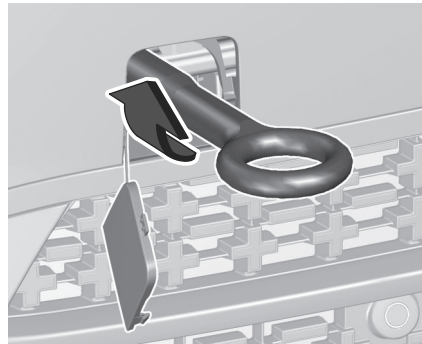

Wkręcić uchwyt holownicze, obracając go do oporu, i ustawić w położeniu poziomym.

Zamocować hol sztywny do uchwytu holowniczego.

Uchwyt holowniczy można wykorzystywać wyłącznie do holowania, a nie wyciągania pojazdu.

Włączyć zapłon, aby odblokować kierownicę i umożliwić działanie świateł hamowania, sygnału dźwiękowego i wycieraczek.

### ⚠ PRZESTROGA

Należy wyłączyć systemy wspomagania kierowcy, takie jak aktywne hamowanie awaryjne, w przeciwnym

razie samochód może automatycznie hamować podczas holowania.

Przesunąć dźwignię zmiany biegów w położenie neutralne.

Zwolnić hamulec postojowy.

### ⚠ PRZESTROGA

Jeździć powoli. Nie wykonywać podczas jazdy gwałtownych ruchów. Nadmierna siła pociągowa może spowodować uszkodzenie samochodu.

Gdy silnik jest wyłączony, hamowanie oraz obracanie kierownicą wymagają użycia znacznie większej siły.

Włączyć recyrkulację powietrza i zamknąć szyby, aby do wnętrza pojazdu nie dostały się spaliny pojazdu holującego.

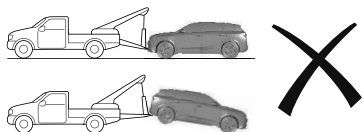
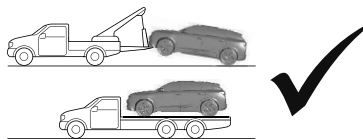

Podczas holowania pojazdu koła napędzane powinny być zawsze uniesione nad podłożem. W przypadku wersji BEV AWD pojazd powinien być przewożony na platformie. Należy skorzystać z pomocy warsztatu. Po zakończeniu holowania wykręcić uchwyt holowniczy. Włożyć zaślepkę zewnętrznym kołnierzem we wgłębienie i zamocować przez dociśnięcie.

## Holowanie innego samochodu

### ⚠ OSTRZEŻENIE

W przypadku pojazdów hybrydowych 48 V na dużych wysokościach (> 2500 m n.p.m.) możliwości ho-

lownicze są ograniczone, ponieważ może to mieć wpływ na osiągi samochodu.

### ⚠ OSTRZEŻENIE

W przypadku samochodów hybrydowych (48 V) możliwości holownicze są ograniczone, ponieważ może to mieć wpływ na osiągi samochodu.

### Tylna zaśleпка

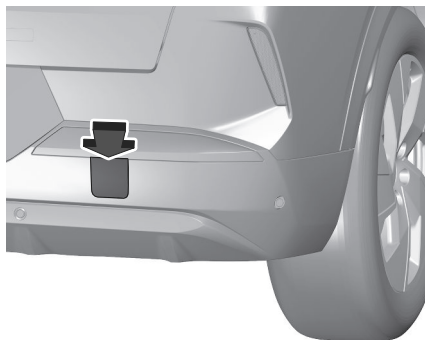

Wyjąć zaślepkę. Uchwyt holowniczy znajduje się w skrzynce z narzędziami samochodowymi ⇄ 218.

### Tylny uchwyt holowniczy

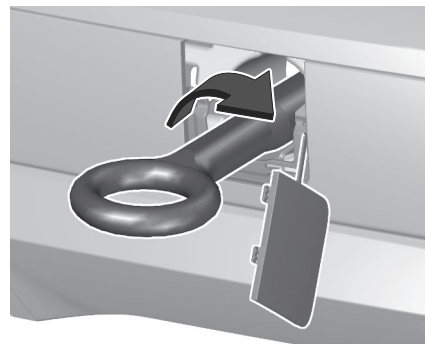

Wkręcić uchwyt holownicze, obracając go do oporu, i ustawić w położeniu poziomym.

Zacześć linkę holowniczą lub hol sztywny, co jest preferowanym rozwiązaniem.

Uchwyt holowniczy można wykorzystywać wyłącznie do holowania, a nie wyciągania pojazdu.

### ⚠ PRZESTROGA

Jeździć powoli. Nie wykonywać podczas jazdy gwałtownych ruchów. Nadmierna siła pociągowa może spowodować uszkodzenie samochodu.

---

Po zakończeniu holowania wykręcić  
uchwyt holowniczy.  
Włożyć zaślepkę górnym kołnierzem w  
wgnięcie i zamocować przez dociś-  
nięcie.

1

2

3

4

5

6

7

8

9

10

# OBSŁUGA SERWISOWA I PIELEGNACJA SAMOCHODU

## Informacje ogólne

W celu zapewnienia ekonomicznej i bezpiecznej eksploatacji, a także utrzymania jak najdłuższej wysokiej wartości samochodu, wszelkie czynności związane z jego obsługą techniczną muszą być wykonywane we właściwych terminach.

Szczegółowy, aktualny harmonogram przeglądów serwisowych pojazdu jest dostępny w warsztacie.

Trudne warunki jazdy mają miejsce wtedy, gdy często występuje jedna lub kilka z sytuacji wymienionych poniżej: Rozruch zimnego silnika, częste zatrzymywanie się i ruszanie, np. w przypadku taksówek i pojazdów policyjnych, ciągnięcie przyczepy, jazda w terenie górzystym, jazda po nierównych lub piaszczystych nawierzchniach, duże zanieczyszczenie lub zapylenie powietrza, jazda na dużej wysokości i duże wahania temperatury.

W trudnych warunkach jazdy może być konieczne wykonywanie niektórych czynności serwisowych częściowej niż wskazuje wyświetlacz serwisowy.

Skontaktować się z warsztatem w celu uzyskania niestandardowych harmonogramów przeglądów.

## Akcesoria i modyfikacje pojazdu

Zaleca się używanie oryginalnych części zamiennych i akcesoriów, oraz części zatwierdzonych przez producenta do użytku w tym modelu samochodu. Producent samochodu nie ma możliwości przetestowania i zagwarantowania jakości produktów innych firm – nawet jeśli są one zgodne z odpowiednimi przepisami i otrzymały homologację.

Wszelkie modyfikacje, przeróbki lub inne zmiany w standardowej specyfikacji pojazdu (w tym między innymi modyfikacje oprogramowania lub modyfikacje elektronicznych jednostek sterujących) mogą spowodować unieważnienie gwarancji oferowanej przez firmę Opel.

Ponadto zmiany takie mogą mieć wpływ na systemy wspomagania kierowcy, zużycie paliwa, emisję CO<sub>2</sub>

oraz innych związków, a także mogą spowodować niezgodność pojazdu ze świadectwem homologacji, a tym samym mogą mieć wpływ na ważność jego rejestracji.

### PRZESTROGA

Dostęp do gniazda diagnostycznego powiązanego z elektroniką samochodu jest zarezerwowany dla wykwalifikowanych techników dysponujących zatwierdzonymi narzędziami.

### PRZESTROGA

Podczas transportu samochodu na pociągu lub lawecie fartuchy przeciwblotne mogą ulec uszkodzeniu.

## Telefony komórkowe i radia CB

Podczas instalacji i korzystania z telefonu komórkowego należy przestrzegać zaleceń montażowych i instrukcji obsługi producenta telefonu i zestawu głośnomówiącego. W przeciw-

nym razie może dojść do unieważnienia homologacji typu pojazdu. Warunki bezproblemowej eksploatacji telefonu komórkowego:

- Odpowiednio zainstalowana antena zewnętrzna, zapewniająca maksymalny zasięg.
- Maksymalna moc nadawcza 10 W.
- Zamontować telefon w odpowiednim miejscu, biorąc pod uwagę obszar, w którym napętnia się poduszka powietrzna ➡ 40.

Przed przystąpieniem do instalacji warto zasięgnąć informacji na temat odpowiednich miejsc montażu anteny zewnętrznej i uchwytu telefonu oraz temat korzystania z urządzeń o mocy nadawczej powyżej 10 W. Zestawu głośnomówiącego bez anteny zewnętrznej zgodnego ze standardem telefonii GSM 900/1800/1900 oraz UMTS można używać wyłącznie wtedy, gdy maksymalna moc nadawcza telefonu komórkowego nie przekracza 2 W w przypadku korzystania z sieci GSM 900 oraz 1 W w innych przypadkach.

Ze względów bezpieczeństwa nie należy korzystać z telefonu podczas prowadzenia samochodu. Nawet ko-

rzystanie z zestawu głośnomówiącego może odwracać uwagę kierowcy.

#### OSTRZEŻENIE

Obsługa sprzętu radiowego i telefonów komórkowych, które nie spełniają wyżej wymienionych norm dotyczących telefonii komórkowej, jest dozwolona wyłącznie z zastosowaniem anteny na zewnątrz samochodu.

#### PRZESTROGA

Telefony komórkowe i sprzęt radiowy mogą powodować nieprawidłowości w działaniu elektroniki samochodu, jeśli będą używane wewnątrz pojazdu bez zewnętrznej anteny, chyba że będą przestrzegane wymienione powyżej standardy.

### Ostony zimowe

(W zależności od kraju)  
Zaleca się zamontowanie osłon zimowych w warsztacie.

#### OSTRZEŻENIE

Ostony zimowe należy zdjąć, gdy spełniony jest jeden z poniższych warunków:

- Temperatura otoczenia przekracza 10 °C.
- Pojazd holuje przyczepę.
- Pojazd jest prowadzony z prędkością powyżej 120 km/h.

### Złomowanie i utylizacja samochodu

Informacje na temat złomowania oraz recyklingu samochodu można znaleźć na naszej stronie internetowej, w przypadku gdy wymagają tego przepisy prawa. Złomowanie i recykling samochodu należy powierzać wyłącznie autoryzowanym zakładom recyklingu.

1
2
3
4
5
6
7
8
9
10



### Akumulator wysokiego napięcia

Akumulator wysokiego napięcia jest przeznaczony na cały okres eksploatacji pojazdu, jeżeli przestrzegane są zalecenia. Jeśli konieczna jest wymiana akumulatora wysokiego napięcia, należy zwrócić się do warsztatu w celu uzyskania instrukcji dotyczących utylizacji akumulatora. Nieprawidłowa utylizacja wiąże się z ryzykiem poważnych poparzeń, porażenia prądem elektrycznym i wywołania szkód w środowisku naturalnym.

### Informacje dotyczące czynności serwisowych

W celu zapewnienia ekonomicznej i bezpiecznej eksploatacji, a także utrzy-

mania jak najdłużej wysokiej wartości samochodu, wszelkie czynności związane z jego obsługą techniczną muszą być wykonywane we właściwych terminach.

Szczegółowy, aktualny harmonogram przeglądów serwisowych pojazdu jest dostępny w warsztacie.

Trudne warunki jazdy mają miejsce wtedy, gdy często występuje jedna lub kilka z sytuacji wymienionych poniżej: Rozruch zimnego silnika, częste zatrzymywanie się i ruszanie, np. w przypadku taksówek i pojazdów policyjnych, ciągnięcie przyczepy, jazda w terenie górzystym, jazda po nierównych lub piaszczystych nawierzchniach, duże zanieczyszczenie lub zapylenie powietrza, jazda na dużej wysokości i duże wahania temperatury.

W trudnych warunkach jazdy może być konieczne wykonywanie niektórych czynności serwisowych częściej niż wskazuje wyświetlacz serwisowy. Skontaktować się z warsztatem w celu uzyskania niestandardowych harmonogramów przeglądów.

Wyświetlacz serwisowy ⇨ 77.

### Potwierdzenia

Potwierdzenia przeglądu serwisowego są umieszczane w książeczce serwisowej i gwarancyjnej.

Uzupełniane są dane o dacie i przebiegu wraz z pieczętą stacji serwisowej i podpisem osoby upoważnionej. Należy upewnić się, że książeczka serwisowa i gwarancyjna jest prawidłowo wypełniana, stanowiąc ciągły dowód serwisowania, który jest wymagany podczas rozpatrywania zgłoszeń gwarancyjnych, a także może być cennym dodatkiem podczas sprzedaży samochodu.

### Przeglądy okresowe

#### Kontrole okresowe

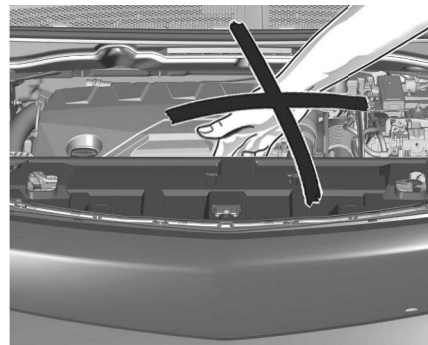

**⚠ OSTRZEŻENIE**

Kontrole komory silnika należy przeprowadzać tylko przy wyłączonym zapłonie. Wentylator chłodnicy może zacząć działać nawet, gdy zapłon jest wyłączony.

**BEV**

**⚠ NIEBEZPIECZEŃSTWO**

W układzie zapłonowym stosowane jest bardzo wysokie napięcie. Nie dotykać.



**⚠ NIEBEZPIECZEŃSTWO**

Wersje elektryczne lub hybrydowe: Nigdy nie próbować samodzielnie wykonywać czynności konserwacyjnych w zakresie komponentów pod wysokim napięciem. Można odnieść

obrażenia ciała, a samochód może ulec uszkodzeniu.

Serwisowanie i naprawę komponentów wysokiego napięcia powinien przeprowadzać wyłącznie przeszkolony technik serwisowy dysponujący odpowiednią wiedzą i narzędziami. Wysokie napięcie może spowodować porażenie prądem, oparzenia, a nawet śmierć. Komponenty wysokiego napięcia w samochodzie mogą być serwisowane wyłącznie przez specjalnie przeszkolonych techników.

Komponenty wysokiego napięcia oznaczono specjalnymi etykietami. Nie należy usuwać, otwierać, demontować ani modyfikować tych komponentów. Kabel lub wiązka przewodów wysokiego napięcia mają pomarańczową osłonę. Nie należy testować, naruszać, przecinać czy modyfikować kabla ani wiązki przewodów wysokiego napięcia.

**⚠ OSTRZEŻENIE**

Wersje elektryczne lub hybrydowe: Przed przystąpieniem do wykonywania opisanych poniżej czynności

należy bezwzględnie wyłączyć pojazd. Wentylator chłodnicy może się włączyć, nawet gdy pojazd jest wyłączony.

**⚠ PRZESTROGA**

Wersje elektryczne lub hybrydowe: Nawet niewielkie ilości zanieczyszczeń w płynach mogą spowodować uszkodzenie układów samochodu. Nie należy dopuszczać do kontaktu zanieczyszczeń z płynami, korkami zbiorników ani wskaźnikami poziomu.

**Sprawdzanie poziomów płynów**

Należy kontrolować wszystkie poniższe poziomy płynów według planu przeglądów producenta. Jeżeli to konieczne, uzupełniać poziom, o ile nie ma przeciwwskazań.

W przypadku znacznego spadku poziomu płynu należy skontaktować się z ASO sieci lub z warsztatem specjalistycznym w celu sprawdzenia danego układu.

1

2

3

4

5

6

7

8

9

10

**⚠ OSTRZEŻENIE**

Płyny muszą spełniać wymogi producenta i odpowiadać specyfikacjom silnika.

**⚠ OSTRZEŻENIE**

W trakcie wykonywania czynności pod pokrywą komory silnika należy uważać, ponieważ niektóre elementy są wyjątkowo gorące (niebezpieczeństwo poparzeń), a wentylator układu chłodzenia może się włączyć w każdej chwili (nawet przy wyłączonym zapłonie).

**Zużyte oleje i płyny**

**⚠ OSTRZEŻENIE**

Unikać dłuższego kontaktu zużytych płynów ze skórą. Większość płynów jest szkodliwa dla zdrowia i bardzo korozyjna.



Nie należy wylewać zużytego oleju i płynów do ścieków lub na podłoże.

Zużyty olej należy wlać do odpowiednich, przeznaczonych do tego celu pojemników w ASO sieci lub warsztacie specjalistycznym.

**Olej silnikowy**



Poziom oleju należy sprawdzać na równej powierzchni i po upływie co najmniej 30 minut od wyłączenia silnika, używając wskaźnika poziomu oleju w zestawie wskaźników przy włączonym zapłonie (w pojazdach ze wskaźnikiem elektronicznym) lub za pomocą ręcznego wskaźnika poziomu.

Konieczność uzupełniania oleju silnikowego między przeglądami (lub wymianami) jest rzeczą normalną. Zaleca się kontrolowanie poziomu i uzupełnianie oleju co 5000 km.

**⚠ OSTRZEŻENIE**

Aby zapewnić sprawność silnika i układu oczyszczania spalin, nie należy stosować dodatków do oleju silnikowego.

**Kontrola za pomocą ręcznego wskaźnika poziomu**

Umieszczenie wskaźnika poziomu pokazano na odpowiedniej ilustracji przedstawiającej wnętrze komory silnika.

- Chwycić wskaźnik za kolorową nasadkę i wyjąć go całkowicie.
- Wyrzeć wskaźnik za pomocą czystej szmatki niepozostawiającej włókien.

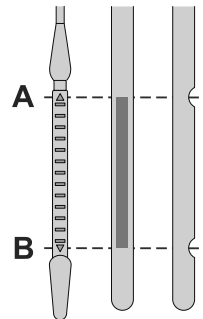

- Wsunąć wskaźnik poziomu na miejsce, do oporu, a następnie ponownie go wyjąć i sprawdzić poziom wzrokowo. Poziom jest prawidłowy, gdy lustro oleju znajduje się między oznaczeniami **A (MAX)** i **B (MIN)**.

**Nie uruchamiać silnika, gdy lustro oleju silnikowego znajduje się:**

- powyżej oznaczenia **A**: skontaktować się z ASO lub z warsztatem specjalistycznym.
- poniżej oznaczenia **B**: natychmiast dolać oleju silnikowego.

**⚠ OSTRZEŻENIE**

**Klasa oleju**

Przed dolaniem lub wymianą oleju silnikowego należy się upewnić, że wybrany olej jest odpowiedni do danego silnika i zgodny z harmonogramem przeglądów dostarczonym wraz z pojazdem lub dostępnymi w ASO marki bądź w specjalistycznym warsztacie.

Użycie oleju innego niż zalecany wiąże się z ryzykiem unieważnienia gwarancji w razie awarii silnika.

**Uzupełnianie oleju silnikowego**

Umieszczenie korka wlewu oleju silnikowego pokazano poniżej na ilustracji przedstawiającej wnętrze komory silnika.

**⚠ OSTRZEŻENIE**

Nigdy nie zdejmować korka wlewu oleju silnikowego podczas pracy silnika. Ryzyko poparzeń i rozlania wewnątrz komory silnika.

- Wlewać olej małymi porcjami, uważając, aby go nie rozpryskiwać na elementy silnika (ryzyko pożaru).
- Przed sprawdzeniem poziomu za pomocą ręcznego wskaźnika poziomu należy poczekać kilka minut.
- W razie potrzeby dolać oleju.
- Po sprawdzeniu poziomu ostrożnie zakręcić korek wlewu oleju i wepchnąć wskaźnik poziomu z powrotem do rurki aż do oporu.

**⚠ OSTRZEŻENIE**

Wskaźnik poziomu musi być całkowicie wciśnięty, aby zapobiec rozlaniu oleju na silnik. Ryzyko pożaru w komorze silnika.

**ⓘ UWAGA**

Informacja o poziomie oleju wyświetlana w zestawie wskaźników po włączeniu zapłonu jest nieprawidłowa przez 30 minut od dolania oleju.

**Płyn do spryskiwaczy**



Uzupełnić poziom płynu, gdy tylko zachodzi taka potrzeba.

Zbiornik należy napełniać gotową do użycia mieszanką.

Zimą (przy temperaturach poniżej zera) należy stosować płyn z odpowiednim do temperatury na zewnątrz środkiem zapobiegającym zamarzaniu, aby chronić elementy układu (pompę, zbiornik, przewody, dysze).

**⚠ OSTRZEŻENIE**

W żadnym wypadku nie należy wlewać samej wody (ryzyko zamarznięcia, powstania osadów itd.). Użycie octu lub innego produktu nieprzeznaczonego do tego celu spowoduje nieodwracalne

1  
2  
3  
4  
5  
6  
7  
8  
9  
10

uszkodzenie układu spryskiwaczy przedniej szyby.

## Płyn hamulcowy



Poziom płynu powinien sięgać oznaczenia „MAX”. Jeśli tak nie jest, należy sprawdzić stopień zużycia klocków hamulcowych.

Częstotliwość wymiany płynu hamulcowego należy sprawdzić w planie obsługi producenta.

### OSTRZEŻENIE

Przed odkręceniem korka wlewu należy go oczyścić. Używać wyłącznie płynu DOT4 pochodzącego z zamkniętego pojemnika.

## Hamulce

Zużycie hamulców może być różne w zależności od stylu jazdy. Zużycie hamulców może być większe, gdy samochód jest eksploatowany na krótkich odcinkach, np. w mieście. Może wystąpić konieczność sprawdzenia stanu hamulców, nawet między przeglądami okresowymi.

Spadek poziomu płynu hamulcowego może nie tylko wskazywać na wyciek, ale także sygnalizować zużycie klocków hamulcowych.

Po zamontowaniu nowych okładzin hamulcowych, podczas kilku pierwszych podróży nie należy gwałtownie hamować, o ile nie jest to konieczne.

## Płyn chłodzący

### Dotyczy wersji ICE i Hybryda 48 V



Konieczność uzupełniania tego płynu pomiędzy przeglądami jest rzeczą normalną.

Poziom płynu należy sprawdzać wyłącznie wtedy, gdy silnik jest zimny.

Zbyt niski poziom płynu chłodzącego grozi poważnymi uszkodzeniami silnika – poziom płynu chłodzącego musi sięgać oznaczenia „MAX”, lecz nie może go przekraczać.

Kiedy poziom zbliża się do oznaczenia „MIN” lub spada poniżej tego oznaczenia, należy koniecznie uzupełnić płyn.

Gdy silnik jest ciepły, temperatura płynu chłodzącego jest regulowana przez wentylator.

Układ chłodzenia działa pod ciśnieniem, dlatego przed przystąpieniem

do wykonywania jakichkolwiek prac przy tym układzie należy odczekać co najmniej godzinę od wyłączenia silnika. Aby uniknąć oparzenia w razie nagłej konieczności dolania płynu, owinać korek szmatką i poluzować go o dwa obroty, co spowoduje spadek ciśnienia. Gdy ciśnienie spadnie, odkręcić korek i uzupełnić poziom płynu.

### Wersje BEV

### PRZESTROGA



Nie uzupełniać płynu chłodzącego.



Kiedy poziom zbliża się do oznaczenia „MIN” lub spada poniżej tego oznaczenia, należy koniecznie skontaktować się z ASO lub z warsztatem specjalistycznym.

## Zalecane płyny, środki smarne i części

Należy korzystać wyłącznie z produktów spełniających wymogi specyfikacji.

**⚠ OSTRZEŻENIE**

Materiały eksploatacyjne są niebezpieczne i mogą być trujące. Należy posługiwać się nimi ostrożnie. Należy zwrócić uwagę na informacje podane na ich pojemnikach.

**Olej silnikowy**

Olej silnikowy jest określany jakością oraz lepkością. Podczas wyboru oleju silnikowego należy kierować się przede wszystkim jego jakością – lepkość jest parametrem mniej ważnym. Jakość oleju zapewnia np. czystość podzespołów silnika, ochronę przed zużyciem oraz kontrolę nad starzeniem się oleju, a klasa lepkości stanowi informację o gęstości oleju w zakresach temperatur. Należy stosować odpowiedni olej silnikowy podany w harmonogramie przeglądów przekazanym przez sprzedawcę pojazdu.

**Uzupełnianie oleju silnikowego****⚠ PRZESTROGA**

W przypadku rozlania oleju należy go zetrzeć i w prawidłowy sposób usunąć.

Oleje silnikowe różnych producentów i typów można ze sobą mieszać, o ile oba oleje spełniają wymagane dla silnika normy odnośnie jakości i lepkości. Stosowanie olejów silnikowych do wszystkich silników benzynowych tylko z klasą jakości ACEA jest zabronione, ponieważ w określonych warunkach eksploatacyjnych może to spowodować uszkodzenie silnika.

**Dodatki do oleju silnikowego**

Stosowanie dodatków do oleju silnikowego może doprowadzić do awarii i utraty gwarancji.

**Klasy lepkości oleju silnikowego**

Klasa lepkości SAE dostarcza informacji o gęstości oleju. Olej obejmujący kilka klas lepkości jest oznaczany dwoma liczbami, np. SAE 5W-30. Pierwsza liczba, zakończona literą W, określa lepkość oleju w niskich

temperaturach, a druga – w temperaturach wysokich.

Sprawdzanie poziomów płynów  
⇨ 237

Zalecane płyny i środki smarne ⇨ 240  
Pojemności ⇨ 272

**Płyn do spryskiwaczy**

Używać wyłącznie płynu do spryskiwaczy zatwierdzonego do stosowania w tym pojeździe, aby zapobiec uszkodzeniu piór wycieraczek, powłoki lakierniczej, a także elementów z tworzywa sztucznego i gumy. Należy zwrócić się do warsztatu.

**Charakterystyka płynu**

Zbiornik należy napełniać gotową do użycia mieszanką.

Zimą (przy temperaturach poniżej zera) należy stosować płyn z odpowiednim do temperatury na zewnątrz środkiem zapobiegającym zamarzaniu, aby chronić elementy układu (pompę, zbiornik, przewody, dysze).

1

2

3

4

5

6

7

8

9

10

**⚠ OSTRZEŻENIE**

W żadnym wypadku nie należy wlewać samej wody (ryzyko zamrożenia, powstania osadów itd.).

**i UWAGA**

Użycie octu lub innego produktu nieprzeznaczonego do tego celu spowoduje nieodwracalne uszkodzenie układu spryskiwaczy przedniej szyby.

**Płyn hamulcowy i płyn sprzęgłowy**

Z czasem płyn hamulcowy pochłania wilgoć z otoczenia, co ogranicza wydajność układu hamulcowego. W związku z tym w określonym odstępie czasu wymagana jest wymiana płynu hamulcowego.

Należy używać wyłącznie płynu hamulcowego przeznaczonego do stosowania w tym pojeździe. Należy zwrócić się do warsztatu.

**Niskokrzepliwy płyn chłodzący**

Należy używać wyłącznie płynu niskokrzepliwego przeznaczonego do stosowania w tym pojeździe. Należy zwrócić się do warsztatu.

Układ jest fabrycznie napełniony płynem chłodzącym, który zapewnia doskonałą ochronę przed korozją oraz ochronę przed zamrożeniem do temperatury około -28 °C. W zimnych regionach, w których występują bardzo niskie temperatury, fabryczny płyn chłodzący zapewnia ochronę przed zamrożeniem do temperatury około -37 °C. Takie stężenie płynu należy utrzymywać przez cały rok.

Stosowanie dodatków do płynu chłodzącego, które mają służyć jako dodatkowe zabezpieczenie antykorozyjne lub chronić przed niewielkimi nieszczelnościami może być przyczyną wystąpienia usterek. Roszczenia gwarancyjne związane z efektami stosowania dodatków do płynu chłodzącego będą odrzucane.

**Komora silnika****Dostęp do komory silnika****Otwieranie**

Otworzyć drzwi kierowcy (w wersjach z kierownicą po lewej stronie) lub drzwi pasażera (w wersjach z kierownicą po prawej stronie).



Pociągnąć **jeden raz** do siebie wewnętrzną dźwignię zwalniającą (1) znajdującą się w dolnej części obramowania drzwi, aby zwolnić pokrywę komory silnika.

Pociągnąć **dwukrotnie** wewnętrzną dźwignię zwalniającą (1) do siebie, aby odblokować zatrzask bezpieczeństwa.

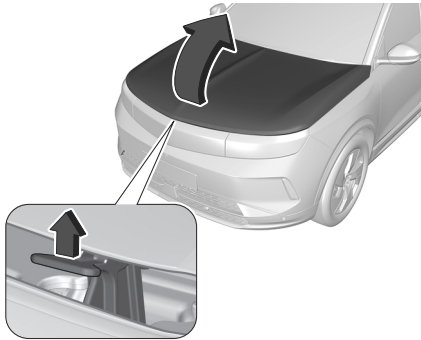

Podnieść pokrywę komory silnika.  
Wyciągnąć podpórkę (2) z uchwytu i umieścić ją w odpowiednim wycięciu (3), aby utrzymywała pokrywę w położeniu otwarcia

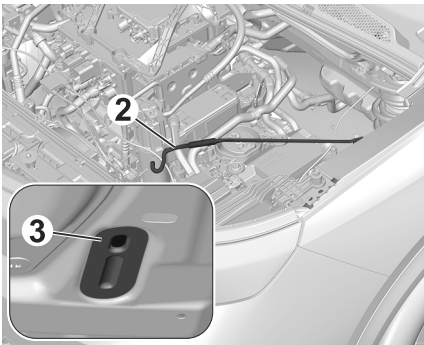

Podpreść pokrywę komory silnika wspornikiem.

## Zamykanie

Przed zamknięciem pokrywy wcisnąć jej wspornik w uchwyt.  
Opuścić pokrywę silnika upuszczając ją na zatrzask z małej wysokości (20-25 cm).  
Sprawdzić, czy pokrywa komory silnika została zablokowana we właściwym położeniu.

### ⚠ PRZESTROGA

Nie dociskać pokrywy do zatrzasku, aby uniknąć wgnieceń

## Silnik pojazdu hybrydowego 48 V

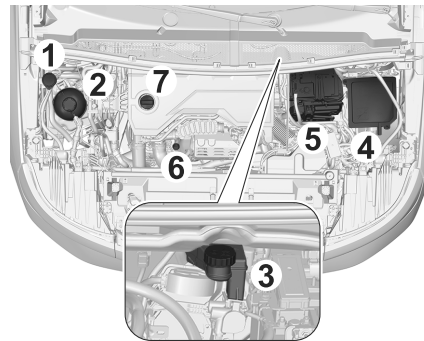

- 1 Zbiornik płynu do spryskiwaczy szyby przedniej
- 2 Zbiornik płynu chłodzącego
- 3 Zbiornik płynu hamulcowego
- 4 Skrzynka bezpieczników
- 5 Akumulator/bezpieczniki
- 6 Wskaźnik poziomu oleju silnikowego
- 7 Korek wlewu oleju silnikowego

## Silnik ICE / PHEV

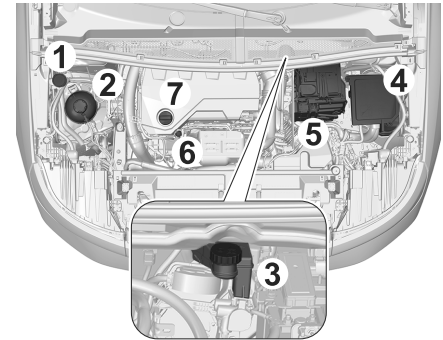

- 1 Zbiornik płynu do spryskiwaczy szyby przedniej
- 2 Zbiornik płynu chłodzącego

1

2

3

4

5

6

7

8

9

10

- 3 Zbiornik płynu hamulcowego
- 4 Skrzynka bezpieczników
- 5 Akumulator/bezpieczniki
- 6 Wskaźnik poziomu oleju silnikowego
- 7 Korek wlewu oleju silnikowego

## Silnik BEV

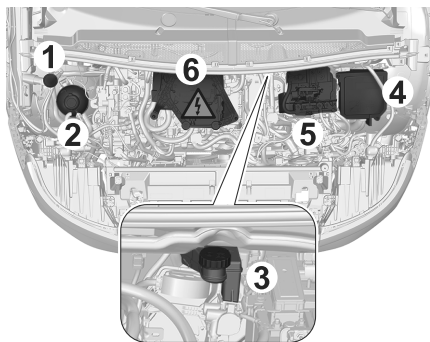

- 1 Zbiornik płynu do spryskiwaczy szyby przedniej
- 2 Zbiornik płynu chłodzącego (tylko poziom)
- 3 Zbiornik płynu hamulcowego
- 4 Skrzynka bezpieczników

- 5 Akumulator/bezpieczniki
- 6 Silnik elektryczny

Więcej informacji na temat układu **Ładowania w pojeździe elektrycznym** zawiera odpowiedni punkt.

## Sprawdzanie poziomu oleju silnikowego

Aby zapobiec uszkodzeniu silnika, należy regularnie ręcznie sprawdzać poziom oleju silnikowego. Należy stosować wyłącznie oleje silnikowe o odpowiednich parametrach. Maksymalne zużycie oleju silnikowego wynosi 0,6 l na 1000 km. Kontrolę należy przeprowadzać po zaparkowaniu samochodu na płaskim, poziomym podłożu. Ponadto silnik musi być rozgrzany do temperatury roboczej i wyłączony od co najmniej pięć minut.

### ⚠ PRZESTROGA

Obowiązkiem właściciela jest utrzymywanie w silniku właściwego poziomu oleju o odpowiedniej jakości.

Zalecane płyny i środki smarne ⇨ 240

Maksymalne zużycie oleju silnikowego wynosi 0,6 l na 1000 km.

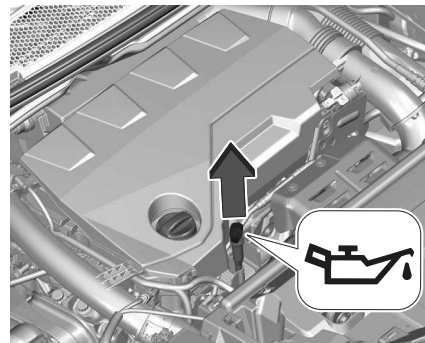

Wyciągnąć wskaźnik poziomu oleju, wytrzeć do czysta, wsunąć do końca, po czym ponownie wyciągnąć i sprawdzić poziom oleju. W zależności od typu silnika stosowane są różne rodzaje wskaźników poziomu oleju.

### ⚠ OSTRZEŻENIE

Wskaźnik poziomu oleju należy włożyć do oporu. Należy się upewnić, że olej silnikowy nie dostanie się do komory silnika, ponieważ zwiększyłby wówczas ryzyko pożaru.

Jeśli poziom oleju zbliżył się do oznaczenia **MIN** na wskaźniku, dolać oleju.

Zaleca się stosowanie oleju tej samej klasy, jaką ma olej, który już znajduje się w silniku.

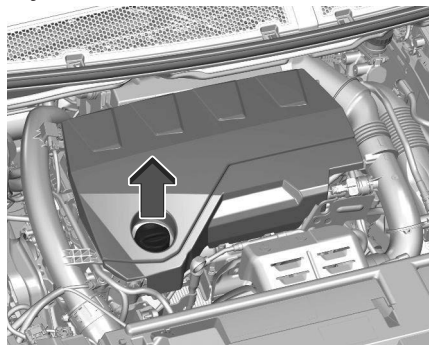

Poziom oleju nie może przekraczać oznaczenia **MAX** na wskaźniku.

### ⚠ PRZESTROGA

Olej silnikowy w nadmiarze należy spuścić lub odessać. Jeśli olej przekroczy maksymalny poziom, nie należy uruchamiać samochodu i skontaktować się z ASO.

Założyć i dokręcić korek wlewu.

## Uzupełnianie płynu do spryskiwaczy

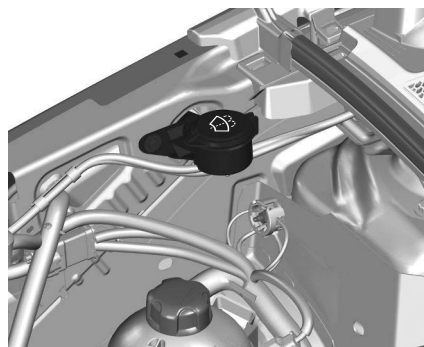

Pojemnik spryskiwaczy wypełnić roztworem czystej wody i zatwierdzonego płynu do spryskiwaczy o właściwych proporcjach (środek powinien zawierać czynnik zapobiegający zamarzaniu).

### ⚠ PRZESTROGA

Tylko płyn do spryskiwaczy o wystarczającym stężeniu środka zapobiegającego przed zamarzaniem zapewnia ochronę w niskich temperaturach lub przy nagłym spadku temperatury.

Płyn do spryskiwaczy ⇨ 240

## Uzupełnianie płynu chłodzącego

Fabryczny płyn chłodzący charakteryzuje się mrozoodpornością na poziomie około -37 °C.

### ⚠ PRZESTROGA

Zbyt niski poziom płynu chłodzącego może spowodować uszkodzenie komponentów wysokiego napięcia.

### ⚠ PRZESTROGA

Należy stosować wyłącznie zatwierdzony płyn niezamarzający.

Płyn chłodzący i płyn niskokrzepłowy ⇨ 240.

1

2

3

4

5

6

7

8

9

10

## Poziom płynu chłodzącego – PHEV/BEV

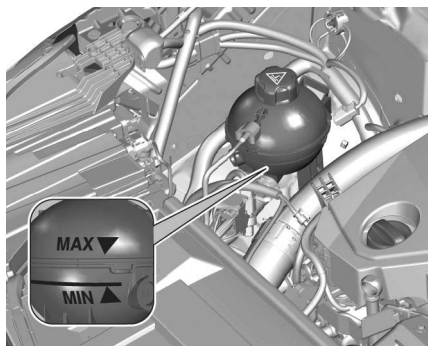

Jeśli poziom płynu chłodzącego sięga MIN lub poniżej, należy skorzystać z pomocy warsztatu w celu uzupełnienia płynu chłodzącego silnik.

### ⚠ PRZESTROGA

Stosowanie niewłaściwego płynu chłodzącego silnik może spowodować poważne uszkodzenia akumulatora wysokiego napięcia. Tylko doświadczeni mechanicy mogą otwierać zbiornik płynu chłodzącego i uzupełniać płyn chłodzący.

## Poziom płynu chłodzącego – silnik spalinowy i hybryda 48 V

Poziom zimnego płynu chłodzącego powinien sięgać powyżej oznaczenia MIN. W razie potrzeby dolać odpowiednią ilość płynu.

### ⚠ OSTRZEŻENIE

Należy pozwolić silnikowi ostygnąć przed otwarciem korka. Ostrożnie otworzyć korek, powoli uwalniając ciśnienie.

Do uzupełniania używać mieszanki w proporcji 1:1 koncentratu płynu chłodzącego i czystej wody z kranu. Jeśli płyn chłodzący nie jest dostępny, należy użyć czystej wody z kranu. Dobrze zamocować korek wlewu. Skład płynu chłodzącego oraz przyczynę jego utraty należy sprawdzić / naprawić w warsztacie.

## Sprawdzanie płynu hamulcowego

### ⚠ OSTRZEŻENIE

Płyn hamulcowy jest trujący i powoduje korozję. Unikać kontaktu z

oczami, skórą, tkaninami i malowanymi powierzchniami. W razie przypadkowego kontaktu z nim należy przemyć natychmiast takie miejsca wodą z mydłem neutralnym i dobrze spłukać. W przypadku połknięcia należy zwrócić się natychmiast do lekarza.

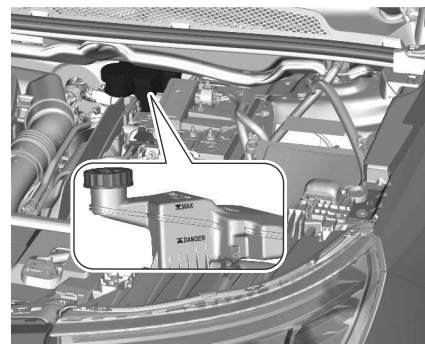

Poziom płynu hamulcowego musi znajdować się między oznaczeniami **MIN** i **MAX**.

Jeśli poziom płynu jest poniżej oznaczenia **MIN**, należy skorzystać z pomocy warsztatu.

## Akumulator 12 V

Zamontowany w samochodzie akumulator jest bezobsługowy, pod

warunkiem że sposób użytkowania umożliwi odpowiednie ładowanie akumulatora.

Jazda na krótkich dystansach i częste uruchamianie silnika może rozładować akumulator. Unikać niepotrzebnego używania odbiorników energii elektrycznej.



Zużytych baterii i akumulatora nie należy wyrzucać wraz z innymi odpadami domowymi. Wymagane jest dostarczenie tych odpadów do odpowiedniego punktu zbiórki. Jeśli samochód nie będzie używany przez ponad cztery tygodnie, może dojść do rozładowania akumulatora. Odłączyć zacisk ujemny akumulatora od instalacji elektrycznej samochodu. Przed przystąpieniem do odłączania lub podłączania przewodów akumula-

tora należy bezwzględnie wyłączyć zapłon.

#### ⚠ OSTRZEŻENIE

Przed przystąpieniem do pracy przy akumulatorze należy zabezpieczyć oczy i twarz.

Wszelkie prace przy akumulatorze należy wykonywać w miejscu z dobrą wentylacją i z dala od otwartego ognia lub źródeł iskier, aby uniknąć ryzyka wybuchu lub pożaru.

Po zakończeniu pracy należy umyć ręce.

#### ⚠ OSTRZEŻENIE

##### **Elektroniczne moduły sterujące / reflektory w technologii LED**

Nie podłączać ujemnego przewodu rozruchowego do metalowych części elektronicznych modułów sterujących lub do tylnej części reflektorów.

Niebezpieczeństwo uszkodzenia elektronicznych modułów sterujących i/lub reflektorów!

Podłączyć do oddalonego punktu masy przewidzianego do tego celu.

#### ⚠ OSTRZEŻENIE

##### **Automatyczna skrzynia biegów**

Nie wolno próbować uruchomić silnika poprzez pchanie samochodu.

#### ⚠ OSTRZEŻENIE

Nigdy nie próbować ładować zamrożonego akumulatora – ryzyko wybuchu! Jeżeli akumulator zamarzł, należy go sprawdzić w ASO lub w wyspecjalizowanym warsztacie, gdzie mechanik sprawdzi, czy wewnętrzne elementy nie są uszkodzone i czy obudowa nie jest pęknięta, co mogłoby spowodować ryzyko wycieku toksycznego i żrącego kwasu.

##### **Wymiana akumulatora pojazdu**

W razie konieczności akumulator 12 V należy wymienić na inny o jednakowych parametrach. W kwestiach konserwacyjnych należy przestrzegać instrukcji producenta akumulatora.

1

2

3

4

5

6

7

8

9

10

**i UWAGA**

Wszelkie odstępstwa od instrukcji podanych w tej sekcji mogą prowadzić do tymczasowego wyłączenia lub zakłócenia działania systemu stop-start.

Podczas wymiany akumulatora pojazdu należy upewnić się, że w pobliżu bieguna dodatniego nowego akumulatora nie ma żadnych otwartych otworów wentylacyjnych. Jeśli w tym miejscu znajduje się otwór wentylacyjny, wymagane jest jego zablokowanie zaślepką, podczas gdy otwór w pobliżu bieguna ujemnego musi pozostać otwarty.

Akumulator samochodu należy zawsze wymieniać na akumulator tego samego typu.

Wszelkie informacje o akumulatorze można znaleźć online na stronie <https://public-service-box.opel.com/OVddb/OV/index.html>.

Akumulator pojazdu musi być wymieniony przez warsztat.

System stop-start ⇨ 134

**Sprawdzanie połączeń**

Należy regularnie sprawdzać czystość i dokręcenie klem (w wersjach bez złącza zaciskowego).

**Ładowanie akumulatora pojazdu**

**⚠ OSTRZEŻENIE**

W samochodach z systemem stop-start należy upewnić się, że podczas korzystania z ładowarki do akumulatora potencjał ładowania nie przekracza 14,6 V.

W przeciwnym razie akumulator pojazdu może ulec uszkodzeniu.

Uruchamianie silnika przy użyciu przewodów rozruchowych ⇨ 225



Te akumulatory zawierają szkodliwe substancje: kwas siarkowy i ołów.

Należy je utylizować zgodnie z obowiązującymi przepisami i w żadnym wypadku nie wolno ich wyrzucać razem z odpadkami domowymi.

Zużyte akumulatory należy utylizować w specjalnym punkcie zbiórki.

**Wersje BEV**

**i UWAGA**

**W razie rozładowania akumulatora zasilania akcesoriów**

Nie jest już możliwe uruchomienie silnika ani naładowanie akumulatora trakcyjnego.

**⚠ OSTRZEŻENIE**

**Środki ostrożności dotyczące przygotowań pojazdu do ładowania**

Wybrać tryb **P**, wyłączyć zapłon, sprawdzić, czy zgasły wszystkie wskazania w zestawie wskaźników i upewnić się, że akumulator nie jest ładowany.

**⚠ OSTRZEŻENIE**

**Uruchamianie innego pojazdu za pomocą przewodów rozruchowych**

Do uruchamiania innego pojazdu lub ładowania akumulatora innego pojazdu za pomocą przewodów roz-

ruchowych nie wolno używać akumulatora zasilania akcesoriów.

## Symbole

Nad akumulatorem 12 V widoczne są następujące symbole bezpieczeństwa:



Nie zbliżać isker lub otwartego płomienia, zakaz palenia tytoniu



Zawsze chronić oczy. Wybuchowe gazy mogą spowodować utratę wzroku lub obrażenia ciała



Akumulator należy przechowywać w miejscu niedostępnym dla dzieci



Akumulator samochodu zawiera kwas siarkowy, który może spowodować utratę wzroku lub poważne oparzenia



Więcej informacji znajduje się w **Instrukcji obsługi**



W pobliżu akumulatora mogą występować gazy wybuchowe

## Zabezpieczenie przed rozładowaniem

### Komunikat dotyczący napięcia baterii

W przypadku zbyt niskiego napięcia akumulatora pojazdu w zestawie wskaźników pojawi się komunikat ostrzegawczy.

Podczas jazdy funkcja ograniczania obciążenia akumulatora wyłącza na pewien czas niektóre funkcje, takie jak ogrzewanie tylnej szyby, podgrzewanie koła kierownicy itp.

Układy te są włączane ponownie, gdy tylko pozwalają na to warunki.

### Zwiększenie ładowania na wolnych obrotach

Jeżeli w związku ze stanem akumulatora wymaga on doładowania, konieczne jest zwiększenie mocy alternatora. Następuje ono poprzez zwiększenie ładowania na wolnych obrotach, co może być słyszalne.

W zestawie wskaźników wyświetlany jest komunikat.

### Gniazdko zasilania

Gniazdko są wyłączone w przypadku niskiego napięcia akumulatora pojazdu.

## Tryb oszczędzania energii

Tryb ten wyłącza odbiorniki elektryczne, aby uniknąć nadmiernego rozładowania akumulatora pojazdu. Odbiorników elektrycznych, np. systemu informacyjno-rozrywkowego, wycieraczek szyby przedniej, świateł mijania, lampek oświetlenia wnętrza itp., można używać maksymalnie przez ok. 40 minut od wyłączenia zapłonu.

### Aktywacja trybu oszczędzania energii

Gdy tryb oszczędzania energii zostaje włączony, na wyświetlaczu informacyjnym kierowcy pojawia się komunikat. Aktywne połączenie telefoniczne prowadzone przez opcjonalny zestaw głośnomówiący jest podtrzymywane przez około dziesięć minut.

### Dezaktywacja trybu oszczędzania energii

Tryb oszczędzania energii wyłącza się automatycznie z chwilą uruchomienia silnika. W celu zapewnienia odpowiedniego poziomu naładowania należy uruchomić silnik:

- na mniej niż dziesięć minut, aby korzystać z odbiorników przez około pięć minut

1

2

3

4

5

6

7

8

9

10

- na więcej niż dziesięć minut, aby korzystać z odbiorników przez maksymalnie 30 minut

### Funkcje ogrzewania

#### UWAGA

W przypadku ograniczeń prądu ładowania niektóre funkcje ogrzewania, takie jak ogrzewanie foteli lub podgrzewanie koła kierownicy, mogą być chwilowo niedostępne. Działanie tych funkcji zostanie wznowione po kilku minutach.

### Akumulator wysokiego napięcia

#### OSTRZEŻENIE

Uszkodzenie akumulatora wysokiego napięcia lub systemu wysokiego napięcia może spowodować ryzyko porażenia prądem elektrycznym, przegrzania lub pożaru. Jeśli samochód został uszkodzony lub brał udział w umiarkowanej lub poważnej kolizji, musi zostać jak najszybciej sprawdzony przez wykwalifikowany personel. Do czasu przeprowadzenia przeglądu technicznego samochód

należy przechowywać na otwartym powietrzu, w odległości co najmniej 5 metrów od wszelkich konstrukcji lub innych przedmiotów łatwopalnych.

Jeśli samochód został uszkodzony lub miały na niego wpływ powódź lub pożar, nie wolno go w ogóle przemieszczać i musi on zostać jak najszybciej sprawdzony przez wykwalifikowany personel.

Aby zachować zasięg i trwałość akumulatora wysokiego napięcia, zaleca się przestrzegać następujących zasad:

- W miarę możliwości nie ładować akumulatora wysokiego napięcia do poziomu 80% całkowitego naładowania.
- Nie należy całkowicie rozładowywać akumulatora wysokiego napięcia.
- Nie należy przechowywać nieużywanego pojazdu przez długi okres (ponad dwanaście godzin), gdy poziom naładowania akumulatora wysokiego napięcia jest niski lub wysoki. Akumulator powinien być jak najczęściej naładowany do poziomu między 20 i 40%.
- Ograniczać stosowanie szybkiego ładowania.

- Nie narażać samochodu na temperatury poniżej  $-30^{\circ}\text{C}$  i powyżej  $60^{\circ}\text{C}$  przez okres powyżej 24 godzin.
- Unikać ładowania pojazdu w niskich temperaturach (z wyjątkiem sytuacji, gdy pojazd pracował dłużej niż 20 minut) lub w temperaturze wyższej od  $30^{\circ}\text{C}$ .
- Nie należy używać akumulatora wysokiego napięcia jako generatora energii.
- Nie wolno używać alternatora do ładowania akumulatora wysokiego napięcia.

### Wyciek

Uszkodzenie akumulatora wysokiego napięcia może spowodować natychmiastowy lub późniejszy wyciek toksycznych gazów lub płynów. Zaleca się następujące czynności:

- W razie wypadku należy zawsze poinformować straż pożarną i służby ratownicze, że pojazd jest wyposażony w akumulator wysokiego napięcia.
- Nigdy nie dotykać cieczy wydobywających się z akumulatora wysokiego napięcia.

- Nie wdychać toksycznych gazów emitowanych przez akumulator wysokiego napięcia.
- W razie wypadku lub potencjalnego wypadku odsunąć się od pojazdu, ponieważ emitowane gazy są łatwopalne i mogą spowodować wybuch pożaru.
- W przypadku zbyt niskiego poziomu płynu chłodzącego płyn należy uzupełnić, a przyczyna jego ubytku musi zostać usunięta przez warsztat.

## Mycie silnika

### ⚠ OSTRZEŻENIE

Ze względu na obecność urządzeń elektrycznych w komorze silnika zaleca się ograniczenie narażenia na działanie wody (deszcz, mycie itp.).

## Obsługa serwisowa samochodu

### Wymiana pióra wycieraczki

#### Szyba przednia

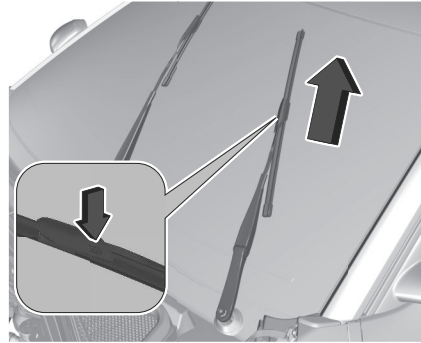

### ⚠ PRZESTROGA

Nigdy nie próbować przesuwania wycieraczek ręcznie. Może to spowodować trwałe uszkodzenie mechanizmu.

Aby wymienić pióra wycieraczek, należy ustawić wycieraczki w położeniu serwisowym:

1. Wyłączyć zapłon.

2. W ciągu 60 sekund pociągnąć do siebie dźwignię wycieraczek.

Wycieraczki przesuną się do pozycji pionowej, aby ułatwić dostęp. Unieść ramię wycieraczki do pozycji pionowej, a następnie wcisnąć przycisk w celu odblokowania i zdjęcia pióra. Przyłożyć nowe pióro wycieraczki do ramienia wycieraczki i wcisnąć aż do zatrzaśnięcia.

Aby ponownie ustawić wycieraczki w normalnym położeniu:

1. Delikatnie umieścić ramiona wycieraczek na szybie przedniej.
2. Włączyć zapłon.
3. Uruchomić dźwignię wycieraczek.

### ⚠ PRZESTROGA

Nie dopuścić do tego, aby ramiona wycieraczek uderzyły o szybę przednią. Może to spowodować uszkodzenie piór i szyby przedniej.

1

2

3

4

5

6

7

8

9

10

## Szyba tylna

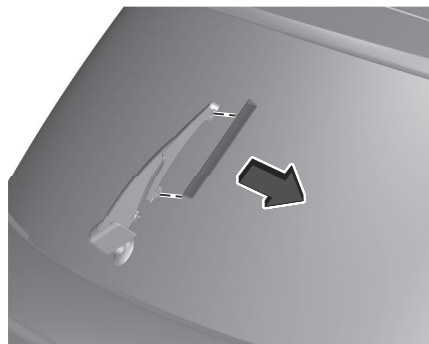

Ramię wycieraczki podnieść tylko nieznacznie aż do zatrzaśnięcia. Odblokować i odczepić pióro wycieraczki.

### PRZESTROGA

Zamocować pióro wycieraczki wewnątrz ramienia wycieraczki i popchnąć aż do zatrzaśnięcia.

Ostrożnie opuścić ramię wycieraczki. Sprawdzić, czy ramię wycieraczki nie jest blokowane podczas pracy.

## Kabinowy filtr powietrza



W zależności od warunków zewnętrznych oraz eksploata-

cji samochodu (np. zapylenie atmosfery, jazda miejska) **w razie potrzeby filtr należy wymieniać dwa razy częściej.**

### UWAGA

Zatkany filtr kabiny pasażerskiej może niekorzystnie wpływać na działanie układu klimatyzacji i powodować powstawanie nieprzyjemnych zapachów.

### UWAGA

Zatkany filtr kabiny pasażerskiej może niekorzystnie wpływać na działanie układu klimatyzacji i powodować powstawanie nieprzyjemnych zapachów.

## Filtr oleju silnikowego



Wymieniać filtr oleju przy każdej wymianie oleju silnikowego.

## Filtr powietrza silnika



W zależności od warunków zewnętrznych oraz eksploatacji samochodu (np. zapylenie atmosfery, jazda miejska) **w razie potrzeby filtr należy wymieniać dwa razy częściej.**

## Konserwacja układu klimatyzacji

W celu zapewnienia właściwej skuteczności działania układu klimatyzacji należy przynajmniej raz w miesiącu na kilka minut włączyć układ chłodzenia, niezależnie od pogody i pory roku. Układ chłodzenia (sprężarka układu klimatyzacji) nie działa przy niskich temperaturach zewnętrznych. W zależności od warunków zewnętrznych oraz eksploatacji samochodu (np. zapylenie atmosfery, jazda miejska) w razie potrzeby filtr należy wymieniać dwa razy częściej. Zatkany filtr kabiny pasażerskiej może niekorzystnie wpływać na działanie układu klimatyzacji i powodować powstawanie nieprzyjemnych zapachów.

## Filtr komory



W zależności od warunków zewnętrznych oraz eksploatacji samochodu (np. zapylenie atmosfery, jazda miejska) **w razie potrzeby filtr należy wymienić dwa razy częściej.**

### **i UWAGA**

Zatkany filtr kabiny pasażerskiej może niekorzystnie wpływać na działanie układu klimatyzacji i powodować powstawanie nieprzyjemnych zapachów.

## Automatyczna skrzynia biegów



Skrzynia biegów nie wymaga konserwacji (w tym wymiany oleju).

## Bezpieczniki

### Wymiana bezpiecznika

Uszkodzony bezpiecznik musi zostać wymieniony w warsztacie.

## Wymiana żarówki

W światłach zewnętrznych zastosowano technologię LED i nie można ich wymieniać.

W przypadku nieprawidłowego działania jakiegokolwiek światła zewnętrznego lub wewnętrznego należy skontaktować się z ASO.

### **! OSTRZEŻENIE**

Nie wolno dotykać reflektorów wykonanych w technologii LED lub Full LED, ponieważ grozi to porażeniem prądem!

### **! OSTRZEŻENIE**

#### Reflektory LED

W przypadku wymiany żarówek tego typu należy skontaktować się z ASO lub z warsztatem specjalistycznym.

## Opony i koła

Ciśnienie we wszystkich oponach, w tym w kole zapasowym, należy kontrolować, gdy opony są zimne. Wartości ciśnienia podane na etykiecie ciśnienia dotyczą zimnych opon. Po jeździe

przez ponad 10 minut albo na odcinku ponad 10 km z prędkością powyżej 50 km/h należy dodać 0,3 bara (30 kPa) do wartości ciśnienia podanych na etykiecie.

### **! OSTRZEŻENIE**

Zbyt niskie ciśnienie w ogumieniu powoduje zwiększenie poboru energii. Nieprawidłowe ciśnienie w oponach powoduje przedwczesne zużycie opon i ma niekorzystny wpływ na przyczepność na drodze – istnieje ryzyko wypadku!

Jazda z zużytymi lub uszkodzonymi oponami wpływa na skuteczność hamowania i przyczepność kół. Należy regularnie kontrolować stan opon (bieżnika i ścianek) oraz obręczy, a także prawidłowego zamontowania zaślepek zaworów.

Kiedy bieżnik zrówna się ze wskaźnikiem zużycia, ma wysokość poniżej 1,6 mm i konieczna jest jak najszybsza wymiana opony.

Używanie kół i opon o rozmiarze innym niż zalecany może mieć wpływ na trwałość opon, ruch obrotowy kół,

1

2

3

4

5

6

7

8

9

10

przeświet oraz odczyt prędkościomierza, a także przyczepność na drodze.

Zamontowanie różnych opon na osiach przedniej i tylnej może spowodować aktywację układu ESC w niewłaściwym momencie.

Zawsze oznaczać kierunek obracania się opon, które są przechowywane po założeniu opon zimowych lub letnich. Należy je przechowywać w chłodnym, suchym miejscu, z dala od bezpośredniego nasłonecznienia.



Opony zimowe lub wielosezonne można rozpoznać po symbolach na ich ścianach bocznych.

## Informacje dotyczące bezpieczeństwa opon

Na krawężniki należy najeżdżać powoli i, w miarę możliwości, pod kątem prostym. Najeżdżanie na ostre krawężniki może doprowadzić do uszkodzenia opon i obręczy kół. Podczas parkowania należy uważać, aby opony nie zostały dociśnięte do krawężnika. Regularnie sprawdzać stan kół. W przypadku stwierdzenia uszkodzenia lub nadmiernego zużycia opon bądź

obręczy kół należy skorzystać z pomocy warsztatu.

## Oznaczenia na oponach

Np. **215/60 R17 96H**

<b>215:</b>	szerokość opony, mm
<b>60:</b>	wskaźnik profilu (stosunek wysokości przekroju do szerokości opony), w %
<b>R:</b>	konstrukcja opony: radialna
<b>RF:</b>	typ: run-flat
<b>15:</b>	średnica koła w calach
<b>91:</b>	wskaźnik nośności opony, np. wartość 95 odpowiada nośności 615 kg
<b>T:</b>	symbol prędkości
Symbol prędkości:	
<b>Q:</b>	do 160 km/h
<b>S:</b>	do 180 km/h
<b>T:</b>	do 190 km/h
<b>H:</b>	do 210 km/h
<b>V:</b>	do 240 km/h
<b>W:</b>	do 270 km/h

Wybrać oponę odpowiednią do prędkości maksymalnej pojazdu. Podaną prędkość maksymalną samochód może osiągnąć przy masie własnej z kierowcą (75 kg) i ładunkiem 125 kg. Wyposażenie dodatkowe może spowodować zmniejszenie prędkości maksymalnej samochodu.

## Opony kierunkowe

Opony o bieżniku kierunkowym należy zakładać tak, aby obracały się w prawidłowym kierunku. Prawidłowy kierunek obrotów jest wskazywany przez symbol (np. strzałkę) znajdujący się na boku opony.

## Opony zimowe

Opony zimowe poprawiają bezpieczeństwo jazdy, gdy temperatura spadnie poniżej 7°C, dlatego powinno się je zakładać na wszystkie koła. Zgodnie z przepisami obowiązującymi w danym kraju, jeśli kod prędkości opony jest niższy od maksymalnej prędkości pojazdu, w polu widzenia kierowcy należy umieścić naklejkę z informacją o prędkości. Wszystkie rozmiary opon są dozwolone jako opony zimowe ➡ 255

## Ciśnienie w oponach

Ciśnienie powietrza w oponach należy sprawdzać przynajmniej co 14 dni oraz zawsze przed wyruszeniem w dłuższą podróż. Opony muszą być zimne.

Nie należy zapomnieć o sprawdzeniu ciśnienia w kole zapasowym ➔ 219. Dotyczy to także wersji samochodu z układem wykrywania spadku ciśnienia w oponach.

➔ 256

Na naklejce z informacjami o ciśnieniu w oponach umieszczonej na ramie prawych lub lewych drzwi podany jest typ oryginalnych opon i zalecane ciśnienie w oponach.

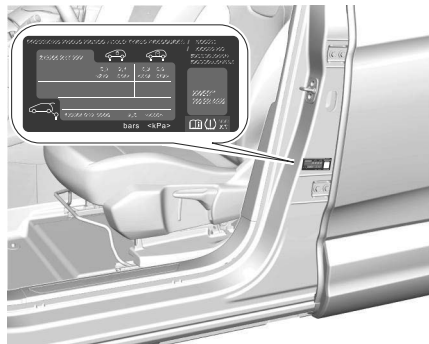

Ciśnienie powietrza w kole zapasowym zawsze powinno odpowiadać pełnemu obciążeniu samochodu.

Niewłaściwe ciśnienie w ogumieniu wpływa negatywnie na bezpieczeństwo, zachowanie się samochodu na drodze, komfort jazdy oraz zużycie paliwa i opon.

Ciśnienie powietrza w oponach jest różne i zależy od wielu czynników. W celu uzyskania prawidłowego ciśnienia w oponach należy postępować zgodnie z poniższą procedurą:

1. Zidentyfikować daną oponę.
2. Ustalić kod identyfikacyjny silnika.

➔ 269

Tabele z ciśnieniami powietrza w oponach zawierają wszystkie możliwe kombinacje opon.

Typy opon zatwierdzone do konkretnego samochodu zamieszczono w dołączonym do niego Świadectwie zgodności lub w innych krajowych dokumentach rejestracyjnych.

Kierowca jest odpowiedzialny za utrzymywanie prawidłowego ciśnienia powietrza w oponach.

### ⚠ OSTRZEŻENIE

Jeśli ciśnienie jest zbyt niskie, może to spowodować znaczne nagrzanie się opony i wewnętrzne uszkodze-

nia prowadzące do odklejenia się bieżnika, a wręcz do pęknięcia opony przy dużych prędkościach.

### ⚠ OSTRZEŻENIE

W przypadku niektórych opon zalecane ciśnienie może przekraczać maksymalne ciśnienie w oponach wskazane na oponie. Nigdy nie przekraczać podanego na oponie maksymalnego ciśnienia.

### Zależność od temperatury

Ciśnienie powietrza w oponie zależy od jej temperatury. Podczas jazdy temperatura opon i ciśnienie w oponach zwiększają się. Wartości ciśnienia podane na naklejce z informacjami o oponach lub w tabeli wartości ciśnienia w oponach dotyczą opon w stanie zimnym, czyli o temperaturze 20°C. Wzrost temperatury o 10 °C powoduje wzrost ciśnienia o blisko 10 kPa. Należy uwzględnić ten fakt podczas sprawdzania rozgrzanych opon.

1

2

3

4

5

6

7

8

9

10

## System monitorowania ciśnienia w oponach (TPMS)

Podczas jazdy układ wykrywania spadku ciśnienia w oponach stale kontroluje prędkość obrotową wszystkich czterech kół i ostrzega o niskim ciśnieniu w oponie. W tym celu porównuje obwód toczenia opony z wartościami referencyjnymi i innymi sygnałami.

W przypadku utraty ciśnienia w oponie zaświeca się wskaźnik kontrolny , a na wyświetlaczu w zestawie wskaźników pojawia się komunikat ostrzegawczy.

Lampka kontrolna  87

W takiej sytuacji należy zmniejszyć prędkość, unikać ostrych skrętów i gwałtownego hamowania.

Zatrzymać się, gdy tylko będzie to bezpieczne, i sprawdzić ciśnienie w oponach.

Po wyregulowaniu ciśnienia w oponach wykonać inicjalizację systemu, aby lampka sygnalizacyjna zgasła i ponownie uruchomić system.

Jeśli komunikat o usterce nadal jest wyświetlany, skontaktować się z warsztatem. System ten nie działa, gdy



układ ABS lub system elektronicznej kontroli stabilności działa nieprawidłowo lub gdy używane jest dojazdowe koło zapasowe. Po zamontowaniu koła sprawdzić ciśnienie w zimnych oponach i przeprowadzić inicjalizację układu.

### PRZESTROGA

System wykrywania spadku ciśnienia w oponach ostrzega tylko o niskim ciśnieniu w oponach i nie zwalnia z obowiązku przeprowadzania regularnej konserwacji opon przez kierowcę.

### Inicjalizacja systemu

Po skorygowaniu ciśnienia w oponach lub wymianie koła należy przeprowadzić inicjalizację układu, aby zaprogramować nowe wartości referencyjne obwodu toczenia:

1. Zawsze upewnić się, że ciśnienie jest prawidłowe we wszystkich czterech oponach  255
2. Włączyć hamulec postojowy.
3. Przeprowadzić inicjalizację układu za pomocą wyświetlacza informacyjnego  105

4. Zresetowanie potwierdza komunikat.

Po inicjalizacji układ automatycznie programuje nowe wartości ciśnienia w oponach w trakcie jazdy. Po dłuższej jeździe układ jest już skalibrowany i monitoruje nowe wartości.

Ciśnienie należy zawsze sprawdzać w zimnych oponach.

Układ wymaga ponownej inicjalizacji, gdy:

- ciśnienie uległo zmianie
- zmieniło się obciążenie pojazdu
- wymieniono koła lub zamieniono je miejscami

W przypadku rozerwania opony lub nagłego spadku ciśnienia układ nie wyświetla ostrzeżenia natychmiast. Opóźnienie jest spowodowane czasem potrzebnym na wykonanie obliczeń.

## Głębokość bieżnika

Głębokość bieżnika należy sprawdzać regularnie.

Ze względów bezpieczeństwa zaleca się, aby głębokość bieżnika opon na tej samej osi różniła się o więcej niż 2 mm.



Dopuszczalna przez przepisy minimalna głębokość bieżnika (1,6 mm) zostaje osiągnięta, gdy widoczny jest jeden ze wskaźników zużycia opony (TWI). Ich umiejscowienie wskazują oznaczenia na boku opony.

Jeśli opony przednie są bardziej zużyte niż tylne, należy je co jakiś czas zamieniać miejscami. W przypadku zamontowanych opon kierunkowych należy się upewnić, że kierunek obracania kół jest prawidłowy (bieżnik kierunkowy).

Opony starzeją się, nawet gdy nie są używane.

Dlatego zaleca się wymieniać je co 6 lat.

## Dopuszczalne rozmiary opon i obręczy

Jeśli na obręcz kół zostaną założone opony o rozmiarze innym niż w przypadku opon montowanych fabrycznie, może zająć konieczność przeprogramowania systemu i dokonania kilku innych modyfikacji samochodu. Należy wymienić naklejkę z wartościami ciśnienia powietrza w oponach.

### ⚠ OSTRZEŻENIE

Użycie nieodpowiednich opon lub kół może prowadzić do wypadków i unieważnienia zezwolenia na użytkowanie samochodu.

## Kółpaki kół

Należy używać osłon ozdobnych i opon dopuszczonych do użytku przez producenta i spełniających wszystkie wymagania dotyczące konkretnej kombinacji obręczy kół i opon.

W przypadku używania osłon ozdobnych i opon niezatwierdzonych przez producenta, opony nie mogą mieć pogrubionych krawędzi ochronnych.

Kółpaki kół nie mogą pogarszać skuteczności chłodzenia hamulców.

### ⚠ OSTRZEŻENIE

Użycie nieodpowiednich opon lub kółpaków kół może prowadzić do nagłej utraty ciśnienia, a tym samym do wypadków.

Pojazdy wyposażone w stalowe obręcze koła: Jeśli używane są nakrętki zabezpieczające koła, nie należy zakładać osłon ozdobnych kół.  
Dojazdowe koło zapasowe: Nie używać osłon ozdobnych kół

## Łańcuchy przeciwpoślizgowe

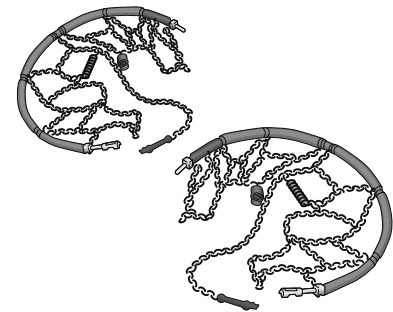

1

2

3

4

5

6

7

8

9

10

Łańcuchy można zakładać tylko na koła przednie.

Dopuszczalne jest stosowanie łańcuchów na koła przeznaczonych do użytku z danym typem opon samochodu:

- W przypadku opon 18- i 19-calowych należy używać wyłącznie łańcuchów z drobnymi oczkami, które nie dodają do bieżnika opony i wewnętrznych boków więcej niż 9 mm (wraz z blokadą łańcucha).
- W przypadku opon 20-calowych należy używać wyłącznie łańcuchów Polaire PSGB 140.

**i UWAGA**

Używanie łańcuchów przeciwpoślizgowych i maksymalna dozwolona prędkość są regulowane przepisami danego kraju.

**! OSTRZEŻENIE**

Uszkodzenie może doprowadzić do rozerwania opony.

Mocując łańcuchy na koła, należy postępować zgodnie z instrukcją dostarczoną przez producenta łańcuchów. Po założeniu łańcuchów przejechać niewielką odległość i zatrzymać samochód, aby upewnić się, że łańcuchy na koła są prawidłowo zamocowane.

**Dojazdowe koło zapasowe**

Zabronione jest zakładanie łańcuchów na dojazdowe koło zapasowe.

**Przechowywanie samochodu**

**Długotrwałe nieużytkowanie pojazdu hybrydowego/elektrycznego**

Przed kilkumiesięczną przerwą w eksploatacji samochodu należy:

1. Umyć samochód.
2. Sprawdzić stan zabezpieczenia antykorozyjnego komory silnika oraz podwozia.
3. Oczyszczyć i zakonserwować uszczelki gumowe.
4. Opróżnić zbiornik płynu do spryskiwaczy szyb i zmywaczy reflektorów.

5. Sprawdzić zabezpieczenie płynu chłodzącego przed zamarzaniem i korozją.
6. Zwiększyć ciśnienie powietrza w oponach do wartości odpowiadającej maksymalnemu obciążeniu.
7. Zaparkować samochód w suchym, dobrze wentylowanym miejscu. Wybrać pierwszy lub wsteczny bieg albo ustawić dźwignię zmiany biegów w położeniu **P**. Zabezpieczyć samochód przed możliwością przetoczenia się.
8. Nie zaciągać hamulca postojowego.
9. Otworzyć pokrywę komory silnika, zamknąć wszystkie drzwi i zablokować zamki.

**Do czterech tygodni**

Podłączyć przewód do ładowania.

**Od czterech tygodni do dwunastu miesięcy**

1. Rozładować akumulator wysokiego napięcia do poziomu, przy którym w zestawie wskaźników widoczny będzie wskaźnik zasięgu na napędzie elektrycznym (symbol akumulatora) pokazujący 30%.
2. Nie podłączać przewodu do ładowania.

3. Pojazd należy zawsze garażować w miejscu, w którym temperatura mieści się w przedziale od -10 °C do 30 °C.
4. Przechowywanie pojazdu w ekstremalnych temperaturach może spowodować uszkodzenie akumulatora wysokiego napięcia.
5. Odłączyć czarny ujemny (-) przewód akumulatora 12 V i podłączyć urządzenie do podładowywania do zacisków akumulatora pojazdu lub pozostawić podłączone przewody akumulatora 12 V i podłączyć urządzenie do podładowywania do dodatniego (+) i ujemnego (-) zacisku w komorze silnika.
6. Co trzy miesiące sprawdzać stan naładowania akumulatora. Jeśli stan naładowania akumulatora spadnie poniżej 30 procent, naładować akumulator ponownie do stanu 30 procent.

### Przygotowywanie do eksploatacji po długim przestoju

W ramach przygotowywania samochodu do eksploatacji po długim przestoju należy:

1. Podłączyć zacisk ujemny akumulatora do instalacji elektrycznej samochodu. Przeprowadzić inicjalizację szyb otwieranych elektrycznie
2. Sprawdzić ciśnienie w ogumieniu
3. Napęlnić zbiornik płynu do spryskiwaczy szyb i zmywaczy reflektorów.
4. Sprawdzić poziom oleju silnikowego.
5. Sprawdzić poziom płynu chłodzącego.
6. W razie potrzeby przymocować tablicę rejestracyjną.

### Pielęgnacja nadwozia/ zewnętrzna

#### Zalecenia ogólne

Należy przestrzegać następujących zaleceń, aby nie uszkodzić pojazdu.

#### Zamki

Zamki są fabrycznie zakonserwowane wysokogatunkowym środkiem

smarnym. Środka rozmrzającego używać tylko w nagłych przypadkach, ponieważ usuwa on smar i negatywnie wpływa na działanie zamków. Po użyciu środka rozmrzającego nasmarować zamki w warsztacie.

#### Mycie

Lakier nadwozia jest narażony na działanie różnych czynników zewnętrznych.

Ptasie odchody, martwe owady, ślady żywicy, pyłek kwiatowy i podobne zabrudzenia zmywać możliwie szybko, gdyż ich skład chemiczny może powodować uszkodzenie lakieru.

W przypadku korzystania z myjni samochodowej należy postępować zgodnie z instrukcjami jej producenta. Wycieraczki przedniej i tylnej szyby muszą być wyłączone. Zdjąć antenę i zewnętrzne elementy wyposażenia, takie jak bagażniki dachowe itp.

W przypadku ręcznego mycia samochodu pamiętać o dokładnym wypłukaniu wnętrza kół.

Oczyścić obrzeża oraz zagięcia otwartych drzwi i pokrywy komory silnika, a także osłonięte nimi fragmenty karoserii.

1

2

3

4

5

6

7

8

9

10

Jasne metalowe listwy myć środkiem czyszczącym przeznaczonym do aluminium, aby uniknąć uszkodzeń.

### PRZESTROGA

Zawsze używać środka czyszczącego o wartości pH w zakresie od 4 do 9.

Nie używać środków czyszczących na gorących powierzchniach.

Komory silnika nie należy czyścić przy użyciu agregatu wysokociśnieniowego ani myjki wysokociśnieniowej. Po umyciu dokładnie spłukać i wytrzeć nadwozie czystą, często opłukiwaną irchą. Do czyszczenia szyb używać innego kawałka irchy, gdyż pozostałości środków konserwujących przeniesione na szyby mogą doprowadzić do pogorszenia widoczności. Zlecić warsztatowi nasmarowanie zawiasów wszystkich drzwi. Plam ze smoły nie wolno usuwać jakimikolwiek twardymi przedmiotami. Zaleca się użyć specjalnego środka w aerozolu.

## Światła zewnętrzne

Klosze lamp i reflektorów są wykonane z tworzywa sztucznego. Do mycia lamp nie używać substancji żrących, ściernych, szorstkich ściereczek ani skrobaczek do szyb. Unikać czyszczenia ich na sucho.

## Polerowanie i woskowanie

Polerowanie jest konieczne, tylko jeśli do lakieru przywarły substancje stałe lub nastąpiło jego zmatowienie i utrata połysku.

Nie należy woskować ani polerować plastikowych elementów nadwozia.

## Szyby i pióra wycieraczek szyb

Przed przystąpieniem do prac w obszarze wycieraczek należy je wyłączyć.

Używać miękkiej, niestrzępiącej się ściereczki lub kawałka irchy nawilżonego specjalnym środkiem do mycia szyb i środkiem do usuwania owadów.

Przy czyszczeniu tylnej szyby od wewnątrz zawsze wycierać ją równolegle do elementów grzejnych, aby ich nie uszkodzić.

Do ręcznego usuwania lodu z szyb najlepiej nadają się dostępne w handlu skrobaczki o ostrej krawędzi. Skro-

baczkę należy mocno dociskać do szyby, aby nie dostawały się pod nią żadne zabrudzenia, mogące porysować szybę.

Jeśli podczas pracy wycieraczek na szybie pojawiają się smugi, przetrzeć pióra miękką szmatką zwilżoną środkiem do mycia szyb. Dodatkowo z szyby należy zawsze usuwać wszelkie zabrudzenia, takie jak wosk, pozostałości owadów itp.

Resztki lodu, zanieczyszczenia oraz ciągła praca wycieraczek na suchej szybie może spowodować uszkodzenie, a nawet zniszczenie piór.

## Koła i opony

Nie używać myjki wysokociśnieniowej. Do czyszczenia obręczy kół użyć odpowiedniego środka o odczynie neutralnym.

Obręcze kół są lakierowane i można je konserwować tymi samymi środkami, co nadwozie.

## Uszkodzenia lakieru

Drobne uszkodzenia lakieru należy usuwać za pomocą lakieru zaprawkowego, zanim utworzą się ogniska korozji.

Naprawę poważniejszych uszkodzeń lakieru i usunięcie korozji należy zlecić warsztatowi.

### Podwozie

Niektóre elementy podwozia są fabrycznie zabezpieczane warstwą PCW, a inne - trwałą powłoką woskową. Po umyciu podwozia sprawdzić stan woskowej powłoki ochronnej. W razie potrzeby nanieść nową warstwę wosku. Masy bitumiczno-kauczukowe mogą uszkodzić powłokę ochronną z PCW. Dlatego przeprowadzenie konserwacji podwozia zaleca się powierzyć warsztatowi. Przed nastaniem sezonu zimowego i po jego zakończeniu należy oczyścić podwozie i zlecić sprawdzenie stanu woskowej powłoki ochronnej.

### Hak holowniczy

Haka holowniczego nie należy czyścić przy użyciu agregatu wysokociśnieniowego ani myjki wysokociśnieniowej.

### Lakier o wysokim połysku

#### OSTRZEŻENIE

Nie używać do czyszczenia nadwozia środków o

działaniu ściernym, rozpuszczalników, benzyny ani oleju. Nigdy nie używać do czyszczenia uporczywych plam szorstkiej gąbki. Ryzyko zarysowania lakieru! Nie nakładać pasty polerskiej.

#### UWAGA

Używać miękkiej ściereczki i wody z mydłem lub środka o obojętnym pH. Wyrzeć nadwozie delikatnie czystą ściereczką z mikrofibry. Nałożyć środek polerski na czysty i suchy lakier. Przestrzegać instrukcji podanych na opakowaniu produktu.

### Naklejki

(W zależności od wersji)

#### OSTRZEŻENIE

Nie należy myć samochodu myjką wysokociśnieniową, ponieważ grozi to uszkodzeniem lub odklejeniem naklejek!

#### UWAGA

Używać węża o dużym przepływie (z wodą o temperaturze między 25°C a 40°C). Kierować strumień wody prostopadle do mytej powierzchni. Spłukać samochód wodą zdemineralizowaną.

## Pielęgnacja wnętrza

### Zalecenia ogólne

Należy przestrzegać następujących zaleceń, aby nie uszkodzić pojazdu.

### Konserwacja pasów bezpieczeństwa

Nie wybielać, nie farbować ani nie czyścić pasów za pomocą rozpuszczalników chemicznych lub środków czyszczących o właściwościach ściernych. Może to osłabić tkaninę. Również promieniowanie słoneczne może osłabić tkaninę. Jeżeli pasy wymagają czyszczenia, należy użyć łagodnego roztworu mydła lub letniej wody. Nie należy wyjmować

1

2

3

4

5

6

7

8

9

10

pasów z pojazdu w celu ich umycia. Osuszyć miękką ściereczką. Jeżeli pasy są postrzępione, zużyte lub zapięcia pasów nie działają prawidłowo, należy je wymienić.

## Części z tworzyw sztucznych i powlekanie

Do czyszczenia elementów z tworzywa sztucznego i gumy można użyć środków do czyszczenia nadwozia. W razie potrzeby użyć środka do czyszczenia wnętrza. Zabronione jest używanie jakichkolwiek innych substancji czyszczących, a zwłaszcza rozpuszczalników lub benzyny. Nie używać myjki wysokociśnieniowej.

## Zestaw wskaźników i wyświetlacze

Soczewki przed przyrządami w tym pojeździe są wykonane z przezroczystego tworzywa sztucznego. Podczas czyszczenia soczewek należy uważać, aby nie zarysować tworzywa sztucznego. Czyścić je wilgotną, miękką ściereczką. Można użyć łagodnego roztworu mydła, ale nie należy używać środków

czyszczących o wysokiej zawartości alkoholu ani środków ściernych. W przypadku użycia mydła należy je wytrzeć do sucha czystą, wilgotną ściereczką. Osuszyć miękką ściereczką.

### UWAGA

Nigdy nie używać alkoholu, benzyny i jej pochodnych do czyszczenia deski rozdzielczej i soczewek zestawu wskaźników.

## Wnętrze samochodu i tapicerka

Wnętrze samochodu, łącznie z przednią częścią deski rozdzielczej i elementami jej poszycia, należy czyścić suchą ściereczką lub specjalnym środkiem do czyszczenia wnętrza. Tapicerkę skórzaną czyścić z użyciem czystej wody i miękkiej ściereczki. W przypadku silnego zabrudzenia użyć środka do czyszczenia skóry. Zestaw wskaźników i wyświetlacze powinny być czyszczone tylko miękką, wilgotną ściereczką. W razie potrzeby użyć rozcieńczonego wodnego roztworu mydła.

Tapicerkę z tkaniny najlepiej czyścić odkurzaczem i szczotką. Plamy należy usuwać za pomocą środka do czyszczenia tapicerki.

Materiały tekstylne mogą nie być odporne na odbarwienia. W rezultacie może dojść do widocznych przebarwień, zwłaszcza w przypadku jasnej tapicerki. Zmywalne plamy i odbarwienia należy usuwać natychmiast po zauważeniu.

Do czyszczenia pasów bezpieczeństwa należy użyć letniej wody lub środka do czyszczenia wnętrza.

### PRZESTROGA

Należy zamykać zapięcia na rzepy na swojej odzieży, ponieważ otwarte zapięcia mogą uszkodzić tapicerkę siedzeń. Dotyczy to również ubrań z ostrymi krawędziami, takimi jak zamki błyskawiczne, paski lub dzinsy z ćwiekami.

## Powierzchnie szklane

Wszystkie powierzchnie szklane należy regularnie czyścić za pomocą dowolnego dostępnego w handlu

środka do czyszczenia szyb przeznaczonego do użytku domowego. Nie używać skrobaków ani innych ostrych narzędzi, które mogą zarysować elementy. Podczas czyszczenia lusterka wstecznego spryskać ręcznik lub szmatkę środkiem czyszczącym. Nie rozpylać środka czyszczącego bezpośrednio na lusterko.

**i UWAGA**

Nigdy nie używać ściernych środków czyszczących. Należy zachować ostrożność podczas czyszczenia wewnętrznej szyby tylnej wyposażonej w elektryczne odszraniacze lub szyb wyposażonych w anteny radiowe.

**Części z tkaniny**

Wnętrze samochodu, łącznie z przednią częścią deski rozdzielczej i elementami jej poszycia, należy czyścić suchą ściereczką lub specjalnym środkiem do czyszczenia wnętrza. Tapicerkę skórzaną czyścić z użyciem czystej wody i miękkiej ściereczki. W przypadku silnego zabrudzenia użyć środka do czyszczenia skóry.

Do czyszczenia dywanów i tapicerki z tkanin należy używać specjalnego środka.

Tapicerkę z tkaniny najlepiej czyścić odkurzaczem i szczotką.

Materiały tekstylne mogą nie być odporne na odbarwienia.

W rezultacie może dojść do widocznych przebarwień, zwłaszcza w przypadku jasnej tapicerki.

Zmywalne plamy i odbarwienia należy usuwać natychmiast po zauważeniu.

W przypadku tapicerki aksamitnej zaleca się użycie wilgotnej szczotki.

Pocierać siedzenia miękką ściereczką z mikrofibry zwilżoną roztworem wody i neutralnego detergentu.

Do czyszczenia pasów bezpieczeństwa należy użyć letniej wody lub środka do czyszczenia wnętrza.

**! OSTRZEŻENIE**

Do czyszczenia nie należy używać lotnych rozpuszczalników. Wiele z nich jest potencjalnie łatwopalnych, a stosowanie ich w mieszczeniach zamkniętych może powodować szkody dla układu oddechowego.

**Materiały podłogi**

**! OSTRZEŻENIE**

Jeśli dywanik podłogowy ma niewłaściwy rozmiar lub jest zainstalowany nieprawidłowo, może kolidować z pedałami, co może spowodować niezamierzone przyspieszenie lub wydłużenie drogi hamowania, a to może skutkować wypadkiem i obrażeniami ciała.

Postępować zgodnie z poniższymi wytycznymi dotyczącymi prawidłowego użytkowania dywaników podłogowych.

- Do tego pojazdu przeznaczone są oryginalne dywaniki podłogowe. W przypadku konieczności wymiany dywaników zaleca się zakup certyfikowanych dywaników, które są odpowiednio dopasowane i mocowane za pomocą uchwytów po stronie kierowcy. Zawsze sprawdzać, czy dywaniki podłogowe nie kolidują z pedałami.
- Używać dywanika podłogowego z prawidłową stroną skierowaną w górę. Nie odwracać go na drugą stronę.

1  
2  
3  
4  
5  
6  
7  
8  
9  
10

- Nie wolno kłaść żadnych przedmiotów na dywaniku podłogowym po stronie kierowcy.
- Po stronie kierowcy używać wyłącznie pojedynczego dywanika podłogowego.

### Instalowanie i wyjmowanie dywaników podłogowych

Dywanik podłogowy kierowcy jest unieruchomiony na swoim miejscu przez dwa elementy mocujące.

Aby założyć dywanik podłogowy:

1. Przesunąć fotel maksymalnie do tyłu.
2. Dopasować otwory w dywaniku do elementów mocujących, zgodnie z rysunkiem.
3. Docisnąć dywanik do podłogi.

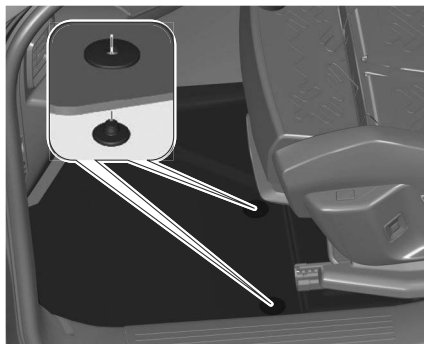

Aby wyjąć dywanik podłogowy:

1. Przesunąć fotel maksymalnie do tyłu.
2. Pociągnąć dywanik podłogowy do góry, aby go wyjąć.

#### OSTRZEŻENIE

Aby uniknąć ryzyka zablokowania pedałów, należy:

- Stosować wyłącznie dywaniki dostosowane do mocowań istniejących w samochodzie.
- Nigdy nie układać kilku dywaników jeden na drugim.

Używanie dywaników niehomologowanych producenta może ograniczyć przestrzeń pod pedałami i

utrudnić działanie regulatora/ogranicznika prędkości.  
Dywaniki homologowane mają dwa mocowania pod siedzeniem.

## DANE TECHNICZNE

Dane przedstawione w niniejszym rozdziale mogą nie być wyczerpujące w przypadku każdego pojedynczego pojazdu.

Zawsze należy zapoznać się z tabliczką identyfikacyjną i z dokumentami identyfikacyjnymi, aby uzyskać najbardziej kompletne i dokładne dane dla konkretnego pojazdu.

### Identyfikacja pojazdu

#### Numer identyfikacyjny pojazdu (VIN)

Numer identyfikacyjny pojazdu może być również wybity na desce rozdzielczej (jest widoczny przez szybę przednią) lub w przedziale silnika na prawym panelu nadwozia.

#### Tabliczka identyfikacyjna

Tabliczka identyfikacyjna znajduje się na ramie lewych lub prawych drzwi przednich. Dla niektórych rynków zagranicznych układ i pozycja różnią się.

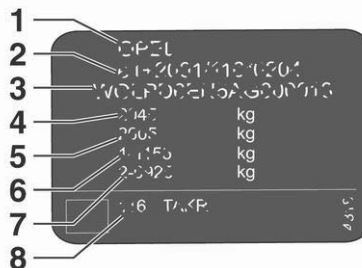

Informacje na tabliczce identyfikacyjnej:

- 1 producent
- 2 numer homologacji typu pojazdu
- 3 numer identyfikacyjny pojazdu
- 4 dopuszczalna masa całkowita pojazdu w kg
- 5 dopuszczalna masa całkowita zestawu w kg
- 6 maksymalne dopuszczalne obciążenie osi przedniej w kg
- 7 maksymalne dopuszczalne obciążenie osi tylnej w kg

- 8 adres producenta, dane charakterystyczne dla danego samochodu lub kraju

Łączne obciążenie osi przedniej i tylnej nie może przekroczyć dopuszczalnej masy całkowitej pojazdu.

Masa własna pojazdu zależy od specyfikacji pojazdu np. wyposażenia dodatkowego i akcesoriów.

Sprawdzić dołączone do pojazdu Świadectwo zgodności lub inny krajowy dokument rejestracyjny.

Dane techniczne samochodu są podawane zgodnie z normami Unii Europejskiej. Producent zastrzega sobie prawo do wprowadzania zmian.

Dane zamieszczone w dowodzie rejestracyjnym samochodu mają pierwszeństwo w stosunku do tych z instrukcji obsługi.

#### Identyfikacja silnika

Tabele danych technicznych zawierają kod identyfikacyjny silnika. W tabeli danych silnika widnieje dodatkowo kod produkcyjny.

Dane silnika ➡ 269.

W celu zidentyfikowania danego silnika należy sprawdzić jego dane w dołączonym do pojazdu Świadectwie zgodności WE lub w innych krajowych dokumentach rejestracyjnych.

## Dane pojazdu

### Silniki

Dane silnika są wyszczególnione w dowodzie rejestracyjnym pojazdu oraz w dokumentacji handlowej.

W tabelach znajdują się wyłącznie wartości dostępne w chwili publikacji. Brakujące wartości można uzyskać w ASO lub w warsztacie specjalistycznym.

#### UWAGA

Moc maksymalna odpowiada wartości homologowanej uzyskanej na stanowisku testowym, zgodnie z definicją zawartą w Rozporządzeniu UE 715/2007.

Aby uzyskać więcej informacji, należy skontaktować się z ASO sieci lub warsztatem specjalistycznym.

### Masy pojazdu i przyczep

Masy przyczepsamochodu podano w dowodzie rejestracyjnym, jak również w dokumentacji dostarczonej z samochodem.

Wartości te podano także na tabliczce albo etykietce znamionowej producenta.

Aby uzyskać więcej informacji, należy skontaktować się z ASO sieci lub warsztatem specjalistycznym.

Podane wartości DMC (dopuszczalna masa całkowita) zespołu pojazdów oraz obciążenia przyczep są ważne do wysokości 1000 metrów n.p.m. Obciążenie przyczepy należy zmniejszać o 10% co 1000 metrów dodatkowej wysokości.

Maksymalny dopuszczalny nacisk na hak odpowiada dopuszczalnemu obciążeniu haka.

#### OSTRZEŻENIE

Przy wysokich temperaturach otoczenia osiągi pojazdu mogą być mniejsze w celu zabezpieczenia silnika. Gdy temperatura otoczenia przekracza 37°C, należy ograniczyć masę holowanej przyczepy.

#### OSTRZEŻENIE

Holowanie nawet przy lekko załadowanym pojeździe może negatywnie wpłynąć na jego przyczepność. Holowanie przyczepy wydłuża drogę hamowania.

Używając pojazdu do holowania, nigdy nie wolno przekraczać prędkości 100 km/h (należy przestrzegać przepisów obowiązujących w danym kraju).

## Wymiary

Rozmiar	MHEV	PHEV	BEV
Długość [mm]	4650,1	4650,1	4650,1
Szerokość [mm]	1904,8	1904,8	1904,8
Szerokość ze złożonymi dwoma lusterkami zewnętrznymi [mm]	1934	1934	1934
Szerokość z dwoma lusterkami zewnętrznymi [mm]	2108,3	2108,3	2108,3
Wysokość (masa własna) [mm]	1665,2	1667,2	1666,4
Wysokość na BIW (masa własna) [mm]	1648,2	1649,2	1648,7
Wysokość progu ładunkowego	765,3	768,9	769,4
Wysokość (z otwartą pokrywą bagażnika)	2093,3	2096,7	2098,2
Średnica zawracania między krawężnikami [m]	10,90	10,93	10,93
Średnica zawracania między ścianami [m]	11,44	11,44	11,44
Rozstaw osi [mm]	2784,1	2784,1	2794,6

Pojemność zbiornika paliwa [l] / Pojemność akumulatora [Ah]	55 l	55 l – 17 Ah (netto) (21 Ah – brutto)	75 Ah (netto) (85 Ah – brutto)
---	------	--	-----------------------------------

## Dane silnika

### Hybryda 48 V

Oznaczenie kodowe typu silnika	EB2LTDH2 EDCT6
Skrzynia biegów	Zelektryfikowana automatyczna 6-biegowa dwusprzęgłowa
Pojemność (cm <sup>3</sup> )	1 199
Rodzaj paliwa	Bezołowiowe
Dozwolone liczby oktanowe	95 (zalecana), 98, 91
<b>Silnik elektryczny</b>	Silnik synchroniczny o magnesach trwałych
Moc maksymalna (kW)	21
Moc łącznie (kW)	//
<b>Akumulator</b>	
Technologia	Litowo-jonowy
Napięcie (V DC)	48
Pojemność użytkowa (kWh)	0,4

**PHEV**

<b>Oznaczenie kodowe typu silnika</b>	<b>EP6LTCHPD EDCT7</b>
Skrzynia biegów	Zelektryfikowana automatyczna 7-biegowa dwusprzęgłowa
Pojemność (cm <sup>3</sup> )	1 598
Rodzaj paliwa	Bezołowiowe
Dozwolone liczby oktanowe	95 (zalecana), 98, 91
<b>Silnik elektryczny</b>	Silnik synchroniczny o magnesach trwałych
Moc maksymalna (kW)	92
Moc łącznie (kW)	143
<b>Akumulator</b>	
Technologia	Litowo-jonowy
Napięcie (V DC)	240-400
Pojemność użytkowa (kWh)	17,9

## BEV

Wersja	EV 210 Standard Range	EV 320 Standard Range	EV 230 High Range
Kod	ELEC ZLC RGML 210 hp ZKZ	ELEC ZLX RGML_eRAD 320 hp AWD ZE	ELEC ZLC RGML 230 hp
Silnik elektryczny	Silnik synchroniczny o magnesach trwałych	Silnik synchroniczny o magnesach trwałych	Silnik synchroniczny o magnesach trwałych
Moc maksymalna (kW/KM)	154 / 213	235 / 320	169 / 230
<b>Akumulator</b>			
Technologia	Litowo-jonowy		
Napięcie (V DC)	400		
Pojemność użytkowa (kWh)	73 (FDB)	74 (ACC 11)	96.9 (ACC HR)
<b>Ładowanie z domowego gniazdka elektrycznego</b>	<b>Tryb 2</b>		
Napięcie prądu przemiennego (AC), wartość znamionowa (A)	230 (prąd jednofazowy) 8 lub 16		
<b>Przyspieszone ładowanie</b>	<b>Tryb 3</b>		
Napięcie prądu przemiennego (AC), wartość znamionowa (A)	230 (prąd jedno- lub trójfazowy) 16 lub 32		
<b>Ultraszybkie ładowanie</b>	<b>Tryb 4</b>		
Napięcie prądu stałego (DC)	400		

## Masy holowanych przyczep

Więcej informacji na temat holowania:

➔ 164

### Hybryda 48 V

Przyczepa z hamulcem (w granicach DMC zespołu pojazdów) na pochyłości 10% lub 12% (kg)	850 <sup>1</sup> / 1100 <sup>2</sup>
Przyczepa bez hamulca (kg)	600
Maksymalny dopuszczalny nacisk na hak (kg)	80

### Silniki pojazdu hybrydowego plug-in

Przyczepa z hamulcem (w granicach DMC zespołu pojazdów) na po-	1 500
--	-------

chyłości 10% lub 12% (kg)	
Przyczepa bez hamulca (kg)	600
Maksymalny dopuszczalny nacisk na hak (kg)	80

### BEV

Przyczepa z hamulcem (w granicach DMC zespołu pojazdów) na pochyłości 10% lub 12% (kg)	1 200
Przyczepa bez hamulca (kg)	600
Maksymalny dopuszczalny nacisk na hak (kg)	80

## Płyny chłodzące i środki smarne do silnika

Typ silnika	Klasa lepkości	Specyfikacja STLA	Zalecany produkt
<b>EB2LT DH2</b>	SAE 0W20	955535 / 01	QUARTZ FPW01
<b>EP6LT CHPD</b>	SAE 0W20	955535 / 01	QUARTZ FPW01

## Pojemności

Paliwo (l)	55
AdBlue™	Nie dot.
Olej	3,5 l

<sup>1</sup> niefabryczny hak holowniczy

<sup>2</sup> fabryczny hak holowniczy

## Koła i opony

### Momenty dokręcania

#### OSTRZEŻENIE

Przy wymianie kół należy zawsze używać prawidłowych śrub. Podczas mocowania dojazdowego koła zapasowego można również użyć śrub do kół ze stopów metali lekkich.

W zależności od materiału obręczy koła dostępne są dwie różne śruby.



Moment dokręcania dla stalowych obręczy kół wynosi 115 Nm.  
Używać prawidłowych śrub odpowiednich do obręczy kół.

1

2

3

4

5

6

7

8

9

10

## INFORMACJE DOT. KLIENTÓW

### Deklaracja zgodności

#### SYSTEMY NADAWCZE

Niniejszy pojazd jest wyposażony w systemy, które nadają i/lub odbierają fale radiowe zgodnie z dyrektywą 2014/53/UE i The Radio Equipment Regulations 2017, Wielka Brytania.

Producenci systemów wymienionych poniżej deklarują, że są one zgodne z dyrektywą 2014/53/EU oraz The Radio Equipment Regulations 2017.

Pełny tekst deklaracji zgodności UE jest dostępny pod następującym adresem internetowym:

[https://public-service-box.opel.com/OVddb/OV/en\\_GB/index.html](https://public-service-box.opel.com/OVddb/OV/en_GB/index.html)

Importerem jest Opel Automobile GmbH, Bahnhofsplatz, 65423 Ruesselsheim am Main, Germany.

#### MODUŁ BTA

Magneti Marelli S.p.A.  
Viale A. Borletti 61/63, 20011 Corbetta, Włochy

Częstotliwość pracy (MHz)

**880 - 915**

**1710 - 1785**

**1850 -1910**

**1920 - 1980**

**2500 - 2570**

Maksymalna moc wyjściowa (dBm)

33

24

24

24

23

#### MODUŁ ANTENY

Laird

Daimlerring 31, 31135 Hildesheim, Niemcy  
Częstotliwość pracy: nd.  
Maksymalna moc wyjściowa: ND.

#### NADAJNIK PILOTA ZDALNEGO STEROWANIA

Hülsbeck & Fürst GmbH & Co. KG  
Steeger Str. 17, 42551 Velbert, Niemcy  
Częstotliwość pracy: 433,92 MHz  
Maksymalna moc wyjściowa: 10 dBm

#### ODBIORNIK PILOTA ZDALNEGO STEROWANIA

Delphi European, Middle Eastern & African Regional Offices Customer Technology  
Center Avenue de Luxembourg, L-4940 Bascharage, Luksemburg  
Częstotliwość pracy: 119,0 – 128,6 kHz  
Maksymalna moc wyjściowa: 16 dBμA/m – 10 m

#### NADAJNIK KLUCZYKA ELEKTRONICZNEGO

Valeo  
43 Rue Bayen, 75017 Paris, Francja  
Częstotliwość pracy: 433,92 MHz  
Maksymalna moc wyjściowa: 10 dBm

#### IMMOBILIZER

KOSTAL of America, Inc.  
350 Stephenson Hwy, Troy MI 48083, USA  
Częstotliwość pracy: 125 kHz  
Maksymalna moc wyjściowa: 5 dBμA/m – 10 m

## Numery homologacji ICASA

Wykaz wszystkich numerów homologacji Niezależnego Urzędu ds. Łączności Republiki Południowej Afryki (ICASA):  
 TA-2016/121, TA-2016/3261  
 TA-2017/2387, TA-2017/2745  
 TA-2013/430, TA-2017/1106  
 TA-2016/929, TA-2017/3180

## REACH

Registration, Evaluation, Authorization and Restriction of Chemicals (REACH) to rozporządzenie Unii Europejskiej przyjęte w celu zwiększenia ochrony zdrowia ludzkiego oraz środowiska naturalnego przed zagrożeniami powodowanymi przez substancje chemiczne. Więcej szczegółów oraz informacje wymagane na mocy artykułu 33 rozporządzenia można znaleźć pod adresem [www.opel.com/reach](http://www.opel.com/reach).

## Aktualizacja oprogramowania

System audio-nawigacyjny może pobierać i instalować wybrane aktualizacje oprogramowania za pośrednictwem połączenia bezprzewodowego.

### UWAGA

Dostępność dostarczanych bezprzewodowo aktualizacji oprogramowania różni się w zależności od pojazdu i kraju. Więcej informacji można znaleźć na naszej stronie internetowej.

### Zdalne zarządzanie urządzeniem oraz zdalne aktualizacje oprogramowania i oprogramowania sprzętowego

W ramach świadczenia usług sieciowych zasubskrybowanych zgodnie z umową niezbędnie czynności związane z zarządzaniem urządzeniem oraz niezbędne aktualizacje oprogramowania i oprogramowania sprzętowego dla wskazanej usługi powiązanej będą wykonywane zdalnie, w szczególności z wykorzystaniem technologii „over-the-air”.

W tym celu po włączeniu zapłonu i uzyskaniu dostępu do sieci komórkowej zostanie nawiązane bezpieczne połączenie za pośrednictwem sieci radiowej między pojazdem a serwerem zarządzającym urządzeniem.

Dla niektórych wersji wyposażenia pojazdu konfiguracja połączenia musi być ustawiona na **Connected vehicle**, aby umożliwić utworzenie połączenia sieci radiowej.

Niezależnie od ważności subskrypcji usługi sieciowej zdalne czynności w zakresie zarządzania urządzeniami oraz aktualizacje oprogramowania i oprogramowania sprzętowego związane z bezpieczeństwem produktu będą wykonywane, jeśli takie działania są niezbędne do spełnienia obowiązku prawnego, któremu podlega producent (np. obowiązujące przepisy dotyczące odpowiedzialności za produkt, przepisy dotyczące połączeń alarmowych) lub jeśli takie działania są niezbędne do ochrony żywotnych interesów użytkowników pojazdu i pasażerów. Ustawienia prywatności nie mają wpływu na ustanowienie bezpiecznego połączenia z siecią radiową i związane z nim zdalne aktualizacje, które będą wykonywane zawsze po inicjacji przez użytkownika pojazdu w następstwie odpowiedniego powiadomienia. System ma możliwość powiadamiania o otrzymaniu aktualizacji, gdy tylko połączy się z zewnętrzną siecią Wi-Fi

1

2

3

4

5

6

7

8

9

10

lub siecią komórkową. Duże aktualizacje są pobierane tylko przez sieć Wi-Fi. Dostępność aktualizacji jest sygnalizowana na ekranie systemu informacyjno-rozrywkowego po zakończeniu jazdy z opcją natychmiastowej instalacji lub odłożenia instalacji na później.

Czas instalacji jest zmienny i może trwać kilka minut, a maksymalnie około 30 minut. Powiadomienie będzie zawierało szacunkowy czas trwania i opis aktualizacji.

Aktualizacje można sprawdzić ręcznie, korzystając z ekranu systemu informacyjno-rozrywkowego. Postępować zgodnie z podpowiedziami na ekranie w odpowiednim menu.

### **i UWAGA**

Czynności związane z pobieraniem i instalowaniem aktualizacji mogą się różnić w zależności od samochodu.

Ze względów bezpieczeństwa oraz ze względu na to, że instalacja wymaga ciągłej uwagi kierowcy, należy ją przeprowadzać przy włączonym zapłonie, bez uruchamiania silnika. Instalacji nie

wolno przeprowadzać w następujących przypadkach:

- przy pracującym silniku
- w trakcie połączenia alarmowego
- przy zbyt niskim poziomie naładowania akumulatora pojazdu
- podczas ładowania akumulatora wysokiego napięcia w pojeździe

### **i UWAGA**

Podczas procesu instalacji samochód może nie działać.

Jeśli aktualizacja nie powiodła się, należy zwrócić się o pomoc do warsztatu.

## **Zastrzeżone znaki towarowe**

### **Apple Inc.**

Apple CarPlay™ to znak towarowy firmy Apple Inc.

App Store® i iTunes Store® są zastrzeżonymi znakami towarowymi Apple Inc. iPhone®, iPod®, iPod touch®, iPod nano®, iPad® i Siri® są zastrzeżonymi znakami towarowymi Apple Inc.

### **Bluetooth SIG, Inc.**

Bluetooth® to zastrzeżony znak towarowy firmy Bluetooth SIG, Inc. DivX, LLC DivX® i DivX Certified® to zastrzeżone znaki towarowe firmy DivX, LLC.

### **Google Inc.**

Android™ i Google Play™ Store to znaki towarowe firmy Google Inc.

### **Velcro Companies**

Velcro® jest zastrzeżonym znakiem towarowym Velcro Companies.

## **Rejestracja danych pojazdu i ochrona prywatności**

### **Rejestrowanie i prywatność danych związanych z połączeniami alarmowymi**

#### **Przetwarzanie danych**

Wszelkie przetwarzanie danych osobowych przez funkcję połączenia alarmowego jest zgodne z ramami ochrony danych osobowych ustanowionymi przez rozporządzenie 2016/679 (RODO) oraz dyrektywę 2002/58/WE Parlamentu Europejskiego i Rady, a w szczególności ma na celu ochronę

żywotnych interesów osoby, której dane dotyczą, zgodnie z artykułem 6.1, ustęp d) rozporządzenia 2016/679. Przetwarzanie danych osobowych jest ściśle ograniczone do wymogów funkcji połączenia alarmowego stosowanej z europejskim numerem alarmowym. Funkcja połączenia alarmowego może gromadzić i przetwarzać tylko następujące dane dotyczące pojazdu: numer podwozia, typ (samochód osobowy lub lekki samochód dostawczy), rodzaj paliwa lub źródło zasilania, trzy ostatnie lokalizacje i kierunek jazdy, liczba pasażerów oraz plik dziennika ze znacznikiem czasu, w którym zapisane są dane techniczne związane z działaniem systemu. Odbiorcami przetwarzanych danych są centra obsługi połączeń alarmowych wyznaczone przez odpowiednie organy krajowe na terytorium, na którym się znajdują, umożliwiające priorytetowe kierowanie i obsługę połączeń z numerem alarmowym.

### Przechowywanie danych

Dane zawarte w pamięci systemu pozostają niedostępne z zewnątrz do czasu wykonania połączenia. W normalnym trybie działania system nie

jest identyfikowalny i nie jest monitorowany w sposób ciągły. Dane w pamięci wewnętrznej systemu są automatycznie i na bieżąco kasowane. Przechowywane są tylko trzy ostatnie lokalizacje samochodu, wymagane do normalnego funkcjonowania systemu. Po wykonaniu połączenia alarmowego rejestr danych jest przechowywany przez maksymalnie 13 godzin.

### Dostęp do danych

Użytkownik prawo dostępu do danych oraz w razie potrzeby złożenia wniosku o sprostowanie, usunięcie lub ograniczenie przetwarzania wszelkich danych osobowych, które nie są przetwarzane zgodnie z przepisami rozporządzenia 2016/679 (RODO). Strony trzecie, którym dane zostały przekazane, są powiadamiane o wszelkich korektach, usunięciach lub ograniczeniach dokonywanych zgodnie z wyżej wymienioną dyrektywą, chyba że byłoby to niemożliwe lub wymagałoby nieproporcjonalnego wysiłku.

Użytkownik ma również prawo do złożenia skargi do odpowiedniego organu ochrony danych. Osoby chcące dochodzić swoich wyżej wymienionych praw prosimy o skontaktowanie się z nami drogą mailową pod adresem [privacyrights@mpsa.com](mailto:privacyrights@mpsa.com).

Aby uzyskać więcej informacji o naszych danych kontaktowych, prosimy zapoznać się z Zasadami dotyczącymi prywatności i plików cookie na naszej stronie internetowej.

### Rejestratory danych o zdarzeniach

W tym pojeździe są zainstalowane elektroniczne jednostki sterujące. Jednostki sterujące przetwarzają dane, które są odbierane między innymi przez czujniki pojazdu, a także dane, które same generują lub przesyłają między sobą. Niektóre jednostki sterujące są niezbędne do bezpiecznego działania pojazdu, inne pomagają w jego prowadzeniu (systemy wspomaganie kierowcy), a jeszcze inne zapewniają funkcje zwiększające komfort i informacyjno-rozrywkowe.

Poniżej zamieszczono informacje ogólne o przetwarzaniu danych w pojeździe. Znajdują się tu dodatkowe informacje o tym, które dane są wysyłane, przechowywane i przekazywane stronom trzecim oraz do jakich celów są one wykorzystywane w pojeździe, pod wyrażeniem kluczowym

1

2

3

4

5

6

7

8

9

10

Ochrona danych, ściśle powiązanych z odnośnikami do odpowiednich charakterystyk funkcjonalnych w stosownych instrukcjach obsługi lub ogólnych warunkach sprzedaży. Są one również dostępne w Internecie.

### Dane eksploatacyjne w pojeździe

Jednostki sterujące przetwarzają dane związane z eksploatacją pojazdu.

Dane te obejmują na przykład:

- informacje o stanie pojazdu (np. prędkość pojazdu, opóźnienie ruchu, przyspieszenie boczne, prędkość obrotowa kół, informacja o zapięciu pasów bezpieczeństwa)
- warunki otoczenia (np. temperatura, dane z czujnika deszczu, dane z czujnika odległości)

Dane te mają na ogół charakter tymczasowy, są przechowywane tylko w trakcie trwania danego cyklu roboczego i przetwarzane wyłącznie w pojeździe. Jednostki sterujące często zawierają urządzenie pamięci (w tym kluczyk pojazdu). Jest ono używane do tymczasowego lub trwałego rejestrowania informacji dotyczących stanu pojazdu, obciążenia podzespołów, wymagań w

zakresie konserwacji oraz zdarzeń i błędów technicznych.

W zależności od poziomu wyposażenia technicznego przechowywane są następujące dane:

- stany eksploatacyjne podzespołów systemów (np. poziom napełnienia, ciśnienie w oponach, stan akumulatora)
- usterki i wady podzespołów ważnych systemów (np. świateł, hamulców)
- reakcje systemów w szczególnych sytuacjach drogowych (np. wyzwolenie poduszki powietrznej, uruchomienie układów stabilizacji toru jazdy)
- informacje o zdarzeniach powodujących uszkodzenie pojazdu
- dla pojazdów elektrycznych: naładowanie baterii wysokiego napięcia, szacunkowy zasięg

W szczególnych przypadkach (np. gdy pojazd wykrył usterkę) może być konieczne zapisanie danych, które w przeciwnym razie wkrótce uległyby zmianie.

Podczas korzystania przez użytkownika z usług serwisowych (napraw, przeglądów okresowych) zapisane dane eksploatacyjne mogą być odczytywane razem z numerem identyfikacyjnym

pojazdu i wykorzystywane stosownie do potrzeb. Dane mogą być odczytywane z pojazdu przez pracowników sieci serwisowej (np. pracowników stacji obsługi, producentów) lub osoby trzecie (np. pracowników pomocy drogowej). Dotyczy to również prac gwarancyjnych i środków zapewniania jakości.

Dane są na ogół odczytywane przez złącze OBD (pokładowe złącze diagnostyczne), które zgodnie z przepisami musi być zamontowane w pojeździe. Odczytane dane eksploatacyjne dokumentują stan techniczny pojazdu lub poszczególnych podzespołów, a także pomagają w diagnostyce usterek, wypełnianiu zobowiązań gwarancyjnych i podnoszeniu jakości. Dane te – zwłaszcza informacje dotyczące obciążenia podzespołów, zdarzeń technicznych, błędów kierowcy i innych usterek – są w stosownych przypadkach przesyłane do producenta wraz z numerem identyfikacyjnym pojazdu. Na producencie ciąży również odpowiedzialność za produkt. Ponadto producent wykorzystuje dane eksploatacyjne z pojazdów na wypadek przeprowadzania akcji przywoławczych. Dane te mogą być również wykorzystywane do sprawdzenia gwarancji i reklamacji gwarancyjnych klienta.

Pamięć usterek w pojeździe może zostać wykasowana przez firmę serwisową podczas wykonywania przeglądu lub naprawy lub na żądanie klienta.

### **Funkcje zwiększające komfort i informacyjno-rozrywkowe**

Ustawienia komfortu i ustawienia niestandardowe można zapisać w pojeździe i w dowolnym momencie zmienić lub zresetować.

W zależności od poziomu wyposażenia obejmują one:

- ustawienia pozycji fotela i kierownicy
- ustawienia zawieszania i klimatyzacji
- ustawienia niestandardowe, takie jak ustawienia oświetlenia wnętrza

W przypadku wybranych funkcji informacyjno-rozrywkowych pojazdu istnieje możliwość wprowadzania własnych danych.

W zależności od poziomu wyposażenia obejmują one:

- dane multimedialne, takie jak muzyka, filmy lub zdjęcia wprowadzane w celu odtwarzania w zintegrowanym systemie multimedialnym;
- dane książki adresowej przeznaczone do używania ze zintegrowanym

zestawem głośnomówiącym lub zintegrowanym systemem nawigacyjnym;

- wprowadzane przez użytkownika cele podróży;
- dane dotyczące korzystania z usług online.

Dane dotyczące funkcji zwiększających komfort i informacyjno-rozrywkowych mogą być przechowywane lokalnie w pojeździe lub w urządzeniu, które użytkownik podłączył do pojazdu (np. w smartfonie, pamięci USB lub odtwarzaczu MP3). Dane, które użytkownik wprowadził samodzielnie, można usunąć w dowolnym momencie.

Dane te mogą być wysłane z pojazdu tylko na życzenie użytkownika, zwłaszcza w przypadku korzystania z usług online zgodnie z wybranymi przez niego ustawieniami.

### **Integracja ze smartfonem, np. Android Auto lub Apple CarPlay**

Jeśli pojazd jest odpowiednio wyposażony, można do niego podłączyć smartfon lub inne urządzenie mobilne, aby obsługiwać je za pomocą zintegrowanych elementów sterujących dostępnych w pojeździe. W takim przypadku obraz i dźwięk ze smartfona są odtwa-

rzane przez system multimedialny. Jednocześnie do smartfona przesyłane są określone informacje.

W zależności od rodzaju integracji obejmują one między innymi dane dotyczące pozycji, trybu dziennego/nocnego oraz inne ogólne informacje o pojeździe. Więcej informacji można znaleźć w instrukcji obsługi pojazdu / systemu audio-nawigacyjnego.

Integracja umożliwi korzystanie z wybranych aplikacji na smartfony, na przykład służących do nawigacji lub odtwarzania muzyki. Nie ma możliwości dodatkowej integracji pojazdu ze smartfonem, a zwłaszcza aktywnego dostępu do danych pojazdu. O charakterze dalszego przetwarzania danych decyduje dostawca używanej aplikacji. Możliwość definiowania ustawień oraz zakres definiowanych ustawień zależą od używanej aplikacji i systemu operacyjnego smartfona.

### **Usługi online**

Jeśli pojazd ma połączenie z siecią radiową, może wymieniać się danymi z innymi systemami. Połączenie z siecią radiową jest realizowane przez moduł nadajnika w pojeździe lub urządzenie mobilne zapewnione przez użytkownika (np. smartfon). Za pośrednictwem tego

1

2

3

4

5

6

7

8

9

10

połączenia można korzystać z funkcji online. Obejmują one usługi i aplikacje dostępne online / aplikacje dostarczone użytkownikowi przez producenta lub innych dostawców.

### Usługi własne

W przypadku usług online producenta odpowiednie funkcje są opisane przez producenta w stosownym miejscu (np. w instrukcji obsługi, na stronie internetowej producenta) i dostępne są powiązane z nimi informacji o ochronie danych osobowych. Do świadczenia usług online mogą być wykorzystywane dane osobowe. Przesyłanie danych w tym celu odbywa się z użyciem bezpiecznego połączenia, np. z wykorzystaniem systemów informatycznych producenta udostępnionych do tych celów. Gromadzenie, przetwarzanie i wykorzystywanie danych osobowych na potrzeby przygotowywania usług odbywa się wyłącznie na podstawie przewidzianej prawem, np. w przypadku wymaganego przepisami prawa systemu powiadomiania ratunkowego, bądź też na podstawie porozumienia umownego lub uzyskanej zgody. Użytkownik może aktywować i dezaktywować usługi oraz funkcje (które w

pewnym zakresie podlegają opłatom), a w niektórych przypadkach — także połączenie pojazdu z siecią radiową. Nie obejmuje to wymaganych ustawowo funkcji i usług np. systemu komunikacji w sytuacjach awaryjnych.

### Wbudowany licznik zużycia paliwa (OBFCM)

Funkcja ta będzie dostępna przez cały okres eksploatacji pojazdu. Zgodnie z Artykułem 9 rozporządzenia wykonawczego (UE) 2021/392 („OBFCM”) ta usługa regulująca umożliwi Europejskiej Agencji Środowiska (EEA) gromadzenie danych pojazdu związanych z użytkowaniem go (takich jak VIN, przebieg całkowity, całkowite zużycie paliwa, całkowita energia pobrana do akumulatora, w stosownych przypadkach). Agencja EEA wykorzystuje te dane do monitorowania rzeczywistego zużycia paliwa i energii oraz emisji CO<sub>2</sub> nowych pojazdów w formie zanonimizowanej i zbiorczej. Można nie wyrazić zgody na gromadzenie i przesyłanie danych samochodu w ramach celów regulacyjnych związanych z OBFCM. Można to zrobić, kontaktując się z Centrum Obsługi Klienta

(dane dostępne są na stronie internetowej marki).

### Usługi świadczone przez osoby trzecie

Jeśli użytkownik korzysta z usług online świadczonych przez innych dostawców (osoby trzecie), odpowiedzialność za te usługi, a także za zapewnienie warunków ochrony i wykorzystywania danych osobowych ponosi dostawca danej usługi.

Producent często nie ma żadnego wpływu na treści przesyłane w ramach takich usług.

Z tego względu należy wziąć pod uwagę charakter, zakres i cel gromadzenia oraz wykorzystywania danych osobowych w ramach usług świadczonych przez danego dostawcę.

### W razie wypadku

Ten pojazd jest wyposażony w rejestrator danych o zdarzeniach. System ten gromadzi i rejestruje określone dane pojazdu przez krótki okres (kilka sekund) przed, w trakcie i po zdarzeniu, takim jak wypadek lub kolizja. Aby umożliwić lepsze zrozumienie okoliczności towarzyszących zdarzeniu, system rejestruje

działanie różnych systemów pojazdu w momencie zdarzenia, w tym:

- każde uruchomienie dodatkowego systemu bezpieczeństwa (poduszka powietrzna, pas bezpieczeństwa itp.)
- stan pasów bezpieczeństwa wszystkich foteli (zapięty/odpięty)
- kontakt lub nacisk wywierany na pedał(y) przez kierowcę
- prędkość pojazdu
- stan niektórych systemów wspomagania jazdy i kierowcy.

Nie są rejestrowane:

- dane dotyczące normalnych warunków jazdy, innymi słowy dane niezwiązane bezpośrednio ze zdarzeniem
- dane osobowe kierowcy i innych osób znajdujących się w pojeździe
- położenie geograficzne pojazdu w momencie zdarzenia.

Odczyt danych zarejestrowanych przez rejestrator zdarzeń wymaga spełnienia obu poniższych wymagań:

- dostęp do wnętrza pojazdu lub rejestratora danych o zdarzeniach
- specjalne wyposażenie, które można nabyć od producenta Bosch.

Oprócz producenta pojazdu dostęp do tych danych mogą uzyskać inne podmioty, np. organy ścigania, w celu analizy zdarzenia.

### **Identyfikacja częstotliwości radiowej (RFID)**

Technologia RFID jest wykorzystywana w niektórych pojazdach do realizacji takich funkcji jak immobilizer. Korzysta się z niej również w połączeniu z takimi udogodnieniami jak zdalne sterowanie radiowe blokowaniem/odblokowaniem drzwi i uruchamianie. Technologia RFID w samochodach marki Opel nie wykorzystuje ani nie rejestruje danych osobowych, ani nie łączy się z żadnym innym systemem marki Opel, który zawiera dane osobowe.

### **Środki ochrony przed atakami cybernetycznymi**

W zależności od modelu samochód może być wyposażony w system wykrywający próby ataków cybernetycznych lub nieoczekiwane zdarzenia zw. z cyberbezpieczeństwem. Jeśli samochód dysponuje tego typu systemem, działa on przez cały okres eksploatacji pojazdu.

W momencie wykrycia zdarzeń związanych z cyberbezpieczeństwem (np. nieoczekiwanego nawiązania połączenia z nieznanym systemem, nieoczekiwane ponowne uruchomienie lub wszelkie nieprawidłowe konfiguracje systemu), generowane są pliki rejestru, które są tymczasowo przechowywane w pojeździe, a następnie bezprzewodowo (w tzw. trybie OTA) wysyłane do infrastruktury producenta. Pliki rejestru są analizowane przez Centrum obsługowe ds. bezpieczeństwa (SOC) u producenta w celu określenia odpowiednich środków chroniących pojazdy przed złośliwymi interakcjami z komponentami elektronicznymi. Do środków tego typu mogą należeć: wdrożenie systemu lub aktualizacje oprogramowania sprzętowego.

Celem tego systemu jest więc wzmocnienie przewidzianych w samochodzie środków z zakresu cyberbezpieczeństwa.

Bezpośrednio uczestniczy on również w zabezpieczaniu układów łączności pojazdu i umożliwia prawidłowe działanie uruchomionych w samochodzie usług online. Sposoby korzystania z praw dotyczących prywatności w związku z takim przetwarzaniem danych opisano w Polityce prywatności-

1

2

3

4

5

6

7

8

9

10

ci grupy Stellantis dotyczącej europejskich pojazdów skomunikowanych (patrz poniżej).

### **Spełnianie obowiązków prawnych i odpowiednich wymogów**

Lista ta może ulec zmianie zgodnie z przepisami europejskimi. Prosimy o zapoznanie się z niniejszym dokumentem online, aby mieć pewność, że lista przepisów obowiązujących w UE jest aktualna. W zależności od daty homologacji typu pojazdu, niektóre przepisy nie mogą mieć zastosowania.

Zwykle takie zobowiązania prawne mogą ujawniać dane niezależnie od wprowadzonych w samochodzie ustawień prywatności.

### **eCall – Połączenie alarmowe**

Funkcja ta będzie realizowana przez cały cykl życia POJAZDU.

Funkcja ta, o ile jest aktywowana, jest realizowana przez służby ratunkowe w każdym kraju, w którym podróżuje się samochodem. Nie ma znaczenia, gdzie pojazd został zakupiony lub zarejestrowany.

W przypadku znaczącego uderzenia lub poważnego wypadku zarejestro-

wanego przez URZĄDZENIE w POJEŹDZIE, a w konsekwencji wyłączenia POJAZDU, POJAZD automatycznie nawiązuje połączenie telefoniczne z odpowiednim publicznym numerem alarmowym (połączenie z numerem „112” w Europie) i przesyła minimalne dane niezbędne do identyfikacji i lokalizacji POJAZDU (tj. dokładną lokalizację użytkownika, czasu wypadku, numer identyfikacyjny pojazdu i kierunek jazdy). Informacje te są przesyłane z pojazdu tylko w razie poważnego wypadku; umożliwiają one publicznym służbom ratunkowym ocenę sytuacji i zarządzanie nią. Publiczne służby ratunkowe będą działać zgodnie z lokalnymi przepisami i własnymi procedurami operacyjnymi. W Europie usługa eCall oparta na numerze 112 jest usługą publiczną świadczoną w interesie ogólnym i dlatego powinna być dostępna bezpłatnie dla wszystkich konsumentów. Zgodnie z rozporządzeniem (UE) 2015/758, system ten jest obowiązkowy dla wszystkich nowych typów pojazdów homologowanych po 31 marca 2018 roku.

System eCall jest aktywowany tylko wtedy, gdy pojazd uczestniczy w poważnym wypadku. Przez resztę

czasu system pozostaje nieaktywny. Oznacza to, że podczas zwykłego prowadzenia pojazdu w ramach tej usługi regulacyjnej nie odbywa się żadne stałe śledzenie (rejestrowanie pozycji samochodu lub monitorowanie jazdy) ani przesyłanie danych.

### **OBFCM – Pokładowy układ monitorowania zużycia paliwa**

USŁUGA ta jest dostępna przez 15 lat od momentu pierwszego wprowadzenia pojazdu do eksploatacji.

Zgodnie z Artykułem 9 rozporządzenia wykonawczego (UE) 2021/392 („OBFCM”) ta usługa regulująca umożliwiała Europejskiej Agencji Środowiska (EEA) gromadzenie danych pojazdu związanych z użytkowaniem go (takich jak VIN, przebieg całkowity, całkowite zużycie paliwa, całkowita energia pobrana do akumulatora, w stosownych przypadkach). Dane te są wykorzystywane przez EEA do monitorowania rzeczywistego zużycia paliwa i energii oraz emisji CO2 przez nowe pojazdy w sposób zanonimizowany i zagregowany.

Jak wspomniano w rozporządzeniu OBFCM, KLIENT może odmówić gromadzenia i przesyłania danych pojazdu określonych w przepisach OBFCM. W

tym celu musi skontaktować się z Centrum Obsługi Klienta (informacje kontaktowe dostępne na stronie internetowej marki dostępnej dla danego kraju).

### **SLI – informacja o ograniczeniu prędkości**

Funkcja ta będzie dostępna przez cały cykl życia POJAZDU, wyłącznie w przypadku pojazdów sprzedawanych na rynku europejskim. Zgodnie z Rozporządzeniem (UE) 2018/858 z dnia 30 maja 2018 r. w sprawie homologacji i nadzoru rynku pojazdów silnikowych i ich przyczep oraz układów, podzespołów i oddzielnych zespołów technicznych przeznaczonych do tych pojazdów, zmienionego rozporządzeniem (UE) 2019/2144 z dnia 27 listopada 2019 r. oraz rozporządzeniem delegowanym Komisji (UE) 2021/1958 z dnia 23 czerwca 2021 r. (łącznie „Przepisy GSR V2”), producenci samochodów mają obowiązek wyposażać nowe pojazdy sprzedawane w Europie różne systemy mające na celu zagwarantowanie ogólnego bezpieczeństwa takich pojazdów. Zgodnie z artykułem 6 rozporządzenia (UE) 2019/2144 systemy tego typu muszą obejmować „system inteli-

gentnego asystenta kontroli prędkości” (zwany dalej „ISA”), który podaje kierowcy obowiązujące ograniczenie prędkości przez co najmniej 90% całkowitej pokonywanej odległości i przez co najmniej 80% odległości pokonywanej na każdym z trzech typów dróg (drogi i ulice miejskie, drogi pozamiejskie oraz autostrady/drogi ekspresowe/drogi dwujezdniowe).

Funkcja SLI informuje kierowcę o obowiązującym ograniczeniu prędkości na drodze, po której się porusza. Funkcja SLI ma na celu poprawę bezpieczeństwa poprzez umożliwienie pojazdowi wyświetlania w czasie rzeczywistym obowiązującego ograniczenia prędkości, nawet jeżeli warunki zewnętrzne na to nie pozwalają (np. pogoda, znak zasłonięty przez inny pojazd). Obowiązujące ograniczenie prędkości jest pobierane z przedniej kamery pojazdu i może być uzupełniane za pośrednictwem systemu komunikacji bezprzewodowej, aby poprawić wiarygodność informacji zgodnie z definicją pojazdu. Aby uzyskać prawidłowe informacje o ograniczeniu prędkości, aktualna pozycja pojazdu jest wysyłana za pośrednictwem modułu telematyki i jest usuwana natychmiast po przetworze-

niu. Śledzenie pozycji pojazdu nie jest możliwe w żadnym momencie. Usławienia prywatności samochodu nie mają na to wpływu. Zgodnie z wymogami „Przepisów GSR V2” ta funkcja SLI jest domyślnie aktywowana po włączeniu kluczyka, ale użytkownik pojazdu może ją w każdej chwili częściowo wyłączyć, pamiętając, że może on także wyłączyć funkcję ostrzeżenia dźwiękowego w ustawieniach pojazdu dostępnych na centralnym ekranie dotykowego. Nie wpłynie to wówczas na funkcję ostrzegania wizualnego, która pozostanie aktywna i może nadal wymagać przekazywania aktualnej pozycji pojazdu za pośrednictwem transmisji danych Over-The-Air w celu dokładnego wykrywania ograniczenia prędkości. W zależności od modelu pojazdu możliwe może być również całkowite wyłączenie funkcji SLI (tj. zatrzymanie wykrywania ograniczeń prędkości i funkcji ostrzegania o ograniczeniach prędkości) z centralnego ekranu dotykowego, a tym samym odcięcie transmisji danych dla bieżącej podróży.

1

2

3

4

5

6

7

8

9

10

## Ujawnianie przebiegu stowarzyszenia Car-Pass

### (Tylko dla pojazdów zarejestrowanych w Belgii)

To ujawnienie obowiązuje wyłącznie w Belgii i stanowi odpowiedź na belgijskie przepisy mające na celu zapobieganie oszustwom dotyczącym przebiegu pojazdów (belgijska ustawa z dnia 28 listopada 2018 r., obowiązująca od 01.01.2020 r.). Usługa jest zapewniana przez cały cykl życia pojazdu, tak długo jak stowarzyszenie Car-Pass żąda tych danych.

4 razy w roku przebieg każdego zarejestrowanego w Belgii pojazdu jest przesyłany do organizacji Car-Pass – stowarzyszenia wyznaczonego przez belgijskie władze do gromadzenia i kontroli tego typu danych.

Przebieg ten jest pobierany over-the-air przez Stellantis, jeśli korzysta z niego już inna usługa online. Dane te są przekazywane stowarzyszeniu Car-Pass na żądanie tego podmiotu.

Więcej informacji można znaleźć w polityce prywatności Car-Pass (<https://www.car-pass.be/en/privacy-policy>).

## Wykorzystanie danych – poprawa jakości produktu

Użytkownik przyjmuje do wiadomości i zgadza się, że w celu poprawy jakości produktów wytwarzanych przez STELLANTIS AUTO SAS jako producenta samochodów, Dane pojazdu (zgodnie z definicją zawartą w Polityce prywatności Stellantis dla usług online, patrz poniżej) – z wyłączeniem geolokalizacji pojazdu – są przekazywane producentowi samochodów w celu zapobiegania usterkom, analizy danych zagregowanych w celu ulepszenia produktu lub stworzenia nowych produktów. Więcej informacji na ten temat oraz sposoby korzystania z praw do prywatności w odniesieniu do tego przetwarzania opisano w Polityce prywatności Stellantis dotyczącej usług online (patrz poniżej).

### Polityka prywatności Stellantis dotycząca europejskich pojazdów połączonych

Niniejsza Polityka prywatności dotycząca pojazdów skomunikowanych („Polityka prywatności”) ma zastosowanie do Danych osobowych, które przetwarzamy w przypadku użytkowników usług online za pośrednictwem

naszego Pojazdu, naszych Stron internetowych lub Aplikacji, którzy podpisali Ogólne warunki jako Klienci lub którzy są upoważnieni przez Klientów do dostępu do usług online i korzystania z nich.

Niniejsza Polityka prywatności została sporządzona zgodnie z art. 13 Rozporządzenia UE 679/2016 i pomoże lepiej zrozumieć, w jaki sposób przetwarzamy Państwa dane.

W niniejszym dokumencie podano przykłady sposobów, w jakie przetwarzamy Dane osobowe oraz odnoszące się do bardziej szczegółowych wyjaśnień (na końcu niniejszej Polityki prywatności) Definicje terminów. W celu uzyskania wyjaśnień dotyczących niniejszej Polityki prywatności lub sposobu przetwarzania danych, prosimy o przesłanie zapytania na adres: [dataprotectionofficer@stellantis.com](mailto:dataprotectionofficer@stellantis.com). Niniejszy dokument jest dostępny na stronach internetowych marki, w sekcji poświęconej usługom online.

Jest on również dostępny pod następującym adresem: <https://connected-vehicles-privacy.stellantis.com/>

# INDEKS

<b>A</b>			
ADAS .....	169		
Akcesoria i modyfikacje samochodu .....	234		
Aktualizacja czasu .....	130		
Aktualizacja oprogramowania .....	275		
Aktualizacja systemu .....	111		
Akumulator wysokiego napięcia ..	153		
Alarm dotyczący ruchu drogowego z tyłu pojazdu .....	206		
Apteczka .....	71		
Assist i SOS .....	215		
Autoalarm .....	14		
Automatyczna skrzynia biegów ..	141		
Automatyczna skrzynia biegów PHEV .....	141		
Automatyczne powiadomienie o kolizji .....	216		
Automatyczne sterowanie światłami .....	61		
Automatyczny układ ułatwiający parkowanie .....	198		
<b>B</b>			
Bezpieczniki .....	253		
Blokada tylnych drzwi .....	11		
Blokowanie, automatyczne .....	9		
Boczne poduszki powietrzne .....	41		
<b>C</b>			
Centralny zamek .....	9		
Ciągnięcie przyczepy .....	164		
Ciśnienie w oponach .....	255		
Częstotliwość (radio) .....	114		
<b>D</b>			
Dane techniczne silnika .....	269		
Data (ustawianie) .....	130		
Deklaracja zgodności .....	274		
Diagnostyka, pojazd .....	93		
Dopuszczalne rozmiary opon i obręczy .....	257		
Dostęp do komory silnika .....	242		
Drzwi .....	18		
Dyszel holowniczy .....	165		
<b>E</b>			
eCall – Połączenie alarmowe .....	282		
Ekran systemu informacyjno-rozrywkowego .....	100		
Elektroniczny układ sterowania klimatyzacji .....	95		
Elektryczna regulacja fotela .....	31		
Elementy sterowania na kierownicy .....	56		
Elementy sterujące .....	55		
<b>F</b>			
Filtr komory .....	253		
Filtr oleju silnikowego .....	252		
Filtr powietrza silnika .....	252		
Foteliki dla dzieci, ISOFIX .....	53		
Foteliki dziecięce .....	44		
<b>Funkcja ułatwiająca wsiadanie ..</b>	<b>34</b>		
<b>G</b>			
Gazy spalinowe .....	145		
Głębokość bieznika .....	256		
Gniazda USB .....	69		
Godzina (ustawianie) .....	130		
<b>H</b>			
Hak holowniczy .....	165		
Hamowanie odzyskowe (zwalnianie poprzez hamowanie silnikiem) .....	138–140		
Hamulce .....	138–140		
Holowanie innego samochodu .....	232		
Holowanie samochodu .....	231		
<b>I</b>			
Identyfikacja częstotliwości radiowej (RFID) .....	16, 281		
Identyfikacja silnika .....	265		
Immobilizer .....	16		
Informacje dot. klientów .....	i, 274		

Informacje dotyczące czynności serwisowych	236
Informacje ogólne	149, 164, 234
Instalacja koła	222

## J

Jazda z przyczepą	164, 230
-------------------	----------

## K

Kabinowy filtr powietrza	252
Kamera cofania	201
Kierunkowskazy	60
Kłapa tylna	18
Kluczyki	8
Koło zapasowe	219
Kołpaki kół	257
Komora silnika	242
Komunikacja	124
Komunikaty pokazywane na wyświetlaczu	94
Kondycjonowanie wstępne akumulatora	159
Konserwacja pasów bezpieczeństwa	261
Konserwacja układu klimatyzacji	252
Kontrole okresowe	236
Kurtynowe poduszki powietrzne	41

## L

Lakier o wysokim połysku	261
Lampka kontrolna pasa bezpieczeństwa	39

Lampki ostrzegawcze i sygnalizacyjne	92
Licznik przebiegu całkowitego	76
Lokalizowanie pojazdu	
błyskiem światła	65
Lusterka	28
Lusterka składane	26
Lusterka wewnętrzne	27
Lusterka zewnętrzne	26
Lusterka, wewnętrzne	28

## Ł

Ładowanie	154
Ładowanie programowane	157
Łańcuchy przeciwpoślizgowe	257

## M

Masaż	35
Masaż wielopunktowy	35
Masy	266
Masy przyczep	266
Menu	105
Miejsca mocowania fotelików dziecięcych	47
Mocowania ISOFIX	49
Monitorowanie pasa ruchu (LPA)	193
Montaż relingów dachowych	163
Mycie silnika	251

## N

Nadajnik zdalnego sterowania	8
Naklejki	261

Niskokrzepliwy płyn chłodzący	242
Numer identyfikacyjny pojazdu	265

## O

Obsługa serwisowa i pielęgnacja samochodu	i, 234
Obsługa serwisowa samochodu	251
Obsługa wyświetlacza	100
Odzyskiwanie energii	138–140
Ogranicznik prędkości	171, 172
Ogrzewanie	25, 26
Ogrzewanie tylnej szyby	26
Ogrzewanie, programowalne	98
Okno dachowe, panoramiczne	65
Olej silnikowy	238, 241
Opony i koła	253
Opony zimowe	254
Ostony zimowe	235
Oświetlenie towarzyszące	65
Oświetlenie wejścia	64
Oświetlenie wnętrza	64
Oznaczenia na oponach	254

## P

Paliwo	146
Paliwo do silników benzynowych	146
Pasy bezpieczeństwa	37
Pedały	133
Pielęgnacja nadwozia/zewnętrzna	259
Pielęgnacja wnętrza	261
Płyn chłodzący silnika	240

Płyn do spryskiwaczy . . . . .	239, 241	Przystosowanie reflektorów do wymogów przepisów innych krajów . . . . .	60	Schówek w konsoli środkowej . . . . .	67
Płyn hamulcowy . . . . .	240			Schowki . . . . .	67
Płyn hamulcowy i płyn sprężelowy . . . . .	242	<b>R</b>		Siedzenia podgrzewane i wentylowane . . . . .	34
Pobieranie powietrza . . . . .	100	Radio . . . . .	114	Siedzenia przednie . . . . .	29
Podgrzewana szyba przednia . . . . .	25	REACH . . . . .	275	Siedzenia, podgrzewane . . . . .	34
Podgrzewane siedzenia . . . . .	34	Reflektor, przełącznik świateł . . . . .	59	Składanie oparcia . . . . .	36
Podnoszenie pojazdu i zmiana koła . . . . .	218	Reflektor, sygnał świetlny . . . . .	60	Sprawdzanie płynu hamulcowego . . . . .	246
Poduszka powietrzna . . . . .	39	Reflektor, światło drogowe . . . . .	59	Sprawdzanie poziomów płynów . . . . .	237
Połączenie alarmowe . . . . .	215, 216	Reflektory . . . . .	60	Sprawdzanie poziomu oleju silnikowego . . . . .	244
Połączenie ASSISTANCE . . . . .	217	Regulacja kąta siedzenia . . . . .	32	Stacja, radio . . . . .	114
Pomoc drogowa . . . . .	217	Regulacja natężenia nawiewu . . . . .	99	Stan ładowania . . . . .	159
Pozycja fotela . . . . .	30	Regulacja położenia kierownicy . . . . .	55	Sterowanie podświetleniem wskaźników . . . . .	64
Pozycje za kierownicą (zapisywanie w pamięci)		Regulacja rozprzeczania powietrza . . . . .	99	Streaming audio (Bluetooth) . . . . .	116
Zapisywanie w pamięci ustawień stanowiska kierowcy . . . . .	33	Regulacja siedzenia . . . . .	33	Sygnał dźwiękowy . . . . .	56
Półautomatyczna zmiana pasa ruchu . . . . .	196	Regulacja wysokości reflektorów . . . . .	59	System Brake Assist . . . . .	138
Prędkościomierz . . . . .	77	Rejestracja danych pojazdu i ochrona prywatności . . . . .	276	System elektronicznej kontroli stabilizacji toru jazdy (ESC) . . . . .	187
Profile . . . . .	107, 110	Rejestratory danych o zdarzeniach . . . . .	277	System hamowania pokolizyjnego (PCB) . . . . .	186
Przechowywanie samochodu . . . . .	258	Rejestrowanie i prywatność danych związanych z połączeniami alarmowymi . . . . .	276	System kluczyka elektronicznego . . . . .	8
Przedni schówek . . . . .	67	Relingi dachowe . . . . .	163	System multimedialny . . . . .	117
Przednie poduszki powietrzne . . . . .	40	Ręczna regulacja fotela . . . . .	30	System Opel Connect . . . . .	217
Przeglądy okresowe . . . . .	236	Rodzaje ładowania . . . . .	150	System ostrzegania o kolizji z przodu (FCW) . . . . .	184
Przełącznik świateł . . . . .	59			System stabilizacji przyczepy . . . . .	168
Przełącznik wyboru trybu jazdy . . . . .	141	<b>S</b>		System stop-start . . . . .	134
Przewód do ładowania . . . . .	150	Schówek . . . . .	67	System Vauxhall Connect . . . . .	217
Przycisk zasilania . . . . .	56	Schówek w desce rozdzielczej . . . . .	68		

Szyba przednia	25
Szyby	22
Szyby otwierane elektrycznie	22

## S

Światła awaryjne	60, 215
Światła do jazdy dziennej	60
Światła drogowe	59
Światła pozycyjne	60, 61
Światła przeciwmgłowe, tylne	61
Światła tylne	59
Światła zewnętrzne	59
Światła, postojowe	61

## T

Tabliczka identyfikacyjna	265
Tankowanie paliwa	147
Tempomat adaptacyjny (ACC)	173
Trójkąt ostrzegawczy	71
Tryb ECO	93
Tryb redukcji obciążenia	163
Tryby jazdy	144
Trzypunktowe pasy bezpieczeństwa	53
Tylna osłona podłogowa	71
Tylne światło przeciwmgłowe	61
Typ napędu	7

## U

Układ ABS	188
Układ ułatwiający parkowanie	28
Układ widoku panoramicznego	201

Układ wykrywania spadku ciśnienia w oponach	256
Uruchamianie silnika	131
Uruchamianie silnika przy użyciu przewodów rozruchowych	225
Ustawianie czasu	130
Ustawienia własne	111
Uzupełnianie płynu chłodzącego	245
Uzupełnianie płynu do spryskiwaczy	245

## W

Widok ogólny deski rozdzielczej	73
Wnętrze samochodu i tapicerka	262
Wskaźnik poziomu oleju silnikowego	77
Wskaźnik poziomu paliwa	76
Wskaźnik temperatury płynu chłodzącego	77
Wskaźniki	76, 77
Wspomaganie hamowania awaryjnego	140
Wspomaganie hamowania awaryjnego (AEB)	179
Wspomaganie układu kierowniczego	131
Wycieraczka i spryskiwacz tylnej szyby	58
Wycieraczki i spryskiwacze szyby przedniej	57
Wykonywanie manewrów	55

Wyłączanie poduszek powietrznych	42
Wymiana koła	220
Wymiana pióra wycieraczki	251
Wymiana żarówek	253
Wyświetlacz serwisowy	77, 78
Wyświetlanie na szybie przedniej	101
Wyświetlanie, na przedniej szybie	33

## Z

Zaawansowany system wspomagania jazdy	169
Zabezpieczenie akumulatora przed rozładowaniem	65
Zabezpieczenie przed otwarciem drzwi od wewnątrz	11
Zaczepty stabilizacyjne	70
Zaglówki	28
Zaglówki, tył	29
Zalecane płyny, środki smarne i części	240
Załadunek	163
Zasłona przyciemniająca	65
Zastrzeżone znaki towarowe	276
Zdejmowanie kół	220
Zestaw naprawczy do opon	223
Zestaw narzędzi do wymiany koła	218
Zestaw trójkąta ostrzegawczego	217
Zestaw wskaźników	75, 100
Złomowanie i utylizacja samochodu	235
Zużycie paliwa	148



**QUARTZ**  
ENGINE OIL



# Promowanie innowacyjności z myślą o przyszłości.

Od ponad 50 lat TotalEnergies i Stellantis dzielą tę samą wizję efektywności, innowacyjności i mobilności z myślą o przyszłości.

Od ponad 50 lat TotalEnergies i Stellantis dzielą tę samą wizję efektywności, innowacyjności i mobilności z myślą o przyszłości. Dzięki połączeniu doświadczeń obie firmy opracowały najnowocześniejsze technologie smarowania dostosowane do zmieniających się potrzeb układów napędowych pojazdów marki Opel.

Linie Quartz Mopar i Quartz EV3R Mopar pod wspólną marką odzwierciedlają tę wspólną specjalistyczną wiedzę. Są one specjalnie zaprojektowane i **zatwierdzone przez markę Opel**, obejmują **wysokowydajne oleje silnikowe** do każdego układu napędowego tej marki. Każda formuła pomaga utrzymać silniki w czystości, zmniejszać zużycie i sprzyjać oszczędności paliwa, zapewniając płynne działanie kilometr po kilometrze, nawet w najbardziej wymagających warunkach.

Wraz z Quartz EV3R Mopar wprowadzamy dalsze innowacje. **Tym razem jest to tzw. „Podejście 3R” (Reduce – ograniczać, Reuse – wykorzystywać ponownie, Regenerate – regenerować)** przewidujące wykorzystywanie regenerowanych olejów bazowych i stosowanie butelek nadających się do recyklingu, jednocześnie zapewniając taką samą wydajność jak standardowe oleje Quartz, ale mniejszy wpływ na środowisko w porównaniu z naszymi konwencjonalnymi produktami.

Autoryzowany serwis marki Opel zawsze zaleci odpowiedni olej do danego modelu i harmonogramu przeglądów. Olej Quartz Mopar, **dostępny i zalecany w autoryzowanych sieciach posprzedażowych marki Opel**, to pewność, trwałość i sprawdzona technologia poparta dziesięcioleciem partnerskiej współpracy.



O P E L



TotalEnergies

O P E L zaleca TotalEnergies

OFICJALNI PARTNERZY



**[www.opel.com](http://www.opel.com)**

Copyright by Opel Automobile GmbH, Rüsselsheim, Niemcy.

Informacje zamieszczone w niniejszej publikacji obowiązują od podanej poniżej daty. Opel Automobile GmbH zastrzega sobie prawo do wprowadzania zmian w danych technicznych, parametrach i konstrukcji pojazdów odnoszących się do informacji podanych w niniejszej publikacji, a także do zmian w samej publikacji.

Wydanie: Maj 2026, Opel Automobile GmbH, Rüsselsheim.

Wydrukowano na papierze bezchlorowym.

**OGRANBO2605pI-1**

