

# INSIGNIA

Instrukcja obsługi





---

# Spis treści

Wprowadzenie .....	2
W skrócie .....	6
Kluczyki, drzwi i szyby .....	20
Fotele, elementy bezpieczeństwa .....	48
Schowki .....	79
Wskaźniki i przyrządy .....	94
Oświetlenie .....	145
System audio-nawigacyjny .....	160
Ogrzewanie, wentylacja i klimatyzacja .....	182
Prowadzenie i użytkowanie .....	195
Pielęgnacja samochodu .....	286
Serwisowanie samochodu .....	338
Dane techniczne .....	342
Informacje dla klienta .....	364
Indeks .....	378

## Wprowadzenie

Paliwo	Oznaczenie	<input type="text"/>		
Olej silnikowy	Klasa	<input type="text"/>		
	Lepkość	<input type="text"/>		
Ciśnienie w oponach	Rozmiar opon		Przód	Tył
	Opony letnie	<input type="text"/>	<input type="text"/>	<input type="text"/>
	Opony zimowe	<input type="text"/>	<input type="text"/>	<input type="text"/>
Masy	Dopuszczalna masa całkowita pojazdu	<input type="text"/>		
	- Masa własna, model podstawowy	<input type="text"/>		
	= Ładowność	<input type="text"/>		

## Dane samochodu

Na poprzedniej stronie należy wprowadzić dane samochodu, dzięki czemu będą łatwo dostępne. Informacje te można znaleźć w rozdziałach „Serwisowanie samochodu” i „Dane techniczne”, a także na tabliczce identyfikacyjnej samochodu.

## Wprowadzenie

Niniejszy samochód stanowi inteligentnie zaprojektowane połączenie zaawansowanych technologii i bezpieczeństwa, ponadto jest przyjazny środowisku naturalnemu i ekonomiczny w użytku.

Ta Instrukcja obsługi zapewnia użytkownikowi wszystkie informacje, jakie są potrzebne, by prowadzić samochód bezpiecznie i wydajnie.

Również pasażerowie powinni być świadomi zagrożeń związanych z nieprawidłową eksploatacją.

Kierowca musi zawsze postępować zgodnie z przepisami prawa kraju, w którym obecnie się znajduje. Przepisy te mogą odbiegać od informacji zawartych w tej instrukcji obsługi.

Nieuwzględnienie opisów podanych w niniejszej instrukcji może spowodować unieważnienie gwarancji.

Słowo „warsztat” używane w niniejszej publikacji oznacza centrum Opel Partner. W przypadku wersji zasilanych gazem zalecamy serwisowanie samochodu w warsztacie firmy Opel upoważnionym do obsługi technicznej tego typu pojazdów.

Wszystkie centra Opel Partner oferują najwyższy poziom usług po konkurencyjnych cenach. Doświadczony i przeszkolony przez Opla personel pracuje zgodnie ze specjalnymi instrukcjami serwisowymi.

Dokumentacja dostarczona wraz z samochodem powinna zawsze być przechowywana w jego wnętrzu, tak aby była łatwo dostępna.

## Korzystanie z instrukcji obsługi

- W niniejszej instrukcji uwzględniono wszystkie opcje oraz elementy wyposażenia dostępne dla tego modelu. **Niektóre opisy, włączając w to ilustracje ekranów oraz funkcje menu, mogą nie odnosić się do używanego pojazdu ze względu na występowanie różnych wariantów, wersji dostępnych w wybranych krajach, wyposażenia specjalnego oraz akcesoriów.**
- Rozdział „W skrócie” zawiera przegląd najważniejszych funkcji samochodu.
- Spis treści znajdujący się na początku podręcznika oraz w każdym rozdziale ułatwia zlokalizowanie szukanych informacji.
- Indeks umożliwia odnalezienie wszystkich wystąpień szukanej informacji w całej instrukcji obsługi.

- Niniejsza Instrukcja obsługi dotyczy wersji z kierownicą po lewej stronie. Wskazówki i procedury dotyczące wersji z kierownicą po prawej stronie są bardzo podobne.
- W instrukcji obsługi wykorzystywany jest kod identyfikacyjny silnika. Odpowiadające mu oznaczenie handlowe i kod produkcyjny można znaleźć w rozdziale „Dane techniczne”.
- Informacje dotyczące kierunku, np. w lewo lub w prawo, bądź do przodu lub do tyłu, zawsze podawane są względem kierunku jazdy.
- Wyświetlacze mogą nie obsługiwać danego języka.
- Wyświetlane komunikaty i napisy występujące na etykietach we wnętrzu pojazdu pisane są czcionką **pogrubioną**.

## Oznaczenia Niebezpieczeństwo, Ostrzeżenie, Przewaga

### ⚠ Niebezpieczeństwo

Akapity oznaczone słowem **⚠ Niebezpieczeństwo** zawierają informacje o zagrożeniach wiążących się z ryzykiem śmierci. Zlekceważenie podanych informacji może doprowadzić do śmierci.

### ⚠ Ostrzeżenie

Tekst oznaczony jako **⚠ Ostrzeżenie** zawiera informacje o zagrożeniu wypadkiem lub obrażeniami ciała. Zlekceważenie podanych informacji może doprowadzić do odniesienia obrażeń.

### Przewaga

Tekst oznaczony słowami **Przewaga** zawiera informacje o możliwości uszkodzenia samochodu. Zlekceważenie podanych informacji może doprowadzić do uszkodzenia samochodu.

## Symbole

Odwolania do innych stron instrukcji są oznaczone symbolem ↗. Symbol ↗ należy czytać jako „patrz strona”.

Chronologiczny porządek do wyboru wpisów menu w personalizacji pojazdu jest wskazywany przez ↻.

Odwolania do innych stron oraz wpisy indeksu odnoszą się do nagłówek z wcięciem znajdujących się w spisie treści rozdziału.

Życzymy szerokiej drogi!

**Opel Team**



## W skrócie

### Informacje dotyczące pierwszej jazdy

#### Odblokowanie zamków samochodu



Aby odblokować drzwi i klapę bagażnika, nacisnąć . Otworzyć drzwi, ciągnąc za klamkę. Aby otworzyć tylną klapę, nacisnąć emblemat marki.

Układ elektronicznego kluczyka  
↔ 22, centralny zamek ↔ 26,  
przestrzeń bagażowa ↔ 30.

#### Regulacja foteli przednich

##### Regulacja wzdłużna



Pociągnąć za uchwyt, przesunąć fotel, zwolnić uchwyt. Spróbować przesunąć fotel do przodu i do tyłu, aby upewnić się, że jest on zablokowany na swoim miejscu.

Pozycja fotela ↔ 50, ręczna regulacja fotela ↔ 51, elektryczna regulacja fotela ↔ 53.

### Regulacja nachylenia oparcia



Obrócić pokrętkę. Podczas regulacji nie wywierać nacisku na oparcie fotela.

Pozycja fotela ⇨ 50, ręczna regulacja fotela ⇨ 51, elektryczna regulacja fotela ⇨ 53.

### Regulacja wysokości siedziska fotela



Ustawić siedzisko na odpowiedniej wysokości, przemieszczając kilkakrotnie dźwignię w górę lub w dół  
w górę : podnoszenie siedziska  
w dół : opuszczanie siedziska

Pozycja fotela ⇨ 50, ręczna regulacja fotela ⇨ 51, elektryczna regulacja fotela ⇨ 53.

### Regulacja nachylenia fotela



Nacisnąć przełącznik

góra : podnoszenie przodu siedziska  
dół : opuszczanie przodu siedziska

Pozycja fotela ⇨ 50, ręczna regulacja fotela ⇨ 51, elektryczna regulacja fotela ⇨ 53.

## Regulacja wysokości zagłówków



Nacisnąć przycisk zwalniający, ustawić wysokość zagłówka i zablokować.

Zagłówki ⇨ 48.

## Pasy bezpieczeństwa



Wyciągnąć pas bezpieczeństwa i zapiąć klamrę w zamku. Pas nie może być poskręcany i musi ściśle przylegać do ciała. Oparcia foteli nie powinny być zbyt odchylone do tyłu (maksymalny kąt odchylenia wynosi około 25°).

W celu odpięcia pasa nacisnąć czerwony przycisk na zamku pasa.

Pozycja fotela ⇨ 50, pasy bezpieczeństwa ⇨ 60, poduszki powietrzne ⇨ 63.

## Regulacja lusterek

### Lusterko wewnętrzne



Aby wyregulować położenie lusterka, należy przesunąć jego oprawę w żądanym kierunku.

Ręcznie przyciemniane lusterko wewnętrzne ⇨ 42, automatycznie przyciemniane lusterko wewnętrzne ⇨ 42.

## Lusterka zewnętrzne



Wybrać odpowiednie lusterko zewnętrzne przez wciśnięcie przycisku lewego lub prawego lusterka. Dioda LED w przycisku sygnalizuje wybór.

Aby wyregulować ustawienie lusterka, przechylać element sterujący.

Wypukłe lusterka zewnętrzne ⇨ 40,  
elektryczna regulacja ⇨ 40,  
składanie lusterek zewnętrznych  
⇨ 40, podgrzewane lusterka  
zewnętrzne ⇨ 41.

## Regulacja położenia kierownicy



Odblokować dźwignię, wyregulować położenie kierownicy, a następnie zablokować dźwignię i upewnić się, że kierownica jest prawidłowo unieruchomiona. Nie dokonywać regulacji kierownicy, jeśli samochód nie został unieruchomiony i nie wyłączono blokady kierownicy.

Poduszki powietrzne ⇨ 63.

Widok ogólny deski rozdzielczej

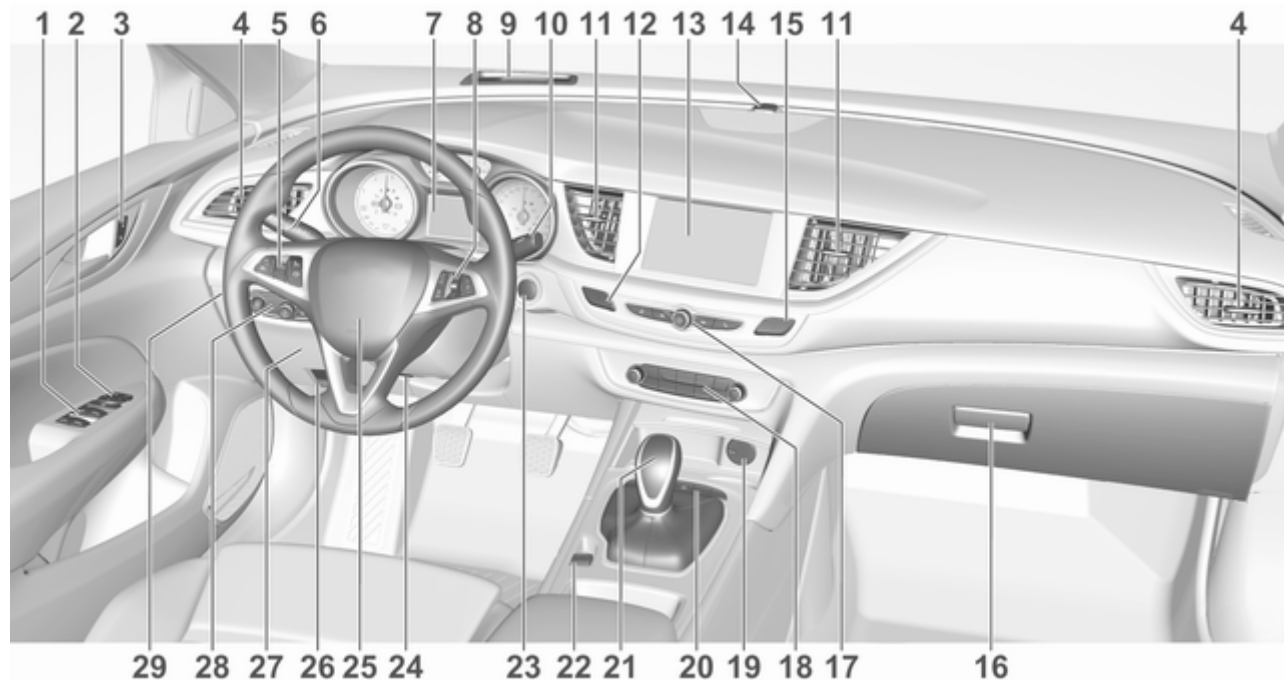

1	Szyb otwieranych elektrycznie .....	43	7	Wskaźniki i przyrządy .....	110	18	Układ sterowania ogrzewania, wentylacji i klimatyzacji .....	182
2	Lusterka zewnętrzne .....	40		Wyświetlacz informacyjny kierowcy .....	122	19	Gniazdko zasilania .....	100
3	Centralny zamek .....	26	8	Przyciski wyświetlacza informacyjnego kierowcy .....	122	20	Tryb sportowy/turystyczny .	222
4	Boczne kratki nawiewu powietrza .....	192	9	Wyświetlacz na szybie przedniej .....	131		Układ ułatwiający parkowanie / inteligentny system wspomagania parkowania .....	251
5	Automatyczna kontrola prędkości .....	224	10	Wycieraczka i spryskiwacz szyby przedniej, spryskiwacz reflektorów, wycieraczka i spryskiwacz szyby tylnej .....	96		Asystent pasa ruchu .....	273
	Ogranicznik prędkości .....	226	11	Środkowe kratki nawiewu powietrza .....	192	21	Manualna skrzynia biegów	214
	Adaptacyjny układ automatycznej kontroli prędkości .....	228	12	Światła awaryjne .....	153		Automatyczna skrzynia biegów .....	209
	System ostrzegania o zderzeniu czołowym .....	240	13	Wyświetlacz informacyjny ..	130	22	Hamulec postojowy sterowany elektrycznie .....	216
6	Sygnalizacja skrętu i zmiany pasa ruchu, sygnał świetlny, światła mijania/ drogowe, funkcja doświetlania światłami drogowymi .....	153	14	Dioda sygnalizująca stan autoalarmu .....	36	23	Przełącznik zasilania .....	197
	Oświetlenie asekuracyjne ..	158	15	Układ stabilizacji toru jazdy	220	24	Regulacja położenia kierownicy .....	95
	Światła pozycyjne .....	154		Układ kontroli trakcji .....	219	25	Sygnał dźwiękowy .....	96
	Przyciski wyświetlacza informacyjnego kierowcy .....	122	16	Schówek w desce rozdzielczej .....	79	26	Dźwignia otwierania pokrywy silnika .....	289
			17	Elementy sterujące wyświetlacza informacyjnego .....	130	27	Skrzynka bezpieczników .....	309

28	Przełącznik świateł .....	145
	Poziomowanie reflektorów .	148
	Przednie/tylne światła przeciwmgielne .....	153
	Podświetlenie wskaźników	155
29	Wyświetlacz na szybie przedniej .....	131

### Światła zewnętrzne

#### Automatyczne sterowanie światłami



**AUTO** : automatyczne sterowanie światłami automatycznie przełącza między światłami do jazdy dziennej a reflektorami

 : światła pozycyjne

 : reflektory

Automatyczne sterowanie światłami  
↪ 146.

### Światła przeciwmgielne

 : przednie światła przeciwmgielne

 : tylne światło przeciwmgielne

## Sygnal świetlny, światła drogowe i mijania

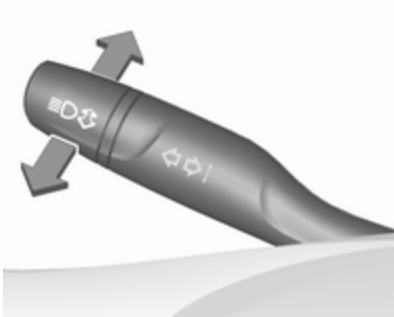

- sygnal świetlny : pociągnąć dźwignię  
 światła drogowe : popchnąć dźwignię  
 światła mijania : popchnąć lub pociągnąć dźwignię

Światła drogowe ⇨ 146.

Sygnal świetlny ⇨ 148.

Reflektory LED ⇨ 149.

Funkcja doświetlania światłami drogowymi ⇨ 149.

## Sygnalizacja skrętu i zmiany pasa ruchu



- dźwignia w górę : prawe kierunkowskazy  
 dźwignia w dół : lewe kierunkowskazy

Sygnalizacja skrętu i zmiany pasa ruchu ⇨ 153, światła pozycyjne ⇨ 154.

## Światła awaryjne



Włączane przez naciśnięcie .

Światła awaryjne ⇨ 153.

## Sygnał dźwiękowy



Nacisnąć przycisk .

## Wycieraczki i spryskiwacze

### Wycieraczki przedniej szyby



- HI** : praca szybka
- LO** : praca powolna
- INT** : praca przerywana lub praca automatyczna sterowana czujnikiem deszczu
- OFF** : wyłączone

Aby przetrzeć szybę przednią tylko raz w sytuacji, gdy wycieraczki są wyłączone, wystarczy popchnąć dźwignię w dół w pozycję **1x**.

Wycieraczka przedniej szyby ⇨ 96,  
wymiana pióra wycieraczki ⇨ 294.

### Spryskiwacz przedniej szyby



Pociągnąć dźwignię.

Spryskiwacze przedniej szyby i zmywacze reflektorów ⇨ 96, płyn do spryskiwaczy ⇨ 292.

## Wycieraczka tylnej szyby



Obrócić zewnętrzny przełącznik, aby włączyć wycieraczkę tylnej szyby:

- OFF** : wyłączone
- INT** : praca przerywana
- ON** : praca ciągła

## Spryskiwacz tylnej szyby

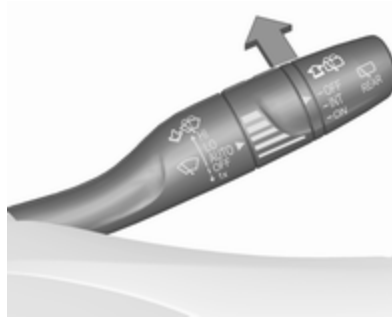

Popchnąć dźwignię.

Szyba tylna zostanie spryskana płynem, a wycieraczka wykona kilka cykli pracy.

Wycieraczka/spryskiwacz tylnej szyby ↷ 98.

## Ogrzewanie, wentylacja i klimatyzacja

### Ogrzewanie tylnej szyby



Włączane przez naciśnięcie  .

Ogrzewanie tylnej szyby ↷ 45.

### Podgrzewanie przedniej szyby



Włączane przez naciśnięcie .

Ogrzewanie przedniej szyby ⇨ 45.

### Ogrzewanie lusterek zewnętrznych

Naciśnięcie  włącza również ogrzewanie lusterek zewnętrznych.

Ogrzewanie lusterek zewnętrznych ⇨ 41.

### Usuwanie zaparowania i oblodzenia szyb, układ klimatyzacji



- Naciśnięcie  dmuchawa automatycznie przełącza się na wyższą prędkość, a nawiew powietrza jest kierowany na szybę przednią.
- Pokrętko temperatury ustawić w położeniu najmocniejszego ogrzewania.
- W razie potrzeby włączyć klimatyzację **A/C**.

- Włączyć ogrzewanie tylnej szyby .
- W razie potrzeby otworzyć boczne kratki nawiewu powietrza i skierować je na szyby boczne.

Układ klimatyzacji ⇨ 182.

## Usuwanie zaparowania i oblodzenia szyb, elektroniczny układ sterowania klimatyzacji



- Nacisnąć . Ustawienia temperatury i rozdziału powietrza są wybierane automatycznie, a dmuchawa pracuje z dużą prędkością.
- W razie potrzeby włączyć klimatyzację A/C ON w menu „Ustawienia klimatyzacji”, naciskając **CLIMATE**.
- Włączyć ogrzewanie tylnej szyby .

Elektroniczny układ ogrzewania, wentylacji i klimatyzacji ⇨ 186.

## Skrzynia biegów

### Manualna skrzynia biegów



Bieg wsteczny: po zatrzymaniu pojazdu nacisnąć pedał sprzęgła, wcisnąć przycisk zwalniający znajdujący się na dźwigni zmiany biegów i włączyć bieg.

Manualna skrzynia biegów ⇨ 214.

### Automatyczna skrzynia biegów



**P** : położenie postojowe

**R** : bieg wsteczny

**N** : tryb neutralny

**D** : tryb pracy automatycznej

**M** : tryb manualny

**+** : zmiana biegu na wyższy

**-** : zmiana biegu na niższy

Dźwignię można przestawić z położenia **P** tylko przy włączonym zapłonie i wciśniętym pedale hamulca. W celu przestawienia dźwigni zmiany biegów w położenie **P** lub **R** wcisnąć przycisk zwalniający.

Automatyczna skrzynia biegów ⇨ 209.

## Ruszanie

### Czynności kontrolne przed jazdą

- Sprawdzić ciśnienie powietrza w oponach i stan opon ⇨ 313, ⇨ 357.
- Sprawdzić poziom oleju silnikowego i innych płynów ⇨ 289.
- Sprawdzić, czy wszystkie okna, lusterka i światła zewnętrzne działają prawidłowo, nie są zabrudzone, zaśniewane lub oblodzone oraz czy tablice rejestracyjne są czyste i czytelne.
- Sprawdzić, czy ustawienie lusterek, foteli i pasów bezpieczeństwa jest prawidłowe ⇨ 40, ⇨ 50, ⇨ 61.
- Rozpędzić samochód do niewielkiej prędkości i sprawdzić poprawność działania hamulców (zwłaszcza gdy są one mokre).

### Uruchamianie silnika



- Manualna skrzynia biegów: wcisnąć pedał sprzęgła i hamulca.
- Automatyczna skrzynia biegów: wcisnąć pedał hamulca i przestawić dźwignię zmiany biegów w położenie **P** lub **N**.
- Nie wciskać pedału przyspieszenia.
- Nacisnąć przycisk **Engine Start/Stop**.
- Zwolnić przycisk po rozpoczęciu procedury rozruchu.

Uruchamianie silnika ⇨ 199.

### System stop-start



Jeżeli pojazd porusza się z małą prędkością lub stoi w miejscu i spełnione są pewne warunki, włącza się funkcja Autostop.

Włączenie funkcji Autostop jest sygnalizowane ustawieniem wskazówki obrotomierza w pozycji **AUTOSTOP**.

Uruchomienie silnika jest sygnalizowane ustawieniem wskazówki obrotomierza w pozycji obrotów jałowego.

System stop-start ⇨ 200.

## Parkowanie

### ⚠ Ostrzeżenie

- Nie wolno parkować samochodem na podłożu łatwopalnym. Wysoka temperatura układu wydechowego może spowodować zapalenie się podłoża.
  - Zawsze zaciągać hamulec postojowy. Pociągnąć przełącznik (Ⓢ) i przytrzymać przez około jedną sekundę oraz sprawdzić, czy świeci lampka kontrolna (Ⓢ).
- Hamulec postojowy sterowany elektrycznie jest włączony, jeśli świeci się lampka kontrolna (Ⓢ) ⇨ 116.
- Wyłączyć silnik.
  - Jeśli samochód został zaparkowany na równej, poziomej nawierzchni lub na wzniesieniu przodem w górę, przed wyłączeniem zapłonu

wybrać pierwszy bieg lub ustawić dźwignię zmiany biegów w położeniu **P**. Należy także skrócić koła przednie w kierunku przeciwnym do krawężnika.

Jeśli samochód został zaparkowany na wzniesieniu przodem w dół, przed wyłączeniem zapłonu wybrać bieg wsteczny lub ustawić dźwignię zmiany biegów w położeniu **P**. Koła przednie należy skrócić w kierunku krawężnika.

- Zamknąć szyby i okno dachowe.
- Wyłączyć zapłon za pomocą przycisku zasilania. Obrócić koło kierownicy aż do jego zablokowania.
- Zablokować pojazd przez naciśnięcie przycisku na klamce drzwi.

Włączyć autoalarm ⇨ 36.

- Wentylatory chłodnicy mogą pracować nawet po wyłączeniu silnika ⇨ 288.

### Przeostroga

Po jeździe z wysokimi prędkościami obrotowymi lub z dużym obciążeniem silnika należy przed wyłączeniem silnika przez pewien czas jechać bez jego nadmiernego obciążania lub przez ok. 30 sekund pozostawić go na biegu jałowym. W przeciwnym razie może dojść do uszkodzenia turbosprężarki.

Układ elektronicznego kluczyka ⇨ 22, tymczasowe wyłączenie samochodu z eksploatacji ⇨ 287.

## Kluczyki, drzwi i szyby

<b>Kluczyki, zamki</b> .....	<b>20</b>
Kluczyki .....	20
Nadajnik zdalnego sterowania ..	21
Układ elektronicznego kluczyka .....	22
Ustawienia zapisywane .....	25
Centralny zamek .....	26
Automatyczne blokowanie zamków .....	28
Blokada tylnych drzwi .....	29
<b>Drzwi</b> .....	<b>30</b>
Przestrzeń bagażowa .....	30
<b>Zabezpieczanie samochodu</b> .....	<b>36</b>
Zabezpieczenie przed kradzieżą .....	36
Autoalarm .....	36
Immobilizer .....	39
<b>Lusterka zewnętrzne</b> .....	<b>40</b>
Wypukły kształt lusterek .....	40
Elektryczna regulacja .....	40
Lusterka składane .....	40
Podgrzewane lusterka .....	41

Automatyczne przyciemnianie ...	41
Układ ułatwiający parkowanie ...	41
<b>Lusterka wewnętrzne</b> .....	<b>42</b>
Ręczne przyciemnianie .....	42
Automatycznie przyciemniane ...	42
<b>Szyby</b> .....	<b>42</b>
Szyba przednia .....	42
Szyby otwierane elektrycznie .....	43
Ogrzewanie tylnej szyby .....	45
Ogrzewanie przedniej szyby .....	45
Osłony przeciwsłoneczne .....	46
<b>Dach</b> .....	<b>46</b>
Okno dachowe .....	46

## Kluczyki, zamki

### Kluczyki

#### Kluczyki zapasowe

Numer kluczyka jest zamieszczony na oddzielnym identyfikatorze.

Ponieważ kluczyk stanowi część układu immobilizera, przy zamawianiu zamiennika należy podać numer kluczyka oryginalnego.

Zamki ⇨ 334, centralny zamek ⇨ 26, uruchamianie silnika ⇨ 199.

Nadajnik zdalnego sterowania ⇨ 21.

Elektryczny kluczyk ⇨ 22.

Kod adaptera do nakrętek mocujących koła znajduje się na karcie. Należy go podać przy zamawianiu zamiennego adaptera.

Zmiana koła ⇨ 324.

#### Wymiana baterii

Gdy system nie działa prawidłowo lub zasięg odbioru jest coraz krótszy, należy niezwłocznie wymienić baterię. Konieczność wymiany baterii

jest sygnalizowana przez komunikat na wyświetlaczu informacyjnym kierowcy ⇨ 135.



Zużytych akumulatorów nie należy wyrzucać wraz z innymi odpadami domowymi. Wymagane jest dostarczenie ich do odpowiedniego punktu zbiórki.

W celu wymiany:



1. Nacisnąć przycisk z tyłu kluczyka elektronicznego i wysunąć ostrze kluczyka z obudowy.



2. Włożyć ostrze kluczyka ponownie na głębokość ok. 6 mm i obrócić kluczyk, aby otworzyć obudowę. Wsuniecie kluczyka głębiej może spowodować uszkodzenie obudowy.
3. Wyjąć baterię i zamontować nową. Użyć baterii CR 2032 lub jej odpowiednika. Zwrócić uwagę na ułożenie biegunów.
4. Zamknąć obudowę i wsunąć ostrze kluczyka.

## Nadajnik zdalnego sterowania



Umożliwia obsługę poniższych funkcji za pomocą przycisków pilota zdalnego sterowania:

- centralny zamek ⇨ 26
- zabezpieczenia przed kradzieżą ⇨ 36
- autoalarmu ⇨ 36
- szyb otwieranych elektrycznie ⇨ 43
- okno dachowe ⇨ 46

Zasięg nadajnika zdalnego sterowania wynosi do 100 metrów, ale czynniki zewnętrzne mogą spowodować jego znaczne zmniejszenie. Zdziałanie jest potwierdzane mignięciem świateł awaryjnych.

Z nadajnikiem należy obchodzić się ostrożnie, chronić go przed wilgocią i wysoką temperaturą oraz nie używać bez potrzeby.

### Usterka

Jeśli uruchomienie centralnego zamka za pomocą nadajnika zdalnego sterowania nie jest możliwe, może to być spowodowane jedną z następujących przyczyn:

- Usterka w układzie zdalnego sterowania.
- Został przekroczony zasięg nadajnika.
- Rozładowała się bateria w nadajniku.
- Nadajnika często i wielokrotnie używano poza zasięgiem odbioru (wymagana będzie ponowna synchronizacja).

- Doszło do przeciążenia centralnego zamka w wyniku jego wielokrotnego włączania i wyłączania w krótkich odstępach czasu (zasilanie zostaje wówczas na krótko odłączone).
- Wystąpiły zakłócenia spowodowane silniejszymi falami radiowymi pochodzącymi z innych źródeł.

Ręczne odblokowanie zamków

↪ 26.

### Układ elektronicznego kluczyka



Umożliwia zdalną (bez kluczyka) obsługę następujących funkcji:

- centralny zamek ↪ 26
- włączanie zapłonu i uruchamianie silnika ↪ 199

Wystarczy, aby przy kierowcy znajdował się kluczyk elektroniczny.

Dodatkowo kluczyk elektroniczny spełnia funkcję nadajnika zdalnego sterowania:

- centralnego zamka
- autoalarmu
- szyb otwieranych elektrycznie

Zdziałanie jest potwierdzane mignięciem świateł awaryjnych.

Z nadajnikiem należy obchodzić się ostrożnie, chronić go przed wilgocią i wysoką temperaturą oraz nie używać bez potrzeby.

### Uwaga

Nie wkładać kluczyka elektronicznego do bagażnika.

## Obsługa układu elektronicznego kluczyka

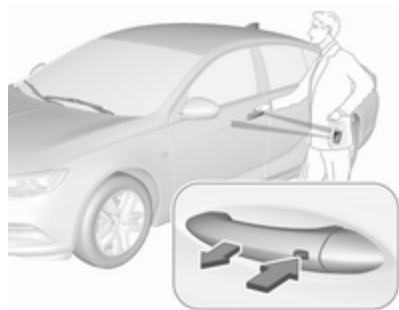

Elektroniczny kluczyk musi znajdować się na zewnątrz samochodu w odległości około jednego metra od danych drzwi.

## Odblokowanie zamków



Naciśnąć przycisk na zewnętrznej klamce danych drzwi i pociągnąć klamkę.

Tryb odblokowania można ustawić w menu personalizacji ustawień na wyświetlaczu informacyjnym. Dostępne są dwa ustawienia:

- Jednokrotne naciśnięcie przycisku na zewnętrznej klamce dowolnych drzwi powoduje

odblokowanie wszystkich drzwi, przestrzeni bagażowej i klapki wlewu paliwa.

- Jednokrotne naciśnięcie przycisku na zewnętrznej klamce drzwi kierowcy powoduje odblokowanie tylko drzwi kierowcy i klapki wlewu paliwa. W celu odblokowania wszystkich drzwi i klapy bagażnika naciśnąć przycisk dwukrotnie.

Ustawienie można zmienić w menu **Ustawienia** w opcji Wyświetlacz informacyjny.

Personalizacja ustawień ⇨ 137.

## Zablokowanie zamków



Nacisnąć przycisk na zewnętrznej klamce dowolnych drzwi.

Nastąpi zablokowanie wszystkich drzwi, przestrzeni bagażowej i klapki wlewu paliwa.

System blokuje się wtedy, gdy spełniony jest dowolny z poniższych warunków:

- Upłynęło ponad pięć sekund od odblokowania.
- Przycisk na klamce zewnętrznej został naciśnięty dwukrotnie przed upływem pięciu sekund w celu odblokowania pojazdu.
- Otwarto dowolne drzwi i obecnie wszystkie drzwi są zamknięte.

Jeśli drzwi kierowcy nie są prawidłowo zamknięte, kluczyk elektroniczny pozostaje w pojeździe lub zapłon nie jest wyłączony, blokowanie zamków jest niedozwolone.

Jeśli w pojeździe znajdowało się kilka kluczyków elektronicznych i jeden raz włączono zapłon, drzwi zostaną zablokowane nawet po zabraniu tylko jednego kluczyka elektronicznego z pojazdu.

### Odblokowanie klapy tylnej

Tylną klapę można odblokować przez naciśnięcie przełącznika dotykowego pod emblematem marki, gdy kluczyk elektroniczny znajduje się w zasięgu. Drzwi pozostają zablokowane. Bagażnik ⇨ 30.

### Odblokowywanie i otwieranie klapy tylnej sterowanej elektrycznie

Klapę tylną sterowaną elektrycznie można odblokować i otworzyć bez użycia rąk, przesuwając stopą pod tylnym zderzakiem. Można również nacisnąć przełącznik dotykowy pod emblematem marki. Kluczyk elektroniczny musi znajdować się w zasięgu. Drzwi pozostają zablokowane. Bagażnik ⇨ 30.

### Obsługa przyciskami elektronicznego kluczyka





Centralny zamek można także obsługiwać przyciskami elektronicznego kluczyka.

### Odblokowanie zamków

Nacisnąć przycisk .

Tryb odblokowania można ustawić w menu personalizacji ustawień na wyświetlaczu informacyjnym. Dostępne są dwa ustawienia:

- Jednokrotne naciśnięcie  powoduje odblokowanie wszystkich drzwi, przestrzeni bagażowej i klapki wlewu paliwa.
- Jednokrotne naciśnięcie  powoduje odblokowanie tylko drzwi kierowcy i klapki wlewu paliwa. W celu odblokowania wszystkich drzwi i klapki bagażnika nacisnąć przycisk  dwukrotnie.

Wybrać odpowiednie ustawienie w **Ustawienia**, **► Pojazd** na wyświetlaczu informacyjnym.

Wyświetlacz informacyjny ⇨ 130.

Personalizacja ustawień ⇨ 137.

Ustawienie opcji można przypisywać do kluczyka, który jest aktualnie używany. Ustawienia zapisywane ⇨ 25.

### Zablokowanie zamków

Zamknąć drzwi, przedział bagażowy i klapkę wlewu paliwa.

Nacisnąć przycisk .

Jeśli drzwi kierowcy nie zostaną prawidłowo zamknięte, centralny zamek nie zadziała.

### Pasywne blokowanie zamków

Automatyczne blokowanie zamków ⇨ 28.

### Potwierdzenie

Działanie układu centralnego zamka jest potwierdzane przez światła awaryjne. Warunkiem koniecznym jest aktywowanie tego ustawienia w menu personalizacji ustawień ⇨ 137.

### Usterka

Jeśli centralny zamek nie działa lub nie można uruchomić silnika, przyczyną może być jedna z następujących sytuacji:

- Usterka kluczyka elektronicznego.
- Kluczyk elektroniczny znajduje się poza zasięgiem odbioru.
- Rozładowała się bateria w nadajniku.
- Doszło do przeciążenia centralnego zamka w wyniku jego wielokrotnego włączania i

wyłączania w krótkich odstępach czasu (zasilanie zostaje wówczas na krótko odłączone).

- Wystąpiły zakłócenia spowodowane silniejszymi falami radiowymi pochodzącymi z innych źródeł.

Aby rozwiązać ten problem, należy umieścić kluczyk elektroniczny w innym miejscu.

Ręczne odblokowanie zamków ⇨ 26.

### Ustawienia zapisywane

Po każdym wyłączeniu zapłonu pilot zdalnego sterowania lub kluczyk elektroniczny może automatycznie zapamiętywać niektóre funkcje z następujących ustawień:

- układ klimatyzacji automatycznej
- oświetlenie
- System audio-nawigacyjny
- centralnego zamka
- ustawienia trybu sportowego
- ustawienia wpływające na komfort

Zapisane ustawienia są przywracane automatycznie po włączeniu zapłonu za pomocą zapamiętanego elektronicznego kluczyka ⇨ 22.

W celu skorzystania z powyższej funkcji należy włączyć opcję **Indywidualne ustawienia kierowcy** w ustawieniach osobistych na wyświetlaczu informacyjnym. Opcję należy aktywować osobno dla każdego używanego kluczyka elektronicznego. Zmiana statusu jest dostępna tylko po zablokowaniu i odblokowaniu pojazdu.

Zapamiętane położenie elektrycznie regulowanego fotela jest automatycznie przywracane po włączeniu zapłonu, gdy na wyświetlaczu informacyjnym włączona jest opcja **Automatyczne ustawianie** dla zapamiętanego kluczyka elektronicznego.

Fotel regulowany elektrycznie ⇨ 53.

Personalizacja ustawień ⇨ 137.

## Centralny zamek

Służy do odblokowywania i zablokowania zamków drzwi, przedziału bagażowego oraz klapki wlewu paliwa.

Pociągnięcie za wewnętrzną klamkę drzwi powoduje odblokowanie danych drzwi. Kolejne pociągnięcie powoduje ich otwarcie.

### Uwaga

W razie wypadku, który spowodował wystrzelenie poduszek powietrznych lub uaktywnienie napinaczy pasów, zamki pojazdu są automatycznie odblokowywane.

### Uwaga

Jeśli po odblokowaniu zamków za pomocą kluczyka elektronicznego żadne drzwi nie zostały otwarte, zostaną one automatycznie zablokowane po krótkim czasie. Warunkiem koniecznym jest aktywowanie tego ustawienia w menu personalizacji ustawień ⇨ 137.

## Przyciski centralnego zamka

Blokowanie i odblokowanie wszystkich drzwi, przestrzeni bagażowej i klapki wlewu paliwa z kabiny za pomocą przełącznika w panelu drzwi kierowcy.



W celu zablokowania nacisnąć .

W celu odblokowania nacisnąć .

## Obsługa kluczykiem w przypadku usterki centralnego zamka

W przypadku wystąpienia usterki, np. rozładowania się akumulatora pojazdu lub baterii kluczyka

elektronicznego, drzwi kierowcy można zablokować lub odblokować za pomocą grotu kluczyka.



Nacisnąć przycisk na kluczyku elektronicznym i wyciągnąć grot kluczyka.

Zamek w drzwiach kierowcy jest zasłonięty zaślepką.



Włożyć grot kluczyka w szczelinę w dolnej części zaślepki i obrócić go w górę.

#### Ręczne odblokowanie zamków



Ręcznie odblokować drzwi kierowcy, wkładając grot kluczyka w zamek i przekręcając go.

Pozostałe drzwi można otworzyć poprzez pociągnięcie wewnętrznej klamki dwa razy lub naciśnięcie  w panelu drzwi kierowcy. Tylna klapa i klapka wlewu paliwa mogą się nie odblokować.

Po włączeniu zapłonu następuje wyłączenie zabezpieczenia przed kradzieżą.

#### Ręczne blokowanie zamków



We wszystkich drzwiach oprócz drzwi kierowcy wcisnąć wewnętrzne przyciski blokady lub nacisnąć  w

panelu drzwi kierowcy. Następnie zamknąć i zablokować drzwi kierowcy z zewnątrz, przekręcając kluczyk w zamku. Tylna kłapa i kłapka wlewu paliwa mogą się nie zablokować.

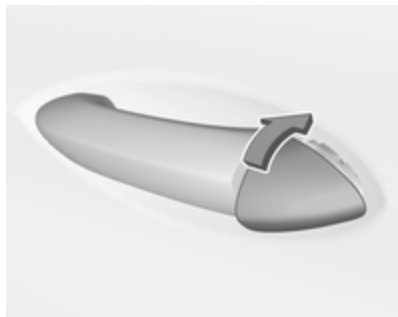

Po zablokowaniu zakryć zamek zaślepką: włożyć dolną część zaślepki w szczelinę, obrócić i nacisnąć, aby jej górna część zatrzasnęła się.

## Automatyczne blokowanie zamków

### Automatyczne blokowanie zamków po rozpoczęciu jazdy

Ta funkcja bezpieczeństwa może zostać skonfigurowana w taki sposób, by po rozpoczęciu jazdy i przekroczeniu pewnej prędkości następowało automatyczne zablokowanie zamków wszystkich drzwi, klapy bagażnika i kłapki wlewu paliwa.

Gdy pojazd stoi nieruchomo po zakończeniu jazdy, odblokuje się automatycznie po wyłączeniu zapłonu.

Automatyczne blokowanie zamków można aktywować lub dezaktywować za pomocą wyświetlacza informacyjnego w menu **Ustawienia**, **Pojazd**.

Wyświetlacz informacyjny ⇨ 130.

Personalizacja ustawień ⇨ 137.

Ustawienie opcji można przypisywać do każdego używanego kluczyka elektronicznego ⇨ 25.

## Ponowne automatyczne blokowanie zamków

Ta funkcja umożliwia automatyczne zablokowanie wszystkich drzwi, klapy bagażnika i kłapki wlewu paliwa, jeśli po odblokowaniu zamków kluczykiem elektronicznym przez krótki czas nie zostaną otwarte żadne z drzwi.

Ponowne automatyczne blokowanie zamków można aktywować lub dezaktywować za pomocą wyświetlacza informacyjnego w menu **Ustawienia**, **Pojazd**.

Wyświetlacz informacyjny ⇨ 130.

Personalizacja ustawień ⇨ 137.

Ustawienie opcji można przypisywać do każdego używanego kluczyka elektronicznego ⇨ 25.



## Pasywne blokowanie zamków

Ta funkcja automatycznie blokuje pojazd po kilku sekundach, jeśli uprzednio kluczyk elektroniczny został rozpoznany wewnątrz pojazdu, wszystkie drzwi zostały zamknięte i kluczyk elektroniczny nie pozostał w pojeździe.

Jeśli kluczycy elektroniczny pozostaje w pojeździe lub zapłon nie jest wyłączony, funkcja pasywnego blokowania zamków jest niedostępna.

Jeśli w pojeździe znajdowało się kilka kluczików elektronicznych i jeden raz włączono zapłon, funkcja ta zablokuje pojazd po zabraniu tylko jednego kluczyka elektronicznego z pojazdu.

Aby uniknąć pasywnego blokowania zamków, np. podczas tankowania lub gdy w pojeździe pozostają pasażerowie, należy wyłączyć tę funkcję.

Aby wyłączyć funkcję, nacisnąć przycisk centralnego zamka  na kilka sekund przy otwartych jednych drzwiach. Wyłączenie funkcji zostaje potwierdzone trzykrotnym sygnałem dźwiękowym. Funkcja pozostaje wyłączona do czasu naciśnięcia przycisku centralnego zamka  lub włączenia zapłonu.

Pasywne blokowanie zamków można aktywować lub dezaktywować za pomocą wyświetlacza informacyjnego w menu **Ustawienia**,  **Pojazd**.

Wyświetlacz informacyjny ⇨ 130.

Personalizacja ustawień ⇨ 137.

Ustawienie opcji można przypisywać do każdego używanego kluczyka elektronicznego ⇨ 25.

## Blokada tylnych drzwi

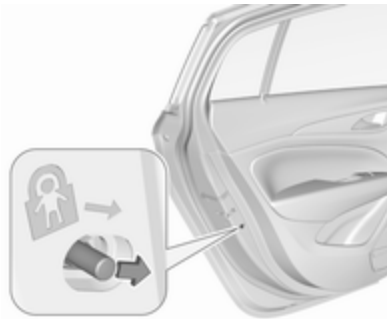

### Ostrzeżenie

Blokadę tylnych drzwi należy uruchamiać zawsze, gdy na fotelach tylnych są przewożone dzieci.

Przesunąć bolec w tylnych drzwiach w położenie przednie. Po włączeniu blokady otwarcie drzwi od wewnątrz nie będzie możliwe.

Aby wyłączyć blokadę, przesunąć bolec w położenie tylne.

## Drzwi

### Przestrzeń bagażowa

#### Kłapa tylna

#### Otwieranie Grand Sport



Po odblokowaniu zamka nacisnąć emblemat marki i otworzyć tylną kłapę.

#### Sports Tourer, Country Tourer



Po odblokowaniu zamka nacisnąć przełącznik dotykowy pod zagłębieniem tylnej kłapy i otworzyć tylną kłapę.

Centralny zamek ⇄ 26.

#### Zamykanie



Pociągnąć kłapę za uchwyt po wewnętrznej stronie.  
Centralny zamek ⇄ 26.

## Kłapa tylna sterowana elektrycznie



### Ostrzeżenie

Podczas obsługi elektrycznie sterowanej kłapy tylnej należy zachować ostrożność. Istnieje niebezpieczeństwo odniesienia obrażeń ciała, zwłaszcza u dzieci.

Podczas obsługi uważnie obserwować ruchome części kłapy tylnej. Upewnić się, że żaden przedmiot nie zostanie przytrzaśnięty i że nikt nie znajduje się w obszarze ruchu części.

Kłapę tylną sterowaną elektrycznie można otworzyć w następujące sposoby:

- Kluczykiem elektronicznym.
- Bez użycia rąk, wykorzystując czujnik ruchu pod tylnym zderzakiem.

- Używając przełącznika dotykowego znajdującego się pod listwą ozdobną oraz przycisku  w otwartej tylnej kłapie.
- Za pomocą przełącznika  znajdującego się po wewnętrznej stronie drzwi kierowcy.

W pojazdach wyposażonych w automatyczną skrzynię biegów kłapę tylną można obsługiwać wyłącznie po zatrzymaniu pojazdu i ustawieniu dźwigni zmiany biegów w położeniu **P**.

Podczas obsługi kłapy tylnej sterowanej elektrycznie migają kierunkowskazy i słychać sygnał dźwiękowy.

### Uwaga

Obsługa elektrycznie sterowanej kłapy tylnej nie jest połączona z funkcjonowaniem centralnego zamka. Aby otworzyć tylną kłapę przyciskiem na elektronicznym kluczyku, przełącznikiem dotykowym pod listwą ozdobną tylnej kłapy lub bez użycia rąk, nie trzeba odblokowywać pojazdu. Warunkiem koniecznym jest to, aby

kluczyk elektroniczny znajdował się poza pojazdem, w odległości ok. jednego metra od tylnej kłapy.



Nie pozostawiać kluczyka elektronicznego w bagażniku.

Po zamknięciu zablokować pojazd, jeśli wcześniej został odblokowany.

Centralny zamek ⇨ 26.

### Obsługa za pomocą elektronicznego kluczyka



Nacisnąć  dwa razy w celu otwarcia lub zamknięcia tylnej kłapy. Przycisk  należy nacisnąć dłużej niż podczas blokowania lub

odblokowywania, co ma na celu zapobieżenie przypadkowemu otwarciu tylnej klapę.

**Obsługa bez użycia rąk z wykorzystaniem czujnika ruchu pod tylnym zderzakiem**

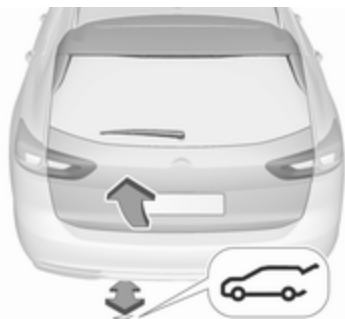

Aby otworzyć lub zamknąć tylną klapę, przesunąć szybko stopą tam i z powrotem pod środkową częścią tylnego zderzaka. Nie zatrzymywać stopy pod zderzakiem. W zależności od warunków oświetleniowych obszar działania funkcji może być wskazywany przez symbol wyświetlany na podłożu. Elektroniczny klucz musi

znajdować się na zewnątrz samochodu w odległości około jednego metra od tylnej klapę. Gdy czujnik wykryje ruch stopy, z niewielkim opóźnieniem uruchamia tylną klapę.

#### **⚠ Niebezpieczeństwo**

Nie dotykać żadnych części pod pojazdem podczas obsługi bez użycia rąk. Gorące elementy silnika mogą spowodować oparzenia.

**Obsługa za pomocą przełącznika dotykowego pod zewnętrzną listwą ozdobną tylnej klapę**



Aby otworzyć klapę tylną, nacisnąć przełącznik dotykowy znajdujący się pod listwą ozdobną, aż klapa zacznie się otwierać. Jeśli pojazd jest zablokowany, elektroniczny klucz musi znajdować się na zewnątrz samochodu w odległości około jednego metra od tylnej klapę.



W celu zamknięcia nacisnąć  w otwartej tylnej klapie, aż zacznie się zamykać.

### Obsługa za pomocą przełącznika po wewnętrznej stronie drzwi kierowcy





Nacisnąć  po wewnętrznej stronie drzwi kierowcy, aż tylna kłapa zacznie się otwierać lub zamykać.

### Zatrzymanie lub zmiana kierunku ruchu kłapy

Aby natychmiast zatrzymać ruch tylnej kłapy:

- jednokrotnie nacisnąć  na elektronicznym kluczyku, lub
- nacisnąć przełącznik dotykowy znajdujący się pod zewnętrzną listwą ozdobną tylnej kłapy, lub

- nacisnąć  w otwartej tylnej klapie, lub
- nacisnąć  po wewnętrznej stronie drzwi kierowcy.

Ponowne naciśnięcie jednego z przełączników spowoduje zmianę kierunku ruchu tylnej kłapy.

### Tryby obsługi

Kłapa tylna sterowana elektrycznie posiada trzy tryby obsługi, które można wybierać za pomocą przełącznika  w drzwiach kierowcy. W celu zmiany trybu obrócić przełącznik:



- Tryb normalny **MAX**: Kłapa tylna sterowana elektrycznie jest otwierana całkowicie.
- Tryb pośredni **3/4**: Kłapa tylna sterowana elektrycznie jest otwierana do ograniczonej wysokości, którą można regulować.
- Tryb **Off**: Kłapę tylną można otwierać i zamykać tylko ręcznie.

### Regulacja wysokości otwierania w trybie pośrednim

1. Ustawić przełącznik trybu w położeniu **3/4**.

2. Otworzyć elektrycznie sterowaną kłapę tylną dowolnym przełącznikiem.
3. Zatrzymać ruch na żądanej wysokości otwarcia, naciskając dowolny przełącznik. W razie potrzeby zatrzymaną kłapę tylną można ręcznie przesunąć w żądane położenie.



4. Nacisnąć i przytrzymać przez trzy sekundy przycisk  po wewnętrznej stronie otwartej kłapy tylnej.

### Uwaga

Wysokość otwarcia powinna być zaprogramowana na poziomie podłoża.

Sygnal dźwiękowy zasygnalizuje zapisanie nowego ustawienia i migną kierunkowskazy. Niższą wysokość otwierania można ustawić tylko przy kącie otwarcia ponad 30°.

Po ustawieniu przełącznika w drzwiach kierowcy w położeniu trybu pośredniego **3/4** kłapa tylna sterowana elektrycznie będzie zatrzymywać się na nowo ustawionej wysokości.

Kłapa tylna może być utrzymana w pozycji otwartej dopiero po podniesieniu do określonej wysokości (minimalny kąt otwarcia 30°). Wysokości otwarcia nie można zaprogramować poniżej tej określonej wartości.

### Funkcja bezpieczeństwa

Jeśli wystąpią przeszkody podczas otwierania lub zamykania kłapy tylnej, zostanie zmieniony kierunek ruchu i kłapa zostanie automatycznie nieznacznie cofnięta. Powtarzające

się utrudnienia podczas jednego cyklu pracy wyłączają funkcję. W takiej sytuacji klapę tylną należy zamknąć lub otworzyć ręcznie.

Klapa tylna sterowana elektrycznie jest wyposażona w czujniki na krawędziach, które chronią przed przytraśnięciem przedmiotów lub części ciała. W przypadku wykrycia przez czujniki przeszkód pomiędzy klapą a nadwoziem, klapa tylna zostanie otwarta, aż do ponownego włączenia funkcji lub ręcznego zamknięcia.

Funkcja zabezpieczająca jest sygnalizowana ostrzeżeniem akustycznym.

Usunąć wszystkie przeszkody przed wznowieniem elektrycznej obsługi klapy.

Jeśli pojazd jest wyposażony w fabrycznie montowany hak holowniczy i podłączony jest układ elektryczny przyczepy, sterowaną elektrycznie tylną klapę można otwierać tylko ręcznie. Nacisnąc przełącznik dotykowy, aby odblokować tylną klapę – można ją

otwierać i zamykać ręcznie. Należy upewnić się, że na drodze ruchu klapy nie ma żadnych przeszkód.

#### **Przeciążenie układu**

W przypadku wielokrotnego używania funkcji elektrycznego otwierania/zamykania klapy tylnej w krótkich odstępach czasu następuje chwilowe zablokowanie tej funkcji. W celu zresetowania układu należy ręcznie przesunąć tylną klapę w położenie krańcowe.

#### **Ogólne wskazówki dotyczące obsługi klapy tylnej**

##### **⚠ Niebezpieczeństwo**

Nie wolno jeździć z otwartą lub uchyloną klapą tylną, np. przy przewożeniu dużych przedmiotów, gdyż wówczas trujące, niewidoczne i bezwonne gazy spalinowe mogą przedostawać się do wnętrza samochodu. Może to być przyczyną utraty świadomości lub nawet śmierci.

#### **Przeostroga**

Aby uniknąć uszkodzeń, przed otwarciem tylnej klapy należy się upewnić, że w jej zasięgu nie znajdują się żadne przeszkody, np. brama garażowa. Zawsze sprawdzać, czy przestrzeń za i ponad klapą tylną jest wolna.

#### **Uwaga**

Zamocowanie ciężkiego wyposażenia dodatkowego na klapie tylnej może spowodować, że nie będzie ona mogła utrzymać się w położeniu otwartym.

#### **Uwaga**

Elektryczne sterowanie klapy tylnej jest wyłączone w przypadku niskiego poziomu naładowania akumulatora. W tym przypadku nawet ręczne uruchomienie klapy tylnej może być niewykonalne.

#### **Uwaga**

Po wyłączeniu elektrycznie sterowanej klapy tylnej i odblokowaniu zamków wszystkich drzwi, klapę tylną można obsługiwać tylko ręcznie. W takim przypadku

ręczne zamykanie klapy tylnej wymaga użycia znacznie większej siły.

### Uwaga

Przy niskiej temperaturze zewnętrznej tylna klapa może nie otworzyć się do końca. W takim przypadku należy ręcznie podnieść ją do normalnego położenia końcowego.

## Zabezpieczenie samochodu

### Zabezpieczenie przed kradzieżą

#### ⚠ Ostrzeżenie

Nie uaktywniać blokady, gdy w samochodzie znajdują się pasażerowie! Otwarcie drzwi od wewnątrz nie będzie możliwe.

Uaktywnienie układu powoduje zablokowanie wszystkich drzwi w taki sposób, że nie ma możliwości ich otwarcia zarówno od zewnątrz, jak i od wewnątrz. Układ może być uaktywniony wyłącznie wtedy, gdy zamknięte są wszystkie drzwi.

Odblokowanie zamków samochodu powoduje zdezaktywowanie mechanicznego zabezpieczenia przed kradzieżą. Zamków nie można jednak odblokować za pomocą przycisku centralnego zamka.

### Uaktywnianie funkcji



Nacisnąć  na kluczyku elektronicznym dwukrotnie w przeciągu pięciu sekund.

### Autoalarm

Autoalarm jest połączony funkcjonalnie z układem zabezpieczającym przed kradzieżą.

Monitoruje:

- drzwi, klapy tylne, pokrywą silnika
- kabinę wraz z przyległą przestrzenią bagażową

- pochylenie samochodu, np. przy jego uniesieniu
- zapłon

### Włączanie

Wszystkie drzwi muszą być zamknięte i kluczyk elektroniczny nie może znajdować się w pojeździe. W przeciwnym razie nie nastąpi aktywacja systemu.

- samoczynna aktywacja po 30 sekundach od zablokowania pojazdu przez naciśnięcie przycisku na zewnętrznej klamce dowolnych drzwi.



- aktywacja bezpośrednia przez krótkie naciśnięcie  dwa razy w ciągu pięciu sekund.
- z włączoną funkcją pasywnego blokowania zamków: uaktywnia się na krótko po pasywnym zablokowaniu.



### Uwaga

Zmiany wnętrza pojazdu, np. pokrowce foteli, otwarte szyby lub okno dachowe, mogą ujemnie wpłynąć na funkcję monitorowania wnętrza.

### Uaktywnianie autoalarmu bez funkcji monitorowania wnętrza i pochylenia samochodu



Funkcję monitorowania wnętrza kabiny i pochylenia samochodu należy wyłączyć, gdy w pojeździe pozostają zwierzęta – ze względu na obecność w kabinie sygnałów ultradźwiękowych o dużym natężeniu oraz możliwość wyzwolenia alarmu. Funkcję tę należy wyłączyć także podczas transportu pojazdu promem lub pociągiem.

1. Zamknąć klapę tylną, pokrywę silnika, szyby oraz okno dachowe.
2. Nacisnąć . Dioda LED w przycisku  zaświeci się na około dziesięć minut.
3. Zamknąć drzwi.
4. Włączyć autoalarm.

Komunikat o stanie układu pojawia się na wyświetlaczu informacyjnym kierowcy.

### Dioda sygnalizująca stan autoalarmu



Dioda sygnalizacyjna jest zintegrowana w czujniku znajdującym się w górnej części deski rozdzielczej.

Sygnalizacja stanu w ciągu pierwszych 30 sekund od uaktywnienia autoalarmu:

- dioda świeci : test, opóźnienie włączenia
- dioda szybko miga : nieprawidłowo zamknięte drzwi, kłapa tylna lub pokrywa komory silnika albo usterka układu

Sygnalizacja stanu po pełnym uaktywnieniu autoalarmu:

- dioda miga : układ jest aktywny powoli

W przypadku awarii skorzystać z pomocy warsztatu.

### Wyłączanie



Odblokowanie zamków pojazdu przez naciśnięcie przycisku na klamce zewnętrznej dowolnych drzwi wyłącza autoalarm.

Elektroniczny klucz musi znajdować się na zewnątrz samochodu w odległości około jednego metra od danych drzwi.

Odblokowanie drzwi kierowcy za pomocą kluczyka lub przycisku centralnego zamka w kabinie pasażerskiej nie powoduje dezaktywacji autoalarmu.

## Sygnalizacja alarmu

W przypadku wyzwolenia alarmu jednocześnie włącza się sygnał alarmowy i migają światła awaryjne. Liczba sygnałów alarmowych i czas ich generowania są określone przepisami prawa.

Autoalarm można wyłączyć poprzez naciśnięcie , naciśnięcie przełącznika w klamce drzwi w pojazdach z układem elektronicznego kluczyka lub włączenie zapłonu.

Uruchomiony alarm, który nie został przerwany przez kierowcę, sygnalizowany jest przez światła awaryjne. Migną one szybko trzy razy przy następnym odblokowaniu zamków za pomocą kluczyka elektronicznego. Ponadto po włączeniu zapłonu na wyświetlaczu informacyjnym kierowcy pojawi się komunikat ostrzegawczy.

Komunikaty pokazywane na wyświetlaczu ⇨ 135.

Jeśli akumulator pojazdu ma zostać odłączony (np. w celu wykonania czynności konserwacyjnych), syrenę

alarmową należy wyłączyć w następujący sposób: włączyć, a następnie wyłączyć zapłon i odłączyć akumulator pojazdu w ciągu 15 sekund.

## Immobilizer

Immobilizer uruchamia się automatycznie.

Miganie lampki kontrolnej  przy włączonym zapłonie oznacza usterkę w układzie immobilizera. Silnika nie można wówczas uruchomić.

Wyłączyć zapłon i powtórzyć procedurę rozruchu. Powtórzyć procedurę z kluczykiem w gnieździe nadajnika. Obsługa pojazdów z układem elektronicznego kluczyka w razie awarii ⇨ 197.

Jeśli lampka kontrolna  nadal miga, należy spróbować rozruchu przy użyciu kluczyka zapasowego.

Należy skorzystać z pomocy warsztatu.

## Uwaga

Identyfikatory częstotliwości radiowej (RFID) mogą powodować zakłócenia w działaniu kluczyka. Nie umieszczać ich w pobliżu kluczyka podczas uruchamiania pojazdu.

## Uwaga

Włączenie immobilizera nie powoduje zablokowania drzwi. Dlatego po opuszczeniu samochodu należy bezwzględnie zablokować zamki i uaktywnić autoalarm ⇨ 26, ⇨ 36.

Lampka kontrolna  ⇨ 120.

## Lusterka zewnętrzne

### Wypukły kształt lusterek

Takie ukształtowanie lusterka powoduje, że odbite w nim obiekty wydają się mniejsze, co niekorzystnie wpływa na możliwość oceny odległości.

System monitorowania martwego pola w lusterkach ↗ 259.

### Elektryczna regulacja



Wybrać odpowiednie lusterko zewnętrzne przez wciśnięcie przycisku □ dla lewego lusterka i □ dla prawego lusterka. Dioda LED w przycisku sygnalizuje wybór.

Aby wyregulować ustawienie lusterka, przechylać element sterujący.

### Lusterka składane

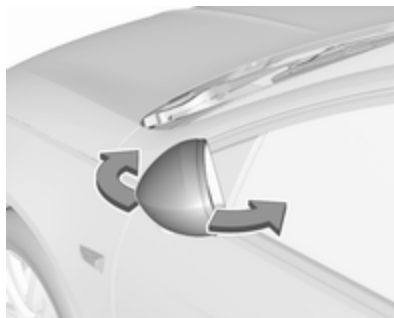

Ze względu na bezpieczeństwo pieszych, w przypadku uderzenia lusterka zewnętrzne składają się w swoich uchwytach. Lekkie pchnięcie obudowy lusterka powoduje jego powrót do położenia pierwotnego.

### Składanie elektryczne





Nacisnąć □. Nastąpi złożenie obu lusterek zewnętrznych.

Ponownie nacisnąć □, aby ustawić oba lusterka zewnętrzne z powrotem w położeniu początkowym.

Jeżeli jedno z elektrycznie składanych lusterek zostało rozłożone ręcznie, naciśnięcie □ spowoduje elektryczne rozłożenie tylko drugiego lusterka.

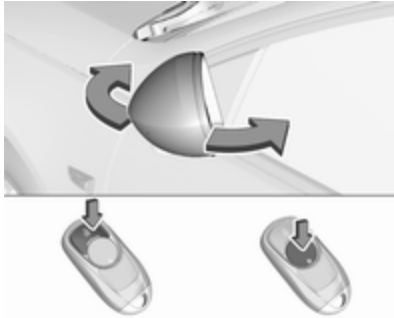
## Składanie lusterek za pomocą kluczyka elektronicznego



Po zablokowaniu zamków ponownie naciśnięcie  i przytrzymanie przez jedną sekundę, aby złożyć lusterka.

Po odblokowaniu zamków ponownie naciśnięcie  i przytrzymanie przez jedną sekundę, aby rozłożyć lusterka.

Tę funkcję można aktywować i dezaktywować w opcji personalizacji ustawień.

Personalizacja ustawień ⇨ 137.

Ustawienia zostaną automatycznie zapisane dla używanego kluczyka ⇨ 25.

## Podgrzewane lusterka



Ogrzewanie tylnej szyby i lusterek zewnętrznych włącza się przez naciśnięcie . Dioda LED w przycisku zapala się.

Podgrzewanie działa tylko przy pracującym silniku i wyłącza się automatycznie po krótkim czasie.

## Automatyczne przyciemnianie

Oślepienie w nocy przez światła pojazdów jadących z tyłu jest automatycznie zmniejszane przez przyciemnianie lusterka zewnętrznego po stronie kierowcy.

## Układ ułatwiający parkowanie

Lusterka z pamięcią ustawień: po wybraniu biegu wstecznego lusterka zewnętrzne są automatycznie ustawiane w kierunku tylnych kół, ułatwiając manewrowanie podczas parkowania (funkcja ta jest zablokowana po podłączeniu przyczepy).

Pamięć pozycji ⇨ 53.

Funkcję tę można włączyć lub wyłączyć w personalizacji ustawień. Personalizacja ustawień ⇨ 137.

## Lusterka wewnętrzne

### Ręczne przyciemnianie



W celu zmniejszenia intensywności światła odbijającego się w lusterku zmienić położenie dźwigni znajdującej się w dolnej części lusterka.

### Automatycznie przyciemniane



Podczas jazdy po zmroku automatycznie zmniejszane jest natężenie odbijanego przez lusterko światła pochodzącego z reflektorów pojazdów jadących z tyłu.

## Szyby

### Szyba przednia

#### Naklejki na szybie przedniej

Na szybie przedniej w okolicy lusterka wewnętrznego nie wolno mocować naklejek, np. winiet autostradowych itp. W przeciwnym razie może dojść do ograniczenia zasięgu wykrywania czujnika i pola widzenia kamery zamontowanej w obudowie lusterka.

#### Wymiana szyby przedniej

##### Przeostroga

Jeśli pojazd jest wyposażony w czujnik kamery przedniej połączony z systemami wspomagania kierowcy, bardzo ważne jest, aby wymiana szyby przedniej została przeprowadzona ściśle według specyfikacji firmy Opel. W przeciwnym razie systemy te mogą nie działać prawidłowo oraz istnieje ryzyko, że zadziałają w

nieoczekiwany sposób i/lub wyświetlają niewłaściwe komunikaty.

### Przeostrog

Jeśli pojazd jest wyposażony w wyświetlacz na szybie przedniej, bardzo ważne jest, aby wymianę szyby przedniej przeprowadzić dokładnie według specyfikacji firmy Opel. W przeciwnym razie system może nie działać prawidłowo i obraz może być nieostry.

## Szyby otwierane elektrycznie

### ⚠ Ostrzeżenie

Przy zamykaniu szyb należy zachować ostrożność. Istnieje niebezpieczeństwo odniesienia obrażeń ciała, zwłaszcza u dzieci.

Gdy na tylnych fotelach znajdują się dzieci, należy włączyć blokadę elektrycznego otwierania szyb.

Podczas zamykania szyb uważnie je obserwować, zwracając uwagę, aby nic nie zostało przez nie przykleśczone.

Aby umożliwić działanie szyb sterowanych elektrycznie, należy włączyć zapłon. Opóźnione wyłączenie zasilania ⇨ 198.



Aby zmienić położenie szyby, użyć odpowiedniego przycisku **C1**, wciskając go w celu otwarcia lub pociągając w celu zamknięcia.

Lekkie wciskanie lub pociąganie do pierwszego punktu oporu: szyba przesuwa się w górę lub w dół tak długo, jak długo używany jest przełącznik.

Mocniejsze wciśnięcie lub pociągnięcie do drugiego punktu oporu i zwolnienie przełącznika: szyba przesuwa się w górę lub w dół automatycznie z włączoną funkcją bezpieczeństwa. W celu zatrzymania przesuwania szyby ponownie użyć przełącznika w tym samym kierunku.

### Funkcja bezpieczeństwa



Jeśli podczas automatycznego zamykania szyba napotka opór w górnej połowie okna, natychmiast zatrzyma się i ponownie opuści.

### Ominięcie zabezpieczenia

W przypadku problemów z zamknięciem szyby wynikających z zamarznięcia lub podobnej sytuacji, należy włączyć zapłon, a następnie pociągnąć przycisk do pierwszego punktu oporu i przytrzymać w tym położeniu. Nastąpi przesunięcie szyby w górę z wyłączoną funkcją bezpieczeństwa. W celu zatrzymania mechanizmu okna zwolnić przycisk.

### Blokada szyb w drzwiach tylnych





W celu dezaktywacji szyb w drzwiach tylnych nacisnąć ; dioda kontrolna zacznie świecić. Aby aktywować funkcjonowanie szyb, ponownie nacisnąć przełącznik .

### Otwieranie i zamykanie szyb z zewnątrz

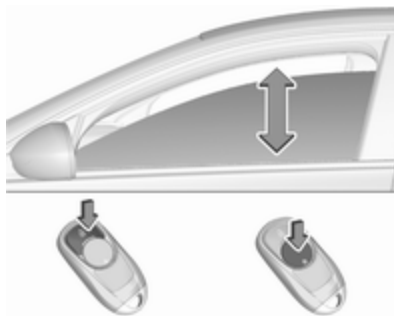
Szyby można obsługiwać zdalnie, z zewnątrz samochodu.



Nacisnąć i przytrzymać  na dłużej niż dwie sekundy, aby otworzyć szyby.

Nacisnąć i przytrzymać  na dłużej niż dwie sekundy, aby zamknąć szyby.

Aby zatrzymać przesuwanie szyb, zwolnić przycisk.

Jeśli szyby są całkowicie otwarte lub zamknięte, światła awaryjne migną dwa razy.

### Przeciążenie układu

W przypadku wielokrotnego naciskania przełączników opuszczania/podnoszenia szyb w krótkich odstępach czasu, następuje chwilowe zablokowanie pracy elektrycznego układu sterowania szybami.

### Inicjalizacja elektrycznego układu sterowania szybami

Jeśli szyb nie można zamykać automatycznie (np. po odłączeniu akumulatora), na wyświetlaczu informacyjnym kierowcy pojawia się komunikat ostrzegawczy.

Komunikaty pokazywane na wyświetlaczu  135.

W następujący sposób uaktywnić elektryczny układ sterowania szybami:

1. Zamknąć drzwi.
2. Włączyć zapłon.
3. Pociągnąć i przytrzymać w tym położeniu przełącznik, aż szyba zostanie zamknięta i miną dodatkowe dwie sekundy od zamknięcia.
4. Pociągnąć i przytrzymać w tym położeniu przełącznik, aż szyba zostanie całkowicie otwarta i miną dodatkowe dwie sekundy od zamknięcia.
5. Czynność powtórzyć osobno dla każdej szyby.

### Ogrzewanie tylnej szyby



Ogrzewanie tylnej szyby i lusterek zewnętrznych włącza się przez naciśnięcie . Dioda LED w przycisku zapala się.

Podgrzewanie działa tylko przy pracującym silniku i wyłącza się automatycznie po krótkim czasie.

### Ogrzewanie przedniej szyby



Uruchamiane przez naciśnięcie . Dioda LED w przycisku zapala się.

Podgrzewanie działa tylko przy pracującym silniku i wyłącza się automatycznie po krótkim czasie.

Ponowne naciśnięcie  w czasie tego samego cyklu zapłonowego umożliwia działanie ogrzewania przez kolejne trzy minuty.

## Oslony przeciwsłoneczne

Oslony przeciwsłoneczne można odchyłać do dołu i na bok, aby zapewnić kierowcy i pasażerowi podróżującemu z przodu ochronę przed oślepieniem.

Podczas jazdy osłony lusterek powinny być zamknięte.

Z tyłu osłony przeciwsłonecznej znajduje się uchwyt na małe dokumenty.

## Dach

### Okno dachowe

#### ⚠ Ostrzeżenie



Podczas obsługi okna dachowego należy zachować ostrożność. Istnieje niebezpieczeństwo odniesienia obrażeń ciała, zwłaszcza u dzieci.



Podczas zamykania uważnie obserwować ruchome części, zwracając uwagę, aby nic nie zostało przez nie przykleśczone.

Aby umożliwić działanie okna dachowego, należy włączyć zapłon.





### Otwieranie lub zamykanie

Lekkie naciśnięcie  lub  do pierwszego punktu oporu: okno dachowe jest otwierane lub zamykane tak długo, jak długo używany jest przełącznik.

Mocniejsze naciśnięcie  lub  do drugiego punktu oporu i zwolnienie: okno dachowe jest otwierane lub zamykane automatycznie. Podczas zamykania aktywna jest funkcja bezpieczeństwa. W celu zatrzymania mechanizmu okna ponownie użyć przełącznika.

## Unoszenie lub zamykanie

Naciśnięcie  lub : okno dachowe jest unoszone lub zamykane automatycznie. Podczas zamykania aktywna jest funkcja bezpieczeństwa.

## Roleta przeciwsłoneczna

Roleta przeciwsłoneczna jest obsługiwana ręcznie.

Rozwijać lub zwijać roletę przeciwsłoneczną, przesuwając ją. Gdy okno dachowe jest otwarte, roleta nie może być rozwinięta.

## Zalecenia ogólne

### Funkcja bezpieczeństwa

Gdy mechanizm okna dachowego napotka opór podczas automatycznego zamykania, natychmiast przerywa zamykanie i ponownie otwiera okno.

### Ominięcie zabezpieczenia

W razie trudności z zamknięciem okna np. wskutek mrozu, wcisnąć przycisk  do drugiego punktu oporu i przytrzymać. Okno dachowe jest wówczas zamykane z wyłączoną

funkcją bezpieczeństwa. W celu zatrzymania mechanizmu okna zwolnić przycisk.

### Zamykanie okna dachowego z zewnątrz

Okno dachowe można zamknąć zdalnie, z zewnątrz samochodu.

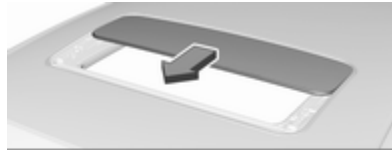

Nacisnąć i przytrzymać  na dłużej niż dwie sekundy, aby zamknąć okno dachowe.

Aby zatrzymać przesuwanie okna, zwolnić przycisk.

### Inicjalizacja po awarii zasilania

Po wystąpieniu przerwy w zasilaniu sterowanie oknem dachowym jest możliwe tylko w ograniczonym zakresie. Należy zlecić przeprowadzenie inicjalizacji układu w warsztacie.

## Fotele, elementy bezpieczeństwa

Zagłówki .....	48
<b>Fotele przednie</b> .....	<b>50</b>
Pozycja fotela .....	50
Ręczna regulacja fotela .....	51
Elektryczna regulacja fotela .....	53
Podłokietnik .....	57
Ogrzewanie .....	57
Wentylacja fotela .....	58
Masaż .....	59
<b>Fotele tylne</b> .....	<b>59</b>
Podłokietnik .....	59
Ogrzewanie .....	59
<b>Pasy bezpieczeństwa</b> .....	<b>60</b>
Trzypunktowe pasy bezpieczeństwa .....	61
<b>Poduszki powietrzne</b> .....	<b>63</b>
Czołowe poduszki powietrzne ...	66
Boczne poduszki powietrzne .....	67
Kurtynowe poduszki powietrzne .....	68
Wyłączanie poduszek powietrznych .....	68

<b>Foteliki dziecięce</b> .....	<b>70</b>
Miejsca mocowania fotelików dziecięcych .....	73
<b>Układ bezpieczeństwa pieszych</b> ..	<b>77</b>
Aktywna pokrywa silnika .....	77

## Zagłówki

### Położenie

#### ⚠ Ostrzeżenie

Przed wyruszeniem w drogę należy odpowiednio wyregulować zagłówki.



Górna krawędź zagłówka powinna znajdować się na wysokości górnej części głowy. Jeśli takie ustawienie nie jest możliwe, np. z powodu dużego wzrostu osoby, zagłówek należy ustawić w najwyższym

położeniu. Osoby niskie powinny ustawić zagłówki w najniższej pozycji.

## Regulacja

Zagłówki przednich foteli

Regulacja wysokości



Nacisnąć przycisk zwalniający, ustawić wysokość zagłówka i zablokować.

Regulacja położenia poziomego



Nacisnąć przycisk zwalniający, powoli pociągnąć do przodu poduszkę zagłówka. Można go ustawić w kilku pozycjach.

Zagłówki tylnych foteli

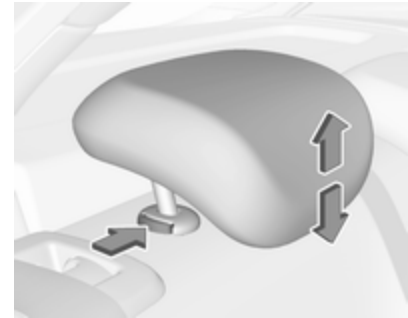

Regulacja wysokości

Pociągnąć zagłówkę w górę lub wcisnąć zaczep w celu zwolnienia blokady i popchnąć zagłówkę w dół.

Wymontowanie tylnych zagłówków

Na przykład w celu powiększenia przestrzeni bagażowej ⇨ 81.



Wcisnąć obie blokady, pociągnąć zagłówek w górę i wyjąć.

## Fotele przednie

### Pozycja fotela

#### ⚠ Ostrzeżenie

Przed wyruszeniem w drogę należy odpowiednio wyregulować fotele.

#### ⚠ Niebezpieczeństwo

Aby możliwe było bezpieczne napełnienie poduszki powietrznej, kierowca siedzący w fotelu nie powinien zbliżyć się do kierownicy na odległość mniejszą niż 25 cm.

#### ⚠ Ostrzeżenie

Nigdy nie regulować foteli podczas jazdy, ponieważ mogą się one wtedy przesuwać w niekontrolowany sposób.

#### ⚠ Ostrzeżenie

Nie przechowywać żadnych przedmiotów pod fotelami.



- Usiąść w fotelu w taki sposób, aby plecy były podparte na całej swojej długości. Przesunąć fotel kierowcy do przodu lub do tyłu tak, aby przy pełnym wciśnięciu pedałów nogi było lekko ugięte w kolanach. Przedni fotel pasażera należy odsunąć możliwie najdalej do tyłu.

- Wyregulować wysokość siedziska fotela w taki sposób, aby zapewnić sobie jak największe pole widzenia i aby móc swobodnie ogarnąć wzrokiem wszystkie wskaźniki i lampki kontrolne. Odległość pomiędzy głową a podsufitką powinna wynosić co najmniej około 15 cm. Uda powinny swobodnie spoczywać na siedzisku (nie mogą być w nie wciśnięte).
- Usiąść w fotelu w taki sposób, aby plecy były podparte na całej swojej powierzchni. Ustawić oparcie fotela w taki sposób, aby po umieszczeniu rąk na kierownicy ramiona były lekko ugięte w łokciach. Podczas obracania koła kierownicy barki powinny stykać się z oparciem fotela. Oparcia nie należy odchyłać zanadto do tyłu. Maksymalny zalecany kąt nachylenia oparcia wynosi ok. 25°.
- Wyregulować położenie fotela i kierownicy tak, aby nadgarstki spoczywały na szczycie

kierownicy przy całkowicie wyprostowanych rękach i ramionach przylegających do oparcia.

- Ustawić koło kierownicy w optymalnym położeniu ⇨ 95.
- Wyregulować zagłówki ⇨ 48.
- Ustawić odcinek siedziska, na którym opierają się uda, w taki sposób, aby pomiędzy krawędź fotela a miejsce zgięcia nóg w kolanach można było wsunąć dwa palce.
- Wyregulować podparcie odcinka lędźwiowego tak, aby kręgosłup był wygięty w naturalny sposób.

## Ręczna regulacja fotela

Podczas jazdy wszystkie siedziska i oparcia powinny być zawsze zablokowane.

## Regulacja wzdłużna



Pociągnąć za uchwyt, przesunąć fotel, zwolnić uchwyt. Spróbować przesunąć fotel do przodu i do tyłu, aby upewnić się, że jest on zablokowany na swoim miejscu.

## Regulacja nachylenia oparcia



Obrócić pokrętkę. Podczas regulacji nie wywierać nacisku na oparcie fotela.

## Regulacja wysokości siedziska fotela



Ustawić siedzisko na odpowiedniej wysokości, przemieszczając kilkakrotnie dźwignię w górę lub w dół  
w górę : podnoszenie siedziska  
w dół : opuszczanie siedziska

## Regulacja nachylenia fotela



Nacisnąć przełącznik

góra : podnoszenie przodu siedziska  
dół : opuszczanie przodu siedziska

### Podparcie odcinka lędźwiowego

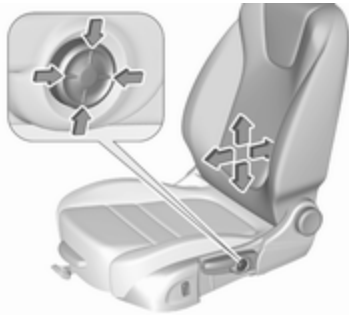

Wyregulować ustawienie podparcia odcinka lędźwiowego według uznania, korzystając z przełącznika czteropozycyjnego.

Przesuwanie podparcia w górę i w dół: nacisnąć górną lub dolną część przełącznika.

Wysuwanie i chowanie podparcia: nacisnąć lewą lub prawą część przełącznika.

### Regulacja podparcia ud



Pociągnąć dźwignię i przesunąć w odpowiednie położenie odcinek siedziska, na którym opierają się uda.

### Elektryczna regulacja fotela

#### **⚠ Ostrzeżenie**

Podczas obsługi układu elektrycznej regulacji fotela należy zachować ostrożność. Istnieje niebezpieczeństwo odniesienia

obrażeń ciała, zwłaszcza u dzieci. Może dojść do przygniecenia przedmiotów.

Podczas regulacji foteli uważnie je obserwować. Należy odpowiednio poinstruować pasażerów.

### Regulacja wzdłużna



Przesunąć przełącznik w przed/w tył.

### Regulacja wysokości siedziska fotela



Przesunąć przełącznik w górę/w dół.

### Regulacja nachylenia fotela



Przechylić przednią część przełącznika w górę/w dół.

### Regulacja nachylenia oparcia



Przechylić przełącznik w przód/w tył.

### Podparcie odcinka lędźwiowego



Wyregulować ustawienie podparcia odcinka lędźwiowego według uznania, korzystając z przełącznika czteropozycyjnego.

Przesuwanie podparcia w górę i w dół: nacisnąć górną lub dolną część przełącznika.

Wysuwanie i chowanie podparcia: nacisnąć lewą lub prawą część przełącznika.

### Regulacja podparcia ud





Pociągnąć dźwignię i przesunąć w odpowiednie położenie odcinek siedziska, na którym opierają się uda.

### Podparcie boczne



Wyregulować szerokość oparcia fotela zgodnie z własnymi preferencjami.

Nacisnąć , aby zmniejszyć szerokość oparcia.

Nacisnąć , aby zwiększyć szerokość oparcia.

### Funkcja pamięci ustawień układów elektrycznej regulacji fotela oraz lusterek zewnętrznych

Istnieje możliwość zapisania dwóch zestawów ustawień fotela kierowcy i lusterek zewnętrznych.

Ustawienia zapisywane ↻ 25, personalizacja ustawień ↻ 137.



### Zapisywanie ustawień w pamięci

- Wyregulować położenie fotela kierowcy, a następnie położenie lusterek zewnętrznych zgodnie z własnymi preferencjami.
- Jednocześnie nacisnąć **MEM** oraz **1** lub **2** i przytrzymać, aż rozlegnie się sygnał dźwiękowy.

### Przywracanie zapamiętanych ustawień

Nacisnąć i przytrzymać przycisk pozycji pamięci **1** lub **2**, aż zachowane ustawienie fotela i

lusterek zewnętrznych zostanie przywrócone. Zwolnienie przycisku podczas ruchu fotela powoduje anulowanie wywołania ustawień z pamięci.

### **Automatyczne przywracanie zapamiętanych ustawień**

Zapamiętane ustawienia są przypisywane do kierowcy (1 lub 2) za pomocą odpowiedniego kluczyka i automatycznie przywracane w chwili włączenia zapłonu. Na wyświetlaczu informacyjnym kierowcy jest dodatkowo wyświetlany komunikat z numerem kierowcy ustalonym na podstawie użytego kluczyka. Jeśli zapłon zostanie włączony więcej niż trzy razy pod rząd przy użyciu tego samego kluczyka, komunikat nie pojawi się ponownie, chyba że zostanie użyty inny kluczyk.

Aby przerwać ruch fotela i lusterek, nacisnąć jeden z przycisków pamięci, elektrycznej regulacji lusterek lub elektrycznej regulacji fotela.

Warunkiem koniecznym dla działania tej funkcji jest aktywowanie opcji **Personalizacja przez kierowcę** i

**Automatyczne ustawianie** w ustawieniach osobistych na wyświetlaczu informacyjnym.

Tę funkcję można aktywować i dezaktywować w menu personalizacji ustawień.

Wybrać odpowiednie ustawienie w menu **Pojazd** na wyświetlaczu informacyjnym.

Wyświetlacz informacyjny ⇨ 130.

Personalizacja ustawień ⇨ 137.

### **Funkcja ułatwiająca wysiadanie**

W celu ułatwienia kierowcy wysiadania z pojazdu elektrycznie regulowany fotel kierowcy jest automatycznie przesuwany do tyłu podczas postoju.

Aby aktywować funkcję ułatwiającą wysiadanie:

- ustawić dźwignię zmiany biegów w położeniu **P** (automatyczna skrzynia biegów)
- zaciągnąć hamulec postojowy (manualna skrzynia biegów)
- wyłączyć zapłon

- wyjąć kluczyk z wyłącznika zapłonu

- otworzyć drzwi kierowcy

Jeśli drzwi są już otwarte, wyłączyć zapłon, aby aktywować funkcję ułatwiającą wysiadanie.

Aby przerwać ruch fotela, nacisnąć jeden z przycisków pamięci lub elektrycznej regulacji fotela.

Tę funkcję można aktywować i dezaktywować w menu personalizacji ustawień.

Wybrać odpowiednie ustawienie w menu **Pojazd** na wyświetlaczu informacyjnym.

Wyświetlacz informacyjny ⇨ 130.

Personalizacja ustawień ⇨ 137.

### **Funkcja bezpieczeństwa**

Jeśli fotel kierowcy napotka opór podczas przemieszczania się, przywracanie ustawień może zostać przerwane. Po usunięciu przeszkody nacisnąć odpowiedni przycisk pamięci ustawień i przytrzymać przez dwie sekundy. Spróbować ponownie przywrócić zapamiętane ustawienia.

Jeśli przywracanie ustawień nadal nie działa, należy zgłosić się do warsztatu.

### Przeciążenie układu

W przypadku przeciążenia elektrycznego układu regulacji fotela, zasilanie układu jest automatycznie przerywane na krótki okres czasu.

### Uwaga

Po wypadku, w którym doszło do napełnienia poduszek powietrznych, funkcja pamięci ustawień dla poszczególnych przycisków pozycji zostanie zdezaktywowana.

### Podłokietnik

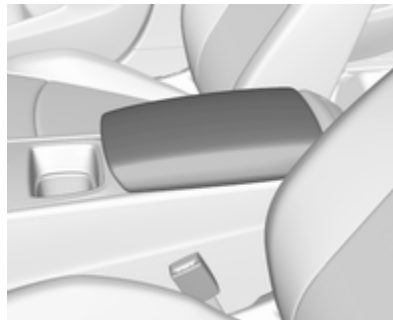

Wcisnąć przycisk i złożyć podłokietnik w górę. Pod podłokietnikiem znajduje się schowek i ładowarka indukcyjna.

Ładowanie indukcyjne ⇨ 102.

### Ogrzewanie



Wybrać żądaną moc grzewczą, naciskając kilkakrotnie  odpowiadający danemu fotelowi. O aktualnie wybranym ustawieniu informuje lampka kontrolna w przycisku.

Osoby o wrażliwej skórze nie powinny korzystać z najwyższej mocy ogrzewania fotela przez dłuższy czas.

Po upływie 30 minut ustawienie ogrzewania foteli zostanie automatycznie zmniejszone z wysokiego na średnie.

Podgrzewanie foteli działa, gdy pracuje silnik lub gdy włączona jest funkcja Autostop.

System stop-start ⇨ 200.

### **Automatyczne sterowanie ogrzewaniem foteli**

W zależności od wyposażenia pojazdu istnieje możliwość włączenia automatycznego sterowania ogrzewaniem foteli w menu personalizacji ustawień na wyświetlaczu informacyjnym.

Personalizacja ustawień ⇨ 137.

Gdy automatyczne sterowanie zostanie włączone, ogrzewanie foteli będzie aktywowane automatycznie przy każdym uruchomieniu pojazdu. Ogrzewanie jest aktywowane w oparciu o kilka parametrów, takich jak temperatura wnętrza pojazdu, intensywność światła słonecznego i kierunek padania promieni słonecznych oraz ustawienie temperatury klimatyzacji sterowanej elektronicznie po stronie kierowcy i pasażera.

W miarę nagrzewania się wnętrza pojazdu ustawienie ogrzewania foteli jest automatycznie zmniejszane aż do jego wyłączenia. Przy włączonym automatycznym sterowaniu ustawienie ogrzewania foteli jest sygnalizowane przez lampki kontrolne ogrzewanych foteli.

Jeśli fotel pasażera nie jest zajęty, funkcja automatycznego sterowania ogrzewaniem foteli nie włączy ogrzewania dla tego fotela.

W dowolnym momencie można nacisnąć przyciski ogrzewania foteli, aby wyłączyć automatyczne sterowanie dla danego siedzenia i ręcznie sterować jego ogrzewaniem.

### **Wentylacja fotela**



Wybrać żądaną wentylację, naciskając kilkakrotnie  odpowiadający danemu fotelowi. O aktualnie wybranym ustawieniu informuje lampka kontrolna w przycisku.

Wentylacja foteli działa, gdy pracuje silnik lub gdy włączona jest funkcja Autostop.

System stop-start ⇨ 200.

## Masaż



Nacisnąć , aby włączyć funkcję masażu pleców.

Aby ją wyłączyć, nacisnąć  ponownie. Bieżąca procedura masażu zakończy się, może to zająć kilka sekund.

Po dziesięciu minutach funkcja masażu jest automatycznie wyłączana.

## Fotele tylne

### Podłokietnik

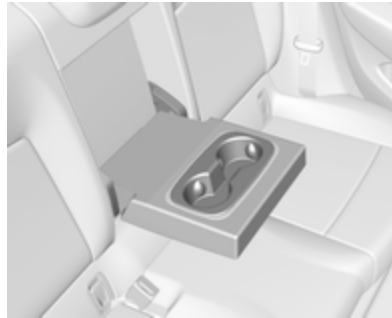

Rozłożyć podłokietnik, pociągając w dół. W podłokietniku znajdują się uchwyty na napoje.

## Ogrzewanie

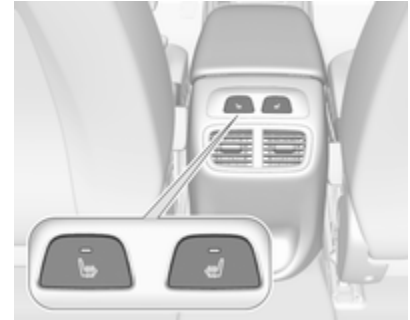

Aby włączyć podgrzewanie fotela, nacisnąć przycisk  odpowiedniego zewnętrznego fotela tylnego. Włączenie jest sygnalizowane zapaleniem diody kontrolnej w przycisku.

Nacisnąć  jeszcze raz, aby wyłączyć podgrzewanie fotela.

Osobom o wrażliwej skórze nie zaleca się dłuższego korzystania z ogrzewania.

Podgrzewanie foteli działa, gdy pracuje silnik lub gdy włączona jest funkcja Autostop.

System stop-start ⇨ 200.

## Pasy bezpieczeństwa



Pasy bezpieczeństwa blokują się podczas intensywnego przyspieszania lub hamowania pojazdu, dzięki czemu przytrzymują pasażerów w fotelu. Powoduje to znaczące ograniczenie ryzyka odniesienia obrażeń.

### ⚠ Ostrzeżenie

Pasy bezpieczeństwa należy zapinać przed każdą jazdą.

Osoby bez zapiętych pasów bezpieczeństwa w razie wypadku narażają na ciężkie obrażenia nie tylko siebie, lecz również innych pasażerów oraz kierowcę.

Każdy pas bezpieczeństwa przeznaczony jest wyłącznie dla jednej osoby. Foteliki dziecięce ⇨ 70.

Okresowo sprawdzać wszystkie elementy pasów bezpieczeństwa pod kątem uszkodzeń i zanieczyszczeń oraz sprawdzać ich działanie.



Uszkodzone elementy należy wymienić w warsztacie. Po wypadku należy wymienić w warsztacie pasy bezpieczeństwa i napinacze pasów.

### Uwaga

Uważać, aby nie uszkodzić lub nie przykleścić taśmy pasa bezpieczeństwa obuwaniem lub przedmiotami o ostrych

krawędziach. Ponadto nie wolno dopuścić do zanieczyszczenia mechanizmów zwijających.

### Lampka kontrolna pasa bezpieczeństwa

Stan pasów bezpieczeństwa dla foteli przednich jest sygnalizowany za pomocą lampek kontrolnych  i , a dla foteli tylnych – za pomocą symbolu  na wyświetlaczu informacyjnym kierowcy ⇨ 114.

### Ograniczniki siły napięcia pasów bezpieczeństwa

W razie kolizji nacisk pasów bezpieczeństwa na ciało jest zmniejszany dzięki kontrolowanemu rozwinięciu pasów w odpowiednim momencie.

### Napinacze pasów

W razie zderzenia czołowego lub przy uderzeniu w tył lub bok samochodu z określoną siłą, pasy bezpieczeństwa przednich i tylnych foteli są napinane. Pasy bezpieczeństwa foteli przednich

i zewnętrznych foteli tylnych są napinane przez oddzielny jeden napinacz dla każdego fotela.

#### Ostrzeżenie

Nieprawidłowe obchodzenie się z pasami bezpieczeństwa (np. demontaż lub montaż pasów) może spowodować wyzwolenie napinaczy.

Uaktywnienie napinaczy pasów bezpieczeństwa jest sygnalizowane ciągłym świeceniem się lampki kontrolnej  ⇨ 115.

Uaktywnione napinacze należy wymienić w warsztacie. Napinacze pasów bezpieczeństwa mogą zostać użyte tylko raz.

#### Uwaga

W pobliżu napinaczy pasów bezpieczeństwa nie wolno montować ani umieszczać jakichkolwiek akcesoriów czy przedmiotów, mogących zakłócić pracę napinaczy. Zabronione jest także dokonywanie jakichkolwiek modyfikacji napinaczy, ponieważ

wiąże się to z ryzykiem unieważnienia homologacji typu pojazdu.

### Trzypunktowe pasy bezpieczeństwa

#### Zapinanie



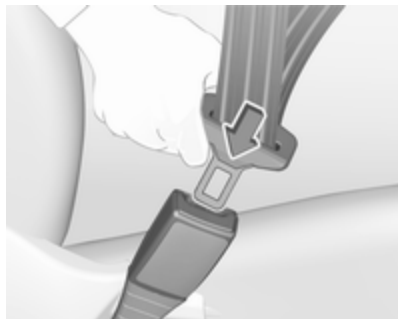

Wysunąć pas ze zwijacza, poprowadzić go przy ciele w taki sposób, aby nie był skręcony, a następnie zatrzasknąć klamrę w zamku. Podczas jazdy należy regularnie napinać część biodrową pasa, ciągnąc za jego odcinek barkowy.



Zarówno zbyt luźne, jak i zbyt grube ubrania uniemożliwiają ścisłe przyleganie pasa bezpieczeństwa do ciała. Pod pasem bezpieczeństwa powinny znajdować się jakiegokolwiek przedmioty, np. torebka czy telefon komórkowy.

### **⚠ Ostrzeżenie**

Pas nie może uciskać twardych ani kruchych przedmiotów znajdujących się w kieszeniach ubrania.

Lampka kontrolna pasa bezpieczeństwa ,  114.

### Odpinanie



W celu odpięcia pasa nacisnąć czerwony przycisk na zamku pasa.

### Prawidłowy sposób zapinania pasa przez kobiety w ciąży



### **⚠ Ostrzeżenie**

Biodrową część pasa należy poprowadzić jak najniżej na poziomie miednicy, tak aby pas nie uciskał na brzuch.

## Poduszki powietrzne

Układ poduszek powietrznych składa się z kilku odrębnych układów, w zależności od wyposażenia.

Poduszki wypełniają się gazem w ciągu kilku milisekund. Bardzo szybko następuje też ich opróżnienie, wskutek czego w trakcie kolizji trudno zauważyć moment, w którym są wypełnione.

### ⚠ Ostrzeżenie

Układ poduszek powietrznych uruchamia się bardzo gwałtownie, w wyniku eksplozji; naprawy muszą być przeprowadzone wyłącznie przez wykwalifikowanych pracowników.

### ⚠ Ostrzeżenie

Montaż wyposażenia dodatkowego zmieniającego ramę, zderzaki, wysokość pojazdu lub płat poszycia przedniej lub bocznej części nadwozia może

spowodować nieprawidłowe działanie systemu poduszek powietrznych. Na działanie systemu poduszek powietrznych może mieć również negatywny wpływ zmiana dowolnych elementów przednich foteli, pasów bezpieczeństwa, modułu sterowania i diagnostyki systemu poduszek powietrznych, kierownicy, zestawu wskaźników, wewnętrznych uszczelek drzwi wyłącznie z uszczelkami głośników, jakichkolwiek modułów poduszek powietrznych, podsufitki lub wykończenia słupków, przednich czujników, czujników zderzenia bocznego lub okablowania poduszek powietrznych.



### Uwaga

Elektroniczne moduły sterujące poduszek powietrznych i napinaczy pasów bezpieczeństwa znajdują się wewnątrz konsoli środkowej. Dlatego w pobliżu tej konsoli nie wolno umieszczać jakichkolwiek przedmiotów wytwarzających pole magnetyczne.

Na osłonach poduszek powietrznych nie wolno umieszczać jakichkolwiek naklejek ani zasłaniać ich żadnymi przedmiotami. Uszkodzone osłony należy wymienić w warsztacie.

Każda poduszka powietrzna działa tylko raz. Poduszki, które zadziałały, należy niezwłocznie wymienić w warsztacie. Ponadto konieczna może być wymiana kierownicy, deski rozdzielczej, elementów jej poszycia, uszczelek drzwiowych, klamek i foteli.

Zabronione jest dokonywanie jakichkolwiek modyfikacji układów poduszek powietrznych, ponieważ wiąże się to z ryzykiem unieważnienia homologacji typu pojazdu.

Lampka kontrolna  poduszek powietrznych  115.

### Foteliki dziecięce na przednim fotelu pasażera z poduszką powietrzną

Ostrzeżenie zgodne z normą ECE R94.02:



**EN:** NEVER use a rearward-facing child restraint on a seat protected by an ACTIVE AIRBAG in front of it; DEATH or SERIOUS INJURY to the CHILD can occur.

**DE:** Nach hinten gerichtete Kindersitze NIEMALS auf einem Sitz verwenden, der durch einen davor befindlichen AKTIVEN AIRBAG geschützt ist, da dies den TOD oder SCHWERE VERLETZUNGEN DES KINDES zur Folge haben kann.

**FR:** NE JAMAIS utiliser un siège d'enfant orienté vers l'arrière sur un siège protégé par un COUSSIN GONFLABLE ACTIF placé devant lui,

sous peine d'infliger des BLESSURES GRAVES, voire MORTELLES à l'ENFANT.

**ES:** NUNCA utilice un sistema de retención infantil orientado hacia atrás en un asiento protegido por un AIRBAG FRONTAL ACTIVO. Peligro de MUERTE o LESIONES GRAVES para el NIÑO.

**RU:** ЗАПРЕЩАЕТСЯ устанавливать детское удерживающее устройство лицом назад на сиденье автомобиля, оборудованном фронтальной подушкой безопасности, если ПОДУШКА НЕ ОТКЛЮЧЕНА! Это может привести к СМЕРТИ или СЕРЬЕЗНЫМ ТРАВМАМ РЕБЕНКА.

**NL:** Gebruik NOOIT een achterwaarts gericht kinderzitje op een stoel met een ACTIEVE AIRBAG ervoor, om DODELIJK of ERNSTIG LETSEL van het KIND te voorkomen.

**DA:** Brug ALDRIG en bagudvendt autostol på et forsæde med AKTIV AIRBAG, BARNET kan komme i LIVSFARE eller komme ALVORLIGT TIL SKADE.

**SV:** Använd ALDRIG en bakåtvänd barnstol på ett säte som skyddas med en framförvarande AKTIV AIRBAG. DÖDSFALL eller ALLVARLIGA SKADOR kan drabba BARNET.

**FI:** ÄLÄ KOSKAAN sijoita taaksepäin suunnattua lasten turvaistuinta istuimelle, jonka edessä on AKTIIVINEN TURVATYYNY, LAPSI VOI KUOLLA tai VAMMAUTUA VAKAVASTI.

**NO:** Bakovervendt barnesikringsutstyr må ALDRI brukes på et sete med AKTIV KOLLISJONSPUTE foran, da det kan føre til at BARNET utsettes for LIVSFARE og fare for ALVORLIGE SKADER.

**PT:** NUNCA use um sistema de retenção para crianças voltado para trás num banco protegido com um AIRBAG ACTIVO na frente do mesmo, poderá ocorrer a PERDA DE VIDA ou FERIMENTOS GRAVES na CRIANÇA.

**IT:** Non usare mai un sistema di sicurezza per bambini rivolto all'indietro su un sedile protetto da

AIRBAG ATTIVO di fronte ad esso: pericolo di MORTE o LESIONI GRAVI per il BAMBINO!

**EL:** ΠΟΤΕ μη χρησιμοποιείτε παιδικό κάθισμα ασφαλείας με φορά προς τα πίσω σε κάθισμα που προστατεύεται από μετωπικό ΕΝΕΡΓΟ ΑΕΡΟΣΑΚΟ, διότι το παιδί μπορεί να υποστεί ΘΑΝΑΣΙΜΟ ή ΣΟΒΑΡΟ ΤΡΑΥΜΑΤΙΣΜΟ.

**PL:** NIE WOLNO montować fotelika dziecięcego zwróconego tyłem do kierunku jazdy na fotelu, przed którym znajduje się WŁĄCZONA PODUSZKA POWIETRZNA. Niezastosowanie się do tego zalecenia może być przyczyną ŚMIERCI lub POWAŻNYCH OBRAŻEŃ u DZIECKA.

**TR:** Arkaya bakan bir çocuk emniyet sistemini KESİNLİKLE önünde bir AKTİF HAVA YASTIĞI ile korunmakta olan bir koltukta kullanmayınız. ÇOCUK ÖLEBİLİR veya AĞIR ŞEKİLDE YARALANABİLİR.

**UK:** НИКОЛИ не використовуйте систему безпеки для дітей, що встановлюється обличчям назад,

на сидінні з УБИМКНЕНОЮ ПОДУШКОЮ БЕЗПЕКИ, інакше це може призвести до СМЕРТІ чи СЕРІОЗНОГО ТРАВМУВАННЯ ДИТИНИ.

**HU:** SOHA ne használjon hátrafelé néző biztonsági gyerekülést előlről AKTÍV LÉGZSÁKKAL védett ülésen, mert a GYERMEK HALÁLÁT vagy KOMOLY SÉRÜLÉSÉT okozhatja.

**HR:** NIKADA nemojte koristiti sustav zadržavanja za djecu okrenut prema natrag na sjedalu s AKTIVNIM ZRAČNIM JASTUKOM ispred njega, to bi moglo dovesti do SMRTI ili OZBILJNIH OZLJEDA za DIJETE.

**SL:** NIKOLI ne nameščajte otroškega varnostnega sedeža, obrnjenega v nasprotni smeri vožnje, na sedež z AKTIVNO ČELNO ZRAČNO BLAZINO, saj pri tem obstaja nevarnost RESNIH ali SMRTNIH POŠKODB za OTROKA.

**SR:** NIKADA ne koristiti bezbednosni sistem za decu u kome su deca okrenuta unazad na sedištu sa AKTIVNIM VAZDUŠNIM

JASTUKOM ispred sedišta zato što DETE može da NASTRADA ili da se TEŠKO POVREDI.

**MK:** НИКОГАШ не користете детско седиште свртено наназад на седиште заштитено со АКТИВНО ВОЗДУШНО ПЕРНИЧЕ пред него, затоа што детето може ДА ЗАГИНЕ или да биде ТЕШКО ПОВРЕДЕНО.

**BG:** НИКОГА не използвайте детска седалка, гледаща назад, върху седалка, която е защитена чрез АКТИВНА ВЪЗДУШНА ВЪЗГЛАВНИЦА пред нея - може да се стигне до СМЪРТ или СЕРИОЗНО НАРАНЯВАНЕ на ДЕТЕТО.

**RO:** Nu utilizați NICIODATĂ un scaun pentru copil îndreptat spre partea din spate a mașinii pe un scaun protejat de un AIRBAG ACTIV în fața sa; acest lucru poate duce la DECESUL sau VĂTĂMAREA GRAVĂ a COPILULUI.

**CS:** NIKDY nepoužívejte dětský zádržný systém instalovaný proti směru jízdy na sedadle, které je chráněno před sedadlem AKTIVNÍM

AIRBAGEM. Mohlo by dojít k VÁŽNĚMU PORANĚNÍ nebo ÚMRTÍ DÍTĚTE.

**SK:** NIKDY nepoužívajte detskú sedačku otočenú vzad na sedadle chránenom AKTÍVNÝM AIRBAGOM, pretože môže dôjsť k SMRTI alebo VÁŽNYM ZRANENIAM DIEŤAŤA.

**LT:** JOKIU BŪDU nemontuokite atgal atgręžtos vaiko tvirtinimo sistemas sėdynėje, prieš kurią įrengta AKTYVI ORO PAGALVĖ, nes VAIKAS GALI ŽŪTI arba RIMTAI SUSIŽALOTI.

**LV:** NEKĀDĀ GADĪJUMĀ neizmantojiet uz aizmuguri vērstu bērnu sēdekļi sēdvietā, kas tiek aizsargāta ar tās priekšā uzstādītu AKTĪVU DROŠĪBAS SPILVENU, jo pretējā gadījumā BĒRNS var gūt SMAGAS TRAUMAS vai IET BOJĀ.

**ET:** ÄRGE kasutage tahapoole suunatud lapseturvaistet istmel, mille ees on AKTIIVSE TURVAPADJAGA kaitstud iste, sest see võib põhjustada LAPSE SURMA või TÕSISE VIGASTUSE.

**MT:** QATT tuża trażżin għat-fal li jħares lejn in-naħa ta' wara fuq sit protett b' AIRBAG ATTIV quddiemu; dan jista' jikkawża l-MEWT jew GRIEHI SERJI lit-TFAL.

**GA:** Ná húsáid srian sábháilteachta linbh cúil RIAMH ar shuíochán a bhfuil mála aeir ag feidhmiú os a chomhair. Tá baol BÁIS nó GORTÚ DONA don PHÁISTE ag baint leis.

Ze względów bezpieczeństwa fotelik dziecięcy ustawiony przodem do kierunku jazdy może być używany tylko wówczas, gdy oprócz ostrzeżenia wymaganego przez normę ECE R94.02 będą przestrzegane instrukcje i ostrzeżenia podane w tabeli ↻ 73.

Naklejki poduszki powietrznej znajdują się po obu stronach osłony przeciwsłonecznej pasażera z przodu.

Wyłączenie poduszek powietrznych ↻ 68.

## Czołowe poduszki powietrzne

W samochodzie mogą być zamontowane dwie czołowe poduszki powietrzne: jedna w kole kierownicy, a druga w desce rozdzielczej po stronie pasażera. Miejsca, w których je zamontowano, są oznaczone napisem **AIRBAG**.

Poduszki przednie są uaktywniane w przypadku odpowiednio silnego uderzenia czołowego. Aby poduszki zadziałały, musi być włączony zapłon.

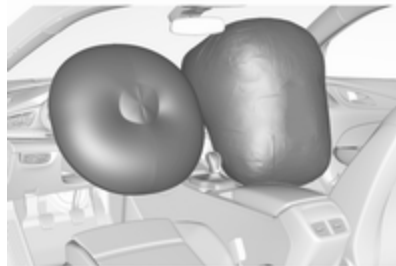

Uaktywnione poduszki tłumią uderzenie, dzięki czemu ryzyko odniesienia obrażeń górnej części ciała i głowy kierowcy i pasażera z przodu jest znacznie mniejsze.

### ⚠ Ostrzeżenie

Poduszki zapewniają optymalną ochronę tylko wtedy, gdy fotel jest ustawiony w prawidłowym położeniu.

Pozycja fotela ⇨ 50.

W obszarze, w którym rozwijają się poduszki powietrzne, nie mogą znajdować się jakiegokolwiek przedmioty.

Prawidłowo poprowadzić i zapiąć pas bezpieczeństwa. Tylko wtedy poduszka powietrzna może zapewnić ochronę.

## Boczne poduszki powietrzne



Boczne poduszki powietrzne są montowane w oparciach foteli przednich i skrajnych foteli tylnych. Miejsca, w których je zamontowano, są oznaczone napisem **AIRBAG**.

Poduszki boczne są uaktywniane w przypadku odpowiednio silnego uderzenia bocznego. Aby poduszki zadziałały, musi być włączony zapłon.



Uaktywnione poduszki powietrzne tłumią uderzenie, dzięki czemu w znacznym stopniu ograniczają ryzyko odniesienia obrażeń górnej części ciała i miednicy w przypadku uderzenia bocznego.

### ⚠ Ostrzeżenie

W obszarze, w którym rozwijają się poduszki powietrzne, nie mogą znajdować się jakiegokolwiek przedmioty.

**Uwaga**

Należy używać wyłącznie pokrowców na siedzenia przeznaczonych dla danego modelu samochodu. Pokrowce nie mogą przesłaniać modułów poduszek powietrznych.

**Kurtynowe poduszki powietrzne**

Samochód może być wyposażony w poduszki kurtynowe zamontowane przy dachu. Miejsca, w których je zamontowano, są oznaczone napisem **AIRBAG** na słupkach dachowych.

Poduszki kurtynowe są uaktywniane w przypadku odpowiednio silnego uderzenia bocznego. Aby poduszki zadziałały, musi być włączony zapłon.

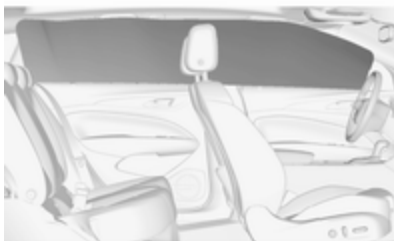

Uaktywnione poduszki powietrzne tłumią uderzenie, dzięki czemu w znacznym stopniu ograniczają ryzyko odniesienia obrażeń głowy w przypadku uderzenia bocznego.

**⚠ Ostrzeżenie**

W obszarze, w którym rozwijają się poduszki powietrzne, nie mogą znajdować się jakiegokolwiek przedmioty.

Haczyki w uchwytych zamontowanych w podsuficie są przeznaczone do wieszania lekkich ubrań bez użycia

wieszaków na ubrania. Kieszenie przewożonego w ten sposób ubrania muszą być puste.

**Wyłączanie poduszek powietrznych**



Jeżeli na przednim fotelu pasażera ma być zamontowany fotelik dziecięcy, należy wyłączyć czołową poduszkę powietrzną pasażera zgodnie z instrukcjami podanymi w tabeli ⇨ 73. Boczne i kurtynowe poduszki powietrzne, napinacze pasów bezpieczeństwa oraz wszystkie poduszki powietrzne dla fotela kierowcy pozostają włączone.



Poduszkę powietrzną pasażera można wyłączyć przy pomocy przełącznika uruchamianego kluczykiem, znajdującego się z boku deski rozdzielczej po stronie pasażera.



Użyć grota kluczyka znajdującego się w kluczyku elektronicznym, aby wybrać położenie:

-  OFF : czołowa poduszka powietrzna dla przedniego fotela pasażera jest wyłączona i nie zostanie napełniona w razie kolizji. Na konsoli centralnej ciągłym światłem świeci kontrolka 
-  ON : czołowa poduszka powietrzna dla przedniego fotela pasażera jest włączona

### Niebezpieczeństwo

Poduszkę powietrzną pasażera należy wyłączać tylko w związku z używaniem fotelika dziecięcego, zgodnie z instrukcjami i ostrzeżeniami podanymi w tabeli ⇨ 73.

W przeciwnym razie osoba podróżująca na fotelu pasażera z przodu z wyłączoną poduszką powietrzną może odnieść śmiertelne obrażenia.



Jeśli lampka kontrolna  świeci się przez około 60 sekund po włączeniu zapłonu, czołowa poduszka powietrzna pasażera z przodu zostanie napełniona w razie zderzenia.

Jeśli lampka kontrolna  zapala się po włączeniu zapłonu, czołowa poduszka powietrzna pasażera z przodu jest wyłączona. Świeci nieprzerwanie, gdy poduszka powietrzna jest wyłączona.

Świecenie obu lampek kontrolnych jednocześnie oznacza awarię układu. Stan systemu nie jest możliwy do określenia, w związku z czym nie

wolno zajmować miejsca pasażera z przodu. W celu usunięcia usterki zwrócić się do warsztatu.

Jeśli nie świeci się żadna z lampek kontrolnych, należy niezwłocznie skontaktować się z warsztatem.

Stan poduszek powietrznych można zmieniać tylko podczas postoju oraz przy wyłączonym zapłonie.

Wybrany stan poduszek powietrznych pozostaje aktywny, aż zostanie zmieniony przez użytkownika.

Lampka kontrolna informująca o wyłączeniu poduszek powietrznych ⇨ 115.

## Foteliki dziecięce

### ⚠ Niebezpieczeństwo

Jeśli na fotelu pasażera z przodu używany jest fotelik dziecięcy zwrócony tyłem do kierunku jazdy, poduszka powietrzna zabezpieczająca ten fotel musi zostać wyłączona. Wymóg ten obowiązuje także w przypadku niektórych fotelików zwróconych przodem do kierunku jazdy, zgodnie z informacjami podanymi w tabelach ⇨ 73.

Wyłączanie poduszek powietrznych ⇨ 68, naklejka poduszki powietrznej ⇨ 63.

Zalecane jest stosowanie fotelików dziecięcych, które są dopasowane do pojazdu. W celu uzyskania dalszych informacji skontaktować się z warsztatem.

Korzystając z fotelików dziecięcych, należy przestrzegać poniższych instrukcji użytkowania i instalacji, jak również instrukcji producenta fotelika dziecięcego.

Konieczne jest także bezwarunkowe przestrzeganie obowiązujących w danym kraju przepisów. W niektórych krajach fotelik dziecięcy można zamocować wyłącznie w ściśle określonych miejscach.

Foteliki dziecięce można zamocować za pomocą następujących elementów:

- Trzypunktowe pasy bezpieczeństwa
- Zaczepy ISOFIX
- Pas mocujący Top-tether

## Trzypunktowe pasy bezpieczeństwa

Foteliki dziecięce można zamocować za pomocą trzypunktowych pasów bezpieczeństwa. W zależności od rozmiaru używanych fotelików, na tylnych siedzeniach można zamocować do trzech fotelików dziecięcych. Po zamocowaniu fotelika należy napiąć pas bezpieczeństwa ⇨ 73.

## Zaczepty ISOFIX



Fotelik dziecięcy ISOFIX dopuszczony do użycia w tym modelu samochodu należy zamocować do

odpowiednich zaczepów ISOFIX w samochodzie. Miejsca mocowania fotelików dziecięcych ISOFIX przeznaczonych do określonego pojazdu są oznaczone w tabeli ISOFIX ⇨ 73.

Zaczepty systemu ISOFIX są oznaczone etykietami znajdującymi się na oparciach.

Fotelik dziecięcy i-size jest uniwersalnym fotelikiem ISOFIX zgodnym z Regulaminem ONZ nr 129.

Na każdym fotelu pojazdu nadającym się do mocowania fotelików i-size można używać dowolnego fotelika dziecięcego i-size, tabela i-size ⇨ 73.

Poza zaczepami ISOFIX fotelik należy dodatkowo zamocować za pomocą pasa mocującego Top-tether lub podpórki.



Foteliki dziecięce i-size oraz siedzenia pojazdu, na których można montować foteliki i-size, są oznaczone symbolem i-size, patrz ilustracja.

## Punkty mocowania pasa Top-tether

Punkty mocowania pasa Top-tether są oznaczone symbolem .

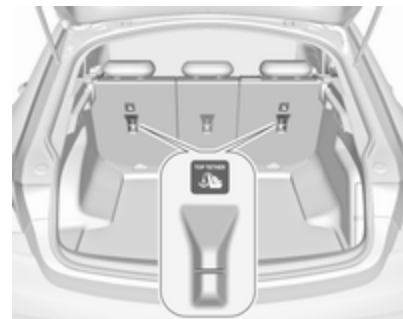

Poza zaczepami ISOFIX zaczepić pas Top-tether o punkty mocowania pasa Top-tether.

Miejsca mocowania uniwersalnych fotelików dziecięcych ISOFIX są oznaczone w tabeli symbolem IUF ↻ 73.

### Dobór właściwego fotelika

Tylna kanapa to najdogodniejsze miejsce do zamocowania fotelika dziecięcego.

Dziecko w samochodzie powinno być jak najdłużej przewożone tyłem do kierunku jazdy. W razie wypadku powoduje to mniejsze ryzyko obrażeń kręgosłupa dziecka, który jest znacznie mniej wytrzymały niż u osoby dorosłej.

Odpowiednie są foteliki dziecięce, które spełniają wymagania obowiązujących przepisów UN ECE. Sprawdzić lokalnie obowiązujące przepisy w zakresie obowiązku korzystania z fotelików dziecięcych.

Poniższe foteliki dziecięce są zalecane dla następujących kategorii wagowych:

Maxi Cosi Cabriofix dla dzieci o wadze do 13 kg dla grupy 0 i grupy 0+ oraz Duo Plus dla dzieci o wadze od 13 kg do 18 kg dla grupy I.

Sprawdzić czy mocowany fotelik dziecięcy jest zgodny z typem samochodu.

Sprawdzić czy miejsce zamocowania fotelika dziecięcego w samochodzie jest właściwe, zob. poniższe tabele.

Dziecko powinno wsiadać i wysiadać z samochodu wyłącznie po stronie chodnika lub pobocza.

Jeśli fotelik nie jest używany, należy umocować go pasem bezpieczeństwa lub wyjąć z samochodu.

#### Uwaga

Nie wolno mocować żadnych przedmiotów do fotelików ani nie pokrywać fotelików żadnymi dodatkowymi materiałami.

Fotelik dziecięcy poddany obciążeniom podczas wypadku drogowego musi zostać wymieniony na nowy.

## Miejsca mocowania fotelików dziecięcych

Dopuszczalne opcje mocowania fotelika dziecięcego za pomocą trzypunktowego pasa bezpieczeństwa

Kategoria wagowa	Przedni fotel pasażera		Jeden ze skrajnych foteli tylnych	Środkowy fotel tylny
	poduszki powietrzne włączone	poduszki powietrzne wyłączone		
Grupa 0: do 10 kg	X	U <sup>1,2</sup>	U/L <sup>3</sup>	U
Grupa 0+: do 13 kg	X	U <sup>1,2</sup>	U/L <sup>3</sup>	U
Grupa I: od 9 do 18 kg	X	U <sup>1,2</sup>	U/L <sup>3,4</sup>	U <sup>4</sup>
Grupa II: od 15 do 25 kg	U <sup>1,2</sup>	X	U/L <sup>3,4</sup>	U <sup>4</sup>
Grupa III: od 22 do 36 kg	U <sup>1,2</sup>	X	U/L <sup>3,4</sup>	U <sup>4</sup>

U : bez ograniczeń w połączeniu z trzypunktowym pasem bezpieczeństwa

L : dopuszczalne w przypadku określonych fotelików dziecięcych z kategorii „dla określonego pojazdu” (specific-vehicle), „ograniczone stosowanie” (restricted) lub „półuniwersalne” (semi-universal). Fotelik dziecięcy musi być dopuszczony do stosowania w określonym typie pojazdu (patrz lista typów pojazdów dla fotelika dziecięcego)

X : brak dopuszczalnych fotelików dziecięcych dla tej kategorii wagowej

1 : przesunąć fotel do przodu tak bardzo, jak to konieczne i ustawić jego oparcie na tyle blisko położenia pionowego, by pas bezpieczeństwa przebiegał od górnego punktu zamocowania ku przodowi pojazdu

2 : ustawić siedzisko fotela tak wysoko, jak to konieczne i ustawić oparcie na tyle blisko położenia pionowego, by zapewnić odpowiednie napięcie pasa po stronie zamka

3 : przesunąć fotel przedni znajdujący się przed fotelikiem dziecięcym do przodu tak bardzo, jak to konieczne

4 : wyregulować w niezbędnym stopniu odpowiedni zagłówek lub w razie potrzeby wymontować

## Dozwolone warianty mocowania fotelików dziecięcych ISOFIX w zaczepach ISOFIX

Kategoria wagowa	Rozmiar	Mocowanie	Przedni fotel pasażera		Jeden ze skrajnych foteli tylnych	Środkowy fotel tylny
			poduszki powietrzne włączone	poduszki powietrzne wyłączone		
Grupa 0: do 10 kg	G	ISO/L2	X	X	X	X
	F	ISO/L1	X	X	X	X
	E	ISO/R1	X	X	IL <sup>3</sup>	X
Grupa 0+: do 13 kg	E	ISO/R1	X	X	IL <sup>3</sup>	X
	D	ISO/R2	X	X	IL <sup>3</sup>	X
	C	ISO/R3	X	X	IL <sup>3</sup>	X
Grupa I: od 9 do 18 kg	D	ISO/R2	X	X	IL <sup>3,4</sup>	X
	C	ISO/R3	X	X	IL <sup>3,4</sup>	X
	B	ISO/F2	X	X	IL, IUF <sup>3,4</sup>	X
	B1	ISO/F2X	X	X	IL, IUF <sup>3,4</sup>	X
	A	ISO/F3	X	X	IL, IUF <sup>3,4</sup>	X
Grupa II: od 15 do 25 kg			X	X	IL <sup>3,4</sup>	X
Grupa III: od 22 do 36 kg			X	X	IL <sup>3,4</sup>	X

IL : dopuszczalne w przypadku określonych fotelików dziecięcych ISOFIX z kategorii „dla określonego pojazdu” (specific-vehicle), „ograniczone stosowanie” (restricted) lub „półuniwersalne” (semi-universal). Fotelik ISOFIX musi być dopuszczony do stosowania w określonym typie pojazdu (patrz lista typów pojazdów dla fotelika dziecięcego)

IUF : dopuszczalne w przypadku uniwersalnych fotelików dziecięcych ISOFIX mocowanych przodem do kierunku jazdy, zatwierdzonych do stosowania w danej kategorii wagowej

- X : brak dopuszczalnych fotelików dziecięcych ISOFIX dla tej kategorii wagowej
- <sup>1</sup> : przesunąć fotel do przodu tak bardzo, jak to konieczne i ustawić nachylenie jego oparcia na tyle blisko położenia pionowego, by pas bezpieczeństwa przebiegał od górnego punktu zamocowania ku przodowi pojazdu
- <sup>2</sup> : podwyższyć fotel tak bardzo, jak to konieczne i ustawić nachylenie jego oparcia na tyle blisko położenia pionowego, by pas bezpieczeństwa był naciągnięty po stronie zamka
- <sup>3</sup> : przesunąć fotel przedni znajdujący się przed fotelikiem dziecięcym do przodu tak bardzo, jak to konieczne
- <sup>4</sup> : wyregulować w niezbędnym stopniu odpowiedni zagłówek lub w razie potrzeby wymontować

### Rozmiar i typ fotelika ISOFIX

- A - ISO/F3 : fotelik skierowany przodem do kierunku jazdy, przeznaczony dla dużych dzieci o wadze z zakresu od 9 do 18 kg
- B - ISO/F2 : fotelik skierowany przodem do kierunku jazdy, przeznaczony dla mniejszych dzieci o wadze z zakresu od 9 do 18 kg
- B1 - ISO/F2X : fotelik skierowany przodem do kierunku jazdy, przeznaczony dla mniejszych dzieci o wadze z zakresu od 9 do 18 kg
- C - ISO/R3 : fotelik skierowany tyłem do kierunku jazdy, przeznaczony dla dużych dzieci o wadze do 18 kg
- D - ISO/R2 : fotelik skierowany tyłem do kierunku jazdy, przeznaczony dla mniejszych dzieci o wadze do 18 kg
- E - ISO/R1 : fotelik skierowany tyłem do kierunku jazdy, przeznaczony dla młodszych dzieci o wadze do 13 kg
- F - ISO/L1 : lewy fotelik boczny (przenośne łóżeczko)
- G - ISO/L2 : prawy fotelik boczny (przenośne łóżeczko)

### Dozwolone warianty mocowania fotelików dziecięcych i-Size w zaczepach ISOFIX

	Przedni fotel pasażera poduszki powietrzne włączone	poduszki powietrzne wyłączone	Jeden ze skrajnych foteli tylnych	Środkowy fotel tylny
<b>Foteliki dziecięce i-Size</b>	X	X	i - U	X

- i - U : dopuszczalne w przypadku uniwersalnych fotelików dziecięcych i-Size mocowanych przodem i tyłem do kierunku jazdy
- X : miejsce nieodpowiednie do mocowania uniwersalnych fotelików dziecięcych i-Size

## Układ bezpieczeństwa pieszych

### Aktywna pokrywa silnika

Układ bezpieczeństwa pieszych może ograniczyć zakres obrażeń odniesionych przez pieszych w przypadku zderzenia czołowego.

Gdy czujniki w zderzaku przednim wykryją określone uderzenie w zakresie prędkości od 25 km/h do 50 km/h, tylna część pokrywy silnika podnosi się, aby ograniczyć obrażenia głowy pieszych.

Ponadto zderzak przedni jest zaprojektowany z myślą o zmniejszeniu obrażeń nóg pieszych.

Aktywna pokrywa silnika jest uruchamiana jednorazowo i pozostaje podniesiona. Stosowny komunikat pojawia się na wyświetlaczu informacyjnym kierowcy.

Możliwie jak najszybciej, dostosowując styl jazdy do stanu technicznego pojazdu, udać się do

warsztatu w celu wymiany elementów wykonawczych, zawiasów i pokrywy silnika.

#### Ostrzeżenie

Nie wolno jeździć samochodem z podniesioną pokrywą silnika.

#### Ostrzeżenie

Po jakimkolwiek zderzeniu czołowym przedni zderzak może wyglądać na nienaruszony, mimo to czujniki mogą być uszkodzone. W celu zweryfikowania prawidłowego działania czujników należy skonsultować się z warsztatem.

Układ może nie uruchomić się w następujących warunkach:

- Uderzenie nie mieści się w zakresie wykrywanym przez czujniki.
- Czujniki są uszkodzone lub zablokowane przez akcesoria.

- Pokrywa silnika jest unieruchomiona przez śnieg lub lód.
- Prędkość pojazdu jest poza zakresem.
- Obiekt jest za mały.

### Ręczne opuszczanie pokrywy silnika

#### Ostrzeżenie

Po uruchomieniu systemu zawiasy pokrywy silnika są gorące. Dlatego nie należy dotykać tych podzespołów.

Aby ręcznie opuścić pokrywę silnika w celu dojechania do najbliższego warsztatu:

1. Pociągnąć dźwignię otwierania pokrywy silnika.
2. Pchnąć zapadkę zabezpieczającą w kierunku lewej strony pojazdu.
3. Podnieść pokrywę silnika na wysokość około 20 cm i powoli opuścić, nie zatrzymując.

4. Położyć dłonie na obu tylnych narożnikach pokrywy silnika i stopniowo popychać pokrywę w dół na przemian z lewej i prawej strony.

**⚠ Ostrzeżenie**

Pamiętać o trzymaniu się z dala od krawędzi pokrywy silnika, aby zapobiec obrażeniom ciała.

5. Sprawdzić, czy pokrywa silnika jest zatrzaśnięta z tyłu.
6. Zamknąć pokrywę silnika z przodu i sprawdzić, czy jest zatrzaśnięta ↪ 289.

## Schowki

### Schowki

#### ⚠ Ostrzeżenie

Nie przechowywać ciężkich lub ostrych przedmiotów w schowkach. W przeciwnym razie, jeśli w wyniku gwałtownego hamowania, nagłej zmiany kierunku jazdy lub wypadku dojdzie do otwarcia pokrywy schowka, przedmioty wyrzucone do wnętrza kabiny mogą spowodować obrażenia ciała u osób podróżujących pojazdem.

### Schówek w desce rozdzielczej

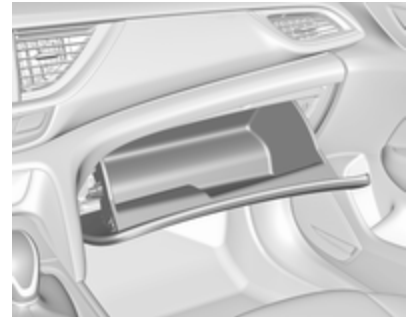

Podczas jazdy schówek musi być zamknięty.

## Uchwyty na napoje

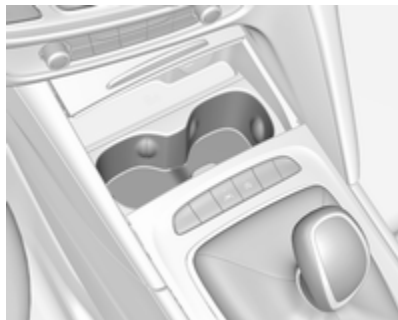

Uchwyty na napoje znajdują się w konsoli środkowej, pod pokrywą. Otworzyć pokrywę.

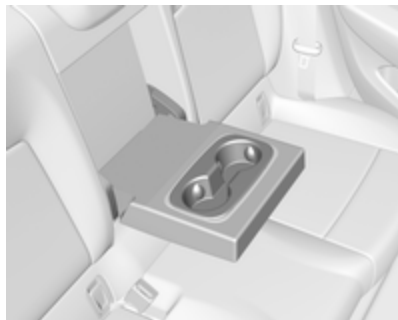

Dodatkowe uchwyty na napoje znajdują się w tylnym podłokietniku. Rozłożyć podłokietnik.

## Przedni schowek



W konsoli środkowej znajduje się schowek. Pchnąć pokrywę do przodu.

## Schówek na okulary



Odchylić w dół w celu otwarcia. Nie używać do przechowywania ciężkich przedmiotów.

## Schówek w podłokietniku

### Schówek w przednim podłokietniku

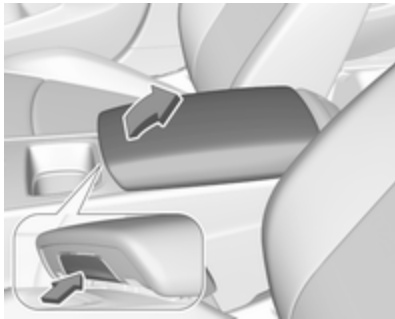

Wcisnąć przycisk i podnieść podłokietnik.

### Schówek w konsoli środkowej

Pojemnik może być używany do przechowywania małych przedmiotów.

W zależności od wersji, schówek może znajdować się pod pokrywą.

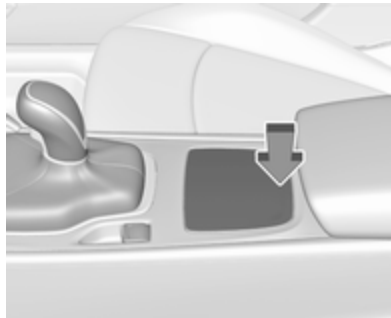

Nacisnąć pokrywę z tyłu, aby ją otworzyć.

## Przestrzeń bagażowa

W zależności od wyposażenia pojazdu oparcie tylnej kanapy jest dzielone na dwie lub trzy części. Wszystkie części można złożyć.

Przed złożeniem oparc tylnych foteli wykonaj następujące czynności, jeśli jest to konieczne:

- Zdjąć osłonę przestrzeni bagażowej ↻ 85.
- Nacisnąć i przytrzymać zaczep i nacisnąć zagłówki w dół ↻ 48.
- Wymontuj tylne zagłówki, aby oparcia całkowicie oparły się o siedziska foteli ↻ 48.

## Powiększanie przestrzeni bagażowej (dwudzielne oparcie tylnej kanapy)



- Pociągnąć dźwignię zwalnającą z jednej lub z obu stron i złożyć oparcie(-a) na siedzisko.
- W celu rozłożenia podnieść oparcia i przesunąć je do pozycji wyprostowanej, aż nastąpi zatrzaśnięcie blokady położenia. Upewnić się, że pasy są umieszczone prawidłowo i w bezpiecznej odległości od strefy składania.



Oparcia są prawidłowo zablokowane, gdy czerwone oznaczenie przy dźwigni zwalnającej jest niewidoczne.

### ⚠ Ostrzeżenie

Przed rozpoczęciem jazdy należy się upewnić, że rozłożone oparcia zostały prawidłowo zablokowane. Niezastosowanie się do tego zalecenia może doprowadzić do obrażeń ciała i uszkodzenia ładunku lub pojazdu podczas gwałtownego hamowania lub wypadku.

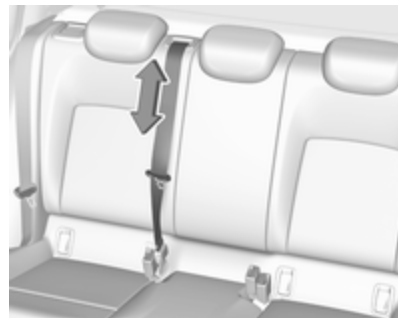

Pas bezpieczeństwa środkowego fotela może zostać zablokowany, jeśli oparcie jest rozkładane zbyt szybko. Aby odblokować mechanizm zwijający, wsunąć pas lub wyciągnąć go na ok. 20 mm, a następnie puścić.

## Powiększanie przestrzeni bagażowej (trójdzielne oparcie tylnej kanapy)

- Schować tylny podłokietnik.



- Pociągnąć za pętlę i złożyć oparcie środkowego fotela.
- Pociągnąć dźwignię zwalniającą z jednej lub z obu stron i złożyć oparcie(-a) na siedzisko.

#### **⚠ Ostrzeżenie**

Zachować ostrożność podczas składania oparcia prawego fotela, jeśli oparcie fotela środkowego jest już złożone. Śruba wystająca po wewnętrznej stronie oparcia stwarza ryzyko obrażeń.

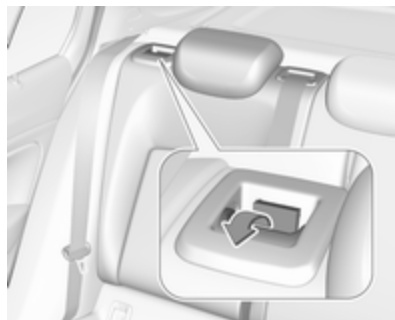

- Pociągnąć dźwignię zwalniającą z jednej lub z obu stron i złożyć oparcie(-a) na siedzisko.

#### **⚠ Ostrzeżenie**

Zachować ostrożność podczas składania oparcia prawego fotela, jeśli oparcie fotela środkowego jest już złożone. Śruba wystająca po wewnętrznej stronie oparcia stwarza ryzyko obrażeń.

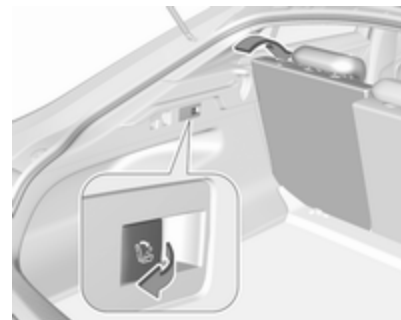

- Można też złożyć oparcia foteli od strony przestrzeni bagażowej: pociągnąć przełącznik w lewej lub prawej ścianie przestrzeni bagażowej w celu złożenia odpowiedniej części oparcia tylnej kanapy.

#### **⚠ Ostrzeżenie**

Podczas składania i rozkładania oparc tylnych foteli od strony przestrzeni bagażowej należy zachować ostrożność. Oparcie

składa się ze znaczną siłą. Istnieje niebezpieczeństwo odniesienia obrażeń ciała, zwłaszcza u dzieci.

Należy upewnić się, że do tylnych foteli nic nie jest przymocowane i że nic nie znajduje się na siedziskach.

- W celu rozłożenia podnieść oparcia i przesunąć je do pozycji wyprostowanej, aż nastąpi zatrzaśnięcie blokady położenia. Upewnić się, że pasy są umieszczone prawidłowo i w bezpiecznej odległości od strefy składania.



Oparcia są prawidłowo zablokowane, gdy czerwone

oznaczenie przy dźwigni zwalnającej jest niewidoczne.

### ⚠ Ostrzeżenie

Przed rozpoczęciem jazdy należy się upewnić, że rozłożone oparcia zostały prawidłowo zablokowane. Niezastosowanie się do tego zalecenia może doprowadzić do obrażeń ciała i uszkodzenia ładunku lub pojazdu podczas gwałtownego hamowania lub wypadku.

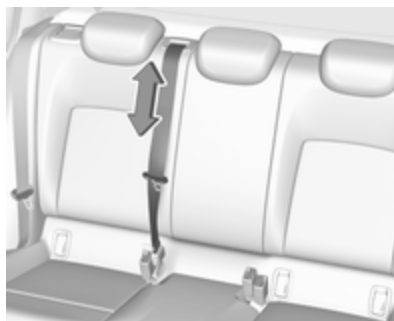

Pas bezpieczeństwa środkowego fotela może zostać zablokowany, jeśli oparcie jest rozkładane zbyt szybko. Aby odblokować mechanizm zwijający, wsunąć pas lub wyciągnąć go na ok. 20 mm, a następnie puścić.

## Tylny schowek

### Schowek

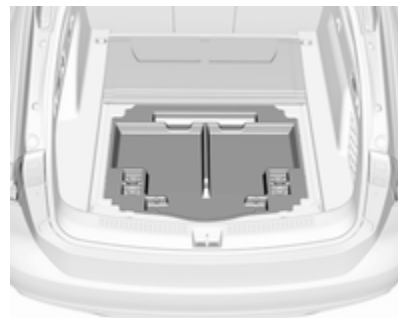

W przestrzeni bagażowej znajduje się schowek. Aby uzyskać dostęp do schowka, należy zdjąć pokrywę.

## Osłona przestrzeni bagażowej

Na osłonie nie należy umieszczać żadnych przedmiotów.

### Grand Sport

#### Zdejmowanie osłony

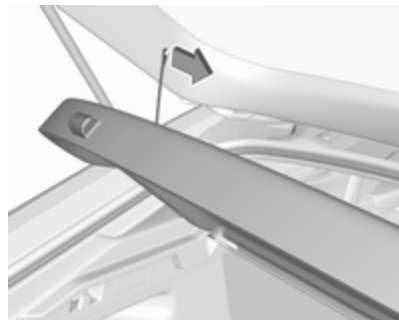

Odczepić zawiesia od klapy tylnej.



Unieść pokrywę od tyłu i z przodu.  
Zdjąć osłonę.

#### Zakładanie osłony

Zamocować osłonę w bocznych prowadnicach i ustawić poziomo.  
Podczepić zawiesia do klapy tylnej.

### Sports Tourer, Country Tourer

#### Zamykanie rolety

Pociągnąć roletę za pomocą uchwytu do tyłu i do góry, aż zatrzaśnie się w bocznych zaczepach.

## Otwieranie rolety



Pociągnąć uchwyt rolety do tyłu i w dół. Osłona zwinnie się automatycznie.

### Otwieranie rolety w położeniu ładowania

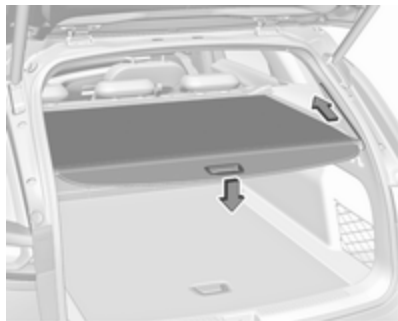

Nacisnąć uchwyt rolety.  
Tylna część rolety automatycznie unosi się na prowadnicach.

### Demontaż rolety

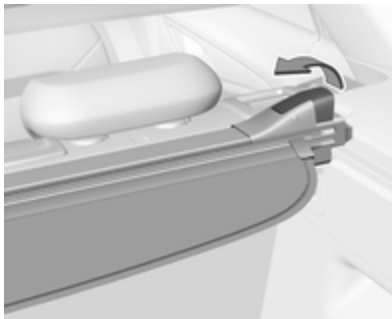

Otworzyć roletę.  
Pociągnąć prawą dźwignię zwalnającą do góry i przytrzymać ją w tej pozycji. Unieść najpierw prawą stronę rolety i wyjąć ją z zaczepów.

### Montaż rolety

Włożyć lewą stronę rolety w wybranie, a następnie pociągnąć do góry dźwignię zwalnającą.  
Chwycić prawą stronę rolety, włożyć w wybranie i zatrasnąć.

### Tylna osłona podłogowa

#### Grand Sport

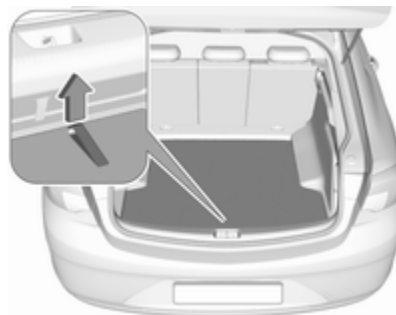

Tylną osłonę podłogową można wyjąć. Podnieść pokrywę, pociągając za pętlę, i zdjąć.

#### Sports Tourer, Country Tourer

Tylną osłonę podłogową można wyjąć. Podnieść pokrywę, pociągając za pętlę, i zdjąć.

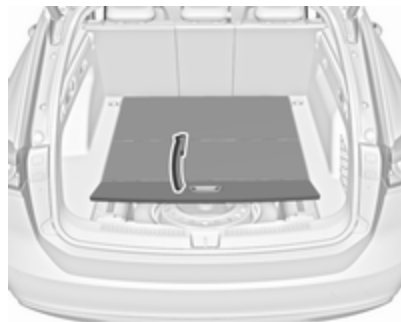

Pociągnąć za uchwyt i złożyć tylną część osłony do przodu.



Zamocować złożoną osłonę pionowo za oparciami tylnych foteli.

## Zaczepty stabilizacyjne

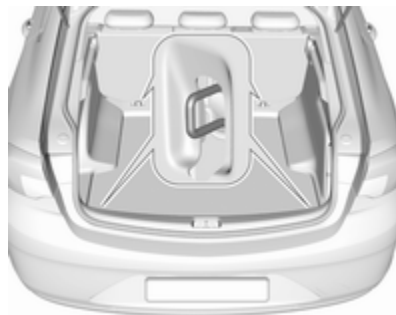

Zaczepty stabilizacyjne są przeznaczone do zabezpieczenia przedmiotów przed przesuwaniem się, np. przy użyciu pasów mocujących lub siatki ładunkowej.

## System organizacji przestrzeni bagażowej

Układ ruchomych szyn w przestrzeni bagażowej służy do mocowania przedmiotów na podłodze przestrzeni bagażowej, aby nie dopuścić do ich ślizgania się.

## Mocowanie wsporników w szynie



Włożyć wsporniki w szyny w podłodze przestrzeni bagażowej. W tym celu wykorzystać wybrania w szynach i nacisnąć przycisk na wsporniku podczas wkładania.

### Wykorzystywanie zaczepów stabilizacyjnych

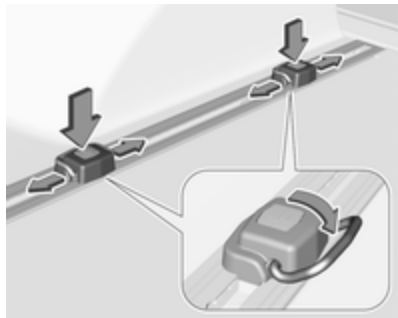

Nacisnąć przycisk na wsporniku i przesunąć wspornik w wymagane położenie. Aby wykorzystać zaczepy stabilizacyjne, rozłożyć je.

### Wyjmowanie

Złożyć zaczepy stabilizacyjne. Nacisnąć przycisk na wsporniku i wyjąć wspornik z szyny przez wybranie.

### Siatka zabezpieczająca

Za tylnymi fotelami można zainstalować siatkę zabezpieczającą. Jeśli oparcia

tylnych foteli są złożone, siatka zabezpieczająca może być zamontowana za przednimi fotelami. Za siatką zabezpieczającą nie mogą znajdować się pasażerowie.

### Za tylnymi fotelami

#### Mocowanie

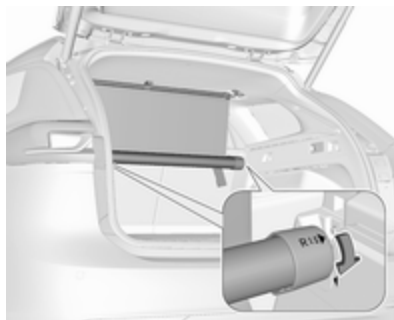

- Umieścić kasetę w zaczepach po lewej i prawej stronie. Podczas montażu zwrócić uwagę na oznaczenia na kasecie: **L** (strona lewa) i **R** (strona prawa).

Obrócić kasetę nieznacznie do przodu, tak aby strzałki znalazły

się naprzeciwko siebie, aby zablokować kasetę.

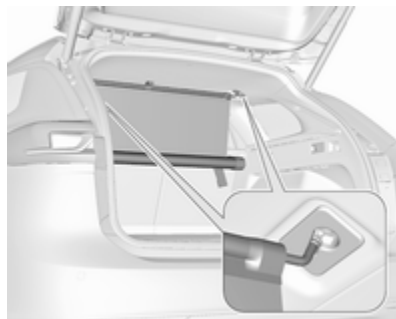

- Wyciągnąć pręt siatki zabezpieczającej z kasety. Zawiesić i zatrzasknąć pręt siatki zabezpieczającej w otworze montażowym po jednej stronie ramy dachu. Ścisnąć pręt, a następnie zawiesić i zatrzasknąć go po drugiej stronie.

Zdjąć osłonę przestrzeni bagażowej  
 ⇨ 85

#### Zdejmowanie

- Ścisnąć jedną stronę pręta siatki zabezpieczającej i wymontować z otworu montażowego.

Wymontować drugą stronę pręta siatki zabezpieczającej z otworu montażowego.

- Zwinąć siatkę zabezpieczającą.

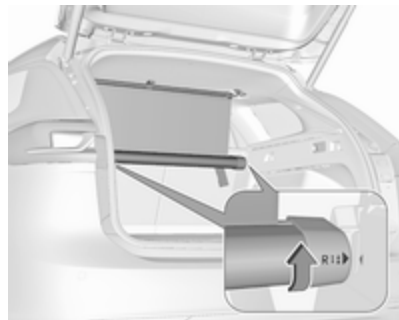

- Obrócić kasety nieznacznie do tyłu w celu odblokowania i wyjęcia z zaczepów.

## Za fotelami przednimi

### Mocowanie

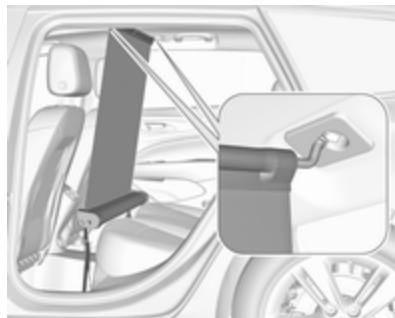

- Zawiesić i zatrzasać pręt siatki zabezpieczającej w otworze montażowym po jednej stronie ramy dachu. Ścisnąć pręt, a następnie zawiesić i zatrzasać go po drugiej stronie. Wyciągnąć pręt siatki zabezpieczającej z kasety.

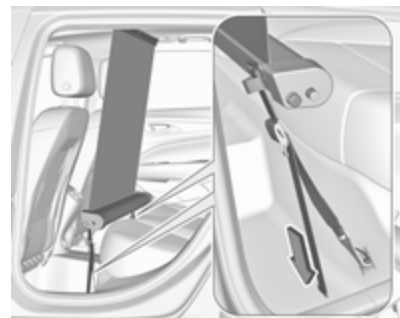

- Zamocować haki kasety siatki zabezpieczającej w zaczepach stabilizacyjnych w podłodze przed fotelami tylnymi. Aby uzyskać dostęp do zaczepów stabilizacyjnych, nacisnąć haki w perforowanych elementach osłony podłogowej po obu stronach.
- Naciągnąć obydwa paski, pociągając za luźne końce.
- Docisnąć w dół zagłówek i złożyć oparcia tylnych foteli ⇨ 81.

## Zdejmowanie

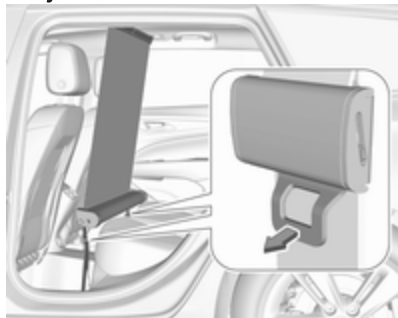

- Pociągnąć klamrę na napinaczu po obu stronach, aby zwolnić paski.
- Ścisnąć jedną stronę pręta siatki zabezpieczającej i wymontować z otworu montażowego. Wymontować drugą stronę pręta siatki zabezpieczającej z otworu montażowego.
- Zwinąć siatkę zabezpieczającą.
- Wyjąć haki z zaczepów stabilizacyjnych.

## Trójkąt ostrzegawczy

## Grand Sport

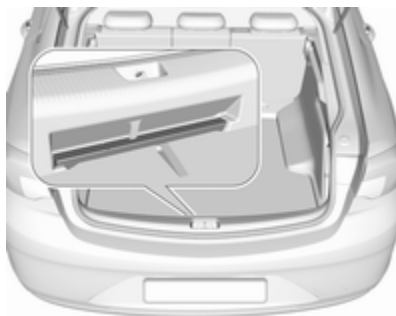

Trójkąt ostrzegawczy chować w schowku w tylnej części przestrzeni bagażowej.

## Sports Tourer, Country Tourer



Przechowywać trójkąt ostrzegawczy w wewnętrznym panelu tylnej kłapy przymocowany taśmami.

## Apteczka pierwszej pomocy Grand Sport

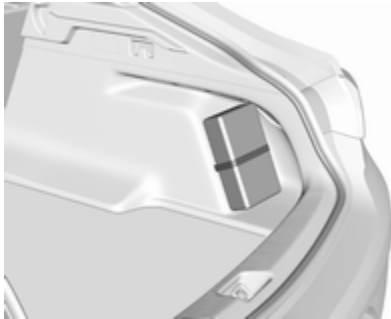

Schować apteczkę pierwszej pomocy z prawej strony przestrzeni bagażowej i zamocować taśmą.

## Sports Tourer, Country Tourer



Przechowywać apteczkę pierwszej pomocy w wewnętrznym panelu tylnej kłapy przymocowaną taśmami.

## Bagażnik dachowy

Ze względów bezpieczeństwa oraz w celu zapobiegania uszkodzeniom dachu, zaleca się stosowanie bagażników dachowych przeznaczonych specjalnie do tego modelu samochodu. W celu uzyskania dalszych informacji skontaktować się z warsztatem.

## Montaż bagażnika dachowego

### Grand Sport

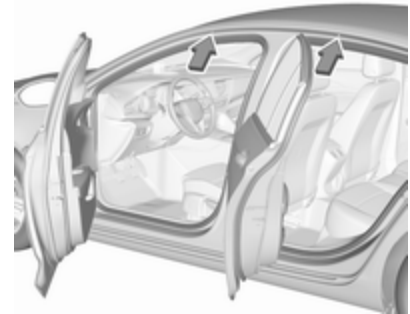

Otworzyć wszystkie drzwi.

Punkty montażowe znajdują się w nadwoziu, we wnękach drzwi.

Zamocować bagażnik dachowy zgodnie z dołączoną do niego instrukcją montażu.

Bagażnik dachowy należy zdjąć, gdy nie jest używany.

### Sports Tourer, Country Tourer



Punkty mocowania znajdują się na obu relingach dachowych.

Przyczepić bagażnik dachowy w dwóch punktach mocowania zgodnie z instrukcjami montażowymi dostarczonymi z bagażnikiem dachowym.

Bagażnik dachowy należy zdjąć, gdy nie jest używany.

## Informacje dotyczące przewożenia bagażu



- Ciężkie przedmioty przewożone w przestrzeni bagażowej należy umieszczać przy oparciach foteli. Upewnić się, że oparcia są bezpiecznie zablokowane, tj. nie mogą być widoczne czerwone oznaczenia z boku, obok dźwigni zwalniających. Jeśli przedmioty takie są układane piętrowo, najcięższe powinny zostać umieszczone na spodzie.

- Luźne przedmioty należy zabezpieczyć przed przemieszczaniem się przez przymocowanie ich pasami do zaczepów stabilizacyjnych ⇨ 87.
- Bagaż nie może wystawać ponad górną krawędź oparć.
- Nie wolno umieszczać żadnych przedmiotów na osłonie przestrzeni bagażowej ani na desce rozdzielczej; nie wolno zakrywać czujnika znajdującego się w górnej części deski rozdzielczej.
- Przewożony ładunek nie może utrudniać posługiwania się hamulcem postojowym i dźwignią zmiany biegów ani ograniczać swobody ruchu kierowcy. W kabinie samochodu nie wolno przewozić jakichkolwiek niezabezpieczonych (nieprzytwierdzonych) przedmiotów.
- Nie wolno jeździć z otwartą klapą tylną.

### Ostrzeżenie

Należy zawsze upewnić się, że ładunek w pojeździe jest bezpiecznie umocowany. W przeciwnym wypadku przedmioty mogą przemieszczać się wewnątrz pojazdu, powodując obrażenia ciała lub uszkodzenie ładunku bądź samochodu.

- Ładowność jest różnicą pomiędzy dopuszczalną masą całkowitą (patrz tabliczka identyfikacyjna ⇨ 342) a masą własną pojazdu gotowego do drogi.  
W celu obliczenia ładowności należy wpisać dane samochodu w tabelę mas na początku podręcznika.  
Zgodnie z wymogami UE masa własna obejmuje szacunkową masę kierowcy (68 kg), bagażu (7 kg) i wszystkich płynów (zbiornik paliwa napełniony w 90%).

Wyposażenie dodatkowe i opcjonalne zwiększa masę własną pojazdu.

- Przewożenie bagażu na dachu zwiększa wrażliwość samochodu na boczne podmuchy wiatru i pogarsza jego właściwości jezdne na skutek podwyższenia środka ciężkości. Ładunki należy rozłożyć równomiernie i zabezpieczyć pasami. Dostosować ciśnienie w ogumieniu i prędkość jazdy do warunków obciążenia. Okresowo sprawdzać i napinać pasy zabezpieczające.

Nie przekraczać prędkości 120 km/h.

Dopuszczalne obciążenie dachu wynosi 100 kg. Składa się na nie masa bagażnika dachowego oraz masa przewożonego ładunku.

## Wskaźniki i przyrządy

### Elementy sterujące ..... 95

Regulacja położenia

kierownicy ..... 95

Elementy sterujące na kole

kierownicy ..... 95

Podgrzewane koło kierownicy ... 96

Sygnal dźwiękowy ..... 96

Wycieraczki i spryskiwacze

przedniej szyby ..... 96

Wycieraczka i spryskiwacz

tylnej szyby ..... 98

Temperatura zewnętrzna ..... 99

Zegar ..... 99

Gniazdka zasilania ..... 100

Gniazdo na kartę z mapami

nawigacji ..... 102

Ładowanie indukcyjne ..... 102

Popielniczki ..... 103

### Kontrolki ostrzegawcze, zegary i

### wskaźniki ..... 104

Zestaw wskaźników ..... 104

Prędkościomierz ..... 110

Licznik przebiegu całkowitego . 110

Licznik przebiegu dziennego ... 110

Obrotomierz ..... 111

Wskaźnik poziomu paliwa ..... 112

Wskaźnik temperatury płynu

chłodzącego ..... 112

Wyświetlacz serwisowy ..... 112

Lampki kontrolne ..... 114

Kierunkowskazy ..... 114

Lampka kontrolna pasa

bezpieczeństwa ..... 114

Poduszki powietrzne i

napinacze pasów

bezpieczeństwa ..... 115

Wyłączanie poduszek

powietrznych ..... 115

Układ ładowania akumulatora . 116

Lampka kontrolna silnika ..... 116

Układ hamulcowy i sprzęgłowy 116

Hamulec postojowy sterowany

elektrycznie ..... 116

Usterka hamulca postojowego

sterowanego elektrycznie ..... 117

Układ ABS ..... 117

Zmiana biegu ..... 117

Odległość od poprzedzającego

pojazdu ..... 117

Asystent pasa ruchu ..... 117

Układ stabilizacji toru jazdy

wyłączony ..... 118

Elektroniczny układ stabilizacji

toru jazdy i kontroli trakcji ..... 118

Układ kontroli trakcji

wyłączony ..... 118

Temperatura płynu

chłodzącego ..... 118

Podgrzewanie wstępne silnika 118

AdBlue ..... 118

Układ monitorowania ciśnienia

w oponach ..... 119

Ciśnienie oleju silnikowego .... 119

Niski poziom paliwa ..... 119

Immobilizer ..... 120

Światła zewnętrzne ..... 120

Światła drogowe ..... 120

Funkcja doświetlania światłami

drogowymi ..... 120

Reflektory LED ..... 120

Przednie światła

przeciwniegielne ..... 120

Tyłne światło przeciwniegielne .. 120

Automatyczna kontrola

prędkości ..... 120

Adaptacyjny układ

automatycznej kontroli

prędkości ..... 121

Wykryto pojazd z przodu ..... 121

Wykrywanie pieszych ..... 121

Ograniczenie prędkości jazdy . 121

System rozpoznawania znaków

drogowych ..... 121

Sygnalizator otwartych drzwi ... 122

<b>Wyświetlacze</b> .....	122
Wyświetlacz informacyjny kierowcy .....	122
Wyświetlacz informacyjny .....	130
Wyświetlacz na szybie przedniej .....	131
<b>Komunikaty pokazywane na wyświetlaczu</b> .....	135
Ostrzeżenia akustyczne .....	135
Komunikat dotyczący napięcia baterii .....	136
<b>Personalizacja ustawień</b> .....	137
<b>Usługa telematyczna</b> .....	140
OnStar .....	140

## Elementy sterujące

### Regulacja położenia kierownicy



Odblokować dźwignię, wyregulować położenie kierownicy, a następnie zablokować dźwignię i upewnić się, że kierownica jest prawidłowo unieruchomiona.

Nie dokonywać regulacji kierownicy, jeśli samochód nie został unieruchomiony i nie wyłączono blokady kierownicy.

### Elementy sterujące na kole kierownicy



Układy automatycznej kontroli prędkości i ograniczenia prędkości jazdy obsługuje się za pomocą elementów sterujących znajdujących się z lewej strony kierownicy.

Dodatkowo, za pomocą elementów sterujących znajdujących się z lewej strony kierownicy można ustawiać ostrzeżenie o zderzeniu czołowym.

System audio-nawigacyjny można obsługiwać za pomocą elementów sterujących znajdujących się z prawej strony kierownicy.

Systemy wspomagania kierowcy  
 ⇨ 224.

system audio-nawigacyjny ⇨ 160

## Podgrzewane koło kierownicy



Do uaktywniania ogrzewania służy . Włączenie jest sygnalizowane zapaleniem diody kontrolnej w przycisku.

Podgrzewanie działa, gdy pracuje silnik lub gdy włączona jest funkcja Autostop.

System stop-start ⇨ 200.

## Sygnał dźwiękowy



Nacisnąć przycisk .

## Wycieraczki i spryskiwacze przedniej szyby

Wycieraczki przedniej szyby z regulacją częstotliwości pracy



**HI** : praca szybka  
**LO** : praca powolna  
**INT** : praca przerywana  
**OFF** : wyłączone

Aby przetrzeć szybę przednią tylko raz w sytuacji, gdy wycieraczki są wyłączone, wystarczy popchnąć dźwignię w dół w pozycję **1x**.

Wycieraczek nie wolno włączać, gdy szyby są oblodzone.

Przed wjazdem do myjni wycieraczki należy wyłączyć.

### Regulowany czas trwania cyklu pracy wycieraczek



Dźwignia wycieraczek w położeniu **INT**.

Aby dostosować częstotliwość pracy wycieraczek, obrócić pokrętkę regulacyjną.

### Wycieraczki przedniej szyby z czujnikiem deszczu

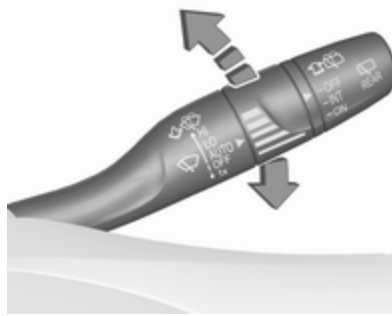

- HI** : praca szybka
- LO** : praca powolna
- AUTO** : automatyczna praca wycieraczek sterowana czujnikiem deszczu
- OFF** : wyłączone

W pozycji **AUTO** czujnik deszczu rejestruje ilość wody na przedniej szybie samochodu, a następnie odpowiednio reguluje częstotliwość pracy wycieraczek.

Aby przetrzeć szybę przednią tylko raz w sytuacji, gdy wycieraczki są wyłączone, wystarczy popchnąć dźwignię w dół w pozycję **1x**.

Wycieraczek nie wolno włączać, gdy szyby są oblodzone.

Przed wjazdem do myjni wycieraczki należy wyłączyć.

### Regulacja czułości czujnika deszczu

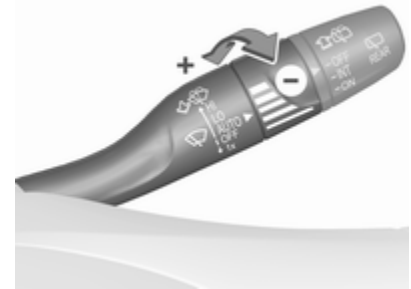

Dźwignia wycieraczek w położeniu **AUTO**.

Aby wyregulować czułość czujnika deszczu, obrócić pokrętkę regulacyjną.



Czujnik należy utrzymywać w czystości i nie dopuszczać do oblodzenia.

Funkcję czujnika deszczu można aktywować i dezaktywować w opcji personalizacji ustawień.

Wybrać odpowiednie ustawienie w **Ustawienia, ► Pojazd** na wyświetlaczu informacyjnym.

Wyświetlacz informacyjny ⇨ 130.

Personalizacja ustawień ⇨ 137.

### Spryskiwacz przedniej szyby



Pociągnąć dźwignię. Szyba przednia zostanie spryskana płynem, a wycieraczka wykona kilka cykli pracy.

Płyn do spryskiwaczy ⇨ 292.

### Wycieraczka i spryskiwacz tylnej szyby

#### Wycieraczka tylnej szyby



Obrócić zewnętrzny przełącznik, aby włączyć wycieraczkę tylnej szyby:

- OFF** : wyłączona
- INT** : praca przerywana
- ON** : praca ciągła

Wycieraczek nie wolno włączać, gdy szyby są oblodzone.

Przed wjazdem do myjni wycieraczki należy wyłączyć.

Wycieraczka tylnej szyby zostaje uaktywniona automatycznie po włączeniu biegu wstecznego, gdy wycieraczki przedniej szyby są włączone.

Funkcję tę można aktywować lub dezaktywować za pomocą wyświetlacza informacyjnego w menu **Ustawienia**.

Personalizacja ustawień ↪ 137.

### Spryskiwacz tylnej szyby



Popchnąć dźwignię.

Szyba tylna zostanie spryskana płynem, a wycieraczka wykona kilka cykli pracy.

Spryskiwacz tylnej szyby jest wyłączany, gdy poziom płynu do spryskiwaczy jest niski.

Płyn do spryskiwaczy ↪ 292.

### Temperatura zewnętrzna

Spadek temperatury sygnalizowany jest natychmiast, a jej wzrost z pewnym opóźnieniem.



Na ilustracji pokazano przykładowy ekran.



Możliwość  
oblodzenia.  
Jedź ostrożnie!

Jeśli temperatura zewnętrzna spadnie do 3 °C, na wyświetlaczu informacyjnym kierowcy pojawi się komunikat ostrzegawczy.

#### **⚠ Ostrzeżenie**

Jeźdźnia może być oblodzona nawet wówczas, gdy wyświetlacz pokazuje temperaturę kilku stopni powyżej 0 °C.

### Zegar

Data i godzina są pokazywane na wyświetlaczu informacyjnym ↪ 130.

## 8" Wyświetlacz informacyjny

Nacisnąć **☰**, a następnie wybrać **Ustawienia**.

Wybrać pozycję **Godzina / Data**.

Strefa czasowa, godzina i data są domyślnie wyświetlane.

Wszystkie wartości można również ustawić ręcznie. W tym celu należy wyłączyć funkcje automatycznego ustawiania przez zmianę ikon przełączników obok **Automatyczna godzina i data** i **Automatyczna strefa czasowa** na „O”.

### Ustawianie godziny lub daty

Wybrać **Ustaw godzinę** lub **Ustaw datę**, aby otworzyć odpowiednie podmenu. Zmienić wartości przez dotknięcie **^** lub **v**.

Nacisnąć **⏪**, aby wyjść z podmenu i zapisać nową wartość. Nacisnąć „x”, aby wyjść bez zapisywania.

### Ustawianie strefy czasowej

Wybrać **Wybierz strefę czasową**, aby otworzyć odpowiednie podmenu. W celu przeglądania listy dotykać **^** lub **v**. Wybrać żądaną strefę czasową, dotykając pozycji na liście.

Nacisnąć **⏪**, aby wyjść z podmenu i zapisać nową wartość. Nacisnąć „x”, aby wyjść bez zapisywania.

### Ustawianie formatu godziny

Domyślnie czas jest wyświetlany w formacie 24-godzinnym. Aby ustawić format 12-godzinny, zmienić ikonę przełącznika obok **Format 24-godzinny** na „O”.

## Gniazdko zasilania



Gniazdko zasilania 12 V znajduje się w konsoli środkowej. Przy wyłączonym zapłonie to gniazdko jest pozbawione zasilania.



Sports Tourer, Country Tourer:  
Gniazdo zasilania 12 V znajduje się  
na lewej ścianie bocznej w  
bagażniku.

Przy wyłączonym zapłonie to  
gniazdko jest nadal zasilane.

Maksymalny dopuszczalny pobór  
energii elektrycznej z gniazdka  
wynosi 120 wat.

Podłączane urządzenia muszą być  
zgodne z wymaganiami normy  
DIN VDE 40 839 dotyczącej  
zgodności elektromagnetycznej.

Do gniazdka nie należy podłączać  
żadnych źródeł zasilania, np.  
ładowarek czy akumulatorów.

Zastosowanie nieodpowiednich  
wtyków może spowodować  
uszkodzenie gniazdka.

System stop-start ⇨ 200.

### Gniazda USB



Pod składanym podłokietnikiem  
znajdują się dwa gniazda USB do  
ładowania urządzeń zewnętrznych.  
Gniazda te umożliwiają ponadto  
nawiązanie połączenia danych z  
systemem audio-nawigacyjnym.

### Gniazda ładowania USB

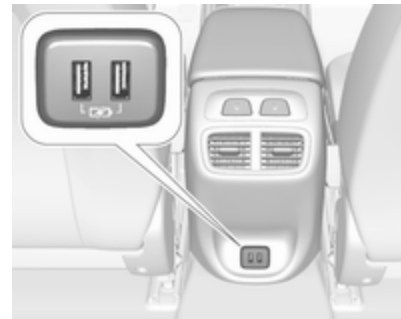

Dwa gniazda USB przeznaczone  
wyłącznie do ładowania urządzeń  
znajdują się z tyłu środkowej konsoli.

#### **Uwaga**

Gniazda muszą być zawsze czyste i  
suche.

## Gniazdo na kartę z mapami nawigacji



Gniazdo na kartę SD w konsoli środkowej jest przeznaczone wyłącznie na karty z mapami nawigacji zakupione u dealera marki Opel.

### Uwaga

Gniazdo nie obsługuje kart z innego rodzaju zawartością, np. muzyką lub zdjęciami.

## Ładowanie indukcyjne

### ⚠ Ostrzeżenie

Ładowanie indukcyjne może mieć ujemny wpływ na działanie wszczepionych rozruszników serca lub innych urządzeń medycznych. W stosownym przypadku, przed użyciem ładowarki indukcyjnej należy zasięgnąć porady lekarskiej.

### ⚠ Ostrzeżenie

Przed rozpoczęciem ładowania urządzenia mobilnego zdjąć wszelkie metalowe przedmioty z ładowarki, ponieważ mogłyby się one rozgrzać do wysokiej temperatury.



Aby można było naładować urządzenie, musi być włączony zapłon.

Gniazdo ładowania znajduje się pod przednim podłokietnikiem.

Aby naładować urządzenie przenośne:

1. Wyjąć wszelkie przedmioty z gniazda ładowania; w przeciwnym razie układ może nie ładować urządzenia.
2. Włożyć urządzenie przenośne z wyświetlaczem skierowanym do tyłu w gniazdo ładowania. Stan ładowania pokazuje się na wyświetlaczu informacyjnym ;

pokazuje się również informacja, czy urządzenie przenośne znajduje się w prawidłowym położeniu.

Jeśli  nie wyświetla się, wyjąć urządzenie przenośne z gniazda. Obrócić urządzenie przenośne o 180 stopni i poczekać trzy sekundy przed ponownym włożeniem urządzenia przenośnego.

Urządzenia przenośne kompatybilne ze standardami PMA, Qi i A4WP można ładować indukcyjnie.

Niektóre urządzenia przenośne muszą być wyposażone w pokrywę tylną lub osłonę z wbudowanym uzwojeniem, aby można było je ładować indukcyjnie.

Urządzenie przenośne musi mieć szerokość mniejszą od 8 cm i długość mniejszą od 15 cm, aby pasował do ładowarki.

Futurał, w którym umieszczone jest urządzenie, może zakłócać ładowanie indukcyjne.

## Popielniczki

### Przeostroga

Popielniczki służą wyłącznie do gromadzenia popiołu; nie należy do nich wrzucać łatwopalnych śmieci.



Przenośną popielniczkę można umieścić w uchwytach na napoje.

## Kontrolki ostrzegawcze, zegary i wskaźniki

### Zestaw wskaźników

Dostępne są trzy wersje zestawów wskaźników:

- Baselevel (wersja podstawowa)
- Midlevel (wersja średnia)
- Uplevel (wersja najwyższa)

Zestaw wskaźników w wersji Uplevel może się wyświetlać w trybie sportowym lub w trybie turystycznym.

## Zestaw wskaźników w wersji Baselevel

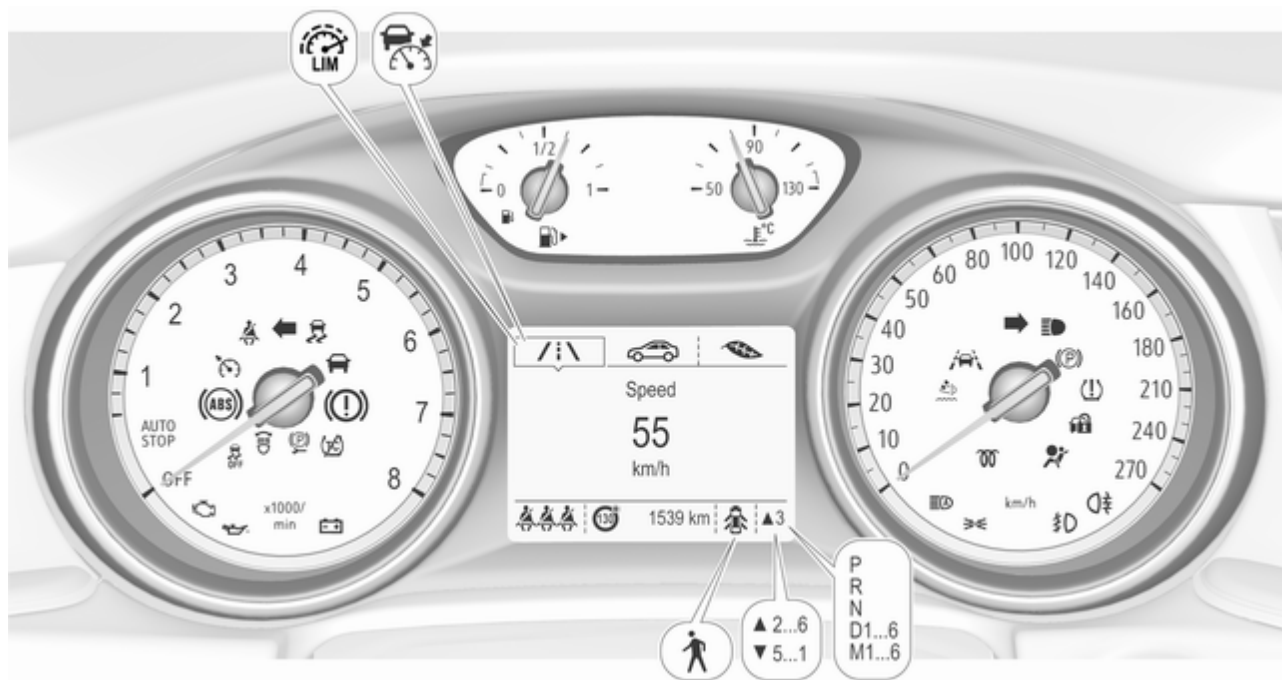

Zestaw wskaźników w wersji Midlevel





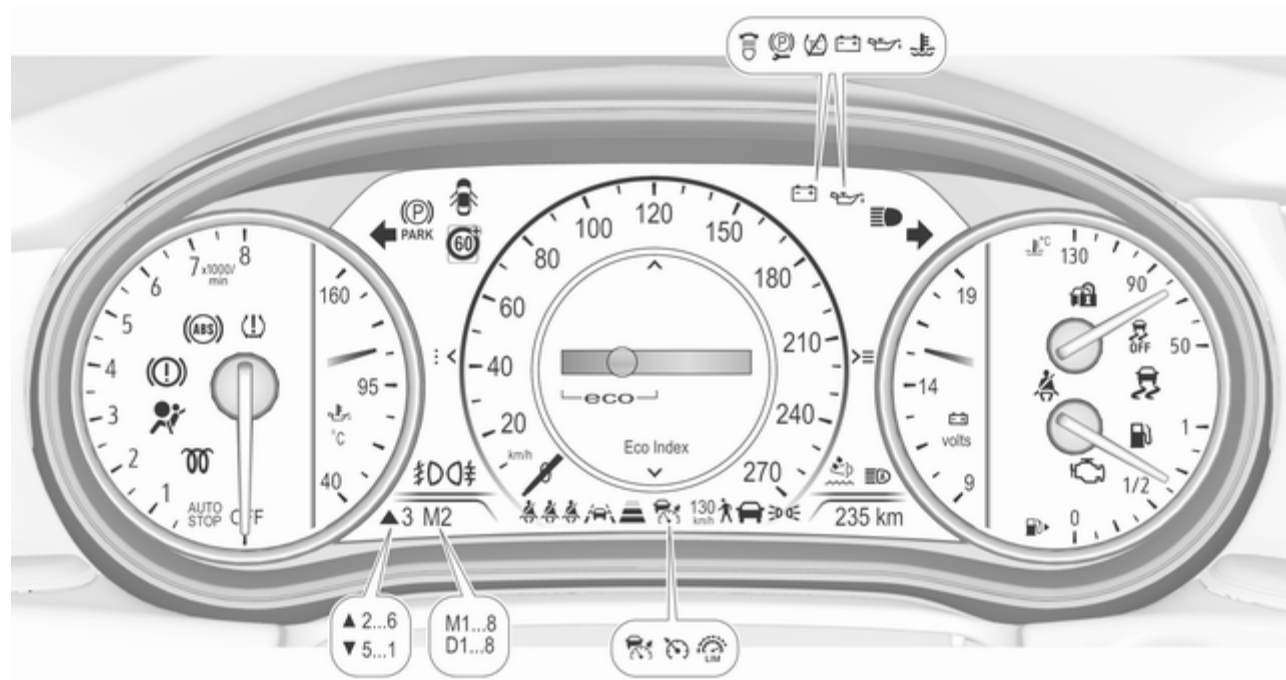

































## Zestaw wskaźników w wersji Uplevel, tryb sportowy



Zestaw wskaźników w wersji Uplevel, tryb turystyczny



## Przegląd

-  Kierunkowskaz ⇨ 114
-  Lampka kontrolna pasa bezpieczeństwa ⇨ 114
-  Poduszki powietrzne i napięcie pasów bezpieczeństwa ⇨ 115
-  Wyłączanie poduszek powietrznych ⇨ 115
-  Układ ładowania akumulatora ⇨ 116
-  Lampka kontrolna silnika ⇨ 116
-  Układ hamulcowy i sprzęgłowy ⇨ 116
-  Hamulec postojowy sterowany elektrycznie ⇨ 116
-  Usterka hamulca postojowego sterowanego elektrycznie ⇨ 117
-  Układ ABS ⇨ 117
-  Zmiana biegu ⇨ 117
-  Odległość od poprzedzającego pojazdu ⇨ 117
-  Asystent pasa ruchu ⇨ 117
-  Układ stabilizacji toru jazdy wyłączony ⇨ 118
-  Elektroniczny układ stabilizacji toru jazdy i kontroli trakcji ⇨ 118
-  Układ kontroli trakcji wyłączony ⇨ 118
-  Temperatura płynu chłodzącego ⇨ 118
-  Podgrzewanie wstępne silnika ⇨ 118
-  AdBlue ⇨ 118
-  Układ monitorowania ciśnienia w oponach ⇨ 119
-  Ciśnienie oleju silnikowego ⇨ 119
-  Niski poziom paliwa ⇨ 119
-  Immobilizer ⇨ 120
-  Światła zewnętrzne ⇨ 120
-  Światła drogowe ⇨ 120
-  Funkcja doświetlania światłami drogowymi ⇨ 120
-  Reflektory LED ⇨ 120
-  Światła przeciwmgielne ⇨ 120
-  Tylne światła przeciwmgielne ⇨ 120
-  Automatyczna kontrola prędkości ⇨ 120
-  Adaptacyjny układ automatycznej kontroli prędkości ⇨ 121
-  Wykryto pojazd z przodu ⇨ 121
-  Wykryto pieszego z przodu ⇨ 249
-  Ogranicznik prędkości ⇨ 121
-  System wykrywania znaków drogowych ⇨ 121
-  Sygnalizator otwartych drzwi ⇨ 122

## Prędkościomierz



Wskazuje prędkość jazdy samochodu.

## Licznik przebiegu całkowitego



Całkowity zarejestrowany przebieg wyświetla się w kilometrach.

## Licznik przebiegu dziennego

Na stronie komputera pokładowego wyświetla się przebieg zarejestrowany od ostatniego zerowania.

Licznik przebiegu dziennego wskazuje odległość do 9999 km, a następnie ponownie zaczyna odmierzać od 0.

Dwa liczniki przebiegu dziennego można wybierać dla różnych podróży.

## Zestaw wskaźników w wersji Baselevel



Wybrać 1, naciskając **Menu** na dźwigni kierunkowskazów. Obracając pokrętko na dźwigni kierunkowskazów, wybrać opcję 1 lub 2. Każdy z liczników przebiegu dziennego można wyzerować oddzielnie, naciskając na kilka sekund w odpowiednim menu przycisk **SET/CLR** na dźwigni kierunkowskazów.

## Zestaw wskaźników w wersji Midlevel

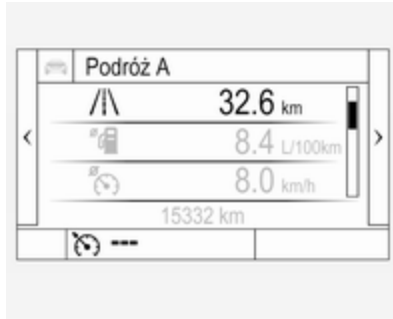

Wybrać stronę **i** w menu głównym. Wybrać stronę **Podróż 1** lub **Podróż 2** przez naciśnięcie **∨** lub **∧** na kierownicy.

Każdy licznik przebiegu dziennego można wyzerować oddzielnie przy włączonym zapłonie: wybrać odpowiednią stronę, nacisnąć **✓** na kierownicy. Potwierdzić przez wybranie **Tak** po pojawieniu się komunikatu z prośbą o potwierdzenie.

Wyświetlacz informacyjny kierowcy ⇨ 122.

## Zestaw wskaźników w wersji Uplevel



Wybrać stronę **Info** w menu głównym. Wybrać stronę **Podróż A** lub **Podróż B** przez naciśnięcie **∨** lub **∧** na kierownicy.

Każdy licznik przebiegu dziennego można wyzerować oddzielnie przy włączonym zapłonie: wybrać odpowiednią stronę, nacisnąć **>**. Potwierdzić zerowanie, naciskając **✓**.

## Obrotomierz



Wyświetla prędkość obrotową silnika. Silnik powinien na każdym biegu pracować z jak najniższą prędkością obrotową.

**Przeostoga**

Strzałka obrotomierza nie powinna nigdy znajdować się w czerwonej strefie oznaczającej zbyt wysoką prędkość obrotową. Istnieje wówczas niebezpieczeństwo uszkodzenia silnika.

## Wskaźnik poziomu paliwa



Wyświetla poziom paliwa w zbiorniku. Strzałka wskazuje stronę pojazdu, po której znajduje się kłapka wlewu paliwa.

Zapalenie się lampki kontrolnej  oznacza niski poziom paliwa w zbiorniku. Kiedy lampka zacznie migać, należy natychmiast zatankować paliwo.

Nie wolno dopuszczać do całkowitego opróżnienia zbiornika paliwa!

Ponieważ w zbiorniku zawsze znajduje się pewna ilość paliwa, przy tankowaniu można wlać jego mniejszą ilość, niż przewiduje to pojemność całkowita zbiornika paliwa.

## Wskaźnik temperatury płynu chłodzącego

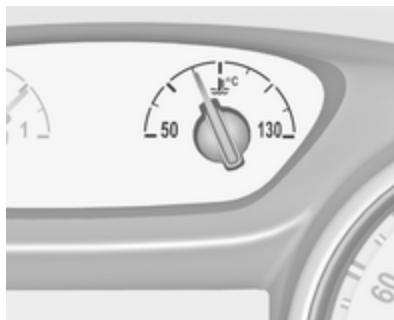

Pokazuje temperaturę płynu chłodzącego silnika.

- 50° : temperatura robocza silnika nie została jeszcze osiągnięta
- 90° : normalna temperatura pracy silnika  
(średnia część skali)
- 130° : temperatura jest zbyt wysoka

### Uwaga

W przypadku zbyt wysokiej temperatury płynu chłodzącego zatrzymać samochód i pozostawić silnik pracujący z prędkością obrotową biegu jałowego. Niebezpieczeństwo uszkodzenia silnika. Sprawdzić poziom płynu chłodzącego.

## Wyświetlacz serwisowy

Układ kontroli żywotności oleju silnikowego informuje kierowcę, gdy wymagana jest wymiana oleju i filtra. W zależności od warunków eksploatacyjnych częstotliwość pojawiania się informacji o wymaganej wymianie oleju i filtra może się zmieniać.

Gdy układ obliczy, że nastąpiło całkowite zużycie oleju silnikowego, na wyświetlaczu informacyjnym kierowcy pojawi się komunikat **Wymień olej silnikowy wkrótce**. Należy wtedy zlecić warsztatowi wymianę oleju silnikowego i filtra w ciągu tygodnia lub przed przejechaniem 500 km, w zależności od tego, co nastąpi wcześniej. Może to być wymiana zlecana dodatkowo lub wykonywana w ramach przeglądu okresowego.

Pozostała  
żywołność oleju

100%

Menu wskaźnika pozostałego okresu przydatności oleju wyświetla się na wyświetlaczu informacyjnym kierowcy ↪ 122.



Wybrać menu **Info**, i lub  przez naciśnięcie ◀ na kierownicy. Nacisnąć ▼, aby wybrać stronę **Pozostała żywołność oleju**. Pozostały okres żywołności oleju jest wskazywany w procentach.

### Resetowanie

Aby zresetować wskazanie na wyświetlaczu w wersji Baselevel, nacisnąć **SET/CLR** na dźwigni kierunkowskazów i przytrzymać przez kilka sekund. Zapłon musi być włączony, a silnik nie może pracować.

Na wyświetlaczu w wersji Midlevel nacisnąć ✓ na kierownicy. Potwierdzić resetowanie przez wybranie **Tak** i powtórne naciśnięcie ✓. Zapłon musi być włączony, a silnik nie może pracować.

Aby otworzyć podfolder na wyświetlaczu w wersji Uplevel, nacisnąć ▶ na kierownicy. Wybrać **Wyzeruj** i potwierdzić przez naciśnięcie ✓. Zapłon musi być włączony, a silnik nie może pracować.

Aby zapewnić prawidłowe funkcjonowanie tego układu, należy go wyzerować przy każdej wymianie oleju. Należy skorzystać z pomocy warsztatu.

### Następne serwisowanie

Gdy wymagane jest serwisowanie pojazdu, na wyświetlaczu informacyjnym kierowcy pojawia się komunikat. Należy wtedy zlecić warsztatowi wykonanie prac serwisowych w ciągu tygodnia lub przed przejechaniem 500 km, w zależności od tego, co nastąpi wcześniej.

Informacje dotyczące czynności serwisowych ⇨ 338.

### Lampki kontrolne

Nie wszystkie z opisanych w dalszej części tego rozdziału lampek kontrolnych występują w zakupionym samochodzie. Opis dotyczy wszystkich wersji deski rozdzielczej. Położenie lampek kontrolnych może się zmieniać, zależnie od wyposażenia pojazdu. W momencie włączania zapłonu na chwilę zapala się większość lampek kontrolnych w ramach testu.

Kolory lampek kontrolnych oznaczają:

- czerwony : niebezpieczeństwo, ważne przypomnienie
- żółty : ostrzeżenie, uwaga, usterka
- zielony : potwierdzenie włączenia
- niebieski : potwierdzenie włączenia
- biały : potwierdzenie włączenia

Patrz wszystkie lampki kontrolne w różnych zestawach wskaźników ⇨ 104.

### Kierunkowskazy

Lampka ⇄ świeci lub miga w kolorze zielonym.

#### Świeci się przez chwilę

Włączone są światła pozycyjne.

#### Lampka miga

Włączone są kierunkowskazy albo światła awaryjne.

Szybkie miganie: usterka kierunkowskazu lub związanego z nim bezpiecznika, usterka kierunkowskazu w przyczepie.

Wymiana żarówek ⇨ 295, bezpieczniki ⇨ 306.

Kierunkowskazy ⇨ 153.

### Lampka kontrolna pasa bezpieczeństwa

#### Przypomnienie o niezapięciu pasów bezpieczeństwa przy przednich fotelach

☹ fotela kierowcy, w zestawie wskaźników, świeci lub miga na czerwono.



☹<sup>2</sup> fotela przedniego pasażera, w konsoli sufitowej, świeci lub miga na czerwono, gdy fotel jest zajęty.

#### Lampka świeci

Lampka świeci, gdy włączony jest zapłon i gaśnie po zapięciu pasa bezpieczeństwa.

**Lampka miga**

Lampka świeci po włączeniu silnika i jego pracy przez maksymalnie 100 sekund i gaśnie po zapięciu pasa bezpieczeństwa.

**Stan pasów bezpieczeństwa przy tylnych fotelach**

☹ lub □ świeci lub miga na biało (na wyświetlaczu informacyjnym kierowcy Baselevel) lub na czerwono (na wyświetlaczu informacyjnym kierowcy Midlevel i Uplevel)

**Lampka kontrolna ☹ świeci**

Przez 60 sekund od włączenia zapłonu: pas bezpieczeństwa nie jest zapięty.

**Lampka kontrolna □ świeci**

Przez 60 sekund od włączenia zapłonu: pas bezpieczeństwa został zapięty. Po upływie tego czasu lampki foteli z zapiętymi pasami lub niezmienionym stanem pasów pokazują symbol □.

**Lampka ☹ świeci lub miga**

Pas bezpieczeństwa został odpięty.

**Brak wskazań**

Wszystkie pasy bezpieczeństwa tylnych foteli zostały zapięte przed włączeniem zapłonu.

Zapinanie pasa bezpieczeństwa  
⇨ 61.

**Poduszki powietrzne i napinacze pasów bezpieczeństwa**

Lampka ☹ świeci w kolorze czerwonym.

Po włączeniu zapłonu lampka zapala się na ok. cztery sekundy. Jeśli lampka w ogóle nie zaświeci, nie zgaśnie po czterech sekundach bądź nagle zaświeci podczas jazdy, oznacza to, że występuje usterka w układzie poduszek powietrznych. Należy skorzystać z pomocy warsztatu. W razie wypadku układy te mogą nie zadziałać.

Zadziałanie napinaczy pasów bezpieczeństwa lub poduszek powietrznych jest sygnalizowane świeceniem się lampki kontrolnej ☹.

**⚠ Ostrzeżenie**

Przyczynę usterki należy niezwłocznie usunąć w serwisie.

Napinacze pasów bezpieczeństwa, poduszki powietrzne ⇨ 60, ⇨ 63.

**Wyłączanie poduszek powietrznych**

Lampka ☹ świeci w kolorze żółtym. Czołowa poduszka powietrzna dla przedniego fotela pasażera jest włączona.

Lampka ☹ świeci w kolorze żółtym. Czołowa poduszka powietrzna dla przedniego fotela pasażera jest wyłączona.

Wyłączenie poduszek powietrznych  
⇨ 68.

## Układ ładowania akumulatora

Lampka  świeci w kolorze czerwonym.

Lampka zapala się po włączeniu zapłonu i gaśnie krótko po uruchomieniu silnika.

## Lampka świeci przy włączonym silniku

Zatrzymać samochód i wyłączyć silnik. Akumulator pojazdu nie jest ładowany. Mogło nastąpić przerwanie chłodzenia silnika. Moduł serwomechanizmu hamulca może nie funkcjonować wydajnie. Należy skorzystać z pomocy warsztatu.

## Lampka kontrolna silnika

Lampka  świeci lub miga w kolorze żółtym.

Lampka zapala się po włączeniu zapłonu i gaśnie krótko po uruchomieniu silnika.

## Lampka świeci przy włączonym silniku

Wystąpiła usterka w układzie kontroli emisji spalin. Może nastąpić przekroczenie dopuszczalnych norm emisji spalin.

Potencjalnie może nie być możliwe przeprowadzenie procesu oczyszczania filtra spalin.

Należy niezwłocznie skorzystać z pomocy warsztatu.

## Lampka miga przy włączonym silniku

Wystąpiła usterka grożąca uszkodzeniem katalizatora. Do czasu zgaśnięcia lampki należy unikać silnego wciskania pedału przyspieszenia. Należy niezwłocznie skorzystać z pomocy warsztatu.

## Układ hamulcowy i sprzęgłowy

Lampka  świeci w kolorze czerwonym.

Poziom płynu hamulcowego i sprzęgłowego jest za niski.

## Ostrzeżenie

Zatrzymać samochód i pod żadnym pozorem nie kontynuować jazdy. Należy zwrócić się do warsztatu.

## Hamulec postojowy sterowany elektrycznie

Lampka  świeci lub miga w kolorze czerwonym.

## Lampka świeci

Hamulec postojowy sterowany elektrycznie jest włączony ⇨ 216.

## Lampka miga

Hamulec postojowy sterowany elektrycznie nie jest w pełni włączony lub jest zwolniony. Należy podjąć próbę usunięcia błędu układu: wcisnąć pedał hamulca, wyłączyć, a następnie włączyć hamulec postojowy sterowany elektrycznie. Jeśli lampka  nadal miga, nie można kontynuować jazdy – skorzystać z pomocy warsztatu.

## Usterka hamulca postojowego sterowanego elektrycznie

Lampka  świeci lub miga w kolorze żółtym.

### Lampka świeci

Hamulec postojowy sterowany elektrycznie funkcjonuje ze zmniejszoną wydajnością ⇨ 216.

### Lampka miga

Hamulec postojowy sterowany elektrycznie jest w trybie serwisowym. W celu wyzerowania błędu zatrzymać samochód, włączyć i wyłączyć hamulec postojowy sterowany elektrycznie.

### Ostrzeżenie

Przyczynę usterki należy niezwłocznie usunąć w serwisie. Unikać parkowania na pochyłościach, dopóki nie zostanie usunięta przyczyna usterki.

## Układ ABS

Lampka  świeci w kolorze żółtym.

Lampka świeci się przez kilka sekund po włączeniu zapłonu. Gdy lampka zgaśnie, układ jest gotowy do działania.

Jeśli lampka po kilku sekundach nie zgaśnie lub zaświeci się podczas jazdy, w układzie ABS wystąpiła usterka. Układ hamulcowy działa nadal, jednak bez układu przeciwdziałającego blokowaniu kół podczas hamowania.

Układ ABS ⇨ 216.

## Zmiana biegu

Gdy ze względu na oszczędność paliwa zalecane jest włączenie wyższego lub niższego biegu, wyświetlany jest symbol ▲ lub ▼ wraz z numerem wyższego lub niższego biegu.

## Odległość od poprzedzającego pojazdu

 wskazuje ustawienie odległości od poprzedzającego pojazdu (czułości systemu ostrzegającego o zderzeniu czołowym) za pomocą wypełnionych pasków odległości.

Ostrzeżenie o zderzeniu czołowym ⇨ 240.

## Asystent pasa ruchu

Lampka  świeci w kolorze zielonym albo żółtym lub miga w kolorze żółtym.

## Lampka świeci w kolorze zielonym

System jest włączony i jest gotowy do działania.

## Lampka świeci w kolorze żółtym

Pojazd zbliża się do wykrytego oznaczenia pasa ruchu bez włączonego kierunkowskazu po tej stronie.

**Lampka miga w kolorze żółtym**

System wykrywa znaczne przekroczenie linii pasa ruchu.

Asystent pasa ruchu ⇨ 273

**Układ stabilizacji toru jazdy wyłączony**

Lampka  świeci w kolorze żółtym.

Układ wyłączony.

**Elektroniczny układ stabilizacji toru jazdy i kontroli trakcji**

Lampka  świeci lub miga w kolorze żółtym.

**Lampka świeci**

W układzie występuje usterka. Możliwe jest kontynuowanie jazdy. Jednak w zależności od stanu nawierzchni drogi stabilność samochodu może ulec pogorszeniu.

Przyczynę usterki należy usunąć w warsztacie.

**Lampka miga**

Układ uaktywnił się. Może nastąpić redukcja mocy silnika i lekkie wyhamowanie samochodu.

Elektroniczna stabilizacja toru jazdy ⇨ 220, System kontroli trakcji ⇨ 219.

**Układ kontroli trakcji wyłączony**

Lampka  świeci w kolorze żółtym.

Układ wyłączony.

**Temperatura płynu chłodzącego**

Lampka  świeci w kolorze czerwonym.

**Lampka świeci przy włączonym silniku**

Zatrzymać samochód i wyłączyć silnik.

**Przeostoga**

Temperatura płynu chłodzącego jest zbyt wysoka.

Niezwłocznie sprawdzić poziom płynu chłodzącego ⇨ 291.

Jeśli w zbiorniku znajduje się wystarczająca ilość płynu, skorzystać z pomocy warsztatu.

**Podgrzewanie wstępne silnika**

Lampka  świeci w kolorze żółtym.

Włączone jest podgrzewanie wstępne silnika wysokoprężnego. Układ ten włącza się, tylko gdy temperatura powietrza na zewnątrz jest niska. Uruchomić silnik, gdy lampka kontrolna zgaśnie.

**AdBlue**

Lampka  miga w kolorze żółtym.

Niski poziom AdBlue. Niezwłocznie wlej AdBlue, aby zapobiec aktywowaniu blokady rozruchu silnika.

AdBlue ↪ 206.

## Układ monitorowania ciśnienia w oponach

Lampka  świeci lub miga w kolorze żółtym.

### Lampka świeci

Doszło do spadku ciśnienia w oponie (lub oponach). Należy wtedy natychmiast zatrzymać samochód i sprawdzić ciśnienie w oponach.

### Lampka miga

W układzie wystąpiła usterka lub zamontowano koło bez czujnika ciśnienia (np. koło zapasowe). Po upływie 60-90 sekund lampka kontrolna stale świeci. Należy zwrócić się do warsztatu.

## Ciśnienie oleju silnikowego

Lampka  świeci w kolorze czerwonym.

Lampka zapala się po włączeniu zapłonu i gaśnie krótko po uruchomieniu silnika.

## Lampka świeci przy włączonym silniku

### Przeestroga

Mogło nastąpić przerwanie smarowania silnika. Grozi to zatarciem silnika i/lub zablokowaniem kół napędzanych.

1. Wcisnąć pedał sprzęgła.
2. Ustawić dźwignię zmiany biegów w położeniu neutralnym.
3. Jak najszybciej zjechać z drogi, nie powodując zakłócenia ruchu drogowego.
4. Wyłączyć zapłon.

### Ostrzeżenie

Przy wyłączonym silniku hamowanie oraz obracanie kierownicą wymaga znacznie większej siły.

Uruchomienie funkcji Autostop nie powoduje wyłączenia modułu serwomechanizmu hamulca.

Nie wyjmować kluczyka z wyłącznika zapłonu aż do całkowitego zatrzymania samochodu. W przeciwnym razie może zadziałać blokada kierownicy.

Pozostawić silnik wyłączony i pozwolić na odholowanie pojazdu do warsztatu.

## Niski poziom paliwa

Lampka  świeci lub miga w kolorze żółtym.

### Lampka świeci

Poziom paliwa w zbiorniku jest zbyt niski.

### Lampka miga

Paliwo na wyczerpaniu. Natychmiast zatankować. Nie wolno dopuszczać do całkowitego opróżnienia zbiornika paliwa!

Uzupełnianie paliwa ↪ 279.

Katalizator ↪ 206.

Odpowietrzanie układu paliwowego silnika wysokoprężnego ↪ 294.

## Immobilizer

Lampka  miga w kolorze żółtym.

Usterka układu immobilizera. Nie będzie można uruchomić silnika.

Immobilizer ↪ 39.

## Światła zewnętrzne

Lampka  świeci w kolorze zielonym.

Włączone są światła zewnętrzne ↪ 145.

## Światła drogowe

Lampka  świeci w kolorze niebieskim.

Lampka świeci, gdy włączone są światła drogowe lub sygnał świetlny ↪ 146.

## Funkcja doświetlania światłami drogowymi

Lampka  świeci w kolorze zielonym.

Funkcja doświetlania światłami drogowymi jest włączona, patrz opis reflektorów LED ↪ 149.

## Reflektory LED

Lampka  świeci lub miga w kolorze żółtym.

## Lampka świeci

Wystąpiła usterka w układzie.

Należy skorzystać z pomocy warsztatu.

## Lampka miga

Układ jest ustawiony na symetryczne światła mijania.

Lampka kontrolna  miga przez około cztery sekundy po włączeniu zapłonu, przypominając o symetrycznym ustawieniu reflektorów ↪ 148.

## Przednie światła przeciwmgielne

Lampka  świeci w kolorze zielonym.

Włączone są przednie światła przeciwmgielne ↪ 153.

## Tylne światło przeciwmgielne

Lampka  świeci w kolorze żółtym.

Włączone jest tylne światło przeciwmgielne ↪ 154.

## Automatyczna kontrola prędkości

Lampka  świeci w kolorze białym lub zielonym.

## Lampka świeci w kolorze białym

System jest włączony.

### Lampka świeci w kolorze zielonym

Układ automatycznej kontroli prędkości jest aktywny. Ustawiona prędkość jest pokazywana na wyświetlaczu informacyjnym kierowcy.

Automatyczna kontrola prędkości ⇨ 224.

### Adaptacyjny układ automatycznej kontroli prędkości

W wyświetlaczu informacyjnym kierowcy świeci .

### Lampka świeci w kolorze białym

System jest włączony.

### Lampka świeci w kolorze zielonym

Adaptacyjny układ automatycznej kontroli prędkości jest aktywny.

Adaptacyjny układ automatycznej kontroli prędkości ⇨ 228.

### Wykryto pojazd z przodu

Lampka  świeci na zielono lub żółto.

### Lampka świeci w kolorze zielonym

Wykryto pojazd z przodu poruszający się po tym samym pasie.

### Lampka świeci w kolorze żółtym

Odległość od pojazdu poprzedzającego nadmiernie się zmniejszyła lub pojazd zbyt szybko zbliża się do innego pojazdu.

Adaptacyjny układ automatycznej kontroli prędkości ⇨ 228, ostrzeżenie o zderzeniu czołowym ⇨ 240.

### Wykrywanie pieszych

Lampka  świeci w kolorze żółtym.

Wykrywany jest pieszy znajdujący się przed pojazdem.

### Ograniczenie prędkości jazdy

Lampka  świeci w kolorze białym lub zielonym.

### Lampka świeci w kolorze białym

System jest włączony.

### Lampka świeci w kolorze zielonym

Ograniczenie prędkości jazdy jest aktywne. Ustawiona prędkość wyświetla się obok symbolu .

Ogranicznik prędkości ⇨ 226.

### System rozpoznawania znaków drogowych

© wyświetla wykryte znaki drogowie jako lampki kontrolne.

System wykrywania znaków drogowych ⇨ 269.

## Sygnalizator otwartych drzwi

Lampka  świeci w kolorze czerwonym.

Otwarte są drzwi lub kłapa tylna.

## Wyświetlacze

### Wyświetlacz informacyjny kierowcy

Wyświetlacz informacyjny kierowcy znajduje się w zestawie wskaźników.

W zależności od wersji pojazdu i zestawu wskaźników, wyświetlacz informacyjny kierowcy jest dostępny w wersji Baselevel, Midlevel lub Uplevel.

Wyświetlacz informacyjny kierowcy pokazuje w zależności od wyposażenia:

- licznik przebiegu całkowitego i dziennego
- informacje o pojeździe i ustawienia pojazdu
- informacje o podróży/paliwie
- informacje dotyczące ekonomiki jazdy
- ostrzeżenia układów wspomagania kierowcy
- komunikaty ostrzegawcze
- informacje systemu audio i systemu audio-nawigacyjnego

- informacje telefonu
- informacje układu nawigacji

### Wyświetlacz w wersji Baselevel

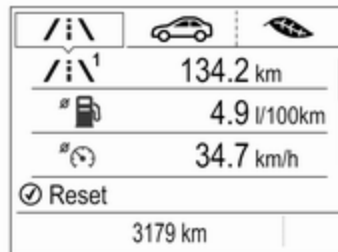

### Wybieranie menu i funkcji

Pozycje menu i funkcje można wybierać za pomocą przycisków, które znajdują się po prawej stronie kierownicy.



W celu przeglądania menu głównego naciskać ◀ lub ▶.

Naciskać ▾ lub ▴, aby przeglądać strony podmenu aktualnie wybranej pozycji menu głównego. Przyciski te służą również do zmiany wartości liczbowych.

Nacisnąć ✓, aby wybrać funkcję lub zaznaczyć pole wyboru w oknie dialogowym.

W razie potrzeby na wyświetlaczu informacyjnym kierowcy pokazują się komunikaty pojazdu i komunikaty serwisowe. Potwierdzić komunikaty przez naciśnięcie ✓. Komunikaty pokazywane na wyświetlaczu ⇨ 135.

### Menu główne

Symbole menu głównego są widoczne w górnym wierszu wyświetlacza:

- Informacje o przebiegu/zużyciu paliwa, wyświetlane przez /i\, patrz opis poniżej.
- Informacje o pojeździe, wyświetlane przez 🚗, patrz opis poniżej.
- Informacje dotyczące ekonomiki jazdy, wyświetlane przez 🍃, patrz opis poniżej.

Niektóre z wyświetlanych funkcji różnią się w zależności od tego, czy pojazd znajduje się w ruchu, czy stoi. Niektóre funkcje są dostępne wyłącznie podczas jazdy.

### Wyświetlacz w wersji Midlevel



### Wybieranie menu i funkcji

Pozycje menu i funkcje można wybierać za pomocą przycisków, które znajdują się po prawej stronie kierownicy.



W celu przeglądania menu głównego naciskać ◀ lub ▶.

Naciskać ▽ lub ▲, aby przeglądać strony podmenu aktualnie wybranej pozycji menu głównego. Przyciski te służą również do zmiany wartości liczbowych.

Nacisnąć ✓, aby wybrać funkcję lub zaznaczyć pole wyboru w oknie dialogowym.

W razie potrzeby na wyświetlaczu informacyjnym kierowcy pokazują się komunikaty pojazdu i komunikaty serwisowe. Potwierdzić komunikaty przez naciśnięcie ✓. Komunikaty pokazywane na wyświetlaczu ⇨ 135.

### Menu główne

Symbole menu głównego są widoczne w górnym wierszu wyświetlacza:

- Strona główna, wyświetlana przez ikonę ↕.
- Informacje o przebiegu/zużyciu paliwa, wyświetlane przez ikonę i, patrz opis poniżej.
- Informacje o systemie audio, wyświetlane przez ikonę 🎵, patrz opis poniżej.
- Informacje o nawigacji, wyświetlane przez ikonę ▲, patrz opis poniżej.
- Informacje o telefonie, wyświetlane przez ikonę ☎, patrz opis poniżej.
- Ustawienia, wyświetlane przez ikonę ⚙, patrz opis poniżej.

Niektóre wyświetlane funkcje różnią się w zależności od tego, czy pojazd znajduje się w ruchu czy stoi w miejscu, a niektóre są aktywne tylko wtedy, gdy pojazd jedzie.

### Wyświetlacz w wersji Uplevel

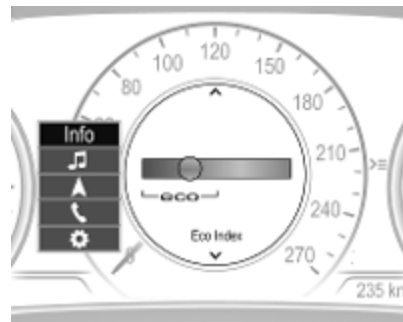

### Wybieranie menu i funkcji

Pozycje menu i funkcje można wybierać za pomocą przycisków, które znajdują się po prawej stronie kierownicy.



Nacisnąć ◀, aby otworzyć stronę menu głównego.

W celu przeglądania menu głównego naciskać ◀ lub ▶.

Potwierdzić stronę menu głównego za pomocą ✓.

Naciskać ▽ lub ▲, aby przeglądać strony podmenu aktualnie wybranej pozycji menu głównego. Przyciski te służą również do zmiany wartości liczbowych.

Nacisnąć ✓, aby wybrać funkcję lub zaznaczyć pole wyboru w oknie dialogowym.

W razie potrzeby na wyświetlaczu informacyjnym kierowcy pokazują się komunikaty pojazdu i komunikaty serwisowe. Potwierdzić komunikaty przez naciśnięcie ✓. Komunikaty pokazywane na wyświetlaczu ↪ 135.

### Menu główne

Symbole menu głównego są widoczne z lewej strony wyświetlacza:

- Informacje o przebiegu/zużyciu paliwa, wyświetlane przez **Informacje**, patrz opis poniżej.
- Informacje o systemie audio, wyświetlane przez **Dźwięk**, patrz opis poniżej.
- Informacje o nawigacji, wyświetlane przez **Nawigacja**, patrz opis poniżej.
- Informacje o telefonie, wyświetlane przez **Telefon**, patrz opis poniżej.
- Informacje o pojeździe, wyświetlane przez **Opcje**, patrz opis poniżej.

Niektóre wyświetlane funkcje różnią się w zależności od tego, czy pojazd znajduje się w ruchu czy stoi w miejscu, a niektóre są aktywne tylko wtedy, gdy pojazd jedzie.

Zestaw wskaźników w wersji Uplevel może się wyświetlać w trybie sportowym lub w trybie turystycznym. Patrz poniżej: menu **Opcje**, **Wyświetlacz**.

### Menu informacyjne, /i\ lub i

Poniżej przedstawiono listę wszystkich dostępnych stron menu informacyjnego. Niektóre z nich mogą być niedostępne w danym pojeździe. W niektórych wersjach wyświetlacza pewne funkcje są przedstawione w postaci symboli.

Obrócić pokrętkę regulacyjną bądź nacisnąć ▲ lub ▼, aby wybrać stronę:

- **Prędkość**
- **Podróż 1 / Podróż A**, zawierająca opcje:

**Odległość**

**Zużycie paliwa / Średnie zużycie paliwa**

**Średnia prędkość**

- **Podróż 2 / Podróż B**, zawierająca opcje:  
**Odległość**  
**Zużycie paliwa / Średnie zużycie paliwa**  
**Średnia prędkość**
- **Paliwo / Informacje o zużyciu paliwa**, zawierająca opcje:  
**Zasięg na paliwie**  
**Chwilowe zużycie paliwa**
- **Pozostała żywotność oleju**
- **Ciśnienie w oponach**
- **Stoper**
- **Rozpoznane znaki drogowe**
- **Odstęp od pojazdu z przodu**
- **Systemy wspomagania kierowcy**
- **Główne odbiorniki**
- **Trend zużycia paliwa**
- **Wskaźnik ECO**
- **DEF**

Na wyświetlaczu w wersji Baselevel strony **Pozostała żywotność oleju**, **Ciśnienie w oponach**, **Odstęp od pojazdu z przodu**, **Rozpoznane znaki drogowe**, **DEF**, **Nośność opon** i

**Ostrzeżenie o prędkości** są wyświetlane w menu informacji o pojeździe, wybrać .



### Prędkość

Cyfrowe wyświetlanie prędkości chwilowej.

### Licznik przebiegu dziennego 1/A lub 2/B

Dwie niezależne od siebie strony 1/A i 2/B wyświetlają aktualną odległość, średnie zużycie paliwa i średnią prędkość od chwili wyzerowania.

Wskaźnik odległości pokazuje odległość do 9999 km, a następnie ponownie zaczyna odmierzanie dystansu od 0.

Aby wyzerować wskaźnik na wyświetlaczu Baselevel lub Midlevel, nacisnąć  i potwierdzić zerowanie. Na wyświetlaczu Uplevel nacisnąć  i potwierdzić za pomocą .



Powoduje to wyzerowanie wartości tylko na aktualnie wyświetlanej stronie. Wartości na stronie drugiego licznika przebiegu dziennego nie ulegają zmianie.

### Paliwo / Informacje o zużyciu paliwa Zasięg na paliwie

Zasięg obliczany jest na podstawie aktualnego poziomu paliwa w zbiorniku oraz chwilowego zużycia paliwa. Na wyświetlaczu pokazywane są wartości średnie.

Po zatankowaniu wartość zasięgu jest automatycznie aktualizowana z niewielkim opóźnieniem.

Gdy w zbiorniku jest niski poziom paliwa, na wyświetlaczu pojawia się komunikat i zapala się lampka kontrolna  na wskaźniku poziomu paliwa.

Gdy konieczne jest niezwłoczne uzupełnienie paliwa, pokaże się komunikat ostrzegawczy, który pozostanie na wyświetlaczu. Dodatkowo miga lampka kontrolna  na wskaźniku poziomu paliwa  119.

### Chwilowe zużycie paliwa

Wyświetlanie chwilowego zużycia paliwa.

### Pozostała żywotność oleju

Wskazuje szacunkowy czas przydatności oleju. Liczba podana w % oznacza pozostały okres przydatności oleju ⇨ 112.

### Ciśnienie w oponach

Umożliwia sprawdzenie ciśnienia we wszystkich oponach podczas jazdy ⇨ 315.

### Stoper

Wyświetlacz Baselevel: aby uruchomić lub zatrzymać timer, nacisnąć ✓. W celu wyzerowania przytrzymać ✓, gdy timer nie jest uruchomiony.

Wyświetlacz w wersji Midlevel lub Uplevel: Aby uruchomić lub zatrzymać timer, nacisnąć ✓ i ponownie ✓. W celu wyzerowania nacisnąć ✓, wybrać Wyzeruj i potwierdzić za pomocą ✓.

### Rozpoznane znaki drogowe

Wyświetla wykryte znaki drogowe na bieżącym odcinku trasy ⇨ 269.

### Odstęp od pojazdu z przodu

Wyświetlanie odległości w sekundach od poprzedzającego poruszającego się pojazdu ⇨ 244. Jeśli adaptacyjny układ automatycznej kontroli prędkości jest aktywny, na tej stronie wyświetla się ustawiona odległość od poprzedzającego pojazdu.

### Systemy wspomagania kierowcy

Wyświetla stan kilku systemów wspomagania kierowcy: Adaptacyjny układ automatycznej kontroli prędkości ⇨ 228, ostrzeżenie o zderzeniu czołowym ⇨ 240, asystent pasa ruchu ⇨ 273.

### Zasięg na płynie DEF

Wyświetla poziom płynu DEF w zbiorniku ⇨ 206.

### Menu informacji dotyczących ekonomiki jazdy,

- Główne odbiorniki
- Trend zużycia paliwa
- Wskaźnik ECO

Na wyświetlaczach w wersji Midlevel i Uplevel strony **Główne odbiorniki, Trend zużycia paliwa i Wskaźnik ECO** są wyświetlane w menu informacyjnym, patrz wyżej.

### Główne odbiorniki

Wyświetla w porządku malejącym listę aktualnie włączonych urządzeń zwiększających komfort użytkownika, które generują największe zużycie paliwa. Wskazywana jest potencjalna oszczędność paliwa.

W pewnych sporadycznie występujących warunkach jazdy może zostać automatycznie uruchomione ogrzewanie tylnej szyby w celu zwiększenia obciążenia silnika. W takim przypadku ogrzewanie tylnej szyby jest wyświetlane na liście urządzeń generujących największe zużycie paliwa, mimo że nie zostało włączone przez kierowcę.

## Trend zużycia paliwa

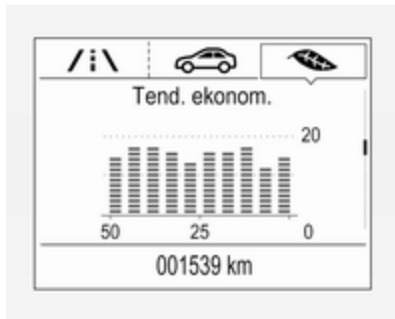

Wyświetla trend średniego zużycia na odcinku ostatnich 50 km. Zapelnione segmenty wskazują zużycie w odstępach co 5 km i pozwalają na odzwierciedlenie wpływu ukształtowania terenu lub stylu jazdy na zużycie paliwa.

## Wskaźnik ECO

Średnie zużycie paliwa jest wyświetlane na wskaźniku zużycia paliwa. Aby prowadzić pojazd w sposób ekonomiczny, należy tak dostosowywać charakterystykę jazdy, aby wskaźnik mieścił się w zielonej strefie. Im bardziej wskaźnik

przesuwa się w stronę czerwonej strefy, tym większe zużycie paliwa. Średnie zużycie paliwa wyświetlane jest jednocześnie w postaci liczbowej.

W zależności od wersji pojazdu indeks Eco pokazuje wartości dotyczące strony licznika przebiegu dziennego A/1 lub bieżącego cyklu jazdy. W tym drugim przypadku wskaźnik jest zerowany przy kolejnym włączeniu zapłonu.

## Menu Dźwięk

Umożliwia przeglądanie muzyki, wybieranie pozycji ulubionych lub zmianę źródła dźwięku.

system audio-nawigacyjny ⇨ 169

## Menu Telefon

Umożliwia zarządzanie połączeniami telefonicznymi i ich wykonywanie, przewijanie kontaktów i obsługę systemu głośnomówiącego.

system audio-nawigacyjny ⇨ 179

## Menu Nawigacja

Umożliwia prowadzenie po trasie.

system audio-nawigacyjny ⇨ 172

Menu informacji o pojeździe, , Opcje lub 

Poniżej przedstawiono listę wszystkich dostępnych stron menu opcji. Niektóre z nich mogą być niedostępne w danym pojeździe. W niektórych wersjach wyświetlacza pewne funkcje są przedstawione w postaci symboli.

Obrócić pokrętkę regulacyjną bądź nacisnąć  $\Delta$  lub  $\nabla$ , aby wybrać stronę i postępować zgodnie z instrukcjami podanymi w podmenu:

- Jednostki
- Wyświetlacz
- Opcje strony informacyjnej
- Opcje strony głównej
- Adaptacyjny regulator prędkości
- Ostrzeżenie o prędkości
- Nośność opon
- Wskaźniki
- Informacje o oprogramowaniu
- Wyświetlacz na szybie przedniej
- Poziom AdBlue

### Jednostki

Wybrać system jednostek miary wyświetlacza: brytyjski lub metryczny.

### Wyświetlacz

Nacisnąć ► i wybrać tryb sportowy lub turystyczny. Tryb sportowy zawiera więcej informacji o pojeździe a tryb turystyczny zawiera więcej informacji o mediach.

To ustawienie jest dostępne tylko na wyświetlaczu Uplevel.

### Opcje strony informacyjnej

Wyświetla się lista wszystkich stron w menu informacyjnym, patrz wyżej. Wybrać strony, które mają być wyświetlane w menu informacyjnym. Wybrane strony są oznaczone symbolem ☑. Pola wyboru funkcji niewyświetlanych są puste.

### Opcje strony głównej

Wybrać, które wartości mają być wyświetlane na stronie głównej wyświetlacza informacyjnego kierowcy, np. prędkość lub zasięg.

### Adaptacyjny regulator prędkości

Włącza lub wyłącza inteligentny adaptacyjny układ automatycznej kontroli prędkości ↻ 228.

### Ostrzeżenie o prędkości

Strona ostrzeżenia o nadmiernej prędkości umożliwia ustawienie prędkości maksymalnej, której nie można przekraczać.

Ograniczenie prędkości można ustawić tylko wtedy, gdy ostrzeżenie o nadmiernej prędkości jest włączone. Po ustawieniu prędkości funkcję tę można wyłączyć, naciskając ✓, gdy jest wyświetlona strona. Jeśli wybrane ograniczenie prędkości zostanie przekroczone, pojawi się okienko z ostrzeżeniem i włączy się sygnał dźwiękowy.

### Nośność opon

Istnieje możliwość wybrania kategorii ciśnienia powietrza w oponach odpowiadającej aktualnemu ciśnieniu w ogumieniu ↻ 315.

### Wskaźniki

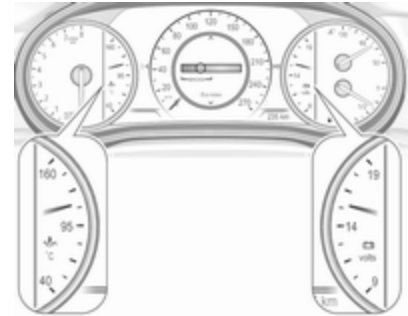

- **Temperatura oleju**

Wyświetla temperaturę oleju silnikowego wyrażoną w stopniach Celsjusza.

- **Napięcie akumulatora**

Wyświetlanie napięcia akumulatora. Podczas pracy silnika napięcie może się zmieniać w zakresie od 12 V do 15,5 V. Dopuszczalne jest tymczasowe napięcie niższe od 12 V przy dużym obciążeniu elektrycznym.

- **Doładowanie silnika**

Wyświetla ciśnienie doładowania turbosprężarki silnika w %.

- **DEF**

Wyświetla poziom płynu DEF w zbiorniku ↪ 206.

- **IFE-AFE**

Wyświetla chwilowe i średnie zużycie paliwa.

- **Zasięg na paliwie**

Wyświetla średnią odległość do wyczerpania paliwa w zbiorniku, patrz strony menu informacyjnego powyżej.

- **Pusta strona**

Wyświetla pusty wskaźnik.

### Informacje o oprogramowaniu

Wyświetla informacje o oprogramowaniu typu open source.

### Head-Up Display

Umożliwia obracanie wyświetlacza na szybie przedniej ↪ 131.

## Wyświetlacz informacyjny

Wyświetlacz informacyjny znajduje się na desce rozdzielczej przy zestawie wskaźników.

Wyświetlacz informacyjny może pokazywać:

- czas ↪ 99
- temperatura zewnętrzna ↪ 99
- data ↪ 99
- system audio-nawigacyjny ↪ 164
- ustawienia układu sterowania klimatyzacji ↪ 186
- kamera wsteczna ↪ 265
- układ widoku panoramicznego ↪ 262
- instrukcje układu ułatwiającego parkowanie ↪ 251
- pojazdy zbliżające się z tyłu ↪ 267
- Menu wizualizacji układu Flex Ride ↪ 222
- nawigacja ↪ 172

- komunikaty systemowe
- ustawienia personalizacji pojazdu ↪ 137

## 8-calowy wyświetlacz informacyjny

### Wybieranie menu i ustawień

Wyświetlacz można obsługiwać na trzy sposoby:

- za pomocą przycisków pod wyświetlaczem
- dotykając palcem ekranu dotykowego
- za pomocą rozpoznawania mowy

## Obsługa przycisków



Nacisnąć **ON**, aby włączyć wyświetlacz.

Nacisnąć **HOME**, aby wyświetlić stronę główną.

Nacisnąć **BACK**, aby wyjść z menu bez zmiany ustawień.

system audio-nawigacyjny ⇨ 160

## Obsługa ekranu dotykowego

Wyświetlacz należy włączyć przez naciśnięcie **ON**. Dotknąć **HOME**, aby wybrać stronę główną.

Dotknąć palcem wymaganej ikony wyświetlania menu lub wybrać funkcję palcem.

Przewinąć dłuższą listę podmenu, przesuwając palcem w górę lub w dół.

Potwierdzić wymaganą funkcję lub wybór krótkim dotknięciem.

Dotknąć **←**, aby wyjść z menu i zapisać zmienione ustawienie.

Dotknąć ikony **X**, aby wyjść z menu bez zapisywania.

Dotknąć **↶**, aby wrócić do strony głównej.

system audio-nawigacyjny ⇨ 164

## Rozpoznawanie mowy

Opis, patrz instrukcja obsługi systemu audio-nawigacyjnego ⇨ 175

Personalizacja ustawień ⇨ 137.

## Tryb parkingowy

Włączenie tego trybu powoduje ograniczenie niektórych funkcji wyświetlacza informacyjnego kierowcy i wyświetlacza informacyjnego. Przestrzeń bagażowa jest zablokowana i nie można jej odblokować.

## Wyświetlacz na szybie przedniej

Wyświetlacz na szybie przedniej wyświetla informacje dla kierowcy z zestawu wskaźników na przedniej szybie od strony kierowcy.

Informacje pokazują się w postaci obrazu rzutowanego przez obiektywy na przednią szybę bezpośrednio w polu widzenia kierowcy. Obraz ma wygląd skupionego w kierunku przodu pojazdu.

W zależności od wyposażenia wyświetlacz na szybie przedniej może pokazywać:

- ogólne informacje dotyczące jazdy
- ostrzeżenia systemów wspomagania kierowcy
- położenie dźwigni wyboru zakresu automatycznej skrzyni biegów
- sygnalizacja zmiany biegu

- informacje systemu audio / telefonu
- szczegółowe wskazówki systemu nawigacyjnego, jeśli pojazd jest wyposażony w system audio-nawigacyjny.



Nad przełącznikiem świateł znajdują się trzy przyciski służące do obsługi wyświetlacza na szybie przedniej.

### Włączanie

Krótko unieść przycisk .

### Widoki wyświetlacza

Naciskając przycisk INFO można wybrać różne widoki wyświetlacza na szybie przedniej. Każde naciśnięcie powoduje zmianę widoku wyświetlacza.

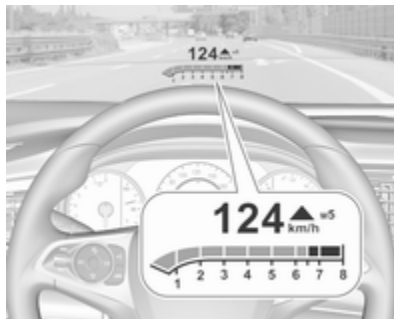

### Widok prędkości

Pokazuje

- prędkościomierz: cyfrowe wskazanie prędkości
- znaki drogowe: sygnalizacja ograniczeń prędkości

### Widok osiągów

Pokazuje

- prędkościomierz: cyfrowe wskazanie prędkości
- obrotomierz: prędkość obrotowa silnika wyrażona w obrotach na minutę
- automatyczna skrzynia biegów: położenie dźwigni wyboru zakresu
- manualna/automatyczna skrzynia biegów: sygnalizacja zmiany biegów

### Widok audio

Pokazuje

- prędkościomierz: cyfrowe wskazanie prędkości
- informacje dotyczące bieżącego odtwarzania systemu audio





### Widok nawigacji

Pokazuje

- prędkościomierz: cyfrowe wskazanie prędkości
- szczegółowe wskazówki systemu nawigacyjnego

### Lampki kontrolne układu bezpieczeństwa aktywnego

We wszystkich widokach, w górnym wierszu wyświetlacza pokazują się następujące lampki kontrolne systemów wspomagania kierowcy

- wykryto pojazd z przodu : rozpoznanie pojazdu
- asystent pasa ruchu : stan i ostrzeżenia
- adaptacyjny układ automatycznej kontroli prędkości : ustawione prędkości i stan
- wykryto pieszego z przodu : rozpoznanie pieszego

### Ostrzeżenia wyświetlane w okienkach

Poniższa lista zawiera jedynie wybrane możliwe ostrzeżenia. Niektóre mogą nie być dostępne dla danego pojazdu, inne mogą pojawiać się w zależności od konfiguracji pojazdu.

Ostrzeżenia pokazują się na każdej stronie, stosownie do potrzeb

- ostrzeżenie układu bezpieczeństwa pieszych
- ostrzeżenie o zderzeniu czołowym
- ostrzeżenie o zmianie biegu  na wyższy/niższy
- połączenie przychodzące

Ostrzeżenia o niższym priorytecie można kasować przez naciśnięcie , ostrzeżenia o wysokim priorytecie wyświetlają się, dopóki nie minie niebezpieczeństwo. Komunikaty systemowe i ostrzeżenia pojazdu mogą wymagać natychmiastowego działania. Należy skorzystać z pomocy warsztatu.

### Regulacja położenia obrazu wyświetlacza na szybie przedniej

1. Ustawić fotel kierowcy.
2. Uruchomić silnik.
3. Nacisnąć lub podnieść przycisk , aby wyśrodkować obraz. Położenie można

regulować tylko w osi pionowej (górną-dół), bez przesuwania obrazu w bok.

#### Ostrzeżenie

Jeśli obraz wyświetlacza na szybie przedniej jest zbyt jasny lub znajduje się za wysoko w polu widzenia, może utrudniać widoczność przy mroku na zewnątrz. Należy dopilnować, aby obraz wyświetlacza na szybie przedniej był przyciemniony i znajdował się nisko w polu widzenia.

### Regulacja jasności

Obraz wyświetlacza na szybie przedniej automatycznie przyciemnia się i rozjaśnia w celu skompensowania oświetlenia zewnętrznego. W razie potrzeby jasność można regulować ręcznie:

Podnieść i przytrzymać , aby rozjaśnić wyświetlacz. Nacisnąć i przytrzymać, aby przyciemnić wyświetlacz.

Obraz może tymczasowo rozjaśnić się w zależności od położenia słońca i kąta padania promieni słonecznych.

### Regulacja obrotu

Wybrać **Opcje**/ w menu głównym wyświetlacza informacyjnego kierowcy. Wybrać stronę podmenu **Head-Up Display**. Nacisnąć **▶** na kierownicy, aby wyświetlić okno dialogowe regulacji. Nacisnąć **Δ** lub **∇**, aby obrócić wyświetlacz na szybie przedniej w prawo lub w lewo. Nacisnąć **◀**, aby zamknąć okno dialogowe regulacji.

### Wyłączanie

Nacisnąć i przytrzymać , aby wyłączyć wyświetlacz na szybie przedniej.

### Język

Preferowany język można ustawić w menu personalizacji ustawień  137.

### Jednostki

Jednostki można zmienić w menu ustawień wyświetlacza informacyjnego kierowcy  122.

### Utrzymanie wyświetlacza na szybie przedniej

Stosownie do potrzeb czyścić szybę przednią od wewnątrz w celu usunięcia wszelkich zanieczyszczeń lub osadów, które mogłyby zmniejszyć ostrość lub przejrzystość obrazu wyświetlacza na szybie przedniej.

Delikatnie przetrzeć obiektyw wyświetlacza na szybie przedniej na desce rozdzielczej miękką szmatką zwilżoną środkiem do czyszczenia szyb. Delikatnie wytrzeć obiektyw, a następnie wysuszyć go.

### Ograniczenia systemu

Wyświetlacz na szybie przedniej może nie działać prawidłowo, gdy:

- Obiektyw na desce rozdzielczej jest zasłonięty przez przedmioty bądź szyba przednia i obiektyw nie są czyste.

- Jasność wyświetlacza jest za mała lub za duża.
- Obraz nie jest ustawiony na właściwej wysokości.
- Kierowca nosi okulary słoneczne ze szkłami polaryzującymi.

Jeśli obraz wyświetlacza na szybie przedniej nie jest prawidłowy z innych powodów, należy skontaktować się z warsztatem.

Szyba przednia stanowi element układu wyświetlacza na szybie przedniej HUD. Wymiana szyby przedniej  42.

## Komunikaty pokazywane na wyświetlaczu

Komunikaty są wyświetlane na wyświetlaczu informacyjnym kierowcy, niekiedy wraz z ostrzeżeniem akustycznym.



Nacisnąć ✓, aby potwierdzić komunikat.

## Komunikaty pojazdu i komunikaty serwisowe

Komunikaty są wyświetlane w postaci tekstu. Postępować zgodnie z wyświetlanymi instrukcjami.

## Komunikaty na wyświetlaczu informacyjnym

Na wyświetlaczu informacyjnym mogą być dodatkowo pokazywane ważne komunikaty. Nacisnąć pokrętło wielofunkcyjne, aby potwierdzić komunikat. Niektóre komunikaty pojawiają się zaledwie na kilka sekund.

## Ostrzeżenia akustyczne

Jeśli jednocześnie pojawi się kilka ostrzeżeń, rozlegnie się tylko jedno ostrzeżenie akustyczne.

## Rozlegają się podczas uruchamiania silnika lub w trakcie jazdy w następujących sytuacjach:

Ostrzeżenie akustyczne dotyczące niezapięcia pasów bezpieczeństwa ma pierwszeństwo w stosunku do wszystkich innych ostrzeżeń.

- Pasy bezpieczeństwa nie są zapięte.
- któreś z drzwi lub klapy tylna nie zostały prawidłowo zamknięte, a mimo to samochód rusza.
- Przekroczono określoną prędkość jazdy przy zaciągniętym hamulcu postojowym.
- Adaptacyjny układ automatycznej kontroli prędkości samoczynnie się wyłączył.
- Pojazd nadmiernie zbliżył się do pojazdu poprzedzającego.
- Pojazd nadmiernie zbliżył się do pieszego znajdującego się z przodu.

- Przekroczono ustawioną prędkość lub ograniczenie prędkości.
- Na wyświetlaczu informacyjnym kierowcy pokazuje się komunikat ostrzegawczy.
- Jeśli kluczyk elektroniczny nie znajduje się w kabinie.
- Układ ułatwiający parkowanie wykrył przeszkodę.
- Nastąpiła niezamierzona zmiana pasa ruchu.
- Filtr spalin osiągnął maksymalny poziom napełnienia.

### Po zaparkowaniu samochodu lub otwarciu drzwi kierowcy sygnalizują następujące sytuacje

- Pozostawiono włączone światła zewnętrzne.
- Hak holowniczy nie jest zaczepiony.

### Gdy silnik jest wyłączony przez funkcję Autostop

- Jeśli drzwi kierowcy zostaną otwarte.
- Gdy jakkolwiek warunek funkcji Autostop nie jest spełniony.

### Komunikat dotyczący napięcia baterii

W przypadku zbyt niskiego napięcia akumulatora pojazdu na wyświetlaczu informacyjnym kierowcy pojawi się komunikat ostrzegawczy.

1. Należy wyłączyć wszelkie odbiorniki prądu, które nie są konieczne do bezpiecznej jazdy, np. ogrzewanie foteli, podgrzewanie tylnej szyby lub inne urządzenia.
2. Akumulator pojazdu należy doładować prowadząc pojazd bez przerwy przez pewien czas lub używając ładowarki.

Komunikat ostrzegawczy zniknie po dwóch uruchomieniach silnika bez spadku napięcia.

Jeżeli nie udaje się naładować akumulatora pojazdu, przyczynę usterki należy usunąć w warsztacie.

## Personalizacja ustawień

Ustawienia pojazdu można dostosować do własnych upodobań, konfigurując opcje na wyświetlaczu informacyjnym.



Niektóre ustawienia osobiste różnych kierowców można zapisać osobno dla każdego kluczyka. Ustawienia zapisywane ↪ 25.

W zależności od wersji wyposażenia i lokalnych przepisów niektóre z poniżej opisanych funkcji mogą być niedostępne.

Niektóre funkcje są wyświetlane lub aktywne wyłącznie podczas pracy silnika.

### Ustawienia osobiste

#### 8" Kolorowy wyświetlacz informacyjny

Nacisnąć , a następnie wybrać ikonę .



Menu **Ustawienia** zawiera poniższe podmenu, które można wybrać z górnego paska menu:

- **System**
- **Aplikacje**
- **Pojazd**

#### System

Zmiana ustawień opcji **Godzina / Data**, patrz Zegar ↪ 99.

Wybrać **Język (Language)**, aby otworzyć listę dostępnych języków wyświetlacza informacyjnego i wyświetlacza informacyjnego kierowcy. Wybrać żądany język.

#### Aplikacje

system audio-nawigacyjny ↪ 164

#### Pojazd

- **Dostosowanie trybu sportowego / Dostosowanie trybu automatycznego.**

Służy do zmiany ustawień trybów interaktywnego układu jezdnego ↪ 222.

- **Klimatyzacja i jakość powietrza**

**Automatyczna prędkość wentylatora:** Służy do zmiany poziomu nawiewu w kabinie dla układu klimatyzacji działającego w trybie automatycznym.

**Automatyczne podgrzewanie foteli:** Automatyczne włączanie ogrzewania foteli.

#### Automatyczne odszranianie:

Wspomaganie usuwania zaparowania przedniej szyby poprzez automatyczne wybranie wymaganych ustawień i włączenie trybu klimatyzacji automatycznej.

**Automatyczne odszranianie tylnej szyby:** Automatyczne

włączanie ogrzewania tylnej szyby.

- **Systemy antykolizyjne / wykrywania**

**System zapobiegania kolizjom czółowym:** Całkowicie wyłącza system, włącza tylko ostrzeżenia akustyczne lub ostrzeżenia akustyczne w połączeniu z funkcją automatycznego hamowania.

**Wykrywanie pieszych przed pojazdem:** Włącza tylko ostrzeżenia akustyczne lub ostrzeżenia akustyczne w połączeniu z funkcją automatycznego hamowania albo całkowicie wyłącza system.

**Powiadomienia o adaptacyjnym regulatorze prędk.:** Włącza lub wyłącza przypomnienie o ruszeniu wyświetlane, gdy adaptacyjny układ automatycznej kontroli prędkości utrzymuje pojazd w miejscu.

**Ostrzeżenie o zmianie pasa ruchu:** służy do włączania lub włączaniu alarmu bocznego martwego pola widzenia.

**Wspomaganie parkowania:**

Włącza lub wyłącza czujniki układu ułatwiającego parkowanie. Istnieje możliwość wyboru, czy czujniki mają być włączane przy zamocowanym haku holowniczym lub bez niego.

**Ostrzeżenie o pojeździe zbliżającym się z tyłu** służy do włączania lub wyłączenia alarmu o pojeździe zbliżającym się z tyłu.

- **Komfort i wygoda**

**Automatyczne przywracanie zapamiętanych ustawień:**

Zmiana ustawień funkcji przywracania zapisanych ustawień elektrycznie regulowanego fotela.

**Łatwe opuszczanie fotela kierowcy:**

Włączenie lub wyłączenie funkcji ułatwiającej wysiadanie fotela regulowanego elektrycznie.

**Głośność dzwonka powiadomienia:** Zmiana głośności ostrzeżeń akustycznych.

**Pochylenie lusterka przy cofaniu:**

Włączenie lub wyłączenie funkcji ułatwiającej parkowanie dla lusterek zewnętrznych.

**Automatyczne składanie lusterek bocznych:**

służy do włączania i wyłączenia funkcji składania lusterek zewnętrznych za pomocą pilota zdalnego sterowania.

**Personalizacja przez kierowcę:**

Włącza lub wyłącza funkcję personalizacji ustawień w zależności od tego, który kluczyk jest aktualnie używany.

**Wycieraczki z czujnikiem deszczu:**

służy do włączania lub wyłączenia automatycznego uruchamiania wycieraczek przez czujnik deszczu.

**Automatyczna wycieraczka na biegu wstecznym:**

Włącza lub wyłącza funkcję automatycznego uruchamiania wycieraczki tylnej szyby po włączeniu biegu wstecznego.

**Rozszerzony system wspomagania ruszania pod górę:** Przełącza między

systemem Hill Start Assist a systemem Extended Hold Hill Start Assist.

- **Oświetlenie**

**Lokalizowanie pojazdu błyskiem światła:** Włączenie lub wyłączenie oświetlenia wejścia.

**Oświetlenie asekuracyjne:**

Włączenie lub wyłączenie oraz zmiana czasu trwania oświetlenia asekuracyjnego po opuszczeniu pojazdu.

**Ruch lewo- lub prawostronny:**

Służy do zmiany między światłami przystosowanymi do ruchu lewostronnego i prawostronnego.

**System adaptacyjnego oświetlenia drogi:**

Służy do zmiany ustawień reflektorów LED.

- **Elektrycznie sterowane zamki drzwi**

**Zapobieganie blokowaniu otwartych drzwi:**

Włącza lub wyłącza funkcję blokowania zamków przy otwartych drzwiach.

**Automatyczne blokowanie drzwi:**

Włącza lub wyłącza funkcję automatycznego zablokowania zamków po włączeniu zapłonu.

**Opóźnione blokowanie drzwi:**

Włączenie lub wyłączenie funkcji opóźnionego blokowania zamków drzwiowych. Funkcja ta opóźnia faktyczne zablokowanie drzwi do momentu zamknięcia wszystkich drzwi.

- **Blokowanie, odblokowanie i uruchomienie pilotem**

**Potwierdzenie światłami zdalnego odblokowania:**

Włączenie lub wyłączenie funkcji potwierdzenia odblokowania zamków mignięciem światła awaryjnych.

**Sygnalizacja zablokowania pilotem:**

służy do zmiany sposobu sygnalizacji zwrotnej przy blokowaniu zamków pojazdu.

**Odblokowanie drzwi pilotem:**

Zmiana ustawienia funkcji odblokowywania zamków – odblokowanie może zwalniać

zamki we wszystkich drzwiach lub tylko w drzwiach kierowcy.

**Ponowne zablokowanie odblokowanych drzwi:**

Włączenie lub wyłączenie funkcji automatycznego ponownego blokowania zamków, gdy po odblokowaniu nie otwarto drzwi.

**Zdalne sterowanie szybami:**

Włącza lub wyłącza sterowanie szybami otwieranymi elektrycznie za pomocą kluczyka elektronicznego.

**Pasywne odblokowanie drzwi:**

Zmiana ustawienia funkcji odblokowywania zamków – odblokowanie może zwalniać zamki we wszystkich drzwiach lub tylko w drzwiach kierowcy.

**Pasywne blokowanie drzwi:**

Włącza lub wyłącza funkcję pasywnego blokowania zamków drzwiowych. Funkcja ta automatycznie blokuje pojazd po kilku sekundach, jeśli wszystkie drzwi zostały zamknięte i kluczyk elektroniczny został zabrany z pojazdu.

**Ostrzeżenie o pozostawieniu pilota w pojeździe:** Służy do włączania lub wyłączania sygnału dźwiękowego ostrzegającego o pozostawieniu kluczyka elektronicznego w pojeździe.

## Usługa telematyczna

### OnStar

OnStar jest osobistym asystentem łączności i usług wyposażonym w zintegrowany hotspot Wi-Fi. Serwis OnStar jest dostępny 24 godziny na dobę, siedem dni w tygodniu.

#### Uwaga

System OnStar nie jest dostępny na wszystkich rynkach. W celu uzyskania dalszych informacji skontaktować się z warsztatem.

#### Uwaga

Do prawidłowego działania systemu OnStar wymagany jest ważny abonament OnStar, sprawna instalacja elektryczna pojazdu, połączenie z siecią komórkową oraz połączenie GPS.

Aby aktywować usługi OnStar i skonfigurować konto, nacisnąć  w celu połączenia się z doradcą.

W zależności od wyposażenia pojazdu dostępne są następujące usługi:

- Usługi pomocy w nagłych wypadkach oraz pomoc w przypadku awarii pojazdu
- Hotspot Wi-Fi
- Używanie smartfona
- Zdalna obsługa np. lokalizowanie pojazdu, włączanie klaksonu i świateł, sterowanie centralnym zamkiem
- Pomoc w przypadku kradzieży pojazdu
- Diagnostyka pojazdu
- Pobieranie celu podróży

#### Uwaga

Moduł OnStar pojazdu wyłącza się po dziesięciu dniach od ostatniego cyklu zapłonowego. Funkcje wymagające transmisji danych będą dostępne po włączeniu zapłonu.

## Przyciski OnStar

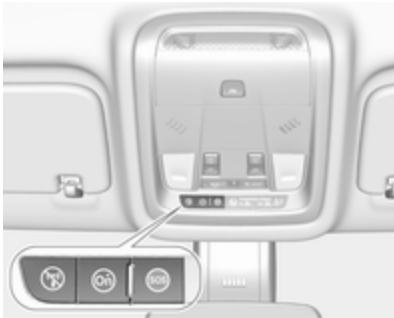

### Przycisk ukrycia lokalizacji

Nacisnąć i przytrzymać , aż rozlegnie się komunikat z poleceniem włączenia lub wyłączenia przesyłania informacji o położeniu pojazdu.

Nacisnąć , aby odebrać połączenie lub zakończyć połączenie z doradcą.

Nacisnąć , aby uzyskać dostęp do ustawień Wi-Fi.

### Przycisk usług

Nacisnąć , aby nawiązać połączenie z doradcą.

### Przycisk SOS

Nacisnąć , aby nawiązać priorytetowe połączenie alarmowe ze specjalnie przeszkolonym doradcą ds. nagłych wypadków.

### Dioda sygnalizująca stan autoalarmu

Świeci na zielono: System jest gotowy i włączone jest przesyłanie lokalizacji pojazdu.

Miga na zielono: Trwa połączenie.

Świeci na czerwono: Wystąpił problem.

Nie świeci: System jest gotowy i wyłączone jest przesyłanie lokalizacji pojazdu lub system jest w trybie gotowości.

Miga na czerwono/zielono przez krótki czas: Wyłączono przesyłanie lokalizacji pojazdu.

### Usługi OnStar

#### Usługi ogólne

Jeśli potrzebne są jakiegokolwiek informacje dotyczące np. godzin otwarcia, interesujących miejsc i celów podróży lub jakiegokolwiek wsparcie np. w razie awarii pojazdu,

przebiecia opony lub wyczerpania się paliwa w zbiorniku, nacisnąć , aby nawiązać połączenie z doradcą.

#### Usługi pomocy w nagłych wypadkach

W przypadku sytuacji awaryjnej, nacisnąć  i porozmawiać z doradcą. Następnie doradca skontaktuje się ze służbami ratunkowymi lub służbami pomocy drogowej i wyśle je w miejsce, gdzie aktualnie znajduje się samochód.

W razie wypadku skutkującego uruchomieniem poduszek powietrznych lub napinaczy pasów bezpieczeństwa połączenie alarmowe zostanie nawiązane automatycznie. Doradca zostanie natychmiast połączony bezpośrednio z pojazdem w celu ustalenia, czy potrzebna jest pomoc.

#### Uwaga

Nawiązanie połączenia alarmowego może być niewykonalne na obszarach bez wystarczającego dostępu do sieci lub z powodu uszkodzenia sprzętu podczas wypadku.

### Hotspot Wi-Fi

Hotspot Wi-Fi pojazdu zapewnia połączenie z Internetem z maksymalną szybkością 4G/LTE.

#### Uwaga

Hotspot Wi-Fi nie jest dostępny na wszystkich rynkach.

#### Uwaga

Niektóre urządzenia mobilne automatycznie łączą się z hotspotami Wi-Fi i wykorzystują dane komórkowe w tle, nawet jeśli nie są używane. Obejmuje to automatyczne aktualizacje, pobieranie plików, a także ruch sieciowy generowany w trakcie synchronizacji programów lub aplikacji. Pakiet danych wykupiony w ramach abonamentu OnStar może zostać szybko wyczerpany. Należy wyłączyć usługi automatycznej synchronizacji w ustawieniach urządzenia.

Umożliwia podłączenie do siedmiu urządzeń jednocześnie.

Aby podłączyć urządzenie mobilne do hotspota Wi-Fi:

1. Nacisnąć , a następnie wybrać ustawienia Wi-Fi na wyświetlaczu informacyjnym. Wyświetlane ustawienia obejmują nazwę hotspota Wi-Fi (identyfikator SSID), hasło i rodzaj połączenia.
2. Uruchomić wyszukiwanie sieci Wi-Fi w urządzeniu mobilnym.
3. Wybrać hotspot pojazdu (identyfikator SSID), gdy pojawi się na liście.
4. Po wyświetleniu monitu wprowadzić hasło w urządzeniu mobilnym.

#### Uwaga

W celu zmiany identyfikatora SSID lub hasła nacisnąć , aby połączyć się z doradcą lub zalogować się do swojego konta.

Aby wyłączyć hotspot Wi-Fi, nacisnąć , aby połączyć się z doradcą.

#### Aplikacja na smartfona

Dzięki aplikacji na smartfona myOpel pewne funkcje pojazdu można obsługiwać zdalnie.

Dostępne są następujące funkcje:

- Blokowanie i odblokowywanie pojazdu.
- Włączanie klaksonu lub świateł.
- Sprawdzanie poziomu paliwa, żywotności oleju silnikowego i ciśnienia powietrza w oponach (tylko w pojazdach z układem monitorowania ciśnienia w oponach).
- Wysyłanie celów podróży do systemu nawigacyjnego pojazdu (tylko w pojazdach z wbudowanym systemem nawigacyjnym).
- Określanie lokalizacji pojazdu na mapie.
- Zarządzanie ustawieniami Wi-Fi.

Aby obsługiwać te funkcje, należy pobrać aplikację ze sklepu App Store® lub Google Play™ Store.

#### Nadajnik zdalnego sterowania

W razie potrzeby można użyć dowolnego telefonu do połączenia się z doradcą, który może zdalnie uruchomić określone funkcje

pojazdu. Odpowiedni numer telefonu OnStar można znaleźć na naszej witrynie krajowej.

Dostępne są następujące funkcje:

- Blokowanie i odblokowywanie pojazdu.
- Udostępnianie informacji o położeniu pojazdu.
- Włączanie klaksonu lub świateł.

### **Pomoc w przypadku kradzieży pojazdu**

W razie kradzieży pojazdu należy zgłosić ją policji i skontaktować się z serwisem OnStar pomocy w przypadku kradzieży pojazdu. Użyć dowolnego telefonu w celu połączenia się z doradcą. Odpowiedni numer telefonu OnStar można znaleźć na naszej witrynie krajowej.

OnStar może pomóc w zlokalizowaniu i odzyskaniu pojazdu.

### **Powiadomienie o kradzieży**

Gdy uruchomi się autoalarm, zostanie wysłane powiadomienie do OnStar. Kierowca zostanie

poinformowany o tym zdarzeniu przez wiadomość tekstową lub e-mail.

### **Uniemożliwienie ponownego unieruchomienia**

Poprzez zdalne wysłanie sygnałów OnStar może uniemożliwić ponowne uruchomienie silnika samochodu po jego wyłączeniu.

### **Diagnostyka na żądanie**

W dowolnym momencie, np. gdy na ekranie pojazdu zostanie wyświetlony komunikat pojazdu, nacisnąć , aby skontaktować się z doradcą i poprosić go o wykonanie kontroli diagnostycznej w czasie rzeczywistym w celu bezpośredniego ustalenia przyczyny problemu. W zależności od wyników kontroli doradca może udzielić dalszej pomocy.

### **Raport diagnostyczny**

Pojazd automatycznie przesyła dane diagnostyczne do centrum obsługi OnStar, które co miesiąc wysyła wiadomość e-mail z raportem do kierowcy i jego preferowanego warsztatu.

### **Uwaga**

Funkcję powiadamiania warsztatu można wyłączyć na swoim koncie.

Raport zawiera opis stanu najważniejszych podzespołów pojazdu, takich jak silnik, skrzynia biegów, poduszki powietrzne, układ ABS, a także innych ważnych układów. Zawiera on również informacje na temat potencjalnych elementów wymagających konserwacji oraz ciśnienia w oponach (tylko w pojazdach z układem monitorowania ciśnienia w oponach).

Aby wyświetlić bardziej szczegółowe informacje, należy wybrać łącze w wiadomości e-mail i zalogować się do swojego konta.

### **Pobieranie celu podróży**

Żądany cel podróży można pobrać bezpośrednio do systemu nawigacyjnego.

Nacisnąć , aby połączyć się z doradcą i opisać cel podróży lub punkt zainteresowania.

Doradca może wyszukać dowolny adres lub punkt zainteresowania i wysłać cel podróży bezpośrednio do wbudowanego systemu nawigacyjnego.

## Ustawienia OnStar

### Kod PIN OnStar

Do uzyskania pełnego dostępu do wszystkich serwisów OnStar wymagany jest czterocyfrowy kod PIN. Kod PIN należy zmienić podczas pierwszej rozmowy z doradcą.

Aby zmienić kod PIN, nacisnąć  w celu połączenia się z doradcą.

### Dane konta

Abonent OnStar ma konto na którym przechowywane są wszystkie dane. W celu zmiany danych konta nacisnąć , aby połączyć się z doradcą lub zalogować się do swojego konta.

Jeśli OnStar jest używany w innym pojeździe, nacisnąć  i poprosić o przeniesienie konta do nowego pojazdu.

### Uwaga

Niemniej jednak w przypadku złomowania, sprzedaży lub przekazania pojazdu w inny sposób należy niezwłocznie powiadomić OnStar o zmianach i zrezygnować z usługi OnStar w tym pojeździe.

### Lokalizacja pojazdu

Informacja o położeniu pojazdu jest przesyłana do OnStar w przypadku zgłoszenia żądania usługi lub jej uruchomienia. Przesyłanie tej informacji jest sygnalizowane przez komunikat na wyświetlaczu informacyjnym.

Aby włączyć lub wyłączyć przesyłanie informacji o położeniu pojazdu, nacisnąć i przytrzymać , aż rozlegnie się komunikat głosowy.

Wyłączenie jest sygnalizowane przez lampkę stanu, która miga na czerwono i zielono przez krótki czas oraz przy każdym uruchomieniu pojazdu.

### Uwaga

Jeśli przesyłanie informacji o położeniu pojazdu zostanie wyłączone, niektóre usługi przestaną być dostępne.

### Uwaga

Informacja o położeniu pojazdu jest zawsze dostępna dla OnStar na wypadek nagłego zdarzenia.

Polityka prywatności jest dostępna na koncie użytkownika.

### Aktualizacje oprogramowania

OnStar może zdalnie przeprowadzać aktualizacje oprogramowania bez uprzedzenia i uzyskiwania zgody użytkownika. Zadaniem tych aktualizacji jest zwiększenie lub utrzymanie poziomu bezpieczeństwa bądź też usprawnienie obsługi pojazdu.

Aktualizacje mogą dotyczyć kwestii związanych z prywatnością. Polityka prywatności jest dostępna na koncie użytkownika.

## Oświetlenie

<b>Światła zewnętrzne</b> .....	<b>145</b>
Przełącznik świateł .....	145
Automatyczne sterowanie światłami .....	146
Światła drogowe .....	146
Funkcja doświetlania światłami drogowymi .....	146
Sygnał świetlny .....	148
Poziomowanie reflektorów .....	148
Przystosowanie reflektorów do wymogów przepisów innych krajów .....	148
Światła do jazdy dziennej .....	149
Reflektory LED .....	149
Światła awaryjne .....	153
Kierunkowskazy .....	153
Przednie światła przeciwmgielne .....	153
Tylne światło przeciwmgielne ..	154
Światła pozycyjne .....	154
Światła cofania .....	154
Zaparovanie kloszy lamp .....	155
<b>Oświetlenie wnętrza</b> .....	<b>155</b>
Sterowanie podświetleniem wskaźników .....	155

Lampki do czytania .....	156
Lampki w osłonach przeciwsłonecznych .....	157
<b>Funkcje układu oświetlenia</b> .....	<b>157</b>
Oświetlenie konsoli środkowej	157
Oświetlenie wejścia .....	157
Oświetlenie asekuracyjne .....	158
Zabezpieczenie akumulatora przed rozładowaniem .....	158

## Światła zewnętrzne

### Przełącznik świateł



Przełącznik obrotowy świateł:

- AUTO** : automatyczne sterowanie światłami automatycznie przełącza między światłami do jazdy dziennej a reflektorami
- ☞☛ : światła pozycyjne
- ☞☛☞☛ : reflektory

Po włączeniu zapłonu automatyczny układ oświetlenia jest aktywny.

Lampka kontrolna ☞☛ ↻ 120.

## Światła tylne

Światła tylne zapalają się razem ze światłami mijania/drogowymi i światłami pozycyjnymi.

## Automatyczne sterowanie światłami



Gdy automatyczne sterowanie światłami jest włączone przy pracującym silniku, układ automatycznie przełącza pomiędzy światłami do jazdy dziennej a reflektorami w zależności od

zewnątrznych warunków oświetleniowych i informacji z układu wycieraczek.

Światła do jazdy dziennej ⇨ 149.

## Automatyczne włączanie reflektorów

W niekorzystnych warunkach oświetleniowych włączane są reflektory.

Reflektory włączane są także po aktywowaniu kilku cykli pracy wycieraczek przedniej szyby.

Reflektory LED ⇨ 149.

## Wykrywanie tunelu

Po wjechaniu do tunelu natychmiast włączane są światła.

## Światła drogowe

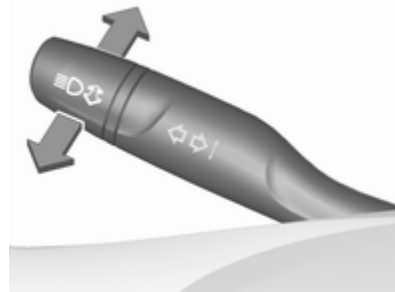

Popchnąć dźwignię, aby przełączyć światła mijania na drogowe.

Pociągnąć dźwignię, aby wyłączyć światła drogowe.

Funkcja doświetlania światłami drogowymi ⇨ 149.

## Funkcja doświetlania światłami drogowymi

Opis wersji z reflektorami halogenowymi. Funkcja doświetlania światłami drogowymi w pojeździe z reflektorami LED ⇨ 149.

Funkcja ta włącza światła drogowe nocą, gdy prędkość pojazdu przekracza 40 km/h.

Światła te są automatycznie przełączane na światła mijania, gdy:

- Czujnik wykryje światła samochodów nadjeżdżających z naprzeciwka lub poprzedzających.
- Jazda ma miejsce na terenie zabudowanym.
- Prędkość jazdy spadnie poniżej 20 km/h.
- Występuje mgła lub opady śniegu.
- Włączone są przednie i tylne światła przeciwmgielne.

Gdy czynniki wykluczające znikają, układ przełącza z powrotem na światła drogowe.

## Aktywacja



Zielona kontrolka  $\equiv D$  świeci w sposób ciągły, gdy układ doświetlający jest włączony; niebieska kontrolka  $\equiv D$  świeci, gdy włączone są światła drogowe.

Lampka kontrolna  $\equiv D \rightarrow 120$ .

## Wyłączenie

Gdy światła drogowe są włączone, jednokrotnie pociągnąć dźwignię kierunkowskazów, aby wyłączyć funkcję doświetlania światłami drogowymi. Po uaktywnieniu funkcji mignięcia reflektorami, gdy

wyłączone są światła drogowe, włączona pozostanie funkcja wspomaganie światel drogowych.

Pchnięcie dźwigni kierunkowskazów w celu ręcznego włączenia światel drogowych spowoduje wyłączenie funkcji doświetlania światłami drogowymi. Wyłączenie funkcji następuje również w razie włączenia światel przeciwmgielnych.

Nacisnąc  $\equiv D$  jeden raz, aby wyłączyć funkcję doświetlania światłami drogowymi.

Ostatnie ustawienie funkcji doświetlania światłami drogowymi jest zapisywane i przywracane przy kolejnym włączeniu zapłonu.

## Sygnal świetlny



Aby włączyć sygnał świetlny, pociągnąć dźwignię.

Pociągnięcie dźwigni powoduje wyłączenie świateł drogowych.

Reflektory LED ↗ 149.

## Poziomowanie reflektorów

### Ręczne poziomowanie reflektorów



W celu dostosowania poziomu reflektorów do obciążenia pojazdu (zapobiegając oślepieniu kierowców jadących z naprzeciwka): nacisnąć, a następnie obrócić pokrętkę ↻ w wymagane położenie.

- 0 : zajęte fotele przednie
- 1 : zajęte wszystkie fotele
- 2 : zajęte wszystkie fotele i obciążona przestrzeń bagażowa
- 3 : zajęty fotel kierowcy i obciążona przestrzeń bagażowa

Dynamiczne, automatyczne poziomowanie reflektorów ↗ 149.

## Przystosowanie reflektorów do wymogów przepisów innych krajów

Asymetryczne światła zapewniają lepszą widoczność pobocza drogi po stronie pasażera.

Jednak podczas jazdy w krajach, w których jeździ się po przeciwnej stronie jezdni, wymagane jest dostosowanie świateł samochodu, aby zapobiec oślepieniu kierowców jadących z naprzeciwka.

### Samochody z reflektorami halogenowymi

Reflektory nie wymagają regulacji.

### Pojazdy z reflektorami LED

Ustawienie reflektorów można zmienić w celu dostosowania pojazdu do ruchu po przeciwnej stronie jezdni, używając w tym celu menu personalizacji ustawień na wyświetlaczu informacyjnym.

Wybrać odpowiednie ustawienie w **Ustawienia**, ► **Pojazd**.

Wyświetlacz informacyjny ⇨ 130.

Personalizacja ustawień ⇨ 137.

Przy każdym włączeniu zapłonu lampka  miga w ramach przypomnienia przez ok. cztery sekundy.

W celu wyłączenia tej funkcji ponownie wykonać powyższą procedurę. Gdy funkcja jest wyłączona, kontrolka  nie miga.

Lampka kontrolna  ⇨ 120.

## Światła do jazdy dziennej

Światła do jazdy dziennej poprawiają widoczność samochodu w trakcie dnia.

Są włączane automatycznie w ciągu dnia przy pracującym silniku.

Układ automatycznie przełącza pomiędzy światłami do jazdy dziennej a reflektorami w zależności od warunków oświetleniowych.

Automatyczne sterowanie światłami ⇨ 146.

## Reflektory LED

Układ reflektorów LED zawiera szereg różnych diod LED w każdym reflektorze, dzięki czemu możliwe jest sterowanie różnymi programami oświetlenia.

Rozkład i natężenie wiązki światła są zmieniane w zależności od warunków oświetleniowych, rodzaju nawierzchni i sytuacji na drodze. Pojazd automatycznie dostosowuje światła reflektorów do danej sytuacji, aby zapewnić kierowcy optymalne oświetlenie obszaru przed pojazdem.

Niektóre funkcje reflektorów LED można wyłączyć lub włączyć w menu personalizacji ustawień. Wybrać odpowiednie ustawienie w **Ustawienia**, ► **Pojazd** na wyświetlaczu informacyjnym. Personalizacja ustawień ⇨ 137.

Funkcji doświetlania światłami drogowymi nie można wyłączyć.

Po ustawieniu przełącznika światel w położeniu **AUTO** lub  dostępne są następujące funkcje oświetlenia.

## Oświetlenie miejskie



Włączane automatycznie przy prędkości do ok. 55 km/h i w miejscach z oświetleniem zewnętrznym. Światło jest szerokie i symetryczne. Specjalnie zaprojektowany układ wiązki światła zapobiega oślepianiu innych użytkowników drogi.

## Oświetlenie pozamiejskie



Włączane automatycznie przy prędkości powyżej ok. 55 km/h podczas jazdy w obszarze pozamiejskim. Zapewnia lepsze oświetlenie pasa, po którym porusza

się pojazd, a także pobocza. Pojazdy poprzedzające oraz nadjeżdżające z naprzeciwka nie są oślepiane.

### Oświetlenie łuku drogi



W oparciu o położenie kierownicy i prędkość samochodu włączane są dodatkowo określone diody LED w celu doświetlenia łuków drogi. Funkcja ta jest włączana przy prędkości od 40 km/h do 70 km/h i reaguje na skręt kierownicą.

### Światło boczne



Podczas skręcania, w zależności od położenia kierownicy lub włączenia kierunkowskazu, włączane są określone diody LED oświetlające drogę w kierunku jazdy. Światło to jest włączane przy prędkościach jazdy do 40 km/h.

### Funkcja parkowania tyłem

Jeśli przy włączonych reflektorach zostaje wybrany bieg wsteczny, zapalają się obydwa światła boczne oraz światło cofania, aby zapewnić kierowcy lepszą orientację podczas parkowania. Światła te pozostają włączone przez krótki czas po wyłączeniu biegu wstecznego lub do czasu zwiększenia prędkości powyżej 7 km/h na biegu do jazdy w przód.

### Funkcja doświetlania światłami drogowymi

Funkcja ta sprawia, że światła drogowe pełnią rolę głównych świateł podczas jazdy nocą.

Kamera znajdująca się przy przedniej szybie wykryje światła samochodów nadjeżdżających z naprzeciwka lub

poprzedzających. Każda dioda LED po prawej lub lewej stronie może zostać włączona lub wyłączona odpowiednio do sytuacji na drodze. Zapewnia to najlepszy rozkład wiązki światła bez oślepiania innych użytkowników drogi. Po włączeniu funkcja doświetlania światłami drogowymi pozostaje aktywna, włączając i wyłączając światła drogowe w zależności od warunków panujących na drodze. Najnowsze ustawienie wspomaganie świateł drogowych będzie aktywne po kolejnym włączeniu zapłonu.



Funkcja doświetlania światłami drogowymi oferuje również specjalny tryb autostradowy. Podczas jazdy po autostradzie z prędkością ponad 115 km/h wiązka światła zmniejsza się, aby zapobiec oślepianiu kierowców pojazdów nadjeżdżających z naprzeciwka.

Podczas jazdy za samochodami z przodu oraz wyprzedzania ograniczane jest oślepienie kierowców przez odbicia światła w lusterkach.

### Aktywacja Dźwignia kierunkowskazów z przyciskiem MENU

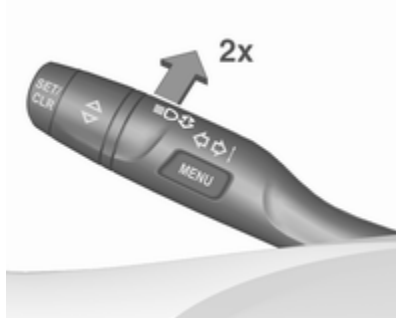



Uaktywnić funkcję doświetlania światłami drogowymi poprzez dwukrotne pchnięcie dźwigni kierunkowskazów. Światła drogowe są włączane automatycznie przy prędkości powyżej 50 km/h. Światła drogowe są wyłączane przy



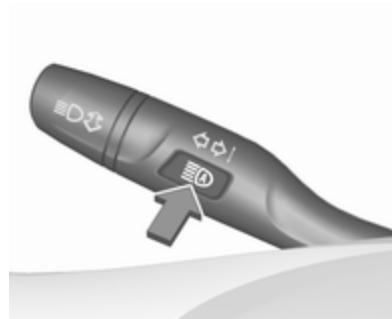

prędkości poniżej 35 km/h, lecz funkcja doświetlania światłami drogowymi pozostaje aktywna.

### Dźwignia kierunkowskazów z przyciskiem



Uaktywnić funkcję doświetlania światłami drogowymi poprzez jednokrotne naciśnięcie. Światła drogowe są włączane automatycznie przy prędkości powyżej 50 km/h. Światła drogowe są wyłączane przy prędkości poniżej 35 km/h, lecz funkcja doświetlania światłami drogowymi pozostaje aktywna.

Zielona kontrolka  świeci w sposób ciągły, gdy funkcja doświetlania światłami drogowymi jest włączona; niebieska kontrolka  świeci, gdy włączone są światła drogowe.

Lampka kontrolna   120,   120.

Jednokrotne naciśnięcie dźwigni kierunkowskazów powoduje ręczne włączenie światła drogowych bez funkcji doświetlania światłami drogowymi.

Funkcja doświetlania światłami drogowymi przełącza się automatycznie na światła mijania w następujących przypadkach:

- Jazda ma miejsce na terenie zabudowanym.
- Kamera wykrywa gęstą mgłę.
- Włączone są przednie i tylne światła przeciwmgielne.

Gdy czynniki wykluczające znikają, układ przełącza z powrotem na światła drogowe.

**Wyłączanie****Dźwignia kierunkowskazów z przyciskiem MENU lub bez niego**

Jeśli aktywna jest funkcja doświetlania światłami drogowymi i włączone są światła drogowe, pociągnąć dźwignię kierunkowskazów jeden raz, aby wyłączyć funkcję doświetlania światłami drogowymi.

Jeśli aktywna jest funkcja doświetlania światłami drogowymi i światła drogowe są wyłączone, pchnąć dźwignię kierunkowskazów dwa razy, aby wyłączyć funkcję doświetlania światłami drogowymi.

Pchnięcie dźwigni kierunkowskazów w celu ręcznego włączenia świateł drogowych również spowoduje wyłączenie funkcji doświetlania światłami drogowymi.

**Dźwignia kierunkowskazów z przyciskiem **

Jeśli aktywna jest funkcja doświetlania światłami drogowymi i włączone są światła drogowe, jednokrotnie nacisnąć  lub pociągnąć dźwignię

kierunkowskazów jeden raz, aby wyłączyć funkcję doświetlania światłami drogowymi.

Jeśli aktywna jest funkcja doświetlania światłami drogowymi i światła drogowe są wyłączone, nacisnąć  jeden raz, aby wyłączyć funkcję doświetlania światłami drogowymi.

Pchnięcie dźwigni kierunkowskazów w celu ręcznego włączenia świateł drogowych również spowoduje wyłączenie funkcji doświetlania światłami drogowymi.

**Sygnał świetlny w połączeniu z funkcją doświetlania światłami drogowymi**

Włączenie sygnału świetlnego przez jednokrotne pociągnięcie dźwigni kierunkowskazów nie spowoduje wyłączenia funkcji doświetlania światłami drogowymi, gdy światła drogowe są wyłączone.

Włączenie sygnału świetlnego przez jednokrotne pociągnięcie dźwigni kierunkowskazów powoduje wyłączenie funkcji doświetlania światłami drogowymi, gdy światła drogowe są włączone.

**Dynamiczne, automatyczne poziomowanie reflektorów**

Aby zapobiec oślepieniu kierowców jadących z naprzeciwka, układ poziomowania reflektorów jest regulowany automatycznie na podstawie danych o nachyleniu, mierzonych przy przedniej i tylnej osi, i zwiększaniu lub zmniejszaniu prędkości jazdy.

**Przystosowanie reflektorów do wymogów przepisów innych krajów**

⇨ 148.

**Usterka w układzie reflektorów LED**

W przypadku wykrycia usterki w układzie reflektorów LED zostaje wybrane fabryczne ustawienie zapobiegające oślepieniu pojazdów jadących z naprzeciwka. Stosowny komunikat ostrzegawczy pojawia się na wyświetlaczu informacyjnym kierowcy.

## Światła awaryjne

Włączane przez naciśnięcie .



W razie wypadku, który spowodował wystrzelenie poduszek powietrznych, automatycznie włączane są światła awaryjne.

## Kierunkowskazy

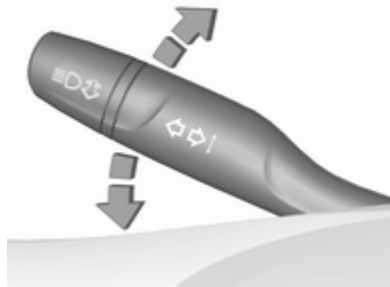

dźwignia w górę : prawe kierunkowskazy  
dźwignia w dół : lewe kierunkowskazy

Przy przesuwaniu dźwigni można wyczuć punkt oporu.

Aby włączyć kierunkowskaz na stałe, należy przesunąć dźwignię poza punkt oporu. Kierunkowskaz jest wyłączany automatycznie po obroceniu kierownicy w przeciwnym kierunku lub ręcznym przesunięciu dźwigni z powrotem do pozycji neutralnej.

Aby włączyć kierunkowskaz na chwilę, nacisnąć i przytrzymać dźwignię bezpośrednio przed punktem oporu. Światła kierunkowskazu będą migać do czasu zwolnienia dźwigni.

Aby aktywować trzy błysnięcia kierunkowskazów, lekko nacisnąć dźwignię bez pokonywania punktu oporu. Przy podłączonej przyczepie kierunkowskaz miga sześć razy i zmienia się częstotliwość dźwięku.

## Przednie światła przeciwmgielne



Włączane przez naciśnięcie .

Przełącznik świateł w położeniu : włączenie przednich świateł przeciwmgielnych spowoduje automatyczne włączenie reflektorów.

## Tylne światło przeciwmgielne



Włączane przez naciśnięcie .

Przełącznik świateł w położeniu **AUTO**: włączenie tylnego światła przeciwmgielnego spowoduje automatyczne włączenie reflektorów.

Przełącznik świateł w położeniu : tylne światło przeciwmgielne można włączyć tylko wraz z przednimi światłami przeciwmgielnymi.

Tylne światło przeciwmgielne jest wyłączone, gdy ciągnięta jest przyczepa lub gdy do gniazda jest podłączona wtyczka, np. w przypadku używania uchwyty rowerowego.

## Światła pozycyjne



Po zaparkowaniu można w razie potrzeby włączyć przednie i tylne światła pozycyjne tylko po jednej stronie samochodu:

1. Wyłączyć zapłon.
2. Przesunąć dźwignię kierunkowskazów do końca w górę (prawe światła pozycyjne) lub w dół (lewe światła pozycyjne).

O włączeniu świateł informuje sygnał dźwiękowy i zaświecenie się lampki kontrolnej odpowiedniego kierunkowskazu.

## Światła cofania

Światło cofania zapala się po wybraniu biegu wstecznego przy włączonym zapłonie.

## Zaparowanie kloszy lamp

Przy złej, wilgotnej pogodzie i niskiej temperaturze zewnętrznej powierzchnie wewnętrzne kloszy lamp i reflektorów mogą na krótko ulec zaparowaniu. Zaparowanie takie szybko ustępuje samoistnie, można to jednak przyspieszyć, włączając reflektory.

## Oświetlenie wnętrza

### Sterowanie podświetleniem wskaźników



Jasność następujących elementów oświetlenia można zmienić w pozycji **AUTO**, gdy czujnik światła wykrywa noc, bądź też w pozycji  $\text{☾}$  lub  $\text{☀}$ .

- podświetlenie wskaźników
- wyświetlacz informacyjny
- podświetlane przełączniki i elementy sterujące

Nacisnąć, a następnie obrócić  $\text{☾}$ , aż do uzyskania wymaganej jasności.

## Oświetlenie wnętrza

Przy wsiadaniu do samochodu i wysiadaniu z niego automatycznie zapalają się przednia i tylna lampka oświetlenia wnętrza. Po upływie określonego czasu lampki te gasną samoczynnie.

### Uwaga

W razie wypadku, który spowodował wystrzelenie poduszek powietrznych, automatycznie włączane jest oświetlenie wnętrza.

### Oświetlenie wnętrza z przodu kabiny



nacisnąć : ręczne włączanie  
 ON/OFF  
 lampek oświetlenia wnętrza

nacisnąć : lampki oświetlenia  
 OFF  
 wnętrza nie włączają się automatycznie przy otwieraniu drzwi. Wyłączenie sygnalizuje dioda LED w przełączniku.



### Oświetlenie wnętrza z tyłu kabiny

Zapala się razem z przednią lampką oświetlenia wnętrza.

### Lampki do czytania



Włączane/wyłączane przez naciśnięcie odpowiedniej lampki do czytania.

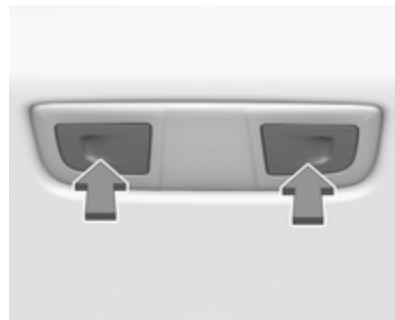

Na rysunku przedstawiona jest tylna lampka do czytania.

## Lampki w osłonach przeciwsłonecznych

Lampki świecą, gdy osłona jest otwarta.

## Funkcje układu oświetlenia

### Oświetlenie konsoli środkowej

Światło punktowe zintegrowane w module oświetlenia wnętrza można włączyć, gdy włączone są reflektory.

### Oświetlenie wejścia

#### Oświetlenie powitalne

Po odblokowaniu zamków samochodu za pomocą kluczyka elektronicznego, na krótki czas włączane są następujące światła:

- reflektory
- lampy oświetlenia pobocza w obu lusterkach zewnętrznych
- światła tylne
- oświetlenie tablicy rejestracyjnej
- podświetlenie tablicy wskaźników
- oświetlenie wnętrza

Niektóre funkcje ułatwiające zlokalizowanie samochodu są dostępne tylko wtedy, gdy na zewnątrz jest ciemno.

Oświetlenie jest natychmiast wyłączane po włączeniu zapłonu. Ruszanie ⇨ 18.

Tę funkcję można aktywować i dezaktywować w menu personalizacji ustawień.

Wybrać odpowiednie ustawienie w **Ustawienia**, ➤ **Pojazd** na wyświetlaczu informacyjnym.

Wyświetlacz informacyjny ⇨ 130.

Personalizacja ustawień ⇨ 137.

Ustawienia opcji można przypisywać do kluczyka, który jest aktualnie używany ⇨ 25.

Następujące elementy oświetlenia są dodatkowo włączane po otwarciu drzwi kierowcy:

- podświetlenie niektórych przełączników
- wyświetlacz informacyjny kierowcy
- światła w kieszeniach drzwiowych

## Oświetlenie asekuracyjne

W chwili wyłączenia zapłonu włączają się następujące elementy oświetlenia:

- oświetlenie wnętrza
- podświetlenie tablicy wskaźników
- lampy oświetlenia pobocza w obu lusterkach zewnętrznych

Zostaną one wyłączone automatycznie z pewnym opóźnieniem. Powyższa funkcja działa tylko wtedy, gdy jest ciemno. Jeśli w tym czasie zostaną otwarte drzwi kierowcy, włączy się dodatkowe podświetlenie elementów sterujących i klamki drzwi.

## Oświetlenie otoczenia

Po opuszczeniu samochodu reflektory, światła tylne i oświetlenie tablicy rejestracyjnej oświetlają obszar wokół pojazdu i wyłączają się po upływie ustawionego czasu.

## Uaktywnianie funkcji Reflektory halogenowe



1. Wyłączyć zapłon.
2. Otworzyć drzwi kierowcy.
3. Pociągnąć dźwignię kierunkowskazów.
4. Zamknąć drzwi kierowcy.

Jeśli drzwi kierowcy pozostaną otwarte, światła zgasną po dwóch minutach.

Światła gasną natychmiast po pociągnięciu dźwigni kierunkowskazów przy otworzonych drzwiach po stronie kierowcy.

## Reflektory LED

Po wyłączeniu zapłonu i otwarciu drzwi kierowcy włącza się oświetlenie otoczenia.

Tę funkcję można aktywować i dezaktywować w menu personalizacji ustawień.

Wybrać odpowiednie ustawienie w **Ustawienia**, **🚗 Pojazd** na wyświetlaczu informacyjnym.

Wyświetlacz informacyjny ⇨ 130.

Personalizacja ustawień ⇨ 137.

Ustawienia opcji można przypisywać do kluczyka, który jest aktualnie używany ⇨ 25.

## Zabezpieczenie akumulatora przed rozładowaniem

### Funkcja kontroli naładowania akumulatora pojazdu

Funkcja ta gwarantuje najdłuższą żywotność akumulatora pojazdu dzięki układowi ładowania z

kontrolowanym wydatkiem mocy, a także optymalnej dystrybucji mocy na urządzenia.

Aby zapobiegać rozładowywaniu akumulatora pojazdu podczas jazdy, funkcjonowanie następujących układów jest automatycznie ograniczane w dwóch etapach, a ostatecznie są one wyłączane:

- nagrzewnica dodatkowa
- ogrzewana tylna i przednia szyba
- podgrzewane koło kierownicy
- podgrzewane lusterka
- podgrzewanie foteli
- wentylator

Na drugim etapie komunikat informujący o włączeniu funkcji oszczędzania energii pojawi się na wyświetlaczu informacyjnym kierowcy.

## Wyłączanie oświetlenia

Aby zapobiegać rozładowywaniu akumulatora pojazdu przy wyłączonym zapłonie, niektóre lampki oświetlenia wnętrza są automatycznie wyłączane po pewnym czasie.

# System audio-nawigacyjny

<b>Wprowadzenie</b> .....	<b>160</b>
<b>Podstawowa obsługa</b> .....	<b>164</b>
<b>Profile</b> .....	<b>168</b>
<b>Audio</b> .....	<b>169</b>
<b>Nawigacja</b> .....	<b>172</b>
System nawigacyjny .....	172
Connected Navigation .....	173
<b>Rozpoznawanie mowy</b> .....	<b>175</b>
Informacje ogólne .....	175
Obsługa .....	177
<b>Telefon</b> .....	<b>179</b>
Informacje ogólne .....	179
Podłączanie urządzeń przez Bluetooth .....	179
Korzystanie z aplikacji na smartfony .....	181

## Wprowadzenie

System audio-nawigacyjny posiada wiele nowoczesnych funkcji, które podczas podróży samochodem zapewniają rozrywkę i informacje o trasie.

Funkcja tunera radiowego umożliwia zapisanie wielu stacji radiowych jako ulubionych.

Do systemu audio-nawigacyjnego można podłączać przez USB lub Bluetooth® zewnętrzne urządzenia pamięci w charakterze dodatkowych źródeł dźwięku.

Ponadto system audio-nawigacyjny umożliwi wygodne i bezpieczne korzystanie z telefonu komórkowego w pojeździe.

Za pomocą systemu audio-nawigacyjnego można również obsługiwać określone aplikacje na smartfony.

Opcjonalnie system audio-nawigacyjny można obsługiwać za pomocą ekranu dotykowego i przycisków na panelu sterowania,

elementów sterujących na kierownicy lub za pomocą funkcji rozpoznawania mowy (Multimedia Navi Pro).

### Uwaga

Niniejsza instrukcja obsługi zawiera opis wszystkich opcji i funkcji udostępnianych przez różne systemy Infotainment. Niektóre opisy, w tym dotyczące wyświetlacza i funkcji menu, mogą nie dotyczyć posiadanego pojazdu ze względu na różnice pomiędzy poszczególnymi wariantami modelu, specyfikacje modelu dla danego kraju, zainstalowane wyposażenie dodatkowe lub akcesoria.

Dodatkowe informacje, w tym materiały wideo, można znaleźć na naszej stronie internetowej.

## Ważne informacje dotyczące obsługi i bezpieczeństwa ruchu drogowego

### Ostrzeżenie

Należy zawsze korzystać z systemu Infotainment w sposób umożliwiający bezpieczne prowadzenie pojazdu. W razie wątpliwości zatrzymać pojazd i obsługiwać system podczas postoju.

## Odbiór programów radiowych

W następujących sytuacjach możliwe są trzaski, szumy, zakłócenia, a nawet całkowity zanik odbioru:

- zmieniająca się odległość od nadajnika
- nakładanie się sygnałów wskutek odbić
- gdy na drodze fal radiowych znajdują się różnego rodzaju przeszkody

## Multimedia



## Multimedia Navi Pro



 Nacisnąć w celu przejścia do ekranu startowego.

 Radioodbiornik: Nacisnąć i zwolnić, aby szybko wyszukać poprzednią stację lub kanał o najsilniejszym sygnale.

USB/muzyka: Nacisnąć w celu przejścia do poprzedniego materiału. Przycisnąć i przytrzymać w celu przewinięcia do tyłu.

 Nacisnąć, gdy system jest wyłączony, aby go włączyć. Nacisnąć i przytrzymać w celu wyłączenia systemu.

Nacisnąć, gdy system jest włączony, aby go wyciszyć i wyświetlić okienko stanu. Ponownie nacisnąć, aby wyłączyć wyciszenie systemu.

Obrócić, aby zmniejszyć lub zwiększyć głośność.

 Radioodbiornik: Nacisnąć i zwolnić, aby szybko wyszukać następną stację lub kanał o najsilniejszym sygnale.

USB/muzyka: Nacisnąć w celu przejścia do następnego materiału. Nacisnąć i przytrzymać w celu przewinięcia do przodu.

☎ (Multimedia) Nacisnąć i zwolnić, aby wyświetlić ekran telefonu, odebrać połączenie przychodzące lub wyświetlić ekran startowy urządzenia.

<BACK (Multimedia Navi Pro)  
Nacisnąć, aby przejść do poprzedniego ekranu.

### Elementy sterujące na kole kierownicy



☎ Krótkie naciśnięcie:  
odbieranie połączeń telefonicznych  
lub uruchom system rozpoznawania mowy  
lub przerywanie komunikatu i rozmowa bezpośrednia

Długie naciśnięcie:  
włączenie przekazywania poleceń głosowych (jeśli telefon obsługuje tę funkcję)

☎ Naciśnięcie: kończenie / odrzucanie połączenia

lub wyłączyć system rozpoznawania mowy

lub włączanie / wyłączanie funkcji wyciszenia dźwięku



⏮ Radioodtwarzacz:  
⏭ naciśnięć, aby wybrać  
następną/poprzednią  
pozycję ulubionych lub stację

Media: naciśnięć, aby  
wybrać następną/  
poprzedni utwór

🔊 W górę: zwiększanie głośności  
🔊 W dół: zmniejszanie głośności

## Ekran startowy

Ekran startowy zawiera przegląd wszystkich dostępnych aplikacji. Na drugiej stronie ekranu startowego mogą znajdować się dodatkowe aplikacje. Aby na nią przejść, szybko przesunąć palcem w lewo.

Aby przejść do ekranu startowego, naciśnięć 🏠.

- **Dźwięk:** Wyświetla aplikację audio.
- **Telefon:** Wyświetla aplikację telefoniczną.
- **Nawigacja:** Wyświetla aplikację nawigacyjną.
- **Klimatyzacja:** Wyświetla ustawienia klimatyzacji.
- **Użytkownicy:** Wyświetla ustawienia profilu.
- **Ustawienia:** Wyświetla ustawienia systemu.
- **Apple CarPlay:** Uruchamia Apple CarPlay, gdy jest podłączony telefon.
- **Android Auto:** Uruchamia Apple CarPlay, gdy jest podłączony telefon.

- **Kamera:** Wyświetla aplikację układu widoku panoramicznego, jeśli jest dostępna.
- **Usługi OnStar:** Wyświetla ekran usług OnStar, jeśli jest dostępny.
- **Hotspot Wi-Fi:** Wyświetla ustawienia hotspota Wi-Fi, jeśli są dostępne.

## Ekran główny



Ekran główny zawiera przegląd najważniejszych informacji. Jest podzielony na trzy części. Pokazuje dane aktualnie odtwarzanego materiału audio, mały widok aplikacji

nawigacyjnej oraz informację o tym, czy jest podłączony telefon komórkowy.

Dotknięcie jednej z trzech części ekranu głównego powoduje otwarcie odpowiedniej aplikacji. Na ekranie głównym można obsługiwać niektóre funkcje, takie jak odtwarzanie następnego utworu i powiększanie mapy nawigacyjnej.

### Uwaga

Prowadzenie po trasie można uruchomić tylko w aplikacji nawigacyjnej, a nie na ekranie głównym.

Aby wyświetlić ekran główny, przejść do ekranu startowego i przesunąć palcem w prawo.

### Dolny pasek

Dolny pasek na ekranie pokazuje następujące informacje:

- czas
- regulacja temperatury
- stan połączenia

Na dolnym pasku znajdują się ponadto ikony zapewniające szybki dostęp do ekranu startowego oraz najważniejszych aplikacji.

### Rozszerzony widok stanu

Rozszerzony widok stanu można wyświetlić przez dotknięcie środkowej części dolnego paska. Pokazuje on następujące informacje:

- ważne powiadomienia
- data, godzina, temperatura
- aktualnie aktywny profil
- stan połączenia sieciowego i połączenia Wi-Fi

## Podstawowa obsługa

### Obsługa ekranu

Powierzchnia wyświetlacza systemu audio-nawigacyjnego jest czuła na dotyk, co pozwala na bezpośredni wybór wyświetlonych opcji menu.

### Przeostroga

Nie używać ostro zakończonych ani twardych przedmiotów, takich jak długopisy, ołówki itp. do obsługi ekranu dotykowego.

Do sterowania systemem audio-nawigacyjnym można używać następujących gestów wykonywanych palcami.

**Dotknąć**

Gest dotknięcia służy do wybierania ikony lub opcji, uruchamiania aplikacji oraz zmiany lokalizacji na mapie.

**Dotknąć i przytrzymać**

Gest dotknięcia i przytrzymania umożliwia przenoszenie aplikacji oraz przypisywanie stacji radiowych do przycisków pamięci.

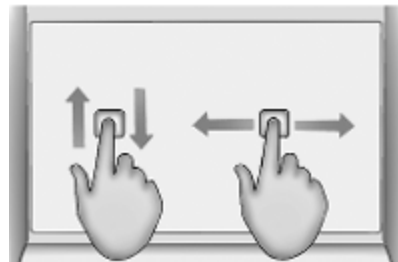
**Przeciągnięcie**

Gest przeciągnięcia umożliwia przenoszenie aplikacji na stronę główną oraz przesuwanie mapy. W celu przeciągnięcia elementu należy go przytrzymać i przemieścić po ekranie w nowe miejsce. Elementy można przeciągać w górę, w dół, w prawo lub w lewo.

**Przesunięcie**

Przesunięcie umożliwia przeniesienie elementów na niewielką odległość na liście lub mapie. W celu przesunięcia wybranego elementu przytrzymać go i przemieścić w górę lub w dół w nowe miejsce.

**Szybkie przesunięcie**

Gest szybkiego przesunięcia umożliwia przewijanie listy, przesuwanie mapy oraz zmianę widoków strony. W celu wykonania tego gestu należy umieścić palec na wyświetlaczu i szybko przesunąć po nim w górę i w dół lub w prawo i w lewo.

**Powrót do poprzedniego menu**

Aby wrócić do poprzedniego menu, dotknąć <.

**Powrót do głównego ekranu bieżącej aplikacji**

Aby wrócić do głównego ekranu bieżącej aplikacji, dotknąć X.

**Powrót do ekranu startowego**

Aby powrócić do ekranu startowego, dotknąć .

**Połączenie Wi-Fi**

System audio-nawigacyjny można podłączyć do sieci Wi-Fi, np. hotspota telefonu komórkowego. Można również włączyć zintegrowany hotspot Wi-Fi, jeśli jest dostępny system OnStar.

**Łączenie z siecią Wi-Fi**

Aby połączyć się z siecią Wi-Fi, przejść do ekranu startowego i wybrać **Ustawienia**. Następnie przejść na kartę **System** i wybrać **Sieci Wi-Fi**.

Zostaje wyświetlona lista wszystkich dostępnych sieci Wi-Fi. Po wybraniu sieci Wi-Fi może być konieczne zalogowanie się przez wprowadzenie odpowiedniego hasła na

wyświetlaczu informacyjnym. W takim przypadku pojawi się odpowiednie okno.

### Włączanie hotspota Wi-Fi

Jeśli system OnStar jest dostępny, można włączyć hotspota Wi-Fi. Do menu hotspota Wi-Fi można przejść na dwa sposoby:

- Przejść do ekranu startowego i wybrać ikonę **Hotspot Wi-Fi**.
- Przejść do ekranu startowego i wybrać **Ustawienia**. Następnie przejść na kartę **System** i wybrać **Hotspot Wi-Fi**.

W menu **Hotspot Wi-Fi** można włączyć lub wyłączyć hotspota Wi-Fi oraz zmienić jego nazwę i hasło. Pokazywane są także podłączone urządzenia.

### Ustawienia systemowe

Aby wyświetlić menu ustawień systemowych, przejść do ekranu startowego i wybrać **Ustawienia**. Ustawienia podzielone są na dwie sekcje: **System** i **Aplikacje**.

W sekcji **System** można zmieniać następujące ustawienia:

- **Godzina / Data**
- **Język (Language)**
- **Telefony:** Wyświetlanie podłączonych/niepodłączonych telefonów i dodawanie telefonu.
- **Sieci Wi-Fi:** Łączenie z dostępną siecią Wi-Fi.
- **Hotspot Wi-Fi:** Włączanie/ wyłączanie usług Wi-Fi oraz wyświetlanie nazwy, hasła i podłączonych urządzeń.
- **Wyświetlacz:** Wybór trybu wyświetlania, kalibracja ekranu dotykowego i wyłączanie wyświetlacza.
- **Prywatność:** Włączanie/ wyłączanie usług lokalizacji i usług transmisji danych.
- **Dźwięki:** Ustawianie maksymalnej głośności początkowej oraz włączanie/ wyłączanie sygnałów dźwiękowych i dźwiękowych potwierdzeń dotknięcia.

- **Mowa:** Ustawianie długości komunikatów głosowych, prędkości odtwarzania tego typu komunikatów oraz włączanie/ wyłączanie trybu samouczka.
- **Ulubione:** Zarządzanie ulubionymi i ustawianie liczby ulubionych w kategorii Dźwięk.
- **Informacje:** Wyświetlanie informacji o oprogramowaniu typu open source i rejestracji urządzeń.
- **Uruchomione aplikacje:** Zatrzymywanie aplikacji, np. **Klimatyzacja** lub **Użytkownicy**.
- **Przywróć ustawienia fabryczne:** Przywracanie domyślnych ustawień pojazdu, usuwanie ustawień i danych osobowych oraz czyszczenie aplikacji domyślnych.

W sekcji **Aplikacje** można zmienić następujące ustawienia:

- **Android Auto:** Włączanie/wyłączanie aplikacji Android Auto.
- **Apple CarPlay:** Włączanie/wyłączanie aplikacji Apple CarPlay.
- **Dźwięk** (dostępne opcje zależą od bieżącego źródła dźwięku): zmiana ustawień barwy dźwięku, automatyczna regulacja głośności, włączanie/wyłączanie funkcji informacji drogowych, przełączanie DAB-FM, komunikaty DAB itp.
- **Nawigacja:** Zmiana ustawień nawigacji.
- **Telefon:** Sortowanie kontaktów, ponowna synchronizacja kontaktów, usuwanie wszystkich kontaktów w pojeździe itp.

## Profile

Funkcja ta dotyczy wyłącznie systemu Multimedia Navi Pro.

Dotknąć **Użytkownicy** na ekranie startowym, aby wyświetlić listę wszystkich dostępnych profili:

Dzięki możliwości tworzenia profili system audio-nawigacyjny można dostosować do preferencji kilku kierowców. Z określonym profilem zostaną połączone różne ustawienia, a także ulubione stacje radiowe i cele podróży. Dzięki temu nie trzeba zmieniać ustawień i ulubionych pozycji za każdym razem, gdy pojazd prowadzi inna osoba.

Profil można połączyć z określonym kluczykiem pojazdu. Przy odblokowywaniu pojazdu zostanie aktywowany odpowiedni profil (jeśli jest dostępny).

### Tworzenie profilu

1. Wybrać **Użytkownicy** na ekranie startowym.
2. Wybrać opcję **Dodaj profil użytkownika**.

3. Wybrać opcję **Utwórz profil**.
4. Wprowadzić nazwę profilu i wybrać **Dalej**.
5. W razie potrzeby wybrać zdjęcie profilowe i nacisnąć **Dalej**. W przeciwnym razie wybrać **Pomiń**.
6. W razie potrzeby wybrać kluczyk pojazdu, który ma zostać połączony z profilem, a następnie wybrać **Dalej**. W przeciwnym razie wybrać **Pomiń**.
7. Wybrać opcję **Gotowe**.

Zostaje utworzony nowy profil. Ustawienia profilu można w dowolnym momencie zmienić.

### Uwaga

Za każdym razem, gdy jest tworzony nowy profil lub przełączany profil aktywny, aplikacja audio jest zatrzymywana i uruchamiana ponownie.

### Tworzenie kodu PIN dla profilu

Każdy profil można zabezpieczyć kodem PIN. Po włączeniu pojazdu konieczne będzie wprowadzenie tego kodu.

Aby utworzyć kod PIN, przejść do ekranu startowego i wybrać **Ustawienia**, a następnie przejść na kartę **Osobiste** i wybrać **Security**.

### Przełączanie profilu

Profil można przełączyć na dwa sposoby:

- Wybrać **Użytkownicy** na ekranie startowym i wybrać żądany profil.
- Tylko w przypadku, gdy nie jest aktywny profil **Gość**: Wybrać **Ustawienia** na ekranie startowym, przejść do **Osobiste** i wybrać **Przeł. użyt.**. Wybrać żądany profil.

### Edytowanie profilu

Można edytować tylko profil, który jest aktualnie aktywny. Profil można edytować na dwa sposoby:

- Wybrać **Użytkownicy** na ekranie startowym i wybrać  obok profilu.
- Wybrać **Ustawienia** na ekranie startowym i przejść na kartę **Osobiste**.

Można zmienić wszystkie ustawienia profilu, np. nazwę, zdjęcie profilowe, połączony kluczyk pojazdu itp.







### Usuwanie profilu

Aby usunąć profil, wybrać  obok odpowiedniego profilu. Profilu **Gość** nie można usunąć.

Profil **Gość** jest profilem domyślnym. Jest on aktywny, gdy nie jest utworzony ani aktywny żaden inny profil.

## Audio

### Przegląd

- Ulubione** : Przycisk pamięci. Przytrzymać, aby zapisać aktywną stację radiową jako ulubioną.
-  : Wyświetla kolejne przyciski pamięci.
-  : Zmiana ustawień dźwięku.
-  : Wyświetla listę stacji/foldery.
-  : Dotknąć, aby przejść do następnej stacji/utworu, lub dotknąć i przytrzymać, aby włączyć przewijanie do przodu.
-  : Wprowadzanie częstotliwości.
-  : Dotknąć, aby przejść do poprzedniej stacji/utworu, lub dotknąć i przytrzymać, aby włączyć przewijanie do tyłu.

∨ : (Multimedia Navi Pro)  
Wybór źródła dźwięku.

**Więcej** : (Multimedia) Wybór  
źródła dźwięku.

### Źródła

Dotknąć ∨ i wybrać żądane źródło dźwięku.

Ostatnie trzy wybrane źródła są pokazywane powyżej ∨ na ekranie. Jeśli jedno z ostatnich trzech wybranych źródeł dźwięku jest urządzeniem zewnętrznym, jest ono pokazywane nawet wtedy, gdy urządzenie to nie jest już podłączone.

Po podłączeniu urządzenia zewnętrznego system audio-nawigacyjny nie przełącza się na nie automatycznie. Urządzenie zewnętrzne musi zostać wybrane jako źródło dźwięku. Gdy urządzenie zewnętrzne zostanie odłączone, należy wybrać inne źródło dźwięku.

### Urządzenia zewnętrzne

Pod składanym podłokietnikiem znajdują się dwa gniazda USB służące do podłączania urządzeń zewnętrznych.

Po podłączeniu zewnętrznego źródła dźwięku (przez USB lub Bluetooth) i wybraniu go jako źródła dźwięku, na ekranie audio zostaną wyświetlone następujące symbole dodatkowe:

|| lub ► : Przerwanie lub  
wznawianie odtwarzania.

∞ : Odtwarzanie utworów w  
kolejności losowej.

### Pliki dźwiękowe

Odtwarzane są pliki dźwiękowe w formatach MPEG-4 (AAC LC, HE AAC, ALAC), FLAC, MP3, Vorbis, PCM/WAVE i SBC.

### Zapisywanie ulubionych

Stację radiową można zapisać jako ulubioną na dwa sposoby:

- Dotknąć jednego z przycisków pamięci i przytrzymać go, aż pojawi się odpowiedni komunikat. Aktualnie odbierana stacja radiowa jest teraz zapisana jako ulubiona i można

ją włączyć, dotykając odpowiedniego przycisku pamięci.

- Dotknąć , a następnie symbol ★ obok odpowiedniej stacji radiowej. Gdy symbol ★ jest zielony, stacja radiowa jest zapisana jako ulubiona.

### Stacja z informacjami drogowymi

Funkcja informacji drogowych to usługa stacji radiowych FM. Gdy funkcja informacji drogowych jest włączona, odtwarzanie dźwięku z aktualnie wybranego źródła jest przerywane na czas nadawania serwisu drogowego przez stację FM. Po zakończeniu serwisu drogowego system jest przełączany z powrotem na wybrane źródło dźwięku. Podczas nadawania serwisu drogowego głośność jest zwiększana.

Funkcję informacji drogowych można włączyć lub wyłączyć na dwa sposoby:

- Przejść do ekranu startowego, wybrać **Ustawienia** i przejść do **Aplikacje**. Funkcję informacji drogowych można włączyć lub wyłączyć w menu **Dźwięk**.
- Gdy aktywnym źródłem dźwięku jest pasmo FM, na ekranie audio jest dostępny przycisk **TP**. Dotknięcie **TP** powoduje włączenie lub wyłączenie funkcji informacji drogowych. Żółta linia sygnalizuje, że funkcja informacji drogowych jest włączona.

## Komunikaty DAB

Komunikaty DAB są usługą stacji radiowych DAB. Komunikaty DAB dzielą się na różne kategorie, takie jak informacje drogowe, wiadomości, pogoda itp.

Aby włączyć lub wyłączyć komunikaty DAB, przejść do ekranu startowego, wybrać **Ustawienia**, przejść do **Aplikacje** i wybrać menu **Dźwięk**. W

sekcji **Komunikaty DAB** można włączyć lub wyłączyć różne kategorie komunikatów DAB.

### Uwaga

Podczas odtwarzania komunikatów DAB głośność nie jest zwiększana.

## Przełączanie DAB-DAB

Gdy funkcja ta jest włączona, urządzenie przełącza się na odbiór tej samej usługi (programu) z innego multipleksu DAB (jeśli jest dostępny) w przypadku zbyt słabego sygnału DAB, by mógł być wychwycony przez odbiornik.

Aby włączyć lub wyłączyć przełączanie DAB-DAB, przejść do ekranu startowego, wybrać **Ustawienia**, przejść na kartę **Aplikacje** i włączyć lub wyłączyć tę funkcję w menu **Dźwięk**.

## Przełączanie DAB-FM

Funkcja ta umożliwia przełączanie między stacją DAB a odpowiednią stacją FM i odwrotnie.

Gdy funkcja ta jest włączona, urządzenie przełącza się na odbiór stacji FM odpowiadającej

włączonemu programowi DAB (jeśli jest dostępna) w przypadku zbyt słabego sygnału DAB, by mógł być wychwycony przez odbiornik.

Aby włączyć lub wyłączyć przełączanie DAB-FM, przejść do ekranu startowego, wybrać **Ustawienia**, przejść na kartę **Aplikacje** i włączyć lub wyłączyć tę funkcję w menu **Dźwięk**.

## Zmiana ustawień dźwięku

Aby zmienić ustawienia dźwięku, dotknąć **⌘**. Można zmienić następujące ustawienia:

- Korektor
- Fader/balans

## Nawigacja

### System nawigacyjny

Funkcja ta dotyczy wyłącznie systemu Multimedia Navi Pro.

W przypadku każdego profilu przy pierwszym uruchomieniu aplikacji nawigacyjnej należy zaakceptować warunki i oświadczenie o ochronie prywatności funkcji nawigacji. Po krótkim wprowadzeniu do funkcji Connected Navigation należy dodatkowo zaakceptować oświadczenie o ochronie prywatności dla funkcji nawigacji przewidującej.



### Przegląd

- 🔍 : Wprowadzanie adresu lub słowa kluczowego.
- ★ : Zapisywanie adresu jako ulubionego.
- 📍 : Wyświetlanie ostatnich adresów.
- ✕ : Zamykanie paska adresu.
- ⊕ : Powiększanie.
- ⊖ : Pomniejszanie.
- ⚙️ : Przejście do menu **Opcje**.
- ✉️ : Wyświetlenie listy informacji o ruchu drogowym (wymagane połączenie sieciowe).

**N | Mainzer Straße:** Dotknąć, aby wyświetlić dodatkowe informacje o bieżącej lokalizacji.

### Opcje nawigacji

W menu **Opcje** ⚙️ można zmienić następujące ustawienia:

- Widok mapy
- Włączanie/wyłączanie informacji o ruchu na mapie i funkcji automatycznej zmiany trasy.
- Wybór punktów POI, które mają być wyświetlane na mapie.

- Wybór opcji prowadzenia po trasie i kolorów mapy, wyszukiwanie aktualizacji mapy, zmiana adresu domowego i służbowego itp.
- Oznaczanie tras, których system ma unikać.
- Edytowanie celów podróży.

### Uruchomienie prowadzenia po trasie

1. Aby uruchomić prowadzenie po trasie, dotknąć 🔍.
2. Wprowadzić adres, wybrać ulubione miejsce lub punkt POI. Punkty POI są posortowane według różnych kategorii (paliwo, parking, żywność itp.).
3. Dotknąć **Idź** – prowadzenie po trasie zostaje uruchomione. Przed dotknięciem **Idź** można również wyświetlić różne trasy.

## Aktywne prowadzenie po trasie



Przy aktywnym prowadzeniu po trasie można wykonywać następujące czynności:

- Przelączenie między czasem przyjazdu, pozostałą odległością i pozostałym czasem podróży poprzez dotknięcie informacji o czasie i odległości na ekranie.
- Wyciszenie komunikatów głosowych przez dotknięcie .
- Wyświetlenie szczegółowych informacji o najbliższych manewrach przez dotknięcie zielonego paska nawigacyjnego.

Można ponownie odtworzyć komunikaty głosowe oraz usunąć pojedyncze manewry przez dotknięcie . Spowoduje to ponowne obliczenie trasy.

## Zatrzymanie prowadzenia po trasie

Aby zatrzymać aktywne prowadzenie po trasie, dotknij X obok zielonego paska nawigacyjnego.

## Connected Navigation

Funkcja Connected Navigation oferuje informacje o ruchu drogowym odbierane w czasie rzeczywistym, spersonalizowane wyszukiwanie i prowadzenie po trasie, nawigację przewidującą oraz informacje o parkingach i cenach paliw.

## Informacje o ruchu drogowym odbierane w czasie rzeczywistym

Funkcja Connected Navigation na bieżąco przekazuje informacje o ruchu drogowym, w tym między innymi o korkach i robotach drogowych. Aby wyświetlić listę

informacji o ruchu drogowym, dotknij  na ekranie nawigacji. Informacje o ruchu drogowym na trasie i w jej pobliżu zostaną wyświetlone w formie listy. Na ekranie nawigacji roboty drogowe są oznaczone znakami drogowymi, a natężenie ruchu jest pokazywane w formie pomarańczowych i czerwonych linii. Natężenie ruchu jest pokazywane również wtedy, gdy lista informacji o ruchu drogowym jest pusta z powodu braku zdarzeń takich jak roboty drogowe i wypadki.

## Uwaga

Korzystanie z funkcji Connected Navigation powoduje zużycie danych OnStar i danych mobilnych. Może to generować dodatkowe koszty.

## Połączenie sieciowe

Do korzystania z funkcji Connected Navigation potrzebne jest połączenie sieciowe. Można użyć hotspota OnStar lub hotspota mobilnego, np. telefonu komórkowego.

Po nawiązaniu połączenia z hotspotem na dolnym pasku pojawi się symbol Wi-Fi. Jeśli telefon komórkowy zostaje podłączony przez Bluetooth, symbol Wi-Fi pojawia się tylko na kilka sekund, lecz pozostaje widoczny w rozszerzonym widoku stanu.

Dostępność funkcji Connected Navigation jest sygnalizowana przez słowo **LIVE** wyświetlane na symbolu ruchu drogowego 📶 na ekranie nawigacji.

#### Uwaga

Jeśli informacje o ruchu drogowym nie są dostępne, mimo że słowo **LIVE** jest wyświetlane na symbolu ruchu drogowego 📶, połączenie z siecią może być przerwane. Odczekać kilka minut, aż połączenie z siecią zostanie ponownie nawiązane.

### Spersonalizowane wyszukiwanie i prowadzenie po trasie

Funkcja Connected Navigation oferuje spersonalizowane wyszukiwanie i prowadzenie po trasie. System zapamiętuje styl jazdy kierowcy i sugeruje trasy oraz punkty POI odpowiadające jego indywidualnym potrzebom i zainteresowaniom.

### Nawigacja przewidująca

Nawigacja przewidująca jest spersonalizowaną i niezwykle przydatną funkcją, która wykrywa często używane cele podróży, takie jak dom i praca. Ponadto funkcja nawigacji przewidującej ocenia wzorce zachowań kierowcy i wykorzystuje historyczne dane dotyczące prowadzenia pojazdu oraz ruchu drogowego do przewidywania typowych warunków jazdy.

Funkcję nawigacji przewidującej można włączyć lub wyłączyć w menu **Ustawienia**. Aby wyświetlić menu **Ustawienia**, przejść do menu **Opcje** ⚙️ na ekranie nawigacji i wybrać **Ustawienia**.

### Informacje o parkingach i cenach paliw

Funkcja Connected Navigation wyświetla informacje o parkingach i cenach paliw. Jeśli pojazd zbliża się do celu podróży znajdującego się w strefie gęstego zaludnienia i system ustali, że możliwości zaparkowania samochodu mogą być ograniczone, spróbuje wyświetlić pobliskie parkingi wraz z informacjami o cenach (jeśli takie informacje są dostępne). Funkcja pokazuje również ceny paliwa w czasie rzeczywistym (jeśli są dostępne).

Aby wyświetlić informacje o parkingach i ceny paliw oraz godziny otwarcia i numery telefonów (jeśli są dostępne), dotknąć punktu POI na mapie lub sprawdzić wyniki wyszukiwania punktów POI.

### Aktualizacje mapy online

Mapę nawigacyjną można zaktualizować, gdy jest dostępna nowa wersja. Aktualizacje również bazują na wzorcach jazdy kierowcy,

uwzględniając aktualizacje typowych miejsc, w których pojazd jest prowadzony.

Do zaktualizowania mapy nawigacyjnej potrzebne jest połączenie sieciowe. Informacja o tym, czy dane mapy są aktualne, jest pokazywana w menu **Ustawienia** w menu **Opcje** ✱. W razie potrzeby można włączyć opcję automatycznej aktualizacji mapy. Jeśli rozmiar aktualizacji przekroczy 250 MB, zostanie wyświetlony komunikat.

## Rozpoznawanie mowy

### Informacje ogólne

#### Zintegrowane rozpoznawanie mowy

Funkcja ta dotyczy wyłącznie systemu Multimedia Navi Pro.

Zintegrowana funkcja rozpoznawania mowy systemu audio-nawigacyjnego umożliwia obsługę różnych funkcji systemu audio-nawigacyjnego za pomocą poleceń głosowych. Funkcja rozpoznaje polecenia i sekwencje numeryczne. Polecenia i sekwencje numeryczne można wypowiadać bez wykonywania pauz pomiędzy poszczególnymi słowami.

W przypadku nieprawidłowej obsługi lub poleceń system rozpoznawania mowy wyświetla ostrzeżenie i/lub generuje głosowy komunikat zwrotny oraz informuje o konieczności ponownego wydania polecenia. Ponadto system rozpoznawania mowy potwierdza wykonywanie istotnych poleceń i w razie potrzeby prosi o dodatkowe zatwierdzenie.

Ogólnie rzecz biorąc, istnieją różne sposoby wypowiadania poleceń wykonania żądanych czynności.

#### Uwaga

Aby rozmowy prowadzone wewnątrz samochodu nie powodowały nieumyślnego włączenia funkcji systemu rozpoznawania mowy, pozostaje on nieaktywny do momentu włączenia.

System może być obsługiwany tylko przez kierowcę.

#### Ważne informacje

##### Obsługa języków

- Nie wszystkie języki wyświetlacza informacyjnego są obsługiwane przez funkcję rozpoznawania mowy.
- Jeśli aktualnie wybrany język wyświetlacza nie jest obsługiwany przez funkcję rozpoznawania mowy, funkcja ta nie jest dostępna.

W takim przypadku aby obsługiwać system audio-nawigacyjny za pomocą poleceń głosowych, należy wybrać inny język.

### Wprowadzanie adresu celu podróży

Adres można wprowadzać wyłącznie w języku kraju docelowego.

Na przykład aby wprowadzić adres znajdujący się we Francji, język wyświetlacza i rozpoznawania mowy musi być ustawiony na francuski.

#### Uwaga

W przypadku kraju wielojęzycznego można używać kilku języków.

Na przykład w Szwajcarii można używać języka francuskiego, niemieckiego lub włoskiego.

### Kolejność wprowadzania adresu celu podróży

Kolejność wprowadzania elementów adresu za pomocą systemu rozpoznawania mowy zależy od kraju, którym znajduje się cel podróży.

#### Uwaga

System rozpoznaje tylko kompletne adresy. Należy wprowadzić miasto i ulicę.

### Konfiguracja rozpoznawania mowy

W systemie rozpoznawania mowy zintegrowanym z systemem audio-nawigacyjnym można wprowadzić wiele ustawień i modyfikacji. Przykładowo można zmienić częstotliwość potwierdzania poleceń przez użytkownika lub poziom szczegółowości komunikatów zwrotnych generowanych przez system.

Aby skonfigurować rozpoznawanie mowy, wybrać **Ustawienia** na ekranie startowym, a następnie **System** ➤ **Mowa**.

#### Długość poleceń

Długość komunikatów głosowych można ustawić na **Wyczerpujące**, **Krótkie** lub **Automatyczne**. Po wybraniu ustawienia **Automatyczne** system generuje bardziej szczegółowe komunikaty zwrotne, gdy jest używany po raz pierwszy. System automatycznie dostosowuje się do mowy użytkownika. W miarę jak użytkownik poznaje system, zmniejsza się poziom szczegółowości generowanych komunikatów.

Aby ustawić długość komunikatów głosowych, wybrać **Ustawienia** na ekranie startowym, a następnie **System** ➤ **Mowa** ➤ **Długość poleceń**.

### Aplikacja przekazywania poleceń głosowych

Aplikacja przekazywania poleceń głosowych systemu audio-nawigacyjnego umożliwia dostęp do poleceń systemu rozpoznawania mowy w telefonie komórkowym.

Aby aktywować rozpoznawanie mowy w smartfonie, nacisnąć i przytrzymać **☰** na kierownicy, gdy aktywne jest klonowanie interfejsu użytkownika smartfona.

Dostępność tej funkcji zależy od smartfona. Więcej informacji na temat kompatybilności można znaleźć na naszej stronie internetowej.

## Obsługa

### Włączanie rozpoznawania mowy

#### Uwaga

Podczas aktywnego połączenia telefonicznego rozpoznawanie mowy nie jest dostępne.

1. Nacisnąć  na kierownicy.

System audio zostaje wyciszony, komunikat głosowy prosi o wydanie polecenia i na wyświetlaczu informacyjnym pojawia się menu pomocy z najważniejszymi poleceniami, które są aktualnie dostępne. Stanowczo zaleca się stosowanie zwrotów sugerowanych przez system.



Nie należy mówić, gdy symbol rozpoznawania mowy ma kolor czerwony i nie słyhać krótkiego sygnału dźwiękowego.

2. Gdy funkcja rozpoznawania mowy jest gotowa do przyjęcia polecenia głosowego, włącza się

krótki sygnał dźwiękowy. Symbol rozpoznawania mowy zmienia kolor na zielony.

3. Można teraz wypowiedzieć polecenie w celu zainicjowania funkcji systemu (np. odbiór zaprogramowanej stacji radiowej).

### Regulacja głośności komunikatów głosowych

Obrócić  na panelu sterowania lub nacisnąć  lub  na kierownicy w górę lub w dół podczas odtwarzania komunikatu głosowego.



### Przerywanie komunikatu głosowego

Krótkie naciśnięcie  na kierownicy powoduje przerwanie komunikatu głosowego.

Natychmiast włączy się krótki sygnał dźwiękowy, symbol rozpoznawania mowy zmieni kolor na zielony i od razu można wypowiedzieć polecenie.

### Anulowanie sekwencji dialogowej

Istnieje wiele różnych sposobów anulowania sekwencji dialogowej i wyłączenia rozpoznawania mowy:

- Wypowiedzieć "Anuluj".
- Nacisnąć  na kierownicy.
- Nacisnąć  na panelu sterowania.
- Wybrać X lub < w menu pomocy.

Seqwencja dialogowa zostaje automatycznie anulowana w następujących sytuacjach:

- Jeśli przez określony czas nie zostanie wydane żadne polecenie.
- Jeśli zostaną wydane polecenia, które nie zostaną rozpoznane przez system.

### Obsługa przy użyciu poleceń głosowych

System rozpoznawania mowy rozumie bezpośrednie polecenia określające aplikację i działanie.

Aby uzyskać najlepsze wyniki:

- Przed wypowiedzeniem polecenia lub odpowiedzi posłuchać komunikatu głosowego i poczekać na krótki sygnał dźwiękowy lub zielony symbol rozpoznawania mowy.
- Powiedzieć „**Pomoc**” lub odczytać przykładowe polecenia wyświetlone na ekranie.
- Komunikat głosowy można przerwać, ponownie naciskając .
- Poczekać na krótki sygnał dźwiękowy lub zielony symbol rozpoznawania mowy i naturalnie wypowiedzieć polecenie, nie za szybko ani nie za wolno. Używać krótkich i bezpośrednich poleceń.

### Uwaga

Jeśli system dostarcza kilka sugestii, wybór należy dokonać ręcznie i podczas przewijania listy symbol rozpoznawania mowy miga na czerwono i zielono.

W przypadku złożonych poleceń lub braku informacji system rozpoczyna sekwencję dialogu.

Podczas wyszukiwania „Interesującego miejsca”, przez podanie nazwy można wybrać tylko główne sieci. Sieci są to przedsiębiorstwa mieszczące się w co najmniej 20 lokalizacjach. Dla innych interesujących miejsc powiedzieć nazwę kategorii np. „Restauracje”, „Centra handlowe” lub „Szpitale”.

### Polecenie Pomoc

Po wypowiedzeniu słowa „**Pomoc**” wyemitowany zostanie komunikat głosowy pomocy dla bieżącego ekranu. Dodatkowo komunikat wyświetli się na ekranie.



Aby przerwać komunikat pomocy, nacisnąć . Rozlegnie się krótki sygnał dźwiękowy. Można ponownie wypowiedzieć polecenie.

### Aplikacja przekazywania poleceń głosowych

#### Włączanie rozpoznawania mowy

Nacisnąć  na kierownicy i przytrzymać, aż zostanie wyświetlona ikona rozpoznawania mowy.

#### Regulacja głośności komunikatów głosowych

Obrócić  na panelu sterowania lub nacisnąć  lub  na kierownicy w górę lub w dół podczas odtwarzania komunikatu głosowego.

#### Wyłączenie rozpoznawania mowy

Nacisnąć  na kierownicy. Sesja rozpoznawania mowy zostaje zakończona.

## Telefon

### Informacje ogólne

Nie wszystkie telefony komórkowe są w pełni kompatybilne z funkcją telefonu. Z tego względu zakres dostępnych funkcji może się różnić od opisanego poniżej.

### Menu główne telefonu

- **Ulubione:** Lista ulubionych kontaktów.
- **Klawiatura:** Umożliwia wprowadzanie i wybieranie numerów telefonów.
- **Ostatnie:** Lista ostatnich połączeń telefonicznych.
- **Kontakty:** Lista kontaktów.
- **Telefony:** Przegląd podłączonych i rozłączonych telefonów.

### Podłączanie urządzeń przez Bluetooth

#### Parowanie telefonu

Aby sparować telefon komórkowy, wykonać następujące czynności:

1. Włączyć Bluetooth w telefonie komórkowym i upewnić się, że jest on widoczny dla innych urządzeń.
2. W menu telefonu na wyświetlaczu informacyjnym wybrać kartę **Telefony**.
3. Jeśli nie sparowano jeszcze żadnego telefonu, dotknąć **Podłącz telefon**.
4. Dotknąć **Dodaj telefon**.
5. Wybrać system audio-nawigacyjny z listy urządzeń Bluetooth w telefonie komórkowym.
6. Porównać i potwierdzić kod wyświetlany na telefonie komórkowym i na wyświetlaczu informacyjnym. Dotknąć **Paruj** na wyświetlaczu informacyjnym.

Niektóre telefony komórkowe wymagają dostępu do określonych funkcji telefonu – postępować zgodnie z instrukcjami.

Po pomyślnym sparowaniu telefonu komórkowego zostanie on automatycznie podłączony i wyświetlony jako **Połączony**.

#### Podłączanie

Jeśli w zasięgu systemu pojawia się jednocześnie kilka sparowanych telefonów komórkowych:

- tylko pierwszy telefon wykryty przez system zostanie podłączony automatycznie, lub
- telefon komórkowy przypisany jako **Pierwszy do podłączenia** zostanie podłączony automatycznie, lub
- jest włączona opcja **Telefon dodatkowy**, w związku z czym mogą być podłączone jednocześnie dwa telefony

**Pierwszy do podłączenia**

Przypisać telefon jako **Pierwszy do podłączenia**:

1. W menu telefonu na wyświetlaczu informacyjnym wybrać **Telefony**.
2. Dotknąć / obok sparowanego telefonu komórkowego, aby otworzyć menu ustawień.
3. Włączyć **Pierwszy do podłączenia**.

**Telefon dodatkowy**

Do systemu można podłączyć drugi telefon komórkowy dodatkowo do telefonu głównego.

Aby zezwolić na jednoczesne łączenie się dwóch telefonów przez Bluetooth:

1. W menu telefonu na wyświetlaczu informacyjnym wybrać **Telefony**.
2. Dotknąć / obok sparowanego telefonu komórkowego, aby otworzyć menu ustawień.
3. Włączyć **Telefon dodatkowy**.

Telefon, który został podłączony jako pierwszy, zostanie automatycznie przypisany jako telefon główny. Telefon główny może wykonywać

połączenia wychodzące i odbierać połączenia przychodzące. Zapewnia on również dostęp do własnej listy kontaktów.

Telefon dodatkowy może tylko odbierać połączenia przychodzące za pośrednictwem systemu audio-nawigacyjnego. Niemniej jednak można wykonywać połączenia wychodzące bezpośrednio za pomocą dodatkowego telefonu, lecz z wykorzystaniem mikrofonu pojazdu.

**Przełączanie przypisania telefonu komórkowego**

Przypisanie telefonu komórkowego można przełączyć z głównego na dodatkowy i odwrotnie.

W tym celu opcja **Telefon dodatkowy** musi być włączona dla obu telefonów.

Aby przełączyć przypisanie telefonu:

1. W menu telefonu na wyświetlaczu informacyjnym wybrać **Telefony**.
2. Dotknąć odpowiedniego telefonu komórkowego.
3. Przypisanie telefonu komórkowego zmienia się z głównego na dodatkowy lub odwrotnie.

Gdy dla jednego telefonu komórkowego jest włączona opcja **Pierwszy do podłączenia**, telefon ten zostanie automatycznie podłączony jako telefon główny.

**Odcłacanie podłączonego telefonu komórkowego**

1. W menu telefonu na wyświetlaczu informacyjnym wybrać **Telefony**.
2. Dotknąć / obok sparowanego telefonu komórkowego, aby otworzyć menu ustawień.
3. Dotknąć **Rozłącz**.

## Usuwanie sparowanego telefonu komórkowego

1. W menu telefonu na wyświetlaczu informacyjnym wybrać **Telefony**.
2. Dotknąć  obok sparowanego telefonu komórkowego, aby otworzyć menu ustawień.
3. Dotknąć **Usuń telefon**.

## Korzystanie z aplikacji na smartfony

Aplikacje klonowania interfejsu użytkownika smartfona Apple CarPlay i Android Auto wyświetlają wybrane aplikacje ze smartfona na ekranie systemu audio-nawigacyjnego i pozwalają na ich obsługę bezpośrednio za pomocą elementów sterujących systemu audio-nawigacyjnego.

Sprawdzić u producenta urządzenia, czy ta funkcja jest kompatybilna z danym smartfonem i czy ta aplikacja jest dostępna w danym kraju.

## Przygotowanie smartfona

Telefon z systemem Android: Pobrać aplikację Android Auto do smartfona ze sklepu Google Play Store.

iPhone®: Upewnić się, że w smartfonie jest aktywna funkcja Siri®.

## Włączanie klonowania interfejsu użytkownika smartfona

Nacisnąć , wybrać **Ustawienia** na ekranie startowym i przejść do **Aplikacje**.

Przewinąć listę i wybrać **Apple CarPlay** lub **Android Auto**.

Upewnić się że dana aplikacja jest włączona.

## Podłączanie telefonu komórkowego

Podłączyć smartfon do gniazda USB za pomocą oryginalnego przewodu dostarczonego przez producenta smartfona.

## Powrót do ekranu systemu audio-nawigacyjnego

Nacisnąć .

# Ogrzewanie, wentylacja i klimatyzacja

<b>Układy sterowania ogrzewania, wentylacji i klimatyzacji</b> .....	<b>182</b>
Dmuchała .....	182
Klimatyzacja sterowana elektronicznie .....	186
Nagrzewnica dodatkowa .....	192
<b>Kratki nawiewu powietrza</b> .....	<b>192</b>
Regulowane kratki nawiewu powietrza .....	192
Nieruchome kratki nawiewu powietrza .....	193
<b>Obsługa okresowa</b> .....	<b>193</b>
Wloty powietrza .....	193
Okresowe włączanie klimatyzacji .....	194
Czynności serwisowe .....	194





## Układy sterowania ogrzewania, wentylacji i klimatyzacji







### Dmuchała



Na rysunku przedstawiono funkcje, które mogą być niedostępne dla danego pojazdu.

Obejmuje elementy sterujące:

- Prędkości dmuchały 
- Regulacja temperatury **TEMP**
- Rozdział powietrza ,  i 
- Klimatyzacja **A/C**

- Usuwanie zaparowania i oblodzenia 
- Recyrkulacja powietrza 
- Powietrze z zewnątrz 
- Ogrzewanie tylnej szyby i lusterek zewnętrznych 
- Ogrzewanie przedniej szyby 
- Podgrzewanie foteli 

Niektóre zmiany ustawień są krótko sygnalizowane na wyświetlaczu informacyjnym. Włączone funkcje są sygnalizowane przez diody LED w odpowiednich przyciskach.

### Prędkości dmuchały

Wyregulować przepływ powietrza, obracając  w położenie odpowiadające wymaganej prędkości.

w prawo : zwiększanie  
w lewo : zmniejszanie

### Regulacja temperatury **TEMP**

Wyregulować temperaturę, obracając **TEMP** w położenie odpowiadające wymaganej temperaturze.

strefa czer- : ciepłej  
wona

strefa niebieska : chłodniej

Ogrzewanie będzie w pełni efektywne dopiero po rozgrzaniu się silnika do temperatury roboczej.

### Rozdział powietrza

Nacisnąć:

 : na szybę przednią i szyby w drzwiach przednich

 : do górnej części kabiny i foteli tylnych poprzez regulowane kratki nawiewu powietrza

 : do dolnej części kabiny z przodu i z tyłu oraz na szybę przednią

Możliwe są ustawienia pośrednie.

### Klimatyzacja A/C



Nacisnąć przycisk **A/C**, aby włączyć chłodzenie. Włączenie jest sygnalizowane zapaleniem diody kontrolnej w przycisku. Chłodzenie działa tylko przy pracującym silniku i włączonej dmuchawie układu klimatyzacji.

Nacisnąć ponownie **A/C**, aby wyłączyć chłodzenie.

Układ klimatyzacji chłodzi i osusza powietrze w przypadku wzrostu temperatury na zewnątrz nieznacznie powyżej poziom zamarzania. Z tego względu spod pojazdu mogą wyciekać krople wytrąconej wilgoci.



Jeśli chłodzenie lub osuszanie powietrza nie jest konieczne, należy wyłączyć układ chłodzenia w celu ograniczenia zużycia paliwa.

Włączone chłodzenie może uniemożliwić uruchomienie funkcji Autostop. System stop-start  200.



### Usuwanie zaparowania oraz oblodzenia szyby FRONT



- Nacisnąć  FRONT : dmuchawa automatycznie przełącza się na wyższą prędkość, a nawiew powietrza jest kierowany na szybę przednią.

- Pokręć temperaturę **TEMP** ustawić w położeniu najmocniejszego ogrzewania.
- W razie potrzeby włączyć klimatyzację **A/C**.
- Włączyć ogrzewanie tylnej szyby .
- Włączyć ogrzewanie przedniej szyby , jeśli jest dostępne.
- W razie potrzeby otworzyć boczne kratki nawiewu powietrza i skierować je na szyby boczne.
- W celu uzyskania maksymalnej wydajności usuwania zaparowania i oblodzenia ustawić najwyższą prędkość dmuchawy.

### Uwaga

Jeżeli podczas pracy silnika zostanie wciśnięty , funkcja Autostop zostanie zablokowana do czasu ponownego wciśnięcia .

Jeżeli podczas wyłączenia silnika przez funkcję Autostop zostanie wciśnięty przycisk , silnik zostanie ponownie uruchomiony w sposób automatyczny.

System stop-start  200.

### Recyrkulacja powietrza



Nacisnąć , aby włączyć tryb recyrkulacji powietrza, zostanie to zasygnalizowane przez diodę LED.

Wybrać recyrkulację powietrza, aby wspomóc chłodzenie wnętrza lub zapobiec przedostawaniu się z zewnątrz nieprzyjemnych zapachów lub spalin.

Ponownie nacisnąć , aby wyłączyć tryb recyrkulacji powietrza.

W wersji bez ogrzewanej przedniej szyby nacisnąć , aby wyłączyć recyrkulację powietrza. Tryb nawiewu powietrza z zewnątrz jest włączony.

### Ostrzeżenie

W trybie recyrkulacji wymiana powietrza jest ograniczona. W przypadku braku chłodzenia zwiększa się wilgotność powietrza, co może powodować parowanie szyb od wewnątrz. Ze względu na stopniowo pogarszającą się jakość powietrza osoby przebywające we wnętrzu samochodu mogą odczuwać senność.

Jeśli powietrze na zewnątrz pojazdu jest ciepłe i bardzo wilgotne, przednia szyba może zaparować od zewnątrz po skierowaniu na nią strumienia zimnego powietrza. W takiej sytuacji należy na krótko włączyć wycieraczki przedniej szyby w celu usunięcia pary .

### Tryb nawiewu powietrza z zewnątrz





Nacisnąć , aby włączyć tryb nawiewu powietrza z zewnątrz, zostanie to zasygnalizowane przez diodę LED.

Nacisnąć , aby włączyć tryb recyrkulacji powietrza. Tryb nawiewu powietrza z zewnątrz jest wyłączony.

### Tryb maksymalnej intensywności chłodzenia





Opuścić na chwilę szyby, aby umożliwić szybkie ujęcie gorącego powietrza.

- Włączyć klimatyzację **A/C**.
- Nacisnąć , aby włączyć układ recyrkulacji powietrza.
- Nacisnąć  recyrkulacji powietrza.
- Pokrętko temperatury **TEMP** ustawić w położeniu najmocniejszego chłodzenia.

- Pokrętko dmuchawy  ustawić na najwyższą prędkość.
- Otworzyć wszystkie kratki nawiewu powietrza.

### Wersja z ogrzewaniem przedniej szyby



Jeśli pojazd jest wyposażony układ ogrzewania szyby przedniej, przycisk  jest zastąpiony przez przycisk .

### Ogrzewanie tylnej szyby i lusterek zewnętrznych

↳ 45

### Ogrzewanie przedniej szyby

⇨ 45.

### Podgrzewanie foteli

⇨ 57.

### Klimatyzacja sterowana elektronicznie



Dwustrefowy układ sterowania umożliwia ustawianie różnych temperatur dla kierowcy i pasażera z przodu.







W trybie automatycznym temperatura, prędkość obrotowa wentylatora oraz rozdział powietrza są regulowane automatycznie.



Na rysunku przedstawiono funkcje, które mogą być niedostępne dla danego pojazdu.

Obejmuje elementy sterujące:

- Pokrętko regulacji temperatury po stronie kierowcy
- Pokrętko regulacji temperatury po stronie pasażera
- **CLIMATE** służy do wejścia do menu ustawień klimatyzacji w wyświetlaczu informacyjnym
- Zwiększanie  i zmniejszanie  prędkości dmuchawy
- **ON/OFF** lub  ogrzewania, wentylacji i klimatyzacji

- Tryb pracy automatycznej **AUTO**
- Recyrkulacja powietrza włączana ręcznie 
- Usuwanie zaparowania i oblodzenia 
- Ogrzewanie tylnej szyby i lusterek zewnętrznych 
- Ogrzewanie przedniej szyby 
- Podgrzewanie foteli 
- Wentylowane fotele 

Włączone funkcje są sygnalizowane zapaleniem diody kontrolnej w odpowiednim elemencie sterującym.

Elektroniczny układ sterowania klimatyzacji działa w pełni tylko przy pracującym silniku.

## Menu ustawień klimatyzacji CLIMATE



### Ustawienia

- Rozdział powietrza
- Prędkości dmuchawy
- Temperatury dla strony kierowcy i pasażera **23°/25°**
- Synchronizacja temperatury w dwóch strefach **SYNC**
- Klimatyzacji **ON/OFF**

mogą być uruchamiane ręcznie w menu ustawień klimatyzacji. Nacisnąć **CLIMATE**, aby wejść w menu, i dotknąć odpowiednich przycisków.

Menu ustawień klimatyzacji można również wyświetlić przez dotknięcie przycisku na wyświetlaczu informacyjnym 130.

Zmiany ustawień za pomocą elementów sterujących są sygnalizowane w okienkach na wyświetlaczu informacyjnym.

### Tryb pracy automatycznej AUTO



Ustawienia podstawowe dla regulacji automatycznej z maksymalnym komfortem:

- Nacisnąć przycisk **AUTO**, aby włączyć automatyczne sterowanie rozdziałem powietrza i prędkością dmuchawy.

- Otworzyć wszystkie kratki nawiewu powietrza, aby zoptymalizować rozdział powietrza w trybie pracy automatycznej.
- W celu uzyskania maksymalnej wydajności chłodzenia i usuwania zaparowania należy włączyć chłodzenie w menu ustawień klimatyzacji. Nacisnąć **Climate**, aby wejść w menu, a następnie dotknąć przycisku w celu włączenia klimatyzacji **A/C**.
- Ustawić docelowe temperatury osobno dla kierowcy i pasażera na przednim fotelu, korzystając z lewego i prawego pokręćła. Zalecana temperatura wynosi 22 °C. Temperatura pokazuje się na krótko na wyświetlaczach obok pokręteł i w menu ustawień klimatyzacji.
- Tryb recyrkulacji powietrza powinien być wyłączony. Gdy tryb jest wyłączony, dioda LED w przycisku nie świeci.

## Ustawienia ręczne

Ustawienia układu sterowania klimatyzacji można zmienić, włączając poniższe funkcje w opisany sposób.

### Prędkość dmuchawy ☸ ☹



Nacisnąć górny przycisk ☸, aby zwiększyć, lub dolny przycisk ☹, aby zmniejszyć prędkość dmuchawy. Prędkość dmuchawy jest pokazywana w okienku na wyświetlaczu informacyjnym. Prędkość dmuchawy można również zmieniać za pomocą przycisków

dotykowych na wyświetlaczu ustawień klimatyzacji. Nacisnąć **Climate**, aby wejść do menu.

Dłuższe wciśnięcie dolnego przycisku ☹: następuje wyłączenie wentylatora i chłodzenia.

Przywracanie trybu pracy automatycznej: nacisnąć **AUTO**.

### Rozdział powietrza ☸, ☹, ☹



Nacisnąć **Climate**, aby wejść do menu.

Dotknąć:

- ☸ : na szybę przednią i szyby w drzwiach przednich
- ☹ : do górnej części kabiny i foteli tylnych poprzez regulowane kratki nawiewu powietrza
- ☹ : do dolnej części kabiny z przodu i z tyłu oraz na szybę przednią

Aby powrócić do automatycznego sterowania rozdziałem powietrza, nacisnąć **AUTO**.

### Nastawianie temperatury



Ustawić docelowe temperatury osobno dla kierowcy i pasażera na przednim fotelu, korzystając z lewego

i prawego pokręta. Pokręto po stronie pasażera zmienia temperaturę po jego stronie. Pokręto po stronie kierowcy zmienia temperaturę po stronie kierowcy lub po obu stronach w zależności od tego, czy jest włączona synchronizacja **SYNC**. Zalecana temperatura wynosi 22 °C. Temperatura pokazuje się na wyświetlaczach obok pokręteł i w okienku na wyświetlaczu informacyjnym.

Jeśli zostanie ustawiona temperatura minimalna **Lo**, układ klimatyzacji przełączy się w tryb maksymalnego chłodzenia pod warunkiem, że włączony jest przycisk chłodzenia **A/C**.

W razie ustawienia temperatury maksymalnej **Hi** klimatyzacja sterowana elektronicznie pracuje z maksymalną mocą grzewczą.

#### Uwaga

Jeśli tryb **A/C** jest włączony, obniżenie temperatury ustawionej w kabinie może spowodować

uruchomienie silnika wyłączonego przez funkcję Autostop, bądź też uniemożliwić jej włączenie.

System stop-start ⇄ 200.

#### Synchronizacja temperatury w dwóch strefach SYNC

Nacisnąć **Climate**, aby wejść do menu. Dotknąć **SYNC**, aby połączyć ustawienie temperatury po stronie pasażera z ustawieniem temperatury po stronie kierowcy.

Regulacja za pomocą pokręta po stronie pasażera powoduje wyłączenie synchronizacji.

#### Klimatyzacja A/C



Nacisnąć **Climate**, aby wejść w menu, a następnie dotknąć przycisku w celu włączenia lub wyłączenia klimatyzacji, odpowiednio **A/C ON** lub **A/C OFF**.

Chłodzenie działa tylko przy pracującym silniku i włączonej dmuchawie układu klimatyzacji.

Układ klimatyzacji chłodzi i osusza powietrze w przypadku wzrostu temperatury na zewnątrz powyżej określonego poziomu. Z tego względu spod pojazdu mogą wyciekać krople wytrąconej wilgoci.

Jeśli chłodzenie lub osuszanie powietrza nie jest konieczne, należy wyłączyć układ chłodzenia w celu ograniczenia zużycia paliwa.

### Recyrkulacja powietrza włączana ręcznie



Nacisnąć , aby włączyć tryb recyrkulacji powietrza. Dioda LED w przycisku świeci, sygnalizując włączenie.

Nacisnąć ponownie , aby wyłączyć tryb recyrkulacji.

#### Ostrzeżenie

W trybie recyrkulacji wymiana powietrza jest ograniczona. W przypadku braku chłodzenia zwiększa się wilgotność

powietrza, co może powodować parowanie szyb od wewnątrz. Ze względu na stopniowo pogarszającą się jakość powietrza osoby przebywające we wnętrzu samochodu mogą odczuwać senność.



Jeśli powietrze na zewnątrz pojazdu jest ciepłe i bardzo wilgotne, przednia szyba może zaparować od zewnątrz po skierowaniu na nią strumienia zimnego powietrza. W takiej sytuacji należy na krótko włączyć wycieraczki przedniej szyby w celu usunięcia pary .



#### **Automatyczna recyrkulacja powietrza**

Czujnik wilgotności powietrza automatycznie włącza pobór powietrza zewnętrznego, jeśli wilgotność powietrza jest za wysoka.



### Usuwanie zaparowania oraz oblodzenia szyb



- Nacisnąć przycisk . Dioda LED w przycisku świeci, sygnalizując włączenie.
- Ustawienia temperatury i rozdziału powietrza są wybierane automatycznie, a dmuchawa pracuje z dużą prędkością.
- W razie potrzeby włączyć klimatyzację A/C ON w menu „Ustawienia klimatyzacji”, naciskając **Climate**.
- Włączyć ogrzewanie tylnej szyby .

- Włączyć ogrzewanie przedniej szyby , jeśli jest dostępne.
- Aby powrócić do poprzedniego trybu, ponownie nacisnąć , aby powrócić do trybu automatycznego, nacisnąć **AUTO**.

#### Uwaga

Jeżeli podczas pracy silnika zostanie wciśnięty , funkcja Autostop zostanie zablokowana do czasu ponownego wciśnięcia .

Jeżeli podczas wyłączenia silnika przez funkcję Autostop zostanie wciśnięty przycisk , silnik zostanie ponownie uruchomiony w sposób automatyczny.

System stop-start ⇨ 200.

#### Wyłączanie lub włączanie klimatyzacji sterowanej elektronicznie ON/OFF





Chłodzenie, wentylator i tryb automatyczny można wyłączyć, naciskając **ON/OFF**. Gdy system jest wyłączony, dioda LED w przycisku **ON/OFF** nie świeci.

Aby go włączyć, należy ponownie nacisnąć **ON/OFF** lub **AUTO**. Dioda LED w przycisku świeci, sygnalizując włączenie.

#### Wersja z ogrzewaniem przedniej szyby



Jeśli pojazd jest wyposażony układ ogrzewania szyby przedniej, przycisk **ON/OFF** jest zastąpiony przez przycisk .

Układy ogrzewania, wentylacji i klimatyzacji są wtedy wyłączone przyciskiem . Nacisnąć , aby je włączyć.

### Ustawienia podstawowe

Poniższe ustawienia można zmienić w menu personalizacji ustawień na wyświetlaczu informacyjnym:

- regulacja prędkości dmuchawy w trybie pracy automatycznej.
- ustawienia automatycznego ogrzewania szyby tylnej.
- ustawienia automatycznego usuwania zaparowania szyby przedniej
- ustawienia automatycznego podgrzewania foteli

Personalizacja ustawień ↗ 137.

### Ogrzewanie tylnej szyby i lusterek zewnętrznych

↗ 45

### Ogrzewanie przedniej szyby

↗ 45.

### Podgrzewanie foteli

↗ 57.

### Wentylowane fotele

↗ 58

### Nagrzewnica dodatkowa

#### Ogrzewacz powietrza

Układ Quickheat jest dodatkowym elektrycznym ogrzewaczem powietrza, który przyspiesza nagrzewanie powietrza w kabinie.

### Kratki nawiewu powietrza

#### Regulowane kratki nawiewu powietrza

W trakcie chłodzenia musi być otwarta co najmniej jedna kratka nawiewu powietrza.



Rysunek przedstawia środkowe kratki nawiewu powietrza w desce rozdzielczej.



Rysunek przedstawia zewnętrzne kratki nawiewu powietrza w desce rozdzielczej.



Rysunek przedstawia kratki nawiewu powietrza dla tylnego pasażera.

Ustawić kierunek powietrza, przechylając i obracając kratki.

Aby zamknąć kratkę nawiewu powietrza, obróć kratki na bok.

#### **⚠ Ostrzeżenie**

Do kratek nawiewu powietrza nie należy mocować żadnych przedmiotów. W razie wypadku istnieje niebezpieczeństwo uszkodzenia i obrażeń ciała.

### **Nieruchome kratki nawiewu powietrza**

Są to kratki dodatkowe znajdujące się pod szybą przednią i szybami w drzwiach oraz na wysokości stóp.

## **Obsługa okresowa**

### **Wloty powietrza**



Wloty powietrza do układu ogrzewania i wentylacji znajdują się przed szybą przednią i nie mogą być niczym zasłonięte. Należy usuwać z nich liście, brud lub śnieg.

### **Kabinowy filtr powietrza**

Aby utrzymać maksymalną sprawność filtra, należy go regularnie wymieniać.

## Okresowe włączanie klimatyzacji

W celu zapewnienia właściwej skuteczności działania układu klimatyzacji należy przynajmniej raz w miesiącu na kilka minut włączyć układ chłodzenia, niezależnie od pogody i pory roku. Układ chłodzenia (sprężarka układu klimatyzacji) nie działa przy niskich temperaturach zewnętrznych.

## Czynności serwisowe

Po upływie trzech lat od daty pierwszej rejestracji samochodu zalecane jest wykonywanie przeglądu układów ogrzewania, wentylacji i klimatyzacji raz w roku. Zapewni to ich optymalną sprawność. Przegląd obejmuje:

- kontrola poprawności działania i ciśnienia roboczego
- kontrola układu ogrzewania
- kontrola szczelności
- kontrola pasków napędowych
- czyszczenie skraplacza i opróżnienie parownika

- kontrola wydajności
- sprawdzanie kabinowego filtra powietrza

# Prowadzenie i użytkowanie

<b>Zalecenia eksploatacyjne</b> .....	<b>196</b>	Hamulec postojowy .....	216	Kamera wsteczna .....	265
Informacje praktyczne .....	196	System Brake Assist .....	218	Ostrzeżenie o pojeździe	
Wykonywanie manewrów .....	196	System Hill Start Assist .....	218	zbliżającym się z tyłu .....	267
<b>Uruchamianie i prowadzenie</b> .....	<b>196</b>	<b>Układy kontroli jazdy</b> .....	<b>219</b>	System rozpoznawania znaków	
Docieranie nowego		Układ kontroli trakcji .....	219	drogowych .....	269
samochodu .....	196	Układ stabilizacji toru jazdy .....	220	Asystent pasa ruchu .....	273
Przycisk zasilania .....	197	Interaktywny układ jezdny .....	222	<b>Paliwo</b> .....	<b>276</b>
Opóźnione wyłączenie		<b>Systemy wspomagania kie-</b>		Paliwo do silników	
zasilania .....	198	<b>rowcy</b> .....	<b>224</b>	benzynowych .....	276
Uruchamianie silnika .....	199	Automatyczna kontrola		Paliwo do silników	
Odcinanie dopływu paliwa .....	200	prędkości .....	224	wysokoprężnych .....	278
System stop-start .....	200	Ograniczenie prędkości jazdy .	226	Uzupełnianie paliwa .....	279
Parkowanie .....	203	Adaptacyjny układ		<b>Hak holowniczy przyczepy</b> .....	<b>281</b>
<b>Gazy spalinowe</b> .....	<b>204</b>	automatycznej kontroli		Informacje ogólne .....	281
Filtr spalin .....	204	prędkości .....	228	Zachowanie się pojazdu i	
Katalizator .....	206	Ostrzeżenie o zderzeniu		zalecenia dotyczące jazdy z	
AdBlue .....	206	czołowym .....	240	przyczepą .....	281
<b>Automatyczna skrzynia biegów</b> .	<b>209</b>	Wskaźnik odległości od pojazdu		Ciągnięcie przyczepy .....	282
<b>Manualna skrzynia biegów</b> .....	<b>214</b>	poprzedzającego .....	244	Hak holowniczy .....	283
<b>Układy jezdne</b> .....	<b>215</b>	Wspomaganie hamowania		System stabilizacji przyczepy ..	285
Napęd na wszystkie koła .....	215	awaryjnego .....	245		
<b>Hamulce</b> .....	<b>215</b>	Przedni układ ochrony			
Układ ABS .....	216	pieszych .....	249		
		Układ ułatwiający parkowanie .	251		
		System monitorowania			
		martwego pola w lusterkach ...	259		
		Ostrzeżenie o zmianie pasa			
		ruchu .....	260		
		Układ widoku			
		panoramycznego .....	262		

## Zalecenia eksploatacyjne

### Informacje praktyczne

#### Nigdy nie jeździć z wyłączonym silnikiem

Nie działa wówczas wiele urządzeń (np. wspomaganie układu hamulcowego i układu kierowniczego). Stwarza to zagrożenie dla samego kierowcy, a także dla innych użytkowników drogi.

Gdy silnik jest wyłączony przez funkcję Autostop, działają wszystkie układy.

System stop-start ⇨ 200.

#### Zwiększenie ładowania na wolnych obrotach

Jeżeli w związku ze stanem akumulatora wymaga on doładowania, konieczne jest zwiększenie mocy alternatora. Następuje ono poprzez zwiększenie ładowania na wolnych obrotach, co może być słyszalne.

Na wyświetlaczu informacyjnym kierowcy pokazuje się komunikat.

#### Pedały

Aby nie ograniczyć skoku pedałów, nie umieszczać pod nimi dywaników.

Używać tylko takich dywaników podłogowych, które pasują do wnęki i są mocowane za pomocą zaczepów po stronie kierowcy.

#### Wykonywanie manewrów

Jeśli wspomaganie układu kierowniczego nie działa ze względu na zatrzymanie silnika lub z powodu wadliwego działania układu, pojazdem można kierować, ale może wymagać to większego wysiłku.

## Uruchamianie i prowadzenie

### Docieranie nowego samochodu

Podczas kilku pierwszych podróży nie hamować gwałtownie, o ile nie jest to konieczne.

W czasie pierwszej jazdy odparowują olej i wosk pokrywające elementy układu wydechowego. Po zakończeniu pierwszej jazdy pozostawić samochód na jakiś czas na wolnym powietrzu i nie wdychać oparów.

W okresie docierania zużycie paliwa i oleju silnikowego może być podwyższone.

Ponadto proces oczyszczania filtra spalin może uruchamiać się częściej.

Filtr spalin ⇨ 204.

Funkcja Autostop może zostać wyłączona w celu umożliwienia ładowania akumulatora pojazdu.

## Przycisk zasilania



Kluczyk elektroniczny musi znajdować się wewnątrz samochodu.

### Tryb zasilania akcesoriów

Jednokrotnie nacisnąć **Engine Start/Stop** bez wciskania pedału sprzęgła i hamulca. Zaświeci się dioda LED w przycisku. Blokada kierownicy jest zwolniona i działają niektóre funkcje układu elektrycznego, zapłon jest wyłączony.

### Tryb włączonego zapłonu

Nacisnąć **Engine Start/Stop** i przytrzymać przez sześć sekund bez wciskania pedału sprzęgła i hamulca.

Zielona dioda LED w przycisku świeci, następuje podgrzewanie wstępne silnika wysokoprężnego. Lampki kontrolne świecą i większość funkcji elektrycznych działa.

### Uruchomienie silnika

Krótko nacisnąć **Engine Start/Stop** przy:

- manualna skrzynia biegów: wciśniętym pedale sprzęgła,
- automatyczna skrzynia biegów: wciśniętym pedale hamulca i dźwigni zmiany biegów ustawionej w pozycji **P** lub **N**.

Uruchamianie silnika ⇨ 199.

### Zapłon wyłączony

Krótko nacisnąć **Engine Start/Stop** przy silniku wyłączonym przez funkcję Autostop lub przy pracującym silniku i zatrzymanym pojeździe. Automatyczna skrzynia biegów: zaciągnąć hamulec postojowy i ustawić dźwignię zmiany biegów w położeniu **P**.

Krótko nacisnąć **Engine Start/Stop** bez wciskania pedału sprzęgła lub pedału hamulca w trybie włączonego zapłonu.

Jeśli poprzednio był włączony zapłon, niektóre funkcje będą aktywne, dopóki nie zostaną otwarte drzwi kierowcy.

### Awaryjne wyłączenie silnika podczas jazdy

Nacisnąć **Engine Start/Stop** i przytrzymać dłużej niż dwie sekundy lub krótko dwa razy w ciągu pięciu sekund ⇨ 199.

### Blokada kierownicy

Blokada kierownicy uaktywnia się automatycznie, gdy:

- Pojazd nie porusza się.
- Został wyłączony zapłon.
- Drzwi kierowcy są otwarte.

Aby zwolnić blokadę kierownicy, otworzyć i zamknąć drzwi kierowcy oraz włączyć tryb zasilania akcesoriów lub bezpośrednio uruchomić silnik.

### ⚠ Ostrzeżenie

W przypadku rozładowania akumulatora nie można zwolnić blokady kolumny kierownicy, w związku z czym zabronione jest holowanie samochodu, a także uruchamianie go przez holowanie lub za pomocą przewodów rozruchowych.

### Obsługa pojazdów z układem elektronicznego kluczyka w razie awarii

W przypadku usterki kluczyka elektronicznego lub rozładowania baterii kluczyka elektronicznego, przy próbie uruchomienia silnika na wyświetlaczu informacyjnym kierowcy może pojawić się **Nie wykryto pilota (kluczyka)** lub **Wymień baterię w pilocie (kluczyku)**.



Otworzyć pokrywę środkowej konsoli przed dźwignią zmiany biegów. Umieścić poprzecznie kluczyk elektroniczny z przyciskami skierowanymi do góry w gnieździe nadajnika obok gniazdka zasilania, w sposób pokazany na ilustracji.

Z gniazda należy usunąć wszelkie inne przedmioty, np. inne kluczyki, transpondery, breloki, monety itp.

Wcisnąć pedał sprzęgła (manualna skrzynia biegów), pedał hamulca i nacisnąć przycisk **Engine Start/Stop**. Zwolnić przycisk po rozpoczęciu procedury rozruchu.

Aby wyłączyć silnik, ponownie nacisnąć **Engine Start/Stop**. Wyjąć kluczyk elektroniczny z gniazda nadajnika.

Takie rozwiązanie należy stosować tylko w nagłych wypadkach. Jak najszybciej wymienić baterię kluczyka elektronicznego ↪ 22.

W celu odblokowania lub zablokowania drzwi, patrz usterka w układzie kluczyka elektronicznego ↪ 26.

### Opóźnione wyłączenie zasilania

Po wyłączeniu zapłonu, do czasu otwarcia drzwi kierowcy lub przez 10 minut podtrzymywane jest zasilanie następujących układów elektrycznych:

- szyb otwieranych elektrycznie
- okno dachowe
- gniazdka zasilania

## Uruchamianie silnika

### Pojazdy z przyciskiem zasilania



Manualna skrzynia biegów: wcisnąć pedał sprzęgła i hamulca.

Automatyczna skrzynia biegów: wcisnąć pedał hamulca i przestawić dźwignię zmiany biegów w położenie **P** lub **N**.

Nie wciskać pedału przyspieszenia.

Krótko nacisnąć **Engine Start/Stop**: automatyczna procedura rozruchowa uruchamia rozrusznik z niewielkim opóźnieniem, do momentu uruchomienia silnika.

Aby wyłączyć silnik, gdy pojazd stoi w miejscu, krótko nacisnąć **Engine Start/Stop**. Automatyczna skrzynia biegów: zaciągnąć hamulec postojowy i ustawić dźwignię zmiany biegów w położeniu **P**.

Aby uruchomić silnik wyłączony przez funkcję Autostop:

Manualna skrzynia biegów: gdy silnik jest wyłączony przez funkcję Autostop, można go uruchomić, wciskając pedał sprzęgła ⇨ 200.

Automatyczna skrzynia biegów: gdy silnik jest wyłączony przez funkcję Autostop, można go uruchomić, zwalniając pedał hamulca ⇨ 200.

### Awaryjne wyłączenie silnika podczas jazdy

Jeśli wystąpi potrzeba wyłączenia silnika podczas jazdy w przypadku awarii, nacisnąć **Engine Start/Stop** na dłużej niż dwie sekundy lub krótko dwa razy w ciągu pięciu sekund.

### ⚠ Niebezpieczeństwo

Wyłączenie silnika podczas jazdy może spowodować utratę wspomagania układu hamulcowego i układu kierowniczego. Systemy wspomagania i poduszki powietrzne są wyłączone. Oświetlenie i światła hamowania zgasną. W związku z tym wyłączenie silnika i zapłonu podczas jazdy jest dopuszczalne tylko w sytuacji awaryjnej.

## Uruchamianie pojazdu w niskiej temperaturze

Uruchomienie silnika bez użycia dodatkowej nagrzewnicy jest możliwe do temperatury  $-25\text{ }^{\circ}\text{C}$  w przypadku silników wysokoprężnych lub  $-30\text{ }^{\circ}\text{C}$  w przypadku silników benzynowych. Wymagany jest do tego olej silnikowy o odpowiedniej lepkości, odpowiednie paliwo, wykonanie zalecanych czynności serwisowych i wystarczająco naładowany akumulator pojazdu. W temperaturach poniżej  $-30\text{ }^{\circ}\text{C}$  automatyczna skrzynia biegów wymaga rozgrzania przez około pięć minut. Dźwignia zmiany biegów musi znajdować się w położeniu **P**.

## Automatyczny układ rozruchowy

Ta funkcja kontroluje procedurę rozruchową silnika. Kierowca nie musi przytrzymywać wciśniętego przycisku **Engine Start/Stop**. Po chwilowym włączeniu układ przeprowadzi rozruch automatycznie aż do uruchomienia silnika. Ze

względu na procedurę kontrolną, uruchomienie silnika następuje z lekkim opóźnieniem.

Mogą występować następujące przyczyny nieskutecznego rozruchu silnika:

- Pedal sprzęgła niewciśnięty (manualna skrzynia biegów).
- Pedal hamulca niewciśnięty lub dźwignia zmiany biegów w położeniu innym niż **P** lub **N** (automatyczna skrzynia biegów).
- Nastąpiło przekroczenie limitu czasu.

## Nagrzewanie silnika z turbodoładowaniem

Po uruchomieniu silnika dostępny moment obrotowy może być przez krótki czas ograniczony, szczególnie gdy silnik jest zimny. Ograniczenie to ma na celu zapewnienie odpowiedniego smarowania - i co za tym idzie - pełnej ochrony silnika.

## Odcinanie dopływu paliwa

Dopływ paliwa do silnika jest automatycznie odcinany, gdy wybrany jest któryś z biegów, a pedał przyspieszenia nie jest wciśnięty.

W zależności od warunków drogowych odcinanie dopływu paliwa może zostać wyłączone.

## System stop-start

System stop-start pomaga zmniejszyć zużycie paliwa i emisję spalin. Jeżeli pozwalają na to warunki, wyłącza silnik, gdy tylko pojazd zacznie poruszać się z małą prędkością lub stanie w miejscu, np. na światłach ulicznych lub w korku.

## Aktywacja

System stop-start jest dostępny po uruchomieniu silnika, ruszeniu z miejsca i spełnieniu warunków wymienionych w dalszej części tego rozdziału.

## Wyłączanie



System stop-start można wyłączyć ręcznie, naciskając . Wyłączenie jest sygnalizowane zapaleniem się diody kontrolnej w przycisku.

## Funkcja Autostop

**Pojazdy z manualną skrzynią biegów**  
Funkcję Autostop można aktywować po zatrzymaniu pojazdu lub przy niskiej prędkości, do 14 km/h.

Aktywować konwencjonalną funkcję Autostop w następujący sposób:

- Wcisnąć pedał sprzęgła.
- Ustawić dźwignię w położeniu neutralnym.
- Zwolnić pedał sprzęgła.

Silnik zostanie wyłączony przy jednocześnie włączonym zapłonie.

## Ostrzeżenie o przeszkodach



Włączenie funkcji Autostop jest sygnalizowane ustawieniem wskazówki obrotomierza w pozycji **AUTOSTOP**.

Po uruchomieniu silnika wskazówka obrotomierza wskazuje obroty biegu jałowego.

Włączenie funkcji Autostop nie powoduje obniżenia skuteczności hamowania ani wydajności ogrzewania.

## Warunki włączenia funkcji Autostop

System stop-start sprawdza, czy spełnione są wszystkie wymienione poniżej warunki:

- System stop-start nie został wyłączony ręcznie.
- Pokrywa silnika jest całkowicie zamknięta.
- Drzwi kierowcy są zamknięte lub pas bezpieczeństwa kierowcy jest zapięty.
- Akumulator pojazdu jest wystarczająco naładowany i w dobrym stanie.
- Silnik jest rozgrzany.
- Temperatura płynu chłodzącego silnika nie jest za wysoka.
- Temperatura spalin nie jest za wysoka, np. podczas jazdy przy dużym obciążeniu silnika.

- Temperatura otoczenia wynosi ponad  $-5^{\circ}\text{C}$ .
- Układ klimatyzacji umożliwia uruchomienie funkcji Autostop.
- Podciśnienie w układzie hamulcowym jest wystarczające.
- Funkcja automatycznego oczyszczania filtra spalin nie jest włączona.
- Pojazd był prowadzony z prędkością nie mniejszą niż prędkość marszu od czasu ostatniego uruchomienia funkcji Autostop.

Jeżeli nie, włączenie funkcji Autostop będzie niemożliwe.

System stop-start zostaje wyłączony, jeśli nachylenie terenu wynosi 12% lub więcej.

Niektóre ustawienia układu klimatyzacji mogą uniemożliwić włączenie funkcji Autostop. Więcej szczegółów podano w rozdziale dotyczącym ogrzewania, wentylacji i klimatyzacji ⇨ 182.

Bezpośrednio po zakończeniu jazdy na autostradzie włączenie funkcji Autostop może być niemożliwe.

Docieranie nowego samochodu  
⇨ 196.

### Zabezpieczenie akumulatora pojazdu przed rozładowaniem

Aby zagwarantować niezawodne ponowne uruchamianie silnika, system stop-start jest wyposażony w kilka funkcji zabezpieczających akumulator przed rozładowaniem.

### Funkcje oszczędzania energii

Gdy włączona jest funkcja Autostop, pewne funkcje elektryczne, takie jak dodatkowe ogrzewanie elektryczne lub ogrzewanie tylnej szyby, zostają wyłączone lub przełączone w tryb oszczędzania energii. Prędkość dmuchawy układu klimatyzacji jest zmniejszana w celu oszczędzania energii.

### Ponowne uruchomienie silnika przez kierowcę

#### Pojazdy z manualną skrzynią biegów

Wszystkie silniki można ponownie uruchomić na dwa sposoby: poprzez konwencjonalny ponowny rozruch lub opóźniony ponowny rozruch.

### Konwencjonalny ponowny rozruch

Wcisnąć pedał sprzęgła bez wciskania pedału hamulca w celu ponownego uruchomienia silnika.

### Opóźniony ponowny rozruch

Opóźniony ponowny rozruch jest dostępny tylko na wzniesieniach o nachyleniu nieprzekraczającym 5%.

- Wcisnąć pedał hamulca.
- Wcisnąć pedał sprzęgła.
- Wybrać pierwszy bieg.
- Zwolnić pedał hamulca, aby ponownie uruchomić silnik.

### Wersje z automatyczną skrzynią biegów

Zwolnić pedał hamulca lub przestawić dźwignię zmiany biegów z położenia **D** w położenie **N** lub **P**, aby ponownie uruchomić silnik.

### Ponowne uruchomienie silnika przez system stop-start

Aby mogło nastąpić automatyczne ponowne uruchomienie silnika, dźwignia zmiany biegów musi znajdować się w położeniu neutralnym.

Jeżeli wystąpi jeden z poniższych stanów, gdy włączona jest funkcja Autostop, silnik zostanie ponownie uruchomiony w sposób automatyczny przez system stop-start:

- System stop-start zostanie wyłączony ręcznie.
- Zostanie otwarta pokrywa silnika.
- Zostanie odpięty pas bezpieczeństwa kierowcy lub zostaną otwarte drzwi kierowcy.
- Temperatura silnika będzie za niska.
- Poziom naładowania akumulatora pojazdu spadnie poniżej określonej wartości.
- Podciśnienie w układzie hamulcowym nie będzie wystarczające.
- Pojazd będzie prowadzony z prędkością nie mniejszą niż prędkość marszu.
- Układ klimatyzacji zażąda uruchomienia silnika.
- Układ klimatyzacji zostanie włączony ręcznie.

Jeżeli pokrywa silnika nie będzie całkowicie zamknięta, na wyświetlaczu informacyjnym kierowcy pojawi się komunikat ostrzegawczy.



Jeżeli do gniazdka zasilania podłączone jest jakieś urządzenie elektryczne, np. przenośny odtwarzacz CD, podczas ponownego uruchomienia silnika może dać się zauważyć krótkotrwały spadek napięcia.

## Parkowanie

### Ostrzeżenie

- Nie wolno parkować samochodem na podłożu łatwopalnym. Wysoka temperatura układu wydechowego może spowodować zapalenie się podłoża.
- Zawsze zaciągać hamulec postojowy. Pociągnąć przełącznik  i przytrzymać przez około jedną sekundę

oraz sprawdzić, czy świeci lampka kontrolna .

Hamulec postojowy sterowany elektrycznie jest włączony, jeśli świeci się lampka kontrolna   116.

- Wyłączyć silnik.
- Jeśli samochód został zaparkowany na równej, poziomej nawierzchni lub na wzniesieniu przodem w górę, przed wyłączeniem zapłonu wybrać pierwszy bieg lub ustawić dźwignię zmiany biegów w położeniu **P**. Należy także skrócić koła przednie w kierunku przeciwnym do krawężnika.

Jeśli samochód został zaparkowany na wzniesieniu przodem w dół, przed wyłączeniem zapłonu wybrać bieg wsteczny lub ustawić dźwignię zmiany biegów w położeniu **P**. Koła przednie należy skrócić w kierunku krawężnika.

- Zamknąć szyby i okno dachowe.
- Wyłączyć zapłon za pomocą przycisku zasilania. Obrócić koło kierownicy aż do jego zablokowania.

- Zablokować pojazd za pomocą przycisku na klamce drzwi.
- Włączyć autoalarm.
- Wentylatory chłodnicy mogą pracować nawet po wyłączeniu silnika ⇨ 288.

### Przeostroga

Po jeździe z wysokimi prędkościami obrotowymi lub z dużym obciążeniem silnika należy przed wyłączeniem silnika przez pewien czas jechać bez jego nadmiernego obciążania lub przez ok. 30 sekund pozostawić go na biegu jałowym. W przeciwnym razie może dojść do uszkodzenia turbosprężarki.

### Uwaga

W razie wypadku, który spowodował napelnienie poduszek powietrznych, silnik jest automatycznie wyłączany, jeśli w określonym czasie pojazd się zatrzyma.

## Gazy spalinowe

### Niebezpieczeństwo

Gazy spalinowe zawierają trujący tlenek węgla, który jest bezbarwny i bezwonny. Jego wdychanie stanowi zagrożenie dla życia.

Jeśli spaliny przedostaną się do wnętrza samochodu, należy opuścić szyby w drzwiach. Przyczynę usterki należy usunąć w serwisie.

Unikać jazdy z otwartą klapą tylną, gdyż grozi to dostaniem się spalin do wnętrza samochodu.

### Filtr spalin

Filtr spalin jest filtrem cząstek stałych przeznaczonym do silników wysokoprężnych i benzynowych.

## Proces automatycznego czyszczenia

Filtr spalin usuwa cząstki sadzy z gazów wydechowych. Wyposażony jest w funkcję automatycznego czyszczenia, która uaktywnia się samoczynnie podczas jazdy bez podania jakiegokolwiek informacji. Czyszczenie odbywa się okresowo przez spalenie cząstek sadzy w wysokiej temperaturze. Procedura ta jest przeprowadzana automatycznie w określonych warunkach jezdnych i trwa maksymalnie 25 minut. Zazwyczaj jej czas trwania wynosi od siedmiu do 12 minut. W tym czasie funkcja Autostop nie jest dostępna, a zużycie paliwa może być wyższe. Ponadto z układu wydechowego może się wydobywać nietypowy zapach i dym.

## Filtr wymaga czyszczenia

W niektórych sytuacjach, np. podczas jazdy na krótkich odcinkach, samoistne oczyszczenie filtra nie jest możliwe.

Jeśli wymagane jest czyszczenie filtra, a wcześniejsze warunki jazdy nie umożliwiły przeprowadzenia czyszczenia automatycznego, zostanie to wskazane przez komunikat ostrzegawczy na wyświetlaczu informacyjnym kierowcy.

Gdy filtr spalin jest zapełniony, pojawia się komunikat ostrzegawczy. Jak najszybciej przeprowadzić procedurę czyszczenia.

Komunikat ostrzegawczy pojawia się również po osiągnięciu przez filtr spalin maksymalnego poziomu napełnienia. Jak najszybciej przeprowadzić procedurę czyszczenia, aby uniknąć uszkodzenia silnika.

## Aktywowanie procesu samooczyszczania

Aby uruchomić procedurę czyszczenia, należy kontynuować jazdę, utrzymując obroty silnika powyżej 2000 obr/min. W razie potrzeby należy zredukować bieg. Rozpocznie się czyszczenie filtra spalin.

Procedura czyszczenia przebiega szybciej, gdy prędkość obrotowa i obciążenie silnika są większe.

Kontynuować jazdę do momentu, aż proces samooczyszczania się zakończy i komunikat zniknie z wyświetlacza.

### Przeostroga

Jeśli to możliwe, należy nie przerywać procedury czyszczenia. Prowadzić pojazd do czasu zakończenia czyszczenia, aby uniknąć konieczności serwisowania lub naprawy w warsztacie.

## Przeprowadzenie czyszczenia nie jest możliwe

Jeśli z jakiegoś powodu przeprowadzenie czyszczenia nie jest możliwe, zaświeci się lampka kontrolna , a na wyświetlaczu informacyjnym kierowcy pojawi się komunikat ostrzegawczy. Moc silnika może zostać ograniczona. Należy niezwłocznie skorzystać z pomocy warsztatu.

## Katalizator

Katalizator usuwa ze spalin pewną ilość substancji niebezpiecznych dla środowiska naturalnego.

### Przeestroga

Paliwa niespełniające norm opisanych na stronach ⇨ 276, ⇨ 347 mogą doprowadzić do uszkodzenia katalizatora lub podzespołów elektronicznych.

Niewypalone w pełni paliwo przegrzeje i uszkodzi katalizator. Z tego względu należy unikać zbyt długiego używania rozrusznika, gdy silnik się nie uruchamia, jazdy aż do opróżnienia zbiornika paliwa bądź uruchamiania samochodu poprzez pchanie lub holowanie.

W przypadku problemów z zapłonem, nierównomiernej pracy silnika, spadku mocy silnika lub innych nietypowych objawów należy niezwłocznie skontaktować się z warsztatem. W razie potrzeby można kontynuować jazdę, ale jedynie przez

krótki czas i pod warunkiem utrzymywania niskiej prędkości obrotowej silnika.

## AdBlue

### Informacje ogólne

Selektywna redukcja katalityczna (BlueInjection) to technologia umożliwiająca znaczne zmniejszenie zawartości tlenków azotu w spalinach. Efekt ten jest osiągany poprzez wtryskiwanie płynu Diesel Exhaust Fluid ((DEF), wodny roztwór mocznika) do układu wydechowego. Amoniak wydzielający się z roztworu reaguje ze znajdującymi się w spalinach gazowymi tlenkami azotu ( $\text{NO}_x$ ), przetwarzając je na azot i wodę.

Ten płyn jest oznakowany jako AdBlue®. Jest to nietoksyczna, niepalna, bezbarwna i bezwonna ciecz składająca się w 32% z mocznika i w 68% z wody.

### ⚠ Ostrzeżenie

Chronić oczy i skórę przed kontaktem z AdBlue.

W przypadku przedostania się do oczu lub na skórę spłukać wodą.

### Przeestroga

Unikać kontaktu AdBlue z powierzchniami lakierowanymi.

W przypadku kontaktu spłukać wodą.

AdBlue zamarza w temperaturze około  $-11\text{ }^{\circ}\text{C}$ . Dzięki wyposażeniu pojazdu w podgrzewacz AdBlue redukcja szkodliwych składników spalin jest możliwa również w niskich temperaturach. Podgrzewacz AdBlue działa automatycznie.

Typowe zużycie AdBlue wynosi około dwa litry na 1000 km, ale może być wyższe w zależności od warunków jazdy (np. duży ładunek lub holowanie).

## Zbiornik AdBlue

Poziom AdBlue w zbiorniku można znaleźć w menu wyświetlacza.

## Ostrzeżenia o niskim poziomie

W zależności od obliczonej odległości możliwej do przejechania przy wykorzystaniu pozostałego w zbiorniku roztworu AdBlue (obliczonego zasięgu na roztworze AdBlue) na wyświetlaczu informacyjnym kierowcy pokazują się różne komunikaty. Komunikaty i ograniczenia są wymagane przez obowiązujące przepisy.

Pierwsze możliwe ostrzeżenie to **Zasięg na AdBlue: 2400 km**.

To ostrzeżenie pokaże się krótko razem z obliczonym zasięgiem. Jazdę można kontynuować bez żadnych ograniczeń.

System przechodzi na następny poziom ostrzeżenia, gdy zasięg spadnie poniżej 1750 km. Komunikat z aktualnym zasięgiem wyświetla się zawsze po włączeniu zapłonu i wymaga potwierdzenia ↪ 122.

Uzupełnić AdBlue zanim system przejdzie na następny poziom ostrzeżenia.

Gdy zasięg na roztworze AdBlue jest mniejszy od 900 km, na przemian wyświetlają się poniższe komunikaty i nie można ich wyłączyć:

- **Niski poziom AdBlue Uzupełnij teraz**
- **Rozruch silnika niemożliwy za 900 km.**

Dodatkowo nieprzerwanie miga lampka kontrolna .

### Uwaga

W przypadku dużego zużycia AdBlue na wyświetlaczu informacyjnym kierowcy ostrzeżenie to może wyświetlić się bez uprzednich etapów ostrzegawczych.

System przechodzi na ostatni poziom ostrzeżenia, gdy zbiornik AdBlue jest pusty. Ponowne uruchomienie silnika jest niemożliwe. Na przemian wyświetlają się poniższe komunikaty i nie można ich wyłączyć:

- **Zbiornik AdBlue pusty Uzupełnij teraz**
- **Silnik nie uruchomi się.**

Dodatkowo nieprzerwanie miga lampka kontrolna .

Przy aktywnej blokadzie rozruchu silnika zostanie wyświetlony następujący komunikat:

### Wlej AdBlue aby uruchomić pojazd.

Należy całkowicie napełnić zbiornik roztworem AdBlue. W przeciwnym razie ponowne uruchomienie silnika nie będzie możliwe.

↪ 355

## Ostrzeżenia dotyczące wysokiego poziomu emisji spalin

Jeśli ilość emitowanych spalin wzrośnie powyżej określonej wartości, na wyświetlaczu informacyjnym kierowcy pojawią się ostrzeżenia podobne do ostrzeżeń dotyczących zasięgu.

Zostaną wyświetlone monity o skontrołowanie układu wydechowego, a po nich pojawi się informacja o aktywacji blokady

ponownego rozruchu silnika. Ograniczenia te wynikają z obowiązujących wymogów prawnych.

Skontaktować się ze stacją obsługi w celu uzyskania pomocy.

### Napełnianie zbiornika AdBlue

#### Przeestroga

Należy stosować wyłącznie AdBlue zgodny z europejskimi normami DIN 70 070 i ISO 22241-1.

Nie używać dodatków.

Nie rozcieńczać AdBlue.

W przeciwnym razie może dojść do uszkodzenia układu selektywnej redukcji katalitycznej.

#### Uwaga

W przypadku gdy na stacji paliwowej nie jest dostępny dystrybutor z dyszą dla samochodów osobowych, do uzupełniania roztworu należy używać wyłącznie butelek lub kanistrów z AdBlue z uszczelnionym adapterem, aby zapobiec rozlaniu

lub przelaniu roztworu oraz wydobywaniu się oparów ze zbiornika. AdBlue w butelkach lub kanistrach jest dostępny w wielu stacjach paliwowych i można go kupić np. u dealerów Opel i w innych punktach sprzedaży detalicznej.

Ponieważ AdBlue ma ograniczoną trwałość, przed uzupełnieniem należy sprawdzić datę ważności produktu.

#### Uwaga

Podczas odkręcania korka zabezpieczającego z wlewu może dojść do uwolnienia oparów amoniaku. Nie wdychać oparów ze względu na ostry zapach. Opary nie działają szkodliwie przez drogi oddechowe.

Zbiornik AdBlue powinien być całkowicie napełniony. Należy to zrobić, jeśli jest już wyświetlony komunikat ostrzegawczy dotyczący blokady ponownego rozruchu silnika.

Pojazd musi być zaparkowany na równej nawierzchni.

Króciec wlewu roztworu AdBlue znajduje się pod klapką wlewu paliwa, z tyłu pojazdu, po prawej stronie.

Klapkę wlewu paliwa można otworzyć tylko, gdy odblokowane zostały zamki samochodu.

1. Wyjąć kluczyk z wyłącznika zapłonu.
2. Zamknąć wszystkie drzwi, aby zapobiec przedostaniu się oparów amoniaku do wnętrza pojazdu.
3. Otworzyć klapkę wlewu paliwa przez naciśnięcie ↻ 279.

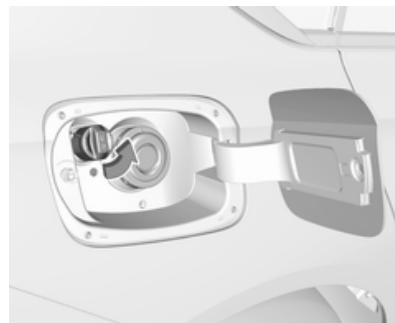

4. Odkręcić nasadkę zabezpieczającą z króćca wlewowego.
5. Otworzyć kanister AdBlue.
6. Zamocować jeden koniec węża na kanistrze, a drugi wkręcić w otwór wlewowy.
7. Podnieść kanister i przytrzymać aż do opróżnienia lub aż przestanie wypływać z niego roztwór. Może to potrwać do pięciu minut.
8. Postawić kanister na ziemi, aby opróżnić wąż; poczekać 15 sekund.
9. Odkręcić i zdjąć wąż z otworu wlewowego.
10. Założyć korek zabezpieczający i obrócić go w prawo do momentu zablokowania.

### Uwaga

Kanister do uzupełniania AdBlue należy wyrzucać zgodnie z wymogami dotyczącymi ochrony środowiska. Aby ponownie użyć węża, należy go przepłukać czystą wodą po poprzednim użyciu.

## Automatyczna skrzynia biegów

Automatyczna skrzynia biegów umożliwia automatyczną zmianę biegów (tryb automatyczny) lub manualną zmianę biegów (tryb manualny).

W trybie manualnym można przełączać biegi, stukając dźwignię zmiany biegów w kierunku + lub - bądź pociągając manetki przy kierownicy.

### Wyświetlacz skrzyni biegów

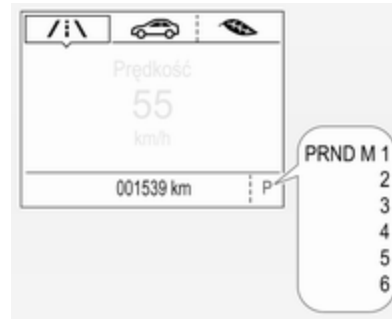

Na ilustracjach pokazano różne wersje.

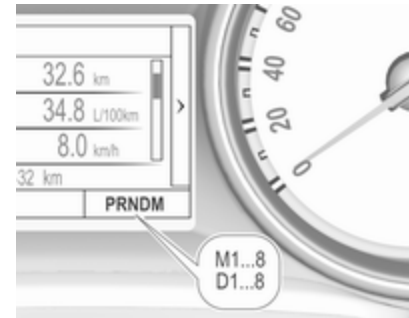

Aktualny tryb pracy lub bieg sygnalizowany jest na wyświetlaczu informacyjnym kierowcy.

W trybie pracy automatycznej program jazdy jest wskazywany przez **D**.

W trybie manualnym pokazywany jest symbol **M** i numer wybranego biegu.

Symbol **R** oznacza bieg wsteczny.

Symbol **N** oznacza położenie neutralne.

Symbol **P** oznacza położenie parkowania.

## Dźwignia zmiany biegów



- P** : położenie parkowania, koła są zablokowane, wybierać tylko po zatrzymaniu samochodu
- R** : bieg wsteczny, wybierać tylko po zatrzymaniu samochodu
- N** : położenie neutralne
- D** : tryb pracy automatycznej
- M** : tryb manualny
- +** : włączenie wyższego biegu w trybie manualnym
- : włączenie niższego biegu w trybie manualnym



Dźwignia zmiany biegów jest zablokowana w pozycji **P** i można ją przestawić tylko przy włączonym zapłonie, wciśniętym przycisku zwalniającym na dźwigni i wciśniętym pedale hamulca.

Gdy pedał hamulca nie jest wciśnięty, świeci się lampka kontrolna .

Gdy dźwignia zmiany biegów nie jest w położeniu **P** w momencie wyłączenia zapłonu, miga lampka kontrolna .

W celu przestawienia dźwigni zmiany biegów w położenie **P** lub **R** nacisnąć przycisk zwalniający.

Silnik można uruchomić tylko po ustawieniu dźwigni w położenie **P** lub **N**. Gdy wybrane jest położenie **N**, przed uruchomieniem silnika należy wcisnąć pedał hamulca lub włączyć hamulec postojowy.

Przy wybieraniu biegu nie należy wciskać pedału przyspieszenia. Zabronione jest jednoczesne wciskanie pedału przyspieszenia i hamulca.

Po wybraniu biegu i zwolnieniu pedału hamulca samochód powoli ruszy.

## Hamowanie silnikiem

Aby w pełni wykorzystać efekt hamowania silnikiem przy zjeżdżaniu ze wzniesienia, należy w odpowiednim momencie zredukować bieg (patrz tryb manualny).

## Uwalnianie ugrzęźniętego pojazdu

Procedurę tę należy stosować wyłącznie w przypadku, gdy samochód ugrzęźnie w piasku, błocie lub śniegu. Polega ona na przestawianiu dźwigni zmiany biegów na przemian w położenia **D** i **R**. Utrzymywać możliwie niskie obroty silnika w celu uniknięcia gwałtownego przyspieszenia samochodu po odzyskaniu normalnej przyczepności.

## Parkowanie

Zaciągnąć hamulec postojowy i ustawić dźwignię zmiany biegów w położeniu **P**.

## Tryb manualny

### Dźwignia zmiany biegów



Przesunąć dźwignię zmiany biegów z pozycji **D** w lewo w położenie **M**.

Tryb manualny **M** można włączyć z położenia **D** w każdej sytuacji drogowej i przy każdej prędkości.

Nacisnąć dźwignię zmiany biegów w górę w kierunku **+**, aby zmienić bieg na wyższy.

Nacisnąć dźwignię zmiany biegów w dół w kierunku **-**, aby zmienić bieg na niższy.

Wybrany bieg wyświetli się w tablicy wskaźników.

## Manetki przy kierownicy



Przesunąć dźwignię zmiany biegów z pozycji **D** w lewo w położenie **M**.

Tryb manualny **M** można włączyć z położenia **D** w każdej sytuacji drogowej i przy każdej prędkości.

Ręcznie wybrać bieg, pociągając manetki przy kierownicy.

Pociągnąć prawą manetkę **+**, aby zmienić bieg na wyższy.

Pociągnąć lewą manetkę **-**, aby zmienić bieg na niższy.

Kilkakrotne pociągnięcia pozwalają na pominięcie biegów.

Wybrany bieg wyświetli się w tablicy wskaźników.

### **Tymczasowy tryb manualny w trybie jazdy D**

Ręczne zmiany biegów za pomocą manetek są również możliwe w trybie automatycznym **D**. Po zdefiniowanym czasie od zakończenia operacji ręcznej zmiany biegów, skrzynia biegów przełącza się z powrotem w tryb automatyczny **D**.

Aby przerwać tryb manualny i wrócić do **D**, należy wykonać jedną z poniższych czynności:

- Nacisnąć manetkę **+** na 1 sekundę.
- Przesunąć dźwignię zmiany biegów w lewo, w tryb manualny i z powrotem w pozycję **D**.

Jeśli pojazd nie porusza się i silnik pracuje na obrotach jałowych, skrzynia biegów pozostaje w tymczasowym trybie ręcznym. Przełącza się na tryb automatyczny, gdy na określony czas zostanie

wciśnięty pedał przyspieszenia i nie będą używane manetki do przełączania biegów przy kierownicy.

### **Informacje ogólne**

W przypadku wybrania wyższego biegu przy zbyt niskiej prędkości lub niższego biegu przy zbyt wysokiej prędkości zmiana biegu nie nastąpi. Może to spowodować pojawienie się komunikatu na wyświetlaczu informacyjnym kierowcy.

W trybie ręcznym, przy pracy silnika na wysokich obrotach nie następuje automatyczna zmiana biegu na wyższy z wyjątkiem aktywacji funkcji wymuszonej redukcji biegu.

### **Sygnalizacja zmiany biegu**

Gdy zalecana jest zmiana biegu w celu obniżenia zużycia paliwa, pojawia się symbol ▲ lub ▼ wraz z odpowiednią cyfrą.

Sygnalizacja zmiany biegu pojawia się tylko w trybie manualnym.

### **Elektroniczne programy jazdy**

- W trybie sportowym (SPORT) zmiana biegów następuje przy wyższej prędkości obrotowej silnika (jeśli nie jest włączony układ automatycznej kontroli prędkości). Tryb sportowy (SPORT) ⇨ 222.
- Specjalne programy automatycznie adaptują parametry zmiany biegów podczas podjeżdżania pod lub zjeżdżania z wzniesień.
- Podczas ruszania na ośnieżonej, oblodzonej lub innego rodzaju śliskiej nawierzchni układ elektronicznego sterowania skrzynią biegów umożliwia kierowcy ręczne wybranie pierwszego, drugiego lub trzeciego biegu.

### **Wymuszona redukcja biegu**

Wciśnięcie pedału przyspieszenia poniżej zapadki wymuszonej redukcji biegu powoduje maksymalne przyspieszenie nawet w trybie manualnym. Skrzynia biegów przełącza się na niższy bieg w

zależności od prędkości obrotowej silnika i przełącza się na wyższy bieg przy wysokich obrotach silnika.

### Zabezpieczenie przed przegrzaniem

Jeśli w wyniku działania wysokiej temperatury zewnętrznej lub sportowego stylu jazdy dojdzie do przegrzania przekładni, może nastąpić tymczasowe ograniczenie dostępnego momentu obrotowego i maksymalnej prędkości obrotowej silnika.

### Usterka

W przypadku usterki na wyświetlaczu informacyjnym kierowcy pojawia się komunikat. Komunikaty pokazywane na wyświetlaczu ⇨ 135.

6-biegowa automatyczna skrzynia biegów: elektroniczny układ sterowania skrzyni biegów włącza tylko czwarty bieg; 8-biegowa automatyczna skrzynia biegów: elektroniczny układ sterowania skrzyni biegów włącza tylko trzeci bieg. Funkcja automatycznej zmiany biegów przestanie wówczas działać.

Przyczynę usterki należy usunąć w warsztacie.

### Przerwa w dopływie prądu

W przypadku braku zasilania (wystąpienia przerwy w dopływie prądu) dźwignia zmiany biegów zostaje zablokowana w położeniu **P**.

Jeśli dojdzie do rozładowania akumulatora pojazdu, silnik można będzie uruchomić, wykorzystując przewody rozruchowe ⇨ 330.

Jeśli przyczyną usterki nie jest rozładowanie akumulatora pojazdu, należy odblokować dźwignię zmiany biegów. W tym celu.

1. Włączyć hamulec postojowy.



2. Odłączyć ramkę dźwigni zmiany biegów od konsoli środkowej. Wcisnąć palec do wykończonego skórą gniazda przy dźwigni zmiany biegów i ostrożnie pociągnąć ramkę w górę (jest do niej podłączony przewód). Przesunąć ramkę nieco do przodu, ponieważ jest zamocowana na tylnej krawędzi. Przechylić poluzowaną ramkę w lewo, aby uniknąć napinania przewodu.

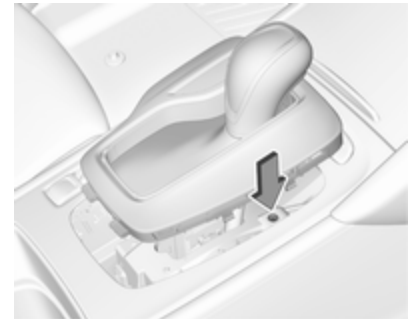

3. Włożyć niewielki długopis lub śrubokręt w otwór przy dźwigni zmiany biegów. Nacisnąć długopis lub śrubokręt pionowo w

dół i przesunąć dźwignię zmiany biegów z położenia **P**. Jeśli dźwignia ponownie znajdzie się w tym położeniu, zostanie ponownie zablokowana. Przyczynę przerwy w dopływie prądu należy usunąć w warsztacie.

4. Zamocować pokrywę dźwigni zmiany biegów do konsoli środkowej.

### Manualna skrzynia biegów



W celu wybrania biegu wstecznego wcisnąć pedał sprzęgła, a następnie nacisnąć przycisk zwalnający znajdujący się na dźwigni zmiany biegów i wybrać bieg wsteczny.

Jeśli biegu nie można włączyć, ustawić dźwignię w położeniu neutralnym, zwolnić i ponownie wcisnąć pedał sprzęgła, a następnie ponownie wybrać bieg.

Nie dopuszczać do niepotrzebnego poślizgu sprzęgła.

Podczas każdorazowej zmiany biegu wymagane jest wciśnięcie pedału sprzęgła do oporu. Na pedale sprzęgła nie należy opierać stopy.

Gdy przez określony czas wykrywany jest poślizg sprzęgła, zmniejszana jest moc silnika. Stosowny komunikat ostrzegawczy pojawia się na wyświetlaczu informacyjnym kierowcy. Zwolnić sprzęgło.

#### Przeostroga

Nie powinno prowadzić się samochodu z ręką spoczywającą na dźwigni zmiany biegów.

Sygnalizacja zmiany biegu ⇨ 117.

System stop-start ⇨ 200.

## Układy jezdne

### Napęd na wszystkie koła

Napęd na wszystkie koła polepsza właściwości jezdne oraz stabilność pojazdu i pomaga osiągnąć najlepszą możliwą przyczepność niezależnie od nawierzchni drogi. Układ ten jest zawsze włączony i nie można go wyłączyć.

Moment obrotowy jest rozdzielany bezstopniowo na koła osi przedniej i osi tylnej aż do równego podziału (50%:50%). W niektórych warunkach jazdy np. podczas jazdy ze stałą prędkością układ napędu na wszystkie koła przekazuje minimalny moment w celu uzyskania mniejszego zużycia paliwa. Ponadto sterowanie rozdzielaniem momentu napędowego między kołami tylnymi odbywa się w zależności od dynamiki pojazdu i rodzaju nawierzchni.

Jest to możliwe, ponieważ układ napędu na wszystkie koła jest wyposażony w dwa sprzęgła, po jednym z każdej strony.

Dla uzyskania optymalnej wydajności układu, opony wszystkich kół powinny mieć taki sam stopień zużycia.

Jeśli na wyświetlaczu informacyjnym kierowcy pojawi się komunikat serwisowy dotyczący napędu, działanie układu może być ograniczone (lub może być całkowicie wyłączony w niektórych przypadkach, tj. włączony jest tylko napęd na przednią oś). Należy skorzystać z pomocy warsztatu.

Holowanie pojazdu ⇨ 331.

## Hamulce

Hamulec zasadniczy składa się z dwóch niezależnych obwodów.

W razie awarii jednego z nich samochód można wyhamować za pomocą drugiego. Jednak hamowanie wymaga silnego wciśnięcia pedału hamulca. Potrzeba do tego znacznie większej siły. Droga hamowania ulega wydłużeniu. Przed kontynuowaniem podróży zwrócić się o pomoc do warsztatu.

Po jedno- lub dwukrotnym wciśnięciu pedału hamulca przy wyłączonym silniku przestaje działać wspomaganie układu hamulcowego. Skuteczność hamowania nie zmienia się, jednak hamowanie wymaga użycia znacznie większej siły. Należy o tym pamiętać zwłaszcza w przypadku prowadzenia holowanego samochodu.

Lampka kontrolna (D) ⇨ 116.

Wspomaganie hamowania awaryjnego ⇨ 245.

## Układ ABS

Układ ABS przeciwdziała blokowaniu kół podczas hamowania.

Gdy tylko któreś z kół zacznie się blokować, układ odpowiednio wyreguluje ciśnienie w układzie hamulcowym. Dzięki temu samochód zachowuje sterowność nawet w przypadku bardzo gwałtownego hamowania.

Działanie układu ABS daje się odczuć poprzez pulsowanie pedału hamulca i charakterystyczny odgłos.

W celu zapewnienia optymalnej skuteczności hamowania wciskać pedał hamulca do oporu, pomimo jego pulsowania. Nie zmniejszać nacisku stopy na pedał.

Po rozpoczęciu jazdy układ przeprowadza test własny, co może być słyszalne.



Lampka kontrolna (ABS) ↪ 117.

## Adaptacyjne światła hamowania

Podczas hamowania z maksymalną siłą wszystkie trzy światła hamowania migają w trakcie działania układu ABS.

## Usterka

### ⚠ Ostrzeżenie

W razie wystąpienia usterki w układzie ABS po wciśnięciu pedału hamulca koła mogą ulec zablokowaniu -ze względu na zadziałanie znacznie większych sił. Układ ABS nie będzie wówczas przeciwdziałał blokowaniu się kół. Podczas gwałtownego hamowania samochód może stracić sterowność i wpaść w poślizg.

Przyczynę usterki należy usunąć w warsztacie.

## Hamulec postojowy

### ⚠ Ostrzeżenie



Przed opuszczeniem pojazdu należy sprawdzić stan hamulca postojowego. Lampka kontrolna (P) musi świecić się światłem ciągłym.

## Hamulec postojowy sterowany elektrycznie



## Włączanie podczas postoju pojazdu

### Ostrzeżenie

Pociągnąć przełącznik  i przytrzymać przez co najmniej jedną sekundę, aż lampka kontrolna  zacznie świecić światłem ciągłym i nastąpi włączenie hamulca postojowego sterowanego elektrycznie ⇨ 116. Hamulec postojowy sterowany elektrycznie działa automatycznie z odpowiednią siłą hamującą. Przed opuszczeniem pojazdu należy sprawdzić stan hamulca postojowego sterowanego elektrycznie. Lampka kontrolna  ⇨ 116.

Elektryczny hamulec postojowy sterowany elektrycznie można włączać zawsze, nawet przy wyłączonym zapłonie.

Nie należy załączać elektrycznego hamulca postojowego zbyt często przy wyłączonym silniku, ponieważ może to spowodować rozładowanie akumulatora pojazdu.

## Wyłączenie

Włączyć zapłon. Przytrzymać wciśnięty pedał hamulca, a następnie wcisnąć przełącznik .

## Funkcja ruszania

Pojazdy z manualną skrzynią biegów: Naciśnięcie pedału sprzęgła a następnie lekkie zwolnienie pedału sprzęgła i lekkie naciśnięcie pedału przyspieszenia powoduje automatyczne zwolnienie hamulca postojowego sterowanego elektrycznie. Nie jest to możliwe, jeżeli przełącznik  zostanie pociągnięty w tym samym czasie.

Wersje z automatyczną skrzynią biegów: Włączenie **D** a następnie naciśnięcie pedału przyspieszenia powoduje automatyczne zwolnienie hamulca postojowego sterowanego elektrycznie. Nie jest to możliwe, jeżeli przełącznik  zostanie pociągnięty w tym samym czasie.

## Dynamiczne hamowanie podczas jazdy

Gdy przełącznik  jest trzymany pociągnięty podczas jazdy, układ hamulca postojowego sterowanego

elektrycznie będzie hamował pojazd, lecz nie nastąpi całkowite, statyczne włączenie tego hamulca.

Funkcja hamowania dynamicznego jest wyłączana od razu po zwolnieniu przełącznika .

## Włączanie automatyczne

Jeśli pojazd jest wyposażony w adaptacyjny układ automatycznej kontroli prędkości jest aktywny, elektryczny hamulec postojowy włącza się automatycznie, gdy system zatrzyma pojazd na dłużej niż dwie minuty.

System zwalnia hamulec postojowy automatycznie po ruszeniu pojazdu.

## Sprawdzenie działania

Gdy pojazd nie porusza się, elektryczny hamulec postojowy może włączyć się automatycznie. Służy to sprawdzeniu systemu.

## Usterka

Włączenie trybu awaryjnego hamulca sterowanego elektrycznie jest sygnalizowane zapaleniem się kontrolki  i komunikatem na

wyświetlaczu informacyjnym kierowcy. Komunikaty pokazywane na wyświetlaczu ⇨ 135.

Włączanie hamulca postojowego sterowanego elektrycznie: pociągnąć i przytrzymać przełącznik (Ⓢ) przez ponad pięć sekund. Świecenie kontrolki (Ⓢ) sygnalizuje, że hamulec postojowy sterowany elektrycznie jest włączony.

Zwalnianie hamulca postojowego sterowanego elektrycznie: nacisnąć i przytrzymać przełącznik (Ⓢ) przez ponad dwie sekundy. Zgaśnięcie kontrolki (Ⓢ) sygnalizuje, że hamulec postojowy sterowany elektrycznie jest wyłączony.

Lampka kontrolna (Ⓢ) miga: hamulec postojowy sterowany elektrycznie nie jest w pełni włączony lub zwolniony. Gdy miganie kontrolki nie ustępuje, zwolnić i ponownie spróbować włączyć hamulec postojowy sterowany elektrycznie.

### System Brake Assist

System ten uaktywnia się w przypadku gwałtownego wciśnięcia pedału hamulca do oporu, powodując doprowadzenie do hamulców poszczególnych kół maksymalnego ciśnienia.

Zadziałanie systemu Brake Assist można rozpoznać po pulsowaniu pedału hamulca i większym oporze pedału hamulca podczas jego wciskania.

Przez cały czas trwania hamowania należy utrzymywać stały nacisk na pedał hamulca. Po zwolnieniu pedału przywracane jest normalne ciśnienie w układzie hamulcowym.

### System Hill Start Assist

System pomaga w zapobieganiu niezamierzonemu staczeniu się samochodu podczas ruszania na wzniesieniach.

Po zatrzymaniu pojazdu na wzniesieniu i zdjęciu stopy z pedału hamulca system utrzymuje włączone hamulce przez dwie sekundy. Hamulce są zwalniane

automatycznie w chwili, gdy pojazd rusza z miejsca. System Hill Start Assist nie uaktywni się, jeśli spełniony jest jeden z poniższych warunków:

- włączony jest bieg jazdy do przodu, gdy pojazd jest zwrócony przodem w dół.
- włączony jest bieg wsteczny, gdy pojazd jest zwrócony przodem w górę.
- pas bezpieczeństwa kierowcy nie jest zapięty.
- drzwi kierowcy są otwarte.

### System Extended Hold Hill Start Assist

Pojazdy z automatyczną skrzynią biegów są dodatkowo wyposażone w system Extended Hold Hill Start Assist. Po zwolnieniu pedału hamulca system ten utrzymuje pojazd w miejscu przez maksymalnie pięć minut.

Hamulec postojowy sterowany elektrycznie jest automatycznie włączany, aby zapobiec stoczeniu się pojazdu w przypadku wystąpienia jednego z poniższych warunków:

- dezaktywacja systemu Extended Hold Hill Start Assist po pięciu minutach.
- wyłączenie zapłonu.
- wykrycie wyjścia kierowcy.

System Hill Start Assist lub Extended Hold Hill Start Assist można wybrać w menu personalizacji ustawień. ↪ 137

### Uwaga

Systemy Hill Start Assist i Extended Hold Hill Start Assist nie uaktywniają się na biegu neutralnym. Jeśli pojazd jest utrzymywany w miejscu przez system i zostanie wybrany bieg neutralny, system zostanie dezaktywowany i pojazd może zacząć się toczyć.

## Układy kontroli jazdy

### Układ kontroli trakcji

Układ kontroli trakcji (TC) wchodzi w skład układu stabilizacji toru jazdy (ESC).

Układ kontroli trakcji (TC) w razie potrzeby poprawia stabilność samochodu, niezależnie od typu nawierzchni i przyczepności opon, poprzez zapobieganie poślizgowi kół.

Gdy tylko koła napędowe zaczynają tracić przyczepność, układ redukuje moc silnika i odpowiednio przyhamowuje koło, które ślizga się najbardziej. Dzięki temu samochód uzyskuje lepszą stabilność na śliskiej nawierzchni.



Układ kontroli trakcji jest włączany przy każdym uruchomieniu silnika, po zgaśnięciu lampki kontrolnej .

Podczas działania układu kontroli trakcji miga lampka .

### Ostrzeżenie

Świadomość dysponowania zaawansowanymi układami poprawiającymi bezpieczeństwo nie powinna skłaniać do brawury za kierownicą.

Prędkość należy zawsze dostosowywać do warunków na drodze.

Lampka kontrolna  ↪ 118.

### Wyłączenie



Układ TC można wyłączyć, gdy poślizg kół napędowych jest wymagany: krótko nacisnąć .



Lampka kontrolna  świeci.

Wyłączenie układu TC jest sygnalizowane wyświetleniem komunikatu stanu na wyświetlaczu informacyjnym kierowcy.

Gdy układ TC zostanie wyłączony, układ ESC pozostanie aktywny, lecz z wyższym progiem zadziałania.

W celu ponownego włączenia TC należy jeszcze raz nacisnąć .

Włączenie układu jest sygnalizowane wyświetleniem komunikatu stanu na wyświetlaczu informacyjnym kierowcy.

Po wyłączeniu i ponownym włączeniu zapłonu układ kontroli trakcji jest uaktywniany automatycznie.

## Usterka

W przypadku wystąpienia usterki układu lampka kontrolna  zaczyna świecić światłem ciągłym, a na wyświetlaczu informacyjnym kierowcy pojawia się komunikat. Układ nie działa prawidłowo.

Przyczynę usterki należy usunąć w warsztacie.

## Układ stabilizacji toru jazdy

Elektroniczny układ stabilizacji toru jazdy (ESC) w razie potrzeby poprawia stabilność samochodu, niezależnie od typu nawierzchni i przyczepności opon.

Gdy tylko koła stracą przyczepność lub samochód zaczyna wpadać w poślizg (wystąpi podsterowność/ nadsterowność), układ natychmiast zredukuje moc silnika (zmieni się odgłos pracy silnika) i odpowiednio przyhamuje poszczególne koła.

Układ ESC działa w połączeniu z układem kontroli trakcji (TC). Zapobiega on poślizgowi kół napędzanych.

Funkcja zmiennego rozdziału momentu obrotowego przekazuje moment w odpowiednich proporcjach na koła napędzane przed zadziałaniem układu ESC. Podczas pokonywania zakrętu koła po stronie wewnętrznej są hamowane indywidualnie. Moment obrotowy silnika przenoszony jest na koło napędzane po stronie zewnętrznej. Zmniejsza to tendencję samochodu do podsterowności i poprawia przyczepność przy szybkim pokonywaniu zakrętów.



Układ ESC jest włączany przy każdym uruchomieniu silnika, po zgaśnięciu lampki kontrolnej .

Podczas działania układu ESC miga lampka .

### Ostrzeżenie

Świadomość dysponowania zaawansowanymi układami poprawiającymi bezpieczeństwo nie powinna skłaniać do brawury za kierownicą.



Prędkość należy zawsze dostosowywać do warunków na drodze.

Lampka kontrolna  ↻ 118.



### Wyłączanie





Układy ESC i TC można wyłączyć:

- nacisnąć przycisk  i przytrzymać przez co najmniej pięć sekund: układy ESC i TC zostaną wyłączone. Zaświecą się lampki  i  oraz pojawią komunikaty stanu na wyświetlaczu informacyjnym kierowcy.



- Aby wyłączyć tylko układ TC, krótko nacisnąć przycisk : układ TC zostanie wyłączony, lecz układ ESC pozostanie aktywny. Zaświeci się lampka . Wyłączenie układu TC jest sygnalizowane wyświetleniem komunikatu stanu na wyświetlaczu informacyjnym kierowcy.

Układ włącza się poprzez ponowne naciśnięcie przycisku . Jeśli wcześniej wyłączono układ TC, zostaje włączony zarówno układ TC,

jak i ESC. Gdy układy TC i ESC zostają włączone, lampki  i  gasną.

Po wyłączeniu i ponownym włączeniu zapłonu układ ESC jest uaktywniany automatycznie.

### Usterka

W przypadku wystąpienia usterki układu lampka kontrolna  zaczyna świecić światłem ciągłym, a na wyświetlaczu informacyjnym kierowcy pojawia się komunikat. Układ nie działa prawidłowo.

Przyczynę usterki należy usunąć w warsztacie.

### Interaktywny układ jezdny

#### Układ FlexRide

Układ jezdny FlexRide umożliwia kierowcy wybór trybu jazdy:

- Tryb SPORT: nacisnąć **SPORT** – zapala się dioda.
- Tryb TOUR: nacisnąć **TOUR** – zapala się dioda.
- Tryb AUTO lub Standard / Normal: **SPORT** ani **TOUR** nie jest wciśnięty, żadna dioda nie świeci.

Tryb SPORT lub TOUR wyłącza się poprzez ponowne naciśnięcie odpowiedniego przycisku.

W każdym z trybów układ Flex Ride dostosowuje działanie następujących układów elektronicznych:

- elektronicznego układu amortyzacji
- układu sterowania pedału przyspieszenia
- elektronicznego sterowania wspomaganie układu kierowniczego
- automatycznej skrzyni biegów

- adaptacyjny układ automatycznej kontroli prędkości
- napędu na wszystkie koła
- wzbogacania brzmienia silnika
- motywu zestawu wskaźników

#### Tryb SPORT (sportowy)



Ustawienia układów są dostosowywane do bardziej sportowego stylu jazdy:

- Tłumienie amortyzatorów jest ustawione tak, aby poprawić własności jezdne i zwrotność.
- Silnik szybciej reaguje na zmiany położenia pedału przyspieszenia.

- Wspomaganie układu kierowniczego staje się bardziej sportowe.
- Punkty zmiany biegów automatycznej skrzyni biegów są zoptymalizowane pod kątem jazdy sportowej.
- Adaptacyjny układ automatycznej kontroli prędkości jest dostosowany do bardziej sportowego stylu jazdy.
- Napęd na wszystkie koła ułatwia aktywny sportowy styl jazdy pojazdu.
- Układ wzbogacania brzmienia silnika wzmacnia sportowy charakter dźwięku silnika słyszany we wnętrzu pojazdu.
- Motyw zestawu wskaźników zmienia się na sportowy.

### Tryb TOUR (podróżny)



W trybie TOUR ustawienia systemów są dopasowane do wygodnego stylu jazdy.

- Tłumienie amortyzatorów jest ustawione tak, aby zwiększyć komfort jazdy.
- Obracanie kierownicy wymaga mniejszej siły.
- Adaptacyjny układ automatycznej kontroli prędkości jest dostosowany do bardziej zrelaksowanego stylu jazdy.

### Tryb AUTO

Wszystkie wersje z wyjątkiem GSi: Wszystkie ustawienia systemów są zaprogramowane na wartości standardowe zoptymalizowane pod kątem codziennej jazdy (tryb domyślny). To jest w pełni adaptacyjny tryb, dopasowujący systemy zarówno do ustawień komfortowych, jak i sportowych, w zależności od stylu i warunków jazdy.

### Tryb normalny

Tylko wersje GSi: Wszystkie ustawienia systemów są zaprogramowane na wartości standardowe zoptymalizowane pod kątem codziennej jazdy (tryb domyślny). Ten tryb utrzymuje wartości standardowe niezależnie od stylu i warunków jazdy.

### Adaptacyjny układ kontroli trybu jazdy

W każdym, ręcznie wybranym trybie jazdy SPORT, TOUR lub AUTO układ kontroli trybu jazdy (DMC) w sposób ciągły wykrywa i analizuje warunki jazdy i styl jazdy kierowcy. W razie potrzeby DMC automatycznie

dostosowuje amortyzację i układ kierowniczy do występujących warunków.

Jeśli przykładowo w trybie AUTO są aktywne normalne ustawienia i DMC wykrywa sportową jazdę, automatycznie zmienia ustawienia systemów na sportowe i utrzymuje je, dopóki kierowca nie anuluje wyboru sportowej amortyzacji lub sportowego układu kierowniczego w **Ustawienia trybu sportowego**.

Jeśli natomiast przykładowo aktywne są ustawienia komfortowe w trybie TOUR i podczas jazdy po krętej drodze konieczne będzie gwałtowne, silne hamowanie, układ DMC wykryje dynamiczny stan pojazdu i zmieni ustawienia zawieszenia z powrotem na normalne (domyślne), aby zwiększyć stabilność pojazdu.

Gdy parametry jazdy lub dynamiczny stan pojazdu powrócą do stanu wyjściowego, układ DMC zmienia ustawienia na wybrane wcześniej.

### Ustawienia

Ustawienia trybów jazdy można zmienić w menu personalizacji ustawień w wyświetlaczu informacyjnym ↪ 137.

## Systemy wspomagania kierowcy

### ⚠ Ostrzeżenie

Zadaniem systemów wspomagania kierowcy jest służyć mu pomocą, a nie zastępowanie go.

Kierowca musi całkowicie panować na pojazdem i ponosi on pełną odpowiedzialność za kierowanie pojazdem.

Korzystając z systemów wspomagania kierowcy, należy zawsze uwzględniać bieżącą sytuację drogową i przestrzegać obowiązujących przepisów ruchu drogowego.

### Automatyczna kontrola prędkości

Układ automatycznej kontroli prędkości może zapamiętywać i utrzymywać prędkość od ok. 30 km/h do maksymalnej prędkości

pojazdu. W przypadku wjeżdżania na wzniesienie lub zjeżdżania z niego prędkość ta może się zmienić.

Układu nie można włączyć podczas jazdy na pierwszym biegu.



Funkcji automatycznej kontroli prędkości nie należy włączać, jeśli utrzymywanie stałej prędkości jazdy nie jest wskazane.



Lampka kontrolna  ↪ 120.



## Włączanie



Nacisnąć ; lampka kontrolna  w zestawie wskaźników zapala się na biało.

## Aktywacja



Przyspieszyć do żądanej prędkości i obrócić pokrętko w kierunku **SET/-** – bieżąca prędkość zostaje zapamiętana i będzie utrzymywana. Lampka kontrolna  na zestawie wskaźników zaświeci się na zielono. Na wyświetlaczu Midlevel i Uplevel  świeci na zielono i pokazuje się ustawiona prędkość. Pedał przyspieszenia można zwolnić.

W każdej chwili istnieje możliwość wciśnięcia pedału przyspieszenia w celu zwiększenia prędkości. Po zwolnieniu pedału przywrócona zostanie uprzednio zapamiętana prędkość.

Automatyczna kontrola prędkości pozostaje aktywna podczas zmiany biegów.

## Zwiększanie prędkości



Przy aktywnej funkcji automatycznej kontroli prędkości przytrzymać pokrętko w położeniu **RES/+** lub krótko obracać w położenie **RES/+**: prędkość wzrasta w sposób ciągły lub w niedużych skokach.

Można również przyspieszyć do żądanej prędkości i zapamiętać prędkość jazdy, obracając przełącznik w położenie **SET/-**.

## Zmniejszanie prędkości

Przy aktywnej funkcji automatycznej kontroli prędkości przytrzymać pokrętko w położeniu **SET/-** lub krótko obracać w położenie **SET/-**: prędkość maleje w sposób ciągły lub w niedużych skokach.

## Wyłączanie

Nacisnąć ; lampka kontrolna  w zestawie wskaźników zapala się na biało.

Na wyświetlaczu Midlevel lub Uplevel  zmienia kolor na biały.

Automatyczna kontrola prędkości jest nieaktywna, ale nie jest wyłączona. Ostatnia zapisana prędkość jest zachowana w systemie w celu późniejszego przywrócenia.

Funkcja automatycznej kontroli prędkości wyłączy się samoczynnie, gdy:



- Prędkość jazdy spadnie poniżej 30 km/h.
- Prędkość jazdy spadnie o ponad 25 km/h poniżej ustawionej prędkości.
- Zostanie wciśnięty pedał hamulca.
- Pedał sprzęgła zostanie wciśnięty na kilka sekund.
- Dźwignia zmiany biegów jest w położeniu **N**.

- Prędkość obrotowa silnika spadnie do bardzo niskiego poziomu.
- Uaktywnią się układy kontroli trakcji (TCS) lub stabilizacji toru jazdy (ESC).
- Zostanie włączony hamulec postojowy.
- Jednoczesne naciśnięcie **RES/+** i pedału hamulca powoduje wyłączenie automatycznej kontroli prędkości i usunięcie zapisanej prędkości.

### Przywracanie zapamiętanej prędkości

Obrócić pokrętło w położenie **RES/+** przy prędkościach jazdy powyżej 30 km/h. Zostanie uzyskana zapamiętana prędkość jazdy.

### Wyłączanie

Nacisnąć  – lampka kontrolna  na zestawie wskaźników zgaśnie. Zapamiętana prędkość zostaje usunięta.

Układ automatycznej kontroli prędkości zostaje wyłączony, a zapamiętana prędkość usunięta również wtedy, gdy zostanie wyłączony zapłon lub naciśnięty przycisk  w celu aktywowania ogranicznika prędkości.

### Ograniczenie prędkości jazdy

Ogranicznik prędkości zapobiega przekroczeniu ustawionej maksymalnej prędkości jazdy.



Prędkość maksymalną można ustawić przy prędkości ponad 25 km/h do 200 km/h.

Kierowca może przyspieszyć do ustawionej prędkości maksymalnej, ale nie może jej przekroczyć. W przypadku zjeżdżania ze wznesienia prędkość ta może zostać chwilowo przekroczona.

Ustawiona prędkość maksymalna jest pokazywana na wyświetlaczu informacyjnego kierowcy, gdy ogranicznik jest aktywny.

### Aktywacja



Nacisnąć , na wyświetlaczu informacyjnym kierowcy zapala się .

Jeśli wcześniej został aktywowany układ automatycznej kontroli prędkości, w chwili aktywacji ogranicznika prędkości zostanie on wyłączony, a lampka kontrolna  zgaśnie.

## Ustawianie ograniczenia prędkości

Przyspieszyć do żądanej prędkości i krótko obrócić pokrętko w kierunku **SET/-** – bieżąca prędkość zostaje zapamiętana jako prędkość maksymalna.

Na wyświetlaczu w wersji Baselevel pokazuje się  i ograniczenie prędkości.

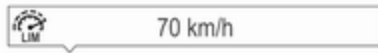

Na wyświetlaczu Midlevel i Uplevel  zmienia kolor na zielony.

## Zmiana ograniczenia prędkości

Przy aktywnym ograniczniku prędkości przytrzymać lub krótko obrócić pokrętko w położenie **RES/+** lub **SET/-**, aby odpowiednio zwiększyć lub zmniejszyć prędkość maksymalną.

## Przekraczanie ograniczenia prędkości

Jeśli ograniczenie prędkości zostanie przekroczone bez ingerencji kierowcy, wskazanie prędkości będzie migać na wyświetlaczu informacyjnym kierowcy i będzie słychać sygnał dźwiękowy.

W sytuacji awaryjnej istnieje możliwość przekroczenia ograniczenia prędkości przez wciśnięcie pedału przyspieszenia mocno prawie do podłogi. W takim przypadku nie rozlegnie się sygnał dźwiękowy.

Zwolnić pedał przyspieszenia, a funkcja ogranicznika prędkości zostanie ponownie włączona po uzyskaniu prędkości jazdy niższej niż wartość ograniczenia.

## Wyłączenie

Nacisnąć : ograniczenie prędkości jazdy zostaje zdezaktywowane i pojazd porusza się bez ograniczenia prędkości.



Na wyświetlaczu w wersji Baselevel zapisane ograniczenie prędkości pokazuje się w nawiasach.

Na wyświetlaczu Midlevel lub Uplevel  zmienia kolor na biały.

Ponadto pojawia się odpowiedni komunikat.

Ograniczenie prędkości jazdy jest nieaktywne, ale nie jest wyłączone. Ostatnia zapisana prędkość jest zachowana w systemie w celu późniejszego przywrócenia.

## Przywracanie ograniczenia prędkości

Obrócić pokrętko w położenie **RES/+**. Zapisane ograniczenie prędkości zostanie przywrócone i będzie wyświetlane bez nawiasów na wyświetlaczu informacyjnym kierowcy.

## Wyłączenie

Nacisnąć  – wskazanie ograniczenia prędkości znika z wyświetlacza informacyjnego kierowcy. Zapamiętana prędkość zostaje usunięta.

Ogranicznik prędkości zostaje wyłączony, a zapamiętana prędkość usunięta również wtedy, gdy zostanie naciśnięty przycisk  w celu aktywowania układu automatycznej kontroli prędkości lub adaptacyjnego układu automatycznej kontroli prędkości.

Wyłączenie zapłonu również powoduje wyłączenie ogranicznika prędkości, ale nastawiona prędkość zostaje zapamiętana do następnego włączenia ogranicznika.

## Adaptacyjny układ automatycznej kontroli prędkości

Adaptacyjny układ automatycznej kontroli prędkości to udoskonalony konwencjonalny tempomat .

wyposażony w dodatkową funkcję utrzymywania określonej odległości od pojazdu poprzedzającego.

Układ adaptacyjny automatycznie zmniejsza prędkość pojazdu podczas zbliżania się do wolniej poruszającego się samochodu. Następnie dostosowuje prędkość, utrzymując wybraną odległość od pojazdu jadącego z przodu. Prędkość pojazdu jest zwiększana i zmniejszana tak, aby podążać za pojazdem poprzedzającym, przy czym ustawiona prędkość nie jest przekraczana. Układ może w ograniczonym stopniu włączać hamulce, powodując zapalenie się świateł hamowania.

Aby ułatwić wyprzedzanie pojazdu na autostradzie, włączenie kierunkowskazu powoduje zmniejszenie odległości od poprzedzającego na krótki czas. Ta funkcja jest uaktywniona tylko od strony kierowcy, odpowiednio w zależności od konfiguracji pojazdu – do ruchu lewostronnego lub do ruchu prawostronnego.

Adaptacyjny układ automatycznej kontroli prędkości może zapamiętywać ustawioną prędkość wyższą od 30 km/h. W pojazdach z automatyczną skrzynią biegów system może zahamować aż do całkowitego zatrzymania samochodu i ruszyć z miejsca.



Adaptacyjny układ automatycznej kontroli prędkości wykorzystuje czujniki radarowe i kamerę do wykrywania pojazdów z przodu. Jeśli na tym samym torze jazdy nie jest wykrywany żaden pojazd, adaptacyjny układ automatycznej kontroli prędkości działa jak konwencjonalny tempomat  224.

Dodatkowe informacje, w tym materiały wideo, można znaleźć na naszej stronie internetowej.

Korzystanie z adaptacyjnego układu automatycznej kontroli prędkości jest zalecane głównie na długich, prostych odcinkach drogi, takich jak autostrady lub drogi krajowe o stałym natężeniu ruchu. Układu nie należy włączać, jeśli utrzymywanie stałej prędkości jazdy nie jest wskazane.

Lampka kontrolna   121,   
 121.

Stan adaptacyjnego układu automatycznej kontroli prędkości jest również wyświetlany na stronie **Systemy wspomagania kierowcy** wyświetlacza informacyjnego kierowcy  122.



### Ostrzeżenie

Podczas korzystania z adaptacyjnego układu automatycznej kontroli prędkości kierowca powinien być zawsze całkowicie skoncentrowany na prowadzeniu pojazdu. Kierowca w dalszym ciągu ma pełną kontrolę nad pojazdem, ponieważ naciśnięcie pedału hamulca, pedału przyspieszenia lub

przycisku anulowania jest traktowane priorytetowo względem ustawień adaptacyjnego układu automatycznej kontroli prędkości.

### Włączanie układu



Nacisnąć , aby włączyć adaptacyjny układ automatycznej kontroli prędkości. Na wyświetlaczu informacyjnym kierowcy pojawia się symbol .

### Wskazania na stronie Systemy wspomagania kierowcy

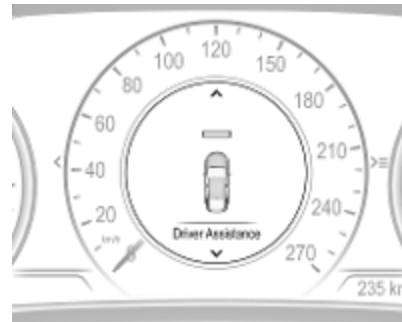

Jeśli układ jest włączony, lecz nieaktywny, w położeniu ustawionego odstępu przed symbolem pojazdu widoczny jest biały pasek.

### Aktywacja układu przez ustawienie prędkości

W pojazdach z automatyczną skrzynią biegów adaptacyjny układ automatycznej kontroli prędkości można włączyć przy prędkości powyżej 25 km/h, a w pojazdach z manualną skrzynią biegów – przy

prędkości powyżej 30 km/h. Górne ograniczenie prędkości wynosi 180 km/h.

Przyspieszyć do żądanej prędkości i przesunąć pokrętko w kierunku **SET/-** – bieżąca prędkość zostaje zapamiętana i będzie utrzymywana.



Na wyświetlaczu informacyjnym kierowcy jest wyświetlany symbol adaptacyjnego układu automatycznej kontroli prędkości , ustawienie odległości od pojazdu poprzedzającego i ustawienie prędkości.

Pedał przyspieszenia można zwolnić. Adaptacyjny układ automatycznej kontroli prędkości pozostaje aktywny podczas zmiany biegów.

### Tymczasowe anulowanie ustawionej prędkości

Zawsze istnieje możliwość przekroczenia aktualnie ustawionej prędkości poprzez wciśnięcie pedału przyspieszenia. Po zwolnieniu pedału przyspieszenia układ wznowia jazdę z wybranym odstępem w przypadku wykrycia z przodu wolniej poruszającego się pojazdu. Jeśli z przodu nie jest wykrywany żaden pojazd, układ wznowia jazdę ze stałą prędkością zapisaną w pamięci.

Po włączeniu adaptacyjny układ automatycznej kontroli prędkości zmniejsza prędkość lub włącza hamulce, gdy wykrywa pojazd z przodu, który porusza się wolniej lub znajduje się bliżej niż wynosi wybrana odległość od pojazdu poprzedzającego.

#### Ostrzeżenie

Jeśli kierowca wciśnie pedał przyspieszenia, nastąpi wyłączenie automatycznego hamowania przez system.

Sygnalizowane jest to przez wyświetlenie okienka z ostrzeżeniem na wyświetlaczu informacyjnym kierowcy lub zmianę koloru symbolu adaptacyjnego układu automatycznej kontroli prędkości na niebieski.

### Wskazania na stronie Systemy wspomagania kierowcy

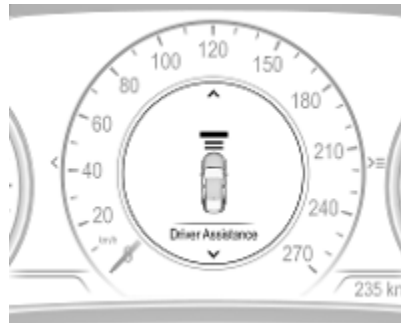

Gdy ustawiona prędkość jest przekroczona, paski przed symbolem pojazdu są wyświetlane na niebiesko.

## Zwiększanie i zmniejszanie prędkości

Ustawioną prędkość można zmienić przez przesunięcie pokrętła w stronę **RES/+** w celu jej zwiększenia lub **SET/-** w celu jej zmniejszenia. Nacisnąć pokrętło kilka razy, aby zmienić prędkość w małych odstępach. Nacisnąć pokrętło i przytrzymać, aby zmienić prędkość w dużych odstępach.

## Przywracanie zapamiętanej prędkości

Jeśli układ jest włączony, lecz nieaktywny i wcześniej zapisano prędkość, należy przesunąć pokrętło w stronę **RES/+** przy prędkości powyżej 5 km/h (pojazdy z automatyczną skrzynią biegów) lub powyżej 30 km/h (pojazdy z manualną skrzynią biegów), aby wznowić jazdę z prędkością zapisaną w pamięci.

## Adaptacyjny układ pełnej automatycznej kontroli prędkości w pojazdach z automatyczną skrzynią biegów

Adaptacyjny układ automatycznej pełnej kontroli prędkości utrzymuje poniższą odległość za wykrywanym pojazdem i zmniejsza prędkość tak, aby zatrzymać się za tym pojazdem.

Gdy pojazd poprzedzający przyspiesza po krótkim zatrzymaniu, adaptacyjny układ automatycznej kontroli prędkości powoduje ruszenie pojazdu bez udziału kierowcy. W razie konieczności nacisnąć **RES/+** lub pedał przyspieszenia w celu wznowienia działania adaptacyjnego układu automatycznej kontroli prędkości. Naciśnięcie pedału przyspieszenia umożliwia większą kontrolę nad przyspieszaniem pojazdu po ruszeniu. Prosimy zwrócić uwagę, że podczas używania pedału przyspieszenia funkcja automatycznego hamowania jest wyłączona.

Jeśli pojazd poprzedzający zatrzymał się na dłużej, a następnie rusza do przodu, zaczyna migać zielony

wskaźnik pojazdu poprzedzającego  i włącza się ostrzegawczy sygnał dźwiękowy w celu przypomnienia kierowcy o sprawdzeniu ruchu drogowego przed przywróceniem działania.

### Ostrzeżenie

Gdy adaptacyjny układ pełnej automatycznej kontroli prędkości jest nieaktywny lub jego ustawienia są anulowane, pojazd nie będzie dłużej zatrzymywany i może ruszyć. Kierowca powinien być zawsze przygotowany do naciśnięcia pedału hamulca, aby unieruchomić pojazd.

Nie wolno opuszczać pojazdu unieruchomionego przez adaptacyjny układ pełnej automatycznej kontroli prędkości. Przed opuszczeniem pojazdu zawsze przesunąć dźwignię skrzyni biegów w pozycję parkowania **P** i wyłączyć zapłon.

## Ustawianie odległości od pojazdu poprzedzającego

Gdy adaptacyjny układ automatycznej kontroli prędkości wykrywa wolniej poruszający się pojazd na tym samym torze jazdy, dostosowuje prędkość, tak aby zachować wybrany przez kierowcę odstęp od tego pojazdu.

Dostępne są następujące ustawienia odległości od pojazdu poprzedzającego: blisko, średnia odległość, daleko.



Nacisnąć  – aktualne ustawienie pojawi się na wyświetlaczu informacyjnym kierowcy. Ponownie

nacisnąć , aby zmienić ustawienie odległości od pojazdu poprzedzającego. Ustawienie pokazuje się również w wyświetlaczu informacyjnym kierowcy.

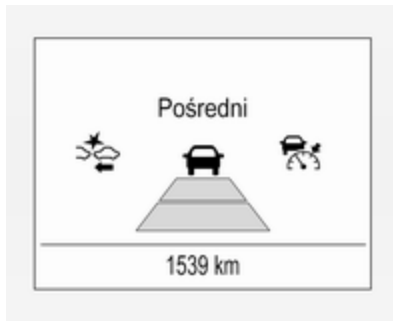

Wybrane ustawienie odległości od pojazdu poprzedzającego jest oznaczone przez pełne pasy odległości na stronie adaptacyjnego układu automatycznej kontroli prędkości.

Należy pamiętać, że ustawienie odległości od pojazdu poprzedzającego jest również

używane jako ustawienie czułości systemu ostrzegania o zderzeniu czołowym  240.

Przykład: Jeśli zostanie wybrane ustawienie 3 (daleko), kierowca jest ostrzegany wcześniej o niebezpieczeństwie kolizji, także wtedy, gdy adaptacyjny układ automatycznej kontroli prędkości jest nieaktywny lub wyłączony.

### Ostrzeżenie

Kierowca ponosi pełną odpowiedzialność za jazdę w odpowiedniej odległości od poprzedzającego pojazdu dostosowanej do ruchu drogowego, warunków atmosferycznych, widoczności i lokalnych przepisów. Odległość od poprzedzającego pojazdu musi być dostosowana lub należy wyłączyć system, jeśli wymagają tego warunki.

### Wskazania na stronie Systemy wspomagania kierowcy

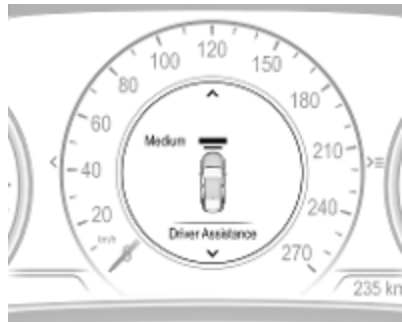

### Adaptacyjny układ automatycznej kontroli prędkości w trybie sportowym



W pojazdach z trybami jazdy Flex Ride kierowca może nieznacznie zwiększyć przyspieszenie adaptacyjnego układu automatycznej kontroli prędkości, gdy wybrany jest tryb sportowy. Tę funkcję można wyłączyć w menu wizualizacji układu Flex Ride ⇨ 222

### Wykrywanie pojazdu z przodu



Gdy układ wykryje pojazd poruszający się na tym samym torze jazdy, wyświetlona zostaje zielona lampka kontrolna  ostrzegająca o pojeździe z przodu. Zasięg czujników wynosi od 25 do 150 metrów w zależności od prędkości pojazdu.

Ostrzeżenie o zderzeniu czołowym  
⇨ 240.

Jeśli ten symbol nie wyświetla się lub świeci przez krótki czas, adaptacyjny układ automatycznej kontroli prędkości może nie reagować na pojazdy z przodu.

### Wskazania na stronie Systemy wspomagania kierowcy

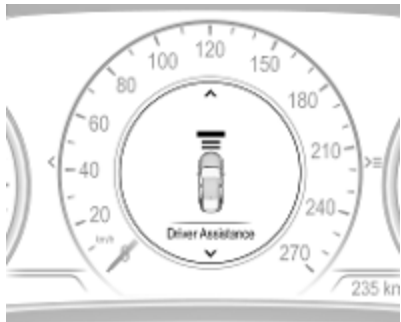

Jeśli układ jest aktywny i jest wykrywany pojazd poprzedzający, paski przed symbolem pojazdu są wyświetlane na zielono i wskazują ustawiony odstęp.

### Dezaktywacja

Adaptacyjny układ automatycznej kontroli prędkości zostaje dezaktywowany przez kierowcę, gdy:

- Zostanie naciśnięty .
- Zostanie wciśnięty pedał hamulca.

- Pedał sprzęgła zostanie wciśnięty na dłużej niż cztery sekundy.
- Dźwignia automatycznej skrzyni biegów zostanie przesunięta w położenie **N**.

Układ jest również automatycznie dezaktywowany, gdy:

- Prędkość pojazdu przekroczy 190 km/h lub spadnie poniżej 25 km/h. W pojazdach z automatyczną skrzynią biegów układ wyhamowuje samochód aż do zatrzymania i pozostaje włączony przez pięć minut.
- Działa układ kontroli trakcji lub zostaje wyłączony.
- Działa układ stabilizacji toru jazdy lub zostaje wyłączony.
- Przez ok. minutę na drodze nie ma żadnych pojazdów i na poboczach nie są wykrywane żadne obiekty. W takiej sytuacji czujnik nie odbiera żadnego echa odbitego od przeszkód i może zasignalizować, że jest przesłonięty.

- System wspomagania hamowania awaryjnego włącza hamulce.
- Jazda na stromych wzniesieniach.
- Czujnik radarowy jest przesłonięty przez warstwę lodu lub wodę.
- W czujniku, kamerze, silniku lub układzie hamulcowym zostanie wykryta usterka.
- Hamulce powinny ostygnąć.

Dodatkowo, w pojazdach z automatyczną skrzynią biegów system automatycznie wyłącza się (adaptacyjny układ pełnej automatycznej kontroli prędkości), gdy:

- Kąt nachylenia wzniesienia przekracza 20%.
- Hamulec postojowy sterowany elektrycznie jest włączony.
- Pojazd został zatrzymany przez układ na dłużej niż pięć minut.
- Pojazd się zatrzymał, pas bezpieczeństwa kierowcy został odpięty i otwarto drzwi kierowcy.





Gdy system nie jest aktywny, ale nie jest wyłączony, na wyświetlaczu informacyjnym kierowcy zapamiętana prędkość pokazuje się w nawiasach.

Gdy system nie jest aktywny, ale nie jest wyłączony, symbol adaptacyjnego układu automatycznej kontroli prędkości  zmienia kolor z zielonego na biały.

### Ostrzeżenie

Gdy adaptacyjny układ automatycznej kontroli prędkości zostaje dezaktywowany, kierowca natychmiast musi przejąć pełną kontrolę nad hamowaniem i przyspieszaniem.

### Wyłączanie układu

Nacisnąć , aby wyłączyć adaptacyjny układ automatycznej kontroli prędkości. Lampka kontrolna  na wyświetlaczu informacyjnym kierowcy gaśnie. Zapamiętana prędkość zostaje usunięta.

Wyłączenie zapłonu również powoduje wyłączenie adaptacyjnego układu automatycznej kontroli prędkości i usunięcie zapamiętanej prędkości.

### Uwaga kierowcy

- Podczas korzystania z adaptacyjnego układu automatycznej kontroli prędkości na zakrętach lub górskich drogach należy zachować ostrożność, ponieważ może on „gubić” pojazd poruszający się z przodu i wykrywać go ponownie dopiero po pewnym czasie.
- Nie korzystać z układu na drogach śliskich, ponieważ może on powodować nagle zmiany w

przyczepności kół (poślizg kół), co może być przyczyną utraty panowania nad pojazdem.

- Nie korzystaj z układu podczas opadów deszczu, śniegu i na drogach silnie zapyłonych, ponieważ czujnik radarowy może zostać pokryty warstwą wody, kurzu, lodu lub śniegu. W następstwie może dojść do ograniczenia pola widzenia lub całkowitego przesłonięcia czujnika. Jeśli czujnik zostanie przesłonięty, należy wyczyścić jego osłonę.

### Ograniczenia układu

### Ostrzeżenie

Uruchamiane przez system hamowanie automatyczne nie obejmuje gwałtownego hamowania i poziom hamowania może nie być wystarczający do uniknięcia kolizji.

- Po nagłej zmianie pasa ruchu układ wykrywa pojazd poprzedzający dopiero po pewnym czasie. Z tego względu po wykryciu nowego pojazdu układ może przyspieszyć zamiast hamować.
- Adaptacyjny układ automatycznej kontroli prędkości nie sygnalizuje obecności pojazdów nadjeżdżających.
- Adaptacyjny układ automatycznej kontroli prędkości nie uwzględnia pieszych ani zwierząt podczas hamowania i ruszania.
- Adaptacyjny układ automatycznej kontroli prędkości uwzględnia zatrzymane pojazdy tylko przy małej prędkości.
- Nie używać adaptacyjnego układu automatycznej kontroli prędkości podczas holowania przyczepy.
- Nie używać adaptacyjnego układu automatycznej kontroli prędkości na drogach o nachyleniu przekraczającym 10%.

### Zakręty

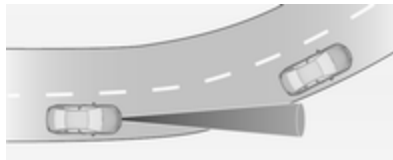

Adaptacyjny układ automatycznej kontroli prędkości oblicza przewidywany tor jazdy na podstawie pomiarów siły odśrodkowej. Przewidywany tor jazdy uwzględnia bieżącą charakterystykę zakrętu, ale nie obejmuje jego dalszego przebiegu. Układ może „gubić” aktualnie wykrywany pojazd poprzedzający lub wykrywać pojazd który nie znajduje się na tym samym pasie ruchu. Taka sytuacja może mieć miejsce podczas wejścia w zakręt lub wychodzenia z niego, a także gdy zmienia się promień łuku drogi. Kamera wprowadza pewne poprawki na podstawie wykrywalnych oznaczeń pasa jezdni. Lampka kontrolna  zgaśnie, jeśli system nie wykrywa już pojazdu poprzedzającego.

Jeśli siła odśrodkowa na zakręcie jest zbyt duża, układ nieznacznie zmniejsza prędkość pojazdu. Stosowana siła hamowania nie daje jednak gwarancji, że pojazd nie wypadnie z zakrętu. Kierowca jest odpowiedzialny za odpowiednie zmniejszenie wybranej prędkości przed wejściem w zakręt oraz za ogólne dostosowywanie prędkości do rodzaju drogi i obowiązujących ograniczeń prędkości.

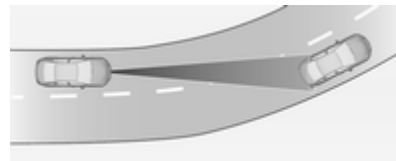

### Autostrady

Na autostradach należy dostosować ustawienie prędkości do sytuacji panującej na drodze oraz warunków pogodowych. Należy zawsze uwzględniać ograniczone pole widzenia adaptacyjnego układu automatycznej kontroli prędkości, ograniczony poziom hamowania oraz pewne opóźnienie, z jakim układ ustala, czy dany pojazd znajduje się

na tym samym torze jazdy, czy nie. Ponadto adaptacyjny układ automatycznej kontroli prędkości został zaprojektowany tak, aby hamować możliwie jak najpóźniej, aby umożliwić zmianę pasa jezdni przed automatycznym hamowaniem. Adaptacyjny układ automatycznej kontroli prędkości może nie zmniejszyć prędkości pojazdu na tyle szybko, by uniknąć kolizji ze znacznie wolniej poruszającym się samochodem lub po zmianie pasa ruchu. Dotyczy to zwłaszcza sytuacji, gdy pojazd porusza się z dużą prędkością lub gdy widoczność jest ograniczona przez warunki atmosferyczne.

Adaptacyjny układ automatycznej kontroli prędkości może „zgubić” pojazd poprzedzający podczas wjeżdżania na autostradę lub zjeżdżania z niej i przyspieszyć do ustawionej prędkości. Z tego względu przed wjazdem lub zjazdem z autostrady należy zmniejszyć ustawioną prędkość.

### Zmiany toru jazdy

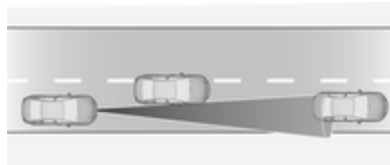

Jeśli inny pojazd wjedzie na ten sam tor jazdy, adaptacyjny układ automatycznej kontroli prędkości wykryje ten pojazd dopiero wtedy, gdy znajdzie się on na środku tego toru jazdy. Należy być przygotowanym na ewentualną reakcję i wcisnąć pedał hamulca, jeśli wymagane jest bardziej intensywne hamowanie.

### Jazda po wzniesieniach

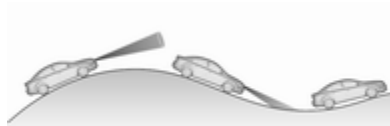

### ⚠ Ostrzeżenie

Nie należy korzystać z adaptacyjnego układu automatycznej kontroli prędkości podczas jazdy po drogach w terenie górzystym.

Skuteczność układu podczas jazdy na wzniesieniach zależy od prędkości pojazdu, jego obciążenia, natężenia ruchu drogowego oraz nachylenia jezdni. Podczas jazdy na wzniesieniach układ może nie wykrywać pojazdu na tym samym torze jazdy. Adaptacyjny układ pełnej automatycznej kontroli prędkości jest wyłączany automatycznie, jeśli pojazd zatrzymuje się na podjeździe w górę o nachyleniu większym od 10%. W takich warunkach kierowca musi być przygotowany do przejęcia kontroli nad pojazdem.

Należy pamiętać, że włączenie hamulców powoduje dezaktywację układu.

## Zespół czujnika radarowego



Zespół czujnika radarowego jest zamontowany za kratą chłodnicy lub poniżej emblematu marki.

### **⚠ Ostrzeżenie**

Czujnik radarowy został precyzyjnie skalibrowany na etapie produkcji. W związku z tym nie używać systemu po kolizji czołowej. Czujnik znajdujący się za przednim zderzakiem mógł się przemieścić i może działać nieprawidłowo, nawet jeśli zderzak wygląda na

nieuszkodzony. Po wypadku należy skonsultować się w warsztacie w sprawie weryfikacji i ustawienia położenia zespołu czujnika radarowego.

### **Ustawienia**

Gdy adaptacyjny układ automatycznej kontroli prędkości utrzymuje pojazd w miejscu, komunikat na wyświetlaczu i sygnał dźwiękowy przypominają kierowcy o ruszeniu. Funkcja ta nazywa się **Wskazówka "droga wolna"** i można ją włączyć lub wyłączyć w menu personalizacji ustawień na wyświetlaczu informacyjnym. Personalizacja ustawień ↪ 137.

### **Usterka**

Jeśli adaptacyjny układ automatycznej kontroli prędkości nie działa z powodu wystąpienia czynników przejściowych (np. przestąpienia czujnika przez lód, przegrzania hamulców lub manewrowania z małą prędkością) lub jeśli wystąpił trwały błąd

systemowy, na wyświetlaczu informacyjnym kierowcy zostaje wyświetlony komunikat.

Komunikaty pokazywane na wyświetlaczu ↪ 135.

### **Inteligentny adaptacyjny układ automatycznej kontroli prędkości**

Funkcja ta stanowi rozszerzenie adaptacyjnego układu automatycznej kontroli prędkości. Jeśli kierowca zapomni o tym, by zmienić ustawioną prędkość, funkcja automatycznie dostosuje ją do nowo wykrytego ograniczenia prędkości. Z funkcji zaleca się korzystać poza granicami miast i wiosek. Funkcja wykorzystuje informacje dostarczane przez system wykrywania znaków drogowych ↪ 269.

### **Uwaga**

Należy regularnie aktualizować mapy nawigacyjne i upewnić się, że do gniazda na kartę z mapami nawigacji jest włożona odpowiednia karta SD.

**Uwaga**

Znaki ograniczenia prędkości połączone ze znakami dodatkowymi, np. ograniczającymi obowiązywanie do określonego przedziału czasu, pogody lub rodzaju pojazdu, nie są uwzględniane przez system.

**Uwaga**

Kierowca ponosi pełną odpowiedzialność za przestrzeganie ograniczeń prędkości i musi kontrolować każdą automatyczną zmianę ustawionej prędkości dokonaną przez system.

Ze względu na ograniczenia i opóźnienie systemu ustawiona prędkość może zostać zmieniona dopiero po wjechaniu na odcinek drogi z nowym ograniczeniem prędkości.

Uwzględniane są znaki ograniczenia prędkości od 30 km/h do 150 km/h.

**Włączanie układu**

Funkcję można włączyć lub wyłączyć w menu ustawień pojazdu na wyświetlaczu informacyjnym kierowcy ↪ 122. Ponadto należy

włączyć adaptacyjny układ automatycznej kontroli prędkości w sposób opisany powyżej.

**Obsługa**

Nawet jeśli adaptacyjny układ automatycznej kontroli prędkości jest nieaktywny, ustawiona prędkość jest automatycznie zmieniana za każdym razem, gdy zostaje wykryte nowe ograniczenie prędkości, zgodnie z opisem podanym w następnym punkcie. Nacisnąć **RES+**, aby ponownie aktywować adaptacyjny układ automatycznej kontroli prędkości z użyciem zapamiętanej prędkości.

**Uwaga**

Adaptacyjny układ automatycznej kontroli prędkości należy aktywować jeden raz, naciskając **SET-** po włączeniu zapłonu lub po włączeniu tego układu.

Jeśli adaptacyjny układ automatycznej kontroli prędkości jest aktywny, na wyświetlaczu informacyjnym kierowcy pojawia się wykryte ograniczenie prędkości. Gdy na wyświetlaczu jest widoczny

komunikat, kierowca może zaakceptować lub odrzucić nowo wykrytą prędkość.

Nacisnąć **SET-** na kierownicy, aby zaakceptować wykryte ograniczenie prędkości i użyć go w charakterze nowego ustawienia prędkości.

Nacisnąć **RES+**, aby odrzucić wykryte ograniczenie prędkości i zachować aktualnie ustawioną prędkość.

Jeśli po wyświetleniu komunikatu nie zostanie wykonana żadna czynność, wykryte ograniczenie prędkości zostanie po 3 sekundach automatycznie użyte w charakterze nowego ustawienia prędkości. Komunikat zniknie, a w jego miejsce pojawi się komunikat dotyczący przesunięcia:

Jeśli określono nowe ustawienie prędkości, zostanie wyświetlony komunikat z prośbą o potwierdzenie. Można wówczas zmienić przesunięcie względem ustawionej prędkości.

Nacisnąć **SET-** lub **RES+**, aby ustawić przesunięcie.

Jeśli po wyświetleniu komunikatu nie zostanie wykonana żadna czynność, po upływie 3 sekund zostanie użyte ostatnio ustawione przesunięcie, a komunikat zniknie.

Nowe ustawienie prędkości wraz z przesunięciem jest pokazywane na wyświetlaczu informacyjnym kierowcy.

### Ograniczenia systemu

Inteligentny adaptacyjny układ automatycznej kontroli prędkości ma takie same ograniczenia jak system wykrywania znaków drogowych ⇨ 269.

Domniemane ograniczenia prędkości mogą być uwzględniane z opóźnieniem, np. znaki wjazdu do miasta, wyjazdu z miasta lub wjazdu na autostradę.

System może nie uwzględnić określonego znaku drogowego lub użyć niewłaściwego ograniczenia prędkości.

Po przejechaniu określonej odległości od ostatnio wykrytego znaku drogowego lub po wjechaniu na nowy odcinek drogi, np. przy

zjeżdżaniu z drogi lub wjeżdżaniu na rondo, może zostać automatycznie przejęte nowe ograniczenie prędkości z systemu nawigacyjnego.

### Ostrzeżenie o zderzeniu czołowym

Ostrzeżenie o zderzeniu czołowym wchodzi w skład układu ostrzegania o zderzeniu czołowym ⇨ 137. Pomaga uniknąć kolizji czołowej lub ograniczyć jej skutki.

Wykrycie pojazdu poprzedzającego jest sygnalizowane lampką kontrolną .

Stan ostrzeżenia o zderzeniu czołowym jest również wyświetlany na stronie **Systemy wspomagania kierowcy** wyświetlacza informacyjnego kierowcy ⇨ 122.

Jeśli pojazd jest wyposażony w konwencjonalny układ automatycznej kontroli prędkości, do wykrywania bezpośrednio poprzedzającego samochodu, który znajduje się na drodze pojazdu, system ostrzegania o zderzeniu czołowym wykorzystuje przednią kamerę w przedniej szybie.

Jeśli pojazd jest wyposażony w adaptacyjny układ automatycznej kontroli prędkości, do wykrywania bezpośrednio poprzedzającego samochodu, który znajduje się na drodze pojazdu, system ostrzegania o zderzeniu czołowym wykorzystuje czujnik radarowy i kamerę przednią.



Warunkiem koniecznym jest uaktywnienie ostrzeżenia o zderzeniu czołowym w menu personalizacji ustawień ⇨ 137.

### Włączanie

System ostrzegania o zderzeniu czołowym wyposażony w kamerę przednią wykrywa pojazdy w odległości do 60 metrów i działa automatycznie przy każdej prędkości wyższej od prędkości marszu.

System ostrzegania o zderzeniu czołowym wyposażony w czujnik radarowy wykrywa pojazdy w odległości do 150 metrów i działa automatycznie przy każdej prędkości wyższej od prędkości marszu.

## Ostrzeżenie kierowcy

Gdy układ wykryje pojazd poruszający się na tym samym torze jazdy, w zestawie wskaźników zaświeci się na zielono lampka kontrolna  ostrzegająca o pojeździe z przodu. W pojazdach z wyświetlaczem na szybie przedniej, lampka  wyświetla się na szybie przedniej.

Lampka kontrolna  zmienia kolor na pomarańczowy, gdy odległość od poprzedzającego pojazdu staje się zbyt mała.

### Przeestroga

Kolor tej lampki kontrolnej nie ma związku z wymaganą przez obowiązujące przepisy ruchu drogowego odległością od poprzedzającego pojazdu. Kierowca ponosi pełną odpowiedzialność za stałe utrzymywanie bezpiecznej odległości od poprzedzającego pojazdu zgodnie z

obowiązującymi przepisami ruchu drogowego, warunkami pogodowymi i drogowymi itp.



Gdy czas do potencjalnej kolizji z pojazdem z przodu spadnie do zbyt niskiej wartości i kolizja jest bliska, na wyświetlaczu informacyjnym kierowcy pojawia się symbol ostrzeżenia o zderzeniu i kierowca jest informowany o niebezpieczeństwie przez migający czerwony pasek świetlny z diodami LED lub symbol wyświetlany na szybie przedniej w polu widzenia kierowcy.

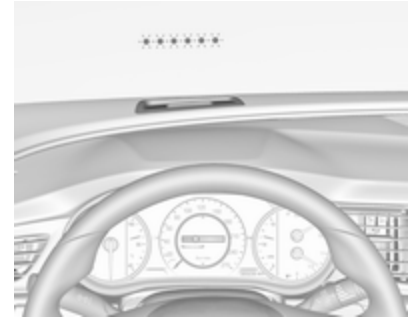

Jednocześnie włącza się ostrzegawczy sygnał dźwiękowy. Wcisnąć pedał hamulca i obrócić kierownicą, jeśli jest to wymagane w danej sytuacji.

### Wskazania na stronie Systemy wspomagania kierowcy



Po wykryciu samochodu symbol pojazdu poprzedzającego jest wyświetlany na szaro.

Gdy odległość staje się zbyt mała, symbol zmienia kolor na pomarańczowy.

Gdy kolizja jest bliska, symbol zmienia kolor na czerwony.

### Wybór czułości systemu

Nacisnąć , aby ustawić czułość systemu na bliski, średni lub daleki zasięg.



Po pierwszym naciśnięciu przycisku na wyświetlaczu informacyjnym kierowcy pokazuje się bieżące ustawienie. Dodatkowe naciśnięcia przycisku powodują zmianę tego ustawienia. Wybrane ustawienie obowiązuje do czasu, aż zostanie zmienione. Czas zadziałania systemu ostrzegania zależy od prędkości pojazdu. Im szybciej porusza się pojazd, tym wcześniej pojawi się ostrzeżenie. Podczas wybierania czasu zadziałania systemu należy uwzględnić natężenie ruchu drogowego i warunki pogodowe.

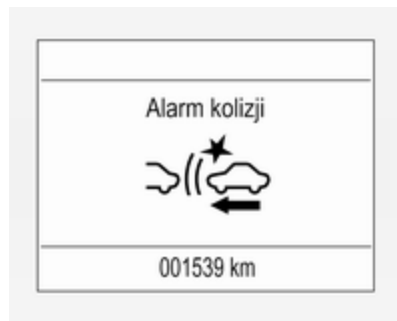

Należy pamiętać, że ustawienie czułości określające czas zadziałania systemu jest również używane przez adaptacyjny układ automatycznej kontroli prędkości jako ustawienie odległości od pojazdu poprzedzającego. W związku z tym zmiana ustawienia czułości systemu powoduje jednoczesną zmianę ustawienia odległości od pojazdu poprzedzającego w adaptacyjnym układzie automatycznej kontroli prędkości.

## Wskazania na stronie Systemy wspomagania kierowcy

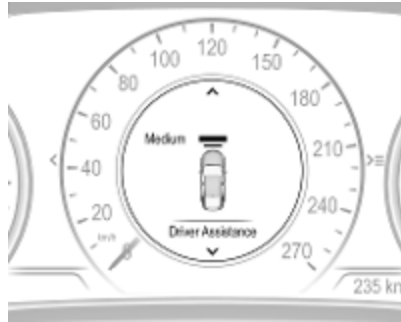

### Wyłączenie

Układ można wyłączyć w menu personalizacji ustawień, ↻ 137.

Jeśli system ostrzegania o zderzeniu czołowym został wyłączony, przy kolejnym włączeniu zapłonu czułość systemu zostanie ustawiona na „średnią odległość”.

Po wyłączeniu zapłonu zostanie zapisane ostatnie wybrane ustawienie.

## Informacje ogólne

### ⚠ Ostrzeżenie

System ostrzegania o zderzeniu czołowym jedynie ostrzega kierowcę i nie włącza hamulców. W przypadku zbliżania się do pojazdu poprzedzającego ze zbyt dużą prędkością system może nie ostrzec kierowcy na tyle wcześnie, by można było uniknąć zderzenia.

Kierowca ponosi pełną odpowiedzialność za utrzymywanie prawidłowego odstępu od pojazdu poprzedzającego z odpowiednim uwzględnieniem natężenia ruchu drogowego, widoczności i warunków pogodowych.

Podczas jazdy kierowca powinien być zawsze całkowicie skoncentrowany na prowadzeniu pojazdu. Kierowca powinien być zawsze przygotowany na ewentualną reakcję i włączenie hamulców.

## Ograniczenia systemu

Ostrzeżenie o zderzeniu czołowym jest przeznaczone wyłącznie do ostrzegania przed pojazdami, ale może również reagować na inne obiekty.

W poniższych sytuacjach system ostrzegania o zderzeniu czołowym może nie wykryć pojazdu poprzedzającego lub może dojść do obniżenia skuteczności wykrywania:

- Jazda odbywa się na krętych drogach lub terenie pagórkowatym.
- Podczas jazdy w nocy.
- Widoczność jest ograniczona przez warunki atmosferyczne, np. mgłę, opady deszczu lub śniegu
- Czujnik w szybie przedniej jest zasłonięty przez śnieg, lód, bieżnię, błoto lub brud lub gdy szyba przednia jest uszkodzona lub znajdują się na niej obce przedmioty, np. naklejki.

## Wskaźnik odległości od pojazdu poprzedzającego

Wskaźnik odległości od pojazdu poprzedzającego wyświetla odległość od poprzedzającego, poruszającego się pojazdu. Kamera przednia w szybie przedniej służy do wykrywania odległości od pojazdu bezpośrednio poprzedzającego. Jest aktywny przy prędkości powyżej 40 km/h.

Gdy z przodu jest wykrywany pojazd poprzedzający, odległość jest wyświetlana w postaci sekund na wyświetlaczu informacyjnym kierowcy.

Na wyświetlaczu w wersji Baselevel wybrać menu **Info**  za pomocą przycisku **MENU** na dźwigni kierunkowskazów i obrócić pokrętko regulacyjne w celu wybrania strony wskaźnika odległości od pojazdu poprzedzającego, ↻ 122



Na wyświetlaczu w wersji Midlevel lub Uplevel wybrać menu **Info** za pomocą przycisków na kierownicy i nacisnąć **∇** w celu wybrania wskaźnika odległości od pojazdu poprzedzającego ↻ 122.

Minimalna pokazywana odległość wynosi 0,5 s.

Jeśli z przodu nie ma żadnego pojazdu lub jeśli znajduje się on poza zasięgiem układu wskaźnika, wyświetlane są dwie kreski: -- s.



Jeśli adaptacyjny układ automatycznej kontroli prędkości jest aktywny, na tej stronie, zamiast ustawienia odległości od poprzedzającego pojazdu, wyświetla się ustawienie czułości ostrzegania. ↻ 228.

## Ograniczenia systemu

Działanie czujnika wskaźnika odległości od poprzedzającego pojazdu jest ograniczone w następujących przypadkach:

- Jazda odbywa się na krętych drogach lub terenie pagórkowatym.
- Podczas jazdy w nocy.
- Widoczność jest ograniczona przez warunki atmosferyczne, np. mgłę, opady deszczu lub śniegu.
- Czujnik jest zasłonięty przez śnieg, lód, breję, błoto lub brud lub gdy szyba przednia jest uszkodzona lub znajdują się na niej obce przedmioty, np. naklejki.

## Wspomaganie hamowania awaryjnego

Wspomaganie hamowania awaryjnego wchodzi w skład układu ostrzegania o zderzeniu czołowym ⇨ 137. Pomaga ograniczyć skutki czołowego zderzenia z pojazdem,

pieszym lub przeszkodą oraz obrażenia ciała, gdy kolizji nie można już uniknąć przez naciskanie pedału hamulca lub manewrowanie kierownicą. Przed włączeniem wspomagania hamowania awaryjnego kierowca jest ostrzegany przez układ ostrzegania o zderzeniu czołowym ⇨ 240 lub przedni układ ochrony pieszych ⇨ 249.

System wykorzystuje różne dane wejściowe (np. z czujnika kamery, czujnika radarowego, wartości ciśnienia w układzie hamulcowym, prędkość pojazdu) w celu obliczenia prawdopodobieństwa wystąpienia zderzenia czołowego.

### Ostrzeżenie

Korzystanie z systemu nie zwalnia kierowcy z obowiązku uważnej jazdy i obserwacji obszaru przed pojazdem. Jego funkcja ogranicza się do działania dodatkowego w celu zmniejszenia prędkości pojazdu przed kolizją.

System może nie reagować na zwierzęta. Po nagłej zmianie pasa ruchu system wykrywa pojazd poprzedzający dopiero po pewnym czasie.

Kierowca musi być zawsze przygotowany na ewentualną reakcję, włączenie hamulców oraz wykonanie manewrów kierownicą, aby uniknąć zderzenia.

## Funkcjonowanie

Jeśli pojazd jest wyposażony tylko w kamerę przednią, wspomaganie hamowania awaryjnego działa przy włączonym biegu do jazdy do przodu od prędkości marszu do 85 km/h.

Jeśli pojazd jest wyposażony w czujnik radarowy, wspomaganie hamowania awaryjnego działa przy włączonym biegu do jazdy do przodu przy każdej prędkości wyższej od prędkości marszu.

Warunkiem koniecznym jest aktywowanie ostrzegania o zderzeniu czołowym z systemem kamery przedniej w menu personalizacji ustawień ⇨ 137.

System obejmuje:

- układ przygotowania do hamowania
- automatyczne hamowanie awaryjne
- przedni układ śledzenia ze wspomaganiem hamowania
- inteligentny system Brake Assist (tylko z czujnikiem radarowym)
- przedni układ ochrony pieszych

### Układ przygotowania do hamowania

W przypadku zbliżania się do pojazdu poprzedzającego lub pieszego z prędkością wskazującą na prawdopodobieństwo zderzenia, układ przygotowania do hamowania nieznacznie zwiększa ciśnienie w układzie hamulcowym. Pozwala to na skrócenie czasu reakcji hamulców w przypadku ręcznego lub automatycznego włączenia hamowania.

Dzięki temu układ hamulcowy pozostaje w stanie gotowości, skracając czas do rozpoczęcia hamowania.

Jeśli pojazd jest wyposażony tylko w kamerę przednią, system działa do prędkości 80 km/h.

### Automatyczne hamowanie awaryjne

Powyższa funkcja w ograniczonym stopniu automatycznie włącza hamulce po aktywacji układu przygotowania do hamowania i bezpośrednio przed wystąpieniem zderzenia, aby ograniczyć prędkość pojazdu w chwili kolizji lub zapobiec wypadkowi. W zależności od sytuacji pojazd może automatycznie hamować ze średnią lub dużą intensywnością. To automatyczne hamowanie przednich kół może występować tylko po wykryciu poprzedzającego pojazdu sygnalizowanym przez wskaźnik pojazdu poprzedzającego 🚗 240. W pojazdach z przednim układem ochrony pieszych, po wykryciu pieszego przed pojazdem, sygnalizowanym przez wskaźnik pieszego przed pojazdem 🚶, może włączyć się automatyczne hamowanie.

Jeśli pojazd jest wyposażony tylko w kamerę przednią, system działa do prędkości 80 km/h.

Poniżej prędkości 40 km/h funkcja może włączyć hamowanie z pełną intensywnością.

W celu uniknięcia ewentualnego zderzenia automatyczne hamowanie awaryjne może zmniejszyć prędkość pojazdu aż do całkowitego zatrzymania. W takim przypadku, w celu unieruchomienia pojazdu system automatycznego hamowania awaryjnego może włączyć hamulec postojowy sterowany elektrycznie. Aby go zwolnić, należy nacisnąć przycisk hamulca postojowego sterowanego elektrycznie lub mocno wcisnąć pedał przyspieszenia.

### Ostrzeżenie

Automatyczne hamowanie awaryjne jest funkcją przygotowującą pojazd do nagłego zderzenia i nie jest przeznaczone do zapobiegania kolizjom. Nie wolno polegać na tym systemie podczas hamowania

pojazdem. Funkcja automatycznego hamowania awaryjnego nie działa poza roboczym zakresem prędkości i reaguje tylko na wykryte pojazdy i pieszych.

### **Przedni układ śledzenia ze wspomaganie hamowania**

Uzupełnieniem układu przygotowania do hamowania i funkcji automatycznego hamowania awaryjnego jest przedni układ śledzenia ze wspomaganie hamowania, który zwiększa czułość systemu Brake Assist. W związku z tym lekkie naciśnięcie pedału hamulca powoduje natychmiastowe gwałtowne hamowanie. Układ ten pomaga kierowcy w szybszym i bardziej intensywnym hamowaniu przed wystąpieniem nieuchronnej kolizji.

Jeśli pojazd jest wyposażony tylko w kamerę przednią, system działa do prędkości 85 km/h.

### **⚠ Ostrzeżenie**

Wspomaganie hamowania awaryjnego nie umożliwi silnego hamowania bez interwencji kierowcy ani nie pozwala na automatyczne uniknięcie kolizji. Zadaniem systemu jest ograniczenie prędkości pojazdu przed zderzeniem. Może on nie reagować na zwierzęta. Po nagłej zmianie pasa ruchu system wykrywa pojazd poprzedzający dopiero po pewnym czasie.

Podczas jazdy kierowca powinien być zawsze całkowicie skoncentrowany na prowadzeniu pojazdu. Kierowca musi być zawsze przygotowany na ewentualną reakcję, włączenie hamulców oraz wykonanie manewrów kierownicą, aby uniknąć zderzenia.

Konstrukcja systemu umożliwia jego działanie przy zapiętych pasach bezpieczeństwa wszystkich osób znajdujących się w pojeździe.

### **Inteligentny system Brake Assist**

Jeśli pojazd jest wyposażony w czujnik radarowy, inteligentny system Brake Assist może się uaktywnić po szybkim wciśnięciu pedału hamulca przez włączenie wspomaganie hamowania w zależności od prędkości zbliżania się do poprzedzającego pojazdu i odległości od tego pojazdu.

Odczuwalne w tym czasie nieznaczne pulsowanie i ruch pedału hamulca są normalnymi objawami i dalej można wciskać pedał hamulca stosownie do potrzeb. Inteligentny system Brake Assist wyłącza się automatycznie tylko po zwolnieniu pedału hamulca.

### **⚠ Ostrzeżenie**

Inteligentny System Brake Assist może zwiększać intensywność hamowania w sytuacjach, w których nie jest to potrzebne. Pojazd mógłby wtedy utrudnić ruch drogowy. W takim przypadku

należy zdjąć stopę z pedału hamulca, a następnie użyć hamulca stosownie do potrzeb.

### Przedni układ ochrony pieszych

⇨ 249.

### Wyłączanie

Wspomaganie hamowania awaryjnego można wyłączyć w menu personalizacji ⇨ 137. W takim przypadku na wyświetlaczu informacyjnym kierowcy jest wyświetlany komunikat.

Zalecamy wyłączenie systemu w menu personalizacji ustawień w następujących przypadkach:

- gdy pojazd jest holowany
- przed przejazdem przez myjnię automatyczną przy włączonym zapłonie
- gdy szyba przednia została uszkodzona w okolicy kamery
- gdy przedni zderzak został uszkodzony

### Ograniczenia systemu

W niektórych przypadkach wspomaganie hamowania awaryjnego może automatycznie włączać hamulce w sytuacjach, w których nie jest to konieczne, przykładowo na parkingach podziemnych, po wykryciu znaków drogowych na zakręcie lub pojazdów na innym pasie ruchu. W takiej sytuacji system działa prawidłowo i pojazd nie wymaga naprawy. Mocno nacisnąć pedał przyspieszenia, aby wyłączyć automatyczne hamowanie, o ile pozwalają na to sytuacja i warunki otoczenia.

Wspomaganie hamowania awaryjnego jest ograniczone w następujących przypadkach:

- Jazda odbywa się na krętych drogach lub terenie pagórkowatym.
- Wykrywanie wszystkich pojazdów, szczególnie pojazdów z przyczepą, ciągników, pojazdów zabloconych itd.

- Wykrywanie pojazdu przy ograniczonej widoczności spowodowanej warunkami atmosferycznymi – mgłą, deszczem lub śniegiem.
- Podczas jazdy w nocy.
- Widoczność jest ograniczona przez warunki atmosferyczne, np. mgłę, opady deszczu lub śniegu.
- Czujnik w szybie przedniej jest zasłonięty przez śnieg, lód, breję, błoto lub brud lub gdy szyba przednia jest uszkodzona lub znajdują się na niej obce przedmioty, np. naklejki.

Aby zapobiec wadliwemu działaniu, zawsze utrzymuj powierzchnie czujnika kamery na szybie przedniej i czujnika radarowego w kracie chłodnicy w czystości, wolne od brudu, kurzu, lodu i śniegu.

Podczas jazdy kierowca zawsze powinien zachować pełną koncentrację i gotowość do działania oraz uruchamiać hamulce i/lub wykonywać odpowiednie manewry w celu uniknięcia zderzenia.

## Usterka

W przypadku gdy system wymaga czynności serwisowych, na wyświetlaczu informacyjnym kierowcy (DIC) pojawia się komunikat.

Jeśli system nie działa tak jak powinien, na wyświetlaczu informacyjnym kierowcy pojawiają się komunikaty.

Komunikaty pokazywane na wyświetlaczu ↪ 135.

## Przedni układ ochrony pieszych

Przedni układ ochrony pieszych może pomóc uniknąć lub ograniczyć zakres obrażeń w wyniku zderzenia czołowego z pieszymi, gdy pojazd ma włączony bieg do jazdy do przodu.

Układ wykorzystuje kamerę przednią w szybie przedniej do wykrywania pieszego bezpośrednio przed pojazdem, na torze jazdy.

Przedni układ ochrony pieszych może wykrywać i ostrzegać pieszych, gdy pojazd ma włączony bieg do

jazdy do przodu i jego prędkość mieści się w zakresie od 8 km/h do 80 km/h. Ponadto przedni układ ochrony pieszych może zapewnić wspomaganie hamowania lub automatycznie hamować pojazd.

Podczas jazdy w dzień układ wykrywa pieszych w odległości do około 40 metrów. Podczas jazdy w nocy działanie układu jest ograniczone.

W personalizacji ustawień przedni układ ochrony pieszych można ustawić na jedną z opcji: Wyłączony, Ostrzeganie lub Ostrzeganie i hamowanie ↪ 137.

### Niebezpieczeństwo

Przedni układ ochrony pieszych nie generuje ostrzeżenia ani nie hamuje automatycznie pojazdem, dopóki nie wykryje pieszego.

System może nie wykrywać pieszych, w tym dzieci, gdy nie znajdują się bezpośrednio przed pojazdem, nie są całkowicie widoczni, nie stoją prosto lub gdy znajdują się w grupie.

Przedni układ ochrony pieszych obejmuje:

- wykrywanie pieszych przed pojazdem
- ostrzeganie o pieszych przed pojazdem
- automatyczne hamowanie

## Wykrywanie pieszych przed pojazdem



Lampka kontrolna  $\lambda$  w zestawie wskaźników sygnalizuje obecność pieszego przed pojazdem w odległości do około 40 m. W pojazdach z wyświetlaczem na szybie przedniej, lampka  $\lambda$  wyświetla się na szybie przedniej.

## Ostrzeżenie o pieszych przed pojazdem



W razie zbyt szybkiego zbliżania się do wykrytego pieszego, na wyświetlaczu na szybie przedniej w polu widzenia kierowcy pojawia się migająca czerwona lampka LED lub symbol . Emitowane jest ostrzeżenie akustyczne. Układ hamulcowy może przygotować się do szybszego hamowania przez kierowcę poprzez krótkie, łagodne zmniejszenie prędkości. Nadal wcisnąć pedał hamulca stosownie do potrzeb.

W przypadku wystąpienia ostrzeżenia przedniego układu ochrony pieszych układ automatycznej kontroli prędkości lub adaptacyjny układ automatycznej kontroli prędkości może zostać wyłączony.

## Automatyczne hamowanie

Jeśli zderzenie ze znajdującym się przed pojazdem pieszym jest nieuniknione i hamulce nie zostały włączone, układ może automatycznie rozpocząć umiarkowane lub gwałtowne hamowanie pojazdu. Może to zapobiec niektórym zderzeniom z pieszym przy niskiej prędkości pojazdu lub ograniczyć zakres obrażeń odniesionych przez pieszego.

Poziomy automatycznego hamowania mogą zostać obniżone w pewnych warunkach np. przy dużych prędkościach.

W takim przypadku, w celu unieruchomienia pojazdu układ automatycznego hamowania może włączyć hamulec postojowy sterowany elektrycznie. Zwolnić

hamulec postojowy. Mocne naciśnięcie pedału przyspieszenia spowoduje również wyłączenie automatycznego hamowania i zwolnienie hamulca postojowego sterowanego elektrycznie  216.

Ten układ obejmuje również inteligentny system Brake Assist i system automatycznego wspomaganie hamowania awaryjnego, które również mogą reagować na pieszych. Patrz Wspomaganie hamowania awaryjnego  245.

Automatyczne hamowanie można również wyłączyć w menu personalizacji ustawień  137.

## Informacje ogólne

### Ostrzeżenie

Kierowca musi być zawsze przygotowany na ewentualną reakcję, włączenie hamulców oraz wykonanie manewrów kierownicą, aby uniknąć zderzenia.

### **⚠ Ostrzeżenie**

Przedni układ ochrony pieszych może generować ostrzeżenie lub nagle rozpocząć automatyczne hamowanie pojazdu w nieoczekiwanych lub niepożądanych sytuacjach. Może generować fałszywe ostrzeżenia lub hamować z powodu wykrycia obiektów o kształcie lub rozmiarze podobnym do pieszego m.in. cieni. W takiej sytuacji system działa prawidłowo i pojazd nie wymaga serwisowania. Aby wyłączyć automatyczne hamowanie, mocno nacisnąć pedał przyspieszenia, o ile jest to bezpieczne.

### **⚠ Ostrzeżenie**

Hamowanie uruchomione przez przedni układ bezpieczeństwa pieszych podczas holowania przyczepy może spowodować utratę panowania nad pojazdem i zderzenie. Przed przystąpieniem

do holowania przyczepy, w menu personalizacji ustawień przełączyć system w tryb Ostrzeżenie lub wyłączyć go. Personalizacja ustawień ⇨ 137.

### **Ograniczenia systemu**

W poniższych sytuacjach przedni układ ochrony pieszych może nie wykryć pieszego przed pojazdem lub może dojść do obniżenia skuteczności wykrywania:

- Prędkość pojazdu z włączonym biegiem do jazdy do przodu nie mieści się w zakresie od 8 km/h do 80 km/h.
- Odległość od pieszego znajdującego się przed pojazdem jest większa od 40 metrów.
- Jazda odbywa się na krętych drogach lub terenie pagórkowatym.
- Podczas jazdy w nocy.

- Widoczność jest ograniczona przez warunki atmosferyczne, np. mgłę, opady deszczu lub śniegu.
- Czujnik w szybie przedniej jest zasłonięty przez śnieg, lód, breję, błoto lub brud lub gdy szyba przednia jest uszkodzona lub znajdują się na niej obce przedmioty, np. naklejki.

## **Układ ułatwiający parkowanie**

### **Informacje ogólne**

W przypadku mocowania haka holowniczego przyczepy należy zmienić ustawienia konfiguracji w menu personalizacji ustawień na wyświetlaczu informacyjnym. Personalizacja ustawień ⇨ 137.

Po przymocowaniu przyczepy lub bagażnika rowerowego do haka holowniczego układ ułatwiający parkowanie zostaje wyłączony.

## Przedni-tylny układ ułatwiający parkowanie

### ⚠ Ostrzeżenie

Kierowca ponosi pełną odpowiedzialność za manewr parkowania.

Korzystając z układu ułatwiającego parkowanie, należy zawsze sprawdzić obszar wokół pojazdu podczas jazdy do tyłu lub do przodu.

Przedni-tylny układ ułatwiający parkowanie mierzy odległość między samochodem a przeszkodami z przodu i z tyłu. Układ ten informuje i ostrzega kierowcę za pomocą sygnałów dźwiękowych i wskazań na wyświetlaczu.

Układ ten wykorzystuje dwa dźwiękowe sygnały ostrzegawcze o różnej częstotliwości dla przedniego i tylnego monitorowanego obszaru.



Układ obejmuje cztery czujniki ultradźwiękowe w tylnym zderzaku i cztery czujniki ultradźwiękowe w przednim zderzaku.

### Aktywacja

System włącza się automatycznie przy prędkości jazdy nieprzekraczającej 11 km/h.



Gotowość układu do pracy jest sygnalizowana przez świecenie diody kontrolnej w przycisku pilota parkowania **P**▲.

Wyłączenie **P**▲ w danym cyklu zapłonowym powoduje wyłączenie układu ułatwiającego parkowanie. Jeśli prędkość samochodu przekroczyła wcześniej 25 km/h, układ ułatwiający parkowanie zostanie ponownie włączony, gdy prędkość spadnie poniżej 11 km/h.

Gdy układ zostanie wyłączony, dioda LED w przycisku zgaśnie, a na wyświetlaczu informacyjnym kierowcy pojawi się komunikat.

### Ostrzeżenie o przeszkodach

Układ ostrzega kierowcę sygnałami dźwiękowymi o ewentualnych niebezpiecznych przeszkodach znajdujących się z przodu pojazdu w odległości do 80 cm oraz o ewentualnych niebezpiecznych przeszkodach znajdujących się za pojazdem w odległości do 50 cm przy włączonym biegu jazdy do przodu lub do 1,5 metra przy włączonym biegu wstecznym.

Ostrzegawczy sygnał dźwiękowy rozlega się po tej stronie samochodu, po której odległość od przeszkody jest mniejsza. Im mniejsza odległość od tej przeszkody, tym krótsze odstępy między kolejnymi sygnałami. Gdy do przeszkody pozostanie mniej niż około 30 cm, generowany będzie sygnał ciągły.

Ponadto odległość od przeszkody z tyłu i z przodu jest pokazywana w postaci zmieniających się linii symbolizujących odległość zależnie od wersji na wyświetlaczu informacyjnym kierowcy ⇨ 122 lub na wyświetlaczu informacyjnym ⇨ 130.



Wskazanie odległości może zostać zastąpione przez komunikaty o wyższym priorytecie. Po odrzuceniu komunikatu wskazanie odległości pojawi się ponownie.

Sygnał dźwiękowy jest wyciszany, gdy włączony jest hamulec postojowy lub dźwignia selektora automatycznej skrzyni biegów znajduje się w położeniu N.

### Wyłączenie

System automatycznie wyłącza się po przekroczeniu prędkości 11 km/h.

Możliwe jest także ręczne wyłączenie przez naciśnięcie przycisku pilota parkowania **P**▲.

Gdy układ zostanie wyłączony ręcznie, dioda LED w przycisku zgaśnie, a na wyświetlaczu informacyjnym kierowcy pojawi się komunikat.

Po ręcznym wyłączeniu przedni-tylny układ ułatwiający parkowanie jest aktywowany ponownie, gdy zostanie naciśnięty przycisk **P**▲.

Cały system można wyłączyć ręcznie w menu personalizacji ustawień na wyświetlaczu informacyjnym. Pozostaje on wyłączony podczas cyklu zapłonowego lub dopóty, dopóki nie zostanie włączony ponownie w menu personalizacji ustawień. Personalizacja ustawień ⇨ 137.

### Usterka

W razie usterki lub gdy układ tymczasowo nie działa, na przykład na skutek wysokiego poziomu szumów zewnętrznych lub innych zakłóceń, pojawia się komunikat na wyświetlaczu informacyjnym kierowcy.

Komunikaty pokazywane na wyświetlaczu ⇨ 135.

## Zaawansowany układ ułatwiający parkowanie

### ⚠ Ostrzeżenie

Kierowca ponosi pełną odpowiedzialność za akceptację miejsca postojowego zaproponowanego przez system oraz za manewr parkowania.

Korzystając z inteligentnego systemu wspomaganie parkowania, należy zawsze sprawdzić obszar wokół pojazdu we wszystkich kierunkach.

Inteligentny system wspomaganie parkowania mierzy podczas przejazdu, czy miejsce postojowe ma odpowiednią wielkość, a następnie oblicza trajektorię i automatycznie wprowadza samochód na miejsce metodą parkowania równoległego lub prostopadłego.

Instrukcje pojawiają się zależnie od wersji na wyświetlaczu informacyjnym kierowcy ⇨ 122 lub na wyświetlaczu informacyjnym ⇨ 130 i towarzyszą im sygnały dźwiękowe.

W pojazdach z manualną skrzynią biegów kierowca musi zajmować się przyspieszaniem, hamowaniem i zmianą biegów, natomiast kierowanie odbywa się automatycznie.

W pojazdach z automatyczną skrzynią biegów kierowca musi zajmować się przyspieszaniem i zmianą biegów, natomiast hamowanie i kierowanie odbywa się automatycznie.



Inteligentny system wspomaganie parkowania występuje zawsze w połączeniu z przednim-tylnym układem ułatwiającym parkowanie.

Oba układy wykorzystują te same czujniki w przednim i tylnym zderzaku.

Układ obejmuje sześć czujników ultradźwiękowych w tylnym zderzaku i sześć czujników ultradźwiękowych w przednim zderzaku.

### Włączanie inteligentnego systemu wspomaganie parkowania

Inteligentny system wspomaganie parkowania można włączyć tylko podczas jazdy do przodu.



Gdy trzeba wyszukać miejsce postojowe, system jest gotowy do pracy po krótkim naciśnięciu .

System rozpoznaje i zapamiętuje miejsce postojowe (w odległości dziesięciu metrów w przypadku miejsc do parkowania równoległego lub sześciu metrów w przypadku miejsc do parkowania prostopadłego) w trybie ułatwiania parkowania.

Uaktywnienie systemu i wyszukiwanie wolnego miejsca parkingowego jest możliwe przy prędkości nieprzekraczającej 30 km/h.

Inteligentnego systemu wspomaganie parkowania nie można włączyć podczas jazdy po bardzo stromych wzniesieniach.

### Funkcjonowanie Tryb wyszukiwania miejsca postojowego, wskazania na wyświetlaczu informacyjnym kierowcy



Wybrać miejsce do parkowania równoległego lub prostopadłego na wyświetlaczu informacyjnym kierowcy przez długie naciśnięcie P<sup>RF</sup>.

System jest skonfigurowany tak, aby standardowo wykrywał miejsca parkingowe po stronie pasażera. W celu wykrycia miejsc parkingowych po stronie kierowcy należy włączyć lewy kierunkowskaz.

### Wskazania na wyświetlaczu informacyjnym



Wybrać miejsce do parkowania równoległego lub prostopadłego, naciskając odpowiednią ikonę na wyświetlaczu.

Wybrać stronę parkowania, naciskając odpowiednią ikonę na wyświetlaczu.



Po wykryciu miejsca kierowca jest powiadamiany przez komunikat na kolorowym wyświetlaczu informacyjnym i sygnał dźwiękowy.

Jeśli kierowca nie zatrzyma pojazdu po wyświetleniu propozycji parkowania, system zaczyna szukać innego dogodnego miejsca parkingowego.

### **Tryb wprowadzania na miejsce postojowe**

Miejsce postojowe zaproponowane przez system zostaje zaakceptowane, jeśli samochód zostanie zatrzymany na dystansie dziesięciu metrów w przypadku parkowania równoległego lub

sześciu metrów w przypadku parkowania prostopadłego po pojawieniu się komunikatu polecającego zatrzymanie pojazdu. System oblicza optymalną drogę parkowania na wolne miejsce.

Krótką serią wibracji koła kierownicy po włączeniu biegu wstecznego oznacza, że kierowanie samochodem zostało przejęte przez system. Następnie system automatycznie wprowadza samochód z manualną skrzynią biegów na miejsce postojowe, podając kierowcy szczegółowe instrukcje dotyczące użycia pedału hamulca i przyspieszenia oraz zmiany biegów. Następnie system automatycznie wprowadza samochód z automatyczną skrzynią biegów na miejsce postojowe, podając kierowcy szczegółowe instrukcje dotyczące przyspieszania i zmiany zakresu jazdy (jazda do przodu lub jazda do tyłu). Kierowca musi trzymać ręce z dala od kierownicy. W trybie wprowadzania na miejsce postojowe prędkość manewrowania jest ograniczona.

Należy zawsze zwracać uwagę na sygnały emitowane przez przedni tylny układ ułatwiający parkowanie. Sygnał ciągły sygnalizuje, że odległość od przeszkody jest mniejsza niż około 30 cm.

Jeśli z jakiegoś powodu kierowca musi przejąć kontrolę nad układem kierowniczym, należy chwycić kierownicę tylko za zewnętrzną krawędź. Automatyczne kierowanie zostaje w takim przypadku wyłączone.

### **Wskazania na wyświetlaczu**

Instrukcje pojawiające się na wyświetlaczu obejmują:

- Ogólne wskazówki i komunikaty ostrzegawcze.
- Ostrzeżenie o przekroczeniu prędkości 30 km/h w trybie wyszukiwania miejsca postojowego.
- Polecenie zatrzymania pojazdu, gdy wykryto wolne miejsce parkingowe.

- Kierunek jazdy podczas manewru parkowania.
- Żądanie włączenia biegu wstecznego lub pierwszego bądź zakresu **R** lub **D** w przypadku automatycznej skrzyni biegów.
- Polecenie zatrzymania pojazdu lub jazdy z małą prędkością.
- W przypadku niektórych instrukcji na wyświetlaczu informacyjnym kierowcy widoczny jest pasek postępu.
- Prawidłowe zakończenie manewru parkowania jest sygnalizowane wyświetleniem symbolu i sygnałem dźwiękowym.
- Anulowanie manewru parkowania.

### Priorytety wyświetlania

Wskazanie inteligentnego systemu wspomagania parkowania na wyświetlaczu informacyjnym kierowcy może zostać zastąpione przez komunikaty o wyższym priorytecie. Po potwierdzeniu komunikatu przez naciśnięcie **SET/CLR** na dzwigni

kierunkowskazów lub **✓** na kierownicy ponownie pojawiają się instrukcje inteligentnego systemu wspomagania parkowania i manewr parkowania może być kontynuowany.

### Wyłączenie

Układ dezaktywuje się poprzez:

- krótkie naciśnięcie **P**
- prawidłowe zakończenie manewru parkowania
- zwiększenie prędkości jazdy podczas wyszukiwania miejsca postojowego powyżej 30 km/h
- zwiększenie prędkości jazdy podczas wprowadzania na miejsce postojowe powyżej 8 km/h
- dotknięcie koła kierownicy przez kierowcę
- wykrycie stromego wzniesienia
- przekroczenie maksymalnej liczby zmian biegu: osiem zmian przy parkowaniu równoległym lub pięć zmian przy parkowaniu prostopadłym
- wyłączenie zapłonu

Dezaktywacja systemu w wyniku działań kierowcy lub przez sam system podczas manewru zostanie zasygnalizowana na wyświetlaczu poprzez komunikat. Dodatkowo rozlegnie się sygnał dźwiękowy.

Automatyczna skrzynia biegów:

W przypadku dezaktywowania inteligentnego systemu wspomagania parkowania podczas manewru parkowania lub pomyślnego zakończenia manewru system utrzymuje pojazd w miejscu do czasu, aż zostanie spełniony jeden z poniższych warunków:

1. Zostanie wciśnięty pedał hamulca.
2. Zostanie włączony hamulec postojowy sterowany elektrycznie.
3. Dzwignia skrzyni biegów zostanie przesunięta w położenie **P**.

**Usterka**

Komunikat pojawia się, gdy:

- W układzie występuje usterka.
- Kierowca nie zakończył prawidłowo manewru parkowania.
- Układ nie działa prawidłowo.
- Wystąpi jedna z opisanych powyżej przyczyn dezaktywacji.

Jeżeli przy wyświetlonych instrukcjach parkowania zostanie wykryta przeszkoda, pojawi się komunikat polecający zatrzymanie pojazdu. Usunięcie przeszkody umożliwi wznowienie manewru parkowania. Jeśli przeszkoda nie zniknie, system zostanie wyłączony.

### Podstawowe informacje dotyczące układów ułatwiających parkowanie

#### Ostrzeżenie

W pewnych sytuacjach wielokrotne odbicia fal dźwiękowych oraz zewnętrzne

źródła dźwięku mogą uniemożliwić prawidłowe wykrycie przeszkody.

#### Przeostrożenie

Wydajność układu może być ograniczona w przypadku przysłonięcia czujników, np. przez lód lub śnieg.

Znaczne obciążenie pojazdu może spowodować zakłócenie pracy układu ułatwiającego parkowanie.

W przypadku znajdujących się w pobliżu wyższych pojazdów (np. pojazdów terenowych, minivanów lub furgonów) mają zastosowanie warunki specjalne. Nie można zagwarantować rozpoznania przeszkód i prawidłowego wskazania odległości w górnej części tych pojazdów.

Układ może nie wykrywać przeszkód o bardzo małym przekroju, np. przedmiotów wąskich lub z miękkich materiałów.

Układy ułatwiające parkowanie nie wykrywają obiektów znajdujących się poza ich zasięgiem wykrywania.

#### Uwaga

Istnieje możliwość, że na skutek występowania zakłóceń z zewnętrznych źródeł szumów akustycznych lub niewłaściwego ustawienia elementów mechanicznych czujnik wykryje nieistniejący obiekt (mogą wystąpić sporadyczne fałszywe ostrzeżenia).

Upewnić się, że przednia tablica rejestracyjna jest prawidłowo zamontowana (nie jest wygięta i nie występują szczeliny między nią a zderzakiem po lewej lub prawej stronie), a czujniki znajdują się na swoich miejscach.

Inteligentny system wspomaganie parkowania może nie wykryć zmian dostępności miejsc postojowych po

rozpoczęciu manewru parkowania. System może rozpoznać wjazd, bramę, podwórze, a nawet skrzyżowanie jako miejsce postojowe. Po włączeniu biegu wstecznego system rozpocznie w takiej sytuacji manewr parkowania. Należy sprawdzić dostępność proponowanego miejsca postojowego.

Niskie krawężniki i nierówności powierzchni, np. w strefach prac budowlanych, nie są wykrywane przez system. Odpowiedzialność za manewr przejmuje kierowca.

### Uwaga

Nowe pojazdy wymagają kalibracji przy pierwszym użyciu. Dla uzyskania optymalnego działania pilota parkowania wymagane jest przejechanie co najmniej 10 km, w tym pokonanie szeregu zakrętów.

System jest skalibrowany do kół zamontowanych fabrycznie. W pojeździe z oponami lub obręczami o innych rozmiarach parkowanie ulega zmianie.

## System monitorowania martwego pola w lusterkach

System monitorowania martwego pola w lusterkach wykrywa i sygnalizuje obecność obiektów w „martwej strefie” po obu stronach pojazdu. System ostrzega kierowcę poprzez lampki w lusterkach zewnętrznych o wykryciu obiektów, które mogą być niewidoczne w lusterku wewnętrznym i lusterkach zewnętrznych.

### ⚠ Ostrzeżenie

System monitorowania martwego pola w lusterkach nie zwalnia kierowcy z obowiązku obserwowania sytuacji na drodze.

System nie wykrywa:

- szybko nadjeżdżających pojazdów znajdujących się poza bocznymi martwymi polami
- pieszych, rowerzystów i zwierząt

Przed zmianą pasa należy zawsze sprawdzić wszystkie lusterka, spojrzeć przez ramię i włączyć kierunkowskaz.

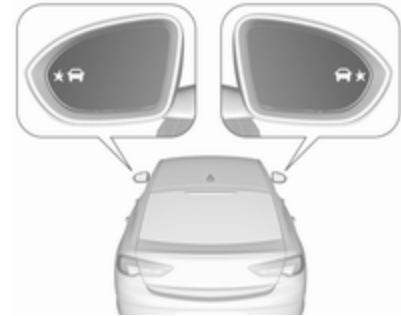

Po uruchomieniu silnika wyświetlacze w obydwu lusterkach zewnętrznych zostają na krótko włączone, aby zasygnalizować, że system jest aktywny.

Jeśli podczas jazdy do przodu system wykryje poruszający się pojazd znajdujący się w bocznym martwym polu – niezależnie od tego, czy pojazd ten wyprzedza, czy jest wyprzedzany – w zewnętrznym lusterku wstecznym po odpowiedniej stronie zaświeci się

żółta lampka ostrzegawcza ★🚗. Jeśli kierowca w takiej sytuacji włączy kierunkowskaz, lampka ostrzegawcza ★🚗 zacznie migać na żółto, ostrzegając kierowcę, aby nie zmieniał pasa ruchu.

System monitorowania martwego pola w lusterkach jest aktywny przy każdej prędkości.

## Wyłączanie

Włączanie i wyłączanie ostrzegania o przeszkodzie w martwej strefie można ustawić w menu personalizacji ustawień na wyświetlaczu informacyjnym.

Personalizacja ustawień ⇨ 137.

Wyświetlacz informacyjny ⇨ 130.

O dezaktywacji systemu informuje komunikat pojawiający się na wyświetlaczu informacyjnym kierowcy.

## Ograniczenia systemu

W normalnych warunkach oraz na ostrych zakrętach mogą sporadycznie mieć miejsce fałszywe alarmy. W pewnych warunkach

pogodowych (deszcz, grad itp.) system może chwilowo ostrzegać o obiektach znajdujących się w martwym polu. Jazda po mokrej drodze lub wjechanie z suchej na moką nawierzchnię może spowodować zaświecenie się lampki kontrolnej ★🚗, ponieważ system może wykryć rozbryzgiwaną wodę. W przeciwnym razie lampka kontrolna ★🚗 może zaświecić się z powodu wykrycia barierki, znaków drogowych, drzew, krzewów lub innych nieruchomych obiektów. Jest to normalne działanie i system nie wymaga serwisowania.

System może nie działać prawidłowo, gdy:

- Lód, śnieg, błoto, naklejki, magnesy, metalowe płytki oraz wszelkie inne przedmioty zakrywają czujniki.
- Jazda odbywa się podczas gwałtownych burz.
- Pojazd uległ wypadkowi lub otoczenie czujnika jest uszkodzone lub naprawione nieprawidłowo.

- Występują skrajnie duże zmiany temperatur.
- Pojazd holuje przyczepę.

W razie usterki lub wystąpienia czynników przejęciowych uniemożliwiających działanie systemu, na wyświetlaczu informacyjnym kierowcy pojawia się komunikat. Należy skorzystać z pomocy warsztatu.

## Uwaga

Fabrycznie nowy układ wymaga kalibracji. W celu zapewnienia optymalnego działania, możliwie jak najszybciej przeprowadzić jazdę na prostej autostradzie z obiektami na poboczu np. barierkami.

## Ostrzeżenie o zmianie pasa ruchu

Dodatkowo, obok systemu monitorowania martwego pola w lusterkach ⇨ 259 system ostrzegania o zmianie pasa ruchu rozpoznaje gwałtownie zbliżające się pojazdy z tyłu na sąsiednich pasach ruchu.

Po wykryciu gwałtownie zbliżających się z tyłu pojazdów system wyświetla ostrzeżenie w każdym lusterku zewnętrznym.

W tylnym zderzaku znajdują się radarowe czujniki odległości.

### ⚠ Ostrzeżenie

Układ ostrzegania o zmianie pasa ruchu nie zwalnia kierowcy z obserwacji obszaru wokół pojazdu.

Przed zmianą pasa należy zawsze sprawdzić wszystkie lusterka, spojrzeć przez ramię i włączyć kierunkowskaz.

Gdy system wykryje pojazd nadjeżdżający z tyłu ze znacznie większą prędkością, w odpowiednim lusterku zewnętrznym zapali się żółty symbol ostrzegawczy ★🚗. Jeśli kierowca w takiej sytuacji włączy kierunkowskaz, lampka ostrzegawcza ★🚗 zacznie migać na żółto, ostrzegając kierowcę, aby nie zmieniał pasa ruchu.

Ostrzeżenie o zmianie pasa ruchu jest aktywne przy każdej prędkości.

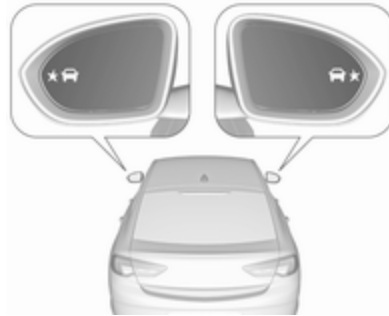

Po uruchomieniu silnika wyświetlacze w obydwu lusterkach zewnętrznych zostają na krótko włączone, aby zasignalizować, że system jest aktywny.

### Strefy wykrywania

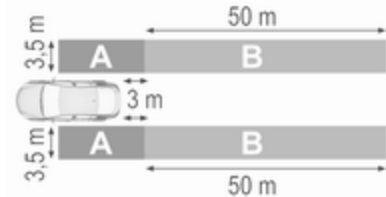

Zasięg czujników systemu obejmuje strefę o szerokości około 3,5 metra po obu stronach pojazdu, około 3 metry do tyłu dla systemu monitorowania martwego pola w lusterkach A i około 50 metrów do tyłu dla systemu ostrzegania o zmianie pasa ruchu B na równoległych pasach ruchu. Początek stref wyznaczają oba lusterka boczne. Wysokość strefy wykrywania wynosi od ok. 0,5 metra do 2 metrów powyżej podłoża.

## Wyłączanie



Włączanie i wyłączanie ostrzeżenia o zmianie pasa ruchu można ustawić w menu personalizacji ustawień na wyświetlaczu informacyjnym.

Personalizacja ustawień ⇨ 137.

Wyświetlacz informacyjny ⇨ 130.

O dezaktywacji systemu informuje komunikat pojawiający się na wyświetlaczu informacyjnym kierowcy.

## Ograniczenia systemu

W normalnych warunkach oraz na ostrych zakrętach mogą sporadycznie mieć miejsce fałszywe alarmy. W pewnych warunkach pogodowych (deszcz, grad itp.) system może chwilowo ostrzegać o obiektach znajdujących się w martwym polu. Jazda po mokrej drodze lub wjechanie z suchej na moką nawierzchnię może spowodować zaświecenie się lampki kontrolnej , ponieważ system może wykryć rozbryzgiwaną wodę. W przeciwnym razie lampka kontrolna  może zaświecić się z powodu

wykrycia barierek, znaków drogowych, drzew, krzewów lub innych nieruchomych obiektów. Jest to normalne działanie i system nie wymaga serwisowania.

System może nie działać prawidłowo, gdy:

- Lód, śnieg, błoto, naklejki, magnesy, metalowe płytki oraz wszelkie inne przedmioty zakrywają czujniki.
- Jazda odbywa się podczas gwałtownych burz.
- Pojazd uległ wypadkowi lub otoczenie czujnika jest uszkodzone lub naprawione nieprawidłowo.
- Występują skrajnie duże zmiany temperatur.
- Pojazd holuje przyczepę.

W razie usterki lub wystąpienia czynników przejściowych uniemożliwiających działanie systemu, na wyświetlaczu informacyjnym kierowcy pojawia się komunikat. Należy skorzystać z pomocy warsztatu.

## Uwaga

Fabrycznie nowy układ wymaga kalibracji. W celu zapewnienia optymalnego działania, możliwie jak najszybciej przeprowadzić jazdę na prostej autostradzie z obiektami na poboczu np. barierkami.

## Układ widoku panoramicznego

Ten układ umożliwia pokazywanie na wyświetlaczu informacyjnym widoku otoczenia pojazdu w postaci obrazu o zakresie bliskim 360°, podobnego do widoku z lotu ptaka.

Układ wykorzystuje cztery kamery:

- kamerę tylną zamontowaną w tylnej klapie
- kamerę przednią, zamontowaną w przedniej kracie wlotu powietrza, pod emblematem
- kamery boczne znajdujące się w dolnej części obu lusterek zewnętrznych.



Ekran wyświetlacza informacyjnego jest podzielony na dwie części: z lewej strony wyświetla się widok z przodu lub z tyłu pojazdu, w zależności od włączonego biegu. Czujniki parkowania uzupełniają informację na widoku.

## Aktywacja

Widok panoramiczny włącza się, gdy:

- zostaje włączony bieg wsteczny
- dotknięta zostanie ikona kamery  na wyświetlaczu informacyjnym
- pojazd zbyt blisko się do obiektu znajdującego się przed nim

## Funkcjonowanie

### Widok tylny

W trybie widoku tylnego, na prawej części ekranu wyświetla się obraz obszaru za pojazdem, gdy włączony jest bieg wsteczny.

Na ekranie może wyświetlać się trójkąt ostrzegawczy  , gdy tylne czujniki układu ułatwiającego parkowanie wykryją przeszkody. Trójkąt zmienia kolor z żółtego na czerwony i powiększa się w miarę zbliżania do przeszkody.

Po wyłączeniu biegu wstecznego, z niewielkim opóźnieniem na wyświetlaczu informacyjnym pojawia się poprzednia treść. Aby szybciej

powrócić do poprzedniej treści wyświetlacza informacyjnego, nacisnąć ikonę kamery na wyświetlaczu informacyjnym. Układ widoku panoramicznego wyłącza się również wtedy, gdy pojazd z włączonym biegiem do jazdy do przodu przekroczy prędkość 11 km/h.

### Widok otoczenia

W trybie widoku otoczenia na wyświetlaczu informacyjnym wyświetla się obszar otaczający pojazd widziany z góry, razem z widokiem z kamery przedniej lub tylnej.

### Widok przedni

W trybie widoku przedniego, na prawej części ekranu wyświetla się obraz obszaru przed pojazdem. Widok wyświetla się po zmianie biegu wstecznego na bieg do jazdy do przodu lub po dotknięciu ikony kamery na wyświetlaczu informacyjnym. W trybie widoku przedniego wyświetlają się przeszkody wykrywane automatycznie w odległości 30 cm. Widok przedni wyświetla się tylko w

pojeździe z włączonym biegiem do jazdy do przodu jadącym z prędkością nie większą niż 11 km/h.

### Wyłączanie

Widok panoramiczny wyłącza się, gdy:

- jazdę z prędkością powyżej 11 km/h
- dotknięta zostanie ikona kamery  na wyświetlaczu informacyjnym
- zostanie włączony bieg neutralny lub zakres P w przypadku automatycznej skrzyni biegów.

### Informacje ogólne

#### Ostrzeżenie

Układ widoku panoramicznego nie zwalnia kierowcy z obowiązku obserwacji obszaru za pojazdem. Nie będzie wyświetlać dzieci, pieszych, rowerzystów, pojazdów zbliżających się z tyłu, zwierząt ani żadnych obiektów znajdujących

się poza zasięgiem kamery np. pod zderzakiem lub pod pojazdem.

Nie jeździć pojazdem ani nie parkować pojazdu, opierając się wyłącznie na obrazie z układu widoku panoramicznego.

Przed ruszeniem zawsze sprawdzić otoczenie pojazdu.

#### Ostrzeżenie

Wyświetlone obrazy mogą wydawać się dalsze lub bliższe niż w rzeczywistości. Wyświetlany obszar jest ograniczony i obiekty znajdujące się blisko krawędzi zderzaka lub pod zderzakiem nie są widoczne na ekranie.

#### Ostrzeżenie

Kamery panoramiczne mają martwe pola i nie pokazują wszystkich obiektów znajdujących się w pobliżu pojazdu. Składane lusterka boczne, które nie są

ustawione w prawidłowym położeniu, nie będą prawidłowo wyświetlać widoku panoramicznego.

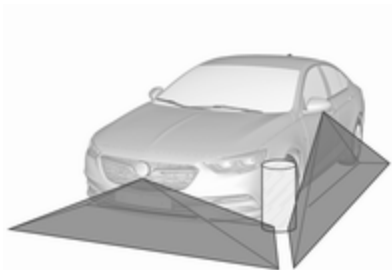

Martwe strefy są przedstawione jako zakreskowane pola. Ciemne pola przedstawiają obrazy wyświetlane przez układ widoku panoramicznego.

## Ograniczenia systemu

### Przeestroga

W celu zapewnienia optymalnego działania systemu ważne jest, aby zawsze utrzymywać w czystości soczewki kamer w kracie przedniej, obudowach lusterek zewnętrznych i między lampkami oświetlenia tablicy rejestracyjnej. Spłukać soczewki wodą i wytrzeć miękką szmatką.

Nie wolno czyścić soczewek za pomocą agregatu wysokociśnieniowego ani myjki wysokociśnieniowej.

Układ widoku panoramicznego może działać nieprawidłowo, gdy:

- Wokół pojazdu jest ciemno.
- Na soczewki kamery pada światło słoneczne lub wiązka światła z reflektorów.

- Podczas jazdy w nocy.
- Widoczność jest ograniczona przez warunki atmosferyczne, np. mgłę, opady deszczu lub śniegu.
- Soczewki kamery są zasłonięte przez śnieg, lód, błoto pośniegowe, błoto, brud.
- Pojazd holuje przyczepę.
- Pojazd uległ wypadkowi.
- Występują skrajnie duże zmiany temperatur.

## Kamera wsteczna

Kamera wsteczna wspomaga kierowcę podczas cofania, przekazując obraz obszaru za pojazdem.

Obraz z kamery jest wyświetlany na wyświetlaczu informacyjnym.

### Ostrzeżenie

Kamera wsteczna nie zwalnia kierowcy z obowiązku obserwacji obszaru za pojazdem. Należy pamiętać, że na wyświetlaczu nie

są widoczne obiekty znajdujące się poza polem widzenia kamery i czujników układu ułatwiającego parkowanie, np. poniżej zderzaka lub pod pojazdem.

Nie cofać ani nie parkować pojazdu, opierając się wyłącznie na obrazie z kamery wstecznej.

Przed ruszeniem zawsze sprawdzić otoczenie pojazdu.

## Aktywacja

Kamera wsteczna jest uruchamiana automatycznie w momencie włączenia biegu wstecznego.

## Funkcjonowanie

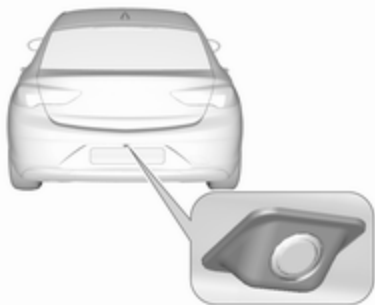

Kamera jest zamontowana między lampkami oświetlenia tablicy rejestracyjnej.



Obszar rejestrowany przez kamerę jest ograniczony. Odległość widoczna na wyświetlaczu różni się od rzeczywistej odległości.

### Wskazówki

Dynamiczne linie pomocnicze to poziome linie naniesione na obraz z kamery w odstępach co jeden metr, pomagające kierowcy ustalić odległość od wyświetlanych przeszkód.

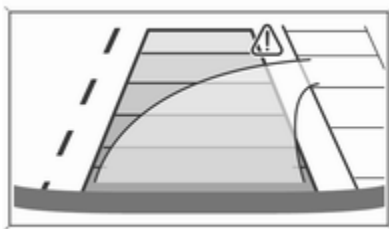

Wyświetlany jest również przewidywany tor jazdy odzwierciedlający aktualny kąt skrętu kierownicy.

### Symbole ostrzegawcze

Symbole ostrzegawcze są wyświetlane w formie trójkątów  $\triangle$  i informują o przeszkodach wykrytych przez tylne czujniki inteligentnego systemu wspomagania parkowania.

Dodatkowo, na wyświetlaczu informacyjnym w górnym wierszu pojawia się  $\triangle$  z ostrzeżeniem o konieczności sprawdzenia otoczenia pojazdu.

### Wyłączenie

Kamera zostaje wyłączona po przekroczeniu określonej prędkości podczas jazdy do przodu lub gdy bieg wsteczny nie jest włączony przez ok. 10 sekund.

## Wyłączenie linii pomocniczych i symboli ostrzegawczych

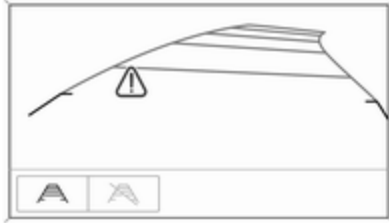

8-calowy kolorowy wyświetlacz informacyjny: włączanie i wyłączenie linii pomocniczych i symboli ostrzegawczych odbywa się przy użyciu menu ustawień na wyświetlaczu informacyjnym. Wybrać odpowiednie ustawienie w **Ustawienia**, **Kamera jazdy wstecz**.

Wyświetlacz informacyjny ↪ 130.

Personalizacja ustawień ↪ 137.

## Ograniczenia systemu

Kamera wsteczna może działać nieprawidłowo, gdy:

- Wokół pojazdu jest ciemno.
- Na soczewki kamery pada światło słoneczne lub wiązka światła z reflektorów.
- Podczas jazdy w nocy.
- Widoczność jest ograniczona przez warunki atmosferyczne, np. mgłę, opady deszczu lub śniegu.
- Soczewki kamery są zasłonięte przez śnieg, lód, błoto pośniegowe, błoto, brud. Oczyszczyć soczewkę, splukać ją wodą i wytrzeć miękką szmatką.
- Pojazd holuje przyczepę.
- Pojazd uczestniczył w wypadku, w którym został uderzony w tył.
- Występują skrajnie duże zmiany temperatur.

Komunikaty usterek są wyświetlane wraz z symbolem  w górnym wierszu wyświetlacza informacyjnego.

## Ostrzeżenie o pojeździe zbliżającym się z tyłu

Dodatkowo, oprócz kamery wstecznej ↪ 265, układ ostrzegania o pojeździe zbliżającym się z tyłu ostrzega o innych pojazdach jadących z lewej lub prawej strony podczas cofania pojazdu. Gdy zostanie rozpoznany pojazd zbliżający się z tyłu i kamera wsteczna jest włączona, na kolorowym wyświetlaczu informacyjnym pojawi się trójkąt ostrzegawczy ze strzałką , pokazującą kierunek ruchu. Dodatkowo z głośników z odpowiedniej strony zostaną wyemitowane trzy krótkie sygnały dźwiękowe.

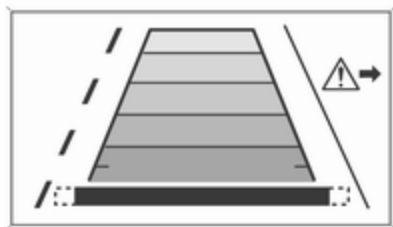

W tylnym zderzaku znajdują się radarowe czujniki odległości.

### Ostrzeżenie

Układ ostrzegania o pojeździe zbliżającym się z tyłu nie zwalnia kierowcy z obowiązku obserwacji obszaru wokół pojazdu. Należy pamiętać, że obiekty znajdujące się poza zasięgiem czujników np. pod zderzakiem lub pod samochodem nie są wyświetlane. System nie wykrywa pieszych, dzieci ani zwierząt.

Nie cofać kierując się tylko obrazem wyświetlanym na wyświetlaczu informacyjnym i przed rozpoczęciem jazdy do tyłu sprawdzić obszar za pojazdem i wokół niego.

### Włączanie

Po włączeniu biegu wstecznego uaktywnia się układ ostrzegania o pojeździe zbliżającym się z tyłu i kamera wsteczna.

### Strefy wykrywania

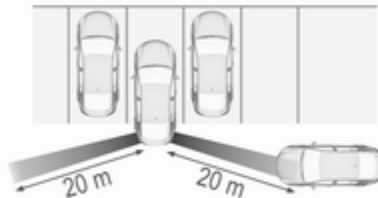

Zasięg czujników systemu obejmuje strefę o szerokości około 20 metrów pod kątem 90° z tyłu pojazdu, z lewej i prawej strony. Ostrzeżenie o pojeździe zbliżającym się z tyłu jest aktywne do prędkości 10 km/h i generuje ostrzeżenia dla pojazdów zbliżających się z tyłu z prędkością od 0 do 36 km/h.

### Wyłączanie

Układ ostrzegania o pojeździe zbliżającym się z tyłu i kamera wsteczna wyłączają się po przekroczeniu przez pojazd określonej prędkości jazdy do przodu lub jeśli bieg wsteczny nie jest włączony przez około 10 sekund.

Włączanie i wyłączanie ostrzeżenia o pojeździe zbliżającym się z tyłu można ustawić w menu personalizacji ustawień na wyświetlaczu informacyjnym.

Personalizacja ustawień ⇨ 137.

Wyświetlacz informacyjny ⇨ 130.

System ten zostaje wyłączony, jeśli pojazd holuje przyczepę.

O dezaktywacji systemu informuje komunikat pojawiający się na wyświetlaczu informacyjnym kierowcy.

### Ograniczenia systemu

System może nie działać prawidłowo, gdy:

- Lód, śnieg, błoto, naklejki, magnesy, metalowe płytki oraz wszelkie inne przedmioty zakrywają czujniki.
- Jazda odbywa się podczas gwałtownych burz.
- Pojazd uległ wypadkowi lub otoczenie czujnika jest uszkodzone lub naprawione nieprawidłowo.
- Występują skrajnie duże zmiany temperatur.
- Pojazd holuje przyczepę

W razie usterki lub wystąpienia czynników przejściowych uniemożliwiających działanie systemu, na wyświetlaczu informacyjnym kierowcy pojawia się komunikat. Należy skorzystać z pomocy warsztatu.

## System rozpoznawania znaków drogowych

### Funkcjonowanie

System wykrywania znaków drogowych wykrywa określone znaki drogowe za pomocą kamery zwróconej w przód, a następnie pokazuje je na wyświetlaczu informacyjnym kierowcy.

Jeśli pojazd jest wyposażony we wbudowany system nawigacyjny, mogą być dodatkowo dostępne znaki drogowe z map z danymi.

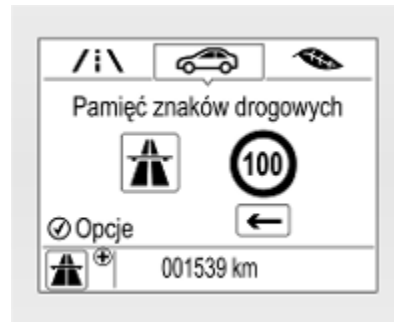

System wykrywa następujące znaki drogowe:

### Ograniczenia prędkości i znaki zakazu wyprzedzania

- ograniczenie prędkości
- zakaz wyprzedzania
- koniec ograniczenia prędkości
- koniec zakazu wyprzedzania

### Znaki dotyczące rodzajów dróg

Początek i koniec następujących rodzajów dróg:

- regiony miejskie (specyficzne dla danego kraju)
- autostrady
- droga główna
- drogi osiedlowe

### Znaki dodatkowe

- znaki uzupełniające znaki drogowe
- ograniczenie dotyczące ciągnięcia przyczepy
- ograniczenia dotyczące pojazdu ciągnącego
- ostrzeżenie o śliskiej nawierzchni
- ostrzeżenie o oblodzonej nawierzchni
- ograniczenia czasowe

- ograniczenia odległości
- strzałki kierunkowe

Znaki ograniczenia prędkości i zakazu wyprzedzania pozostają widoczne na wyświetlaczu informacyjnym kierowcy do momentu wykrycia kolejnego znaku ograniczenia prędkości lub końca ograniczenia prędkości bądź znikają po upływie określonego czasu.



Na wyświetlaczu może być pokazywanych jednocześnie kilka znaków.



Znak wykrzyknika w ramce oznacza, że wykryty został dodatkowy znak, który nie może zostać jednoznacznie rozpoznany przez system.

System działa z maksymalną skutecznością do prędkości 200 km/h w zależności od warunków oświetleniowych. W nocy system pozostaje aktywny do prędkości 160 km/h.

### Wskazania na wyświetlaczu



Informacje o aktualnie obowiązujących znakach drogowych są dostępne na specjalnej stronie systemu rozpoznawania znaków drogowych na wyświetlaczu informacyjnym kierowcy.



Dodatkowo w dolnym wierszu wyświetlacza informacyjnego kierowcy jest stale wyświetlane aktualnie obowiązujące ograniczenie

prędkości. W przypadku ograniczenia prędkości ze znakiem dodatkowym wyświetlany jest w tym miejscu symbol +.



Wybrać menu **Info**, i lub  za pomocą przycisków po prawej stronie kierownicy i wybrać stronę systemu rozpoznawania znaków drogowych  122.

Jeśli zostanie wybrana inna strona w menu wyświetlacza informacyjnego kierowcy, a następnie ponownie uaktywni się stronę systemu rozpoznawania znaków drogowych, wyświetlony zostanie ostatni rozpoznany znak drogowy.

## Funkcja alarmu

Funkcję alarmu można włączyć lub wyłączyć w menu ustawień na stronie systemu rozpoznawania znaków drogowych.



Gdy po włączeniu funkcji strona systemu rozpoznawania znaków drogowych nie jest wyświetlana, nowo wykryte znaki ograniczenia prędkości i zakazu wyprzedzania są wyświetlane w formie chwilowych alarmów na wyświetlaczu informacyjnym kierowcy.



Gdy na wyświetlaczu w wersji Baselevel wyświetlana jest strona systemu rozpoznawania znaków drogowych, naciśnięcie **SET/CLR** na dźwigni kierunkowskazów.



Wybrać **Alarmy WŁ.** lub **Alarmy WYŁ.** przez obrócenie pokrętki regulacyjnego i nacisnąć **SET/CLR**.

Gdy na wyświetlaczu w wersji Midlevel lub Uplevel wyświetlana jest strona systemu rozpoznawania znaków drogowych, naciśnięcie  na kierownicy.



Aktywować alarmy przez ustawienie  lub dezaktywować je przez ustawienie .

## Zerowanie systemu

Zawartość strony systemu rozpoznawania znaków drogowych można skasować w menu ustawień

na stronie systemu rozpoznawania znaków drogowych, wybierając **Zresetować** i potwierdzając przez naciśnięcie **SET/CLR** na dźwigni kierunkowskazów lub **✓** na kierownicy.

W celu skasowania zawartości strony można również nacisnąć **SET/CLR** lub **✓** i przytrzymać przez trzy sekundy.

Jeśli zerowanie systemu powiedzie się, rozlegnie się sygnał dźwiękowy i do czasu wykrycia następnego znaku drogowego lub wczytania go z danych kartograficznych systemu nawigacyjnego będzie wyświetlany poniższy „znak domyślny”.



W pewnych przypadkach system rozpoznawania znaków drogowych zostaje wyzerowany automatycznie.

### Kasowanie znaków drogowych

Istnieją różne scenariusze powodujące skasowanie aktualnie wyświetlanych znaków drogowych. Po skasowaniu znaków, na wyświetlaczu informacyjnym kierowcy pokazywany jest „znak domyślny” lub znak wczytany z danych kartograficznych systemu nawigacyjnego.

Przyczyny kasowania znaków:

- Przejechano wstępnie zdefiniowaną odległość lub upłynął określony czas (w zależności od rodzaju znaku)
- Pojazd przejeżdża przez zakręt
- Nie są dostępne dane kartograficzne systemu nawigacyjnego i prędkość spada poniżej 52 km/h (wykrycie wjazdu na obszar miejski)
- Dane kartograficzne systemu nawigacyjnego są dostępne i zostaje wykryty wjazd/wyjazd z obszaru miejskiego w wyniku zmiany danych kartograficznych

### Wykrywanie znaków drogowych w połączeniu z systemem nawigacji

Jeśli pojazd jest wyposażony w system nawigacyjny, aktualnie wyświetlany znak może pochodzić z optycznej detekcji znaków lub z danych kartograficznych.

Jeśli aktualnie wyświetlany znak pochodzi z danych kartograficznych i dane te zmieniają się, zostanie wyświetlony nowy znak. Może to powodować wykrycie nowego znaku w sytuacji, gdy samochód nie przejeżdża obok żadnego znaku drogowego.

### Ograniczenia systemu

System rozpoznawania znaków drogowych może nie działać właściwie, gdy:

- Prędkość jazdy jest wyższa od 200 km/h.
- Jazda odbywa się na krętych drogach lub terenie pagórkowatym.
- Podczas jazdy w nocy.

- Widoczność jest ograniczona przez warunki atmosferyczne, np. mgłę, opady deszczu lub śniegu.
- Czujnik w szybie przedniej jest zasłonięty przez śnieg, lód, breję, błoto lub brud lub gdy szyba przednia jest uszkodzona lub znajdują się na niej obce przedmioty, np. naklejki.
- Na soczewki kamery bezpośrednio padają promienie słoneczne.
- Znaki drogowe są całkowicie lub częściowo zakryte lub źle widoczne.
- Znaki drogowe są nieprawidłowo zamocowane lub są uszkodzone.
- Znaki drogowe są niezgodne z konwencją wiedeńską dotyczącą znaków drogowych.
- Dane kartograficzne systemu nawigacyjnego są nieaktualne.

### Przeostroga

System ma ułatwiać kierowcy dostrzeganie wybranych znaków drogowych w określonym zakresie prędkości. Nie wolno ignorować znaków drogowych, które nie są wyświetlane przez system.

System nie rozpoznaje żadnych innych, niekonwencjonalnych znaków drogowych, które mogą wprowadzać lub zakańczać ograniczenie prędkości.

Świadomość dysponowania tą specjalną funkcją nie powinna skłaniać do wykonywania niebezpiecznych manewrów.

Prędkość należy zawsze dostosowywać do warunków na drodze.

Systemy ułatwiające jazdę nie zwalniają kierowcy od pełnej odpowiedzialności za prowadzenie pojazdu.

### Asystent pasa ruchu

Asystent pasa ruchu pomaga unikać wypadków spowodowanych niezamierzoną zmianą pasa ruchu. Kamera przednia monitoruje oznaczenia pasa ruchu, pomiędzy którymi porusza się pojazd. Jeśli pojazd zbliży się do oznaczenia pasa ruchu, koło kierownicy zostanie lekko obrócone w celu sprowadzenia pojazdu z powrotem na środek pasa. Skręcić kołem kierownicy w tym samym kierunku, jeśli nie zostało ono wystarczająco obrócone. Obrócić koło kierownicy lekko w kierunku przeciwnym w przypadku zamiaru zmiany pasa ruchu.

Znaczne przekroczenie oznaczenia pasa ruchu powoduje włączenie przez asystenta pasa ruchu ostrzeżenia wizualnego i dźwiękowego.

Stan asystenta pasa ruchu jest również wyświetlany na stronie **Systemy wspomaganie kierowcy** wyświetlacza informacyjnego kierowcy ⇨ 122.

Asystent przyjmuje, że ma miejsce niezamierzona zmiana pasa ruchu, gdy

- nie jest włączony kierunkowskaz
- kierunkowskaz jest włączony nie po tej stronie, po której samochód zjeżdża z pasa ruchu
- brak hamowania
- brak przyspieszania
- brak aktywnego obracania kierownicą.

### Uwaga

Układ wyłącza się w przypadku wykrycia niejednoznacznych oznaczeń pasa ruchu, np. w strefach robót drogowych.

### Uwaga

Układ może wyłączyć się w przypadku wykrycia pasów ruchu, które są zbyt wąskie, zbyt szerokie lub zbyt kręte.

### Aktywacja





Asystenta pasa ruchu włącza się przez naciśnięcie . Diody w przycisku zapala się, aby poinformować, że system jest włączony.



Gdy lampka kontrolna  w zestawie wskaźników lub na wyświetlaczu na szybie przedniej świeci w kolorze zielony, system jest gotowy do działania.

System działa przy prędkości jazdy od 60 km/h do 180 km/h, gdy dostępne są oznaczenia pasów ruchu.

System lekko obraca kierownicę a lampka kontrolna  zmienia kolor na żółty, gdy pojazd zbliża się do wykrytego oznaczenia pasa ruchu bez włączonego kierunkowskazu po tej stronie.

System ostrzega miganiem lampki  oraz trzema sygnałami dźwiękowymi z danego kierunku w przypadku znacznego przekroczenia linii pasa ruchu.

System działa tylko wtedy, gdy wykrywane są oznaczenia pasa ruchu.

Jeśli system wykrywa oznaczenia pasa ruchu tylko po jednej stronie drogi, wspomaga kierowcę tylko po tej stronie.

Asystent pasa ruchu wykrywa brak kontrolowania kierownicy podczas jazdy. W takiej sytuacji na wyświetlaczu informacyjnym kierowcy pojawia się komunikat i rozlega się sygnał dźwiękowy tak długo, jak długo asystent pasa ruchu wykrywa brak kontrolowania kierownicy podczas jazdy.

### Wskazania na stronie Systemy wspomagania kierowcy

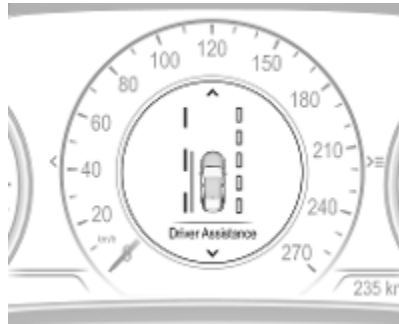

Jeżeli system jest aktywny, lecz nie wykrywa jednego lub obu pasów ruchu, są one wyświetlane w postaci

linii składającej się z pustych kresek, widocznej po prawej stronie pojazdu na powyższej ilustracji.

Jeżeli system wykrywa pas ruchu, jest on wyświetlany w postaci zielonej linii przerywanej, widocznej po prawej stronie pojazdu na powyższej ilustracji. Jeżeli pojazd zbliża się do wykrytego oznaczenia pasa ruchu bez włączonego w tym kierunku kierunkowskazu, linia przerywana zmienia kolor na pomarańczowy.

Gdy system interweniuje przez obracanie kierownicą, pojawia się krótka pomarańczowa linia, widoczna po lewej stronie pojazdu na powyższej ilustracji.

### Wyłączenie

System dezaktywuje się przez naciśnięcie ; dioda LED w przycisku gaśnie.

System wyłącza się automatycznie po wykryciu przyciępy.

### Ograniczenia systemu

System może nie działać prawidłowo, gdy:

- Prędkość jazdy nie mieści się w zakresie od 60 do 180 km/h.
- Jazda odbywa się na krętych drogach lub terenie pagórkowatym.
- Podczas jazdy w nocy.
- Widoczność jest ograniczona przez warunki atmosferyczne, np. mgłę, opady deszczu lub śniegu.
- Czujnik w szybie przedniej jest zasłonięty przez śnieg, lód, breję, błoto lub brud lub gdy szyba przednia jest uszkodzona lub znajdują się na niej obce przedmioty, np. naklejki.
- Na soczewki kamery bezpośrednio padają promienie słoneczne.
- Znajdujące się blisko pojazdy poprzedzające
- Nachylone drogi
- Boczne krawędzie jezdni

- Drogi z niewyraźnymi oznaczeniami pasów ruchu
- Nagłe zmiany oświetlenia
- Modyfikacje pojazdu, np. opon.

Wyłączyć system, jeśli jego działanie jest zakłócanie przez plamy smoły, cienie, pęknięcia w jezdni, tymczasowe oznaczenia pasów ruchu lub oznaczenia związane z robotami drogowymi, a także przez inne niedoskonałości drogi.

### **⚠ Ostrzeżenie**

Należy stale obserwować sytuację na drodze i prawidłowo prowadzić pojazd wewnątrz pasa ruchu – niezastosowanie się do tego polecenia może spowodować uszkodzenie pojazdu, obrażenia ciała lub śmierć.

Asystent pasa ruchu nie kieruje pojazdem w sposób ciągły.

Układ może nie utrzymać pojazdu na pasie ruchu lub nie wygenerować ostrzeżenia, nawet jeśli wykrywane są oznaczenia pasa ruchu.

Asystent pasa ruchu może nie obrócić kierownicą w sposób umożliwiający uniknięcie zmiany pasa ruchu.

Układ może nie wykryć braku kontrolowania kierownicy podczas jazdy z powodu czynników zewnętrznych (stanu i nawierzchni drogi, pogody itp.). Kierowca ponosi pełną odpowiedzialność za kierowanie pojazdem i musi zawsze trzymać ręce na kierownicy podczas jazdy.

Używanie układu podczas holowania przyczepy lub jazdy po śliskiej drodze może doprowadzić do utraty panowania nad pojazdem i wypadku. Należy wyłączyć układ.

## Paliwo

### Paliwo do silników benzynowych



Należy tankować wyłącznie benzynę bezołowiową zgodną z europejską normą EN 228 lub jej odpowiednikiem.

Silnik może być zasilany paliwem zawierającym do 10% etanolu (np. paliwem E10).

Używać paliwa o zalecanej liczbie oktanowej. Niższa liczba oktanowa może skutkować ograniczeniem mocy silnika i momentu obrotowego oraz nieznacznym wzrostem zużycia paliwa.

**Przeostroga**

Nie stosować paliw ani dodatków do paliw zawierających związki metaliczne, np. dodatków na bazie manganu. Mogą one spowodować uszkodzenie silnika.

**Przeostroga**

Użycie paliwa niespełniającego wymogów normy EN 228 lub jej odpowiednika może prowadzić do powstawania osadów lub uszkodzenia silnika.

**Przeostroga**

Zatankowanie paliwa o liczbie oktanowej niższej od najniższej dopuszczalnej wartości może doprowadzić do niekontrolowanego spalania paliwa i uszkodzenia silnika.

Specjalne wymagania silnika dotyczące liczby oktanowej podano w przeglądzie danych technicznych

silnika ⇨ 347. Wymagania dla danego kraju wyszczególnione na naklejce umieszczonej na klapce wlewu paliwa mogą mieć pierwszeństwo.

**Dodatki do paliw**

Paliwo powinno zawierać dodatki detergentowe, które zapobiegają tworzeniu się osadów w silniku i układzie paliwowym. Czyste wtryskiwacze paliwa i zawory dolotowe umożliwiają prawidłowe działanie układu kontroli emisji. W niektórych krajach paliwo nie zawiera dodatków w ilości wystarczającej do utrzymania w czystości wtryskiwaczy paliwa i zaworów dolotowych. Aby zrekompensować niedobór dodatków detergentowych w tych krajach, w przypadku niektórych silników należy stosować dodatek do paliwa. Stosować wyłącznie dodatek do paliwa zatwierdzony dla pojazdu.

Dodatek należy wlewać do zatankowanego zbiornika paliwa nie rzadziej niż co 15 000 km lub po upływie roku, w zależności od tego,

co nastąpi wcześniej. W celu uzyskania dalszych informacji skontaktować się z warsztatem.

**Paliwa niedozwolone**

W niektórych miejscowościach mogą być dostępne paliwa zawierające związki tlenowe, takie jak etery lub etanol, a także paliwo reformułowane. Jeśli te paliwa spełniają wymogi podanej wcześniej specyfikacji, można ich używać. Jednakże paliwo E85 (85% etanolu) i inne paliwa zawierające ponad 15% etanolu mogą być stosowane tylko w samochodach FlexFuel.

**Przeostroga**

Nie stosować paliwa zawierającego metanol. Może ono powodować korozję metalowych części układu paliwowego, a także uszkodzenia części z tworzywa sztucznego i gumy. Gwarancja na samochód nie obejmuje tego typu uszkodzeń.

Niektóre paliwa – głównie wysokooktanowe paliwa wyścigowe – mogą zawierać dodatek zwiększający liczbę oktanową o nazwie trikarbonylek (metylocyklopentadieno) manganowy (MMT). Nie używać paliw ani dodatków do paliw zawierających MMT, ponieważ mogą one skrócić żywotność świec zapłonowych oraz niekorzystnie wpływać na działanie układu kontroli emisji. Może zaświecić się lampka kontrolna silnika  116. Jeśli tak się stanie, należy skorzystać z pomocy warsztatu.

## Paliwo do silników wysokoprężnych



Należy tankować wyłącznie olej napędowy zgodny z normą EN 590, o zawartości siarki maks. 10 ppm.

Mogą być stosowane paliwa o zawartości estrów metylowych kwasów tłuszczowych (zgodnych z normą EN 14214) wynoszącej maks. 7% objętościowo (np. paliwo o nazwie B7).

W przypadku podróży w krajach spoza Unii Europejskiej dopuszczalne jest sporadyczne tankowanie paliwa Euro-Diesel o zawartości siarki poniżej 50 ppm.

### Przeostroga

Częste tankowanie oleju napędowego zawierającego ponad 15 ppm siarki spowoduje poważne uszkodzenie silnika.

### Przeostroga

Użycie paliwa niespełniającego wymogów normy EN 590 lub jej odpowiednika może doprowadzić do utraty mocy, przyspieszonego zużycia lub uszkodzenia silnika oraz unieważnienia gwarancji.

Nie używać oleju do silników okrętowych, olejów opałowych, paliwa Aquazole lub podobnych wodnych emulsji oleju napędowego. Olej napędowy nie może być mieszany z paliwami przeznaczonymi do silników benzynowych.

## Eksploatacja w niskiej temperaturze

W temperaturach niższych od 0 °C niektóre oleje napędowe z domieszką biopaliwa mogą wytrącać zawiesinę, krzepnąć lub przechodzić w żel, co negatywnie wpływa na układ zasilania paliwem. Rozruch i praca silnika mogą być nieprawidłowe. W temperaturze otoczenia poniżej 0 °C należy tankować zimowy olej napędowy.

W bardzo niskich temperaturach, poniżej -20 °C można stosować zimowe oleje napędowe klasy „Arctic”. Nie zaleca się stosowania olejów napędowych tej klasy w ciepłym i gorącym klimacie; mogą

one powodować gaśnięcie silnika, utrudniony rozruch lub uszkodzenie układu wtryskowego paliwa.

## Uzupełnianie paliwa



### ⚠ Niebezpieczeństwo

Przed rozpoczęciem tankowania należy wyłączyć zapłon i zewnętrzne urządzenia grzewcze z komorami spalania.

Podczas tankowania należy ściśle przestrzegać instrukcji i wytycznych dotyczących klientów stacji benzynowej.

### ⚠ Niebezpieczeństwo

Paliwo jest substancją łatwopalną i wybuchową. Dlatego podczas tankowania nie wolno palić. Ponadto w trakcie tankowania i w bezpośrednim sąsiedztwie paliwa nie należy używać otwartego płomienia ani urządzeń wytwarzających iskry.

Jeśli w samochodzie czuć zapach paliwa, należy bezzwłocznie zwrócić się do warsztatu w celu usunięcia przyczyny usterki.

Etykieta z symbolami na klapce wlewu paliwa pokazuje, jakie rodzaje paliwa można tankować. Symbole te są umieszczone na pistoletach dystrybutorów na stacjach benzynowych w Europie. Należy tankować wyłącznie dozwolony rodzaj paliwa.

### Przeostoga

W przypadku zatankowania niewłaściwego paliwa nie włączać zapłonu.

Otwór wlewy paliwa znajduje się z tyłu samochodu po prawej stronie.

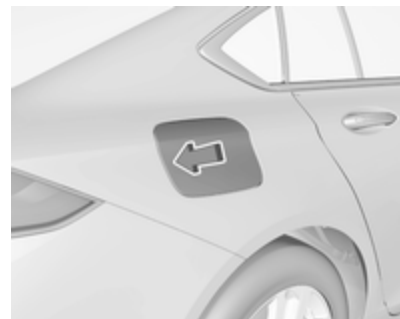

Klapkę wlewu paliwa można otworzyć tylko, gdy odblokowane zostały zamki samochodu. Otworzyć klapkę wlewu paliwa przez naciśnięcie.

## Uzupełnianie paliwa w pojazdach z silnikiem benzynowym i wysokoprężnym



Umieścić pistolet dystrybutora na wprost wlewu i lekko nacisnąć w celu włożenia.

W celu uzupełnienia paliwa włączyć pistolet dystrybutora.

Po automatycznym odcięciu zbiornik można uzupełnić paliwem, uruchamiając pistolet dystrybutora nie więcej niż dwa razy.

### Przeostroga

Natychmiast wytrzeć wszelkie ślady rozlanego paliwa.

Zamknąć klapkę, tak aby została zablokowana.

### Ogranicznik wlewu paliwa

#### ⚠ Ostrzeżenie

W pojazdach wyposażonych w ogranicznik wlewu paliwa nie wolno próbować ręcznie otwierać klapki znajdującej się w górnej części wlewu.

Niezastosowanie się do tego zalecenia może spowodować zakleszczenie palców.



Ogranicznik umożliwia otwarcie klapki znajdującej się w górnej części wlewu paliwa wyłącznie w przypadku użycia odpowiedniego pistoletu dystrybutora paliwa lub lejka do awaryjnego tankowania.

W sytuacji awaryjnej uzupełnić paliwo z kanistra. Do otwarcia korka szyjki wlewu należy użyć lejka.

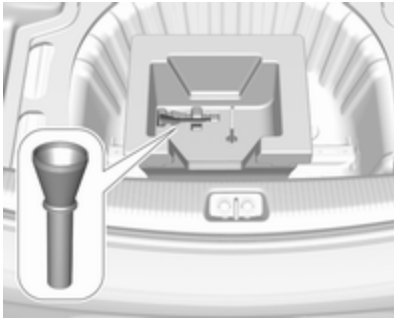

Lejek może być przechowywany w przestrzeni bagażowej lub w schowku w desce rozdzielczej.

Umieścić lejek na wprost wlewu paliwa i lekko nacisnąć w celu włożenia.

Po zatankowaniu oczyścić lejek z pozostałości paliwa i schować.

## Hak holowniczy przyczepy

### Informacje ogólne

Fabrycznie zamontowany hak holowniczy jest schowany pod tylnym zderzakiem.

Montaż haka holowniczego powinien być wykonywany w warsztacie. Może być konieczne wprowadzenie w obręb układu chłodzenia, osłon termicznych i innych podzespołów. Należy używać wyłącznie haków holowniczych przeznaczonych dla danego modelu samochodu.

Aby uniknąć uszkodzenia pojazdu, po podłączeniu układu elektrycznego przyczepy nie jest możliwa obsługa klapy tylnej sterowanej elektrycznie za pomocą kluczyka elektronicznego.

Funkcja wykrywająca przepalenie się żarówek światła hamowania przyczepy może nie wykrywać przepalenia się niektórych żarówek danego światła, np. w przypadku czterech żarówek o mocy pięciu watów przepalenie się żarówek jest

wykrywane dopiero wtedy, gdy nie pozostaje żadna lub pozostaje tylko jedna sprawna żarówka o mocy pięciu watów.

Zamocowany hak holowniczy może przysłonić otwór ucha holowniczego. W takiej sytuacji podczas holowania należy korzystać z haka holowniczego.

## Zachowanie się pojazdu i zalecenia dotyczące jazdy z przyczepą

Przed podłączeniem przyczepy należy nasmarować hak holowniczy. Nie należy tego robić, gdy używany jest stabilizator przechyłów przyczepy, który oddziałuje na kulę haka.

Podczas holowania przyczepy nie przekraczać prędkości 80 km/h. Maksymalna prędkość 100 km/h jest dozwolona tylko wtedy, gdy używany jest tłumik drgań, a dopuszczalna masa całkowita przyczepy nie przekracza masy własnej pojazdu.

W przypadku przyczep o niskiej stabilności oraz przyczep kempingowych stanowczo zaleca się używanie tłumika drgań.

W przypadku rozkołysania przyczepy na boki ograniczyć prędkość, nie korygować kierownicą, a w razie potrzeby mocno zahamować.

W przypadku zjeżdżania ze wzniesienia należy jechać na takim samym biegu i ze zbliżoną prędkością jak przy wjeżdżaniu na wzniesienie.

Zwiększyć ciśnienie powietrza w oponach do wartości odpowiadającej maksymalnemu obciążeniu ⇨ 357.

## Ciągnięcie przyczepy

### Obciążenie przyczepy

Maksymalna dopuszczalna masa całkowita ciągniętej przyczepy uzależniona jest od wersji samochodu i mocy silnika. Jej przekraczanie jest zabronione. Rzeczywiste obciążenie stanowi

różnicę pomiędzy rzeczywistą masą całkowitą przyczepy a rzeczywistym obciążeniem haka holowniczego.

Dopuszczalna masa ciągniętej przyczepy jest podana w dowodzie rejestracyjnym samochodu. Jeśli nie określono inaczej, dane takie mają zastosowanie przy pokonywaniu wzniesień o nachyleniu do 12%.

Dopuszczalna masa ciągniętej przyczepy dotyczy wzniesień nieprzekraczających podanego nachylenia i wysokości 0 n.p.m. Moc silnika i zdolność samochodu do pokonywania wzniesień spadają wraz ze wzrostem wysokości i związanych z tym obniżeniem gęstości powietrza. Z tego względu dopuszczalna masa ciągniętej przyczepy maleje o 10% na każde 1000 m wysokości nad poziomem morza. Zmniejszenie obciążenia nie jest konieczne w przypadku jazdy po drogach o niewielkim nachyleniu (poniżej 8%, np. autostrady).

Suma rzeczywistej masy całkowitej przyczepy i rzeczywistej masy całkowitej samochodu nie może przekroczyć dopuszczalnej masy

całkowitej zestawu. Którą można znaleźć na tabliczce identyfikacyjnej ⇨ 342.

### Pionowe obciążenie sprzęgu

Pionowe obciążenie sprzęgu to obciążenie wywierane przez dyszel przyczepy na hak holowniczy. Można je zmienić przez odpowiednie przemieszczenie ładunku na przyczepie.

Wartość maksymalnego dopuszczalnego obciążenia haka holowniczego:

- 60 kg (wersja Grand Sport z wyjątkiem silników B20DTH / B20NFT / D20DTR)
- 75 kg (wersje Sports Tourer i Country Tourer z wyjątkiem silników B20DTH / B20NFT / D20DTR)
- 90 kg (wszystkie wersje nadwozia z silnikami B20DTH / B20NFT / D20DTR)

jest podana na tabliczce identyfikacyjnej haka oraz w dowodzie rejestracyjnym pojazdu. Należy zawsze dążyć do uzyskania

obciążenia haka równego wartości maksymalnej, szczególnie w przypadku ciężkich przyczep. Pionowe obciążenie sprzęgu nigdy nie powinno być mniejsze niż 25 kg.

### Obciążenie tylnej osi

Przy podłączonej przyczepie i pełnym obciążeniu samochodu dopuszczalne obciążenie tylnej osi (patrz tabliczka identyfikacyjna i dokumenty samochodu) może zostać przekroczone o 70 kg (silniki B20DTH: 80 kg), dopuszczalna masa całkowita pojazdu nie może zostać przekroczona. W przypadku przekroczenia dopuszczalnego obciążenia tylnej osi zastosowanie ma ograniczenie prędkości do 100 km/h.

## Hak holowniczy

### Przeostroga

Składanego haka holowniczego nie można wymontować z pojazdu. Podczas jazdy bez przyczepy hak holowniczy powinien być schowany.

### ⚠ Ostrzeżenie

Upewnić się, że nikt nie znajduje się przy haku holowniczym, w zasięgu jego działania. Istnieje niebezpieczeństwo odniesienia obrażeń.

Podczas rozkładania haka holowniczego stanąć koniecznie na lewo od uchwytu.

## Rozkładanie schowanego haka holowniczego

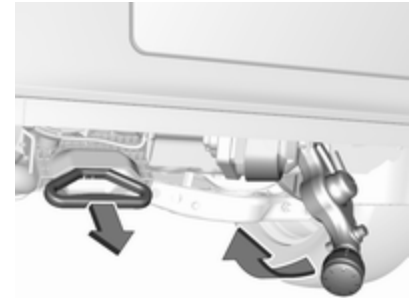

Pociągnąć uchwyt znajdujący się z lewej strony tablicy rejestracyjnej pod pasem czołowym tylnego zderzaka pod kątem ok. 45° względem podłoża.

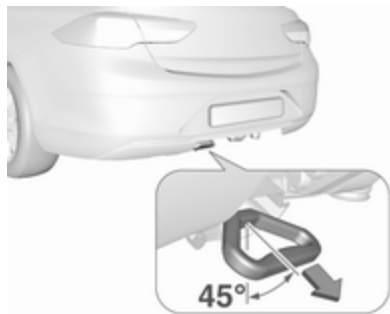

Gdy dźwignia zwalnająca jest wyciągnięta, a hak jest niezablokowany, słychać ostrzeżenie akustyczne.

Chwycić zwolniony hak holowniczy i unieść, aż nastąpi jego zablokowanie.

Upewnić się, że nastąpiło prawidłowe zablokowanie mechanizmu haka holowniczego i schowano dźwignię zwalnającą – w przeciwnym razie nie wyłączy się ostrzeżenie akustyczne.

### Składanie/chowanie haka holowniczego

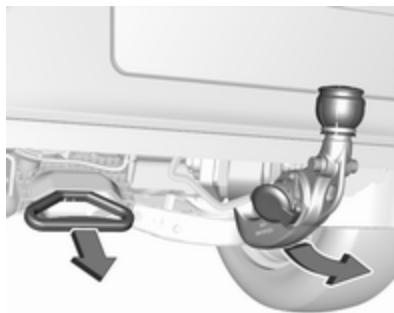

Pociągnąć uchwyt znajdujący się z lewej strony tablicy rejestracyjnej pod pasem czołowym tylnego zderzaka pod kątem ok. 45° względem podłoża.

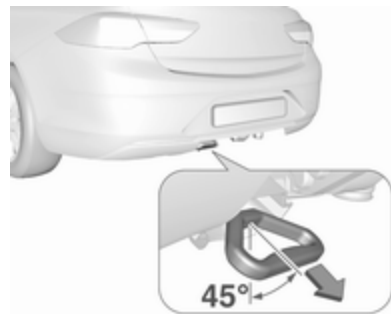

Gdy dźwignia zwalnająca jest wyciągnięta, a hak jest niezablokowany, słychać ostrzeżenie akustyczne.

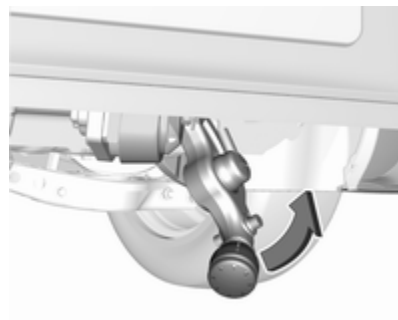

Chwyć zwolniony hak holowniczy i przemieścić w prawą stronę, aż nastąpi jego zablokowanie pod podłogą. Upewnić się, że uchwyt zwalniania cofnął się do położenia pierwotnego. W przeciwnym razie sygnał dźwiękowy nie wyłączy się.

### Ostrzeżenie

Holowanie jest dopuszczalne wyłącznie po prawidłowym rozłożeniu haka holowniczego. Jeśli nie następuje prawidłowe zablokowanie mechanizmu haka holowniczego, nie można przestawić dźwigni zwalnającej w położenie wyjściowe (dźwignia schowana w obudowie) lub włącza się ostrzeżenie akustyczne po rozłożeniu haka, skorzystać z pomocy warsztatu.

### **Ucho do mocowania linki asekuracyjnej**

Podłączyć linkę asekuracyjną do ucha.

## **System stabilizacji przyczepy**

Jeśli układ wykryje utratę przyczepności kół przyczepy, moc silnika zostanie zredukowana i zestaw samochód-przyczepa zostanie wyhamowany tak, aby ustabilizować tor jazdy. Podczas aktywnej pracy układu trzymać kierownicę tak stabilnie jak to możliwe.

System stabilizacji przyczepy jest funkcją układu stabilizacji toru jazdy ⇨ 220.

# Pielęgnacja samochodu

## Wskazówki ogólne ..... 287

Akcesoria i modyfikacje pojazdu .....	287
Garażowanie samochodu .....	287
Złomowanie i recykling samochodu .....	288

## Czynności kontrolne ..... 288

Wykonywanie prac .....	288
Pokrywa silnika .....	289
Olej silnikowy .....	289
Płyn chłodzący silnika .....	291
Płyn do spryskiwaczy .....	292
Hamulce .....	292
Płyn hamulcowy .....	292
Akumulator pojazdu .....	293
Odpowietrzanie układu paliwowego silnika	
wysokoprężnego .....	294
Wymiana piór wycieraczek .....	294

## Wymiana żarówek ..... 295

Reflektory halogenowe .....	295
Reflektory LED .....	297
Przednie światła przeciwmgielne .....	298

Światła tylne .....	299
Kierunkowskazy boczne .....	304
Oświetlenie tablicy rejestracyjnej .....	305
Oświetlenie wnętrza .....	305
Podświetlenie wskaźników .....	305

## Instalacja elektryczna ..... 306

Bezpieczniki .....	306
Skrzynka bezpieczników w komorze silnika .....	307
Skrzynka bezpieczników w desce rozdzielczej .....	309

## Narzędzia samochodowe ..... 311

Narzędzia .....	311
-----------------	-----

## Koła i opony ..... 312

Opony zimowe .....	312
Oznaczenia opon .....	312
Ciśnienie w oponach .....	313
Układ monitorowania ciśnienia w oponach .....	315
Głębokość bieżnika .....	317
Zmiana rozmiaru opon i kół .....	318
Oslony ozdobne kół .....	318
Łańcuchy na koła .....	319
Zestaw do naprawy opon .....	319
Zmiana koła .....	324
Koło zapasowe .....	325

## Uruchamianie silnika przy użyciu przewodów rozruchowych .... 330

## Holowanie ..... 331

Holowanie samochodu .....	331
Holowanie innego pojazdu .....	333

## Pielęgnacja wizualna ..... 334

Pielęgnacja nadwozia .....	334
Pielęgnacja wnętrza .....	336

## Wskazówki ogólne

### Akcesoria i modyfikacje pojazdu

Zaleca się używanie oryginalnych części zamiennych i akcesoriów, oraz części zatwierdzonych przez producenta do użytku w danym modelu samochodu. Producent samochodu nie ma możliwości przetestowania i zagwarantowania jakości produktów innych firm – nawet jeśli są one zgodne z odpowiednimi przepisami i otrzymały homologację.

Wszelkie modyfikacje, przeróbki lub inne zmiany w standardowej specyfikacji pojazdu (w tym między innymi modyfikacje oprogramowania lub modyfikacje elektronicznych jednostek sterujących) mogą spowodować unieważnienie gwarancji oferowanej przez firmę Opel. Ponadto zmiany takie mogą mieć wpływ na systemy wspomagania kierowcy, zużycie paliwa, emisję CO<sub>2</sub> oraz innych związków. Mogą także spowodować unieważnienie świadectwa homologacji pojazdu.

### Przeostroga

Podczas transportu samochodu koleją lub na platformie pojazdu pomocy drogowej może dojść do uszkodzenia fartuchów błotników.

## Garazowanie samochodu

### Wyłączenie z eksploatacji na dłuższy okres czasu

Przed kilkumiesięczną przerwą w eksploatacji samochodu należy:

- Umyć i nawoskować samochód.
- Sprawdzić stan zabezpieczenia antykorozyjnego komory silnika oraz podwozia.
- Oczyszczyć i zakonserwować uszczelki gumowe.
- Napelnić całkowicie zbiornik paliwa.
- Wymienić olej silnikowy.
- Opróżnić zbiornik płynu do spryskiwaczy szyb i zmywaczy reflektorów.

- Sprawdzić zabezpieczenie płynu chłodzącego przed zamarzaniem i korozją.
- Zwiększyć ciśnienie powietrza w oponach do wartości odpowiadającej maksymalnemu obciążeniu.
- Zaparkować samochód w suchym, dobrze wentylowanym miejscu. Wybrać pierwszy lub wsteczny bieg albo ustawić dźwignię zmiany biegów w położeniu **P**. Zabezpieczyć samochód przed możliwością przetoczenia się.
- Nie zaciągać hamulca postojowego.
- Otworzyć pokrywę silnika, zamknąć wszystkie drzwi i zablokować zamki.
- Odłączyć zacisk ujemny akumulatora od instalacji elektrycznej samochodu. Wszystkie układy przestaną funkcjonować, np. autoalarm.

## Przygotowywanie do eksploatacji po długim przestoju

W ramach przygotowywania samochodu do eksploatacji po długim przestoju należy:

- Podłączyć zacisk ujemny akumulatora do instalacji elektrycznej samochodu. Uaktywnić podzespoły elektroniczne szyb otwieranych elektrycznie.
- Sprawdzić ciśnienie powietrza w oponach.
- Napełnić zbiornik płynu do spryskiwaczy szyb i zmywaczy reflektorów.
- Sprawdzić poziom oleju silnikowego.
- Sprawdzić poziom płynu chłodzącego.
- W razie potrzeby przymocować tablicę rejestracyjną.

## Złomowanie i recykling samochodu

Informacje na temat złomowania oraz recyklingu samochodu można znaleźć na naszej stronie internetowej (jeśli lokalnie obowiązujące przepisy prawa nakazują publikowanie takich informacji). Złomowanie i recykling samochodu należy powierzać wyłącznie autoryzowanym zakładom recyklingu.

## Czynności kontrolne

### Wykonywanie prac



#### **⚠ Ostrzeżenie**

Przed przystąpieniem do wykonywania opisanych poniżej czynności należy bezwzględnie wyłączyć zapłon.

Wentylator chłodnicy może się włączyć, nawet gdy wyłączony jest zapłon.

**⚠ Niebezpieczeństwo**

W układzie zapłonowym występuje bardzo wysokie napięcie. Dlatego nie należy dotykać tych podzespołów.

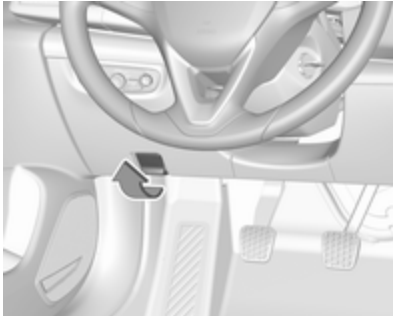
**Pokrywa silnika****Otwieranie**

Pociągnąć dźwignię zwalniającą i ustawić ją z powrotem w położeniu wyjściowym.

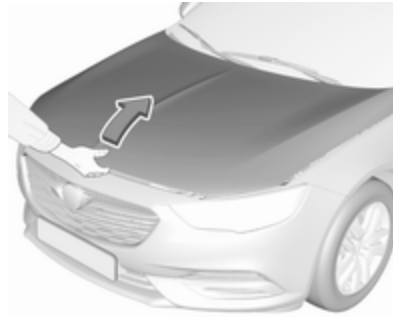

Przesunąć zapadkę zabezpieczającą na bok w kierunku lewej strony samochodu i otworzyć pokrywę silnika.

Pokrywa silnika jest automatycznie utrzymywana w położeniu otwartym.

Jeżeli pokrywa silnika zostanie otwarta, gdy włączona jest funkcja Autostop, silnik zostanie ponownie uruchomiony w sposób automatyczny ze względu na bezpieczeństwo.

System stop-start ⇨ 200.

**Zamykanie**

Opuścić pokrywę silnika i pozwolić jej swobodnie opaść na zapadkę. Sprawdzić, czy pokrywa komory silnika została zablokowana we właściwym położeniu.

**Przeostroga**

Nie wciskać pokrywy bagażnika do zatrzasku, aby uniknąć powstania wgnieceń.

Aktywna pokrywa silnika ⇨ 77.

**Olej silnikowy**

W celu ochrony silnika zalecane są regularne, ręczne kontrole poziomu oleju silnikowego. Należy stosować wyłącznie oleje o odpowiednich parametrach. Zalecane płyny i środki smarne ⇨ 339.

Maksymalne zużycie oleju silnikowego wynosi 0,6 litra na 1000 km.

Kontrolę należy przeprowadzać po zaparkowaniu samochodu na płaskim, poziomym podłożu. Ponadto silnik musi być rozgrzany do temperatury roboczej i wyłączony od co najmniej pięć minut.

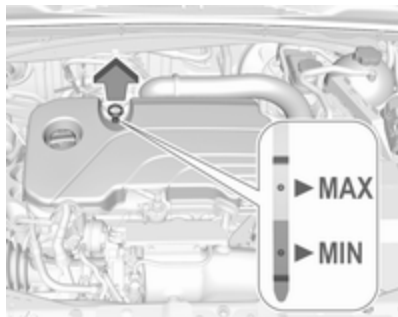

Wyciągnąć wskaźnik poziomu oleju, wytrzeć do czysta, wsunąć do końca, po czym ponownie wyciągnąć i sprawdzić poziom oleju silnikowego.

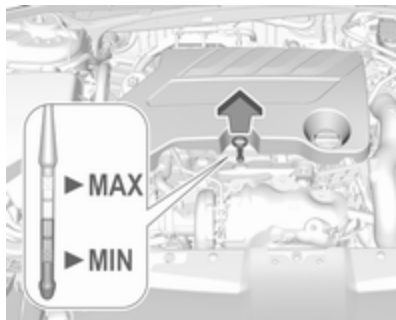

W zależności od typu silnika stosowane są różne rodzaje wskaźników poziomu oleju.

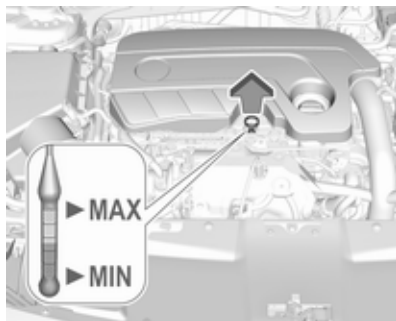

Zaleca się stosowanie oleju tej samej klasy, jaką posiada olej, który już znajduje się w silniku.

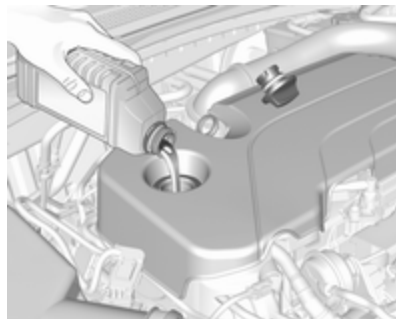

Jeśli poziom oleju zbliżył się do oznaczenia **MIN** na wskaźniku, dolać oleju.

Poziom oleju nie może przekraczać oznaczenia **MAX** na wskaźniku.

### Przeostoga

Niezwłocznie zetrzeć rozlany olej silnikowy.

### Przestroga

Nadmierna ilość oleju musi zostać spuszczone lub wypompowana. Jeśli olej przekroczy poziom maksymalny, nie wolno uruchamiać pojazdu i należy skontaktować się z warsztatem.

Pojemności ⇨ 355.

Założyć i dokręcić korek wlewu.

### Płyn chłodzący silnika

Płyn chłodzący zapewnia ochronę przed zamarzaniem do temperatury około -28 °C. W przypadku zimnych regionów, w których występują bardzo niskie temperatury, fabryczny płyn chłodzący zapewnia ochronę przed zamarzaniem do temperatury około -37 °C.

### Przestroga

Używać tylko płynów niskokrzepliwych przeznaczonych dla tego modelu samochodu.

Płyn chłodzący i płyn niskokrzepliw ⇨ 339.

### Poziom płynu chłodzącego

#### Przestroga

Zbyt niski poziom płynu chłodzącego może spowodować uszkodzenie silnika.

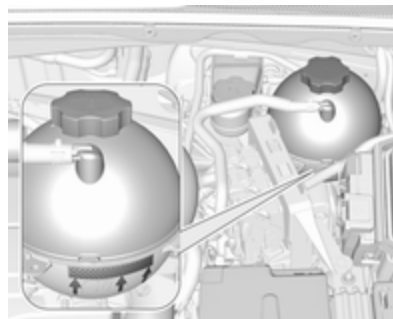

Poziom zimnego płynu chłodzącego powinien sięgać powyżej oznaczenia. W razie potrzeby dolać odpowiednią ilość płynu.

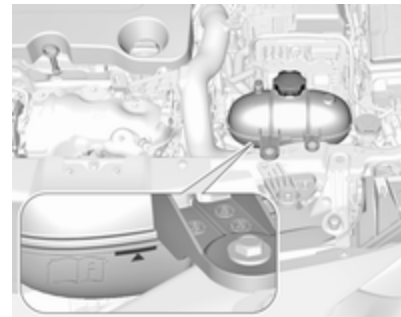

Położenie zbiornika płynu chłodzącego może być różne w zależności od silnika.

#### ⚠ Ostrzeżenie

Przed odkręceniem korka wlewu należy poczekać, aż silnik ostygnie. Ostrożnie odkręcić korek, tak aby stopniowo uwolnić nagromadzone ciśnienie.

Do uzupełniania używać mieszanki w proporcji 1:1 koncentratu płynu chłodzącego i czystej wody z kranu. Jeśli płyn chłodzący nie jest dostępny, należy użyć czystej wody z

kranu. Dobrze zamocować korek wlewu. Skład płynu chłodzącego oraz przyczynę jego utraty należy sprawdzić / naprawić w warsztacie.

### Płyn do spryskiwaczy



Pojemnik spryskiwaczy wypełnić roztworem czystej wody i zatwierdzonego płynu do spryskiwaczy szyb o właściwych proporcjach (płyn powinien zawierać czynnik zapobiegający zamarzaniu).

### Przeostroga

W przypadku niskich temperatur lub nagłego spadku temperatury ochronę zapewnia wyłącznie płyn o wystarczającym stężeniu czynnika zapobiegającego zamarzaniu.

Płyn do spryskiwaczy ↪ 339.

### Hamulce

Gdy grubość okładzin hamulcowych osiąga poziom minimalny, podczas hamowania słychać pisk.

Możliwe jest kontynuowanie jazdy, jednak należy w jak najszybciej wymienić okładziny hamulcowe w warsztacie.

Po zamontowaniu nowych okładzin hamulcowych, podczas kilku pierwszych podróży nie należy gwałtownie hamować, o ile nie jest to konieczne.

### Płyn hamulcowy

#### ⚠ Ostrzeżenie

Płyn hamulcowy jest trujący i powoduje korozję. Unikać jego styczności z oczami, skórą, tkaninami i powierzchniami lakierowanymi.

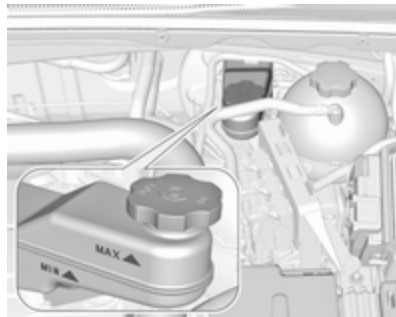

Poziom płynu hamulcowego musi zawierać się między oznaczeniami **MIN** i **MAX**.

Jeśli poziom płynu jest poniżej oznaczenia **MIN**, należy skorzystać z pomocy warsztatu.

Płyn hamulcowy i sprzęgłowy ⇨ 339.

## Akumulator pojazdu

Akumulator pojazdu znajduje się w komorze silnika.

Są w niej dostępne punkty służące do podłączania przewodów rozruchowych. ⇨ 330

Zamontowany w samochodzie akumulator jest bezobsługowy, pod warunkiem że sposób użytkowania umożliwi odpowiednie ładowanie akumulatora. Jazda na krótkich dystansach i częste uruchamianie silnika może rozładować akumulator. Unikać niepotrzebnego używania odbiorników energii elektrycznej.



Zużytych akumulatorów nie należy wyrzucać wraz z innymi odpadami domowymi. Wymagane jest dostarczenie ich do odpowiedniego punktu zbiórki.

Jeśli samochód nie będzie używany przez ponad cztery tygodnie, może dojść do rozładowania akumulatora. Odłączyć zacisk ujemny akumulatora od instalacji elektrycznej samochodu.

Przed przystąpieniem do odłączania lub podłączania przewodów akumulatora należy bezwzględnie wyłączyć zapłon.

Zabezpieczenie akumulatora przed rozładowaniem ⇨ 158.

### Odłączanie akumulatora

Jeśli akumulator pojazdu ma zostać odłączony (np. w celu wykonania czynności konserwacyjnych), syrenę alarmową należy wyłączyć w następujący sposób: Włączyć, a następnie wyłączyć zapłon, po czym odłączyć akumulator pojazdu w ciągu 15 sekund.

### Wymiana akumulatora pojazdu

#### Uwaga

Wszelkie odstępstwa od instrukcji podanych w tym punkcie mogą doprowadzić do tymczasowego wyłączenia lub zakłócenia działania systemu stop-start.

Podczas wymiany akumulatora pojazdu należy upewnić się, że w pobliżu bieguna dodatniego nowego akumulatora nie ma żadnych otwartych otworów wentylacyjnych. Jeśli w tym miejscu znajduje się otwór wentylacyjny, wymagane jest jego zablokowanie zaślepką, podczas gdy otwór w pobliżu bieguna ujemnego musi pozostać otwarty.

Akumulator należy zawsze wymieniać na akumulator tego samego typu.

Zaleca się, by wymianę akumulatora pojazdu zlecić warsztatowi.

System stop-start ⇨ 200.

### Ładowanie akumulatora pojazdu

#### Ostrzeżenie

W pojazdach z systemem stop-start należy dopilnować, by podczas ładowania za pomocą ładowarki do akumulatorów napięcie ładowania nie przekroczyło 14,6 V. W

przeciwnym razie może dojść do uszkodzenia akumulatora pojazdu.

Uruchamianie silnika przy użyciu przewodów rozruchowych ⇨ 330.

### Naklejka ostrzegawcza



Znaczenie symboli:

- Unikać isker, otwartego ognia i palenia tytoniu.
- Zawsze chronić oczy. Wybuchowe gazy mogą doprowadzić do utraty wzroku lub obrażeń.

- Akumulator przechowywać w miejscu niedostępnym dla dzieci.
- Akumulator zawiera kwas siarkowy, który może spowodować utratę wzroku lub poważne oparzenia.
- Dodatkowe informacje zamieszczono w Podręczniku użytkownika.
- W pobliżu akumulatora mogą być obecne wybuchowe gazy.

### Odpowietrzanie układu paliwowego silnika wysokoprężnego

W przypadku całkowitego opróżnienia zbiornika paliwa układ paliwowy samochodu z silnikiem wysokoprężnym musi zostać odpowietrzony. Włączyć zapłon trzykrotnie, za każdym razem na 15 sekund. Następnie uruchomić silnik na czas nie dłuższy niż 40 sekund. Po upływie co najmniej pięć sekund powtórzyć te czynności. Jeśli nadal nie można będzie uruchomić silnika, zwrócić się do warsztatu.

### Wymiana piór wycieraczek

#### Szyba przednia

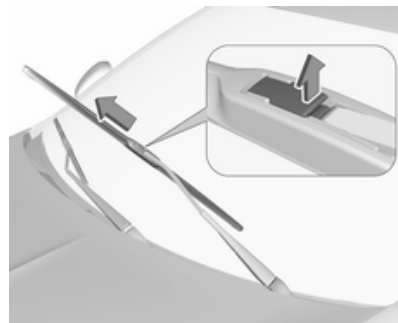

Unieść ramię wycieraczki do pozycji pionowej. Podnieść zapinkę mocującą, aby odcepić i wyjąć pióro wycieraczki.

Przyłożyć pióro wycieraczki nachylone pod niewielkim kątem do ramienia wycieraczki i wcisnąć aż do zatrzaśnięcia.

Ostrożnie opuścić ramię wycieraczki.

## Szyba tylna

### Grand Sport

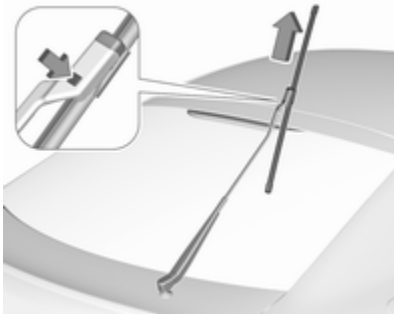

Unieść ramię wycieraczki do pozycji pionowej, a następnie wcisnąć przycisk w celu odblokowania i zdjęcia pióra.

Przyłożyć pióro wycieraczki nachylone pod niewielkim kątem do ramienia wycieraczki i wcisnąć aż do zatrzaśnięcia.

Ostrożnie opuścić ramię wycieraczki.

### Sports Tourer, Country Tourer

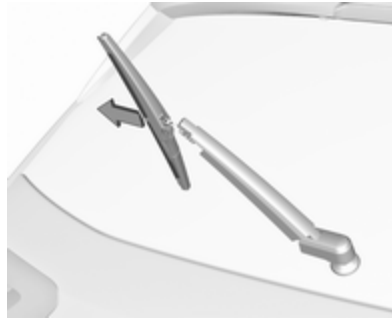

Unieść ramię wycieraczki. Zdjąć pióro wycieraczki w sposób pokazany na rysunku.

Przyłożyć pióro wycieraczki nachylone pod niewielkim kątem do ramienia wycieraczki i wcisnąć aż do zatrzaśnięcia.

Ostrożnie opuścić ramię wycieraczki.

## Wymiana żarówek

Wyłączyć zapłon i zamknąć drzwi lub wyłączyć światła, których żarówka wymaga wymiany.

Nowe żarówki należy chwycić wyłącznie za cokół. Nie dotykać części szklanej gołymi rękoma.

Podczas wymiany korzystać wyłącznie z żarówek tego samego typu.

Żarówki reflektorów wymienia się od strony komory silnika.

### Kontrola żarówek

Po wymianie żarówki włączyć zapłon, a następnie włączyć i sprawdzić światła.

### Reflektory halogenowe

Reflektory halogenowe z oddzielnymi żarówkami dla świateł mijania i świateł drogowych.

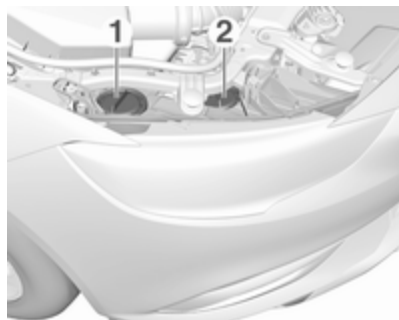

Światło mijania (1) – żarówka po stronie zewnętrznej.

Światło drogowe (2) – żarówka po stronie wewnętrznej.

### Światło mijania (1)

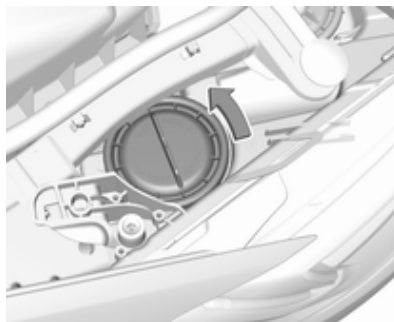

1. Obrócić osłonę w lewo i zdjąć.

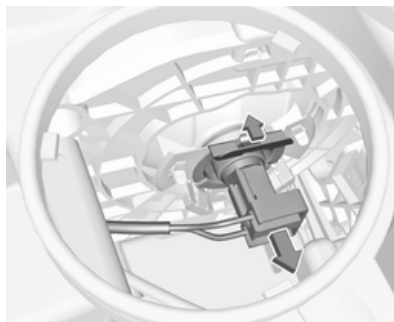

2. Odłączyć oprawkę żarówki, wciskając element ustalający do przodu. Wyciągnąć oprawkę żarówki z obudowy reflektora.

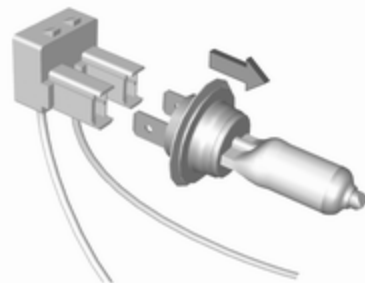

3. Odłączyć żarówkę od oprawki i zamontować nową żarówkę.
4. Włożyć oprawkę żarówki.
5. Założyć osłonę i obrócić w prawo.

## Światło drogowe (2)

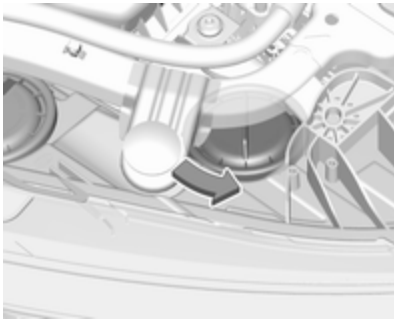

1. Obrócić osłonę w lewo i zdjąć.

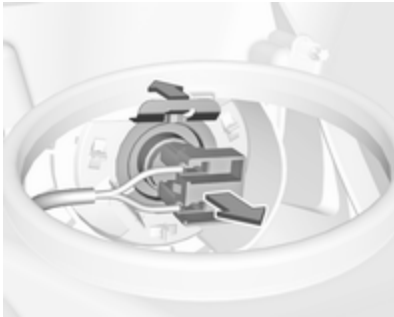

2. Odłączyć oprawkę żarówki, wciskając element ustalający do przodu. Wyciągnąć oprawkę żarówki z obudowy reflektora.

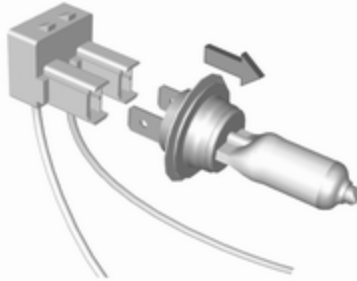

3. Odłączyć żarówkę od oprawki i zamontować nową żarówkę.
4. Włożyć oprawkę żarówki.
5. Założyć osłonę i obrócić w prawo.

## Kierunkowskaz przedni

W przypadku awarii diod LED ich wymianę należy zlecić warsztatowi.

## Światło pozycyjne

W przypadku awarii diod LED ich wymianę należy zlecić warsztatowi.

## Światła do jazdy dziennej

W przypadku awarii diod LED ich wymianę należy zlecić warsztatowi.

## Reflektory LED

Reflektory ze światłami mijania, światła pozycyjne, światła do jazdy dziennej i kierunkowskazy są lampami LED i nie można ich wymieniać.

W przypadku usterki należy zlecić naprawę lamp warsztatowi.

## Przednie światła przeciwmgielne

### 1. Grand Sport, Sports Tourer

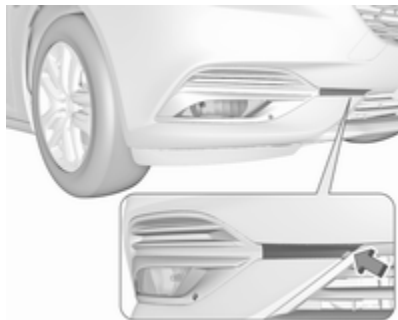

Owinąć końcówkę płaskiego śrubokręta szmatką, aby zapobiec uszkodzeniu lakieru. Włożyć śrubokręt w szczelinę przy krawędzi osłony. Odłączyć osłonę, ostrożnie ją podważając.

### Country Tourer

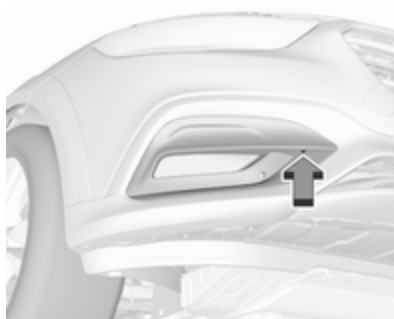

Wykręcić śrubę śrubokrętem Torx.

### 2. Grand Sport, Sports Tourer



Wykręcić śrubę śrubokrętem Torx i zdjąć płytkę przednią.

### Country Tourer



Owinąć końcówkę płaskiego śrubokręta szmatką, aby zapobiec uszkodzeniu lakieru. Podważyć płytkę przednią, wkładając śrubokręt w szczelinę, a następnie ją wyjąć.

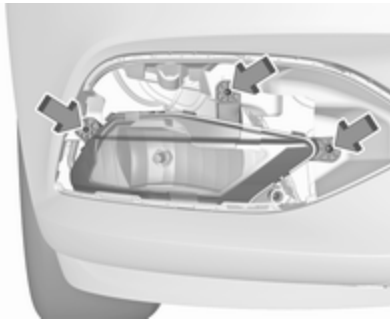

3. Wykręcić trzy śruby śrubokrętem Torx i wyjąć zespół światła do przodu.



4. Obrócić oprawkę żarówki w lewo i wyjąć ją z zespołu światła.

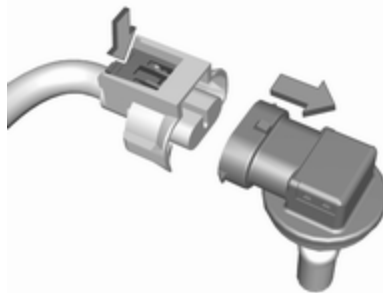

5. Odłączyć złącze wtykowe, naciskając wypust mocujący.
6. Wymienić zespół żarówki i podłączyć złącze wtykowe. Zwrócić uwagę, że żarówka i oprawka stanowią jeden zespół i należy je wymieniać razem.
7. Włożyć oprawkę żarówki w zespół światła, obracając ją w prawo, i zablokować.
8. Zamontować zespół światła, dokręcając trzy śruby.

9. Przymocować płytkę przednią i dokręcić śrubę.

10. **Grand Sport, Sports Tourer**  
Przymocować i zablokować osłonę.

## Światła tylne

Światła tylne i światła hamowania mogą być wykonane w technologii LED. W przypadku przepalenia się diod LED należy je wymienić w warsztacie.

Kierunkowskazy, tylne światła przeciwmgielne i światła cofania są wyposażone w żarówki, które można wymieniać w opisane poniżej sposoby.

## Grand Sport

### Zespół lampy w nadwoziu



1. Zdjąć osłonę po odpowiedniej stronie.



2. Odkręcić dłonią dwie plastikowe nakrętki od wewnątrz.

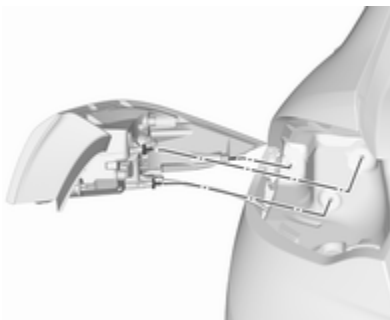

3. Ostrożnie wysunąć zespół światła tylnego z otworu i wyjąć. Uważać by kanał na przewody nie zmienił położenia.

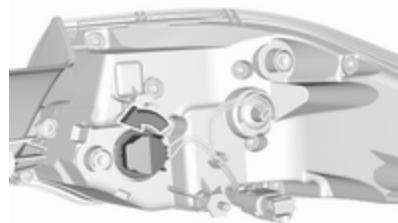

4. Obrócić oprawkę żarówki kierunkowskazu w lewo i wyjąć ją z zespołu światła.

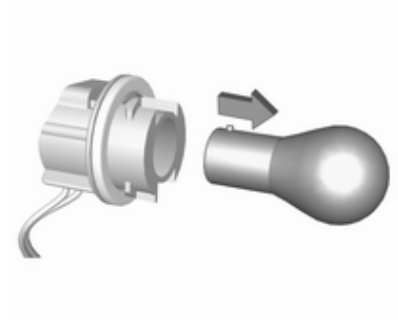

5. Wymontować i wymienić żarówkę kierunkowskazu.

6. Zamocować oprawę żarówki w zespole światła.
7. Zamocować zespół światła do nadwozia i dokręcić nakrętkę od wewnątrz przestrzeni bagażowej. Założyć osłonę.

### Zespół światła w tylnej klapie



1. Zwolnić osłonę w tylnej klapie i zdjąć.



2. Odkręcić dłonią plastikową nakrętkę.

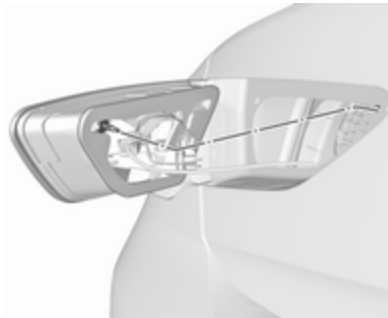

3. Ostrożnie wysunąć zespół światła z otworów i wyjąć. Uważać by kanał na przewody nie zmienił położenia.

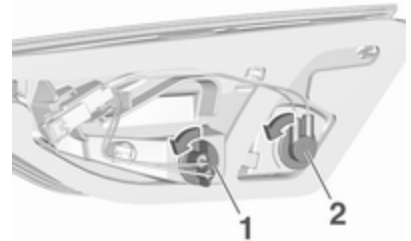

4. Obrócić oprawę żarówki w lewo i wyjąć ją z zespołu światła.  
Tylne światło przeciwmgielne (1)  
Światło cofania (2)
5. Odłączyć żarówkę od oprawki i zamontować nową żarówkę.

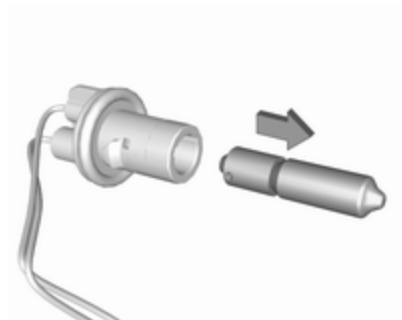

Tylne światła przeciwmgielne

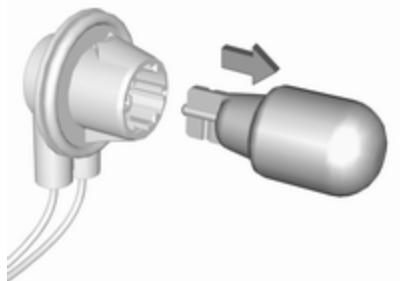

## Światło cofania

- Włożyć oprawę żarówek w zespół światła tylnego. Zamocować zespół światła w tylnej klapie i dokręcić śrubę od wewnątrz. Założyć osłonę.

## Sports Tourer, Country Tourer

## Zespół lampy w nadwoziu



- Otworzyć osłony za pomocą śrubokręta. Odkręcić i wyjąć obie śruby.



- Ostrożnie wysunąć zespół światła tylnego z otworu i wyjąć. Uważać by kanał na przewody nie zmienił położenia.



3. Obrócić oprawkę żarówki kierunkowskazu w lewo i wyjąć ją z zespołu światła.

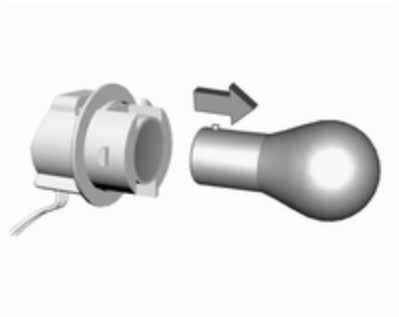

4. Odłączyć żarówkę od oprawki i zamontować nową żarówkę kierunkowskazu.
5. Zamocować oprawkę żarówki w zespole światła.
6. Przymocować zespół światła w nadwoziu pojazdu i dokręcić śruby. Zamknąć osłony.

### Zespół światła w tylnej klapie



1. Zwolnić osłonę w tylnej klapie i zdjąć.



2. Odkręcić dłonią plastikową nakrętkę.

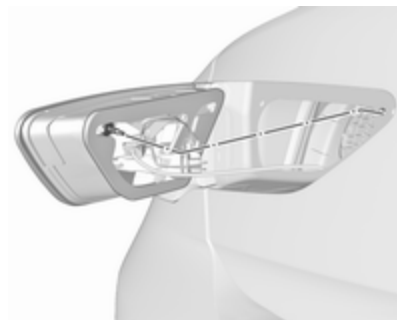

3. Ostrożnie wysunąć zespół światła z otworów i wyjąć. Uważać by kanał na przewody nie zmienił położenia.

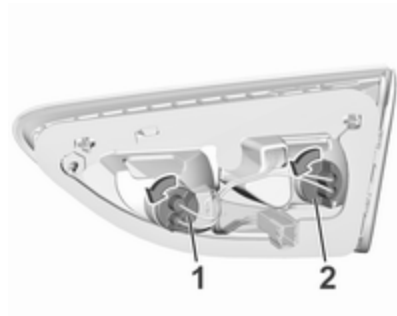

4. Obrócić oprawkę żarówki w lewo i wyjąć ją z zespołu światła.

Tylne światło przeciwmgielne (1)  
Światło cofania (2)

5. Odłączyć żarówkę od oprawki i zamontować nową żarówkę.

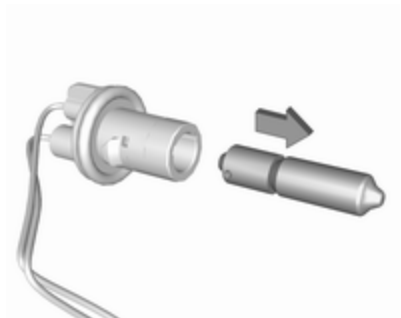

Tylne światła przeciwmgielne

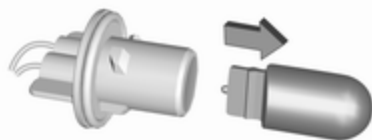

Światło cofania

6. Włożyć oprawkę żarówek w zespół światła tylnego. Zamocować zespół światła w tylnej klapie i dokręcić śrubę od wewnątrz. Założyć osłonę.

## Kierunkowskazy boczne

W celu wymiany żarówki należy wyjąć obudowę lampy:



1. Przesunąć w lewą stronę i wyjąć lampę, pociągając za jej prawą część.



2. Obrócić oprawkę żarówki w lewo i wyjąć z obudowy.

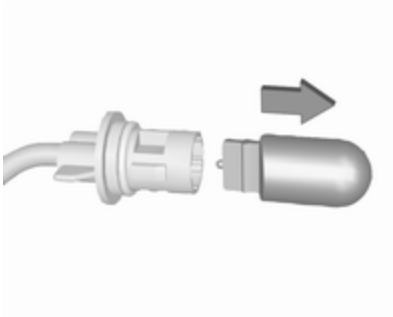

3. Wyciągnąć żarówkę z oprawki i zamontować nową żarówkę.

4. Założyć oprawkę i obrócić w prawo.
5. Wsunąć lewą część lampy, przesunąć w lewo i wsunąć część prawą.

### Oświetlenie tablicy rejestracyjnej

Tablica rejestracyjna jest oświetlona diodami LED, których nie można wymieniać. W przypadku awarii diod LED ich wymianę należy zlecić warsztatowi.

### Oświetlenie wnętrza

#### Oświetlenie wnętrza, lampki do czytania

Wymianę żarówek przeprowadzić w warsztacie.

#### Oświetlenie przestrzeni bagażowej

Wymianę żarówek przeprowadzić w warsztacie.

### Podświetlenie wskaźników

Wymianę żarówek przeprowadzić w warsztacie.

## Instalacja elektryczna

### Bezpieczniki

Oznaczenia nowego bezpiecznika muszą być takie same jak oznaczenia bezpiecznika wymianianego.

W samochodzie znajdują się trzy skrzynki bezpieczników:

- komora silnika
- deska rozdzielcza

Przed wymianą bezpiecznika należy wyłączyć odpowiedni obwód oraz zapłon.

Przepalony bezpiecznik można rozpoznać po stopionym drucie topikowym.

#### Przestroga

Nie wymieniać bezpiecznika, dopóki nie zostanie usunięta przyczyna usterki.

Niektóre układy są chronione przez kilka bezpieczników.

Pomimo braku danej funkcji lub układu odpowiadający bezpiecznik może być obecny.

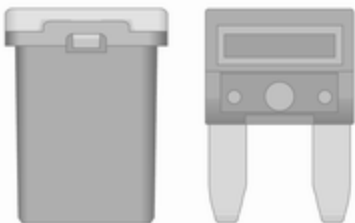

### Szczypce ułatwiające wymianę małych bezpieczników

W skrzynce bezpieczników w komorze silnika mogą znajdować się szczypce do wymiany bezpieczników.

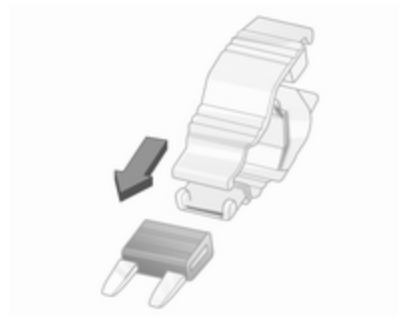



Założ szczypcę do wymiany bezpieczników na bezpiecznik od góry lub z boku i wyciągnij bezpiecznik.

## Skrzynka bezpieczników w komorze silnika

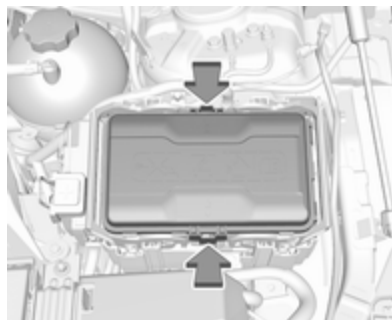

Skrzynka bezpieczników znajduje się z lewej strony, w przedniej części komory silnika.

Odłączyć i zdjąć pokrywę.

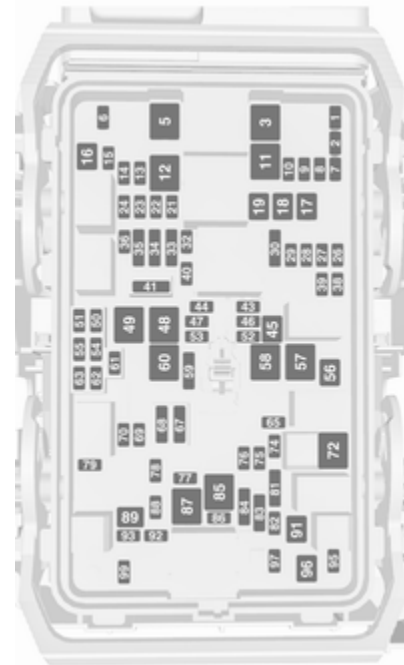

**Nr Obwód**

- 1 –
- 2 –
- 3 Układ ABS
- 4 –
- 5 –
- 6 Kłapa tylna
- 7 Światła przeciwmgielne
- 8 Moduł pamięci
- 9 Podgrzewanie przedniej szyby
- 10 Podparcie lędźwiowe fotela
- 11 Akumulator DC/DC
- 12 Ogrzewanie tylnej szyby
- 13 Podgrzewane lustro
- 14 –
- 15 –
- 16 Wycieraczka przednia
- 17 Fotel regulowany elektrycznie, strona pasażera
- 18 Roleta przeciwsłoneczna
- 19 Fotel regulowany elektrycznie, strona kierowcy
- 20 –

**Nr Obwód**

- 21 Okno dachowe
- 22 Wycieraczka tylnej szyby / poduszka powietrzna
- 23 System adaptacyjnego oświetlenia drogi
- 24 –
- 25 –
- 26 Moduł sterujący skrzyni biegów
- 27 Zapłon / deska rozdzielcza
- 28 –
- 29 Kamera wsteczna / kratka nawiewu powietrza
- 30 Lampka kontrolna silnika / przyczepy
- 31 –
- 32 Kamera
- 33 Ogrzewanie fotela, przód
- 34 Ogrzewanie fotela, tył
- 35 Amortyzacja / napęd na wszystkie koła
- 36 Układ paliwowy
- 37 –
- 38 –

**Nr Obwód**

- 39 –
- 40 Blokada kierownicy
- 41 –
- 42 –
- 43 Podgrzewane koło kierownicy
- 44 Poziomowanie reflektorów
- 45 –
- 46 Moduł sterujący silnika
- 47 –
- 48 Przetwornik DC/DC / kratka nawiewu powietrza / E-Boost
- 49 Moduł sterujący tylnych drzwi
- 50 –
- 51 –
- 52 –
- 53 –
- 54 –
- 55 –
- 56 Rozrusznik
- 57 –
- 58 –
- 59 Lewy reflektor (LED)

**Nr Obwód**

- 60 Wentylator chłodnicy
- 61 –
- 62 –
- 63 –
- 64 –
- 65 Ogrzewanie, wentylacja i klimatyzacja
- 66 –
- 67 –
- 68 –
- 69 Prawe światło drogowe (halogenowe) / prawy reflektor (LED)
- 70 Lewe światło drogowe (halogenowe)
- 71 –
- 72 Rozrusznik
- 73 –
- 74 Moduł sterujący skrzyni biegów
- 75 Moduł sterujący silnika
- 76 Układ ograniczania emisji spalin
- 77 –
- 78 Sygnał dźwiękowy

**Nr Obwód**

- 79 Układ wycieraczek
- 80 –
- 81 Moduł sterujący silnika
- 82 –
- 83 Cewka zapłonowa
- 84 Cewka zapłonowa
- 85 Zespół napędowy
- 86 –
- 87 Podgrzewanie paliwa w silnikach wysokoprężnych
- 88 Przysłona układu wlotu powietrza
- 89 –
- 90 –
- 91 –
- 92 Pompa płynu podgrzanego
- 93 Układ elektronicznego kluczyka
- 94 –
- 95 Pompa płynu chłodzącego
- 96 Podgrzewanie paliwa w silnikach wysokoprężnych
- 97 –

**Nr Obwód**

- 98 –
- 99 Pompa płynu chłodzącego

Po wymianie przepalonych bezpieczników zamknąć pokrywę skrzynki bezpieczników i docisnąć w celu zablokowania.

W przypadku nieprawidłowego zamknięcia skrzynki bezpieczników, może wystąpić awaria.

### Skrzynka bezpieczników w desce rozdzielczej



W pojazdach z kierownicą po lewej stronie skrzynka bezpieczników znajduje się pod pokrywą w desce rozdzielczej.

Odblokować pokrywę z boku i zdjąć.

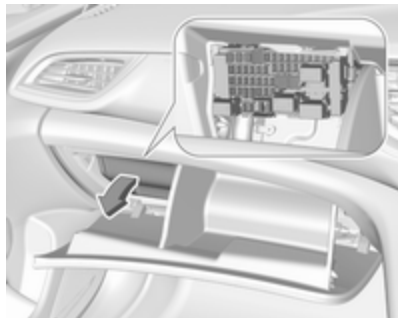

W samochodach z kierownicą po prawej stronie skrzynka ta znajduje się za osłoną w drugim ze schowków deski rozdzielczej. Otworzyć schowek i zdjąć osłonę.

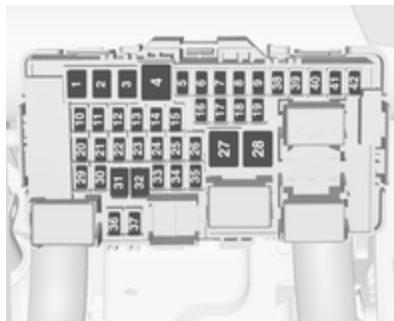

### Nr Obwód

- 1 Lewa szyba otwierana elektrycznie
- 2 Prawa szyba otwierana elektrycznie
- 3 Moduł sterujący nadwozia
- 4 Wentylator układu klimatyzacji
- 5 Moduł sterujący nadwozia
- 6 Instalacja przygotowana do podłączenia przyczepy
- 7 Fotel tylny, składanie elektryczne
- 8 Moduł sterujący nadwozia
- 9 Moduł sterujący silnika

### Nr Obwód

- 10 Wyświetlacz na szybie przedniej
- 11 Redukcja NO<sub>x</sub> / nagrzewnica rury
- 12 Redukcja NO<sub>x</sub> / czujnik sadzy
- 13 Moduł AdBlue
- 14 Podgrzewane koło kierownicy
- 15 Moduł sterujący skrzyni biegów
- 16 Wzmacniacz
- 17 Sygnalizacja alarmu
- 18 Moduł sterujący nadwozia
- 19 Moduł AdBlue
- 20 Moduł sterujący nadwozia
- 21 Moduł sterujący nadwozia
- 22 Moduł sterujący nadwozia
- 23 Elektryczna blokada kierownicy
- 24 Poduszka powietrzna
- 25 Złącze diagnostyczne
- 26 Gniazdko zasilania w przestrzeni bagażowej
- 27 Zawór EBCM
- 28 Instalacja do podłączenia wyposażenia samochodu policyjnego
- 29 –

**Nr Obwód**

- 30 –
- 31 Elementy sterujące na kole kierownicy
- 32 Wyłącznik zapłonu
- 33 Ogrzewanie, wentylacja i klimatyzacja
- 34 Moduł bramy centralnej
- 35 Złącze AUX/USB
- 36 Ładowarka bezprzewodowa
- 37 Wycieraczka tylna
- 38 Moduł OnStar
- 39 Wyświetlacz
- 40 Układ ułatwiający parkowanie
- 41 Konsola górna
- 42 System Infotainment

## Narzędzia samochodowe

### Narzędzia

#### Samochody z kołem zapasowym

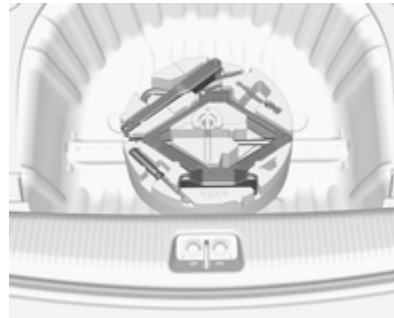

Podnośnik wraz z kluczem do kół, narzędzia, śruba przedłużająca do mocowania uszkodzonego koła i ucho holownicze znajdują się w skrzynce narzędziowej pod kołem zapasowym w przestrzeni bagażowej. Koło zapasowe ⇨ 325.

#### Samochody bez koła zapasowego

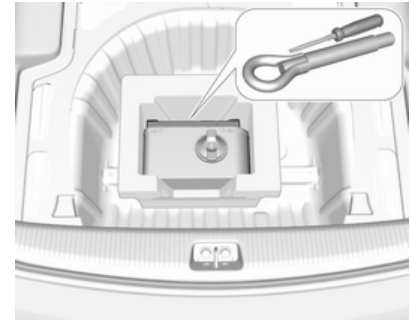

Śrubokręt i ucho do holowania znajdują się w skrzynce pod osłoną podłogową w przestrzeni bagażowej. Zestaw do naprawy opon ⇨ 319.

## Pojazdy z systemem głośników audio

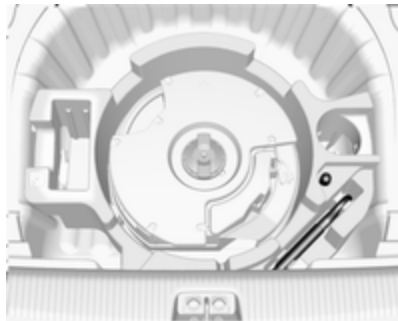

Śrubokręt i ucho do holowania znajdują się w skrzynce pod osłoną podłogową w przestrzeni bagażowej, obok podzespołu układu głośników dźwięku przestrzennego.

Zestaw do naprawy opon ⇨ 319.

## Koła i opony

### Stan opon i obręczy kół

Na krawężniki należy najeżdżać powoli i, w miarę możliwości, pod kątem prostym. Najeżdżanie na ostre krawężniki może doprowadzić do uszkodzenia opon i obręczy kół. Podczas parkowania należy uważać, aby opony nie zostały dociśnięte do krawężnika.

Regularnie sprawdzać stan kół. W przypadku stwierdzenia uszkodzenia lub nadmiernego zużycia opon bądź obręczy kół należy skorzystać z pomocy warsztatu.

### Opony zimowe

Opony zimowe poprawiają bezpieczeństwo jazdy, gdy temperatura spadnie poniżej 7 °C, dlatego powinno się je zakładać na wszystkie koła.

Jeśli wymagają tego przepisy obowiązujące w danym kraju, w polu widzenia kierowcy należy

przytwierdzić naklejkę informującą o maksymalnej dozwolonej prędkości jazdy dla założonych opon.

Wszystkie rozmiary opon są dozwolone jako opony zimowe ⇨ 357.

### Wersja GSi z oponami Michelin Pilot Super Sport lub Pilot Sport 4 S

Model ten jest fabrycznie wyposażony w wysokowydajne opony sportowe, które mają ograniczone osiągi w niskiej temperaturze zewnętrznej.

### ⚠ Niebezpieczeństwo

W temperaturze poniżej 0 °C należy korzystać z opon zimowych — w przeciwnym razie wysokowydajne opony sportowe mogą ulec uszkodzeniu.

### Oznaczenia opon

np. 215/60 R 16 95 V

**215** : szerokość opony w mm  
**60** : wskaźnik profilu (stosunek wysokości przekroju do szerokości opony w %)

- R** : konstrukcja opony: Radialna  
**RF** : typ: RunFlat  
**16** : średnica koła w calach  
**95** : wskaźnik nośności opony, np. wartość 95 odpowiada nośności 690 kg  
**V** : symbol prędkości

Symbol prędkości:

- Q** : do 160 km/h  
**S** : do 180 km/h  
**T** : do 190 km/h  
**H** : do 210 km/h  
**V** : do 240 km/h  
**W** : do 270 km/h

Wybrać oponę odpowiednią do prędkości maksymalnej pojazdu.

Podaną prędkość maksymalną pojazd może osiągnąć przy masie własnej z kierowcą (75 kg) i ładunkiem 125 kg. Wyposażenie dodatkowe może spowodować zmniejszenie prędkości maksymalnej samochodu.

Osiągi ⇨ 349.

## Opony o bieżniku kierunkowym

Opony o bieżniku kierunkowym należy zakładać tak, aby obracały się w prawidłowym kierunku. Prawidłowy kierunek obrotów jest wskazywany przez symbol (np. strzałkę) znajdujący się na boku opony.

## Ciśnienie w oponach

Ciśnienie powietrza w oponach należy sprawdzać przynajmniej co 14 dni oraz zawsze przed wyruszeniem w dłuższą podróż.

Opony muszą być zimne. Nie należy zapomnieć o sprawdzeniu ciśnienia w kole zapasowym. Dotyczy to także wersji samochodu z układem monitorowania ciśnienia w oponach.



Ciśnienie powietrza w oponach ⇨ 357.

Na naklejce z informacjami o ciśnieniu w oponach umieszczonej na ramie lewych drzwi podany jest typ oryginalnych opon i zalecane ciśnienie w oponach.

Wartości ciśnienia dotyczą opon nierozgrzanych. Są one takie same dla opon letnich i zimowych.

Ciśnienie powietrza w kole zapasowym zawsze powinno odpowiadać pełnemu obciążeniu samochodu.

Ciśnienie powietrza zapewniające ekonomiczne spalanie pozwala maksymalnie obniżyć zużycie paliwa.

Upewnić się, że ustawienie obciążenia opony odpowiada bieżącemu ciśnieniu w oponie. Obciążenie opon ⇨ 315.

Niewłaściwe ciśnienie w ogumieniu wpływa negatywnie na bezpieczeństwo, zachowanie się samochodu na drodze, komfort jazdy oraz zużycie paliwa i opon.

Ciśnienie powietrza w oponach jest uzależnione od różnych czynników. Aby dowiedzieć się, jaka jest prawidłowa wartość ciśnienia, należy wykonać poniższe czynności:

1. Zidentyfikować oś napędową i typ nadwozia.
2. Ustalić oznaczenie kodowe typu silnika. Dane techniczne silnika ⇨ 347.
3. Ustalić rodzaj opony.

Tabele z zalecanym ciśnieniem powietrza zawierają wszystkie możliwe typy opon ⇨ 357.

Informacje o oponach zatwierdzonych do stosowania w tym samochodzie zamieszczono w dołączonym do niego Świadectwie zgodności WE lub w innych krajowych dokumentach rejestracyjnych.

Kierowca jest odpowiedzialny za utrzymywanie prawidłowego ciśnienia powietrza w oponach.

### Ostrzeżenie

Zbyt niskie ciśnienie może prowadzić do nadmiernego nagrzewania się opony i jej wewnętrznego uszkodzenia skutkującego odklejeniem się bieżnika lub nawet rozerwaniem opony przy dużych prędkościach jazdy.

### Ostrzeżenie

Dla określonych opon ciśnienie zalecane w tabeli ciśnień w oponach może być większe od maksymalnego ciśnienia

oznaczonego na oponie. Nigdy nie wolno przekraczać maksymalnego ciśnienia oznaczonego na oponie.

Po wyregulowaniu ciśnienia w oponach wybrać odpowiednie ustawienie obciążenia opon na stronie **Obciążenie opon** na wyświetlaczu informacyjnym kierowcy, ⇨ 122.

### Zależność od temperatury

Ciśnienie powietrza w oponie zależy od jej temperatury. Podczas jazdy temperatura opon i ciśnienie w oponach zwiększają się. Wartości ciśnienia podane na naklejce z informacjami o oponach lub w tabeli wartości ciśnienia w oponach dotyczą opon w stanie zimnym, czyli o temperaturze 20 °C.

Wzrost temperatury o 10 °C powoduje wzrost ciśnienia o blisko 10 kPa. Należy uwzględnić ten fakt podczas sprawdzania rozgrzanych opon.

Wartości ciśnienia opon pokazywane na wyświetlaczu informacyjnym kierowcy są ciśnieniami rzeczywistymi. Gdy opona ostygnie, wyświetlana wartość zmniejszy się, co nie sygnalizuje ulatniania się powietrza.

## Układ monitorowania ciśnienia w oponach

Układ monitorowania ciśnienia w oponach raz na minutę kontroluje ciśnienie powietrza we wszystkich czterech kołach po przekroczeniu określonej prędkości jazdy.

### Przeestroga

Układ monitorowania ciśnienia w oponach ostrzega kierowcę tuż przed wystąpieniem zbyt niskiego ciśnienia powietrza i nie zastępuje regularnej obsługi opon przez kierowcę.

Aby układ działał prawidłowo, wszystkie koła muszą być wyposażone w czujnik ciśnienia, a ciśnienie we wszystkich oponach musi być zgodne z zaleceniami.

### Uwaga

W krajach, w których przepisy wymagają układu monitorowania ciśnienia w oponach, używanie kół bez czujników ciśnienia spowoduje unieważnienie homologacji pojazdu.

Wybrać stronę **Monitorowanie ciśnienia w oponach** w menu **Info** na wyświetlaczu informacyjnym kierowcy ⇨ 122.



Na wyświetlaczu informacyjnym kierowcy pojawia się komunikat informujący o stanie układu oraz ostrzeżenia dotyczące ciśnienia, przy czym na wizualizacji wskazywana jest odpowiednia opona.

Przy ostrzeżeniach system uwzględni temperaturę opon i ustawienie obciążenia opon.

Ustawienie obciążenia opon, patrz poniżej w niniejszym rozdziale.

Zależność od temperatury ⇨ 313.

Wyświetlacz w wersji Baselevel: Jeżeli ciśnienie powietrza w oponie znacznie spadnie, odpowiednia wartość ciśnienia będzie wyświetlana w odwróconych kolorach.

Wyświetlacz w wersji Midlevel i Uplevel: Prawidłowe wartości ciśnienia powietrza w oponach są wyświetlane na zielono. Jeżeli ciśnienie powietrza w oponie znacznie spadnie, odpowiednia wartość ciśnienia zmienia kolor na pomarańczowy.



Wykrycie niskiego ciśnienia w oponach jest sygnalizowane przez lampkę kontrolną (⚠) ⇨ 119.

W przypadku zapalenia się lampki (⚠) należy zatrzymać się jak najszybciej i napompować opony do zalecanego poziomu ciśnienia ⇨ 357.

Upewnić się, że stan obciążenia pojazdu jest zgodny z wybranym ciśnieniem w oponach. Stan obciążenia pojazdu, patrz poniżej w niniejszym rozdziale.

Po napompowaniu opon może być konieczne przejechanie pewnej odległości w celu zaktualizowania wartości ciśnienia w oponach na wyświetlaczu informacyjnym kierowcy. W tym czasie (⚠) może nadal świecić.

Jeśli lampka (⚠) zapali się w niskiej temperaturze i zgaśnie po przejechaniu pewnej odległości,

może to świadczyć o obniżaniu się ciśnienia w oponach. Sprawdźcie ciśnienie powietrza w oponach.

Komunikaty pokazywane na wyświetlaczu ⇨ 135.

Montować wyłącznie koła wyposażone w czujnik ciśnienia, gdyż w przeciwnym razie ciśnienie w oponach nie będzie wyświetlane i przez cały czas będzie się świecić lampka (⚠).

Koło zapasowe i dojazdowe koło zapasowe nie są wyposażone w czujniki ciśnienia. Dla tych kół układ monitorowania ciśnienia w oponach jest wyłączony. Lampka kontrolna (⚠) świeci. Układ pozostaje włączony dla pozostałych trzech kół.

Zastosowanie dostępnego w handlu szczeliwa wypełniającego przebitą oponę może wpłynąć negatywnie na funkcjonowanie układu. Zaleca się stosowanie rozwiązań dopuszczonych przez producenta.

Korzystanie z urządzeń elektronicznych lub przebywanie w pobliżu instalacji wykorzystujących fale radiowe o podobnych

częstotliwościach może zakłócać działanie układu monitorowania ciśnienia w oponach.

Po każdej wymianie opon trzeba wymontować i przeprowadzić serwis czujników układu monitorowania ciśnienia w oponach. W przypadku czujników przykręcanych należy wymienić rdzeń zaworu i pierścieni uszczelniający, a w przypadku czujników przypinanych należy wymienić kompletny zawór.

W celu zabezpieczenia zaworka przed uszkodzeniem używać tylko oryginalnych kołpaków do zaworków z tworzywa sztucznego.

### Przeostrog

Nie stosować metalowych kołpaków zaworków, ponieważ powodują one utlenianie zaworków prowadzące do ich uszkodzenia.

### Stan obciążenia samochodu

Dostosować ciśnienie powietrza w oponach do obciążenia zgodnie z wartościami podanymi na naklejce z informacjami o oponach lub w tabeli

wartości ciśnienia w oponach ↪ 357, a następnie wybrać odpowiednie ustawienie na stronie **Obciążenie opon** w menu **Ustawienia** na wyświetlaczu informacyjnym kierowcy ↪ 122. Ustawienie to służy do określania ciśnień odniesienia dla ostrzeżeń dotyczących ciśnienia w oponach.

Na niektórych wyświetlaczach menu **Obciążenie opon** pojawia się tylko wtedy, gdy pojazd stoi w miejscu i jest włączony hamulec postojowy. W pojazdach z automatyczną skrzynią biegów dźwignia zmiany biegów musi znajdować się w położeniu **P**.



Wybrać pozycję:

- **Lekka** dla ciśnienia komfortowego i maksymalnie 3 osób w samochodzie.
- **Eco** dla ciśnienia ekonomicznego i maksymalnie 3 osób w samochodzie.
- **Maks.** w przypadku pełnego obciążenia samochodu.

### Funkcja automatycznej kalibracji

Po zmianie lub przełożeniu kół samochód powinien pozostać na postoju przez około 20 minut, aby układ zaczął prawidłowo reagować na nowe dane. Poniższy proces ponownej kalibracji wymaga maksymalnie 10 minutowej jazdy z prędkością w zakresie od 40 do 100 km/h. Unikać dłuższej jazdy z prędkością spoza tego zakresu. Jeśli jest to możliwe, skorzystać z drogi krajowej lub podobnej, która pozwala na ciągłą jazdę. Podczas tego procesu kalibracji może wyświetlić się -- lub na wyświetlaczu informacyjnym kierowcy mogą zmieniać się wartości ciśnienia.

Jeśli podczas ponownej kalibracji wystąpią problemy, na wyświetlaczu informacyjnym kierowcy pojawi się komunikat usterki. ⚠ będzie migać przez 60 sekund, a potem zacznie świecić nieprzerwanie.

W takim przypadku należy powtórzyć proces kalibracji. Pozostawić unieruchomiony pojazd na około 20 minut, a następnie odbyć 10-minutową jazdę, zgodnie z powyższym opisem.

### Głębokość bieżnika

Głębokość bieżnika należy sprawdzać regularnie.

Ze względów bezpieczeństwa opony powinny zostać wymienione na nowe, gdy głębokość bieżnika zmniejszy się do 2–3 mm (4 mm w przypadku opon zimowych).

Ze względów bezpieczeństwa zaleca się, aby głębokość bieżnika opon na jednej osi nie różniła się o więcej niż 2 mm.



Minimalna głębokość bieżnika dopuszczalna przez przepisy (1,6 mm) zostaje osiągnięta, gdy wysokość bieżnika zrówna się z jednym ze wskaźników zużycia opony (TWI). Ich umiejscowienie wskazuje oznaczenia na boku opony.

Jeśli opony przednie zużywają się bardziej niż tylne, należy je co pewien czas zamienić miejscami. Upewnić się, że kierunek obracania kół pozostaje taki sam (bieżnik kierunkowy).

Opony starzeją się nawet gdy nie są używane. Dlatego zaleca się wymieniać je co 6 lat.

## Zmiana rozmiaru opon i kół

Jeśli na obręcze kół zostaną założone opony o rozmiarze innym niż w przypadku opon montowanych fabrycznie, może zająć konieczność przeprogramowania nominalnego ciśnienia w oponach i dokonania kilku innych modyfikacji samochodu.

Po założeniu opon o innym rozmiarze należy zastąpić naklejkę zawierającą wartości ciśnienia odpowiednią inną nalepką i wykonać ponowną inicjalizację układu monitorowania ciśnienia w oponach. ↪ 315

### ⚠ Ostrzeżenie

Stosowanie nieodpowiednich opon i obręczy kół może być przyczyną wypadku, jak również unieważnienia homologacji typu pojazdu.

## Oslony ozdobne kół

Należy używać osłon ozdobnych i opon dopuszczonych do użytku przez producenta i spełniających wszystkie wymagania dotyczące konkretnej kombinacji obręczy kół i opon.

W przypadku używania osłon ozdobnych i opon niezatwierdzonych przez producenta, opony nie mogą mieć pogrubionych krawędzi ochronnych.

Oslony ozdobne kół nie mogą pogarszać skuteczności chłodzenia hamulców.

### ⚠ Ostrzeżenie

Używanie nieodpowiednich osłon ozdobnych i opon może prowadzić do nagłego spadku ciśnienia w oponie i wypadku.

Pojazdy wyposażone w stalowe obręcze kół: Jeśli używane są nakrętki zabezpieczające koła, nie należy zakładać osłon ozdobnych kół.

## Łańcuchy na koła



Łańcuchy można zakładać tylko na koła przednie.

Dopuszczalne jest stosowanie łańcuchów o drobnych ogniwach, które łącznie z zamknięciem nie odstają więcej niż 10 mm ponad bieżnik i po bokach opony, od strony wewnętrznej.

### ⚠ Ostrzeżenie

Uszkodzenie łańcuchów może doprowadzić do rozerwania opony.

Łańcuchy można zakładać wyłącznie na opony o rozmiarze 215/60 R16, 215/55 R17, 225/55 R17 oraz 235/45 R18.

### Dojazdowe koło zapasowe

Zabronione jest zakładanie łańcuchów na dojazdowe koło zapasowe.

### Zestaw do naprawy opon

Drobne uszkodzenia bieżnika można naprawić za pomocą zestawu do naprawy opon.

Nie usuwać ciał obcych z opon.

Przy użyciu zestawu do naprawy opon nie można naprawiać uszkodzeń o wielkości powyżej 4 mm ani uszkodzeń boku opony.

### ⚠ Ostrzeżenie

Nie przekraczać prędkości 80 km/h.

Nie używać naprawionej opony przez dłuższy czas.

Sterowność i właściwości jezdne samochodu mogą ulec pogorszeniu.

Dostępne są dwa typy zestawów do naprawy opon:

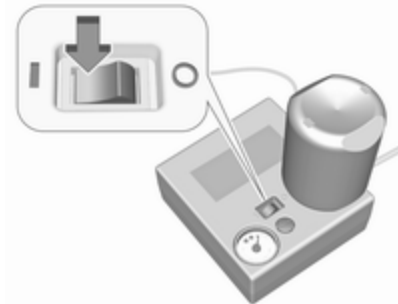

- **Typ 1**, który można zidentyfikować po wyłączniku na górze sprężarki.

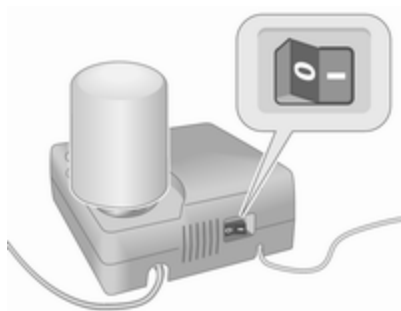

- **Typ 2**, który można zidentyfikować po wyłączniku z boku sprężarki.

Postępowanie w przypadku przebicia opony:

Zaciągnąć hamulec postojowy i wybrać 1. lub wsteczny bieg albo ustawić dźwignię zmiany biegów w położeniu **P**.

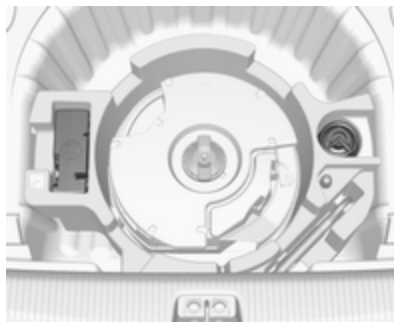

W pojazdach z systemem głośników audio zestaw do naprawy opon jest przechowywany razem z narzędziami.



W innych wersjach zestaw do naprawy opon jest przechowywany w torbie.

Poluzować śrubę i wyjąć torbę.

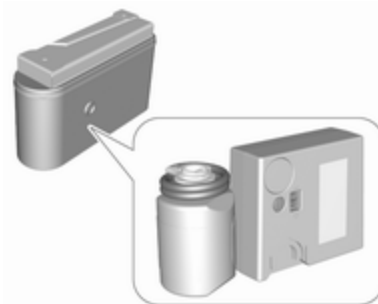

Wyjąć pojemnik ze szczeliwem i sprężarkę ze skrzynki.



1. Wyjąć kabel zasilający i przewód elastyczny powietrza ze schowka znajdującego się pod spodem sprężarki.



2. **Typ 1:** wkręcić przewód elastyczny powietrza sprężarki w złącze pojemnika ze szczeliwem i umieścić pojemnik ze szczeliwem w uchwycie na sprężarce.

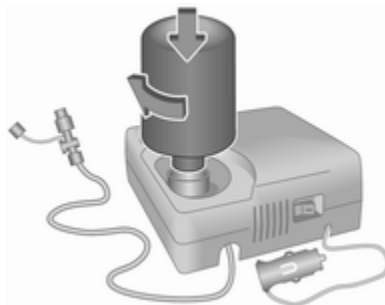

**Typ 2:** wykręcić korek ze sprężarki i z pojemnika ze szczeliwem. Wkręcić pojemnik w sprężarkę bez zdejmowania cynfolii z pojemnika.

3. Ustawić sprężarkę obok koła w taki sposób, aby pojemnik ze szczeliwem znajdował się pionowo.
4. Odkręcić z uszkodzonej opony kapturek ochronny zaworu.

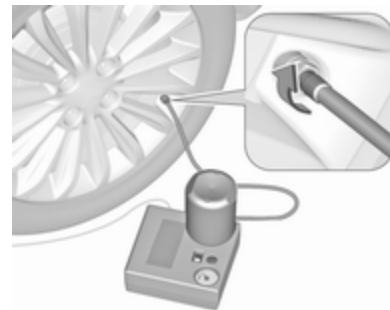

5. **Typ 1:** nakręcić na zawór opony końcówkę przewodu do pompowania opony.

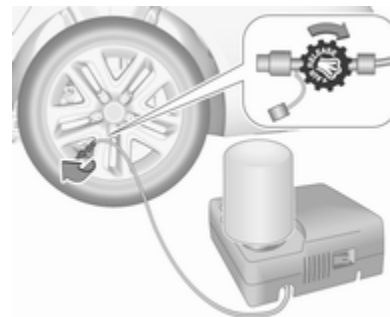

**Typ 2:** zdjąć kołpak ochronny z końcówki przewodu do

pompowania opony i nakręcić końcówkę przewodu na zawór opony. Zawór upustowy powietrza musi być zamknięty (obrócić go w prawo).

6. Przełącznik na sprężarce musi być ustawiony w położeniu O.
7. Podłączyć wtyczkę zasilającą sprężarki do gniazdka zasilania lub do gniazdka zapalniczki.

W celu uniknięcia rozładowania akumulatora, zaleca się utrzymywać pracę silnika.

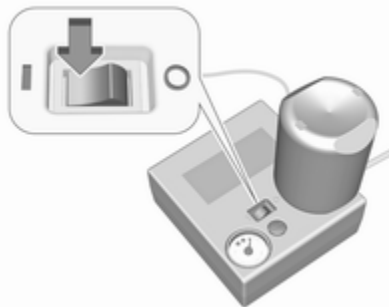

8. Ustawić przełącznik na sprężarce w położeniu I. Opona zostanie wypełniona szczeliwem.

9. W trakcie opróżniania pojemnika ze szczeliwem (ok. 30 sekund) manometr sprężarki może pokazywać ciśnienie do 6 barów. Następnie ciśnienie zacznie opadać.
10. Po wtłoczeniu całości szczeliwa do opony. Rozpocznie się jej pompowanie.
11. Właściwe ciśnienie w oponie powinno zostać osiągnięte w ciągu 10 minut. Ciśnienie powietrza w oponach  $\rightarrow$  357. Po osiągnięciu właściwego ciśnienia wyłączyć sprężarkę.

Sprężarka nie powinna pracować przez czas dłuższy niż 10 minut.

**Typ 1:** jeśli zalecane ciśnienie w oponach nie zostanie osiągnięte w ciągu 10 minut, odłączyć zestaw do naprawy opon. Przenieść samochód o jeden obrót koła. Ponownie podłączyć zestaw do naprawy opon i kontynuować pompowanie przez 10 minut. Jeszcze raz sprawdzić ciśnienie w oponach. Jeśli nadal nie można osiągnąć zalecanej wartości ciśnienia, uszkodzenie

opony jest zbyt poważne. Należy skorzystać z pomocy warsztatu.



Nadmiar ciśnienia należy spuścić z opony, korzystając z przycisku znajdującego się nad wskaźnikiem ciśnienia.

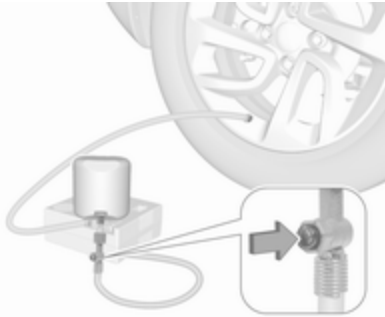

W niektórych wersjach przycisk może znajdować się na węźle powietrza.

**Typ 2:** odłączyć zestaw do naprawy opon i niezwłocznie przejechać maksymalnie 10 km, ale nie jechać dłużej niż 10 minut. Jeszcze raz sprawdzić ciśnienie w oponach. Jeśli ciśnienie w oponach nie zostało osiągnięte, ponownie podłączyć zestaw do naprawy opon i kontynuować pompowanie przez 10 minut. Jeśli nadal nie można osiągnąć zalecanej wartości ciśnienia, uszkodzenie opony jest zbyt poważne. Należy skorzystać z pomocy warsztatu.

- Jeśli ciśnienie zostanie osiągnięte, za pomocą sprężarki skorygować zalecane ciśnienie w oponach, zwiększając je za pomocą sprężarki lub zmniejszając je przez otwarcie zaworu upustowego powietrza (obrócić go w lewo) przy elastycznym przewodzie do pompowania powietrza.
12. Odłączyć zestaw do naprawy opon.

**Typ 1:** wcisnąć zaczep na uchwycie w celu wyjęcia z niego pojemnika ze szczeliwem. Nakręcić końcówkę węży sprężarki na wylot pojemnika ze szczeliwem. Zapobiegnie to wypływowi szczeliwa.

**Typ 2:** nie wolno wymontować pojemnika ze szczeliwem ze sprężarki. Należy zlecić wymianę pojemnika ze szczeliwem w warsztacie.

13. Schować zestaw do naprawy opon w przestrzeni bagażowej.
14. Za pomocą szmatki wytrzeć nadmiar szczeliwa.

15. Z pojemnika ze szczeliwem zdjąć naklejkę z oznaczeniem prędkości maksymalnej i przykleić ją w polu widzenia kierowcy.
16. Natychmiast ruszyć z miejsca, aby szczeliwo zostało równomiernie rozprowadzone w oponie. Po przejechaniu ok. 10 km (nie później niż po 10 minutach) zatrzymać się i sprawdzić ciśnienie w oponie. Nakręcić elastyczny przewód powietrza sprężarki na zaworek opony.

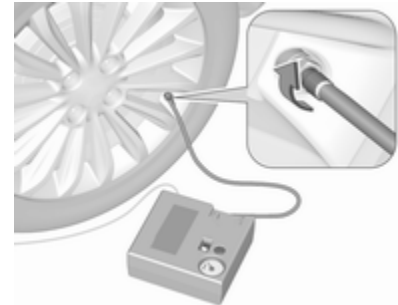

Jeśli ciśnienie w oponie przekracza 1,3 bara, należy dopompować koło, aby uzyskać właściwą wartość ciśnienia.

Procedurę należy powtarzać aż do stwierdzenia braku ubytków ciśnienia.

Jeśli ciśnienie spadło poniżej 1,3 bara, zaprzestać jazdy. Należy skorzystać z pomocy warsztatu.

17. Schować zestaw do naprawy opon w skrzynce.

18. Przymocować skrzynkę śrubą.

### Uwaga

Ponieważ przy korzystaniu z naprawionej opony znacznie pogarsza się charakterystyka jazdy, oponę należy jak najszybciej wymienić.

Jeśli sprężarka będzie wydawać nienaturalne odgłosy lub nagrzej się do wysokiej temperatury, należy ją wyłączyć na co najmniej 30 min.

Przy ciśnieniu 7 barów otwiera się wbudowany zawór bezpieczeństwa.

Uwaga na datę przydatności zestawu do użycia. Po tej dacie możliwości naprawcze zestawu nie są gwarantowane. Zwracać uwagę

na informacje dotyczące przechowywania znajdujące się na pojemniku ze szczeliwem.

Zużyty pojemnik ze szczeliwem należy wymienić. Przy użyciu pojemnika należy przestrzegać obowiązujących przepisów.

Sprężarki i szczeliwa można używać w temperaturach powyżej ok. -30 °C.

Ewentualnie dołączone adaptory mogą posłużyć także do pompowania innych przedmiotów np. piłek, materacy, pontonów itp. Adaptory mogą znajdować się pod sprężarką. Aby wyjąć adapter, wkręcić przewód elastyczny powietrza od sprężarki i pociągnąć.

### Zmiana koła

Przed przystąpieniem do zmiany koła należy poczynić następujące przygotowania i zapoznać się z poniższymi wskazówkami:

- Zaparkować samochód na płaskim, twardym i suchym podłożu. Koła przednie ustawić tak jak do jazdy na wprost.

- Zaciągnąć hamulec postojowy i wybrać 1. lub wsteczny bieg albo ustawić dźwignię zmiany biegów w położeniu **P**.
- Jeśli podłoże jest miękkie, pod podnośnik podłożyć sztywną podkładkę o grubości do 1 cm.
- Przed podniesieniem pojazdu należy z niego wyjąć ciężkie przedmioty.
- W samochodzie wspartym na podnośniku nie może być jakichkolwiek osób ani zwierząt.
- Nigdy nie wolno kłaść się pod uniesionym samochodem.
- Nie uruchamiać silnika w samochodzie wspartym na podnośniku.
- Przed założeniem koła oczyścić nakrętki i gwinty czystą ściereczką.

### Ostrzeżenie

Nie smarować śruby, nakrętki ani czopu koła.

## Punkty podparcia

Pokazane punkty podparcia wskazują miejsca, w których powinny być mocowane ramiona podnoszące oraz podnośniki używane podczas zmiany opon na zimowe/letnie.

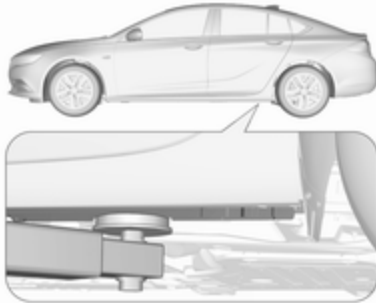

Tylne ramię podnośnika należy umieścić centralnie pod odpowiednim punktem podparcia pojazdu.

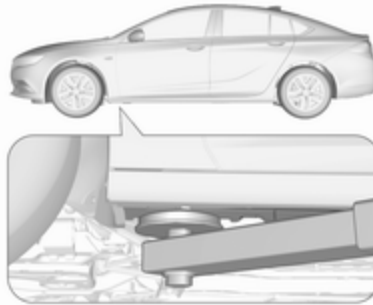

Przednie ramię podnośnika należy umieścić centralnie pod odpowiednim punktem podparcia pojazdu.

## Koło zapasowe

Koło zapasowe można sklasyfikować jako dojazdowe koło zapasowe w zależności od stosunku rozmiaru koła do innych zamocowanych kół oraz obowiązujących przepisów. W takim przypadku obowiązuje maksymalna dozwolona prędkość, nawet jeśli nie jest ona podana na etykiecie na kole zapasowym.

Założyć można tylko jedno dojazdowe koło zapasowe. Nie przekraczać prędkości 80 km/h. Przed dojechaniem do zakrętu należy zwolnić. Dojazdowe koło zapasowe należy jak najszybciej zastąpić kołem standardowym.

### Przeostroga

Korzystanie z koła zapasowego, które jest mniejsze od pozostałych kół, lub wraz z kołami wyposażonymi w opony zimowe, niekorzystnie wpływa na właściwości jezdne samochodu. Po naprawieniu opony należy niezwłocznie zamontować koło standardowe.

### Przeostroga

W przypadku jazdy z dojazdowym kołem zapasowym należy wyłączyć wspomaganie hamowania awaryjnego.

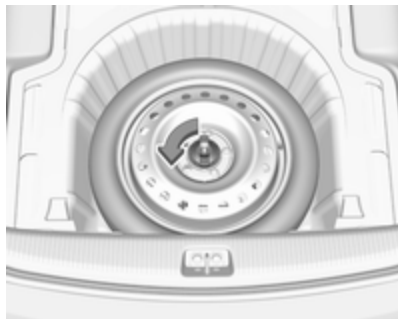

Koło zapasowe znajduje się w przestrzeni bagażowej pod osłoną podłogową.

W celu wyjęcia:

1. Otworzyć osłonę podłogową.
2. Koło zapasowe jest unieruchomione za pomocą nakrętki motylkowej. Odkręcić nakrętkę skrzydełkową w lewo i wyjąć koło zapasowe.  
Pod kołem zapasowym znajduje się skrzynka z narzędziami samochodowymi.
3. Jeśli po wymianie koła we wnęce na koło zapasowe nie zostanie umieszczone żadne koło, należy

zabezpieczyć skrzynkę z narzędziami, zakręcając nakrętkę skrzydełkową i zamykając osłonę podłogową.

4. Po założeniu koła pełnowymiarowego umieścić koło zapasowe we wnęce stroną zewnętrzną do góry i przymocować nakrętką motylkową.

Założyć można tylko jedno dojazdowe koło zapasowe. Dopuszczalna prędkość maksymalna podana na naklejce znajdującej się na dojazdowym kole zapasowym jest ważna tylko w przypadku koła o takim samym rozmiarze jak montowane fabrycznie.

### Montaż koła zapasowego

Przed przystąpieniem do zmiany koła należy poczynić następujące przygotowania i zapoznać się z poniższymi wskazówkami:

- Zaparkować samochód na płaskim, twardym i suchym podłożu. Koła przednie ustawić tak jak do jazdy na wprost.

- Zaciągnąć hamulec postojowy i wybrać 1. lub wsteczny bieg albo ustawić dźwignię zmiany biegów w położeniu **P**.
- Wyjąć koło zapasowe.
- Nie zmieniać jednocześnie więcej niż jednego koła.
- Podnośnika używać wyłącznie do wymiany koła w razie przebiecia; nie stosować go do sezonowej wymiany opon zimowych i letnich.
- Podnośnik nie wymaga konserwacji.
- Jeśli podłoże jest miękkie, pod podnośnik podłożyć sztywną podkładkę o grubości do 1 cm.
- Przed podniesieniem pojazdu należy z niego wyjąć ciężkie przedmioty.
- W samochodzie wspartym na podnośniku nie może być jakichkolwiek osób ani zwierząt.
- Nigdy nie wolno kłaść się pod uniesionym samochodem.

- Nie uruchamiać silnika w samochodzie wspartym na podnośniku.
- Przed założeniem koła oczyścić nakrętki i gwinty czystą ściereczką.

### ⚠ Ostrzeżenie

Nie smarować śruby, nakrętki ani czopu koła.

1. Obręcze stalowe z osłoną: Zdjąć osłonę koła.

Obręcze kół ze stopów metali lekkich: Podważyć płaskim śrubokrętem i zdjąć kapturki nakrętek koła. Aby zabezpieczyć lakier obręczy koła i kapturek przed uszkodzeniem, owinąć końcówkę śrubokręta szmatką.

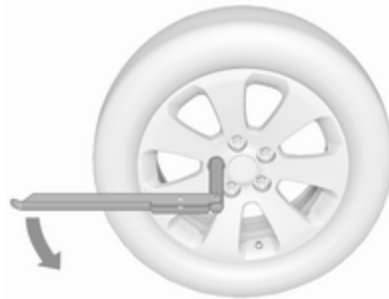

2. Rozłożyć i precyzyjnie zamocować klucz kolejno do każdej nakrętki i poluzować ją o pół obrotu.

Koła mogą być zabezpieczone przez specjalne nakrętki mocujące. Aby poluzować te specjalne nakrętki, przed użyciem klucza do kół należy zamocować adapter na nakrętkach zabezpieczających koła. Element ten znajduje się w schowku w desce rozdzielczej.

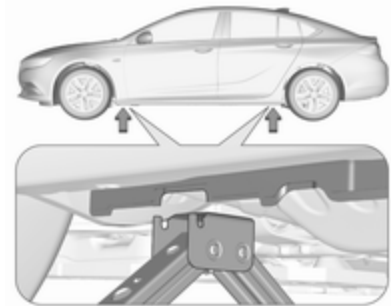

3. Upewnić się, że podnośnik jest prawidłowo umiejscowiony pod jednym z punktów podparcia.



Niektóre wersje są wyposażone w panele progów z zakrytymi

punktami podparcia: należy najpierw zdjąć osłonę z odpowiedniego punktu podparcia.

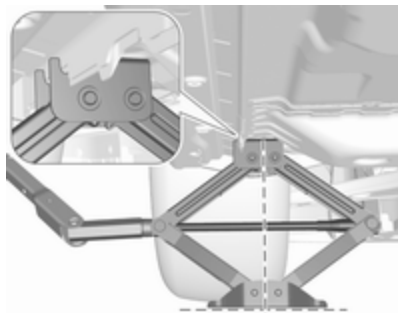

4. Ustawić podnośnik na wymagana wysokość. Umieścić go bezpośrednio pod punktem przyłożenia podnośnika w taki sposób, aby nie mógł się przesunąć.

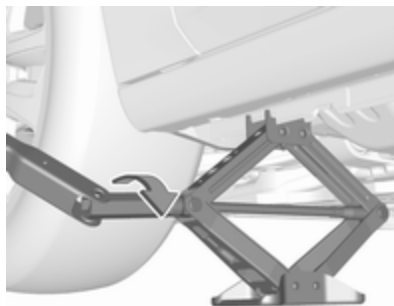

Podłączyć klucz do kół i upewniwszy się, że podnośnik jest właściwie ustawiony, obracać kluczem, aż koło uniesie się z podłoża.

5. Odkręcić nakrętki koła.
6. Zmienić koło.
7. Nakręcić nakrętki koła.
8. Opuścić pojazd i wyjąć podnośnik.
9. Precyzyjnie zamocować klucz kolejno na każdej nakrętce i dokręcić ją. Nakrętki należy dokręcać na krzyż. Moment dokręcania wynosi 140 Nm dla wszystkich modeli z wyjątkiem

GSi. W przypadku modeli GSi moment dokręcania wynosi 190 Nm.

10. Przed założeniem osłony ozdobnej, wyrównać otwór na zawór z zaworem opony. Założyć kapturki nakrętek koła.
11. Założyć osłonę na punkt podparcia.
12. Schować i zamocować zmienione koło, narzędzia samochodowe  $\diamond$  311 i adapter do nakrętek mocujących koła  $\diamond$  79.
13. Jak najszybciej skontrolować ciśnienie powietrza w oponie zamocowanego koła, a także moment dokręcania nakrętek koła.

### Umieszczanie zmienionego pełnowymiarowego koła wewnątrz na koło zapasowe

Zamocować uszkodzone koło pełnowymiarowe, tak aby jego strona zewnętrzna była skierowana do góry, wewnątrz na koło zapasowe za pomocą nakrętki motylkowej po uprzednim zamontowaniu śruby

przedłużającej na śrubie mocującej. Śruba przedłużająca jest schowana w skrzynce z narzędziami samochodowymi ↪ 311. Aby przymocować koło:

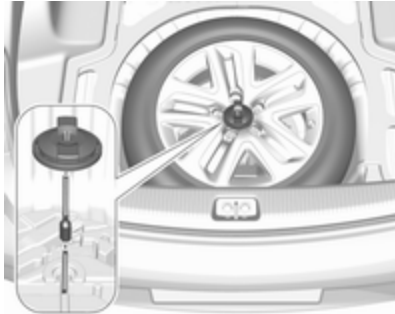

1. Wkręcić śrubę przedłużającą na gwint śruby.
2. Umieścić uszkodzone koło zewnętrzną stroną do góry we wnęcie na koło zapasowe i przymocować je, obracając nakrętkę skrzydełkową na śrubie przedłużającej w prawo.

### **⚠ Ostrzeżenie**

Przechowywanie nieodpowiednio zabezpieczonego podnośnika, koła samochodowego lub innego wyposażenia w przestrzeni bagażowej może być przyczyną obrażeń ciała. W trakcie gwałtownego hamowania lub kolizji niezabezpieczone przedmioty mogą uderzyć pasażera.

Koło zapasowe, podnośnik i narzędzia należy zawsze przechowywać w miejscach na nie przeznaczonych i mocno je zamocować.

### **Koło zapasowe z oponą kierunkową**

Opony o bieżniku kierunkowym należy zakładać w taki sposób, aby kierunek ich toczenia był zgodny z kierunkiem wskazywanym przez symbol. (np. strzałkę) znajdujący się na boku opony.

W przypadku opon założonych niezgodnie ze wskazanym kierunkiem toczenia należy zastosować się do następujących wytycznych:

- Właściwości jezdne samochodu mogą być pogorszone. Zlecić możliwie jak najszybszą naprawę opony lub wymianę opony na nową i zamontować koło z nową/naprawioną oponą zamiast koła zapasowego.
- Szczególną ostrożność zachować podczas jazdy po mokrych lub zaśnieżonych nawierzchniach dróg.

## Uruchamianie silnika przy użyciu przewodów rozruchowych

Nie uruchamiać silnika przy użyciu urządzeń do rozruchu awaryjnego.

W razie rozładowania akumulatora pojazdu silnik można uruchomić za pomocą przewodów rozruchowych i akumulatora innego samochodu.

### ⚠ Ostrzeżenie

Zachować szczególną uwagę podczas uruchamiania przy wykorzystaniu przewodów rozruchowych. Wszelkie odstępstwa od poniższych instrukcji mogą prowadzić do obrażeń ciała i szkód spowodowanych eksplozją akumulatora lub uszkodzeniem układów elektrycznych obu pojazdów.

### ⚠ Ostrzeżenie

Unikać styczności akumulatora z oczami, skórą, tkaninami i powierzchniami lakierowanymi. Elektrolit akumulatorowy zawiera kwas siarkowy, który przy bezpośrednim kontakcie może powodować oparzenia skóry oraz korozję elementów samochodu.

- Nie zbliżać się do akumulatora z otwartym ogniem lub źródłem iskier.
- Rozładowany akumulator może zamrznąć nawet przy temperaturze zewnętrznej 0 °C. Przed podłączeniem przewodów rozruchowych rozmrozić akumulator.
- Podczas pracy z akumulatorem zakładać okulary i odzież ochronną.
- Akumulator wspomagający musi mieć takie samo napięcie zasilania (12 V) jak akumulator używany w samochodzie. Jego pojemność (wyrażona w Ah) nie może być dużo mniejsza od pojemności rozładowanego akumulatora.
- Należy korzystać z przewodów rozruchowych z izolowanymi zaciskami, o średnicy co najmniej 16 mm<sup>2</sup> (25 mm<sup>2</sup> w przypadku silników wysokoprężnych).
- Nie odłączać rozładowanego akumulatora od instalacji elektrycznej pojazdu.
- Wyłączyć wszystkie zbędne odbiorniki prądu.
- Nie pochyłać się nad akumulatorem w trakcie rozruchu.
- Nie dopuszczać do zetknięcia się zacisków przewodów rozruchowych.
- Podczas uruchamiania silnika przy użyciu przewodów rozruchowych samochodu nie powinny się stykać.
- Zaciągnąć hamulec postojowy, skrzynię biegów ustawić w położeniu neutralnym, automatyczną skrzynię biegów przestawić w położenie **P**.

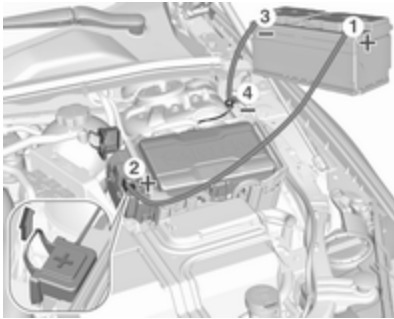

Otworzyć osłonę bieguna dodatniego na obydwu akumulatorach.

Kolejność podłączania przewodów:

1. Podłączyć jeden koniec czerwonego przewodu do bieguna dodatniego akumulatora wspomagającego.
2. Drugi koniec tego przewodu podłączyć do bieguna dodatniego rozładowanego akumulatora.
3. Podłączyć jeden koniec czarnego przewodu do bieguna ujemnego akumulatora wspomagającego.
4. Podłączyć drugi koniec czarnego przewodu do punktu styku z masą pojazdu w komorze silnika.

Poprowadzić przewody w taki sposób, aby nie zaczeły się przypadkowo o ruchome elementy silnika.

Uruchamianie silnika:

1. Uruchomić silnik samochodu z akumulatorem wspomagającym.
2. Po pięciu minutach uruchomić silnik drugiego samochodu. Próby uruchomienia powinny być wykonywane w jednonumitowych odstępach i trwać nie dłużej niż 15 sekund.
3. Po uruchomieniu silniki obu samochodów powinny przez ok. trzy minuty pracować na biegu jałowym. W tym czasie przewody powinny pozostać podłączone.
4. W uruchamianym awaryjnie samochodzie włączyć dowolne urządzenie elektryczne (np. reflektory lub ogrzewanie tylnej szyby).
5. Przewody odłączać dokładnie w odwrotnej kolejności.

## Holowanie

### Holowanie samochodu

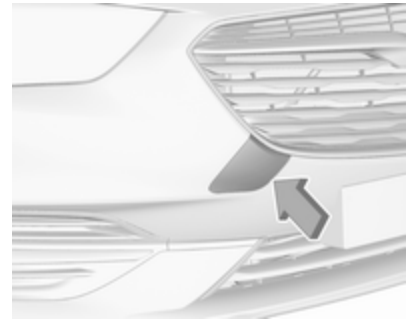

Owinąć końcówkę płaskiego śrubokręta szmatką, aby zapobiec uszkodzeniu lakieru. Włożyć śrubokręt w szczelinę przy krawędzi zaślepki. Odłączyć zaślepkę, ostrożnie ją podważając.

Ucho holownicze znajduje się w skrzynce z narzędziami samochodowymi ⇨ 311.

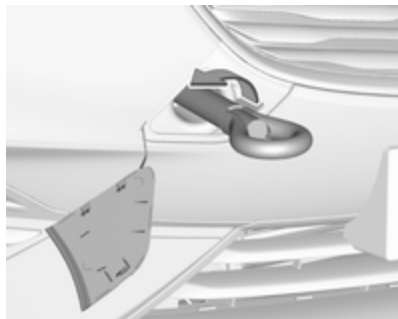

Wkręcić ucho holownicze, obracając je do oporu, i ustawić w położeniu poziomym.

Zaczeplić linkę holowniczą lub hol sztywny, co jest preferowanym rozwiązaniem.

Ucho holownicze można wykorzystywać wyłącznie do holowania, a nie wyciągania pojazdu.

Włączyć zapłon, aby odblokować kierownicę i umożliwić działanie świateł hamowania, sygnału dźwiękowego i wycieraczek.

### Przeostroga

Wyłączyć układy wspomagania kierowcy takie jak wspomaganie hamowania awaryjnego ⇨ 245, w przeciwnym razie podczas holowania może dojść do automatycznego włączenia hamulców.

Przesunąć dźwignię zmiany biegów w położenie neutralne.

Zwolnić hamulec postojowy.

### Przeostroga

Ruszać powoli, unikając szarpnięć. Przeciążenie holu może doprowadzić do uszkodzenia obydwóch samochodów.

Gdy silnik jest wyłączony, hamowanie oraz obracanie kierownicą wymagają użycia znacznie większej siły.

Włączyć recyrkulację powietrza i zamknąć szyby, aby do wnętrza pojazdu nie dostawały się spaliny pojazdu holującego.

Samochody z manualną skrzynią biegów i napędem na wszystkie koła: Gdy samochód jest holowany, jadąc wszystkimi kołami po nawierzchni, nie ma technicznych ograniczeń odnośnie prędkości jazdy i odległości holowania. Jeśli uniesiono jedną oś, maksymalna prędkość wynosi 50 km/h. Nie ma ograniczeń odnośnie dystansu holowania.

Samochody z automatyczną skrzynią biegów i napędem na wszystkie koła: Samochód musi być holowany zwrócony przodem do kierunku jazdy. Gdy samochód jest holowany, jadąc wszystkimi kołami po nawierzchni, prędkość maksymalna wynosi 50 km/h, a odległość holowania nie może przekroczyć 50 km. Jeśli uniesiono oś przednią, maksymalna prędkość wynosi 50 km/h. Nie ma ograniczeń odnośnie dystansu holowania.

Należy skorzystać z pomocy warsztatu.

Po zakończeniu holowania wykręcić ucho holownicze.

Włożyć zaślepkę zewnętrznym kołnierzem w wgłębienie i zamocować przez dociśnięcie.

## Holowanie innego pojazdu



Owinąć końcówkę płaskiego śrubokręta szmatką, aby zapobiec uszkodzeniu lakieru. Włożyć śrubokręt w szczelinę przy krawędzi zaślepki. Odłączyć zaślepkę, ostrożnie ją podważając.

Ucho holownicze znajduje się w skrzynce z narzędziami samochodowymi ⇨ 311.

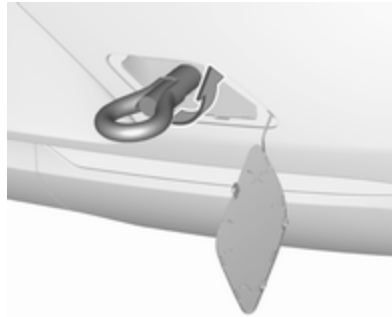

Wkręcić ucho holownicze, obracając je do oporu, i ustawić w położeniu poziomym.

Do holowania samochodu nie wolno wykorzystywać ucha mocującego, znajdującego się z tyłu samochodu, od spodu.

Zacześcić linkę holowniczą lub hol sztywny, co jest preferowanym rozwiązaniem.

Ucho holownicze można wykorzystywać wyłącznie do holowania, a nie wyciągania pojazdu.

### Przeostroga

Ruszać powoli, unikając szarpnięć. Przeciążenie holu może doprowadzić do uszkodzenia obydwóch samochodów.

Po zakończeniu holowania wykręcić ucho holownicze.

Włożyć zaślepkę górnym kołnierzem w wgłębienie i zamocować przez dociśnięcie.

## Pielęgnacja wizualna

### Pielęgnacja nadwozia

#### Zamki

Zamki są fabrycznie zakonserwowane wysokogatunkowym środkiem smarnym. Środek rozmrażającego używać tylko w nagłych przypadkach, ponieważ usuwa on smar i negatywnie wpływa na działanie zamków. Po użyciu środka rozmrażającego nasmarować zamki w warsztacie.

#### Mycie

Lakier nadwozia jest narażony na działanie różnych czynników zewnętrznych. Z tego względu nadwozie samochodu należy regularnie myć i woskować. W przypadku korzystania z myjni automatycznej zaleca się wybranie programu mycia z woskowaniem.

Ptasie odchody, martwe owady, ślady żywicy, pyłek kwiatowy i podobne zabrudzenia zmywać możliwie

szybko, gdyż ich skład chemiczny może powodować uszkodzenie lakieru.

W przypadku korzystania z myjni samochodowej należy postępować zgodnie z instrukcjami jej producenta. Wyłączyć wycieraczki przedniej i tylnej szyby. Zdjąć antenę i zewnętrzne elementy wyposażenia, takie jak bagażniki dachowe itp.

W przypadku ręcznego mycia samochodu pamiętać o dokładnym wypłukaniu wnętrza kół.

Regularnie woskować lakierowane części samochodu.

Oczyścić obrzeża oraz zagięcia otwartych drzwi, pokrywy komory silnika i klapy tylnej, a także osłonięte nimi fragmenty karoserii.

Jasne metalowe listwy myć środkiem czyszczącym przeznaczonym do aluminium, aby uniknąć uszkodzeń.

### Przeostroga

Stosować środek czyszczący o wartości pH od czterech do dziewięciu.

Nie używać środków czyszczących na gorących powierzchniach.

Komory silnika nie należy czyścić przy użyciu agregatu wysokociśnieniowego ani myjki wysokociśnieniowej.

Po umyciu dokładnie spłukać i wytrzeć nadwozie czystą. Często opłukiwaną irchą. Do czyszczenia szyb używać innego kawałka irchy, gdyż pozostałości środków konserwujących przeniesione na szyby mogą doprowadzić do pogorszenia widoczności.

Zlecić warsztatowi nasmarowanie zawiasów wszystkich drzwi.

Plam ze smoły nie wolno usuwać jakimikolwiek twardymi przedmiotami. Zaleca się użyć specjalnego środka w aerozolu.

## Światła zewnętrzne

Klosze lamp i reflektorów są wykonane z tworzywa sztucznego. Do mycia lamp nie używać substancji żrących, ściernych, szorstkich ściereczek ani skrobaczek do szyb. Unikać czyszczenia ich na sucho.

## Polerowanie i woskowanie

Nadwozie samochodu wymaga regularnego woskowania.

Woskowanie lakieru jest konieczne zwłaszcza, gdy spływająca po nim woda nie tworzy drobnych kropelek. W przeciwnym razie dojdzie do wyschnięcia lakieru.

Polerowanie jest konieczne, tylko jeśli do lakieru przywarły substancje stałe lub nastąpiło jego zmatowienie i utrata połysku.

Pasta polerska z silikonem tworzy dodatkową warstwę ochronną, co eliminuje konieczność woskowania.

Nie należy woskować ani polerować plastikowych elementów nadwozia.

## Szyby i pióra wycieraczek

Przed przystąpieniem do prac w obszarze ruchu wycieraczek należy je wyłączyć.

Używać miękkiej, niestrzępiącej się ściereczki lub kawałka irchy nawilżonego specjalnym środkiem do mycia szyb i środkiem do usuwania owadów.

Przy czyszczeniu tylnej szyby od wewnątrz zawsze wycierać ją równolegle do elementów grzejnych, aby ich nie uszkodzić.

Do ręcznego usuwania lodu z szyb najlepiej nadają się dostępne w handlu skrobaczki o ostrej krawędzi. Skrobaczkę należy mocno dociskać do szyby, aby nie dostawały się pod nią żadne zabrudzenia, mogące porysować szybę.

Jeśli podczas pracy wycieraczek na szybie pojawiają się smugi, przetrzeć pióra miękką szmatką zwilżoną środkiem do mycia szyb.

Jeśli podczas pracy wycieraczek na szybie pojawiają się smugi, usunąć zanieczyszczenia z piór miękką szmatką zwilżoną środkiem do mycia

szyb. Dodatkowo z szyby należy zawsze usuwać wszelkie zabrudzenia, takie jak wosk, pozostałości owadów itp.

Resztki lodu, zanieczyszczenia oraz ciągła praca wycieraczek na suchej szybie może spowodować uszkodzenie, a nawet zniszczenie piór.

## Okno dachowe

Do czyszczenia nie wolno używać rozpuszczalników ani środków o właściwościach ściernych, paliw, środków żrących (np. środków do czyszczenia lakieru, roztworów zawierających aceton itp.), substancji kwasowych lub silnie zasadowych ani klocków ściernych. Na okno dachowe nie nanosić wosku ani środków do polerowania.

## Koła i opony

Nie używać myjki wysokociśnieniowej.

Do czyszczenia obręczy kół użyć odpowiedniego środka o odczynie neutralnym.

Obrycze kół są lakierowane i można je konserwować tymi samymi środkami, co nadwozie.

### Uszkodzenia lakieru

Drobne uszkodzenia lakieru należy usuwać za pomocą lakieru zaprawkowego, zanim utworzą się ogniska korozji. Naprawę poważniejszych uszkodzeń lakieru i usunięcie korozji należy zlecić warsztatowi.

### Podwozie

Niektóre elementy podwozia są fabrycznie zabezpieczane warstwą PCW, a inne – trwałą powłoką woskową.

Po umyciu podwozia sprawdzić stan woskowej powłoki ochronnej. W razie potrzeby nanieść nową warstwę wosku.

Masy bitumiczno-kauczukowe mogą uszkodzić powłokę ochronną z PCW. Dlatego przeprowadzenie konserwacji podwozia zaleca się powierzyć warsztatowi.

Przed nastaniem sezonu zimowego i po jego zakończeniu należy oczyścić podwozie i zlecić sprawdzenie stanu woskowej powłoki ochronnej.

### Instalacja gazu płynnego

#### Niebezpieczeństwo

Gaz płynny jest cięższy od powietrza i może gromadzić się w najniższych położonych punktach. Zachować ostrożność podczas wykonywania prac w kanale pod pojazdem.

W razie konieczności wykonania prac lakierniczych lub suszenia pojazdu w kabino-suszarce lakierniczej w temperaturze powyżej 60 °C należy wymontować zbiornik gazu płynnego. Nie wolno wykonywać żadnych modyfikacji instalacji gazu płynnego.

### Hak holowniczy

Haka holowniczego nie należy czyścić przy użyciu agregatu wysokociśnieniowego ani myjki wysokociśnieniowej.

## Pielęgnacja wnętrza

### Wnętrze samochodu i tapicerka

Wnętrze samochodu, łącznie z przednią częścią deski rozdzielczej i elementami jej poszycia, należy czyścić suchą ściereczką lub specjalnym środkiem do czyszczenia wnętrza.

Tapicerkę skórzaną czyścić z użyciem czystej wody i miękkiej ściereczki. W przypadku silnego zabrudzenia użyć środka do czyszczenia skóry.

Zestaw wskaźników i wyświetlacze powinny być czyszczone tylko miękką, wilgotną ściereczką. W razie potrzeby użyć rozcieńzonego wodnego roztworu mydła.

Tapicerkę z tkaniny najlepiej czyścić odkurzaczem i szczotką. Plamy należy usuwać za pomocą środka do czyszczenia tapicerki.

Materiały tekstylne mogą nie być odporne na odbarwienia. W rezultacie może dojść do widocznych przebarwień, zwłaszcza w przypadku

jasnej tapicerki. Zmywalne plamy i odbarwienia należy usuwać natychmiast po zauważeniu.

Do czyszczenia pasów bezpieczeństwa należy użyć letniej wody lub środka do czyszczenia wnętrza.

### Przeostroga

Niezapięte rzepy w ubraniu mogą spowodować uszkodzenie tapicerki foteli.

To samo dotyczy ubrań z wszytymi ostrymi elementami, jak np. zamki błyskawiczne, paski lub ćwieki.

### Elementy z tworzywa sztucznego i gumy

Do czyszczenia elementów z tworzywa sztucznego i gumy można użyć środków do czyszczenia nadwozia. W razie potrzeby użyć środka do czyszczenia wnętrza. Zabronione jest używanie jakichkolwiek innych substancji czyszczących, a zwłaszcza rozpuszczalników lub benzyny. Nie używać myjki wysokociśnieniowej.

## Serwisowanie samochodu

<b>Wskazówki ogólne</b> .....	<b>338</b>
Informacje dotyczące czynności serwisowych .....	338
<b>Zalecane płyny, środki smarne i części</b> .....	<b>339</b>
Zalecane płyny i środki smarne .....	339

## Wskazówki ogólne

### Informacje dotyczące czynności serwisowych

W celu zapewnienia ekonomicznej i bezpiecznej eksploatacji, a także utrzymania jak najdłuższej wysokiej wartości samochodu, wszelkie czynności związane z jego obsługą techniczną muszą być wykonywane w terminach określonych przez producenta.

Szczegółowy, aktualny harmonogram przeglądów serwisowych pojazdu jest dostępny w warsztacie.

Wyświetlacz serwisowy ⇨ 112.

### Częstotliwość przeglądów serwisowych w Europie

Przeгляд pojazdu jest wymagany co 30 000 km lub po upływie jednego roku, zależnie od tego, co nastąpi wcześniej. Jeśli jest wymagana dodatkowa wymiana oleju silnikowego i filtra przed przeglądem, jest ona sygnalizowana przez układ kontroli żywotności oleju silnikowego.

Krótszy okres międzyprzeładowy obowiązuje w przypadku eksploatacji w trudnych warunkach jazdy, np. dla taksówek i samochodów policyjnych.

Europejski harmonogram przeglądów obowiązuje dla następujących krajów:

Andora, Austria, Belgia, Bośnia i Hercegowina, Bułgaria, Chorwacja, Cypr, Czechy, Dania, Estonia, Finlandia, Francja, Niemcy, Grecja, Grenlandia, Węgry, Islandia, Irlandia, Włochy, Łotwa, Liechtenstein, Litwa, Luksemburg, Macedonia, Malta, Monako, Czarnogóra, Holandia, Norwegia, Polska, Portugalia, Rumunia, San Marino, Serbia, Słowacja, Słowenia, Hiszpania, Szwecja, Szwajcaria, Wielka Brytania.

Wyświetlacz serwisowy ⇨ 112.

### Częstotliwość przeglądów serwisowych poza Europą

Przeгляд pojazdu jest wymagany co 15 000 km lub co 1 rok, w zależności od tego co nastąpi pręcej, chyba że wyświetlacz serwisowy wskaże inaczej.

Trudne warunki jazdy mają miejsce wtedy, gdy często występuje jedna lub kilka z sytuacji wymienionych poniżej: Rozruch zimnego silnika, częste zatrzymywanie się i ruszanie, ciągnięcie przyczepy, jazda w terenie górzystym, jazda po nierównych lub piaszczystych nawierzchniach, duże zanieczyszczenie lub zapylenie powietrza, jazda na dużej wysokości i duże wahania temperatury. W trudnych warunkach jazdy może być konieczne wykonywanie niektórych czynności serwisowych częściej niż podano w harmonogramie przeglądów serwisowych.

Ten harmonogram obowiązuje w krajach niewymienionych na liście krajów objętych europejskim harmonogramem przeglądów serwisowych.

Wyświetlacz serwisowy ⇨ 112.

## Potwierdzenia

Potwierdzenia przeglądu serwisowego są umieszczane w książeczce serwisowej i gwarancyjnej. Uzupełniane są dane o

dacie i przebiegu wraz z pieczętą stacji serwisowej i podpisem osoby upoważnionej.

Należy upewniać się, że książeczka serwisowa i gwarancyjna jest prawidłowo wypełniana, stanowiąc ciągly dowód serwisowania, który jest wymagany podczas rozpatrywania zgłoszeń gwarancyjnych, a także może być cennym dodatkiem podczas sprzedaży samochodu.

## Zalecane płyny, środki smarne i części

### Zalecane płyny i środki smarne

Należy korzystać wyłącznie z produktów spełniających wymogi specyfikacji.

#### Ostrzeżenie

Materiały eksploatacyjne są substancjami niebezpiecznymi i mogą być trujące. Podczas czynności związanych z ich obsługą należy zachować ostrożność. Przestrzegać informacji podanych na opakowaniach.

### Olej silnikowy

Olej silnikowy jest określany jakością oraz lepkością. Podczas wyboru oleju silnikowego należy kierować się przede wszystkim jego jakością – lepkość jest parametrem mniej ważnym. Jakość oleju gwarantuje np. czystość podzespołów silnika,

ochronę przed zużyciem oraz kontrolę nad starzeniem się oleju, a klasa lepkości stanowi informację o gęstości oleju w zakresach temperatur.

Dexos to olej silnikowy najnowszej klasy, zapewniający optymalną ochronę silnikom benzynowym i wysokoprężnym. W razie braku dostępności, trzeba stosować inne oleje silnikowe o jakości określonej poniżej. Zalecenia dotyczące silników benzynowych obowiązują również w przypadku jednostek napędzanych sprężanym gazem ziemnym (CNG), autogazem (LPG) i etanolem (E85).

Przy wyborze oleju silnikowego należy kierować się jego jakością i oznaczeniem minimalnej temperatury otoczenia ⇨ 344.

### Uzupełnianie oleju silnikowego

#### Przeostroga

W przypadku rozlania oleju należy go zetrzeć i w prawidłowy sposób usunąć.

Oleje silnikowe różnych producentów i typów można ze sobą mieszać, o ile oba oleje spełniają wymagane dla silnika normy odnośnie jakości i lepkości.

Stosowanie olejów silnikowych do wszystkich silników benzynowych tylko z klasą jakości ACEA jest zabronione, ponieważ w określonych warunkach eksploatacyjnych może to spowodować uszkodzenie silnika.

Przy wyborze oleju silnikowego należy kierować się jego jakością i oznaczeniem minimalnej temperatury otoczenia ⇨ 344.

#### Dotatki do oleju silnikowego

Stosowanie dodatków do oleju silnikowego może doprowadzić do awarii i utraty gwarancji.

#### Klasy lepkości oleju silnikowego

Klasa lepkości SAE dostarcza informacji o gęstości oleju.

Olej obejmujący kilka klas lepkości jest oznaczany dwoma liczbami, np. SAE 5W-30. Pierwsza liczba,

zakończona literą W, określa lepkość oleju w niskich temperaturach, a druga – w temperaturach wysokich.

Odpowiednią klasę lepkości należy wybrać w zależności od minimalnej temperatury otoczenia ⇨ 344.

Wszystkie zalecane klasy lepkości są odpowiednie do wysokiej temperatury otoczenia.

#### Płyn chłodzący i płyn niskokrzepliwy

Stosować wyłącznie płyn chłodzący o długim okresie użytkowania (LLC) z dodatkiem środka niskokrzepliwego, wyprodukowany w oparciu o technologię kwasów organicznych i dopuszczony do stosowania w tym pojeździe. Należy zwrócić się do warsztatu.

Układ jest fabrycznie napełniony płynem chłodzącym, który zapewnia doskonałą ochronę przed korozją oraz ochronę przed zamarzaniem do temperatury około -28 °C. W zimnych regionach, w których występują bardzo niskie temperatury, fabryczny płyn chłodzący zapewnia ochronę przed zamarzaniem do temperatury

około -37 °C. Takie stężenie płynu należy utrzymywać przez cały rok. Stosowanie dodatków do płynu chłodzącego, które mają służyć jako dodatkowe zabezpieczenie antykorozyjne lub chronić przed niewielkimi nieszczelnościami może być przyczyną wystąpienia usterek. Roszczenia gwarancyjne związane z efektami stosowania dodatków do płynu chłodzącego będą odrzucane.

### **Płyn do spryskiwaczy**

Używać wyłącznie płynu do spryskiwaczy zatwierdzonego do stosowania w tym pojeździe, aby zapobiec uszkodzeniu piór wycieraczek, powłoki lakierniczej, a także elementów z tworzywa sztucznego i gumy. Należy zwrócić się do warsztatu.

### **Płyn hamulcowy i sprzęgłowy**

Z czasem płyn hamulcowy pochłania wilgoć z otoczenia, co ogranicza wydajność układu hamulcowego. W związku z tym w określonym odstępie czasu wymagana jest wymiana płynu hamulcowego.

### **AdBlue**

Do ograniczania zawartości tlenków azotu w spalinach należy używać wyłącznie AdBlue ↻ 206.

## Dane techniczne

<b>Identyfikacja pojazdu</b> .....	<b>342</b>
Numer identyfikacyjny	
pojazdu .....	342
Tabliczka identyfikacyjna .....	342
Identyfikacja silnika .....	343
<b>Dane pojazdu</b> .....	<b>344</b>
Zalecane płyny i środki	
smarne .....	344
Dane techniczne silnika .....	347
Osiągi .....	349
Masa pojazdu .....	352
Wymiary pojazdu .....	355
Pojemności .....	355
Ciśnienie w oponach .....	357
Wymiary montażowe haka	
holowniczego .....	362

## Identyfikacja pojazdu

### Numer identyfikacyjny pojazdu



Numer identyfikacyjny pojazdu (VIN) jest widoczny przez szybę przednią.

Numer identyfikacyjny pojazdu może być wyбитo na tabliczce identyfikacyjnej i na płycie podłogowej, pod wykładziną podłogową, widoczny pod osłoną lub w komorze silnika na prawym płacie nadwozia.

## Tabliczka identyfikacyjna



Naklejka identyfikacyjna znajduje się na ramie lewych lub prawych drzwi przednich.

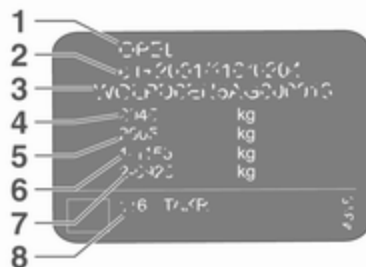

Informacje na tabliczce identyfikacyjnej:

- 1 : producent
- 2 : numer homologacji typu pojazdu
- 3 : numer identyfikacyjny pojazdu
- 4 : dopuszczalna masa całkowita pojazdu w kg
- 5 : dopuszczalna masa całkowita zestawu w kg
- 6 : maksymalne dopuszczalne obciążenie osi przedniej w kg
- 7 : maksymalne dopuszczalne obciążenie osi tylnej w kg
- 8 : dane dotyczące konkretnego pojazdu lub kraju, np. MY = rok modelowy

Łączne obciążenie osi przedniej i tylnej nie może przekroczyć dopuszczalnej masy całkowitej pojazdu. Na przykład przy maksymalnym obciążeniu osi przedniej obciążenie osi tylnej może być równe masie całkowitej pojazdu pomniejszonej o obciążenie osi przedniej.

Dane techniczne samochodu są podawane zgodnie z normami Unii Europejskiej. Producent zastrzega sobie prawo do wprowadzania zmian.

Dane zamieszczone w dowodzie rejestracyjnym samochodu mają pierwszeństwo w stosunku do tych z instrukcji obsługi.

## Identyfikacja silnika

Tabele danych technicznych zawierają kod identyfikacyjny silnika. Tabela danych technicznych silnika dodatkowo zawiera kod produkcyjny. Dane techniczne silnika ⇨ 347.

W celu zidentyfikowania danego silnika należy sprawdzić dołączone do pojazdu Świadectwo zgodności WE lub inny krajowy dokument rejestracyjny.

Świadectwo zgodności zawiera kod identyfikacyjny silnika, natomiast inne publikacje krajowe mogą zawierać kod produkcyjny. Sprawdzić pojemność skokową i moc silnika w celu zidentyfikowania danej jednostki napędowej.

## Dane pojazdu

### Zalecane płyny i środki smarne

#### Harmonogram przeglądów serwisowych w Europie

##### Wymagana jakość oleju silnikowego

Wszystkie kraje objęte europejskim harmonogramem przeglądów serwisowych ↪ 338

Jakość oleju silnikowego	Silniki benzynowe	Silniki wysokoprężne
	(w tym napędzane CNG, LPG, E85)	
dexos1 Gen2	✓	–
dexos2	–	✓

Tylko silniki wysokoprężne: Jeśli oleje spełniające wymagania specyfikacji jakościowej Dexos nie są dostępne, w okresie między wymianami oleju można jeden raz użyć maks. jednego litra oleju silnikowego klasy ACEA C3.

##### Klasy lepkości oleju silnikowego

Wszystkie kraje objęte europejskim harmonogramem przeglądów serwisowych ↪ 338

Temperatura otoczenia	Silniki benzynowe i wysokoprężne
do -25 °C	SAE 0W-20 lub SAE 0W-30 lub SAE 0W-40
	SAE 5W-30 lub SAE 5W-40
poniżej -25 °C	SAE 0W-20 lub SAE 0W-30 lub SAE 0W-40

## Harmonogram przeglądów serwisowych poza Europą

### Wymagana jakość oleju silnikowego

**Wszystkie kraje objęte międzynarodowym harmonogramem przeglądów serwisowych ⇨ 338**

Jakość oleju silnikowego	Silniki benzynowe	Silniki wysokoprężne
	(w tym napędzane CNG, LPG, E85)	
dexos1 Gen2	✓	–
dexos2	–	✓

Jeśli oleje spełniające wymagania specyfikacji jakościowej Dexos nie są dostępne, można użyć jednego z olejów o klasach wymienionych poniżej:

**Wszystkie kraje objęte międzynarodowym harmonogramem przeglądów serwisowych ⇨ 338**

Jakość oleju silnikowego	Silniki benzynowe	Silniki wysokoprężne
	(w tym napędzane CNG, LPG, E85)	
ACEA A3/B4	–	✓
ACEA C3	–	✓

### Klasy lepkości oleju silnikowego

**Wszystkie kraje objęte międzynarodowym harmonogramem przeglądów serwisowych ⇨ 338**

Temperatura otoczenia	Silniki benzynowe i wysokoprężne
do -25 °C	SAE 0W-20 lub SAE 0W-30 lub SAE 0W-40
	SAE 5W-30 lub SAE 5W-40

## 346 Dane techniczne

---

**Wszystkie kraje objęte międzynarodowym harmonogramem przeglądów serwisowych ⇨ 338**

---

poniżej -25 °C SAE 0W-20 lub SAE 0W-30 lub SAE 0W-40

---

do -20 °C SAE 10W-30<sup>1)</sup> lub SAE 10W-40<sup>1)</sup>

---

1) Dozwolone, ale zaleca się stosowanie olejów o jakości dexos.

## Dane techniczne silnika

Oznaczenie kodowe typu silnika	B15XHL	B15XHT	D16SHT
Oznaczenie handlowe	1.5T	1.5T	1.6T
Kod produkcyjny	B15XHT	B15XHT	D16SHT
Pojemność skokowa [cm <sup>3</sup> ]	1490	1490	1598
Moc silnika [kW] przy obr./min	103 5600	121 5600	147 5500
Moment obrotowy [Nm] przy obr./min	250 2000-4100	250 2000-4500	280 1650-4500
Rodzaj paliwa	Benzyna	Benzyna	Benzyna
Minimalna liczba oktanowa (RON) <sup>2)</sup> zalecana	95	95	95
dopuszczalna	98	98	98
dopuszczalna	91	91	91
Dodatkowy rodzaj paliwa	–	–	–

2) Wymagania dla danego kraju wyszczególnione na naklejce umieszczonej na klapce wlewu paliwa mogą mieć pierwszeństwo przed wymaganiami podanymi dla konkretnego silnika.

## 348 Dane techniczne

Oznaczenie kodowe typu silnika	D16DTI	D16DTH	D20DTH	D20DTR
Oznaczenie handlowe	1.6	1.6	2.0	2.0
Kod produkcyjny	D16DTI	D16DTH	D20DTH	D20DTR
Pojemność skokowa [cm <sup>3</sup> ]	1598	1598	1956	1956
Moc silnika [kW] przy obr./min	81 3500	100 3500-4000	125 3750	154 4000
Moment obrotowy [Nm] przy obr./min	300 1750-2000	320 2000-2250	400 1750-2500	480 1500
Rodzaj paliwa	Olej napędowy	Olej napędowy	Olej napędowy	Olej napędowy

## Osiągi

### Grand Sport

Silnik	B15XHL	B15XHT	D16SHT
Prędkość maksymalna [km/h]			
Manualna skrzynia biegów	210/213 <sup>3)</sup>	222/225 <sup>3)</sup>	– <sup>4)</sup>
Automatyczna skrzynia biegów	–	218	– <sup>4)</sup>

3) EKO

4) Wartość była niedostępna w momencie wydania do druku.

Silnik	D16DTI	D16DTH	D20DTH FWD <sup>5)</sup>	D20DTH AWD <sup>6)</sup>	D20DTR
Prędkość maksymalna [km/h]					
Manualna skrzynia biegów	205 <sup>3)</sup>	211	226	223	–
Automatyczna skrzynia biegów	–	205	223	–	233

3) EKO

5) Napęd na przednią oś

6) Napęd na wszystkie koła

## 350 Dane techniczne

### Sports Tourer

Silnik	B15XHL	B15XHT	B20NFT
Prędkość maksymalna [km/h]			
Manualna skrzynia biegów	207/210 <sup>3)</sup>	218/221 <sup>3)</sup>	– <sup>4)</sup>
Automatyczna skrzynia biegów	–	214	– <sup>4)</sup>

3) EKO

4) Wartość była niedostępna w momencie wydania do druku.

Silnik	D16DTI	D16DTH	D20DTH FWD <sup>5)</sup>	D20DTH AWD <sup>6)</sup>	D20DTR
Prędkość maksymalna [km/h]					
Manualna skrzynia biegów	202	208	223	220	–
Automatyczna skrzynia biegów	–	202	220	–	231

5) Napęd na przednią oś

6) Napęd na wszystkie koła

### Country Tourer

Silnik	B15XHL	B15XHT
Prędkość maksymalna [km/h]		
Manualna skrzynia biegów	203	213
Automatyczna skrzynia biegów	–	210

<b>Silnik</b>	<b>D16DTH</b>	<b>D20DTH FWD<sup>5)</sup></b>	<b>D20DTH AWD<sup>6)</sup></b>	<b>D20DTR</b>
Prędkość maksymalna [km/h]				
Manualna skrzynia biegów	205	220	218	–
Automatyczna skrzynia biegów	200	218	–	228

5) Napęd na przednią oś

6) Napęd na wszystkie koła

## Masa pojazdu

Masa własna pojazdu w wersji podstawowej, bez żadnego wyposażenia opcjonalnego

Grand Sport	Silnik	Manualna skrzynia biegów	Automatyczna skrzynia biegów
[kg]	B15XHL	1440/1456 <sup>7)</sup>	–
	B15XHT	1441/1472 <sup>7)</sup>	1472
	D16SHT	– <sup>8)</sup>	– <sup>8)</sup>
[kg]	D16DTI	1503	–
	D16DTH	1503	1520
	D20DTH	1582	1613
	D20DTH	1683	–
	AWD <sup>9)</sup>		
	D20DTR	–	1733/1772 <sup>10)</sup>

7) EKO

8) Wartość była niedostępna w momencie wydania do druku.

9) Napęd na wszystkie koła

10) GSi

Wyposażenie dodatkowe i opcjonalne zwiększa masę własną pojazdu.

Informacje dotyczące przewożenia bagażu ⇨ 92.

### Masa własna pojazdu w wersji podstawowej, bez żadnego wyposażenia opcjonalnego

Sports Tourer	Silnik	Manualna skrzynia biegów	Automatyczna skrzynia biegów
[kg]	B15XHL	1487	–
	B15XHT	1487/1503 <sup>7)</sup>	1522
	D16SHT	– <sup>8)</sup>	– <sup>8)</sup>
[kg]	D16DTI	1522	–
	D16DTH	1567	1582
	D20DTH	1633	1666
	D20DTH	1716	–
	AWD <sup>9)</sup>		
	D20DTR	–	1772/1807 <sup>10)</sup>

7) EKO

8) Wartość była niedostępna w momencie wydania do druku.

9) Napęd na wszystkie koła

10) GSi

Wyposażenie dodatkowe i opcjonalne zwiększa masę własną pojazdu.

Informacje dotyczące przewożenia bagażu ⇨ 92.

## 354 Dane techniczne

### Masa własna pojazdu w wersji podstawowej, bez żadnego wyposażenia opcjonalnego

Country Tourer	Silnik	Manualna skrzynia biegów	Automatyczna skrzynia biegów
[kg]	B15XHL	1522	–
	B15XHT	1522	1552
[kg]	D16DTH	1598	1613
	D20DTH	1666	1666
	D20DTH	1716	–
	AWD <sup>9)</sup>		
	D20DTR	–	1807

<sup>9)</sup> Napęd na wszystkie koła

Wyposażenie dodatkowe i opcjonalne zwiększa masę własną pojazdu.

Informacje dotyczące przewożenia bagażu ↪ 92.

## Wymiary pojazdu

	Grand Sport	Sports Tourer, Country Tourer
Długość min. – maks. [mm]	4897-4910	4986-5004 <sup>11)</sup>
Szerokość ze złożonymi lusterkami zewnętrznymi [mm]	1941	1941
Szerokość z rozłożonymi lusterkami zewnętrznymi [mm]	2093	2093
Wysokość (bez anteny) [mm]	1425-1485 <sup>12)</sup>	1450-1550 <sup>12)</sup>
Wysokość pojazdu - przedział tylny otwarty [mm]	2128	2065-2088 <sup>11)</sup>
Długość podłogi przestrzeni bagażowej [mm]	1133	1178
Długość przestrzeni bagażowej po złożeniu tylnych foteli [mm]	1937	2005
Szerokość przestrzeni bagażowej [mm]	1030	1030
Wysokość przestrzeni bagażowej [mm]	497	384
Rozstaw osi [mm]	2829	2829
Średnica zawracania [m]	11,75	11,75

11) Minimalna długość dla wersji standardowej, maksymalna długość dla wersji Country Tourer.

12) W zależności od wersji nadwozia i wyposażenia.

## Pojemności

### Olej silnikowy

Silnik	B15XHL	B15XHT	D16SHT
wraz z filtrem [l]	4,0	4,0	5,5
pomiędzy oznaczeniami MIN i MAX [l]	1,0	1,0	1,0

## 356 Dane techniczne

---

<b>Silnik</b>	<b>D16DTI</b>	<b>D16DTH</b>	<b>B20DTH</b>	<b>D20DTR</b>
wraz z filtrem [l]	5,0	5,0	5,25	4,5
pomiędzy oznaczeniami MIN i MAX [l]	1,0	1,0	1,0	1,0

---

### Zbiornik paliwa

Benzyna / olej napędowy, ilość do uzupełnienia [l] 61

---

### Zbiornik AdBlue

AdBlue, ilość do uzupełnienia [l] 17

---

## Ciśnienie w oponach

Ciśnienie powietrza w oponach różni w zależności od wersji modelu.

Kolejność wymienionych modeli samochodów jest następująca:

- Pojazdy z napędem na przednią oś
- Pojazdy z napędem wszystkie koła

Sprawdzić w nagłówku tabeli, aby znaleźć prawidłowe ciśnienie powietrza w oponach dla danego modelu.

## Ciśnienia powietrza w oponach dla modeli z napędem na przednią oś

Grand Sport, Sports Tourer, Country Tourer

Silnik	Opony	Ciśnienie zapewniające komfortową jazdę przy obciążeniu do 3 osób		Ciśnienie zapewniające ekonomiczne spalanie przy obciążeniu do 3 osób		Przy pełnym obciążeniu	
		przód [kPa/bar] ([psi])	tył [kPa/bar] ([psi])	przód [kPa/bar] ([psi])	tył [kPa/bar] ([psi])	przód [kPa/bar] ([psi])	tył [kPa/bar] ([psi])
B15XHL,	215/60 R16,	220/2,2 (32)	220/2,2 (32)	270/2,7 (39)	270/2,7 (39)	240/2,4 (35)	270/2,7 (39)
B15XHT,	225/55 R17,						
D16DTI,	215/55 R17,						
D16DTH	235/45 R18, 235/50 R18 <sup>13)</sup> , 245/45 R18						
D16SHT	225/55 R17, 245/45 R18	260/2,6 (38)	290/2,9 (42)	270/2,7 (39)	270/2,7 (39)	220/2,2 (32)	220/2,2 (32)
	235/45 R18, 245/35 R20	260/2,6 (38)	290/2,9 (42)	270/2,7 (39)	270/2,7 (39)	230/2,3 (33)	230/2,3 (33)

Silnik	Opony	Ciśnienie zapewniające komfortową jazdę przy obciążeniu do 3 osób		Ciśnienie zapewniające ekonomiczne spalanie przy obciążeniu do 3 osób		Przy pełnym obciążeniu	
		przód	tył	przód	tył	przód	tył
		[kPa/bar] ([psi])	[kPa/bar] ([psi])	[kPa/bar] ([psi])	[kPa/bar] ([psi])	[kPa/bar] ([psi])	[kPa/bar] ([psi])
D20DTH	225/55 R17, 235/50 R18 <sup>13)</sup> , 245/45 R18	220/2,2 (32)	220/2,2 (32)	270/2,7 (39)	270/2,7 (39)	260/2,6 (38)	290/2,9 (42)
	235/45 R18, 245/35 R20	230/2,3 (33)	230/2,3 (33)	270/2,7 (39)	270/2,7 (39)	260/2,6 (38)	290/2,9 (42)
Wszystkie	Dojazdowe koło zapasowe 125/80 R16, 125/70 R17	420/4,2 (60)	420/4,2 (60)	–	–	420/4,2 (60)	420/4,2 (60)

<sup>13)</sup> Wyłącznie Country Tourer

## Ciśnienia powietrza w oponach dla modeli z napędem na cztery koła

## Grand Sport, Sports Tourer, Country Tourer

Silnik	Opony	Ciśnienie zapewniające komfortową jazdę przy obciążeniu do 3 osób		Ciśnienie zapewniające ekonomiczne spalanie przy obciążeniu do 3 osób		Przy pełnym obciążeniu	
		przód [kPa/bar] ([psi])	tył [kPa/bar] ([psi])	przód [kPa/bar] ([psi])	tył [kPa/bar] ([psi])	przód [kPa/bar] ([psi])	tył [kPa/bar] ([psi])
D20DTH	225/55 R17, 245/45 R18, 235/50 R18 <sup>13)</sup>	220/2,2 (32)	220/2,2 (32)	270/2,7 (39)	270/2,7 (39)	260/2,6 (38)	290/2,9 (42)
	235/45 R18, 245/35 R20	230/2,3 (33)	230/2,3 (33)	270/2,7 (39)	270/2,7 (39)	260/2,6 (38)	290/2,9 (42)
D20DTR	225/55 R17, 245/45 R18	230/2,3 (33)	230/2,3 (33)	270/2,7 (39)	270/2,7 (39)	260/2,6 (38)	290/2,9 (42)
	235/50 R18 <sup>13)</sup>	220/2,2 (32)	220/2,2 (32)	270/2,7 (39)	270/2,7 (39)	260/2,6 (38)	290/2,9 (42)
	235/45 R18	250/2,5 (36)	250/2,5 (36)	270/2,7 (39)	270/2,7 (39)	260/2,6 (38)	290/2,9 (42)
	245/35 R20	240/2,4 (35)	240/2,4 (35)	270/2,7 (39)	270/2,7 (39)	260/2,6 (38)	290/2,9 (42)

Silnik	Opony	Ciśnienie zapewniające komfortową jazdę przy obciążeniu do 3 osób		Ciśnienie zapewniające ekonomiczne spalanie przy obciążeniu do 3 osób		Przy pełnym obciążeniu	
		przód [kPa/bar] ([psi])	tył [kPa/bar] ([psi])	przód [kPa/bar] ([psi])	tył [kPa/bar] ([psi])	przód [kPa/bar] ([psi])	tył [kPa/bar] ([psi])
Wszystkie	Dojazdowe koło zapasowe 125/80 R16, 125/70 R17	420/4,2 (60)	420/4,2 (60)	–	–	420/4,2 (60)	420/4,2 (60)

13) Wyłącznie Country Tourer

## Wymiary montażowe haka holowniczego

Grandsport

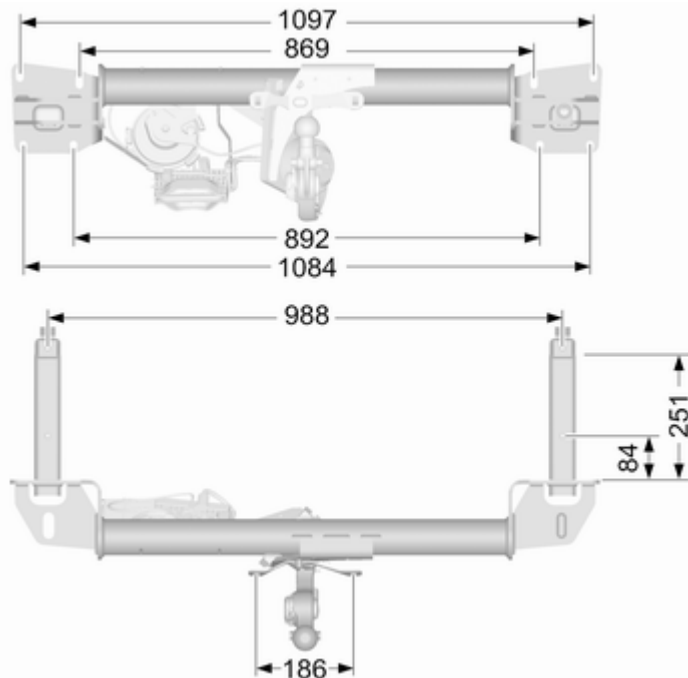
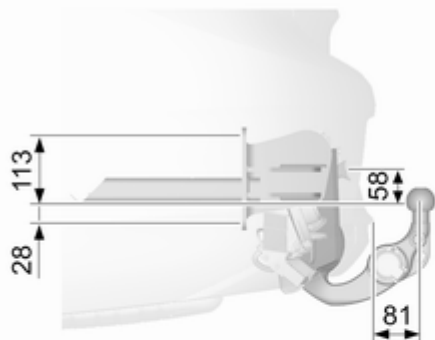

## Sports Tourer, Country Tourer

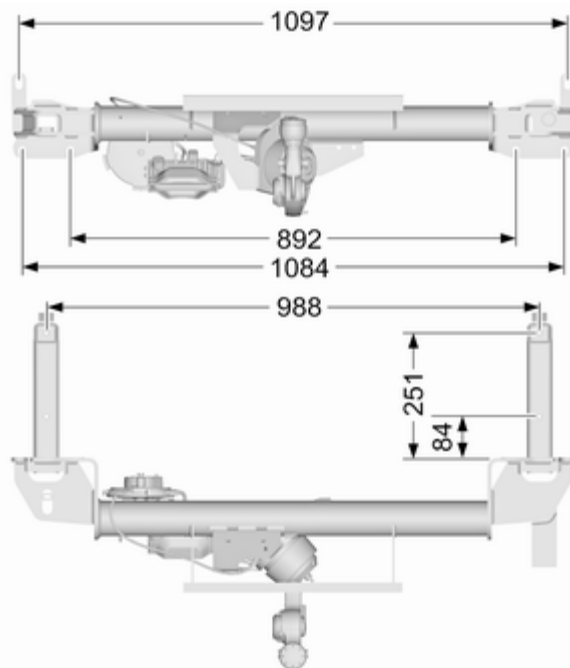
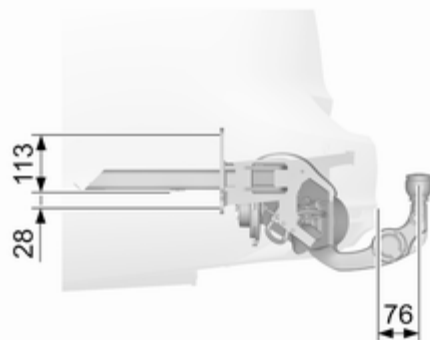

## Informacje dla klienta

### Informacje dotyczące klienta ..... 364

Deklaracja zgodności ..... 364

REACH ..... 368

Naprawa powypadkowa ..... 368

Uznanie autorstwa

oprogramowania ..... 369

Aktualizacja oprogramowania . 372

Zastrzeżone znaki towarowe ... 373

### Rejestracja danych pojazdu i ich poufność ..... 374

Rejestratory danych o

zdarzeniach ..... 374

Identyfikacja częstotliwości

radiowej (RFID) ..... 377

## Informacje dotyczące klienta

### Deklaracja zgodności

#### Radiowe systemy nadawczo-odbiorcze

Niniejszy pojazd jest wyposażony w systemy, które nadają i/lub odbierają fale radiowe zgodnie z dyrektywą 2014/53/UE. Producenci systemów wymienionych poniżej deklarują, że są one zgodne z dyrektywą 2014/53/UE. Pełny tekst deklaracji zgodności UE dla każdego systemu jest dostępny pod następującym adresem internetowym: [www.opel.com/conformity](http://www.opel.com/conformity).

Importerm jest

Opel / Vauxhall, Bahnhofplatz,  
65423 Ruesselsheim am Main,  
Germany.

#### Antena

Laird

Daimlerring 31, 31135 Hildesheim,  
Germany

Częstotliwość pracy: nd.

Maksymalna moc wyjściowa: nd.

#### Antena

Kathrein Automotive GmbH

Roemerring 1, 31137 Hildesheim,  
Germany

Częstotliwość pracy: nd.

Maksymalna moc wyjściowa: nd.

#### Odbiornik kluczyka elektronicznego

Denso Corporation

Waldeckerstraße 11, 64546  
Mörfelden-Walldorf, Germany

Częstotliwość pracy: 125 kHz

Maksymalna moc wyjściowa:  
-0,14 dBm

#### Nadajnik kluczyka elektronicznego

Denso Corporation

1-1, Showa-cho, Kariya-shi, Aichi-  
ken 448-8661, Japan

Częstotliwość pracy: 433,92 MHz

Maksymalna moc wyjściowa:  
-5,88 dBm

#### Immobilizer

Robert Bosch GmbH

Robert Bosch Platz 1, 70839  
Gerlingen, Germany

Częstotliwość pracy: 125 kHz

Maksymalna moc wyjściowa:  
5,1 dBμA/m przy 10 m

**system audio-nawigacyjny  
Multimedia,**

LG Electronics

European Shared Service Center  
B.V., Krijgsman 1, 1186 DM  
Amstelveen, The Netherlands

Częstotliwość pracy (MHz)    Maksymalna moc  
wyjściowa (dBm)

2400,0 - 2483,5    8

2400,0 - 2483,5    16

5725,0 - 5875,0    9

**system audio-nawigacyjny  
Multimedia Navi Pro,**

Harman International Industries

Becker-Goering-Str. 16, 76307  
Karlsbad, Germany

Częstotliwość pracy (MHz)    Maksymalna moc  
wyjściowa (dBm)

2400,0 - 2483,5    9

2400,0 - 2483,5    19

5725,0 - 5875,0    13,9

**Moduł OnStar**

LG Electronics

European Shared Service Center  
B.V., Krijgsman 1, 1186 DM  
Amstelveen, The Netherlands

Częstotliwość pracy (MHz)    Maksymalna moc  
wyjściowa (dBm)

2402 - 2480    4

2412 - 2462    18

880 - 915    33

1710 - 1785    24

1850 - 1910    24

1920 - 1980    24

2500 - 2570    23

**Odbiornik pilota zdalnego sterowania  
nagrzewnicy postojowej**

Webasto Thermo & Comfort SE

Friedrichshafener Str. 9, 82205  
Gilching, Germany

Częstotliwość pracy: nd.

Maksymalna moc wyjściowa: nd.

**Nadajnik pilota zdalnego sterowania  
nagrzewnicy postojowej**

Webasto Thermo & Comfort SE

Friedrichshafener Str. 9, 82205  
Gilching, Germany

Częstotliwość pracy: 869,0 MHz

Maksymalna moc wyjściowa:  
14 dBm

**Zespół czujnika radarowego**

Continental Automotive GmbH

ADC Automotive Distance Control  
Systems GmbH, Peter-Dornier-  
Strasse 10, 88131 Lindau, Germany

Częstotliwość pracy: 76–77 GHz

Maksymalna moc wyjściowa:  
35 dBm EIRP

**Zespół czujnika radarowego**

Hella KGaA Hueck & Co.

Rixbecker Straße 75, 59552  
Lippstadt

Częstotliwość pracy:  
24,05–24,25 GHz

Maksymalna moc wyjściowa:  
20 dBm EIRP

**Nadajnik pilota zdalnego sterowania**

Robert Bosch GmbH

Robert Bosch Platz 1, 70839  
Gerlingen, Germany

Częstotliwość pracy: 433,92 MHz

Maksymalna moc wyjściowa: -4 dBm

**Odbiornik pilota zdalnego sterowania**

Robert Bosch GmbH

Robert Bosch Platz 1, 70839  
Gerlingen, Germany

Częstotliwość pracy: nd.

Maksymalna moc wyjściowa: nd.

**Czujniki ciśnienia powietrza w oponach**

Schrader Electronics Ltd.

11 Technology Park, Belfast Road,  
Antrim BT41 1QS, Northern Ireland,  
United Kingdom

Częstotliwość pracy: 433,92 MHz

Maksymalna moc wyjściowa:  
10 dBm

## Podnośnik



GM North America

General Motors Company  
Warren Technical Center  
Vehicle Engineering Center  
30001 Van Dyke  
Warren, Michigan 48090-9000  
U.S.A.

Date: 6-26-2006

Declaration of Conformity  
Pursuant to Machinery Directive 2006/42/EC

We hereby declare that the product:

Product Description: Scissor / Screw Automotive Jack  
Type/Part #: U390230 Scissor Jack

It is in conformity with Machinery Directive 2006/42/EC.

Technical standards applied:

GMW4337 Standard Equipment Jack - Hardware Tests  
GMW5005 Standard Equipment Jack and Spare Tire, Vehicle Tires

The person authorized to compile the technical file is:

Hans-Peter Metzger  
Adam Opel AG  
65423 Rastatt/Heim / Germany

Charu Hayes  
Engineering Group Manager Tires / Wheel Systems  
GMNA, USA

**Tłumaczenie oryginalnej deklaracji zgodności**

Deklaracja zgodności z dyrektywą UE 2006/42/WE

Deklarujemy, że produkt:

Oznaczenie produktu: Dźwignik samochodowy nożycowy/śrubowy

Typ / nr części GM: 13592351  
dźwignik nożycowy

jest zgodny z wymogami dyrektywy 2006/42/WE.

Zastosowane normy techniczne:

GMW 14337 : podnośnik  
wchodzący w skład  
wyposażenia  
standardowego –  
testy sprzętowe

GMW15005 : podnośnik i koło  
zapasowe  
wchodzące w skład  
wyposażenia  
standardowego – test  
pojazdu

Osobą uprawnioną do opracowania dokumentacji technicznej jest Hans-Peter Metzger

Menedżer ds. Zawieszenia i Konstrukcji, Grupa Inżynieryjna

Adam Opel AG  
D-65423 Rüsselsheim

**podpisał**

Charu Hayes

Menedżer ds. Systemów Kół i Opon,  
Grupa Inżynieryjna

Warren, Michigan, 48090  
GMNA, USA

26 czerwca 2016

**REACH**

Registration, Evaluation, Authorisation and Restriction of Chemicals (REACH) to rozporządzenie Unii Europejskiej przyjęte w celu zwiększenia ochrony zdrowia ludzkiego oraz środowiska naturalnego przed zagrożeniami powodowanymi przez substancje chemiczne. Więcej szczegółów oraz informacje wymagane na mocy artykułu 33 rozporządzenia można znaleźć pod adresem [www.opel.com/reach](http://www.opel.com/reach).

**Naprawa powypadkowa****Lakier Opel Exclusive****Uwaga**

W odróżnieniu od standardowych lakierów samochodowych grubość tej powłoki lakierniczej może być różna na różnych elementach nadwozia ze względu na jej ręczne nakładanie.



Naklejka z kodem koloru zawierająca informacje o składzie danego lakieru Opel Exclusive znajduje się we wnętrzu na koło zapasowe.

## Uznanie autorstwa oprogramowania

Niektóre podzespoły systemu OnStar zawierają oprogramowanie libcurl i unzip oraz oprogramowanie innych firm. Poniżej zamieszczono informacje o prawach autorskich i licencjach do oprogramowania libcurl i unzip. Aby uzyskać informacje na temat oprogramowania innych firm,

należy odwiedzić stronę <http://www.lg.com/global/support/opensource/index>.

Tekst przetłumaczony znajduje się pod tekstem oryginalnym.

### libcurl

Copyright and permission notice  
Copyright (c) 1996 - 2010, Daniel Stenberg, <daniel@haxx.se>.

All rights reserved.

Permission to use, copy, modify, and distribute this software for any purpose with or without fee is hereby granted, provided that the above copyright notice and this permission notice appear in all copies.

The software is provided "as is", without warranty of any kind, express or implied, including but not limited to the warranties of merchantability, fitness for a particular purpose and noninfringement of third party rights. In no event shall the authors or copyright holders be liable for any claim, damages or other liability, whether in an action of contract, tort

or otherwise, arising from, out of or in connection with the software or the use or other dealings in the software.

Except as contained in this notice, the name of a copyright holder shall not be used in advertising or otherwise to promote the sale, use or other dealings in this Software without prior written authorization of the copyright holder.

### unzip

This is version 2005-Feb-10 of the Info-ZIP copyright and license. The definitive version of this document should be available at <ftp://ftp.info-zip.org/pub/infozip/license.html> indefinitely.

Copyright (c) 1990-2005 Info-ZIP. All rights reserved.

For the purposes of this copyright and license, "Info-ZIP" is defined as the following set of individuals:

Mark Adler, John Bush, Karl Davis, Harald Denker, Jean-Michel Dubois, Jean-loup Gailly, Hunter Goatley, Ed Gordon, Ian Gorman, Chris Herborth, Dirk Haase, Greg Hartwig, Robert Heath, Jonathan Hudson, Paul

Kienitz, David Kirschbaum, Johnny Lee, Onno van der Linden, Igor Mandrichenko, Steve P. Miller, Sergio Monesi, Keith Owens, George Petrov, Greg Roelofs, Kai Uwe Rommel, Steve Salisbury, Dave Smith, Steven M. Schweda, Christian Spieler, Cosmin Truta, Antoine Verheijen, Paul von Behren, Rich Wales, Mike White.

This software is provided "as is," without warranty of any kind, express or implied. In no event shall Info-ZIP or its contributors be held liable for any direct, indirect, incidental, special or consequential damages arising out of the use of or inability to use this software.

Permission is granted to anyone to use this software for any purpose, including commercial applications, and to alter it and redistribute it freely, subject to the following restrictions:

1. Redistributions of source code must retain the above copyright notice, definition, disclaimer, and this list of conditions.

2. Redistributions in binary form (compiled executables) must reproduce the above copyright notice, definition, disclaimer, and this list of conditions in documentation and/or other materials provided with the distribution. The sole exception to this condition is redistribution of a standard UnZipSFX binary (including SFXWiz) as part of a self-extracting archive; that is permitted without inclusion of this license, as long as the normal SFX banner has not been removed from the binary or disabled.

3. Altered versions--including, but not limited to, ports to new operating systems, existing ports with new graphical interfaces, and dynamic, shared, or static library versions--must be plainly marked as such and must not be misrepresented as being the original source. Such altered versions also must not be misrepresented as being Info-ZIP releases--including, but not limited to, labeling of the altered

versions with the names "Info-ZIP" (or any variation thereof, including, but not limited to, different capitalizations), "Pocket UnZip," "WiZ" or "MacZip" without the explicit permission of Info-ZIP. Such altered versions are further prohibited from misrepresentative use of the Zip-Bugs or Info-ZIP e-mail addresses or of the Info-ZIP URL(s).

4. Info-ZIP retains the right to use the names "Info-ZIP," "Zip," "UnZip," "UnZipSFX," "WiZ," "Pocket UnZip," "Pocket Zip," and "MacZip" for its own source and binary releases.

## libcurl

Informacja o prawach autorskich i zezwoleniach

Copyright (c) 1996 - 2010, Daniel Stenberg, <daniel@haxx.se>.

Wszelkie prawa zastrzeżone.

Niniejszym udziela się zezwolenia na używanie, kopiowanie, modyfikowanie oraz rozprowadzanie tego oprogramowania w dowolnym celu, odpłatnie lub nieodpłatnie, pod

warunkiem umieszczenia we wszystkich jego kopiach powyższej informacji o prawach autorskich oraz niniejszego zezwolenia.

Oprogramowanie jest dostarczane „w stanie takim, w jakim się znajduje” bez jakiegokolwiek gwarancji wyraźnej lub dorozumianej, w tym między innymi gwarancji przydatności handlowej, przydatności do określonego celu i nienaruszalności praw osób trzecich. Twórcy ani właściciele praw autorskich do oprogramowania w żadnym wypadku nie są odpowiedzialni za jakiegokolwiek roszczenia, szkody ani żadne inne zobowiązania, bez względu na podstawę roszczenia (warunki umowy, delikt czy inne), powstałe bezpośrednio lub pośrednio w wyniku użytkowania tego oprogramowania lub innych czynności z nim związanych.

O ile w niniejszej informacji nie wskazano inaczej, nazwa lub nazwisko właściciela praw autorskich nie będą wykorzystywane w reklamach lub w celu promowania sprzedaży, używania lub innego korzystania z Oprogramowania bez

uprzedniego uzyskania pisemnego upoważnienia właściciela praw autorskich.

### unzip

Poniżej zamieszczono wersję 2005-Feb-10 praw autorskich i licencji do Info-ZIP. Ostateczna wersja niniejszego tekstu powinna być zawsze dostępna pod adresem: <ftp://ftp.info-zip.org/pub/infozip/license.html>.

Copyright (c) 1990-2005 Info-ZIP.  
Wszelkie prawa zastrzeżone.

Dla celów niniejszych praw autorskich i licencji „Info-ZIP” oznacza następującą grupę osób:

Mark Adler, John Bush, Karl Davis, Harald Denker, Jean-Michel Dubois, Jean-loup Gailly, Hunter Goatley, Ed Gordon, Ian Gorman, Chris Herborth, Dirk Haase, Greg Hartwig, Robert Heath, Jonathan Hudson, Paul Kienitz, David Kirschbaum, Johnny Lee, Onno van der Linden, Igor Mandrichenko, Steve P. Miller, Sergio Monesi, Keith Owens, George Petrov, Greg Roelofs, Kai Uwe Rommel, Steve Salisbury, Dave

Smith, Steven M. Schweda, Christian Spieler, Cosmin Truta, Antoine Verheijen, Paul von Behren, Rich Wales, Mike White.

Niniejsze oprogramowanie jest dostarczane „w stanie takim, w jakim się znajduje” bez jakiegokolwiek gwarancji wyraźnej lub dorozumianej. W żadnym wypadku Info-ZIP ani nikt pracujący na jego rzecz nie będzie ponosić odpowiedzialności za jakiegokolwiek szkody bezpośrednie, pośrednie, uboczne, szczególne lub wtórne wynikające z korzystania lub braku możliwości korzystania z niniejszego oprogramowania.

Udziela się zezwolenia wszystkim osobom na użytkowanie tego oprogramowania w dowolnym celu, w tym w aplikacjach komercyjnych, oraz na swobodne modyfikowanie i rozpowszechnianie go, z zastrzeżeniem następujących ograniczeń:

1. Redystrybucja kodu źródłowego musi odbywać się z zachowaniem powyższej informacji o prawach

autorskich, definicji, wykluczenia odpowiedzialności oraz niniejszej listy warunków.

2. Redystrybucja kodu w postaci binarnej (skompilowane pliki wykonywalne) musi odbywać się z zachowaniem powyższej informacji o prawach autorskich, definicji, wykluczenia odpowiedzialności oraz niniejszej listy warunków w dokumentacji i/ lub innych materiałach dostarczanych w ramach dystrybucji. Jedynym wyjątkiem od tego warunku jest redystrybucja standardowego pliku binarnego UnZipSFX (w tym SFXWiz) jako części samorozpakowującego się archiwum, która jest dozwolona bez dołączania niniejszej licencji, pod warunkiem że standardowy baner SFX nie został usunięty z pliku binarnego ani wyłączony.
3. Zmienione wersje – w tym między innymi porty do nowych systemów operacyjnych, istniejące porty z nowymi interfejsami graficznymi oraz dynamiczne, współdzielone lub

statyczne wersje bibliotek – muszą być wyraźnie oznakowane jako zmienione i nie mogą być nieprawdźwie przedstawiane jako oryginalne źródło. Takie zmienione wersje nie mogą też być nieprawdźwie przedstawiane jako wydania Info-ZIP, w tym między innymi nie można na nich umieszczać etykiet z nazwą „Info-ZIP” (lub jakiegokolwiek jej odmianą, w tym między innymi z innym użyciem małych i dużych liter), „Pocket UnZip”, „WiZ” lub „MacZip” bez wyraźnej zgody Info-ZIP. Ponadto w przypadku zmienionych wersji nie wolno nieprawdźwie przedstawiać adresów e-mail Zip-Bugs lub Info-ZIP ani adresów URL Info-ZIP.

4. Info-ZIP zachowuje prawo do używania nazw „Info-ZIP”, „Zip”, „UnZip”, „UnZipSFX”, „WiZ”, „Pocket UnZip”, „Pocket Zip” i „MacZip” do własnych wydań źródła i plików binarnych.

## **Aktualizacja oprogramowania**

System audio-nawigacyjny może pobierać i instalować wybrane aktualizacje oprogramowania za pośrednictwem połączenia bezprzewodowego.

### **Uwaga**

Dostępność dostarczanych bezprzewodowo aktualizacji oprogramowania różni się w zależności od pojazdu i kraju. Więcej informacji można znaleźć na naszej stronie internetowej.

## **Połączenie internetowe**

Pobieranie aktualizacji oprogramowania pojazdu drogą bezprzewodową wymaga połączenia z Internetem, które można nawiązać za pomocą fabrycznie zamontowanego punktu dostępowego OnStar lub innego chronionego hasłem hotspota Wi-Fi, np. dostępnego w telefonie komórkowym.

Aby połączyć system audio-nawigacyjny z hotspotem, wybrać **Ustawienia** na ekranie głównym, **Wi-Fi**, a następnie **Zarządzanie sieciami Wi-Fi**. Wybrać żadaną sieć Wi-Fi i postępować zgodnie z poleceniami wyświetlanymi na ekranie.

### Aktualizacje

System wyświetla monity z prośbą o pobranie i zainstalowanie niektórych aktualizacji. Istnieje również możliwość ręcznego sprawdzenia dostępności aktualizacji.

Aby ręcznie sprawdzić dostępność aktualizacji, wybrać **Ustawienia** na ekranie głównym, **Informacje o oprogramowaniu**, a następnie **Aktualizacja systemu**. Postępować zgodnie z poleceniami wyświetlanymi na ekranie.

#### Uwaga

Czynności wymagane do pobrania i zainstalowania aktualizacji mogą się różnić w zależności od pojazdu.

#### Uwaga

Podczas instalacji pojazd może nie działać.

### Zastrzeżone znaki towarowe

#### Apple Inc.

Apple CarPlay™ jest znakiem towarowym firmy Apple Inc.

App Store® i iTunes Store® są zastrzeżonymi znakami towarowymi Apple Inc.

iPhone®, iPod®, iPod touch®, iPod nano®, iPad® i Siri® są zastrzeżonymi znakami towarowymi Apple Inc.

#### Bluetooth SIG, Inc.

Bluetooth® jest zastrzeżonym znakiem towarowym firmy Bluetooth SIG, Inc.

#### DivX, LLC

DivX® i DivX Certified® są zastrzeżonymi znakami towarowymi DivX, LLC.

#### EnGIS Technologies, Inc.

BringGo® jest zastrzeżonym znakiem towarowym firmy EnGIS Technologies, Inc.

#### Google Inc.

Android™ i Google Play™ Store są znakami towarowymi firmy Google Inc.

#### Stitcher Inc.

Stitcher™ jest znakiem towarowym Stitcher, Inc.

#### Verband der Automobilindustrie e.V.

AdBlue® jest zastrzeżonym znakiem towarowym firmy VDA.

## Rejestracja danych pojazdu i ich poufność

### Rejestratory danych o zdarzeniach

W tym pojeździe są zainstalowane elektroniczne jednostki sterujące. Jednostki sterujące przetwarzają dane, które są odbierane między innymi przez czujniki pojazdu, a także dane, które same generują lub przesyłają między sobą. Niektóre jednostki sterujące są niezbędne do bezpiecznego działania pojazdu, inne pomagają w jego prowadzeniu (systemy wspomagania kierowcy), a jeszcze inne zapewniają funkcje zwiększające komfort i informacyjno-rozrywkowe.

Poniżej zamieszczono ogólne informacje na temat przetwarzania danych w tym pojeździe. Dodatkowe informacje na temat tego, które dane są przesyłane, przechowywane i przekazywane osobom trzecim oraz w jakim celu, można znaleźć wyszukując hasło „Ochrona danych” w odpowiedniej instrukcji obsługi lub

w ogólnych warunkach sprzedaży w odniesieniu do funkcji, której dane te dotyczą. Są one również dostępne online.

### Dane eksploatacyjne pojazdu

Jednostki sterujące przetwarzają dane związane z eksploatacją pojazdu.

Te dane obejmują np.:

- informacje o stanie pojazdu (np. prędkość pojazdu, opóźnienie ruchu, przyspieszenie boczne, prędkość obrotowa kół, informacja o zapięciu pasów bezpieczeństwa)
- warunki otoczenia (np. temperatura, dane z czujnika deszczu, dane z czujnika odległości)

Z zasady takie dane mają charakter tymczasowy i nie są przechowywane dłużej niż przez cykl roboczy oraz są przetwarzane tylko w samym pojeździe. W jednostkach sterujących często przechowywane są dane (w tym dane dotyczące kluczyka do pojazdu). Jest ono używane do tymczasowego lub

trwałego rejestrowania informacji dotyczących stanu pojazdu, obciążenia podzespołów, wymagań w zakresie konserwacji oraz zdarzeń i błędów technicznych.

W zależności od poziomu wyposażenia technicznego przechowywane są następujące dane:

- stany eksploatacyjne podzespołów systemów (np. poziom napełnienia, ciśnienie w oponach, stan akumulatora)
- usterki i wady podzespołów ważnych systemów (np. świateł, hamulców)
- reakcje systemów w szczególnych sytuacjach drogowych (np. wywołanie poduszki powietrznej, uruchomienie układów stabilizacji toru jazdy)

- informacje o zdarzeniach powodujących uszkodzenie pojazdu
- w przypadku pojazdów elektrycznych – stan naładowania akumulatora wysokonapięciowego i przybliżony zasięg

W szczególnych przypadkach (np. gdy pojazd wykrył usterkę) może być konieczne zapisanie danych, które w przeciwnym razie wkrótce uległyby zmianie.

Podczas korzystania przez użytkownika z usług serwisowych (np. napraw, obsługi okresowej) zapisane dane eksploatacyjne mogą być odczytywane razem z numerem identyfikacyjnym pojazdu i używane, jeśli zajdzie taka potrzeba. Dane mogą być odczytywane z pojazdu przez pracowników sieci serwisowej (np. pracowników stacji obsługi, producentów) lub osoby trzecie (np. pracowników pomocy drogowej). To samo dotyczy napraw gwarancyjnych oraz usług mających na celu zapewnienie odpowiedniego poziomu jakości.

Dane są na ogół odczytywane przez złącze OBD (pokładowe złącze diagnostyczne), które zgodnie z przepisami musi być zamontowane w pojeździe. Odczytane dane eksploatacyjne dokumentują stan techniczny pojazdu lub poszczególnych podzespołów, a także pomagają w diagnostyce usterek, wypełnianiu zobowiązań gwarancyjnych i podnoszeniu jakości. Dane te – zwłaszcza informacje dotyczące obciążenia podzespołów, zdarzeń technicznych, błędów kierowcy i innych usterek – są w stosownych przypadkach przesyłane do producenta wraz z numerem identyfikacyjnym pojazdu. Na producencie ciąży również odpowiedzialność za produkt. Ponadto producent wykorzystuje dane eksploatacyjne z pojazdów na potrzeby akcji przywoławczych. Dane te mogą być także używane do sprawdzania roszczeń zgłaszanych przez klientów w ramach rękojmi i gwarancji.

Pamięć usterek w pojeździe może zostać wykasowana przez firmę serwisową podczas wykonywania przeglądu lub naprawy bądź też na żądanie użytkownika.

### **Funkcje zwiększające komfort i informacyjno-rozrywkowe**

Ustawienia komfortu i ustawienia niestandardowe można zapisać w pojeździe i w dowolnym momencie zmienić lub wyzerować.

W zależności od poziomu wyposażenia obejmują one:

- ustawienia pozycji fotela i kierownicy
- ustawienia zawieszenia i klimatyzacji
- ustawienia niestandardowe, takie jak ustawienia oświetlenia wnętrza

W przypadku wybranych funkcji informacyjno-rozrywkowych pojazdu istnieje możliwość wprowadzania własnych danych.

W zależności od poziomu wyposażenia obejmują one:

- dane multimedialne, takie jak muzyka, filmy lub zdjęcia wprowadzane w celu odtwarzania w zintegrowanym systemie multimedialnym
- dane książki adresowej przeznaczone do używania ze zintegrowanym zestawem głośnomówiącym lub zintegrowanym systemem nawigacyjnym
- wprowadzane przez użytkownika cele podróży
- dane dotyczące korzystania z usług online

Dane dotyczące funkcji zwiększających komfort i informacyjno-rozrywkowych mogą być przechowywane lokalnie w pojeździe lub w urządzeniu, które użytkownik podłączył do pojazdu (np. w smartfonie, pamięci USB lub odtwarzaczu MP3). Dane, które użytkownik wprowadził samodzielnie, można usunąć w dowolnym momencie.

Dane te mogą być wysyłane z pojazdu tylko na życzenie użytkownika, zwłaszcza w przypadku korzystania z usług online zgodnie z wybranymi przez niego ustawieniami.

### **Integracja ze smartfonem, np. Android Auto lub Apple CarPlay**

Jeśli pojazd jest odpowiednio wyposażony, można do niego podłączyć smartfon lub inne urządzenie mobilne, aby obsługiwać je za pomocą zintegrowanych elementów sterujących dostępnych w pojeździe. W takim przypadku obraz i dźwięk ze smartfona są odtwarzane przez system multimedialny. Jednocześnie do smartfona przesyłane są określone informacje. W zależności od rodzaju integracji obejmują one między innymi dane dotyczące pozycji, trybu dziennego/ nocnego oraz inne ogólne informacje o pojeździe. Więcej informacji można znaleźć w instrukcji obsługi pojazdu / systemu audio-nawigacyjnego.

Integracja umożliwia korzystanie z wybranych aplikacji na smartfony, na przykład służących do nawigacji lub

odtworzenia muzyki. Nie ma możliwości dodatkowej integracji pojazdu ze smartfonem, a zwłaszcza aktywnego dostępu do danych pojazdu. O charakterze dalszego przetwarzania danych decyduje dostawca używanej aplikacji. Możliwość definiowania ustawień oraz zakres definiowanych ustawień zależą od używanej aplikacji i systemu operacyjnego smartfona.

### **Usługi online**

Jeśli pojazd ma połączenie z siecią radiową, może wymieniać się danymi z innymi systemami. Połączenie z siecią radiową jest realizowane przez moduł nadajnika w pojeździe lub urządzenie mobilne zapewnione przez użytkownika (np. smartfon). Za pośrednictwem tego połączenia można korzystać z funkcji online. Obejmują one usługi i aplikacje dostępne online / aplikacje dostarczone użytkownikowi przez producenta lub innych dostawców.

## Usługi własne

W przypadku usług online producenta odpowiednie funkcje są opisane przez producenta w stosownym miejscu (np. w instrukcji obsługi, na stronie internetowej producenta) i dostępne są powiązane z nimi informacje o ochronie danych osobowych. Do świadczenia usług online mogą być wykorzystywane dane osobowe. Przesyłanie danych w tym celu odbywa się z użyciem bezpiecznego połączenia, np. z wykorzystaniem systemów informatycznych producenta udostępnionych do tych celów. Gromadzenie, przetwarzanie i wykorzystywanie danych osobowych na potrzeby przygotowywania usług odbywa się wyłącznie na podstawie przewidzianej prawem, np. w przypadku wymaganego przepisami prawa systemu powiadamiania ratunkowego, bądź też na podstawie porozumienia umownego lub uzyskanej zgody.

Użytkownik może aktywować i dezaktywować usługi oraz funkcje (które w pewnym zakresie podlegają

opłatom), a w niektórych przypadkach — także połączenie pojazdu z siecią radiową. Nie dotyczy to funkcji i usług zapewnianych na mocy obowiązujących ustaw, np. systemu powiadamiania ratunkowego.

## Usługi świadczone przez osoby trzecie

Jeśli użytkownik korzysta z usług online świadczonych przez innych dostawców (osoby trzecie), odpowiedzialność za te usługi, a także za zapewnienie warunków ochrony i wykorzystywania danych osobowych ponosi dostawca danej usługi. Producent często nie ma żadnego wpływu na treści przesyłane w ramach takich usług.

Z tego względu należy wziąć pod uwagę charakter, zakres i cel gromadzenia oraz wykorzystywania danych osobowych w ramach usług świadczonych przez danego dostawcę.

## Identyfikacja częstotliwości radiowej (RFID)

Technologia zdalnej identyfikacji drogą radiową A(RFID) jest wykorzystywana w niektórych pojazdach do realizacji takich funkcji, jak monitorowanie ciśnienia w oponach czy immobilizer. Wykorzystywana jest również w połączeniu z takimi urządzeniami, jak nadajniki zdalnego sterowania do blokowania/odblokowania drzwi i rozruchu silnika. Technologia RFID w pojazdach marki Opel nie wykorzystuje i nie rejestruje danych osobowych ani nie łączy się z żadnymi systemami Opel zawierającymi takie informacje.

# Indeks

## A

Adaptacyjny układ automatycznej kontroli prędkości.....	121, 228
AdBlue.....	118, 206
Akcesoria i modyfikacje pojazdu	287
Aktualizacja oprogramowania... ..	372
Aktualizacje mapy.....	173
Aktywna pokrywa silnika.....	77
Akumulator pojazdu .....	293
Android Auto.....	181
Aplikacja przekazywania poleceń głosowych.....	175, 177
Apple CarPlay.....	181
Apteczka pierwszej pomocy .....	91
Asystent pasa ruchu.....	117, 273
Audio.....	169
Autoalarm .....	36
Automatyczna kontrola prędkości .....	120, 224
Automatyczna skrzynia biegów .	209
Automatyczne blokowanie zamków .....	28
Automatyczne przyciemnianie .....	41
Automatyczne sterowanie światłami .....	146
Automatycznie przyciemniane .....	42
Awaria.....	331

## B

Bagażnik dachowy .....	91
Bezpieczniki .....	306
Blokada tylnych drzwi .....	29
BlueInjection.....	206
Boczne poduszki powietrzne .....	67

## C

Centralny zamek .....	26
Ciągnięcie przyczepy .....	282
Ciśnienie oleju silnikowego .....	119
Ciśnienie w oponach .....	313, 357
Connected Navigation.....	173
Czołowe poduszki powietrzne .....	66
Czynności kontrolne.....	288
Czynności serwisowe .....	194, 338

## D

Dach.....	46
Dane pojazdu.....	344
Dane samochodu .....	3
Dane techniczne silnika .....	347
DEF.....	206
Deklaracja zgodności.....	364
Dmuchawa .....	182
Docieranie nowego samochodu	196
Dolny pasek.....	160
Drugi telefon.....	179
Drzwi.....	30
Dyszel holowniczy.....	281

<b>E</b>		<b>H</b>		<b>K</b>	
Ekran główny.....	160	Hak holowniczy.....	281, 283	Kamera wsteczna .....	265
Ekran startowy.....	160	Hamulce .....	215, 292	Katalizator .....	206
Elektroniczny układ stabilizacji toru jazdy i kontroli trakcji.....	118	Hamulec postojowy.....	215, 216	Kierunkowskazy .....	114, 153
Elektryczna regulacja .....	40	Hamulec postojowy sterowany elektrycznie.....	116, 216	Kierunkowskazy boczne .....	304
Elektryczna regulacja fotela .....	53	Holowanie.....	281, 331	Klimatyzacja sterowana elektrycznie .....	186
Elementy sterujące.....	95, 160	Holowanie innego pojazdu .....	333	Klonowanie interfejsu użytkownika smartfona.....	181
Elementy sterujące na kole kierownicy .....	95, 160	Holowanie samochodu .....	331	Kluczyki .....	20
		Hotspot Wi-Fi.....	164	Kluczyki, zamki.....	20
<b>F</b>		<b>I</b>		Kluczyk, zapisywane ustawienia. .	25
Filtr cząstek stałych.....	204	Identyfikacja częstotliwości radiowej (RFID).....	377	Koła i opony .....	312
Filtr spalin.....	204	Identyfikacja silnika.....	343	Koło zapasowe .....	325
Fotele przednie.....	50	Immobilizer .....	39, 120	Komunikat dotyczący napięcia baterii .....	136
Fotele tylne.....	59	Informacje dotyczące czynności serwisowych .....	338	Komunikaty DAB.....	169
Foteliki dziecięce.....	70	Informacje dotyczące przewożenia bagażu .....	92	Komunikaty głosowe.....	177
Funkcja Autostop.....	200	Informacje o cenach paliw.....	173	Komunikaty pokazywane na wyświetlaczu .....	135
Funkcja doświetlania światłami drogowymi.....	120, 146	Informacje ogólne.....	175, 179, 281	Korzystanie z aplikacji na smartfony.....	181
Funkcje układu oświetlenia.....	157	Informacje o parkingach.....	173	Korzystanie z instrukcji obsługi .....	3
<b>G</b>		Informacje o ruchu drogowym odbierane w czasie rzeczywistym.....	173	Kratki nawiewu powietrza.....	192
Garażowanie samochodu.....	287	Informacje praktyczne .....	196	Kurtynowe poduszki powietrzne ..	68
Gazy spalinowe .....	204	Instalacja elektryczna.....	306	<b>L</b>	
Głębokość bieżnika .....	317	Interaktywny układ jezdny.....	222	Lampka kontrolna pasa bezpieczeństwa .....	114
Gniazdko zasilania .....	100			Lampka kontrolna silnika .....	116
Gniazdo na kartę z mapami nawigacji.....	102				
Gniazdo USB.....	100, 169				

Lampki do czytania .....	156	Nawigacja przewidująca.....	173	Ogrzewanie, wentylacja i klimatyzacja .....	15
Lampki kontrolne.....	114	Nieruchome kratki nawiewu powietrza .....	193	Okno dachowe .....	46
Lampki ostrzegawcze.....	110	Niski poziom paliwa .....	119	Okresowe włączanie klimatyzacji .....	194
Lampki w osłonach przeciwsłonecznych .....	157	Numer identyfikacyjny pojazdu ..	342	Olej, silnik.....	339, 344
Lejek.....	279	<b>O</b>		Olej silnikowy .....	289, 339, 344
Licznik przebiegu całkowitego ...	110	Obciążenie dachu.....	92	OnStar.....	140
Licznik przebiegu dziennego .....	110	Obrotomierz .....	111	Opony zimowe .....	312
Lusterka składane .....	40	Obsługa.....	177	Opóźnione wyłączenie zasilania	198
Lusterka wewnętrzne.....	42	Obsługa wyświetlacza.....	164	Osiągi .....	349
Lusterka zewnętrzne.....	40	Odblokowanie zamków samochodu .....	6	Oślona przestrzeni bagażowej ...	85
<b>Ł</b>		Odcinanie dopływu paliwa .....	200	Oślony ozdobne kół .....	318
Ładowanie indukcyjne.....	102	Odległość od poprzedzającego pojazdu .....	117	Oślony przeciwsłoneczne .....	46
Łańcuchy na koła .....	319	Od powietrzanie układu paliwowego silnika wysokoprężnego .....	294	Ostrzeżenia akustyczne .....	135
<b>M</b>		Odtwarzanie dźwięku.....	169	Ostrzeżenie o pojeździe zbliżającym się z tyłu.....	267
Manualna skrzynia biegów .....	214	Ograniczenie prędkości jazdy... ..	121, 226	Ostrzeżenie o zderzeniu czołowym.....	240
Masa pojazdu .....	352	Ogrzewanie .....	57, 59	Ostrzeżenie o zmianie pasa ruchu.....	260
Masaż.....	59	Ogrzewanie fotela		Oświetlenie asekuracyjne .....	158
Miejsca mocowania fotelików dziecięcych .....	73	Sterowanie ogrzewaniem foteli, przód.....	57	Oświetlenie konsoli środkowej ..	157
<b>N</b>		Sterowanie ogrzewaniem foteli, tył.....	59	Oświetlenie łuku drogi.....	149
Nadajnik zdalnego sterowania ....	21	Ogrzewanie przedniej szyby.....	45	Oświetlenie tablicy rejestracyjnej	305
Nagrzewnica dodatkowa.....	192	Ogrzewanie tylnej szyby .....	45	Oświetlenie wejścia .....	157
Naklejka poduszki powietrznej.....	63			Oświetlenie wnętrza.....	155, 305
Napęd na wszystkie koła .....	215				
Naprawa powypadkowa.....	368				
Narzędzia .....	311				
Narzędzia samochodowe.....	311				

Oznaczenia	
Niebezpieczeństwo,	
Ostrzeżenie, Przewaga .....	4
Oznaczenia opon .....	312

**P**

Paliwo.....	276
Paliwo do silników benzynowych	276
Paliwo do silników	
wysokoprężnych .....	278
Parkowanie .....	19, 203
Parowanie telefonu.....	179
Paski.....	60
Pasy bezpieczeństwa .....	8, 60
Personalizacja ustawień .....	137
Pielęgnacja nadwozia .....	334
Pielęgnacja wizualna.....	334
Pielęgnacja wnętrza .....	336
Pliki dźwiękowe.....	169
Płyn chłodzący i płyn	
niskoprężny.....	339
Płyn chłodzący silnika .....	291
Płyn do spryskiwaczy .....	292
Płyn hamulcowy .....	292
Płyn hamulcowy i sprzęgłowy.....	339
Podgrzewane koło kierownicy .....	96
Podgrzewane lusterka .....	41
Podgrzewanie wstępne silnika ..	118
Podłączanie telefonu.....	179

Podłączanie urządzeń przez	
Bluetooth.....	179
Podłokietnik.....	57, 59
Podnośnik samochodowy.....	311
Podstawowa obsługa.....	164
Podświetlenie wskaźników .....	305
Poduszki powietrzne .....	63
Poduszki powietrzne i	
napinacze pasów	
bezpieczeństwa .....	115
Pojemności .....	355
Pokrywa silnika .....	289
Polecenia głosowe.....	177
Połączenie Wi-Fi.....	164
Popielniczki .....	103
Poziomowanie reflektorów .....	148
Pozycja fotela .....	50
Prędkościomierz .....	110
Profile .....	168
Profile użytkowników.....	168
Prowadzenie po trasie.....	172
Przebiecie opony.....	325
Przednie światła	
przeciwmgielne .....	120, 153, 298
Przedni schowek.....	80
Przedni układ ochrony pieszych.	249
Przełączanie DAB-DAB.....	169
Przełączanie DAB-FM.....	169
Przełącznik świateł .....	145
Przestrzeń bagażowa .....	30, 81

Przycisk zasilania.....	197
Przyrządy.....	110
Przystosowanie reflektorów do	
wymogów przepisów innych	
krajów .....	148

**Q**

Quickheat.....	192
----------------	-----

**R**

Radioodbiornik.....	169
REACH.....	368
Reflektory.....	145
Reflektory halogenowe .....	295
Reflektory LED.....	120, 149, 297
Regulacja foteli przednich .....	6
Regulacja lusterek .....	8
Regulacja położenia kierownicy	9, 95
Regulacja wysokości zagłówków ...	8
Regulowane kratki nawiewu	
powietrza .....	192
Rejestracja danych pojazdu i ich	
poufność.....	374
Rejestratory danych o	
zdarzeniach.....	374
Ręczna regulacja fotela.....	51
Ręczne przyciemnianie .....	42
Rozpoznawanie mowy.....	175
Rozpoznawanie poleceń	
głosowych.....	175

Rozszerzony widok stanu.....	160
Ruszenie .....	18

**S**

Schówek na okulary .....	80
Schówek w desce rozdzielczej ....	79
Schówek w konsoli środkowej .....	81
Schówek w podłokietniku .....	81
Schowki.....	79
Selektywna redukcja	
katalityczna.....	206
Siatka zabezpieczająca .....	88
Skrzynia biegów .....	17
Skrzynka bezpieczników w	
desce rozdzielczej .....	309
Skrzynka bezpieczników w	
komorze silnika .....	307
Smartfon	
Klonowanie interfejsu	
użytkownika smartfona.....	181
Spersonalizowane	
wyszukiwanie i prowadzenie	
po trasie.....	173
Stacja z informacjami drogowymi	169
Stewowanie podświetleniem	
wskaźników .....	155
Sygnalizator otwartych drzwi .....	122
Sygnal dźwiękowy .....	14, 96
Sygnal świetlny .....	148
Symbole .....	4

System Brake Assist .....	218
System Hill Start Assist .....	218
System monitorowania	
martwego pola w lusterkach... ..	259
System nawigacyjny .....	172
System organizacji przestrzeni	
bagażowej .....	87
System rozpoznawania znaków	
drogowych.....	121, 269
System stabilizacji przyczepy ....	285
System stop-start.....	200
Systemy wspomagania kierowcy	224
Szyba przednia.....	42
Szyby.....	42
Szyby otwierane elektrycznie .....	43

**Ś**

Światła awaryjne .....	153
Światła cofania .....	154
Światła do jazdy dziennej .....	149
Światła drogowe .....	120, 146
Światła pozycyjne.....	145, 154
Światła tylne .....	299
Światła zewnętrzne .....	12, 120, 145

**T**

Tabliczka identyfikacyjna .....	342
Tapicerka.....	336
Telefon	
Połączenie Bluetooth.....	179
Temperatura płynu chłodzącego	118

Temperatura zewnętrzna .....	99
Trójkąt ostrzegawczy .....	90
Tryb parkingowy.....	130
Trzypunktowe pasy	
bezpieczeństwa .....	61
Tylna osłona podłogowa .....	86
Tylne światła przeciwmgienne.....	299
Tylne światło przeciwmgienne ...	
.....	120, 154
Tylny schówek.....	84

**U**

Uchwyty na napoje .....	80
Układ ABS .....	117, 216
Układ elektronicznego kluczyka... ..	22
Układ hamulcowy i sprzęgłowy ..	116
Układ kontroli trakcji .....	219
Układ kontroli trakcji wyłączony..	118
Układ ładowania akumulatora ...	116
Układ monitorowania ciśnienia	
w oponach.....	119, 315
Układ stabilizacji toru jazdy.....	220
Układ stabilizacji toru jazdy	
wyłączony.....	118
Układ ułatwiający parkowanie ..	
.....	41, 251
Układ widoku panoramicznego. .	262
Układy kontroli jazdy.....	219
Układy wykrywania przeszkód	
terenowych.....	251

Uruchamianie i prowadzenie.....	196
Uruchamianie silnika .....	199
Uruchamianie silnika przy użyciu przewodów rozruchowych .....	330
Ustawienia dźwięku.....	169
Ustawienia systemowe.....	164
Ustawienia zapisywane.....	25
Usterka hamulca postojowego sterowanego elektrycznie.....	117
Uznanie autorstwa oprogramowania.....	369
Uzupełnianie paliwa .....	279

## W

Wentylacja fotela.....	58
Widok ogólny deski rozdzielczej ..	10
Wloty powietrza .....	193
Włączanie klonowania interfejsu użytkownika smartfona.....	181
Wodny roztwór mocznika.....	206
Wprowadzenie .....	3, 160
Wskaźniki.....	110
Wskaźnik odległości od pojazdu poprzedzającego.....	244
Wskaźnik poziomu paliwa .....	112
Wskaźnik temperatury płynu chłodzącego .....	112
Wspomaganie hamowania awaryjnego.....	245

Wycieraczka i spryskiwacz tylnej szyby .....	98
Wycieraczki i spryskiwacze .....	14
Wycieraczki i spryskiwacze przedniej szyby .....	96
Wykonywanie manewrów.....	196
Wykonywanie prac .....	288
Wykryto pojazd z przodu.....	121
Wykrywanie pieszych.....	121
Wyłączanie poduszek powietrznych .....	68, 115
Wymiana piór wycieraczek .....	294
Wymiana żarówek .....	295
Wymiary montażowe haka holowniczego .....	362
Wymiary pojazdu .....	355
Wypukły kształt lusterek .....	40
Wyświetlacze informacyjne.....	122
Wyświetlacz informacyjny.....	130
Wyświetlacz informacyjny kierowcy.....	122
Wyświetlacz na szybie przedniej	131
Wyświetlacz serwisowy .....	112
Wyświetlacz w wersji Baselevel.	122
Wyświetlacz w wersji Midlevel....	122
Wyświetlacz w wersji Uplevel....	122

## Z

Zabezpieczanie samochodu.....	36
Zabezpieczenie akumulatora przed rozładowaniem .....	158
Zabezpieczenie przed kradzieżą .	36
Zachowanie się pojazdu i zalecenia dotyczące jazdy z przyczepą .....	281
Zaczepy stabilizacyjne .....	87
Zaglówki .....	48
Zalecane płyny i środki smarne .....	339, 344
Zalecenia eksploatacyjne.....	196
Zaparowanie kloszy lamp .....	155
Zastrzeżone znaki towarowe.....	373
Zegar.....	99
Zestaw do naprawy opon .....	319
Zestaw wskaźników .....	104
Złomowanie i recykling samochodu .....	288
Zmiana biegu.....	117
Zmiana koła .....	324
Zmiana rozmiaru opon i kół .....	318



[www.opel.com](http://www.opel.com)

Wszelkie prawa zastrzeżone przez firmę Opel Automobile GmbH, Rüsselsheim, Germany.

Wszystkie informacje zawarte w niniejszej publikacji są oparte na najnowszych informacjach o produktach dostępnych w momencie druku, zgodnie z datą podaną poniżej.

Opel Automobile GmbH zastrzega sobie prawo do wprowadzania zmian w danych technicznych, wyposażeniu i konstrukcji samochodów w stosunku do informacji zawartych w niniejszej instrukcji obsługi, jak również zmian w samej instrukcji obsługi.

Edycja: lipiec 2018, Opel Automobile GmbH, Rüsselsheim.

Wydrukowano na papierze wybielanym bezchlorowo.

**ID-OINBOLSE1807-pl**

