

OPEL MOKKA

Instrukcja Obsługi



Spis Treści

Wstęp.....	2
Poznanwanie samochodu.....	5
Przyrządy i elementy sterowania na desce rozdzielczej.....	54
System informacyjno-rozrywkowy.....	79
Uruchamianie i obsługa.....	89
Zaawansowane systemy wspomagania jazdy.....	122
W sytuacjach awaryjnych.....	159
Obsługa serwisowa i pielęgnacja samochodu.....	174
Dane techniczne.....	196
Informacje dot. klientów.....	201

Niniejszy samochód stanowi inteligentnie zaprojektowane połączenie zaawansowanych technologii i bezpieczeństwa, ponadto jest przyjazny środowisku naturalnemu i ekonomiczny w użyciu.

Ta instrukcja obsługi zapewnia użytkownikowi wszystkie informacje, jakie są potrzebne, by prowadzić samochód bezpiecznie i wydajnie. Dodatkowo, na wyświetlaczu informacyjnym można obejrzeć samouczki wideo na temat niektórych funkcji pojazdu.

Niektóre funkcje działają tylko przy włączonym zapłonie, gdy pracuje silnik spalinowy lub gdy silnik elektryczny pozostaje w gotowości.

Również pasażerowie powinni być świadomi zagrożeń związanych z nieprawidłową eksploatacją.

Należy zawsze przestrzegać konkretnych praw i przepisów kraju, w którym użytkownik się znajduje. Prawa takie mogą różnić się od informacji zawartych w niniejszej Instrukcji obsługi.

Nieuwzględnienie opisów podanych w niniejszej instrukcji może spowodować unieważnienie gwarancji.

Jeśli w niniejszej Instrukcji obsługi wspomina się o wizycie w warsztacie, należy skontaktować się z wykwalifikowanym serwisem, który

dysponuje wymaganymi informacjami technicznymi, umiejętnościami i sprzętem. Polecamy Twojego partnera serwisowego marki Opel.

Dokumentacja dostarczona wraz z samochodem powinna zawsze być przechowywana w jego wnętrzu, tak aby była łatwo dostępna.

Życzymy szerokiej drogi!

Opel Team

Link do aplikacji i strony internetowej firmy

Można uzyskać dostęp i pobrać bezpłatnie pełną cyfrową wersję Instrukcji obsługi na portalu internetowym myOpel lub w systemie Service Box, korzystając z następującego łącza:

<https://public-servicebox.opel.com/OVddb/OV/>.

Aby uzyskać bezpośredni dostęp do Instrukcji obsługi, wystarczy skorzystać z poniższego kodu QR.



Więcej szczegółów i informacji można znaleźć w aplikacji myOpel. Instalacja aplikacji przy użyciu następującego kodu QR:



Jak korzystać z niniejszej instrukcji

- W niniejszej instrukcji uwzględniono wszystkie opcje oraz elementy wyposażenia dostępne dla tego

modelu. **Niektóre opisy, włączając w to ilustracje ekranów oraz funkcje menu, mogą nie odnosić się do używanego pojazdu ze względu na występowanie różnych wariantów, wersji dostępnych w wybranych krajach, wyposażenia specjalnego oraz akcesoriów.**

- Spis treści znajdujący się na początku podręcznika oraz w każdym rozdziale ułatwia zlokalizowanie szukanych informacji.
- Indeks umożliwia odnalezienie wszystkich wystąpień szukanej informacji w całej instrukcji obsługi.
- Niniejsza Instrukcja obsługi dotyczy wersji z kierownicą po lewej stronie. Wskazówki i procedury dotyczące wersji z kierownicą po prawej stronie są bardzo podobne.
- W instrukcji obsługi wykorzystywany jest kod identyfikacyjny silnika. Odpowiadające mu oznaczenie handlowe i kod produkcyjny można znaleźć w rozdziale „Dane techniczne”.
- Informacje dotyczące kierunku, np. w lewo lub w prawo bądź do przodu lub do tyłu, zawsze podawane są względem kierunku jazdy.
- Wyświetlacze mogą nie obsługiwać danego języka.

- Wyświetlane komunikaty i napisy występujące na etykietach we wnętrzu pojazdu pisane są czcionką pogrubioną.

Dane samochodu

Można je znaleźć w rozdziałach „Serwisowanie samochodu” i „Dane techniczne”, a także na tabliczce identyfikacyjnej pojazdu oraz w krajowym dokumencie rejestracyjnym.

Objaśnienie symboli

Odniesienia do poszczególnych stron oznaczono symbolem ⇨.

⇨ oznacza „patrz strona”.

Odwołania do innych stron oraz wpisy indeksu odnoszą się do nagłówków z wcięciem znajdujących się w spisie treści rozdziału.

Informacje dotyczące bezpieczeństwa

 **Niebezpieczeństwo**

Tekst oznaczony hasłem „**Niebezpieczeństwo**” zawiera

informacje o ryzyku śmiertelnych obrażeń ciała.
Zignorowanie takich informacji może spowodować zagrożenie życia.

Ostrzeżenie

Tekst oznaczony hasłem „**Ostrzeżenie**” zawiera informacje o ryzyku wypadku lub obrażeń ciała. Zignorowanie takich informacji może spowodować obrażenia ciała.

Przestroga

Tekst oznaczony hasłem „**Przestroga**” zawiera informacje o możliwych uszkodzeniach pojazdu. Zignorowanie takich informacji może spowodować uszkodzenie pojazdu.

Typ napędu

Pojazd Z Silnikiem Spalinowym (ICE)

Samochód ICE jest napędzany wyłącznie silnikiem spalinowym - wysokoprężnym lub benzynowym.

Pojazd Typu Hybryda 48 V

Pojazd typu hybryda 48 V jest napędzany przez układ będący połączeniem silnika spalinowego z silnikiem elektrycznym. Silnik elektryczny wspomaga silnik spalinowy, ale może również napędzać pojazd samodzielnie. Akumulator 48 V jest ładowany głównie poprzez hamowanie silnikiem.

Pojazd Elektryczny Z Napędem Akumulatorowym (BEV)

Pojazdy BEV są napędzane wyłącznie przez silnik elektryczny. Akumulator wysokonapięciowy jest ładowany za pomocą kabla ładującego i dodatkowo przez hamowanie silnikiem.

Poznawanie samochodu

Kluczyki.....	6	Siedzenia przednie regulowane ręcznie	21	Wycieraczka i spryskiwacz tylnej szyby.....	42
Funkcje pilota zdalnego sterowania.....	6	Elektrycznie regulowane fotele przednie	22	Światła zewnętrzne.....	42
System kluczyka elektronicznego.....	6	Podgrzewane siedzenia	22	Elementy sterowania oświetleniem	42
Centralny zamek.....	8	Siedzenia z masażem	23	Światła drogowe	43
Wymiana baterii.....	11	Podłokietnik przedni	23	Kierunkowskazy	44
System zabezpieczający pojazd.....	12	Pozycje siedzeń tylnych	23	Automatyczna obsługa świateł	44
Zabezpieczenie przed kradzieżą	12	Pasy bezpieczeństwa.....	25	Tylne światło przeciwmgielne	45
Autoalarm.....	13	Przednie pasy bezpieczeństwa.....	25	Światła do jazdy dziennej.....	45
Immobilizer.....	14	Trzypunktowy pas bezpieczeństwa.....	26	Reflektory typu Matrix-LED	45
Szyby	14	Układ poduszek powietrznych – wprowadzenie.....	27	Oświetlenie towarzyszące / Oświetlenie powitalne.....	47
Szyby sterowane elektrycznie.....	14	Przednie poduszki powietrzne	28	Oświetlenie wnętrza	47
Wymiana szyby przedniej.....	16	Boczne poduszki powietrzne	29	Lampki do czytania.....	48
Ogrzewana przednia szyba.....	16	Kurtyny powietrzne	29	Funkcje oświetlenia.....	48
Tylna szyba ogrzewana.....	16	Foteliki dziecięce.....	31	Schowki wewnętrzne i wyposażenie wewnętrzne.....	49
Osłona przeciwsłoneczna.....	16	Foteliki dziecięce Wstęp	31	Schówek w desce rozdzielczej	49
Zastony przyciemniające.....	17	Dobór właściwego systemu.....	33	Uchwyty na napoje.....	49
Lusterka wsteczne.....	17	Miejsca mocowania fotelików dziecięcych.....	34	Schówek w konsoli środkowej.....	49
Lusterka zewnętrzne sterowane elektrycznie	17	Kierownica.....	38	Gniazdko zasilania 12 V.....	49
Składanie lusterek	17	Regulacja kierownicy.....	38	Porty USB	50
Podgrzewane lusterka.....	18	Elementy sterowania na kierownicy.....	38	Bezprzewodowa ładowarka do telefonów.....	50
Wypukły kształt lusterek.....	18	Podgrzewana kierownica.....	38	Kłapa tylna.....	51
Wewnętrzne lustro wsteczne	18	Sygnał dźwiękowy.....	39		
Zaglówki.....	19	Wyłącznik zapłonu.....	39		
Pozycje zagłówek.....	19	Przycisk zasilania.....	39		
Siedzenia.....	20	Wycieraczki i spryskiwacze szyb.....	39		
Pozycja siedzeń przednich	20	Obsługa wycieraczek i spryskiwaczy	39		

Kluczyki

Przeestroga

Nie mocować ciężkich ani nieporęcznych przedmiotów do kluczyka wyłącznika zapłonu.

⚠ Ostrzeżenie

Nigdy nie wyjmować kluczyka z wyłącznika zapłonu podczas jazdy, ponieważ spowoduje to zablokowanie kierownicy.

Funkcje Pilota Zdalnego Sterowania



 odblokowanie pojazdu

 długie naciśnięcie powoduje odblokowanie i otwarcie tylnej klapy

 zablokowanie pojazdu

Umożliwia obsługę poniższych funkcji za pomocą przycisków pilota zdalnego sterowania:

- Centralny zamek ⇨strona8
- Zabezpieczenie przed kradzieżą ⇨strona12
- Autoalarm ⇨strona13
- Odblokowywanie pokrywy bagażnika ⇨strona51
- Szyby sterowane elektrycznie ⇨strona14
- Składanie lusterek ⇨strona17
- Lokalizowanie samochodu błyskiem świateł ⇨strona48

Zasięg nadajnika zdalnego sterowania wynosi do 50 m, ale czynniki zewnętrzne mogą spowodować jego znaczne zmniejszenie. Zadziałanie jest potwierdzane mignięciem świateł awaryjnych.

Z nadajnikiem należy obchodzić się ostrożnie, chronić go przed wilgocią i

wysoką temperaturą oraz nie używać bez potrzeby.

Przeestrzeń bagażowa

Ustawienia blokowania i odblokowywania dla przestrzeni bagażowej można zdefiniować w menu personalizacji pojazdu.

Przeestrzeń bagażowa ⇨strona51

System Kluczyka Elektronicznego

⚠ Ostrzeżenie

Kluczyk elektroniczny może oddziaływać na rozrusznik serca. Kluczyk elektroniczny należy trzymać z dala od klatki piersiowej.



Umożliwia bezkluczykową obsługę następujących funkcji:

- Centralny zamek ⇨ strona8
- Elektrycznie otwierana pokrywa bagażnika ⇨ strona51
- Włączanie zapłonu i uruchamianie silnika ⇨ strona90

Kluczyk elektroniczny musi się po prostu znajdować przy kierowcy.

Ze względów bezpieczeństwa kluczyk elektroniczny może być wyposażony w czujnik ruchu. W takim przypadku uruchomienie pojazdu nie jest możliwe, jeżeli kluczyk elektroniczny nie był poruszany przez określony czas.

Przy próbie uruchomienia samochodu odpowiedni komunikat pojawia się w zestawie wskaźników. Poruszać kluczykiem elektronicznym i ponownie podjąć próbę uruchomienia pojazdu. Dodatkowo kluczyk elektroniczny spełnia funkcję nadajnika zdalnego sterowania. ⇨ strona6

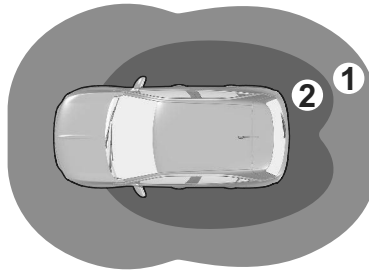

Z nadajnikiem należy obchodzić się ostrożnie, chronić go przed wilgocią i wysoką temperaturą oraz nie używać bez potrzeby.



- Strefa 1: automatyczne blokowanie zamków po opuszczeniu pojazdu przez kierowcę
- Strefa 2: automatyczne blokowanie zamków po zbliżeniu się kierowcy do pojazdu

Uwaga

Jeżeli kluczyk elektroniczny pozostaje w strefie 1 dłużej niż 15 minut, następuje dezaktywacja automatycznego odblokowywania.

Odblokować samochód, naciskając  lub  na pilocie zdalnego sterowania lub dotknąć czujnika na klamce drzwi kierowcy. Automatyczne blokowanie i odblokowywanie zamka ponownie zostaje aktywowane.

Centralny zamek ⇨ strona8 .





Uwaga

Krótko po automatycznym odblokowaniu pojazd blokuje się ponownie, jeśli nie zostały otwarte żadne drzwi.

Automatyczne blokowanie zamków ⇨ strona8 .

Uwaga

Jeśli zapłon był wyłączony dłużej niż przez dziewięć dni lub akumulator pojazdu nie jest naładowany w wystarczającym stopniu, funkcja automatyczna wyłącza się. Aby odblokować samochód, należy nacisnąć

 lub  na pilocie zdalnego sterowania lub dotknąć czujnika na klamce drzwi kierowcy. W przypadku wyłączenia zapłonu na dłużej niż 21 dni jedynym sposobem odblokowania samochodu jest naciśnięcie  lub  na pilocie.

Klamka drzwi kierowcy

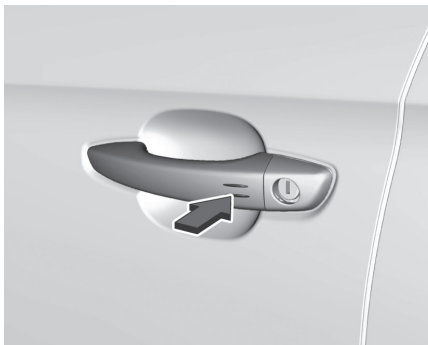

Dotknąć czujnika w klamce drzwi kierowcy w celu odblokowania lub zablokowania.

Odblokowywanie i otwieranie pokrywy bagażnika

Tylną klapę można odblokować i otworzyć bez użycia rąk przez naciśnięcie przycisku pod listwą ozdobną tylnej klapy, gdy kluczyk elektroniczny znajduje się w zasięgu.

Drzwi pozostaną zablokowane
⇒ strona51

Automatyczne blokowanie zamków po rozpoczęciu jazdy

Funkcja ta automatycznie blokuje drzwi i tylną klapę po przekroczeniu przez pojazd określonej prędkości.

Jeśli otwarte są drzwi lub tylna klapa, zamki nie są automatycznie blokowane.

W takiej sytuacji słychać odgłos

odblokowania zamków, zaświeca się  w zestawie wskaźników, rozlega się sygnał dźwiękowy i zostaje wyświetlony komunikat ostrzegawczy.



Funkcję tę można w dowolnym momencie włączyć lub wyłączyć. Przy włączonym zapłonie nacisnąć

 i przytrzymać, aż włączy się sygnał dźwiękowy i pojawi odpowiedni komunikat.

W chwili wyłączenia zapłonu stan funkcji zostaje zapisany w pamięci.

Ponowne automatyczne blokowanie zamków

Ta funkcja automatycznie blokuje pojazd, jeśli po odblokowaniu zamków nadajnikiem zdalnego sterowania lub elektronicznym kluczykiem przez krótki czas nie zostaną otwarte żadne drzwi.

Centralny Zamek

Służy do odblokowywania i zablokowania zamków drzwi, przestrzeni bagażowej oraz klapki wlewu paliwa.

Pociągnięcie za wewnętrzną klamkę drzwi powoduje otwarcie danych drzwi. Jeśli w spersonalizowanych ustawieniach jest aktywna tylko funkcja drzwi kierowcy, po pociągnięciu za klamkę wewnętrzną odblokowują się tylko drzwi kierowcy. Po dezaktywacji funkcji wszystkie drzwi zostaną odblokowane.

Niezależnie od spersonalizowanych ustawień pojazdu, wszystkie drzwi zostaną odblokowane po pociągnięciu za klamkę wewnętrzną dowolnych innych drzwi niż drzwi kierowcy.

Dostosowywanie samochodu

⇒ strona83

Uwaga

W razie wypadku, w którym zadziałają poduszki powietrzne lub napinacze pasów, samochód zostanie automatycznie odblokowany. Jeśli pojazd nie zostanie prawidłowo zamknięty, centralny zamek nie zadziała. Działanie układu centralnego zamka jest potwierdzane przez światła awaryjne.

Odblokowanie/blokowanie zamków

Tryb odblokowania/blokowania można ustawić w menu personalizacji ustawień na wyświetlaczu informacyjnym. Dostępne są następujące ustawienia:

- Odblokowanie/zablokowanie tylko drzwi kierowcy i klapki wlewu paliwa.
- Odblokowanie/zablokowanie wszystkich drzwi, przestrzeni bagażowej i klapki wlewu paliwa.
- Odblokowanie/ zablokowanie wyłącznie przestrzeni bagażowej.

Personalizacja pojazdu ⇒ strona83 .
Bagażnik ⇒ strona52 .

Przycisk centralnego zamka

Służą do blokowania i odblokowywania zamków wszystkich drzwi, klapy bagażnika oraz klapki wlewu paliwa z wnętrza kabiny.



Nacisnąć , aby zablokować. Zaświeci się dioda LED w przycisku.

W celu odblokowania ponownie nacisnąć . Dioda LED w przycisku zgaśnie.

Obsługa kluczykiem w przypadku usterki centralnego zamka

W przypadku wystąpienia usterki, np. rozładowania się akumulatora pojazdu lub baterii nadajnika zdalnego sterowania / kluczyka elektronicznego, samochód można zablokować lub odblokować za pomocą kluczyka mechanicznego.

Ręczne odblokowywanie zamków

Elektroniczny kluczyk z bezkluczykowym dostępem i uruchamianiem pojazdu: pchnąć zapadkę, aby wysunąć wbudowany kluczyk.

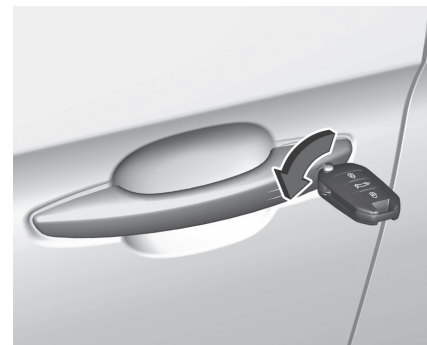

Ręcznie odblokować lewe przednie drzwi, wkładając kluczyk do bębna zamka i przekręcając go. Pozostałe drzwi można otworzyć poprzez pociągnięcie wewnętrznej klamki. Tylna kłapa i kłapka wlewu paliwa mogą się nie odblokować.

Włączenie zapłonu powoduje dezaktywację systemu przeciwwkradzieżowego.

Kluczyk składany

Nacisnąć przycisk, aby wysunąć kluczyk. W celu złożenia kluczyka, najpierw nacisnąć przycisk.

Elektroniczny kluczyk z bezkluczykowym dostępem i uruchamianiem pojazdu

Używanie wbudowanego kluczyka.



- Aby wysunąć kluczyk z obudowy lub wsunąć go z powrotem, pociągnąć i przytrzymać przycisk.

⚠ Ostrzeżenie

Po wysunięciu wbudowanego kluczyka należy go zawsze mieć przy sobie, aby móc przeprowadzić odpowiednie procedury awaryjne.

Blokowanie ręczne

Ręcznie zablokować przednie drzwi, wkładając kluczyk do bębna zamka i przekręcając go.



Aby zablokować pozostałe drzwi, otworzyć tylne drzwi. Upewnić się, że blokada tylnych drzwi jest wyłączona. Włożyć ostrożnie kluczyk i przekręcić go w kierunku wewnętrznej strony drzwi. Następnie wyjąć kluczyk. Zamknąć drzwi. Tylna klapa i klapka wlewu paliwa mogą się nie zablokować.

Zabezpieczenia przed otwarciem drzwi od wewnątrz

⚠ Ostrzeżenie

Blokad chroniących dzieci należy używać zawsze, gdy na tylnych siedzeniach znajdują się dzieci.



Obrócić czerwoną blokadę tylnych drzwi w pozycję poziomą za pomocą kluczyka. Po włączeniu blokady otwarcie drzwi od wewnątrz nie będzie możliwe. Aby wyłączyć blokadę, obrócić przełącznik blokady tylnych drzwi w położenie pionowe.

Elektryczna blokada tylnych drzwi

Zdalnie sterowany układ uniemożliwiający otwarcie tylnych drzwi za pomocą wewnętrznych klamek i wyłączający elektryczne podnośniki tylnych szyb.

Blokada szyb w drzwiach tylnych
⇒strona15

Wymiana kluczyków

Numer kluczyka jest zamieszczony na oddzielnym identyfikatorze.

Ponieważ kluczyk stanowi część układu immobilizera, przy zamawianiu zamiennika należy podać numer kluczyka oryginalnego.

Zamki ⇒strona6

Centralny zamek ⇒strona8

Procedura uruchamiania ⇒strona90

Funkcje pilota zdalnego sterowania
⇒strona6

System kluczyka elektronicznego
⇒strona6

Kod adaptera do nakrętek mocujących koła znajduje się na karcie. Należy go podać przy zamawianiu zamiennego adaptera.

Wymiana koła ⇒strona161

Wymiana Baterii

Gdy system nie działa prawidłowo lub zasięg odbioru jest coraz krótszy, należy niezwłocznie wymienić baterię.



Zużytych baterii i akumulatora nie należy wyrzucać wraz z innymi odpadami domowymi. Wymagane jest dostarczenie tych odpadów do odpowiedniego punktu zbiórki.

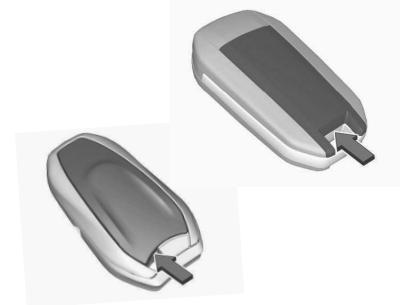

1. Aby odczepić pokrywę, należy włożyć mały śrubokręt między tylną pokrywę i pilota.
2. Zdjąć osłonę z tyłu nadajnika zdalnego sterowania.
3. Wyjąć płaską baterię z komory.
4. Wymienić baterię na baterię tego samego typu. Zwrócić uwagę na ułożenie biegunów.
5. Zatrzasnąć pokrywę na miejscu.

Usterka

Jeśli uruchomienie centralnego zamka za pomocą nadajnika zdalnego sterowania lub kluczyka elektronicznego nie jest

możliwe, może to być spowodowane jedną z następujących przyczyn:

- Usterka w pilocie lub kluczyku elektronicznym.
- Kluczyk elektroniczny znajduje się poza zasięgiem odbioru.
- Rozładowała się bateria w nadajniku.
- Doszło do przeciążenia centralnego zamka w wyniku jego wielokrotnego włączania i wyłączenia w krótkich odstępach czasu (zasilanie zostaje wówczas na krótko odłączone).
- Wystąpiły zakłócenia spowodowane silniejszymi falami radiowymi pochodzącymi z innych źródeł.
- Zakłócenia z urządzeń elektronicznych takich jak smartfony lub laptopy.

Ręczne odblokowywanie zamków

⇒ strona 9 .

System zabezpieczający pojazdu

Zabezpieczenie Przed Kradzieżą

Ostrzeżenie

Nie używać systemu, jeśli w samochodzie znajdują się ludzie! Drzwi nie można odblokować od wewnątrz.

Uaktywnienie układu powoduje zablokowanie wszystkich drzwi w taki sposób, że nie ma możliwości ich otwarcia zarówno od zewnątrz, jak i od wewnątrz.

Układ może być uaktywniony wyłącznie wtedy, gdy zamknięte są wszystkie drzwi. Odblokowanie zamków samochodu powoduje zdezaktywowanie mechanicznego zabezpieczenia przed kradzieżą.

Zamków nie można jednak odblokować za pomocą przycisku centralnego zamka.

Uaktywnianie funkcji



W ciągu trzech sekund nacisnąć  na nadajniku zdalnego sterowania lub dotknąć dwukrotnie czujnika w klamce drzwi kierowcy.

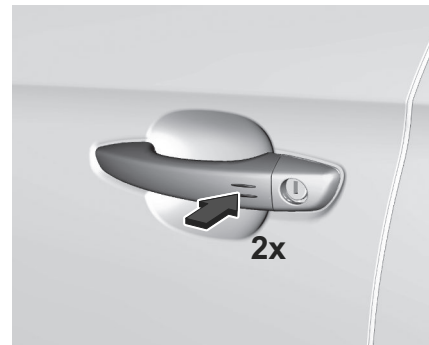

Autoalarm

Autoalarm jest połączony funkcjonalnie z układem centralnego zamka.

Monitoruje:

- drzwi, pokrywę bagażnika, pokrywę komory silnika
- kabinę wraz z przyległą przestrzenią bagażową,
- pochylenie samochodu, np. przy jego uniesieniu,
- zapłon.

Aktywacja

Wszystkie drzwi, przestrzeń bagażowa i komora silnika muszą być zamknięte. Kluczyk elektroniczny nie może znajdować się w pojeździe.

Układ aktywuje się samoczynnie po 45 sekundach od zablokowania zamków pojazdu.

Jeżeli drzwi, pokrywa bagażnika lub pokrywa komory silnika nie są prawidłowo zamknięte, samochód nie zostanie zablokowany. Niemniej jednak po upływie 45 sekund nastąpi samoczynna aktywacja autoalarmu.

Uwaga

Funkcja automatycznego blokowania samochodu nie uruchamia systemu alarmowego.

Aby aktywować autoalarm, zablokować pojazd za pomocą nadajnika zdalnego sterowania lub przez dotknięcie czujnika w kłamce drzwi kierowcy.

Centralny zamek ⇒ strona 8

Uwaga

Zmiany we wnętrzu samochodu, na przykład zastosowane na siedzeniach pokrowce i otwarte szyby, mogą zakłócić funkcję monitorowania wnętrza nadwozia.



Aktywacja autoalarmu bez funkcji monitorowania wnętrza i pochylenia samochodu



Funkcję monitorowania wnętrza kabiny i pochylenia samochodu należy wyłączyć, gdy w pojeździe pozostają zwierzęta – ze względu na obecność w kabinie

sygnałów ultradźwiękowych o dużym natężeniu oraz możliwość wyzwolenia alarmu.

Funkcję tę należy wyłączyć także podczas transportu pojazdu promem lub pociągiem.

1. Zamknąć pokrywę bagażnika, pokrywę komory silnika, szyby.
2. Wyłączyć zapłon i nacisnąć  w ciągu dziesięciu sekund, aż zaświeci się dioda w przycisku .
3. Wyjść z pojazdu i zamknąć drzwi.
4. Włączyć autoalarm.

Ostrzeżenie o przeszkodach

Jeśli autoalarm jest włączony, dioda w przycisku  miga.

Na kilka sekund włączają się światła awaryjne.

Dezaktywacja

Odblokowanie zamków samochodu wyłącza autoalarm.

Odblokowanie przednich drzwi za pomocą kluczyka lub przycisku centralnego zamka w kabinie pasażerskiej nie powoduje dezaktywacji systemu.

Alarm

W przypadku wyzwolenia alarmu jednocześnie włącza się syrena alarmowa i migają światła awaryjne. Liczba sygnałów alarmowych i czas ich generowania są określone przepisami prawa.

Autoalarm można zdezaktywować

poprzez naciśnięcie  lub włączenie zapłonu.

Uaktywniony alarm, który nie został wyłączony przez kierowcę, będzie sygnalizowany przez diodę w przycisku

. Dioda LED miga szybko przy następnym odblokowaniu zamków.

W przypadku ponownego podłączenia akumulatora pojazdu (np. po wykonaniu obsługi okresowej) należy odczekać dziesięć minut i dopiero potem uruchomić silnik.

Usterka

Jeśli po włączeniu zapłonu dioda w przycisku  stale świeci, należy skorzystać z pomocy warsztatu.

Blokowanie pojazdu bez uzbrajania autoalarmu

Zablokować pojazd, ryglując przednie drzwi za pomocą kluczyka.

Immobilizer

Układ immobilizera jest zintegrowany z wyłącznikiem zapłonu i sprawdza, czy do uruchomienia silnika jest używany odpowiedni klucz.

Immobilizer uruchamia się automatycznie.

Uwaga

Znaczniki identyfikacji o częstotliwości radiowej (RFID) mogą powodować zakłócenia w działaniu kluczyka. Nie umieszczać ich w pobliżu kluczyka podczas uruchamiania samochodu.

Uwaga

Włączenie immobilizera nie powoduje zablokowania drzwi.

Należy zawsze zamykać samochód po opuszczeniu go ⇨ strona 8

Awaryjne korzystanie z kluczyka elektronicznego ⇨ strona 8

Szyby

Szyby Sterowane Elektrycznie

Ostrzeżenie

Podczas obsługi elektrycznie sterowanych szyb należy zachować ostrożność. Ryzyko obrażeń, zwłaszcza w przypadku dzieci.

Jeśli na tylnych siedzeniach znajdują się dzieci, należy włączyć przewidziany w elektrycznie sterowanych szybach system chroniący dzieci.

Uważnie obserwować szyby podczas ich zamykania. Upewnić się, że nic nie zostanie uchwycone przez nie podczas ich ruchu.

Aby umożliwić działanie szyb sterowanych elektrycznie, należy włączyć zapłon.

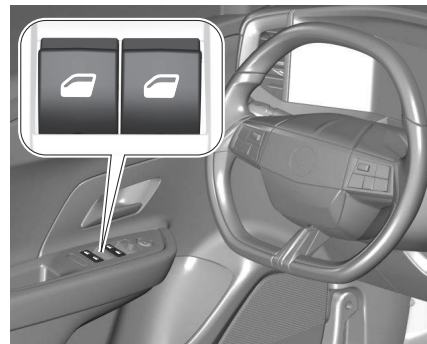

Aby zmienić położenie szyby użyć odpowiedniego przełącznika, wciskając go w celu otwarcia lub pociągając w celu zamknięcia.

Lekkie wciskanie lub pociąganie do pierwszego punktu oporu: szyba przesuwa się w górę lub w dół tak długo, jak długo używany jest przełącznik.

Mocniejsze wciśnięcie lub pociągnięcie do drugiego punktu oporu i zwolnienie przełącznika: szyba przesuwana się w górę lub w dół automatycznie z włączoną funkcją bezpieczeństwa. W celu zatrzymania przesuwania szyby ponownie użyj przełącznika w tym samym kierunku.

Funkcja bezpieczeństwa

Jeśli podczas automatycznego zamykania szyba napotka opór w części powyżej środka szyby, natychmiast zatrzyma się i ponownie opuści.

Blokada szyb w drzwiach tylnych

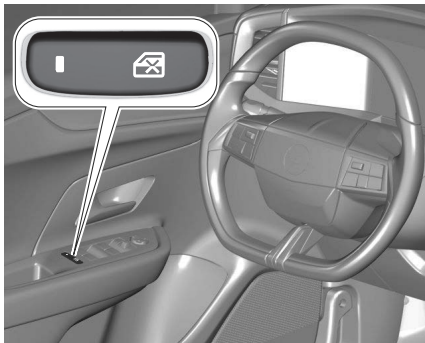

W celu wyłączenia szyb w drzwiach tylnych należy nacisnąć , dioda zacznie świecić.

Aby uruchomić, należy ponownie

nacisnąć .

W niektórych wersjach dodatkowo działanie elektrycznych blokad tylnych drzwi ⇒ strona 10

Zamykanie szyb z zewnątrz

Szyby można zamykać zdalnie, z zewnątrz samochodu.

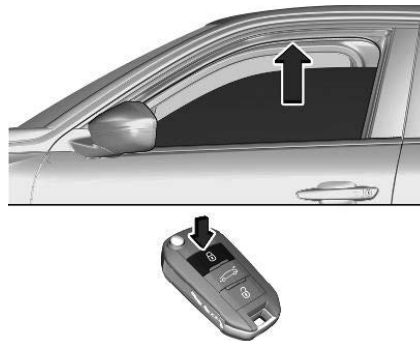

W celu zamknięcia szyb należy nacisnąć i przytrzymać .

Jeśli szyby są całkowicie zamknięte, światła awaryjne migną dwa razy.

Przeciążenie układu

W przypadku wielokrotnego naciskania przełączników opuszczania/podnoszenia szyb w krótkich odstępach czasu, następuje chwilowe zablokowanie

pracy elektrycznego układu sterowania szybami.

Inicjalizacja elektrycznego układu sterowania szybami

W następujący sposób uaktywnić elektryczny układ sterowania szybami:

- 1 Zamknąć drzwi
- 2 Włączyć zapłon.
- 3 Otworzyć całkowicie szybę, naciskając i przytrzymując przełącznik w pozycji dolnej.
- 4 Pociągać przełącznik do góry, aż szyba całkowicie zamknie się i dodatkowo jeszcze przez jedną sekundę. Należy pamiętać, że po każdym pociągnięciu przełącznika szyba podnosi się tylko o kilka centymetrów.
- 5 Czynność powtórzyć osobno dla każdej szyby.

Uwaga

Podczas wykonywania tego manewru funkcja bezpieczeństwa jest wyłączona.

Usterka

W pewnych okolicznościach funkcja bezpieczeństwa może zostać uruchomiona bez widocznych przeszkód.

Następuje zatrzymanie automatycznego zamykania szyby i szyba otworzy się ponownie.

W tym celu należy:

- 1 W ciągu 5 sekund od ponownego otwarcia nacisnąć element sterowania w dół, dopóki szyba nie zostanie całkowicie otwarta.
- 2 W ciągu dwóch sekund pociągnąć element sterowania w górę i przytrzymać w takiej pozycji, dopóki szyba nie zostanie całkowicie zamknięta.

Uwaga

Podczas wykonywania tego manewru funkcja bezpieczeństwa jest wyłączona.

Wymiana Szyby Przedniej

Przeostroga

Jeśli samochód jest wyposażony w przedni czujnik/kamerę systemów wspomagania kierowcy, bardzo ważne jest dokładne przeprowadzanie każdej wymiany przedniej szyby, zgodnie ze specyfikacjami marki Opel. W przeciwnym razie systemy te mogą nie działać poprawnie i istnieje ryzyko nieoczekiwanego zachowania i/lub

komunikatów generowanych przez te systemy.

Mechanizm zabezpieczający

Jeśli podczas automatycznego zamykania szyba napotka opór, natychmiast zatrzyma się i ponownie opuści.

Naklejki na szybie przedniej

Na szybie przedniej w okolicy lusterka wewnętrznego nie wolno mocować naklejek, np. winiet autostradowych itp. W przeciwnym razie może dojść do ograniczenia zasięgu wykrywania czujnika i pola widzenia kamery zamontowanej w obudowie lusterka.

Ogrzewana Przednia Szyba

Włączone przez naciśnięcie . Dioda w przycisku zaświeca się.

Ogrzewanie działa tylko przy niskich temperaturach zewnętrznych i wyłącza się automatycznie po pewnym czasie w zależności od panującej temperatury zewnętrznej.

Dotknąć jeszcze raz podczas tego samego cyklu zapłonu, aby umożliwić ponowne uruchomienie ogrzewania.

Tylna Szyba Ogrzewana

Włączane przez naciśnięcie  REAR razem z ogrzewaniem lusterek zewnętrznych. Ogrzewanie wyłącza się automatycznie po krótkim czasie.

W niektórych wersjach układu ogrzewania, wentylacji i klimatyzacji

przycisk  REAR znajduje się w innym miejscu.



Podgrzewane lusterka ⇨ strona 18

Osłona Przeciwsłoneczna

Osłony przeciwsłoneczne można odchyłać do dołu i na bok, aby zapewnić kierowcy i pasażerowi podróżującemu z przodu ochronę przed oślepieniem.

Jeśli osłony przeciwsłoneczne posiadają wbudowane lusterka, podczas jazdy należy zamknąć osłony tych lusterek.

Z tyłu osłony przeciwsłonecznej znajduje się uchwyt na małe dokumenty.

Zasłony Przyciemniające

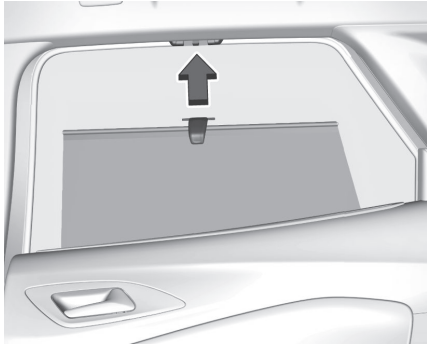



W celu ograniczenia natężenia światła słonecznego padającego na tylne fotele, należy pociągnąć roletę w górę, chwytając za uchwyt i zaczepić jej górną część o ramę drzwi.

Lusterka wsteczne

Lusterka Zewnętrzne Sterowane Elektrycznie

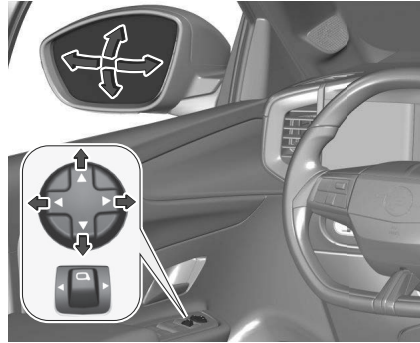
Regulacja elektryczna



Wybrać odpowiednie lusterko zewnętrzne, naciskając  w lewo lub w prawo.
Aby wyregulować ustawienie lusterka, przechylać element sterujący.

Składanie Lusterek



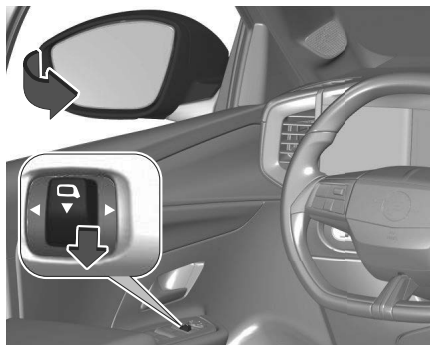

Ze względu na bezpieczeństwo pieszych, w przypadku uderzenia lusterka zewnętrzne składają się w swoich uchwytach. Lekkie pchnięcie obudowy lusterka powoduje jego powrót do położenia pierwotnego.

Ręczne składanie elektryczne



Przesunąć  w położenie środkowe. Pociągnąć do tyłu. Oba lusterka zewnętrzne złożą się.

Ponownie pociągnąć  do tyłu. Oba lusterka zewnętrzne wrócą do położenia pierwotnego.

Jeśli jedno z elektrycznie składanych lusterek zostało rozłożone ręcznie, pociągnięcie  do tyłu spowoduje elektryczne rozłożenie tylko drugiego lusterka.

Automatyczne składanie elektryczne

Po odblokowaniu zamków pojazdu lusterka wracają do normalnej pozycji jazdy. Po zablokowaniu zamków lusterka składają się.

Funkcję tę można aktywować lub dezaktywować na wyświetlaczu informacyjnym.

Personalizacja ustawień ⇒ strona 83

Podgrzewane Lusterka



Włączane przez naciśnięcie REAR.

Ogrzewanie wyłącza się automatycznie po określonym czasie w zależności od temperatury zewnętrznej.

Ogrzewanie tylnej szyby ⇒ strona 16

Wypukły Kształt Lusterek

Takie ukształtowanie lusterka powoduje, że odbite w nim obiekty wydają się mniejsze, co niekorzystnie wpływa na możliwość oceny odległości.

System monitorowania martwego pola w lusterkach ⇒ strona 130

Wewnętrzne Lusterko Wsteczne

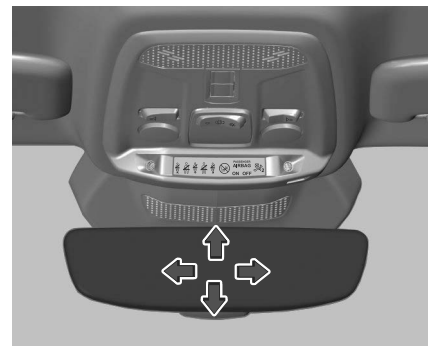

Aby wyregulować położenie lusterka, należy przesunąć jego oprawę w żądanym kierunku.

Ręczne przyciemnianie

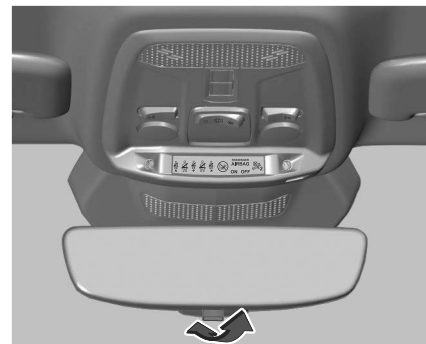

W celu zmniejszenia intensywności światła odbijającego się w lusterku zmienić położenie dźwigni znajdującej się w dolnej części lusterka.

Automatycznie przyciemniane

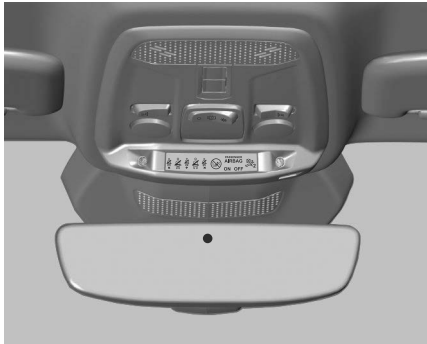

Podczas jazdy po zmroku automatycznie zmniejszane jest natężenie odbijanego przez lusterko światła pochodzącego z reflektorów pojazdów jadących z tyłu.

Zaglówki

Pozycje Zaglówek

Ostrzeżenie

Jeździć tylko z zagłówkiem ustawionym we właściwej pozycji.

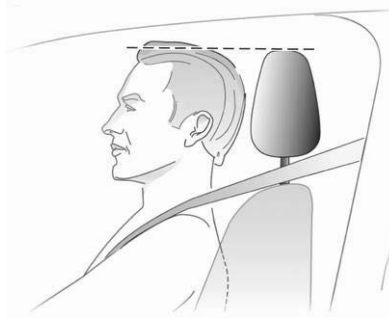

Górna krawędź zagłówka powinna znajdować się na wysokości górnej części głowy. Jeśli takie ustawienie nie jest możliwe, np. z powodu dużego wzrostu osoby, zagłówek należy ustawić w najwyższym położeniu. Osoby niskie powinny ustawić zagłówek w najniższej pozycji.

Zaglówki przednich siedzeń

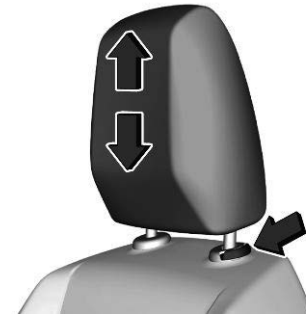

Pociągnąć zagłówek w górę lub wcisnąć zaczep w celu zwolnienia blokady i popchnąć zagłówek w dół.

Zaglówki tylnych siedzeń

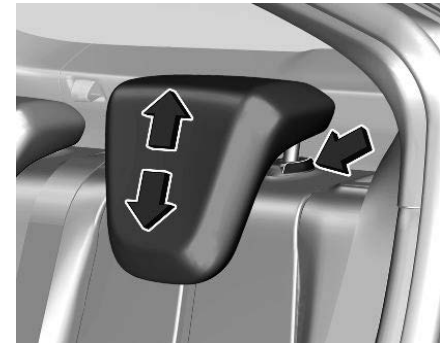

Pociągnąć zagłówek w górę lub wcisnąć zaczep w celu zwolnienia blokady i popchnąć zagłówek w dół.

Demontaż

Wcisnąć zaczep, a następnie pociągnąć odpowiedni zagłówek do góry i wyjąć.

Montaż

- Wprowadzić prętą zagłówek w prowadnicę danego oparcia.
- Pchnąć zagłówek do oporu w dół.
- Wcisnąć uchwyt A, aby odblokować zagłówek, po czym popchnąć go w dół.
- Wyregulować wysokość ustawienia zagłówek.

⚠ Ostrzeżenie

Jeździć tylko z zagłówkiem ustawionym we właściwej pozycji.

Siedzenia

Pozycja Siedzeń Przednich

⚠ Niebezpieczeństwo

Nie siadać bliżej niż 25 cm od kierownicy. Tylko wówczas poduszka

będzie miała miejsce na bezpieczne napęlenie się.

⚠ Ostrzeżenie

Podczas jazdy wszystkie siedziska i oparcia powinny być zawsze zablokowane.

⚠ Ostrzeżenie

Należy jeździć tylko z prawidłowo ustawionym siedzeniem.

⚠ Ostrzeżenie

Nigdy nie regulować foteli podczas jazdy, ponieważ mogą się one wtedy przesuwać w niekontrolowany sposób.

⚠ Ostrzeżenie

Nigdy nie przechowywać żadnych przedmiotów pod siedzeniami.



- Usiąść w fotelu w taki sposób, aby plecy były podparte na całej swojej długości. Przesunąć fotel kierowcy do przodu lub do tyłu tak, aby przy wciskaniu pedałów nogi było lekko ugięte w kolanach. Przedni fotel pasażera należy odsunąć możliwie najdalej do tyłu.
- Wyregulować wysokość siedziska fotela w taki sposób, aby zapewnić sobie jak największe pole widzenia i aby móc swobodnie ogarnąć wzrokiem wszystkie wskaźniki i lampki kontrolne. Odległość pomiędzy głową a podsufitką powinna wynosić co najmniej około 15 cm. Uda powinny swobodnie spoczywać na siedzisku (nie mogą być w nie wciśnięte).

- Usiąść w fotelu w taki sposób, aby plecy były podparte na całej swojej powierzchni. Ustawić oparcie fotela w taki sposób, aby po umieszczeniu rąk na kierownicy ramiona były lekko ugięte w łokciach. Podczas obracania koła kierownicy barki powinny stykać się z oparciem fotela. Oparcia nie należy odchyłać zanadto do tyłu. Maksymalny zalecany kąt nachylenia oparcia wynosi ok. 25.
- Wyregulować położenie fotela i kierownicy tak, aby nadgarstki spoczywały na szczycie kierownicy przy całkowicie wyprostowanych rękach i ramionach przylegających do oparcia.
- Ustawić koło kierownicy w optymalnym położeniu ⇒ strona 38
- Wyregulować zagłówek ⇒ strona 19
- Ustawić odpowiednią wysokość zamocowania pasa bezpieczeństwa
- Ustawić odcinek siedziska, na którym opierają się uda, w taki sposób, aby pomiędzy krawędź fotela a miejsce zgięcia nóg w kolanach można było wsunąć dwa palce.
- Wyregulować podparcie odcinka lędźwiowego tak, aby kręgosłup był wygięty w naturalny sposób.

Siedzenia Przednie Regulowane Ręcznie

Regulacja ręczna

Podczas jazdy wszystkie siedziska i oparcia powinny być zawsze zablokowane.

Regulacja wzdłużna



Pociągnąć za uchwyt, przesunąć fotel, zwolnić uchwyt. Spróbować przesunąć fotel do przodu i do tyłu, aby upewnić się, że jest on zablokowany na swoim miejscu.

Regulacja nachylenia oparcia



Obrócić pokrętko. Podczas regulacji nie wywierać nacisku na oparcie fotela.

Regulacja wysokości siedziska fotela



Ustawić siedzisko na odpowiedniej wysokości, przemieszczając kilkakrotnie dźwignię w górę lub w dół

w górę podnoszenie siedziska

w dół opuszczanie siedziska

Elektrycznie Regulowane Fotele Przednie

⚠ Ostrzeżenie

Podczas obsługi siedzeń z regulacją elektryczną należy zachować ostrożność. Istnieje ryzyko obrażeń ciała, zwłaszcza w przypadku dzieci. Może też dojść do uwięzienia przedmiotów.

Uważnie obserwować siedzenia podczas ich regulacji. Pasażerów samochodu należy odpowiednio poinformować.

Przeestroga

Nigdy nie przechowywać przedmiotów pod siedzeniem z elektryczną regulacją. Upewnić się, że żadne przedmioty nie blokują obszaru jego ruchu. Ryzyko uszkodzenia elementów sterowania.

Regulacje elektryczne



Nacisnąć  lub .

 : większe podparcie odcinka lędźwiowego

 : mniejsze podparcie odcinka lędźwiowego

Podgrzewane Siedzenia



Wybrać żądaną moc grzewczą,

naciskając kilkakrotnie  odpowiadający danemu fotelowi. O aktualnie wybranym ustawieniu informuje lampka kontrolna w przycisku.

Ogrzewanie działa tylko wtedy, gdy temperatura zewnętrzna jest niższa od 20 °C.

Osoby o wrażliwej skórze nie powinny korzystać z najwyższej mocy ogrzewania fotela przez dłuższy czas.

System stop-start ⇨ strona91

Siedzenia Z Masażem



Włączyć funkcję masażu pleców, naciskając . Dioda LED w przycisku świeci, sygnalizując włączenie. Funkcja masażu włącza się na 1 godzinę. W tym czasie masaż jest wykonywany w sześciu cyklach oddzielonych przerwami.

Ponowne naciśnięcie  powoduje wyłączenie funkcji masażu. Dioda LED gaśnie.

System stop-start ⇒strona91

Podłokietnik Przedni

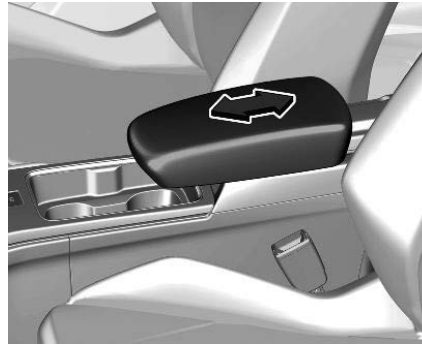

Podłokietnik można regulować. Schowek ⇒strona49

Pozycje Siedzeń Tylnych

Podczas jazdy wszystkie siedziska i oparcia powinny być zawsze zablokowane.

Ostrzeżenie

Nigdy nie regulować siedzeń podczas jazdy, ponieważ może dojść do ich niekontrolowanych ruchów.

Składanie oparc

Oparcie tylnej kanapy jest dzielone w stosunku 2/3–1/3. Obydwie części można

składać niezależnie od siebie w celu zwiększenia przestrzeni bagażowej. Przed złożeniem oparc tylnych foteli wykonaj następujące czynności, jeśli jest to konieczne:

- W razie potrzeby przesunąć przednie fotele do przodu.
- Wyjąć pokrywę komory ładunkowej ⇒strona51
- Nacisnąć i przytrzymać zaczep oraz nacisnąć zagłówki w dół ⇒strona19

Składanie/podnoszenie oparc tylnych foteli

- Sprawdzić, czy pasy bezpieczeństwa nie zostały zatrzaśnięte w zamkach pasów bezpieczeństwa, i czy oparcia można przesunąć.



- Pociągnąć dźwignię zwalniającą z jednej lub z obu stron i złożyć oparcie(-a) na siedzisko.
- W celu rozłożenia podnieść oparcia i przesunąć je do pozycji wyprostowanej, aż nastąpi zatrzaśnięcie blokady położenia. Upewnić się, że pasy są umieszczone prawidłowo i w bezpiecznej odległości od strefy składania.

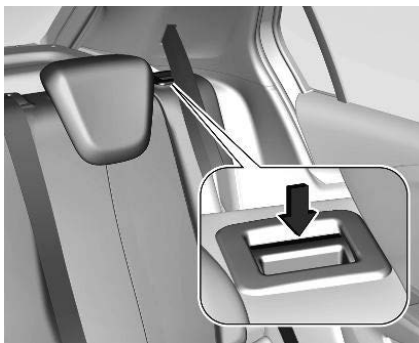

Oparcia są prawidłowo zablokowane, gdy czerwone oznaczenia przy dźwigniach zwalniających nie są widoczne.

Ostrzeżenie

Przed rozpoczęciem jazdy należy się upewnić, że rozłożone oparcia zostały prawidłowo zablokowane. Nieprzestrzeganie tego zalecenia może skutkować obrażeniami ciała lub uszkodzeniem ładunku bądź pojazdu w razie gwałtownego hamowania lub kolizji.



Pas bezpieczeństwa środkowego fotela może zostać zablokowany, jeśli oparcie jest rozkładane zbyt szybko. Aby odblokować mechanizm zwijający, wsunąć pas lub wyciągnąć go na ok. 20 mm, a następnie puścić.

Pasy bezpieczeństwa

Przednie Pasy Bezpieczeństwa



Pasy bezpieczeństwa blokują się podczas intensywnego przyspieszania lub hamowania pojazdu, dzięki czemu przytrzymują pasażerów w fotelu. Powoduje to znaczące ograniczenie ryzyka odniesienia obrażeń.

Ostrzeżenie

Należy zapinać pasy bezpieczeństwa przed każdą podróżą. W razie wypadku osoby bez zapiętych pasów bezpieczeństwa narażają na

niebezpieczeństwo innych pasażerów i samych siebie.

Każdy pas bezpieczeństwa przeznaczony jest wyłącznie dla jednej osoby.

Foteliki dziecięce ⇒ strona 33 . Okresowo sprawdzać wszystkie elementy pasów bezpieczeństwa pod kątem uszkodzeń i zanieczyszczeń oraz sprawdzać ich działanie.

Uszkodzone elementy pasów bezpieczeństwa należy wymienić. Po wypadku należy wymienić w warsztacie pasy bezpieczeństwa i napinacze pasów.

Uwaga

Upewnić się, że pasy nie są uszkodzone przez buty lub przedmioty o ostrych krawędziach ani zablokowane. Dbać o przedostawanie się do związcy pasów zabrudzeń.

Uwaga

Podczas zapinania pasów bezpieczeństwa należy używać klamry przeznaczonej dla danego pasa bezpieczeństwa, aby zapewnić jego prawidłowe działanie.

Lampka kontrolna pasa bezpieczeństwa

Każdy fotel jest wyposażony w układ, który przypomina o zapięciu pasa bezpieczeństwa za pomocą wskaźnika

kontrolnego  dla danego siedzenia na konsoli sufitowej.

Ograniczniki siły napięcia pasów bezpieczeństwa

W razie kolizji nacisk pasów bezpieczeństwa na ciało jest zmniejszany dzięki kontrolowanemu rozwinięciu pasów w odpowiednim momencie.

Napinacze pasów

W razie zderzenia czołowego lub przy uderzeniu w tył lub bok samochodu z określoną siłą napinane są pasy bezpieczeństwa foteli przednich i zewnętrznych foteli tylnych.

Ostrzeżenie

Niewłaściwe postępowanie się (np. zdejmowanie lub zakładanie pasów bezpieczeństwa) może spowodować zadziałanie napinaczy pasów.

O zadziałaniu napinaczy pasów bezpieczeństwa świadczy świecący światłem stałym wskaźnik kontrolny . Poduszki powietrzne i napinacze pasów ⇒ strona 63 .

Uaktywnione napinacze należy wymienić w warsztacie. Napinacze pasów

bezpieczeństwa mogą zostać użyte tylko raz.

Uwaga

Nie mocować ani nie instalować akcesoriów ani innych przedmiotów, które mogą zakłócać działanie napinaczy pasów.

Zabronione jest także dokonywanie jakichkolwiek modyfikacji napinaczy, ponieważ wiąże się to z ryzykiem unieważnienia homologacji typu pojazdu.

Trzypunktowy Pas Bezpieczeństwa

Zapinanie



Wysunąć pas bezpieczeństwa ze zwijacza, poprowadzić go przy ciele w taki sposób, aby nie był skręcony, a

następnie zatrzasnąć klamrę w zamku. Upewnić się, że pas bezpieczeństwa leży na ramieniu i ściśle przylega do ciała podczas jazdy.

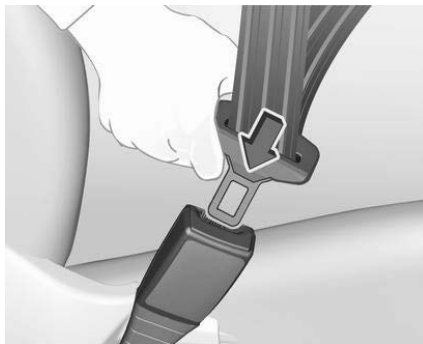

Zarówno zbyt luźne, jak i zbyt grube ubrania uniemożliwiają ściśle przyleganie pasa bezpieczeństwa do ciała. Pod pasem bezpieczeństwa nie powinny znajdować się żadne przedmioty, np. torebka czy telefon komórkowy.

Ostrzeżenie

Pas bezpieczeństwa nie może spoczywać na twardych lub delikatnych przedmiotach w kieszeniach odzieży.

Przypomnienie o zapięciu pasa bezpieczeństwa ⇒ strona 65 .

Odpinanie



W celu zwolnienia pasa bezpieczeństwa nacisnąć czerwony przycisk na zamku pasa i odsunąć pas do tyłu.

Prawidłowy sposób zapinania pasów przez kobiety w ciąży



⚠ Ostrzeżenie

Pas biodrowy musi być umieszczony w poprzek miednicy, jak najniżej, aby zapobiec uciskowi na brzuch.

Układ poduszek powietrznych – wprowadzenie

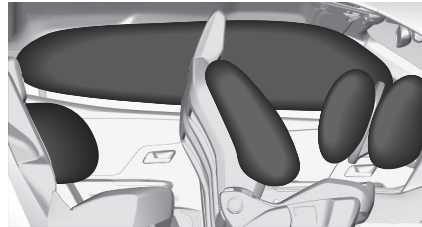

Układ poduszek powietrznych składa się z kilku odrębnych układów, w zależności od wyposażenia.

Poduszki wypełniają się gazem w ciągu kilku milisekund. Bardzo szybko następuje też ich opróżnienie, wskutek czego w trakcie kolizji trudno zauważyć moment, w którym są wypełnione.

⚠ Ostrzeżenie

System poduszek powietrznych uruchamia się w gwałtowny sposób, naprawy mogą być wykonywane wyłącznie przez wykwalifikowany personel.

⚠ Ostrzeżenie

Dodanie akcesoriów, które zmieniają ramę pojazdu, układ zderzaków, wysokość, przód pojazdu lub blachy boczne, może uniemożliwić prawidłowe działanie systemu poduszek powietrznych. Na działanie systemu poduszek powietrznych może mieć również wpływ wymiana dowolnych części siedzeń przednich, pasów bezpieczeństwa, modułu diagnostyczno-czujnikowego poduszek powietrznych, kierownicy, zestawu wskaźników, uszczelek wewnętrznych drzwi, w tym głośników, dowolnego modułu poduszek powietrznych, wykończenia sufitu lub słupków, czujników przednich, czujników zderzenia bocznego lub okablowania poduszek powietrznych.

⚠ Ostrzeżenie

Utrzymywać obszar, w którym napęlnia się poduszka powietrzna, wolny od jakichkolwiek przeszkód.

Uwaga

Systemy poduszek powietrznych i elektronika sterująca napinaczami pasów bezpieczeństwa znajdują się

w konsoli środkowej. Nie umieszczać w tym obszarze żadnych elementów magnetycznych.

Nie mocować żadnych przedmiotów na osłonach poduszek powietrznych ani nie przykrywać ich innymi materiałami. Wymianę uszkodzonych osłon należy zlecić warsztatowi.

Każda poduszka powietrzna jest uruchamiana tylko raz.

Wymianę poduszek powietrznych, które zadziałały, należy zlecić warsztatowi.

Może być również konieczna wówczas wymiana kierownicy, deski rozdzielczej, części paneli, uszczelki drzwi, uchwyty i siedzeń.

Nie wolno dokonywać żadnych zmian w systemie poduszek powietrznych, gdyż spowoduje to unieważnienie zezwolenia na eksploatację samochodu.

Lampka kontrolna  poduszek powietrznych ⇒ strona 63 .

Foteliki dziecięce na przednim fotelu pasażera z poduszką powietrzną



EN: NIGDY nie instalować fotelika dziecięcego w pozycji „tyłem do kierunku jazdy” na siedzeniu wyposażonym w CZOŁOWĄ PODUSZKĘ POWIETRZNĄ w stanie AKTYWNYM. Może to doprowadzić do ŚMIERCI DZIECKA lub spowodować u niego POWAŻNE OBRAŻENIA CIAŁA.

DE: Nach hinten gerichtete Kindersitze NIEMALS auf einem Sitz verwenden, der durch einen davor befindlichen AKTIVEN AIRBAG geschützt ist, da dies den TOD oder SCHWERE VERLETZUNGEN DES KINDES zur Folge haben kann.

FR: NE JAMAIS utiliser un siège d'enfant orienté vers l'arrière sur un siège protégé par un COUSSIN GONFLABLE ACTIF placé devant lui, sous peine d'infliger des BLESSURES GRAVES, voire MORTELLES à l'ENFANT.

ES: NUNCA utilice un sistema de retención infantil orientado hacia atrás en un asiento protegido por un AIRBAG FRONTAL ACTIVO. Peligro de MUERTE o LESIONES GRAVES para el NIÑO.

IT: Non usare mai un sistema di sicurezza per bambini rivolto all'indietro su un sedile protetto da AIRBAG ATTIVO di fronte ad esso: pericolo di MORTE o LESIONI GRAVI per il BAMBINO!

Ponadto ze względów bezpieczeństwa fotelik dziecięcy ustawiony przodem do kierunku jazdy może być używany

tylko wówczas, gdy będą przestrzegane instrukcje i ograniczenia podane w tabeli 3 42.

Naklejki poduszki powietrznej znajdują się po obu stronach osłony przeciwsłonecznej pasażera z przodu. Wyłączenie poduszki powietrznej ⇒ strona 30 .

Przednie Poduszki Powietrzne

W samochodzie mogą być zamontowane dwie czołowe poduszki powietrzne: jedna w kole kierownicy, a druga w desce rozdzielczej po stronie pasażera.

Miejsca, w których je zamontowano, są oznaczone napisem **AIRBAG**.

Poduszki przednie są uaktywniane w przypadku odpowiednio silnego uderzenia czołowego. Aby poduszki zadziałały, musi być włączony zapłon.

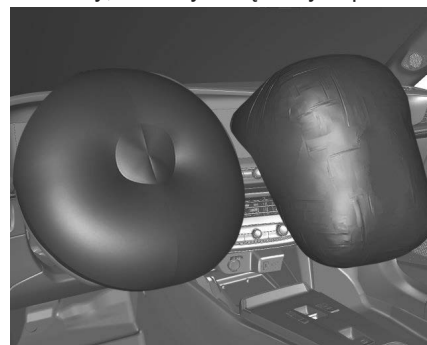

Uaktywnione poduszki tłumią uderzenie, dzięki czemu ryzyko odniesienia obrażeń górnej części ciała i głowy kierowcy i pasażera z przodu jest znacznie mniejsze.

⚠ Ostrzeżenie

Optymalna ochrona jest zapewniona tylko wówczas, gdy siedzenie znajduje się we właściwej pozycji. Obszar, w którym poduszka powietrzna napelnia się, powinien być wolny od przeszkód. Należy zakładać prawidłowo pas bezpieczeństwa i bezpiecznie go zapinać. Tylko wtedy poduszka powietrzna zapewni swoje działanie ochronne.

Pozycja fotela ⇨ strona 20 .

Boczne Poduszki Powietrzne



System bocznych poduszek powietrznych składa się z poduszek powietrznych umieszczonych w oparciach każdego z siedzeń przednich. Miejsca, w których je zamontowano, są oznaczone napisem **AIRBAG**. Poduszki boczne są uaktywniane w przypadku odpowiednio silnego uderzenia bocznego. Aby poduszki zadziałały, musi być włączony zapłon.



Uaktywnione poduszki powietrzne tłumią uderzenie, dzięki czemu w znacznym stopniu ograniczają ryzyko odniesienia obrażeń górnej części ciała i miednicy w przypadku uderzenia bocznego.

Uwaga

Na siedzeniach należy używać wyłącznie pokrowców ochronnych, które zostały zatwierdzone dla danego samochodu.

Uważać, aby nie zakryć poduszek powietrznych.

Kurtyny Powietrzne

Samochód może być wyposażony w poduszki kurtynowe zamontowane przy dachu. Miejsca, w których je zamontowano, są oznaczone napisem **AIRBAG** na słupkach dachowych. Poduszki kurtynowe są uaktywniane w przypadku odpowiednio silnego uderzenia bocznego. Aby poduszki zadziałały, musi być włączony zapłon.

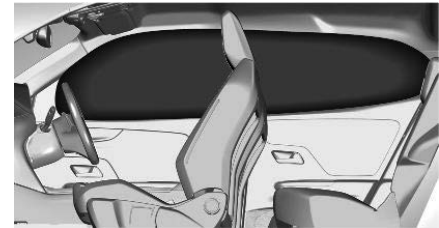

Uaktywnione poduszki powietrzne tłumią uderzenie, dzięki czemu w znacznym stopniu ograniczają ryzyko odniesienia obrażeń głowy w przypadku uderzenia bocznego.

⚠ Ostrzeżenie

Utrzymywać obszar, w którym napelnia się poduszka powietrzna, wolny od jakichkolwiek przeszkód.

Haczyki na uchwyty w ramie dachu są przeznaczone do wieszania tylko lekkich części garderoby, bez wieszaków. W ubraniach wieszanych na nich nie należy przechowywać żadnych przedmiotów.

Wyłączanie poduszek powietrznych

Boczne i kurtynowe poduszki powietrzne, napinacze pasów bezpieczeństwa oraz wszystkie poduszki powietrzne dla fotela kierowcy pozostają włączone.

Poduszkę powietrzną pasażera można wyłączyć przy pomocy przełącznika uruchamianego kluczykiem, znajdującego się z boku deski rozdzielczej po stronie pasażera.



W celu wybrania odpowiedniego położenia przełącznika użyć kluczyka zapłonu:

WYŁ.  przednia poduszka powietrzna pasażera jest wyłączona i nie zadziała w przypadku kolizji. Lampka kontrolna na konsoli środkowej świeci światłem stałym

WŁ.  przednia poduszka powietrzna dla przedniego pasażera jest włączona

⚠ Ostrzeżenie

Poduszkę powietrzną pasażera należy wyłączyć tylko, gdy używany jest fotelik

dla dziecka, zgodnie z instrukcjami i ograniczeniami zamieszczonymi w sekcji poświęconej fotelikom dziecięcym w tabeli w instrukcji obsługi. W przeciwnym razie istnieje ryzyko śmiertelnych obrażeń ciała osoby zajmującej miejsce, dla którego wyłączono przednią poduszkę powietrzną pasażera.



Jeśli lampka kontrolna ON świeci się przez około 60 sekund po włączeniu zapłonu, czołowa poduszka powietrzna pasażera z przodu zostanie naplniona w razie zderzenia.

Jeśli lampka kontrolna OFF zaświeca się po włączeniu zapłonu, czołowa poduszka powietrzna pasażera z przodu jest wyłączona. Świeci nieprzerwanie, gdy poduszka powietrzna jest wyłączona.

Świecenie obu lampek kontrolnych jednocześnie oznacza awarię układu. Stan systemu nie jest możliwy do określenia, w związku z czym nie wolno zajmować miejsca pasażera z przodu. W celu usunięcia usterki zwrócić się do warsztatu.

Jeśli nie świeci się żadna z lampek kontrolnych, należy niezwłocznie skontaktować się z warsztatem. Stan poduszek powietrznych można zmieniać tylko podczas postoju oraz przy wyłączonym zapłonie.

Foteliki dziecięce

Foteliki Dziecięce Wstęp

Ostrzeżenie

Upewnić się, że dzieci poniżej odpowiedniego rozmiaru i wagi są zabezpieczane za pomocą odpowiedniego systemu ochronnego dla dzieci. Nigdy nie przewozić dziecka na kolanach.

Ostrzeżenie

Jeśli na przednim fotelu pasażera ma być zamontowany fotelik dziecięcy zwrócony tyłem do kierunku jazdy,

należy wyłączyć poduszki powietrzne dla tego fotela. Dotyczy to również niektórych systemów fotelików dziecięcych zwróconych przodem do kierunku jazdy, jak wskazano w tabeli dotyczącej fotelików dziecięcych.

Tabele dotyczące fotelików dziecięcych
⇒ strona 35 .

Wyłączanie poduszki powietrznej
⇒ strona 30 .

Etykieta poduszki powietrznej
⇒ strona 27 .

Zalecane jest stosowanie fotelików dziecięcych, które są dopasowane do pojazdu. W celu uzyskania dalszych informacji skontaktować się z warsztatem.

Jeśli którykolwiek fotelik dziecięcy koliduje z zagłówkiem fotela, należy wyregulować lub wymontować dany zagłówek ⇒ strona 20 .

Korzystając z fotelików dziecięcych, należy przestrzegać poniższych instrukcji użytkowania i instalacji, jak również instrukcji producenta fotelika dziecięcego. Podane w tabeli ograniczenia odnoszą się do obiektu testowego, który odpowiada największemu ze wszystkich istniejących fotelików dziecięcych. Upewnić się, że przednie fotele nie kolidują ze stosowanym fotelikiem dziecięcym.

Konieczne jest także bezwarunkowe przestrzeganie obowiązujących w danym kraju przepisów. W niektórych krajach fotelik dziecięcy można zamocować wyłącznie w ściśle określonych miejscach.

Przed wyruszeniem w drogę należy odpowiednio wyregulować fotel kierowcy
⇒ strona 21 .

Foteliki dziecięce można zamocować za pomocą następujących elementów:

- Trzypunktowe pasy bezpieczeństwa
- Zaczepy ISOFIX
- Punkty mocowania pasa Top-tether

Trzypunktowe pasy bezpieczeństwa

Foteliki dziecięce można zamocować za pomocą trzypunktowych pasów bezpieczeństwa. Po zamocowaniu fotelika należy napiąć pas bezpieczeństwa.

Zaczepty ISOFIX



Fotelik dziecięcy ISOFIX dopuszczony do użycia w tym modelu samochodu należy zamocować do odpowiednich zaczepów ISOFIX w samochodzie. Miejsca mocowania fotelików dziecięcych ISOFIX przeznaczonych do określonego pojazdu są zaznaczone w tabeli dot. instalacji fotelików dziecięcych ⇒strona31 .



Zaczepty systemu ISOFIX są oznaczone etykietami znajdującymi się na oparciach. Aby uzyskać dostęp do wsporników ISOFIX, najpierw należy pociągnąć zamek błyskawiczny.

Podczas mocowania fotelików dziecięcych ISOFIX na regulowanych fotelach pasażerów np. przednim fotelu pasażera należy najpierw odchylić oparcie do tyłu, aby uzyskać dostęp do uchwytów ISOFIX. Po prawidłowym zamocowaniu fotelika dziecięcego ISOFIX pochylić oparcie z powrotem do przodu.

Fotelik dziecięcy i-Size jest uniwersalnym fotelikiem ISOFIX zgodnym z Regulaminem EKG ONZ nr 129. Na każdym fotelu pojazdu nadającym się do mocowania fotelików i-Size można używać dowolnego fotelika dziecięcego

i-Size, patrz tabela dotycząca instalacji fotelików dziecięcych ⇒strona31 . Poza zaczepami ISOFIX fotelik należy dodatkowo zamocować za pomocą pasa mocującego Top-tether lub podpórki.



Foteliki dziecięce i-Size oraz siedzenia pojazdu, na których można montować foteliki i-Size, są oznaczone symbolem i-Size, patrz ilustracja.

Punkty mocowania pasków Top-Tether



Punkty mocowania pasa Top-tether są oznaczone symbolem .



Poza zaczepami systemu ISOFIX zaczepić pas Top-tether o punkty mocowania pasa Top-tether. Miejsca mocowania uniwersalnych fotelików dziecięcych ISOFIX oznaczono w tabeli skrótem IUF →strona35 .

Dobór Właściwego Systemu

Tylne siedzenia są najlepszym miejscem do zamocowania fotelika dziecięcego. Dziecko w samochodzie powinno być jak najdłużej przewożone tyłem do kierunku jazdy. W razie wypadku powoduje to mniejsze ryzyko obrażeń kręgosłupa dziecka, który jest znacznie mniej wytrzymały niż u osoby dorosłej. Nie wolno montować fotelika dziecięcego ustawionego przodem do kierunku jazdy na żadnym fotelu, gdy dziecko waży mniej niż 13 kg.

Odpowiednie są foteliki dziecięce, które spełniają wymagania obowiązujących przepisów UN ECE. Sprawdzić lokalnie obowiązujące przepisy w zakresie obowiązku korzystania z fotelików dziecięcych.

Poniższe foteliki dziecięce są zalecane dla następujących kategorii wagowych:

- **Grupa 0, grupa 0+:** Maxi Cosi Cabriofix z lub bez bazy ISOFIX dla dzieci o wadze do 13 kg
- **Grupa I:** Duo Plus z systemem ISOFIX i pasem mocującym Top-tether dla dzieci o wadze od 9 kg do 18 kg
- **Grupa II:** Kidfix XP z lub bez mocowania ISOFIX dla dzieci o wadze od 15 kg do 36 kg, Kidfix 2R z systemem lub bez systemu ISOFIX dla dzieci o wadze od 15 kg do 36 kg. W przypadku Kidfix 2R należy się upewnić, że pas bezpieczeństwa przechodzi przez osłonę zabezpieczającą. Graco Booster dla dzieci o masie ciała od 15 kg do 36 kg.
- **Grupa III:** Kidfix XP / Kidfix 2R z mocowaniem ISOFIX lub bez niego, dla dzieci o wadze od 22 kg do 36 kg Graco Booster dla dzieci o wadze od 22 kg do 36 kg

Sprawdzić czy mocowany fotelik dziecięcy jest zgodny z typem samochodu.

Fotelik dziecięcy z przodu: Przesunąć fotel pasażera z przodu w najwyższe położenie i maksymalnie pionowo. Oparciem ustawionym pionowo.

Fotelik dziecięcy z tyłu: Przesunąć przedni fotel do przodu i ustawić pionowo oparcie fotela w taki sposób, aby nogi dziecka w foteliku „ustawionym przodem do kierunku jazdy” ani „ustawionym tyłem do kierunku jazdy” nie dotykały przedniego fotela pojazdu.

Jeśli którykolwiek fotelik dziecięcy koliduje z zagłówkiem fotela, wyregulować lub wymontować zagłówek odpowiedniego fotela.

Nie używać fotelika dziecięcego ustawionego przodem do kierunku jazdy na żadnym fotelu, gdy dziecko waży mniej niż 13 kg.

Aby zainstalować w pojeździe odpowiedni fotelik dziecięcy, należy postępować zgodnie z instrukcjami producenta fotelika.

W przypadku półuniwersalnych lub przeznaczonych specjalnie dla danego pojazdu fotelików dziecięcych (ISOFIX lub fotelików dziecięcych opasanych diagonalnie), patrz wykaz pojazdów zawarty w instrukcji obsługi fotelika dziecięcego.

Sprawdzić czy miejsce zamocowania fotelika dziecięcego w samochodzie jest właściwe, zob. tabela poniżej.

Dziecko powinno wsiadać i wysiadać z samochodu wyłącznie po stronie chodnika lub pobocza.

Jeśli fotelik nie jest używany, należy umocować go pasem bezpieczeństwa lub wyjąć z samochodu.

Uwaga

Nie należy niczego mocować do fotelików dziecięcych i nie przykrywać ich żadnymi innymi materiałami.

Fotelik dziecięcy, który został poddany obciążeniom podczas wypadku, wymaga wymiany.

Miejsca Mocowania Fotelików Dziecięcych

Montaż fotelików uniwersalnych, ISOFIX oraz i-Size

Zgodnie z wymogami regulacji europejskich w tabeli przedstawiono możliwości instalacji fotelików dziecięcych mocowanych za pomocą pasa bezpieczeństwa i homologowanych jako uniwersalne, a także większych fotelików ISOFIX oraz i-Size w miejscach wyposażonych w mocowania ISOFIX w samochodzie.

Tak Nadaje się do zamontowania fotelika dziecięcego określonej kategorii.

Nie Nie nadaje się do zamontowania fotelika dziecięcego określonej kategorii.

Kategorie fotelików dziecięcych	Przedni fotel pasażera z WŁĄCZONĄ (aktywną) poduszką powietrzną	Przedni fotel pasażera z WYŁĄCZONĄ (nieaktywną) poduszką powietrzną	Skrajne fotele tylne	Tylne środkowe siedzenie ¹⁾
Uniwersalny fotelik dziecięcy opasany diagonalnie ²⁾	Tak ^{3) 4)}	Tak ^{4) 5)}	Tak	NIE
Fotelik dziecięcy i-Size	Tak ^{3) 6)}	Tak ^{5) 6)}	Tak	–
Miejsce wyposażone w mocowanie pasa Top-tether	Tak ^{3) 6)}	Tak ^{5) 6)}	Tak	–
Gondola (system mocowania fotelika dziecięcego ISOFIX skierowanego bokiem do kierunku jazdy) Mocowanie fotelika dziecięcego ISOFIX: L1, L2	NIE	NIE	NIE	–
System mocowania fotelika dziecięcego ISOFIX skierowanego tyłem do kierunku jazdy Mocowanie fotelika dziecięcego ISOFIX: R1, R2	NIE	Tak ^{6) 7) 10)}	Tak ^{8) 9) 10)}	–

Kategorie fotelików dziecięcych	Przedni fotel pasażera z WŁĄCZONĄ (aktywną) poduszką powietrzną	Przedni fotel pasażera z WYŁĄCZONĄ (nieaktywną) poduszką powietrzną	Skrajne fotele tylne	Tylne środkowe siedzenie ¹⁾
System mocowania fotelika dziecięcego ISOFIX skierowanego przodem do kierunku jazdy Mocowanie fotelika dziecięcego ISOFIX: F2, F2X, F3	Tak ^{6) 10)}	NIE	Tak ¹⁰⁾	–
System mocowania fotelika dziecięcego ISOFIX skierowanego tyłem do kierunku jazdy Mocowanie fotelika dziecięcego ISOFIX: R3	NIE	NIE	Tak ^{8) 9) 10)}	–
Siedzisko podwyższające – zmniejszona szerokość: B2	Tak	NIE	Tak	NIE
Siedzisko podwyższające – maksymalna szerokość: B3	Tak	NIE	Tak	NIE

- 1) Nie wolno montować fotelika dziecięcego na tylnym środkowym siedzeniu.
- 2) Uniwersalny fotelik dziecięcy: fotelik, który można zamontować za pomocą pasa bezpieczeństwa we wszystkich pojazdach. Dotyczy wszystkich grup wagowych i wzrostowych.
- 3) Wyłącznie fotelik dziecięcy ustawiony przodem do kierunku jazdy
- 4) Jeśli fotel ma regulację wysokości, należy go ustawić w najwyższym położeniu i maksymalnie przesunąć do tyłu. Zakładając fotelik bez regulacji wysokości przesunąć siedzenie całkowicie do tyłu z wyprostowanym oparciem.

- 5) Wyłącznie fotelik dziecięcy ustawiony tyłem do kierunku jazdy
- 6) Fotele wyposażone w mocowania zgodne z systemami ISOFIX / i-Size.
- 7) Fotel pojazdu musi być ustawione w pozycji maksymalnego wzdłużnego przesunięcia do tyłu.
- 8) Wyregulować fotel kierowcy przed systemem fotelika dziecięcego tak, aby był on w pozycji środkowej wzdłużnej i na maksymalnej wysokości. W razie potrzeby wyregulować kąt oparcia fotela kierowcy. Upewnić się, że kąt pochylenia oparcia nie przekracza odpowiadającego mu kąta tułowia wynoszącego 15°.
- 9) Przesunąć fotel pasażera znajdujący się przed fotelikiem dziecięcym do przodu tak bardzo, jak to konieczne.
- 10) Jeśli którykolwiek fotelik dziecięcy koliduje z zagłówkiem fotela, wyregulować lub wymontować zagłówek odpowiedniego fotela.

Rozmiar mocowania fotelika dziecięcego (1, 2, 3):

- R1 oznacza mocowanie fotelika dziecięcego ustawionego tyłem do kierunku jazdy w kategorii wagowej 0 do 10 kg, kategorii wagowej 0+ do 13 kg, dla dziecka w wieku około zera do jednego roku.
- R2 oznacza mocowanie fotelika dziecięcego o zmniejszonych wymiarach ustawionego tyłem do kierunku jazdy w kategorii wagowej 0+ do 13 kg, kategorii wagowej 1 od 9 do 18 kg, dla dziecka w wieku od dwóch do czterech lat.
- R3 oznacza mocowanie pełnowymiarowego fotelika dziecięcego ustawionego tyłem do kierunku jazdy w kategorii wagowej 0+ do 13 kg, kategorii wagowej 1 od 9 do 18 kg, dla dziecka w wieku od dwóch do czterech lat.
- F2, F2X oznaczają mocowania fotelika dziecięcego o zmniejszonej wysokości ustawionego przodem do kierunku jazdy dla kategorii wagowej 1 od 9 kg do 18 kg, dla dziecka w wieku od sześciu do siedmiu lat.
- F3 oznacza mocowanie fotelika dziecięcego o pełnej wysokości ustawionego przodem do kierunku jazdy dla kategorii wagowej 1 od 9 kg do 18 kg, dla dziecka w wieku od siedmiu do dziesięciu lat.

Kierownica

Regulacja Kierownicy

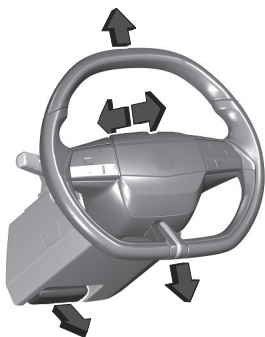

- W stojącym pojeździe pociągnąć za dźwignię, aby odblokować kierownicę.
- Wyregulować wysokość i wysunięcie odpowiednio do pozycji za kierownicą.
- Popchnąć dźwignię, aby zablokować kierownicę.

Ostrzeżenie

Ze względów bezpieczeństwa tę regulację należy wykonywać wyłącznie podczas postoju.

Informacje dotyczące jazdy i informacje rozrywkowe dostępne są na ekranie 10-calowym i 16-calowym.

W celu zapewnienia większego poziomu bezpieczeństwa i komfortu prowadzenia informacje zestawu wskaźników są widoczne nad kierownicą.

Wyregulować wysokość kierownicy w taki sposób, aby nie zasłaniała zestawu wskaźników.

Elementy Sterowania Na Kierownicy

Za pomocą elementów sterujących znajdujących się na kierownicy można obsługiwać niektóre systemy wspomagania kierowcy, system audio-nawigacyjny i podłączony telefon komórkowy.



Więcej informacji znajduje się w odpowiedniej części systemu audio-nawigacyjnego ⇨strona79 .

Zaawansowane systemy wspomagania jazdy ⇨strona122

Tempomat ⇨strona146

Ogranicznik prędkości ⇨strona154

Adaptacyjny układ automatycznej kontroli prędkości ⇨strona148

Podgrzewana Kierownica



W niskich temperaturach funkcja ta powoduje ogrzewanie okrągłej części kierownicy.

Można ją włączyć, gdy temperatura na zewnątrz spadnie poniżej 20°C.

Do uaktywniania ogrzewania służy . Włączenie jest sygnalizowane zapaleniem diody kontrolnej w przycisku.

Sygnal Dźwiękowy



Układ wykrywania pieszych

Sygnal dźwiękowy układu wykrywania pieszych jest generowany w celu zasygnalizowania pieszym obecności poruszającego się pojazdu. Jest aktywny przy prędkości do 30 km/h.

Wyłącznik zapłonu

⚠ Niebezpieczeństwo

Nigdy nie wyjmować kluczyka z wyłącznika zapłonu podczas jazdy, ponieważ spowoduje to zablokowanie kierownicy.

Przycisk Zasilania

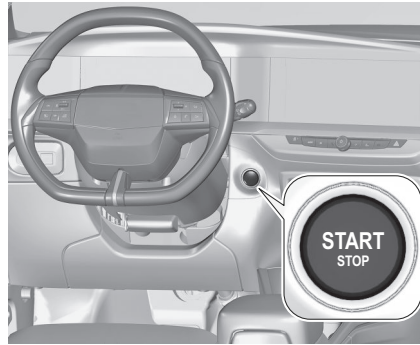

Uruchomienie silnika

Wcisnąć pedał hamulca i nacisnąć przycisk **Start/Stop**.

Tryb włączonego zapłonu bez uruchamiania silnika

Nacisnąć przycisk Start/Stop bez wciskania pedału hamulca. Lampki kontrolne świecą i większość funkcji elektrycznych działa.

Silnik i zapłon wyłączone

Krótko nacisnąć **Start/Stop** w każdym trybie lub przy pracującym silniku i zatrzymanym pojeździe. Niektóre funkcje

pozostają aktywne do momentu otwarcia drzwi kierowcy.

Blokada kierownicy

⚠ Ostrzeżenie

W przypadku rozładowania akumulatora nie można zwolnić blokady kolumny kierownicy, w związku z czym zabronione jest holowanie samochodu, a także uruchamianie go przez holowanie.

⚠ Ostrzeżenie

Blokowanie kolumny kierownicy

W razie usterki akumulatora kolumna kierownicy jest zablokowana. Nie holować samochodu i nie próbować uruchamiać go poprzez pchanie.

Wycieraczki i spryskiwacze szyby

Obsługa Wycieraczek i Spryskiwaczy

Uwaga

Gdy dźwignia wycieraczek jest ustawiona w położeniu AUTO lub INT, 1 lub

2, a zapłon zostaje włączony po upływie ponad minuty: Gdy temperatura zewnętrzna wynosi mniej niż + 3°C, wycieraczki szyby przedniej włączają się dopiero przy prędkości powyżej 10 km/h. Gdy temperatura zewnętrzna wynosi ponad + 3°C, wycieraczki szyby przedniej włączają się od razu.

Uwaga

W położeniu 1 lub 2 częstotliwość wycierania jest automatycznie zmniejszana przy prędkości poniżej 5 km/h i powraca do poziomu pierwotnego przy prędkości powyżej 10 km/h.

Wycieraczki przedniej szyby z regulacją częstotliwości pracy

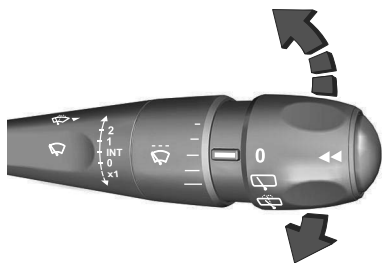

2 praca szybka

1 praca powolna

INT praca przerywana

0 wyłączona

x1 pojedyncze przetarcie szyby

Wycieraczek nie wolno włączać, gdy szyby są oblodzone.

Przed wjazdem do myjni wycieraczki należy wyłączyć.

Aby aktywować tryb przerywanej pracy wycieraczek przy następnym włączeniu zapłonu, należy nacisnąć dźwignię w dół do pozycji **OFF** i z powrotem do pozycji **INT**.

Częstotliwość wycierania

Dźwignia wycieraczek w położeniu **INT** – częstotliwość wycierania zależy od prędkości samochodu.

Regulacja częstotliwości pracy wycieraczek



Dźwignia wycieraczek w położeniu **INT**. Aby dostosować częstotliwość pracy wycieraczek, obrócić pokrętko regulacyjne.

Element sterowania wycieraczkami z czujnikiem deszczu

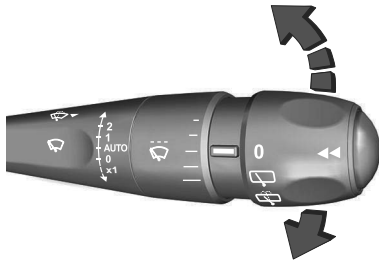

- 2 praca szybka
- 1 praca powolna

AUTO automatyczna praca wycieraczek sterowana czujnikiem deszczu

0 wyłączona

x1 pojedyncze przetarcie szyby

W pozycji **AUTO** czujnik deszczu rejestruje ilość wody na przedniej szybie samochodu, a następnie odpowiednio reguluje częstotliwość pracy wycieraczek. Jeśli zapłon jest wyłączony, automatyczny tryb wycierania jest nieaktywny. Aby aktywować tryb automatycznej pracy wycieraczek przy

następnym włączeniu zapłonu, należy nacisnąć dźwignię w dół do pozycji **OFF** i z powrotem do pozycji **AUTO**. W

zestawie wskaźników świeci się . Wycieraczek nie wolno włączać, gdy szyby są oblodzone. Przed wjazdem do myjni wycieraczkę należy wyłączyć.



Czujnik należy utrzymywać w czystości i nie dopuszczać do oblodzenia.

Lampka kontrolna  ⇒ strona 70 .

Regulacja czułości czujnika deszczu



Aby dostosować czułość układu, obrócić pokrętkę regulacyjną.



Spryskiwacz przedniej szyby



Pociągnąć dźwignię. Szyba przednia zostanie spryskana płynem, a wycieraczka wykona kilka cykli pracy. Płyn do spryskiwaczy ⇒ strona 184

Wycieraczka I Spryskiwacz Tylnej Szyby



- 0 wyłączona
-  praca przerywana
-  spryskiwanie szyb

Nie używać, gdy tylna szyba jest zamrożona lub gdy używany jest bagażnik rowerowy. Przed wjazdem do myjni wycieraczki należy wyłączyć. Wycieraczka tylnej szyby zostaje uaktywniona automatycznie po włączeniu biegu wstecznego, gdy wycieraczki przedniej szyby są włączone. Funkcję tę można włączyć lub wyłączyć w menu personalizacji ustawień ⇒strona83 .

Spryskiwacz tylnej szyby

Wybrać pozycję .

Płyn do spryskiwaczy jest rozpylany na tylną szybę i na kamerę tylną oraz na wycieraczki, dopóki wybrana jest opcja



Płyn do spryskiwaczy ⇒strona184
Pielęgnacja samochodu ⇒strona174

Światła zewnętrzne



Elementy Sterowania Oświetleniem

Ostrzeżenie

Nie należy patrzeć bezpośrednio w reflektory LED. Ryzyko uszkodzenia oczu.



Obrócić pokrętkę regulacyjną:

- AUTO** automatyczne sterowanie światłami automatycznie przełącza między światłami do jazdy dziennej a reflektorami
-  Światła pozycyjne
-  światła mijania / światła drogowe

Światła Drogowe



Aby włączyć lub wyłączyć światła drogowe, należy pociągnąć dźwignię poza punkt oporu.



Automatyczne światła drogowe



System przełącza światła mijania na światła drogowe i odwrotnie aby zapobiec efektowi olśnienia. Po włączeniu funkcja doświetlania światłami drogowymi pozostaje aktywna, włączając i wyłączając światła drogowe w zależności od warunków panujących na drodze. Najnowsze ustawienie wspomaganie światła drogowych będzie aktywne po kolejnym włączeniu zapłonu. Nieoślepiające światła drogowe dla reflektorów Matrix-LED ⇒strona45

Aktywacja

Funkcję doświetlania światłami drogowymi można włączyć za pomocą wyświetlacza informacyjnego w menu ustawień pojazdu.

Wyświetlacz informacyjny ⇒strona77
Światła drogowe są włączane automatycznie, gdy wokół pojazdu jest ciemno, przy prędkości powyżej 45 km/h. Światła drogowe są wyłączane przy prędkości poniżej 35 km/h, lecz funkcja doświetlania światłami drogowymi pozostaje aktywna.

Zielona lampka sygnalizacyjna  świeci w sposób ciągły, gdy funkcja doświetlania światłami drogowymi jest włączona; niebieska lampka sygnalizacyjna  świeci, gdy włączone są światła drogowe.

Lampka kontrolna , .
Funkcja doświetlania światłami drogowymi przełącza się automatycznie na światła mijania w następujących przypadkach:

- Jazda ma miejsce na terenie zabudowanym.
- Kamera wykrywa gęstą mgłę.
- Włączone jest tylne światło przeciwmgielne.

- Pojazdy nadjeżdżające z przeciwka lub z tyłu są wykrywane przez kamerę.

Gdy czynniki wykluczające znikają, układ przełącza z powrotem na światła drogowe.

Dezaktywacja

System można wyłączyć za pomocą wyświetlacza informacyjnego w menu ustawień pojazdu.

Wyświetlacz informacyjny ⇒strona77

Regulacja wysokości reflektorów

W celu dostosowania poziomu reflektorów ręcznie do obciążenia pojazdu (zapobiegając oślepieniu kierowców jadących z naprzeciwka):

obrócić pokrętkę  w wymagane położenie.

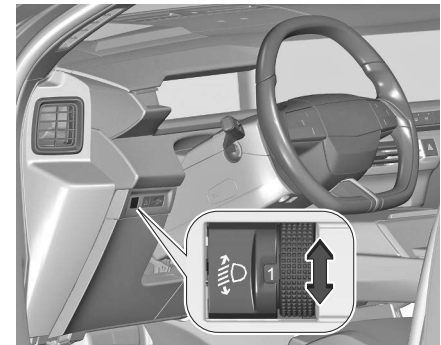

Silnik spalinywy, hybryda 48 V

- 0: zajęte miejsce kierowcy
- 1: zajęte wszystkie fotele
- 2: zajęte wszystkie fotele i obciążona przestrzeń bagażowa
- 3: zajęty fotel kierowcy i obciążona przestrzeń bagażowa

BEV

- 0: zajęte miejsce kierowcy
- 1: zajęte wszystkie fotele i obciążona lub nieobciążona przestrzeń bagażowa
- 2: zajęty fotel kierowcy i obciążona przestrzeń bagażowa
- 3: brak zastosowania

Przystosowanie reflektorów do wymogów przepisów innych krajów

W przypadku jazdy w krajach, w których samochody poruszają się po przeciwnej stronie drogi, nie jest wymagana zmiana ustawienia reflektorów.

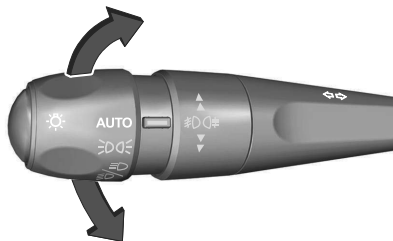
Kierunkowskazy

- Lewy lub prawy: opuścić lub unieść przełącznik świateł, pokonując opór.

Wskazówka

Pozostawienie włączonego kierunkowskazu przez ponad 20 sekund jest sygnalizowane przez narastający sygnał dźwiękowy, jeśli prędkość przekracza 80 km/h.

Trzy mignięcia

- Nacisnąć krótko do góry lub do dołu, nie przekraczając punktu oporu. Kierunkowskazy migną 3 razy.

Światła postojowe

(W zależności od wersji)

Oznakowanie boczne zapewnione poprzez włączenie świateł pozycyjnych tylko od strony pasa ruchu.

- W ciągu minuty od wyłączenia zapłonu przestawić przełącznik świateł w górę lub w dół, zależnie od strony, po której poruszają się samochody (np. parkując po prawej stronie, popchnąć przełącznik świateł w dół w celu zapalenia świateł po lewej stronie).

Rozlegnie się sygnał dźwiękowy i zaświeci się odpowiednia kontrolka kierunkowskazów w zestawie wskaźników.

- Aby wyłączyć światła postojowe, należy ustawić przełącznik świateł w położeniu środkowym.

Automatyczna Obsługa Świateł

Gdy automatyczne sterowanie światłami jest włączone, układ automatycznie przełącza pomiędzy światłami do jazdy dziennej a reflektorami w zależności od zewnętrznych warunków oświetleniowych i informacji z układu wycieraczek. Światła do jazdy dziennej ⇒strona45

Automatyczne włączanie światła mijania

Obrócić przełącznik do pozycji: **AUTO**
W przypadku słabych warunków oświetleniowych włączane są światła mijania.

Reflektory włączane są także po aktywowaniu kilku cykli pracy wycieraczek przedniej szyby.

Wykrywanie tunelu

Po wjechaniu do tunelu natychmiast włączane są światła.

Tylne Światło Przeciwmgielne



Przekręcić pokrętkę regulacyjną do przodu lub do tyłu, aby odpowiednio włączyć lub wyłączyć.

Obsługiwane jest za pomocą lewej dźwigni przy kierownicy, poprzez obracanie pokrętki z symbolem .

Przełącznik światła w położeniu

AUTO: włączenie tylnego światła przeciwmgielnego spowoduje automatyczne włączenie reflektorów.

Przełącznik światła w położeniu : tylne światło przeciwmgielne można włączyć tylko wraz z przednimi światłami przeciwmgielnymi.

Tylne światło przeciwmgielne pojazdu wyłącza się po podłączeniu wtyczki do gniazda zasilania haka holowniczego.

Światła Do Jazdy Diennej

Światła do jazdy dziennej poprawiają widoczność samochodu w trakcie dnia. Automatyczne sterowanie światłami ⇒strona44

Reflektory Typu Matrix-LED

Układ matrycowych reflektorów LED zawiera szereg różnych diod LED w każdym reflektorze, dzięki czemu możliwe jest sterowanie funkcjami systemu adaptacyjnego oświetlenia drogi.

Rozkład i natężenie wiązki światła są zmieniane w zależności od warunków oświetleniowych, rodzaju nawierzchni i sytuacji na drodze. Pojazd automatycznie dostosowuje światła reflektorów do danej sytuacji, aby zapewnić kierowcy optymalne oświetlenie obszaru przed pojazdem.

Funkcje systemu adaptacyjnego oświetlenia drogi matrycowych reflektorów LED można wyłączyć lub włączyć w menu personalizacji ustawień. Personalizacja pojazdu ⇒strona83 .

Ekran dotykowy⇒strona77 .

Funkcja światła drogowych bez efektu olśnienia matrycowych reflektorów LED jest dostępna wyłącznie, gdy przełącznik światła jest w położeniu **AUTO**.

Oświetlenie pozamiejskie

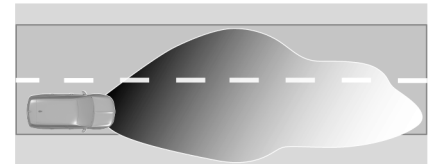

Włączane automatycznie przy prędkości powyżej 50 km/h podczas jazdy w obszarze pozamiejskim. Zapewnia lepsze dopasowanie oświetlenia pasa, po którym porusza się pojazd, a także pobocza. Pojazdy poprzedzające oraz

nadjeżdżające z naprzeciwka nie są oślepiane.

Oświetlenie miejskie



Włączane automatycznie przy prędkościach jazdy do około 50 mil/h. Światło jest szerokie i symetryczne.

Światło boczne

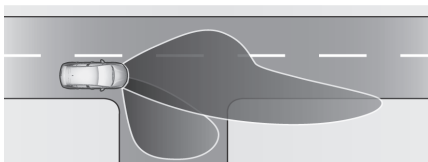

Jest włączane przy prędkości do 40 km/h podczas skręcania. Światło składa się z określonych diod LED, które oświetlają drogę w kierunku jazdy. Diody te są włączane w zależności od położenia kierownicy lub włączenia kierunkowskazu.

Oświetlenie łuku drogi

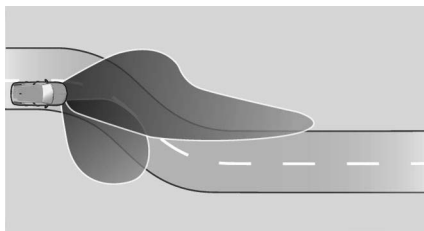

W oparciu o położenie kierownicy i prędkość samochodu włączane są dodatkowo określone diody LED w celu doświetlenia łuków drogi. Funkcja ta jest włączana przy prędkości od 40 km/h do 70 km/h.

Światła drogowe bez efektu oślenia

Ostrzeżenie

Funkcja świateł drogowych bez efektu oślenia może powodować oślepianie innych użytkowników drogi, gdy samochód porusza się w krajach, w których ruch odbywa się po przeciwnej stronie drogi. Np. gdy samochód został zaprojektowany do ruchu lewostronnego i jest użytkowany w kraju, w którym obowiązuje ruch prawostronny.

Wyłączyć funkcję świateł drogowych bez oślenia, jeśli pojazd jeździ w krajach wymienionych powyżej.

System włącza światła drogowe bez efektu oślenia podczas jazdy w ciemności.

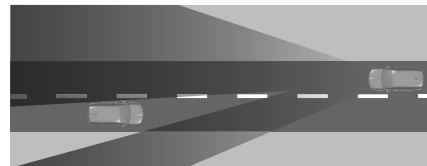

Każda dioda LED po prawej lub lewej stronie jest włączana lub wyłączana odpowiednio do sytuacji na drodze. Zapewnia to najlepszy rozkład wiązki światła bez oślepiania innych użytkowników drogi. Światła drogowe bez efektu oślenia są włączane automatycznie przy prędkości powyżej 45 km/h. Wyłączane są przy prędkości poniżej 35 km/h, lecz system pozostaje aktywny.

Tryb autostradowy

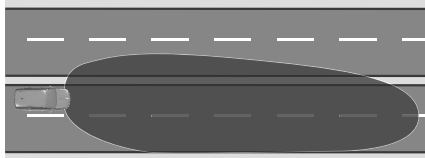

Włączane automatycznie przy prędkości powyżej 105 km/h. Oświetlenie jest dostosowywane do wyższej prędkości jazdy po autostradach. Jeśli z naprzeciwka nie nadjeżdżają żadne pojazdy, zwiększane jest oświetlenie z boku samochodu. Podczas jazdy za samochodami oraz wyprzedzania ograniczane jest oślepianie kierowców.

Usterka w układzie reflektorów LED

W przypadku wykrycia usterki w układzie reflektorów LED zostaje wybrane fabryczne ustawienie zapobiegające oślepianiu pojazdów jadących z naprzeciwka. Stosowny komunikat ostrzegawczy pojawia się na wyświetlaczu informacyjnym kierowcy. Po ponownym podłączeniu akumulatora pojazdu, system wymaga ponownej kalibracji poprzez przejechanie krótkiego dystansu.

Oświetlenie Towarzyszące / Oświetlenie Powitalne

Po odblokowaniu zamków samochodu za pomocą nadajnika zdalnego sterowania, na krótki czas włączane są niektóre lub wszystkie poniższe światła:

- reflektory
- oświetlenie wnętrza
- kierunkowskazy
- światła pozycyjne

Oświetlenie jest natychmiast wyłączone po włączeniu zapłonu.

Funkcję można włączyć lub wyłączyć w aplikacji ustawień  na wyświetlaczu informacyjnym.

Następujące elementy oświetlenia są dodatkowo włączane po otwarciu drzwi kierowcy:

- podświetlenie niektórych przełączników
- zestaw wskaźników
- światła w kieszeniach drzwiowych

Oświetlenie wnętrza

Oświetlenie kameralne rzuca delikatne, zabarwione światło na kabinę po wykryciu słabego oświetlenia.

Domyślnie kolor oświetlenia kameralnego jest powiązany z kolorem ekranów, zależnie od wybranego trybu jazdy.

Oświetlenie wnętrza z przodu kabiny



Korzystać z przełącznika:



: automatyczne włączanie i wyłączenie

nacisnąć  :

wł.

nacisnąć  :

wył.

Uwaga

W razie wypadku, podczas którego zadziałała poduszka powietrzna, światła oświetlenia dodatkowego włączają się automatycznie.

Oświetlenie wnętrza z tyłu kabiny

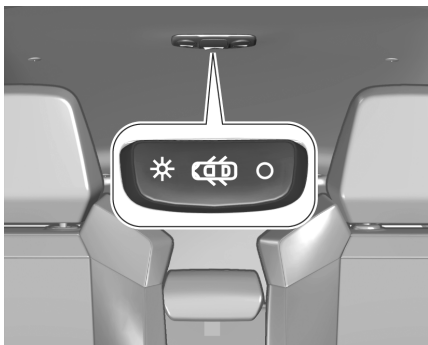

Lampki Do Czytania

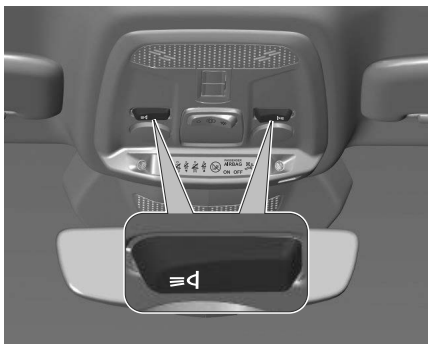

Obsługiwane poprzez naciśnięcie przycisku ≡.

Funkcje Oświetlenia

Oświetlenie konsoli środkowej

Po włączeniu reflektorów zapala się zintegrowane z konsolą sufitową światło punktowe, które oświetla konsolę środkową.

Oświetlenie wejścia

Oświetlenie powitalne

Po odblokowaniu zamków samochodu za pomocą nadajnika zdalnego sterowania, na krótki czas włączane są niektóre lub wszystkie poniższe światła:

- reflektory
- oświetlenie wnętrza
- kierunkowskazy
- światła pozycyjne

Liczba włączanych światel zależy od natężenia światła otoczenia.

Oświetlenie jest natychmiast wyłączone po włączeniu zapłonu.

Funkcję można włączyć lub wyłączyć w aplikacji ustawień  na wyświetlaczu informacyjnym.

Następujące elementy oświetlenia są dodatkowo włączane po otwarciu drzwi kierowcy:

- podświetlenie niektórych przełączników

- zestaw wskaźników
- światła w kieszeniach drzwiowych

Oświetlenie asekuracyjne

W chwili wyłączenia zapłonu włączają się następujące elementy oświetlenia:

- reflektory
- oświetlenie wnętrza
- oświetlenie konsoli środkowej

Zostaną one wyłączone automatycznie z pewnym opóźnieniem.

Funkcję można włączyć lub wyłączyć w aplikacji ustawień  na wyświetlaczu informacyjnym.

Lokalizowanie samochodu błyskiem świateł

Funkcja ta umożliwia odnalezienie pojazdu za pomocą nadajnika zdalnego sterowania, np. gdy jest ciemno.

Nacisnąć dwukrotnie  na pilocie, po czym zostanie odtworzona atrakcyjna animacja.

Zabezpieczenie akumulatora przed rozładowaniem

Aby zapobiegać rozładowywaniu akumulatora pojazdu przy wyłączonym zapłonie, niektóre lampki oświetlenia

wnętrza są automatycznie wyłączane po pewnym czasie.

Schowki wewnętrzne i wyposażenie wewnętrzne

Ostrzeżenie

Nie przechowywać w schowkach przedmiotów ciężkich lub ostrych.

Schówek W Desce Rozdzielczej



Pociągnąć za uchwyt, aby otworzyć schówek w desce rozdzielczej. Podczas jazdy schówek musi być zamknięty.

Uchwyty Na Napoje

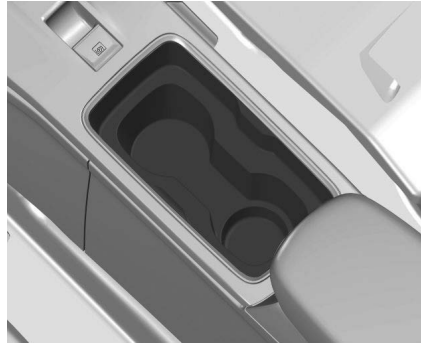

Uchwyty na napoje znajdują się w konsoli środkowej.

Schówek W Konsoli Środkowej



Przesunąć podłokietnik do tyłu, nacisnąć przycisk i podnieść w górę. W podłokietniku znajduje się schówek.



Schówek znajduje się w środkowej konsoli.

Gniazdko Zasilania 12 V



Maksymalny dopuszczalny pobór energii elektrycznej z gniazdka wynosi 120 W. Gniazdko 12 V jest wyłączane w przypadku niskiego napięcia akumulatora pojazdu.

Podłączane urządzenia muszą być zgodne z wymaganiami normy DIN VDE 40 839 dotyczącej zgodności elektromagnetycznej.

Do gniazdka nie należy podłączać żadnych źródeł zasilania, np. ładowarek czy akumulatorów.

Zastosowanie nieodpowiednich wtyków może spowodować uszkodzenie gniazdka.

System stop-start ⇒ strona 91

Porty USB

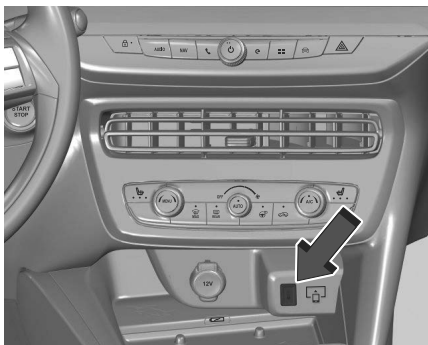

Gniazdo USB zapewnia napięcie 5 V.

Uwaga

Porty te muszą być zawsze czyste i suche.

Tyłne gniazda USB

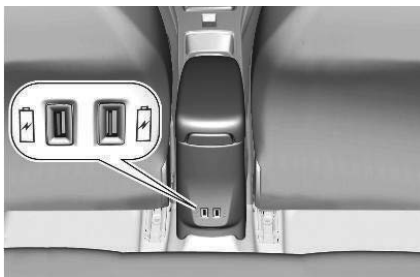

Szczelina pod gniazdami USB z tyłu pojemnika przeznaczona jest do mocowania akcesorium – uchwytu na kubek.

Bezprzewodowa Ładowarka Do Telefonów

⚠ Ostrzeżenie

Podczas używania aplikacji przez dłuższy czas w połączeniu z ładowaniem bezprzewodowym niektóre smartfony mogą przełączyć się w tryb zabezpieczenia przed wysoką temperaturą i przerwać działanie pewnych funkcji.



Układ ten umożliwi bezprzewodowe ładowanie urządzeń przenośnych, takich jak smartfony. W tym celu wykorzystuje zasadę indukcji magnetycznej zgodnie z normą Qi.

Ładowane urządzenie powinno być zgodne z normą Qi pod względem konstrukcyjnym albo dzięki kompatybilnemu uchwytowi lub obudowie.

Można również użyć podkładki zatwierdzonej przez producenta. Strefę ładowania oznaczono symbolem Qi. Ładowanie działa podczas pracy silnika i w trybie STOP funkcji Stop & Start. Ładowaniem steruje smartfon.

Ładowanie

- Po sprawdzeniu, czy strefa ładowania jest pusta, umieścić urządzenie pośrodku niej.



Kontrolka ładowarki zapala się na zielono z chwilą wykrycia urządzenia. Świeci przez cały czas ładowania akumulatora urządzenia.

⚠ Ostrzeżenie

Ładowarka nie jest przeznaczona do ładowania kilku urządzeń jednocześnie.

⚠ Ostrzeżenie

Nie pozostawiać metalowych przedmiotów (np. monet, kluczy lub pilota zdalnego sterowania) w strefie ładowania w trakcie ładowania urządzenia – ryzyko przegrzania lub przerwania ładowania!

Kłapa Tylna

Otwieranie/zamykanie

Otwieranie

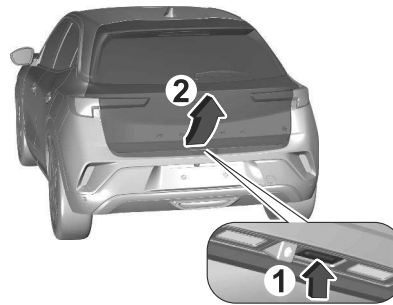

- 1 Nacisnąć przycisk tylnej klapy lub długo nacisnąć  na nadajniku zdalnego sterowania.
- 2 Otworzyć klapę tylną.

Zamykanie



Pociągnąć klapę za uchwyt po wewnętrznej stronie.

Nie naciskać przycisku podczas zamykania tylnej klapy, ponieważ spowoduje to jej ponowne otwarcie. Centralny zamek → strona 8

Ogólne wskazówki dotyczące obsługi klapy tylnej

⚠ Niebezpieczeństwo

Nie należy jeździć z otwartą lub uchyloną pokrywą bagażnika, np. podczas transportu dużych przedmiotów, ponieważ toksyczne spaliny, które są niewidoczne i

bezwonne, mogą przedostać się do wnętrza samochodu.
Może to spowodować utratę przytomności, a nawet śmierć.

Przeostroga

Aby uniknąć uszkodzenia pokrywy bagażnika, przed jej otwarciem należy sprawdzić, czy nie ma nad nią przeszkód, np. drzwi garażowych. Zawsze sprawdzać ruchomy obszar nad i za pokrywą bagażnika.

Uwaga

Zainstalowanie na pokrywie bagażnika ciężkich akcesoriów może wpłynąć na jej zdolność do pozostawiania w pozycji otwartej.

Uwaga

Przy niskich temperaturach zewnętrznych pokrywa bagażnika może nie otworzyć się całkowicie sama. Należy wówczas ręcznie podnieść pokrywę bagażnika do jej normalnego położenia krańcowego.

Ostona przestrzeni bagażowej

Na ostonie nie należy umieszczać żadnych przedmiotów.

Zdejmowanie ostony



Odczepić zawiesia od klapy tylnej.

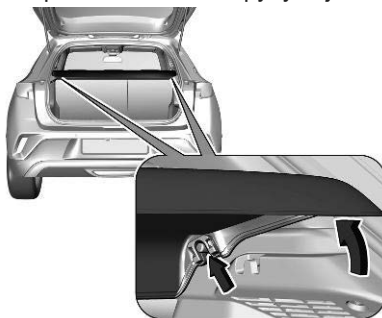

Podnieść pokrywę z przodu i popchnąć ją w górę z tyłu.
Zdjąć ostonę.

Zakładanie ostony

Zamocować ostonę w bocznych prowadnicach i ustawić poziomo.
Podczepić zawiesia do klapy tylnej.

Pokrywa schowka w tylnej podłodze

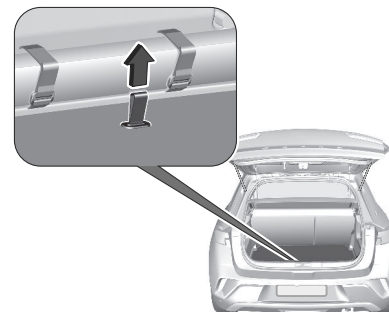

Tylną ostonę podłogową można unieść i wyjąć. Wykorzystać otwór do podniesienia tylnej ostony podłogowej i wymontować ją.

Zestaw naprawczy do opon ⇒ strona 166
Koło zapasowe ⇒ strona 163

Podłoga dzieląca bagażnik

Podłogę dzielącą bagażnik można włożyć w przestrzeń bagażową w dwóch położeniach:

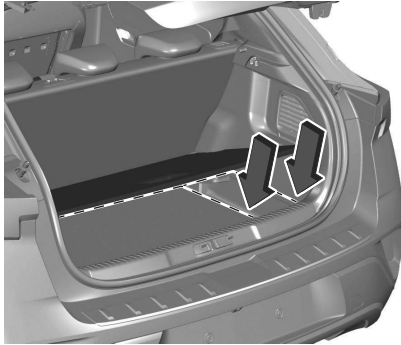

- w położeniu dolnym nad tylną osłoną podłogową
- górną pozycją zablokowaną; uchwyt w tylnym panelu wykończeniowym

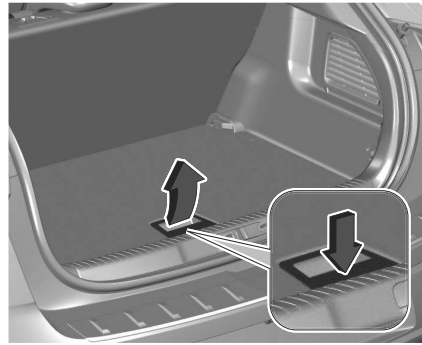

Aby wyjąć, należy nacisnąć uchwyt w celu odblokowania podłogi ładunkowej i podniesienia jej, używając uchwyty. Gdy podłoga jest zamocowana w górnym położeniu, przestrzeń między podłogą a osłoną wnęki koła zapasowego można wykorzystać jako schowek. W tym położeniu, gdy oparcia tylnych siedzeń są złożone w przód, utworzona zostaje przestrzeń bagażowa o niemal płaskiej podłodze. W położeniu górnym podłoga dzieląca bagażnik może wytrzymać obciążenie wynoszące maksymalnie 100 kg. W położeniu dolnym podłoga dzieląca bagażnik może wytrzymać maksymalne dopuszczalne obciążenie.

Zaczepty stabilizacyjne

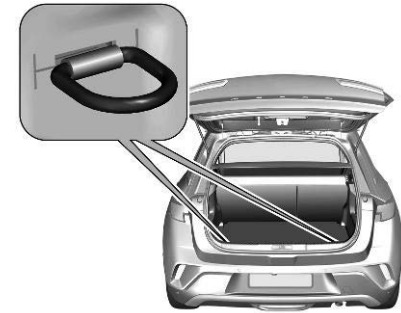

Zaczepty stabilizacyjne są przeznaczone do zabezpieczania przedmiotów przed przesuwaniem się, np. przy użyciu pasów mocujących lub siatki ładunkowej.

Przystawy i elementy sterowania na desce rozdzielczej

Przegląd zestawu wskaźników.....	56
Lampki ostrzegawcze i sygnalizacyjne.....	61
Opis elementów.....	61
Poduszki powietrzne i napinacze pasów bezpieczeństwa.....	63
Wyłączanie poduszek powietrznych.....	64
Lampka ostrzegawcza układu ładowania akumulatora.....	64
Lampka ostrzegawcza otwartych drzwi.....	64
Lampka ostrzegająca o wykryciu zmęczenia kierowcy.....	64
Lampka ostrzegawcza usterki elektrycznego wspomagania kierownicy (EPS).....	64
Lampka ostrzegawcza temperatury płynu chłodzącego.....	64
Lampka ostrzegawcza ciśnienia oleju.....	65
Lampka ostrzegawcza nieprawidłowego statusu wtyczki.....	65
Lampka ostrzegawcza przypominająca o zapięciu pasów bezpieczeństwa.....	65

Lampka ostrzegawcza wymaganego serwisowania systemu hybrydowego.....	66
Lampka ostrzegawcza układu zapobiegającego blokowaniu kół przy hamowaniu (ABS).....	66
Hamulec postojowy.....	66
Lampka ostrzegawcza elektrycznego hamulca postojowego.....	66
Lampka ostrzegawcza sygnalizująca włączenie układu stabilizacji toru jazdy (ESC).....	67
Kontrolka ostrzegawcza systemu wspomagania utrzymania na pasie ruchu (LKA).....	67
Lampka ostrzegawcza serwisowa systemu wspomagania utrzymania pasa ruchu.....	67
Lampka ostrzegawcza niskiego poziomu paliwa.....	68
Lampka ostrzegawcza sygnalizująca konieczność sprawdzenia/usterkę silnika (MIL).....	68
Lampka ostrzegawcza systemu monitorowania ciśnienia w oponach (TPMS).....	68
Lampka ostrzegawcza systemu rozpoznawania znaków drogowych (TSR).....	68

Lampka sygnalizacyjna automatycznych świateł mijania.....	68
Lampka sygnalizacyjna kierunkowskazu.....	68
Lampka sygnalizacyjna świateł drogowych.....	69
Wskaźnik wymaganego przeglądu.....	69
Wyłączenie silnika.....	69
Kontrola układu.....	69
Układ hamulcowy i sprzęgłowy.....	69
Zmiana biegu.....	69
Układ ułatwiający parkowanie.....	69
Pojazd gotowy do jazdy.....	69
Ograniczona moc silnika.....	69
Wcisnąć hamulec nożny.....	70
Wysoka temperatura akumulatora wysokiego napięcia.....	70
Autostop.....	70
Światła zewnętrzne.....	70
Asystent świateł drogowych.....	70
Przednie światła przeciwmgielne.....	70
Tylne światło przeciwmgielne.....	70
Czujnik deszczu.....	70
Usterka układu wykrywania pieszych.....	70
Wspomaganie hamowania awaryjnego.....	70
Zasięg pojazdu.....	71
Układ klimatyzacji.....	71
Sterowanie włączaniem/ wyłączeniem układu klimatyzacji.....	71
Sterowanie recyrkulacją.....	71

Automatyczny układ sterowania klimatyzacją.....	72
Usunięcie zanieczyszczenia i oblodzenia	72
Elektroniczne sterowanie układem klimatyzacji.....	73
Menu ustawień klimatyzacji.....	73
Regulacja prędkości dmuchawy powietrza	74
Rozdział przepływu powietrza.....	74
Nastawianie temperatury.....	74
Nagrzewnica dodatkowa.....	75
Wstępne klimatyzowanie wnętrza pojazdu.....	75
Kratki nawiewu powietrza.....	76
Wyświetlacze.....	77
Zestaw wskaźników	77
Wyświetlacz informacyjny.....	77

Przegląd zestawu wskaźników

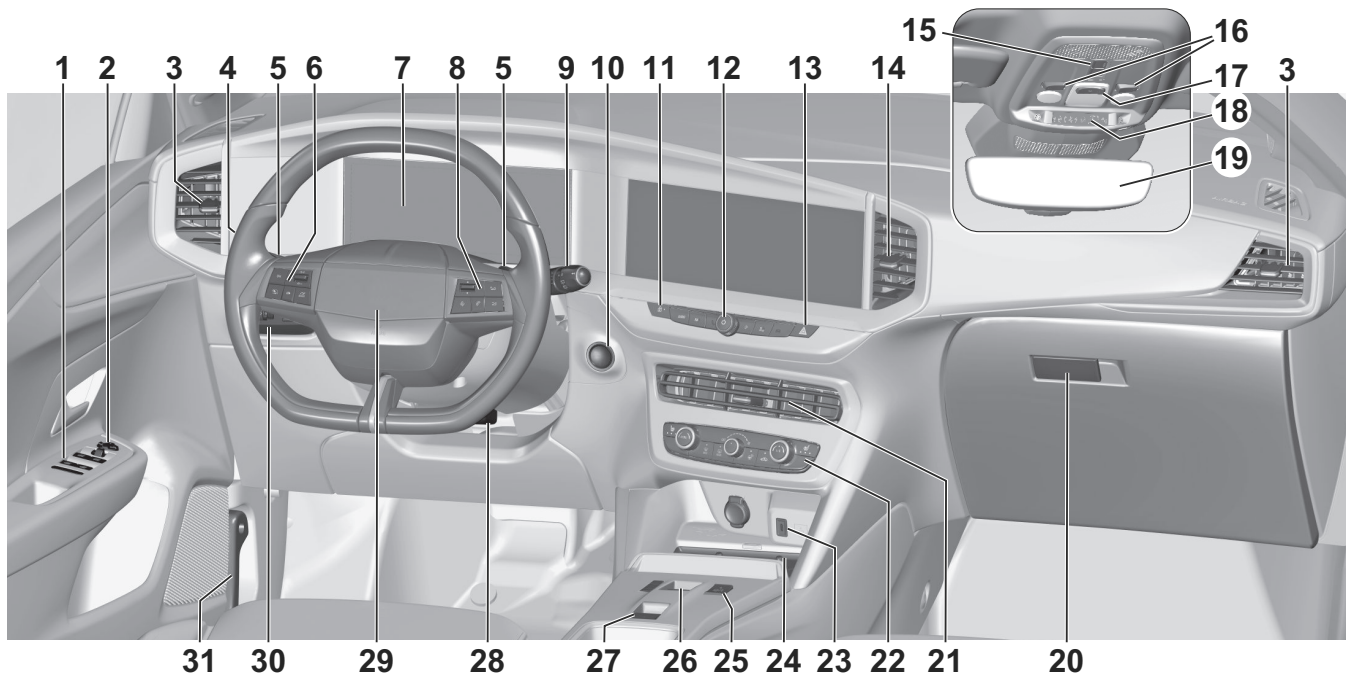

1. Szyby otwierane elektrycznie
⇒strona14
2. Lusterka zewnętrzne ⇒strona17
3. Boczne kratki nawiewu powietrza
⇒strona76
4. Światła drogowe, sygnał świetlny światłami drogowymi, kierunkowskazy, tylne światła przeciwmgielne, światła postojowe
⇒strona42
5. Łopatki przy kierownicy ⇒strona38
6. Tempomat, ogranicznik prędkości
⇒strona146
7. Zestaw wskaźników ⇒strona77
8. Elementy sterujące systemem Infotainment ⇒strona79
9. Wycieraczka i spryskiwacz szyby przedniej, wycieraczka i spryskiwacz szyby tylnej
⇒strona16
10. Przycisk zasilania ⇒strona90
11. Przycisk centralnego zamka
⇒strona8
12. Włączanie/wyłączanie systemu informacyjno-rozrywkowego
⇒strona79
13. Światła awaryjne ⇒strona159
14. Środkowe kratki nawiewu powietrza ⇒strona76
15. Połączenie alarmowe ⇒strona159
16. Lampki do czytania ⇒strona48
17. Oświetlenie wnętrza ⇒strona47
18. Przypomnienie o zapięciu pasa bezpieczeństwa, wyłączanie poduszek powietrznych ⇒strona25
19. Lusterko wsteczne ⇒strona18
20. Schowek w desce rozdzielczej
⇒strona49
21. Środkowe wyloty powietrza
⇒strona76
22. Podgrzewana szyba tylna, podgrzewana szyba przednia, podgrzewane siedzenia, podgrzewana kierownica, elektroniczny układ klimatyzacji
⇒strona5
23. Port USB ⇒strona50
24. Schowek przedni, ładowarka bezprzewodowa ⇒strona50
25. Tryby jazdy ⇒strona103
26. Wybór biegów, dźwignia wyboru biegów ⇒strona98
27. Hamulec postojowy ⇒strona95
28. Regulacja położenia kierownicy
⇒strona38
29. Sygnał dźwiękowy ⇒strona39
30. Regulacja zasięgu reflektorów, system elektronicznej kontroli stabilizacji toru jazdy i układ trakcji, asystent utrzymania pasa ruchu, asystent znaków drogowych
⇒strona42
31. Dźwignia otwierania pokrywy silnika ⇒strona51

Licznik Przebiegu Całkowitego

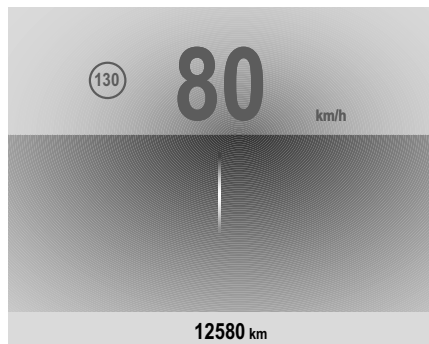

Całkowity zarejestrowany przebieg wyświetla się w kilometrach.

Licznik przebiegu dziennego

Wyświetla zarejestrowaną odległość przejechaną od czasu ostatniego wyzerowania.

W menu informacji licznika okresowego/ dotyczących zasięgu do wyboru są następujące strony licznika przebiegu okresowego:

- podróż w toku, plus chwilowe zużycie paliwa
- podróż 1 lub 2, plus średnie zużycie paliwa, średnia prędkość i pokonany dystans

Pojazd typu hybryda 48 V: dodatkowo wyświetlana jest procentowo odległość w trybie jazdy elektrycznej. Licznik przebiegu dziennego wskazuje maksymalnie 9999 km.



Nacisnąć i przytrzymać przycisk, aby zresetować licznik przebiegu dziennego.

Wskaźnik Poziomu Paliwa

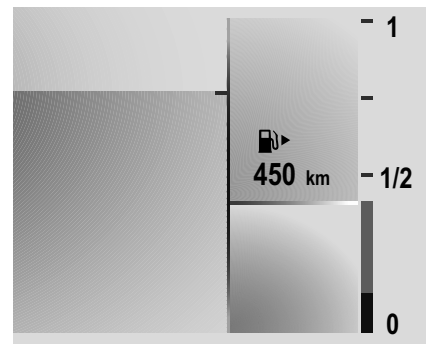

Świecenie lampki kontrolnej  na żółto sygnalizuje niski poziom paliwa.

Nie wolno dopuszczać do całkowitego opróżnienia zbiornika paliwa!

Dolana ilość musi być mniejsza, niż pojemność całkowita zbiornika paliwa podana w specyfikacji, z powodu paliwa pozostałego w zbiorniku.

Prędkościomierz

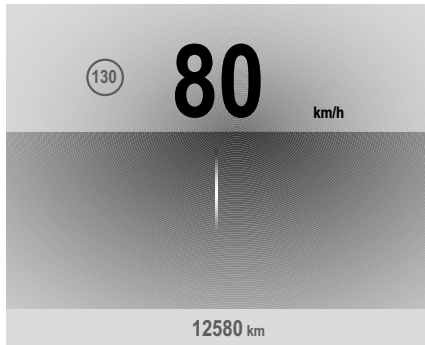

Wskazuje prędkość jazdy samochodu.
Pojazd typu hybryda 48 V: Gdy samochód porusza się w trybie elektrycznym, prędkość jest wyświetlana na niebiesko.

Rodzaje napędu ⇒ strona 4

Stan Naładowania Akumulatora Wysokiego Napięcia

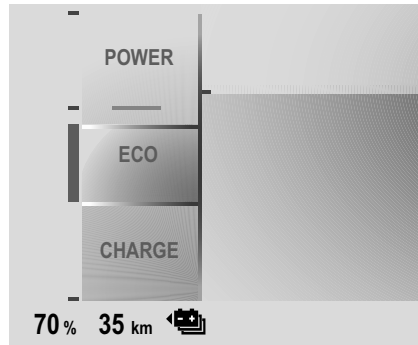

Wyświetla stan naładowania akumulatora wysokiego napięcia.

Lampka Kontrolna Wskaźnika Mocy

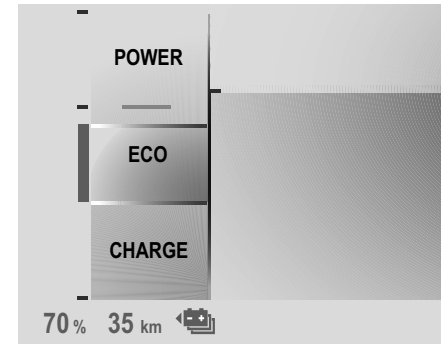

Lampka kontrolna wskaźnika mocy informuje kierowcę o bieżącej sytuacji energetycznej pojazdu.

Power: zużycie energii podczas dużego zapotrzebowania na moc. Pojazdy typu hybryda 48 V: silnik spalinowy i elektryczny pracują razem.

Eco: We wszystkich trybach jazdy jest dostępna optymalna energia. Pojazdy typu hybryda 48 V: optymalne wykorzystanie silnika spalinowego lub elektrycznego.

Charge: Akumulator jest ładowany energią odzyskiwaną podczas hamowania i zmniejszania prędkości pojazdu

Wskaźnik Temperatury Płynu Chłodzącego Silnik

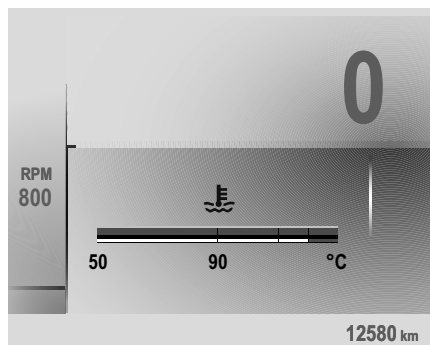

Pokazuje temperaturę płynu chłodzącego silnika.

- 50:** temperatura robocza silnika nie została jeszcze osiągnięta
- 90:** normalna temperatura pracy silnika
- Górna część wskaźnika:** temperatura jest zbyt wysoka

Lampka kontrolna  zaświeca się na czerwono, gdy temperatura płynu chłodzącego silnika jest zbyt wysoka.

Przeostroga



Jeśli temperatura płynu chłodzącego silnika jest zbyt wysoka, należy zatrzymać samochód i wyłączyć silnik. Zagrożenie dla silnika. Sprawdzić poziom płynu chłodzącego.

Wskaźnik Poziomu Oleju Silnikowego

Poziom oleju silnikowego jest wyświetlany w zestawie wskaźników przez kilka sekund po włączeniu zapłonu i wyświetleniu informacji dotyczących czynności serwisowych.

Prawidłowy poziom oleju silnikowego jest sygnalizowany przez komunikat.

Jeśli poziom oleju silnikowego jest niski,

migają dwa wskaźniki  i  i pojawia się komunikat.

Sprawdzić poziom oleju silnikowego za pomocą prętotowego wskaźnika poziomu i odpowiednio go uzupełnić.

Olej silnikowy ⇒ strona 183 .

Błąd pomiaru jest sygnalizowany przez komunikat. Ręcznie sprawdzić poziom

oleju silnikowego za pomocą wskaźnika prętotowego.

Wyświetlacz Serwisowy

Wyświetlacz serwisowy informuje, kiedy należy wymienić olej silnikowy lub filtr oraz kiedy należy oddać pojazd do serwisu. W zależności od warunków eksploatacyjnych wymagana częstotliwość wymiany oleju i filtra może się znacznie zmieniać.

Informacje dotyczące czynności serwisowych ⇒ strona 60

Informacja o wymaganym przeglądzie jest wyświetlana w zestawie wskaźników przez kilka sekund po włączeniu zapłonu. Jeśli przez następne 3000 km lub więcej nie jest wymagany przegląd, na wyświetlaczu nie pokazują się żadne informacje dotyczące czynności serwisowych.

Jeśli przegląd jest wymagany przed przejechaniem następnych 3000 km, na kilka sekund pokazuje się przebieg pozostały do następnego przeglądu, przebieg od ostatniego zaległego przeglądu lub czas pozostały do następnego przeglądu. Jednocześnie

tymczasowo zaświeca się symbol  i świeci w charakterze przypomnienia. Jeśli przegląd jest wymagany przed przejechaniem mniej niż 1000 km, na

kilka sekund pokazuje się przebieg pozostały do następnego przeglądu, przebieg od ostatniego zaległego przeglądu lub czas pozostały do następnego przeglądu. Jednocześnie zaświeca się i świeci światłem ciągłym



w charakterze przypomnienia.

O terminie przeglądu, który upłynął, informuje komunikat w zestawie wskaźników, który wskazuje przekroczenie przewidzianego przebiegu.



miga, a następnie świeci światłem stałym, aż do wykonania przeglądu.

Resetowanie okresu międzyobsługowego

Po każdym przeglądzie wskaźnik serwisowy należy zresetować, aby zapewnić jego prawidłowe działanie. Zaleca się skorzystanie z pomocy warsztatu.

W przypadku samodzielnego wykonania czynności serwisowych należy postępować w następujący sposób:

- wyłączyć zapłon



- nacisnąć i przytrzymać przycisk
- włączyć zapłon – rozpocznie się odliczanie wskazania odległości
- gdy na wyświetlaczu pokaże się =0, należy ponownie zwolnić przycisk

Symbol  zniknie.

Wyświetlanie informacji dotyczących czynności serwisowych

Stan informacji dotyczących czynności serwisowych można w dowolnym czasie odczytać na wyświetlaczu informacyjnym. Nacisnąć **Sprawdź** w menu ustawień pojazdu. Informacje zostaną wyświetlone na kilka sekund. Wyświetlacz informacyjny → strona 77
Informacje dotyczące czynności serwisowych → strona 60

Lampki ostrzegawcze i sygnalizacyjne

Nie wszystkie z opisanych w dalszej części tego rozdziału lampek kontrolnych występują w zakupionym samochodzie. Opis dotyczy wszystkich wersji deski rozdzielczej. Kontrolki mogą być różne w zależności od wyposażenia.

W momencie włączania zapłonu na chwilę zapala się większość lampek kontrolnych w ramach testu.

Kolory lampek kontrolnych oznaczają:

czerwony	niebezpieczeństwo, ważne przypomnienie
żółty	ostrzeżenie, uwaga, usterka
zielony	potwierdzenie włączenia
niebieski	potwierdzenie włączenia
biały	potwierdzenie włączenia
szary	działanie systemu wstrzymane, wykryto co najmniej jedno ograniczenie systemowe

Opis Elementów

Cyfry w tabeli przeglądowej wskazują, co należy zrobić, gdy lampka kontrolna świeci lub miga.

1 tylko informacje

2 informacje i ostrzeżenia

3 skorzystać z pomocy warsztatu

4 wyłączyć silnik i skorzystać z pomocy warsztatu

5 zlecić warsztatowi niezwłoczne usunięcie przyczyny usterki

6 natychmiast zatrzymać i opuścić pojazd oraz zwrócić się o pomoc do warsztatu



1 Kierunkowskazy ⇨strona44



2 Lampka kontrolna pasa bezpieczeństwa ⇨strona65



5 Poduszki powietrzne i napinacze pasów bezpieczeństwa ⇨strona63



2 Włączona poduszka powietrzna ⇨strona30



2 Wyłączona poduszka ⇨strona30



4 Układ ładowania akumulatora ⇨strona64



5 Lampka sygnalizująca awarię ⇨strona68



5 Wskaźnik wymaganego przeglądu ⇨strona176



4 Wyłączenie silnika ⇨strona69



5 Usterka systemu hybrydowego ⇨strona69



4 Kontrola układu ⇨strona69



6 Układ hamulcowy i sprzęgłowy ⇨strona69



1 / 5 Hamulec postojowy ⇨strona66



5 Usterka hamulca postojowego sterowanego elektrycznie ⇨strona66



2 Wyłączenie automatycznego zwalniania hamulca postojowego sterowanego elektrycznie ⇨strona66



2 Układ ABS ⇨strona66



1 Zmiana biegu ⇨strona98



4 Wspomaganie układu kierowniczego ⇨strona64



2 System wspomagania utrzymania na pasie ⇨strona67



2 Zaawansowany asystent pasa ruchu ⇨strona67













1 Układ ułatwiający parkowanie ⇨strona69

















2 Układ ułatwiający parkowanie wyłączony ⇨strona69



2 / 5 System elektronicznej kontroli stabilizacji toru jazdy i układ zapobiegający poślizgowi kół (ASR) ⇨strona67

	2	System elektronicznej kontroli stabilizacji toru jazdy i układ zapobiegający poślizgowi kół (ASR) są wyłączone ⇒strona67
	4	Wysoka temperatura płynu chłodzącego ⇒strona64
	2 / 3	Układ wykrywania spadku ciśnienia w oponach ⇒strona68
	4	Ciśnienie oleju silnikowego ⇒strona65
	2	Niski poziom paliwa ⇒strona68
	2	Podłączony przewód do ładowania ⇒strona65
	1	Pojazd gotowy do jazdy ⇒strona69
	2	Ograniczona moc silnika ⇒strona69
	1	Wcisnąć hamulec nożny ⇒strona70
	6	Wysoka temperatura akumulatora wysokiego napięcia ⇒strona70

	1	Autostop ⇒strona70
	1 / 3	System start-stop został wyłączony ⇒strona70
	1	Światła zewnętrzne ⇒strona70
	1	Światła mijania ⇒strona68
	1	Światła drogowe ⇒strona69
	1	Funkcja doświetlania światłami drogowymi ⇒strona70
	1	Przednie światła przeciwmgielne ⇒strona70
	1	Tylne światła przeciwmgielne ⇒strona70
	1	Czujnik deszczu ⇒strona70
	3	Usterka układu wykrywania pieszych ⇒strona70

	2 / 3	Wspomaganie hamowania awaryjnego ⇒strona70
	2 / 3	Rozpoznawanie znaków drogowych ⇒strona68
	2 / 3	Wykrywanie zmęczenia kierowcy ⇒strona64
	2	Otwarte drzwi ⇒strona64

Poduszki Powietrzne I Napinacze Pasów Bezpieczeństwa

 i  świecą na żółto.

Po włączeniu zapłonu lampka kontrolna zapala się na kilka sekund. Jeśli lampka nie zapali się, nie zgaśnie po kilku sekundach lub zaświeci się podczas jazdy, oznacza to, że w układzie poduszek powietrznych występuje usterka.

Skorzystać z pomocy warsztatu. W razie wypadku układy te mogą nie zadziałać.

Zadziałanie napinaczy pasów bezpieczeństwa lub poduszek

powietrznych jest sygnalizowane

świeceniem się lampki kontrolnej 

Ostrzeżenie

Zlecić warsztatowi niezwłoczne usunięcie przyczyny usterki.

Układ poduszek powietrznych
⇒ strona 27 .

Wyłączenie Poduszek Powietrznych



 świeci na żółto.

Czołowa poduszka powietrzna dla przedniego fotela pasażera jest wyłączona.

 świeci na żółto.

Czołowa poduszka powietrzna dla przedniego fotela pasażera jest wyłączona.

Lampka Ostrzegawcza Układu Ładowania Akumulatora

 świeci na czerwono.

Lampka zapala się po włączeniu zapłonu i gaśnie krótko po uruchomieniu silnika.

Lampka świeci przy włączonym silniku

Zatrzymać samochód, wyłączyć silnik. Akumulator samochodu nie jest ładowany. Mogło nastąpić przerwanie chłodzenia silnika. Moduł serwowymechanizmu hamulca może nie funkcjonować wydajnie. Należy skorzystać z pomocy warsztatu.

Lampka Ostrzegawcza Otwartych Drzwi

 świeci na czerwono.

Otwarte są drzwi lub kłapa tylna.

Lampka Ostrzegająca O Wykryciu Zmęczenia Kierowcy

 świeci na żółto.

System wykrywania senności kierowcy jest nieaktywny.

System wykrywania senności kierowcy (DDD) ⇒ strona 144 .

Lampka Ostrzegawcza Usterki Elektrycznego Wspomagania Kierownicy (EPS)

 świeci w kolorze czerwonym lub żółtym.

W systemie wspomagania układu kierowniczego występuje usterka. Jechać ostrożnie z umiarkowaną prędkością i skonsultować się z warsztatem.

Lampka Ostrzegawcza Temperatury Płynu Chłodzącego

 świeci na czerwono.

Lampka świeci przy włączonym silniku

Zatrzymać samochód, wyłączyć silnik.

Przeostroga

Temperatura płynu chłodzącego zbyt wysoka.

Niezwłocznie sprawdzić poziom płynu chłodzącego ⇒ strona 179 .

Jeśli w zbiorniku znajduje się wystarczająca ilość płynu, skorzystać z pomocy warsztatu.

Lampka Ostrzegawcza Ciśnienia Oleju



świeci na czerwono.

Lampka zapala się po włączeniu zapłonu i gaśnie krótko po uruchomieniu silnika.

Lampka świeci przy włączonym silniku

Przeostrog

Mogło nastąpić przerwanie smarowania silnika. Może to spowodować uszkodzenie silnika i/lub zablokowanie kół napędzanych.

1. Ustawić dźwignię zmiany biegów w położeniu neutralnym.
2. Jak najszybciej zjechać z drogi, nie powodując zakłócenia ruchu drogowego.
3. Wyłączyć zapłon.

⚠ Ostrzeżenie

Gdy silnik jest wyłączony, hamowanie oraz obracanie kierownicą wymagają użycia znacznie większej siły.

Podczas działania funkcji Autostop wspomaganie układu hamulcowego nadal będzie działać.

Nie wyjmować kluczyka, dopóki samochód nie zatrzyma się.

W przeciwnym razie może się niespodziewanie włączyć blokada kierownicy.

Pozostawić silnik wyłączony i pozwolić na odholowanie pojazdu do warsztatu.

Lampka Ostrzegawcza Nieprawidłowego Statusu Wtyczki



świeci na czerwono.

Wtyczka przewodu do ładowania jest nadal podłączona do gniazda ładowania pojazdu.

Nie można uruchomić pojazdu.

Odłączyć wtyk od gniazda ładowania pojazdu i zamknąć kłapkę gniazda do ładowania.

Ładowanie ⇒ strona 113.

Lampka Ostrzegawcza Przypominająca O Zapięciu Pasów Bezpieczeństwa



w zestawie wskaźników świeci lub miga razem z symbolem na

konsoli sufitowej dla każdego pasa bezpieczeństwa.



świeci w różnych kolorach w

zależności od stanu:

kolor czerwony: pas bezpieczeństwa nie jest zapięty

kolor zielony: pas bezpieczeństwa jest zapięty

kolor szary: siedzenie niezajęte

- Po włączeniu zapłonu  na konsoli sufitowej świeci w odpowiednim kolorze.

- Po ruszeniu pojazdem, gdy fotel jest zajęty, lecz pas bezpieczeństwa nie

jest zapięty, lampka  w zestawie wskaźników i symbol odpowiedniego

fotela na konsoli sufitowej migają przez pewien czas na czerwono i towarzyszy im sygnał akustyczny. Po pewnym

czasie jazdy  świeci nieprzerwanie na czerwono i pozostaje zaświecona tak długo, aż pas bezpieczeństwa danego fotela zostanie zapięty.

- W przypadku odpięcia pasa przez któregokolwiek z pasażerów w czasie

jazdy lampka  w zestawie wskaźników i symbol odpowiedniego fotela w konsoli sufitowej przez pewien czas migają na czerwono i towarzyszy im sygnał akustyczny. Po pewnym

czasie jazdy  świeci nieprzerwanie na czerwono i pozostaje zaświecona tak długo, aż pas bezpieczeństwa danego fotela zostanie z powrotem zapięty.

W niektórych wersjach lampka  może zaświecić się na czerwono, gdy dany

fotel nie jest zajęty lub lampka  może zgasnąć po pewnym czasie niezależnie od warunków.

Pasy bezpieczeństwa ⇨strona25 .

Lampka Ostrzegawcza Wymaganego Serwisowania Systemu Hybridowego



świeci na czerwono.

W systemie hybrydowym występuje usterka.

Wyłączyć zapłon i skontaktować się z warsztatem.

Lampka Ostrzegawcza Układu Zapobiegającego Blokowaniu Kół Przy Hamowaniu (ABS)



świeci na żółto.

Lampka świeci się przez kilka sekund po włączeniu zapłonu.

Gdy lampka zgaśnie, układ jest gotowy do działania.

Jeśli lampka po kilku sekundach nie zgaśnie lub zaświeci się podczas jazdy, w układzie ABS wystąpiła usterka. Układ hamulcowy działa nadal, jednak bez regulacji ze strony układu ABS.

Układ ABS ⇨strona95 .

Hamulec Postojowy



świeci lub miga w kolorze czerwonym.

Lampka świeci

Hamulec postojowy jest włączony ⇨strona95 .

Lampka miga

Hamulec postojowy sterowany elektrycznie nie jest włączany automatycznie. Włączanie lub zwalnianie nie działa prawidłowo.

Ostrzeżenie

Zlecić warsztatowi niezwłoczne usunięcie przyczyny usterki.

Lampka Ostrzegawcza Elektrycznego Hamulca Postojowego



świeci na żółto.

Lampka świeci

W hamulcu postojowym sterowanym elektrycznie występuje usterka ⇨strona95 .

Ostrzeżenie

Zlecić warsztatowi niezwłoczne usunięcie przyczyny usterki.

Wyłączenie automatycznego zwalniania hamulca postojowego sterowanego elektrycznie



świeci na żółto.

Lampka świeci

Funkcja działania automatycznego jest wyłączona lub występuje w niej usterka.

W razie usterki zaświeca się  wraz z innymi lampkami kontrolnymi lub towarzyszy jej odpowiedni komunikat w zestawie wskaźników.

Ponownie włączyć działanie automatyczne lub usunąć przyczynę usterki w stacji obsługi.

Działanie automatyczne ⇒ strona 95 .

Lampka Ostrzegawcza Sygnalizująca Włączenie Układu Stabilizacji Toru Jazdy (ESC)



świeci lub miga w kolorze żółtym.

Lampka świeci

W układzie występuje usterka. Możliwe jest kontynuowanie jazdy. Jednak w zależności od stanu nawierzchni drogi stabilność samochodu

może ulec pogorszeniu. Przyczynę usterki należy usunąć w warsztacie. Po ponownym podłączeniu akumulatora pojazdu (np. po wykonaniu obsługi

okresowej),  świeci przez kilka

sekund. Po upływie tego czasu  gaśnie. Jest to normalna procedura i pojazd nie wymaga żadnej dodatkowej uwagi.

Lampka miga

Układ uaktywnił się. Może nastąpić redukcja mocy silnika i lekkie wyhamowanie samochodu. System elektronicznej kontroli stabilizacji toru jazdy ⇒ strona 128
Układ zapobiegający poślizgowi kół ⇒ strona 128



Kontrolka Ostrzegawcza Systemu Wspomagania Utrzymania Na Pasiu Ruchu (LKA)



świeci lub miga w kolorze żółtym.

Lampka świeci w kolorze żółtym

System został automatycznie wyłączony lub przełączony w stan czuwania.

Jeśli świecą  i , w systemie występuje usterka. Skorzystaj z pomocy warsztatu.

Lampka miga w kolorze żółtym

Układ koryguje niezamierzoną zmianę pasa ruchu. System wspomagania utrzymania na pasie ⇒ strona 133

Lampka Ostrzegawcza Serwisowa Systemu Wspomagania Utrzymania Pasa Ruchu

 świeci na szaro, na zielono lub żółto.

Lampka świeci w kolorze szarym

Działanie systemu jest wstrzymane. Wykryto co najmniej jedno ograniczenie systemowe.

Lampka świeci w kolorze zielonym

System jest aktywny i jest gotowy do działania.

Lampka świeci w kolorze żółtym

W układzie występuje usterka. Zaawansowany asystent pasa ruchu ⇒ strona 136

Lampka Ostrzegawcza Niskiego Poziomu Paliwa



świeci na żółto.

Poziom paliwa w zbiorniku jest zbyt niski. Uzupełnianie paliwa ⇨strona105 .

Lampka Ostrzegawcza Sygnalizująca Konieczność Sprawdzenia/Usterkę Silnika (MIL)



świeci lub miga w kolorze żółtym.

Lampka zaświeca się lub miga po włączeniu zapłonu i gaśnie krótko po uruchomieniu silnika.

Lampka świeci przy włączonym silniku

Wystąpiła usterka w systemie kontroli emisji. Dopuszczalne limity emisji mogą zostać przekroczone. Należy niezwłocznie skorzystać z pomocy warsztatu.

Lampka miga przy włączonym silniku

W systemie sterowania silnikiem wystąpiła usterka, która może doprowadzić do uszkodzenia katalizatora. Zwolnić pedał przyspieszenia, aż miganie ustanie.

Natychmiast zwrócić się o pomoc do warsztatu.

Lampka Ostrzegawcza Systemu Monitorowania Ciśnienia W Oponach (TPMS)



świeci lub miga w kolorze żółtym.

Lampka świeci

Spadek ciśnienia powietrza w jednej lub kilku oponach. Należy wtedy natychmiast zatrzymać samochód i sprawdzić ciśnienie w oponach.

Lampka miga

Usterka w systemie. Należy zwrócić się do warsztatu.

Układ wykrywania spadku ciśnienia w oponach ⇨strona157

Lampka Ostrzegawcza Systemu Rozpoznawania Znaków Drogowych (TSR)



zaświeca się na kilka sekund lub na stałe.

Świeci przez kilka sekund

Jeśli pojazd przekroczy prędkość podaną przez system rozpoznawania znaków drogowych, ograniczenie prędkości

wyświetlane w zestawie wskaźników miga i włącza się sygnał dźwiękowy. Gdy miganie i sygnał dźwiękowy ustana,

zaświeci się na kilka sekund .

Świeci światłem ciągłym

Jeśli występuje usterka systemu

rozpoznawania znaków drogowych,  świeci światłem ciągłym.

Zatrzymać samochód i sprawdzić, czy kamera nie wymaga wyczyszczenia. Jeśli po wyczyszczeniu kamery nadal świeci

się , należy skonsultować się z warsztatem.

System wykrywania znaków drogowych ⇨strona155 .

Lampka Sygnalizacyjna Automatycznych Świeł Mijania



świeci na zielono.

Jest zapalona, gdy są włączone światła mijania.

Lampka Sygnalizacyjna Kierunkowskazu



miga na zielono.

Miga, gdy jest włączony kierunkowskaz.

Włączenie kierunkowskazu jest sygnalizowane dźwiękowym sygnałem ostrzegawczym.

Kierunkowskazy ⇨ strona 44

Lampka Sygnalizacyjna Światła Drogowych



świeci w kolorze niebieskim.

Lampka świeci, gdy włączone są światła drogowe lub sygnał świetlny ⇨ strona 43 .

Wskaźnik Wymaganego Przeglądu



świeci na żółto.

Zaświeca się na krótko po włączeniu zapłonu.

Może zaświecić się wraz z innymi lampkami kontrolnymi i odpowiednim komunikatem w zestawie wskaźników. Należy niezwłocznie skorzystać z pomocy warsztatu.

Wyłączenie Silnika



świeci na czerwono.

Zaświeca się na krótko po włączeniu zapłonu.

Zaświeca się wraz z innymi lampkami kontrolnymi oraz ostrzeżeniem akustycznym i odpowiednim komunikatem w zestawie wskaźników.

Niezwłocznie wyłączyć silnik i skontaktować się z warsztatem.

Kontrola Układu



świeci w kolorze żółtym lub czerwonym.

Lampka świeci w kolorze żółtym

Wykryto niewielką usterkę silnika.

Lampka świeci w kolorze czerwonym

Wykryto poważną usterkę silnika. Jak najszybciej wyłączyć silnik i skorzystać z pomocy warsztatu.

Układ Hamulcowy I Sprzęgłowy



świeci w kolorze czerwonym lub żółtym.

Poziom płynu hamulcowego i sprzęgłowego jest za niski.

Ostrzeżenie

Zatrzymać się. Nie kontynuować podróży. Należy zwrócić się do warsztatu.

Płyn hamulcowy ⇨ strona 180 .

Zmiana Biegu

Gdy ze względu na oszczędność paliwa zalecane jest włączenie wyższego lub niższego biegu, wyświetlany jest symbol ▲ lub ▼ wraz z numerem wyższego lub niższego biegu.

W pojazdach z automatyczną skrzynią biegów, system jest aktywny tylko w trybie manualnym.

Układ Ułatwiający Parkowanie



świeci lub miga w kolorze żółtym.



miga na żółto, gdy przeszkoda zbliża się do pojazdu.

Układ ułatwiający parkowanie ⇨ strona 138



świeci na żółto.

System jest wyłączony.

Pojazd Gotowy Do Jazdy



świeci na zielono.

System hybrydowy jest aktywny.

Ograniczona Moc Silnika



świeci na żółto.

Niski poziom naładowania akumulatora wysokiego napięcia. Dostępna jest tylko zmniejszona moc silnika.

Wcisnąć Hamulec Nożny



świeci się.

Niewystarczający nacisk lub brak nacisku na pedał hamulca. Przed zwolnieniem hamulca postojowego i wyjściem z trybu P należy wcisnąć pedał hamulca.

Wysoka Temperatura Akumulatora Wysokiego Napięcia



świeci na czerwono.

Zaświeca się na krótko po włączeniu zapłonu.

Zaświeca się wraz z innymi lampkami kontrolnymi oraz ostrzeżeniem akustycznym i odpowiednim komunikatem w zestawie wskaźników. Natychmiast wyłączyć silnik i opuścić pojazd.

Autostop



świeci lub miga na zielono lub żółto.

Lampka świeci w kolorze zielonym

Silnik został wyłączony przez funkcję Autostop.

Lampka świeci w kolorze żółtym

Pojazdy typu hybryda 48 V: automatyczne przełączanie na tylko silnik elektryczny zostało wyłączone ręcznie. Automatyka skrzynia biegów, hybryda 48 V ⇒strona100

Lampka miga na zielono

Tryb Autostop jest tymczasowo niedostępny lub tryb Autostop jest wywoływany automatycznie. System stop-start ⇒strona91 .

Światła Zewnętrzne



świeci na zielono.

Włączone są światła zewnętrzne ⇒strona42 .

Asystent Świeł Drogowych



świeci na zielono lub żółto.

Lampka świeci na zielono, gdy włączona jest funkcja doświetlania światłami drogowymi ⇒strona43 .

Świeci na żółto, gdy zostanie wykryta usterka. Skorzystać z pomocy warsztatu.

Przednie Światła Przeciwmgienne



świeci na zielono.

Włączone są przednie światła przeciwmgienne ⇒strona45 .

Tylne Światło Przeciwmgienne



świeci na żółto.

Włączone jest tylne światło przeciwmgienne ⇒strona45 .

Czujnik Deszczu

AUTO



świeci na zielono.

Świeci się, gdy na dźwigni wycieraczek jest wybrana pozycja czujnika deszczu. Wycieraczki i spryskiwacze przedniej szyby ⇒strona39 .

Usterka Układu Wykrywania Piesznych



świeci na żółto.

Układ wykrywania piesznych nie działa.

Wspomaganie Hamowania Awaryjnego



świeci lub miga w kolorze żółtym.

Lampka świeci

System został wyłączony lub wykryto usterkę.

Dodatkowo w zestawie wskaźników pojawia się wówczas komunikat ostrzegawczy.

Sprawdzić przyczynę wyłączenia

⇒strona123 , a w przypadku usterki systemu skorzystać z pomocy warsztatu.

Uwaga

 świeci się również, jeśli pasy bezpieczeństwa pasażerów przednich nie są zapięte. W takiej sytuacji aktywne hamowanie awaryjne jest wyłączone.

Lampka miga

Układ jest aktywnie włączony i automatycznie hamuje pojazd.

Wspomaganie hamowania awaryjnego

⇒strona123 .

Zasięg Pojazdu

Wyświetla całkowity przebieg do wyczerpania paliwa.

Układ klimatyzacji

Sterowanie Włączaniem/ Wyłączaniem Układu Klimatyzacji

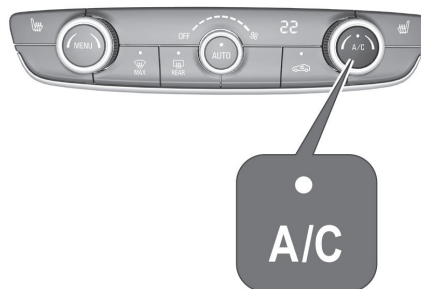

Nacisnąć przycisk **A/C**, aby włączyć chłodzenie. Dioda LED w przycisku świeci, sygnalizując włączenie. Chłodzenie działa tylko przy pracującym silniku i włączonej dmuchawie. Nacisnąć ponownie **A/C**, aby wyłączyć chłodzenie.

Układ klimatyzacji chłodzi i osusza powietrze w przypadku wzrostu temperatury na zewnątrz nieznacznie powyżej poziomu zamarzania. Z tego względu spod pojazdu mogą wyciekać krople wytraconej wilgoci.



Jeśli chłodzenie lub osuszanie powietrza nie jest konieczne, należy wyłączyć układ chłodzenia w celu ograniczenia zużycia paliwa.

Maksymalna wydajność klimatyzacji AC/MAX

Aby otworzyć menu ustawień układu klimatyzacji, należy nacisnąć **MENU**. Dotknąć **A/C MAX**, aby włączyć/wyłączyć maksymalną wydajność klimatyzacji. Funkcja maksymalnej wydajności klimatyzacji ustawia temperaturę na możliwie najniższym poziomie i reguluje rozdział powietrza do wszystkich krtek nawiewu powietrza. Ponadto ustawia maksymalny przepływ powietrza i włącza recyrkulację powietrza.

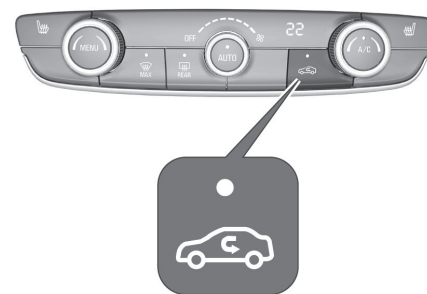
Sterowanie Recyrkulacją



Nacisnąć , aby włączyć tryb recyrkulacji powietrza. Dioda LED w przycisku świeci, sygnalizując włączenie. Ponownie nacisnąć , aby wyłączyć tryb recyrkulacji powietrza.

Ostrzeżenie

W trybie obiegu zamkniętego powietrza wymiana świeżego powietrza jest ograniczona.

Podczas działania bez chłodzenia wilgotność powietrza wzrasta, więc szyby mogą zaparowywać od wewnątrz.

Jakość powietrza we wnętrzu nadwozia pogarsza się, co może powodować senność pasażerów.

Jeśli powietrze na zewnątrz pojazdu jest ciepłe i bardzo wilgotne, przednia szyba może zaparować od zewnątrz po skierowaniu na nią strumienia zimnego powietrza. W takiej sytuacji należy na krótko włączyć wycieraczki przedniej

szyby w celu usunięcia pary .

Automatyczny Układ Sterowania Klimatyzacją



Ustawienia zapewniające optymalny komfort:



- Nacisnąć przycisk AUTO, aby włączyć automatyczne sterowanie rozdziałem powietrza i prędkością dmuchawy. Przez kilkakrotne dotknięcie AUTO na wyświetlaczu informacyjnym można wybierać trzy różne nastawy prędkości wentylatora: cichą, normalną lub szybką. Wybrana nastawa pokazuje się na wyświetlaczu informacyjnym.
- Otworzyć wszystkie kratki nawiewu powietrza, aby umożliwić optymalizację rozdziału powietrza w trybie automatycznym.
- Aby zapewnić optymalne chłodzenie i odparowywanie szyb, należy włączyć klimatyzację. Nacisnąć **A/C** w celu włączenia klimatyzacji. Dioda LED w przycisku sygnalizuje włączenie.

- Ustawić docelową temperaturę, korzystając z lewego lub prawego pokrętkła.
Zalecana temperatura wynosi 22 °C.

Usuwanie Zaparowania I

Oblodzenia



- Nacisnąć . Dioda LED w przycisku świeci, sygnalizując włączenie.
- Ustawienia temperatury i rozdziału powietrza są wybierane automatycznie, a dmuchawa pracuje z dużą prędkością.
- W razie potrzeby włączyć klimatyzację, naciskając A/C.
- Włączyć ogrzewanie tylnej szyby .
- Aby przywrócić poprzedni tryb pracy, należy ponownie nacisnąć . Aby przywrócić tryb pracy automatycznej, należy nacisnąć AUTO.

Ogrzewanie tylnej szyby ⇒ strona 16 .

Ogrzewanie lusterek zewnętrznych

⇒strona18 .

Uwaga

Jeżeli podczas pracy silnika zostanie

wciśnięty  MAX, funkcja Autostop zostanie zablokowana do czasu ponownego wciśnięcia przycisku.

Jeżeli podczas wyłączenia silnika przez funkcję Autostop zostanie wciśnięty

przycisk  MAX, silnik zostanie ponownie uruchomiony w sposób automatyczny. System stop-start ⇒strona91 .

Wyłączanie klimatyzacji sterowanej elektronicznie





Chłodzenie, wentylator i tryb automatyczny mogą być wyłączone przez obrócenie jednego z pokręteł w lewo.

Aby je włączyć, należy uruchomić dmuchawę lub nacisnąć **AUTO**.

Elektroniczne Sterowanie Układem Klimatyzacji



Obejmuje elementy sterujące:

- regulacja temperatury po stronie kierowcy (/ \)
- **MENU** wyświetla menu ustawień klimatyzacji na wyświetlaczu informacyjnym
- prędkość dmuchawy 
- tryb pracy automatycznej **AUTO**
- chłodzenie w ramach **układu klimatyzacji**
- recyrkulacja powietrza włączana ręcznie 
- usuwanie zaparowania i oblodzenia  MAX
- podgrzewana tylna szyba i lusterka zewnętrzne  REAR
- ogrzewanie przedniej szyby
- podgrzewanie siedzeń 
- wentylowane fotele

Ogrzewanie tylnej szyby ⇒strona16

Ogrzewanie lusterek zewnętrznych ⇒strona18

Podgrzewanie siedzeń ⇒strona22

W trybie automatycznym temperatura, prędkość obrotowa wentylatora oraz



rozdział powietrza są regulowane automatycznie.

Włączone funkcje są sygnalizowane zapaleniem diody kontrolnej w odpowiednim elemencie sterującym. Elektroniczny układ sterowania klimatyzacji działa w pełni tylko przy pracującym silniku.

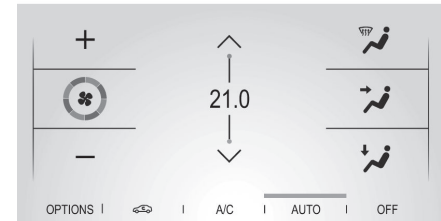
Menu Ustawień Klimatyzacji



Nacisnąć **MENU**, aby ręcznie ustawić następujące funkcje klimatyzacji:

- rozpraszanie powietrza 
- prędkość dmuchawy 
- temperatura (/ \)

- chłodzenie w ramach **układu klimatyzacji**
- tryb pracy automatycznej **AUTO**

Menu ustawień klimatyzacji można wyświetlić również na wyświetlaczu informacyjnym.

Ekran dotykowy → strona 77

Regulacja Prędkości

Dmuchawy Powietrza

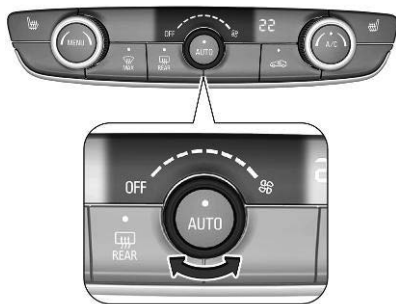

Wyregulować przepływ powietrza, obracając pokrętkę w położenie odpowiadające wymaganej prędkości. Prędkość dmuchawy można również zmieniać w menu ustawień klimatyzacji. Nacisnąć **MENU**, aby wejść do menu.

Obrócić pokrętkę do oporu w lewo: dmuchawa i chłodzenie zostają wyłączone. Aby przywrócić tryb pracy automatycznej, należy nacisnąć **AUTO**.

Rozdział Przepływu Powietrza



Nacisnąć **MENU**, aby wejść do menu. Dotknąć wyświetlacza informacyjnego:

- na szybę przednią i szyby w drzwiach przednich
- na górną część kabiny poprzez regulowane kratki powietrza
- na dolną część kabiny i szybę przednią

Możliwe są wszystkie ustawienia pośrednie.

Aby powrócić do automatycznego sterowania rozdziałem powietrza, należy nacisnąć **AUTO**.

Nastawianie Temperatury



Ustawić wstępnie wybraną temperaturę na ekranie dotykowym lub za pomocą lewego lub prawego pokrętkę / \ na panelu sterowania klimatyzacją. Wybrana temperatura zewnętrzna jest pokazywana na wyświetlaczu informacyjnym.

Zalecana temperatura wynosi 22 °C. Jeśli zostanie ustawiona temperatura minimalna (Lo), klimatyzacja sterowana elektronicznie przełączy się w tryb maksymalnego chłodzenia, pod warunkiem że włączona jest funkcja chłodzenia A/C.

W razie ustawienia temperatury maksymalnej (Hi) klimatyzacja sterowana elektronicznie pracuje z maksymalną mocą grzewczą.

Uwaga

Jeżeli włączona jest **klimatyzacja**, obniżenie ustawionej temperatury we

wnętrzu nadwozia może spowodować ponowne uruchomienie się silnika w ramach trybu Autostop lub uniemożliwić uruchomienie trybu Autostop.
System stop-start ⇒ strona 91 .

Nagrzewnica dodatkowa

Ogrzewacz powietrza

Układ Quickheat jest dodatkowym elektrycznym ogrzewaczem powietrza, który przyspiesza nagrzewanie powietrza w kabinie.

Wstępne Klimatyzowanie Wnętrza Pojazdu

Funkcja klimatyzacji wstępnej umożliwia ogrzanie lub wentylację wnętrza pojazdu za pomocą powietrza zewnętrznego. Klimatyzację wstępną można zaprogramować za pomocą ekranu dotykowego lub aplikacji MyOpel. Stan działania funkcji wstępnego klimatyzowania wnętrza pojazdu jest wskazywany przez diodę.

- Dioda świeci się: ustawiono licznik czasu.
- Dioda miga: Układ działa.

Dioda gaśnie po zakończeniu działania lub po zatrzymaniu funkcji wstępnego

klimatyzowania wnętrza pojazdu za pomocą pilota.

Wstępne klimatyzowanie wnętrza pojazdu można zaprogramować za pomocą wyświetlacza informacyjnego.

Uwaga

W niektórych wersjach z klimatyzacji wstępnej można korzystać wyłącznie za pośrednictwem aplikacji MyOpel.

Uwaga

Wstępne klimatyzowanie wnętrza pojazdu jest aktywne tylko wtedy, gdy jest wyłączony zapłon i zamki samochodu są zablokowane.

Jeśli poziom naładowania akumulatora wysokiego napięcia jest niższy niż 30%, wstępne klimatyzowanie wnętrza pojazdu nie jest uruchamiane.

Gdy samochód jest podłączony do gniazdka, ładowanie akumulatora ma pierwszeństwo przed działaniem funkcji wstępnego klimatyzowania wnętrza. Dlatego można ją uruchomić tylko wtedy, gdy akumulator jest naładowany do poziomu powyżej wartości progowej ustalonej na 80%.

Jeśli zaprogramowano ogrzewanie cykliczne/wentylację cykliczną i wykonano dwie procedury ogrzewania/wentylacji bez użycia samochodu, następuje dezaktywacja planu.

Ustawienie licznika czasu

Uwaga

Można zaprogramować i zapisać kilka liczników czasu. Zaleca się programowanie wstępnego klimatyzowania wnętrza pojazdu, gdy jest on podłączony, aby zoptymalizować długoterminową efektywność działania akumulatora wysokiego napięcia.



Na panelu sterowania klimatyzacją naciśnięcie **MENU** lub dotknięcie  na ekranie dotykowym, aby otworzyć menu ustawień klimatyzacji. Dotknąć **OPCJE**.

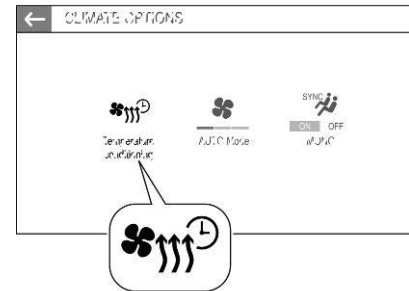

Dotknąć  lub wybrać menu wstępnego klimatyzowania wnętrza pojazdu.
 Dotknąć +, aby zdefiniować nowy licznik czasu.
 Dotknąć --:--.
 Wprowadzić godzinę i dzień.

Nacisnąć , aby potwierdzić ustawienia.
 Nacisnąć **ON**, aby uruchomić licznik czasu.
 Aby usunąć licznik czasu, należy

nacisnąć  w górnej części ekranu dotykowego i usunąć żądany licznik czasu.
 Potwierdzić usunięcie.
 Ogrzewanie/wentylacja rozpoczyna się około 45 minut przed zaprogramowanym czasem i trwa 10 minut.



Typ B



Na panelu sterowania klimatyzacją nacisnąć **MENU** lub dotknąć  na

ekranie dotykowym, aby otworzyć menu ustawień klimatyzacji.

Dotknąć , a następnie wybrać menu wstępnego klimatyzowania wnętrza pojazdu.

Wybrać , aby zdefiniować nowy licznik czasu, lub dotknąć  obok licznika czasu w celu jego edycji.
 Włączyć licznik czasu.

Aby usunąć licznik czasu, należy wybrać żądany licznik i nacisnąć  w lewym dolnym rogu ekranu.

Procedura ogrzewania/wentylacji rozpoczyna się ok. 45 minut przed zaprogramowanym czasem, gdy pojazd samochód jest podłączony do gniazdka lub 20 minut przed zaprogramowanym czasem, gdy samochód nie jest podłączony, i jest ona utrzymywana przez dziesięć minut po takim czasie.

Kratki Nawiewu Powietrza

Regulowane kratki nawiewu powietrza

Środkowe kratki nawiewu powietrza w desce rozdzielczej

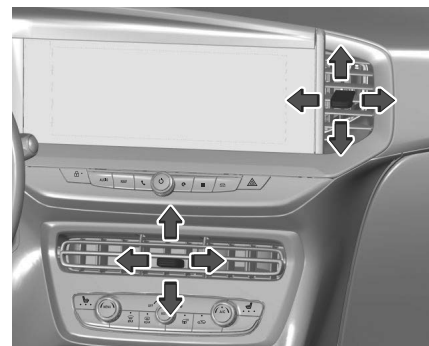

Ustawić kierunek powietrza, przechylając i obracając kratki.

Aby zamknąć kratkę nawiewu powietrza, obrócić kratki do środka.

Zewnętrzne kratki nawiewu powietrza w desce rozdzielczej

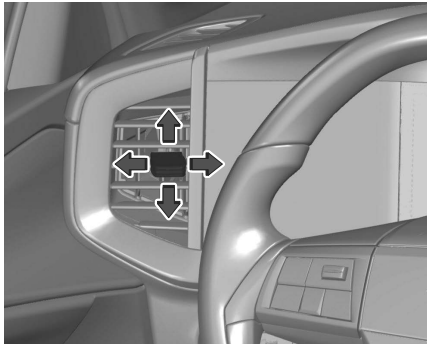

Ustawić kierunek powietrza, przechylając i obracając kratki.

Aby zamknąć kratkę nawiewu powietrza, obrócić kratki do zewnątrz.

W trakcie chłodzenia muszą być otwarte co najmniej dwie kratki nawiewu powietrza.

Ostrzeżenie

Nie należy mocować żadnych przedmiotów do lameli wylotów powietrza. Ryzyko uszkodzenia i odniesienia obrażeń ciała w razie wypadku.

Tylnie kratki nawiewu powietrza w konsoli środkowej

Ustawić kierunek powietrza, przechylając i obracając kratki.

Nieruchome kratki nawiewu powietrza

Są to kratki dodatkowe znajdujące się pod szybą przednią i szybami w drzwiach oraz na wysokości stóp.

Wyświetlacze

Zestaw Wskaźników

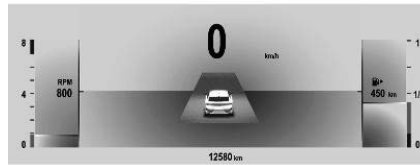

Oprócz kontrolki ostrzegawczych, przyrządów i wskaźników dostępne są następujące informacje:

- licznik przebiegu dziennego
- sygnalizacja zmiany biegu
- informacje dotyczące czynności serwisowych
- komunikaty pojazdu i komunikaty ostrzegawcze
- komunikaty systemów wspomagania kierowcy
- komunikaty w oknie podręcznym

- informacje systemu audio-nawigacyjnego



Nacisnąć przycisk, aby przewijać strony lub zamknąć wyskakujący komunikat.

Wyświetlacz Informacyjny



Wyświetlacz informacyjny może pokazywać:

- czas
- temperatura zewnętrzna
- data
- system audio-nawigacyjny ⇒strona79
- nawigacja ⇒strona86
- komunikaty pojazdu i komunikaty systemowe ⇒strona61
- ustawienia dotyczące personalizacji pojazdu ⇒strona83

System informacyjno-rozrywkowy

Wstęp.....	79
Przegląd elementów sterujących.....	79
Podstawowa obsługa.....	80
Ustawienia własne	83
Profile	84
System audio.....	85
Nawigacja.....	86
System nawigacyjny.....	86
Asystent głosowy.....	86
Telefon	87
Korzystanie z aplikacji na smartfony	87

Wstęp

Ważne informacje dotyczące obsługi i bezpieczeństwa ruchu drogowego

Ostrzeżenie

System informacyjno-rozrywkowy musi być używany tak, aby samochód mógł być bezpiecznie prowadzony przez cały czas. W razie wątpliwości zatrzymać samochód i obsługiwać system informacyjno-rozrywkowy na postoju.

Odbiór programów radiowych

zakłócenia, szумы, zniekształcenia lub utrata odbioru spowodowane przez następujące czynniki:

- zmieniająca się odległość od nadajnika
- nakładanie się sygnałów wskutek odbić
- gdy na drodze fal radiowych znajdują się różnego rodzaju przeszkody

Przegląd Elementów Sterujących

Panel sterowania



Są na nim wyświetlane ustawienia.



Jest na nim wyświetlane menu telefonu.



Wyświetlane jest menu multimedialne.



Jest na nim wyświetlany ekran główny.



Wyświetlane jest menu aplikacji.



Wyświetlane jest menu ustawień pojazdu.



Wyświetlany jest ekran klonowania interfejsu użytkownika smartfona, gdy klonowanie interfejsu jest aktywne.



Powoduje włączenie/wyłączenie systemu
Krótkie naciśnięcie, gdy system jest włączony: wyciszenie systemu.

Elementy sterowania na kierownicy

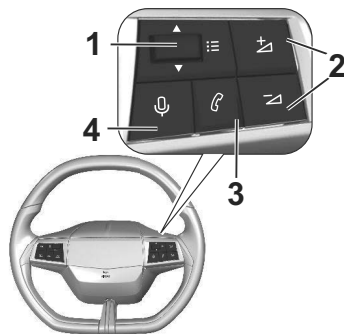

1: Przełączanie w górę lub w dół: wybór poprzedniej/następnej stacji radiowej lub utworu albo przeglądanie listy ostatnich połączeń.

Krótkie naciśnięcie: wyświetlenie menu lub zatwierdzenie wyboru.

2: Krótkie naciśnięcie: regulacja głośności lub wyłączenie wyciszenia dźwięku.

Długie naciśnięcie : wyciszenie dźwięku.

3: Krótkie naciśnięcie: odebranie połączenia przychodzącego, rozłączenie się, wyświetlenie listy ostatnich połączeń lub wyświetlenie ekranu klonowania interfejsu telefonu.

Długie naciśnięcie: odrzucenie połączenia przychodzącego.

4: Krótkie naciśnięcie: aktywacja funkcji rozpoznawania poleceń głosowych systemu audio-nawigacyjnego.

Długie naciśnięcie: włączenie systemu rozpoznawania poleceń głosowych podłączonego telefonu komórkowego.

Podstawowa obsługa

Obsługa ekranu

Powierzchnia wyświetlacza systemu audio-nawigacyjnego jest czuła na dotyk,

co pozwala na bezpośredni wybór wyświetlonych opcji menu.

Przeostroga

Nie używać ostro zakończonych ani twardych przedmiotów, takich jak długopisy, ołówki itp. do obsługi ekranu dotykowego.

Do sterowania systemem audio-nawigacyjnym można używać następujących gestów wykonywanych palcami.

Dotknięcie

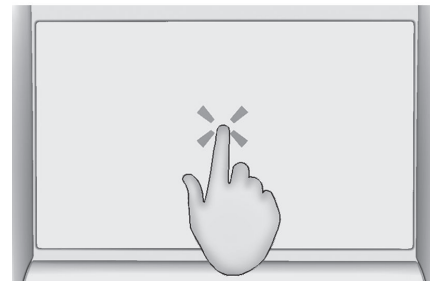

Dotknięcie i przytrzymanie

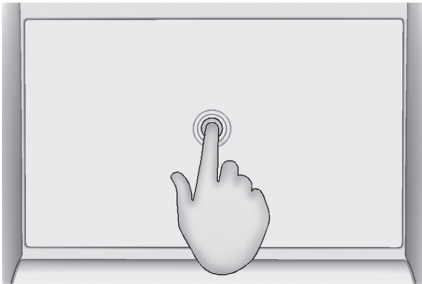

Przeciągnięcie

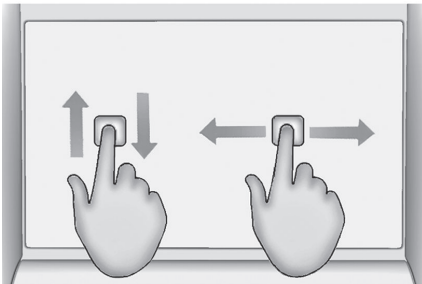

Przeciągnięcie jest używane do przewijania menu lub przesuwania mapy.

Powrót do poprzedniego ekranu w podmenu

Aby wrócić do poprzedniego ekranu, należy dotknąć ← w górnej części ekranu.

Wyświetlanie i ukrywanie menu

W aplikacji można wyświetlać i ukrywać menu, dotykając ☰.

Pasek stanu

Pasek stanu jest najwyższym paskiem na ekranie. Może pokazywać:

- czas
- temperatura zewnętrzna
- stan połączenia Wi-Fi
- włączanie komunikacji Bluetooth
- odbiór sygnału sieci telefonii komórkowej
- włączone funkcje, np. podgrzewanie kierownicy

Przegląd aplikacji



Aby wyświetlić listę wszystkich dostępnych aplikacji, należy dotknąć 3x3 kwadratów. Przegląd aplikacji zostanie też wyświetlony po dotknięciu ekranu trzema palcami.

Ustawienia systemowe

Aby wyświetlić menu ustawień systemu, należy otworzyć aplikację Ustawienia ⚙ i dotknąć menu ustawień systemu 🌐.



Można zmienić następujące ustawienia systemu:

- język
- datę i godzinę, format godziny, daty
- jednostkę miary przebiegu oraz zużycia paliwa

- jednostkę miary temperatury zewnętrznej
- przywrócić ustawienia fabryczne
- wyświetlić informacje o systemie

Jasność

Aby wyregulować jasność podświetlenia wskaźników, oświetlenia wnętrza i wyświetlacza na szybie przedniej, należy

otworzyć aplikację Ustawienia  i dotknąć opcji regulacji jasności.

Można również włączyć lub wyłączyć oświetlenie wnętrza oraz wyświetlacz na szybie przedniej.

Komunikacja

Aby wyświetlić menu łączności, należy

otworzyć aplikację Ustawienia  i dotknąć menu łączności.

Można zmieniać następujące ustawienia:

- urządzenia bezprzewodowe: wyświetlanie wszystkich sparowanych urządzeń, podłączanie lub odłączanie urządzenia, wybór preferencji połączenia dla każdego urządzenia (Bluetooth lub klonowanie interfejsu telefonu) oraz wyszukiwanie pobliskich urządzeń
- sieci Wi-Fi: włączanie lub wyłączanie sieci Wi-Fi, wyszukiwanie pobliskich

sieci Wi-Fi i łączenie systemu z siecią Wi-Fi

- ustawienia prywatności: aktywowanie lub dezaktywowanie udostępniania danych i lokalizacji dla autoryzowanych usług

Aktualizacje systemu

Gdy aktualizacja jest dostępna i gotowa do zainstalowania, po zatrzymaniu pojazdu na końcu podróży zostanie wyświetlony komunikat.

Ewentualnie można otworzyć aplikację



Ustawienia  i dotknąć menu aktualizacji, aby sprawdzić, czy aktualizacja jest dostępna. Na ekranie zostaną wyświetlone oczekujące aktualizacje, jeśli są dostępne.

Możliwe jest włączenie automatycznego pobierania aktualizacji poprzez dotknięcie pola wyboru. Po włączeniu tej funkcji aktualizacje będą pobierane automatycznie, gdy pojazd zostanie podłączony do zewnętrznej sieci Wi-Fi.

Instalacja aktualizacji będzie kontynuowana, nawet jeśli pojazd zostanie pozostawiony bez nadzoru i zamknięty. Po ponownym uruchomieniu pojazdu na ekranie zostanie wyświetlony komunikat informujący o tym, czy instalacja aktualizacji została pomyślnie zakończona.

Jeśli instalacja nie powiedzie się, na ekranie zostanie wyświetlony odpowiedni komunikat. Skontaktować się z centrum pomocy.

Ustawienia łączności

Aby wyświetlić menu ustawień systemu, należy otworzyć aplikację Ustawienia  i wybrać  w ramach ustawień systemu. Następnie wybrać menu łączności. Można zmienić następujące ustawienia:

- urządzenia bezprzewodowe: wyświetlanie wszystkich sparowanych urządzeń, podłączanie lub odłączanie urządzenia, wybór preferencji połączenia dla każdego urządzenia (Bluetooth lub klonowanie interfejsu telefonu) oraz wyszukiwanie pobliskich urządzeń
- sieci Wi-Fi: włączanie lub wyłączanie sieci Wi-Fi, wyszukiwanie pobliskich sieci Wi-Fi i łączenie systemu z siecią Wi-Fi
- ustawienia prywatności: aktywowanie lub dezaktywowanie udostępniania danych i lokalizacji dla autoryzowanych usług

Ustawienia prywatności

Dla każdego profilu można skonfigurować ustawienia prywatności.

Ta funkcja jest używana z profilami „Gość” i/lub „Kierowca”:

- wstępnie skonfigurowany domyślnie w „Trybie prywatnym” lub
- do utworzenia w systemie, z połączeniem z urządzeniem przenośnym lub bez połączenia

Dla każdego profilu (nawet „Gość”) zostaną przywrócone ostatnie zapisane ustawienia prywatności.

Można skonfigurować następujące ustawienia prywatności:

- udostępnianie danych i lokalizacji
- udostępnianie danych
- tryb prywatny

Aby bez ograniczeń korzystać ze wszystkich dostępnych usług telematycznych, konieczne jest udostępnianie danych i lokalizacji.

Po włączeniu trybu prywatnego, usługi telematyczne obejmują tylko lokalne przetwarzanie wewnątrz pojazdu z ograniczonymi funkcjami.

Ustawienia prywatności można wprowadzać za pomocą menu

łączności w aplikacji Ustawienia .

Ustawienia prywatności można również skonfigurować za pośrednictwem paska stanu, dotykając .

Udostępnij dane i lokalizację

 Ten tryb umożliwia nadawanie przez samochód wszystkich danych osobowych wymaganych dla poszczególnych prawidłowych, dostępnych usług towarzyszących.

Uwaga

Dane osobowe wymagane do korzystania z usług towarzyszących są wysyłane do ich dostawców.

Udostępnij dane

 Ten tryb umożliwia nadawanie przez samochód wszystkich danych osobowych wymaganych dla poszczególnych prawidłowych, dostępnych usług towarzyszących, za wyjątkiem danych umożliwiających lokalizację samochodu (np. współrzędnych GPS).

Uwaga

Niektóre usługi towarzyszące mogą nie działać bez dostępu do danych umożliwiających lokalizację samochodu.

Uwaga

Ten tryb nie zostanie zastosowany dla funkcji połączenia awaryjnego lub dla określonych usług, na które użytkownik wyraził zgodę zgodnie z warunkami umów komercyjnych (np. alarm powiązany).

Tryb prywatny

 Ten tryb nie pozwala na przesyłanie danych osobowych na zewnątrz pojazdu.

Uwaga

Usługi towarzyszące będą wykonywać tylko lokalne przetwarzanie wewnątrz pojazdu z ograniczonymi funkcjami.

Uwaga

Ten tryb nie zostanie zastosowany dla funkcji połączenia awaryjnego lub dla określonych usług, na które użytkownik wyraził zgodę zgodnie z warunkami umów komercyjnych (np. alarm powiązany).

Uwaga

Jeśli samochód jest używany do celów zawodowych lub przy obowiązywaniu warunków określonych umów (np. samochód służbowy, rządowy), niektóre tryby prywatne nie będą dostępne dla użytkownika na ekranie, w zależności od potrzeb usług w zakresie udostępniania danych.

Ustawienia Własne

Istnieje możliwość personalizacji zestawu wskaźników, wyświetlacza na szybie przedniej i wyświetlacza informacyjnego. Aby wyświetlić menu personalizacji,

należy otworzyć aplikację Ustawienia  i dotknąć menu ustawień indywidualnych.

Kolor ekranu

Można wybrać kolor tła zestawu wskaźników i wyświetlacza informacyjnego. Wybrany kolor tła zostanie natychmiast wyświetlony zarówno w zestawie wskaźników, jak i na wyświetlaczu informacyjnym.

Kolor wnętrza

Istnieje możliwość wyboru koloru elementów oświetlenia wnętrza, np. podświetlenia klamek drzwi.

Dźwięk przestrzenny

Aktywny dźwięk sportowy dla trybu sportowego można włączyć lub wyłączyć.

Animacje

Animacje zewnętrzne i wewnętrzne witające i żegnające kierowcę mogą być włączane lub wyłączane.

Strony

Można utworzyć kilka spersonalizowanych stron dla zestawu wskaźników i wyświetlacza informacyjnego. Wyświetlacz na szybie przedniej należy do strony zestawu wskaźników.



Każdą stronę można spersonalizować poprzez wybór widżetów, które mają być wyświetlane.

Aby dodać stronę, należy dotknąć .

Aby usunąć stronę, należy dotknąć .

Widżety

Widżet to wskazanie określonej informacji lub wskaźnika, np. informacji radiowej, informacji nawigacyjnej lub wskaźnika temperatury płynu chłodzącego silnik.



W zestawie wskaźników mogą być wyświetlane dwa widżety, a na wyświetlaczu na szybie przedniej jeden widżet. Wyświetlacz informacyjny może pomieścić kilka widżetów.

Aby dodać widżet do strony, należy

dotknąć przycisku .

Niektóre widżety są dostępne w różnych rozmiarach. Im większy jest widżet, tym mniej widżetów może być wyświetlanych na stronie.

Profile

Można utworzyć kilka profili użytkowników.

Dzięki możliwości tworzenia profili system audio-nawigacyjny można dostosować do preferencji kilku kierowców. Z określonym profilem zostaną połączone różne ustawienia, a także zapisane stacje radiowe i cele podróży. Dzięki temu nie trzeba zmieniać ustawień za każdym razem, gdy pojazd prowadzi inna osoba.

Aby wyświetlić ustawienia profilu, należy

otworzyć aplikację Ustawienia  i dotknąć menu profilu.

Tworzenie profilu

Aby stworzyć nowy profil, należy dotknąć





Dla każdego profilu można zmienić następujące ustawienia:

- nazwę profilu
- awatar
- powiązane urządzenia

Po utworzeniu nowego profilu jego ustawienia można zmienić w dowolnym momencie, dotykając przycisku .

Usuwanie profilu

Aby usunąć profil, należy dotknąć przycisku  obok odpowiedniego profilu i wybrać opcję . Profilu gościa nie można usunąć. Profil gościa jest profilem domyślnym. Jest on aktywny, gdy nie jest utworzony ani aktywny żaden inny profil.

System audio

Wyświetlić ekran systemu audio, dotykając  w przeglądarce aplikacji.

Dotknąć , aby przełączyć źródło dźwięku – z radioodtwórcza na podłączone urządzenie zewnętrzne lub odwrotnie.

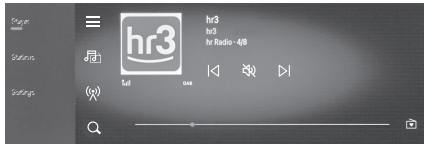

Przełączanie stacji radiowych

Krótko dotknąć , aby automatycznie wyszukać następną stację radiową.

Dotknąć i przytrzymać , aby szybko wyszukać następane stacje radiowe.

Krótko dotknąć , aby automatycznie wyszukać poprzednią stację radiową.

Dotknąć i przytrzymać , aby szybko wyszukać poprzednie stacje radiowe.

Wykaz stacji

Po dotknięciu pozycji listy w menu radia po lewej stronie ekranu zostaną wyświetlone w formie listy wszystkie dostępne stacje radiowe.

Zakres częstotliwości

Aby wybrać zakres, należy dotknąć .

Strojenie częstotliwości

Aby dostroić radioodbiornik do określonej częstotliwości, należy

dotknąć .

Na wyświetlaczu pojawi się klawiatura numeryczna. Wprowadzić żadaną

częstotliwość i dotknąć , aby potwierdzić.

Zapisywanie stacji radiowych

Zapisane stacje radiowe będzie można wyświetlać lub ukrywać, dotykając

. Zapisane stacje radiowe zostaną wyświetlone w dolnej części ekranu. Dotknąć żądanej stacji radiowej, aby ją włączyć.

Aby zapisać aktualnie dostrojoną stację radiową, dotknąć i przytrzymać żądany przycisk.

Do przycisków, które są już używane, można przypisać inną stację radiową. Nieużywane przyciski do zapisywania stacji radiowych będą oznaczone

symbolem .

Stacje radiowe można też zapisywać, dotykając odpowiedniej ikony serca na liście stacji.

Wyciszanie

Aby wyłączyć lub wyłączyć wyciszenie, należy dotknąć .

Ustawienia audio

W menu ustawień w aplikacji radiowej można dostosować następujące ustawienia:

- ustawienia dźwięku: dźwięk przestrzenny, korektor częstotliwości, tony wysokie
- ustawienia radia: kolejność na wykazie stacji, aktywacja lub dezaktywacja śledzenia stacji oraz komunikatów drogowych i informacyjnych

- ustawienia głośności: głoś systemowy, dzwonek, połączenie telefoniczne, dźwięki systemowe

Nawigacja

System Nawigacyjny

Dotknąć  na wyświetlaczu informacyjnym, aby otworzyć aplikację nawigacji.

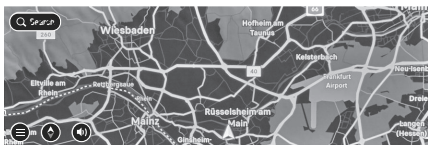

Uruchomienie prowadzenia po trasie

Aby uruchomić prowadzenie po trasie, należy dotknąć  w celu wprowadzenia adresu przy użyciu klawiatury. Po wpisaniu pierwszych liter adresu zostaną wyświetlone pasujące adresy. Po wprowadzeniu adresu na mapie może zostać wyświetlonych kilka tras. Przed rozpoczęciem prowadzenia po trasie wybrać jedną z nich.

Aktywne prowadzenie po trasie

Podczas aktywnego prowadzenia po trasie na ekranie wyświetlane są

informacje o trasie, np. szacowany czas przyjazdu i odległość.

Aby włączyć lub wyłączyć komunikaty głosowe prowadzenia po trasie, należy dotknąć .

Aby zmienić trasę, dodać przystanek, np. restaurację lub stację benzynową, albo wyświetlić instrukcje, dotknij trzech punktów na bocznym pasku ekranu.

Ustawienia trasy

Aby otworzyć menu ustawień, należy dotknąć trzy punkty z boku paska ekranu, a następnie dotknąć menu ustawień .

Dotknąć , aby wyświetlić pobrane mapy, ustawić kolor mapy, ustawić interesujące miejsca wyświetlane na mapie i inne ustawienia mapy, ustawić informacje o przybyciu, ustawić pasek boczny na ekranie prowadzenia po trasie, ustawić orientację mapy lub wyświetlić na mapie zasięg pojazdu.

Dotknąć , aby ustawić opcje zmiany trasy, preferowane typy tras (szybka, krótka, ekologiczna) lub unikać określonych tras (drogi płatne, nieutwardzone itp.).

Dotknąć , aby ustawić rodzaje komunikatów głosowych, alarmów i dźwięków.

Dotknąć , aby ustawić informacje o prywatności (zachowanie historii podróży, częstych celów podróży itp).

Aktualizacje mapy

Po włączeniu usług mapa bieżącego regionu zostanie automatycznie zaktualizowana.



Gdy system jest podłączony do sieci Wi-Fi, mapy wszystkich innych regionów można aktualizować za pośrednictwem menu map i wyświetlania  w ramach



menu ustawień .

Usługi telematyczne ⇨ strona80

Asystent głosowy

Do obsługi systemu audio-nawigacyjnego za pomocą poleceń głosowych można wykorzystać zintegrowany system rozpoznawania poleceń głosowych. System rozpoznawania poleceń głosowych aktywować na trzy sposoby:

- nacisnąć  na kierownicy
- dotknąć  na wyświetlaczu informacyjnym
- powiedzieć „Hey Opel”

Po naciśnięciu  na kierownicy lub po dotknięciu  na wyświetlaczu informacyjnym poczekać na krótki sygnał dźwiękowy i dopiero wtedy wydać polecenie głosowe. Aby wyświetlić kilka przykładów poleceń głosowych, należy otworzyć menu pomocy  na wyświetlaczu informacyjnym. Przykłady będą posortowane według kategorii, np. radio lub nawigacja.

Telefon

Połączenie Bluetooth

Dotknąć  na wyświetlaczu informacyjnym, aby otworzyć aplikację Telefon. Po połączeniu telefonu komórkowego z systemem audio-nawigacyjnym przez Bluetooth, za pośrednictwem aplikacji Telefon dostępne są następujące funkcje:

- wyświetlanie listy kontaktów
- wyświetlanie listy ostatnich połączeń
- wybieranie numeru telefonu za pomocą klawiatury

Parowanie telefonu komórkowego



Aby sparować telefon komórkowy, należy otworzyć menu Ustawienia w aplikacji Telefon na wyświetlaczu informacyjnym. Otworzyć menu Bluetooth w telefonie komórkowym i uruchomić funkcję. Wybrać telefon komórkowy z listy na wyświetlaczu informacyjnym. Postępować zgodnie z instrukcjami na telefonie komórkowym. Po pomyślnym sparowaniu telefonu komórkowego zostanie on automatycznie podłączony i będzie jako taki widoczny. Za pośrednictwem menu ustawień w aplikacji telefonu można również podłączyć drugi telefon komórkowy.

Wykonywanie połączenia

Aby nawiązać połączenie, wybrać jeden z kontaktów z listy kontaktów, wybrać numer telefonu za pomocą klawiatury lub wybrać numer z listy ostatnich połączeń.

Połączenie przychodzące

Połączenie przychodzące jest sygnalizowane dzwonkiem i wyświetleniem komunikatu na wyświetlaczu informacyjnym. Aby odebrać połączenie przychodzące lub zawiesić aktywne połączenie, należy dotknąć odpowiedniego przycisku na

wyświetlaczu informacyjnym lub nacisnąć  na kierownicy. Aby odrzucić połączenie przychodzące, należy dotknąć odpowiedniego przycisku na wyświetlaczu informacyjnym lub nacisnąć i przytrzymać przycisk  na kierownicy.

Korzystanie Z Aplikacji Na Smartfony

Klonowanie interfejsu użytkownika smartfona

Aplikacje klonowania interfejsu użytkownika smartfona Apple CarPlay i Android Auto wyświetlają wybrane aplikacje ze smartfona na wyświetlaczu informacyjnym i pozwalają na ich obsługę bezpośrednio za pomocą elementów sterujących systemu audio-nawigacyjnego.

Sprawdzić u producenta urządzenia, czy ta funkcja jest kompatybilna ze smartfonem i czy ta aplikacja jest dostępna w danym kraju.

Przygotowanie smartfona

iPhone®: Upewnić się, że w telefonie jest aktywna funkcja Siri®.

Telefon z systemem Android: Pobrać aplikację Android Auto na telefon ze sklepu Google Play™ Store.

Podłączanie smartfonu

Podłączyć telefon do gniazda USB lub podłączyć telefon przez Bluetooth.

Upewnić się, że w ustawieniach łączności włączona jest funkcja klonowania interfejsu.

Uruchomienie klonowania interfejsu użytkownika smartfona

Dotknąć aplikacji Apple CarPlay lub Android Auto na wyświetlaczu informacyjnym.

Wyświetlany ekran sklonowanego interfejsu użytkownika smartfona zależy od samego smartfona i wersji oprogramowania.

Korzystanie z systemu rozpoznawania poleceń głosowych smartfonu

Nacisnąć i przytrzymać przycisk  na kierownicy i wypowiedzieć odpowiednie aktywacyjne polecenie głosowe systemu rozpoznawania poleceń głosowych, aby skorzystać z tego systemu za pośrednictwem systemu audio-nawigacyjnego.

Uruchamianie i obsługa

Zalecenia eksploatacyjne.....	89
Kontrola samochodu.....	89
Nigdy nie jeździć z wyłączonym silnikiem.....	89
Pedaly.....	89
Wykonywanie manewrów.....	89
Docieranie nowego samochodu.....	90
Procedura uruchamiania.....	90
System Stop-Start	91
Hamulce.....	95
Hamulec postojowy	95
Wspomaganie awaryjnego hamowania	97
Hamowanie odzyskowe.....	98
System wspomagania ruszania na wzniesieniu.....	98
Skrzynia biegów.....	98
Zespół napędu elektrycznego.....	98
Tryb automatyczny B z wykorzystaniem jednego pedału.....	99
Wolne koło.....	100
Automatyczna skrzynia biegów.....	100
Charakterystyka hybrydy 48 V.....	103
Manualna skrzynia biegów.....	103
Tryby jazdy	103
Układ wydechowy silnika.....	104
Filtr wydmuchiwanego powietrza... ..	104
Paliwo.....	105
Zgodne paliwa.....	105

Tankowanie paliwa	105
Zużycie paliwa i emisje CO	106
Ładowanie.....	107
Wskazówki ogólne.....	107
Rodzaje ładowania.....	110
Ograniczenie poziomu naładowania do 80%.....	117
Obciążanie samochodu.....	118
Informacje dotyczące przewożenia bagażu.....	118
Relingi dachowe	119
Holowanie przyczepy	119
Obciążenie przyczepy.....	120
System stabilizacji przyczepy.....	120

Zalecenia eksploatacyjne

Kontrola Samochodu

Nigdy Nie Jeździć Z Wyłączonym Silnikiem

Nie działała wówczas wiele urządzeń (np. wspomaganie układu hamulcowego i układu kierowniczego). Stwarza to zagrożenie dla samego kierowcy, a także dla innych użytkowników drogi. Gdy silnik jest wyłączony przez funkcję Autostop, działają wszystkie układy. System stop-start ⇨ strona 91 .

Pedały

Aby nie ograniczyć skoku pedałów, nie umieszczać pod nimi dywaników. Używać tylko takich dywaników podłogowych, które pasują do wnęki i są mocowane za pomocą zaczepów po stronie kierowcy.

Wykonywanie Manewrów

Jeśli skutek usterki lub wyłączenia silnika wspomaganie układu kierowniczego przestało działać, pojazdem można nadal kierować, ale wymaga to użycia większej siły.

Docieranie Nowego Samochodu

Podczas kilku pierwszych podróży nie hamować gwałtownie, o ile nie jest to konieczne.

W czasie pierwszej jazdy odparowują olej silnikowy i wosk pokrywające elementy układu wydechowego.

Po zakończeniu pierwszej jazdy pozostawić samochód na jakiś czas na wolnym powietrzu i nie wdychać oparów. W okresie docierania zużycie paliwa i oleju silnikowego może być podwyższone.

Ponadto proces oczyszczania filtra spalin może uruchamiać się częściej. Filtr spalin ⇒ strona 104 .

Położenia wyłącznika zapłonu

Obrócić kluczyk:

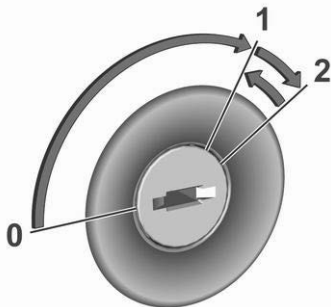

0 zapłon wyłączony: jeśli poprzednio był włączony zapłon, niektóre funkcje będą aktywne, dopóki nie zostanie wyjęty kluczyk lub nie zostaną otwarte drzwi kierowcy

1 tryb włączonego zapłonu: zapłon jest włączony, następuje podgrzewanie wstępne silnika wysokoprężnego, lampki kontrolne świecą i większość funkcji elektrycznych działa

2 uruchomienie silnika: zwolnić kluczyk po uruchomieniu silnika

Blokada kierownicy

W niektórych wersjach pojazd może być wyposażony w blokadę kierownicy.

W takim przypadku wyjąć kluczyk ze stacyjki zapłonu i obrócić kierownicę aż do zablokowania.

⚠ Niebezpieczeństwo

Nigdy nie wyjmować kluczyka z wyłącznika zapłonu podczas jazdy, ponieważ – w zależności od wersji – spowoduje to zablokowanie kierownicy.

Procedura uruchamiania

Pojazdy z przyciskiem zasilania

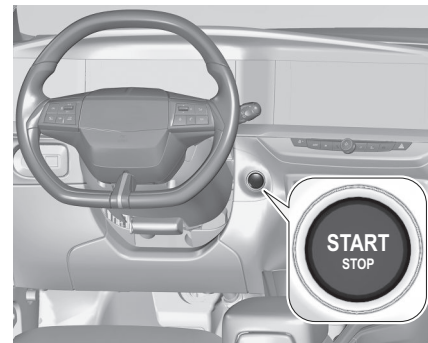

- Manualna skrzynia biegów: ustawić dźwignię zmiany biegów w położeniu neutralnym, wcisnąć pedał sprzęgła i hamulca.
- Automatyczna skrzynia biegów: wcisnąć pedał hamulca.
- Nie wciskać pedału przyspieszenia.
- Nacisnąć przycisk **Start/Stop**.
- Zwolnić przycisk po rozpoczęciu procedury rozruchu.
- Przed ponownym uruchomieniem lub w celu wyłączenia silnika w stojącym

pojeździe jeszcze raz krótko nacisnąć **Start/Stop**.

Aby uruchomić silnik wyłączony przez funkcję Autostop:

- Automatyczna skrzynia biegów: gdy silnik jest wyłączony przez funkcję Autostop, można go uruchomić, zwalniając pedał hamulca. ⇨ strona 100

Awaryjne wyłączenie podczas jazdy

Jeśli w sytuacji awaryjnej silnik musi zostać wyłączony podczas jazdy, nacisnąć **Start/Stop** i przytrzymać przez pięć sekund.

Niebezpieczeństwo

Wyłączenie silnika podczas jazdy może spowodować utratę wspomagania układów hamulcowego i kierowniczego. Systemy wspomagania i systemy poduszek powietrznych są wyłączone. Oświetlenie i światła stop zgasną. Dlatego silnik i zapłon należy wyłączać podczas jazdy tylko wówczas, gdy jest to konieczne w nagłych przypadkach.

Uruchamianie pojazdu w niskiej temperaturze

Uruchomienie silnika bez użycia dodatkowej nagrzewnicy jest możliwe do temperatury $-25\text{ }^{\circ}\text{C}$ w przypadku silników wysokoprężnych lub $-30\text{ }^{\circ}\text{C}$ w przypadku

silników benzynowych. Wymagany jest do tego olej silnikowy o odpowiedniej lepkości, odpowiednie paliwo, wykonanie zalecanych czynności serwisowych i wystarczająco naładowany akumulator pojazdu.

W temperaturach poniżej $-30\text{ }^{\circ}\text{C}$ automatyczna skrzynia biegów wymaga rozgrzania przez około pięć minut. Dźwignia zmiany biegów musi być ustawiona w pozycji P.

Nagrzewanie silnika z turbodoładaniem

Po uruchomieniu silnika dostępny moment obrotowy może być przez krótki czas ograniczony, szczególnie gdy silnik jest zimny. Ograniczenie to ma na celu zapewnienie odpowiedniego smarowania - i co za tym idzie - pełnej ochrony silnika.

Odcinanie dopływu paliwa

Dopływ paliwa do silnika jest automatycznie odcinany, gdy wybrany jest któryś z biegów, a pedał przyspieszenia nie jest wciśnięty.

W zależności od warunków drogowych odcinanie dopływu paliwa może zostać wyłączone.

System Stop-Start

System stop-start pomaga zmniejszyć zużycie paliwa i emisję spalin. Jeżeli pozwalają na to warunki, wyłącza silnik, gdy tylko pojazd zacznie poruszać się z małą prędkością lub stanie w miejscu, np. na światłach ulicznych lub w korku.

Aktywacja

Domyślnie system ten jest włączany przy włączaniu zapłonu.

System można aktywować ręcznie na wyświetlaczu informacyjnym.



Naciśnięcie  powoduje aktywację systemu na wyświetlaczu informacyjnym. Wyświetlacz informacyjny ⇨ strona 77. Włączenie systemu potwierdza komunikat.

Dezaktywacja

Naciśnięcie  powoduje dezaktywację systemu na wyświetlaczu informacyjnym. Dezaktywacja jest potwierdzana przez

zaświecenie się  OFF w zestawie wskaźników i wyświetlenie stosownego komunikatu.

Autostop

Pojazdy z manualną skrzynią biegów

Aktywować funkcję Autostop w następujący sposób:

- Przeszować dźwignię skrzyni biegów w położenie neutralne.
- Zwolnić pedał sprzęgła.

Silnik zostanie wyłączony przy jednocześnie włączonym zapłonie.

Wersje z automatyczną skrzynią biegów

Jeśli pojazd stoi w miejscu z wciśniętym pedałem hamulca, funkcja Autostop zostaje włączona automatycznie.

Silnik zostanie wyłączony przy jednocześnie włączonym zapłonie. System stop-start wyłącza się na stromych na wzniesieniach.

Ostrzeżenie o przeszkodach



Włączenie funkcji Autostop jest sygnalizowane przez lampkę

sygnalizacyjną .

Włączenie funkcji Autostop nie powoduje obniżenia skuteczności hamowania ani wydajności ogrzewania.

Warunki włączenia funkcji Autostop

System stop-start sprawdza, czy spełnione są wszystkie wymienione poniżej warunki.

- System stop-start nie został wyłączony ręcznie.
- Drzwi kierowcy są zamknięte lub pas bezpieczeństwa kierowcy jest zapięty.
- Akumulator pojazdu jest wystarczająco naładowany i w dobrym stanie.
- Silnik jest rozgrzany.
- Temperatura płynu chłodzącego silnika nie jest za wysoka.

- Temperatura spalin nie jest za wysoka, np. podczas jazdy przy dużym obciążeniu silnika.
- Temperatura otoczenia nie jest za niska ani za wysoka.
- Układ klimatyzacji umożliwia uruchomienie funkcji Autostop.
- Podciśnienie w układzie hamulcowym jest wystarczające.
- Funkcja automatycznego oczyszczania filtra spalin nie jest włączona.
- Pojazd był prowadzony z prędkością nie mniejszą niż prędkość marszu od czasu ostatniego uruchomienia funkcji Autostop.

Działanie funkcji Autostop będzie wstrzymane, jeśli te warunki nie są spełnione. Ponadto działanie funkcji Autostop może zostać wstrzymane

- przez niektóre ustawienia układu klimatyzacji ⇨ strona 71
- bezpośrednio po jeździe dużą prędkością
- w przypadku docierania nowego pojazdu
- przez aktywne usuwanie zaporowania
- w przypadku stromych podjazdów lub zjazdów

Uwaga

Funkcja Autostop może zostać wstrzymana na kilka godzin po wymianie lub ponownym podłączeniu akumulatora.

Zabezpieczenie akumulatora pojazdu przed rozładowaniem

Aby zagwarantować niezawodne ponowne uruchamianie silnika, system stop-start jest wyposażony w kilka funkcji zabezpieczających akumulator pojazdu przed rozładowaniem.

Funkcje oszczędzania energii

Gdy włączona jest funkcja Autostop, pewne funkcje elektryczne, takie jak dodatkowe ogrzewanie elektryczne lub ogrzewanie tylnej szyby, zostają wyłączone lub przełączone w tryb oszczędzania energii. Prędkość dmuchawy układu klimatyzacji jest zmniejszana w celu oszczędzania energii.

Ponowne uruchomienie silnika przez kierowcę**Wersje z automatyczną skrzynią biegów**

Ponowne uruchomienie silnika następuje w poniższych przypadkach:

- zwolniony pedał hamulca, gdy wybrany jest tryb **D** lub **M**

- zwolniony pedał hamulca lub wybrany tryb **N**, gdy przesunięta zostaje dźwignia wyboru trybu w celu wybrania trybu **D** lub **M**
- dźwignia wyboru trybu zostanie przesunięta w celu wybrania trybu **R**

Ponowne uruchomienie silnika przez system stop-start

Pojazdy z manualną skrzynią biegów: Aby mogło nastąpić automatyczne ponowne uruchomienie silnika, dźwignia zmiany biegów musi znajdować się w położeniu neutralnym.

Jeżeli wystąpi jeden z poniższych stanów, gdy włączona jest funkcja Autostop, silnik zostanie ponownie uruchomiony w sposób automatyczny przez system stop-start:

- system start-stop został wyłączony ręcznie,
- zostanie odpięty pas bezpieczeństwa kierowcy lub zostaną otwarte drzwi kierowcy
- temperatura silnika jest za niska,
- poziom naładowania akumulatora pojazdu spadnie poniżej określonej wartości
- podciśnienie w układzie wspomagania hamulców jest niewystarczające,

- pojazd jedzie lub toczy się z prędkością nie mniejszą niż prędkość marszu,
- układ ogrzewania, wentylacji i klimatyzacji, żąda uruchomienia silnika,
- układ klimatyzacji został włączony ręcznie.
- pokrywa komory silnika jest otwarta

Jeżeli do gniazdka zasilania podłączone jest jakieś urządzenie elektryczne, np. przenośny odtwarzacz CD, podczas ponownego uruchomienia silnika może dać się zauważyć krótkotrwały spadek napięcia.

Blokada kierownicy

Wyjąć kluczyk z wyłącznika zapłonu i obrócić kierownicę aż do zablokowania.

 Ostrzeżenie

Nigdy nie wyjmować kluczyka z wyłącznika zapłonu podczas jazdy, ponieważ spowoduje to zablokowanie kierownicy.

 Ostrzeżenie

W przypadku rozładowania akumulatora nie można zwolnić blokady kolumny kierownicy, w związku z czym

zabronione jest holowanie samochodu, a także uruchamianie go przez holowanie.

⚠ Ostrzeżenie

W razie nieprawidłowego działania baterii w kluczyku blokada kierownicy pozostaje włączona. Nie holować samochodu i nie próbować uruchamiać go poprzez pchanie.

Obsługa w razie usterki



Przyłożyc kluczyk elektroniczny do kolumny kierowniczej w oznaczonym miejscu, tak jak pokazano na ilustracji. W pojazdach z manualną skrzynią biegów ustawić dźwignię zmiany biegów w trybie neutralnym, wcisnąć pedał

sprzęgła, pedał hamulca i nacisnąć **Start/Stop**.

W pojazdach z automatyczną skrzynią biegów, ustawić dźwignię zmiany biegów w położeniu **P**, wcisnąć pedał hamulca i nacisnąć **Start/Stop**.

Takie rozwiązanie należy stosować tylko w nagłych wypadkach. Jak najszybciej wymienić baterię kluczyka elektronicznego ⇒strona8

W celu odblokowania lub zablokowania zamków drzwi zapoznać się z opisem usterek nadajnika zdalnego sterowania lub kluczyka elektronicznego ⇒strona8

Wyjście z pojazdu

⚠ Ostrzeżenie

Pojazd można opuszczać tylko z wyłączonym systemem napędowym, włączonym hamulcem postojowym i – w zależności od skrzyni biegów – z włączonym pierwszym biegiem lub wybranym trybem **P**.

Parkowanie

⚠ Ostrzeżenie

Nie wolno parkować samochodem na podłożu łatwopalnym. Wysoka temperatura układu wydechowego

może spowodować zapalenie się podłoża.

- Zaciągnąć hamulec postojowy.
- Jeśli pojazd znajduje się na równej nawierzchni lub stoi przodem w górę wzniesienia, należy włączyć pierwszy bieg lub ustawić dźwignię wybierania biegów w położeniu **P**. Gdy stoi przodem w górę wzniesienia, należy skrócić przednie koła od krawężnika.
- Jeśli pojazd stoi przodem w dół wzniesienia, należy włączyć bieg wsteczny lub ustawić dźwignię wybierania biegów w położeniu **P**. Skrócić przednie koła w kierunku krawężnika.
- Zamknąć szyby.
- Wyłączyć silnik.
- Wyjąć kluczyk z wyłącznika zapięcia lub — w samochodach z przyciskiem zasilania — wyłączyć zapięcie. W zależności od wersji należy obracać kierownicą do momentu wyczucia, że blokada kierownicy włączyła się.

- Zablokować pojazd.
- Włączyć autoalarm.
- Wentylatory chłodzące mogą pracować nawet po wyłączeniu silnika ⇒strona69 .

Przeestroga

Po jeździe z dużą prędkością obrotową silnika lub dużym obciążeniem silnika należy na krótko, ok. 30 sekund, pozostawić silnik na małym obciążeniu lub na biegu jałowym przed wyłączeniem go. Jest to działanie korzystne dla turbosprężarki.

Uwaga

W razie wypadku, podczas którego zadziałała poduszka powietrzna, silnik jest automatycznie wyłączany, jeśli samochód zatrzymuje się w określonym czasie.

W krajach, w których panują bardzo niskie temperatury, może być konieczne parkowanie samochodu bez włączania hamulca postojowego. Pamiętać, aby parkować pojazd na poziomej powierzchni.
Hamulec postojowy ⇒ strona95

Hamulce

Układ ABS

Układ ABS przeciwdziała blokowaniu kół podczas hamowania.

Gdy tylko któreś z kół zacznie się blokować, układ odpowiednio wyreguluje ciśnienie w układzie hamulcowym. Dzięki

temu samochód zachowuje sterowność nawet w przypadku bardzo gwałtownego hamowania.

Działanie układu ABS daje się odczuć poprzez pulsowanie pedału hamulca i charakterystyczny odgłos.

W celu zapewnienia optymalnej skuteczności hamowania wciskać pedał hamulca do oporu, pomimo jego pulsowania. Nie zmniejszać nacisku stopy na pedał.

Podczas nagłego hamowania światła awaryjne włączają się automatycznie w zależności od intensywności hamowania. Przy pierwszym naciśnięciu pedału przyspieszenia automatycznie się wyłączają.

Po rozpoczęciu jazdy układ przeprowadza test własny, który może być słyszalny.



Lampka kontrolna  ⇒ strona66
Usterka

Ostrzeżenie

W przypadku usterki układu ABS koła mogą być podatne na blokowanie się z powodu silniejszego niż normalnie hamowania. Korzyści płynące z działania układu ABS nie są już dostępne. Podczas gwałtownego hamowania samochodem nie można już nim kierować i może on zbaczać z drogi.

Przyczynę usterki należy usunąć w warsztacie.

Hamulec Postojowy

Ostrzeżenie

Przed opuszczeniem pojazdu należy sprawdzić stan hamulca postojowego.

Wskaźnik kontrolny  świeci światłem stałym, kiedy elektryczny hamulec postojowy jest włączony.

Elektryczny hamulec postojowy

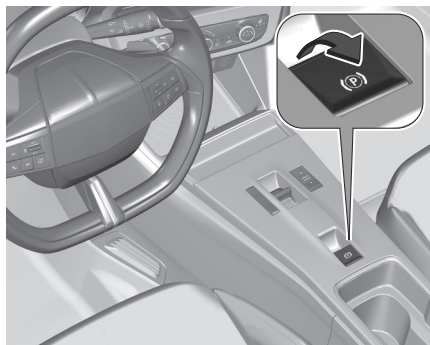

Włączanie podczas postoju pojazdu

 **Ostrzeżenie**

Pociągnąć przełącznik (P) na co najmniej jedną sekundę, dopóki nie zaświeci się światłem stałym lampka sygnalizacyjna (P) i nie zostanie włączony elektryczny hamulec postojowy. Hamulec postojowy sterowany elektrycznie działa automatycznie z odpowiednią siłą hamującą. Przed opuszczeniem pojazdu należy sprawdzić stan hamulca postojowego sterowanego elektrycznie.

Lampka kontrolna (P) ⇒ strona 95 .

Elektryczny hamulec postojowy sterowany elektrycznie można włączać zawsze, nawet przy wyłączonym zapłonie.

Nie należy załączać elektrycznego hamulca postojowego zbyt często przy wyłączonym silniku, ponieważ może to spowodować rozładowanie akumulatora pojazdu.

Wyłączanie

Włączyć zapłon. Przytrzymać wciśniętą pedał hamulca, a następnie nacisnąć przełącznik (P).

Funkcja ruszania

Pojazdy z manualną skrzynią biegów: Naciśnięcie pedału sprzęgła a następnie lekkie zwolnienie pedału sprzęgła i lekkie naciśnięcie pedału przyspieszenia powoduje automatyczne zwolnienie hamulca postojowego sterowanego elektrycznie. Jest to możliwe tylko wtedy, gdy włączone jest automatyczne działanie hamulca postojowego sterowanego elektrycznie. Nie jest to możliwe, jeżeli przełącznik (P) zostanie pociągnięty w tym samym czasie.

Wersje z automatyczną skrzynią biegów: Włączenie **R**, **D** lub **M** a następnie naciśnięcie pedału

przyspieszenia powoduje automatyczne zwolnienie hamulca postojowego sterowanego elektrycznie. Jest to możliwe tylko wtedy, gdy włączone jest automatyczne działanie hamulca postojowego sterowanego elektrycznie. Nie jest to możliwe, jeżeli przełącznik (P) zostanie pociągnięty w tym samym czasie.

Hamowanie podczas jazdy

Gdy przełącznik (P) trzymany jest w pozycji pociągniętej podczas jazdy, układ elektrycznego hamulca postojowego będzie hamował samochód. Funkcja hamowania jest wyłączana od razu po zwolnieniu przełącznika (P).

Układ ABS i system elektronicznej stabilizacji toru jazdy pomagają w stabilizowaniu samochodu, gdy przełącznik (P) jest pociągnięty. Jeśli w układzie hamulca postojowego sterowanego elektrycznie wystąpi usterka, w zestawie wskaźników pojawi się ostrzeżenie. W przypadku awarii układu ABS i układu stabilizacji toru jazdy w zestawie wskaźników zaświeci

się jedna lub obydwie lampki (P) i , (ABS). W tym przypadku stabilność pojazdu podczas zwalniania można utrzymać wyłącznie przez powtarzane wielokrotnie

krótkie pociągnięcia przełącznika aż do zatrzymania (unieruchomienia) pojazdu.

Sterowanie automatyczne

Funkcja działania automatycznego obejmuje automatyczne włączanie i automatyczne zwalnianie hamulca postojowego sterowanego elektrycznie. Hamulec postojowy sterowany elektrycznie można także włączać i zwalniać ręcznie za pomocą przełącznika (P).

Automatyczne włączanie:

- Hamulec postojowy sterowany elektrycznie jest włączany automatycznie, gdy pojazd stoi w miejscu i zostaje wyłączony zapłon.
- (P) w zestawie wskaźników zaświeca się, a na ekranie pojawia się komunikat potwierdzający włączenie.

Automatyczne zwalnianie:

Uwaga

Automatyczne zwalnianie elektrycznego hamulca postojowego jest niemożliwe, dopóki drzwi kierowcy są otwarte.

- System zwalnia hamulec postojowy automatycznie po ruszeniu pojazdu.
- (P) w zestawie wskaźników gaśnie, a na ekranie pojawia się komunikat potwierdzający zwolnienie.

Wyłączanie automatycznego zwalniania

W niektórych sytuacjach, np. w bardzo niskiej temperaturze zewnętrznej lub w przypadku konieczności odholowania, może być konieczne wyłączenie automatycznego działania hamulca postojowego sterowanego elektrycznie.

- 1 Uruchomić silnik.
- 2 Jeśli hamulec postojowy jest zwolniony, aby go włączyć należy pociągnąć przełącznik (P).
- 3 Zdjąć stopę z pedału hamulca.
- 4 Nacisnąć i przytrzymać przełącznik hamulca postojowego (P) przez co najmniej dziesięć sekund, lecz nie dłużej niż 15 sekund.
- 5 Zwolnić przełącznik hamulca postojowego (P).
- 6 Wcisnąć i przytrzymać pedał hamulca.
- 7 Pociągnąć przełącznik hamulca postojowego (P) na dwie sekundy.

Wyłączenie automatycznego działania hamulca postojowego sterowanego elektrycznie jest potwierdzone przez zaświecenie się lampki (P) w zestawie

wskaźników. Hamulec postojowy sterowany elektrycznie można teraz włączać i zwalniać tylko ręcznie. Wyłączenie automatycznego działania hamulca postojowego sterowanego elektrycznie jest potwierdzone przez

zaświecenie się lampki (P) w zestawie wskaźników ⇒ strona 48. Hamulec postojowy sterowany elektrycznie można teraz włączać i zwalniać tylko ręcznie. Aby przywrócić działanie automatyczne, powtórzyć czynności opisane powyżej.

Usterka

Włączenie trybu awaryjnego hamulca sterowanego elektrycznie jest sygnalizowane przez wskaźnik kontrolny (P)! i komunikat na wyświetlaczu w zestawie wskaźników.

Lampka kontrolna (P) miga: hamulec postojowy sterowany elektrycznie nie jest w pełni włączony lub zwolniony. Gdy miganie kontrolki nie ustępuje, zwolnić i ponownie spróbować włączyć hamulec postojowy sterowany elektrycznie.

Wspomaganie Awaryjnego Hamowania

System ten uaktywnia się w przypadku gwałtownego wciśnięcia pedału hamulca do oporu, powodując doprowadzenie

do hamulców poszczególnych kół maksymalnego ciśnienia.

Zadziałanie systemu Brake Assist można rozpoznać po pulsowaniu pedału hamulca i większym oporze pedału hamulca podczas jego wciskania.

Przez cały czas trwania hamowania należy utrzymywać stały nacisk na pedał hamulca. Po zwolnieniu pedału przywracane jest normalne ciśnienie w układzie hamulcowym.

Wspomaganie hamowania awaryjnego
⇒strona122

Hamowanie Odzyskowe

Ostrzeżenie

W przypadku ekstremalnych temperatur lub gdy akumulator wysokiego napięcia jest niemal całkowicie naładowany, moc hamowania silnikiem może zostać chwilowo zmniejszona. Jeżeli moc hamowania nie jest wystarczająca, kierowca musi być przygotowany na użycie pedału hamulca.

Ostrzeżenie

Światła stop zaświecają się w zależności od siły hamowania silnikiem.

BEV: W czasie hamowania regeneracyjnego energia elektryczna wytwarzana w wyniku hamowania silnikiem spalinowym jest wykorzystywana do ładowania akumulatora wysokiego napięcia. Elektryczna jednostka napędowa
⇒strona98 .

Pojazd typu hybryda 48 V: W czasie hamowania regeneracyjnego energia elektryczna wytwarzana w wyniku hamowania silnikiem spalinowym jest wykorzystywana do ładowania akumulatora 48 V.

Automatyczna skrzynia biegów
⇒strona100

System Wspomagania Ruszania Na Wzniesieniu

System pomaga zapobiegać niezamierzonemu toczeniu samochodu podczas ruszania na pochyłościach. Po zatrzymaniu pojazdu na wzniesieniu i zdjęciu stopy z pedału hamulca system utrzymuje włączone hamulce przez dwie sekundy. Hamulce zostaną zwolnione automatycznie, gdy samochód zacznie przyspieszać.

Wyjście z pojazdu ⇒strona91

Skrzynia biegów

Zespół Napędu Elektrycznego

Pojazd wykorzystuje elektryczną jednostkę napędową z 1-biegową przekładnią.

Przeostroga

Jeśli wydaje się, że samochód przyspiesza powoli lub nie reaguje, gdy zamierza się jechać szybciej, nie należy kontynuować jazdy. Zespół napędu elektrycznego mógł ulec uszkodzeniu. Skonsultować się możliwie jak najszybciej z ASO.

Przeostroga

Obracanie kołami lub utrzymywanie samochodu w miejscu na wzniesieniu za pomocą tylko pedału przyspieszenia może spowodować uszkodzenie zespołu napędu elektrycznego. Jeśli samochód utknie, nie należy powodować poślizgu opon. Podczas zatrzymywania samochodu na wzniesieniu należy użyć hamulców w celu utrzymania samochodu w miejscu.



Przesunąć wybierak lub nacisnąć odpowiednie przyciski.

- P** tryb parkowania
- R** tryb biegu wstecznego
- N** tryb neutralny
- D** tryb pracy automatycznej
- B** tryb automatyczny z wykorzystaniem jednego pedału

Po przesunięciu przełącznik wyboru powraca do położenia środkowego. Włączony tryb wskazywany jest w zestawie wskaźników. Przesunięcie przełącznika wyboru poza punkt oporu powoduje pominięcie trybu neutralnego **N**.

Zabronione jest jednoczesne wciśnięcie pedału przyspieszenia i hamulca. Po przełączeniu w tryb **D** lub **R** po zwolnieniu hamulca pojazd zaczyna powoli pełzać.

Tryb parkowania P

Aby włączyć tryb **P**, nacisnąć przycisk **P**, gdy pojazd jest nieruchomy. W trybie **P** koła przednie pojazdu są zablokowane. Aby wyłączyć tryb **P**, należy wcisnąć pedał hamulca i wybrać żądany tryb. **P** włącza się automatycznie, jeśli

- w chwili wyłączenia zapłonu
- po otwarciu drzwi kierowcy, gdy prędkość pojazdu jest mniejsza od 2 km/h;

Jeżeli pojazd porusza się zbyt szybko **P** nie włącza się.

Tryb biegu wstecznego R

Aby włączyć lub wyłączyć tryb **R**, pojazd musi być nieruchomy i pedał hamulca musi być wciśnięty.

Przeostrożność

Włączenie **R** podczas jazdy samochodu do przodu może spowodować uszkodzenie elektrycznej jednostki napędowej. Wybranie **R** jest możliwe

tylko po uprzednim zatrzymaniu pojazdu.

Tryb neutralny N

W tym trybie układ napędowy nie przenosi momentu na koła.

Tryb pracy automatycznej D

Ten tryb jest przeznaczony do normalnej jazdy.

Tryb Automatyczny B Z Wykorzystaniem Jednego Pedalu

W tym trybie prędkość jazdy można znacznie zmniejszyć przez zwolnienie pedału przyspieszenia, bez używania pedału hamulca.

Używać trybu **B** podczas zjazdów ze stromych wzniesień, jazdy w głębokim śniegu i w błocie lub do jazdy z częstym zatrzymywaniem się i ruszaniem.

Ostrzeżenie

W przypadku ekstremalnych temperatur lub gdy akumulator wysokiego napięcia jest niemal całkowicie naładowany, moc hamowania silnikiem może zostać chwilowo zmniejszona. Jeżeli moc hamowania nie jest wystarczająca,

kierowca musi być przygotowany na użycie pedału hamulca.

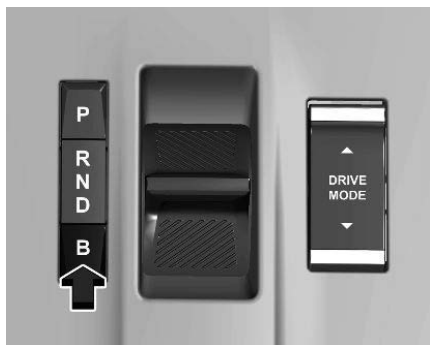

B można włączyć tylko wtedy, gdy wybrany jest zakres **D**. Nacisnąć przycisk **B**.

Aby wyłączyć **B**, należy nacisnąć przycisk **B**.

Hamowanie odzyskowe ⇒ strona 98

Wolne Koło

W pewnych sytuacjach, np. w automatycznej myjni samochodowej itp., po wyłączeniu silnika koła muszą mieć możliwość swobodnego obracania się. Aby można było włączyć tryb jazdy bezwładnościowej („wolne koło”), pojazd powinien być nieruchomy, silnik powinien

pracować i drzwi kierowcy powinny być zamknięte.

ICE i BEV

- 1 Nacisnąć pedał hamulca i wybrać **N**.
- 2 W ciągu pięciu sekund wcisnąć i przytrzymać pedał hamulca, wyłączyć zapłon i przesunąć przełącznik wyboru trybu jazdy do przodu lub do tyłu.
- 3 Zwolnić pedał hamulca i włączyć zapłon.
- 4 Wcisnąć i przytrzymać pedał hamulca, a następnie nacisnąć przełącznik (P).
- 5 Zwolnić pedał hamulca i wyłączyć zapłon.

Na wyświetlaczu informacyjnym kierowcy wyświetla się komunikat informujący, że koła będą odblokowane przez następne 15 minut.

Aby powrócić do normalnego działania, należy wcisnąć i przytrzymać pedał hamulca, włączyć silnik i wybrać **P**.

Hybryda 48 V

nie należy jeździć na luzie z wyłączonym silnikiem.

Automatyczna Skrzynia Biegów

Automatyczna skrzynia biegów umożliwia automatyczną zmianę biegów (tryb automatyczny) lub manualną zmianę biegów (tryb manualny).

Wybierak biegów

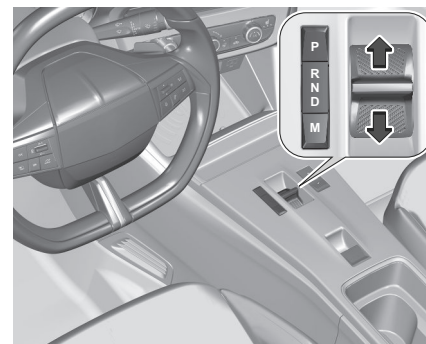

Przesunąć wybierak lub nacisnąć odpowiednie przyciski.

- P** tryb parkowania
- R** tryb biegu wstecznego
- N** tryb neutralny
- D** tryb pracy automatycznej
- M** tryb manualny

Po przesunięciu przełącznik wyboru powraca do położenia środkowego. Włączony tryb wskazywany jest w zestawie wskaźników.

Przesunięcie przełącznika wyboru poza punkt oporu powoduje pominięcie trybu neutralnego **N**.

Zabronione jest jednoczesne wciskanie pedału przyspieszenia i hamulca.

Po przełączeniu w tryb **D** lub **R** po zwolnieniu hamulca pojazd zaczyna powoli pełzać.

Tryb parkowania **P**

Aby włączyć tryb **P**, nacisnąć przycisk **P**, gdy pojazd jest nieruchomy. W trybie **P** koła przednie pojazdu są zablokowane.

Aby wyłączyć tryb **P**, należy wcisnąć pedał hamulca i wybrać żądany tryb.

P włącza się automatycznie, jeśli

- w chwili wyłączenia zapłonu
- po otwarciu drzwi kierowcy, gdy prędkość pojazdu jest mniejsza od 2 km/h;
- **N** był wybrany przez pewien czas

Jeżeli pojazd porusza się zbyt szybko **P** nie włącza się.

Tryb biegu wstecznego **R**

Aby włączyć lub wyłączyć tryb **R**, pojazd musi być nieruchomy i pedał hamulca musi być wciśnięty.

Przeostroga

Włączenie trybu **R**, gdy samochód porusza się do przodu, może uszkodzić automatyczną skrzynię biegów. Wybranie **R** jest możliwe tylko po uprzednim zatrzymaniu pojazdu.

Tryb neutralny **N**

W tym trybie układ napędowy nie przenosi momentu na koła.

Tryb pracy automatycznej **D**

Uwaga

W przypadku śliskiej nawierzchni najlepiej jest prowadzić samochód w trybie **D**, aby uzyskać lepsze właściwości jezdne i prowadzenie.

Ten tryb jest przeznaczony do normalnej jazdy.

Tryb manualny **M**

W tym trybie można zmieniać biegi ręcznie za pomocą manetek przy kierownicy.

Tryb manualny **M** można wybierać tylko wtedy, gdy jest włączony zakres **D**.

Wybrany bieg jest wskazywany w zestawie wskaźników.

W przypadku wybrania wyższego biegu przy zbyt niskiej prędkości lub niższego biegu przy zbyt wysokiej prędkości zmiana biegu nie nastąpi. Może to spowodować wyświetlenie komunikatu w zestawie wskaźników.

W trybie manualnym nie następuje automatyczna zmiana biegu na wyższy wraz ze wzrostem obrotów silnika.

Nacisnąć przycisk **M**.

Ręcznie wybrać bieg, pociągając manetki przy kierownicy.

Pociągnąć prawą manetkę +, aby zmienić bieg na wyższy.

Pociągnąć lewą manetkę -, aby zmienić bieg na niższy.

Kilkakrotne pociągnięcia pozwalają na pominięcie biegów.

Ponowne naciśnięcie **M** powoduje powrót do **D**.

Swobodny obrót kół / tryb myjni

W pewnych sytuacjach, np. w automatycznej myjni samochodowej itp., po wyłączeniu silnika koła muszą mieć możliwość swobodnego obracania się.

Aby można było włączyć tryb jazdy bezwładnościowej („wolne koło”), pojazd powinien być nieruchomy, silnik powinien pracować i drzwi kierowcy powinny być zamknięte.

1. Nacisnąć pedał hamulca i wybrać **N**.
2. W ciągu pięciu sekund wcisnąć i przytrzymać pedał hamulca, wyłączyć zapłon i przesunąć przełącznik wyboru trybu jazdy do przodu lub do tyłu.
3. Zwolnić pedał hamulca i włączyć zapłon.
4. Wcisnąć i przytrzymać pedał hamulca, a następnie nacisnąć przełącznik (P).
5. Zwolnić pedał hamulca i wyłączyć zapłon.

W zestawie wskaźników wyświetla się komunikat informujący, że koła będą odblokowane przez następne 15 minut. Aby powrócić do normalnego działania, należy wcisnąć pedał hamulca, włączyć silnik i wybrać tryb **P**.

Wyłączenie automatycznego działania elektrycznego hamulca postojowego

Informacje na temat tej procedury można znaleźć w opisie automatycznego hamulca postojowego.

Hamulec postojowy ⇨ strona95

Sygnalizacja zmiany biegu

Symbol ▲ lub ▼ z numerem obok jest wyświetlany, gdy zmiana biegu jest

zalecana ze względu na oszczędność paliwa.

Sygnalizacja zmiany biegu pojawia się tylko w trybie manualnym.

Hamowanie silnikiem

Hamowanie silnikiem jest możliwe tylko w trybie manualnym.

Aby w pełni wykorzystać efekt hamowania silnikiem przy zjeżdżaniu ze wzniesienia, należy w odpowiednim momencie zredukować bieg.

Elektroniczne programy jazdy

Po uruchomieniu zimnego silnika program regulacji temperatury roboczej powoduje opóźnioną zmianę biegów (zmiana następuje przy wyższej prędkości obrotowej silnika), dzięki czemu katalizator szybciej nagrzewa się do optymalnej temperatury.

Specjalne programy automatycznie adaptują parametry zmiany biegów podczas podjeżdżania pod lub zjeżdżania z wzniesień.

Podczas ruszania na ośnieżonej, oblodzonej lub innego rodzaju śliskiej nawierzchni układ elektronicznego sterowania skrzynią biegów umożliwi kierowcy ręczne wybranie pierwszego, drugiego lub trzeciego biegu.

Wymuszona redukcja biegu

Podczas jazdy w trybie D lub M wciśnięcie pedału przyspieszenia poza pozycję kickdown spowoduje maksymalne przyspieszenie. W zależności od prędkości obrotowej silnika skrzynia biegów przełącza się na niższy bieg.

Usterka

W przypadku wystąpienia usterki w zestawie wskaźników pojawia się symbol  i komunikat.

Komunikaty dotyczące stanu pojazdu ⇨ strona61 .

Układ elektronicznego sterowania skrzynią biegów pozwala tylko na wybranie trzeciego biegu. Funkcja automatycznej zmiany biegów przestanie wówczas działać.

Nie przekraczać prędkości 100 km/h. Należy skorzystać z pomocy warsztatu.

Przerwa w dopływie prądu

W przypadku wystąpienia przerwy w dopływie prądu nie można wybrać innego trybu, gdy włączony jest **P**.

Holowanie pojazdu ⇨ strona171 .

Jeśli dojdzie do rozładowania akumulatora pojazdu, silnik można będzie uruchomić, wykorzystując przewody rozruchowe. ⇨ strona169

Jeśli przyczyną usterki nie jest rozładowanie akumulatora pojazdu, należy skorzystać z pomocy warsztatu.

Charakterystyka Hybrydy 48 V

Silnik elektryczny działa w trakcie rozruchu oraz podczas przyspieszania. Jazda samochodem napędzanym wyłącznie silnikiem elektrycznym jest możliwa przy małych prędkościach np. podczas manewrów parkowania lub w ruchu ulicznym wymagającym częstego zatrzymywania się i ruszania (jazda typu „stop and go”). W przypadku jazdy po autostradach z nachyleniem z prędkością mniejszą niż 150 km/h silnik spalinowy wyłącza się automatycznie (o ile jest to możliwe), a pojazd na krótkim odcinku napędzany jest wtedy silnikiem elektrycznym.

Dezaktywacji trybu automatycznego wyłączania się silnika spalinowego

można dokonać poprzez naciśnięcie  OFF.

 w zestawie wskaźników zaświeci się na żółto.

Uruchomić ponownie, naciskając jeszcze

 raz OFF.

Manualna Skrzynia Biegów

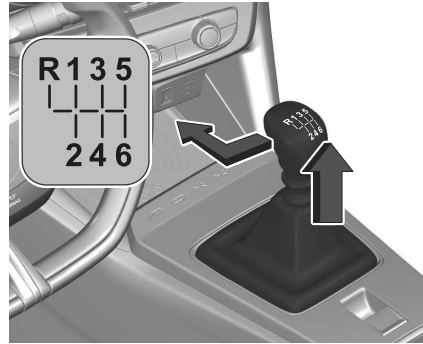

W celu włączenia biegu wstecznego wcisnąć pedał sprzęgła, a następnie pociągnąć pierścień znajdujący się pod gałką dźwigni zmiany biegów i przesunąć ją całkiem w lewo i do przodu.

Jeśli biegu nie można włączyć, ustawić dźwignię zmiany biegów w położeniu neutralnym, a następnie zwolnić i ponownie wcisnąć pedał sprzęgła.

Następnie ponownie wybrać bieg. Nie dopuszczać do niepotrzebnego poślizgu sprzęgła.

Podczas każdorazowej zmiany biegu wymagane jest wciśnięcie pedału sprzęgła do oporu. Na pedale sprzęgła nie należy opierać stopy.

Gdy przez określony czas wykrywany jest poślizg sprzęgła, zmniejszana

jest moc silnika. Stosowny komunikat ostrzegawczy pojawia się na wyświetlaczu informacyjnym kierowcy. Zwolnić sprzęgło.

Przeostroga

Nie zaleca się prowadzenia samochodu z ręką spoczywającą na dźwigni zmiany biegów.

Wskaźnik zmiany biegu ⇨ strona 103

System stop-start ⇨ strona 91

Tryby jazdy

Można wybrać następujące tryby jazdy:

- Tryb normalny
- Tryb sportowy
- Tryb ECO

Każdy tryb jazdy odpowiada innym ustawieniom pojazdu.



Aby wybrać odpowiedni tryb jazdy, użyć pokazanego przełącznika.

Tryb normalny

Ustawienia w tym trybie są ustawieniami domyślnymi. Ten tryb jest wybierany po każdym włączeniu zapłonu.

BEV: W celu zoptymalizowania zasięgu zmniejszona jest moc silnika elektrycznego.

Tryb sportowy

Ustawienia w tym trybie umożliwiają dynamiczniejszą jazdę. Parametry określające dynamikę pojazdu mogą być wyświetlane w zestawie wskaźników.

BEV: W tym trybie dozwolona jest maksymalna moc silnika.

Tryb ECO

Zapewnia zmniejszone zużycie paliwa przez optymalizację układu ogrzewania i klimatyzacji oraz, dla niektórych wersji, pedału hamulca, automatycznej skrzyni biegów i wskaźnika zmiany biegów. Podczas jazdy na luzie silnik pracuje na biegu jałowym ze zmniejszoną siłą hamowania silnikiem.

BEV: w celu zoptymalizowania zasięgu zmniejszona jest moc silnika elektrycznego i intensywność ogrzewania.

Rodzaje napędu → strona 4

Układ wydechowy silnika

⚠ Niebezpieczeństwo

Spaliny z silnika zawierają trujący tlenek węgla, który jest bezbarwny i bezwonny, a w przypadku wdychania go może być śmiertelny.

Jeżeli spaliny przedostaną się do wnętrza samochodu, należy otworzyć szyby.

Zlecić usunięcie przyczyny usterki w serwisie.



Unikać jazdy z otwartą komorą ładunkową, w przeciwnym razie spaliny

mogą przedostać się do wnętrza samochodu.

Filtr Wydmuchiwanego Powietrza

Proces automatycznego czyszczenia

Filtr spalin usuwa cząstki sadzy z gazów wydechowych.



Jeśli filtr spalin zaczyna się zapychać, na krótko zaświeca się lampka  lub , a w zestawie wskaźników pojawia się komunikat.

Jak najszybciej rozpocząć proces czyszczenia przez prowadzenie pojazdu z prędkością co najmniej 60 km/h.

Uwaga

W nowym samochodzie przy pierwszej regeneracji filtra spalin może być wyczuwalny zapach spalenizny. Jest to normalne zjawisko. Po dłuższej eksploatacji samochodu z bardzo małą prędkością lub na biegu jałowym, podczas przyspieszania może wydobywać się z rury wydechowej para wodna. Nie ma to wpływu na zachowanie samochodu ani środowisko.

Przeprowadzenie czyszczenia nie jest możliwe

Jeśli lampka  lub  pozostaje zaświecona i pojawia się sygnał

dźwiękowy wraz z komunikatem, oznacza to, że poziom dodatku do filtra spalin jest zbyt niski.

Należy niezwłocznie uzupełnić poziom dodatku w zbiorniku. Należy skorzystać z pomocy warsztatu.

Katalizator

Katalizator usuwa ze spalin pewną ilość substancji niebezpiecznych dla środowiska naturalnego → strona 105 .

⚠ Ostrzeżenie

Paliwa niespełniające norm opisanych na stronie mogą doprowadzić do uszkodzenia katalizatora lub podzespołów elektronicznych. Niewypalone w pełni paliwo przegrzeje i uszkodzi katalizator. Dlatego należy unikać nadmiernego używania rozrusznika, całkowitego opróżniania zbiornika paliwa i uruchamiania silnika poprzez pchanie lub holowanie.

W przypadku problemów z zapłonem, nierównomierną pracą silnika, spadku mocy silnika lub innych nietypowych objawów należy niezwłocznie skontaktować się z warsztatem. W razie potrzeby można kontynuować jazdę, ale jedynie przez krótki czas i pod warunkiem

utrzymywania niskiej prędkości obrotowej silnika.

Paliwo

Zgodne Paliwa

Paliwo do silników benzynowych



Należy tankować wyłącznie benzynę bezołowiową zgodną z europejską normą EN 228 lub E DIN 51626-1, lub ich odpowiednikami.

Silnik może być zasilany paliwem zawierającym do 10% etanolu (np. paliwem E10).

Używać paliwa o zalecanej liczbie oktanowej. Niższa liczba oktanowa może skutkować ograniczeniem mocy silnika i momentu obrotowego oraz nieznacznym wzrostem zużycia paliwa.

⚠ Ostrzeżenie

Nie używać paliwa ani dodatków do paliw zawierających związki metali, na przykład dodatków

na bazie manganu. Przekroczenie dopuszczalnego poziomu może spowodować uszkodzenie silnika.

⚠ Ostrzeżenie

Stosowanie paliwa o liczbie oktanowej niższej niż najniższa możliwa może prowadzić do niekontrolowanego spalania i uszkodzenia silnika.

Specjalne wymagania silnika dotyczące liczby oktanowej podano w przeglądzie danych technicznych silnika → strona 199 .

Wymagania dla danego kraju wyszczególnione na naklejce umieszczonej na klapce wlewu paliwa mogą mieć pierwszeństwo.

W celu zagwarantowania prawidłowego działania silnika w niektórych krajach może być wymagane używanie określonego paliwa, np. paliwa o konkretnej minimalnej liczbie oktanowej.

Tankowanie Paliwa

⚠ Niebezpieczeństwo

Przed tankowaniem wyłączyć zapłon oraz wszelkie zewnętrzne nagrzewnice z komorami spalania.

Podczas tankowania należy ściśle przestrzegać instrukcji i wytycznych dotyczących klientów stacji benzynowej.

⚠ Niebezpieczeństwo

Paliwo jest łatwopalne i wybuchowe. Zakaz palenia. Nie zbliżać się z otwartymi płomieniami lub iskrami. Jeśli w wyczuwa się w samochodzie zapach paliwa, należy natychmiast zlecić naprawę w warsztacie.

Etykieta z symbolami na klapce wlewu paliwa pokazuje, jakie rodzaje paliwa można tankować. Symbole te są umieszczone na pistoletach dystrybutorów na stacjach benzynowych w Europie. Należy tankować wyłącznie dozwolony rodzaj paliwa.

⚠ Ostrzeżenie

W przypadku zatankowania niewłaściwego paliwa nie należy włączać zapłonu.

Otwór wlewu paliwa znajduje się z tyłu samochodu po lewej stronie.

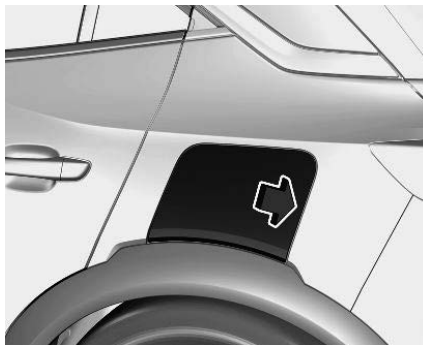

Klapykę wlewu paliwa można otworzyć tylko, gdy odblokowane zostały zamki samochodu. Otworzyć klapykę wlewu paliwa przez naciśnięcie.

Uzupełnianie benzyny

W celu otwarcia powoli odkręcić korek w lewo.



Korek wlewu paliwa można zamocować na zaczepie wewnątrz klapyki wlewu. Umieścić pistolet dystrybutora na wprost wlewu i lekko nacisnąć w celu włożenia. W celu uzupełnienia paliwa włączyć pistolet dystrybutora. Po automatycznym odcięciu zbiornik można uzupełnić paliwem, uruchamiając pistolet dystrybutora nie więcej niż dwa razy.

Przeostroga

Natychmiast wytrzeć wyciekające paliwo.

W celu zamknięcia obracać korek wlewu paliwa w prawo, aż rozlegnie się kliknięcie.

Zamknąć klapykę, tak aby została zablokowana.

Korek wlewu paliwa

Korzystać wyłącznie z oryginalnych korków wlewu paliwa.

Zużycie Paliwa I Emisje CO₂

Zużycie paliwa (cykl mieszany) mieści się w zakresie od 6,6 do 4,3 l/100 km.

Emisja CO₂ mieści się w zakresie od 148 do 113 g/km.

Informacje ogólne

Wartości dotyczące konkretnego samochodu zamieszczono w dołączonym do niego Świadectwie zgodności lub w innych krajowych dokumentach rejestracyjnych.

Sposób pomiaru zużycia paliwa jest określony przez dyrektywę R (WE) nr 715/2007 i nr

2017/1151 (w najnowszej obowiązującej wersji).

Wspomniana dyrektywa reguluje również poziom emisji CO₂.

Danych tych nie można traktować jako gwarantowanego, rzeczywistego zużycia paliwa przez dany samochód.

Co więcej, zużycie paliwa zależy w dużej mierze od stylu jazdy kierowcy oraz od sytuacji na drodze.

Wszystkie wartości podano odnośnie do modelu bazowego ze standardowym wyposażeniem obowiązującego w Unii Europejskiej.

Zużycia paliwa określono dla pojazdu o masie odpowiadającej tzw. masie własnej pojazdu gotowego do drogi, jaka jest określana zgodnie z wytycznymi dyrektywy. Wyposażenie opcjonalne może spowodować nieznaczny wzrost zużycia paliwa i poziomu emisji CO₂, a także ograniczać prędkość maksymalną pojazdu.

Ładowanie

Wskazówki Ogólne

⚠ Ostrzeżenie

Osoby z rozrusznikami serca lub podobnymi urządzeniami powinny skonsultować się z lekarzem w sprawie możliwych środków ostrożności. W razie wątpliwości podczas ładowania nie należy pozostawać we wnętrzu ani w pobliżu pojazdu, w pobliżu kabla do ładowania lub ładowarki.

Ładowanie akumulatora wysokiego napięcia w pojeździe zależy od kilku czynników, takich jak:

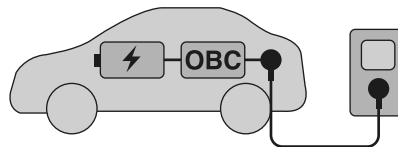

- akumulator wysokiego napięcia pojazdu
- wewnętrzna ładowarka pokładowa (OBC)
- zewnętrzne urządzenie ładujące
- przewód do ładowania

Przewód do ładowania łączy akumulator wysokiego napięcia pojazdu z zewnętrznym urządzeniem ładującym, które dostarcza energię elektryczną. Może to być gniazdko elektryczne w gospodarstwie domowym, gniazdko Green'Up, ładowarka ścienna lub publiczne stanowisko do ładowania. Akumulator wysokiego napięcia można ładować tylko prądem stałym. Podczas ładowania z domowego gniazdka elektrycznego, ze stacji typu Wallbox lub stacji ładowania prądem przemiennym (AC) prąd przemienny wymaga przekształcenia na prąd stały. Odbyna się to za pomocą ładowarki w samochodzie.

PEHV: ładowarka wbudowana (jednofazowa) jest dostępna w wersjach o mocy 3,7 kW lub 7,4 kW.

BEV: Dostępna jest ładowarka wbudowana (3-fazowa) o mocy 11 kW. Szybkość ładowania akumulatora wysokiego napięcia pojazdu zależy od najsłabszego ogniwa w „łańcuchu

ładowania". Aby osiągnąć maksymalną szybkość ładowania, przewód do ładowania i urządzenie do ładowania muszą być wzajemnie dopasowane.

Uwaga

Upewnić się, że używany kabel do ładowania pasuje do ładowarki w samochodzie.

Rodzaje ładowania ⇨ strona 110

Przewód do ładowania ⇨ strona 111

Ostrzeżenie

Jeśli dojdzie do uderzenia w pokrywę gniazda ładowania, nawet z niewielką siłą, nie wolno z niego korzystać. Zabronione jest demontowanie i przerabianie gniazda ładowania, ponieważ grozi to porażeniem prądem lub pożarem!

Skontaktować się z ASO sieci Opel lub z warsztatem specjalistycznym.

Pobór mocy elektrycznej i zasięg przy napędzie elektrycznym

Pobór mocy elektrycznej (cykl mieszany zgodnie z WLTP) mieści się w zakresie od 15,8 do 15,2 kWh/100 km.

Zasięg przy zasilaniu całkowicie elektrycznym wynosi do 342 km (BEV), 407 km (BEV o dużym zasięgu) lub 324 km (GSE).

Wartości dotyczące konkretnego samochodu zamieszczono w dołączonym do niego Świadectwie zgodności lub w innych krajowych dokumentach rejestracyjnych.

Sposób pomiaru poboru mocy elektrycznej jest określony przez dyrektywę R (WE) Nr 715/2007 i Nr 2017/1151 (w ich najnowszych obowiązujących wersjach).

Technologia Vehicle to Load (V2L)

Vehicle to Load (V2L) jest to funkcja, która umożliwia używanie akumulatora wysokiego napięcia do zasilania lub ładowania urządzeń zewnętrznych, o ile akumulator jest naładowany powyżej 30%. Jeśli akumulator osiągnie 30%, transfer energii zatrzyma się automatycznie.

Adapter podłącza się do gniazda ładowania pojazdu i dysponuje on standardową wtyczką 230V / 16A do podłączenia urządzenia zewnętrznego.

Ostrzeżenie

Niewłaściwe użycie adaptera może spowodować ryzyko porażenia prądem elektrycznym lub pożaru.

Ostrzeżenie

Urządzenie to jest wodoodporne, jednak używanie go w wilgotnych warunkach pogodowych może stworzyć ryzyko uszkodzenia urządzenia zewnętrznego. Adapter V2L nie jest zabezpieczony przed zanurzeniem.

Uwaga

Ładowanie urządzeń zewnętrznych przez gniazdo ładowania pojazdu obniży poziom naładowania akumulatora wysokiego napięcia.

Uwaga

Więcej informacji można znaleźć w instrukcji dostarczonej z urządzeniem V2L.

Aktywacja

- Nacisnąć pokrywę gniazda ładowania, aby ją otworzyć.



- Podłączyć adapter V2L do gniazda ładowania.
- Nacisnąć przycisk na adapterze.
- Gdy dioda na adapterze świeci zielonym światłem stałym, podłączyć urządzenie zewnętrzne do adaptera.



miga na zielono podczas ładowania urządzenia zewnętrznego. Na ekranie dotykowym pojawi się dedykowana strona.

Dezaktywacja

- Nacisnąć przycisk na adapterze, aby zatrzymać ładowanie urządzenia zewnętrznego.

- Odłączyć urządzenie zewnętrzne.
- Odłączyć adapter.
- Zamknąć pokrywę gniazda ładowania, mocno naciskając, aby prawidłowo zatrzasknąć.

Akumulator wysokiego napięcia

⚠ Ostrzeżenie

Uszkodzenie akumulatora wysokiego napięcia lub systemu wysokiego napięcia może spowodować ryzyko porażenia prądem elektrycznym, przegrzania lub pożaru.

Jeśli samochód został uszkodzony lub brał udział w umiarkowanej lub poważnej kolizji, musi zostać jak najszybciej sprawdzony przez wykwalifikowany personel. Do czasu przeprowadzenia przeglądu technicznego samochód należy przechowywać na otwartym powietrzu, w odległości co najmniej 5 metrów od wszelkich konstrukcji lub innych przedmiotów łatwopalnych. Jeśli samochód został uszkodzony lub miały na niego wpływ powódź lub pożar, nie wolno go w ogóle przemieszczać i musi on zostać jak najszybciej sprawdzony przez wykwalifikowany personel.

Aby zachować zasięg i trwałość akumulatora wysokiego napięcia, zaleca się przestrzegać następujących zasad:

- W miarę możliwości nie ładować akumulatora wysokiego napięcia do poziomu 80% całkowitego naładowania.
- Nie należy całkowicie rozładowywać akumulatora wysokiego napięcia.
- Nie należy przechowywać nieużywanego pojazdu przez długi okres (ponad dwanaście godzin), gdy poziom naładowania akumulatora wysokiego napięcia jest niski lub wysoki. Akumulator powinien być jak najczęściej naładowany do poziomu między 20 i 40%.
- Ograniczać stosowanie szybkiego ładowania.
- Nie narażać samochodu na temperatury poniżej -30°C i powyżej 60°C przez okres powyżej 24 godzin.
- Unikać ładowania pojazdu w niskich temperaturach (z wyjątkiem sytuacji, gdy pojazd pracował dłużej niż 20 minut) lub w temperaturze wyższej od 30°C .
- Nie należy używać akumulatora wysokiego napięcia jako generatora energii.

- Nie wolno używać alternatora do ładowania akumulatora wysokiego napięcia.

Ograniczenie poziomu naładowania do 80% ⇒ strona 117 .

Wyciek

Uszkodzenie akumulatora wysokiego napięcia może spowodować natychmiastowy lub późniejszy wyciek toksycznych gazów lub płynów. Zaleca się następujące czynności:

- W razie wypadku należy zawsze poinformować straż pożarną i służby ratownicze, że pojazd jest wyposażony w akumulator wysokiego napięcia.
- Nigdy nie dotykać cieczy wydobywających się z akumulatora wysokiego napięcia.
- Nie wdychać toksycznych gazów emitowanych przez akumulator wysokiego napięcia.
- W razie wypadku lub potencjalnego wypadku odsunąć się od pojazdu, ponieważ emitowane gazy są łatwopalne i mogą spowodować wybuch pożaru.
- W przypadku zbyt niskiego poziomu płynu chłodzącego płyn należy

uzupełnić, a przyczyna jego ubytku musi zostać usunięta przez warsztat.

Rodzaje ładowania

Istnieją różne rodzaje ładowania akumulatora wysokiego napięcia w pojeździe.

Czas ładowania odnosi się do ładowania rozładowanego akumulatora aż do jego całkowitego naładowania.

Ładowanie z ładowarek ściennych / stacji ładowania prądem stałym



Ładowarka ścienna / stacja ładowania prądem zmiennym może, ale nie musi być wyposażona w przewód do ładowania, który należy podłączyć do gniazda ładowania pojazdu.



BEV: czas ładowania wynosi około pięciu godzin przy użyciu ładowarki pokładowej 11 kW.

Ładowanie ze stanowisk do ładowania prądem stałym



Przy mocy ładowania 100 kW w ciągu 30 minut można naładować około 80% pojemności akumulatora.

Ładowanie w stacjach Green'Up

Akumulator wysokiego napięcia można ładować w stacjach Green'Up. Podłączyć przewód do ładowania do gniazda ładowania pojazdu i do stacji Green'Up.

Ładowanie z gniazdek elektrycznych w gospodarstwach domowych



Akumulator wysokiego napięcia można ładować z domowego gniazdka elektrycznego. Podłączyć przewód do ładowania do gniazda ładowania pojazdu i do gniazdka elektrycznego w gospodarstwie domowym.

BEV: czas ładowania wynosi około 30 godzin.

Kabel do ładowania

W zależności od rodzaju ładowania, stosuje się różne przewody do ładowania.

⚠ Ostrzeżenie

Niewłaściwe użycie przenośnych kabli do ładowania może spowodować pożar, porażenie prądem elektrycznym lub oparzenia, a także może skutkować uszkodzeniem mienia, poważnymi obrażeniami ciała lub śmiercią.

- Nie używać kabli przedłużających, listew zasilających z wieloma gniazdami, rozgałęźników, adapterów uziemiających, filtrów przeciwprzepięciowych ani tym podobnych urządzeń.
- Nie używać gniazdka elektrycznego, które jest zużyte lub uszkodzone, ani takiego, w którym wtyczka nie jest solidnie utrzymywana na swoim miejscu.
- Nie zanurzać kabla do ładowania w żadnym płynie.
- Nie należy używać gniazdka elektrycznego, które nie jest prawidłowo uziemione.
- Nie używać gniazdka elektrycznego znajdującego się we wspólnym

obwodzie z innymi obciążeniami elektrycznymi.

⚠ Ostrzeżenie

Przed użyciem tego produktu należy przeczytać wszystkie ostrzeżenia i instrukcje dotyczące bezpieczeństwa. Nieprzestrzeganie tych ostrzeżeń i instrukcji może skutkować porażeniem prądem, pożarem i/lub poważnymi obrażeniami ciała.

Podczas ładowania nie należy nigdy pozostawiać dzieci bez opieki w pobliżu samochodu i nigdy nie pozwalać dzieciom bawić się kablem do ładowania.

Jeśli dostarczona wtyczka nie pasuje do gniazdka elektrycznego, nie należy jej modyfikować. Zlecić sprawdzenie gniazdka elektrycznego wykwalifikowanemu elektrykowi. Nie wkładać palców do złącza pojazdu elektrycznego.

⚠ Niebezpieczeństwo

Istnieje ryzyko porażenia prądem elektrycznym, które może spowodować obrażenia ciała lub śmierć.

Nie używać kabla do ładowania, jeśli jakkolwiek jego część jest uszkodzona.

Nie otwierać ani nie zdejmować pokrywy gniazda do ładowania. Serwisowanie zlecać wyłącznie wykwalifikowanemu personelowi. Podłączyć kabel do ładowania do prawidłowo uziemionego gniazda za pomocą kabli, które nie są uszkodzone.

Podstawowy przewód do ładowania z domowej instalacji elektrycznej (tryb 2) / uniwersalny przewód doładowania z domowej instalacji elektrycznej (tryb 2)

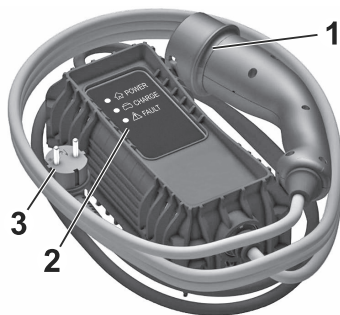

- 1 Wtycz do gniazda pojazdu
- 2 Lampki kontrolne stanu
- 3 Wtycz do gniazda elektrycznego

Podstawowe przewody do ładowania z domowej instalacji elektrycznej (tryb 2) są używane do ładowania z gniazdek gospodarstw domowych. Podstawowy przewód do ładowania z domowej instalacji elektrycznej (tryb 2) składa się z wtyczki do gniazda pojazdu, skrzynki sterującej i wtyczki do gniazda elektrycznego w gospodarstwie domowym. W skrzynce sterującej jest wbudowany sterownik ładowania i kilka diod LED wskazujących stan naładowania.

Uniwersalne przewody do ładowania z domowej instalacji elektrycznej (tryb 2) są podobne do podstawowych przewodów do ładowania z domowej instalacji elektrycznej (tryb 2). Niemniej jednak parametry ładowania uniwersalnych przewodów do ładowania z domowej instalacji elektrycznej (ładowanie w trybie 2) są wyższe od parametrów przewodów podstawowych (tryb 2).

Uniwersalne przewody do ładowania z domowej instalacji elektrycznej (tryb 2) są używane do podłączenia do gniazdek Green'Up, które muszą być montowane przez elektryka z uprawnieniami po stronie klienta.

Kontrolki stanu przewodu do ładowania

Po podłączeniu przewodów do ładowania przeprowadza krótki autotest i na chwilę zapalają się wszystkie kontrolki stanu. Funkcje kontrolki stanu opisano w instrukcji przewodu do ładowania opracowanej przez producenta.

Ważne informacje dotyczące ładowania pojazdu za pomocą przenośnego przewodu do ładowania

- Ładowanie pojazdu elektrycznego może obciążać instalację elektryczną budynku bardziej niż typowe urządzenia wykorzystywane w gospodarstwie.
- Przed podłączeniem pojazdu do jakiegokolwiek gniazda elektrycznego należy zlecić wykwalifikowanemu elektrykowi przegląd i weryfikację instalacji elektrycznej (gniazdo elektryczne, przewody, złącza i urządzenia ochronne) pod kątem zwiększonego obciążenia/stałego obciążenia prądem 10 A.
- Gniazda elektryczne mogą być zużyte w wyniku normalnej eksploatacji lub uszkodzone, co sprawia, że są nieodpowiednie do ładowania pojazdu elektrycznego.

- Sprawdzić gniazdo elektryczne / wtyczkę podczas ładowania i przerwać ładowanie, jeśli gniazdko elektryczne / wtyczka są gorące. Następnie zlecić serwisowanie gniazda elektrycznego wykwalifikowanemu elektrykowi.
- Na zewnątrz podłączać wtyczkę tylko do gniazd elektrycznych zabezpieczonych przed wpływem czynników atmosferycznych.
- Zamocować przewód do ładowania, aby ograniczyć naprężenia działające na gniazdo elektryczne / wtyczkę.

Przewód do ładowania w trybie 3



1 Wtyk do gniazda pojazdu

2 Wtyczka do ładowarki ściennej / stacji do ładowania prądem zmiennym

Przewody do ładowania w trybie 3 służą do ładowania z ładowarek ściennych i stanowisk do ładowania prądem zmiennym. Przewód do ładowania w trybie 3 jest wyposażony we wtyczkę do gniazda pojazdu i wtyczkę do ładowarki ściennej / stacji do ładowania prądem zmiennym. Ładowarki ścienne / stanowiska do ładowania prądem zmiennym mogą być wyposażone w przewód do ładowania w trybie 3. Aby uzyskać więcej informacji na temat przewodu do ładowania w trybie 3, skorzystaj z instrukcji obsługi producenta przewodu do ładowania.

Przewód do ładowania w trybie 4

Uwaga

Używać tylko kabli do ładowania w trybie DC krótszych niż 30 metrów. Przewody do ładowania w trybie 4 służą do ładowania prądem stałym. Przewody do ładowania w trybie 4 są zintegrowane ze stanowiskami do ładowania prądem stałym, więc są wyposażone tylko we wtyczkę do gniazda pojazdu.

Ładowanie

⚠ Ostrzeżenie

Osoby z rozrusznikami serca lub podobnymi urządzeniami powinny skonsultować się z lekarzem w sprawie możliwych środków ostrożności. W razie wątpliwości podczas ładowania nie należy pozostawać we wnętrzu ani pobliżu pojazdu, w pobliżu kabla do ładowania lub ładowarki.

W celu zapewnienia kompatybilności wtyczki i gniazdko stosuje się etykietę. Etykieta umieszczona jest po wewnętrznej stronie pokrywy gniazda ładowania pojazdu. Pamiętaj, aby podłączać tylko przewód tego samego typu.



Wtyczka i gniazdko typu 2 używane do ładowania prądem zmiennym



Wtyczka i gniazdko FF używane do ładowania prądem stałym

Ostrzeżenie

Należy unikać przedostawiania się płynów do gniazda ładowania w samochodzie, wtyczki kabla do ładowania i domowego gniazdko elektrycznego.

Ładując akumulator z publicznego stanowiska do ładowania prądem zmiennym / publicznego stanowiska do ładowania prądem stałym, należy postępować według instrukcji użytkownika odpowiedniej stacji ładowania. Publiczne stanowiska do ładowania prądem zmiennym mogą nie być wyposażone w zintegrowany przewód do ładowania. W takim przypadku potrzebny jest przenośny przewód do ładowania w trybie 3.

Ostrzeżenie

Podczas ładowania samochodu z domowego gniazdko elektrycznego należy używać wyłącznie gniazdko, które jest prawidłowo uziemione i zabezpieczone wyłącznikiem różnicowym 30 mA.

Używać wyłącznie domowego gniazdko elektrycznego zabezpieczonego wyłącznikiem automatycznym dostosowanym do natężenia prądu przewidzianego w obwodzie elektrycznym.

Zwrócić się do wykwalifikowanego elektryka o sprawdzenie instalacji elektrycznej, której zamierza się używać. Instalacja musi być zgodna z normami krajowymi i kompatybilna z danym samochodem.

W przypadku korzystania z dedykowanego domowego gniazdko elektrycznego należy zlecić jego instalację wykwalifikowanemu elektrykowi.

Upewnić się, że gniazdko elektryczne, wtyczka i kabel nie podtrzymują ciężaru panelu sterowania.

Ostrzeżenie

Nie można uruchomić silnika, gdy przewód do ładowania jest podłączony do pojazdu. W zestawie wskaźników pojawia się ostrzeżenie.

Odblokowanie pojazdu podczas procesu ładowania spowoduje przerwanie ładowania. Jeśli nie zostaną podjęte żadne działania związane z klapą tylną, drzwiami lub dyszą ładującą, po 30 sekundach pojazd zostanie ponownie zablokowany, a ładowanie zostanie wznowione automatycznie.

Nie wolno wykonywać żadnych prac w komorze silnika. Niektóre obszary pozostają bardzo gorące, nawet godzinę po naładowaniu, a wentylator może się uruchomić w dowolnym momencie.

Ostrzeżenie

Upewnić się, że klapka gniazda ładowania jest zamknięta. Nie należy pozostawiać przewodu do ładowania podłączonego do domowego gniazdko elektrycznego.

- 1 Ustawić dźwignię skrzyni biegów w położeniu **P** i wyłączyć pojazd.

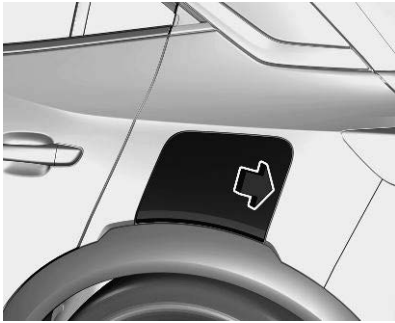

- 2 Nacisnąć klapkę gniazda ładowania, aby zwolnić blokadę.
- 3 W razie potrzeby wyjąć przewód do ładowania z przestrzeni bagażowej.
- 4 W razie potrzeby włożyć wtyczkę przewodu do ładowania do odpowiedniego gniazda zewnętrznego źródła energii elektrycznej.
- 5 W razie potrzeby zdjąć osłonę ochronną z wtyczki samochodowej przewodu do ładowania.

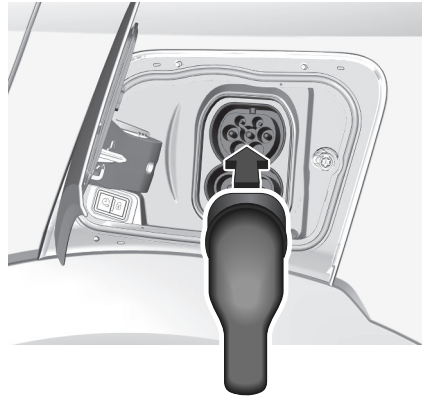

- 6 Włożyć odpowiednią wtyczkę przewodu do ładowania do gniazda ładowania pojazdu.

Status ładowania ⇒ strona 117

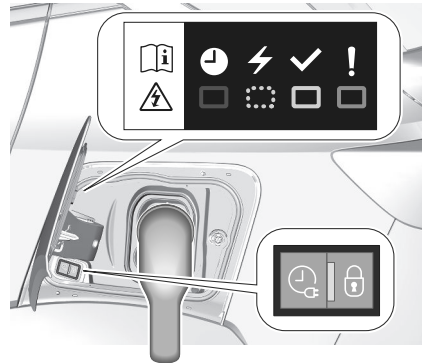

Rozpoczęcie ładowania sygnalizuje migająca na zielono lampka stanu przy

gnieździe ładowania i przy skrzynce sterującej przewodu do ładowania, o ile na wyposażeniu.

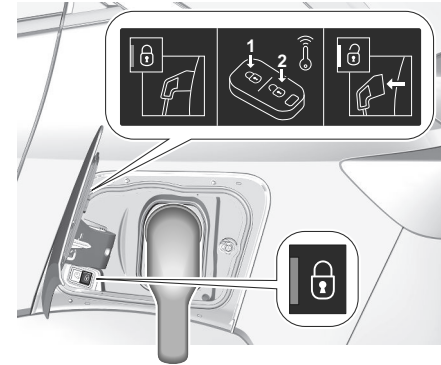

W trakcie ładowania wtyczka samochodu będzie zablokowana w gnieździe ładowania i nie będzie można jej odłączyć, gdy ładowanie będzie aktywne.

Świeci się wskaźnik .

Anulowanie procesu ładowania

Uwaga

Na publicznych stacjach ładowania anulowanie i późniejsze wznowienie procesu ładowania może wiązać się z dodatkowymi kosztami. Po rozpoczęciu ładowania można odblokować tylko drzwi kierowcy, nie przerywając procesu ładowania. Dlatego w menu personalizacji ustawień samochodu

należy uruchomić funkcję tylko drzwi kierowcy.

Aby anulować proces ładowania w

dowolnym momencie, należy nacisnąć  na nadajniku zdalnego sterowania.

Aby anulować proces ładowania w dowolnym momencie, gdy w menu personalizacji ustawień jest włączona funkcja Tylko drzwi kierowcy, należy

nacisnąć  dwa razy.

Zatrzymanie ładowania

Akumulator wysokiego napięcia jest całkowicie naładowany, gdy wskaźnik stanu na gnieździe ładowania świeci nieprzerwanie na zielono.

- 1 Odblokować pojazd przed wyjęciem wtyczki pojazdu z gniazda ładowania.

Jeśli pojazd jest już odblokowany, zablokować i ponownie odblokować pojazd.

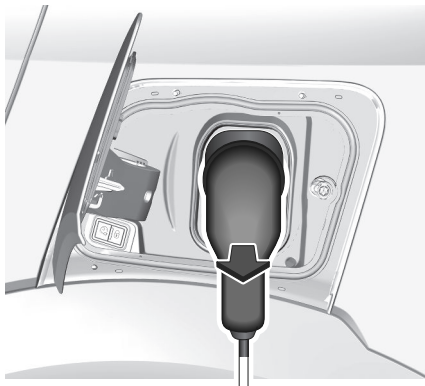

- 2 Wyjąć wtyczkę przewodu do ładowania z gniazda ładowania pojazdu przed upływem 30 sekund od odblokowania.
- 3 Zamknąć kłapkę gniazda do ładowania, mocno naciskając środek, aby prawidłowo zatrzasknąć.
- 4 Odłączyć przewód do ładowania od zewnętrznego źródła energii elektrycznej.
- 5 W razie potrzeby schować przewód do ładowania w przestrzeni bagażowej.

Gdy przewód do ładowania jest podłączony do pojazdu, nie można jeździć pojazdem.

Ładowanie programowane

Domyślnie, ładowanie rozpoczyna się zaraz po podłączeniu przewodu do ładowania do gniazda ładowania pojazdu. Możliwe jest także zaplanowanie ładowania za pomocą wyświetlacza informacyjnego.

Ładowanie programowane jest możliwe tylko w przypadku korzystania z gniazdka elektrycznego w gospodarstwie domowym / gniazdka Green'Up lub ładowarki ściennej.

Programowane ładowanie jest również dostępne w MyOpel App.

Uwaga

W pojazdach bez zintegrowanego systemu nawigacji z programowanego ładowania można korzystać wyłącznie za pośrednictwem aplikacji MyOpel App.



1 Nacisnąć 



2 Dotknąć 

3 Wybrać opcję „Ładowanie”

4 Dotknąć 

5 Zdefiniować czas w godzinach i minutach, po którym rozpocznie się proces ładowania.

6 Dotknąć OK.

7 Podłączyć pojazd.

8 Przed upływem jednej minuty nacisnąć przycisk , aby włączyć programowane ładowanie.

9 Niektóre wersje pojazdu trzeba zablokować.

Lampka kontrolna stanu zapala się na niebiesko, sygnalizując, że programowane ładowanie jest aktywne. Ładowanie ⇒ strona 107 .

Stan ładowania ⇒ strona 117 .

Status ładowania

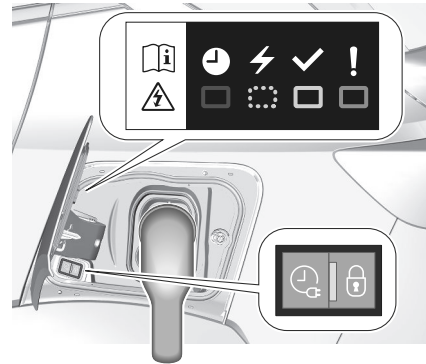

Po podłączeniu pojazdu do gniazdka elektrycznego i wyłączeniu zapłonu wskaźnik stanu naładowania zachowuje się w następujący sposób:

- Lampka świeci na biało: oświetlenie powitalne po otwarciu pokrywy gniazda ładowania
- Lampka świeci na zielono: ładowanie zakończone

- Lampka miga na zielono: trwa ładowanie akumulatora wysokiego napięcia, trwa ładowanie urządzeń zewnętrznych
- Lampka świeci na niebiesko: aktywne ładowanie programowane
- Świeci na czerwono: usterka

Usterka może być spowodowana przez samochód lub instalację elektryczną u klienta.

Inne lampki stanu naładowania znajdują się w skrzynce sterującej podstawowego przewodu do ładowania z domowej instalacji elektrycznej (tryb 2) / uniwersalnego przewodu do ładowania z domowej instalacji elektrycznej (tryb 2). Przewód do ładowania ⇒ strona 111 . Ładowanie programowane ⇒ strona 116 .

Ograniczenie Poziomu Naładowania Do 80%

Funkcja ta ma na celu zachowanie żywotności akumulatora. Można ją uaktywnić w celu ładowania akumulatora wysokiego napięcia z domowego gniazdka elektrycznego, ładowarki ściennej lub stacji ładowania prądem przemiennym.

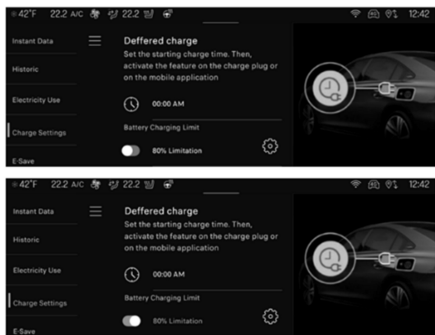

Ograniczenie poziomu naładowania do 80% można ustawić w menu ładowania na wyświetlaczu informacyjnym.

Po uaktywnieniu tej funkcji ładowanie zatrzyma się automatycznie, gdy zostanie osiągnięty poziom 80%. W zestawie wskaźników pojawi się komunikat o stanie.

Obciążanie samochodu Informacje Dotyczące Przewożenia Bagażu

Ostrzeżenie

Zawsze należy upewnić się, że ładunek w samochodzie jest bezpiecznie zamocowany.

W przeciwnym razie różne przedmioty mogą zostać rozrzucone wewnątrz samochodu i spowodować obrażenia ciała lub uszkodzenie samego ładunku bądź pojazdu.



- Ciężkie przedmioty przewożone w przestrzeni bagażowej należy umieszczać przy oparciach foteli. Zadbać o to, aby oparcia były

prawidłowo zablokowane ⇒ strona 51 .
Jeśli przedmioty takie są układane piętrowo, najcięższe powinny zostać umieszczone na spodzie.

- Luźne przedmioty należy zabezpieczyć przed przemieszczaniem się przez przymocowanie ich pasami do zaczepów stabilizacyjnych.
- Bagaż nie może wystawać ponad górną krawędź oparć.
- Nie wolno umieszczać żadnych przedmiotów na osłonie przestrzeni bagażowej ani na zestawie wskaźników; nie wolno zakrywać czujnika znajdującego się w górnej części deski rozdzielczej.
- Przewożony ładunek nie może utrudniać posługiwania się hamulcem postojowym i dźwignią zmiany biegów ani ograniczać swobody ruchu kierowcy. W kabinie samochodu nie wolno przewozić jakichkolwiek niezabezpieczonych (nieprzytwierdzonych) przedmiotów.
- Nie wolno jeździć z otwartą klapy tylną.
- Ładowność jest różnicą pomiędzy dopuszczalną masą całkowitą (patrz tabliczka identyfikacyjna ⇒ strona 196) a masą własną pojazdu gotowego do drogi.

W celu obliczenia ładowności należy wpisać dane samochodu w tabelę mas na początku podręcznika.

Zgodnie z wymogami UE masa własna obejmuje szacunkową masę kierowcy (68 kg), bagażu (7 kg) i wszystkich płynów (zbiornik paliwa napełniony w 90%).

Wyposażenie dodatkowe i opcjonalne zwiększa masę własną pojazdu.

- Przewożenie bagażu na dachu zwiększa wrażliwość samochodu na boczne podmuchy wiatru i pogarsza jego właściwości jezdne na skutek podwyższenia środka ciężkości. Ładunki należy rozłożyć równomiernie i zabezpieczyć pasami. Dostosować ciśnienie w ogumieniu i prędkość jazdy do warunków obciążenia. Okresowo sprawdzać i napinać pasy zabezpieczające. Nie przekraczać prędkości 120 km/h. Dopuszczalne obciążenie dachu wynosi 75 kg. Składa się na nie masa bagażnika dachowego oraz masa przewożonego ładunku.

Relingi Dachowe

Ze względów bezpieczeństwa oraz w celu zapobiegania uszkodzeniom dachu, zaleca się stosowanie bagażników dachowych przeznaczonych specjalnie

do tego modelu samochodu. W celu uzyskania dalszych informacji skontaktować się z warsztatem.



Otworzyć wszystkie drzwi. Punkty montażowe znajdują się w nadwoziu, we wnękach drzwi. Zamocować bagażnik dachowy zgodnie z dołączoną do niego instrukcją montażu. Bagażnik dachowy należy zdjąć, gdy nie jest używany.

Holowanie przyczepy

Hak holowniczy przyczepy

Przeostroga

W przypadku nowych pojazdów należy holować przyczepę dopiero po przejechaniu co najmniej 1000 km.

Ostrzeżenie

W przypadku pojazdów hybrydowych (48 V) możliwości holownicze są ograniczone, ponieważ może to mieć wpływ na osiągi samochodu.

Należy używać wyłącznie haków holowniczych przeznaczonych dla danego modelu samochodu. Montaż haka holowniczego powinien być wykonywany w warsztacie. Może być konieczne wprowadzenie w samochodzie pewnych modyfikacji w obrębie układu chłodzenia, osłon termicznych i innych podzespołów.

Przyczepy wyposażone w światła LED nie są kompatybilne z wiązką przewodów tego haka holowniczego. Mocowanie haku holowniczego może przekraczać wielkość otworu ucha holowniczego. W takiej sytuacji należy użyć haka holowniczego. Hak holowniczy należy zawsze przechowywać w pojeździe, aby w razie potrzeby mieć do niego łatwy dostęp.

Holowanie nie dotyczy modeli GSE.

Zachowanie się pojazdu i zalecenia dotyczące jazdy z przyczepą

Przed podłączeniem przyczepy należy nasmarować hak holowniczy. Nie należy tego robić, gdy używany jest stabilizator

przechyłów przyczepy, który oddziałuje na kulę haka.

Podczas holowania przyczepy nie przekraczać prędkości 80 km/h.

Maksymalna prędkość 100 km/h jest dozwolona tylko wtedy, gdy używany jest tłumik drgań, a dopuszczalna masa całkowita przyczepy nie przekracza masy własnej samochodu.

W przypadku przyczep o niskiej stabilności oraz przyczep kempingowych stanowczo zaleca się używanie tłumika drgań. W przypadku rozkołysania przyczepy na boki ograniczyć prędkość, nie korygować kierownicą, a w razie potrzeby mocno zahamować.

W przypadku zjeżdżania ze wzniesienia należy jechać na takim samym biegu i ze zbliżoną prędkością jak przy wjeżdżaniu na wzniesienie. Zwiększyć ciśnienie powietrza w oponach do wartości odpowiadającej maksymalnemu obciążeniu.

Obciążenie Przyczepy

Maksymalna dopuszczalna masa całkowita ciągniętej przyczepy uzależniona jest od wersji samochodu i mocy silnika. Jej przekroczenie jest zabronione. Rzeczywiste obciążenie stanowi różnicę pomiędzy rzeczywistą masą całkowitą przyczepy a

rzeczywistym obciążeniem haka holowniczego.

Dopuszczalna masa ciągniętej przyczepy jest podana w dowodzie rejestracyjnym samochodu. Jeśli nie określono inaczej, dane takie mają zastosowanie przy pokonywaniu wzniesień o nachyleniu do 12%.

Dopuszczalna masa ciągniętej przyczepy dotyczy wzniesień nieprzekraczających podanego nachylenia i wysokości 0 n.p.m. Moc silnika i zdolność samochodu do pokonywania wzniesień spadają wraz ze wzrostem wysokości i związanym z tym obniżeniem gęstości powietrza. Z tego względu dopuszczalna masa ciągniętej przyczepy maleje o 10% na każde 1000 m wysokości. Zmniejszenie obciążenia nie jest konieczne w przypadku jazdy po drogach o niewielkim nachyleniu (poniżej 8%, np. autostrady) Suma rzeczywistej masy całkowitej przyczepy i rzeczywistej masy całkowitej samochodu nie może przekroczyć dopuszczalnej masy całkowitej zestawu, Masę można znaleźć na tabliczce identyfikacyjnej ⇒ strona 196 .

Pionowe obciążenie sprzęgu

Pionowe obciążenie sprzęgu to obciążenie wywierane przez dyszel przyczepy na hak holowniczy.

Można je zmienić przez odpowiednie przemieszczenie ładunku na przyczepie. Wartość maksymalnego dopuszczalnego obciążenia haka holowniczego jest podana na tabliczce identyfikacyjnej haka oraz w dowodzie rejestracyjnym pojazdu. Należy zawsze dążyć do uzyskania pionowego obciążenia sprzęgu równego wartości maksymalnej, szczególnie w przypadku ciężkich przyczep. Pionowe obciążenie sprzęgu nigdy nie powinno być mniejsze niż 25 kg.

Obciążenie tylnej osi

Przy podłączonej przyczepie i pełnym obciążeniu samochodu dopuszczalne obciążenie tylnej osi (patrz tabliczka identyfikacyjna i dokumenty samochodu) może zostać przekroczone o 60 kg, dopuszczalna masa całkowita pojazdu nie może zostać przekroczona. W przypadku przekroczenia dopuszczalnego obciążenia tylnej osi zastosowanie ma ograniczenie prędkości do 100 km/h.

System Stabilizacji Przyczepy

Jeśli układ wykryje utratę przyczepności kół przyczepy, moc silnika zostanie zredukowana i zestaw samochod-przyczepa zostanie wyhamowany tak, aby ustabilizować tor jazdy. Podczas aktywnej pracy układu trzymać

kierownicę tak stabilnie, jak to możliwe.
Układ działa w zakresie od 60 km/h do
160 km/h.

 **Ostrzeżenie**

W niektórych sytuacjach system może nie wykryć zarzucania przyczepy na boki, np. w przypadku holowania lekkiej przyczepy. Na śliskich lub złych nawierzchniach system może nie być w stanie zapobiec nagłemu „złożeniu się” przyczepy.

Zaawansowane systemy wspomagania jazdy

Zalecenia dotyczące jazdy / Funkcje wspomagania manewrowania.....	122
System wspomagania zapobiegający kolizji.....	123
Wspomaganie hamowania awaryjnego (AEB)	123
System ostrzegania o kolizji z przodu (FCW)	126
System zwiększania stabilności samochodu.....	128
Układ zapobiegający poślizgowi kół (ASR).....	128
System elektronicznej kontroli stabilizacji toru jazdy (ESC).....	128
Systemy wspomagania widoczności.....	130
System monitorowania martwego pola w lusterkach (SBSA)	130
Systemy utrzymywania pojazdu na środku pasa ruchu.....	132
System ostrzegania o opuszczeniu pasa ruchu (LDW).....	132
System wspomagania utrzymania na pasie (LKA)	133

Zaawansowany asystent pasa ruchu	136
System wspomagania parkowania i cofania.....	138
Układ ułatwiający parkowanie	138
Kamera cofania (RVC)	142
System wspomagania w przypadku utraty koncentracji kierowcy.....	144
Układ wspomagania ruszania na wzniesieniu (HSA).....	146
System kontroli prędkości (SSC).....	146
Tempomat.....	146
Tempomat adaptacyjny (ACC).....	148
Ogranicznik prędkości.....	154
System rozpoznawania znaków drogowych (TSA).....	155
System monitorowania ciśnienia w oponach (TPMS)	157

Zalecenia dotyczące jazdy / Funkcje wspomagania manewrowania

Ostrzeżenie

Systemy wspomagania kierowcy mają za zadanie wspierać kierowcę, a nie zastępować jego uwagę. Kierowca ponosi pełną odpowiedzialność za prowadzenie samochodu. Podczas korzystania z systemów wspomagania kierowcy należy zawsze zwracać uwagę na aktualną sytuację na drodze.

Ostrzeżenie

Stosowanie wspornika tablicy rejestracyjnej na przednim zderzaku może mieć ujemny wpływ na prawidłowe działanie czujnika radarowego. W przypadku korzystania z wspornika tablicy rejestracyjnej należy stosować się do oznaczeń i wskazań na przednim zderzaku.

Uwaga

Aby zachować zgodność z europejskimi ogólnymi przepisami dotyczącymi bezpieczeństwa, niektóre systemy wspomagania kierowcy można wyłączać na wyświetlaczu informacyjnym tylko do czasu ponownego włączenia zapłonu. System jest automatycznie włączany przy każdym uruchomieniu silnika.

System wspomagania zapobiegający kolizji

Wspomaganie Hamowania Awaryjnego (AEB)

Wspomaganie hamowania awaryjnego pomaga ograniczyć skutki (w tym obrażenia ciała) czołowego zderzenia z pojazdami, pieszymi lub rowerzystami bezpośrednio przed samochodem, gdy kierowca nie podejmuje aktywnych działań, ręcznie hamując lub korygując tor jazdy za pomocą kierownicy. Przed uruchomieniem wspomagania hamowania awaryjnego kierowca może być ostrzegany przez system ostrzegania o kolizji z przodu. System wykorzystuje różne dane wejściowe (np. z czujnika kamery, czujnika radarowego) w celu obliczenia

prawdopodobieństwa wystąpienia zderzenia czołowego.

Ostrzeżenie

Korzystanie z systemu nie zwalnia kierowcy z obowiązku uważnej jazdy i obserwacji obszaru przed pojazdem. Ostrzega kierowcę, gdy pojazd jest zagrożony kolizją z poprzedzającym go pojazdem, pieszym lub rowerzystą. Tuż przed zbliżającą się kolizją zmniejsza prędkość pojazdu, aby uniknąć kolizji lub ograniczyć jej dotkliwość. System ten może również reagować na zwierzęta. Jednak zwierzęta mniejsze niż 0,5 m lub objekty na drodze mogą nie być wykrywane. Po nagłej zmianie pasa ruchu układ wykrywa pojazd poprzedzający dopiero po pewnym czasie. Kierowca musi być zawsze przygotowany na ewentualną reakcję, włączenie hamulców oraz wykonanie manewrów kierownicą, aby uniknąć zderzenia.

Włączanie/wyłączanie

W zależności od wersji system ten jest domyślnie automatycznie uruchamiany przy każdorazowym uruchomieniu silnika, nawet jeśli dokonano jego

dezaktywacji podczas ostatniego cyklu wyłącznika zapłonu. Bardziej szczegółowe informacje można znaleźć w ⇒strona122 System można aktywować lub dezaktywować na wyświetlaczu informacyjnym poprzez ustawienia



pojazdu

Wyświetlacz informacyjny ⇒strona77 W niektórych wersjach dezaktywacja jest możliwa tylko wtedy, gdy pojazd stoi w miejscu. System ostrzegania o kolizji z przodu (FCW) ⇒strona126 . W przypadku dezaktywacji świeci się  i w zestawie wskaźników widnieje specjalny komunikat.

Funkcjonowanie

W zależności od konfiguracji pojazdu i wykrywanych obiektów istnieje kilka zakresów prędkości. Wspomaganie hamowania awaryjnego działa przy prędkości do 80 km/h po wykryciu pieszego lub rowerzysty. Wspomaganie hamowania awaryjnego działa przy prędkości od 5 do 140 km/h po wykryciu poruszającego się pojazdu. System obejmuje:

- System ostrzegania przed kolizjami z przodu

- układ wspomagania nagłego hamowania
- automatyczne hamowanie

System ostrzegania o kolizji z przodu (FCW) ⇨ strona 126 .

Automatyczne hamowanie

Tuż przed zbliżającą się kolizją funkcja ta automatycznie uruchamia ograniczone hamowanie, aby zmniejszyć prędkość zderzenia lub zapobiec kolizji.

Gdy działa wspomaganie hamowania awaryjnego, w zestawie wskaźników miga .

Jeśli wspomaganie hamowania awaryjnego zakończy się, przez kilka sekund będzie migać . W tym czasie wspomaganie hamowania awaryjnego nie może być zastosowane, jeśli istnieje ryzyko dalszej kolizji.

W zależności od wersji, przy prędkości mniejszej niż 30 km/h lub 50 km/h, automatyczne hamowanie może zmniejszyć prędkość samochodu aż do całkowitego zatrzymania go. Jeśli prędkość przekracza ten limit, automatyczne hamowanie zmniejsza prędkość. Niemniej jednak kierowca musi włączyć hamulec postojowy, aby całkowicie zatrzymać pojazd.

- Automatyczna skrzynia biegów: Automatyczne hamowanie jest utrzymywane jeszcze przez pewien czas po całkowitym zatrzymaniu pojazdu. Trzymać pedał hamulca wciśnięty, aby zapobiec ponownemu ruszeniu pojazdu.

Układ automatycznej kontroli prędkości wyłącza się po rozpoczęciu automatycznego hamowania. W niektórych przypadkach kierowca może wybrać opcję pominięcia automatycznego hamowania zapewnianego przez aktywny system wspomagania hamowania awaryjnego. Mocno nacisnąć pedał przyspieszenia lub mocno obrócić kierownicę, aby pominąć automatyczne hamowanie, jeśli sytuacja i otoczenie na to pozwalają.

Ostrzeżenie

Nie wolno polegać na tym systemie podczas hamowania pojazdem. Funkcja wspomagania hamowania awaryjnego nie zahamuje, jeśli zostanie przekroczony przewidziany zakres prędkości.

Układ wspomagania nagłego hamowania

Jeśli kierowca hamuje, ale nie wystarcza to do uniknięcia kolizji, system ten wspomaga hamowanie. Wspomaganie

hamowania jest dostępne tylko wtedy, gdy kierowca naciska pedał hamulca. Układ wspomagania nagłego hamowania wyłącza się automatycznie po zwolnieniu pedału hamulca.

Warunki działania

Wspomaganie hamowania awaryjnego działa wyłącznie wówczas, gdy:

- układ hamulcowy działa
- system elektronicznej kontroli stabilizacji toru jazdy i układ zapobiegający poślizgowi kół (ASR) są aktywne
- pasy bezpieczeństwa foteli przednich oraz – w niektórych wersjach – foteli tylnych są zapięte
- stała prędkość na krętych drogach

Wspomaganie hamowania awaryjnego dezaktywuje się automatycznie w następujących przypadkach:

- wykryte zostało koło zapasowe o mniejszej średnicy
- wykryta została usterka przełącznika pedału hamulca lub prawego bądź lewego światła stop
- wykryta została usterka w systemie wspomagania hamowania awaryjnego,

w elektronice lub w układzie hamulcowym

- wykryto poważne zderzenie, np. takie, podczas którego zadziałała poduszka powietrzna

Ograniczenia systemu

System może działać gorzej lub być niedostępny w następujących przypadkach:

- czujnik pokryty śniegiem, lodem, błotem pośniegowym lub brudem
- przednia szyba uszkodzona lub zabrudzona, z miejscami o zakłóconej widzialności lub pokryta elementami obcymi, np. naklejkami
- uszkodzony lub zdeformowany zderzak przedni lub zderzak przedni pokryty elementami obcymi, np. naklejkami
- moduł radaru nie jest w swojej normalnej pozycji w wyniku uderzenia w przedni zderzak
- kamera przednia nie jest w swojej normalnej pozycji
- automatyczne hamowanie jest niedostępne np. trwa chłodzenie tarcz hamulcowych
- pedał hamulca używany stale przez dłuższy czas, np. na długim zjeździe

- drogi kręte lub z wzniesieniami
- proces inicjalizacji systemu po odłączeniu akumulatora
- oślepiające światło, np. słoneczne lub sztuczne, świeci bezpośrednio w obiektyw kamery
- niekorzystne warunki atmosferyczne, np. opady deszczu lub śniegu bądź mgła
- woda rozbryzgowana przez poprzedzający pojazd

Po uderzeniu lub w przypadku widocznych uszkodzeń, należy oddać pojazd do kontroli w warsztacie. Na działanie systemu mogą mieć negatywny wpływ:

- system elektronicznej kontroli stabilizacji toru jazdy i układ zapobiegający poślizgowi kół (ASR) działają
- napięcie akumulatora pojazdu poza zakresem
- światła odbijające się od mokrej powierzchni drogi
- znajdujące się blisko pojazdy poprzedzające
- ciągniki, pojazdy zabłocone lub pojazdy z przyczepą

- drogi z pochyleniem poprzecznym
- niedostateczne warunki oświetleniowe
- nagłe zmiany oświetlenia
- modyfikacje pojazdu, dotyczące np. opon
- samochód przeciążony

Kierowca nie może nadmiernie obciążać przestrzeni ładunkowej ani dachu pojazdu.



Jeśli czujnik jest zasłonięty, wyświetlany jest komunikat informujący o konieczności wyczyszczenia czujników kamery.

Jeśli ujemny wpływ na system jest tymczasowy i nie jest wymagane żadne działanie ze strony kierowcy, nie wyświetla się żaden komunikat. Podczas jazdy kierowca zawsze powinien zachować pełną koncentrację i gotowość do działania w celu uniknięcia zderzeń. Zalecamy wyłączenie systemu w menu personalizacji ustawień w następujących przypadkach:



- podczas holowania przyczepy towarowej lub kempingowej
- podczas przewożenia długich przedmiotów na belkach dachowych lub bagażniku dachowym

- gdy pojazd jest holowany
- podczas wykonywania jakichkolwiek czynności konserwacyjnych przy włączonym zapłonie
- gdy pojazd jest wyposażony w z łańcuchy śniegowe
- po założeniu koła zapasowego mniejszego od pozostałych kół
- przed skorzystaniem z automatycznej myjni samochodowej
- przed wjazdem na stanowisko rolkowe w warsztacie
- gdy szyba przednia została uszkodzona w okolicy kamery
- gdy przedni zderzak został uszkodzony lub odkształcony
- jeśli moduł radaru nie jest w swojej normalnej pozycji w wyniku uderzenia w przedni zderzak
- gdy światła hamowania nie działają



Usterka

Jeżeli system nie działa prawidłowo lub jest niedostępny np. podczas inicjalizacji, w zestawie wskaźników świeci się . W razie usterki w systemie w zestawie wskaźników zaświeca się , wyświetlany jest komunikat i

emitowany jest sygnał dźwiękowy.

Należy zwrócić się do warsztatu.  zaświeca się w zestawie wskaźników wraz z komunikatem wskazującym, że czujniki kamery mogą być zasłonięte. Zatrzymać samochód i sprawdzić, czy nie wymagają one wyczyszczenia. Jeśli po wyczyszczeniu kamery nadal świeci się , należy skonsultować się z warsztatem.

 może się zaświecić również w razie pojawienia się problemu w systemie informacyjno-rozrywkowym. Jeśli w zestawie wskaźników świeci

się  i  po wyłączeniu silnika i ponownym uruchomieniu go, należy skonsultować się z warsztatem.

System Ostrzegania O Kolidzji Z Przodu (FCW)

System ostrzegania przed kolizjami z przodu sygnalizuje kierowcy ryzyko kolizji z pojazdem jadącym z przodu, rowerzystą lub pieszym.

Ostrzeżenie

System ostrzegania przed kolizjami z przodu jest tylko systemem ostrzegawczym, który nie uruchamia hamulców. Jeśli samochód zbliża się

do pojazdu poprzedzającego zbyt szybko, może nie wystarczyć czasu na uniknięcie kolizji.

Kierowca przyjmuje pełną odpowiedzialność za utrzymywanie odpowiedniej odległości od poprzedzającego pojazdu w zależności od warunków ruchu drogowego, pogody i widoczności. Podczas jazdy kierowca zawsze musi zachować absolutną ostrożność. Kierowca musi być zawsze przygotowany na ewentualną reakcję i włączenie hamulców.

Aktywacja

System ostrzegania przed kolizjami z przodu działa przy prędkości do 80 km/h po wykryciu pieszego lub rowerzysty.

System ostrzegania przed kolizjami z przodu działa przy prędkości od 5 do 140 km/h po wykryciu pojazdu.

Ostrzeżenie kierowcy

Kierowca jest ostrzegany w następujące sposoby:

- Poziom 1: gdy odległość od pojazdu poprzedzającego jest zbyt mała, w zestawie wskaźników pojawia się komunikat ostrzegawczy.

- Poziom 2: gdy kolizja jest bliska i wymagana jest natychmiastowa reakcja kierowcy, w zestawie wskaźników pojawia się komunikat ostrzegawczy i włącza się ostrzeżenie akustyczne.
- Poziom 3: w niektórych wersjach, w celu potwierdzenia ryzyka kolizji, pojazd może wykonać krótkie szarpnięcie hamulcem. Wymagane jest natychmiastowe działanie kierowcy.

Ostrzeżenie

W przypadku zbyt szybkiego zbliżania się do pojazdu jadącego z przodu może zostać wyświetlone ostrzeżenie poziomu 2 bez wcześniejszego ostrzeżenia poziomu 1. Ostrzeżenia poziomu 1 zależą od ustawionej czułości ostrzegania. Ten typ ostrzeżenia jest wyświetlany tylko w poruszających się pojazdach. Przy niższych prędkościach jest on wyłączony.

Przestroga

Kolor podświetlenia tej lampki kontrolnej nie odpowiada lokalnym przepisom ruchu drogowego dotyczącym odległości, jaka

powinna być utrzymywana względem poprzedzającego pojazdu. Kierowca przez cały czas ponosi pełną odpowiedzialność za utrzymanie bezpiecznej odległości od poprzedzającego pojazdu zgodnie z obowiązującymi przepisami ruchu drogowego, warunkami pogodowymi, drogowymi itp.

Wybór czułości systemu

Uwaga

Jeśli ustawiona jest czułość ostrzegania przy największej odległości, system ostrzega wcześniej. Zwiększa to bezpieczeństwo, ale zwiększa też liczbę ostrzeżeń, jeśli nie jest zachowana przepisowa bezpieczna odległość. Aby zmniejszyć liczbę ostrzeżeń, należy wybrać ustawienie o mniejszej czułości. W menu systemów wspomagania kierowcy do wyboru są trzy poziomy czułości alarmu. Personalizacja ustawień ⇨ strona 83 Wybrane ustawienie zostanie zapisane w pamięci po wyłączeniu zapłonu. Czułość ostrzeżenia zmienia się w zależności od wybranych ustawień ostrzeżenia.

Dezaktywacja

System można wyłączyć tylko przez dezaktywację wspomagania hamowania

awaryjnego w ustawieniach samochodu



na wyświetlaczu informacyjnym. Wyświetlacz informacyjny ⇨ strona 77

Ograniczenia systemu

Ostrzeżenie o kolizji z przodu jest przeznaczone do ostrzegania przed pojazdami, pieszymi i rowerzystami, ale może również reagować na inne objekty. System może działać gorzej lub być niedostępny w następujących przypadkach:

- jazda odbywa się na krętych drogach lub terenie pagórkowatym
- jazda nocą
- widoczność jest ograniczona przez warunki atmosferyczne, np. mgłę, opady deszczu lub śniegu
- Czujnik na przedniej szybie jest zasłonięty przez śnieg, lód, błoto pośniegowe, błoto, zabrudzenia itp.
- szyba przednia jest uszkodzona lub znajdują się na niej obce przedmioty, np. naklejki

System zwiększania stabilności samochodu

Układ Zapobiegający Poślizgowi Kół (ASR)

Układ zapobiegający poślizgowi kół (lub układ kontroli poślizgu kół) optymalizuje przyczepność, wykorzystując hamowanie silnikiem i włączając hamulce kół napędowych, aby uniknąć poślizgu kół. Poprawia również stabilność kierunkową samochodu.

W przypadku wykrycia różnicy między torem jazdy samochodu a torem obranym przez kierowcę układ dynamicznej kontroli stabilności automatycznie wykorzystuje hamowanie silnikiem do wyhamowania jednego lub kilku kół oraz przywrócenia żądanego toru jazdy – w granicach praw fizyki. Te układy włączają się automatycznie po każdym uruchomieniu silnika.

Podczas działania układu ASR miga .

Usterka

W razie usterki zaświeca się  w zestawie wskaźników, zostaje wyświetlony komunikat i rozlega się sygnał dźwiękowy. Skorzystaj z pomocy warsztatu.

Ostrzeżenie

ASR/DSC

Te układy zapewniają zwiększone bezpieczeństwo przy normalnej jeździe, ale nie powinny skłaniać kierowcy do dodatkowego ryzyka lub do jazdy ze zbyt dużą prędkością.

W warunkach zmniejszonej przyczepności (deszcz, śnieg, lód) ryzyko utraty przyczepności wzrasta. Dlatego dla bezpieczeństwa użytkownika ważne jest, aby systemy te były włączone w każdych warunkach, a zwłaszcza w trudnych warunkach.

Prawidłowe działanie układów jest uwarunkowane przestrzeganiem zaleceń producenta dotyczących kół (opony i felgi), podzespołów układu hamulcowego, podzespołów elektronicznych oraz procedur montażu i napraw obowiązujących w ASO.

Aby zapewnić skuteczność działania tych układów w warunkach zimowych, zalecane jest używanie opon zimowych lub całorocznych. Na wszystkich kołach muszą się znajdować opony homologowane dla pojazdu.

Wszystkie parametry ogumienia znajdują się na etykiecie z danymi opon/kodem lakieru. Więcej informacji

na temat **Elementów identyfikacyjnych** zawiera odpowiedni punkt.

System Elektronicznej Kontroli Stabilizacji Toru Jazdy (ESC)

W razie potrzeby poprawia stabilność samochodu, niezależnie od typu nawierzchni i przyczepności opon. Gdy tylko koła stracą przyczepność lub samochód zacznie wpadać w poślizg (wystąpi podsterowność / nadsterowność), układ natychmiast zredukuje moc silnika (zmieni się odgłos pracy silnika) i odpowiednio przyhamuje poszczególne koła.

System ESC działa w połączeniu z układem zapobiegającym poślizgowi kół (ASR). Zapobiega on poślizgowi kół napędzanych.

System ASR jest częścią systemu ESC. System ASR w razie potrzeby poprawia stabilność samochodu, niezależnie od typu nawierzchni i przyczepności opon, poprzez zapobieganie poślizgowi kół.

Gdy tylko koła napędowe zaczynają tracić przyczepność, układ redukuje moc silnika i odpowiednio przyhamowuje koło, które ślizga się najbardziej. Dzięki temu samochód uzyskuje lepszą stabilność na śliskiej nawierzchni.

Systemy ESC i ASR włączają się przy każdym uruchomieniu silnika, po zgaśnięciu lampki kontrolnej .

Gdy systemy ESC i ASR działają, miga .

Po ponownym podłączeniu akumulatora pojazdu, system wymaga ponownej kalibracji poprzez przejechanie krótkiego dystansu.

Ostrzeżenie

Świadomość dysponowania tą specjalną funkcją bezpieczeństwa nie powinna skłaniać do wykonywania niebezpiecznych manewrów. Należy zawsze dostosowywać prędkość do panujących warunków drogowych.

Lampka kontrolna ⇨ strona 61

Systemy ESC i ASR można wyłączyć w menu personalizacji ustawień samochodu na wyświetlaczu informacyjnym, wchodząc do menu za pomocą .

W zestawie wskaźników pojawia się komunikat o stanie, gdy systemy ESC i ASR są nieaktywne.

Systemy ESC i ASR są ponownie uaktywniane w menu personalizacji ustawień samochodu w zestawie

wskaźników po wciśnięciu hamulca lub gdy samochód porusza się z prędkością większą niż 50 km/h.

 w zestawie wskaźników gaśnie, gdy systemy ESC i ASR są ponownie uaktywniane. Po wyłączeniu i ponownym włączeniu zapłonu systemy ESC i ASR są uaktywniane automatycznie.

Usterka





W przypadku wystąpienia usterki

układu lampka kontrolna  zaczyna świecić światłem ciągłym i w zestawie wskaźników wyświetlany jest komunikat. Układ nie działa prawidłowo. Przyczynę usterki należy usunąć w warsztacie.

Selektywna kontrola jazdy

System selektywnej kontroli jazdy opracowano z myślą o optymalizacji przyczepności kół w warunkach niskiej przyczepności (śnieg, błoto i piasek). Dostosowuje się on do danego terenu, oddziałując na przednie koła. Dzięki temu zdołano zmniejszyć masę, z jaką zwykle kojarzy się bardziej konwencjonalny układ napędu na cztery koła.

System selektywnej kontroli jazdy umożliwi wybór jednego z pięciu trybów jazdy poprzez obracanie pokrętki:

- tryb ESC wyłączony 
- tryb standardowy 
- tryb Snow (śnieg) 
- tryb Mud (błoto) 
- tryb Sand (piasek) 

Zaświeca się dioda i w zestawie wskaźników pojawia się komunikat, który potwierdza wybrany tryb.

Tryb ESC wyłączony

W tym trybie systemy ESC i ASR są nieaktywne.

Systemy ESC i ASR są automatycznie ponownie uaktywniane od prędkości 50 km/h lub po włączeniu zapłonu.

Tryb standardowy

Tryb ten jest ustawiony dla niewielkiego poślizgu, obejmującego różnicę przyczepności zwykle napotykaną podczas normalnej jazdy po drogach. Układ automatycznie ponownie ustawia się w tym trybie po każdym wyłączeniu zapłonu.

Tryb Snow (śnieg)

Tryb ten dostosowuje się do warunków przyczepności każdego koła podczas ruszania z miejsca.

Podczas jazdy do przodu system optymalizuje poślizg kół, aby zagwarantować najlepsze możliwe przyspieszenie w oparciu o dostępną przyczepność kół. Jest on zalecany w przypadku głębokiego śniegu i stromych wzniesień.

Ten tryb jest aktywny przy prędkościach jazdy do 50 km/h.

Tryb Mud (błoto)

Ten tryb umożliwi podczas ruszania znaczny poślizg koła o najmniejszej przyczepności, usuwając w ten sposób błoto i przywracając przyczepność. Jednocześnie koło o największej przyczepności otrzymuje wówczas największy możliwy moment obrotowy. Ten tryb jest aktywny przy prędkościach jazdy do 80 km/h.

Tryb Sand (piasek)

Ten tryb umożliwi niewielki jednoczesny poślizg dwóch kół napędzanych, pozwalając samochodowi na jazdę do przodu i zmniejszając ryzyko ugrzęźnięcia.

Ten tryb jest aktywny przy prędkościach jazdy do 120 km/h.

Przeostroga

Zastosowanie innego trybu może spowodować ugrzęźnięcie samochodu.

Tryb sportowy

Tryb sportowy dostosowuje ustawienia niektórych systemów pojazdu do bardziej sportowego stylu jazdy.

Aktywacja

System można włączyć w menu personalizacji ustawień samochodu na wyświetlaczu informacyjnym, wchodząc

do menu za pomocą .

Dezaktywacja

System można wyłączyć w menu personalizacji ustawień samochodu na wyświetlaczu informacyjnym, wchodząc

do menu za pomocą .

Systemy wspomagania widoczności**System Monitorowania Martwego Pola W Lusterkach (SBSA)**

System monitorowania martwego pola w lusterkach pomaga unikać wypadków spowodowanych niezamierzonym zjechaniem z pasa ruchu, gdy w określonym martwym polu zostanie wykryty obiekt. System ostrzega kierowcę poprzez lampki w lusterkach zewnętrznych o wykryciu obiektów, które mogą być niewidoczne w lusterku wewnętrznym i lusterkach zewnętrznych. System monitorowania martwego pola w lusterkach wykorzystuje niektóre z czujników inteligentnego systemu wspomagania parkowania, które znajdują się w przednim i tylnym zderzaku po obu stronach samochodu.

 Ostrzeżenie

System monitorowania martwego pola w lusterkach pomaga tylko kierowcy przy zmianie pasa ruchu i nie zwalnia go z obowiązku obserwowania sytuacji na drodze. System monitorowania

martwego pola w lusterkach nie wykrywa:

- pojazdów zbliżających się bardzo szybko
- pieszych lub zwierząt
- nieruchomych obiektów, np. nieruchomych pojazdów, latarni ulicznych, znaków drogowych itp.

Brak należytej ostrożności przy zmianie pasa ruchu może skutkować uszkodzeniem samochodu, obrażeniami ciała lub śmiercią. Przed zmianą pasa należy zawsze sprawdzać lusterka zewnętrzne i lusterka wsteczne, oglądać się przez ramię i włączać kierunkowskazy.

Aktywacja

System można włączyć za pośrednictwem menu ustawień samochodu, używając do tego celu elementów sterujących na kole kierownicy.

Funkcjonowanie

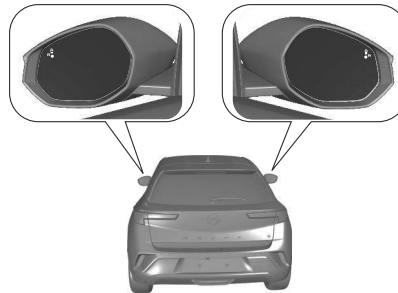

Gdy podczas jazdy do przodu system wykryje pojazd w martwej strefie z boku, w odpowiednim lusterku zewnętrznym zaświeci się dioda LED. Jeśli włączone są kierunkowskazy po odpowiedniej stronie, dioda LED miga. Dioda zaświeca się natychmiast, gdy samochód jest wyprzedzany. W przypadku powolnego wyprzedzania innego pojazdu dioda zaświeca się z opóźnieniem.

Warunki działania

Aby system działał prawidłowo, muszą być spełnione następujące warunki:

- wszystkie pojazdy poruszają się w tym samym kierunku i na sąsiednich pasach ruchu

- nie jest podłączona żadna wtyczka do gniazda zasilania na haku holowniczym przyczepy
- czujniki nie są pokryte błotem, lodem ani śniegiem
- strefy ostrzegania w lusterkach bocznych oraz strefy wykrywania na przednim i tylnym zderzaku nie są zasłonięte naklejkami ani innymi przedmiotami
- normalne natężenie ruchu
- jazda po prostej drodze lub po łagodnym łuku

W poniższych sytuacjach nie pojawi się żadne ostrzeżenie:

- w przypadku obecności nieruchomych obiektów, np. zaparkowane pojazdy, bariery, latarnie, znaki drogowe
- w przypadku bardzo dużego natężenia ruchu, kiedy poruszające się pojazdy mogą zostać pomyłone z nieruchomymi obiektami
- w przypadku pojazdów jadących w przeciwnym kierunku
- w przypadku jazdy po krętej drodze lub ostrym zakręcie
- w przypadku wyprzedzania bardzo długiego pojazdu lub wyprzedzania

przez taki pojazd, np. ciężarówkę, autokar, który jest jednocześnie wykrywany w martwym polu z tyłu i widoczny z przodu w polu widzenia kierowcy

- przy zbyt szybkim wyprzedzaniu

Dezaktywacja

System można wyłączyć w menu personalizacji w zestawie wskaźników, wchodząc do niego za pomocą elementów sterowania na kierownicy. W chwili wyłączenia zapłonu stan systemu zostaje zapisany w pamięci. System ten wyłącza się automatycznie po podłączeniu przyczepy lub bagażnika rowerowego do haka holowniczego. Niekorzystne warunki pogodowe, np. ulewny deszcz, mogą powodować generowanie fałszywych ostrzeżeń.

Usterka

🔧 W przypadku usterki w zestawie wskaźników pojawia się wskaźnik, a na wyświetlaczu komunikat. Skorzystaj z pomocy warsztatu.

Systemy utrzymywania pojazdu na środku pasa ruchu

System Ostrzegania O Opuszczeniu Pasa Ruchu (LDW)



System ostrzegania o opuszczeniu pasa ruchu pomaga kierowcy uniknąć niezamierzonego opuszczenia pasa ruchu. Kamera przednia monitoruje krawędzie jezdni jak również oznaczenia pasa ruchu, między którymi porusza się pojazd. Jeżeli pojazd przekroczy krawędź drogi lub oznaczenie pasa ruchu, system ostrzega kierowcę.

System nie wykrywa niezamierzonej zmiany pasa ruchu, gdy włączone są kierunkowskazy i przez kilka sekund po wyłączeniu kierunkowskazów. Ostrzeżenie nie zostanie wydane w przypadku dynamicznej jazdy, tj. naciśnięcia na pedał hamulca lub przyspieszenia lub silnego skrętu.

Gdy system rozpoznaje niezamierzone opuszczanie danego pasa ruchu,

wskaźnik kontrolny  zaczyna szybko migać na żółto.

Ostrzeżenie

System ma za zadanie wspomagać kierowcę podczas jazdy, lecz w żadnych okolicznościach nie zwalnia go z obowiązku zachowywania czujności.



Aby zapewnić prawidłową pracę układu, muszą być spełnione następujące warunki:

- prędkość pojazdu musi wynosić od ok. 65 km/h do 180 km/h
- kierunkowskazy nie są włączone
- nie jest wykrywany dynamiczny styl jazdy, tj. nacisk na pedał hamulca lub przyspieszenia
- granice pasów ruchu mogą być wyraźnie wykrywane przez system
- pojazd nie pokonuje ciasnego zakrętu
- nie występuje żadna usterka układu uniemożliwiająca wprowadzenie korekt

Aktywacja

W zależności od wersji system ten jest domyślnie automatycznie uruchamiany

przy każdorazowym uruchomieniu silnika, nawet jeśli dokonano jego dezaktywacji podczas ostatniego cyklu wyłącznika zapłonu. Bardziej szczegółowe informacje można znaleźć w: ↪strona122

Jeżeli system jest aktywny,  w zestawie wskaźników nie świeci się. System można włączyć w menu personalizacji ustawień samochodu na wyświetlaczu informacyjnym, wchodząc do menu za pomocą .

Dezaktywacja

System można wyłączyć w menu personalizacji ustawień samochodu na wyświetlaczu informacyjnym, wchodząc do menu za pomocą . Kierowca musi zdezaktywować system LDW, gdy samochód jest holowany.

Ograniczenia systemu

Na działanie systemu mogą mieć negatywny wpływ:



- kamera pokryta śniegiem, lodem, błotem pośniegowym, brudem lub dotknięta skutkami uszkodzenia przedniej szyby lub zasłonięta obcymi elementami, np. naklejkami

- znajdujące się blisko pojazdy poprzedzające
- drogi z pochyleniem poprzecznym
- drogi kręte lub z wzniesieniami
- niedostateczne warunki oświetleniowe
- nagle zmiany oświetlenia
- oślepiające światło, np. słoneczne lub sztuczne, świeci bezpośrednio w obiektyw kamery
- niekorzystne warunki atmosferyczne, np. intensywne opady deszczu lub śniegu bądź mgła
- modyfikacje pojazdu, dotyczące np. opon
- drogi z niewyraźnymi oznaczeniami pasów ruchu
- ostre zakręty lub obszary robót drogowych

Brak dostępności po odłączeniu akumulatora

System ostrzegania o przekroczeniu pasa ruchu może być tymczasowo niedostępny lub nieaktywny, gdy zasilanie samochodu zostaje ponownie podłączone.

Usterka

W razie usterki w systemie w zestawie wskaźników zaświecają się  i , wyświetlany jest komunikat i emitowany jest sygnał dźwiękowy. Należy zwrócić się do warsztatu.

 zaświeca się w zestawie wskaźników wraz z komunikatem wskazującym, że przednia kamera może być zasłonięta. Zatrzymać samochód i sprawdzić, czy kamera nie wymaga wyczyszczenia. Jeśli po wyczyszczeniu kamery nadal świeci

się , należy skonsultować się z warsztatem.

Jeśli system ostrzegania dźwiękowego nie działa prawidłowo lub jest niedostępny, w zestawie wskaźników świeci się , a na wyświetlaczu pojawia się komunikat. Należy zwrócić się do warsztatu.

System wspomagania utrzymania na pasie (LKA)

System wspomagania utrzymania na pasie ruchu pomaga kierowcy uniknąć niezamierzonego opuszczenia pasa ruchu. Kamera przednia monitoruje krawędzie jezdni jak również oznaczenia

pasa ruchu, między którymi porusza się pojazd.

Jeśli pojazd zbliży się do krawędzi jezdni lub oznaczenia pasa ruchu, kierownica zostanie lekko obrócona w celu sprowadzenia pojazdu z powrotem na środek pasa ruchu. Kierowca zauważy, że kierownica samoczynnie się obraca. Obrócić kierownicę w tym samym kierunku, jeśli manewry systemu są niewystarczające. Obrócić koło kierownicy lekko w kierunku przeciwnym w przypadku zamiaru zmiany pasa ruchu. Gdy system obraca kierownicą w celu

skorygowania toru jazdy,  w zestawie wskaźników miga na żółto. System wspomagania utrzymania na pasie ruchu nie kieruje pojazdem w sposób ciągły. System nie wykrywa niezamierzonej zmiany pasa ruchu, gdy włączone są kierunkowskazy i przez kilka sekund po wyłączeniu kierunkowskazów. System poinformuje kierowcę komunikatem i sygnałem dźwiękowym, jeśli korekta trwa dłużej niż dziesięć sekund. Jeśli kierowca nadal nie jest w stanie utrzymać pojazdu na pasie ruchu, po krótkim czasie korekta zostanie przerwana. Gdy podczas korekty system wykryje, że kierowca nie trzyma dłoni na kierownicy, w zestawie wskaźników pojawia

się komunikat ostrzegawczy, któremu towarzyszy ostrzeżenie akustyczne. Każde kolejne wykrycie jazdy bez dłoni kierowcy na kierownicy wydłuża czas trwania ostrzeżenia akustycznego. Gdy system nie jest w stanie utrzymać pojazdu na pasie ruchu i wymagana jest natychmiastowa reakcja kierowcy, w zestawie wskaźników pojawia się komunikat systemu ostrzegania o opuszczeniu pasa ruchu.

Uwaga

System ten może być nieaktywny, jeśli wykryje pasy, które są zbyt wąskie, zbyt szerokie lub zbyt mocno wykrzywione. Aby zapewnić prawidłową pracę układu, muszą być spełnione następujące warunki:

- prędkość pojazdu musi wynosić od 65 km/h do 180 km/h
- kierunkowskazy nie są włączone
- układ stabilizacji toru jazdy jest włączony i nie interweniuje
- nie jest podłączona żadna wtyczka do gniazda zasilania na haku holowniczym przyczepy
- nie jest wykrywany dynamiczny styl jazdy, tj. nacisk na pedał hamulca lub przyspieszenia

- granice pasów ruchu mogą być wyraźnie rozpoznawane przez system
- nie jest używane dojazdowe koło zapasowe
- pojazd nie pokonuje ciasnego zakrętu
- nie występuje żadna usterka układu uniemożliwiająca wprowadzenie korekt

W niektórych wersjach, gdy występuje usterka systemu, używane jest koło zapasowe, nie jest aktywny układ stabilizacji toru jazdy lub np. dołączona jest przyczepa, aktywny jest tylko system ostrzegania o opuszczeniu pasa ruchu. System ostrzegania o opuszczeniu pasa ruchu ⇨ strona 132

Aktywacja

W zależności od wersji system ten jest domyślnie automatycznie uruchamiany przy każdorazowym uruchomieniu silnika, nawet jeśli dokonano jego dezaktywacji podczas ostatniego cyklu wyłącznika zapłonu. Bardziej szczegółowe informacje można znaleźć w: ⇨ strona 122 .

Jeżeli system jest aktywny,  w zestawie wskaźników nie świeci się. System można włączyć w menu personalizacji ustawień samochodu na

wyświetlaczu informacyjnym, wchodząc do menu za pomocą .

Dezaktywacja

System można wyłączyć w menu personalizacji ustawień samochodu na wyświetlaczu informacyjnym, wchodząc do menu za pomocą .

Kierowca musi zdezaktywować system LKA, gdy samochód jest holowany.

Ograniczenia systemu

Na działanie systemu mogą mieć negatywny wpływ:

- kamera pokryta śniegiem, lodem, błotem pośniegowym, brudem lub dotknięta skutkami uszkodzenia przedniej szyby lub zasłonięta obcymi elementami, np. naklejkami
- duże lub nierównomiernie rozłożone obciążenie
- znajdujące się blisko pojazdy poprzedzające
- drogi z pochyleniem poprzecznym
- drogi kręte lub z wzniesieniami
- niedostateczne warunki oświetleniowe
- nagłe zmiany oświetlenia

- oślepiające światło, np. słoneczne lub sztuczne, świeci bezpośrednio w obiektyw kamery
- niekorzystne warunki atmosferyczne, np. intensywne opady deszczu lub śniegu bądź mgła
- modyfikacje pojazdu, dotyczące np. opon
- nieprawidłowe ciśnienie w oponach
- drogi z niewyraźnymi oznaczeniami pasów ruchu
- ostre zakręty lub obszary robót drogowych

Komunikat ostrzegawczy może pojawić się również wtedy, gdy pojazd jedzie po długim, prostym pasie ruchu o równej nawierzchni, nawet jeśli kierowca prawidłowo trzyma kierownicę. Dezaktywować system, jeśli jego działanie jest zakłócanie przez plamy smoły, cienie, pęknięcia w jezdni, tymczasowe oznaczenia pasów ruchu lub oznaczenia związane z robotami drogowymi, a także przez inne niedoskonałości drogi.

Ostrzeżenie

Należy stale obserwować sytuację na drodze i prawidłowo prowadzić pojazd wewnątrz pasa ruchu –



niezastosowanie się do tego polecenia może spowodować uszkodzenie pojazdu, obrażenia ciała lub śmierć. Układ może nie utrzymać pojazdu na pasie ruchu lub nie wygenerować ostrzeżenia, nawet jeśli wykrywane są oznaczenia pasa ruchu. Kierowanie przez system może być niewystarczające do uniknięcia zjechania z pasa ruchu. System ten może nie wykryć braku kontrolowania kierownicy podczas jazdy z powodu czynników zewnętrznych (stanu i nawierzchni drogi, pogody itp.). Kierowca ponosi pełną odpowiedzialność za kierowanie pojazdem i musi zawsze trzymać ręce na kierownicy podczas jazdy. Używanie układu podczas jazdy po śliskiej drodze może doprowadzić do utraty panowania nad pojazdem i wypadku. Należy wyłączyć układ.

Brak dostępności po odłączeniu akumulatora

System wspomaganie utrzymania pasa ruchu może być tymczasowo niedostępny lub nieaktywny, kiedy zasilanie samochodu zostaje ponownie podłączone.

Usterka

W razie usterki w systemie w zestawie

wskaźników zaświecają się  i , wyświetlany jest komunikat i emitowany jest sygnał dźwiękowy. Należy zwrócić się do warsztatu.

 zaświeca się w zestawie wskaźników wraz z komunikatem wskazującym, że przednia kamera może być zasłonięta. Zatrzymać samochód i sprawdzić, czy kamera nie wymaga wyczyszczenia. Jeśli po wyczyszczeniu kamery nadal świeci

się , należy skonsultować się z warsztatem.

Jeśli system ostrzegania dźwiękowego nie działa prawidłowo lub jest niedostępny, w zestawie wskaźników świeci się , a na wyświetlaczu pojawia się komunikat. Należy zwrócić się do warsztatu.

Zaawansowany Asystent Pasa Ruchu** Ostrzeżenie**

System pomaga kierowcy w kierowaniu, przyspieszeniu i hamowaniu w zakresie zgodnym z prawami fizyki i możliwościami pojazdu.

Niektóre elementy infrastruktury drogowej lub pojazdy na drodze mogą nie być widziane prawidłowo, mogą być niedokładnie interpretowane przez kamerę i radar, co może prowadzić do nieoczekiwanej zmiany kierunku, braku korekty ustawienia układu kierowniczego, nieprawidłowego przyspieszania bądź hamowania.

Aktywny system monitoruje oznaczenia pasa ruchu za pomocą kamery umieszczonej w górnej części szyby przedniej.

Kieruje pojazdem wewnątrz wykrytego pasa ruchu. Kierowca zauważa, że kierownica samoczynnie się obraca.

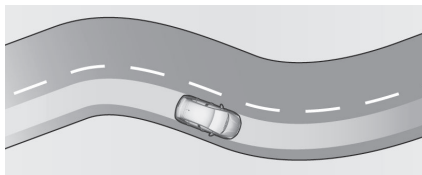

Dzięki temu pojazd utrzymuje się na pasie ruchu.

Gdy pojazdem kieruje system,  w zestawie wskaźników świeci się na zielono.

Niemniej jednak kierowca w dowolnym momencie może przejąć kontrolę nad pojazdem. W związku z tym kierowca

musi użyć dodatkowej siły do obrócenia kierownicy.

Jeżeli system wykrywa, że kierowca nie trzyma kierownicy wystarczająco mocno, wyzwala serię stopniowych ostrzeżeń. Jeśli przerwa trwa zbyt długo, system zostanie wyłączony.

 w zestawie wskaźników gaśnie. System musi być ponownie aktywowany przez kierowcę. Adaptacyjny układ automatycznej kontroli prędkości → strona 148

Wymagane warunki wstępne



- Adaptacyjny układ automatycznej kontroli prędkości musi być wyłączony.
- Kierowca musi trzymać kierownicę.
- Kierunkowskazy nie są włączone.
- Układ stabilizacji toru jazdy jest włączony i nie interweniuje.
- Nie jest podłączona żadna wtyczka do gniazda zasilania na haku holowniczym przyczepy.
- Nie jest wykrywana dynamiczna jazda tj. nacisk na pedał hamulca lub przyspieszenia.
- Granice pasów ruchu mogą być wyraźnie rozpoznawane przez system.

- Nie jest używane dojazdowe koło zapasowe.
- Pojazd nie pokonuje ciasnego zakrętu.
- Nie występuje usterka systemu, która uniemożliwia dokonanie korekty.

Aktywacja

W zależności od wersji system ten jest domyślnie automatycznie uruchamiany przy każdorazowym uruchomieniu silnika, nawet jeśli dokonano jego dezaktywacji podczas ostatniego cyklu wyłącznika zapłonu.

Bardziej szczegółowe informacje można znaleźć w: ⇒strona122 .

Jeżeli system jest aktywny,  w zestawie wskaźników nie świeci się. System można włączyć w menu personalizacji ustawień samochodu na wyświetlaczu informacyjnym, wchodząc do menu za pomocą .

Dezaktywacja

System można wyłączyć w menu personalizacji ustawień samochodu na wyświetlaczu informacyjnym, wchodząc

do menu za pomocą .

W chwili wyłączenia zapłonu stan systemu zostaje zapisany w pamięci.

Wstrzymanie/zawieszenie działania systemu

Działanie zaawansowanego asystenta pasa ruchu może zostać wstrzymane lub zawieszono w następujących sytuacjach: Układ stabilizacji toru jazdy działa lub został wyłączony.

- Przez kilka sekund układ nie wykrywa co najmniej jednego z oznaczeń pasa ruchu. Układ zostanie ponownie włączony, gdy przywrócone zostaną warunki robocze.
- Kierowca włącza kierunkowskazy i obraca kierownicę.
- Jazda poza granicami pasa ruchu.
- Kierowca trzyma kierownicę za mocno lub obraca kierownicę zbyt dynamicznie.
- Wciśnięty jest pedał hamulca lub pedał przyspieszenia.
- Działanie adaptacyjnego układu automatycznej kontroli prędkości zostaje wstrzymane.
- Droga jest za wąska lub za szeroka.
- Przyspieszenie boczne na zakrętach jest za wysokie.

 w zestawie wskaźników świeci się na szaro.

Ograniczenia systemu

Na działanie systemu mogą mieć negatywny wpływ:

- kamera pokryta śniegiem, lodem, błotem pośniegowym, brudem lub dotknięta skutkami uszkodzenia przedniej szyby lub zasłonięta obcymi elementami, np. naklejkami
- znajdujące się blisko pojazdy poprzedzające
- drogi z pochyleniem poprzecznym
- drogi kręte lub z wzniesieniami
- niedostateczne warunki oświetleniowe
- nagłe zmiany oświetlenia
- oślepiające światło, np. słoneczne lub sztuczne, świeci bezpośrednio w obiektyw kamery
- niekorzystne warunki atmosferyczne, np. intensywne opady deszczu lub śniegu bądź mgła
- modyfikacje pojazdu, dotyczące np. opon
- drogi z niewyraźnymi oznaczeniami pasów ruchu

Komunikat ostrzegawczy może pojawić się również wtedy, gdy pojazd jedzie po długim, prostym pasie ruchu o

równej nawierzchni, nawet jeśli kierowca prawidłowo trzyma kierownicę. Dezaktywować system, jeśli jego działanie jest zakłócone przez plamy smoły, cienie, pęknięcia w jezdni, tymczasowe oznaczenia pasów ruchu lub oznaczenia związane z robotami drogowymi, a także przez inne niedoskonałości drogi.



⚠ Ostrzeżenie

Należy stale obserwować sytuację na drodze i prawidłowo prowadzić pojazd wewnątrz pasa ruchu – niezastosowanie się do tego polecenia może spowodować uszkodzenie pojazdu, obrażenia ciała lub śmierć. Układ może nie utrzymać pojazdu na pasie ruchu lub nie wygenerować ostrzeżenia, nawet jeśli wykrywane są oznaczenia pasa ruchu. Kierowanie przez system może być niewystarczające do uniknięcia zjechania z pasa ruchu. System ten może nie wykryć braku kontrolowania kierownicy podczas jazdy z powodu czynników zewnętrznych (stanu i nawierzchni drogi, pogody itp.). Kierowca ponosi pełną odpowiedzialność za kierowanie pojazdem i musi zawsze trzymać ręce na kierownicy podczas jazdy.

Używanie układu podczas jazdy po śliskiej drodze może doprowadzić do utraty panowania nad pojazdem i wypadku. Należy wyłączyć układ.

Usterka

W przypadku usterki w zestawie

wskaźników zaświecają się lampki  i  oraz pojawia się komunikat i emitowane jest ostrzeżenie akustyczne. Skorzystać z pomocy warsztatu. Jeśli system ostrzegania dźwiękowego nie działa prawidłowo lub jest niedostępny, w zestawie wskaźników świeci się , a na wyświetlaczu pojawia się komunikat. Należy zwrócić się do warsztatu.

System wspomagania parkowania i cofania

Układ Ułatwiający Parkowanie

Informacje ogólne

Układ tylny wyłącza się po podłączeniu wtyczki do gniazda zasilania na haku holowniczym przyczepy.

⚠ Ostrzeżenie

Kierowca ponosi pełną odpowiedzialność za zachowanie ostrożności przy parkowaniu. Należy zawsze sprawdzać otoczenie podczas jazdy do tyłu lub do przodu z zastosowaniem systemu wspomagania parkowania.

Wspomaganie parkowania tyłem

System ostrzega kierowcę sygnałami dźwiękowymi i wskazaniem na wyświetlaczu o ewentualnych niebezpiecznych przeszkodach z tyłu pojazdu, gdy włączony jest bieg wsteczny.



Układ wykorzystuje czujniki ultradźwiękowe zamontowane w tylnym zderzaku.

Aktywacja

Po włączeniu biegu wstecznego z tylnych głośników emitowany jest sygnał dźwiękowy i pojawia się odpowiednie wskazanie na wyświetlaczu. Jeśli nie jest emitowany sygnał dźwiękowy, nie pokazuje się wskazanie na wyświetlaczu lub pojawia się komunikat ostrzegawczy, w systemie wystąpiła awaria.

Dezaktywacja

Układ wyłącza się po wyłączeniu biegu wstecznego.

Ostrzeżenie o przeszkodach

Gdy pojazd zbliży się do przeszkody, włącza się sygnał dźwiękowy i może migać symbol Δ ^{P)}. Im mniejsza odległość od przeszkody, tym krótsze odstępy między kolejnymi sygnałami. Gdy do przeszkody pozostanie mniej niż około 30 cm, generowany będzie sygnał ciągly. Sygnały dźwiękowe nie są generowane, gdy pojazd zatrzymuje się na ponad trzy sekundy, jeśli dźwignia automatycznej skrzyni biegów znajduje się w położeniu **P** lub nie są wykrywane kolejne przeszkody.

Uwaga

Sygnał dźwiękowy nie jest dostarczany, jeśli dźwięk został wyciszony lub jeśli wyświetlacz kamery wstecznej wskazany na wyświetlaczu informacyjnym został wyłączony.

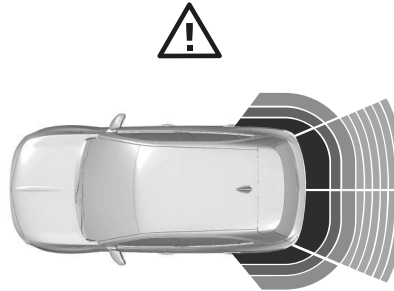

Ponadto odległość od przeszkody z tyłu jest pokazywana w postaci zmieniających się linii symbolizujących odległość na wyświetlaczu informacyjnym ⇨ strona 77. Gdy przeszkoda jest bardzo blisko, wyświetlany jest symbol Δ ostrzegający o niebezpieczeństwie.

Wyciszenie dźwięku / kasowanie wskazania na wyświetlaczu

Jeśli sygnał dźwiękowy jest wyciszony lub wyświetlacz kamery wstecznej jest

wyłączony, a pojazd się zbliża do przeszkody, miga tylko Δ ^{P)}. Włączenie biegu jazdy w przód i jazda z prędkością większą niż 10 km/h powoduje automatyczne włączenie dźwięku i wyświetlacza.

Wspomaganie parkowania przodem/ tyłem

Przedni-tylny układ ułatwiający parkowanie mierzy odległość między samochodem a przeszkodami z przodu i z tyłu. Układ ten informuje i ostrzega kierowcę za pomocą sygnałów dźwiękowych i wskazań na wyświetlaczu.

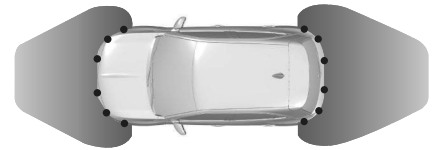

Układ wykorzystuje czujniki ultradźwiękowe zamontowane w tylnym i przednim zderzaku.

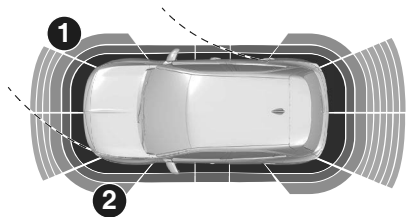

Jeżeli przeszkoda (1) znajduje się na torze jazdy i może spowodować kolizję, generowany jest sygnał dźwiękowy. Im mniejsza odległość od przeszkody na torze jazdy, tym krótsze odstępy między kolejnymi sygnałami. Gdy do przeszkody pozostanie mniej niż około 30 cm, generowany będzie sygnał ciągły. Przeszkody (2), które znajdują się blisko pojazdu, lecz nie na obliczonym torze jazdy, są sygnalizowane za pomocą wskazań na wyświetlaczu informacyjnym, ale nie powodują uruchomienia sygnału dźwiękowego. Odległość od przeszkód z tyłu, z przodu i z boku jest pokazywana w postaci zmieniających się linii symbolizujących odległość na wyświetlaczu informacyjnym ⇒strona77 .

Sygnały dźwiękowe i wskazania na wyświetlaczu informacyjnym nie pojawiają się, gdy pojazd zatrzymuje się na ponad trzy sekundy przy włączonym biegu jazdy do przodu, gdy dźwignia automatycznej skrzyni biegów znajduje się w położeniu **P**, gdy prędkość pojazdu przekracza 10 km/h lub gdy nie są wykrywane kolejne przeszkody.

Ochrona boczna

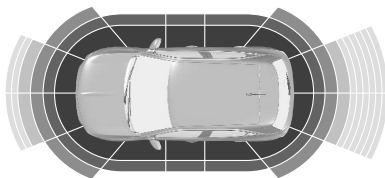

Funkcja ta ostrzega kierowcę za pomocą wskazań na wyświetlaczu o przeszkodach obok pojazdu. Jeżeli przeszkoda znajduje się obok pojazdu na torze jazdy i może spowodować kolizję, generowany jest **sygnał dźwiękowy**. Przeszkody obok pojazdu są uwzględniane tylko wtedy, gdy zostały

wcześniej rozpoznane przez czujniki parkowania i zapamiętane przez system.

⚠ Ostrzeżenie

Tylko nieruchome przeszkody są wskazywane prawidłowo. Przeszkody ruchome wykryte się na początku manewru mogą być pokazywane błędnie. Pojawiające się obok pojazdu przeszkody ruchome, które nie były uprzednio rozpoznane przez czujniki parkowania, nie będą wyświetlane.

Obiekty zapamiętane podczas manewru są uwzględniane tylko podczas bieżącego cyklu zapłonowego.

Aktywacja

Gdy włączony jest bieg jazdy do przodu i z przodu zostanie wykryta przeszkoda, a prędkość pojazdu spadnie poniżej 10 km/h, włącza się przedni układ ułatwiający parkowanie.

Po włączeniu biegu wstecznego włączają się tylny i przedni układ ułatwiający parkowanie.

Po włączeniu biegu wstecznego z tylnych głośników emitowany jest sygnał dźwiękowy i pojawia się odpowiednie wskazanie na wyświetlaczu. Jeśli nie jest emitowany sygnał dźwiękowy, nie pokazuje się wskazanie na wyświetlaczu

lub pojawia się komunikat ostrzegawczy, w systemie wystąpiła awaria.

Dezaktywacja

Układ wyłącza się po wyłączeniu biegu wstecznego.

Ostrzeżenie o przeszkodach

Gdy samochód zbliża się do przeszkody,

włącza się sygnał dźwiękowy i ^{P)}Δ może migać. Im mniejsza odległość od przeszkody, tym krótsze odstępy między kolejnymi sygnałami. Gdy do przeszkody pozostanie mniej niż około 30 cm, generowany będzie sygnał ciągły. Sygnały dźwiękowe są emitowane z przednich lub tylnych głośników w zależności od miejsca, w którym wykryto najbliższą przeszkodę.

Uwaga

Sygnał dźwiękowy nie jest dostarczany, jeśli dźwięk został wyciszony lub jeśli wyświetlacz kamery wstecznej wskazany na wyświetlaczu informacyjnym został wyłączony.

Sygnały dźwiękowe nie są emitowane, jeśli:

- pojazd zatrzyma się na dłużej niż trzy sekundy przy skrzyni biegów w położeniu **D** lub przy włączonym biegu do jazdy wprzód

- automatyczna skrzynia biegów jest w położeniu **P**
- nie są wykrywane kolejne przeszkody

Ponadto odległość od przeszkody jest pokazywana w postaci zmieniających się linii symbolizujących odległość na wyświetlaczu informacyjnym ⇨ strona 77 . Gdy przeszkoda jest bardzo blisko,

wyświetlany jest symbol  ostrzegający o niebezpieczeństwie.

Wyciszenie dźwięku / kasowanie wskazania na wyświetlaczu

Jeśli pojazd nie ma radia ani wyświetlacza informacyjnego, a

przeszkoda zbliża się, miga tylko ^{P)}Δ. Włączenie biegu jazdy w przód i jazda z prędkością większą niż 10 km/h powoduje automatyczne włączenie dźwięku i wyświetlacza.

Ograniczenia systemu

W razie usterki lub gdy układ tymczasowo nie działa, na przykład na skutek wysokiego poziomu szumów zewnętrznych lub innych zakłóceń, w

zestawie wskaźników świeci się ^{P)}Δ, wyświetlany jest komunikat i emitowany sygnał ostrzegawczy.

W przypadku trwałej usterki skorzystać z pomocy warsztatu.

Ostrzeżenie

W pewnych okolicznościach różne powierzchnie odbijające na obiektach lub ubraniach, a także zewnętrzne źródła hałasu mogą spowodować, że system nie wykryje przeszkód. Szczególną uwagę należy zwrócić na niskie przeszkody, które mogą uszkodzić dolną część zderzaka.

Przestroga

W przypadku poważnej awarii pojazdu z koniecznością jego zatrzymania, system jest dezaktywowany.

W przypadku awarii skrzyni biegów, układ ułatwiający parkowanie nie jest aktywny, gdy włączony jest bieg wsteczny.

W przypadku awarii głośnika sygnały dźwiękowe mogą nie być emitowane. Skuteczność układu może być ograniczona w przypadku przysłonięcia czujników, np. przez lód lub śnieg. Jeżeli czujnik zostanie zakryty,

zaświeci się ^{P)}Δ i pojawi się komunikat informujący o konieczności oczyszczenia czujników.

Działanie układu ułatwiającego parkowanie może być ograniczone lub funkcje układu mogą być w ogóle niedostępne, jeśli świecą się  i

^{P)} Δ lub jeśli obraz na wyświetlaczu informacyjnym jest zamrożony bądź ekran jest czarny.

Znaczne obciążenie pojazdu może spowodować zakłócenie pracy układu ułatwiającego parkowanie.

Przeostroga

W przypadku znajdujących się w pobliżu wyższych pojazdów (np. pojazdów terenowych, minivanów lub furgonów) mają zastosowanie warunki specjalne. Nie można zagwarantować rozpoznania przeszkód i prawidłowego wskazania odległości w górnej części tych pojazdów.

Układ może nie wykrywać przeszkód o bardzo małym przekroju, np. przedmiotów wąskich lub z miękkich materiałów.

Układy ułatwiające parkowanie nie wykrywają obiektów znajdujących się poza zasięgiem wykrywania, np. pod zderzakiem lub pod pojazdem. Podczas manewru parkowania tyłem system nie uwzględnia zamontowanego holowniczego zaczepu kulowego.

Kierowca musi uwzględnić tę dodatkową długość.

Uwaga

W wyniku zakłócenia echa spowodowanego zewnętrznym hałasem akustycznym lub niewspółosiowością mechaniczną czujnik może wykrywać nieistniejące obiekty (mogą wystąpić sporadyczne fałszywe ostrzeżenia).

Upewnić się, że przednia tablica rejestracyjna jest prawidłowo zamontowana (nie jest wygięta i nie ma żadnych szczelin względem zderzaka po lewej lub prawej stronie), a czujniki są dobrze zamocowane. Wydajność systemu wspomagania parkowania może ulec pogorszeniu, jeśli tablica rejestracyjna będzie wygięta lub jeśli używany będzie uchwyt do tablicy rejestracyjnej.

System nie wykrywa niskich krawężników ani nierówności powierzchni, np. w strefach budowy. Kierowca przyjmuje na siebie pełną odpowiedzialność.

Kamera Cofania (RVC)

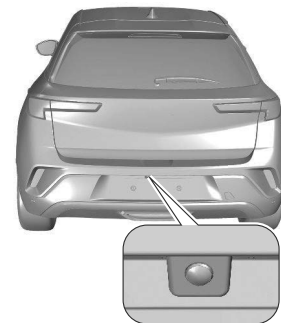

Kamera wsteczna wspomaga kierowcę podczas cofania, przekazując obraz obszaru za pojazdem. Umożliwia to pokazywanie na wyświetlaczu informacyjnym widoku otoczenia pojazdu w postaci obrazu o zakresie bliskim 135°.

Ostrzeżenie

Kamera cofania nie zastępuje kierowcy w prawidłowym obserwowaniu sytuacji. Należy mieć na uwadze, że obiekty znajdujące się poza polem widzenia kamery i czujników systemu wspomagania parkowania, np. pod zderzakiem lub pod samochodem, nie są wyświetlane. Nie cofać ani nie parkować samochodem, korzystając wyłącznie z kamery cofania.

Zawsze sprawdzać otoczenie samochodu przed i podczas jazdy.

Układ wykorzystuje:

- kamera wsteczna zamontowana nad tylną tablicą rejestracyjną
- ultradźwiękowe czujniki parkowania zamontowane w tylnym zderzaku

Ekran wyświetlacza informacyjnego jest podzielony na trzy części:

- prawa strona: stałe menu i ilustracja przedstawiająca pojazd
- część środkowa: zawiera widok standardowy
- lewa strona: ustawienia poziomu głośności radioodtwarzacza

Czujniki parkowania uzupełniają informacje pokazywane w widoku znad pojazdu.

Obszar wyświetlany przez kamerę wsteczną jest ograniczony. Wyświetlone obrazy mogą wydawać się dalsze lub bliższe niż w rzeczywistości.

Aktywacja

Kamera tylna włącza się w momencie włączenia biegu wstecznego.

Widok standardowy

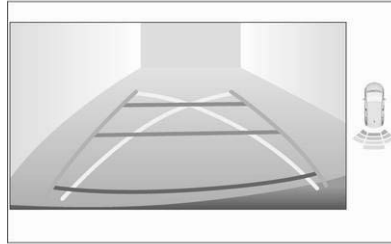

Na ekranie wyświetlany jest obszar z tyłu samochodu. Pionowe linie wskazują szerokość samochodu przy rozłożonych lusterkach.

Pierwsza linia pozioma wskazuje odległość około 30 cm od krawędzi tylnego zderzaka pojazdu. Górne linie poziome wskazują odległości około 1 m i 2 m.

Dezaktywacja

Kamera cofania wyłącza się po wyłączeniu biegu wstecznego.

Ograniczenia systemu

⚠ Ostrzeżenie

W celu zapewnienia optymalnego działania układu należy zawsze utrzymywać w czystości soczewkę kamery zamontowanej w zderzaku między lampkami oświetlenia tablicy rejestracyjnej.

Splukać soczewki wodą i wytrzeć miękką szmatką.

Nie wolno czyścić soczewek za pomocą agregatu wysokociśnieniowego ani myjki wysokociśnieniowej.

Kamera wsteczna może działać nieprawidłowo, gdy:

- wokół pojazdu jest ciemno
- oślepiające światło, np. słoneczne lub sztuczne, świeci bezpośrednio w obiektyw kamery
- widoczność jest ograniczona przez warunki atmosferyczne, np. mgłę, opady deszczu lub śniegu
- kamera pokryta śniegiem, lodem, błotem pośniegowym, brudem lub dotknięta skutkami uszkodzenia przedniej szyby lub zasłonięta obcymi elementami, np. naklejkami

- wyczyścić obiektyw za pomocą spryskiwaczy zgodnie z opisem
- po podłączeniu wtyczki do gniazda zasilania na haku holowniczym przyczepy
- pojazd uczestniczył w wypadku, w którym został uderzony w tył
- bardzo duże zmiany temperatury

System wspomagania w przypadku utraty koncentracji kierowcy

System wspomagania w przypadku utraty koncentracji kierowcy kontroluje czas prowadzenia pojazdu oraz poziom czujności kierowcy. W celu ustalenia poziomu czujności kierowcy system oblicza odchylenia toru jazdy pojazdu względem oznaczeń pasa ruchu. System nie może zwolnić kierowcy z obowiązku zachowania czujności. Zaleca się kierowcy przerywanie jazdy, gdy tylko poczuje się zmęczony lub co najmniej raz na dwie godziny. Kierowcy nie wolno prowadzić pojazdu, gdy czuje się zmęczony.

Włączanie i wyłączanie

W zależności od wersji system ten jest domyślnie automatycznie uruchamiany przy każdorazowym uruchomieniu silnika, nawet jeśli dokonano jego dezaktywacji podczas ostatniego cyklu wyłącznika zapłonu.

Bardziej szczegółowe informacje można znaleźć w: ⇒ strona122

System można aktywować lub dezaktywować na wyświetlaczu informacyjnym poprzez ustawienia

pojazdu 

Wyświetlacz informacyjny ⇒ strona77

Po dezaktywacji systemu w zestawie wskaźników może zaświecić się .

Funkcja ostrzeżenia o czasie jazdy

Jeśli kierowca nie zrobi przerwy po dwóch godzinach jazdy z prędkością ponad 65 km/h, w zestawie wskaźników pojawi się przypomnienie w formie symbolu  i rozlegnie się ostrzeżenie akustyczne. Ostrzeżenie będzie powtarzane co godzinę aż do zatrzymania pojazdu, bez względu na to, z jaką prędkością kierowca będzie się dalej poruszał.

Liczenie czasu na potrzeby alertu sygnalizującego przekroczenie czasu

jazdy zostaje zresetowane po wyłączeniu zapłonu na kilka minut lub po odpięciu pasa bezpieczeństwa kierowcy i otwarciu drzwi kierowcy.

Wykrywanie senności i rozproszenia uwagi kierowcy (DDD)

W zależności od wersji system wykorzystuje różne kamery do monitorowania poziomu czujności kierowcy:

- kamera przednia do monitorowania widoku przed samochodem, w górnej części przedniej szyby
- kamera monitorująca kierowcę wewnątrz samochodu, po stronie kierowcy, obok przedniej szyby, skierowana w stronę kierowcy

Ostrzeżenie

Aby uniknąć ryzyka uszkodzenia oczu: Nie należy siadać bliżej niż 25 cm od kierownicy.

Wykrywanie senności kierowcy za pomocą kamery przedniej

System monitoruje poziom czujności kierowcy przy prędkości powyżej 65 km/h.

System może wykonywać procedurę uczenia się przez okres do 30 minut

od rozpoczęcia monitorowania. W tym okresie analizowane jest indywidualne zachowanie kierowcy podczas jazdy i nie jest wysyłane żadne ostrzeżenie. Kamera wykrywa odchylenia toru jazdy względem znaków poziomych na pasie ruchu.

Jeśli tor jazdy samochodu wskazuje na pewien poziom senności lub nieuwagi kierowcy, generowane jest ostrzeżenie. W pewnych warunkach jazdy, np. droga o zły nawierzchni lub silny wiatr, system może generować ostrzeżenia niezależnie od poziomu czujności kierowcy.

Ostrzeganie kierowcy

Kierowca jest ostrzegany przez komunikat, zaświeca się  i emitowany jest sygnał akustyczny.

Po trzech ostrzeżeniach pierwszego stopnia system generuje nowe ostrzeżenie przez wyświetlenie komunikatu i wyemitowanie głośniejszego sygnału akustycznego oraz .

Wykrywanie senności i rozproszenia uwagi kierowcy za pomocą kamery monitorującej kierowcę

System monitoruje poziom czujności kierowcy przy prędkości powyżej 20 km/h.

System monitoruje i analizuje wizualne oznaki senności lub rozproszenia uwagi kierowcy, wykrywając ruchy twarzy, głowy i oczu. System ten nie rejestruje żadnych obrazów ani nie jest w stanie zidentyfikować danego kierowcy. Rozróżnia następujące wizualne oznaki senności lub rozproszenia uwagi:

- kierowca odwraca wzrok od sytuacji na drodze na dłużej lub robi to częściej
- zamykanie lub mruganie powiekami
- oznaki mikrosnu

Jeśli system wykryje określone ruchy twarzy, np. całkowicie zamknięte oczy na określony czas lub odnotuje określony poziom senności bądź rozproszenia uwagi, wówczas wygeneruje ostrzeżenie.

Ostrzeganie kierowcy

Kierowca jest ostrzegany przez komunikat i sygnał akustyczny.

Dodatkowo zaświeca się .

W momencie wykrycia poważnego rozproszenia uwagi lub senności, np. mikrosnu bądź oznak zaśnięcia, kierowca jest natychmiast ostrzegany komunikatem, któremu towarzyszy  oraz wyraźniejszy sygnał dźwiękowy. Alerty dotyczące senności i mikrosnów pojawiają się dopiero po kilku minutach

jazdy i powyżej określonej prędkości pojazdu.

Ponowna inicjalizacja

W zależności od wersji wykrywanie senności i rozproszenia uwagi kierowcy jest ponownie uruchamiane w następujących sytuacjach:

- zapłon został wyłączony na kilka minut
- prędkość pozostaje poniżej 65 km/h przez kilka minut
- odpięto pas bezpieczeństwa kierowcy i otworzono drzwi kierowcy
- w przypadku zmiany kierowcy
- w przypadku ponownego wybrania systemu

Ograniczenia systemu

W poniższych sytuacjach system obejmujący przednią kamerę może nie działać prawidłowo, a nawet może nie działać w ogóle:

- słaba widoczność spowodowana przez niewystarczające oświetlenie drogi, opad śniegu, ulewny deszcz, gęsta mgła itp.; oślepienie spowodowane przez światła pojazdów nadjeżdżających z naprzeciwka, słońce znajdujące się nisko nad horyzontem, odbłaski na mokrej nawierzchni,

zmiana natężenia oświetlenia przy wyjeździe z tunelu, gra cieni i światła itp.

- nie są wykrywane oznaczenia pasa ruchu lub z powodu robót drogowych wykrywane są oznaczenia wielu pasów ruchu
- znajdujące się blisko pojazdy poprzedzające
- kręte lub wąskie drogi
- aktywny jest zaawansowany asystent pasa ruchu
- kamera przednia pokryta śniegiem, lodem, błotem pośniegowym, błotem, zabrudzeniami lub wpływające na nią uszkodzenie przedniej szyby bądź kamera zasłonięta ciałami obcymi, np. naklejkami

W poniższych sytuacjach system z kamerą monitorującą kierowcę może nie działać prawidłowo, a nawet może nie działać w ogóle:

- kamera monitorująca kierowcę pokryta brudem lub ciałami obcymi, np. naklejkami
- kierowca ma założone okulary przeciwsłoneczne o przepuszczalności podczerwieni mniejszej niż 70%

- kamera monitorująca kierowcę jest narażona na ekstremalnie wysokie temperatury

Usterka

W razie usterki w systemie w

zestawie wskaźników zaświeca się , wyświetlany jest komunikat i emitowany jest sygnał dźwiękowy. Należy zwrócić się do warsztatu.

 zaświeca się w zestawie wskaźników wraz z komunikatem wskazującym, że kamera może być zasłonięta. Zatrzymać samochód i sprawdzić, czy kamera nie wymaga wyczyszczenia.

Jeśli po wyczyszczeniu kamery nadal świeci się , należy skonsultować się z warsztatem.

w zestawie wskaźników świeci się  i widoczny jest komunikat informujący, że twarz kierowcy nie została wykryta przez kamerę monitorującą kierowcę z powodu np. okularów przeciwsłonecznych.

Układ wspomagania ruszania na wzniesieniu (HSA)

System pomaga zapobiegać niezamierzonemu toczeniu samochodu

podczas ruszania na pochyłościach. Po zatrzymaniu pojazdu na wzniesieniu i zdjęciu stopy z pedału hamulca system utrzymuje włączone hamulce przez dwie sekundy.

Hamulce zostaną zwolnione automatycznie, gdy samochód zacznie przyspieszać.

System kontroli prędkości (SSC)

Ogranicznik prędkości zapobiega przekroczeniu ustawionej maksymalnej prędkości jazdy.

Prędkość maksymalną można ustawić powyżej 30 km/h.

Kierowca może przyspieszyć do ustawionej prędkości. W przypadku zjeżdżania ze wzniesienia prędkość ta może zostać chwilowo przekroczona. Ustawioną prędkość można chwilowo przekroczyć, mocno naciskając pedał przyspieszenia.

Stan układu i ustawione ograniczenie prędkości jazdy są wyświetlane w zestawie wskaźników.

Tempomat

Układ automatycznej kontroli prędkości może zapamiętywać i utrzymywać prędkość powyżej 40 km/h.

Ponadto w przypadku niektórych skrzyń biegów musi być włączony co najmniej trzeci bieg. W przypadku automatycznych skrzyń biegów ustawić dźwignię zmiany biegów w położeniu **D** lub wybrać drugi lub trzeci bieg w położeniu **M**.

W przypadku wjeżdżania na wzniesienie lub zjeżdżania z niego prędkość ta może się zmienić.

Układ utrzymuje prędkość pojazdu na poziomie ustawionym przez kierowcę, dzięki czemu nie musi on naciskać pedału przyspieszenia.

Ustawioną prędkość można chwilowo przekroczyć, mocno naciskając pedał przyspieszenia.

Stan i ustawiona prędkość są wyświetlane w zestawie wskaźników.

Funkcji automatycznej kontroli prędkości nie należy włączać, jeśli utrzymywanie stałej prędkości jazdy nie jest wskazane.

Włączanie układu



Nacisnąć



raz, aby włączyć funkcję tempomatu.

Aktywacja funkcji

Ustawianie prędkości przez kierowcę



Jeśli układ jest aktywny, ustawioną prędkość można zmienić przez naciśnięcie **+** w celu zwiększenia lub **-** w celu zmniejszenia prędkości. Krótkie naciśnięcie zmienia prędkość o 1 km/h, a długie o 5 km/h.

Wartość prędkości jest wyświetlana w zestawie wskaźników.

Tę funkcję można aktywować i dezaktywować w menu personalizacji ustawień ⇨ strona 77.

System wykrywania znaków drogowych ⇨ strona 155

Przekraczanie ograniczenia prędkości

W sytuacji awaryjnej istnieje możliwość przekroczenia ograniczenia prędkości przez wciśnięcie pedału przyspieszenia mocno do podłogi. W takiej sytuacji wartość ustawionej prędkości miga. Zwolnić pedał przyspieszenia, a funkcja ogranicznika prędkości zostanie ponownie włączona po uzyskaniu prędkości jazdy niższej niż wartość ograniczenia.

Dezaktywacja funkcji

Po naciśnięciu **|| ▷** tempomat przełączy się w tryb wstrzymania i zaświeci się symbol. Pojazd jest prowadzony bez automatycznej kontroli prędkości.

Automatyczna kontrola prędkości jest nieaktywna, ale nie jest wyłączona. Ostatnia zapisana w pamięci prędkość jest zachowywana w systemie w celu późniejszego przywrócenia jej. Dezaktywacja tempomatu następuje, gdy:

- Pedał hamulca został wciśnięty
- Prędkość jazdy wynosi mniej niż 40 km/h
- Działa układ zapobiegający poślizgowi kół (ASR) lub układ stabilizacji toru jazdy
- Dźwignia zmiany biegów jest w położeniu **N**

Przywracanie ograniczenia prędkości

Nacisnąć przycisk + lub - tempomatu.

Wyłączanie układu

Nacisnąć : tryb tempomatu zostaje wyłączony i wskazanie tempomatu w zestawie wskaźników gaśnie. Naciśnięcie **LIMIT** dwa razy w celu uaktywnienia ogranicznika prędkości powoduje dezaktywację tempomatu. Wyłączenie zapłonu powoduje anulowanie zapisanej w pamięci wartości prędkości.

Przekraczanie ustawionej prędkości

Zawsze istnieje możliwość przekroczenia aktualnej nastawy prędkości poprzez wciśnięcie pedału przyspieszenia. Po zwolnieniu pedału przyspieszenia system wznowia jazdę z zapamiętaną prędkością.

Dezaktywacja funkcji

Nacisnąć  – automatyczna kontrola prędkości przechodzi w tryb wstrzymania i zostaje wyświetlony komunikat. Pojazd jest prowadzony bez automatycznej kontroli prędkości. Automatyczna kontrola prędkości jest nieaktywna, ale nie jest wyłączona. Ostatnia zapisana prędkość zostanie zachowana w pamięci, aby umożliwić wznowienie jazdy ze stałą prędkością w późniejszym czasie. Dezaktywacja tempomatu następuje, gdy:

- Pedał hamulca został wciśnięty
- Prędkość jazdy wynosi mniej niż 40 km/h
- Działa układ zapobiegający poślizgowi kół (ASR) lub system elektronicznej kontroli stabilizacji toru jazdy
- Dźwignia zmiany biegów jest w położeniu **N**

Przywracanie zapisanej w pamięci prędkości

Nacisnąć przycisk + lub - tempomatu.

Wyłączanie układu

Nacisnąć : tryb tempomatu zostaje wyłączony i wskazanie tempomatu w zestawie wskaźników gaśnie. Naciśnięcie **LIMIT** dwa razy w celu uaktywnienia ogranicznika prędkości powoduje dezaktywację tempomatu. Wyłączenie zapłonu powoduje anulowanie zapisanej w pamięci wartości prędkości.

Usterka

Jeśli w układzie automatycznej kontroli prędkości wystąpi usterka, prędkość zostanie usunięta i pojawią się migające kreski. Zlecić sprawdzenie układu w warsztacie. Rozpoznawanie znaków drogowych
⇒ strona 155

Tempomat Adaptacyjny (ACC)

Adaptacyjny układ automatycznej kontroli prędkości to udoskonalony tempomat wyposażony w dodatkową funkcję utrzymywania określonej odległości od pojazdu poprzedzającego.



Do wykrywania poprzedzających pojazdów wykorzystuje kamerę umieszczoną na górze szyby przedniej i czujnik radarowy umieszczony w przednim zderzaku. Jeśli na tym samym torze jazdy nie jest wykrywany żaden pojazd, adaptacyjny układ automatycznej kontroli prędkości działa jak konwencjonalny tempomat. Układ adaptacyjny automatycznie zmniejsza prędkość pojazdu podczas zbliżania się do wolniej poruszającego się samochodu. Następnie dostosowuje prędkość, utrzymując wybraną odległość od pojazdu jadącego z przodu. Prędkość pojazdu jest zwiększana i zmniejszana tak, aby podążać za pojazdem poprzedzającym, przy czym ustawiona prędkość nie jest przekraczana. Układ może w ograniczonym stopniu włączać hamulce, powodując zapalenie się świateł hamowania.

Jeżeli pojazd poprzedzający przyspiesza albo zmienia pas ruchu, adaptacyjny układ automatycznej kontroli prędkości

przyspiesza stopniowo, aby powrócić do ustawionej prędkości. Jeżeli kierowca włączy kierunkowskaz, aby wyprzedzić wolniejszy pojazd, układ pozwoli mu na chwilowe zbliżenie się do pojazdu poprzedzającego, aby ułatwić wyprzedzenie go. Jednak ustawiona prędkość w żadnym wypadku nie zostanie przekroczona.

Jeżeli pojazd poprzedzający porusza się zbyt wolno i nie jest możliwe utrzymanie wybranej odległości, rozlega się ostrzeżenie akustyczne i wyświetla się komunikat. Komunikat informuje kierowcę, aby przejął kontrolę nad pojazdem. System może zahamować samochód, aż do całkowitego zatrzymania. W niektórych wersjach układ może automatycznie przyspieszyć pojazd po jego zatrzymaniu.

Ostrzeżenie

Światła hamowania włączają się, gdy pojazd jest spowalniany przez wspomaganie hamowania awaryjnego. W przypadku awarii świateł hamowania system nie działa.

Włączanie układu



Wybór / Anulowanie wyboru wyłącznika tempomatu lub Drive Assist Plus (w zależności od wersji)



Włączanie / Wstrzymanie działania tempomatu przy wcześniej zapisanym ustawieniu prędkości
Potwierdzenie ponownego uruchomienia pojazdu po automatycznym wyłączeniu silnika (wersja z funkcją Stop & Go)



Zwiększanie wartości ustawienia prędkości (jeśli tempomat jest włączony) Aktywacja tempomatu w toku (jeśli tempomat jest wyłączony)



Zmniejszanie wartości ustawienia prędkości (jeśli tempomat jest włączony) Aktywacja tempomatu w toku (jeśli tempomat jest wyłączony)



Włączanie tempomatu w toku Przyjęcie prędkości zaproponowanej przez funkcję rozpoznawania znaków drogowych



Wyświetlanie i konfiguracja zadanej odległości między pojazdami

Tę funkcję można aktywować i dezaktywować w menu personalizacji ustawień ⇒strona83 .

System wykrywania znaków drogowych ⇒strona155

Przekraczanie ustawionej prędkości

Zawsze istnieje możliwość przekroczenia aktualnej nastawy prędkości poprzez wciśnięcie pedału przyspieszenia.

Po zwolnieniu pedału przyspieszenia układ wznowia jazdę z zapamiętaną prędkością. W przypadku wykrycia wolniej poruszającego się pojazdu z przodu układ wznowia jazdę z odstępem wybranym przez kierowcę.

Gdy ustawiona prędkość zostanie przekroczona, na ekranie adaptacyjnego

układu automatycznej kontroli prędkości miga wartość zadanej prędkości.

Ostrzeżenie

Jeśli kierowca wciśnie pedał przyspieszenia, nastąpi wyłączenie automatycznego hamowania przez system. Jest to wskazywane w formie wyskakującego ostrzeżenia w zestawie wskaźników.

Przywracanie zapamiętanej prędkości

Nacisnąć **II ▷** lub **OK**, aby włączyć ponownie adaptacyjny układ automatycznej kontroli prędkości z prędkością zapisaną w pamięci.

Adaptacyjny układ automatycznej kontroli prędkości w pojazdach z automatyczną skrzynią biegów

W pojazdach z automatyczną skrzynią biegów adaptacyjny układ automatycznej kontroli prędkości umożliwia utrzymanie wybranej odległości za hamującym pojazdem aż do całkowitego zatrzymania.

Jeśli układ zatrzymał pojazd za innym samochodem, wskazanie ustawionej prędkości zostaje zastąpione zieloną

lampką kontrolną . Lampka ta

sygnalizuje, że pojazd jest automatycznie utrzymywany w miejscu.

Jeśli pojazd poprzedzający odjedzie przed upływem kilku sekund i warunki na drodze pozwalają na ponowne uruchomienie pojazdu, Automatyczna kontrola prędkości jest przywracana automatycznie.

Jeśli pojazd poprzedzający zatrzymał się na dłużej, a następnie rusza do przodu, zaczyna migać zielona lampka kontrolna

 i włącza się ostrzeżenie akustyczne w celu przypomnienia kierowcy o sprawdzeniu ruchu drogowego przed przywróceniem działania.

Gdy pojazd poprzedzający rusza, w celu wznowienia działania adaptacyjnego układu automatycznej kontroli prędkości należy wcisnąć pedał przyspieszenia lub nacisnąć i.

Jeśli pojazd zatrzyma się na ponad pięć minut lub kierowca otworzy drzwi i odepnie pas bezpieczeństwa, automatycznie włączy się hamulec postojowy sterowany elektrycznie, aby unieruchomić pojazd.

Zaświeci się lampka kontrolna .

Aby zwolnić hamulec postojowy sterowany elektrycznie, nacisnąć pedał przyspieszenia.

Elektryczny hamulec postojowy

⇒strona95

⚠ Ostrzeżenie

Gdy układ jest nieaktywny lub jego ustawienia są anulowane, pojazd nie będzie dłużej zatrzymywany i może ruszyć. Kierowca powinien być zawsze przygotowany do ręcznego włączenia hamulca, aby unieruchomić pojazd. Nie wolno opuszczać pojazdu unieruchomionego przez adaptacyjny układ automatycznej kontroli prędkości. Przed opuszczeniem pojazdu należy zawsze ustawić dźwignię zmiany biegów w położeniu parkowania P i wyłączyć zapłon.

Ustawianie odległości od pojazdu poprzedzającego

Gdy adaptacyjny układ automatycznej kontroli prędkości wykrywa wolniej poruszający się pojazd na tym samym torze jazdy, dostosowuje prędkość, tak aby zachować wybrany przez kierowcę odstęp od tego pojazdu.



Odległość od poprzedzającego pojazdu można ustawić na blisko (1 kreska), normalnie (2 kreski) lub daleko (3 kreski). Ustawienie odległości od poprzedzającego pojazdu można zmienić, gdy jest uruchomiony silnik i włączony (kolor szary) lub aktywny

(kolor zielony) adaptacyjny układ automatycznej kontroli prędkości: Odległość można ustawić w menu personalizacji pojazdu ⇨ strona 83 . Wybrane ustawienie odległości od poprzedzającego pojazdu jest oznaczane przez pełne pasy na stronie adaptacyjnego układu automatycznej kontroli prędkości.

⚠ Ostrzeżenie

Kierowca przyjmuje pełną odpowiedzialność za utrzymywanie odpowiedniej odległości od poprzedzającego pojazdu w zależności od warunków ruchu drogowego, pogody i widoczności. Odległość od poprzedzającego pojazdu musi być dostosowana lub należy wyłączyć system, jeśli wymagają tego warunki.

Wykrywanie pojazdu z przodu

Gdy układ wykryje pojazd poruszający się na tym samym torze jazdy, symbol adaptacyjnego układu automatycznej kontroli prędkości widniejący w zestawie wskaźników zmienia się z  na .

Dezaktywacja funkcji

Nacisnąć **II ▷**.

Adaptacyjny układ automatycznej kontroli prędkości został dezaktywowany, ale nie wyłączony. Ostatnie zapisane ustawienie prędkości jest zachowane w systemie do późniejszego wykorzystania. Adaptacyjny układ automatycznej kontroli prędkości wyłącza się automatycznie w następujących przypadkach:

- wciśnięty pedał hamulca
- Działa układ zapobiegający poślizgowi kół (ASR) lub system elektronicznej kontroli stabilizacji toru jazdy
- włączony bieg wsteczny, wybrany tryb N
- włączony hamulec postojowy sterowany elektrycznie
- niezapięty pas bezpieczeństwa
- otwarte są drzwi kierowcy

Wyłączanie układu

Nacisnąć , przewijając poszczególne pozycje, do momentu wybrania żadanego trybu w celu wyłączenia funkcji wspomagania kierowcy.

Uwaga kierowcy

- Podczas korzystania z adaptacyjnego układu automatycznej kontroli prędkości na zakrętach lub górskich drogach należy zachować ostrożność,

ponieważ może on „gubić” pojazd poruszający się z przodu i wykrywać go ponownie dopiero po pewnym czasie.

- Nie korzystać z układu na drogach śliskich, ponieważ może on powodować nagłe zmiany w przyczepności kół (poślizg kół), co może być przyczyną utraty panowania nad pojazdem.
- Nie korzystać z układu podczas opadów deszczu, śniegu i na drogach silnie zapyłonych, ponieważ czujnik radarowy może zostać pokryty warstwą wody, kurzu, lodu lub śniegu. W następstwie może dojść do ograniczenia pola widzenia lub całkowitego przesłonięcia czujnika. Jeśli czujnik zostanie przesłonięty, należy wyczyścić jego osłonę.
- Nie korzystać z układu, gdy jest używane koło zapasowe.

Ograniczenia układu

Ostrzeżenie

Uruchamiane przez system hamowanie automatyczne nie obejmuje gwałtownego hamowania i poziom hamowania może nie być wystarczający do uniknięcia kolizji.

- Po nagłej zmianie pasa ruchu układ wykrywa pojazd poprzedzający dopiero po pewnym czasie. Z tego względu po wykryciu nowego pojazdu układ może przyspieszyć zamiast hamować.
- Adaptacyjny układ automatycznej kontroli prędkości uwzględnia tylko ruch pojazdów jadących w tym samym kierunku, co pojazd macierzysty.
- Adaptacyjny układ automatycznej kontroli prędkości nie uwzględnia pieszych ani zwierząt podczas hamowania i ruszania.
- Adaptacyjny układ automatycznej kontroli prędkości uwzględnia zatrzymane pojazdy tylko przy małej prędkości.
- Nie używać adaptacyjnego układu automatycznej kontroli prędkości podczas holowania przyczepy.
- Nie używać adaptacyjnego układu automatycznej kontroli prędkości na drogach o nachyleniu przekraczającym 10%.

Ponieważ pole widzenia radaru jest dość wąskie, może się zdarzyć, że układ nie będzie mógł wykryć:

- pojazdów o małej szerokości, np. motocykli, skuterów

- pojazdów, które nie jadą środkiem pasa ruchu
- pojazdów wchodzących w zakręt
- pojazdów nagle zmieniających pas ruchu

Układ należy wyłączać w następujących sytuacjach:

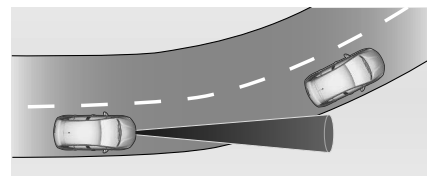

- podczas jazdy na ostrym zakręcie
- przy zbliżaniu się pojazdu do ronda
- podczas jazdy za pojazdem niewykrywanym przez system, np. motocyklem
- gdy pojazd poprzedzający gwałtownie zmniejsza prędkość
- gdy inny pojazd wjeżdża nagle w przestrzeń między pojazdem z włączonym układem a pojazdem poprzedzającym

Jazda po wzniesieniach

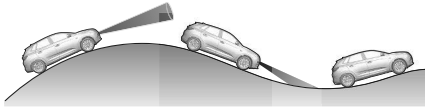

⚠ Ostrzeżenie

Nie należy korzystać z adaptacyjnego układu automatycznej kontroli prędkości podczas jazdy po drogach w terenie górzystym.

Skuteczność układu podczas jazdy na wzniesieniach zależy od prędkości pojazdu, jego obciążenia, natężenia ruchu drogowego oraz nachylenia jezdni. Podczas jazdy na wzniesieniach układ może nie wykrywać pojazdu na tym samym torze jazdy. Na stromych wzniesieniach w celu utrzymania prędkości może być konieczne użycie pedału przyspieszenia. W trakcie zjeżdżania ze wzniesienia może być konieczne użycie hamulców w celu utrzymania lub ograniczenia prędkości. Należy pamiętać, że włączenie hamulców powoduje dezaktywację układu.

Zespół czujnika radarowego



Zespół czujnika radarowego znajduje się w środkowej części przedniego zderzaka.

⚠ Ostrzeżenie

Czujnik radarowy został precyzyjnie skalibrowany na etapie produkcji. Dlatego w przypadku zderzenia czołowego nie należy korzystać z systemu. Czujnik znajdujący się za przednim zderzakiem mógł ulec uszkodzeniu i może działać nieprawidłowo, nawet jeśli zderzak wygląda na nienaruszony. Po wypadku należy skonsultować się w warsztacie w sprawie weryfikacji i ustawienia położenia zespołu czujnika radarowego.

⚠ Ostrzeżenie

Stosowanie wspornika tablicy rejestracyjnej na przednim zderzaku może mieć ujemny wpływ na prawidłowe działanie czujnika radarowego.

W przypadku korzystania z wspornika tablicy rejestracyjnej należy stosować się do oznaczeń i wskazań na przednim zderzaku.

Usterka

W razie usterki adaptacyjnego układu automatycznej kontroli prędkości w zestawie wskaźników zaświeca się lampka ostrzegawcza i wyświetlany jest komunikat ostrzegawczy, któremu towarzyszy sygnał akustyczny. System rozpoznawania ograniczenia prędkości może nie działać prawidłowo w przypadku znaków drogowych niezgodnych z konwencją wiedeńską dotyczącą znaków drogowych. Zlecić sprawdzenie układu w warsztacie. Ze względu na bezpieczeństwo nie należy korzystać z układu, jeśli światła hamowania są niesprawne. Nie korzystać z układu, jeśli przedni zderzak jest uszkodzony.

Ogranicznik Prędkości

Ogranicznik prędkości zapobiega przekroczeniu ustawionej maksymalnej prędkości jazdy. Maksymalną prędkość można ustawić w zakresie od 30 km/h do 180 km/h. Kierowca może przyspieszyć do ustawionej prędkości. W przypadku zjeżdżania ze wznieśnienia prędkość ta może zostać chwilowo przekroczona. Ustawioną prędkość można chwilowo przekroczyć, mocno naciskając pedał przyspieszenia. Stan układu i ustawione ograniczenie prędkości jazdy są wyświetlane w zestawie wskaźników.

Włączanie układu



Nacisnąć  raz, aby włączyć funkcję tempomatu.

Nacisnąć Limit dwa razy, aby uaktywnić ogranicznik prędkości.

Aktywacja funkcji

Ustawianie prędkości przez kierowcę



Nacisnąć  raz, aby włączyć funkcję tempomatu.

Wstępnie ustawioną prędkość można zmienić, naciskając przycisk + w celu zwiększenia lub - w celu zmniejszenia prędkości. Krótkie naciśnięcie zmienia prędkość o 1 km/h, a długie o 5 km/h. Nacisnąć + lub -, aby uruchomić.

Nacisnąć  , aby włączyć w tym samym cyklu zapłonu.

Przekraczanie ograniczenia prędkości

W sytuacji awaryjnej istnieje możliwość przekroczenia ograniczenia prędkości przez wciśnięcie pedału przyspieszenia mocno do podłogi. W takiej sytuacji wartość ustawionej prędkości miga.

Zwolnić pedał przyspieszenia, a funkcja ogranicznika prędkości zostanie ponownie włączona po uzyskaniu prędkości jazdy niższej niż wartość ograniczenia.

Dezaktywacja funkcji

Nacisnąć  – ogranicznik prędkości jazdy przechodzi w tryb wstrzymania i zostaje wyświetlony komunikat. Pojazd jest prowadzony bez ograniczenia prędkości.

Ograniczenie prędkości jazdy jest nieaktywne, ale nie jest wyłączone. Ostatnia zapisana prędkość zostanie zachowana w pamięci, aby umożliwić wznowienie jazdy ze stałą prędkością w późniejszym czasie.

Przywracanie ograniczenia prędkości

Nacisnąć  lub + / -

Wyłączenie układu

Nacisnąć  – tryb ogranicznika prędkości zostaje wyłączony i gaśnie wskazanie ograniczenia prędkości.

Usterka

W przypadku usterki ogranicznika prędkości jest usuwana i pojawiają się migające kreski.

Zlecić sprawdzenie układu w warsztacie.

System rozpoznawania znaków drogowych (TSA)

Ostrzeżenie

Fizyczny znak drogowy ma zawsze pierwszeństwo przed znakiem drogowym wyświetlanym na wyświetlaczu w zestawie wskaźników.

W zależności od wersji dostępne są dwa różne systemy.

System ograniczenia prędkości 1

Wykorzystując kamerę umieszczoną w górnej części przedniej szyby oraz system nawigacyjny pojazdu, system ten wykrywa i odczytuje znaki ograniczenia prędkości oraz znaki końca ograniczenia prędkości, wyświetlając je w zestawie wskaźników.

System można aktywować lub dezaktywować na wyświetlaczu informacyjnym poprzez ustawienia

pojazdu .

Wyświetlacz informacyjny ⇒strona77

Jeśli system jest włączony, lecz nie wykrywa znaku ograniczenia prędkości, wyświetlany jest następujący znak:

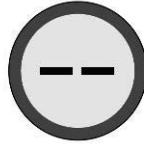

Jeśli pojazd przekroczy ograniczenie prędkości o co najmniej 5 km/h, wyświetlone ograniczenie prędkości miga przez około dziesięć sekund..

Ogranicznik prędkości ⇒strona146

Tempomat ⇒strona146

Adaptacyjny układ automatycznej kontroli prędkości ⇒strona148

Aktualizacja danych mapy nawigacyjnej

Aby utrzymać sprawne działanie systemu, mapa nawigacyjna powinna być okresowo aktualizowana. Aktualizacja map nawigacyjnych jest dostępna dwa razy w roku.

Więcej informacji podano w sekcji dotyczącej systemu informacyjno-rozrywkowego ⇒strona79 .

System ograniczenia prędkości 2 (zgodny z europejskim rozporządzeniem w sprawie bezpieczeństwa ogólnego)

System ten nieprzerwanie pokazuje w zestawie wskaźników informacje o ograniczeniu prędkości niezależnie od prędkości samochodu.

W niektórych wersjach dostarczanie informacji o ograniczeniu prędkości obejmuje następujące systemy:

- kamerę w górnej części przedniej szyby
- zintegrowany z pojazdem system nawigacji
- usługi telematyczne

W przypadku jazdy po drodze bez ograniczeń prędkości, np. po niemieckich autostradach, wyświetlany jest następujący znak:

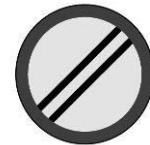

Jeżeli nie można podać informacji o ograniczeniu prędkości, wyświetla się następujący znak:



W przypadku podania nowego ograniczenia prędkości emitowane jest potwierdzenie akustyczne. Brzęczyk potwierdzający można włączać/wyłączać na wyświetlaczu informacyjnym.

Wyświetlacz informacyjny ⇒ strona 77

W przypadku jazdy z prędkością co najmniej 20 km/h i przekroczenia ograniczenia prędkości ograniczenie prędkości wyświetlane w zestawie wskaźników po pewnym czasie miga, po czym – ponownie po pewnym czasie – emitowany jest sygnał dźwiękowy.

Czas występowania jest różny. Zarówno miganie, jak i sygnał akustyczny kończą się po kilku sekundach.

Ze względu na wymagania przepisów sygnał dźwiękowy można wyłączyć do następnego włączenia zapłonu.

Dezaktywacji można dokonać za pośrednictwem wyświetlacza

informacyjnego lub poprzez skrót  X,

jeśli skonfigurowano go w ustawieniach samochodu ⇒ strona 83.

Jeśli sygnał dźwiękowy jest wyłączony,

przez kilka sekund świeci się .

Ogranicznik prędkości ⇒ strona 146

Tempomat ⇒ strona 146

Adaptacyjny układ automatycznej kontroli prędkości ⇒ strona 148

Usterka

W razie usterki w zestawie wskaźników

zaświeca się , wyświetlany jest komunikat i emitowany jest sygnał dźwiękowy. Należy zwrócić się do warsztatu.

 zaświeca się w zestawie wskaźników wraz z komunikatem wskazującym, że kamera może być zasłonięta. Zatrzymać samochód i sprawdzić, czy kamera nie wymaga wyczyszczenia. Jeśli po wyczyszczeniu kamery nadal świeci

się , należy skonsultować się z warsztatem.

Warunki działania

Aby wyświetlać informacje o ograniczeniach prędkości obowiązujących w danym kraju, samochód musi zidentyfikować kraj, w którym się aktualnie znajduje. Jeśli na

wyświetlaczu informacyjnym dostępna jest odpowiednia lista krajów, dany kraj należy wybrać ręcznie. W przeciwnym razie kraj jest wybierany automatycznie. Aby uzyskać ważne informacje o ograniczeniach prędkości, aktualna pozycja pojazdu jest przesyłana przez moduł telematyczny i jest natychmiast kasowana po przetworzeniu. Śledzenie pozycji pojazdu nie jest możliwe w żadnym momencie.

Nie mają na to wpływu ustawienia prywatności w Opel Connect.

Uwaga

Istnieje możliwość zgłoszenia na naszej stronie internetowej stałej dezinformacji dotyczącej ograniczenia prędkości.

Aktualizacja danych

Aby utrzymać sprawne działanie systemu, oprogramowanie pojazdu i mapa nawigacyjna powinny być okresowo aktualizowane.

Aktualizacja map nawigacyjnych jest dostępna co najmniej raz w roku. Więcej informacji podano w sekcji dotyczącej systemu informacyjno-rozrywkowego. W sprawie aktualizacji oprogramowania pojazdu należy zwrócić się do warsztatu.

Inne znaki drogowe

System wykrywa znaki drogowe, a następnie wyświetla je na specjalnej stronie w zestawie wskaźników.



Ten system można aktywować i dezaktywować w menu personalizacji ustawień.

Wyświetlacz informacyjny ⇒ strona 77

Ograniczenia systemu

System rozpoznawania znaków drogowych może nie działać właściwie, gdy:

- jazda odbywa się na krętych drogach lub terenie pagórkowatym
- podczas jazdy z łańcuchami śniegowymi
- obszar szyby przedniej, gdzie umiejscowiona jest kamera przednia, jest zanieczyszczony lub znajdują się na nim obce przedmioty, np. naklejki

- widoczność jest ograniczona ze względu na warunki atmosferyczne, np. mgłę, opady deszczu lub śniegu
- pojazd poprzedzający rozbryzguje wodę na drodze
- oślepiające światło, np. słoneczne lub sztuczne, świeci bezpośrednio w obiektyw kamery
- ograniczenie prędkości jest namalowane na powierzchni drogi
- znaki drogowe są całkowicie lub częściowo zakryte lub źle widoczne
- znaki drogowe są nieprawidłowo zamocowane, zostały uszkodzone lub wymontowane
- znaki drogowe są niezgodne z konwencją wiedeńską dotyczącą znaków drogowych
- w niektórych wersjach dane kartograficzne systemu nawigacyjnego mogą być nieaktualne

Przeostroga

System ma ułatwiać kierowcy dostrzeżenie wybranych znaków drogowych w określonym zakresie prędkości. Nie wolno ignorować znaków drogowych, które nie są wyświetlane przez system.

Świadomość dysponowania tą specjalną funkcją nie powinna skłaniać do wykonywania niebezpiecznych manewrów.

Zawsze należy dostosowywać prędkość do warunków drogowych, ruchu i pogody.

Systemy ułatwiające jazdę nie zwalniają kierowcy od pełnej odpowiedzialności za prowadzenie pojazdu.

Podczas jazdy za granicą należy upewnić się, że w pojeździe stosowane są jednostki prędkości obowiązujące w danym kraju. W razie potrzeby wybrać odpowiednie jednostki na wyświetlaczu informacyjnym.

System monitorowania ciśnienia w oponach (TPMS)

Podczas jazdy układ wykrywania spadku ciśnienia w oponach stale kontroluje prędkość obrotową wszystkich czterech kół i ostrzega o niskim ciśnieniu w oponie. W tym celu porównuje obwód toczenia opony z wartościami referencyjnymi i innymi sygnałami.

W przypadku utraty ciśnienia w oponie zaświeca się wskaźnik kontrolny (!), a na wyświetlaczu w zestawie wskaźników pojawia się komunikat ostrzegawczy.

Lampka kontrolna (!) ⇒ strona 68 .

W takiej sytuacji należy zmniejszyć prędkość, unikać ostrych skrętów i gwałtownego hamowania.

Zatrzymać się, gdy tylko będzie to bezpieczne, i sprawdzić ciśnienie w oponach.

Po dostosowaniu ciśnienia w oponach należy przeprowadzić inicjalizację układu, co spowoduje jego ponowne uruchomienie i wyłączenie wskaźnika kontrolnego.

Jeśli komunikat o usterce nadal jest wyświetlany, skontaktować się z warsztatem. Układ nie działa, gdy w układzie ABS lub układzie stabilizacji toru jazdy występuje usterka bądź używane jest dojazdowe koło zapasowe. Po zamontowaniu koła sprawdzić ciśnienie w zimnych oponach i przeprowadzić inicjalizację układu.

Przestroga

System wykrywania spadku ciśnienia w oponach ostrzega tylko o niskim ciśnieniu w oponach i nie zwalnia z

obowiązku przeprowadzania regularnej konserwacji opon przez kierowcę.

Inicjalizacja układu

Po skorygowaniu ciśnienia w oponach lub wymianie koła należy przeprowadzić inicjalizację układu, aby zaprogramować nowe wartości referencyjne obwodu toczenia:

- 1 Zawsze upewnić się, że ciśnienie jest prawidłowe we wszystkich czterech oponach.
- 2 Włączyć hamulec postojowy.
- 3 Przeprowadzić inicjalizację układu za pomocą wyświetlacza informacyjnego ⇒ strona 77 .
- 4 Wyzerowanie jest potwierdzane przez odpowiednie wskazanie.

Po inicjalizacji układ automatycznie programuje nowe wartości ciśnienia w oponach w trakcie jazdy. Po dłuższej jeździe układ jest już skalibrowany i monitoruje nowe wartości.

Ciśnienie należy zawsze sprawdzać w zimnych oponach.

Układ wymaga ponownej inicjalizacji, gdy:

- ciśnienie uległo zmianie

- zmieniło się obciążenie pojazdu
- wymieniono koła lub zamieniono je miejscami

W przypadku rozerwania opony lub nagłego spadku ciśnienia układ nie wyświetla ostrzeżenia natychmiast. Opóźnienie jest spowodowane czasem potrzebnym na wykonanie obliczeń.

W sytuacjach awaryjnych

Światła awaryjne.....	159
Assist i SOS.....	159
Wykonywanie połączenia alarmowego.....	159
System Opel Connect	160
Automatyczne połączenie alarmowe (eCall).....	161
Zestaw trójkąta ostrzegawczego	161
Podnoszenie pojazdu i zmiana koła.....	161
Lista narzędzi	162
Koło zapasowe	163
Zestaw do naprawy opon.....	166
Uruchamianie z wykorzystaniem akumulatora zewnętrznego	169

Światła awaryjne

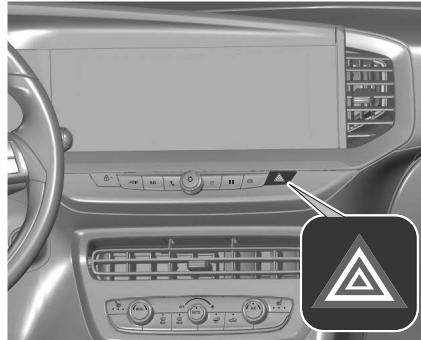

Włączane przez naciśnięcie  Podczas nagłego hamowania światła awaryjne włączają się automatycznie w zależności od intensywności hamowania. Światła te wyłączają się automatycznie, gdy pojazd ponownie przyspiesza.

Assist i SOS

W ramach Opel Connect oferowanych jest wiele usług telematycznych, do których można uzyskać dostęp przy użyciu aplikacji, online lub w pojeździe.

Uwaga

Usługa Opel Connect nie jest dostępna na wszystkich rynkach. W celu uzyskania

dalszych informacji skontaktować się z warsztatem.

Uwaga

Do pełnej funkcjonalności usługi Opel Connect wymagana jest rejestracja i prawidłowa aktywacja. Usługi telematyczne mogą obejmować funkcje nawigacji działające w czasie rzeczywistym, takie jak informacje online o ruchu drogowym i stanie pojazdu, a także funkcje informacyjne, takie jak powiadomienia o obsłudze okresowej. W pojeździe dostępne są również funkcje połączenia alarmowego oraz połączenia Assistance. Funkcje te są aktywowane automatycznie. Obowiązują warunki i postanowienia umowy.

Połączenie alarmowe ⇨strona159
Prawidłowe ustawienia łączności i ustawienia prywatności są niezbędne do nawiązania połączenia z dostępnymi usługami online.

Ustawienia łączności ⇨strona80

Ustawienia prywatności ⇨strona160

Wykonywanie Połączenia Alarmowego

Uwaga

Aby system był dostępny i sprawny, wymagane jest prawidłowe działanie instalacji elektrycznej pojazdu, usług mobilnych i łącza satelitarne GPS lub GLONASS. W zależności od

wyposażenia wykorzystywany jest akumulator rezerwowy.

Uwaga

Usługa jest dostępna wyłącznie dla rynków, na których jest wymagana przez przepisy.

Ponadto zależy od dostępności centrów pomocy w nagłych wypadkach i infrastruktury w danym kraju.

Dioda LED stanu w konsoli sufitowej

Po włączeniu zapłonu świeci na zielono i czerwono i po krótkim czasie gaśnie: system działa prawidłowo.

Świeci na czerwono: usterka w systemie. Zwrócić się do warsztatu.

Miga na czerwono: należy wymienić akumulator zapasowy. Zwrócić się do warsztatu.

Połączenie alarmowe

Funkcja połączenia alarmowego nawiąże połączenie z najbliższym punktem przyjmowania zgłoszeń o wypadkach (PSAP).

Do PSAP przesyłany jest minimalny zestaw danych dotyczących pojazdu i jego lokalizacji.

W razie wystąpienia sytuacji awaryjnej nacisnąć czerwony przycisk SOS w konsoli sufitowej i przytrzymać go przez ponad dwie sekundy.

Dioda LED miga na zielono, sygnalizując, że jest nawiązywane połączenie z najbliższym PSAP. Dioda LED świeci nieprzerwanie przez cały czas, gdy połączenie jest aktywne.

Natychmiastowe naciśnięcie po raz drugi przycisku SOS powoduje zakończenie połączenia.

Dioda LED gaśnie.

System Opel Connect

W ramach Opel Connect oferowanych jest wiele usług telematycznych, do których można uzyskać dostęp przy użyciu aplikacji, online lub w pojeździe.

Uwaga

Usługa Opel Connect nie jest dostępna na wszystkich rynkach. W celu uzyskania dalszych informacji skontaktować się z warsztatem.

Uwaga

Do pełnej funkcjonalności usługi Opel Connect wymagana jest rejestracja i prawidłowa aktywacja.

Usługi telematyczne mogą obejmować funkcje nawigacji działające w czasie rzeczywistym, takie jak informacje online o ruchu drogowym i stanie pojazdu, a także funkcje informacyjne, takie jak powiadomienia o obsłudze okresowej. W pojeździe dostępne są również funkcje połączenia alarmowego oraz połączenia w przypadku awarii. Funkcje te są

aktywowane automatycznie. Obowiązują warunki i postanowienia umowy.

Połączenie alarmowe ⇒ strona 159 .

Połączenie w przypadku awarii

Naciśnięcie przycisku  w konsoli sufitowej i przytrzymanie go przez ponad dwie sekundy powoduje nawiązanie połączenia z dostawcą usług pomocy drogowej.

Informacje na temat zasięgu i zakresu usług pomocy drogowej znajdują się w informacjach przekazanych przez dystrybutora Opel wraz z formularzem zamówienia.

Ustawienia prywatności

Ustawienia prywatności Opel Connect można skonfigurować. Będzie to miało wpływ na zestaw danych wysyłanych np. po nawiązaniu połączenia w przypadku awarii. Nie wpłynie to na działanie funkcji połączeń alarmowych ani systemu rozpoznawania znaków drogowych. W niektórych wersjach ustawienia prywatności można zmienić przez jednoczesne naciśnięcie  i SOS w konsoli sufitowej lub w menu ustawień systemu na ekranie dotykowym lub na wyświetlaczu informacyjnym.

Automatyczne Połączenie Alarmowe (ECall)

Automatyczne powiadomienie o kolizji

W razie wypadku połączonego z wyzwoleniem poduszki powietrznej i bez uszkodzenia potrzebnego sprzętu nawiązywane jest automatyczne połączenie alarmowe i do najbliższego PSAP przesyłane jest automatyczne zawiadomienie o kolizji.

Zestaw trójkąta ostrzegawczego

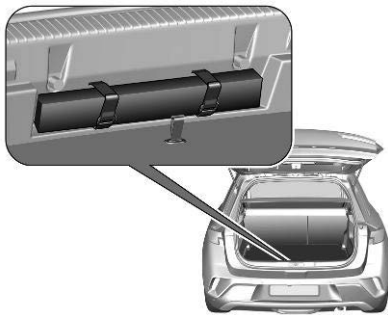

Trójkąt ostrzegawczy należy przechowywać we wnęce z tyłu przestrzeni bagażowej zabezpieczony rzepem Velcro®.

Podnoszenie pojazdu i zmiana koła

Przed przystąpieniem do zmiany koła należy poczynić następujące przygotowania i zapoznać się z poniższymi wskazówkami:

- Zaparkować samochód na płaskim, twardym i suchym podłożu. Koła przednie ustawić do jazdy na wprost.
- Zaciągnąć hamulec postojowy i wybrać 1. lub wsteczny bieg albo ustawić dźwignię zmiany biegów w położeniu P.
- Umieścić klin pod kołem znajdującym się po przekątnej względem koła wymienianego.
- Jeśli podłoże, na którym stoi samochód jest miękkie, pod podnośnik podłożyć sztywną płytę (o grubości około 1 cm).
- Przed podniesieniem pojazdu należy z niego wyjąć ciężkie przedmioty.
- W samochodzie wspartym na podnośniku nie może być jakichkolwiek osób ani zwierząt.
- Nigdy nie wolno kłaść się pod uniesionym samochodem.
- Nie uruchamiać silnika w samochodzie wspartym na podnośniku.

- Przed wkręceniem śrub kół należy je wyczyścić.

⚠ Ostrzeżenie

Nie smarować śrub kół.

Momenty dokręcania

⚠ Ostrzeżenie

Przy wymianie kół należy zawsze używać prawidłowych śrub. Podczas mocowania dojazdowego koła zapasowego można również użyć śrub do kół ze stopów metali lekkich.

W zależności od materiału obręczy koła dostępne są dwie różne śruby.



Moment dokręcania dla obręczy kół ze stopów metali lekkich wynosi 115 Nm.



Moment dokręcania dla stalowych
obręczy kół wynosi 115 Nm.

Używać prawidłowych śrub odpowiednich
do obręczy.

Punkty podparcia

Pokazane punkty podparcia wskazują
miejsca, w których powinny być
mocowane ramiona podnoszące oraz
podnośniki używane podczas zmiany
opon na zimowe/letnie.



Tylne ramie podnośnika należy umieścić
centralnie pod odpowiednim punktem
podparcia pojazdu.



Przednie ramie podnośnika należy
umieścić centralnie pod odpowiednim
punktem podparcia pojazdu.

Lista Narzędzi

Narzędzia samochodowe znajdują się
w torbie na wykładzinie podłogowej, w
skrzynce pod wykładziną lub w skrzynce
pod osłoną podłogową w przestrzeni
bagażowej.

Samochody z kołem zapasowym

Otworzyć przestrzeń bagażową.

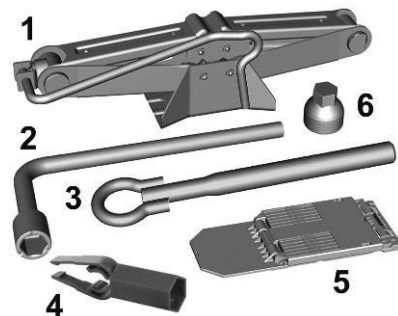

Narzędzia znajdują się w torbie na
wykładzinie lub w skrzynce pod
wykładziną:

- Podnośnik (1)
- Klucz do kół (2)
- Ucho holownicze (3)
- Narzędzie do zdejmowania zaślepek
śrub mocujących koła (4)
- Klin (5)
- Adapter do nakrętek mocujących koła
(6)

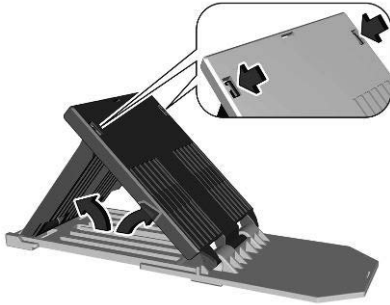

Aby użyć klina pod koła, należy go złożyć i zachować w takiej postaci.

Samochody bez koła zapasowego

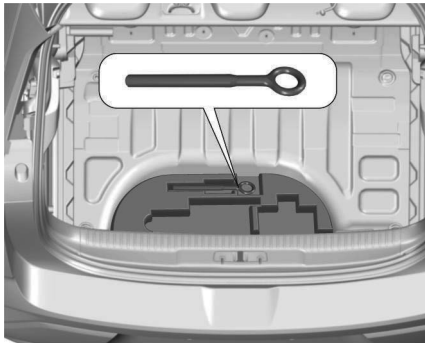

Ucho holownicze znajduje się w skrzynce pod osłoną podłogową przestrzeni bagażowej.

Zestaw naprawczy do opon → strona 166 .

Koło Zapasowe

Koło zapasowe można sklasyfikować jako dojazdowe koło zapasowe w zależności od stosunku rozmiaru koła do innych zamocowanych kół oraz obowiązujących przepisów. W takim przypadku obowiązuje maksymalna dozwolona prędkość, nawet jeśli nie jest ona podana na etykiecie na kole zapasowym.

Jeśli na kole zapasowym znajduje się etykieta, dopuszczalna prędkość zależy jeszcze od przepisów danego kraju. Założyć można tylko jedno dojazdowe koło zapasowe. Przed dojechaniem do zakrętu należy zwolnić. Dojazdowe koło zapasowe należy jak najszybciej zastąpić kołem standardowym.

Przeostroga

Użycie koła zapasowego, które jest mniejsze niż pozostałe koła lub które stosuje się w połączeniu z oponami zimowymi, może wpłynąć na właściwości jezdne samochodu. Należy jak najszybciej wymienić uszkodzoną oponę.

Koło zapasowe znajduje się w bagażniku pod pokrywą podłogi.

W celu wyjęcia:

- 1 Otworzyć pokrywę podłogi → strona 188
- 2 Wyjąć pokrywę (1), a następnie obrócić skrzynkę (2) i wyjąć ją.

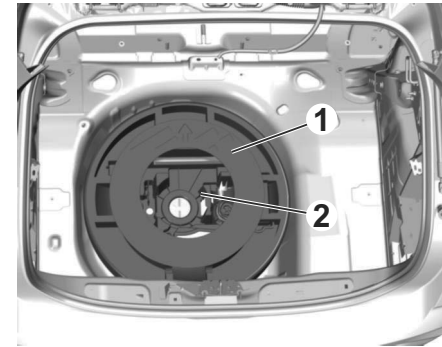

- 3 Wyjąć koło zapasowe

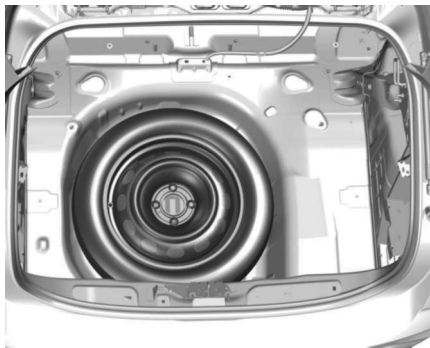

- 4 Jeśli po wymianie koła we wnętrzu na koło zapasowe nie zostanie umieszczone żadne koło, należy zamocować skrzynkę (2) i pokrywę (1) oraz zamknąć pokrywę podłogi.
- 5 Po założeniu koła pełnowymiarowego umieścić dojazdowe koło zapasowe we wnętrzu i zamocować skrzynkę (2) oraz pokrywę (1).

Założyć można tylko jedno dojazdowe koło zapasowe. Dopuszczalna prędkość maksymalna podana na naklejce znajdującej się na dojazdowym kole zapasowym jest ważna tylko w przypadku koła o takim samym rozmiarze jak montowane fabrycznie.

Wymowanie koła

W celu wyjęcia:

- 1 Otworzyć pokrywę podłogi
⇒ strona 52 .
- 2 Dojazdowe koło zapasowe jest unieruchomione za pomocą nakrętki motylkowej. Odkręcić nakrętkę i zdjąć koło zapasowe.
- 3 Jeśli po wymianie koła we wnętrzu na koło zapasowe nie zostanie umieszczone żadne koło, należy dokręcić nakrętkę skrzydełkową i zamknąć osłonę podłogową.
- 4 Po założeniu koła pełnowymiarowego umieścić dojazdowe koło zapasowe we wnętrzu stroną zewnętrzną do góry i przymocować nakrętką motylkową.

Montaż koła zapasowego

Przed przystąpieniem do zmiany koła należy poczynić następujące przygotowania i zapoznać się z poniższymi wskazówkami:

- Zaparkować samochód na płaskim, twardym i suchym podłożu. Koła przednie ustawić do jazdy na wprost.
- Zaciągnąć hamulec postojowy i wybrać 1. lub wsteczny bieg albo ustawić

dźwignię zmiany biegów w położeniu P.

- Umieścić klin pod kołem znajdującym się po przekątnej względem koła wymienianego.
- Wyjąć koło zapasowe.
- Nie zmieniać jednocześnie więcej niż jednego koła.
- Podnośnika używać wyłącznie do wymiany koła w razie przebicia; nie stosować go do sezonowej wymiany opon zimowych i letnich.
- Podnośnik nie wymaga konserwacji.
- Jeśli podłoże, na którym stoi samochód jest miękkie, pod podnośnik podłożyć sztywną płytę (o grubości około 1 cm).
- Przed podniesieniem pojazdu należy z niego wyjąć ciężkie przedmioty.
- W samochodzie wspartym na podnośniku nie może być jakichkolwiek osób ani zwierząt.
- Nigdy nie wolno kłaść się pod uniesionym samochodem.
- Nie uruchamiać silnika w samochodzie wspartym na podnośniku.
- Przed wkręceniem śrub kół należy je wyczyścić.

⚠ Ostrzeżenie

Nie smarować śrub kół.

⚠ Ostrzeżenie

Przy wymianie kół należy zawsze używać prawidłowych śrub. Podczas mocowania dojazdowego koła zapasowego można również użyć śrub do kół ze stopów metali lekkich.

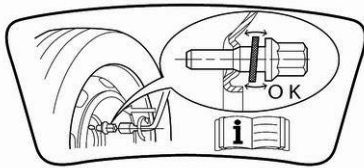

- Jeśli używane są śruby do obręczy kół ze stopów metali lekkich, należy pamiętać, że koło zapasowe jest mocowane przez stożkowe podsadzenie każdej śruby. W takim przypadku podkładki nie stykają się z powierzchnią koła zapasowego.

- 1 Zdjąć kapturki śrub koła za pomocą odpowiedniego narzędzia. Narzędzia samochodowe ⇒ strona 162 .
Stalowe obręcze kół z osłoną: Zdjąć osłonę koła.



- 2 Założyć klucz do kół i odkręcić każdą śrubę koła o pół obrotu. Koła mogą być zabezpieczone przez specjalne nakrętki mocujące. Aby poluzować te specjalne nakrętki, przed użyciem klucza do kół należy zamocować adapter na łbie nakrętki. Element ten znajduje się w torbie narzędziowej.
Koła mogą być zabezpieczone przez specjalne nakrętki mocujące. Aby poluzować te specjalne nakrętki, przed użyciem klucza do kół należy zamocować adapter na łbie nakrętki.

Element ten znajduje się w torbie narzędziowej ⇒ strona 162 .

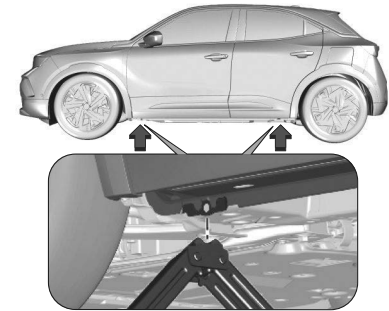

- 3 Upewnić się, że podnośnik jest prawidłowo umiejscowiony pod jednym z punktów podparcia.

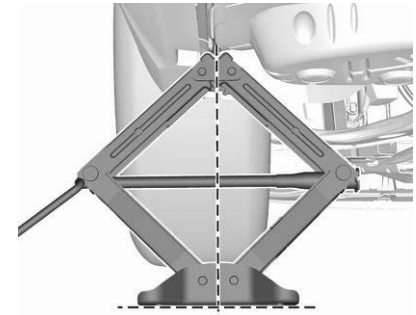

- 4 Ustawić podnośnik na wymaganej wysokości.
Umieścić go bezpośrednio pod punktem przyłożenia podnośnika w taki sposób, aby nie mógł się przesunąć.

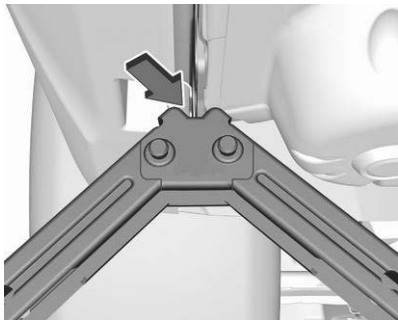

Upewnić się, że krawędź nadwozia znalazła się w wycięciu podnośnika.



Podnosić prawidłowo ustawiony podnośnik, aż koła uniosą się nad podłoże.

- 5 Odkręcić nakrętki koła.
- 6 Zmienić koło.
- 7 Nakręcić nakrętki koła.
- 8 Opuścić pojazd i wyjąć podnośnik.
- 9 Precyzyjnie zamocować klucz kolejno do każdej śruby i dokręcić ją. Śruby należy dokręcać na krzyż. Moment dokręcania wynosi 115 Nm.
Jeśli pojazd jest wyposażony w obręcze kół ze stopów metali lekkich, śrub kół można również użyć do zamocowania koła zapasowego z obręczą stalową. W takim przypadku koło zapasowe jest mocowane przez stożkowe podsadzenie każdej śruby.
- 10 Schować zmienione koło, narzędzia samochodowe i adapter do nakrętek mocujących koła.
⇒strona161 .
- 11 Jak najszybciej skontrolować ciśnienie powietrza w oponie zamocowanego koła, a także moment dokręcania nakrętek koła.

Umieszczanie pełnowymiarowego koła z uszkodzoną oponą w przestrzeni bagażowej

Wnęka na koło zapasowe nie jest przeznaczona do przechowywania kół o rozmiarze innym niż koło zapasowe. Uszkodzone koło pełnowymiarowe musi być przewożone w przestrzeni ładunkowej prawidłowo zabezpieczone. Informacje dotyczące przewożenia bagażu ⇒strona52

Zestaw do naprawy opon

Drobne uszkodzenia bieżnika można naprawić za pomocą zestawu do naprawy opon.

Nie starać się wyjmować ciał obcych z opony.

Przy użyciu zestawu naprawczego do opon nie można naprawiać uszkodzeń o wielkości powyżej 4 mm ani uszkodzeń boku opony.

Ostrzeżenie

Nie przekraczać prędkości 80 km/h. Dojazdowe koło zapasowe należy jak najszybciej zastąpić kołem standardowym.
Może to mieć wpływ na układ kierowniczy i własności jezdne.

Uwaga

W razie przebicia opony należy włączyć hamulec postojowy i pierwszy bieg, bieg wsteczny lub tryb P.

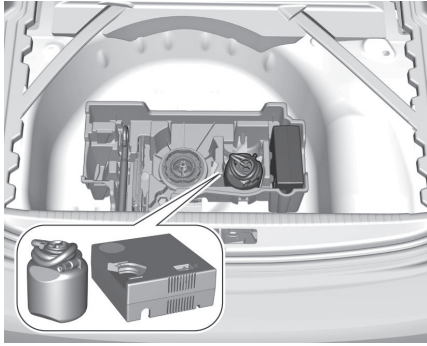

Zestaw do naprawy opon znajduje się w przestrzeni bagażowej pod osłoną podłogową.

- 1 Wyjąć pojemnik ze szczeliwem i sprężarkę.
- 2 Zdjąć naklejkę z ograniczeniem prędkości z pojemnika ze szczeliwem i umieścić w miejscu widocznym dla kierowcy.

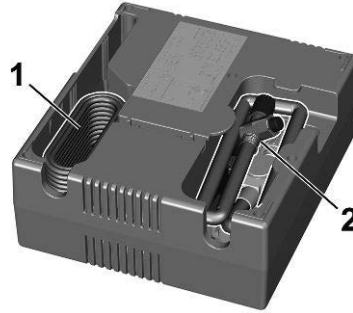

- 3 Wyjąć kabel zasilający (1) i przewód elastyczny powietrza (2) ze schowka znajdującego się pod spodem sprężarki.



- 4 Otworzyć pojemnik ze szczeliwem i podnieść pokrywę.

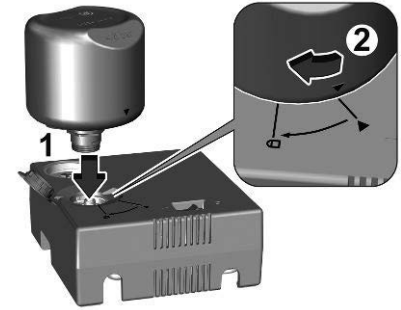

- 5 Najpierw należy włożyć pojemnik ze szczeliwem do sprężarki i wyrównać symbole trójkątów. Następnie pchnąć pojemnik ze szczeliwem w dół i obrócić go w położenie blokady.
- 6 Ustawić sprężarkę obok koła w taki sposób, aby pojemnik ze szczeliwem znajdował się pionowo.
- 7 Odkręcić z uszkodzonej opony kapturek ochronny zaworu.

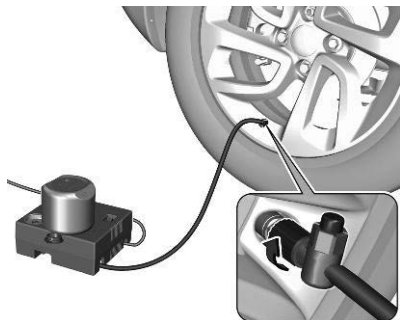

- 8 Nakręcić na zawór opony końcówkę przewodu do pompowania opony.
- 9 Przełącznik na sprężarce musi być ustawiony w położeniu J.
- 10 Podłączyć wtyczkę zasilającą sprężarki do gniazdka zasilania 12 V lub do gniazdka zapalniczki ⇒strona49 .
Aby uniknąć rozładowania akumulatora pojazdu, zaleca się używanie zestawu do naprawy opon tylko wtedy, gdy pracuje silnik spalinowy lub gdy silnik elektryczny jest gotowy.

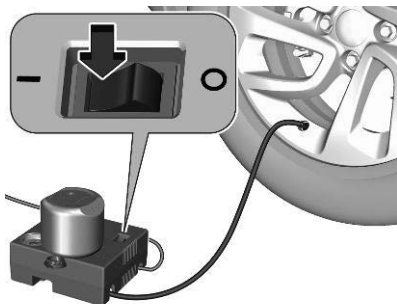

- 11 Ustawić przełącznik na sprężarce w położeniu I. Opona zostanie wypełniona szczeliwem.
- 12 W trakcie opróżniania pojemnika ze szczeliwem (ok. 30 sekund) manometr sprężarki może przez chwilę pokazywać ciśnienie do 600 kPa (6 barów). Następnie ciśnienie zacznie opadać.
- 13 Po włożeniu całości szczeliwa do opony Rozpocznie się jej pompowanie.
- 14 Właściwe ciśnienie w oponie powinno zostać osiągnięte w ciągu dziesięciu minut.
Ciśnienie powietrza w oponach ⇒strona187 .

Po osiągnięciu właściwego ciśnienia wyłączyć sprężarkę.

Jeśli zalecane ciśnienie nie zostanie osiągnięte w ciągu dziesięciu minut, odłączyć zestaw do naprawy opon. Przemieścić samochód o jeden obrót koła.

Ponownie podłączyć zestaw do naprawy opon i kontynuować pompowanie przez dziesięć minut. Jeśli nadal nie można osiągnąć zalecanej wartości ciśnienia, uszkodzenie opony jest zbyt poważne. Skorzystać z pomocy warsztatu.

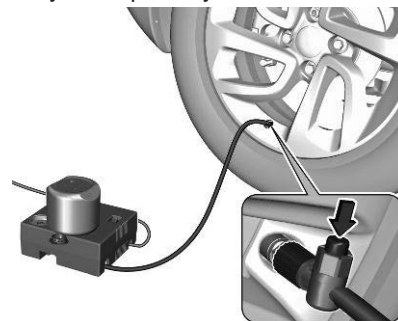

Nadmiar ciśnienia należy spuścić z opony za pomocą przycisku na przewodzie powietrza. Sprężarka nie powinna pracować przez czas dłuższy niż dziesięć minut.

- 15** Odłączyć zestaw do naprawy opon.
Wyjąć pojemnik ze szczeliwem ze sprężarki.
Nakręcić końcówkę węża wypełniacza na wolne złącze pojemnika ze szczeliwem.
Zapobiegnie to wypływaniu szczeliwa. Schować zestaw do naprawy opon w przestrzeni bagażowej.
- 16** Za pomocą szmatki wytrzeć nadmiar szczeliwa.

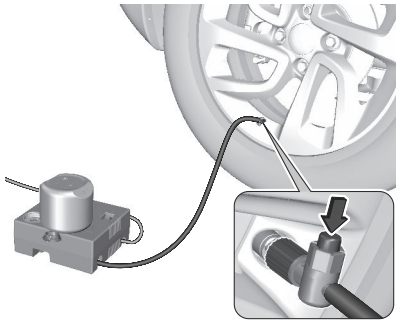

- 17** Natychmiast ruszyć z miejsca, aby szczeliwo zostało równomiernie rozprowadzone w oponie. Jechać z prędkością od 20 km/h do 60 km/h. Po przejechaniu ok. 5 km, lecz nie później niż po dziesięciu

minutach, zatrzymać się i sprawdzić ciśnienie w oponie. W tym celu nakręcić końcówkę węża sprężarki bezpośrednio na zawór opony. Napompować oponę zgodnie z wcześniej podanym opisem. Nadmiar ciśnienia należy spuścić z opony za pomocą przycisku na przewodzie powietrza.

Jeśli ciśnienie w oponie nie spadło poniżej 200 kPa (2 barów), należy ją dopompować, aby uzyskać prawidłową wartość ciśnienia. W przeciwnym razie nie wolno używać pojazdu. Należy skorzystać z pomocy warsztatu.

Po przejechaniu kolejnych 10 km lecz nie później niż po dziesięciu minutach należy ponownie wykonać procedurę sprawdzania ciśnienia w oponie, aby upewnić się, że nie występuje już ubytek ciśnienia. Jeśli ciśnienie spadło poniżej 200 kPa (2 barów), nie wolno korzystać z pojazdu. Skorzystać z pomocy warsztatu.

- 18** Schować zestaw do naprawy opon w przestrzeni bagażowej.

Uwaga

Ponieważ przy korzystaniu z naprawionej opony znacznie pogarsza się

charakterystyka jazdy, oponę należy jak najszybciej wymienić.

Jeśli słychać nietypowy hałas lub sprężarka się nagrzeje, należy ją wyłączyć na co najmniej 30 min. Wbudowany zawór bezpieczeństwa otwiera się przy ciśnieniu 700 kPa (7 barów).

Zwrócić uwagę na datę ważności zestawu. Po tej dacie jego zdolność do uszczelniania nie będzie już gwarantowana. Zwracać uwagę na informacje dotyczące przechowywania znajdujące się na pojemniku ze szczeliwem.

Wymienić zużytą butlę z uszczelniaczem. Usunąć butlę zgodnie z obowiązującymi przepisami.

Sprężarkę i uszczelniacz można stosować w temperaturze ok. - 30°C. Aby uniknąć rozładowania akumulatora pojazdu, zaleca się używanie zestawu do naprawy opon tylko wtedy, gdy pracuje silnik spalinowy lub gdy silnik elektryczny jest gotowy.

Uruchamianie z wykorzystaniem akumulatora zewnętrznego

Nie uruchamiać silnika przy użyciu

urządzeń do rozruchu awaryjnego. W razie rozładowania akumulatora pojazdu silnik można uruchomić za pomocą przewodów rozruchowych i akumulatora innego samochodu.

Przeostroga

W sposób awaryjny można uruchamiać inny pojazd tylko samochodem z silnikiem spalinowym.

⚠ Ostrzeżenie

Zachować szczególną ostrożność podczas uruchamiania samochodu za pomocą kabli rozruchowych. Wszelkie odstępstwa od poniższych instrukcji mogą doprowadzić do obrażeń ciała lub uszkodzeń spowodowanych wybuchem akumulatora bądź uszkodzeniem instalacji elektrycznych obu pojazdów.

⚠ Ostrzeżenie

Unikać kontaktu płynu z akumulatora z oczami, skórą, tkaninami i malowanymi powierzchniami. Płyn ten

zawiera kwas siarkowy, który w przypadku bezpośredniego kontaktu może spowodować obrażenia ciała i uszkodzenia mienia.

- Nie zbliżać się do akumulatora pojazdu z otwartym ogniem lub źródłem iskier.
- Rozładowany akumulator może zamrznąć nawet przy temperaturze zewnętrznej 0 °C. Przed podłączeniem przewodów rozruchowych rozmrozić akumulator.
- Podczas pracy z akumulatorem zakładać okulary i odzież ochronną.
- Akumulator wspomagający musi mieć takie samo napięcie zasilania (12 V) jak akumulator używany w samochodzie. Jego pojemność (wyrażona w Ah) nie może być dużo mniejsza od pojemności rozładowanego akumulatora pojazdu.
- Należy korzystać z przewodów rozruchowych z izolowanymi zaciskami, o średnicy co najmniej 16 mm² (25 mm² w przypadku silników wysokoprężnych).
- Nie odłączać rozładowanego akumulatora od instalacji elektrycznej pojazdu.

- Wyłączyć wszystkie zbędne odbiorniki prądu.
- Nie pochylać się nad akumulatorem pojazdu w trakcie rozruchu.
- Nie dopuszczać do zetknięcia się zacisków przewodów rozruchowych.
- Podczas uruchamiania silnika przy użyciu przewodów rozruchowych samochody nie powinny się stykać.
- Zaciągnąć hamulec postojowy, skrzynię biegów ustawić w położeniu neutralnym, automatyczną skrzynię biegów przestawić w położenie P.

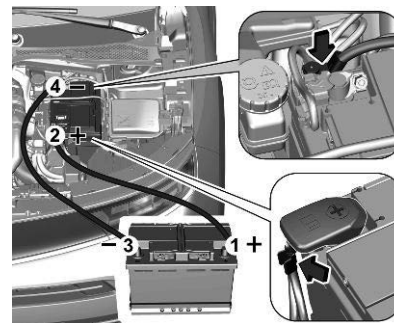

Kolejność podłączania przewodów:

- 1 Podłączyć jeden koniec czerwonego przewodu do bieguna dodatniego akumulatora wspomagającego (1).

- 2 Drugi koniec tego przewodu podłączyć do bieguna dodatniego rozładowanego akumulatora (2).
- 3 Podłączyć jeden koniec czarnego przewodu do bieguna ujemnego akumulatora wspomagającego (3).
- 4 Podłączyć drugi koniec czarnego przewodu do punktu styku z masą pojazdu w komorze silnika (4).

Poprowadzić przewody w taki sposób, aby nie zaczęły się przypadkowo o ruchome elementy silnika.

Uruchamianie silnika:

- 1 Uruchomić silnik samochodu z akumulatorem wspomagającym.
- 2 Po pięciu minutach uruchomić silnik drugiego samochodu. Próby uruchomienia powinny być wykonywane w jednonominutowych odstępach i trwać nie dłużej niż 15 sekund.
- 3 Po uruchomieniu silniki obu samochodów powinny przez ok. trzy minuty pracować na biegu jałowym. W tym czasie przewody powinny pozostać podłączone.

- 4 Włączyć odbiorniki prądu elektrycznego np. reflektory, podgrzewaną tylną szybę.
- 5 Przewody odłączać dokładnie w odwrotnej kolejności.

Holowanie samochodu

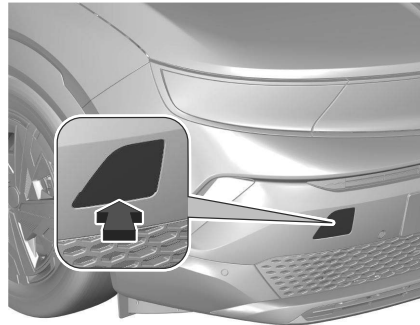

Wyjąć zaślepkę.

Uchwyt holowniczy znajduje się w skrzynce z narzędziami samochodowymi
 ⇨ strona 162 .

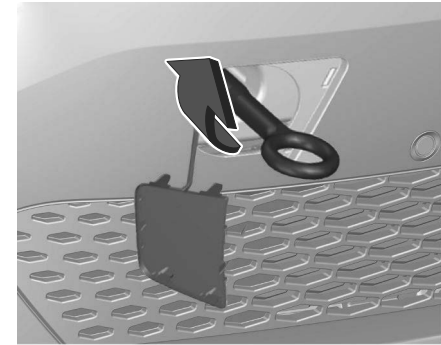

Wkręcić uchwyt holownicze, obracając go do oporu, i ustawić w położeniu poziomym.

Zamocować hol sztywny do uchwyty holowniczego.

Uchwyt holowniczy można wykorzystywać wyłącznie do holowania, a nie wyciągania pojazdu.

Włączyć zapłon, aby umożliwić działanie świateł hamowania, klaksonu, wycieraczek szyby przedniej oraz, w niektórych wersjach, zwolnić blokadę kierownicy.

Przeostroga

Należy wyłączyć systemy wspomaganie kierowcy, takie jak aktywne hamowanie awaryjne, w przeciwnym razie samochód może

automatycznie hamować podczas holowania.

Wspomaganie hamowania awaryjnego
⇒ strona 123 .

Przesunąć dźwignię zmiany biegów w położenie neutralne.

Zwolnić hamulec postojowy.

Przeostroga

Jeździć powoli. Nie wykonywać podczas jazdy gwałtownych ruchów. Nadmierna siła pociągowa może spowodować uszkodzenie samochodu.

Gdy silnik jest wyłączony, hamowanie oraz obracanie kierownicą wymagają użycia znacznie większej siły.

Włączyć recyrkulację powietrza i zamknąć szyby, aby do wnętrza pojazdu nie dostawały się spaliny pojazdu holującego.

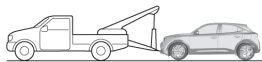
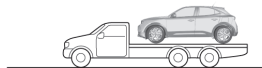

Pojazd BEV, pojazdy typu hybryda 48 V lub pojazd wyposażony w automatyczną skrzynię biegów należy transportować na platformie lub holować z uniesionymi kołami przednimi.

Należy skorzystać z pomocy warsztatu. Po zakończeniu holowania wykręcić uchwyt holowniczy.

Włożyć zaślepkę kołnierzem we wgłębienie i zamocować przez dociśnięcie.

Typ napędu ⇒ strona 4 .

Holowanie Innego Pojazdu

⚠ Ostrzeżenie

W przypadku pojazdów hybrydowych 48 V na dużych wysokościach (> 2500 m n.p.m.) możliwości holownicze są

ograniczone, ponieważ może to mieć wpływ na osiągi samochodu.

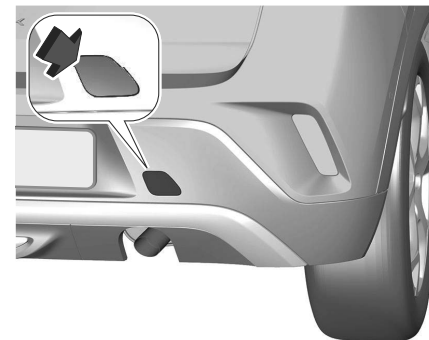

Wyjąć zaślepkę.

Uchwyt holowniczy znajduje się w skrzynce z narzędziami samochodowymi
⇒ strona 162 .



Wkręcić uchwyt holownicze, obracając go do oporu, i ustawić w położeniu poziomym.

Zacześć linkę holowniczą lub hol sztywny, co jest preferowanym rozwiązaniem.

Uchwyt holowniczy można wykorzystywać wyłącznie do holowania, a nie wyciągania pojazdu.

Przestroga
Jeździć powoli. Nie wykonywać podczas jazdy gwałtownych ruchów. Nadmierna siła pociągowa może spowodować uszkodzenie samochodu.

Po zakończeniu holowania wykręcić uchwyt holowniczy.

Włożyć zaślepkę górnym kołnierzem w wgłębienie i zamocować przez dociśnięcie.

Obsługa serwisowa i pielęgnacja samochodu

Wskazówki ogólne.....	174
Akcesoria i modyfikacje samochodu.....	175
Osłony zimowe.....	176
Złomowanie i utylizacja samochodu.....	176
Wykonywanie czynności.....	176
Pokrywa komory silnika	177
Sprawdzanie poziomów płynów.....	178
Akumulator pojazdu.....	180
Zalecane płyny, środki smarne i części.....	183
Olej silnikowy.....	183
Płyn do spryskiwaczy.....	184
Płyn hamulcowy i płyn sprzęgłowy.....	184
Płyn chłodzący i płyn niskokrzepłiwy.....	184
Wymiana pióra wycieraczki.....	184
Instalacja elektryczna.....	185
Wymiana żarówki.....	185
Tylne światło przeciwmgielne.....	185
Przechowywanie samochodu.....	189
Nieużytkowanie przez dłuższy czas.....	189
Długotrwałe nieużytkowanie pojazdu hybrydowego/elektrycznego.....	191

Pielęgnacja nadwozia/zewnętrzna ...	192
Hak holowniczy.....	194
Pielęgnacja wnętrza	194
Dywanki podłogowe	194

Wskazówki ogólne

W celu zapewnienia ekonomicznej i bezpiecznej eksploatacji, a także utrzymania jak najdłużej wysokiej wartości samochodu, wszelkie czynności związane z jego obsługą techniczną muszą być wykonywane we właściwych terminach.

Szczegółowy, aktualny harmonogram przeglądów serwisowych pojazdu jest dostępny w warsztacie.

Trudne warunki jazdy mają miejsce wtedy, gdy często występuje jedna lub kilka z sytuacji wymienionych poniżej: Rozruch zimnego silnika, częste zatrzymywanie się i ruszanie, np. w przypadku taksówek i pojazdów policyjnych, ciągnięcie przyczepy, jazda w terenie górzystym, jazda po nierównych lub piaszczystych nawierzchniach, duże zanieczyszczenie lub zapylenie powietrza, jazda na dużej wysokości i duże wahania temperatury. W trudnych warunkach jazdy może być konieczne wykonywanie niektórych czynności serwisowych częściej niż wskazuje wyświetlacz serwisowy. Skontaktować się z warsztatem w celu uzyskania niestandardowych harmonogramów przeglądów. Wyświetlacz serwisowy ⇨ strona60

Potwierdzenia

Potwierdzenia przeglądu serwisowego są umieszczane w książeczce serwisowej i gwarancyjnej.

Uzupełniane są dane o dacie i przebiegu wraz z pieczętą stacji serwisowej i podpisem osoby upoważnionej. Należy upewnić się, że książeczka serwisowa i gwarancyjna jest prawidłowo wypełniana, stanowiąc ciągły dowód serwisowania, który jest wymagany podczas rozpatrywania zgłoszeń gwarancyjnych, a także może być cennym dodatkiem podczas sprzedaży samochodu.

Akcesoria i Modyfikacje Samochodu

Zaleca się używanie oryginalnych części zamiennych akcesoriów oraz części zatwierdzonych przez producenta do użytku w tym modelu samochodu. Producent samochodu nie ma możliwości przetestowania i zagwarantowania jakości produktów innych firm – nawet jeśli są one zgodne z odpowiednimi przepisami i otrzymały homologację. Wszelkie modyfikacje, przeróbki lub inne zmiany w standardowej specyfikacji pojazdu (w tym między innymi modyfikacje oprogramowania lub modyfikacje elektronicznych jednostek

sterujących) mogą spowodować unieważnienie gwarancji oferowanej przez firmę Opel. Ponadto zmiany takie mogą mieć wpływ na systemy wspomagania kierowcy, zużycie paliwa, emisję CO₂ oraz innych związków, a także mogą spowodować niezgodność pojazdu ze świadectwem homologacji, a tym samym mogą mieć wpływ na ważność jego rejestracji.

Przeostroga

Dostęp do gniazda diagnostycznego powiązanego z elektroniką samochodu jest zarezerwowany dla wykwalifikowanych techników dysponujących zatwierdzonymi narzędziami.

Przeostroga

Podczas transportu samochodu na pociągu lub lawecie fartuchy przeciwbłotne mogą ulec uszkodzeniu.

Telefony komórkowe i radia CB

Podczas instalacji i korzystania z telefonu komórkowego należy przestrzegać zaleceń montażowych i instrukcji obsługi producenta telefonu i zestawu głośnomówiącego.

W przeciwnym razie może dojść do unieważnienia homologacji typu pojazdu. Warunki bezproblemowej eksploatacji telefonu komórkowego:

- Odpowiednio zainstalowana antena zewnętrzna, zapewniająca maksymalny zasięg.
- Maksymalna moc nadawcza 10 W.
- Zamontować telefon w odpowiednim miejscu, biorąc pod uwagę obszar, w którym napełnia się poduszka powietrzna ⇒strona28 .

Przed przystąpieniem do instalacji warto zasięgnąć informacji na temat odpowiednich miejsc montażu anteny zewnętrznej i uchwytu telefonu oraz na temat korzystania z urządzeń o mocy nadawczej powyżej 10 W. Zestawu głośnomówiącego bez anteny zewnętrznej zgodnego ze standardem telefonii GSM 900/1800/1900 oraz UMTS można używać wyłącznie wtedy, gdy maksymalna moc nadawcza telefonu komórkowego nie przekracza 2 W w przypadku korzystania z sieci GSM 900 oraz 1 W w innych przypadkach. Ze względów bezpieczeństwa nie należy korzystać z telefonu podczas prowadzenia samochodu. Nawet korzystanie z zestawu głośnomówiącego może odwracać uwagę kierowcy.

⚠ Ostrzeżenie

Obsługa sprzętu radiowego i telefonów komórkowych, które nie spełniają wyżej wymienionych norm dotyczących telefonii komórkowej, jest dozwolona wyłącznie z zastosowaniem anteny na zewnątrz samochodu.

Przeostroga

Telefony komórkowe i sprzęt radiowy mogą powodować nieprawidłowości w działaniu elektroniki samochodu, jeśli będą używane wewnątrz pojazdu bez zewnętrznej anteny, chyba że będą przestrzegane wymienione powyżej standardy.

Ostony Zimowe

Zaleca się zamontowanie osłon zimowych w warsztacie.

⚠ Ostrzeżenie

Ostony zimowe należy zdjąć, gdy spełniony jest jeden z poniższych warunków:

- Temperatura otoczenia przekracza 10°C.
- Pojazd holuje przyczepę.

- Pojazd jest prowadzony z prędkością powyżej 120 km/h.

Złomowanie I Utylizacja Samochodu

Informacje na temat złomowania oraz recyklingu samochodu można znaleźć na naszej stronie internetowej, w przypadku gdy wymagają tego przepisy prawa. Złomowanie i recykling samochodu należy powierzać wyłącznie autoryzowanym zakładom recyklingu.

**Akumulator wysokiego napięcia**

Akumulator wysokiego napięcia jest przeznaczony na cały okres eksploatacji pojazdu, jeżeli przestrzegane są zalecenia. Jeśli konieczna jest wymiana akumulatora wysokiego napięcia, należy zwrócić się do warsztatu w

celu uzyskania instrukcji dotyczących utylizacji akumulatora. Nieprawidłowa utylizacja wiąże się z ryzykiem poważnych poparzeń, porażenia prądem elektrycznym i wyrządzenia szkód w środowisku naturalnym. Zalecenia → strona 122

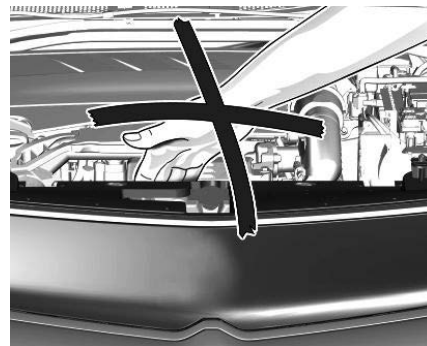
Wykonywanie Czynnności**⚠ Ostrzeżenie**

Kontrole komory silnika należy przeprowadzać tylko przy wyłączonym zapłonie. Wentylator chłodnicy może zacząć działać nawet, gdy zapłon jest wyłączony.

⚠ Niebezpieczeństwo

W układzie zapłonowym stosowane jest bardzo wysokie napięcie. Nie dotykać.

**⚠ Niebezpieczeństwo**

Wersje elektryczne lub hybrydowe: Nigdy nie próbować samodzielnie wykonywać czynności konserwacyjnych w zakresie komponentów pod wysokim napięciem. Można odnieść obrażenia ciała, a samochód może ulec uszkodzeniu.

Serwisowanie i naprawę komponentów wysokiego napięcia powinien przeprowadzać wyłącznie przeszkolony technik serwisowy dysponujący odpowiednią wiedzą i narzędziami. Wysokie napięcie może spowodować porażenie prądem, oparzenia, a

nawet śmierć. Komponenty wysokiego napięcia w samochodzie mogą być serwisowane wyłącznie przez specjalnie przeszkolonych techników. Komponenty wysokiego napięcia oznaczono specjalnymi etykietami. Nie należy usuwać, otwierać, demontować ani modyfikować tych komponentów. Kabel lub wiązka przewodów wysokiego napięcia mają pomarańczową osłonę. Nie należy testować, naruszać, przecinać czy modyfikować kabla ani wiązki przewodów wysokiego napięcia.

⚠ Ostrzeżenie

Wersje elektryczne lub hybrydowe: Przed przystąpieniem do wykonywania opisanych poniżej czynności należy bezwzględnie wyłączyć pojazd. Wentylator chłodnicy może się włączyć, nawet gdy pojazd jest wyłączony.

Przeostroga

Wersje elektryczne lub hybrydowe: Nawet niewielkie ilości zanieczyszczeń w płynach mogą spowodować uszkodzenie układów samochodu.

Nie należy dopuszczać do kontaktu zanieczyszczeń z płynami, korkami zbiorników ani wskaźnikami poziomu.

Pokrywa Komory Silnika**Otwieranie****Przeostroga**

Przed otwarciem pokrywy komory silnika należy wyłączyć system stop-start.

System Stop-Start ⇒ strona91
Otworzyć drzwi kierowcy.

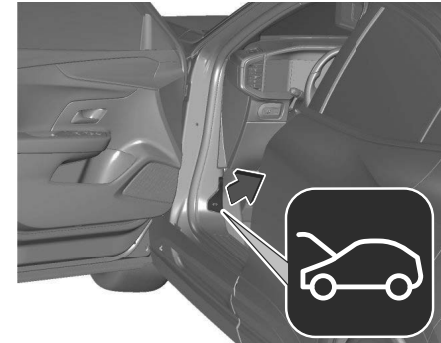

Pociągnąć dźwignię i ustawić ją z powrotem w położeniu wyjściowym.

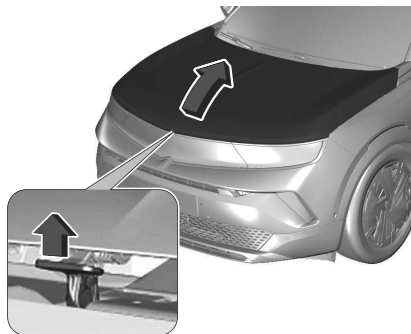

Następnie nacisnąć zapadkę blokującą w górę i otworzyć pokrywę.

Zamykanie

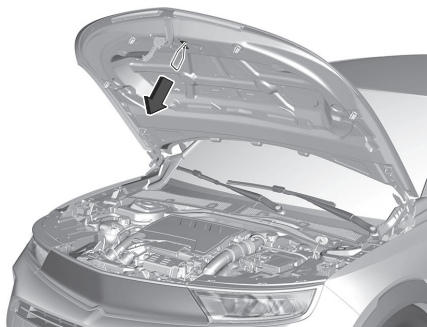

Opuścić pokrywę silnika upuszczając ją na zatrzask z małej wysokości (20-25 cm).

Sprawdzić, czy pokrywa komory silnika została zablokowana we właściwym położeniu.

Przeostroga

Nie dociskać pokrywy do zatrzasku, aby uniknąć wgniecień.

Sprawdzanie Poziomów Płynów

Aby zapobiec uszkodzeniu silnika, należy regularnie ręcznie sprawdzać poziom oleju silnikowego. Należy stosować wyłącznie oleje silnikowe o odpowiednich parametrach.

Zalecane płyny i środki smarne

⇒ strona 183

Maksymalne zużycie oleju silnikowego wynosi 0,6 l na 1000 km.

Kontrolę należy przeprowadzać po zaparkowaniu samochodu na płaskim, poziomym podłożu. Ponadto silnik musi być rozgrzany do temperatury roboczej i wyłączony od co najmniej pięć minut.

Przeostroga

Obowiązkiem właściciela jest utrzymywanie w silniku właściwego poziomu oleju o odpowiedniej jakości.

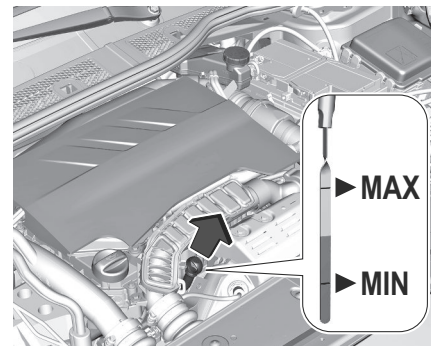

Wyciągnąć wskaźnik poziomu oleju, wytrzeć do czysta, wsunąć do końca, po czym ponownie wyciągnąć i sprawdzić poziom oleju.

W zależności od typu silnika stosowane są różne rodzaje wskaźników poziomu oleju.

⚠ Ostrzeżenie

Wskaźnik poziomu oleju należy włożyć do oporu.

Należy się upewnić, że olej silnikowy nie dostanie się do komory silnika, ponieważ zwiększyłby wówczas ryzyko pożaru.

Jeśli poziom oleju zbliżył się do oznaczenia **MIN** na wskaźniku, dolać oleju. Zaleca się stosowanie oleju tej

samej klasy, jaką ma olej, który już znajduje się w silniku.

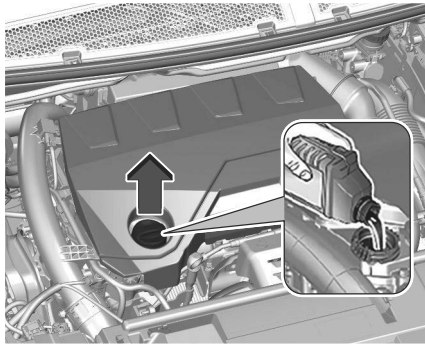

Poziom oleju nie może przekraczać oznaczenia **MAX** na wskaźniku.

Przeostroga

Olej silnikowy w nadmiarze należy spuścić lub odessać. Jeśli olej silnikowy przekroczy maksymalny poziom, nie należy uruchamiać samochodu i skontaktować się z ASO.

Założyć i dokręcić korek wlewu.
Pojemności ⇒strona200

Płyn chłodzący

Poziom płynu chłodzącego – BEV

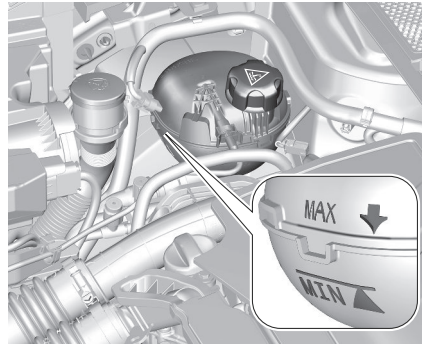

Jeśli poziom płynu chłodzącego sięga MIN lub poniżej, należy skorzystać z pomocy warsztatu w celu uzupełnienia płynu chłodzącego silnik.

Przeostroga

Stosowanie niewłaściwego płynu chłodzącego silnik może spowodować poważne uszkodzenia akumulatora wysokiego napięcia. Tylko doświadczeni mechanicy mogą otwierać zbiornik płynu chłodzącego i uzupełniać płyn chłodzący.

Typ napędu ⇒strona4

Poziom płynu chłodzącego – silnik spalinowy i hybryda 48 V

Fabryczny płyn chłodzący charakteryzuje się mrozoodpornością na poziomie około -37 °C.

Przeostroga

Zbyt niski poziom płynu chłodzącego może spowodować uszkodzenie silnika.

Przeostroga

Należy stosować wyłącznie zatwierdzony płyn niezamarzający.

Płyn chłodzący i płyn niskokrzepiwy ⇒strona184 .

Poziom zimnego płynu chłodzącego powinien sięgać powyżej oznaczenia MIN. W razie potrzeby dolać odpowiednią ilość płynu.

⚠ Ostrzeżenie

Należy pozwolić silnikowi ostygnąć przed otwarciem korka. Ostrożnie otworzyć korek, powoli uwalniając ciśnienie

Do uzupełniania używać mieszanki w proporcji 1:1 koncentratu płynu chłodzącego i czystej wody z kranu. Jeśli płyn chłodzący nie jest dostępny, należy

użyć czystej wody z kranu. Dobrze zamocować korek wlewu.

Skład płynu chłodzącego oraz przyczynę jego utraty należy sprawdzić / naprawić w warsztacie.

Płyn do spryskiwaczy

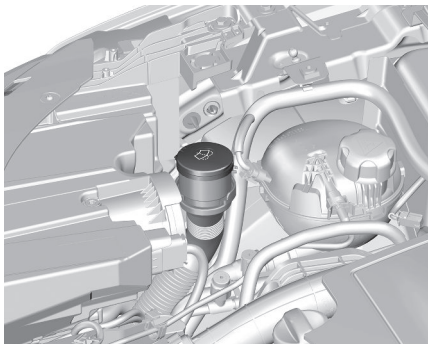

Pojemnik spryskiwaczy wypełnić roztworem czystej wody i zatwierdzonego płynu do spryskiwaczy o właściwych proporcjach (środek powinien zawierać czynnik zapobiegający zamarzaniu).

Przeostroga

Tylko płyn do spryskiwaczy o wystarczającym stężeniu środka zapobiegającego przed zamarzaniem zapewnia ochronę w niskich

temperaturach lub przy nagłym spadku temperatury.

Płyn do spryskiwaczy ⇨ strona 184

Hamulce

Zużycie hamulców może być różne w zależności od stylu jazdy. Zużycie hamulców może być większe, gdy samochód jest eksploatowany na krótkich odcinkach, np. w mieście. Może wystąpić konieczność sprawdzenia stanu hamulców, nawet między przeglądami okresowymi.

Spadek poziomu płynu hamulcowego może nie tylko wskazywać na wyciek, ale także sygnalizować zużycie klocków hamulcowych.

Po zamontowaniu nowych okładzin hamulcowych, podczas kilku pierwszych podróży nie należy gwałtownie hamować, o ile nie jest to konieczne.

Płyn hamulcowy

⚠ Ostrzeżenie

Płyn hamulcowy jest trujący i powoduje korozję. Unikać kontaktu z oczami, skórą, tkaninami i malowanymi powierzchniami.

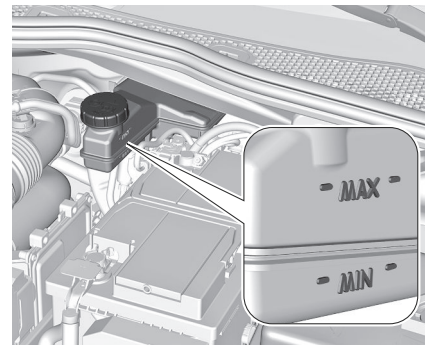

Poziom płynu hamulcowego musi znajdować się między oznaczeniami **MIN** i **MAX**.

Jeśli poziom płynu jest poniżej oznaczenia **MIN**, należy skorzystać z pomocy warsztatu.

Płyn hamulcowy i sprzęgłowy ⇨ strona 184

Akumulator Pojazdu

Zamontowany w samochodzie akumulator jest bezobsługowy, pod warunkiem że sposób użytkowania umożliwia odpowiednie ładowanie akumulatora. Jazda na krótkich dystansach i częste uruchamianie silnika może rozładować akumulator. Unikać niepotrzebnego używania odbiorników energii elektrycznej.



Zużytych baterii i akumulatora nie należy wyrzucać wraz z innymi odpadami domowymi. Wymagane jest dostarczenie tych odpadów do odpowiedniego punktu zbiórki.

Jeśli samochód nie będzie używany przez ponad cztery tygodnie, może dojść do rozładowania akumulatora. Odłączyć zacisk ujemny akumulatora od instalacji elektrycznej samochodu.

Przed przystąpieniem do odłączania lub podłączania przewodów akumulatora należy bezwzględnie wyłączyć zapłon.

Zabezpieczenie akumulatora przed rozładowaniem ⇒ strona 48 .

Autoalarm ⇒ strona 13 .

Wymiana akumulatora pojazdu

Uwaga

Wszelkie odstępstwa od instrukcji podanych w tej sekcji mogą prowadzić do

tyczasowego wyłączenia lub zakłócenia działania systemu stop-start.

Podczas wymiany akumulatora pojazdu należy upewnić się, że w pobliżu bieguna dodatniego nowego akumulatora nie ma żadnych otwartych otworów wentylacyjnych. Jeśli w tym miejscu znajduje się otwór wentylacyjny, wymagane jest jego zablokowanie zaślepką, podczas gdy otwór w pobliżu bieguna ujemnego musi pozostać otwarty.

Akumulator samochodu należy zawsze wymieniać na akumulator tego samego typu.

Wszelkie informacje o akumulatorze można znaleźć online na stronie <https://public-servicebox.opel.com/OVddb/OV/index.html>.

Akumulator pojazdu musi być wymieniony przez warsztat.

System Start-Stop ⇒ strona 91

Ładowanie akumulatora pojazdu

⚠ Ostrzeżenie

W samochodach z systemem stop-start należy upewnić się, że podczas korzystania z ładowarki do akumulatora potencjał ładowania nie przekracza 14,6 V. W przeciwnym razie akumulator pojazdu może ulec uszkodzeniu.

Uruchamianie silnika przy użyciu przewodów rozruchowych ⇒ strona 169

Zabezpieczenie przed rozładowaniem

Komunikat dotyczący napięcia baterii

W przypadku zbyt niskiego napięcia akumulatora pojazdu na wyświetlaczu informacyjnym kierowcy pojawi się komunikat ostrzegawczy. Podczas jazdy funkcja ograniczania obciążenia akumulatora wyłącza na pewien czas niektóre układy, takie jak klimatyzacja, ogrzewanie tylnej szyby, podgrzewanie koła kierownicy itp. Układy te są włączane ponownie, gdy tylko pozwalają na to warunki.

Zwiększenie ładowania na wolnych obrotach

Jeżeli w związku ze stanem akumulatora wymaga on doładowania, konieczne jest zwiększenie mocy alternatora. Następuje ono poprzez zwiększenie ładowania na wolnych obrotach, co może być słyszalne. Na wyświetlaczu informacyjnym kierowcy pokazuje się komunikat.

Gniazdko zasilania

Gniazdko są wyłączone w przypadku niskiego napięcia akumulatora pojazdu.

Etykieta ostrzegawcza



Znaczenie symboli:

- Unikać isker, otwartego ognia i palenia tytoniu.
- Chronić oczy. Wybuchowe gazy mogą spowodować utratę wzroku lub obrażenia ciała.
- Akumulator przechowywać w miejscu niedostępnym dla dzieci.
- Akumulator zawiera kwas siarkowy, który może spowodować utratę wzroku lub poważne oparzenia.
- Dalsze informacje podano w instrukcji obsługi.
- W pobliżu akumulatora mogą być obecne wybuchowe gazy.

Tryb oszczędzania energii

Tryb ten wyłącza odbiorniki elektryczne, aby uniknąć nadmiernego rozładowania akumulatora pojazdu. Odbiorników elektrycznych, np. systemu audio-nawigacyjnego, wycieraczek szyby przedniej, świateł mijania, lampek oświetlenia wnętrza itp., można używać maksymalnie przez ok. 40 minut od wyłączenia zapłonu.

Aktywacja trybu oszczędzania energii

Gdy tryb oszczędzania energii zostaje włączony, na wyświetlaczu informacyjnym kierowcy pojawia się komunikat. Aktywne połączenie telefoniczne prowadzone przez opcjonalny zestaw głośnomówiący jest podtrzymywane przez około dziesięć minut.

Dezaktywacja trybu oszczędzania energii

Tryb oszczędzania energii wyłącza się automatycznie z chwilą uruchomienia silnika. W celu zapewnienia odpowiedniego poziomu naładowania należy uruchomić silnik:

- na mniej niż dziesięć minut, aby korzystać z odbiorników przez około pięć minut.

- na więcej niż dziesięć minut, aby korzystać z odbiorników przez maksymalnie 30 minut

Funkcje ogrzewania

Uwaga

W przypadku ograniczeń prądu ładowania niektóre funkcje ogrzewania, takie jak ogrzewanie foteli lub podgrzewanie koła kierownicy, mogą być chwilowo niedostępne. Działanie tych funkcji zostanie wznowione po kilku minutach.

Akumulator wysokiego napięcia

Ostrzeżenie

Uszkodzenie akumulatora wysokiego napięcia lub systemu wysokiego napięcia może spowodować ryzyko porażenia prądem elektrycznym, przegrzania lub pożaru.

Jeśli samochód został uszkodzony lub brał udział w umiarkowanej lub poważnej kolizji, musi zostać jak najszybciej sprawdzony przez wykwalifikowany personel.

Do czasu przeprowadzenia przeglądu technicznego samochód należy przechowywać na otwartym powietrzu, w odległości co najmniej 5 metrów od wszelkich konstrukcji lub innych przedmiotów łatwopalnych.

Jeśli samochód został uszkodzony lub miały na niego wpływ powódź lub pożar, nie wolno go w ogóle przemieszczać i musi on zostać jak najszybciej sprawdzony przez wykwalifikowany personel.

Aby zachować zasięg i trwałość akumulatora wysokiego napięcia, zaleca się przestrzegać następujących zasad:

- W miarę możliwości nie ładować akumulatora wysokiego napięcia do poziomu 80% całkowitego naładowania.
- Nie należy całkowicie rozładowywać akumulatora wysokiego napięcia.
- Nie należy przechowywać nieużywanego pojazdu przez długi okres (ponad 12 godzin), gdy poziom naładowania akumulatora wysokiego napięcia jest niski lub wysoki. Akumulator powinien być jak najczęściej naładowany do poziomu między 20 i 40%.
- Ograniczać stosowanie szybkiego ładowania.
- Nie narażać samochodu na temperatury poniżej -30°C i powyżej 60°C przez okres powyżej 24 godzin. Unikać ładowania pojazdu w niskich temperaturach (z wyjątkiem sytuacji,

gdy pojazd pracował dłużej niż 20 minut) lub w temperaturze wyższej od 30°C .

- Nie należy używać akumulatora wysokiego napięcia jako generatora energii.
- Nie wolno używać alternatora do ładowania akumulatora wysokiego napięcia.

Ograniczenie poziomu naładowania do 80% ⇒ strona 117 .

Przechowywanie samochodu
⇒ strona 189

Wyciek

Uszkodzenie akumulatora wysokiego napięcia może spowodować natychmiastowy lub późniejszy wyciek toksycznych gazów lub płynów. Zaleca się następujące czynności:

- W razie wypadku należy zawsze poinformować straż pożarną i służby ratownicze, że pojazd jest wyposażony w akumulator wysokiego napięcia.
- Nigdy nie dotykać cieczy wydobywających się z akumulatora wysokiego napięcia.
- Nie wdychać toksycznych gazów emitowanych przez akumulator wysokiego napięcia.

- W razie wypadku lub potencjalnego wypadku odsunąć się od pojazdu, ponieważ emitowane gazy są łatwopalne i mogą spowodować wybuch pożaru.
- W przypadku zbyt niskiego poziomu płynu chłodzącego płyn należy uzupełnić, a przyczyna jego ubytku musi zostać usunięta przez warsztat.

Zalecane płyny, środki smarne i części

Należy korzystać wyłącznie z produktów spełniających wymogi specyfikacji.

Ostrzeżenie

Materiały eksploatacyjne są niebezpieczne i mogą być trujące. Należy posługiwać się nimi ostrożnie. Należy zwrócić uwagę na informacje podane na ich pojemnikach.

Olej Silnikowy

Olej silnikowy jest określany jakością oraz lepkością. Podczas wyboru oleju silnikowego należy kierować się przede wszystkim jego jakością – lepkość jest parametrem mniej ważnym. Jakość oleju zapewnia np. czystość podzespołów

silnika, ochronę przed zużyciem oraz kontrolę nad starzeniem się oleju, a klasa lepkości stanowi informację o gęstości oleju w zakresach temperatur.

Należy stosować odpowiedni olej silnikowy podany w harmonogramie przeglądów przekazanym przez sprzedawcę pojazdu.

Zalecane płyny i środki smarne

⇒ strona 183

Uzupełnianie oleju silnikowego

Przeostoga

W przypadku rozlania oleju należy go zetrzeć i w prawidłowy sposób usunąć.

Oleje silnikowe różnych producentów i typów można ze sobą mieszać, o ile oba oleje spełniają wymagane dla silnika normy odnośnie jakości i lepkości. Stosowanie olejów silnikowych do wszystkich silników benzynowych tylko z klasą jakości ACEA jest zabronione, ponieważ w określonych warunkach eksploatacyjnych może to spowodować uszkodzenie silnika.

Dodatki do oleju silnikowego

Stosowanie dodatków do oleju silnikowego może doprowadzić do awarii i utraty gwarancji.

Klasy lepkości oleju silnikowego

Klasa lepkości SAE dostarcza informacji o gęstości oleju.

Olej obejmujący kilka klas lepkości jest oznaczany dwoma liczbami, np. SAE 5W-30. Pierwsza liczba, zakończona literą W, określa lepkość oleju w niskich temperaturach, a druga – w temperaturach wysokich.

Płyn Do Spryskiwaczy

Używać wyłącznie płynu do spryskiwaczy zatwierdzonego do stosowania w tym pojeździe, aby zapobiec uszkodzeniu piór wycieraczek, powłoki lakierniczej, a także elementów z tworzywa sztucznego i gumy. Należy zwrócić się do warsztatu.

Płyn Hamulcowy I Płyn Sprzęgłowy

Z czasem płyn hamulcowy pochłania wilgoć z otoczenia, co ogranicza wydajność układu hamulcowego. W związku z tym w określonym odstępie czasu wymagana jest wymiana płynu hamulcowego.

Należy używać wyłącznie płynu hamulcowego przeznaczonego do stosowania w tym pojeździe. Należy zwrócić się do warsztatu.

Płyn Chłodzący I Płyn Niskokrzepliwy

Należy używać wyłącznie płynu niskokrzepliwego przeznaczonego do stosowania w tym pojeździe. Należy zwrócić się do warsztatu.

Układ jest fabrycznie napełniony płynem chłodzącym, który zapewnia doskonałą ochronę przed korozją oraz ochronę przed zamarzaniem do temperatury około -28 °C. W zimnych regionach, w których występują bardzo niskie temperatury, fabryczny płyn chłodzący zapewnia ochronę przed zamarzaniem do temperatury około -37 °C. Takie stężenie płynu należy utrzymywać przez cały rok.

Stosowanie dodatków do płynu chłodzącego, które mają służyć jako dodatkowe zabezpieczenie antykorozyjne lub chronić przed niewielkimi nieszczelnościami może być przyczyną wystąpienia usterek. Roszczenia gwarancyjne związane z efektami stosowania dodatków do płynu chłodzącego będą odrzucane.

Wymiana pióra wycieraczki

Szyba przednia

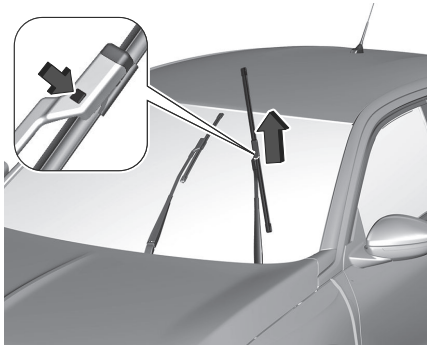

Ostrzeżenie

Nigdy nie próbować przesuwania wycieraczek ręcznie. Może to spowodować trwałe uszkodzenie mechanizmu.

Wyłączyć zapłon.

W ciągu jednej minuty od wyłączenia zapłonu włączyć dźwignię wycieraczek, aby ustawić pióra wycieraczek pionowo na szybie przedniej.

Unieść ramię wycieraczki do pozycji

pionowej, a następnie wcisnąć przycisk w celu odblokowania i zdjęcia pióra.

Przyłożyć nowe pióro wycieraczki do ramienia wycieraczki i wcisnąć aż do zatrzaśnięcia.

Ostrożnie opuścić ramię wycieraczki.

Aby ustawić ramiona wycieraczek z powrotem w położeniu początkowym, włączyć zapłon, a następnie włączyć dźwignię wycieraczek.

Szyba tylna



Unieść ramię wycieraczki. Zdjąć pióro wycieraczki w sposób pokazany na rysunku.

Przyłożyć pióro wycieraczki nachylone pod niewielkim kątem do ramienia wycieraczki i wcisnąć aż do zatrzaśnięcia.

Ostrożnie opuścić ramię wycieraczki.

Instalacja elektryczna

Bezpieczniki

Uszkodzony bezpiecznik musi zostać wymieniony w warsztacie.

Wymiana Żarówki

Światła zewnętrzne wykonano w technologii LED i nie można ich wymienić.

W przypadku usterki należy zlecić naprawę oświetlenia zewnętrznego i wewnętrznego warsztatowi.

Tylne Światło Przeciwmgielne

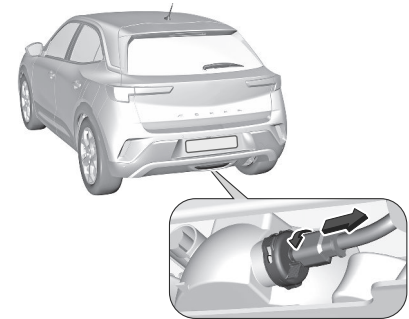

- 1 Obrócić oprawkę żarówki w lewo i wyjąć ją z obudowy reflektora.

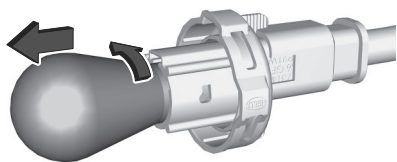

- 2 Lekko nacisnąć żarówkę w dół, obrócić w lewo i wyjąć z oprawki.
- 3 Wymienić i założyć w oprawce nową żarówkę, obracając ją w prawo
- 4 Włożyć oprawkę żarówki w reflektor i obrócić w prawo.

Opony i koła

Informacje Dotyczące Bezpieczeństwa Opon

Na krawężniki należy najechać powoli i, w miarę możliwości, pod kątem prostym. Najechanie na ostre krawężniki może doprowadzić do uszkodzenia opon i obręczy kół. Podczas parkowania należy

uważać, aby opony nie zostały dociśnięte do krawężnika.

Regularnie sprawdzać stan kół. W przypadku stwierdzenia uszkodzenia lub nadmiernego zużycia opon bądź obręczy kół należy skorzystać z pomocy warsztatu.

Oznaczenia Na Oponach

Np. **225/55 R 18 98 V**

- 225** szerokość opony, mm
- 55** wskaźnik profilu (stosunek wysokości przekroju do szerokości opony), w %
- R** konstrukcja opony: radialna
- RF** typ: run-flat
- 18** średnica koła w calach
- 98** wskaźnik nośności opony, np. wartość 98 odpowiada nośności 750 kg
- V** symbol prędkości

Symbol prędkości:

- Q** : do 160 km/h
- S** : do 180 km/h
- T** : do 190 km/h

- H** : do 210 km/h
- V** : do 240 km/h
- W** : do 270 km/h

Wybrać oponę odpowiednią do prędkości maksymalnej pojazdu.

Podaną prędkość maksymalną samochód może osiągnąć przy masie własnej z kierowcą (75 kg) i ładunkiem 125 kg. Wyposażenie dodatkowe może spowodować zmniejszenie prędkości maksymalnej samochodu.

Opony kierunkowe

Opony o bieżniku kierunkowym należy zakładać tak, aby obracały się w prawidłowym kierunku. Prawidłowy kierunek obrotów jest wskazywany przez symbol (np. strzałkę) znajdujący się na boku opony.

Opony Zimowe

Opony zimowe poprawiają bezpieczeństwo jazdy, gdy temperatura spadnie poniżej 7°C, dlatego powinno się je zakładać na wszystkie koła. Zgodnie z przepisami obowiązującymi w danym kraju, jeśli kod prędkości opony jest niższy od maksymalnej prędkości pojazdu, w polu widzenia kierowcy należy umieścić naklejkę z informacją o prędkości.

Wszystkie rozmiary opon są dozwolone jako opony zimowe ⇨ strona 186 .

Kontrola/Uzupełnianie Ciśnienia W Oponach

Ciśnienie powietrza w oponach należy sprawdzać przynajmniej co 14 dni oraz zawsze przed wyruszeniem w dłuższą podróż. Opony muszą być zimne. Nie należy zapomnieć o sprawdzeniu ciśnienia w kole zapasowym. Dotyczy to także wersji samochodu z układem wykrywania spadku ciśnienia w oponach.



Na naklejce z informacjami o ciśnieniu w oponach umieszczonej na lewym słupku B podany jest typ oryginalnych opon i zalecane ciśnienie w oponach.

Wartości ciśnienia dotyczą opon nierozgrzanych. Są one takie same dla opon letnich i zimowych.

Ciśnienie powietrza w kole zapasowym zawsze powinno odpowiadać pełnemu obciążeniu samochodu.

Niewłaściwe ciśnienie w ogumieniu wpływa negatywnie na bezpieczeństwo, zachowanie się samochodu na drodze, komfort jazdy oraz zużycie paliwa i opon. Kierowca jest odpowiedzialny za utrzymywanie prawidłowego ciśnienia powietrza w oponach.

Typy opon zatwierdzone dla pojazdu zamieszczono w dołączonym do niego Świadectwie zgodności WE lub w innych krajowych dokumentach rejestracyjnych. Ciśnienie powietrza w oponach jest różne i zależy od wielu czynników. W celu ustalenia prawidłowej wartości ciśnienia w oponach należy zidentyfikować odpowiednią oponę na etykiecie informacyjnej dotyczącej ciśnienia w oponach, zgodnie z wcześniejszym opisem.

⚠ Ostrzeżenie

Jeśli ciśnienie jest zbyt niskie, może to spowodować znaczne nagrzanie się opony i wewnętrzne uszkodzenia prowadzące do odklejenia się bieżnika,

a wręcz do pęknięcia opony przy dużych prędkościach.

⚠ Ostrzeżenie

W przypadku niektórych opon zalecane ciśnienie podane w tabeli wartości ciśnienia w oponach może przekraczać maksymalne ciśnienie w oponach wskazane na oponie.

Nigdy nie przekraczać podanego na oponie maksymalnego ciśnienia.

Zależność od temperatury

Ciśnienie powietrza w oponie zależy od jej temperatury. Podczas jazdy temperatura opon i ciśnienie w oponach zwiększają się. Wartości ciśnienia podane na naklejce z informacjami o oponach lub w tabeli wartości ciśnienia w oponach dotyczą opon w stanie zimnym, czyli o temperaturze 20°C. Wzrost temperatury o 10 °C powoduje wzrost ciśnienia o blisko 10 kPa. Należy uwzględnić ten fakt podczas sprawdzania rozgrzanych opon.

Głębokość Bieżnika

Głębokość bieżnika należy sprawdzać regularnie.

Ze względów bezpieczeństwa zaleca się, aby głębokość bieżnika opon na tej

samej osi nie różniła się o więcej niż 2 mm.



Dopuszczalna przez przepisy minimalna głębokość bieżnika (1,6 mm) zostaje osiągnięta, gdy widoczny jest jeden ze wskaźników zużycia opony (TWI). Ich umiejscowienie wskazują oznaczenia na boku opony.

Jeśli opony przednie są bardziej zużyte niż tylne, należy je co jakiś czas zamieniać miejscami. Upewnić się, że kierunek obracania kół jest prawidłowy (bieżnik kierunkowy).

Opony starzeją się, nawet gdy nie są używane.

Dlatego zaleca się wymieniać je co 6 lat.

Dopuszczalne Rozmiary Opon I Obręczy

Jeśli na obręcze kół zostaną założone opony o rozmiarze innym niż w przypadku opon montowanych fabrycznie, może zająć konieczność przeprogramowania systemu i dokonania kilku innych modyfikacji samochodu. Należy wymienić naklejkę zawierającą wartości ciśnienia powietrza w oponach.

⚠ Ostrzeżenie

Użycie nieodpowiednich opon lub kół może prowadzić do wypadków i unieważnienia zezwolenia na użytkowanie samochodu.

Kołpaki Kół

Należy używać osłon ozdobnych i opon dopuszczonych do użytku przez producenta i spełniających wszystkie wymagania dotyczące konkretnej kombinacji obręczy kół i opon. W przypadku używania osłon ozdobnych i opon niezatwierdzonych przez producenta, opony nie mogą mieć pogrubionych krawędzi ochronnych. Osłony ozdobne kół nie mogą pogarszać skuteczności chłodzenia hamulców.

⚠ Ostrzeżenie

Użycie nieodpowiednich opon lub kołpaków kół może prowadzić do nagłej utraty ciśnienia, a tym samym do wypadków.

Pojazdy wyposażone w stalowe obręcze kół: Jeśli używane są nakrętki zabezpieczające koła, nie należy zakładać osłon ozdobnych kół. Koła zapasowe: Nie używać osłon ozdobnych kół.

Łańcuchy Przeciwoślizgowe

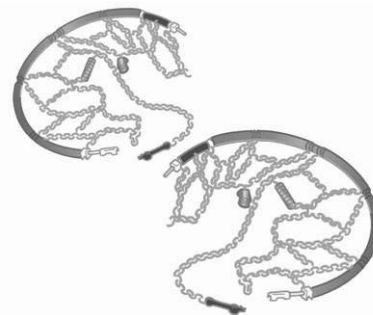

Łańcuchy można zakładać tylko na koła przednie.

Dopuszczalne jest stosowanie łańcuchów na koła przeznaczonych do użytku z danym typem opon samochodu:

- W przypadku opon 16-calowych i 17-calowych należy używać wyłącznie łańcuchów Polaire XP9 120 (9 mm).
- W przypadku opon 18-calowych należy używać wyłącznie łańcuchów Polaire 0112 PSSD.
- W przypadku opon 20-calowych należy używać wyłącznie łańcuchów Polaire 0100 PSGJ.

Uwaga

Używanie łańcuchów przeciwpoślizgowych i maksymalna dozwolona prędkość są regulowane przepisami danego kraju.

Ostrzeżenie

Uszkodzenie może doprowadzić do rozerwania opony.

Mocując łańcuchy na koła, należy postępować zgodnie z instrukcją dostarczoną przez producenta łańcuchów.

Po założeniu łańcuchów przejechać niewielką odległość i zatrzymać samochód, aby upewnić się, że łańcuchy na koła są prawidłowo zamocowane.

Dojazdowe koło zapasowe

Zabronione jest zakładanie łańcuchów na dojazdowe koło zapasowe.

Przechowywanie samochodu

Nieużytkowanie Przez Dłuższy Czas

Nieużytkowanie przez dłuższy czas

Przed kilkumiesięczną przerwą w eksploatacji samochodu należy:

- Umyć samochód.
- Sprawdzić stan zabezpieczenia antykorozyjnego komory silnika oraz podwozia.
- Oczyszczyć i zakonserwować uszczelki gumowe.
- Zatankować pojazd do pełna.
- Wymienić olej silnikowy.
- Opróżnić zbiornik płynu do spryskiwaczy szyb i zmywaczy reflektorów.
- Sprawdzić zabezpieczenie płynu chłodzącego przed zamarzaniem i korozją.

- Zwiększyć ciśnienie powietrza w oponach do wartości odpowiadającej maksymalnemu obciążeniu.

- Zaparkować samochód w suchym, dobrze wentylowanym miejscu. Wybrać pierwszy lub wsteczny bieg albo ustawić dźwignię zmiany biegów w położeniu P. Zabezpieczyć samochód przed możliwością przetoczenia się.

- Nie zaciągać hamulca postojowego.

- Otworzyć pokrywę silnika, zamknąć wszystkie drzwi i zablokować zamki.

Nieużytkowanie przez dłuższy czas (BEV)

Przed kilkumiesięczną przerwą w eksploatacji samochodu należy:

- Umyć samochód.
- Sprawdzić stan zabezpieczenia antykorozyjnego komory silnika oraz podwozia.
- Oczyszczyć i zakonserwować uszczelki gumowe.
- Opróżnić zbiornik płynu do spryskiwaczy szyb i zmywaczy reflektorów.

- Sprawdzić zabezpieczenie płynu chłodzącego przed zamarzaniem i korozją.
- Zwiększyć ciśnienie powietrza w oponach do wartości odpowiadającej maksymalnemu obciążeniu.
- Zaparkować samochód w suchym, dobrze wentylowanym miejscu. Wybrać pierwszy lub wsteczny bieg albo ustawić dźwignię zmiany biegów w położeniu **P**. Zabezpieczyć samochód przed możliwością przetoczenia się.
- Nie zaciągać hamulca postojowego.
- Otworzyć pokrywę silnika, zamknąć wszystkie drzwi i zablokować zamki.

Do czterech tygodni

Podłączyć przewód do ładowania.

Od czterech tygodni do dwunastu miesięcy

- Rozładować akumulator wysokiego napięcia do poziomu, przy którym w zestawie wskaźników widoczny będzie wskaźnik zasięgu na napędzie elektrycznym (symbol akumulatora) pokazujący 30%.
- Nie podłączać przewodu do ładowania.

- Pojazd należy zawsze garażować w miejscu, w którym temperatura mieści się w przedziale od -10 °C do 30 °C.
- Przechowywanie pojazdu w ekstremalnych temperaturach może spowodować uszkodzenie akumulatora wysokiego napięcia.
- Odłączyć czarny ujemny (-) przewód akumulatora 12 V i podłączyć urządzenie do podładowywania do zacisków akumulatora pojazdu lub pozostawić podłączone przewody akumulatora 12 V i podłączyć urządzenie do podładowywania do dodatniego (+) i ujemnego (-) zacisku w komorze silnika.
- Co trzy miesiące sprawdzać stan naładowania akumulatora. Jeśli stan naładowania akumulatora spadnie poniżej 30 procent, naładować akumulator ponownie do stanu 30 procent.

Przygotowywanie do eksploatacji po długim przestoju

W ramach przygotowywania samochodu do eksploatacji po długim przestoju należy:

- Podłączyć zacisk ujemny akumulatora do instalacji elektrycznej samochodu.

Przeprowadzić inicjalizację szyb sterowanych elektrycznie ⇒ strona 14

- Sprawdzić ciśnienie w ogumieniu
- Napełnić zbiornik płynu do spryskiwaczy szyb i zmywaczy reflektorów.
- Sprawdzić poziom oleju silnikowego.
- Sprawdzić poziom płynu chłodzącego.
- W razie potrzeby przymocować tablicę rejestracyjną.

Przygotowywanie do eksploatacji po długim przestoju (BEV)

W ramach przygotowywania samochodu do eksploatacji po długim przestoju należy:

- Podłączyć zacisk ujemny akumulatora do instalacji elektrycznej samochodu. Przeprowadzić inicjalizację szyb sterowanych elektrycznie ⇒ strona 14
- Sprawdzić ciśnienie w ogumieniu.
- Napełnić zbiornik płynu do spryskiwaczy szyb i zmywaczy reflektorów.
- Sprawdzić poziom płynu chłodzącego.
- W razie potrzeby przymocować tablicę rejestracyjną.

Rodzaje napędu ⇒ strona 4

Długotrwałe Nieużytkowanie Pojazdu Hybrydowego/ Elektrycznego

Przed kilkumiesięczną przerwą w eksploatacji samochodu należy:

- Umyć samochód.
- Sprawdzić stan zabezpieczenia antykorozyjnego komory silnika oraz podwozia.
- Oczyszczyć i zakonserwować uszczelki gumowe.
- Zatankować pojazd do pełna.
- Wymienić olej silnikowy.
- Opróżnić zbiornik płynu do spryskiwaczy szyb i zmywaczy reflektorów.
- Sprawdzić zabezpieczenie płynu chłodzącego przed zamarzaniem i korozją.
- Zwiększyć ciśnienie powietrza w oponach do wartości odpowiadającej maksymalnemu obciążeniu.
- Zaparkować samochód w suchym, dobrze wentylowanym miejscu. Wybrać pierwszy lub wsteczny bieg albo ustawić dźwignię zmiany biegów w położeniu P. Zabezpieczyć

samochód przed możliwością przetoczenia się.

- Nie zaciągać hamulca postojowego.
- Otworzyć pokrywę silnika, zamknąć wszystkie drzwi i zablokować zamki.

Nieużytkowanie przez dłuższy czas (BEV)

Przed kilkumiesięczną przerwą w eksploatacji samochodu należy:

- Umyć samochód.
- Sprawdzić stan zabezpieczenia antykorozyjnego komory silnika oraz podwozia.
- Oczyszczyć i zakonserwować uszczelki gumowe.
- Opróżnić zbiornik płynu do spryskiwaczy szyb i zmywaczy reflektorów.
- Sprawdzić zabezpieczenie płynu chłodzącego przed zamarzaniem i korozją.
- Zwiększyć ciśnienie powietrza w oponach do wartości odpowiadającej maksymalnemu obciążeniu.
- Zaparkować samochód w suchym, dobrze wentylowanym miejscu. Wybrać pierwszy lub wsteczny bieg albo ustawić dźwignię zmiany

biegów w położeniu P. Zabezpieczyć samochód przed możliwością przetoczenia się.

- Nie zaciągać hamulca postojowego.
- Otworzyć pokrywę silnika, zamknąć wszystkie drzwi i zablokować zamki.

Do czterech tygodni

Podłączyć przewód do ładowania.

Od czterech tygodni do dwunastu miesięcy

- Rozładować akumulator wysokiego napięcia do poziomu, przy którym w zestawie wskaźników widoczny będzie wskaźnik zasięgu na napędzie elektrycznym (symbol akumulatora) pokazujący 30%.
- Nie podłączać przewodu do ładowania.
- Pojazd należy zawsze garażować w miejscu, w którym temperatura mieści się w przedziale od -10 °C do 30 °C.
- Przechowywanie pojazdu w ekstremalnych temperaturach może spowodować uszkodzenie akumulatora wysokiego napięcia.
- Odłączyć czarny ujemny (-) przewód akumulatora 12 V i podłączyć urządzenie do podładowywania do zacisków akumulatora pojazdu lub

pozostawić podłączone przewody akumulatora 12 V i podłączyć urządzenie do podładowywania do dodatniego (+) i ujemnego (-) zacisku w komorze silnika.

- Co trzy miesiące sprawdzać stan naładowania akumulatora. Jeśli stan naładowania akumulatora spadnie poniżej 30 procent, naładować akumulator ponownie do stanu 30 procent.

Przygotowywanie do eksploatacji po długim przestoju

W ramach przygotowywania samochodu do eksploatacji po długim przestoju należy:

- Podłączyć zacisk ujemny akumulatora do instalacji elektrycznej samochodu. Przeprowadzić inicjalizację szyb sterowanych elektrycznie ⇒ strona 14
- Sprawdzić ciśnienie w ogumieniu
- Napełnić zbiornik płynu do spryskiwaczy szyb i zmywaczy reflektorów.
- Sprawdzić poziom oleju silnikowego.
- Sprawdzić poziom płynu chłodzącego.
- W razie potrzeby przymocować tablicę rejestracyjną.

Przygotowywanie do eksploatacji po długim przestoju (BEV)

W ramach przygotowywania samochodu do eksploatacji po długim przestoju należy:

- Podłączyć zacisk ujemny akumulatora do instalacji elektrycznej samochodu. Przeprowadzić inicjalizację szyb sterowanych elektrycznie ⇒ strona 14
- Sprawdzić ciśnienie w ogumieniu.
- Napełnić zbiornik płynu do spryskiwaczy szyb i zmywaczy reflektorów.
- Sprawdzić poziom płynu chłodzącego.
- W razie potrzeby przymocować tablicę rejestracyjną.

Rodzaje napędu ⇒ strona 4

Pielęgnacja nadwozia/ zewnętrzna

Zamki

Zamki są fabrycznie zakonserwowane wysokogatunkowym środkiem smarnym. Środka rozmrażającego używać tylko w nagłych przypadkach, ponieważ usuwa on smar i negatywnie wpływa na działanie zamków. Po użyciu środka

rozmrażającego nasmarować zamki w warsztacie.

Mycie

Lakier nadwozia jest narażony na działanie różnych czynników zewnętrznych.

Ptasie odchody, martwe owady, ślady żywicy, pyłek kwiatowy i podobne zabrudzenia zmywać możliwie szybko, gdyż ich skład chemiczny może powodować uszkodzenie lakieru.

W przypadku korzystania z myjni samochodowej należy postępować zgodnie z instrukcjami jej producenta.

Wycieraczki przedniej i tylnej szyby muszą być wyłączone. Zdjąć antenę i zewnętrzne elementy wyposażenia, takie jak bagażniki dachowe itp.

W przypadku ręcznego mycia samochodu pamiętać o dokładnym wypłukaniu wnętrza kół.

Oczyszczyć obrzeża oraz zagięcia otwartych drzwi, pokrywy komory silnika i klapy tylnej, a także osłonięte nimi fragmenty karoserii.

Jasne metalowe listwy myć środkiem czyszczącym przeznaczonym do aluminium, aby uniknąć uszkodzeń.

Przeostroga

Zawsze używać środka czyszczącego o wartości pH w zakresie od 4 do 9.

Nie używać środków czyszczących na gorących powierzchniach.

Komory silnika nie należy czyścić przy życiu agregatu wysokociśnieniowej ani myjki wysokociśnieniowej. Po umyciu dokładnie splukać i wytrzeć nadwozie czystą, często opłukiwaną irchą. Do czyszczenia szyb używać innego kawałka irchy, gdyż pozostałości środków konserwujących przeniesione na szyby mogą doprowadzić do pogorszenia widoczności. Zlecić warsztatowi nasmarowanie zawiasów wszystkich drzwi. Płam ze smoły nie wolno usuwać jakimkolwiek twardymi przedmiotami. Zaleca się użyć specjalnego środka w aerozolu.

Światła zewnętrzne

Klosze lamp i reflektorów są wykonane z tworzywa sztucznego. Do mycia lamp nie używać substancji żrących, ściernych, szorstkich ściereczek ani skrobaczek do szyb. Unikać czyszczenia ich na sucho.

Polerowanie i woskowanie

Polerowanie jest konieczne, tylko jeśli do lakieru przywarły substancje stałe lub nastąpiło jego zmatowienie i utrata połysku.

Nie należy woskować ani polerować plastikowych elementów nadwozia.

Szyby i pióra wycieraczek

Przed przystąpieniem do prac w obszarze wycieraczek należy je wyłaczyć. Używać miękkiej, niestrzępiącej się ściereczki lub kawałka irchy nawilżonego specjalnym środkiem do mycia szyb i środkiem do usuwania owadów. Przy czyszczeniu tylnej szyby od wewnątrz zawsze wycierać ją równolegle do elementów grzejnych, aby ich nie uszkodzić. Do ręcznego usuwania lodu z szyb najlepiej nadają się dostępne w handlu skrobaczki o ostrej krawędzi. Skrobaczkę należy mocno dociskać do szyby, aby nie dostawały się pod nią żadne zabrudzenia, mogące porysować szybę. Jeśli podczas pracy wycieraczek na szybie pojawiają się smugi, przetrzeć pióra miękką szmatką zwilżoną środkiem do mycia szyb. Dodatkowo z szyby należy zawsze usuwać wszelkie zabrudzenia, takie jak wosk, pozostałości owadów itp. Resztki lodu, zanieczyszczenia oraz ciągła praca wycieraczek na suchej szybie może spowodować uszkodzenie, a nawet zniszczenie piór.

Koła i opony

Nie używać myjki wysokociśnieniowej. Do czyszczenia obręczy kół użyć odpowiedniego środka o odczynie neutralnym. Obręcze kół są lakierowane i można je konserwować tymi samymi środkami, co nadwozie.

Uszkodzenia lakieru

Drobne uszkodzenia lakieru należy usuwać za pomocą lakieru zaprawkowego, zanim utworzą się ogniska korozji. Naprawę poważniejszych uszkodzeń lakieru i usunięcie korozji należy zlecić warsztatowi.

Podwozie

Niektóre elementy podwozia są fabrycznie zabezpieczone warstwą PCW, a inne - trwałą powłoką woskową. Po umyciu podwozia sprawdzić stan woskowej powłoki ochronnej. W razie potrzeby nanieść nową warstwę wosku. Masy bitumiczno-kauczukowe mogą uszkodzić powłokę ochronną z PCW. Dlatego przeprowadzenie konserwacji podwozia zaleca się powierzyć warsztatowi. Przed nastaniem sezonu zimowego i po jego zakończeniu należy oczyścić

podwozie i zlecić sprawdzenie stanu woskowej powłoki ochronnej.

Hak Holowniczy

Haka holowniczego nie należy czyścić przy użyciu agregatu wysokociśnieniowego ani myjki wysokociśnieniowej.

Pielęgnacja wnętrza

Wnętrze samochodu i tapicerka

Wnętrze samochodu, łącznie z przednią częścią deski rozdzielczej i elementami jej poszycia, należy czyścić suchą ściereczką lub specjalnym środkiem do czyszczenia wnętrza.

Tapicerkę skórzaną czyścić z użyciem czystej wody i miękkiej ściereczki. W przypadku silnego zabrudzenia użyć środka do czyszczenia skóry. Zestaw wskaźników i wyświetlacze powinny być czyszczone tylko miękką, wilgotną ściereczką. W razie potrzeby użyć rozcieńzonego wodnego roztworu mydła.

Tapicerkę z tkaniny najlepiej czyścić odkurzaczem i szczotką. Plamy należy usuwać za pomocą środka do czyszczenia tapicerki.

Materiały tekstylne mogą nie być odporne na odbarwienia. W rezultacie

może dojść do widocznych przebarwień, zwłaszcza w przypadku jasnej tapicerki. Zmywalne plamy i odbarwienia należy usuwać natychmiast po zauważeniu.

Do czyszczenia pasów bezpieczeństwa należy użyć letniej wody lub środka do czyszczenia wnętrza.

Przeostroga

Należy zamykać zapięcia na rzepy na swojej odzieży, ponieważ otwarte zapięcia mogą uszkodzić tapicerkę siedzeń.

Dotyczy to również ubrań z ostrymi krawędziami, takimi jak zamki błyskawiczne, paski lub dżinsy z ćwiekami.

Elementy z tworzywa sztucznego i gumy

Do czyszczenia elementów z tworzywa sztucznego i gumy można użyć środków do czyszczenia nadwozia. W razie potrzeby użyć środka do czyszczenia wnętrza. Zabronione jest używanie jakichkolwiek innych substancji czyszczących, a zwłaszcza rozpuszczalników lub benzyny. Nie używać myjek wysokociśnieniowych.

Dywaniki Podłogowe

Ostrzeżenie

Jeśli dywanik podłogowy ma nieprawidłową wielkość lub nie jest właściwie zamontowany, może kolidować z pedałem przyspieszenia i/lub pedałem hamulca, co z kolei może spowodować niezamierzone przyspieszenie i/lub zwiększenie drogi hamowania grożące zderzeniem i obrażeniami ciała.

Postępować zgodnie z poniższymi wytycznymi dotyczącymi prawidłowego użytkowania dywaników podłogowych.

- Do tego pojazdu przeznaczone są oryginalne dywaniki podłogowe. W przypadku konieczności wymiany dywaników zaleca się zakup certyfikowanych dywaników, które są odpowiednio dopasowane i mocowane za pomocą uchwytów po stronie kierowcy. Zawsze sprawdzać, czy dywaniki podłogowe nie kolidują z pedałami.
- Używać dywanika podłogowego z prawidłową stroną skierowaną w górę. Nie odwracać go na drugą stronę.

- Nie wolno kłaść żadnych przedmiotów na dywaniku podłogowym po stronie kierowcy.
- Po stronie kierowcy używać wyłącznie pojedynczego dywanika podłogowego.

Zakładanie dywaników podłogowych

Dywanik podłogowy kierowcy jest unieruchomiony na swoim miejscu przez dwa elementy mocujące.

Aby zamontować:

1. Przesunąć fotel maksymalnie do tyłu.

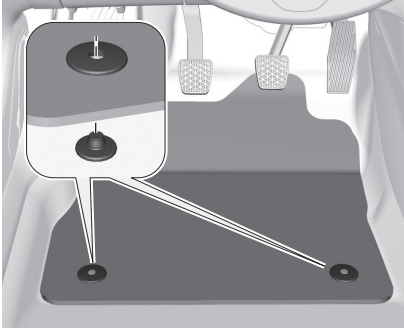

2. Dopasować otwory w dywaniku do elementów mocujących, zgodnie z rysunkiem.
3. Docisnąć dywanik do podłogi.

Wymywanie dywaników podłogowych

W celu wyjęcia:

1. Przesunąć fotel maksymalnie do tyłu.
2. Wyjąć dywanik.

Dane techniczne

Identyfikacja pojazdu.....	196
Numer identyfikacyjny pojazdu (VIN).....	196
Tabliczka identyfikacyjna.....	196
Identyfikacja silnika.....	197
Dane pojazdu	198
Dane silnika	199
Objętości płynów.....	200

Identyfikacja pojazdu

Numer Identyfikacyjny Pojazdu (VIN)

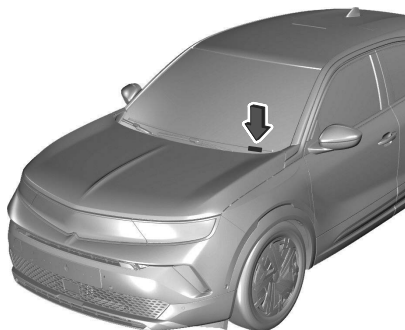

Numer identyfikacyjny pojazdu może być również wybity na desce rozdzielczej (jest widoczny przez szybę przednią) lub w przedziale silnika na prawym panelu nadwozia.

Tabliczka Identyfikacyjna



Tabliczka identyfikacyjna znajduje się na ramie lewych lub prawych drzwi przednich. Dla niektórych rynków zagranicznych układ i pozycja różnią się.

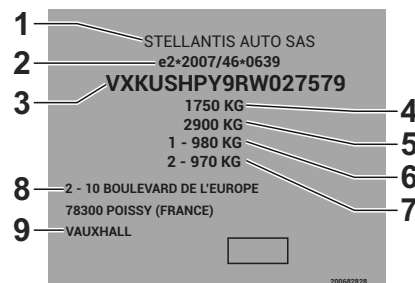

Informacje na tabliczce identyfikacyjnej:

- 1 producent
- 2 numer homologacji typu pojazdu
- 3 numer identyfikacyjny pojazdu
- 4 dopuszczalna masa całkowita pojazdu w kg
- 5 dopuszczalna masa całkowita zestawu w kg
- 6 maksymalne dopuszczalne obciążenie osi przedniej w kg
- 7 maksymalne dopuszczalne obciążenie osi tylnej w kg
- 8 adres producenta, dane charakterystyczne dla danego samochodu lub kraju

Łączne obciążenie osi przedniej i tylnej nie może przekroczyć dopuszczalnej masy całkowitej pojazdu.

Masa własna pojazdu zależy od specyfikacji pojazdu np. wyposażenia dodatkowego i akcesoriów.

Sprawdzić dołączone do pojazdu Świadectwo zgodności lub inny krajowy dokument rejestracyjny.

Dane techniczne samochodu są podawane zgodnie z normami Unii Europejskiej. Producent zastrzega sobie prawo do wprowadzania zmian.

Dane zamieszczone w dowodzie rejestracyjnym samochodu mają pierwszeństwo w stosunku do tych z instrukcji obsługi.

Identyfikacja Silnika

Tabele danych technicznych zawierają kod identyfikacyjny silnika.

Dane silnika ⇨ strona 199

W celu zidentyfikowania danego silnika należy sprawdzić jego moc w dołączonym do pojazdu Świadectwie zgodności lub w innych krajowych dokumentach rejestracyjnych.

Dane pojazdu

Wymiary

Długość [mm]	4150
Szerokość ze złożonymi dwoma lusterkami zewnętrznymi [mm]	1791
Szerokość z dwoma lusterkami zewnętrznymi [mm]	1987
Wysokość (bez anteny) [mm]	1535 / 1515 ⁵⁾
Długość podłogi przestrzeni bagażowej [mm]	667
Długość przestrzeni bagażowej po złożeniu foteli drugiego rzędu [mm]	1418
Szerokość przestrzeni bagażowej między nadkolami [mm]	1021
Rozstaw osi [mm]	2557 / 2561 ⁵⁾
Średnica zawracania [m]	11,08

5) Systemy BEV

Dane Silnika

Oznaczenie kodowe typu silnika	EB2LTD	EB2ADTS	EB2ADTSM	EB2LTDH2	BEV ZAE / BEV ZLE	BEV
Oznaczenie handlowe	1.2 T	1.2 T	1.2 T	1.2 T Hybryda 48 V	Pojazd elektryczny / Pojazd elektryczny, duży zasięg	GSE
Pojemność skokowa tłoka [cm ³]	1199	1199	1199	1199	–	–
Moc silnika [kW] przy obr./min	100 5500	96 5500	96 5500	100 5500	100 / 115	207
Moment obrotowy [Nm] przy obr./min	230 1750	230 1750	230 1750	230 1750	260 500 - 4060	345 500 - 4060
Rodzaj paliwa	Benzyna	Benzyna	Benzyna	Benzyna	–	–
Minimalna liczba oktanowa (RON) zalecana:	95	95	91	95		
dopuszczalna:	98	98	98	98		
dopuszczalna:	91	91	95	91		
Szybkie ładowanie prądem stałym [kW]	–	–	–	–	100 / 110	100 / 110
Pojemność akumulatora wysokiego napięcia [kWh]	–	–	–	–	50 / 54	50 / 54

Objętości Płynów

Olej silnikowy

Silnik	EB2LTD	EB2ADTS	EB2LTDH2
wraz z filtrem [l]	4,0	4,0	4,0
Pomiędzy oznaczeniami MIN i MAX [l]	1,0	1,0	1,0

Zbiornik paliwa

Benzyna (silnik spalinowy), pojemność [l]	44
Benzyna (MHEV), pojemność [l]	42

Inne płyny ⇒ strona 183

Ciśnienie w oponach ⇒ strona 186

Informacje dot. klientów

Deklaracja zgodności.....	201
REACH.....	202
Aktualizacja oprogramowania.....	202
Zastrzeżone znaki towarowe.....	203
Rejestracja danych pojazdu i ochrona prywatności.....	204
Rejestrowanie i prywatność danych związanych z połączeniami alarmowymi.....	204

Deklaracja zgodności

Radiowe systemy nadawczo-odbiorcze

Niniejszy pojazd jest wyposażony w systemy, które nadają i/lub odbierają fale radiowe zgodnie z dyrektywą 2014/53/UE i The Radio Equipment Regulations 2017, Wielka Brytania. Producenci systemów wymienionych poniżej deklarują, że są one zgodne z dyrektywą 2014/53/EU oraz The Radio Equipment Regulations 2017. Pełny tekst deklaracji zgodności UE dla każdego systemu jest dostępny pod następującym adresem internetowym: www.opel.com/conformity. Importerem jest Opel Automobile GmbH, Bahnhofplatz, 65423 Ruesselsheim am Main, Germany.

System audio-nawigacyjny Multimedia Navi Pro / Multimedia Navi

Continental Automotive Czechy s.r.o
Prumyslová 1851, 250 01 Brandys nad Labem, Czechy

Čzęstotliwość pracy (MHz)	Maksymalna moc wyjściowa (dBm)
BT: 2402,0 – 2480,0	4,1

Wifi: 2412,0 – 2462,0	16,7
-----------------------	------

Radiodtworacz systemu audio-nawigacyjnego

Hangsheng France Front Office Coeur Défense, 110 Espl. du Général de Gaulle, Paris, 9231 la Défense, Francja
Čzęstotliwość pracy: 2402,0 – 2480,0 MHz
Maksymalna moc wyjściowa: 4 dBm

System audio-nawigacyjny Multimedia

Robert Bosch Car Multimedia GmbH
Robert-Bosch-Strasse 200, 31139 Hildesheim, Niemcy
Čzęstotliwość pracy: 2400,0 – 2483,5 MHz
Maksymalna moc wyjściowa: 4 dBm

Ładownarka bezprzewodowa

Continental Automotive GmbH
Siemensstrasse 12, 93055 Regensburg, Niemcy
Čzęstotliwość pracy: 90,0 – 119,0 kHz
Maksymalna moc wyjściowa: 39,24 dBμA/m – 3 m

Moduł anteny

Hirschmann Car Communication GmbH
Stuttgarter Strasse 45-51, 72654 Neckartenzlingen, Niemcy
Čzęstotliwość pracy: ND.

Maksymalna moc wyjściowa: ND.
 ASK Industrie SpA
 K.P. 110 c/o U.P. RE2, 42121 Reggio Emilia, Włochy
 Częstotliwość pracy: ND.
 Maksymalna moc wyjściowa: ND.
 Fiamm France - RCA Spa 12 rue Augustin Fresnel, 78420 Aubergenville, Francja
 Częstotliwość pracy: ND.
 Maksymalna moc wyjściowa: ND.

Nadajnik kluczyka elektronicznego

Valeo Comfort and Driving Assistance
 76, rue Auguste Perret 94046 Créteil – CEDEX, Francja
 Częstotliwość pracy: 433,05 – 434,79 MHz
 Maksymalna moc wyjściowa: -6,85 dBm

Odbiornik kluczyka elektronicznego

Valeo Comfort and Driving Assistance
 76, rue Auguste Perret 94046 Créteil – CEDEX, Francja

	Częstotliwość pracy	Maksymalna moc wyjściowa (dBm)
BT	2402,0 - 2480,0	5,0

Radioodtworacz	125 kHz	- 7,3
----------------	---------	-------

Nadajnik pilota zdalnego sterowania

Huf Hülsbeck & Fürst GmbH & Co.
 KG Steeger Str. 17, 42551 Velbert, Niemcy
 Częstotliwość pracy: 433,05 – 434,79 MHz
 Maksymalna moc wyjściowa: -14 dBm

Odbiornik pilota zdalnego sterowania

Aptiv Services France SAS 22 Avenue des Nations ZAC Paris Nord II 93420 Villepinte Francja
 Częstotliwość pracy: 125 kHz
 Maksymalna moc wyjściowa: 66 dB μ A/m – 10 m

Immobilizer

Kostal Bulgaria Automotive Pazardzhik ul. "Sinitevska" 4, 4400 Southern Industrial Zone, Bułgaria
 Częstotliwość pracy: 119 – 134 kHz
 Maksymalna moc wyjściowa: 72 dB μ A/m – 10 m

REACH

Registration, Evaluation, Authorization and Restriction of Chemicals (REACH) to rozporządzenie Unii Europejskiej przyjęte w celu zwiększenia ochrony zdrowia

ludzkiego oraz środowiska naturalnego przed zagrożeniami powodowanymi przez substancje chemiczne. Więcej szczegółów oraz informacje wymagane na mocy artykułu 33 rozporządzenia można znaleźć pod adresem www.opel.com/reach.

Aktualizacja Oprogramowania

System audio-nawigacyjny może pobierać i instalować wybrane aktualizacje oprogramowania za pośrednictwem połączenia bezprzewodowego.

Uwaga

Dostępność dostarczanych bezprzewodowo aktualizacji oprogramowania różni się w zależności od pojazdu i kraju. Więcej informacji można znaleźć na naszej stronie internetowej.

Zdalne zarządzanie urządzeniem oraz zdalne aktualizacje oprogramowania i oprogramowania sprzętowego

W ramach świadczenia usług sieciowych zasubskrybowanych zgodnie z umową niezbędnie czynności związane z zarządzaniem urządzeniem oraz niezbędne aktualizacje oprogramowania i oprogramowania sprzętowego dla wskazanej usługi powiązanej będą wykonywane zdalnie, w szczególności

z wykorzystaniem technologii „over-the-air”.

W tym celu po włączeniu zapłonu i uzyskaniu dostępu do sieci komórkowej zostanie nawiązane bezpieczne połączenie za pośrednictwem sieci radiowej między pojazdem a serwerem zarządzającym urządzeniem.

Dla niektórych wersji wyposażenia pojazdu konfiguracja połączenia musi być ustawiona na **Connected vehicle**, aby umożliwić utworzenie połączenia sieci radiowej.

Niezależnie od ważności subskrypcji usługi sieciowej zdalne czynności w zakresie zarządzania urządzeniami oraz aktualizacje oprogramowania i oprogramowania sprzętowego związane z bezpieczeństwem produktu będą wykonywane, jeśli takie działania są niezbędne do spełnienia obowiązku prawnego, któremu podlega producent (np. obowiązujące przepisy dotyczące odpowiedzialności za produkt, przepisy dotyczące połączeń alarmowych) lub jeśli takie działania są niezbędne do ochrony żywotnych interesów użytkowników pojazdu i pasażerów.

Ustawienia prywatności nie mają wpływu na ustanowienie bezpiecznego połączenia z siecią radiową i związane z nim zdalne aktualizacje, które będą wykonywane zawsze po inicjacji przez

użytkownika pojazdu w następstwie odpowiedniego powiadomienia. System ma możliwość powiadamiania o otrzymaniu aktualizacji, gdy tylko połączy się z zewnętrzną siecią Wi-Fi lub siecią komórkową. Duże aktualizacje są pobierane tylko przez sieć Wi-Fi. Dostępność aktualizacji jest sygnalizowana na wyświetlaczu informacyjnym po zakończeniu jazdy z opcją natychmiastowej instalacji lub odłożenia instalacji na później. Czas instalacji jest różny i może trwać od kilku do 30 minut. Powiadomienie będzie zawierało szacunkowy czas trwania i opis aktualizacji.

Aktualizacje można sprawdzić ręcznie, korzystając z wyświetlacza informacyjnego. Postępować zgodnie z podpowiedziami na ekranie w odpowiednim menu.

Uwaga

Czynności związane z pobieraniem i instalowaniem aktualizacji mogą się różnić w zależności od samochodu. Ze względów bezpieczeństwa oraz ze względu na to, że instalacja wymaga ciągłej uwagi kierowcy, należy ją przeprowadzać przy włączonym zapłonie, bez uruchamiania silnika. Instalacji nie wolno przeprowadzać w następujących przypadkach:

- przy pracującym silniku

- w trakcie połączenia alarmowego
- przy zbyt niskim poziomie naładowania akumulatora pojazdu
- podczas ładowania akumulatora wysokiego napięcia w pojeździe

Uwaga

Podczas procesu instalacji samochodu może nie działać.

Jeśli aktualizacja nie powiodła się, należy zwrócić się o pomoc do warsztatu.

Zastrzeżone Znaki Towarowe

Apple Inc.

Apple CarPlay™ to znak towarowy firmy Apple Inc.®

App Store® i iTunes Store® są zastrzeżonymi znakami towarowymi Apple Inc.

iPhone®, iPod®, iPod touch®, iPod nano®, iPad® i Siri® są zastrzeżonymi znakami towarowymi Apple Inc.

Bluetooth SIG, Inc.

Bluetooth® to zastrzeżony znak towarowy firmy Bluetooth SIG, Inc.

Google Inc.

Android™ i Google Play™ Store to znaki towarowe firmy Google Inc.

Velcro Companies

Velcro® jest zastrzeżonym znakiem towarowym Velcro Companies.

Rejestracja Danych Pojazdu I Ochrona Prywatności

Rejestrowanie I Prywatność Danych Związanych Z Połączeniami Alarmowymi

Przetwarzanie danych

Wszelkie przetwarzanie danych osobowych przez funkcję połączenia alarmowego jest zgodne z ramami ochrony danych osobowych ustanowionymi przez rozporządzenie 2016/679 (RODO) oraz dyrektywę 2002/58/WE Parlamentu Europejskiego i Rady, a w szczególności ma na celu ochronę żywotnych interesów osoby, której dane dotyczą, zgodnie z artykułem 6.1, ustęp d) rozporządzenia 2016/679. Przetwarzanie danych osobowych jest ściśle ograniczone do wymogów funkcji połączenia alarmowego stosowanej z europejskim numerem alarmowym. Funkcja połączenia alarmowego może gromadzić i przetwarzać tylko następujące dane dotyczące pojazdu: numer podwozia, typ (samochód osobowy lub lekki samochód dostawczy),

rodzaj paliwa lub źródło zasilania, trzy ostatnie lokalizacje i kierunek jazdy, liczba pasażerów oraz plik dziennika ze znacznikiem czasu, w którym zapisane są dane techniczne związane z działaniem systemu.

Odbiorcami przetwarzanych danych są centra obsługi połączeń alarmowych wyznaczone przez odpowiednie organy krajowe na terytorium, na którym się znajdują, umożliwiające priorytetowe kierowanie i obsługę połączeń z numerem alarmowym.

Przechowywanie danych

Dane zawarte w pamięci systemu pozostają niedostępne z zewnątrz do czasu wykonania połączenia. W normalnym trybie działania system nie jest identyfikowalny i nie jest monitorowany w sposób ciągły. Dane w pamięci wewnętrznej systemu są automatycznie i na bieżąco kasowane. Przechowywane są tylko trzy ostatnie lokalizacje samochodu, wymagane do normalnego funkcjonowania systemu. Po wykonaniu połączenia alarmowego rejestr danych jest przechowywany przez maksymalnie 13 godzin.

Dostęp do danych

Użytkownik prawo dostępu do danych oraz w razie potrzeby złożenia

wniosku o sprostowanie, usunięcie lub ograniczenie przetwarzania wszelkich danych osobowych, które nie są przetwarzane zgodnie z przepisami rozporządzenia 2016/679 (RODO). Strony trzecie, którym dane zostały przekazane, są powiadamiane o wszelkich korektach, usunięciach lub ograniczeniach dokonywanych zgodnie z wyżej wymienioną dyrektywą, chyba że byłoby to niemożliwe lub wymagałoby nieproporcjonalnego wysiłku. Użytkownik ma również prawo do złożenia skargi do odpowiedniego organu ochrony danych.

Osoby chcące dochodzić swoich wyżej wymienionych praw prosimy o skontaktowanie się z nami drogą mailową pod adresem privacyrights@mpsa.com. Aby uzyskać więcej informacji o naszych danych kontaktowych, prosimy zapoznać się z Zasadami dotyczącymi prywatności i plików cookie na naszej stronie internetowej.

Rejestratory danych o zdarzeniach

W tym pojeździe są zainstalowane elektroniczne jednostki sterujące. Jednostki sterujące przetwarzają dane, które są odbierane między innymi przez czujniki pojazdu, a także dane, które same generują lub

przesyłają między sobą. Niektóre jednostki sterujące są niezbędne do bezpiecznego działania pojazdu, inne pomagają w jego prowadzeniu (systemy wspomagania kierowcy), a jeszcze inne zapewniają funkcje zwiększające komfort i informacyjno-rozrywkowe.

Poniżej zamieszczono informacje ogólne o przetwarzaniu danych w pojeździe. Znajdują się tu dodatkowe informacje o tym, które dane są wysyłane, przechowywane i przekazywane stronom trzecim oraz do jakich celów są one wykorzystywane w pojeździe, pod wyrażeniem kluczowym Ochrona danych, ściśle powiązany z odnośnikami do odpowiednich charakterystyk funkcjonalnych w stosownych instrukcjach obsługi lub ogólnych warunkach sprzedaży. Są one również dostępne w Internecie.

Prawa użytkownika w zakresie ochrony danych

Na mocy obowiązujących przepisów o ochronie danych osobowych użytkownikowi przysługują określone prawa w stosunku do firm, które przetwarzają jego dane osobowe. Z tego względu użytkownik może nieodpłatnie uzyskać informacje posiadane przez producenta oraz osoby trzecie (np. autoryzowane serwisy

pomocy drogowej lub stacje obsługi, dostawców usług online przeznaczonych do tego pojazdu), jeśli zapisali oni dane osobowe, które go dotyczą. Może również zażądać informacji o zakresie przechowywanych osobowych, celu ich przechowywania oraz źródle ich pochodzenia. Prawo do informacji obejmuje również przysyłanie danych do innych lokalizacji. Bardziej szczegółowe informacje na temat praw przysługujących użytkownikowi w stosunku do producenta (np. prawa użytkownika do usunięcia lub poprawienia danych) można znaleźć w odpowiedniej informacji o ochronie prywatności na stronie internetowej producenta (w tym dane kontaktowe producenta i jego administratora bezpieczeństwa informacji). Dane, które są przechowywane tylko lokalnie w pojeździe, można odczytać z pomocą specjalisty, np. w stacji obsługi, za odpowiednią opłatą (jeśli jest pobierana).

Wymogi prawne dotyczące ujawniania informacji

O ile obowiązują takie wymogi prawne, producenci są ściśle zobowiązani do udostępniania przechowywanych przez siebie danych w indywidualnych przypadkach w takim zakresie, w jakim

występują o to organy państwowe (np. podczas dochodzeń w sprawach karnych).

Na mocy obowiązujących przepisów organy państwowe w indywidualnych przypadkach mogą również samodzielnie odczytywać dane z pojazdów. W związku z tym w razie wypadku z jednostki sterującej poduszki powietrznej mogą zostać odczytane informacje, które mogą być przydatne podczas prowadzenia dochodzenia.

Dane eksploatacyjne w pojeździe

Jednostki sterujące przetwarzają dane związane z eksploatacją pojazdu. Dane te obejmują na przykład:

- informacje o stanie pojazdu (np. prędkość pojazdu, opóźnienie ruchu, przyspieszenie boczne, prędkość obrotowa kół, informacja o zapięciu pasów bezpieczeństwa)
- warunki otoczenia (np. temperatura, dane z czujnika deszczu, dane z czujnika odległości)

Dane te mają na ogół charakter tymczasowy, są przechowywane tylko w trakcie trwania danego cyklu roboczego i przetwarzane wyłącznie w pojeździe. Jednostki sterujące często zawierają urządzenie pamięci (w tym kluczyczek pojazdu). Jest ono

używane do tymczasowego lub trwałego rejestrowania informacji dotyczących stanu pojazdu, obciążenia podzespołów, wymagań w zakresie konserwacji oraz zdarzeń i błędów technicznych.

W zależności od poziomu wyposażenia technicznego przechowywane są następujące dane:

- stany eksploatacyjne podzespołów systemów (np. poziom napełnienia, ciśnienie w oponach, stan akumulatora)
- usterki i wady podzespołów ważnych systemów (np. świateł, hamulców)
- reakcje systemów w szczególnych sytuacjach drogowych (np. wyzwolenie poduszki powietrznej, uruchomienie układów stabilizacji toru jazdy)
- informacje o zdarzeniach powodujących uszkodzenie pojazdu
- dla pojazdów elektrycznych: naładowanie baterii wysokiego napięcia, szacunkowy zasięg

W szczególnych przypadkach (np. gdy pojazd wykrył usterkę) może być konieczne zapisanie danych, które w przeciwnym razie wkrótce uległyby zmianie.

Podczas korzystania przez użytkownika z usług serwisowych (napraw,

przeглядów okresowych) zapisane dane eksploatacyjne mogą być odczytywane razem z numerem identyfikacyjnym pojazdu i wykorzystywane stosownie do potrzeb. Dane mogą być odczytywane z pojazdu przez pracowników sieci serwisowej (np. pracowników stacji obsługi, producentów) lub osoby trzecie (np. pracowników pomocy drogowej). Dotyczy to również prac gwarancyjnych i środków zapewniania jakości.

Dane są na ogół odczytywane przez złącze OBD (pokładowe złącze diagnostyczne), które zgodnie z przepisami musi być zamontowane w pojeździe. Odczytane dane eksploatacyjne dokumentują stan techniczny pojazdu lub poszczególnych podzespołów, a także pomagają w diagnostyce usterek, wypełnianiu zobowiązań gwarancyjnych i podnoszeniu jakości. Dane te – zwłaszcza informacje dotyczące obciążenia podzespołów, zdarzeń technicznych, błędów kierowcy i innych usterek – są w stosownych przypadkach przesyłane do producenta wraz z numerem identyfikacyjnym pojazdu. Na producencie ciąży również odpowiedzialność za produkt. Ponadto producent wykorzystuje dane eksploatacyjne z pojazdów na wypadek przeprowadzania akcji

przywoławczych. Dane te mogą być również wykorzystywane do sprawdzenia gwarancji i reklamacji gwarancyjnych klienta.

Pamięć usterek w pojeździe może zostać wykasowana przez firmę serwisową podczas wykonywania przeglądu lub naprawy lub na żądanie klienta.

Funkcje zwiększające komfort i informacyjno-rozrywkowe

Ustawienia komfortu i ustawienia niestandardowe można zapisać w pojeździe i w dowolnym momencie zmienić lub zresetować.

W zależności od poziomu wyposażenia obejmują one:

- ustawienia pozycji fotela i kierownicy
- ustawienia zawieszenia i klimatyzacji
- ustawienia niestandardowe, takie jak ustawienia oświetlenia wnętrza

W przypadku wybranych funkcji informacyjno-rozrywkowych pojazdu istnieje możliwość wprowadzania własnych danych.

W zależności od poziomu wyposażenia obejmują one:

- dane multimedialne, takie jak muzyka, filmy lub zdjęcia wprowadzane w celu odtwarzania w zintegrowanym systemie multimedialnym;

- dane książki adresowej przeznaczone do używania ze zintegrowanym zestawem głośnomówiącym lub zintegrowanym systemem nawigacyjnym;
- wprowadzane przez użytkownika cele podróży;
- dane dotyczące korzystania z usług online.

Dane dotyczące funkcji zwiększających komfort i informacyjno-rozrywkowych mogą być przechowywane lokalnie w pojeździe lub w urządzeniu, które użytkownik podłączył do pojazdu (np. w smartfonie, pamięci USB lub odtwarzaczu MP3). Dane, które użytkownik wprowadził samodzielnie, można usunąć w dowolnym momencie. Dane te mogą być wysyłane z pojazdu tylko na życzenie użytkownika, zwłaszcza w przypadku korzystania z usług online zgodnie z wybranymi przez niego ustawieniami.

Integracja ze smartfonem, np. Android Auto lub Apple CarPlay

Jeśli pojazd jest odpowiednio wyposażony, można do niego podłączyć smartfon lub inne urządzenie mobilne, aby obsługiwać je za pomocą zintegrowanych elementów sterujących dostępnych w pojeździe. W takim

przypadku obraz i dźwięk ze smartfona są odtwarzane przez system multimedialny. Jednocześnie do smartfona przesyłane są określone informacje.

W zależności od rodzaju integracji obejmują one między innymi dane dotyczące pozycji, trybu dziennego/nocnego oraz inne ogólne informacje o pojeździe. Więcej informacji można znaleźć w instrukcji obsługi pojazdu / systemu audio-nawigacyjnego. Integracja umożliwia korzystanie z wybranych aplikacji na smartfony, na przykład służących do nawigacji lub odtwarzania muzyki. Nie ma możliwości dodatkowej integracji pojazdu ze smartfonem, a zwłaszcza aktywnego dostępu do danych pojazdu. O charakterze dalszego przetwarzania danych decyduje dostawca używanej aplikacji. Możliwość definiowania ustawień oraz zakres definiowanych ustawień zależą od używanej aplikacji i systemu operacyjnego smartfona.

Usługi online

Jeśli pojazd ma połączenie z siecią radiową, może wymieniać się danymi z innymi systemami. Połączenie z siecią radiową jest realizowane przez moduł nadajnika w pojeździe lub urządzenie mobilne zapewnione przez użytkownika

(np. smartfon). Za pośrednictwem tego połączenia można korzystać z funkcji online. Obejmują one usługi i aplikacje dostępne online / aplikacje dostarczone użytkownikowi przez producenta lub innych dostawców.

Usługi własne

W przypadku usług online producenta odpowiednie funkcje są opisane przez producenta w stosownym miejscu (np. w instrukcji obsługi, na stronie internetowej producenta) i dostępne są powiązane z nimi informacje o ochronie danych osobowych. Do świadczenia usług online mogą być wykorzystywane dane osobowe. Przesyłanie danych w tym celu odbywa się z użyciem bezpiecznego połączenia, np. z wykorzystaniem systemów informatycznych producenta udostępnionych do tych celów. Gromadzenie, przetwarzanie i wykorzystywanie danych osobowych na potrzeby przygotowywania usług odbywa się wyłącznie na podstawie przewidzianej prawem, np. w przypadku wymaganego przepisami prawa systemu powiadamiania ratunkowego, bądź też na podstawie porozumienia umownego lub uzyskanej zgody. Użytkownik może aktywować i dezaktywować usługi oraz funkcje (które w pewnym zakresie podlegają opłatom),

a w niektórych przypadkach — także połączenie pojazdu z siecią radiową. Nie obejmuje to wymaganych ustawowo funkcji i usług np. systemu komunikacji w sytuacjach awaryjnych.

Wbudowany licznik zużycia paliwa (OBFCM)

Funkcja ta będzie dostępna przez cały okres eksploatacji pojazdu. Zgodnie z Artykułem 9 rozporządzenia wykonawczego (UE) 2021/392 („OBFCM”) ta usługa regulująca umożliwi Europejskiej Agencji Środowiska (EEA) gromadzenie danych pojazdu związanych z użytkowaniem go (takich jak VIN, przebieg całkowity, całkowite zużycie paliwa, całkowita energia pobrana do akumulatora, w stosownych przypadkach). Agencja EEA wykorzystuje te dane do monitorowania rzeczywistego zużycia paliwa i energii oraz emisji CO2 nowych pojazdów w formie zanonimizowanej i zbiorczej. Można nie wyrazić zgody na gromadzenie i przesyłanie danych samochodu w ramach celów regulacyjnych związanych z OBFCM. Można to zrobić, kontaktując się z Centrum Obsługi Klienta (dane dostępne są na stronie internetowej).

Usługi świadczone przez osoby trzecie

Jeśli użytkownik korzysta z usług online świadczonych przez innych dostawców (osoby trzecie), odpowiedzialność za te usługi, a także za zapewnienie warunków ochrony i wykorzystywania danych osobowych ponosi dostawca danej usługi.

Producent często nie ma żadnego wpływu na treści przesyłane w ramach takich usług.

Z tego względu należy wziąć pod uwagę charakter, zakres i cel gromadzenia oraz wykorzystywania danych osobowych w ramach usług świadczonych przez danego dostawcę.

W razie wypadku

Ten pojazd jest wyposażony w rejestrator danych o zdarzeniach. System ten gromadzi i rejestruje określone dane pojazdu przez krótki okres (kilka sekund) przed, w trakcie i po zdarzeniu, takim jak wypadek lub kolizja. Aby umożliwić lepsze zrozumienie okoliczności towarzyszących zdarzeniu, system rejestruje działanie różnych systemów pojazdu w momencie zdarzenia, w tym:

- każde uruchomienie dodatkowego systemu bezpieczeństwa (poduszka powietrzna, pas bezpieczeństwa itp.)

- stan pasów bezpieczeństwa wszystkich foteli (zapięty/odpięty)
- kontakt lub nacisk wywierany na pedał(y) przez kierowcę
- prędkość pojazdu
- stan niektórych systemów wspomagania jazdy i kierowcy.

Nie są rejestrowane:

- dane dotyczące normalnych warunków jazdy, innymi słowy dane niezwiązane bezpośrednio ze zdarzeniem
- dane osobowe kierowcy i innych osób znajdujących się w pojeździe
- położenie geograficzne pojazdu w momencie zdarzenia.

Odczyt danych zarejestrowanych przez rejestrator zdarzeń wymaga spełnienia obu poniższych wymagań:

- dostęp do wnętrza pojazdu lub rejestratora danych o zdarzeniach
- specjalne wyposażenie, które można nabyć od producenta Bosch.

Oprócz producenta pojazdu dostęp do tych danych mogą uzyskać inne podmioty, np. organy ścigania, w celu analizy zdarzenia.

Identyfikacja częstotliwości radiowej (RFID)

Technologia RFID jest wykorzystywana w niektórych pojazdach do realizacji takich funkcji jak immobilizer. Korzysta się z niej również w połączeniu z takimi udogodnieniami jak zdalne sterowanie radiowe blokowaniem/odblokowywaniem drzwi i uruchamianie. Technologia RFID w samochodach marki Opel nie wykorzystuje ani nie rejestruje danych osobowych, ani nie łączy się z żadnym innym systemem marki Opel, który zawiera dane osobowe.

Indeks

A		G	
ABS	66	Głębokość bieznika	187
Akcesoria	175	Gniazdo akcesoriów, 12 V	50
Aktualizacja czasu	81	Godzina (ustawianie)	81
Akumulator pojazdu	180	H	
Akumulator pojazdu, wymiana	181	Hamulce	180
Aplikacje	87	Hamulec postojowy	95
Asystent parkowania	138	Holowanie innego samochodu	172
Automatyczne sterowanie światłami	44	Holowanie samochodu	171
B		J	
Blokowanie, automatyczne	8	Jazda z przyczepą	119
Bluetooth (telefon)	87	K	
C		Kamera cofania	142
Ciśnienie, opony	186	Kierownica, elementy sterowania	38
Częstotliwość (radio)	85	Kierunkowskazy	44
D		Kluczyk, wymiana baterii	11
Dane silnika	199	Kluczyki	11
Dane techniczne	198	Koło zapasowe	163
Data (ustawianie)	81	Kołpaki kół	188
Dywaniki	194	Komunikacja	87
E		L	
Ekran przeciwśnieżny	176	Lampki ostrzegawcze i sygnalizacyjne	61
Ekran zasłaniający (osłona		Lusterka, składanie	17
przeciwśnieżna)	176	Lusterka, wewnętrzne	18
Ekrany, warunki zimowe	176	Lusterka, zewnętrzne	17
F		Ł	
Foteliki dla dzieci	31	Łańcuchy przeciwpoślizgowe	188
Foteliki dla dzieci, ISOFIX	32	M	
Funkcja masażu	23	Manualna skrzynia biegów	69

Monitorowanie martwego pola w lusterkach	130
Montaż relingów dachowych	119

N

Narzędzia	162
-----------------	-----

O

Ogranicznik prędkości	154
Olej silnikowy	178
Opony	186
Opony zimowe	186
Ośłona, śnieg	176
Oznaczenia opon	186

P

Pasy bezpieczeństwa, trzypunktowe	26
Pedały	89
Personalizacja	83
Pielęgnacja nadwozia	192
Pielęgnacja wnętrza	194
Płyn chłodzący silnika	179
Płyn chłodzący, płyn niezamarzający	179
Płyn do spryskiwaczy	180
Płyn hamulcowy	180
Podnośnik	162
Podpórka, pokrywa komory silnika	177
Poduszka powietrzna	27
Poduszka powietrzna, boczna	29
Poduszka powietrzna, kurtyna	29
Poduszka powietrzna, przód	28
Poduszka powietrzna, wyłączenie	30
Połączenie, Bluetooth	87
Pompowanie opon	186

Pozycja fotela	20
Profile	84
Przypomnienie o zapięciu pasa bezpieczeństwa	65

R

Radio	85
Reflektor, przełącznik świateł	42
Reflektor, regulacja	43
Reflektory typu Matrix-LED	45
Reflektory, światło drogowe	43
Regulacja kąta siedzenia	21
Regulacja lędźwiowa	22
Regulacja podparcia odcinka lędźwiowego	22
Regulacja siedzenia	20
Relingi dachowe	119
Ręczna regulacja siedzeń	21

S

Schówek w desce rozdzielczej	49
Siedzenia podgrzewane i wentylowane	22
Siedzenia tylne	23
Siedzenia, elektryczne	22
Siedzenia, podgrzewane	22
Składanie oparcí	23
Spryskiwacz	39
Stacja, radio	85
System Brake Assist	97
System monitorowania ciśnienia w oponach	157
System Opel connect	160
System ostrzegania o kolizji z przodu	126

System Start-stop	91
System wspomagania utrzymania na pasie	133
Szyby	14
Szyby, zabezpieczenie przed dziećmi .	15

Ś

Światła przeciwmgłowe	45
Światła, postojowe	44

T

Tankowanie paliwa	105
Telefon	87
Tempomat, dezaktywacja	147
Trójkąt ostrzegawczy	161
Tryb oszczędzania energii	182
Tryby jazdy	103
Typ napędu	4

U

Uchwyt holowniczy	171
Układ ułatwiający parkowanie	138
Układ zabezpieczenia przed kradzieżą	12
Uruchamianie z wykorzystaniem akumulatora zewnętrznego	170
Ustawianie czasu	81

W

Wspomaganie hamowania awaryjnego	70, 123
Wycieraczka	39
Wymiana wycieraczki, szyba przednia	184
Wymiana wycieraczki, szyba tylna	185

wyświetlacz przezierny	83
Wyświetlacz serwisowy	60
Wyświetlanie, na przedniej szybie	82

Z

Zaawansowane systemy wspomagania jazdy	1, 122–158
Zaawansowany asystent pasa ruchu .	136
Zabezpieczenie przed otwarciem drzwi od wewnątrz	10
Zaczepy stabilizacyjne	53
Zaglówki	19
Zalecane płyny	183
Zalecane środki smarne	183
Załadunek	52
Zamki	192
Zestaw naprawczy do opon	166
Zestaw wskaźników	77
Zużycie paliwa	106



www.opel.com

Copyright by Opel Automobile GmbH, Rüsselsheim, Niemcy.

Informacje zamieszczone w niniejszej publikacji obowiązują od podanej poniżej daty. Opel Automobile GmbH zastrzega sobie prawo do wprowadzania zmian w danych technicznych, parametrach i konstrukcji pojazdów odnoszących się do informacji podanych w niniejszej publikacji, a także do zmian w samej publikacji.

Wydanie: Październik 2025 roku, Opel Automobile GmbH, Rüsselsheim.

Wydrukowano na papierze bezchlorowym.

OMOKKBO2510pl-1

