

MOKKA X

Instrukcja obsługi



Spis treści

Wprowadzenie	2
W skrócie	6
Kluczyki, drzwi i szyby	21
Fotele, elementy bezpieczeństwa	42
Schowki	64
Wskaźniki i przyrządy	82
Oświetlenie	129
Ogrzewanie, wentylacja i klimatyzacja	141
Prowadzenie i użytkowanie	149
Pielęgnacja samochodu	203
Serwisowanie samochodu	249
Dane techniczne	253
Informacje dla klienta	265
Indeks	278

Wprowadzenie

Paliwo	Oznaczenie	<input type="text"/>		
Olej silnikowy	Klasa	<input type="text"/>		
	Lepkość	<input type="text"/>		
Ciśnienie w oponach	Rozmiar opon		Przód	Tył
	Opony letnie	<input type="text"/>	<input type="text"/>	<input type="text"/>
	Opony zimowe	<input type="text"/>	<input type="text"/>	<input type="text"/>
Masy	Dopuszczalna masa całkowita pojazdu	<input type="text"/>		
	- Masa własna, model podstawowy	<input type="text"/>		
	= Ładowność	<input type="text"/>		

Dane samochodu

Na poprzedniej stronie należy wprowadzić dane samochodu, dzięki czemu będą łatwo dostępne. Informacje te można znaleźć w rozdziałach „Serwisowanie samochodu” i „Dane techniczne”, a także na tabliczce identyfikacyjnej samochodu.

Wprowadzenie

Niniejszy samochód stanowi inteligentnie zaprojektowane połączenie zaawansowanych technologii i bezpieczeństwa, ponadto jest przyjazny środowisku naturalnemu i ekonomiczny w użyciu.

Ta Instrukcja obsługi zapewnia użytkownikowi wszystkie informacje, jakie są potrzebne, by prowadzić samochód bezpiecznie i wydajnie.

Również pasażerowie powinni być świadomi zagrożeń związanych z nieprawidłową eksploatacją.

Kierowca musi zawsze postępować zgodnie z przepisami prawa kraju, w którym obecnie się znajduje. Przepisy te mogą odbiegać od informacji zawartych w tej instrukcji obsługi.

Nieuwzględnienie opisów podanych w niniejszej instrukcji może spowodować unieważnienie gwarancji.

Słowo „warsztat” używane w niniejszej publikacji oznacza centrum Opel Partner. W przypadku wersji zasilanych gazem zalecamy serwisowanie samochodu w warsztacie firmy Opel upoważnionym do obsługi technicznej tego typu pojazdów.

Wszystkie centra Opel Partner oferują najwyższy poziom usług po konkurencyjnych cenach. Doświadczony i przeszkolony przez Opla personel pracuje zgodnie ze specjalnymi instrukcjami serwisowymi.

Dokumentacja dostarczona wraz z samochodem powinna zawsze być przechowywana w jego wnętrzu, tak aby była łatwo dostępna.

Korzystanie z instrukcji obsługi

- W niniejszej instrukcji uwzględniono wszystkie opcje oraz elementy wyposażenia dostępne dla tego modelu. **Niektóre opisy, włączając w to ilustracje ekranów oraz funkcje menu, mogą nie odnosić się do używanego pojazdu ze względu na występowanie różnych wariantów, wersji dostępnych w wybranych krajach, wyposażenia specjalnego oraz akcesoriów.**
- Rozdział „W skrócie” zawiera przegląd najważniejszych funkcji samochodu.
- Spis treści znajdujący się na początku podręcznika oraz w każdym rozdziale ułatwia zlokalizowanie szukanych informacji.
- Indeks umożliwia odnalezienie wszystkich wystąpień szukanej informacji w całej instrukcji obsługi.

- Niniejsza Instrukcja obsługi dotyczy wersji z kierownicą po lewej stronie. Wskazówki i procedury dotyczące wersji z kierownicą po prawej stronie są bardzo podobne.
- W instrukcji obsługi wykorzystywany jest kod identyfikacyjny silnika. Odpowiadające mu oznaczenie handlowe i kod produkcyjny można znaleźć w rozdziale „Dane techniczne”.
- Informacje dotyczące kierunku, np. w lewo lub w prawo bądź do przodu lub do tyłu, zawsze podawane są względem kierunku jazdy.
- Wyświetlacze mogą nie obsługiwać danego języka.
- Wyświetlane komunikaty i napisy występujące na etykietach we wnętrzu pojazdu pisane są czcionką **pogrubioną**.

Oznaczenia Niebezpieczeństwo, Ostrzeżenie, Przewaga

⚠ Niebezpieczeństwo

Akapity oznaczone słowem **⚠ Niebezpieczeństwo** zawierają informacje o zagrożeniach wiążących się z ryzykiem śmierci. Zlekceważenie podanych informacji może doprowadzić do śmierci.

⚠ Ostrzeżenie

Tekst oznaczony jako **⚠ Ostrzeżenie** zawiera informacje o zagrożeniu wypadkiem lub obrażeniami ciała. Zlekceważenie podanych informacji może doprowadzić do odniesienia obrażeń.

Przewaga

Tekst oznaczony słowami **Przewaga** zawiera informacje o możliwości uszkodzenia samochodu. Zlekceważenie podanych informacji może doprowadzić do uszkodzenia samochodu.

Symbole

Odwolania do innych stron instrukcji są oznaczone symbolem ↗. Symbol ↗ należy czytać jako „patrz strona”.

Odwolania do innych stron oraz wpisy indeksu odnoszą się do nagłówek z wcięciem znajdujących się w spisie treści rozdziału.

Życzymy szerokiej drogi!

Opel Team

W skrócie

Informacje dotyczące pierwszej jazdy

Odblokowanie zamków samochodu



Aby odblokować drzwi i klapy bagażnika, nacisnąć . Otworzyć drzwi, ciągnąc za klamkę. W celu otwarcia tylnej klapy nacisnąć przełącznik dotykowy poniżej uchwyty.

Nadajnik zdalnego sterowania
⇨ 22.

Centralny zamek ⇨ 25.

Układ elektronicznego kluczyka
⇨ 23.

Bagażnik ⇨ 31.

Regulacja foteli przednich

Regulacja wzdłużna

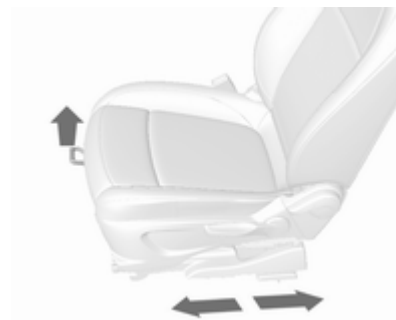

Pociągnąć za uchwyt, przesunąć fotel, zwolnić uchwyt. Spróbować przesunąć fotel do przodu i do tyłu, aby upewnić się, że jest on zabloковany na swoim miejscu.

Pozycja fotela ⇨ 43.

Regulacja foteli ⇨ 44.

Regulacja nachylenia oparcia

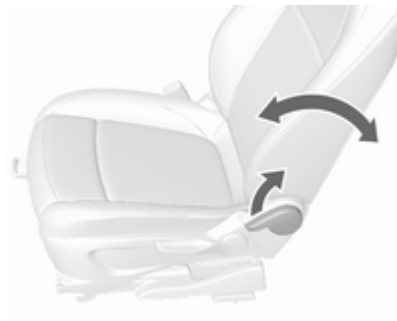

Pociągnąć dźwignię, ustawić nachylenie i zwolnić dźwignię. Mechanizm fotela powinien się zatrzasnąć w wybranym położeniu.
Pozycja fotela ⇨ 43.
Regulacja foteli ⇨ 44.

Regulacja wysokości siedziska fotela

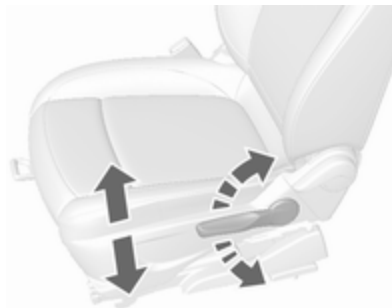

Ustawić siedzisko na odpowiedniej wysokości, przemieszczając kilkakrotnie dźwignię w górę lub w dół
W górę : podnoszenie siedziska
W dół : opuszczanie siedziska
Pozycja fotela ⇨ 43.
Regulacja foteli ⇨ 44.

Regulacja nachylenia fotela

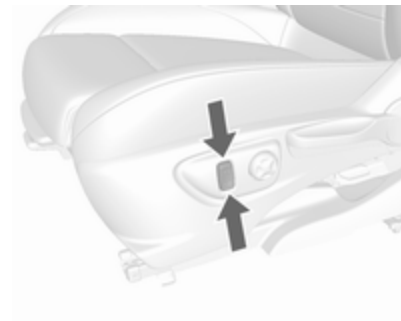

Nacisnąć przełącznik
Góra : podnoszenie przodu siedziska
Dół : opuszczanie przodu siedziska
Pozycja fotela ⇨ 43.
Regulacja foteli ⇨ 44.

Regulacja wysokości zagłówków



Pociągnąć zagłówek w górę. Wcisnąć blokadę (1) w celu jej zwolnienia i docisnąć zagłówek w dół.

Zagłówki ⇨ 42.

Pasy bezpieczeństwa



Wyciągnąć pas bezpieczeństwa i zapiąć klamrę w zamku. Pas nie może być poskręcany i musi ściśle przylegać do ciała. Oparcia foteli nie powinny być zbyt odchylone do tyłu (maksymalny kąt odchylenia wynosi około 25°).

W celu odpięcia pasa nacisnąć czerwony przycisk na zamku pasa.

Pozycja fotela ⇨ 43.

Pasy bezpieczeństwa ⇨ 47.

Poduszki powietrzne ⇨ 50.

Regulacja lusterek

Lusterko wewnętrzne



Aby wyregulować położenie lusterka, należy przesunąć jego oprawę w żądanym kierunku.

Ręczne przyciemniane lusterko wewnętrzne ⇨ 36.

Automatycznie przyciemniane lusterko wewnętrzne ⇨ 37.

Lusterka zewnętrzne



Wybrać żądane lusterko zewnętrzne i przeprowadzić jego regulację.

Wypukłe lusterka zewnętrzne ⇨ 35.

Regulacja elektryczna ⇨ 35.

Składane lusterka zewnętrzne ⇨ 35.

Ogrzewanie lusterek zewnętrznych ⇨ 36.

Regulacja położenia kierownicy



Odblokować dźwignię, wyregulować położenie kierownicy, a następnie zablokować dźwignię i upewnić się, że kierownica jest prawidłowo unieruchomiona.

Nie dokonywać regulacji kierownicy, jeśli samochód nie został unieruchomiony i nie wyłączono blokady kierownicy.

Poduszki powietrzne ⇨ 50.

Położenia kluczyka w wyłączniku zapłonu ⇨ 151.

Widok ogólny deski rozdzielczej

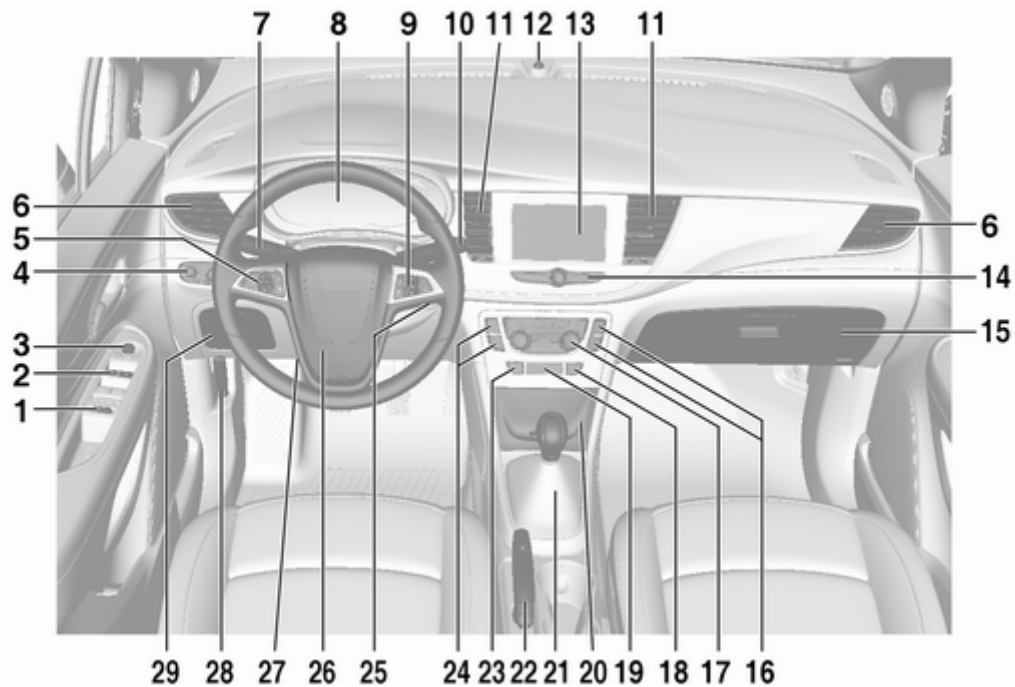

1	Centralnego zamka	25	10	Wycieraczka i spryskiwacze przedniej szyby	84	19	Lampka kontrolna informująca o wyłączeniu poduszek powietrznych	101
2	Szyby otwierane elektrycznie	37		Wycieraczka i spryskiwacz tylnej szyby	86	20	Przedni schowek	65
3	Lusterka zewnętrzne	35	11	Środkowe kratki nawiewu powietrza	147		Gniazdko zasilania	89
4	Przełącznik świateł	129	12	Dioda sygnalizująca stan autoalarmu	33		Gniazdo USB, wejście AUX	
5	Automatyczna kontrola prędkości	174	13	Wyświetlacz informacyjny ..	112	21	Dźwignia zmiany biegów, manualna skrzynia biegów	168
	Ogranicznik prędkości	176	14	Elementy sterujące wyświetlacza informacyjnego	112		Dźwignia zmiany biegów, automatyczna skrzynia biegów	164
	System ostrzegania o zderzeniu czołowym	178	15	Schowek w desce rozdzielczej	64	22	Hamulec postojowy	170
6	Boczne kratki nawiewu powietrza	147	16	System kontroli prędkości na zjeździe	102	23	Światła awaryjne	136
7	Kierunkowskazy	136		Przełącznik wyboru paliwa	92	24	Układ ułatwiający parkowanie	181
	Sygnał świetlny	132	17	System stop-start	155		System ostrzegania o opuszczeniu pasa ruchu	190
	Światła mijania i drogowe ...	131	18	Układ sterowania ogrzewania, wentylacji i klimatyzacji	141	25	Wyłącznik zapłonu z blokadą kierownicy	151
	Przyciski wyświetlacza informacyjnego kierowcy	107		Układ stabilizacji toru jazdy (ESC)	172		Przycisk zasilania	152
8	Wskaźniki i przyrządy	90				26	Sygnał dźwiękowy	84
9	Elementy sterujące na kole kierownicy	83					Poduszka powietrzna po stronie kierowcy	54

27 Regulacja położenia kierownicy 83

28 Dźwignia otwierania pokrywy silnika 206

29 Przedni schowek 65

Skrzynka bezpieczników 220

Światła zewnętrzne



Przełącznik obrotowy świateł:

- ☐ : światła wyłączone
- ⚡ : światła pozycyjne
- ≡D : światła mijania



Automatyczne sterowanie światłami

- AUTO** : automatyczne sterowanie światłami: światła zewnętrzne są włączane i wyłączane automatycznie
- ☐ : włączenie lub wyłączenie automatycznego układu oświetlenia
 - ⚡ : światła pozycyjne
 - ≡D : światła mijania

Światła przeciwmgielne

Naciśnięcie przełącznika świateł:

- ⚡D : przednie światła przeciwmgielne
- ⚡⚡ : tylne światło przeciwmgielne

Oświetlenie ⇨ 129.

Sygnal świetlny, światła drogowe i mijania



sygnal świetlny : pociągnąć
dźwignię
światła : popchnąć
drogowe : dźwignię
światła mijania : popchnąć lub
pociągnąć
dźwignię

Automatyczne sterowanie światłami
⇨ 130.

Światła drogowe ⇨ 131.

Sygnal świetlny ⇨ 132.

System adaptacyjnego oświetlenia
drogi ⇨ 134.

Kierunkowskazy

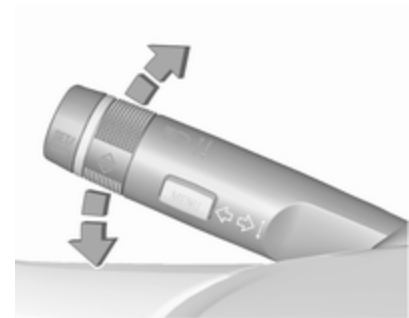

dźwignia w : prawe
górze : kierunkowskazy
dźwignia w dół : lewe
kierunkowskazy

Kierunkowskazy ⇨ 136.

Światła awaryjne



Włączane przez naciśnięcie .
Światła awaryjne ⇨ 136.

Sygnał dźwiękowy



Nacisnąć przycisk .

Wycieraczki i spryskiwacze

Wycieraczka przedniej szyby

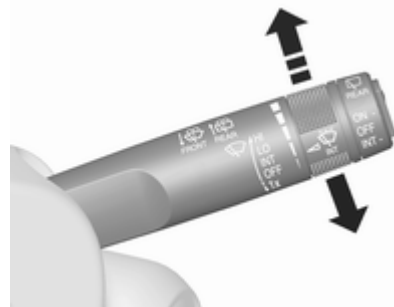

HI : praca szybka
LO : praca powolna
INT : praca przerywana lub praca automatyczna sterowana czujnikiem deszczu
OFF : wyłączona

Aby przetrzeć szybę przednią tylko raz w sytuacji, gdy wycieraczki są wyłączone, wystarczy popchnąć dźwignię w dół w pozycję **1x**.

Wycieraczki przedniej szyby ⇨ 84.

Wymiana piór wycieraczek ⇨ 212.

Spryskiwacz przedniej szyby

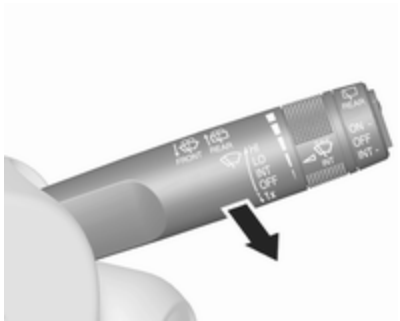

Pociągnąć dźwignię.
 Spryskiwacz przedniej szyby ⇨ 84.
 Płyn do spryskiwaczy ⇨ 209.

Wycieraczka tylnej szyby

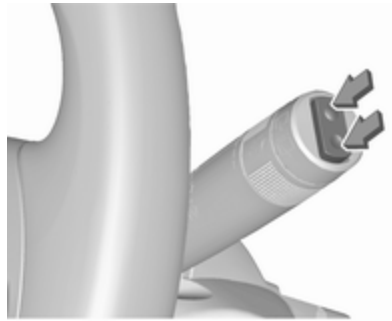

W celu włączenia wycieraczki tylnej
 szyby nacisnąć przełącznik:

górną część	: praca ciągła
przełącznika	
dolną część	: praca przerywana
przełącznika	
położenie środ-	: wyłączona
kowe	

Spryskiwacz tylnej szyby



Popchnąć dźwignię.
 Szyba tylna zostanie spryskana
 płynem, a wycieraczka wykona kilka
 cykli pracy.
 Wycieraczka / spryskiwacz tylnej
 szyby ⇨ 86.

Ogrzewanie, wentylacja i klimatyzacja

Ogrzewanie tylnej szyby,
ogrzewanie lusterek
zewnętrznych



Ogrzewanie można włączyć,
naciskając .

Ogrzewanie tylnej szyby ⇨ 39.

Usuwanie zaparowania oraz
oblodzenia szyb



Nacisnąć przycisk .

Pokrętło regulacji temperatury
ustawić w położeniu najsilniejszego
ogrzewania.

Włączyć ogrzewanie tylnej szyby .

Układy sterowania ogrzewania,
wentylacji i klimatyzacji ⇨ 141.

Skrzynia biegów

Manualna skrzynia biegów



Bieg wsteczny: po zatrzymaniu
pojazdu nacisnąć pedał sprzęgła,
wcisnąć przycisk zwalniający
znajdujący się na dźwigni zmiany
biegów i włączyć bieg.

Jeśli biegu nie można włączyć,
ustawić dźwignię w położeniu
neutralnym, zwolnić i ponownie
wcisnąć pedał sprzęgła, a następnie
ponownie wybrać bieg.

Manualna skrzynia biegów ⇨ 168.

Automatyczna skrzynia biegów

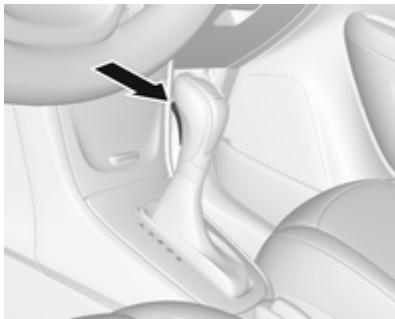

- P** : położenie postojowe
- R** : bieg wsteczny
- N** : położenie neutralne
- D** : położenie jazdy

Tryb manualny: Przesunąć dźwignię zmiany biegów w położenie **M**.

- +** : wyższy bieg
- : niższy bieg

Dźwignię można przestawić z położenia **P** tylko przy włączonym zapłonie i wciśniętym pedale hamulca. W celu przestawienia

dźwigni zmiany biegów w położenie **P** lub **R** nacisnąć przycisk zwalniający.

Automatyczna skrzynia biegów
↪ 164.

Ruszanie

Czynności kontrolne przed jazdą

- Sprawdzić ciśnienie powietrza w oponach i stan opon ↪ 225, ↪ 264.
- Sprawdzić poziom oleju silnikowego i innych płynów ↪ 207.
- Sprawdzić, czy wszystkie okna, lusterka i światła zewnętrzne działają prawidłowo, nie są zabrudzone, zaśnieżone lub oblodzone oraz czy tablice rejestracyjne są czyste i czytelne.
- Sprawdzić, czy ustawienie lusterek, foteli i pasów bezpieczeństwa jest prawidłowe ↪ 35, ↪ 43, ↪ 48.
- Poprawność działania hamulców w samochodzie rozpędzonym do niewielkiej prędkości (zwłaszcza gdy są one mokre).

Uruchamianie silnika

Wyłącznik zapłonu

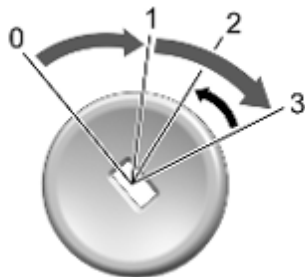

- Obrócić kluczyk w położenie **2**.
- Obrócić częściowo koło kierownicy w celu zwolnienia jego blokady.
- Manualna skrzynia biegów: wcisnąć pedał sprzęgła i hamulca.
- Automatyczna skrzynia biegów: wcisnąć pedał hamulca i przestawić dźwignię zmiany biegów w położenie **P** lub **N**.
- Nie wciskać pedału przyspieszenia.

- Silniki wysokoprężne: zaczekać, aż lampka kontrolna podgrzewania wstępnego silnika  zgaśnie.
- Obrócić kluczyk zapłonu w położenie **3** i zwolnić.

Aby obrócić kluczyk z powrotem z pozycji **2** w pozycję **1** lub **0**, najpierw należy go wcisnąć do oporu w stronę kolumny kierownicy.

Przycisk zasilania

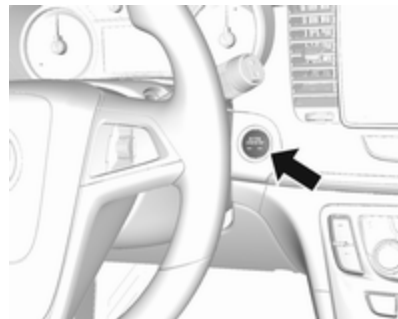

- Nacisnąć **Engine Start/Stop** i przytrzymać kilka sekund, aż zapali się zielona dioda LED.
- Obrócić częściowo koło kierownicy w celu zwolnienia jego blokady.
- Manualna skrzynia biegów: wcisnąć pedał sprzęgła i hamulca.
- Automatyczna skrzynia biegów: wcisnąć pedał hamulca i przestawić dźwignię zmiany biegów w położenie **P** lub **N**.

- Nie wciskać pedału przyspieszenia.
- Nacisnąć i zwolnić **Engine Start/Stop**.

System stop-start

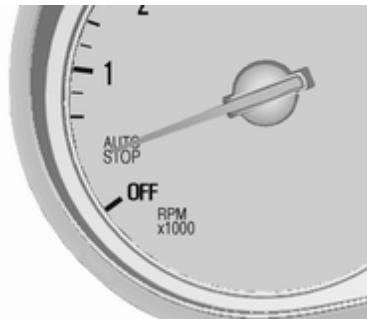

Jeżeli pojazd porusza się z małą prędkością lub stoi w miejscu i spełnione są pewne warunki, funkcję Autostop można włączyć w następujący sposób:

- Wcisnąć pedał sprzęgła.
- Przesunąć dźwignię zmiany biegów w położenie **N**.
- Zwolnić pedał sprzęgła.

Włączenie funkcji Autostop jest sygnalizowane ustawieniem wskazówki obrotomierza w pozycji **AUTOSTOP**.

Aby ponownie uruchomić silnik, wcisnąć ponownie pedał sprzęgła. System stop-start ⇨ 155.

Parkowanie

⚠ Ostrzeżenie

- Nie wolno parkować samochodem na podłożu łatwopalnym. Wysoka temperatura układu wydechowego może spowodować zapalenie się podłoża.
- Zawsze zaciągać hamulec postojowy. Zaciągać hamulec postojowy bez wciskania przycisku zwalniającego. W przypadku parkowania na pochyłości zaciągać hamulec postojowy z maksymalną siłą. Jednocześnie wcisnąć pedał hamulca, aby zmniejszyć działające siły.
- Wyłączyć silnik.
- Jeśli samochód został zaparkowany na równej, poziomej nawierzchni lub na wzniesieniu przodem w górę, przed wyjęciem kluczyka zapłonu wybrać pierwszy bieg

lub ustawić dźwignię zmiany biegów w położeniu **P**. Należy także skrócić koła przednie w kierunku przeciwnym do krawężnika.

Jeśli samochód został zaparkowany na wzniesieniu przodem w dół, przed wyjęciem kluczyka zapłonu wybrać bieg wsteczny lub ustawić dźwignię zmiany biegów w położeniu **P**. Koła przednie należy skrócić w kierunku krawężnika.

- Zamknąć szyby i okno dachowe.
- Wyjąć kluczyk z wyłącznika zapłonu. W samochodzie z automatyczną skrzynią biegów kluczyk można wyjąć dopiero po ustawieniu dźwigni w położeniu **P**.
Obrócić koło kierownicy aż do jego zablokowania.
- Zablokować zamki samochodu za pomocą przycisku  na nadajniku zdalnego sterowania. Włączyć autoalarm ⇨ 33.

- Wentylatory chłodnicy mogą pracować nawet po wyłączeniu silnika ⇨ 205.

Przeostoga

Po jeździe z wysokimi prędkościami obrotowymi lub z dużym obciążeniem silnika należy przed wyłączeniem silnika przez pewien czas jechać bez jego nadmiernego obciążania lub przez ok. 30 sekund pozostawić go na biegu jałowym. W przeciwnym razie może dojść do uszkodzenia turbosprężarki.

Kluczyki, zamki ⇨ 21.

Tymczasowe wyłączanie samochodu z eksploatacji ⇨ 204.

Kluczyki, drzwi i szyby

Kluczyki, zamki	21
Kluczyki	21
Nadajnik zdalnego sterowania ..	22
Układ elektronicznego kluczyka	23
Ustawienia zapisywane	25
Centralny zamek	25
Opóźnienie blokady zamków	29
Automatyczne blokowanie zamków	29
Blokada tylnych drzwi	31
Drzwi	31
Przestrzeń bagażowa	31
Zabezpieczanie samochodu	32
Zabezpieczenie przed kradzieżą	32
Autoalarm	33
Immobilizer	34
Lusterka zewnętrzne	35
Wypukły kształt lusterek	35
Elektryczna regulacja	35
Lusterka składane	35
Podgrzewane lusterka	36

Lusterka wewnętrzne	36
Ręczne przyciemnianie	36
Automatycznie przyciemniane ...	37
Szyby	37
Szyba przednia	37
Szyby otwierane ręcznie	37
Szyby otwierane elektrycznie	37
Ogrzewanie tylnej szyby	39
Osłony przeciwsłoneczne	39
Dach	40
Okno dachowe	40

Kluczyki, zamki

Kluczyki

Przeostroga

Nie przymocowywać ciężkich lub dużych przedmiotów do kluczyka zapłonu.

Kluczyki zapasowe

Numer kluczyka jest zamieszczony na oddzielnym identyfikatorze.

Ponieważ kluczyk stanowi część układu immobilizera, przy zamawianiu zamiennika należy podać numer kluczyka oryginalnego.

Zamki ⇨ 245.

Centralny zamek ⇨ 25.

Uruchamianie silnika ⇨ 153.

Nadajnik zdalnego sterowania ⇨ 22.

Elektryczny kluczyk ⇨ 23.

Kod adaptera do nakrętek mocujących koła znajduje się na karcie. Należy go podać przy zamawianiu zamiennego adaptera.

Kluczyk składany

Nacisnąć przycisk, aby wysunąć kluczyk. W celu złożenia kluczyka, najpierw nacisnąć przycisk.

Nadajnik zdalnego sterowania

Umożliwia obsługę poniższych funkcji za pomocą przycisków pilota zdalnego sterowania:

- centralnego zamka ⇨ 25
- zabezpieczenia przed kradzieżą ⇨ 32
- autoalarmu ⇨ 33

Zasięg nadajnika zdalnego sterowania wynosi około 30 m. Zasięg może zostać ograniczony przez czynniki zewnętrzne. Zdziałanie jest potwierdzane mignięciem świateł awaryjnych.

Z nadajnikiem należy obchodzić się ostrożnie, chronić go przed wilgocią i wysoką temperaturą oraz nie używać bez potrzeby.

Wymiana baterii nadajnika zdalnego sterowania

Baterię należy wymienić na nową od razu, jak tylko zaczniesz maleć zasięg nadajnika.



Zużytych akumulatorów nie należy wyrzucać wraz z innymi odpadami domowymi. Wymagane jest dostarczenie ich do odpowiedniego punktu zbiórki.



Nacisnąć przycisk, aby rozłożyć kluczyk.



Otworzyć obudowę kluczyka. Wymienić baterię, zwracając uwagę na ułożenie biegunów (użyć baterii typu CR 2032). Zamknąć obudowę i przeprowadzić synchronizację.

Usterka

Jeśli uruchomienie centralnego zamka za pomocą nadajnika zdalnego sterowania nie jest możliwe, może to być spowodowane następującymi przyczynami:

- Został przekroczony zasięg nadajnika.
- Rozładowała się bateria w nadajniku.
- Nadajnika często i wielokrotnie używano poza zasięgiem odbioru (wymagana będzie ponowna synchronizacja).
- Doszło do przeciążenia centralnego zamka w wyniku jego wielokrotnego włączania i

wyłączania w krótkich odstępach czasu (zasilanie zostaje wówczas na krótko odłączone).

- Wystąpiły zakłócenia spowodowane silniejszymi falami radiowymi pochodzącymi z innych źródeł.

Układ elektronicznego kluczyka



Umożliwia zdalną (bez kluczyka) obsługę następujących funkcji:

- centralnego zamka ⇨ 25
- uruchamiania silnika ⇨ 153

Wystarczy, aby przy kierowcy znajdował się kluczyk elektroniczny.

Dodatkowo kluczyk elektroniczny spełnia funkcję nadajnika zdalnego sterowania ⇨ 22.

Z nadajnikiem należy obchodzić się ostrożnie, chronić go przed wilgocią i wysoką temperaturą oraz nie używać bez potrzeby.

Uwaga

Elektronicznego kluczyka nie należy umieszczać w bagażniku ani przed wyświetlaczem informacyjnym.

Wymiana baterii w kluczyku elektronicznym

Gdy system nie działa prawidłowo lub zasięg odbioru jest coraz krótszy, należy niezwłocznie wymienić baterię. Konieczność wymiany baterii jest sygnalizowana przez komunikat na wyświetlaczu informacyjnym kierowcy ⇨ 115.



Zużytych akumulatorów nie należy wyrzucać wraz z innymi odpadami domowymi. Wymagane jest dostarczenie ich do odpowiedniego punktu zbiórki.

W celu wymiany:



1. Nacisnąć przycisk z tyłu kluczyka elektronicznego i wysunąć ostrze kluczyka z obudowy.



2. Włożyć ostrze kluczyka na głębokość ok. 6 mm do obudowy i obrócić kluczyk, aby ją otworzyć. Wsuniecie kluczyka głębiej może spowodować uszkodzenie obudowy.
3. Wyjąć baterię i zamontować nową. Użyć baterii CR 2032 lub jej odpowiednika. Zwrócić uwagę na ułożenie biegunów.
4. Zamknąć obudowę i wsunąć ostrze kluczyka.

Zużytych akumulatorów nie należy wyrzucać wraz z innymi odpadami domowymi. Wymagane jest dostarczenie ich do odpowiedniego punktu zbiórki.

Synchronizacja kluczyka elektronicznego

Kluczyk elektroniczny synchronizuje się samoczynnie podczas każdej procedury rozruchu.

Usterka

Jeśli centralny zamek nie działa lub nie można uruchomić silnika, przyczyną może być jedna z następujących sytuacji:

- Usterka kluczyka elektronicznego.
- Kluczyk elektroniczny znajduje się poza zasięgiem odbioru.
- Rozładowała się bateria w nadajniku.
- Doszło do przeciążenia centralnego zamka w wyniku jego wielokrotnego włączania i wyłączania w krótkich odstępach czasu (zasilanie zostaje wówczas na krótko odłączone).
- Wystąpiły zakłócenia spowodowane silniejszymi falami radiowymi pochodzącymi z innych źródeł.

Aby rozwiązać ten problem, należy umieścić kluczyk elektroniczny w innym miejscu.

Ręczne odblokowanie zamków
⇨ 25.

Ustawienia zapisywane

Po każdym wyłączeniu zapłonu pilot zdalnego sterowania lub kluczyk elektroniczny może automatycznie zapamiętywać niektóre funkcje z następujących ustawień:

- oświetlenie
- System Infotainment
- centralnego zamka
- ustawienia wpływające na komfort

W celu skorzystania z powyższej funkcji należy włączyć opcję **Personalizacja przez kier.** w ustawieniach osobistych na wyświetlaczu informacyjnym. Opcję należy aktywować osobno dla każdego używanego pilota zdalnego sterowania lub kluczyka elektronicznego.

Personalizacja ustawień ⇨ 116.

Centralny zamek

Służy do odblokowywania i zablokowania zamków drzwi, przestrzeni bagażowej oraz klapki wlewu paliwa.

Pociągnięcie za wewnętrzną klamkę drzwi powoduje odblokowanie danych drzwi. Kolejne pociągnięcie powoduje ich otwarcie.

Uwaga

W razie wypadku, który spowodował wystrzelenie poduszek powietrznych lub uaktywnienie napinaczy pasów, zamki pojazdu są automatycznie odblokowywane.

Uwaga

Jeśli po odblokowaniu zamków za pomocą nadajnika zdalnego sterowania żadne drzwi nie zostały otwarte, zostaną one automatycznie zablokowane po krótkim czasie. Warunkiem koniecznym jest aktywowanie tego ustawienia w menu personalizacji ustawień
⇨ 116.



Obsługa nadajnika zdalnego sterowania

Odblokowanie zamków



Nacisnąć przycisk .

Tryb odblokowania można ustawić w menu personalizacji ustawień na wyświetlaczu informacyjnym. Dostępne są dwa ustawienia:

- Jednokrotne naciśnięcie  powoduje odblokowanie wszystkich drzwi, przestrzeni bagażowej i klapy wlewu paliwa.
- Jednokrotne naciśnięcie  powoduje odblokowanie tylko drzwi kierowcy i klapy wlewu

paliwa. W celu odblokowania wszystkich drzwi i klapy bagażnika nacisnąć przycisk  dwukrotnie.

Wybrać odpowiednie ustawienie w menu ustawień na wyświetlaczu informacyjnym.

Personalizacja ustawień ⇨ 116.

Ustawienie opcji można przypisywać do używanego obecnie nadajnika zdalnego sterowania.

Ustawienia zapisywane ⇨ 25.

Zablokowanie zamków

Zamknąć drzwi, przestrzeń bagażową i klapy wlewu paliwa.



Nacisnąć przycisk .

Jeśli drzwi kierowcy nie zostaną prawidłowo zamknięte, centralny zamek nie zadziała.

Potwierdzanie

Działanie układu centralnego zamka jest potwierdzane przez światła awaryjne. Warunkiem koniecznym jest aktywowanie tego ustawienia w menu personalizacji ustawień ⇨ 116.

Obsługa układu elektronicznego kluczyka



Elektroniczny kluczyk musi znajdować się na zewnątrz samochodu w odległości około 1 m od danych drzwi.

Odblokowanie zamków

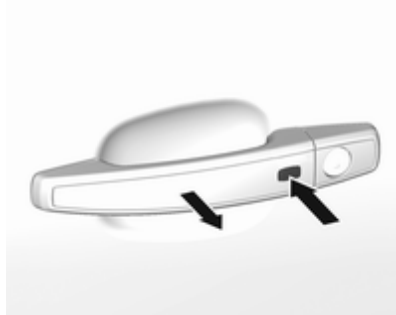

Nacisnąć przycisk na zewnętrznej klamce danych drzwi i pociągnąć klamkę.

Tryb odblokowania można ustawić w menu personalizacji ustawień na wyświetlaczu informacyjnym. Dostępne są dwa ustawienia:

- Jednokrotne naciśnięcie przycisku na zewnętrznej klamce dowolnych drzwi powoduje

odblokowanie wszystkich drzwi, przestrzeni bagażowej i klapki wlewu paliwa.

- Jednokrotne naciśnięcie przycisku na zewnętrznej klamce drzwi kierowcy powoduje odblokowanie tylko drzwi kierowcy i klapki wlewu paliwa. W celu odblokowania wszystkich drzwi i klapy bagażnika nacisnąć przycisk dwukrotnie.

Ustawienie można zmienić w menu ustawień na wyświetlaczu informacyjnym.

Personalizacja ustawień ⇨ 116.

Zablokowanie zamków

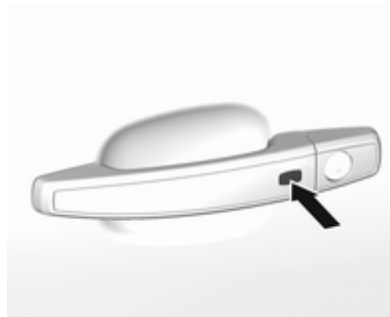

Nacisnąć przycisk na zewnętrznej klamce dowolnych drzwi.

Nastąpi zablokowanie wszystkich drzwi, przestrzeni bagażowej i klapki wlewu paliwa.

System blokuje się wtedy, gdy spełniony jest dowolny z poniższych warunków:

- Uplłynęło ponad pięć sekund od odblokowania.
- Przycisk na klamce zewnętrznej został naciśnięty dwukrotnie przed upływem pięciu sekund w celu odblokowania pojazdu.
- Otwarto dowolne drzwi i obecnie wszystkie drzwi są zamknięte.

Jeśli drzwi kierowcy nie są prawidłowo zamknięte, kluczyk elektroniczny pozostaje w pojeździe lub zapłon jest nadal włączony, blokowanie zamków jest niedozwolone.

Jeśli w pojeździe znajdowało się kilka kluczyków elektronicznych i jeden raz włączono zapłon, drzwi zostaną zablokowane nawet po zabranii tylko jednego kluczyka elektronicznego z pojazdu.

Odblokowywanie i otwieranie kłapy tylnej

Tylną kłapę i drzwi można odblokować, naciskając przycisk pod listwą ozdobną tylnej kłapy, gdy w zasięgu znajduje się kluczyk elektroniczny.

Obsługa przyciskami elektronicznego kluczyka



Centralny zamek można także obsługiwać przyciskami elektronicznego kluczyka.

W celu odblokowania nacisnąć .

W celu zablokowania nacisnąć .

Obsługa nadajnika zdalnego sterowania ⇨ 25.

Pasywne blokowanie zamków

Automatyczne blokowanie zamków ⇨ 29.

Potwierdzenie

Działanie układu centralnego zamka jest potwierdzane przez światła awaryjne. Warunkiem koniecznym jest aktywowanie tego ustawienia w menu personalizacji ustawień ⇨ 116.

Przyciski centralnego zamka

Blokowanie i odblokowanie wszystkich drzwi, przestrzeni bagażowej i kłapki wlewu paliwa z kabiny za pomocą przełącznika w panelu drzwi kierowcy.



W celu zablokowania nacisnąć .

W celu odblokowania nacisnąć .

Obsługa kluczykiem w przypadku usterki centralnego zamka

W przypadku wystąpienia usterki, np. rozładowania się akumulatora pojazdu lub baterii nadajnika zdalnego sterowania / kluczyka elektronicznego, drzwi kierowcy można zablokować lub odblokować za pomocą kluczyka mechanicznego.

Ręczne odblokowanie zamków



Ręcznie odblokować drzwi kierowcy, wkładając klucz do zamka i przekręcając go.

Pozostałe drzwi można otworzyć poprzez pociągnięcie wewnętrznej klamki dwa razy lub naciśnięcie  w panelu drzwi kierowcy. Tylna klapa i klapka wlewu paliwa mogą się nie odblokować.

Włączenie zapłonu powoduje dezaktywację systemu przeciwkradzieżowego.

Ręczne blokowanie zamków

We wszystkich drzwiach oprócz drzwi kierowcy wcisnąć wewnętrzne przyciski blokady lub nacisnąć  w panelu drzwi kierowcy. Następnie zamknąć i zablokować drzwi kierowcy z zewnątrz, przekręcając klucz w zamku. Tylna klapa i klapka wlewu paliwa mogą się nie zablokować.

Opóźnienie blokady zamków

Funkcja ta opóźnia faktyczne zablokowanie drzwi i uzbrojenie autoalarmu na pięć sekund, gdy do zablokowania pojazdu zostanie użyty przycisk elektrycznej blokady drzwi lub nadajnik zdalnego sterowania.

Można to zmienić w ustawieniach pojazdu.

Personalizacja ustawień ⇨ 116.

WŁĄCZ: Po naciśnięciu przycisku centralnego zamka rozlegają się trzy sygnały ostrzegawcze, które informują, że opóźnienie blokady zamków jest włączone.

Drzwi pojazdu pozostaną niezablokowane przez pięć sekund od momentu zamknięcia ostatnich drzwi. Istnieje możliwość tymczasowej dezaktywacji funkcji opóźnienia blokady zamków poprzez naciśnięcie przycisku centralnego zamka lub przycisku blokowania na nadajniku zdalnego sterowania.

WYŁĄCZ: Drzwi zablokują się natychmiast po naciśnięciu przycisku elektrycznej blokady drzwi lub  na nadajniku zdalnego sterowania.

Automatyczne blokowanie zamków

Automatyczne blokowanie zamków po rozpoczęciu jazdy

Ta funkcja bezpieczeństwa może zostać skonfigurowana w taki sposób, by po rozpoczęciu jazdy i przekroczeniu pewnej prędkości następowało automatyczne zablokowanie zamków wszystkich drzwi, klapy bagażnika i klapki wlewu paliwa.

Gdy pojazd stoi nieruchomo po zakończeniu jazdy, odblokuje się automatycznie po wyjęciu kluczyka ze stacyjki zapłonu lub odblokuje go układ elektronicznego kluczyka po wyłączeniu zapłonu.

Automatyczne blokowanie zamków można aktywować lub dezaktywować za pomocą wyświetlacza informacyjnego w menu ustawień.

Wyświetlacz informacyjny ⇨ 112.

Personalizacja ustawień ⇨ 116.

Ustawienia można zapisać dla używanego nadajnika zdalnego sterowania lub kluczyka elektronicznego ⇨ 25.

Ponowne automatyczne blokowanie zamków

Ta funkcja umożliwi automatyczne zablokowanie wszystkich drzwi, klapy bagażnika i klapy wlewu paliwa, jeśli po odblokowaniu zamków nadajnikiem zdalnego sterowania lub kluczykiem elektronicznym przez krótki czas nie zostaną otwarte żadne z drzwi.

Ponowne automatyczne blokowanie zamków można aktywować lub dezaktywować za pomocą wyświetlacza informacyjnego w menu ustawień.

Wyświetlacz informacyjny ⇨ 112.

Personalizacja ustawień ⇨ 116.



Ustawienia można zapisać dla używanego nadajnika zdalnego sterowania lub kluczyka elektronicznego ⇨ 25.

Pasywne blokowanie zamków

W pojazdach z układem elektronicznego kluczyka ta funkcja automatycznie blokuje pojazd po kilku sekundach, jeśli uprzednio kluczyk elektroniczny został rozpoznany wewnątrz pojazdu, wszystkie drzwi zostały zamknięte i kluczyk elektroniczny nie pozostał w pojeździe.

Jeśli kluczyk elektroniczny pozostaje w pojeździe lub zapłon jest nadal włączony, funkcja pasywnego blokowania zamków jest niedostępna.

Jeśli w pojeździe znajdowało się kilka kluczyków elektronicznych i jeden raz włączono zapłon, funkcja ta zablokuje pojazd po zabranii tylko jednego kluczyka elektronicznego z pojazdu.

Funkcję pasywnego blokowania zamków można wyłączyć, naciskając na kilka sekund  przy otwartych jednych drzwiach. Funkcja pozostaje wyłączona, dopóki nie zostanie naciśnięty  lub nie zostanie włączony zapłon.

Funkcję pasywnego blokowania zamków można aktywować lub dezaktywować za pomocą wyświetlacza informacyjnego w menu ustawień.

Wyświetlacz informacyjny ⇨ 112.

Personalizacja ustawień ⇨ 116.

Ustawienie opcji można przypisywać do używanego obecnie kluczyka elektronicznego ⇨ 25.

Blokada tylnych drzwi



⚠ Ostrzeżenie

Blokadę tylnych drzwi należy uruchamiać zawsze, gdy na fotelach tylnych są przewożone dzieci.

Korzystając z kluczyka lub odpowiedniego śrubokręta, obrócić przełącznik blokady w tylnych drzwiach w położenie poziome. Po włączeniu blokady otwarcie drzwi od wewnątrz nie będzie możliwe. Aby

wyłączyć blokadę, obrócić przełącznik blokady w położenie pionowe.

Drzwi

Przestrzeń bagażowa

Kłapa tylna

Otwieranie



Po odblokowaniu zamka nacisnąć przełącznik dotykowy i otworzyć tylną kłapę.

Zamykanie

Użyć jednej z wewnętrznych klamek.

Nie naciskać przełącznika dotykowego lub emblematu marki podczas zamykania tylnej kłapy, ponieważ spowoduje to jej ponowne odblokowanie.

Centralny zamek ⇨ 25.

Ogólne wskazówki dotyczące obsługi kłapy tylnej

Niebezpieczeństwo

Nie wolno jeździć z otwartą lub uchyloną klapą tylną, np. przy przewożeniu dużych przedmiotów, gdyż wówczas trujące, niewidoczne i bezwonne gazy spalinowe mogą przedostawać się do wnętrza samochodu. Może to być przyczyną utraty świadomości lub nawet śmierci.

Przeestroga

Aby uniknąć uszkodzeń, przed otwarciem tylnej kłapy należy się upewnić, że w jej zasięgu nie

znajdują się żadne przeszkody, np. brama garażowa. Zawsze sprawdzać, czy przestrzeń za i ponad klapą tylną jest wolna.

Uwaga

Zamocowanie ciężkiego wyposażenia dodatkowego na klapie tylnej może spowodować, że nie będzie ona mogła utrzymać się w położeniu otwartym.

Zabezpieczanie samochodu

Zabezpieczenie przed kradzieżą

Ostrzeżenie

Nie uaktywniać blokady, gdy w samochodzie znajdują się pasażerowie! Otwarcie drzwi od wewnątrz nie będzie możliwe.

Uaktywnienie układu powoduje zablokowanie wszystkich drzwi w taki sposób, że nie ma możliwości ich otwarcia zarówno od zewnątrz, jak i od wewnątrz. Układ może być uaktywniony wyłącznie wtedy, gdy zamknięte są wszystkie drzwi. Odblokowanie zamków samochodu powoduje zdezaktywowanie mechanicznego zabezpieczenia przed kradzieżą. Zamków nie można jednak odblokować za pomocą przycisku centralnego zamka.

Uaktywnianie funkcji



Dwukrotnie w ciągu pięciu sekund nacisnąć przycisk  nadajnika zdalnego sterowania.

Autoalarm

Autoalarm jest połączony funkcjonalnie z układem zabezpieczającym przed kradzieżą.

Monitoruje:

- drzwi, pokrywę bagażnika, pokrywę silnika
- zapłon

Odblokowanie zamków samochodu wyłącza oba zabezpieczenia jednocześnie.

Włączanie

Wszystkie drzwi muszą być zamknięte i kluczyk elektroniczny nie może znajdować się w pojeździe. W przeciwnym razie nie nastąpi aktywacja systemu.

- Nadajnik zdalnego sterowania: samoczynna aktywacja po 30 sekundach od zablokowania pojazdu przez jednokrotne naciśnięcie .
- Układ elektronicznego kluczyka: samoczynna aktywacja po 30 sekundach od zablokowania pojazdu przez naciśnięcie przycisku na zewnętrznej klamce dowolnych drzwi.

- Nadajnik zdalnego sterowania lub kluczyk elektroniczny: bezpośrednio przez dwukrotne naciśnięcie  w ciągu pięciu sekund.
- Układ elektronicznego kluczyka z włączoną funkcją pasywnego blokowania zamków: uaktywnia się na krótko po pasywnym zablokowaniu.

Uwaga

Zmiany we wnętrzu pojazdu, np. pokrowce foteli lub otwarte szyby, mogą ujemnie wpłynąć na funkcję monitorowania wnętrza.

Dioda sygnalizująca stan autoalarmu

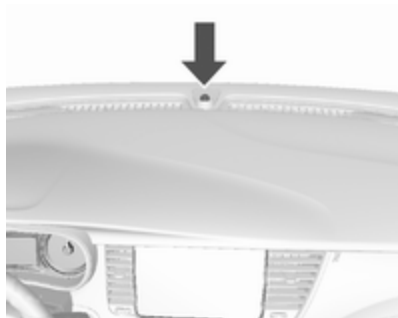

Dioda sygnalizacyjna jest zintegrowana w czujniku znajdującym się w górnej części deski rozdzielczej.

Sygnalizacja stanu w ciągu pierwszych 30 sekund od uaktywnienia autoalarmu:

- dioda świeci : test, opóźnienie włączenia
- dioda szybko miga : nieprawidłowo zamknięte drzwi, kłapa tylna lub pokrywa komory silnika albo usterka układu

Sygnalizacja stanu po pełnym uaktywnieniu autoalarmu:

- dioda miga : układ jest aktywny powoli

W przypadku awarii skorzystać z pomocy warsztatu.

Wyłączenie

Nadajnik zdalnego sterowania: Odblokowanie zamków samochodu przez naciśnięcie  powoduje wyłączenie autoalarmu.

Układ elektronicznego kluczyka: Odblokowanie zamków pojazdu przez naciśnięcie przycisku na klamce zewnętrznej dowolnych drzwi wyłącza autoalarm.

Elektroniczny kluczyk musi znajdować się na zewnątrz samochodu w odległości około 1 m od danyh drzwi.

Odblokowanie drzwi kierowcy za pomocą kluczyka lub przycisku centralnego zamka w kabinie pasażerskiej nie powoduje dezaktywacji autoalarmu.

Sygnalizacja alarmu

Sygnal alarmu można wyłączyć, naciskając dowolny przycisk nadajnika zdalnego sterowania lub włączając zapłon.

Autoalarm można dezaktywować poprzez naciśnięcie  lub włączenie zapłonu.

Immobilizer



Układ immobilizera jest zintegrowany z wyłącznikiem zapłonu i sprawdza, czy do uruchomienia silnika jest używany odpowiedni kluczyk.

Elektroniczna blokada rozruchu (immobilizer) jest uaktywniana automatycznie po wyjęciu kluczyka z wyłącznika zapłonu.

Miganie lampki kontrolnej  przy włączonym zapłonie oznacza usterkę w układzie immobilizera. Nie będzie można uruchomić silnika. Wyłączyć zapłon i powtórzyć procedurę rozruchu.

Jeśli lampka kontrolna nadal miga, należy spróbować rozruchu przy użyciu kluczyka zapasowego i zwrócić się do warsztatu.

Uwaga

Włączenie immobilizera nie powoduje zablokowania drzwi. Dlatego po opuszczeniu samochodu należy bezwzględnie zablokować zamki i uaktywnić autoalarm  25,  33.

Lampka kontrolna   105.

Lusterka zewnętrzne

Wypukły kształt lusterek

Takie ukształtowanie lusterka powoduje, że odbite w nim obiekty wydają się mniejsze, co niekorzystnie wpływa na możliwość oceny odległości.

Elektryczna regulacja



Wybrać żądane lusterko zewnętrzne, obracając element sterujący w lewo (**L**) lub w prawo (**R**). Aby wyregulować ustawienie lusterka, przechylić element sterujący.

W położeniu 0 żadne lusterko nie jest wybrane.

Lusterka składane

Składanie ręczne



Ze względu na bezpieczeństwo pieszych, w przypadku uderzenia lusterka zewnętrznego składają się w swoich uchwytach. Lekkie pchnięcie obudowy lusterka powoduje jego powrót do położenia pierwotnego.

Składanie elektryczne



Obrócić element sterujący lusterka w położenie 0, a następnie przesunąć do tyłu. Nastąpi złożenie obu lusterek zewnętrznych.

Ponownie przesunąć element sterujący do tyłu – oba lusterka wrócą do położenia pierwotnego.

Podgrzewane lusterka



Włączane przez naciśnięcie .

Podgrzewanie działa tylko przy pracującym silniku i wyłącza się automatycznie po krótkim czasie.

Lusterka wewnętrzne

Ręczne przyciemnianie



W celu zmniejszenia intensywności światła odbijającego się w lusterku zmienić położenie dźwigni znajdującej się w dolnej części lusterka.

Automatycznie przyciemniane



Podczas jazdy po zmroku automatycznie zmniejszane jest natężenie odbijanego przez lusterko światła pochodzącego z reflektorów pojazdów jadących z tyłu.

Szyby

Szyba przednia

Naklejki na szybie przedniej

Na szybie przedniej w okolicy lusterka wewnętrznego nie wolno mocować naklejek, np. winiet autostradowych itp. W przeciwnym razie może dojść do ograniczenia zasięgu wykrywania czujnika i pola widzenia kamery zamontowanej w obudowie lusterka.

Wymiana szyby przedniej

Przeostroga

Jeśli pojazd jest wyposażony w czujnik kamery przedniej połączony z systemami wspomagania kierowcy, bardzo ważne jest, aby wymiana szyby przedniej została przeprowadzona ściśle według specyfikacji firmy Opel. W przeciwnym razie systemy te mogą nie działać prawidłowo oraz istnieje ryzyko, że zadziałają w

nieoczekiwany sposób i / lub wyświetlą niewłaściwe komunikaty.

Szyby otwierane ręcznie

Szyby w drzwiach samochodu można opuszczać i podnosić przy użyciu korbki.

Szyby otwierane elektrycznie

⚠ Ostrzeżenie

Przy zamykaniu szyb należy zachować ostrożność. Istnieje niebezpieczeństwo odniesienia obrażeń ciała, zwłaszcza u dzieci.

Gdy na tylnych fotelach znajdują się dzieci, należy włączyć blokadę elektrycznego otwierania szyb.

Podczas zamykania szyb uważnie je obserwować, zwracając uwagę, aby nic nie zostało przez nie przykleśczone.

Aby umożliwić działanie szyb sterowanych elektrycznie, należy włączyć zapłon.



Aby zmienić położenie szyby użyć odpowiedniego przełącznika, wciskając go w celu otwarcia lub pociągając w celu zamknięcia.

Lekkie wciskanie lub pociąganie do pierwszego punktu oporu: szyba przesuwa się w górę lub w dół tak długo, jak długo używany jest przełącznik.

Mocniejsze wciśnięcie lub pociągnięcie do drugiego punktu oporu, a następnie zwolnienie przełącznika: szyba przesuwa się w

górę lub w dół automatycznie z włączoną funkcją bezpieczeństwa. W celu zatrzymania przesuwania szyby ponownie użyć przełącznika w tym samym kierunku.

Funkcja bezpieczeństwa

Jeśli podczas automatycznego zamykania szyba napotka opór w górnej połowie okna, natychmiast zatrzyma się i ponownie opuści.

Ominięcie zabezpieczenia

W razie trudności z zamknięciem szyby spowodowanych zamarzaniem itp., włączyć zapłon, a następnie pociągnąć przełącznik do pierwszego punktu oporu i przytrzymać. Nastąpi przesunięcie szyby w górę z wyłączoną funkcją bezpieczeństwa. W celu zatrzymania mechanizmu okna zwolnić przycisk.

Blokada szyb w drzwiach tylnych



Nacisnąć , aby odłączyć zasilanie szyb w tylnych drzwiach.

Aby włączyć zasilanie, ponownie nacisnąć przełącznik .

Przeciążenie układu

W przypadku wielokrotnego naciskania przełączników opuszczania/podnoszenia szyb w krótkich odstępach czasu, następuje chwilowe zablokowanie pracy elektrycznego układu sterowania szybami.

Inicjalizacja elektrycznego układu sterowania szybami

Jeśli szyby nie zamykają się automatycznie (np. po odłączeniu akumulatora), włączyć elektryczny układ sterowania szybami w następujący sposób:

1. Zamknąć drzwi.
2. Włączyć zapłon.
3. Pociągnąć i przytrzymać w tym położeniu przełącznik, aż szyba zostanie zamknięta i miną dwie dodatkowe sekundy od zamknięcia.
4. Czynność powtórzyć osobno dla każdej szyby.

Ogrzewanie tylnej szyby



Włączane przez naciśnięcie .

Dioda LED w przycisku sygnalizuje włączenie.

Ogrzewanie działa tylko przy pracującym silniku i wyłącza się automatycznie po krótkim czasie.

Oslony przeciwsłoneczne

Oslony przeciwsłoneczne można odchyłać do dołu i na bok, aby zapewnić kierowcy i pasażerowi podróżującemu z przodu ochronę przed oślepieniem.

Oslony lusterek w osłonach przeciwsłonecznych powinny być zamknięte w czasie jazdy.

Jeśli osłony przeciwsłoneczne są wyposażone w podświetlane lusterka kosmetyczne, lampka zapala się po otwarciu osłony lusterka.

Dach

Okno dachowe

⚠ Ostrzeżenie

Przy obsłudze dachu otwieranego należy zachować ostrożność. Istnieje niebezpieczeństwo odniesienia obrażeń ciała, zwłaszcza u dzieci.

Szczególnie należy uważać na ruchome części podczas ich obsługi. Zwracając uwagę, aby nic nie zostało przez nie przykleszczone.

Aby umożliwić działanie okna dachowego, należy włączyć zapłon.

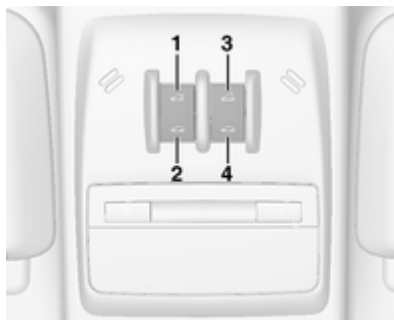

Otwieranie lub zamykanie

Lekkie naciśnięcie przełącznika **1** lub **2** do pierwszego punktu oporu: okno dachowe jest otwierane lub zamykane tak długo, jak długo używany jest przełącznik.

Mocniejsze naciśnięcie przełącznika **1** lub **2** do drugiego punktu oporu, a następnie zwolnienie go: okno dachowe jest otwierane lub zamykane automatycznie z włączoną funkcją bezpieczeństwa. W celu zatrzymania mechanizmu okna ponownie użyć przełącznika.

Unoszenie lub zamykanie

Naciśnięcie przełącznika **3** lub **4**: okno dachowe jest unoszone lub zamykane automatycznie z włączoną funkcją bezpieczeństwa.

Gdy okno jest uniesione, można je otworzyć poprzez naciśnięcie przełącznika **1**.

Roleta przeciwsłoneczna

Roleta przeciwsłoneczna jest obsługiwana ręcznie.

Rozwijając lub zwijając roletę przeciwsłoneczną, przesuwając ją.

Gdy okno dachowe jest otwarte, roleta nie może być rozwinięta.

Na uszczelce lub w szynie okna dachowego mogą gromadzić się zabrudzenia, które mogą doprowadzić do nieprawidłowego działania okna dachowego, powodować hałas lub zablokować układ odprowadzania wody. Należy od czasu do czasu otwierać okno dachowe w celu usunięcia ewentualnych przeszkód i luźnych zabrudzeń. Przetrzeć uszczelkę okna dachowego i powierzchnię

uszczelniającą czystą ściereczką zwilżoną wodą z dodatkiem łagodnego detergentu. Nie usuwać smaru z okna dachowego.

Zalecenia ogólne

Funkcja bezpieczeństwa

Gdy mechanizm okna dachowego napotka opór podczas automatycznego zamykania, natychmiast przerywa zamykanie i ponownie otwiera okno.

Ominięcie zabezpieczenia

W razie trudności z zamknięciem spowodowanych zamarzaniem itp., nacisnąć i przytrzymać przełącznik 2. Okno dachowe zamknie się z ominięciem zabezpieczenia. W celu zatrzymania mechanizmu okna zwolnić przycisk.

Inicjalizacja elektrycznego układu sterowania oknem dachowym

Po wystąpieniu przerwy w zasilaniu sterowanie oknem dachowym jest możliwe tylko w ograniczonym zakresie. Zlecić inicjalizację układu sterowania oknem w warsztacie.

Fotele, elementy bezpieczeństwa

Zagłówki	42
Fotele przednie	43
Pozycja fotela	43
Regulacja foteli	44
Ogrzewanie	47
Pasy bezpieczeństwa	47
Trzypunktowe pasy bezpieczeństwa	48
Poduszki powietrzne	50
Czołowe poduszki powietrzne ...	54
Boczne poduszki powietrzne	55
Kurtynowe poduszki powietrzne	55
Wyłączanie poduszek powietrznych	56
Foteliki dziecięce	58
Miejsca mocowania fotelików dziecięcych	61

Zagłówki

Położenie

⚠ Ostrzeżenie

Przed wyruszeniem w drogę należy odpowiednio wyregulować zagłówki.



Górna krawędź zagłówka powinna znajdować się na wysokości górnej części głowy. Jeśli takie ustawienie nie jest możliwe, np. z powodu dużego wzrostu osoby, zagłówek należy ustawić w najwyższym

położeniu. Osoby niskie powinny ustawić zagłówek w najniższej pozycji.

Regulacja

Zagłówki przednich foteli

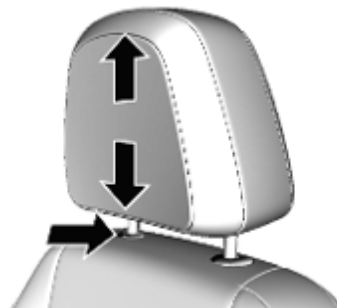

Regulacja wysokości

Aby podnieść zagłówek, pociągnąć go w górę. Spróbować poruszyć zagłówkiem, aby upewnić się, że jest zablokowany na swoim miejscu.

Aby opuścić zagłówek, nacisnąć zaczep i pchnąć zagłówek w dół. Po zwolnieniu przycisku spróbować

poruszyć zagłówkiem, aby upewnić się, że jest zablokowany na swoim miejscu.

Regulacja położenia poziomego



Aby wyregulować w poziomie, pociągnij zagłówek w przód. Można go ustawić w trzech pozycjach.

Aby ponownie przesunąć go do tyłu, pociągnąć całkowicie do przodu, a następnie zwolnić.

Zagłówki tylnych foteli

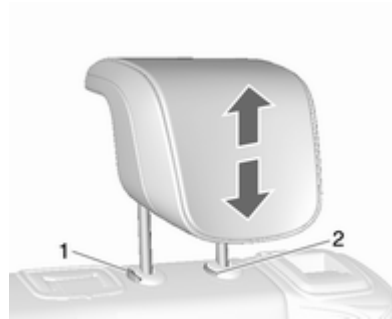

Regulacja wysokości

Pociągnąć zagłówek w górę.

W celu przesunięcia zagłówka w dół, wcisnąć blokadę (1) i docisnąć zagłówek.

Zdejmowanie

Podnieść zagłówek na pełną wysokość.

Wcisnąć jednocześnie blokady (1) i (2).

Pociągnąć zagłówek w górę.

Fotele przednie

Pozycja fotela

⚠ Ostrzeżenie

Przed wyruszeniem w drogę należy odpowiednio wyregulować fotele.

⚠ Niebezpieczeństwo

Aby możliwe było bezpieczne napełnienie poduszki powietrznej, kierowca siedzący w fotelu nie powinien zbliżyć się do kierownicy na odległość mniejszą niż 25 cm.

⚠ Ostrzeżenie

Nigdy nie regulować foteli podczas jazdy, ponieważ mogą się one wtedy przesunąć w niekontrolowany sposób.

⚠ Ostrzeżenie

Nie przechowywać żadnych przedmiotów pod fotelami.



- Usiąść w fotelu w taki sposób, aby plecy były podparte na całej swojej długości. Przesunąć fotel kierowcy do przodu lub do tyłu tak, aby przy pełnym wciśnięciu pedałów nogi było lekko ugięte w kolanach. Przedni fotel pasażera należy odsunąć możliwie najdalej do tyłu.
- Wyregulować wysokość siedziska fotela w taki sposób, aby zapewnić sobie jak

największe pole widzenia i aby móc swobodnie ogarnąć wzrokiem wszystkie wskaźniki i lampki kontrolne. Odległość pomiędzy głową a podsufitką powinna odpowiadać mniej więcej szerokości dłoni. Uda powinny swobodnie spoczywać na siedzisku (nie mogą być w nie wciśnięte).

- Usiąść w fotelu w taki sposób, aby plecy były podparte na całej swojej powierzchni. Ustawić oparcie fotela w taki sposób, aby po umieszczeniu rąk na kierownicy ramiona były lekko ugięte w łokciach. Podczas obracania koła kierownicy barki powinny stykać się z oparciem fotela. Oparcia nie należy odchyłać za bardzo do tyłu. Maksymalny zalecany kąt nachylenia oparcia wynosi ok. 25°.
- Wyregulować położenie fotela i kierownicy tak, aby nadgarstki spoczywały na szczycie kierownicy przy całkowicie

wyprostowanych rękach i ramionach przylegających do oparcia.

- Ustawić koło kierownicy w optymalnym położeniu ⇨ 83.
- Wyregulować zagłówki ⇨ 42.
- Ustawić odpowiednią wysokość zamocowania pasa bezpieczeństwa ⇨ 48.
- Ustawić odcinek siedziska, na którym opierają się uda, w taki sposób, aby pomiędzy krawędź fotela a miejsce zgięcia nóg w kolanach można było wsunąć dwa palce.
- Wyregulować podparcie odcinka lędźwiowego tak, aby kręgosłup był wygięty w naturalny sposób.

Regulacja foteli

Podczas jazdy wszystkie siedziska i oparcia powinny być zawsze zablokowane.

Regulacja wzdłużna

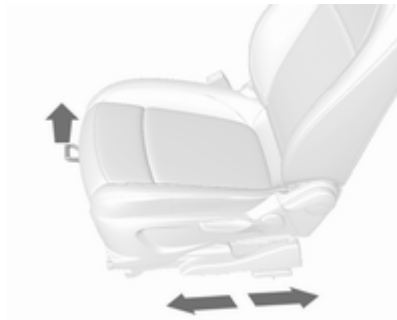

Pociągnąć za uchwyt, przesunąć fotel, zwolnić uchwyt. Spróbować przesunąć fotel do przodu i do tyłu, aby upewnić się, że jest on zablokowany na swoim miejscu.

Regulacja nachylenia oparcia

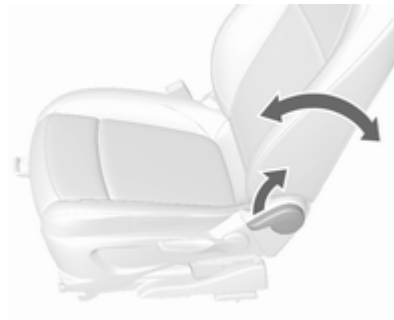

Pociągnąć dźwignię, ustawić nachylenie i zwolnić dźwignię. Mechanizm oparcia powinien się zatrzasnąć w wybranym położeniu.

Regulacja wysokości siedziska fotela



Ustawić siedzisko na odpowiedniej wysokości, przemieszczając kilkakrotnie dźwignię w górę lub w dół
W górę : podnoszenie siedziska
W dół : opuszczanie siedziska

Regulacja nachylenia fotela

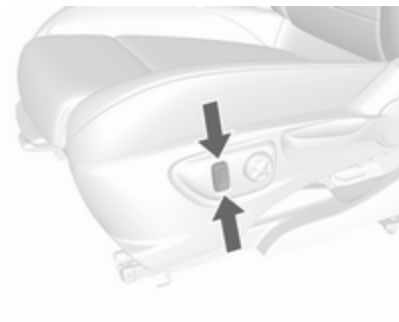

Nacisnąć przełącznik

Góra : podnoszenie przodu
siedziska

Dół : opuszczanie przodu
siedziska

Podparcie odcinka lędźwiowego



Wyregulować ustawienie podparcia odcinka lędźwiowego według uznania, korzystając z przełącznika czteropozycyjnego.

Przesuwanie podparcia w górę i w dół: nacisnąć górną lub dolną część przełącznika.

Wysuwanie i chowanie podparcia: nacisnąć lewą lub prawą część przełącznika.

Regulacja podparcia ud



Pociągnąć dźwignię i przesunąć w odpowiednie położenie odcinek siedziska, na którym opierają się uda.

Ogrzewanie



Wybrać żądaną moc grzewczą, naciskając kilkakrotnie  odpowiadający danemu fotelowi. Dioda LED w przycisku pokazuje wybrane ustawienie.

Osoby o wrażliwej skórze nie powinny korzystać z najwyższej mocy ogrzewania fotela przez dłuższy czas.

Podgrzewanie foteli działa, gdy pracuje silnik lub gdy włączona jest funkcja Autostop.

System stop-start ⇨ 155.

Pasy bezpieczeństwa



Pasy bezpieczeństwa blokują się podczas intensywnego przyspieszania lub hamowania pojazdu, dzięki czemu przytrzymują pasażerów w fotelu. Powoduje to znaczące ograniczenie ryzyka odniesienia obrażeń.

Ostrzeżenie

Pasy bezpieczeństwa należy zapinać przed każdą jazdą.

Osoby bez zapiętych pasów bezpieczeństwa w razie wypadku narażają na ciężkie obrażenia nie tylko siebie, lecz również innych pasażerów oraz kierowcę.

Każdy pas bezpieczeństwa przeznaczony jest wyłącznie dla jednej osoby. Foteliki dziecięce ⇨ 58.

Okresowo sprawdzać wszystkie elementy pasów bezpieczeństwa pod kątem uszkodzeń i zanieczyszczeń oraz sprawdzać ich działanie.

Uszkodzone elementy pasów bezpieczeństwa należy wymienić. Po wypadku należy wymienić w warsztacie pasy bezpieczeństwa i napinacze pasów.

Uwaga

Uważać, aby nie uszkodzić lub nie przykleścić taśmy pasa bezpieczeństwa obuwiem lub przedmiotami o ostrych

krawędziach. Ponadto nie wolno dopuścić do zanieczyszczenia mechanizmów zwijających.

Lampka kontrolna pasa bezpieczeństwa  ↻ 100.

Ograniczniki siły napięcia pasów bezpieczeństwa

W razie kolizji nacisk pasów bezpieczeństwa foteli przednich na ciało jest zmniejszany dzięki kontrolowanemu rozwinięciu pasów w odpowiednim momencie.

Napinacze pasów

W razie zderzenia czołowego lub przy uderzeniu w tył samochodu z określoną siłą, pasy bezpieczeństwa przednich foteli są napinane.

Ostrzeżenie

Nieprawidłowe obchodzenie się z pasami bezpieczeństwa (np. demontaż lub montaż pasów) może spowodować wyzwolenie napinaczy.

Uaktywnienie napinaczy pasów bezpieczeństwa jest sygnalizowane ciągłym świeceniem się lampki kontrolnej  ↻ 101.

Uaktywnione napinacze należy wymienić w warsztacie. Napinacze pasów bezpieczeństwa mogą zostać użyte tylko raz.

Uwaga

W pobliżu napinaczy pasów bezpieczeństwa nie wolno montować ani umieszczać jakichkolwiek akcesoriów czy przedmiotów, mogących zakłócić pracę napinaczy. Zabronione jest także dokonywanie jakichkolwiek modyfikacji napinaczy, ponieważ wiąże się to z ryzykiem unieważnienia homologacji typu pojazdu.

Trzypunktowe pasy bezpieczeństwa

Zapinanie



Wysunąć pas ze zwijacza, poprowadzić go przy ciele w taki sposób, aby nie był skręcony, a następnie zatrzaskać klamrę w zamku.

Podczas jazdy należy regularnie napinać część biodrową pasa, ciągnąc za jego odcinek barkowy.



Zarówno zbyt luźne, jak i zbyt grube ubrania uniemożliwiają ścisłe przyleganie pasa bezpieczeństwa do ciała. Pod pasem bezpieczeństwa powinny znajdować się jakiegokolwiek przedmioty, np. torebka czy telefon komórkowy.

⚠ Ostrzeżenie

Pas nie może uciskać twardych ani kruchych przedmiotów znajdujących się w kieszeniach ubrania.

Regulacja wysokości



1. Częściowo wyciągnąć pas z mechanizmu zwijającego.
2. Przesunąć regulator wysokości w górę lub nacisnąć przycisk w celu odblokowania i pchnąć regulator wysokości w dół.



Wysokość zamocowania pasa należy wyregulować tak, aby pas spoczywał na barku. Nie może on spoczywać na szyi ani na ramieniu.

⚠ Ostrzeżenie

Nie regulować podczas jazdy.

Odpinanie



W celu odpięcia pasa nacisnąć czerwony przycisk na zamku pasa.

Pasy bezpieczeństwa przy tylnych fotelach

Pas bezpieczeństwa środkowego tylnego fotela można wyciągnąć z mechanizmu zwijającego tylko wtedy, gdy oparcie jest zablokowane w pozycji pionowej.

Korzystanie z pasa bezpieczeństwa przez kobiety ciężarne

⚠ Ostrzeżenie

Biodrową część pasa należy poprowadzić jak najniżej na poziomie miednicy, tak aby pas nie uciskał na brzuch.

Poduszki powietrzne

Układ poduszek powietrznych składa się z kilku odrębnych układów, w zależności od wyposażenia.

Poduszki wypełniają się gazem w ciągu kilku milisekund. Bardzo szybko następuje też ich opróżnienie, wskutek czego w trakcie kolizji trudno zauważyć moment, w którym są wypełnione.

⚠ Ostrzeżenie

Układ poduszek powietrznych uruchamia się bardzo gwałtownie, w wyniku eksplozji; naprawy muszą być przeprowadzone wyłącznie przez wykwalifikowanych pracowników.

⚠ Ostrzeżenie

Montaż wyposażenia dodatkowego zmieniającego ramę, zderzaki, wysokość pojazdu lub płat poszycia przedniej lub bocznej części nadwozia może

spowodować nieprawidłowe działanie systemu poduszek powietrznych. Na działanie systemu poduszek powietrznych może mieć również negatywny wpływ zmiana dowolnych elementów przednich foteli, pasów bezpieczeństwa, modułu sterowania i diagnostyki systemu poduszek powietrznych, kierownicy, zestawu wskaźników, wewnętrznych uszczelk drzwi włącznie z uszczelkami głośników, jakichkolwiek modułów poduszek powietrznych, podsufitki lub wykończenia słupków, przednich czujników, czujników zderzenia bocznego lub okablowania poduszek powietrznych.

Uwaga

Elektroniczne moduły sterujące poduszek powietrznych i napinaczy pasów bezpieczeństwa znajdują się wewnątrz konsoli środkowej. Dlatego w pobliżu tej konsoli nie wolno umieszczać jakichkolwiek przedmiotów wytwarzających pole magnetyczne.

Na osłonach poduszek powietrznych nie wolno umieszczać jakichkolwiek naklejek ani zasłaniać ich żadnymi przedmiotami. Uszkodzone osłony należy wymienić w warsztacie.

Każda poduszka powietrzna działa tylko raz. Poduszki, które zadziałały, należy niezwłocznie wymienić w warsztacie. Ponadto konieczna może być wymiana kierownicy, deski rozdzielczej, elementów jej poszycia, uszczelk drzwiowych, klamek i foteli.

Zabronione jest dokonywanie jakichkolwiek modyfikacji układów poduszek powietrznych, ponieważ wiąże się to z ryzykiem unieważnienia homologacji typu pojazdu.

Lampka kontrolna  poduszek powietrznych ⇨ 101.

Foteliki dziecięce na przednim fotelu pasażera z poduszką powietrzną

Ostrzeżenie zgodne z normą ECE R94.02:



EN: NEVER use a rearward-facing child restraint on a seat protected by an ACTIVE AIRBAG in front of it; DEATH or SERIOUS INJURY to the CHILD can occur.

DE: Nach hinten gerichtete Kindersitze NIEMALS auf einem Sitz verwendet, der durch einen davor befindlichen AKTIVEN AIRBAG geschützt ist, da dies den TOD oder SCHWERE VERLETZUNGEN DES KINDES zur Folge haben kann.

FR: NE JAMAIS utiliser un siège d'enfant orienté vers l'arrière sur un siège protégé par un COUSSIN GONFLABLE ACTIF placé devant lui,

sous peine d'infliger des BLESSURES GRAVES, voire MORTELLES à l'ENFANT.

ES: NUNCA utilice un sistema de retención infantil orientado hacia atrás en un asiento protegido por un AIRBAG FRONTAL ACTIVO. Peligro de MUERTE o LESIONES GRAVES para el NIÑO.

RU: ЗАПРЕЩАЕТСЯ устанавливать детское удерживающее устройство лицом назад на сиденье автомобиля, оборудованном фронтальной подушкой безопасности, если ПОДУШКА НЕ ОТКЛЮЧЕНА! Это может привести к СМЕРТИ или СЕРЬЕЗНЫМ ТРАВМАМ РЕБЕНКА.

NL: Gebruik NOOIT een achterwaarts gericht kinderzitje op een stoel met een ACTIEVE AIRBAG ervoor, om DODELIJK of ERNSTIG LETSEL van het KIND te voorkomen.

DA: Brug ALDRIG en bagudvendt autostol på et forsæde med AKTIV AIRBAG, BARNET kan komme i LIVSFARE eller komme ALVORLIGT TIL SKADE.

SV: Använd ALDRIG en bakåtvänd barnstol på ett säte som skyddas med en framförvarande AKTIV AIRBAG. DÖDSFALL eller ALLVARLIGA SKADOR kan drabba BARNET.

FI: ÄLÄ KOSKAAN sijoita taaksepäin suunnattua lasten turvaistuinta istuimelle, jonka edessä on AKTIIVINEN TURVATYYNY, LAPSI VOI KUOLLA tai VAMMAUTUA VAKAVASTI.

NO: Bakovervendt barnesikringsutstyr må ALDRI brukes på et sete med AKTIV KOLLISJONSPUTE foran, da det kan føre til at BARNET utsettes for LIVSFARE og fare for ALVORLIGE SKADER.

PT: NUNCA use um sistema de retenção para crianças voltado para trás num banco protegido com um AIRBAG ACTIVO na frente do mesmo, poderá ocorrer a PERDA DE VIDA ou FERIMENTOS GRAVES na CRIANÇA.

IT: Non usare mai un sistema di sicurezza per bambini rivolto all'indietro su un sedile protetto da

AIRBAG ATTIVO di fronte ad esso: pericolo di MORTE o LESIONI GRAVI per il BAMBINO!

EL: ΠΟΤΕ μη χρησιμοποιείτε παιδικό κάθισμα ασφαλείας με φορά προς τα πίσω σε κάθισμα που προστατεύεται από μετωπικό ΕΝΕΡΓΟ ΑΕΡΟΣΑΚΟ, διότι το παιδί μπορεί να υποστεί ΘΑΝΑΣΙΜΟ ή ΣΟΒΑΡΟ ΤΡΑΥΜΑΤΙΣΜΟ.

PL: NIE WOLNO montować fotelika dziecięcego zwróconego tyłem do kierunku jazdy na fotelu, przed którym znajduje się WŁĄCZONA PODUSZKA POWIETRZNA. Niezastosowanie się do tego zalecenia może być przyczyną ŚMIERCI lub POWAŻNYCH OBRAŻEŃ u DZIECKA.

TR: Arkaya bakan bir çocuk emniyet sistemini KESİNLİKLE önünde bir AKTİF HAVA YASTIĞI ile korunmakta olan bir koltukta kullanmayınız. ÇOCUK ÖLEBİLİR veya AĞIR ŞEKİLDE YARALANABİLİR.

UK: НІКОЛІ не використовуйте систему безпеки для дітей, що встановлюється обличчям назад,

на сидінні з УВИМКНЕНОЮ ПОДУШКОЮ БЕЗПЕКИ, інакше це може призвести до СМЕРТІ чи СЕРЙОЗНОГО ТРАВМУВАННЯ ДИТИНИ.

HU: SOHA ne használjon hátrafelé néző biztonsági gyerekülést előlről AKTÍV LÉGZSÁKKAL védett ülésen, mert a GYERMEK HALÁLÁT vagy KOMOLY SÉRÜLÉSÉT okozhatja.

HR: NIKADA nemojte koristiti sustav zadržavanja za djecu okrenut prema natrag na sjedalu s AKTIVNIM ZRAČNIM JASTUKOM ispred njega, to bi moglo dovesti do SMRTI ili OZBILJNIH OZLJEDA za DIJETE.

SL: NIKOLI ne nameščajte otroškega varnostnega sedeža, obrnjenega v nasprotni smeri vožnje, na sedež z AKTIVNO ČELNO ZRAČNO BLAZINO, saj pri tem obstaja nevarnost RESNIH ali SMRTNIH POŠKODB za OTROKA.

SR: NIKADA ne koristiti bezbednosni sistem za decu u kome su deca okrenuta unazad na sedištu sa AKTIVNIM VAZDUŠNIM

JASTUKOM ispred sedišta zato što DETE može da NASTRADA ili da se TEŠKO POVREDI.

MK: НИКОГАШ не користете детско седиште свртено наназад на седиште заштитено со АКТИВНО ВОЗДУШНО ПЕРНИЧЕ пред него, затоа што детето може ДА ЗАГИНЕ или да биде ТЕШКО ПОВРЕДЕНО.

BG: НИКОГА не използвайте детска седалка, гледаща назад, върху седалка, която е защитена чрез АКТИВНА ВЪЗДУШНА ВЪЗГЛАВНИЦА пред нея - може да се стигне до СМЪРТ или СЕРИОЗНО НАРАНЯВАНЕ на ДЕТЕТО.

RO: Nu utilizați NICIODATĂ un scaun pentru copil îndreptat spre partea din spate a mașinii pe un scaun protejat de un AIRBAG ACTIV în fața sa; acest lucru poate duce la DECESUL sau VĂTĂMAREA GRAVĂ a COPILULUI.

CS: NIKDY nepoužívejte dětský zádržný systém instalovaný proti směru jízdy na sedadle, které je chráněno před sedadlem AKTIVNÍM

AIRBAGEM. Mohlo by dojít k VÁŽNĚMU PORANĚNÍ nebo ÚMRTÍ DÍTĚTE.

SK: NIKDY nepoužívajte detskú sedačku otočenú vzad na sedadle chránenom AKTÍVNYM AIRBAGOM, pretože môže dôjsť k SMRTI alebo VÁŽNYM ZRANENIAM DIEŤAŤA.

LT: JOKIU BŪDU nemontuokite atgal atgręžtos vaiko tvirtinimo sistemas sėdynėje, prieš kurią įrengta AKTYVI ORO PAGALVĖ, nes VAJKAS GALI ŽŪTI arba RIMTAI SUSIŽALOTI.

LV: NEKĀDĀ GADĪJUMĀ neizmantojiet uz aizmuguri vērstu bērnu sēdekļīti sēdvietā, kas tiek aizsargāta ar tās priekšā uzstādītu AKTĪVU DROŠĪBAS SPILVENU, jo pretējā gadījumā BĒRNS var gūt SMAGAS TRAUMAS vai IET BOJĀ.

ET: ÄRGE kasutage tahapoole suunatud lapseturvaistet istmel, mille ees on AKTIIVSE TURVAPADJAGA kaitstud iste, sest see võib põhjustada LAPSE SURMA või TÕSISE VIGASTUSE.

MT: QATT tuża tražžin għat-tfal li jħares lejn in-naħa ta' wara fuq sit protett b' **AIRBAG ATTIV** quddiemu; dan jista' jikkawża l-**MEWT** jew **GRIEHI SERJI** lit-**TFAL**.

GA: Nà húsáid srian sábháilteachta linbh cúil **RIAMH** ar shuíochán a bhfuil mála aeir ag feidhmiú os a chomhair. Tá baol **BÁIS** nó **GORTÚ DONA** don **PHÁISTE** ag baint leis.

Oprócz ostrzeżenia wynikającego z normy ECE R94.02 obowiązuje zasada, że ze względów bezpieczeństwa nie wolno montować fotelika dziecięcego zwróconego przodem do kierunku jazdy na fotelu pasażera z włączoną poduszką powietrzną.

⚠ Niebezpieczeństwo

Nie montować fotelika dziecięcego na fotelu pasażera z włączoną poduszką powietrzną.

Naklejka ostrzegawcza znajduje się po obu stronach osłony przeciwsłonecznej pasażera z przodu.

Wyłączenie poduszek powietrznych ⇨ 56.

Czołowe poduszki powietrzne

W samochodzie mogą być zamontowane dwie czołowe poduszki powietrzne: jedna w kole kierownicy, a druga w desce rozdzielczej po stronie pasażera. Miejsca, w których je zamontowano, są oznaczone napisem **AIRBAG**.

Poduszki przednie są uaktywniane w przypadku odpowiednio silnego uderzenia czołowego. Aby poduszki zadziałały, musi być włączony zapłon.

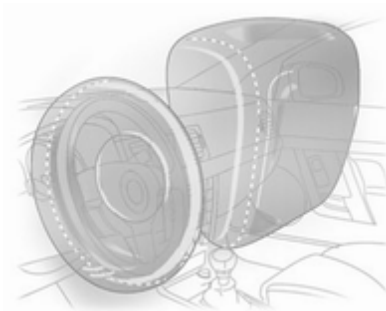

Uaktywnione poduszki tłumią uderzenie, dzięki czemu ryzyko odniesienia obrażeń górnej części ciała i głowy kierowcy i pasażera z przodu jest znacznie mniejsze.

⚠ Ostrzeżenie

Poduszki zapewniają optymalną ochronę tylko wtedy, gdy fotel jest ustawiony w prawidłowym położeniu.

Pozycja fotela ⇨ 43.

W obszarze, w którym rozwijają się poduszki powietrzne, nie mogą znajdować się jakiegokolwiek przedmioty.

Prawidłowo poprowadzić i zapiąć pas bezpieczeństwa. Tylko wtedy poduszka powietrzna może zapewnić ochronę.

Boczne poduszki powietrzne



Boczne poduszki powietrzne są montowane w oparciu każdego z foteli przednich. Miejsca, w których je zamontowano, są oznaczone napisem **AIRBAG**.

Poduszki boczne są uaktywniane w przypadku odpowiednio silnego uderzenia bocznego. Aby poduszki zadziałały, musi być włączony zapłon.

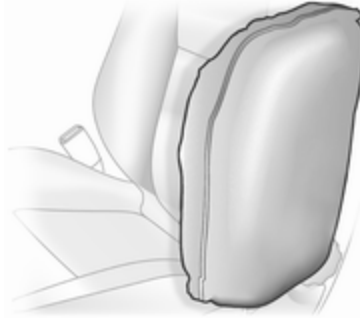

Uaktywnione poduszki powietrzne tłumią uderzenie, dzięki czemu w znacznym stopniu ograniczają ryzyko odniesienia obrażeń górnej części ciała i miednicy w przypadku uderzenia bocznego.

⚠ Ostrzeżenie

W obszarze, w którym rozwijają się poduszki powietrzne, nie mogą znajdować się jakiegokolwiek przedmioty.

Uwaga

Należy używać wyłącznie pokrowców na siedzenia przeznaczonych dla danego modelu samochodu. Pokrowce nie mogą przesłaniać modułów poduszek powietrznych.

Kurtynowe poduszki powietrzne

Samochód może być wyposażony w poduszki kurtynowe zamontowane przy dachu. Miejsca, w których je zamontowano, są oznaczone napisem **AIRBAG** na słupkach dachowych.



Poduszki kurtynowe są uaktywniane w przypadku odpowiednio silnego uderzenia bocznego. Aby poduszki zadziałały, musi być włączony zapłon.

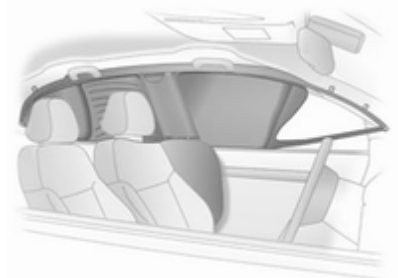

Uaktywnione poduszki powietrzne tłumią uderzenie, dzięki czemu w znacznym stopniu ograniczają ryzyko odniesienia obrażeń głowy w przypadku uderzenia bocznego.

⚠ Ostrzeżenie

W obszarze, w którym rozwijają się poduszki powietrzne, nie może być jakichkolwiek przedmiotów.

Haczyki w ramie dachu są przeznaczone do wieszania lekkich ubrań bez użycia wieszaków na ubrania. Kieszenie przewożonego w ten sposób ubrania muszą być puste.

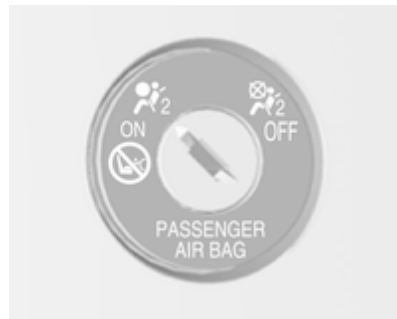

Wyłączanie poduszek powietrznych

Jeżeli na przednim fotelu pasażera ma być zamontowany fotelik dziecięcy, należy wyłączyć czołową poduszkę powietrzną pasażera. Boczne i kurtynowe poduszki powietrzne, napinacze pasów bezpieczeństwa oraz wszystkie poduszki powietrzne dla fotela kierowcy pozostają włączone.



Poduszkę powietrzną pasażera można wyłączyć przy pomocy przełącznika uruchamianego kluczykiem, znajdującego się z boku deski rozdzielczej po stronie pasażera.

W celu wybrania odpowiedniego położenia przełącznika użyć kluczyka zapłonu:

 : poduszki powietrzne dla przedniego fotela pasażera są wyłączone i nie zostaną napełnione w razie kolizji. Na konsoli centralnej w sposób ciągły zapala się kontrolka . Można zamocować fotelik dziecięcy zgodnie z tabelą **Miejsca mocowania fotelików dziecięcych** ⇨ 61. Osoba dorosła nie może wtedy zajmować miejsca pasażera z przodu.

 : poduszki powietrzne dla przedniego fotela pasażera są włączone. Nie wolno montować fotelika dziecięcego.

Niebezpieczeństwo

Użytkowanie aktywnej poduszki powietrznej pasażera z przodu w połączeniu z fotelikiem dziecięcym może spowodować uraz śmiertelny.

Osoby dorosłe podróżujące na miejscu pasażera z przodu w przypadku, gdy wyłączona jest poduszka powietrzna, mogą ulec urazowi śmiertelnemu.



Czołowa poduszka powietrzna przedniego fotela pasażera zostanie napełniona w razie kolizji wyłącznie wtedy, gdy nie świeci się lampka kontrolna .

Stan poduszek powietrznych można zmieniać tylko podczas postoju oraz przy wyłączonym zapłonie.

Wybrany stan poduszek powietrznych pozostaje aktywny, aż zostanie zmieniony przez użytkownika.

Lampka kontrolna informująca o wyłączeniu poduszek powietrznych ⇨ 101.

Foteliki dziecięce

Zalecane jest stosowanie fotelików dziecięcych marki Opel, które są dopasowane do pojazdu.

Korzystając z fotelików dziecięcych, należy przestrzegać poniższych instrukcji użytkowania i instalacji, jak również instrukcji producenta fotelika dziecięcego.

Konieczne jest także bezwarunkowe przestrzeganie obowiązujących w danym kraju przepisów. W niektórych krajach fotelik dziecięcy można zamocować wyłącznie w ściśle określonych miejscach.

Ostrzeżenie

Jeśli na przednim fotelu pasażera ma być zamontowany fotelik dziecięcy, należy wyłączyć poduszki powietrzne dla tego fotela. W przeciwnym razie uaktywnienie poduszek powietrznych może spowodować śmiertelny uraz u dziecka.

Dotyczy to zwłaszcza sytuacji przewożenia dziecka w foteliku zamontowanym tyłem do kierunku jazdy.

Wyłączenie poduszek powietrznych ⇨ 56.

Naklejka poduszki powietrznej ⇨ 50.

Dobór właściwego fotelika

Tylna kanapa to najdogodniejsze miejsce do zamocowania fotelika dziecięcego.

Dziecko w samochodzie powinno być jak najdłużej przewożone tyłem do kierunku jazdy. W razie wypadku powoduje to mniejsze ryzyko obrażeń kręgosłupa dziecka, który jest znacznie mniej wytrzymały niż u osoby dorosłej.

Odpowiednie są foteliki dziecięce, które spełniają wymagania obowiązujących przepisów UN ECE. Sprawdź lokalnie obowiązujące przepisy w zakresie obowiązku korzystania z fotelików dziecięcych.

Sprawdzić czy mocowany fotelik dziecięcy jest zgodny z typem samochodu.

Sprawdzić czy miejsce zamocowania fotelika dziecięcego w samochodzie jest właściwe, zob. poniższe tabele.

Dziecko powinno wsiadać i wysiadać z samochodu wyłącznie po stronie chodnika lub pobocza.

Jeśli fotelik nie jest używany, należy umocować go pasem bezpieczeństwa lub wyjąć z samochodu.

Uwaga

Nie wolno mocować żadnych przedmiotów do fotelików ani nie pokrywać fotelików żadnymi dodatkowymi materiałami.

Fotelik dziecięcy poddany obciążeniom podczas wypadku drogowego musi zostać wymieniony na nowy.

Foteliki dziecięce można zamocować za pomocą następujących elementów:

- Trzypunktowe pasy bezpieczeństwa
- Zaczepy ISOFIX
- Punkt mocowania pasa Top-tether

Trzypunktowe pasy bezpieczeństwa

Foteliki dziecięce można zamocować za pomocą trzypunktowych pasów bezpieczeństwa. W zależności od rozmiaru używanych fotelików, na tylnych siedzeniach można zamocować do trzech fotelików dziecięcych. Po zamocowaniu fotelika należy napiąć pas bezpieczeństwa ↻ 61.

Foteliki dziecięce ISOFIX

W przypadku fotelików dziecięcych ISOFIX istnieją dwie metody montażu:

- Montaż fotelików dziecięcych ISOFIX bez montowanych na stałe prowadnic
- Montaż fotelików dziecięcych ISOFIX z montowanymi na stałe prowadnicami

Montaż fotelików dziecięcych ISOFIX bez montowanych na stałe prowadnic



Fotelik dziecięcy ISOFIX dopuszczony do użycia w tym modelu samochodu należy zamocować do odpowiednich zaczepów ISOFIX w samochodzie. Miejsca mocowania fotelików dziecięcych ISOFIX przeznaczonych do określonego pojazdu są oznaczone w tabeli symbolem IL.



Zaczepy systemu ISOFIX są oznaczone etykietami znajdującymi się na oparciach.

Montaż fotelików dziecięcych ISOFIX z montowanymi na stałe prowadnicami



Pojazd może być wyposażony w umieszczone przed zaczepami prowadnice, które ułatwiają zamocowanie fotelika dziecięcego.



Podczas mocowania fotelika osłony prowadnic odchylą się automatycznie do tyłu.

Punkty mocowania pasa Top-tether

W zależności od wyposażenia oferowanego w danym kraju, w pojeździe mogą znajdować się dwa lub trzy ucha mocujące.

Punkty mocowania pasa Top-Tether są oznaczone symbolem .

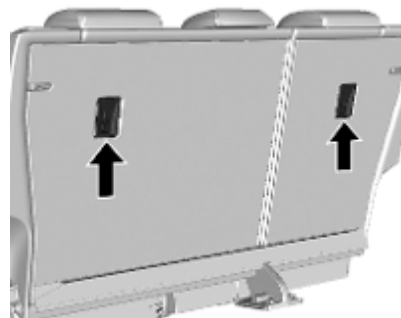

W przypadku fotelików niewyposażonych w system mocowania ISOFIX należy przymocować pas górny Top-Tether do punktów mocowania Top-Tether.

W przypadku fotelików wyposażonych w system mocowania ISOFIX należy zamontować fotelik w zaczepach ISOFIX oraz dodatkowo przymocować pas górny Top-Tether do punktów mocowania Top-Tether.

Miejsca mocowania uniwersalnych fotelików dziecięcych ISOFIX są oznaczone w tabeli symbolem IUF.

Miejsca mocowania fotelików dziecięcych

Dozwolone warianty mocowania fotelików dziecięcych

Kategoria wagowa	Przedni fotel pasażera		Jeden ze skrajnych foteli tylnych	Środkowy fotel tylny
	poduszki powietrzne włączone	poduszki powietrzne wyłączone		
Grupa 0: do 10 kg	X	U ¹	U ²	U ²
Grupa 0+: do 13 kg	X	U ¹	U ²	U ²
Grupa I: od 9 do 18 kg	X	U ¹	U ²	U ²
Grupa II: od 15 do 25 kg	X	X	U ²	U ²
Grupa III: od 22 do 36 kg	X	X	U ²	U ²

¹ : jeśli fotelik dziecięcy jest zabezpieczony za pomocą trzypunktowego pasa bezpieczeństwa, ustawić maksymalną wysokość siedziska fotela i zapewnić by pas bezpieczeństwa przebiegał od górnego punktu zamocowania ku przodowi pojazdu. Wyregulować nachylenie oparcia fotela do pozycji pionowej, tak aby zapewnić odpowiednie napięcie pasa po stronie zamka.

² : ustawić zagłówek w górnym skrajnym położeniu. Jeśli zagłówek uniemożliwia prawidłowe zamocowanie fotelika dziecięcego, należy go wymontować ⇨ 42.

U : bez ograniczeń w połączeniu z trzypunktowym pasem bezpieczeństwa.

X : brak dopuszczalnych fotelików dziecięcych dla tej kategorii wagowej.

Dozwolone warianty mocowania systemu fotelików dziecięcych ISOFIX

Kategoria wagowa	Rozmiar	Mocowanie	Przedni fotel pasażera	Jeden ze skrajnych foteli	
				tylnych	Środkowy fotel tylny
Grupa 0: do 10 kg	E	ISO/R1	X	IL ¹	X
Grupa 0+: do 13 kg	E	ISO/R1	X	IL ¹	X
	D	ISO/R2	X	IL ¹	X
	C	ISO/R3	X	IL ¹	X
Grupa I: od 9 do 18 kg	D	ISO/R2	X	IL ¹	X
	C	ISO/R3	X	IL ¹	X
	B	ISO/F2	X	IL, IUF	X
	B1	ISO/F2X	X	IL, IUF	X
	A	ISO/F3	X	IL, IUF	X
Grupa II: od 15 do 25 kg			X	IL	X
Grupa III: od 22 do 36 kg			X	IL	X

¹ : przesunąć przedni fotel pasażera jak najdalej do przodu lub ustawić nachylenie jego oparcia na tyle blisko położenia pionowego, by nie stykał się z nim fotelik dziecięcy.

IL : dopuszczalne w przypadku określonych fotelików dziecięcych ISOFIX z kategorii „dla określonego pojazdu” (specific-vehicle), „ograniczone stosowanie” (restricted) lub „półuniwersalne” (semi-universal). Fotelik dziecięcy ISOFIX musi być zatwierdzony do stosowania w danym typie samochodu.

IUF : dopuszczalne w przypadku uniwersalnych fotelików dziecięcych ISOFIX mocowanych przodem do kierunku jazdy, zatwierdzonych do stosowania w danej kategorii wagowej.

X : brak zatwierdzonych fotelików dziecięcych ISOFIX dla tej kategorii wagowej.

Rozmiar i typ fotelika ISOFIX

- A - ISO/F3 : fotelik skierowany przodem do kierunku jazdy, przeznaczony dla dużych dzieci o wadze z zakresu od 9 do 18 kg
- B - ISO/F2 : fotelik skierowany przodem do kierunku jazdy, przeznaczony dla mniejszych dzieci o wadze z zakresu od 9 do 18 kg
- B1 - ISO/F2X : fotelik skierowany przodem do kierunku jazdy, przeznaczony dla mniejszych dzieci o wadze z zakresu od 9 do 18 kg
- C - ISO/R3 : fotelik skierowany tyłem do kierunku jazdy, przeznaczony dla dużych dzieci o wadze do 18 kg
- D - ISO/R2 : fotelik skierowany tyłem do kierunku jazdy, przeznaczony dla mniejszych dzieci o wadze do 18 kg
- E - ISO/R1 : fotelik skierowany tyłem do kierunku jazdy, przeznaczony dla młodszych dzieci o wadze do 13 kg

Schowki

Schowki	64
Schówek w desce rozdzielczej ..	64
Uchwyty na napoje	65
Przedni schówek	65
Schówek pod fotelem	66
Schówek w konsoli środkowej ...	66
Tylny system transportowy	66
Przestrzeń bagażowa	77
Osłona przestrzeni bagażowej ..	78
Tylna osłona podłogowa	79
Zaczepy stabilizacyjne	79
Trójkąt ostrzegawczy	79
Apteczka pierwszej pomocy	79
Bagażnik dachowy	80
Informacje dotyczące przewożenia bagażu	80

Schowki

⚠ Ostrzeżenie

Nie przechowywać ciężkich lub ostrych przedmiotów w schowkach. W przeciwnym razie, jeśli w wyniku gwałtownego hamowania, nagłej zmiany kierunku jazdy lub wypadku dojdzie do otwarcia pokrywy schowka, przedmioty wyrzucone do wnętrza kabiny mogą spowodować obrażenia ciała u osób podróżujących pojazdem.

Schówek w desce rozdzielczej

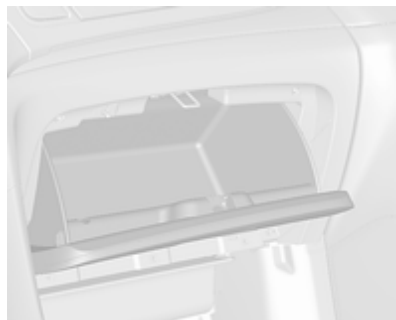

W celu otwarcia pociągnąć za uchwyt.

Podczas jazdy schówek musi być zamknięty.

Uchwyty na napoje



Uchwyty na napoje znajdują się na konsoli środkowej i w tylnej części konsoli środkowej.



Aby skorzystać z tylnego uchwyty na napoje, należy rozłożyć podłokietnik tylnego siedzenia.

Przedni schowek



Schowek znajduje się obok kierownicy. Pociągnąć uchwyt, aby otworzyć.



W konsoli środkowej znajduje się dodatkowy schowek.

Aby go otworzyć, należy nacisnąć przycisk.

Pokrywy schowków powinny być zamknięte podczas jazdy.

Schówek pod fotelem

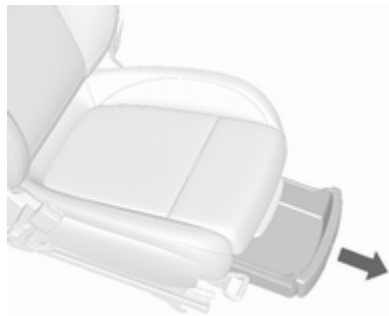

Podnieść szufladę z przodu i wysunąć. Aby zamknąć, wsunąć szufladkę aż do zablokowania.

Schówek w konsoli środkowej

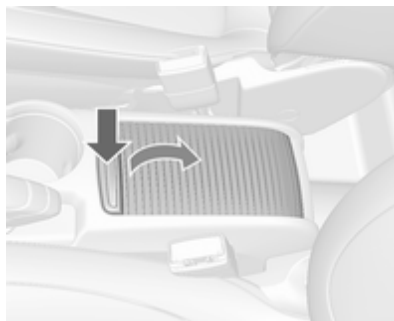

Wcisnąć przycisk i przesunąć zamknięcie do tyłu.

Tyłny system transportowy

Tyłny system transportowy na trzy rowery



Tyłny system transportowy (Flex-Fix) umożliwia zamontowanie jednego roweru na rozkładanym uchwycie wbudowanym w podłogę pojazdu. Istnieje możliwość zamocowania dwóch dodatkowych rowerów na przystawce. Przewożenie jakichkolwiek innych przedmiotów jest niedopuszczalne.

Maksymalne obciążenie tylnego systemu transportowego z zamontowaną przystawką wynosi

60 kg lub 30 kg zamontowanej bez przystawki. Pozwala to zamocować na tylnym systemie transportowym rower z napędem elektrycznym. Maksymalne obciążenie przystawki przypadające na jeden rower wynosi 20 kg.

Rozstaw osi roweru nie może przekraczać 1,15 m. W przeciwnym razie nie będzie możliwe bezpieczne przymocowanie roweru.

Jeśli tylny system transportowy nie jest używany, należy go wsunąć i schować w podłodze pojazdu.

Na rowerach nie wolno umieszczać żadnych przedmiotów, które mogą się obluźować podczas transportu.

Przeostroga

Po rozłożeniu tylnego systemu transportowego przy pełnym obciążeniu samochodu prześwit ulegnie zmniejszeniu.

Zachować ostrożność podczas jazdy drogą o dużym kącie nachylenia oraz przy wjeżdżaniu na rampy, garby ograniczające prędkość itp.

Przeostroga

Przed zamocowaniem rowerów z ramą z włókna węglowego zasięgnąć porady u ich sprzedawcy. Rowery mogą ulec uszkodzeniu.

Uwaga

Po zamontowaniu tylnych świateł systemu transportowego tylne światła pojazdu będą wyłączone.

Wysuwanie

Otworzyć klapę tylną.

⚠ Ostrzeżenie

Nikt nie może przebywać w obszarze rozkładania systemu tylnego wspornika – niebezpieczeństwo obrażeń.

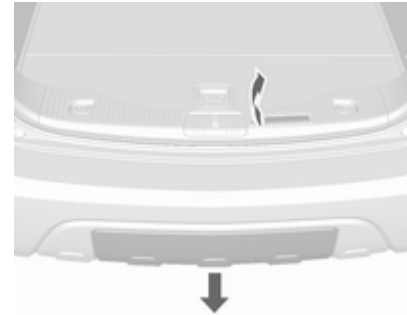

Pociągnąć w górę dźwignię zwalniającą. Tylny system transportowy zostaje odblokowany i szybko wysuwa się z tylnego zderzaka.



Wyciągnąć tylny system transportowy do końca, aż do jego zatrzaśnięcia.

Upewnić się, że nie ma możliwości ponownego schowania tylnego systemu transportowego bez pociągania dźwigni zwalniającej.

⚠ Ostrzeżenie

Do tylnego wspornika można mocować wyłącznie dozwolone przedmioty, pod warunkiem, że system został prawidłowo zablokowany. Jeśli tylnego wspornika nie można prawidłowo zablokować, nie można zamocowywać do niego żadnych przedmiotów i należy przesunąć wspornik w położenie wyjściowe. Należy skorzystać z pomocy serwisu.

Rozkładanie uchwyty tablicy rejestracyjnej



Podnieść uchwyt tablicy rejestracyjnej i rozłożyć go do tyłu. Przymocuj tablicę rejestracyjną przed wykorzystaniem tylnego systemu transportowego.

Rozkładanie tylnych świateł

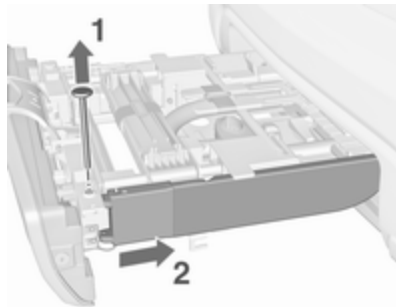

Aby zamontować tylne światła, wyjąć obydwie sworznie (1). Wyciągnąć tylne światła z uchwytu w stronę przodu pojazdu (2) i w dół, a następnie przekręcić w bok.

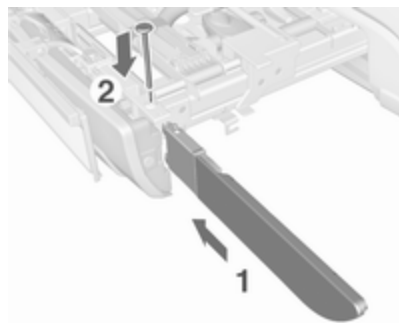

Wcisnąć tylne światła do uchwyty (1) i włożyć sworznie (2) do końca w celu zamontowania świateł.

Rozkładanie uchwyty na koła



Zdjąć taśmę i rozłożyć uchwyt na koła.

Zablokowanie tylnego systemu transportowego

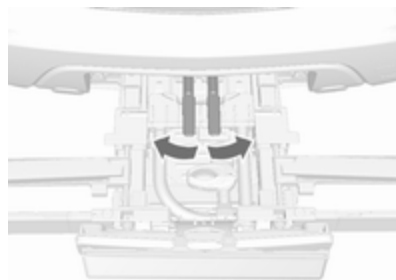

Zdjąć taśmę i przekręcić obie dźwignie mocujące na boki aż do oporu.

W przeciwnym razie nie jest zagwarantowane bezpieczeństwo użytkowania.

Zamontowanie wspornika do przewożenia rowerów

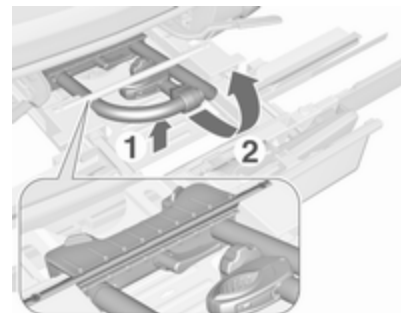

Podnieść wspornik z tyłu (1) i pociągnąć do tyłu.

Rozłożyć wspornik do góry (2).

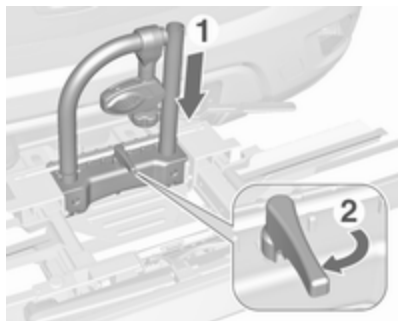

Docisnąć wspornik w dół (1) i przekręcić uchwyt (2) do tyłu, aby go zablokować.

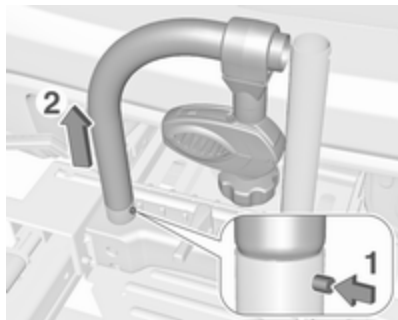

Wcisnąć przycisk (1) i zdjąć lewą część wspornika (2).
Wcisnąć przycisk (1) i włożyć lewą część wspornika do części prawej (2).

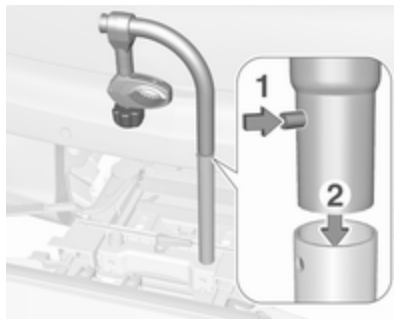

Zamocowanie roweru



1. Obrócić pedały w położenie pokazane na ilustracji i wstawić rower w uchwyt na koła.

Upewnić się, że rower stoi pośrodku uchwytów.

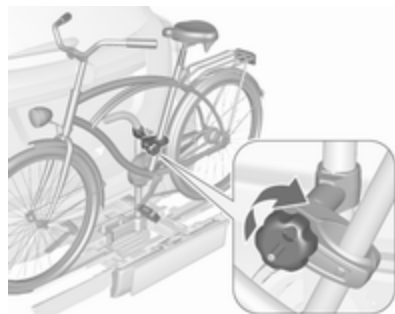

2. Przymocować krótki uchwyt mocujący do ramy roweru. Obrócić pokrętkę w prawo, aby dokręcić uchwyt.

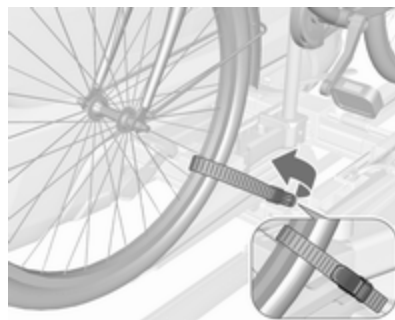

3. Przymocować oba koła roweru do uchwytów za pomocą pasków mocujących.
4. Sprawdzić, czy rower jest dobrze zamocowany.

Przeostoga

Upewnić się, że odstęp między rowerem a nadwoziem pojazdu wynosi co najmniej 5 cm. Jeśli to konieczne, poluzować kierownicę roweru i obrócić w bok.

Zamocowanie przystawki

Przy przewożeniu więcej niż jednego roweru trzeba zamontować przystawkę.

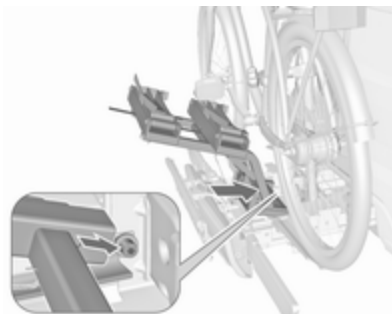

1. Umieścić przystawkę w tylnym systemie transportowym w sposób pokazany na ilustracji.

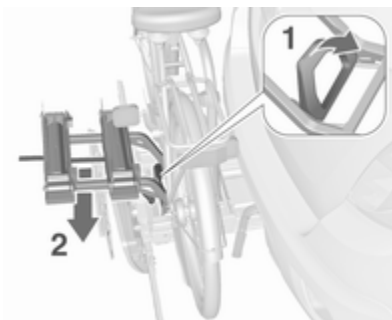

- Przekręcić dźwignię (1) do przodu i przytrzymać, a następnie opuścić przystawkę (2) z tyłu.
- Zwolnić dźwignię i sprawdzić, czy przystawka jest pewnie zamocowana.

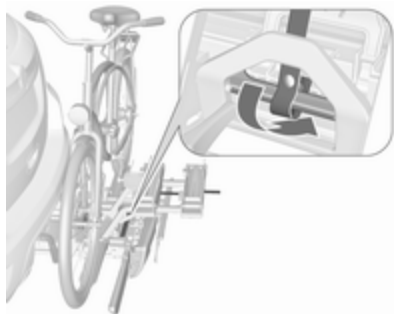

- Przeprowadzić taśmę przymocowaną do przystawki pod dźwignią, odchylając tylny system transportowy. Zapiąć taśmę.

Zamocowanie kolejnych rowerów

Zamocowanie kolejnych rowerów odbywa się w podobny sposób jak w przypadku pierwszego roweru. Należy pamiętać o kilku dodatkowych krokach:

- Przed ustawieniem roweru należy zawsze rozłożyć uchwyty na koła następnego roweru, jeśli będą potrzebne.
- Zawsze przed ustawieniem roweru obrócić pedały w odpowiednie położenie.

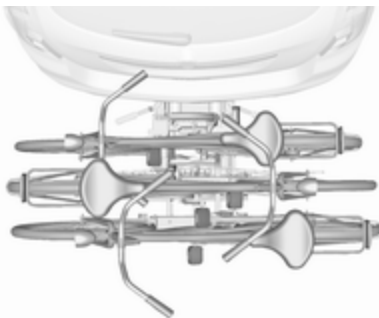

- Rowery ustawiać na tylnym systemie transportowym na przemian, raz w prawo, raz w lewo.
- Kolejny rower ustawiać w jednej linii z zamocowanym poprzednio. Piasty kół rowerów nie mogą się stykać.

- Rowery mocować za pomocą uchwytów i pasków mocujących, w sposób opisany dla pierwszego roweru. Uchwyty mocujące należy montować równolegle. Do przymocowania drugiego roweru do wspornika użyć długiego uchwytu mocującego.

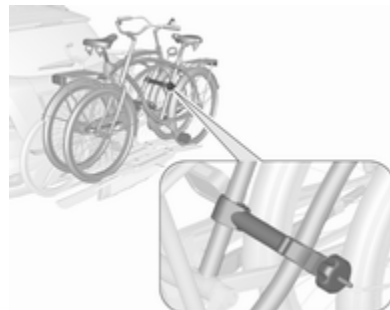

Do przymocowania trzeciego roweru użyć krótszego uchwytu mocującego przystawki. Uchwyt trzeba zamontować między ramami drugiego i trzeciego roweru.

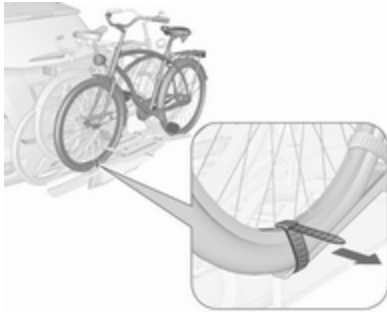

6. Przymocować dodatkowo oba koła trzeciego roweru do uchwytów na koła za pomocą pasków mocujących.

Zaleca się przymocować znak ostrzegawczy do ostatniego roweru w celu poprawienia widoczności.

Odchylenie tylnego systemu transportowego do tyłu

Tylny system transportowy można odchylić do tyłu w celu uzyskania dostępu do przestrzeni bagażowej.

- Bez zamontowanej przystawki:

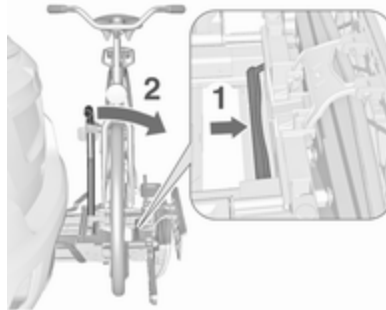

Pociągnąć dźwignię (1) w celu zwolnienia blokady i przytrzymać.

Pociągnąć wspornik (2) do tyłu, aby odchylić tylny system transportowy.

- Z zamontowaną przystawką:

⚠ Ostrzeżenie

Zachować ostrożność przy odłączaniu tylnego systemu transportowego, ponieważ przechylił się on do tyłu. Grozi to obrażeniami ciała.

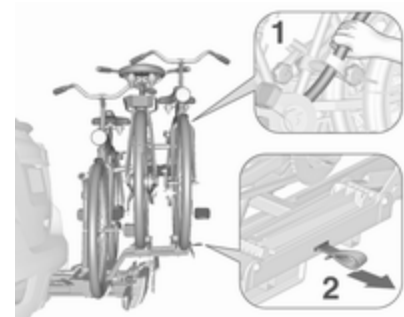

Przytrzymać ramę (1) ostatniego roweru jedną ręką i pociągnąć pętlę (2) w celu zwolnienia blokady.

Przytrzymać tylny rower obiema rękami i odchylić tylny system transportowy do tyłu.

W celu poprawienia widoczności, tylne światła samochodu zostają włączone na czas odchylenia tylnego systemu transportowego do tyłu.

⚠ Ostrzeżenie

Przy składaniu tylnego systemu transportowego upewnić się, że został on bezpiecznie zamocowany.

Zdejmowanie rowerów

Rozpiąć paski na obu kołach roweru.

Obrócić pokrętkę w lewo i zdjąć uchwyty mocujące.

Odlączenie przystawki

Odłączyć przystawkę przed zdjęciem roweru z tylnego systemu transportowego.

1. Złożyć uchwyty na koła.

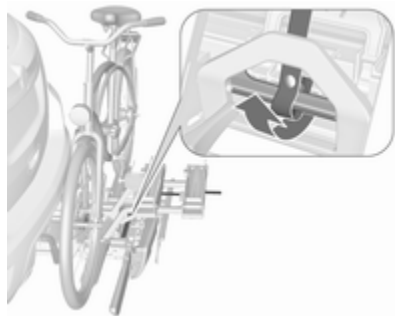

2. Odpiąć taśmę.

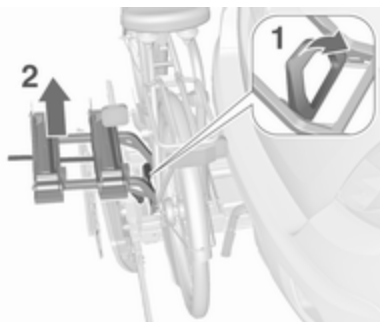

3. Przekręcić dźwignię (1) do przodu i przytrzymać.

4. Podnieść przystawkę (2) z tyłu i zdjąć.

Zdemontowanie wspornika do przewożenia rowerów

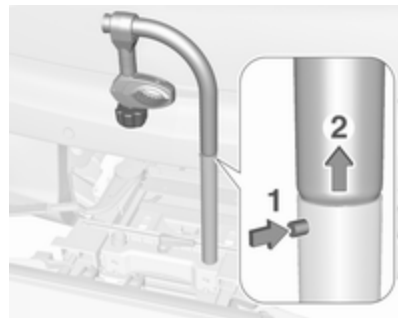

Wcisnąć przycisk (1) i zdjąć górną część wspornika (2).

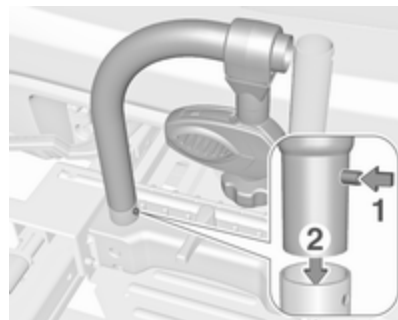

Wcisnąć przycisk (1) i włożyć wspornik (2) na miejsce.

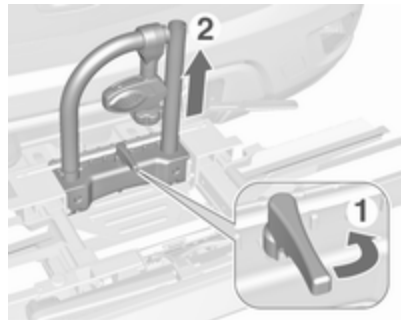

Ustawić uchwyty mocujące w sposób pokazany na ilustracji.

Przekręcić uchwyt (1) w bok w celu zwolnienia blokady i podnieść wspornik (2).

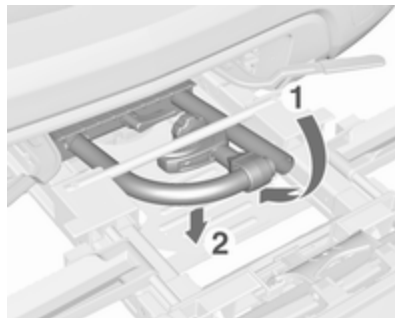

Złożyć wspornik do tyłu, a następnie popchnąć do przodu, aż się zatrzyma (1).

Docisnąć wspornik w dół z tyłu (2).

Złożenie uchwytu na koła

Złożyć uchwyt na koła. Zamocować taśmę.

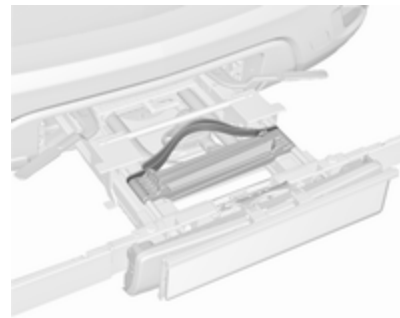

Schować starannie paski mocujące.

Odblokowanie tylnego systemu transportowego



Przekręcić obie dźwignie mocujące do środka aż do oporu. Zamocować taśmę.

Składanie tylnych świateł

Wyjąć obydwie sworznie. Wyciągnąć tylne światła z uchwytu i umieścić je w pozycji przechowywania.

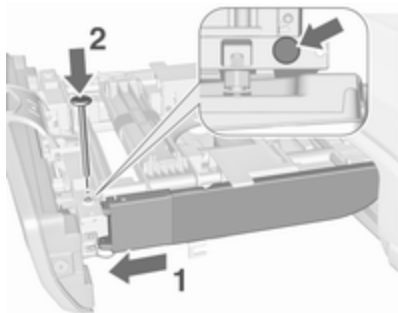

Wcisnąć tylne światła do uchwytu (1). Włożyć sworznie w oznaczone otwory w uchwycie i tylnych światłach (2).

Uwaga

Sprawdzić, czy światła tylne pojazdu działają prawidłowo.

Składanie uchwytu tablicy rejestracyjnej

Podnieść uchwyt tablicy rejestracyjnej i złożyć go do przodu.

Chowanie tylnego systemu transportowego

Przeostroga

Upewnić się, że wszystkie składane części, np. uchwyty na koła i uchwyty mocujące, są prawidłowo schowane. W przeciwnym razie tylny system transportowy może ulec uszkodzeniu podczas próby jego złożenia.



Popchnąć dźwignię zwalniającą do góry i przytrzymać ją w tej pozycji. Nieznacznie unieść tylny system transportowy i wepchnąć do zderzaka, tak aby się zablokował.

Dźwignia zwalniająca musi powrócić w położenie wyjściowe.

⚠ Ostrzeżenie

Jeśli systemu nie można poprawnie zablokować, skorzystać z pomocy serwisu.

Przestrzeń bagażowa

Powiększanie przestrzeni bagażowej

Przeestroga

Przed złożeniem oparcia tylnego siedzenia należy obniżyć jego siedzisko.

Niezastosowanie się do tego polecenia może spowodować uszkodzenie tylnego siedzenia.

1. Docisnąć w dół zagłówki, naciskając blokady.

Uwaga

Przesunąć do przodu fotel przedni oraz ustawić jego oparcie pionowo, aby zapewnić wystarczającą ilość miejsca na operowanie siedziskiem tylnego siedzenia.

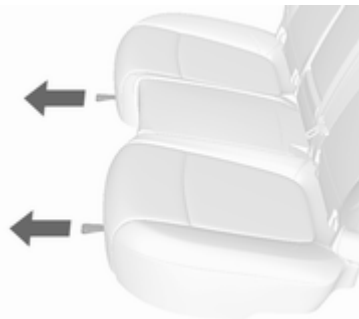

2. Pociągnąć pętlę pod siedziskiem i złożyć je do dołu.



3. Pociągnąć dźwignię zwalniającą na górze tylnego oparcia.



4. Złożyć oparcie do przodu i do dołu.

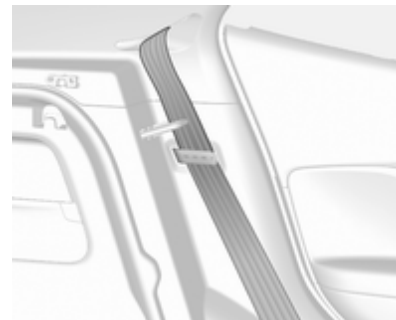

5. Zaczepić pasy bezpieczeństwa skrajnych foteli w prowadnicach.

Aby przywrócić pierwotne położenie oparcia, wyciągnąć pasy bezpieczeństwa z prowadnic i podnieść oparcie.

Docisnąć mocno oparcie.

⚠ Ostrzeżenie

Przed rozpoczęciem jazdy należy się upewnić, że rozłożone oparcia zostały prawidłowo zablokowane. Niezastosowanie się do tego zalecenia może doprowadzić do obrażeń ciała i uszkodzenia ładunku lub pojazdu podczas gwałtownego hamowania lub wypadku.

Upewnić się, że pasy bezpieczeństwa nie zostały ściśnięte przez zatrzask.

Jeśli oparcie zostało podniesione, tylny środkowy pas bezpieczeństwa może się zablokować. Jeżeli do tego dojdzie, pozwolić, by pas cofnął się do końca i powtórzyć operację.

Jeśli pas bezpieczeństwa jest nadal zablokowany, złożyć siedzisko do dołu i ponowić próbę.

Aby przywrócić normalną pozycję siedziska tylnego siedzenia, ustawić jego tylną część w pierwotnym położeniu, upewniając się, że paski z zamkami pasów bezpieczeństwa nie są skręcone ani schowane pod siedziskiem, a następnie mocno nacisnąć przednią część siedziska, aby zatrzasknęło się we właściwej pozycji.

Przeostroga

Podczas ustawiania oparcia tylnego siedzenia z powrotem w położenie wyprostowane, umieścić pas bezpieczeństwa i sprzączki pomiędzy tylne oparcie i jedno z siedzisk. Uważać, aby tylny pas bezpieczeństwa oraz sprzączki nie zostały zatrzasknięte pod siedziskiem tylnego fotela.

Upewnić się, że pasy bezpieczeństwa nie są skręcone ani przytrzaśnięte pod oparciem i są ułożone we właściwych pozycjach.

Oslona przestrzeni bagażowej



Na osłonie nie należy umieszczać żadnych przedmiotów.

Odpinanie

Odczepić zawiesia od klapy tylnej.

Unieść pokrywę od tyłu i popchnąć ją ku górze od przodu.

Zdjąć osłonę.

Zakładanie

Zamocować osłonę w bocznych prowadnicach i ustawić poziomo.

Podczepić zawiesia do klapy tylnej.

Tylna osłona podłogowa

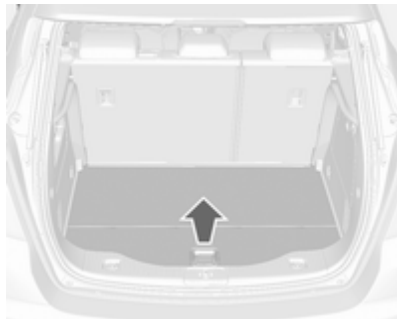

Chwycić za uchwyt i podnieść pokrywę.

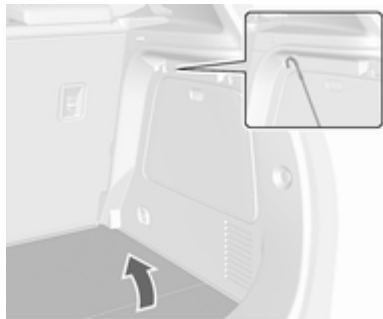

Zawiesić pokrywę na haczyku na ścianie bocznej.

Zaczepy stabilizacyjne

Zaczepy stabilizacyjne są przeznaczone do zabezpieczania przedmiotów przed przesuwaniem się, np. przy użyciu pasów mocujących lub siatki ładunkowej.

Trójkąt ostrzegawczy

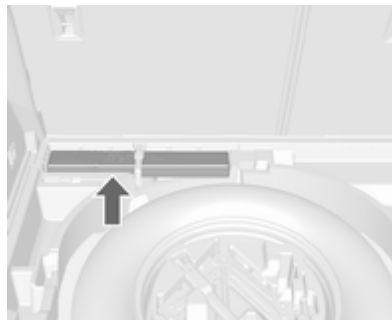

Trójkąt ostrzegawczy należy przechowywać pod podłogą w przestrzeni bagażowej. Zabezpieczyć go taśmą.

Apteczka pierwszej pomocy



Apteczkę pierwszej pomocy przechowywać w schowku na lewej ścianie bocznej przestrzeni bagażowej.

Bagażnik dachowy



Relingi boczne bagażnika dachowego są przymocowane do dachu.

Ze względów bezpieczeństwa oraz w celu zapobiegania uszkodzeniom dachu, zaleca się stosowanie bagażników dachowych przeznaczonych specjalnie do tego modelu samochodu. W celu uzyskania dalszych informacji skontaktować się z warsztatem.

Informacje dotyczące przewożenia bagażu

- Ciężkie przedmioty przewożone w przestrzeni bagażowej należy umieszczać przy oparciach foteli. Upewnić się, że oparcia są prawidłowo zablokowane. Jeśli przedmioty takie są układane piętrowo, najcięższe powinny zostać umieszczone na spodzie.
- Luźne przedmioty należy zabezpieczyć przed przemieszczaniem się przez przymocowanie ich pasami do zaczepów stabilizacyjnych ↗ 79.
- Bagaż nie może wystawać ponad górną krawędź oparc.
- Nie wolno umieszczać żadnych przedmiotów na osłonie przestrzeni bagażowej ani na desce rozdzielczej; nie wolno zakrywać czujnika znajdującego się w górnej części deski rozdzielczej.
- Przewożony ładunek nie może utrudniać posługiwania się pedałami, hamulcem

postojowym i dźwignią zmiany biegów ani ograniczać swobody ruchu kierowcy. W kabinie samochodu nie wolno przewozić jakichkolwiek niezabezpieczonych (nieprzytwierdzonych) przedmiotów.

- Nie wolno jeździć z otwartą klapą tylną.

⚠ Ostrzeżenie

Należy zawsze upewniać się, że ładunek w pojeździe jest bezpiecznie umocowany. W przeciwnym wypadku przedmioty mogą przemieszczać się wewnątrz pojazdu, powodując obrażenia ciała lub uszkodzenie ładunku bądź samochodu.

- Ładowność jest różnicą pomiędzy dopuszczalną masą całkowitą (tabliczka identyfikacyjna ↗ 253) a masą własną pojazdu gotowego do drogi.

W celu obliczenia ładowności należy wpisać dane samochodu

w tabelę mas na początku podręcznika.

Zgodnie z wymogami UE masa własna obejmuje szacunkową masę kierowcy (68 kg), bagażu (7 kg) i wszystkich płynów (zbiornik paliwa napełniony w 90%).

Wyposażenie dodatkowe i opcjonalne zwiększa masę własną pojazdu.

- Przewożenie bagażu na dachu zwiększa wrażliwość samochodu na boczne podmuchy wiatru i pogarsza jego właściwości jezdne na skutek podwyższenia środka ciężkości. Ładunki należy rozłożyć równomiernie i zabezpieczyć pasami. Dostosować ciśnienie w ogumieniu i prędkość jazdy do warunków obciążenia. Okresowo sprawdzać i napinać pasy zabezpieczające.

Nie przekraczać prędkości 120 km/h.

- Dopuszczalne obciążenie dachu wynosi 75 kg. Składa się na nie masa bagażnika dachowego oraz masa przewożonego ładunku.

Wskaźniki i przyrządy

Elementy sterujące	83
Regulacja położenia kierownicy	83
Elementy sterujące na kole kierownicy	83
Podgrzewane koło kierownicy ...	84
Sygnał dźwiękowy	84
Wycieraczki i spryskiwacze przedniej szyby	84
Wycieraczka i spryskiwacz tylnej szyby	86
Temperatura zewnętrzna	87
Zegar	87
Gniazdka zasilania	89
Kontrolki ostrzegawcze, zegary i wskaźniki	90
Prędkościomierz	90
Licznik przebiegu całkowitego ...	91
Licznik przebiegu dziennego	91
Obrotomierz	92
Wskaźnik poziomu paliwa	92
Przełącznik rodzaju paliwa	92
Wskaźnik temperatury płynu chłodzącego	94

Wyświetlacz serwisowy	95
Lampki kontrolne	96
Kierunkowskazy	100
Lampka kontrolna pasa bezpieczeństwa	100
Poduszki powietrzne i napinacze pasów bezpieczeństwa	101
Wyłączanie poduszek powietrznych	101
Układ ładowania akumulatora .	101
Lampka kontrolna silnika	101
Układ hamulcowy i sprzęgłowy	102
Układ ABS	102
Zmiana biegu	102
System kontroli prędkości na zjeździe	102
System ostrzegania o opuszczeniu pasa ruchu	103
Układ stabilizacji toru jazdy wyłączony	103
Elektroniczny układ stabilizacji toru jazdy i kontroli trakcji	103
Układ kontroli trakcji wyłączony	103
Podgrzewanie wstępne silnika	103
AdBlue	103
Układ monitorowania ciśnienia w oponach	103
Ciśnienie oleju silnikowego	104

Niski poziom paliwa	104
Immobilizer	105
Światła zewnętrzne	105
Światła drogowe	105
Funkcja doświetlania światłami drogowymi	105
System adaptacyjnego oświetlenia drogi	105
Przednie światła przeciwmgielne	105
Tylne światło przeciwmgielne ..	105
Automatyczna kontrola prędkości	106
Wykryto pojazd z przodu	106
Ograniczenie prędkości jazdy .	106
System rozpoznawania znaków drogowych	106
Sygnalizator otwartych drzwi ...	106
Wyświetlacze	107
Wyświetlacz informacyjny kierowcy	107
Wyświetlacz informacyjny	112
Komunikaty pokazywane na wyświetlaczu	115
Ostrzeżenia akustyczne	115
Komunikat dotyczący napięcia baterii	116
Personalizacja ustawień	116

Usługa telematyczna	122
OnStar	122
ERA GLONASS	126

Elementy sterujące

Regulacja położenia kierownicy

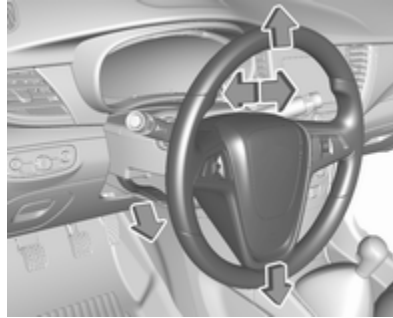

Odblokować dźwignię, wyregulować położenie kierownicy, a następnie zablokować dźwignię i upewnić się, że kierownica jest prawidłowo unieruchomiona.

Nie dokonywać regulacji kierownicy, jeśli samochód nie został unieruchomiony i nie wyłączono blokady kierownicy.

Elementy sterujące na kole kierownicy



Układy automatycznej kontroli prędkości i ograniczenia prędkości jazdy obsługuje się za pomocą elementów sterujących znajdujących się z lewej strony kierownicy.

Dodatkowo, za pomocą elementów sterujących znajdujących się z lewej strony kierownicy można ustawiać ostrzeżenie o zderzeniu czołowym.

System audio-nawigacyjny można obsługiwać za pomocą elementów sterujących znajdujących się z prawej strony kierownicy.

Systemy wspomagania kierowcy
 ▷ 174.

Więcej informacji znajduje się w instrukcji obsługi systemu Infotainment.

Podgrzewane koło kierownicy



Do uaktywniania ogrzewania służy . Włączenie jest sygnalizowane zapaleniem diody kontrolnej w przycisku.

Ogrzewanie działa, gdy pracuje silnik.

Sygnał dźwiękowy



Nacisnąć przycisk .

Wycieraczki i spryskiwacze przedniej szyby

Wycieraczka przedniej szyby

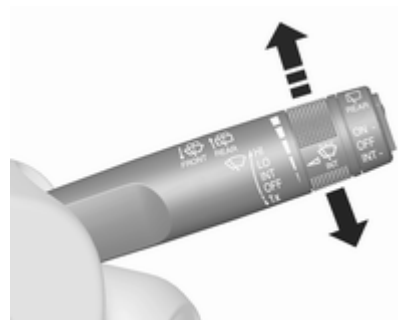

- HI** : praca szybka
- LO** : praca powolna
- INT** : praca przerywana lub praca automatyczna sterowana czujnikiem deszczu
- OFF** : wyłączona

Aby przetrzeć szybę przednią tylko raz w sytuacji, gdy wycieraczki są wyłączone, wystarczy popchnąć dźwignię w dół w pozycję **1x**.

Wycieraczek nie wolno włączać, gdy szyby są oblodzone.

Przed wjazdem do myjni wycieraczki należy wyłączyć.

Regulowany czas trwania cyklu pracy wycieraczek

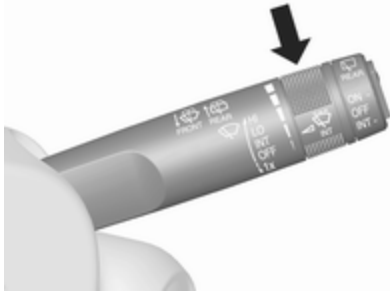

Dźwignia wycieraczek w położeniu **INT**.

Aby dostosować czas trwania cyklu pracy wycieraczek, obrócić pokrętko regulacyjne:

- krótszy czas trwania cyklu : obrócić pokrętko regulacyjne w górę
- dłuższy czas trwania cyklu : obrócić pokrętko regulacyjne w dół

Automatyczna praca wycieraczek sterowana czujnikiem deszczu

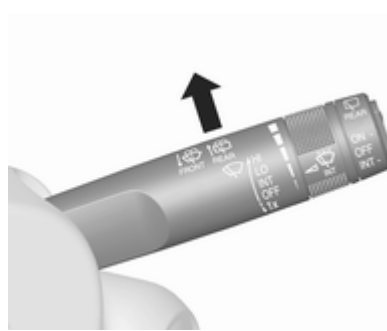

INT : automatyczna praca wycieraczek sterowana czujnikiem deszczu

Czujnik deszczu rejestruje ilość wody na przedniej szybie samochodu, a następnie odpowiednio reguluje częstotliwość pracy wycieraczek.

Regulacja czułości czujnika deszczu

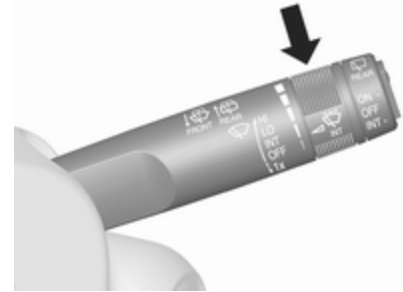

Aby dostosować czułość układu, obrócić pokrętko regulacyjne:

- niższa czułość : obrócić pokrętko regulacyjne w dół
- wyższa czułość : obrócić pokrętko regulacyjne w górę

Czujnik należy utrzymywać w czystości i nie dopuszczać do oblodzenia.

Spryskiwacz przedniej szyby

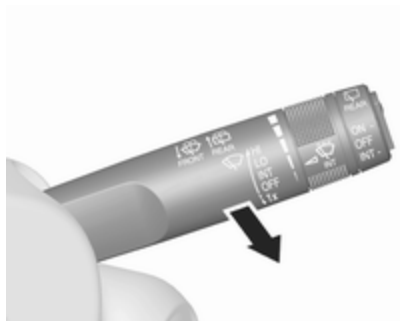

Pociągnąć dźwignię. Szyba przednia zostanie spryskana płynem, a wycieraczka wykona kilka cykli pracy.

Płyn do spryskiwaczy ↪ 209

Wycieraczka i spryskiwacz tylnej szyby

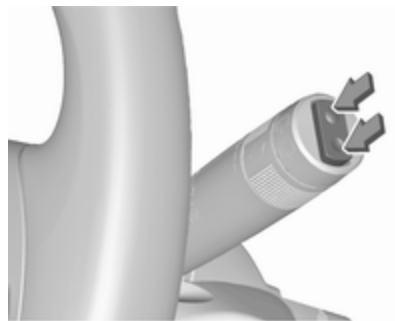

W celu włączenia wycieraczki tylnej szyby nacisnąć przełącznik:

górna część przełącznika	: praca ciągła
dolna część przełącznika	: praca przerywana
położenie środkowe	: wyłączona



Popchnąć dźwignię. Szyba tylna zostanie spryskana płynem, a wycieraczka wykona kilka cykli pracy.

Wycieraczek nie wolno włączać, gdy szyby są oblodzone.

Przed wjazdem do myjni wycieraczki należy wyłączyć.

Wycieraczka tylnej szyby zostaje uaktywniona automatycznie po włączeniu biegu wstecznego, gdy wycieraczka przedniej szyby jest włączona.

Funkcję tę można aktywować lub dezaktywować za pomocą wyświetlacza informacyjnego w menu **Ustawienia**.

Płyn do spryskiwaczy ⇨ 209.

Personalizacja ustawień ⇨ 116.

Temperatura zewnętrzna



Spadek temperatury sygnalizowany jest natychmiast, a jej wzrost z pewnym opóźnieniem.



Możliwość
oblodzenia.
Jeźdź ostrożnie!

Jeśli temperatura zewnętrzna spadnie do 0,5 °C, na wyświetlaczu informacyjnym kierowcy pojawi się komunikat ostrzegawczy.

⚠ Ostrzeżenie

Jeźdźnia może być oblodzona nawet wówczas, gdy wyświetlacz pokazuje temperaturę kilku stopni powyżej 0 °C.

Zegar

Data i godzina są pokazywane na wyświetlaczu informacyjnym.

Wyświetlacz informacyjny ⇨ 112.

Graficzny wyświetlacz informacyjny

Nacisnąc **MENU**, aby otworzyć odpowiednie menu systemu audio.

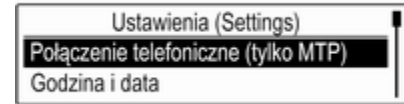

Wybrać pozycję **Godzina i data**.

Ustawianie godziny

Wybrać **Ustaw czas**, aby otworzyć odpowiednie podmenu.

Wybrać **Auto set** na dole ekranu. Włączyć opcję **Wł. - RDS** lub **Wył. (manualnie)**.

Jeśli zostanie wybrana opcja **Wył. (manualnie)**, należy ustawić godzinę i minuty.

Kilkakrotnie wybrać **12-24 godz.** na dole ekranu, aby ustawić tryb wyświetlania czasu.

Jeśli zostanie wybrany tryb 12-godzinny, pojawi się trzecia kolumna umożliwiająca wybranie opcji AM (przed południem) lub PM (po południu). Wybrać żądaną opcję.

Ustawianie daty

Wybrać **Ustaw datę**, aby otworzyć odpowiednie podmenu.

Wybrać **Auto set** na dole ekranu. Włączyć opcję **Wł. - RDS** lub **Wył. (manualnie)**.

Jeśli zostanie wybrana opcja **Wył. (manualnie)**, należy zmienić ustawienia daty.

7-calowy kolorowy wyświetlacz informacyjny

Nacisnąć , a następnie wybrać **Ustawienia**.

Wybrać **Data i godzina**, aby wyświetlić odpowiednie podmenu.



Ustaw format czasu

Aby wybrać żądany format godziny, dotknąć przycisku ekranowego **12 h** lub **24 h**.

Ustaw format daty

Aby wybrać żądany format daty, wybrać **Ustaw format daty**, a następnie jedną z dostępnych opcji w podmenu.

Ustaw automatycznie

Aby wybrać, czy godzina i data mają być ustawiane automatycznie czy ręcznie, wybrać **Ustaw automatycznie**.

Aby godzina i data były ustawiane automatycznie, wybrać **Wł. - Przez RDS**.

Aby godzina i data były ustawiane ręcznie, wybrać **Wył. - Ręcznie**. Jeśli dla opcji **Ustaw automatycznie** zostanie wybrane ustawienie **Wył. - Ręcznie**, pozycje podmenu **Ustaw Godzinę** i **Ustaw datę** staną się dostępne.

Ustawianie godziny i daty

Aby zmienić ustawienia godziny i daty, wybrać **Ustaw Godzinę** lub **Ustaw datę**.

Dotknąć **+** lub **-**, aby wyregulować ustawienia.

8-calowy kolorowy wyświetlacz informacyjny

Nacisnąć , a następnie wybrać ikonę **Ustawienia**.

Wybrać pozycję **Godzina i data**.

Ustaw godzinę

Wybrać **Ustaw godzinę**, aby otworzyć odpowiednie podmenu.



Wybrać **Autoregulacja** na dole ekranu. Włączyć opcję **Włącz - RDS** lub **Wyłącz - ręcznie**.

Jeśli zostanie wybrana opcja **Wyłącz - ręcznie**, należy ustawić godzinę i minuty, dotykając \wedge lub \vee .

Dotknąć **12-24 h** po prawej stronie ekranu, aby ustawić tryb wyświetlania czasu.

Jeśli wybrany jest tryb 12-godzinny, wyświetla się trzecia kolumna dla symbolu AM lub PM. Wybrać żadaną opcję.

Ustawianie daty

Wybrać **Ustaw datę**, aby otworzyć odpowiednie podmenu.

Uwaga

Jeśli dane są podawane automatycznie, ta pozycja menu nie jest dostępna.

Wybrać **Autoregulacja** na dole ekranu. Włączyć opcję **Włącz - RDS** lub **Wyłącz - ręcznie**.

Jeśli zostanie wybrana opcja **Wyłącz - ręcznie**, należy ustawić datę, dotykając \wedge lub \vee .

Wyświetlanie zegara

Wybrać **Pokaż zegar**, aby otworzyć odpowiednie podmenu.

Aby wyłączyć wyświetlanie zegara cyfrowego w menu, wybrać **Wył.**

Gniazdka zasilania



Gniazdko zasilania 12 V znajduje się w przedniej konsoli za pokrywą. Aby go otworzyć, należy nacisnąć przycisk.

Kolejne gniazdko zasilania 12 V może być dostępne w tylnej konsoli środkowej.

Maksymalny dopuszczalny pobór energii elektrycznej z gniazdka wynosi 120 W.

W niektórych wersjach wyposażenia w tylnej konsoli środkowej znajduje się gniazdko zasilania 230 V.

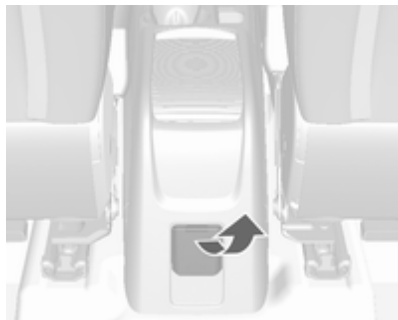

Maksymalny dopuszczalny pobór energii elektrycznej z gniazdka wynosi 150 W.

Przy wyłączonym zapłonie gniazdko jest pozbawione zasilania.

Dodatkowo gniazdko jest wyłączane w przypadku niskiego napięcia akumulatora.

Podłączane urządzenia muszą być zgodne z wymaganiami normy DIN VDE 40 839 dotyczącej zgodności elektromagnetycznej.

Przeostroga

Nie podłączać żadnych urządzeń dostarczających prąd elektryczny, takich jak ładowarki elektryczne lub akumulatory.

Zastosowanie nieodpowiednich wtyków może spowodować uszkodzenie gniazdek.

Kontrolki ostrzegawcze, zegary i wskaźniki

Prędkościomierz

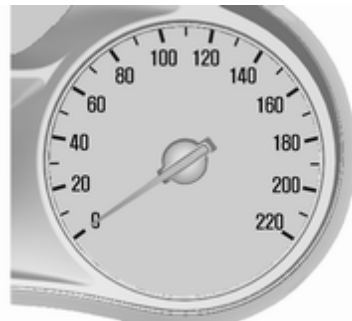

Wskazuje prędkość jazdy samochodu.

Licznik przebiegu całkowitego

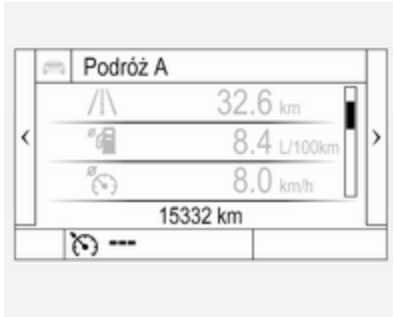

Całkowity zarejestrowany przebieg wyświetla się w kilometrach.

Licznik przebiegu dziennego

Na stronie komputera pokładowego wyświetla się przebieg zarejestrowany od ostatniego zerowania.

Licznik przebiegu dziennego wskazuje odległość do 9999 km, a następnie ponownie zaczyna odmierzać od 0.

Dwa liczniki przebiegu dziennego można wybierać dla różnych podróży.

Zestaw wskaźników w wersji Midlevel



Wybrać /i\, naciskając **Menu** na dźwigni kierunkowskazów. Obracając pokrętkę, wybrać opcję /i\1 lub /i\2. Każdy z liczników przebiegu dziennego można wyzerować oddzielnie, naciskając na kilka sekund w odpowiednim menu przycisk **SET/CLR** na dźwigni kierunkowskazów.

Zestaw wskaźników w wersji Uplevel

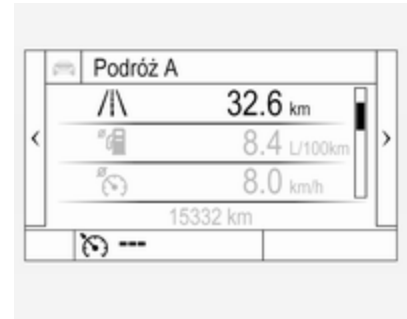

Wybrać stronę **Info i** przez naciśnięcie **Menu**. Wybrać stronę **Trasa A** lub **Trasa B**, obracając pokrętkę na dźwigni kierunkowskazów.

Każdy z liczników przebiegu dziennego można wyzerować oddzielnie, naciskając na kilka sekund w odpowiednim menu przycisk **SET/CLR** na dźwigni kierunkowskazów.

Wyświetlacz informacyjny kierowcy
 ⇨ 107.

Obrotomierz



Wyświetla prędkość obrotową silnika. Silnik powinien na każdym biegu pracować z jak najniższą prędkością obrotową.

Przeostrog

Strzałka obrotomierza nie powinna nigdy znajdować się w czerwonej strefie oznaczającej zbyt wysoką prędkość obrotową. Istnieje wówczas niebezpieczeństwo uszkodzenia silnika.

Wskaźnik poziomu paliwa



Wyświetla poziom paliwa lub gazu w zbiorniku w zależności od trybu zasilania.

Strzałka wskazuje stronę pojazdu, po której znajduje się klapka wlewu paliwa.

Zapalenie się lampki kontrolnej  oznacza niski poziom paliwa w zbiorniku. Kiedy lampka zacznie migać, należy natychmiast zatankować paliwo.

Jeśli zbiornik gazu zostanie opróżniony w trybie zasilania gazem płynnym, nastąpi automatyczne przełączenie na zasilanie benzyną  92.

Nie wolno dopuszczać do całkowitego opróżnienia zbiornika paliwa.

Ponieważ w zbiorniku zawsze znajduje się pewna ilość paliwa, przy tankowaniu można włączyć jego mniejszą ilość, niż przewiduje to pojemność całkowita zbiornika.

Przełącznik rodzaju paliwa

Zasilanie gazem płynnym, LPG



Naciśnięcie **LPG** powoduje przełączenie między zasilaniem benzyną a zasilaniem gazem płynnym, pod warunkiem że zostały osiągnięte wymagane parametry (temperatura płynu chłodzącego, temperatura gazu i minimalna prędkość obrotowa silnika). Warunki umożliwiające przełączenie na zasilanie gazem płynnym są zazwyczaj spełnione po około 60 sekundach (w zależności od temperatury zewnętrznej) i pierwszym mocniejszym wciśnięciu pedału przyspieszenia. Przy uruchomionym silniku aktualnie wybrany rodzaj paliwa jest sygnalizowany za pomocą diody LED.

dioda nie świeci : zasilanie benzyną
dioda miga : sprawdzanie warunków do przełączenia na zasilanie gazem płynnym. Dioda świeci, gdy warunki są spełnione.

dioda świeci : zasilanie gazem płynnym
dioda miga pięć razy i gaśnie : pusty zbiornik gazu płynnego lub awaria w układzie gazu płynnego. Stosowny komunikat pojawia się na wyświetlaczu informacyjnym kierowcy. Pojazd jest zasilany benzyną.

Wybrany tryb zasilania paliwem jest zapamiętywany i zostanie ponownie aktywowany w następnym cyklu zapłonowym, jeśli pozwolą na to warunki.

W przypadku opróżnienia zbiornika gazu płynnego na wyświetlaczu informacyjnym kierowcy pojawia się komunikat ostrzegawczy, a dioda LED w przycisku szybko miga. Zostaje automatycznie włączony tryb zasilania benzyną.

Podczas automatycznego przełączania z trybu zasilania benzyną na tryb zasilania gazem może być zauważalne krótkie opóźnienie w odbiorze mocy z silnika. Jeśli zbiornik benzyny jest pusty, silnik nie uruchomi się.

Przynajmniej raz na pół roku należy zużyć na tyle dużo benzyny w zbiorniku, aby zaświeciła się lampka kontrolna , a następnie zatankować pojazd. Umożliwi to utrzymanie odpowiedniej jakości paliwa w zbiorniku i zapewni prawidłowe działanie układu zasilania benzyną. W regularnych odstępach czasu należy całkowicie napełniać zbiornik benzyny, aby zapobiec jego korozji.

Usterki i środki zaradcze

Jeśli nie można włączyć trybu zasilania gazem, sprawdź następujące elementy:

- Czy w zbiorniku znajduje się dostatecznie dużo gazu płynnego?
- Czy poziom benzyny w zbiorniku jest wystarczający, aby umożliwić rozruch?

Przy ekstremalnych temperaturach i określonym składzie gazu w zbiorniku przełączenie na zasilanie gazem może trwać nieco dłużej.

W sytuacjach nadzwyczajnych może również nastąpić przełączenie z powrotem na zasilanie benzyną, jeśli nie są spełnione minimalne wymagania dla trybu zasilania gazem. Jeśli warunki na to pozwalają, może istnieć możliwość ręcznego przełączenia z powrotem na zasilanie gazem płynnym.

W przypadku wszelkich innych usterek należy skorzystać z pomocy warsztatu.

Przeostroga

Aby zachować ważność gwarancji na układ zasilania LPG oraz zapewnić jego bezpieczeństwo, naprawę i regulację należy powierzać wyłącznie wykwalifikowanym specjalistom.

Gaz płynny jest na etapie produkcji nawaniany środkiem nadającym mu specjalny zapach, dzięki czemu możliwe jest szybkie wykrycie ewentualnych nieszczelności.

⚠ Ostrzeżenie

W razie wycucia zapachu gazu w pojeździe lub w jego bezpośrednim otoczeniu natychmiast przełączyć na tryb zasilania benzyną. Dlatego podczas tankowania nie wolno palić. Nie zbliżać się z otwartym ogniem ani innym źródłem zapłonu.

Jeśli zapach gazu nie zniknął, nie uruchamiać silnika. Przyczynę usterek należy usunąć w warsztacie.

Podczas korzystania z podziemnych parkingów należy przestrzegać obowiązujących na nich zasad oraz lokalnych przepisów prawa.

Uwaga

W razie wypadku należy wyłączyć zapłon.

Gaz płynny ⇨ 193.

Wskaźnik temperatury płynu chłodzącego

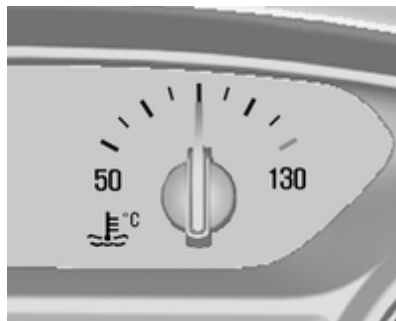

Pokazuje temperaturę płynu chłodzącego silnika.

- 50 : temperatura robocza silnika nie została jeszcze osiągnięta
- środkowa część skali : normalna temperatura pracy silnika
- 130 : temperatura jest zbyt wysoka

Przeestroga

W przypadku zbyt wysokiej temperatury płynu chłodzącego zatrzymać samochód i wyłączyć silnik. Niebezpieczeństwo uszkodzenia silnika. Sprawdzić poziom płynu chłodzącego.

Wyświetlacz serwisowy

Układ kontroli żywotności oleju silnikowego informuje kierowcę, gdy wymagana jest wymiana oleju i filtra. W zależności od warunków eksploatacyjnych częstotliwość pojawiania się informacji o wymaganej wymianie oleju i filtra może się zmieniać.

Gdy układ obliczy, że nastąpiło całkowite zużycie oleju silnikowego, na wyświetlaczu informacyjnym kierowcy pojawi się komunikat ostrzegawczy. Należy wtedy zlecić warsztatowi wymianę oleju silnikowego i filtra w ciągu tygodnia lub przed przejechaniem 500 km (w zależności od tego, co nastąpi wcześniej).

Pozostała
żywołność oleju

100%

Menu wskaźnika pozostałego okresu przydatności oleju wyświetla się na wyświetlaczu informacyjnym kierowcy ⇨ 107.



Na wyświetlaczu w wersji Midlevel wybrać menu **Opcje** , naciskając **MENU** na dźwigni kierunkowskazów. Obrócić pokrętkę, aby wybrać stronę **Pozostała żywotność oleju**.

Na wyświetlaczu w wersji Uplevel wybrać menu **Informacje i**, naciskając **MENU** na dźwigni kierunkowskazów. Obrócić pokrętkę, aby wybrać stronę **Pozostała żywotność oleju**.

Pozostały okres żywotności oleju jest wskazywany w procentach.

Resetowanie

Aby zresetować wskazanie, nacisnąć **SET/CLR** na dźwigni kierunkowskazów i przytrzymać go przez kilka sekund. Strona z pozostałym okresem żywotności oleju silnikowego musi być aktywna. Zapłon musi być włączony, a silnik nie może pracować.

Aby zapewnić prawidłowe funkcjonowanie tego układu, należy go wyzerować przy każdej wymianie oleju. Należy skorzystać z pomocy warsztatu.

Następne serwisowanie

Gdy wymagane jest serwisowanie pojazdu, na wyświetlaczu informacyjnym kierowcy pojawia się komunikat. Należy wtedy zlecić warsztatowi wykonanie prac serwisowych w ciągu tygodnia lub przed przejechaniem 500 km, w zależności od tego, co nastąpi wcześniej.

Informacje dotyczące czynności serwisowych ⇨ 249.

Lampki kontrolne

Nie wszystkie z opisanych w dalszej części tego rozdziału lampek kontrolnych występują w zakupionym samochodzie. Opis dotyczy wszystkich wersji deski rozdzielczej. Kontrolki mogą być różne w zależności od wyposażenia. W momencie włączenia zapłonu na chwilę zapala się większość lampek kontrolnych w ramach testu.

Kolory lampek kontrolnych oznaczają:

- czerwony : niebezpieczeństwo, ważne przypomnienie
- żółty : ostrzeżenie, uwaga, usterka
- zielony : potwierdzenie włączenia
- niebieski : potwierdzenie włączenia
- biały : potwierdzenie włączenia

Lampki kontrolne na desce rozdzielczej

Dostępne są dwie wersje zestawów wskaźników:

Zestaw wskaźników w wersji Midlevel

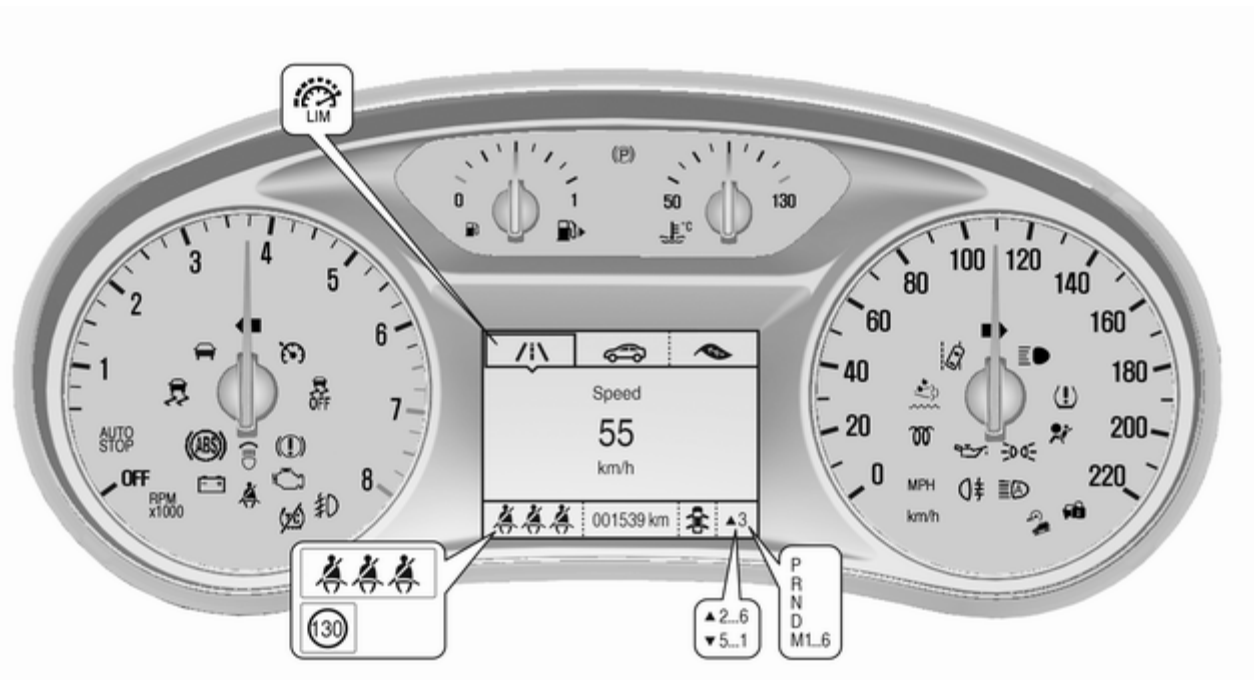

Zestaw wskaźników w wersji Uplevel

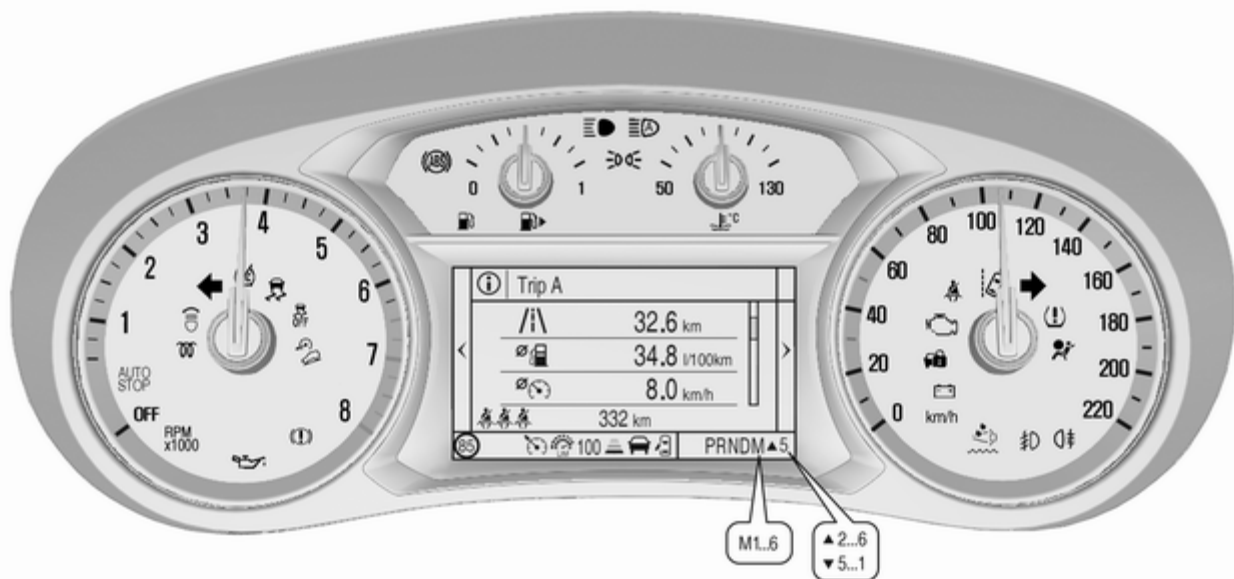

Lampki kontrolne na konsoli środkowej



Przegląd

- ↔ Kierunkowskaz ⇨ 100
- ⚠ Lampka kontrolna pasa bezpieczeństwa kierowcy ⇨ 100
- ⚠ Lampka kontrolna pasa bezpieczeństwa pasażera z przodu ⇨ 100
- 👤 Poduszki powietrzne i napięcie pasów bezpieczeństwa ⇨ 101

- 👤 / 🚒 Wyłączanie poduszek powietrznych ⇨ 101
- 🔋 Układ ładowania akumulatora ⇨ 101
- 🔧 Lampka kontrolna silnika ⇨ 101
- Ⓜ Układ hamulcowy i sprzęgłowy ⇨ 102
- ABS Układ ABS ⇨ 102
- ▲ Zmiana biegu ⇨ 102
- 🚦 System kontroli prędkości na zjeździe ⇨ 102
- 🚗 System ostrzegania o opuszczeniu pasa ruchu ⇨ 103
- 🛞 Układ stabilizacji toru jazdy wyłączony ⇨ 103
- 🛞 Elektroniczny układ stabilizacji toru jazdy i kontroli trakcji ⇨ 103
- 🚗 Układ kontroli trakcji wyłączony ⇨ 103
- 🔥 Podgrzewanie wstępne silnika ⇨ 103
- 🚗 AdBlue ⇨ 103

- 🚗 Układ monitorowania ciśnienia w oponach ⇨ 103
- 🚗 Ciśnienie oleju silnikowego ⇨ 104
- 🚗 Niski poziom paliwa ⇨ 104
- 🔒 Immobilizer ⇨ 105
- 🚗 Światła zewnętrzne ⇨ 105
- 🚗 Światła drogowe ⇨ 105
- 🚗 Funkcja doświetlania światłami drogowymi ⇨ 105
- 🚗 System adaptacyjnego oświetlenia drogi ⇨ 105
- 🚗 Światła przeciwmgienne ⇨ 105
- 🚗 Tylne światła przeciwmgienne ⇨ 105
- 🚗 Automatyczna kontrola prędkości ⇨ 106
- 🚗 Wykryto pojazd z przodu ⇨ 106
- 🚗 Ogranicznik prędkości ⇨ 106

- Ⓜ System wykrywania znaków drogowych ⇨ 106
- ⚙ Sygnalizator otwartych drzwi ⇨ 106

Kierunkowskazy

Lampka ⇨ świeci lub miga w kolorze zielonym.

Świeci się przez chwilę

Włączone są światła pozycyjne.

Lampka miga

Włączone są kierunkowskazy albo światła awaryjne.

Szybkie miganie: usterka kierunkowskazu lub związanego z nim bezpiecznika, usterka kierunkowskazu w przyczepie.

Wymiana żarówek ⇨ 213.

Bezpieczniki ⇨ 218.

Kierunkowskazy ⇨ 136.

Lampka kontrolna pasa bezpieczeństwa

Przypomnienie o niezapięciu pasów bezpieczeństwa przy przednich fotelach

⚠ fotela kierowcy, w zestawie wskaźników, świeci lub miga na czerwono.

⚠² fotela przedniego pasażera w środkowej konsoli świeci lub miga na czerwono gdy fotel jest zajęty.

Lampka świeci

Lampka świeci, gdy włączony jest zapłon i gaśnie po zapięciu pasa bezpieczeństwa.

Lampka miga

Po uruchomieniu silnika, dopóki nie zostanie zapięty pas bezpieczeństwa.

Stan pasów bezpieczeństwa przy tylnych fotelach (pojazdy z wyświetlaczem Midlevel)

Lampka ⚠ na wyświetlaczu informacyjnym kierowcy świeci lub miga na biało lub szaro po uruchomieniu silnika.

Lampka świeci w kolorze białym

Pas bezpieczeństwa nie jest zapięty.

Lampka świeci w kolorze szarym

Pas bezpieczeństwa jest zapięty.

Lampka miga na biało lub szaro

Pas bezpieczeństwa został odpięty.

Zapinanie pasa bezpieczeństwa ⇨ 48.

Stan pasów bezpieczeństwa przy tylnych fotelach (pojazdy z wyświetlaczem Uplevel)

Lampka ⚠ na wyświetlaczu informacyjnym kierowcy świeci na zielono lub szaro lub miga na żółto po uruchomieniu silnika.

Lampka świeci w kolorze szarym

Pas bezpieczeństwa nie jest zapięty.

Lampka świeci w kolorze zielonym
Pas bezpieczeństwa jest zapięty.

Lampka miga w kolorze żółtym
Pas bezpieczeństwa został odpięty.
Zapinanie pasa bezpieczeństwa
⇨ 48.

Poduszki powietrzne i napinacze pasów bezpieczeństwa

Lampka  świeci w kolorze czerwonym.

Po włączeniu zapłonu lampka świeci przez kilka sekund. Jeśli lampka w ogóle nie zaświeci, nie zgaśnie po kilku sekundach bądź nagle zaświeci podczas jazdy, oznacza to, że występuje usterka w układzie poduszek powietrznych. Należy skorzystać z pomocy warsztatu. W razie wypadku układy te mogą nie zadziałać.

Zadziałanie napinaczy pasów bezpieczeństwa lub poduszek powietrznych jest sygnalizowane świeceniem się lampki kontrolnej .

Ostrzeżenie

Przyczynę usterki należy niezwłocznie usunąć w serwisie.

Napinacze pasów ⇨ 47.

Poduszki powietrzne ⇨ 50.

Wyłączanie poduszek powietrznych

Lampka  świeci w kolorze żółtym.

Czołowa poduszka powietrzna dla przedniego fotela pasażera jest włączona.

Lampka  świeci w kolorze żółtym.

Czołowa poduszka powietrzna dla przedniego fotela pasażera jest wyłączona ⇨ 56.

Niebezpieczeństwo

Użytkowanie aktywnej poduszki powietrznej pasażera z przodu w połączeniu z fotelikiem dziecięcym może spowodować uraz śmiertelny.

Osoby dorosłe podróżujące na miejscu pasażera z przodu w przypadku, gdy wyłączona jest poduszka powietrzna, mogą ulec urazowi śmiertelnemu.

Układ ładowania akumulatora

Lampka  świeci w kolorze czerwonym.

Lampka zapala się po włączeniu zapłonu i gaśnie krótko po uruchomieniu silnika.

Lampka świeci przy włączonym silniku

Zatrzymać samochód i wyłączyć silnik. Akumulator nie jest ładowany. Mogło nastąpić przerwanie chłodzenia silnika. Moduł serwomechanizmu hamulca może nie funkcjonować wydajnie. Należy skorzystać z pomocy warsztatu.

Lampka kontrolna silnika

Lampka  świeci lub miga w kolorze żółtym.

Lampka zapala się po włączeniu zapłonu i gaśnie krótko po uruchomieniu silnika.

Lampka świeci przy włączonym silniku

Wystąpiła usterka w układzie kontroli emisji spalin. Może nastąpić przekroczenie dopuszczalnych norm emisji spalin. Należy niezwłocznie skorzystać z pomocy warsztatu.

Lampka miga przy włączonym silniku

Wystąpiła usterka grożąca uszkodzeniem katalizatora. Do czasu zgaśnięcia lampki należy unikać silnego wciskania pedału przyspieszenia. Należy niezwłocznie skorzystać z pomocy warsztatu.

Układ hamulcowy i sprzęgłowy

Lampka  świeci w kolorze czerwonym.

Poziom płynu hamulcowego i sprzęgłowego jest zbyt niski, gdy nie jest zaciągnięty hamulec postojowy sterowany ręcznie ⇨ 210.

Ostrzeżenie

Zatrzymać samochód i pod żadnym pozorem nie kontynuować jazdy. Należy zwrócić się do warsztatu.

Lampka zapala się, gdy hamulec postojowy sterowany ręcznie jest zaciągnięty i zostaje włączony zapłon ⇨ 170.

Układ ABS

Lampka  świeci w kolorze żółtym.

Lampka świeci się przez kilka sekund po włączeniu zapłonu. Gdy lampka zgaśnie, układ jest gotowy do działania.

Jeśli lampka po kilku sekundach nie zgaśnie lub zaświeci się podczas jazdy, w układzie ABS wystąpiła usterka. Układ hamulcowy działa

nadal, jednak bez układu przeciwdziałającego blokowaniu kół podczas hamowania.

Układ ABS ⇨ 169.

Zmiana biegu

Gdy ze względu na oszczędność paliwa zalecane jest włączenie wyższego lub niższego biegu, wyświetlany jest symbol ▲ lub ▼ wraz z numerem wyższego lub niższego biegu.

System kontroli prędkości na zjeździe

Lampka  świeci lub miga w kolorze zielonym.

Lampka świeci w kolorze zielonym

System jest gotowy do działania.

Lampka miga na zielono

System działa.

System ostrzegania o opuszczeniu pasa ruchu

Lampka  świeci w kolorze zielonym lub miga w kolorze żółtym.

Lampka świeci w kolorze zielonym

System jest włączony i jest gotowy do działania.

Lampka miga w kolorze żółtym

System wykrył niezamierzoną zmianę pasa ruchu.

System ostrzegania o opuszczeniu pasa ruchu \rightarrow 190.

Układ stabilizacji toru jazdy wyłączony

Lampka  świeci w kolorze żółtym.

Układ wyłączony.

Elektroniczny układ stabilizacji toru jazdy i kontroli trakcji

Lampka  świeci lub miga w kolorze żółtym.

Lampka świeci

W układzie występuje usterka. Możliwe jest kontynuowanie jazdy, jednak w zależności od stanu nawierzchni drogi stabilność samochodu może ulec pogorszeniu.

Przyczynę usterki należy usunąć w warsztacie.

Lampka miga

Układ uaktywnił się. Może nastąpić redukcja mocy silnika i lekkie wyhamowanie samochodu.

Układ stabilizacji toru jazdy \rightarrow 172.

Układ kontroli trakcji \rightarrow 171.

Układ kontroli trakcji wyłączony

Lampka  świeci w kolorze żółtym.

Układ wyłączony.

Podgrzewanie wstępne silnika

Lampka  świeci w kolorze żółtym.

Włączone jest podgrzewanie wstępne silnika wysokoprężnego. Układ ten włącza się, tylko gdy temperatura powietrza na zewnątrz jest niska.

AdBlue

Lampka  miga w kolorze żółtym.

Niski poziom AdBlue. Niezwłocznie wlej AdBlue, aby zapobiec aktywowaniu blokady rozruchu silnika.

AdBlue \rightarrow 161.

Układ monitorowania ciśnienia w oponach

Lampka  świeci lub miga w kolorze żółtym.

Lampka świeci

Doszło do spadku ciśnienia w oponie (lub oponach). Należy wtedy natychmiast zatrzymać samochód i sprawdzić ciśnienie w oponach.

Lampka miga

W układzie wystąpiła usterka lub zamontowano koło bez czujnika ciśnienia (np. koło zapasowe). Po upływie 60-90 sekund lampka kontrolna stale świeci. Należy zwrócić się do warsztatu.

Układ monitorowania ciśnienia w oponach ↪ 226.

Ciśnienie oleju silnikowego

Lampka  świeci w kolorze czerwonym.

Lampka zapala się po włączeniu zapłonu i gaśnie krótko po uruchomieniu silnika.

Lampka świeci przy włączonym silniku

Przeestroga

Mogło nastąpić przerwanie smarowania silnika. Grozi to zatarciem silnika i/lub zablokowaniem kół napędzanych.

1. Wcisnąć pedał sprzęgła.
2. Ustawić dźwignię zmiany biegów w położeniu neutralnym (lub w położeniu **N**).
3. Jak najszybciej zjechać z drogi, nie powodując zakłócenia ruchu drogowego.
4. Wyłączyć zapłon.

Ostrzeżenie

Przy wyłączonym silniku hamowanie oraz obracanie kierownicą wymaga znacznie większej siły. Uruchomienie funkcji Autostop nie powoduje wyłączenia modułu serwomechanizmu hamulca.

Nie wyjmować kluczyka z wyłącznika zapłonu przed zatrzymaniem pojazdu, ponieważ mogłoby to spowodować nieoczekiwane zablokowanie kierownicy.

Pozostawić silnik wyłączony i pozwolić na odholowanie pojazdu do warsztatu ↪ 207.

Niski poziom paliwa

Lampka  świeci lub miga w kolorze żółtym.

Lampka świeci

Poziom paliwa w zbiorniku jest zbyt niski.

Lampka miga

Paliwo na wyczerpaniu. Natychmiast zatankować. Nie wolno dopuszczać do całkowitego opróżnienia zbiornika paliwa!

Uzupełnianie paliwa ↪ 194.

Katalizator ↪ 160.

Odpowietrzanie układu paliwowego silnika wysokoprężnego ⇨ 211.

Immobilizer

Lampka  miga w kolorze żółtym.

Usterka układu immobilizera. Nie będzie można uruchomić silnika.

Przyczynę usterki należy usunąć w stacji obsługi.

Światła zewnętrzne

Lampka  świeci w kolorze zielonym.

Włączone są światła zewnętrzne ⇨ 129.

Światła drogowe

Lampka  świeci w kolorze niebieskim.

Lampka świeci się przy włączonych światłach drogowych, podczas aktywowania sygnału świetlnego ⇨ 131 lub gdy włączone są światła drogowe wraz z funkcją doświetlania

światłami drogowymi, patrz system adaptacyjnego oświetlenia drogi ⇨ 134.

Funkcja doświetlania światłami drogowymi

Lampka  świeci w kolorze zielonym.

Została aktywowana funkcja doświetlania światłami drogowymi ⇨ 134.

System adaptacyjnego oświetlenia drogi

Lampka  świeci lub miga w kolorze żółtym.

Lampka świeci

System adaptacyjnego oświetlenia drogi wymaga serwisowania.

Należy skorzystać z pomocy warsztatu.

System adaptacyjnego oświetlenia drogi ⇨ 134.

Lampka miga

Układ jest ustawiony na symetryczne światła mijania.

Po włączeniu zapłonu lampka kontrolna  miga przez ok.

4 sekundy, przypominając kierowcy, że światła zostały przystosowane do jazdy za granicą ⇨ 132.

Automatyczne sterowanie światłami ⇨ 130.

Przednie światła przeciwmgielne

Lampka  świeci w kolorze zielonym.

Włączone są przednie światła przeciwmgielne ⇨ 137.

Tylne światło przeciwmgielne

Lampka  świeci w kolorze żółtym.

Włączone jest tylne światło przeciwmgielne ⇨ 137.

Automatyczna kontrola prędkości

Lampka  świeci w kolorze białym lub zielonym.

Lampka świeci w kolorze białym

System jest włączony.

Lampka świeci w kolorze zielonym

Układ automatycznej kontroli prędkości jest włączony.

Automatyczna kontrola prędkości
⇨ 174.

Wykryto pojazd z przodu

Lampka  świeci na zielono lub żółto.

Lampka świeci w kolorze zielonym

Wykryto pojazd z przodu poruszający się po tym samym pasie.

Lampka świeci w kolorze żółtym

Odległość od pojazdu poprzedzającego nadmiernie się zmniejszyła lub pojazd zbyt szybko zbliża się do innego pojazdu.

Ostrzeżenie o zderzeniu czołowym
⇨ 178.

Ograniczenie prędkości jazdy

Lampka  świeci w kolorze białym lub zielonym.

Lampka świeci w kolorze białym

System jest włączony.

Lampka świeci w kolorze zielonym

Ograniczenie prędkości jazdy jest aktywne. Ustawiona prędkość wyświetla się obok symbolu .

Ogranicznik prędkości ⇨ 176.

System rozpoznawania znaków drogowych

Ⓞ wyświetla wykryte znaki drogowe jako lampki kontrolne.

System wykrywania znaków drogowych ⇨ 186.

Sygnalizator otwartych drzwi

Lampka  świeci w kolorze czerwonym.

Otwarte są drzwi lub kłapa tylna.

Wyświetlacze

Wyświetlacz informacyjny kierowcy

Wyświetlacz informacyjny kierowcy znajduje się w zestawie wskaźników.

W zależności od wersji pojazdu i zestawu wskaźników, wyświetlacz informacyjny kierowcy jest dostępny w wersji Midlevel lub Uplevel.

Wyświetlacz informacyjny kierowcy pokazuje w zależności od wyposażenia:

- licznik przebiegu całkowitego i dziennego
- informacje o pojeździe
- informacje o podróży / paliwie
- informacje dotyczące ekonomiki jazdy
- komunikaty pojazdu i komunikaty ostrzegawcze
- ustawienia pojazdu

Wyświetlacz w wersji Midlevel

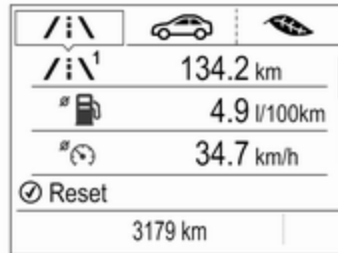

Wybieranie menu i funkcji

Wyboru menu i funkcji dokonuje się za pomocą przycisków na dźwigni kierunkowskazów.



W celu przełączania pomiędzy kolejnymi menu głównymi lub w celu przejścia z podmenu do menu nadrzędnego, naciskać **MENU**.

Obrócić pokrętkę regulacyjną, aby wybrać podmenu menu głównego lub ustawić wartość numeryczną.



Nacisnąć **SET/CLR**, aby wybrać i zatwierdzić funkcję.

W razie potrzeby na wyświetlaczu informacyjnym kierowcy pokazują się komunikaty pojazdu i komunikaty serwisowe. Potwierdzić komunikaty przez naciśnięcie **SET/CLR**.

Komunikaty pokazywane na wyświetlaczu ⇨ 115.

Menu główne

Dostępne są następujące menu główne:

- Informacje o przebiegu / zużyciu paliwa, wyświetlane przez /i\, patrz opis poniżej.
- Informacje o pojeździe, wyświetlane przez , patrz opis poniżej.
- Informacje dotyczące ekonomiki jazdy, wyświetlane przez , patrz opis poniżej.

Niektóre wyświetlane funkcje różnią się w zależności od tego, czy pojazd znajduje się w ruchu czy stoi w miejscu, a niektóre są aktywne tylko wtedy, gdy pojazd jedzie.

Wyświetlacz w wersji Uplevel



Wybieranie menu i funkcji

Wyboru menu i funkcji dokonuje się za pomocą przycisków na dźwigni kierunkowskazów.



W celu przełączania pomiędzy kolejnymi menu głównymi lub w celu przejścia z podmenu do menu nadrzędnego, naciskać **MENU**.

Obrócić pokrętko regulacyjne, aby wybrać podmenu menu głównego lub ustawić wartość numeryczną.

Nacisnąć **SET/CLR**, aby wybrać i zatwierdzić funkcję.

W razie potrzeby na wyświetlaczu informacyjnym kierowcy pokazują się komunikaty pojazdu i komunikaty serwisowe. Potwierdzić komunikaty przez naciśnięcie **SET/CLR**.

Komunikaty pokazywane na wyświetlaczu ⇨ 115.

Menu główne

Dostępne są następujące menu główne:

- Informacje o przebiegu / zużyciu paliwa, wyświetlane przez **Informacje i**, patrz opis poniżej.
- Informacje o pojeździe, wyświetlane przez **Opcje** , patrz opis poniżej.

Niektóre wyświetlane funkcje różnią się w zależności od tego, czy pojazd znajduje się w ruchu czy stoi w miejscu, a niektóre są aktywne tylko wtedy, gdy pojazd jedzie.

Menu informacji o przebiegu / zużyciu paliwa, / i \ lub Informacje i

Poniżej przedstawiono listę wszystkich dostępnych stron menu informacyjnego. Niektóre z nich mogą być niedostępne w danym pojeździe. W niektórych wersjach wyświetlacza pewne funkcje są przedstawione w postaci symboli.

Wybrać stronę, obracając pokrętko:

- Licznik przebiegu dziennego 1/2 lub A/B
- Średnie zużycie paliwa
- Średnia prędkość jazdy
- Cyfrowe wskazanie prędkości
- Zasięg
- Chwilowe zużycie paliwa
- Pozostały okres przydatności oleju
- Ciśnienie w oponach
- System wykrywania znaków drogowych
- Odległość od poprzedzającego pojazdu
- Stoper
- Poziom AdBlue

Na wyświetlaczu Midlevel strony Pozostały okres przydatności oleju, Ciśnienie w oponach, System rozpoznawania znaków drogowych i Sygnalizacja odległości od poprzedzającego pojazdu wyświetlają się w Menu informacji o pojeździe, wybrać .

Licznik przebiegu dziennego 1/2 lub A/B

Licznik przebiegu dziennego wyświetla bieżący przebieg (od czasu ostatniego zerowania).

Licznik przebiegu dziennego wskazuje odległość do 9999 km, a następnie ponownie zaczyna odmierzać dystansu od 0.

Aby wyzerować wskazanie wcisnąć i przytrzymać przez kilka sekund **SET/CLR**.

Informacje wyświetlane na stronach licznika przebiegu dziennego 1/A i 2/B można wyzerować oddzielnie, gdy aktywna jest dana strona.

Średnie zużycie paliwa

Wyświetlanie średniego zużycia paliwa. Pomiar można w każdej chwili rozpocząć od nowa od standardowej wartości.

Aby wyzerować wskazanie wcisnąć i przytrzymać przez kilka sekund **SET/CLR**.

Średnia prędkość jazdy

Wyświetlanie średniej prędkości jazdy. Pomiar można w każdej chwili rozpocząć od nowa.

Aby wyzerować wskazanie wcisnąć i przytrzymać przez kilka sekund **SET/CLR**.

Cyfrowe wskazanie prędkości

Cyfrowe wyświetlanie prędkości chwilowej.

Zasięg

Zasięg obliczany jest na podstawie aktualnego poziomu paliwa w zbiorniku oraz chwilowego zużycia paliwa. Na wyświetlaczu pokazywane są wartości średnie.

Po zatankowaniu wartość zasięgu jest automatycznie aktualizowana z niewielkim opóźnieniem.

Gdy w zbiorniku jest niski poziom paliwa, na wyświetlaczu pojawia się komunikat i zapala się lampka kontrolna  na wskaźniku poziomu paliwa.

Gdy konieczne jest niezwłoczne uzupełnienie paliwa w zbiorniku, pokaże się komunikat ostrzegawczy,

który pozostanie na wyświetlaczu. Dodatkowo miga lampka kontrolna  na wskaźniku poziomu paliwa ⇨ 104.

Chwilowe zużycie paliwa

Wyświetlanie chwilowego zużycia paliwa.

Pozostała żywotność oleju

Wskazuje szacunkowy czas przydatności oleju. Liczba podana w procentach oznacza pozostały okres żywotności oleju ⇨ 95.

Ciśnienie / opony

Umożliwia sprawdzenie ciśnienia we wszystkich oponach podczas jazdy ⇨ 226.

System wykrywania znaków drogowych

Wyświetla wykryte znaki drogowe na bieżącym odcinku trasy ⇨ 186.

Odległ. od pojazdu z przodu

Wyświetlanie odległości w sekundach od poprzedzającego poruszającego się pojazdu ⇨ 181.

Stoper

Aby uruchomić lub zatrzymać timer, postępować zgodnie z instrukcjami pokazywanymi na wyświetlaczu. Aby wyzerować, nacisnąć **SET/CLR**.

AdBlue

Wyświetla poziom AdBlue. Dodatkowo może być wyświetlana odległość, którą może przejechać pojazd aż do całkowitego zużycia AdBlue.

Menu informacji dotyczących ekonomiki jazdy,

- Główne odbiorniki
- Trend zużycia paliwa
- Indeks Eco

Na wyświetlaczu Uplevel strony Główne odbiorniki, Trend zużycia paliwa i Indeks Eco wyświetlają się w Menu informacji o podróży/paliwie, wybrać **Informacje**.

Główne zużycie

Wyświetla w porządku malejącym listę aktualnie włączonych urządzeń zwiększających komfort użytkownika,

które generują największe zużycie paliwa. Wskazywana jest potencjalna oszczędność paliwa.

W pewnych sporadycznie występujących warunkach jazdy może zostać automatycznie uruchomione ogrzewanie tylnej szyby w celu zwiększenia obciążenia silnika. W takim przypadku ogrzewanie tylnej szyby jest wyświetlane na liście urządzeń generujących największe zużycie paliwa, mimo że nie zostało włączone przez kierowcę.

Tend. ekonom.

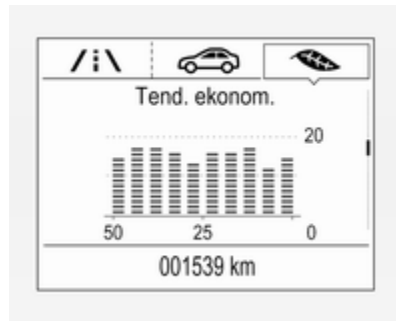

Wyświetla trend średniego zużycia na odcinku ostatnich 50 km. Zapelnione segmenty wskazują zużycie w odstępach co 5 km i pozwalają na odzwierciedlenie wpływu ukształtowania terenu lub stylu jazdy na zużycie paliwa.

Indeks zużycia paliwa

Bieżące zużycie paliwa jest wyświetlane na wskaźniku zużycia paliwa. Aby prowadzić pojazd w sposób ekonomiczny, należy tak dostosowywać styl jazdy, aby zapelnione segmenty mieściły się w obrębie strefy Eco. Im więcej zapelnionych segmentów, tym wyższe zużycie paliwa.

Średnie zużycie paliwa wyświetlane jest jednocześnie w postaci liczbowej.

Menu informacji o pojeździe, lub Opcje

Poniżej przedstawiono listę wszystkich dostępnych stron menu opcji. Niektóre z nich mogą być niedostępne w danym pojeździe. W

niektórych wersjach wyświetlacza pewne funkcje są przedstawione w postaci symboli.

Obrócić pokrętko regulacyjne, aby wybrać stronę, i postępować zgodnie z instrukcjami podanymi w podmenu:

- Jednostki
- Strony informacyjne
- Ostrzeżenie o nadmiernej prędkości
- Obciążenie opon

Jednostki

Przy wyświetlonej stronie jednostek nacisnąć **SET/CLR**. Wybrać jednostki anglosaskie lub metryczne, obracając pokrętko regulacyjne. Potwierdzić przez naciśnięcie **SET/CLR**.

Strony informacyjne

Przy wyświetlonych stronach informacyjnych nacisnąć **SET/CLR**. Wyświetla się lista wszystkich pozycji w menu informacyjnym. Wybrać funkcje, które mają być wyświetlane na stronie informacyjnej, obracając pokrętko regulacyjne, i potwierdzić przez naciśnięcie **SET/CLR**.

Wybrane strony są zaznaczone symbolem ✓ w polu wyboru. Pola wyboru funkcji niewyświetlanych są puste. Patrz **Menu informacyjne** powyżej.

Ostrzeżenie o nadmiernej prędkości



Funkcja ostrzeżenia o nadmiernej prędkości alarmuje kierowcę, gdy ustawiona prędkość zostaje przekroczona.

Aby ustawić ostrzeżenie o nadmiernej prędkości, naciśnij **SET/CLR** przy wyświetlonej stronie. Obracając pokrętkę, wybierz i zmień wartość. Naciśnij **SET/CLR**, aby ustawić prędkość. Po ustawieniu

prędkości funkcję tę można wyłączyć, naciskając **SET/CLR**, gdy jest wyświetlona strona. Jeśli wybrane ograniczenie prędkości zostanie przekroczone, pojawi się okienko z ostrzeżeniem i włączy się sygnał dźwiękowy.

Nośność opony

Istnieje możliwość wybrania kategorii ciśnienia powietrza w oponach odpowiadającej aktualnemu ciśnieniu w ogumieniu ↻ 226. Obracając pokrętkę, wybierz kategorię **Lekka**, **Eco** lub **Maks..**

Naciśnij **SET/CLR** w celu potwierdzenia kategorii.

Wyświetlacz informacyjny

Wyświetlacz informacyjny znajduje się na desce rozdzielczej przy zestawie wskaźników.

W zależności od konfiguracji, pojazd może być wyposażony w

- **Graficzny wyświetlacz informacyjny**

lub

- **7-calowy kolorowy wyświetlacz informacyjny** z ekranem dotykowym

lub

- **8-calowy kolorowy wyświetlacz informacyjny** z ekranem dotykowym

Wyświetlacze informacyjne mogą pokazywać:

- czas ↻ 87
- temperatura zewnętrzna ↻ 87
- data ↻ 87
- system Infotainment, patrz opis w instrukcji obsługi systemu Infotainment
- obraz z kamery wstecznej ↻ 183
- instrukcje układu ułatwiającego parkowanie ↻ 181
- nawigacja, patrz opis w instrukcji obsługi systemu Infotainment
- komunikaty systemowe
- ustawienia personalizacji pojazdu ↻ 116

Graficzny wyświetlacz informacyjny



Nacisnąć **⏻**, aby włączyć wyświetlacz.

Nacisnąć **MENU**, aby wybrać stronę menu głównego.

Obrócić pokrętkę **MENU** w celu wybrania strony menu.

Nacisnąć **MENU**, aby potwierdzić wybór.

Nacisnąć **BACK**, aby wyjść z menu bez zmiany ustawień.

7-calowy kolorowy wyświetlacz informacyjny

Wybieranie menu i ustawień

Korzystając z wyświetlacza, uzyskać można dostęp do menu i ustawień.



Nacisnąć **⏻**, aby włączyć wyświetlacz.

Nacisnąć **⏻**, aby wyświetlić stronę główną.

Dotknąć palcem wymaganej ikony wyświetlania menu.

Dotknąć odpowiedniej ikony w celu potwierdzenia wyboru.

Dotknąć **⏪**, aby powrócić do menu nadrzędnego.

Nacisnąć **⏪**, aby wrócić do strony głównej.

Bardziej szczegółowe informacje można znaleźć w instrukcji obsługi systemu audio-nawigacyjnego.

Personalizacja ustawień **⚙** 116.

8-calowy kolorowy wyświetlacz informacyjny

Wybieranie menu i ustawień

Wyświetlacz można obsługiwać na trzy sposoby:

- za pomocą przycisków pod wyświetlaczem
- dotykając palcem ekranu dotykowego
- za pomocą rozpoznawania mowy

Obsługa przycisków



Nacisnąć , aby włączyć wyświetlacz.

Nacisnąć , aby wyświetlić stronę główną.

Obrócić pokrętkę **MENU**, aby wybrać ikonę wyświetlania menu lub funkcję lub przewinąć podmenu.



Nacisnąć **MENU**, aby potwierdzić wybór.

Nacisnąć **BACK**, aby wyjść z menu bez zmiany ustawień.

Nacisnąć , aby wrócić do strony głównej.

Bardziej szczegółowe informacje można znaleźć w instrukcji obsługi systemu audio-nawigacyjnego.

Obsługa ekranu dotykowego

Wyświetlacz należy włączyć przez naciśnięcie . Nacisnąć , aby wybrać stronę główną.

Dotknąć palcem wymaganej ikony wyświetlania menu lub funkcji.

Przewinąć dłuższą listę podmenu, przesuwając palcem w górę lub w dół.

Potwierdzić dotknięciem wymaganą funkcję lub wybór.

Dotknąć  na wyświetlaczu, aby wyjść z menu bez zmiany ustawień.

Nacisnąć , aby wrócić do strony głównej.

Bardziej szczegółowe informacje można znaleźć w instrukcji obsługi systemu audio-nawigacyjnego.

Rozpoznawanie mowy

Opis, patrz instrukcja obsługi systemu audio-nawigacyjnego.

Personalizacja ustawień  116.

Tryb parkingowy

Dla niektórych kierowców pewne funkcje wyświetlacza informacyjnego kierowcy i wyświetlacza informacyjnego mogą być ograniczone.

Aktywację lub dezaktywację trybu parkingowego można ustawić w menu podrzędnym **Ustawienia** menu personalizacji ustawień.

Personalizacja ustawień  116.

Więcej informacji można znaleźć w instrukcji obsługi systemu audio-nawigacyjnego.

Komunikaty pokazywane na wyświetlaczu

Komunikaty są wyświetlane głównie na wyświetlaczu informacyjnym kierowcy, niekiedy wraz z ostrzeżeniem i sygnałem akustycznym.



Nacisnąć **SET/CLR** na dźwigni kierunkowskazów, aby potwierdzić komunikat.

Komunikaty pojazdu i komunikaty serwisowe

Komunikaty są wyświetlane w postaci tekstu. Postępować zgodnie z wyświetlanymi instrukcjami.

Ostrzeżenia akustyczne

Jeśli jednocześnie pojawi się kilka ostrzeżeń, rozlegnie się tylko jedno ostrzeżenie akustyczne.

Rozlegają się podczas uruchamiania silnika lub w trakcie jazdy w następujących sytuacjach

Ostrzeżenie akustyczne informujące o niezapięciu pasów bezpieczeństwa ma pierwszeństwo w stosunku do wszystkich innych ostrzeżeń tego typu.

- drzwi, tylna kłapa lub pokrywa silnika są otwarte,
- pasy bezpieczeństwa nie są zapięte,

- przekroczono określoną prędkość jazdy przy zaciągniętym hamulcu postojowym,
- przekroczono ustawioną prędkość lub ograniczenie prędkości,
- na wyświetlaczu informacyjnym kierowcy pokazuje się komunikat ostrzegawczy,
- pojazd nadmiernie zbliżył się do pojazdu poprzedzającego,
- jeśli kluczyk elektroniczny nie znajduje się w kabinie,
- nastąpiła niezamierzona zmiana pasa ruchu,
- układ ułatwiający parkowanie wykrył przeszkodę,
- poziom paliwa jest niski.

Po zaparkowaniu samochodu lub otwarciu drzwi kierowcy sygnalizują następujące sytuacje

- pozostawiono włączone światła zewnętrzne.

Gdy silnik jest wyłączony przez funkcję Autostop

- Jeśli drzwi kierowcy zostaną otwarte.
- Gdy jakkolwiek warunek automatycznego uruchomienia silnika nie jest spełniony.

Komunikat dotyczący napięcia baterii

W przypadku zbyt niskiego napięcia akumulatora, na wyświetlaczu informacyjnym kierowcy pojawi się komunikat ostrzegawczy lub kod ostrzegawczy 174.

1. Należy bezzwłocznie wyłączyć wszelkie odbiorniki prądu, które nie są konieczne do bezpiecznej jazdy, np. ogrzewanie foteli, podgrzewanie tylnej szyby lub inne urządzenia.
2. Akumulator należy doładować, jeżdżąc przed jakiś czas, lub przy użyciu agregatu doładowującego.

Komunikat lub kod ostrzegawczy zniknie, gdy silnik zostanie uruchomiony dwa razy z rzędu bez spadku napięcia.

Jeżeli nie udaje się doładować akumulatora, przyczynę usterki należy usunąć w warsztacie.

Personalizacja ustawień

Ustawienia pojazdu można dostosować do własnych upodobań, konfigurując opcje na wyświetlaczu informacyjnym.

W zależności od wersji wyposażenia i lokalnych przepisów niektóre z poniżej opisanych funkcji mogą być niedostępne.

Niektóre funkcje są wyświetlane lub aktywne wyłącznie podczas pracy silnika.

Ustawienia osobiste

Graficzny wyświetlacz informacyjny

Nacisnąć **MENU**, aby otworzyć odpowiednie menu.

Wybrać **Ustawienia (Settings)**, przewinąć listę i wybrać **Ustawienia pojazdu (Vehicle Settings)**

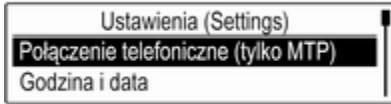

W kolejnych menu zmieniać można następujące ustawienia:

Ustawienia pojazdu (Vehicle Settings)

- **Klimatyzacja i jakość powietrza**
Wentylator Maks.: Służy do zmiany poziomu nawiewu w kabinie dla układu klimatyzacji działającego w trybie automatycznym.
Automat. ogrzewane fotele: Automatyczne włączanie ogrzewania foteli.
Automatyczne odraszanie: Włączenie i wyłączenie funkcji automatycznego usuwania zaparowania szyb.
Automat. odraszanie tyłu: Włączenie automatycznego ogrzewania tylnej szyby.

- **Asystent parkow./Wykryw. zderzeń**
Asystent parkowania: Włączenie lub wyłączenie czujników ultradźwiękowych.
- **Ustawienia komfortu**
Głośność sygn. ostrzeż.: Zmiana głośności ostrzeżeń akustycznych.
Personalizacja przez kier.: Włączenie lub wyłączenie funkcji personalizacji ustawień.
Autom. włącz. wycier. przy cofaniu: Włącza lub wyłącza funkcję automatycznego uruchamiania wycieraczki tylnej szyby po włączeniu biegu wstecznego.
- **Oświetlenie**
Oświetl. zewn. przy otwier.: Włączenie lub wyłączenie oświetlenia wejścia.
Oświetlenie asekuracyjne: Włącza lub wyłącza oraz zmienia czas trwania oświetlenia asekuracyjnego po opuszczeniu pojazdu.

Ruch lewostronny lub prawostronny: Służy do zmiany między światłami przystosowanymi do ruchu lewostronnego i prawostronnego.

Reflektory adaptacyjne: Służy do zmiany ustawień funkcji reflektorów LED.

- **Elektr. zamki drzwiowe**
Blok. zamka przy otw. drzw.: Włącza lub wyłącza funkcję blokowania zamków przy otwartych drzwiach.
Automat. zamykanie drzwi: Włącza lub wyłącza funkcję automatycznego zablokowania zamków po włączeniu zapłonu.
Blokada drzwi z opóźnieniem: Włączenie lub wyłączenie funkcji opóźnionego blokowania zamków drzwiowych.
- **Zdalne blokowanie, odblokowywanie i uruchamianie**
Potwierdzenie światłami zdalnego odblok. pojazdu: Włącza lub wyłącza funkcję potwierdzania odblokowania

zamek mignięciem światel awaryjnych.

Potwierdzenie zdalnego blokow.:

Służy do zmiany sposobu sygnalizacji zwrotnej przy blokowaniu zamków pojazdu.

Zdalne otwieranie drzwi: Zmienia ustawienia funkcji

odblokowywania zamków – odblokowanie może zwalniać zamki we wszystkich drzwiach lub tylko w drzwiach kierowcy.

Autom. ponowne zamkn. drzwi:

Włącza lub wyłącza funkcję automatycznego ponownego blokowania zamków, gdy po odblokowaniu nie otwarto drzwi.

Zdalne otwieranie szyb: Włącza lub wyłącza sterowanie szybami otwieranymi elektrycznie za pomocą pilota zdalnego sterowania.

Pasywne odblokowanie drzwi:

Zmienia ustawienia funkcji odblokowywania zamków – odblokowanie może zwalniać zamki we wszystkich drzwiach lub tylko w drzwiach kierowcy.

Pasywne zamykanie drzwi:

Włącza lub wyłącza funkcję pasywnego blokowania zamków drzwiowych. Funkcja ta automatycznie blokuje pojazd po kilku sekundach, jeśli wszystkie drzwi zostały zamknięte i kluczyk elektroniczny został zabrany z pojazdu.

Sygn. alarm. pozostaw. klucz.:

Służy do włączania lub wyłączania sygnału dźwiękowego ostrzegającego o pozostawieniu kluczyka elektronicznego w pojeździe.

- **Przywróć ustawienia fabryczn.:**

Resetowanie wszystkich ustawień do wartości domyślnych.

- **Tryb serwisowy:**

Patrz instrukcja obsługi systemu audio-nawigacyjnego.

Ustawienia osobiste

7-calowy kolorowy wyświetlacz informacyjny

Nacisnąć , wybrać **Ustawienia**, a następnie **Samochód** na wyświetlaczu informacyjnym.



W kolejnych menu zmieniać można następujące ustawienia:

Samochód

- **Klimat i jakość powietrza**

Maks. automat. prędkość wentylatora:

Służy do zmiany poziomu nawiewu w kabinie dla układu klimatyzacji działającego w trybie automatycznym.

Autom.podgrzewane siedzenia:

Automatyczne włączanie ogrzewania foteli.

Automatycznie odparowanie szyb: Włączenie i wyłączenie funkcji automatycznego usuwania zaparowania szyb.

Autom. odparow. tylnej szyby: Włączenie automatycznego ogrzewania tylnej szyby.

- **Kolizja / Systemy wykrywania**

Linie prowadzące kamery cofania: Włącza lub wyłącza wyświetlanie linii pomocniczych kamery wstecznej na wyświetlaczu informacyjnym.

Wspomaganie parkowania: Włączenie lub wyłączenie czujników ultradźwiękowych.

- **Komfort i wygoda**

Głośność brzęczyka: Zmiana głośności ostrzeżeń akustycznych.

Personalizacja przez kierowcę: Włączenie lub wyłączenie funkcji personalizacji ustawień.

Aut. włącz. wycier. na biegu wst.: Włącza lub wyłącza funkcję automatycznego uruchamiania wycieraczki tylnej szyby po włączeniu biegu wstecznego.

- **Oświetlenie**

Światła pozycyjne pojazdu: Włączenie lub wyłączenie oświetlenia wejścia.

Podświetlenie wyjścia: Włącza lub wyłącza oraz zmienia czas trwania oświetlenia asekuracyjnego po opuszczeniu pojazdu.

Ruch lewo- lub prawostronny: Służy do zmiany między światłami przystosowanymi do ruchu lewostronnego i prawostronnego.

Inteligentne oświetlenie przednie: Służy do zmiany ustawień funkcji reflektorów LED.

- **Elektryczne blokady zamków drzwi**

Odblokowana blokada zamków drzwi: Włącza lub wyłącza funkcję blokowania zamków przy otwartych drzwiach.

Automatyczne blokowanie drzwi: Włącza lub wyłącza funkcję automatycznego zablokowania zamków po włączeniu zapłonu.

Blokada drzwi z opóźnieniem: Włączenie lub wyłączenie funkcji opóźnionego blokowania zamków drzwiowych.

- **Obsługa zdalna za pomocą pilota**

Potwier. światł. zdal. odblok. drzwi: Włącza lub wyłącza funkcję potwierdzania odblokowania zamków mignięciem światła awaryjnych.

Potwierdzenie zdalnego blokow.: Służy do zmiany sposobu sygnalizacji zwrotnej przy blokowaniu zamków pojazdu.

Zdalne odblokowanie drzwi: Zmienia ustawienia funkcji odblokowywania zamków – odblokowanie może zwalniać zamki we wszystkich drzwiach lub tylko w drzwiach kierowcy.

Zablokuj zdalnie odblokowane drzwi: Włącza lub wyłącza funkcję automatycznego ponownego blokowania zamków, gdy po odblokowaniu nie otwarto drzwi.

Zdalna obsługa okien: Włącza lub wyłącza sterowanie szybami

otwieranymi elektrycznie za pomocą pilota zdalnego sterowania.

Pasywne odblokowanie drzwi:

Zmienia ustawienia funkcji odblokowywania zamków – odblokowanie może zwalniać zamki we wszystkich drzwiach lub tylko w drzwiach kierowcy.

Pasywne Blokowanie Zamków:

Włącza lub wyłącza funkcję pasywnego blokowania zamków drzwiowych. Funkcja ta automatycznie blokuje pojazd po kilku sekundach, jeśli wszystkie drzwi zostały zamknięte i kluczyk elektroniczny został zabrany z pojazdu.

Alarm pozost.pilota w samoch.:

Służy do włączania lub wyłączania sygnału dźwiękowego ostrzegającego o pozostawieniu kluczyka elektronicznego w pojeździe.

Ustawienia osobiste

8-calowy kolorowy wyświetlacz informacyjny

Nacisnąć , a następnie wybrać ikonę **USTAWIENIA**.



W kolejnych menu zmieniać można następujące ustawienia:

Pojazd

- **Klimatyzacja i jakość powietrza**
Autom. regul. prędkości wentylatora: Służy do zmiany poziomu nawiewu w kabinie dla układu klimatyzacji działającego w trybie automatycznym.
Automatyczne podgrzewanie foteli: Automatyczne włączanie ogrzewania foteli.

Automatyczne usuwanie mgły z szyby: Włączenie i wyłączenie funkcji automatycznego usuwania zaparowania szyby.

Automatyczne usuwanie mgły tył: Włączenie automatycznego ogrzewania tylnej szyby.

- **Systemy detekcji / kolizja**

Pomoc w parkowaniu: Włączenie lub wyłączenie czujników ultradźwiękowych.

- **Ustawienia komfortowe**

Głośność dzwonka: Zmiana głośności ostrzeżeń akustycznych.

Indywidualne ustawienia

kierowcy: Włączenie lub wyłączenie funkcji personalizacji ustawień.

Autom. wł. wycieraczek przy cofaniu: Włącza lub wyłącza funkcję automatycznego uruchamiania wycieraczki tylnej szyby po włączeniu biegu wstecznego.

- **Oświetlenie**

Lokalizacja pojazdu światłem:

Włączenie lub wyłączenie oświetlenia wejścia.

Oświetlenie przy wysiadaniu:

Włącza lub wyłącza oraz zmienia czas trwania oświetlenia asekuracyjnego po opuszczeniu pojazdu.

Ruch prawo- lub lewostronny:

Służy do zmiany między światłami przystosowanymi do ruchu lewostronnego i prawostronnego.

Adaptacyjne światła mijania:

Służy do zmiany ustawień funkcji reflektorów LED.

- **Pasywne blokowanie drzwi**

Nie blokować otwartych drzwi:

Włącza lub wyłącza funkcję blokowania zamków przy otwartych drzwiach.

Automatyczna blokada drzwi:

Włącza lub wyłącza funkcję automatycznego zablokowania zamków po włączeniu zapłonu.

Blokada drzwi z opóźnieniem:

Włączenie lub wyłączenie funkcji

opóźnionego blokowania zamków drzwiowych. Funkcja ta opóźnia faktyczne zablokowanie drzwi do momentu zamknięcia wszystkich drzwi.

- **Zdalne blokowanie, odblokow., start**

Potwierdź zdalne odblokowanie

świeateł: Włącza lub wyłącza funkcję potwierdzania odblokowania zamków mignięciem świateł awaryjnych.

Potwierdzenie zdalnego blokow.:

Służy do zmiany sposobu sygnalizacji zwrotnej przy blokowaniu zamków pojazdu.

Zdalne odblokowanie drzwi:

Zmienia ustawienia funkcji odblokowywania zamków – odblokowanie może zwalniać zamki we wszystkich drzwiach lub tylko w drzwiach kierowcy.

Blokowanie zdal.

odblokowanych drzwi: Włącza lub wyłącza funkcję automatycznego ponownego blokowania zamków, gdy po odblokowaniu nie otwarto drzwi.

Zdalne opuszczanie szyb:

Włącza lub wyłącza sterowanie szybami otwieranymi elektrycznie za pomocą pilota zdalnego sterowania.

Pasywne odblokowanie drzwi:

Zmienia ustawienia funkcji odblokowywania zamków – odblokowanie może zwalniać zamki we wszystkich drzwiach lub tylko w drzwiach kierowcy.

Pasywne blokowanie drzwi:

Włącza lub wyłącza funkcję pasywnego blokowania zamków drzwiowych. Funkcja ta automatycznie blokuje pojazd po kilku sekundach, jeśli wszystkie drzwi zostały zamknięte i kluczyk elektroniczny został zabrany z pojazdu.

Inf.: pilot zdal. ster. został w

pojeździe: Służy do włączania lub wyłączania sygnału dźwiękowego ostrzegającego o pozostawieniu kluczyka elektronicznego w pojeździe.

Usługa telematyczna

OnStar

OnStar jest osobistym asystentem łączności i usług wyposażonym w zintegrowany hotspot Wi-Fi. Serwis OnStar jest dostępny 24 godziny na dobę, siedem dni w tygodniu.

Uwaga

System OnStar nie jest dostępny na wszystkich rynkach. W celu uzyskania dalszych informacji skontaktować się z warsztatem.

Uwaga

Do prawidłowego działania systemu OnStar wymagany jest ważny abonament OnStar, sprawna instalacja elektryczna pojazdu, połączenie z siecią komórkową oraz połączenie GPS.

Aby aktywować usługi OnStar i skonfigurować konto, nacisnąć  w celu połączenia się z doradcą.

W zależności od wyposażenia pojazdu dostępne są następujące usługi:

- Usługi pomocy w nagłych wypadkach oraz pomoc w przypadku awarii pojazdu
- Hotspot Wi-Fi
- Używanie smartfona
- Zdalna obsługa np. lokalizowanie pojazdu, włączanie klaksonu i świateł, sterowanie centralnym zamkiem
- Pomoc w przypadku kradzieży pojazdu
- Diagnostyka pojazdu
- Pobieranie celu podróży

Uwaga

Moduł OnStar pojazdu wyłącza się po dziesięciu dniach od ostatniego cyklu zapłonowego. Funkcje wymagające transmisji danych będą dostępne po włączeniu zapłonu.

Przyciski OnStar



Przycisk ukrycia lokalizacji

Nacisnąć i przytrzymać , aż rozlegnie się komunikat z poleceniem włączenia lub wyłączenia przesyłania informacji o położeniu pojazdu.

Nacisnąć , aby odebrać połączenie lub zakończyć połączenie z doradcą.

Nacisnąć , aby uzyskać dostęp do ustawień Wi-Fi.

Przycisk usług

Nacisnąć , aby nawiązać połączenie z doradcą.

Przycisk SOS

Nacisnąć , aby nawiązać priorytetowe połączenie alarmowe ze specjalnie przeszkolonym doradcą ds. nagłych wypadków.

Dioda sygnalizująca stan autoalarmu

Świeci na zielono: System jest gotowy i włączone jest przesyłanie lokalizacji pojazdu.

Miga na zielono: Trwa połączenie.

Świeci na czerwono: Wystąpił problem.

Nie świeci: System jest gotowy i wyłączono przesyłanie lokalizacji pojazdu lub system jest w trybie gotowości.

Miga na czerwono/zielono przez krótki czas: Wyłączono przesyłanie lokalizacji pojazdu.

Usługi OnStar

Usługi ogólne

Jeśli potrzebne są jakiegokolwiek informacje dotyczące np. godzin otwarcia, interesujących miejsc i celów podróży lub jakiegokolwiek wsparcie np. w razie awarii pojazdu,

przebicia opony lub wyczerpania się paliwa w zbiorniku, nacisnąć , aby nawiązać połączenie z doradcą.

Usługi pomocy w nagłych wypadkach

W przypadku sytuacji awaryjnej, nacisnąć  i porozmawiać z doradcą. Następnie doradca skontaktuje się ze służbami ratunkowymi lub służbami pomocy drogowej i wyśle je w miejsce, gdzie aktualnie znajduje się samochód.

W razie wypadku skutkującego uruchomieniem poduszek powietrznych lub napinaczy pasów bezpieczeństwa połączenie alarmowe zostanie nawiązane automatycznie. Doradca zostanie natychmiast połączony bezpośrednio z pojazdem w celu ustalenia, czy potrzebna jest pomoc.

Hotspot Wi-Fi

Hotspot Wi-Fi pojazdu zapewnia połączenie z Internetem z maksymalną szybkością 4G/LTE.

Uwaga

Hotspot Wi-Fi nie jest dostępny na wszystkich rynkach.

Uwaga

Niektóre urządzenia mobilne automatycznie łączą się z hotspotami Wi-Fi i wykorzystują dane komórkowe w tle, nawet jeśli nie są używane. Obejmuje to automatyczne aktualizacje, pobieranie plików, a także ruch sieciowy generowany w trakcie synchronizacji programów lub aplikacji. Pakiet danych wykupiony w ramach abonamentu OnStar może zostać szybko wyczerpany. Należy wyłączyć usługi automatycznej synchronizacji w ustawieniach urządzenia.

Umożliwia podłączenie do siedmiu urządzeń jednocześnie.

Aby podłączyć urządzenie mobilne do hotspota Wi-Fi:

1. Nacisnąć , a następnie wybrać ustawienia Wi-Fi na wyświetlaczu informacyjnym. Wyświetlane ustawienia obejmują nazwę hotspota Wi-Fi (identyfikator SSID), hasło i rodzaj połączenia.
2. Uruchomić wyszukiwanie sieci Wi-Fi w urządzeniu mobilnym.

- Wybrać hotspot pojazdu (identyfikator SSID), gdy pojawi się na liście.
- Po wyświetleniu monitu wprowadzić hasło w urządzeniu mobilnym.

Uwaga

W celu zmiany identyfikatora SSID lub hasła nacisnąć , aby połączyć się z doradcą lub zalogować się do swojego konta.

Aby wyłączyć hotspot Wi-Fi, nacisnąć , aby połączyć się z doradcą.

Aplikacja na smartfona

Dzięki aplikacji na smartfona myOpel pewne funkcje pojazdu można obsługiwać zdalnie.

Dostępne są następujące funkcje:

- Blokowanie i odblokowywanie pojazdu.
- Włączanie klaksonu lub świateł.
- Sprawdzanie poziomu paliwa, żywotności oleju silnikowego i ciśnienia powietrza w oponach (tylko w pojazdach z układem monitorowania ciśnienia w oponach).

- Wysyłanie celów podróży do systemu nawigacyjnego pojazdu (tylko w pojazdach z wbudowanym systemem nawigacyjnym).
- Określanie lokalizacji pojazdu na mapie.
- Zarządzanie ustawieniami Wi-Fi.

Aby obsługiwać te funkcje, należy pobrać aplikację ze sklepu App Store® lub Google Play™ Store.

Nadajnik zdalnego sterowania

W razie potrzeby można użyć dowolnego telefonu do połączenia się z doradcą, który może zdalnie uruchomić określone funkcje pojazdu. Odpowiedni numer telefonu OnStar można znaleźć na naszej witrynie krajowej.

Dostępne są następujące funkcje:

- Blokowanie i odblokowywanie pojazdu.
- Udostępnianie informacji o położeniu pojazdu.
- Włączanie klaksonu lub świateł.

Pomoc w przypadku kradzieży pojazdu

W razie kradzieży pojazdu należy zgłosić ją policji i skontaktować się z serwisem OnStar pomocy w przypadku kradzieży pojazdu. Użyj dowolnego telefonu w celu połączenia się z doradcą. Odpowiedni numer telefonu OnStar można znaleźć na naszej witrynie krajowej.

OnStar może pomóc w zlokalizowaniu i odzyskaniu pojazdu.

Powiadomienie o kradzieży

Gdy uruchomi się autoalarm, zostanie wysłane powiadomienie do OnStar. Kierowca zostanie poinformowany o tym zdarzeniu przez wiadomość tekstową lub e-mail.

Uniemożliwienie ponownego unieruchomienia

Poprzez zdalne wysłanie sygnałów OnStar może uniemożliwić ponowne uruchomienie silnika samochodu po jego wyłączeniu.

Diagnostyka na żądanie

W dowolnym momencie, np. gdy na ekranie pojazdu zostanie wyświetlony komunikat pojazdu, nacisnąć , aby skontaktować się z doradcą i poprosić go o wykonanie kontroli diagnostycznej w czasie rzeczywistym w celu bezpośredniego ustalenia przyczyny problemu. W zależności od wyników kontroli doradca może udzielić dalszej pomocy.

Raport diagnostyczny

Pojazd automatycznie przesyła dane diagnostyczne do centrum obsługi OnStar, które co miesiąc wysyła wiadomość e-mail z raportem do kierowcy i jego preferowanego warsztatu.

Uwaga

Funkcję powiadamiania warsztatu można wyłączyć na swoim koncie.

Raport zawiera opis stanu najważniejszych podzespołów pojazdu, takich jak silnik, skrzynia biegów, poduszki powietrzne, układ ABS, a także innych ważnych układów. Zawiera on również

informacje na temat potencjalnych elementów wymagających konserwacji oraz ciśnienia w oponach (tylko w pojazdach z układem monitorowania ciśnienia w oponach). Aby wyświetlić bardziej szczegółowe informacje, należy wybrać łącze w wiadomości e-mail i zalogować się do swojego konta.

Pobieranie celu podróży

Żądany cel podróży można pobrać bezpośrednio do systemu nawigacyjnego.

Nacisnąć , aby połączyć się z doradcą i opisać cel podróży lub punkt zainteresowania.

Doradca może wyszukać dowolny adres lub punkt zainteresowania i wysłać cel podróży bezpośrednio do wbudowanego systemu nawigacyjnego.

Ustawienia OnStar

Kod PIN OnStar

Do uzyskania pełnego dostępu do wszystkich serwisów OnStar wymagany jest czterocyfrowy kod PIN. Kod PIN należy zmienić podczas pierwszej rozmowy z doradcą.

Aby zmienić kod PIN, nacisnąć  w celu połączenia się z doradcą.

Dane konta

Abonent OnStar ma konto na którym przechowywane są wszystkie dane. W celu zmiany danych konta nacisnąć , aby połączyć się z doradcą lub zalogować się do swojego konta.

Jeśli OnStar jest używany w innym pojeździe, nacisnąć  i poprosić o przeniesienie konta do nowego pojazdu.

Uwaga

Niemniej jednak w przypadku złomowania, sprzedaży lub przekazania pojazdu w inny sposób należy niezwłocznie powiadomić OnStar o zmianach i zrezygnować z usługi OnStar w tym pojeździe.

Lokalizacja pojazdu

Informacja o położeniu pojazdu jest przesyłana do OnStar w przypadku zgłoszenia żądania usługi lub jej uruchomienia. Przesyłanie tej informacji jest sygnalizowane przez komunikat na wyświetlaczu informacyjnym.

Aby włączyć lub wyłączyć przesyłanie informacji o położeniu pojazdu, nacisnąć i przytrzymać , aż rozlegnie się komunikat głosowy.

Wyłączenie jest sygnalizowane przez lampkę stanu, która miga na czerwono i zielono przez krótki czas oraz przy każdym uruchomieniu pojazdu.

Uwaga

Jeśli przesyłanie informacji o położeniu pojazdu zostanie wyłączone, niektóre usługi przestaną być dostępne.

Uwaga

Informacja o położeniu pojazdu jest zawsze dostępna dla OnStar na wypadek nagłego zdarzenia.

Polityka prywatności jest dostępna na koncie użytkownika.

Aktualizacje oprogramowania

OnStar może zdalnie przeprowadzać aktualizacje oprogramowania bez uprzedzenia i uzyskiwania zgody użytkownika. Zadaniem tych aktualizacji jest zwiększenie lub utrzymanie poziomu bezpieczeństwa bądź też usprawnienie obsługi pojazdu.

Aktualizacje mogą dotyczyć kwestii związanych z prywatnością. Polityka prywatności jest dostępna na koncie użytkownika.

ERA GLONASS

ERA GLONASS jest uruchamianą ręcznie lub automatycznie usługą pomocy w nagłych wypadkach.

Centra pomocy w nagłych wypadkach zapewniają pomoc i informacje w nagłych wypadkach.

W razie wypadku skutkującego uruchomieniem poduszek powietrznych lub napinaczy pasów bezpieczeństwa połączenie alarmowe zostanie nawiązane automatycznie. Natychmiast zostanie

nawiązane połączenie z doradcą, który sprawdzi, czy potrzebna jest pomoc.

Niebezpieczeństwo

Usługa jest dostępna wyłącznie dla rynków, na których jest wymagana przez przepisy i aktywna. Ponadto funkcja ręcznego lub automatycznego połączenia alarmowego zależy od dostępności centrów pomocy w nagłych wypadkach i infrastruktury w danym kraju.

Uwaga

Aby system był dostępny i sprawny, wymagane jest prawidłowe działanie instalacji elektrycznej pojazdu, usług mobilnych i łącza satelitarnego GLONASS. W zależności od wyposażenia wykorzystywany jest akumulator rezerwowy.

Przyciski sterujące

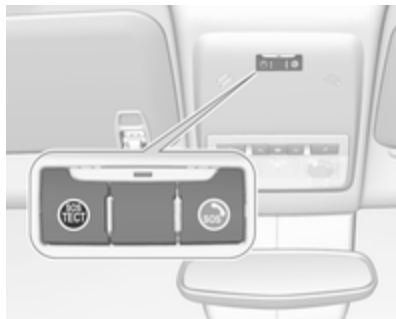

Przycisk SOS ☎

Nacisnąć ☎ i po wyświetleniu monitu nacisnąć ponownie, aby nawiązać połączenie alarmowe.

Przycisk TECT 📞

Nacisnąć 📞 w celu anulowania połączenia lub przeprowadzenia czynności serwisowych (wyłącznie do użytku przez techników).

Dioda sygnalizująca stan autoalarmu

System dostarcza informacje zwrotne za pośrednictwem komunikatów głosowych i diody LED.

Świeci na zielono : System jest w trybie gotowości lub w czasie ponownego nawiązywania połączenia, kiedy doradca może nawiązać połączenie zwrotne (do około dwóch godzin, możliwe również przy wyłączonym zapłonie).

Miga na zielono : System nawiązuje połączenie lub przesyła dane bądź ustanowione jest połączenie głosowe.

Świeci na czerwono : System uruchamia się przez maksymalnie 15 sekund po włączeniu zapłonu, następnie dioda LED zaczyna świecić na zielono. Jeśli dioda LED pozostaje zapalona na czerwono lub zmienia kolor z zielonego na czerwony, oznacza to, że wystąpił problem. Należy zwrócić się do warsztatu o pomoc.

Miga na czerwono : Połączenie nie jest możliwe np. z powodu niedostępności sieci komórkowej.

- Miga na czerwono / zielono : System jest w trybie testowania.
Nie naciskać żadnego przycisku i poczekać, aż upłynie czas testu.
- Nie świeci : System jest wyłączony.

Uwaga

Przy bardzo niskiej temperaturze otoczenia rozgrzanie akumulatora rezerwowego może potrwać pewien czas. Gdy będzie gotowy do użycia, dioda LED zmieni kolor z czerwonego na zielony.

Jeśli dioda LED nie świeci po włączeniu zapłonu, należy zwrócić się do warsztatu o pomoc.

Oświetlenie

Światła zewnętrzne	129
Przełącznik świateł	129
Automatyczne sterowanie światłami	130
Światła drogowe	131
Funkcja doświetlania światłami drogowymi	131
Sygnał świetlny	132
Poziomowanie reflektorów	132
Przystosowanie reflektorów do wymogów przepisów innych krajów	132
Światła do jazdy dziennej	133
System adaptacyjnego oświetlenia drogi	134
Światła awaryjne	136
Kierunkowskazy	136
Przednie światła przeciwmgielne	137
Tylne światło przeciwmgielne ..	137
Światła cofania	138
Zaparovanie kloszy lamp	138
Oświetlenie wnętrza	138
Sterowanie podświetleniem wskaźników	138
Lampki do czytania	139

Oświetlenie schowka w desce rozdzielczej	139
Lampki w osłonach przeciwsłonecznych	139
Funkcje układu oświetlenia	139
Oświetlenie wejścia	139
Oświetlenie asekuracyjne	140
Zabezpieczenie akumulatora przed rozładowaniem	140

Światła zewnętrzne

Przełącznik świateł



Przełącznik obrotowy świateł:

- ⊖ : światła wyłączone
- ⚡ : światła pozycyjne
- ⚡D : światła mijania

Lampka kontrolna ⚡ ⊖ 105.

Przełącznik świateł z automatycznym sterowaniem światłami



Przełącznik obrotowy świateł:

AUTO : automatyczne sterowanie światłami: światła zewnętrzne są włączane i wyłączane automatycznie w zależności od natężenia światła otoczenia

 : włączenie lub wyłączenie automatycznego układu oświetlenia. Przełącznik powraca w położenie **AUTO**

 : światła pozycyjne
 : światła mijania

Światła tylne

Światła tylne zapalają się razem ze światłami mijania i światłami pozycyjnymi.

Automatyczne sterowanie światłami



Gdy automatyczne sterowanie światłami jest włączone przy pracującym silniku, układ automatycznie przełącza pomiędzy światłami do jazdy dziennej a reflektorami w zależności od

zewnętrznych warunków oświetleniowych i informacji z czujnika deszczu.

Światła do jazdy dziennej ⇨ 133.

Automatyczne włączanie świateł mijania

W przypadku słabych warunków oświetleniowych włączane są światła mijania.

Reflektory włączane są także po aktywowaniu kilku cykli pracy wycieraczek przedniej szyby.

Wykrywanie tunelu

Po wjechaniu do tunelu natychmiast włączane są światła.

System adaptacyjnego oświetlenia drogi ⇨ 134.

Światła drogowe

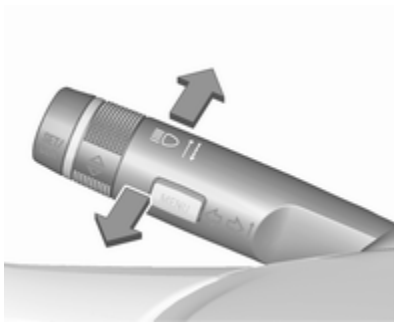

Popchnąć dźwignię, aby przełączyć światła mijania na drogowe.

Pociągnąć dźwignię, aby wyłączyć światła drogowe.

Funkcja doświetlania światłami drogowymi ⇨ 134.

Funkcja doświetlania światłami drogowymi

Funkcja ta automatycznie włącza światła drogowe w nocy, gdy prędkość pojazdu przekracza 40 km/h.

Światła te są automatycznie przełączane z powrotem na światła mijania, gdy:



- Kamera lub czujnik w przedniej szybie wykryje światła samochodów nadjeżdżających z naprzeciwka lub poprzedzających.
- Prędkość jazdy spadnie poniżej 20 km/h.
- Występuje mgła lub opady śniegu.
- Jazda ma miejsce na terenie zabudowanym.

Gdy czynniki wykluczające znikają, układ przełącza z powrotem na światła drogowe.

Włączanie



Funkcję doświetlania światłami drogowymi uaktywnia się poprzez dwukrotne pchnięcie dźwigni kierunkowskazów. Światła drogowe są włączane automatycznie przy prędkości powyżej 40 km/h.

Zielona kontrolka  świeci w sposób ciągły, gdy układ doświetlający jest włączony; niebieska kontrolka  świeci, gdy włączone są światła drogowe.

Lampka kontrolna  ⇨ 105.

Wyłączanie

Jeden raz popchnąć dźwignię kierunkowskazów. Wyłączenie funkcji następuje również w razie włączenia przednich świateł przeciwmgielnych.

Jeśli funkcja mignięcia reflektorami zostanie włączona przy włączonych światłach drogowych, funkcja doświetlania światłami drogowymi zostanie wyłączona.

Jeśli funkcja mignięcia reflektorami zostanie włączona przy wyłączonych światłach drogowych, funkcja doświetlania światłami drogowymi pozostanie włączona.

Najnowsze ustawienie wspomaganie świateł drogowych będzie aktywne po kolejnym włączeniu zapłonu.

Sygnal świetlny

Aby włączyć sygnal świetlny, pociągnąć dźwignię.

Pociągnięcie dźwigni powoduje wyłączenie świateł drogowych.

Reflektory adaptacyjne AFL LED
↪ 134.

Poziomowanie reflektorów

Ręczne poziomowanie reflektorów



W celu dostosowania poziomu reflektorów do obciążenia pojazdu (zapobiegając oślepieniu kierowców jadących z naprzeciwka): obrócić pokrętko ↻ w wymagane położenie.

- 0 : zajęte fotele przednie
- 1 : zajęte wszystkie fotele
- 2 : zajęte wszystkie fotele i obciążona przestrzeń bagażowa
- 3 : zajęty fotel kierowcy i obciążona przestrzeń bagażowa

Dynamiczne, automatyczne poziomowanie reflektorów ↪ 134.

Przystosowanie reflektorów do wymogów przepisów innych krajów

Asymetryczne światła zapewniają lepszą widoczność pobocza drogi po stronie pasażera.

Jednak podczas jazdy w krajach, w których jeździ się po przeciwnej stronie jezdni, wymagane jest dostosowanie świateł samochodu, aby zapobiec oślepieniu kierowców jadących z naprzeciwka.

Samochody z reflektorami halogenowymi

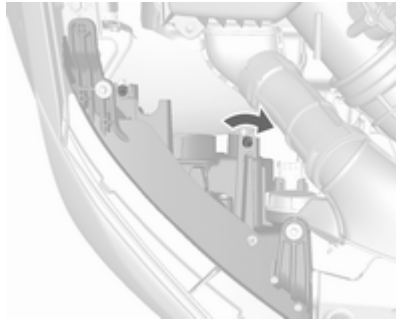

Śruby regulacyjne znajdują się nad reflektorem.

Za pomocą śrubokręta obrócić śruby regulacyjne w prawo o pół obrotu.

Aby przystosować światła na powrót do ruchu lewostronnego, obrócić elementy regulacyjne na obudowach obydwu reflektorów w lewo o połowę obrotu.

Przeostroga

Po dezaktywacji sprawdzić ustawienie reflektorów.

Zalecamy skontaktowanie się z warsztatem.

Pojazdy z systemem adaptacyjnego oświetlenia drogi





1. Włożyć kluczyk do wyłącznika zapłonu.
2. Pociągnąć i przytrzymać dźwignię kierunkowskazu (spowoduje to włączenie sygnału świetlnego).

3. Włączyć zapłon.

4. Po około pięciu sekundach zacznie migać lampka kontrolna  oraz włączony zostanie sygnał akustyczny.

W innej wersji reflektory można przystosować do jazdy po przeciwnej stronie jezdni w menu personalizacji ustawień. Wybrać odpowiednie ustawienie w **Ustawienia**,  **Pojazd**.

Personalizacja ustawień  116.

Za każdym razem podczas włączania zapłonu, w ramach przypomnienia lampka kontrolna  miga przez około cztery sekundy.

W celu wyłączenia ponownie wykonać czynności opisane powyżej. Gdy funkcja jest wyłączona, lampka kontrolna  nie miga.

Lampka kontrolna   105.

Światła do jazdy dziennej

Światła do jazdy dziennej poprawiają widoczność samochodu w trakcie dnia.

Są włączane automatycznie w ciągu dnia przy pracującym silniku.

Układ automatycznie przełącza pomiędzy światłami do jazdy dziennej a reflektorami w zależności od warunków oświetleniowych.

Automatyczne sterowanie światłami ↪ 130.

System adaptacyjnego oświetlenia drogi

Funkcje systemu adaptacyjnego oświetlenia drogi są dostępne tylko z reflektorami wyposażonymi w diodowe światła mijania i drogowe. Zasięg, rozkład i natężenie wiązki światła są zmieniane w zależności od warunków oświetleniowych, rodzaju nawierzchni i sytuacji na drodze.

Reflektory LED z funkcją światel mijania i drogowych

Reflektory LED z funkcją światel mijania i drogowych zapewniają lepszą widoczność we wszystkich warunkach.

Obsługa odbywa się tak samo jak w przypadku reflektorów halogenowych.

Przełącznik światel ↪ 129.

Światła drogowe ↪ 131.

Sygnal świetlny ↪ 132.

Przystosowanie reflektorów do wymogów przepisów innych krajów ↪ 132.

Automatyczne sterowanie światłami ↪ 130.

Funkcje systemu oświetlenia AFL LED

Funkcje systemu oświetlenia AFL LED są aktywowane automatycznie, gdy przełącznik światel znajduje się w położeniu **AUTO**. System AFL LED obejmuje następujące funkcje:

- światła doświetlające zakręty
- oświetlenie miejskie
- oświetlenie pozamiejskie
- oświetlenie autostradowe
- funkcję doświetlania światłami drogowymi
- funkcję parkowania tyłem
- tryb ECO
- dynamiczne, automatyczne poziomowanie reflektorów

Światła doświetlające zakręty



Na ostrych zakrętach lub podczas zawracania, w zależności od położenia kierownicy lub włączenia kierunkowskazu, włączany jest dodatkowy lewy lub prawy reflektor oświetlający drogę w kierunku jazdy. Światło to jest włączane przy prędkościach jazdy do 70 km/h.

Oświetlenie miejskie



Włączane automatycznie przy prędkości około 55 km/h. W sytuacji dużego natężenia światła otoczenia oba światła doświetlające zakręty

włączane są ze zmniejszoną intensywnością. Światło jest szerokie i symetryczne.

Oświetlenie pozamiejskie

Włączane automatycznie przy prędkości około 55 km/h. Wiązka światła jest niesymetryczna pod względem kształtu i jasności.

Funkcja doświetlania światłami drogowymi

Funkcja ta włącza światła drogowe nocą, gdy prędkość pojazdu przekracza 40 km/h.

Światła te są automatycznie przełączane na światła mijania, gdy:

- Kamera lub czujnik w przedniej szybie wykryje światła samochodów nadjeżdżających z naprzeciwka lub poprzedzających.
- Prędkość jazdy spadnie poniżej 20 km/h.
- Występuje mgła lub opady śniegu.
- Jazda ma miejsce na terenie zabudowanym.

Gdy czynniki wykluczające znikają, układ przełącza z powrotem na światła drogowe.

Włączanie



Funkcję doświetlania światłami drogowymi uaktywnia się poprzez dwukrotne pchnięcie dźwigni kierunkowskazów. Światła drogowe są włączane automatycznie przy prędkości powyżej 40 km/h.

Zielona kontrolka $\equiv D$ świeci w sposób ciągły, gdy układ doświetlający jest włączony; niebieska kontrolka $\equiv D$ świeci, gdy włączone są światła drogowe.

Lampka kontrolna $\equiv D \rightarrow$ 105.

Wyłączanie

Jeden raz popchnąć dźwignię kierunkowskazów. Wyłączenie funkcji następuje również w razie włączenia przednich światel przeciwnieśmiernych.

Jeśli funkcja mignięcia reflektorami zostanie włączona przy włączonych światłach drogowych, funkcja doświetlania światłami drogowymi zostanie wyłączona.

Jeśli funkcja mignięcia reflektorami zostanie włączona przy wyłączonych światłach drogowych, funkcja doświetlania światłami drogowymi pozostanie włączona.

Najnowsze ustawienie wspomaganie światel drogowych będzie aktywne po kolejnym włączeniu zapłonu.

Funkcja parkowania tyłem

Jeśli przy włączonych reflektorach zostaje wybrany bieg wsteczny, zapalają się obydwie światła boczne oraz światło cofania, aby zapewnić kierowcy lepszą orientację podczas parkowania. Światła te pozostają włączone przez krótki czas po wyłączeniu biegu wstecznego lub do czasu zwiększenia prędkości powyżej 7 km/h na biegu do jazdy w przód.

Tryb ECO

Jeśli pojazd zatrzyma się np. na czerwonym świetle, włącza się tryb oszczędności energii dla reflektorów.

Dynamiczne, automatyczne poziomowanie reflektorów

Aby zapobiec oślepieniu kierowców pojazdów jadących z przeciwka, reflektory są poziomowane automatycznie na podstawie informacji o nachyleniu pojazdu.

Usterka w systemie oświetlenia AFL LED

Gdy system wykryje usterkę w systemie reflektorów LED, zapala się  i na wyświetlaczu informacyjnym kierowcy pokazuje się ostrzeżenie.

Światła awaryjne



Włączane przez naciśnięcie .

Kierunkowskazy



dźwignia w górę : prawe kierunkowskazy
dźwignia w dół : lewe kierunkowskazy

Przy przesuwaniu dźwigni można wyczuć punkt oporu.

Aby włączyć kierunkowskaz na stałe, należy przesunąć dźwignię poza punkt oporu. Kierunkowskaz jest wyłączany automatycznie po obroceniu kierownicy w przeciwnym kierunku lub ręcznym przesunięciu dźwigni z powrotem do pozycji neutralnej.

Aby włączyć kierunkowskaz na chwilę, nacisnąć i przytrzymać dźwignię bezpośrednio przed punktem oporu. Światła kierunkowskazu będą migać do czasu zwolnienia dźwigni.

Aby aktywować trzy błysnięcia kierunkowskazów, lekko nacisnąć dźwignię bez pokonywania punktu oporu.

W przypadku podłączenia przyczepy po naciśnięciu dźwigni do oporu, a następnie jej zwolnieniu kierunkowskazy migają sześć razy i zmienia się częstotliwość sygnału dźwiękowego.

Przesunąć dźwignię do punktu oporu i przytrzymać – kierunkowskazy będą migać do czasu zwolnienia dźwigni.

Przednie światła przeciwmgielne



Włączane przez naciśnięcie .

Tylne światło przeciwmgielne



Włączane przez naciśnięcie .

Przełącznik świateł w położeniu **AUTO**: włączenie tylnego światła przeciwmgielnego spowoduje automatyczne włączenie reflektorów.

Przełącznik świateł w położeniu : tylne światło przeciwmgielne można włączyć tylko wraz z przednimi światłami przeciwmgielnymi.

Światła cofania

Światło cofania zapala się po wybraniu biegu wstecznego przy włączonym zapłonie.

Zaparowanie kloszy lamp

Przy złą, wilgotnej pogodzie i niskiej temperaturze zewnętrznej powierzchnie wewnętrzne kloszy lamp i reflektorów mogą na krótko ulec zaparowaniu. Zaparowanie takie szybko ustępuje samoistnie. Proces ten można jednak przyspieszyć, włączając reflektory.

Oświetlenie wnętrza

Sterowanie podświetleniem wskaźników



Intensywność następujących elementów oświetlenia można ustawić przy włączonych światłach zewnętrznych:

- podświetlenie wskaźników
- elementy sterujące na kole kierownicy

Obrócić pokrętkę ☀ i przytrzymać, aż do uzyskania żądanej intensywności.

Oświetlenie wnętrza

Lampki oświetlenia wnętrza

Przód



Nacisnąć ☾ : wyłączone
 ☽ : automatyczne włączanie i wyłączenie
 Nacisnąć ☀ : włączone

Tył

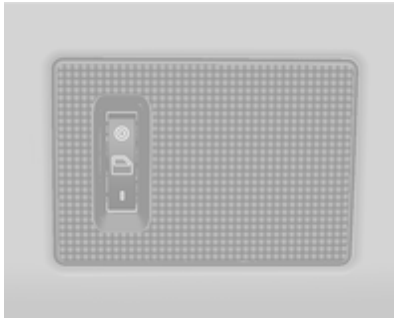



- | : włączone
- ☒ : automatyczne włączanie i wyłączanie
- : wyłączone

Lampki do czytania



Przednie lampki do czytania znajdują się w konsoli sufitowej.

Nacisnąć  lub , aby włączyć lub wyłączyć odpowiednią lampkę.

Oświetlenie schowka w desce rozdzielczej

Włącza się po otwarciu schowka.

Lampki w osłonach przeciwsłonecznych

Lampki świecą, gdy osłona jest otwarta.

Funkcje układu oświetlenia

Oświetlenie wejścia

Oświetlenie powitalne

Po odblokowaniu zamków samochodu za pomocą nadajnika zdalnego sterowania, na krótki czas włączane są następujące światła:

- światła mijania
- światła pozycyjne
- światła tylne
- oświetlenie tablicy rejestracyjnej
- podświetlenie tablicy wskaźników
- oświetlenie wnętrza

Powyższa funkcja ułatwia odnalezienie pojazdu i działa tylko wtedy, gdy jest ciemno.

Funkcję tę można włączyć lub wyłączyć w ustawieniach samochodu.

Personalizacja ustawień ⇨ 116.

Następujące elementy oświetlenia są dodatkowo włączane po otwarciu drzwi kierowcy:

- podświetlenie niektórych przełączników,
- niektóre lampki oświetlenia wnętrza.

Oświetlenie asekuracyjne

Po opuszczeniu pojazdu włączane są światła mijania, światła pozycyjne i światła tylne. Światła gasną po upływie ustawionego przez użytkownika czasu.

Włączanie

Włączenie i wyłączenie tej funkcji oraz czas włączenia oświetlenia można zmienić w ustawieniach samochodu.

Personalizacja ustawień ⇨ 116.



1. Wyłączyć zapłon.
2. Wyjąć kluczyk zapłonu.
3. Otworzyć drzwi po stronie kierowcy.
4. Pociągnąć dźwignię kierunkowskazów.
5. Zamknąć drzwi po stronie kierowcy.

Jeśli drzwi kierowcy pozostaną otwarte, światła zgasną po kilku sekundach.

Światła gasną natychmiast po pociągnięciu dźwigni kierunkowskazów przy otworzonych drzwiach po stronie kierowcy.

Zabezpieczenie akumulatora przed rozładowaniem

Aby zapobiegać rozładowywaniu akumulatora przy wyłączonym zapłonie, niektóre lampki oświetlenia wnętrza są automatycznie wyłączone po pewnym czasie.

Ogrzewanie, wentylacja i klimatyzacja

Układy sterowania ogrzewania, wentylacji i klimatyzacji	141
Układ ogrzewania i wentylacji .	141
Dmuchawa	142
Klimatyzacja sterowana elektronicznie	144
Nagrzewnica dodatkowa	146
Kratki nawiewu powietrza	147
Regulowane kratki nawiewu powietrza	147
Nieruchome kratki nawiewu powietrza	147
Obsługa okresowa	148
Wloty powietrza	148
Okresowe włączanie klimatyzacji	148
Czynności serwisowe	148

Układy sterowania ogrzewania, wentylacji i klimatyzacji

Układ ogrzewania i wentylacji



Obejmuje elementy sterujące:

- rozdział powietrza
- regulacja temperatury
- prędkość dmuchawy
- usuwanie zaparowania i oblodzenia



Ogrzewanie szyby tylnej   ↗ 39.

Regulacja temperatury

czerwony : ciepłej
niebieski : chłodniej

Ogrzewanie będzie w pełni efektywne dopiero po rozgrzaniu się silnika do temperatury roboczej.

Rozdział powietrza



-  : na szybę przednią i szyby w drzwiach przednich
-  : na górną część kabiny
-  : na dolną część kabiny i szybę przednią

Dostępne są także ustawienia łączone.

Prędkość dmuchawy

Zmiana ustawienia przełącznika prędkości dmuchawy umożliwia regulację siły nawiewu.



Usuwanie zaparowania i oblodzenia

- Nacisnąć : dmuchawa automatycznie przełącza się na wyższą prędkość, a nawiew powietrza jest kierowany na szybę przednią.
- Pokrętkę temperatury ustawić w położeniu najmocniejszego ogrzewania.
- Włączyć ogrzewanie tylnej szyby .
- W razie potrzeby otworzyć boczne kratki nawiewu powietrza i skierować je na szyby boczne.

Dmuchawa



Stanowiąc dodatek do układu ogrzewania i wentylacji, klimatyzacja jest obsługiwana przy pomocy elementów sterujących umożliwiających regulację następujących funkcji:

-  : chłodzenie
-  : recyrkulacja powietrza

Chłodzenie

Nacisnąć przycisk , aby włączyć chłodzenie. Dioda LED w przycisku świeci, sygnalizując włączenie.

Chłodzenie działa tylko przy pracującym silniku i włączonej dmuchawie układu klimatyzacji.

Nacisnąć ponownie , aby wyłączyć chłodzenie.

Układ klimatyzacji chłodzi i osusza powietrze, kiedy temperatura na zewnątrz wzrośnie powyżej określonego poziomu. Z tego względu spod pojazdu mogą wyciekać krople wytraconej wilgoci.

Jeśli chłodzenie lub osuszanie powietrza nie jest konieczne, należy wyłączyć układ chłodzenia w celu ograniczenia zużycia paliwa. Włączone chłodzenie może uniemożliwić uruchomienie funkcji Autostop.

System stop-start  155.

Recyrkulacja powietrza

Nacisnąć , aby włączyć tryb recyrkulacji powietrza. Dioda LED w przycisku świeci, sygnalizując włączenie.

Nacisnąć ponownie , aby wyłączyć tryb recyrkulacji powietrza.



⚠ Ostrzeżenie

W trybie recyrkulacji wymiana powietrza jest ograniczona. W przypadku braku chłodzenia zwiększa się wilgotność powietrza, co może powodować parowanie szyb od wewnątrz. Ze względu na stopniowo pogarszającą się jakość powietrza osoby przebywające we wnętrzu samochodu mogą odczuwać senność.

Jeśli powietrze na zewnątrz pojazdu jest ciepłe i bardzo wilgotne, przednia szyba może zaparować od zewnątrz po skierowaniu na nią strumienia zimnego powietrza. W takiej sytuacji należy na krótko włączyć wycieraczki szyby przedniej w celu usunięcia pary .

Tryb maksymalnej intensywności chłodzenia

Opuścić na chwilę szyby, aby umożliwić szybkie ujęcie gorącego powietrza.



- Włączyć chłodzenie .
- Włączyć recyrkulację powietrza .
- Nacisnąć pokrętło rozdziału powietrza .
- Pokrętło temperatury ustawić w położeniu najmocniejszego chłodzenia.
- Pokrętło dmuchawy ustawić na najwyższą prędkość.
- Otworzyć wszystkie kratki nawiewu powietrza.



Usuwanie zaparowania oraz oblodzenia szyb

- Nacisnąć : dmuchawa automatycznie przełącza się na wyższą prędkość, a nawiew powietrza jest kierowany na szybę przednią.
- Pokrętło temperatury ustawić w położeniu najmocniejszego ogrzewania.

- Włączyć ogrzewanie tylnej szyby .
- W razie potrzeby otworzyć boczne kratki nawiewu powietrza i skierować je na szyby boczne.

Uwaga

Jeżeli podczas pracy silnika zostanie wciśnięty , funkcja Autostop zostanie zablokowana do czasu ponownego wciśnięcia .

Jeżeli przy włączonej dmuchawie i uruchomionym silniku zostanie wciśnięty , funkcja Autostop zostanie zablokowana do czasu ponownego wciśnięcia  lub wyłączenia dmuchawy.

Jeżeli podczas wyłączenia silnika przez funkcję Autostop zostanie wciśnięty przycisk , silnik zostanie ponownie uruchomiony w sposób automatyczny.

Jeżeli podczas wyłączenia silnika przez funkcję Autostop przy włączonej dmuchawie zostanie wciśnięty przycisk , silnik zostanie ponownie uruchomiony w sposób automatyczny.

System stop-start  155.

Klimatyzacja sterowana elektronicznie



Obejmuje elementy sterujące:

- rozdział powietrza
- regulacja temperatury
- prędkość dmuchawy

AUTO : tryb pracy automatycznej

 : recyrkulacja powietrza włączana ręcznie

 : usuwanie zaparowania i oblodzenia

Ogrzewanie szyby tylnej  ↻ 39.

Nastawiona temperatura będzie automatycznie utrzymywana. W trybie pracy automatycznej układ samoczynnie reguluje przepływ powietrza poprzez ustawianie dmuchawy i rozdziału powietrza.

Pracę układu można ręcznie dostosować, korzystając z elementów sterujących rozdziału powietrza i prędkości dmuchawy.

Każda zmiana ustawień jest przez kilka sekund pokazywana na wyświetlaczu informacyjnym.

Elektroniczny układ sterowania klimatyzacji działa w pełni tylko przy pracującym silniku.

Tryb pracy automatycznej AUTO

Ustawienia zapewniające optymalny komfort:

- Nacisnąć przycisk **AUTO**: rozdział powietrza i prędkość wentylatora są regulowane automatycznie.
- Otworzyć wszystkie kratki nawiewu powietrza.

- Nacisnąć przycisk , aby włączyć chłodzenie.
- Ustawić odpowiednią temperaturę.

Nastawianie temperatury

Temperaturę można ustawić na żadaną wartość.

W razie ustawienia temperatury minimalnej, klimatyzacja sterowana elektronicznie pracuje z maksymalną mocą.

W razie ustawienia temperatury maksymalnej, klimatyzacja sterowana elektronicznie pracuje z maksymalną mocą grzewczą.



Uwaga

W celu zapewnienia komfortowych warunków i obniżenia temperatury we wnętrzu pojazdu istnieje możliwość wyłączenia funkcji Autostop lub automatycznego uruchomienia silnika, gdy zostanie włączone chłodzenie.



System stop-start ↻ 155.



Temperaturę można regulować oddzielnie po stronie kierowcy i po stronie pasażera.

Usuwanie zaporowania oraz oblodzenia szyb

- Nacisnąć przycisk .
- Ustawienia temperatury i rozdziału powietrza są wybierane automatycznie, a dmuchawa pracuje z dużą prędkością.
- Włączyć ogrzewanie tylnej szyby .
- Aby powrócić do poprzedniego trybu, nacisnąć ; aby powrócić do trybu automatycznego, nacisnąć **AUTO**.

Uwaga

Jeżeli podczas pracy silnika zostanie wciśnięty , funkcja Autostop zostanie zablokowana do czasu ponownego wciśnięcia .

Jeżeli przy włączonej dmuchawie i uruchomionym silniku zostanie wciśnięty , funkcja Autostop zostanie zablokowana do czasu ponownego wciśnięcia  lub wyłączenia dmuchawy.

Jeżeli podczas wyłączenia silnika przez funkcję Autostop zostanie wciśnięty przycisk , silnik zostanie ponownie uruchomiony w sposób automatyczny.

Jeżeli podczas wyłączenia silnika przez funkcję Autostop przy włączonej dmuchawie zostanie wciśnięty przycisk , silnik zostanie ponownie uruchomiony w sposób automatyczny.

System stop-start  155.

Ustawienia ręczne

Ustawienia układu sterowania klimatyzacji można zmienić, korzystając z przycisków i pokręteł w opisany niżej sposób. Zmiana dowolnego ustawienia spowoduje wyłączenie trybu automatycznego.

Prędkości dmuchawy

Wybrana prędkość dmuchawy jest oznaczona na wyświetlaczu symbolem  i cyfrą. Klimatyzacja nie działa przy włączonej dmuchawie.

Przywracanie trybu pracy automatycznej: Nacisnąć przycisk **AUTO**.

Rozdział powietrza , ,

Nacisnąć odpowiedni przycisk w celu wykonania regulacji. Dioda LED w przycisku świeci, sygnalizując włączenie.

 : na szybę przednią i szyby w drzwiach przednich (dodatkowo w tle uruchamiana jest klimatyzacja, aby zapobiec zaporowaniu szyb)

 : na górną część kabiny

 : na dolną część kabiny i szybę przednią

Dostępne są także ustawienia łączone.

Powrót do trybu automatycznego rozdziału powietrza: Wyłączyć odpowiednie ustawienie lub nacisnąć **AUTO**.

Chłodzenie

Nacisnąć przycisk , aby włączyć chłodzenie. Dioda LED w przycisku świeci, sygnalizując włączenie.

Chłodzenie działa tylko przy pracującym silniku i włączonej dmuchawie układu klimatyzacji.

Nacisnąć ponownie , aby wyłączyć chłodzenie.

Układ klimatyzacji chłodzi i osusza powietrze w przypadku wzrostu temperatury na zewnątrz powyżej określonego poziomu. Z tego względu spod pojazdu mogą wyciekać krople wytraconej wilgoci.

Jeśli chłodzenie lub osuszanie powietrza nie jest konieczne, należy wyłączyć układ chłodzenia w celu ograniczenia zużycia paliwa. Uruchomione chłodzenie może uniemożliwić włączenie funkcji Autostop.

System stop-start ⇨ 155.

Gdy chłodzenie jest wyłączone, na wyświetlaczu pojawia się symbol **Eco**.

Tryb recyrkulacji powietrza

W celu włączenia trybu recyrkulacji powietrza nacisnąć  jeden raz.

Ostrzeżenie

W trybie recyrkulacji wymiana powietrza jest ograniczona. W przypadku braku chłodzenia zwiększa się wilgotność powietrza, co może powodować parowanie szyb od wewnątrz. Ze względu na stopniowo pogarszającą się jakość powietrza osoby przebywające we wnętrzu samochodu mogą odczuwać senność.

Korzystanie z układu klimatyzacji przy wyłączonym silniku

Po wyłączeniu zapłonu pozostała w układzie moc grzewcza bądź chłodząca może zostać użyta do klimatyzowania wnętrza kabiny samochodu.

Nagrzewnica dodatkowa

Ogrzewacz powietrza

Układ Quickheat jest dodatkowym elektrycznym ogrzewaczem powietrza, który przyspiesza nagrzewanie powietrza w kabinie.

Kratki nawiewu powietrza

Regulowane kratki nawiewu powietrza

W trakcie chłodzenia musi być otwarta co najmniej jedna kratka nawiewu powietrza.



Aby otworzyć kratkę nawiewu powietrza, przekręcić pokrętkę w prawo. Dostosować przepływ powietrza przez kratkę nawiewu, obracając pokrętkę regulacyjną.

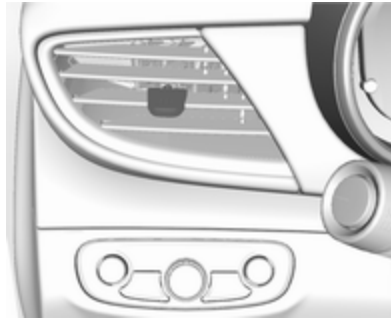

Ustawić kierunek powietrza, przechylając i obracając kratki.

Aby zamknąć kratkę nawiewu powietrza, przekręcić pokrętkę w lewo.

⚠ Ostrzeżenie

Do kratek nawiewu powietrza nie należy mocować żadnych przedmiotów. W razie wypadku istnieje niebezpieczeństwo uszkodzenia i obrażeń ciała.

Nieruchome kratki nawiewu powietrza

Są to kratki dodatkowe znajdujące się pod szybą przednią i szybami w drzwiach oraz na wysokości stóp.

Obsługa okresowa

Wloty powietrza

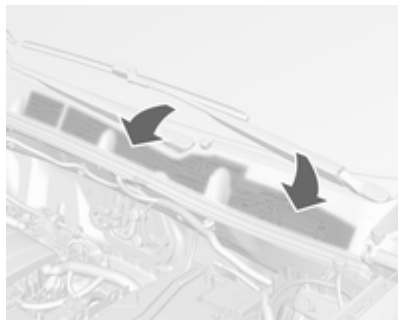

Wloty powietrza do układu ogrzewania i wentylacji znajdują się przed szybą przednią i nie mogą być niczym zasłonięte.

Należy usuwać z nich liście, brud lub śnieg.

Okresowe włączenie klimatyzacji

W celu zapewnienia właściwej skuteczności działania układu klimatyzacji należy przynajmniej raz w miesiącu na kilka minut włączyć układ chłodzenia, niezależnie od pogody i pory roku. Układ chłodzenia (sprężarka układu klimatyzacji) nie działa przy niskich temperaturach zewnętrznych.

Czynności serwisowe

Po upływie trzech lat od daty pierwszej rejestracji samochodu zalecane jest wykonywanie przeglądu układów ogrzewania, wentylacji i klimatyzacji raz w roku. Zapewni to ich optymalną sprawność. Przegląd obejmuje:

- kontrola poprawności działania i ciśnienia roboczego
- kontrola układu ogrzewania
- kontrola szczelności
- kontrola pasków napędowych

- czyszczenie skraplacza i opróżnienie parownika
- kontrola wydajności

Uwaga

Czynnik chłodniczy R-134a zawiera fluorowane gazy cieplarniane.

Prowadzenie i użytkowanie

Zalecenia eksploatacyjne	150
Informacje praktyczne	150
Wykonywanie manewrów	150
Uruchamianie i prowadzenie	150
Docieranie nowego samochodu	150
Położenia kluczyka w wyłączniku zapłonu	151
Przycisk zasilania	152
Opóźnione wyłączenie zasilania	153
Uruchamianie silnika	153
Odcinanie dopływu paliwa	155
System stop-start	155
Parkowanie	158
Gazy spalinowe	159
Filtr spalin	159
Katalizator	160
AdBlue	161
Automatyczna skrzynia biegów .	164
Wyświetlacz skrzyni biegów	164
Dźwignia zmiany biegów	165
Tryb manualny	166

Elektroniczne programy jazdy .	166
Usterka	167
Przerwa w dopływie prądu	167
Manualna skrzynia biegów	168
Układy jezdne	168
Napęd na wszystkie koła	168
Hamulce	169
Układ ABS	169
Hamulec postojowy	170
System Brake Assist	170
System Hill Start Assist	170
Układy kontroli jazdy	171
Układ kontroli trakcji	171
Układ stabilizacji toru jazdy	172
System kontroli prędkości na zjeździe	173
Systemy wspomagania kierowcy	174
Automatyczna kontrola prędkości	174
Ograniczenie prędkości jazdy .	176
Ostrzeżenie o zderzeniu czołowym	178
Wskaźnik odległości od pojazdu poprzedzającego	181
Układ ułatwiający parkowanie .	181
Kamera wsteczna	183

System rozpoznawania znaków drogowych	186
System ostrzegania o opuszczeniu pasa ruchu	190
Paliwo	191
Paliwo do silników benzynowych	191
Paliwo do silników wysokoprężnych	192
Gaz płynny	193
Uzupełnianie paliwa	194
Hak holowniczy przyczepy	198
Informacje ogólne	198
Zachowanie się pojazdu i zalecenia dotyczące jazdy z przyczepą	199
Ciągnięcie przyczepy	199
Hak holowniczy	200

Zalecenia eksploatacyjne

Informacje praktyczne

Nigdy nie należy jechać rozprędem z wyłączonym silnikiem (z wyjątkiem czasu, gdy włączona jest funkcja Autostop)

Nie działa wówczas wiele urządzeń (np. wspomaganie układu hamulcowego i układu kierowniczego). Stwarza to zagrożenie dla samego kierowcy, a także dla innych użytkowników drogi. W trybie Autostop działają wszystkie systemy, jednak następuje kontrolowane zmniejszenie wspomagania układu kierowniczego i prędkości samochodu.

System stop-start ⇨ 155.

Pedały

Aby nie ograniczyć skoku pedałów, nie umieszczać pod nimi dywaników.

Używać tylko takich dywaników podłogowych, które pasują do wnęki i są mocowane za pomocą zaczepów po stronie kierowcy.

Wykonywanie manewrów

Jeśli wskutek usterki lub wyłączenia silnika wspomaganie układu kierowniczego przestało działać, pojazdem można nadal kierować, ale wymaga to użycia większej siły.

Na wyświetlaczu informacyjnym pojawia się komunikat.

Przeestroga

Pojazdy wyposażone w hydrauliczne wspomaganie układu kierowniczego:

Jeśli kierownica zostanie obrócona do oporu, i jest utrzymywana w tej pozycji przez ponad 10 sekund, może nastąpić uszkodzenie wspomagania układu kierowniczego, wskutek czego przestanie on działać.

Uruchamianie i prowadzenie

Docieranie nowego samochodu

Podczas kilku pierwszych podróży nie hamować gwałtownie, o ile nie jest to konieczne.

W czasie pierwszej jazdy odparowują olej i wosk pokrywające elementy układu wydechowego. Po zakończeniu pierwszej jazdy pozostawić samochód na jakiś czas na wolnym powietrzu i nie wdychać oparów.

W okresie docierania zużywana jest większa ilość paliwa i oleju, a proces oczyszczania filtra spalin może występować częściej. Działanie funkcji Autostop może zostać wstrzymane, aby umożliwić naładowanie akumulatora.

Filtr spalin ⇨ 159.

Położenia kluczyka w wyłączniku zapłonu

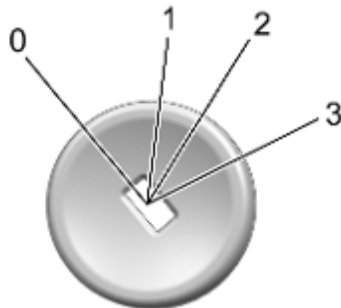

- 0** : zapłon wyłączony: Jeśli poprzednio był włączony zapłon, niektóre funkcje będą aktywne, dopóki nie zostanie wyjęty kluczyk lub nie zostaną otwarte drzwi kierowcy
- 1** : tryb zasilania akcesoriów: Blokada kierownicy jest zwolniona, działają niektóre funkcje układu elektrycznego, zapłon jest wyłączony

- 2** : tryb włączonego zapłonu: Zapłon jest włączony, następuje podgrzewanie wstępne silnika wysokoprężnego. Lampki kontrolne świecą i większość funkcji elektrycznych działa. Aby obrócić kluczyk z pozycji **2** w pozycję **1** lub **0**, najpierw należy go wcisnąć do oporu w stronę kolumny kierownicy.
- 3** : uruchomienie silnika: Zwolnić kluczyk po rozpoczęciu procedury rozruchu

Aby wyłączyć pojazd:

1. Upewnić się, że pojazd zatrzymał się.
2. Jeśli pojazd jest wyposażony w automatyczną skrzynię biegów, ustawić dźwignię zmiany zakresów w pozycji **P**.

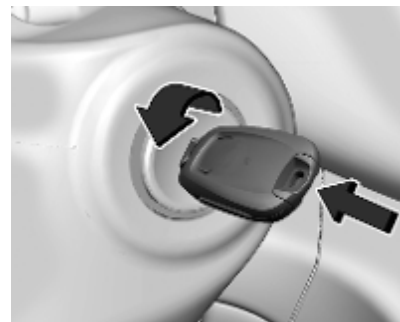

3. Pchnąć kluczyk do oporu w stronę kolumny kierownicy, a następnie obrócić w położenie **0**.
4. Wyjąć kluczyk.
5. Włączyć hamulec postojowy.

Blokada kierownicy

Po wyjęciu kluczyka kierownica automatycznie blokuje się.

⚠ Niebezpieczeństwo

Nigdy nie wolno wyjmować kluczyka z wyłącznika zapłonu podczas jazdy, ponieważ powoduje to zablokowanie kierownicy.

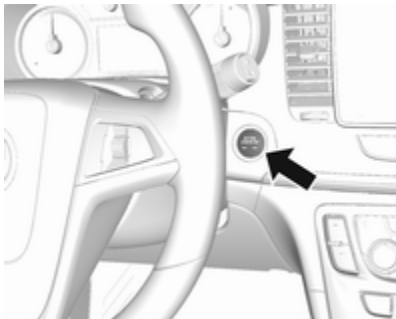
Przycisk zasilania

Kluczyk elektroniczny musi znajdować się wewnątrz samochodu.

Tryb zasilania akcesoriów

Jednokrotnie nacisnąc **Engine Start/Stop** bez wciskania pedału sprzęgła i hamulca. Zaświeci się dioda LED w przycisku. Blokada

kierownicy jest zwolniona i działają niektóre funkcje układu elektrycznego, zapłon jest wyłączony.

Tryb włączonego zapłonu

Nacisnąc **Engine Start/Stop** i przytrzymać przez sześć sekund bez wciskania pedału sprzęgła i hamulca. Zielona dioda LED w przycisku świeci, następuje podgrzewanie wstępne silnika wysokoprężnego. Lampki kontrolne świecą i większość funkcji elektrycznych działa.

Uruchomienie silnika

Wcisnąć pedał sprzęgła (manualna skrzynia biegów), pedał hamulca i nacisnąć jeszcze raz

Engine Start/Stop. Zwolnić przycisk po rozpoczęciu procedury rozruchu.

Zapłon wyłączony

Krótko nacisnąć **Engine Start/Stop** w każdym trybie lub przy pracującym silniku i zatrzymanym pojeździe. Jeśli poprzednio był włączony zapłon, niektóre funkcje będą aktywne, dopóki nie zostaną otwarte drzwi kierowcy.

Awaryjne wyłączenie podczas jazdy
Nacisnąc **Engine Start/Stop** na dłużej niż dwie sekundy lub krótko dwa razy w ciągu pięciu sekund ⇨ 153.

Blokada kierownicy

Blokada kierownicy uaktywnia się automatycznie, gdy:

- Pojazd nie porusza się.
- Został wyłączony zapłon.
- Drzwi kierowcy są otwarte.

Aby zwolnić blokadę kierownicy, otworzyć i zamknąć drzwi kierowcy oraz włączyć tryb zasilania akcesoriów lub bezpośrednio uruchomić silnik.

⚠ Ostrzeżenie

W przypadku rozładowania akumulatora nie można zwolnić blokady kolumny kierownicy, w związku z czym zabronione jest holowanie samochodu, a także uruchamianie go przez holowanie lub za pomocą przewodów rozruchowych.

Obsługa pojazdów z układem elektronicznego kluczyka w razie awarii

W przypadku usterki kluczyka elektronicznego lub rozładowania baterii kluczyka elektronicznego, przy próbie uruchomienia silnika na wyświetlaczu informacyjnym kierowcy może pojawić się **Nie wykryto pilota (kluczyka)** lub **Wymień baterię w pilocie (kluczyku)**.

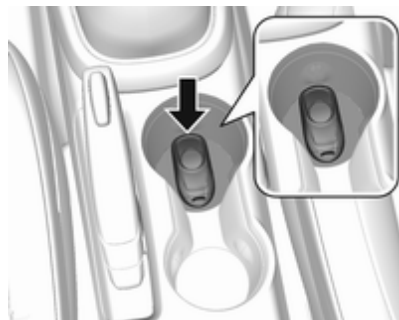

1. Umieścić kluczyk elektroniczny w przednim uchwycie na napoje w konsoli środkowej. Kierując się ilustracją, umieścić elektroniczny kluczyk w miejscu na nadajnik

plasko i równolegle do boków konsoli, tak aby był całkowicie wyśrodkowany, a jego przyciski zwrócone w górę.

2. Ustawić dźwignię skrzyni biegów w pozycji **P** (parkowanie) lub **N** (neutralny), a następnie nacisnąć pedał hamulca i przycisk **Engine Start/Stop**.

Jak najszybciej wymienić baterię nadajnika.

Opóźnione wyłączenie zasilania

Po wyłączeniu silnika przez maksymalnie dziesięć minut podtrzymywane jest zasilanie następujących układów elektronicznych:

- Szyby otwierane elektrycznie
- Okno dachowe
- System audio

Szyby otwierane elektrycznie i okno dachowe będą działać przez maksymalnie dziesięć minut lub do momentu otwarcia dowolnych drzwi. Radioodtwarzacz będzie działać w

trybie włączonego zapłonu i trybie zasilania akcesoriów. Po wyłączeniu zapłonu radioodtwarzacz będzie działać przez dziesięć minut lub do czasu otwarcia drzwi kierowcy.

Uruchamianie silnika

Pojazdy ze stacją zapłonu

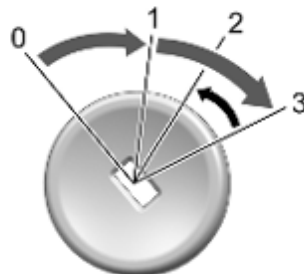

Obrócić kluczyk w położenie **1**, aby zwolnić blokadę kierownicy.

Manualna skrzynia biegów: wcisnąć pedał sprzęgła i hamulca.

Automatyczna skrzynia biegów: nacisnąć pedał hamulca i przestawić dźwignię zmiany biegów w położenie **P** lub **N**.

Nie wciskać pedału przyspieszenia.

Silniki wysokoprężne: obrócić kluczyk w położenie **2** w celu włączenia wstępnego podgrzewania silnika i odczekać, aż zgaśnie lampka kontrolna .

Obrócić na chwilę kluczyk zapłonu w położenie **3** i zwolnić: automatyczna procedura rozruchowa uruchamia rozrusznik z lekkim opóźnieniem, na tak długo, jak jest to wymagane do uruchomienia silnika; patrz punkt „Automatyczny układ rozruchowy”.

Manualna skrzynia biegów: gdy silnik jest wyłączony przez funkcję Autostop, można go ponownie uruchomić, wciskając pedał sprzęgła \rightarrow 155.

Automatyczna skrzynia biegów: gdy silnik jest wyłączony przez funkcję Autostop, można go ponownie uruchomić, zwalniając pedał hamulca \rightarrow 155.

Pojazdy z przyciskiem zasilania

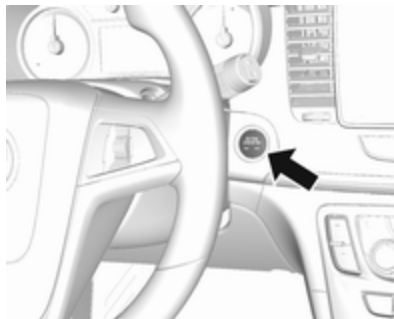

Manualna skrzynia biegów: wcisnąć pedał sprzęgła i hamulca.

Automatyczna skrzynia biegów: wcisnąć pedał hamulca i przestawić dźwignię zmiany biegów w położenie **P** lub **N**.

Nie wciskać pedału przyspieszenia.

Nacisnąć i zwolnić **Engine Start/Stop**: automatyczna procedura rozruchowa uruchamia rozrusznik z małym opóźnieniem, na tak długo, jak jest to wymagane do uruchomienia silnika; patrz punkt „Automatyczny układ rozruchowy”.

Przed ponownym uruchomieniem lub w celu wyłączenia silnika w stojącym pojeździe jeszcze raz krótko nacisnąć **Engine Start/Stop**.

Aby uruchomić silnik wyłączony przez funkcję Autostop:

- Manualna skrzynia biegów: gdy silnik jest wyłączony przez funkcję Autostop, można go uruchomić, wciskając pedał sprzęgła \rightarrow 155.
- Automatyczna skrzynia biegów: gdy silnik jest wyłączony przez funkcję Autostop, można go uruchomić, zwalniając pedał hamulca \rightarrow 155.

Zwolnienie blokady kluczyka zapłonu

Niektóre pojazdy z automatyczną skrzynią biegów są wyposażone w funkcję zwalniania elektronicznej blokady kluczyka. Jej zadaniem jest zapobieganie wyjęciu kluczyka ze stacyjki, gdy dźwignia skrzyni biegów znajduje się w położeniu innym niż **P**.

Uruchamianie pojazdu w niskiej temperaturze

Uruchomienie silnika bez użycia dodatkowej nagrzewnicy jest możliwe do temperatury $-25\text{ }^{\circ}\text{C}$ w przypadku silników wysokoprężnych lub $-30\text{ }^{\circ}\text{C}$ w przypadku silników benzynowych. Wymagany jest do tego olej silnikowy o odpowiedniej lepkości, odpowiednie paliwo, wykonanie zalecanych czynności serwisowych i wystarczająco naładowany akumulator pojazdu. W temperaturach poniżej $-30\text{ }^{\circ}\text{C}$ automatyczna skrzynia biegów wymaga rozgrzania przez około pięć minut. Dźwignia zmiany biegów musi być ustawiona w pozycji **P**.

Automatyczny układ rozruchowy

Ta funkcja kontroluje procedurę rozruchową silnika. Kierowca nie musi trzymać kluczyka w pozycji **3** ani przytrzymywać wciśniętego przycisku **Engine Start/Stop**. Po chwilowym włączeniu układ przeprowadzi rozruch automatycznie aż do uruchomienia silnika. Ze

względu na procedurę kontrolną, uruchomienie silnika następuje z lekkim opóźnieniem.

Mogą występować następujące przyczyny nieskutecznego rozruchu silnika:

- Pedal sprzęgła niewciśnięty (manualna skrzynia biegów).
- Pedal hamulca niewciśnięty lub dźwignia zmiany biegów w położeniu innym niż **P** lub **N** (automatyczna skrzynia biegów).
- Nastąpiło przekroczenie limitu czasu

Nagrzewanie silnika z turbodoładaniem

Po uruchomieniu silnika dostępny moment obrotowy może być przez krótki czas ograniczony, szczególnie gdy silnik jest zimny. Ograniczenie to ma na celu zapewnienie odpowiedniego smarowania - i co za tym idzie - pełnej ochrony silnika.

Odcinanie dopływu paliwa

Dopływ paliwa do silnika jest automatycznie odcinany, gdy wybrany jest któryś z biegów, a pedał przyspieszenia nie jest wciśnięty.

W zależności od warunków drogowych odcinanie dopływu paliwa może zostać wyłączone.

System stop-start

System stop-start pomaga zmniejszyć zużycie paliwa i emisję spalin. Jeżeli pozwalają na to warunki, wyłącza silnik, gdy tylko pojazd zacznie poruszać się z małą prędkością lub stanie w miejscu, np. na światłach ulicznych lub w korku. System automatycznie uruchamia silnik, gdy zostanie wciśnięty pedał sprzęgła. Czujnik stanu akumulatora pilnuje, by funkcja Autostop była włączana tylko wtedy, gdy akumulator jest naładowany wystarczająco do ponownego uruchomienia silnika.

Włączanie

System stop-start jest dostępny po uruchomieniu silnika, ruszeniu z miejsca i spełnieniu warunków wymienionych w dalszej części tego rozdziału.

Wyłączanie



System stop-start można wyłączyć ręcznie, naciskając (A). Wyłączenie jest sygnalizowane zgaśnięciem diody kontrolnej w przycisku.

Autostop

Jeżeli pojazd porusza się z małą prędkością lub stoi w miejscu, funkcję Autostop można włączyć w następujący sposób:

- Wcisnąć pedał sprzęgła.
- Przesunąć dźwignię skrzyni biegów w położenie neutralne.
- Zwolnić pedał sprzęgła.

Silnik zostanie wyłączony przy jednocześnie włączonym zapłonie.

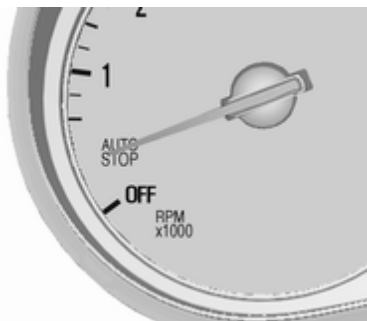

Włączenie funkcji Autostop jest sygnalizowane ustawieniem wskazówki obrotomierza w pozycji **AUTOSTOP**.

Gdy włączona jest funkcja Autostop, ogrzewanie, wspomaganie kierownicy i hamulce będą działać nadal.

Warunki włączenia funkcji Autostop

System stop-start sprawdza, czy spełnione są wszystkie wymienione poniżej warunki:

- System stop-start nie został wyłączony ręcznie.
- Pokrywa silnika jest całkowicie zamknięta.
- Drzwi kierowcy są zamknięte lub pas bezpieczeństwa kierowcy jest zapięty.
- Akumulator pojazdu jest wystarczająco naładowany i w dobrym stanie.
- Silnik jest rozgrzany.
- Temperatura płynu chłodzącego silnika nie jest za wysoka.
- Temperatura spalin nie jest za wysoka, np. podczas jazdy przy dużym obciążeniu silnika.
- Temperatura otoczenia wynosi ponad -5°C .

- Układ klimatyzacji umożliwia uruchomienie funkcji Autostop.
- Podciśnienie w układzie hamulcowym jest wystarczające.
- Funkcja automatycznego oczyszczania filtra spalin nie jest włączona.
- Pojazd był prowadzony z prędkością nie mniejszą niż prędkość marszu od czasu ostatniego uruchomienia funkcji Autostop.

Jeżeli nie, włączenie funkcji Autostop będzie niemożliwe.

Niektóre ustawienia układu klimatyzacji mogą uniemożliwić włączenie funkcji Autostop.

Ogrzewanie, wentylacja i klimatyzacja ⇨ 142.

Bezpośrednio po zakończeniu jazdy na autostradzie funkcja Autostop może się wyłączyć.

Docieranie nowego samochodu ⇨ 150.

Zabezpieczenie akumulatora pojazdu przed rozładowaniem

Aby zagwarantować niezawodne ponowne uruchamianie silnika, system stop-start jest wyposażony w kilka funkcji zabezpieczających akumulator przed rozładowaniem.

Funkcje oszczędzania energii

Gdy włączona jest funkcja Autostop, pewne funkcje elektryczne, takie jak dodatkowe ogrzewanie elektryczne lub ogrzewanie tylnej szyby, zostają wyłączone lub przełączone w tryb oszczędzania energii. Prędkość dmuchawy układu klimatyzacji jest zmniejszana w celu oszczędzania energii.

Ponowne uruchomienie silnika przez kierowcę

Wcisnąć pedał sprzęgła, aby ponownie uruchomić silnik.

Uruchomienie silnika jest sygnalizowane ustawieniem wskazówki obrotomierza w pozycji obrotów biegu jałowego.

Jeśli dźwignia zmiany biegów zostanie przesunięta z pozycji neutralnej przed wciśnięciem pedału sprzęgła, pojawi się lampka kontrolna  wraz z komunikatem na wyświetlaczu informacyjnym kierowcy.

Ponowne uruchomienie silnika przez system stop-start

Aby mogło nastąpić automatyczne ponowne uruchomienie silnika, dźwignia zmiany biegów musi znajdować się w położeniu neutralnym.

Jeżeli wystąpi jeden z poniższych stanów, gdy włączona jest funkcja Autostop, silnik zostanie ponownie uruchomiony w sposób automatyczny przez system stop-start:

- System stop-start zostanie wyłączony ręcznie.
- Zostanie otwarta pokrywa silnika.
- Zostanie odpięty pas bezpieczeństwa kierowcy lub zostaną otwarte drzwi kierowcy.

- Temperatura silnika będzie za niska.
- Poziom naładowania akumulatora pojazdu spadnie poniżej określonej wartości.
- Podciśnienie w układzie hamulcowym nie będzie wystarczające.
- Pojazd będzie prowadzony z prędkością nie mniejszą niż prędkość marszu.
- Układ klimatyzacji zażąda uruchomienia silnika.
- Układ klimatyzacji zostanie włączony ręcznie.

Jeżeli pokrywa silnika nie będzie całkowicie zamknięta, na wyświetlaczu informacyjnym kierowcy pojawi się komunikat ostrzegawczy.

Jeżeli do gniazdka zasilania podłączone jest jakieś urządzenie elektryczne, np. przenośny odtwarzacz CD, podczas ponownego uruchomienia silnika może dać się zauważyć krótkotrwały spadek napięcia.

Parkowanie

⚠ Ostrzeżenie

- Nie wolno parkować samochodem na podłożu łatwopalnym. Wysoka temperatura układu wydechowego może spowodować zapalenie się podłoża.
- Zawsze zaciągać hamulec postojowy. Zaciągać hamulec postojowy bez wciśnięcia przycisku zwalniającego. W przypadku parkowania na pochyłości zaciągać hamulec postojowy z maksymalną siłą. Jednocześnie wcisnąć pedał hamulca, aby zmniejszyć działające siły.
- Wyłączyć silnik.
- Jeśli samochód został zaparkowany na równej, poziomej nawierzchni lub na wzniesieniu przodem w górę, przed wyjęciem kluczyka zapłonu wybrać pierwszy bieg

lub ustawić dźwignię zmiany biegów w położeniu **P**. Należy także skrócić koła przednie w kierunku przeciwnym do krawężnika.

Jeśli samochód został zaparkowany na wzniesieniu przodem w dół, przed wyjęciem kluczyka zapłonu wybrać bieg wsteczny lub ustawić dźwignię zmiany biegów w położeniu **P**. Koła przednie należy skrócić w kierunku krawężnika.

- Zamknąć szyby i okno dachowe.
 - Wyjąć kluczyk z wyłącznika zapłonu. W samochodzie z automatyczną skrzynią biegów kluczyk można wyjąć dopiero po ustawieniu dźwigni w położeniu **P**.
- Obrócić koło kierownicy aż do jego zablokowania.
- Zablokować pojazd.
 - Włączyć autoalarm.

Uwaga

W razie wypadku, który spowodował napełnienie poduszek powietrznych, silnik jest automatycznie wyłączany, jeśli w określonym czasie pojazd się zatrzyma.

Gazy spalinowe**⚠ Niebezpieczeństwo**

Gazy spalinowe zawierają trujący tlenek węgla, który jest bezbarwny i bezwonny. Jego wdychanie stanowi zagrożenie dla życia.

Jeśli spaliny przedostaną się do wnętrza samochodu, należy opuścić szyby w drzwiach. Przyczynę usterki należy usunąć w serwisie.

Unikać jazdy z otwartą klapą tylną, gdyż grozi to dostaniem się spalin do wnętrza samochodu.

Filtr spalin

Filtr spalin jest filtrem cząstek stałych przeznaczonym do silników wysokoprężnych i benzynowych.

Proces automatycznego czyszczenia

Filtr spalin usuwa szkodliwe cząstki sadzy z gazów wydechowych. Wyposażony jest w funkcję automatycznego czyszczenia, która uaktywnia się samoczynnie podczas jazdy bez podania jakiegokolwiek informacji. Czyszczenie odbywa się okresowo przez spalenie cząstek sadzy w wysokiej temperaturze. Procedura ta jest przeprowadzana automatycznie w określonych warunkach jezdnych i trwa maksymalnie 25 minut. Zazwyczaj jej czas trwania wynosi od siedmiu do 12 minut. W tym czasie funkcja Autostop nie jest dostępna, a zużycie paliwa może być wyższe. Ponadto z układu wydechowego może się wydobywać nietypowy zapach i dym.

Układ wymaga ręcznego czyszczenia

W niektórych sytuacjach, np. podczas jazdy na krótkich odcinkach, samoistne oczyszczenie filtra nie jest możliwe.

Jeśli wymagane jest czyszczenie filtra, a wcześniejsze warunki jazdy nie umożliwiały przeprowadzenia czyszczenia automatycznego, zostanie to zasygnalizowane przez zaświecenie lampki  i wyświetlenie komunikatu ostrzegawczego na wyświetlaczu informacyjnym kierowcy.

Jeśli lampka  świeci przy wyświetlonym komunikacie ostrzegawczym, oznacza to, że filtr spalin jest pełny. Jak najszybciej przeprowadzić procedurę czyszczenia.

Jeśli lampka  miga przy wyświetlonym komunikacie ostrzegawczym, oznacza to, że filtr spalin osiągnął maksymalny poziom napełnienia. Jak najszybciej przeprowadzić procedurę czyszczenia, aby uniknąć uszkodzenia silnika.

Aktywowanie procesu ręcznego czyszczenia

Aby uruchomić procedurę czyszczenia, należy kontynuować jazdę, utrzymując obroty silnika

powyżej 2000 obr/min. W razie potrzeby należy zredukować bieg. Rozpocznie się czyszczenie filtra spalin.

Czyszczenie filtra trwa krócej w przypadku jazdy z wyższą prędkością obrotową silnika i z większym obciążeniem.

Lampka kontrolna  gaśnie po zakończeniu samooczyszczania. Kontynuować jazdę do czasu, aż samooczyszczanie zakończy się.

Przeostroga

Jeśli to możliwe, należy nie przerywać procedury czyszczenia. Prowadzić pojazd do czasu zakończenia czyszczenia, aby uniknąć konieczności serwisowania lub naprawy w warsztacie.



Przeprowadzenie czyszczenia nie jest możliwe

Jeśli z jakiegoś powodu przeprowadzenie czyszczenia nie jest możliwe, zaświeci się lampka kontrolna , a na wyświetlaczu informacyjnym kierowcy pojawi się komunikat ostrzegawczy. Moc silnika może zostać ograniczona. Należy niezwłocznie skorzystać z pomocy warsztatu.

Katalizator

Katalizator usuwa ze spalin pewną ilość substancji niebezpiecznych dla środowiska naturalnego.

Przeostroga

Paliwa niespełniające norm opisanych na stronach  191,  258 mogą doprowadzić do uszkodzenia katalizatora lub podzespołów elektronicznych.

Niewypalone w pełni paliwo przegrzeje i uszkodzi katalizator. Z tego względu należy unikać zbyt

długiego używania rozrusznika, gdy silnik się nie uruchamia, jazdy aż do opróżnienia zbiornika paliwa bądź uruchamiania samochodu poprzez pchanie lub holowanie.

W przypadku problemów z zapłonem, nierównomiernej pracy silnika, spadku mocy silnika lub innych nietypowych objawów należy niezwłocznie skontaktować się z warsztatem. W razie potrzeby można kontynuować jazdę, ale jedynie przez krótki czas i pod warunkiem utrzymywania niskiej prędkości obrotowej silnika.

AdBlue

Informacje ogólne

Selektywna redukcja katalityczna (BlueInjection) to technologia umożliwiająca znaczne zmniejszenie zawartości tlenków azotu w spalinach. Efekt ten jest osiągany poprzez wtryskiwanie wodnego roztworu mocznika do układu wydechowego. Amoniak wydzielający się z roztworu reaguje

ze znajdującymi się w spalinach gazowymi tlenkami azotu (NO_x), przetwarzając je na azot i wodę.

Ten płyn jest oznakowany jako AdBlue®. Jest to nietoksyczna, niepalna, bezbarwna i bezwonna ciecz składająca się w 32% z mocznika i w 68% z wody.

Ostrzeżenie

Chronić oczy i skórę przed kontaktem z AdBlue.

W przypadku przedostania się do oczu lub na skórę spłukać wodą.

Przeostroga

Unikać kontaktu AdBlue z powierzchniami lakierowanymi. W przypadku kontaktu spłukać wodą.

AdBlue zamarza w temperaturze około $-11\text{ }^{\circ}\text{C}$. Dzięki wyposażeniu pojazdu w podgrzewacz AdBlue redukcja szkodliwych składników

spalin jest możliwa również w niskich temperaturach. Podgrzewacz AdBlue działa automatycznie.

Typowe zużycie AdBlue wynosi około 2 l na 1000 km, ale może być wyższe w zależności od warunków jazdy (np. duży ładunek lub holowanie).

Zbiornik AdBlue

Poziom AdBlue w zbiorniku można znaleźć w menu wyświetlacza.

Ostrzeżenia o niskim poziomie

W zależności od obliczonej odległości możliwej do przejechania przy wykorzystaniu pozostałego w zbiorniku roztworu AdBlue (obliczonego zasięgu na roztworze AdBlue) na wyświetlaczu informacyjnym kierowcy pokazują się różne komunikaty. Komunikaty i ograniczenia są wymagane przez obowiązujące przepisy.

Pierwsze możliwe ostrzeżenie to **Zasięg na AdBlue: 2400 km.**

To ostrzeżenie pokaże się krótko razem z obliczonym zasięgiem. Jazdę można kontynuować bez żadnych ograniczeń.

System przechodzi na następny poziom ostrzeżenia, gdy zasięg spadnie poniżej 1750 km. Komunikat z aktualnym zasięgiem wyświetla się zawsze po włączeniu zapłonu i wymaga potwierdzenia ↪ 107. Uzpełnić AdBlue zanim system przejdzie na następny poziom ostrzeżenia.

Gdy zasięg na roztworze AdBlue jest mniejszy od 900 km, na przemian wyświetlają się poniższe komunikaty i nie można ich wyłączyć:

- **Niski poziom AdBlue Uzpełnij teraz**
- **Rozruch silnika niemożliwy za 900 km.**

Dodatkowo nieprzerwanie miga lampka kontrolna .

Uwaga

W przypadku dużego zużycia AdBlue na wyświetlaczu informacyjnym kierowcy ostrzeżenie

to może wyświetlić się bez uprzednich etapów ostrzegawczych.

System przechodzi na ostatni poziom ostrzeżenia, gdy zbiornik AdBlue jest pusty. Ponowne uruchomienie silnika jest niemożliwe. Na przemian wyświetlają się poniższe komunikaty i nie można ich wyłączyć:

- **Zbiornik AdBlue pusty Uzpełnij teraz**
- **Silnik nie uruchomi się.**

Dodatkowo nieprzerwanie miga lampka kontrolna .

Przy aktywnej blokadzie rozruchu silnika zostanie wyświetlony następujący komunikat:

Wlej AdBlue aby uruchomić pojazd.

Należy całkowicie napełnić zbiornik roztworem AdBlue. W przeciwnym razie ponowne uruchomienie silnika nie będzie możliwe.

↪ 262

Ostrzeżenia dotyczące wysokiego poziomu emisji spalin

Jeśli ilość emitowanych spalin wzrośnie powyżej określonej wartości, na wyświetlaczu informacyjnym kierowcy pojawią się ostrzeżenia podobne do ostrzeżeń dotyczących zasięgu.

Zostaną wyświetlone monity o skontrolowanie układu wydechowego, a po nich pojawi się informacja o aktywacji blokady ponownego rozruchu silnika. Ograniczenia te wynikają z obowiązujących wymogów prawnych.

Skontaktować się ze stacją obsługi w celu uzyskania pomocy.

Napełnianie zbiornika AdBlue

Przeostroga

Należy stosować wyłącznie AdBlue zgodny z europejskimi normami DIN 70 070 i ISO 22241-1.

Nie używać dodatków.

Nie rozcieńczać AdBlue.

W przeciwnym razie może dojść do uszkodzenia układu selektywnej redukcji katalitycznej.

Uwaga

W przypadku gdy na stacji paliwowej nie jest dostępny dystrybutor z dyszą dla samochodów osobowych, do uzupełniania roztworu należy używać wyłącznie butelek lub kanistrów z AdBlue z uszczelnionym adapterem, aby zapobiec rozlaniu lub przelaniu roztworu oraz wydobywaniu się oparów ze zbiornika. AdBlue w butelkach lub kanistrach jest dostępny w wielu stacjach paliwowych i można go kupić np. u dealerów Opel i w innych punktach sprzedaży detalicznej.

Ponieważ AdBlue ma ograniczoną trwałość, przed uzupełnieniem należy sprawdzić datę ważności produktu.

Uwaga

Podczas odkręcania korka zabezpieczającego z wlewu może dojść do uwolnienia oparów amoniaku. Nie wdychać oparów ze

względu na ostry zapach. Opary nie działają szkodliwie przez drogi oddechowe.

Zbiornik AdBlue powinien być całkowicie napełniony. Należy to zrobić, jeśli jest już wyświetlony komunikat ostrzegawczy dotyczący blokady ponownego rozruchu silnika.

Pojazd musi być zaparkowany na równej nawierzchni.

Króciec wlewu roztworu AdBlue znajduje się pod klapką wlewu paliwa, z tyłu pojazdu, po prawej stronie.

Klapkę wlewu paliwa można otworzyć tylko, gdy odblokowane zostały zamki samochodu.

1. Wyjąć kluczyk z wyłącznika zapłonu.
2. Zamknąć wszystkie drzwi, aby zapobiec przedostaniu się oparów amoniaku do wnętrza pojazdu.
3. Otworzyć klapkę wlewu paliwa przez naciśnięcie ↗ 194.



4. Odkręcić korek zabezpieczający z szyjki wlewu.
5. Otworzyć kanister AdBlue.
6. Zamocować jeden koniec węża na kanistrze, a drugi wkręcić w otwór wlewowy.
7. Podnieść kanister i przytrzymać aż do opróżnienia lub aż przestanie wypływać z niego roztwór. Może to potrwać do 5 minut.
8. Postawić kanister na ziemi, aby opróżnić wąż; poczekać 15 sekund.

- Odkręcić i zdjąć wąż z otworu wlewowego.
- Założyć korek zabezpieczający i obrócić go w prawo do momentu zablokowania.

Uwaga

Kanister do uzupełniania AdBlue należy wyrzucać zgodnie z wymogami dotyczącymi ochrony środowiska. Aby ponownie użyć węża, należy go przepłukać czystą wodą po poprzednim użyciu.

Automatyczna skrzynia biegów

Automatyczna skrzynia biegów umożliwia automatyczną zmianę biegów (tryb automatyczny) lub manualną zmianę biegów (tryb manualny).

Wyświetlacz skrzyni biegów

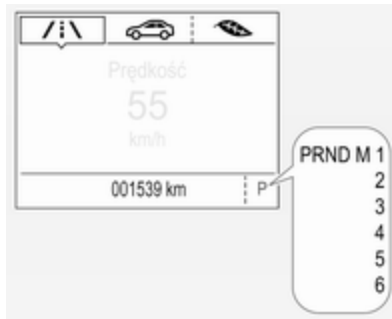

Aktualny tryb pracy lub bieg sygnalizowany jest na wyświetlaczu informacyjnym kierowcy.

W trybie pracy automatycznej program jazdy jest wskazywany przez **D**.

W trybie manualnym pokazywany jest symbol **M** i numer wybranego biegu.

Symbol **R** oznacza bieg wsteczny.

Symbol **N** oznacza położenie neutralne.

Symbol **P** oznacza położenie parkowania.

Dźwignia zmiany biegów



- P** : położenie postojowe, koła są zablokowane, wybierać wyłącznie po zatrzymaniu samochodu i włączeniu hamulca postojowego
- R** : bieg wsteczny, wybierać tylko po zatrzymaniu samochodu
- N** : położenie neutralne
- D** : tryb pracy automatycznej
- M** : tryb manualny
- +** : włączenie wyższego biegu w trybie manualnym
- : włączenie niższego biegu w trybie manualnym

Dźwignię można przestawić z położenia **P** tylko przy włączonym zapłonie i wciśniętym pedale hamulca.

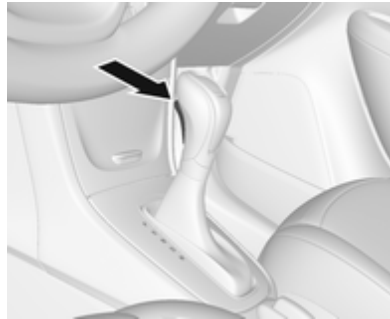

W celu przestawienia dźwigni zmiany biegów w położenie **P** lub **R** nacisnąć przycisk zwalniający.

Silnik można uruchomić tylko po ustawieniu dźwigni w położenie **P** lub **N**. Gdy wybrane jest położenie **N**, przed uruchomieniem silnika należy wcisnąć pedał hamulca lub włączyć hamulec postojowy.

Przy wybieraniu biegu nie należy wciskać pedału przyspieszenia. Zabronione jest jednoczesne wciskanie pedału przyspieszenia i hamulca.

Po wybraniu biegu i zwolnieniu pedału hamulca samochód powoli ruszy.

Hamowanie silnikiem

Aby w pełni wykorzystać efekt hamowania silnikiem przy zjeżdżaniu ze wzniesienia, należy w odpowiednim momencie zredukować bieg (patrz tryb manualny).

Uwalnianie ugrzęźniętego pojazdu

Procedurę tę należy stosować wyłącznie w przypadku, gdy samochód ugrzęźnie w piasku, błocie lub śniegu. Polega ona na przestawianiu dźwigni zmiany biegów na przemian w położenia **D** i **R**. Utrzymywać możliwie niskie obroty silnika w celu uniknięcia gwałtownego przyspieszenia samochodu po odzyskaniu normalnej przyczepności.

Parkowanie

Zaciągnąć hamulec postojowy i ustawić dźwignię zmiany biegów w położeniu **P**.

Kluczyk daje się wyjąć z wyłącznika zapłonu tylko wówczas, gdy dźwignia znajduje się w położeniu **P**.

Tryb manualny



Przesunąć dźwignię zmiany biegów w położenie **M**.

Nacisnąć przycisk na dźwigni zmiany biegów:

+ : zmiana biegu na wyższy

- : zmiana biegu na niższy

W przypadku wybrania wyższego biegu przy zbyt niskiej prędkości lub niższego biegu przy zbyt wysokiej prędkości zmiana biegu nie nastąpi. Może to spowodować pojawienie się komunikatu na wyświetlaczu informacyjnym kierowcy.

W trybie ręcznym, przy pracy silnika na wysokich obrotach nie następuje automatyczna zmiana biegu na wyższy.

Sygnalizacja zmiany biegu

Gdy zalecana jest zmiana biegu w celu obniżenia zużycia paliwa, pojawia się symbol **▲** wraz z odpowiednią cyfrą.

Sygnalizacja zmiany biegu pojawia się tylko w trybie manualnym.

Elektroniczne programy jazdy

Specjalne programy automatycznie adaptują parametry zmiany biegów podczas podjeżdżania pod lub zjeżdżania z wzniesień.

Funkcja adaptacyjna automatycznej skrzyni biegów

Funkcja ta dostosowuje działanie skrzyni biegów w trakcie jednostajnej jazdy oraz podczas zmiany przełożeń. Funkcja wydłuża trwałość skrzyni biegów i zapewnia najlepszą jakość zmiany przełożeń w całym okresie jej eksploatacji. Zmiana biegów może się początkowo wydawać niewygodna, ale jest to normalne zjawisko. Jednostajna jazda na każdym biegu i zmiana biegów poprawią jakość zmiany przełożeń.

Wymuszona redukcja biegu

Wciśnięcie pedału przyspieszenia poniżej zapadki wymuszonej redukcji biegu powoduje maksymalne przyspieszenie, niezależnie od wybranego trybu jazdy. Skrzynia biegów przełączy się na niższy bieg w zależności od prędkości obrotowej silnika.

Usterka

W przypadku usterki na wyświetlaczu informacyjnym kierowcy pojawia się komunikat. Komunikaty pokazywane na wyświetlaczu ⇨ 115.

Funkcja automatycznej zmiany biegów przestanie wówczas działać. Jazdę można jednak kontynuować, zmieniając biegi ręcznie.

Dostępny będzie tylko najwyższy bieg. W niektórych przypadkach można wybierać ręcznie także drugi bieg. Bieg ten należy włączać wyłącznie podczas postoju pojazdu.

Przyczynę usterki należy usunąć w warsztacie.

Przerwa w dopływie prądu

W przypadku braku zasilania (wystąpienia przerwy w dopływie prądu) dźwignia zmiany biegów zostaje zablokowana w położeniu **P**. Kluczyka zapłonu nie można wyjąć z wyłącznika zapłonu.

Jeśli dojdzie do rozładowania akumulatora, silnik można będzie uruchomić, wykorzystując przewody rozruchowe ⇨ 241.

Jeśli przyczyną usterki nie jest rozładowanie akumulatora, należy odblokować dźwignię zmiany biegów. W tym celu:

1. Utrzymać wciśnięty pedał hamulca i pociągnąć dźwignię hamulca postojowego w górę.

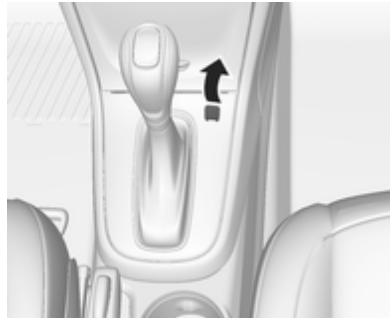

2. Zdjąć zaślepkę w konsoli za pomocą cienkiego narzędzia, na przykład śrubokrętu.

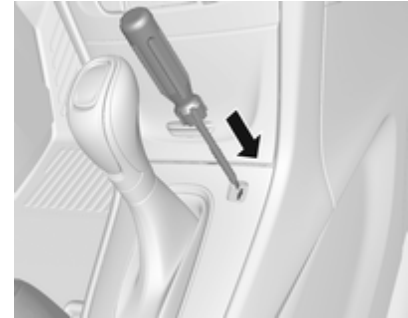

3. Wsunąć w otwór śrubokręt (do oporu).
4. Przesunąć dźwignię zmiany biegów w położenie **N**.
5. Wyjąć śrubokręt z otworu.
6. Założyć zaślepkę.
7. Przyczynę przerwy w dopływie prądu należy usunąć w warsztacie.

Manualna skrzynia biegów



W celu włączenia biegu wstecznego, po zatrzymaniu pojazdu nacisnąć pedał sprzęgła, wcisnąć przycisk zwalniający znajdujący się na dźwigni zmiany biegów i włączyć bieg.

Jeśli biegu nie można włączyć, ustawić dźwignię w położeniu neutralnym, zwolnić i ponownie wcisnąć pedał sprzęgła, a następnie ponownie wybrać bieg.

Nie dopuszczać do niepotrzebnego poślizgu sprzęgła.

Podczas każdorazowej zmiany biegu wymagane jest wciśnięcie pedału sprzęgła do oporu. Na pedale sprzęgła nie należy opierać stopy.

Przeostroga

Nie powinno prowadzić się samochodu z ręką spoczywającą na dźwigni zmiany biegów.

Sygnalizacja zmiany biegu ⇨ 102.

System stop-start ⇨ 155.

Układy jezdne

Napęd na wszystkie koła

Napęd na wszystkie koła (AWD) polepsza właściwości jezdne oraz stabilność pojazdu i pomaga osiągnąć najlepszą możliwą przyczepność niezależnie od nawierzchni drogi. Układ ten jest zawsze włączony i nie można go wyłączyć.

Moment obrotowy jest płynnie rozdzielany między koła osi przedniej i tylnej, odpowiednio do warunków jazdy. Moment obrotowy jest dodatkowo rozdzielany między koła tylne zależnie od rodzaju nawierzchni.

Dla uzyskania optymalnej wydajności układu, opony wszystkich kół powinny mieć taki sam stopień zużycia.

Jeśli używane jest dojazdowe koło zapasowe, układ AWD zostaje automatycznie wyłączony.

W przypadku nadmiernego poślizgu kół układ AWD również jest tymczasowo wyłączany w celu

ochrony przed przegrzaniem. Układ AWD zostanie ponownie włączony, gdy jego temperatura obniży się.

Wyłączenie układu AWD jest sygnalizowane przez wyświetlenie komunikatu na wyświetlaczu informacyjnym kierowcy.

Jeśli na wyświetlaczu informacyjnym kierowcy pojawi się komunikat serwisowy lub kod ostrzegawczy S73, oznacza to, że w układzie AWD wystąpiła usterka. Należy skorzystać z pomocy warsztatu.

Komunikaty pokazywane na wyświetlaczu ↪ 115.

Holowanie awaryjne ↪ 243.

Hamulce

Hamulec zasadniczy składa się z dwóch niezależnych obwodów.

W razie awarii jednego z nich samochód można wyhamować za pomocą drugiego. Jednak hamowanie wymaga silnego wciśnięcia pedału hamulca. Potrzeba do tego znacznie większej siły. Droga hamowania ulega wydłużeniu. Przed kontynuowaniem podróży zwrócić się o pomoc do warsztatu.

Po jedno- lub dwukrotnym wciśnięciu pedału hamulca przy wyłączonym silniku przestaje działać wspomaganie układu hamulcowego. Skuteczność hamowania nie zmienia się, jednak hamowanie wymaga użycia znacznie większej siły. Należy o tym pamiętać zwłaszcza w przypadku prowadzenia holowanego samochodu.

Lampka kontrolna (Ⓢ) ↪ 102.

Układ ABS

Układ ABS przeciwdziała blokowaniu kół podczas hamowania.

Gdy tylko któreś z kół zacznie się blokować, układ odpowiednio wyreguluje ciśnienie w układzie hamulcowym. Dzięki temu samochód zachowuje sterowność nawet w przypadku bardzo gwałtownego hamowania.

Działanie układu ABS daje się odczuć poprzez pulsowanie pedału hamulca i charakterystyczny odgłos.

W celu zapewnienia optymalnej skuteczności hamowania wciskać pedał hamulca do oporu, pomimo jego pulsowania. Nie zmniejszać nacisku stopy na pedał.

Po rozpoczęciu jazdy układ przeprowadza test własny, który może być słyszalny.

Lampka kontrolna (Ⓢ) ↪ 102.

Adaptacyjne światła hamowania

Podczas hamowania z maksymalną siłą wszystkie trzy światła hamowania migają w trakcie działania układu ABS.

Usterka

⚠ Ostrzeżenie

W razie wystąpienia usterki w układzie ABS po wciśnięciu pedału hamulca koła mogą ulec zablokowaniu -ze względu na zadziałanie znacznie większych sił. Układ ABS nie będzie wówczas przeciwdziałał blokowaniu się kół. Podczas gwałtownego hamowania samochód może stracić sterowność i wpaść w poślizg.

Przyczynę usterki należy usunąć w warsztacie.

Hamulec postojowy

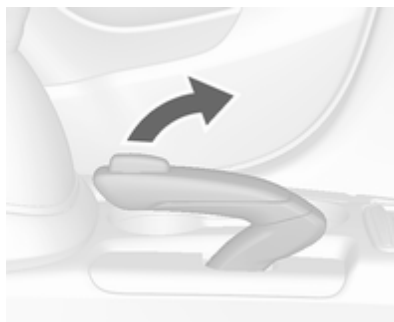
**⚠ Ostrzeżenie**

Przy parkowaniu na pochyłości zaciągając hamulec postojowy z maksymalną siłą, nie wciskając przycisku zwalniającego.

W celu zwolnienia hamulca postojowego należy nieco unieść dźwignię, wcisnąć przycisk zwalniający, a następnie całkowicie opuścić dźwignię.

Aby obniżyć siły działające w hamulcu ręcznym, należy jednocześnie wcisnąć pedał hamulca.

Lampka kontrolna  102.

System Brake Assist

System ten uaktywnia się w przypadku gwałtownego wciśnięcia pedału hamulca do oporu, powodując doprowadzenie do hamulców poszczególnych kół maksymalnego ciśnienia (koła są wyhamowywane z maksymalną siłą).

Przez cały czas trwania hamowania należy utrzymywać stały nacisk na pedał hamulca. Po zwolnieniu pedału przywracane jest normalne ciśnienie w układzie hamulcowym.

System Hill Start Assist

System pomaga zapobiegać niezamierzonemu toczeniu samochodu podczas ruszania na pochyłościach.

Po zatrzymaniu pojazdu na wzniesieniu i zdjęciu stopy z pedału hamulca system utrzymuje włączone hamulce przez dwie sekundy. Hamulce zostaną zwolnione automatycznie, gdy samochód zacznie przyspieszać.

System Hill Start Assist nie jest aktywny w trybie Autostop.

System stop-start ⇨ 155.

Układy kontroli jazdy

Układ kontroli trakcji

Układ kontroli trakcji (TC) wchodzi w skład układu stabilizacji toru jazdy (ESC) ⇨ 172.

Układ kontroli trakcji (TC) w razie potrzeby poprawia stabilność samochodu, niezależnie od typu nawierzchni i bezpieczeństwa opon, poprzez zapobieganie poślizgowi kół.

Gdy tylko koła napędowe zaczynają tracić przyczepność, układ redukuje moc silnika i odpowiednio przyhamowuje koło, które ślizga się najbardziej. Dzięki temu samochód uzyskuje lepszą stabilność na śliskiej nawierzchni.



Układ TC jest aktywny po każdym uruchomieniu silnika, gdy tylko zgaśnie lampka kontrolna .

Zadziałanie układu TC jest sygnalizowane miganiem lampki .

Ostrzeżenie

Świadomość dysponowania zaawansowanymi układami poprawiającymi bezpieczeństwo nie powinna skłaniać do brawury za kierownicą.

Prędkość należy zawsze dostosowywać do warunków na drodze.

Lampka kontrolna  ⇨ 103.

Wyłączenie



Układ kontroli trakcji można wyłączyć, gdy poślizg kół napędowych jest wymagany: krótko nacisnąć .



Lampka kontrolna  świeci.

Wyłączenie układu TC jest sygnalizowane wyświetleniem komunikatu stanu na wyświetlaczu informacyjnym kierowcy.

Gdy układ TC zostanie wyłączony, układ ESC pozostanie aktywny, lecz z wyższym progiem zadziałania.

W celu ponownego włączenia układu należy jeszcze raz nacisnąć .

Włączenie układu jest sygnalizowane wyświetleniem komunikatu stanu na wyświetlaczu informacyjnym kierowcy.

Po wyłączeniu i ponownym włączeniu zapłonu układ kontroli trakcji jest uaktywniany automatycznie.

Usterka

W przypadku wystąpienia usterki układu lampka kontrolna  zaczyna świecić światłem ciągłym, a na wyświetlaczu informacyjnym kierowcy pojawia się komunikat. Układ nie działa prawidłowo.

Przyczynę usterki należy usunąć w warsztacie.

Układ stabilizacji toru jazdy

Elektroniczny układ stabilizacji toru jazdy (ESC) w razie potrzeby poprawia stabilność samochodu, niezależnie od typu nawierzchni i przyczepności opon.

Gdy tylko koła stracą przyczepność lub samochód zacznie wpaść w poślizg (wystąpi podsterowność / nadsterowność), układ natychmiast zredukuje moc silnika (zmieni się odgłos pracy silnika) i odpowiednio przyhamuje poszczególne koła.

Układ ESC działa w połączeniu z układem kontroli trakcji (TC). Zapobiega on poślizgowi kół napędzanych.



Układ ESC jest aktywny po każdym uruchomieniu silnika, gdy tylko zgaśnie lampka kontrolna .

Zadziałanie układu ESC jest sygnalizowane miganiem lampki .

Ostrzeżenie

Świadomość dysponowania zaawansowanymi układami poprawiającymi bezpieczeństwo nie powinna skłaniać do brawury za kierownicą.

Prędkość należy zawsze dostosowywać do warunków na drodze.

Lampka kontrolna   103.

Wyłączanie



Układ ESC można wyłączyć: nacisnąć i przytrzymać  przez około 5 s.

Zaświecą się lampki kontrolne  i .

W celu ponownego włączenia ESC należy jeszcze raz nacisnąć . Jeśli wcześniej wyłączono układ kontroli trakcji, włączone zostają oba układy.

Po wyłączeniu i ponownym włączeniu zapłonu układ ESC jest uaktywniany automatycznie.

Usterka

W przypadku wystąpienia usterki układu lampka kontrolna  zaczyna świecić światłem ciągłym, a na wyświetlaczu informacyjnym kierowcy pojawia się komunikat. Układ nie działa prawidłowo.

Przyczynę usterki należy usunąć w warsztacie.

System kontroli prędkości na zjeździe



System kontroli prędkości na zjeździe (DCS) umożliwia jazdę samochodem z małą prędkością bez konieczności wciśnięcia pedału hamulca. Gdy system jest aktywny, samochód automatycznie zwolni do małej prędkości i będzie się poruszać z tą prędkością. W trakcie działania systemu mogą pojawiać się pewne odgłosy lub drgania pochodzące z układu hamulcowego.

Przeestroga



Z funkcji należy korzystać wyłącznie w czasie jazdy terenowej przy pokonywaniu ostrych zjazdów. Nie używać podczas jazdy na zwykłych nawierzchniach drogowych. Nieuzasadnione użycie funkcji DCS, przykładowo podczas jazdy na zwykłych drogach, może spowodować uszkodzenie układu hamulcowego oraz funkcji ESC.

Włączanie



Przy prędkości poniżej 40 km/h nacisnąć . Zielona lampka kontrolna  w zestawie wskaźników zacznie migać, sygnalizując działanie systemu DCS. System DCS nie włączy się przy prędkościach powyżej 50 km/h, nawet po wciśnięciu przycisku.



Wyłączanie

Nacisnąć przycisk  jeszcze raz. Zielona lampka kontrolna  zgaśnie. Wciśnięcie pedału hamulca lub przyspieszenia również powoduje wyłączenie systemu.

Usterka

Jeśli po naciśnięciu przycisku zielona lampka kontrolna  nie zaświeci się lub nie zacznie migać, w systemie występuje usterka.

Należy skorzystać z pomocy warsztatu.

Lampki kontrolne systemu DSC 
 102.

Systemy wspomagania kierowcy

Ostrzeżenie

Zadaniem systemów wspomagania kierowcy jest służyć mu pomocą, a nie zastępowanie go.

Podczas jazdy pełna odpowiedzialność spoczywa na kierowcy.

Korzystając z systemów wspomagania kierowcy należy zawsze zachowywać ostrożność, obserwując aktualną sytuację na drodze.

Automatyczna kontrola prędkości

Układ automatycznej kontroli prędkości może zapamiętywać i utrzymywać prędkość od ok. 30 do 200 km/h. W przypadku wjeżdżania na wzniesienie lub zjeżdżania z niego prędkość ta może się zmienić.

Ze względów bezpieczeństwa funkcja automatycznej kontroli prędkości może zostać włączona dopiero po jednokrotnym wciśnięciu pedału hamulca. Układu nie można włączyć podczas jazdy na pierwszym biegu.





Funkcji automatycznej kontroli prędkości nie należy włączać, jeśli utrzymywanie stałej prędkości jazdy nie jest wskazane.

Jeśli samochód jest wyposażony w automatyczną skrzynię biegów, zaleca się włączanie układu automatycznej kontroli prędkości, jedynie gdy aktywny jest tryb automatycznej zmiany biegów.

Lampka kontrolna   106.



Włączanie układu



Nacisnąć  – lampka kontrolna  na zestawie wskaźników zaświeci się na biało.

Aktywacja



Przyspieszyć do żądanej prędkości i obrócić pokrętkę w kierunku **SET/-** – bieżąca prędkość zostaje zapamiętana i będzie utrzymywana. Lampka kontrolna  na zestawie wskaźników zaświeci się na zielono. Na wyświetlaczu w wersji Uplevel 

świeci na zielono i pokazuje się ustawiona prędkość. Pedał przyspieszenia można zwolnić. W każdej chwili istnieje możliwość wciśnięcia pedału przyspieszenia w celu zwiększenia prędkości. Po zwolnieniu pedału przywrócona zostanie uprzednio zapamiętana prędkość.

Automatyczna kontrola prędkości pozostaje aktywna podczas zmiany biegów.

Zwiększanie prędkości

Przy aktywnej funkcji automatycznej kontroli prędkości przytrzymać pokrętkę w położeniu **RES/+** lub krótko obracać w położenie **RES/+**: prędkość wzrasta w sposób ciągły lub w niedużych skokach.

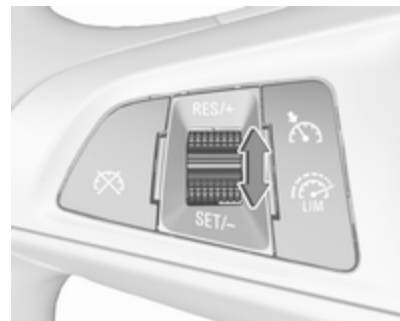

Można również przyspieszyć do żądanej prędkości i zapamiętać prędkość jazdy, obracając przełącznik w położenie **SET/-**.



Zmniejszanie prędkości

Przy aktywnej funkcji automatycznej kontroli prędkości przytrzymać pokrętkę w położeniu **SET/-** lub krótko obracać w położenie **SET/-**: prędkość maleje w sposób ciągły lub w niedużych skokach.

Dezaktywacja

Nacisnąć : lampka kontrolna  na zestawie wskaźników zaświeci się na biało.

Na wyświetlaczu w wersji Uplevel  zmienia kolor na biały.

Automatyczna kontrola prędkości jest nieaktywna, ale nie jest wyłączona.

Ostatnia zapisana prędkość jest zachowana w systemie w celu późniejszego przywrócenia.

Funkcja automatycznej kontroli prędkości wyłączy się samoczynnie, gdy:



- Prędkość jazdy spadnie poniżej 30 km/h.
- Prędkość jazdy spadnie o ponad 25 km/h poniżej ustawionej prędkości.
- Zostanie wciśnięty pedał hamulca.
- Pedał sprzęgła zostanie wciśnięty na kilka sekund.
- Dźwignia zmiany biegów jest w położeniu **N**.
- Prędkość obrotowa silnika spadnie do bardzo niskiego poziomu.
- Uaktywni się układ kontroli trakcji (TC) lub układ stabilizacji toru jazdy (ESC).

- Zostanie włączony hamulec postojowy.
- Jednoczesne naciśnięcie **RES/+** i pedału hamulca powoduje wyłączenie automatycznej kontroli prędkości i usunięcie zapisanej prędkości.

Przywracanie zapamiętanej prędkości

Obrócić pokrętkę w położenie **RES/+** przy prędkości jazdy powyżej 30 km/h. Zostanie przywrócona zapamiętana prędkość jazdy.

Wyłączanie układu

Nacisnąć : lampka kontrolna  na zestawie wskaźników zgaśnie. Zapamiętana prędkość zostaje usunięta.

Układ automatycznej kontroli prędkości zostaje wyłączony, a zapamiętana prędkość usunięta również wtedy, gdy zostanie wyłączony zapłon lub naciśnięty przycisk  w celu aktywowania ogranicznika prędkości.

Ograniczenie prędkości jazdy

Ogranicznik prędkości zapobiega przekroczeniu ustawionej maksymalnej prędkości jazdy.



Prędkość maksymalną można ustawić powyżej 25 km/h.

Kierowca może przyspieszyć do ustawionej prędkości maksymalnej, ale nie może jej przekroczyć. W przypadku zjeżdżania ze wzniesienia prędkość ta może zostać chwilowo przekroczone.

Ustawiona prędkość maksymalna jest pokazywana na wyświetlaczu informacyjnego kierowcy, gdy ogranicznik jest aktywny.

Włączanie układu



Nacisnąć , na wyświetlaczu informacyjnym kierowcy zapala się .

Jeśli wcześniej został aktywowany układ automatycznej kontroli prędkości, w chwili aktywacji ogranicznika prędkości zostanie on wyłączony, a lampka kontrolna  zgaśnie.

Ustawianie ograniczenia prędkości

Przyspieszyć do żądanej prędkości i krótko obrócić pokrętkę w kierunku **SET/-** – bieżąca prędkość zostaje zapamiętana jako prędkość maksymalna.

Na wyświetlaczu w wersji Midlevel pokazuje się  i ograniczenie prędkości.

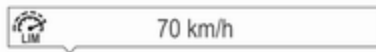

Na wyświetlaczu Uplevel  zmienia kolor na zielony.

Zmiana ograniczenia prędkości

Przy aktywnym ograniczniku prędkości obrócić pokrętkę w położenie **RES/+** lub **SET/-**, aby odpowiednio zwiększyć lub zmniejszyć prędkość maksymalną.

Przekraczanie ograniczenia prędkości

Jeśli ograniczenie prędkości zostanie przekroczone bez ingerencji kierowcy, wskazanie prędkości będzie migać na wyświetlaczu informacyjnym kierowcy i będzie słychać sygnał dźwiękowy.

W sytuacji awaryjnej istnieje możliwość przekroczenia ograniczenia prędkości przez wciśnięcie pedału przyspieszenia mocno prawie do podłogi. W takim przypadku nie rozlegnie się sygnał dźwiękowy.

Zwolnić pedał przyspieszenia, a funkcja ogranicznika prędkości zostanie ponownie włączona po uzyskaniu prędkości jazdy niższej niż wartość ograniczenia.

Dezaktywacja

Nacisnąć : ogranicznik zostaje dezaktywowany i pojazd porusza się bez ograniczenia prędkości.



Na wyświetlaczu w wersji Midlevel zapisane ograniczenie prędkości pokazuje się w nawiasach.

Na wyświetlaczu w wersji Uplevel zmienia kolor na biały.

Ponadto pojawia się odpowiedni komunikat.

Ograniczenie prędkości jazdy jest nieaktywne, ale nie jest wyłączone. Ostatnia zapisana prędkość jest zachowana w systemie w celu późniejszego przywrócenia.

Przywracanie ograniczenia prędkości

Obrócić pokrętko w położenie **RES/+**. Zapisane ograniczenie prędkości zostanie przywrócone i będzie wyświetlane bez nawiasów na wyświetlaczu informacyjnym kierowcy.

Wyłączenie układu

Nacisnąć – wskazanie ograniczenia prędkości znika z wyświetlacza informacyjnego kierowcy. Zapamiętana prędkość zostaje usunięta.

Ogranicznik prędkości zostaje wyłączony, a zapamiętana prędkość usunięta również wtedy, gdy zostanie naciśnięty przycisk w celu aktywowania układu automatycznej kontroli prędkości.

Wyłączenie zapłonu również powoduje wyłączenie ogranicznika prędkości, ale nastawiona prędkość zostaje zapamiętana do następnego włączenia ogranicznika.

Ostrzeżenie o zderzeniu czołowym

System ostrzegania o zderzeniu czołowym pomaga uniknąć kolizji czołowej lub ograniczyć jej skutki.

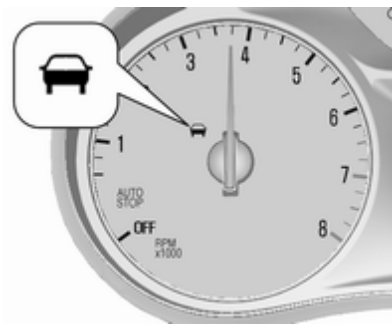

Wykrycie pojazdu poprzedzającego jest sygnalizowane lampką kontrolną

Jeśli pojazd zbyt szybko zbliża się do bezpośrednio poprzedzającego go samochodu, zostaje uruchomione ostrzeżenie akustyczne.

Kierowca jest dodatkowo informowany o niebezpieczeństwie przez migający czerwony pasek świetlny z diodami LED wyświetlany na szybie przedniej w polu widzenia kierowcy.

Sygnalizacja ta pojawi się, o ile ostrzeżenie o zderzeniu czołowym nie zostało wyłączone przez naciśnięcie na kierownicy.

Włączanie

System wykorzystuje układ przedniej kamery zamontowanej na szybie przedniej, wykrywający pojazdy znajdujące bezpośrednio z przodu na tym samym torze jazdy, w odległości ok. 60 m.

System ostrzegania o zderzeniu czołowym uruchamia się automatycznie po przekroczeniu prędkości 40 km/h, pod warunkiem że nie został dezaktywowany przez naciśnięcie , patrz poniżej.

Ostrzeżenie kierowcy

Gdy układ wykryje pojazd poruszający się na tym samym torze jazdy, w zestawie wskaźników zaświeci się na zielono lampka kontrolna  ostrzegająca o pojeździe z przodu.

Lampka kontrolna  zmienia kolor na żółty, gdy odległość od pojazdu poprzedzającego nadmiernie się zmniejszyła lub w przypadku zbyt szybkiego zbliżania się do innego pojazdu.

Przeostroga

Kolor tej lampki kontrolnej nie ma związku z wymaganą przez obowiązujące przepisy ruchu drogowego odległością od poprzedzającego pojazdu. Kierowca ponosi pełną odpowiedzialność za stałe utrzymywanie bezpiecznej odległości od poprzedzającego pojazdu zgodnie z obowiązującymi przepisami ruchu drogowego, warunkami pogodowymi i drogowymi itp.

Gdy czas do potencjalnej kolizji z pojazdem z przodu spadnie do zbyt niskiej wartości i kolizja jest bliska, kierowca jest informowany o niebezpieczeństwie przez migający czerwony pasek świetlny z diodami LED wyświetlany na szybie przedniej w polu widzenia kierowcy.





Jednocześnie włącza się ostrzegawczy sygnał dźwiękowy. Wcisnąć pedał hamulca i obrócić kierownicą, jeśli jest to wymagane w danej sytuacji.

Wybór czułości systemu

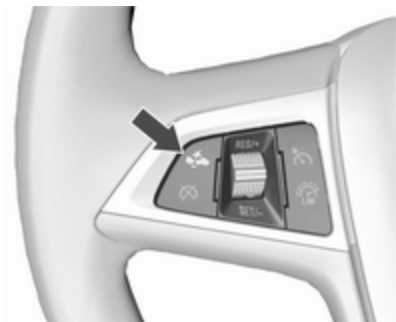
Czułość ostrzeżenia można ustawić na bliskie, średnie lub dalekie.



Nacisnąć  – aktualne ustawienie pojawi się na wyświetlaczu informacyjnym kierowcy. Ponownie nacisnąć , aby zmienić czułość systemu.



Wyłączenie

System można wyłączyć. Nacisnąć  – wielokrotnie, aż na wyświetlaczu informacyjnym kierowcy wyświetlony zostanie **Przedni układ ostrzegania wyłączony**.

Informacje ogólne

Ostrzeżenie

System ostrzegania o zderzeniu czołowym jedynie ostrzega kierowcę i nie włącza hamulców. W przypadku zbliżania się do pojazdu poprzedzającego ze zbyt dużą prędkością system może nie ostrzec kierowcy na tyle wcześniej, by można było uniknąć zderzenia.

Kierowca ponosi pełną odpowiedzialność za utrzymywanie prawidłowego odstępu od pojazdu poprzedzającego z odpowiednim uwzględnieniem natężenia ruchu drogowego, widoczności i warunków pogodowych.

Podczas jazdy kierowca powinien być zawsze całkowicie skoncentrowany na prowadzeniu pojazdu. Kierowca powinien być zawsze przygotowany na ewentualną reakcję i włączenie hamulców.

Ograniczenia systemu

Ostrzeżenie o zderzeniu czołowym jest przeznaczone wyłącznie do ostrzegania przed pojazdami, ale może również reagować na inne obiekty.

W poniższych sytuacjach system ostrzegania o zderzeniu czołowym może nie wykryć pojazdu poprzedzającego lub może dojść do obniżenia skuteczności wykrywania:

- na drogach krętych
- gdy widoczność jest ograniczona przez warunki atmosferyczne, np. mgłę, opady deszczu lub śniegu
- gdy czujnik jest przesłonięty przez śnieg, lód, breję, błoto lub brud lub gdy szyba przednia jest uszkodzona lub znajdują się na niej obce przedmioty, np. naklejki

Wskaźnik odległości od pojazdu poprzedzającego

Wskaźnik odległości od pojazdu poprzedzającego pokazuje dystans od pojazdu jadącego z przodu. Wskaźnik wykorzystuje kamerę przednią w szybie przedniej do wykrywania odległości od pojazdu bezpośrednio poprzedzającego. Jest aktywny przy prędkości powyżej 40 km/h.

Po wykryciu pojazdu poprzedzającego, odległość podawana w sekundach pojawia się na wyświetlaczu informacyjnym kierowcy ↗ 107. Naciśnąć **MENU** na dźwigni kierunkowskazów, aby

wybrać **Menu informacji o pojeździe** 🚗, i obrócić pokrętło regulacyjne, aby wybrać stronę wskaźnika odległości od pojazdu poprzedzającego.



Minimalna wyświetlana odległość wynosi 0,5 s.

Jeśli z przodu nie ma żadnego pojazdu lub jeśli znajduje się on poza zasięgiem układu wskaźnika, wyświetlane są dwie kreski -.- s.

Układ ułatwiający parkowanie



Układ ułatwiający parkowanie (tzw. pilot parkowania) ułatwia ocenę odległości pomiędzy samochodem a przeszkodami terenowymi poprzez generowanie sygnałów akustycznych. Świadomość dysponowania takim udogodnieniem nie zwalnia jednak kierowcy od obowiązku zachowania ostrożności przy parkowaniu.

W skład układu wchodzi cztery czujniki ultradźwiękowe zamontowane w tylnym zderzaku.

Jeśli samochód jest wyposażony w przedni układ ułatwiający parkowanie, w przednim zderzaku są zamontowane cztery dodatkowe czujniki ultradźwiękowe.

Włączenie



Tylny układ ułatwiający parkowanie jest aktywowany po włączeniu zapłonu.

Można również włączyć przednie czujniki pilota parkowania przy niskich prędkościach jazdy poprzez naciśnięcie **P**▲.

Gotowość układu do pracy jest sygnalizowana przez świecenie diody kontrolnej w przycisku pilota parkowania.

Występowanie przeszkody terenowej jest sygnalizowane sygnałami dźwiękowymi. Im mniejsza odległość od przeszkody, tym krótsze odstępy między kolejnymi sygnałami. Gdy do przeszkody pozostanie mniej niż 30 cm, generowany będzie sygnał ciągły.

Jeśli przycisk **P**▲ zostaje naciśnięty jednokrotnie w czasie jednego cyklu zapłonowego, przedni układ ułatwiający parkowanie uruchamia się, gdy prędkość pojazdu spada poniżej określonej wartości, pod warunkiem że wcześniej nie przekroczyła poziomu 25 km/h.

Wyłączenie

Układ można wyłączyć poprzez naciśnięcie **P**▲.

Diody kontrolne w przyciskach zgaśnie, a na wyświetlaczu informacyjnym kierowcy pojawi się komunikat.

Po ręcznym wyłączeniu układu ułatwiającego parkowanie zostanie on aktywowany automatycznie przy kolejnym włączeniu zapłonu.

Układ jest wyłączany automatycznie po przekroczeniu określonej prędkości.

Usterka

W przypadku usterki układu na wyświetlaczu informacyjnym kierowcy pojawia się komunikat.

Dodatkowo w przypadku wykrycia przejściowych warunków uniemożliwiających funkcjonowanie układu, jak np. śnieg zakrywający czujniki, na wyświetlaczu informacyjnym kierowcy pojawia się komunikat.

Komunikaty pokazywane na wyświetlaczu ⇨ 115.

Ważne uwagi dotyczące korzystania z systemów ułatwiających parkowanie

Ostrzeżenie

W pewnych sytuacjach wielokrotne odbicia fal dźwiękowych oraz zewnętrzne źródła dźwięku mogą uniemożliwić prawidłowe wykrycie przeszkody.

Należy zwrócić szczególną uwagę, czy nie występują niskie przeszkody, które mogłyby uszkodzić dolną część zderzaka. Jeśli tego typu przeszkody opuszczają obszar wykrywania czujników podczas przemieszczania pojazdu, zostanie uaktywniony ciągły sygnał ostrzegawczy.

Przeestroga

Wydajność układu może być ograniczona w przypadku przysłonięcia czujników, np. przez lód lub śnieg.

Znaczne obciążenie pojazdu może spowodować zakłócenie pracy układu ułatwiającego parkowanie.

W przypadku znajdujących się w pobliżu wyższych pojazdów (np. pojazdów terenowych, minivanów lub furgonów) mają zastosowanie warunki specjalne. Nie można zagwarantować rozpoznania przeszkód i prawidłowego wskazania odległości w górnej części tych pojazdów.

Układ może nie wykrywać przeszkód o bardzo małym przekroju, np. przedmiotów wąskich lub z miękkich materiałów.

Układy ułatwiające parkowanie nie wykrywają obiektów znajdujących się poza ich zasięgiem wykrywania.

Uwaga

Układ ułatwiający parkowanie automatycznie uwzględni obecność fabrycznie montowanych haków holowniczych. Zostaje wyłączony po podłączeniu złącza.

Czujnik może „wykrywać” nieistniejące obiekty (zakłócenia odbite) wskutek oddziaływania zewnętrznych zakłóceń akustycznych lub mechanicznych.

Uwaga

Układ ułatwiający parkowanie zostaje wyłączony w przypadku rozłożenia tylnego systemu transportowego.

Kamera wsteczna

Kamera wsteczna wspomaga kierowcę podczas cofania, przekazując obraz obszaru za pojazdem.

Obraz z kamery jest wyświetlany na wyświetlaczu informacyjnym.

⚠ Ostrzeżenie

Kamera wsteczna nie zwalnia kierowcy z obowiązku obserwacji obszaru za pojazdem. Należy pamiętać, że na wyświetlaczu nie są widoczne obiekty znajdujące się poza polem widzenia kamery i czujników układu ułatwiającego parkowanie, np. poniżej zderzaka lub pod pojazdem.

Nie cofać ani nie parkować pojazdu, opierając się wyłącznie na obrazie z kamery wstecznej.

Przed ruszeniem zawsze sprawdź otoczenie pojazdu.

Włączanie

Kamera wsteczna jest uruchamiana automatycznie w momencie włączenia biegu wstecznego.

Funkcjonowanie

Kamera jest zamontowana w klamce tylnej klapy i wyposażona w obiektyw o kącie widzenia 130°.



Ze względu na wysokie umiejscowienie kamery, na wyświetlaczu widoczny jest tylny zderzak, co pozwala kierowcy na zorientowanie się co do położenia pojazdu.

Obszar wyświetlany przez kamerę jest ograniczony. Odległość widoczna na wyświetlaczu różni się od rzeczywistej odległości.

Linie pomocnicze

Dynamiczne linie pomocnicze to poziome linie naniesione na obraz z kamery w odstępach co 1 m pomagające kierowcy ustalić odległość od wyświetlanych przeszkód.

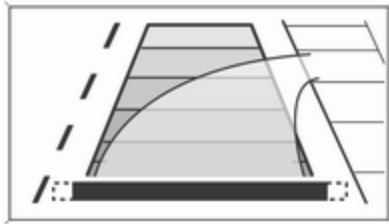

Wyświetlany jest również przewidywany tor jazdy odzwierciedlający aktualny kąt skrętu kierownicy.

Symbole ostrzegawcze

Symbole ostrzegawcze są wyświetlane w formie trójkątów  i informują o przeszkodach wykrytych przez tylne czujniki inteligentnego systemu wspomagania parkowania.

Dodatkowo na wyświetlaczu informacyjnym w górnym wierszu pojawia się  z ostrzeżeniem o konieczności sprawdzenia otoczenia pojazdu.

Wyłączenie

Kamera zostaje wyłączona po przekroczeniu określonej prędkości podczas jazdy do przodu lub gdy bieg wsteczny nie jest włączony przez ok. 10 s.

Kamerę wsteczną można wyłączyć ręcznie w menu personalizacji ustawień na wyświetlaczu informacyjnym. Wybrać odpowiednie ustawienie w **Ustawienia**.

Personalizacja ustawień ⇨ 116.

Wyłączenie linii pomocniczych i symboli ostrzegawczych

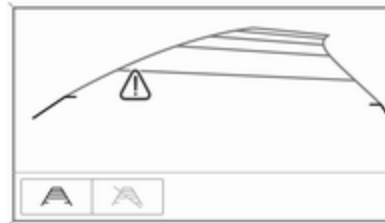

7-calowy kolorowy wyświetlacz informacyjny: Włączanie i wyłączanie linii pomocniczych i symboli ostrzegawczych odbywa się przy użyciu przycisków dotykowych w dolnej części wyświetlacza.

8-calowy kolorowy wyświetlacz informacyjny: Włączanie i wyłączanie linii pomocniczych i symboli ostrzegawczych odbywa się przy użyciu menu Ustawienia na wyświetlaczu informacyjnym.

Wyświetlacz informacyjny ⇨ 112.

Personalizacja ustawień ⇨ 116.

Usterka

Komunikaty usterek są wyświetlane wraz z symbolem  w górnym wierszu wyświetlacza informacyjnego.

Kamera wsteczna może działać nieprawidłowo, gdy:

- Wokół pojazdu jest ciemno.
- Na soczewki kamery pada światło słoneczne lub wiązka światła z reflektorów.

- Obiektów kamery pokrywa lód, śnieg, błoto lub inna substancja. Oczyszczyć soczewkę, splukać ją wodą i wytrzeć miękką szmatką.
- Pojazd holuje przyczepę.
- Pojazd uczestniczył w wypadku, w którym został uderzony w tył.
- Występują skrajnie duże zmiany temperatur.

System rozpoznawania znaków drogowych

Funkcjonowanie

System wykrywania znaków drogowych wykrywa określone znaki drogowe za pomocą kamery zwróconej w przód, a następnie pokazuje je na wyświetlaczu informacyjnym kierowcy.

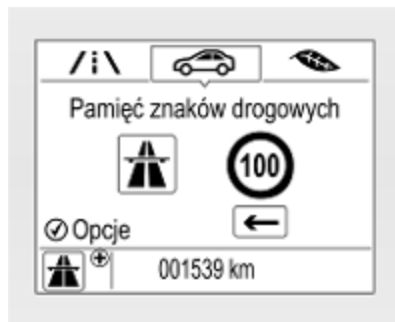

System wykrywa następujące znaki drogowe:

Ograniczenia prędkości i znaki zakazu wyprzedzania

- ograniczenie prędkości
- zakaz wyprzedzania
- koniec ograniczenia prędkości
- koniec zakazu wyprzedzania

Znaki drogowe

Początek i koniec następujących rodzajów dróg:

- regiony miejskie (specyficzne dla danego kraju)
- autostrady

- drogi A
- drogi osiedlowe

Znaki dodatkowe

- dodatkowe wskazówki do znaków drogowych
- ograniczenie dotyczące ciągnięcia przyczepy
- ograniczenia dotyczące pojazdu ciągnącego
- ostrzeżenie o mokrej nawierzchni
- ostrzeżenie o lodzie na drodze
- strzałki kierunkowe

Znaki ograniczenia prędkości pokazują się na wyświetlaczu informacyjnym kierowcy do czasu wykrycia następnego znaku ograniczenia prędkości lub końca ograniczenia prędkości bądź znikają po upływie określonego czasu.



Możliwe jest połączenie wielu rodzajów znaków.



Znak wykrzyknika w ramce oznacza, że wykryty został dodatkowy znak, który nie może zostać rozpoznany przez system.

System działa z maksymalną skutecznością do prędkości 200 km/h w zależności od warunków oświetleniowych. W nocy system pozostaje aktywny do prędkości 160 km/h.

Wskazania na wyświetlaczu

Informację o aktualnie obowiązujących znakach drogowych są dostępne na specjalnej stronie systemu rozpoznawania znaków drogowych na wyświetlaczu informacyjnym kierowcy.



Dodatkowo w dolnym wierszu wyświetlacza informacyjnego kierowcy jest stale wyświetlane aktualnie obowiązujące ograniczenie prędkości. W przypadku ograniczenia prędkości z informacją dodatkową wyświetlany jest w tym miejscu symbol +.



Wybrać w **MENU** i wybrać stronę systemu rozpoznawania znaków drogowych za pomocą pokrętła na dźwigni kierunkowskazów 107.

Jeśli zostanie wybrana inna strona w menu wyświetlacza informacyjnego kierowcy, a następnie ponownie uaktywni się stronę systemu rozpoznawania znaków drogowych, wyświetlony zostanie ostatni rozpoznany znak drogowy.

Funkcja alarmu

Funkcję alarmu można włączyć lub wyłączyć w menu ustawień na stronie systemu rozpoznawania znaków drogowych.



Gdy po włączeniu funkcji strona systemu rozpoznawania znaków drogowych nie jest wyświetlana, nowo wykryte znaki ograniczenia prędkości i zakazu wyprzedzania są wyświetlane w formie chwilowych alarmów na wyświetlaczu informacyjnym kierowcy.



Gdy wyświetlana jest strona systemu rozpoznawania znaków drogowych, naciśnięcie **SET/CLR** na dźwigni kierunkowskazów.



Wybrać **Alarmy WŁ.** lub **Alarmy WYŁ.** przez obrócenie pokrętła regulacyjnego i naciśnięcie **SET/CLR**.

Alarmy chwilowe są widoczne na wyświetlaczu informacyjnym kierowcy przez około osiem sekund.

Zerowanie systemu

Zawartość pamięci znaków drogowych można skasować w menu ustawień na stronie systemu rozpoznawania znaków drogowych, wybierając **Zresetować** i potwierdzając przez naciśnięcie **SET/CLR** na dźwigni kierunkowskazów.

W celu skasowania zawartości strony można również naciśnięcie **SET/CLR** i przytrzymanie przez trzy sekundy.

Po udanym wyzerowaniu rozlega się sygnał dźwiękowy i do momentu wykrycia następnego znaku drogowego wyświetlany jest poniższy „Znak domyślny”.



W pewnych przypadkach system rozpoznawania znaków drogowych zostaje wyzerowany automatycznie.

Kasowanie znaków drogowych

Istnieją różne scenariusze powodujące skasowanie aktualnie wyświetlanych znaków drogowych. Po skasowaniu na wyświetlaczu informacyjnym kierowcy wyświetla się „Znak domyślny”.

Przyczyny kasowania znaków:

- Przejechano wstępnie zdefiniowaną odległość lub upłynął określony czas (w zależności od rodzaju znaku)
- Pojazd przejeżdża przez zakręt
- Prędkość zmniejsza się do wartości poniżej 52 km/h (wykrycie wjazdu do miasta)

Usterka

System wykrywania znaków drogowych może działać nieprawidłowo, jeśli:

- Obszar szyby przedniej, gdzie umiejscowiona jest kamera przednia, jest zanieczyszczony lub znajdują się na nim obce przedmioty, np. naklejki.
- Znaki drogowe są całkowicie lub częściowo zakryte lub źle widoczne.
- Występują złe warunki atmosferyczne, np. intensywne opady deszczu, śnieg, bezpośrednie światło słoneczne lub cień.
- Znaki drogowe są nieprawidłowo zamocowane lub są uszkodzone.
- Znaki drogowe są niezgodne z konwencją wiedeńską dotyczącą znaków drogowych.

Przeostroga

System ma ułatwiać kierowcy dostrzeganie wybranych znaków drogowych w określonym zakresie prędkości. Nie wolno ignorować znaków drogowych, które nie są wyświetlane przez system.

System nie rozpoznaje żadnych innych, niekonwencjonalnych znaków drogowych, które mogą wprowadzać lub zakańczać ograniczenie prędkości.

Świadomość dysponowania tą specjalną funkcją nie powinna skłaniać do wykonywania niebezpiecznych manewrów.

Prędkość należy zawsze dostosowywać do warunków na drodze.

Systemy ułatwiające jazdę nie zwalniają kierowcy od pełnej odpowiedzialności za prowadzenie pojazdu.

System ostrzegania o opuszczeniu pasa ruchu

System ostrzegania o opuszczeniu pasa ruchu analizuje obraz z kamery przedniej w celu śledzenia oznaczeń pasa ruchu, po którym porusza się samochód. System wykrywa zmiany pasa ruchu i ostrzega kierowcę w przypadku niezamierzonych zmian pasa poprzez sygnały wizualne i akustyczne.

Kryteria wykrycia niezamierzonej zmiany pasa ruchu:

- brak włączonego kierunkowskazu
- brak ruchu pedału hamulca
- brak aktywnego naciskania pedału przyspieszenia lub brak przyspieszania
- brak aktywnego kierowania

Jeśli kierowca jest aktywny, nie zostanie włączone ostrzeżenie.

Włączenie



System ostrzegania o opuszczeniu pasa ruchu uaktywnia się poprzez naciśnięcie . Świecąca się dioda w przycisku informuje, że system jest włączony.

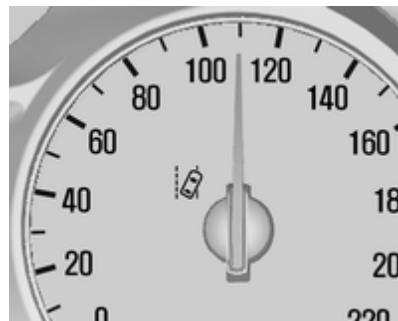

Gdy lampka kontrolna  w zespole wskaźników pali się na zielono, system jest gotowy do pracy. System może funkcjonować przy prędkości jazdy przekraczającej 56 km/h, gdy dostępne są oznaczenia pasów ruchu.

Gdy system wykrywa niezamierzoną zmianę pasa ruchu, lampka kontrolna  zmienia kolor na żółty i miga. Jednocześnie uaktywnia się ostrzeżenie akustyczne.

Wyłączenie

System dezaktywuje się przez naciśnięcie ; dioda LED w przycisku gaśnie.

System nie działa, jeśli prędkość jazdy nie przekracza 56 km/h.

Usterka

System ostrzegania o opuszczeniu pasa ruchu może działać nieprawidłowo, gdy:

- przednia szyba nie jest czysta,
- występują złe warunki atmosferyczne jak silny deszcz, śnieg, bezpośrednie światło słoneczne lub cień.

System nie działa, gdy nie zostaną wykryte żadne oznaczenia pasów ruchu.

Paliwo

Paliwo do silników benzynowych

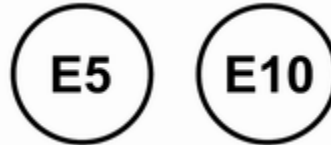

Należy tankować wyłącznie benzynę bezołowiową zgodną z europejską normą EN 228 lub jej odpowiednikiem.

Silnik może być zasilany paliwem zawierającym do 10% etanolu (np. paliwem E10).

Używać paliwa o zalecanej liczbie oktanowej. Niższa liczba oktanowa może skutkować ograniczeniem mocy silnika i momentu obrotowego oraz nieznacznym wzrostem zużycia paliwa.

Przeostroga

Nie stosować paliw ani dodatków do paliw zawierających związki metaliczne, np. dodatków na bazie manganu. Mogą one spowodować uszkodzenie silnika.

Przeostroga

Użycie paliwa niespełniającego wymogów normy EN 228 lub jej odpowiednika może prowadzić do powstawania osadów lub uszkodzenia silnika.

Przeostroga

Zatankowanie paliwa o liczbie oktanowej niższej od najniższej dopuszczalnej wartości może doprowadzić do niekontrolowanego spalania paliwa i uszkodzenia silnika.

Specjalne wymagania silnika dotyczące liczby oktanowej podano w przeglądzie danych technicznych

silnika ↪ 258. Wymagania dla danego kraju wyszczególnione na naklejce umieszczonej na klapce wlewu paliwa mogą mieć pierwszeństwo.

Dodatki do paliw

Paliwo powinno zawierać dodatki detergentowe, które zapobiegają tworzeniu się osadów w silniku i układzie paliwowym. Czyste dolotowe umożliwiają prawidłowe działanie układu kontroli emisji. W niektórych krajach paliwo nie zawiera dodatków w ilości wystarczającej do utrzymania w czystości wtryskiwaczy paliwa i zaworów dolotowych. Aby zrekompensować niedobór dodatków detergentowych w tych krajach, w przypadku niektórych silników należy stosować dodatek do paliwa. Stosować wyłącznie dodatek do paliwa zatwierdzony dla pojazdu.

Dodatek należy wlewać do zatankowanego zbiornika paliwa nie rzadziej niż co 15 000 km lub po upływie roku, w zależności od tego,

co nastąpi wcześniej. W celu uzyskania dalszych informacji skontaktować się z warsztatem.

Paliwa niedozwolone

W niektórych miejscowościach mogą być dostępne paliwa zawierające związki tlenowe, takie jak etery lub etanol, a także paliwo reformułowane. Jeśli te paliwa spełniają wymogi podanej wcześniej specyfikacji, można ich używać. Jednakże paliwo E85 (85% etanolu) i inne paliwa zawierające ponad 15% etanolu mogą być stosowane tylko w samochodach FlexFuel.

Przeostroga

Nie stosować paliwa zawierającego metanol. Może ono powodować korozję metalowych części układu paliwowego, a także uszkodzenia części z tworzywa sztucznego i gumy. Gwarancja na samochód nie obejmuje tego typu uszkodzeń.

Niektóre paliwa – głównie wysokooktanowe paliwa wyścigowe – mogą zawierać dodatek zwiększający liczbę oktanową o nazwie trikarbonylek (metylocyklopentadieno) manganowy (MMT). Nie używać paliw ani dodatków do paliw zawierających MMT, ponieważ mogą one skrócić żywotność świec zapłonowych oraz niekorzystnie wpływać na działanie układu kontroli emisji. Może zaświecić się lampka kontrolna silnika ↪ ↪ 101. Jeśli tak się stanie, należy skorzystać z pomocy warsztatu.

Paliwo do silników wysokoprężnych



Należy tankować wyłącznie olej napędowy zgodny z normą EN 590, o zawartości siarki maks. 10 ppm.

Mogą być stosowane paliwa o zawartości estrów metylowych kwasów tłuszczowych (zgodnych z normą EN 14214) wynoszącej maks. 7% objętościowo (np. paliwo o nazwie B7).

W przypadku podróży w krajach spoza Unii Europejskiej dopuszczalne jest sporadyczne tankowanie paliwa Euro-Diesel o zawartości siarki poniżej 50 ppm.

Przeostroga

Częste tankowanie oleju napędowego zawierającego ponad 15 ppm siarki spowoduje poważne uszkodzenie silnika.

Przeostroga

Użycie paliwa niespełniającego wymogów normy EN 590 lub jej odpowiednika może doprowadzić do utraty mocy, przyspieszonego zużycia lub uszkodzenia silnika.

Nie używać oleju do silników okrętowych, olejów opałowych, paliwa Aquazole lub podobnych wodnych emulsji oleju napędowego. Olej napędowy nie może być mieszany z paliwami przeznaczonymi do silników benzynowych.

Ekspluatacja w niskiej temperaturze

W temperaturach niższych od 0 °C niektóre oleje napędowe z domieszką biopaliwa mogą wytrącać zawiesinę, krzepnąć lub przechodzić w żel, co negatywnie wpływa na układ zasilania paliwem. Rozruch i praca silnika mogą być nieprawidłowe. W temperaturze otoczenia poniżej 0 °C należy tankować zimowy olej napędowy.

W bardzo niskich temperaturach, poniżej -20 °C można stosować zimowe oleje napędowe klasy „Arctic”. Nie zaleca się stosowania olejów napędowych tej klasy w ciepłym i gorącym klimacie; mogą

one powodować gaśnięcie silnika, utrudniony rozruch lub uszkodzenie układu wtryskowego paliwa.

Gaz płynny



Gaz płynny jest określany akronimem angielskim LPG (Liquefied Petroleum Gas) lub francuskim GPL (Gaz de Pétrole Liquéfié). LPG nazywany jest również autogazem.

LPG składa się głównie z propanu i butanu. Liczba oktanowa tego paliwa wynosi od 105 do 115, w zależności od zawartości butanu. LPG jest przechowywany w postaci ciekłej pod ciśnieniem od około pięciu do dziesięciu barów.

Temperatura wrzenia zależy od ciśnienia i proporcji składników. W ciśnieniu otoczenia wynosi ona od -42 °C (czysty propan) do -0,5 °C (czysty butan).

Przeostoga

Układ zasilania LPG działa w temperaturze otoczenia od ok. -8 °C do 100 °C.

Pełna wydajność instalacji LPG jest gwarantowana tylko w przypadku zasilania gazem płynnym spełniającym minimalne wymagania określone przez normę DIN EN 589.

Przełącznik rodzaju paliwa ⇨ 92.

Uzupełnianie paliwa

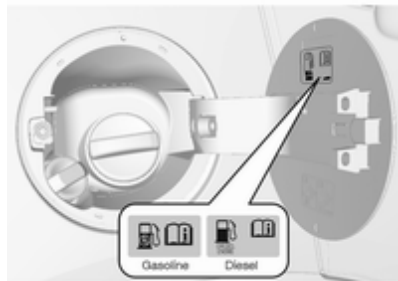

⚠ Niebezpieczeństwo

Przed rozpoczęciem tankowania należy wyłączyć zapłon i zewnętrzne urządzenia grzewcze z komorami spalania.

Podczas tankowania należy ściśle przestrzegać instrukcji i wytycznych dotyczących klientów stacji benzynowej.

⚠ Niebezpieczeństwo

Paliwo jest substancją łatwopalną i wybuchową. Dlatego podczas tankowania nie wolno palić. Ponadto w trakcie tankowania i w bezpośrednim sąsiedztwie paliwa nie należy używać otwartego płomienia ani urządzeń wytwarzających iskry.

Jeśli w samochodzie czuć zapach paliwa, należy bezzwłocznie zwrócić się do warsztatu w celu usunięcia przyczyny usterki.

Etykieta z symbolami na klapce wlewu paliwa pokazuje, jakie rodzaje paliwa można tankować. Symbole te są umieszczone na pistoletach dystrybutorów na stacjach benzynowych w Europie. Należy tankować wyłącznie dozwolony rodzaj paliwa.

Przeostoga

W przypadku zatankowania niewłaściwego paliwa nie włączać zapłonu.

Otwór wlewy paliwa znajduje się z tyłu samochodu po prawej stronie.



Klapkę wlewu paliwa można otworzyć tylko, gdy odblokowane zostały zamki samochodu. Otworzyć klapkę wlewu paliwa przez naciśnięcie.

Uzupełnianie paliwa w pojazdach z silnikiem benzynowym i wysokoprężnym

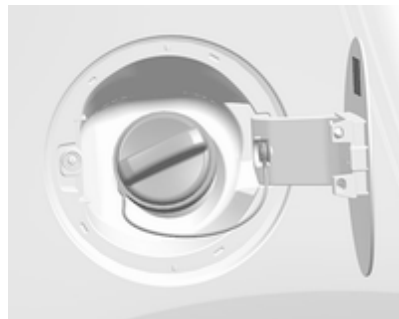

W celu otwarcia powoli odkręcić korek w lewo.

Korek wlewu paliwa można zaczepić na wsporniku wewnątrz klapki wlewu. Umieścić pistolet dystrybutora na wprost wlewu i lekko nacisnąć w celu włożenia.

W celu uzupełnienia paliwa włączyć pistolet dystrybutora.

Po automatycznym odcięciu zbiornik można uzupełnić paliwem, uruchamiając pistolet dystrybutora nie więcej niż dwa razy.

Przeostroga

Natychmiast wytrzeć wszelkie ślady rozlanego paliwa.

W celu zamknięcia obracać korek wlewu paliwa w prawo, aż rozlegnie się kliknięcie.

Zamknąć klapkę, tak aby została zablokowana.

Ogranicznik wlewu paliwa

⚠ Ostrzeżenie

W pojazdach wyposażonych w ogranicznik wlewu paliwa nie wolno próbować ręcznie otwierać klapki znajdującej się w górnej części wlewu.

Niezastosowanie się do tego zalecenia może spowodować zakleszczenie palców.

Pojazd z silnikiem wysokoprężnym jest wyposażony w ogranicznik wlewu paliwa.

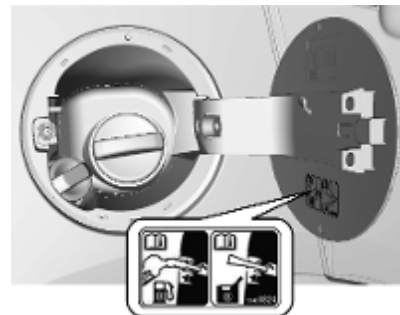

Ogranicznik umożliwia otwarcie klapki znajdującej się w górnej części wlewu paliwa wyłącznie w przypadku użycia odpowiedniego pistoletu dystrybutora paliwa lub lejka do awaryjnego tankowania.

W sytuacji awaryjnej uzupełnić paliwo z kanistra. Do otwarcia korka szyjki wlewu należy użyć lejka.

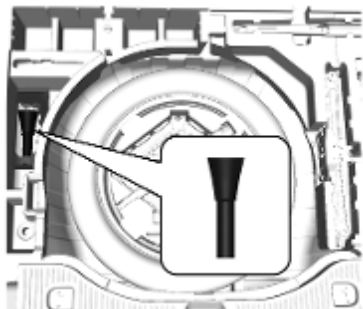

Lejek jest przechowywany w przestrzeni bagażowej.

Umieścić lejek w schowku i przechowywać w torebce foliowej.

Przy użyciu lejka wlać paliwo do wlewu.

Po uzupełnieniu paliwa schować lejek w torebce foliowej w przestrzeni bagażowej.

Tankowanie gazu płynnego

Podczas tankowania należy ściśle przestrzegać instrukcji i wytycznych dotyczących klientów stacji benzynowej.

Złącze do tankowania

Ponieważ systemy tankowania gazu płynnego nie są ujednolicone, konieczne może być użycie różnego rodzaju złączy dostępnych u sprzedawców firmy Opel lub w centrach Opel Partner.

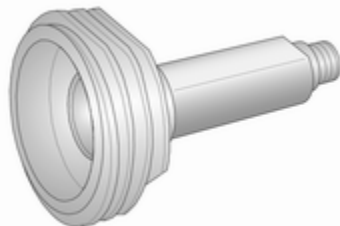

Złącze ACME: Belgia, Niemcy, Irlandia, Luksemburg, Szwajcaria



Adapter DISH: Austria, Bośnia i Hercegowina, Bułgaria, Czechy, Chorwacja, Dania, Estonia, Francja, Grecja, Węgry, Włochy, Łotwa, Litwa, Macedonia, Polska, Portugalia, Rumunia, Serbia, Słowacja, Słowenia, Szwecja, Szwajcaria, Turcja, Ukraina

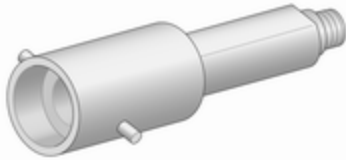

Złącze holenderskie (Dutch bayonet): Holandia, Norwegia, Hiszpania, Wielka Brytania

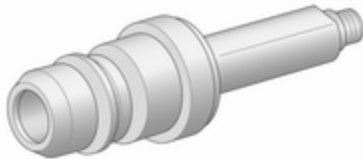

Złącze EURO: Hiszpania

Zawór tankowania gazu płynnego znajduje się za korkiem wlewu paliwa.



Odkręcić korek zabezpieczający z szyjki wlewu.

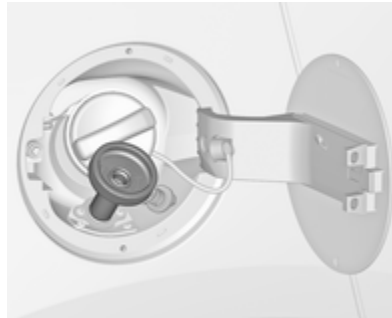

Wkręcić ręcznie potrzebny adapter na króciec wlewowy.

Złącze ACME: Wkręcić nakrętkę pistoletu dystrybutora w złącze. Zablokować dźwignię blokującą na dyszy do tankowania.

Adapter DISH: Umieścić pistolet dystrybutora w złączu. Zablokować dźwignię blokującą na dyszy do tankowania.

Złącze holenderskie (Dutch bayonet): Założyć dyszę do tankowania na adapter i przekręcić o ćwierć obrotu. Zablokować dźwignię blokującą na dyszy do tankowania.

Złącze EURO: Wcisnąć dyszę do tankowania na adapter. Zablokować dźwignię blokującą na dyszy do tankowania.

Nacisnąć przycisk na dystrybutorze gazu płynnego. Gdy zbiornik zostaje napełniony w 80% (maksymalny poziom napełnienia), dystrybutor odcina dopływ gazu lub ogranicza jego przepływ.

Zwolnić przycisk na dystrybutorze, aby zakończyć tankowanie. Zwolnić dźwignię blokady i wyjąć pistolet. W

momencie odłączenia pistoletu może dojść do wycieku niewielkiej ilości gazu.

Wyjąć złącze i schować w pojeździe.

Założyć nasadkę zabezpieczającą, aby zapobiec przedostaniu się obcych ciał do otworu wlewowego i instalacji LPG.

⚠ Ostrzeżenie

Ze względu na konstrukcję instalacji nie można uniknąć wycieku gazu płynnego po zwolnieniu dźwigni blokady. Unikać wdychania.

⚠ Ostrzeżenie

Ze względów bezpieczeństwa zbiornik gazu płynnego należy napełnić jedynie do poziomu 80% jego pojemności.

Wielozawór na zbiorniku gazu płynnego automatycznie ogranicza ilość tankowanego gazu. Jeśli zostanie zatankowana większa ilość,

zalecamy nie pozostawiać pojazdu na słońcu do momentu zużycia nadmiarowej ilości gazu.

Korek wlewu paliwa

Korzystać wyłącznie z oryginalnych korków wlewu paliwa. Samochody z silnikami wysokoprężnymi posiadają specjalne korki wlewu paliwa.

Hak holowniczy przyczepy

Informacje ogólne

Należy używać wyłącznie haków holowniczych przeznaczonych dla danego modelu samochodu. Montaż haka holowniczego powinien być wykonywany w warsztacie. Może być konieczne wprowadzenie w samochodzie pewnych modyfikacji w obrębie układu chłodzenia, osłon termicznych i innych podzespołów.

Funkcja wykrywająca przepalenie się żarówek światła hamowania przyczepy może nie wykrywać przepalenia się niektórych żarówek danego światła, np. w przypadku czterech żarówek o mocy 5 W przepalenie się żarówek jest wykrywane dopiero wtedy, gdy nie pozostaje żadna lub pozostaje tylko jedna sprawna żarówka 5 W.

Mocowanie haku holowniczego może przekraczać wielkość otworu ucha holowniczego. W takiej sytuacji należy użyć haka holowniczego. Gdy

hak holowniczy nie jest używany, należy go zawsze przewozić w samochodzie.

Zachowanie się pojazdu i zalecenia dotyczące jazdy z przyczepą

Przed podłączeniem przyczepy należy nasmarować hak holowniczy. Nie należy tego robić, gdy używany jest stabilizator przechyłów przyczepy, który oddziałuje na kulę haka.

W przypadku jazdy z przyczepą o słabej stabilności kierunkowej lub z przyczepą o dopuszczalnej masie całkowitej przekraczającej 1000 kg nie wolno przekraczać prędkości 80 km/h. Zaleca się stosowanie stabilizatora.

W przypadku rozkołysania przyczepy na boki ograniczyć prędkość, nie korygować kierownicą, a w razie potrzeby mocno zahamować.

W przypadku zjeżdżania ze wzniesienia należy jechać na takim samym biegu i ze zbliżoną prędkością jak przy wjeżdżaniu na wzniesienie.

Zwiększyć ciśnienie powietrza w oponach do wartości odpowiadającej maksymalnemu obciążeniu ⇨ 264.

Ciągnięcie przyczepy

Obciążenie przyczepy

Maksymalna dopuszczalna masa całkowita ciągniętej przyczepy uzależniona jest od wersji samochodu i mocy silnika. Jej przekraczanie jest zabronione. Rzeczywiste obciążenie stanowi różnicę pomiędzy rzeczywistą masą całkowitą przyczepy a rzeczywistym obciążeniem haka holowniczego.

Dopuszczalna masa ciągniętej przyczepy jest podana w dowodzie rejestracyjnym samochodu. Jeśli nie określono inaczej, dane takie mają zastosowanie przy pokonywaniu wzniesień o nachyleniu do 12%.

Podane wartości mają zastosowanie przy pokonywaniu wzniesień o wskazanym nachyleniu oraz do wysokości 1000 m nad poziomem morza. Moc silnika i zdolność samochodu do pokonywania wzniesień spadają wraz ze wzrostem wysokości i związanym z tym obniżeniem gęstości powietrza. Z tego względu dopuszczalna masa ciągniętej przyczepy maleje o 10% na każde 1000 m wysokości nad poziomem morza. Zmniejszenie obciążenia nie jest konieczne w przypadku jazdy po drogach o niewielkim nachyleniu (poniżej 8%, np. autostrady).

Suma rzeczywistej masy całkowitej przyczepy i rzeczywistej masy całkowitej samochodu nie może przekroczyć dopuszczalnej masy całkowitej zestawu, którą można znaleźć na tabliczce identyfikacyjnej ⇨ 253.

Pionowe obciążenie sprzęgu

Pionowe obciążenie sprzęgu to obciążenie wywierane przez dyszel przyczepy na hak holowniczy. Można je zmienić przez odpowiednie przemieszczenie ładunku na przyczepie.

Wartość maksymalnego dopuszczalnego obciążenia haka holowniczego (75 kg) jest podana na tabliczce identyfikacyjnej haka oraz w dowodzie rejestracyjnym pojazdu. Należy zawsze dążyć do uzyskania obciążenia haka równego wartości maksymalnej, szczególnie w przypadku ciężkich przyczep. Pionowe obciążenie sprzęgu nigdy nie powinno być mniejsze niż 25 kg.

Obciążenie tyłnej osi

Nie wolno przekraczać dozwolonego obciążenia na oś (zobacz tabliczka znamionowa lub dokumentacja pojazdu).

Hak holowniczy

Przeestroga

Podczas jazdy bez przyczepy hak holowniczy powinien być zdjęty.

Przechowywanie haka holowniczego

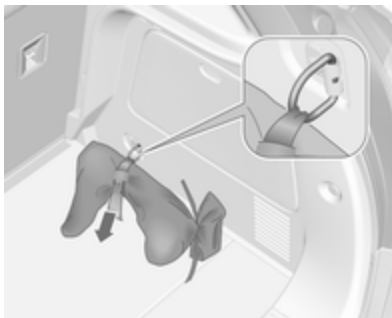

Torebka z końcówką haka holowniczego przechowywana jest w tylnym przedziale ładunkowym, na podłodze.

Przełożyć pas przez zaczep stabilizacyjny, owinąć dwukrotnie i zaciągnąć pas w celu zabezpieczenia torby.

Montaż haka holowniczego



Odblokować i złożyć gniazdo. Wyjąć zaślepkę otworu do mocowania haka i schować ją.

Sprawdzanie poprawności przygotowania haka holowniczego

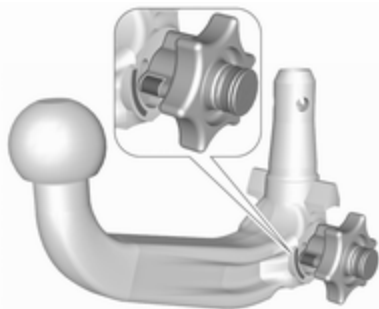

- Czerwone oznaczenie na pokrętle musi być ustawione przy zielonym oznaczeniu na haku holowniczym.
- Odległość między pokrętłem a hakiem holowniczym musi wynosić ok. 6 mm.
- Kluczyk musi być w położeniu .

Jeśli tak nie jest, hak należy ponownie przygotować do montażu:

- Odblokować hak holowniczy, obracając kluczyk w położenie .

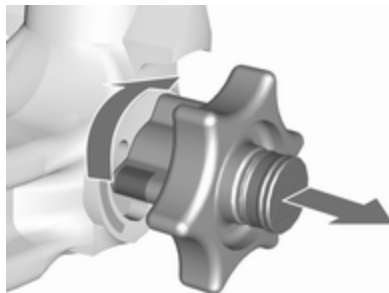

- Wysunąć pokrętło i obrócić je do oporu w prawo.

Umieszczanie haka holowniczego w obsadzie

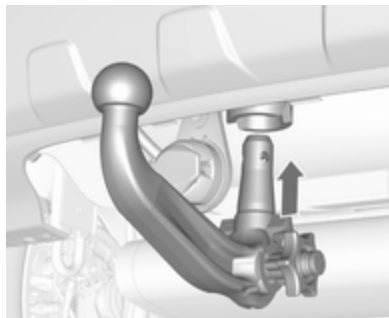

Odpowiednio przygotowany hak wsunąć w obsadę i mocno docisnąć w górę, aż do zablokowania, co zostanie zasygnalizowane charakterystycznym odgłosem.

Pokrętło samoczynnie powróci do położenia wyjściowego (pomiędzy nim a hakiem nie będzie szczeliny).

Ostrzeżenie

Nie dotykać pokrętła podczas umieszczania haka holowniczego w obsadzie.

Zablokować hak holowniczy, obracając kluczyk w położenie . Wyjąć kluczyk i zamknąć zaślepkę.

Ucho do mocowania linki asekuracyjnej



Podłączyć linkę asekuracyjną do ucha.

Sprawdzanie poprawności zamocowania haka holowniczego

- Zielone oznaczenie na pokrętle musi być ustawione przy zielonym oznaczeniu na haku holowniczym.
- Między pokrętłem a hakiem nie może być jakiegokolwiek szczeliny.

- Hak musi być poprawnie zablokowany w obsadzie.
- Kluczyk musi być wyjęty (po uprzednim zablokowaniu haka).

⚠ Ostrzeżenie

Holowanie jest dopuszczalne wyłącznie po prawidłowym zamontowaniu haka holowniczego. Jeśli haka nie można poprawnie zamontować, zwrócić się o pomoc do warsztatu.

Demontaż haka holowniczego

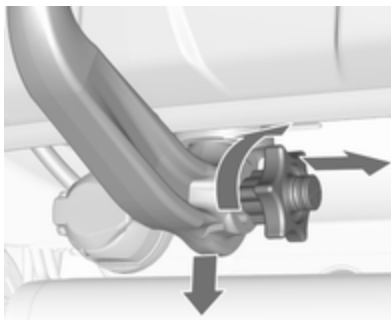

Usunąć zaślepkę, wsunąć kluczyk w zamek i obrócić go w położenie , aby odblokować hak.

Wysunąć pokrętło i obrócić je do oporu w prawo. Pociągnąć hak w dół, aby wyjąć go z obsady.

Umieścić zaślepkę w otworze do mocowania haka. Rozłożyć gniazdo.

Pielęgnacja samochodu

Wskazówki ogólne	204
Aksesoria i modyfikacje pojazdu	204
Garażowanie samochodu	204
Złomowanie i recykling samochodu	205
Czynności kontrolne	205
Wykonywanie prac	205
Pokrywa silnika	206
Olej silnikowy	207
Płyn chłodzący silnika	208
Płyn do wspomagania układu kierowniczego	208
Płyn do spryskiwaczy	209
Hamulce	209
Płyn hamulcowy	210
Akumulator pojazdu	210
Odpowietrzanie układu paliwowego silnika wysokoprężnego	211
Wymiana piór wycieraczek	212
Wymiana żarówek	213
Reflektory halogenowe	213

Przednie światła przeciwmgielne	214
Światła tylne	215
Oświetlenie tablicy rejestracyjnej	216
Tylne światło przeciwmgielne ..	217
Instalacja elektryczna	218
Bezpieczniki	218
Skrzynka bezpieczników w komorze silnika	218
Skrzynka bezpieczników w desce rozdzielczej	220
Skrzynka bezpieczników w przestrzeni bagażowej	222
Narzędzia samochodowe	223
Narzędzia	223
Koła i opony	224
Opony zimowe	224
Oznaczenia opon	224
Ciśnienie w oponach	225
Układ monitorowania ciśnienia w oponach	226
Głębokość bieżnika	231
Zmiana rozmiaru opon i kół	231
Osłony ozdobne kół	231
Łańcuchy na koła	232
Zestaw do naprawy opon	232
Zmiana koła	236
Koło zapasowe	237

Uruchamianie silnika przy użyciu przewodów rozruchowych	241
Holowanie	243
Holowanie samochodu	243
Holowanie innego pojazdu	244
Pielęgnacja wizualna	245
Pielęgnacja nadwozia	245
Pielęgnacja wnętrza	248

Wskazówki ogólne

Akcesoria i modyfikacje pojazdu

Zaleca się używanie oryginalnych części zamiennych i akcesoriów, oraz części zatwierdzonych przez producenta do użytku w danym modelu samochodu. Producent samochodu nie ma możliwości przetestowania i zagwarantowania jakości produktów innych firm – nawet jeśli są one zgodne z odpowiednimi przepisami i otrzymały homologację.

Wszelkie modyfikacje, przeróbki lub inne zmiany w standardowej specyfikacji pojazdu (w tym między innymi modyfikacje oprogramowania lub modyfikacje elektronicznych jednostek sterujących) mogą spowodować unieważnienie gwarancji oferowanej przez firmę Opel. Ponadto zmiany takie mogą mieć wpływ na systemy wspomagania kierowcy, zużycie paliwa, emisję CO₂ oraz innych związków. Mogą także spowodować unieważnienie świadectwa homologacji pojazdu.

Przeostroga

Podczas transportu samochodu koleją lub na platformie pojazdu pomocy drogowej może dojść do uszkodzenia fartuchów błotników.

Garazowanie samochodu

Wyłączenie z eksploatacji na dłuższy okres czasu

Przed kilkumiesięczną przerwą w eksploatacji samochodu należy:

- Umyć i nawoskować samochód.
- Sprawdzić stan zabezpieczenia antykorozyjnego komory silnika oraz podwozia.
- Oczyszczyć i zakonserwować uszczelki gumowe.
- Zatankować pojazd do pełna.
- Wymienić olej silnikowy.
- Opróżnić zbiornik płynu do spryskiwaczy szyb i zmywaczy reflektorów.
- Sprawdzić zabezpieczenie płynu chłodzącego przed zamrażaniem i korozją.

- Zwiększyć ciśnienie powietrza w oponach do wartości odpowiadającej maksymalnemu obciążeniu.
- Zaparkować samochód w suchym, dobrze wentylowanym miejscu. Wybrać pierwszy lub wsteczny bieg albo ustawić dźwignię zmiany biegów w położeniu **P**. Zabezpieczyć samochód przed możliwością przetoczenia się.
- Nie zaciągać hamulca postojowego.
- Otworzyć pokrywę silnika, zamknąć wszystkie drzwi i zablokować zamki.
- Odłączyć zacisk ujemny akumulatora od instalacji elektrycznej samochodu. Wszystkie układy przestaną funkcjonować, np. autoalarm.

Przygotowywanie do eksploatacji po długim przestoju

W ramach przygotowywania samochodu do eksploatacji po długim przestoju należy:

- Podłączyć zacisk ujemny akumulatora do instalacji elektrycznej samochodu. Uaktywnić podzespoły elektroniczne szyb otwieranych elektrycznie.
- Sprawdzić ciśnienie powietrza w oponach.
- Napełnić zbiornik płynu do spryskiwaczy szyb i zmywaczy reflektorów.
- Sprawdzić poziom oleju silnikowego.
- Sprawdzić poziom płynu chłodzącego.
- W razie potrzeby przymocować tablicę rejestracyjną.

Złomowanie i recykling samochodu

Informacje na temat złomowania oraz recyklingu samochodu można znaleźć na naszej stronie internetowej, w przypadku gdy wymagają tego przepisy prawa. Złomowanie i recykling samochodu należy powierzać wyłącznie autoryzowanym zakładom recyklingu.

Samochody zasilane gazem muszą być złomowane w zakładach recyklingu upoważnionych do demontażu tego typu pojazdów.

Czynności kontrolne

Wykonywanie prac



⚠ Ostrzeżenie

Przed przystąpieniem do wykonywania opisanych poniżej czynności należy bezwzględnie wyłączyć zapłon.

Wentylator chłodnicy może się włączyć, nawet gdy wyłączony jest zapłon.

⚠ Niebezpieczeństwo

W układzie zapłonowym i obwodach reflektorów ksenonowych jest obecne bardzo wysokie napięcie. Dlatego nie należy dotykać tych podzespołów.

Pokrywa silnika**Otwieranie**

Pociągnąć dźwignię zwalniającą i ustawić ją z powrotem w położeniu wyjściowym.

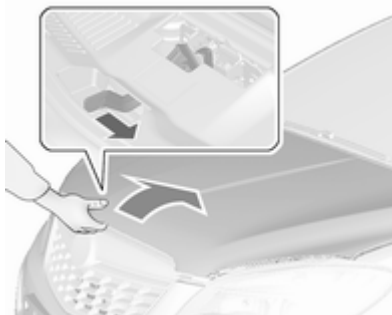

Przesunąć zapadkę zabezpieczającą na bok w kierunku lewej strony samochodu i otworzyć pokrywę silnika.

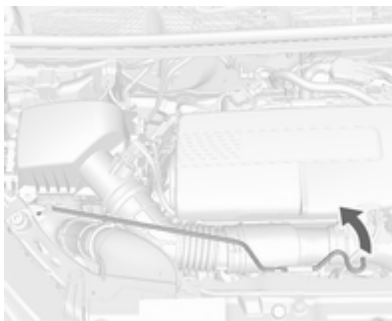

Wyciągnąć podporę z uchwyty. Umieścić ją w zaczepie z lewej strony pokrywy silnika.

Jeżeli pokrywa silnika zostanie otwarta, gdy włączona jest funkcja Autostop, silnik zostanie ponownie uruchomiony w sposób automatyczny ze względu na bezpieczeństwo.

Zamykanie

Przed zamknięciem pokrywy wcisnąć jej wspornik w uchwyt.

Opuścić pokrywę silnika, pozwalając jej spaść na zapadkę z małej wysokości (20-25 cm). Sprawdzić, czy pokrywa komory silnika została zablokowana we właściwym położeniu.

Przeostoga

Nie wciskać pokrywy bagażnika do zatrzasku, aby uniknąć powstania wgnieceń.

Olej silnikowy

Aby zapobiec uszkodzeniu silnika, należy regularnie ręcznie sprawdzać poziom oleju silnikowego. Należy stosować wyłącznie oleje o odpowiednich parametrach.

Zalecane płyny i środki smarne
↻ 250.

Maksymalne zużycie oleju silnikowego wynosi 0,6 l na 1000 km.

Kontrolę należy przeprowadzać po zaparkowaniu samochodu na płaskim, poziomym podłożu. Ponadto silnik musi być rozgrzany do temperatury roboczej i wyłączony od co najmniej 5 min.

Wyciągnąć wskaźnik poziomu oleju, wytrzeć go do czysta, wsunąć go aż do wysokości ogranicznika na uchwycie, po czym ponownie wyciągnąć i sprawdzić poziom oleju silnikowego.

Wskaźnik poziomu oleju należy włożyć do oporu.

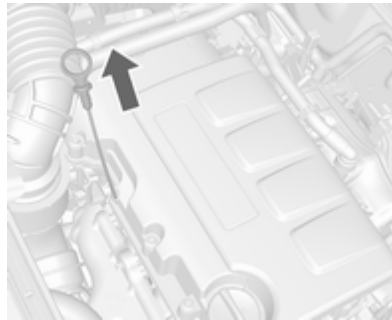

Jeśli poziom oleju zbliżył się do oznaczenia **MIN** na wskaźniku, dolać oleju.



Zaleca się stosowanie oleju tej samej klasy, jaką ma olej, który już znajduje się w silniku.

Poziom oleju nie może przekraczać oznaczenia **MAX** na wskaźniku.

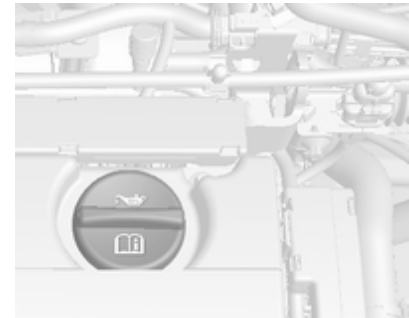

Korek wlewu oleju silnikowego znajduje się na pokrywie głowicy silnika.

Przeostoga

Nadmierna ilość oleju musi zostać spuszczone lub wypompowane. Jeśli olej przekroczy poziom

maksymalny, nie wolno uruchamiać pojazdu i należy skontaktować się z warsztatem.

Pojemności ⇨ 262.

Założyć i dokręcić korek wlewu.

Płyn chłodzący silnika

Płyn chłodzący zapewnia ochronę przed zamarzaniem do temperatury około -30 °C. W krajach północnych, gdzie występują bardzo niskie temperatury, fabryczny płyn chłodzący zapewnia ochronę przed zamarzaniem do temperatury około -40 °C.

Przestroga

Używać tylko płynów niskokrzepliwych przeznaczonych dla tego modelu samochodu.

Płyn chłodzący i płyn niskokrzepliwy ⇨ 250.

Poziom płynu chłodzącego

Przestroga

Zbyt niski poziom płynu chłodzącego może spowodować uszkodzenie silnika.

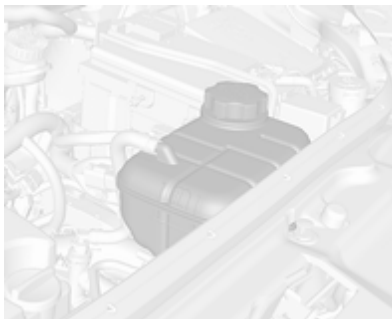

Poziom zimnego płynu chłodzącego powinien sięgać powyżej oznaczenia. W razie potrzeby dolać odpowiednią ilość płynu.

⚠ Ostrzeżenie

Przed odkręceniem korka wlewu należy poczekać, aż silnik ostygnie. Ostrożnie odkręcić korek, tak aby stopniowo uwolnić nagromadzone ciśnienie.

Do uzupełniania używać mieszanki w proporcji 1:1 koncentratu płynu chłodzącego i czystej wody z kranu. Jeśli płyn chłodzący nie jest dostępny, należy użyć czystej wody z kranu. Dobrze zamocować korek wlewu. Skład płynu chłodzącego oraz przyczynę jego utraty należy sprawdzić / naprawić w warsztacie.

Płyn do wspomagania układu kierowniczego

Przestroga

Nawet bardzo małe ilości zanieczyszczeń mogą spowodować uszkodzenie układu kierowniczego i uniemożliwić jego prawidłowe działanie. Nie

dopuszczać, aby zanieczyszczenia miały kontakt z wewnętrzną stroną korka zbiornika / częścią prętowego wskaźnika poziomu, która ma kontakt z płynem i uważać, by nie przedostały się do zbiornika.

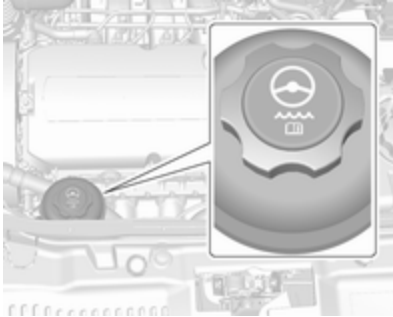

Poziom płynu do wspomaganie układu kierowniczego zwykle nie wymaga sprawdzania. Jeśli słycać nietypowy hałas podczas kierowania lub wspomaganie układu kierowniczego działa inaczej niż zwykle, należy skorzystać z pomocy warsztatu.

Płyn do spryskiwaczy

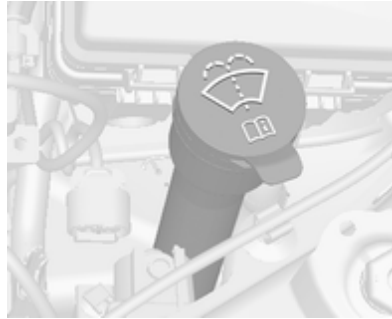

Pojemnik spryskiwaczy wypełnić roztworem czystej wody i zatwierdzonego płynu do spryskiwaczy o właściwych proporcjach (środek powinien zawierać czynnik zapobiegający zamarzaniu).

Przeostroga

W przypadku niskich temperatur lub nagłego spadku temperatury ochronę zapewnia wyłącznie płyn

o wystarczającym stężeniu czynnika zapobiegającego zamarzaniu.

Płyn do spryskiwaczy ⇨ 250.

Hamulce

Gdy grubość okładzin hamulcowych osiąga poziom minimalny, podczas hamowania słycać pisk.

Możliwe jest kontynuowanie jazdy, jednak należy w jak najszybciej wymienić okładziny hamulcowe w warsztacie.

Po zamontowaniu nowych okładzin hamulcowych, podczas kilku pierwszych podróży nie należy gwałtownie hamować, o ile nie jest to konieczne.

Płyn hamulcowy

⚠ Ostrzeżenie

Płyn hamulcowy jest trujący i powoduje korozję. Unikać jego styczności z oczami, skórą, tkaninami i powierzchniami lakierowanymi.



Poziom płynu hamulcowego musi zawierać się między oznaczeniami **MIN** i **MAX**.

Jeśli poziom płynu jest poniżej oznaczenia **MIN**, należy skorzystać z pomocy warsztatu.

Płyn hamulcowy i sprzęgłowy ↪ 250.

Akumulator pojazdu

Zamontowany w samochodzie akumulator jest bezobsługowy, pod warunkiem że sposób użytkowania umożliwi odpowiednie ładowanie akumulatora. Jazda na krótkich dystansach i częste uruchamianie silnika może rozładować akumulator. Unikać niepotrzebnego używania odbiorników energii elektrycznej.



Zużytych akumulatorów nie należy wyrzucać wraz z innymi odpadami domowymi. Wymagane jest dostarczenie ich do odpowiedniego punktu zbiórki.

Jeśli samochód nie będzie używany przez ponad cztery tygodnie, może dojść do rozładowania akumulatora. Odłączyć zacisk ujemny akumulatora od instalacji elektrycznej samochodu.

Przed przystąpieniem do odłączania lub podłączania przewodów akumulatora należy bezwzględnie wyłączyć zapłon.

Zabezpieczenie akumulatora przed rozładowaniem ↪ 140.

Wymiana akumulatora pojazdu

Uwaga

Wszelkie odstępstwa od instrukcji podanych w tym punkcie mogą doprowadzić do tymczasowego wyłączenia lub zakłócenia działania systemu stop-start.

Podczas wymiany akumulatora pojazdu należy upewnić się, że w pobliżu bieguna dodatniego nowego akumulatora nie ma żadnych otwartych otworów wentylacyjnych. Jeśli w tym miejscu znajduje się otwór wentylacyjny, wymagane jest jego zablokowanie zaślepką, podczas gdy otwór w pobliżu bieguna ujemnego musi pozostać otwarty.

Używać wyłącznie akumulatorów, które umożliwiają zamontowanie nad nimi skrzynki bezpieczników.

Akumulator należy zawsze wymieniać na akumulator tego samego typu.

Zaleca się, by wymianę akumulatora pojazdu zlecić warsztatowi.

System stop-start ⇨ 155.

Ładowanie akumulatora pojazdu

⚠ Ostrzeżenie

W pojazdach z systemem stop-start zadbać o to, aby przy korzystaniu z urządzenia do ładowania akumulatorów napięcie ładowania nie przekraczało 14,6 V. W przeciwnym razie może dojść do uszkodzenia akumulatora.

Uruchamianie silnika przy użyciu przewodów rozruchowych ⇨ 241.

Etykieta ostrzegawcza



Znaczenie symboli:

- Nie powodować iskrzenia, nie zbliżać się z otwartym ogniem, nie palić.
- Chronić oczy. Wybuchowe gazy mogą spowodować utratę wzroku lub obrażenia ciała.
- Akumulator przechowywać w miejscu niedostępnym dla dzieci.
- Akumulator zawiera kwas siarkowy, który może spowodować utratę wzroku lub poważne oparzenia.

- Dalsze informacje podano w instrukcji obsługi.
- W pobliżu akumulatora mogą być obecne wybuchowe gazy.

Odpowietrzanie układu paliwowego silnika wysokoprężnego

W przypadku całkowitego opróżnienia zbiornika paliwa układ paliwowy samochodu z silnikiem wysokoprężnym musi zostać odpowietrzony. Włączyć zapłon trzykrotnie, za każdym razem na 15 sekund. Następnie uruchomić silnik na czas nie dłuższy niż 40 sekund. Po upływie co najmniej 5 sekund powtórzyć te czynności. Jeśli nadal nie można będzie uruchomić silnika, zwrócić się do warsztatu.

Wymiana piór wycieraczek

Szyba przednia

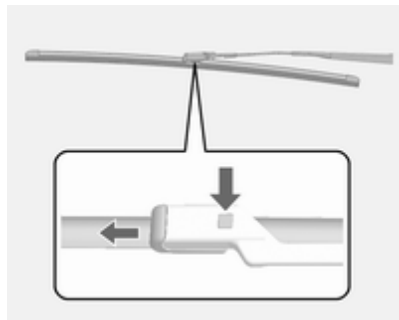

Unieść ramię wycieraczki, wcisnąć przycisk w celu odblokowania pióra wycieraczki i odłączyć je.

Przyłożyć pióro wycieraczki nachylone pod niewielkim kątem do ramienia wycieraczki i wcisnąć aż do zatrzaśnięcia.

Ostrożnie opuścić ramię wycieraczki.

Szyba tylna



1. Zdjąć osłonę z zespołu wycieraczki.
2. Podnieść pióro wycieraczki.

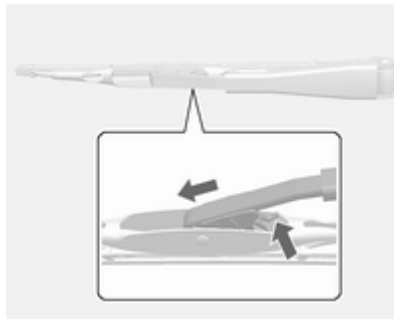

3. Wcisnąć czop uchwyty przesuwne.
4. Wyciągnąć pióro wycieraczki.

Wymiana żarówek

Wyłączyć zapłon i zamknąć drzwi lub wyłączyć światła, których żarówka wymaga wymiany.

Nowe żarówki należy chwycić wyłącznie za cokół. Nie dotykać części szklanej gołymi rękoma.

Podczas wymiany korzystając wyłącznie z żarówek tego samego typu.

Żarówki reflektorów wymienia się od strony komory silnika.

Uwaga

Po jeździe w silnym deszczu lub po myciu samochodu klosze reflektorów mogą być niekiedy zaparowane.

Wynika to z różnicy temperatur pomiędzy wnętrzem klosza a otoczeniem.

Jest to zjawisko podobne do zaparowywania szyb samochodu podczas jazdy w deszczu i nie oznacza problemu z samochodem.

Jeśli woda przedostanie się do obwodu żarówki, pojazd należy poddać przeglądowi, zalecamy wizytę w autoryzowanym serwisie.

Żarówki halogenowe

⚠ Ostrzeżenie

Żarówki halogenowe zawierają gaz pod ciśnieniem i mogą wybuchnąć w razie upuszczenia lub zarysowania. Może to spowodować obrażenia osób znajdujących się w pobliżu pojazdu. Należy zapoznać się z instrukcjami zamieszczonymi na opakowaniu żarówki i przestrzegać ich.

Oświetlenie LED

Ten pojazd jest wyposażony w kilka świateł LED. W celu wymiany któregoś z zespołów oświetlenia LED należy skontaktować się z warsztatem.

Reflektory halogenowe

Zespół reflektora w modelu podstawowym

Zespół reflektora w podstawowym modelu pojazdu zawiera halogenowe światła drogowe i światła mijania oraz diodowe światła kierunkowskazów, światła pozycyjne i światła do jazdy dziennej.

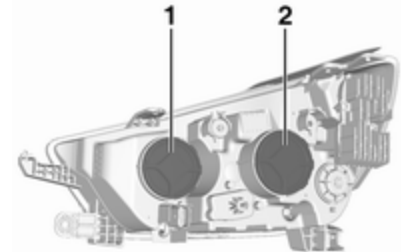

Strona pasażera, widok po stronie kierowcy jest podobny.

Przed wymianą żarówki po stronie kierowcy należy wyjąć szyjkę wlewu płynu do spryskiwaczy.

1. Światła drogowe
2. Światła mijania

Światła drogowe i światła mijania

1. Otworzyć pokrywę komory silnika.
Pokrywa silnika ⇨ 206.

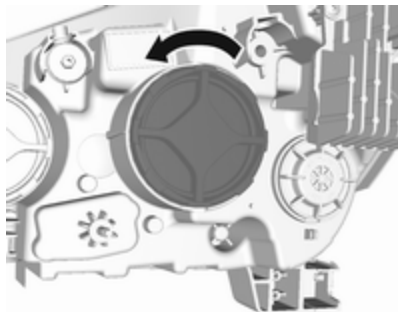

2. Zdjąć osłonę zabezpieczającą.
3. Obrócić żarówkę w lewo i pociągnąć prosto do tyłu.

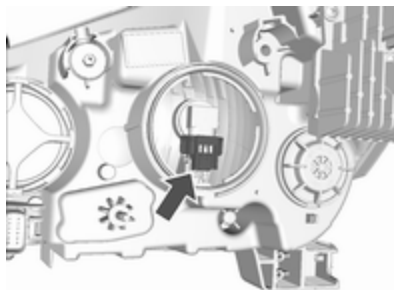

4. Odłączyć złącze wiązki przewodów od żarówki.
5. Zamontować nową żarówkę w zespole reflektora, obracając ją w prawo.
6. Podłączyć złącze wiązki przewodów.
7. Zamocować osłonę.

W przypadku strony kierowcy założyć szyjkę wlewu płynu do spryskiwaczy, mocno wciskając ją prosto do zbiornika. Upewnić się, że zacisk szyjki wlewu zatrzasnął się w uchwycie centralki elektrycznej pod pokrywą silnika.

Zespół reflektora w modelu wyższym

Zespół reflektora w wyższym modelu pojazdu zawiera diodowe światła drogowe, światła mijania, światła kierunkowskazów, światła pozycyjne i światła do jazdy dziennej.

Przednie światła przeciwmgielne

Dostęp do żarówek można uzyskać od spodu pojazdu

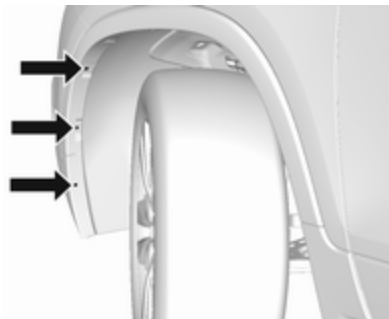

1. Obrócić odpowiednie koło do wewnątrz, aby uzyskać lepszy

dostęp do żarówek, i wykręcić trzy śruby torx na zewnątrz nadkola.

Narzędzia samochodowe ⇨ 223.

2. Pociągnąć i przytrzymać okładzinę, aby uzyskać dostęp do oprawki żarówki.



3. Pociągnąć element ustalający na zewnątrz i odłączyć złącze od oprawki żarówki.
4. Obrócić oprawkę żarówki w lewo i wyjąć ją z reflektora.
5. Wymienić żarówkę w oprawce i podłączyć złącze.

6. Włożyć oprawkę żarówki w reflektor, obracając ją w prawo, i zablokować.

7. Założyć okładzinę i wkręcić trzy śruby torx.

Światła tylne

Lewa strona

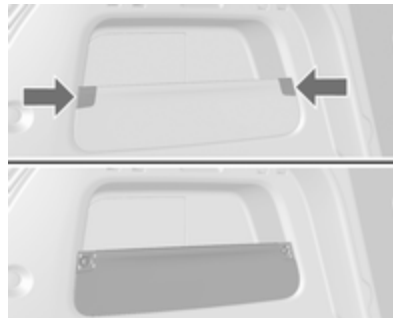

1. Odczepić obie osłony po odpowiedniej stronie zewnętrznej przez włożenie śrubokręta. Zdjąć obie osłony i odkręcić śruby. Zdjąć panel.



2. Najpierw odczepić osłonę, wkładając śrubokręt w wycięcie. Następnie odczepić osłonę z przodu i u góry. Zdjąć osłonę.

Prawa strona



1. Wymontować drzwiczki schowka i wyjąć zestaw do naprawy opon.



2. Zdjąć osłonę.

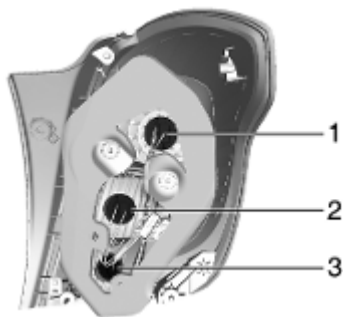

3. Światło tylne/hamowania, jeśli nie jest wyposażone w diody LED (1)
Kierunkowskaz (2)
Światło cofania (3)



4. Wyjąć oprawkę żarówki. Wyjąć żarówkę i zamontować nową.
5. Włożyć oprawkę żarówki w zespół światła tylnego. Zamocować zespół światła tylnego w nadwoziu i dokręcić. Zamknąć i zablokować osłony.
6. Włączyć zapłon, włączyć wszystkie światła i sprawdzić ich działanie.

Oświetlenie tablicy rejestracyjnej

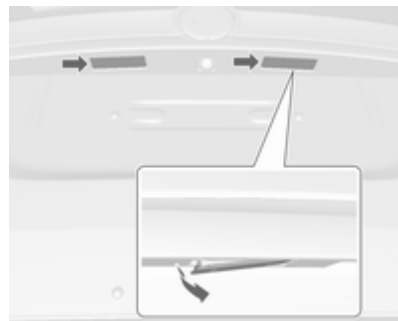

1. Podważyć śrubokrętem obudowę lampki.
2. Wysunąć obudowę lampy w dół, uważając, aby nie ciągnąć za przewód.

Obrócić oprawkę żarówki w lewo, aby ją odblokować.

3. Wyjąć żarówkę z oprawki i zamocować nową żarówkę.
4. Wsunąć oprawkę żarówki w obudowę lampy i obrócić w prawo.
5. Włożyć obudowę lampy i zamocować, korzystając z śrubokręta.

Tylne światło przeciwmgienne



Dostęp do żarówek można uzyskać od spodu pojazdu.

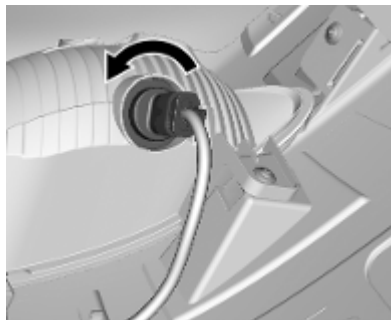

1. Obrócić oprawkę żarówki w lewo i wyjąć ją z reflektora.

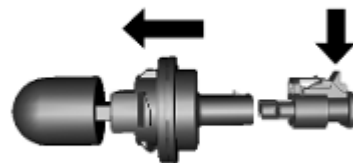

2. Odłączyć oprawkę żarówki od złącza, wciskając zaczep.
3. Wymienić żarówkę w oprawce i podłączyć złącze.
4. Włożyć oprawkę żarówki w reflektor i obrócić w prawo w celu zablokowania.

Instalacja elektryczna

Bezpieczniki

Oznaczenia nowego bezpiecznika muszą być takie same jak oznaczenia bezpiecznika wymianianego.

W skrzynce ponad dodatnim biegunem akumulatora znajdują się niektóre bezpieczniki główne. Jeśli jest to konieczne, sprawdzenie ich należy zlecić w warsztacie.

Przed wymianą bezpiecznika należy wyłączyć odpowiedni obwód oraz zapłon.

Przepalony bezpiecznik można rozpoznać po stopionym drucie topikowym. Przed instalacją nowego bezpiecznika należy usunąć przyczynę usterki.

Niektóre układy są chronione przez kilka bezpieczników.

Pomimo braku danej funkcji lub układu odpowiadający bezpiecznik może być obecny.

Uwaga

Niektóre opisy bezpieczników w tym podręczniku mogą nie odpowiadać układowi bezpieczników w danej wersji pojazdu.

Podczas kontroli bezpieczników, sprawdzić naklejkę na skrzynce.

Szczypce ułatwiające wymianę małych bezpieczników

W skrzynce bezpieczników w komorze silnika mogą znajdować się szczypce do wymiany bezpieczników.

Założ szczypce do wymiany bezpieczników na bezpiecznik od góry lub z boku i wyciągnij bezpiecznik.

Skrzynka bezpieczników w komorze silnika

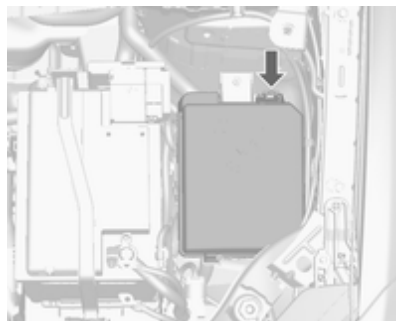

Skrzynka bezpieczników znajduje się w komorze silnika.

Odczepić, unieść, a następnie wyjąć pokrywkę.

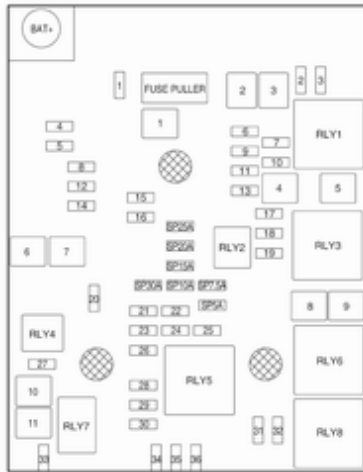

Mini bezpieczniki

Nr Obwód

- 1 Okno dachowe
- 2 Przełącznik lusterka zewnętrznego / czujnik deszczu / napęd szyb otwieranych elektrycznie
- 3 –
- 4 –
- 5 Elektryczny moduł sterujący hamulców
- 6 Czujnik inteligentnego akumulatora
- 7 Blokada kolumny kierownicy
- 8 Moduł sterujący skrzyni biegów
- 9 –
- 10 Kamera wsteczna / wewnętrzne lusterko wsteczne / przełącznik reflektorów / reflektor
- 11 Wycieraczka tylnej szyby
- 12 Ogrzewanie tylnej szyby
- 13 Fotel, podparcie lędźwiowe
- 14 Ogrzewanie lusterek zewnętrznych

Nr Obwód

- 15 Moduł LPG / moduł sterujący układu paliwowego
- 16 Ogrzewanie fotela
- 17 Resetowanie/zerowanie modułu sterującego skrzyni biegów / pompa wodna / nagrzewnica dodatkowa
- 18 Resetowanie/zerowanie modułu sterującego silnika
- 19 Pompa paliwa
- 20 –
- 21 Wentylator chłodnicy
- 22 –
- 23 Cewka zapłonowa / wtryskiwacze
- 24 Pompka spryskiwaczy
- 25 Siłownik reflektora
- 26 Czujniki sterowania silnikiem
- 27 –
- 28 Zapłon
- 29 zapłon 1/2
- 30 Układ wydechowy
- 31 Lewe światło drogowe

Nr Obwód

- 32 Prawe światło drogowe
- 33 Moduł sterujący silnika
- 34 Sygnał dźwiękowy
- 35 Klimatyzacja
- 36 Przednie światło przeciwmgielne

Bezpieczniki typu J**Nr Obwód**

- 1 Elektryczny moduł sterujący hamulców
- 2 Wycieraczka przednia
- 3 Liniowy moduł zasilania
- 4 Styk zasilania skrzynki bezpieczników w desce rozdzielczej
- 5 –
- 6 Podgrzewacz paliwa
- 7 Rozrusznik
- 8 Wentylator chłodnicy
- 9 Wentylator chłodnicy
- 10 Moduł sterujący silnika / świeca żarowa
- 11 Rozrusznik

Skrzynka bezpieczników w desce rozdzielczej

W pojazdach z kierownicą po lewej stronie skrzynka bezpieczników w kabinie znajduje się w dolnej części deski rozdzielczej po stronie kierowcy. Aby uzyskać dostęp do bezpieczników, należy wymontować schowek. Aby wymontować schowek, należy go otworzyć i pociągnąć.

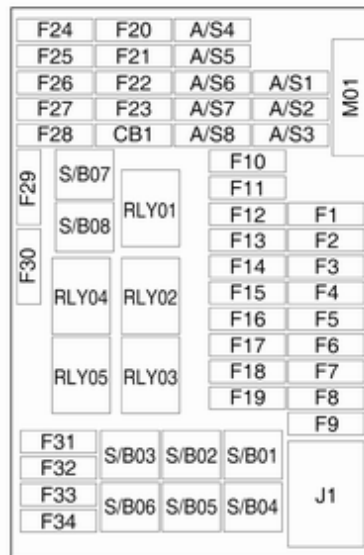

Mini bezpieczniki**Nr Obwód**

- 1 Moduł sterujący nadwozia
- 2 Moduł sterujący nadwozia
- 3 Moduł sterujący nadwozia
- 4 Moduł sterujący nadwozia
- 5 Moduł sterujący nadwozia
- 6 Moduł sterujący nadwozia
- 7 Moduł sterujący nadwozia
- 8 Moduł sterujący nadwozia
- 9 Wyłącznik zapłonu
- 10 Moduł diagnostyczny systemów bezpieczeństwa
- 11 Przyłącze łączy danych
- 12 Ogrzewanie, wentylacja i klimatyzacja
- 13 Kłapa tylna
- 14 Moduł bramy centralnej
- 15 System ostrzegania o opuszczeniu pasa ruchu / lusterko wewnętrzne
- 16 System adaptacyjnego oświetlenia drogi

Nr Obwód

- 17 Blokada kolumny
- 18 Moduł ultradźwiękowego układu ułatwiającego parkowanie
- 19 Moduł sterujący nadwozia / regulowane sterowanie napięciem
- 20 Kierownica
- 21 –
- 22 Zapalniczka / gniazdko zasilania DC (przód)
- 23 Zapalniczka / gniazdko zasilania DC (tylna konsola środkowa)
- 24 Rezerwa
- 25 Moduł usługi telematycznej
- 26 Podgrzewane koło kierownicy
- 27 Zestaw wskaźników w desce rozdzielczej / system audio-nawigacyjny / przełącznik nagrzewnicy dodatkowej
- 28 Złącze przyczepty
- 29 Wyświetlacz informacyjny / system audio-nawigacyjny
- 30 Moduł sterujący skrzyni biegów

Nr Obwód

- 31 Zestaw wskaźników w desce rozdzielczej
- 32 System Infotainment
- 33 Złącze przyczepty
- 34 Moduł układu bezkluczykowego odblokowania zamków i rozruchu silnika

Bezpieczniki S/B**Nr Obwód**

- 01 Przełącznik elektrycznej regulacji fotela
- 02 Rezerwa
- 03 Szyby otwierane elektrycznie, przednie
- 04 Szyby otwierane elektrycznie, tylne
- 05 Tryb logistyczny
- 06 Przełącznik elektrycznej regulacji fotela
- 07 Rezerwa
- 08 Rezerwa

Bezpiecznik Midi

Nr	Obwód
M01	PTC

Skrzynka bezpieczników w przestrzeni bagażowej

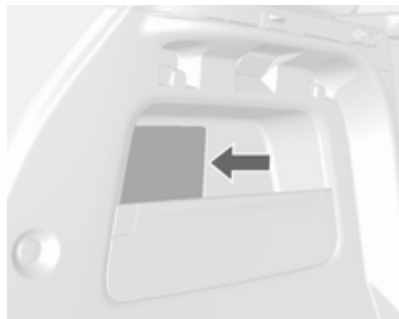

Znajduje się po lewej stronie przestrzeni bagażowej.

Aby uzyskać dostęp do bezpieczników, należy zdjąć osłonę.

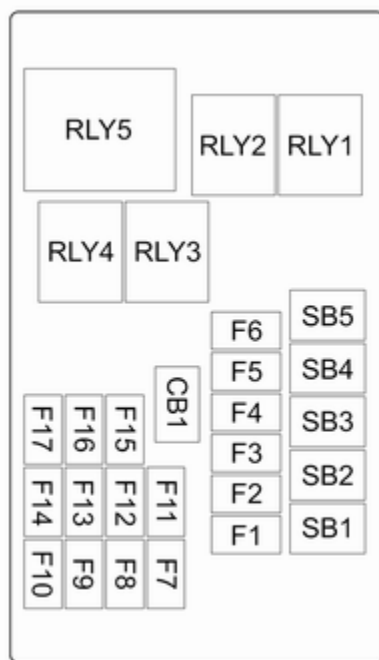

Mini bezpieczniki

Nr Obwód

- | Nr | Obwód |
|----|-----------------------------------|
| 1 | Wzmacniacz |
| 2 | Napęd na wszystkie koła |
| 3 | - |
| 4 | Selektywna redukcja katalizacyjna |
| 5 | Selektywna redukcja katalizacyjna |
| 6 | Selektywna redukcja katalizacyjna |
| 7 | Selektywna redukcja katalizacyjna |
| 8 | Rezerwa |
| 9 | Rezerwa |
| 10 | Rezerwa |
| 11 | - |
| 12 | Rezerwa |
| 13 | - |
| 14 | - |
| 15 | Rezerwa |
| 16 | - |

Nr Obwód

17 –

18 –

Bezpieczniki S/B**Nr Obwód**

1 Przetwornik DC/DC 400 W

2 Przetwornik DC/DC 400 W

3 –

4 –

5 –

6 –

7 –

8 –

9 –

Narzędzia samochodowe**Narzędzia****Samochody z zestawem do naprawy opon**

Narzędzia i zestaw do naprawy opon znajdują się po prawej stronie przestrzeni bagażowej.

Zestaw do naprawy opon ⇨ 232.

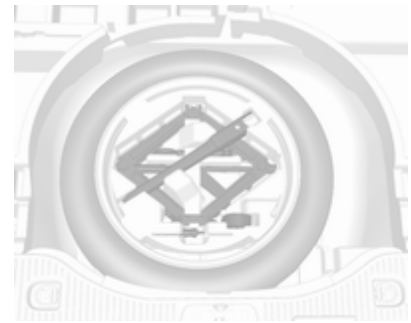
Samochody z kołem zapasowym

Podnośnik i narzędzia samochodowe znajdują się w schowku w przestrzeni bagażowej, nad kołem zapasowym.

Zmiana koła ⇨ 236.

Koło zapasowe ⇨ 237.

Koła i opony

Stan opon i obręczy kół

Na krawężniki należy najeżdżać powoli i, w miarę możliwości, pod kątem prostym. Najeżdżanie na ostre krawężniki może doprowadzić do uszkodzenia opon i obręczy kół. Podczas parkowania należy uważać, aby opony nie zostały dociśnięte do krawężnika.

Regularnie sprawdzać stan kół. W przypadku stwierdzenia uszkodzenia lub nadmiernego zużycia opon bądź obręczy kół należy skorzystać z pomocy warsztatu.

Opony zimowe

Opony zimowe poprawiają bezpieczeństwo jazdy, gdy temperatura spadnie poniżej 7 °C, dlatego powinno się je zakładać na wszystkie koła.

Wszystkie rozmiary opon są dozwolone jako opony zimowe
⇨ 264.

Jeśli wymagają tego przepisy obowiązujące w danym kraju, w polu widzenia kierowcy należy przytwierdzić naklejkę informującą o maksymalnej dozwolonej prędkości jazdy dla założonych opon.

Jazda na oponach zimowych może skutkować obniżoną przyczepnością na suchych nawierzchniach, większym hałasem pochodzącym od nawierzchni i szybszym zużywaniem się bieżnika. Po założeniu opon zimowych należy zwrócić uwagę na zmianę własności jezdnych pojazdu i hamowania.

W przypadku zakładania opon zimowych należy używać:

- na wszystkich czterech kołach opon tej samej marki i o takim samym bieżniku,
- wyłącznie opon radialnych o takim samym rozmiarze, zakresie nośności i indeksie prędkości, jak opony zamontowane fabrycznie.

Dla opon zamontowanych fabrycznie o indeksach prędkości H, V, W, Y i ZR opony zimowe o tym samym indeksie mogą być niedostępne. W

przypadku używania opon zimowych o niższym indeksie prędkości, nigdy nie wolno przekraczać maksymalnej dopuszczalnej prędkości dla opon.

Oznaczenia opon

np. **215/60 R 16 95 H**

215 : szerokość opony w mm

60 : wskaźnik profilu (stosunek wysokości przekroju do szerokości opony w procentach)

R : konstrukcja opony: radialna

RF : typ: run-flat

16 : średnica koła w calach

95 : wskaźnik nośności opony, np. wartość 95 odpowiada nośności 690 kg

H : symbol prędkości

Symbol prędkości:

Q : do 160 km/h

S : do 180 km/h

T : do 190 km/h

H : do 210 km/h

V : do 240 km/h

W : do 270 km/h

Wybrać oponę odpowiednią do prędkości maksymalnej pojazdu.

Podaną prędkość maksymalną pojazd może osiągnąć przy masie własnej z kierowcą (75 kg) i ładunkiem 125 kg. Wyposażenie dodatkowe może spowodować zmniejszenie prędkości maksymalnej samochodu.

Osiągi ⇨ 260.

Opony o bieżniku kierunkowym

Opony o bieżniku kierunkowym należy zakładać w taki sposób, aby kierunek ich toczenia był zgodny z kierunkiem wskazywanym przez symbol. (np. strzałkę), znajdujący się na boku opony.

Ciśnienie w oponach

Ciśnienie powietrza w oponach należy sprawdzać przynajmniej co 14 dni oraz zawsze przed wyruszeniem w dłuższą podróż. Opony muszą być zimne. Nie należy zapomnieć o sprawdzeniu ciśnienia w

kole zapasowym. Dotyczy to także wersji samochodu z układem monitorowania ciśnienia w oponach.



Ciśnienie w oponach ⇨ 264.

Na naklejce z informacjami o ciśnieniu w oponach umieszczonej na ramie prawych lub lewych drzwi podany jest typ oryginalnych opon i zalecane ciśnienie w oponach.

W przypadku krajów spoza Unii Europejskiej ciśnienie w oponach jest niezależne od obciążenia opon.

Wartości ciśnienia dotyczą opon nierozgrzanych. Są one takie same dla opon letnich i zimowych.

Ciśnienie powietrza w kole zapasowym zawsze powinno odpowiadać pełnemu obciążeniu samochodu.

Ciśnienie powietrza zapewniające ekonomiczne spalanie pozwala maksymalnie obniżyć zużycie paliwa.

Niewłaściwe ciśnienie w ogumieniu wpływa negatywnie na bezpieczeństwo, zachowanie się samochodu na drodze, komfort jazdy oraz zużycie paliwa i opon.

Ciśnienie powietrza w oponach jest różne i zależy od wielu czynników. W celu uzyskania prawidłowego ciśnienia w oponach należy postępować zgodnie z poniższą procedurą:

1. Ustalić kod identyfikacyjny silnika.
Dane techniczne silnika ⇨ 258.
2. Zidentyfikować odpowiednią oponę.

Tabele z ciśnieniami powietrza w oponach zawierają wszystkie możliwe kombinacje opon ⇨ 264.

Typy opon zatwierdzone dla pojazdu zamieszczono w dołączonym do niego Świadectwie zgodności WE lub w innych krajowych dokumentach rejestracyjnych.

Kierowca jest odpowiedzialny za utrzymywanie prawidłowego ciśnienia powietrza w oponach.

Ostrzeżenie

Zbyt niskie ciśnienie może prowadzić do nadmiernego nagrzewania się opony i jej wewnętrznego uszkodzenia skutującego odklejeniem się bieżnika lub nawet rozerwaniem opony przy dużych prędkościach jazdy.

Ostrzeżenie

Dla określonych opon ciśnienie zalecane w tabeli ciśnień w oponach może być większe od maksymalnego ciśnienia oznaczonego na oponie. Nigdy nie

wolno przekraczać maksymalnego ciśnienia oznaczonego na oponie.

Zależność od temperatury

Ciśnienie powietrza w oponie zależy od jej temperatury. Podczas jazdy temperatura opon i ciśnienie w oponach zwiększają się. Wartości ciśnienia podane na naklejce z informacjami o oponach lub w tabeli wartości ciśnienia w oponach dotyczą opon w stanie zimnym, czyli o temperaturze 20 °C.

Wzrost temperatury o 10 °C powoduje wzrost ciśnienia o blisko 10 kPa. Należy uwzględnić ten fakt podczas sprawdzania rozgrzanych opon.

Wartości ciśnienia opon pokazywane na wyświetlaczu informacyjnym kierowcy są ciśnieniami rzeczywistymi. Gdy opona ostygnie, wyświetlana wartość zmniejszy się, co nie sygnalizuje ułatniania się powietrza.

Układ monitorowania ciśnienia w oponach

Układ monitorowania ciśnienia w oponach raz na minutę kontroluje ciśnienie powietrza we wszystkich czterech oponach po przekroczeniu określonej prędkości jazdy.

Przeostroga

Układ monitorowania ciśnienia w oponach ostrzega kierowcę tylko o zbyt niskim ciśnieniu powietrza i nie zastępuje regularnej obsługi opon przez kierowcę.

Aby układ działał prawidłowo, wszystkie koła muszą być wyposażone w czujnik ciśnienia, a ciśnienie we wszystkich oponach musi być zgodne z zaleceniami.

Uwaga

W krajach, w których przepisy wymagają układu monitorowania ciśnienia w oponach, używanie kół bez czujników ciśnienia spowoduje unieważnienie homologacji pojazdu.

Bieżące ciśnienia w oponach można sprawdzić, korzystając z wyświetlacza informacyjnego kierowcy.

Wyświetlacz w wersji Midlevel:

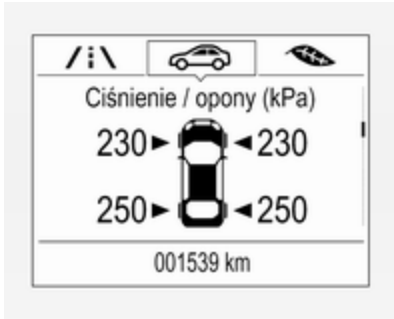

Wybrać stronę **Ciśnienie powietrza w oponach** w **Menu informacji o pojeździe**  na wyświetlaczu informacyjnym kierowcy ⇨ 107.

Wyświetlacz w wersji Uplevel:





Wybrać stronę **Ciśnienie powietrza w oponach** w menu **informacyjnym** na wyświetlaczu informacyjnym kierowcy ⇨ 107.

Na wyświetlaczu informacyjnym kierowcy pojawia się komunikat informujący o stanie układu oraz ostrzeżenia dotyczące ciśnienia, przy czym na wizualizacji wskazywana jest odpowiednia opona.

Przy wyświetlaniu ostrzeżeń układ uwzględnia temperaturę opon. Zależność od temperatury ⇨ 225.



Wykrycie niskiego ciśnienia w oponach jest sygnalizowane przez lampkę kontrolną  ⇨ 103.

W przypadku zapalenia się lampki  należy zatrzymać się jak najszybciej i napompować opony do zalecanego poziomu ciśnienia ⇨ 264.

Jeśli lampka  miga przez 60-90 sekund, a następnie świeci światłem ciągłym, oznacza to, że w układzie wystąpiła usterka. Należy zwrócić się do warsztatu.

Po napompowaniu opon może być konieczne przejechanie pewnej odległości w celu zaktualizowania wartości ciśnienia w oponach na wyświetlaczu informacyjnym kierowcy. W tym czasie może się zapalić lampka .

Jeśli lampka  zapali się w niskiej temperaturze i zgaśnie po wykonaniu jazdy, może to świadczyć o obniżeniu

się ciśnienia powietrza w oponach. Sprawdzić ciśnienie powietrza w oponach.

Komunikaty pokazywane na wyświetlaczu ↻ 115.

Przed regulacją ciśnienia w oponie należy wyłączyć zapłon.

Montować wyłącznie koła wyposażone w czujnik ciśnienia, gdyż w przeciwnym razie ciśnienie w oponach nie będzie wyświetlane i przez cały czas będzie się świecić lampka (⚠).

Koło zapasowe i dojazdowe koło zapasowe nie są wyposażone w czujniki ciśnienia. Dla tych kół układ monitorowania ciśnienia w oponach jest wyłączony. Lampka kontrolna (⚠) świeci. Układ pozostaje włączony dla pozostałych trzech kół.

Zastosowanie dostępnego w handlu szczeliwa wypełniającego przebitą oponę może wpłynąć negatywnie na funkcjonowanie układu. Zaleca się stosowanie rozwiązań dopuszczonych przez producenta.

Korzystanie z urządzeń elektronicznych lub przebywanie w pobliżu instalacji wykorzystujących fale radiowe o podobnych częstotliwościach może zakłócać działanie układu monitorowania ciśnienia w oponach.

Po każdej wymianie opon trzeba wymontować i przeprowadzić serwis czujników układu monitorowania ciśnienia w oponach. W przypadku czujników przykręcanych należy wymienić rdzeń zaworu i pierścień uszczelniający. W przypadku czujników przypinanych należy wymienić kompletny zawór.

Stan obciążenia samochodu

Dostosować ciśnienie powietrza w oponach do obciążenia zgodnie z wartościami podanymi na naklejce z informacjami o oponach lub w tabeli wartości ciśnienia w oponach ↻ 264, a następnie wybrać odpowiednie ustawienie w menu **Nośność opony** na wyświetlaczu informacyjnym kierowcy, **Menu informacji o**

pojeździe ↻ 107. Ustawienie to jest używane do wyświetlania ostrzeżeń dotyczących ciśnienia w oponach.

Menu **Nośność opon** pojawia się tylko wtedy, gdy pojazd stoi w miejscu i jest włączony hamulec postojowy. W pojazdach z automatyczną skrzynią biegów dźwignia zmiany biegów musi znajdować się w położeniu **P**.

Wyświetlacz w wersji Midlevel:

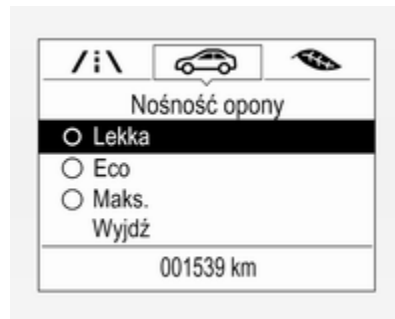

Wybrać stronę **Nośność opony** w **Menu informacji o pojeździe** (🚗) na wyświetlaczu informacyjnym kierowcy ↻ 107.

- **Lekka** dla ciśnienia komfortowego i maksymalnie trzech osób w samochodzie.
- **Eco** dla ciśnienia ekonomicznego i maksymalnie trzech osób w samochodzie.
- **Maks.** w przypadku pełnego obciążenia samochodu.

Wyświetlacz w wersji Uplevel:



Wybrać stronę **Nośność opony** w menu **Opcje** na wyświetlaczu informacyjnym kierowcy ⇨ 107.

- **Lekka** dla ciśnienia komfortowego i maksymalnie trzech osób w samochodzie.
- **Eco** dla ciśnienia ekonomicznego i maksymalnie trzech osób w samochodzie.
- **Maks.** w przypadku pełnego obciążenia samochodu.

Procedura dopasowania czujników ciśnienia w oponach

Każdy czujnik ciśnienia ma unikatowy kod identyfikacyjny. Po przełożeniu kół w pojeździe, wymianie kompletu kół lub wymianie jednego lub kilku czujników ciśnienia w oponach należy dopasować kod identyfikacyjny do nowej pozycji koła. Procedurę dopasowania czujników ciśnienia w oponach należy także przeprowadzić po zastąpieniu koła zapasowego zwykłym kołem wyposażonym w czujnik ciśnienia.

Lampka ostrzegawcza (⚠) powinna zgasnąć, a komunikat ostrzegawczy powinien zniknąć w następnym cyklu zapłonowym. Czujniki dopasowuje się do położenia kół za pomocą przyrządu do kalibracji w

następującej kolejności: przednie lewe koło, przednie prawe koło, tylne prawe koło i tylne lewe koło. Kierunkowskaz dla aktualnie aktywnej pozycji pozostaje włączony do czasu dopasowania czujnika.

Skontaktować się ze stacją obsługi w celu przeprowadzenia czynności serwisowych. Dopasowanie pierwszego koła trwa dwie minuty, a cała procedura dopasowania wszystkich czterech kół – pięć minut. W razie przekroczenia tego czasu proces dopasowania kończy się i należy go rozpocząć od początku. Procedura dopasowania czujników ciśnienia w oponach jest następująca:

1. Włączyć hamulec postojowy.
2. Włączyć zapłon.
3. W pojazdach z automatyczną skrzynią biegów: ustawić dźwignię zmiany biegów w położeniu **P**.
Pojazdy z manualną skrzynią biegów: wybrać bieg neutralny.

- Nacisnąć przycisk **MENU** na dźwigni kierunkowskazów, aby wybrać **Menu informacji o pojeździe** na wyświetlaczu informacyjnym kierowcy.
- Za pomocą pokrętki przejść do menu układu monitorowania ciśnienia w oponach.

Wyświetlacz w wersji Midlevel:

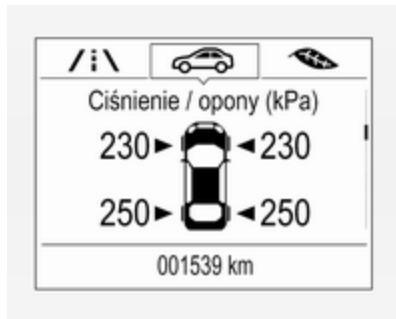

Wyświetlacz w wersji Uplevel:

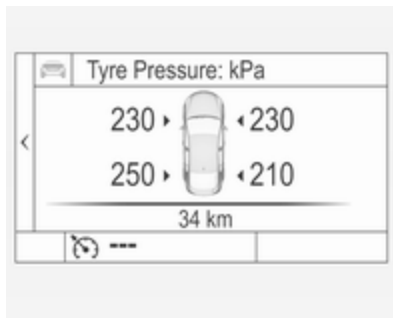

- Nacisnąć **SET/CLR**, aby rozpocząć procedurę dopasowania czujników. Powinien zostać wyświetlony komunikat z prośbą o potwierdzenie procedury.
- Nacisnąć ponownie **SET/CLR**, aby potwierdzić wybór. Sygnał dźwiękowy włącza się dwa razy w celu potwierdzenia, że odbiornik znajduje się w trybie kalibracji.
- Zacząć od przedniego lewego koła.
- Oprzeć przyrząd do kalibracji o bok opony, przy zaworku. Następnie nacisnąć przycisk, aby uaktywnić czujnik ciśnienia w oponie. Krótki sygnał dźwiękowy potwierdza, że kod identyfikacyjny czujnika został dopasowany do danego koła z oponą.
- Przejsz do przedniego prawego koła i powtórzyć procedurę opisaną w punkcie 9.
- Przejsz do tylnego prawego koła i powtórzyć procedurę opisaną w punkcie 9.
- Przejsz do tylnego lewego koła i powtórzyć procedurę opisaną w punkcie 9. Dwa razy włącza się sygnał dźwiękowy, sygnalizując dopasowanie kodu identyfikacyjnego czujnika do tylnego lewego koła. Procedura dopasowania czujników ciśnienia w oponach nie jest już aktywna.
- Wyłączyć zapłon.

14. Napompować wszystkie cztery opony do zalecanego ciśnienia podanego na naklejce z informacjami o ciśnieniu w oponach.
15. Upewnić się, że stan obciążenia opon jest ustawiony zgodnie z wybranym ciśnieniem powietrza w oponach ↗ 107.

Głębokość bieżnika

Głębokość bieżnika należy sprawdzać regularnie.

Ze względów bezpieczeństwa opony powinny zostać wymienione na nowe, gdy głębokość bieżnika zmniejszy się do 2–3 mm (4 mm w przypadku opon zimowych).

Ze względu na bezpieczeństwo zaleca się, by głębokość bieżnika opon na tej samej osi nie różniła się o więcej niż 2 mm.



Dopuszczalna przez przepisy minimalna głębokość bieżnika (1,6 mm) zostaje osiągnięta, gdy widoczny jest jeden ze wskaźników zużycia opony (TWI). Ich umiejscowienie wskazują oznaczenia na boku opony.

Jeśli opony przednie są bardziej zużyte niż tylne, należy je zamienić miejscami. Upewnić się, że kierunek obracania kół jest prawidłowy (bieżnik kierunkowy).

Opony starzeją się nawet gdy nie są używane. Dlatego zaleca się wymieniać je co sześć lat.

Zmiana rozmiaru opon i kół

Jeśli na obręcze kół zostaną założone opony o rozmiarze innym niż w przypadku opon montowanych fabrycznie, może zająć konieczność przeprogramowania nominalnego ciśnienia w oponach i dokonania kilku innych modyfikacji samochodu.

Po założeniu opon o innym rozmiarze należy zastąpić naklejkę zawierającą wartości ciśnienia odpowiednią inną nalepką i wykonać ponowną inicjalizację układu monitorowania ciśnienia w oponach. ↗ 226

⚠ Ostrzeżenie

Stosowanie nieodpowiednich opon i obręczy kół może być przyczyną wypadku, jak również unieważnienia homologacji typu pojazdu.

Oslony ozdobne kół

Należy używać osłon ozdobnych i opon dopuszczonych przez producenta do stosowania w tym

pojeździe i spełniających wszystkie wymagania dotyczące konkretnej kombinacji obręczy kół i opon.

W przypadku używania osłon ozdobnych i opon niezatwierdzonych przez producenta, opony nie mogą mieć pogrubionych krawędzi ochronnych.

Oslony ozdobne kół nie mogą pogarszać skuteczności chłodzenia hamulców.

⚠ Ostrzeżenie

Używanie nieodpowiednich osłon ozdobnych i opon może prowadzić do nagłego spadku ciśnienia w oponie i wypadku.

Pojazdy wyposażone w koła ze stopów metali lekkich: W przypadku montowania felg stalowych z nakrętkami ze stopów metali lekkich, np. podczas zmiany opon na zimowe, osłon ozdobnych nie można zakładać na felgi stalowe.

Łańcuchy na koła



Łańcuchy można zakładać tylko na koła przednie.

⚠ Ostrzeżenie

Uszkodzenie łańcuchów może doprowadzić do rozerwania opony.

Łańcuchy można zakładać na opony o rozmiarze 215/65 R16, 215/60 R17 oraz 215/55 R18.

Na oponach o rozmiarze 215/65 R16 i 215/60 R17 należy zawsze stosować łańcuchy o drobnych ogniwach

odpowiednich dla pojazdów sportowo-użytkowych, które łącznie z zamknięciem nie odstają więcej niż 9 mm ponad bieżnik i po bokach opony, od strony wewnętrznej.

Na oponach o rozmiarze 215/55 R18 należy stosować wyłącznie specjalne łańcuchy śniegowe dopuszczalne dla modelu Opel Mokka i tego rozmiaru opon. W celu uzyskania dalszych informacji należy skontaktować się z warsztatem.

Zabronione jest zakładanie łańcuchów na dojazdowe koło zapasowe.

Zestaw do naprawy opon

Drobne uszkodzenia bieżnika można naprawić za pomocą zestawu do naprawy opon.

Nie usuwać ciał obcych z opon.

Przy użyciu zestawu do naprawy opon nie można naprawiać uszkodzeń o wielkości powyżej 4 mm ani uszkodzeń boku opony.

⚠ Ostrzeżenie

Nie przekraczać prędkości 80 km/h.

Nie używać naprawionej opony przez dłuższy czas.

Sterowność i właściwości jezdne samochodu mogą ulec pogorszeniu.

Postępowanie w przypadku przebicia opony:

Zaciągnąć hamulec postojowy i wybrać 1. lub wsteczny bieg albo ustawić dźwignię zmiany biegów w położeniu **P**.



Zestaw do naprawy opon znajduje się po prawej stronie przestrzeni bagażowej.



1. Wyjąć zestaw do naprawy opon ze schowka.
2. Wyjąć sprężarkę.

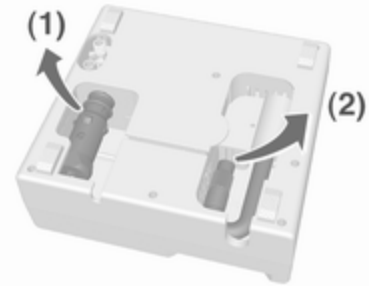

3. Wyjąć kabel zasilający (1) i przewód elastyczny powietrza (2) ze schowka znajdującego się pod spodem sprężarki.



4. Dokręcić przewód powietrza do złączki na pojemniku ze szczeliwem.
5. Umieścić pojemnik ze szczeliwem w uchwycie na sprężarce.
Ustawić sprężarkę obok koła w taki sposób, aby pojemnik ze szczeliwem znajdował się pionowo.

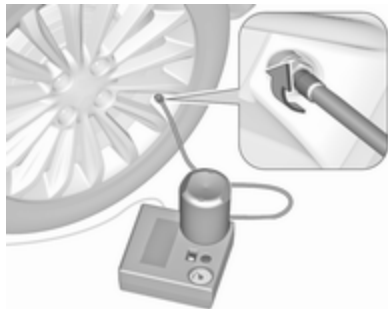

6. Odkręcić z uszkodzonej opony kapturek ochronny zaworu.
7. Nakręcić na zawór opony końcówkę przewodu do pompowania opony.
8. Przełącznik na sprężarce musi być ustawiony w położeniu O.

9. Podłączyć wtyczkę zasilającą sprężarki do gniazdka zasilania lub do gniazdka zapalniczki.

W celu uniknięcia rozładowania akumulatora, zaleca się utrzymywać pracę silnika.

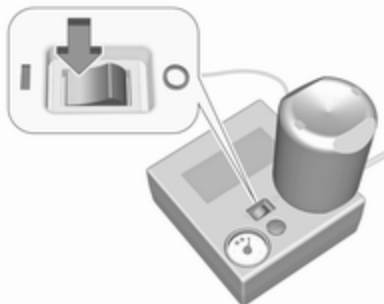

10. Ustawić przełącznik na sprężarce w położeniu I. Opona zostanie wypełniona szczeliwem.
11. W trakcie opróżniania pojemnika ze szczeliwem (ok. 30 s) manometr sprężarki może pokazywać ciśnienie do 6 barów. Następnie ciśnienie zacznie opadać.

12. Po wtłoczeniu całości szczeliwa do opony rozpocznie się jej pompowanie.
13. Właściwe ciśnienie w oponie powinno zostać osiągnięte w ciągu 10 min. Ciśnienie w oponach \varnothing 264. Po osiągnięciu właściwego ciśnienia wyłączyć sprężarkę.

Jeśli zalecane ciśnienie nie zostanie osiągnięte w ciągu 10 min, odłączyć zestaw do naprawy opon. Przenieść samochód o jeden obrót koła. Ponownie podłączyć zestaw do naprawy opon i kontynuować pompowanie przez 10 min. Jeśli nadal nie można osiągnąć zalecanej wartości ciśnienia, uszkodzenie opony jest zbyt poważne. Należy skorzystać z pomocy warsztatu.



Nadmiar ciśnienia należy spuścić z opony, korzystając z przycisku znajdującego się nad wskaźnikiem ciśnienia.

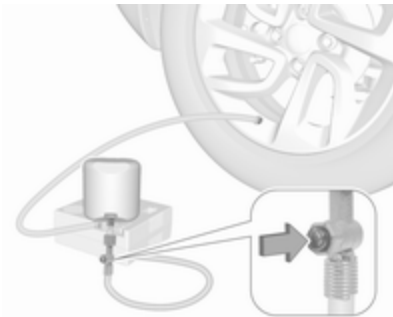

- W niektórych wersjach przycisk może znajdować się na węży powietrza.
- Sprężarka nie powinna pracować dłużej niż 10 min.
14. Odłączyć zestaw do naprawy opon. Wcisnąć zaczep na uchwycie w celu wyjęcia z niego pojemnika ze szczeliwem. Nakręcić końcówkę węża wypełniającego na wolne złącze butelki ze szczeliwem. Zapobiegnie to wypływowi szczeliwa. Schować zestaw do naprawy opon w przestrzeni bagażowej.
 15. Za pomocą szmatki wytrzeć nadmiar szczeliwa.
 16. Z pojemnika ze szczeliwem zdjąć naklejkę z oznaczeniem prędkości maksymalnej i przykleić ją w polu widzenia kierowcy.
 17. Natychmiast ruszyć z miejsca, aby szczeliwo zostało równomiernie rozprowadzone w oponie. Po przejechaniu ok. 10 km (lecz nie później niż po 10 min) zatrzymać się i sprawdzić ciśnienie w oponie. W tym celu

nakręcić końcówkę węża sprężarki bezpośrednio na zawór opony i sprężarki.

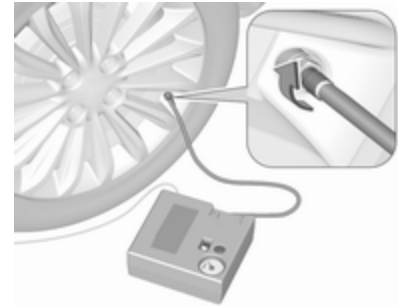

Jeśli ciśnienie w oponie przekracza 1,3 bara, należy dopompować koło, aby uzyskać właściwą wartość ciśnienia. Procedurę należy powtarzać aż do stwierdzenia braku ubytków ciśnienia.

Jeśli ciśnienie spadło poniżej 1,3 bara, zaprzestać jazdy. Należy skorzystać z pomocy warsztatu.

18. Schować zestaw do naprawy opon w przestrzeni bagażowej.

Uwaga

Ponieważ przy korzystaniu z naprawionej opony znacznie pogarsza się charakterystyka jazdy, oponę należy jak najszybciej wymienić.

Jeśli sprężarka będzie wydawać nienaturalne odgłosy lub nagrzej się do wysokiej temperatury, należy ją wyłączyć na co najmniej 30 min.

Przy ciśnieniu 7 barów otwiera się wbudowany zawór bezpieczeństwa.

Uwaga na datę przydatności zestawu do użycia. Po tej dacie możliwości naprawcze zestawu nie są gwarantowane. Zwracać uwagę na informacje dotyczące przechowywania znajdujące się na pojemniku ze szczeliwem.

Zużyty pojemnik ze szczeliwem należy wymienić. Przy utylizacji pojemnika należy przestrzegać obowiązujących przepisów.

Sprężarki i szczeliwa można używać w temperaturach powyżej ok. -30 °C.

Ewentualnie dołączone adaptery mogą posłużyć także do pompowania innych przedmiotów np. piłek, materacy, pontonów itp. Adaptory mogą znajdować się pod sprężarką. Aby wyjąć adapter, wkręcić przewód elastyczny powietrza od sprężarki i pociągnąć.

Zmiana koła

W zależności od wersji zamiast w koło zapasowe samochód może być wyposażony w zestaw do naprawy opon ⇨ 232.

Przed przystąpieniem do zmiany koła należy poczynić następujące przygotowania i zapoznać się z poniższymi wskazówkami:

- Zaparkować samochód na płaskim, twardym i suchym podłożu. Koła przednie ustawić tak jak do jazdy na wprost.
- Zaciągnąć hamulec postojowy i wybrać 1. lub wsteczny bieg albo ustawić dźwignię zmiany biegów w położeniu **P**.
- Wyjąć koło zapasowe ⇨ 237.

- Nie zmieniać jednocześnie więcej niż jednego koła.
- Podnośnika używać wyłącznie do wymiany koła w razie przebicia; nie stosować go do sezonowej wymiany opon zimowych i letnich.
- Podnośnik nie wymaga konserwacji.
- Jeśli podłoże jest miękkie, pod podnośnik podłożyć sztywną podkładkę o grubości do 1 cm.
- Przed podniesieniem pojazdu należy z niego wyjąć ciężkie przedmioty.
- W samochodzie wspartym na podnośniku nie może być jakichkolwiek osób ani zwierząt.
- Nigdy nie wolno kłaść się pod uniesionym samochodem.
- Nie uruchamiać silnika w samochodzie wspartym na podnośniku.
- Przed założeniem koła oczyścić nakrętki i gwinty czystą ściereczką.

⚠ Ostrzeżenie

Nie smarować śruby, nakrętki ani czopu koła.

Po naprawieniu opony należy niezwłocznie zamontować koło standardowe.

Punkt podparcia podnośnika

Tylne ramię podnośnika należy umieścić centralnie pod wgłębieniem w progu.



Położenie przedniego ramienia podnośnika na podwoziu.

Koło zapasowe**Przestroga**

Korzystanie z koła zapasowego, które jest mniejsze od pozostałych kół, lub wraz z kołami wyposażonymi w opony zimowe, niekorzystnie wpływa na właściwości jezdne samochodu. Po naprawieniu opony należy niezwłocznie zamontować koło standardowe.

Przestroga

Korzystanie z koła zapasowego, które jest mniejsze od pozostałych kół, lub wraz z kołami wyposażonymi w opony zimowe, niekorzystnie wpływa na właściwości jezdne samochodu. Po naprawieniu opony należy niezwłocznie zamontować koło standardowe.

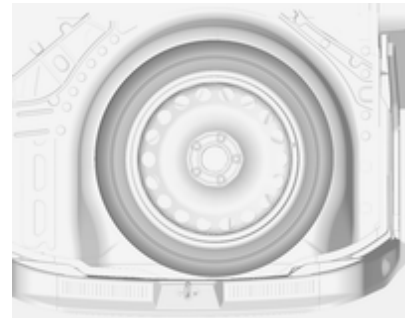

Koło zapasowe znajduje się w przestrzeni bagażowej pod osłoną podłogową. Jest unieruchomione za pomocą nakrętki motylkowej.

Koło zapasowe z oponą kierunkową

Jeśli to możliwe, opony o bieżniku kierunkowym należy zakładać w taki sposób, aby kierunek ich toczenia był zgodny z kierunkiem wskazywanym przez symbol. (np. strzałkę), znajdujący się na boku opony.

W przypadku opon założonych niezgodnie ze wskazanym kierunkiem toczenia należy zastosować się do następujących wytycznych:

- Właściwości jezdne samochodu mogą być pogorszone. Zlecić możliwie jak najszybszą naprawę opony lub wymianę opony na nową i zamontować koło z nową/naprawioną oponą zamiast koła zapasowego.
- Szczególną ostrożność zachować podczas jazdy po mokrych lub zaśnieżonych nawierzchniach dróg.

Montaż koła zapasowego

Przed przystąpieniem do zmiany koła należy poczynić następujące przygotowania i zapoznać się z poniższymi wskazówkami:

- Zaparkować samochód na płaskim, twardym i suchym podłożu. Koła przednie ustawić tak jak do jazdy na wprost.
- Zaciągnąć hamulec postojowy i wybrać 1. lub wsteczny bieg albo ustawić dźwignię zmiany biegów w położeniu **P**.
- Wyjąć koło zapasowe ⇨ 237.
- Nie zmieniać jednocześnie więcej niż jednego koła.
- Podnośnika używać wyłącznie do wymiany koła w razie przebicia; nie stosować go do sezonowej wymiany opon zimowych i letnich.
- Podnośnik nie wymaga konserwacji.
- Jeśli podłoże jest miękkie, pod podnośnik podłożyć sztywną podkładkę o grubości do 1 cm.

- Przed podniesieniem pojazdu należy z niego wyjąć ciężkie przedmioty.
- W samochodzie wspartym na podnośniku nie może być jakichkolwiek osób ani zwierząt.
- Nigdy nie wolno kłaść się pod uniesionym samochodem.
- Nie uruchamiać silnika w samochodzie wspartym na podnośniku.
- Przed założeniem koła oczyścić nakrętki i gwinty czystą ściereczką.

Ostrzeżenie

Nie smarować śruby, nakrętki ani czopu koła.

1. Podważyć śrubokrętem i zdjąć kapturki nakrętek koła. Zdjąć osłonę koła.

Obrócić kół ze stopów metali lekkich: Podważyć śrubokrętem i zdjąć kapturki nakrętek koła. Zabezpieczyć obręcz koła, umieszczając pomiędzy nią a

śrubokrętem kawałek miękkiej tkaniny.

Narzędzia samochodowe ⇨ 223.

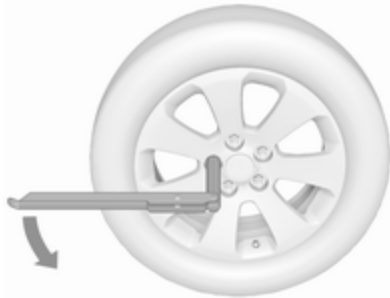

2. Rozłożyć i precyzyjnie zamocować klucz kolejno do każdej nakrętki i poluzować ją o pół obrotu.

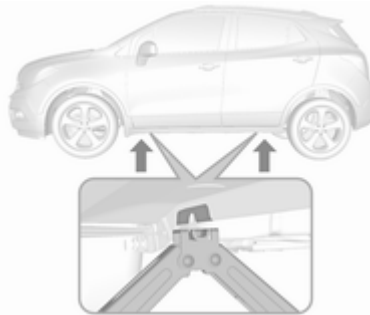

3. Upewnić się, że podnośnik jest prawidłowo umiejscowiony pod jednym z punktów podparcia.
W zależności od wyposażenia najpierw zdjąć osłony z punktów podparcia.
4. Ustawić podnośnik na wymaganą wysokość. Umieścić go bezpośrednio pod punktem przyłożenia podnośnika w taki sposób, aby nie mógł się przesunąć.

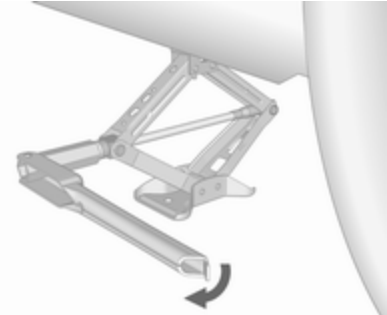

- Podłączyć klucz do kół i upewniwszy się, że podnośnik jest właściwie ustawiony, obracać kluczem, aż koło uniesie się z podłoża.
5. Odkręcić nakrętki koła.
 6. Zmienić koło.
Koło zapasowe ⇨ 237.
 7. Nakręcić nakrętki koła.
 8. Opuścić pojazd i wyjąć podnośnik.
 9. Precyzyjnie zamocować klucz kolejno do każdej nakrętki i dokręcić ją. Nakrętki należy dokręcać na krzyż. Moment dokręcania wynosi 140 Nm.

10. Przed założeniem osłony ozdobnej, wyrównać otwór na zawór z zaworem opony.
Założyć kapturki nakrętek koła.
Zamontować pokrywę środkową na obręczach kół ze stopów metali lekkich.
11. Założyć osłonę punktu podparcia w wersjach z panelami progowymi.
12. Schować wymontowane koło ↻ 237 i narzędzia samochodowe ↻ 223.
13. Jak najszybciej skontrolować ciśnienie powietrza w oponie zamocowanego koła, a także moment dokręcania nakrętek koła.

Po naprawieniu opony należy niezwłocznie zamontować koło standardowe.

Umieszczanie pełnowymiarowego koła z uszkodzoną oponą w przestrzeni bagażowej

Wnęka na koło zapasowe nie jest przeznaczona do przechowywania kół o rozmiarze innym niż koło zapasowe.

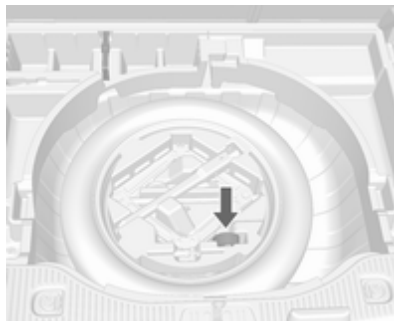

Uszkodzone koło pełnowymiarowe musi być przewożone w przestrzeni ładunkowej zabezpieczone pasem zabezpieczającym.

Narzędzia samochodowe ↻ 223.

Aby zabezpieczyć koło:

1. Umieścić koło w środkowej części przestrzeni ładunkowej.
2. Przełożyć koniec pasa z pętlą przez zaczep stabilizacyjny po jednej stronie.
3. Przełożyć koniec pasa z hakiem przez pętlę i pociągnąć aż do silnego zamocowania pasa do zaczepu stabilizacyjnego.

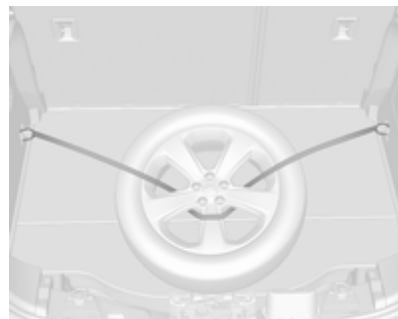

4. Przełożyć pas przez ramiona koła, jak pokazano na rysunku.

- Przymocować hak do przeciwnieległego zaczepu stabilizacyjnego.
- Naprężyć i zabezpieczyć pas za pomocą sprzączki.

⚠ Niebezpieczeństwo

Jeśli w przestrzeni bagażowej jest przewożone uszkodzone koło pełnowymiarowe, podczas jazdy oparcia tylnych foteli muszą być zawsze ustawione w pozycji pionowej i zablokowane.

Uruchamianie silnika przy użyciu przewodów rozruchowych

Nie uruchamiać silnika przy użyciu urządzeń do szybkiego ładowania akumulatora.

W razie rozładowania akumulatora silnik można uruchomić za pomocą przewodów rozruchowych i akumulatora innego samochodu.

⚠ Ostrzeżenie

Zachować szczególną uwagę podczas uruchamiania przy wykorzystaniu przewodów rozruchowych. Wszelkie odstępstwa od poniższych instrukcji mogą prowadzić do obrażeń ciała i szkód spowodowanych eksplozją akumulatora lub uszkodzeniem układów elektrycznych obu pojazdów.

⚠ Ostrzeżenie

Unikać styczności akumulatora z oczami, skórą, tkaninami i powierzchniami lakierowanymi. Elektrolit akumulatorowy zawiera kwas siarkowy, który przy bezpośrednim kontakcie może powodować oparzenia skóry oraz korozję elementów samochodu.

- Nie zbliżać się do akumulatora z otwartym ogniem lub źródłem iskier.
- Przy spadku temperatury zewnętrznej poniżej 0 °C rozładowany akumulator może zamarznąć. Przed podłączeniem przewodów rozruchowych rozmrozić akumulator.
- Podczas pracy z akumulatorem zakładać okulary i odzież ochronną.
- Akumulator wspomagający musi mieć takie samo napięcie zasilania (12 V) jak akumulator używany w samochodzie. Jego pojemność (wyrażona w Ah) nie

może być dużo mniejsza od pojemności akumulatora rozładowanego.

- Należy korzystać z przewodów rozruchowych z izolowanymi zaciskami, o średnicy co najmniej 16 mm² (25 mm² w przypadku silników wysokoprężnych).
- Nie odłączać rozładowanego akumulatora od samochodowej instalacji elektrycznej.
- Wyłączyć wszystkie zbędne odbiorniki prądu.
- Nie pochylać się nad akumulatorem w trakcie rozruchu.
- Nie dopuszczać do zetknięcia się zacisków przewodów rozruchowych.
- Podczas uruchamiania silnika przy użyciu przewodów rozruchowych samochodu nie powinny się stykać.

- Zaciągnąć hamulec postojowy, skrzynię biegów ustawić w położeniu neutralnym, automatyczną skrzynię biegów przestawić w położenie **P**.
- Otworzyć osłonę bieguna dodatniego na obydwu akumulatorach.

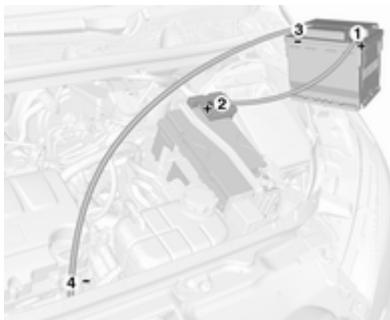

Kolejność podłączania przewodów:

1. Podłączyć jeden koniec czerwonego przewodu do bieguna dodatniego akumulatora wspomagającego.
2. Drugi koniec tego przewodu podłączyć do bieguna dodatniego rozładowanego akumulatora.

3. Podłączyć jeden koniec czarnego przewodu do bieguna ujemnego akumulatora wspomagającego.
4. Drugi koniec tego przewodu podłączyć do punktu styku z masą samochodu, np. do kadłuba silnika lub do połączenia śrubowego któregoś z elementów zawieszenia silnika. Miejsce podłączenia powinno znajdować się jak najdalej od rozładowanego akumulatora, jednak nie bliżej niż w odległości 60 cm.

Poprowadzić przewody w taki sposób, aby nie zaczeły się przypadkowo o ruchome elementy silnika.

Uruchamianie silnika:

1. Uruchomić silnik samochodu z akumulatorem wspomagającym.
2. Po 5 min uruchomić silnik drugiego samochodu. Próby uruchomienia powinny być wykonywane w 1-minutowych odstępach i trwać nie dłużej niż 15 s.

3. Po uruchomieniu silniki obu samochodów powinny przez ok. trzy minuty pracować na biegu jałowym. W tym czasie przewody powinny pozostać podłączone.
4. W uruchamianym awaryjnie samochodzie włączyć dowolne urządzenie elektryczne (np. reflektory lub ogrzewanie tylnej szyby).
5. Przewody odłączać dokładnie w odwrotnej kolejności.

Holowanie

Holowanie samochodu



Owinąć końcówkę płaskiego śrubokręta szmatką, aby zapobiec uszkodzeniu lakieru. Włożyć śrubokręt w szczelinę w dolnej części zaślepki. Odłączyć zaślepkę przez ostrożne przesunięcie śrubokręta w dół.

Ucho holownicze znajduje się w skrzynce z narzędziami samochodowymi ↪ 223.

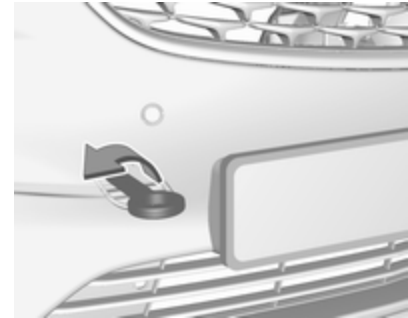

Wkręcić ucho holownicze, obracając je do oporu, i ustawić w położeniu poziomym.

Zaczepić linkę holowniczą lub hol sztywny, co jest preferowanym rozwiązaniem.

Ucho holownicze można wykorzystywać wyłącznie do holowania, a nie wyciągania pojazdu.

Włączyć zapłon, aby odblokować kierownicę i umożliwić działanie świateł hamowania, sygnału dźwiękowego i wycieraczek.

Przesunąć dźwignię zmiany biegów w położenie neutralne.

Zwolnić hamulec postojowy.

Przeostroga

Nigdy nie holować pojazdu wyposażonego w napęd na wszystkie koła (AWD) z przednimi lub tylnymi kołami na jezdni. Holowanie pojazdu z napędem AWD w taki sposób, że przednie lub tylne koła toczą się po drodze, może spowodować poważne uszkodzenie układu napędowego. Podczas holowania pojazdu wyposażonego w napęd AWD żadne z czterech kół nie może stykać się z nawierzchnią.

Przeostroga

Ruszać powoli, unikając szarpnięć. Przeciążenie holu może doprowadzić do uszkodzenia obydwóch samochodów.

Gdy silnik jest wyłączony, hamowanie oraz obracanie kierownicą wymagają użycia znacznie większej siły.

Włączyć recyrkulację powietrza ⇨ 142 i zamknąć szyby, aby do wnętrza samochodu nie dostawały się spaliny samochodu holującego.

Pojazdy z manualną skrzynią biegów: Samochód musi być holowany zwrócony przodem do kierunku jazdy. Prędkość maksymalna wynosi 80 km/h. W innym przypadku lub w razie uszkodzenia przekładni przednia oś samochodu musi być podniesiona.

Wersje z automatyczną skrzynią biegów: Nie holować pojazdu przy pomocy ucha holowniczego. Holowanie pojazdu za pomocą liny może spowodować poważne uszkodzenie automatycznej skrzyni biegów. W przypadku konieczności odholowania pojazdu z automatyczną skrzynią biegów należy skorzystać z lawety lub wózka holowniczego.

Należy skorzystać z pomocy warsztatu.

Po zakończeniu holowania wykręcić ucho holownicze.

Włożyć i zablokować osłonę.

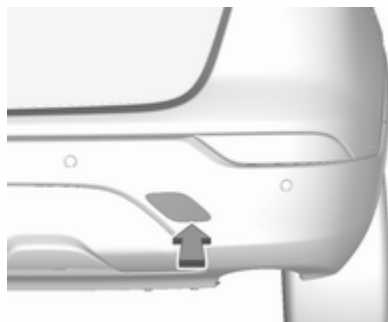
Holowanie innego pojazdu

Owinąć końcówkę płaskiego śrubokręta szmatką, aby zapobiec uszkodzeniu lakieru. Włożyć śrubokręt w szczelinę przy dolnym wygięciu zaślepki. Odłączyć zaślepkę przez ostrożne przesunięcie śrubokręta w dół.

Ucho holownicze znajduje się w skrzynce z narzędziami samochodowymi ⇨ 223.



Wkręcić ucho holownicze, obracając je do oporu, i ustawić w położeniu poziomym.

Do holowania samochodu nie wolno wykorzystywać ucha mocującego, znajdującego się z tyłu samochodu, od spodu.

Zacześcić linę holowniczą lub hol sztywny, co jest preferowanym rozwiązaniem.

Ucho holownicze można wykorzystywać wyłącznie do holowania, a nie wyciągania pojazdu.

Przeostroga

Ruszać powoli, unikając szarpnięć. Przeciążenie holu może doprowadzić do uszkodzenia obydwóch samochodów.

Po zakończeniu holowania wykręcić ucho holownicze.

Zamocować osłonę od dołu i docisnąć.

Pielęgnacja wizualna

Pielęgnacja nadwozia

Zamki

Zamki są fabrycznie zakonserwowane wysokogatunkowym środkiem smarnym. Środka rozmrażającego używać tylko w nagłych przypadkach, ponieważ usuwa on smar i negatywnie wpływa na działanie zamków. Po użyciu środka rozmrażającego nasmarować zamki w warsztacie.

Mycie

Lakier nadwozia jest narażony na działanie różnych czynników zewnętrznych. Z tego względu nadwozie samochodu należy regularnie myć i woskować. W przypadku korzystania z myjni automatycznej zaleca się wybranie programu mycia z woskowaniem.

Ptasie odchody, martwe owady, ślady żywicy, pyłek kwiatowy i podobne zabrudzenia zmywać możliwie

szybko, gdyż ich skład chemiczny może powodować uszkodzenie lakieru.

W przypadku korzystania z myjni samochodowej należy postępować zgodnie z instrukcjami jej producenta. Wyłączyć wycieraczki przedniej i tylnej szyby. Zdjąć antenę i zewnętrzne elementy wyposażenia, takie jak bagażniki dachowe itp.

W przypadku ręcznego mycia samochodu pamiętać o dokładnym wypłukaniu wnętrza kół.

Oczyścić obrzeża oraz zagięcia otwartych drzwi, pokrywy komory silnika i klapy tylnej, a także osłonięte nimi fragmenty karoserii.

Przeostroga

Stosować środek czyszczący o wartości pH od 4 do 9.

Nie używać środków czyszczących na gorących powierzchniach.

Zlecić warsztatowi nasmarowanie zawiasów wszystkich drzwi.

Komory silnika nie należy czyścić przy użyciu agregatu wysokociśnieniowego ani myjki wysokociśnieniowej.

Po umyciu dokładnie spłukać i wytrzeć nadwozie czystą, często opłukiwaną irchą. Do czyszczenia szyb używać innego kawałka irchy, gdyż pozostałości środków konserwujących przeniesione na szyby mogą doprowadzić do pogorszenia widoczności.

Plam ze smoły nie wolno usuwać jakimikolwiek twardymi przedmiotami. Zaleca się użyć specjalnego środka w aerozolu.

Światła zewnętrzne

Klosze lamp i reflektorów są wykonane z tworzywa sztucznego. Do mycia lamp nie używać substancji żrących, ściernych, szorstkich ściereczek ani skrobaczek do szyb. Unikać czyszczenia ich na sucho.

Polerowanie i woskowanie

Nadwozie samochodu wymaga regularnego woskowania. Woskowanie lakieru jest konieczne

zwłaszcza, gdy spływająca po nim woda nie tworzy drobnych kropelek. W przeciwnym razie dojdzie do wyschnięcia lakieru.

Polerowanie jest konieczne, tylko jeśli do lakieru przywarły substancje stałe lub nastąpiło jego zmatowienie i utrata połysku.

Pasta polerska z silikonem tworzy dodatkową warstwę ochronną, co eliminuje konieczność woskowania.

Nie należy woskować ani polerować plastikowych elementów nadwozia.

Szyby i pióra wycieraczek

Przed przystąpieniem do prac w obszarze ruchu wycieraczek należy je wyłączyć.

Używać miękkiej, niestrzępiącej się ściereczki lub kawałka irchy nawilżonego specjalnym środkiem do mycia szyb i środkiem do usuwania owadów.

Przy czyszczeniu tylnej szyby od wewnątrz zawsze wycierać ją równoległe do elementów grzejnych, aby ich nie uszkodzić.

Do ręcznego usuwania lodu z szyby najlepiej nadają się dostępne w handlu skrobaczki o ostrej krawędzi. Skrobaczkę należy mocno dociskać do szyby, aby nie dostawały się pod nią żadne zabrudzenia, mogące porysować szybę.

Jeśli podczas pracy wycieraczek na szybie pojawiają się smugi, przetrzeć pióra miękką szmatką zwilżoną środkiem do mycia szyb.

Jeśli podczas pracy wycieraczek na szybie pojawiają się smugi, usunąć zanieczyszczenia z piór miękką szmatką zwilżoną środkiem do mycia szyb. Dodatkowo z szyby należy zawsze usuwać wszelkie zabrudzenia, takie jak wosk, pozostałości owadów itp.

Resztki lodu, zanieczyszczenia oraz ciągła praca wycieraczek na suchej szybie może spowodować uszkodzenie, a nawet zniszczenie piór.

Koła i opony

Nie używać myjki wysokociśnieniowej.

Do czyszczenia obręczy kół użyć odpowiedniego środka o odczynie neutralnym.

Obręcze kół są lakierowane i można je konserwować tymi samymi środkami, co nadwozie.

Uszkodzenia lakieru

Drobne uszkodzenia lakieru należy usuwać za pomocą lakieru zaprawkowego, zanim utworzą się ogniska korozji. Naprawę poważniejszych uszkodzeń lakieru i usunięcie korozji należy zlecić warsztatowi.

Podwozie

Niektóre elementy podwozia są fabrycznie zabezpieczone warstwą PCW, a inne – trwałą powłoką woskową.

Po umyciu podwozia sprawdzić stan woskowej powłoki ochronnej. W razie potrzeby nanieść nową warstwę wosku.

Masy bitumiczno-kauczukowe mogą uszkodzić powłokę ochronną z PCW. Dlatego przeprowadzenie konserwacji podwozia zaleca się powierzyć warsztatowi.

Przed nastaniem sezonu zimowego i po jego zakończeniu należy oczyścić podwozie i zlecić sprawdzenie stanu woskowej powłoki ochronnej.

Instalacja gazu płynnego

Niebezpieczeństwo

Gaz płynny jest cięższy od powietrza i może gromadzić się w najniższych położonych punktach.

Zachować ostrożność podczas wykonywania prac w kanale pod pojazdem.

W razie konieczności wykonania prac lakierniczych lub suszenia pojazdu w kabino-suszarce lakierniczej w temperaturze powyżej 60 °C należy całkowicie opróżnić układ gazu płynnego.

Nie wolno wykonywać żadnych modyfikacji instalacji gazu płynnego.

Hak holowniczy

Haka holowniczego nie należy czyścić przy użyciu agregatu wysokociśnieniowego ani myjki wysokociśnieniowej.

Tylny system transportowy

Przynajmniej raz do roku należy wyczyścić tylny system transportowy strumieniem pary lub myjką wysokociśnieniową.

Gdy tylny system transportowy nie jest regularnie używany, należy go co pewien czas rozkładać, zwłaszcza zimą.

Pielęgnacja wnętrza

Wnętrze samochodu i tapicerka

Wnętrze samochodu, łącznie z przednią częścią deski rozdzielczej i elementami jej poszycia, należy czyścić suchą ściereczką lub specjalnym środkiem do czyszczenia wnętrza.

Tapicerkę skórzaną czyścić z użyciem czystej wody i miękkiej ściereczki. W przypadku silnego zabrudzenia użyć środka do czyszczenia skóry.

Zestaw wskaźników i wyświetlacze powinny być czyszczone tylko miękką, wilgotną ściereczką. W razie potrzeby użyć rozcieńczonego wodnego roztworu mydła.

Tapicerkę z tkaniny najlepiej czyścić odkurzaczem i szczotką. Plamy należy usuwać za pomocą środka do czyszczenia tapicerki.

Materiały tekstylne mogą nie być odporne na odbarwienia. W rezultacie może dojść do widocznych przebarwień, zwłaszcza w przypadku jasnej tapicerki. Zmywalne plamy i odbarwienia należy usuwać natychmiast po zauważeniu.

Do czyszczenia pasów bezpieczeństwa należy użyć letniej wody lub środka do czyszczenia wnętrza.

Przeostoga

Niezapięte rzepy w ubraniu mogą spowodować uszkodzenie tapicerki foteli.

To samo dotyczy ubrań z wszytymi ostrymi elementami, jak np. zamki błyskawiczne, paski lub ćwieki.

Elementy z tworzywa sztucznego i gumy

Do czyszczenia elementów z tworzywa sztucznego i gumy można użyć środków do czyszczenia nadwozia. W razie potrzeby użyć środka do czyszczenia wnętrza. Zabronione jest używanie jakichkolwiek innych substancji czyszczących, a zwłaszcza rozpuszczalników lub benzyny. Nie używać myjki wysokociśnieniowej.

Serwisowanie samochodu

Wskazówki ogólne	249
Informacje dotyczące czynności serwisowych	249
Zalecane płyny, środki smarne i części	250
Zalecane płyny i środki smarne	250

Wskazówki ogólne

Informacje dotyczące czynności serwisowych

W celu zapewnienia ekonomicznej i bezpiecznej eksploatacji, a także utrzymania jak najdłużej wysokiej wartości samochodu, wszelkie czynności związane z jego obsługą techniczną muszą być wykonywane w terminach określonych przez producenta.

Szczegółowy, aktualny harmonogram przeglądów serwisowych pojazdu jest dostępny w warsztacie.

Wyświetlacz serwisowy ⇨ 95.

Częstotliwość przeglądów serwisowych w Europie

Przeгляд pojazdu jest wymagany co 30 000 km lub co jeden rok, w zależności od tego co nastąpi prędzej, chyba że wyświetlacz serwisowy wskaże inaczej.

Krótszy okres międzyprzeładowy obowiązuje w przypadku eksploatacji w trudnych warunkach jazdy, np. dla taksówek i samochodów policyjnych.

Europejski harmonogram przeglądów obowiązuje dla następujących krajów:

Andora, Austria, Belgia, Bośnia i Hercegowina, Bułgaria, Chorwacja, Cypr, Czechy, Dania, Estonia, Finlandia, Francja, Niemcy, Grecja, Grenlandia, Węgry, Islandia, Irlandia, Włochy, Łotwa, Liechtenstein, Litwa, Luksemburg, Macedonia, Malta, Monako, Czarnogóra, Holandia, Norwegia, Polska, Portugalia, Rumunia, San Marino, Serbia, Słowacja, Słowenia, Hiszpania, Szwecja, Szwajcaria, Wielka Brytania.

Wyświetlacz serwisowy ⇨ 95.

Częstotliwość przeglądów serwisowych poza Europą

Przeгляд pojazdu jest wymagany co 15 000 km lub po upływie jednego roku, zależnie od tego, co nastąpi wcześniej. Jeśli jest wymagana dodatkowa wymiana oleju

silnikowego i filtra przed przeglądem, jest ona sygnalizowana przez układ kontroli żywotności oleju silnikowego.

Trudne warunki jazdy mają miejsce wtedy, gdy często występuje jedna lub kilka z sytuacji wymienionych poniżej: Rozruch zimnego silnika, częste zatrzymywanie się i ruszanie, ciągnięcie przyczepy, jazda w terenie górzystym, jazda po nierównych lub piaszczystych nawierzchniach, duże zanieczyszczenie lub zapylenie powietrza, jazda na dużej wysokości i duże wahania temperatury. W trudnych warunkach jazdy może być konieczne wykonywanie niektórych czynności serwisowych częściej niż podano w harmonogramie przeglądów serwisowych.

Ten harmonogram obowiązuje w krajach niewymienionych na liście krajów objętych europejskim harmonogramem przeglądów serwisowych.

Wyświetlacz serwisowy ⇨ 95.

Potwierdzenia

Potwierdzenia przeglądu serwisowego są umieszczane w książeczce serwisowej i gwarancyjnej. Uzupełniane są dane o dacie i przebiegu wraz z pieczętą stacji serwisowej i podpisem osoby upoważnionej.

Należy upewniać się, że książeczka serwisowa i gwarancyjna jest prawidłowo wypełniana, stanowiąc ciągle dowód serwisowania, który jest wymagany podczas rozpatrywania zgłoszeń gwarancyjnych, a także może być cennym dodatkiem podczas sprzedaży samochodu.

Zalecane płyny, środki smarne i części

Zalecane płyny i środki smarne

Należy korzystać wyłącznie z produktów spełniających wymogi specyfikacji.

Ostrzeżenie

Materiały eksploatacyjne są substancjami niebezpiecznymi i mogą być trujące. Podczas czynności związanych z ich obsługą należy zachować ostrożność. Przestrzegać informacji podanych na opakowaniach.

Olej silnikowy

Olej silnikowy jest określany jakością oraz lepkością. Podczas wyboru oleju silnikowego należy kierować się przede wszystkim jego jakością – lepkość jest parametrem mniej ważnym. Jakość oleju zapewnia np. czystość podzespołów silnika,

ochronę przed zużyciem oraz kontrolę nad starzeniem się oleju, a klasa lepkości stanowi informację o gęstości oleju w zakresach temperatur.

Dexos to olej silnikowy najnowszej klasy, zapewniający optymalną ochronę silnikom benzynowym i wysokoprężnym. W razie braku dostępności należy stosować inne oleje silnikowe o jakości określonej poniżej. Zalecenia dotyczące silników benzynowych obowiązują również w przypadku jednostek napędzanych sprężanym gazem ziemnym (CNG), autogazem (LPG) i etanolem (E85).

Wybrać odpowiedni olej silnikowy uwzględniając jakość i minimalną temperaturę otoczenia ⇨ 255.

Uzupełnianie oleju silnikowego

Przeestroga

W przypadku rozlania oleju należy go zetrzeć i w prawidłowy sposób usunąć.

Oleje silnikowe różnych producentów i typów można ze sobą mieszać, o ile oba oleje spełniają wymagane dla silnika normy odnośnie jakości i lepkości.

Stosowanie olejów silnikowych do wszystkich silników benzynowych tylko z klasą jakości ACEA jest zabronione, ponieważ w określonych warunkach eksploatacyjnych może to spowodować uszkodzenie silnika.

Wybrać odpowiedni olej silnikowy uwzględniając jakość i minimalną temperaturę otoczenia ⇨ 255.

Dodatki do oleju silnikowego

Stosowanie dodatków do oleju silnikowego może doprowadzić do awarii i utraty gwarancji.

Klasy lepkości oleju silnikowego

Klasa lepkości SAE dostarcza informacji o gęstości oleju.

Olej wielosezonowy oznaczany jest dwoma liczbami np. SAE 5W-30. Pierwsza liczba, przed literą W, wskazuje lepkość w niskiej temperaturze a druga lepkość w wysokiej temperaturze.

Odpowiednią klasę lepkości należy wybrać w zależności od minimalnej temperatury otoczenia ⇨ 255.

Wszystkie zalecane klasy lepkości są odpowiednie do wysokiej temperatury otoczenia.

Płyn chłodzący i płyn niskokrzepliwy

Stosować wyłącznie płyn chłodzący o długim okresie użytkowania (LLC) z dodatkiem środka niskokrzepliwego, wyprodukowany w oparciu o technologię kwasów organicznych i dopuszczony do stosowania w tym pojeździe. Należy zwrócić się do warsztatu.

Układ jest fabrycznie napełniony płynem chłodzącym, który zapewnia doskonałą ochronę przed korozją oraz ochronę przed zamarzaniem do temperatury około -28 °C. W krajach północnych, gdzie występują bardzo niskie temperatury, fabryczny płyn chłodzący zapewnia ochronę przed zamarzaniem do temperatury około -37 °C. Takie stężenie płynu należy utrzymywać przez cały rok. Stosowanie dodatków do płynu

chłodzącego, które mają służyć jako dodatkowe zabezpieczenie antykorozyjne lub chronić przed niewielkimi nieszczelnościami może być przyczyną wystąpienia usterek. Roszczenia gwarancyjne związane z efektami stosowania dodatków do płynu chłodzącego będą odrzucane.

Płyn do spryskiwaczy

Używać wyłącznie płynu do spryskiwaczy zatwierdzonego do stosowania w tym pojeździe, aby zapobiec uszkodzeniu piór wycieraczek, powłoki lakierniczej, a także elementów z tworzywa sztucznego i gumy. Należy zwrócić się do warsztatu.

Płyn hamulcowy i sprzęgłowy

Z czasem płyn hamulcowy pochłania wilgoć z otoczenia, co ogranicza wydajność układu hamulcowego. W związku z tym w określonym odstępie czasu wymagana jest wymiana płynu hamulcowego.

Dane techniczne

Identyfikacja pojazdu	253
Numer identyfikacyjny pojazdu	253
Tabliczka identyfikacyjna	253
Identyfikacja silnika	254
Dane pojazdu	255
Zalecane płyny i środki smarne	255
Dane techniczne silnika	258
Osiągi	260
Masa pojazdu	261
Wymiary pojazdu	262
Pojemności	262
Ciśnienie w oponach	264

Identyfikacja pojazdu

Numer identyfikacyjny pojazdu

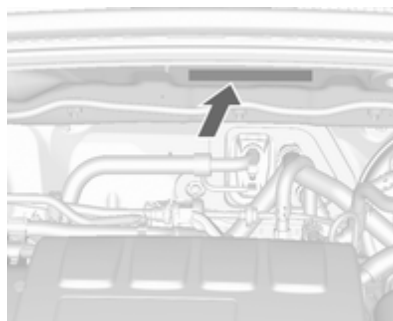

Numer identyfikacyjny pojazdu znajduje się w komorze silnika.

W innych wersjach samochodu numer identyfikacyjny może być również wybity na desce rozdzielczej i jest widoczny przez szybę przednią.

Tabliczka identyfikacyjna



Tabliczka identyfikacyjna znajduje się na ramie lewych lub prawych drzwi przednich.

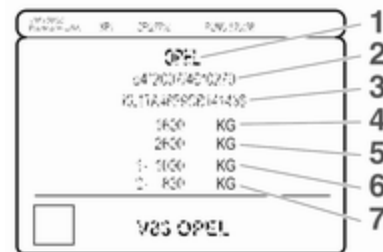

Informacje na tabliczce identyfikacyjnej:

- 1 : producent
- 2 : numer homologacji typu pojazdu
- 3 : numer identyfikacyjny pojazdu (VIN)
- 4 : dopuszczalna masa całkowita pojazdu w kg
- 5 : dopuszczalna masa całkowita zestawu w kg
- 6 : maksymalne dopuszczalne obciążenie osi przedniej w kg
- 7 : maksymalne dopuszczalne obciążenie osi tylnej w kg

Identyfikacja silnika

Tabele danych technicznych zawierają kod identyfikacyjny silnika.

Dane techniczne silnika ⇨ 258.

W celu zidentyfikowania danego silnika należy sprawdzić jego moc w dołączonym do pojazdu Świadectwie zgodności WE lub w innych krajowych dokumentach rejestracyjnych.

Świadectwo zgodności zawiera kod identyfikacyjny silnika, natomiast inne publikacje krajowe mogą zawierać

kod produkcyjny. Sprawdzić pojemność skokową i moc silnika w celu zidentyfikowania danej jednostki napędowej.

Dane pojazdu

Zalecane płyny i środki smarne

Harmonogram przeglądów serwisowych w Europie

Wymagana jakość oleju silnikowego

Wszystkie kraje europejskie objęte europejskim harmonogramem przeglądów serwisowych ↻ 249

Jakość oleju silnikowego	Silnik benzynowy B14NET	Inne silniki benzynowe (w tym napędzane CNG, LPG, E85)	Silniki wysokoprężne
dexos1 Gen2	✓	–	–
dexos2	–	✓	✓

Wszystkie silniki z wyjątkiem B14NET: Jeśli oleje spełniające wymagania specyfikacji jakościowej Dexos nie są dostępne, między kolejnymi wymianami oleju można jednorazowo użyć maks. 1 l oleju silnikowego jakości ACEA C3.

Klasy lepkości oleju silnikowego

Wszystkie kraje europejskie objęte europejskim harmonogramem przeglądów serwisowych ↻ 249

Temperatura otoczenia	Silniki benzynowe	Silniki wysokoprężne
do -25 °C	SAE 0W-30 lub SAE 0W-40 SAE 5W-30 lub SAE 5W-40	SAE 0W-20, SAE 0W-30 lub SAE 0W-40 SAE 5W-30 lub SAE 5W-40
poniżej -25 °C	SAE 0W-30 lub SAE 0W-40	SAE 0W-20, SAE 0W-30 lub SAE 0W-40

Harmonogram przeglądów serwisowych poza Europą

Wymagana jakość oleju silnikowego

Wszystkie kraje objęte międzynarodowym harmonogramem przeglądów serwisowych ⇨ 249

Jakość oleju silnikowego	Silnik benzynowy B14NET	Inne silniki benzynowe (w tym napędzane CNG, LPG, E85)	Silniki wysokoprężne
dexos1 Gen2	✓	–	–
dexos2	–	✓	✓

Jeśli oleje spełniające wymagania specyfikacji jakościowej Dexos nie są dostępne, można użyć jednego z olejów o klasach wymienionych poniżej:

Wszystkie kraje objęte międzynarodowym harmonogramem przeglądów serwisowych ⇨ 249

Jakość oleju silnikowego	Silnik benzynowy B14NET	Inne silniki benzynowe (w tym napędzane CNG, LPG, E85)	Silniki wysokoprężne
ACEA A3/B4	–	✓	✓
ACEA C3	–	✓	✓

Klasy lepkości oleju silnikowego

Wszystkie kraje europejskie objęte europejskim harmonogramem przeglądów serwisowych
➔ 249

Temperatura otoczenia	Silniki benzynowe	Silniki wysokoprężne
do -25 °C	SAE 0W-30 lub SAE 0W-40 SAE 5W-30 lub SAE 5W-40	SAE 0W-20, SAE 0W-30 lub SAE 0W-40 SAE 5W-30 lub SAE 5W-40
poniżej -25 °C	SAE 0W-30 lub SAE 0W-40	SAE 0W-20, SAE 0W-30 lub SAE 0W-40
do -20 °C	SAE 10W-30 ¹⁾ lub SAE 10W-40 ¹⁾	SAE 10W-30 ¹⁾ lub SAE 10W-40 ¹⁾

1) Dozwolone, ale zaleca się stosowanie olejów o jakości dexos.

Dane techniczne silnika

Oznaczenie kodowe typu silnika	D14NET	D14NEL	A18XER
Oznaczenie handlowe	1.4	1.4	1.8
Kod produkcyjny	D14NET	D14NEL	A18XER
Pojemność skokowa [cm ³]	1364	1364	1796
Moc silnika [kW]	103	88	103
przy obr./min	4900-6000	4800-6000	6200
Moment obrotowy [Nm]	200	200	178
przy obr./min	1850-4900	1850-4900	3800
Rodzaj paliwa	Benzyna	Benzyna	Benzyna
Minimalna liczba oktanowa (RON) ²⁾			
zalecana:	95	95	95
dopuszczalna:	98	98	98
dopuszczalna:	91	91	91
Dodatkowy rodzaj paliwa	–	–	–

2) Wymagania dla danego kraju wyszczególnione na naklejce umieszczonej na klapce wlewu paliwa mogą mieć pierwszeństwo przed wymaganiami podanymi dla konkretnego silnika.

Oznaczenie kodowe typu silnika	D16DTI	D16DTH
Oznaczenie handlowe	1.6	1.6
Kod produkcyjny	D16DTI	D16DTH
Pojemność skokowa [cm ³]	1598	1598
Moc silnika [kW] przy obr./min	81 3500	100 3500-4000
Moment obrotowy [Nm] przy obr./min	300 1750-2000	320 2000-2250
Rodzaj paliwa	Olej napędowy	Olej napędowy
Minimalna liczba oktanowa (RON) ²⁾ zalecana: dopuszczalna: dopuszczalna:		
Dodatkowy rodzaj paliwa	–	–

2) Wymagania dla danego kraju wyszczególnione na naklejce umieszczonej na klapce wlewu paliwa mogą mieć pierwszeństwo przed wymaganiami podanymi dla konkretnego silnika.

Osiągi

Silnik	D14NET	D14NEL	A18XER
Prędkość maksymalna [km/h]			
Manualna skrzynia biegów	196/186 ³⁾	185	180
Automatyczna skrzynia biegów	191	–	180

3) Pojazdy z napędem na wszystkie koła.

Silnik	D16DTI	D16DTH
Prędkość maksymalna [km/h]		
Manualna skrzynia biegów	178	190/187 ³⁾
Automatyczna skrzynia biegów	–	188

3) Pojazdy z napędem na wszystkie koła.

Masa pojazdu

Masa własna pojazdu w wersji podstawowej, bez żadnego wyposażenia opcjonalnego

	Silnik	Manualna skrzynia biegów	Automatyczna skrzynia biegów
[kg]	D14NET	1394/1445 ⁴⁾	1409
	D14NEL	1394	–
	A18XER	1380	1467
	D16DTI	1474	–
	D16DTH	1374/1529 ⁴⁾	1487

4) Pojazdy z napędem na wszystkie koła.

Wyposażenie dodatkowe i opcjonalne zwiększa masę własną pojazdu.

Informacje dotyczące przewożenia bagażu ↪ 80.

Wymiary pojazdu

Długość [mm]	4275
Szerokość bez lusterek zewnętrznych [mm]	1781
Szerokość z dwoma lusterkami zewnętrznymi [mm]	2038
Wysokość (bez anteny) [mm]	1659/1746 ⁵⁾
Długość podłogi przestrzeni bagażowej [mm]	731
Długość przestrzeni bagażowej po złożeniu tylnych foteli [mm]	1428
Szerokość przestrzeni bagażowej [mm]	914
Wysokość przestrzeni bagażowej [mm]	808
Rozstaw osi [mm]	2555
Średnica zawracania [m]	10,9/11,3 ⁵⁾

5) W zależności od rozmiaru kół i wyposażenia.

Pojemności

Olej silnikowy

Silnik	D14NET	D14NEL	A18XER	D16DTH, D16DTI
wraz z filtrem [l]	4,0	4,0	4,5	5,0
Pomiędzy oznaczeniami MIN i MAX [l]	1,0	1,0	1,0	1,0

Zbiornik paliwa

Benzyna, pojemność [l]	53
------------------------	----

Olej napędowy, pojemność [l]	52
------------------------------	----

Zbiornik AdBlue

AdBlue, ilość do uzupełnienia [l]	9,8
-----------------------------------	-----

Ciśnienie w oponach

Silnik	Opony	Ciśnienie zapewniające komfortową jazdę przy obciążeniu do 3 osób		Ciśnienie zapewniające ekonomiczne spalanie przy obciążeniu do 3 osób		Przy pełnym obciążeniu	
		Przód [kPa/bar] ([psi])	Tył [kPa/bar] ([psi])	Przód [kPa/bar] ([psi])	Tył [kPa/bar] ([psi])	Przód [kPa/bar] ([psi])	Tył [kPa/bar] ([psi])
D14NET, D14NEL,	215/60 R17, 215/55 R18	220/2,2 (32)	220/2,2 (32)	270/2,7 (39)	280/2,8 (41)	270/2,7 (39)	300/3,0 (44)
A18XER	215/65 R16	200/2,0 (29)	200/2,0 (29)	270/2,7 (39)	280/2,8 (41)	270/2,7 (39)	300/3,0 (44)
	225/45 R19	240/2,4 (35)	240/2,4 (35)	270/2,7 (39)	280/2,8 (41)	270/2,7 (39)	280/2,8 (41)
D16DTI, D16DTH	215/60R17, 215/55 R18	240/2,4 (35)	240/2,4 (35)	270/2,7 (39)	280/2,8 (41)	270/2,7 (39)	300/3,0 (44)
	215/65 R16	220/2,2 (32)	220/2,2 (32)	270/2,7 (39)	280/2,8 (41)	270/2,7 (39)	300/3,0 (44)
	225/45 R19	240/2,4 (35)	240/2,4 (35)	270/2,7 (39)	280/2,8 (41)	270/2,7 (39)	280/2,8 (41)
Wszystkie	Dojazdowe koło zapasowe 125/70 R16	420/4,2 (60)	420/4,2 (60)	–	–	420/4,2 (60)	420/4,2 (60)

W przypadku krajów spoza Unii Europejskiej ciśnienie w oponach jest niezależne od obciążenia opon.

Informacje dla klienta

Informacje dotyczące klienta	265
Deklaracja zgodności	265
REACH	269
Uznanie autorstwa oprogramowania	269
Zastrzeżone znaki towarowe ...	273
Rejestracja danych pojazdu i ich poufność	274
Rejestratory danych o zdarzeniach	274
Identyfikacja częstotliwości radiowej (RFID)	277

Informacje dotyczące klienta

Deklaracja zgodności

Radiowe urządzenia nadawcze

Niniejszy pojazd jest wyposażony w systemy, które nadają i/lub odbierają fale radiowe zgodnie z dyrektywą 2014/53/UE. Producenci systemów wymienionych poniżej deklarują, że są one zgodne z dyrektywą 2014/53/UE. Pełny tekst deklaracji zgodności UE dla każdego systemu jest dostępny pod następującym adresem internetowym: www.opel.com/conformity.

Importerem jest
Opel / Vauxhall, Bahnhofspatz,
65423 Ruesselsheim am Main,
Germany.

Immobilizer

Robert Bosch GmbH
Robert Bosch Platz 1, 70839
Gerlingen, Germany
Częstotliwość pracy: 125 kHz

Maksymalna moc wyjściowa:
5,1 dB μ A/m przy 10 m

System audio-nawigacyjny R 4.0 / Navi 4.0

LG Electronics European Shared
Service Center B.V.

Krijgsman 1, 1186 DM Amstelveen,
The Netherlands

Częstotliwość pracy (MHz)	Maksymalna moc wyjściowa (dBm)
---------------------------	--------------------------------

2400,0 - 2483,5 4

2400,0 - 2483,5 13

5725,0 - 5850,0 13

System audio-nawigacyjny R300 BT

Humax Automotive Co. Ltd.

2, Yeongmun-ro, Cheoin-gu, Yong-in-si, Gyeonggi-do, Korea

Częstotliwość pracy:

2402–2480 MHz
Maksymalna moc wyjściowa: 4 dBm

System audio-nawigacyjny Navi 900 IntelliLink

Robert Bosch Car Multimedia GmbH

Robert-Bosch-Straße 200, 31139
Hildesheim, Germany

Delphi Deutschland GmbH
Delphiplatz 1, 42367 Wuppertal,
Germany

Częstotliwość pracy (MHz)	Maksymalna moc wyjściowa (mW)
2400 - 2480	10
2400 - 2480	20

Moduł anteny

Laird
Daimlerring 31, 31135 Hildesheim,
Germany

Częstotliwość pracy: nd.

Maksymalna moc wyjściowa: nd.

Moduł OnStar

LG Electronics European Shared
Service Center B.V.

Krijgsman 1, 1186 DM Amstelveen,
The Netherlands

Częstotliwość pracy (MHz)	Maksymalna moc wyjściowa (dBm)
2402 - 2480	4
2412 - 2462	18
880 - 915	33
1710 - 1785	24
1850 - 1910	24
1920 - 1980	24
2500 - 2570	23

Odbiornik kluczyka elektronicznego

Denso Cooperation
Waldeckerstraße 11, 64546
Mörfelden-Walldorf, Germany

Częstotliwość pracy: 125 kHz

Maksymalna moc wyjściowa:
-0,14 dBm

Nadajnik kluczyka elektronicznego

Denso Cooperation
1-1, Showa-cho, Kariya-shi, Aichi-
ken 448-8661, Japan

Częstotliwość pracy: 433,92 MHz

Maksymalna moc wyjściowa:
-5,88 dBm

Nadajnik pilota zdalnego sterowania

Continental Automotive GmbH

Siemensstraße 12, 93055
Regensburg, Germany

Częstotliwość pracy: 433,92 MHz

Maksymalna moc wyjściowa:
-5,7 dBm

Nadajnik pilota zdalnego sterowania

Robert Bosch GmbH
Robert Bosch Platz 1, 70839
Gerlingen, Germany

Częstotliwość pracy: 433,92 MHz

Maksymalna moc wyjściowa: -4 dBm

Odbiornik pilota zdalnego sterowania

Robert Bosch GmbH
Robert Bosch Platz 1, 70839
Gerlingen, Germany

Częstotliwość pracy: nd.

Maksymalna moc wyjściowa: nd.

Czujniki ciśnienia powietrza w oponach

Schrader Electronics Ltd.

11 Technology Park, Belfast Road,
Antrim BT41 1QS, Northern Ireland,
United Kingdom

Częstotliwość pracy: 433,92 MHz

Maksymalna moc wyjściowa: 10 mW

**Odbiornik pilota zdalnego sterowania
nagrzewnicy postojowej**

Eberspächer Climate Control
Systemse GmbH & Co. KG

Eberspächerstraße 24, 73730
Esslingen, Gemany

Częstotliwość pracy: nd.

Maksymalna moc wyjściowa: nd.

**Nadajnik pilota zdalnego sterowania
nagrzewnicy postojowej**

Eberspächer Climate Control
Systemse GmbH & Co. KG

Eberspächerstrasse 24, 73730
Esslingen, Gemany

Częstotliwość pracy: 434,6 MHz

Maksymalna moc wyjściowa:
10 dBm

Podnośnik



GM Korea

GM Korea Company
219-1, Cheongwon-dong,
Egyang-gu, Seoul, 031724, Korea

Declaration of Conformity

pursuant to Directive 2006/42/EC

We hereby declare that the product:

Product description: Car jack
Type/Part No. : 13590195

is in conformity with Directive 2006/42/EC.

Technical standards applied:

GMW14337 Standard Equipment Jack - Hardware Tests
GMW15005 Standard Equipment Jack and Spare Tire, Vehicle Test

The person authorized to compile the technical file is:

Hans-Peter Metzger
Adam Opel AG
65423 Rüsselsheim / Germany

Incheon, Republic of Korea, 4 April 2014

Daehyuk An
Engineering Group Manager Tire Wheel Systems
GM Korea

Tłumaczenie oryginalnej deklaracji zgodności

Deklaracja zgodności z dyrektywą UE 2006/42/WE

Deklarujemy, że produkt:

Oznaczenie produktu: Podnośnik

Typ/numer części GM: 13590195

jest zgodny z wymogami dyrektywy 2006/42/WE.

Zastosowane normy techniczne:

GMW 14337 : Podnośnik
wchodzący w skład
wyposażenia
standardowego –
Testy sprzętowe

GMW15005 : Podnośnik i koło
zapasowe
wchodzące w skład
wyposażenia
standardowego –
Test pojazdu

Osoba upoważniona do przygotowania dokumentacji technicznej:

Hans-Peter Metzger

Menedżer ds. Zawieszenia i
Konstrukcji, Grupa Inżynierska

Adam Opel AG

D-65423 Rüsselsheim

Podpisał:

Daehyeok An

Menedżer ds. Systemów Kół i Opon,
Grupa Inżynierska

GM Korea

Bupyung, Incheon, 403-714, Korea

Incheon, Republika Korei, 4 kwietnia
2014 r.

REACH

Registration, Evaluation, Authorisation and Restriction of Chemicals (REACH) to rozporządzenie Unii Europejskiej przyjęte w celu zwiększenia ochrony zdrowia ludzkiego oraz środowiska naturalnego przed zagrożeniami powodowanymi przez substancje chemiczne. Więcej szczegółów oraz informacje wymagane na mocy artykułu 33 rozporządzenia można znaleźć pod adresem www.opel.com/reach.

Uznanie autorstwa oprogramowania

Niektóre podzespoły systemu OnStar zawierają oprogramowanie libcurl i unzip oraz oprogramowanie innych firm. Poniżej zamieszczono informacje o prawach autorskich i licencjach do oprogramowania libcurl i unzip. Aby uzyskać informacje na temat oprogramowania innych firm, należy odwiedzić stronę <http://www.lg.com/global/support/opensource/index>.

Tekst przetłumaczony znajduje się pod tekstem oryginalnym.

libcurl

Copyright and permission notice
Copyright (c) 1996 - 2010, Daniel Stenberg, <daniel@haxx.se>.

All rights reserved.

Permission to use, copy, modify, and distribute this software for any purpose with or without fee is hereby granted, provided that the above copyright notice and this permission notice appear in all copies.

The software is provided "as is", without warranty of any kind, express or implied, including but not limited to the warranties of merchantability, fitness for a particular purpose and noninfringement of third party rights. In no event shall the authors or copyright holders be liable for any claim, damages or other liability, whether in an action of contract, tort or otherwise, arising from, out of or in connection with the software or the use or other dealings in the software.

Except as contained in this notice, the name of a copyright holder shall not be used in advertising or otherwise to promote the sale, use or other dealings in this Software without prior written authorization of the copyright holder.

unzip

This is version 2005-Feb-10 of the Info-ZIP copyright and license. The definitive version of this document should be available at <ftp://ftp.info-zip.org/pub/infozip/license.html> indefinitely.

Copyright (c) 1990-2005 Info-ZIP. All rights reserved.

For the purposes of this copyright and license, "Info-ZIP" is defined as the following set of individuals:

Mark Adler, John Bush, Karl Davis, Harald Denker, Jean-Michel Dubois, Jean-loup Gailly, Hunter Goatley, Ed Gordon, Ian Gorman, Chris Herborth, Dirk Haase, Greg Hartwig, Robert Heath, Jonathan Hudson, Paul Kienitz, David Kirschbaum, Johnny Lee, Onno van der Linden, Igor Mandrichenko, Steve P. Miller, Sergio

Monesi, Keith Owens, George Petrov, Greg Roelofs, Kai Uwe Rommel, Steve Salisbury, Dave Smith, Steven M. Schweda, Christian Spieler, Cosmin Truta, Antoine Verheijen, Paul von Behren, Rich Wales, Mike White.

This software is provided "as is," without warranty of any kind, express or implied. In no event shall Info-ZIP or its contributors be held liable for any direct, indirect, incidental, special or consequential damages arising out of the use of or inability to use this software.

Permission is granted to anyone to use this software for any purpose, including commercial applications, and to alter it and redistribute it freely, subject to the following restrictions:

1. Redistributions of source code must retain the above copyright notice, definition, disclaimer, and this list of conditions.
2. Redistributions in binary form (compiled executables) must reproduce the above copyright notice, definition, disclaimer, and this list of conditions in

documentation and/or other materials provided with the distribution. The sole exception to this condition is redistribution of a standard UnZipSFX binary (including SFXWiz) as part of a self-extracting archive; that is permitted without inclusion of this license, as long as the normal SFX banner has not been removed from the binary or disabled.

3. Altered versions--including, but not limited to, ports to new operating systems, existing ports with new graphical interfaces, and dynamic, shared, or static library versions--must be plainly marked as such and must not be misrepresented as being the original source. Such altered versions also must not be misrepresented as being Info-ZIP releases--including, but not limited to, labeling of the altered versions with the names "Info-ZIP" (or any variation thereof, including, but not limited to, different capitalizations), "Pocket UnZip," "WiZ" or "MacZip" without

the explicit permission of Info-ZIP. Such altered versions are further prohibited from misrepresentative use of the Zip-Bugs or Info-ZIP e-mail addresses or of the Info-ZIP URL(s).

4. Info-ZIP retains the right to use the names "Info-ZIP," "Zip," "UnZip," "UnZipSFX," "WiZ," "Pocket UnZip," "Pocket Zip," and "MacZip" for its own source and binary releases.

libcurl

Informacja o prawach autorskich i zezwoleniach

Copyright (c) 1996 - 2010, Daniel Stenberg, <daniel@haxx.se>.

Wszelkie prawa zastrzeżone.

Niniejszym udziela się zezwolenia na używanie, kopiowanie, modyfikowanie oraz rozprowadzanie tego oprogramowania w dowolnym celu, odpłatnie lub nieodpłatnie, pod warunkiem umieszczenia we wszystkich jego kopiach powyższej informacji o prawach autorskich oraz niniejszego zezwolenia.

Oprogramowanie jest dostarczane „w stanie takim, w jakim się znajduje” bez jakiegokolwiek gwarancji wyraźnej lub dorozumianej, w tym między innymi gwarancji przydatności handlowej, przydatności do określonego celu i nienaruszalności praw osób trzecich. Twórcy ani właściciele praw autorskich do oprogramowania w żadnym wypadku nie są odpowiedzialni za jakiegokolwiek roszczenia, szkody ani żadne inne zobowiązania, bez względu na podstawę roszczenia (warunki umowy, delikt czy inne), powstałe bezpośrednio lub pośrednio w wyniku użytkowania tego oprogramowania lub innych czynności z nim związanych.

O ile w niniejszej informacji nie wskazano inaczej, nazwa lub nazwisko właściciela praw autorskich nie będą wykorzystywane w reklamach lub w celu promowania sprzedaży, używania lub innego korzystania z Oprogramowania bez uprzedniego uzyskania pisemnego upoważnienia właściciela praw autorskich.

unzip

Poniżej zamieszczono wersję 2005-Feb-10 praw autorskich i licencji do Info-ZIP. Ostateczna wersja niniejszego tekstu powinna być zawsze dostępna pod adresem: <ftp://ftp.info-zip.org/pub/infozip/license.html>.

Copyright (c) 1990-2005 Info-ZIP.
Wszelkie prawa zastrzeżone.

Dla celów niniejszych praw autorskich i licencji „Info-ZIP” oznacza następującą grupę osób:

Mark Adler, John Bush, Karl Davis, Harald Denker, Jean-Michel Dubois, Jean-loup Gailly, Hunter Goatley, Ed Gordon, Ian Gorman, Chris Herborth, Dirk Haase, Greg Hartwig, Robert Heath, Jonathan Hudson, Paul Kienitz, David Kirschbaum, Johnny Lee, Onno van der Linden, Igor Mandrichenko, Steve P. Miller, Sergio Monesi, Keith Owens, George Petrov, Greg Roelofs, Kai Uwe Rommel, Steve Salisbury, Dave Smith, Steven M. Schweda, Christian Spieler, Cosmin Truta, Antoine Verheijen, Paul von Behren, Rich Wales, Mike White.

Niniejsze oprogramowanie jest dostarczane „w stanie takim, w jakim się znajduje” bez jakiegokolwiek gwarancji wyraźnej lub dorozumianej. W żadnym wypadku Info-ZIP ani nikt pracujący na jego rzecz nie będzie ponosić odpowiedzialności za jakiegokolwiek szkody bezpośrednie, pośrednie, uboczne, szczególne lub wtórne wynikające z korzystania lub braku możliwości korzystania z niniejszego oprogramowania.

Udziela się zezwolenia wszystkim osobom na użytkowanie tego oprogramowania w dowolnym celu, w tym w aplikacjach komercyjnych, oraz na swobodne modyfikowanie i rozpowszechnianie go, z zastrzeżeniem następujących ograniczeń:

1. Redystrybucja kodu źródłowego musi odbywać się z zachowaniem powyższej informacji o prawach autorskich, definicji, wykluczenia odpowiedzialności oraz niniejszej listy warunków.
2. Redystrybucja kodu w postaci binarnej (skompilowane pliki wykonywalne) musi odbywać się

z zachowaniem powyższej informacji o prawach autorskich, definicji, wykluczenia odpowiedzialności oraz niniejszej listy warunków w dokumentacji i/ lub innych materiałach dostarczanych w ramach dystrybucji. Jedynym wyjątkiem od tego warunku jest redystrybucja standardowego pliku binarnego UnZipSFX (w tym SFXWiz) jako części samorozpakowującego się archiwum, która jest dozwolona bez dołączania niniejszej licencji, pod warunkiem że standardowy baner SFX nie został usunięty z pliku binarnego ani wyłączony.

3. Zmienione wersje – w tym między innymi porty do nowych systemów operacyjnych, istniejące porty z nowymi interfejsami graficznymi oraz dynamiczne, współdzielone lub statyczne wersje bibliotek – muszą być wyraźnie oznakowane jako zmienione i nie mogą być nieprawdziwie przedstawiane jako oryginalne źródło. Takie zmienione wersje nie mogą też

być nieprawdziwie przedstawiane jako wydania Info-ZIP, w tym między innymi nie można na nich umieszczać etykiet z nazwą „Info-ZIP” (lub jakiegokolwiek jej odmianą, w tym między innymi z innym użyciem małych i dużych liter), „Pocket UnZip”, „WiZ” lub „MacZip” bez wyraźnej zgody Info-ZIP. Ponadto w przypadku zmienionych wersji nie wolno nieprawdziwie przedstawiać adresów e-mail Zip-Bugs lub Info-ZIP ani adresów URL Info-ZIP.

4. Info-ZIP zachowuje prawo do używania nazw „Info-ZIP”, „Zip”, „UnZip”, „UnZipSFX”, „WiZ”, „Pocket UnZip”, „Pocket Zip” i „MacZip” do własnych wydań źródła i plików binarnych.

Zastrzeżone znaki towarowe

Apple Inc.

Apple CarPlay™ jest znakiem towarowym firmy Apple Inc.

App Store® i iTunes Store® są zastrzeżonymi znakami towarowymi Apple Inc.

iPhone®, iPod®, iPod touch®, iPod nano®, iPad® i Siri® są zastrzeżonymi znakami towarowymi Apple Inc.

Bluetooth SIG, Inc.

Bluetooth® jest zastrzeżonym znakiem towarowym firmy Bluetooth SIG, Inc.

DivX, LLC

DivX® i DivX Certified® są zastrzeżonymi znakami towarowymi DivX, LLC.

EnGIS Technologies, Inc.

BringGo® jest zastrzeżonym znakiem towarowym firmy EnGIS Technologies, Inc.

Google Inc.

Android™ i Google Play™ Store są znakami towarowymi firmy Google Inc.

Stitcher Inc.

Stitcher™ jest znakiem towarowym Stitcher, Inc.

Verband der Automobilindustrie e.V.
AdBlue® jest zastrzeżonym znakiem towarowym firmy VDA.

Rejestracja danych pojazdu i ich poufność

Rejestratory danych o zdarzeniach

W tym pojeździe są zainstalowane elektroniczne jednostki sterujące. Jednostki sterujące przetwarzają dane, które są odbierane między innymi przez czujniki pojazdu, a także dane, które same generują lub przesyłają między sobą. Niektóre jednostki sterujące są niezbędne do bezpiecznego działania pojazdu, inne pomagają w jego prowadzeniu (systemy wspomagania kierowcy), a jeszcze inne zapewniają funkcje zwiększające komfort i informacyjno-rozrywkowe.

Poniżej zamieszczono ogólne informacje na temat przetwarzania danych w tym pojeździe. Dodatkowe informacje na temat tego, które dane są przesyłane, przechowywane i przekazywane osobom trzecim oraz w jakim celu, można znaleźć wyszukując hasło „Ochrona danych” w odpowiedniej instrukcji obsługi lub

w ogólnych warunkach sprzedaży w odniesieniu do funkcji, której dane te dotyczą. Są one również dostępne online.

Dane eksploatacyjne pojazdu

Jednostki sterujące przetwarzają dane związane z eksploatacją pojazdu.

Te dane obejmują na przykład:

- informacje o stanie pojazdu (np. prędkość pojazdu, opóźnienie ruchu, przyspieszenie boczne, prędkość obrotowa kół, informacja o zapięciu pasów bezpieczeństwa)
- warunki otoczenia (np. temperatura, dane z czujnika deszczu, dane z czujnika odległości)

Dane te mają na ogół charakter tymczasowy, są przechowywane tylko w trakcie trwania danego cyklu eksploatacji i przetwarzane wyłącznie w pojeździe. Jednostki sterujące często zawierają urządzenie pamięci (w tym kluczyk pojazdu). Jest ono używane do tymczasowego lub trwałego rejestrowania informacji

dotyczących stanu pojazdu, obciążenia podzespołów, wymagań w zakresie konserwacji oraz zdarzeń i błędów technicznych.

W zależności od poziomu wyposażenia technicznego przechowywane są następujące dane:

- stany eksploatacyjne podzespołów systemów (np. poziom napełnienia, ciśnienie w oponach, stan akumulatora)
- usterki i wady podzespołów ważnych systemów (np. świateł, hamulców)
- reakcje systemów w szczególnych sytuacjach drogowych (np. wyzwolenie poduszki powietrznej, uruchomienie układów stabilizacji toru jazdy)

- informacje o zdarzeniach powodujących uszkodzenie pojazdu
- w przypadku pojazdów elektrycznych – stan naładowania akumulatora wysokonapięciowego i przybliżony zasięg

W szczególnych przypadkach (np. gdy pojazd wykrył usterkę) może być konieczne zapisanie danych, które w przeciwnym razie wkrótce uległyby zmianie.

Podczas korzystania przez użytkownika z usług serwisowych (np. napraw, obsługi okresowej) zapisane dane eksploatacyjne mogą być odczytywane razem z numerem identyfikacyjnym pojazdu i używane, jeśli zajdzie taka potrzeba. Dane mogą być odczytywane z pojazdu przez pracowników sieci serwisowej (np. pracowników stacji obsługi, producentów) lub osoby trzecie (np. pracowników pomocy drogowej). To samo dotyczy napraw gwarancyjnych oraz usług mających na celu zapewnienie odpowiedniego poziomu jakości.

Dane są na ogół odczytywane przez złącze OBD (pokładowe złącze diagnostyczne), które zgodnie z przepisami musi być zamontowane w pojeździe. Odczytane dane eksploatacyjne dokumentują stan techniczny pojazdu lub poszczególnych podzespołów, a także pomagają w diagnostyce usterek, wypełnianiu zobowiązań gwarancyjnych i podnoszeniu jakości. Dane te – zwłaszcza informacje dotyczące obciążenia podzespołów, zdarzeń technicznych, błędów kierowcy i innych usterek – są w stosownych przypadkach przesyłane do producenta wraz z numerem identyfikacyjnym pojazdu. Na producencie ciąży również odpowiedzialność za produkt. Ponadto producent wykorzystuje dane eksploatacyjne z pojazdów na potrzeby akcji przywoławczych. Dane te mogą być także używane do sprawdzania roszczeń zgłaszanych przez klientów w ramach rękojmi i gwarancji.

Pamięć usterek w pojeździe może zostać wykasowana przez firmę serwisową podczas wykonywania przeglądu lub naprawy bądź też na żądanie użytkownika.

Funkcje zwiększające komfort i informacyjno-rozrywkowe

Ustawienia komfortu i ustawienia niestandardowe można zapisać w pojeździe i w dowolnym momencie zmienić lub wyzerować.

W zależności od poziomu wyposażenia obejmują one:

- ustawienia pozycji fotela i kierownicy
- ustawienia zawieszenia i klimatyzacji
- ustawienia niestandardowe, takie jak ustawienia oświetlenia wnętrza

W przypadku wybranych funkcji informacyjno-rozrywkowych pojazdu istnieje możliwość wprowadzania własnych danych.

W zależności od poziomu wyposażenia obejmują one:

- dane multimedialne, takie jak muzyka, filmy lub zdjęcia wprowadzane w celu odtwarzania w zintegrowanym systemie multimedialnym
- dane książki adresowej przeznaczone do używania ze zintegrowanym zestawem głośnomówiącym lub zintegrowanym systemem nawigacyjnym
- wprowadzane przez użytkownika cele podróży
- dane dotyczące korzystania z usług online

Dane dotyczące funkcji zwiększających komfort i informacyjno-rozrywkowych mogą być przechowywane lokalnie w pojeździe lub w urządzeniu, które użytkownik podłączył do pojazdu (np. w smartfonie, pamięci USB lub odtwarzaczu MP3). Dane, które użytkownik wprowadził samodzielnie, można usunąć w dowolnym momencie.

Dane te mogą być wysyłane z pojazdu tylko na życzenie użytkownika, zwłaszcza w przypadku korzystania z usług online zgodnie z wybranymi przez niego ustawieniami.

Integracja ze smartfonem, np. Android Auto lub Apple CarPlay

Jeśli pojazd jest odpowiednio wyposażony, można do niego podłączyć smartfon lub inne urządzenie mobilne, aby obsługiwać je za pomocą zintegrowanych elementów sterujących dostępnych w pojeździe. W takim przypadku obraz i dźwięk ze smartfona są odtwarzane przez system multimedialny. Jednocześnie do smartfona przesyłane są określone informacje. W zależności od rodzaju integracji obejmują one między innymi dane dotyczące pozycji, trybu dziennego/nocnego oraz inne ogólne informacje o pojeździe. Więcej informacji można znaleźć w instrukcji obsługi pojazdu / systemu audio-nawigacyjnego.

Integracja umożliwia korzystanie z wybranych aplikacji na smartfony, na przykład służących do nawigacji lub

odtworzenia muzyki. Nie ma możliwości dodatkowej integracji pojazdu ze smartfonem, a zwłaszcza aktywnego dostępu do danych pojazdu. O charakterze dalszego przetwarzania danych decyduje dostawca używanej aplikacji. Możliwość definiowania ustawień oraz zakres definiowanych ustawień zależy od używanej aplikacji i systemu operacyjnego smartfona.

Usługi online

Jeśli pojazd ma połączenie z siecią radiową, może wymieniać się danymi z innymi systemami. Połączenie z siecią radiową jest realizowane przez moduł nadajnika w pojeździe lub urządzenie mobilne zapewnione przez użytkownika (np. smartfon). Za pośrednictwem tego połączenia można korzystać z funkcji online. Obejmują one usługi i aplikacje dostępne online / aplikacje dostarczone użytkownikowi przez producenta lub innych dostawców.

Usługi własne

W przypadku usług online producenta odpowiednie funkcje są opisane przez producenta w stosownym miejscu (np. w instrukcji obsługi, na stronie internetowej producenta) i dostępne są powiązane z nimi informacje o ochronie danych osobowych. Do świadczenia usług online mogą być wykorzystywane dane osobowe. Przesyłanie danych w tym celu odbywa się z użyciem bezpiecznego połączenia, np. z wykorzystaniem systemów informatycznych producenta udostępnionych do tych celów. Gromadzenie, przetwarzanie i wykorzystywanie danych osobowych na potrzeby przygotowywania usług odbywa się wyłącznie na podstawie przewidzianej prawem, np. w przypadku wymaganego przepisami prawa systemu powiadamiania ratunkowego, bądź też na podstawie porozumienia umownego lub uzyskanej zgody.

Użytkownik może aktywować i dezaktywować usługi oraz funkcje (które w pewnym zakresie podlegają

opłatom), a w niektórych przypadkach — także połączenie pojazdu z siecią radiową. Nie dotyczy to funkcji i usług zapewnianych na mocy obowiązujących ustaw, np. systemu powiadamiania ratunkowego.

Usługi świadczone przez osoby trzecie

Jeśli użytkownik korzysta z usług online świadczonych przez innych dostawców (osoby trzecie), odpowiedzialność za te usługi, a także za zapewnienie warunków ochrony i wykorzystywania danych osobowych ponosi dostawca danej usługi. Producent często nie ma żadnego wpływu na treści przesyłane w ramach takich usług.

Z tego względu należy wziąć pod uwagę charakter, zakres i cel gromadzenia oraz wykorzystywania danych osobowych w ramach usług świadczonych przez danego dostawcę.

Identyfikacja częstotliwości radiowej (RFID)

Technologia zdalnej identyfikacji drogą radiową A(RFID) jest wykorzystywana w niektórych pojazdach do realizacji takich funkcji, jak monitorowanie ciśnienia w oponach czy immobilizer. Wykorzystywana jest również w połączeniu z takimi urządzeniami, jak nadajniki zdalnego sterowania do blokowania/odblokowania drzwi i rozruchu silnika. Technologia RFID w pojazdach marki Opel nie wykorzystuje i nie rejestruje danych osobowych ani nie łączy się z żadnymi systemami Opel zawierającymi takie informacje.

Indeks

A	
AdBlue.....	103, 161
Akcesoria i modyfikacje pojazdu	204
Akumulator pojazdu	210
Apteczka pierwszej pomocy	79
Autoalarm	33
Automatyczna kontrola prędkości	106, 174
Automatyczna skrzynia biegów .	164
Automatyczne blokowanie zamek	29
Automatyczne sterowanie światłami	130
Automatycznie przyciemniane	37
Autostop.....	155
Awaria.....	243
B	
Bagażnik dachowy	80
Bagażnik na rowery.....	66
Bezpieczniki	218
Blokada tylnych drzwi	31
BlueInjection.....	161
Boczne poduszki powietrzne	55
C	
Centralny zamek	25
Ciągnięcie przyczepy	199
Ciśnienie oleju silnikowego	104
Ciśnienie w oponach	225, 264
Czołowe poduszki powietrzne	54
Czynności kontrolne.....	205
Czynności serwisowe	148
D	
Dach.....	40
Dane pojazdu.....	255
Dane samochodu	3
Dane techniczne silnika	258
DEF.....	161
Deklaracja zgodności.....	265
Dmuchawa	142
Docieranie nowego samochodu	150
Drzwi.....	31
Dyszel holowniczy.....	198
Dźwignia zmiany biegów	165
E	
Elektroniczne programy jazdy ...	166
Elektroniczny układ stabilizacji toru jazdy i kontroli trakcji.....	103
Elektryczna regulacja	35
Elementy sterujące.....	83
Elementy sterujące na kole kierownicy	83
ERA GLONASS.....	126
F	
Filtr cząstek stałych.....	159
Filtr spalin.....	159
Fotele przednie.....	43
Foteliki dziecięce.....	58

Funkcja doświetlania światłami drogowymi.....	105, 131
Funkcje układu oświetlenia.....	139

G

Garażowanie samochodu.....	204
Gaz płynny.....	193
Gazy spalinowe	159
Głębokość bieżnika	231
Gniazdko zasilania	89

H

Hak holowniczy	200
Hamulce	169, 209
Hamulec postojowy.....	169, 170
Holowanie.....	198, 243
Holowanie innego pojazdu	244
Holowanie samochodu	243

I

Identyfikacja częstotliwości radiowej (RFID).....	277
Identyfikacja silnika.....	254
Immobilizer	34, 105
Informacje dotyczące czynności serwisowych	249
Informacje dotyczące pierwszej jazdy.....	6
Informacje dotyczące przewożenia bagażu	80
Informacje ogólne	198

Informacje praktyczne	150
Instalacja elektryczna.....	218

K

Kamera wsteczna	183
Katalizator	160
Kierunkowskazy	100, 136
Klimatyzacja sterowana elektronicznie	144
Kluczyki	21
Kluczyki, zamki.....	21
Kluczyk, zapisywane ustawienia. .	25
Kod.....	115
Koła i opony	224
Koło zapasowe	237
Komunikat dotyczący napięcia baterii	116
Komunikaty pokazywane na wyświetlaczu	115
Korzystanie z instrukcji obsługi	3
Kratki nawiewu powietrza.....	147
Kurtynowe poduszki powietrzne ..	55

L

Lampka kontrolna pasa bezpieczeństwa	100
Lampka kontrolna silnika	101
Lampki do czytania	139
Lampki kontrolne.....	96
Lampki ostrzegawcze.....	90

Lampki w osłonach przeciwsłonecznych	139
Licznik przebiegu całkowitego	91
Licznik przebiegu dziennego	91
LPG.....	92, 193, 255
Lusterka składane	35
Lusterka wewnętrzne.....	36
Lusterka zewnętrzne.....	35

Ł

Łańcuchy na koła	232
------------------------	-----

M

Manualna skrzynia biegów	168
Masa pojazdu	261
Miejsca mocowania fotelików dziecięcych	61

N

Nadajnik zdalnego sterowania ...	22
Nagrzewnica dodatkowa.....	146
Naklejka poduszki powietrznej.....	50
Napęd na wszystkie koła	168
Narzędzia	223
Narzędzia samochodowe.....	223
Nieruchome kratki nawiewu powietrza	147
Niski poziom paliwa	104
Numer identyfikacyjny pojazdu ..	253

O

Obciążenie dachu.....	80
Obrotomierz	92
Odblokowanie zamków samochodu	6
Odcinanie dopływu paliwa	155
Odpowietrzanie układu paliwowego silnika wysokoprężnego	211
Ograniczenie prędkości jazdy...	106, 176
Ogrzewanie	47
Ogrzewanie fotela.....	47
Ogrzewanie tylnej szyby	39
Ogrzewanie, wentylacja i klimatyzacja	16
Okno dachowe	40
Okresowe włączanie klimatyzacji	148
Olej, silnik.....	250, 255
Olej silnikowy	207, 250, 255
OnStar.....	122
Opony zimowe	224
Opóźnienie blokady zamków.....	29
Opóźnione wyłączenie zasilania	153
Osiągi	260
Oslona przestrzeni bagażowej	78
Oslony ozdobne kół	231
Oslony przeciwsloneczne	39
Ostrzeżenia akustyczne	115

Ostrzeżenie o zderzeniu czołowym.....	178
Oświetlenie asekuracyjne	140
Oświetlenie schowka w desce rozdzielczej.....	139
Oświetlenie tablicy rejestracyjnej	216
Oświetlenie wejścia	139
Oświetlenie wnętrza.....	138
Oznaczenia Niebezpieczeństwo, Ostrzeżenie, Przystroga	4
Oznaczenia opon	224

P

Paliwo.....	191
Paliwo do silników benzynowych	191
Paliwo do silników wysokoprężnych	192
Parkowanie	20, 158
Pasy bezpieczeństwa	8, 47
Personalizacja ustawień	116
Pielęgnacja nadwozia	245
Pielęgnacja wizualna	245
Pielęgnacja wnętrza	248
Płyn chłodzący i płyn niskokrzepły.....	250
Płyn chłodzący silnika	208
Płyn do spryskiwaczy	209
Płyn do wspomagania układu kierowniczego.....	208

Płyn hamulcowy	210
Płyn hamulcowy i sprzęgłowy.....	250
Podgrzewane koło kierownicy	84
Podgrzewane lusterka	36
Podgrzewanie wstępne silnika . .	103
Podnośnik samochodowy.....	223
Poduszki powietrzne	50
Poduszki powietrzne i napinacze pasów bezpieczeństwa	101
Pojemności	262
Pokrywa silnika	206
Położenia kluczyka w wyłączniku zapłonu	151
Poziomowanie reflektorów	132
Pozycja fotela	43
Prędkościomierz	90
Przebiecie opony.....	236
Przednie światła przeciwmgienne	105, 137, 214
Przedni schowek.....	65
Przełącznik rodzaju paliwa	92
Przełącznik świateł	129
Przerwa w dopływie prądu	167
Przestrzeń bagażowa	31, 77
Przycisk zasilania.....	152
Przyrządy.....	90
Przystosowanie reflektorów do wymogów przepisów innych krajów	132

- R**
- REACH..... 269
- Reflektory halogenowe 213
- Regulacja foteli 44
- Regulacja foteli przednich 6
- Regulacja lusterek 8
- Regulacja położenia kierownicy 9, 83
- Regulacja wysokości zagłówków ... 8
- Regulowane kratki nawiewu powietrza 147
- Rejestracja danych pojazdu i ich poufność..... 274
- Rejestratory danych o zdarzeniach..... 274
- Ręczne przyciemnianie 36
- Ruszenie 17
- S**
- Schówek pod fotelem 66
- Schówek w desce rozdzielczej 64
- Schówek w konsoli środkowej 66
- Schowki..... 64
- Selektywna redukcja katalityczna..... 161
- Skrzynia biegów 16
- Skrzynka bezpieczników w desce rozdzielczej 220
- Skrzynka bezpieczników w komorze silnika 218
- Skrzynka bezpieczników w przestrzeni bagażowej 222
- Sterowanie podświetleniem wskaźników 138
- Sygnalizator otwartych drzwi 106
- Sygnal dźwiękowy 14, 84
- Sygnal świetlny 132
- Symbole 4
- System adaptacyjnego oświetlenia drogi 105, 134
- System Brake Assist 170
- System Flex-Fix..... 66
- System Hill Start Assist 170
- System kontroli prędkości na zjeździe 102, 173
- System ostrzegania o opuszczeniu pasa ruchu. 103, 190
- System rozpoznawania znaków drogowych..... 106, 186
- System stop-start..... 155
- Systemy wspomagania kierowcy 174
- Szyba przednia..... 37
- Szyby..... 37
- Szyby otwierane elektrycznie 37
- Szyby otwierane ręcznie 37
- Ś**
- Światła awaryjne 136
- Światła cofania 138
- Światła do jazdy dziennej 133
- Światła drogowe 105, 131
- Światła tylne 215
- Światła zewnętrzne 12, 105, 129
- T**
- Tabliczka identyfikacyjna 253
- Tapicerka..... 248
- Temperatura zewnętrzna 87
- Trójkąt ostrzegawczy 79
- Tryb manualny 166
- Tryb parkingowy..... 112
- Trzypunktowe pasy bezpieczeństwa 48
- Tylna osłona podłogowa 79
- Tylne światło przeciwmgielne ... 105, 137, 217
- Tylny system transportowy..... 66
- U**
- Uchwyty na napoje 65
- Układ ABS 102, 169
- Układ elektronicznego kluczyka... 23
- Układ hamulcowy i sprzęgłowy .. 102
- Układ kontroli trakcji 171
- Układ kontroli trakcji wyłączony.. 103
- Układ ładowania akumulatora ... 101
- Układ monitorowania ciśnienia w oponach..... 103, 226
- Układ ogrzewania i wentylacji ... 141
- Układ stabilizacji toru jazdy..... 172

Układ stabilizacji toru jazdy wyłączony.....	103
Układ ułatwiający parkowanie ...	181
Układy kontroli jazdy.....	171
Układy sterowania ogrzewania, wentylacji i klimatyzacji.....	141
Układy wykrywania przeszkód terenowych.....	181
Ultradźwiękowy układ ułatwiający parkowanie.....	181
Uruchamianie i prowadzenie.....	150
Uruchamianie silnika	153
Uruchamianie silnika przy użyciu przewodów rozruchowych	241
Ustawienia zapisywane.....	25
Usterka	167
Uznanie autorstwa oprogramowania.....	269
Uzupełnianie paliwa	194
W	
Wentylacja.....	141
Widok ogólny deski rozdzielczej ..	10
Wloty powietrza	148
Wodny roztwór mocznika.....	161
Wprowadzenie	3
Wskaźniki.....	90
Wskaźnik odległości od pojazdu poprzedzającego.....	181

Wskaźnik poziomu paliwa	92
Wskaźnik temperatury płynu chłodzącego	94
Wycieraczka i spryskiwacz tylnej szyby	86
Wycieraczki i spryskiwacze	14
Wycieraczki i spryskiwacze przedniej szyby	84
Wykonywanie manewrów.....	150
Wykonywanie prac	205
Wykryto pojazd z przodu.....	106
Wyłączanie poduszek powietrznych	56, 101
Wymiana piór wycieraczek	212
Wymiana żarówek	213
Wymiary pojazdu	262
Wypukły kształt lusterek	35
Wyświetlacze informacyjne.....	107
Wyświetlacz informacyjny.....	112
Wyświetlacz informacyjny kierowcy.....	107
Wyświetlacz serwisowy	95
Wyświetlacz skrzyni biegów	164
Wyświetlacz w wersji Midlevel....	107
Wyświetlacz w wersji Uplevel....	107
Z	
Zabezpieczanie samochodu.....	32
Zabezpieczenie akumulatora przed rozładowaniem	140

Zabezpieczenie przed kradzieżą .	32
Zachowanie się pojazdu i zalecenia dotyczące jazdy z przyczepą	199
Zaczepy stabilizacyjne	79
Zaglówki	42
Zalecane płyny i środki smarne	250, 255
Zalecenia eksploatacyjne.....	150
Zaparovanie kloszy lamp	138
Zastrzeżone znaki towarowe.....	273
Zegar.....	87
Zestaw do naprawy opon	232
Złomowanie i recykling samochodu	205
Zmiana biegu.....	102
Zmiana koła	236
Zmiana rozmiaru opon i kół	231

www.opel.com

Wszelkie prawa zastrzeżone przez firmę Opel Automobile GmbH, Rüsselsheim, Germany.

Wszystkie informacje zawarte w niniejszej publikacji są oparte na najnowszych informacjach o produktach dostępnych w momencie druku, zgodnie z datą podaną poniżej.

Opel Automobile GmbH zastrzega sobie prawo do wprowadzania zmian w danych technicznych, wyposażeniu i konstrukcji samochodów w stosunku do informacji zawartych w niniejszej instrukcji obsługi, jak również zmian w samej instrukcji obsługi.

Edycja: lipiec 2018, Opel Automobile GmbH, Rüsselsheim.

Wydrukowano na papierze wybielanym bezchlorowo.

ID-OMKAOLSE1807-pl

