

MOVANO / VIVARO

Instrukcja obsługi systemu audio-nawigacyjnego



Spis treści

Wprowadzenie	4
Radioodtwarzacz	51
Odtwarzacz CD	61
Wejście AUX	66
Gniazdo USB	69
Odtwarzanie muzyki przez łącze Bluetooth	73
Urządzenia zewnętrzne	80
Nawigacja	83
Rozpoznawanie mowy	117
Telefon	121
Indeks	140

Wprowadzenie

Informacje ogólne	4
Przegląd elementów sterujących	7
Zabezpieczenie przed kradzieżą	31
Obsługa	32
Przegląd obsługi dotykowej	41
Ustawienia barwy dźwięku	42
Ustawienia poziomu głośności	44
Ustawienia systemu	45

Informacje ogólne

System Infotainment oferuje najnowocześniejsze rozwiązania w dziedzinie wyposażenia zapewniającego informacje i rozrywkę.

Radioodbiornik jest wyposażony w programowalne przyciski pamięci stacji radiowych dla zakresów FM, AM, a także DAB (w zależności od wersji).

Odtwarzacz audio umożliwia odtwarzanie płyt CD Audio, CD MP3, a także płyt CD WMA (w zależności od wersji).

Dodatkowo do systemu Infotainment można podłączać zewnętrzne urządzenia pamięci masowej, np. iPod, odtwarzacz MP3 lub kartę pamięci USB, bądź też przenośny odtwarzacz. Zewnętrzne urządzenia audio można podłączać również za pomocą łącza Bluetooth.

Cyfrowy procesor dźwięku posiada kilka zaprogramowanych ustawień korektora, które zapewniają optymalizację sygnału audio.

System nawigacyjny z dynamicznym planowaniem trasy niezawodnie prowadzi do celu, omijając korki oraz inne zakłócenia ruchu drogowego.

System Infotainment można też obsługiwać przy pomocy elementów sterujących na kierownicy lub systemu rozpoznawania mowy.

System Infotainment może być dodatkowo wyposażony w system głośnomówiący.

Dobrze zaprojektowane elementy sterujące i czytelne ekrany umożliwiają łatwą i intuicyjną obsługę systemu.

Uwaga

Niniejsza instrukcja obsługi zawiera opis wszystkich opcji i funkcji udostępnianych przez różne systemy Infotainment. Niektóre opisy, w tym dotyczące wyświetlacza i funkcji menu, mogą nie dotyczyć posiadanego pojazdu ze względu na różnice pomiędzy poszczególnymi wariantami modelu, specyfikacje modelu dla danego kraju, zainstalowane wyposażenie dodatkowe lub akcesoria.

Ważne informacje dotyczące obsługi i bezpieczeństwa ruchu drogowego

Ostrzeżenie

Podczas korzystania z systemu Infotainment należy zawsze bezpiecznie prowadzić pojazd.

W razie wątpliwości przed użyciem systemu Infotainment należy zatrzymać pojazd.

Odbiór programów radiowych

W następujących sytuacjach możliwe są trzaski, szumy, zakłócenia, a nawet całkowity zanik odbioru:

- zmieniająca się odległość od nadajnika
- nakładanie się sygnałów wskutek odbić
- gdy na drodze fal radiowych znajdują się różnego rodzaju przeszkody

W przypadku słabego odbioru sygnału radiowego głośność jest automatycznie obniżana, aby zminimalizować wpływ zakłóceń na prowadzenie pojazdu.

Korzystanie z instrukcji obsługi

- W niniejszym podręczniku opisano elementy, w które może, lecz nie musi być wyposażony dany pojazd, ponieważ należą one do wyposażenia opcjonalnego lub zostały objęte zmianami wprowadzonymi po wydrukowaniu niniejszego podręcznika. W celu sprawdzenia, czy poszczególne elementy są dostępne w pojeździe, należy zapoznać się z dokumentacją zakupu.
- Niektóre elementy sterujące oraz opisy, włączając w to symbole, ilustracje ekranów oraz funkcje menu, mogą nie odnosić się do używanego pojazdu ze względu na występowanie różnych wariantów, wersji dostępnych w wybranych krajach, wyposażenia specjalnego oraz akcesoriów.

- Spis treści znajdujący się na początku podręcznika oraz w każdym rozdziale ułatwia zlokalizowanie szukanych informacji.
- Indeks umożliwia odnalezienie wszystkich wystąpień szukanej informacji w całej instrukcji obsługi.
- Wyświetlane ekrany mogą być niedostępne w języku polskim.
- Wyświetlane komunikaty i napisy występujące na etykietach we wnętrzu pojazdu pisane są czcionką **pogrubioną**.
- Czynności opisane w niniejszej instrukcji obsługi wykonywane są za pomocą elementów sterujących systemem Infotainment. Odpowiadające im elementy sterujące zamontowane na kolumnie kierownicy, patrz przegląd elementów sterujących ⇨ 7.

Ostrzeżenia i przestrogi**⚠ Ostrzeżenie**

Tekst oznaczony jako **⚠ Ostrzeżenie** zawiera informacje o zagrożeniu wypadkiem lub obrażeniami ciała. Zlekceważenie podanych informacji może doprowadzić do odniesienia obrażeń.

Przeestroga

Tekst oznaczony słowami **Przeestroga** zawiera informacje o możliwości uszkodzenia samochodu. Zlekceważenie podanych informacji może doprowadzić do uszkodzenia samochodu.

Symbole

Odwołania do innych stron instrukcji są oznaczone symbolem ↗. Symbol ↗ należy czytać jako „patrz strona”.

Przegląd elementów sterujących

R15 BT USB

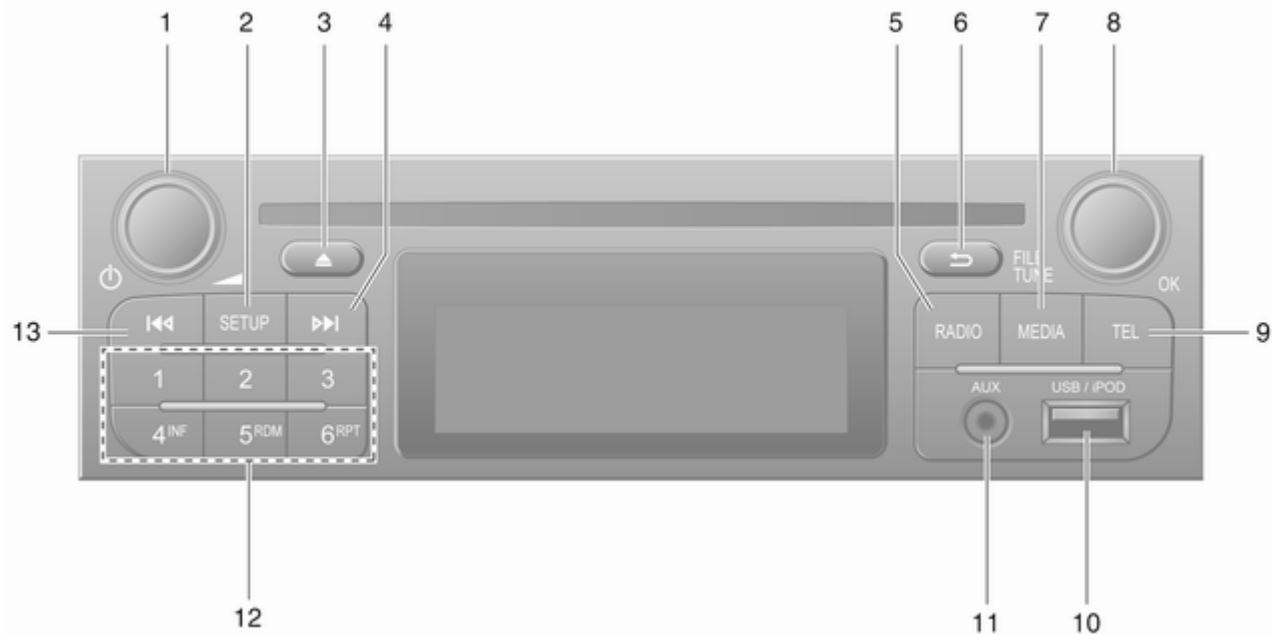

8 Wprowadzenie

- | | | | | | |
|---|--|----|--|----|--|
| 1 | ⊖ – Naciskanie: Włączanie i wyłączanie systemu 32 | 6 | ↩ – Powrót do poprzedniego menu, anulowanie czynności 32 | 13 | ⏪ – Radioodbiornik, krótkie naciśnięcie: Zmniejszenie częstotliwości radiowej 53 |
| | Naciskanie: Włączanie i wyłączanie wyciszenia 32 | 7 | MEDIA – Zmiana źródła dźwięku 62 | | Długie naciśnięcie: Automatyczne wyszukiwanie stacji 53 |
| | Obrót: Regulacja głośności ... 32 | 8 | OK 32 | | |
| 2 | SETUP - Krótkie naciśnięcie: Menu ustawień .. 32 | | Naciskanie: Potwierdzanie czynności/ polecenia 32 | | |
| | Wyświetlanie informacji tekstowych ze stacji radiowych 57 | | Obrót: Dostęp do opcji wyświetlanego menu 32 | | |
| | Długie naciśnięcie: Automatyczne zapisywanie stacji 56 | | Obrót: Zmiana częstotliwości radiowej 53 | | |
| 3 | Włączanie i wyłączanie wyciszenia 32 | 9 | TEL – Menu telefonu 121 | | |
| 4 | ▶▶ – Radioodbiornik, krótkie naciśnięcie: Zwiększenie częstotliwości radiowej 53 | 10 | ⚡ Gniazdo USB 69 | | |
| | Długie naciśnięcie: Automatyczne wyszukiwanie stacji 53 | 11 | Wejście AUX 66 | | |
| 5 | RADIO – Zmiana źródła dźwięku lub zakresu 51 | 12 | Przyciski stacji radiowych 1...6 53 | | |
| | | | Krótkie naciśnięcie: Wybieranie stacji 53 | | |
| | | | Długie naciśnięcie: Zapisywanie stacji 53 | | |

R16 BT USB



10 Wprowadzenie

- | | | |
|----|--|--|
| 1 | ⊖ – Naciskanie: Włączanie i wyłączanie systemu 32 | Obrot: Regulacja głośności ... 32 |
| 2 | Przyciski stacji radiowych 1...6 53 | Krótkie naciśnięcie:
Wybieranie stacji 53 |
| | Długie naciśnięcie:
Zapisywanie stacji 53 | |
| 3 | RADIO – Zmiana źródła dźwięku lub zakresu 51 | |
| 4 | MEDIA – Zmiana źródła dźwięku 62 | |
| 5 | Pokrętko 32 | Krótkie naciśnięcie:
Potwierdzanie czynności/
polecenia 32 |
| | Obrot: Dostęp do opcji wyświetlanego menu 32 | |
| 6 | ↩ – Powrót do poprzedniego menu, anulowanie czynności 32 | |
| 7 | ▶▶ – Radioodbiornik, krótkie naciśnięcie:
Zwiększenie częstotliwości radiowej 53 | Długie naciśnięcie:
Automatyczne wyszukiwanie stacji 53 |
| | CD Audio/MP3/WMA, krótkie naciśnięcie:
Przejdźcie o jeden utwór do przodu 62 | Długie naciśnięcie:
Przewijanie w przód 62 |
| 8 | ⚡ Gniazdo USB 69 | |
| 9 | SETUP - Krótkie naciśnięcie: Menu ustawień .. 32 | |
| 10 | TEL – Menu telefonu 121 | |
| 11 | ◀◀ – Radioodbiornik, krótkie naciśnięcie:
Zmniejszenie częstotliwości radiowej 53 | Długie naciśnięcie:
Automatyczne wyszukiwanie stacji 53 |
| 12 | TEXT – Wyświetlanie informacji tekstowych ze stacji radiowych 57 | |
| 13 | Wejście AUX 66 | |

CD16 BT USB

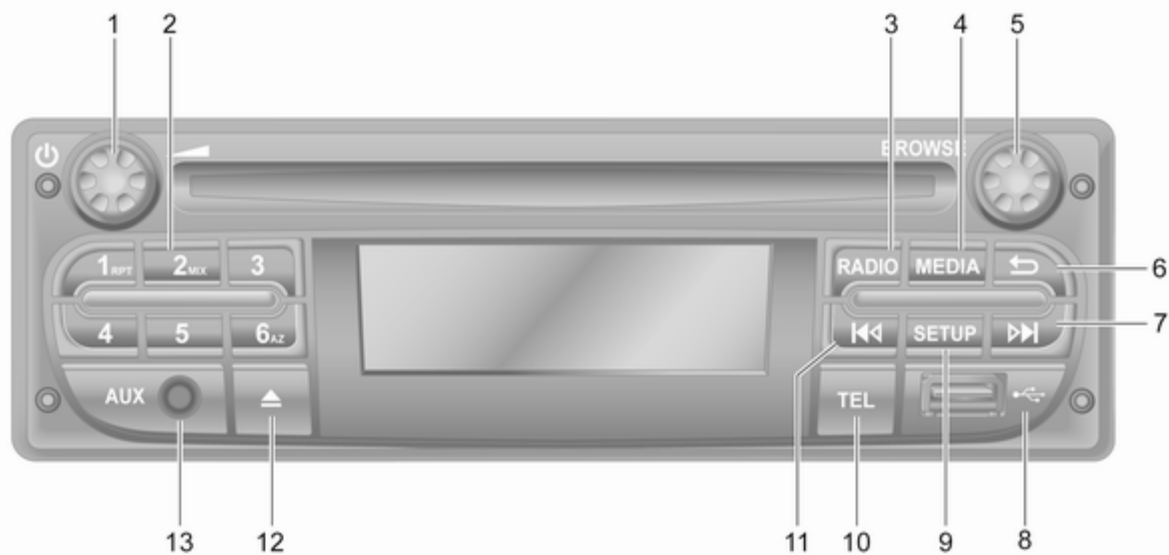

12 Wprowadzenie

- | | | | | | |
|---|---|----|---|----|---|
| 1 | ⏻ – Naciskanie: Włączanie i wyłączanie systemu 32 | | | | |
| | Obrót: Regulacja głośności ... 32 | | | | |
| 2 | Przyciski stacji radiowych 1...6 53 | | | | |
| | Krótkie naciśnięcie: Wybieranie stacji 53 | | | | |
| | Długie naciśnięcie: Zapisywanie stacji 53 | | | | |
| | RPT: Powtarzanie utworu 62 | | | | |
| | MIX: Odtwarzanie losowe 62 | | | | |
| 3 | RADIO – Zmiana źródła dźwięku lub zakresu 51 | 7 | ▶▶ – Radioodbiornik, krótkie naciśnięcie: Zwiększenie częstotliwości radiowej 53 | | CD Audio/MP3/WMA, krótkie naciśnięcie: Przejście o jeden utwór do tyłu 62 |
| 4 | MEDIA – Zmiana źródła dźwięku 62 | | Długie naciśnięcie: Automatyczne wyszukiwanie stacji 53 | | Długie naciśnięcie: Przewijanie w tył 62 |
| 5 | Pokrętko 32 | | CD Audio/MP3/WMA, krótkie naciśnięcie: Przejście o jeden utwór do przodu 62 | 12 | ⏏ – Wsuwanie płyty CD 62 |
| | Krótkie naciśnięcie: Potwierdzanie czynności/polecenia 32 | 8 | Długie naciśnięcie: Przewijanie w przód 62 | 13 | Wejście AUX 66 |
| | Obrót: Dostęp do opcji wyświetlanego menu 32 | 9 | ⚡ Gniazdo USB 69 | | |
| 6 | ↩ – Powrót do poprzedniego menu, anulowanie czynności 32 | 9 | SETUP - Krótkie naciśnięcie: Menu ustawień .. 32 | | |
| | | 10 | TEL – Menu telefonu 121 | | |
| | | 11 | ◀◀ – Radioodbiornik, krótkie naciśnięcie: Zmniejszenie częstotliwości radiowej 53 | | |
| | | | Długie naciśnięcie: Automatyczne wyszukiwanie stacji 53 | | |

CD18 BT USB



14 Wprowadzenie

- | | | | |
|---|---|--|---|
| 1 | ⊕ – Naciskanie: Włączanie i wyłączanie systemu 32 | RPT: Powtarzanie utworu 62 | CD Audio/MP3/WMA, krótkie naciśnięcie: Przejście o jeden utwór do tyłu 62 |
| 2 | Obrót: Regulacja głośności ... 32 | MIX: Odtwarzanie losowe 62 | Długie naciśnięcie: Przewijanie w tył 62 |
| | Pokrętko OK 32 | 8 ▶▶ – Radiodbiornik, krótkie naciśnięcie: Zwiększenie częstotliwości radiowej 53 | 11 Wejście AUX 66 |
| | Krótkie naciśnięcie: Potwierdzanie czynności/polecenia 32 | Długie naciśnięcie: Automatyczne wyszukiwanie stacji 53 | 12 TEL – Menu telefonu 121 |
| | Obrót: Dostęp do opcji wyświetlanego menu 32 | CD Audio/MP3/WMA, krótkie naciśnięcie: Przejście o jeden utwór do przodu 62 | 13 MEDIA – Zmiana źródła dźwięku 62 |
| 3 | ↶ – Powrót do poprzedniego menu, anulowanie czynności 32 | Długie naciśnięcie: Przewijanie w przód 62 | 14 RADIO – Zmiana źródła dźwięku lub zakresu 51 |
| 4 | TEXT – Wyświetlanie informacji tekstowych ze stacji radiowych 57 | 9 SETUP - Krótkie naciśnięcie: Menu ustawień .. 32 | |
| 5 | ⏏ – Wysuwanie płyty CD 62 | 10 ◀◀ – Radiodbiornik, krótkie naciśnięcie: Zmniejszenie częstotliwości radiowej 53 | |
| 6 | ψ Gniazdo USB 69 | Długie naciśnięcie: Automatyczne wyszukiwanie stacji 53 | |
| 7 | Przyciski stacji radiowych 1...6 53 | | |
| | Krótkie naciśnięcie: Wybieranie stacji 53 | | |
| | Długie naciśnięcie: Zapisywanie stacji 53 | | |

NAVI 50 IntelliLink (typ A)

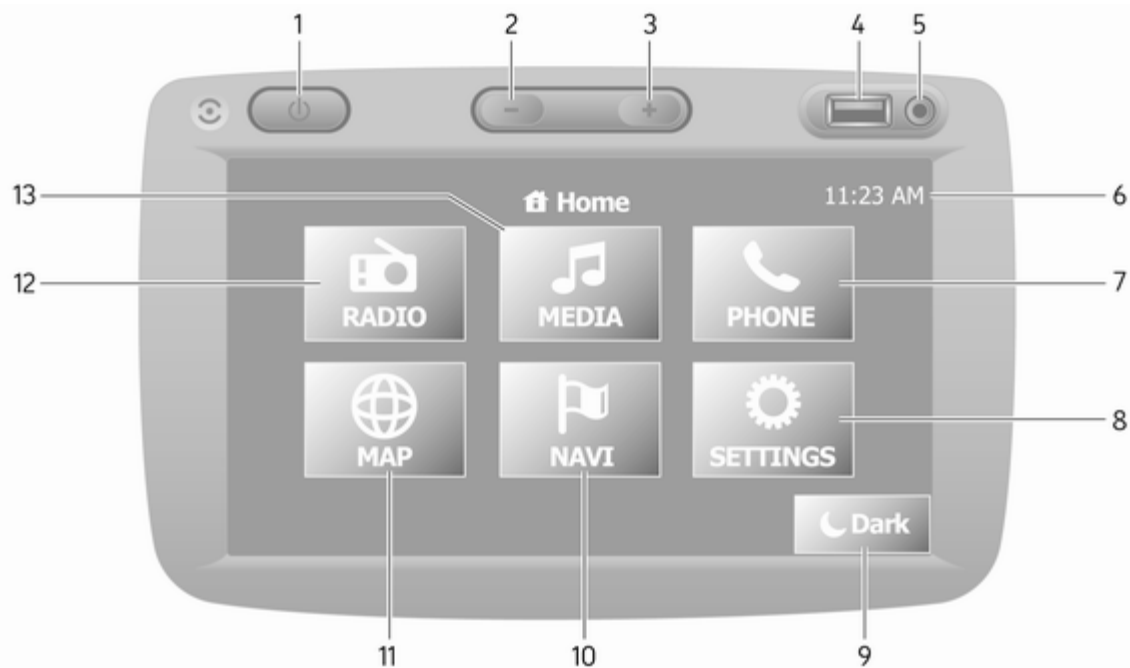

- | | | | | | |
|----|---|-----|----|---|----|
| 1 | ⏻: Włączanie i wyłączanie | 32 | 12 | 📻 RADIO : Zmiana źródła dźwięku na radioodbiornik | 51 |
| 2 | —: Zmniejszanie głośności | 32 | 13 | 🎵 MEDIA : Zmiana źródła dźwięku – USB, iPod | 69 |
| 3 | +: Zwiększanie głośności | 32 | | BT (Bluetooth) | 73 |
| 4 | 🔌 Gniazdo USB | 69 | | AUX | 66 |
| 5 | Wejście AUX | 66 | | | |
| 6 | Zegar | 32 | | | |
| 7 | ☎ TELEFON : Menu telefonu | 121 | | | |
| 8 | ⚙ USTAWIENIA :
Ustawienia audio, np.
„Ustawienia barwy dźwięku” | 42 | | | |
| | „Ustawienia głośności” | 44 | | | |
| | Ustawienia Bluetooth | 32 | | | |
| | Ustawienia wyświetlacza | 32 | | | |
| | Ustawienia ogólne | 45 | | | |
| 9 | 🌑 Ciemny : Przyciemnienie ekranu (wyświetlane są tylko informacje systemu audio i zegar) | 32 | | | |
| 10 | 🗺 NAVI : Menu nawigacji | 83 | | | |
| 11 | 🌐 MAPA : Wyświetlanie mapy | 83 | | | |

NAVI 50 IntelliLink (typ B)

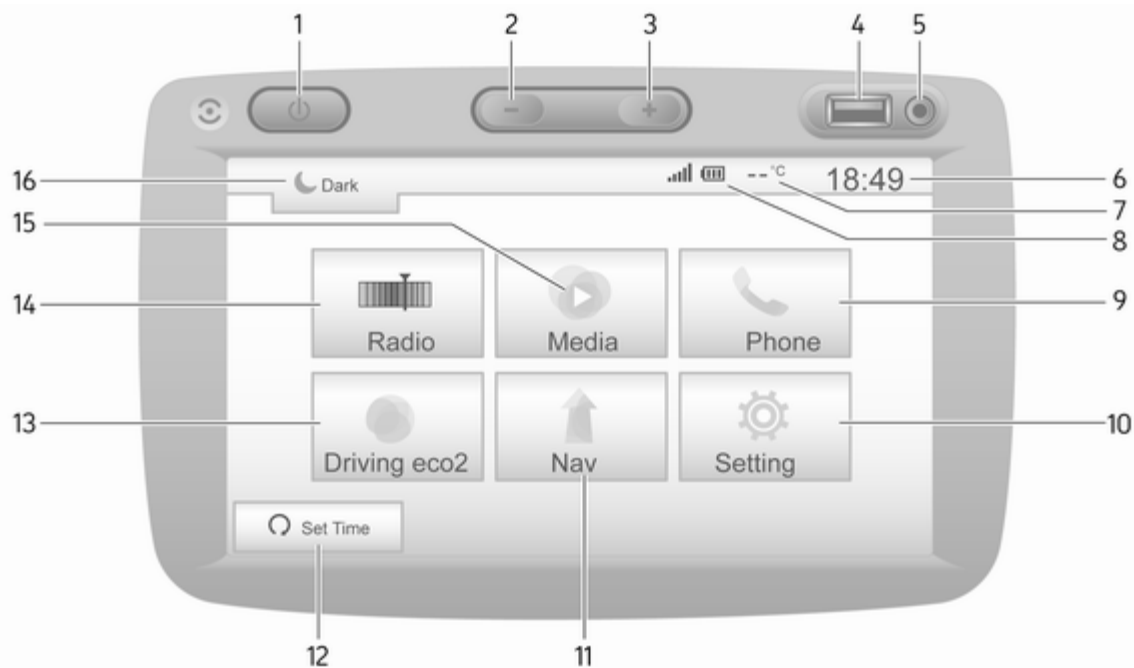

- | | | | | | |
|----|---|-----|----|---|----|
| 1 | ⓘ: Włączanie i wyłączanie | 32 | 11 | ↑Nav: Menu systemu
nawigacyjnego | 83 |
| 2 | —: Zmniejszanie głośności | 32 | 12 | ⓂMAPA: Wyświetlanie
mapy | 83 |
| 3 | + : Zwiększanie głośności | 32 | 13 | 📻 Radioodtwarzacz:
Zmiana źródła dźwięku na
radioodtwarzacz | 51 |
| 4 | 🔌 Gniazdo USB | 69 | 14 | 📱Media: Zmiana źródła
dźwięku – USB, iPod | 69 |
| 5 | Wejście AUX | 66 | | BT (Bluetooth) | 73 |
| 6 | Zegar | 32 | | AUX | 66 |
| 7 | Temperatura zewnętrzna
(dostępna w zależności od
wersji) | 32 | 15 | 🌙: Przyciemnienie ekranu
(wyświetlane są tylko
informacje systemu audio i
zegar) | 32 |
| 8 | 📞: Odbieranie telefonu
(gdy jest podłączony) | 121 | | | |
| | 🔋: Poziom naładowania
baterii w telefonie (gdy jest
podłączony) | 121 | | | |
| 9 | ☎️Telefon: Menu telefonu | 121 | | | |
| 10 | ⚙️Ustawienia: Ustawienia
audio, np. „Ustawienia
barwy dźwięku” | 42 | | | |
| | „Ustawienia głośności” | 44 | | | |
| | Ustawienia Bluetooth | 32 | | | |
| | Ustawienia wyświetlacza | 32 | | | |
| | Ustawienia ogólne | 45 | | | |

NAVI 80 IntelliLink (typ A)

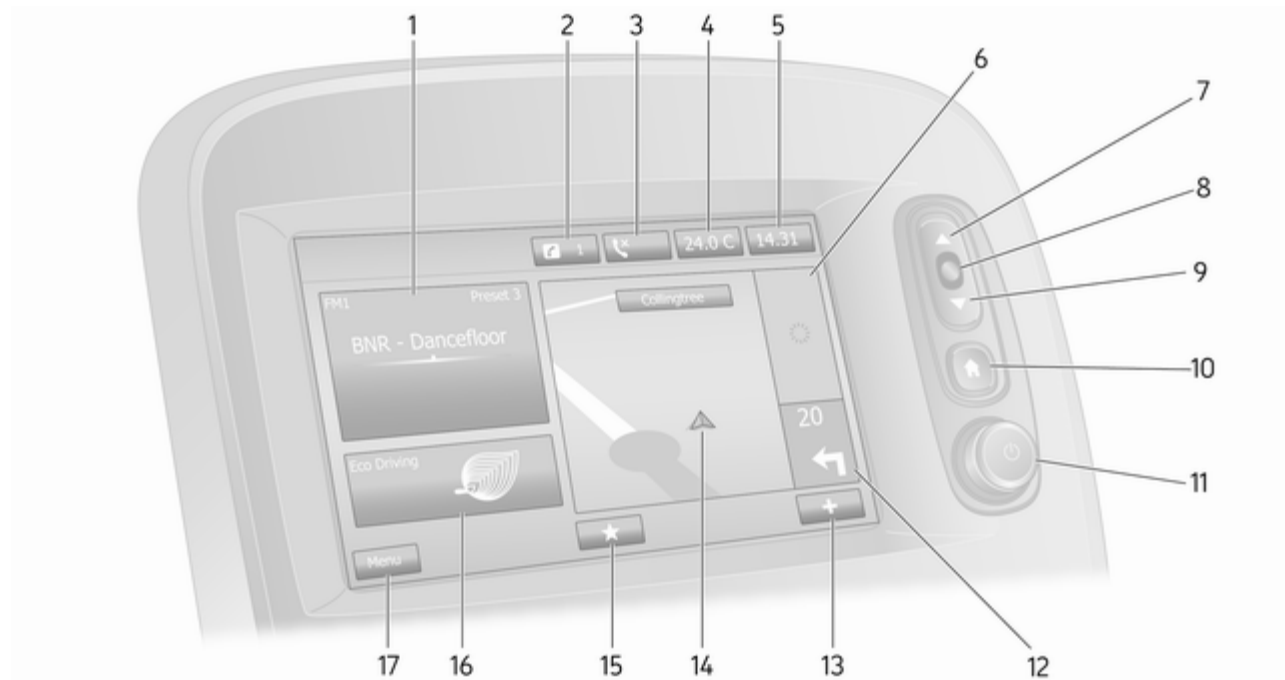





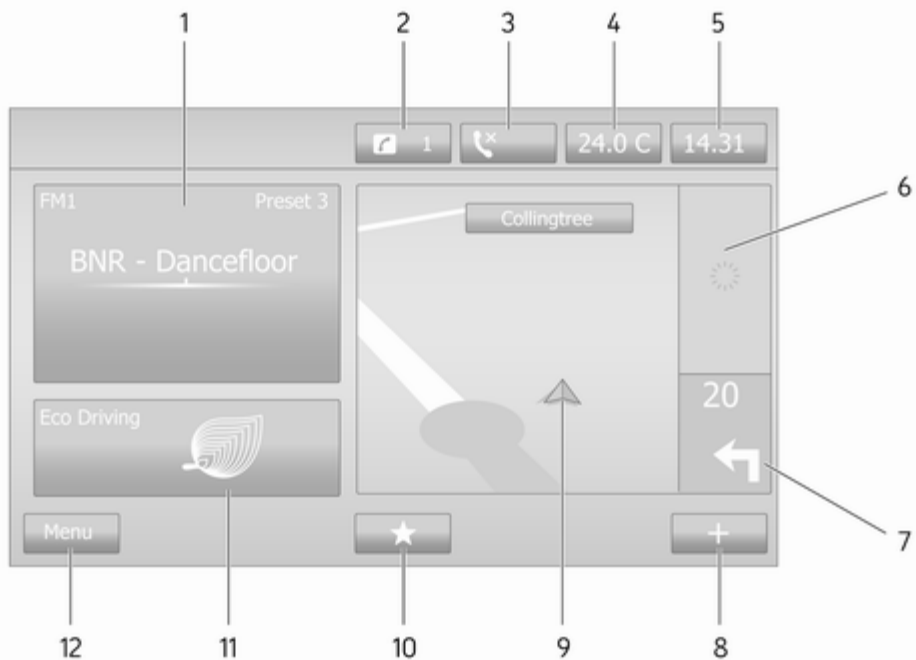

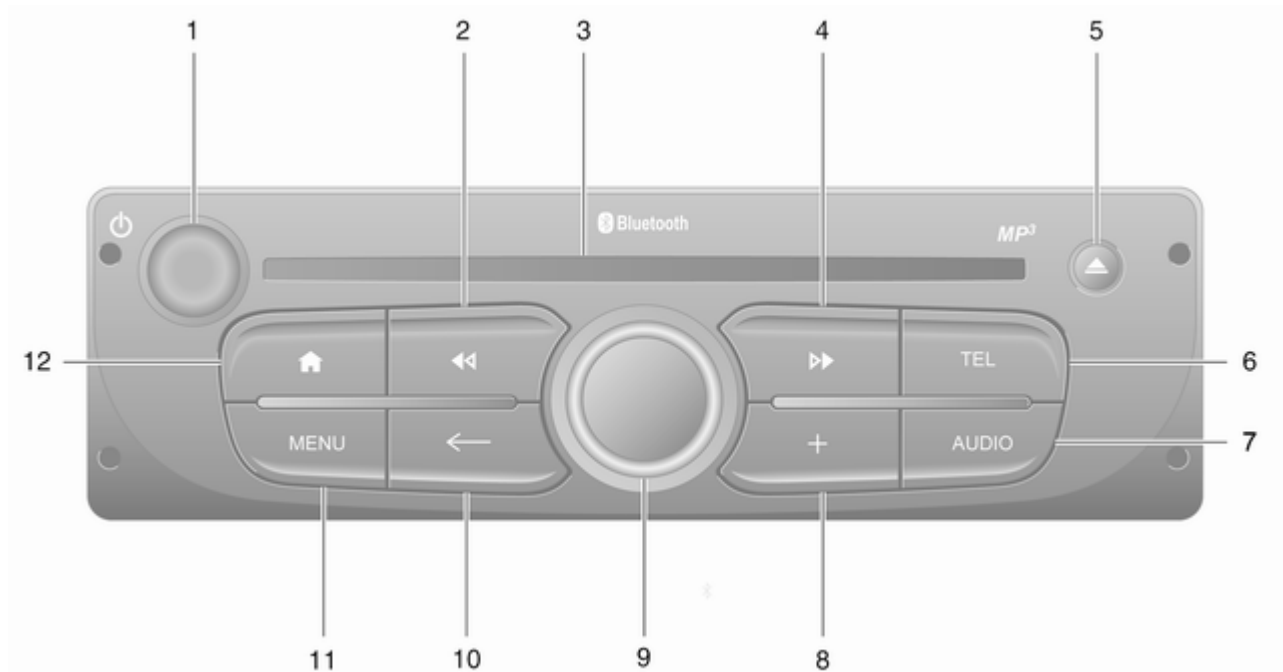

- | | | |
|--|---|---|
| <p>1 Informacje systemu audio,
np. radioodtworaczka 51</p> <p>Zewnętrzne urządzenia
audio 66</p> <p>ψ urządzenia USB 69</p> <p>Odtwarzanie muzyki przez
łącze Bluetooth 73</p> <p>2 ż: Powiadomienia
systemowe (jeśli pojazd
jest wyposażony w tę
funkcję) 32</p> <p>3 ☎: Stan telefonu 121</p> <p>Rejestr połączeń 131</p> <p>4 Temperatura na zewnątrz 32</p> <p>5 Zegar 32</p> <p>6 Informacje o ruchu
drogowym (jeśli dotyczy) 108</p> <p>7 ▲: Wyświetlane listy –
przewijanie w górę 32</p> <p>Mapa: Zmiana skali 108</p> <p>8 Wejście do menu,
potwierdzenie czynności/
poleceń 32</p> | <p>9 ▼: Wyświetlane listy –
przewijanie w dół 32</p> <p>Mapa: Zmiana skali 108</p> <p>10 🏠: Strona główna 32</p> <p>11 ⏻ – Naciskanie: Włączanie
i wyłączanie systemu 32</p> <p>Obrót: Zmiana poziomu
głośności 32</p> <p>12 Nawigacja: Kierunek i
odległość do następnej
zmiany kierunku 83</p> <p>13 ⚙: Menu podręczne 32</p> <p>14 Wyświetlacz nawigacji 83</p> <p>Mapa 108</p> <p>15 ★: Ulubione, np. dla
nawigacji ↑ 83</p> <p>Media 🎵 (np.
radioodtworacz) 51</p> <p>Telefon ☎ 121</p> <p>Usługi 📁 86</p> <p>16 Ekonomia jazdy (jazda
ekonomiczna) 32</p> | <p>17 Menu: Dostęp do menu
głównego 32</p> |
|--|---|---|

NAVI 80 IntelliLink (typ B)



1	Informacje systemu audio, np. radioodtwarzacza	51	10	★: Ulubione, np. dla nawigacji ↑	83
	Zewnętrzne urządzenia audio	66		Media 🎵 (np. radioodtwarzacz)	51
	🔌 urządzenia USB	69		Telefon 📞	121
	Odtwarzanie muzyki przez łącze Bluetooth	73		Usługi 📁	86
2	🔔: Powiadomienia systemowe (jeśli pojazd jest wyposażony w tę funkcję)	32	11	Ekonomia jazdy (jazda ekonomiczna)	32
3	📞: Stan telefonu	121	12	Menu: Dostęp do menu głównego	32
	Rejestr połączeń	131			
4	Temperatura na zewnątrz	32			
5	Zegar	32			
6	Informacje o ruchu drogowym (jeśli dotyczy)	108			
7	Nawigacja: Kierunek i odległość do następnej zmiany kierunku	83			
8	⊕: Menu podręczne	32			
9	Wyświetlacz nawigacji	83			
	Mapa	108			







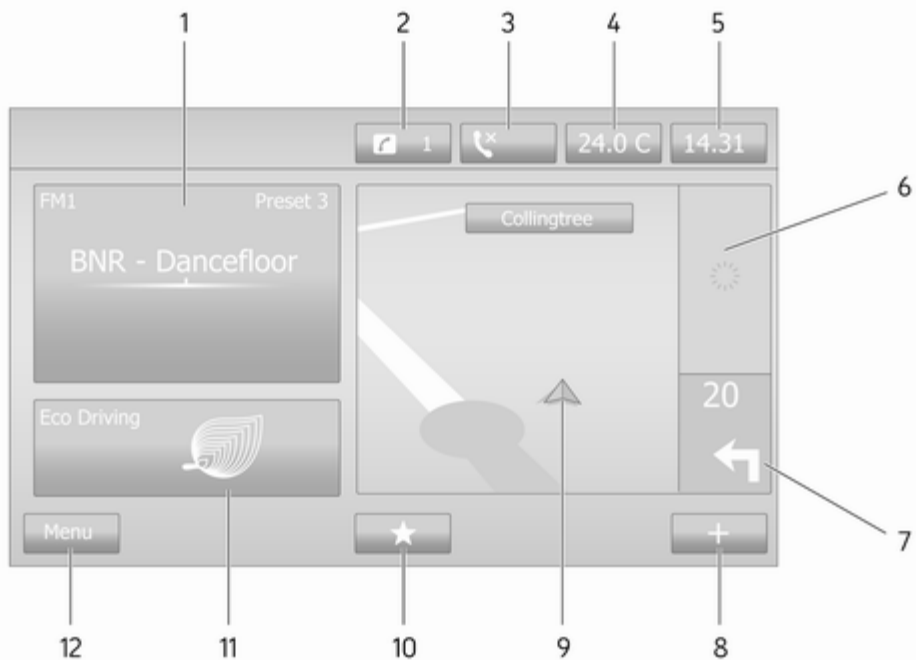

- | | | |
|---|--|--|
| <p>1  – Naciskanie: Włączanie i wyłączanie systemu 32</p> <p>Obrót: Zmiana poziomu głośności 32</p> <p>2  – Radioodbiornik, krótkie naciśnięcie: Zmniejszenie częstotliwości radiowej 53</p> <p>Długie naciśnięcie: Automatyczne wyszukiwanie stacji 53</p> <p>CD Audio/MP3/WMA, krótkie naciśnięcie: Przejście o jeden utwór do tyłu 62</p> <p>Długie naciśnięcie: Przewijanie w tył 62</p> <p>3 Szczelina na płycie CD 62</p> <p>4  – Radioodbiornik, krótkie naciśnięcie: Zwiększenie częstotliwości radiowej 53</p> <p>Długie naciśnięcie: Automatyczne wyszukiwanie stacji 53</p> | <p>CD Audio/MP3, krótkie naciśnięcie: Przejście o jeden utwór do przodu 62</p> <p>Długie naciśnięcie: Przewijanie w przód 62</p> <p>5  – Wysuwanie płyty CD 62</p> <p>6 TEL – Menu telefonu 121</p> <p>7 AUDIO – Zmiana źródła dźwięku 62</p> <p>8 : Menu podręczne 32</p> <p>9 Środkowe pokrętło 32</p> <p>Naciskanie: Potwierdzanie czynności/polecenia 32</p> <p>Obrót: Dostęp do opcji wyświetlanego menu 32</p> <p>Obrót: Wyświetlanie listy zapisanych stacji radiowych 51</p> <p>Obrót: Wybór następnej/poprzedniej stacji 53</p> <p>Obrót: Wybieranie utworu z płyty CD Audio/MP3 62</p> | <p>10  – Powrót do poprzedniego menu, anulowanie czynności 32</p> <p>11 MENU: Dostęp do menu głównego 32</p> <p>12 : Przejście do strony głównej 32</p> |
|---|--|--|

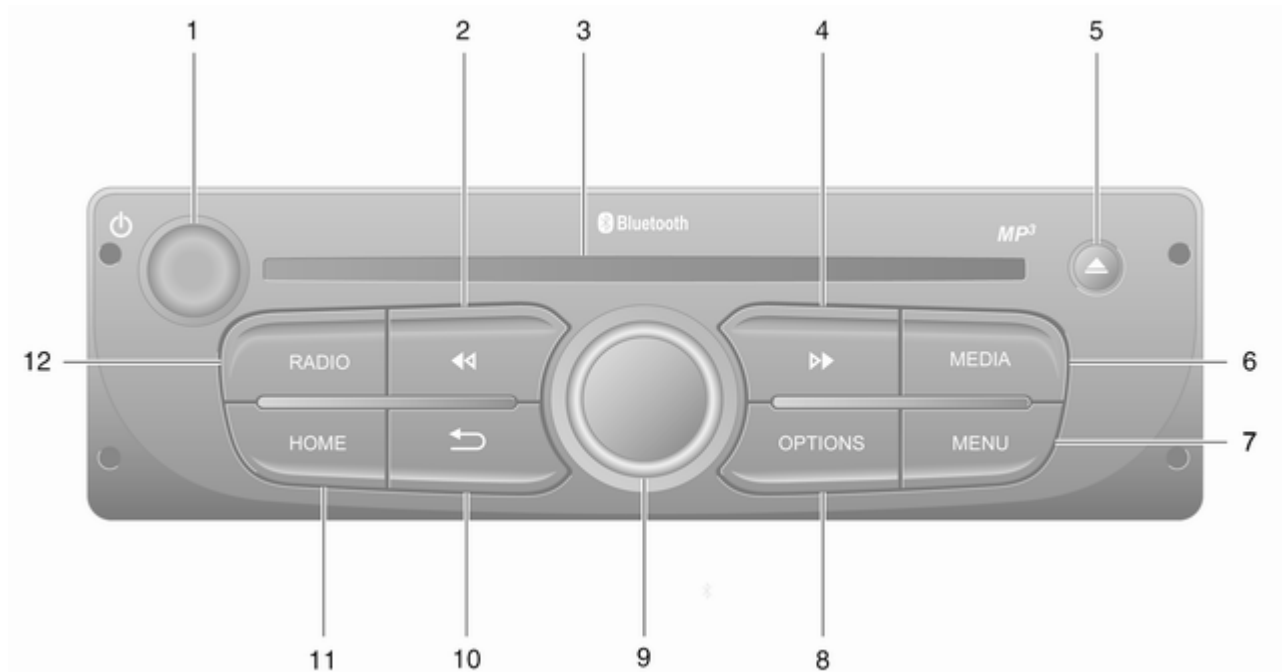
NAVI 80 IntelliLink (typ C)



1	Informacje systemu audio, np. radioodtwarzacza	51
	Zewnętrzne urządzenia audio	66
	ψ urządzenia USB	69
	Odtwarzanie muzyki przez łącze Bluetooth	73
2	⚡: Powiadomienia systemowe (jeśli pojazd jest wyposażony w tę funkcję)	32
3	☎: Stan telefonu	121
	Rejestr połączeń	131
4	Temperatura na zewnątrz	32
5	Zegar	32
6	Informacje o ruchu drogowym (jeśli dotyczy)	108
7	Nawigacja: Kierunek i odległość do następnej zmiany kierunku	83
8	⊕: Menu podręczne	32
9	Wyświetlacz nawigacji	83
	Mapa	108
10	★: Ulubione, np. dla nawigacji ↑	83
	Media 🎵 (np. radioodtwarzacz)	51
	Telefon ☎	121
	Usługi 📁	86
11	Ekonomia jazdy (jazda ekonomiczna)	32
12	Menu: Dostęp do menu głównego	32



- | | | |
|---|--|---|
| <p>1  – Naciskanie: Włączanie i wyłączanie systemu 32</p> <p>Obrót: Zmiana poziomu głośności 32</p> <p>2  – Radioodbiornik, krótkie naciśnięcie: Zmniejszenie częstotliwości radiowej 53</p> <p>Długie naciśnięcie: Automatyczne wyszukiwanie stacji 53</p> <p>CD Audio/MP3/WMA, krótkie naciśnięcie: Przejście o jeden utwór do tyłu 62</p> <p>Długie naciśnięcie: Przewijanie w tył 62</p> <p>3 Szczelina na płycie CD 62</p> <p>4  – Radioodbiornik, krótkie naciśnięcie: Zwiększenie częstotliwości radiowej 53</p> <p>Długie naciśnięcie: Automatyczne wyszukiwanie stacji 53</p> | <p>CD Audio/MP3, krótkie naciśnięcie: Przejście o jeden utwór do przodu 62</p> <p>Długie naciśnięcie: Przewijanie w przód 62</p> <p>5  – Wysuwanie płyty CD 62</p> <p>6 MEDIA – Zmiana źródła dźwięku 62</p> <p>7 MENU: Dostęp do menu głównego 32</p> <p>8 OPTIONS: Menu podręczne 32</p> <p>9 Środkowe pokrętko 32</p> <p>Naciskanie: Potwierdzanie czynności/polecenia 32</p> <p>Obrót: Dostęp do opcji wyświetlanego menu 32</p> <p>Obrót: Wyświetlanie listy zapisanych stacji radiowych 51</p> <p>Obrót: Wybór następnej/poprzedniej stacji 53</p> <p>Obrót: Wybieranie utworu z płyty CD Audio/MP3 62</p> | <p>10  – Powrót do poprzedniego menu, anulowanie czynności 32</p> <p>11 HOME: Dostęp do menu głównego 32</p> <p>12 RADIO – Zmiana źródła dźwięku lub zakresu 51</p> |
|---|--|---|

Elementy sterujące na kolumnie kierownicy – Typ A

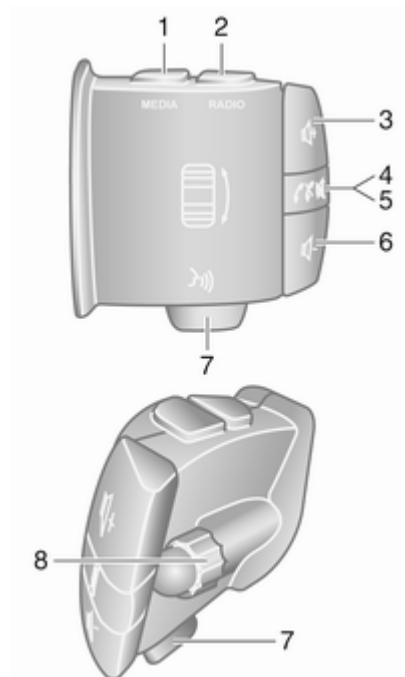

- 1 **MEDIA** – Zmiana źródła dźwięku 32
 - 2 **RADIO** – Zmiana zakresu radia 51
 - 3 **↗** – Zwiększanie głośności ... 32
 - 4 **⊘** – Włączanie i wyłączanie wyciszenia 32
 - 5 **↘** – Odebranie/ zakończenie połączenia telefonicznego 131
 - 6 **↙** – Zmniejszanie głośności .. 32
 - 7 **☎** – Rozpoznawanie poleceń głosowych 119
 - 8 **Obrót**: Poruszanie się w górę/w dół po wyświetlanych menu, wybór następnej/ poprzedniej stacji radiowej zapisanej w pamięci / częstotliwości radiowej / utworu 53
- Naciskanie:
Potwierdzanie czynności/ poleceń 51

Elementy sterujące na kolumnie kierownicy – Typ B

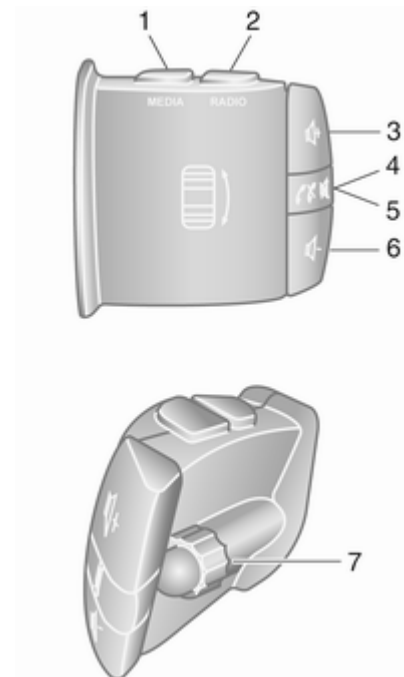

1	MEDIA – Zmiana źródła dźwięku	32
2	RADIO – Zmiana zakresu radia	51
3	🔊 – Zwiększanie głośności ...	32
4	🔇 – Włączanie i wyłączanie wyciszenia	32
5	🔁 – Odebranie/zakończenie połączenia telefonicznego	131
6	🔊 – Zmniejszanie głośności ..	32
7	Obrót: Poruszanie się w górę/w dół po wyświetlanych menu, wybór następnj/ poprzedniej stacji radiowej zapisanej w pamięci / częstotliwości radiowej / utworu	53
	Naciskanie: Potwierdzenie czynności/ poleceń	51

Elementy sterujące na kolumnie kierownicy – Typ C

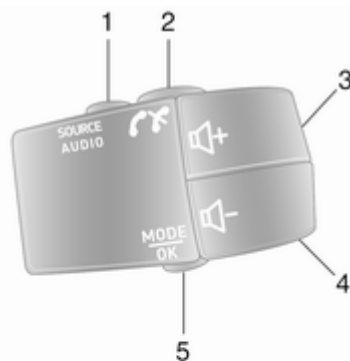

1	SOURCE/AUDIO – Zmiana źródła dźwięku	32
2	🔁	121
	Odebranie/zakończenie połączenia	131
	🔇 – Włączanie i wyłączanie wyciszenia	32
3	🔊 – Zwiększanie głośności, włączanie/ wyłączanie wyciszenia	32
4	🔊 – Zmniejszanie głośności, włączanie/ wyłączanie wyciszenia	32
5	MODE/OK – Potwierdzenie czynności/ poleceń, zmiana trybu audio	51
	Odebranie/zakończenie połączenia	131
6	Obrót: Dostęp do opcji wyświetlanego menu, wybór następnj/ poprzedniej stacji radiowej zapisanej w pamięci / częstotliwości radiowej / utworu	51

Uwaga

Przycisk rozpoznawania mowy , jeśli jest w pojeździe, może znajdować się w zespole elementów sterujących na kierownicy lub na kolumnie kierownicy.

Zabezpieczenie przed kradzieżą

Niektóre systemu audio-nawigacyjne zostały wyposażone w elektroniczny układ przeciwkradzieżowy. Dzięki niemu system audio-nawigacyjny działa wyłącznie w samochodzie, w którym został pierwotnie zamontowany, i tym samym jest bezwartościowy dla złodzieja.

Przy pierwszym użyciu systemu oraz w przypadku dłuższych przerw w zasilaniu konieczne jest wprowadzenie kodu zabezpieczającego (dostarczonego osobno).

Uwaga

Kod zabezpieczający nie jest wymagany dla R16 BT USB, CD18 BT USB.

Wprowadzanie kodu zabezpieczającego

Przy pierwszym włączeniu systemu audio-nawigacyjnego na wyświetlaczu pojawia się komunikat informujący o potrzebie wprowadzenia kodu zabezpieczającego np. **Kod radia** a po nim cyfry **0000**. W niektórych systemach audio-nawigacyjnych, z krótkim opóźnieniem może pojawić się tylko komunikat.

W celu wprowadzenia pierwszej cyfry kodu zabezpieczającego należy kilka razy nacisnąć przycisk **1** na klawiaturze, aż zostanie wyświetlona żądana cyfra. W ten sam sposób wprowadzić drugą, trzecią i czwartą cyfrę za pomocą przycisków **2, 3 i 4** na klawiaturze.

Po wprowadzeniu całego kodu nacisnąć i przytrzymać przycisk **6**, aż zostanie wygenerowany sygnał dźwiękowy. System zostaje odblokowany po wprowadzeniu prawidłowego kodu.

NAVI 50 IntelliLink,

NAVI 80 IntelliLink: Wprowadzić kod zabezpieczający za pomocą przycisków ponumerowanych od **0** do **9** na wyświetlaczu dotykowym. System zostaje odblokowany po wprowadzeniu prawidłowego kodu.

Wprowadzenie nieprawidłowego kodu

W niektórych systemach audio-nawigacyjnych po nieprawidłowym wprowadzeniu kodu zabezpieczającego wyświetla się komunikat informujący o nieprawidłowym kodzie np. **Błędny kod** a po nim odliczana wstecznie wartość np. **Proszę czekać 100**.

Odczekać do zakończenia odliczania, a następnie wprowadzić prawidłowy kod. W niektórych systemach audio-nawigacyjnych po każdym kolejnym nieprawidłowym wprowadzeniu kodu odliczany wstecznie czas może być podwajany.

Zmianie obszaru geograficznego

W niektórych systemach audio-nawigacyjnych po wprowadzeniu kodu zabezpieczającego system może wymagać od użytkownika wybrania obszaru geograficznego, na przykład:

- Europa
- Azja
- Arabia
- Ameryka

Wyłączyć system Infotainment, a następnie jednocześnie nacisnąć przyciski **1** i **5** oraz \odot . Naciskać \blacktriangleleft lub \blacktriangleright do momentu podświetleniażądanego obszaru na wyświetlaczu, a następnie wybrać go, naciskając przycisk **6**.

Obsługa

Elementy sterujące systemem Infotainment

System audio-nawigacyjny jest obsługiwany za pomocą przycisków, pokręteł oraz/lub z poziomu menu ekranowych.

Wprowadzanie danych odbywa się za pomocą:

- centralnego modułu sterującego na desce rozdzielczej \rightarrow 7, lub
- elementów sterujących na kolumnie kierownicy \rightarrow 7
- systemu rozpoznawania mowy (jeśli jest dostępny) \rightarrow 117
- ekran dotykowy (NAVI 50 IntelliLink, NAVI 80 IntelliLink) \rightarrow 41

Uwaga

W kolejnych rozdziałach opisano tylko najbardziej bezpośrednio sposoby obsługi menu. W niektórych przypadkach mogą być dostępne inne opcje.

Włączanie i wyłączanie systemu Infotainment

Nacisnąć \odot , aby włączyć system audio-nawigacyjny.

Włącza się ostatnio odtwarzane źródło dźwięku.

Nacisnąć \odot (lub, w zależności od systemu, nacisnąć i przytrzymać), aby wyłączyć system audio-nawigacyjny.

Uwaga

Zegar i/lub temperatura zewnętrzna mogą być wyświetlane, gdy system audio-nawigacyjny jest wyłączony (w zależności od wersji).

NAVI 50 IntelliLink:

System audio-nawigacyjny włącza/wyłącza się automatycznie po włączeniu/wyłączeniu zapłonu. W razie potrzeby można również nacisnąć \odot .

NAVI 80 IntelliLink:

System audio-nawigacyjny włącza się automatycznie w momencie włączenia zapłonu (w zależności od wersji). W razie potrzeby można również nacisnąć \odot .

Mogą być wyświetlane następujące opcje (w zależności od wersji):

- **Zmień ustawienia** (aby zatwierdzić lub odrzucić udostępnianie danych)

Uwaga

Jeśli udostępnianie danych jest wyłączone, niektóre funkcje mogą nie działać prawidłowo.

- **Język** (aby zmienić język systemowy)
- **Gotowe** (aby przejść do strony głównej)

System audio-nawigacyjny wyłącza się automatycznie po wyłączeniu zapłonu i otwarciu drzwi kierowcy. W razie potrzeby można również nacisnąć .

Automatyczne wyłączenie



Jeśli system Infotainment został wyłączony przy użyciu  przy wyłączonym zapłonie, wyłączy się automatycznie po upływie krótkiego czasu od ostatniego użycia elementu sterującego. Niektóre systemy audio-

nawigacyjne wyłączają się automatycznie po czasie od około 5 do 20 minut.

Ponowne naciśnięcie  spowoduje, że czas włączenia systemu audio-nawigacyjnego zostanie wydłużony o kolejne 5 do 20 minut, w zależności od wersji systemu.

Ustawianie głośności

Obrócić  pokrętkę regulacji głośności lub nacisnąć **+** bądź **-**.

Można też (korzystając z elementów sterujących na kolumnie kierownicy) nacisnąć  lub .

NAVI 50 IntelliLink:

W niektórych wersjach można indywidualnie ustawić różne poziomy głośności (w tym odtwarzaczy audio, komunikatów dla kierowców, instrukcji nawigacyjnych, rozmów telefonicznych i dzwonek telefonu).

Na stronie głównej dotknąć  **Ustawienia**, następnie **Audio**, a potem **Dźwięk**.

Patrz (NAVI 50 IntelliLink) „Ustawienia głośności”  44.

NAVI 80 IntelliLink:

Aby ustawić indywidualnie różne poziomy głośności (np. instrukcje nawigacyjne, komunikaty dla kierowców, rozmowy telefoniczne) ze strony głównej, dotknąć **MENU**, następnie **System**, a potem **Dźwięk**. Patrz (NAVI 80 IntelliLink) „Ustawienia systemu” .

Zapamiętany poziom głośności





W chwili wyłączenia systemu Infotainment zapamiętywany jest ustawiony poziom głośności.

Poziom głośności zależny od prędkości jazdy

Po uaktywnieniu funkcji regulacji głośności w zależności od prędkości jazdy ( 45) głośność dostosowuje się automatycznie w celu kompensacji szumu powietrza i odgłosów toczenia.



Wyciszanie

Aby wyciszyć bieżące źródło audio (w zależności od systemu audio-nawigacyjnego), krótko nacisnąć  lub obrócić pokrętkę w lewo do oporu.

Można też (korzystając z elementów sterujących na kolumnie kierownicy) nacisnąć  lub  lub jednocześnie  i .

Wyłączanie wyciszenia

Aby wyłączyć wyciszenie (w zależności od systemu audio-nawigacyjnego), ponownie krótko nacisnąć  lub obrócić w prawo.

Można też (korzystając z elementów sterujących na kolumnie kierownicy) ponownie nacisnąć przycisk  lub jednocześnie przyciski  i .

Uwaga

Gdy nadawany jest komunikat dla kierowców, wyciszenie systemu zostaje automatycznie anulowane.

Aby uzyskać więcej informacji, patrz „Radiowy system danych RDS”  57.







Obsługa wyświetlacza

R15 BT USB, R16 BT USB, CD16 BT USB, CD18 BT USB – Obsługa wyświetlacza

- W celu poruszania się po wyświetlaczu w górę/w dół: Obrócić pokrętkę **OK**.
- W celu potwierdzenia czynności/polecenia: Nacisnąć przycisk **OK**.
- Aby anulować czynności/polecenia (i powrócić do poprzedniego menu): Nacisnąć .

NAVI 50 IntelliLink – Obsługa wyświetlacza

Użyć ekranu dotykowego do obsługi poniższych wyświetlonych menu, zgodnie z opisem w poszczególnych rozdziałach:

-   **RADIOODTWARZACZ**
Patrz rozdział „Radioodtwarzacz”  51.
-   **MEDIA**
Patrz rozdział „Gniazdo USB”  69.

-  **PHONE**

Patrz rozdział „Telefon”  121.



-  **MAPA** /  **Mapa**

Patrz rozdział „Nawigacja”  83.

-  **NAVI** /  **Nav**



Patrz rozdział „Nawigacja”  83.

-  **USTAWIENIA**

Patrz (NAVI 50 IntelliLink) „Ustawienia barwy dźwięku”  42, „Ustawienia poziomu głośności”  44 i „Ustawienia systemu”  45.

Uwaga

W zależności od wersji oprogramowania, menu dostępne na ekranie wyświetlacza mogą się różnić od podanych powyżej.

Gdy wyświetlana jest strona główna , można ukryć te menu na wyświetlaczu (mogą być pokazywane tylko informacje o systemie audio i zegar) przez dotknięcie . Aby ponownie wyświetlić te menu, dotknąć dowolne miejsce na ekranie.

NAVI 80 IntelliLink – Obsługa wyświetlacza

Użyć ekranu dotykowego do obsługi poniższych wyświetlonych menu, zgodnie z opisem w poszczególnych rozdziałach.

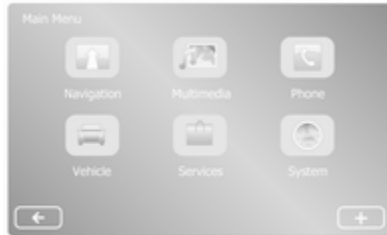

Na stronie głównej dotknąć **MENU**, aby otworzyć menu główne. Wyświetlą się następujące menu i elementy sterujące:

- ↑ **Nawigacja**
Patrz „Nawigacja” ⇨ 83.
- 🎬 **Multimedia:**
 - **Radioodbiornik:** Patrz „Radioodtworacz” ⇨ 51.

- **Media:**
 - CD** (dostępne tylko z typem B i C): Patrz „Odtwarzacz płyt CD” ⇨ 62.
 - USB:** Patrz „Gniazdo USB” ⇨ 69.
 - SD:** Obsługa jest podobna jak w przypadku odtwarzacza płyt CD ⇨ 62.
 - Wejście AUX:** Patrz „Wejście AUX” ⇨ 66.
 - Bluetooth:** Patrz „Odtwarzanie muzyki przez łącze Bluetooth” ⇨ 73.
- **Zdjęcia:** Patrz „Wyświetlanie zdjęć” w rozdziale „Urządzenia zewnętrzne” ⇨ 80.
- **Wideo:** Patrz „Odtwarzanie filmów” w rozdziale „Urządzenia zewnętrzne” ⇨ 80.
- **Ustawienia:** Patrz punkt „Ustawienia multimedii w rozdziale „Ustawienia systemu” (NAVI 80 IntelliLink) ⇨ 45

- 📞 **Telefon**
Patrz „Telefon” ⇨ 121.
- 🚗 **Pojazd**
Dotknąć, aby otworzyć menu jazdy ekonomicznej, komputera pokładowego i ustawień.
Przejdź do punktu „Tryby działania” (NAVI 80 IntelliLink) poniżej.
- 🛠️ **Usługi**
Dotknąć, aby otworzyć menu Usługi nawigacyjne i Ustawienia.
Przejdź do punktu „Tryby działania” (NAVI 80 IntelliLink) poniżej.
- ⚙️ **System**
Patrz (NAVI 80 IntelliLink) „Ustawienia systemu” ⇨ 45.

Uwaga

W zależności od wersji oprogramowania, menu widoczne na ekranie wyświetlacza mogą się różnić od przedstawionych na ilustracjach.

- □/←: Przejście do poprzedniej strony
- >/→: Przejście do następnej strony
- ↑: Wyświetlane listy; przewijanie w górę
- ↓: Wyświetlane listy; przewijanie w dół
- +: Otwarcie menu podręcznego
- ←: Powrót do poprzedniego menu

Ekran wyświetlacza można również obsługiwać za pomocą elementów sterujących na panelu systemu audio-nawigacyjnego.

Uwaga

W zależności od wersji, niektóre elementy sterujące na panelu systemu audio-nawigacyjnego nie obsługują funkcji wyświetlanych na ekranie.

Uwaga



W niektórych pojazdach działanie ekranu dotykowego może być ograniczone podczas jazdy.

Tryby działania

Radioodbiornik

Aby wybrać tryb radioodbiornika: W zależności od systemu audio-nawigacyjnego nacisnąć **RADIO**, **RADIO/CD** lub **AUDIO/SOURCE**.

NAVI 50 IntelliLink:

Aby w dowolnym momencie przejść do menu radia, dotknąć , a następnie  **Radio**.

NAVI 80 IntelliLink:

Aby przejść do menu radia ze strony głównej, dotknąć **MENU**, następnie **Multimedia**, a potem **Radio**.

Szczegółowy opis funkcji radioodbiornika ⇨ 51.

Odtwarzacze audio

Aby zmienić źródło dźwięku na **CD**, **USB**, **AUX**, Bluetooth lub iPod (jeśli to ma zastosowanie): W zależności od systemu audio-nawigacyjnego dotknąć **MEDIA**, **RADIO/CD** lub **AUDIO/SOURCE**.

NAVI 50 IntelliLink: Aby w dowolnym momencie przejść do menu podłączonych zewnętrznych urządzeń audio (**USB**, **iPod**, **BT**

(Bluetooth) lub **AUX**), dotknąć , a następnie  **Media**. Dotknąć  w lewym górnym rogu i wybrać zewnętrzne źródło audio.

NAVI 80 IntelliLink: Aby przejść do menu zewnętrznych urządzeń audio (np. Audio CD, USB, karta SD, wejście AUX, Bluetooth) ze strony głównej, dotknąć **MENU**, następnie **Multimedia**, a potem **Media**. Wybrać zewnętrzne źródło audio z listy na wyświetlaczu.

R15 BT USB, R16 BT USB

Szczegółowy opis następujących elementów:

- Funkcje gniazda AUX ⇨ 66
- Funkcje gniazda USB ⇨ 69
- Odtwarzanie muzyki przez łącze Bluetooth ⇨ 73

CD16 BT USB, CD18 BT USB

Szczegółowy opis następujących elementów:

- Funkcje odtwarzacza CD ⇨ 62
- Funkcje gniazda AUX ⇨ 66
- Funkcje gniazda USB ⇨ 69
- Odtwarzanie muzyki przez łącze Bluetooth ⇨ 73

NAVI 50 IntelliLink

Szczegółowy opis następujących elementów:

- Funkcje gniazda AUX ⇨ 66
- Funkcje gniazda USB (w tym iPod) ⇨ 69
- Odtwarzanie muzyki przez łącze Bluetooth ⇨ 73

NAVI 80 IntelliLink

Szczegółowy opis następujących elementów:

- Funkcje odtwarzacza CD (tylko typ B i C) ⇨ 62
- Funkcje gniazda AUX ⇨ 66
- Funkcje gniazda USB ⇨ 69
- Odtwarzanie muzyki przez łącze Bluetooth ⇨ 73

Nawigacja, mapa (NAVI 50 IntelliLink, NAVI 80 IntelliLink)

Szczegółowy opis systemu nawigacyjnego ⇨ 83, przeglądanie mapy ⇨ 108.

Telefon

Opcje dostępne w wyświetlanych poniższych menu umożliwiają podłączanie telefonów

komórkowych, nawiązywanie połączeń, tworzenie list kontaktów oraz zmianę różnych ustawień.

Szczegółowy opis funkcji systemu głośnomówiącego ⇨ 121.

R15 BT USB, R16 BT USB, CD16 BT USB, CD18 BT USB – Telefon

Aby wyświetlić menu **Telefon**:
Nacisnąć  lub **TEL**.

W celu wyświetlenia menu ustawień telefonu: Nacisnąć **TEL**, a następnie wybrać **Ustawienia telefonu**.

NAVI 50 IntelliLink – Telefon

Aby w dowolnym momencie przejść do menu telefonu: Dotknąć , a następnie **Telefon**.

NAVI 80 IntelliLink – Telefon

Aby przejść do menu telefonu ze strony głównej, dotknąć **MENU**, a następnie **Telefon**.

Informacje o pojeździe (NAVI 80 IntelliLink)

Aby przejść do menu pojazdu ze strony głównej, dotknąć **MENU**, a następnie **Pojazd**.

W zależności od pojazdu wyświetlają się następujące menu:

- **Jazda ekonomiczna**
- **Komputer pokładowy**
- **Ustawienia**

Jazda ekonomiczna

Dostępne są następujące funkcje:

- **Raport z podróży**

Wyświetlają się następujące dane z ostatniej podróży:

Średnie zużycie paliwa, średnia prędkość jazdy, całkowite zużycie paliwa, całkowity przebieg.

Ocena trybu Eco na raporcie z podróży wyświetla ogólną ocenę ekonomiki jazdy w skali do 100. Wyższa punktacja wskazuje na lepszą ekonomikę jazdy. Przyznawane są również oceny za średnie osiągi jazdy ekologicznej (przyspieszenie), efektywność zmian biegów (skrzynia biegów) i wykorzystywanie hamulców (przewidywanie).

Aby zapisać dane z podróży: Dotknąć „Zapisz”, a następnie wybrać typ podróży z poniższej listy:

Praca/dom, wakacje/urlop, weekend, podróż/wycieczka, osobista.

Aby wykasować dane z podróży: Dotknąć „Kasuj”. Potwierdzić lub anulować, wybierając „Tak” lub „Nie”.

Dotknąć **+**, aby otworzyć menu podręczne, w którym można porównać raporty z podróży lub wyświetlić/schować raporty po skończeniu podróży.

• **Moje preferowane podróże**

Wyświetlają się zmiany w stylu jazdy kierowcy (po zapisaniu danych z podróży).

W zakładce „Podsumowanie” dla każdego typu podróży (np. praca/dom) wyświetlają się: Całkowita długość trasy, przejechana odległość, data uaktualnienia informacji oraz średnia ocena ekonomiki jazdy w skali do 100.

W zakładce „Szczegółowy raport”/„Szczegóły” wyświetlają się informacje zarejestrowane podczas podróży.

• **Wskazówki dotyczące trybu Eco**

Wyświetla wskazówki dotyczące zmniejszenia zużycia paliwa.

Przewinąć strony, aby zapoznać się ze wskazówkami.

Komputer pokładowy

Wyświetlają się następujące informacje zebrane od ostatniego kasowania:

- data początkowa obliczeń
- całkowity przebieg
- średnia prędkość
- średnie zużycie paliwa
- całkowite zużycie paliwa

Aby wykasować informacje z komputera pokładowego i komputera w desce rozdzielczej, dotknąć **Kasuj**, a następnie **Tak** w celu potwierdzenia.

Więcej informacji można znaleźć w punkcie „Komputer pokładowy” w instrukcji obsługi.

Ustawienia

Można zmienić następujące ustawienia:

• **Układ ułatwiający parkowanie**

- W zależności od pojazdu dotknąć **Układ ułatwiający parkowanie przodem** lub **Układ ułatwiający parkowanie tyłem**, aby włączyć/wyłączyć (pole wyboru zaznaczone/niezaznaczone). Dotknąć **Gotowe/Potwierdź**, aby zachować zmiany.

• **Głośność:**

Dotknąć **+** lub **-** obok paska poziomu głośności, aby zmienić głośność ultradźwiękowego układu ułatwiającego parkowanie. Więcej informacji można znaleźć w punkcie „Układ ułatwiający parkowanie” w instrukcji obsługi.

- **Ustawienia widoku kamery wstecznej** (dostępne w niektórych wersjach):

Wybrać, aby włączyć lub wyłączyć kamerę wsteczną, zmienić linie pomocnicze (statyczne, dynamiczne) i ustawić parametry obrazu (np. jasność nasycenie i kontrast).

Dotknąć **Gotowe**, aby zachować zmiany. Więcej informacji można znaleźć w punkcie „Kamera wsteczna” w instrukcji obsługi.

- **+** (menu podręczne):

Dotknąć **+** w menu lub podmenu **Układ ułatwiający parkowanie**, a następnie **Resetuj do wartości domyślnych**, aby przywrócić domyślne ustawienia fabryczne dla wszystkich lub bieżących opcji układu ułatwiającego parkowanie.

- **Ustawienia obrazu** (dostępne w niektórych wersjach)
Do ustawiania np. jasności, nasycenia i kontrastu.
- Można również ustawić niższe opcje (w zależności od pojazdu):

- Automatyczne składanie lusterek zewnętrznych w położenie parkingowe po zablokowaniu zamków pojazdu (włączanie/wyłączanie).
- Blokada drzwi podczas jazdy (włączanie/wyłączanie).
- Włączanie wycieraczki szyby tylnej po wybraniu biegu wstecznego (włączanie/wyłączanie).
- Światła do jazdy dziennej (włączanie/wyłączanie).
- Odblokowanie drzwi kierowcy tylko przy otwieraniu drzwi (włączanie/wyłączanie).
- Łatwy dostęp (włączanie/wyłączanie).
- Wskaźnik stylu jazdy (wskaźnik ekonomicznej jazdy) (włączanie/wyłączanie).
- Wskaźnik ekonomiki jazdy (włączanie/wyłączanie).
- Pokazuj raport po podróży (włączanie/wyłączanie).

Po zmianie ustawień dotknąć **Gotowe**, aby potwierdzić.

Usługi (NAVI 80 IntelliLink)

Aby przejść do menu usług ze strony głównej, dotknąć **MENU**, a następnie **Usługi**.

Wyświetlają się następujące menu:

- **Usługi nawigacyjne**
- **Ustawienia**

Usługi nawigacyjne

Usługi nawigacyjne (np. informacje o ruchu drogowym, fotoradary stacjonarne) można uzupełnić o dodatkowe funkcje dostępne w ramach abonamentu na usługi LIVE.

Patrz (NAVI 80 IntelliLink) „Usługi LIVE” w rozdziale „Nawigacja” ↗ 86.

Ustawienia

Wyświetlają się następujące menu:

- **Menedżer aplikacji**

Wybrać, aby zarządzać zewnętrznymi urządzeniami Bluetooth.

- **Usługi nawigacyjne**

Wybrać, aby przejść do funkcji związanych z nawigacją np. fotoradary, wyszukiwanie lokalne, My TomTom LIVE, pogoda.

Patrz (NAVI 80 IntelliLink) „Usługi LIVE” w rozdziale „Nawigacja” ⇨ 86.

Uwaga

W celu uzyskania dostępu do usług LIVE należy włożyć kompatybilną kartę SD do gniazda.

- **Aktualizacja aplikacji**

Wybrać, aby zaktualizować bieżące aplikacje.

- **Ustawienia udostępniania danych**

Wybrać, aby włączyć/wyłączyć udostępnianie danych.

Uwaga

Jeśli udostępnianie danych jest wyłączone, niektóre funkcje mogą nie działać prawidłowo.

Ulubione (NAVI 80 IntelliLink)

Gdy jest wyświetlana strona główna, dotknąć ★, aby wyświetlić, dodać lub usunąć pozycje ulubione dla następujących funkcji:

- ↑ **Nawigacja** ⇨ 83.
- 📻 **Multimedia** – patrz „Radioodtwarzacz” ⇨ 51.
- ☎ **Telefon** ⇨ 121.
- 📠 **Usługi** ⇨ 86.

Ulubione – nawigacja

Wybrać wolny przycisk na wyświetlaczu lub dotknąć + (aby otworzyć menu podręczne), a następnie wybrać **Dodaj pozycję ulubioną**.

Wybierz pozycję z wyświetlonej listy, aby dodać zapisany cel podróży do ulubionych.

Więcej informacji, patrz (NAVI 80 IntelliLink) „Wprowadzanie celu podróży” w rozdziale „Nawigacja” ⇨ 101.

Ulubione – multimedia

Wybrać wolny przycisk na wyświetlaczu lub dotknąć + (aby otworzyć menu podręczne), a następnie **Dodaj pozycję ulubioną**.

Wybierz pozycję z wyświetlonej listy, aby dodać zaprogramowaną stację radiową do ulubionych.

Ulubione – telefon

Wybrać wolny przycisk na wyświetlaczu lub dotknąć + (aby otworzyć menu podręczne), a następnie **Dodaj pozycję ulubioną**.

Wybierz pozycję z wyświetlonej listy, aby dodać kontakt telefoniczny do ulubionych.

Więcej informacji, patrz (NAVI 80 IntelliLink) „Książka telefoniczna” w rozdziale „Telefon” ⇨ 131.

Ulubione – usługi

Wybrać wolny przycisk na wyświetlaczu lub dotknąć + (aby otworzyć menu podręczne), a następnie **Dodaj pozycję ulubioną**.

Wybrać pozycję z wyświetlonej listy, aby dodać usługę do ulubionych.

Usuwanie ulubionych

Dotknąć **+** i wybrać **Usuń wszystkie ulubione** lub **Usuń pozycję ulubioną**.

Następnie wybrać pozycję ulubioną z wyświetlonej listy. Wyświetla się komunikat potwierdzający. Dotknąć **Usuń** i potwierdzić, jeśli pojawi się monit.

Funkcje dodatkowe (NAVI 50 IntelliLink)

W niektórych wersjach dostępne są ustawienia widoku kamery wstecznej.

Ustawienia widoku kamery wstecznej

Gdy na wyświetlaczu pokazywany jest obraz z kamery wstecznej, dotknąć **Ustawienia**, aby otworzyć menu ustawień.

Można uaktualnić następujące ustawienia:

- **Wyłączanie/Włączanie** wyświetlania obrazu z kamery wstecznej.
- **Kolory**
Dotknąć **-/+**, aby wyregulować poziom.

- **Jasność**
Dotknąć **-/+**, aby wyregulować poziom.
- **Kontrast**
Dotknąć **-/+**, aby wyregulować poziom.

Więcej informacji można znaleźć w punkcie „Kamera wsteczna” w instrukcji obsługi pojazdu.

Przegląd obsługi dotykowej

Powierzchnia wyświetlacza systemu audio-nawigacyjnego (NAVI 50, NAVI 80 IntelliLink) jest czuła na dotyk, co pozwala na bezpośredni wybór wyświetlonych opcji menu.

Przeestroga

Nie używać ostro zakończonych ani twardych przedmiotów, takich jak długopisy, ołówki itp. do obsługi ekranu dotykowego.

Wybór i uaktywnienie przycisku ekranowego lub pozycji menu

Dotknąć przycisku ekranowego lub pozycji menu.

- Krótkie dotknięcie aktywuje wybraną pozycję.
- Dotknięcie i przytrzymanie zapisuje wybraną pozycję.

Uaktywnia się odpowiednia funkcja systemu lub wyświetla się komunikat bądź podmenu z dalszymi opcjami.

Uwaga

W następujących rozdziałach poszczególne etapy procedur wyboru i uaktywnienia przycisku ekranowego lub pozycji menu za pomocą ekranu dotykowego będą opisane następująco: „...wybrać/ nacisnąć <nazwa przycisku>/ <nazwa pozycji>”.

Przewijanie list

Jeśli dostępnych jest więcej elementów niż widać na ekranie, listę należy przewinąć.

Aby przewinąć listę pozycji menu, dotknąć **▼** lub **▲** u góry i u dołu paska przewijania.

Dotknąć i przytrzymać ▼ lub ▲, aby szybko przewinąć listę.

Uwaga

W następujących rozdziałach poszczególne etapy przewijania do pozycji listy za pomocą ekranu dotykowego są opisane następująco: „... przewinąć do <nazwa pozycji>”.

Przewijanie mapy

Dotknąć dowolnego miejsca na mapie. Cursor wskazuje bieżącą pozycję. Aby przewinąć mapę, przeciągnąć mapę w wymaganym kierunku.

Uwaga

Należy wywierać stały nacisk i poruszać palcem ze stałą szybkością.

Menu funkcyjne

Aby otworzyć menu funkcyjne z dodatkowymi opcjami, dotknąć +.

Aby wyjść z menu funkcyjnego bez wybierania opcji lub dokonywania zmian, dotknąć jakiegokolwiek części ekranu poza menu funkcyjnym.

Ustawienia barwy dźwięku

R15 BT USB, R16 BT USB, CD16 BT USB, CD18 BT USB – Ustawienia barwy dźwięku

Korzystając z menu ustawień audio, można dostosować charakterystykę barwy dźwięku.

Nacisnąć **SETUP**, aby przejść do menu ustawień.

Wybrać opcję **Ustawienia audio**, a następnie **Dźwięk** i obrócić **OK** w celu wybrania jednego z poniższych ustawień:

- BASS (tony niskie)
- TREBLE (tony wysokie)
- FADER (rozłożenie mocy przód/tył)
- BALANCE (rozłożenie mocy lewo/prawo)

Na ekranie wyświetlany jest typ oraz wartość ustawienia.

Obrócić **OK** w celu ustawienia żądanej wartości i nacisnąć w celu potwierdzenia wyboru.

Aby opuścić menu ustawień audio, nacisnąć przycisk →.

Uwaga

Jeśli nie zostaną wykonane żadne czynności, menu ustawień audio zostanie wyłączone automatycznie.

Ustawianie tonów niskich i wysokich

Wybrać opcję **Bass** lub **Treble**.

Obrócić **OK** w celu ustawienia żądanej wartości i nacisnąć w celu potwierdzenia ustawienia.

W niektórych wersjach dostępne jest także ustawienie **WZMOCNIENIE BASÓW**.

Ustawianie rozłożenia mocy dźwięku na prawe i lewe głośniki

Wybrać opcję **Balans**.



Obrócić **OK** w celu ustawienia żądanej wartości i nacisnąć w celu potwierdzenia ustawienia.

Ustawianie rozłożenia mocy dźwięku na przednie i tylne głośniki

Dostępne w zależności od wersji. Wybrać opcję **Fader**.

Obrócić **OK** w celu ustawienia żądanej wartości i nacisnąć w celu potwierdzenia ustawienia.

NAVI 50 IntelliLink – Ustawienia barwy dźwięku

Aby w dowolnym momencie przejść do menu ustawień, dotknąć , a następnie  **Ustawienia**.

U dołu ekranu są wyświetlane podmenu ustawień:

- **Audio**
Patrz „Ustawienia audio” poniżej.
- **Wyświetlacz**
Patrz (NAVI 50 IntelliLink) „Ustawienia systemu” ⇨ 45.
- **Bluetooth**
Patrz (NAVI 50 IntelliLink) „Ustawienia systemu” ⇨ 45.
- **System**
Patrz (NAVI 50 IntelliLink) „Ustawienia systemu” ⇨ 45.

Ustawienia audio

Wybrać **Audio**, aby wyświetlić następujące opcje:

- **Głośność/prędkość** (Wył./ 1/2/3/4/5)



Regulacja głośności w zależności od prędkości jazdy – patrz (NAVI 50 IntelliLink) „Ustawienia poziomu głośności” ⇨ 44.

- **Głośność (wzmacnianie dźwięków niskich)** (włączanie/ wyłączanie)



Włączyć wzmacnianie dźwięków, aby podwyższyć poziom głośności dźwięków niskich i wysokich.

- **BAL/FAD**

W zależności od wersji dotknąć , aby otworzyć podmenu rozłożenia mocy dźwięku i ustawić barwy dźwięku.

Z lewej strony wyświetlacza ustawić rozłożenie mocy dźwięku (strona prawa / strona lewa) za pomocą   i rozłożenie mocy dźwięku (przód/tył) za pomocą





 , aby zatwierdzić zmiany (jeśli jest dostępne).



Z prawej strony wyświetlacza ustawić parametry barwy dźwięku dla **tonów niskich**, **tonów średnich** i **tonów wysokich** (w zakresie od -5 do +5) za pomocą  .

Dotknąć **OK**, aby potwierdzić zmiany.

- **Dźwięk**

W zależności od wersji dotknąć , aby otworzyć podmenu rozłożenia mocy dźwięku i ustawić barwy dźwięku.

Z lewej strony wyświetlacza ustawić rozłożenie mocy dźwięku (strona prawa / strona lewa) za pomocą   i rozłożenie mocy dźwięku (przód/tył) za pomocą  , aby zatwierdzić zmiany (jeśli jest dostępne).

Z prawej strony wyświetlacza ustawić parametry barwy dźwięku dla **tonów niskich**, **tonów średnich** i **tonów wysokich** (w zakresie od -5 do +5) za pomocą  .

Dotknąć **OK**, aby potwierdzić zmiany.

Inne wersje podmenu dźwięku (gdzie poziomy głośności można ustawiać indywidualnie dla listy typów audio), patrz (NAVI 50 IntelliLink) „Ustawienia poziomu głośności” ⇨ 44.

NAVI 80 IntelliLink – Ustawienia barwy dźwięku

Patrz (NAVI 80 IntelliLink) „Ustawienia systemu” ⇨ 45.

Ustawienia poziomu głośności

R15 BT USB, R16 BT USB, CD16 BT USB, CD18 BT USB – Ustawienia głośności

Nacisnąć **SETUP**, aby przejść do menu ustawień.

Wybrać opcję **Ustawienia audio**, a następnie **Speed vol. (Głośność)** i obrócić **OK** w celu wybraniażądanego ustawienia.

NAVI 50 IntelliLink – Ustawienia głośności

Aby w dowolnym momencie przejść do menu ustawień, dotknąć **⌂**, a następnie **⚙️ Ustawienia**.

Wyświetlają się następujące podmenu ustawień:

- **Audio**
Patrz „Ustawienia audio” poniżej.
- **Wyświetlacz**
Patrz (NAVI 50 IntelliLink) „Ustawienia systemu” ⇨ 45.
- **Bluetooth**
Patrz (NAVI 50 IntelliLink) „Ustawienia systemu” ⇨ 45.
- **System**
Patrz (NAVI 50 IntelliLink) „Ustawienia systemu” ⇨ 45.

Ustawienia audio

Wybrać **Audio**, aby wyświetlić następujące opcje:

- **Głośność/prędkość (Wyl./1/2/3/4/5)**
Głośność wzrasta wraz z prędkością pojazdu, aby skompensować szum powietrza i

hałas generowany przez opony toczące się po drodze.

Funkcję regulacji głośności w zależności od prędkości można wyłączyć lub ustawić dla niej stopień adaptacji głośności.

- **Głośność (wzmacnianie dźwięków niskich)** (włączanie/wyłączanie)

Włączyć wzmacnianie dźwięków, aby podwyższyć poziom głośności dźwięków niskich i wysokich.

- **BAL/FAD**

Patrz (NAVI 50 IntelliLink) „Ustawienia barwy dźwięku” ⇨ 42.

- **Dźwięk**

Dotknąć **▶**, aby otworzyć podmenu preferencji audio.

W niektórych wersjach głośność różnych źródeł audio można ustawiać niezależnie np. odtwarzaczy audio, komunikatów dla kierowców (TA), instrukcji nawigacyjnych, rozmów telefonicznych i dzwonek telefonu. Dotknąć **—/**

+, aby wyregulować głośność dla każdego źródła audio.

W razie potrzeby dotknąć **Przywróć domyślne**, aby przywrócić wszystkie ustawienia głośności do wartości fabrycznych.

W przypadku innych wersji podmenu dźwięku, patrz (NAVI 50 IntelliLink) „Ustawienia barwy dźwięku” ↗ 42.

NAVI 80 IntelliLink – Ustawienia głośności

Patrz (NAVI 80 IntelliLink) „Ustawienia systemu” ↗ 45.

Ustawienia systemu

R15 BT USB, R16 BT USB, CD16 BT USB, CD18 BT USB – Ustawienia systemu

Nacisnąć **SETUP** i przejść do menu ustawień, obracając i naciskając **OK**.

Po zmianie ustawień systemowych nacisnąć przycisk **SETUP** w celu wyjścia z menu i zachowania zmian.

Jeśli przycisk nie zostanie naciśnięty, po chwili system automatycznie zapisze zmiany i zamknie menu.

Ustawianie zegara

Ustawianie zegara systemowego i formatu wyświetlania godziny, wybrać **Zegar**. Wybrać wymagane ustawienie, obracając i naciskając **OK**.

Zmiana języka obsługi systemu

Wyświetlić menu **Język** w celu zmiany języka obsługi wyświetlacza. Wybrać język z listy, obracając i naciskając **OK**.

Przywracanie domyślnych ustawień systemowych

Aby przywrócić domyślne wartości ustawień systemowych, wybrać opcję **Ustawienia fabryczne**, obracając i naciskając **OK**. Po wyświetleniu monitu potwierdzić zmiany przez ponowne naciśnięcie **OK**.

NAVI 50 IntelliLink – Ustawienia systemu

Aby w dowolnym momencie przejść do menu ustawień, dotknąć **⌂**, a następnie **Ustawienia**.

U dołu ekranu są wyświetlane podmenu ustawień:

- **Audio:**
Patrz (NAVI 50 IntelliLink) „Ustawienia barwy dźwięku” ↗ 42 i „Ustawienia poziomu głośności” ↗ 44.
- **Wyświetlacz:** Patrz poniżej.
- **Bluetooth:** Patrz poniżej.
- **System:** Patrz poniżej.

Wyświetlacz

Wybrać **Wyświetlacz**, aby wyświetlić następujące opcje:

- **Jasność** (Niska/Średnia/Wysoka)
- **Tryb mapy** (Auto/Dzień/Noc)
 - **Auto:** Tryby dzienny i nocny są zmieniane automatycznie.
 - **Dzień:** Ekran mapy jest zawsze wyświetlany w jaskrawych kolorach.
 - **Noc:** Ekran mapy jest zawsze wyświetlany w ciemnych kolorach.
- **Tło** (ciemne/jasne)
Dostępne w zależności od wersji. Przelączenie między trybami ciemnym i jasnym wyświetlacza (dostępne w zależności od pojazdu).

Bluetooth

Wybrać **Bluetooth**, aby wyświetlić następujące opcje:

- **Wyświetlanie listy urządzeń Bluetooth**
- **Wyszukiwanie urządzenia Bluetooth**

- **Autoryzacja urządzenia zewnętrznego**
- **Zmiana klucza dostępu** (do kojarzenia urządzeń Bluetooth z systemem audio-nawigacyjnym)
- **Smartfon**
Dostępne w zależności od wersji. Aby uzyskać pomocy przy włączaniu i obsłudze funkcji sterowania głosem – patrz „Rozpoznawanie poleceń głosowych” ⇨ 117.

Więcej informacji dotyczących Bluetooth, patrz (NAVI 50 IntelliLink) „Odtwarzanie muzyki przez łącze Bluetooth” ⇨ 73 i „Podłączanie urządzeń przez Bluetooth” w rozdziale „Telefon” ⇨ 126.

System

Wybrać **System**, aby wyświetlić następujące opcje:

- **Język**
Zmiana języka wyświetlacza i języka instrukcji głosowych dla systemu nawigacyjnego. Nacisnąć **OK**, aby potwierdzić wybór.

- **Zegar/jednostki**

Można zmienić następujące ustawienia:

- **Format godziny** (12h/24h)
- **Jednostki/jednostki nawigacji** (km/mile)
- **Ustawienie czasu**

Nacisnąć ►, aby otworzyć podmenu **Ustawienie czasu** zawierające następujące opcje:

Auto/Ręczne

Jeśli wybrane jest automatyczne ustawianie czasu, czas jest ustawiany automatycznie przez GPS.

Jeśli wybrane jest ustawienie ręczne, przeprowadzić stosowną regulację.

Uwaga

Aby zapewnić prawidłowe ustawienie czasu lokalnego, w systemie muszą być zainstalowane mapy nawigacyjne dla kraju, w którym aktualnie znajduje się pojazd.

- **Ustawienia fabryczne**

Poniższe ustawienia można resetować do domyślnych wartości fabrycznych:

- **Wszystkie**
- **Telefon**
- **Nawigacja**
- **System audio-multimedialny-radiowy**
- **Nawigacja** (włączanie/wyłączanie)
- **Wersja systemu** (wyświetlanie numeru wersji oprogramowania systemu audio-nawigacyjnego)

Po dopasowaniu ustawień systemu dotknąć  (i wybrać inne menu na wyświetlaczu), aby wyjść z menu ustawień i zapisać zmiany. Jeśli przycisk nie zostanie naciśnięty, po chwili system automatycznie zapisze zmiany i zamknie menu.

NAVI 80 IntelliLink – Ustawienia systemu

Aby przejść do menu ustawień systemu ze strony głównej, dotknąć **MENU**, a następnie **System**.

Wyświetlają się następujące podmenu ustawień:

- **Język**
- **Wyświetlacz**
- **Dźwięk**
- **Zegar**
- **Ostrzeżenia dotyczące bezpieczeństwa**
- **Ekran główny**
- **Klawiatury**
- **Ustawianie jednostek**
- **Stan i informacje**
- **Wyjmij kartę SD**
- **Przywracanie ustawień fabrycznych**

Po zmianie ustawień systemu dotknąć **Gotowe**, aby potwierdzić.

Język

Zmiana języka systemu audio-nawigacyjnego oraz typu głosu (w zależności od wersji).

Wyświetlacz

Wyświetlają się następujące ustawienia:

- **Jasność dzienna:** Zmiana jasności ekranu w celu dopasowania do oświetlenia zewnętrznego (światło dzienne).
Przy niskim natężeniu oświetlenia wewnętrznego łatwiej można patrzeć na ekran wyświetlacza, gdy nie jest on zbyt jasny.
- **Jasność trybu nocnego/Jasność nocna:** Zmiana jasności ekranu w celu dopasowania do oświetlenia zewnętrznego (światło nocne).
Przy niskim natężeniu oświetlenia wewnętrznego łatwiej można patrzeć na ekran wyświetlacza, gdy nie jest on zbyt jasny.
- **Automatyczny tryb dzienny/nocny/Przełączaj na tryb nocny w nocy:** Aktywacja automatycznego przełączania między jasnością dzienną/nocną.

Tryb nocny uaktywnia się przy niskim natężeniu światła zewnętrznego, gdy włączone są reflektory.

- **Włącz tryb nocny/Użyj trybu nocnego:** Włączanie trybu nocnego.

Dźwięk

Wyświetlają się następujące podmenu ustawień:

- **Poziomy dźwięku:** Zmiana głośności i dźwięków informacji systemowych, systemu głośnomówiącego, dzwonka telefonu, instrukcji nawigacyjnych, głosu systemu/komputera, informacji o ruchu drogowym oraz układu ułatwiającego parkowanie (w zależności od wersji).
- **Ostrzeżenia:** Ustawianie poziomu głośności ostrzeżeń i włączanie/wyłączanie ostrzeżeń przy wyłączonym ekranie.
- **Reagowanie głośności na prędkość:** Ustawianie regulacji głośności w zależności od prędkości pojazdu.

- **Ustawienia informacji głosowych:** Ustawianie rodzajów informacji, które mają być podawane przez głos systemu audio-nawigacyjnego (np. „Czytaj na głos instrukcje dotyczące pasów na autostradzie”).
- **Głos:** Zmiana głosu używanego przez system audio-nawigacyjny (jeśli jest dostępny).

Zegar

Ustawianie zegara systemowego i formatu wyświetlania godziny.

Zaleca się utrzymywanie włączonego automatycznego ustawiania czasu.

Ostrzeżenia dotyczące bezpieczeństwa

Włączanie/wyłączanie różnych ostrzeżeń generowanych przez system audio-nawigacyjny (np. „Ostrzegaj, gdy przekraczam dozwoloną prędkość”). Aby włączyć, należy zaznaczyć odpowiednie pola wyboru.

Ekran główny

Zmiana konfiguracji strony głównej.

Wybrać opcję z listy, aby wyświetlić podgląd układu danej strony głównej.

Klawiatury

Najpierw zmiana alfabetu (np. łaciński, grecki), a potem typu klawiatury (np. QWERTY, ABCD).

Ustawianie jednostek

Zmiana jednostek miary, np. odległości (km/mile), współrzędnych (stopnie, minuty, sekundy), temperatury (°C, °F) i jednostek ciśnienia atmosferycznego (jeśli są dostępne).

Stan i informacje

Wyświetlanie informacji systemowych np. wersji, stanu GPS, stanu sieci, informacji o licencji i prawach autorskich.

Wymij kartę SD

Bezpieczne wyjmowanie karty SD.

Przywracanie ustawień fabrycznych

Usuwanie wszystkich danych systemu audio-nawigacyjnego. Postępować zgodnie z instrukcjami na wyświetlaczu.

Uwaga

Następnie system audio-nawigacyjny uruchomi się ponownie, domyślnie w języku angielskim. W razie potrzeby wybrać **Język** w menu **System**, aby zmienić język.

Ustawienia multimedialnych

Aby przejść do menu ustawień multimedialnych ze strony głównej, dotknąć **MENU**, następnie **Multimedia**, a potem **Ustawienia**.

Wyświetlają się następujące podmenu ustawień:

- **Dźwięk**
- **Radiodbiornik**
- **Media**
- **Zdjęcia**
- **Wideo**

Po zmianie ustawień dotknąć **Gotowe**, aby potwierdzić.

Dźwięk

Można zaktualizować następujące ustawienia dźwięku:

- „Balance”:
Ustawienie rozłożenia mocy dźwięku we wnętrzu pojazdu.
- „Bass Treble”:
Wybrać jedną z opcji dźwięku, np. „Neutralny” lub „Pop-rock”, „Muzyka klasyczna”, „Jazz” (jeśli są dostępne). Wybrać „Ręczny”, aby ręcznie ustawić poziom tonów wysokich i niskich.
Nacisnąć **Gotowe**, aby zachować zmiany.
- „Demo arkamys” (jeśli jest dostępne):
Wybrać, aby wypróbować tryb Arkamys.
- „Bass Boost Arkamys”:
Włączanie/wyłączanie wzmocnienia tonów niskich.

Radiodbiornik

Można zaktualizować następujące ustawienia radiodbiornika:

- włączanie/wyłączanie wyszukiwania częstotliwości alternatywnych (AF)
- włączanie/wyłączanie usługi „i-traffic” (informacje o ruchu drogowym)
- włączanie/wyłączanie typu programu (PtY)
- włączanie i wyłączanie funkcji Simulcast
- wyświetlanie informacji „i-announcement” (np. lokalne informacje o pogodzie, informacje o zdarzeniach)
- aktualizowanie listy zapisanych stacji radiowych

Więcej informacji, patrz (NAVI 80 IntelliLink) „Radiodbiornik” ⇨ 51.

Media

Można zaktualizować następujące ustawienia mediów:

- włączanie/wyłączanie powtarzania (utworu)
- włączanie/wyłączanie odtwarzania losowego
- włączanie/wyłączanie wyświetlania okładki albumu
- konfigurowanie połączeń z urządzeniami Bluetooth

Więcej informacji, patrz (NAVI 80 IntelliLink) „Odtwarzanie muzyki przez łącze Bluetooth” ⇨ 73.

Zdjęcia

Można zaktualizować następujące ustawienia zdjęć:

- ustawianie czasu wyświetlania zdjęć podczas pokazu slajdów („Opóźnienie między slajdami”)
- przełączanie z trybu normalnego do pełnoekranowego („Widok domyślny”)

Więcej informacji, patrz „Wyświetlanie zdjęć” ⇨ 80.

Wideo

Można zaktualizować następujące ustawienia wideo:

- ustawienie typu wyświetlacza dla plików wideo (jeśli jest dostępne)
- przełączanie z trybu normalnego do pełnoekranowego

Więcej informacji, patrz „Odtwarzanie filmów” ⇨ 80.

Radioodtworacz

Obsługa	51
Wyszukiwanie stacji	53
Listy automatycznie zapisanych stacji	56
System RDS (Radio Data System)	57
Nadawanie cyfrowego sygnału audio	59

Obsługa

Odbiór programów radiowych

W następujących sytuacjach możliwe są trzaski, szumy, zakłócenia, a nawet całkowity zanik odbioru:

- zmieniająca się odległość od nadajnika
- nakładanie się sygnałów wskutek odbić
- gdy na drodze fal radiowych znajdują się różnego rodzaju przeszkody

R15 BT USB, R16 BT USB, CD16 BT USB, CD18 BT USB – Elementy sterujące

Najważniejsze przyciski służące do obsługi radioodbiornika to:

- **RADIO**: włączanie radioodbiornika, zmiana zakresu częstotliwości
- **◀▶**: wyszukiwanie stacji
- **OK**: zmiana częstotliwości
- Przyciski stacji radiowych 1...6: przyciski pamięci stacji

- **SETUP**: ustawienia systemowe, automatyczne zapisywanie stacji
- **TEXT**: wyświetlanie informacji tekstowych ze stacji radiowych

Włączanie radioodbiornika

Nacisnąć **RADIO**, aby przełączyć źródło audio na radioodbiornik.

Zostanie włączona ostatnio odsłuchiwana stacja.

Wybieranie zakresu częstotliwości

Naciskać **RADIO** w celu przełączenia między dostępnymi zakresami (np. FM1, FM2, AM).

Włączony zostanie odbiór ostatnio wybranej w tym zakresie stacji radiowej.



NAVI 50 IntelliLink – Elementy sterujące

Do obsługi radioodbiornika należy używać ekranu dotykowego.

Główne elementy sterujące:

- **FM/AM/DAB** (w zależności od wersji): przełączanie między pasmami FM i AM.
- **◀/▶**: rozpoczęcie automatycznego wyszukiwania następnej/poprzedniej stacji radiowej.
- **◀/▶**: zmiana częstotliwości na niższą/wyższą skokowo co 0,5.
- **▲/▼**: przewijanie listy stacji.

Włączanie radiodbiornika

Aby w dowolnym momencie włączyć radio, dotknąć , a następnie /  **Radio**. Zostanie włączona ostatnio odsłuchiwana stacja.

U dołu ekranu są wyświetlane podmenu:

- **Główne**: Wyświetla się stacja radiowa / częstotliwość.
- **Lista**: Wyświetlanie alfabetycznej listy dostępnych stacji radiowych (maksymalnie 50 stacji).

Uwaga

Stacje radiowe bez RDS: wyświetla się tylko częstotliwość. Te stacje pojawiają się na końcu listy.

- **Zaprogramowane**: Wyświetlanie zapisanych ulubionych stacji radiowych.
- **Opcje**:

W zależności od wybranego zakresu częstotliwości można zmienić następujące ustawienia:

- **RDS** (włączanie/wyłączanie)
- **TA** (włączanie/wyłączanie)
- **Region** (włączanie/wyłączanie)
- **Wiadomości** (włączanie/wyłączanie)
- **AM** (włączanie/wyłączanie)
- **Aktualizuj listę** (uruchom)

Więcej informacji, patrz (NAVI 50 IntelliLink) „System RDS (Radio Data System)” ↗ 57.

Wybieranie zakresu częstotliwości

Dotknąć ▼ obok **FM/AM/DAB** (o ile dostępne) w górnym lewym rogu wyświetlacza i wybrać pasmo FM, AM lub DAB.

Włączony zostanie odbiór ostatnio wybranej w tym zakresie stacji radiowej.

Uwaga

Pasma AM można wyłączyć, korzystając z menu **Opcje**.

Patrz „DAB – nadawanie cyfrowego sygnału audio” ↗ 59.

NAVI 80 IntelliLink – Elementy sterujące

Do obsługi radiodbiornika należy używać ekranu dotykowego.

Główne elementy sterujące:

- **FM/AM/DR**: przełączanie między pasmem FM, AM i DR (radio cyfrowe).
- **◀/▶**: rozpoczęcie automatycznego wyszukiwania następnej/poprzedniej stacji radiowej.

- </>: zmiana częstotliwości na niższą/wyższą skokowo.
- ↑/↓: przewijanie listy stacji.

Włączanie radioodbiornika

Aby przejść do menu radia ze strony głównej, dotknąć **MENU**, następnie **Multimedia**, a potem **Radio**.

Dostępne są następujące tryby:

- **Zaprogramowane:**
Wyświetlanie zapisanych ulubionych stacji radiowych.
- **Lista:**
Wyświetlanie alfabetycznej listy dostępnych stacji radiowych (maksymalnie 50 stacji).

Uwaga

Stacje radiowe bez RDS: wyświetla się tylko częstotliwość. Te stacje pojawiają się na końcu listy.

- **Częstotliwość:**
Wyszukiwanie ręczne lub automatyczne przez skanowanie wybranego zakresu częstotliwości.

Wybieranie zakresu częstotliwości

Dotknąć zakładki **FM/AM/DR** w górnym lewym rogu wyświetlacza, aby przełączyć pasmo.

Włączony zostanie odbiór ostatnio wybranej w tym zakresie stacji radiowej.

Wyszukiwanie stacji

Automatyczne wyszukiwanie stacji

R15 BT USB, R16 BT USB, CD16 BT USB, CD18 BT USB – Automatyczne wyszukiwanie stacji
Krótko naciśnięcie **◀◀** lub **▶▶**, aby wyszukać w bieżącym zakresie następną stację o odpowiednio mocnym sygnale.

Jeśli nie zostanie znaleziona żadna stacja, automatyczne wyszukiwanie będzie kontynuowane do momentu ponownego naciśnięcia przycisku **◀◀** lub **▶▶**.

NAVI 50 IntelliLink – Automatyczne wyszukiwanie stacji

Dotknąć **◀◀** lub **▶▶**, aby wyszukać w bieżącym zakresie następną stację o odpowiednio mocnym sygnale.

Jeśli nie zostanie znaleziona żadna stacja, automatyczne wyszukiwanie będzie kontynuowane do momentu ponownego dotknięcia przycisku **◀◀** lub **▶▶**.

NAVI 80 IntelliLink – Automatyczne wyszukiwanie stacji

Dotknąć **◀** lub **▶**, aby wyszukać w bieżącym zakresie następną stację o odpowiednio mocnym sygnale.

Jeśli nie zostanie znaleziona żadna stacja, automatyczne wyszukiwanie będzie kontynuowane do momentu ponownego dotknięcia przycisku **◀** lub **▶**.

Ręczne wyszukiwanie stacji

R15 BT USB, R16 BT USB, CD16 BT USB, CD18 BT USB – Ręczne wyszukiwanie stacji

Wybrać żądany zakres, a następnie nacisnąć i przytrzymać **◀◀** lub **▶▶**.

Zwolnić przycisk, gdy wyświetlana wartość zbliży się do żądanej częstotliwości. Zostaje wyszukana i automatycznie włączona następną stacją o odpowiednio mocnym sygnale.

Obrócić **OK**, aby stopniowo zmieniać częstotliwość.

Wyszukiwanie zapamiętanych stacji

Umożliwia to przywoływanie stacji radiowych, które zostały wcześniej zapisane.

Aby zapisać stację, wybrać żądany zakres i stację, a następnie nacisnąć jeden z przycisków stacji 1...6 i przytrzymać do momentu wygenerowania sygnału dźwiękowego potwierdzającego zapisanie stacji pod wybranym przyciskiem. Dla każdego zakresu można zapisać maksymalnie sześć stacji.

Wybieranie stacji zapisanej w pamięci

W celu włączenia zapisanej stacji wybrać żądany zakres, a następnie krótko nacisnąć odpowiedni przycisk stacji 1...6.

Wyszukiwanie nazwy stacji radiowej (tylko zakres FM)

Wybrać zakres FM, a następnie podświetlić nazwę stacji radiowej na wyświetlaczu za pomocą ◀ lub ▶.

Naciskać $\frac{1}{2}$ lub $\frac{1}{3}$ w celu ręcznego wyszukania żądanej nazwy stacji. Jeśli nazwa stacji nie jest dostępna, w jej miejsce wyświetlana jest częstotliwość.

Wyświetlona lista alfabetyczna zawiera maksymalnie 60 stacji FM o najmocniejszym sygnale. Listę można w dowolnym momencie zaktualizować. Listy automatycznie zapisanych stacji ⇨ 56.

NAVI 50 IntelliLink – Ręczne wyszukiwanie stacji

Wybrać żądane pasmo, a następnie dotknąć ◀ lub ▶, aby zmienić na następną/poprzednią częstotliwość skokowo, co 0,5.

Wyszukiwanie zapamiętanych stacji

Umożliwia to przywoływanie stacji radiowych, które zostały wcześniej zapisane.

W celu zapisania stacji wybrać żądane pasmo i stację, a następnie dotknąć **Zaprogramowane**, aby wyświetlić zapisane ulubione stacje.

Dotknąć i przytrzymać żądane programowane pole. Na programowanym polu ulubionych pokaże się częstotliwość lub nazwa stacji radiowej, potwierdzając zapisanie stacji (📍 wskazuje aktualnie odbieraną stację).

Uwaga

Można zapisać 12 stacji dla zakresu częstotliwości.

Wybieranie stacji zapisanej w pamięci

W celu włączenia odbioru stacji zapisanej w pamięci wybrać żądane pasmo, a następnie dotknąć **Zaprogramowane**, aby wyświetlić zapisane ulubione stacje, po czym wybrać żadaną stację radiową.

Dotknąć ◀/▶, aby przejść do poprzedniej/następnej strony ulubionych.

Wyszukiwanie nazwy stacji radiowej (tylko zakres FM i DAB)

Wybrać pasmo FM lub DAB (o ile jest dostępne), a następnie dotknąć **Lista**, aby wyświetlić uporządkowaną alfabetycznie listę dostępnych stacji radiowych.

Dotknąć ▼ lub ▲ w celu ręcznego wyszukania żądanej nazwy stacji. Jeśli nazwa stacji nie jest dostępna, w jej miejsce wyświetlana jest częstotliwość. Wybrać pozycję z listy, aby rozpocząć odbieranie wybranej stacji (📶 wskazuje aktualnie odbieraną stację).

Wyświetlona lista alfabetyczna zawiera maksymalnie 50 stacji FM o najmocniejszym sygnale. Tę listę można w dowolnym momencie zaktualizować, patrz „Listy automatycznie zapisanych stacji” ⇨ 56.

NAVI 80 IntelliLink – Ręczne wyszukiwanie stacji

Wybrać żądane pasmo, a następnie dotknąć < lub >, aby zmienić na następną/poprzednią częstotliwość skokowo.

Wyszukiwanie zapamiętanych stacji

Umożliwia to przywoływanie stacji radiowych, które zostały wcześniej zapisane.

W celu zapisania stacji wybrać żądane pasmo i stację, a następnie dotknąć **Zaprogramowane**, aby wyświetlić zapisane ulubione stacje.

Dotknąć i przytrzymać wymagane pole, dopóki nie włączy się sygnał dźwiękowy. Na programowanym polu ulubionych pokaże się częstotliwość lub nazwa stacji radiowej, potwierdzając zapisanie stacji. W danym paśmie można zapisać 6 stacji.

Można również wybrać żądane pasmo i stację, a następnie wybrać **Częstotliwość** lub **Lista**. Dotknąć +, aby otworzyć menu podręczne, a następnie wybrać **Zapisz jako zaprogramowane**. Dotknąć i przytrzymać wymagane pole, dopóki nie włączy się sygnał dźwiękowy.

Wybieranie stacji zapisanej w pamięci

W celu włączenia odbioru stacji zapisanej w pamięci wybrać żądane pasmo, a następnie dotknąć

Zaprogramowane, aby wyświetlić zapisane ulubione stacje, po czym wybrać żadaną stację radiową.

Wyszukiwanie nazwy stacji radiowej (tylko zakres FM)

Wybrać pasmo FM, a następnie dotknąć **Lista**, aby wyświetlić uporządkowaną alfabetycznie listę dostępnych stacji radiowych.

Dotknąć ↑ lub ↓ w celu ręcznego wyszukania żądanej nazwy stacji. Jeśli nazwa stacji nie jest dostępna, w jej miejsce wyświetlana jest częstotliwość.

Wyświetlona lista alfabetyczna zawiera maksymalnie 50 stacji radiowych o najmocniejszym sygnale. Tę listę można w dowolnym momencie zaktualizować, patrz „Listy automatycznie zapisanych stacji” ⇨ 56.

Listy automatycznie zapisanych stacji

Stacje o najlepszej mocy sygnału w danym zakresie częstotliwości można wyszukiwać i zapisywać automatycznie przy użyciu funkcji automatycznego zapisywania stacji.

Automatyczne zapisywanie stacji

R15 BT USB, R16 BT USB, CD16 BT USB, CD18 BT USB – Automatyczne zapisywanie stacji

Zakres FM posiada listę automatycznie zapisywanych stacji (AST), na której można zapisać sześć stacji.

Podczas słuchania radia nacisnąć i przytrzymać **RADIO**: Sześć stacji o najmocniejszym sygnale zostanie automatycznie zapisanych na liście AST.

Uwaga

W przypadku niedostatecznej siły sygnału może zostać zapisanych mniej niż sześć stacji.

Wybieranie stacji zapisanej w pamięci

R15 BT USB, R16 BT USB, CD16 BT USB, CD18 BT USB – Wybieranie stacji zapisanej w pamięci

Wybrać żądany zakres, a następnie krótko nacisnąć jeden z przycisków stacji 1...6 w celu wybrania zapisanej stacji.

Aby wybrać stację z listy automatycznie zapisanych stacji (AST), podczas słuchania radia krótko nacisnąć **SETUP**, aby aktywować tryb AST. Zostanie włączona ostatnio odsłuchiwana stacja. Krótko nacisnąć jeden z przycisków stacji 1...6, aby wybrać inną stację z listy automatycznie zapisanych stacji.

Ręczne aktualizowanie listy stacji

Istnieje również możliwość ręcznego zapisywania stacji na liście automatycznie zapisanych stacji.

Uwaga

Dostępne tylko w NAVI 50 IntelliLink, NAVI 80 IntelliLink.

W celu aktualizacji listy stacji i odbioru nowych stacji w zasięgu należy ręcznie uaktywnić aktualizację systemową. W niektórych systemach audio-nawigacyjnych, podczas ręcznej aktualizacji dźwięk może być wyciszony.

NAVI 50 IntelliLink – Ręczne aktualizowanie listy stacji

Dotknąć **Opcje**, przewinąć do **Aktualizuj listę**, a następnie wybrać **Start**; dopóki aktualizacja nie zostanie zakończona, na wyświetlaczu będzie pokazywał się komunikat **Aktualizacja...**

Uwaga

Jeśli dostępna jest usługa DAB, zaleca się ręczne uaktualnienie listy stacji DAB po włączeniu systemu.

NAVI 80 IntelliLink – Ręczne aktualizowanie listy stacji

Na stronie głównej dotknąć **MENU**, następnie **Multimedia**, a potem **Ustawienia**. Wybrać **Radio** i przewinąć do pozycji **Aktualizacja listy stacji radiowych**.

Można też (w zależności od wersji) wybrać **Multimedia**, a następnie **Radio** i wybrać dowolny z poniższych trybów:

- **Zaprogramowane**
- **Lista**
- **Częstotliwość**

Następnie dotknąć **+**, aby otworzyć menu podręczne, i wybrać **Aktualizacja listy stacji radiowych**.

System RDS (Radio Data System)

System RDS jest usługą oferowaną przez stacje FM, ułatwiającą znalezienie poszukiwanej stacji i zapewniającą jej bezproblemowy odbiór.

Zalety systemu RDS

- Dla wybranej stacji zamiast częstotliwości wyświetlana jest nazwa aktualnie odsłuchiwanej audycji.
- Podczas automatycznego wyszukiwania stacji system audio-nawigacyjny dostraja się wyłącznie do stacji RDS.
- System Infotainment zawsze dostraja się do optymalnej częstotliwości nadawania wybranej stacji radiowej za pomocą funkcji AF (częstotliwość alternatywna).

R15 BT USB, R16 BT USB, CD16 BT USB, CD18 BT USB – Funkcje RDS

Konfigurowanie RDS

Nacisnąć **SETUP** i obrócić **OK**, aby przejść do menu **RDS**. Nacisnąć pokrętkę w celu potwierdzenia wyboru.

Obracając pokrętkę, wybrać opcję **KONFIGURACJA FUNKCJI RDS**.

Włączanie i wyłączanie funkcji RDS

Nacisnąć **Opcje** na ekranie wyświetlacza. Można zmienić następujące ustawienia:

Włączyć/wyłączyć funkcję **RDS-AF**, naciskając **OK**. Gdy funkcja RDS jest włączona, na ekranie widoczny jest napis **AF**.

Informacje tekstowe ze stacji radiowych

Niektóre stacje FM przesyłają informacje tekstowe dotyczące nadawanego programu (np. tytuł utworu).

Nacisnąć **SETUP** i obrócić **OK**, aby przejść do menu **Wiadomości tekstowe ze stacji**.

Obrócić pokrętkę w celu wybrania opcji **Radio**, a następnie nacisnąć, aby wyświetlić informacje.

NAVI 50 IntelliLink – Funkcje RDS

Konfigurowanie RDS

Wybrać **Opcje**. Można zmienić następujące ustawienia:

- **RDS** (włączanie/wyłączanie)
Nie jest wymagane wyłączenie.
- **TA** (włączanie/wyłączanie)
Patrz poniżej.
- **Region/AF** (włączanie/wyłączanie)
Patrz poniżej.
- **Wiadomości** (włączanie/wyłączanie)
Patrz poniżej.
- **AM** (włączanie/wyłączanie)
Nie jest wymagane wyłączenie.
- **Aktualizuj listę** (uruchom)
Patrz (NAVI 50 IntelliLink) „Listy automatycznie zapisanych stacji” ⇨ 56.

TA (Komunikaty dla kierowców)

Jeśli funkcja **TA** jest włączona:

- Komunikaty dla kierowców z niektórych stacji radiowych FM (i stacji DAB, jeśli są dostępne) są nadawane automatycznie.
- Audycja stacji radiowej i odtwarzanie z zewnętrznego źródła dźwięku są przerywane na czas nadawania komunikatu dla kierowców.

Uwaga

Automatyczne odtwarzanie komunikatów dla kierowców jest wyłączone, jeśli zakres częstotliwości jest ustawiony na **AM**.

Region/AF

Jeśli funkcja RDS jest aktywna i opcja **Region/AF** jest włączona:

Częstotliwości pewnych stacji radiowych FM mogą się zmieniać w zależności od regionu geograficznego.

Słaby odbiór może czasami powodować niepożądane zmiany częstotliwości. W razie potrzeby wyłączyć funkcję **Region/AF**.

Wiadomości

Jeśli funkcja **Wiadomości** jest włączona:

- Wiadomości z niektórych stacji radiowych FM (i stacji DAB, jeśli są dostępne) są nadawane automatycznie.
- Audycja stacji radiowej i odtwarzanie z zewnętrznego źródła dźwięku są przerywane na czas nadawania komunikatu dla kierowców.

Informacje tekstowe ze stacji radiowych

Niektóre stacje FM (i stacje DAB, jeśli są dostępne) przesyłają informacje tekstowe dotyczące nadawanego programu (np. tytuł utworu).

NAVI 80 IntelliLink – Funkcje RDS

Konfigurowanie RDS

Aby przejść do menu ustawień radioodtworacza ze strony głównej, wybrać **MENU**, następnie **Multimedia**, **Ustawienia**, a potem **Radioodtworacz**.

W zależności od wersji dotknąć **+**, aby otworzyć menu podręczne i przejść do opcji „Ustawienia radioodtworacza”.

Można zaktualizować następujące ustawienia radioodtworacza:

- włączanie/wyłączanie wyszukiwania częstotliwości alternatywnych (AF)
- włączanie/wyłączanie usługi „i-traffic” (informacje o ruchu drogowym)
- włączanie/wyłączanie typu programu (PtY)
- włączanie i wyłączanie funkcji Simulcast
- wyświetlanie informacji „i-announcement” (np. lokalne informacje o pogodzie, informacje o zdarzeniach)
- aktualizowanie listy zapisanych stacji radiowych

Częstotliwość alternatywna (AF)

Włączyć funkcję RDS-AF, aby zawsze dostrajać radioodbiornik do najlepiej odbieranej częstotliwości nadawania wybranej stacji

Słaby odbiór może czasami powodować niepożądane zmiany częstotliwości. W razie potrzeby wyłączyć funkcję RDS-AF.

i-traffic (informacje o ruchu drogowym)

Stacje nadające serwisy drogowe to stacje FM RDS, które przekazują informacje przeznaczone dla kierowców.

Włączyć usługę „I-Traffic”, aby automatycznie odbierać aktualnie nadawane komunikaty drogowe.

Wyszukiwanie wg. typu programu (PtY)

Włączyć funkcję PtY, aby wyświetlać typ aktualnie odbieranego programu (np. wiadomości, sport)

Aktualizacja listy stacji radiowych

Patrz (NAVI 80 IntelliLink) „Listy automatycznie zapisanych stacji” ⇨ 56.

Funkcja Simulcast

Włączenie funkcji Simulcast powoduje automatyczne przełączanie ze stacji DR (radio cyfrowe) na tę samą stację w paśmie FM w przypadku utraty sygnału.

Usługa „i-announcement”

Wybrać, aby wyświetlać informacje o pogodzie lub zdarzeniach w najbliższej okolicy.

Informacje tekstowe ze stacji radiowych

Niektóre stacje FM przesyłają informacje tekstowe dotyczące nadawanego programu (np. tytuł utworu).

Aby sprawdzić informacje tekstowe, w dowolnym trybie radioodbiornika (np. **Zaprogramowane, Lista, Częstotliwość**) dotknąć **+** w celu otwarcia menu podręcznego i przejść do opcji informacji tekstowych przez wybranie np. „Pokaż wiadomości tekstowe ze stacji”.

Nadawanie cyfrowego sygnału audio

Cyfrowy system radiowy DAB (ang. Digital Audio Broadcasting) jest innowacyjnym i uniwersalnym systemem nadawania.

Wskazówki ogólne

- Stacje DAB są oznaczane za pomocą nazwy programu zamiast częstotliwością nadawania.
- Dzięki systemowi DAB kilka programów radiowych (usług) może być nadawanych na pojedynczej częstotliwości (nadawanie zespołowe).
- Oprócz wysokiej jakości cyfrowych sygnałów audio stacje DAB nadają również połączone z programem dane i wiele innych usług, takich jak komunikaty dla kierowców.
- Tak długo jak odbierany jest sygnał stacji nadawczej (nawet gdy jest on bardzo słaby), odbiornik systemu DAB poprawnie rekonstruuje przesłany dźwięk.
- Nie występuje zjawisko zaniku fali (osłabienia dźwięku), typowe dla odbioru AM lub FM. Sygnał systemu DAB jest odtwarzany ze stałą głośnością.

- W przypadku systemu DAB nie występują zakłócenia generowane przez stacje nadające na zbliżonych częstotliwościach (zjawisko typowe dla odbioru stacji AM i FM).

Jeśli sygnał DAB jest za słaby, aby mógł być odebrany przez odbiornik, system przełącza się na ten sam program nadawany przez inną stację DAB lub FM.

- Odbijanie sygnału DAB od przeszkód naturalnych lub budynków poprawia odbiór, podczas gdy podobne okoliczności pogarszają odbiór AM i FM.
- Gdy włączony jest odbiór DAB, tuner FM systemu audio-nawigacyjnego pozostaje aktywny w tle, stale wyszukując stacje FM o najmocniejszym sygnale.

Odtwarzacz CD

Informacje ogólne	61
Obsługa	62

Informacje ogólne

Odtwarzacz CD systemu Infotainment umożliwia odtwarzanie płyt CD Audio, CD MP3, a także płyt CD WMA (w zależności od wersji).

CD16 BT, CD18 BT: Obsługiwane są również pliki AAC i WAV.

Ważne informacje dotyczące płyt Audio CD i MP3/WMA

Przeostroga

W żadnym razie nie umieszczaj w odtwarzaczu płyt DVD ani płyt CD o średnicy 8 cm lub o nieregularnych kształtach.

Na płytach CD/DVD nie wolno umieszczać naklejek. Płyty mogą zablokować się w napędzie i uszkodzić go. Będzie wtedy konieczna kosztowna wymiana urządzenia.

- Płyty Audio CD zabezpieczone przed kopiowaniem w sposób niezgodny z obowiązującymi standardami dla płyt CD mogą

być odtwarzane niepoprawnie lub ich odtwarzanie może być niemożliwe.

- Samodzielnie nagrane płyty CD-R i CD-RW oraz pliki WMA zabezpieczone systemem DRM (Digital Rights Management – zarządzanie prawami cyfrowymi) zakupione w internetowych sklepach muzycznych mogą nie być odtwarzane prawidłowo lub w ogóle.
- W przypadku płyt CD z zawartością mieszaną (połączenie formatu audio i danych, np. MP3) wykrywane i odtwarzane będą wyłącznie utwory w formacie audio.
- Korzystanie z samodzielnie nagranych płyt CD-R i CD-RW może sprawiać więcej problemów niż używanie płyt CD tłoczonych fabrycznie. Z płyt należy zawsze korzystać zgodnie z instrukcjami, szczególnie w przypadku płyt CD-R i CD-RW; patrz poniżej.
- Podczas zmieniania płyt unikaj dotykania powierzchni odczytu.

- W celu ochrony płyt CD przed zarysowaniem i zabrudzeniem po wyjęciu z napędu należy je od razu chować w ich koperty.
- Brud i płyny znajdujące się na płycie CD mogą zabrudzić soczewkę odtwarzacz znajdującą się wewnątrz urządzenia i spowodować błędne funkcjonowanie.
- Chronić płyty CD przed wysokimi temperaturami i bezpośrednim działaniem promieni słonecznych.
- Dane zapisane na płytach CD MP3/WMA podlegają następującym ograniczeniom:
Odczytywane są tylko pliki MP3 i WMA.
Maksymalna głębokość struktury katalogów: 11 poziomów.
Maksymalna liczba możliwych do zapisania plików w formacie MP3 i/lub WMA: 1000 plików.
Dozwolone rozszerzenia list odtwarzania: .m3u, .pls.

Pozycje listy odtwarzania muszą być podane w formie tzw. ścieżek względnych.

- Obsługa plików MP3 i WMA jest identyczna. Gdy załadowana jest płyta z plikami WMA, wyświetlane są takie same menu, jak w przypadku plików MP3.

Obsługa

CD16 BT USB, CD18 BT USB – Obsługa odtwarzacza płyt CD

Rozpoczynanie odtwarzania płyty CD

Włączyć system Infotainment (naciskając ) i włożyć płytę CD stroną z nadrukiem do góry w szczelinę na płycie, aż zostanie automatycznie wciągnięta: odtwarzanie płyty CD rozpocznie się automatycznie.

Jeśli w napędzie znajduje się już płyta CD, naciskać **MEDIA** w celu wybrania żądanego źródła dźwięku – płyta zostanie odtworzona.

Uwaga

W zależności od rodzaju danych zapisanych na płycie CD Audio lub CD MP3, na wyświetlaczu mogą pojawiać się różne informacje o płycie CD i aktualnie odsłuchiwanym utworze.

Wybieranie albumu lub utworu

Obrócić **BROWSE**, aby wybrać album lub utwór z listy.

Nacisnąć pokrętko, aby wybrać.

Przechodzenie do następnego lub poprzedniego utworu

Raz lub kilka razy krótko nacisnąć **◀◀** lub **▶▶**.

Przewijanie w przód lub w tył

W celu przewinięcia bieżącego utworu w przód lub w tył nacisnąć i przytrzymać **◀◀** lub **▶▶**.

Powtór

Podczas odtwarzania utworów z płyty CD nacisnąć i przytrzymać przycisk **1** (z przycisków stacji radiowych 1...6), aby włączyć powtarzanie bieżącego utworu.

Gdy powtarzanie jest aktywne na wyświetlaczu widoczne jest wskazanie **RPT**.

Ponownie nacisnąć i przytrzymać przycisk **1**, aby wyłączyć odtwarzanie losowe.

RPT znika z wyświetlacza.

Odtwarzanie losowe

Podczas odtwarzania utworów z płyty CD nacisnąć i przytrzymać przycisk **2** (z przycisków stacji radiowych 1...6), aby włączyć odtwarzanie losowe.

Gdy odtwarzanie losowe jest aktywne na wyświetlaczu widoczne jest wskazanie **MIX**.

Uwaga

W przypadku płyty CD z plikami MP3 funkcja odtwarzania losowego działa tylko o obrębie bieżącego albumu.

Ponownie nacisnąć i przytrzymać przycisk **2**, aby wyłączyć odtwarzanie losowe.

MIX znika z wyświetlacza.

Odtwarzanie losowe zostaje wyłączone również w momencie wysunięcia płyty CD.

Uwaga

Odtwarzanie losowe nie jest wyłączane, gdy system audio jest wyłączany lub zmieniane jest źródło sygnału audio.

Wstrzymanie odtwarzania

W celu wstrzymania odtwarzania płyty CD lub płyty z plikami MP3 krótko nacisnąć **⏸** lub jednocześnie **⏪** i **⏩**. Nacisnąć ponownie w celu wznowienia odtwarzania.

Wstrzymanie odtwarzania zostaje automatycznie anulowane w przypadku regulacji głośności, zmiany źródła dźwięku lub wygenerowania automatycznego komunikatu informacyjnego.

Wyświetlanie dodatkowych informacji tekstowych (CD-Text lub ze znaczników ID3)

Po wybraniu utworu lub albumu krótko nacisnąć **TEXT** w celu wyświetlenia informacji tekstowych

zapisanych na płycie CD (np. nazwy wykonawcy, tytułu albumu lub tytułu utworu).

W celu jednoczesnego wyświetlenia wszystkich informacji tekstowych nacisnąć i przytrzymać **TEXT**.

Aby opuścić ekran, ponownie nacisnąć **→**.

Wymowianie płyt CD

Nacisnąć **⏮**: Płyta CD zostanie wysunięta ze szczeliny.

Jeśli po wysunięciu płyta CD nie zostanie wyjęta, po kilku sekundach zostanie automatycznie ponownie wciągnięta do napędu.

NAVI 80 IntelliLink (typ B i C) – Obsługa odtwarzacza płyt CD

Gdy wybrany jest tryb odtwarzacza płyt CD, na wyświetlaczu dostępne są następujące opcje:

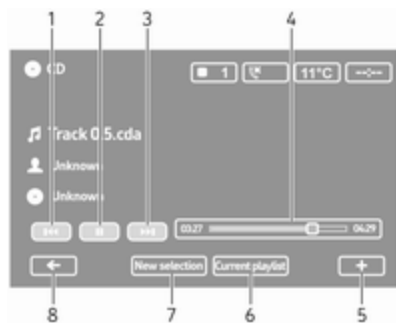

1. **⏮**: Przejście do poprzedniej ścieżki.
2. **⏸**: Wstrzymanie odtwarzania ścieżki.
3. **⏭**: Przejście do następnej ścieżki.
4. Pasek przewijania dla upływającego czasu: Przewijanie ścieżek.
5. **+**: Otwieranie menu podręcznego; w celu zmiany źródła audio lub przejścia do ustawień ścieżki (np. włączanie/wyłączanie odtwarzania losowego lub powtarzanie,

wyświetlanie szczegółowych informacji o bieżącej ścieżce oraz dostęp do ustawień dźwięku).

6. **Bieżąca lista odtwarzania**: Przejście do bieżącej listy odtwarzania.
7. **Nowy wybór**: Wybór innej ścieżki z podłączonego źródła audio.
8. **←**: Powrót do poprzedniego ekranu.

Rozpoczynanie odtwarzania płyty CD

Włączyć system Infotainment (naciskając **⏻**) i włożyć płytę CD stroną z nadrukiem do góry w szczelinę na płycie, aż zostanie automatycznie wciągnięta: odtwarzanie płyty CD rozpocznie się automatycznie.

Jeśli w napędzie znajduje się już płyta CD, dotknąć **▼** w lewym górnym rogu i wybrać **CD** lub naciskać **MEDIA** lub **AUDIO** w celu wybraniażądanego źródła dźwięku – płyta zostanie odtworzona.

Uwaga

W zależności od rodzaju danych zapisanych na płycie CD Audio lub CD MP3, na wyświetlaczu mogą pojawiać się różne informacje o płycie CD i aktualnie odsłuchiwanym utworze.

Wybieranie albumu lub utworu

Dotknąć **New selection** lub **Current playlist** lub obrócić środkowe pokrętko, aby wybrać album lub utwór z listy.

Przechodzenie do następnego lub poprzedniego utworu

Raz lub kilka razy krótko dotknąć **⏮** lub **⏭**.

Przewijanie w przód lub w tył

W celu przewinięcia bieżącego utworu w przód lub w tył dotknąć i przytrzymać **⏮** lub **⏭**.

Powtórz

Dotknąć **+** lub nacisnąć **Options** na centralnym panelu sterowania, aby wyświetlić menu ustawień, a następnie wybrać opcję **Repeat** w celu aktywowania.

Odtwarzanie losowe

Dotknąć **+** lub nacisnąć **Options** na centralnym panelu sterowania, aby wyświetlić menu ustawień, a następnie wybrać opcję **Shuffle** w celu aktywowania.

Uwaga

W przypadku płyt CD MP3/WMA funkcja odtwarzania losowego dotyczy bieżącego albumu, a po odtworzeniu wszystkich utworów następuje przejście do kolejnego albumu.

Wstrzymanie odtwarzania

W celu wstrzymania odtwarzania płyty CD lub płyty z plikami MP3 krótko dotknąć **||** lub nacisnąć pokrętkę regulacji głośności, **⌘** lub jednocześnie **⏪** i **⏩**. Nacisnąć ponownie w celu wznowienia odtwarzania.

Wstrzymanie odtwarzania zostaje automatycznie anulowane w przypadku regulacji głośności, zmiany źródła dźwięku lub wygenerowania automatycznego komunikatu informacyjnego.

Wyświetlanie dodatkowych informacji tekstowych (CD-Text lub ze znaczników ID3)

Dotknąć **+**, a następnie wybrać **Track details** w celu wyświetlenia informacji tekstowych zapisanych na płycie CD (np. nazwy wykonawcy, tytułu albumu lub tytułu utworu).

Wymowanie płyt CD

Dotknąć **+**, a następnie wybrać **Eject**, bądź też nacisnąć **⏏**: Płyta CD zostanie wysunięta ze szczeliny.

Jeśli po wysunięciu płyta CD nie zostanie wyjęta, po kilku sekundach zostanie automatycznie ponownie wciągnięta do napędu.

Wejście AUX

Informacje ogólne 66

Obsługa 66

Informacje ogólne



W niektórych wersjach w module systemu audio-nawigacyjnego (lub na desce rozdzielczej) znajduje się gniazdo AUX służące do podłączania zewnętrznych źródeł sygnału audio.

Uwaga

Gniazdo musi być zawsze czyste i suche.

Do wejścia AUX można na przykład podłączyć przenośny odtwarzacz CD, używając wtyczki typu jack 3,5 mm.

Obsługa

Zewnętrzne źródło dźwięku podłączone do gniazda AUX można obsługiwać wyłącznie za pomocą elementów sterujących podłączonego urządzenia audio, a nie systemu Infotainment. Utwory można wybierać z poziomu podłączonego urządzenia audio wyłącznie po zatrzymaniu pojazdu.

Przeostroga

Przed podłączeniem lub odłączeniem urządzenia zewnętrznego, np. przenośnego odtwarzacza CD, należy wyłączyć odtwarzacz i system Infotainment w celu uniknięcia problemów z jakością dźwięku i potencjalnego uszkodzenia sprzętu.

System automatycznie wykrywa źródło sygnału audio w momencie podłączenia wtyczki jack. W zależności od poziomu głośności zapisanego sygnału audio, dźwięk

odtworzany przez urządzenie może być słyszalny z pewnym opóźnieniem.

Nazwa wykonawcy i tytuł utworu nie są wyświetlane.

Uwaga

Podczas jazdy upewnić się, że urządzenie zewnętrzne jest bezpiecznie schowane. W przypadku gwałtownego hamowania, nagłej zmiany kierunku jazdy lub wypadku przedmioty wyrzucone do wnętrza kabiny mogą spowodować obrażenia ciała u osób podróżujących pojazdem.

R15 BT USB, R16 BT USB, CD16 BT USB, CD18 BT USB – Obsługa wejścia AUX

Nacisnąć **MEDIA** lub **AUDIO/SOURCE**, aby przełączyć źródło dźwięku na tryb AUX, a następnie włączyć urządzenie zewnętrzne. Na ekranie zostanie wyświetlony napis AUX.

Ustawienia AUX

Nacisnąć **SETUP**, aby przejść do menu ustawień.

Wybrać opcję AUX IN i obrócić **OK** w celu wybrania jednego z poniższych ustawień:

- WYSOKI (300 mV)
- ŚREDNI (600 mV)
- NISKI (1200 mV)

NAVI 50 IntelliLink – obsługa wejścia AUX

Aby w dowolnym momencie przejść do menu mediów, dotknąć , a następnie / **MEDIA**.

W celu przełączenia źródeł zewnętrznych dotknąć  w górnym lewym rogu. Dostępne są następujące opcje:

- **USB:** Patrz (NAVI 50 IntelliLink) „Gniazdo USB” ⇨ 69.
- **iPod:** Patrz (NAVI 50 IntelliLink) „Gniazdo USB” ⇨ 69.
- **BT:** Patrz NAVI 50 IntelliLink „Odtwarzanie muzyki przez łącze Bluetooth” ⇨ 73.
- **AUX:** Wybrać, aby zmienić źródło dźwięku na tryb AUX a następnie włączyć zewnętrzne urządzenie audio.

NAVI 80 IntelliLink – obsługa wejścia AUX

Zmienić źródło dźwięku na tryb AUX, aby odtworzyć zawartość z podłączonego zewnętrznego urządzenia audio.

Aby przejść do menu mediów ze strony głównej, dotknąć **MENU**, następnie **Multimedia**, a potem **Media**.

Dotknąć **+**, aby otworzyć menu podręczne (w zależności od wersji). Dostępne są następujące opcje:

- **Gniazdo zewnętrzne:** Zmiana źródła dźwięku na tryb AUX a następnie włączenie zewnętrznego urządzenia audio.
- **USB:** Patrz (NAVI 80 IntelliLink) „Gniazdo USB” ⇨ 69.
- **Połączenie Bluetooth:** Patrz (NAVI 80 IntelliLink) „Odtwarzanie muzyki przez łącze Bluetooth” ⇨ 73

- **Odtwarzacz płyt CD:** Patrz (NAVI 80 IntelliLink) „Obsługa odtwarzacza płyt CD” ↪ 62.
- **Karta SD:** Obsługa jest podobna jak w przypadku odtwarzacza płyt CD ↪ 62.

Gniazdo USB

Informacje ogólne	69
Odtwarzanie zapisanych plików audio	70

Informacje ogólne



W niektórych wersjach w module systemu audio-nawigacyjnego (lub na desce rozdzielczej) znajduje się gniazdo USB † służące do podłączania zewnętrznych źródeł sygnału audio.

Uwaga

Gniazdo musi być zawsze czyste i suche.

Do gniazda USB można podłączyć odtwarzacz MP3, napęd USB, urządzenie iPod lub smartfon.

Urządzenia te są obsługiwane za pomocą elementów sterujących i menu systemu Infotainment.

Ważne informacje

Odtwarzacz MP3 i napędy USB

- Podłączane odtwarzacze MP3 i pamięci Flash USB muszą być zgodne ze specyfikacją USB Mass Storage Class (USB MSC).
- Obsługiwane są tylko odtwarzacze MP3 i napędy USB z rozmiarem sektora 512 bajtów i rozmiarem klastra mniejszym lub równym 32 kilobajtom w systemie plików FAT32.
- Dyski twarde (HDD) nie są obsługiwane.
- Odnosnie do danych zapisanych na odtwarzaczu MP3 lub urządzeniu USB mają zastosowanie poniższe ograniczenia:

Obsługiwane są wyłącznie pliki MP3, WMA i (w niektórych systemach audio-nawigacyjnych) ACC. Pliki WAV i wszystkie inne pliki

skompresowane nie są odtwarzane.

Maksymalna głębokość struktury katalogów: 11 poziomów.

Maksymalna liczba plików, które można zapisać: 1000 plików.

NAVI 50 IntelliLink: Zalecana minimalna pojemność pamięci USB wynosi 4 GB. Zalecana maksymalna pojemność pamięci wynosi 32 GB.

Pliki WMA zabezpieczone systemem DRM (Digital Rights Management – zarządzanie prawami cyfrowymi) zakupione w internetowych sklepach muzycznych mogą nie być odtwarzane prawidłowo lub w ogóle.

Dozwolone rozszerzenia list odtwarzania: .m3u, .pls.

Pozycje listy odtwarzania muszą być podane w formie tzw. ścieżek względnych.

Odtwarzanie zapisanych plików audio

Podłączone urządzenie audio jest obsługiwane wyłącznie za pomocą elementów sterujących i menu systemu audio-nawigacyjnego.

R15 BT USB, R16 BT USB, CD16 BT USB, CD18 BT USB – Gniazdo USB

Odtwarzacz MP3 / iPod / napędy USB

Po podłączeniu urządzenia audio USB system automatycznie je wykrywa i wyświetla bieżącą ścieżkę.

Po podłączeniu nowego urządzenia audio zostaje automatycznie odtworzona pierwsza ścieżka z pierwszego folderu. Przy kolejnym podłączeniu urządzenia zostaje wznowione odtwarzanie ostatnio odsłuchiwanej ścieżki.

W zależności od rodzaju podłączonego urządzenia audio wybrać folder (odtwarzacz MP3, pamięć USB) lub listę odtwarzania (przenośny, cyfrowy odtwarzacz muzyki).

Obsługa źródeł danych podłączonych za pośrednictwem gniazda USB odbywa się na ogół identycznie, jak w przypadku płyt Audio/MP3/WMA CD ↪ 62.

Wybieranie utworu

Aby wybrać utwory ręcznie (i zmienić foldery), należy najpierw wyświetlić menu urządzenia audio, naciskając OK podczas odtwarzania ścieżek. Obrócić i nacisnąć pokrętkę w celu wybrania utworów lub zmiany folderów.

NAVI 50 IntelliLink – Odtwarzanie muzyki poprzez gniazdo USB

Odtwarzacz MP3 / pamięci USB / iPod

Po podłączeniu urządzenia audio USB system automatycznie je wykrywa i wyświetla bieżącą ścieżkę. Rozpoznawany jest również typ urządzenia (odtwarzacz MP3 / pamięć USB lub iPod) i odpowiedni tryb źródła audio (USB lub iPod) jest wybierany automatycznie.

Gdy jest aktywne menu  **MEDIA**, dostępne są następujące podmenu:

- **Główne/Odtwarzacz**
- **Lista**
- **Opcje**

W celu przełączenia źródeł audio dotknąć  w górnym lewym rogu.

Dostępne są następujące opcje:

- **USB:** Wybrać, aby zmienić źródło dźwięku na tryb USB.



Uwaga

Podczas użytkowania bateria podłączonego urządzenia USB jest ładowana lub utrzymywany jest jej poziom naładowania.

- **iPod:** Wybrać, aby zmienić źródło dźwięku na tryb iPod.
- **BT:** Patrz (NAVI 50 IntelliLink) „Odtwarzanie muzyki przez łącze Bluetooth” – ↻ 73.
- **AUX:** Patrz (NAVI 50 IntelliLink) „Obsługa wejścia AUX” ↻ 66.

Główne/Odtwarzacz

Wybrać, aby wyświetlić bieżącą ścieżkę. Na tym ekranie wyświetlacza są dostępne następujące opcje:

-  (przejsięcie do poprzedniej ścieżki, naciśnięcie i przytrzymanie, aby szybko przewinąć do tyłu)
-  (wstrzymanie/odtwarzanie)
-  (przejsięcie do następnej ścieżki, naciśnięcie i przytrzymanie, aby szybko przewinąć do przodu)

Lista

Wyświetlanie listy ścieżek w bieżącym albumie/folderze. Wybrać daną ścieżkę, aby ją odtworzyć.

Uwaga

Domyślnie albumy na liście są podane w porządku alfabetycznym.

Jeśli jest podłączony napęd USB, wszystkie foldery znajdują się na tym samym poziomie struktury folderów.

Aby powrócić na poprzedni poziom struktury folderów, dotknąć .

Opcje

Wybrać, aby wyświetlić następujące opcje:

- **Powtórz** (Wył./Ścieżka/Folder/Wszystko)
- **Odtwarzanie losowe** (włączanie/wyłączanie)

NAVI 80 IntelliLink – Odtwarzanie muzyki poprzez gniazdo USB

Odtwarzacz MP3 / napędy USB

Zmienić źródło dźwięku na tryb USB, aby odtworzyć pliki z podłączonego zewnętrznego urządzenia USB.

Aby przejść do menu mediów ze strony głównej, wybrać **MENU**, następnie **Multimedia**, a potem **Media**.

Dotknąć , aby otworzyć menu podręczne (w zależności od wersji). Dostępne są następujące opcje:

- **USB:** Zmiana źródła dźwięku na tryb USB.
- **Gniazdo zewnętrzne:** Patrz (NAVI 80 IntelliLink) „Wejście AUX” ↻ 66.

- **Połączenie Bluetooth:** Patrz (NAVI 80 IntelliLink) „Odtwarzanie muzyki przez łącze Bluetooth” ⇨ 73.
- **Karta SD**
- **Odtwarzacz płyt CD:** Patrz (NAVI 80 IntelliLink) „Obsługa odtwarzacza płyt CD” ⇨ 62.

Gdy wybrany jest tryb USB, na wyświetlaczu dostępne są następujące opcje:

- **⏮** lub **⏭**: Przejście do poprzedniej/następnej ścieżki.
- **II**: Wstrzymanie odtwarzania ścieżki.
- Pasek przewijania dla upływającego czasu: Przewijanie ścieżek.
- **Nowy wybór:** Wybór innej ścieżki z podłączonego źródła audio.
- **Bieżąca lista odtwarzania:** Przejście do bieżącej listy odtwarzania.

- **←**: Powrót do poprzedniego ekranu.
- **+**: Otwieranie menu podręcznego; w celu zmiany źródła audio lub przejścia do ustawień ścieżki (np. włączanie/wyłączanie odtwarzania losowego lub powtarzanie, wyświetlanie szczegółowych informacji o bieżącej ścieżce oraz dostęp do ustawień dźwięku).

Wyjęcie urządzenia z gniazda USB

Wyjęcie urządzenia audio z gniazda USB powoduje natychmiastowe przerwanie odtwarzania.

Odtwarzanie muzyki przez łącze Bluetooth

Informacje ogólne	73
Obsługa	73

Informacje ogólne

Do systemu Infotainment można bezprzewodowo podłączyć zewnętrzne źródła sygnału audio Bluetooth (np. telefony komórkowe z odtwarzaczem muzyki, odtwarzacze plików MP3 itp.) obsługujące protokół strumieniowego przesyłania dźwięku Bluetooth A2DP.

Ważne informacje

- Do systemu Infotainment można podłączyć wyłącznie urządzenia, które obsługują profil A2DP (Advanced Audio Distribution Profile). Wczesne wersje mogą powodować problemy z połączeniem.
- Urządzenie Bluetooth musi obsługiwać profil AVRCP (Audio Video Remote Control Profile) w wersji 1.0 lub nowszej. Jeśli urządzenie nie obsługuje profilu AVRCP, za pomocą systemu Infotainment można regulować tylko głośność.
- Przed podłączeniem urządzenia Bluetooth do systemu Infotainment należy zapoznać

się z informacjami dotyczącymi funkcji Bluetooth, zawartymi w instrukcji obsługi urządzenia.

Obsługa

Warunki wstępne

Aby urządzenie audio Bluetooth mogło być obsługiwane z poziomu systemu Infotainment, muszą być spełnione następujące warunki:

- Funkcja Bluetooth w systemie Infotainment musi być aktywna. Patrz „Podłączanie urządzeń przez Bluetooth” w rozdziale „Telefon” ↪ 126.
- Funkcja Bluetooth w zewnętrznym urządzeniu audio Bluetooth musi być aktywna (patrz instrukcja obsługi urządzenia).
- W zależności od źródła sygnału audio może być konieczne włączenie w urządzeniu opcji

umożliwiającej wykrzyć go przez inne urządzenia (patrz instrukcja obsługi urządzenia).

- Źródło sygnału audio musi być skojarzone i podłączone do systemu Infotainment.

R15 BT USB, R16 BT USB, CD16 BT USB, CD18 BT USB – Odtwarzanie muzyki poprzez łącze Bluetooth

Połączenie Bluetooth

Aby móc korzystać z urządzenia audio, wymagane jest ustanowienie połączenia pomiędzy urządzeniem a systemem Infotainment za pomocą łącza Bluetooth, tj. przed użyciem urządzenie musi zostać skojarzone z systemem pojazdu.

Patrz „Podłączanie urządzeń przez Bluetooth” w rozdziale „Telefon” ⇨ 126.

- Istnieje możliwość skojarzenia i zapisania na liście urządzeń maksymalnie pięć urządzeń audio, ale jednocześnie może być podłączone tylko jedno z nich.

- Jeśli urządzenie jest wyposażone w moduł odtwarzacza audio i moduł telefoniczny, zostaną skojarzone obydwie funkcje. Kojarzenie telefonu komórkowego ⇨ 124.
- Gdy używany jest odtwarzacz audio, funkcje telefonu pozostają aktywne, a odtwarzanie dźwięku jest wstrzymywane na czas korzystania z telefonu.

Kojarzenie zewnętrznego urządzenia audio z systemem Infotainment

Aby skojarzyć urządzenie audio, nacisnąć **TEL** i wybrać opcję **Skojarz urządzenie**, obracając i naciskając **OK**. Zostanie wyświetlony ekran **Gotowy do kojarzenia**.

Następnie w urządzeniu audio uruchomić funkcję wyszukiwania pobliskich urządzeń Bluetooth.

Wybrać pozycję **My Radio** (tj. nazwę systemu) z listy wyświetlonej w urządzeniu audio, a następnie (jeśli to ma zastosowanie) za pomocą klawiatury urządzenia audio

wprowadzić kod kojarzący wyświetlony na ekranie systemu Infotainment.

Uwaga

Jeśli urządzenie audio nie jest wyposażone w ekran, wprowadzić domyślny kod kojarzący w urządzeniu, a następnie w systemie Infotainment. Domyślny kod kojarzący urządzenia audio można znaleźć w dołączonej do niego instrukcji obsługi, zwykle jest to **0000**. W zależności od urządzenia może być wymagane podanie kodu kojarzącego w odwrotnej kolejności, tj. najpierw w systemie Infotainment.

Jeśli kojarzenie nie powiedzie się, system powróci do poprzedniego menu, wyświetlając odpowiedni komunikat. W razie potrzeby należy powtórzyć procedurę.

Po zakończeniu kojarzenia na ekranie systemu Infotainment zostaje wyświetlony komunikat potwierdzający, a następnie nazwa skojarzonego urządzenia audio.

Uwaga

Gdy aktywne jest połączenie Bluetooth, obsługa urządzenia audio z poziomu systemu Infotainment powoduje szybsze rozładowywanie się baterii urządzenia.

Podłączanie urządzenia audio

Po skojarzeniu urządzenia audio są automatycznie podłączane do systemu Infotainment.

W celu podłączenia dowolnego skojarzonego urządzenia audio lub w celu podłączenia skojarzonego urządzenia audio innego niż używane obecnie, nacisnąć **TEL** i wybrać menu **Wybierz urządzenie**. Lista przedstawia urządzenia audio, które są już skojarzone.

Wybrać żądane urządzenie z listy i potwierdzić, naciskając **OK**. Podłączenie zostaje potwierdzone odpowiednim komunikatem.

Odlączenie urządzenia audio

Aby odlączyć urządzenie audio od systemu Infotainment, nacisnąć **TEL** (lub **SETUP**) i wybrać opcję **Połączenie Bluetooth**. Wybrać

żądane urządzenie z listy, a następnie wybrać opcję **Rozłącz urządzenie**, obracając i naciskając **OK**. Odlączenie zostaje potwierdzone odpowiednim komunikatem.

Wyłączenie urządzenia audio lub funkcji Bluetooth również powoduje odlączenie urządzenia od systemu Infotainment.

Usuwanie skojarzenia zewnętrznego urządzenia audio z systemem Infotainment

Jeśli lista skojarzonych urządzeń audio jest pełna, kolejne urządzenie można skojarzyć dopiero po usunięciu jednego z istniejących skojarzeń.

W celu usunięcia skojarzenia urządzenia, tj. usunięcia urządzenia audio z pamięci systemu, nacisnąć **TEL** i wybrać opcję **Usuń urządzenie**. Wybrać żądane urządzenie audio z listy i po pojawieniu się monitu nacisnąć **OK**, aby potwierdzić usunięcie.

Obsługa za pomocą systemu Infotainment

Po skojarzeniu i bezprzewodowym podłączeniu urządzenia audio automatycznie rozpoczyna się odtwarzanie.

Po podłączeniu urządzenia audio można obsługiwać przy pomocy przycisków funkcyjnych, pokręteł i menu ekranowych systemu Infotainment.

Gama funkcji, które mogą być obsługiwane z poziomu systemu Infotainment, zależy od rodzaju odtwarzacza audio.

Obsługa bezprzewodowo podłączonego urządzenia audio jest podobna do obsługi odtwarzacza CD ↗ 62.

NAVI 50 IntelliLink – Odtwarzanie muzyki poprzez łącze Bluetooth

Połączenie Bluetooth

Aby móc korzystać z urządzenia audio, wymagane jest ustanowienie połączenia pomiędzy urządzeniem a systemem Infotainment za pomocą

łącza Bluetooth, tj. przed użyciem urządzenie musi zostać skojarzone z systemem pojazdu.

Patrz (NAVI 50 IntelliLink)

„Podłączanie urządzeń przez Bluetooth” w rozdziale „Telefon”
 ⇨ 126.

- Maksymalnie można skojarzyć i zapisać na liście urządzeń pięć urządzeń audio, ale w danym momencie może być podłączone tylko jedno (w niektórych wersjach można skojarzyć maksymalnie osiem urządzeń audio).
- Jeśli urządzenie jest wyposażone w moduł odtwarzacza audio i moduł telefoniczny, zostaną skojarzone obydwie funkcje. Kojarzenie telefonu komórkowego ⇨ 124.
- Gdy używany jest odtwarzacz audio, funkcje telefonu pozostają aktywne, a odtwarzanie dźwięku jest wstrzymywane na czas korzystania z telefonu.

Kojarzenie zewnętrznego urządzenia audio z systemem Infotainment

Aby skojarzyć urządzenie audio, dotknąć , a następnie **🔊USTAWIENIA**.

Wybrać **Bluetooth** a następnie **Wyszukiwanie urządzenia Bluetooth** lub **Autoryzacja urządzenia zewnętrznego**.

W urządzeniu audio uruchomić funkcję wyszukiwania pobliskich urządzeń Bluetooth.

Wybrać nazwę systemu audio-nawigacyjnego (np. **MEDIA-NAV**) z listy wyświetlonej w urządzeniu audio, a następnie (w razie potrzeby) za pomocą klawiatury urządzenia audio wprowadzić kod kojarzący wyświetlony na ekranie systemu audio-nawigacyjnego.

Domyślny kod kojarzący to **0000**. Aby zmienić ten kod kojarzący przed rozpoczęciem procedury kojarzenia, wybrać **Zmiana klucza dostępu** w celu aktualizacji.

Uwaga

Jeśli urządzenie audio nie jest wyposażone w ekran, wprowadzić domyślny kod kojarzący w urządzeniu, a następnie w systemie Infotainment. Domyślny kod kojarzący urządzenia audio można znaleźć w dołączonej do niego instrukcji obsługi, zwykle jest to **0000**. W zależności od urządzenia może być wymagane podanie kodu kojarzącego w odwrotnej kolejności, tj. najpierw w systemie Infotainment.

Jeśli kojarzenie zakończy się niepowodzeniem, w razie potrzeby należy powtórzyć procedurę.

Uwaga

Gdy aktywne jest połączenie Bluetooth, obsługa urządzenia audio z poziomu systemu Infotainment powoduje szybsze rozładowywanie się baterii urządzenia.

Podłączanie urządzenia audio

Po skojarzeniu urządzenia audio są automatycznie podłączone do systemu Infotainment.

Aby zmienić podłączone urządzenie audio, dotknąć , a następnie **⚙️ USTAWIENIA**.

Następnie wybrać **Bluetooth** a potem **Wyświetlanie listy urządzeń Bluetooth**. Lista przedstawia urządzenia audio, które są już skojarzone.

Wybrać żądane urządzenie audio z listy i potwierdzić, dotykając **OK**.

Odłączanie urządzenia audio

Wyłączenie urządzenia audio lub funkcji Bluetooth powoduje odłączenie urządzenia od systemu audio-nawigacyjnego.

Usuwanie skojarzenia zewnętrznego urządzenia audio z systemem Infotainment

Jeśli lista skojarzonych urządzeń audio jest pełna, kolejne urządzenie można skojarzyć dopiero po usunięciu jednego z istniejących skojarzeń.

W celu usunięcia skojarzenia, tj. usunięcia urządzenia audio z pamięci systemu, dotknąć , a następnie **⚙️ USTAWIENIA**.

Wybrać **Bluetooth** a potem **Wyświetlanie listy urządzeń Bluetooth**.

Wybrać żądane urządzenia audio z listy, a następnie dotknąć , aby usunąć urządzenie. W razie potrzeby usunąć wszystkie urządzenia znajdujące się na liście, wybierając **Opcje**, a potem **Usuń wszystko**. Potwierdzić za pomocą **OK**.

Obsługa za pomocą systemu Infotainment

Po skojarzeniu i bezprzewodowym podłączeniu urządzenia audio automatycznie rozpoczyna się odtwarzanie.

Urządzenie audio może być obsługiwane przy użyciu opcji wyświetlacza systemu audio-nawigacyjnego.

Gama funkcji, które mogą być obsługiwane z poziomu systemu Infotainment, zależy od rodzaju odtwarzacza audio.

Obsługa bezprzewodowo podłączonego urządzenia audio jest podobna do odtwarzania zapisanych plików audio z urządzenia

podłączonego do gniazda USB. Patrz (NAVI 50 IntelliLink) – „Odtwarzanie muzyki poprzez gniazdo USB” w rozdziale „Gniazdo USB” ⇨ 70.

NAVI 80 IntelliLink – Odtwarzanie muzyki poprzez łącze Bluetooth

Połączenie Bluetooth

Aby móc korzystać z urządzenia audio, wymagane jest ustanowienie połączenia pomiędzy urządzeniem a systemem Infotainment za pomocą łącza Bluetooth, tj. przed użyciem urządzenie musi zostać skojarzone z systemem pojazdu.

- Istnieje możliwość skojarzenia i zapisania na liście urządzeń określonej maksymalnej liczby urządzeń audio, ale jednocześnie może być podłączone tylko jedno z nich.
- Jeśli urządzenie jest wyposażone w moduł odtwarzacza audio i moduł

telefoniczny, zostaną skojarzone obydwie funkcje. Kojarzenie telefonu komórkowego ⇨ 124.

- Gdy używany jest odtwarzacz audio, funkcje telefonu pozostają aktywne, a odtwarzanie dźwięku jest wstrzymywane na czas korzystania z telefonu.

Kojarzenie zewnętrznego urządzenia audio z systemem Infotainment

Na stronie głównej dotknąć **MENU**, następnie **Multimedia**, a potem **Ustawienia**.

Wybrać **Media**, aby przejść do menu ustawień mediów, a następnie opcję „Zarządzanie urządzeniami Bluetooth”/„Konfigurowanie połączenia Bluetooth”.

Procedura kojarzenia jest podobna do kojarzenia telefonu komórkowego. Patrz (NAVI 80 IntelliLink) „Podłączanie urządzeń przez Bluetooth” w rozdziale „Telefon” ⇨ 126.

Podłączanie urządzenia audio

Po skojarzeniu urządzenia audio są automatycznie podłączane do systemu Infotainment.

W dowolnym czasie można zmienić źródło sygnału audio na tryb Bluetooth, aby odtworzyć pliki z podłączonego urządzenia Bluetooth.

Na stronie głównej wybrać **MENU**, następnie **Multimedia**, a potem **Media**.

W zależności od wersji dotknąć **+** (aby otworzyć menu podręczne). Wybrać **Bluetooth/Połączenie Bluetooth**, aby zmienić źródło dźwięku na Bluetooth.

Odłączanie urządzenia audio

Wyłączenie urządzenia audio lub funkcji Bluetooth powoduje odłączenie urządzenia od systemu audio-nawigacyjnego.

Usuwanie skojarzenia zewnętrznego urządzenia audio z systemem Infotainment

W celu usunięcia skojarzenia tj. usunięcia urządzenia z pamięci systemu:

Na stronie głównej dotknąć **MENU**, następnie **Multimedia**, a potem **Ustawienia**.

Wybrać **Media**, aby przejść do menu ustawień mediów, a następnie opcję „Zarządzanie urządzeniami Bluetooth”/„Konfigurowanie połączenia Bluetooth”.

Nacisnąć **+**, aby otworzyć menu podręczne. Dostępne są następujące opcje:

- **Wyłącz Bluetooth:** Wybrać tę opcję, aby wyłączyć funkcję Bluetooth w systemie audio-nawigacyjnym.
- **Ustaw system TomTom jako widoczny:** Wybrać tę opcję, aby ustawić system audio-nawigacyjny jako „widoczny” dla innych urządzeń Bluetooth, dzięki czemu będzie można je z nim skojarzyć.
- **Odłącz wszystkie urządzenia:** Wybrać tę opcję, aby odłączyć wszystkie aktualnie podłączone

urządzenia od systemu audio-nawigacyjnego bez usuwania ich oraz ich skojarzenia.

- **Usuń urządzenie:** Wybrać tę opcję, aby usunąć skojarzenie urządzenia z systemem audio-nawigacyjnym.

Procedura usuwania skojarzenia jest podobna do usuwania skojarzenia telefonu komórkowego. Patrz (NAVI 80 IntelliLink) „Podłączanie urządzeń przez Bluetooth” w rozdziale „Telefon” ↻ 126.

Obsługa za pomocą systemu Infotainment

Po skojarzeniu i bezprzewodowym podłączeniu urządzenia audio może rozpocząć się automatyczne odtwarzanie.

Urządzenie audio może być obsługiwane przy użyciu opcji wyświetlacza systemu audio-nawigacyjnego.

Gama funkcji, które mogą być obsługiwane z poziomu systemu Infotainment, zależy od rodzaju odtwarzacza audio.

Obsługa bezprzewodowo podłączonego urządzenia audio jest podobna do odtwarzania zapisanych plików audio z urządzenia podłączonego do gniazda USB. Patrz (NAVI 80 IntelliLink) – „Odtwarzanie muzyki poprzez gniazdo USB” w rozdziale „Gniazdo USB” ↻ 70.

Urządzenia zewnętrzne

Wyświetlanie zdjęć	80
Odtwarzanie filmów	80
Korzystanie z aplikacji na smartfony	81

Wyświetlanie zdjęć

NAVI 80 IntelliLink – Wyświetlanie zdjęć

Aby przejść do menu „Zdjęcia” ze strony głównej, dotknąć **MENU**, następnie **Multimedia**, a potem **Zdjęcia**.

Uwaga

Odtwarzanie jest możliwe tylko wtedy, gdy pojazd nie znajduje się w ruchu.

Wybrać podłączone urządzenie źródłowe (np. karta SD, USB), aby uzyskać dostęp do poszczególnych zdjęć lub odtworzyć pokaz slajdów zawierający wszystkie kompatybilne zdjęcia z urządzenia.

Wyświetlacz zawiera następujące opcje:

- < lub >: Przejście o poprzedniego/ następnego zdjęcia.
- **Miniatury**: Przelączenie między pełnym ekranem a widokiem zminimalizowanym.

- **Nowy wybór**: Wybieranie innego zdjęcia z podłączonego urządzenia źródłowego.
- **+**: Otwarcie menu podręcznego; w celu zmiany urządzenia źródłowego lub przejścia do ustawień zdjęć.

Podczas wyświetlania zdjęcia / pokazu slajdów menu podręczne umożliwia również ustawienie poziomu powiększenia i wyświetlenie wszystkich zdjęć w postaci miniatur.

Ustawienia zdjęć – patrz (NAVI 80 IntelliLink) „Ustawienia systemu” ↪ 45.

Odtwarzanie filmów

NAVI 80 IntelliLink – Odtwarzanie filmów

Aby przejść do menu „Wideo” ze strony głównej, dotknąć **MENU**, następnie **Multimedia**, a potem **Wideo**.

Uwaga

Odtwarzanie jest możliwe tylko wtedy, gdy pojazd nie znajduje się w ruchu.

Wybrać podłączone urządzenie źródłowe (np. karta SD, USB), aby uzyskać dostęp do wszystkich kompatybilnych plików wideo w urządzeniu.

Wyświetlacz zawiera następujące opcje:

- **◀◀** lub **▶▶**: Przejście o poprzedniego/następnego wideo.
- **II**: Wstrzymanie odtwarzania wideo.
- Pasek przewijania dla upływającego czasu: Przewijanie wideo.
- **Nowy wybór**: Wybieranie innego zdjęcia z podłączonego urządzenia źródłowego.
- **Pełny ekran**: Przelączenie wyświetlacza na tryb pełnoekranowy.

- **←**: Powrót do poprzedniego ekranu.
- **+**: Otwarcie menu podręcznego; w celu zmiany urządzenia źródłowego lub przejścia do ustawień wideo.

Podczas odtwarzania wideo menu podręczne umożliwia również powrót do listy plików wideo.

Ustawienia wideo – patrz (NAVI 80 IntelliLink) „Ustawienia systemu” ⇨ 45.

Korzystanie z aplikacji na smartfony

NAVI 80 IntelliLink – klonowanie interfejsu użytkownika smartfona

Aplikacja klonowania interfejsu użytkownika smartfona Android™ Auto wyświetla wybrane aplikacje ze smartfona na ekranie wyświetlacza i pozwala na ich obsługę bezpośrednio za pomocą elementów sterujących systemu audio-nawigacyjnego.

Sprawdzić u producenta urządzenia, czy ta funkcja jest kompatybilna z danym smartfonem i czy ta aplikacja jest dostępna w danym kraju.

Przygotowanie smartfona

Pobrać aplikację Android Auto do smartfona ze sklepu Google Play™ Store.

Włączanie klonowania interfejsu użytkownika smartfona

1. Podłączyć smartfon do gniazda USB ⇨ 69.
2. Zatwierdzić żądanie na ekranie wyświetlacza.
3. Dotknąć **A** na ekranie wyświetlacza, aby zatwierdzić klauzulę poufności. Użytkownik korzystający z systemu po raz pierwszy powinien zwracać uwagę na wyświetlane w urządzeniu mobilnym żądania systemu, które należy spełniać, aby kontynuować konfigurację.
4. Ponownie dotknąć **A**.

Od tego momentu można używać sklonowanego interfejsu.

Używanie sklonowanego interfejsu użytkownika smartfona

- Dotknąć **A** na ekranie wyświetlacza, aby przejść do menu Android Auto podłączonego smartfona.
- Nacisnąć i przytrzymać **⌘** w elementach sterujących na kierownicy lub na kolumnie kierownicy, aby przejść do elementów sterowania głosem.

Uwaga

Podczas korzystania z aplikacji nawigacyjnych i muzycznych za pośrednictwem Android Auto zastępują one podobne aplikacje zintegrowane w systemie NAVI 80.

Powrót do ekranu systemu audio-nawigacyjnego

Nacisnąć **⏪**.

Nawigacja

Informacje ogólne	83
Obsługa	86
Wprowadzanie punktu docelowego	101
Prowadzenie po trasie	108
Przegląd symboli	116

Informacje ogólne

⚠ Ostrzeżenie

System nawigacyjny stanowi element ułatwiający kierowcy dotarcie do celu, ale nie zwalnia go z obowiązku prawidłowego kierowania pojazdem i oceny sytuacji na drodze. Pojazd należy prowadzić w sposób bezpieczny, z należytą uwagą i starannością oraz zachowaniem czujności.

Jeśli instrukcje systemu nawigacyjnego są sprzeczne z przepisami ruchu drogowego, zawsze mają zastosowanie przepisy.

System nawigacyjny niezawodnie prowadzi kierowcę do wybranego celu bez konieczności korzystania z drukowanych map samochodowych.

Jeśli usługa **Informacje o ruchu drogowym** jest dostępna w kraju lub regionie użytkownika, podczas wyznaczania trasy uwzględniane są również bieżące informacje o ruchu drogowym. System odbiera

komunikaty o ruchu drogowym dotyczące aktualnego obszaru odbioru.

W celu otrzymywania najbardziej aktualnych, generowanych w czasie rzeczywistym informacji o ruchu drogowym, należy wykupić abonament na usługi Live.

Uwaga

Dostępne tylko w NAVI 80 IntelliLink.

Działanie systemu nawigacji

Pozycja i ruch pojazdu wykrywane są przez system nawigacyjny przy użyciu czujników.

Przebyty dystans jest obliczany na podstawie sygnału z prędkościomierza, a zmiany kierunku jazdy na łukach są wykrywane przez żyroskop. Pozycja określana jest przez satelity GPS (Globalnego Systemu Ustalania Pozycji).

Poprzez porównywanie sygnałów z czujników z mapami cyfrowymi systemu nawigacyjnego, możliwe jest dokładne określenie bieżącego położenia pojazdu.

Przy pierwszym użyciu pojazdu lub po podróży promem itp., system przeprowadza samoczynną kalibrację. W takiej sytuacji jest normalne, że przed przejechaniem pewnej odległości system nie podaje dokładnej lokalizacji pojazdu.

Po wprowadzeniu adresu docelowego lub wybraniu użytecznego miejsca (np. najbliższa stacja benzynowa, hotel), obliczana jest trasa od lokalizacji bieżącej do wybranego celu.

Prowadzenie po trasie jest realizowane poprzez komunikaty głosowe i wskazania wyświetlane na ekranie.

Ostrzeżenie

Niektóre miejsca, np. ulice jednokierunkowe czy strefy dla pieszych, nie są oznaczone na mapie systemu nawigacyjnego. W powyższych miejscach system może wyświetlić ostrzeżenie, które należy zaakceptować. Dlatego też należy zwracać szczególną uwagę na ulice

jednokierunkowe oraz inne drogi i wjazdy, na których obowiązuje zakaz wjazdu.

Uwaga

W niektórych systemach audio-nawigacyjnych odbiór audycji radiowych może być przerywany podczas komunikatów prowadzenia głosowego lub przed każdą zmianą kierunku.

Pamięć USB (NAVI 50 IntelliLink)

System nawigacyjny wymaga pamięci USB, która zawiera m.in. cyfrową mapę miejscowości i sieci dróg w Polsce.

Uwaga

Użyć pamięci USB sformatowanej w systemie FAT32, o pojemności minimum 4 GB i maksimum 32 GB.

Po przejechaniu pierwszych 100 km w ciągu 90 dni można sprawdzić, czy dostępne są bezpłatne aktualizacje map cyfrowych.

Uwaga

Aby uniknąć ewentualnych problemów technicznych, do obsługi i aktualizacji systemu nawigacyjnego używać wyłącznie kompatybilnych pamięci USB. Nie wkładać pamięci USB do żadnego innego urządzenia (np. aparatu cyfrowego, telefonu komórkowego itd.) ani do gniazda w innym pojeździe.

Instalacja oprogramowania

W celu zaktualizowania cyfrowych map i skorzystania z usług dostępnych do pobrania na zasadzie wyłączności, należy utworzyć konto w witrynie internetowej opel.naviextras.com i zainstalować bezpłatne oprogramowanie.

Tworzenie konta

Na stronie opel.naviextras.com można utworzyć własne konto internetowe. Wybrać np. opcję „Zarejestruj się” na stronie internetowej i wprowadzić odpowiednie dane.

Instalowanie oprogramowania

Zainstalować w komputerze oprogramowanie pobrane z witryny opel.naviextras.com.

Postępować według instrukcji wyświetlanych na ekranie w celu zainstalowania i uruchomienia aplikacji w trybie online.

Rejestrowanie systemu nawigacyjnego

System nawigacyjny musi być zarejestrowany na nowym koncie internetowym.

Włożyć pustą pamięć USB w gniazdo USB systemu nawigacyjnego.

Dotknąć , a następnie wybrać **NAVI** / **Nav**, **Opcje** i **Aktualizacja mapy**.

Aby upewnić się, że pamięci systemu nawigacyjnego została zapisana cała zawartość, wybrać **Opcje** a następnie **Aktualizacja**. Przed wyjęciem pamięci USB poczekać na zakończenie aktualizacji.

Następnie włożyć pamięć USB do gniazda USB komputera podłączonego do Internetu. Po uruchomieniu aplikacji internetowej i

rozpoznaniu pamięci USB w oknie aplikacji pokazuje się nazwa systemu (lub oprogramowania). System nawigacyjny jest rejestrowany w profilu użytkownika.

Po wstępnej konfiguracji pamięć USB jest automatycznie rozpoznawana przez system nawigacyjny i przez aplikację internetową.

Aktualizowanie pamięci USB i systemu nawigacyjnego

Aktualizacje są udostępniane w regularnych odstępach czasu, np. aktualizacje map oraz lokalizacji fotoradarów.

Uwaga

W niektórych krajach pobranie i uaktywnianie funkcji ostrzegania o fotoradarach jest niezgodne z prawem i grozi konsekwencjami prawnymi.

Te aktualizacje są osiągalne tylko poprzez katalog aplikacji internetowych, dostępny za pośrednictwem pamięci USB.

Aplikacja internetowa pozwala:

- zaktualizować system nawigacyjny (mapy, lokalizacje fotoradarów itp.)
- ulepszyć zawartość POI do wersji premium
- dodać lub usunąć dane
- dostosować system do osobistych preferencji

Poszczególne menu aplikacji internetowej ułatwiają użytkownikowi wykonanie powyższych czynności.

Aktualizacja systemu

W celu wykorzystania pełnej palety możliwości systemu nawigacyjnego należy go jak najczęściej aktualizować.

Włożyć pamięć USB w gniazdo USB systemu nawigacyjnego. System nawigacyjny rozpoznaje aktualizacje dostępne w pamięci USB i automatycznie wyświetla się ekran „Aktualizuj”.

Wybrać **Aktualizuj**, aby rozpocząć instalację aktualizacji w systemie nawigacyjnym.

Uwaga

Podczas aktualizowania system nawigacyjny może uruchomić się automatycznie.

Uwaga

Dotknąć **←**, aby przejść do poprzedniego ekranu.

Można również dotknąć **🏠**, a następnie **NAVI / ↑Nav, Opcje i Aktualizacja mapy**. Następnie wybrać **Opcje**, a potem **Aktualizuj**, aby zainstalować aktualizacje w systemie nawigacyjnym.

Przed wykonaniem dowolnej innej operacji lub wyjęciem pamięci USB poczekać na zakończenie aktualizacji.

Karta SD (NAVI 80 IntelliLink)

Karta SD jest dołączona do systemu nawigacyjnego i zawiera m.in. cyfrową mapę miejscowości i sieci dróg w Polsce.

Zwrócić się do warsztatu, aby zakupić nową kartę SD ze zaktualizowaną mapą cyfrową.

Uwaga

Aby uniknąć ewentualnych problemów technicznych, do obsługi systemu nawigacyjnego używać wyłącznie kompatybilnych kart SD. Nie wkładać karty SD do żadnego innego urządzenia (np. aparatu cyfrowego, telefonu komórkowego itd.) ani do gniazda w innym pojeździe.

Obsługa**Pamięć USB****NAVI 50 IntelliLink****Wkładanie pamięci USB**

Wyłączyć system nawigacyjny i włożyć pamięć USB do gniazda USB w panelu czołowym systemu audio-nawigacyjnego. Pamięć USB jest wrażliwa na uszkodzenia; należy obchodzić się z nią ostrożnie.

Wyjmowanie pamięci USB

Wyłączyć system nawigacyjny i wyjąć pamięć USB z gniazda USB w panelu czołowym systemu audio-nawigacyjnego.

Karta SD**NAVI 80 IntelliLink****Wkładanie karty SD**

Wyłączyć system audio-nawigacyjny i włożyć kartę SD do gniazda znajdującego się na desce rozdzielczej. Karty SD są wrażliwe na uszkodzenia; nie wolno ich zginać.

Upewnić się, że karta SD jest włożona w prawidłowy sposób. Ustawienie może być różne, w zależności od umiejscowienia gniazda karty SD w pojeździe.

Wymowianie karty SD

Aby wyjąć kartę SD z systemu audio-nawigacyjnego, na stronie głównej dotknąć **MENU**, następnie **System**, a potem **Wymij kartę SD**; można teraz bezpiecznie wysunąć kartę SD z gniazda znajdującego się na desce rozdzielczej.

W celu wyjęcia karty SD ze szczeliny, wcisnąć lekko kartę i puścić. Karta jest nieznacznie wysuwana, aby łatwo można było ją wyjąć.

Uwaga

Aby uniknąć ewentualnych problemów technicznych, do obsługi i aktualizacji systemu nawigacyjnego używać wyłącznie kompatybilnych kart SD. Nie wkładać karty SD do żadnego innego urządzenia (np. aparatu cyfrowego, telefonu komórkowego itd.) ani do gniazda w innym pojeździe.

Włączanie systemu nawigacyjnego

Włączanie

System nawigacyjny włącza się automatycznie w momencie włączenia zapłonu. W innych przypadkach nacisnąć \odot .

Przy wyłączonym zapłonie systemu nawigacyjnego można używać przez maks. 20 minut. Nacisnąć \odot , aby ponownie włączyć system nawigacyjny. System wyłącza się automatycznie po upływie maks. 20 minut od ostatniego użycia elementu sterującego.

Wyłączanie

Przy wyłączonym zapłonie system nawigacyjny jest wyłączany automatycznie w momencie otwarcia drzwi kierowcy.

Przy włączonym zapłonie należy nacisnąć \odot w celu wyłączenia systemu nawigacyjnego.

Przełączanie między systemem nawigacyjnym a menu systemu Infotainment

NAVI 50 IntelliLink

Przy włączonym systemie nawigacyjnym dotknąć \uparrow lub dotknąć i przytrzymać \rightarrow/\leftarrow , aby powrócić do strony głównej systemu audio-nawigacyjnego.

NAVI 80 IntelliLink

Przy włączonym systemie nawigacyjnym dotknąć \leftarrow (raz lub kilka razy), aby powrócić do strony głównej systemu audio-nawigacyjnego.

Informacje pokazywane na wyświetlaczu

NAVI 50 IntelliLink (typ A) – Informacje pokazywane na wyświetlaczu

Ekran menu

Aby przejść do ekranu menu nawigacji, dotknąć \uparrow , a następnie P NAVI.



Na ekranie menu nawigacji znajdują się następujące menu i podmenu:

- **Punkt docelowy**

Patrz (NAVI 50 IntelliLink)
„Wprowadzanie celu podróży”
⇨ 101.

- Adres
- Punkty zainteresowania
- Historia
- Ulubione
- Znajdź na mapie
- Współrzędne

- **Trasa**

Patrz (NAVI 50 IntelliLink)
„Informacje o trasie” i „Edytuj plan



podróży” w rozdziale
„Prowadzenie po trasie” ⇨ 108.

- **Utwórz trasę/Edytuj trasę**
- **Wyłączenia z trasy**
- **Przegląd**
- **Anuluj trasę**
- **Trasy alternatywne**
- **Plan podróży**
- **Opcje**

Patrz (NAVI 50 IntelliLink)
„Konfigurowanie systemu
nawigacyjnego” poniżej.



- **Ostrzeżenia**
- **Ustawienia trasy**
- **Ustawienia mapy**
- **Ustawienia głosu**
- **Format współrzędnych**
- **GPS**
- **Aktualizacja mapy**

Ekran mapy

Aby przejść na ekran mapy bez
prowadzenia po trasie, dotknąć , a
następnie  **MAPA**. Patrz

(NAVI 50 IntelliLink) punkt
„Przeglądaj mapę” w części
„Prowadzenie po trasie” ⇨ 108.

Dotknąć dowolnego miejsca na
mapie. Cursor wskazuje bieżącą
wybraną pozycję. Aby przewinąć
mapę, przeciągnąć cursor w
wymaganym kierunku.

Aby przejść na ekran mapy z
prowadzeniem po trasie, dotknąć ,
a potem  **NAVI** i wprowadzić cel
podróży. Patrz (NAVI 50 IntelliLink)
„Wprowadzanie celu podróży”
⇨ 101.

Ekran mapy (z prowadzeniem lub bez
prowadzenia po trasie) zawiera
następujące elementy sterujące i
informacje:

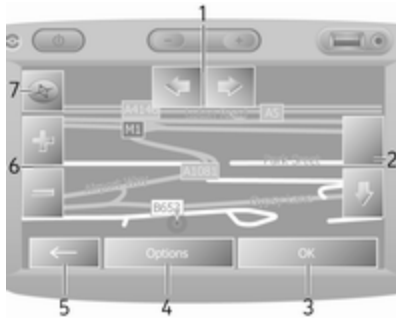

1. ⇄: Obrót mapy w lewo / w prawo
2. ↑/↓: Perspektywa (bliska/daleka)
3. **OK** (z odejmującym licznikiem czasu): Potwierdzanie działań
4. Menu **Opcje**
5. ←: Powrót do poprzedniego ekranu
6. +/−: Zmiana skali (powiększenie/ pomniejszenie)
7. Kompas (dotknąć w celu przełączenia między trybami 2D/3D mapy)

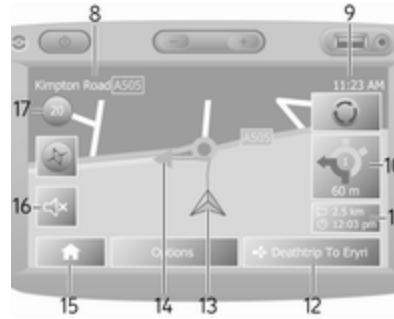

8. Nazwa kolejnej głównej drogi lub informacje o znaku drogowym, jeśli ma to zastosowanie
9. Biejący czas
10. Kierunek i odległość do następnej zmiany kierunku
11. Informacje o podróży, np. przybliżona godzina przyjazdu i całkowity pozostały dystans
12. Informacje z systemu audio
13. ▲: Bieżąca lokalizacja
14. Zmiany obliczonej trasy i kierunków
15. Strona główna

16. ⏮/⏭: Włączanie/wyłączanie prowadzenia głosowego

17. Ograniczenie prędkości

Widok skrzyżowania

W trakcie prowadzenia po trasie, przed każdą zmianą kierunku automatycznie wyświetla się widok skrzyżowania w przybliżeniu. Po przejechaniu skrzyżowania przywracany jest normalny widok.

Widok autostrady



W trakcie prowadzenia po trasie, przed każdym węzłem autostrady automatycznie wyświetla się trójwymiarowy widok węzła. Po przejechaniu węzła przywracany jest normalny widok.

Uwaga

Dla niektórych skrzyżowań autostrad, na mapie może się pojawić tylko niewielka strzałka skrętu.

NAVI 50 IntelliLink (typ B) –
Informacje pokazywane na
wyświetlaczu

Ekran menu

Aby przejść do ekranu menu
nawigacji, dotknąć , a następnie
 Nav.

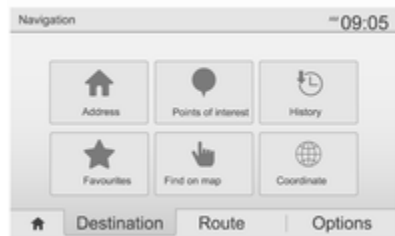

Na ekranie menu nawigacji znajdują
się następujące menu i podmenu:

- **Punkt docelowy**



Patrz (NAVI 50 IntelliLink)
„Wprowadzanie celu podróży”
⇨ 101.

- **Adres**
- **Interesujące miejsca**



- **Historia**
- **Ulubione**
- **Znajdź na mapie**
- **Współrzędne**
- **Trasa**
Patrz (NAVI 50 IntelliLink)
„Informacje o trasie” i „Edytuj plan
podróży” w rozdziale
„Prowadzenie po trasie” ⇨ 108.
 - **Utwórz trasę/Edytuj trasę**
 - **Wyłączenia z trasy**
 - **Przegląd**
 - **Anuluj trasę**
 - **Trasy alternatywne**
 - **Trasa**
- **Opcje**
Patrz (NAVI 50 IntelliLink)
„Konfigurowanie systemu
nawigacyjnego” poniżej.
 - **Ostrzeżenia**
 - **Ustawienia trasy**
 - **Ustawienia mapy**
 - **Ustawienia głosu**
 - **Format współrzędnych**

- **GPS**
- **Aktualizacja mapy**
- **Ruch drogowy**

Ekran mapy

Aby przejść na ekran mapy bez
prowadzenia po trasie, dotknąć , a
następnie  **Mapa** (jeśli opcja jest
dostępna). Patrz
(NAVI 50 IntelliLink) „Przeglądaj
mapę” w rozdziale „Prowadzenie po
trasie” ⇨ 108.

Dotknąć dowolnego miejsca na
mapie. Cursor wskazuje bieżącą
pozycję. Aby przewinąć mapę,
przeciągnąć mapę w wymaganym
kierunku. Aby w dowolnym momencie
ustawić cursor z powrotem w bieżącej
pozycji pojazdu, dotknąć .

Aby przejść na ekran mapy z
prowadzeniem po trasie, dotknąć ,
a potem  Nav i wprowadzić cel
podróży. Patrz (NAVI 50 IntelliLink)
„Wprowadzanie celu podróży”
⇨ 101.

18. : Menu podręczne ustawień (patrz pozycje poniżej)
19. / : Włączanie/wyłączanie prowadzenia głosowego
20. / / : Zmiana skali (powiększenie/pomniejszenie)
21. **N**: Przelączenie między trybami „2D”, „3D”, „2D na północ”

Widok skrzyżowania

W trakcie prowadzenia po trasie, przed każdą zmianą kierunku automatycznie wyświetla się widok skrzyżowania w przybliżeniu. Po przejechaniu skrzyżowania przywracany jest normalny widok.

Widok autostrady

W trakcie prowadzenia po trasie, przed każdym węzłem autostrady automatycznie wyświetla się trójwymiarowy widok węzła. Po przejechaniu węzła przywracany jest normalny widok.

Uwaga

Dla niektórych skrzyżowań autostrad, na mapie może się pojawić tylko niewielka strzałka skrętu.

NAVI 80 IntelliLink – Informacje pokazywane na wyświetlaczu Ekran menu

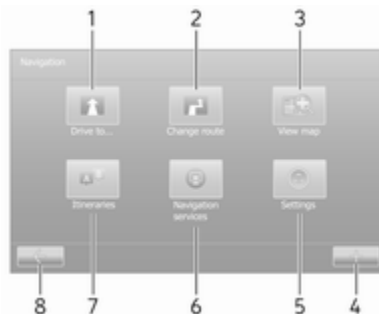

Na stronie głównej dotknąć **MENU**, a następnie **Nawigacja**, aby wyświetlić menu Nawigacja.

Na ekranie menu nawigacji znajdują się następujące menu, podmenu i elementy sterujące:

1. JEDŹ DO...

Patrz (NAVI 80 IntelliLink) „Wprowadzanie celu podróży” ⇨ 101.

- **Dom**
- **Zapisane lokalizacje**

- **Adres**
- **Ostatnie cele podróży**
- **Wyszukiwanie lokalne/ Miejsca TomTom**
- **Interesujące miejsca**
- **Punkt na mapie**
- **Szerokość i długość geograficzna**

2. ZMIEN TRASĘ

Patrz (NAVI 80 IntelliLink) „Edytuj plan podróży” w rozdziale „Prowadzenie po trasie” ⇨ 108.

- **Oblicz alternatywną trasę**
- **Anuluj trasę**
- **Podróż przez**
- **Unikaj blokad drogowych**
- **Unikaj części trasy**
- **Minimalizuj opóźnienia**

3. WYŚWIETL MAPE

Patrz (NAVI 80 IntelliLink) „Przeglądaj mapę” w rozdziale „Prowadzenie po trasie” ⇨ 108.

- **Użyj tego miejsca do...**
- **Znajdź**

- Zmień szczegóły mapy
- Dodaj do zapisanych lokalizacji

4. **+**: Menu podręczne

5. USTAWIENIA

Patrz (NAVI 80 IntelliLink) „Konfigurowanie systemu nawigacyjnego” poniżej.

- Wyłącz prowadzenie głosowe
- Planowanie trasy
- Pokaż POI na mapie
- Zarządzaj POI
- Głos
- Ustaw lokalizację domową
- Zarządzaj zapisanymi lokalizacjami
- Przełącz mapę
- Zmień kolory mapy
- Symbol samochodu
- Zaawansowane

6. USŁUGI NAWIGACYJNE

Patrz (NAVI 80 IntelliLink) „Usługi LIVE” poniżej.

- Ruch drogowy
- Fotoradary
- Wyszukiwanie lokalne/ Miejsca TomTom
- My TomTom LIVE
- Pogoda

7. PLANY PODRÓŻY

Patrz (NAVI 80 IntelliLink) „Edytuj plan podróży” w rozdziale „Prowadzenie po trasie” ⇨ 108.

8. **←**: Powrót do poprzedniego ekranu

Ekran mapy

Aby przejść do ekranu mapy bez nawigacji, na stronie głównej dotknąć **MENU**, następnie **Nawigacja**, a potem **Wyświetl mapę**.

Dotknąć dowolnego miejsca na mapie. Cursor wskazuje bieżącą wybraną pozycję. Aby przewinąć mapę, przeciągnąć kursor w wymaganym kierunku.

Aby przejść na ekran mapy z nawigacją, na stronie głównej dotknąć **MENU**, a następnie **Nawigacja** i wprowadzić cel podróży.

Patrz (NAVI 80 IntelliLink) „Wprowadzanie celu podróży” ⇨ 101.

Ekran mapy (z prowadzeniem lub bez prowadzenia po trasie) zawiera następujące elementy sterujące i informacje:

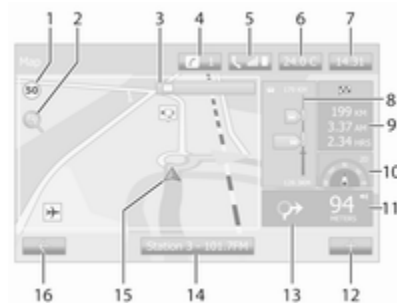

1. Ograniczenie prędkości (jest podświetlone na czerwono i miga, gdy ograniczenie prędkości jest przekroczone)
2. ρ : Zmiana skali (powiększenie/pomniejszenie)
3. Nazwa kolejnej głównej drogi lub informacje o znaku drogowym, jeśli ma to zastosowanie

4. **z**: Powiadomienia systemowe (jeśli pojazd jest wyposażony w tę funkcję)
5. **☎**: Informacje o telefonie
6. Temperatura na zewnątrz
7. Zegar
8. Usługi Live: Informacje o ruchu drogowym (jeśli dotyczy), np. zdarzenia drogowe, wskaźnik odbioru, mapa ruchu drogowego, lokalizacja fotoradarów (jeśli dotyczy) i pogoda dla celu podróży.
9. Informacje o podróży np. przewidywana godzina przyjazdu, całkowita pozostała odległość do celu podróży, stan podróży (flaga zielona/czerwona)
Podsumowanie trasy
10. Kompas (dotknąć w celu przełączenia między trybami 2D/3D mapy)
11. Zmiana poziomu głośności instrukcji prowadzenia po trasie
12. **+**: Menu podręczne
13. Kierunek i odległość do następnej zmiany kierunku

14. Informacje z systemu audio
15. **▲**: Bieżąca lokalizacja (kursor) Zmiany obliczonej trasy i kierunków
16. **←**: Powrót do poprzedniego ekranu

Znaki na pasie ruchu

Podczas prowadzenia po trasie, przed każdą zmianą drogi głównej automatycznie wyświetla się trójwymiarowy widok węzła drogowego (ze strzałką skrętu i znakami drogowymi). Po przejechaniu węzła przywracany jest normalny widok.

Aby wyłączyć widok znaków na pasach ruchu, patrz (NAVI 80 IntelliLink) „Ustawienia zaawansowane” w „Konfigurowanie systemu nawigacyjnego” poniżej.

Automatyczne powiększenie

W trakcie prowadzenia po trasie, przed każdą zmianą kierunku automatycznie wyświetla się widok skrzyżowania w przybliżeniu. Po przejechaniu węzła przywracany jest normalny widok.



Aby wyłączyć funkcję automatycznego powiększenia, patrz (NAVI 80 IntelliLink) „Ustawienia zaawansowane” w „Konfigurowanie systemu nawigacyjnego” poniżej.

Obsługa klawiatur wyświetlanych na ekranie

NAVI 50 IntelliLink – Obsługa klawiatur wyświetlanych na ekranie

Aby poruszać się po klawiaturach, alfanumerycznej i numerycznej, i wprowadzać znaki, dokonać odpowiedniego wyboru, dotykając ekranu wyświetlacza.

- Wybrać **Opcje**, aby zmienić typ klawiatury (np. QWERTY, ABC).
- Wybrać **1^&**, aby przełączyć na tryb wprowadzania cyfr i symboli.
- Wybrać ikonę menu podręcznego **☰**, aby wyświetlić listę wyników dla bieżącej operacji (np. wprowadzanie celu podróży).

- Wprowadzone znaki można poprawić, używając przycisku  na wyświetlonej klawiaturze.
- Dotknąć , aby zakończyć korzystanie z klawiatury i powrócić do poprzedniego ekranu.



Uwaga

Przy wprowadzaniu niektóre litery i cyfry są niedostępne (zaznaczone są na szaro) w zależności od informacji zapisanych w systemie nawigacyjnym.

Więcej informacji, patrz „Obsługa ekranu dotykowego” ⇨ 41.

NAVI 80 IntelliLink – Obsługa klawiatur wyświetlanych na ekranie

Aby poruszać się po klawiaturach, alfanumerycznej i numerycznej, i wprowadzać znaki, dokonać odpowiedniego wyboru, dotykając ekranu wyświetlacza.

- Wprowadzone znaki można poprawić, używając przycisku  na wyświetlonej klawiaturze.
- Dotknąć , aby zakończyć korzystanie z klawiatury i powrócić do poprzedniego ekranu.

Więcej informacji, patrz „Obsługa ekranu dotykowego” ⇨ 41.

Usługi Live

NAVI 80 IntelliLink – Usługi LIVE

Usługi nawigacyjne (np. informacje o ruchu drogowym, fotoradary stacjonarne) można uzupełnić o dodatkowe funkcje dostępne w ramach abonamentu na usługi LIVE.

Usługi LIVE obejmują aktualne informacje o ruchu drogowym dostarczane przez „HD Traffic™”, aktualizacje i lokalizacje fotoradarów stacjonarnych i mobilnych, wyszukiwanie lokalne, prognozę pogody oraz stan abonamentu „My TomTom LIVE”.

Uwaga

W niektórych krajach lub regionach usługi LIVE mogą być niedostępne.

Na stronie głównej dotknąć **MENU**, następnie **Nawigacja**, a potem **Usługi nawigacyjne**.

Wyświetlają się następujące menu:

- **Ruch drogowy/Ruch drogowy HD**

Wybrać, aby otrzymywać aktualne informacje o ruchu drogowym w czasie rzeczywistym.

Uwaga

Jeśli nie został uaktywniony abonament, usługa **Ruch drogowy HD** nosi nazwę **Ruch drogowy**.

- **Fotoradary**

Wyświetlanie ostrzeżeń i dostarczanie w czasie rzeczywistym informacji o lokalizacji fotoradarów mobilnych i stacjonarnych oraz o miejscach szczególnie niebezpiecznych („czarnych punktach”).

W razie potrzeby, wyłączyć funkcję, korzystając z menu „Fotoradary” w „Usługi LIVE”.

Zgłoszenie lokalizacji fotoradaru, stałego lub mobilnego.

Uwaga

W niektórych krajach pobranie i uaktywnianie funkcji ostrzegania o fotoradarach jest niezgodne z prawem i grozi konsekwencjami prawnymi.

- **Wyszukiwanie lokalne/Miejsca TomTom**

Usługa umożliwia szybkie wyszukanie dowolnego interesującego miejsca (POI) na podstawie wprowadzonego słowa kluczowego, a następnie ustawienie go jako punktu docelowego.

- **My TomTom LIVE**



Wyświetlanie daty wygaśnięcia abonamentu na usługi.

- **Pogoda**

Usługa prognozy pogody dostarcza informacje o pogodzie dla bieżącej lokalizacji i wybranego punktu docelowego na maksymalnie kolejne pięć dni.

Konfigurowanie systemu nawigacyjnego

NAVI 50 IntelliLink – Konfigurowanie systemu nawigacyjnego

Dotknąć , następnie  NAVI /  Nav, a potem **Opcje**. Ten ekran menu umożliwia sprawdzanie i uaktualnianie następujących ustawień mapy i nawigacji:

- **Ostrzeżenia**
- **Ustawienia trasy**
- **Ustawienia mapy**
- **Ustawienia głosu**
- **Format współrzędnych**
- **GPS**
- **Aktualizacja mapy**
- **Ruch drogowy** (w zależności od wersji)

Ostrzeżenia

Wybrać **Ostrzeżenia**, aby przejść do poniższych ustawień (wyłączyć, jeśli nie jest wymagane):

- **Ostrzeżenie po przekroczeniu dozwolonej prędkości** (włączanie/wyłączanie)
- **Ograniczenie prędkości zawsze widoczne** (włączanie/wyłączanie)
- **Ostrzeżenia o niebezpiecznych miejscach** (włączanie/wyłączanie)
- **Odległość wstępnego ostrzegania** (0 m/200 m/500 m)

Dostępne w zależności od wersji.

Ostrzeżenie po przekroczeniu dozwolonej prędkości: Mapa cyfrowa zawiera ograniczenia prędkości dla niektórych dróg. Gdy pojazd przekroczy dozwoloną prędkość, emitowane są ostrzeżenia dźwiękowe i/lub wizualne.

Ograniczenie prędkości zawsze widoczne: Ograniczenie prędkości dla niektórych dróg jest zawsze widoczne.

Ostrzeżenia o niebezpiecznych miejscach: Gdy pojazd przejeżdża przez niebezpieczne miejsce (stałe lub tymczasowe) – tj. gdy wjeżdża na niebezpieczny odcinek drogi wymagający zachowania szczególnej ostrożności lub zbliża się do fotoradaru (w zależności od kraju) – emitowane są ostrzeżenia dźwiękowe i wizualne.

Odległość wstępnego ostrzegania: Wybieranie odległości od niebezpiecznego miejsca, przy której emitowane są ostrzeżenia.

Uwaga

Na niektórych drogach i obszarach ostrzeżenia mogą być niedostępne.

Ustawienia trasy

Wybierz **Ustawienia trasy**, aby uaktualnić następujące ustawienia wyznaczania trasy:

- **Metoda planowania trasy** (szybka/krótka/ekonomiczna)
- **Autostrady** (włączanie/wyłączanie)
- **Opłata okresowa** (włączanie/wyłączanie)
- **Płatne** (włączanie/wyłączanie)

- **Promy** (włączanie/wyłączanie)
- **Pasy ruchu dla pojazdów z pasażerami /HOV** (włączanie/wyłączanie)
- **Drogi nieutwardzone** (włączanie/wyłączanie)
- **Wymagane pozwolenia** (włączanie/wyłączanie) (w zależności od wersji)

W razie potrzeby dotknąć **Opcje**, a następnie **Przywróć domyślne**, aby przywrócić domyślne ustawienia fabryczne dla wszystkich tych opcji.

Gdy jest wyświetlona mapa (bez aktywnego prowadzenia po trasie), do menu **Ustawienia trasy** można również przejść przez dotknięcie przycisku **Opcje**.

Aby uzyskać więcej informacji, patrz (NAVI 50 IntelliLink) „Informacje na wyświetlaczu”, „Ekran mapy” powyżej.

Metoda planowania trasy: Wybrać **Szybka**, aby ustawić najszybszą trasę do wprowadzonego celu podróży. Ta metoda zakłada, że po

wszystkich drogach pojazd porusza się w przybliżeniu z maksymalną dozwoloną prędkością.

Wybrać **Krótką**, aby ustawić najkrótszą trasę i zminimalizować całkowitą odległość do wprowadzonego celu podróży.

Wybrać **Eco**, aby ustawić trasę stanowiącą kompromis między trasą najszybszą a najkrótszą. Wyznaczona trasa może być krótsza od najszybszej ale nieco wolniejsza.

Autostrady: Uwzględnianie lub nieuwzględnianie autostrad przy planowaniu trasy.

Wyłączyć tę opcję, np. w przypadku holowania innego pojazdu lub gdy nie jest dozwolona jazda po autostradzie.

Uwaga

Przestrzegać przepisów obowiązujących w kraju, w którym pojazd jest prowadzony.

Opłata okresowa: Uwzględnianie lub nieuwzględnianie dróg, które wymagają zakupienia specjalnej, okresowej licencji.

Płatne: Uwzględnianie lub nieuwzględnianie dróg, z których korzystać można po uiszczeniu opłaty za jednorazowy przejazd.

Promy: Uwzględnianie lub nieuwzględnianie korzystania z promów, statków i pociągów.

Pasy ruchu dla pojazdów z pasażerami /HOV: Uwzględnianie lub nieuwzględnianie pasów ruchu dla pojazdów z pasażerami i pasów ruchu dla pojazdów z większą liczbą pasażerów (HOV).

Drogi nieutwardzone: Uwzględnianie lub nieuwzględnianie korzystania z dróg nieutwardzonych np. dróg gruntowych, o nawierzchni żwirowej.

Ustawienia mapy

Wybrać **Ustawienia mapy**, aby przejść do następujących opcji:

- **Tryb widoku** (3D/2D/2D na północ)
Tryb „2D na północ” jest dostępny w zależności od wersji.
- **Perspektywa** (bliska/normalna/daleka)

- **Widok autostrady** (włączanie/wyłączanie)
- **Znaczniki POI**

Gdy jest wyświetlona mapa (bez aktywnego prowadzenia po trasie), do menu **Ustawienia mapy** można również przejść przez dotknięcie przycisku **Opcje**.

Aby uzyskać więcej informacji, patrz (NAVI 50 IntelliLink) „Informacje na wyświetlaczu”, „Ekran mapy” powyżej.

Tryb widoku: Wybrać **Tryb widoku**, aby zmienić domyślny tryb widoku mapy na 2D, perspektywiczny 3D lub 2D z orientacją zawsze na północ.

W celu przełączenia między trybami widoku mapy można również dotknąć Kompas na mapie.

Perspektywa: Wybrać **Perspektywa**, aby podwyższyć lub obniżyć punkt, z jakiego widziana jest mapa.

Gdy jest wyświetlona mapa (bez aktywnego prowadzenia po trasie), w celu podwyższenia lub opuszczenia punktu, z jakiego jest widziana mapa,

można dotknąć \updownarrow . Przyciski te są wyświetlane na szaro, gdy została osiągnięta pozycja maksymalna.

Widok autostrady: Wybrać **Widok autostrady**, aby włączyć/wyłączyć widok węzła autostrady w trybie prowadzenia po trasie.

Aby uzyskać więcej informacji, patrz (NAVI 50 IntelliLink) „Informacje na wyświetlaczu”, „Ekran mapy” powyżej.

Znaczniki POI: Wybrać ► przy pozycji **Znaczniki POI**, aby wyświetlić listę typów interesujących miejsc (POI).

Użyć tego ekranu do włączania/wyłączania (pokazywania lub ukrywania na mapie) znaczników pewnych POI na mapie np. zakwaterowanie, lotnisko, kawiarnia lub bar.

Wybrać typ POI, aby otworzyć listę jego podkategorii i włączyć/wyłączyć (pokazać lub ukryć) poszczególne podkategorie.

Uwaga

POI są widoczne na mapie tylko dla określonego poziomu powiększenia.

Ustawienia głosu

Wybrać **Ustawienia głosu**, aby zmienić język prowadzenia głosowego.

Przewinąć listę języków przez dotknięcie ▲/▼, następnie wybrać język i dotknąć **OK**, aby potwierdzić wybór.

Format współrzędnych

Wybrać **Format współrzędnych**, aby zmienić format wprowadzanych współrzędnych na jedną z następujących opcji:

- DD.DDDDD
- DD MM.MMM
- DD MM SS.S

GPS

Wybrać **GPS**, aby wyświetlić informacje dotyczące GPS np. dostępne satelity, ich lokalizacja i siła sygnału.

Aktualizacja mapy

Wybrać **Aktualizacja mapy**, aby wyświetlić podane poniżej dane z mapy cyfrowej oraz najbardziej aktualne informacje:

- **Niebezpieczne miejsca**
- **Widok węzła drogowego**
- **Mapy**
- **Miejsca**
- **Usługa informacji o ruchu drogowym**
- **Punkty adresowe**

Można uaktualnić określoną zawartość lub całą zawartość mapy. Najpierw wybrać jedną z opcji lub dotknąć **Opcje**, a następnie **Aktualizacja**. Poczekać na zakończenie aktualizacji.

Patrz „Pamięć USB” (NAVI 50 IntelliLink), „Aktualizowanie pamięci USB i systemu nawigacyjnego” w rozdziale „Informacje ogólne” ↻ 83.

Ruch drogowy

Wybrać **Ruch drogowy**, aby zmienić następujące ustawienia informacji o ruchu drogowym:

- **Informacje o ruchu drogowym** (włączone/wyłączone)
- **Objazd**
- **Typy zdarzeń**

Informacje o ruchu drogowym:

Przekazywane są ostrzeżenia o zdarzeniach, które występują na trasie.

Objazd: Oszczędność czasu dzięki korzystaniu z trasy alternatywnej, jeśli na bieżącej trasie jest zator drogowy lub wystąpiło zdarzenie drogowe. Stosowanie do potrzeb wybrać „Włącz/wyłącz” przy pozycji „Potwierdzać zaproponowaną trasę?”.

W razie potrzeby uaktualnić czas dla opcji „Zaproponuj objazd, jeśli wyznaczona trasa przyniesie oszczędność czasu powyżej:” (np. pięć minut), dotykając ◀/▶.

Typy zdarzeń: Wybrać typy zdarzeń, które mają być wyświetlane podczas prowadzenia po trasie np. wszystkie

zdarzenia, zdarzenia związane z natężeniem ruchu drogowego, zamknięcia i blokady, wypadki.

NAVI 80 IntelliLink – Konfigurowanie systemu nawigacyjnego

Aby przejść do menu ustawień nawigacji ze strony głównej, dotknąć **MENU**, następnie **Nawigacja**, a potem **Ustawienia**. Wyświetlają się następujące podmenu ustawień:

- **Wyłącz prowadzenie głosowe:**

Włączanie i wyłączenie prowadzenia głosowego podczas nawigacji.

- **Planowanie trasy:**

Ustawienia dotyczące typu trasy, dróg płatnych, promów, podsumowania trasy, pasów ruchu dla pojazdów z pasażerami i dróg nieutwardzonych.

Wybrać preferowany typ planowania; zalecana jest „Trasa najszybsza”. Trasa ekonomiczna jest wyznaczana tak, aby oszczędzić jak najwięcej paliwa.

Następnie, stosownie do potrzeb, włączyć/wyłączyć

„iQ routes™”. iQ routes™ umożliwia obliczanie tras zgodnie ze średnim natężeniem ruchu drogowego w danym dniu i o określonej porze oraz obliczenie najlepszej trasy przy uwzględnieniu bieżącej prędkości ruchu drogowego.

- **Pokaż POI na mapie:**

Pokazywanie lub ukrywanie znaczników POI na mapie.

- **Zarządzaj POI:**

Dodawanie, zmienianie lub usuwanie POI i kategorii POI.

- **Głos (w zależności od wersji):**

Wybór głosu syntetycznego bądź męskiego lub żeńskiego głosu ludzkiego (do instrukcji głosowych) z dostępnej listy.

Głosy ludzkie zapewniają uproszczone instrukcje głosowe prowadzenia po trasie i nie są dostępne w przypadku, gdy jest wykorzystywana funkcja rozpoznawania mowy ⇨ 117.

- **Ustaw lokalizację domową:**

Zmiana adresu domowego i adresów najczęściej używanych celów podróży.

- **Zarządzaj zapisanymi lokalizacjami:**

Usuwanie lub zmiana nazwy zapisanych adresów celów podróży.

Aby zmienić nazwę, wybrać adres z wyświetlonej listy, wybrać opcję **Zmień nazwę** i wprowadzić nową nazwę.

Dotknąć **Gotowe**, aby potwierdzić. Aby usunąć wybrany adres, dotknąć **Usuń** i potwierdzić, gdy system o to poprosi.

- **Przełącz mapę:**

Jeśli na karcie SD jest zainstalowanych kilka map, użyć tej opcji do przełączania między zapisanymi mapami. Wybrać „Zmień mapę” a następnie wybrać żądaną mapę z dostępnych opcji.

- **Zmień kolory mapy:**

Zmiana kolorów dziennych i nocnych wykorzystywanych na mapie nawigacyjnej

W razie pobrania nowych kolorów, wybrać nowy kolor i dodatkowy schemat kolorów a potem żądany kolor z dostępnych opcji.

- **Symbol samochodu:**

Zmiana ikony samochodu stosowanej na mapie nawigacyjnej 3D.

- **Zaawansowane:**

Wybrać odpowiednie pozycje z poniższych opcji zaawansowanych:

- **Informacje na mapie:**

Pokazywanie/ukrywanie informacji wyświetlanych na mapie np. numeru przed nazwą ulicy, nazw ulic / nazwy bieżącej ulicy, nazwy następnej ulicy.

- **Zachowanie mapy:**

Zmiana sposobu w jaki zachowuje się mapa po wybraniu poniższych opcji:

Pokazywanie znaków na pasach ruchu (np. przy węzłach autostrad), obracanie mapy zgodnie z kierunkiem jazdy samochodu (tylko tryb 2D), automatyczne przełączanie na tryb 3D podczas prowadzenia po trasie, automatyczne powiększanie (tryb 2D, tryb 3D).

- **Źródło informacji o ruchu drogowym:**

Wybór źródła informacji o ruchu drogowym z dostępnej listy.

Wprowadzanie punktu docelowego

NAVI 50 IntelliLink – Wprowadzanie celu podróży

Wybieranie punktu docelowego

Dotknąć , następnie  **NAVI** /  **Nav**, a potem **Cel podróży**.

Dostępne są następujące opcje do wprowadzania celu podróży:

- **Adres**

Wprowadzanie adresu za pomocą klawiatury.

- **Punkty zainteresowania**

Wybieranie interesującego miejsca (POI) np. stacja benzynowa, restauracja, parking.

- **Historia**

Wybieranie celu podróży z listy poprzednich celów podróży.

- **Ulubione**

Wybieranie z zapisanej listy poprzednich celów podróży.

- **Znajdź na mapie**

Wybieranie celu podróży za pomocą mapy cyfrowej.

- **Współrzędne**

Wprowadzanie współrzędnych celu podróży.

Po wprowadzeniu celu podróży poczekać na odliczenie dziesięciu sekund i dotknąć **OK**, aby natychmiast rozpocząć prowadzenie po trasie.

Wprowadzić adres

Wybrać **Adres** i wprowadzić cały adres lub jego część np.:

- **Kraj**
- **Miejscowość lub kod pocztowy**
- **Ulica**
- **Numer**
- **Przecinająca ulica**

Uwaga

Pełne adresy mogą być wprowadzane tylko wtedy, gdy są rozpoznawane przez system nawigacyjny.

Przy pierwszym wprowadzaniu adresu dotknąć **Kraj**, a następnie użyć klawiatury, aby wprowadzić wymaganą nazwę kraju. Można również użyć ikony menu podręcznego  i wybrać pozycję z listy sugerowanych krajów.

Uwaga

Przy wprowadzaniu adresu niektóre litery i cyfry są niedostępne (zaznaczone są na szaro) w zależności od adresów rozpoznawanych przez system nawigacyjny.

Postępować w taki sam sposób w celu wprowadzenia szczegółowych danych w polach **Miejscowość lub kod pocztowy**, **Ulica**, **Numer** i **Przecinająca ulica**.

Uwaga

Podczas wpisywania **kodu pocztowego** należy wprowadzić spację po pierwszej części kodu.

Adres jest automatycznie zapisywany w pamięci i dostępny do wyboru w przyszłości.

Obsługa klawiatury, patrz (NAVI 50 IntelliLink) „Obsługa klawiatur wyświetlanych na ekranie” w rozdziale „Obsługa” ⇨ 86.

Uwaga

Numer i **Przecinająca ulica** są dostępne tylko po wprowadzeniu **Ulicy**.

Przy wprowadzaniu **Ulicy** nie jest konieczne wprowadzanie jej rodzaju (ulica, aleja, bulwar itd.).

Wybierz interesujące miejsca (POI)

Jako cele podróży można wybierać interesujące miejsca (POI), korzystając z poniższych opcji wyszukiwania:

- lista zaprogramowanych POI
- Kategorie POI
- szybkie wyszukiwanie POI z mapy

Lista zaprogramowanych POI

Wybrać **Interesujące miejsca** w celu dokonania wyboru z listy często wykorzystywanych zaprogramowanych kategorii (np. stacja paliwowa, parking, restauracja).

Kategorie POI

Wybrać **Interesujące miejsca**, a następnie **Wyszukiwanie specjalne**, aby dokonać wyboru z listy kategorii i podkategorii.

Wyszukiwanie interesujących miejsc (POI) różni się w zależności od bieżącej sytuacji:

- Jeśli jest aktywne prowadzenie po trasie, POI takie jak **Stacja paliwowa** i **Restauracja** są wyszukiwane wzdłuż trasy a miejsca typu **Parking** są wyszukiwane wokół celu podróży.
- Jeśli nie jest aktywne prowadzenie po trasie, interesujące miejsca (POI) są wyszukiwane w sąsiedztwie bieżącej pozycji.
- Jeśli bieżąca pozycja nie jest dostępna (np. z powodu braku sygnału GPS), POI są wyszukiwane w sąsiedztwie ostatniej znanej pozycji.

Dostępne są następujące opcje:

- **W mieście**
Wyszukiwanie POI w wybranym mieście (lista wyników jest uporządkowana według odległości od centrum miasta).
- **Wzdłuż trasy**
Wyszukiwanie POI wzdłuż bieżącej trasy (lista wyników jest uporządkowana według długości wymaganego objazdu).
- **W pobliżu mojej pozycji**
Wyszukiwanie POI w pobliżu bieżącej pozycji (lista wyników jest uporządkowana według odległości od tej pozycji).
- **W pobliżu celu podróży**
Wyszukiwanie POI w pobliżu celu podróży bieżącej trasy (lista wyników jest uporządkowana według odległości od celu podróży).

Gdy wyświetlona jest lista celów podróży (POI), można ją sortować lub wyświetlać na mapie. Dotknąć **Opcje**, aby wyświetlić:

- **Sortuj według nazwy**
- **Sortuj według odległości**
- **Sortuj według objazdu** (jeśli jest aktywne prowadzenie po trasie)
- **Pokaż wszystko na mapie**

Szybkie wyszukiwanie POI

Dotknąć dowolnego miejsca na mapie. Cursor wskazuje bieżącą wybraną pozycję. Aby przewinąć mapę, przeciągnąć kursor w wymaganym kierunku.

Dotknąć **Opcje**, a następnie **Interesujące miejsca w pobliżu kursora**, aby wyświetlić nazwy najbliższych POI i ich odległość od wybranej pozycji na mapie.

Można również dotknąć **Szukaj** i używając klawiatury wyszukać cel podróży według nazwy.

Wybieranie z listy poprzednich celów podróży

Wybrać **Historia**, aby przejść do listy poprzednio wprowadzanych celów podróży.

W celu uporządkowania listy dotknąć **Opcje**, aby wyświetlić:

- **Sortuj według nazwy**
- **Sortuj według odległości**
- **Usuń wszystko**

Można również dotknąć **Szukaj** i używając klawiatury wyszukać cel podróży według nazwy.

Wybieranie z listy ulubionych

Wybrać **Ulubione**, aby przejść do listy zapisanych ulubionych celów podróży.

Gdy wyświetlona jest lista ulubionych, można ją sortować lub wyświetlać na mapie. Dotknąć **Opcje**, aby wyświetlić:

- **Sortuj według nazwy**
- **Sortuj według odległości**
- **Pokaż wszystko na mapie**
- **Usuń wszystko**

Można również dotknąć **Szukaj** i używając klawiatury wyszukać ulubione według nazwy.

Wybieranie celu podróży za pomocą mapy

Wybrać **Znajdź na mapie**, aby rozpocząć wyszukiwanie celu podróży przez przewijanie mapy.

Dotknąć dowolnego miejsca na mapie. Cursor wskazuje bieżącą wybraną pozycję. Aby przewinąć mapę, przeciągnąć kursor w wymaganym kierunku.

Dotknąć **OK**, aby wybrać pozycję jako cel podróży.

Wprowadzanie współrzędnych celu podróży

Wybrać **Współrzędne**, aby rozpocząć wyszukiwanie celu podróży przez wprowadzenie jego współrzędnych.

Aby zmienić format współrzędnych, dotknąć **Opcje** i wybrać:

- **Szerokość/długość geograficzna**
Wartości można wprowadzać w dowolnych poniższych formatach:

- stopnie dziesiętne
- stopnie i minuty dziesiętne
- stopnie, minuty i sekundy dziesiętne
- **UTM** (odzworowanie uniwersalne poprzeczne Mercatora)

Potwierdzanie punktu docelowego

Po wybraniu celu podróży na mapie pojawia się trasa. Dotknąć **OK** i ustawić ją jako **Nową trasę**.

Jeśli jest aktywne prowadzenie po trasie, cel podróży można ustawić jako **Punkt pośredni** na trasie.

Dodawanie i zapisywanie ulubionych

Po wybraniu celu podróży dotknąć **Opcje**, aby wyświetlić:

- **Dodaj do ulubionych:**
Zapisywanie celu podróży na liście ulubionych.
- **Bieżący ruch drogowy:**
Dostarcza informacji o zdarzeniach drogowych (w zależności od wersji).
Patrz (NAVI 50 IntelliLink)
„Informacje o ruchu drogowym” w

rozdziale „Prowadzenie po trasie” ⇨ 108.

- **Info/Wiadomości:** Wyświetla informacje (np. adres) wybranego POI.

Pokazuje lokalizację (adres) wybranej pozycji, podaje współrzędne GPS (szerokość/ długość geograficzna) oraz, w stosownych przypadkach, wyświetla numer telefonu wybranego POI.

- **Powrót do samochodu:** Powrót do bieżącej pozycji pojazdu.

Przed zapisaniem pozycji ulubionej, za pomocą klawiatury można zmienić jej nazwę.

Obsługa klawiatury, patrz (NAVI 50 IntelliLink) „Obsługa klawiatur wyświetlanych na ekranie” w rozdziale „Obsługa” ⇨ 86.

Usuwanie pozycji ulubionej

Po wybraniu pozycji ulubionej, przed rozpoczęciem prowadzenia po trasie dotknąć **Opcje**, a następnie **Usuń pozycję ulubioną** i potwierdzić usunięcie.

Aby usunąć wszystkie ulubione cele podróży, wybrać menu **Cel podróży**, następnie **Ulubione**, **Opcje**, a potem **Usuń wszystko** i potwierdzić usunięcie.

NAVI 80 IntelliLink – Wprowadzanie celu podróży

Wybieranie punktu docelowego

Na stronie głównej dotknąć **MENU**, następnie **Nawigacja**, a potem **Jedź do....**

Wybrać cel podróży z poniższych opcji na wyświetlaczu:

- **Dom**
- **Zapisane lokalizacje**
- **Adres**
- **Ostatnie cele podróży**
- **Wyszukiwanie lokalne/Miejsca TomTom**
- **Interesujące miejsce**
- **Punkt na mapie**
- **Szerokość i długość geograficzna**

Dom

Włącza prowadzenie do adresu domowego.

Aby zapisać adres domowy, na stronie głównej dotknąć **MENU**, następnie **Nawigacja**, a potem **Ustawienia**.

Wybrać **Ustaw lokalizację domową** i wprowadzić adres.

Patrz (NAVI 80 IntelliLink) „Konfiguracja systemu nawigacyjnego” w rozdziale „Obsługa” ⇨ 86.

Zapisane lokalizacje

Wybieranie celu podróży z listy wcześniej zapisanych celów podróży.

Aby usunąć zapisane cele podróży lub zmienić ich nazwę, na stronie głównej dotknąć **MENU**, następnie **Nawigacja**, a potem **Ustawienia**.

Następnie wybrać **Zarządzaj zapisanymi lokalizacjami** i stosownie do potrzeb uaktualnić wybrany cel podróży.

Patrz (NAVI 80 IntelliLink) „Konfiguracja systemu nawigacyjnego” w rozdziale „Obsługa” ⇨ 86.

Adres

Za pomocą klawiatury wprowadzić cały adres lub jego część, np.:

- **Kraj**
- **Kod pocztowy**
- **Miejscowość/miasto**
- **Ulica**
- **Numer posesji**

Uwaga

Pełne adresy mogą być wprowadzane tylko wtedy, gdy są rozpoznawane przez system nawigacyjny.

Przy pierwszym wprowadzaniu adresu system zażąda kraju celu podróży. Użyć klawiatury, aby wprowadzić wymaganą nazwę kraju.

Podczas wprowadzania mogą wyświetlić się sugerowane nazwy. Dotknąć, aby wybrać cel podróży pokazany na wyświetlaczu, lub dotknąć **Lista** w celu przejścia do pełnej listy dla bieżącej części adresu.

Uwaga

Przy wprowadzaniu adresu niektóre litery i cyfry są niedostępne (zaznaczone są na szaro) w zależności od adresów rozpoznawanych przez system nawigacyjny.

Postępować w taki sam sposób, aby wprowadzić **Kod pocztowy** lub szczegółowe dane w polach **Miejscowość/miasto**, **Ulica** i **Numer**.

Uwaga

Podczas wpisywania **kodu pocztowego** należy wprowadzić spację po pierwszej części kodu.

Adres jest automatycznie zapisywany w pamięci i dostępny do wyboru w przyszłości.

Obsługa klawiatury, patrz (NAVI 80 IntelliLink) „Obsługa klawiatur wyświetlanych na ekranie” w rozdziale „Obsługa” ⇨ 86.

Ostatnie cele podróży

Wybieranie z listy poprzednich, zapisanych automatycznie celów podróży.

**Wyszukiwanie lokalne/
Miejsca TomTom**

Wybrać pobliskie interesujące miejsce (POI) wprowadzając słowa kluczowe za pomocą klawiatury.

Uwaga

Ta funkcja jest dostępna tylko dla abonentów usług LIVE.

Więcej informacji, patrz (NAVI 80 IntelliLink) „Usługi LIVE” w rozdziale „Obsługa” ⇨ 86.

Interesujące miejsce

Jako cele podróży można wybierać interesujące miejsca (POI), korzystając z poniższych opcji wyszukiwania:

- Kategorie POI:

Wybrać kategorię POI (np. stacja paliwowa, restauracja, parking) a potem wybrać obszar wyszukiwania (np. **POI w pobliżu**, **POI w miejscowości**, **POI w pobliżu domu**).

Wprowadzić nazwę miejscowości/miasta i dotknąć **Gotowe**, aby zatwierdzić wybór.

- Nazwy POI:

Wprowadzić nazwę POI i wybrać ją, aby rozpocząć wyszukiwanie.

Punkt na mapie

Wybieranie celu podróży za pomocą mapy cyfrowej.

W celu przewinięcia mapy przeciągnąć kursor w wymaganym kierunku a następnie zatwierdzić pozycję jako cel podróży.

Szerokość i długość geograficzna

Wprowadzanie współrzędnych celu podróży.

Potwierdzanie punktu docelowego

Po wybraniu celu podróży na mapie pojawi się trasa a w zakładce  będzie dostępne podsumowanie trasy.

Wybrać zakładkę LIVE, aby wyświetlić informacje o ruchu drogowym w czasie rzeczywistym.

Więcej informacji, patrz (NAVI 80 IntelliLink) „Usługi LIVE” w rozdziale „Obsługa” ↻ 86.

Dotknąć **Gotowe**, aby zatwierdzić trasę.

Dodawanie i zapisywanie ulubionych

Dodaj do zapisanych lokalizacji

Na stronie głównej dotknąć **MENU**, następnie **Nawigacja**, a potem **Jedź do....**

Wybrać **Ostatnie cele podróży** i z wyświetlonej listy wybrać cel podróży.

Dotknąć **+** (aby wyświetlić menu podręczne), następnie **Dodaj do zapisanych lokalizacji**, za pomocą klawiatury nadać nazwę celowi podróży, a potem dotknąć **Dalej**.

Wyświetla się komunikat z pytaniem, czy zapisany adres należy ustawić jako adres domowy. Wybrać **Tak** lub **Nie**. Wyświetli się komunikat z potwierdzeniem, że adres został zapisany.

Dodaj pozycję ulubioną

Na stronie głównej dotknąć **★**, aby otworzyć menu ulubionych, i wybrać **Nawigacja**.

Aby ustawić zapisany cel podróży jako ulubiony, dotknąć **+** (aby otworzyć menu podręczne), a potem **Dodaj pozycję ulubioną**.

Wybierz pozycję z wyświetlonej listy, aby dodać zapisany cel podróży do ulubionych.

Więcej informacji, patrz (NAVI 80 IntelliLink) „Ulubione” w rozdziale „Wprowadzenie” ↻ 32.

Usuwanie pozycji ulubionej

Na stronie głównej dotknąć **★**, aby otworzyć menu ulubionych, i wybrać **Nawigacja**.



Dotknąć **+** i wybrać **Usuń wszystkie ulubione** lub wybrać pozycję ulubioną z wyświetlonej listy, a następnie wybrać **Usuń pozycję ulubioną**. Wyświetla się komunikat potwierdzający. Dotknąć **Usuń**, aby potwierdzić.

Więcej informacji, patrz (NAVI 80 IntelliLink) „Ulubione” w rozdziale „Wprowadzenie” ↻ 32.

Prowadzenie po trasie

Informacje o trasie

NAVI 50 IntelliLink – Informacje o trasie

W celu wyświetlenia trasy przed rozpoczęciem prowadzenia po trasie, po wprowadzeniu punktu docelowego dotknąć , następnie  **NAVI** /  **Nav**, a potem **Trasa**.

Różne sposoby wprowadzania celu podróży, patrz (NAVI 50 IntelliLink) „Wprowadzanie celu podróży” ⇨ 101.

Dostępne są następujące opcje:

- **Utwórz trasę/Edytuj trasę**
Patrz (NAVI 50 IntelliLink) „Edytuj plan podróży” poniżej.
- **Wyłączenia z trasy**
Patrz (NAVI 50 IntelliLink) „Edytuj plan podróży” poniżej.
- **Przegląd**
Patrz poniżej.
- **Anuluj trasę**
Patrz (NAVI 50 IntelliLink) „Wyłączanie prowadzenia po trasie” poniżej.

- **Trasy alternatywne**
Patrz (NAVI 50 IntelliLink) „Edytuj plan podróży” poniżej.
- **Plan podróży**
Patrz (NAVI 50 IntelliLink) „Edytuj plan podróży” poniżej.

Przegląd

Gdy jest wyświetlany ekran **Trasa**, dotknąć **Przegląd**, aby wyświetlić szczegółowy plan bieżącej trasy i widok „z lotu ptaka” trasy na mapie.

Ta opcja menu zawiera następujące informacje:

- nazwa i/lub adres celu podróży
- całkowity czas trasy
- całkowita długość trasy
- punkty specjalne i odcinki trasy (np. drogi płatne, autostrady itd.)
- trasy alternatywne (np. krótkie, szybkie, ekonomiczne)

Gdy wyświetlony jest ekran **Przegląd**, dotknąć **Opcje**, aby przejść do następujących podmenu:

- **Trasy alternatywne**
Patrz (NAVI 50 IntelliLink) „Edytuj plan podróży” poniżej.
- **Plan podróży**
Patrz (NAVI 50 IntelliLink) „Edytuj plan podróży” poniżej.
- **Ustawienia trasy**
Patrz (NAVI 50 IntelliLink) „Konfigurowanie systemu nawigacyjnego” ⇨ 86.
- **Symulowanie nawigacji**
Patrz poniżej.

Uwaga

Do tych opcji można również przejść podczas prowadzenia po trasie, dotykając pola „Informacje o podróży” (np. przewidywana godzina przyjazdu, pozostała całkowita odległość) na ekranie wyświetlacza.

Patrz (NAVI 50 IntelliLink) „Informacje na wyświetlaczu” w rozdziale „Obsługa” ⇨ 86.

Symulowanie nawigacji

Ta funkcja umożliwia szybkie przejrzanie sugerowanej trasy.

Dostępne są następujące opcje:

- ▶/II : Rozpoczęcie lub wstrzymanie symulacji trasy
- K : Przejście do poprzedniego manewru
- ⏪ : Przejście do następnego manewru
- 1x / 4x / 8x : Zwiększenie szybkości symulacji trasy
- ← / ↩ : Powrót do poprzedniego ekranu

NAVI 80 IntelliLink – Informacje o trasie

Aby wyświetlić trasę przed rozpoczęciem prowadzenia, po wprowadzeniu celu podróży dotknąć **+** (aby utworzyć menu podręczne), a następnie wybrać **Szczegółowe dane trasy**.

Dostępne są następujące opcje:

- **Wyświetlanie instrukcji:**
Wyświetla się plan trasy.

Pokazują się następujące informacje szczegółowe:

- strzałki zmian kierunku jazdy
- typy dróg
- nazwy dróg
- odległość od rozwidlenia drogi (km/mile)
- **Wyświetlanie mapy trasy:**
Wyświetla się mapa trasy.
- **Wyświetlanie symulacji trasy:**
Wyświetla się symulacja trasy.
- **Podsumowanie trasy:**
Powrót do poprzedniego ekranu.
Wyświetlają się informacje szczegółowe dotyczące trasy – czas, odległość i typ podróży.
Patrz (NAVI 80 IntelliLink) „IQ routes™” w rozdziale „Wprowadzanie celu podróży” ↗ 101.
- **Wyświetlanie celu podróży:**
Wyświetlanie zmian kierunku w postaci obrazów.
- **Wyświetlanie ruchu drogowego na trasie:**

Wyświetlanie przeglądu wszystkich zdarzeń na drodze mających wpływ na bieżącą podróż, ze szczegółowym zestawieniem kolejnych zdarzeń.

Jeśli użytkownik ma abonament na usługi LIVE, w zakładce „Live” znajduje się bardziej szczegółowy przegląd podróży (np. opóźnienia wynikające z ruchu drogowego, stacjonarne i mobilne fotoradary).

Więcej informacji, patrz (NAVI 80 IntelliLink) „Usługi LIVE” w rozdziale „Obsługa” ↗ 86.

Edytuj plan podróży

NAVI 50 IntelliLink – Edytuj plan podróży

Funkcja ta umożliwia wyświetlenie i zmianę planu trasy do wprowadzonego celu podróży.

Aby przejść w dowolnym momencie do tej funkcji, dotknąć **+**, następnie **NAVI / Nav**, a potem **Trasa**.
Wybrać **Plan podróży**.

Pokażą się następujące informacje:

- strzałki zmian kierunku jazdy
- numer drogi
- odległość do zmiany kierunku

Dotknąć **Opcje**, aby zmienić i sortować dane szczegółowe trasy.

Dostępne są następujące opcje:

- **Podsumowanie**

Pokazywane są wszystkie punkty pośrednie i cel podróży, w tym odległość do punktu pośredniego, pozostały czas dojazdu do następnego punktu pośredniego oraz godzina przyjazdu.

- **Normalny**

Pokazywane są wszystkie manewry z nazwami ulicy lub miejsca, odległościami i numerami odcinków trasy.

W tej opcji są wyświetlane informacje o drogowskazach, zakazy wjazdu i manewrów,

ostrzeżenia i informacje o preferencjach systemu.

- **Lista dróg**

Pokazywane są tylko główne odcinki trasy w postaci nazw/numerów dróg.

W tej opcji jest pokazywana długość każdego odcinka, czas dojazdu do następnego odcinka, czas przyjazdu i ogólny kierunek.

Te opcje planu podróży / trasy można również zmienić przez dotknięcie zakładki „Kierunek i odległość do następnego zmiany kierunku” na wyświetlaczu podczas prowadzenia po trasie. Wybrać **Opcje**, aby zmienić i sortować dane szczegółowe trasy.

Patrz (NAVI 50 IntelliLink) „Informacje na wyświetlaczu”, „Ekran mapy” w rozdziale Obsługa ↪ 86.

Edytuj trasę

W celu edycji trasy poprzez modyfikację listy punktów pośrednich na ekranie wyświetlacza dotknąć , następnie **NAVI / ↑Nav, Trasa**, a potem **Edytuj trasę**.

Dostępne są następujące opcje:

Góra  : Dodawanie punktu pośredniego

Dół  : Dodawanie nowego celu podróży

 : Usuwanie celu podróży

 : Zmiana adresu początku trasy (dostępne w niektórych wersjach)

Aby zmienić kolejność punktów pośrednich na liście, dotknąć **Opcje**, a następnie **Zmień kolejność** i przesunąć punkty pośrednie w górę / w dół.

Różne sposoby wprowadzania celu podróży, patrz (NAVI 50 IntelliLink) „Wprowadzanie celu podróży” ↪ 101.

Wyłączenia z trasy



W celu edycji trasy poprzez wyłączenie z niej określonych odcinków dotknąć , następnie **NAVI / ↑Nav, Trasa**, a potem

Wyłączenia z trasy.

Na ekranie wyświetlacza wybrać z listy odcinek, który ma być pominięty. Odcinek, który ma być pominięty, jest zaznaczony na czerwono.

Potwierdzić nową trasę, dotykając **OK**.

Trasy alternatywne

Aby zmienić metodę planowania trasy, dotknąć , następnie  **NAVI** /  **Nav**, **Trasa**, a potem **Trasy alternatywne**.

Dostępne są poniższe opcje, z informacjami o długości trasy i szacunkowym czasie:

- szybka
- krótka
- ekonomiczna

Wybrać jedną z opcji i potwierdzić nową trasę, dotykając .

Więcej informacji, patrz (NAVI 50 IntelliLink) „Konfiguracja systemu nawigacyjnego” w rozdziale „Obsługa” ⇨ 86.

NAVI 80 IntelliLink – Edytuj plan podróży

Podróże można planować z wyprzedzeniem, wybierając punkt początkowy i cel podróży.

Na stronie głównej dotknąć **MENU**, następnie **Nawigacja**, a potem **Plany podróży**.

Wybrać punkt początkowy w taki sam sposób jak cel podróży. Patrz (NAVI 80 IntelliLink) „Wprowadzanie celu podróży” ⇨ 101. Aby wybrać cel podróży, wybrać typ trasy i zatwierdzić.

System planuje trasę z możliwością wyświetlania szczegółów.

Zmień trasę

Aby zmienić trasę podczas aktywnego prowadzenia po trasie, na stronie głównej dotknąć **MENU**, następnie **Nawigacja**, a potem **Zmień trasę**.

Dostępne są następujące opcje:

- **Oblicz alternatywną trasę**
- **Anuluj trasę**
- **Podróż przez**
- **Unikaj blokad drogowych**
- **Unikaj części trasy**
- **Minimalizuj opóźnienia**

Oblicz alternatywną trasę

Wybrać, aby obliczyć alternatywną trasę do celu podróży.

Anuluj trasę

Wybrać, aby rozpocząć prowadzenie po bieżącej trasie.

Aby ponownie rozpocząć prowadzenie po trasie, dotknąć **Jedź do...**, a następnie **Ostatnie cele podróży** i ponownie wybrać trasę.

Podróż przez (punkty pośrednie)

Wybrać, aby zmienić obliczoną trasę do danego celu podróży, tak aby przebiegała przez określone miejsce (punkt pośredni).

Lokalizację, która ma być uwzględniona przy wyznaczaniu trasy, wprowadza się w taki sam sposób jak cel podróży.

Wybrać z tej samej listy opcji np. „Adres”, „Zapisane lokalizacje”, „POI”, „Punkt na mapie”.

Patrz (NAVI 80 IntelliLink) „Wprowadzanie celu podróży” ⇨ 101.

Unikaj blokad drogowych

Wybrać tę opcję w przypadku, gdy blokada drogowa nie jest aktualnie wskazywana przez serwis informacyjny o ruchu drogowym.

Patrz (NAVI 80 IntelliLink) „Informacje o ruchu drogowym” poniżej.

Wybierz długość (w metrach) odcinka trasy z przodu, który ma być ominięty np. „100 m”, „500 m”, „2000 m”, „5000 m”.

Trasa jest przeliczana ponownie, tak aby unikać wybranego odcinka.

Unikaj części trasy



Wybrać, aby ominąć część trasy. Z listy dróg na trasie wybrać tę, która ma być ominięta.

Minimalizuj opóźnienia

Wybrać tę opcję w celu zaplanowania trasy w oparciu o najnowsze informacje o ruchu drogowym.

Wyłączenie prowadzenia po trasie

NAVI 50 IntelliLink – Wyłączenie prowadzenia po trasie



Aby zatrzymać trwające prowadzenie po trasie, dotknąć , następnie  **NAVI** /  **Nav**, **Trasa**, a potem **Anuluj trasę**.

NAVI 80 IntelliLink – Wyłączenie prowadzenia po trasie

Aby zatrzymać trwające prowadzenie po trasie, dotknąć , a następnie **Usuń trasę**.

Przeglądaj mapę

NAVI 50 IntelliLink – Przeglądaj mapę

Aby w dowolnym momencie przejść do ekranu mapy, dotknąć , a następnie  **MAPA**.

Dotknąć dowolnego miejsca na mapie. Cursor wskazuje bieżącą wybraną pozycję. Aby przewinąć mapę, przeciągnąć kursor w wymaganym kierunku.

Dalsze operacje sterujące, patrz (NAVI 50 IntelliLink) „Ekran mapy” w rozdziale „Obsługa” ⇨ 86.

Menu opcji

Gdy wyświetlony jest ekran mapy, dotknąć **Opcje**, aby wyświetlić:

- **Ustawienia trasy:**

Patrz (NAVI 50 IntelliLink) „Konfiguracja systemu nawigacyjnego” w rozdziale „Obsługa” ⇨ 86.

- **Ustawienia mapy:**

Patrz (NAVI 50 IntelliLink) „Konfiguracja systemu nawigacyjnego” w rozdziale „Obsługa” ⇨ 86.

- **Gdzie jestem?:**

Patrz (NAVI 50 IntelliLink) „POMOC!” poniżej.

NAVI 80 IntelliLink – Przeglądaj mapę

Aby przejść do ekranu mapy bez nawigacji, na stronie głównej dotknąć **MENU**, następnie **Nawigacja**, a potem **Wyświetl mapę**.

Dotknąć dowolnego miejsca na mapie. Cursor wskazuje bieżącą wybraną pozycję. Aby przewinąć mapę, przeciągnąć kursor w wymaganym kierunku.

Gdy jest wyświetlony ekran mapy, dotknąć , aby otworzyć menu podręczne zawierające poniższe opcje:

- **Użyj tego miejsca do...**
- **Znajdź**
- **Zmień szczegóły mapy**
- **Dodaj do zapisanych lokalizacji**

Użyj tego miejsca do...

Wybrać tę opcję, aby wykonać dowolną z poniższych czynności:

- wyśrodkowanie mapy na bieżącej lokalizacji pojazdu
- poprowadzenia do punktu na mapie
- wyszukiwania punktu na mapie
- dodawania punktu na mapie do ulubionych
- dodawanie punktu na mapie do listy POI
- korygowanie pozycji pojazdu

Znajdź

Wybrać tę opcję, aby wyśrodkować mapę na:

- lokalizacji początkowej
- zapisanym adresie
- określonym adresie
- ostatnim punkcie docelowym
- lokalnym wyszukiwaniu
- określonym POI
- bieżącej pozycji pojazdu
- współrzędnych (szerokości/ długości geograficznej)

Zmień szczegóły mapy

Wybrać tę opcję, aby włączyć/ wyłączyć następujące ustawienia mapy:

- ruch drogowy
- nazwy
- interesujące miejsca (POI)
- obraz satelitarny w tle mapy
- współrzędne GPS

Dodaj do zapisanych lokalizacji

Wybrać tę opcję, aby dodać bieżącą pozycję na mapie do zapisanych celów podróży. Za pomocą klawiatury wprowadzić nazwę lub potwierdzić zasugerowaną nazwę.



Obsługa klawiatury, patrz (NAVI 80 IntelliLink) „**Obsługa klawiatur wyświetlanych na ekranie**” w rozdziale „**Obsługa**” ⇨ 86.

Pomoc!

NAVI 50 IntelliLink – Pomoc!

Gdy jest wyświetlany ekran mapy, dotknąć **Opcje**, a następnie **Gdzie jestem?**, aby sprawdzić pomocne

informacje na temat bieżącej lokalizacji i wyszukać pobliskie interesujące miejsca (POI).

Aby w dowolnym momencie przejść do ekranu mapy, dotknąć , a następnie  **MAPA**.

Gdzie jestem?

Ta opcja menu zawiera następujące informacje:

- bieżąca lokalizacja (adres)
- szerokość geograficzna
- długość geograficzna
- wysokość n.p.m.
- stan GPS

Dotknąć **Opcje**, aby wyświetlić następujące opcje:

- **Dodaj do ulubionych**

Więcej informacji, patrz (NAVI 50 IntelliLink) „Wprowadzanie celu podróży”, „Dodaj i zapisz w ulubionych” ⇨ 101.

- **Informacje o kraju:** Patrz „Informacje o kraju” poniżej.

Informacje o kraju

Ta funkcja pozwala na sprawdzanie informacji o kraju i obowiązujących przepisach w danej lokalizacji.

Gdy zostanie wyświetlony ekran **Gdzie jestem?**, dotknąć **Opcje**, a następnie **Informacje o kraju**.

Ta opcja menu zawiera następujące informacje:

- ograniczenia prędkości
- nr kierunkowy kraju (kod do połączeń międzynarodowych np. +49)
- numer alarmowy (np. 112)
- ograniczenia prawne np.:
 - wymagania dotyczące wyposażenia pojazdu np. trójkąt ostrzegawczy, apteczka, gaśnica, zapasowe żarówki, kamizelka odblaskowa itd.
- przepisy dotyczące reflektorów
- maksymalne stężenie alkoholu we krwi

- przepisy dotyczące łańcuchów śniegowych
- przepisy dotyczące opon zimowych

Pomoc w pobliżu

Ta funkcja pozwala na wyszukiwanie pomocy drogowej w pobliżu bieżącej lokalizacji.

Gdy jest wyświetlony ekran **Gdzie jestem?**, dotknąć **Pomoc w pobliżu**.

Ta opcja menu zawiera następujące informacje:

- **Naprawa samochodów w pobliżu** (Usługi naprawcze pojazdów)
- **Zdrowie w pobliżu** (Usługi medyczne i ratownicze)
- **Policja w pobliżu** (Komisariaty policji)
- **Stacje benzynowe/obsługi w pobliżu** (Stacje paliwowe)

Wybrać odpowiednią opcję, aby przejść do listy lokalnych interesujących miejsc (POI).

Informacje na temat interesujących miejsc (POI), patrz (NAVI 50 IntelliLink) „Wprowadzanie celu podróży” ↗ 101.





Informacje o ruchu drogowym**NAVI 50 IntelliLink – Informacje o ruchu drogowym**

Możliwe jest odbieranie zaktualizowanych informacji o ruchu drogowym z lokalnych źródeł (dostępne dla niektórych wersji). Informacje podawane są dla bieżącej trasy lub dla bieżącej pozycji pojazdu.

Podczas prowadzenia po trasie dotknąć **Opcje**, a następnie wybrać **Bieżący ruch drogowy**, lub dotknąć ikony ruchu drogowego  na ekranie mapy. Wyświetlą się zdarzenia drogowe na trasie i szacunkowe opóźnienia.

Dostępne są następujące opcje:

- **Lista zdarzeń:** Wybrać, aby zmienić ustawienia wyświetlania zdarzeń.
- **Zaproponuj objazd:** Tworzenie alternatywnej trasy do wybranego celu podróży.
- **Opcje:** Przejście do opcji ruchu drogowego.

Aby przejść w dowolnym czasie do tych opcji ruchu drogowego, dotknąć , następnie  **NAVI** /  **Nav**, a potem **Opcje**. Następnie wybrać  **Ruch drogowy**.

Dotknąć , aby wrócić do prowadzenia po trasie.

NAVI 80 IntelliLink – Informacje o ruchu drogowym

Umożliwia odbieranie zaktualizowanych informacji o ruchu drogowym z lokalnych źródeł.

Na stronie głównej dotknąć **MENU**, następnie **Nawigacja**, a potem **Usługi nawigacyjne**. Następnie wybrać **Ruch drogowy/Ruch drogowy HD**.

System nawigacyjny sygnalizuje zdarzenia drogowe za pomocą komunikatów głosowych, paska z informacjami o ruchu drogowym oraz poprzez wyświetlanie symboli na mapie.

Patrz „Przegląd symboli” ⇨ 116.

System odbiera aktualizacje co około 15 minut i zdarzenia drogowe są pokazywane wyłącznie na drogach głównych.

Jeśli został uaktywniony abonament na usługi LIVE, usługa **Ruch drogowy** nosi nazwę **Ruch drogowy HD**. Przy aktywnej usłudze **Ruch drogowy HD** aktualizacje są odbierane co około trzy minuty, a zdarzenia drogowe są pokazywane także na drogach lokalnych.

Więcej informacji, patrz (NAVI 80 IntelliLink) „Usługi LIVE” w rozdziale „Obsługa” ⇨ 86.

W zależności od bieżącego ruchu drogowego pasek z informacjami o ruchu drogowym może zawierać następujące informacje:

- poważne opóźnienia na trasie (podawane w minutach)
- sytuacja nieznana lub nieokreślona (kolor szary)
- spowolniony ruch drogowy (kolor pomarańczowy)
- zator drogowy (kolor czerwony)
- droga nieprzejezdna lub zamknięta (kolor ciemnoczerwony)
- odległość do następnego zdarzenia drogowego (w km/milach)

W celu zarządzania usługą informacji o ruchu drogowym można wybrać poniższe opcje:

- **Minimalizuj opóźnienia**
Zmień trasę, uwzględniając najnowsze informacje o ruchu drogowym.
- **Show traffic on route (Pokaż na trasie informacje o ruchu drogowym)**

Wyświetlanie przeglądów wszystkich zdarzeń drogowych na bieżącej trasie. Dotknąć ikon zdarzeń, aby uzyskać bardziej szczegółowe informacje.

- **Wyświetl mapę**

Wybrać, aby przejrzeć mapę i zaznajomić się z bieżącą sytuacją drogową na danym obszarze.

Mapa wyświetla ostatnią wyszukaną lokalizację. Dotknąć ikon zdarzeń, aby uzyskać bardziej szczegółowe informacje.

- **Odczytuj informacje o ruchu drogowym na głos**

Włączanie głosowego prowadzenia po trasie z informacjami o ruchu drogowym.

Ustawienia usługi informacji o ruchu drogowym

Wybrać **Ustawienia informacji o ruchu drogowym** i zaznaczyć pole obok wymaganych preferencji (np. automatyczna minimalizacja

opóźnień po każdej aktualizacji informacji o ruchu drogowym) i wybrać **Gotowe**, aby potwierdzić.

Przegląd symboli

 : Wypadek

 : Zator drogowy

 : Jeden lub kilka pasów ruchu jest zamkniętych

 : Droga zamknięta

 : Zdarzenie drogowe

 : Prace drogowe

 : Silny deszcz

 : Śnieg

 : Silny wiatr, burza

 : Mgła

 : Oblodzenie

Rozpoznawanie mowy

Informacje ogólne	117
Elementy sterujące nawigacji	119
Elementy sterujące telefonem	119

Informacje ogólne

Funkcja rozpoznawania mowy umożliwia obsługę pewnych funkcji za pomocą poleceń głosowych.



Aby rozmowy prowadzone wewnątrz samochodu nie powodowały nieumyślnego wybrania numeru do osoby zapisanej w książce telefonicznej, system rozpoznawania poleceń głosowych pozostaje nieaktywny do momentu włączenia  w zespole elementów sterujących na kole/kolumnie kierownicy.

Przegląd elementów sterujących ⇨ 7.

NAVI 50 IntelliLink

Dostępna w niektórych wersjach funkcja rozpoznawania poleceń głosowych systemu głośnomówiącego umożliwia użytkownikowi obsługiwaniu niektórych funkcji kompatybilnego smartfonu poprzez wydawanie poleceń głosowych.

Patrz „Elementy sterujące telefonem” w niniejszym rozdziale ⇨ 119.

Aby sprawdzić, czy skojarzony i podłączony smartfon jest kompatybilny z funkcją rozpoznawania poleceń głosowych, dotknąć , a następnie  **Ustawienia**.

Następnie wybrać **Bluetooth** a potem **Wyświetlanie listy urządzeń Bluetooth**. Na liście wyszczególnione są skojarzone urządzenia a obok nazwy smartfonu widoczny jest symbol  wskazujący kompatybilność.

Uwaga

Język ustawiony w smartfonie (o ile jest obsługiwany) będzie automatycznie wykorzystywany przez system audio-nawigacyjny do rozpoznawania poleceń głosowych.

System nawigacyjny może być również sterowany głosem. Patrz „Elementy sterujące nawigacją” w niniejszym rozdziale ⇨ 119.

Warunki wstępne



Muszą być spełnione następujące warunki wstępne:

- Funkcja Bluetooth w systemie Infotainment musi być aktywna.

Patrz „Podłączanie urządzeń przez Bluetooth” w rozdziale „Telefon” ⇨ 126.

- Funkcja Bluetooth w smartfonie włączanym za pomocą Bluetooth musi być aktywna i smartfon musi być połączony z siecią 3G, 4G lub Wi-Fi (patrz instrukcja obsługi smartfonu).
- W zależności od smartfonu może być konieczne włączenie w nim opcji umożliwiającej wykrycie go przez inne urządzenia (patrz instrukcja obsługi smartfonu).
- Smartfon musi być skojarzony i połączony z systemem audio-nawigacyjnym.

Pomoc

Aby uzyskać informacje i pomoc w zakresie włączania i obsługi funkcji sterowania głosem, dotknąć , a następnie  **Ustawienia**, a potem **Bluetooth**.

Wybrać z listy **Smartfon** (użyć ▼/▲, aby przeszukać listę), a potem wybrać ► w celu przejścia do funkcji pomocy.

Wyświetli się kilka ekranów z objaśnieniami, jak korzystać z funkcji rozpoznawania poleceń głosowych, oraz informacjami dotyczącymi:

- włączania/wyłączania za pomocą elementów sterujących na kole/kolumnie kierownicy
- kompatybilnych telefonów
- metod obsługi
- dostępnych funkcji z opisami
- warunków użytkowania

NAVI 80 IntelliLink



Funkcja rozpoznawania mowy umożliwia stosowanie poleceń głosowych do obsługi pewnych funkcji, takich jak:

- **Nawigacja**
Patrz „Elementy sterujące nawigacją” w niniejszym rozdziale ⇨ 119.
- **Telefon**
Patrz „Elementy sterujące telefonem” w niniejszym rozdziale ⇨ 119.

Nacisnąć  w zespole elementów sterujących na kole/kolumnie kierownicy, aby otworzyć menu główne **Sterowanie głosem**. Po usłyszeniu sygnału wypowiedzieć nazwę menu, które ma zostać wyświetlone.

Po uaktywnieniu wyświetla się menu główne **Rozpoznawanie mowy** a kontrolka rozpoznawania mowy w górnym prawym rogu wskazuje stan systemu i poziomy optymalizacji:

Świeci na zielono	:	optymalne rozpoznawanie mowy
Pomarańczowy	:	dobre rozpoznawanie mowy
Świeci na czernono	:	średnie rozpoznawanie mowy



- Mikrofon  : System jest przygotowany do odbioru polecenia głosowego
- Głośnik  : Instrukcje głosowe są aktualnie podawane przez system
- Ikona ładowania  : Dane aktualnie ładowane

Elementy sterujące nawigacji

NAVI 50 IntelliLink

Włączanie rozpoznawania poleceń głosowych

W celu włączenia funkcji rozpoznawania poleceń głosowych w czasie nawigacji:

Nacisnąć  w zespole elementów sterujących na kole/kolumnie kierownicy; w dolnym prawym rogu wyświetlacza, obok informacji o systemie audio, pojawi się ikona .

Uwaga

Podczas używania funkcji rozpoznawania poleceń głosowych, odtwarzanie ze źródła audio jest przerywane.

Wskazówki dotyczące używania poleceń głosowych zawiera (NAVI 50 IntelliLink) punkt „Pomoc” w rozdziale „Informacje ogólne” ⇨ 117.

NAVI 80 IntelliLink

Włączanie rozpoznawania poleceń głosowych

W celu włączenia funkcji rozpoznawania poleceń głosowych:

Nacisnąć  w zespole elementów sterujących na kole/kolumnie kierownicy, aby otworzyć menu główne **Sterowanie głosem**.

Po usłyszeniu sygnału powiedzieć „**Cel podróży**”, aby wprowadzić nowy adres. Powiedzieć „**Adres**” a potem pełny adres celu podróży (numer, nazwa ulicy, miejscowość/miasto).

Wyświetli się adres rozpoznany przez system. Potwierdzić cel podróży, gdy system poprosi o rozpoczęcie prowadzenia po trasie.

Można również po usłyszeniu sygnału powiedzieć „**Ostatnie cele podróży**”, aby przejść do listy ostatnio wprowadzonych celów podróży i wybrać cel podróży.

Uwaga

Aby można było obsługiwać system nawigacyjny za pomocą poleceń głosowych, należy włożyć kompatybilną kartę SD do gniazda.

Więcej informacji, patrz (NAVI 80 IntelliLink) „Wprowadzanie celu podróży” w rozdziale „Nawigacja” ⇨ 101.

Elementy sterujące telefonem

NAVI 50 IntelliLink

Włączanie rozpoznawania poleceń głosowych

W celu włączenia funkcji rozpoznawania poleceń głosowych:

Nacisnąć  w zespole elementów sterujących na kole/kolumnie kierownicy, aby otworzyć menu **Smartfon**; włącza się sygnał

dźwiękowy i na wyświetlaczu pokazuje się **☺**, sygnalizując aktywację.

Aby użyć funkcji rozpoznawania poleceń głosowych, dotknąć **☺** na wyświetlaczu (lub nacisnąć **☺**).

Uwaga

Podczas działania funkcji rozpoznawania poleceń głosowych, funkcje **Radioodtworacz** i **Media** są niedostępne.

Aby wyłączyć, dotknąć i przytrzymać **☺** na wyświetlaczu (lub nacisnąć **☺**).

Wskazówki dotyczące używania poleceń głosowych zawiera (NAVI 50 IntelliLink) punkt „Pomoc” w rozdziale „Informacje ogólne” ⇨ 117.

NAVI 80 IntelliLink

Włączanie rozpoznawania poleceń głosowych

W celu włączenia funkcji rozpoznawania poleceń głosowych:

Nacisnąć **☺** w zespole elementów sterujących na kole/kolumnie kierownicy, aby otworzyć menu główne **Sterowanie głosem**.

Aby przejść do menu telefonu, po usłyszeniu sygnału powiedzieć „**Telefon**”. Powiedzieć nazwę zapisanego kontaktu lub numer telefonu. Po zarejestrowaniu przez system, na wyświetlaczu pokaże się żądany kontakt.

Powiedzieć „**Połącz**”, aby rozpocząć wybieranie numeru.

Powiedzieć „**Usuń**”, aby anulować wprowadzony numer i spróbować jeszcze raz.

Można również zainicjować połączenie bezpośrednio z menu głównego **Sterowanie głosem** – dotknąć **☺** i powiedzieć nazwę zapisanego kontaktu lub numer telefonu.

Telefon

Informacje ogólne	121
Podłączanie	124
Podłączanie urządzeń przez Bluetooth	126
Połączenie alarmowe	130
Obsługa	131
Telefony komórkowe i radia CB .	138

Informacje ogólne

System głośnomówiący umożliwia prowadzenie rozmów telefonicznych z wykorzystaniem mikrofonu i głośników znajdujących się na wyposażeniu pojazdu, a także obsługę najważniejszych funkcji telefonu komórkowego z poziomu systemu Infotainment.

Aby możliwe było korzystanie z systemu głośnomówiącego, telefon komórkowy musi być z nim połączony za pomocą funkcji **Bluetooth**.

Nie wszystkie funkcje systemu głośnomówiącego są dostępne dla wszystkich telefonów komórkowych. Dostępne funkcje są uzależnione od modelu telefonu i operatora sieci komórkowej. W celu uzyskania odpowiednich informacji należy zajrzeć do instrukcji obsługi telefonu lub skontaktować się z operatorem sieci komórkowej.

Ważne informacje dotyczące obsługi i bezpieczeństwa ruchu drogowego

Ostrzeżenie

Korzystanie z systemu głośnomówiącego podczas jazdy może być niebezpieczne, ponieważ prowadzenie rozmów telefonicznych osłabia koncentrację. Przed użyciem systemu głośnomówiącego zaparkować pojazd.

Przestrzegać przepisów obowiązujących w kraju, w którym pojazd jest prowadzony.

Należy też przestrzegać szczególnych przepisów obowiązujących na określonych obszarach i zawsze wyłączać telefon komórkowy, jeśli jego używanie jest zabronione, jeśli telefon powoduje zakłócenia lub w przypadku możliwości wystąpienia niebezpiecznych sytuacji.

⚠ Ostrzeżenie

Telefony komórkowe wykazują oddziaływanie na otoczenie. Z tego względu wprowadzono w życie określone regulacje prawne dotyczące bezpiecznego użytkowania telefonów – przed rozpoczęciem korzystania z telefonu należy się z nimi zapoznać.





Bluetooth

Interfejs telefonu posiada certyfikat organizacji Bluetooth Special Interest Group (SIG).

Więcej informacji dotyczących powyższej specyfikacji można znaleźć w Internecie na stronie <http://www.bluetooth.com>

Elementy sterujące telefonu

Elementy sterujące systemu Infotainment i na kolumnie kierownicy:

-  **TEL**
- lub -
- **TEL**
- lub -
-  **TELEFON** na  ekranie strony głównej (NAVI 50 IntelliLink)
- lub -
-  **TELEFON** na ekranie menu głównego (NAVI 80 IntelliLink)
Wybrać opcję **Telefon**, aby otworzyć menu.

Elementy sterujące na kolumnie kierownicy:

- , : Odbieranie połączeń, kończenie/odrzucając połączeń.

- lub -

- **MODE/OK**: Odbieranie połączeń, kończenie/odrzucając połączeń, potwierdzanie czynności/polecenia.
- : Włączanie/wyłączanie funkcji rozpoznawania poleceń głosowych.

W zależności od systemu audio-nawigacyjnego niektóre funkcje systemu głosomówiącego można obsługiwać także przez polecenia głosowe  119.

Obsługa wyświetlacza**R15 BT USB, R16 BT USB, CD16 BT USB, CD18 BT USB – Obsługa wyświetlacza**

- W celu poruszania się po wyświetlaczu w górę/w dół: Obrócić pokrętkę **OK**.
- W celu potwierdzenia czynności/poleceń: Nacisnąć przycisk **OK**.
- Aby anulować czynności/polecenia (i powrócić do poprzedniego menu): Nacisnąć .





NAVI 50 IntelliLink – Obsługa wyświetlacza

Aby wyświetlić ekran menu telefonu, wybrać , a następnie  **Telefon**.

Dostępne są następujące podmenu:

- **Książka telefoniczna**
- **Listy połączeń**
- **Wybierz**

W celu przełączenia między różnymi podmenu dotknąć  w górnym lewym rogu.





- W celu poruszania się po wyświetlaczu w górę/w dół: Dotknąć  lub .
- W celu potwierdzenia czynności/polecień: Wybrać **OK**.
- Aby anulować czynności/polecenia (i powrócić do poprzedniego menu / strony głównej): Dotknąć /.

Więcej informacji, patrz „Obsługa ekranu dotykowego” ⇨ 41.

NAVI 80 IntelliLink – Obsługa wyświetlacza

Aby przejść do menu „Telefon” ze strony głównej, wybrać **MENU**, a następnie  **Telefon**.

Dostępne są następujące podmenu:

- **Książka telefoniczna**
- **Rejestry połączeń**
- **Wybierz numer**
- **Poczta głosowa**
- **Ustawienia**
- W celu poruszania się po wyświetlaczu w górę/w dół: Dotknąć  lub .
- Aby anulować czynności/polecenia (i/lub powrócić do poprzedniego menu): Dotknąć .
- Aby otworzyć menu podręczne (np. w celu dodania kontaktów do listy ulubionych): Dotknąć .

Uwaga

Do ulubionych można przejść w dowolnej chwili, naciskając  na stronie głównej.

Więcej informacji, patrz „Obsługa ekranu dotykowego” ⇨ 41.

Obsługa klawiatur wyświetlanych na ekranie

R15 BT USB, R16 BT USB, CD16 BT USB, CD18 BT USB – Obsługa klawiatur wyświetlanych na ekranie

W celu poruszania się po klawiaturze numerycznej wyświetlanej na ekranie oraz wprowadzania znaków: Obrócić i nacisnąć **OK**.

Wprowadzone znaki można poprawić, używając przycisku  na wyświetlonej klawiaturze.

Nacisnąć , aby zakończyć korzystanie z klawiatury i powrócić do poprzedniego ekranu.

NAVI 50 IntelliLink, NAVI 80 IntelliLink – Obsługa klawiatur wyświetlanych na ekranie

Aby poruszać się po klawiaturze numerycznej i wprowadzać znaki, dokonać odpowiedniego wyboru, dotykając ekranu wyświetlacza.

Wprowadzone znaki można poprawić, używając przycisku  na wyświetlonej klawiaturze.

Dotknąć , aby zakończyć korzystanie z klawiatury i powrócić do poprzedniego ekranu.

Więcej informacji, patrz „Obsługa ekranu dotykowego” ⇨ 41.

Podłączanie

W celu obsługi funkcji telefonu komórkowego z poziomu systemu Infotainment należy podłączyć go do systemu głośnomówiącego.

Podłączenie jest niemożliwe przed skojarzeniem telefonu z systemem. Patrz rozdział **Połączenie Bluetooth** (⇨ 126), aby uzyskać informacje o kojarzeniu telefonu komórkowego z systemem głośnomówiącym za pomocą Bluetooth.

Po włączeniu zapłonu system głośnomówiący wyszukuje znajdujące się w jego zasięgu skojarzone telefony. Aby telefon komórkowy mógł zostać rozpoznany przez system głośnomówiący, musi w nim być włączona funkcja **Bluetooth**.

Wyszukiwanie trwa do momentu znalezienia skojarzonego telefonu. Podłączenie telefonu jest sygnalizowane stosownym komunikatem.

Uwaga

Gdy aktywne jest połączenie Bluetooth, korzystanie z systemu głośnomówiącego powoduje szybsze rozładowywanie się baterii telefonu komórkowego.

Funkcja automatycznego podłączania

Aby uruchomić funkcję automatycznego podłączania telefonu w momencie włączenia systemu, może być konieczne uaktywnienie funkcji automatycznych połączeń **Bluetooth** w telefonie – patrz instrukcja obsługi telefonu komórkowego.

Uwaga

W niektórych systemach audio-nawigacyjnych przy ponownym podłączeniu skojarzonego telefonu lub gdy dwa skojarzone telefony znajdują się w zasięgu systemu głośnomówiącego, zostanie

automatycznie podłączony telefon priorytetowy (jeśli został określony) lub ostatnio podłączony telefon – nawet jeśli znajduje się on poza samochodem, ale wciąż w zasięgu systemu głośnomówiącego.

Jeśli automatyczne podłączenie nastąpi w trakcie prowadzenia rozmowy, zostanie ona automatycznie przełączona na system głośnomówiący.

Jeśli telefon nie został automatycznie podłączony:

- sprawdzić, czy telefon jest włączony
- sprawdzić, czy bateria telefonu nie jest rozładowana
- sprawdzić, czy telefon został sparowany z systemem głośnomówiącym

Funkcja Bluetooth w telefonie komórkowym i systemie głośnomówiącym musi być aktywna, a telefon musi być skonfigurowany w taki sposób, aby akceptował żądania połączenia z systemem.

Podłączanie ręczne

R15 BT USB, R16 BT USB, CD16 BT USB, CD18 BT USB – Ręczne podłączanie

W celu zmiany telefonu połączanego z systemem głośnomówiącym nacisnąć **TEL** i wybrać menu **Wybierz urządzenie**. Lista urządzeń przedstawia telefony, które są już skojarzone.

Wybrać żądany telefon z listy i potwierdzić, naciskając **OK**. Podłączenie telefonu zostaje potwierdzone odpowiednim komunikatem.

NAVI 50 IntelliLink – Podłączanie ręczne

Aby zmienić telefon podłączony do zestawu głośnomówiącego, dotknąć **☰**, następnie **⚙️ USTAWIENIA**, a potem **Bluetooth** (lub wybrać **Telefon** na stronie głównej).

Następnie wybrać **Wyświetlanie listy urządzeń Bluetooth**. Lista urządzeń przedstawia telefony, które są już skojarzone.

Wybrać żądany telefon z listy i potwierdzić, dotykając **OK**. W niektórych wersjach obok wybranego telefonu pokazuje się symbol oznaczający połączenie.

NAVI 80 IntelliLink – Podłączanie ręczne

Aby zmienić telefon podłączony do systemu głośnomówiącego, na stronie głównej dotknąć **MENU**, następnie **☰ Telefon**, a potem **Ustawienia**.

Następnie wybrać **Zarządzanie urządzeniami**. Lista urządzeń przedstawia telefony, które są już skojarzone. Wybrać żądany telefon z listy.

Odlączenie telefonu

W momencie wyłączenia telefonu komórkowego jest on automatycznie odłączany od systemu głośnomówiącego.

Jeśli odłączenie nastąpi w trakcie prowadzenia rozmowy, zostanie ona automatycznie przełączona na telefon komórkowy.

R15 BT USB, R16 BT USB, CD16 BT USB, CD18 BT USB – Odlączenie telefonu

Aby odłączyć telefon od systemu audio-nawigacyjnego, nacisnąć **TEL** (lub **SETUP**) i wybrać **Połączenie Bluetooth**. Wybrać żądane urządzenie z listy, a następnie wybrać opcję **Rozłącz urządzenie**, obracając i naciskając **OK**. Odlączenie telefonu zostaje potwierdzone odpowiednim komunikatem.

NAVI 50 IntelliLink – Odlączenie telefonu

W niektórych wersjach w celu odłączenia telefonu od systemu audio-nawigacyjnego należy dotknąć **☰**, następnie **⚙️ USTAWIENIA**, a potem **Bluetooth** (lub wybrać **☰ Telefon** na stronie głównej).

Następnie wybrać **Wyświetlanie listy urządzeń Bluetooth**. Wybrać podłączony telefon pokazany na wyświetlonej liście, aby go odłączyć; obok telefonu pojawia się symbol sygnalizujący odłączenie.

NAVI 80 IntelliLink – Odłączanie telefonu

Aby odłączyć telefon od systemu audio-nawigacyjnego, na stronie głównej dotknąć **MENU**, następnie **☰ Telefon**, a potem **Ustawienia**.

Następnie wybrać **Zarządzanie urządzeniami**. Z wyświetlonej listy wybrać telefon, który ma być odłączony.

Określanie telefonu priorytetowego**R15 BT USB, R16 BT USB, CD16 BT USB, CD18 BT USB – Określanie telefonu priorytetowego**

Telefonem priorytetowym jest ostatnio podłączony telefon.

Po włączeniu zapłonu system głośnomówiący w pierwszej kolejności szuka skojarzonego telefonu priorytetowego.

Wyszukiwanie trwa do momentu znalezienia skojarzonego telefonu.

Podłączanie urządzeń przez Bluetooth

Bluetooth jest standardem komunikacji radiowej używanym do połączeń bezprzewodowych, np. telefonu z innymi urządzeniami.

Bluetooth umożliwia kopiowanie danych, np. listy kontaktów telefonicznych czy listy połączeń. Funkcjonalność ta może być ograniczona w zależności od modelu telefonu.

Warunki wstępne

Aby telefon komórkowy z technologią Bluetooth mógł być obsługiwany z poziomu systemu Infotainment, muszą być spełnione następujące warunki:

- Funkcja Bluetooth w systemie Infotainment musi być aktywna.
- Funkcja Bluetooth w telefonie komórkowym musi być aktywna (patrz instrukcja obsługi telefonu).
- W zależności od telefonu komórkowego może być konieczne włączenie w nim opcji

umożliwiającej wykrycie go przez inne urządzenia (patrz instrukcja obsługi telefonu).

- Telefon komórkowy musi być skojarzony i połączony z systemem Infotainment.

Włączanie funkcji Bluetooth w systemie Infotainment**R15 BT USB, R16 BT USB, CD16 BT USB, CD18 BT USB – Włączanie funkcji Bluetooth**

Aby system Infotainment mógł rozpoznawać i obsługiwać telefony komórkowe z technologią Bluetooth, należy włączyć funkcję Bluetooth. Jeśli funkcja nie jest potrzebna, należy ją wyłączyć.

Nacisnąć **TEL** i wybrać **Bluetooth** przez obrócenie i naciśnięcie **OK**.

Wybrać opcję **WŁ.** lub **WYŁ.** i potwierdzić poprzez naciśnięcie pokrętki.

NAVI 50 IntelliLink – Włączanie funkcji Bluetooth

Dotknąć **☰**, a następnie **⚙️ USTAWIENIA**.

Wybrać **Bluetooth**, aby wyświetlić następujące opcje:

- **Wyświetlanie listy urządzeń Bluetooth**
- **Wyszukiwanie urządzenia Bluetooth**
- **Autoryzacja urządzenia zewnętrznego**
- **Zmiana klucza dostępu**
- **Smartfon**

Dostępne w zależności od wersji. Aby uzyskać pomocy przy włączaniu i obsłudze funkcji sterowania głosem – patrz „Rozpoznawanie poleceń głosowych” ⇨ 117.

Gdy wyświetla się ekran **Bluetooth**, można kojarzyć urządzenia Bluetooth z systemem audio-nawigacyjnym.

NAVI 80 IntelliLink – Włączanie funkcji Bluetooth

Aby przejść do menu ustawień telefonu ze strony głównej, dotknąć **MENU**, następnie **☰ Telefon**, a potem **Ustawienia**.

Wyświetlane są następujące opcje:

- **Zarządzanie urządzeniami**
- **Poziomy dźwięku**
- **Poczta głosowa**
- **Włącz Bluetooth**
- **Automatyczne pobieranie danych telefonu** (włączanie/ wyłączenie)

Wybrać **Włącz Bluetooth**, aby zaznaczyć sąsiednie pole wyboru . Następnie można skojarzyć urządzenia Bluetooth z systemem audio-nawigacyjnym.

Więcej informacji, patrz (NAVI 80 IntelliLink) „Ustawienia telefonu” w rozdziale „Obsługa” ⇨ 131.

Kojarzenie telefonu komórkowego z systemem głośnomówiącym

Aby móc korzystać z systemu głośnomówiącego, wymagane jest ustanowienie połączenia pomiędzy telefonem komórkowym a systemem za pomocą łącza **Bluetooth**, tj. przed użyciem telefon komórkowy musi

zostać skojarzony z systemem pojazdu. W tym celu konieczna jest obsługa technologii Bluetooth przez telefon komórkowy. Patrz instrukcja obsługi używanego telefonu komórkowego.

Aby można było ustanowić połączenie Bluetooth, system głośnomówiący musi być włączony, a funkcja Bluetooth musi być uaktywniona w telefonie.

Uwaga

Jeśli podczas kojarzenia nowego telefonu jest automatycznie podłączony inny telefon, zostanie on automatycznie rozłączony, aby umożliwić zakończenie kojarzenia nowego telefonu.

Skojarzenie umożliwi systemowi głośnomówiącemu rozpoznanie telefonu komórkowego i zapisanie go na liście urządzeń. Istnieje możliwość skojarzenia i zapisania na liście urządzeń maksymalnie 5 telefonów komórkowych, ale jednocześnie może być podłączony tylko jeden z nich.

Uwaga

Dla niektórych wersji NAVI 50 IntelliLink można skojarzyć maksymalnie osiem telefonów komórkowych.

Po zakończeniu kojarzenia na ekranie systemu Infotainment zostaje wyświetlony komunikat z nazwą skojarzonego telefonu komórkowego i następuje automatyczne połączenie telefonu z systemem głośnomówiącym pojazdu. Telefon komórkowy można obsługiwać za pomocą elementów sterujących systemu Infotainment.

Uwaga

Gdy aktywne jest połączenie Bluetooth, korzystanie z systemu głośnomówiącego powoduje szybsze rozładowywanie się baterii telefonu komórkowego.

R15 BT USB, R16 BT USB, CD16 BT USB, CD18 BT USB – Kojarzenie telefonu komórkowego
Aby skojarzyć telefon z systemem głośnomówiącym, nacisnąć **TEL** i wybrać opcję **Skojarz urządzenie**,

obracając i naciskając **OK**. Zostanie wyświetlony ekran **Gotowy do kojarzenia**.

W telefonie komórkowym uruchomić funkcję wyszukiwania pobliskich urządzeń Bluetooth.

Wybrać pozycję **My Radio** (tj. nazwę systemu głośnomówiącego) z listy wyświetlonej w telefonie, a następnie za pomocą klawiatury telefonu wprowadzić kod kojarzący wyświetlony na ekranie systemu Infotainment.

Jeśli kojarzenie nie powiedzie się, system powróci do poprzedniego menu, wyświetlając odpowiedni komunikat. W razie potrzeby należy powtórzyć procedurę.

NAVI 50 IntelliLink – Kojarzenie telefonu komórkowego

Dotknąć , a następnie  **USTAWIENIA**.

Wybrać **Bluetooth** a następnie **Wyszukiwanie urządzenia Bluetooth** lub **Autoryzacja urządzenia zewnętrznego**.

Przy wyświetlonym ekranie menu **Telefon** można też dotknąć .

W telefonie komórkowym uruchomić funkcję wyszukiwania pobliskich urządzeń Bluetooth.

Wybrać nazwę systemu głośnomówiącego (np. **MEDIA-NAV**) z listy wyświetlonej w telefonie, a następnie (w razie potrzeby) za pomocą klawiatury telefonu wprowadzić kod kojarzący wyświetlony na ekranie systemu Infotainment.

Uwaga

Kod kojarzący może się pokazywać na wyświetlaczu systemu audio-nawigacyjnego tylko przez ograniczony czas.

Domyślny kod kojarzący to **0000**. Aby zmienić ten kod kojarzący przed rozpoczęciem procedury kojarzenia, wybrać **Zmiana klucza dostępu** w celu aktualizacji.

Jeśli kojarzenie zakończy się niepowodzeniem, w razie potrzeby należy powtórzyć procedurę.

NAVI 80 IntelliLink – Kojarzenie telefonu komórkowego

Aby przejść do menu ustawień telefonu ze strony głównej, dotknąć **MENU**, następnie **☒ Telefon**, a potem **Ustawienia**.

Wybrać **Zarządzanie urządzeniami** z listy opcji. Na wyświetlaczu pokaże się komunikat z pytaniem, czy użytkownik chce ustanowić połączenie między swoim urządzeniem a systemem audio-nawigacyjnym. Wybrać **Tak**, aby kontynuować. System audio-nawigacyjny rozpoczyna wyszukiwanie urządzeń Bluetooth znajdujących się w sąsiedztwie i wyświetla listę urządzeń.

Wybrać urządzenie z wyświetlonej listy. W zależności od modelu telefonu potwierdzić żądanie skojarzenia lub wprowadzić kod kojarzący z klawiatury telefonu komórkowego, aby skojarzyć go z systemem audio-nawigacyjnym.

W celu skojarzenia następujących urządzeń, na ekranie **Zarządzanie urządzeniami** dotknąć **+**, aby

otworzyć menu podręczne, i wybrać **Dodaj**, aby skojarzyć następne urządzenia w taki sam sposób.

Jeśli kojarzenie zakończy się niepowodzeniem, w razie potrzeby należy powtórzyć procedurę.

Usuwanie skojarzenia telefonu komórkowego z systemem głośnomówiącym

Jeśli lista skojarzonych telefonów jest pełna, kolejny telefon można skojarzyć wyłącznie po usunięciu istniejącego już skojarzenia.

Uwaga

Usunięcie skojarzenia powoduje wykasowanie z książki telefonicznej telefonu zapisanej w systemie głośnomówiącym wszystkich pobranych z telefonu kontaktów oraz jego historii połączeń.

R15 BT USB, R16 BT USB, CD16 BT USB, CD18 BT USB – Usuwanie skojarzenia telefonu komórkowego

W celu usunięcia skojarzenia telefonu, tj. usunięcia telefonu z pamięci systemu głośnomówiącego, nacisnąć **TEL** i wybrać opcję **Usuń urządzenie**.

Wybrać żądany telefon z listy urządzeń i po pojawieniu się monitu nacisnąć **OK**, aby potwierdzić usunięcie.

NAVI 50 IntelliLink – Usuwanie skojarzenia telefonu komórkowego

W celu usunięcia skojarzenia telefonu, tj. usunięcia telefonu z pamięci systemu głośnomówiącego, dotknąć **☒**, a następnie **☒ USTAWIENIA**.

Wybrać **Bluetooth** a potem **Wyświetlanie listy urządzeń Bluetooth**.

Wybrać żądany telefon z listy urządzeń, a następnie dotknąć **☒**, aby usunąć urządzenie. W razie potrzeby usunąć wszystkie

urządzenia znajdujące się na liście, wybierając **Opcje**, a potem **Usuń wszystko**. Potwierdzić, dotykając **OK**.

NAVI 80 IntelliLink – Usuwanie skojarzenia telefonu komórkowego

W celu usunięcia skojarzenia telefonu, tj. usunięcia telefonu z pamięci systemu głośnomówiącego, przejść na ekran **Zarządzanie urządzeniami**.

Na stronie głównej dotknąć **MENU**, następnie **☰ Telefon**, a potem **Ustawienia**.

Wybrać **Zarządzanie urządzeniami**, następnie dotknąć **+**, aby otworzyć menu podręczne, wybrać **Usuń** i usunąć wybrane urządzenie z listy.

Połączenie alarmowe

⚠ Ostrzeżenie

Nie jest możliwe ustanowienie połączenia w każdej sytuacji. Dlatego też podczas wykonywania bardzo ważnych połączeń (np. w przypadku

kontakt z pogotowiem) nie należy polegać wyłącznie na telefonie komórkowym.

W niektórych sieciach konieczne będzie umieszczenie w telefonie we właściwy sposób ważnej karty SIM.

⚠ Ostrzeżenie

Należy pamiętać, że można nawiązywać i odbierać połączenia za pomocą telefonu komórkowego tylko wtedy, gdy znajduje się on na obszarze objętym usługą operatora, na którym sygnał jest dostatecznie silny.

W niektórych okolicznościach nie można nawiązać połączeń awaryjnych w każdej sieci komórkowej; istnieje również możliwość, że połączenia awaryjne nie będą dostępne z uwagi na określone aktywne usługi sieciowe i/lub funkcje telefonu. W celu uzyskania

bardziej szczegółowych informacji należy skontaktować się z operatorem sieci komórkowej.

Numery alarmowe różnią się w zależności od kraju lub regionu. Należy zawsze uzyskać informacje na temat prawidłowych numerów alarmowych obowiązujących w danym kraju lub regionie.



Wybrać numer połączenia alarmowego (patrz „Obsługa” ⇨ 131); nawiązywane jest połączenie telefoniczne z centrum połączeń alarmowych.

Gdy zgłosi się operator centrum alarmowego, należy go poinformować o zaistniałej sytuacji.

⚠ Ostrzeżenie

Nie należy kończyć połączenia, dopóki nie poprosi o to pracownik centrum powiadamiania ratunkowego.

NAVI 50 IntelliLink

Aby wyświetlić numer połączenia alarmowego dla bieżącej lokalizacji, dotknąć , a następnie  **MAPA** (w zależności od wersji).

Wybrać **Opcje**, a następnie **Gdzie jestem?**.

Gdy zostanie wyświetlony ekran **Gdzie jestem?**, dotknąć **Opcje**, a następnie **Informacje o kraju**: Na wyświetlaczu pokazuje się numer alarmowy (np. 112).

Obsługa

Wprowadzenie

Po ustanowieniu połączenia Bluetooth pomiędzy telefonem komórkowym a systemem głośnomówiącym, niektóre funkcje telefonu można obsługiwać za pomocą elementów sterujących systemu audio-nawigacyjnego lub wyświetlacza.

Można np. skopiować do pamięci systemu głośnomówiącego kontakty i numery telefonów zapisane w telefonie komórkowym.

Uwaga

Pamięć systemu audio-nawigacyjnego jest ograniczona i niektóre kontakty mogą nie zostać pobrane z telefonu komórkowego.

Kontakty zapisane na karcie SIM telefonu komórkowego nie są widoczne. Widoczne są tylko kontakty zapisane w telefonie.





Po ustanowieniu połączenia następuje transfer danych z telefonu do systemu głośnomówiącego. W zależności od modelu telefonu może to potrwać trochę czasu. Podczas transferu danych obsługa telefonu za pomocą systemu Infotainment jest możliwa tylko w ograniczonym stopniu.

Uwaga

Niektóre telefony komórkowe mogą nie obsługiwać funkcji systemu głośnomówiącego. Z tego względu zakres dostępnych funkcji może się różnić w zależności od modelu telefonu.



Menu telefonu

Aby wyświetlić menu **Telefon**:

- nacisnąć  **TEL**
- lub -
- nacisnąć **TEL**
- lub -
- dotknąć , a następnie  **Telefon** (NAVI 50 IntelliLink)
na stronie głównej dotknąć **MENU**, a następnie  **Telefon** (NAVI 80 IntelliLink)



Regulacja głośności

R15 BT, R16 BT USB, CD16 BT, CD18 BT USB – Regulacja głośności

W celu zmiany poziomu głośności podczas rozmowy obrócić  lub nacisnąć przycisk  lub  (na kolumnie kierownicy).



NAVI 50 IntelliLink – Regulacja głośności

Aby zmienić głośność rozmowy telefonicznej, podczas rozmowy nacisnąć **-** lub **+** na panelu systemu audio-nawigacyjnego.

Można też (korzystając z elementów sterujących na kolumnie kierownicy) nacisnąć  lub .

NAVI 80 IntelliLink – Regulacja głośności

Aby zmienić głośność rozmowy telefonicznej, podczas rozmowy nacisnąć  na panelu systemu audio-nawigacyjnego.

Można też (korzystając z elementów sterujących na kolumnie kierownicy) nacisnąć  lub .



Wybieranie numeru telefonu

Dostępnych jest kilka opcji umożliwiających wybieranie numerów telefonów, włączając w to wybieranie numeru kontaktu z książki telefonicznej lub z rejestru połączeń. Numery można wybierać również ręcznie.

Ręczne wprowadzanie numeru

R15 BT USB, R16 BT USB, CD16 BT USB, CD18 BT USB – Ręczne wprowadzanie numeru

Po wyświetleniu menu **Telefon** wybrać pozycję **Wybierz numer** z listy.

Wprowadzić żądany numer przy użyciu klawiatury numerycznej ( 121) i wybrać opcję  w celu nawiązania połączenia.



Aby nawiązać połączenie z ostatnio wybranym numerem, nacisnąć i przytrzymać **TEL**.

NAVI 50 IntelliLink – Ręczne wprowadzanie numeru

Przy wyświetlonym menu  **Telefon** dotknąć  w górnym lewym rogu i wybrać opcję **Wybierz** z listy.

Wprowadzić żądany numer przy użyciu klawiatury numerycznej i wybrać opcję  w celu nawiązania połączenia.

Patrz (NAVI 50 IntelliLink) „Obsługa klawiatur wyświetlanych na ekranie” w rozdziale „Informacje ogólne”  121.

Wprowadzone znaki można poprawić, używając przycisku  na wyświetlonej klawiaturze. Dotknąć i przytrzymać , aby natychmiast usunąć wszystkie numery.

NAVI 80 IntelliLink – Ręczne wprowadzanie numeru

Na stronie głównej wybrać **MENU**, następnie  **Telefon**, a potem **Wybierz numer**.

Wprowadzić żądany numer przy użyciu klawiatury numerycznej i dotknąć opcji **Zadzwoń** w celu nawiązania połączenia.

Wprowadzone znaki można poprawić, używając przycisku  na wyświetlonej klawiaturze.

Książka telefoniczna

Książka telefoniczna zawiera listy kontaktów dostępne wyłącznie dla bieżącego użytkownika pojazdu. Ze względu na poufność, każda pobrana lista kontaktów jest widoczna wyłącznie po podłączeniu określonego telefonu.

R15 BT USB, R16 BT USB, CD16 BT USB, CD18 BT USB – Książka telefoniczna

Po skojarzeniu telefonu z systemem Infotainment lista kontaktów telefonu jest kopiowana do pamięci systemu głośnomówiącego.

W celu wybrania numeru z książki telefonicznej telefonu, po wyświetleniu menu **Telefon** wybrać opcję **Książka telefoniczna** i wybrać żądany kontakt z listy alfabetycznej. Nacisnąć **OK**, aby rozpocząć wybieranie numeru.

NAVI 50 IntelliLink – Książka telefoniczna

Po skojarzeniu telefonu z systemem Infotainment lista kontaktów telefonu jest kopiowana do pamięci systemu głośnomówiącego.

Przy wyświetlonym menu **☞ Telefon** dotknąć **▼** w górnym lewym rogu i wybrać opcję **Książka telefoniczna** z listy.

Aby wybrać numer z książki telefonicznej, wybrać żądany kontakt z listy.

Można również wybrać opcję **Wyszukaj wg nazwy**, a następnie, korzystając z klawiatury, wprowadzić nazwę żadanego kontaktu.

Patrz (NAVI 50 IntelliLink) „Obsługa klawiatur wyświetlanych na ekranie” w rozdziale „Informacje ogólne”
☞ 121.

NAVI 80 IntelliLink – Książka telefoniczna

Po skojarzeniu telefonu z systemem Infotainment lista kontaktów telefonu jest kopiowana do pamięci systemu głośnomówiącego.

Uwaga

W telefonie musi być autoryzowane udostępnianie danych. Skorzystać z instrukcji obsługi telefonu komórkowego lub skonsultować się z operatorem sieci telefonii komórkowej.

Musi być również włączona funkcja „Automatyczne pobieranie danych telefonu” w menu ustawień telefonu systemu audio-nawigacyjnego. Patrz (NAVI 80 IntelliLink) „Ustawienia telefonu” poniżej.

Na stronie głównej dotknąć **MENU**, następnie **☞ Telefon**, a potem **Książka telefoniczna**.

Aby wybrać numer z książki telefonicznej, wybrać żądany kontakt z listy. Jeśli dla danego kontaktu jest zapisany więcej niż jeden numer, po wyświetleniu monitu wybrać odpowiedni numer. Połączenie zostanie nawiązane automatycznie po wybraniu numeru kontaktu.

Można również wybrać opcję **Znajdź**, a następnie, korzystając z klawiatury, wprowadzić nazwę żadanego kontaktu.

Po pierwszym skojarzeniu telefonu z systemem audio-nawigacyjnym system można uaktualnić o najnowsze kontakty z telefonu. Dotknąć **+**, aby otworzyć menu podręczne, i wybrać **Uaktualnij dane telefoniczne**. W razie potrzeby wybrać **Pomoc** z menu podręcznego.

Aby dodać kontakt do listy ulubionych, nacisnąć **+** i wybrać **Dodaj kontakt do strony ulubionych**.

Uwaga

Do ulubionych można przejść w dowolnej chwili, naciskając ★ na stronie głównej.

Więcej informacji, patrz (NAVI 80 IntelliLink) „Ulubione” w rozdziale „Wprowadzenie” ⇨ 32.

Listy połączeń**R15 BT USB, R16 BT USB, CD16 BT USB, CD18 BT USB – Listy połączeń**

W celu wybrania numeru z listy wykonanych połączeń (np. listy wybieranych numerów, listy odebranych połączeń lub listy nieodebranych połączeń) należy wybrać odpowiednią opcję, np.

Wybrane numery z menu **Listy połączeń**. Wybrać żądany kontakt u nacisnąć **OK**, aby rozpocząć wybieranie numeru.

NAVI 50 IntelliLink – Listy połączeń

Po podłączeniu telefonu komórkowego do systemu audio-nawigacyjnego lista wybieranych numerów oraz rejestr rozmów odebranych i nieodebranych zostaną

automatycznie przeniesione z telefonu komórkowego do zestawu głośnomówiącego.

Przy wyświetlonym menu ☞ **Telefon** dotknąć ▼ w górnym lewym rogu i wybrać opcję **Listy połączeń** z listy.

Aby wybrać numer z listy wykonanych połączeń, należy go wybrać z poniższych opcji na wyświetlaczu:

- ☞ **Wszystkie**: Wyświetlanie wszystkich rozmów z poniższych list.
- ☞: Wybrane numery.
- ☞: Połączenia odebrane.
- ☞: Połączenia nieodebrane.

Uwaga

Liczba nieodebranych połączeń pokazuje się obok symbolu.

Ostatnie połączenia są wyświetlane na górze. Wybrać żądany kontakt z wybranej listy, aby rozpocząć wybieranie numeru.

NAVI 80 IntelliLink – Listy połączeń

Po podłączeniu telefonu komórkowego do systemu audio-nawigacyjnego lista wybieranych

numerów oraz rejestr rozmów odebranych i nieodebranych zostaną automatycznie przeniesione z telefonu komórkowego do zestawu głośnomówiącego.

Uwaga



W telefonie musi być autoryzowane udostępnianie danych. Skorzystaj z instrukcji obsługi telefonu komórkowego lub skonsultować się z operatorem sieci telefonii komórkowej.

Musi być również włączona funkcja „Automatyczne pobieranie danych telefonu” w menu ustawień telefonu systemu audio-nawigacyjnego. Patrz (NAVI 80 IntelliLink) „Ustawienia telefonu” poniżej.

Na stronie głównej dotknąć **MENU**, następnie ☞ **Telefon**, a potem **Rejstry połączeń**.

Aby wybrać numer z listy wykonanych połączeń, należy go wybrać z poniższych opcji na wyświetlaczu:

- **Wszystkie**: Wyświetlanie wszystkich rozmów z poniższych list.
- ☞: Połączenia odebrane.

- : Połączenia nieodebrane.
- : Wybrane numery.

Ostatnie połączenia są wyświetlane na górze. Można również dotknąć ↑ lub ↓ w celu przemieszczania się po wyświetlaczu w górę/w dół.

Wybrać żądany kontakt z wybranej listy połączeń, aby rozpocząć wybieranie numeru.

Uwaga

W razie potrzeby dotknąć **+** (aby otworzyć menu podręczne) i wybrać **Uaktualnij dane telefoniczne**, aby uaktualnić listy połączeń.

Poczta głosowa

R15 BT USB, R16 BT USB, CD16 BT USB, CD18 BT USB – Poczta głosowa

Aby odsłuchać wiadomości z poczty głosowej telefonu komórkowego poprzez system audio-nawigacyjny przy włączonym telefonie, wybrać menu **Skrzynka głosowa**.

NAVI 80 IntelliLink – Poczta głosowa



Aby odsłuchać wiadomości z poczty głosowej telefonu komórkowego poprzez system audio-nawigacyjny przy włączonym telefonie, na stronie głównej wybrać **MENU**, następnie **☎ Telefon**, a potem **Poczta głosowa**. System nawiąże połączenie ze skonfigurowaną pocztą głosową.

Jeśli poczta głosowa nie jest skonfigurowana, wyświetli się ekran konfiguracji. Za pomocą klawiatury numerycznej wprowadzić numer i potwierdzić.



Odbieranie połączeń

R15 BT USB, R16 BT USB, CD16 BT USB, CD18 BT USB – Odbieranie połączeń

Aby odebrać połączenie, w zależności od konfiguracji pojazdu:

- Krótco nacisnąć  (w zespole elementów sterujących na kolumnie kierownicy).
- Wybrać ikonę  na wyświetlaczu (obracaając i naciskając **OK**).

Aby odrzucić połączenie, w zależności od konfiguracji pojazdu:

- Nacisnąć i przytrzymać  (w zespole elementów sterujących na kolumnie kierownicy).
- Wybrać ikonę  na wyświetlaczu (obracając i naciskając **OK**).

W momencie nadejścia połączenia przychodzącego na wyświetlaczu systemu Infotainment może być widoczny numer osoby dzwoniącej. Jeśli numer jest zapisany w pamięci systemu, zamiast numeru wyświetlana jest nazwa kontaktu. Jeśli nie można wyświetlić numeru, pojawia się komunikat **Numer prywatny**.

NAVI 50 IntelliLink – Odbieranie połączeń

Aby odebrać połączenie:

- Dotknąć **Odbierz/Zgoda**.
- Krótco nacisnąć  (w zespole elementów sterujących na kolumnie kierownicy).

Aby odrzucić połączenie:

- Dotknąć **Odrzuć/Odmowa**.
- Nacisnąć i przytrzymać ✖ (w zespole elementów sterujących na kolumnie kierownicy).

W momencie nadejścia połączenia przychodzącego na wyświetlaczu systemu Infotainment może być widoczny numer osoby dzwoniącej. Jeśli numer jest zapisany w pamięci systemu, zamiast numeru wyświetlana jest nazwa kontaktu. Jeśli nie można wyświetlić numeru, pojawia się komunikat **Nieznany/ Numer nieznan**.

NAVI 80 IntelliLink – Odbieranie połączeń

Aby odebrać połączenie:

- Dotknąć **Odbierz**.
- Krótko nacisnąć ↻ (w zespole elementów sterujących na kolumnie kierownicy).

Aby odrzucić połączenie:

- Dotknąć **Odrzuć**.
- Nacisnąć i przytrzymać ✖ (w zespole elementów sterujących na kolumnie kierownicy).

W momencie nadejścia połączenia przychodzącego na wyświetlaczu systemu Infotainment może być widoczny numer osoby dzwoniącej. Jeśli numer jest zapisany w pamięci systemu, zamiast numeru wyświetlana jest nazwa kontaktu. Jeśli nie można wyświetlić numeru, pojawia się komunikat **Numer nieznan**.

Funkcje podczas trwania połączenia

R15 BT USB, R16 BT USB, CD16 BT USB, CD18 BT USB – Funkcje podczas trwania połączenia

Oprócz kontroli głośności, w trakcie prowadzenia rozmowy telefonicznej dostępne są różne funkcje, w tym:

- Przelączenie rozmowy na telefon komórkowy.
- Wyświetlenie klawiatury.
- Zakończenie rozmowy.

Obrócić i nacisnąć **OK**, aby wybrać i potwierdzić.

Aby przełączyć rozmowę z systemu głośnomówiącego na telefon komórkowy, należy wybrać opcję

wyświetlaną na ekranie telefonu. W przypadku niektórych telefonów komórkowych podczas przełączania rozmowy na telefon może nastąpić przerwanie połączenia z systemem głośnomówiącym.







Za pomocą klawiatury numerycznej (↵ 121) można wprowadzać cyfry np. w celu sterowania serwisami telefonicznymi takimi jak poczta głosowa. Wybrać pozycję **#123** na wyświetlaczu w celu wyświetlenia klawiatury numerycznej. Bardziej szczegółowe informacje, patrz „**Skrzynka głosowa**”.

Aby zakończyć połączenie, w zależności od konfiguracji pojazdu:

- Krótko nacisnąć ✖.
- Nacisnąć przycisk **TEL**.
- Wybrać ikonę 📞 na wyświetlaczu.

NAVI 50 IntelliLink – Funkcje podczas trwania połączenia

Oprócz kontroli głośności, w trakcie prowadzenia rozmowy telefonicznej dostępne są różne funkcje, w tym:

- : Zakończenie rozmowy.
- : Wyłączenie mikrofonu pojazdu.
- : Włączenie mikrofonu pojazdu.
- : Przełączenie rozmowy na telefon komórkowy.
- : Przełączenie rozmowy na mikrofon i głośniki pojazdu.
- : Powrót do poprzedniego ekranu (np. nawigacji lub strony głównej).

NAVI 80 IntelliLink – Funkcje podczas trwania połączenia

Oprócz kontroli głośności, w trakcie prowadzenia rozmowy telefonicznej dostępne są różne funkcje, w tym:

- Zawieszenie połączenia: Dotknąć **+** (aby otworzyć menu podręczne), a następnie wybrać **Zawiesz**. Dotknąć **Kontynuuj**, aby wznowić połączenie.

- Przełączenie rozmowy na telefon komórkowy: Dotknąć **+** (aby otworzyć menu podręczne), a następnie wybrać **Słuchawka**.

W niektórych przypadkach podczas przełączania połączenia może nastąpić odłączenie telefonu od systemu audio-nawigacyjnego.

- Zakończ rozmowę: Dotknąć **Zakończ rozmowę**.
- Powrót do poprzedniego menu: Dotknąć **←**.

Ustawienia telefonu

NAVI 50 IntelliLink – Ustawienia telefonu

Przywracanie domyślnych ustawień telefonu

Aby w dowolnym momencie przejść do menu ustawień, dotknąć **☰**, a następnie **⚙️ USTAWIENIA**.

Aby przywrócić domyślne ustawienia telefonu, wybrać **System**, następnie **Ustawienia fabryczne** a potem **Telefon**. Potwierdzić, dotykając **OK**.

Wyświetlanie wersji oprogramowania

Aby w dowolnym momencie przejść do menu ustawień, dotknąć **☰**, a następnie **⚙️ USTAWIENIA**.

Aby wyświetlić wersję oprogramowania, wybrać **System** następnie **Wersja systemu**.

NAVI 80 IntelliLink – Ustawienia telefonu

Na stronie głównej dotknąć **MENU**, następnie **☰ Telefon**, a potem **Ustawienia**.

Wybrać odpowiednią pozycję z poniższych opcji:

- **Zarządzanie urządzeniami:**
Patrz (NAVI 80 IntelliLink) „Kojarzenie telefonu komórkowego” w rozdziale „Podłączanie urządzeń przez Bluetooth” ⇨ 126.
- **Poziomy dźwięku:**
Ustawianie poziomu głośności i dzwonka systemu głośnomówiącego.
- **Poczta głosowa:**
Patrz (NAVI 80 IntelliLink) „Poczta głosowa” powyżej.

- **Włączanie Bluetooth:**

Patrz (NAVI 80 IntelliLink) „Aktywacja Bluetooth” w rozdziale „Podłączanie urządzeń przez Bluetooth” ⇨ 126.

- **Automatyczne pobieranie danych telefonu:**

Wybrać tę opcję, aby zaznaczyć sąsiednie pole wyboru .

Podczas kojarzenia telefonu z systemem audio-nawigacyjnym i/lub podłączania telefonu do systemu audio-nawigacyjnego lista kontaktów lub lista połączeń może być pobierana z telefonu komórkowego do systemu głośnomówiącego.

W telefonie musi być również autoryzowane udostępnianie danych. W celu uzyskania odpowiednich informacji należy zajrzeć do instrukcji obsługi telefonu lub skontaktować się z operatorem sieci komórkowej.

Telefony komórkowe i radia CB

Instrukcja instalacji i wskazówki dotyczące obsługi

Przy instalowaniu i obsłudze telefonu komórkowego należy przestrzegać instrukcji instalacji oraz wskazówek dotyczących użytkowania, podanych przez producenta telefonu komórkowego i zestawu głośnomówiącego. W przeciwnym razie może dojść do naruszenia warunków homologacji pojazdu (Dyrektywa UE 95/54/WE).

Zalecenia dotyczące bezproblemowej eksploatacji:

- zainstalowana przez profesjonalistę antena zewnętrzna umożliwiająca uzyskanie najlepszego możliwego zasięgu
- maksymalna moc nadawcza dziesięć watów
- podczas instalacji telefonu we właściwym miejscu należy uwzględnić odpowiednią uwagę

znajdującą się w Podręczniku użytkownika w rozdziale **System poduszki powietrznej**.

Przed przystąpieniem do instalacji warto zasięgnąć informacji na temat odpowiednich miejsc montażu anteny zewnętrznej i uchwytu telefonu oraz na temat korzystania z urządzeń o mocy nadawczej powyżej dziesięciu watów.

Zestawu głośnomówiącego bez anteny zewnętrznej zgodnego ze standardem telefonii GSM 900/1800/1900 oraz UMTS można używać wyłącznie wtedy, gdy maksymalna moc nadawcza telefonu komórkowego nie przekracza dwóch watów w przypadku korzystania z sieci GSM 900 oraz jednego wata w innych przypadkach.

Ze względów bezpieczeństwa nie należy używać telefonu w trakcie jazdy. Nawet korzystanie z zestawu głośnomówiącego może rozpraszać w trakcie jazdy.

⚠ Ostrzeżenie

Urządzenia radiowe oraz telefony komórkowe niezgodne z powyższymi standardami mogą być używane wyłącznie w przypadku podłączenia ich do anteny zamontowanej na zewnątrz samochodu.

Przeestroga

W przypadku niezastosowania się do obowiązujących instrukcji korzystanie w pojeździe z telefonów komórkowych i urządzeń radiowych bez anteny zewnętrznej może być przyczyną nieprawidłowego działania podzespołów elektronicznych samochodu.

Indeks

A	
Adres domowy.....	101
AF (częstotliwość alternatywna)...	57
Aktualizowanie listy FM.....	56
Aktualizowanie listy stacji.....	56
Aktywacja AGC.....	42
AST (Lista automatycznie zapisanych stacji).....	56
Automatyczna regulacja wzmocnienia (AGC).....	42
Automatyczne oczekiwanie połączeń.....	131
Automatyczne podłączanie telefonu.....	124
Automatyczne powiększenie.....	86
Automatyczne wyłączenie.....	32
Automatyczne wyszukiwanie stacji.....	53
Automatyczne zapisywanie stacji.....	56
Autoryzacja urządzenia zewnętrznego.....	126
B	
Balance.....	42
Bass.....	42
Bezpieczeństwo ruchu drogowego.....	4, 121
Bluetooth.....	121
C	
CD-Text.....	62
Czas.....	32
D	
DAB.....	59
Dodawanie kontaktów do książki telefonicznej.....	131
Dodawanie ulubionego celu podróży.....	101
E	
Edytuj plan podróży.....	108
Ekran mapy.....	86
Ekran menu.....	41, 86
Ekran odtwarzacza CD.....	62
Elementy sterujące na kolumnie kierownicy.....	7
Elementy sterujące na panelu sterowania.....	7
Elementy sterujące nawigacji.....	119
Elementy sterujące radiodbiornika.....	51
Elementy sterujące systemu Infotainment.....	32
Elementy sterujące telefonu.....	119, 121
Etykiety głosowe.....	119
F	
Fader.....	42
Fotoradary.....	86

Funkcja Simulcast.....	57
Funkcje podczas trwania połączenia.....	131
Funkcje radioodbiornika.....	56, 57

G

Gdzie jestem?.....	108, 130
Głośność.....	42, 119
Automatyczna regulacja wzmocnienia (AGC).....	42
Głośność komunikatów o ruchu drogowym.....	44
Głośność według prędkości.....	44
Poziom głośności zależny od prędkości jazdy.....	32, 44
Rozłożenie mocy dźwięku.....	42
Wyłącz tył.....	42
Wzmocnienie dźwięku o niskiej głośności.....	42
Głośność komunikatów o ruchu drogowym.....	44
Głośność systemu nawigacyjnego	86
Głośność według prędkości.....	44
Gniazdo USB.....	69, 70
GPS (Globalny System Ustalania Pozycji).....	83

H

HD Traffic.....	86
-----------------	----

I

Informacje ogólne 4, 61, 66, 69, 73, 83, 117, 121	
Informacje o kraju.....	108, 130
Informacje o pojeździe.....	32
Informacje o ruchu drogowym....	108
Informacje o trasie.....	108
Informacje pokazywane na wyświetlaczu.....	41, 86
Informacje tekstowe (CD-Text lub znaczniki ID3).....	62
Informacje tekstowe ze stacji radiowych.....	57
Instrukcja instalacji telefonu.....	138
Interesujące miejsca.....	32
Interesujące miejsca (POI).....	101
iPod.....	69, 70

J

Jazda ekonomiczna.....	32
Język.....	32

K

Kamera wsteczna.....	32
Karta SD.....	83, 86
Kategorie POI.....	101
Klawiatury wyświetlane na ekranie.....	86, 121
Klonowanie interfejsu użytkownika smartfona.....	81
Kod zabezpieczający.....	31

Kojarzenie urządzenia audio.....	73
Kojarzenie z telefonem komórkowym.....	126
Kompas.....	86
Komputer pokładowy.....	32
Komunikaty dla kierowców (TA)...	57
Konfigurowanie systemu nawigacyjnego.....	86
Korzystanie z aplikacji na smartfony.....	81
Korzystanie z instrukcji obsługi.....	4
Korzystanie z odtwarzacza płyt CD.....	62
Korzystanie z systemu Infotainment.....	32
Korzystanie z wyświetlacza.....	32
Książka telefoniczna.....	131

L

Lista stacji FM.....	56
Lista urządzeń Bluetooth.....	126
Listy automatycznie zapisanych stacji.....	56
Listy połączeń.....	131
Lokalizacja domowa.....	86

Ł

Łatwy dostęp.....	32
-------------------	----

M

Mapy.....	83
Menu podręczne.....	86
Menu telefonu.....	131
Metoda planowania trasy.....	86
Miniatury.....	80
MIX.....	62
Multimedia.....	80
My TomTom LIVE.....	86

N

Nadawanie cyfrowego sygnału audio.....	59
Napędy USB.....	70
Numer połączenia alarmowego..	130

O

Obsługa..	32, 51, 62, 66, 73, 86, 131
Obsługa wejścia AUX.....	66
Obsługa wyświetlacza.....	32, 121
Odbieranie połączeń.....	131
Odbiór programów radiowych.....	51
Odłączanie telefonu.....	124
Odłączanie urządzenia audio.....	73
Odtwarzacze audio.....	32
Odtwarzacze MP3.....	69
Odtwarzacz MP3.....	70
Odtwarzacz płyt CD.....	61, 62
Odtwarzanie filmów.....	80
Odtwarzanie losowe.....	62

Odtwarzanie muzyki poprzez łącze Bluetooth.....	73
Odtwarzanie muzyki przez łącze Bluetooth.....	73
Odtwarzanie płyt CD.....	62
Odtwarzanie zapisanych plików audio.....	70
Określanie telefonu priorytetowego.....	124
Optymalizacja akustyki.....	42
Ostatnie cele podróży.....	101
Ostrzeżenia systemu nawigacyjnego.....	86

P

Pamięć USB.....	69, 83, 86
Pliki AAC.....	61
Pliki ACC.....	69
Pliki MP3.....	69
Pliki WAV.....	61
Pliki WMA.....	69
Płyty CD Audio.....	61
Płyty CD MP3.....	61
Płyty CD WMA.....	61
Poczta głosowa.....	131
Podłączanie.....	124
Podłączanie telefonu.....	124
Podłączanie urządzenia audio.....	73
Podłączanie urządzeń przez Bluetooth.....	126

Pogoda.....	86
Pokaz slajdów.....	86
Połączenie alarmowe.....	130
Połączenie Bluetooth.....	73
Połączenie oczekujące.....	131
Pomoc!.....	108, 117
Powiadomienia o fotoradarach.....	86
Poziom głośności zależny od prędkości jazdy.....	44
Preferencje głosowe.....	86
Preferencje planowania.....	86
Preferencje systemu nawigacyjnego.....	86
Prezentacje.....	86
Prowadzenie po trasie	108
Przeglądaj mapę.....	108
Przeglądarka obrazów.....	86
Przegląd elementów sterujących....	7
Przegląd obsługi dotykowej.....	41
Przegląd symboli	116
Przenośne odtwarzacze płyt CD..	66
Przewijanie w przód.....	62
Przewijanie w tył.....	62
Przygotowywanie trasy z wyrprzedzeniem.....	101
Przywracanie ustawień domyślnych.....	32
Przywracanie ustawień fabrycznych.....	45
PTY (typ audycji).....	57

Punkt docelowy.....	86
Punkty nawigacyjne.....	101, 108
Punkty POI.....	32, 101

R

Radioodbiornik.....	51
DAB.....	59
Nadawanie cyfrowego sygnału audio.....	59
Raport z podróży.....	32
RDS.....	57
Region.....	57
Regulacja głośności.....	131
Ręczne podłączanie telefonu....	124
Ręczne wprowadzanie numeru..	131
Ręczne wyszukiwanie stacji.....	53
Ręczne zapisywanie stacji.....	56
Rozpoznawanie poleceń głosowych.....	117, 119

S

Skrzynka głosowa.....	131
Smartfon	
Klonowanie interfejsu użytkownika smartfona.....	81
Sterowanie głosem.....	119
System głośnomówiący.....	131

System Infotainment	
Włączanie/wyłączanie.....	32
System nawigacyjny	
GPS (Globalny System Ustalania Pozycji).....	83
Instalacja oprogramowania.....	83
Instalowanie oprogramowania..	83
Karta SD.....	83
Mapy.....	83
Pamięć USB.....	83
Rejestrowanie systemu nawigacyjnego.....	83
Tworzenie konta.....	83
Usługa informacji o ruchu drogowym.....	83
System RDS (Radio Data System)	57
Szerokość, długość geograficzna.....	101

T

Telefon.....	121
Telefony komórkowe i radia CB .	138
Trasa.....	86
Treble.....	42
Tryby działania.....	32

U

Układ ułatwiający parkowanie....	32
Ulubione.....	32
Media.....	32

Nawigacja.....	32
Telefon.....	32
Usługi.....	32
Ulubione cele podróży.....	101
Unikaj części trasy.....	108
Usługa „i-Announcement”.....	57
Usługa „i-News”.....	57
Usługa informacji o ruchu drogowym.....	83
Usługa „i-Traffic”.....	57
Usługi.....	32
Usługi Live.....	86
Usługi nawigacyjne.....	32
Ustawianie czasu.....	32
Ustawianie głośności.....	32
Ustawienia.....	32
Ustawienia akustyczne.....	42
Ustawienia audio.....	42, 62
Ustawienia barwy dźwięku.....	42
Ustawienia multimediiów.....	45
Ustawienia obrazu.....	32
Ustawienia poziomu głośności....	44
Ustawienia systemu.....	45
Ustawienia telefonu.....	131
Ustawienia trasy.....	86
Ustawienia udostępniania danych	32
Ustawienia widoku kamery wstecznej.....	32
Ustawienie składanych lusterek...	32

Ustawienie świateł do jazdy dziennej.....	32
Ustawienie wycieraczki tylnej szyby.....	32
Usuwanie sparowania telefonu komórkowego.....	126
Usuwanie ulubionego celu podróży.....	101
Usuwanie urządzenia z listy urządzeń Bluetooth.....	126

W

Wejście AUX.....	66
Wersja oprogramowania.....	131
Wiadomości.....	57
Wiadomości tekstowe ze stacji.....	57
Wideo.....	80
Widok autostrady.....	86
Widok skrzyżowania.....	86
Włączanie/wyłączanie.....	32
Włączanie funkcji Bluetooth.....	126
Włączanie rozpoznawania poleceń głosowych.....	119
Włączanie systemu nawigacyjnego.....	86
Wprowadzanie punktu docelowego	101
Wprowadzić adres.....	101
Wskazówki dotyczące obsługi telefonu.....	138

Wskazówki dotyczące trybu Eco. .	32
Wskaźnik ekonomicznej jazdy Wskaźnik stylu jazdy.....	32
Wskaźnik stylu jazdy Wskaźnik ekonomicznej jazdy. .	32
Współrzędne.....	86, 101
Wstrzymanie odtwarzania.....	62
Wtyczka typu jack.....	66
Wybieranie albumu.....	62
Wybieranie numeru telefonu.....	131
Wybieranie punktu docelowego.	101
Wybieranie stacji zapisanej w pamięci.....	53, 56
Wybieranie utworu.....	62
Wybieranie zakresu częstotliwości	51
Wybór zakresu.....	51
Wyciszanie.....	32, 62
Wycinanie płyt CD.....	62
Wyłączanie funkcji Bluetooth.....	126
Wyłączanie prowadzenia po trasie.....	108
Wyłącz tył.....	42
Wymiana baterii.....	86
Wyszukiwanie lokalne.....	101
Wyszukiwanie nazwy stacji radiowej.....	53
Wyszukiwanie stacji.....	53
Wyszukiwanie stacji radiowych według nazwy.....	53

Wyszukiwanie urządzenia Bluetooth.....	126
Wyświetlacz.....	32
Wyświetlane informacje.....	62
Wyświetlanie zdjęć.....	80
Wzmocnienie dźwięku o niskiej głośności.....	42

Z

Zabezpieczenie przed kradzieżą .	31
Zapisane lokalizacje.....	101
Zapisane stacje.....	53
Zapisywanie stacji.....	56
Zapisywanie ulubionego celu podróży.....	101
Zdjęcia.....	80
Zegar.....	32, 45, 86
Zmiana języka obsługi systemu	32, 45
Zmiana klucza dostępu dla połączenia Bluetooth.....	126
Zmiana lokalizacji domowej.....	86
Znaczniki ID3.....	62
Znaki na pasie ruchu.....	86

www.opel.com

Wszelkie prawa zastrzeżone przez firmę ADAM OPEL GmbH, Rüsselsheim, Germany.

Wszystkie informacje zawarte w niniejszej publikacji są oparte na najnowszych informacjach o produktach dostępnych w momencie druku, zgodnie z datą podaną poniżej. Adam Opel GmbH zastrzega sobie prawo do wprowadzania zmian w danych technicznych, wyposażeniu i konstrukcji samochodów w stosunku do informacji zawartych w niniejszej instrukcji obsługi, jak również zmian w samej instrukcji obsługi.

Edycja: sierpień 2017, ADAM OPEL GmbH, Rüsselsheim.

Wydrukowano na papierze wybielanym bezchlorowo.

ID-OLCVILSE1708-pl

