

ASTRA

Manual de Instruções



Índice

Introdução	2
Informação breve e concisa	6
Chaves, portas, janelas	22
Bancos, sistemas de segurança ..	41
Arrumação	64
Instrumentos, elementos de manuseamento	77
Iluminação	124
Climatização	139
Condução e funcionamento	150
Conservação do veículo	218
Serviço e manutenção	276
Dados técnicos	280
Informação do cliente	303
Índice remissivo	312

Introdução

Combustível

Designação

Óleo de motor

Graduação

Viscosidade

Pressão dos pneus

Tamanho dos pneus

À frente

Atrás

Pneus de Verão

Pneus de Inverno

Pesos

Peso bruto autorizado do veículo

- Tara, versão base

= Carga do veículo

Dados específicos do veículo

Queira introduzir os dados do veículo na página anterior para os manter em local acessível. Esta informação está disponível nas secções "Assistência e Manutenção" e "Dados Técnicos" e consta também da placa de identificação do veículo.

Introdução

O seu veículo é composto por tecnologia avançada e segurança e possui características que o tornam económico e amigo do ambiente.

Este Manual de Instruções dá-lhe toda a informação necessária para conduzir o seu veículo de forma segura e eficiente.

Certifique-se que os passageiros estão cientes do possível risco de acidente e ferimentos que poderão resultar da utilização indevida do veículo.

Deve respeitar sempre as leis e regulamentos específicos do país em que se encontra. Essas leis podem ser diferentes da informação contida neste Manual de Instruções.

Se a descrição fornecida neste manual for ignorada, a garantia poderá ser afetada.

Quando este Manual de Instruções fizer referência a uma visita ao concessionário, recomendamos que visite o seu Reparador Autorizado Opel. Para veículos a gás recomendamos que seja um Reparador Autorizado Opel a executar serviços de assistência a veículos a gás.

Todos os Reparadores Autorizados Opel fornecem uma assistência de primeira a preços razoáveis. Os mecânicos experientes formados pela Opel trabalham segundo instruções específicas da Opel.

O pacote de literatura do cliente deve estar sempre à mão, no veículo.

Utilize o Manual de Utilização

- Este manual descreve todas as opções e características disponíveis neste modelo. **Algumas descrições, incluindo as de funções de visores e menu, poderão não se aplicar ao seu veículo devido à variante de modelo, especificações do país, equipamento especial ou acessórios.**
- O capítulo "Informação breve e concisa" dar-lhe uma ideia geral.
- O índice no início deste manual e em cada secção indica a localização da informação.
- O índice permitir-lhe-á procurar informação específica.
- Neste Manual de Instruções as figuras ilustram veículos com volante à esquerda. Nos veículos com volante à direita a operação é semelhante.
- O Manual de Instruções utiliza o código de identificação do motor. A designação de mercado e o

código de engenharia correspondentes constam da secção "Dados Técnicos".

- As direcções indicadas, p. ex. esquerda ou direita ou dianteira ou traseira, referem-se sempre ao sentido de marcha.
- Os visores podem não suportar o idioma específico.
- As mensagens do visor e a etiquetagem interior são escritas a **negrito**.

Perigo, Aviso e Atenção

⚠ Perigo

O texto assinalado com **⚠ Perigo** fornece informação sobre risco de lesão fatal. Desrespeitar essa informação pode colocar a vida em perigo.

⚠ Aviso

O texto assinalado com **⚠ Aviso** fornece informação sobre risco de acidente ou lesão. Desrespeitar essa informação pode causar lesões.

Atenção

O texto assinalado com **Atenção** fornece informação sobre possíveis danos no veículo. Desrespeitar essa informação pode causar danos no veículo.

Símbolos

As referências às páginas são indicadas por ↗. ↗ significa "consultar página".

As referências a páginas e as entradas no índice remissivo referem-se a cabeçalhos com avanço indicados na secção Índice.

Desejamos-lhe muitas horas de condução agradável.

Adam Opel AG

Informação breve e concisa

Informação acerca da condução inicial

Destrancar o veículo



Premir  para destrancar as portas e a bagageira. Abrir as portas puxando os manípulos.

Dois volumes de 3 portas

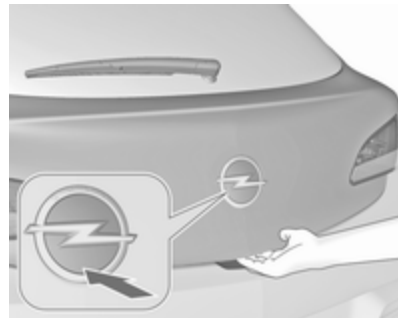

Para abrir a porta da bagageira, empurrar o emblema da marca na metade inferior.

Premir  no comando à distância para destrancar e abrir a porta da bagageira. As portas permanecem trancadas.

Três volumes de 4 portas



Premir  no comando à distância durante pelo menos 2 segundos; a tampa da bagageira abre-se ligeiramente.

Comando de rádio ⇨ 23, sistema de fecho centralizado das portas ⇨ 25, bagageira ⇨ 28.

Ajuste dos bancos

Ajuste longitudinal



Puxar manípulo, desligar banco, largar manípulo. Tentar deslocar o banco para a trás e para a frente para se certificar de que o banco está fixo na devida posição.

Posição dos bancos ⇨ 43, Ajuste manual dos bancos ⇨ 44, Ajuste elétrico dos bancos ⇨ 48.

Inclinação do encosto do banco



Puxar a alavanca, regular a inclinação e soltar a alavanca. Deixar que o banco encaixe até ouvir o barulho de encaixe.

Posição dos bancos ⇨ 43, Ajuste manual dos bancos ⇨ 44, Ajuste elétrico dos bancos ⇨ 48, Rebatimento dos bancos ⇨ 46.

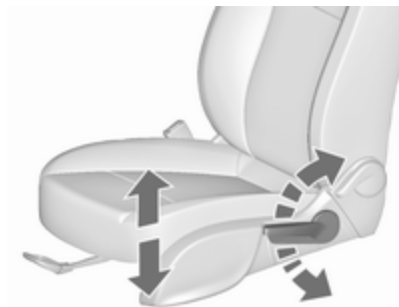
Altura dos bancos

Movimento de bombeio da alavanca
para cima : mais alto
para baixo : mais baixo

Posição dos bancos ⇨ 43, Ajuste
manual dos bancos ⇨ 44, Ajuste
elétrico dos bancos ⇨ 48.

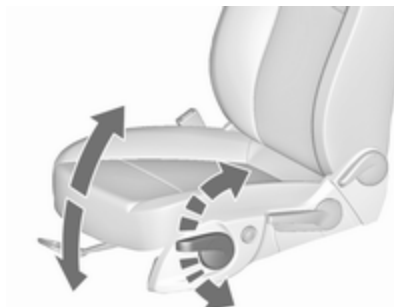
Inclinação dos bancos

Movimento de bombeio da alavanca
para cima : extremidade dianteira
mais alta
para baixo : extremidade dianteira
mais baixa

Posição dos bancos ⇨ 43, Ajuste
manual dos bancos ⇨ 44, Ajuste
elétrico dos bancos ⇨ 48.

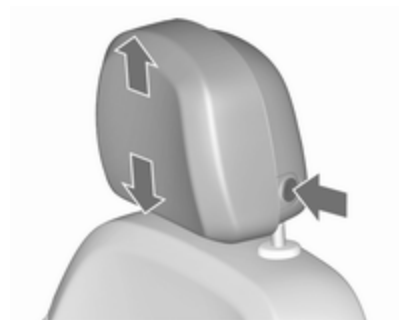
Ajuste do encosto de cabeça

Premir o botão de desengate, ajustar
a altura, engatar.

Encostos de cabeça ⇨ 41.

Cinto de segurança



Puxar o cinto de segurança e apertar no fecho do cinto. O cinto de segurança não deve estar torcido e deve ficar justo ao corpo. O encosto do banco não deve estar demasiado inclinado para trás (aproximadamente 25° no máximo).

Para desapertar o cinto de segurança, premir o botão vermelho no fecho do cinto.

Posição dos bancos ⇨ 43, Cintos de segurança ⇨ 51, Sistema de Airbag ⇨ 54.

Ajuste dos espelhos retrovisores

Espelho retrovisor interior



Para ajustar o espelho retrovisor, mover o respetivo encaixe na direção pretendida.

Espelho retrovisor interior com função manual antiencandeamento ⇨ 34, Espelho retrovisor interior com função automática antiencandeamento ⇨ 34.

Espelhos retrovisores exteriores

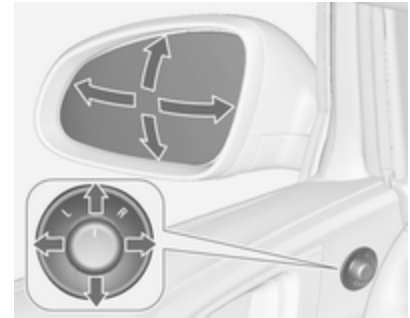

Seleccionar o espelho retrovisor relevante e ajustá-lo.

Espelhos retrovisores convexos ⇨ 33, Ajuste eléctrico ⇨ 33, Espelhos retrovisores exteriores rebatíveis ⇨ 33, Espelhos retrovisores exteriores aquecidos ⇨ 34.

Regulação do volante



Destrancar a alavanca, ajustar o volante, depois engatar a alavanca e assegurar que fica totalmente trancada.

Ajustar o volante apenas quando o veículo estiver parado e o volante tiver sido destrancado.

Sistema de airbags ⇨ 54, Posições da ignição ⇨ 152.

Perspectiva geral do painel de instrumentos

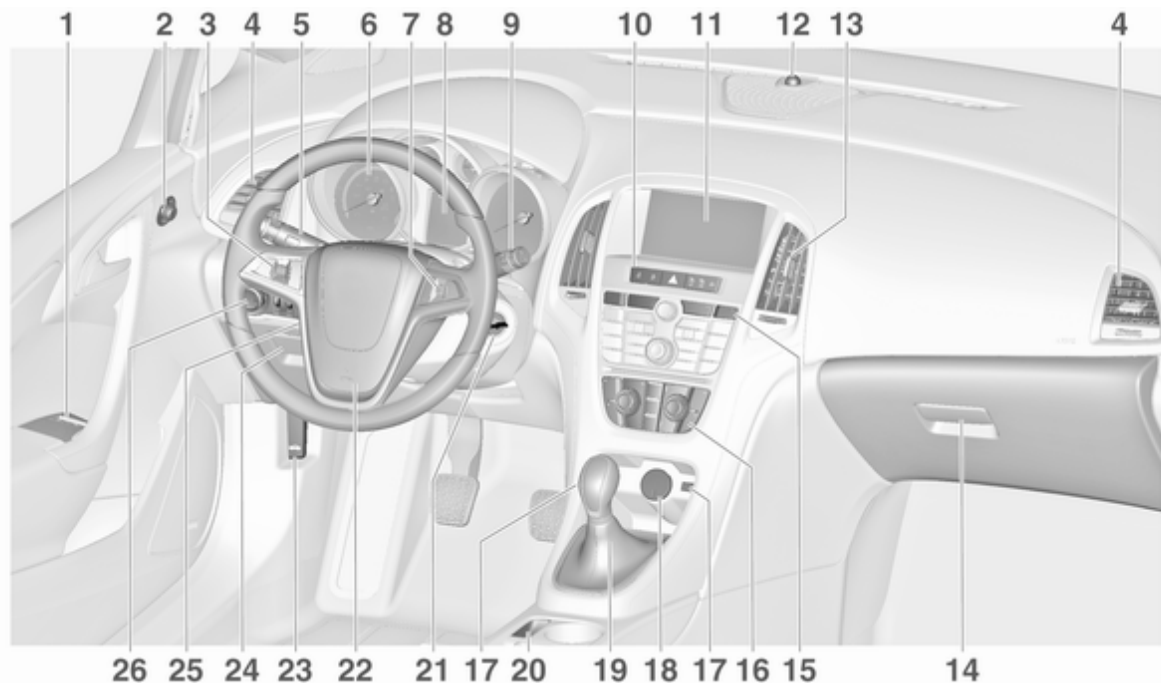

1	Accionamento electrónico dos vidros	35	8	Centro de Informação ao Condutor	99	14	Porta-luvas	64
2	Espelhos retrovisores exteriores	33	9	Limpa-pára-brisas, sistema lava-pára-brisas, sistema lava-faróis, limpa-vidros traseiro, sistema lava-vidros traseiro	79	15	Sistema de Controlo de Tracção (TC)	167
3	Comando da velocidade de cruzeiro	172	10	Modo Sport	169		Controlo Electrónico de Estabilidade (ESC)	168
	Limitador de velocidade	174		Sistema de fecho centralizado das portas	25		Sistemas de Apoio ao estacionamento	189
	Programador de velocidade adaptável	175		Selector de combustível	87		Aviso de desvio de trajectória	203
	Aviso de colisão dianteira ...	183		Luzes de emergência	132		Botão Eco para sistema pára-arranca	154
4	Grelhas de ventilação laterais	147		Indicador de comando para desactivação do Airbag	93	16	Botão de destrancagem da tampa da bagageira	28
5	Indicadores de mudança de direcção e de via, sinal de luzes, luzes de médios e de máximos, assistência dos máximos	132		Indicador de controlo para o cinto de segurança do passageiro da frente	92		Sistema de controlo da climatização	139
	Luzes de saída	137		Modo Tour	169	17	Entrada AUX, entrada USB, ranhura de cartão SD ..	11
	Luzes de presença	134	11	Visor de informação	103	18	Ponto de saída de energia	84
	Botões para Centro de Informação do Condutor	99	12	LED do estado do sistema de alarme anti-roubo	30	19	Alavanca das mudanças, caixa de velocidades manual	163
6	Instrumentos	85	13	Grelhas de ventilação centrais	147		Caixa de velocidades automática	159
7	Controlos do volante	78				20	Travão de mão eléctrico	165

21	Interruptor da ignição com tranca da direcção	152
22	Buzina	79
	Airbag do condutor	55
23	Alavanca de abertura do capot	220
24	Bagageira, caixa de fusíveis	245
25	Ajuste do volante	78
26	Interruptor das luzes	124
	Ajuste do alcance dos faróis	127
	Faróis de nevoeiro	133
	Luz traseira de nevoeiro	133
	Iluminação dos instrumentos	134

Iluminação exterior



Rodar o interruptor das luzes:

- : faróis apagados
- ☞☞ : luzes laterais
- ☞D : luzes de médios



Comando automático das luzes

- AUTO** : controlo automático da iluminação; a iluminação exterior é ligada e desligada automaticamente
- ☞ : activação ou desactivação do controlo automático das luzes
- ☞☞ : luzes laterais
- ☞D : luzes de médios

Luzes de nevoeiro

Premir o interruptor das luzes:

- ☞D : faróis de nevoeiro
- ☞☞ : luz traseira de nevoeiro

Iluminação ⇨ 124.

Sinal de luzes, luzes de máximos e de médios

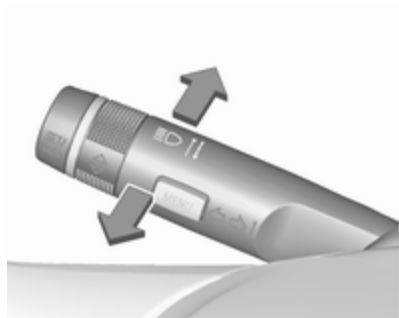

sinal de luzes : puxar alavanca
 luzes de máximos : empurrar alavanca
 luzes de médios : empurrar ou puxar alavanca

Comando automático das luzes ⇨ 125, luzes de máximos ⇨ 126, sinal de luzes ⇨ 127, iluminação dianteira adaptativa ⇨ 128.

Indicadores de mudança de direcção

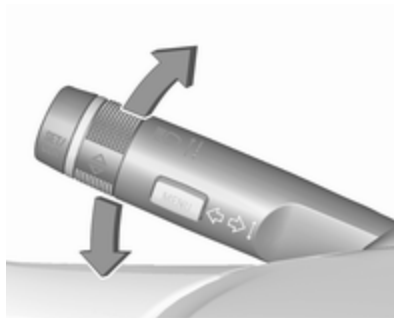

alavanca para cima : sinal de virar à direita
 alavanca para baixo : sinal de virar à esquerda

Sinais de mudança de direcção e de faixa ⇨ 132, Luzes de presença ⇨ 134.

Luzes de emergência



Premir  para accionar.
 Luzes de emergência ⇨ 132.

Buzina



Premir .

Climatização

Óculo traseiro com
desembaciador, espelhos
retrovisores exteriores com
desembaciador



O aquecimento é accionado
premindo .

Óculo traseiro aquecido ⇨ 37.

Desembaciamento e descongelação dos vidros



Premir .

Regular o comando da temperatura
para o nível mais alto.

Óculo traseiro com desembaciador
 ligado.

Sistema de controlo da climatização
⇨ 139.

Sistemas de limpa pára-brisas e de lava pára-brisas

Limpa-pára-brisas

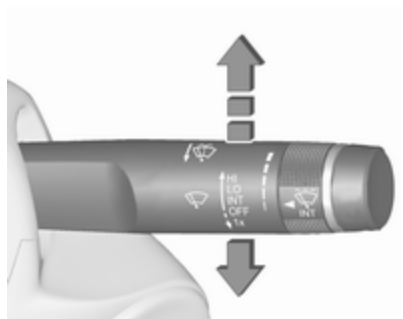

- HI** : rápido
LO : lento
INT : limpeza com passagem intermitente ou limpeza automática com sensor de chuva
OFF : desligado

Para uma só passagem quando o limpador pára-brisas está desligado, pressionar a alavanca para baixo para a posição **1x**.

Limpa-pára-brisas ⇨ 79,
 substituição da lâmina do limpador pára-brisas ⇨ 226.

Lava pára-brisas e lava-faróis

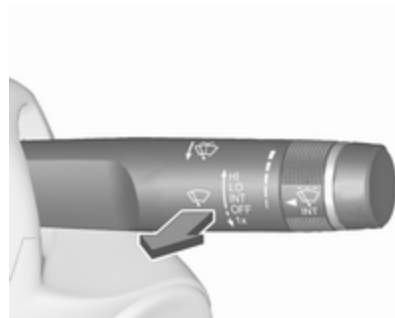

Puxar alavanca.

Lava pára-brisas e lava-faróis
 ⇨ 79, líquido limpa-vidros ⇨ 223.

Limpa-vidros do óculo traseiro

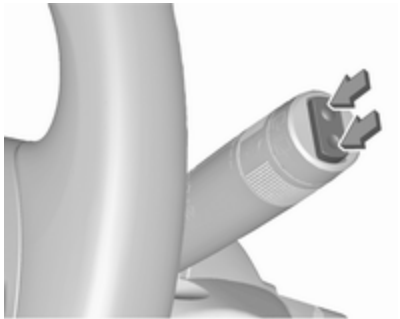

Pressionar o interruptor basculante para accionar o limpa-vidros do óculo traseiro:

interruptor superior	: funcionamento contínuo
interruptor inferior	: funcionamento intermitente
posição intermédia	: desligado

Lava-pára-brisas



Empurrar alavanca.

O líquido do limpa-vidros é pulverizado no óculo traseiro e o limpa pára-vidros faz algumas passagens.

Limpa-vidros do óculo traseiro e lava-vidros do óculo traseiro ⇨ 81.

Caixa de velocidades

Caixa de velocidades manual



Marcha-atrás: com o veículo parado, pressionar o pedal da embraiagem, pressionar o botão de libertação na alavanca selectora e engatar a mudança.

Se a mudança não engatar, colocar a alavanca em ponto morto, tirar o pé do pedal da embraiagem e pressionar de novo; depois seleccionar a mudança novamente.

Caixa de velocidades manual ⇨ 163.

Caixa de velocidades automática

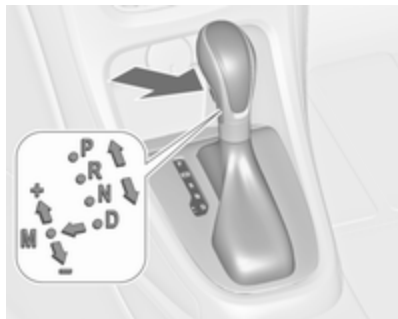

- P** : estacionamento
R : marcha-atrás
N : ponto morto
D : modo automático
M : modo manual: deslocar a alavanca seletora de **D** para a esquerda.
+ : engrenar velocidades superiores no modo manual
- : engrenar velocidades inferiores no modo manual

A alavanca seletora só pode ser deslocada de **P** quando a ignição está ligada ou o pedal do travão está accionado. Para engatar **P** ou **R**, premir o botão de desengate.

Caixa de velocidades automática
 ⇨ 159.

Arranque

Antes de arrancar, verificar

- Pressão e estado dos pneus
 ⇨ 250, ⇨ 294.
- Nível do óleo de motor e níveis dos líquidos ⇨ 221.
- Se todas as janelas, espelhos, iluminação exterior e placas de matrícula estão limpas, sem neve e sem gelo e a funcionar.
- Posição adequada dos espelhos, assentos e cintos de segurança
 ⇨ 33, ⇨ 43, ⇨ 52.
- Funcionamento dos travões a baixa velocidade, principalmente se os travões estiverem molhados.

Pôr o motor a trabalhar

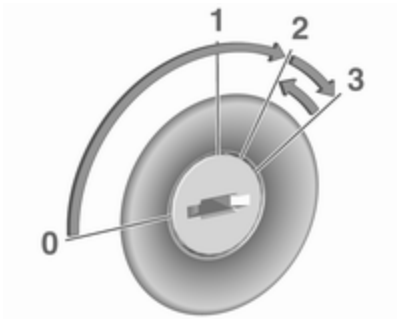

- Rodar a chave para a posição **1**.
- Rode o volante ligeiramente para libertar o bloqueio do volante.
- Accionar a embraiagem e o travão.
- Caixa de velocidades automática na posição **P** ou **N**.
- Não accionar o pedal do acelerador.

- Motores diesel: rodar a chave para a posição **2** para a pré-incandescência e esperar até a luz de aviso  se apagar.
- Rodar a chave para a posição **3** e soltar.

Pôr o motor a trabalhar ⇨ 153.

Sistema Start/Stop



Se o veículo estiver a circular a baixa velocidade ou parado e estiverem reunidas determinadas condições, activar um Autostop do seguinte modo:

- Carregar no pedal da embraiagem.
- Colocar a alavanca em ponto morto.
- Soltar o pedal da embraiagem.



Um Autostop é indicado pelo ponteiro na posição **AUTOSTOP** no conta-rotações.

Para ligar novamente o motor, carregar de novo no pedal da embraiagem.

Sistema Start/Stop ⇨ 154.

Estacionamento

Aviso

- Não estacionar o veículo numa superfície facilmente inflamável. A temperatura elevada do sistema de escape pode incendiar a superfície.
- Utilizar sempre o travão de mão. Accionar o travão de mão manual sem premir o botão desengate. Aplicar com a maior firmeza possível em descidas ou subidas. Carregar no pedal do travão simultaneamente para reduzir a força de accionamento.
Nos veículos com travão de mão eléctrico, puxar o interruptor  durante aproximadamente 1 segundo.
O travão de mão eléctrico é accionado aplicado quando o indicador de controlo  se acende ⇨ 94.
- Desligar o motor.

- Se o veículo estiver numa superfície plana ou numa subida, engatar a primeira velocidade ou colocar a alavanca selectora na posição **P** antes de remover a chave da ignição. Numa subida, virar as rodas dianteiras para o lado contrário ao do passeio.

Se o veículo estiver numa superfície plana ou numa descida, engatar a marcha-atrás ou colocar a alavanca selectora na posição **P** antes de remover a chave da ignição. Virar as rodas dianteiras na direcção do passeio.

- Fechar os vidros e o tecto de abrir.
- Remover a chave de ignição do interruptor da ignição. Rodar o volante até sentir a tranca da direcção engatar.

Nos veículos com caixa de velocidades automática, só se pode retirar a chave quando a alavanca selectora estiver na posição **P**.

- Trancar o veículo premindo  no radiotelecomando.
Activar o sistema de alarme anti-roubo ⇨ 30.
- As ventoinhas de arrefecimento do motor poderão funcionar depois de se desligar o motor ⇨ 220.

Atenção

Depois de conduzir a velocidade de rotação do motor elevada ou com cargas de motor elevadas, deixar o motor trabalhar um pouco com carga reduzida ou deixá-lo em ponto morto durante 30 segundos antes de o desligar, para proteger o turbocompressor.

Chaves, fechos ⇨ 22, Não utilização do veículo durante muito tempo ⇨ 219.

Chaves, portas, janelas

Chaves, fechaduras	22
Chaves	22
Car Pass	23
Radiotelecomando	23
Definições memorizadas	24
Sistema de fecho centralizado ..	25
Trancar automaticamente as portas	27
Dispositivo de segurança para crianças	27
Portas	28
Bagageira	28
Segurança do veículo	30
Protecção anti-roubo	30
Sistema de alarme antirroubo ..	30
Imobilizador electrónico	32
Espelhos retrovisores exteriores	33
Convexos	33
Ajuste eléctrico	33

Espelhos retrovisores rebatíveis	33
Espelhos retrovisores aquecidos	34
 Espelho retrovisor interior	34
Função manual de antiencandeamento	34
Anti-encandeamento automático	34
Janelas	35
Para-brisas	35
Accionamento manual dos vidros	35
Accionamento electrónico dos vidros	35
Óculo traseiro aquecido	37
Palas pára-sol	37
Tejadilho	38
Tecto de abrir	38
Painel de vidro	39

Chaves, fechaduras

Chaves

Atenção

Não prender objetos pesados ou volumosos à chave da ignição.

Chaves de substituição

O número da chave é especificado no Car Pass ou numa etiqueta amovível.

O número da chave deve ser referido sempre que se encomendarem chaves de substituição já que é um componente do imobilizador.

Fechaduras ⇨ 272.

O código numérico do adaptador das porcas de bloqueio da roda é especificado num cartão. Deve ser referido ao encomendar um adaptador de substituição.

Mudança das rodas ⇨ 261.

Chave com secção retráctil



Premir botão para extrair a chave. Para recolher a chave, premir o botão primeiro.

Car Pass

O Car Pass contém dados de segurança do veículo e deve, por isso, ser mantido num local seguro.

Quando o veículo é levado a uma oficina, esses dados do veículo são necessários para realizar determinadas operações.

Radiotelecomando



Utilizado para accionar:

- sistema de fecho centralizado das portas
- sistema de trancagem anti-roubo
- sistema de alarme anti-roubo
- vidros eléctricos
- tecto de abrir

O radiotelecomando tem um raio de alcance de aproximadamente 20 metros. Pode ser reduzido devido a influências exteriores. As luzes de emergência confirmam o accionamento.

Manuseie-o com cuidado, proteger da humidade e de temperaturas elevadas e evitar utilizações desnecessárias.

Avaria

Se não for possível accionar o fecho centralizado das portas com o comando, isso pode dever-se às seguintes razões:

- A distância é excedida.
- A tensão da bateria é demasiado baixa.
- Utilização frequente e repetida do comando do rádio quando fora do raio de alcance, levando a que seja necessário proceder à resincronização.
- Sobrecarga do sistema de fecho centralizado devido a accionamento repetido num pequeno espaço de tempo, levando a que a alimentação seja interrompida durante um curto período de tempo.
- Interferência de ondas rádio com maior potência provenientes de outras origens.

Destrancagem ⇨ 25.

Configurações básicas

É possível alterar algumas definições no menu Definições no Mostrador de informação. Personalização do veículo ⇨ 112.

Substituição da pilha do comando

Substituir a pilha assim que o raio de alcance diminua.



As pilhas não devem ser eliminadas junto com os resíduos domésticos. Devem ser colocadas em pontos de recolha para reciclagem apropriados (i.e. pilhões).

Chave com secção retráctil

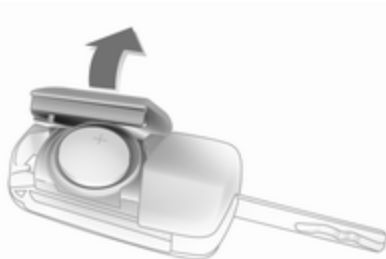

Retirar a chave e abrir a unidade. Substituir a pilha (pilha tipo CR 2032), prestando atenção à posição de colocação. Fechar a unidade e sincronizar.

Sincronização do comando

Depois de substituir a bateria, destrancar a porta do condutor com a chave na fechadura. O radiotelecomando é sincronizado ao ligar a ignição.

Definições memorizadas

Sempre que a chave é retirada do interruptor da ignição, as configurações que se seguem são memorizadas automaticamente pela chave:

- iluminação
- Sistema de informação e lazer
- sistema de fecho centralizado das portas
- Definições do Modo Sport
- definições de conforto

As definições guardadas são automaticamente utilizadas na vez seguinte que a chave memorizada é inserida no interruptor da ignição e rodada para a posição 1 ⇨ 152.

Um pré-requisito é que **Personalização por condutor** esteja activado nas definições pessoais do Mostrador de informação gráfica. Este deve ser configurado para cada chave usada. Em veículos equipados com Mostrador de informação a cores, a personalização está activada de forma permanente.

Personalização do veículo ⇨ 112.

Sistema de fecho centralizado

Destranca e tranca portas, bagageira e portinhola do depósito de combustível.

Puxar o manípulo interior de uma das portas destranca a respectiva porta. Puxar o manípulo outra vez abre a porta.

Advertência

No caso de um acidente em que os airbags ou pré-tensores dos cintos tenham sido accionados, o veículo é automaticamente destrancado.

Advertência



Pouco tempo depois de destrancar as portas com o comando, as portas são retranscadas automaticamente se nenhuma porta for aberta.

Destrancagem



Premir .

É possível seleccionar duas definições:

- Para destrancar apenas a porta do condutor, bagageira e portinhola do depósito de combustível, premir uma vez . Para destrancar todas as portas, premir  duas vezes.
- Premir uma vez  para destrancar todas as portas, bagageira e portinhola do depósito de combustível.

É possível alterar a definição no menu Definições no Mostrador de informação. Personalização do veículo ⇨ 112.

A configuração pode ser guardada para a chave que está a ser utilizada. Configurações memorizadas ⇨ 24.

Destrancar e abrir a porta traseira ⇨ 28.

Trancagem

Fechar portas, bagageira e portinhola do depósito de combustível.



Premir .

Se a porta do condutor não estiver bem fechada, o sistema de fecho centralizado das portas não funcionará.

Botões de fecho centralizado

Tranca ou destranca todas as portas, a bagageira e portinhola do depósito de combustível de dentro do habitáculo.



Premir  para trancar.

Premir  para destrancar.

Avaria no sistema do comando à distância rádio

Destrancagem



Destrançar manualmente a porta do condutor rodando a chave na fechadura. Ligar a ignição e pressionar o botão do fecho centralizado  para destrancar as outras portas, bagageira e portinhola de enchimento do combustível. Ligando a ignição, o sistema de Protecção anti-roubo fica desactivado.

Trancagem

Trancar manualmente a porta do condutor rodando a chave na fechadura.

Avaria no sistema de fecho centralizado

Destrancagem

Destrançar manualmente a porta do condutor rodando a chave na fechadura. As outras portas podem ser abertas puxando duas vezes a maçaneta interior. A bagageira e a portinhola de enchimento do combustível não podem ser abertas. Para desactivar o sistema de trancagem anti-roubo, ligar a ignição  30.

Trancagem

Pressionar o botão interior de fecho de todas as portas, excepto a do condutor. Depois, fechar a porta do condutor e fechá-la do lado de fora com a chave. A portinhola do depósito de combustível e a porta da bagageira não podem ser trancadas.

Trancar automaticamente as portas

A característica de segurança pode ser configurada para trancar todas as portas automaticamente, bagageira e portinhola do depósito de combustível, assim que é atingida determinada velocidade.

Além disso, é possível configurar para destrancar a porta do condutor ou todas as portas depois de a ignição ter sido desligada e a chave da ignição ter sido retirada (caixa de velocidades manual) ou a alavanca das velocidades ser deslocada para a posição **P** (caixa de velocidades automática).

É possível alterar as definições no menu Definições no Mostrador de informação. Personalização do veículo ↻ 112.

As configurações podem ser guardadas pela chave que está a ser utilizada ↻ 24.

Dispositivo de segurança para crianças



Aviso

Utilizar os fechos de segurança para crianças sempre que estejam crianças nos bancos traseiros.

Com uma chave ou chave de parafusos adequada, rodar o fecho de segurança para crianças existente na porta de trás para a posição horizontal. A porta não pode ser aberta do interior.

Para desactivar, rodar o dispositivo de segurança para crianças para a posição vertical.

Portas

Bagageira

Porta traseira

Abrir

Dois volumes de 3 portas

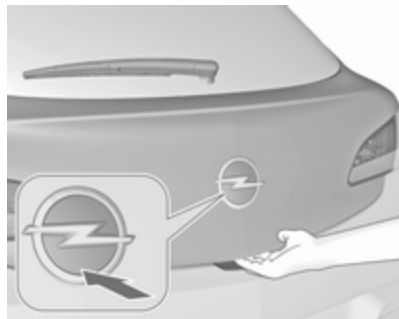



Premir  no radiotelecomando ou pressionar o emblema da marca na metade inferior para destrancar e abrir a porta da bagageira.



Premir  abre a porta da bagageira mesmo que as portas estejam trancadas.

Três volumes de 4 portas



Para destrancar a porta da bagageira, premir  no comando à distância durante pelo menos 2 segundos, ou, para abrir pelo lado de dentro, premir  na consola central; a porta da bagageira abre-se ligeiramente.



Com as portas trancadas centralmente, não é possível abrir a porta da bagageira premindo  na consola central.

Fechar



Utilizar um dos manípulos interiores.
Não pressionar o interruptor tátil ou o emblema da marca ao fechar, porque isso destrancará novamente a porta da bagageira.
Sistema de fecho centralizado das portas ⇨ 25.

Dicas gerais para funcionar com a porta da bagageira

⚠ Perigo

Não conduzir com a porta traseira aberta ou mal fechada, por exemplo ao transportar objectos volumosos, uma vez que os gases de escape tóxicos, que são invisíveis e inodoros, podem entrar no veículo. Isto pode causar perda de consciência ou até mesmo morte.

Atenção

Antes de abrir a porta da bagageira verificar que não haja obstruções acima, como uma porta de garagem, para evitar danos na porta da bagageira. Verifique sempre a área de movimentação acima e por trás da porta traseira.

Advertência

A montagem de determinados acessórios pesados na porta da retaguarda pode afectar a capacidade de a porta se manter aberta.

Segurança do veículo

Protecção anti-roubo

⚠ Aviso

Não utilizar o sistema se estiverem pessoas no veículo!
Não é possível destrancar as portas a partir do interior.

O sistema tranca todas as portas. As portas têm de estar todas fechadas, caso contrário o sistema não pode ser activado.

Se a ignição tiver estado ligada, deve abrir-se e fechar-se a porta do condutor uma vez para o veículo poder ser trancado e protegido contra roubo.

Destrancar o veículo desactiva o sistema de trancagem anti-roubo mecânico. Tal não é possível com o botão do fecho centralizado.

Activação



Pressionar duas vezes no radiotelecomando no espaço de 15 segundos.

Sistema de alarme antirroubo

O sistema de alarme anti-roubo está associado ao sistema de fecho anti-roubo.

Monitoriza:

- portas, porta da bagageira, capô
- habitáculo incluindo bagageira adjacente

- inclinação do veículo, p. ex. se for elevado
- ignição

Activação

- Activado automaticamente 30 segundos após a trancagem do veículo premindo uma vez.
- Directamente premindo duas vezes brevemente no espaço de 5 segundos.

Advertência

Mudanças no interior do veículo, como, por exemplo, a utilização de capas dos bancos e vidros ou tecto de abrir abertos, podem afectar a função de monitorização do habitáculo.

Activação sem monitorização do habitáculo e inclinação do veículo



Desligar a monitorização do habitáculo e da inclinação do veículo quando são deixados animais no veículo, devido ao grande volume de sinais ultrasónicos ou movimentos que façam disparar o alarme. Desligar também quando o veículo está num transbordador (ferry) ou comboio.

1. Fechar a porta da bagageira, capot, vidros e tecto de abrir.
2. Premir . O LED no botão acende-se durante um período máximo de 10 minutos.

3. Fechar as portas.
4. Activar o sistema de alarme anti-roubo.

Mensagem de estado é visualizada no Centro de Informação do Condutor.

LED de estado



O LED de estado está integrado no sensor acima do painel de instrumentos.

Estado nos primeiros 30 segundos após a activação do sistema de alarme anti-roubo:

LED aceso	: teste, desfazimento de armamento
LED pisca rapidamente	: portas, porta da bagageira ou capot mal fechadas ou avaria no sistema

Estado depois de o sistema ser armado:

LED pisca devagar	: sistema armado
-------------------	------------------

Dirigir-se a uma oficina em caso de avarias.

Desativação

Destrancar o veículo premindo desactiva o sistema de alarme anti-roubo.

O sistema não é desactivado ao destrancar a porta do condutor com a chave ou com o botão do fecho centralizado no habitáculo.

Alarme

Quando accionado, ouve-se a buzina do alarme e as luzes de aviso de perigo ficam intermitentes simultaneamente. O número e duração dos sinais da emissão de alarme estão estipulados por lei.

O alarme pode ser silenciado pressionando qualquer botão do radiotelecomando ou ligando a ignição.

O sistema de alarme anti-roubo apenas pode ser desactivado premindo  ou ligando a ignição.

Um alarme accionado, que não tenha sido interrompido pelo condutor, será indicado pelas luzes de emergência. Estas piscarão rapidamente três vezes na próxima vez que o veículo for destrancado com o radiotelecomando. Adicionalmente, é apresentado um código de aviso ou uma mensagem de aviso no Centro de Informação do Condutor após a ligação da ignição.

Mensagens do veículo ⇨ 106.

Se for necessário desligar a bateria do veículo (por exemplo, para realizar trabalhos de manutenção), a sirene do alarme deve ser desativada do seguinte modo: Ligar e desligar a ignição e, depois, desligar a bateria do veículo dentro de 15 segundos.

Imobilizador electrónico

O sistema faz parte do interruptor da ignição e verifica se o veículo pode ser ligado com a chave que está a ser usada.

O imobilizador é accionado automaticamente depois de a chave ter sido retirada da ignição.

Se o indicador de controlo  piscar com a ignição ligada, isso é sinal de que existe uma avaria no sistema; o motor não pode ser posto a trabalhar. Desligar a ignição e repetir o processo de arranque.

Se o indicador de controlo continuar a piscar, tentar pôr o motor a trabalhar utilizando a chave sobresselente e procurar ajuda numa oficina.

Advertência

O imobilizador não tranca as portas. Depois de sair do veículo, deve-se trancar sempre o veículo e activar o sistema de alarme ⇨ 25, ⇨ 30.

Indicador de controlo  ⇨ 97.

Espelhos retrovisores exteriores

Convexos

O espelho retrovisor exterior convexo contém uma zona esférica que reduz os ângulos mortos. A forma do espelho retrovisor faz com que os objectos pareçam mais pequenos, o que afectará a capacidade de calcular as distâncias.

Ajuste eléctrico

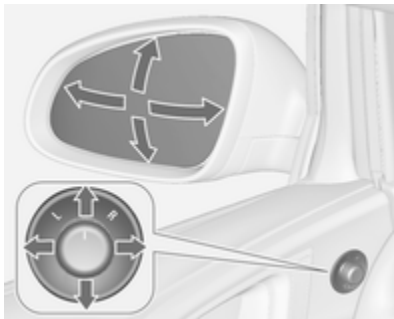

Seleccionar o retrovisor exterior relevante rodando o controlo para a esquerda (**L**) ou a direita (**R**). Depois rodar o comando para regular o retrovisor.

Na posição **0** não é seleccionado qualquer espelho.

Espelhos retrovisores rebatíveis



Para segurança de peões, os espelhos retrovisores exteriores serão rebatidos se levarem um encontros suficientemente forte.

Reposicionar o espelho retrovisor aplicando uma ligeira pressão na caixa do espelho.

Articulação eléctrica



Rodar o comando para **0**, e pressionar o comando para baixo. Ambos os retrovisores exteriores recolherão.

Pressionar novamente o comando para baixo - ambos os retrovisores exteriores voltam à respectiva posição normal.

Se um espelho retrovisor exterior com função eléctrica for colocado manualmente na posição de condução, pressionar para baixo o

regulador, só colocará electricamente o outro espelho na posição de condução.

Espelhos retrovisores aquecidos



Premir  para accionar.

O desembaciamento funciona com o motor a trabalhar e é desligado automaticamente após um curto período de tempo.

Espelho retrovisor interior

Função manual de antiencandeamento

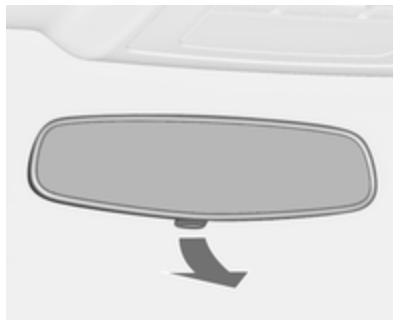

Para reduzir o encandeamento, ajustar a alavanca na parte inferior da caixa do espelho retrovisor.

Anti-encandeamento automático



O encandeamento por veículos que se deslocam atrás é automaticamente reduzido.

Janelas

Para-brisas

Para-brisas com refletor solar

O pára-brisas com reflector solar possui um revestimento que reflecte a radiação solar. Os sinais de dados, por exemplo, de postos de portagens, também podem ser reflectidos.



As áreas assinaladas no pára-brisas não estão cobertas pelo revestimento. Os dispositivos para registo electrónico de dados e pagamento de portagens têm de ser

fixados nestas áreas. Caso contrário, podem ocorrer falhas a nível do registo de dados.

Autocolantes no pára-brisas

Não cole autocolantes como, por exemplo, autocolantes de portagens ou algo semelhante, no pára-brisas, na zona do espelho interior. Caso contrário a zona de detecção do sensor e a área de visão da câmara no encaixe do espelho retrovisor poderia ficar restringida.

Substituição do para-brisas

Atenção

Se o veículo estiver equipado com um sensor da câmara de visão frontal para os sistemas de apoio ao condutor, é muito importante que qualquer substituição do para-brisas seja realizada precisamente de acordo com as especificações da Opel. Caso contrário, estes sistemas poderão não funcionar corretamente e há

um risco de comportamento inesperado e/ou de apresentação de mensagens destes sistemas.

Accionamento manual dos vidros

Os vidros das portas podem ser abertos ou fechados com as respectivas manivelas.

Accionamento eletrónico dos vidros

⚠ Aviso

Cuidado ao accionar os vidros eléctricos. Risco de lesão, principalmente para crianças.

Se estiverem crianças nos bancos traseiros, accione o sistema de segurança para crianças nos vidros eléctricos.

Observar os vidros com atenção ao fechá-los. Assegurar-se de que não fica nada preso nos vidros durante o movimento dos mesmos.

Ligar a ignição para accionamento electrónico dos vidros. Alimentação diferida desligada ↪ 152.



Accionar o interruptor para o vidro respectivo empurrando para abrir e puxando para fechar.

Empurrar ou puxar cuidadosamente até ao primeiro batente: o vidro desloca-se para cima ou para baixo enquanto o interruptor é accionado.

Pressionar ou puxar firmemente até ao segundo batente e depois soltar: o vidro desloca-se para cima ou para baixo automaticamente com a função

de segurança activada. Para parar o movimento, accionar o interruptor mais uma vez na mesma direcção.

Função de segurança



Se o vidro encontrar resistência acima da linha intermédia da janela durante o fecho automático, o movimento de fecho é interrompido imediatamente e aberto de novo.

Função de segurança de correcção de velocidade

Caso seja difícil fechar o vidro devido a gelo ou outra situação semelhante, ligar a ignição. depois puxar o interruptor até ao primeiro batente e manter. O vidro desloca-se para cima sem a função de segurança activada. Para parar o movimento, soltar o interruptor.

Sistema de segurança para crianças dos vidros traseiros



Premir  para desactivar os vidros eléctricos das portas traseiras; o LED acende-se. Para accionar pressionar novamente .

Accionar os vidros a partir do exterior do veículo

As janelas podem ser operadas remotamente do lado de fora do veículo.

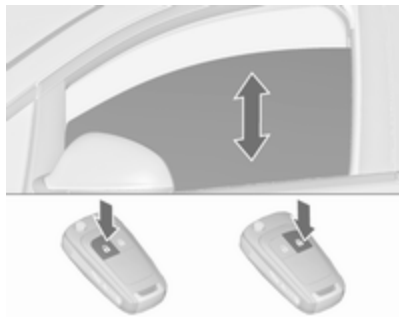

Premir continuamente para abrir as janelas.

Premir continuamente para fechar as janelas.

Solte o botão para parar o movimento do vidro.

Se os vidros estiverem totalmente abertos ou fechados, as luzes de emergência piscam duas vezes.

Sobrecarga

Se os vidros forem accionados repetidamente dentro de um espaço de tempo curto, o funcionamento do vidro é desactivado durante algum tempo.

Inicialização dos vidros eléctricos

Se os vidros não puderem ser fechados automaticamente (por ex., depois de desligar a bateria do veículo), uma mensagem ou código de aviso é apresentado no Centro de Informação do Condutor.

Mensagens do veículo ⇨ 106.

Accionar a electrónica dos vidros da seguinte maneira:

1. Fechar as portas.
2. Ligar a ignição.
3. Puxar o interruptor até a janela se fechar e continuar a puxar durante mais 2 segundos.
4. Repetir para cada um dos vidros.

Óculo traseiro aquecido



Premir para accionar.

O desembaçamento funciona com o motor a trabalhar e é desligado automaticamente após um curto período de tempo.

Palas pára-sol

As palas pára-sol podem ser colocadas para baixo ou rodadas para o lado para impedir o encadeamento.

Se as palas pára-sol possuem espelhos, as tampas dos espelhos devem estar fechadas durante a condução.

Um suporte para cartões encontra-se na parte de trás da pala pára-sol.

Tejadilho

Tecto de abrir

Aviso



Ter cuidado ao accionar o tecto de abrir. Risco de lesão, principalmente para crianças.



Prestar especial atenção aos componentes móveis ao operá-los. Assegurar-se de que não fica nada preso nos vidros durante o movimento dos mesmos.

Ligar a ignição para accionar o tecto de abrir.





Abrir ou fechar

Pressionar  ou  ligeiramente para o primeiro batente: o tecto de abrir abre ou fecha com a função de segurança activada enquanto o interruptor for accionado.

Pressionar firmemente  ou  até ao segundo batente e depois soltar: o tecto de abrir abre e fecha automaticamente com a função de segurança activada. Para parar o movimento, accionar o interruptor mais uma vez.

Levantar ou fechar

Pressionar  ou : o tecto de abrir é levantado ou fechado automaticamente com a função de segurança activada.

Se o tecto de abrir estiver levantado, pode ser accionado numa única operação pressionando .

Persiana

A persiana é accionada manualmente.

Fechar ou abrir a persiana deslizando-a. Quando o tecto de abrir está aberto, a persiana está sempre aberta.

Dicas Gerais

Função de segurança

Se o tecto de abrir encontrar resistência durante o fecho automático, pára imediatamente e abre de novo.

Função de segurança de correcção de velocidade

No caso de dificuldades para fechar, por exemplo, devido a gelo, premir continuamente o interruptor  até ao segundo batente. O tecto de abrir fecha com a função de segurança desactivada. Para parar o movimento, soltar o interruptor.

Fechar o tecto de abrir a partir do exterior

O tecto de abrir pode ser fechado à distância a partir do exterior do veículo.



Premir continuamente  para fechar o tecto de abrir.

Soltar o botão para parar o movimento.

Inicialização depois de um falha de alimentação

Depois de uma falha de alimentação, só será possível accionar o tecto de abrir até determinado ponto. Mande inicializar o sistema numa oficina.

Painel de vidro

Tecto panorâmico

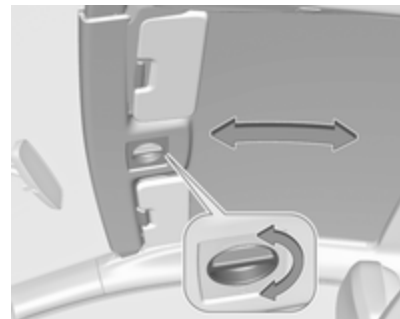

Rodar o manipulador e deslocar a cobertura do tejadilho para uma posição adequada.

A cobertura do tejadilho engata na posição depois de soltar o manípulo.

Advertência

Fechar as palas pára-sol antes de deslizar o forro do tejadilho.

Bancos, sistemas de segurança

Encostos de cabeça	41
Encostos de cabeça activos	43
Bancos dianteiros	43
Posição dos bancos	43
Ajuste manual dos bancos	44
Rebater os bancos	46
Ajuste eléctrico dos bancos	48
Apoio de braços	50
Aquecimento	50
Bancos traseiros	51
Apoio de braços	51
Cintos de segurança	51
Cinto de segurança de três pontos	52
Sistema de airbags	54
Sistema do airbag frontal	55
Sistema de airbag lateral	56
Sistema de airbag de cortina	56
Desativação de airbag	57
Sistemas de segurança para crianças	58
Sistemas de retenção para crianças	58

Locais de montagem dos sistemas de segurança para crianças	60
Sistemas de segurança para crianças ISOFIX	63
Sistemas de segurança para crianças Top-Tether	63

Encostos de cabeça

Posição

⚠ Aviso

Conduzir apenas com o encosto de cabeça na posição correcta.



A face superior do encosto de cabeça deverá encontrar-se ao nível superior da cabeça. Se isso não for possível, no caso de pessoas muito altas colocar o encosto na posição mais

alta possível e no caso de pessoas baixas colocar na posição mais baixa.

Ajuste

Encostos de cabeça nos bancos dianteiros

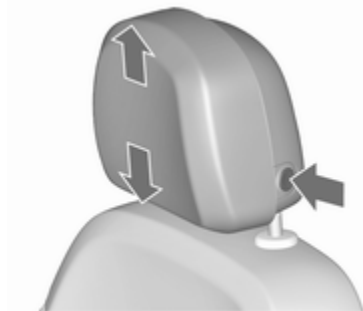

Regulação da altura

Premir o botão de desengate, ajustar a altura, engatar.

Regulação horizontal



Para regular na horizontal, puxar o encosto de cabeça para a frente. O encosto de cabeça encaixa em várias posições.

Para voltar à posição mais recuada, puxar totalmente para a frente e soltar.

Encostos de cabeça nos bancos traseiros



Regulação da altura

Puxar o encosto de cabeça para cima ou premir o trinco para libertar e empurrar o encosto de cabeça para baixo.

Desmontar

Premir os dois engates, puxar o encosto de cabeça para cima e retirar.

Encostos de cabeça activos

Em caso de impacto traseiro, a peças dianteiras dos encostos de cabeça activos deslocam-se ligeiramente para a frente. Assim, a cabeça fica apoiada reduzindo o risco de ferimentos devido ao efeito de chicote.

Advertência

Os acessórios aprovados só podem ser montados quando o banco não estiver a ser utilizado.

Bancos dianteiros

Posição dos bancos

⚠ Aviso

Conduzir apenas com o banco bem ajustado.

⚠ Aviso

Nunca ajuste os bancos ao conduzir, uma vez que poderão mover-se de forma incontrolável.

⚠ Perigo

Não se sente a menos de 25 cm do volante, para permitir uma activação segura do airbag.

⚠ Aviso

Nunca guardar objectos debaixo dos bancos.



- Encoste o traseiro o mais possível ao encosto do banco. Ajustar a distância entre o banco e os pedais para que as pernas fiquem ligeiramente flectidas ao pressionar a fundo nos pedais. Deslizar o banco dianteiro do passageiro o mais para trás possível.
- Colocar o assento suficientemente alto para ter uma boa visão a toda a volta e para conseguir ver todos os instrumentos. Deve haver pelo menos um palmo entre a cabeça e o chassis do tejadilho. As

pernas devem ficar assentes ligeiramente sobre o banco sem exercerem pressão no banco.

- Sentar-se com os ombros o mais possível encostados para trás. Definir a inclinação do encosto do banco traseiro para que seja possível alcançar facilmente o volante com os braços ligeiramente dobrados. Manter os ombros em contacto com o encosto do banco ao rodar o volante. Não colocar o encosto do banco demasiado para trás. Aconselhamos uma inclinação máxima de aproximadamente 25°.
- Ajustar o banco e o volante de forma que o pulso assente no cimo do volante, enquanto o braço fica completamente estendido e os ombros assentam no encosto do banco.
- Ajustar o volante ⇨ 78.
- Ajustar o encosto de cabeça ⇨ 41.
- Ajustar a altura do cinto de segurança ⇨ 52.

- Ajustar o apoio das pernas de forma a existir um espaço de cerca de dois dedos entre a extremidade do banco e curva do joelho.
- Ajustar o apoio lombar de forma a que suporte a forma natural da coluna vertebral.

Ajuste manual dos bancos

Conduzir sempre com os bancos e encostos engatados.

Ajuste longitudinal



Puxar manípulo, desligar banco, largar manípulo. Tentar deslocar o banco para a trás e para a frente para se certificar de que o banco está fixo na devida posição.

Inclinação do encosto do banco



Puxar a alavanca, regular a inclinação e soltar a alavanca. Deixar que o encosto do banco traseiro encaixe até ouvir o barulho de encaixe.

Altura dos bancos

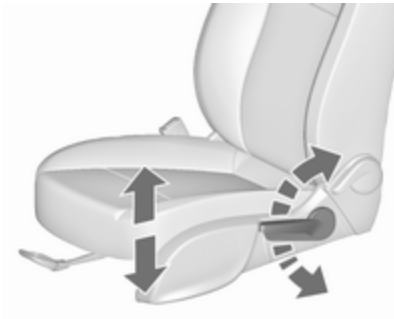

Movimento de bombeio da alavanca
para cima : mais alto
para baixo : mais baixo

Inclinação dos bancos

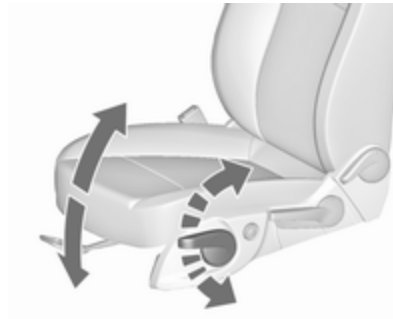

Movimento de bombeio da alavanca
para cima : extremidade dianteira
mais alta
para baixo : extremidade dianteira
mais baixa

Apoio lombar



Ajustar o apoio lombar usando o interruptor de quadro vias para o adaptar às necessidades pessoais.

Deslocar o apoio para cima e para baixo: pressionar interruptor para cima ou para baixo.

Aumentar e diminuir o apoio: pressionar o interruptor para a frente ou para trás.

Suporte para as pernas ajustável

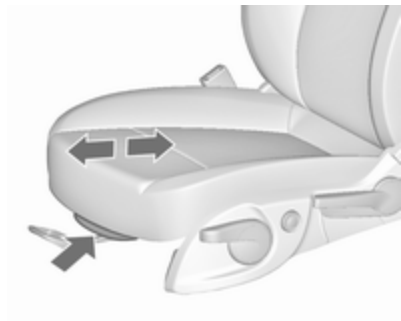

Puxar a alavanca e deslizar o apoio para as ancas.

Almofada lateral, modelo OPC



Ajustar a largura do assento e do encosto usando os interruptores para adaptar aos requisitos pessoais.

Accionar o interruptor de balanceiro dianteiro para alterar a largura do banco.

Accionar o interruptor do balanceiro dianteiro para alterar a largura do encosto.

Rebater os bancos

Atenção

Quando a altura do banco estiver na posição mais elevada, empurrar os encostos de cabeça para baixo e levantar as palas pára-sol antes de rebater os encostos para a frente.

Rebatimento dos bancos em bancos manuais

Levantar a alavanca de desengate e rebater os encostos dos bancos e em seguida deslizar o banco até parar.

Para repor a posição original, deslizar o banco para trás até parar. Levantar o encosto do banco para a posição vertical sem manobrar a alavanca. Certificar-se de que o encosto do banco está engatado.

⚠ Aviso

Ao levantar os encostos, certificar-se de que o banco está bem fixo na devida posição antes de iniciar a condução. Caso contrário, poderão ocorrer lesões corporais em caso de travagem brusca ou colisão.

A função de memória permite que o banco encaixe na respectiva posição original.

Não accionar a alavanca de inclinação do encosto com o encosto rebatido.

Em veículos com tecto panorâmico: para inclinar os encostos para a frente, empurrar os encostos de cabeça para baixo e levantar as palas pára-sol.



A ilustração mostra a alavanca para desengatar o banco no OPC.

⚠ Aviso

Para evitar ferimentos, mover o encosto para uma posição vertical antes de rebater.

Rebatimento dos bancos em bancos elétricos



Levantar a alavanca de desengate e rebater o encosto para a frente. O banco desliza-se automaticamente para a frente até ao batente.

Para repor, levantar o encosto para a posição vertical e engatar. O banco desliza-se automaticamente para trás para a posição original.

No caso de o encosto de cabeça do encosto rebatido ficar bloqueado pela moldura superior do pára-brisas, deslocar o banco ligeiramente para trás antes de levantar o encosto
↪ 48.

Função de segurança

Se o banco eléctrico encontrar resistência ao deslocar-se para a frente ou para trás, é imediatamente parado e recuado.

Sobrecarga

Se a função de rebatimento estiver electricamente em sobrecarga, a alimentação eléctrica é automaticamente cortada por um curto período de tempo.

Ajuste eléctrico dos bancos**⚠ Aviso**

Ao accionar os bancos eléctricos deve ter-se muito cuidado. Existe risco de ferimento, especialmente para as crianças. Objectos podem ficar presos.

Ao regular os assentos, observá-los bem. Os passageiros devem ser informados em conformidade.

Posição longitudinal do banco

Deslocar o interruptor para a frente/para trás.

Altura dos bancos

Deslocar o interruptor para cima/para baixo.

Inclinação dos bancos



Deslocar a frente do interruptor para cima/para baixo.

Encostos dos bancos



Rodar o interruptor para a frente/para trás.

Apoio lombar



Ajustar o apoio lombar usando o interruptor de quadro vias para o adaptar às necessidades pessoais.

Deslocar o apoio para cima e para baixo: pressionar interruptor para cima ou para baixo.

Aumentar e diminuir o apoio: pressionar o interruptor para a frente ou para trás.

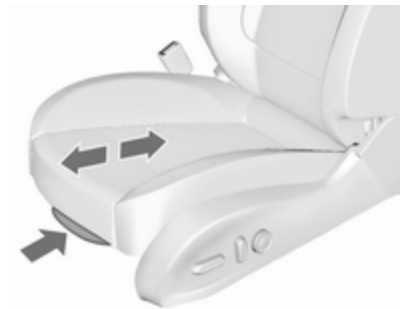
Suporte para as pernas ajustável

Puxar a alavanca e deslizar o apoio para as ancas.

Sobrecarga

Se a configuração do banco estiver electricamente em sobrecarga, a alimentação eléctrica é automaticamente cortada por um curto período de tempo.

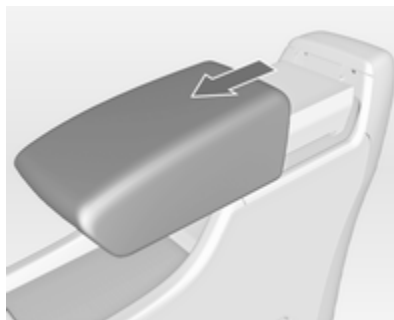
Apoio de braços

O apoio para o braço pode ser deslizado 10 cm para a frente. Sob o apoio para os braços existe um compartimento para arrumação.

Compartimento de arrumação no apoio de braços ⇨ 66.

Aquecimento

Ajustar o aquecimento para a regulação pretendida premindo  do banco respectivo uma ou mais vezes. O indicador de controlo no botão indica a regulação.

Não se recomenda a utilização prolongada da definição mais elevada para pessoas com pele sensível.

O aquecimento do banco está operacional quando o motor está a trabalhar e em Autostop.

Sistema Start/Stop ⇨ 154.

Bancos traseiros

Apoio de braços

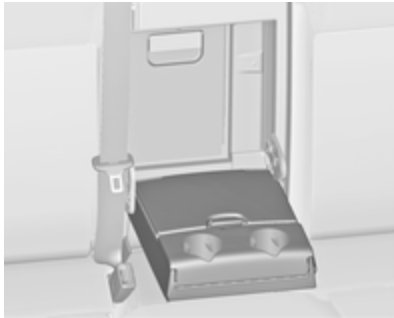

Dobrar para baixo o apoio para o braço. O apoio para o braço contém suportes para copos e uma caixa para arrumação.

Cintos de segurança



Os cintos bloqueiam durante fortes acelerações ou desacelerações do veículo, mantendo os ocupantes na posição sentada. Portanto, o risco de ferimento é consideravelmente reduzido.

⚠ Aviso

Apertar o cinto de segurança antes de cada viagem.

Na eventualidade de um acidente, os ocupantes que não usem cintos de segurança põem em

perigo a vida dos restantes ocupantes e a sua própria integridade física.

Os cintos de segurança estão concebidos para serem utilizados apenas por uma pessoa de cada vez. Sistema de segurança para crianças ↪ 58.

Periodicamente, verificar todos os componentes do cinto de segurança para ver se funcionam bem, não apresentam danos nem sujidade.

Os componentes danificados devem ser substituídos. Após um acidente, os cintos de segurança e os pré-tensores devem ser substituídos por uma oficina.

⚠ Aviso

As aberturas nos encostos dos bancos OPC não estão concebidos para instalar ou incluir qualquer tipo de cintos de segurança adicional.

Advertência

Certificar-se de que os cintos não são danificados por sapatos ou objectos com arestas vivas, nem ficam presos. Evitar sujar os carretos de inércia dos cintos.

Aviso do cinto de segurança

Os bancos dianteiros estão equipados com um aviso do cinto de segurança, indicado para o banco do condutor pela luz de aviso  no conta-rotações \rightarrow 92 e para o banco do passageiro pelas luzes de aviso na consola central \rightarrow 89.

Limitadores de força nos cintos

Nos bancos dianteiros, a pressão sobre o corpo é reduzida por uma libertação gradual do cinto durante uma colisão.

Pré-tensores dos cintos

Em caso de uma colisão frontal ou traseira de determinada gravidade, os cintos de segurança dianteiros são apertados.

 Aviso

O manuseamento incorrecto (p. ex. remoção ou instalação de cintos) pode accionar os pré-tensores dos cintos.

O disparo dos os pré-tensores é indicado pelo acendimento permanente do indicador de controlo  \rightarrow 92.

Os pré-tensores accionados têm de ser substituídos por uma oficina. Os pré-tensores dos cintos só podem ser accionados uma vez.

Advertência

Não colar ou montar acessórios ou outros objectos que possam interferir com o funcionamento dos pré-tensores dos cintos de segurança. Não fazer quaisquer alterações aos componentes dos pré-tensores dos cintos de segurança, pois isso invalidará a aprovação tipo do veículo.

Cinto de segurança de três pontos**Apertar**

Puxar o cinto do enrolador, colocá-lo na diagonal sem torcer sobre o corpo e inserir a lingueta no fecho. Apertar a faixa do cinto que passa pelo abdômen regularmente enquanto conduz, puxando a faixa que passa pelo ombro.



Vestuário largo ou volumoso impede que o cinto fique bem ajustado ao corpo. Não colocar objectos, como por exemplo, malas de mão ou telemóveis, entre o cinto e o corpo.

⚠ Aviso

O cinto não deve ficar assente sobre objectos rígidos ou frágeis que estejam em bolsos do vestuário.

Aviso do cinto de segurança 
⇨ 92.

Regulação da altura



1. Puxar ligeiramente o cinto para fora.
2. Deslocar o regulador da altura para cima ou premir o botão e empurrar o regulador da altura para baixo.



Ajustar a altura de forma a que o cinto fique sobre o ombro. Não deve ficar sobre a garganta ou parte superior do braço.

Não ajustar durante a condução.

Desapertar

Para desapertar o cinto de segurança, pressionar o botão vermelho no fecho do cinto.

Cintos de segurança nos bancos traseiros

O cinto de segurança do banco central traseiro só pode ser puxado para fora do enrolador se o encosto estiver engatado na posição vertical.

Utilização do cinto de segurança durante a gravidez**⚠Aviso**

A faixa que passa pelo abdómen deve ser colocada o mais abaixo possível, por cima da pélvis para evitar pressão sobre o abdómen.

Sistema de airbags

O sistema de airbag é composto por uma variedade de sistemas individuais, conforme o âmbito do equipamento.

Quando accionados, os airbags são insuflados em milésimas de segundo. São também rapidamente desinsuflados, o que faz com que muitas vezes nem sejam notados durante uma colisão.

⚠Aviso

Se manuseados incorrectamente, os sistemas de airbags podem ser accionados de forma explosiva.

Advertência

Os sistemas electrónicos dos airbags e dos pré-tensores dos cintos encontram-se na área da consola central. Não colocar objectos magnéticos nessa área.

Não colar nada nas tampas dos airbags nem tapá-las com outros materiais.

Cada airbag é accionado uma só vez. Os airbags accionados devem ser substituídos por uma oficina. Além disso, poderá ser necessário mandar substituir o volante, o painel de instrumentos, partes do apainelamento, as borrachas das portas, manípulos e bancos.

Não fazer alterações no sistema de airbags já que isso invalidará a aprovação tipo do veículo.

Quando os airbags disparam, os gases quentes que saem podem provocar queimaduras.

Indicador de controlo  do sistema de airbags ⇨ 92.

Sistema do airbag frontal

O sistema de airbags dianteiros é composto por um airbag no volante e um no painel de instrumentos no lado dianteiro do passageiro. Esses airbags podem ser identificados pela palavra **AIRBAG**.



Além disso, existe uma etiqueta de aviso na pala para-sol do passageiro ou na parte lateral do painel de instrumentos, visível quando a porta do passageiro dianteiro está aberta.

O sistema de airbag dianteiro dispara no caso de impacto frontal de determinada gravidade. A ignição tem de estar ligada.

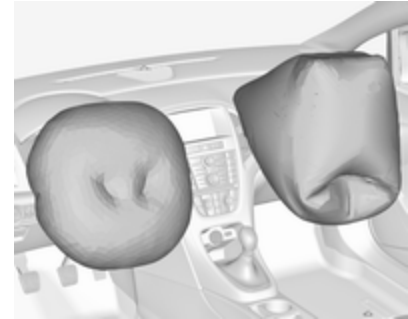

Os airbags cheios amortecem o impacto, reduzindo consideravelmente o risco de ferimentos na parte superior do corpo e cabeça dos passageiros da frente.

Aviso

A protecção só é a ideal se o banco estiver na posição correcta.

Posição do banco ⇨ 43.

Manter a área de insuflação do airbag sem obstruções.

Colocar o cinto de segurança correctamente e apertá-lo bem. Só então os airbags estão aptos a disponibilizar protecção.

Sistema de airbag lateral



O sistema de airbag lateral é composto por um airbag em cada encosto dos bancos dianteiros. Esses airbags podem ser identificados pela palavra **AIRBAG**.

O sistema de airbag lateral dispara no caso de impacto lateral de determinada gravidade. A ignição tem de estar ligada.



Os airbags cheios amortecem o impacto, reduzindo consideravelmente o risco de ferimentos na parte superior do corpo e da pélvis, no caso de colisão lateral.

⚠ Aviso

Manter a área de insuflação do airbag sem obstruções.

Advertência

Utilizar apenas capas de bancos aprovadas para o veículo em questão. Ter cuidado para não tapar os airbags.

Sistema de airbag de cortina

O sistema de airbags de cortina é composto por um airbag montado na estrutura das janelas, um de cada lado. Esses airbags podem ser identificados pela palavra **AIRBAG** nos pilares do tejadilho.

O sistema de airbag de cortina dispara no caso de impacto lateral de determinada gravidade. A ignição tem de estar ligada.

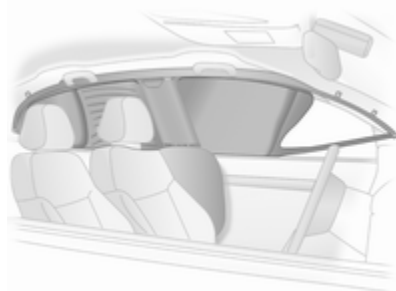

Os airbags cheios amortecem o impacto, reduzindo consideravelmente o risco de ferimentos na cabeça, no caso de impacto lateral.

⚠ Aviso

Manter a área de insuflação do airbag sem obstruções.

Os ganchos existentes nas pegas da estrutura do tejadilho são apenas adequados para pendurar peças de roupa leves, sem cabides. Não ter itens nessas peças de vestuário.

Desativação de airbag

O sistema de airbag do passageiro da frente tem de ser desactivado se um sistema de segurança para crianças tiver de ser instalado neste banco. O sistema de airbag lateral e os sistemas de airbag de cortina, os pré-tensores do cinto e todos os sistemas de airbag do condutor permanecerão activos.



O sistema de airbag do passageiro da frente pode ser desativado através de um interruptor acionado por chave no painel de instrumentos, do lado do passageiro.

Utilizar a chave de ignição para seleccionar a posição:

OFF : o airbag do passageiro da frente é desactivado e não se encherá no caso de colisão. A luz de aviso **OFF** fica acesa

continuamente na consola central. Pode ser instalado um sistema de segurança para crianças de acordo com o quadro **Locais de montagem dos sistemas de segurança para crianças**

↻ 60. Não é permitido que um adulto ocupe o banco do passageiro da frente

ON : airbag para passageiro da frente está activo. Não deve ser instalado um sistema de segurança para crianças

⚠ Perigo

Riscos de ferimentos fatais para crianças que utilizem sistemas de segurança num banco com o airbag do passageiro da frente activado.

Riscos de ferimentos fatais para um adulto num banco com o airbag do passageiro desactivado.



Se o indicador de controle  se iluminar durante aprox. 60 segundos depois da ignição ter sido ligada, o sistema de airbag do passageiro dianteiro disparará em caso de colisão.

Se ambas as luzes de aviso acenderem simultaneamente, existe uma avaria no sistema. O estado do sistema não é visível, pelo que ninguém deve ocupar o banco do passageiro da frente. Contactar uma oficina imediatamente.

Alterar estado apenas quando o veículo está parado com a ignição desligada.

Estatuto permanece até a próxima mudança.

Indicador de comando para desactivação do airbag  93.

Sistemas de segurança para crianças**Sistemas de retenção para crianças**

Recomendamos o sistema de segurança para crianças da Opel que está especificamente concebido para o veículo.

Quando está a ser utilizado um sistema de segurança para crianças, é favor ter atenção às instruções de montagem e utilização que se seguem, assim como às fornecidas com o sistema de retenção para crianças.

Cumprir sempre a legislação local ou nacional. Em alguns países, é proibido utilizar sistemas de segurança para crianças em alguns bancos.

⚠ Aviso

Quando se utilizar um sistema de segurança para crianças no banco do passageiro dianteiro, deve

desactivar-se os sistemas de airbags do banco do passageiro dianteiro, caso contrário, a insuflação dos airbags representa um risco de lesões fatais para a criança.

Isto é particularmente verdade caso se utilizem no banco do passageiro dianteiro sistemas de segurança para crianças virados para a parte traseira do veículo.

Desactivação do airbag ⇨ 57.

Etiqueta do airbag ⇨ 54.

Seleccionar o sistema correcto

Os bancos traseiros são o local mais pratico para fixar um sistema de segurança para crianças.

A criança deve viajar virada para trás até o mais tarde possível. Assim, garante-se que a espinha dorsal da criança, que ainda é muito frágil, fica sujeita a menos pressão no caso de um acidente.

Os sistemas de retenção para crianças adequados cumprem os regulamentos UN/ECE válidos.

Verifique a legislação e regulamentação local quanto ao uso obrigatório de sistemas de retenção para crianças.

Certificar-se que o sistema de segurança para crianças que vai ser montado é compatível com o tipo de veículo.

Certificar-se de que o local da montagem do sistema de retenção para crianças no veículo é correcto; consultar as tabelas seguintes.

Só permitir que as crianças entrem ou saiam do veículo pelo lado oposto ao trânsito.

Quando o sistema de segurança para crianças não está a ser utilizado, fixar a cadeirinha com um cinto de segurança ou retirá-la do veículo.

Advertência

Não colar nada nos sistemas de segurança para crianças nem tapá-los com outros materiais.

Um sistema de segurança para crianças que tenha sido sujeito a tensão num acidente deve ser substituído.

Locais de montagem dos sistemas de segurança para crianças

Opções de montagem autorizadas de um sistema de segurança para crianças

Classe por peso	No banco do passageiro da frente		Nos bancos exteriores traseiros	No banco traseiro central
	airbag activado	airbag desactivado		
Grupo 0: até 10 kg	X	U ¹	U	U
Grupo 0+: até 13 kg	X	U ¹	U	U
Grupo I: de 9 a 18 kg	X	U ¹	U	U
Grupo II: de 15 a 25 kg	X	X	U	U
Grupo III: de 22 a 36 kg	X	X	U	U

¹ : se o sistema de retenção para crianças for fixado por um cinto de segurança de três pontos, deslocar a regulação da altura do banco para a posição mais alta e garantir que o cinto de segurança do veículo corre para a frente a partir do ponto de fixação superior. Endireitar o encosto do banco o suficiente para que o cinto de segurança fique esticado no lado da fivela.

U : adequabilidade universal em conjunto com o cinto de segurança de três pontos.

X : nenhum sistema de segurança para crianças autorizado para este grupo de peso.

Opções autorizadas para montagem de um sistema de segurança ISOFIX para crianças

Classe por peso	Classe por altura	Característica	No banco do passageiro da frente	Nos bancos exteriores traseiros	No banco traseiro central
Grupo 0: até 10 kg	E	ISO/R1	X	IL	X
Grupo 0+: até 13 kg	E	ISO/R1	X	IL	X
	D	ISO/R2	X	IL	X
	C	ISO/R3	X	IL	X
Grupo I: de 9 a 18 kg	D	ISO/R2	X	IL	X
	C	ISO/R3	X	IL	X
	B	ISO/F2	X	IL, IUF	X
	B1	ISO/F2X	X	IL, IUF	X
	A	ISO/F3	X	IL, IUF	X
Grupo II: de 15 a 25 kg			X	IL	X
Grupo III: de 22 a 36 kg			X	IL	X

IL : adequado para sistemas de retenção especiais ISOFIX das categorias "veículo específico", "restrito" ou "semiuniversal". O sistema de segurança ISOFIX deve ser aprovado para o tipo de veículo específico.

IUF : adequado para sistemas de retenção para crianças ISOFIX virados para a frente, de categoria universal e aprovados para utilização nesta classe de peso.

X : nenhum sistema de retenção para crianças ISOFIX aprovado para esta classe de peso.

Classe por altura e dispositivo de cadeirinha ISOFIX

- A - ISO/F3 : sistema de retenção para crianças virado para a frente para crianças de tamanho máximo na classe de peso dos 9 aos 18 kg
- B - ISO/F2 : sistema de retenção para crianças virado para a frente para crianças mais pequenas na classe de peso dos 9 aos 18 kg
- B1 - ISO/F2X : sistema de retenção para crianças virado para a frente para crianças mais pequenas na classe de peso dos 9 aos 18 kg
- C - ISO/R3 : sistema de retenção para crianças virado para trás para crianças de tamanho máximo na classe de peso até aos 18 kg
- D - ISO/R2 : sistema de retenção para crianças virado para trás para crianças mais pequenas na classe de peso até aos 18 kg
- E - ISO/R1 : sistema de retenção para crianças virado para trás para crianças pequenas na classe de peso até aos 13 kg

Sistemas de segurança para crianças ISOFIX



Fixar aos suportes de montagem ISOFIX os sistemas de segurança para crianças ISOFIX aprovados para o veículo. As posições específicas do veículo para o sistema de retenção ISOFIX para crianças estão marcadas na tabela com IL.

Suportes de montagem ISOFIX estão indicados por uma etiqueta no apoio das costas.

Sistemas de segurança para crianças Top-Tether

Conforme o equipamento específico de cada país, o veículo pode ter dois ou três olhais de fixação.

Sistemas de segurança para crianças Top-Tether estão identificados com o símbolo  para cadeirinha de criança.



Na versão de três volumes, abrir a portinhola do olhal de fixação pretendido na zona de colocação, atrás dos encostos de cabeça, marcada com o símbolo da cadeirinha de bebê.

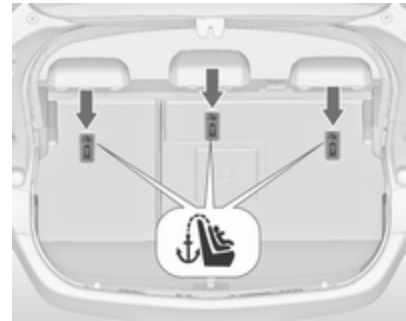

Na versão de dois volumes, os olhais de fixação encontram-se na parte de trás dos bancos traseiros.

Além do acessório ISOFIX, fixar a fita Top-Tether aos olhais do Sistema de segurança para crianças Top-Tether. A fita deve passar entre as duas barras-guia do encosto de cabeça.

Os sistemas de retenção ISOFIX para crianças com posições de categoria universal estão marcados na tabela com IUF.

Arrumação

Compartimentos de arrumação ...	64
Porta-luvas	64
Suporte para bebidas	65
Arrumação na parte dianteira do veículo	65
Compartimento de arrumação por baixo do banco	66
Compartimento de arrumação no apoio de braços	66
Compartimento de arrumação na consola central	67
Bagageira	68
Arrumação traseira	70
Cobertura da bagageira	70
Cobertura do piso na bagageira	71
Olhais de fixação	72
Triângulo de pré-sinalização	73
Kit de primeiros socorros	73
Sistema de bagageira de tejadilho	74
Bagageira de tejadilho	74
Indicações de carregamento	75

Compartimentos de arrumação

⚠ Aviso

Não arrumar objectos pesados ou objectos afiados nos compartimentos de arrumação. Se isso acontecer, a tampa do compartimento de arrumação pode abrir e os ocupantes do veículo podem ficar feridos devido a os objectos serem projectados no caso de uma travagem a fundo, uma mudança de direcção súbita ou um acidente.

Porta-luvas



O porta-luvas contém uma suporte para canetas, um suporte para moedas e um adaptador para as porcas de bloqueio das rodas.

O porta-luvas deve estar fechado durante a condução.

Suporte para bebidas

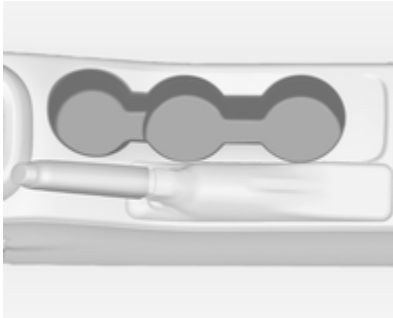

Os suportes para copos encontram-se na consola central.

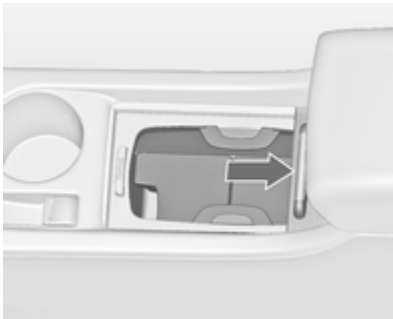

Conforme a versão, os suportes para bebidas encontram-se por baixo de uma tampa na consola central. Deslizar a cobertura para trás. É possível arrumar garrafas depois de levantar a prateleira intermédia ⇨ 67.

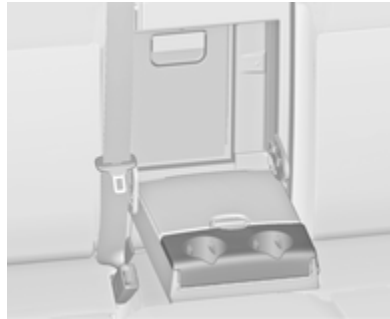

Suportes para bebidas adicionais encontram-se no apoio de braços traseiro. Rebater o apoio de braços.

Arrumação na parte dianteira do veículo

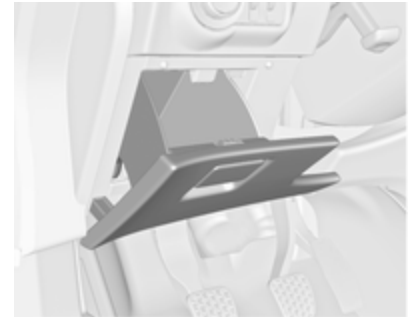

Junto ao volante há um compartimento para arrumação.

Compartimento de arrumação por baixo do banco



Premir o botão na reentrância e puxar a gaveta para fora. Carga máxima: 3 kg. Para fechar, empurrar e engatar.

Compartimento de arrumação no apoio de braços

Arrumação por baixo do apoio para os braços dianteiro

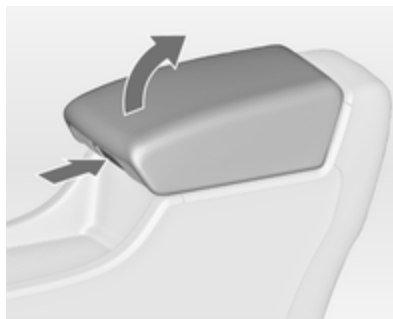

Premir botão para levantar o apoio de braços. O apoio para os braços deve encontrar-se o mais para trás possível.

Arrumação no apoio para os braços traseiro



Rebater o apoio para o braço e abrir tampa.

Fechar a tampa antes de recolher o apoio para o braço.

Compartimento de arrumação na consola central

Consola da frente

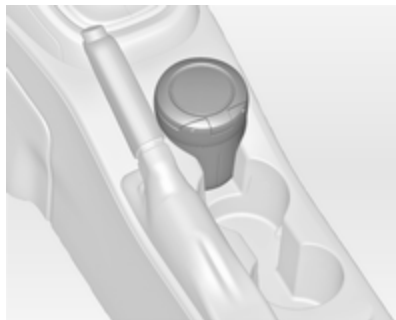

O recipiente da arrumação também pode ser utilizado para arrumar outros artigos.

Conforme a versão, há um compartimento para arrumação por baixo de uma cobertura.

Deslizar a cobertura para trás.

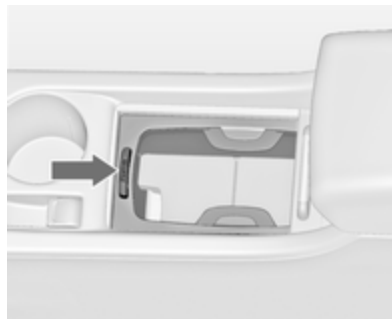

Premir o botão para remover o aro do suporte para copos. O aro pode ser arrumado no porta-luvas.

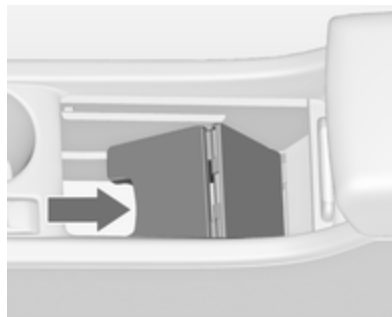

Por baixo da prateleira intermédia há outro compartimento para arrumação. Dobrar para cima a prateleira intermédia e fixá-la na vertical. O aro do suporte para copos pode ser reintegrado para arrumar garrafas.

Consola traseira



Puxar a gaveta para fora.

Atenção

Não utilizar para cinzas ou para outros artigos combustíveis.

Bagageira

Os encostos traseiros do banco estão divididos em duas partes. Ambas podem ser rebatidas.

Expansão da bagageira

- Apenas dois volumes de 3 portas: retirar a cobertura da bagageira, se necessário.
- Manter a patilha premida para empurrar os encostos de cabeça para abaixo ⇨ 41.
- Dobrar para cima o apoio de braços.



- Conduzir os cintos de segurança pelos suportes laterais para evitar que se danifiquem. Ao rebater os encostos dos bancos, puxar os cintos de segurança ao mesmo tempo.
- Puxar a alavanca de abertura num ou nos dois lados e rebater os encostos sobre os assentos.



- Retirar o cinto de segurança da guia do encosto do banco e colocá-lo atrás do retentor, conforme se mostra na ilustração.

Para levantar, levantar os encostos e levá-los à posição vertical até ouvir um som de encaixe.

Assegurar que os cintos de segurança dos bancos exteriores são colocados nas corredeiras dos cintos correspondentes.



Os encostos estão correctamente encaixados quando as marcas vermelhas nos dois lados perto da alavanca de desengate deixam de se ver.

⚠ Aviso

Ao levantar os encostos, certificar-se de que os mesmos estão bem fixos na devida posição antes de iniciar a condução. A incorrecta

fixação dos encostos poderá provocar ferimentos ou danos na carga ou no veículo no caso de uma travagem brusca ou colisão.

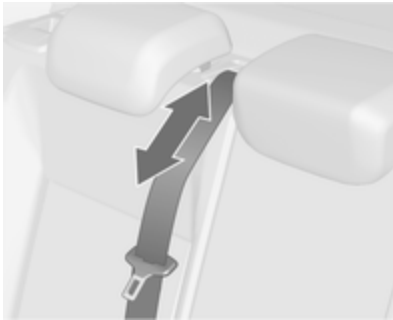

O cinto de segurança do banco do meio pode ficar bloqueado se o apoio das costas é levantado demasiado depressa. Para desbloquear o enrolador, empurrar ou puxar o cinto de segurança aproximadamente 20 mm e soltá-lo.

Abrir a passagem no meio do encosto do banco traseiro

- Rebater o apoio de braços traseiro.

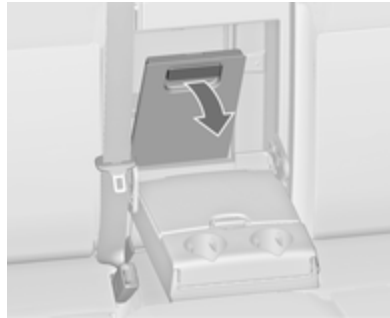

- Puxar a pega e abrir a tampa. Adequado para transportar objectos compridos e estreitos. Assegure-se que a tampa encaixa depois de a colocar novamente no sítio.



A cobertura fechada pode ser assegurada pelo lado do compartimento de carga. Rodar o botão 90°:

- | | | |
|------------------|---|--|
| botão horizontal | : | cobertura segura do lado do habitáculo |
| botão vertical | : | cobertura não segura |

Arrumação traseira

Dois volumes de 3 portas

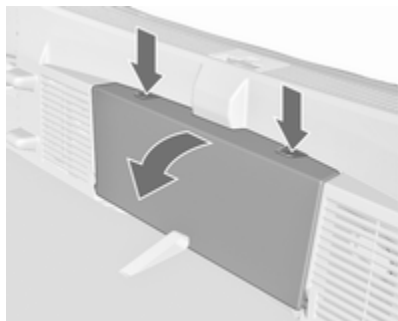

Premir ambos os botões e rebater a cobertura.

Carga máxima: 0,5 kg.

Cobertura da bagageira

Não colocar quaisquer objectos na tampa.

Dois volumes de 3 portas

Remoção

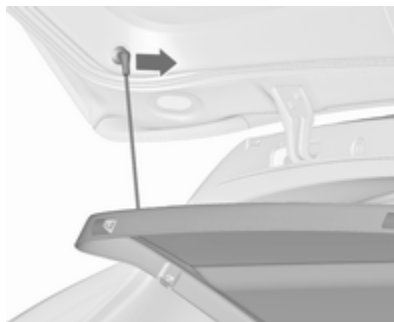

Desengatar as correias de segurança da porta da bagageira.

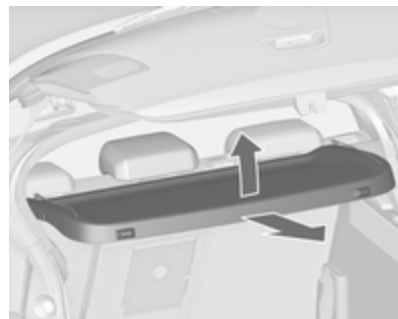

Levantar a cobertura na parte de trás e empurrá-la para cima na frente.

Retirar a tampa.

Se a cobertura regulável em altura estiver montada na posição média ou superior, a cobertura da bagageira pode ser arrumada por baixo.

Cobertura regulável em altura
↕ 71.

Colocação

Encaixar a tampa nas calhas e rebater para baixo. Fixar as correias de fixação à porta da bagageira.

Cobertura do piso na bagageira

Cobertura do piso traseiro, 2 volumes de 3 portas

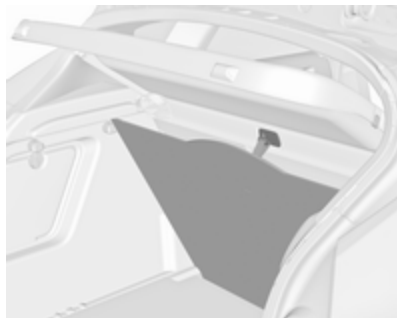

A cobertura do piso traseiro pode ser levantada. Pendurar a argola no gancho no lado inferior da cobertura da bagageira.

Atenção

Utilizar o gancho apenas para pendurar a cobertura do piso traseiro e a cobertura ajustável em altura.

Cobertura ajustável em altura, 2 volumes de 3 portas



A cobertura regulável em altura pode ser instalada em três posições:

- directamente acima da cobertura do piso traseiro (1)
- numa posição média (2)
- numa posição superior (3)

Atenção

Certifique-se que a extremidade dianteira e traseira da cobertura ajustável em altura estão fixas ao mesmo nível.

Levantar

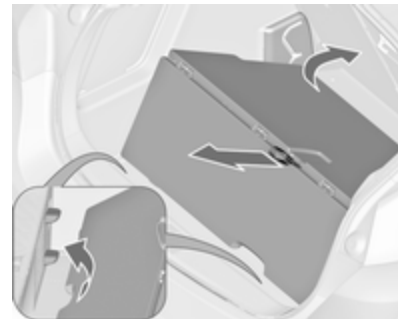

Para levantar a cobertura para um nível mais alto, puxar a argola para trás e levantar a extremidade traseira da cobertura até aos suportes correspondentes.

Baixar



Para baixar a cobertura, puxar a cinta para trás e empurrar para baixo simultaneamente a parte dianteira central da cobertura.

Atenção

Não baixar a cobertura ajustável em altura para a posição 1 em veículos equipados com alti-falante de graves. O alti-falante de graves poderá ser danificado.

Advertência

- Se estiverem instaladas na posição 2 ou 3, o espaço entre a cobertura do piso traseiro e a cobertura ajustável em altura pode ser utilizada como compartimento de arrumação.
- A cobertura ajustável em altura pode ser levantada e fixa com a fita quando está instalada na posição 1 ou 2.
- Se estiver instalada na posição 2, é criado um compartimento de carga quase totalmente plano se os encostos dos bancos traseiros estiverem rebatidos para a frente.
- A abertura das coberturas laterais (p. ex. ao substituir as lâmpadas das luzes traseiras) apenas é possível com a cobertura ajustável em altura na posição 1 ou 2.

Atenção

A cobertura ajustável em altura suporta uma carga máxima de 100 kg.

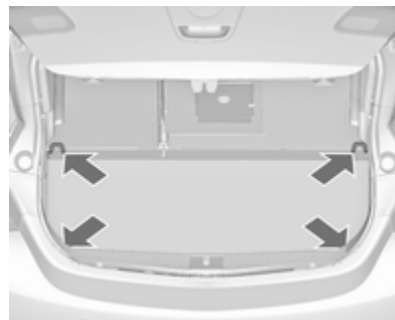
Olhais de fixação

Os olhais de fixação são concebidos para prender itens e evitar que deslizem, p. ex. cintas de fixação ou rede de bagagem.

Os olhais de fixação apenas estão acessíveis quando a cobertura do piso na bagageira se encontra na posição inferior ⇨ 71.

Triângulo de pré-sinalização

Dois volumes de 3 portas

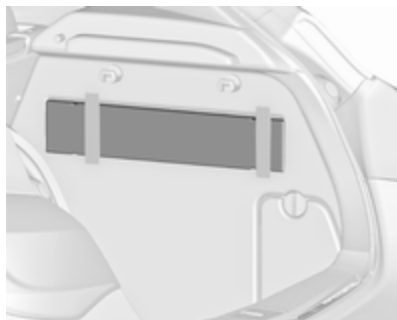

Arrumar o triângulo de pré-sinalização no espaço atrás da correia do lado direito da bagageira.

Três volumes de 4 portas



Arrumar o triângulo de aviso na reentrância no lado esquerdo da bagageira.

Kit de primeiros socorros

Dois volumes de 3 portas

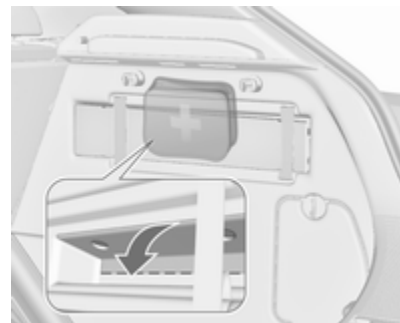

Arrumar o kit de primeiros socorros no compartimento de arrumação atrás do triângulo de pré-sinalização.

Utilizar as reentrâncias para rebater a cobertura.

Conforme o nível de equipamento, o kit de primeiros socorros pode ser arrumado no compartimento de arrumação traseiro ↪ 70.

Três volumes de 4 portas

Guardar o kit de primeiros socorros no espaço atrás da rede do lado direito da bagageira.

Sistema de bagageira de tejadilho**Bagageira de tejadilho**

Por razões de segurança e para evitar danos no tejadilho, recomenda-se a utilização do sistema de barras de tejadilho aprovado para o veículo. Para mais informações contactar a oficina.

Seguir as instruções de instalação e remover as barras de tejadilho quando não estiverem a ser utilizadas.

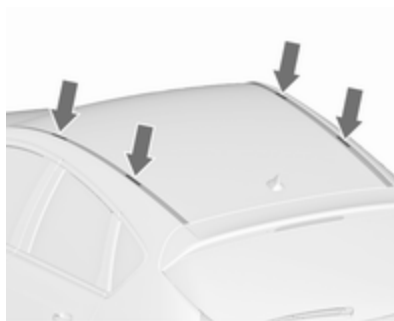
Instalar a bagageira de tejadilho

Utilizando uma moeda, separar a cobertura de cada ponto de encaixe.

Indicações de carregamento



- Os objectos pesados colocados na bagageira devem ser empurrados contra os encostos do banco. Certificar-se de que os encostos dos bancos estão bem engatados. Se se puder empilhar objectos, objectos mais pesados devem ficar por baixo.
- Prender os objectos com cintas fixadas aos olhais de fixação ⇨ 72. Fixar a cobertura de altura regulável na posição mais baixa (1) ⇨ 71.
- Utilizar os quatro ganchos nas paredes laterais da bagageira para pendurar sacos de compras. Carga máxima: 5 kg por gancho.
- Prender objectos soltos na bagageira para evitar que deslizem.
- Ao transportar objectos na bagageira, os encostos dos bancos traseiros não devem estar inclinados para a frente.
- Não deixar que a carga passe para além da extremidade superior dos encostos dos bancos.
- Não colocar quaisquer objectos na tampa da bagageira ou no painel de instrumentos, e não cobrir o sensor que se encontra na parte de cima do painel de instrumentos.
- A carga não deve dificultar o funcionamento dos pedais, do travão de mão e da alavanca seletora das mudanças nem deve restringir a liberdade de

movimentos do condutor. Não colocar no interior objectos que não sejam presos.

- Não conduzir com a bagageira aberta.

⚠ Aviso

Certificar-se sempre que a carga no veículo está arrumada em segurança. Caso contrário, os objectos podem deslocar-se no interior do veículo e provocar ferimentos pessoais ou danos na carga ou veículo.

- A carga útil é a diferença entre o peso bruto do veículo admissível (ver placa de identificação do veículo ⇨ 280) e a tara CE.

Para calcular a carga, introduzir os dados para o seu veículo na tabela de pesos no início deste manual.

A tara CE inclui o peso do condutor (68 kg), bagagem (7 kg) e todos os fluidos (depósito de combustível 90% cheio).

O equipamento opcional e os acessórios aumentam a tara.

- Conduzir com carga no tejadilho aumenta a sensibilidade do veículo a ventos cruzados e afecta negativamente a manobrabilidade do veículo por aumentar o centro de gravidade do veículo. Distribuir a carga uniformemente e prendê-la bem com cintas de fixação. Ajustar a pressão dos pneus e a velocidade do veículo em conformidade com as condições de carga. Verificar e apertar as cintas frequentemente.

Não conduzir a mais de 120 km/h.

A carga no tejadilho autorizada é de 75 kg. A carga no tejadilho é o peso combinado das barras de tejadilho e da carga.

Instrumentos, elementos de manuseamento

Comandos	78
Ajuste do volante	78
Telecomandos no volante	78
Volante aquecido	79
Buzina	79
Limpa pára-brisas e lava pára- -brisas	79
Limpa-vidros do óculo traseiro e lava-vidros do óculo traseiro	81
Temperatura exterior	82
Relógio	82
Tomadas	84
Isqueiro	85
Cinzeiros	85
Luzes de aviso, indicadores de nível e indicadores	85
Conjunto de instrumentos	85
Velocímetro	85
Conta-quilómetros	86
Conta-quilómetros parcial	86
Conta-rotações	86

Indicador do nível de combustível	86
Seletor de combustível	87
Indicador da temperatura do líquido de arrefecimento do motor	88
Visor de serviço	88
Luzes de aviso	89
Sinal de mudança de direcção ..	92
Aviso do cinto de segurança	92
Airbags e pré-tensores dos cintos	92
Desactivação do Airbag	93
Alternador	93
Luz de aviso de avaria	93
Indicação do próximo serviço	93
Sistema de travagem e embraiagem	94
Operar o pedal	94
Travão de mão eléctrico	94
Avaria no travão de mão eléctrico	94
Sistema de travagem antibloqueio (ABS)	94
Engrenar numa velocidade superior	95
Direcção assistida	95
Aviso de desvio de trajectória ..	95
Assistência ultrasónicas no estacionamento	95

Programa electrónico de estabilidade desligado	95
Controlo electrónico de estabilidade e sistema de controlo da tracção	96
Sistema de controlo da tracção desligado	96
Pré-aquecimento	96
Filtro de partículas diesel	96
Sistema de controlo da pressão dos pneus	96
Pressão do óleo de motor	96
Nível de combustível baixo	97
Imobilizador	97
Potência do motor reduzida	97
Luz exterior	97
Luzes de máximos	97
Assistência dos máximos	97
Iluminação dianteira adaptativa	98
Faróis de nevoeiro	98
Farol traseiro de nevoeiro	98
Nível baixo do líquido do limpa-vidros	98
Programador de velocidade	98
Programador de velocidade adaptável	98
Veículo detectado à frente	98
Porta aberta	98

Mostradores de informação	99
Centro de Informação do	
Conductor	99
Mostrador de informação	
gráfica, Mostrador de	
Informação a cores	103
Comando do Smartphone	106
Mensagens de falha	106
Sinais sonoros de aviso	109
Tensão da bateria	109
Conta-quilómetros parcial	110
Personalização do veículo	112
Serviços de telemática	117
OnStar	117
ERA GLONASS	122

Comandos

Ajuste do volante

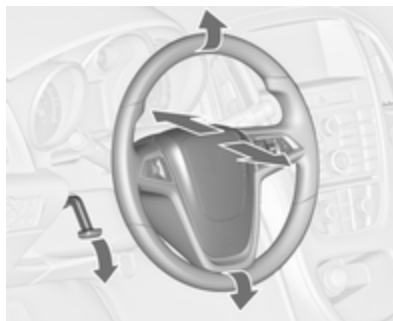

Destancar a alavanca, ajustar o volante, e depois engatar a alavanca e assegurar que fica totalmente trancada.

Ajustar o volante apenas quando o veículo estiver parado e o volante tiver sido destrancado.

Telecomandos no volante



O Sistema de informação e lazer, o programador de velocidade e um telemóvel ligado podem ser comandados através dos comandos no volante.

Para mais informações consultar o manual do Sistema de informação e lazer.

Sistemas de apoio ao condutor

↔ 172.

Volante aquecido



Activar o aquecimento premindo . A activação é indicada pelo LED aceso no botão.



As áreas do volante recomendadas para colocação das mãos aquecem mais depressa e a uma temperatura superior do que outras áreas.

O aquecimento está operacional quando o motor está a trabalhar e durante Autostop.

Sistema Start/Stop → 154.

Buzina



Premir .

Limpa pára-brisas e lava pára-brisas

Limpa-pára-brisas

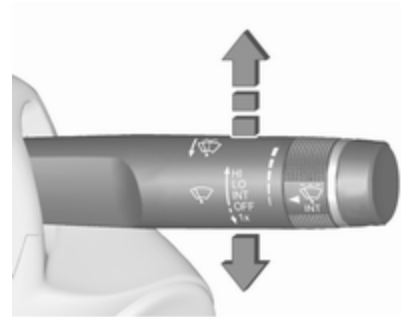

- HI** : rápido
- LO** : lento
- INT** : limpeza com passagem intermitente ou limpeza automática com sensor de chuva
- OFF** : desligado

Para uma só passagem quando o limpa-pára-brisas está desligado, pressionar a alavanca para baixo para a posição **1x**.

Não utilizar se o pára-brisas estiver congelado.

Desligar em estações de lavagem automática.

Intervalo regulável do limpa-pára-brisas



Alavanca do limpa-vidros na posição **INT**.

Rodar o regulador para ajustar o intervalo de limpeza desejado:

intervalo curto : rodar o botão regulador para cima

intervalo longo : rodar o botão regulador para baixo

Limpeza automática com sensor de chuva

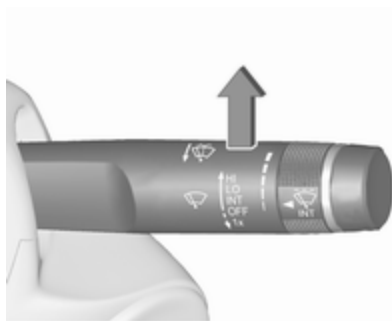

INT : limpeza automática com sensor de chuva

O sensor de chuva detecta a quantidade de chuva no pára-brisas e regula automaticamente a frequência do limpa pára-brisas.

Se a frequência da passagem das escovas limpa-vidros for superior a 20 segundos, o braço do limpa-vidros desloca-se ligeiramente para baixo para a posição parada.

O sensor de chuva detecta a quantidade de água no pára-brisas e regula automaticamente a frequência das passagens do limpa-pára-brisas

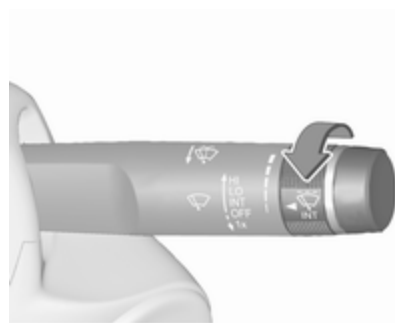

Rodar o regulador para ajustar a sensibilidade:

sensibilidade baixa : rodar o botão regulador para baixo

sensibilidade alta : rodar o botão regulador para cima



Manter o sensor sem pó, sujidade e gelo.

Lava pára-brisas e lava-faróis

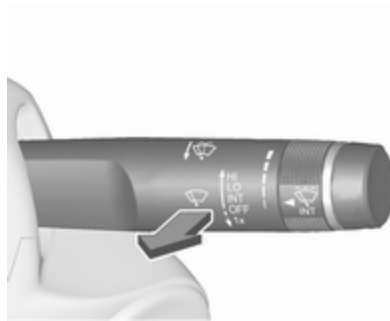

Puxar alavanca. O líquido do limpa-vidros é pulverizado no pára-brisas e o limpa-vidros faz algumas passagens.

Se os faróis estiverem ligados, também é pulverizado nos faróis líquido limpa-vidros, desde que a alavanca seja puxada durante tempo suficiente. Depois disso, o sistema lava-faróis fica inoperacional durante 5 ciclos de lavagem ou até o motor ou os faróis terem sido desligados e ligados novamente.

Limpa-vidros do óculo traseiro e lava-vidros do óculo traseiro

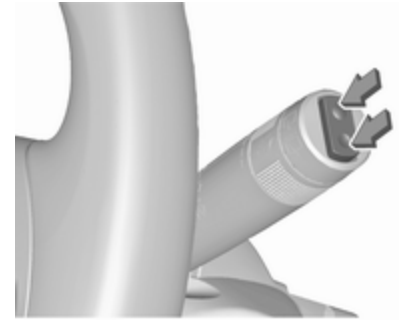

Pressionar o interruptor basculante para accionar o limpa-vidros do óculo traseiro:

posição superior : funcionamento contínuo

posição inferior : funcionamento intermitente

posição intermédia : desligado



Empurrar alavanca. O líquido do limpa-vidros é pulverizado no óculo traseiro e o limpa-vidros faz algumas passagens.

Não utilizar se o óculo traseiro estiver congelado.

Desligar em estações de lavagem automática.

O limpa-vidros do óculo traseiro é ligado automaticamente quando o limpa-pára-brisas estiver ligado e se engatar a marcha-atrás.

É possível alterar a activação ou desactivação desta função no menu Definições no Mostrador de informação.

Personalização do veículo ⇨ 112.

O sistema do lava-vidros do óculo traseiro é desactivado quando o nível do líquido está demasiado baixo.

Temperatura exterior



20153

Qualquer descida de temperatura será indicada de imediato e uma subida de temperatura será comunicada após um curto espaço de tempo.

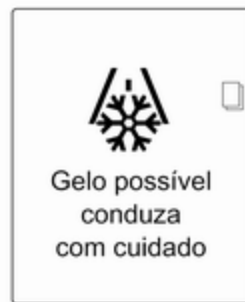

Se a temperatura exterior descer para 3 °C, é apresentada uma mensagem de aviso no Centro de Informação do Condutor com Mostrador superior combinado.

⚠ Aviso

Pode já haver gelo na estrada, apesar de o visor indicar alguns graus acima dos 0 °C.

Relógio

A data e a hora são apresentados no Visor de Informação.

Definições de hora e data

CD 400plus/CD 400/CD 300

Premir **CONFIG**. É apresentado o menu **Definições**.

Seleccionar **Data/hora**.



Opções de definições seleccionáveis:

- **Acertar hora:** Altera a hora apresentada no visor.
- **Acertar data:** Altera a data apresentada no visor.
- **Definir formato da hora:** Altera a indicação das horas entre **12 h** e **24 h**.

- **Definir formato da data:** Altera a indicação da data entre **MM/DD/AAAA** e **DD.MM.AAAA**.
- **Mostrar relógio:** Liga/Desliga a indicação da hora no visor.
- **Sincronização relógio c/RDS:** O sinal RDS da maioria dos transmissores VHF define a hora automaticamente. A sincronização da hora RDS pode demorar alguns minutos. Alguns transmissores não enviam o sinal de hora correcto. Nesses casos, recomenda-se que se desligue a sincronização automática da hora.

Personalização do veículo ⇨ 112.

Definições de hora e data

Navi 950/Navi 650/CD 600

Premir **CONFIG** e em seguida seleccionar o item **Hora e Data** do menu para visualizar o respectivo submenu.

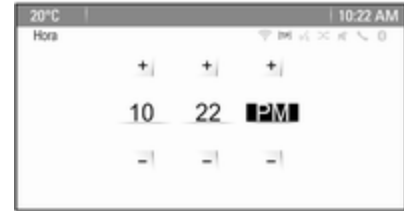

Advertência

Se **Sincronização relógio c/RDS** estiver activado, a hora e a data serão definidas automaticamente pelo sistema.

Consultar o manual de informação e lazer para mais informações.

Definir a hora

Para ajustar as definições da hora, seleccionar a opção **Acertar hora** do menu. Rodar o botão multifunção ajustar a primeira definição.

Premir o botão multifunção para confirmar a introdução. O fundo colorido muda para a definição seguinte.

Ajustar todas as definições.

Definir data

Para ajustar as definições da hora, seleccionar a opção **Acertar data** do menu. Rodar o botão multifunção ajustar a primeira definição.

Premir o botão multifunção para confirmar a introdução. O fundo colorido muda para a definição seguinte.

Ajustar todas as definições.

Formato da hora

Para escolher o formato da hora pretendido, seleccionar **Definir sistema horário**. Activar **12 horas** ou **24 horas**.

Personalização do veículo ⇨ 112.

Tomadas



Uma tomada de 12 Volt encontra-se na consola da frente.



Outra tomada de 12 Volt encontra-se na consola traseira. Rebater a cobertura.

Não exceder o consumo máximo de 120 watt.

Com a ignição desligada, as tomadas de energia são desactivadas. Além disso, as tomadas são desactivadas no caso de baixa tensão da bateria do veículo.

Os acessórios eléctricos ligados devem cumprir os requisitos de compatibilidade electromagnética da norma DIN VDE 40 839.

Não ligar quaisquer acessórios de fornecimento de corrente, por exemplo, aparelhos de carga eléctrica ou baterias.

Não danificar a tomada utilizando fichas incorrectas.

Sistema Start/Stop ⇨ 154.

Isqueiro



O isqueiro encontra-se na consola da frente.

Empurrar o isqueiro para dentro.
Desliga-se automaticamente quando a resistência estiver incandescente.
Puxar o isqueiro para fora.

Cinzeiros

Atenção

A utilizar apenas para cinza e não para lixos combustíveis.

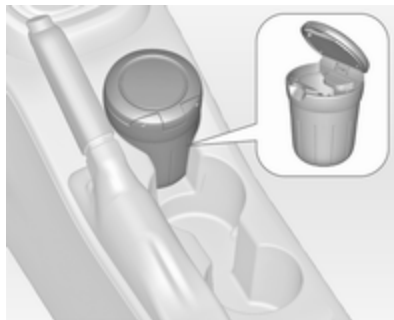

O cinzeiro portátil pode ser colocado nos suportes para bebidas.

Luzes de aviso, indicadores de nível e indicadores

Conjunto de instrumentos

Em algumas versões, os ponteiros dos instrumentos deslocam-se para o fim dos mostradores quando se liga a ignição.

Velocímetro

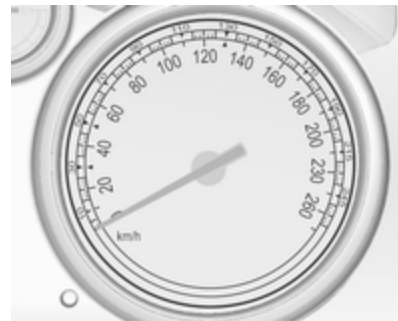

Indica a velocidade do veículo.

Conta-quilómetros



A linha inferior indica a distância registada em km.

Conta-quilómetros parcial

A linha superior indica a distância registada desde a última colocação a zero.

Para repor, premir **SET/CLR** na alavanca do indicador de mudança de direcção durante alguns segundos
⇨ 99.

Algumas versões estão equipadas com um botão de reinicialização entre o velocímetro e o Centro de

Informação do Condutor: para reiniciar, premir continuamente o botão durante alguns segundos com a ignição ligada.

O conta-quilómetros parcial conta até uma distância de 2000 km e depois reinicia no 0.

Conta-rotações



Apresenta a velocidade do motor.

Conduzir de forma a que as rotações do motor sejam sempre as mais baixas possível.

Atenção

Se o ponteiro estiver na zona vermelha de perigo é porque se excedeu as rotações máximas permitidas do motor. Motor em risco.

Indicador do nível de combustível



Indica o nível do combustível ou o nível do gás no depósito, consoante o modo de funcionamento.

O indicador de controlo ● acende-se se o nível de combustível no depósito estiver muito baixo. Reabastecer o veículo imediatamente se pisca.

Durante o funcionamento a gás liquefeito, o sistema comuta automaticamente para o funcionamento a gasolina quando os depósitos de gás estão vazios ⇨ 87.

Nunca deixar o depósito ficar totalmente vazio.

A quantidade necessária para atestar o veículo pode ser inferior à capacidade do depósito especificada, consoante a quantidade de combustível ainda existente no depósito.

Seletor de combustível



Premir **LPG** para alternar entre o funcionamento a gasolina e a gás liquefeito. O estado do LED ● mostra o modo de funcionamento actual.

- desligado : funcionamento a gasolina
 - pisca : verificar as condições para a transição de combustível para o funcionamento a gás líquido. Acende-se no caso de estarem reunidas as condições.
 - acende : funcionamento a gás
 - pisca : o depósito de gás
- cinco vezes e apaga-se líquido está vazio ou ocorreu uma falha no sistema de gás líquido. É apresentada uma mensagem no Centro de Informação do Condutor.

Assim que o depósito de gás liquefeito estiver vazio, o funcionamento passa automaticamente para gasolina até a ignição ser desligada.

Combustível para funcionamento a gás liquefeito ⇨ 205.

Indicador da temperatura do líquido de arrefecimento do motor



Apresenta a temperatura do líquido de arrefecimento.

- área do lado esquerdo : temperatura de funcionamento do motor ainda não foi atingida
- área central : temperatura normal de funcionamento
- área do lado direito : temperatura demasiado elevada

Atenção

Se a temperatura do líquido de arrefecimento estiver demasiado alta, parar o veículo, desligar o motor. Perigo para o motor. Verificar o nível do líquido de arrefecimento.

Visor de serviço

O sistema de vida útil do óleo do motor informa-o de quando deve mudar o óleo e filtro. Com base nas condições de condução, o intervalo a que o óleo do motor e filtro devem ser mudados pode variar consideravelmente.

Para visualizar a duração da vida útil restante do óleo de motor, utilizar os botões na alavanca do indicador de mudança de direcção:

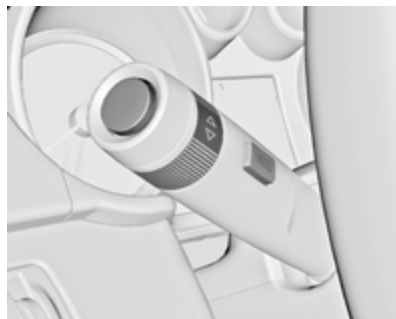

Premir **MENU** para seleccionar o **Veículo informação menu** .

Rodar a roda reguladora para seleccionar **Remanescent duração do óleo**.

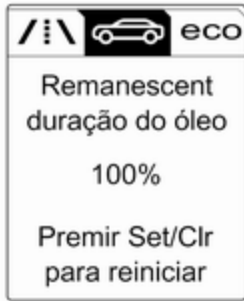

A duração da vida útil restante do óleo de motor é apresentada em percentagem no Centro de Informação do Condutor.

Repor

Premir **SET/CLR** na alavanca do indicador de mudança de direcção durante vários segundos para repor. A página da duração da vida útil restante do óleo de motor deve estar activa. Ligar a ignição, mas não o motor.

O sistema deve ser reiniciado sempre que o óleo de motor é mudado, para garantir o funcionamento correto. Recorrer à ajuda de uma oficina.

Próximo serviço

Quando o sistema tiver calculado que a vida útil do óleo de motor diminuiu, surge uma mensagem de aviso no Centro de Informação do Condutor. Mandar mudar o óleo de motor e filtro numa oficina dentro de uma semana ou 500 km (conforme a que ocorrer primeiro).

Centro de Informação do Condutor
↪ 99.

Informação de Serviço ↪ 276.

Luzes de aviso

Os indicadores de controlo descritos não fazem parte de todos os veículos. A descrição aplica-se a todas as versões de instrumentos. Conforme o equipamento, a posição das luzes de aviso pode variar. Quando se liga a ignição, a maior parte dos indicadores de controlo acendem-se por breves instantes para efeitos de teste de funcionalidade.

As cores dos indicadores de controlo têm o seguinte significado:

- vermelho : perigo, aviso importante
- amarelo : aviso, informação, avaria
- verde : confirmação de activação
- azul : confirmação de activação
- branco : confirmação de activação

Indicadores de controlo na consola central









Aspetos gerais

- ↔ Indicador de mudança de direcção ⇨ 92
- ⚠ Aviso do cinto de segurança ⇨ 92
- 👤 Airbag e pré-tensores dos cintos ⇨ 92
- 👤 Desactivação de airbag ⇨ 93
- 📦 Sistema de carga ⇨ 93

- 🚗 Luz indicadora de avaria ⇨ 93
- 🚗 Indicação do próximo serviço ⇨ 93
- Ⓜ Sistema de travagem e embraiagem ⇨ 94
- 👤 Acionar o pedal ⇨ 94
- Ⓜ Travão de mão elétrico ⇨ 94
- 🚗 Avaria no travão de mão elétrico ⇨ 94
- Ⓜ Sistema de travões antibloqueio (ABS) ⇨ 94
- ⚙ Engrenar numa velocidade superior ⇨ 95
- 🔄 Direção assistida ⇨ 95
- 📍 Aviso de desvio de trajectória ⇨ 95
- P** 📶 Sensor de estacionamento ultra-sónico ⇨ 95
- 🚗 Controlo eletrónico de estabilidade desligado ⇨ 95

- 🚗 Controlo eletrónico de estabilidade e Sistema de Controlo da Tração ⇨ 96
- 🚗 Sistema de Controlo de Tração desligado ⇨ 96
- 🔥 Pré-incandescência ⇨ 96
- 🚗 Filtro de partículas diesel ⇨ 96
- 🚗 Sistema de controlo da pressão dos pneus ⇨ 96
- 🚗 Pressão do óleo do motor ⇨ 96
- ⬇ Nível de combustível baixo ⇨ 97
- 🔒 Imobilizador ⇨ 97
- 🚗 Potência do motor reduzida ⇨ 97
- 🚗 Luz exterior ⇨ 97
- 🚗 Luzes de máximos ⇨ 97
- 🚗 Assistência dos máximos ⇨ 97

-  Iluminação dianteira adaptativa
⇨ 98
-  Faróis de nevoeiro ⇨ 98
-  Luz de nevoeiro traseira
⇨ 98
-  Nível do líquido limpa-vidros
baixo ⇨ 98
-  Programador de velocidade
⇨ 98 / Programador de velocidade adaptável ⇨ 98
-  Veículo detetado à frente
⇨ 98
-  Porta aberta ⇨ 98

Sinal de mudança de direcção

⇨ acende-se ou pisca a verde.

Acende brevemente

As luzes de presença estão acesas.

Pisca

Um indicador de mudança de direcção ou os sinais de aviso de perigo são accionados.

Luzes intermitentes rápidas: avaria do indicador de mudança de direcção ou fusível que lhe está associado, avaria do indicador de mudança de direcção no reboque.

Substituição de lâmpada ⇨ 227, Fusíveis ⇨ 242.

Indicadores de mudança de direcção ⇨ 132.

Aviso do cinto de segurança

Alerta de cinto de segurança nos bancos dianteiros

 para o banco do condutor acende ou fica intermitente a vermelho.

 para o banco do passageiro dianteiro acende ou fica intermitente, quando o banco está ocupado.

Acende

Depois de a ignição ter sido ligada até o cinto de segurança ter sido colocado.

Pisca

Depois de ter ligado o motor durante um máximo de 100 segundos até o cinto de segurança ter sido colocado.

Airbags e pré-tensores dos cintos

 acende-se a vermelho.

Quando se liga a ignição, a luz de aviso acende-se durante cerca de 4 segundos. Caso não se acenda ou não se apague ao fim de 4 segundos ou se acenda durante a condução, é sinal de avaria no sistema de airbag. Recorrer à ajuda de uma oficina. Os airbags e pré-tensores dos cintos pode não se accionar no caso de acidente.

O accionamento dos pré-tensores ou dos airbags é indicado pelo acendimento contínuo de .

⚠ Aviso

Reparar a avaria imediatamente numa oficina.

Pré-tensores dos cintos, sistema de airbag ⇨ 51, ⇨ 54.

Desactivação do Airbag

 acende-se a amarelo.

Acende-se durante aprox. 60 segundos depois da ignição ter sido ligada. O airbag do passageiro da frente está activado.

 acende-se a amarelo.

O airbag do passageiro da frente está desactivado ⇨ 57.

⚠ Perigo

Risco de ferimentos fatais em crianças que utilizem sistemas de segurança para crianças com o airbag do passageiro dianteiro activado.

Risco de ferimentos fatais em adultos com o airbag do passageiro dianteiro desactivado.

Alternador

 acende-se a vermelho.

Acende-se quando se liga a ignição e apaga-se pouco depois de o motor entrar em funcionamento.

Acende-se quando o motor está a trabalhar

Parar, desligar o motor. A bateria do veículo não está a carregar. O arrefecimento do motor pode ser interrompido. A unidade de assistência dos travões pode deixar de ser eficaz. Recorrer à ajuda de uma oficina.

Luz de aviso de avaria

 acende-se ou pisca a amarelo.

Acende-se quando se liga a ignição e apaga-se pouco depois de o motor entrar em funcionamento.

Acende-se quando o motor está a trabalhar

Avaria no sistema de controlo de emissões. Os limites de emissões permitidos poderão ser excedidos. Recorrer imediatamente a uma oficina.

Pisca quando o motor está a trabalhar

Avaria que pode levar a danos no catalisador. Reduzir a aceleração até a luz deixar de piscar. Recorrer imediatamente a uma oficina.

Indicação do próximo serviço

 acende-se a amarelo.

Adicionalmente, é apresentada uma mensagem de aviso ou um código de aviso.

O veículo necessita de Serviço.

Recorrer à ajuda de uma oficina.

Mensagens do veículo ⇨ 106.

Sistema de travagem e embraiagem

ⓘ acende-se a vermelho.

Nível do líquido dos travões e da embraiagem está demasiado baixo
↪ 224.

⚠ Aviso

Parar. Não prosseguir viagem.
Consultar uma oficina.

Acende-se depois de se ligar a ignição se o travão de mão manual estiver aplicado ↪ 165.

Operar o pedal

↘ acende-se ou pisca a amarelo.

Acende

É necessário carregar no pedal do travão para soltar o travão de mão eléctrico ↪ 165.

É necessário carregar no pedal da embraiagem para ligar o motor no modo Autostop. Sistema Start/Stop
↪ 154.

Pisca

É necessário carregar no pedal da embraiagem para a ligação principal do motor ↪ 18, ↪ 153.

Em algumas versões, a mensagem para operar o pedal é indicada no Centro de Informação do Condutor
↪ 106.

Travão de mão eléctrico

Ⓢ acende-se ou pisca a vermelho.

Acende

O travão de mão eléctrico é accionado ↪ 165.

Pisca

O travão de mão eléctrico não está totalmente accionado ou desengatado. Ligar a ignição, carregar no pedal do travão e tentar reiniciar o sistema soltando primeiro e depois accionando o travão de mão eléctrico. Se Ⓢ continuar intermitente, não conduzir o veículo e procurar ajuda de uma oficina.

Avaria no travão de mão eléctrico

Ⓢ acende-se ou pisca a amarelo.

Acende

O travão de mão eléctrico está em funcionamento com um desempenho reduzido ↪ 165.

Pisca

O travão de mão eléctrico está em modo de serviço. Parar o veículo, accionar e soltar o travão de mão eléctrico para reiniciar.

⚠ Aviso

Reparar a avaria imediatamente numa oficina.

Sistema de travagem antibloqueio (ABS)



Ⓢ acende-se a amarelo.

Acende-se durante alguns segundos depois de ligar a ignição. O sistema está pronto a funcionar quando o indicador de controlo se apagar.

Se o indicador de controlo não se apagar após alguns segundos, ou se se acender durante a condução, existe uma avaria no ABS. O sistema de travões mantém-se operacional mas sem ABS.

Sistema de travagem anti-bloqueio
 ⇨ 164.

Engrenar numa velocidade superior

 acende-se a verde como uma luz de aviso, ou é mostrada como um símbolo  com o número de uma velocidade superior no Centro de Informação do Condutor, quando se recomenda engronar numa velocidade superior para poupar combustível.

Em algumas versões, a indicação de mudança de velocidade aparece como uma página inteira no Centro de Informação do Condutor.

Assistente de condução EcoFlex
 ⇨ 110.

Direcção assistida

 acende-se a amarelo.

Acende com a direcção assistida reduzida

A direcção assistida é reduzida devido ao sobreaquecimento do sistema. O indicador de controlo apaga-se quando o sistema tiver arrefecido.

Sistema Start/Stop ⇨ 154.

Acende com a direcção assistida desactivada

Falha no sistema da direcção assistida. Consultar uma oficina.

Aviso de desvio de trajectória

 acende-se a verde ou pisca a amarelo.



Acende-se a verde

O sistema está ligado e pronto a funcionar.

Intermitente em amarelo

O sistema reconhece uma mudança de faixa involuntária.

Assistência ultrasónicas no estacionamento

  acende-se a amarelo.

Avaria no sistema

ou

Avaria devido a sensores sujos ou cobertos de gelo ou neve

ou

Interferência devido a fontes de ultrasons externas. Assim que se eliminar a fonte de interferência, o sistema funcionará normalmente.

Reparar a avaria no sistema numa oficina.

Auxiliar de estacionamento ultrasónico ⇨ 189.

Programa electrónico de estabilidade desligado

 acende-se a amarelo.

O sistema é desactivado.

Controlo electrónico de estabilidade e sistema de controlo da tracção

 acende-se ou pisca a amarelo.

Acende

Há uma avaria no sistema. É possível continuar a conduzir. A estabilidade da condução pode, no entanto, deteriorar consoante as condições da superfície da estrada.

Reparar a avaria numa oficina.

Pisca

O sistema está engrenado activamente. A potência do motor pode diminuir e o veículo pode ser travado um pouco automaticamente.

Programa electrónico de estabilidade (ESC) ⇨ 168, Sistema de Controlo de Tracção (TC) ⇨ 167.

Sistema de controlo da tracção desligado

 acende-se a amarelo.

O sistema é desactivado.

Pré-aquecimento

 acende-se a amarelo.

O pré-aquecimento está accionado. Só é activado quando a temperatura exterior for baixa.

Filtro de partículas diesel

 acende-se ou pisca a amarelo.

O filtro de partículas diesel necessita de ser limpo.

Continuar a conduzir até  se apagar. Se possível não deixar que o regime do motor baixe das 2000 rpm.

Acende

O filtro de partículas diesel está cheio. Iniciar o processo de limpeza assim que possível.

Pisca

Foi atingido o nível de enchimento máximo do filtro. Iniciar imediatamente o processo de limpeza para evitar danos no motor.

Filtro de partículas diesel ⇨ 158, Sistema Start/Stop ⇨ 154.

Sistema de controlo da pressão dos pneus

 acende-se ou pisca a amarelo.

Acende

Perda da pressão dos pneus. Parar imediatamente e verificar a pressão dos pneus.

Pisca

Avaria no sistema ou pneu montado sem sensor de pressão (p. ex., roda sobresselente). Depois de 60-90 segundos as luzes de aviso acendem continuamente. Consultar uma oficina.

Pressão do óleo do motor

 acende-se a vermelho.

Acende-se quando se liga a ignição e apaga-se pouco depois de o motor entrar em funcionamento.

Acende-se quando o motor está a trabalhar**Atenção**

A lubrificação do motor pode ser interrompida. Isso pode resultar em danos no motor e/ou em bloqueio das rodas motrizes.

1. Pressione a embraiagem.
2. Seleccionar ponto morto, colocar o selector em **N**.
3. Saia da circulação normal o mais rapidamente possível sem impedir a circulação de outros veículos.
4. Desligar a ignição.

⚠ Aviso

Quando o motor está desligado, é necessária mais força para travar e mexer a direcção. Durante um Autostop a unidade de servofreio continuará a estar operacional.

Não retirar a chave até o veículo estar parado, caso contrário a tranca da direcção pode engatar inesperadamente.

Verificar o nível do óleo antes de procurar a ajuda de uma oficina
 ⇨ 221.

Nível de combustível baixo

● acende-se ou pisca a amarelo.

Acende

O nível do combustível no depósito está demasiado baixo.

Pisca

Sem combustível. Reabastecer imediatamente. Nunca deixar o depósito ficar totalmente vazio.

Catalisador ⇨ 159.

Sangrar o sistema de combustível diesel ⇨ 226.

Imobilizador

🔑 intermitente em amarelo.

Avaria no sistema do imobilizador. Não é possível ligar o motor.

Potência do motor reduzida

🚦 acende-se a amarelo.

A potência do motor é limitada. Consultar uma oficina.

Luz exterior

➡ acende-se a verde.

As luzes exteriores estão acesas
 ⇨ 124.

Luzes de máximos

≡ acende-se a azul.

Acende-se quando os máximos estão acesos ou durante os sinais de luzes
 ⇨ 126, ou quando os máximos estão acesos com assistência dos máximos ou alcance da iluminação inteligente
 ⇨ 128.

Assistência dos máximos

≡ acende-se a verde.

A assistência dos máximos ou alcance da iluminação inteligente está activa ⇨ 126, ⇨ 128.

Iluminação dianteira adaptativa

☞ acende-se ou pisca a amarelo.

Acende

Avaria no sistema.

Recorrer à ajuda de uma oficina.

Pisca

Sistema comutado para luz de mínimos simétrica.

O indicador de controlo ☞ fica intermitente durante cerca de 4 segundos depois de ligar a ignição para lembrar que o sistema foi ativado ⇨ 127.

Comando automático das luzes ⇨ 125.

Faróis de nevoeiro

☞ acende-se a verde.

Os faróis de nevoeiro estão acesos ⇨ 133.

Farol traseiro de nevoeiro

☞ acende-se a amarelo.

O farol traseiro de nevoeiro está aceso ⇨ 133.

Nível baixo do líquido do limpa-vidros

☞ acende-se a amarelo.

O nível do líquido do limpa-vidros está baixo.

Líquido do limpa-vidros ⇨ 223.

Programador de velocidade

☞ acende a branco ou verde.

Acende a branco

O sistema está ligado.

Acende-se a verde

O programador de velocidade está activo.

Programador de velocidade ⇨ 172.

Programador de velocidade adaptável

☞ acende a branco ou verde.

Acende a branco

O sistema está ligado.

Acende-se a verde

O programador de velocidade adaptável está activo.

Programador de velocidade adaptável ⇨ 175.

Veículo detectado à frente

☞ acende-se a verde.

Foi detectado um veículo à frente na mesma faixa.

Programador de velocidade adaptável ⇨ 175, Aviso de colisão dianteira ⇨ 183.

Porta aberta

☞ acende-se a vermelho.

Uma porta ou a porta da bagageira estão abertas.

Mostradores de informação

Centro de Informação do Condutor

O Centro de Informação do Condutor encontra-se no conjunto de instrumentos entre o velocímetro e o conta-rotações. Está disponível como Mostrador médio ou Mostrador Combinado Avançado.



O mostrador médio indica:

- conta-quilómetros em geral
- conta-quilómetros parcial
- algumas luzes de aviso

- informações do veículo
- informação sobre a viagem/combustível
- as mensagens do veículo, apresentadas sob a forma de números de código ⇨ 106.



No Visor Combinado Superior, as páginas do menu podem ser seleccionadas premindo **MENU**. Símbolos do menu estão indicados na primeira linha do mostrador:

- **Veículo informação menu**
- **Contador/ combust menu inform**

- **ECO Menu de Informações ECO**
- **Menu de desempenho**

Algumas das funções apresentadas são diferentes quando o veículo é conduzido ou está parado. Algumas funções apenas estão disponíveis quando o veículo é conduzido.

Personalização do veículo ⇨ 112.
Configurações memorizadas ⇨ 24.

Selecionar menus e funções

Os menus e funções podem ser seleccionadas pelos botões na alavanca de mudança de direcção.



Premir **MENU** para alternar entre os menus ou voltar ao nível do menu superior seguinte a partir de um submenu.



Rodar a roda de regulação para sublinhar uma opção de menu ou para definir um valor numérico.



Premir **SET/CLR** para seleccionar uma função ou confirmar uma mensagem.

Veículo informação menu

Premir **MENU** para seleccionar o **Veículo informação menu** ou, no Visor Combinado Superior, seleccionar .

Rodar a roda de regulação para seleccionar um submenu. Premir **SET/CLR** para confirmar.

Seguir as instruções dadas nos sub-menus.

Consoante a versão, os submenus possíveis podem incluir:

- **Unidade:** Unidades apresentadas podem ser alteradas.
- **Pressã pneus:** Verifica a pressão de todos os pneus durante a condução ⇨ 252.
- **Carga dos pneus:** Seleccionar a categoria de pressão dos pneus em função da pressão de enchimento efectiva actual dos pneus ⇨ 252.

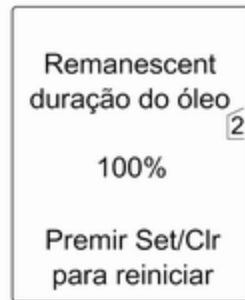

- **Remanescent duração do óleo:** Indica quando deve ser mudado o óleo de motor e o filtro ⇨ 88.



- **Velocidade aviso:** Se ultrapassar a velocidade predefinida, um aviso sonoro será activado.
- **Sistema de reconhecimento de sinais de trânsito:** Mostra os sinais de trânsito detectados para o troço actual do percurso.
⇨ 199

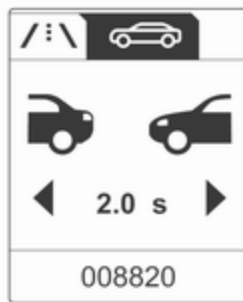

- **Dist. seguir:** Mostra a distância em relação ao veículo que circula à frente ⇨ 187.

A selecção e a indicação podem diferir entre o Mostrador médio e o Mostrador superior avançado.

Contador/ combust menu inform

Premir **MENU** para seleccionar o **Contador/ combust menu inform**, ou seleccionar **/:** no Visor Combinado Superior.

Rodar a roda de regulação para seleccionar um submenu. Premir **SET/CLR** para confirmar.



- conta-quilómetros parcial 1
- conta-quilómetros parcial 2
- velocidade em modo digital

O conta-quilómetros parcial 2 e a indicação digital da velocidade só estão disponíveis em veículos com Mostrador Combinado Avançado.

Reiniciar o conta-quilómetros parcial premindo **SET/CLR** na alavanca do indicador de mudança de direcção durante alguns segundos ou premindo o botão de reinicialização entre o velocímetro e o Centro de Informação do Condutor com a ignição ligada.

Em veículos com computador de bordo estão disponíveis mais submenus.

A selecção e a indicação podem diferir entre o Mostrador médio e o Mostrador superior avançado.

Contador/ combust menu inform, Computador de bordo ↷ 110.

Menu de Informações ECO

Pressionar **MENU** para seleccionar **ECO** na linha superior no Mostrador Combinado Avançado.

Rodar a roda de regulação para seleccionar um submenu. Premir **SET/CLR** para confirmar.

Os sub menus são:

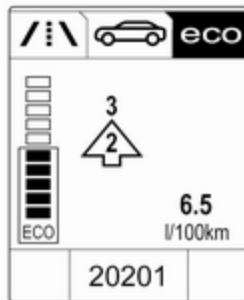

- **Indicação de passagem de relação:** A relação actual está indicada no interior de uma seta. O número acima recomenda engrenar uma velocidade superior, para poupança de combustível.

Visor de Índice Eco: O consumo de combustível actual está indicado num visor de segmento. Para uma condução económica, adaptar as características da condução para manter os segmentos preenchidos dentro da área Eco. Quantos mais segmentos estiverem

preenchidos, maior o consumo de combustível. O consumo momentâneo é indicado em simultâneo.

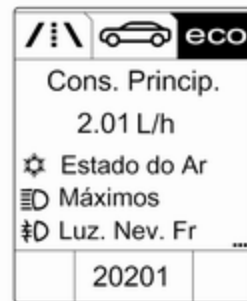

- **Cons. Princip.:** Uma lista dos elementos de conforto de maior consumo actualmente ligados, é apresentada por ordem decrescente. É indicado o potencial de economia de combustível. Um consumidor que é desligado desaparece da lista e o valor do consumo é atualizado.

Durante condições esporádicas de condução, o motor activará automaticamente o óculo

traseiro aquecido para aumentar a carga do motor. Neste caso, o óculo traseiro aquecido é indicado como um dos principais consumidores, sem activação por parte do condutor.



- **Consumo Médio:** Apresenta o consumo médio ao longo de 50 km. Os segmentos preenchidos apresentam o consumo por etapas de 5 km e revelam o efeito da topografia ou do comportamento de condução sobre o consumo de combustível.

Menu de desempenho



Premir **MENU** para seleccionar o **Menu de desempenho**, ou seleccionar no Visor Combinado Superior.

Rodar a roda de regulação para seleccionar um submenu. Premir **SET/CLR** para confirmar.

Os sub menus são:

- **Aceleração:** Visualização da aceleração actual em todas as direcções.

- **Cronómetro:** Visualização do tempo decorrido, velocidade máxima, velocidade média e tempo médio. Seguir as instruções dadas no sub-menu.
- **Temp. refriger.:** Visualização da temperatura do líquido de arrefecimento.
- **Volt. bateria:** Visualização da tensão da bateria do veículo.

Mostrador de informação gráfica, Mostrador de Informação a cores

Consoante a configuração do veículo, este tem um Mostrador de informação gráfica ou um Mostrador de informação a cores. O Mostrador de informação encontra-se no painel de instrumentos, por cima do Sistema de informação e lazer.

Mostrador de informação gráfica

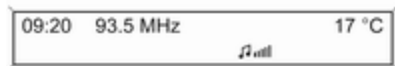

Conforme o sistema de informação e lazer o Visor de Informação Gráfica está disponível em duas versões.



20153

Visor de Informação Gráfica indica:

- hora ↻ 82
- temperatura exterior ↻ 82
- data ↻ 82
- sistema de informação e lazer, consultar descrição no Manual de informação e lazer
- configurações para personalização do veículo ↻ 112

Mostrador de informação a cores



O Mostrador de informação a cores indica:

- hora ↻ 82
- temperatura exterior ↻ 82
- data ↻ 82
- sistema de informação e lazer, consultar descrição no Manual de informação e lazer
- navegação, consultar descrição no Manual de informação e lazer
- configurações do sistema
- mensagens do veículo ↻ 106
- configurações para personalização do veículo ↻ 112

O tipo de informação e a forma como é apresentada depende do equipamento do veículo e das definições efectuadas.

Selecionar menus e definições

O acesso aos menus e configurações é feito através do visor.

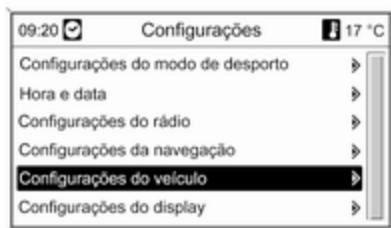

As selecções são feitas através:

- dos menus
- botões de função e de mau funcionamento do sistema de informação e lazer

Selecionar utilizando o sistema de informação e lazer



Selecione uma função através dos botões de estado do sistema de informação e lazer. É apresentado o menu da função seleccionada.

O botão multifunções é utilizado para seleccionar um item e para confirmar.

Botão multifunções

O botão multifunções é o elemento de comando central para os menus:

Rodar

- para destacar uma opção do menu
- para definir um valor numérico ou para visualizar uma opção de menu

Pressionar (o anel exterior)

- para seleccionar ou ativar a opção em destaque
- para confirmar um valor definido
- para activar/desactivar uma função do sistema

BACK

Premir **BACK** para:

- sair de um menu sem alterar as definições
- voltar de um sub menu para um menu de nível superior
- apagar o último carácter numa sequência de caracteres

Premir continuamente o **BACK** durante alguns segundos para apagar toda a entrada.

Personalização do veículo ⇨ 112.

Configurações memorizadas ⇨ 24.

Comando do Smartphone

O comando do Smartphone permite que um smartphone aceda aos dados do veículo através de uma ligação WLAN ou Bluetooth. Estes dados podem depois ser visualizados e analisados no smartphone.

Mensagens de falha

As mensagens são indicadas sobretudo no Centro de Informação do Conductor, em alguns casos juntamente com um aviso e um sinal acústico.

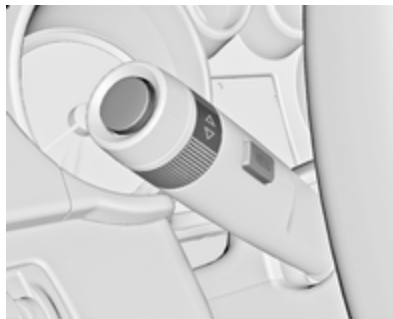

Premir **SET/CLR, MENU** ou rodar a roda de regulação para confirmar uma mensagem.

Mensagens do veículo no Mostrador Médio



As mensagens do veículo são visualizadas como números de código.

N.º Mensagem do veículo

- 2 Nenhum radiotelecomando detetado, carregar no pedal da embraiagem para ligar novamente
- 4 Ar Condicionado Desligado
- 5 Roda da direcção trancada

N.º Mensagem do veículo

- 6 Carregar no pedal do travão para soltar o travão de mão eléctrico
- 7 Rodar o volante, desligar a ignição e em seguida ligar
- 9 Rodar o volante, ligar novamente o motor
- 12 Veículo com excesso de carga
- 13 Compressor sobre-aquecido
- 15 Avaria na luz do travão, com montagem alta central
- 16 Avaria na luz dos travões
- 17 Avaria no nivelamento dos faróis
- 18 Avaria médios esquerda
- 19 Avaria farol nevoeiro traseiro
- 20 Avaria médios direita
- 21 Avaria da luz lateral esquerda
- 22 Avaria da luz lateral direita

N.º Mensagem do veículo

- 23 Avaria farol de marcha-atrás
- 24 Avaria luz placa da matrícula
- 25 Avaria no sinal de mudança de direcção dianteiro esquerdo
- 26 Avaria no sinal de mudança de direcção traseiro esquerdo
- 27 Avaria no sinal de mudança de direcção dianteiro direito
- 28 Avaria no sinal de mudança de direcção traseiro direito
- 29 Verificar farol travão reboque
- 30 Verificar farol de marcha-atrás do reboque
- 31 Verificar sinal de mudança de direcção esquerdo do reboque
- 32 Verificar sinal de mudança de direcção direito do reboque
- 33 Verificar farol de nevoeiro traseiro reboque

N.º Mensagem do veículo

- 34 Verificar farol de traseiro reboque
- 35 Substituir pilha comando à distância rádio
- 48 Limpar sistema de aviso de ângulo morto
- 49 Aviso de pista de arranque não disponível
- 53 Apertar a tampa do tubo de enchimento de combustível
- 54 Água no filtro do combustível diesel
- 55 O filtro de partículas diesel está cheio ⇨ 158
- 56 Desequilíbrio pressão pneus eixo dianteiro
- 57 Desequilíbrio pressão pneus eixo traseiro
- 58 Pneus sem sensores TPMS detectados

N.º Mensagem do veículo

- 59 Abrir e em seguida fechar a janela do condutor
- 60 Abrir e em seguida fechar a janela do passageiro dianteiro
- 61 Abrir e em seguida fechar a janela esquerda traseira
- 62 Abrir e em seguida fechar a janela direita traseira
- 65 Tentativa de roubo
- 66 Serviço do sistema de alarme antirroubo
- 67 Serviço fecho roda direcção
- 68 Serviço direcção assistida
- 69 Serviço sistema de suspensão
- 70 Serviço sistema de controlo de nível
- 71 Serviço eixo traseiro
- 74 Serviço AFL
- 75 Serviço de ar condicionado

N.º Mensagem do veículo

- 76 Fazer manutenção ao sistema de aviso de ângulo morto
- 77 Serviço aviso pista de arranque
- 79 Atestar com óleo do motor
- 81 Serviço Cx Velocidades
- 82 Mudar em breve óleo motor
- 83 Serviço controlo vel cruz adaptativo
- 84 Potência Motor reduzida
- 89 Efectuar assistência no veículo em breve
- 94 Engatar a posição de estacionamento antes de sair
- 95 Serviço airbag
- 128 Capot aberto
- 134 Falha da assistência de estacionamento, limpar pára-choques
- 136 Realizar serviço da assistência de estacionamento

N.º Mensagem do veículo

- 145 Verificar nível do líquido limpavidros
- 174 Bateria fraca do veículo
- 258 Sensores de estacionamento desligados

Mensagens de falha do veículo no Mostrador Combinado Avançado



As mensagens do veículo são visualizadas como texto. Seguir as instruções dadas nas mensagens.

Mensagens do veículo no Visor Cromático de Informação

Algumas mensagens importantes são apresentadas adicionalmente no Visor Cromático de Informação. Pressionar o botão multifunções para confirmar uma mensagem. Algumas mensagens só são apresentadas durante alguns segundos.

Sinais sonoros de aviso

Ao pôr o motor a trabalhar ou durante a condução

Apenas um sinal sonoro de aviso será emitido de cada vez.

O sinal sonoro de aviso de cintos não colocados tem prioridade sobre qualquer outro sinal sonoro de aviso.

- Se o cinto de segurança não estiver apertado.
- Se uma das portas ou a porta da retaguarda não estiver bem fechada aquando do início da marcha.

- Se se exceder determinada velocidade com o travão de mão accionado.
- Se uma velocidade programada for ultrapassada.
- Se uma mensagem de aviso ou um código de aviso surgir no Centro de Informação do Condutor.
- Se o apoio no estacionamento detectar um objecto.
- Se ocorrer uma mudança de faixa involuntária.
- Se o filtro de partículas diesel tiver atingido o nível de filtragem máximo.

Quando o veículo está estacionado e/ou a porta do condutor for aberta

- Com as luzes exteriores acesas.

Durante um Autostop

- Se a porta do condutor estiver aberta.

Tensão da bateria

Quando a tensão da bateria do veículo está baixa, uma mensagem de aviso ou um código 174 de aviso é apresentado no Centro de Informação do Condutor.

1. Desligar imediatamente os consumidores eléctricos que não sejam necessários para uma condução segura, por exemplo, o aquecimento do banco, o desembaciador do óculo traseiro ou outros consumidores principais.
2. Carregar a bateria do veículo conduzindo continuamente durante algum tempo ou utilizando um dispositivo de carregamento.

A mensagem de aviso ou o código de aviso desaparecerá depois de o motor ter sido ligado duas vezes consecutivas sem quebra de tensão.

Se a bateria do veículo não puder ser recarregada, mandar corrigir a causa da avaria numa oficina.

Conta-quilómetros parcial

Os menus e funções podem ser seleccionadas pelos botões na alavanca de mudança de direcção ↻ 99.



Premir **MENU** para seleccionar o **Contador/ combust menu inform**, ou seleccionar /: \ no Visor Combinado Superior.



Contador/ combust menu inform no Mostrador Combinado Avançado
Rodar a roda de regulação para seleccionar os submenus:

/: \		km	
1	1781.2	km	
⛽	6.5	L	100km
∅	99.6	km/h	
20201			

- conta-quilómetros parcial 1
- consumo médio 1
- velocidade média 1

/: \		km	
2	563.2	km	
⛽	7.8	L	100km
∅	103.5	km/h	
N	002915		

- conta-quilómetros parcial 2
- consumo médio 2
- velocidade média 2



- velocidade em modo digital
- autonomia
- consumo instantâneo
- guia de percurso

Computadores de bordo 1 e 2

A informação dos dois computadores de bordo pode ser reiniciada separadamente para o conta-quilómetros, consumo médio e velocidade média premindo **SET/CLR**, o que possibilita visualizar diferentes informações sobre o trajeto para diferentes condutores.



Conta-quilómetros parcial

O conta-quilómetros parcial apresenta a distância registada desde que uma determinada reposição foi feita.

O conta-quilómetros parcial conta até uma distância de 2000 km e depois reinicia no 0.

Para reiniciar, premir **SET/CLR** durante alguns segundos.

Autonomia

A quilometragem possível com o actual combustível é calculada com base no conteúdo do depósito de

combustível no momento e no consumo actual. O mostrador apresenta valores médios.

Depois de reabastecer, a quilometragem possível com o actual combustível é actualizada automaticamente após um curto espaço de tempo.

Quando o depósito tiver pouco combustível, aparece uma mensagem em veículos com Mostrador Combinado Avançado.

Quando for necessário reabastecer o depósito imediatamente, é apresentado um código de aviso ou uma mensagem de aviso nos veículos com Mostrador médio ou Mostrador superior combinado.

Além disso, a luz de aviso acende-se ou pisca no indicador do nível de combustível \rightarrow 97.

Consumo médio

Indicação do consumo médio. A medição pode ser reiniciada a qualquer momento e inicia-se com um valor predefinido.

Para reiniciar, premir **SET/CLR** durante alguns segundos.

Consumo instantâneo

Indicação do consumo instantâneo.

Velocidade média

Indicação da velocidade média. A medição pode ser colocada a zero em qualquer altura.

Para reiniciar, premir **SET/CLR** durante alguns segundos.

Velocidade em modo digital

Visor digital da velocidade momentânea.

Auxiliar de sinais de trânsito

Indica sinais de trânsito detectados para a secção actual do percurso
⇨ 199.

Guia de percurso

Além da informação de navegação no mostrador de informação a cores, a orientação do percurso é apresentada no Centro de Informação do Conductor.

Personalização do veículo

O comportamento do veículo pode ser personalizado através da alteração das definições no Visor de Informação.

Algumas das definições pessoais para condutores diferentes podem ser memorizadas individualmente para cada chave do veículo. Configurações memorizadas ⇨ 24.

Dependendo do equipamento do veículo e das regulamentações específicas de cada país algumas das funções descritas abaixo poderão não estar disponíveis.

Algumas funções só são visualizadas ou estão activas quando o motor está a trabalhar.

Definições pessoais no Visor de Informação Gráfica

CD 400plus/CD 400/CD 300



Premir **CONFIG**. É apresentado o menu **Definições**.

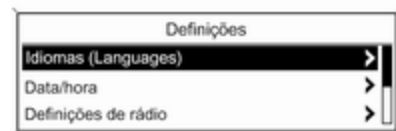

As definições que se seguem podem ser seleccionadas rodando e pressionando o botão multifunções:

- **Definições do modo Desporto**
- **Idiomas (Languages)**
- **Data/hora**
- **Definições de rádio**
- **Definições do telefone**
- **Definições do veículo**

Nos sub menus correspondentes, as configurações que se seguem podem ser alteradas:

Definições do modo Desporto

O condutor pode seleccionar as funções que serão activadas no modo de desporto ⇨ 169.

- **Suspensão desportiva:**
Endurecimento dos amortecedores.
- **Desempenho propulsor desport.:**
Pedal do acelerador e características da mudança de velocidades reagem melhor.

- **Condução desportiva:** Apoio de direcção reduzido.
- **Activar/desactivar config. luzes:**
Altera a cor de iluminação do painel de instrumentos.

Idiomas (Languages)

Seleção do idioma pretendido.

Data/hora

Ver Relógio ⇨ 82.

Definições de rádio

Consultar a descrição no manual do Sistema de informação e lazer para mais informações.

Definições do telefone

Consultar a descrição no manual do Sistema de informação e lazer para mais informações.

Definições do veículo

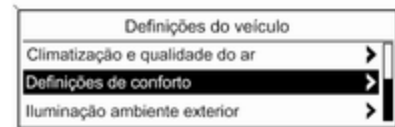

- **Climatização e qualidade do ar**
Velocidade auto ventoinha:
Modifica o nível de fluxo de ar na cabina da climatização no modo automático.
Modo de climatização: Controla o estado do compressor de arrefecimento no arranque do veículo. Última definição (recomendado) ou no arranque do veículo está sempre ligado (ON) ou sempre desligado (OFF).

Desembaciamento auto post.:
Ativa o óculo traseiro aquecido automaticamente.

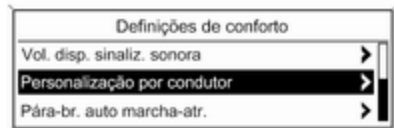

20340

Assistência ao estacion.: Activa ou desactiva o sistema ultra-sónico de ajuda ao estacionamento. A activação pode ser seleccionada com ou sem o engate do reboque.

Preparação colisão: Activa ou desactiva a função de travagem automática do veículo em caso de perigo iminente de colisão. É possível seleccionar o seguinte: o sistema assume o comando dos travões, avisa apenas por meio de avisos sonoros ou é desactivado.

Alerta obj. na lateral veículo:
Altera as definições do sistema de aviso de ângulo morto.

- **Iluminação ambiente exterior**
Iluminação à saída do veíc.:
Activa ou desactiva e altera a duração da iluminação de saída do veículo.

Iluminação ext. por destranc.:
Activa ou desactiva a iluminação de boas-vindas.

- **Trancagem de portas**

Trancagem auto de portas:

Activa ou desactiva a função de destrancagem automática das portas após desligar a ignição. Activa ou desactiva a função de trancagem automática das portas após início da marcha do veículo.

Impedir tranc. c/porta aberta:

Activa ou desactiva a função de trancagem automática das portas enquanto uma porta está aberta.

Trancagem retardada portas:

Activa ou desactiva a função retardada de trancagem das portas.

- **Tranc., destranc., arranque remoto**

Feedback destrancagem rem.:

Activa ou desactiva a informação da luz de aviso de perigo ao destrancar.

Destrancagem remota portas:

Altera a configuração para destrancar apenas a porta do

- **Definições de conforto**

Vol. disp. sinaliz. sonora: Altera o volume dos sinais sonoros de aviso.

Personalização por condutor:

Activa ou desactiva a função de personalização.

Pára-br. auto marcha-atr.: Activa ou desactiva o accionamento automático do limpa-vidros do óculo traseiro quando a marcha-atrás é engatada.

- **Assist. estacionam./Det. colisão**

condutor ou a totalidade do veículo ao destrancar.

Nova trancagem auto portas:

Activa ou desactiva a função de retrancamento automático depois de destrancar sem abrir o veículo.

- **Repor definições de fábrica**

Repor definições de fábrica:

Repõe todas as definições para as definições de fábrica.

Definições no Mostrador de informação a cores

Navi 950/Navi 650/CD 600

Premir **CONFIG** no painel frontal do Sistema de informação e lazer para aceder ao menu Configuração.

Rodar o botão multifunção para deslocar a lista no sentido ascendente ou descendente. Premir o botão multifunção (Navi 950/ Navi 650: premir o anel exterior) para seleccionar uma opção do menu.



- **Perfil do Modo Desportivo**
- **Idiomas (Languages)**
- **Hora e Data**
- **Definições de rádio**
- **Definição do Telefone**
- **Definições de navegação**
- **Definições do Visor**
- **Definições do veículo**

Nos sub menus correspondentes, as configurações que se seguem podem ser alteradas:

Perfil do Modo Desportivo

- **Desempenho Desportivo do Motor:**

Pedal do acelerador e características da mudança de velocidades reagem melhor.

- **Modo Desportivo Iluminação Traseira:**

Altera a cor de iluminação do painel de instrumentos.

- **Suspensão desportiva:**

Endurecimento dos amortecedores.

- **Condução desportiva:** Apoio de direcção reduzido.

Idiomas (Languages)

Seleccção do idioma pretendido.

Hora e Data

Consultar o manual de informação e lazer para mais informações.

Definições de rádio

Consultar o manual de informação e lazer para mais informações.

Definição do Telefone

Consultar o manual de informação e lazer para mais informações.

Definições de navegação

Consultar o manual de informação e lazer para mais informações.

Definições do Visor

- **Menu da Pág. Inicial:**

Consultar o manual de informação e lazer para mais informações.

- **Visor Desligado:**

Consultar o manual de informação e lazer para mais informações.

- **Definições de mapa:**

Consultar o manual de informação e lazer para mais informações.

Definições do veículo

- **Climatização e qualidade do ar**

Velocidade auto ventoinha:

Altera a regulação da ventoinha. A configuração alterada ficará activa depois de desligar e ligar novamente a ignição.

Modo de climatização: Activa ou desactiva o arrefecimento sempre que a ignição é ligada ou

escolhe a última definição utilizada.

Desembaciamento auto.: Activa ou desactiva o desembaciamento automático.

Desembaciamento auto post.: activa o óculo traseiro aquecido automaticamente.

- **Definições de conforto**

Volume de aviso sonoro: Altera o volume dos sinais sonoros de aviso.

Personalização por condutor: Activa ou desactiva a função de personalização.

Pára-br. auto marcha-atr.: Activa ou desactiva o accionamento automático do limpa-vidros do óculo traseiro quando a marcha-atrás é engatada.

- **Assist. estacionam./Det. colisão**

Assistência no estacion.: Activa ou desactiva os sensores ultra-sónicos. A activação pode ser seleccionada com ou sem o engate do reboque.

Preparação de Colisão

Automática: Activa ou desactiva a função de travagem automática do veículo em caso de perigo iminente de colisão. Podem ser realizadas as seguintes selecções: o sistema assume o comando dos travões, avisa apenas por meio de avisos sonoros ou é desactivado totalmente.

Alerta obj. na lateral veículo:

Activa ou desactiva o sistema de aviso de ângulo morto.

- **Iluminação ambiente exterior**

Iluminação ext. por destranc.:

Activa ou desactiva a iluminação de entrada no veículo.

Iluminação à saída do veíc.:

Activa ou desactiva e altera a duração da iluminação de saída do veículo.

- **Trancagem de portas**

Abertura de Porta Anti 'Lock Out':

Activa ou desactiva a função de trancagem automática das portas enquanto uma porta está aberta.

Trancagem auto de portas:

Activa ou desactiva a função de destrancagem automática das portas após desligar a ignição. Activa ou desactiva a função de trancagem automática das portas após início da marcha do veículo.

Fecho de Porta Diferido: Activa ou desactiva a função retardada de trancagem das portas.

- **Tranc., destranc., arranque remoto**

Feedback trancagem remota:

Activa ou desactiva a informação da luz de aviso de perigo ao trancar.

Destrancagem remota portas:

Activa ou desactiva a informação da luz de aviso de perigo ao destrancar.

Destrancagem remota das portas: Altera a configuração para destrancar apenas a porta do condutor ou a totalidade do veículo ao destrancar.

Retornagem automática das portas: Activa ou desactiva a

função de retrancamento automático depois de destrancar sem abrir o veículo.

- **Repor definições de fábrica?:** Repõe todas as definições para as definições de fábrica.

Serviços de telemática

OnStar

O serviço OnStar é um assistente pessoal de conectividade e serviço com hotspot Wi-Fi integrado. O serviço OnStar está disponível 24 horas por dia, 7 dias por semana.

Advertência

O serviço OnStar não está disponível para todos os mercados. Para mais informações, contactar a oficina.

Advertência

A fim de estar disponível e operacional, o serviço OnStar requer uma subscrição OnStar válida, sistemas elétricos funcionais no veículo, um serviço móvel e ligação por satélite GPS.

Para ativar os serviços OnStar e configurar uma conta, prima  e fale com um Assistente.

Consoante o equipamento do veículo, estão disponíveis os seguintes serviços:

- Serviços de emergência e apoio em caso de avaria do veículo
- Hotspot Wi-Fi
- Aplicação para smartphone
- Controlo à distância, p. ex. localização do veículo, ativação da buzina e luzes, comando do sistema de fecho centralizado
- Assistência em caso de furto do veículo
- Diagnóstico do veículo
- «Download» de destinos de navegação

Advertência

O módulo OnStar do veículo é desativado após um período de 10 dias sem um ciclo de ignição. As funções que requerem uma ligação de dados estarão novamente disponíveis após ligar a ignição.

Botões OnStar





Advertência

Consoante o equipamento, os botões OnStar também podem estar integrados no espelho retrovisor.

Botão de privacidade

Prima continuamente  até ouvir uma mensagem para ativar ou desativar a transmissão da localização do veículo.

Prima  para atender ou terminar uma chamada com um Assistente.

Premir  para aceder às definições de Wi-Fi.

Botão de assistência

Prima  para estabelecer ligação a um Assistente.

Botão SOS

Premir  para estabelecer uma ligação de emergência a um assistente de emergência com treino especial.

LED de estado

Verde: O sistema está pronto a funcionar com a transmissão ativada da localização do veículo.

Verde intermitente: O sistema está numa chamada.

Vermelho: Ocorreu um problema.

Apagada: O sistema está pronto a funcionar com a transmissão desativada da localização do veículo ou o sistema está no modo de espera.

Vermelho/verde intermitente durante um curto período de tempo: A transmissão da localização do veículo foi desativada.

Serviços OnStar

Serviços gerais

Se necessitar de informação, por exemplo, sobre horários de funcionamento, pontos de interesse e destinos, ou se necessitar de apoio, por exemplo, em caso de avaria do veículo, pneu furado e depósito de combustível vazio, prima  para estabelecer ligação a um Assistente.

Serviços de emergência

No caso de uma situação de emergência, prima  e fale com um Assistente. O assistente contacta em seguida fornecedores de serviços de emergência ou assistência e encaminha-os para o seu veículo.

No caso de um acidente com ativação de airbags ou sensores dos cintos, é estabelecida uma chamada de emergência automática. É estabelecida automaticamente uma ligação do assistente com o seu veículo para determinar se é necessária ajuda.

Hotspot Wi-Fi

O hotspot Wi-Fi do veículo permite o acesso à Internet com uma velocidade máxima de 4G/LTE.

Advertência

A funcionalidade de hotspot Wi-Fi não está disponível para todos os mercados.

Podem ser ligados até sete dispositivos.

Para ligar um dispositivo móvel ao hotspot Wi-Fi:

1. Premir  e em seguida selecionar as definições de Wi-Fi no Visor de informação. As definições apresentadas incluem o nome (SSID), a palavra-passe e o tipo de ligação do hotspot Wi-Fi.
2. Iniciar uma procura de redes Wi-Fi no dispositivo móvel.
3. Selecionar o hotspot (SSID) do veículo quando for visível.
4. Quando for pedido, introduzir a palavra-passe no dispositivo móvel.

Advertência

Para alterar o SSID ou a palavra-passe, premir  e falar com um Assistente ou iniciar sessão na própria conta.

Para desligar a funcionalidade de hotspot Wi-Fi, prima  para ligar a um Assistente.

Aplicação para smartphone

Com a aplicação para smartphone myOpel, algumas funções do veículo podem ser controladas à distância.

Estão disponíveis as seguintes funções:

- Trancar ou destrancar o veículo.
- Buzinar ou fazer sinais de luzes.
- Verificar o nível de combustível, o tempo de vida do óleo de motor e a pressão dos pneus (apenas com o sistema de controlo da pressão dos pneus).
- Enviar o destino de navegação ao veículo, se estiver equipado com um sistema de navegação integrado.
- Localizar o veículo num mapa.
- Gerir as definições de Wi-Fi.

Para acionar estas funções, descarregue a aplicação a partir da App Store® ou da Google Play™ Store.

Comando à distância

Caso seja pretendido, utilize qualquer telemóvel para ligar a um Assistente, que pode acionar remotamente funções específicas do veículo.

Localizar o número de telefone OnStar respetivo no nosso sítio Web específico do país.

Estão disponíveis as seguintes funções:

- Trancar ou destrancar o veículo.
- Fornecer informações sobre a localização do veículo.
- Buzinar ou fazer sinais de luzes.

Assistência em caso de furto do veículo

Se o veículo for roubado, denuncie o roubo às autoridades e solicite a assistência em caso de furto de veículo OnStar. Utilize qualquer telemóvel para ligar a um Assistente.

Localizar o número de telefone OnStar respetivo no nosso sítio Web específico do país.

A OnStar pode auxiliar na localização e recuperação do veículo.

Alerta de furto

Quando o sistema de alarme antirroubo é acionado, é enviada uma notificação à OnStar. Em seguida, você é informado deste evento por SMS ou correio eletrónico.

Impedimento de novo arranque

Através do envio de sinais remotos, a OnStar pode impedir que o veículo seja novamente ligado depois de ter sido desligado.

Solicitação de diagnóstico

Em qualquer altura, p. ex. se o veículo apresentar uma mensagem de falha, prima  para contactar um Assistente e pedir para que seja realizada uma verificação de diagnóstico em tempo real a fim de determinar diretamente a causa. Consoante os resultados, o assistente fornecerá apoio adicional.

Relatório de diagnóstico

O veículo transmite automaticamente dados de diagnóstico à OnStar, que envia um relatório mensal por correio eletrónico para si e para a sua oficina preferida.

Advertência

A função de notificação de oficina pode ser desativada na própria conta.

O relatório contém o estado dos principais sistemas operacionais do veículo, tais como motor, transmissão, airbags, ABS e outros sistemas importantes. Também fornece informações sobre possíveis problemas de manutenção e a pressão dos pneus (apenas com o sistema de controlo da pressão dos pneus).

Para analisar as informações mais detalhadamente, seleccionar a ligação fornecida no e-mail e iniciar sessão na própria conta.

«Download» de destinos de navegação

É possível transferir um destino pretendido diretamente para o sistema de navegação.

Prima **Ⓜ** para ligar a um Assistente e descrever o destino ou ponto de interesse.

O Assistente pode procurar qualquer morada ou ponto de interesse e enviar o destino diretamente para o sistema de navegação integrado.

Definições OnStar

PIN OnStar

Para ter acesso total a todos os serviços OnStar, é necessário um PIN de quatro dígitos. O PIN tem de ser personalizado ao falar pela primeira vez com um Assistente.

Para alterar o PIN, prima **Ⓜ** para ligar a um Assistente.

Dados da conta

Um subscritor OnStar tem uma conta onde são guardados todos os dados. Para solicitar uma alteração das

informações da conta, prima **Ⓜ** e fale com um Assistente ou inicie sessão na própria conta.

Se o serviço OnStar for utilizado noutro veículo, premir **Ⓜ** e pedir para transferir a conta para o novo veículo.

Advertência

De qualquer forma, se o veículo for abatido, vendido ou transferido, informar imediatamente a OnStar das alterações e terminar o serviço OnStar neste veículo.

Localização do veículo

A localização do veículo é transmitida à OnStar quando o serviço é pedido ou acionado. Uma mensagem no Visor de informação informa acerca desta transmissão.

Para ativar ou desativar a transmissão da localização do veículo, premir continuamente **Ⓜ** até ouvir uma mensagem de áudio.

A desativação é indicada pela luz de estado intermitente vermelha e verde durante um curto período de tempo e cada vez que o veículo é ligado.

Advertência

Se a transmissão da localização do veículo for desativada, alguns serviços deixarão de estar disponíveis.

Advertência

A localização do veículo está permanentemente acessível para a OnStar em caso de emergência.

Localizar a Política de Privacidade na própria conta.

Atualizações do software

A OnStar poderá realizar atualizações de software remotamente sem aviso ou permissão. Estas atualizações destinam-se a melhorar ou manter a segurança ou o funcionamento do veículo.

Estas atualizações poderão implicar questões de privacidade. Localizar a Política de Privacidade na própria conta.

ERA GLONASS

ERA GLONASS é um serviço de emergência acionado manual ou automaticamente. Os centros de emergência disponibilizam assistência e informação durante uma emergência.

No caso de um acidente com ativação de airbags ou sensores dos cintos, é efetuada automaticamente uma chamada de emergência. É estabelecida uma ligação imediata a um Assistente que, por sua vez, determinará se é necessária ajuda.

⚠ Perigo

O serviço só está disponível para mercados em que esteja exigido por lei e ativado. Além disso, a função de chamada de emergência manual e automática depende da disponibilidade dos centros de emergência e das infraestruturas no país.

Advertência

Para estar disponível e operacional, o sistema requer o funcionamento do sistema elétrico do veículo, serviço móvel e ligação via satélite GLONASS. Dependendo do equipamento, é utilizada uma bateria de reserva.

Teclas de comando



Botão SOS ☺

Prima ☺ e, mediante solicitação, prima novamente para estabelecer uma ligação de emergência.

Botão TECT ☺

Prima ☺ para cancelar uma chamada ou para assistência (uso apenas por técnico).

LED de estado

O sistema fornece feedback por meio de mensagens de voz e um LED.

- Verde : O sistema está pronto a funcionar ou dentro do tempo de resposta, durante o qual o Assistente pode devolver a chamada após uma ligação estabelecida (até aprox. duas horas, também possível com a ignição desligada).
- Verde intermitente : O sistema está a marcar um número, a transmitir dados ou foi estabelecida uma ligação de voz.

- Vermelho : O sistema está a inicializar durante 15 segundos no máximo após ligar a ignição, depois o LED muda para verde. Se o LED permanecer vermelho ou mudar de verde para vermelho, surgiu um problema. Recorra a uma oficina.
- Vermelho intermitente : Não é possível realizar a chamada, por exemplo devido a rede móvel não disponível.
- Vermelho/verde intermitente : O sistema está no modo de teste. Não prima nenhum botão e aguarde até terminar.
- Apagada : O sistema está desligado.

Advertência

Em condições de tempo muito frio, pode demorar algum tempo a aquecer a bateria de reserva. Quando operacional, o LED vermelho muda para verde.

Recorra a uma oficina se o LED não se acender após ligar a ignição.

Iluminação

Iluminação exterior	124
Interruptor das luzes	124
Controlo automático da iluminação	125
Luzes de máximos	126
Assistência dos máximos	126
Sinal de luzes	127
Ajuste do alcance dos faróis ...	127
Faróis na condução no estrangeiro	127
Luzes de condução diurna	128
Iluminação dianteira adaptativa	128
Luzes de emergência	132
Indicadores de mudança de direcção	132
Faróis de nevoeiro	133
Faróis traseiros de nevoeiro	133
Luzes de presença	134
Luzes de marcha-atrás	134
Coberturas das luzes embaciadas	134
Iluminação do habitáculo	134
Controlo da iluminação do painel de instrumentos	134
Luzes do habitáculo	135

Luzes de leitura	136
Luzes da pála de sol	136
Características de iluminação ...	136
Iluminação da consola central .	136
Iluminação de entrada no veículo	136
Iluminação de saída no veículo	137
Proteção para evitar a descarga da bateria	138

Iluminação exterior

Interruptor das luzes



Rodar o interruptor das luzes:

0 : faróis apagados

☞☜ : Luzes laterais

≡D : Luzes de médios

Indicador de controlo ☞☜ ⇨ 97.

Interruptor das luzes com controlo automático da iluminação



Rodar o interruptor das luzes:

- AUTO** : comando automático da iluminação: os médios são ligados e desligados automaticamente conforme as condições da luz ambiente exterior
- ☰ : activação ou desactivação do controlo automático dos faróis. O interruptor volta para a posição **AUTO**
- ☞☞ : Luzes laterais
- ☞D : Luzes de médios

No Centro de Informação do Conductor com Mostrador superior combinado é mostrado o estado actual do controlo automático da iluminação.

Ao ligar a ignição, o controlo automático dos faróis fica activo.

Quando as luzes de médios estão ligadas, ☞☞ acende-se. Indicador de controlo ☞☞ ↻ 97.

Luzes traseiras

As luzes traseiras acendem em conjunto com as luzes de médios/máximos e as luzes laterais.

Controlo automático da iluminação



Quando a função de controlo automático das luzes está ligada e o motor está a trabalhar, o sistema alterna entre luzes de circulação diurna e faróis que dependem automaticamente das condições de luminosidade e da informação dada pelo sistema do sensor de chuva.

Luz de condução diurna ↻ 128.

Activação automática dos faróis

Durante más condições de luz os faróis são ligados.

Além disso os faróis são ligados se os limpadores de pára-brisas estiverem a funcionar durante algumas passagens.

Deteção de túnel

Ao entrar num túnel, os faróis acendem-se imediatamente.

Iluminação dianteira adaptativa
↪ 128.

Luzes de máximos

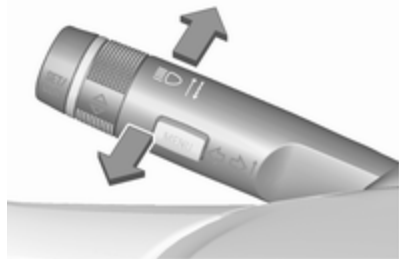

Para mudar de luzes de médios para luzes de máximos, empurrar a alavanca.

Para mudar para luzes de médios, empurrar a alavanca de novo ou puxar.

Assistência dos máximos

Descrição da versão com faróis de halogéneo. Assistência dos máximos com iluminação dianteira adaptativa
↪ 128.

Esta função permite que os máximos funcionem como a iluminação principal de condução nocturna e quando a velocidade do veículo for superior a 40 km/h.

Passa a médios quando:



- Um sensor detecta as luzes de veículos à frente ou no sentido contrário.
- A velocidade do veículo é inferior a 20 km/h.
- Há nevoeiro ou neve.
- Conduzir em áreas urbanas.

Caso não sejam detectadas restrições, o sistema passa novamente a máximos.

Activação



A assistência dos máximos é activada pressionando a alavanca do indicador de mudança de direcção duas vezes com velocidades acima de 40 km/h.

O indicador luminoso verde  acende continuamente quando a assistência é accionada, o azul  acende quando os máximos estão ligados.

Indicador de controlo  ↪ 97.

Desactivação

Pressione a alavanca do indicador de mudança de direcção uma vez. Também é desactivada quando os faróis de nevoeiro são ligados.

Se um sinal de máximos for accionado quando os máximos estiverem acesos, a assistência dos máximos será desactivada.

Se um sinal de máximos for accionado quando os máximos estiverem apagados, a assistência dos máximos permanecerá activada.

A definição mais recente da assistência dos máximos permanecerá depois de a ignição ser ligada novamente.

Sinal de luzes

Para fazer sinal de luzes, puxar a alavanca.

Ajuste do alcance dos faróis

Ajuste do alcance dos faróis manual



Para adaptar o alcance dos faróis à carga do veículo, para evitar encandeamento: rodar o botão de accionamento manual  para a posição necessária.

- 0 : Bancos dianteiros ocupados
- 1 : Todos os bancos ocupados
- 2 : Todos os bancos ocupados e carga na bagageira
- 3 : banco do condutor ocupado e bagageira carregada

Nivelamento dinâmico automático dos faróis  128.

Faróis na condução no estrangeiro

O feixe dos faróis assimétrico aumenta a visibilidade na beira da estrada do lado do passageiro.

Contudo, ao conduzir em países em que a condução se faça do lado oposto da estrada, ajustar os faróis para evitar encandeamento de trânsito vindouro.

Veículos com sistema de faróis de halogénio

Os faróis não precisam de ser ajustados.

Veículos com sistema de faróis Xenon



1. Chave no interruptor da ignição.
2. Puxar a alavanca do indicador de mudança de direcção e manter (Sinal de luzes).
3. Ligar a ignição.
4. Ao fim de aproximadamente 5 segundos, a luz de aviso  começa a piscar e é emitido um sinal sonoro.

Indicador de controlo   98.

Sempre que a ignição é ligada,  fica intermitente como aviso durante cerca de 4 segundos.

Para desactivar, efectuar o mesmo procedimento descrito acima.  não pisca quando a função é desactivada.

Luzes de condução diurna

As luzes de circulação à luz do dia aumentam a visibilidade do veículo durante a luz do dia.

São ligadas automaticamente ao ligar a ignição.

Se o veículo estiver equipado com a função de controlo automático da iluminação, o sistema alterna entre as luzes de condução diurna e luzes de médios/máximos automaticamente, consoante as condições de iluminação e as informações fornecidas pelo sistema de sensores de chuva. Comando automático das luzes  125.

Iluminação dianteira adaptativa

As funções de iluminação dianteira adaptativa só estão disponíveis com os faróis Bi-Xenon. O alcance dos faróis, a distribuição da luz e potência

são variáveis dependendo das condições de luminosidade, condições climatéricas e tipo de estrada.

Com o interruptor das luzes na posição **AUTO** todas as funções de iluminação ficam disponíveis.

As funções seguintes também estão disponíveis com o interruptor das luzes na posição :

- iluminação dinâmica em curvas
- luz de curva
- função de inversão
- nivelamento dinâmico automático dos faróis

Iluminação de Rua Pedonal/Lazer

Automaticamente activada a velocidade baixa até aprox. 30 km/h. O feixe de luz é virado a um ângulo de 8° para a berma da estrada.

Iluminação urbana

Automaticamente activada a uma velocidade aprox. de 40 e 55 km/h e quando a iluminação urbana é detectada pelo sensor de luz. O alcance da luz é reduzido por uma distribuição maior.

Iluminação rural

Activada automaticamente a uma velocidade aprox. entre 55 e 115 km/h. O feixe de luz e o brilho é diferente entre o lado direito e o lado esquerdo.

Iluminação em auto-estrada

Automaticamente activada a uma velocidade aprox. de 115 km/h e movimentos mínimos da direcção. Acende em diferido ou directamente quando o veículo é fortemente acelerado. O feixe de luz é mais comprido e mais brilhante.

Iluminação em condições atmosféricas adversas.

Activado automaticamente até uma velocidade de cerca de 70 km/h, quando o sensor de chuva reconhece a condensação ou o limpa pára-vidros funciona continuamente. O alcance, distribuição e intensidade da luz é regulada dependendo da visibilidade.

Iluminação dinâmica em curvas



Os feixes dos faróis rodam conforme o ângulo do volante e a velocidade, melhorando a iluminação nas curvas.

Indicador de controlo 98.

Iluminação de cantos



Em curvas apertadas ou ao desligar, dependendo do ângulo de direcção ou da luz dos indicadores de mudança de direcção, um reflector esquerdo ou direito adicional é ligado para iluminar a estrada num ângulo recto na direcção de deslocação. É accionado até uma velocidade de 40 km/h.

Indicador de controlo 98.

Função de inversão

Se os faróis estiverem ligados e a marcha-atrás estiver engatada, os dois farolins acendem. Permanecem acesos durante 20 segundos depois de desengatar a marcha-atrás ou até a velocidade ser superior a 17 km/h para a frente.

Assistência dos Máximos

Esta função permite os faróis máximos como a iluminação principal da condução à noite e quando a velocidade do veículo for superior a 40 km/h.

Passa a médios quando:



- A câmara no pára-brisas detecta os faróis de um veículo no sentido oposto ou veículos na frente.
- A velocidade do veículo é inferior a 20 km/h.
- Há nevoeiro ou neve.
- Conduzir em áreas urbanas.

Caso não sejam detectadas restrições, o sistema passa novamente a máximos.

Ativação



A assistência dos máximos é activada pressionando a alavanca do indicador de mudança de direcção duas vezes com velocidades acima de 40 km/h.

O indicador luminoso verde  acende continuamente quando a assistência é accionada, o azul  acende quando os máximos estão ligados.

Indicador de controlo   97.

Desativação

Pressione a alavanca do indicador de mudança de direcção uma vez. Também é desactivada quando os faróis de nevoeiro são ligados.

Se um sinal de máximos for accionado quando os máximos estiverem acesos, a assistência dos máximos será desactivada.

Se um sinal de máximos for accionado quando os máximos estiverem apagados, a assistência dos máximos permanecerá activada.

Assistência de luzes de máximos está sempre activa depois de a ignição ser ligada.

Alcance da iluminação inteligente com activação automática das luzes de máximos

O alcance da iluminação inteligente utiliza as características dos faróis de bi-xénon para alargar o alcance das luzes de médios até 400 metros, e adicionalmente activa as luzes de máximos automáticas sem encadear ou perturbar o tráfego em sentido contrário ou à frente.

As luzes de máximos são desactivadas e o alcance das luzes de médios é reduzida para evitar encandeamento quando as restrições que se seguem são detectadas pela câmara dianteira no pára-brisas:

- É reconhecido um veículo na frente.
- É reconhecido um veículo no sentido contrário.
- À entrada em zonas urbanas.
- Há nevoeiro ou neve.

Caso não sejam detectadas restrições, o sistema passa novamente a máximos.

Quando o sistema está activo, a câmara dianteira monitoriza a área em frente do veículo e assegura uma distribuição óptima da luz para visão máxima do condutor em praticamente todas as condições.

O alcance da iluminação inteligente com activação das luzes de máximos reduz assim a diferença entre o feixe das luzes de médios e máximos

convencionais, sem alterações drásticas no alcance, distribuição e intensidade da luz.

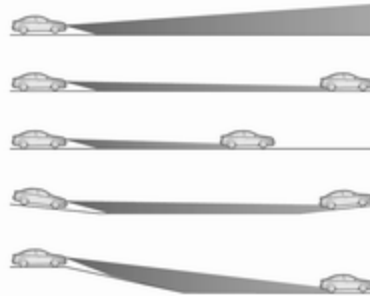

Uma função de avaliação topográfica especial detecta veículos à frente em subidas ou lombas, detectando as luzes traseiras a moverem-se em frente. O sistema ajusta a altura do foco de luz para garantir uma iluminação optimizada da estrada à frente do veículo sem produzir encandeamento.

Ativação

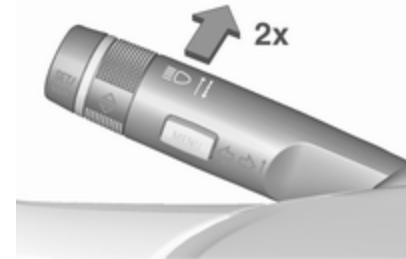

O alcance da iluminação inteligente e a activação automática dos máximos são ligadas simultaneamente premindo duas vezes a alavanca de indicação de mudança de direcção. Podem ser activados com a ignição ligada.

A activação automática das luzes de máximos funciona a uma velocidade superior a 40 km/h e é desactivada abaixo dos 20 km/h. O alcance da iluminação inteligente funciona acima dos 55 km/h.

O indicador luminoso verde acende continuamente quando a função é accionada, o azul acende quando as luzes de máximos ligam automaticamente.

Desativação

Pressione a alavanca do indicador de mudança de direcção uma vez. Também é desactivada quando os faróis de nevoeiro são ligados.

Nivelamento dinâmico automático dos faróis

A fim de evitar o encadeamento por trânsito em sentido contrário, o nivelamento dos faróis é automaticamente ajustado com base na informação de inclinação medida no eixo dianteiro e traseiro, aceleração ou desaceleração e velocidade do veículo.

Avaria no sistema de iluminação dianteira adaptativa

Quando o sistema detecta uma avaria no sistema de iluminação dianteira adaptativa, o sistema passa a uma posição pré-definida para evitar encadeamento por trânsito em sentido contrário. Caso isso não seja possível o farol afectado será automaticamente desligado. De qualquer modo um dos faróis manter-se-á aceso. Um aviso é apresentado no Centro de Informação do Condutor.

Luzes de emergência



Premir para accionar.

No caso de um acidente com disparo do airbag os sinais de aviso de perigo são activados automaticamente.

Indicadores de mudança de direcção



alavanca para cima : sinal de virar à direita
alavanca para baixo : sinal de virar à esquerda

Se a alavanca for deslocada para lá do ponto de resistência, o sinal de mudança de direcção fica ligado continuamente. Quando o volante

voltar à posição inicial, o sinal de mudança de direcção apaga-se automaticamente.

Para três piscadelas, p. ex. ao mudar de faixa, premir a alavanca até sentir resistência e depois largar.

Quando é ligado um reboque, o indicador de mudança de direcção pisca seis vezes ao pressionar a alavanca até sentir resistência e em seguida soltá-la.

Deslocar a alavanca até ao ponto de resistência e manter para manter o indicador aceso por mais algum tempo.

Desligar manualmente o sinal de mudança de direcção deslocando a alavanca para a posição original.

Faróis de nevoeiro



Premir **D** para accionar.

Interruptor dos faróis na posição **AUTO**: ligar os faróis de nevoeiro dianteiros, também liga automaticamente os faróis.

Faróis traseiros de nevoeiro



Premir **D** para accionar.

Interruptor dos faróis na posição **AUTO**: ligar os faróis de nevoeiro traseiros, também liga automaticamente os faróis.

Interruptor das luzes na posição **☞**: luz de nevoeiro traseira só pode ser ligado com os faróis de nevoeiro.

A luz traseira de nevoeiro do veículo é desactivada durante operações de reboque.

Luzes de presença



Quando o veículo estiver estacionado, as luzes de presença de um dos lados podem ser acesas:

1. Desligar a ignição.
2. Deslocar a alavanca do indicador de mudança de direcção totalmente para cima (luzes de presença direitas) ou para baixo (luzes de presença esquerdas).

Confirmado por um sinal e pelo indicador de controlo do indicador de mudança de direcção correspondente.

Luzes de marcha-atrás

A luz de marcha-atrás acende-se quando a ignição está ligada e a marcha-atrás está engatada.

Coberturas das luzes embaciadas

O interior do alojamento das luzes pode embaciar-se por breves instantes em condições de tempo frio e húmido, com chuva forte ou depois da lavagem. O embaciamento desaparece rapidamente por si só; para ajudar a desembaciar, ligar os faróis.

Iluminação do habitáculo

Controlo da iluminação do painel de instrumentos



O brilho das luzes que se seguem pode ser regulado quando as luzes exteriores estão acesas:

- iluminação do painel de instrumentos
- Visor de informação
- interruptores e elementos de funcionamento acesos

Rodar o botão de accionamento manual  e manter até obter o brilho pretendido.

Nos veículos com sensores de luz, a luminosidade só pode ser ajustada quando as luzes exteriores estão ligadas e o sensor de luz detecta condições nocturnas.

Luzes do habitáculo

Durante a entrada e saída do veículo, as luzes de cortesia dianteiras e traseiras acendem automaticamente e depois apagam passado um tempo de diferimento.



Advertência

No caso de um acidente com accionamento do airbag, as luzes de cortesia acendem automaticamente.

Luz de cortesia dianteira



Accionar com o interruptor de balancim:

-  : comutar automaticamente de ligado para desligado
- premir  : ligado
- premir  : desligado

Luz de cortesia no modelo com tecto panorâmico



As luzes da esquerda e direita podem ser acesas separadamente.

Trabalhar com os interruptores de balancim:

- posição : comutar automaticamente de ligado para desligado
- central : ligado
- premir 0 : desligado

Luzes traseiras de cortesia





Acendem em conjunto com a luz dianteira de cortesia dependendo da posição do interruptor de balancim.

Premir  ou  para ligar manualmente.

Luzes de leitura



Premir  e  nas luzes de cortesia dianteira e traseira para accionar.

Luzes da pála de sol

Acende quando a cobertura é aberta.

Características de iluminação

Iluminação da consola central

A luz de foco incluída na iluminação interior acende quando os faróis são ligados.

Iluminação de entrada no veículo

Iluminação de boas-vindas

As luzes seguintes acendem-se durante um curto período de tempo ao destrancar o veículo com o radiotelecomando:

- faróis
- luzes traseiras
- luz da chapa de matrícula
- iluminação do painel de instrumentos
- luzes interiores
- luzes da porta e consola
- luzes das portas

Algumas funções funcionam apenas no escuro e ajudam a localizar o veículo.

A iluminação apaga imediatamente quando a chave da ignição é rodada para a posição 1 ⇨ 152.

É possível alterar a activação ou desactivação desta função no menu Definições no Mostrador de informação. Personalização do veículo ⇨ 112.

As configurações podem ser guardadas pela chave que está a ser utilizada ⇨ 24.

As luzes que se seguem também se acenderão quando a porta do condutor é aberta:

- iluminação de alguns interruptores
- Centro de Informação ao Condutor
- luzes dos compartimentos das portas
- luzes da consola

Iluminação de saída no veículo

As luzes que se seguem acender-se-ão se a chave for retirada do interruptor da ignição:

- luzes interiores
- luz do painel de instrumentos (só quando está escuro)
- luzes das portas
- luzes das portas

Apagar-se-ão automaticamente ao fim de algum tempo e serão novamente activadas, se a porta do condutor for aberta.

Iluminação de acesso

Faróis, farolins traseiros e luzes da placa da matrícula iluminam a área circundante durante um tempo regulável depois de sair do veículo.

Ativação



1. Desligar a ignição.
2. Retirar a chave da ignição.
3. Abrir a porta do condutor.
4. Puxar a alavanca do indicador de mudança de direcção.
5. Fechar a porta do condutor.

Se a porta do condutor não estiver fechada, as luzes apagam-se após dois minutos.

A iluminação de saída é desligada imediatamente se se puxar a alavanca do indicador de mudança de direcção com a porta do condutor aberta.

É possível alterar a activação, a desactivação e a duração desta função no menu Definições no Mostrador de informação. Personalização do veículo ⇨ 112.

As configurações podem ser guardadas pela chave que está a ser utilizada ⇨ 24.

Proteção para evitar a descarga da bateria

Função de estado de carga da bateria do veículo

A função garante uma vida útil da bateria do veículo o mais longa possível, com um gerador com ponto de saída de energia controlável e distribuição de energia optimizada.

A fim de evitar a descarga da bateria do veículo ao conduzir, os seguintes sistemas são reduzidos automaticamente em duas fases e finalmente desligados:

- Aquecimento auxiliar
- Óculo traseiro e retrovisores aquecidos

- Bancos aquecidos
- Ventoinha

Na segunda fase, uma mensagem a confirmar a activação da protecção para evitar a descarga da bateria do veículo será visualizada no Centro de Informação do Condutor.

Desligar luzes eléctricas

Para evitar descarregar a bateria do veículo quando a ignição é desligada, algumas luzes interiores são desligadas automaticamente ao fim de algum tempo.

Climatização

Sistemas de climatização	139
Sistema de aquecimento e ventilação	139
Sistema de ar condicionado	140
Climatização automática eletrónica	142
Aquecimento auxiliar	147
Grelhas de ventilação	147
Grelhas de ventilação reguláveis	147
Saídas de ar fixas	148
Manutenção	148
Admissão de ar	148
Filtro de pólenes	148
Funcionamento normal do ar condicionado	148
Serviço	148

Sistemas de climatização

Sistema de aquecimento e ventilação



Comandos para:

- temperatura
- distribuição do ar
- velocidade da ventoinha
- desembaciamento e descongelação



Óculo traseiro aquecido  ↪ 37.

Temperatura

vermelho : Quente
azul : Frio

O aquecimento só será totalmente eficaz quando o motor tiver atingido a temperatura normal de funcionamento.

Distribuição do ar

-  : para pára-brisas e vidros das portas dianteiras
-  : para a área da cabeça através das saídas de ar ajustáveis
-  : para espaço para os pés e para-brisas



São possíveis todas as combinações.

Velocidade da ventoinha

Ajustar o fluxo de ar regulando a ventoinha para a velocidade pretendida.

Desembaciamento e descongelação





- Premir : a ventoinha passa automaticamente para uma velocidade mais alta e a distribuição do ar é dirigida para o pára-brisas.
- Definir o comando da temperatura para o nível de calor máximo.
- Ligar o óculo traseiro aquecido .
- Abrir as grelhas de ventilação laterais conforme pretendido e direccioná-las para os vidros das portas.

Sistema de ar condicionado



Para além do sistema de aquecimento e ventilação, o sistema de ar condicionado tem comandos para:

-  : arrefecimento
-  : recirculação de ar

Bancos aquecidos  ↗ 50, Volante aquecido  ↗ 79.

Arrefecimento 

Pressionar  para ligar o arrefecimento. O LED no botão acende-se para indicar a ativação. O arrefecimento só funciona quando o motor estiver em funcionamento e a ventoinha da climatização estiver ligada.

Premir novamente  para desligar o arrefecimento.

O sistema de ar condicionado arrefece e desumidifica (seca) assim que a temperatura exterior está ligeiramente acima do ponto de

congelação. Por isso pode haver condensação e pingos por baixo do veículo.

Se não for necessário qualquer arrefecimento ou desumidificação, desligar o sistema de arrefecimento para poupar combustível. O arrefecimento activado poderá impedir os Autostops.

Sistema Start/Stop → 154.

Sistema de recirculação de ar



Premir  para activar o modo de recirculação do ar. O LED no botão acende-se para indicar a ativação.

Premir  novamente para desactivar o modo de recirculação do ar.

Aviso



O movimento de ar fresco é reduzido no modo de recirculação. No funcionamento sem arrefecimento a humidade do ar aumenta, pelo que os vidros podem embaciar-se pelo interior. A qualidade do ar do habitáculo deteriora-se e os ocupantes podem sentir sonolência.

Em condições de ar ambiente quente e muito húmido, o para-brisas poderá ficar embaciado no exterior quando ar frio é dirigido para o mesmo. Se o pára-brisas se embaciar pelo exterior, active o limpa-pára-brisas e desactive .

Arrefecimento máximo



Abriu os vidros por breves instantes para que o ar quente se disperse rapidamente.

- Ligar o arrefecimento .
- Sistema de circulação de ar  ligado.
- Pressionar o interruptor de distribuição de ar .
- Definir o comando da temperatura para o nível de frio máximo.

- Regular a velocidade da ventoinha para o nível máximo.
- Abrir todas as grelhas de ventilação.



Desembaciamento e descongelação dos vidros





- Premir : a ventoinha passa automaticamente para uma velocidade mais alta e a distribuição do ar é dirigida para o pára-brisas.
- Definir o comando da temperatura para o nível de calor máximo.

- Ligar o óculo traseiro aquecido .
- Abrir as grelhas de ventilação laterais conforme pretendido e direccioná-las para os vidros das portas.

Advertência

Se  for premido com o motor a trabalhar, um Autostop será impedido até  ser novamente premido.

Se  for premido com a ventoinha e o motor ligados, um Autostop será impedido até que  seja novamente premido ou a ventoinha desligada.

Se  for premido com o motor em Autostop, o motor será ligado automaticamente.

Se  for premido com a ventoinha ligada e o motor em Autostop, o motor será ligado automaticamente.

Sistema Start/Stop  154.

Climatização automática eletrónica

A climatização de zona dupla permite temperaturas de climatização diferentes para o lado do condutor e o lado do passageiro dianteiro.

No modo automático, a temperatura, a velocidade da ventoinha e a distribuição do ar são reguladas automaticamente.



Comandos para:

- temperatura no lado do condutor
- distribuição do ar

- velocidade da ventoinha
- temperatura no lado do passageiro dianteiro

- ☀ : arrefecimento
- AUTO** : modo automático
- 👉 : recirculação de ar manual
- 🌬 : desembaciamento e descongelação

Óculo traseiro aquecido 🪞 ↻ 37, bancos aquecidos 🪑 ↻ 50, volante aquecido 🕒 ↻ 79.

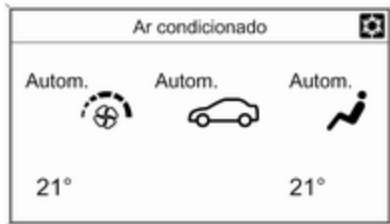

Cada alteração de configuração é visualizada no Visor de Informação durante alguns segundos.

O Sistema de ar condicionado de comando electrónico só está totalmente operacional quando o motor está a trabalhar.

Modo automático AUTO



Regulação básica para conforto máximo:

- Premir **AUTO**: a distribuição do ar e a velocidade da ventoinha são reguladas automaticamente.
- Abrir todas as grelhas de ventilação para permitir uma distribuição otimizada do ar no modo automático.

- Premir ☀ para ligar o arrefecimento óptimo e desembaciamento. O LED no botão acende-se para indicar a ativação.
- Definir as temperaturas pré-selecionadas para o condutor e o passageiro dianteiro utilizando os botões giratórios esquerdo e direito. A temperatura recomendada é 22 °C.

É possível alterar a regulação da velocidade da ventoinha no modo automático no menu Definições. Personalização do veículo ↻ 112.

Pré-seleção da temperatura

Regular temperaturas para o valor pretendido.



Se a temperatura mínima **Lo** estiver definida, o sistema de climatização funciona no arrefecimento máximo, se o arrefecimento  estiver ligado.

Se for definida a temperatura máxima **Hi**, o sistema de controlo de climatização funciona em aquecimento máximo.



Advertência

Se  estiver ligado, reduzir a temperatura definida da cabina poderá fazer com que o motor arranque a partir de um Autostop ou impedir um Autostop.

Sistema Start/Stop  154.



Desembaciamento e descongelação dos vidros





- Prima . O LED no botão acende-se para indicar a ativação.
- A temperatura e a distribuição do ar são definidas automaticamente e a ventoinha funciona a velocidade elevada.
- Ligar o óculo traseiro aquecido .
- Para voltar ao modo anterior: premir . Para voltar ao modo automático: premir **AUTO**.

É possível alterar a definição do aquecimento do óculo traseiro no menu Definições no Mostrador de informação. Personalização do veículo  112.

Advertência

Se  for premido com o motor a trabalhar, um Autostop será impedido até  ser novamente premido.

Se  for premido com a ventoinha e o motor ligados, um Autostop será impedido até que  seja novamente premido ou a ventoinha desligada.

Se  for premido com o motor em Autostop, o motor será ligado automaticamente.

Se  for premido com a ventoinha ligada e o motor em Autostop, o motor será ligado automaticamente.

Sistema Start/Stop  154.

Definições manuais

As definições do sistema de controlo de climatização podem ser alteradas accionando os botões rotativos da seguinte maneira. Alterar uma definição desactivará o modo automático.

Velocidade da ventoinha ☼



Pressionar o botão inferior para diminuir ou o botão superior para aumentar a velocidade da ventoinha. A velocidade da ventoinha é indicada pelo número de segmentos no visor.

Premir o botão inferior durante mais tempo: a ventoinha e o arrefecimento são desligados.

Premir o botão superior durante mais tempo: a ventoinha funciona à velocidade máxima.

Para voltar ao modo automático: Premir **AUTO**.

Distribuição do ar ☼, ☼, ☼



Premir o botão apropriado para o ajuste pretendido. O LED no botão acende-se para indicar a ativação.

- ☼ : para o pára-brisas e as janelas dianteiras (o ar condicionado é activado em segundo plano para ajudar a impedir o embaciamento das janelas)
- ☼ : para a área da cabeça através das saídas de ar ajustáveis
- ☼ : para espaço para os pés e para-brisas

São possíveis todas as combinações. Voltar à distribuição automática do ar: premir **AUTO**.

Arrefecimento ☼



Pressionar  para ligar o arrefecimento. O LED no botão acende-se para indicar a ativação. O arrefecimento só funciona quando o motor estiver em funcionamento e a ventoinha da climatização estiver ligada.

Premir novamente  para desligar o arrefecimento.

O sistema de ar condicionado arrefece e desumidifica (seca) quando a temperatura exterior está acima de um determinado nível. Por isso pode haver condensação e pingos por baixo do veículo.

Se não for necessário qualquer arrefecimento ou desumidificação, desligar o sistema de arrefecimento para poupar combustível. Quando o sistema de arrefecimento é desligado, não será pedido um rearranque do motor pelo sistema de controlo da climatização durante um Autostop. Exceção: o sistema de desembaciamento está ativado e a temperatura exterior situa-se acima de 0 °C.

O mostrador indicará **ACON** se o arrefecimento estiver activado ou **ACOFF** se o arrefecimento estiver desactivado.

É possível alterar a activação ou desactivação do funcionamento de arrefecimento após o arranque do motor no menu Definições no Mostrador de informação. Personalização do veículo ⇨ 112. Sistema Start/Stop ⇨ 154.

Modo de recirculação de ar



Premir  para activar o modo de recirculação do ar. O LED no botão acende-se para indicar a ativação.

Premir novamente  para desactivar o modo de recirculação.

Aviso

O movimento de ar fresco é reduzido no modo de recirculação. No funcionamento sem arrefecimento a humidade do ar aumenta, pelo que os vidros podem embaciar-se pelo interior. A qualidade do ar do habitáculo deteriora-se e os ocupantes podem sentir sonolência.

Em condições de ar ambiente quente e muito húmido, o para-brisas poderá ficar embaciado no exterior quando ar frio é dirigido para o mesmo. Se o pára-brisas se embaciar pelo exterior, active o limpa-pára-brisas e desactive .

Configurações básicas

É possível alterar algumas definições no menu Definições no Mostrador de informação. Personalização do veículo ⇨ 112.

Aquecimento auxiliar

Aquecedor de ar

O Quickheat é um aquecedor de ar eléctrico auxiliar que aquece automaticamente o habitáculo mais rapidamente.

Grelhas de ventilação

Grelhas de ventilação reguláveis

Pelo menos uma grelha de ar tem de estar aberta quando o arrefecimento está ligado.



Para abrir a grelha, rodar a roda de regulação no sentido do símbolo ■ maior. Ajustar a quantidade de ar na saída de ar, rodando o botão rotativo de ajuste.



Direccionar o fluxo de ar inclinando e girando as palhetas.

Para fechar a grelha, rodar a roda de regulação no sentido do símbolo ■ menor.

Aviso

Não fixar quaisquer objectos às alhetas das saídas de ar. Em caso de acidente corre o risco de danos e ferimentos.

Saídas de ar fixas

Por trás do pára-brisas e dos vidros das portas e nos espaços para os pés há grelhas de ventilação adicionais.

Manutenção

Admissão de ar

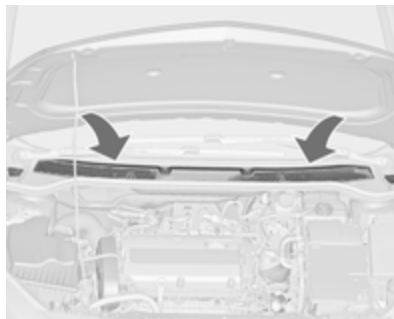

As entradas de ar à frente do pára-brisas no compartimento do motor deverão permanecer desobstruídas de modo a permitir a entrada de ar. Retirar quaisquer folhas, sujidade ou neve.

Filtro de pólenes

O filtro de pólen remove poeira, fuligem, pólen e esporos do ar que entra no veículo através da entrada de ar.

Funcionamento normal do ar condicionado

Para assegurar que o desempenho é continuamente eficiente, o arrefecimento deve ser accionado durante alguns minutos uma vez por mês, independentemente do clima e da época do ano. Não é possível ligar o arrefecimento quando a temperatura exterior é demasiado baixa.

Serviço

Para um desempenho de arrefecimento óptimo, recomenda-se a verificação manual do sistema de climatização, com início três anos após o primeiro registo do veículo, incluindo:

- teste de pressão e funcionalidade
- funcionalidade de aquecimento
- verificação de fugas
- verificar correias de transmissão
- limpeza do condensador e drenagem do evaporador
- verificação do desempenho

Advertência

O líquido refrigerante R-134a contém gases fluorados com efeito de estufa.

Condução e funcionamento

Sugestões para condução	151
Controlo sobre o veículo	151
Direção	151
Arranque e manuseamento	152
Rodagem do veículo	152
Posições do interruptor da ignição	152
Desativação diferida da alimentação	152
Ligar o motor	153
Desligar por sobrecarga de rotação do motor	154
Sistema para/arranca	154
Estacionamento	156
Gases de escape	158
Escape do motor	158
Filtro de partículas diesel	158
Catalisador	159
Caixa de velocidades automática	159
Visor da caixa de velocidades ..	159
Alavanca selectora	160
Modo manual	161

Programas de condução com comando electrónico	162
Avaria	162
Corte de corrente	162
Caixa de velocidades manual	163
Travões	164
Sistema de travagem antibloqueio	164
Travão de mão	165
Assistência de travão	166
Assistência de arranque em subidas	167
Sistemas de condução	167
Sistema de controlo da tração ..	167
Controlo electrónico de estabilidade	168
Sistema interactivo de condução	169
Sistemas de apoio ao condutor .	172
Programador de velocidade	172
Limitador de velocidade	174
Programador de velocidade adaptável	175
Aviso de colisão dianteira	183
Indicação de Distância à Frente	187
Travagem de Emergência Ativa	187
Sensores de estacionamento ..	189

Aviso de ângulo morto	198
Apoio aos sinais de trânsito	199
Aviso de desvio de trajectória .	203
Combustível	204
Motores a gasolina	204
Motores a diesel	205
Combustível para funcionamento a gás líquido .	205
Abastecer	208
Consumo de combustível - Emissões de CO ₂	211
Engate do reboque	212
Informações gerais	212
Condições de condução e sugestões para o reboque	213
Rebocar	213
Acoplamento de reboque	214
Assistência de estabilidade com reboque	217

Sugestões para condução

Controlo sobre o veículo

Nunca circular com o motor desligado (excepto durante um Autostop)

Muitos sistemas não funcionam nesta situação (por exemplo, servofreio, direcção assistida). Conduzir desta forma é um perigo para si e para os outros. Todos os sistemas funcionam durante um Autostop, mas haverá uma redução controlada na assistência à direcção e a velocidade do veículo é reduzida.

Sistema Start/Stop ⇨ 154.

Reforço do ralenti

Se for necessário carregar a bateria do veículo devido ao estado da bateria, a potência de saída do gerador deve ser aumentada. Isso consegue-se com um reforço de ralenti que pode ser audível.

É apresentada uma mensagem no Centro de Informação do Condutor.

Pedais

Para assegurar que o curso do pedal está desimpedido, não deverão existir tapetes na área dos pedais.

Utilizar apenas tapetes com as medidas adequadas e que sejam ficados pelos retentores do lado do condutor.

Direcção

Se a direcção assistida for desactivada devido à paragem do motor ou a uma avaria do sistema, é possível conduzir o veículo, embora isso possa exigir um maior esforço.

Indicador de controlo ⚠ ⇨ 95.

Atenção

Veículos equipados com direcção assistida hidráulica:

Se a direcção assistida for rodada até atingir o fim do respectivo curso, e for mantida nessa posição durante mais de 15

segundos, poderão correr danos no sistema de direcção assistida e esta poderá ser desactivada.

Arranque e manuseamento

Rodagem do veículo

Nas primeiras viagens com o veículo não travar a fundo desnecessariamente.

A primeira vez que se conduzir o veículo pode haver fumo por causa de ceras e óleo que se evaporam pelo sistema de escape. Depois de conduzir o veículo pela primeira vez, estacionar o veículo ao ar livre durante algum tempo e evitar inalar os fumos.

Durante o período de rodagem o consumo de combustível e óleo de motor poderão ser maiores e o processo de limpeza do filtro de partículas diesel poderá ocorrer mais vezes. Autostop pode ser inibido para permitir carregar a bateria.

Filtro de partículas diesel ↗ 158.

Posições do interruptor da ignição

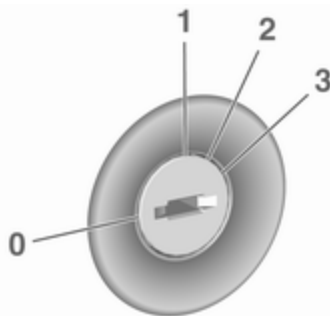

- 0 : ignição desligada
 1 : tranca da direcção destrancada, ignição desligada
 2 : ignição ligada, para motor diesel: pré-aquecimento
 3 : arranque

Desativação diferida da alimentação

Os sistemas eletrónicos seguintes podem funcionar até a porta do condutor ser aberta ou, no máximo, durante 10 minutos depois de a ignição ter sido desligada:

- vidros eléctricos
- tecto de abrir
- tomadas

A alimentação do sistema de informação e lazer continuará a funcionar durante 30 minutos ou até a chave ser retirada do interruptor da ignição ou se alguma porta for aberta.

Ligar o motor

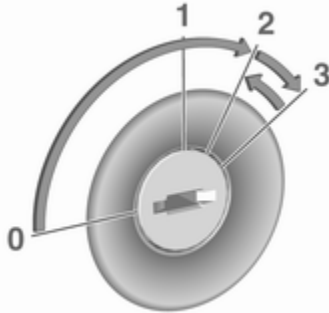

Caixa de velocidades manual: accionar a embraiagem.

Caixa de velocidades automática: accionar o travão e deslocar a alavanca selectora para **P** ou **N**.

Não accionar o pedal do acelerador.

Motor diesel: rodar a chave para a posição **2** para a pré-incandescência até o indicador de controlo  se apagar.

Rodar brevemente a chave para a posição **3** e soltar: um procedimento automático acciona o motor de arranque com um pequeno

desfasamento desde que o motor esteja a funcionar, ver Controlo do Motor de Arranque Automático.

Antes de voltar a pôr o motor a trabalhar ou de desligar o motor, rodar a chave para a posição **0**.

Durante um Autostop, o motor pode ser posto a trabalhar carregando no pedal da embraiagem.

Arranque do veículo a baixas temperaturas

É possível ligar o motor sem aquecedores adicionais até $-25\text{ }^{\circ}\text{C}$ no caso dos motores diesel e $-30\text{ }^{\circ}\text{C}$ no caso dos motores a gasolina. É necessário um óleo de motor com a viscosidade correcta, o combustível correcto, o fornecimento de assistência e uma bateria do veículo com carga suficiente. Com temperaturas abaixo de $-30\text{ }^{\circ}\text{C}$, a caixa de velocidades automática requer um período de aquecimento de aproximadamente 5 minutos. A alavanca selectora tem de estar na posição **P**.

Controlo do Motor de Arranque Automático

Esta função controla o procedimento de arranque do motor. O condutor não precisa de manter a chave na posição **3**. Depois de aplicado, o sistema continuará a arrancar automaticamente até que o motor comece a trabalhar. Devido ao procedimento de verificação, o motor começa a funcionar depois de um pequeno desfasamento.

Razões possíveis para que um motor não arranque:

- Pedal da embraiagem não funciona (caixa de velocidades manual).
- Pedal do travão não funciona ou a alavanca selectora não está em **P** ou **N** (caixa de velocidades automática).
- Ocorreu uma falha temporária.

Aquecimento do motor turbo

No arranque, o binário disponível do motor poderá ser limitado por um curto período de tempo, especialmente quando a temperatura do motor é fria. Esta limitação serve para permitir que o sistema de lubrificação proteja totalmente o motor.

Desligar por sobrecarga de rotação do motor

A alimentação de combustível é automaticamente interrompida durante uma desaceleração, ou seja, quando o veículo é conduzido com uma mudança engatada mas sem carregar no pedal do acelerador.

Consoante as condições de condução, a desligação por sobrecarga de rotação do motor poderá estar desativada.

Sistema para/arranca

O sistema start/stop ajuda a poupar combustível e a reduzir as emissões de gases de escape. Se as condições permitirem, o mesmo desliga o motor logo que o veículo esteja a circular a baixa velocidade ou parado, p. ex. nos semáforos ou num engarrafamento. Inicia automaticamente o motor assim que carregar na embraiagem. Um sensor da bateria garante que um Autostop é efectuado apenas quando a bateria do veículo está suficientemente carregada para um novo arranque.

Ativação

O sistema Start/Stop está disponível imediatamente depois de pôr o motor a trabalhar, o veículo iniciar a marcha e as condições indicadas mais abaixo nesta secção terem sido reunidas.

Desativação



Desactivar manualmente o sistema para/arranca premindo **eco**. A desactivação é indicada quando o LED no botão se apaga.

Autostop

Se o veículo estiver a circular a baixa velocidade ou parado, activar um Autostop do seguinte modo:

- Carregar no pedal da embraiagem.
- Mover a alavanca selectora para ponto morto.
- Soltar o pedal da embraiagem.

O motor será desligado e a ignição permanecerá ligada.



Um Autostop é indicado pelo ponteiro na posição **AUTOSTOP** no conta-rotações.

Durante um Autostop, o desempenho do aquecimento e dos travões será mantido.

Atenção

O apoio à direção assistida pode ser reduzido durante um Autostop.

Condições para um Autostop

O sistema Start/Stop verifica se é reunida cada uma das condições seguintes:

- O sistema Start/Stop não foi manualmente desactivado.
- O capô está completamente fechado.
- A porta do condutor está fechada ou o cinto de segurança do condutor está colocado.
- A bateria do veículo está suficientemente carregada e em bom estado.
- O motor está quente.
- A temperatura do líquido de arrefecimento do motor não é demasiado elevada.
- A temperatura dos gases de escape do motor não é demasiado elevada, p. ex. depois de conduzir com um motor em regime elevado.
- A temperatura ambiente está acima de -5 °C.

- O sistema de comando da climatização permite um Autostop.
- O vácuo dos travões é suficiente.
- A função de autolimpeza do filtro de partículas diesel não está activa.
- O veículo foi conduzido pelo menos à velocidade pedonal desde o último Autostop.

Caso contrário será impedido um Autostop.

Determinadas configurações do sistema de controlo da climatização podem impedir um Autostop. Para mais detalhes, consultar o capítulo relativo ao "**Controlo da climatização**" ⇨ 142.

Imediatamente após a condução em autoestrada, a execução de um Autostop poderá ser inibida.

Rodagem do veículo ⇨ 152.

Protecção para evitar a descarga da bateria do veículo

Para garantir arranques fiáveis do motor, foram implementadas várias funções de protecção para evitar a descarga da bateria, como parte do sistema start-stop.

Medidas de poupança de energia

Durante um Autostop, várias funções eléctricas, tais como o aquecedor eléctrico auxiliar ou o óculo traseiro aquecido, são desativadas ou passam para um modo de poupança de energia. A velocidade da ventoinha do sistema de controlo da climatização é reduzida para poupar energia.

Arranque do motor pelo condutor

Carregar no pedal da embraiagem para ligar novamente o motor.

O arranque do motor é indicado pelo ponteiro na posição de rotação ao ralenti no conta-rotações.

Se a alavanca selectora for retirada da posição de ponto morto antes de accionar primeiro a embraiagem, a

luz de aviso  acende-se ou é indicada como um símbolo no Centro de Informação do Condutor.

Indicador de controlo  ↻ 94.

Arranque do motor pelo sistema Start/Stop

A alavanca selectora tem de estar em ponto morto para permitir um arranque automático.

Se se verificar uma das seguintes condições durante um Autostop, o motor será ligado automaticamente pelo sistema Start/Stop:

- O sistema Start/Stop foi manualmente desactivado.
- O capot está aberto.
- O cinto de segurança do condutor não está colocado e a porta do condutor está aberta.
- A temperatura do motor é demasiado baixa.
- O nível de carregamento da bateria do veículo está abaixo de um nível definido.
- O vácuo dos travões não é suficiente.

- O veículo é conduzido pelo menos à velocidade pedonal.
- O sistema de climatização solicita um arranque do motor.
- O ar condicionado é ligado manualmente.

Se o capot não estiver completamente fechado, uma mensagem de aviso é exibida no Centro de Informação do Condutor.

Se um acessório eléctrico, por exemplo, um leitor de CD portátil, estiver ligado à tomada de energia, poderá sentir-se uma breve perda de potência durante o arranque.

Estacionamento

Aviso

- Não estacionar o veículo numa superfície facilmente inflamável. A temperatura elevada do sistema de escape pode incendiar a superfície.
- Utilizar sempre o travão de mão. Accionar o travão de mão

manual sem premir o botão desengate. Aplicar com a maior firmeza possível em descidas ou subidas. Carregar no pedal do travão simultaneamente para reduzir a força de accionamento.

Nos veículos com travão de mão eléctrico, puxar o interruptor (Ⓢ) durante aproximadamente 1 segundo. O travão de mão eléctrico é accionado aplicado quando o indicador de controlo (Ⓢ) se acende ↗ 94.

- Desligar o motor.
 - Se o veículo estiver numa superfície plana ou numa subida, engatar a primeira velocidade ou colocar a alavanca selectora na posição **P** antes de remover a chave da ignição. Numa subida, virar as rodas dianteiras para o lado contrário ao do passeio.
- Se o veículo estiver numa superfície plana ou numa

descida, engatar a marcha-atrás ou colocar a alavanca selectora na posição **P** antes de remover a chave da ignição. Virar as rodas dianteiras na direcção do passeio.

- Fechar os vidros e o tecto de abrir.
- Remover a chave de ignição do interruptor da ignição. Rodar o volante até sentir a tranca da direcção engatar.

Nos veículos com caixa de velocidades automática, só se pode retirar a chave quando a alavanca selectora estiver na posição **P**.

- Trancar o veículo.
- Activar o sistema de alarme anti-roubo.
- As ventoinhas de arrefecimento do motor poderão funcionar depois de se desligar o motor ↗ 220.

Atenção

Depois de conduzir a velocidade de rotação do motor elevada ou com cargas de motor elevadas, deixar o motor trabalhar um pouco com carga reduzida ou deixá-lo em ponto morto durante 30 segundos antes de o desligar, para proteger o turbocompressor.

Advertência

No caso de um acidente com disparo do airbag, o motor desliga automaticamente se o veículo ficar parado dentro de determinado tempo.

Gases de escape

Escape do motor

⚠ Perigo

Os gases de escape do motor contêm monóxido de carbono venenoso que não tem cor nem cheiro e que pode ser fatal se inalado.

Se os gases de escape entrarem no interior do veículo, abrir os vidros. Reparar a avaria numa oficina.

Evitar conduzir com a bagageira aberta, caso contrário podem entrar gases de escape no veículo.

Filtro de partículas diesel

O filtro de partículas do diesel filtra partículas de fuligem nocivas retirando-as dos gases de escape. O sistema inclui uma função de auto-limpeza que funciona automaticamente durante a condução sem qualquer notificação.

O filtro é limpo procedendo à combustão periódica das partículas de fuligem a elevada temperatura. Esse processo ocorre automaticamente a determinadas condições de condução e pode demorar até 25 minutos. Normalmente necessita de 7 a 12 minutos. Autostop não está disponível e o consumo de combustível pode ser superior durante este período. A emissão de odores e fumo é normal durante esse processo.



Em determinadas condições de condução, p. ex. em pequenos percursos, o sistema não se pode limpar a si próprio automaticamente.

Se a limpeza do filtro for necessária e se as condições de condução anteriores não permitiam a limpeza automática, será indicado pelo indicador de controlo . **Filtro partic. Diesel cheio continue condução** ou código de aviso 55 simultâneos aparecem no Centro de Informação do Condutor.

 acende quando o filtro de partículas diesel está cheio. Iniciar o processo de limpeza assim que possível.

 fica intermitente quando o filtro de partículas diesel atingiu o nível de filtragem máximo. Iniciar imediatamente o processo de limpeza para evitar danos no motor.

Processo de limpeza

Para activar o processo de limpeza, continuar a conduzir, mantendo o regime do motor acima das 2000 rotações por minuto. Efectuar

reduções de caixa se necessário. A limpeza do filtro de partículas do diesel tem então início.

Se a luz de aviso  também se acender, a limpeza não é possível; procurar assistência numa oficina.

Atenção

Se o processo de limpeza for interrompido, existe risco de provocar danos graves no motor.

A limpeza é mais rápida a velocidades e cargas de motor elevadas.

O indicador de controlo  apaga-se assim que a operação de auto-limpeza estiver concluída.

Catalisador

O catalisador reduz a quantidade de substâncias nocivas presentes nos gases de escape.

Atenção

Tipos de combustível diferentes dos referidos nas páginas ⇨ 204, ⇨ 285 podem danificar o catalisador ou componentes electrónicos.

A gasolina que não seja queimada sobreaquecerá e causará danos no catalisador. Por isso, evitar a utilização excessiva do motor de arranque, evitar conduzir até esvaziar totalmente o depósito de combustível e evitar colocar o motor a trabalhar por empurrão ou reboque.

Em caso de falha de explosão, motor com funcionamento irregular, redução do desempenho do motor ou outros problemas invulgares, levar o veículo a uma oficina o mais rapidamente possível para que a situação seja rectificada. Numa emergência, o veículo pode ser conduzido por um curto período de tempo a baixa velocidade e com uma velocidade do motor também baixa.

Caixa de velocidades automática

A caixa de velocidades automática permite passagens de caixa automáticas (modo automático) ou passagens de caixa manuais (modo manual).

É possível engrenar uma velocidade no modo manual tocando na alavanca selectora ⇨ 161.

Visor da caixa de velocidades

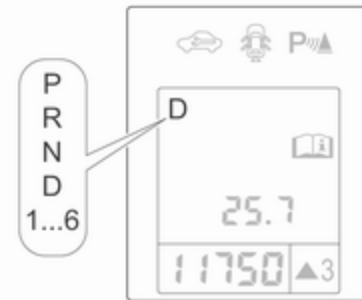

O modo ou mudança seleccionados são apresentados no visor da caixa de velocidades.

No modo automático, o programa de condução é indicado por **D** no Centro de Informação do Condutor.

R indica a marcha-atrás.

N indica a posição de ponto-morto.

P indica a posição de estacionamento.

Visor Médio: no modo manual, é indicado o número da velocidade seleccionada.

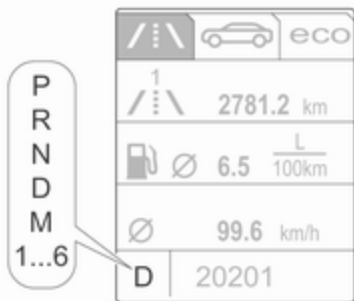

Visor Superior: no modo manual, são indicados **M** e o número da velocidade seleccionada.

Alavanca selectora

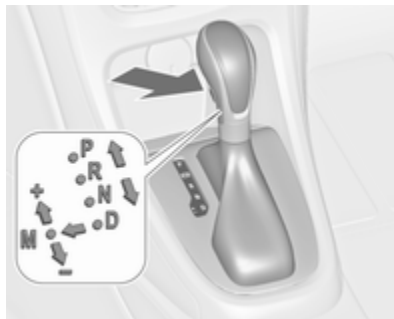

P : posição de estacionamento, premir o botão de desengate, as rodas estão bloqueadas, engatar apenas quando o veículo estiver parado e o travão de mão engatado

R : marcha-atrás, premir o botão de desengate, engatar apenas quando o veículo estiver parado

N : ponto morto

D : modo automático

M : modo manual: deslocar a alavanca selectora de **D** para a esquerda.

+ : engrenagem de velocidades superiores no modo manual: mover a alavanca selectora para a posição **M** e tocar para cima

- : engrenagem de velocidades inferiores no modo manual: mover a alavanca selectora para a posição **M** e tocar para trás

A alavanca selectora está bloqueada em **P** e só pode ser deslocada quando a ignição estiver ligada e o pedal do travão for accionado.



Sem que o pedal do travão esteja accionado, o indicador de controlo (☹) acende.

Se a alavanca selectora não se encontrar na posição **P** quando a ignição for desligada, os indicadores de controlo (☹) e **P** ficam intermitentes.

Para engatar **P** ou **R**, pressionar o botão de desengate.

O motor só pode ser ligado com a alavanca na posição **P** ou **N**. Quando a posição **N** estiver seleccionada, pressionar o pedal do travão ou aplicar o travão de mão antes de começar.

Não acelerar ao engatar uma mudança. Nunca pressionar o pedal do acelerador e o pedal do travão ao mesmo tempo.

Quando se engata uma mudança, o veículo começa lentamente a andar quando se tira o pé do pedal do travão.

Travagem com o motor

Para utilizar o efeito de travagem com o motor, seleccionar uma mudança inferior na altura certa numa descida, ver modo manual.

Balançar o veículo

Dar "esticões" com a caixa só é permitido se o veículo estiver preso em areia, lama ou neve. Deslocar a alavanca selectora entre **D** e **R** repetidamente. Não acelerar muito o motor e evitar acelerações repentinas.

Estacionamento

Aplicar o travão de mão e engatar **P**. A chave de ignição só pode ser retirada quando a alavanca selectora estiver na posição **P**.

Modo manual



Mover a alavanca selectora para fora da posição **D** em direcção à esquerda para seleccionar o modo manual **M**.

Touchar na alavanca selectora para a frente : mudar para uma mudança superior

para trás — : mudar para uma mudança inferior

A mudança seleccionada é indicada no conjunto de instrumentos.

Se se seleccionar uma mudança superior quando a velocidade do veículo for demasiado baixa, ou uma

mudança inferior quando a velocidade do veículo for demasiado alta, a passagem não é efectuada. Isso pode apresentar uma mensagem no Centro de Informação do Condutor.

No modo manual, não há passagem automática para mudança superior com o motor em rotação elevada.

Programas de condução com comando electrónico

- Depois de um arranque a frio, o programa da temperatura de funcionamento aumenta a velocidade do motor para que o catalisador atinja a temperatura necessária rapidamente.
- A função de passagem automática para ponto morto coloca o motor ao ralenti assim que o veículo pára com uma mudança de marcha em frente engatada e o pedal do travão está premido.
- Quando o modo SPORT está engatado, o veículo efectua passagens de caixa a

velocidades de motor mais elevadas (a não ser que o comando da velocidade de cruzeiro esteja ligado). Modo SPORT ⇨ 169.

- Programas especiais adaptam automaticamente os pontos de mudança de velocidades ao conduzir em subidas ou descidas.
- Quando o veículo arranca em condições de neve ou gelo ou sobre outras superfícies escorregadias, o controlo de transmissão electrónico selecciona automaticamente uma mudança mais alta.

Kickdown

Se o pedal do acelerador for pressionado completamente no modo automático, a caixa de velocidades passa para uma velocidade mais baixa conforme a rotação do motor.

Avaria

Em caso de uma avaria, a luz de aviso  acende-se. Além disso, um número de código ou uma mensagem do veículo é apresentado(a) no Centro de Informação do Condutor. Mensagens do veículo ⇨ 106.

A caixa de velocidades deixa de efectuar passagens de caixa automaticamente. Pode-se prosseguir viagem com passagens manuais.

Só a mudança mais elevada está disponível. Consoante a avaria, a 2.^a também pode estar disponível em modo manual. Fazer as passagens de caixa apenas com o veículo parado

Reparar a avaria numa oficina.

Corte de corrente

Em caso de uma interrupção da alimentação eléctrica, a alavanca selectora não pode ser retirada da posição **P**. A chave de ignição não pode ser removida do interruptor da ignição.

Se a bateria do veículo estiver descarregada, ligar o veículo com cabos auxiliares de arranque ⇨ 268.

Se a bateria do veículo não for a causa da avaria, soltar a alavanca selectora.

1. Aplicar o travão de mão.



2. Soltar o forro da alavanca selectora na parte da frente da consola central, dobrá-la para cima e rodá-la para a esquerda.

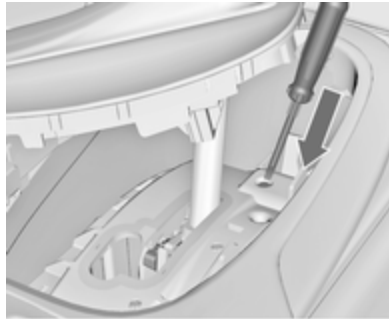

3. Inserir uma chave de parafusos na abertura até onde avançar e deslocar a alavanca para fora do **P** ou **N**. Se o **P** ou **N** for novamente engatada, a alavanca selectora ficará novamente bloqueada. Reparar a causa da interrupção de alimentação eléctrica numa oficina.
4. Montar o forro da alavanca selectora na consola central e reinstalar.

Caixa de velocidades manual



Para engatar a marcha-atrás: com o veículo parado, pressionar o pedal da embraiagem, pressionar o botão de libertação na alavanca selectora e engatar a mudança.

Se a mudança não engatar, colocar a alavanca em ponto morto, tirar o pé do pedal da embraiagem e pressionar de novo; depois seleccionar a mudança novamente.

Não deixar patinar a embraiagem desnecessariamente.

Ao operar, pressionar o pedal da embraiagem completamente. Não utilizar o pedal como um descanso para o pé.

Atenção

Não aconselhamos a condução com a mão apoiada na alavanca das velocidades.

Indicação de engrenagem de velocidade superior ⇨ 95.

Travões

O sistema de travões inclui dois circuitos de travões independentes.

Se um circuito de travões falhar, continua a ser possível travar o veículo com o outro circuito dos travões. No entanto, o efeito de travagem é conseguido apenas quando o pedal de travagem é firmemente pressionado. Para isso é necessária consideravelmente mais força. A distância de travagem aumenta. Dirigir-se a uma oficina antes de prosseguir viagem.

Quando o motor não está a trabalhar, o suporte da unidade do servofreio desaparece depois de se carregar no pedal do travão uma ou duas vezes. O efeito de travagem não é reduzido mas será preciso mais força para travar. É especialmente importante ter isto em atenção quando o veículo for rebocado.

Indicador de controlo (Ⓛ) ⇨ 94.

Sistema de travagem antibloqueio

O sistema de travões antibloqueio (ABS) impede que as rodas bloqueiem.

O ABS começa a regular a pressão de travagem assim que uma roda apresente tendência para bloquear. A direcção do veículo continua a poder ser utilizada, mesmo durante travagem a fundo.

O controlo do ABS é tornado visível através de pulsos no pedal dos travões e no ruído do processo de regulação.

Para travagem óptima, manter o pedal do travão totalmente premido durante o processo de travagem, apesar de o pedal estar a pulsar. Não reduzir a pressão sobre o pedal.

Depois de iniciar a marcha, o sistema efectua um autoteste que pode ser audível.

Indicador de controlo (ABS) ⇨ 94.

Luz de travão adaptável

Durante travagem a fundo, as três luzes dos travões ficam intermitentes enquanto o controlo do ABS estiver a funcionar.

Avaria

⚠ Aviso

Se houver uma avaria no ABS, as rodas podem bloquear em caso de travagem superior ao normal. As vantagens do ABS deixam de estar disponíveis. Durante travagem a fundo, a direcção do veículo deixa de poder ser utilizada e o veículo pode guinar.

Reparar a avaria numa oficina.

Travão de mão

Travão de mão manual

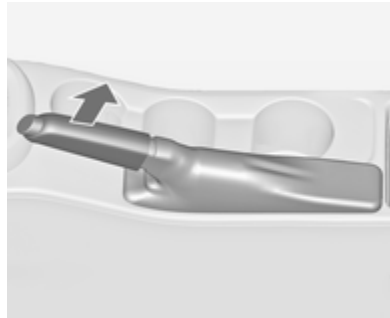

⚠ Aviso

Aplicar sempre o travão de mão com firmeza sem accionar o botão de destravagem e aplicar tão firmemente quanto possível numa subida ou descida.

Para destravar o travão de mão, puxar a alavanca ligeiramente para cima, pressionar o botão de destravagem e baixar a alavanca totalmente para baixo.

Para reduzir as forças de accionamento do travão de mão, carregar no pedal do travão ao mesmo tempo.

Indicador de controlo (ⓘ) ⇨ 94.

Travão de mão eléctrico



Aplicar quando o veículo está parado

⚠ Aviso

Puxar o interruptor (Ⓢ) durante aproximadamente 1 segundo; o travão de mão eléctrico é accionado automaticamente com

a força adequada. Para força máxima, p.ex. estacionar com reboque ou em declives, puxar o interruptor (Ⓢ) duas vezes.

O travão de mão eléctrico é accionado aplicado quando o indicador de controlo (Ⓢ) se acende ⇨ 94.

O travão de mão eléctrico pode ser sempre activado, mesmo se a ignição estiver desligada.

Não accionar o sistema do travão de mão eléctrico demasiadas vezes sem o motor ligado, pois isso descarregará a bateria do veículo.

Antes de sair do veículo, verificar o estado do travão de mão eléctrico. Indicador de controlo (Ⓢ) ⇨ 94.

Desbloquear

Ligar a ignição. Manter o pedal do travão pressionado e depois pressionar o interruptor (Ⓢ).

Função de arranque

Veículos com caixa de velocidades manual: Carregando no pedal da embraiagem e, depois, soltando

ligeiramente o pedal da embraiagem e carregando no pedal do acelerador solta automaticamente o travão de mão eléctrico. Isto não é possível quando o interruptor (Ⓢ) é puxado ao mesmo tempo.

Veículos com caixa de velocidades automática: Engatando a posição **D** e, depois, carregando no pedal do acelerador solta automaticamente o travão de mão eléctrico. Isto não é possível quando o interruptor (Ⓢ) é puxado ao mesmo tempo.

Travagem dinâmica quando o veículo está em movimento

Quando o veículo está em movimento e o interruptor (Ⓢ) é mantido puxado, o sistema de travão de mão eléctrico desacelera o veículo, mas o travão de mão não é aplicado estaticamente.

Assim que o interruptor (Ⓢ) é solto, a travagem dinâmica pára.

Avaria

O modo de falha do travão de mão eléctrico é indicado pela luz de aviso (Ⓢ) e por um número de código ou uma

mensagem do veículo visível no Centro de Informação do Condutor. Mensagens do veículo ⇨ 106.

Aplicar o travão de mão eléctrico: puxar continuamente o interruptor (Ⓢ) durante mais de 5 segundos. Se a luz de aviso (Ⓢ) se acender, o travão de mão eléctrico está aplicado.

Soltar o travão de mão eléctrico: empurrar continuamente o interruptor (Ⓢ) durante mais de 2 segundos. Se a luz de aviso (Ⓢ) se apagar, o travão de mão eléctrico está solto.

A luz de aviso (Ⓢ) fica intermitente: o travão de mão eléctrico não está totalmente aplicado ou solto. Quando fica intermitente continuamente, soltar o travão de mão eléctrico e tentar aplicá-lo novamente.

Assistência de travão

Se o pedal do travão for premido rapidamente e com força, é aplicada automaticamente força de travagem máxima (travagem a fundo).

Manter pressão constante sobre o pedal do travão enquanto for necessário uma travagem a fundo. A

força de travagem máxima é reduzida automaticamente quando se tirar o pé do pedal do travão.

Assistência de arranque em subidas

O sistema ajuda a impedir movimentos involuntários ao conduzir em declives.

Ao soltar o pedal do travão depois de parar numa inclinação, os travões permanecem activos durante cerca de 2 segundos mais. Os travões libertam-se automaticamente quando o veículo começa a acelerar.

A assistência de arranque em subidas não está activa durante um Autostop.

Sistemas de condução

Sistema de controlo da tração

O Sistema de Controlo de Tracção (TC) é um componente do controlo electrónico de estabilidade (ESC) ⇨ 168.

O TC melhora a condutibilidade quando necessário, independentemente do tipo de tipo da estrada ou dos pneus, evitando que as rodas motrizes patinem.

Assim que as rodas motrizes comecem a patinar, a prestação do motor é reduzida e a roda que patina mais é travada individualmente. Isso melhora consideravelmente a estabilidade de condução do veículo em pisos escorregadios.

O TC fica operacional depois de cada vez que se liga o motor, assim que a luz de aviso  se apaga.

Quando o TC está activo,  pisca.

Aviso

Não deixar que esta função de segurança especial o tente a tomar riscos desnecessários durante a condução.



Adaptar a velocidade às condições da estrada.

Indicador de controlo  ⇨ 96.

Desativação



O CT (Controlo de Tracção) pode ser desligado quando é necessário que as rodas motrizes patinem:

premir  brevemente para desactivar o TC;  acende-se. A desactivação é apresentada sob a forma de mensagem de estado no Centro de Informação do Condutor.

O TC é reactivado premindo  novamente.

O TC também é reactivado na próxima vez que a ignição é ligada.

Controlo electrónico de estabilidade

O controlo electrónico de estabilidade (ESC) melhora a estabilidade da condução quando necessário, independentemente do tipo de piso ou da aderência do pneu. Impede também a patinagem das rodas motrizes. O ESC funciona combinado com o sistema de controlo da tracção (TC)  167.

Assim que o veículo começar a guinar (subvirar/sobrevirar), a potência do motor é reduzida e as rodas são travadas uma a uma. Isso melhora consideravelmente a estabilidade de condução do veículo em pisos escorregadios.

O ESC fica operacional a seguir a cada arranque do motor, assim que a luz de aviso  se apaga.

Quando o ESC está activo,  pisca.

Aviso

Não deixar que esta função de segurança especial o tente a tomar riscos desnecessários durante a condução.





Adaptar a velocidade às condições da estrada.

Indicador de controlo   96.

Desativação



Para um comportamento mais desportivo, o ESC e o TC podem ser desactivados separadamente:

- Premir  brevemente: apenas o Sistema de Controlo de Tracção está inactivo; o ESC permanece activo e  acende-se.
- Premir continuamente  durante pelo menos 5 segundos: o TC e o ESC são desativados e  e  acendem-se.

Além disso, o modo seleccionado é apresentado como uma mensagem de estado no Centro de Informação do Condutor.

Se o veículo entrar no limiar com o ESP desactivado, o sistema reactivará o ESP enquanto durar o limiar, quando o pedal do travão for premido uma vez.

O ESC é reactivado premindo novamente . Se o Sistema TC tiver sido desactivado, tanto o TC como o ESC são reactivados.

O ESC também é reactivado na próxima vez que a ignição é ligada.

Desactivação, versão OPC



Para uma condução de muito alto desempenho é possível desactivar o ESC e o TC separadamente. Pode seleccionar os seguintes modos:

- Premir **ESC** brevemente: apenas o Sistema de Controlo de Tracção está inactivo; o ESC permanece activo e **ESC** acende-se.
- Premir **ESC** duas vezes brevemente no espaço de 2 segundos: o TC está inativo, o

ESC pode ser operado sem redução da potência do motor e **ESC** e **TC** acendem-se.

- Premir continuamente **ESC** durante pelo menos 5 segundos: o TC e o ESC estão totalmente inativos e **ESC** e **TC** acendem-se.

Além disso, o modo seleccionado é apresentado como uma mensagem de estado no Centro de Informação do Condutor.

Na versão OPC, o TC e o ESC permanecem desactivados mesmo que o veículo entre no limiar com dirigibilidade instável.

O ESC é reactivado premindo novamente **ESC**. Se o Sistema TC tiver sido desactivado, tanto o TC como o ESC são reactivados.

O ESC também é reactivado na próxima vez que a ignição é ligada.

Sistema interactivo de condução

Flex Ride

O sistema de condução Flex Ride permite ao condutor seleccionar entre três modos de condução:

- Modo SPORT: pressionar **SPORT**, LED acende-se.
- Modo TOUR: pressionar **TOUR**, LED acende-se.
- Modo NORMAL: **SPORT** e **TOUR** não são premidos, nenhum LED se acende.

Desactivar o modo SPORT e o modo TOUR premindo novamente o botão correspondente.

Em cada modo de condução, Flex Ride coloca em rede os seguintes sistemas electrónicos:

- Controlo do amortecimento contínuo
- Controlo do Pedal do Acelerador
- Controlo da Direcção
- Controlo Electrónico de Estabilidade (ESC)

- Sistema de travagem antibloqueio (ABS) com controlo de travagem em curva (CBC)
- Caixa de velocidades automática



Modo desportivo

As configurações dos sistemas são adaptadas a um estilo de condução mais desportivo:

- Os amortecedores reagem com maior rigidez para dar melhor contacto com o piso da estrada.
- O motor reage mais rapidamente ao pedal do acelerador.
- Apoio de direcção reduzido.

- Os pontos de mudança na caixa de velocidades ocorrem mais tarde.
- Com o modo SPORT accionado, a iluminação dos instrumentos principais passa de branco para vermelho.

Modo TOUR

As configurações dos sistemas são adaptadas a um estilo de condução de maior conforto:

- Os amortecedores reagem com mais suavidade.
- O pedal do acelerador reage segundo as configurações normais.
- O apoio da direcção está no modo padrão.
- Os pontos das mudanças da caixa de velocidades automática ocorrem em modo conforto.
- A iluminação dos instrumentos principais é branca.

Modo NORMAL

Todas as configurações dos sistemas estão adaptadas a valores normais.

Controlo de modo de condução

Em cada modo de condução manualmente seleccionado SPORT, TOUR ou NORMAL, o Controlo de Modo de Condução (DMC) detecta e analisa continuamente as características de condução reais, as respostas do condutor e o estado dinâmico activo do veículo. Se necessário, a unidade de controlo automático do DMC muda as configurações dentro do modo de condução seleccionado ou quando reconhece variações de monta, o modo de condução é alterado para a duração da variação.

Se por exemplo, for seleccionado o modo NORMAL e o DMC detecta um comportamento de condução desportiva, o DMC muda várias configurações do modo Normal para as configurações desportivas. O DMC muda para o modo SPORT em caso de um comportamento de condução muito desportivo.

Se por exemplo, for seleccionado o modo TOUR e durante a condução numa estrada com muitas curvas é necessária uma travagem brusca, o

DMC detecta a situação dinâmica do veículo e muda a configuração para suspensão para o modo SPORT para aumentar a estabilidade do veículo.

Quando a característica de condução ou o estado de veículo dinâmico regressar ao estado anterior, o DMC muda as configurações para o modo de condução pré-seleccionado.

Configurações personalizadas no Modo desportivo

O condutor pode seleccionar as funções do modo SPORT quando se prime **SPORT**. É possível alterar estas definições no menu Definições no Mostrador de informação. Personalização do veículo ↗ 112.

Flex Ride - Versão OPC

A Versão OPC do sistema Flex Ride funciona da mesma forma que o sistema Flex Ride standard, com a diferença de que os modos têm uma característica mais desportiva.



O sistema de condução OPC Flex Ride permite ao condutor seleccionar entre três modos de condução:

- Modo OPC: pressionar **OPC**, LED acende-se.
- Modo SPORT: pressionar **SPORT**, LED acende-se.
- Modo NORMAL: não são premidos **SPORT** nem **OPC**, nenhum LED se acende.

Desactivar o modo SPORT e o modo OPC premindo novamente o botão correspondente.

Em cada modo de condução, OPC Flex Ride coloca em rede os seguintes sistemas electrónicos:

- Controlo do amortecimento contínuo
- Controlo do Pedal do Acelerador
- Controlo da Direcção
- Controlo Electrónico de Estabilidade (ESC)
- Sistema de travagem antibloqueio (ABS) com controlo de travagem em curva (CBC)

Modo NORMAL

No modo NORMAL, quando não são premidos SPORT nem OPC, todas as definições dos sistemas são ajustadas para os valores padrões.

Modo desportivo

As configurações dos sistemas são adaptadas a um estilo de condução mais desportivo.

Modo OPC

As características de condução dinâmicas são ajustadas às configurações de elevado desempenho.

Neste modo, a iluminação dos instrumentos principais muda para vermelho.

Configurações personalizadas no Modo OPC

O condutor pode seleccionar as funções do modo OPC quando se prime **OPC**. É possível alterar estas definições no menu Definições no Mostrador de informação. Personalização do veículo ⇨ 112.

Sistemas de apoio ao condutor

⚠ Aviso

Os sistemas de apoio ao condutor são desenvolvidos para ajudar o condutor e não para substituir a sua atenção.

O condutor aceita a responsabilidade total na condução de um veículo.

Ao utilizar sistemas de apoio ao condutor, ter sempre cuidado relativamente à situação de trânsito actual.

Programador de velocidade

O programador de velocidade pode guardar e manter velocidades de aproximadamente 30 a 200 km/h. Podem surgir alterações relativamente às velocidades guardadas ao conduzir em subidas ou descidas.

Por razões de segurança, não é possível activar o programador de velocidade enquanto o pedal do travão não for accionado uma vez. Não é possível activá-lo com a primeira velocidade engatada.





Não utilizar o comando da velocidade de cruzeiro se não for aconselhável manter uma velocidade constante.

Com caixa de velocidades automática, só accionar o controlo de velocidade de cruzeiro no modo automático.

Indicador de controlo  ⇨ 98.

Ligar

Premir ; a luz de aviso  no conjunto de instrumentos acende-se a branco.

Ativação

Acelerar até à velocidade pretendida e rodar a roda de accionamento manual para **SET/-**; a velocidade actual é guardada e mantida. O indicador de controlo  no conjunto de instrumentos acende-se com luz verde. O pedal do acelerador pode ser solto.

A velocidade do veículo pode ser aumentada pressionando o pedal do acelerador. Quando se retira o pé do pedal do acelerador, a velocidade memorizada anteriormente é retomada.

O programador de velocidade permanece activo durante passagens de caixa.

Aumentar velocidade

Com a velocidade de cruzeiro activa, manter a roda de accionamento manual virada para **RES/+** ou

rodá-la brevemente para **RES/+** repetidamente: a velocidade aumenta continuamente ou por pequenos aumentos.

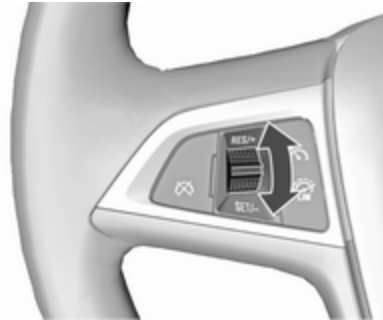

Em alternativa, acelerar até à velocidade pretendida e memorizá-la rodando para **SET/-**.



Reduzir velocidade

Com a velocidade de cruzeiro activa, manter a roda de accionamento manual virada para **SET/-** ou rodá-la brevemente para **SET/-** repetidamente: a velocidade diminui continuamente ou por pequenos incrementos.

Desativação

Premir ; a luz de aviso  no conjunto de instrumentos acende-se a branco. Velocidade de cruzeiro está desactivada. A velocidade guardada por último permanece na memória para ser mais tarde retomada.



Desactivação automática:

- A velocidade do veículo é inferior a cerca de 30 km/h.
- A velocidade do veículo é superior a cerca de 200 km/h.
- O pedal do travão é carregado.
- O pedal da embraiagem é carregado durante alguns segundos.
- A alavanca selectora está em **N**.
- A velocidade do motor está numa gama muito baixa.
- O Sistema de Controlo de Tração (TC) ou o Controlo electrónico de estabilidade (ESC) está em funcionamento.

Continuar com a velocidade guardada

Girar a roda de accionamento manual para **RES/+** a uma velocidade superior a 30 km/h. A velocidade pré-guardada será obtida.

Desligar

Premir ; a luz de aviso  no conjunto de instrumentos apaga-se. A velocidade guardada é apagada.

Pressionar  para activar o limitador de velocidade ou desligar a ignição também desliga o programador de velocidade e apaga a velocidade guardada.

Limitador de velocidade

O limitador de velocidade impede que o veículo ultrapasse uma velocidade máxima predefinida.



A velocidade máxima pode ser definida para uma velocidade superior a 25 km/h.

O condutor só pode acelerar até à velocidade predefinida. Podem ocorrer desvios relativamente à velocidade limitada em descidas.

O limite de velocidade predefinido é apresentado na linha superior do Centro de Informação do Condutor quando o sistema está activo.

Ativação



Premir . Se o programador de velocidade ou o programador de velocidade adaptável tiver sido activado antes, o mesmo é desligado aquando da activação do limitador de velocidade e a luz de aviso  apaga-se.

Definir o limite de velocidade



Com o limitador de velocidade activo, manter a roda de accionamento manual rodada para **RES/+** ou rodá-la brevemente para **RES/+** de forma repetida até a velocidade máxima desejada ser apresentada no Centro de Informação do Condutor.

Em alternativa, acelerar até à velocidade pretendida e rodar brevemente a roda de accionamento manual para **SET/-**: a velocidade actual é guardada como velocidade máxima. O limite de velocidade é apresentado no Centro de Informação do Condutor.



Alterar o limite de velocidade

Com o limitador de velocidade, rodar a roda de accionamento manual para **RES/+** para aumentar ou para **SET/-** para reduzir a velocidade máxima desejada.

Exceder o limite de velocidade

Numa emergência, é possível ultrapassar o limite de velocidade, carregando firmemente no pedal do acelerador para lá do ponto de resistência.

A velocidade limitada será indicada a piscar no Centro de Informação do Condutor e (dependendo do veículo) um aviso sonoro será adicionalmente emitido durante esse período.

Soltar o pedal do acelerador e a função do limitador de velocidade é reactivada assim que seja atingida uma velocidade mais baixa do que a velocidade limite.

Desativação

Pressionar : o limitador de velocidade é desactivado e o veículo pode ser conduzido sem limite de velocidade.

A velocidade limitada é guardada e uma mensagem correspondente surge no Centro de Informação do Condutor.

Retomar a velocidade limite

Rodar a roda de accionamento manual para **RES/+**. O limite de velocidade guardado será obtido.

Desligar

Pressionar , a indicação do limite de velocidade no Centro de Informação do Condutor apaga-se. A velocidade guardada é apagada.

Ao pressionar-se para activar o programador de velocidade ou o programador de velocidade adaptativo ou desligando a ignição, o limitador de velocidade também é desactivado e a velocidade guardada é apagada.

Programador de velocidade adaptável

O programador de velocidade adaptável é um melhoramento do programador de velocidade tradicional com a função adicional de manter uma certa distância em relação ao veículo à frente.

O programador de velocidade adaptável desacelera automaticamente quando o veículo se aproxima de um veículo em frente a deslocar-se mais lentamente. Nesse caso, ajusta a velocidade do

veículo para seguir o veículo à frente à distância seleccionada. A velocidade do veículo é aumentada ou diminuída para seguir o veículo à frente, mas não excede a velocidade definida. Pode aplicar uma travagem limitada com as luzes dos travões activadas.

O programador de velocidade adaptável pode guardar e manter velocidades superiores a aprox. 50 km/h e trava automaticamente para seguir um veículo mais lento para uma velocidade mínima de 30 km/h.



O programador de velocidade adaptável utiliza um sensor de radar para detectar os veículos à frente. Se não for detectado qualquer veículo no trajecto de condução, o programador de velocidade adaptável comporta-se com um programador de velocidade tradicional.

Por razões de segurança, o sistema não pode ser activado antes de o pedal do travão ter sido carregado uma vez depois de a ignição ter sido ligada. Não é possível activá-lo com a primeira velocidade engatada.

A utilização do programador de velocidade adaptável é recomendada principalmente em rectas longas, tais como vias rápidas ou estradas secundárias com tráfego fluido. Não utilizar o sistema se não for aconselhável manter uma velocidade constante.

Indicador de controlo 98, 98.

Aviso

O condutor deve aplicar sempre a máxima atenção, mesmo quando conduzir com o programador de velocidade adaptável. O condutor mantém total controlo do veículo, pois o pedal do travão, o pedal do acelerador e o interruptor de cancelamento têm prioridade

sobre qualquer operação do programador de velocidade adaptável.

Ligar

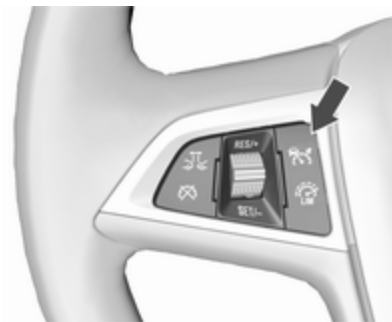

Pressionar para ligar o programador de velocidade adaptativo. O indicador de controlo acende-se a branco.

Activação através de definição da velocidade

O programador de velocidade adaptável pode ser activado entre 50 km/h e 180 km/h.

Acelerar até à velocidade pretendida e rodar a roda de accionamento manual para **SET/-**, a velocidade actual é guardada e mantida. O indicador de controlo  acende a verde.



O símbolo do programador de velocidade adaptável, a definição de distância à frente e a velocidade definida são indicados na linha superior do Centro de Informação do Condutor.

O pedal do acelerador pode ser solto. O programador de velocidade adaptável permanece activo durante as passagens de caixa.

Cancelar a velocidade definida

É sempre possível conduzir mais rápido do que a velocidade definida seleccionada, carregando no pedal do acelerador. Quando o pedal do acelerador é solto, o veículo retoma a distância desejada, se um veículo mais lento estiver em frente. Caso contrário, retoma a velocidade guardada.

Depois de o sistema ter sido activado, o programador de velocidade adaptável desacelera ou trava o veículo se detectar um veículo em frente, mais lento ou mais perto do que a distância à frente desejada.

Aviso

A aceleração feita pelo condutor desactiva a travagem automática do sistema. Isto é indicado por um aviso instantâneo no Centro de Informação do Condutor.

Aumentar velocidade

Com o programador de velocidade adaptável activo, manter a roda de accionamento manual rodada para **RES/+**: a velocidade aumenta continuamente em grandes incrementos, ou activar repetidamente **RES/+**: a velocidade aumenta em pequenos incrementos.

Se o veículo for conduzido com o programador de velocidade adaptável activo a uma velocidade superior à pretendida, por exemplo, depois de carregar no pedal do acelerador, a velocidade actual pode ser guardada e mantida rodando a roda de accionamento manual para **SET/-**.

Reduzir velocidade

Com o programador de velocidade adaptável activo, manter a roda de accionamento manual rodada para **SET/-**: a velocidade diminui continuamente em grandes incrementos, ou activar repetidamente **SET/-**: a velocidade diminui em pequenos incrementos.

Se o veículo for conduzido com o programador de velocidade adaptável activo a uma velocidade inferior à pretendida, por exemplo, porque há um veículo mais lento na frente, a velocidade actual pode ser guardada e mantida rodando a roda de accionamento manual para **SET/-**.

Continuar com a velocidade guardada

Se o sistema estiver ligado, mas inactivo, rodar a roda de accionamento manual para **RES/+** a uma velocidade superior a 50 km/h para retomar a velocidade guardada.

Definir a distância à frente

Quando o programador de velocidade adaptável detecta um veículo mais lento no trajecto de condução em frente, ajusta a velocidade do veículo para manter a distância à frente, seleccionada pelo condutor.

A distância à frente pode ser definida para perto, intermédia ou longe.

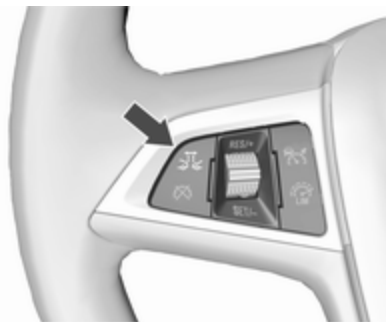

Pressionar **SET/-**: a definição actual é apresentada no Centro de Informação do Condutor. Pressionar **SET/-** novamente para alterar a distância à frente. A definição também é apresentada na linha superior do Centro de Informação do Condutor.

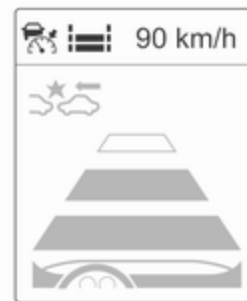

A distância à frente seleccionada é indicada através de barras de distância preenchidas na página do programador de velocidade adaptável.

Atenção que a definição de distância à frente é partilhada com a definição de sensibilidade do aviso de colisão dianteira.

Exemplo: Se estiver seleccionada a definição 3 (longe), o condutor é avisado mais cedo antes de uma possível colisão, mesmo que o programador de velocidade adaptável esteja inactivo ou desligado.

⚠ Aviso

O condutor assume total responsabilidade por manter a distância de seguimento adequada em relação ao veículo da frente tendo em conta as condições de trânsito, meteorológicas e de visibilidade. A distância de seguimento deve ser ajustada ou o sistema desligado sempre que as condições existente o exijam.

Detectar o veículo à frente

A luz de aviso de "veículo à frente" verde acesa  é apresentada no velocímetro quando o sistema detecta um veículo no trajecto de condução.

Se este símbolo não for apresentado ou se for visualizado brevemente, o programador de velocidade adaptável não reagirá a veículos na frente.

Desativação

O programador de velocidade adaptável é desactivado pelo condutor quando:

-  é premido.
- O pedal do travão é carregado.
- O pedal da embraiagem é carregado durante mais de 4 segundos.
- A alavanca selectora da caixa de velocidades automática é movida para **N**.

O sistema também é automaticamente desactivado quando:

- O veículo abranda para uma velocidade inferior a 45 km/h ou acelera para uma velocidade superior a 190 km/h.
- O Sistema de Controlo de Tracção (TC) funciona durante mais de 20 segundos.
- O Controlo Electrónico de Estabilidade (ESC) está em funcionamento.
- Não há trânsito e nada é detectado na berma da estrada durante vários minutos. Neste caso, não há ecos de radar e o sensor pode indicar que está bloqueado.
- O sistema de travagem de emergência na iminência de uma colisão está a accionar os travões.
- O sensor do radar está bloqueado por uma película de gelo ou água.
- É detectada uma avaria no radar, motor ou sistema de travagem.

Quando o programador de velocidade adaptável é desactivado automaticamente, o indicador de controlo  acende-se a branco e um símbolo de aviso é apresentado como mensagem instantânea no Centro de Informação do Condutor.





A velocidade memorizada é mantida.

⚠ Aviso

Quando o programador de velocidade adaptável está desactivado, o condutor tem de assumir o controlo total dos travões e do motor.

Desligar

Pressionar  para desligar o programador de velocidade adaptativo. O indicador de controlo  apaga-se. A velocidade guardada é apagada.

Se a ignição for desligada, o programador de velocidade adaptável também é desligado e apaga a velocidade guardada.

Atenção do condutor

- O condutor deve utilizar o programador de velocidade adaptável com cuidado em estradas sinuosas ou montanhosas, pois o sistema pode deixar de detectar o veículo à frente e demorar algum tempo a detectá-lo de novo.
- Não utilizar o sistema em estradas com piso escorregadio, pois pode criar alterações súbitas na tracção dos pneus

(patinagem das rodas), causando a perda do controlo do veículo.

- Não utilizar o programador de velocidade adaptável com chuva, neve ou muita sujidade, pois o sensor do radar pode ficar tapado por uma película de água, pó, gelo ou neve. Isto reduz ou suprime completamente a visibilidade. Em caso de bloqueio do sensor, limpar a tampa do sensor.

Limites do sistema

- A força de travagem automática do sistema não permite travagens a fundo e o poder de travagem pode não ser suficiente para evitar uma colisão.
- Após uma mudança súbita de faixa, o sistema precisa de um certo tempo para detectar o veículo à frente. Por isso se um novo veículo for detectado, o sistema pode acelerar em vez de travar.

- O programador de velocidade adaptável ignora o tráfego em sentido contrário.
- O programador de velocidade adaptável não trava no caso de veículos parados, peões ou animais.

Curvas



O programador de velocidade adaptável calcula um percurso previsto com base na força centrífuga. Este percurso previsto toma em consideração as características da curva actual, mas não consegue considerar uma alteração da curva seguinte. O sistema pode deixar de detectar o veículo à frente ou considerar um veículo que não se encontra na mesma faixa de rodagem. Isto pode acontecer ao entrar ou sair de uma curva, conforme a curva for mais ou

menos apertada. Se deixar de detectar um veículo à frente, o indicador de controlo apaga-se.

Se a força centrífuga for demasiado grande numa curva, o sistema abranda ligeiramente o veículo. Este nível de travagem não foi concebido para evitar a derrapagem nas curvas. O condutor é responsável por reduzir a velocidade seleccionada antes de entrar numa curva e de uma forma geral por adaptar a velocidade ao tipo de estrada e aos limites de velocidade aplicáveis.

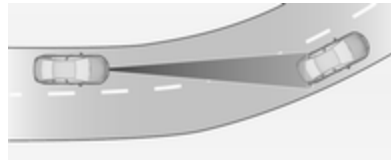

Auto-estradas

Na auto-estrada, adaptar a velocidade definida às condições específicas e às condições meteorológicas. Ter sempre em atenção que o programador de velocidade adaptável possui um alcance de visibilidade limitado, um

nível de travagem limitado e precisa de um certo tempo de reacção para verificar se um veículo se encontra no trajecto de condução ou não. O programador de velocidade adaptável pode não conseguir travar o veículo a tempo de evitar uma colisão no caso de um veículo muito mais lento à frente ou após mudança de faixa. Isto aplica-se especialmente ao conduzir-se a muita velocidade ou se a visibilidade for reduzida devido às condições atmosféricas.

Ao entrar-se e sair-se de auto-estradas, o programador de velocidade adaptável pode deixar de detectar o veículo à frente e acelerar para a velocidade definida. Por esta razão, deve reduzir-se a velocidade definida antes de sair ou entrar numa auto-estrada.

Mudanças no percurso do veículo

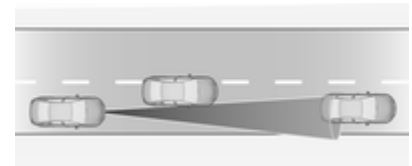

Se outro veículo entrar no trajecto de condução do veículo, o programador de velocidade adaptável só considera o veículo quando este estiver completamente dentro do trajecto. O condutor deve estar pronto para reagir e carregar no pedal do travão, se precisar de travar mais rapidamente.

Pontos a considerar em subidas e com atrelados

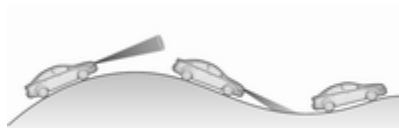

O desempenho do sistema em subidas e quando o veículo reboca um atrelado depende da velocidade do veículo, carga do veículo, condições do trânsito e declive da estrada. O sistema pode não detectar um veículo no trajecto em subidas. Em subidas íngremes, o condutor pode ter de utilizar o pedal do acelerador para manter a velocidade do veículo. Em descidas,

especialmente com atrelado, o condutor pode ter de travar para manter ou reduzir a velocidade.

Atenção, que aplicar os travões desactiva o sistema. Não é recomendável utilizar o programador de velocidade adaptável em subidas íngremes, especialmente ao rebocar um atrelado.

Unidade de radar

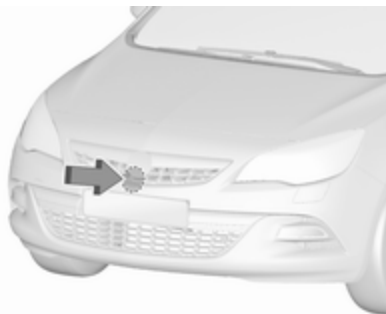

A unidade de radar está instalada por trás da grelha do radiador, abaixo do emblema da marca.

⚠ Aviso

A unidade de radar foi alinhada cuidadosamente durante o fabrico. Por isso, após uma colisão frontal, não utilize o sistema. O pára-choques dianteiro pode parecer estar intacto, no entanto o sensor por trás pode estar deslocado e reagir incorrectamente. Após um acidente, consulte uma oficina para verificar e corrigir o sensor do programador de velocidade adaptativo.

Definições

As configurações podem ser alteradas no menu **Preparação colisão** no personalização do veículo, ⇨ 112.

Avaria

Se o programador de velocidade adaptável não estiver a funcionar devido a condições temporárias (p. ex., bloqueio devido a gelo) ou

existir um erro permanente no sistema, será mostrada uma mensagem no Centro de Informação do Condutor.



Mensagens do veículo ⇨ 106.

Aviso de colisão dianteira

O aviso de colisão dianteira pode ajudar a evitar ou reduzir os prejuízos causados por colisões frontais.



Um veículo à frente é indicado por uma luz de aviso 🚗.



Se ocorrer uma aproximação demasiado rápida de um veículo em frente, é emitido um aviso sonoro e apresentado um aviso no Centro de Informação do Condutor.

Um pré-requisito é que o aviso de colisão dianteira esteja activado no menu de personalização do veículo ⇨ 112 ou não tenha sido desactivado premindo 🗑️ (consoante o sistema, consultar o seguinte).

Dependendo do equipamento do veículo, existem duas versões do aviso de colisão dianteira:

- **Aviso de colisão dianteira baseado num sistema de radar**
em veículos equipados com programador de velocidade ⇨ 175.
- **Aviso de colisão dianteira baseado num sistema de câmara dianteira**
nos veículos com programador de velocidade tradicional ou nenhum ⇨ 172.

Aviso de colisão dianteira baseado num sistema de radar

O sistema utiliza o sensor de radar por trás da grelha do radiador para detectar um veículo directamente em frente, a uma distância máxima de 150 metros.

Ativação

O aviso de colisão dianteira funciona automaticamente acima da velocidade de marcha a pé, desde que a definição **Preparação colisão** não esteja desactivada no menu de personalização do veículo ↻ 112.

Seleccionar a sensibilidade de aviso

A sensibilidade de aviso pode ser definida para perto, intermédia ou longe.

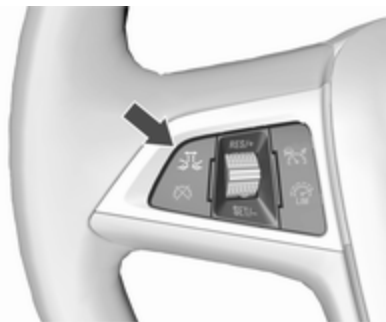

Pressionar **S**: a definição actual é apresentada no Centro de Informação do Condutor. Pressionar **S** novamente para alterar a sensibilidade de aviso. A definição também é apresentada na linha superior do Centro de Informação do Condutor.

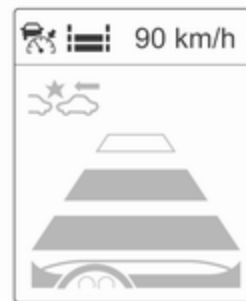

Atenção que a definição de sensibilidade de aviso é partilhada com a definição de distância à frente do programador de velocidade adaptável. Por isso, a alteração da sensibilidade de aviso altera também a distância à frente do programador de velocidade adaptável.

Avisar o condutor



A luz de aviso verde de veículo à frente  acende-se no conjunto de instrumentos quando o sistema detecta um veículo no trajecto de condução. Quando a distância para um veículo em movimento à frente diminui demasiado ou quando a aproximação a outro veículo ocorre demasiado rapidamente e é iminente uma colisão, o símbolo de alerta de colisão surge no Centro de Informação do Condutor. Simultaneamente, é emitido um aviso sonoro.

Carregar no pedal do travão, se a situação o exigir.

Definições

As configurações podem ser alteradas no menu **Preparação colisão** no personalização do veículo  112.

Aviso de colisão dianteira baseado num sistema de câmara dianteira

O aviso de colisão dianteira utiliza a câmara dianteira no pára-brisas para detectar um veículo directamente à frente, no seu trajecto, a uma distância aprox. de 60 metros.



Ativação

O aviso de colisão dianteira funciona automaticamente acima de 40 km/h, se não tiver sido desactivado premindo , ver abaixo.

Seleccionar a sensibilidade de aviso

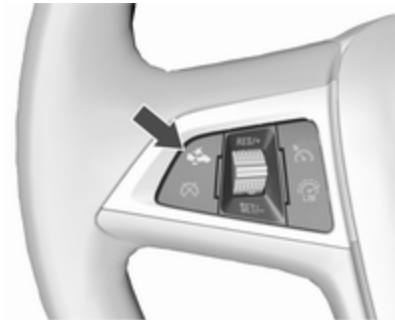
A sensibilidade de aviso pode ser definida para perto, intermédia ou longe.



Pressionar : a definição actual é apresentada no Centro de Informação do Condutor. Pressionar  novamente para alterar a sensibilidade de aviso.

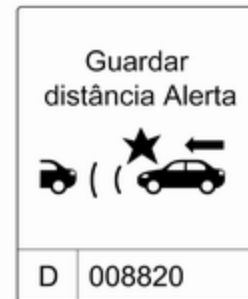

Avisar o condutor

A luz de aviso verde de veículo à frente  acende-se no conjunto de instrumentos quando o sistema detecta um veículo no trajecto de condução.



Quando a distância para um veículo em movimento à frente diminui demasiado ou quando a aproximação a outro veículo ocorre demasiado rapidamente e é iminente uma colisão, o símbolo de alerta de colisão surge no Centro de Informação do Condutor.

Simultaneamente, é emitido um aviso sonoro. Carregar no pedal do travão, se a situação o exigir.

Desativação

O sistema pode ser desactivado. Premir  repetidamente até que a mensagem seguinte seja apresentada no Centro de Informação do Condutor.

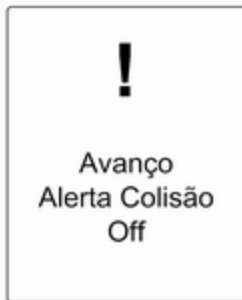
**Informações gerais sobre ambas as versões do aviso de colisão dianteira**** Aviso**

O aviso de colisão dianteira é apenas um sistema de aviso e não aplica os travões. Se se aproximar a demasiada velocidade de um veículo em frente, pode não haver tempo suficiente para evitar uma colisão.

O condutor assume total responsabilidade por manter a distância de seguimento adequada em relação ao veículo da frente tendo em conta as condições de trânsito, meteorológicas e de visibilidade.

O condutor deve aplicar sempre a máxima atenção e concentração durante a condução. O condutor deve estar sempre a postos para reagir e aplicar os travões.

Limitações do sistema

O sistema foi concebido para avisar apenas em relação a veículos, mas também pode reagir com outros objectos metálicos.

Nos casos seguintes, o aviso de colisão dianteira pode não detectar um veículo em frente ou o desempenho do sensor ser limitado:

- em estradas sinuosas
- quando as condições atmosféricas limitam a visibilidade, p. ex nevoeiro, chuva ou neve
- quando o sensor for bloqueado por neve, gelo, neve derretida, lama, sujidade ou danos no pára-brisas

Indicação de Distância à Frente

A Indicação de Distância à Frente apresenta a distância em relação a um veículo a mover-se em frente. O sistema utiliza, dependendo do equipamento do veículo, o radar por trás da grelha do radiador ou a câmara dianteira no pára-brisas para

detectar a distância de um veículo directamente em frente no seu percurso. Está activa a velocidades superiores a 40 km/h.

Quando um veículo é detectado à frente, a distância é indicada em segundos numa página do Centro de Informação do Condutor ⇨ 99.

Pressionar **MENU** na alavanca do indicador de mudança de direcção para seleccionar **Veículo informação menu**  e rodar a roda de regulação para escolher a página de Indicação de Distância à Frente.

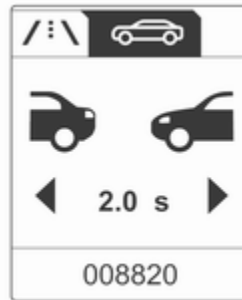

A distância mínima indicada é de 0,5 s.

Se não houver um veículo à frente ou este estiver fora de alcance, aparecem dois traços: -- s.

Travagem de Emergência Ativa

A travagem de emergência activa pode ajudar a reduzir os danos de colisões com veículos e obstáculos directamente à frente quando já não é possível evitar uma colisão através de travagem manual ou manobra da direcção. Antes de a travagem de emergência activa ser accionada, o condutor é alertado pelo aviso de colisão dianteira ⇨ 183.

A função utiliza várias informações (por ex., sensor do radar, pressão dos travões, velocidade do veículo) para calcular a probabilidade de colisão dianteira.

A travagem de emergência activa funciona automaticamente acima da velocidade de marcha a pé, desde que a definição **Preparação colisão** não esteja desactivada no menu de personalização do veículo ⇨ 112.

O sistema inclui:

- **sistema de preparação dos travões**
- **travagem automática de emergência**
- **assistência à travagem pró-activa**

⚠ Aviso

O sistema não visa substituir a responsabilidade do condutor pela condução do veículo e por se manter atento à estrada. Funciona exclusivamente como um meio auxiliar complementar. O condutor deve continuar a actuar o pedal do travão conforme for necessário, atendendo às condições de condução.

Sistema de preparação dos travões

Ao aproximar-se de um veículo à frente a tal velocidade que uma colisão seja provável, o sistema de preparação dos travões pressuriza levemente os travões. Isto reduz o

tempo de resposta quando for solicitada uma travagem manual ou automática.

O sistema de travagem é preparado para que os travões possam reagir mais rapidamente.

Travagem automática de emergência

Após a preparação dos travões e imediatamente antes da colisão iminente, esta função aplica automaticamente uma travagem limitada para reduzir a velocidade de impacto da colisão.

Assistência à travagem proactiva

Além do sistema de preparação dos travões e da travagem automática de emergência, a assistência à travagem proactiva confere maior sensibilidade à assistência à travagem. Desta forma, a leve actuação do pedal do travão resulta numa travagem forte imediata. Esta função ajuda o condutor a travar mais rapidamente e com maior intensidade antes da colisão iminente.

⚠ Aviso

A travagem de emergência activa não foi concebida para aplicar travagem autónoma a fundo ou evitar automaticamente uma colisão. Foi concebido para reduzir a velocidade do veículo antes de uma colisão. O sistema pode não reagir com veículos parados, peões ou animais. Após uma mudança súbita de faixa de rodagem, o sistema precisa de algum tempo para detectar o veículo precedente.

O condutor deve aplicar sempre a máxima atenção e concentração durante a condução. O condutor deve estar sempre pronto para reagir e aplicar os travões e realizando as manobras de direcção necessárias para evitar colisões. O sistema foi concebido para funcionar com todos os ocupantes a usar cinto de segurança.

Limitações do sistema

A travagem de emergência activa tem uma função limitada ou inexistente com chuva, neve ou muita sujidade, pois o sensor do radar pode ficar tapado por uma película de água, pó, gelo ou neve. Em caso de bloqueio do sensor, limpar a tampa do sensor.

Em casos raros, a travagem de emergência activa pode accionar uma curta travagem, automática em situações que parecem desnecessárias, por exemplo, devido a sinais de trânsito numa curva ou veículos noutra faixa. Trata-se de um funcionamento aceitável, o veículo não precisa de assistência técnica. Aplicar o pedal do acelerador com firmeza para cancelar a travagem automática.

Definições

As configurações podem ser alteradas no menu **Preparação colisão** no personalização do veículo, ⇨ 112.

Avaria

No caso de necessidade de assistência do sistema, uma mensagem é visualizada no Centro de Informação do Condutor.

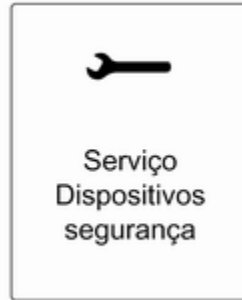

Se o sistema não funcionar como deve de ser, são apresentadas mensagens do veículo no Centro de Informação do Condutor.

Mensagens do veículo ⇨ 106.

Sensores de estacionamento

Sensores de estacionamento traseiros

⚠ Aviso

O condutor assume a total responsabilidade da manobra de estacionamento.

Verificar sempre a área circundante durante a manobra de marcha-atrás e utilização do sistema traseiro de assistência ao estacionamento.

Os sensores de estacionamento traseiros facilitam o estacionamento medindo a distância entre o veículo e os obstáculos localizados na traseira do veículo. Informa e avisa o condutor emitindo sinais acústicos.



O sistema é composto por quatro sensores de estacionamento ultrassônicos localizados no pára-choques traseiro.

Ativação

Quando a marcha-atrás é engatada, o sistema fica operacional automaticamente.

Um LED aceso no botão de Apoio ao estacionamento **P** com um triângulo indica que o sistema está pronto para funcionar.

Indicação

O sistema avisa o condutor com sinais sonoros sobre obstáculos potencialmente perigosos atrás do

veículo. O intervalo entre os sinais acústicos diminui à medida que o veículo se aproxima desse obstáculo. Quando a distância for inferior a aprox. 30 cm, o sinal acústico torna-se contínuo.

Além disso, a distância aos obstáculos poderá ser mostrada no Centro de Informação do Condutor.

Desativação



O sistema desliga-se automaticamente quando a marcha-atrás é desengrenada.

Para ligar novamente o sistema, engatar a marcha-atrás.

A desativação manual também é possível premindo **P** com um triângulo.

Quando o sistema é desativado, o LED no botão apaga-se.

Além disso, **Assistên de estacionamento desligada** surge no Centro de Informação do Condutor quando o sistema é desativado manualmente.

Avaria

Em caso de avaria do sistema, ou se o sistema não funcionar devido a condições temporárias, por exemplo, sensores cobertos de gelo, a luz de aviso **P** com um triângulo acende-se ou é apresentada uma mensagem no Centro de Informação do Condutor.

Mensagens do veículo ⇨ 106.

Indicador de controlo **P** com um triângulo ⇨ 95.

Sensores de estacionamento dianteiros e traseiros

⚠ Aviso

O condutor assume a total responsabilidade da manobra de estacionamento.

Verificar sempre a área circundante ao realizar manobras de marcha-atrás ou marcha para a frente durante a utilização do sistema de assistência ao estacionamento.

Os sensores de estacionamento dianteiros e traseiros medem a distância entre o veículo e os obstáculos à frente e atrás do veículo. O sistema emite sinais acústicos e apresenta mensagens.

O sistema é composto por quatro sensores de estacionamento ultra-sónicos nos pára-choques traseiro e dianteiro.

Utiliza dois sinais acústicos diferentes para as áreas dianteiras e traseiras com uma frequência tonal diferente. O sinal de obstáculos à

frente é emitido através dos altifalantes dianteiros; no caso de obstáculos à retaguarda, é emitido a partir dos altifalantes traseiros.

Botão dos sensores de estacionamento e lógica de funcionamento



Os sensores de estacionamento dianteiros estão equipados com **P**▲. Se o veículo também estiver equipado com o Apoio Avançado ao Estacionamento (ver a seguinte descrição separada), o sistema dispõe do **P**▲. Ambos os sistemas são acionados premindo **P**▲.

Uma pressão curta em **P**▲ ou **P**▲ desactiva ou activa os sensores de estacionamento dianteiros.

Uma pressão longa em **P**▲ (aproximadamente 1 segundo) activa ou desactiva o Apoio Avançado ao Estacionamento.

A lógica do botão para acionar os sistemas é a seguinte:

- Os sensores de estacionamento dianteiros e traseiros estão activos: uma pressão curta desactiva os sensores de estacionamento dianteiros e traseiros.
- Os sensores de estacionamento dianteiros e traseiros estão activos: uma pressão longa activa o Apoio Avançado ao Estacionamento se uma velocidade de marcha em frente estiver engatada.
- O Apoio Avançado ao Estacionamento está activo: uma pressão curta activa os sensores de estacionamento dianteiros e traseiros.

- O Apoio Avançado ao Estacionamento está activo: uma pressão longa desactiva o Apoio Avançado ao Estacionamento.
- O Apoio Avançado ao Estacionamento e os sensores de estacionamento dianteiros e traseiros estão activos: uma pressão curta desactiva ambos os sistemas.

Ativação

Quando é engatada a marcha-atrás, os sensores de estacionamento dianteiros e traseiros estão prontos a funcionar.

Os sensores de estacionamento dianteiros também são ativados automaticamente a uma velocidade até 11 km/h.

Um LED aceso no botão **P** ou **P** com um triângulo ou **P** com um triângulo e um símbolo de estacionamento indica que o sistema está pronto a funcionar.

Se o veículo exceder uma velocidade de 11 km/h, os sensores de estacionamento dianteiros são desactivados. Os sensores de

estacionamento dianteiros são reactivados sempre que a velocidade do veículo desce abaixo de 11 km/h.

Indicação

O sistema avisa o condutor com sinais sonoros sobre obstáculos potencialmente perigosos atrás e à frente do veículo. Consoante o lado do veículo que se encontra mais próximo de um obstáculo, serão ouvidos sinais acústicos de aviso no lado respectivo do veículo. O intervalo entre os sinais acústicos diminui à medida que o veículo se aproxima desse obstáculo. Quando a distância for inferior a aprox. 30 cm, o sinal acústico torna-se contínuo.

Além disso, a distância aos obstáculos poderá ser mostrada no Centro de Informação do Condutor  99.

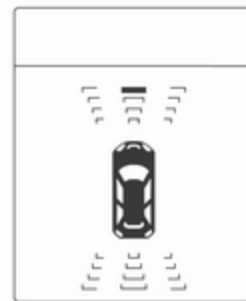

A distância para um obstáculo dianteiro e traseiro é indicada por linhas de distância variáveis à volta do veículo.

Os obstáculos traseiros são indicados acústica e visualmente em simultâneo.

Os obstáculos dianteiros são indicados visualmente primeiro. No caso de distâncias inferiores a 80 cm, também soa um sinal acústico.

A indicação da distância no Centro de Informação do Condutor pode ser inibida por mensagens do veículo com maior prioridade. Depois de aprovar a mensagem premindo

SET/CLR na alavanca do indicador de mudança de direcção, a indicação da distância aparece novamente.

Desativação

Os sensores de estacionamento traseiros desligam-se automaticamente quando a marcha-atrás é desengatada.

Os sensores de estacionamento dianteiros são desactivados automaticamente a uma velocidade acima de 11 km/h.



A desactivação manual é possível premindo **P+▲** ou **P+▲** brevemente.

Quando o sistema é desactivado, o LED no botão apaga-se.

Além disso, **Assistên de estacionamento desligada** surge no Centro de Informação do Condutor quando o sistema é desactivado manualmente.

Após uma desactivação manual, os sensores de estacionamento dianteiros são **P+▲** ou **P+▲** for premido ou se for engatada a marcha-atrás.

Avaria

Em caso de avaria do sistema, ou se o sistema não funcionar devido a condições temporárias, por exemplo, sensores cobertos de gelo, a luz de aviso **P+▲** acende-se ou é apresentada uma mensagem no Centro de Informação do Condutor.

Mensagens do veículo ⇨ 106.

Indicador de controlo **P+▲** ⇨ 95.

Apoio Avançado ao Estacionamento

▲ Aviso

É o condutor que assume a total responsabilidade por aceitar o lugar de estacionamento sugerido pelo sistema e pela manobra de estacionamento.

Verificar sempre a área circundante em todas as direcções durante a utilização do Apoio Avançado ao Estacionamento.

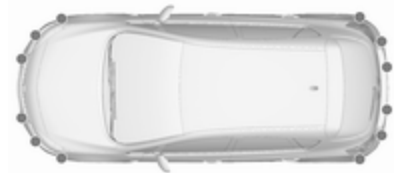



O sistema de Apoio Avançado ao Estacionamento manobra o condutor para um lugar de estacionamento através de instruções no Centro de Informação do Condutor e de sinais acústicos. O condutor deve controlar a aceleração, a travagem, a condução e a mudança de velocidades.

O sistema utiliza os sensores de estacionamento dianteiros e traseiros em combinação com dois sensores adicionais de cada lado dos pára-choques dianteiro e traseiro.

Botão e lógica operacional

O Apoio Avançado ao Estacionamento e os sensores de estacionamento dianteiros e traseiros (ver descrição anterior) são ambos operados premindo .

Uma pressão curta em  desactiva ou activa os sensores de estacionamento dianteiros.

Uma pressão longa em  (aproximadamente 1 segundo) activa ou desactiva o Apoio Avançado ao Estacionamento.

A lógica do botão para acionar os sistemas é a seguinte:

- Os sensores de estacionamento dianteiros e traseiros estão activos: uma pressão curta desactiva os sensores de estacionamento dianteiros e traseiros.
- Os sensores de estacionamento dianteiros e traseiros estão activos: uma pressão longa activa o Apoio Avançado ao Estacionamento se uma velocidade de marcha em frente estiver engatada.
- O Apoio Avançado ao Estacionamento está activo: uma pressão curta activa os sensores de estacionamento dianteiros e traseiros.
- O Apoio Avançado ao Estacionamento está activo: uma pressão longa desactiva o Apoio Avançado ao Estacionamento.
- O Apoio Avançado ao Estacionamento e os sensores de estacionamento dianteiros e

traseiros estão activos: uma pressão curta desactiva ambos os sistemas.

Ativação



Ao procurar um lugar de estacionamento, o sistema deve ser activado premindo  durante aproximadamente 1 segundo.

O sistema apenas pode ser ativado e procurar um lugar de estacionamento a uma velocidade de até 30 km/h.

A distância paralela máxima permitida entre o veículo e uma fila de carros estacionados é de 1,8 m.

Funcionalidade



Quando o veículo passa por uma fila de carros e o sistema está activado, o sistema de Apoio Avançado ao Estacionamento começa a procurar um lugar de estacionamento adequado. Quando for detetado um espaço adequado, é apresentada uma informação visual no Centro de Informação do Condutor e emitido um sinal acústico.

Se o condutor não parar o veículo no espaço de 10 metros depois de ser proposto um lugar de

estacionamento, o sistema começa a procurar outro lugar de estacionamento que seja adequado.



A sugestão de lugar de estacionamento feita pelo sistema é aceite quando o veículo é parado pelo condutor no espaço de 10 metros depois de ser mostrada a mensagem "Parar". O sistema calcula o melhor percurso para o lugar de estacionamento. Em seguida, manobra o condutor para o lugar dando instruções detalhadas.



As instruções no mostrador indicam:

- Uma sugestão para quando conduzir a mais de 30 km/h.
- A exigência de parar o veículo quando é detectado um lugar de estacionamento.
- A direcção da condução durante a manobra de estacionamento.
- A posição do volante durante o estacionamento.
- Para algumas instruções, é apresentada uma barra de progressos.



O símbolo "Posição final" indica uma manobra de estacionamento bem sucedida.

Prestar sempre atenção ao som emitido pelos sensores de estacionamento dianteiros e traseiros. Um som contínuo significa que a distância a um obstáculo é inferior a aprox. 30 cm.

Mudar o lado do estacionamento

O sistema está configurado por predefinição para detectar lugares de estacionamento do lado do passageiro. Para detectar lugares de estacionamento do lado do condutor,

ligar os indicadores de mudança de direcção do lado do condutor durante a procura.

Logo que os indicadores de mudança de direcção são desligados, o sistema procura novamente lugares de estacionamento do lado do passageiro.

Apresentar prioridades

Depois de activar o Apoio Avançado ao Estacionamento, surge uma mensagem no Centro de Informação do Condutor. A indicação do Apoio avançado ao estacionamento no Centro de Informação do Condutor pode ser inibida por mensagens do veículo com maior prioridade. Depois de aprovar a mensagem premindo **SET/CLR** na alavanca do indicador de mudança de direcção, aparecem novamente instruções do Apoio Avançado ao Estacionamento e a manobra de estacionamento pode ser retomada.

Desativação

O sistema é desactivado quando:

- pressão curta em **ESP/A** se o Apoio Avançado ao Estacionamento e os sensores de estacionamento dianteiros e traseiros estão activados
- pressão longa em **ESP/A** se o Apoio Avançado ao Estacionamento está activado
- fim da manobra de estacionamento bem-sucedida
- conduzir a mais de 30 km/h
- desligar a ignição

A desactivação pelo condutor ou pelo sistema durante a manobra é indicada por **Estacionamento desactivado** no Centro de Informação do Condutor.

Avaria

Aparece uma mensagem no Centro de Informação do Condutor quando:

- Existe uma avaria no sistema.
- O condutor não concluiu com êxito a manobra de estacionamento.
- O sistema não está operacional.

Se for detectado um objecto durante as instruções de estacionamento, **Parar** é indicado no Centro de Informação do Condutor. Retirar o objecto fará continuar a manobra de estacionamento. Se o obstáculo não for removido, o sistema é desactivado. Premir  durante aproximadamente 1 segundo para activar o sistema e procurar um novo lugar de estacionamento.

Notas básicas sobre os sistemas de Apoio ao estacionamento

Aviso

Em determinadas circunstâncias, objectos, vestuário ou superfícies reflectoras bem como fontes de ruído exteriores podem fazer com que o sistema não detecte obstáculos.

É necessário prestar atenção especial aos objectos baixos, que podem danificar a parte inferior do pára-choques.

Atenção

O funcionamento do sistema pode ser reduzido quando os sensores estão cobertos, p. ex. com gelo ou neve.

O desempenho do sistema dos sensores de estacionamento pode ser reduzido devido a grandes cargas.

Aplicam-se condições especiais no caso de haver veículos mais altos envolvidos na proximidade (por ex., veículos todo-o-terreno, monovolumes, carrinhas). A identificação de objectos e a indicação correcta da distância na parte superior desses veículos não pode ser garantida.

Objectos com um reflexo muito pequeno na secção transversal, como, por exemplo, objectos estreitos ou materiais suaves, podem não ser detectados pelo sistema.

Os sistemas de sensores de estacionamento não detectam objectos fora do alcance de detecção.

Advertência

É possível activar e desactivar o sistema dos sensores de estacionamento alterando as definições no Mostrador de informação. Se houver um engate de reboque instalado, deve ser seleccionado no menu.

Personalização do veículo ⇨ 112.

Advertência

Os sensores de estacionamento detectam automaticamente o equipamento de reboque montado de fábrica. É desactivado quando a peça de acoplamento é ligada.

É possível que o sensor detecte um objecto não existente (interferência de eco) provocado por interferências exteriores acústicas ou mecânicas.

O sistema do apoio avançado ao estacionamento pode não responder a mudanças no espaço de estacionamento depois de se iniciar uma manobra de estacionamento paralela.

Advertência

Após a utilização, o Apoio Avançado ao Estacionamento deve ser calibrado. No sentido de uma melhor orientação para estacionamento, é necessária uma distância de condução de pelo menos 35 km, incluindo algumas curvas.

Aviso de ângulo morto

O sistema de aviso de ângulo morto detecta e indica objectos de ambos os lados do veículo, dentro de uma zona de "ângulo morto" especificada.

O sistema alerta visualmente em cada espelho retrovisor exterior, se detectar objectos que possam não estar visíveis nos espelhos retrovisores interior e exteriores.

Os sensores do sistema estão localizados no pára-choques, do lado direito e esquerdo do veículo.

⚠ Aviso

A função de aviso de ângulo morto não substitui a visão do condutor.

O sistema não detecta:

- veículos fora das zonas de ângulo morto que possam estar a aproximar-se rapidamente
- peões, ciclistas ou animais

Antes de mudar de faixa, olhe sempre para os espelhos retrovisores, por cima do ombro e utilize o indicador de mudança de direcção.

Quando o sistema detecta um veículo na zona de ângulo morto durante a marcha em frente, quer ao ultrapassar, quer ao ser ultrapassado por um veículo, um símbolo de aviso âmbar ^A_B acende-se no espelho retrovisor exterior relevante. Se, nesse momento, o condutor activar o indicador de mudança de direcção, o símbolo de aviso ^A_B começa a piscar a cor âmbar para avisar o condutor de que não deve mudar de faixa.

Advertência

Se a velocidade de ultrapassagem do veículo for pelo menos 10 km/h superior à do veículo ultrapassado, o símbolo de aviso ^A_B no espelho retrovisor exterior relevante poderá não se acender.

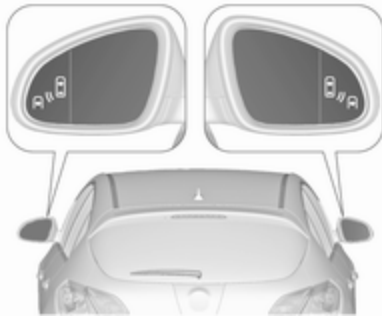

O aviso de ângulo morto encontra-se activo a velocidades entre 10 km/h e 140 km/h. Acima dos 140 km/h, o sistema é desactivado, o que é indicado pelos símbolos de aviso com iluminação ténue em ambos os espelhos retrovisores exteriores. Reduzindo a velocidade novamente, os símbolos de aviso serão apagados. Se um veículo for detetado na zona morta, o símbolo de aviso acende-se como normal no lado em questão.

Quando o veículo é colocado em funcionamento, os indicadores de ambos os espelhos retrovisores

exteriores acendem-se brevemente para indicar que o sistema está operacional.

O sistema pode ser ativado ou desativado no menu **Definições** no Visor de informação. Personalização do veículo ⇨ 112.

A desactivação é indicada por uma mensagem no Centro de Informação do Condutor.

Zonas de detecção

O sensor do sistema cobre uma zona de aprox. 3 metros de ambos os lados do veículo. Esta zona começa em cada espelho retrovisor exterior e estende-se para trás aproximadamente 3 metros. A altura da zona situa-se aprox. entre 0,5 metros e 2 metros a partir do chão.

O sistema é desactivado se o veículo estiver a rebocar um atrelado.

O aviso de ângulo morto foi concebido para ignorar objectos fixos como rails de protecção, postes, lancis, paredes e vigas. Os veículos estacionados e os veículos em sentido contrário não são detectados.

Avaria

Podem ocorrer avisos perdidos ocasionais em circunstâncias normais.

O aviso de ângulo morto não funciona quando os cantos esquerdo ou direito do pára-choques traseiro estão cobertos de lama, sujidade, neve, gelo ou neve derretida. Instruções de limpeza ⇨ 272.

Em caso de falha do sistema ou se o sistema não funcionar devido a condições temporárias, é apresentada uma mensagem no Centro de Informação do Condutor. Procurar assistência numa oficina em caso de avaria permanente.

Apoio aos sinais de trânsito

Funcionalidade

O sistema de reconhecimento de sinais de trânsito detecta determinados sinais de trânsito através de uma câmara frontal e apresenta-os no Centro de Informação do Condutor.



Sinais de trânsito que serão detectados são:

Sinais de limite e de proibição de ultrapassagem

- limitação de velocidade
- proibição de ultrapassar
- fim da limitação de velocidade
- fim da proibição de ultrapassar

Sinais de trânsito

Início e fim de:

- auto-estradas
- estradas principais
- áreas com crianças a brincar

Sinais complementares

- informações adicionais sobre sinais de trânsito
- restrição para reboques
- restrições para tractores
- aviso de piso molhado
- aviso de gelo
- setas de direcção

Os sinais de limitação de velocidade são apresentados no Centro de Informação do Condutor até o sinal de limitação de velocidade seguinte ou o fim da limitação de velocidade ser detectado ou até um certo tempo definido.



É possível a indicação de múltiplos sinais no visor.



Um ponto de exclamação num quadro indica que foi detetado um sinal complementar que o sistema não consegue reconhecer.

O sistema está activo até uma velocidade de 200 km/h dependendo das condições de iluminação. À noite o sistema está activo até uma velocidade de 160 km/h.



Assim que a velocidade do veículo descer abaixo de 55 km/h, o visor é reiniciado e o conteúdo da página de

sinais de trânsito apagado. Será a apresentada a indicação de velocidade reconhecida seguinte.

Indicação de amostragem

Os sinais de trânsito são apresentados na página **Deteção de sinais de trânsito** no DIC.



Selecionar **Ajustes**  premindo **MENU** e seleccionar **Deteção de sinais de trânsito** através da roda de regulação na alavanca do indicador de mudança de direcção  99.

Quando outra página no menu do Centro de Informação do Condutor é seleccionada e, depois, a página

Deteção de sinais de trânsito é escolhida novamente, será apresentado o último sinal de trânsito reconhecido.

Função de alerta



Uma vez activada, os sinais de limitação de velocidade e de proibição de ultrapassagem são apresentados como alertas instantâneos no Centro de Informação do Condutor.



A função de alerta pode ser activada ou desactivada no menu Definições da página do sistema de reconhecimento de sinais de trânsito premindo **SET/CLR** na alavanca do indicador de mudança de direcção.

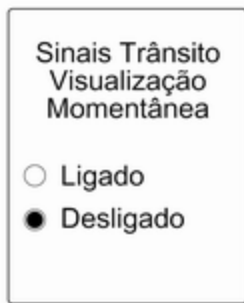

Quando for apresentada a página Definições, seleccionar **Desligado** para desativar a função de alerta. Reactivar seleccionando **Ligado**.

Quando a ignição é ligada, a função de alertas é desactivada.

É apresentada uma janela pop-up durante aproximadamente 8 segundos no Centro de Informação do Condutor.

Reiniciação do sistema

O conteúdo da memória de sinais de trânsito pode ser apagado no menu Definições da página do sistema de reconhecimento de sinais de trânsito

premiendo continuamente **SET/CLR** na alavanca do indicador de mudança de direcção. Após uma reiniciação bem-sucedida, é emitido um aviso sonoro e indicado o símbolo abaixo até ser detectado o próximo sinal de trânsito.

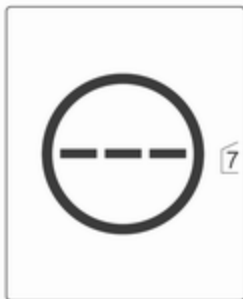

Em alguns casos, o sistema de reconhecimento de sinais de trânsito é reiniciado automaticamente pelo sistema.

Avaria

O auxiliar de sinais de trânsito pode não funcionar correctamente quando:

- A área do pára-brisas, onde a câmara frontal se encontra, não está limpa.
- Os sinais de trânsito estão total ou parcialmente cobertos ou difíceis de distinguir.
- Existem condições ambientais adversas, por exemplo, chuva forte, neve, luz do sol directa ou sombras. Neste caso, **Nenhum sinal trâns detec dev temp atmosp** é indicado no Centro de Informação do Condutor.
- Os sinais de trânsito estão incorrectamente montados ou danificados.
- Os sinais de trânsito não estão em conformidade com a Convenção de Viena sobre Sinalização Rodoviária (Wiener Übereinkommen über Straßenverkehrszeichen).

Atenção

O sistema destina-se a auxiliar o condutor numa determinada gama de velocidades a identificar determinados sinais de trânsito. Não ignore os sinais de trânsito que não são apresentados no sistema.

O sistema não identifica qualquer outro sinal de trânsito que possa indicar ou terminar num limite de velocidade.

Não deixe que esta funcionalidade especial o tente a tomar riscos desnecessários durante a condução.

Adaptar sempre a velocidade às condições da estrada.

Os sistemas auxiliares do condutor não isentam o condutor de ter total responsabilidade pela utilização do veículo.

Aviso de desvio de trajectória

O sistema de aviso de saída de faixa tem como referência as marcações de faixa entre as quais o veículo está a avançar, através de uma câmara dianteira. O sistema detecta as mudanças de faixa e avisa o condutor na eventualidade de uma mudança de faixa inadvertida através de sinais acústicos e visuais.



Os critérios para a detecção de mudança de faixa inadvertida são:

- Não operação dos sinais de mudança de direcção.
- Não operação do pedal do travão.
- Nenhum funcionamento de acelerador ou velocidade.
- Nenhuma direcção activa.

Se o condutor estiver activo, não será emitido qualquer aviso.

Activação



O sistema de aviso de saída de faixa é activado pressionando . O LED aceso no botão indica que o sistema está activo. Quando a luz de aviso  no conjunto de instrumentos se acende a verde, o sistema está pronto a funcionar.

O sistema só está funcional a velocidades do veículo acima de 56 km/h e se existirem marcações da faixa disponíveis.

Quando o sistema detecta uma mudança de faixa inadvertida, o indicador de controlo  passa a

amarelo e fica intermitente. Em simultâneo, é activado um sinal sonoro.



Desactivação

O sistema é desactivado premindo , o LED no botão apaga-se.

A velocidades inferiores a 56 km/h o sistema fica inoperacional.

Avaria

O sistema de saída de faixa poderá não funcionar correctamente quando:

- O pára-brisas não está limpo.
- Existem condições ambientais adversas, tal como chuva forte, neve, luz do sol directa ou sombras.

O sistema não pode funcionar quando não é detectada marcação de faixa.

Combustível

Motores a gasolina

Utilize apenas combustível sem chumbo que cumpra a norma europeia EN 228 ou E DIN 51626-1 ou equivalente.

O motor é capaz de funcionar com combustível contendo até 10% de etanol (p. ex. designado E10).

Utilizar combustível com o índice de octanas recomendado. Um baixo índice de octanas pode reduzir a potência e o binário do motor e aumenta ligeiramente o consumo de combustível.

Atenção

Não utilizar combustível nem aditivos de combustível que contenham compostos metálicos, tais como aditivos à base de manganês. Isto pode danificar o motor.

Atenção

A utilização de combustível que não cumpra a norma EN 228 ou E DIN 51626-1 ou equivalente pode resultar em depósitos ou danos no motor.

Atenção

A utilização de combustível com um índice de octanas inferior ao índice inferior possível pode dar lugar a uma combustão descontrolada e a danos no motor.

Os requisitos específicos do motor relacionados com o índice de octanas são indicados na secção relativa aos aspetos gerais dos dados do motor ⇨ 285. Uma etiqueta específica do país na portinhola do depósito de combustível pode substituir os requisitos.

Motores a diesel

Utilizar apenas combustível diesel que cumpra a EN 590.

Em países fora da União Europeia utilizar combustível Euro-Diesel com uma concentração de enxofre abaixo de 50 ppm.

Atenção

A utilização de combustível que não cumpra a norma EN 590 ou semelhante, pode dar lugar a perda de potência do motor, aumento de desgaste ou danos no motor e pode afectar a sua garantia.

Não utilizar óleos diesel marítimos, óleos de aquecimento, Aquazole e emulsões diesel-água semelhantes. Os combustíveis diesel não devem ser diluídos com combustíveis para motores a gasolina.

Combustível para funcionamento a gás líquido

O gás liquefeito é conhecido por LPG (Liquefied Petroleum Gas) ou sob a designação GPL (Gás de Petróleo Liquefeito). O GPL também é conhecido como Autogas.

O GPL é composto principalmente por propano e butano. O índice de octanas situa-se entre 105 e 115, consoante a proporção de butano. O GPL é armazenado em fase líquida à pressão aproximada de 5 - 10 bar.

O ponto de ebulição depende da pressão e da composição da mistura. À pressão atmosférica, situa-se entre -42 °C (propano puro) e -0,5 °C (butano puro).

Atenção

O sistema funciona a uma temperatura ambiente de aprox. -8 °C a 100 °C.

O funcionamento integral do sistema GPL apenas pode ser garantido com base em gás liquefeito que cumpre os requisitos mínimos da norma DIN EN 589.

Seletor de combustível



Premir **LPG** alterna entre o funcionamento a gasolina e a gás liquefeito logo que os parâmetros necessários (temperatura do líquido de arrefecimento, temperatura do gás e velocidade mínima do motor) tenham sido atingidos. Os requisitos são atingidos após aproximadamente 60 segundos (consoante a temperatura exterior) e a primeira vez

que o acelerador é pressionado com mais intensidade. O estado do LED mostra o modo de funcionamento actual.

- desligado : funcionamento a gasolina
- pisca : verificar as condições para a transição de combustível para o funcionamento a gás líquido. Acende-se no caso de estarem reunidas as condições.
- acende : funcionamento a gás
- pisca 5 vezes e apaga-se : o depósito de gás líquido está vazio ou ocorreu uma falha no sistema de gás líquido. É apresentada uma mensagem no Centro de Informação do Condutor.

Se o depósito de combustível estiver vazio, o motor não arranca.

O modo de combustível selecionado é guardado e reativado no ciclo de ignição seguinte se as condições o permitirem.

Assim que os depósitos de gás liquefeito estiverem vazios, o funcionamento passa automaticamente para gasolina até a ignição ser desligada.

Ao mudar automaticamente de funcionamento a gasolina ou gás, poderá ser percebido um ligeiro atraso da potência de tração do motor.

A cada seis meses, esvaziar o depósito de gasolina até a luz de aviso ● se acender e depois reabastecer. Isto ajuda a manter a qualidade do combustível e o sistema operacional para o funcionamento a gasolina.

Atestar o depósito frequentemente para impedir a corrosão do depósito.

Avarias e soluções

Se não for possível passar ao modo de gás, verificar o seguinte:

- Existe quantidade suficiente de gás liquefeito?
- Existe gasolina suficiente para o arranque?

Devido a temperaturas extremas em combinação com a composição do gás, pode demorar um pouco mais até que o sistema comute entre o modo de gasolina e o modo de gás.

Em situações extremas, o sistema pode também regressar ao modo de gasolina se os requisitos mínimos não estiverem preenchidos. Se as condições permitirem, poderá ser possível retomar manualmente o funcionamento a gás líquido.

Dirigir-se a uma oficina em caso de todas as outras avarias.

Atenção

Reparações e regulações apenas podem ser feitas por especialistas certificados de modo a manter a segurança e a garantia do sistema GPL.

O gás liquefeito tem um cheiro especial (odorizado) de modo a que quaisquer fugas possam ser detectadas facilmente.

⚠ Aviso

Se cheirar a gás no interior do veículo ou na proximidade imediata deste, comute imediatamente para o modo de gasolina. Não fumar. Sem chamas vivas ou fontes de ignição.

Se possível, fechar a válvula de corte manual na multiválvula. A multiválvula está localizada no depósito de gás liquefeito na bagageira, por baixo da tampa de piso.

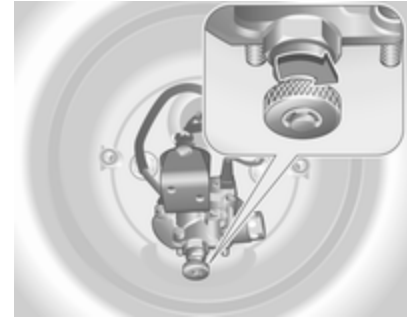

Rodar para a direita a roda selectora manual.

Se não for perceptível cheiro a gás quando a válvula de corte manual é fechada, o veículo pode ser utilizado no modo de gasolina. Se o cheiro a gás persistir, não arrancar com o motor. Reparar a avaria numa oficina.

Quando utilizar parques de estacionamento subterrâneos, seguir as instruções de utilização do parque e a legislação em vigor.

Advertência

Em caso de acidente, desligar a ignição e as luzes. Fechar a válvula manual de corte localizada na multiválvula.

Abastecer



⚠ Perigo

Antes de reabastecer, desligar a ignição e quaisquer fontes exteriores de calor com câmaras de combustão. Desligar quaisquer telemóveis.

Cumprir as instruções de funcionamento e segurança da estação de serviço quando se estiver a abastecer.

⚠ Perigo

O combustível é inflamável e explosivo. Não fumar. Não produzir chamas nuas ou faíscas.

Se cheirar a combustível no veículo, reparar a causa dessa situação imediatamente numa oficina.

Atenção

No caso de abastecimento com combustível errado, não ligar a ignição.

A portinhola do depósito de combustível encontra-se na parte traseira direita do veículo.



A portinhola do depósito de combustível só pode ser aberta se o veículo estiver destrancado. Soltar a portinhola de enchimento de combustível, carregando na portinhola.

Para abrir, rodar a tampa lentamente para a esquerda.

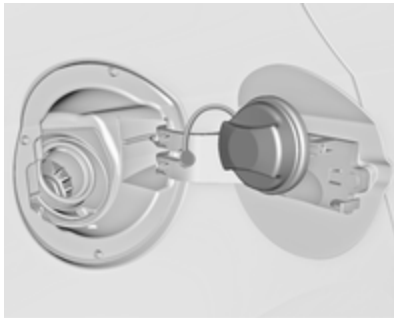

A tampa do tubo de enchimento de combustível pode ser colocada no suporte, na portinhola do depósito de combustível.

Para reabastecer, introduzir completamente a pistola no bocal e activá-la.

Após o corte automático, o depósito pode ser atestado ativando a pistola no bocal mais duas vezes, no máximo.

Atenção

Limpe imediatamente qualquer combustível derramado.

Para fechar, rodar a tampa do tubo de enchimento de combustível para a direita até engatar audivelmente. Fechar a portinhola e engatar.

Abastecimento com gás liquefeito

Cumprir as instruções de funcionamento e segurança da estação de serviço quando se estiver a abastecer.

A válvula de enchimento para gás liquefeito situa-se atrás da tampa do bocal de enchimento de gasolina.

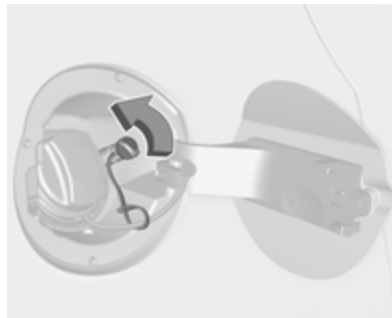

Desenrosar a tampa protectora do gargalo de enchimento.

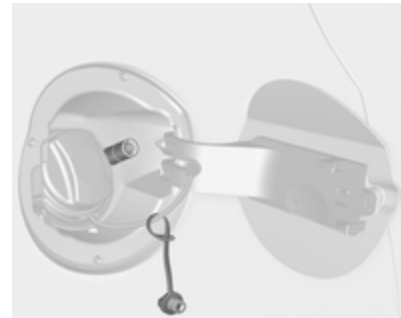

Enrosque o adaptador necessário manualmente no gargalo de enchimento.

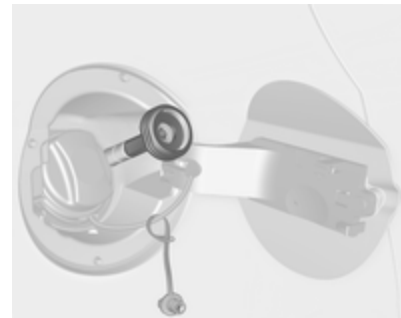

Adaptador ACME: Enroscar a porca da ponteira de enchimento no adaptador. Pressionar para baixo o gatilho de bloqueio na ponteira de enchimento.

Gargalo de enchimento DISH:

Colocar a ponteira de enchimento no adaptador. Pressionar para baixo o gatilho de bloqueio na ponteira de enchimento.

Gargalo de enchimento com encaixe de baioneta:

Colocar a ponteira de enchimento no adaptador e rodar para a esquerda ou para a direita um quarto de volta. Puxar totalmente para cima o gatilho de bloqueio da ponteira de enchimento.

Gargalo de enchimento EURO:

Pressionar a ponteira de enchimento no adaptador até encaixar.

Premir o botão do ponto de abastecimento de gás liquefeito. O sistema de enchimento pára ou funciona mais lentamente quando 80% da capacidade do depósito é atingida (nível máximo de enchimento).

Soltar o botão no sistema de enchimento para parar o processo de enchimento. Soltar o gatilho de bloqueio e retirar a ponteira de enchimento. Pode escapar uma pequena quantidade de gás liquefeito.

Retirar o adaptador e arrumar no veículo.

Encaixar a tampa protectora para evitar a intrusão de corpos estranhos no bocal de enchimento e no sistema.

⚠ Aviso

Devido à concepção do sistema, é inevitável uma fuga de gás liquefeito após libertação do gatilho de bloqueio. Evitar inalação.

⚠ Aviso

O depósito de gás liquefeito apenas pode ser cheio até 80% da respectiva capacidade por razões de segurança.

A multiválvula existente no depósito de gás liquefeito limita automaticamente a quantidade a encher. Se for adicionada uma quantidade maior, recomendamos não expor o veículo ao sol até que a quantidade em excesso tenha sido consumida.

Adaptador de enchimento

Como os sistemas de enchimento não estão normalizados, são necessários adaptadores diferentes que estão disponíveis nos Distribuidores Autorizados Opel e nos Reparadores Autorizados Opel.

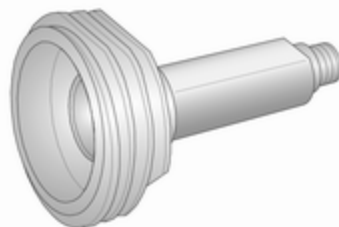

Adaptador ACME: Bélgica, Alemanha, Irlanda, Luxemburgo, Suíça

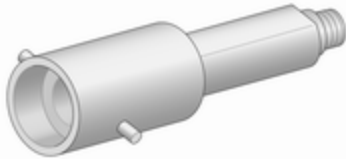

Adaptador de baioneta: Países Baixos, Noruega, Espanha, Reino Unido

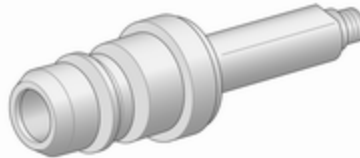

Adaptador Euro: Espanha



Adaptador DISH: Bósnia-Herzegovina, Bulgária, Dinamarca, Estónia, França, Grécia, Itália,

Croácia, Letónia, Lituânia, Macedónia, Áustria, Polónia, Portugal, Roménia, Suécia, Suíça, Sérvia, Eslováquia, Eslovénia, República Checa, Turquia, Ucrânia, Hungria

Tampa do tubo de enchimento de combustível

Utilize apenas tampas do tubo de enchimento de combustível de origem. Os veículos com motor a diesel têm tampas do tubo de enchimento de combustível especiais.

Consumo de combustível - Emissões de CO₂

O consumo de combustível (combinado) do modelo Opel Astra situa-se entre 7,8 e 3,6 l/100 km.

A emissão de CO₂ (combinada) situa-se entre 184 e 94 g/km.

Consultar os valores específicos para o veículo no Certificado CE de Conformidade fornecido com o veículo ou os documentos de matrícula nacionais.

Informação geral

Os valores oficiais citados tanto de consumo de combustível como de emissões de CO₂ estão em conformidade com o modelo base da UE com equipamento normalizado.

Os valores de consumo de combustível e de emissão de CO₂ são calculados de acordo com o Regulamento R (CE) N.º 715/2007 (na versão aplicável mais recente), tendo em consideração o peso do veículo em ordem de marcha, conforme especificado pelo regulamento.

Os valores são apenas disponibilizados com a finalidade de estabelecer comparações entre veículos diferentes e não devem ser considerados como garantia do consumo real de combustível de uma veículo em particular. Equipamento adicional pode implicar resultados ligeiramente mais elevados que o consumo e as emissões de CO₂ indicadas. Para além disso, o

consumo de combustível depende do estilo de condução de cada um e das condições do piso e do trânsito.

Engate do reboque

Informações gerais

Utilizar apenas equipamento de reboque aprovado para o seu veículo. Qualquer equipamento de reboque montado pós-venda deve ser montado numa oficina. Pode ser necessário fazer alterações que afectem o sistema de arrefecimento, resguardos térmicos ou outro equipamento.

A função de detecção de lâmpada fundida das luzes de travagem do reboque não consegue detectar uma indisponibilidade parcial das lâmpadas. Por exemplo, no caso de 4 x lâmpadas de 5 watts, a função apenas detecta quando resta uma única lâmpada de 5 watts funcional ou quando não resta qualquer lâmpada.

Instalar equipamento para reboque pode cobrir a abertura do olhal de reboque. Caso isso aconteça, utilizar a barra de acoplamento de esfera para rebocar. Manter sempre a esfera da barra de acoplamento no veículo.

Condições de condução e sugestões para o reboque

Antes de fixar um reboque, lubrificar a esfera de acoplamento. Contudo, não o fazer se se estiver a utilizar um estabilizador na esfera de reboque para reduzir os movimentos de zigzagagem.

Para atrelados com baixa estabilidade de condução e atrelados de caravanas com um peso bruto autorizado de mais de 1300 kg a utilização de um estabilizador é fortemente recomendada ao conduzir acima do 80 km/h.

Se o reboque começar a andar aos zigzagues, reduzir a velocidade; não tentar corrigir a direcção e travar a fundo se necessário.

Numa descida, conduzir na mesma mudança que se utilizaria para fazer essa subida e conduzir a uma velocidade semelhante.

Ajustar a pressão dos pneus para o valor especificado para carga completa ⇨ 294.

Rebocar

Cargas de atrelados

As cargas de atrelados permitidas são valores máximos que dependem do veículo e do motor em casa e que não devem ser ultrapassados. A carga de reboque efectiva é a diferença entre o peso bruto efectivo do atrelado e a carga da tomada de acoplamento efectiva com o atrelado ligado.

As cargas de atrelados permitidas são especificadas nos documentos do veículo. De uma maneira geral, são válidas para inclinações de até 12%.

A carga de reboque permitida aplica-se até à inclinação especificada e até uma altitude de 1000 metros acima do nível do mar. Uma vez que a potência do motor diminui à medida que a altitude aumenta devido à rarefação do ar, havendo assim menor capacidade de subida, o peso bruto permitido do atrelado também diminui 10% por cada 1000 metros de altitude adicional. Não é necessário reduzir o peso bruto do atrelado ao

conduzir em estradas com inclinações ligeiras (menos de 8%, p. ex. autoestradas).

O peso bruto do atrelado admissível não deve ser excedido. Esse peso é especificado na placa de identificação ⇨ 280.

Carga de acoplamento vertical

A carga de acoplamento vertical é a carga exercida pelo reboque na esfera de acoplamento. Pode ser alterada alterando a distribuição do peso ao carregar o reboque.

A carga de acoplamento vertical máxima permitida, 75 kg, está especificada na placa de identificação do equipamento de reboque e nos documentos do veículo. Visar sempre atingir a carga máxima, especialmente no caso de reboques pesados. A carga de acoplamento vertical nunca deve ser inferior a 25 kg.

Carga do eixo traseiro

Quando o reboque está ligado e o veículo rebocador está totalmente carregado, a carga do eixo traseiro permitida (ver placa de identificação ou documentos do veículo) pode ser ultrapassada em 60 kg, o peso bruto do veículo pode ser ultrapassado em 60 kg. Se a carga do eixo traseiro permitida for ultrapassada, não se deve exceder a velocidade máxima de 100 km/h.

Acoplamento de reboque

Atenção
Quando se utilizar o veículo sem um reboque, desmontar a barra da esfera de acoplamento.

Arrumação da barra da esfera de acoplamento

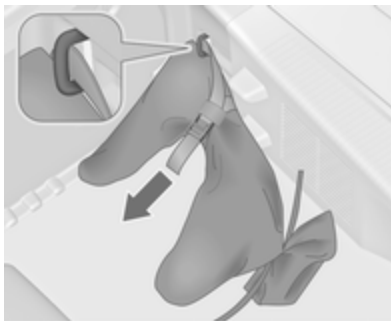

O saco que contém a barra da esfera de acoplamento está arrumado no piso do compartimento de arrumação traseiro.

Colocar a cinta pelo olhal, passar duas vezes à volta e apertá-la para fixar o saco.

Montagem da barra da esfera de acoplamento



Todas as versões excepto dois volumes de 3 portas: Pressionar as fixações para dentro e dobrar a tampa para baixo na dianteira. Retirar a cobertura.

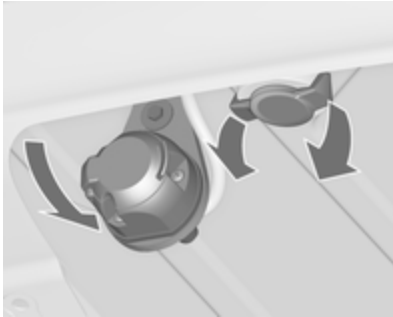

Desengatar e baixar a tomada. Retirar a tampa de vedação da abertura para a barra da esfera de acoplamento e arrume-a.

Verificação da tensão da barra da esfera de acoplamento



- A marca vermelha no botão rotativo tem de apontar para a marca verde na barra da esfera de acoplamento.
- A folga entre o botão rotativo e a barra da esfera de acoplamento tem de ser de cerca de 6 mm.
- A chave tem de estar na posição .

Caso isso não aconteça, a barra da esfera de acoplamento tem de ser tensionada antes de ser inserida:

- Desbloquear a barra da esfera de acoplamento rodando a chave para a posição .

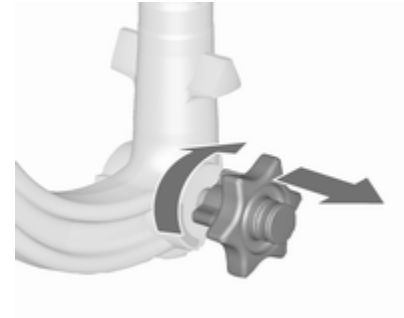

- Puxar extraíndo o botão rotativo e rodar para a direita o mais possível.

Inserir a barra da esfera de acoplamento

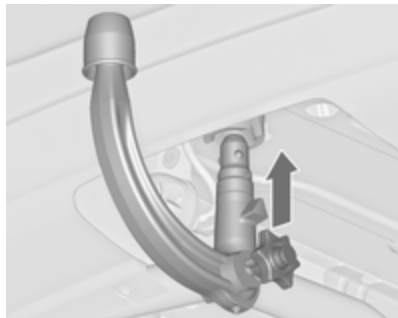

Insira a barra da esfera de acoplamento sob tensão na abertura e empurrar firmemente para cima até se ouvir a engatar.

O manípulo rotativo encaixa de novo na posição original apoiando-se contra a barra da esfera de acoplamento sem qualquer folga.

⚠ Aviso

Não tocar no manípulo rotativo durante a instalação.

Bloquear a barra da esfera de acoplamento rodando a chave para a posição . Retirar a chave e fechar a aba de protecção.

Olhal para cabo anti-desengate

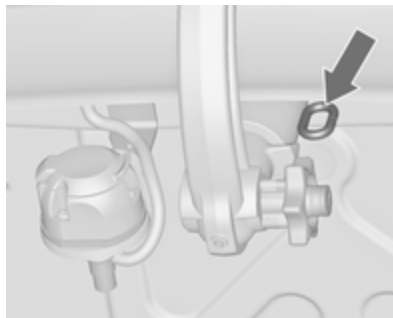

Fixar o cabo anti-desengate ao olhal.

Verificar que a barra da esfera de acoplamento está correctamente instalada

- A marca verde no botão rotativo tem de apontar para a marca verde na barra da esfera de acoplamento.
- Não deve haver qualquer folga entre o manípulo rotativo e a barra da esfera de acoplamento.
- A barra da esfera de acoplamento tem de estar bem encaixada na abertura.
- A barra da esfera de acoplamento tem de estar bloqueada e a chave tem de ser retirada.

⚠ Aviso

Apenas é permitido rebocar um atrelado quando a barra da esfera de acoplamento está bem montada. Se a barra da esfera de acoplamento não engatar bem, recorrer à ajuda de uma oficina.

Desmontagem da barra da esfera de acoplamento

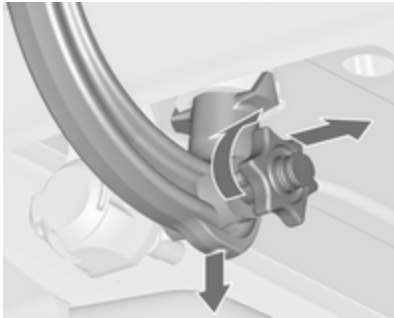

Abrir a aba de protecção e rodar a chave para a posição  para desbloquear a barra da esfera de acoplamento.

Puxar extraíndo o manípulo rotativo e rodar para a direita o mais possível. Puxar para baixo extraíndo a barra da esfera de acoplamento.

Inserir a tampa de vedação na abertura. Recolher a tomada.

Todas as versões excepto dois volumes de 3 portas: Fixar a parte posterior da tampa na reentrância do pára-choques e dobrar o lado dianteiro para cima.



Pressionar as fixações para fora.

Assistência de estabilidade com reboque

Se o sistema detectar movimentos de ziguezague, a potência do motor diminui e o conjunto de veículo/reboque é travado selectivamente até esses movimentos pararem.

Enquanto o sistema está a funcionar, manter o volante o mais imóvel possível.

A assistência à estabilidade do reboque (TSA) é uma função do Controlo Electrónico de Estabilidade  168.

Conservação do veículo

Informação geral 219

- Acessórios e alterações no veículo 219
- Imobilizar o veículo a longo prazo 219
- Recolha de veículos em fim de vida 220

Verificações no veículo 220

- Execução dos trabalhos 220
- Capot 220
- Óleo de motor 221
- Líquido de arrefecimento do motor 222
- Óleo da direcção assistida 223
- Líquido limpa-vidros 223
- Travões 224
- Líquido dos travões 224
- Bateria do veículo 224
- Purgar o sistema de combustível diesel 226
- Substituição das escovas do limpa pára-brisas 226

Substituir lâmpadas 227

- Faróis de halogéneo 227

- Iluminação dianteira adaptativa 231
- Faróis de nevoeiro 232
- Indicadores de mudança de direcção dianteiros 234
- Luzes traseiras 236
- Indicadores de mudança de direcção laterais 240
- Luz da chapa de matrícula 241
- Luzes interiores 242
- Iluminação do painel de instrumentos 242

Instalação eléctrica 242

- Fusíveis 242
- Caixa de fusíveis no compartimento do motor 243
- Caixa de fusíveis no painel de instrumentos 245
- Caixa de fusíveis na bagageira 247

Ferramentas do veículo 248

- Ferramentas 248

Rodas 250

- Jantes e pneus 250
- Pneus de inverno 250
- Designação dos pneus 250
- Pressão dos pneus 250
- Sistema de controlo da pressão dos pneus 252

- Profundidade do relevo 255
- Mudar dimensão do pneu e da jante 256
- Tampões de rodas 256
- Correntes de neve 257
- Kit de reparação de pneus 257
- Substituição de roda 261
- Roda sobresselente 264

Auxílio de arranque 268

Rebocar 270

- Rebocar o veículo 270
- Rebocar outro veículo 271

Conservação do veículo 272

- Conservação da carroçaria 272
- Conservação do habitáculo 275

Informação geral

Acessórios e alterações no veículo

Recomendamos a utilização de peças e acessórios de origem e peças aprovadas pela fábrica específicas para o seu tipo de veículo. Não podemos avaliar ou garantir a fiabilidade de outros produtos - mesmo que aprovados por legislação ou por qualquer outra forma.

Qualquer modificação, conversão ou outras alterações realizadas nas especificações padrões do veículo (incluindo, sem limitação, modificações do software e modificações das unidades de controlo eletrónico) podem invalidar a garantia oferecida pela Opel. Além disso, essas alterações poderão afetar o consumo de combustível, as emissões de CO₂ e outras emissões do veículo e fazer com que o veículo deixe de estar em conformidade com a aprovação do modelo, afetando a validade do registo do veículo.

Atenção

Ao transportar o veículo num comboio ou num reboque, as palas pára-lama podem ficar danificadas.

Imobilizar o veículo a longo prazo

Armazenamento durante muito tempo

Se o veículo tiver de ser armazenado por vários meses:

- Lavar e encerar o veículo.
- Verificar a protecção de cera do compartimento do motor e da subestrutura.
- Limpar e conservar os vedantes de borracha.
- Atestar completamente o depósito do combustível.
- Mudar o óleo de motor.
- Drenar o reservatório do líquido limpa-vidros.

- Verificar a protecção anti-corrosão e o anticongelante do líquido de arrefecimento.
- Ajustar a pressão dos pneus para o valor especificado para carga completa.
- Estacionar o veículo num local seco e bem ventilado. Engatar a primeira ou a marcha atrás ou definir a alavanca selectora para P. Evitar que o veículo deslize.
- Não aplicar o travão de mão.
- Abrir o capô, fechar todas as portas e trancar o veículo.
- Desligar o grampo do terminal negativo da bateria do veículo. Não esquecer que nenhum dos sistemas está funcional, p. ex., sistema de alarme anti-roubo.

Colocar em funcionamento

Quando o veículo vai ser colocado novamente em funcionamento:

- Ligar o grampo ao terminal negativo da bateria do veículo. Activar o sistema electrónico dos vidros eléctricos.
- Verificar a pressão dos pneus.

- Atestar o reservatório do líquido lava-vidros.
- Verificar o nível do óleo do motor.
- Verificar o nível do líquido de arrefecimento.
- Montar a chapa de matrícula se necessário.

Recolha de veículos em fim de vida

Informação acerca dos centros de recuperação do veículo em fim de vida e a reciclagem dos veículos em fim de vida está disponível no nosso sítio na rede, onde legalmente exigido. Confiar este trabalho apenas a um centro de reciclagem autorizado.

Os veículos a gás liquefeito devem ser reciclados por um centro autorizado para veículos a gás liquefeito.

Verificações no veículo

Execução dos trabalhos



⚠ Aviso

Realizar verificações no compartimento do motor apenas quando a ignição estiver desligada.

A ventoinha de arrefecimento pode começar a funcionar mesmo com a ignição desligada.

⚠ Perigo

O sistema da ignição e os faróis de xénon utilizam uma tensão muito elevada. Não tocar.

Capot

Abrir



Puxar a alavanca de abertura e colocá-la na posição inicial.

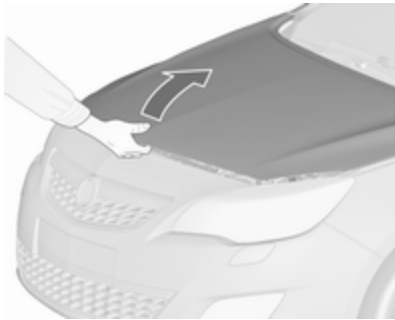

Mover o trinco de segurança lateralmente para o lado esquerdo do veículo e abrir o capô.

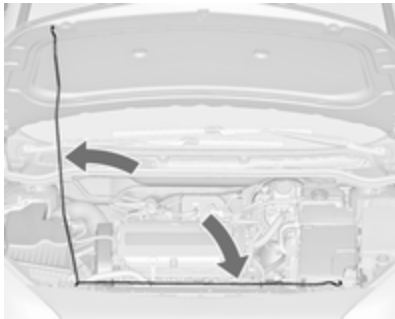

Fixar o suporte do capô.

Se o capô for aberto durante um Autostop, o motor será ligado automaticamente por motivos de segurança.

Fechar

Antes de fechar o capô, empurrar o suporte para o respectivo encaixe de arrumação.

Baixar o capô e deixá-lo cair no trinco a partir de uma altura baixa (20-25 cm). Verificar se o capô está engatado.

Atenção

Não pressionar o capô contra o engate para evitar amolgá-lo.

Óleo de motor

Verificar manualmente o nível do óleo de motor regularmente para evitar danos no motor. Certificar-se que é utilizado óleo com a especificação correcta. Líquidos e lubrificantes recomendados ⇨ 277.

O consumo máximo de óleo de motor é de 0,6 l por 1000 km.

Verificar com o veículo numa superfície nivelada. O motor deve estar à temperatura de funcionamento e desligado há pelo menos 5 minutos.

Puxar a vareta para fora. Limpá-la, inseri-la até ao batente da pega, puxar para fora e ver qual o nível do óleo do motor.

Inserir a vareta até ao batente da pega e dar meia volta.

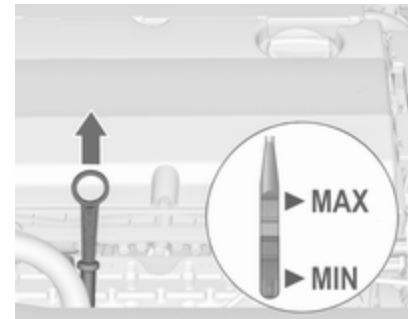

As varetas de verificação do óleo variam consoante a versão do motor.

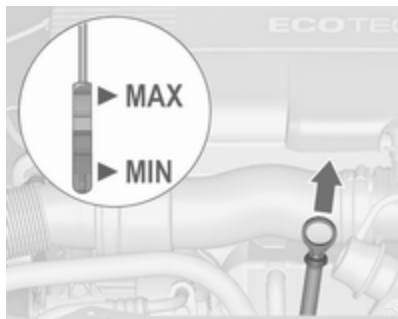

Quando o nível do óleo do motor for inferior à marca **MIN**, atestar com óleo de motor.

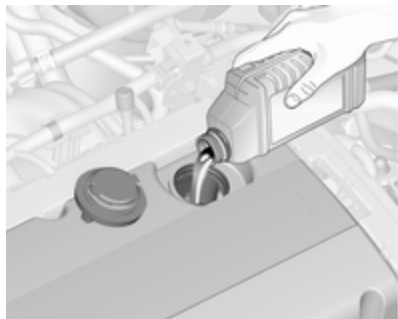

Recomendamos a utilização do mesmo tipo de óleo do motor que foi utilizado na última mudança.

O nível do óleo do motor não deve exceder a marca **MAX** na vareta.

Atenção

Óleo de motor em excesso deverá ser drenado ou retirado por sucção.

Capacidades ⇨ 293.

Colocar o tampão e apertar.

Líquido de arrefecimento do motor

O líquido de arrefecimento protege do congelamento até aproximadamente -28°C . Em regiões frias com temperaturas muito baixas, o líquido de arrefecimento atestado de fábrica protege do congelamento até aproximadamente -37°C .

Atenção

Utilizar apenas anticongelante aprovado.

Líquido de arrefecimento e anticongelante ⇨ 277.

Nível do líquido de arrefecimento

Atenção

Um nível demasiado baixo do líquido de arrefecimento poderá causar danos no motor.

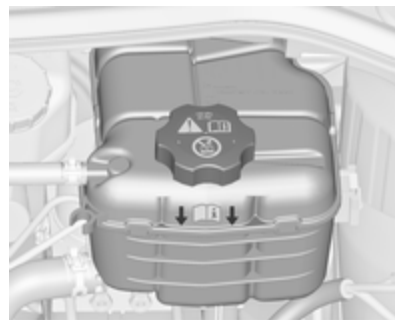

Se o sistema de arrefecimento estiver frio, o nível do líquido de arrefecimento deve estar acima da marca de enchimento. Atestar se o nível estiver baixo.

⚠Aviso

Deixar o motor arrefecer antes de abrir a tampa. Abrir a tampa com cuidado e deixar a pressão sair devagar.

Para atestar, utilizar uma mistura 1:1 de concentrado de líquido de arrefecimento aprovado e água da torneira limpa. Caso não tenha líquido de arrefecimento disponível, utilizar água da torneira limpa. Colocar o tampão e apertar. Mandar verificar a concentração de líquido de arrefecimento e a causa da perda de líquido de arrefecimento numa oficina.

Óleo da direcção assistida

Atenção

Pequeníssimas quantidades de contaminação podem provocar danos no sistema da direcção e fazer com que não funcione correctamente. Não deixe que contaminantes entrem em contacto com o lado do fluido do bujão do depósito/vareta ou que entrem no depósito.

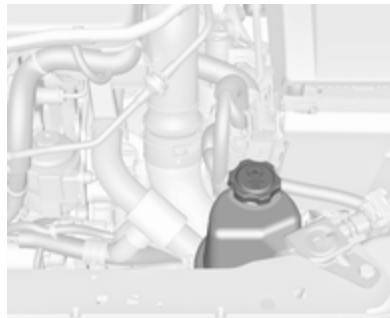

Normalmente não é necessário verificar o óleo da direcção assistida. Se for ouvido um ruído invulgar

durante a condução ou se a direcção assistida responder de forma anormal, procurar assistência numa oficina.

Líquido limpa-vidros



Encher com água limpa misturada com uma quantidade adequada de líquido lava-pára-brisas aprovado que contenha anticongelante.

Atenção

Apenas líquido lava-vidros com uma concentração de anticongelante suficiente dá proteção em temperaturas baixas ou após uma baixa súbita de temperatura.

O uso de líquido limpa-vidros com isopropanol pode danificar as luzes exteriores.

Líquido do limpa-vidros ⇨ 277.

Travões

No caso de uma espessura mínima dos calços dos travões, ouvir-se-á um silvo durante a travagem.

Pode-se continuar a conduzir nessa situação mas deve substituir-se os calços dos travões o mais depressa possível.

Depois de montar calços novos, não travar a fundo desnecessariamente nas primeiras viagens.

Líquido dos travões

⚠ Aviso

O líquido dos travões é venenoso e corrosivo. Evitar o contacto com olhos, pele, tecidos e superfícies pintadas.

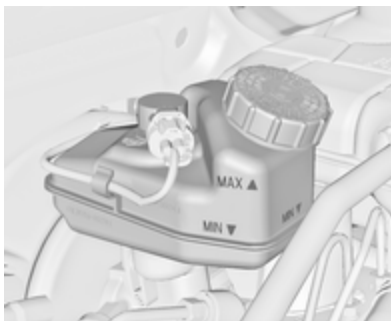

O nível do óleo dos travões deve situar-se entre as marcas **MIN** e **MAX**.

Se o nível do líquido estiver abaixo de **MIN**, procurar a assistência de uma oficina.

Líquido dos travões e da embraiagem
⇨ 277.

Bateria do veículo

A bateria do veículo não precisa de manutenção, desde que o perfil de condução permita carga suficiente para a bateria. Deslocações curtas e arranques frequentes podem descarregar a bateria. Evitar a utilização de consumidores de energia desnecessários.



As pilhas não devem ser eliminadas junto com os resíduos domésticos. Devem ser colocadas em pontos de recolha para reciclagem apropriados (i.e. pilhões).

Deixar o veículo parado durante mais de 4 semanas pode provocar a descarga da bateria. Desligar o grampo do terminal negativo da bateria do veículo.

Assegurar que a ignição está desligada antes de ligar ou desligar a bateria do veículo.

Protecção contra descarga da bateria do veículo ⇨ 138.

Desligar a bateria

Se for necessário desligar a bateria do veículo (por exemplo, para realizar trabalhos de manutenção), a sirene do alarme deve ser desativada do seguinte modo: Ligar e desligar a ignição e, depois, desligar a bateria do veículo dentro de 15 segundos.

Substituir a bateria do veículo

Advertência

Qualquer incumprimento das instruções indicadas nesta secção poderá levar à desactivação temporária do sistema Start/Stop.

Quando a bateria do veículo está a ser substituída, certificar-se de que não existem orifícios de ventilação abertos nas proximidades do terminal positivo. Se um orifício de ventilação estiver aberto nesta área, deve ser

fechado com um tampão falso, e a ventilação na proximidade do terminal negativo deve ser aberta.

Utilizar apenas baterias que permitam que a caixa de fusíveis seja montada por cima da bateria do veículo.

Em veículos com uma bateria AGM (tapete de vidro absorvente), certificar-se de que a mesma é substituída por outra bateria AGM.



É possível identificar uma bateria AGM pela etiqueta na bateria. Recomendamos a utilização de uma bateria de veículo Opel original.

Advertência

A utilização de uma bateria do veículo AGM diferente da bateria de veículo Opel original poderá resultar num desempenho inferior.

Recomendamos que substitua a bateria do veículo numa oficina.

Sistema Start/Stop ⇨ 154.

Carregar a bateria do veículo

⚠ Aviso

Nos veículos com sistema Start/Stop, certificar-se de que o potencial de carga não excede os 14,6 volt quando é utilizado um carregador de baterias. Caso contrário, a bateria do veículo poderá sofrer danos.

Auxílio de arranque ⇨ 268.

Etiqueta de aviso**Significado dos símbolos:**

- Sem faíscas, chamas vivas ou fumo.
- Proteger sempre os olhos. Os gases explosivos podem causar cegueira ou ferimentos.
- Mantenha a bateria do veículo fora do alcance de crianças.
- A bateria do veículo contém ácido sulfúrico, que pode provocar cegueira ou lesões por queimaduras graves.

- Consultar o Manual do Proprietário para mais informações.
- Poderá haver gases explosivos perto da bateria do veículo.

Purgar o sistema de combustível diesel

Se o depósito tiver ficado vazio, será necessário sangrar o sistema de combustível diesel. Ligar a ignição três vezes durante 15 segundos de cada vez. Depois ligar o motor durante 40 segundos, no máximo. Repetir esse processo após terem decorrido no mínimo 5 segundos. Se o motor não pegar, recorrer à assistência de uma oficina.

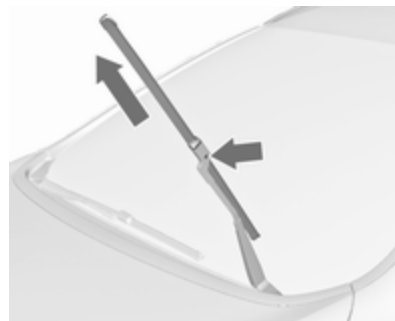
Substituição das escovas do limpa pára-brisas

Levantar o braço do limpa-vidros até se manter na posição levantada, pressionar o botão, desencaixar a escova e retirá-la.

Fixar ao braço do limpa-vidros a escova limpa-vidros num ligeiro ângulo e empurrar até encaixar.

Baixar o braço cuidadosamente.

Escova do limpavidros no óculo traseiro

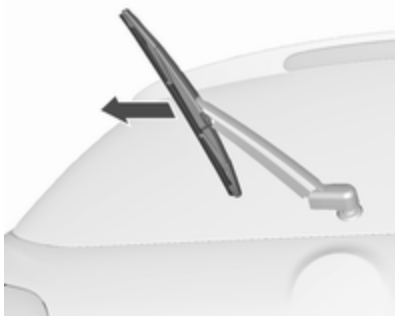

Levantar o braço do limpavidros pára-brisas. Desencaixar a escova do limpavidros conforme se mostra na figura e retirar.

Fixar ao braço do limpavidros a escova limpavidros num ligeiro ângulo e empurrar até encaixar. Baixar o braço cuidadosamente.

Substituir lâmpadas

Desligar a ignição e desligar o interruptor relevante ou fechar as portas.

Segurar numa lâmpada nova apenas pela base. Não tocar no vidro da lâmpada sem luvas.

Ao substituir lâmpadas, utilizar apenas lâmpadas do mesmo tipo.

Substituir as lâmpadas dos faróis a partir do interior do compartimento do motor.

Verificação das lâmpadas

Depois da substituição de uma lâmpada, ligar a ignição, fazer funcionar e verificar as luzes.

Faróis de halogéneo

Três volumes de 4 portas

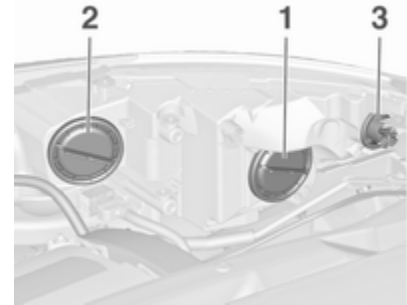

Faróis de halogéneo com lâmpadas separadas para luzes de médios e de máximos.

Lâmpada exterior das luzes de médios (1).

Lâmpada interior das luzes de máximos (2).

Luzes laterais/luzes de condução diurna (3).

Luzes de médios (1)

1. Rodar a tampa (1) para a esquerda e retirá-la.

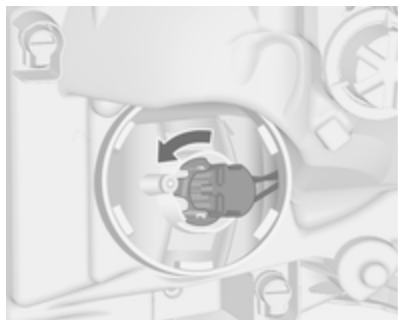

2. Rodar o suporte da lâmpada para a esquerda para desengatar. Afastar o suporte da lâmpada do refletor.

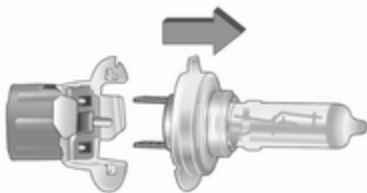

3. Separa a lâmpada do suporte e substituir a lâmpada.
4. Colocar o suporte da lâmpada, encaixando as duas patilhas no refletor, e rodar no sentido dos ponteiros do relógio para fixar.
5. Encaixar a tampa e rodar para a direita.

Luzes de máximos (2)

1. Rodar a tampa (2) para a esquerda e retirá-la.
2. Rodar o suporte da lâmpada para a esquerda para desencaixar. Afastar o suporte da lâmpada do refletor.
3. Separa a lâmpada do suporte e substituir a lâmpada.
4. Colocar o suporte da lâmpada, encaixando as duas patilhas no refletor, e rodar no sentido dos ponteiros do relógio para fixar.
5. Encaixar a tampa e rodar para a direita.

Luzes laterais/Farol de circulação diurna (3)

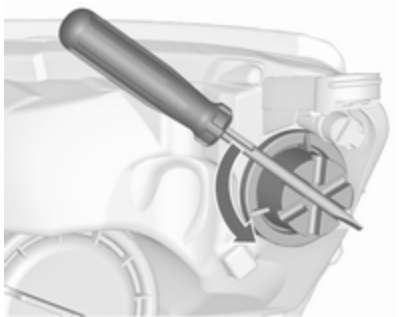

1. Rodar a tampa (3) para a esquerda e retirá-la. Utilizar uma chave de parafusos para rodar a tampa.

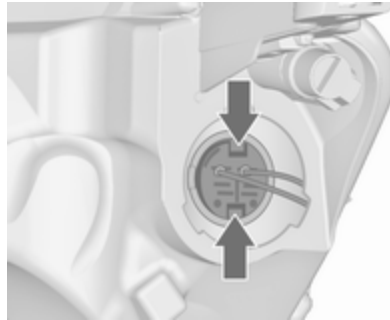

2. Pressionar as linguetas e retirar o suporte da lâmpada do refletor.

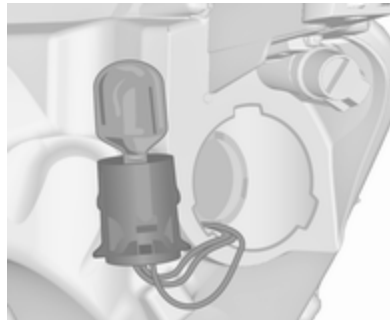

3. Retirar a lâmpada do casquilho e substituí-la.
4. Inserir o suporte da lâmpada no refletor. Encaixar a tampa e rodar para a direita.

Dois volumes de 3 portas

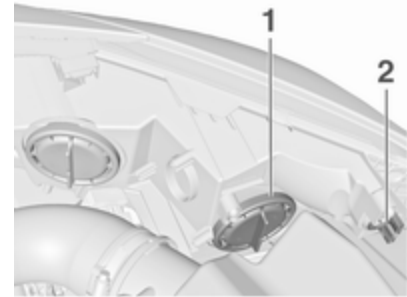

Faróis bi-halógeno (1) com uma lâmpada para luzes de máximos e de médios.

Luzes laterais/luzes de condução diurna (2).

Luzes de médios/máximos (1)

1. Rodar a tampa (1) para a esquerda e retirá-la.

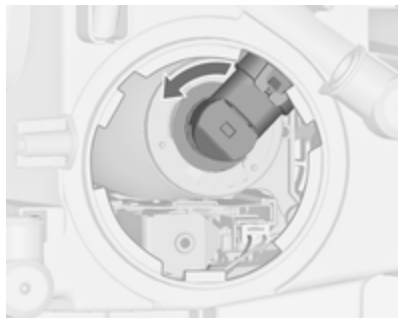

2. Rodar o suporte da lâmpada para a esquerda para desengatar. Afastar o suporte da lâmpada do refletor.

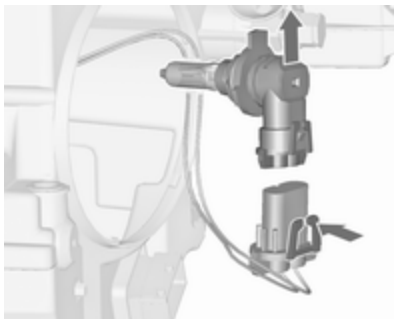

3. Desencaixar o suporte da lâmpada da ligação da ficha, pressionando a presilha de retenção.
4. Substituir a lâmpada e ligar o suporte da lâmpada com a ligação da ficha.

5. Colocar o suporte da lâmpada, encaixando as duas patilhas no refletor, e rodar no sentido dos ponteiros do relógio para fixar.
6. Encaixar a tampa e rodar para a direita.

Luzes laterais/Luzes de condução diurna (2)

1. Rodar o casquilho da lâmpada (2) para a esquerda para desengatar. Remover o casquilho da lâmpada do refletor.

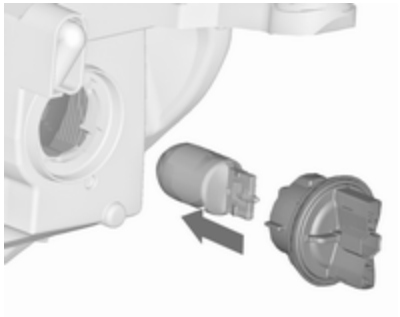

2. Remover a lâmpada do casquilho, puxando.
3. Substituir e introduzir a nova lâmpada no casquilho.
4. Inserir o casquilho da lâmpada no reflector e rodar para a direita.

Iluminação dianteira adaptativa

⚠ Perigo

A iluminação dianteira adaptativa utiliza faróis de xénon.

Os faróis de xénon funcionam com uma grande tensão eléctrica. Não tocar. Substituir as lâmpadas numa oficina.

As luzes laterais/luzes de condução diurna foram concebidas como díodos emissores de luz (LED) e não podem ser substituídas.

As lâmpadas para a iluminação de canto podem ser alteradas.

Iluminação de cantos

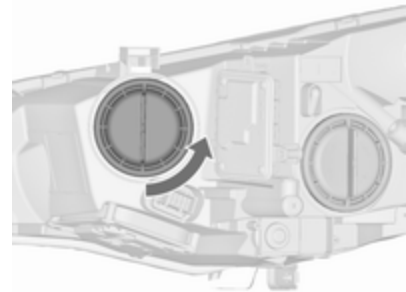

1. Rodar a tampa para a esquerda e retirá-la.



2. Rodar o suporte da lâmpada para a esquerda para desengatar. Afastar o suporte da lâmpada do reflector.

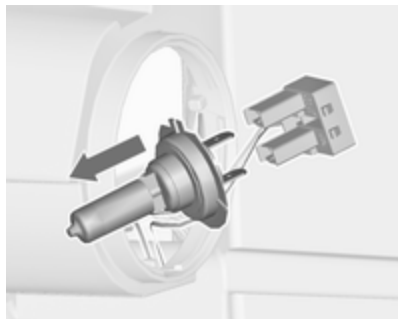

3. Desencaixar a lâmpada da ligação da ficha, puxando.
4. Substituir a lâmpada e ligar o suporte da lâmpada com a ligação da ficha.
5. Colocar o suporte da lâmpada, encaixando as duas patilhas no reflector, e rodar no sentido dos ponteiros do relógio para fixar.
6. Encaixar a tampa e rodar para a direita.

Faróis de nevoeiro

Dois volumes de 3 portas

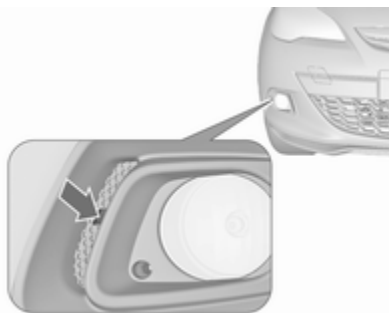

1. Desencaixar a cobertura utilizando uma chave-de-parafusos na reentrância e retirá-la.

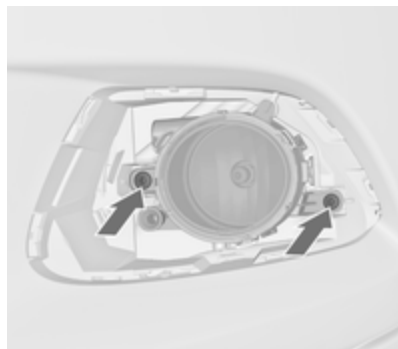

2. Desapertar os dois parafusos e retirar o grupo óptico do pára-choques.

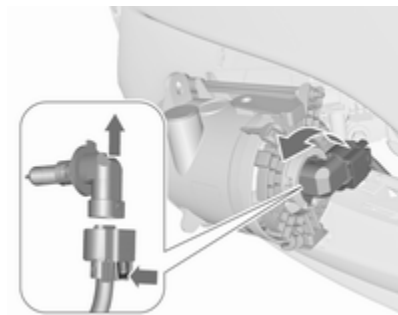

3. Rodar o casquilho da lâmpada para a esquerda e retirá-lo do alojamento do refletor.
4. Desencaixar o casquilho da lâmpada da ligação da ficha, pressionando a presilha de retenção.
5. Remover e substituir o casquilho com a lâmpada e ligar a ligação da ficha.
6. Inserir o casquilho da lâmpada no alojamento do refletor, rodando para a direita e encaixar.
7. Montar o conjunto da lâmpada apertando ambos os parafusos.
8. Montar e encaixar a cobertura.

Três volumes de 4 portas



1. Solte ambas as capas com uma chave de fendas na zona assinalada.



2. Desapertar os dois parafusos e retirar o grupo óptico dos piscas do pára-choques.

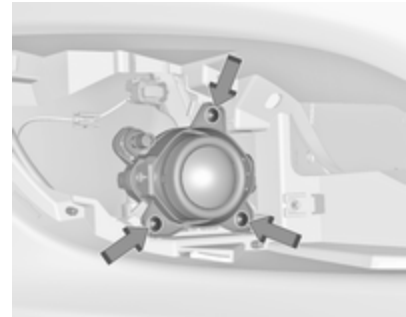

3. Desapertar os três parafusos e retirar o grupo óptico de nevoeiro do pára-choques.

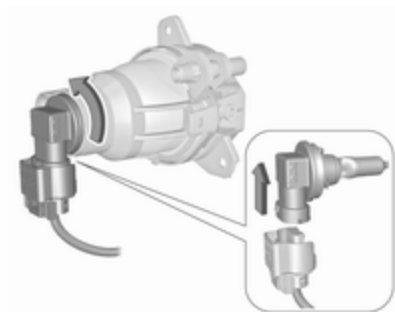

4. Rodar o casquilho da lâmpada para a esquerda e retirá-lo do alojamento do refletor.
5. Desencaixar o casquilho da lâmpada da ligação da ficha, pressionando a presilha de retenção.
6. Substituir e inserir o casquilho da lâmpada dentro do alojamento do refletor, rodar o casquilho da lâmpada para a direita e prender o conector de ficha.
7. Ligar o grupo óptico de nevoeiro ao pára-choques e prender com três parafusos.

8. Ligar o grupo óptico dos piscas ao pára-choques e prender com dois parafusos.

9. Encaixar ambas as capas.

Indicadores de mudança de direção dianteiros

Dois volumes de 3 portas

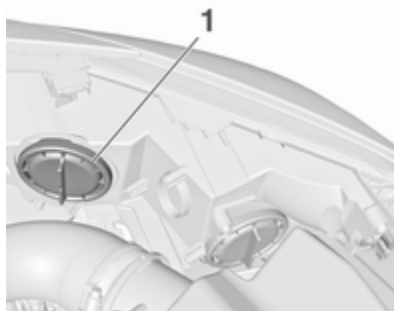

1. Rodar a tampa (1) para a esquerda e retirá-la.



2. Rodar o casquilho da lâmpada para a esquerda para desengatar e extrair do alojamento do refletor.

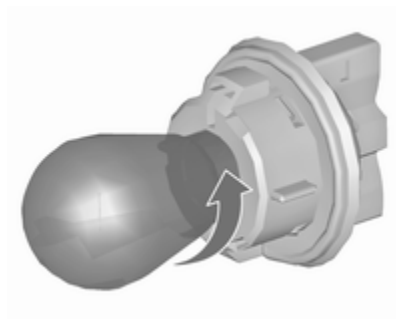

3. Remover a lâmpada do casquilho, rodando para a esquerda.
4. Substituir e introduzir a nova lâmpada no casquilho, rodando para a direita.
5. Inserir o casquilho da lâmpada no alojamento do refletor e rodar para a direita.
6. Encaixar a tampa e rodar para a direita.

Três volumes de 4 portas



1. Solte ambas as capas com uma chave de fendas na zona assinalada.



2. Desapertar os dois parafusos e retirar o grupo óptico do pára-choques.

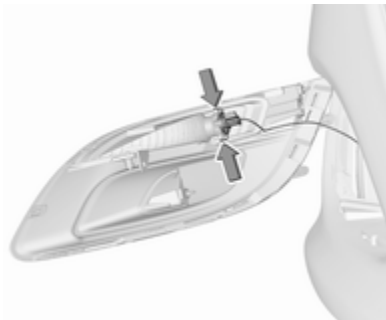

3. Desencaixar o casquilho da lâmpada do alojamento do refletor, pressionando as duas presilhas de retenção.

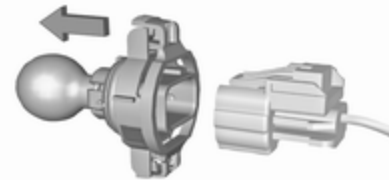

4. Desencaixar o conector da ficha do casquilho da lâmpada, pressionando a presilha de retenção.
5. Retirar e substituir o casquilho da lâmpada com a lâmpada.
6. Inserir o casquilho da lâmpada dentro do alojamento do refletor e ligar o conector de ficha.

7. Ligar o grupo óptico ao pára-choques e prender com os dois parafusos.
8. Encaixar ambas as capas.

Três modelos de 4 portas com pára-choques dianteiro Sport/GSi

As lâmpadas são acessíveis pela parte de baixo do veículo.

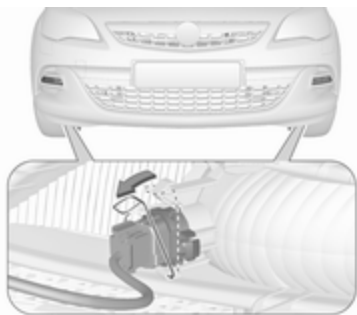

1. Desencaixar a lingueta de mola e depois rodá-la para trás.
2. Puxar o casquilho da lâmpada com a lâmpada para fora do alojamento do refletor.

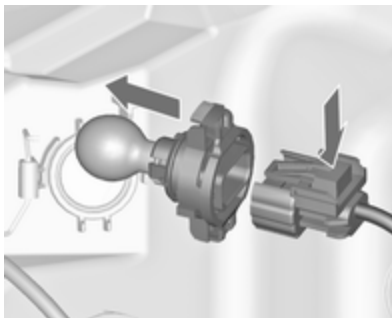

3. Desencaixar o casquilho da lâmpada da ligação da ficha, pressionando a presilha de retenção.
4. Retirar e substituir o casquilho da lâmpada com a lâmpada.
5. Fixar a ligação da ficha.
6. Inserir o casquilho da lâmpada no alojamento do refletor.
7. Rodar a mola de fixação para a frente e encaixar.

Luzes traseiras

Dois volumes de 3 portas



1. Desprenda a cobertura no lado respectivo e remova-a.



2. Desapertar ambas as porcas de fixação de plástico, do lado de dentro e à mão.

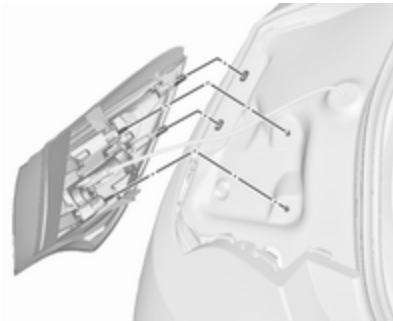

3. Extrair cuidadosamente o grupo óptico das reentrâncias.
4. Separar a ficha da cablagem do suporte da lâmpada.

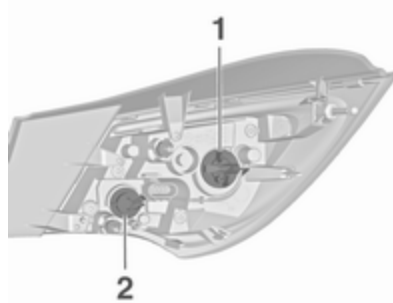

5. Retirar o suporte da lâmpada rodando e substituir a lâmpada extraindo ou empurrando a lâmpada ligeiramente para dentro do casquilho e rodando no sentido anti horário:

Luz traseira/Luz dos travões (1)

Indicador de mudança de direcção (2)

Versão com díodo emissor de luz (LED)

Apenas a luz do indicador de mudança de direcção (2) pode ser substituída.

6. Inserir e rodar para a direita o suporte da lâmpada no grupo óptico traseiro. Ligar a ficha da cablagem ao grupo óptico. Montar o grupo óptico com os pinos de retenção dentro das reentrâncias da carroçaria do veículo e apertar as porcas de fixação de plástico pelo lado interior da bagageira. Fechar a tampa e encaixar.

Montagem de luzes na porta da bagageira



1. Abrir a porta da bagageira e retirar as coberturas do lado respectivo.
2. Desapertar três parafusos.
3. Retirar o grupo óptico traseiro da porta da bagageira.
4. Retirar o suporte da lâmpada rodando e substituir a lâmpada extraindo ou empurrando a lâmpada ligeiramente para dentro do casquilho e rodando no sentido anti horário:

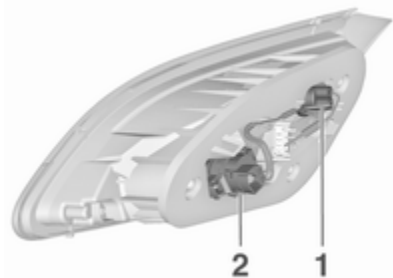

Luz traseira (1)

Luz de nevoeiro traseira/Luz de marcha-atrás (2), conforme o lado.

Versão com díodo emissor de luz (LED)

Consoante o lado do veículo, apenas se pode mudar a luz de nevoeiro traseira respetivamente luz de marcha-atrás (2).

5. Inserir e rodar para a direita o suporte da lâmpada no grupo óptico traseiro. Montar o grupo óptico traseiro na porta da bagageira e apertar os parafusos. Fixar todas as coberturas.

Três volumes de 4 portas



1. Retirar a cobertura no lado respectivo.



2. Desapertar duas porcas de fixação de plástico, do lado de dentro e à mão.

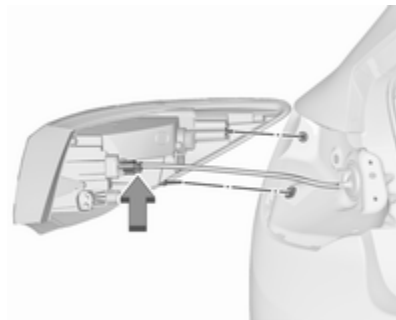

3. Extrair cuidadosamente o grupo óptico traseiro das reentrâncias. Certificar-se que a conduta do cabo na devida posição.
4. Separar a ficha da cablagem do suporte da lâmpada.

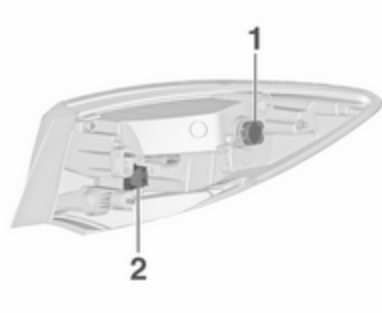

5. Retirar o suporte da lâmpada rodando e substituir a lâmpada extraindo ou empurrando a lâmpada ligeiramente para dentro do casquilho e rodando no sentido anti horário:
Luz traseira/Luz dos travões (1)

Indicador de mudança de direcção (2)

6. Inserir o suporte da lâmpada e rodar para a direita. Ligar a ficha da cablagem. Montar o grupo óptico com os pinos de retenção dentro das reentrâncias da carroçaria do veículo e apertar as porcas de fixação de plástico pelo lado interior da bagageira. Fixar a cobertura.

Montagem de luzes na porta da bagageira



1. Abrir a porta da bagageira e retirar a cobertura do lado respectivo.

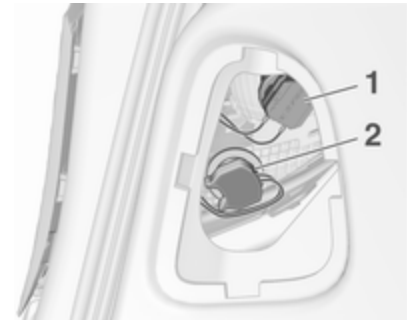

2. Retirar o suporte da lâmpada rodando e substituir a lâmpada extraindo ou empurrando a lâmpada ligeiramente para dentro do casquilho e rodando no sentido anti horário:
Luz traseira (1)
Luz de nevoeiro traseira/Luz de marcha-atrás (2), conforme o lado do veículo.
3. Inserir o suporte da lâmpada e rodar para a direita. Fixar a cobertura.

Indicadores de mudança de direção laterais

Dois volumes de 3 portas

Para substituir a lâmpada, retire o respectivo alojamento:



1. Deslizar a lâmpada para a esquerda e remover na sua extremidade direita.



2. Rodar o casquilho da lâmpada no sentido contrário dos ponteiros do relógio e remover do alojamento.

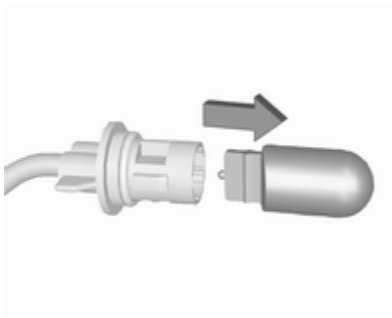

3. Retirar a lâmpada do casquilho e substituí-la.

4. Inserir o suporte da lâmpada e rodar para a direita.
5. Inserir a extremidade esquerda da lâmpada, deslizar para a esquerda e inserir a extremidade direita.

Três volumes de 4 portas

Para substituir a lâmpada, retire o respectivo alojamento:



1. Deslizar a lâmpada para a esquerda e remover na sua extremidade direita.



2. Rodar o casquilho da lâmpada no sentido contrário dos ponteiros do relógio e remover do alojamento.

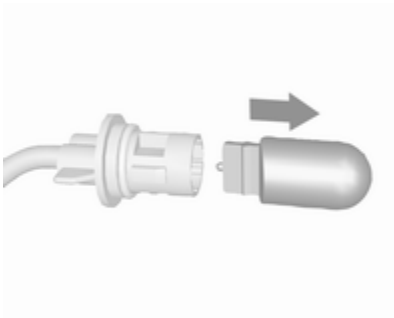

3. Retirar a lâmpada do casquilho e substituí-la.

4. Inserir o suporte da lâmpada e rodar para a direita.
5. Inserir a extremidade esquerda da lâmpada, deslizar para a esquerda e inserir a extremidade direita.

Luz da chapa de matrícula



1. Inserir uma chave de parafusos na reentrância da cobertura, pressionar para o lado e soltar a mola.



2. Retirar a lâmpada para baixo, com cuidado para não puxar o cabo.

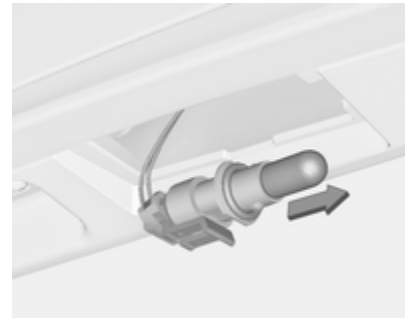

3. Retirar o casquilho da lâmpada do alojamento da lâmpada rodando no sentido contrário dos ponteiros do relógio.
4. Retirar a lâmpada do casquilho e substituí-la.
5. Inserir o casquilho da lâmpada no alojamento da lâmpada e rodar no sentido dos ponteiros do relógio.
6. Inserir a lâmpada no pára-choques e deixar engatar.

Luzes interiores

Luz de cortesia, luzes de leitura

Substituir as lâmpadas numa oficina.

Luz da bagageira

Substituir as lâmpadas numa oficina.

Iluminação do painel de instrumentos

Substituir as lâmpadas numa oficina.

Instalação elétrica

Fusíveis

Os dados do fusível de substituição devem coincidir com os dados do fusível avariado.

Existem três caixas de fusíveis no veículo:

- na frente esquerda do compartimento do motor
- nos veículos com volante à esquerda, no interior atrás do compartimento de arrumação, ou nos veículos com volante à direita, atrás do porta-luvas
- atrás de uma tampa à esquerda da bagageira

Antes de se substituir um fusível, desligar o respectivo interruptor e a ignição.

Um fusível fundido terá um fio derretido. Não substituir o fusível enquanto não se corrigir o que levou a que se fundisse.

Algumas funções são protegidas por vários fusíveis.

Podem também existir fusíveis sem função atribuída.

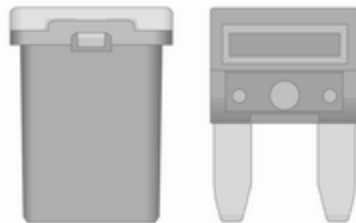

Extractor de fusíveis

Um extractor de fusíveis poderá encontrar-se na caixa de fusíveis no compartimento do motor.

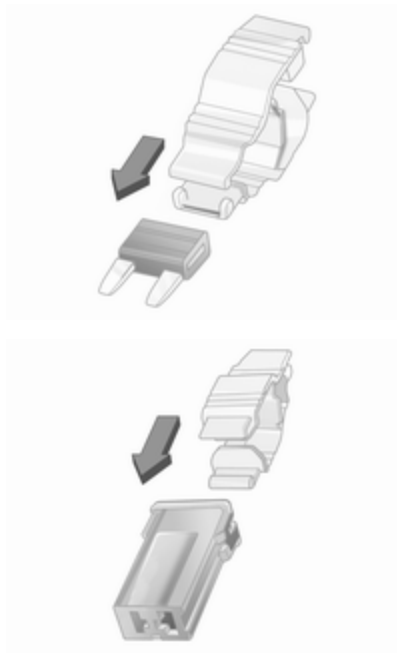

Colocar o extractor de fusíveis nos vários tipos de fusível a partir de cima ou da parte lateral e retirar o fusível.

Caixa de fusíveis no compartimento do motor

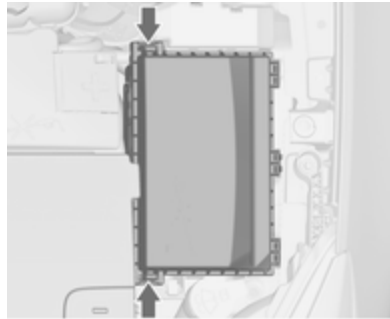

A caixa de fusíveis encontra-se na parte da frente esquerda do compartimento do motor.

Desengatar a cobertura e dobrá-la para cima até que pare. Retirar a cobertura verticalmente para cima.



N.º Circuito

- 1 Módulo de controlo do motor
- 2 Sensor Lambda
- 3 Injecção do combustível/
Sistema de ignição
- 4 Injecção do combustível/
Sistema de ignição
- 5 –
- 6 Aquecimento dos espelhos/
Sistema de alarme anti-roubo
- 7 Controlo da ventoinha/Módulo
de controlo do motor/Módulo de
controlo da caixa de velocidades
- 8 Sensor Lambda/Arrefecimento
do motor
- 9 Sensor do óculo traseiro
- 10 Sensor da bateria do veículo
- 11 Desengate da bagageira
- 12 Iluminação dianteira adaptativa/
Controlo automático da ilumi-
nação

N.º Circuito

- 13 ABS
- 14 Limpa-vidros do óculo traseiro
- 15 Módulo de controlo do motor
- 16 Motor de arranque
- 17 Módulo de controlo da caixa de
velocidades
- 18 Óculo traseiro aquecido
- 19 Vidros dianteiros eléctricos
- 20 Vidros traseiros eléctricos
- 21 Central eléctrica traseira
- 22 Máximos lado esquerdo (Halo-
géneo)
- 23 Sistema de lava-faróis
- 24 Médios direita (Xenon)
- 25 Médios esquerda (Xenon)
- 26 Faróis de nevoeiro
- 27 Aquecimento do combustível
diesel

N.º Circuito

- 28 Sistema Start/Stop
- 29 Travão de mão eléctrico
- 30 ABS
- 31 Programador de velocidade
adaptável
- 32 Airbag
- 33 Iluminação dianteira adaptativa/
Controlo automático da ilumi-
nação
- 34 Recirculação dos gases de
escape
- 35 Espelho retrovisor exterior/
Sensor de chuva
- 36 Controlo da climatização
- 37 Válvula electromagnética de
ventilação do depósito
- 38 Bomba de vácuo
- 39 Módulo de controlo central
- 40 Lava-para-brisas/Sistema lava-
-vidros do óculo traseiro

N.º Circuito

- 41 Máximos lado direito (Halogéneo)
- 42 Ventoinha do radiador
- 43 Limpa-pára-brisas
- 44 Limpa-pára-brisas
- 45 Ventoinha do radiador
- 46 –
- 47 Buzina
- 48 Ventoinha do radiador
- 49 Bomba do combustível
- 50 Nivelamento dos faróis/Iluminação dianteira adaptativa
- 51 Válvula de ar
- 52 Aquecedor auxiliar/Motor a diesel

N.º Circuito

- 53 Módulo de controlo da caixa de velocidades/Módulo de controlo do motor
- 54 Bomba de vácuo/Painel de instrumentos/Sistema de aquecimento, ventilação e ar condicionado

Depois de ter mudado os fusíveis avariados, fechar a tampa da caixa dos fusíveis e pressioná-la até encaixar.

Se a tampa da caixa dos fusíveis não for fechada correctamente, poderão ocorrer avarias.

Caixa de fusíveis no painel de instrumentos

Em veículos com volante à esquerda, a caixa dos fusíveis encontra-se atrás do compartimento de arrumação no painel de instrumentos.

Abriu o compartimento e empurrar para a esquerda para desbloquear. Rebatê-lo para baixo e retirá-lo.

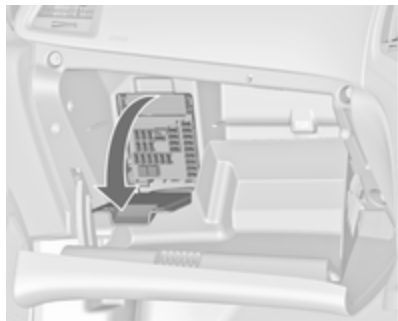

Em veículos com volante à direita, a caixa dos fusíveis encontra-se atrás de uma tampa no porta-luvas. Abrir o porta-luvas, depois abrir a tampa e rebatê-la.

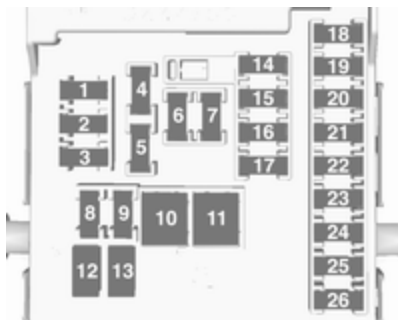

N.º Circuito

- 1 Visores
- 2 Luzes exteriores/Módulo de controlo da carroçaria
- 3 Luzes exteriores/Módulo de controlo da carroçaria
- 4 Sistema de informação e lazer
- 5 Sistema de informação e lazer/ Instrumento
- 6 Tomada/Isqueiro
- 7 Ponto de saída de energia
- 8 Farol de médios esquerdo/ Módulo de controlo da carroçaria
- 9 Farol de médios direito/Módulo de controlo da carroçaria/ Módulo de airbag
- 10 Fechaduras das portas/Módulo de controlo da carroçaria
- 11 Ventoinha interior
- 12 –
- 13 –

N.º Circuito

- 14 Conector de diagnóstico
- 15 Airbag
- 16 Ponto de saída de energia
- 17 Sistema de ar condicionado
- 18 Logística
- 19 Módulo de controlo da carroçaria
- 20 Módulo de controlo da carroçaria
- 21 Painel de instrumentos/Sistema de alarme anti-roubo
- 22 Sensor de ignição
- 23 Módulo de controlo da carroçaria
- 24 Módulo de controlo da carroçaria
- 25 –
- 26 –

Caixa de fusíveis na bagageira

Dois volumes de 3 portas

A caixa de fusíveis encontra-se do lado esquerdo da bagageira, atrás da tampa.



Retirar a tampa.

Atribuição dos fusíveis

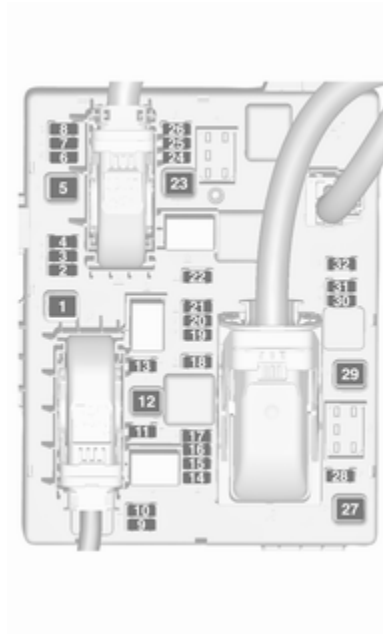

N.º Circuito

- | N.º | Circuito |
|-----|--------------------------------------|
| 1 | - |
| 2 | Ponto de saída do reboque |
| 3 | Sensores de estacionamento |
| 4 | - |
| 5 | - |
| 6 | - |
| 7 | Banco eléctrico |
| 8 | - |
| 9 | - |
| 10 | - |
| 11 | Módulo de reboque/Tomada do reboque |
| 12 | Módulo de reboque |
| 13 | Ponto de saída do reboque |
| 14 | Banco traseiro/Rebatimento eléctrico |
| 15 | - |
| 16 | Espelho retrovisor interior |

N.º Circuito

- 17 Ponto de saída de energia
- 18 –
- 19 Aquecimento do volante
- 20 Tecto de abrir
- 21 Bancos dianteiros aquecidos
- 22 –
- 23 –
- 24 –
- 25 –
- 26 Modo logístico desativado
- 27 –
- 28 –
- 29 –
- 30 –
- 31 Amplificador/Subwoofer
- 32 Sistema de amortecedor activo/
Aviso de desvio de trajectória

Ferramentas do veículo

Ferramentas

Veículos com kit de reparação de pneus

Algumas ferramentas e o olhal de reboque estão juntos com o kit de reparação de pneus numa caixa de ferramentas na bagageira, por baixo da cobertura do piso.

Dois volumes de 3 portas

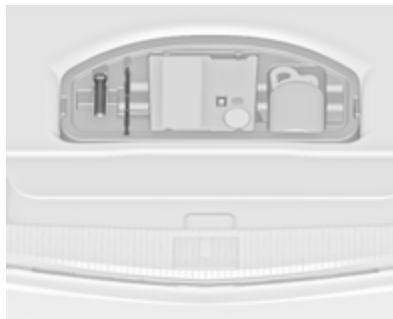

Três volumes de 4 portas



Veículos com roda sobresselente

Variante 1a: dois volumes de 3 portas com chave de rodas rígida

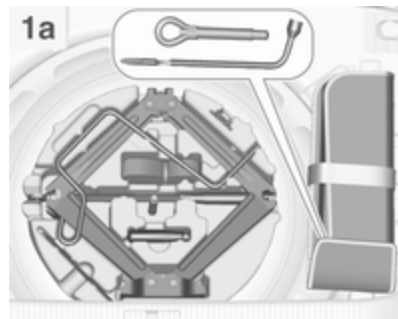

O macaco, as ferramentas e uma cinta para fixar uma roda danificada encontram-se na caixa de ferramentas por baixo da roda sobresselente na bagageira. A chave de rodas e o olhal de reboque estão no saco de ferramentas localizado na cavidade da roda sobresselente junto da caixa de ferramentas. Roda sobresselente ⇨ 264.

Variante 1b: dois volumes de 3 porcas com chave de rodas dobrável

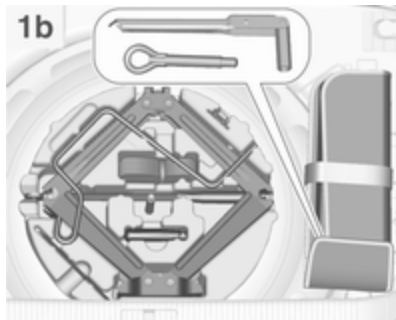

O mesmo conteúdo da variante 1a, porém com uma chave de rodas dobrável em vez da chave de rodas rígida colocada na bolsa de ferramentas.

Variante 3: Três volumes de 4 portas

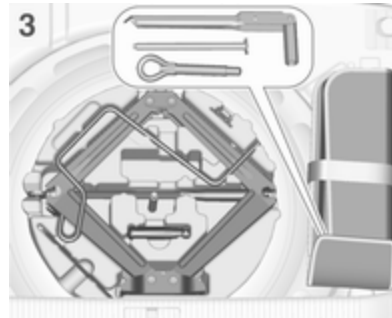

O macaco e as ferramentas encontram-se na caixa de ferramentas por baixo da roda sobresselente na bagageira. A chave de rodas, o olhal de reboque e um perno de extensão para fixar uma roda danificada (apenas veículos com roda sobresselente temporária) estão no saco de ferramentas localizado na cavidade da roda

sobresselente junto da caixa de ferramentas. Roda sobresselente ⇨ 264.

Rodas

Jantes e pneus

Estado de pneus e jantes

Passar pelas beiras da estrada devagar e, se possível, em ângulo recto. Passar por cima de superfícies semelhantes a arestas vivas pode causar danos em pneus e jantes. Não apertar os pneus contra os passeios ao estacionar.

Regularmente, verificar se as jantes apresentam danos. Recorrer à ajuda de uma oficina em caso de danos ou desgaste invulgar.

Pneus de inverno

Os pneus de Inverno aumentam a segurança de condução a temperaturas inferiores a 7 °C e, por conseguinte, deverão ser montados em todas as rodas.

De acordo com a legislação nacional de cada país, colocar a etiqueta de velocidade dentro do campo de visão do condutor.

Três volumes de 4 portas

O tamanho de pneu 205/65 R16 apenas é adequado como pneu de inverno.

Todos os motores, exceto A14XER, B14XER, B14NEL, B14NET, B14NET GPL, B16XER:

O tamanho de pneu 215/50 R17 apenas é adequado como pneu de inverno.

Designação dos pneus

P. ex. **215/60 R 16 95 H**

215 : largura do pneu, mm

60 : relação da secção transversal (relação entre altura e largura do pneu), %

R : tipo de cinta: Radial

RF : tipo: RunFlat

16 : diâmetro da roda, polegadas

95 : o índice de carga, p. ex. 95, é equivalente a 690 kg

H : letra do código de velocidade

Letra do código de velocidade:

Q : até 160 km/h

S : até 180 km/h

T : até 190 km/h

H : até 210 km/h

V : até 240 km/h

W : até 270 km/h

Escolha um pneu adequado para a velocidade máxima do veículo.

É possível alcançar a velocidade máxima na tara com o condutor (75 kg) mais 125 kg de carga. O equipamento opcional pode reduzir a velocidade máxima do veículo.

Desempenho ⇨ 288.

Pneus direccionais

Montar pneus direccionar de forma a rodarem na direcção de condução. A direcção de rodagem é indicada por um símbolo (p. ex., uma seta) na parede lateral do pneu.

Pressão dos pneus

Verificar a pressão com os pneus frios pelo menos cada 14 dias e antes de qualquer viagem grande. Não esquecer de verificar também o pneu sobresselente. Isto também se aplica a veículos com sistema de monitorização da pressão dos pneus.

Desapertar a tampa da válvula.



Pressão dos pneus ⇨ 294.

A etiqueta de informação de pressão dos pneus situada na armação da porta dianteira esquerda ou direita indica o tipo de pneus de origem e as respectivas pressões.

Os dados da pressão dos pneus referem-se a pneus frios. Aplica-se a pneus de Verão e de Inverno.

Insuflar sempre o pneu sobresselente segundo a pressão especificada para carga completa.

A pressão dos pneus ECO tem por objectivo atingir o menor consumo de combustível possível.

A pressão incorrecta dos pneus prejudica a segurança, a manobrabilidade do veículo, o conforto e a poupança de combustível e aumenta o desgaste dos pneus.

As pressões dos pneus podem variar em função de várias opções. Para o valor correcto da pressão dos pneus, seguir o procedimento abaixo:

1. Identificar o estilo de carroçaria.
2. Identificar o código de identificação do motor. Dados do motor ⇨ 285.
3. Identificar o respectivo pneu.

As tabelas da pressão dos pneus indicam todas as combinações possíveis de pneus ⇨ 294.

Para os pneus aprovados para o seu veículo, consultar o Certificado CE de Conformidade fornecido com o veículo ou os documentos de matrícula nacionais.

O condutor é responsável pelo ajuste correcto da pressão dos pneus.

⚠ Aviso

Se a pressão for demasiado baixa, pode causar o sobreaquecimento e danos internos nos pneus, resultando na separação do piso e mesmo no rebentamento do pneu a altas velocidades.

⚠ Aviso

Para pneus específicos, a pressão dos pneus recomendada, indicada na tabela da pressão dos pneus, poderá exceder a pressão máxima dos pneus indicada no pneu. Nunca exceder a pressão máxima dos pneus indicada no pneu.

No caso de a pressão dos pneus ter de ser reduzida ou aumentada num veículo com sistema de controlo da pressão dos pneus, desligar a ignição.

Sujeição à temperatura

A pressão dos pneus depende da temperatura dos pneus. Durante a condução a temperatura e a pressão dos pneus aumentam. Os valores da pressão dos pneus fornecidos na etiqueta de pressão dos pneus e na tabela de pressão dos pneus são válidos para pneus frios, o que significa a 20 °C.

A pressão aumenta quase 10 kPa para um aumento de temperatura de 10 °C. Isto deve ser tido em consideração ao verificar pneus quentes.

O valor da pressão dos pneus apresentado no Centro de Informação do Condutor é a pressão efetiva dos pneus. Um pneu arrefecido mostra um valor diminuído, o que não indica uma fuga de ar.

Sistema de controlo da pressão dos pneus

O sistema de controlo da pressão dos pneus (TPMS) verifica a pressão dos quatro pneus uma vez por minuto quando a velocidade do veículo ultrapassa um determinado limite.

Atenção

O sistema de controlo da pressão dos pneus avisa apenas se os pneus estão com pouca pressão e não substitui a manutenção regular dos pneus por parte do condutor.

Todas as rodas devem possuir sensores de pressão e os pneus devem estar à pressão indicada.

Advertência

Nos países onde o sistema de controlo da pressão dos pneus é exigido legalmente, a utilização de rodas sem sensores de pressão invalidará a aprovação do tipo de veículo.

As actuais pressões dos pneus podem ser apresentadas no **Veículo informação menu** no Centro de Informação do Condutor.

O menu pode ser seleccionado através dos botões na alavanca de sinalização de mudança de direcção.

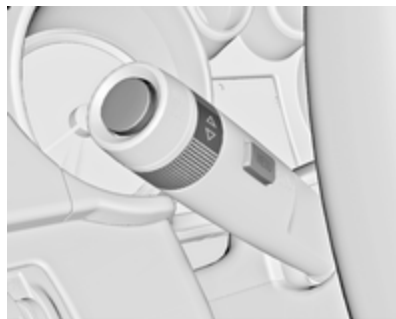

Premir **MENU** para seleccionar o **Veículo informação menu** .



Rodar a roda de ajuste para seleccionar o sistema de monitorização da pressão dos pneus.

O estado do sistema e avisos de pressão são indicadas por uma mensagem com o pneu em questão a piscar no Centro de Informação do Condutor.

O sistema considera a temperatura dos pneus para os avisos.



Uma situação de pressão baixa detetada é indicada pelo acendimento da luz de aviso (⚠) ↗ 96.

Se a luz de aviso (⚠) se acender, parar logo que possível e encher os pneus de acordo com o recomendado ↗ 294.

Se (⚠) piscar durante 60-90 segundos e em seguida ficar acesa continuamente, existe uma avaria no sistema. Consultar uma oficina.

Após o enchimento, a condução poderá ser necessária para a actualização dos valores da pressão

dos pneus no Centro de Informação do Condutor. Durante esse período de tempo, (⚠) poderá acender-se.

Se (⚠) se acender a baixa temperatura e se apagar depois de algum tempo de condução, isto pode indicar a aproximação ao estado de pressão baixa dos pneus. Verificar a pressão dos pneus.

Mensagens do veículo ↗ 106.

Se a pressão dos pneus tiver de ser reduzida ou aumentada, desligar o motor.

Apenas montar rodas com sensores de pressão, de outro modo a pressão dos pneus não será apresentada e (⚠) acende continuamente.

Uma roda sobresselente ou roda sobresselente temporária não está equipada com sensor de pressão. O sistema de monitorização da pressão dos pneus não está operacional para estas rodas. O indicador de controlo (⚠) acende. Para as outras três rodas o sistema mantém-se operacional.

A utilização de kits de reparação dos pneus líquido à venda no mercado pode prejudicar o funcionamento do sistema. Podem ser utilizados kits de reparação aprovados pelo fabricante.

Utilizar dispositivos eletrónicos ou estar perto de instalações que utilizam frequências de onda semelhantes pode interferir com o sistema de controlo da pressão dos pneus.

De cada vez que os pneus são substituídos, os sensores do sistema de controlo da pressão dos pneus devem ser desmontados e submetidos a manutenção. No caso do sensor aparafusado, substituir o núcleo da válvula e o anel de vedação. No caso do sensor preso por grampo, substituir a haste completa da válvula.

Estado de carga do veículo

Ajustar a pressão dos pneus à carga de acordo com a etiqueta de informação dos pneus ou a tabela de pressão dos pneus ↗ 294 e seleccionar a definição adequada no menu **Carga dos pneus** no Centro de

Informação do Condutor ↗ 99. Esta definição é a referência para os avisos de pressão dos pneus.

O menu **Carga dos pneus** apenas aparece se o veículo estiver parado e o travão de mão engatado. Nos veículos com caixa de velocidades automática, a alavanca seletora deve estar em **P**.

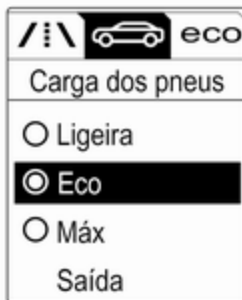

Seleccionar:

- **Ligeira** para pressão de conforto até 3 pessoas.
- **Eco** para pressão Eco até 3 pessoas.
- **Máx** para a carga máxima.

Processo de correspondência do sensor de pressão dos pneus

Cada sensor de pressão dos pneus tem um código de identificação único. É necessário efetuar a correspondência do código de identificação com uma nova posição da roda depois de rodar as rodas ou de substituir o conjunto de rodas completo e se um ou mais sensores de pressão dos pneus foram substituídos. O processo de correspondência do sensor de pressão dos pneus também deve ser efetuado depois de substituir uma roda sobresselente por uma roda de estrada com o sensor de pressão dos pneus.

A luz de anomalia (!) e a mensagem ou código de aviso deverão apagar-se no próximo ciclo de ignição. A correspondência dos sensores com as posições das rodas é efetuada utilizando uma ferramenta de reprogramação, pela seguinte ordem: roda dianteira esquerda, roda dianteira direita, roda traseira direita e roda traseira esquerda. O indicador

de mudança de direção na posição ativa atual mantém-se aceso até ocorrer a correspondência do sensor.

Consultar uma oficina para o serviço. Tem 2 minutos para fazer corresponder a primeira posição da roda e 5 minutos no total para fazer corresponder as quatro posições das rodas. Caso demore mais tempo, o processo de correspondência pára e tem de ser reiniciado.

O processo de correspondência do sensor de pressão dos pneus é o seguinte:

1. Aplicar o travão de mão.
2. Ligue a ignição.
3. Nos veículos com caixa de velocidades automática: colocar a alavanca selectora na posição **P**.
Nos veículos com caixa de velocidades manual: seleccionar o ponto-morto.
4. Utilizar **MENU** na alavanca do indicador de mudança de direção para seleccionar o **Menu de informação do veículo** no Centro de Informação do Condutor.

5. Utilizar a roda de regulação para navegar até ao menu de pressão dos pneus.

6. Premir **SET/CLR** para iniciar o processo de correspondência do sensor. Deverá ser apresentada uma mensagem a pedir aceitação do processo.

Premir novamente **SET/CLR** para confirmar a selecção. A buzina toca duas vezes para indicar que o recetor está em modo de memorização.

7. Começar pela roda dianteira do lado esquerdo.

8. Colocar a ferramenta de reprogramação contra a parede lateral do pneu, junto à haste da válvula. Em seguida, premir o botão para ativar o sensor de pressão dos pneus. Um toque curto da buzina confirma que foi feita a correspondência do código de identificação do sensor com aquela posição da roda.

9. Passar à roda dianteira do lado direito e repetir o procedimento indicado no Passo 8.

10. Passar à roda traseira do lado direito e repetir o procedimento indicado no Passo 8.

11. Passar à roda traseira esquerda e repetir o procedimento indicado no Passo 8. A buzina apita duas vezes para indicar que foi feita a correspondência do código de identificação do sensor com o pneu traseiro esquerdo e que o processo de correspondência dos sensores de pressão dos pneus já não está ativo.

12. Desligar a ignição.

13. Regular os quatro pneus à pressão recomendada conforme indicado na etiqueta de pressão dos pneus.

14. Garantir que o estado de carga dos pneus está de acordo com a pressão seleccionada ↻ 99.

Profundidade do relevo

Verificar a profundidade do rasto a intervalos regulares.

Os pneus devem ser substituídos por razões de segurança quando a profundidade do rasto for de 2-3 mm (4 mm para pneus de Inverno).

Por razões de segurança é recomendado que a profundidade do piso dos pneus no mesmo eixo não seja diferente em mais do que 2 mm.



A profundidade de rasto mínima permitida por lei (1,6 mm) terá sido atingida quando o rasto tiver sido gasto até um dos indicadores de desgaste do rasto (TWI). A respectiva posição está indicada por marcas na parede lateral.

Se existir maior desgaste à frente que atrás, periodicamente trocar as rodas dianteiras com as traseiras. Certificar-se que o sentido da rotação das rodas é o mesmo que anteriormente.

Os pneus envelhecem mesmo quando não utilizados. Recomendamos que os pneus sejam substituídos a cada 6 anos.

Mudar dimensão do pneu e da jante

Se se utilizarem pneus de tamanho diferente dos montados de fábrica, poderá ser necessário reprogramar o velocímetro assim como a pressão nominal dos pneus e fazer outras alterações no veículo.

Depois de mudar para pneus de tamanho diferente, substituir a etiqueta da pressão dos pneus.

Aviso

A utilização de pneus ou jantes desadequados poderá causar acidentes e invalidará a aprovação tipo do veículo.

Tampões de rodas

Deverão utilizar-se tampões das rodas e pneus aprovados para o veículo em questão e que cumpram todos os requisitos de combinação de jantes e pneus aplicáveis.

Se os tampões das rodas e os pneus utilizados não forem aprovados pela fábrica, os pneus não deverão ter rebordo com protecção da jante.

Os tampões das rodas não devem impedir o arrefecimento dos travões.

Aviso

A utilização de pneus ou tampões de rodas inadequados pode causar perda de pressão repentina e, conseqüentemente, acidentes.

Veículos com jantes de aço: Ao utilizar porcas de bloqueio das rodas, não fixar os tampões das rodas.

Correntes de neve



Apenas utilize correntes de neve nas rodas dianteiras.

⚠ Aviso

Danos podem levar os pneus a rebentar.

Três volumes de 4 portas

Utilizar sempre correntes de rede fina que não aumentem mais do que 10 mm ao piso e às paredes do pneu (incluindo o fecho das correntes).

As correntes de neve apenas são permitidas em pneus com a medida 205/60 R16 e 215/50 R17.

Dois volumes de 3 portas

A utilização das correntes de neve é permitida em pneus com a medida 225/55 R17. Utilizar sempre correntes de rede fina que adicionem até 10 mm ao piso e às paredes laterais interiores (incluindo o fecho da corrente).

A utilização das correntes de neve é permitida em pneus com a medida 245/45 R18. Utilizar sempre correntes de rede fina que adicionem até 7 mm ao piso e às paredes laterais interiores dos pneus (incluindo o fecho da corrente).

Versão OPC

A utilização das correntes de neve é permitida em pneus com a medida 235/45 R18. Utilizar sempre correntes de rede fina que adicionem

até 10 mm ao piso e às paredes laterais interiores (incluindo o fecho da corrente).

Informação geral

Não é permitida a utilização de correntes de neve na roda sobresselente.

Kit de reparação de pneus

O kit de reparação dos pneus pode ser utilizado para reparar pequenos danos no rasto de um pneu.

Não retirar quaisquer objectos estranhos dos pneus.

Os danos num pneu que excedam 4 mm ou que estejam na face lateral do pneu não podem ser reparados com o kit de reparação de pneus.

⚠ Aviso

Não conduzir a mais de 80 km/h.

Não utilizar durante um período longo de tempo.

A condução e o manuseio podem ser afectados.

Em caso de um pneu furado:

Aplicar o travão de mão e engatar a 1.^a velocidade, a marcha-atrás ou a posição **P**.

O kit de reparação de pneus encontra-se num compartimento sob o chão da bagageira.

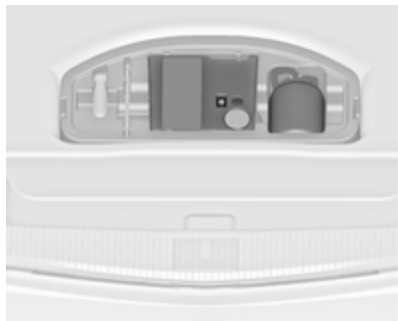

As ilustrações mostram versões diferentes.



1. Retirar o kit de reparação de pneus do compartimento.
2. Retirar o compressor.



3. Retirar o cabo de ligação eléctrica e tubo flexível de ar do compartimento de arrumação que se encontram na parte inferior do compressor.



4. Aparafusar o tubo flexível do compressor na ligação na botija do vedante.
5. Encaixar a botija do vedante no retentor do compressor.
Colocar o compressor perto do pneu de maneira que a botija do vedante fique na vertical.

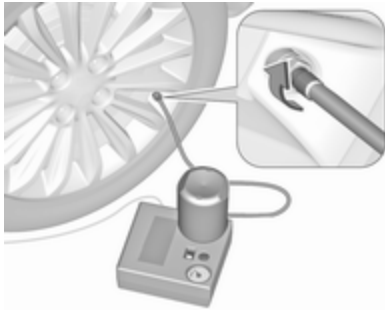

6. Desapertar a tampa da válvula do pneu em questão.
7. Aparafusar o tubo flexível na válvula do pneu.
8. O interruptor no compressor tem de estar na posição O.
9. Ligar a ficha do compressor na saída de alimentação ou do isqueiro.

Para não descarregar a bateria, recomendamos que se ligue o motor.

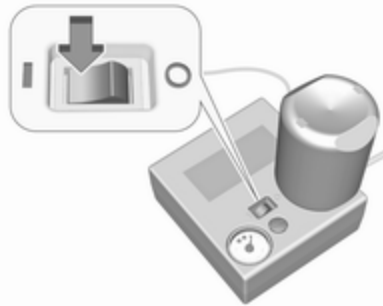

10. Colocar o interruptor de balancim do compressor na posição I. O pneu é cheio com vedante.
11. O manómetro da pressão do compressor indica por breves instantes até 6 bar enquanto a garrafa de selante está a esvaziar (cerca de 30 segundos). Em seguida, a pressão começa a cair.
12. O vedante é todo bombeado para dentro do pneu. Depois o pneu é insuflado.
13. A pressão do pneu recomendada deve ser atingida dentro de 10 minutos. Pressão dos pneus ↗ 294. Quando obtiver a pressão correcta, desligar o compressor.



Se a pressão de pneu recomendada não for atingida no espaço de 10 minutos, retirar o kit de reparação de pneus. Deslocar o veículo de forma a que o pneu dê uma volta completa. Voltar a fixar o kit de reparação de pneus e continuar o procedimento de enchimento durante 10 minutos. Se se continuar a não atingir a pressão do pneu prescrita, o pneu está muito danificado. Recorrer à ajuda de uma oficina.

Retirar do pneu a pressão em excesso accionando o botão acima do indicador de pressão. Não utilizar o compressor durante mais de 10 minutos.

14. Retirar o kit de reparação de pneus. Empurrar o trinco no suporte para retirar a garrafa de vedante do suporte. Enroscar o tubo de insuflação do pneu à ligação livre na garrafa de vedante. Isso evita que haja fuga de vedante. Guardar o kit de reparação dos pneus na bagageira.
15. Retirar qualquer excesso de vedante com um pano.
16. Retirar da garrafa de vedante a etiqueta que indica a velocidade máxima permitida e colocá-la dentro do campo de visão do condutor.
17. Prosseguir viagem imediatamente para que o vedante se distribua pelo pneu uniformemente. Depois de conduzir aproximadamente 10 km (mas não mais de 10 minutos), parar e verificar a pressão dos pneus. Apertar o tubo do ar do compressor directamente na válvula do pneu e no compressor ao fazer isso.

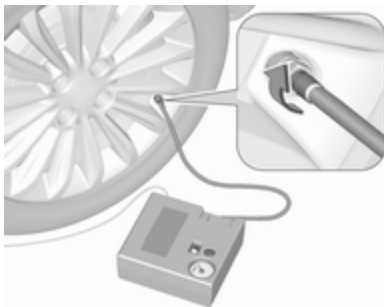

- Se a pressão do pneu for superior a 1,3 bar, corrigir para o valor correcto. Repetir o procedimento até deixar de haver perda de pressão.
- Se a pressão do pneu baixar para menos de 1,3 bar, não se deve conduzir o veículo. Recorrer à ajuda de uma oficina.
18. Guardar o kit de reparação dos pneus na bagageira.

Advertência

As características de condução proporcionadas pelo pneu reparado são muito afectadas, pelo que o pneu deve ser substituído.

Se se ouvir um ruído anormal ou se o compressor ficar quente, desligar o compressor durante pelo menos 30 minutos.

A válvula de segurança incorporada abre a uma pressão de 7 bar.

Anotar a data de validade do kit. Após essa data a capacidade vedante deixa de ter garantia. Prestar atenção à informação de armazenamento constante da garrafa de vedante.

Substituir a garrafa de vedante utilizada. Eliminar a garrafa conforme indicado na legislação aplicável

O compressor e o vedante podem ser utilizados a partir de -30 °C aproximadamente.

Os adaptadores fornecidos podem ser utilizados para encher outros itens, p. ex. bolas de futebol, colchões de ar, barcos insufláveis, etc. Encontram-se sob o compressor. Para retirar, aparafusar no compressor o tubo flexível e retirar o adaptador.

Substituição de roda

Alguns veículos são equipados com um kit de reparação de pneus em vez de possuírem uma roda sobresselente ⇨ 257.

Proceder aos seguintes preparativos e respeitar a informação a seguir:

- Estacionar o veículo numa superfície nivelada, firme e não derrapante. As rodas dianteiras devem estar em posição de condução em linha recta.
- Aplicar o travão de mão e engatar a 1.ª velocidade, a marcha-atrás ou a posição **P**.
- Retirar a roda sobresselente ⇨ 264.
- Nunca mudar mais do que uma roda ao mesmo tempo.
- Só utilizar o macaco para mudar pneus no caso de furos, e não para mudança de pneus sazonal (pneus de Inverno/Verão).
- O macaco não necessita de manutenção.

- Se a superfície em que o veículo se encontrar for mole, colocar uma placa sólida (com 1 cm de espessura, no máximo) por baixo do macaco.
- Retirar os objectos pesados do veículo antes de levantá-lo com o macaco.
- Não deverão estar nem pessoas nem animais dentro do veículo quando este for levantado com o macaco.
- Nunca passar por baixo de um veículo apoiado num macaco.
- Não colocar o veículo a trabalhar quando elevado com um macaco.
- Limpar as porcas da roda e roscas com um pano limpo antes de montar a roda.

Aviso

Não lubrificar o perno roscado da roda, porca de roda e cone da porca de roda.

1. Desencaixar as tampas dos parafusos das rodas com uma

chave de parafusos e retirar. Retirar o tampão da roda. Ferramentas do veículo ⇨ 248.

Jantes de liga: Desencaixar as tampas dos parafusos das rodas com uma chave de parafusos e retirar. Para proteger a roda, colocar um pano macio entre a chave de parafusos e a jante de liga.

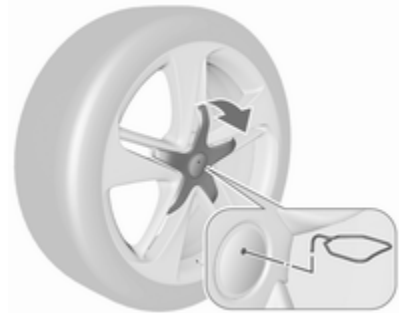

Jantes de liga com tampa dos parafusos centrais: Desencaixar a tampa central inserindo e puxando a ferramenta extractora na reentrância do emblema da marca. Ferramentas do veículo ⇨ 248.

2. Consoante a versão, estarão disponíveis dois tipos de macaco e de chaves de porcas de rodas. Ferramentas do veículo ⇨ 248.

Variante 1a com chave de rodas rígida:

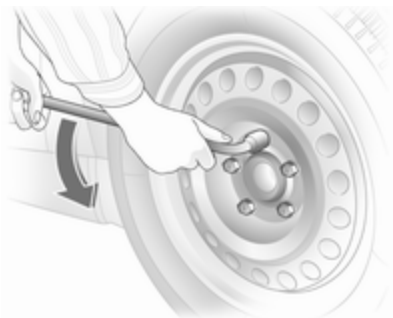

Montar a chave de rodas certificando-se que fica bem colocada e soltar cada porca meia volta.

Variantes 1b, 2 e 3 com chave de rodas dobrável:

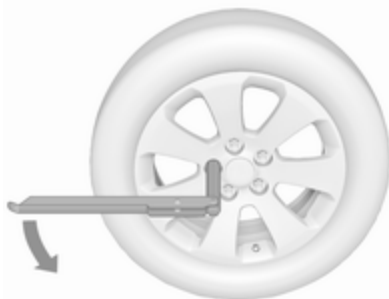

Desdobrar a chave de rodas e instalar certificando-se que fica bem colocada e desaparafusar cada parafuso meia volta.

As rodas poderão estar protegidas por porcas de bloqueio das rodas. Para aliviar estas porcas específicas, primeiro encaixar o adaptador na cabeça da porca antes de instalar a chave de rodas. O adaptador encontra-se no porta-luvas.

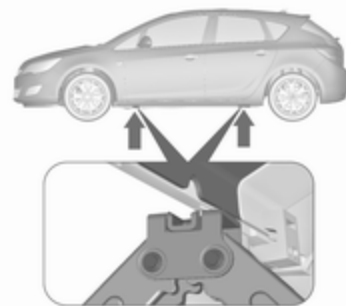

3. Certificar-se que o macaco está correctamente posicionado sob o ponto correcto de elevação do veículo.

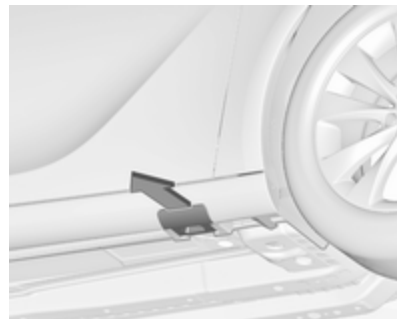

Algumas versões têm painéis da embaladeira com pontos para colocação do macaco cobertos: primeiro que tudo, puxe e retire a cobertura no respectivo ponto de colocação do macaco.

4. **Dois volumes de 3 portas e três volumes de 4 portas, variantes 1a, 1b e 3 do macaco ↗ 248:**

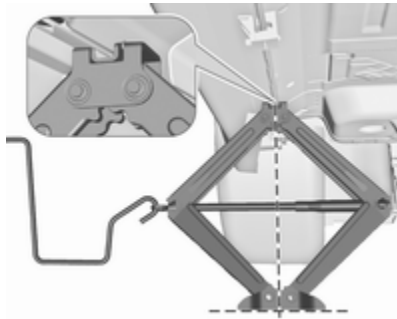

Regular o macaco para a altura necessária. Colocá-lo directamente por baixo do ponto de elevação, de maneira que não escorregue.



Montar a manivela do macaco e com este correctamente alinhado rodar a manivela até que a roda fique no ar.

5. Desapertar os parafusos das rodas.
6. Substituir a roda. Roda sobresselente ↗ 264.
7. Apertar os parafusos da roda.
8. Baixe o veículo e retire o macaco.
9. Colocar a chave de rodas assegurando que fica bem colocada e apertar cada parafuso em sequência cruzada. Apertar ao binário de 140 Nm.

10. Alinhar o orifício da válvula no tampão da roda com a válvula do pneu, antes de colocar.

Colocar as tampas dos parafusos das rodas.

Montar a tampa central nas jantes de liga.

11. Monte a cobertura no ponto de colocação do macaco nas versões com painéis de embaladeira.
12. Guardar a roda substituída ↗ 264, as ferramentas do veículo ↗ 248 e o adaptador para as porcas de bloqueio das rodas ↗ 64.
13. Verificar a pressão do pneu montado e o binário de aperto das porcas da roda assim que possível.

Substituir ou reparar o pneu danificado o mais depressa possível.

Pontos de elevação com macaco

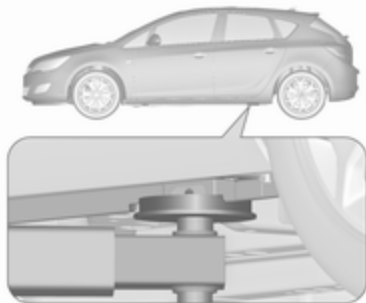

Posição do braço traseiro da plataforma de elevação centrada sob a reentrância da embaladeira.

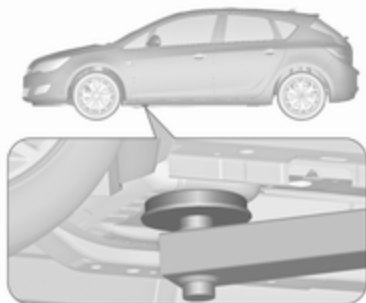

Posicionar o braço dianteiro da plataforma de elevação na subestrutura.

Roda sobresselente

Alguns veículos são equipados com um kit de reparação de pneus em vez de possuírem uma roda sobresselente.

Se for montada uma roda sobresselente que seja diferente das outras rodas, esta roda poderá ser classificada como roda sobresselente temporária e aplicar-se os limites de velocidade correspondentes, apesar de nenhuma etiqueta o indicar. Procurar a assistência de uma oficina para verificar o limite de velocidade aplicável.

A roda sobresselente tem sempre uma jante em aço.

Atenção

A utilização de uma roda sobresselente mais pequena do que as outras ou com pneus de

Inverno pode afectar a condução. Substituir o pneu danificado o mais depressa possível.



A roda sobresselente está na bagageira debaixo do tapete do chão. É fixa com uma porca de orelhas.

Para a retirar:

1. Abrir a cobertura do piso.

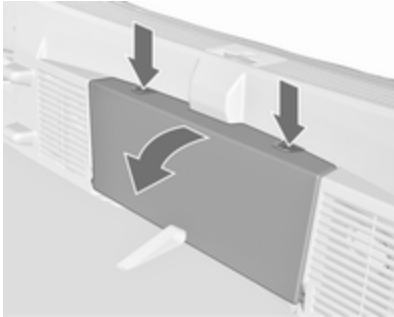

2. Apenas dois volumes de 3 portas: retirar a arrumação traseira premindo ambos os botões. Dobre a cobertura para baixo e extraia a arrumação no sentido ascendente.
3. A roda sobresselente está fixa com uma porca de orelhas. Soltar a porca, remover o cone (apenas dois volumes de 3 portas) para retirar a roda sobresselente.
Por baixo da roda sobresselente encontra-se a caixa com as ferramentas do veículo.
4. Quando, depois de substituir uma roda, não é colocada outra na cavidade da roda sobresselente,

fixe a caixa das ferramentas apertando a porca de orelhas e feche a cobertura do piso.

Arrumar uma roda de tamanho normal danificada na bagageira, modelo de dois volumes de 3 portas

A cavidade da roda sobresselente não está concebida para outros tamanhos de pneus para além dos tamanhos de rodas sobresselentes. Uma roda danificada de tamanho normal tem de ser arrumada na bagageira e fixa com uma cinta. Ferramentas do veículo ↻ 248. Para fixar a roda:

1. Colocar a roda voltada para cima junto a uma das laterais da bagageira.



2. Passar a extremidade da cinta com laçada pelo olhal dianteiro do lado adequado.
3. Passar a extremidade da cinta com laçada pelo olhal e puxar até que a cinta esteja bem fixa no olhal.

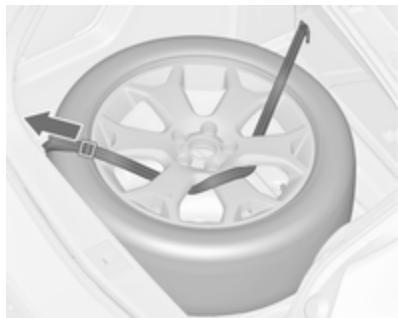

4. Inserir a cinta pelos raios da jante, conforme se mostra na figura.
5. Instalar o gancho no olhal traseiro.
6. Apertar a cinta e fixá-la com a fivela.

⚠ Perigo

Conduza sempre com os encostos dos bancos traseiros dobrados para cima e engatados quando guardar uma roda de tamanho normal na bagageira.

Arrumar a roda de tamanho normal danificada na cavidade da roda sobresselente, três volumes de 4 portas

Veículos equipados com uma roda sobresselente clássica:

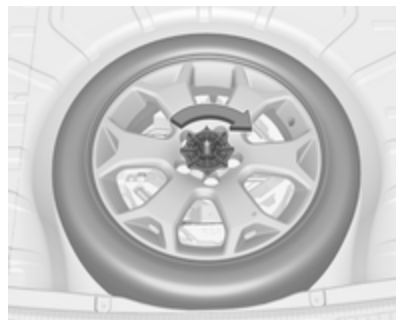

Uma roda danificada de tamanho normal tem de ser arrumada com o exterior virado para cima na cavidade da roda sobresselente e presa com a porca de orelhas.

A cobertura do piso pode ser colocada sobre a roda saliente.

Veículos equipados com uma roda sobresselente temporária:

Fixar uma roda de tamanho normal danificada voltada para cima com a porca de orelhas na cavidade da roda sobresselente depois de trocar o perno de rosca por um perno de extensão, colocado no saco de ferramentas ↻ 248. Substituir o perno:

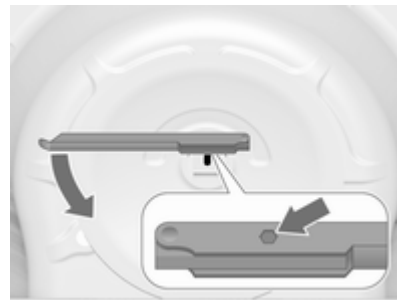

1. Colocar a chave hexagonal da chave de rodas certificando-se que encaixa no parafuso com segurança.
2. Rodar a chave de rodas para a esquerda para soltar o parafuso. Retirar o parafuso.

3. Retirar o perno de extensão do saco de ferramentas ⇨ 248 e aparafusá-lo levemente com a chave sextavada da chave de rodas.
4. Guardar a caixa de ferramentas e a roda danificada com a face voltada para cima na cavidade da roda sobresselente e fixá-la rodando a porca de orelhas para a direita no perno.

A cobertura do piso pode ser colocada sobre a roda saliente.

Substituir o perno de extensão pelo perno curto antes de colocar a roda sobresselente temporária na cavidade depois de renovar ou reparar a roda avariada.

Arrumação da roda sobresselente de novo na cavidade depois de reinstalar a roda danificada

1. Abrir a cobertura do piso, soltar e retirar a porca de orelhas.
Apenas dois volumes de 3 portas: abrir a cobertura do piso, retirar a arrumação traseira, soltar

e retirar a porca de orelhas e o cone.

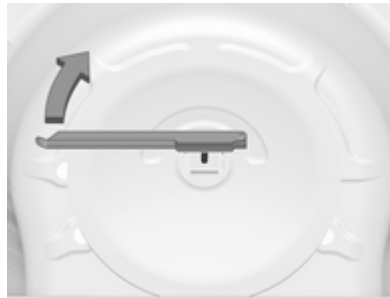

2. Apenas três volumes de 4 portas com roda sobresselente temporária: substituir o perno de extensão pelo perno curto utilizando a chave sextavada da chave de rodas.
3. Colocar as ferramentas na caixa de ferramentas ou no saco das ferramentas ⇨ 248.
4. Colocar a roda sobresselente voltada para cima na cavidade da roda e fixá-la apertando a porca de orelhas.

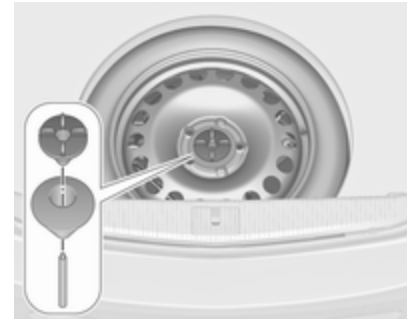

Apenas dois volumes de 3 portas: posicionar o cone excêntrico na reentrância da roda sobresselente antes de apertar a porca de orelhas.

5. Fechar a cobertura do piso e inserir a arrumação traseira (apenas dois volumes de 3 portas).

⚠ Aviso

Arrumar um macaco, uma roda ou outro equipamento na bagageira pode provocar ferimentos se não estiverem corretamente fixados.

Numa paragem súbita ou colisão, qualquer equipamento solto pode atingir alguém.

Arrumar sempre o macaco e as ferramentas nos respectivos compartimentos de arrumação e prendê-los firmemente.

Uma roda danificada colocada na bagageira deve ser sempre fixa com a cinta.

Roda sobresselente temporária

Atenção

A utilização de uma roda sobresselente mais pequena do que as outras ou com pneus de Inverno pode afectar a condução. Substituir o pneu danificado o mais depressa possível.

Montar só uma roda sobresselente temporária. Não conduzir a mais de 80 km/h. Fazer as curvas devagar. Não utilizar durante muito tempo.

Se furar um pneu na parte de trás do veículo enquanto reboca outro veículo, montar a roda sobresselente temporária na frente e um pneu normal na traseira.

Correntes para pneus ⇨ 257.

Roda sobresselente com pneu direccional

Montar pneus direccionar de forma a rodarem na direcção de condução. A direcção de rodagem é indicada por um símbolo (p. ex. uma seta) na parede lateral do pneu.

O indicado a seguir aplica-se a pneus montados contra a direcção de condução:

- A condução pode ser afectada. Mandê substituir ou reparar o pneu com defeito logo que possível e use-o em vez da roda sobresselente.
- Conduzir com redobrada atenção em superfícies molhadas ou com neve.

Auxílio de arranque

Não proceder ao arranque com carregador de carga rápida.

Um veículo com uma bateria descarregada pode ser posto a trabalhar com cabos auxiliares de arranque e com a bateria de outro veículo.

Aviso

Ter muito cuidado ao proceder ao arranque com cabos auxiliares de arranque. O incumprimento das instruções que se seguem pode causar lesões ou danos devido à explosão da bateria ou danos nos sistemas eléctricos de ambos os veículos.

Aviso

Evitar o contacto da bateria com os olhos, pele, tecidos e superfícies pintadas. O líquido

contém ácido sulfúrico que pode provocar ferimentos e danos no caso de contacto directo.

- Nunca expor a bateria do veículo a chamas nuas ou faíscas.
 - Uma bateria do veículo descarregada pode congelar à temperatura de 0 °C. Descongelar a bateria congelada do veículo antes de ligar os cabos auxiliares de arranque.
 - Ao manusear uma bateria de veículo, utilizar óculos e vestuário de protecção.
 - Utilizar uma bateria auxiliar do veículo com a mesma tensão (12 volts). A respectiva capacidade (Ah) não deve ser muito inferior à da bateria do veículo descarregada.
 - Utilizar cabos auxiliares de arranque com terminais isolados e uma secção transversal de pelo menos 16 mm² (25 mm² para motores a diesel).
 - Não desligar a bateria descarregada do veículo.
- Desligar todos os consumidores eléctricos desnecessários.
 - Não se inclinar sobre a bateria do veículo durante o arranque com cabos auxiliares.
 - Não permitir que os terminais de um dos cabos entre em contacto com os do outro cabo.
 - Os veículos não devem tocar um no outro durante o processo de arranque com cabos auxiliares.
 - Aplicar o travão de mão, colocar a caixa de velocidades em ponto morto e a caixa automática e **P**.
 - Abrir as tampas de protecção dos terminais positivos de ambas as baterias do veículo.

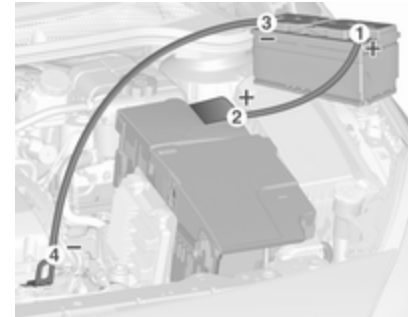

Ordem de ligação dos cabos:

1. Ligar o cabo vermelho ao terminal positivo da bateria auxiliar do veículo.
2. Ligar a outra extremidade do cabo vermelho ao terminal positivo da bateria do veículo descarregada.
3. Ligar o cabo preto ao terminal negativo da bateria auxiliar do veículo.
4. Ligar a outra extremidade do cabo preto ao ponto de massa do veículo, como por exemplo bloco do motor ou parafuso do apoio do motor. Ligar o mais afastado

possível da bateria do veículo descarregada, no entanto pelo menos a 60 cm.

Colocar os cabos de modo a não serem apanhados por peças rotativas no compartimento do motor.

Para colocar o motor a trabalhar:

1. Pôr a trabalhar o motor do veículo auxiliar.
2. Após 5 minutos, ligar o outro motor. Não se deve fazer tentativas de arranque durante mais de 15 segundos com intervalos de 1 minuto.
3. Deixar cada um dos motores ao ralenti durante cerca de 3 minutos com os cabos ligados.
4. Ligar os consumidores eléctricos (p. ex. faróis, óculo traseiro com desembaciador) do veículo que estiver a ser posto a trabalhar com cabos auxiliares de arranque.
5. Para retirar os cabos proceder pela ordem exactamente inversa à acima descrita.

Rebocar

Rebocar o veículo



Inserir uma chave de parafusos na fenda existente na parte inferior da tampa. Soltar a tampa deslocando cuidadosamente a chave de parafusos para baixo.

O olhal de reboque está arrumado com as ferramentas do veículo
↪ 248.



Enroscar o olhal de reboque o mais possível e até parar na horizontal.

Prender um cabo de reboque - ou, ainda melhor, uma barra de reboque - ao olhal de reboque.

O olhal de reboque deverá ser utilizado apenas para rebocar e não para recuperar o veículo.

Ligar a ignição para destrancar o volante e para poder utilizar luzes dos travões, buzina e o limpa pára-brisas.

Caixa de velocidades em ponto morto.

Atenção

Conduzir devagar. Não conduzir com movimentos bruscos. Força de tracção em excesso pode danificar o veículo.

Quando o motor está desligado, é necessária mais força para travar e mexer a direcção.

Para evitar a entrada de gases de escape do veículo rebocador, ligar a recirculação do ar e fechar os vidros.

Veículos com caixa de velocidades automática: O veículo tem de ser rebocado com a dianteira orientada para a frente a uma velocidade não superior a 80 km/h nem por mais de 100 km. Em todos os restantes casos e quando a caixa de velocidades estiver defeituosa, o eixo dianteiro tem de ser elevado do solo.

Recorrer à ajuda de uma oficina.

Depois de rebocar, desparafusar o olhal de reboque.

Inserir a tampa no topo e encaixar para baixo.

Rebocar outro veículo

Inserir uma chave de parafusos na fenda existente na curvatura inferior da tampa. Soltar a tampa deslocando cuidadosamente a chave de parafusos para baixo.

O olhal de reboque está arrumado com as ferramentas do veículo
⇨ 248.



Enroscar o olhal de reboque o mais possível e até parar na horizontal.

O olhal de fixação na traseira, por baixo do veículo, nunca deve ser utilizado como olhal de reboque.

Prender um cabo de reboque - ou, ainda melhor, uma barra de reboque - ao olhal de reboque.

O olhal de reboque deverá ser utilizado apenas para rebocar e não para recuperar o veículo.

Atenção

Conduzir devagar. Não conduzir com movimentos bruscos. Força de tração em excesso pode danificar o veículo.

Depois de rebocar, desaparafusar o olhal de reboque.

Inserir a tampa no topo e encaixar para baixo.

Conservação do veículo

Conservação da carroçaria

Fechaduras

As fechaduras são lubrificadas na fábrica com uma massa para canhões de fechadura de elevada qualidade. Utilizar agente descongelante apenas quando absolutamente necessário, já que esse remove a lubrificação e dificulta o funcionamento das fechaduras. Depois de utilizar um agente descongelante, proceder à lubrificação das fechaduras numa oficina.

Lavagem

A pintura do veículo é exposta a influências do ambiente. Lavar e encerar o veículo regularmente. Ao utilizar estações de lavagem automática, seleccionar um programa que inclua enceragem.

Os dejectos de aves, insectos mortos, resinas, pólen e substâncias semelhantes deverão ser limpas imediatamente, uma vez que contêm constituintes agressivos que podem danificar a pintura.

Se se utilizar estações de lavagem, cumprir as instruções do fabricante do veículo. Os limpa pára-brisas e o limpa-vidros do óculo traseiro devem ser desligados. Remover a antena e os acessórios exteriores, como por exemplos barras de tejadilho, etc.

Se se lavar o veículo à mão, certificar-se de que os interiores das cavas das rodas são também bem lavados.

Limpar as arestas e dobras em portas abertas e capô, bem como as áreas cobertas por estas.

Limpar as molduras metálicas brilhantes com uma solução de limpeza aprovada para alumínio a fim de evitar danos.

Atenção

Usar sempre um produto de limpeza com um pH situado entre 4 e 9.

Não utilizar produtos de limpeza em superfícies quentes.

Fazer com que as dobradiças de todas as portas sejam lubrificadas numa oficina.

Não limpar o compartimento do motor com jacto de vapor ou equipamento de limpeza a jacto a alta pressão.

Em veículos com dispositivo táctil no emblema do veículo: ao limpá-lo com jacto de alta pressão certificar-se de que mantém uma distância mínima de 30 cm ao trabalhar na porta da bagageira para evitar uma destrancagem imprevista.

Passar o veículo bem por água e retirar a água com uma camurça.

Passar a camurça por água frequentemente. Utilizar camurças à parte para superfícies pintadas e vidros: resíduos de cera em vidros podem dificultar a visão.

Não utilizar objectos rígidos para remover pedaços de alcatrão. Em superfícies pintadas utilizar produto de remoção de alcatrão.

Luzes exteriores

As coberturas dos faróis e de outras luzes são de plástico. Não utilizar agentes cáusticos ou abrasivos ou raspador de gelo e não os secar.

Polimento e enceragem

Encerar o veículo regularmente (o mais tarde quando a água já não formar gotas). Caso contrário, a pintura irá secar completamente.

O polimento só é necessário se a pintura estiver baça ou se tiver havido resíduos sólidos agarrados à pintura.

O polimento da pintura com silicone forma uma película protectora, tornando desnecessária a aplicação de cera.

As peças da carroçaria em plástico não devem ser tratadas com cera ou agentes de polimento.

Vidros e escovas do limpa-pára-brisas

Utilizar um pano macio que não largue pelo ou camurça com líquido limpa-vidros e produto de remoção de insectos.

Ao limpar o óculo traseiro a partir do interior, limpar sempre paralelamente ao elemento de aquecimento para evitar danos.

Para remoção mecânica de gelo, utilizar um raspador de gelo de extremidade afiada. Empurrar o raspador bem contra o vidro para não ficar sujidade por baixo dele e raspar o vidro.

Remover resíduos de sujidade das escovas do limpa-pára-brisas com um pano macio e um limpa-vidros. Além disso, remova da janela quaisquer resíduos, tais como cera, restos de insectos e afins.

Os resíduos de gelo, a poluição e a utilização contínua do limpa-pára-brisas nas janelas secas danificarão ou inclusive destruirão as escovas do limpa-pára-brisas.

Teto de abrir

Nunca limpar com solventes ou agentes abrasivos, combustíveis, meios agressivos (p. ex. diluente, soluções com acetona, etc.), meios ácidos ou muito alcalinos ou esponjas abrasivas. Não aplique cera ou agentes de polimento no teto de abrir.

Painel de vidro

Nunca limpar com solventes ou agentes abrasivos, combustíveis, meios agressivos (p. ex. diluente, soluções com acetona, etc.), meios ácidos ou muito alcalinos ou esponjas abrasivas. Não aplique cera ou agentes de polimento no painel de vidro.

Jantes e pneus

Não utilizar dispositivos de limpeza a jacto a alta pressão.

Limpar as jantes com um produto de limpeza de jantes de pH neutro.

As jantes são pintadas e podem ser tratadas com os mesmos produtos utilizados para a carroçaria.

Danos na pintura

Rectificar pequenos danos na pintura com uma caneta de retoque antes que apareça ferrugem. Áreas de maiores danos ou com ferrugem devem ser reparadas por uma oficina.

Substrutura

Algumas áreas da substrutura do veículo têm um revestimento em PVC enquanto outras áreas críticas possuem uma camada de cera de protecção durável.

Depois de a substrutura ser lavada, verificar a substrutura e aplicar cera se necessário.

Materiais de borracha/betume podem danificar a camada de PVC. Os trabalhos na substrutura devem ser realizados numa oficina.

Antes e depois do Inverno, lavar a substrutura e verificar a camada de cera de protecção.

Sistema de gás liquefeito

⚠ Perigo

O gás liquefeito é mais pesado do que o ar e pode juntar-se em pontos de acumulação.

Num fosso, ter cuidado ao executar trabalhos na parte inferior da carroçaria.

Para trabalhos de pintura e quando for utilizada uma estufa de secagem a uma temperatura superior a 60 °C, o depósito de gás liquefeito deve ser retirado.

Não fazer quaisquer modificações ao sistema de gás liquefeito.

Equipamento para reboque

Não limpar a barra da esfera de acoplamento com um jacto de vapor ou equipamento de limpeza a jacto a alta pressão.

Válvula de ar

Limpar o sistema de segurança no pára-choques dianteiro para manter um bom funcionamento.

Conservação do habitáculo

Interior e assentos

Limpar o interior do veículo, incluindo painel de instrumentos e painéis, apenas com um pano seco ou produto de limpeza de interiores.

Limpar os estofos de pele com água limpa e um pano macio. No caso de forte sujidade, utilizar um produto de limpeza de peles.

O conjunto de instrumentos e os visores devem ser limpos apenas com um pano macio humedecido. É necessário utilizar uma solução de sabão pouco concentrada.

Limpar estofos de tecido com um aspirador e escova. Eliminar nódoas com produto de limpeza de estofos.

Tecidos em têxtil poderão não ter cores fixas. Isso poderá provocar descoloração, especialmente em

estofos com cores claras. Nódoas que se podem tirar e descoloração deverão ser limpas o mais rapidamente possível.

Limpar os cintos de segurança com água tépida ou produto de limpeza de interiores.

Atenção

Feche as fitas Velcro uma vez que se estas estiverem abertas, podem danificar os estofos dos bancos.

O mesmo aplica-se ao vestuário relativamente aos objectos afiados, tais como fechos de correr ou cintos ou calças de ganga com pregos.

Peças de plástico e de borracha

As peças de plástico e de borracha podem ser limpas com o mesmo produto de limpeza utilizado para limpar a carroçaria. Utilizar produto de limpeza de interiores se necessário. Não utilizar qualquer outro agente. Evitar principalmente solventes e gasolina. Não utilizar dispositivos de limpeza por jacto de alta pressão.

Serviço e manutenção

Informações gerais	276
Informação sobre a assistência	276
Líquidos, lubrificantes e peças recomendados	277
Líquidos e lubrificantes recomendados	277

Informações gerais

Informação sobre a assistência

Para assegurar uma utilização económica e segura do veículo e manter o valor do mesmo, é vital que todos os trabalhos de manutenção sejam efectuados quando especificado.

A pormenorização da calendarização actualizada de serviço para o seu veículo está disponível na oficina.

Visor de serviço ⇨ 88.

Intervalos de intervenções de serviço na Europa

A manutenção do seu veículo é necessária a cada 30.000 km ou ao fim de 1 ano, conforme o que ocorrer primeiro, excepto se houver alguma indicação em contrário no visor de serviço.

Um intervalo de serviço mais curto pode ser válido para um comportamento de condução intenso, p. ex. no caso de táxis e veículos da polícia.

Os intervalos entre revisões na Europa são válidos para os seguintes países:

Alemanha, Andorra, Áustria, Bélgica, Bósnia-Herzegovina, Bulgária, Croácia, Chipre, Dinamarca, Eslováquia, Eslovénia, Espanha, Estónia, Finlândia, França, Grécia, Gronelândia, Hungria, Islândia, Irlanda, Itália, Letónia, Listenstaine, Lituânia, Luxemburgo, Macedónia, Malta, Mónaco, Montenegro, Noruega, Países Baixos, Polónia, Portugal, República Checa, Roménia, São Marino, Sérvia, Suécia, Suíça, Reino Unido.

Visor de serviço ⇨ 88.

Intervenções de serviço fora da Europa

A manutenção do seu veículo é necessária a cada 15.000 km ou ao fim de 1 ano, conforme o que ocorrer primeiro, excepto se houver alguma indicação em contrário no visor de serviço.

Um intervalo de serviço mais curto pode ser válido para um comportamento de condução

intenso. Estamos perante condições de funcionamento extremas quando uma ou mais das seguintes circunstâncias ocorrerem com frequência: Arranque a frio, situações de para-arranca, utilização de reboque, condução em montanha, condução em estradas degradadas ou de areia, elevada poluição do ar, presença de areia no ar e teor elevado de poeira, condução a alta altitude e grandes variações de temperatura. Nestas condições extremas de funcionamento, poderá ser necessária a realização de manutenção mais frequente do que o intervalo de serviço normal.

Os intervalos de serviço internacional são válidos para os países não indicados no programa de serviço Europeu.

Visor de serviço ⇨ 88.

Confirmações

A confirmação da revisão é registada no Manual de Assistência e Garantia. A data e a quilometragem são completados com o carimbo e a assinatura da oficina de assistência.

Assegurar que o Manual de Assistência e Garantia está correctamente preenchido, já que uma prova contínua de intervenções de serviço é essencial em caso de reclamações ao abrigo da garantia ou no âmbito de "Goodwill" e constitui ainda uma vantagem quando chegar a altura de vender o veículo.

Intervalo entre revisões com duração da vida útil restante do óleo de motor

Os intervalos entre revisões baseia-se em vários parâmetros dependendo da utilização.

O visor de serviço informa quando fazer a mudança do óleo do motor.

Visor de serviço ⇨ 88.

Líquidos, lubrificantes e peças recomendados

Líquidos e lubrificantes recomendados

Utilizar apenas produtos que cumprem as especificações recomendadas.

Aviso

Os materiais de funcionamento são perigosos e podem ser venenosos. Manusear com cuidado. Prestar atenção à informação presente nos recipientes.

Óleo do motor

O óleo de motor é identificado pela qualidade e pela viscosidade. A qualidade é mais importante que a viscosidade quando se selecciona o óleo do motor a utilizar. A qualidade do óleo garante por exemplo a limpeza do motor, protecção anti-desgaste e controlo do envelhecimento do óleo, enquanto

que a graduação da viscosidade dá informação da espessura do óleo numa variedade de temperaturas.

Dexos é a qualidade de óleo de motor mais recente que providencia uma protecção óptima para motores a gasolina e a diesel. Caso não esteja disponível, têm de ser utilizados óleos de motor de qualidades que façam parte da lista. As recomendações para motores a gasolina também são válidas para motores a gás natural comprimido (GNC), gás de petróleo liquefeito (GPL) e etanol (E85).

Seleccionar o óleo de motor adequado com base na qualidade e na temperatura ambiente mínima ⇨ 282.

Atestar com óleo do motor

Óleos de motor de fabricantes e marcas diferentes poderão ser misturados desde que cumpram os critérios do óleo de motor em qualidade e viscosidade.

A utilização de óleo de motor com qualidade de apenas ACEA A1/B1 ou apenas A5/B5 é proibida, pois pode

provocar danos no motor a longo prazo, em determinadas condições de funcionamento.

Seleccionar o óleo de motor adequado com base na qualidade e na temperatura ambiente mínima ⇨ 282.

Aditivos do óleo de motor adicionais

A utilização de aditivos do óleo de motor adicionais pode causar danos e invalidar a garantia.

Gradações da viscosidade do óleo de motor

A graduação de viscosidade SAE dá informação da espessura do óleo.

O óleo multigraduado é indicado por dois algarismos, p. ex. SAE 5W-30. O primeiro, seguido de um W, indica a viscosidade a baixa temperatura e o segundo a viscosidade a alta temperatura.

Seleccionar o nível de viscosidade adequado dependendo da temperatura ambiente mínima ⇨ 282.

Todos os graus de viscosidade recomendados são apropriados para temperaturas ambientes elevadas.

Líquido de arrefecimento e anti-congelante

Utilizar apenas líquido de arrefecimento e anti-congelante (LLC) do tipo de ácido orgânico de longa duração, aprovado para o veículo. Consultar uma oficina.

O sistema é atestado de fábrica com líquido de arrefecimento concebido para uma protecção excelente contra corrosão e gelo até aproximadamente -28 °C. Nas regiões frias com temperaturas muito baixas, o líquido de arrefecimento atestado de fábrica protege contra o congelamento até aproximadamente -37 °C. Esta concentração deve ser mantida ao longo de todo o ano. A utilização de aditivos do líquido de arrefecimento adicionais que pretendem dar uma protecção adicional contra a corrosão ou vedar pequenas fugas podem causar problemas de funcionamento. A responsabilidade pelas

consequências resultantes da utilização de aditivos de líquido de arrefecimento adicionais será rejeitada.

Líquido lava-vidros

Utilizar apenas líquido limpa-vidros aprovado para o veículo a fim de evitar danos nas escovas do limpa-vidros, na pintura e em peças de plástico e borracha. Consultar uma oficina.

Líquido dos travões e da embraiagem

Com o tempo, o óleo dos travões absorve a humidade o que reduzirá a eficiência de travagem. Por isso, o óleo dos travões deveria ser substituído nos intervalos especificados.

Dados técnicos

Identificação do veículo	280
Número de identificação do veículo	280
Placa de identificação	280
Identificação do motor	281
Dados do veículo	282
Fluidos e lubrificantes recomendados	282
Dados do motor	285
Desempenho	288
Peso do veículo	290
Dimensões do veículo	292
Capacidades	293
Pressão dos pneus	294

Identificação do veículo

Número de identificação do veículo

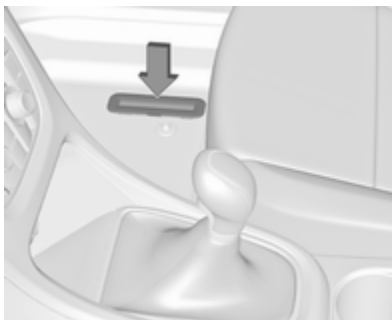

O número de identificação do veículo poderá estar estampado na placa de identificação e no painel do piso, por baixo da cobertura do piso, visível sob uma tampa.

O número de identificação do veículo poderá estar gravado no painel de instrumentos, visível através do pára-brisas ou no compartimento do motor no painel direito da carroçaria.

Placa de identificação



A placa de identificação encontra-se na estrutura da porta dianteira esquerda ou direita.

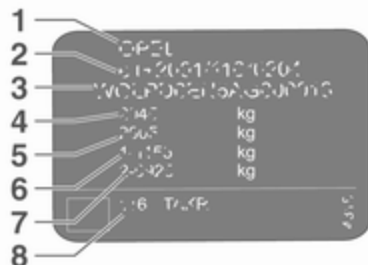

Informações na etiqueta de identificação:

- 1 : fabricante
- 2 : número do tipo de aprovação
- 3 : número de identificação do veículo
- 4 : classificação do peso bruto admissível do veículo em kg
- 5 : peso bruto admissível do atrelado em kg
- 6 : carga máxima admissível do eixo dianteiro em kg
- 7 : carga máxima admissível do eixo traseiro em kg
- 8 : dados específicos do veículo ou do país

As cargas do eixo dianteiro e traseiro no seu conjunto não devem ultrapassar o peso bruto do veículo admissível. Por exemplo, se o eixo dianteiro estiver com a carga máxima permitida, o eixo traseiro só pode ter uma carga igual ao peso bruto do veículo menos a carga do eixo dianteiro.

Os dados técnicos são especificados em conformidade com as normas da Comunidade Europeia. Reservamo-nos o direito de proceder a

alterações. As especificações constantes da documentação do veículo têm sempre prioridade sobre as especificações dadas neste manual.

Identificação do motor

As tabelas de dados técnicos indicam o código de identificação do motor. Dados do motor ⇨ 285.

Para identificar o respectivo motor, consultar a potência do motor no Certificado CE de Conformidade fornecido com o veículo ou os documentos de matrícula nacionais.

Dados do veículo

Fluidos e lubrificantes recomendados

Programa de revisões europeu

Qualidade do óleo de motor exigida

Todos os países europeus com intervalo de assistência europeia ⇨ 276

Qualidade do óleo de motor	Motores a gasolina (incluindo GNC, GPL, E85)	Motores diesel
dexos 1	–	–
dexos 2	✓	✓

No caso de a qualidade dexos não estar disponível, é possível utilizar no máximo 1 litro de óleo de motor de qualidade ACEA C3 uma vez entre cada mudança de óleo.

Gradações de viscosidade do óleo de motor

Todos os países europeus com intervalo de assistência europeia ⇨ 276

Temperatura ambiente	Motores a gasolina e diesel
Até -25 °C	SAE 5W-30 ou SAE 5W-40
abaixo de -25 °C	SAE 0W-30 ou SAE 0W-40

Programa de revisões internacional

Qualidade do óleo de motor exigida

Todos os países com intervalo de assistência internacional ⇨ 276

Qualidade do óleo de motor	Motores a gasolina (incluindo GNC, GPL, E85)	Motores diesel
dexos 1 (se disponível)	✓	–
dexos 2	✓	✓

No caso de a qualidade dexos não estar disponível, pode utilizar as qualidade de óleo indicadas abaixo:

Todos os países com intervalo de assistência internacional ⇨ 276

Qualidade do óleo de motor	Motores a gasolina (incluindo GNC, GPL, E85)	Motores diesel
GM-LL-A-025	✓	–
GM-LL-B-025	–	✓

Todos os países com intervalo de assistência internacional ⇨ 276

Qualidade do óleo de motor	Motores a gasolina (incluindo GNC, GPL, E85)	Motores diesel
ACEA A3/B3	✓	–
ACEA A3/B4	✓	✓

Todos os países com intervalo de assistência internacional ⇨ 276

ACEA C3	✓	✓
API SM	✓	-
API SN resource conserving	✓	-

Gradações de viscosidade do óleo de motor**Todos os países com intervalo de assistência internacional ⇨ 276**

Temperatura ambiente	Motores a gasolina e diesel
Até -25 °C	SAE 5W-30 ou SAE 5W-40
abaixo de -25 °C	SAE 0W-30 ou SAE 0W-40
Até -20 °C	SAE 10W-30 ¹⁾ ou SAE 10W-40 ¹⁾

1) Permitido, mas recomenda-se a utilização do SAE 5W-30 ou SAE 5W-40 com qualidade dexos.

Dados do motor

Código de identificação do motor	A14XER, B14NEL B14XER	B14NET LPG, B14NET	B16XER A16XHT	B16SHL	B16SHT		
Designação de mercado	1.4	1.4	1.4	1.6	1.6		
Código de engenharia	A14XER	B14NET	B14NET	B16XER	B16SHT	B16SHT	
Cilindrada [cm ³]	1398	1364	1364	1598	1598	1598	1598
Potência do motor [kW]	74	88	103	85	125	125	147
a rpm	6000	4200-6000	4900-6000	6000	6000	4750-6000	5500
Binário [Nm]	130	200	200	155	260	260	280
a rpm	4000	1850-4200	1850-4900	4000	1650-3200	1650-4500	1650-5000
Tipo de combustível	Gasolina	Gasolina	Gasolina/Gás líquido	Gasolina	Gasolina	Gasolina	Gasolina
Índice de octanas RON ²⁾							
recomendado	95	95	95	95	98	98	98
admissível	98	98	98	98	95	95	95
admissível	91	91	91	91	91	91	91
Tipo de combustível adicional	–	–	Gás líquido (GPL)	–	–	–	–

2) Uma etiqueta específica do país na portinhola do depósito de combustível pode substituir os requisitos específicos do motor.

286 Dados técnicos

Designação de mercado	1.6	1.8	2.0 OPC	1.3	1.6	1.6
Código de identificação do motor	A16LET	A18XER	B20NFT	A13DTE	B16DTH	B16DTL
Código de engenharia		A18XER	B20NFT		B16DTH	B16DTL
Cilindrada [cm ³]	1598	1796	1998	1248	1598	1598
Potência do motor [kW]	132	103	206	70	100	81
a rpm	5500	6300	5300	4000	3500-4000	3500
Binário [Nm]	230	175	400	190	320	300
a rpm	2200	3800	2400-4800	1750-3250	2000	1750-2000
Tipo de combustível	Gasolina	Gasolina	Gasolina	Gasóleo	Gasóleo	Gasóleo
Índice de octanas RON ³⁾						
recomendado	95	95	98			
admissível	98	98	95			
admissível	91	91	91			

3) Uma etiqueta específica do país na portinhola do depósito de combustível pode substituir os requisitos específicos do motor.

Designação de mercado	1.7	1.7	1.7	2.0 Turbo	2.0 Turbo	2.0 Turbo
Código de identificação do motor	A17DTN	A17DTC	A17DTS	A20DTH	A20DTH	A20DTR
Código de engenharia				121 kW	96 kW	
Cilindrada [cm ³]	1686	1686	1686	1956	1956	1956
Potência do motor [kW]	74	81	96	121/117 ⁴⁾	96	143
a rpm	4000	4000	4000	4000	4000	4000
Binário [Nm]	260	280	300	350	300	400
a rpm	1750-2500	1750-2500	2000-2500	1750-2500	1750-2500	1750-2500
Tipo de combustível	Gasóleo	Gasóleo	Gasóleo	Gasóleo	Gasóleo	Gasóleo

4) Versão de série.

Desempenho**Dois volumes de 3 portas**

Motor	A14XER	B14NEL	B14NET	A16LET	A16XHT	B16SHT	B16SHL
Velocidade máxima [km/h]							
Caixa de velocidades manual	178 ⁵⁾	192	201	220	219	230	–
Caixa de velocidades automática	–	–	200	–	–	–	210

5) 4ª velocidade.

Motor	A18XER	B20NFT	B16DTH	B16DTL	A20DTH 121 kW	A20DTH 96 kW	A20DTR
Velocidade máxima [km/h]							
Caixa de velocidades manual	200	250	198	182	210	– ⁶⁾	225
Caixa de velocidades automática	–	–	–	–	207	–	–

6) Valor não disponível à data de impressão.

Três volumes de 4 portas

Motor	B14XER	B14NET	B14NET		B16XER	A16XHT
			LPG	A16LET		
Velocidade máxima [km/h]						
Caixa de velocidades manual	183 ⁵⁾	207	202	223	193	222
Caixa de velocidades automática	–	205	–	213	185	215

5) 4ª velocidade.

Motor	A13DTE	B16DTH	B16DTL	B16SHL
Velocidade máxima [km/h]				
Caixa de velocidades manual	180	205	189	–
Caixa de velocidades automática	–	200	–	215

Peso do veículo**Tara, modelo básico sem qualquer equipamento opcional**

Dois volumes de 3 portas	Motor	Caixa de velocidades manual	Caixa de velocidades automática
sem/com ar condicionado [kg]	A14XER	1393/1408	–
	B14NEL	–/1437	–
	B14NET	–/1437	–/1471
	A16LET	1471	–
	A16XHT	–/1503	–
	B16SHT	–/1503	–
	B16SHL	–	–/1503
	A18XER	–/1437	–
	B20NFT	–/1550	–
	B16DTH	1503/1518	–
	B16DTL	1503/1518	–
	A20DTH	–/1550	–/1571
	A20DTR	–/1571	–

O equipamento opcional e os acessórios aumentam a tara.

Indicações de carregamento ⇨ 75.

Tara, modelo básico sem qualquer equipamento opcional

Três volumes de 4 portas	Motor	Caixa de velocidades manual	Caixa de velocidades automática
sem/com ar condicionado [kg]	B14XER	1393/1405	–
	B14NET	1437/1449	–/1483
	B14NET LPG	1503/1515	–
	A16LET	–/1471	1503
	B16XER	1393/1405	–/1449
	A16XHT	–/1503	–/1503
	A13DTE	1471/1483	–
	B16SHL	–	–/1503
	B16DTH	1491/1503	–/1550
	B16DTL	1491/1503	–

O equipamento opcional e os acessórios aumentam a tara.

Indicações de carregamento ⇨ 75.

Dimensões do veículo

	Dois volumes de 3 portas	Três volumes de 4 portas
Comprimento [mm]	4466	4658
Largura sem espelhos retrovisores exteriores [mm]	1840	1814
Largura com dois espelhos retrovisores exteriores [mm]	2020	2013
Altura (sem antena) [mm]	1482	1500
Comprimento do piso da carga [mm]	855	1084
Comprimento do compartimento de carga com os bancos traseiros rebatidos [mm]	1617	1778
Largura da bagageira [mm]	980	976
Altura da bagageira [mm]	512	546
Distância entre eixos [mm]	2695	2685
Diâmetro do círculo de viragem [m]	11,4	11,5

Capacidades

Óleo do motor

Motor	A14XER, B14XER, B14NEL, B14NET LPG, B14NET	A16LET, B16XER, A18XER	A16XHT, B16SHT, B16SHL	B20NFT
incluindo Filtro [l]	4,0	4,5	5,5	6,0
entre MIN e MAX [l]	1,0	1,0	1,0	1,0

Motor	A13DTE ecoFlex	B16DTH, B16DTL	A17DTC, A17DTN, A17DTS	A20DTH, A20DTR
incluindo Filtro [l]	3,5	5,0	5,4	4,5
entre MIN e MAX [l]	1,0	1,0	1,0	1,0

Depósito de combustível

Gasolina/diesel, quantidade de reabastecimento [l]	56 ⁷⁾
GPL, quantidade de reabastecimento [l]	34

7) Motor diesel A13DTE em combinação com equipamento especial: 46 litros.

Pressão dos pneus

As pressões dos pneus diferem consoante a variante do modelo. A ordem dos modelos de automóvel indicados é a seguinte:

- Dois volumes de 3 portas
- Três volumes de 4 portas

Consultar o cabeçalho da tabela para saber a pressão dos pneus correcta para o modelo de automóvel em questão.

Dois volumes de 3 portas		Conforto com 3 pessoas, no máximo		ECO com 3 pessoas, no máximo		Com carga máxima	
		À frente	Atrás	À frente	Atrás	À frente	Atrás
Motor	Pneus	[kPa/bar] ([psi])	[kPa/bar] ([psi])	[kPa/bar] ([psi])	[kPa/bar] ([psi])	[kPa/bar] ([psi])	[kPa/bar] ([psi])
A14XER	225/55 R17, 235/45 R19, 235/50 R18, 235/55 R17, 245/45 R18	210/2,1 (30)	210/2,1 (30)	250/2,5 (36)	250/2,5 (36)	220/2,2 (32)	260/2,6 (38)

Dois volumes de 3 portas		Conforto com 3 pessoas, no máximo		ECO com 3 pessoas, no máximo		Com carga máxima	
Motor	Pneus	À frente	Atrás	À frente	Atrás	À frente	Atrás
		[kPa/bar] ([psi])	[kPa/bar] ([psi])	[kPa/bar] ([psi])	[kPa/bar] ([psi])	[kPa/bar] ([psi])	[kPa/bar] ([psi])
A16LET, A18XER	225/55 R17, 235/45 R19, 235/50 R18, 235/55 R17, 245/40 R20, 245/45 R18	210/2,1 (30)	210/2,1 (30)	250/2,5 (36)	250/2,5 (36)	220/2,2 (32)	260/2,6 (38)
B14NEL, B14NET	225/55 R17 235/45 R19, 235/50 R18, 235/55 R17, 245/40 R20, 245/45 R18	210/2,1 (30)	210/2,1 (30)	300/3,0 (43)	300/3,0 (43)	220/2,2 (32)	270/2,7 (39)
		210/2,1 (30)	210/2,1 (30)	270/2,7 (39)	270/2,7 (39)	220/2,2 (32)	270/2,7 (39)

296 Dados técnicos

Dois volumes de 3 portas		Conforto com 3 pessoas, no máximo		ECO com 3 pessoas, no máximo		Com carga máxima	
Motor	Pneus	À frente	Atrás	À frente	Atrás	À frente	Atrás
		[kPa/bar] ([psi])	[kPa/bar] ([psi])	[kPa/bar] ([psi])	[kPa/bar] ([psi])	[kPa/bar] ([psi])	[kPa/bar] ([psi])
A16XHT,	225/55 R17	230/2,3 (33)	230/2,3 (33)	300/3,0 (43)	300/3,0 (43)	240/2,4 (35)	280/2,8 (41)
B16SHT,							
A20DTH,	235/45 R19,	230/2,3 (33)	230/2,3 (33)	270/2,7 (39)	270/2,7 (39)	240/2,4 (35)	280/2,8 (41)
A20DTR,							
B16DTH,	235/50 R18,						
B16DTL,	235/55 R17,						
B16SHL	245/40 R20, 245/45 R18						
B20NFT	235/45 R18,	240/2,4 (35)	240/2,4 (35)	270/2,7 (39)	280/2,8 (41)	260/2,6 (38)	300/3,0 (43)
	245/40 R19						
	245/35 R20	270/2,7 (39)	250/2,5 (36)	280/2,8 (41)	290/2,9 (42)	280/2,8 (41)	310/3,1 (44)
Todas	Roda sobresselente temporária T125/70 R17	420/4,2 (61)	420/4,2 (61)	–	–	420/4,2 (61)	420/4,2 (61)

Três volumes de 4 portas		Conforto com 3 pessoas, no máximo		ECO com 3 pessoas, no máximo		Com carga máxima	
Motor	Pneus	À frente	Atrás	À frente	Atrás	À frente	Atrás
		[kPa/bar] ([psi])	[kPa/bar] ([psi])	[kPa/bar] ([psi])	[kPa/bar] ([psi])	[kPa/bar] ([psi])	[kPa/bar] ([psi])
B14NET LPG, B14NET	205/60 R16, 205/65 R16, 215/50 R17, 215/60 R16, 225/45 R18, 225/50 R17, 235/40 R19	220/2,2 (32)	220/2,2 (32)	270/2,7 (39)	270/2,7 (39)	230/2,3 (33)	270/2,7 (39)
B14XER	205/60 R16, 215/50 R17, 215/60 R16	220/2,2 (32)	220/2,2 (32)	270/2,7 (39)	270/2,7 (39)	230/2,3 (33)	270/2,7 (39)

Três volumes de 4 portas		Conforto com 3 pessoas, no máximo		ECO com 3 pessoas, no máximo		Com carga máxima	
Motor	Pneus	À frente	Atrás	À frente	Atrás	À frente	Atrás
		[kPa/bar] ([psi])	[kPa/bar] ([psi])	[kPa/bar] ([psi])	[kPa/bar] ([psi])	[kPa/bar] ([psi])	[kPa/bar] ([psi])
A16LET	205/65 R16, 215/60 R16, 215/50 R17, 225/50 R17, 235/45 R18	230/2,3 (33)	230/2,3 (33)	270/2,7 (39)	270/2,7 (39)	240/2,4 (35)	280/2,8 (41)
	235/40 R19	240/2,4 (35)	220/2,2 (32)	–	–	250/2,5 (36)	290/2,9 (42)
	205/60 R16	250/2,5 (36)	230/2,3 (33)	270/2,7 (39)	270/2,7 (39)	260/2,6 (38)	300/3,0 (43)

Três volumes de 4 portas		Conforto com 3 pessoas, no máximo		ECO com 3 pessoas, no máximo		Com carga máxima	
Motor	Pneus	À frente	Atrás	À frente	Atrás	À frente	Atrás
		[kPa/bar] ([psi])	[kPa/bar] ([psi])	[kPa/bar] ([psi])	[kPa/bar] ([psi])	[kPa/bar] ([psi])	[kPa/bar] ([psi])
B16XER	205/60 R16, 215/50 R17, 215/60 R16, 225/45 R18, 235/40 R19	220/2,2 (32)	220/2,2 (32)	270/2,7 (39)	270/2,7 (39)	230/2,3 (33)	270/2,7 (39)

300 Dados técnicos

Três volumes de 4 portas		Conforto com 3 pessoas, no máximo		ECO com 3 pessoas, no máximo		Com carga máxima	
Motor	Pneus	À frente	Atrás	À frente	Atrás	À frente	Atrás
		[kPa/bar] ([psi])	[kPa/bar] ([psi])	[kPa/bar] ([psi])	[kPa/bar] ([psi])	[kPa/bar] ([psi])	[kPa/bar] ([psi])
A16XHT, B16DTH, B16DTL	215/60 R16, 225/50 R17, 235/45 R18	230/2,3 (33)	230/2,3 (33)	270/2,7 (39) ⁸⁾	270/2,7 (39) ⁸⁾	240/2,4 (35)	280/2,8 (41)
	235/40 R19, 215/50 R17	240/2,4 (35)	220/2,2 (32)	270/2,7 (39)	270/2,7 (39)	250/2,5 (36)	290/2,9 (42)
	205/60 R16, 205/55 R16	250/2,5 (36)	230/2,3 (33)	270/2,7 (39)	270/2,7 (39)	260/2,6 (38)	300/3,0 (43)

Três volumes de 4 portas		Conforto com 3 pessoas, no máximo		ECO com 3 pessoas, no máximo		Com carga máxima	
Motor	Pneus	À frente	Atrás	À frente	Atrás	À frente	Atrás
		[kPa/bar] ([psi])	[kPa/bar] ([psi])	[kPa/bar] ([psi])	[kPa/bar] ([psi])	[kPa/bar] ([psi])	[kPa/bar] ([psi])
B16SHL	215/60 R16,	230/2,3 (33)	230/2,3 (33)	270/2,7 (39)	270/2,7 (39)	240/2,4 (35)	280/2,8 (41)
	225/50 R17,						
	235/45 R18						
	235/40 R19	240/2,4 (35)	220/2,2 (32)	270/2,7 (39)	270/2,7 (39)	250/2,5 (36)	290/2,9 (42)
	205/60 R16,	250/2,5 (36)	230/2,3 (33)	270/2,7 (39)	270/2,7 (39)	260/2,6 (38)	300/3,0 (43)
	205/55 R16,						
	215/50 R17						

302 Dados técnicos

Três volumes de 4 portas		Conforto com 3 pessoas, no máximo		ECO com 3 pessoas, no máximo		Com carga máxima	
Motor	Pneus	À frente	Atrás	À frente	Atrás	À frente	Atrás
		[kPa/bar] ([psi])	[kPa/bar] ([psi])	[kPa/bar] ([psi])	[kPa/bar] ([psi])	[kPa/bar] ([psi])	[kPa/bar] ([psi])
A13DTE	205/60 R16, 215/50 R17, 215/60 R16	220/2,2 (32)	220/2,2 (32)	270/2,7 (39)	270/2,7 (39)	230/2,3 (33)	270/2,7 (39)
Todas	Roda sobresselente temporária T115/70 R16	420/4,2 (61)	420/4,2 (61)	–	–	420/4,2 (61)	420/4,2 (61)

8) Em combinação com pneus de resistência ao rolamento ultrabaixa: 300/3,0 (43).

Informação do cliente

Informação do cliente	303
Declaração de Conformidade ..	303
Reparação de danos de colisão	306
Confirmação do software	306
Marcas registadas	309
Registo de dados do veículo e privacidade	310
Gravação de dados de eventos	310
Identificação de Frequência Rádio (RFID)	311

Informação do cliente

Declaração de Conformidade

Sistemas de radiotransmissão

Este veículo possui sistemas que transmitem e/ou recebem ondas de rádio sujeitas à Diretiva 1999/5/CE ou 2014/53/UE. Estes sistemas estão em conformidade com os requisitos essenciais e outras disposições relevantes da Diretiva 1999/5/CE ou 2014/53/UE. Podem ser obtidas cópias das Declarações de Conformidade originais através do nosso site.

Sistemas de radar

A página seguinte mostra Declarações de Conformidade específicas do país para sistemas de radar:

European Union

EC Directive: 1999/5/EC

Manufacturer: Delphi Electronics & Safety

Model / Type Designation: L2C0038TR

Description / Intended Use:

Electronically Scanned Radar (ESR), a 76.5GHz adaptive cruise control system radar fitted to motor vehicles at vehicle manufacture

Applied Standards:

47 CFR Part 15

CEPT ERC Recommendation 70-03

EN 60950

EN 301 091

European Commission Directive

2006/28/EC

I declare that the product referenced above is in compliance with the essential requirements and other relevant provisions of Directive 1999/5/EC, on the approximation of the laws of the member states relating to Directive 1999/5/EC.

Brazil

Modelo: L2C0038TR



1071-10-3451



0107897843800248

Este equipamento opera em caráter secundário, isto é, não tem direito a proteção contra interferência

prejudicial, mesmo de estações do mesmo tipo, e não pode causar interferência a sistemas operando em caráter primário

Indonesia

14785/POSTEL/2010

1982

Jordan

Type Approval No.: TRC/LPD/2009/87

Equipment Type: Low Power Device (LPD)

Malaysia

Approval #: B 05358

Moldova

8526

Morocco

AGREE PAR L'ANRT MAROC

Numéro d'agrément :

MR 4838 ANRT 2009

Date d'agrément : 22/5/2009

Singapore

Complies with

IDA Standards

DA105753

South Africa

TA-2009/163

APPROVED

South Korea

방송통신위원회

인무번호 : KCC-0904PRL200908TR

Taiwan

◎ CCAB09LP4590T3

UAE

TRA

REGISTERED No:

0018923/09

DEALER No:

DA0047809/10

United States of America and Canada

Model / FCC ID: L2C0038TR IC: 3432A-0038TR

This device complies with Part 15 of the FCC Rules and with Industry Canada license-exempt RSS standard(s). Operation is subject to the following two conditions: (1) This device may not cause harmful interference, and (2) This device must accept any interference received, including interference that may cause undesired operation.

Le présent appareil est conforme aux CNR d'industrie Canada applicables aux appareils radio exempts de licence. L'exploitation est autorisée aux deux conditions suivantes: (1) l'appareil ne doit pas produire de brouillage, et (2) l'utilisateur de l'appareil doit accepter tout brouillage radioélectrique subi, même si le brouillage est susceptible d'en compromettre le fonctionnement.

Note: Changes or modifications not expressly approved by the party responsible for compliance could void the user's authority to operate the equipment. The term "IC:" before the radio certification number only signifies that Industry Canada technical specifications were met.

Note: This equipment complies with radiation exposure limits set forth for an uncontrolled environment. This equipment should be installed and operated with minimum distance of 20 cm between the radiator and your body.

Macaco



Wir leben Autos.

Konformitätserklärung

nach EG Richtlinie 2006/42/EG

Hiermit erklären wir, dass das Produkt:

Produktbezeichnung: Wagenheber

Typ/GM-Teilenummern: 13576735

den Bestimmungen der Richtlinie 2006/42/EG entspricht.

Angewendete technische Normen:

- GMM9737 Jacking
- GM 14337 Standard Equipment Jack - Hardware Tests
- GMS1727 Vehicle Integrity-Hoisting and Service Station Jacking
- GMW15005 Standard Equipment Jack and Spare Tire, Vehicle Test
- ISO TS 16949 Qualitätsmanagementsystem

Der Unterzeichner ist Bevollmächtigter für die Zusammenstellung der technischen Unterlagen.

Rüsselsheim, 31. Januar 2014



Hans-Peter Metzger
Engineering Group Manager Chassis & Structure
Adam Opel AG

Adam Opel AG
Rüsselsheim
15814 4217 3811 4217 38 00
www.opel.de

Vertrags-
Anbieter:
Michael Lohschütz, Dr. Thomas Schäfer,
Peter Thies, Susanne Weidner, Julia Wilken

Auftrags-
Zugabe (1 Copy (Hauptabgabe))

Stz der Gesellschaft: Rüsselsheim
Anlagenstraße 100, 69126
Informations der Anlage

Tradução da Declaração de Conformidade original

Declaração de Conformidade de acordo com a Directiva 2006/42/CE

Declaramos que o produto:

Designação do produto: Macaco

Tipo/número de peça GM: 13576735

está em conformidade com as disposições da Directiva 2006/42/CE.

Normas técnicas aplicadas:

- GMN9737 : elevação
- GM 14337 : macaco do equipamento padrão - testes do equipamento
- GMN5127 : integridade do veículo - elevação em estação de serviço
- GMW15005 : macaco e roda sobresselente do equipamento padrão, teste do veículo
- ISO TS 16949 : sistemas de gestão da qualidade

O signatário tem autorização para compilar a documentação técnica.

Rüsselsheim, 31 de Janeiro de 2014

assinado por

Hans-Peter Metzger

Director de Engenharia de Chassis & Estrutura do Grupo

Adam Opel AG

D-65423 Rüsselsheim

Reparação de danos de colisão

Espessura da tinta

Devido às técnicas de produção, a espessura da tinta pode variar entre 50 e 400 µm.

Como tal, uma espessura de tinta diferente não indica uma reparação de danos de colisão.

Confirmação do software

Certos componentes OnStar incluem software libcurl e unzip e outro software de terceiros. Abaixo são fornecidos os avisos e as licenças

associados ao software libcurl e unzip e a outro software de terceiros; consultar <http://www.lg.com/global/support/opensource/index>.

Consulte a tradução a seguir ao texto original.

libcurl

Copyright and permission notice

Copyright (c) 1996 - 2010, Daniel Stenberg, <daniel@haxx.se>.

All rights reserved.

Permission to use, copy, modify, and distribute this software for any purpose with or without fee is hereby granted, provided that the above copyright notice and this permission notice appear in all copies.

The software is provided "as is", without warranty of any kind, express or implied, including but not limited to the warranties of merchantability, fitness for a particular purpose and noninfringement of third party rights.

In no event shall the authors or copyright holders be liable for any claim, damages or other liability, whether in an action of contract, tort

or otherwise, arising from, out of or in connection with the software or the use or other dealings in the software. Except as contained in this notice, the name of a copyright holder shall not be used in advertising or otherwise to promote the sale, use or other dealings in this Software without prior written authorization of the copyright holder.

unzip

This is version 2005-Feb-10 of the Info-ZIP copyright and license. The definitive version of this document should be available at <ftp://ftp.info-zip.org/pub/infozip/license.html> indefinitely.

Copyright (c) 1990-2005 Info-ZIP. All rights reserved.

For the purposes of this copyright and license, "Info-ZIP" is defined as the following set of individuals:

Mark Adler, John Bush, Karl Davis, Harald Denker, Jean-Michel Dubois, Jean-loup Gailly, Hunter Goatley, Ed Gordon, Ian Gorman, Chris Herborth, Dirk Haase, Greg Hartwig, Robert Heath, Jonathan Hudson, Paul

Kienitz, David Kirschbaum, Johnny Lee, Onno van der Linden, Igor Mandrichenko, Steve P. Miller, Sergio Monesi, Keith Owens, George Petrov, Greg Roelofs, Kai Uwe Rommel, Steve Salisbury, Dave Smith, Steven M. Schweda, Christian Spieler, Cosmin Truta, Antoine Verheijen, Paul von Behren, Rich Wales, Mike White.

This software is provided "as is," without warranty of any kind, express or implied. In no event shall Info-ZIP or its contributors be held liable for any direct, indirect, incidental, special or consequential damages arising out of the use of or inability to use this software.

Permission is granted to anyone to use this software for any purpose, including commercial applications, and to alter it and redistribute it freely, subject to the following restrictions:

1. Redistributions of source code must retain the above copyright notice, definition, disclaimer, and this list of conditions.

2. Redistributions in binary form (compiled executables) must reproduce the above copyright notice, definition, disclaimer, and this list of conditions in documentation and/or other materials provided with the distribution. The sole exception to this condition is redistribution of a standard UnZipSFX binary (including SFXWiz) as part of a self-extracting archive; that is permitted without inclusion of this license, as long as the normal SFX banner has not been removed from the binary or disabled.

3. Altered versions--including, but not limited to, ports to new operating systems, existing ports with new graphical interfaces, and dynamic, shared, or static library versions--must be plainly marked as such and must not be misrepresented as being the original source. Such altered versions also must not be misrepresented as being Info-ZIP releases--including, but not limited to, labeling of the altered

versions with the names "Info-ZIP" (or any variation thereof, including, but not limited to, different capitalizations), "Pocket UnZip," "WiZ" or "MacZip" without the explicit permission of Info-ZIP. Such altered versions are further prohibited from misrepresentative use of the Zip-Bugs or Info-ZIP e-mail addresses or of the Info-ZIP URL(s).

4. Info-ZIP retains the right to use the names "Info-ZIP," "Zip," "UnZip," "UnZipSFX," "WiZ," "Pocket UnZip," "Pocket Zip," and "MacZip" for its own source and binary releases.

libcurl

Aviso de direitos de autor e permissões

Copyright (c) 1996 - 2010, Daniel Stenberg, <daniel@haxx.se>.

Todos os direitos reservados.

É por este meio concedida autorização para usar, copiar, modificar e distribuir este software para qualquer objectivo com ou sem pagamento, desde que o aviso de

direitos de autor presente acima e este aviso de autorização apareça e todas as cópias.

O software é fornecido "tal e qual", sem qualquer tipo de garantia, expressa ou implícita, incluindo, sem limitação, as garantias de comercialização, adequação a um fim específico e não infração de direitos de terceiros. Em nenhuma circunstância serão os autores ou os titulares dos direitos de autor responsáveis por qualquer reclamação, danos ou outras responsabilidades, seja por ação do contrato, negligência ou outra ação lesiva, resultante de ou relativa ao software ou à utilização ou qualquer outro tipo de gestão no software.

Excepto conforme o texto deste aviso, o nome do proprietário dos direitos de autor não deverá ser usado em publicidade ou semelhante para promover a venda, utilização ou outras acções neste software sem o consentimento prévio por escrito do proprietário dos direitos de autor.

unzip

Esta é a versão de 10 de Fevereiro de 2005 da licença e direitos de autor de Info-ZIP. A versão definitiva deste documento deve estar indefinidamente disponível em <ftp://ftp.info-zip.org/pub/infozip/license.html>.

Copyright (c) 1990-2005 Info-ZIP. Todos os direitos reservados.

Para os fins destes direitos de autor e licença, "Info-ZIP" refere-se ao seguinte conjunto de indivíduos:

Mark Adler, John Bush, Karl Davis, Harald Denker, Jean-Michel Dubois, Jean-loup Gailly, Hunter Goatley, Ed Gordon, Ian Gorman, Chris Herborth, Dirk Haase, Greg Hartwig, Robert Heath, Jonathan Hudson, Paul Kienitz, David Kirschbaum, Johnny Lee, Onno van der Linden, Igor Mandrichenko, Steve P. Miller, Sergio Monesi, Keith Owens, George Petrov, Greg Roelofs, Kai Uwe Rommel, Steve Salisbury, Dave Smith, Steven M. Schweda, Christian Spieler, Cosmin Truta, Antoine Verheijen, Paul von Behren, Rich Wales, Mike White.

Este software é fornecido "tal qual", sem qualquer tipo de garantia, expressa ou implícita. Em nenhum caso será a Info-ZIP ou seus contribuintes considerada responsável por quaisquer danos directos, indirectos, acidentais, especiais ou consequentes originários da utilização ou incapacidade de utilização deste software.

É por este meio concedida autorização para usar este software para qualquer objectivo, incluindo aplicações comerciais, e para o alterar e redistribuir livremente, sujeito às seguintes restrições:

1. As redistribuições do código de fonte devem reter o aviso de direitos de autor acima apresentado, definição, desresponsabilização e esta lista de condições.
2. As redistribuições em forma de binário (executáveis compilados) devem reproduzir o aviso de direitos de autor acima apresentado, definição, desresponsabilização e esta lista

de condições na documentação e/ou outros materiais fornecidos com a distribuição. A única excepção a esta condição é a redistribuição de um binário convencional UnZipSFX (incluindo SFXWiz) como parte de um arquivo de auto-extractão; tal é permitido sem inclusão desta licença, desde que a etiqueta normal SFX não tenha sido retirada do binário ou sido desactivada.

3. As versões alteradas - incluindo, mas não se limitando a portas para novos sistemas operativos, portas existentes com novas interfaces gráficas, e versões de biblioteca dinâmica, partilhada ou estática - têm de ser claramente assinaladas como tal e não podem ser descritas como fonte original. As ditas versões alteradas também não podem ser descritas como publicações Info-ZIP, incluindo, sem limitação, a identificação das versões alteradas com os nomes "Info-ZIP" (ou qualquer variante dos mesmos, incluindo, sem

limitação, diferentes capitalizações), "Pocket UnZip", "WiZ" ou "MacZip" sem o consentimento explícito da Info-ZIP. As ditas versões alteradas também não têm permissão para utilizarem indevidamente endereços eletrónicos da Zip-Bugs ou Info-ZIP ou o(s) URL da Info-ZIP.

4. A Info-ZIP retém o direito de utilizar os nomes "Info-ZIP", "Zip", "UnZip", "UnZipSFX", "WiZ", "Pocket UnZip", "Pocket Zip" e "MacZip" para as suas próprias publicações de fonte e binário.

Marcas registadas

Apple Inc.

Apple CarPlay™ é uma marca da Apple Inc.

App Store® é uma marca registada da Apple Inc.

iPhone® e iPod® são marcas registadas da Apple Inc.

Aupeo! GmbH

AUPEO® é uma marca registada da Aupeo! GmbH.

Bluetooth SIG, Inc.

Bluetooth® é uma marca registada da Bluetooth SIG, Inc.

EnGIS Technologies, Inc.

BringGo® é uma marca registada da EnGIS Technologies, Inc.

Google Inc.

Android™, Android Auto™ e Google Play™ Store são marcas da Google Inc.

Verband der Automobilindustrie e.V.

AdBlue® é uma marca registada da VDA.

Registo de dados do veículo e privacidade

Gravação de dados de eventos

Módulos de armazenamento de dados no veículo

Um grande número de componentes electrónicos do seu veículo contém módulos de armazenamento de dados que guardam dados técnicos permanente ou temporariamente acerca do estado do veículo, eventos e erros. Em geral, esta informação técnica documenta o estado das pelas, módulos, sistemas ou o ambiente:

- condições de funcionamento dos componentes do sistema (por exemplo, níveis de enchimento)
- mensagens de estado do veículo e respectivos componentes individuais (por exemplo, número de rotações das rodas/

velocidade de rotação, desaceleração, aceleração lateral)

- disfunções e defeitos em componentes do sistema importantes
- reacções do veículo em situações de condução especiais (por exemplo, enchimento de um airbag, activação do sistema de regulação de estabilidade)
- condições ambientais (por exemplo, temperatura)

Estes dados são exclusivamente técnicos e ajudam a identificar e corrigir erros, assim como a otimizar as funções do veículo.

Os perfis de deslocação que indicam as estradas percorridas, não podem ser criados com estes dados.

Se forem utilizados serviços (p. ex., trabalhos de reparação, processos de serviço, casos de garantia, garantia de qualidade), os funcionários da rede de serviço (incluindo o fabricante) têm a possibilidade de ler esta informação técnica a partir dos módulos de

armazenagem dos dados do evento e erro, aplicando dispositivos de diagnóstico especiais. Se necessário, receberá mais informações nestas oficinas. Depois de um erro ter sido corrigido, os dados são apagados do módulo de armazenamento de erro ou são substituídos constantemente.

Ao utilizar o veículo, podem ocorrer situações em que estes dados técnicos relacionados com outra informação (relatório de acidente, danos no veículo, declarações de testemunhas, etc.), podem ser associados a uma determinada pessoa - possivelmente com o apoio de um especialista.

Funções adicionais acordadas contratualmente com o cliente (p. ex., localização do veículo em situações de emergência) permitem a transmissão de dados específicos do veículo a partir do mesmo.

Identificação de Frequência Rádio (RFID)

A tecnologia RFID é utilizada em alguns veículos para funções tais como a monitorização da pressão dos pneus e segurança do sistema de ignição. Também é utilizado relativamente a comodidades tais como radiotelecomandos para travagem/destravagem de portas e arranque, e transmissores no interior do veículo para abertura de portas de garagem. A tecnologia RFID nos veículos Opel não utiliza ou regista informação pessoal ou ligação a qualquer outro sistema Opel que contenha informação pessoal.

Índice remissivo

A

Abastecer	208
Accionamento manual dos vidros	35
Acessórios e alterações no veículo	219
Acionamento eletrónico dos vidros	35
Acoplamento de reboque	214
Admissão de ar	148
Airbags e pré-tensores dos cintos	92
Ajuste do alcance dos faróis	127
Ajuste do encosto de cabeça	8
Ajuste dos bancos	7
Ajuste dos espelhos retrovisores . .	9
Ajuste do volante	78
Ajuste eléctrico	33
Ajuste eléctrico dos bancos	48
Ajuste manual dos bancos.....	44
Alavanca selectora	160
Alternador	93
Anti-encandeamento automático .	34
Apoio aos sinais de trânsito.....	199
Apoio de braços	50, 51
Aquecimento	50
Aquecimento auxiliar.....	147
Aquecimento dos bancos.....	50
Arranque	18
Arranque e funcionamento.....	152
Arrumação.....	64

Arrumação na parte dianteira do veículo.....	65
Arrumação traseira.....	70
Assistência.....	276
Assistência de arranque em subidas	167
Assistência de estabilidade com reboque	217
Assistência de travão	166
Assistência dos máximos.....	97, 126
Assistência ultrasónicas no estacionamento	95
Autostop.....	154
Auxiliar de estacionamento ultra-sónico.....	189
Auxílio de arranque	268
Avaria	162, 270
Avaria no travão de mão eléctrico	94
Aviso de ângulo morto.....	198
Aviso de colisão dianteira.....	183
Aviso de desvio de trajectória	95, 203
Aviso do cinto de segurança	92

B

Bagageira	28, 68
Bagageira de tejadilho	74
Bancos dianteiros.....	43
Bancos traseiros.....	51
Barra de reboque.....	212

Bateria do veículo	224	Climatização automática		Conta-quilómetros	86
Buzina	15, 79	eletrónica	142	Conta-quilómetros parcial ...	86, 110
C		Cobertura da bagageira	70	Conta-rotações	86
Caixa de fusíveis na bagageira .	247	Cobertura do piso na bagageira ..	71	Controlo automático da	
Caixa de fusíveis no		Cobertura do piso traseiro		iluminação	125
compartimento do motor	243	ajustável em altura.....	71	Controlo da iluminação do	
Caixa de fusíveis no painel de		Coberturas das luzes		painel de instrumentos	134
instrumentos	245	embaciadas	134	Controlo electrónico de	
Caixa de velocidades	17	Código.....	106	estabilidade e sistema de	
Caixa de velocidades		Comando do Smartphone.....	106	controlo da tracção.....	96
automática	159	Comandos.....	78	Controlo eletrónico de	
Caixa de velocidades manual ...	163	Combustível.....	204	estabilidade.....	168
Capacidades	293	Combustível para		Controlo sobre o veículo	151
Capot	220	funcionamento a gás líquido...	205	Convexos	33
Características da iluminação...	136	Compartimento de arrumação		Correntes de neve	257
Carga no tejadilho.....	75	na consola central	67	Corte de corrente	162
Car Pass	23	Compartimento de arrumação		D	
Catalisador	159	no apoio de braços	66	Dados do motor	285
Centro de Informação do		Compartimento de arrumação		Dados do veículo.....	282
Condutor.....	99	por baixo do banco	66	Dados específicos do veículo	3
Chave, definições memorizadas. .	24	Compartimentos de arrumação...	64	Declaração de Conformidade.....	303
Chaves	22	Condições de condução e		Definições memorizadas.....	24
Chaves, fechaduras.....	22	sugestões para o reboque	213	Desativação do Airbag	93
Cinto de segurança	9	Confirmação do software.....	306	Desativação de airbag	57
Cinto de segurança de três pontos	52	Conjunto de instrumentos	85	Desativação diferida da	
Cintos.....	51	Conservação da carroçaria	272	alimentação.....	152
Cintos de segurança	51	Conservação do aspecto.....	272	Desempenho	288
Cinzeiros	85	Conservação do habitáculo	275	Designação dos pneus	250
Climatização	15	Consumo de combustível -			
		Emissões de CO ₂	211		

Desligar por sobrecarga de rotação do motor	154
Destrancar o veículo	6
Dimensões do veículo	292
Direção	151
Direcção assistida	95
Dispositivo de acoplamento de reboque	212
Dispositivo de segurança para crianças	27

E

Encostos de cabeça	41
Encostos de cabeça activos	43
Engrenar numa velocidade superior	95
ERA GLONASS	122
Escape do motor	158
Espelhos retrovisores aquecidos	34
Espelhos retrovisores exteriores ..	33
Espelhos retrovisores interiores ..	34
Espelhos retrovisores rebatíveis .	33
Estacionamento	20, 156
Estofos	275
Execução dos trabalhos	220

F

Faróis	124
Faróis de halogéneo	227
Faróis de nevoeiro	98, 133, 232

Faróis na condução no estrangeiro	127
Faróis traseiros de nevoeiro	133
Farol traseiro de nevoeiro	98
Ferramentas	248
Ferramentas do veículo	248
Filtro de partículas	158
Filtro de partículas diesel	96, 158
Filtro de pólenes	148
Fluidos e lubrificantes recomendados	282
Função manual de antiencandeamento	34
Funcionamento normal do ar condicionado	148
Furo	261
Fusíveis	242

G

Gravação de dados de eventos.	310
Grelhas de ventilação	147
Grelhas de ventilação reguláveis	147

I

Identificação de Frequência Rádio (RFID)	311
Identificação do motor	281
Iluminação da consola central ...	136
Iluminação de entrada no veículo	136
Iluminação de saída do veículo .	137

Iluminação dianteira adaptativa	98, 128, 231
Iluminação do painel de instrumentos	242
Iluminação em curvas	128
Iluminação exterior	13, 124
Iluminação interior	134
Imobilizador	97
Imobilizador electrónico	32
Imobilizar o veículo a longo prazo	219
Indicação de Distância à Frente.	187
Indicação do próximo serviço	93
Indicações de carregamento	75
Indicador da temperatura do líquido de arrefecimento do motor	88
Indicador do nível de combustível	86
Indicadores	85
Indicadores de mudança de direção dianteiros	234
Indicadores de mudança de direção laterais	240
Indicadores de mudança de direcção	132
Informação sobre a assistência .	276
Informações gerais	212
Interrupção das luzes	124
Introdução	3
Isqueiro	85

- J**
- Janelas..... 35
- Jantes e pneus 250
- K**
- Kit de primeiros socorros 73
- Kit de reparação de pneus 257
- L**
- Ligar o motor 153
- Limitador de velocidade..... 174
- Limpa pára-brisas e lava pára-
-brisas 79
- Limpa-vidros do óculo traseiro e
lava-vidros do óculo traseiro 81
- Líquido de arrefecimento do
motor 222
- Líquido de arrefecimento e anti-
-congelante..... 277
- Líquido dos travões 224
- Líquido dos travões e da
embraiagem..... 277
- Líquido limpa-vidros 223
- Líquidos e lubrificantes
recomendados 277
- Locais de montagem dos
sistemas de segurança para
crianças 60
- Luz da chapa de matrícula 241
- Luz de aviso de avaria 93
- Luzes da pála de sol 136
- Luzes de aviso..... 85, 89
- Luzes de condução diurna 128
- Luzes de emergência 132
- Luzes de leitura 136
- Luzes de marcha-atrás 134
- Luzes de máximos 97, 126
- Luzes de presença 134
- Luzes do habitáculo 135
- Luzes interiores 242
- Luzes laterais..... 124
- Luzes traseiras 236
- Luz exterior 97
- M**
- Macaco..... 248
- Manómetros..... 85
- Marcas registadas..... 309
- Mensagens de falha 106
- Modo manual 161
- Mostrador Combinado Avançado. 99
- Mostrador de informação
gráfica, Mostrador de
Informação a cores 103
- Motores a diesel 205
- Motores a gasolina 204
- Mudar dimensão do pneu e da
jante 256
- N**
- Nível baixo do líquido do
limpa-vidros..... 98
- Nível de combustível baixo 97
- Número de identificação do
veículo 280
- O**
- Óculo traseiro aquecido 37
- Óleo da direcção assistida..... 223
- Óleo de motor 221
- Óleo do motor..... 277, 282
- Óleo, motor..... 277, 282
- Olhais de fixação 72
- OnStar..... 117
- Operar o pedal..... 94
- P**
- Painel de vidro 39
- Palas pára-sol 37
- Para-brisas..... 35
- Perigo, Aviso e Atenção 4
- Personalização do veículo 112
- Perspectiva geral do painel de
instrumentos 11
- Peso do veículo 290
- Placa de identificação 280
- Pneus de inverno 250
- Porta aberta 98
- Porta-luvas 64
- Portas..... 28

Posição dos bancos	43
Posições do interruptor da ignição	152
Potência do motor reduzida.....	97
Pré-aquecimento	96
Pressão do óleo de motor	96
Pressão dos pneus	250, 294
Primeiros socorros.....	73
Profundidade do relevo	255
Programador de velocidade 98, 172	
Programador de velocidade adaptável.....	98, 175
Programa electrónico de estabilidade desligado	95
Programas de condução com comando electrónico	162
Protecção para evitar a descarga da bateria	138
Protecção anti-roubo	30
Purgar o sistema de combustível diesel	226
Q	
Quickheat.....	147
R	
Radiotelecomando	23
Rebater os bancos	46
Rebocar	213
Rebocar outro veículo	271
Rebocar o veículo	270

Reboque.....	212, 270
Recolha de veículos em fim de vida	220
Recomendações de condução... 151	
Registo de dados do veículo e privacidade.....	310
Regulação do volante	10
Relógio.....	82
Reparação de danos de colisão. 306	
Rodagem do veículo	152
Roda sobresselente	264

S

Saídas de ar fixas	148
Segurança do veículo.....	30
Seletor de combustível	87
Sensores de estacionamento	189
Serviço	148
Símbolos	4
Sinais sonoros de aviso	109
Sinal de luzes	127
Sinal de mudança de direcção	92
Sistema de airbag de cortina	56
Sistema de airbag lateral	56
Sistema de airbags	54
Sistema de alarme antirroubo.....	30
Sistema de aquecimento e ventilação	139
Sistema de ar condicionado	140

Sistema de controlo da pressão dos pneus.....	96, 252
Sistema de controlo da tração ...	167
Sistema de controlo da tracção desligado	96
Sistema de fecho centralizado	25
Sistema de segurança para crianças.....	58
Sistema de travagem antibloqueio	164
Sistema de travagem antibloqueio (ABS)	94
Sistema de travagem e embraiagem	94
Sistema do airbag frontal	55
Sistema eléctrico.....	242
Sistema interactivo de condução 169	
Sistema para/arranca.....	154
Sistemas de apoio ao condutor..	172
Sistemas de controlo da climatização.....	139
Sistemas de controlo de condução.....	167
Sistemas de detecção de objectos.....	189
Sistemas de limpa pára-brisas e de lava pára-brisas	16
Sistemas de retenção para crianças	58

Sistemas de segurança para crianças ISOFIX	63
Sistemas de segurança para crianças Top-Tether	63
Substituição das escovas do limpa pára-brisas	226
Substituição de roda	261
Substituir lâmpadas	227
Suporte para bebidas	65

T

Tampões de rodas	256
Tecto de abrir	38
Tejadilho.....	38
Telecomandos no volante	78
Temperatura exterior	82
Tensão da bateria	109
Tomadas	84
Trancar automaticamente as portas	27
Travagem de Emergência Ativa.	187
Travão de mão.....	164, 165
Travão de mão eléctrico.....	94, 165
Travões	164, 224
Triângulo de pré-sinalização	73

U

Utilize o Manual de Utilização	3
--------------------------------------	---

V

Veículo detectado à frente.....	98
Velocímetro	85
Ventilação.....	139
Verificações do veículo.....	220
Visor da caixa de velocidades ...	159
Visor de Nível Médio.....	99
Visor de serviço	88
Visores de informação.....	99
Volante aquecido	79

www.opel.com

Copyright by ADAM OPEL AG, Rüsselsheim, Germany.

As informações incluídas nesta publicação são válidas a partir da data abaixo indicada. A Adam Opel AG reserva-se o direito de realizar alterações às especificações técnicas, às características e ao design dos veículos abrangidos pelas informações da presente publicação, tal como à própria publicação.

Edição: Agosto 2016, ADAM OPEL AG, Rüsselsheim.

Impresso em papel branqueado sem cloro.

ID-OASJOLSE1608-pt

