

ASTRA

Manual de Instruções



Índice

Introdução	2
Informação breve e concisa	6
Chaves, portas, janelas	21
Bancos, sistemas de segurança ..	48
Arrumação	76
Instrumentos, elementos de manuseamento	96
Iluminação	146
Climatização	159
Condução e funcionamento	170
Conservação do veículo	249
Serviço e manutenção	302
Dados técnicos	306
Informação do cliente	325
Índice remissivo	336

Introdução

Combustível

Designação

Óleo de motor

Graduação

Viscosidade

Pressão dos pneus

Tamanho dos pneus

À frente

Atrás

Pneus de Verão

Pneus de Inverno

Pesos

Peso bruto autorizado do veículo

- Tara, versão base

= Carga do veículo

Dados específicos do veículo

Queira introduzir os dados do veículo na página anterior para os manter em local acessível. Esta informação está disponível nas secções "Serviço e manutenção" e "Dados Técnicos" e consta também da placa de identificação do veículo.

Introdução

O seu veículo é composto por tecnologia avançada e segurança e possui características que o tornam económico e amigo do ambiente.

Este Manual de Instruções dá-lhe toda a informação necessária para conduzir o seu veículo de forma segura e eficiente.

Certifique-se que os passageiros estão cientes do possível risco de acidente e ferimentos que poderão resultar da utilização indevida do veículo.

Deve respeitar sempre as leis e regulamentos específicos do país em que se encontra. Essas leis podem ser diferentes da informação contida neste Manual de Instruções.

Se a descrição fornecida neste manual for ignorada, a garantia poderá ser afetada.

Quando este Manual de Instruções fizer referência a uma visita ao concessionário, recomendamos que visite o seu Reparador Autorizado Opel.

Para veículos a gás recomendamos que seja um Reparador Autorizado Opel a executar serviços de assistência a veículos a gás.

Todos os Reparadores Autorizados Opel fornecem uma assistência de primeira a preços razoáveis. Os mecânicos experientes formados pela Opel trabalham segundo instruções específicas da Opel.

O pacote de literatura do cliente deve estar sempre à mão, no veículo.

Utilize o Manual de Utilização

- Este manual descreve todas as opções e características disponíveis neste modelo. **Algumas descrições, incluindo as de funções de visores e menu, poderão não se aplicar ao seu veículo devido à variante de modelo, especificações do país, equipamento especial ou acessórios.**
- O capítulo "Informação breve e concisa" dar-lhe uma ideia geral.
- O índice no início deste manual e em cada secção indica a localização da informação.
- O índice permitir-lhe-á procurar informação específica.
- Neste Manual de Instruções as figuras ilustram veículos com volante à esquerda. Nos veículos com volante à direita a operação é semelhante.
- O Manual de Instruções utiliza o código de identificação do motor. A designação de mercado e o

código de engenharia correspondentes constam da secção "Dados Técnicos".

- As direcções indicadas, p. ex., esquerda ou direita ou dianteira ou traseira, referem-se sempre ao sentido de marcha.
- Os visores podem não suportar o idioma específico.
- As mensagens do visor e a etiquetagem interior são escritas a **negrito**.

Perigo, Aviso e Atenção

⚠ Perigo

O texto assinalado com **⚠ Perigo** fornece informação sobre risco de lesão fatal. Desrespeitar essa informação pode colocar a vida em perigo.

⚠ Aviso

O texto assinalado com **⚠ Aviso** fornece informação sobre risco de acidente ou lesão. Desrespeitar essa informação pode causar lesões.

Atenção

O texto assinalado com **Atenção** fornece informação sobre possíveis danos no veículo. Desrespeitar essa informação pode causar danos no veículo.

Símbolos

As referências às páginas são indicadas por ↗. ↗ significa "consultar página".

As referências a páginas e as entradas no índice remissivo referem-se a cabeçalhos com avanço indicados na secção Índice.

A ordem cronológica para seleccionar entradas do menu na personalização do veículo é indicada com ➤.

Desejamos-lhe muitas horas de condução agradável.

Adam Opel GmbH

Informação breve e concisa

Informação acerca da condução inicial

Destrancar o veículo



Premir  para destrancar as portas e a bagageira. Abrir as portas puxando os manípulos.

Porta traseira

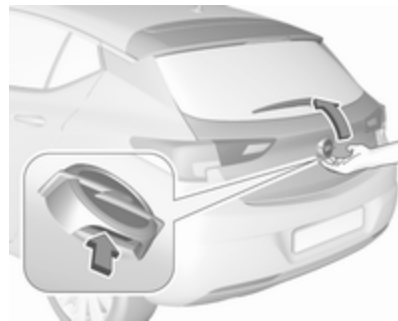

Dois volumes de 5 portas: para abrir a porta da bagageira, premir o interruptor táctil abaixo do emblema da marca.

Sports Tourer: para abrir a porta da bagageira, premir o interruptor táctil por baixo do friso da porta traseira.

Radiotelecomando ⇨ 22.

Sistema de fecho centralizado das portas ⇨ 25.

Sistema de chave electrónica ⇨ 23.

Bagageira ⇨ 32.

Ajuste dos bancos

Ajuste longitudinal



Puxar manípulo, desligar banco, largar manípulo. Tentar deslocar o banco para a trás e para a frente para se certificar de que o banco está fixo na devida posição.

Posição dos bancos ⇨ 50.

Ajuste manual dos bancos ⇨ 51.

Regulação eléctrica dos bancos ⇨ 53.

Inclinação dos encostos dos bancos



Rodar roda de ajuste. Não se apoiar no encosto do banco quando se estiver a proceder ao ajuste.

Posição dos bancos ⇨ 50.

Ajuste manual dos bancos ⇨ 51.

Regulação eléctrica dos bancos ⇨ 53.

Altura dos bancos



Movimento de bombeio da alavanca para cima : mais alto
para baixo : mais baixo

Posição dos bancos ⇨ 50.

Ajuste manual dos bancos ⇨ 51.

Regulação eléctrica dos bancos ⇨ 53.

Inclinação dos bancos

Pressionar o interruptor

- banco superior : extremidade dianteira mais alta
- assento inferior : extremidade dianteira mais baixa

Posição dos bancos ⇨ 50.

Ajuste manual dos bancos ⇨ 51.

Regulação eléctrica dos bancos ⇨ 53.

Ajuste do encosto de cabeça

Premir o botão de desengate, ajustar a altura, engatar.

Encostos de cabeça ⇨ 48.

Cinto de segurança

Puxar o cinto de segurança e apertar no fecho do cinto. O cinto de segurança não deve estar torcido e deve ficar justo ao corpo. O encosto do banco não deve estar demasiado inclinado para trás (aprox. 25° no máximo).

Para desapertar o cinto de segurança, premir o botão vermelho no fecho do cinto.

Posição dos bancos ⇨ 50, Cintos de segurança ⇨ 59, Sistema de Airbag ⇨ 62.

Ajuste dos espelhos retrovisores

Espelho retrovisor interior



Para ajustar o espelho retrovisor, mover o respetivo encaixe na direção pretendida.

Espelho retrovisor interior com função manual de antiencandeamento ⇨ 42.

Espelho retrovisor interior com função automática de anti-encandeamento ⇨ 43.

Espelhos retrovisores exteriores

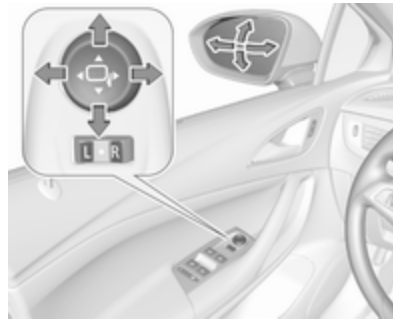

Selecionar o espelho retrovisor exterior relevante ajustando o interruptor de balancim para o espelho retrovisor esquerdo (**L**) ou espelho retrovisor direito (**R**). Ajustar o espelho retrovisor respetivo através do controlo de quatro vias.

Espelhos retrovisores exteriores convexos ⇨ 41, Regulação eléctrica ⇨ 41, Espelhos retrovisores exteriores rebatíveis ⇨ 41.

Espelhos retrovisores exteriores aquecidos ⇨ 42.

Ajuste do volante

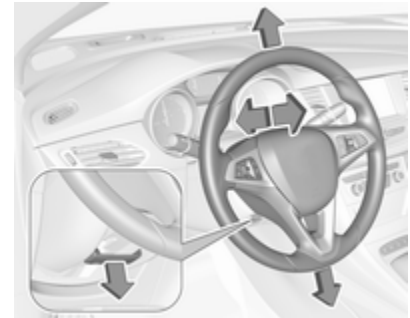

Destrançar a alavanca, ajustar o volante, depois engatar a alavanca e assegurar que fica totalmente trancada.

Ajustar o volante apenas quando o veículo estiver parado e o volante tiver sido destrancado.

Sistema de airbag ⇨ 62, posições da ignição ⇨ 172.

Perspetiva geral do painel de instrumentos

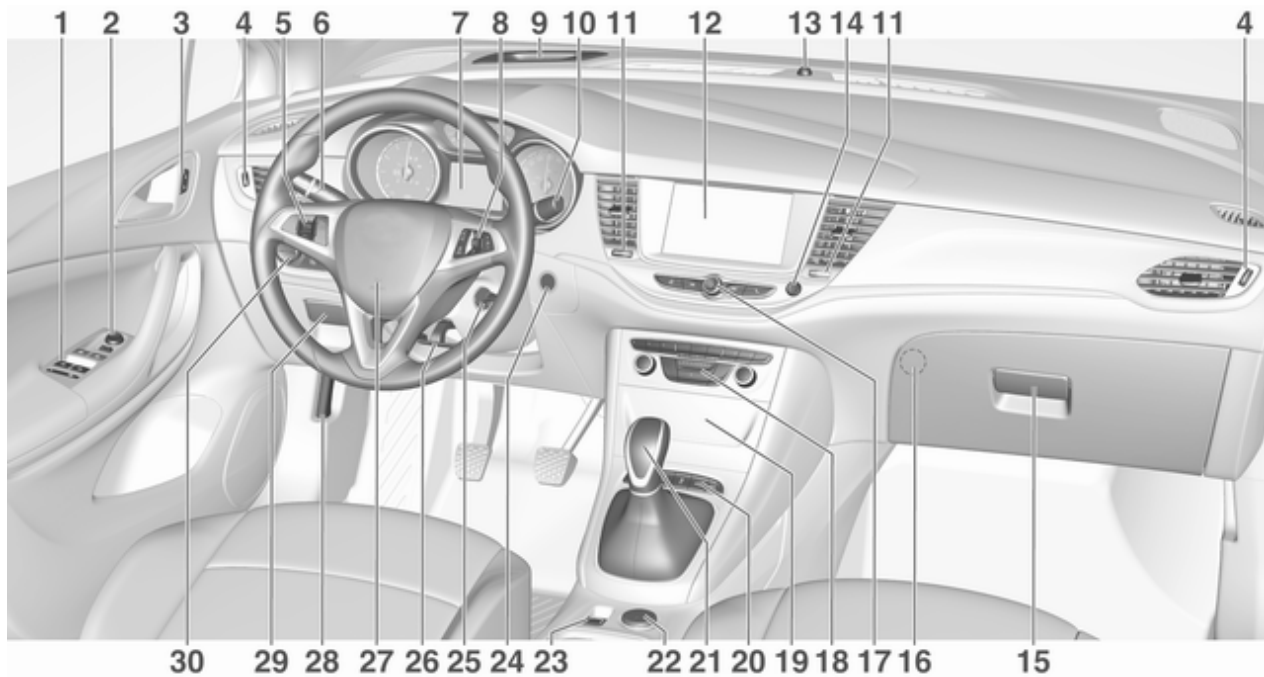

<p>1 Accionamento electrónico dos vidros 43</p> <p>2 Espelhos retrovisores exteriores 41</p> <p>3 Sistema de fecho centralizado das portas 25</p> <p>4 Grelhas de ventilação laterais 167</p> <p>5 Comando da velocidade de cruzeiro 199</p> <p>Limitador de velocidade 201</p> <p>Programador de velocidade adaptável 203</p> <p>Aviso de colisão dianteira ... 211</p> <p>6 Indicadores de mudança de direcção, sinal de luzes, médios/máximos, assistência dos máximos 153</p> <p>Luzes de saída 157</p> <p>Luzes de presença 154</p> <p>Botões para Centro de Informação do Condutor 123</p>	<p>7 Instrumentos 111</p> <p>Centro de Informação ao Condutor 123</p> <p>8 Botões para Centro de Informação do Condutor 123</p> <p>9 Indicador do aviso de colisão dianteira 211</p> <p>10 Limpa-vidros e lava-vidros do para-brisas, limpa-vidros e lava-vidros traseiro 99</p> <p>11 Grelhas de ventilação centrais 167</p> <p>12 Visor de informação 130</p> <p>13 LED do estado do sistema de alarme anti-roubo 38</p> <p>14 Sinais de aviso de perigo ... 152</p> <p>15 Porta-luvas 76</p> <p>16 Leitor de CD</p> <p>17 Comandos para a utilização do Visor de informação 130</p> <p>18 Sistema de controlo da climatização 160</p> <p>19 Caixa de fusíveis 272</p>	<p>Conector de alimentação ... 105</p> <p>20 Sistema de comando de tracção 196</p> <p>Controlo Electrónico de Estabilidade 197</p> <p>Modo desportivo 198</p> <p>Sensores de estacionamento/Apoio Avançado ao Estacionamento 218</p> <p>Assistência de permanência na faixa 235</p> <p>Botão Eco para sistema pára-arranca 176</p> <p>Selector de combustível 113</p> <p>21 Caixa de velocidades manual 188</p> <p>Caixa de velocidades automática 184</p> <p>Caixa de velocidades manual automatizada 189</p> <p>22 Ponto de saída de energia .. 104</p> <p>23 Travão de estacionamento . 193</p> <p>24 Botão de accionamento 172</p> <p>25 Interruptor da ignição 172</p>
---	--	--

26	Ajuste do volante	97
27	Buzina	98
28	Alavanca de abertura do capô	251
29	Compartimento de arrumação	77
30	Interruptor das luzes	146
	Regulação do alcance dos faróis	148
	Faróis de nevoeiro dianteiros/traseiros	153
	Iluminação dos instrumentos	155

Iluminação exterior



☞ : luz traseira de nevoeiro

AUTO : o controlo automático da iluminação alterna automaticamente entre as luzes de condução diurna e os faróis

☞☞ : luzes laterais

☞☞☞ : faróis.

Comando automático das luzes

☞ 147.

Luzes de nevoeiro

Premir o botão no interruptor das luzes:

☞☞ : faróis de nevoeiro

Sinal de luzes, luzes de máximos e de médios



sinal de luzes : puxar alavanca
 luzes de : empurrar
 máximos : alavanca
 luzes de : empurrar ou puxar
 médios : alavanca

Luzes de máximos ⇨ 147.

Sinal de luzes ⇨ 147.

Faróis de LED ⇨ 149.

Assistência dos máximos ⇨ 149.

Indicadores de mudança de direcção



alavanca para : sinal de virar à
 cima : direita
 alavanca para : sinal de virar à
 baixo : esquerda

Sinais de mudança de direcção e de faixa ⇨ 153, Luzes de presença ⇨ 154.

Sinais de aviso de perigo



Premir  para accionar.

Luzes de emergência ⇨ 152.

Buzina



Premir .

Sistemas de limpa para-brisas e de lava para-brisas

Limpa-pára-brisas

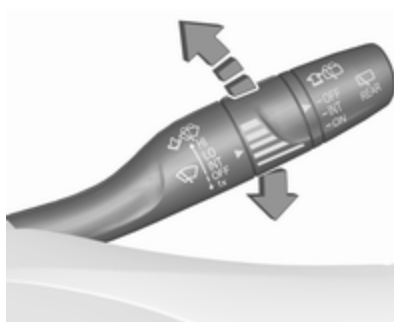

HI : rápido

LO : lento

INT : intervalo da passagem
ou

limpeza automática com
sensor de chuva

OFF : desligado

Para uma só passagem quando o limpador de para-brisas está desligado, pressionar a alavanca para baixo para a posição **1x**.

Limpa pára-brisas ⇨ 99.

Lava-pára-brisas



Puxar alavanca.

Sistema de lava-pára-brisas ⇨ 99,
 líquido limpa-vidros ⇨ 254,
 substituição das escovas do limpa-
 pára-brisas ⇨ 257.

Limpa-vidros do óculo traseiro



Rodar a tampa exterior para ativar o
 limpa-vidros do óculo traseiro:

OFF : desligado

INT : funcionamento intermitente

ON : funcionamento contínuo

Lava-pára-brisas



Empurrar alavanca.

O líquido do limpa-vidros é
 pulverizado no óculo traseiro e o
 limpa pára-vidros faz algumas
 passagens.

Limpa-vidros do óculo traseiro e lava-
 -vidros do óculo traseiro ⇨ 101.

Climatização

Óculo traseiro aquecido



O aquecimento é accionado premindo .

Óculo traseiro aquecido ⇨ 45.



Espelhos retrovisores exteriores aquecidos

Premir  também activa os espelhos retrovisores exteriores aquecidos.

Espelhos retrovisores exteriores aquecidos ⇨ 42.

Desembaciamento e descongelação dos vidros



- Premir : a distribuição de ar é dirigida para o para-brisas.
- Regular a velocidade da ventoinha para o nível máximo.
- Definir o comando da temperatura para o nível de calor máximo.
- Ligar o óculo traseiro aquecido .
- Abrir as grelhas de ventilação laterais conforme pretendido e direccioná-las para os vidros das portas.

Sistema de aquecimento e ventilação ⇨ 159.

Sistema de ar condicionado ⇨ 160.

Caixa de velocidades

Caixa de velocidades manual



Marcha-atrás: com o veículo parado, carregar no pedal da embraiagem, pressionar o botão de desengate na alavanca selectora e engatar a mudança.

Caixa de velocidades manual ⇨ 188.

Caixa de velocidades automática



- P** : posição de estacionamento
- R** : marcha-atrás
- N** : modo neutro
- D** : modo automático
- M** : modo manual
- +** : engrenar uma velocidade superior
- : engrenar uma velocidade inferior

A alavanca selectora só pode ser deslocada de **P** quando a ignição está ligada ou o pedal do travão está accionado. Para engatar **P** ou **R**, premir o botão de desengate.

Caixa de velocidades automática
⇨ 184.

Caixa de velocidades manual automatizada



N : posição de ponto-morto

D : modo automático

M : modo manual

+ : engrenar uma velocidade superior

- : engrenar uma velocidade inferior

R : marcha-atrás

Engrenar a marcha-atrás apenas quando o veículo estiver parado.

Caixa de velocidades manual automatizada ⇨ 189.

Arranque

Antes de arrancar, verificar

- pressão e estado dos pneus ⇨ 279, ⇨ 319
- Nível do óleo de motor e níveis dos líquidos ⇨ 252.
- Se todas as janelas, espelhos, iluminação exterior e placas de matrícula estão limpas, sem neve e sem gelo e a funcionar.
- Posição adequada dos espelhos, assentos e cintos de segurança ⇨ 41, ⇨ 50, ⇨ 60.
- Funcionamento dos travões a baixa velocidade, principalmente se os travões estiverem molhados.

Pôr o motor a trabalhar

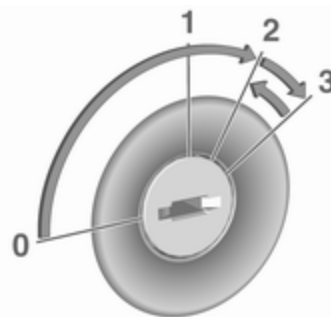

- Interruptor da ignição: rodar a chave para a posição **2**.
Botão de accionamento: premir **Engine Start/Stop** durante alguns segundos até o LED verde se acender.
- Rode o volante ligeiramente para libertar o bloqueio do volante.
- Caixa de velocidades manual: accionar a embraiagem e o pedal do travão.
Caixa de velocidades manual de robotizada: accionar o pedal do travão.

Caixa de velocidades automática: accionar o pedal do travão e mover a alavanca selectora para **P** ou **N**.

- Não accionar o pedal do acelerador.
- Motores diesel: aguardar que a luz de aviso  de pré-incandescência se apague.
- Interruptor da ignição: rodar a chave para a posição **3** e soltar.



Botão de accionamento: premir **Engine Start/Stop** e soltar.

Pôr o motor a trabalhar ⇨ 174.

Sistema Start/Stop



Se o veículo estiver a circular a baixa velocidade ou parado e forem reunidas determinadas condições, é ativado um Autostop.



Um Autostop é indicado pelo ponteiro na posição **AUTOSTOP** no conta-rotações.

É indicado um rearranque pelo ponteiro na posição de ralenti no conta-rotações.

Sistema Start/Stop ⇨ 176.

Estacionamento

Aviso

- Não estacionar o veículo numa superfície facilmente inflamável. A temperatura elevada do sistema de escape pode incendiar a superfície.
- Utilizar sempre o travão de mão. Accionar o travão de mão manual sem premir o botão desengate. Aplicar com a maior firmeza possível em descidas ou subidas. Carregar no pedal do travão simultaneamente para reduzir a força de accionamento.
Para os veículos com travão de mão elétrico, puxar o interruptor  durante um período de tempo mínimo de 1 segundo até a luz de aviso  ficar acesa continuamente e o travão de mão elétrico ser aplicado ⇨ 118.
- Desligar o motor.

- Se o veículo estiver numa superfície nivelada ou inclinação ascendente, engrenar a primeira velocidade ou ajustar a alavanca seletora para a posição **P** antes de remover a chave da ignição ou desligar a ignição nos veículos com botão de acionamento. Numa subida, virar as rodas dianteiras para o lado contrário ao do passeio.
Se o veículo estiver numa inclinação descendente, engrenar a marcha-atrás ou ajustar a alavanca seletora para a posição **P** antes de remover a chave da ignição ou desligar a ignição nos veículos com botão de acionamento. Virar as rodas dianteiras na direcção do passeio.
- Fechar os vidros e o tecto de abrir.
- Remover a chave da ignição do interruptor da ignição ou desligar a ignição nos veículos com botão de acionamento.

Rodar o volante até sentir a tranca da direcção engatar.

Nos veículos com caixa de velocidades automática, só se pode retirar a chave quando a alavanca seletora estiver na posição **P**.

Nos veículos com caixa de velocidades manual robotizada, só é possível retirar a chave do interruptor da ignição se o travão de mão estiver accionado.

- Trancar o veículo com  no radiotelecomando.
Activar o sistema de alarme anti-roubo ⇨ 38.
- As ventoinhas de arrefecimento do motor poderão funcionar depois de se desligar o motor ⇨ 251.

Atenção

Depois de conduzir a velocidade de rotação do motor elevada ou com cargas de motor elevadas,

deixar o motor trabalhar um pouco com carga reduzida ou deixá-lo em ponto morto durante 30 segundos antes de o desligar, para proteger o turbocompressor.

Chaves, fechaduras ⇨ 21, Não utilizar o veículo durante um longo período de tempo ⇨ 250.

Chaves, portas, janelas

Chaves, fechaduras	21
Chaves	21
Radiotelecomando	22
Chave eletrónica	23
Definições memorizadas	25
Sistema de fecho centralizado ..	25
Trancar automaticamente as portas	30
Dispositivo de segurança para crianças	31
Portas	32
Bagageira	32
Segurança do veículo	37
Proteção antirroubo	37
Sistema de alarme antirroubo ..	38
Imobilizador eletrónico	40
Espelhos retrovisores exteriores	41
Convexos	41
Ajuste elétrico	41

Espelhos retrovisores rebatíveis	41
Espelhos retrovisores aquecidos	42
 Espelho retrovisor interior	42
Função manual de antiencandeamento	42
Função automática de antiencandeamento	43
Janelas	43
Para-brisas	43
Acionamento manual dos vidros	43
Acionamento eletrónico dos vidros	43
Óculo traseiro aquecido	45
Palas para-sol	45
Tejadilho	46
Teto de abrir	46

Chaves, fechaduras

Chaves

Atenção

Não prender objetos pesados ou volumosos à chave da ignição.

Chaves de substituição

O número da chave está especificado numa etiqueta separável.

O número da chave deve ser referido sempre que se encomendarem chaves de substituição já que é um componente do imobilizador.

Fechos ⇨ 298, Fecho centralizado ⇨ 25, Ligar o motor ⇨ 174.

Radiotelecomando ⇨ 22.

Chave eletrónica ⇨ 23.

O código numérico do adaptador das porcas de bloqueio da roda é especificado num cartão. Deve ser referido ao encomendar um adaptador de substituição.

Mudança das rodas ⇨ 289.

Chave com secção retráctil

Premir botão para extrair a chave.
Para recolher a chave, premir o botão primeiro.

Radiotelecomando

Activa o funcionamento das seguintes funções através da utilização dos botões do comando à distância:

- sistema de fecho centralizado
↔ 25
- sistema de trancagem anti-roubo
↔ 37
- sistema de alarme anti-roubo
↔ 38
- vidros eléctricos ↔ 43
- tecto de abrir ↔ 46

O comando à distância tem um alcance máximo de 100 metros, mas poderá ser muito inferior devido a influências externas. As luzes de emergência confirmam o accionamento.

Manuseie-o com cuidado, proteger da humidade e de temperaturas elevadas e evitar utilizações desnecessárias.

Substituir a pilha do radiotelecomando

Substituir a pilha assim que o raio de alcance diminua.



As baterias não devem ser eliminadas junto com os resíduos domésticos. Devem ser colocadas em pontos de recolha para reciclagem apropriados (i.e. pilhões).

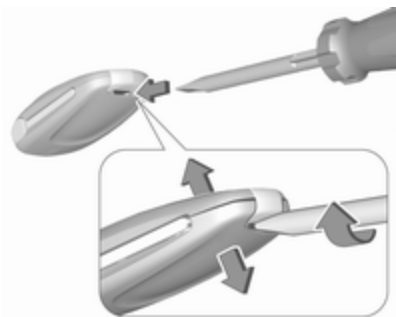

1. Inserir uma chave de fendas de ponta chata na ranhura e separar a tampa traseira do comando à distância rodando ligeiramente a chave de fendas.
2. Remover e substituir a pilha. Utilizar uma pilha CR 2032 ou equivalente. Prestar atenção à posição de instalação.
3. Inserir a tampa traseira na zona da lâmina da chave, rebater e fechar.

Avaria

Se não for possível accionar o sistema de fecho centralizado com o radiotelecomando, isso poderá dever-se a uma das seguintes causas:

- Avaria no comando de rádio.
- A distância é excedida.
- A tensão da bateria é demasiado baixa.
- Utilização frequente e repetida do comando do rádio quando fora do raio de alcance, levando a que seja necessário proceder à resincronização.
- Sobrecarga do sistema de fecho centralizado devido a accionamento repetido num pequeno espaço de tempo, levando a que a alimentação seja interrompida durante um curto período de tempo.
- Interferência de ondas rádio com maior potência provenientes de outras origens.

Destrancagem manual ⇨ 25.

Chave eletrónica

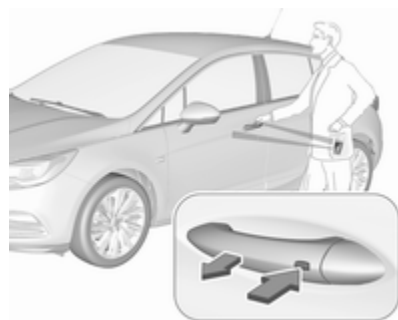

Permite uma operação sem chave das seguintes funções:

- sistema de fecho centralizado ⇨ 25
- porta da bagageira elétrica ⇨ 32
- ligar a ignição e ligar o motor ⇨ 174

A chave electrónica só tem de estar na posse do condutor.

Além disso, a chave electrónica inclui a funcionalidade do radiotelecomando ⇨ 22.

Manuseie-o com cuidado, proteger da humidade e de temperaturas elevadas e evitar utilizações desnecessárias.

Advertência

Não colocar a chave eletrónica na bagageira ou em frente ao Visor de informação.

Substituir a bateria numa chave electrónica

Substituir a bateria assim que o sistema deixe de funcionar correctamente ou quando o raio de alcance diminuir. A necessidade de substituir as pilhas é indicada por uma mensagem no Centro de Informação do Condutor ⇨ 132.



As baterias não devem ser eliminadas junto com os resíduos domésticos. Devem ser colocadas em pontos de recolha para reciclagem apropriados (i.e. pilhões).

Para substituir:



1. Premir o botão na parte posterior da unidade da chave eletrónica e extrair a lâmina da chave do encaixe.



2. Inserir novamente a lâmina da chave aproximadamente 6 mm e rodar a chave para abrir o compartimento. Inserir mais a lâmina da chave pode danificar o compartimento.
3. Remover e substituir a pilha. Utilizar uma pilha CR 2032 ou equivalente. Prestar atenção à posição de instalação.
4. Fechar o compartimento e inserir a lâmina da chave.

As baterias não devem ser eliminadas junto com os resíduos domésticos. Devem ser colocadas em pontos de recolha para reciclagem apropriados (i.e. pilhões).

Sincronização da chave electrónica

A chave electrónica sincroniza-se automaticamente em cada procedimento de arranque.

Avaria

Se não for possível accionar o fecho centralizado das portas ou não se conseguir pôr o motor a trabalhar, isso pode dever-se a uma das seguintes razões:

- Falha na chave electrónica.
- A chave electrónica está fora do alcance de recepção.
- A tensão da bateria é demasiado baixa.
- Sobrecarga do sistema de fecho centralizado devido a accionamento repetido num pequeno espaço de tempo, levando a que a alimentação seja interrompida durante um curto período de tempo.
- Interferência de ondas rádio com maior potência provenientes de outras origens.

Para rectificar a causa da avaria, mudar a posição da chave electrónica.

Destrancagem manual ⇨ 25.

Definições memorizadas

Sempre que a ignição é desligada, as seguintes definições são memorizadas automaticamente pela unidade do comando à distância ou pela chave electrónica:

- climatização automática
- iluminação
- sistema de informação e lazer
- sistema de fecho centralizado das portas
- definições do Modo Sport
- definições de conforto

As definições guardadas serão utilizadas automaticamente na vez seguinte que a ignição for ligada com a chave memorizada da unidade do comando à distância ⇨ 172 ou da chave electrónica ⇨ 23.

Um pré-requisito é que

Personalização por condutor esteja activado nas definições pessoais do

Mostrador de informação. Este deve ser configurado para cada unidade do comando à distância ou chave electrónica utilizado. A alteração do estado apenas está disponível depois de trancar e destrancar o veículo.

A posição memorizada atribuída do banco elétrico é carregada automaticamente ao ligar a ignição e **Reajuste automático valores gravados** é ativado no Visor de informação para o controlo à distância ou chave electrónica memorizado utilizado.

Banco elétrico ⇨ 53.

Personalização do veículo ⇨ 134.

Sistema de fecho centralizado

Destranca e tranca portas, bagageira e portinhola do depósito de combustível.

Puxar o manípulo interior de uma das portas destranca a respectiva porta. Puxar o manípulo outra vez abre a porta.

Advertência

No caso de um acidente em que os airbags ou pré-tensores dos cintos tenham sido accionados, o veículo é automaticamente destrancado.



Advertência

Pouco tempo depois de destrancar as portas com o comando, as portas trancam automaticamente se nenhuma porta for aberta. Uma pré-condição é que a definição seja ativada na personalização do veículo ⇨ 134.

Utilização do comando à distância**Destrancagem**

Premir .

O modo de destrancagem pode ser definido no menu de personalização do veículo no Visor de informação. Podem ser selecionadas duas definições:

- Todas as portas, a bagageira e a portinhola do depósito de combustível são destrancadas premindo  uma vez.
- Apenas a porta do condutor, a bagageira e a portinhola do depósito de combustível são destrancadas premindo  uma vez. Para destrancar todas as portas, premir  duas vezes.

Selecionar a definição relevante em **Ajustes**, **Veículo** no Visor de informação.

Visor de informação ⇨ 130.

Personalização do veículo ⇨ 134.

É possível guardar a definição para a chave que está a ser utilizada.

Configurações memorizadas ⇨ 25.

Destrancar e abrir a porta traseira ⇨ 32.

Trancagem

Fecha portas, bagageira e portinhola do depósito de combustível.



Premir .

Se a porta do condutor não estiver bem fechada, o sistema de fecho centralizado não funcionará.

Confirmação

O funcionamento do sistema de fecho centralizado é confirmado pelas luzes de emergência. Uma pré-condição é que a definição seja ativada na personalização do veículo ⇨ 134.

Utilização da chave electrónica

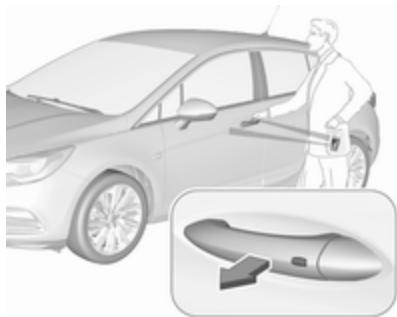

A chave electrónica deve estar no exterior do veículo, num raio de aproximadamente 1 metro do lado da porta em causa.

Destrancagem



Premir o botão no manípulo de porta exterior respetivo e puxar o manípulo.

O modo de destrancagem pode ser definido no menu de personalização do veículo no Visor de informação. Podem ser selecionadas duas definições:

- Todas as portas, a bagageira e a portinhola do depósito de combustível são destrancadas

premiendo uma vez o botão em qualquer manípulo de porta exterior.

- Apenas a porta do condutor, a bagageira e a portinhola do depósito de combustível são destrancadas premiando uma vez o botão no manípulo exterior da porta do condutor. Para destrancar todas as portas, premir duas vezes o botão.

A configuração pode ser alterada no menu **Ajustes** no Visor de Informação. Personalização do veículo ↻ 134.

Trancagem



Premir o botão em qualquer manípulo de porta exterior.

Todas as portas, a bagageira e a portinhola do depósito de combustível são trancadas.

O sistema tranca se ocorrer uma das seguintes situações:

- Passaram mais de 5 segundos depois de destrancar.
- O botão num manípulo exterior foi premido duas vezes no espaço de 5 segundos para destrancar o veículo.
- Foi aberta uma porta e todas as portas estão agora fechadas.

Se a porta do condutor não estiver fechada corretamente, se a chave eletrónica permanecer no veículo ou se a ignição não for desligada, a trancagem não é permitida.

Se houve duas ou mais chaves electrónicas no veículo e a ignição foi ligada uma vez, as portas serão trancadas mesmo que apenas uma chave electrónica seja retirada do veículo.

Destrancar e abrir a porta traseira

A porta da bagageira pode ser destrancada e aberta sem utilizar as mãos movendo o pé por baixo do para-choques traseiro ou premindo o interruptor táctil por baixo do emblema da marca quando a chave eletrónica estiver dentro do alcance. As portas permanecem trancadas. A bagageira ⇨ 32.



Funcionamento com botões na chave eletrónica



O sistema de fecho centralizado também pode ser acionado com os botões na chave eletrónica.

Premir  para destrancar.

Premir  para trancar.

Premir  duas vezes para destrancar e abrir apenas a porta da bagageira eléctrica. A fim de impedir a abertura não intencional da porta da bagageira, é necessário premir  mais tempo durante a trancagem ou destrancagem.

Utilização do comando à distância ⇨ 25.

Trancagem passiva

Trancar automaticamente as portas ⇨ 30.

Confirmação

O funcionamento do sistema de fecho centralizado é confirmada pelas luzes de emergência. Uma pré-condição é que a definição seja ativada na personalização do veículo ⇨ 134.

Botões de fecho centralizado

Tranca ou destranca todas as portas, a bagageira e a portinhola do depósito de combustível a partir do habitáculo através de um interruptor no painel da porta do condutor.



Premir  para trancar.

Premir  para destrancar.

Funcionamento com a chave no caso de uma avaria do sistema de fecho centralizado

Em caso de avaria, p. ex. a bateria do veículo ou a pilha do controlo à distância/chave eletrónica está descarregada, a porta do condutor pode ser trancada ou destrancada utilizando a chave mecânica.

O canhão da fechadura na porta do condutor está coberto por uma tampa.



Comando à distância: para remover a tampa, inserir a chave na reentrância no fundo da tampa e rodar a chave para cima.

Chaves ⇨ 21.

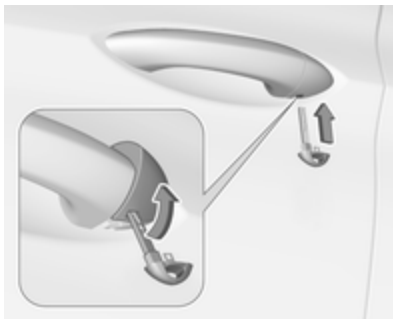

Chave eletrónica: para remover a tampa, premir o botão na parte posterior e extrair a lâmina da chave do encaixe. Inserir a chave na reentrância no fundo da tampa e rodar a chave para cima.

Sistema de chave electrónica ⇨ 23.

Destrancagem manual



Destrancar manualmente a porta do condutor inserindo e rodando a chave no canhão da fechadura.

As outras portas podem ser abertas puxando duas vezes o manípulo interior ou premindo  no painel da porta do condutor. A bagageira e a

portinhola do depósito de combustível possivelmente não são destrancadas.

Ligando a ignição, o sistema de trancagem anti-roubo é desactivado.

Trancagem manual



Empurrar para dentro o botão de trancagem de todas as portas, exceto a porta do condutor, ou premir  no painel da porta do condutor. Em seguida, fechar a porta do condutor e trancá-la a partir do exterior rodando a chave no canhão da fechadura. A portinhola do depósito de combustível e a porta da bagageira possivelmente não são trancadas.

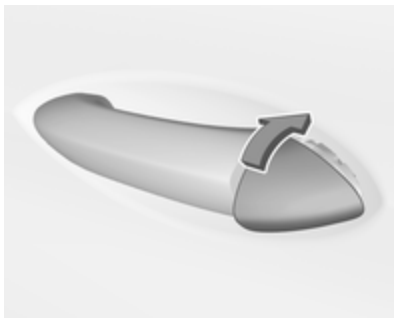

Depois de trancar, cobrir o canhão da fechadura com a tampa: inserir a tampa com o lado inferior nas reentrâncias, rodar e empurrar a tampa até engatar no lado superior.

Trancar automaticamente as portas

Fecho automático no fim da deslocação

Esta função de segurança pode ser configurada para trancar automaticamente todas as portas, a bagageira e a portinhola do depósito

do combustível após o arranque e o alcance de uma determinada velocidade.

Quando estiver parado após a condução, o veículo será desbloqueado automaticamente assim que a chave for removida do interruptor da ignição ou com a chave electrónica quando a ignição for desligada.

A ativação ou desativação da trancagem automática pode ser definida no menu **Ajustes**, **Veículo** no Visor de informação.

Visor de informação ⇨ 130.

Personalização do veículo ⇨ 134.

A definição pode ser guardada para o comando à distância ou chave electrónica em utilização ⇨ 25.

Retrancagem automática após destrancagem

Esta funcionalidade pode ser configurada para trancar automaticamente todas as portas, a bagageira e a portinhola do depósito de combustível breves instantes depois de destrancar com o comando

à distância ou a chave electrónica, desde que nenhuma porta tenha sido aberta.

A ativação ou desativação da retransmissão automática pode ser definida no menu **Ajustes**, ➔ **Veículo** no Visor de informação.

Visor de informação ⇨ 130.

Personalização do veículo ⇨ 134.

A definição pode ser guardada para o comando à distância ou chave electrónica em utilização ⇨ 25.



Trancagem passiva

Nos veículos com chave eletrónica, esta funcionalidade tranca o veículo automaticamente ao fim de vários segundos se uma chave eletrónica foi previamente reconhecida no interior do veículo, todas as portas foram fechadas e a chave eletrónica não permanece no interior do veículo.

Se a chave eletrónica permanecer no veículo ou se a ignição não estiver desligada, a trancagem passiva não será permitida.

Se houve duas ou mais chaves electrónicas no veículo e a ignição foi ligada uma vez, a funcionalidade tranca o veículo se apenas uma chave electrónica for retirada do veículo.

De modo a impedir a trancagem passiva do veículo, p. ex. ao reabastecer ou se permanecerem passageiros no interior do veículo, é necessário desativar o sistema.

Para desativar o sistema, premir o botão de trancagem central  durante alguns segundos quando uma porta estiver aberta. É emitido um sinal acústico três vezes para confirmar a desativação. A função permanece desativada até o botão de trancagem central  ser premido ou se a ignição for ligada.

A ativação ou desativação da trancagem passiva pode ser definida no menu **Ajustes**, ➔ **Veículo** no Visor de informação.

Visor de informação ⇨ 130.

Personalização do veículo ⇨ 134.

É possível guardar a definição para a chave eletrónica em utilização ⇨ 25.

Dispositivo de segurança para crianças



Aviso

Utilizar os fechos de segurança para crianças sempre que estejam crianças nos bancos traseiros.

Mover o pino da porta traseira para a frente. A porta não pode ser aberta do interior.

Para desativar, mover o pino para a posição traseira.

Portas

Bagageira

Porta traseira

Abrir

2 volumes de 5 portas

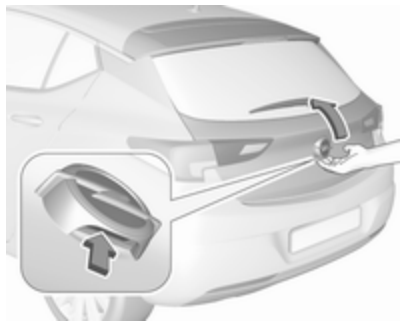

Depois de destrancar, premir o interruptor táctil por baixo do emblema da marca e abrir a porta da bagageira.

Sports Tourer

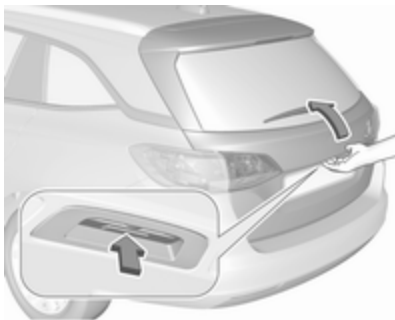

Depois de destrancar, premir o interruptor táctil por baixo do friso da porta da bagageira e abrir a porta da bagageira manualmente.

Sistema de fecho centralizado das portas ⇨ 25.

Fechar



Utilizar um dos manípulos interiores.

Não premir o interruptor táctil ao fechar, pois isso destrancará novamente a porta da bagageira.

Sistema de fecho centralizado das portas ⇨ 25.

Porta da bagageira eléctrica



⚠ Aviso



Cuidado ao utilizar a porta traseira eléctrica. Risco de lesão, principalmente para crianças.

Mantenha a porta traseira em movimento sob observação quando a estiver a utilizar.

Assegure-se que não fica nada preso durante o funcionamento e que ninguém se encontra na área de movimento.

A porta da bagageira eléctrica por ser operada:

- Premindo  duas vezes na chave eletrónica. A fim de impedir a abertura não intencional da porta da bagageira, é necessário premir  mais tempo durante a trancagem ou destrancagem.
- Através do funcionamento mãos-livres com sensor de movimento por baixo do para-choques traseiro.

- Através do interruptor táctil por baixo do friso da porta da bagageira e  na porta da bagageira aberta.
- Através do interruptor  no lado de dentro da porta do condutor.

Nos veículos com caixa de velocidades automática, a porta da bagageira apenas pode ser acionada quando o veículo está parado e com a alavanca seletora na posição **P**.

O indicador de mudança de direção pisca e é emitido um aviso sonoro quando a porta da bagageira eléctrica está em funcionamento.

Advertência

Funcionar com a alimentação da porta traseira não faz funcionar o sistema central de bloqueio. Não é necessário destrancar o veículo para abrir a porta da bagageira com o botão da chave eletrónica, ou com o interruptor táctil por baixo do friso da porta da bagageira ou através do funcionamento mãos-livres. Um pré-requisito é que a chave eletrónica

esteja fora do veículo, a uma distância de aproximadamente 1 metro da porta da bagageira.

Não deixar a chave eletrónica na bagageira.

Trancar o veículo depois de fechar se foi destrancado previamente.

Sistema de fecho centralizado das portas ⇨ 25.

Funcionamento com a chave eletrónica



Premir  duas vezes para abrir ou fechar a porta da bagageira. A fim de impedir a abertura não intencional da

porta da bagageira, é necessário premir  mais tempo durante a trancagem ou destrancagem.

Através do funcionamento mãos-livres com sensor de movimento por baixo do para-choques traseiro



Para abrir ou fechar a porta da bagageira, mover o pé por baixo do para-choques traseiro para trás e para a frente na zona indicada na ilustração. Se estiverem equipados sensores de estacionamento, a zona é visível por baixo do sensor indicado. Não manter o pé levantado durante mais tempo nem mover o pé demasiado lentamente por baixo do

para-choques. A chave eletrónica deve estar no exterior do veículo, a uma distância de aproximadamente 1 metro da porta da bagageira.

Perigo

Não tocar em quaisquer elementos do veículo por baixo do veículo durante o funcionamento mãos-livres. Há o risco de ferimentos causados por elementos quentes do motor.

Funcionamento com o interruptor táctil por baixo do friso da porta da bagageira exterior

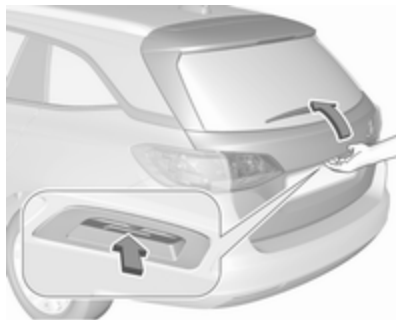

Para abrir a porta da bagageira, premir o interruptor "touchpad" por baixo do friso da porta da bagageira até esta começar a mover-se. Se o veículo for trancado, a chave eletrónica deve estar no exterior do veículo, a uma distância de aproximadamente 1 metro da porta da bagageira.



Para fechar, pressionar  na porta da bagageira aberta até que a porta da bagageira comece a mover-se.

Funcionamento com o interruptor no lado de dentro da porta do condutor





Premir  no lado de dentro da porta do condutor até a porta da bagageira se começar a abrir ou fechar.

Pare ou mude a direção do movimento

Para parar imediatamente o movimento da porta da bagageira:

- premir  uma vez na chave eletrônica, ou
- premir o interruptor táctil por baixo do friso da porta da bagageira exterior, ou

- premir  na porta da bagageira aberta, ou
- premir  no lado de dentro da porta do condutor.

Pressionar novamente um dos interruptores inverte a direção do movimento.

Modos de Funcionamento

A porta da bagageira eléctrica tem três modos de funcionamento, que são controlados pelo interruptor  na porta do condutor. Para mudar o modo, rodar o interruptor:



- Modo normal **MAX**: A porta da bagageira abre na altura total.
- Modo intermédio **3/4**: A porta da bagageira eléctrica abre para uma altura reduzida que pode ser ajustada.
- Modo **Off**: A porta da bagageira só pode ser accionada manualmente.

Ajustar a altura de abertura reduzida no modo intermédio

1. Rodar o interruptor do modo de funcionamento para **3/4**.
2. Abrir a porta da bagageira com qualquer interruptor de funcionamento.
3. Para o movimento na altura desejada ao pressionar qualquer interruptor de funcionamento. Se necessário, mover manualmente a porta da bagageira parada para a posição desejada.



4. Premir continuamente o botão  no lado de dentro da porta da bagageira aberta durante 3 segundos.

Advertência

O ajuste da altura de abertura deve ser programado ao nível do chão.

Um sinal sonoro indica a nova definição e as luzes dos indicadores de mudança de direção pisam. A altura reduzida apenas pode ser definida com um ângulo de abertura superior a 30°.

Quando rodar a roda de ajuste na porta do condutor para o modo intermédio 3/4, a porta da bagageira eléctrica irá parar de abrir na posição recém-definida.

A porta da bagageira só pode ser mantida aberta se for excedida uma altura mínima (ângulo de abertura mínimo de 30°). A altura de abertura não pode ser programada abaixo dessa altura.

Função de segurança

Se a porta da bagageira eléctrica encontrar um obstáculo durante a abertura ou fecho, o sentido do movimento será ligeiramente invertido automaticamente. Obstáculos múltiplos num ciclo de alimentação irão desactivar a função. Neste caso, feche ou abra a porta da bagageira manualmente.

A porta da bagageira eléctrica tem sensores de entalamento nas extremidades laterais. Se os sensores detectarem obstáculos entre a porta da bagageira e o chassis, a porta da bageira irá abrir-se, até que seja activada novamente ou fechada manualmente.

A função de segurança é indicada por um aviso sonoro.

Remover todos os obstáculos antes de retomar o funcionamento eléctrico normal.

Se o veículo estiver equipado com equipamento para reboque de fábrica e um atrelado estiver ligado electricamente, a porta traseira eléctrica só pode ser aberta com o interruptor "touchpad" ou fechada com  na porta traseira aberta. Certificar-se de que não há obstáculos na área de deslocação.

Sobrecarga

Se a porta da bagageira eléctrica for utilizada repetidamente em curtos intervalos de tempo, a função é desactivada durante algum tempo. Mover a porta da bagageira manualmente ara a posição final para reiniciar o sistema.

Dicas gerais para funcionar com a porta da bagageira

⚠ Perigo

Não conduzir com a porta traseira aberta ou mal fechada, por exemplo ao transportar objectos volumosos, uma vez que os gases de escape tóxicos, que são invisíveis e inodoros, podem entrar no veículo. Isto pode causar perda de consciência ou até mesmo morte.

Atenção

Antes de abrir a porta da bagageira, verificar a existência de obstruções a nível superior, por exemplo, a porta da garagem, para evitar danificar a porta da bagageira. Verifique sempre a área de movimentação acima e por trás da porta traseira.

Advertência

A montagem de determinados acessórios pesados na porta da retaguarda pode afectar a capacidade de a porta se manter aberta.

Advertência

O funcionamento da porta da bagageira eléctrica é desactivado quando a bateria do veículo tem pouca carga. Neste caso, a porta da bagageira poderá até não funcionar manualmente.

Advertência

Com a porta da bagageira eléctrica desactivada e todas as portas destrancadas, a porta da bagageira apenas pode ser accionada manualmente. Neste caso, será necessário fazer muito mais força para fechar manualmente a porta da bagageira.

Advertência

Com temperaturas exteriores baixas, a porta da bagageira poderá não se abrir completamente sozinha. Neste caso, levantar a porta da bagageira manualmente até à respetiva posição final.

Segurança do veículo

Proteção antirroubo

⚠ Aviso

Não utilizar o sistema se estiverem pessoas no veículo! Não é possível destrancar as portas a partir do interior.

O sistema tranca todas as portas. As portas têm de estar todas fechadas, caso contrário o sistema não pode ser activado.

Destrancar o veículo desactiva o sistema de trancagem anti-roubo mecânico. Tal não é possível com o botão do fecho centralizado.

Activação



Premir  duas vezes no comando à distância no radiotelecomando no intervalo de cinco segundos.

Sistema de alarme antirroubo

O sistema de alarme anti-roubo está associado ao sistema de fecho anti-roubo.

Monitoriza:

- portas, porta da bagageira, capô
- habitáculo incluindo bagageira adjacente

- inclinação do veículo, p. ex. se for elevado
- ignição

Activação

Todas as portas devem estar fechadas e a chave eletrónica não deve ficar no veículo. Caso contrário, não é possível activar o sistema.

- Radiotelecomando: activado automaticamente 30 segundos após a trancagem do veículo premindo  uma vez.
- Chave electrónica: activada automaticamente 30 segundos depois da trancagem do veículo premindo o botão em qualquer manípulo de porta exterior.



- Radiotelecomando ou chave electrónica: diretamente premindo  duas vezes no espaço de 5 segundos.
- Chave electrónica com trancagem passiva activada: activada brevemente após a trancagem passiva.



Advertência

Mudanças no interior do veículo, como, por exemplo, a utilização de capas dos bancos e vidros ou tecto de abrir abertos, podem afectar a função de monitorização do habitáculo.

Activação sem monitorização do habitáculo e inclinação do veículo



Desligar a monitorização do habitáculo e a inclinação do veículo quando deixar animais no veículo, devido ao alto volume dos sinais ultrasónicos ou movimentos que possam fazer disparar o alarme. Desligar também quando o veículo está num transbordador (ferry) ou comboio.

1. Fechar a porta da bagageira, capot, vidros e tecto de abrir.
2. Premir . O LED no botão  acende-se durante um período máximo de 10 minutos.

3. Fechar as portas.
4. Activar o alarme anti-roubo.

Mensagem de estado é visualizada no Centro de Informação do Condutor.

LED de estado



O LED de estado está integrado no sensor acima do painel de instrumentos.

Estado nos primeiros 30 segundos após a activação do sistema de alarme anti-roubo:

LED	:	teste, desfazimento de
aceso		armamento
LED	:	portas, porta da
pisca		bagageira ou capot mal
rapidamente		fechadas ou avaria no sistema

Estado depois de o sistema ser armado:

LED pisca	:	sistema armado
devagar		

Dirigir-se a uma oficina em caso de avarias.

Desactivação

Comando à distância via rádio:
Destrancar o veículo premindo 
desactiva o sistema de alarme anti-roubo.



Sistema de chave electrónica: A destrancagem do veículo premindo o botão em qualquer manípulo de porta exterior desativa o sistema de alarme antirroubo.

A chave electrónica deve estar no exterior do veículo, num raio de aproximadamente 1 metro do lado da porta em causa.

O sistema não é desactivado ao destrancar a porta do condutor com a chave ou com o botão do fecho centralizado no habitáculo.

Alarme

Quando accionado, ouve-se a buzina do alarme e as luzes de aviso de perigo ficam intermitentes simultaneamente. O número e duração dos sinais da emissão de alarme estão estipulados por lei.

O sistema de alarme antirroubo pode ser desativado apenas premindo , premindo o interruptor no manípulo da porta com chave electrónica ou ligando a ignição.

Um alarme accionado, que não tenha sido interrompido pelo condutor, será indicado pelas luzes de emergência. Estas piscarão rapidamente três vezes na próxima vez que o veículo for destrancado com o radiotelecomando. Além disso, é apresentada uma mensagem de aviso no Centro de Informação do Condutor após a ligação da ignição.

Mensagens do veículo  132.

Se a bateria do veículo tiver de ser desligada (por exemplo para trabalhos de manutenção), a sirene do alarme tem de ser desactivada da

seguinte maneira: ligar e desligar a ignição, depois desligar a bateria do veículo dentro de 15 segundos.

Imobilizador electrónico

O sistema faz parte do interruptor da ignição e verifica se o veículo pode ser ligado com a chave que está a ser usada.

O imobilizador é accionado automaticamente depois de a chave ter sido retirada da ignição.

Se o indicador de controlo  piscar com a ignição ligada, isso é sinal de que existe uma avaria no sistema; o motor não pode ser posto a trabalhar. Desligar a ignição e repetir o processo de arranque.

Se a luz de aviso  continuar a piscar, tentar pôr o motor a trabalhar utilizando a chave sobresselente e procurar ajuda numa oficina.

Advertência

As etiquetas de identificação por radiofrequência (RFID) poderão causar interferência com a chave. Não colocá-la perto da chave ao ligar o veículo.

Advertência

O immobilizador não tranca as portas. Depois de sair do veículo, deve-se trancar sempre o veículo e activar o sistema de alarme ↻ 25, ↻ 38.

Indicador de controlo  ↻ 121.

Espelhos retrovisores exteriores

Convexos

O espelho retrovisor exterior convexo do lado do condutor contém uma zona esférica e reduz os ângulos mortos. A forma do espelho retrovisor faz com que os objectos pareçam mais pequenos, o que afectará a capacidade de calcular as distâncias.

Aviso de ângulo morto ↻ 227.

Ajuste eléctrico

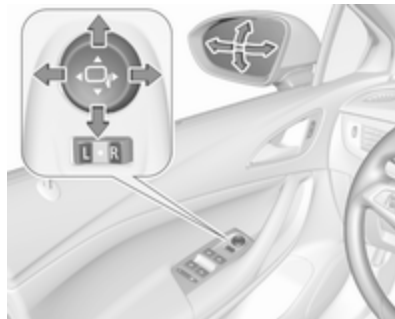

Selecionar o espelho retrovisor exterior relevante ajustando o comando para a esquerda (**L**) ou para a direita (**R**). Depois rodar o comando para regular o retrovisor.

Na posição ● não é seleccionado qualquer espelho.

Espelhos retrovisores rebatíveis



Para segurança de peões, os espelhos retrovisores exteriores serão rebatidos se levarem um encontro suficientemente forte.

Reposicionar o espelho retrovisor aplicando uma ligeira pressão na caixa do espelho.

Articulação eléctrica



Rodar o comando para ● e em seguida pressionar o comando ▽ para baixo. Ambos os retrovisores exteriores recolherão.

Pressionar novamente o comando para baixo - ambos os retrovisores exteriores voltam à respectiva posição normal.

Se um espelho retrovisor exterior com função eléctrica for colocado manualmente na posição de condução, pressionar para baixo o

regulador, só colocará electricamente o outro espelho na posição de condução.

Espelhos retrovisores aquecidos



Premir  para accionar.

O desembaçamento funciona com o motor a trabalhar e é desligado automaticamente após um curto período de tempo.

Espelho retrovisor interior

Função manual de antiencandeamento



Para reduzir o encandeamento, ajustar a alavanca na parte inferior da caixa do espelho retrovisor.

Função automática de antiencandeamento



O encandeamento por veículos que se deslocam atrás é automaticamente reduzido.

Janelas

Para-brisas

Autocolantes no pára-brisas

Não cole autocolantes como, por exemplo, autocolantes de portagens ou algo semelhante, no pára-brisas, na zona do espelho interior. Caso contrário a zona de detecção do sensor e a área de visão da câmara no encaixe do espelho retrovisor poderia ficar restringida.

Substituição do para-brisas

Atenção

Se o veículo estiver equipado com um sensor da câmara de visão frontal para os sistemas de apoio ao condutor, é muito importante que qualquer substituição do para-brisas seja realizada precisamente de acordo com as especificações da Opel. Caso contrário, estes sistemas poderão não funcionar corretamente e há

um risco de comportamento inesperado e/ou de apresentação de mensagens destes sistemas.

Acionamento manual dos vidros

Os vidros das portas podem ser abertos ou fechados com as respectivas manivelas.

Acionamento eletrónico dos vidros

⚠ Aviso

Cuidado ao accionar os vidros eléctricos. Risco de lesão, principalmente para crianças.

Se estiverem crianças nos bancos traseiros, accione o sistema de segurança para crianças nos vidros eléctricos.

Observar os vidros com atenção ao fechá-los. Assegurar-se de que não fica nada preso nos vidros durante o movimento dos mesmos.

Ligar a ignição para accionamento electrónico dos vidros. Alimentação diferida desligada ↻ 174.



Accionar o interruptor para o vidro respectivo empurrando para abrir e puxando para fechar.

Pressionar ou puxar cuidadosamente até ao primeiro batente: o vidro desloca-se para cima ou para baixo enquanto o interruptor é accionado.

Empurrar ou puxar firmemente para o segundo batente e em seguida soltar: a janela sobe ou desce automaticamente com a função de

segurança ativada. Para parar o movimento, accionar o interruptor mais uma vez na mesma direcção.

Função de segurança



Se o vidro encontrar resistência acima da linha intermédia da janela durante o fecho automático, o movimento de fecho é interrompido imediatamente e aberto de novo.

Função de segurança de correcção de velocidade

Caso seja difícil fechar o vidro devido a gelo ou outra situação semelhante, ligar a ignição. depois puxar o interruptor até ao primeiro batente e manter. O vidro desloca-se para cima sem a função de segurança activada. Para parar o movimento, soltar o interruptor.

Sistema de segurança para crianças para as janelas traseiras



Premir  para desactivar os vidros eléctricos das portas traseiras; o LED acende-se. Para accionar pressionar novamente .

Accionar as janelas a partir do exterior do veículo

As janelas podem ser accionadas à distância a partir do exterior do veículo.

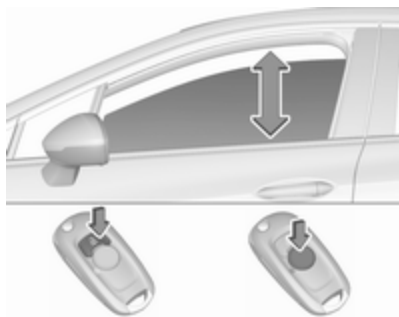

Premir continuamente para abrir as janelas.

Premir continuamente para fechar as janelas.

Solte o botão para parar o movimento do vidro.

Se os vidros estiverem totalmente abertos ou fechados, as luzes de emergência piscam duas vezes.

Sobrecarga

Se as janelas forem abertas e fechadas repetidamente durante um breve espaço de tempo, o funcionamento das mesmas é inibido durante algum tempo.

Inicialização dos vidros eléctricos

Se as janelas não puderem ser fechadas automaticamente (ou seja, depois de desligar a bateria do veículo), é apresentada uma mensagem de aviso no Centro de Informação do Condutor.

Mensagens do veículo ⇨ 132.

Accionar a electrónica dos vidros da seguinte maneira:

1. Fechar as portas.
2. Ligar a ignição.
3. Puxar o interruptor até a janela se fechar e continuar a puxar durante mais 2 segundos.
4. Empurrar o interruptor até a janela se abrir completamente e continuar a empurrar durante mais 2 segundos.
5. Repetir para cada um dos vidros.

Óculo traseiro aquecido



Premir para accionar.

O desembaçamento funciona com o motor a trabalhar e é desligado automaticamente após um curto período de tempo.

Palas para-sol

As palas pára-sol podem ser colocadas para baixo ou rodadas para o lado para impedir o encadeamento.

As coberturas dos espelhos retrovisores devem estar fechadas durante a condução.

Um suporte para cartões encontra-se na parte de trás da pala pára-sol.

Tejadilho

Teto de abrir

⚠ Aviso



Ter cuidado ao accionar o tecto de abrir. Risco de lesão, principalmente para crianças.



Prestar especial atenção aos componentes móveis ao operá-los. Assegurar-se de que não fica nada preso nos vidros durante o movimento dos mesmos.

Ligar a ignição para accionar o tecto de abrir.





Abrir ou fechar

Premir  ou  ligeiramente até ao primeiro batente: o teto de abrir abre-se ou fecha-se enquanto o interruptor for acionado.

Premir  ou  firmemente até ao segundo batente e em seguida soltar: o teto de abrir abre-se ou fecha-se automaticamente. Durante o fecho, a função de segurança é ativada. Para parar o movimento, accionar o interruptor mais uma vez.

Levantar ou fechar

Premir  ou : o teto de abrir sobe ou fecha-se automaticamente. Durante o fecho, a função de segurança é ativada.

Persiana

A pala para o sol é manual.

Fechar ou abrir a persiana deslizando-a. Quando o tecto de abrir está aberto, a pala de sol está sempre aberta.

Dicas Gerais

Função de segurança

Se o tecto de abrir encontrar resistência durante o fecho automático, pára imediatamente e abre de novo.

Função de segurança de correcção de velocidade

No caso de dificuldades para fechar, por exemplo, devido a gelo, premir continuamente o interruptor  até ao segundo batente. O tecto de abrir fecha com a função de segurança desactivada. Para parar o movimento, soltar o interruptor.

Fechar o tecto de abrir a partir do exterior

O tecto de abrir pode ser fechado à distância a partir do exterior do veículo.



Premir continuamente  para fechar o tecto de abrir.

Soltar o botão para parar o movimento.

Inicialização depois de um falha de alimentação

Depois de uma falha de alimentação, só será possível accionar o tecto de abrir até determinado ponto. Mande inicializar o sistema numa oficina.

Bancos, sistemas de segurança

Encostos de cabeça	48
Bancos dianteiros	50
Posição dos bancos	50
Ajuste manual dos bancos	51
Ajuste elétrico dos bancos	53
Apoio de braços	56
Aquecimento	57
Ventilação	58
Massagem	58
Bancos traseiros	58
Apoio de braços	58
Aquecimento	59
Cintos de segurança	59
Cinto de segurança de três pontos	60
Sistema de airbags	62
Sistema do airbag frontal	65
Sistema de airbag lateral	66
Sistema de airbag de cortina	66
Desativação de airbag	67

Sistemas de segurança para crianças	68
Sistemas de retenção para crianças	68
Locais de montagem dos sistemas de segurança para crianças	72

Encostos de cabeça

Posição

⚠ Aviso

Conduzir apenas com o encosto de cabeça na posição correcta.

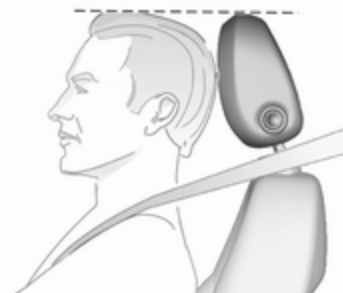

A face superior do encosto de cabeça deverá encontrar-se ao nível superior da cabeça. Se isso não for possível, no caso de pessoas muito altas colocar o encosto na posição mais

alta possível e no caso de pessoas baixas colocar na posição mais baixa.

Ajuste

Encostos de cabeça nos bancos dianteiros

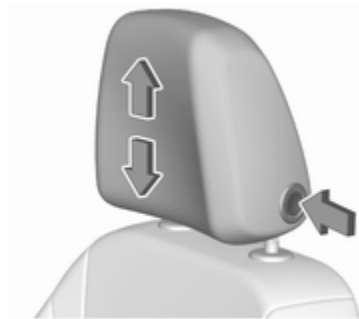

Regulação da altura

Premir o botão de desengate, ajustar a altura, engatar.

Encostos de cabeça nos bancos traseiros



Regulação da altura

Puxar o encosto de cabeça para cima ou premir o trinco para libertar e empurrar o encosto de cabeça para baixo.

Remoção dos encostos de cabeça

P. ex. para a extensão da bagageira
⇨ 78.



Premir os dois engates, puxar o encosto de cabeça para cima e retirar.

Bancos dianteiros

Posição dos bancos

⚠ Aviso

Conduzir apenas com o banco bem ajustado.

⚠ Perigo

Não se sentar a menos de 25 cm do volante, a fim de permitir a ativação segura do airbag.

⚠ Aviso

Nunca ajuste os bancos ao conduzir, uma vez que poderão mover-se de forma incontrolável.

⚠ Aviso

Nunca guardar objectos debaixo dos bancos.



- Sentar-se o mais encostado possível ao encosto do banco. Ajustar a distância entre o banco e os pedais de forma que as pernas fiquem ligeiramente em ângulo ao carregar completamente nos pedais. Deslizar o banco da frente do passageiro o mais para trás possível.
- Colocar o assento suficientemente alto para ter uma boa visão toda a volta e para conseguir ver todos os instrumentos. Deve haver pelo menos o espaço de um palmo entre a cabeça e o forro do

tejadilho. As pernas devem ficar assentes ligeiramente sobre o banco sem exercerem pressão no banco.

- Sentar-se com os ombros o mais possível encostados ao encosto do banco. Definir a inclinação do encosto do banco traseiro para que seja possível alcançar facilmente o volante com os braços ligeiramente dobrados. Manter os ombros em contacto com o encosto do banco ao rodar o volante. Não colocar o encosto do banco demasiado para trás. Aconselhamos uma inclinação máxima de aproximadamente 25°.
- Ajustar o banco e o volante de forma que o pulso assente no cimo do volante, enquanto o braço fica completamente estendido e os ombros assentam no encosto do banco.
- Ajustar o volante ⇨ 97.
- Ajustar o encosto de cabeça ⇨ 48.

- Ajustar o apoio das pernas de forma a existir um espaço de cerca de dois dedos entre a extremidade do banco e curva do joelho.
- Ajustar o apoio lombar de forma a que suporte a forma natural da coluna vertebral.

Ajuste manual dos bancos

Conduzir sempre com os bancos e encostos engatados.

Ajuste longitudinal



Puxar manípulo, desligar banco, largar manípulo. Tentar deslocar o banco para a trás e para a frente para se certificar de que o banco está fixo na devida posição.

Inclinação do encosto do banco



Rodar roda de ajuste. Não se apoiar no encosto do banco quando se estiver a proceder ao ajuste.

Altura dos bancos



Movimento de bombeio da alavanca
para cima : mais alto
para baixo : mais baixo

Inclinação dos bancos



Pressionar o interruptor

banco superior : extremidade
dianteira mais alta

assento inferior : extremidade
dianteira mais
baixa

Apoio lombar

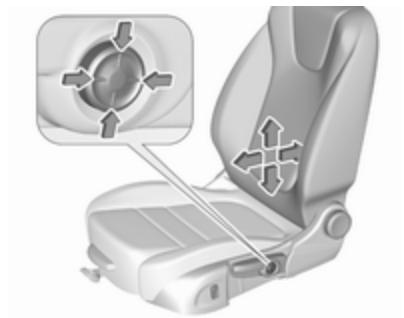

Ajustar o apoio lombar usando o
interruptor de quadro vias para o
adaptar às necessidades pessoais.

Deslocar o apoio para cima e para
baixo: pressionar interruptor para
cima ou para baixo.

Aumentar e diminuir o apoio:
pressionar o interruptor para a frente
ou para trás.

Suporte para as pernas ajustável



Puxar a alavanca e deslizar o apoio
para as ancas.

Ajuste eléctrico dos bancos

⚠ Aviso

Ao accionar os bancos eléctricos deve ter-se muito cuidado. Existe risco de ferimento, especialmente para as crianças. Objectos podem ficar presos.

Ao regular os assentos, observá-los bem. Os passageiros devem ser informados em conformidade.

Ajuste longitudinal



Deslocar o interruptor para a frente/para trás.

Altura dos bancos



Deslocar o interruptor para cima/para baixo.

Inclinação dos bancos



Inclinar a frente do interruptor para cima/para baixo.

Inclinação do encosto do banco

Inclinar o interruptor para a frente/
para trás.

Apoio lombar

Ajustar o apoio lombar usando o
interruptor de quadro vias para o
adaptar às necessidades pessoais.

Deslocar o apoio para cima e para
baixo: pressionar interruptor para
cima ou para baixo.

Aumentar e diminuir o apoio:
pressionar o interruptor para a frente
ou para trás.

Suporte para as pernas ajustável

Puxar a alavanca e deslizar o apoio
para as ancas.

Almofada lateral



Ajustar a largura do encosto do banco de acordo com as preferências pessoais.

Premir para reduzir a largura do encosto do banco.

Premir para aumentar a largura do encosto do banco.

Função de memorização para o ajuste elétrico dos bancos

Podem ser memorizadas duas configurações diferentes para o banco do condutor.

Configurações memorizadas ⇨ 25, personalização do veículo ⇨ 134.



Memorizar a posição

- Ajustar o banco do condutor para a posição pretendida.
- Premir continuamente **MEM** e **1** ou **2** simultaneamente até ouvir um som.

Chamar as posições memorizadas

Premir continuamente **1** ou **2** até obter a posição memorizada do banco. Soltar o botão durante o movimento do banco cancela a chamada das posições memorizadas.

Carregamento automático das posições memorizadas

São atribuídas posições memorizadas ao condutor (1 ou 2) utilizando a respectiva chave; as mesmas são carregadas automaticamente quando a ignição é ligada. Além disso, uma mensagem no Centro de Informação do Condutor indica o número do condutor, identificado pela chave utilizada. Se a ignição for ligada mais do que três vezes sucessivas com a mesma chave, a mensagem não voltará a ser apresentada até que seja utilizada outra chave.

Para parar o movimento de carregamento, premir um dos comandos da memória ou do banco elétrico.

O pré-requisito é que **Personalização por condutor** e **Reajuste automático valores gravados** estejam ativados nas definições pessoais do Visor de informação.

Esta função pode ser ativada ou desativada na personalização do veículo.

Selecionar a definição relevante no menu **Veículo** no Visor de informação.

Visor de informação ⇨ 130.

Personalização do veículo ⇨ 134.

Função saída fácil

Para facilidade de saída do veículo, o banco eléctrico do condutor desloca-se para trás quando o veículo está parado.

Para ativar a função de saída fácil:

- mover a alavanca seletora para a posição **P** (caixa de velocidades automática)
- aplicar o travão de mão (caixa de velocidades manual)
- desligar a ignição
- remover a chave do interruptor da ignição
- abrir a porta do condutor

Se a porta já estiver aberta, desligar a ignição para ativar a saída fácil.

Para parar o movimento, premir um dos comandos da memória ou do banco eléctrico.

Esta função pode ser ativada ou desativada na personalização do veículo.

Selecionar a definição relevante no menu **Veículo** no Visor de informação.

Visor de informação ⇨ 130.

Personalização do veículo ⇨ 134.

Função de segurança

Se o banco do condutor encontrar resistência durante o movimento, a chamada dos valores memorizados pode parar. Depois de remover a obstrução, premir continuamente o botão da posição memorizada durante 2 segundos. Tentar chamar novamente a posição dos valores memorizados. Se o carregamento dos valores memorizados não funcionar, consultar uma oficina.

Sobrecarga

Se a configuração do banco estiver electricamente em sobrecarga, a alimentação eléctrica é automaticamente cortada por um curto período de tempo.

Advertência

Após um acidente no qual tenham sido acionados is airbags, a função memorizada para cada botão de posição é desativada.

Apoio de braços



O apoio para o braço pode ser deslizado 10 cm para a frente. Sob o apoio para os braços existe um compartimento para arrumação.

Compartimento de arrumação no apoio de braços ⇨ 77.

Aquecimento



Ajustar o aquecimento para a regulação pretendida premindo  do banco respectivo uma ou mais vezes. O indicador de controlo no botão indica a regulação.

Não se recomenda a utilização prolongada da definição mais elevada para pessoas com pele sensível.

O aquecimento dos bancos é reduzido automaticamente do nível mais alto para o nível médio ao fim de 30 minutos.

O aquecimento do banco está operacional quando o motor está a trabalhar e em Autostop.

Sistema Start/Stop ⇨ 176.

Aquecimento automático dos bancos

Consoante o equipamento, o aquecimento automático dos bancos pode ser ativado no menu de personalização do veículo no Visor de informação.

Personalização do veículo ⇨ 134.

Quando ativado, o aquecimento dos bancos é ativado automaticamente no arranque do veículo. A ativação baseia-se em vários parâmetros, tais como a temperatura interior do veículo, a intensidade e direção do sol e a definição de temperatura da climatização automática eletrónica para o condutor e o lado do passageiro.

À medida que o interior do veículo aquece, o nível de aquecimento dos bancos é reduzido automaticamente, até se desligar finalmente. O nível de aquecimento dos bancos fornecido

durante o funcionamento automático é mostrado pelas luzes indicadoras do banco aquecido.

Se o banco do passageiro não estiver ocupado, a funcionalidade de aquecimento automático dos bancos não ativa o aquecimento para esse banco.

Os botões de aquecimento dos bancos podem ser premidos em qualquer altura a fim de sair do aquecimento automático dos bancos para o banco respetivo e, em vez disso, controlar manualmente o aquecimento dos bancos.

Ventilação



Ajustar a ventilação para a regulação pretendida premindo  para o banco respetivo uma ou mais vezes. O indicador de controlo no botão indica a regulação.

A ventilação dos bancos está operacional com o motor a funcionar e em Autostop.

Sistema Start/Stop  176.

Massagem



Premir  para ligar a função de massagem das costas.

Para desligar, premir novamente . Ao fim de 10 minutos, a função de massagem é desligada automaticamente.

Bancos traseiros

Apoio de braços



Dobrar para baixo o apoio para o braço.

Aquecimento



Ativar o aquecimento dos bancos premindo  para o banco exterior traseiro respetivo. A activação é indicada pelo LED no botão.

Premir  novamente para desactivar o aquecimento dos assentos.

Não se recomenda o uso prolongado por pessoas com pele sensível.

O aquecimento do banco está operacional quando o motor está a trabalhar e em Autostop.

Sistema Start/Stop  176.

Cintos de segurança



Os cintos bloqueiam durante acelerações ou desacelerações bruscas do veículo, mantendo os ocupantes na posição sentada. Assim, o risco de ferimento é consideravelmente reduzido.

Aviso

Apertar o cinto de segurança antes de cada viagem.

Na eventualidade de um acidente, os ocupantes que não usem cintos de segurança põem em

perigo a vida dos restantes ocupantes e a sua própria integridade física.

Os cintos de segurança estão concebidos para serem utilizados apenas por uma pessoa de cada vez. Sistema de segurança para crianças  68.





Periodicamente, verificar todos os componentes do cinto de segurança para ver se funcionam bem, não apresentam danos nem sujidade.

Mandar substituir os componentes danificados numa oficina. Após um acidente, os cintos de segurança e os pré-tensores devem ser substituídos por uma oficina.

Advertência

Certificar-se de que os cintos não são danificados por sapatos ou objectos com arestas vivas, nem ficam presos. Evitar sujar os carretos de inércia dos cintos.

Aviso do cinto de segurança

Cada banco está equipado com um aviso do cinto de segurança, representado para os bancos dianteiros pelas luzes de aviso  e  ou para os bancos traseiros pelo símbolo  no Centro de Informação do Condutor  117.

Limitadores de força nos cintos



A pressão sobre o corpo é reduzida por uma libertação gradual do cinto durante uma colisão.

Pré-tensores dos cintos

Em caso de colisão frontal, traseira ou lateral de uma certa gravidade, os cintos de segurança dianteiros e traseiros exteriores são apertados. Os cintos de segurança dos bancos dianteiros e exteriores são apertados por um pré-tensor por banco.

Aviso

O manuseamento incorrecto (por exp. desmontagem ou instalação de cintos) pode fazer accionar os pré-tensores dos cintos.

O disparo dos os pré-tensores é indicado pelo acendimento permanente do indicador de controlo   117.

Os pré-tensores accionados têm de ser substituídos por uma oficina. Os pré-tensores dos cintos só podem ser accionados uma vez.

Advertência

Não colar nem montar acessórios ou outros objetos que possam interferir com o funcionamento do pré-tensor do cinto de segurança. Não fazer alterações nos componentes dos pré-tensores dos cintos de segurança, uma vez que isso invalidará a licença de utilização do veículo.

Cinto de segurança de três pontos

Apertar



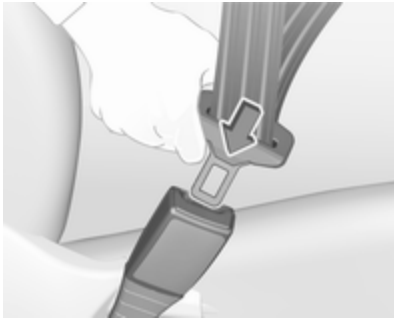

Puxar o cinto do enrolador, colocá-lo na diagonal sem torcer sobre o corpo e inserir a lingueta no fecho. Apertar a faixa do cinto que passa pelo abdómen regularmente enquanto conduz, puxando a faixa que passa pelo ombro.



Vestuário largo ou volumoso impede que o cinto fique bem ajustado ao corpo. Não colocar objectos, como por exemplo, malas de mão ou telemóveis, entre o cinto e o corpo.

⚠ Aviso

O cinto não deve ficar assente sobre objectos rígidos ou frágeis que estejam em bolsos do vestuário.

Aviso do cinto de segurança  
⇨ 117.

Desapertar



Para desapertar o cinto de segurança, pressionar o botão vermelho no fecho do cinto.

Utilização do cinto de segurança durante a gravidez



⚠ Aviso

A faixa que passa pelo abdómen deve ser colocada o mais abaixo possível, por cima da pélvis para evitar pressão sobre o abdómen.

Sistema de airbags

O sistema de airbag é composto por uma variedade de sistemas individuais, conforme o âmbito do equipamento.

Quando accionados, os airbags são insuflados em milésimas de segundo. São também rapidamente desinsuflados, o que faz com que muitas vezes nem sejam notados durante uma colisão.

⚠ Aviso

O sistema de airbags dispara de forma explosiva, as reparações devem ser realizadas apenas por pessoal especializado.

⚠ Aviso

Adicionar acessórios que alteram o quadro, o sistema de para-choques, a altura, a extremidade dianteira ou a chapa lateral do veículo poderá impedir o funcionamento correto do sistema



de airbags. O funcionamento do sistema de airbags também pode ser afetado pela alteração de quaisquer elementos dos bancos dianteiros, cintos de segurança, módulo dos sensores e de diagnóstico dos airbags, volante, painel de instrumentos, juntas de vedações das portas, incluindo os altifalantes, qualquer um dos módulos de airbags, friso do tejadilho ou coluna, sensores dianteiros, sensores de colisão lateral ou fios elétricos do sistema de airbags.

Advertência

Os sistemas electrónicos dos airbags e dos pré-tensores dos cintos encontram-se na área da consola central. Não colocar objectos magnéticos nessa área. Não colar nada nas tampas dos airbags nem tapá-las com outros materiais. Mandar substituir as coberturas danificadas numa oficina.

Cada airbag é accionado uma só vez. Os airbags accionados devem ser substituídos por uma oficina. Além disso, poderá ser necessário mandar substituir o volante, o painel de instrumentos, partes do apainelamento, as borrachas das portas, manípulos e bancos.

Não fazer alterações no sistema de airbags, pois isso invalida a autorização de utilização.

Indicador de controlo  do sistema de airbags  117.

Sistemas de retenção para crianças no banco de passageiro dianteiro com sistemas de airbags

Aviso de acordo com ECE R94.02:



EN: NEVER use a rearward-facing child restraint on a seat protected by an ACTIVE AIRBAG in front of it; DEATH or SERIOUS INJURY to the CHILD can occur.

DE: Nach hinten gerichtete Kindersitze NIEMALS auf einem Sitz verwenden, der durch einen davor befindlichen AKTIVEN AIRBAG geschützt ist, da dies den TOD oder SCHWERE VERLETZUNGEN DES KINDES zur Folge haben kann.

FR: NE JAMAIS utiliser un siège d'enfant orienté vers l'arrière sur un siège protégé par un COUSSIN GONFLABLE ACTIF placé devant lui,

sous peine d'infliger des BLESSURES GRAVES, voire MORTELLES à l'ENFANT.

ES: NUNCA utilice un sistema de retención infantil orientado hacia atrás en un asiento protegido por un AIRBAG FRONTAL ACTIVO. Peligro de MUERTE o LESIONES GRAVES para el NIÑO.

RU: ЗАПРЕЩАЕТСЯ устанавливать детское удерживающее устройство лицом назад на сиденье автомобиля, оборудованном фронтальной подушкой безопасности, если ПОДУШКА НЕ ОТКЛЮЧЕНА! Это может привести к СМЕРТИ или СЕРЬЕЗНЫМ ТРАВМАМ РЕБЕНКА.

NL: Gebruik NOOIT een achterwaarts gericht kinderzitje op een stoel met een ACTIEVE AIRBAG ervoor, om DODELIJK of ERNSTIG LETSEL van het KIND te voorkomen.

DA: Brug ALDRIG en bagudvendt autostol på et forsæde med AKTIV AIRBAG, BARNET kan komme i LIVSFARE eller komme ALVORLIGT TIL SKADE.

SV: Använd ALDRIG en bakåtvänd barnstol på ett säte som skyddas med en framförvarande AKTIV AIRBAG. DÖDSFALL eller ALLVARLIGA SKADOR kan drabba BARNET.

FI: ÄLÄ KOSKAAN sijoita taaksepäin suunnattua lasten turvaistuinta istuimelle, jonka edessä on AKTIIVINEN TURVATYYNY, LAPSI VOI KUOLLA tai VAMMAUTUA VAKAVASTI.

NO: Bakovervendt barnesikringsutstyr må ALDRI brukes på et sete med AKTIV KOLLISJONSPUTE foran, da det kan føre til at BARNET utsettes for LIVSFARE og fare for ALVORLIGE SKADER.

PT: NUNCA use um sistema de retenção para crianças voltado para trás num banco protegido com um AIRBAG ACTIVO na frente do mesmo, poderá ocorrer a PERDA DE VIDA ou FERIMENTOS GRAVES na CRIANÇA.

IT: Non usare mai un sistema di sicurezza per bambini rivolto all'indietro su un sedile protetto da

AIRBAG ATTIVO di fronte ad esso:
pericolo di MORTE o LESIONI
GRAVI per il BAMBINO!

EL: ΠΟΤΕ μη χρησιμοποιείτε παιδικό κάθισμα ασφαλείας με φορά προς τα πίσω σε κάθισμα που προστατεύεται από μετωπικό ΕΝΕΡΓΟ ΑΕΡΟΣΑΚΟ, διότι το παιδί μπορεί να υποστεί ΘΑΝΑΣΙΜΟ ή ΣΟΒΑΡΟ ΤΡΑΥΜΑΤΙΣΜΟ.

PL: NIE WOLNO montować fotelika dziecięcego zwróconego tyłem do kierunku jazdy na fotelu, przed którym znajduje się WŁĄCZONA PODUSZKA POWIETRZNA. Niezastosowanie się do tego zalecenia może być przyczyną ŚMIERCI lub POWAŻNYCH OBRAŻEŃ u DZIECKA.

TR: Arkaya bakan bir çocuk emniyet sistemini KESİNLİKLE önünde bir AKTİF HAVA YASTIĞI ile korunmakta olan bir koltukta kullanmayınız. ÇOCUK ÖLEBİLİR veya AĞIR ŞEKİLDE YARALANABİLİR.

UK: НИКОЛИ не використовуйте систему безпеки для дітей, що встановлюється обличчям назад,

на сидінні з УВИМКНЕНОЮ ПОДУШКОЮ БЕЗПЕКИ, інакше це може призвести до СМЕРТІ чи СЕРІОЗНОГО ТРАВМУВАННЯ ДИТИНИ.

HU: SOHA ne használjon hátrafelé néző biztonsági gyerekülést előlről AKTÍV LÉGZSÁKKAL védett ülésen, mert a GYERMEK HALÁLÁT vagy KOMOLY SÉRÜLÉSÉT okozhatja.

HR: NIKADA nemojte koristiti sustav zadržavanja za djecu okrenut prema natrag na sjedalu s AKTIVNIM ZRAČNIM JASTUKOM ispred njega, to bi moglo dovesti do SMRTI ili OZBILJNIH OZLJEDA za DIJETE.

SL: NIKOLI ne nameščajte otroškega varnostnega sedeža, obrnjenega v nasprotni smeri vožnje, na sedež z AKTIVNO ČELNO ZRAČNO BLAZINO, saj pri tem obstaja nevarnost RESNIH ali SMRTNIH POŠKODB za OTROKA.

SR: NIKADA ne koristiti bezbednosni sistem za decu u kome su deca okrenuta unazad na sedištu sa AKTIVNIM VAZDUŠNIM

JASTUKOM ispred sedišta zato što DETE može da NASTRADA ili da se TEŠKO POVREDI.

MK: НИКОГАШ не користете детско седиште свртено наназад на седиште заштитено со АКТИВНО ВОЗДУШНО ПЕРНИЧЕ пред него, затоа што детето може ДА ЗАГИНЕ или да биде ТЕШКО ПОВРЕДЕНО.

BG: НИКОГА не използвайте детска седалка, гледаща назад, върху седалка, която е защитена чрез АКТИВНА ВЪЗДУШНА ВЪЗГЛАВНИЦА пред нея - може да се стигне до СМЪРТ или СЕРИОЗНО НАРАНЯВАНЕ на ДЕТЕТО.

RO: Nu utilizați NICIODATĂ un scaun pentru copil îndreptat spre partea din spate a mașinii pe un scaun protejat de un AIRBAG ACTIV în fața sa; acest lucru poate duce la DECESUL sau VĂTĂMAREA GRAVĂ a COPILULUI.

CS: NIKDY nepoužívejte dětský zádržný systém instalovaný proti směru jízdy na sedadle, které je chráněno před sedadlem AKTIVNÍM

AIRBAGEM. Mohlo by dojít k VÁŽNĚMU PORANĚNÍ nebo ÚMRTÍ DÍTĚTE.

SK: NIKDY nepoužívajte detskú sedačku otočenú vzad na sedadle chránenom AKTÍVNYM AIRBAGOM, pretože môže dôjsť k SMRTI alebo VÁŽNYM ZRANENIAM DIEŤAŤA.

LT: JOKIU BŪDU nemontuokite atgal atgręžtos vaiko tvirtinimo sistemas sėdynėje, prieš kurią įrengta AKTYVI ORO PAGALVĖ, nes VAIKAS GALI ŽŪTI arba RIMTAI SUSIŽALOTI.

LV: NEKĀDĀ GADĪJUMĀ neizmantojiet uz aizmuguri vērstu bērnu sēdekļīti sēdvietā, kas tiek aizsargāta ar tās priekšā uzstādītu AKTĪVU DROŠĪBAS SPILVENU, jo pretējā gadījumā BĒRNS var gūt SMAGAS TRAUMAS vai IET BOJĀ.

ET: ÄRGE kasutage tahapoole suunatud lapseturvaistet istmel, mille ees on AKTIIVSE TURVAPADJAGA kaitstud iste, sest see võib põhjustada LAPSE SURMA või TÕSISE VIGASTUSE.

MT: QATT tuża trażżin għat-fal li jġares lejn in-naġna ta' wara fuq sit protett b' AIRBAG ATTIV quddiemu; dan jista' jikkawża I-MEWT jew GRIEHI SERJI lit-TFAL.

GA: Ná húsáid srian sábháilteachta linbh cúil RIAMH ar shuíochán a bhfuil mála aeir ag feidhmiú os a chomhair. Tá baol BÁIS nó GORTÚ DONA don PHÁISTE ag baint leis.

Além do aviso exigido pela norma ECE R94.02, por razões de segurança um sistema de retenção para crianças virado para a frente apenas deve ser utilizado de acordo com as instruções e restrições indicadas na tabela ⇨ 72.

A etiqueta do airbag está situada de ambos os lados da pala pára-sol do passageiro dianteiro.

Desactivação do airbag ⇨ 67.

Sistema do airbag frontal

O sistema de airbags dianteiros é composto por um airbag no volante e um no painel de instrumentos no lado

dianteiro do passageiro. Esses airbags podem ser identificados pela palavra **AIRBAG**.

O sistema de airbag dianteiro dispara no caso de impacto frontal de determinada gravidade. A ignição tem de estar ligada.

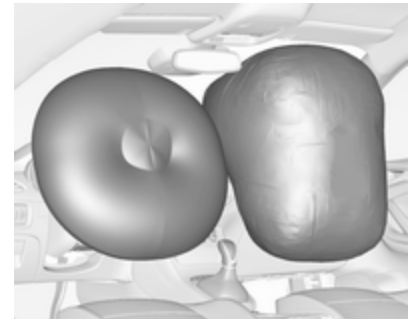

Os airbags cheios amortecem o impacto, reduzindo consideravelmente o risco de ferimentos na parte superior do corpo e cabeça dos passageiros da frente.

⚠ Aviso

A protecção só é a ideal se o banco estiver na posição correcta.

Posição do banco ⇨ 50.

Manter a área de insuflação do airbag sem obstruções.

Colocar o cinto de segurança correctamente e apertá-lo bem. Só então os airbags estão aptos a disponibilizar protecção.

Sistema de airbag lateral

O sistema de airbag lateral é composto por um airbag em cada encosto dos bancos dianteiros. Esses airbags podem ser identificados pela palavra **AIRBAG**.

O sistema de airbag lateral dispara no caso de impacto lateral de determinada gravidade. A ignição tem de estar ligada.



Os airbags cheios amortecem o impacto, reduzindo consideravelmente o risco de ferimentos na parte superior do corpo e da pélvis, no caso de colisão lateral.

⚠ Aviso

Manter a área de insuflação do airbag sem obstruções.

Advertência

Utilizar apenas capas de bancos aprovadas para o veículo em questão. Ter cuidado para não tapar os airbags.

Sistema de airbag de cortina

O sistema de airbags de cortina é composto por um airbag montado na estrutura das janelas, um de cada lado. Esses airbags podem ser identificados pela palavra **AIRBAG** nos pilares do tejadilho.

O sistema de airbag de cortina dispara no caso de impacto lateral de determinada gravidade. A ignição tem de estar ligada.

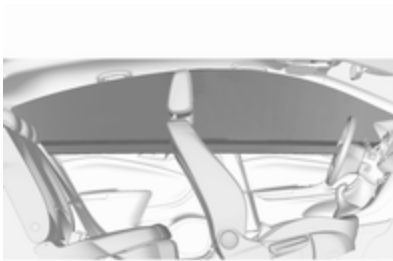

Os airbags cheios amortecem o impacto, reduzindo consideravelmente o risco de ferimentos na cabeça, no caso de impacto lateral.

⚠ Aviso

Manter a área de insuflação do airbag sem obstruções.

Os ganchos existentes nas pegas da estrutura do tejadilho são apenas adequados para pendurar peças de roupa leves, sem cabides. Não ter itens nessas peças de vestuário.

Desativação de airbag

O sistema de airbags do passageiro dianteiro deve ser desactivado para o sistema de retenção para crianças no banco do passageiro de acordo com as instruções fornecidas na tabela ⇨ 72. O sistema de airbag lateral e os sistemas de airbag de cortina, os pré-tensores do cinto e todos os sistemas de airbag do condutor permanecerão activos.



O sistema de airbag do passageiro da frente pode ser desativado através de um interruptor acionado por chave no painel de instrumentos, do lado do passageiro.

Utilizar a chave de ignição para seleccionar a posição:

- OFF : o airbag do passageiro da frente é desactivado e não se encherá no caso de colisão. A luz de aviso OFF fica acesa continuamente no compartimento de arrumação no teto.
- ON : airbag para passageiro da frente está activo

⚠ Perigo

Desactivar o airbag do passageiro apenas em caso de utilização de um sistema de retenção para crianças sujeito às instruções e restrições indicadas na tabela ⇨ 72.

Caso contrário, há o risco de ferimentos fatais para uma pessoa sentada no banco do passageiro dianteiro com o airbag desactivado.



Se o indicador de controle  se iluminar durante aprox. 60 segundos depois da ignição ter sido ligada, o sistema de airbag do passageiro dianteiro disparará em caso de colisão.

Se ambas as luzes de aviso acenderem simultaneamente, existe uma avaria no sistema. O estado do sistema não é visível, pelo que ninguém deve ocupar o banco do passageiro da frente. Contactar uma oficina imediatamente.

Consultar uma oficina imediatamente, caso nenhuma das luzes de aviso acenda.

Alterar estado apenas quando o veículo está parado com a ignição desligada.

Estatuto permanece até a próxima mudança.

Indicador de comando para desactivação do airbag ⇨ 118.

Sistemas de segurança para crianças

Sistemas de retenção para crianças

Perigo

Em caso de utilização de um sistema de retenção para crianças virado para trás no banco do passageiro dianteiro, o sistema de airbags do passageiro dianteiro deve ser desactivado. Isto aplica-se igualmente a determinados sistemas de retenção para crianças conforme indicados nas tabelas ⇨ 72.

Desactivação do airbag ⇨ 67.

Etiqueta do airbag ⇨ 62.

Recomendamos um sistema de retenção para crianças que esteja concebido especificamente para o veículo. Para mais informações, contactar a oficina.

Quando está a ser utilizado um sistema de segurança para crianças, ter atenção às instruções de montagem e utilização seguintes, assim como às fornecidas com o sistema de retenção para crianças.

Cumprir sempre a legislação local ou nacional. Em alguns países, é proibido utilizar sistemas de segurança para crianças em alguns bancos.

O sistema de retenção para crianças pode ser apertado com:

- Cinto de segurança de três pontos
- Suportes ISOFIX
- Ponto de fixação do tirante superior

Cinto de segurança de três pontos

Os sistemas de retenção para crianças podem ser apertados utilizando um cinto de segurança de três pontos. Consoante o tamanho dos sistemas de retenção para crianças utilizados, é possível fixar até três sistemas de retenção para crianças aos bancos traseiros ⇨ 72.

Suportes ISOFIX



Fixar os sistemas de segurança ISOFIX para crianças aprovados para o veículo, aos suportes de

montagem ISOFIX. As posições do sistema de retenção para crianças ISOFIX específicas para o veículo são indicadas na tabela ISOFIX ⇨ 72.

Suportes de montagem ISOFIX estão indicados por uma etiqueta no apoio das costas.

Um sistema de retenção para crianças i-size é um sistema de retenção para crianças ISOFIX universal de acordo com o Regulamento N.º 129 das Nações Unidas.

Podem ser utilizados todos os sistemas de retenção para crianças i-size em qualquer banco de veículo adequado para i-size, tabela i-size ⇨ 72.

Deve ser utilizada uma cinta Top-tether ou uma perna de apoio em complemento dos suportes de montagem ISOFIX.



Os bancos para crianças i-size e os bancos do veículo com aprovação i-size estão assinalados com o símbolo i-size (ver ilustração).

Pontos de fixação do tirante superior

Os pontos de fixação do tirante superior estão identificados com o símbolo  para cadeirinha de criança.



Além dos suportes de montagem ISOFIX, ISOFIX, prender a cinta Top-tether aos pontos de fixação Top-tether.

Os sistemas de retenção para crianças ISOFIX com posições de categoria universal estão assinalados na tabela com IUF  72.

Seleccionar o sistema correcto

Os bancos traseiros são o local mais conveniente para aplicar um sistema de segurança para crianças.

A criança deve viajar virada para trás até o mais tarde possível. Assim, garante-se que a espinha dorsal da

criança, que ainda é muito frágil, fica sujeita a menos pressão no caso de um acidente.

Os sistemas de retenção para crianças adequados cumprem os regulamentos UN/ECE válidos. Verifique a legislação e regulamentação local quanto ao uso obrigatório de sistemas de retenção para crianças.

Os sistemas de retenção para crianças indicados a seguir são recomendados para as seguintes classes de peso:

Maxi Cosi Cabriofix para crianças até 13 kg nos grupos 0 e 0+ e Duo Plus para crianças dos 13 kg aos 18 kg no grupo I.

Certificar-se que o sistema de segurança para crianças que vai ser montado é compatível com o tipo de veículo.

Certificar-se de que o local da montagem do sistema de retenção para crianças no veículo é correcto; consultar as tabelas seguintes.

Só permitir que as crianças entrem ou saiam do veículo pelo lado oposto ao trânsito.

Quando o sistema de segurança para crianças não está a ser utilizado, fixar a cadeirinha com um cinto de segurança ou retirá-la do veículo.

Advertência

Não colar nada nos sistemas de segurança para crianças nem tapá-los com outros materiais.

Um sistema de segurança para crianças que tenha sido sujeito a tensão num acidente deve ser substituído.

Locais de montagem dos sistemas de segurança para crianças

Opções previstas para a fixação de um sistema de retenção para crianças com cinto de segurança de três pontos

Classe por peso	No banco do passageiro da frente		Nos bancos exteriores traseiros	No banco traseiro central
	airbag activado	airbag desactivado		
Grupo 0: até 10 kg	X	U ^{1,2}	U/L ³	U
Grupo 0+: até 13 kg	X	U ^{1,2}	U/L ³	U
Grupo I: de 9 a 18 kg	X	U ^{1,2}	U/L ^{3,4}	U ⁴
Grupo II: de 15 a 25 kg	U ^{1,2}	X	U/L ^{3,4}	U ⁴
Grupo III: de 22 a 36 kg	U ^{1,2}	X	U/L ^{3,4}	U ⁴

U : adequabilidade universal em conjunto com o cinto de segurança de três pontos

L : próprio para sistemas especiais de retenção para crianças das categorias "veículo específico", "restrito" ou "semi-universal". O sistema de retenção para crianças deve ser aprovado para o tipo de veículo específico (consulte a lista de tipos de veículos do sistema de retenção para crianças)

X : nenhum sistema de retenção para crianças autorizado para este grupo de peso

¹ : deslocar o banco para a frente o necessário e ajustar o encosto do banco o necessário para uma posição vertical, no sentido de garantir que o cinto possa correr para a frente a partir do ponto de fixação superior

² : deslocar o banco para cima o necessário e ajustar o encosto do banco o necessário para uma posição vertical, no sentido de garantir que o cinto fica justo no lado da fivela

³ : deslocar o respectivo banco dianteiro à frente do sistema de retenção para crianças para a frente o necessário

⁴ : ajustar o encosto de cabeça respetivo conforme pretendido ou remover, se necessário

Opções de montagem permitidas para equipar um sistema de retenção para crianças ISOFIX com suportes ISOFIX

Classe por peso	Classe por altura	Característica	No banco do passageiro da frente		Nos bancos exteriores traseiros	No banco traseiro central
			airbag activado	airbag desactivado		
Grupo 0: até 10 kg	G	ISO/L2	X	X	X	X
	F	ISO/L1	X	X	X	X
	E	ISO/R1	X	X	IL ³	X
Grupo 0+: até 13 kg	E	ISO/R1	X	X	IL ³	X
	D	ISO/R2	X	X	IL ³	X
	C	ISO/R3	X	X	IL ³	X
Grupo I: de 9 a 18 kg	D	ISO/R2	X	X	IL ^{3,4}	X
	C	ISO/R3	X	X	IL ^{3,4}	X
	B	ISO/F2	X	X	IL, IUF ^{3,4}	X
	B1	ISO/F2X	X	X	IL, IUF ^{3,4}	X
	A	ISO/F3	X	X	IL, IUF ^{3,4}	X
Grupo II: de 15 a 25 kg			X	X	IL ^{3,4}	X
Grupo III: de 22 a 36 kg			X	X	IL ^{3,4}	X

- IL : adequado para sistemas de retenção especiais ISOFIX das categorias "veículo específico", "restrito" ou "semiuniversal". O sistema de retenção ISOFIX deve estar aprovado para o tipo de veículo específico (consultar a lista de tipos de veículos do sistema de retenção para crianças)
- IUF : adequado para sistemas de retenção para crianças virados para a frente ISOFIX de categoria universal aprovados para utilização nesta classe de peso
- X : nenhum sistema de retenção para crianças ISOFIX aprovado nesta classe de peso
- ¹ : deslocar o banco para a frente o necessário e regular a inclinação do encosto do banco o necessário para uma posição vertical, no sentido de garantir que o cinto possa correr para a frente a partir do ponto de fixação superior
- ² : deslocar o ajuste da altura do banco para cima o necessário e regular a inclinação do encosto do banco o necessário para uma posição vertical, no sentido de garantir que o cinto fica bem apertado do lado do fecho
- ³ : deslocar o respectivo banco dianteiro à frente do sistema de retenção para crianças para a frente o necessário
- ⁴ : ajustar o encosto de cabeça respetivo conforme pretendido ou remover, se necessário

Classe por altura e dispositivo de cadeirinha ISOFIX

- A - ISO/F3 : sistema de retenção para crianças virado para a frente para crianças de tamanho máximo na classe de peso dos 9 aos 18 kg
- B - ISO/F2 : sistema de retenção para crianças virado para a frente para crianças mais pequenas na classe de peso dos 9 aos 18 kg
- B1 - ISO/F2X : sistema de retenção para crianças virado para a frente para crianças mais pequenas na classe de peso dos 9 aos 18 kg
- C - ISO/R3 : sistema de retenção para crianças virado para trás para crianças de tamanho máximo na classe de peso até aos 18 kg
- D - ISO/R2 : sistema de retenção para crianças virado para trás para crianças mais pequenas na classe de peso até aos 18 kg
- E - ISO/R1 : sistema de retenção para crianças virado para trás para crianças pequenas na classe de peso até aos 13 kg
- F - ISO/L1 : sistema de retenção para crianças virado para o lado esquerdo (alcofa)
- G - ISO/L2 : sistema de retenção para crianças virado para o lado direito (alcofa)

Opções de montagem permitidas para equipar um sistema de retenção para crianças i-Size com suportes ISOFIX

	No banco do passageiro da frente		Nos bancos exteriores traseiros	No banco traseiro central
	airbag activado	airbag desactivado		
sistemas de retenção para crianças i-Size	X	X	i - U	X

i - U : adequado para sistemas de retenção para crianças "universais" i-Size virados para a frente e para trás

X : posição de instalação não adequada para sistemas de retenção para crianças "universais" i-Size

Arrumação

Compartimentos de arrumação ...	76
Porta-luvas	76
Suporte para bebidas	77
Arrumação na parte dianteira do veículo	77
Compartimento de arrumação no apoio de braços	77
Bagageira	78
Arrumação traseira	84
Cobertura da bagageira	84
Cobertura do piso na bagageira	86
Olhais de fixação	87
Indicações para o carregamento do veículo	88
Rede de segurança	90
Triângulo de pré-sinalização	92
Kit de primeiros socorros	93
Sistema de bagageira de tejadilh o	94
Bagageira de tejadilh	94
Indicações de carregamento	94

Compartimentos de arrumação

⚠ Aviso

Não arrumar objectos pesados ou objectos afiados nos compartimentos de arrumação. Se isso acontecer, a tampa do compartimento de arrumação pode abrir e os ocupantes do veículo podem ficar feridos devido a os objectos serem projectados no caso de uma travagem a fundo, uma mudança de direcção súbita ou um acidente.

Porta-luvas



O porta-luvas contém um suporte para canetas, um suporte para moedas e um adaptador para as porcas de bloqueio das rodas.

O porta-luvas também poderá conter um leitor de CD e uma ferramenta para remover a tampa dos fusíveis com conector de alimentação.

O porta-luvas deve estar fechado durante a condução.

Suporte para bebidas

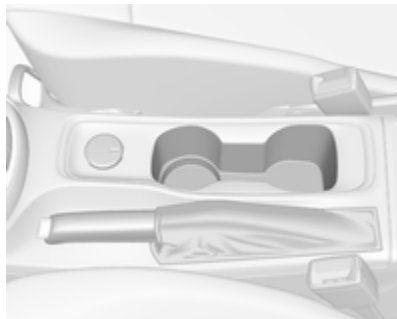

Os suportes para copos encontram-se na consola central.

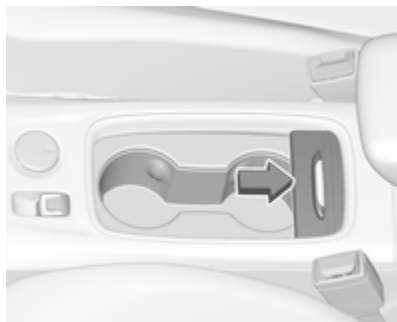

Conforme a versão, os suportes para bebidas encontram-se por baixo de uma tampa na consola central. Deslizar a cobertura para trás.

Arrumação na parte dianteira do veículo



Junto ao volante há um compartimento para arrumação.

Compartimento de arrumação no apoio de braços

Arrumação por baixo do apoio para os braços dianteiro

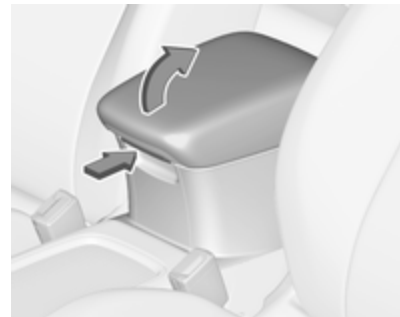

Premir botão para levantar o apoio de braços. O apoio para os braços deve encontrar-se o mais para trás possível.

Bagageira

Consoante o equipamento, o encosto do banco traseiro está dividido em duas ou três partes. Todas as partes podem ser rebatidas.

Antes de rebater os encostos de cabeça dos bancos traseiros, executar o seguinte procedimento, se necessário:

- Dois volumes de 5 portas: remover a cobertura da bagageira ↻ 84.
- Sports Tourer: remover a cortina para-sol ↻ 84.
- Manter a patilha premida para empurrar os encostos de cabeça para abaixo ↻ 48.
- Remover os encostos de cabeça traseiros para que os encostos do banco assentem completamente sobre os assentos ↻ 48.

Extensão da bagageira (encosto do banco traseiro de duas partes), 2 volumes de 5 portas



- Passar os cintos de segurança dos bancos exteriores através dos suportes laterais para protegê-los de danos. Quando dobrar os encostos, empurre os cintos com eles.
- Puxar a alavanca de desengate num ou nos dois lados exteriores e rebater os encostos do banco sobre os assentos.



- Retirar o cinto de segurança da guia do encosto do banco e colocá-lo atrás do retentor, conforme se mostra na ilustração.
- Para levantar, levantar os encostos e levá-los à posição vertical até ouvir um som de encaixe.



Os encostos estão corretamente encaixados quando a marca vermelha perto da alavanca de desengate deixa de se ver.

⚠ Aviso

Ao levantar os encostos, certificar-se de que os mesmos estão bem fixos na devida posição antes de iniciar a condução. A incorrecta fixação dos encostos poderá provocar ferimentos ou danos na carga ou no veículo no caso de uma travagem brusca ou colisão.



O cinto de segurança do banco do meio pode ficar bloqueado se o encosto for levantado demasiado depressa. Para desbloquear o enrolador, empurrar ou puxar o cinto de segurança aproximadamente 20 mm e soltá-lo.

Extensão da bagageira (encosto do banco traseiro de três partes), dois volumes de 5 portas

- Dobrar para cima o apoio de braços.

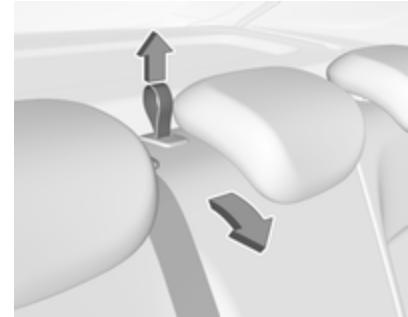

- Puxar a laçada e rebater para baixo o encosto do banco central.
- Puxar a alavanca de desengate num ou nos dois lados exteriores e rebater os encostos do banco sobre os assentos.

⚠ Aviso

Ter cuidado ao rebater o encosto do banco exterior direito se o encosto do banco central já estiver rebatido. Risco de ferimentos devido à protuberância de parafusos desde o lado interior do encosto do banco.



- Passar os cintos de segurança dos bancos exteriores através dos suportes laterais para protegê-los de danos. Quando dobrar os encostos, empurre os cintos com eles.



- Retirar o cinto de segurança da guia do encosto do banco e colocá-lo atrás do retentor, conforme se mostra na ilustração.
- Para levantar, levantar os encostos e levá-los à posição vertical até ouvir um som de encaixe.



Os encostos estão correctamente encaixados quando as marcas vermelhas nos dois lados perto da alavanca de desengate deixam de se ver.

Aviso

Ao levantar os encostos, certificar-se de que os mesmos estão bem fixos na devida posição antes de iniciar a condução. A incorrecta fixação dos encostos poderá provocar ferimentos ou danos na carga ou no veículo no caso de uma travagem brusca ou colisão.



O cinto de segurança do banco do meio pode ficar bloqueado se o encosto for levantado demasiado depressa. Para desbloquear o enrolador, empurrar ou puxar o cinto de segurança aproximadamente 20 mm e soltá-lo.

Extensão da bagageira (encosto do banco traseiro de duas partes), Sports Tourer



- Inserir as linguetas dos cintos de segurança exteriores no suporte lateral para proteger os cintos dos danos; ver ilustração.



- Puxar a alavanca de desengate num ou nos dois lados exteriores e rebater os encostos do banco sobre os assentos.
- Para levantar, levantar os encostos e levá-los à posição vertical até ouvir um som de encaixe.



Os encostos estão correctamente encaixados quando as marcas vermelhas nos dois lados perto da alavanca de desengate deixam de se ver.

⚠ Aviso

Ao levantar os encostos, certificar-se de que os mesmos estão bem fixos na devida posição antes de iniciar a condução. A incorrecta fixação dos encostos poderá provocar ferimentos ou danos na carga ou no veículo no caso de uma travagem brusca ou colisão.



O cinto de segurança do banco do meio pode ficar bloqueado se o encosto for levantado demasiado depressa. Para desbloquear o enrolador, empurrar ou puxar o cinto de segurança aproximadamente 20 mm e soltá-lo.

Extensão da bagageira (encosto do banco traseiro de três partes), Sports Tourer

- Dobrar para cima o apoio de braços central.

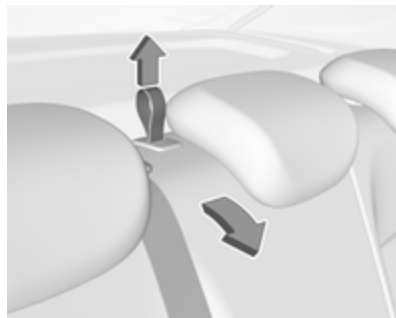

- Puxar a laçada e rebater para baixo o encosto do banco central.



- Inserir as linguetas dos cintos de segurança exteriores no suporte lateral para proteger os cintos dos danos; ver ilustração.



- Puxar a alavanca de desengate num ou nos dois lados exteriores e rebater os encostos do banco sobre os assentos.

⚠ Aviso

Ter cuidado ao rebater o encosto do banco exterior direito se o encosto do banco central já estiver rebatido. Risco de

ferimentos devido à protuberância de parafusos desde o lado interior do encosto do banco.



- Em alternativa, rebater os encostos dos bancos a partir da bagageira: puxar o interruptor na parede lateral esquerda ou direita da bagageira para rebater a parte correspondente do encosto do banco traseiro.

⚠ Aviso

Ter cuidado ao operar os encostos dos bancos traseiros a partir da bagageira. O encosto do

banco é rebatido com uma energia considerável. Risco de lesão, principalmente para crianças.

Certificar-se de que nada está fixo aos bancos traseiros ou colocado no assento.

- Para levantar, levantar os encostos e levá-los à posição vertical até ouvir um som de encaixe.



Os encostos estão correctamente encaixados quando as marcas vermelhas nos dois lados perto da alavanca de desengate deixam de se ver.

⚠ Aviso

Ao levantar os encostos, certificar-se de que os mesmos estão bem fixos na devida posição antes de iniciar a condução. A incorrecta fixação dos encostos poderá provocar ferimentos ou danos na carga ou no veículo no caso de uma travagem brusca ou colisão.



O cinto de segurança do banco do meio pode ficar bloqueado se o encosto for levantado demasiado depressa. Para desbloquear o

enrolador, empurrar ou puxar o cinto de segurança aproximadamente 20 mm e soltá-lo.

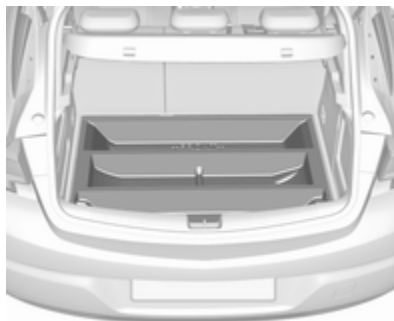
Arrumação traseira**Caixa de arrumação**

Na bagageira encontra-se uma caixa de arrumação. Remover a tampa para aceder à caixa de arrumação. Cobertura do piso na bagageira ⇨ 86.

Cobertura da bagageira

Não colocar quaisquer objectos na tampa.

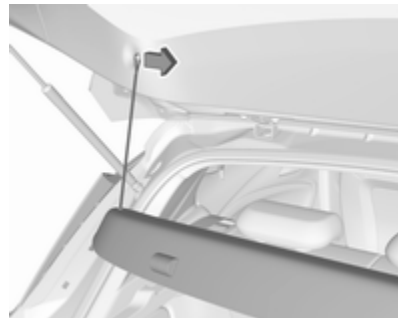
2 volumes de 5 portas**Remoção**

Desengatar as fitas de segurança da porta da bagageira.

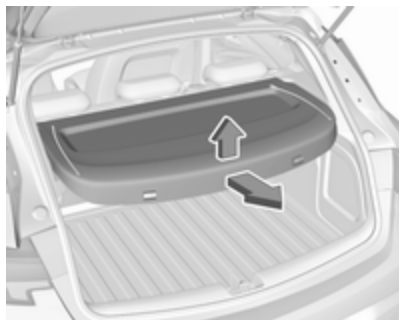

Levantar a cobertura na parte de trás e empurrá-la para cima na frente.

Retirar a tampa.

Colocação

Encaixar a tampa nas calhas e rebater para baixo. Fixar as fitas de fixação à porta da bagageira.

Sports Tourer

Fechar a cortina para-sol

Puxar a cortina para-sol utilizando a pega para trás e para cima até engatar os elementos de retenção laterais.

Abrir a cortina para-sol



Puxar a pega na extremidade da cortina para-sol para trás e para baixo. A tampa é enrolada automaticamente.

Remover a cortina para-sol

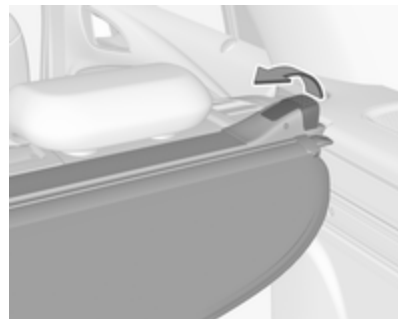

Abrir a cortina para-sol.

Puxar e segurar para cima a alavanca de abertura no lado direito. Levantar primeiro a cortina para-sol do lado direito e remover dos elementos de retenção.

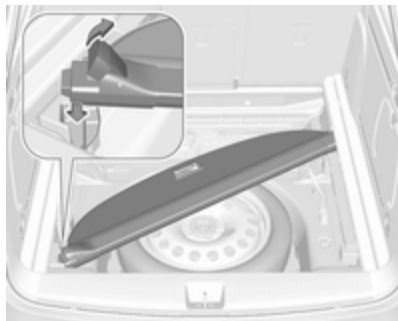

Todas as versões de motores, exceto GNC: a cortina para-сол removida pode ser arrumada por baixo da cobertura do piso traseiro conforme se mostra na ilustração. Inserir primeiro o lado esquerdo da cobertura enrolada na ranhura direita dianteira, puxar a alavanca de desengate e inserir o lado direito na ranhura esquerda dianteira.

Cobertura do piso na bagageira

⇨ 86.

Instalar a cortina para-сол

Inserir o lado esquerdo da cortina para-сол na ranhura, em seguida puxar continuamente a alavanca de

desengate para cima e inserir o lado direito da cortina para-сол na ranhura e engatar.

Cobertura do piso na bagageira

Atenção

Versões do veículo com GNC: não arrumar quaisquer objetos no compartimento situado por baixo da cobertura do piso traseiro.

Cobertura do piso traseiro

2 volumes de 5 portas



A cobertura do piso traseiro pode ser removida. Levantar a cobertura atrás e rodar ligeiramente num dos lados antes de remover.

Sports Tourer

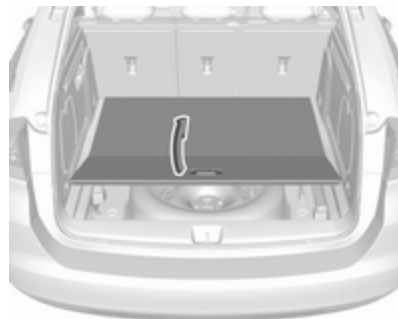

Puxar a pega e rebater a parte traseira da cobertura para a frente.



Montar a cobertura rebatida na vertical por trás dos encostos dos bancos traseiros.

Olhais de fixação

Os olhais de fixação foram concebidos para prender itens e evitar que deslizem, por exemplo, cintas de fixação ou rede de bagagem.

2 volumes de 5 portas

Remover primeiro a cobertura do piso na bagageira para aceder aos olhais de fixação.



Nos veículos equipados com uma roda sobresselente, os olhais de fixação dianteiros estão situados nas paredes laterais.

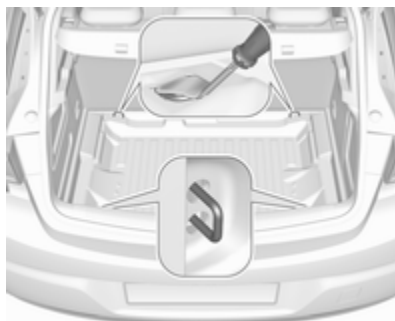

Nos veículos equipados com kit de reparação de pneus, os olhais de fixação dianteiros estão situados por baixo da cobertura do piso traseiro, atrás dos bancos traseiros. Para aceder aos olhais de fixação, abrir as partes perfuradas da cobertura utilizando a chave de fendas. Ferramentas do veículo ↻ 277.

Enfiar a chave de fendas através da cobertura como se mostra na ilustração e rebater para cima a parte perfurada da cobertura.

Rebater para cima os olhais de fixação utilizando a chave de fendas.

Sports Tourer

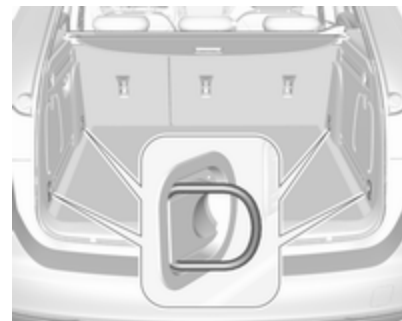

Os olhais de fixação dianteiros e traseiros estão situados nas paredes laterais. Rebater para cima os olhais de fixação para utilizá-los e rebatê-los para baixo quando não forem necessários.

Indicações para o carregamento do veículo

O FlexOrganizer é um sistema flexível para dividir a bagageira.

O sistema consiste em:

- adaptadores
- bolsas de rede
- ganchos
- caixa de serviço
- conjunto de cintos

Os componentes são montados em calhas em ambos os painéis laterais utilizando adaptadores e ganchos.

Instalação de adaptadores nas calhas

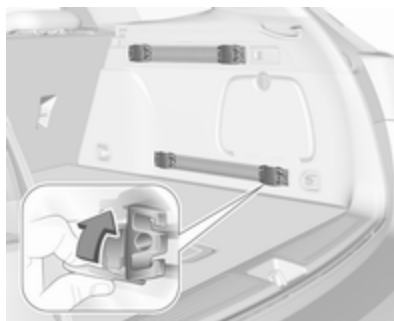

Abriu a placa do manípulo, inserir o adaptador na ranhura superior e inferior da calha e deslocar para a posição pretendida. Rodar a placa do manípulo para cima para trancar o adaptador. Para remover, rodar a placa do manípulo para baixo e retirar da calha.

Rede de posição variável

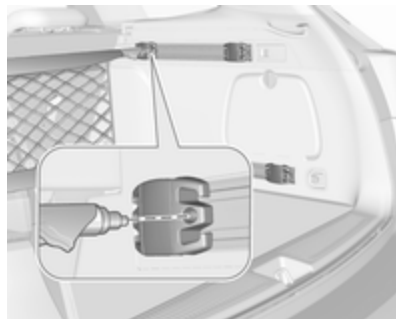

Inserir os adaptadores na posição necessária nas calhas. Manter juntas as metades dos tirantes da rede.

Para instalar, empurrar um pouco os tirantes e inserir nas aberturas em questão nos adaptadores.

Para desmontar, pressionar os tirantes da rede e retirar dos adaptadores.

Bolsa de rede

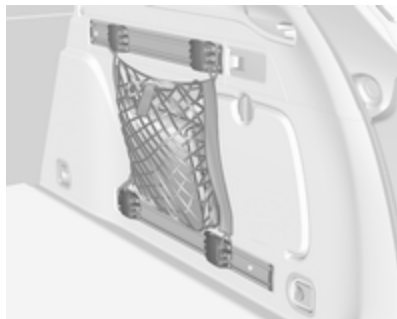

Inserir os adaptadores na posição necessária nas calhas. A bolsa de rede pode ser pendurada nos adaptadores.

Instalação de ganchos nas calhas

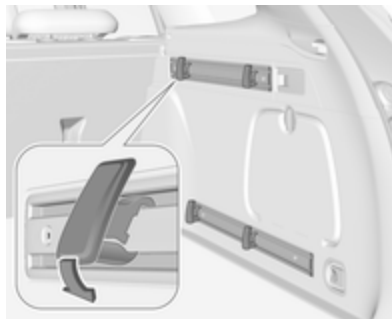

Primeiro, insira o gancho na posição desejada na ranhura superior da calha e depois pressione na ranhura inferior. Para remover, primeiro puxe para fora da ranhura superior.

Caixa de serviço

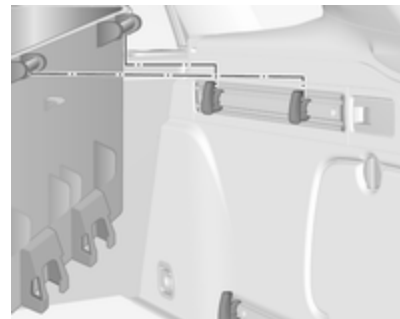

Instalar dois ganchos na calha superior. Inserir os suportes superiores da caixa a partir de cima nos ganchos.

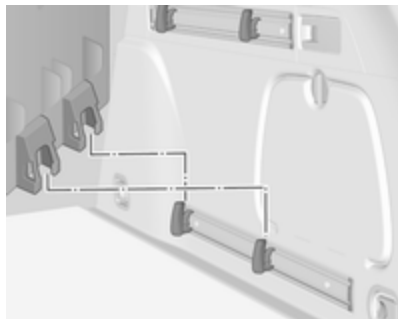

Como alternativa instalar ambos os ganchos na calha inferior. Ligar os suportes inferiores da caixa a partir de cima nos ganchos inferiores.

Conjunto de cintos

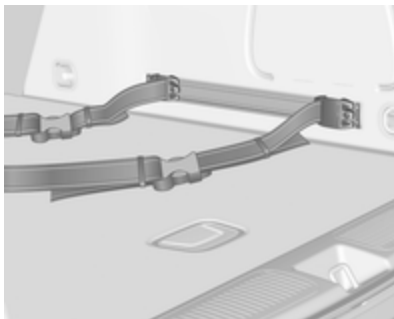

Inserir os adaptadores do cinto no carril. Assegure-se que o cinto não está torcido.

O cinto tem dois cadeados para abrir.
O cinto pode ser apertado.

Rede de segurança

A rede de segurança está disponível no modelo Sports Tourer e pode ser montada atrás dos bancos traseiros ou, se os encostos do banco traseiro estiverem rebatidos, atrás dos bancos dianteiros.

Não se deve transportar passageiros atrás da rede de segurança.

Montagem

Atrás dos bancos traseiros

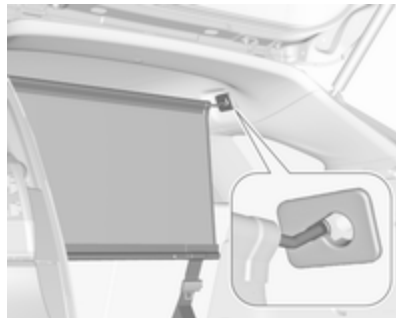

- Existem aberturas de instalação de ambos os lados no forro do tejadilho por cima dos bancos traseiros: suspender e engatar o rolo da rede de um dos lados, comprimir o rolo e engatar do outro lado.



- Prender os ganchos das cintas da rede de segurança às laçadas por baixo da cobertura do piso traseiro, atrás dos bancos traseiros. Para aceder às laçadas, abrir as partes perfuradas na cobertura do piso de ambos os lados utilizando a chave de fendas e rebater as laçadas para cima. Prender os ganchos às laçadas.
- Esticar ambas as cintas, puxando pela extremidade solta.
- Os encostos dos bancos traseiros devem estar subidos.

Atrás dos bancos dianteiros



- Existem aberturas de instalação de ambos os lados no forro do tejadilho por cima da primeira fila de bancos: suspender e encaixar o rolo da rede de um lado, comprimir o rolo e encaixar do outro lado.

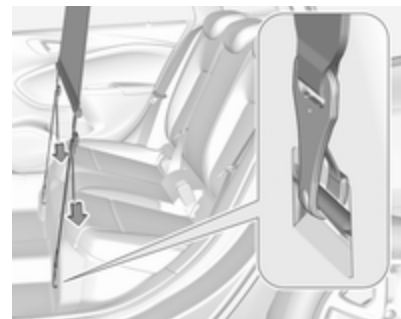

- Prender os ganchos das cintas da rede de segurança às laçadas no piso à frente dos bancos traseiros. Para aceder às laçadas, pressionar para dentro as partes perfuradas na cobertura do piso de ambos os lados. Prender os ganchos às laçadas.
- Esticar ambas as cintas, puxando pela extremidade solta.
- Empurrar os encostos de cabeça para baixo e rebater os encostos de cabeça do banco traseiro ↻ 78.

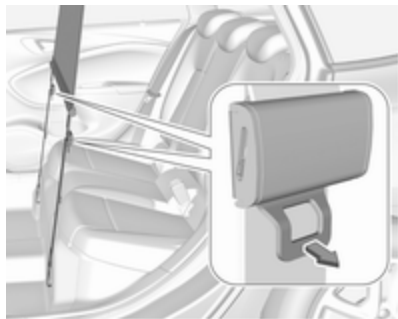
Desmontagem

Puxar a patilha no tensor de ambos os lados para soltar as cintas. Soltar os ganchos dos olhais.

Desenganchar os rolos da rede de segurança dos suportes na estrutura do tejadilho.

Enrolar a rede e fixá-la com uma cinta.

Arrumação

Todas as versões de motores, exceto GNC: a rede de segurança removida pode ser arrumada por baixo da cobertura do piso traseiro ↪ 86.

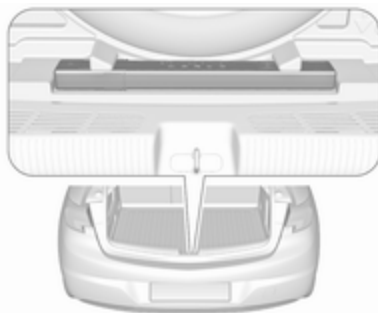
Triângulo de pré-sinalização**2 volumes de 5 portas**

Arrumar o triângulo de pré-sinalização na reentrância situada em frente à porta da bagageira.

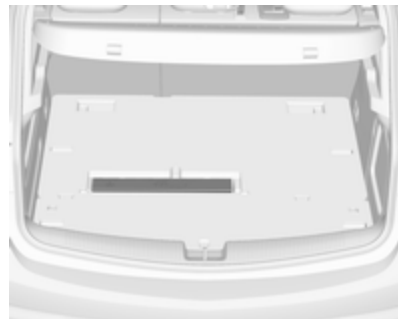
Dois volumes de 5 portas com GNC

Arrumar o triângulo de pré-sinalização na reentrância por baixo da cobertura do piso traseiro.

Sports Tourer

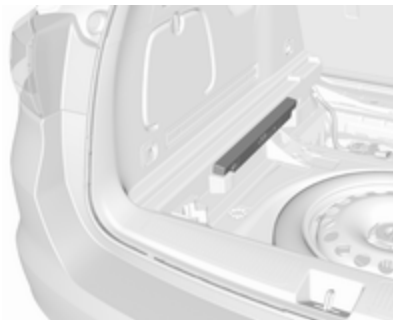

Arrumar o triângulo de pré-sinalização na reentrância situada por baixo da cobertura do piso traseiro no lado direito ou esquerdo.

Kit de primeiros socorros

Arrumar o kit de primeiros socorros no compartimento situado na parede do lado esquerdo.

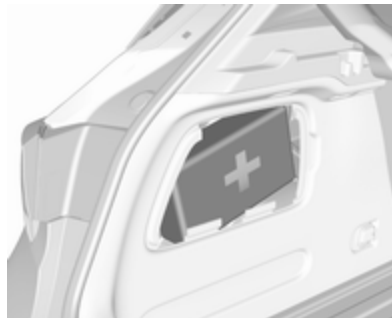

A ilustração mostra um veículo de dois volumes de 5 portas.

Para abrir o compartimento, desengatar a cobertura e abrir.



A ilustração mostra o Sports Tourer. Para abrir a cobertura, rodar o botão.

Sistema de bagageira de tejadilho

Bagageira de tejadilho

Por razões de segurança e para evitar danos no tejadilho, recomenda-se a utilização do sistema de barras de tejadilho aprovado para o veículo. Para mais informações contactar a oficina.

Instalação das barras de tejadilho

Hatchback de 5 portas, Sports Tourer

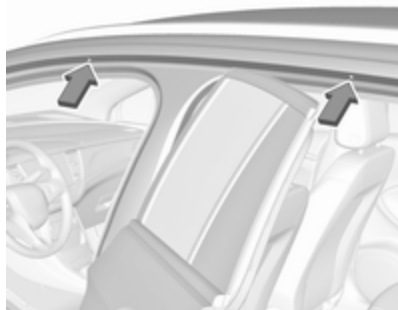

Abrir todas as portas.

Os pontos de montagem encontram-se em cada estrutura das portas na carroçaria do veículo.

Fixar a bagageira de tejadilho de acordo com as instruções de instalação fornecidas com a mesma.

Retirar a bagageira de tejadilho se não estiver em utilização.

Aviso

Sports Tourer

As barras do tejadilho são um elemento estético e não estão concebidas para transportar qualquer carga. A instalação de bagageiras de tejadilho ou outro acessório não é permitida. Utilizar exclusivamente os pontos de montagem designados nas estruturas das portas.

Indicações de carregamento



- Os objectos pesados colocados na bagageira devem ser empurrados contra os encostos do banco. Certificar-se que os encostos estão bem encaixados, ou seja, de maneira a que as marcas vermelhas não estejam visíveis na lateral perto da alavanca de desengate. Se se puder empilhar objectos, objectos mais pesados devem ficar por baixo.

- Prender os objectos com cintas fixadas aos olhais de fixação ⇨ 87.
- Prender objectos soltos na bagageira para evitar que deslizem.
- Ao transportar objectos na bagageira, os encostos dos bancos traseiros não devem estar inclinados para a frente.
- Não deixar que a carga passe para além da extremidade superior dos encostos dos bancos.
- Sports Tourer: instalar a rede de segurança ao transportar objetos na bagageira.
- Não colocar quaisquer objectos na tampa da bagageira ou no painel de instrumentos, e não cobrir o sensor que se encontra na parte de cima do painel de instrumentos.
- A carga não deve dificultar o funcionamento dos pedais, do travão-de-mão e da alavanca selectora das mudanças nem deve restringir a liberdade de

movimentos do condutor. Não colocar no interior objectos que não sejam presos.

- Não conduzir com a bagageira aberta.

Aviso

Certificar-se sempre que a carga no veículo está arrumada em segurança. Caso contrário, os objectos podem deslocar-se no interior do veículo e provocar ferimentos pessoais ou danos na carga ou veículo.

- A carga útil é a diferença entre o peso bruto do veículo admissível (ver placa de identificação do veículo ⇨ 306) e a tara CE.
Para calcular a carga, introduzir os dados para o seu veículo na tabela de pesos no início deste manual.
A tara CE inclui o peso do condutor (68 kg), bagagem (7 kg) e todos os fluidos (depósito de combustível 90% cheio).

O equipamento opcional e os acessórios aumentam a tara.

- Conduzir com carga no tejadilho aumenta a sensibilidade do veículo a ventos cruzados e afecta negativamente a manobrabilidade do veículo por aumentar o centro de gravidade do veículo. Distribuir a carga uniformemente e prendê-la bem com cintas de fixação. Ajustar a pressão dos pneus e a velocidade do veículo em conformidade com as condições de carga. Verificar e apertar as cintas frequentemente.

Não conduzir a mais de 120 km/h.

A carga no tejadilho autorizada é de 75 kg. A carga no tejadilho é o peso combinado das barras de tejadilho e da carga.

Instrumentos, elementos de manuseamento

Comandos	97
Ajuste do volante	97
Telecomandos no volante	97
Volante aquecido	98
Buzina	98
Limpa para-brisas e lava para- -brisas	99
Limpa-vidros do óculo traseiro e lava-vidros do óculo traseiro ..	101
Temperatura exterior	101
Relógio	102
Tomadas	104
Conector de alimentação	105
Cinzeiros	106
Luzes de aviso, indicadores de nível e indicadores	107
Conjunto de instrumentos	107
Velocímetro	111
Conta-quilómetros	111
Conta-quilómetros parcial	111
Conta-rotações	112

Indicador do nível de combustível	112
Seletor de combustível	113
Indicador da temperatura do líquido de arrefecimento do motor	114
Visor de serviço	115
Luzes de aviso	116
Indicador de mudança de direção	116
Aviso do cinto de segurança ..	117
Airbags e pré-tensores dos cintos	117
Desativação do Airbag	118
Alternador	118
Luz de aviso de avaria	118
Sistema de travagem e embraiagem	118
Travão de mão elétrico	119
Avaria no travão de mão elétrico	119
Sistema de travagem antibloqueio (ABS)	119
Mudança de velocidades	119
Distância de seguimento	119
Assistência de permanência na faixa	119
Programa eletrónico de estabilidade desligado	120

Controlo eletrónico de estabilidade e sistema de controlo da tração	120
Sistema de controlo da tração desligado	120
Pré-incandescência	120
Sistema de controlo da pressão dos pneus	120
Pressão do óleo de motor	120
Nível de combustível baixo	121
Imobilizador	121
Luz exterior	121
Luzes de máximos	121
Assistência dos máximos	121
Faróis de LED	121
Faróis de nevoeiro	122
Luzes de nevoeiro traseiras	122
Programador de velocidade	122
Programador de velocidade adaptável	122
Veículo detetado à frente	122
Limitador de velocidade	122
Sistema de reconhecimento de sinais de trânsito	123
Porta aberta	123
Mostradores de informação	123
Centro de Informação do Condutor	123
Visor de informação	130

Mensagens de falha	132
Sinais sonoros de aviso	133
Tensão da bateria	134
Personalização do veículo	134
Serviços de telemática	141
OnStar	141

Comandos

Ajuste do volante

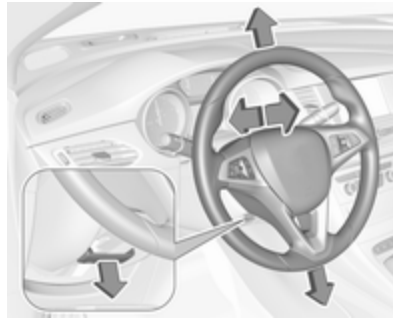

Destrançar a alavanca, ajustar o volante, e depois engatar a alavanca e assegurar que fica totalmente trancada.

Ajustar o volante apenas quando o veículo estiver parado e o volante tiver sido destrancado.

Telecomandos no volante

O Centro de Informação do Condutor, alguns sistemas de apoio ao condutor, o Sistema de informação e

lazer e um telemóvel ligado podem ser controlados através dos comandos no volante.



As ilustrações mostram versões diferentes.



Centro de Informação do Condutor
 ⇨ 123.

Sistemas de apoio ao condutor
 ⇨ 199.

Para mais informações consultar o manual do Sistema de informação e lazer.

Volante aquecido



Activar o aquecimento premindo . A activação é indicada pelo LED no botão.



As áreas do volante recomendadas para colocação das mãos aquecem mais depressa e a uma temperatura superior do que outras áreas.

O aquecimento está operacional quando o motor está a trabalhar e durante Autostop.

Sistema Start/Stop ⇨ 176.

Buzina



Premir .

Limpa para-brisas e lava para-brisas

Limpa-para-brisas com intervalo de passagem ajustável



HI : rápido
LO : lento
INT : intervalo da passagem
OFF : desligado

Para uma única passagem quando o limpa-para-brisas está desligado, pressionar a alavanca para baixo para a posição **1x**.

Não utilizar se o pára-brisas estiver congelado.

Desligar em estações de lavagem automática.

Intervalo regulável do limpa-pára-brisas

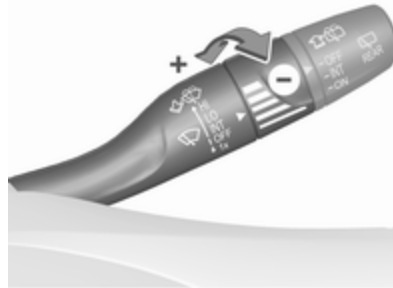

Alavanca do limpa-vidros na posição **INT**.

Rodar a roda de regulação para ajustar a frequência de limpeza.

Limpa-para-brisas com sensor de chuva

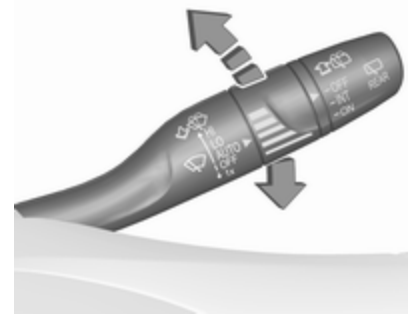

HI : rápido
LO : lento
AUTO : limpeza automática com sensor de chuva
OFF : desligado

Na posição **AUTO**, o sensor de chuva deteta a quantidade de água no para-brisas e regula automaticamente a frequência do limpa-para-brisas.

Para uma única passagem quando o limpa-para-brisas está desligado, pressionar a alavanca para baixo para a posição **1x**.

Não utilizar se o pára-brisas estiver congelado.

Desligar em estações de lavagem automática.

O sensor de chuva detecta a quantidade de água no pára-brisas e regula automaticamente a frequência das passagens do limpa-pára-brisas



Alavanca do limpa-vidros na posição **AUTO**.

Rodar a roda de regulação para ajustar a sensibilidade do sensor de chuva.



Manter o sensor sem pó, sujidade e gelo.

A função do sensor de chuva pode ser activada ou desactivada na Personalização do veículo.

Selecionar a definição relevante em **Ajustes**, **Veículo** no Visor de informação.

Visor de informação ⇨ 130.

Personalização do veículo ⇨ 134.

Lava-pára-brisas



Puxar alavanca. O líquido do limpa-vidros é pulverizado no pára-brisas e o limpa-vidros faz algumas passagens.

Líquido limpa-vidros ⇨ 254.

Limpa-vidros do óculo traseiro e lava-vidros do óculo traseiro

Limpa-vidros do óculo traseiro



Rodar a tampa exterior para ativar o limpa-vidros do óculo traseiro:

- OFF** : desligado
- INT** : funcionamento intermitente
- ON** : funcionamento contínuo

Não utilizar se o óculo traseiro estiver congelado.

Desligar em estações de lavagem automática.

O limpa-vidros do óculo traseiro é ligado automaticamente quando o limpa-pára-brisas estiver ligado e se engatar a marcha-atrás.

A activação ou desactivação desta função pode ser alterada no menu **Ajustes** no Visor de Informações.

Personalização do veículo ⇨ 134.

Lava-pára-brisas



Empurrar alavanca.

O líquido do limpa-vidros é pulverizado no óculo traseiro e o limpa-vidros faz algumas passagens.

O sistema do lava-vidros do óculo traseiro é desactivado quando o nível do líquido está baixo.

Líquido limpa-vidros ⇨ 254.

Temperatura exterior

Qualquer descida de temperatura será indicada de imediato e uma subida de temperatura será comunicada após um curto espaço de tempo.



A ilustração mostra um exemplo.



Gelo possível
conduza
com cuidado

Se a temperatura exterior descer abaixo dos 3 °C, é apresentada uma mensagem de aviso no Centro de Informação do Condutor.

Aviso

Pode já haver gelo na estrada, apesar de o visor indicar alguns graus acima dos 0 °C.

Relógio

A data e a hora são apresentados no Visor de Informação.

Visor de informação ⇨ 130.

Mostrador de informação gráfica

Premir **MENU** para abrir o menu de áudio respetivo.

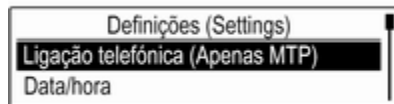

Selecione **Data/hora**.

Definir a hora

Selecionar **Acertar hora** para aceder ao submenu respetivo.

Selecionar **Autodef.** no fundo do ecrã. Ativar **Ligado - RDS** ou **Desativado (Manual)**.

Se **Desativado (Manual)** for selecionado, ajustar as horas e os minutos.

Selecionar repetidamente **12 - 24 HR** no fundo do ecrã para escolher um modo de hora.

Se o modo de 12 horas for selecionado, é apresentada uma terceira coluna para a seleção de AM e PM. Selecione a opção desejada.

Definir a data

Selecionar **Acertar data** para aceder ao submenu respetivo.

Selecionar **Autodef.** no fundo do ecrã. Ativar **Ligado - RDS** ou **Desativado (Manual)**.

Se **Desativado (Manual)** for selecionado, ajustar as definições de data.

7" Mostrador de informação a cores

Premir e em seguida selecionar **Definições**.

Selecionar **Hora e Data** para apresentar o respetivo submenu.

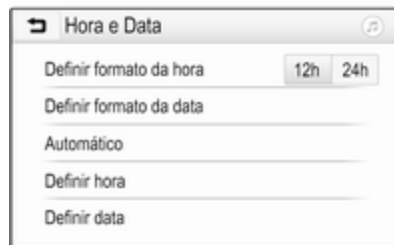

Definir formato da hora

Para seleccionar o formato de hora pretendido, tocar nos botões do ecrã **12 h** ou **24 h**.

Definir formato da data

Para seleccionar o formato de data pretendido, seleccionar **Definir formato da data** e escolher entre as opções disponíveis no submenu.

Automático

Para escolher se a hora e a data devem ser definidas de forma automática ou manual, seleccionar **Automático**.

Para definir a hora e a data automaticamente, seleccionar **Ligado - RDS**.

Para definir a hora e a data manualmente, seleccionar **Desligado - Manual**. Se **Automático** estiver configurado como **Desligado - Manual**, os itens do submenu **Definir hora** e **Definir data** ficam disponíveis.

Definir a hora e a data

Para ajustar as definições de hora e data, seleccionar **Definir hora** ou **Definir data**.

Tocar em **+** e **-** para ajustar as definições.

8" Mostrador de informação a cores

Premir  e, em seguida, seleccionar o ícone **Ajustes**.

Selecione **Hora e data**.

Definir a hora

Selecione **Ajustar hora** para aceder ao submenu respetivo.



Selecione **Ajuste autom.** no fundo do ecrã. Ativar **Ligado - RDS** ou **Desligado - Manual**.

Se **Desligado - Manual** for seleccionado, ajustar as horas e os minutos tocando em **^** ou **v**.

Tocar em **12-24 h** no lado direito do ecrã para seleccionar um modo de hora.

Se o modo 12 horas for seleccionado, é apresentada uma terceira coluna para a definição AM e PM. Selecione a opção desejada.

Definir data

Selecione **Ajustar data** para aceder ao submenu respetivo.

Advertência

Se a informação da data for automaticamente fornecida, este item de menu não está disponível.

Selecione **Ajuste autom.** no fundo do ecrã. Ativar **Ligado - RDS** ou **Desligado - Manual**.

Se **Desligado - Manual** for seleccionado, ajustar a data tocando em **^** ou **v**.

Apresentação do relógio

Selecione **Visualização relógio** para aceder ao submenu respetivo.

Para desligar a apresentação do relógio digital nos menus, seleccionar **Deslig.**.

Tomadas

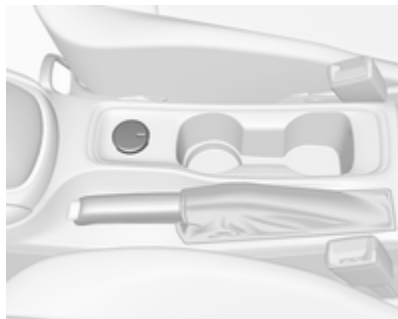

Uma tomada de 12 V encontra-se na consola central.



Sports Tourer: Uma tomada de 12 Volt encontra-se na parede esquerda da bagageira.

Não exceder o consumo máximo de 120 watt.

Com a ignição desligada as tomadas de alimentação são desactivadas. Além disso, a tomada de alimentação é desactivada no caso de uma tensão baixa da bateria do veículo.

Os acessórios eléctricos ligados devem respeitar os requisitos de compatibilidade electromagnética da DIN VDE 40 839.

Não ligar quaisquer equipamentos acessórios de fornecimento de corrente, por exemplo aparelhos de carregamento eléctrico ou baterias.

Não danificar as saídas utilizando fichas incorrectas.

Sistema Start/Stop ⇨ 176.

Porta de carregamento USB



Na parte de trás da consola central encontram-se duas entradas USB para carregar dispositivos.

Cada tomada fornece 2,1 amperes a 5 volts.

Advertência

As tomadas têm de ser sempre mantidas limpas e secas.

Conector de alimentação

O conector de alimentação (PowerFlex Bar) está fixado à tampa da caixa de fusíveis no painel de instrumentos. Um difusor de fragrância (AirWellness) ou um suporte para telemóvel pode ser fixado ao conector de alimentação.

Estão disponíveis mais informações relativamente ao suporte para telemóvel no Manual de Informação e Lazer.

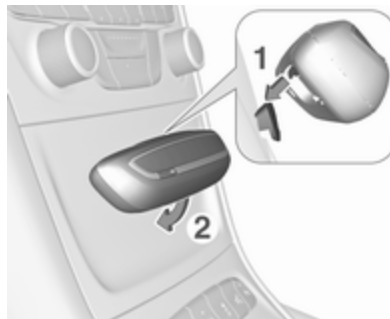
Difusor de fragrância

1. Fixar o difusor de fragrância à parte superior do conector de alimentação (1) e rodar para baixo para engatar (2).



2. Premir o botão frontal para ativar e desativar o difusor de fragrância. O LED indica a ativação.
3. Para remover o difusor de fragrância, pressionar o difusor para baixo e rodar para trás.



4. Para substituir a almofada de fragrância, rodar o cartucho para cima e removê-lo.



5. Substituir a almofada de fragrância.

Cinzeiros

Atenção

A utilizar apenas para cinza e não para lixos combustíveis.

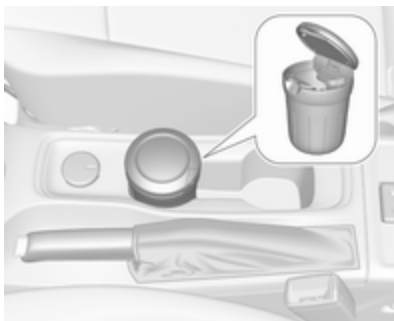

É possível colocar um cinzeiro portátil no suporte para bebidas.

Luzes de aviso, indicadores de nível e indicadores

Conjunto de instrumentos

Consoante a versão, estão disponíveis dois conjuntos de instrumentos:



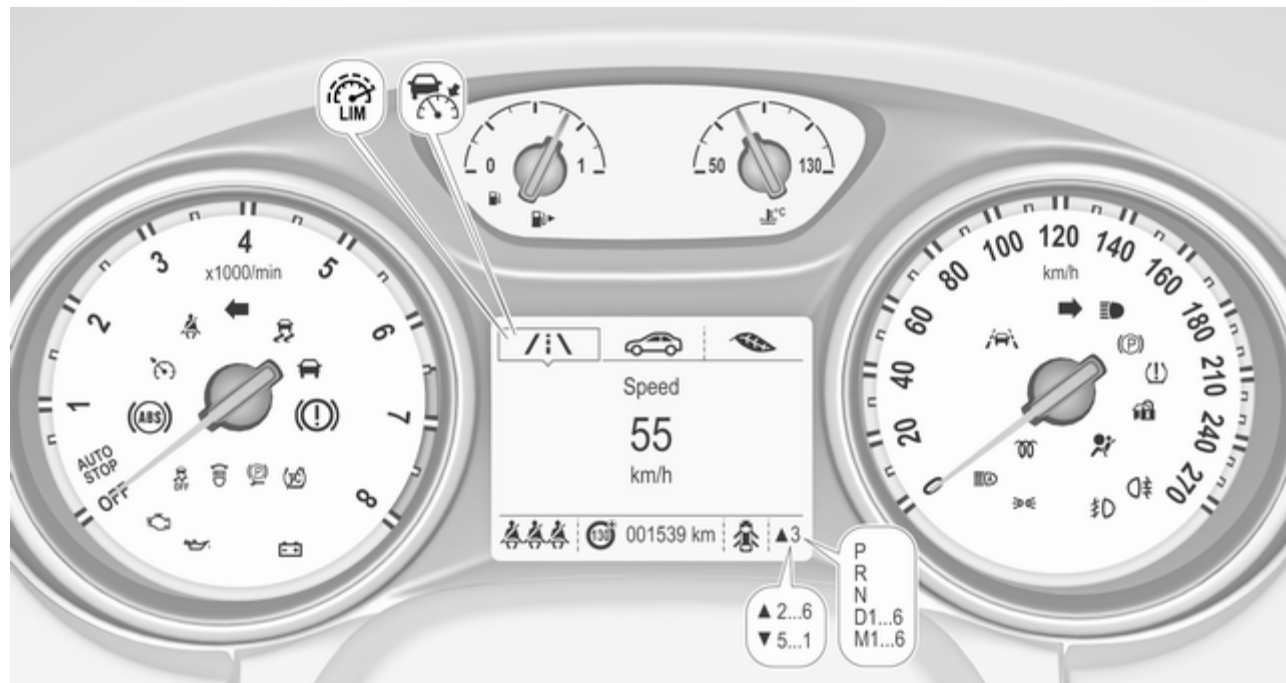



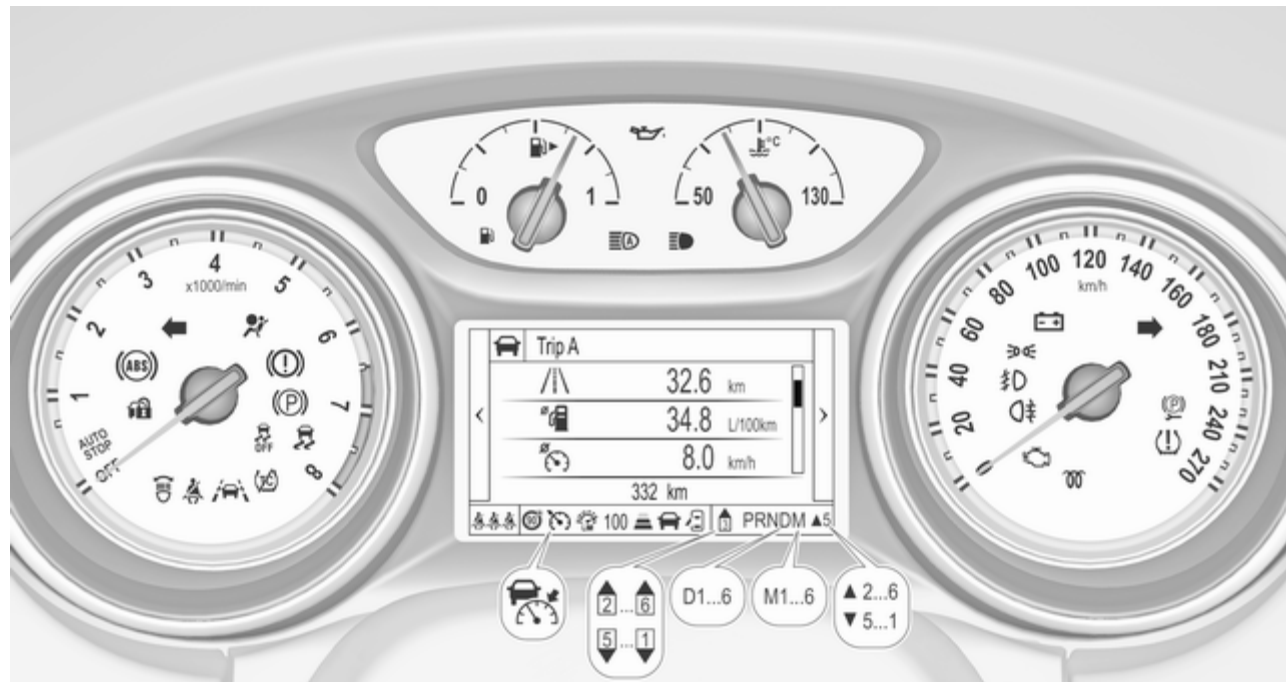

























Conjunto de instrumentos do nível médio



Conjunto de instrumentos do nível superior



Aspectos gerais

-  Indicador de mudança de direcção ⇨ 116
-  Aviso do cinto de segurança ⇨ 117
-  Airbag e pré-tensores dos cintos ⇨ 117
-  Desactivação de airbag ⇨ 118
-  Sistema de carga ⇨ 118
-  Luz indicadora de avaria ⇨ 118
-  Sistema de travagem e embraiagem ⇨ 118
-  Travão de mão eléctrico ⇨ 119
-  Avaria no travão de mão eléctrico ⇨ 119
-  Sistema de travões antibloqueio (ABS) ⇨ 119
-  Mudança de velocidades ⇨ 119
-  Distância de seguimento ⇨ 119
-  Assistência de permanência na faixa ⇨ 119
-  Controlo eletrónico de estabilidade desligado ⇨ 120
-  Controlo eletrónico de estabilidade e Sistema de Controlo da Tração ⇨ 120
-  Sistema de Controlo de Tração desligado ⇨ 120
-  Pré-incandescência ⇨ 120
-  Sistema de controlo da pressão dos pneus ⇨ 120
-  Pressão do óleo do motor ⇨ 120
-  Nível de combustível baixo ⇨ 121
-  Imobilizador ⇨ 121
-  Luz exterior ⇨ 121
-  Luzes de máximos ⇨ 121
-  Assistência dos máximos ⇨ 121
-  Faróis de LED ⇨ 121
-  Faróis de nevoeiro ⇨ 122
-  Luz de nevoeiro traseira ⇨ 122
-  Programador de velocidade ⇨ 122 / Programador de velocidade adaptável ⇨ 122
-  Programador de velocidade adaptável ⇨ 122
-  Veículo detetado à frente ⇨ 122
-  Limitador de velocidade ⇨ 122
-  Sistema de reconhecimento de sinais de trânsito ⇨ 123
-  Porta aberta ⇨ 123

Velocímetro



Indica a velocidade do veículo.

Conta-quilómetros

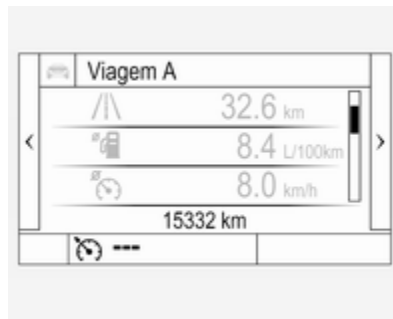

A distância registada total é apresentada em quilómetros.

Conta-quilómetros parcial

A distância registada desde a última reposição é apresentada na página do conta-quilómetros parcial.

O conta-quilómetros parcial conta até 9 999 km e, depois, reinicia no 0.

É possível seleccionar duas páginas de conta-quilómetros parciais para diferentes viagens.

Conjunto de instrumentos do nível médio



Seleccionar **/i** premindo **Menu** na alavanca do indicador de mudança de direcção. Rodar a roda de regulação na alavanca do indicador de mudança de direcção e seleccionar **/i\1** ou **/i\2**. Cada página de conta-quilómetros parcial pode ser reiniciada separadamente premindo o botão **SET/CLR** na alavanca do indicador de mudança de direcção durante alguns segundos no respetivo menu.

Conjunto de instrumentos do nível superior

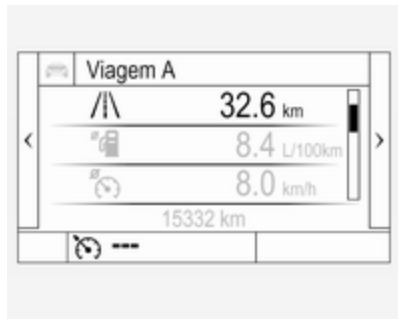

Selecionar a página **Info** no menu principal. Escolher a página **Viagem A** ou **Viagem B** premindo **✓** no volante.

Cada conta-quilómetros parcial pode ser reposto separadamente ao ligar a ignição: seleccionar a página respectiva e premir **>**. Confirmar premindo **✓**.

Centro de Informação do Condutor
⇨ 123.

Conta-rotações



Apresenta a velocidade do motor.

Conduzir de forma a que as rotações do motor sejam sempre as mais baixas possível.

Atenção

Se o ponteiro estiver na zona vermelha de perigo é porque se excedeu as rotações máximas permitidas do motor. Motor em risco.

Indicador do nível de combustível



Indica o nível de combustível ou a quantidade de gás (GNC) no depósito, consoante o modo de funcionamento atual.

A seta indica o lado do veículo onde está situada a portinhola do depósito de combustível.

No caso dos motores bicombustível, o Centro de Informação do Condutor indica o nível do tipo de combustível que não está atualmente em funcionamento. O nível de combustível relativo ao tipo de

combustível utilizado atualmente é apresentado no indicador do nível de combustível.

O indicador de controlo  acende-se se o nível de combustível no depósito estiver muito baixo. Reabastecer o veículo imediatamente se piscar.

Nunca deixar o depósito de combustível ficar totalmente vazio.

Consoante a quantidade de combustível ainda existente no depósito, a quantidade necessária para atestar o veículo poderá ser inferior à capacidade especificada do depósito de combustível.

Seletor de combustível

Funcionamento a gás natural (GNC)



Premir  para alternar entre o funcionamento a gasolina e a gás natural.

O estado do LED mostra o modo de funcionamento actual.

LED apagado : funcionamento a gasolina

LED aceso : funcionamento a gás natural

O LED pisca : a transição do modo de combustível está selecionada, mas a comutação não é possível

LED pisca : a transição do modo de combustível está em curso; a intermitência para se a transição for concluída

A comutação não é possível em situações de grande intensidade (p. ex. forte aceleração ou conduzir na máxima aceleração).

Se o interruptor de seleção for acionado várias vezes num curto espaço de tempo, é ativado um inibidor da comutação. O motor mantém-se no modo de funcionamento actual. O inibidor permanece ativo até que seja desligada a ignição.

Durante o funcionamento a gasolina pode notar-se uma pequena perda de potência e de binário. Como tal, é necessário adaptar o estilo de condução (p. ex. durante manobras

de ultrapassagem) e as cargas elevadas do veículo (p. ex. reboque de cargas) em conformidade.

O veículo consome gasolina ao ligar o motor e inclusive em determinados modos de funcionamento a gás natural. O consumo de gasolina no modo de funcionamento a gás natural pode variar em função do comportamento de condução (p. ex., com cargas pesadas ou reboque). Em caso de nível de combustível baixo, é apresentada a mensagem correspondente como lembrete para reabastecer.

Advertência

Garantir sempre que há gasolina suficiente no depósito.

Combustível para funcionamento a gás natural ⇨ 239.

Transição forçada do modo de combustível

O depósito de gás natural está prestes a ficar vazio

Assim que o depósito de gás natural fica vazio, o funcionamento a gasolina é acionado

automaticamente. Não é possível acionar manualmente o modo de funcionamento a gás natural até que seja detetado o reabastecimento de gás natural.

Antes de o sistema de gasolina ficar vazio, é apresentada uma mensagem de aviso, a qual não pode ser dispensada.

O depósito de gasolina está prestes a ficar vazio quando há gás natural disponível

Se a gasolina restante no depósito descer abaixo de um determinado nível, o funcionamento a gás natural é acionado automaticamente, desde que haja gás natural suficiente no depósito. Não é possível acionar manualmente o modo de funcionamento a gasolina.

Antes de ambos os sistemas ficarem vazios, é apresentada uma mensagem de aviso, a qual não pode ser dispensada.

Indicador da temperatura do líquido de arrefecimento do motor



Apresenta a temperatura do líquido de arrefecimento.

- 50 : temperatura de funcionamento do motor ainda não foi atingida
- área central : temperatura normal de funcionamento
- 130 : temperatura demasiado elevada

Atenção

Se a temperatura do líquido de arrefecimento estiver demasiado alta, parar o veículo, desligar o motor. Perigo para o motor. Verificar o nível do líquido de arrefecimento.

Visor de serviço

O sistema de tempo de vida do óleo do motor informa quando deve ser mudado o óleo e o filtro. Com base nas condições de condução, o intervalo a que o óleo do motor e filtro devem ser mudados pode variar consideravelmente.

Remanescent
duração do óleo

100%

O menu da duração da vida útil restante do óleo é apresentado no Centro de Informação do Condutor ↗ 123.



No Visor médio, seleccionar o menu **Definições** premindo **MENU** na alavanca do indicador de mudança de direção. Rodar a roda de regulação para seleccionar a página **Remanescent duração do óleo**.



No Visor superior, seleccionar o menu **Info** premindo < no volante. Premir ∨ para seleccionar a página **Remanescent duração do óleo**.

A duração do tempo de vida restante do óleo é indicada em percentagem.

Repor

No Visor médio, premir **SET/CLR** na alavanca do indicador de mudança de direção durante alguns segundos para reiniciar. A ignição deve estar ligada, sem que o motor trabalhe.

No Visor superior, premir > no volante para abrir a subpasta. Seleccionar **Repor** e confirmar ✓ durante vários segundos. A ignição deve estar ligada, sem que o motor trabalhe.

O sistema tem de ser reiniciado sempre que o óleo de motor é mudado, para permitir um funcionamento correcto. Recorrer à ajuda de uma oficina.

Próximo serviço

Quando o sistema tiver calculado que a vida útil do óleo do motor diminuiu, **Mudar brevemente óleo do motor** aparece no Centro de Informação do Condutor. Mandar mudar o óleo de motor e filtro numa oficina dentro de uma semana ou 500 km (conforme a que ocorrer primeiro).

Informação de Serviço ⇨ 302.

Luzes de aviso

Os indicadores de controlo descritos não fazem parte de todos os veículos. A descrição aplica-se a todas as versões de instrumentos. Conforme o equipamento, a posição das luzes de aviso pode variar. Quando se liga a ignição, a maior parte dos indicadores de controlo acendem-se por breves instantes para efeitos de teste de funcionalidade.

As cores dos indicadores de controlo têm o seguinte significado:

Vermelho	: perigo, aviso importante
Amarelo	: aviso, informação, avaria
Verde	: confirmação de activação
Azul	: confirmação de activação
Branco	: confirmação de activação

Consultar todas as luzes de aviso nos diferentes conjuntos de instrumentos ⇨ 107.

Indicador de mudança de direção

⇨ acende-se ou pisca a verde.

Acende brevemente

As luzes de presença estão acesas.

Pisca

Um indicador de mudança de direcção ou os sinais de aviso de perigo são accionados.

Luzes intermitentes rápidas: avaria do indicador de mudança de direcção ou fusível que lhe está associado, avaria do indicador de mudança de direcção no reboque.

Substituição de lâmpada ⇨ 258, Fusíveis ⇨ 269.

Indicadores de mudança de direcção ⇨ 153.

Aviso do cinto de segurança

Alerta de cinto de segurança nos bancos dianteiros

☞ para o banco do condutor acende-se ou fica intermitente a vermelho no conjunto de instrumentos.



☞ para o banco do passageiro dianteiro acende-se ou fica intermitente a vermelho na consola de tejadilho quando o banco está ocupado.

Acende

Depois de a ignição ter sido ligada até o cinto de segurança ter sido colocado.

Pisca

Depois de ter ligado o motor durante um máximo de 100 segundos até o cinto de segurança ter sido colocado.

Estado dos cintos de segurança nos bancos traseiros (veículos com Mostrador Médio)

☞ acende-se ou pisca a branco ou cinzento no Centro de Informação do Condutor depois de ligar o motor.

Acende a branco

O cinto de segurança está desapertado.

Acende-se a cinzento

O cinto de segurança foi desapertado.

Pisca a branco ou cinzento

O cinto de segurança apertado foi desapertado.

Apertar o cinto de segurança ☞ 60.

Estado dos cintos de segurança nos bancos traseiros (veículos com Mostrador Superior)

☞ acende-se a verde ou cinzento ou pisca a amarelo no Centro de Informação do Condutor depois de ligar o motor.

Acende-se a cinzento

O cinto de segurança está desapertado.

Acende-se a verde

O cinto de segurança foi desapertado.

Intermitente em amarelo

O cinto de segurança apertado foi desapertado.

Apertar o cinto de segurança ☞ 60.

Airbags e pré-tensores dos cintos

☞ acende-se a vermelho.

Quando se liga a ignição, a luz de aviso acende-se durante cerca de 4 segundos. Caso não se acenda ou não se apague ao fim de 4 segundos ou se acenda durante a condução, é sinal de avaria no sistema de airbag. Recorrer à ajuda de uma oficina. Os airbags e pré-tensores dos cintos pode não se accionar no caso de acidente.

O accionamento dos pré-tensores ou dos airbags é indicado pelo acendimento contínuo de .

⚠ Aviso

Reparar a avaria imediatamente numa oficina.

Pré-tensores dos cintos, sistema de airbag ⇨ 59, ⇨ 62.

Desativação do Airbag



 acende-se a amarelo.

O airbag do passageiro da frente está activado.

 acende-se a amarelo.

O airbag do passageiro da frente está desactivado.

Desactivação do airbag ⇨ 67.

Alternador

 acende-se a vermelho.

Acende-se quando se liga a ignição e apaga-se pouco depois de o motor entrar em funcionamento.

Acende-se quando o motor está a trabalhar

Parar, desligar o motor. A bateria do veículo não está a carregar. O arrefecimento do motor pode ser interrompido. A unidade de assistência dos travões pode deixar de ser eficaz. Recorrer à ajuda de uma oficina.

Luz de aviso de avaria

 acende-se ou pisca a amarelo.

Acende-se quando se liga a ignição e apaga-se pouco depois de o motor entrar em funcionamento.

Acende-se quando o motor está a trabalhar

Avaria no sistema de controlo de emissões. Os limites de emissões permitidos poderão ser excedidos.

Nos motores diesel, o processo de limpeza do filtro de partículas diesel é potencialmente impossível.

Recorrer imediatamente a uma oficina.

Pisca quando o motor está a trabalhar

Avaria que pode levar a danos no catalisador. Reduzir a aceleração até a luz deixar de piscar. Recorrer imediatamente a uma oficina.

Sistema de travagem e embraiagem

 acende-se a vermelho.

O nível do fluido do travão e da embraiagem está demasiado baixo, quando o travão de mão não é aplicado ⇨ 254.

⚠ Aviso

Parar. Não prosseguir viagem. Consultar uma oficina.

Acende-se quando o travão de mão é aplicado e a ignição ligada ⇨ 193.

Travão de mão eléctrico

Ⓢ acende-se ou pisca a vermelho.

Acende

O travão de mão eléctrico é accionado ⇨ 193.

Pisca

O travão de mão eléctrico não está totalmente accionado ou desengatado. Carregar no pedal do travão e tentar reiniciar o sistema soltando primeiro e em seguida aplicando o travão de mão eléctrico. Se Ⓢ continuar intermitente, não conduzir o veículo e procurar ajuda de uma oficina.

Avaria no travão de mão eléctrico

Ⓢ acende-se ou pisca a amarelo.

Acende

O travão de mão eléctrico está em funcionamento com desempenho reduzido ⇨ 193.

Pisca

O travão de mão eléctrico está em modo de serviço. Parar o veículo, accionar e soltar o travão de mão eléctrico para reiniciar.

⚠ Aviso

Reparar a avaria imediatamente numa oficina.

Sistema de travagem antibloqueio (ABS)

Ⓢ acende-se a amarelo.

Acende-se durante alguns segundos depois de ligar a ignição. O sistema está pronto a funcionar quando o indicador de controlo se apagar.

Se o indicador de controlo não se apagar após alguns segundos, ou se se acender durante a condução, existe uma avaria no ABS. O sistema de travões mantém-se operacional mas sem ABS.

Sistema de travagem anti-bloqueio ⇨ 192.

Mudança de velocidades

É indicado ▲ ou ▼ com o número de uma velocidade superior ou inferior quando se recomenda engrenar numa velocidade superior ou inferior por motivos de economia de combustível.

Distância de seguimento

≡ utiliza barras de distância preenchidas para indicar a definição da distância de seguimento da sensibilidade de temporização de alerta para o aviso de colisão dianteira.

Aviso de colisão dianteira ⇨ 211.

Assistência de permanência na faixa

↔ acende-se a verde ou amarelo, ou pisca a amarelo.

Acende-se a verde

O sistema está ligado e pronto a funcionar.

Acende-se a amarelo

O sistema aproxima-se de uma faixa detetada sem utilizar o indicador de mudança de direção nessa direção.

Intermitente em amarelo

O sistema reconhece que ocorreu uma separação significativa da faixa.

Assistência de permanência na faixa
↪ 235

Programa eletrónico de estabilidade desligado

⚠ acende-se a amarelo.

O sistema é desactivado.

Controlo eletrónico de estabilidade e sistema de controlo da tração

⚠ acende-se ou pisca a amarelo.

Acende

Há uma avaria no sistema. É possível continuar a conduzir. A estabilidade da condução pode, no entanto, deteriorar consoante as condições da superfície da estrada.

Reparar a avaria numa oficina.

Pisca

O sistema está engrenado activamente. A potência do motor pode diminuir e o veículo pode ser travado um pouco automaticamente.

Programa electrónico de estabilidade
↪ 197, Sistema de controlo da tração ↪ 196.

Sistema de controlo da tração desligado

⚠ acende-se a amarelo.

O sistema é desactivado.

Pré-incandescência

⚠ acende-se a amarelo.

O pré-aquecimento do motor diesel é ativado. Só é activado quando a temperatura exterior for baixa. Ligar o motor quando a luz de aviso se apagar.

Sistema de controlo da pressão dos pneus

⚠ acende-se ou pisca a amarelo.

Acende

Perda da pressão dos pneus. Parar imediatamente e verificar a pressão dos pneus.

Pisca

Avaria no sistema ou pneu montado sem sensor de pressão (p. ex. roda sobresselente). Ao fim de 60 a 90 segundos, a luz de aviso fica acesa continuamente. Consultar uma oficina.

Pressão do óleo de motor

⚠ acende-se a vermelho.

Acende-se quando se liga a ignição e apaga-se pouco depois de o motor entrar em funcionamento.

Acende-se quando o motor está a trabalhar

Atenção

A lubrificação do motor pode ser interrompida. Isso pode resultar em danos no motor e/ou em bloqueio das rodas motrizes.

1. Pressione a embraiagem.
2. Seleccionar a ponto-morto.
3. Saia da circulação normal o mais rapidamente possível sem impedir a circulação de outros veículos.
4. Desligar a ignição.

⚠ Aviso

Quando o motor está desligado, é necessária mais força para travar e mexer a direcção.

Durante um Autostop, a unidade de servofreio continua operacional.

Não retirar a chave enquanto o veículo não estiver parado, caso contrário a tranca da direcção poderá engatar inesperadamente.

Verificar o nível do óleo antes de procurar assistência numa oficina
 ↻ 252.

Nível de combustível baixo

🛑 acende-se ou pisca a amarelo.

Acende

O nível do combustível no depósito está demasiado baixo.

Pisca

Sem combustível. Reabastecer imediatamente. Nunca deixar o depósito ficar totalmente vazio.

Reabastecer ↻ 239.

Catalisador ↻ 184.

Sangrar o sistema de combustível diesel ↻ 257.

Imobilizador

🔑 intermitente em amarelo.

Avaria no sistema do imobilizador. Não é possível ligar o motor.

Luz exterior

➡ acende-se a verde.

As luzes exteriores estão acesas
 ↻ 146.

Luzes de máximos

🚦 acende-se a azul.

Acende-se quando as luzes de máximos estão acesas ou quando se faz sinal de luzes ↻ 147.

Assistência dos máximos

🚦 acende-se a verde.

A assistência dos máximos é ativada; consultar Faróis de LED ↻ 149.

Faróis de LED

🔑 acende-se ou pisca a amarelo.



Acende

Avaria no sistema.

Recorrer à ajuda de uma oficina.

Pisca

O sistema é comutado para luz de mínimos simétrica.

A luz de aviso  fica intermitente durante aproximadamente 4 segundos depois de ligar a ignição como lembrete dos faróis simétricos  148.

Faróis de nevoeiro

 acende-se a verde.

Os faróis de nevoeiro dianteiros estão acesos  153.

Luzes de nevoeiro traseiras

 acende-se a amarelo.

O farol de nevoeiro traseiro está aceso  154.

Programador de velocidade

 acende a branco ou verde.

Acende a branco

O sistema está ligado.

Acende-se a verde

O programador de velocidade está activo. A velocidade definida é indicada no Centro de Informação do Condutor.

Programador de velocidade  199.

Programador de velocidade adaptável

 acende a branco ou verde.

 ilumina-se no Centro de Informação do Condutor.

acende em branco

O sistema está ligado.

acende-se a verde

O programador de velocidade adaptável está activo.

Quando o programador de velocidade adaptável está ligado ou ativo,  com a velocidade definida é indicado no Centro de Informação do Condutor.

Programador de velocidade adaptável  203.

Veículo detetado à frente



 acende-se em verde ou amarelo.

Acende-se a verde

Foi detectado um veículo à frente na mesma faixa.

Acende-se a amarelo

A distância para um veículo em movimento à frente diminui demasiado ou quando a aproximação a outro veículo ocorre demasiado rapidamente.

Programador de velocidade adaptável  203, Aviso de colisão dianteira  211.

Limitador de velocidade

 acende a branco ou verde.

Acende a branco

O sistema está ligado.

Acende-se a verde

O limitador de velocidade está activo. A velocidade definida é indicada perto do símbolo .

Limitador de velocidade ⇨ 201.

Sistema de reconhecimento de sinais de trânsito

Ⓢ apresenta os sinais de trânsito detectados como uma luz de aviso.

Sistema de reconhecimento de sinais de trânsito ⇨ 230.

Porta aberta

 acende-se a vermelho.

Uma porta ou a porta da bagageira estão abertas.

Mostradores de informação

Centro de Informação do Condutor

O Centro de Informação do Condutor está situado no conjunto de instrumentos.

Consoante a versão e o conjunto de instrumentos, o Centro de Informação do Condutor está disponível como Visor médio ou Visor superior.

O Centro de Informação do Condutor indica, consoante o equipamento:



- conta-quilómetros total e parcial
- informações do veículo
- informação sobre a viagem/combustível
- informação da condução económica
- mensagens do veículo e de aviso
- informações de áudio e do Sistema de informação e lazer
- informações do telemóvel

- informações de navegação
- definições do veículo

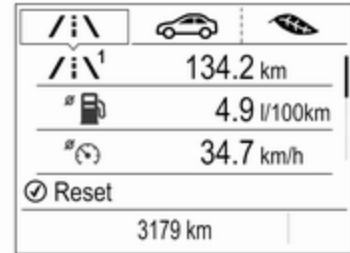
Mostrador do nível médio



Os menus principais são os seguintes:

- Informação do computador de bordo/combustível, apresentada no ; ver descrição abaixo.
- Informação do veículo, apresentada no ; ver descrição abaixo.
- Informação do consumo de combustível, apresentada no ; ver descrição abaixo.

Algumas das funções apresentadas diferem quando o veículo está a ser conduzido ou parado, enquanto algumas funções apenas estão ativas quando o veículo é conduzido.

Seleccionar menus e funções

Os menus e funções podem ser seleccionadas pelos botões na alavanca de mudança de direcção.



Premir **MENU** para alternar entre os menus principais ou para voltar ao nível do menu superior seguinte a partir de um submenu.

Rodar a roda de regulação para seleccionar um submenu do menu principal ou para definir um valor numérico.

Premir **SET/CLR** para seleccionar e confirmar uma função.

As mensagens do veículo e de serviço são apresentadas no Centro de Informação do Condutor, se necessário. Confirmar as mensagens premindo **SET/CLR**. Mensagens do veículo ⇨ 132.

Mostrador do nível superior

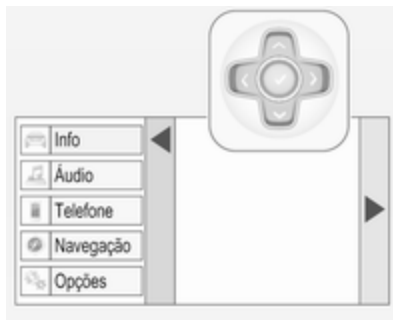

Os menus principais são os seguintes:

- Informação do computador de bordo/combustível, apresentada no **Info**; ver descrição abaixo.
- Informação de áudio, apresentada no **Áudio**; ver descrição abaixo.
- Informação do telemóvel, apresentada no **Telefone**; ver descrição abaixo.
- Informação de navegação, apresentada no **Navegação**; ver descrição abaixo.
- Informação do veículo, apresentada no **Opções**; ver descrição abaixo.

Algumas das funções apresentadas diferem quando o veículo está a ser conduzido ou parado, enquanto algumas funções apenas estão ativas quando o veículo é conduzido.

Seleccionar menus e funções

Os menus e as funções podem ser seleccionados através dos botões no lado direito do volante.



- Premir < para abrir a página do menu principal.
- Seleccionar uma página do menu principal com ^ ou v.
- Confirmar uma página do menu principal com ✓.

Depois de seleccionar uma página do menu principal, premir ^ ou v para seleccionar subpáginas.

- Premir > para abrir uma pasta seguinte da subpágina seleccionada.
- Premir ^ ou v para seleccionar funções ou para definir um valor numérico, se necessário.
- Premir ✓ para seleccionar e confirmar uma função.

As mensagens do veículo e de serviço são apresentadas no Centro de Informação do Conductor quando necessário.

Confirmar as mensagens premindo ✓.

Mensagens do veículo ⇨ 132.

Menu de informação sobre a viagem/combustível, /; \ ou Info

A lista seguinte contém todas as páginas possíveis do menu Informação. Algumas poderão não estar disponíveis no respectivo veículo. Consoante o mostrador, algumas funções são representadas por símbolos.

Roda a roda de regulação ou premir ^ ou v para seleccionar uma página:

- Conta-quilómetros parcial 1/2 ou A/B
- Consumo médio de combustível
- Velocidade média
- Velocidade em modo digital
- Autonomia do combustível
- Consumo instantâneo de combustível
- Vida útil remanescente do óleo
- Pressão dos pneus
- Auxiliar de sinais de trânsito
- Distância de seguimento
- Temporizador
- Temperatura exterior

No Mostrador do nível médio, as páginas Tempo restante de vida útil do óleo, Pressão dos pneus, Sistema de reconhecimento de sinais de trânsito e Distância de seguimento são apresentadas no de informação do veículo; seleccionar .

Conta-quilómetros parcial 1/2 ou A/B

O conta-quilómetros parcial apresenta a distância actual desde que foi feita uma determinada reposição.

O conta-quilómetros parcial conta distâncias máximas de 9.999 km e em é repostado a 0.

Para reiniciar o Mostrador do nível médio, premir **SET/CLR** durante alguns segundos.

Para reiniciar o Mostrador do nível superior, premir > e confirmar com **✓**.

A informação na página do conta-quilómetros parcial 1/a e 2/B pode ser reiniciada separadamente enquanto o respetivo mostrador está ativo.

Consumo médio

Indicação do consumo médio. A medição pode ser reiniciada a qualquer momento e inicia-se com um valor predefinido.

Para reiniciar o Visor médio, premir **SET/CLR** durante alguns segundos; no Visor superior, premir > e confirmar com **✓**.

Nos veículos com motores bicompostível: O consumo médio é indicado para o modo atualmente selecionado, GNC ou gasolina.

Velocidade média

Indicação da velocidade média. A medição pode ser colocada a zero em qualquer altura.

Para reiniciar o Visor médio, premir **SET/CLR** durante alguns segundos; no Visor superior, premir > e confirmar com **✓**.

Velocidade em modo digital

Visor digital da velocidade momentânea.

Autonomia do combustível

O alcance é calculado com base no nível de combustível e no consumo atuais. O mostrador apresenta valores médios.

Depois de reabastecer, a quilometragem possível com o actual combustível é actualizada automaticamente após um curto espaço de tempo.

Quando o nível no depósito é baixo, é apresentada uma mensagem no visor e a luz de aviso  no indicador do nível de combustível acende-se.

Quando é necessário reabastecer imediatamente o depósito de combustível, é apresentada uma mensagem de aviso, que permanece no mostrador. Além disso, a luz de aviso  no indicador do nível de combustível fica intermitente ↻ 121.

Autonomia do combustível, motor bicomcombustível



Indicação da autonomia do combustível total aproximada e para cada depósito de combustível (GNC e gasolina). O nível de combustível baixo em qualquer depósito é indicado por **BAIXO** na secção respetiva.

Nível de combustível, motor bicomcombustível

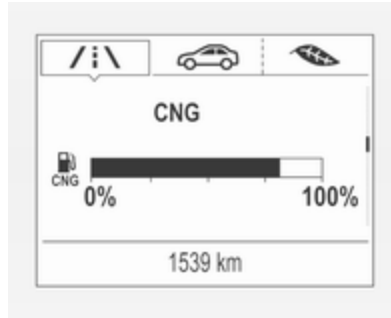

No caso dos motores bicomcombustível, o Centro de Informação do Condutor indica o nível do tipo de combustível que não está atualmente em funcionamento.

Consumo instantâneo

Indicação do consumo instantâneo.

Nos veículos com motores bicomcombustível: O consumo instantâneo é indicado para o modo atualmente selecionado, GNC ou gasolina.

Remanescent duração do óleo

Indica uma estimativa da vida útil do óleo. O número em percentagem indica o tempo de vida restante do óleo ⇨ 115.

Pressão pneus

Verifica a pressão de todos os pneus durante a condução ⇨ 280.

Auxiliar de sinais de trânsito

Mostra os sinais de trânsito detectados na secção actual do percurso ⇨ 230.

Distância de segurança

Apresenta a distância em segundos em relação ao veículo da frente ⇨ 214. Se o Programador de velocidade adaptável estiver activo nesta página, mostra em vez disso a definição da distância de seguimento.

Temporizador

Para iniciar e parar, premir **✓**. Para reiniciar, premir **>** e confirmar o reinício.

Temperatura exterior

Apresentação da temperatura exterior atual.

Menu de informação do consumo de combustível, 

- Consumidores principais
- Tendência de poupança
- Índice de poupança

No Mostrador do nível superior, as páginas Consumidores principais, Tendência de poupança e Índice de poupança são apresentadas no menu de informação sobre a viagem/combustível; selecionar **Info**.

Cons. Princip.

Lista dos principais elementos de conforto consumidores ligados é apresentada por ordem decrescente. É indicado o potencial de economia de combustível.

Durante condições esporádicas de condução, o motor activará automaticamente o óculo traseiro aquecido para aumentar a carga do motor. Neste caso, o óculo traseiro

aquecido é indicado como um dos principais consumidores, sem activação por parte do condutor.

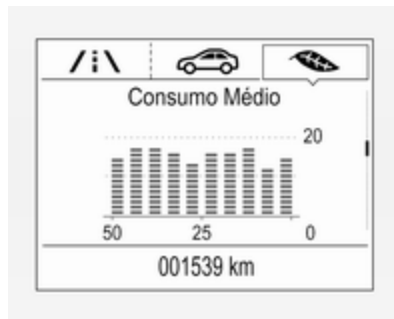
Consumo Médio

Apresenta o desenvolvimento do consumo médio ao longo de 50 km. Os segmentos preenchidos apresentam o consumo por etapas de 5 km e revelam o efeito da topografia ou do comportamento de condução sobre o consumo de combustível.

Índice de poupança

O consumo de combustível actual é indicado numa escala de economia. Para uma condução económica, adapte o seu estilo de condução para manter os segmentos preenchidos na área Eco. Quanto mais segmentos estiverem preenchidos, maior o consumo de combustível.

Ao mesmo tempo é indicado o valor do consumo médio.

Menu Áudio

O menu Áudio permite procurar música, seleccionar nos favoritos ou mudar a fonte de áudio.

Consultar o Manual de Informação e Lazer.

Menu Telefone

O menu Telemóvel permite gerir e efectuar chamadas telefónicas, percorrer os contactos ou controlar a utilização mãos-livres do telemóvel.

Consultar o Manual de Informação e Lazer.



Menu Navegação

O menu Navegação permite a orientação do percurso.

Consultar o Manual de Informação e Lazer.



Menu de informação do veículo, ou Opções

A lista seguinte contém todas as páginas possíveis do menu Opções. Algumas poderão não estar disponíveis no respectivo veículo. Consoante o mostrador, algumas funções são representadas por símbolos.



Rodar a roda de regulação ou premir  ou  para seleccionar uma página e seguir as instruções indicadas nos submenus:

- Unidades
- Páginas de informação
- Aviso de velocidade
- Carga dos pneus
- Informações do software

Unidades

Premir **SET/CLR** ou  enquanto Unidades é apresentada. Seleccionar unidades imperiais ou métricas rodando o regulador ou premindo . Confirmar premindo **SET/CLR** ou .





Páginas de informação

Premir  enquanto Páginas de informação é apresentada. É apresentada uma lista de todas as opções do menu Informação. Seleccionar as funções a apresentar na página de informação premindo . As páginas seleccionadas têm um  numa caixa de verificação. As funções não visíveis têm uma caixa de verificação vazias. Consultar o **menu Informação** acima.

Aviso de velocidade



A função de aviso de velocidade avisa o condutor quando é excedida a velocidade definida.

Para definir o aviso de velocidade, premir **SET/CLR** ou  enquanto a página é apresentada. Rodar o regulador ou premir  ou  para seleccionar e ajustar o valor. Premir **SET/CLR** ou  para definir a velocidade. Uma vez definida a velocidade, esta funcionalidade pode ser desativada premindo **SET/CLR** ou  enquanto a página é apresentada. Se a velocidade

seleccionada for ultrapassada, é apresentada uma mensagem com um sinal sonoro.

Carga dos pneus

É possível seleccionar a categoria de pressão dos pneus de acordo com a pressão real de enchimento dos pneus ↪ 280.

Informações do software

Mostra as informações do software de código aberto.

Visor de informação

O Visor de informação está situado no painel de instrumentos, perto do conjunto de instrumentos.

Consoante a configuração do veículo, este tem um

- **Mostrador de informação gráfica**
ou
- **Mostrador de informação a cores de 7"** com funcionalidade de ecrã táctil

ou

- **Mostrador de informação a cores de 8"** com funcionalidade de ecrã táctil

O veículo possui um **Mostrador de informação a cores de 7"** com funcionalidade de ecrã táctil.

O veículo possui um **Mostrador de informação a cores de 8"** com funcionalidade de ecrã táctil.

Os visores de informação podem indicar:

- hora ↪ 102
- temperatura exterior ↪ 101
- data ↪ 102
- sistema de informação e lazer, consultar descrição no Manual de informação e lazer
- indicação da câmara traseira ↪ 228
- indicação de instruções dos sensores de estacionamento ↪ 218
- navegação, consultar descrição no Manual de informação e lazer

- mensagens do sistema
- configurações para personalização do veículo
↪ 134

Mostrador de informação gráfica



Premir **⏻** para ligar o mostrador.

Premir **MENU** para seleccionar a página do menu principal.

Rodar **MENU** para seleccionar uma página do menu.

Premir **MENU** para confirmar uma selecção.

Premir **BACK** para sair de um menu sem alterar uma definição.

Mostrador de informação a cores de 7"

Seleccionar menus e definições

O acesso aos menus e configurações é feito através do visor.





Premir  para ligar o mostrador.

Premir  para visualizar a página inicial.

Tocar com o dedo no ícone de visualização do menu pretendido.

Tocar no ícone respetivo para confirmar uma selecção.

Tocar em  para voltar ao nível do menu imediatamente acima.

Premir  para regressar à página inicial.

Para mais informações, consultar o Manual de Informação e Lazer.

Personalização do veículo  134.

Mostrador de informação a cores de 8"

Seleccionar menus e definições

Existem três opções de utilização o mostrador:

- através dos botões por baixo do mostrador
- tocando no ecrã táctil com o dedo
- através do reconhecimento de fala

Utilização dos botões



Premir  para ligar o mostrador.

Premir  para visualizar a página inicial.

Rodar **MENU** para seleccionar um ícone de apresentação do menu ou uma função para percorrer uma lista de submenus.



Premir **MENU** para confirmar uma selecção.

Premir **BACK** para sair de um menu sem alterar uma definição.

Premir  para regressar à página inicial.

Para mais informações, consultar o Manual de Informação e Lazer.

Utilização do ecrã táctil

O visor deve ser ligado premindo . Premir  para seleccionar a página inicial.

Tocar com o dedo no ícone de visualização do menu pretendido ou numa função.

Percorrer uma lista de submenu mais extensa com o dedo para cima ou para baixo.

Confirmar uma função ou selecção pretendida tocando.

Tocar em  no visor para sair de um menu sem alterar uma definição.

Premir  para regressar à página inicial.

Para mais informações, consultar o Manual de Informação e Lazer.

Reconhecimento de fala

Consultar a descrição no Manual de Informação e Lazer.

Personalização do veículo ⇨ 134.

Modo de arrumador

Certas funções do Centro de Informação do Condutor e do Visor de informação a cores podem estar limitadas para alguns condutores. A bagageira está a ser trancada e não pode ser destrancada.

Para mais informações, consultar o Manual de Informação e Lazer.

Mensagens de falha

As mensagens são indicadas no Centro de Informação do Condutor, em alguns casos juntamente com um aviso e um sinal sonoro.



No Visor médio, premir **SET/CLR** na alavanca do indicador de mudança de direcção para confirmar uma mensagem.



No Visor superior, premir ✓ no volante para confirmar uma mensagem.

Mensagens do veículo e de serviço

As mensagens do veículo são visualizadas como texto. Seguir as instruções dadas nas mensagens.

Mensagens no Mostrador de informação a cores

Algumas mensagens importantes podem aparecer adicionalmente no Mostrador de informação a cores. Algumas mensagens apenas surgem durante alguns segundos.

Sinais sonoros de aviso

Ao pôr o motor a trabalhar ou durante a condução

Apenas um sinal sonoro de aviso será emitido de cada vez.

O sinal sonoro de aviso de cintos não colocados tem prioridade sobre qualquer outro sinal sonoro de aviso.

- Se o cinto de segurança não estiver apertado.
- Se uma das portas ou a porta da retaguarda não estiver bem fechada aquando do início da marcha.
- Se se exceder determinada velocidade com o travão de mão accionado.
- Se o programador de velocidade adaptável for automaticamente desactivado.
- Se estiver a aproximar-se demasiado de um veículo da frente.
- Se uma velocidade ou limite de velocidade programados forem excedidos.

- Se uma mensagem de aviso surgir no Centro de Informação do Condutor.
- Se a chave electrónica não estiver no habitáculo.
- Se o apoio no estacionamento detectar um objecto.
- Se ocorrer uma mudança de faixa involuntária.
- Se o filtro de partículas diesel tiver atingido o nível de filtração máximo.
- Se a função de segurança da porta da bagageira eléctrica detetar obstáculos na zona de movimento.

Quando o veículo está estacionado e/ou a porta do condutor for aberta

- Com as luzes exteriores acesas.

Durante um Autostop

- Se a porta do condutor estiver aberta.
- Se qualquer condição para um arranque automático não for cumprida.

Tensão da bateria

Quando a tensão da bateria do veículo for baixa, surgirá uma mensagem de aviso no Centro de Informação do Condutor.

1. Desligar quaisquer consumidores elétricos que não sejam necessários para uma condução segura, p. ex. o aquecimento dos bancos, o óculo traseiro aquecido ou outros consumidores importantes.
2. Carregar a bateria do veículo conduzindo continuamente durante algum tempo ou utilizando um dispositivo de carregamento.

A mensagem de aviso desaparecerá depois de o motor ter sido ligado duas vezes sem quebra de tensão.

Se a bateria do veículo não puder ser recarregada, mandar corrigir a causa da avaria numa oficina.

Personalização do veículo

O comportamento do veículo pode ser personalizado alterando as definições no Visor de informação.

Algumas das definições pessoais para condutores diferentes podem ser memorizadas individualmente para cada chave do veículo. Configurações memorizadas ⇨ 25.

Dependendo do equipamento do veículo e das regulamentações específicas de cada país algumas das funções descritas abaixo poderão não estar disponíveis.

Algumas funções só são visualizadas ou estão activas quando o motor está a trabalhar.

Definições pessoais

Mostrador de informação gráfica

Premir **MENU** para abrir o menu respetivo.

Selecionar **Definições (Settings)**, percorrer a lista e seleccionar **Definições do veículo (Vehicle Settings)**.



Nos sub menus correspondentes, as configurações que se seguem podem ser alteradas:

Definições do veículo (Vehicle Settings)

- **Climatização e qualidade do ar**
Veloc. máx. ventoinha automática: Modifica o nível de fluxo de ar na cabina da climatização no modo automático.

Bancos aquecidos automáticos:
Activa automaticamente o aquecimento dos bancos.

Desembaciamento auto.:
Suporta a desumidificação do pára-brisas seleccionando automaticamente as definições necessárias e o modo de ar condicionado automático.

Desembaciamento auto traseiro:
Activa automaticamente o óculo traseiro aquecido.

- **Sistema de deteção de colisão**
Alerta colisão front.: Activa ou desactiva o aviso de colisão dianteira.

Preparação colisão: Activa ou desactiva a função de travagem automática do veículo em caso de perigo iminente de colisão. Podem ser realizadas as seguintes seleções: o sistema assume o comando dos travões, avisa apenas por meio de avisos sonoros ou é desactivado totalmente.

Assistência no estacionamento:
Activa ou desactiva os sensores

de estacionamento. A ativação pode ser seleccionada com ou sem o engate do reboque.

Aviso "circulação livre": Activa ou desactiva o lembrete para sair a conduzir quando o programador de velocidade adaptável mantém o veículo parado.

Alerta obj. na lateral veículo:
Activa ou desactiva o aviso de zona sem visibilidade lateral.

- **Definições de conforto**

Chamada de memória automática: Altera as definições para o carregamento de definições memorizadas do ajuste elétrico dos bancos elétricos.

Banco cond. c/saída facilit.:
Activa ou desactiva a função de saída fácil do banco eléctrico.

Vol. aviso sonoro: Altera o volume dos sinais sonoros de aviso.

Personalização por condutor:
Activa ou desactiva a função de personalização.

Pára-brisas acionados por chuva: Activa ou desactiva a limpeza automática do pára-brisas com o sensor de chuva.

Limpeza automática do para-brisas em marcha-atrás: Activa ou desactiva o accionamento automático do limpa-vidros do óculo traseiro quando a marcha-atrás é engatada.

- **Iluminação**

Luzes do localizador de veículo: Activa ou desactiva a iluminação de entrada no veículo.

Iluminação à saída do veíc.: Activa ou desactiva e altera a duração da iluminação de saída do veículo.

Circulação à direita ou à esquerda: Alterna entre a iluminação para trânsito à esquerda ou à direita.

Iluminação dianteira adaptativa: Altera as definições das funções dos faróis de LED.

- **Trancagem eléctrica das portas**

Impedir tranc. c/porta aberta: Activa ou desactiva a função de

trancagem automática das portas quando há uma porta aberta.

Trancagem auto de portas: Activa ou desactiva a função de trancagem automática das portas após ligar a ignição.

Trancamento retardado das portas: Activa ou desactiva a função retardada de trancagem das portas. Esta funcionalidade retarda a trancagem efetiva das portas até que todas estejam fechadas.

- **Bloqueio, desbloqueio e arranque remotos**

Feedback destrancagem rem.: Activa ou desactiva a informação da luz de aviso de perigo ao destrancar.

Resposta trancamento remoto: Altera o tipo de resposta dada ao trancar o veículo.

Destrancagem remota de portas: Altera a configuração para destrancar apenas a porta do condutor ou a totalidade do veículo ao destrancar.

Nova trancagem auto portas: Activa ou desactiva a função de retrancamento automático depois de destrancar sem abrir o veículo.

Operação de vidros remota: Activa ou desativa o accionamento eletrónico dos vidros com o comando à distância.

Destrancagem passiva das portas: Altera a configuração para destrancar apenas a porta do condutor ou a totalidade do veículo ao destrancar.

Trancag. passiva portas: Activa ou desactiva a função de trancagem passiva. Esta funcionalidade tranca o veículo automaticamente ao fim de vários segundos se todas as portas tiverem sido fechadas e uma chave eletrónica foi removida do veículo.

Lembrete de telecomando deixado no veículo: Activa ou desativa o sinal sonoro de aviso quando a chave eletrónica permanece no veículo.

- **Repor definições de fábrica:**
Reinicia todas as definições para as definições de fábrica.
- **Modo de manobra:**
Consultar o Manual de Informação e Lazer.

Definições pessoais

7" Mostrador de informação a cores

Premir , seleccionar **Definições** e em seguida **Veículo** no ecrã táctil.



Nos sub menus correspondentes, as configurações que se seguem podem ser alteradas:

Veículo

- **Climatização e Qualidade do ar**
Velocidade máxima ventilador: Modifica o nível de fluxo de ar na cabina da climatização no modo automático.
Bancos aquecidos automáticos: Ativa automaticamente o aquecimento dos bancos.
Desembaciamento automático: Suporta a desumidificação do pára-brisas seleccionando automaticamente as definições necessárias e o modo de ar condicionado automático.
Desembaciam. traseiro autom.: Ativa automaticamente o óculo traseiro aquecido.
- **Sistemas de colisão / detecção**
Alerta de colisão dianteira: Ativa ou desativa o aviso de colisão dianteira.
Preparação automática para colisão: Activa ou desactiva a função de travagem automática do veículo em caso de perigo iminente de colisão. Podem ser realizadas as seguintes

selecções: o sistema assume o comando dos travões, avisa apenas por meio de avisos sonoros ou é desactivado totalmente.

Sistema de aviso de colisão frontal: Altera as definições do aviso de colisão dianteira.

Assistência ao estacionamento: Activa ou desactiva o sistema ultra-sónico de ajuda ao estacionamento. A activação pode ser seleccionada com ou sem o engate do reboque.

Aviso "circulação livre": Activa ou desativa o lembrete para sair a conduzir quando o programador de velocidade adaptável mantém o veículo parado.

Alerta do ângulo morto lateral: Activa ou desactiva o aviso de zona sem visibilidade lateral.

- **Conforto e Conveniência**
Recup. autom. da memória: Altera as definições para o carregamento de definições memorizadas do ajuste elétrico dos bancos elétricos.

Banco do condutor de saída

fácil: Activa ou desactiva a função de saída fácil do banco eléctrico.

Volume do aviso sonoro: Altera o volume dos sinais sonoros de aviso.

Personalização pelo condutor: Activa ou desactiva a função de personalização.

Escovas com sensor de chuva: Activa ou desactiva a limpeza automática do pára-brisas com o sensor de chuva.

Limpeza autom. em m.-atrás:

Activa ou desactiva o accionamento automático do limpa-vidros do óculo traseiro quando a marcha-atrás é engatada.

- **Iluminação**

Luzes de localização do veículo:

Activa ou desactiva a iluminação de entrada no veículo.

Iluminação de saída: Activa ou desactiva e altera a duração da iluminação de saída do veículo.

Trânsito do lado esquerdo ou

direito: Alterna entre a iluminação para trânsito à esquerda ou à direita.

Iluminação dianteira adaptativa:

Alterna as definições das funções dos faróis de LED.

- **Trancagem eléctrica das portas**

Anti-trancagem da porta

destrancada: Activa ou desactiva a função de trancagem automática das portas quando há uma porta aberta.

Trancagem automática das

portas: Activa ou desactiva a função de trancagem automática das portas após ligar a ignição.

Trancamento retardado das

portas: Activa ou desactiva a função retardada de trancagem das portas. Esta funcionalidade retarda a trancagem efetiva das portas até que todas estejam fechadas.

- **Tranc remota, desbloq, iniciar**

Luz de destrancagem remota:

Activa ou desactiva a informação

da luz de aviso de perigo ao destrancar.

Resposta trancamento remoto: Altera o tipo de resposta dada ao trancar o veículo.

Destrancagem remota das

portas: Altera a configuração para destrancar apenas a porta do condutor ou a totalidade do veículo ao destrancar.

Retranc. portas destranc. remot.:

Activa ou desactiva a função de retrancamento automático depois de destrancar sem abrir o veículo.

Funcionamento remoto dos

vidros: Activa ou desativa o acionamento eletrónico dos vidros com o comando à distância.

Destrancagem passiva das

portas: Altera a configuração para destrancar apenas a porta do condutor ou a totalidade do veículo ao destrancar.

Trancagem passiva das portas:

Activa ou desactiva a função de trancagem passiva. Esta

funcionalidade tranca o veículo automaticamente ao fim de vários segundos se todas as portas tiverem sido fechadas e uma chave eletrónica foi removida do veículo.

Alerta comando no veículo: Ativa ou desativa o sinal sonoro de aviso quando a chave eletrónica permanece no veículo.

Definições pessoais

8" Mostrador de informação a cores

Premir  e em seguida seleccionar o ícone **AJUSTES**.



Nos sub menus correspondentes, as configurações que se seguem podem ser alteradas:

Veículo

- **Qualidade climatização e ar**

Velocidade automática

ventilador: Modifica o nível de fluxo de ar na cabina da climatização no modo automático.

Aquecimento automático

bancos: Ativa automaticamente o aquecimento dos bancos.

Anti-embaciamento automático:

Suporta a desumidificação do pára-brisas seleccionando automaticamente as definições necessárias e o modo de ar condicionado automático.

Aquecim. automático vidro

traseiro: Ativa automaticamente o óculo traseiro aquecido.

- **Sistemas de colisão / detecção**

Alarme colisão adiante: Ativa ou desativa o aviso de colisão dianteira.

Preparação automática a

colisões: Activa ou desactiva a função de travagem automática do veículo em caso de perigo iminente de colisão. Podem ser realizadas as seguintes selecções: o sistema assume o comando dos travões, avisa apenas por meio de avisos sonoros ou é desactivado totalmente.

Assistente de estacionamento:

Activa ou desactiva o sistema ultra-sónico de ajuda ao estacionamento. A activação pode ser seleccionada com ou sem o engate do reboque.

Aviso "circulação livre": Activa ou desactiva a função de lembrete do programador de velocidade adaptável.

Alerta de ângulo morto: Activa ou desactiva o aviso de zona sem visibilidade lateral.

- **Conforto e conveniência**

Reajuste automático valores gravados: Altera as definições para o carregamento de definições memorizadas do

ajuste elétrico dos bancos elétricos.

Banco condutor saída conforto: Activa ou desactiva a função de saída fácil do banco eléctrico.

Volume de som: Altera o volume dos sinais sonoros de aviso.

Personalização por condutor: Activa ou desactiva a função de personalização.

Limpa-vidros com sensor de chuva: Activa ou desactiva a limpeza automática do pára-brisas com o sensor de chuva.

Limpa-vidro traseiro em marcha atrás: Activa ou desactiva o accionamento automático do limpa-vidros do óculo traseiro quando a marcha-atrás é engatada.

- **Luzes**

Localizar veículo por luzes: Activa ou desactiva a iluminação de entrada no veículo.

Luzes de saída: Activa ou desactiva e altera a duração da iluminação de saída do veículo.

Circulação pela direita/esquerda: Alterna entre a iluminação para trânsito à esquerda ou à direita.

Médios adaptativos: Altera as definições das funções dos faróis de LED.

- **Trancamento elétrico de portas**

Não trancar porta aberta: Activa ou desactiva a função de trancagem automática das portas quando há uma porta aberta.

Trancamento automático portas: Activa ou desactiva a função de trancagem automática das portas após ligar a ignição.

Trancamento retardado das portas: Activa ou desactiva a função retardada de trancagem das portas. Esta funcionalidade retarda a trancagem efetiva das portas até que todas estejam fechadas.

- **Trancam., destranc., arranque rem.**

Sinal luzes após destrancam. remoto: Activa ou desactiva a

informação da luz de aviso de perigo ao destrancar.

Resposta trancamento remoto: Altera o tipo de resposta dada ao trancar o veículo.

Destrancamento remoto de portas: Altera a configuração para destrancar apenas a porta do condutor ou a totalidade do veículo ao destrancar.

Retranc. portas destrav. c. telecom.: Activa ou desactiva a função de retrancamento automático depois de destrancar sem abrir o veículo.

Controlo remoto de janelas: Activa ou desativa o acionamento eletrónico dos vidros com o comando à distância.

Destrancagem passiva das portas: Altera a configuração para destrancar apenas a porta do condutor ou a totalidade do veículo ao destrancar.

Trancamento passivo de portas: Activa ou desactiva a função de trancagem passiva. Esta funcionalidade tranca o veículo

automaticamente ao fim de vários segundos se todas as portas tiverem sido fechadas e uma chave eletrónica foi removida do veículo.

Aviso telecomando deixado no veículo: Ativa ou desativa o sinal sonoro de aviso quando a chave eletrónica permanece no veículo.

Serviços de telemática

OnStar

O serviço OnStar é um assistente pessoal de conectividade e serviço com hotspot Wi-Fi integrado. O serviço OnStar está disponível 24 horas por dia, 7 dias por semana.

Advertência

O serviço OnStar não está disponível para todos os mercados. Para mais informações, contactar a oficina.

Advertência

A fim de estar disponível e operacional, o serviço OnStar requer uma subscrição OnStar válida, sistemas elétricos funcionais no veículo, um serviço móvel e ligação por satélite GPS.

Para ativar os serviços OnStar e configurar uma conta, prima  e fale com um Assistente.

Consoante o equipamento do veículo, estão disponíveis os seguintes serviços:

- Serviços de emergência e apoio em caso de avaria do veículo
- Hotspot Wi-Fi
- Aplicação para smartphone
- Controlo à distância, p. ex. localização do veículo, ativação da buzina e luzes, comando do sistema de fecho centralizado
- Assistência em caso de furto do veículo
- Diagnóstico do veículo
- «Download» de destinos de navegação

Advertência

O módulo OnStar do veículo é desativado após um período de 10 dias sem um ciclo de ignição. As funções que requerem uma ligação de dados estarão novamente disponíveis após ligar a ignição.

Botões OnStar

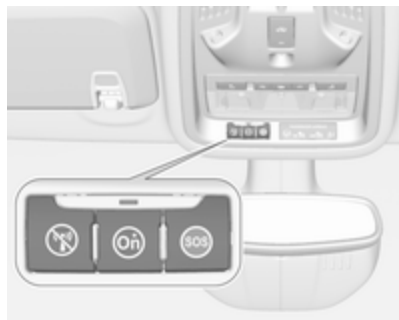

Botão de privacidade

Prima continuamente  até ouvir uma mensagem para ativar ou desativar a transmissão da localização do veículo.

Prima  para atender ou terminar uma chamada com um Assistente.

Premir  para aceder às definições de Wi-Fi.

Botão de assistência

Prima  para estabelecer ligação a um Assistente.

Botão SOS

Premir  para estabelecer uma ligação de emergência a um assistente de emergência com treino especial.

LED de estado

Verde: O sistema está pronto a funcionar com a transmissão ativada da localização do veículo.

Verde intermitente: O sistema está numa chamada.

Vermelho: Ocorreu um problema.

Apagada: O sistema está pronto a funcionar com a transmissão desativada da localização do veículo ou o sistema está no modo de espera.

Vermelho/verde intermitente durante um curto período de tempo: A transmissão da localização do veículo foi desativada.

Serviços OnStar

Serviços gerais

Se necessitar de informação, por exemplo, sobre horários de funcionamento, pontos de interesse e destinos, ou se necessitar de apoio,

por exemplo, em caso de avaria do veículo, pneu furado e depósito de combustível vazio, prima  para estabelecer ligação a um Assistente.

Serviços de emergência

No caso de uma situação de emergência, prima  e fale com um Assistente. O assistente contacta em seguida fornecedores de serviços de emergência ou assistência e encaminha-os para o seu veículo.

No caso de um acidente com ativação de airbags ou tensores dos cintos, é estabelecida uma chamada de emergência automática. É estabelecida automaticamente uma ligação do assistente com o seu veículo para determinar se é necessária ajuda.

Hotspot Wi-Fi

O hotspot Wi-Fi do veículo permite o acesso à Internet com uma velocidade máxima de 4G/LTE.

Advertência

A funcionalidade de hotspot Wi-Fi não está disponível para todos os mercados.

Podem ser ligados até sete dispositivos.

Para ligar um dispositivo móvel ao hotspot Wi-Fi:

1. Premir  e em seguida selecionar as definições de Wi-Fi no Visor de informação. As definições apresentadas incluem o nome (SSID), a palavra-passe e o tipo de ligação do hotspot Wi-Fi.
2. Iniciar uma procura de redes Wi-Fi no dispositivo móvel.
3. Selecionar o hotspot (SSID) do veículo quando for visível.
4. Quando for pedido, introduzir a palavra-passe no dispositivo móvel.

Advertência

Para alterar o SSID ou a palavra-passe, premir  e falar com um Assistente ou iniciar sessão na própria conta.

Para desligar a funcionalidade de hotspot Wi-Fi, prima  para ligar a um Assistente.

Aplicação para smartphone

Com a aplicação para smartphone myOpel, algumas funções do veículo podem ser controladas à distância.

Estão disponíveis as seguintes funções:

- Trancar ou destrancar o veículo.
- Buzinar ou fazer sinais de luzes.
- Verificar o nível de combustível, o tempo de vida do óleo de motor e a pressão dos pneus (apenas com o sistema de controlo da pressão dos pneus).
- Enviar o destino de navegação ao veículo, se estiver equipado com um sistema de navegação integrado.
- Localizar o veículo num mapa.
- Gerir as definições de Wi-Fi.

Para acionar estas funções, descarregue a aplicação a partir da App Store[®] ou da Google Play[™] Store.

Comando à distância

Caso seja pretendido, utilize qualquer telemóvel para ligar a um Assistente, que pode acionar remotamente

funções específicas do veículo. Localizar o número de telefone OnStar respetivo no nosso sítio Web específico do país.

Estão disponíveis as seguintes funções:

- Trancar ou destrancar o veículo.
- Fornecer informações sobre a localização do veículo.
- Buzinar ou fazer sinais de luzes.

Assistência em caso de furto do veículo

Se o veículo for roubado, denuncie o roubo às autoridades e solicite a assistência em caso de furto de veículo OnStar. Utilize qualquer telemóvel para ligar a um Assistente. Localizar o número de telefone OnStar respetivo no nosso sítio Web específico do país.

A OnStar pode auxiliar na localização e recuperação do veículo.

Alerta de furto

Quando o sistema de alarme antirroubo é acionado, é enviada uma notificação à OnStar. Em seguida, você é informado deste evento por SMS ou correio eletrónico.

Impedimento de novo arranque

Através do envio de sinais remotos, a OnStar pode impedir que o veículo seja novamente ligado depois de ter sido desligado.

Solicitação de diagnóstico

Em qualquer altura, p. ex. se o veículo apresentar uma mensagem de falha, prima **☎** para contactar um Assistente e pedir para que seja realizada uma verificação de diagnóstico em tempo real a fim de determinar diretamente a causa. Consoante os resultados, o assistente fornecerá apoio adicional.

Relatório de diagnóstico

O veículo transmite automaticamente dados de diagnóstico à OnStar, que envia um relatório mensal por correio eletrónico para si e para a sua oficina preferida.

Advertência

A função de notificação de oficina pode ser desativada na própria conta.

O relatório contém o estado dos principais sistemas operacionais do veículo, tais como motor, transmissão, airbags, ABS e outros sistemas importantes. Também fornece informações sobre possíveis problemas de manutenção e a pressão dos pneus (apenas com o sistema de controlo da pressão dos pneus).

Para analisar as informações mais detalhadamente, selecionar a ligação fornecida no e-mail e iniciar sessão na própria conta.

«Download» de destinos de navegação

É possível transferir um destino pretendido diretamente para o sistema de navegação.

Prima **☎** para ligar a um Assistente e descrever o destino ou ponto de interesse.

O Assistente pode procurar qualquer morada ou ponto de interesse e enviar o destino diretamente para o sistema de navegação integrado.

Definições OnStar

PIN OnStar

Para ter acesso total a todos os serviços OnStar, é necessário um PIN de quatro dígitos. O PIN tem de ser personalizado ao falar pela primeira vez com um Assistente.

Para alterar o PIN, prima **☎** para ligar a um Assistente.

Dados da conta

Um subscritor OnStar tem uma conta onde são guardados todos os dados. Para solicitar uma alteração das informações da conta, prima **☎** e fale com um Assistente ou inicie sessão na própria conta.

Se o serviço OnStar for utilizado noutro veículo, premir **☎** e pedir para transferir a conta para o novo veículo.

Advertência

De qualquer forma, se o veículo for abatido, vendido ou transferido, informar imediatamente a OnStar das alterações e terminar o serviço OnStar neste veículo.

Localização do veículo

A localização do veículo é transmitida à OnStar quando o serviço é pedido ou acionado. Uma mensagem no Visor de informação informa acerca desta transmissão.

Para ativar ou desativar a transmissão da localização do veículo, premir continuamente  até ouvir uma mensagem de áudio.

A desativação é indicada pela luz de estado intermitente vermelha e verde durante um curto período de tempo e cada vez que o veículo é ligado.

Advertência

Se a transmissão da localização do veículo for desativada, alguns serviços deixarão de estar disponíveis.

Advertência

A localização do veículo está permanentemente acessível para a OnStar em caso de emergência.

Localizar a Política de Privacidade na própria conta.

Atualizações do software

A OnStar poderá realizar atualizações de software remotamente sem aviso ou permissão. Estas atualizações destinam-se a melhorar ou manter a segurança ou o funcionamento do veículo.

Estas atualizações poderão implicar questões de privacidade. Localizar a Política de Privacidade na própria conta.

Iluminação

Iluminação exterior	146
Interruptor das luzes	146
Controlo automático da iluminação	147
Luzes de máximos	147
Sinal de luzes	147
Ajuste do alcance dos faróis ...	148
Faróis na condução no estrangeiro	148
Luzes de condução diurna	148
Faróis de LED	149
Luzes de emergência	152
Indicadores de mudança de direção	153
Faróis de nevoeiro	153
Luz de nevoeiro traseira	154
Luzes de presença	154
Luzes de marcha-atrás	154
Coberturas dos faróis embaciadas	154
Iluminação do habitáculo	155
Controlo da iluminação do painel de instrumentos	155
Luzes do habitáculo	155
Luzes de leitura	155
Luzes da pala para-sol	156

Características de iluminação ...	156
Iluminação da consola central .	156
Iluminação de entrada no veículo	156
Iluminação de saída no veículo	157
Proteção para evitar a descarga da bateria	157

Iluminação exterior

Interruptor das luzes



Rodar o interruptor dos faróis:

AUTO : o controlo automático da iluminação alterna automaticamente entre as luzes de condução diurna e os faróis

☞☞ : luzes laterais

☞D : faróis.

Ao ligar a ignição, o controlo automático dos faróis fica activo.

Indicador de controlo ☞☞ ⇨ 121.

Luzes traseiras

As luzes traseiras acendem em conjunto com as luzes de médios/máximos e as luzes laterais.

Controlo automático da iluminação



Quando a função de controlo automático da iluminação e o motor estão ligados, o sistema alterna automaticamente entre as luzes de circulação diurna e os faróis, consoante as condições de

iluminação exterior e as informações fornecidas pelo sistema do sensor de chuva.

Luz de condução diurna ⇨ 148.

Activação automática dos faróis

Em más condições de iluminação, os faróis são ligados.

Além disso, os faróis são ligados se os limpa-para-brisas foram ativados durante várias passagens.

Faróis de LED ⇨ 149

Deteção de túnel

Ao entrar num túnel, os faróis acendem-se imediatamente.

Luzes de máximos



Empurrar a alavanca de médios para máximos.

Puxar a alavanca para desativar os máximos.

Assistência dos máximos ⇨ 149.

Sinal de luzes

Para fazer sinal de luzes, puxar a alavanca.

Puxar a alavanca desativa os máximos.

Faróis de LED ⇨ 149.

Ajuste do alcance dos faróis

Ajuste do alcance dos faróis manual



Para adaptar o alcance dos faróis à carga do veículo, para evitar encandeamento: rodar o botão de acionamento manual  para a posição necessária.

- 0 : bancos dianteiros ocupados
- 1 : todos os bancos ocupados
- 2 : todos os bancos ocupados e carga na bagageira
- 3 : banco do condutor ocupado e bagageira carregada

Nivelamento dinâmico automático dos faróis  149.

Faróis na condução no estrangeiro

O feixe dos faróis assimétrico aumenta a visibilidade na beira da estrada do lado do passageiro.

Contudo, ao conduzir em países em que a condução se faça do lado oposto da estrada, ajustar os faróis para evitar encandeamento de trânsito vindouro.

Veículos com sistema de faróis de halogénio

Os faróis não precisam de ser ajustados.

Veículos com faróis de LED

Os faróis podem ser configurados para conduzir no lado oposto da estrada no menu de personalização do veículo, através do Visor de informação.

Selecionar a definição relevante em **Ajustes**,  **Veículo**.

Visor de informação  130.

Personalização do veículo  134.

Cada vez que a ignição é ligada,  pisca durante aproximadamente 4 segundos como lembrete.

Para desativar, utilizar o mesmo procedimento conforme descrito acima.  não fica intermitente quando a função é desativada.

Indicador de controlo   121.

Luzes de condução diurna

As luzes de condução diurna aumentam a visibilidade do veículo durante a luz do dia.

São ligadas automaticamente durante o dia quando o motor está a funcionar.

O sistema alterna automaticamente entre as luzes de condução diurna e os faróis, consoante as condições de iluminação. Comando automático das luzes  147.

Faróis de LED

O sistema de faróis de LED contém vários LED específicos em cada farol que ativam o comando de diferentes programas de iluminação.

A distribuição e a intensidade das luzes são acionadas distintamente de acordo com as condições de iluminação, o tipo de estrada e a situação de condução. O veículo adapta os faróis automaticamente à situação para permitir o desempenho ideal das luzes para o condutor.

Algumas funções dos faróis de LED podem ser desativadas ou ativadas no menu de personalização do veículo. Selecionar a definição relevante em **Ajustes**, **Veículo** no Visor de informação. Personalização do veículo ↻ 134.

A assistência dos máximos não pode ser desativada.

As seguintes funções de iluminação estão disponíveis com o interruptor das luzes na posição **AUTO** ou **℞D**.

Luzes de cidade



Ativadas automaticamente a uma velocidade máxima de aproximadamente 55 km/h e em situações com luz ambiente exterior. A luz é ampla e simétrica. Um padrão de feixe especial serve para evitar o encandeamento de outros utilizadores da estrada.

Luzes de campo



Ativadas automaticamente a uma velocidade acima de aproximadamente 55 km/h ao conduzir em áreas rurais. A iluminação da faixa atual e do lado da

estrada é melhorada. Os veículos em aproximação no sentido contrário e à frente não são encandeados.

Luzes de curva



Luzes LED específicas, baseadas no ângulo de direção e na velocidade, são acionadas adicionalmente para melhorar a iluminação nas curvas. Esta função é ativada em velocidades de 40 km/h a 70 km/h e reage ao ângulo de direção.

Luzes de esquina



Ao desligar, consoante o ângulo de direção e a luz do indicador de mudança de direção, são acionados LED específicos que iluminam a direção de deslocação. É acionado até uma velocidade de 40 km/h.

Função de estacionamento em marcha-atrás

Para assistir a orientação do condutor ao estacionar, ambas as luzes de esquina e a luz de marcha-atrás acendem-se quando os faróis estão ligados e a marcha-atrás é engatada. Permanecem acesas durante um curto período de tempo depois de desengatar a marcha-atrás ou até a velocidade de condução em frente ser superior a 7 km/h.

Assistência dos máximos

Esta funcionalidade permite que as luzes de máximos funcionem como luzes de condução principais à noite. A câmara no pára-brisas detecta os faróis de um veículo no sentido oposto ou veículos na frente. Cada LED no lado direito ou esquerdo pode ser acionado ou reduzido

gradualmente de acordo com a situação do trânsito. Isto fornece a melhor distribuição de luz sem encandear os outros utilizadores da estrada. Uma vez ativada, a assistência dos máximos permanece ativa e liga e desliga as luzes de máximos consoante as condições em volta. A definição mais recente da assistência dos máximos permanecerá depois de a ignição ser ligada novamente.



A assistência dos máximos inclui um modo de autoestrada especial. Ao conduzir a uma velocidade acima de 115 km/h em autoestradas, o feixe de luz diminui para evitar encandear o trânsito em sentido contrário. Ao seguir veículos à frente ou ultrapassar, o encandeamento do espelho retrovisor para estes veículos é reduzido.

Activação Alavanca do indicador com ou sem botão MENU







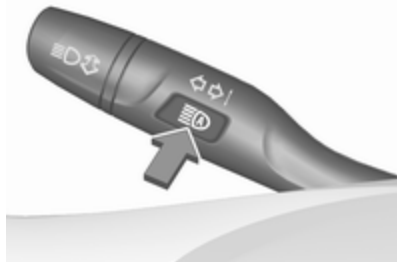

Ativar a assistência dos máximos empurrando a alavanca do indicador duas vezes. As luzes de máximos são ligadas automaticamente a uma velocidade acima de 50 km/h. As luzes de máximos são desligadas a uma velocidade abaixo de 35 km/h, mas a assistência dos máximos permanece ativa.

Alavanca do indicador com botão



Ativar a assistência dos máximos premindo  uma vez. As luzes de máximos são ligadas automaticamente a uma velocidade acima de 50 km/h. As luzes de máximos são desligadas a uma velocidade abaixo de 35 km/h, mas a assistência dos máximos permanece ativa.

A luz de aviso verde  fica acesa continuamente quando a assistência dos máximos é ativada, enquanto a azul  acende-se quando as luzes de máximos estão acesas.

Indicador de controlo   121,   121.

Premir a alavanca do indicador uma vez liga as luzes de máximos manuais sem a assistência dos máximos.

A assistência dos máximos muda automaticamente para luzes de médios quando:

- Conduzir em áreas urbanas.
- A função de estacionamento em marcha-atrás está ativa.
- Os faróis de nevoeiro ou as luzes de nevoeiro traseiras são ligadas.

Caso não sejam detectadas restrições, o sistema passa novamente a máximos.

Desactivação

Alavanca do indicador com ou sem botão MENU

Se a assistência dos máximos estiver ativa e as luzes de máximos acesas, puxar a alavanca do indicador uma vez para desativar a assistência dos máximos.

Se a assistência dos máximos estiver ativa e as luzes de máximos apagadas, empurrar a alavanca do indicador duas vezes para desativar a assistência dos máximos.

Empurrar a alavanca do indicador para ativar as luzes de máximos manuais também desativa a assistência dos máximos.

Alavanca do indicador com botão

Se a assistência dos máximos estiver ativa e as luzes de máximos acesas, premir  uma vez ou puxar a alavanca do indicador uma vez para desativar a assistência dos máximos.

Se a assistência dos máximos estiver ativa e as luzes de máximos apagadas, premir  uma vez para desativar a assistência dos máximos.

Empurrar a alavanca do indicador para ativar as luzes de máximos manuais também desativa a assistência dos máximos.

Sinal de luzes em conjunto com a assistência dos máximos

Fazer sinal de luzes puxando a alavanca do indicador uma vez não desativa a assistência dos máximos quando as luzes de máximos estão apagadas.

Fazer sinal de luzes puxando a alavanca do indicador uma vez desativa a assistência dos máximos quando as luzes de máximos estão acesas.

Nivelamento dinâmico automático dos faróis

A fim de evitar o encandeamento do trânsito em sentido contrário, o nivelamento dos faróis é ajustado automaticamente com base nas informações de inclinação medidas no eixo dianteiro e traseiro, na aceleração ou desaceleração e na velocidade do veículo.

Utilização dos faróis no estrangeiro

⇨ 148.

Avaria no sistema de faróis de LED

Quando o sistema deteta uma avaria no sistema de faróis de LED, seleciona uma posição predefinida para evitar o encandeamento do trânsito em sentido contrário. Um aviso é apresentado no Centro de Informação do Condutor.

Luzes de emergência

Premir  para accionar.



As ilustrações mostram versões diferentes.

No caso de um acidente com disparo do airbag, os sinais das luzes de emergência são activadas automaticamente.

Indicadores de mudança de direção

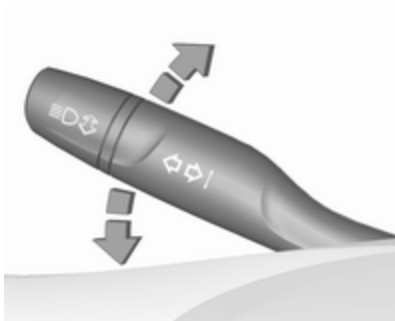

- alavanca para cima : sinal de virar à direita
- alavanca para baixo : sinal de virar à esquerda

É possível sentir um ponto de resistência ao mover a alavanca.

A intermitência constante é ativada ao mover a alavanca para lá do ponto de resistência. É desativada ao mover o volante na direção oposta ou ao mover manualmente a alavanca de volta para a posição de ponto morto.

Ativar a intermitência temporária segurando a alavanca imediatamente antes do ponto de resistência. As luzes de mudança de direção começam a piscar até que a alavanca seja solta.

Para ativar três intermitências, tocar brevemente na alavanca sem passar o ponto de resistência.

Com um atrelado ligado, o indicador de mudança de direção pisca seis vezes e a frequência do sinal sonoro muda ao pressionar a alavanca até sentir resistência e depois soltar.

Faróis de nevoeiro



Premir para accionar.

Interruptor dos faróis na posição **AUTO**: ligar os faróis de nevoeiro dianteiros, também liga automaticamente os faróis.

Luz de nevoeiro traseira



Premir  para accionar.

Interruptor dos faróis na posição **AUTO**: ligar os faróis de nevoeiro traseiros, também liga automaticamente os faróis.

Interruptor dos faróis na posição : farol traseiro de nevoeiro só pode ser ligado com os faróis dianteiros de nevoeiro.

A luz de nevoeiro traseira do veículo é desativada ao rebocar um atrelado ou ao ligar uma ficha à tomada, p. ex. quando é utilizado um suporte para bicicletas.

Luzes de presença



Quando o veículo estiver estacionado, as luzes de presença de um dos lados podem ser acesas:

1. Desligar a ignição.
2. Deslocar a alavanca do indicador de mudança de direcção totalmente para cima (luzes de presença direitas) ou para baixo (luzes de presença esquerdas).

Confirmado por um sinal e pelo indicador de controlo do indicador de mudança de direcção correspondente.

Luzes de marcha-atrás

A luz de marcha-atrás acende-se quando a ignição está ligada e a marcha-atrás está engatada.

Coberturas dos faróis embaciadas

O interior do alojamento das luzes pode embaciar-se por breves instantes em condições de tempo frio e húmido, com chuva forte ou depois da lavagem. O embaciamento desaparece rapidamente por si só; para ajudar a desembaciar, ligar os faróis.

Iluminação do habitáculo

Controlo da iluminação do painel de instrumentos



O brilho das seguintes luzes pode ser ajustado na posição **AUTO** quando o sensor de luz deteta condições noturnas, ou na posição **OFF** ou **ON**.

- iluminação do painel de instrumentos
- Visor de informação
- interruptores e elementos de funcionamento acesos

Rodar o botão de accionamento manual  e manter até obter o brilho pretendido.

Luzes do habitáculo

Durante a entrada e saída do veículo, as luzes de cortesia dianteiras e traseiras acendem automaticamente e depois apagam passado um tempo de diferimento.



Advertência

No caso de um acidente com accionamento do airbag, as luzes de cortesia acendem automaticamente.

Luz de cortesia dianteira



Accionar com o interruptor de balancim:



-  : comutar automaticamente de ligado para desligado
- premir  : ligado
- premir  : desligado

Luzes traseiras de cortesia

Acendem em conjunto com a luz dianteira de cortesia dependendo da posição do interruptor de balancim.

Luzes de leitura



Accionadas premindo  e  nas luzes de cortesia.

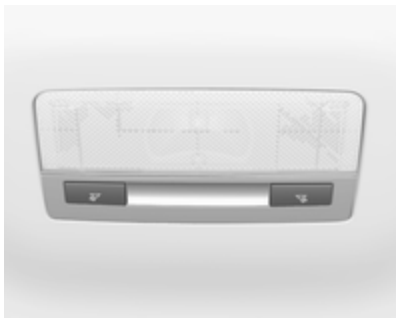

Luzes da pala para-sol

Acende quando a cobertura é aberta.

Características de iluminação

Iluminação da consola central

A luz de foco incluída na iluminação interior acende quando os faróis são ligados.

Iluminação de entrada no veículo

Iluminação de boas-vindas

As luzes seguintes acendem-se durante um curto período de tempo ao destrancar o veículo com o radiotelecomando:

- faróis
- luzes traseiras
- luz da chapa de matrícula
- iluminação do painel de instrumentos
- luzes interiores

Algumas funções apenas estão operacionais quando está escuro no exterior para facilitar a localização do veículo.

A iluminação apaga-se imediatamente ao ligar a ignição. Arranque ⇨ 18.

Esta função pode ser ativada ou desativada na personalização do veículo.

Selecionar a definição relevante em **Ajustes**, ▶ **Veículo** no Visor de informação.

Visor de informação ⇨ 130.

Personalização do veículo ⇨ 134.

As configurações podem ser guardadas pela chave que está a ser utilizada ⇨ 25.

As luzes que se seguem também se acenderão quando a porta do condutor é aberta:

- iluminação de alguns interruptores
- Centro de Informação ao Condutor
- luzes dos compartimentos das portas

Iluminação de saída no veículo

As luzes que se seguem acender-se-ão se a chave for retirada do interruptor da ignição:

- luzes interiores
- iluminação do painel de instrumentos

Apagar-se-ão automaticamente ao fim de algum tempo. Esta função só funciona no escuro. A iluminação direccional é activada se a porta do condutor for aberta neste espaço de tempo.

Iluminação de acesso

Faróis, farolins traseiros e luzes da placa da matrícula iluminam a área circundante durante um tempo regulável depois de sair do veículo.

Activação



1. Desligar a ignição.
2. Remover a chave da ignição.
3. Abrir a porta do condutor.
4. Puxar a alavanca do indicador de mudança de direcção.
5. Fechar a porta do condutor.

Se a porta do condutor não estiver fechada, as luzes apagam-se ao fim de 2 minutos.

A iluminação de saída é desligada imediatamente se se puxar a alavanca do indicador de mudança de direcção com a porta do condutor aberta.

Esta função pode ser ativada ou desativada na personalização do veículo.

Selecionar a definição relevante em **Ajustes**, **Veículo** no Visor de informação.

Visor de informação ⇨ 130.

Personalização do veículo ⇨ 134.

As configurações podem ser guardadas pela chave que está a ser utilizada ⇨ 25.

Proteção para evitar a descarga da bateria

Função de estado de carga da bateria do veículo

A função garante uma vida útil da bateria do veículo o mais longa possível, com um gerador com ponto de saída de energia controlável e distribuição de energia otimizada.

A fim de evitar a descarga da bateria do veículo ao conduzir, os seguintes sistemas são reduzidos automaticamente em duas fases e finalmente desligados:

- aquecimento auxiliar
- óculo traseiro e retrovisores aquecidos
- bancos aquecidos
- ventoinha

Na segunda fase, uma mensagem a confirmar a activação da protecção para evitar a descarga da bateria do veículo será visualizada no Centro de Informação do Condutor.

Desligar luzes eléctricas

Para evitar descarregar a bateria do veículo quando a ignição é desligada, algumas luzes interiores são desligadas automaticamente ao fim de algum tempo.

Climatização

Sistemas de climatização	159
Sistema de aquecimento e ventilação	159
Sistema de ar condicionado	160
Climatização automática eletrónica	162
Aquecimento auxiliar	167
Grelhas de ventilação	167
Grelhas de ventilação reguláveis	167
Grelhas de ventilação fixas	168
Manutenção	168
Entrada de ar	168
Filtro de pólen	168
Funcionamento do ar condicionado	169
Serviço	169

Sistemas de climatização

Sistema de aquecimento e ventilação



Comandos para:

- temperatura
- distribuição de ar ☞, ☞ e ☞
- velocidade da ventoinha☞
- desembaciamento e descongelação ☞☞

Óculo traseiro aquecido ☞☞ ☞ 45.

Espelhos retrovisores exteriores aquecidos ☞☞ ☞ 42.

Bancos aquecidos ☞☞ ☞ 57.

Volante aquecido ☞☞ ☞ 98.

Temperatura

Vermelho : Quente

Azul : Frio

O aquecimento só será totalmente eficaz quando o motor tiver atingido a temperatura normal de funcionamento.

Distribuição do ar

☞ : para pára-brisas e janelas das portas dianteiras

☞ : para a área da cabeça através das saídas de ar ajustáveis

☞ : para espaço para os pés e para-brisas



São possíveis todas as combinações.

Velocidade da ventoinha

Ajustar o fluxo de ar regulando a ventoinha para a velocidade pretendida.

Desembaciamento e descongelação





- Premir : a distribuição de ar é dirigida para o para-brisas.
- Definir o comando da temperatura para o nível de calor máximo.
- Regular a velocidade da ventoinha para o nível máximo.
- Ligar o óculo traseiro aquecido .
- Abrir as grelhas de ventilação laterais conforme pretendido e direccioná-las para os vidros das portas.

Sistema de ar condicionado

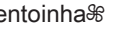

Comandos para:

- temperatura
- distribuição de ar  e 
- velocidade da ventoinha 
- desembaciamento e descongelação 

A/C : arrefecimento



 : recirculação de ar

 : óculo traseiro aquecido

Óculo traseiro aquecido  ⇨ 45.

Espelhos retrovisores exteriores aquecidos  ⇨ 42.

Bancos aquecidos  ⇨ 57.

Bancos ventilados  ⇨ 58.
Volante aquecido  ⇨ 98.

Arrefecimento A/C



Pressionar **A/C** para ligar o arrefecimento. O LED no botão acende-se para indicar a ativação. O arrefecimento só funciona quando o motor estiver em funcionamento e a ventoinha da climatização estiver ligada.

Premir novamente **A/C** para desligar o arrefecimento.

O sistema de ar condicionado arrefece e desumidifica (seca) assim que a temperatura exterior está

ligeiramente acima do ponto de congelação. Por isso pode haver condensação e pingos por baixo do veículo.

Se não for necessário qualquer arrefecimento ou desumidificação, desligar o sistema de arrefecimento para poupar combustível.

O arrefecimento activado poderá impedir os Autostops. Sistema Start/ Stop ⇨ 176.

Sistema de recirculação do ar



Premir  para activar o modo de recirculação do ar. O LED no botão acende-se para indicar a ativação.

Premir  novamente para desactivar o modo de recirculação do ar.

Aviso



O movimento de ar fresco é reduzido no modo de recirculação. No funcionamento sem arrefecimento a humidade do ar aumenta, pelo que os vidros podem embaciar-se pelo interior. A qualidade do ar do habitáculo deteriora-se e os ocupantes podem sentir sonolência.

Em condições de ar ambiente quente e muito húmido, o para-brisas poderá ficar embaciado no exterior quando ar frio é dirigido para o mesmo. Se o pára-brisas se embaciar pelo exterior, active o limpa-pára-brisas e desactive .

Arrefecimento máximo





Abrir as janelas por breves instantes para que o ar quente se disperse rapidamente.



- Ligar o arrefecimento **A/C**.
- Sistema de circulação de ar  ligado.
- Pressionar o interruptor de distribuição de ar .
- Regular o comando da temperatura para o nível de frio máximo.
- Regular a velocidade da ventoinha para o nível máximo.
- Abrir todas as saídas de ar.



Desembaciamento e descongelação dos vidros





- Premir : a distribuição de ar é dirigida para o para-brisas.
- Regular a velocidade da ventoinha para o nível máximo.
- Definir o comando da temperatura para o nível de calor máximo.
- Ligar o óculo traseiro aquecido .
- Abrir as grelhas de ventilação laterais conforme pretendido e direccioná-las para os vidros das portas.

Advertência

Se  for premido com o motor a trabalhar, um Autostop será impedido até  ser novamente premido.

Se  for premido com a ventoinha e o motor ligados, um Autostop será impedido até que  seja novamente premido ou a ventoinha desligada.

Se  for premido com o motor em Autostop, o motor será ligado automaticamente.

Se  for premido com a ventoinha ligada e o motor em Autostop, o motor será ligado automaticamente.

Sistema Start/Stop  176.



Climatização automática eletrónica

A climatização de zona dupla permite temperaturas diferentes para o lado do condutor e o lado do passageiro dianteiro.

No modo automático, a temperatura, a velocidade da ventoinha e a distribuição do ar são reguladas automaticamente.



Comandos para:

- temperatura no lado do condutor
- distribuição do ar 
- velocidade da ventoinha 
- temperatura no lado do passageiro dianteiro
- sistema ligado ou desligado **ON/OFF**
- arrefecimento **A/C**
- modo automático **AUTO**
- recirculação de ar manual 

- desembaciamento e descongelação 
- sincronização das temperaturas de zona dupla **SYNC**

Óculo traseiro aquecido  ↗ 45.

Espelhos retrovisores exteriores aquecidos  ↗ 42.

Bancos aquecidos  ↗ 57.

Bancos ventilados  ↗ 58.

Volante aquecido  ↗ 98.



Cada alteração de configuração é visualizada no Visor de Informação durante alguns segundos.

O Sistema de ar condicionado de comando electrónico só está totalmente operacional quando o motor está a trabalhar.

Modo automático AUTO



Regulação básica para conforto máximo:

- Premir **AUTO**: a distribuição do ar e a velocidade da ventoinha são reguladas automaticamente.
- Abrir todas as grelhas de ventilação para permitir uma distribuição otimizada do ar no modo automático.

- Premir **A/C** para ligar o arrefecimento óptimo e desembaciamento. O LED no botão acende-se para indicar a ativação.
- Definir as temperaturas pré-seleccionadas para o condutor e o passageiro dianteiro utilizando o botão rotativo da esquerda e da direita. A temperatura recomendada é 22 °C.

É possível alterar a regulação da velocidade da ventoinha no modo automático no menu Definições. Personalização do veículo ↗ 134.

Pré-selecção da temperatura



Regular temperaturas para o valor pretendido. O botão no lado do passageiro altera a temperatura para o lado do passageiro. O botão no lado do condutor altera a temperatura para o lado do condutor ou para ambos os lados, consoante a ativação da sincronização **SYNC**.

A temperatura selecionada é indicada no visor do botão.

Se a temperatura mínima **Lo** estiver definida, o sistema de climatização funciona no arrefecimento máximo, se o arrefecimento **A/C** estiver ligado.

Se for definida a temperatura máxima **Hi**, o sistema de controlo de climatização funciona em aquecimento máximo.

Advertência

Se **A/C** estiver ligado, reduzir a temperatura definida da cabina poderá fazer com que o motor arranque a partir de um Autostop ou impedir um Autostop.

Sistema Start/Stop ⇨ 176.

Sincronização das temperaturas de zona dupla SYNC

Premir **SYNC** para associar a definição da temperatura do lado do passageiro ao lado do condutor. O LED no botão acende-se para indicar a ativação.

Quando as definições do lado do passageiro são ajustadas, a sincronização é desativada e o LED apaga-se.

Desembaciamento e descongelação dos vidros



- Prima . O LED no botão acende-se para indicar a ativação.
- A temperatura e a distribuição do ar são definidas automaticamente e a ventoinha funciona a velocidade elevada.
- Ligar o óculo traseiro aquecido .
- Para voltar ao modo anterior: premir ; para voltar ao modo automático: premir **AUTO**.

É possível alterar as definições do aquecimento automático do óculo traseiro no menu Definições no Visor de informação. Personalização do veículo ⇨ 134.

Advertência

Se for premido com o motor a trabalhar, um Autostop será impedido até ser novamente premido.

Se for premido com a ventoinha e o motor ligados, um Autostop será impedido até que seja novamente premido ou a ventoinha desligada.

Se  for premido com o motor em Autostop, o motor será ligado automaticamente.

Se  for premido com a ventoinha ligada e o motor em Autostop, o motor será ligado automaticamente.

Sistema Start/Stop  176.

Sistema ligado ou desligado ON/OFF

O arrefecimento, a ventoinha e o modo automático podem ser desligados premindo **ON/OFF**.

Quando o sistema está desactivado, o LED no botão **ON/OFF** está apagado.

Ativação premindo **ON/OFF**, **A/C** ou **AUTO**. O LED no botão acende-se para indicar a ativação.

Definições manuais

As definições do sistema de climatização podem ser alteradas ativando os botões e os botões giratórios conforme descrito abaixo. Alterar uma definição desactivará o modo automático.

Velocidade da ventoinha



Premir o botão esquerdo para diminuir ou o botão direito para aumentar a velocidade da ventoinha. A velocidade da ventoinha é indicada pelo número de LED no botão.

Pressionando o botão da esquerda durante mais tempo: a ventoinha e o arrefecimento são desligados.



Pressionando o botão da direita durante mais tempo: a ventoinha funciona à velocidade máxima.

Para voltar ao modo automático: Premir **AUTO**.

Distribuição do ar , ,



Premir o botão adequado para o ajuste pretendido. O LED no botão acende-se para indicar a ativação.

-  : para o pára-brisas e as janelas dianteiras (o ar condicionado é activado em segundo plano para ajudar a impedir o embaciamento das janelas)
-  : para a área da cabeça através das saídas de ar ajustáveis
-  : para espaço para os pés e para-brisas

São possíveis todas as combinações.

Voltar à distribuição automática do ar: premir **AUTO**.

Arrefecimento A/C



Pressionar **A/C** para ligar o arrefecimento. O LED no botão acende-se para indicar a ativação. O arrefecimento só funciona quando o motor estiver em funcionamento e a ventoinha da climatização estiver ligada.

Premir novamente **A/C** para desligar o arrefecimento.

O sistema de ar condicionado arrefece e desumidifica (seca) quando a temperatura exterior está acima de um determinado nível. Por isso pode haver condensação e pingos por baixo do veículo.

Se não for necessário qualquer arrefecimento ou desumidificação, desligar o sistema de arrefecimento para poupar combustível.

Quando o sistema de arrefecimento é desligado, não será pedido um rearranque do motor pelo sistema de controlo da climatização durante um Autostop. Exceção: o sistema de desembaciamento está ativado e a temperatura exterior acima de 0 °C solicita um rearranque.

Sistema Start/Stop ⇨ 176.

O visor indica **A/C ON** se o arrefecimento estiver ativado ou **A/C OFF** quando o arrefecimento está desativado.

Recirculação de ar manual 

Premir  para activar o modo de recirculação do ar. O LED no botão acende-se para indicar a ativação.

Premir novamente  para desactivar o modo de recirculação.

 **Aviso**

O movimento de ar fresco é reduzido no modo de recirculação. No funcionamento sem arrefecimento a humidade do ar aumenta, pelo que os vidros podem embaciar-se pelo interior.

A qualidade do ar do habitáculo deteriora-se e os ocupantes podem sentir sonolência.

Em condições ambientais de tempo quente e muito húmido, o pára-brisas pode ficar embaciado no exterior quando ar frio lhe é dirigido. Se o pára-brisas se embaciou pelo exterior, active o limpa-pára-brisas e desactive .

Recirculação de ar automática

Um sensor de humidade do ar muda automaticamente para o ar exterior se a humidade do ar interior for demasiado alta.

Configurações básicas

É possível alterar algumas definições no menu Definições no Mostrador de informação. Personalização do veículo ↻ 134.

Aquecimento auxiliar

Aquecedor de ar

O Quickheat é um aquecedor de ar eléctrico auxiliar que aquece automaticamente o habitáculo mais rapidamente.

Grelhas de ventilação

Grelhas de ventilação reguláveis

Deve haver pelo menos uma grelha de ventilação aberta quando o arrefecimento está ligado.

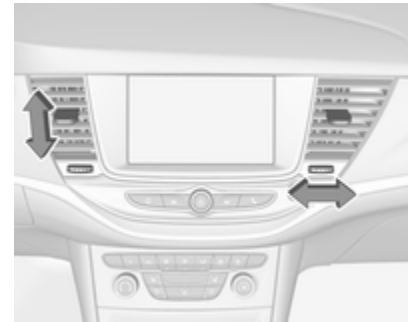

Para abrir a grelha, rodar a roda de regulação no sentido do símbolo  maior. Ajustar a quantidade de ar na saída de ar, rodando o botão rotativo de ajuste.



Direccionar o fluxo de ar inclinando e girando as palhetas.

Para fechar a grelha, rodar a roda de regulação no sentido do símbolo ■ menor.

⚠ Aviso

Não fixar quaisquer objectos às alhetas das saídas de ar. Em caso de acidente corre o risco de danos e ferimentos.

Grelhas de ventilação fixas

Por trás do pára-brisas e dos vidros das portas e nos espaços para os pés há grelhas de ventilação adicionais.

Manutenção

Entrada de ar

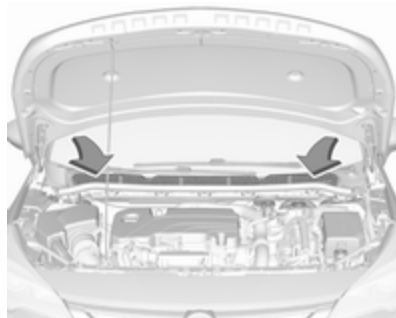

As entradas de ar à frente do pára-brisas no compartimento do motor deverão permanecer desobstruídas de modo a permitir a entrada de ar. Retirar quaisquer folhas, sujidade ou neve.

Filtro de pólen

O filtro de pólen remove poeira, fuligem, pólen e esporos do ar que entra no veículo através da entrada de ar.

Funcionamento do ar condicionado

Para assegurar que o desempenho é continuamente eficiente, o arrefecimento deve ser accionado durante alguns minutos uma vez por mês, independentemente do clima e da época do ano. Não é possível ligar o arrefecimento quando a temperatura exterior é demasiado baixa.

Serviço

Para um desempenho de arrefecimento óptimo, recomenda-se a verificação manual do sistema de climatização, com início três anos após o primeiro registo do veículo, incluindo:

- teste de pressão e funcionalidade
- funcionalidade de aquecimento
- verificação de fugas
- verificar correias de transmissão
- limpeza do condensador e drenagem do evaporador
- verificação do desempenho

Condução e funcionamento

Sugestões para condução	171
Controlo sobre o veículo	171
Direção	171
Arranque e manuseamento	171
Rodagem do veículo	171
Posições do interruptor da ignição	172
Botão de acionamento	172
Desativação diferida da alimentação	174
Ligar o motor	174
Desligar por sobrecarga de rotação do motor	176
Sistema para/arranca	176
Estacionamento	180
Gases de escape	182
Filtro de partículas diesel	183
Catalisador	184
Caixa de velocidades automática	184
Visor da caixa de velocidades	184
Alavanca seletora	185
Modo manual	186

Programas de condução com comando eletrónico	186
Avaria	187
Corte de corrente	187
Caixa de velocidades manual	188
Caixa de velocidades manual de comutação automática	189
Visor da caixa de velocidades	189
Alavanca seletora	189
Modo manual	191
Programas de condução com comando eletrónico	191
Avaria	192
Travões	192
Sistema de travagem antibloqueio	192
Travão de mão	193
Assistência à travagem	195
Assistência de arranque em subidas	195
Sistemas de condução	196
Sistema de controlo da tração	196
Controlo eletrónico de estabilidade	197
Modo Sport	198
Sistemas de apoio ao condutor ..	199
Programador de velocidade	199
Limitador de velocidade	201

Programador de velocidade adaptável	203
Aviso de colisão dianteira	211
Indicação de Distância à Frente	214
Travagem de Emergência Ativa	215
Sensores de estacionamento ..	218
Aviso de ângulo morto	227
Câmara traseira	228
Apoio aos sinais de trânsito	230
Assistência de permanência na faixa	235
Combustível	237
Motores a gasolina	237
Motores a diesel	238
Combustíveis para funcionamento a gás natural ..	239
Abastecer	239
Consumo de combustível - Emissões de CO ₂	242
Engate do reboque	243
Informações gerais	243
Condições de condução e sugestões para o reboque	243
Rebocar	243
Acoplamento de reboque	244
Programa de estabilidade do reboque	248

Sugestões para condução

Controlo sobre o veículo

Nunca aproveitar o movimento do veículo com o motor desligado

Muitos sistemas não funcionam nesta situação (por exemplo, unidade de servofreio, direcção assistida). Conduzir desta forma é um perigo para si e para os outros.

Todos os sistemas funcionam durante um Autostop.

Sistema Start/Stop ⇨ 176.

Reforço do ralenti

Se for necessário carregar a bateria do veículo devido ao estado da bateria, a potência de saída do gerador deve ser aumentada. Isso consegue-se com um reforço de ralenti que pode ser audível.

Surge uma mensagem no Centro de Informação do Condutor.

Pedais

Para assegurar que o curso do pedal está desimpedido, não deverão existir tapetes na área dos pedais.

Utilizar apenas tapetes com as medidas adequadas e que sejam fixados pelos retentores do lado do condutor.

Direcção

Se a direcção assistida for desactivada devido à paragem do motor ou a uma avaria do sistema, é possível conduzir o veículo, embora isso possa exigir um maior esforço.

Arranque e manuseamento

Rodagem do veículo

Nas primeiras viagens com o veículo não travar a fundo desnecessariamente.

A primeira vez que se conduzir o veículo pode haver fumo por causa de ceras e óleo que se evaporam pelo sistema de escape. Depois de conduzir o veículo pela primeira vez, estacionar o veículo ao ar livre durante algum tempo e evitar inalar os fumos.

Durante o período de rodagem, o consumo de combustível e de óleo do motor pode ser mais elevado.

Além disso, o processo de limpeza do filtro de partículas diesel pode ocorrer com mais frequência.

Filtro de partículas diesel ⇨ 183.

Um Autostop pode ser impedido para permitir carregar a bateria do veículo.

Posições do interruptor da ignição

Rodar a chave:

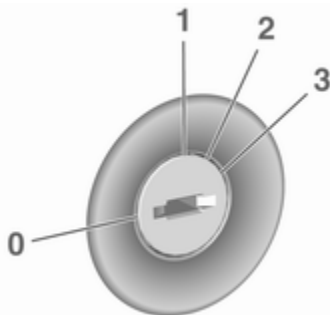

0 : ignição desligada: Algumas funções permanecem activas até a chave ser removida ou a porta do condutor aberta, desde que a ignição estivesse ligada anteriormente

1 : modo de alimentação de acessórios: O bloqueio do volante é desengatado, algumas funções eléctricas podem ser utilizadas, a ignição está desligada

2 : modo de ligação da ignição: A ignição está ligada, o motor a gasóleo está a pré-aquecer. As luzes de aviso acendem-se e a maior parte das funções eléctricas está operacional

3 : arranque do motor: Soltar a chave depois de iniciar o procedimento

Bloqueio do volante

Remover a chave do interruptor da ignição e rodar o volante até engatar.

⚠ Perigo

Nunca retirar a chave do interruptor da ignição durante a condução, porque isso levará ao bloqueio do volante.

Botão de acionamento



A chave electrónica deve estar no interior do veículo.

Modo de alimentação de acessórios

Premir **Engine Start/Stop** uma vez sem acionar o pedal da embraiagem ou do travão. O LED amarelo no botão acende-se. O bloqueio do volante é desengatado e algumas funções eléctricas podem ser utilizadas; a ignição está desligada.

Ignição no modo de ligação

Premir continuamente

Engine Start/Stop durante 6 segundos sem acionar o pedal da embraiagem ou do travão. O LED

verde no botão acende-se, o motor a gasóleo está a pré-aquecer. As luzes de aviso acendem-se e a maior parte das funções eléctricas está operacional.

Ligar o motor

Acionar o pedal da embraiagem (caixa de velocidades manual) ou o pedal do travão (caixa de velocidades automática ou caixa de velocidades manual de comutação automática) e premir **Engine Start/Stop** novamente. Soltar o botão depois de iniciar o procedimento.

Ignição desligada

Premir **Engine Start/Stop** brevemente em cada modo ou quando o motor está a trabalhar e o veículo parado. Algumas funções permanecem activas até a porta do condutor ser aberta, desde que a ignição estivesse ligada anteriormente.

Paragem de emergência do motor durante a condução

Premir **Engine Start/Stop** durante mais de 2 segundos ou premir brevemente duas vezes no espaço de 5 segundos ⇨ 174.

Bloqueio do volante

O bloqueio do volante é activado automaticamente quando:

- O veículo está parado.
- A ignição foi desligada.
- A porta do condutor está aberta.

Para desengatar o bloqueio do volante, abri e fechar a porta do condutor e ligar o modo auxiliar ou ligar o motor directamente.

⚠ Aviso

Se a bateria do veículo estiver descarregada, o veículo não deve ser rebocado nem posto a trabalhar por reboque ou através de cabos de bateria, pois o bloqueio da direcção não pode ser destrancado.

Funcionamento em veículos com chave electrónica em caso de falha

Se a chave electrónica falhar ou se a pilha da chave electrónica tiver pouca carga, o Centro de Informação do

Condutor poderá apresentar **Nenhum remoto detectado** ou **Substituir pilha na chave à distância** ao tentar ligar o veículo.

Colocar a chave electrónica unicamente centrada na área do transmissor horizontalmente numa direcção longitudinal e com os botões para cima, como se mostra na ilustração.

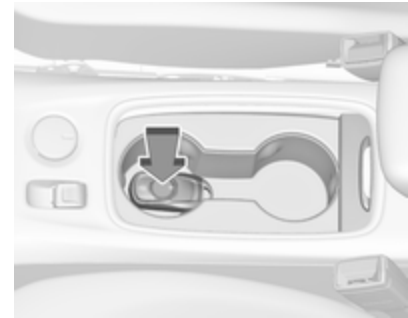

Outros objetos, p. ex. outras chaves, transpondedor, etiquetas, moedas, etc. devem ser removidos da consola central.

Carregar no pedal da embraiagem (caixa de velocidades manual) ou no pedal do travão (caixa de velocidades manual de comutação automática) e premir **Engine Start/Stop**.

Para desligar o motor, premir novamente **Engine Start/Stop**. Remover a chave eletrónica da consola central.

Esta opção destina-se apenas a emergências. Substituir a pilha da chave electrónica o mais rapidamente possível ⇨ 23.

Para destrancar ou trancar as portas, consultar Avaria na unidade do radiotelecomando ou na chave eletrónica ⇨ 25.

Desativação diferida da alimentação

Os sistemas eletrónicos seguintes conseguem funcionar até que a porta do condutor seja aberta ou durante 10 minutos depois de a ignição ser desligada:

- vidros eléctricos
- tecto de abrir
- tomadas

Ligar o motor

Veículos com interruptor da ignição

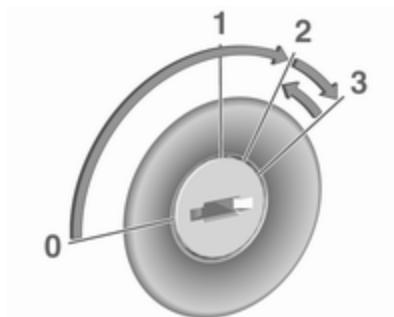

Rodar a chave para a posição **1** para libertar o bloqueio do volante.

Caixa de velocidades manual: accionar a embraiagem e o pedal do travão.

Caixa de velocidades automática: accionar o pedal do travão e mover a alavanca selectora para **P** ou **N**.

Caixa de velocidades manual de robotizada: accionar o pedal do travão.

Não accionar o pedal do acelerador.

Motores diesel: rodar a chave para a posição **2** para a pré-incandescência e esperar até a luz de aviso se apagar.

Rodar a chave até perto da posição **3** e soltar: um procedimento automático acciona o motor de arranque com um pequeno desfasamento até que o motor esteja a funcionar, ver Controlo do Motor de Arranque Automático.

Caixa de velocidades manual: durante um Autostop, o motor pode ser ligado carregando no pedal da embraiagem ⇨ 176.

Caixa de velocidades automática ou caixa de velocidades manual de comutação automática: durante um Autostop, o motor pode ser ligado soltando o pedal do travão ⇨ 176.

Veículos com botão de ligação



Caixa de velocidades manual: accionar a embraiagem e o pedal do travão.

Caixa de velocidades automática: accionar o pedal do travão e mover a alavanca selectora para **P** ou **N**.

Caixa de velocidades manual de robotizada: accionar o pedal do travão.

Não accionar o pedal do acelerador.

Premir e soltar **Engine Start/Stop**: um procedimento automático aciona o motor de arranque com um pequeno

desfasamento até que o motor esteja a funcionar; ver Controlo automático do motor de arranque.

Antes de ligar novamente ou de desligar o motor com o veículo parado, premir **Engine Start/Stop** mais uma vez durante breves instantes.

Caixa de velocidades manual: durante um Autostop, o motor pode ser ligado carregando no pedal da embraiagem ↪ 176.

Caixa de velocidades automática ou caixa de velocidades manual de comutação automática: durante um Autostop, o motor pode ser ligado soltando o pedal do travão ↪ 176.

Paragem de emergência do motor durante a condução

Se for necessário desligar o motor durante a condução em caso de emergência, premir **Engine Start/Stop** durante mais de 2 segundos ou premir duas vezes brevemente no espaço de 5 segundos.

⚠ Perigo

Desligar o motor durante a condução poderá causar a perda de suporte de alimentação para os sistemas de travagem e direcção. Os sistemas de assistência e de airbags são desactivados. A iluminação e as luzes dos travões apagam-se. Como tal, desligar o motor e a ignição durante a condução apenas em caso de emergência.

Arranque do veículo a baixas temperaturas

É possível ligar o motor sem aquecedores adicionais até -25 °C no caso dos motores diesel e -30 °C no caso dos motores a gasolina. É necessário um óleo de motor com a viscosidade correcta, o combustível correcto, o fornecimento de assistência e uma bateria do veículo com carga suficiente. Em temperaturas abaixo de -30 °C, a caixa de velocidades automática requer um período de aquecimento de aproximadamente 5 minutos. A alavanca selectora tem de estar na posição **P**.

Controlo automático do motor de arranque

Esta função controla o procedimento de arranque do motor. O condutor não tem de manter a chave na posição **3** nem premir continuamente **Engine Start/Stop**. Uma vez aplicado, o sistema continuará o arranque automático até que o motor esteja a funcionar. Devido ao procedimento

de verificação, o motor começa a funcionar depois de um pequeno desfasamento.

Razões possíveis para um motor não arrancar:

- Pedal da embraiagem não funciona (caixa de velocidades manual).
- Pedal do travão não funciona ou a alavanca selectora não está em **P** ou **N** (caixa de velocidades automática).
- Pedal do travão não acionado (caixa de velocidades manual de comutação automática).
- Ocorreu uma falha temporária.

Aquecimento do motor turbo

No arranque, o binário disponível do motor poderá ser limitado por um curto período de tempo, especialmente quando a temperatura do motor é fria. Esta limitação serve para permitir que o sistema de lubrificação proteja totalmente o motor.

Desligar por sobrecarga de rotação do motor

A alimentação de combustível é automaticamente interrompida durante uma desaceleração, ou seja, quando o veículo é conduzido com uma mudança engatada mas sem carregar no pedal do acelerador.

Consoante as condições de condução, a desligação por sobrecarga de rotação do motor poderá estar desativada.

Sistema para/arranca

O sistema start/stop ajuda a poupar combustível e a reduzir as emissões de gases de escape. Se as condições permitirem, o mesmo desliga o motor assim que o veículo esteja a circular a baixa velocidade ou parado, p. ex. nos semáforos ou num engarrafamento. A ignição permanece ligada.

O motor é ligado automaticamente quando se aplicam determinadas condições ou o re arranque é ativado pelo condutor.

Activação

O sistema Start/Stop está disponível imediatamente depois de pôr o motor a trabalhar, o veículo iniciar a marcha e as condições indicadas mais abaixo nesta secção terem sido reunidas.

Desactivação



Desactivar manualmente o sistema pára/arranca premindo  OFF. A desactivação é indicada quando o LED no botão se acende.

Autostop

Veículos com caixa de velocidades manual

Consoante o motor, estão disponíveis duas versões de um Autostop. Consultar os dados do motor a fim de identificar o código identificador do motor para o veículo  311.

Autostop convencional

Todos os motores exceto B16DTU dispõem apenas do Autostop convencional.

É possível ativar um Autostop a uma velocidade abaixo de 5 km/h.

Ativar um Autostop convencional como se segue:

- Carregar no pedal da embraiagem.
- Colocar a alavanca em ponto morto.
- Soltar o pedal da embraiagem.

Autostop antecipado

Apenas o motor B16DTU dispõe de um Autostop antecipado além do Autostop convencional.

É possível ativar um Autostop a uma velocidade abaixo de 14 km/h.

O Autostop antecipado é inibido se a inclinação for superior a 5%.

Ativar um Autostop antecipado como se segue:

- Carregar suficientemente no pedal do travão.
- Carregar no pedal da embraiagem.

O motor será desligado e a ignição permanecerá ligada.

O Autostop antecipado é inibido quando o indicador de mudança de direção está ligado, o engate do reboque está ligado, o volante é movido para lá de um certo ponto ou a inclinação é superior a 5%.

Veículos com caixa de velocidades automática ou caixa de velocidades manual robotizada

Se o veículo estiver parado com o pedal do travão carregado, é activado automaticamente um Autostop.

Indicação



Um Autostop é indicado pelo ponteiro na posição **AUTOSTOP** no conta-rotações.

Após o re arranque, é indicada a velocidade de ralenti.

Durante um Autostop, o desempenho do veículo será mantido.

Condições para um Autostop

O sistema Start/Stop verifica se é reunida cada uma das condições seguintes.

- O sistema Start/Stop não foi manualmente desactivado.
 - O capô está completamente fechado.
 - A porta do condutor está fechada ou o cinto de segurança do condutor está colocado.
 - A bateria do veículo está suficientemente carregada e em bom estado.
 - O motor está quente.
 - A temperatura do líquido de arrefecimento do motor não é demasiado elevada.
 - A temperatura dos gases de escape do motor não é demasiado elevada, p. ex. depois de conduzir com um motor em regime elevado.
 - A temperatura ambiente está acima de -5 °C.
 - O vácuo dos travões é suficiente.
 - Deve haver um intervalo de aproximadamente 10 s entre o último re arranque e um novo Autostop.
- A função de autolimpeza do filtro de partículas diesel não está activa.
 - O veículo foi conduzido pelo menos à velocidade pedonal desde o último Autostop.
 - O sistema para/arranca é desativado com inclinações iguais ou superiores a 15%.
- Caso contrário será impedido um Autostop.
- Determinadas configurações do sistema de controlo da climatização podem impedir um Autostop. Para mais informações, consultar o capítulo relativo à climatização ⇨ 160.
- Imediatamente após condução em auto-estrada executar um Autostop pode ser inibido.
- Rodagem do veículo ⇨ 171.

Protecção para evitar a descarga da bateria do veículo

Para garantir arranques fiáveis do motor, foram implementadas várias funções de protecção para evitar a descarga da bateria do veículo, como parte do sistema Start/Stop.

Medidas de poupança de energia

Durante um Autostop, várias funções eléctricas, tais como o aquecedor eléctrico auxiliar ou o aquecimento do óculo traseiro, são desactivadas ou passam para um modo de poupança de energia. A velocidade da ventoinha do sistema de controlo da climatização é reduzida para poupar energia.

Arranque do motor pelo condutor

Veículos com caixa de velocidades manual

Consoante o motor, estão disponíveis duas versões de re arranque. Consultar os dados do motor a fim de identificar o código identificador do motor para o veículo ↗ 311.

Re arranque convencional

Carregar no pedal da embraagem para ligar novamente o motor. Para motores com re arranque retardado, isto apenas é possível sem carregar no pedal do travão.

Re arranque retardado

Todos os motores a gasolina e os motores diesel B16DTU e B16DTR dispõem do re arranque retardado além do re arranque convencional. O re arranque retardado apenas está ativo com inclinações superiores a 5%.

- Carregar no pedal do travão.
- Carregar no pedal da embraagem.
- Seleccionar a primeira velocidade.
- Soltar o pedal do travão para ligar novamente o motor.

Veículos com caixa de velocidades automática ou caixa de velocidades manual robotizada:

Soltar o pedal do travão ou mover a alavanca seletora de **D** para **N** ou **P** para ligar novamente o motor.

Arranque do motor pelo sistema Start/Stop

Nos veículos com caixa de velocidades manual que estão num Autostop convencional, a alavanca seletora deve estar em neutro para ativar um re arranque automático.

Nos veículos com caixa de velocidades manual que estejam num Autostop antecipado, é possível um re arranque automático, fora da posição de ponto morto, carregando nos pedais do travão e da embraagem.

Nos veículos com caixa de velocidades automática ou caixa de velocidades manual de comutação automática, a alavanca seletora deve estar em **D** para ativar um re arranque automático.

O motor é novamente ligado automaticamente pelo sistema para/ arranca se ocorrer uma das seguintes condições durante um Autostop:

- O sistema Start/Stop foi manualmente desactivado.
- O capot está aberto.

- O cinto de segurança do condutor não está colocado e/ou a porta do condutor está aberta.
- A temperatura do motor é demasiado baixa.
- O nível de carregamento da bateria do veículo está abaixo de um nível definido.
- O vácuo dos travões não é suficiente.
- O veículo é conduzido pelo menos à velocidade pedonal.
- O sistema de climatização solicita um arranque do motor.
- A temperatura do habitáculo pretendida não corresponde à temperatura efetiva.
- O ar condicionado é ligado manualmente.

Se o capot não estiver completamente fechado, uma mensagem de aviso é exibida no Centro de Informação do Condutor.

Se um acessório eléctrico, por exemplo, um leitor de CD portátil, estiver ligado à tomada de energia, poderá sentir-se uma breve perda de potência durante o arranque.

Advertência

Se for instalado um atrelado ou um suporte para bicicletas, o Autostop antecipado e o re arranque retardado são desativados.

Estacionamento

⚠ Aviso

- Não estacionar o veículo numa superfície facilmente inflamável. A temperatura elevada do sistema de escape pode incendiar a superfície.
- Utilizar sempre o travão de mão. Accionar o travão de mão manual sem premir o botão desengate. Aplicar com a maior firmeza possível em descidas ou subidas. Carregar no pedal do travão

simultaneamente para reduzir a força de accionamento.

Para os veículos com travão de mão eléctrico, puxar o interruptor (Ⓢ) durante um período de tempo mínimo de 1 segundo até a luz de aviso (Ⓢ) ficar acesa continuamente e o travão de mão eléctrico ser aplicado ⇨ 118.

- Desligar o motor.
- Se o veículo estiver numa superfície nivelada ou inclinação ascendente, engrenar a primeira velocidade ou ajustar a alavanca seletora para a posição **P** antes de remover a chave da ignição ou desligar a ignição nos veículos com botão de accionamento. Numa subida, virar as rodas dianteiras para o lado contrário ao do passeio.

Se o veículo estiver numa inclinação descendente, engrenar a marcha-atrás ou ajustar a alavanca seletora

para a posição **P** antes de remover a chave da ignição ou desligar a ignição nos veículos com botão de acionamento. Virar as rodas dianteiras na direcção do passeio.

- Fechar os vidros e o tecto de abrir.
- Remover a chave da ignição do interruptor da ignição ou desligar a ignição nos veículos com botão de acionamento. Rodar o volante até sentir a tranca da direcção engatar. Nos veículos com caixa de velocidades automática, só se pode retirar a chave quando a alavanca selectora estiver na posição **P**. Nos veículos com caixa de velocidades manual robotizada, só é possível retirar a chave do interruptor da ignição se o travão de mão estiver accionado.

- Trancar o veículo.
- Activar o alarme anti-roubo.
- As ventoinhas de arrefecimento do motor poderão funcionar depois de se desligar o motor ⇨ 251.

Atenção

Depois de conduzir a velocidade de rotação do motor elevada ou com cargas de motor elevadas, deixar o motor trabalhar um pouco com carga reduzida ou deixá-lo em ponto morto durante 30 segundos antes de o desligar, para proteger o turbocompressor.

Advertência

No caso de um acidente com disparo do airbag, o motor desliga automaticamente se o veículo ficar parado dentro de determinado tempo.

Funcionamento de emergência sob temperaturas frias extremas

Aviso

Esta utilização de emergência apenas poderá ser realizada em caso de temperaturas extremamente frias e se o veículo estiver estacionado numa superfície nivelada.

Nos países com temperaturas frias extremas poderá ser necessário estacionar o veículo sem o travão de mão aplicado.

Isto é um funcionamento de emergência para evitar o congelamento do travão de mão.

Veículos equipados com caixa de velocidades manual de comutação automática, travão de mão elétrico e botão de acionamento

Nos veículos com caixa de velocidades manual de comutação automática, a ignição apenas pode ser desligada se o travão de mão for

aplicado. Como tal, devem ser realizados os seguintes passos para desengatar o travão de mão elétrico:

1. Aplicar o travão de mão elétrico e desligar a ignição.
2. Ligar a ignição premindo continuamente **Engine Start/Stop** durante 6 segundos sem carregar no pedal do travão.
3. Carregar no pedal do travão e soltar o travão de mão elétrico.
4. Desligar a ignição.

Veículos equipados com caixa de velocidades manual de comutação automática, travão de mão elétrico e interruptor da ignição

Nos veículos com caixa de velocidades manual de comutação automática, a ignição apenas pode ser desligada se o travão de mão for aplicado. Como tal, devem ser realizados os seguintes passos para desengatar o travão de mão elétrico:

1. Aplicar o travão de mão elétrico e desligar a ignição.
2. Carregar no pedal do travão e soltar o travão de mão elétrico.
3. Retirar a chave do interruptor da ignição.

Gases de escape

Perigo

Os gases de escape do motor contêm monóxido de carbono venenoso que não tem cor nem cheiro e que pode ser fatal se inalado.

Se os gases de escape entrarem no interior do veículo, abrir os vidros. Reparar a avaria numa oficina.

Evitar conduzir com a bagageira aberta, caso contrário podem entrar gases de escape no veículo.

Filtro de partículas diesel

Processo de limpeza automática

O filtro de partículas diesel filtra partículas de fuligem nocivas retirando-as dos gases de escape. O sistema inclui uma função de auto-limpeza que funciona automaticamente durante a condução sem qualquer notificação. O filtro é limpo procedendo à combustão periódica das partículas de fuligem a elevada temperatura. Esse processo ocorre automaticamente a determinadas condições de condução e pode demorar até 25 minutos. Normalmente necessita de 7 a 12 minutos. Autostop não está disponível e o consumo de combustível pode ser superior durante este período. A emissão de odores e fumo é normal durante esse processo.

O sistema requer limpeza

Em determinadas condições de condução, p. ex. conduzir em pequenos percursos, o sistema não consegue autolimpar-se automaticamente.

Se a limpeza do filtro for necessária e se as condições de condução anteriores não permitiram a limpeza automática, isso é indicado pela iluminação de  e por uma mensagem no Centro de Informação do Condutor.

 acende-se juntamente com uma mensagem de aviso quando o filtro de partículas diesel está cheio. Iniciar o processo de limpeza assim que possível.

 pisca juntamente com uma mensagem de aviso quando o filtro de partículas diesel atingiu o nível de enchimento máximo. Iniciar imediatamente o processo de limpeza para evitar danos no motor.

Ativar o processo de autolimpeza

Para accionar o processo de limpeza, continuar a conduzir, manter o motor acima das 2000 rpm. Efectuar reduções de caixa se necessário. A limpeza do filtro de partículas diesel tem então início.

A limpeza é mais rápida a velocidades e cargas de motor elevadas.

A luz de aviso  apaga assim que a operação de auto-limpeza estiver concluída. Continuar a conduzir até a operação de limpeza automática estar concluída.

Atenção

Se possível, não interromper o processo de limpeza. Conduzir até a limpeza estar concluída para evitar a necessidade de assistência ou reparação numa oficina.



O processo de limpeza não é possível

Se a limpeza não for possível por qualquer motivo, a luz de aviso  acende-se e é apresentada uma mensagem de aviso no Centro de Informação do Condutor. A potência do motor poderá diminuir. Recorrer imediatamente a uma oficina.

Catalisador

O catalisador reduz a quantidade de substâncias nocivas presentes nos gases de escape.

Atenção

Tipos de combustível diferentes dos referidos nas páginas  237,  311 podem danificar o catalisador ou componentes electrónicos.

A gasolina que não seja queimada sobreaquecerá e causará danos no catalisador. Por isso, evitar a utilização excessiva do motor de

arranque, deixar esvaziar o depósito de combustível e ligar o motor ao empurrão ou reboque.

Em caso de falha de explosão, motor com funcionamento irregular, redução do desempenho do motor ou outros problemas invulgares, levar o veículo a uma oficina o mais rapidamente possível para que a situação seja rectificada. Numa emergência, o veículo pode ser conduzido por um curto período de tempo a baixa velocidade e com uma velocidade do motor também baixa.

Caixa de velocidades automática

A caixa de velocidades automática permite passagens de caixa automáticas (modo automático) ou passagens de caixa manuais (modo manual).

É possível engranar uma velocidade no modo manual tocando na alavanca seletora para + ou -  186.

Visor da caixa de velocidades

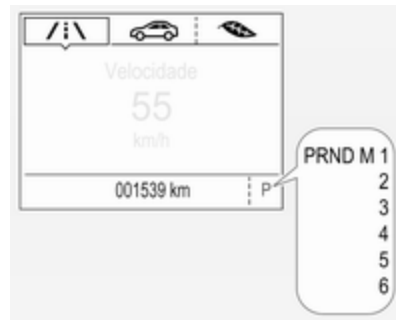

O modo ou a velocidade selecionada são apresentados no Centro de Informação do Condutor.

No modo automático, o programa de condução é indicado por **D**.

No modo manual, **M** e o número da velocidade seleccionada são indicados.

R indica a marcha-atrás.

N indica a posição de ponto-morto.

P indica a posição de estacionamento.

Alavanca seletora



- P** : posição de estacionamento, rodas estão bloqueadas, engatar apenas quando o veículo estiver estacionário e o travão de mão estiver aplicado
- R** : marcha-atrás, engatar apenas quando o veículo estiver estacionário
- N** : ponto morto
- D** : modo automático
- M** : modo manual
- +** : engatar uma mudança superior no modo manual
- : engatar uma mudança inferior no modo manual



A alavanca seletora fica bloqueada em **P** e apenas pode ser movida ao ligar a ignição, empurrar o botão de desengate na alavanca seletora e aplicar o pedal do travão.

Sem que o pedal do travão esteja accionado, a luz de aviso (☹) acende.

Se a alavanca seletora não se encontrar na posição **P** quando a ignição for desligada, a luz de aviso (☹) fica intermitente.

Para engatar **P** ou **R**, pressionar o botão de desengate.

O motor só pode ser ligado com a alavanca na posição **P** ou **N**. Quando a posição **N** estiver seleccionada, pressionar o pedal do travão ou aplicar o travão de mão antes de começar.

Não acelerar ao engatar uma mudança. Nunca pressionar o pedal do acelerador e o pedal do travão ao mesmo tempo.

Quando se engata uma mudança, o veículo começa lentamente a andar quando se tira o pé do pedal do travão.

Travagem com o motor

Para utilizar o efeito de travagem com o motor, seleccionar uma mudança inferior na altura certa numa descida, ver modo manual.

Balançar o veículo

Dar "esticões" com a caixa só é permitido se o veículo estiver preso em areia, lama ou neve. Deslocar a alavanca selectora entre **D** e **R** repetidamente. Não acelerar muito o motor e evitar acelerações repentinas.

Estacionamento

Aplicar o travão de mão e engatar **P**. A chave de ignição só pode ser retirada quando a alavanca selectora estiver na posição **P**.

Modo manual



Mover a alavanca seletora da posição **D** para a esquerda na posição **M**.

Tocar na alavanca seletora para cima em direção a **+** para engrenar uma velocidade mais alta.

Tocar na alavanca seletora para baixo em direção a **-** para engrenar uma velocidade mais baixa.

Se se seleccionar uma mudança superior quando a velocidade do veículo for demasiado baixa, ou uma mudança inferior quando a velocidade do veículo for demasiado alta, a passagem não é efectuada.

Isso pode apresentar uma mensagem no Centro de Informação do Conductor.

No modo manual, não há passagem automática para mudança superior com o motor em rotação elevada.

Indicação da mudança de velocidade

O símbolo **▲** ou **▼** com um número ao lado é indicado quando a passagem de caixa é recomendada por motivos de economia de combustível.

A indicação da velocidade surge apenas no modo manual.

Programas de condução com comando eletrónico

- Depois de um arranque a frio, o programa da temperatura de funcionamento aumenta a velocidade do motor para que o catalisador atinja a temperatura necessária rapidamente.

- Programas especiais adaptam automaticamente os pontos de mudança de velocidades ao conduzir em subidas ou descidas.
- Em condições de neve ou gelo ou noutras superfícies escorregadias, o comando da transmissão eletrónica permite ao condutor seleccionar manualmente a primeira, segunda ou terceira velocidade para arrancar.

Kickdown

Carregar no pedal do acelerador para além do batente de kickdown dará lugar a uma aceleração máxima independente do modo de condução seleccionado. A caixa de velocidades passa para uma mudança inferior dependendo da rotação do motor.

Avaria

Em caso de avaria, é apresentada uma mensagem no Centro de Informação do Condutor. Mensagens do veículo ↻ 132.

O comando da transmissão eletrónica permite apenas a quarta velocidade. A caixa de velocidades deixa de efectuar passagens de caixa automaticamente.

Reparar a avaria numa oficina.

Corte de corrente

No caso de um corte de corrente, a alavanca seletora não pode ser retirada da posição **P**. A chave de ignição não pode ser removida do interruptor da ignição.

Se a bateria do veículo estiver descarregada, ligar o veículo com cabos auxiliares de arranque ↻ 295.

Se a bateria do veículo não for a causa da avaria, soltar a alavanca seletora.

1. Aplicar o travão de mão.



2. Soltar o forro da alavanca seletora da consola central. Empurrar com um dedo para dentro da tomada de pele, por baixo da alavanca seletora, e empurrar o forro para cima. Rodar o forro para a esquerda.



- Inserir uma ponta pequena (p. ex. uma caneta ou chave de fendas) na abertura perto da alavanca seletora. Empurrar para baixo a ponta verticalmente e remover a alavanca seletora de **P**. Se esta posição for novamente engrenada, a alavanca seletora ficará novamente bloqueada. Reparar a causa da interrupção de alimentação eléctrica numa oficina.
- Montar o forro da alavanca seletora na consola central e reinstalar.

Caixa de velocidades manual



Para engatar a marcha-atrás, carregar no pedal da embraiagem e, depois, premir o botão de desengate na alavanca seletora e engatar a velocidade.

Se a mudança não engatar, colocar a alavanca em ponto morto, tirar o pé do pedal da embraiagem e pressionar de novo; depois seleccionar a mudança novamente.

Não deixar patinar a embraiagem desnecessariamente.

Ao operar, pressionar o pedal da embraiagem completamente. Não utilizar o pedal como um descanso para o pé.

Se for detetada a patinagem da embraiagem durante um determinado tempo, a potência do motor será reduzida. Um aviso é apresentado no Centro de Informação do Condutor. Soltar a embraiagem.

Atenção

Não aconselhamos a condução com a mão apoiada na alavanca das velocidades.

Indicação da mudança de velocidade ⇨ 119.

Sistema Start/Stop ⇨ 176.

Caixa de velocidades manual de comutação automática

A caixa de velocidades manual robotizada permite a passagem de caixa manual (modo manual) ou a passagem de caixa automática (modo automático), ambas com controlo automático da embraiagem.

A passagem de caixa manual é possível tocando na alavanca selectora no modo manual.

Advertência

Ao destrancar ou abrir uma porta do veículo, poderá ser ouvido um som provocado pelo sistema hidráulico.

Visor da caixa de velocidades

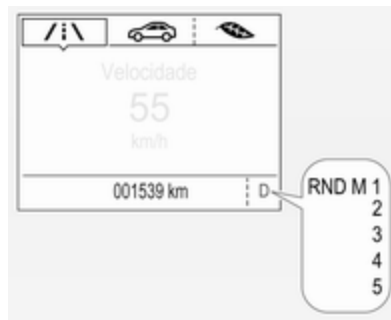

No modo automático, o programa de condução é indicado por **D** no Centro de Informação do Condutor.

No modo manual, **M** e o número da velocidade seleccionada são indicados.

R indica a marcha-atrás.

N indica a posição de ponto-morto.

Alavanca selectora



Deslocar sempre a alavanca selectora na direcção apropriada o mais possível. Depois de a largar, volta automaticamente para a posição central.

Advertência

Não manter a alavanca selectora numa posição intermédia. Não engrenar completamente uma velocidade pode resultar numa

avaria e poderá ser apresentada uma mensagem de erro no Centro de Informação do Condutor.

Voltar a colocar a alavanca seletora na posição central. Ao fim de alguns instantes, a indicação **N** é apresentada no Centro de Informação do Condutor e o sistema retoma o funcionamento normal.

N : posição de ponto-morto

D/ : alternar entre os modos de

M passagem de caixa automática (**D**) e manual (**M**).

O visor da caixa de velocidades mostra **D** ou **M** com a velocidade seleccionada

+ : engatar uma mudança superior no modo manual

- : engatar uma mudança inferior no modo manual

R : marcha-atrás. Engatar apenas quando o veículo estiver parado

Se a alavanca seletora for deslocada de **R** para a esquerda, a posição **D** é engatada imediatamente.

Se a alavanca seletora passar de **D** para **+** ou **-**, o modo manual **M** é seleccionado e a caixa de velocidades engrenada.

Iniciar a marcha

Carregar no pedal do travão e mover a alavanca seletora para a posição **D/M** ou **R**. Se for seleccionada a posição **D**, a caixa de velocidades está no modo automático e é engatada a 1.^a velocidade. Se **R** for seleccionada, a marcha-atrás é engatada.

O veículo começa a deslocar-se quando o pedal do travão é solto.

Para arrancar sem carregar no pedal do travão, acelerar imediatamente depois de engatar uma velocidade enquanto **D** ou **R** pisca.

Se não se carregar nem no acelerador nem no travão, não se engatará qualquer mudança e **D** ou **R** pisca no visor por breves instantes.

Parar o veículo

Em **D**, a 1.^a é engatada e a embraiagem é libertada quando o veículo pára. Em **R**, a marcha-atrás permanece engatada.

Travagem com o motor

Modo automático

Ao descer uma encosta, a caixa de velocidades manual automatizada não passa para mudanças superiores enquanto não se atingir uma velocidade de motor suficientemente elevada. Efectua reduções de caixa na altura própria quando se trava.

Modo manual

Para utilizar o efeito de travagem com o motor, seleccionar uma mudança inferior na altura certa ao descer uma encosta. A mudança para o modo manual só é possível com o motor a trabalhar ou durante um Autostop.

Balançar o veículo

Dar "esticões" com a caixa só é permitido se o veículo estiver preso em areia, lama ou neve. Deslocar a alavanca selectora entre **R** e **D** repetidamente. Não acelerar muito o motor e evitar acelerações repentinas.

Estacionamento

A velocidade engatada por último (ver o visor da caixa de velocidades) permanece engatada ao desligar a ignição. Com **N**, não está engatada qualquer mudança.

Por isso, accionar sempre o travão de mão ao desligar a ignição. Se o travão de mão não for accionado, **P** pisca no visor da caixa de velocidades e a chave não pode ser retirada do interruptor da ignição. **P** deixa de piscar no visor da caixa de velocidades assim que o travão de mão seja ligeiramente accionado.

Quando se desliga a ignição a caixa de velocidades deixa de responder ao movimento da alavanca selectora.

Funcionamento de emergência para evitar o congelamento do travão de mão ⇨ 180.

Modo manual

Se se seleccionar uma mudança superior quando a velocidade do motor for demasiado baixa, ou uma mudança inferior quando a velocidade do motor for demasiado alta, a passagem não é efectuada. Isso evita que o motor funcione a velocidades de motor muito baixas ou muito altas. É apresentada uma mensagem de aviso no Centro de Informação do Condutor. Mensagens do veículo ⇨ 132.

Se a velocidade do motor for muito baixa, a caixa de velocidades passa automaticamente para uma mudança inferior.

Quando se selecciona **+** ou **-** no modo automático, a caixa de velocidades passa para modo manual e efectua passagens em conformidade.

Indicação da mudança de velocidade

O símbolo ▲ ou ▼ com um número ao lado é indicado quando a passagem de caixa é recomendada por motivos de economia de combustível.

A indicação da velocidade surge apenas no modo manual.

Programas de condução com comando eletrónico

- Depois de um arranque a frio, o programa da temperatura de funcionamento aumenta a velocidade do motor para que o catalisador atinja a temperatura necessária rapidamente.
- O programa adaptável adapta as passagens de caixa às condições de condução, p. ex. inclinações ou cargas superiores.

Kickdown

Se o pedal do acelerador for pressionado completamente no modo automático, a caixa de velocidades passa para uma velocidade mais baixa conforme a rotação do motor.

Avaria

Para evitar danos na caixa de velocidades automatizada, a embraiagem é engatada automaticamente a temperaturas elevadas da embraiagem.

Em caso de avaria, é apresentada uma mensagem de aviso no Centro de Informação do Condutor. Mensagens do veículo ⇨ 132.

A condução continuada está limitada ou não é possível, dependendo da avaria.

Reparar a avaria numa oficina.

Travões

O sistema de travões inclui dois circuitos de travões independentes.

Se um circuito de travões falhar, continua a ser possível travar o veículo com o outro circuito dos travões. No entanto, o efeito de travagem é conseguido apenas quando o pedal de travagem é firmemente pressionado. Para isso é necessária consideravelmente mais força. A distância de travagem aumenta. Procurar assistência numa oficina antes de prosseguir viagem.

Quando o motor não está a trabalhar, o suporte da unidade do servofreio desaparece depois de se carregar no pedal do travão uma ou duas vezes. O efeito de travagem não é reduzido mas será preciso mais força para travar. É especialmente importante ter isto em atenção quando o veículo for rebocado.

Indicador de controlo (D) ⇨ 118.

Sistema de travagem antibloqueio

O sistema de travões antibloqueio (ABS) impede que as rodas bloqueiem.

O ABS começa a regular a pressão de travagem assim que uma roda apresenta tendência para bloquear. A direcção do veículo continua a poder ser utilizada, mesmo durante travagem a fundo.

O controlo do ABS é tornado visível através de pulsos no pedal dos travões e no ruído do processo de regulação.

Para travagem óptima, manter o pedal do travão totalmente premido durante o processo de travagem, apesar de o pedal estar a pulsar. Não reduzir a pressão sobre o pedal.

Depois de iniciar a marcha, o sistema efectua um auto-diagnóstico que pode ser audível.



Indicador de controlo (ABS) ⇨ 119.

Luz de travão adaptável

Durante travagem a fundo, as três luzes dos travões ficam intermitentes enquanto o controlo do ABS estiver a funcionar.

Avaria

⚠ Aviso

Se houver uma avaria no ABS, as rodas podem bloquear em caso de travagem superior ao normal. As vantagens do ABS deixam de estar disponíveis. Durante travagem a fundo, a direcção do veículo deixa de poder ser utilizada e o veículo pode guinar.

Reparar a avaria numa oficina.

Travão de mão

⚠ Aviso

Antes de sair do veículo, verificar o estado do travão de mão. A luz de aviso (ⓘ) (travão de mão manual) ou (Ⓢ) (travão de mão elétrico) devem ficar acesas continuamente.

Travão de mão manual

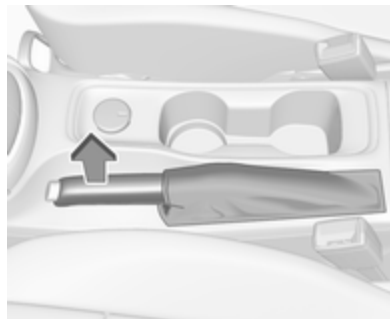

⚠ Aviso

Aplicar sempre o travão de mão com firmeza sem accionar o botão de destravagem e aplicar tão firmemente quanto possível numa subida ou descida.

Para destravar o travão de mão, puxar a alavanca ligeiramente para cima, pressionar o botão de destravagem e baixar a alavanca totalmente para baixo.

Para reduzir as forças de accionamento do travão de mão, pressionar o pedal do travão ao mesmo tempo.

Indicador de controlo (ⓘ) ⇨ 118.

Travão de mão eléctrico**Aplicar quando o veículo está parado****⚠ Aviso**

Puxar o interruptor (P) durante um período de tempo mínimo de 1 segundo até a luz de aviso (P) ficar acesa continuamente e o travão de mão eléctrico ser aplicado ⇨ 119. O travão de mão

eléctrico funciona automaticamente com a força adequada.

Antes de sair do veículo, verificar o estado do travão de mão eléctrico. Luz de aviso (P) ⇨ 119.

O travão de mão eléctrico pode ser sempre activado, mesmo se a ignição estiver desligada.

Não accionar o sistema de travão de mão eléctrico demasiadas vezes sem que o motor esteja a funcionar, pois isso descarregará a bateria do veículo.

Desbloquear

Ligar a ignição. Manter o pedal do travão pressionado e depois pressionar o interruptor (P).

Função de arranque

Veículos com caixa de velocidades manual: Carregando no pedal da embraiagem e, depois, soltando ligeiramente o pedal da embraiagem e carregando no pedal do acelerador solta automaticamente o travão de

mão eléctrico. Isto não é possível quando o interruptor (P) é puxado ao mesmo tempo.

Veículos com caixa de velocidades automática ou caixa de velocidades manual robotizada: Engatando a posição **D** e, depois, carregando no pedal do acelerador solta automaticamente o travão de mão eléctrico. Isto não é possível quando o interruptor (P) é puxado ao mesmo tempo.

Travagem dinâmica quando o veículo está em movimento

Quando o veículo está em movimento e o interruptor (P) é mantido puxado, o sistema de travão de mão eléctrico desacelera o veículo, mas o travão de mão não é aplicado estaticamente.

Assim que o interruptor (P) é solto, a travagem dinâmica pára.

Aplicar automaticamente

Se o veículo estiver equipado com caixa de velocidades automática e o programador de velocidade adaptável estiver ativo, o travão de mão eléctrico é aplicado



automaticamente quando o sistema para o veículo durante mais de 2 minutos.



O travão de mão é desengatado automaticamente ao retomar a marcha.



Verificação de funcionalidade

Quando o veículo está parado, o travão de mão eléctrico poderá ser aplicado automaticamente. Isso tem como objectivo verificar o sistema.

Avaria

O modo de falha do travão de mão eléctrico é indicado pela luz de aviso  e por uma mensagem do veículo visível no Centro de Informação do Condutor. Mensagens do veículo  132.

Aplicar o travão de mão eléctrico: puxar continuamente o interruptor  durante mais de 5 segundos. Se a luz de aviso  se acender, o travão de mão eléctrico está aplicado.

Soltar o travão de mão eléctrico: empurrar continuamente o interruptor  durante mais de 2 segundos. Se a luz de aviso  se apagar, o travão de mão eléctrico está solto.

A luz de aviso  fica intermitente: o travão de mão eléctrico não está totalmente aplicado ou solto. Quando fica intermitente continuamente, soltar o travão de mão eléctrico e tentar aplicá-lo novamente.

Assistência à travagem

Se o pedal do travão for for accionado rapidamente e com força, é aplicada automaticamente a força de travagem máxima.

O funcionamento da assistência à travagem poderá tornar-se aparente com uma pressão rápida no pedal do travão e uma maior resistência ao carregar no pedal do travão.

Manter uma pressão regular no pedal do travão durante tanto tempo quanto for necessário para uma travagem total. A força de travagem máxima é reduzida automaticamente quando o pedal do travão é solto.

Assistência de arranque em subidas

O sistema ajuda a impedir movimentos involuntários ao conduzir em declives.

Ao soltar o pedal do travão depois de parar num declive, os travões permanecem ativos durante aproximadamente mais 2 segundos. Os travões são soltos automaticamente quando o veículo começa a acelerar.

Sistemas de condução

Sistema de controlo da tração

O Sistema de Controlo de Tração (TC) é um componente do Programa Electrónico de Estabilidade (ESC).

O TC melhora a condutibilidade quando necessário, independentemente do tipo de estrada ou da aderência dos pneus, evitando que as rodas motrizes patinem.

Assim que as rodas motrizes comecem a patinar, a prestação do motor é reduzida e a roda que patina mais é travada individualmente. Isso melhora consideravelmente a estabilidade de condução do veículo em pisos escorregadios.



O TC fica operacional a seguir a cada arranque do motor, assim que a luz de aviso  se apaga.

Quando o TC está activo,  pisca.

Aviso

Não deixar que esta função de segurança especial o tente a tomar riscos desnecessários durante a condução.

Adaptar a velocidade às condições da estrada.

Indicador de controlo   120.

Desactivação



O TC pode ser desligado quando é necessário que as rodas motrizes patinem: premir  brevemente.



O indicador de controlo  acende.

Uma mensagem de estado é apresentada no Centro de Informação do Condutor quando TC é desactivado.

Quando o TC está desactivado, o ESC permanece ativo, mas com um limiar de comando maior.

O TC é reactivado premindo  novamente. Uma mensagem de estado surge no Centro de Informação do Condutor quando TC é reactivado.

O TC também é reactivado na próxima vez que a ignição é ligada.

Avaria

Se houver uma avaria no sistema, a luz de aviso  fica acesa continuamente e surge uma mensagem no Centro de Informação do Condutor. O sistema não está operacional.

Reparar a avaria numa oficina.

Controlo electrónico de estabilidade

O controlo electrónico de estabilidade (ESC) melhora a estabilidade da condução quando necessário, independentemente do tipo de piso ou da aderência do pneu.

Assim que o veículo começar a guinar (subvirar/sobrevirar), a potência do motor é reduzida e as rodas são travadas uma a uma.

O ESC funciona em conjunto com o Sistema de Controlo de Tração (TC). Evita que as rodas motrizes patinem.

A distribuição do binário é uma funcionalidade especial que atribui o binário às rodas motrizes antes de o ESC intervir. Ao virar numa curva, as

rodas na curva interior são travadas individualmente. Além disso, é fornecido binário motor à roda motriz na curva exterior. Isto reduz a tendência para subvirar e melhora a tração ao virar rapidamente na curva.



O ESC fica operacional a seguir a cada arranque do motor, assim que a luz de aviso  se apaga.

Quando o ESC está activo,  pisca.

Aviso

Não deixar que esta função de segurança especial o tente a tomar riscos desnecessários durante a condução.



Adaptar a velocidade às condições da estrada.

Indicador de controlo   120.



Desactivação





O ESC e o TC podem ser desativados:

- premir continuamente  durante pelo menos 5 segundos: o ESC e o TC são ambos desativados.  e  acendem-se e são apresentadas mensagens de estado no Centro de Informação do Condutor.



- Para desactivar apenas o Sistema de Controlo de Tracção, premir o botão  brevemente: o TC está inactivo, mas o ESC permanece activo, e  acende-se. Uma mensagem de estado é apresentada no Centro de Informação do Condutor quando TC é desactivado.

O ESC é reactivado pressionando novamente o botão . Se o sistema TC foi previamente desactivado, o TC e o EC são ambos reactivados.  e  apagam-se quando o TC e o ESC são reactivados.

O ESC também é reactivado na próxima vez que a ignição é ligada.

Avaria

Se houver uma avaria no sistema, a luz de aviso  fica acesa continuamente e surge uma

mensagem no Centro de Informação do Condutor. O sistema não está operacional.

Reparar a avaria numa oficina.

Modo Sport

O modo desportivo adapta as definições de alguns sistema do veículo para um estilo de condução mais desportivo.

Activação



Premir **SPORT** quando o motor está em funcionamento.

O LED no botão acende-se quando o modo desportivo está ativo e é apresentada uma mensagem de estado no Centro de Informação do Condutor.

Desactivação

Premir brevemente **SPORT**. O modo desportivo será desativado na próxima vez que a ignição for ligada.

Sistemas de apoio ao condutor

⚠ Aviso

Os sistemas de apoio ao condutor são desenvolvidos para ajudar o condutor e não para substituir a sua atenção.

O condutor aceita a responsabilidade total na condução de um veículo.

Ao utilizar sistemas de apoio ao condutor, ter sempre cuidado relativamente à situação de trânsito actual.

Programador de velocidade

O programador de velocidade pode memorizar e manter velocidades desde aproximadamente 30 km/h até à velocidade máxima do veículo. Desvio relativamente às velocidades memorizadas podem ocorrer em descidas ou subidas.

Não é possível activá-lo com a primeira velocidade engatada.



Não utilizar o programador de velocidade se não for aconselhável manter uma velocidade constante.





As ilustrações mostram diferentes versões.

Indicador de controlo  → 122.

Ligar



Premir ; a luz de aviso  no conjunto de instrumentos acende-se a branco.

Activação



Acelerar até à velocidade pretendida e rodar a roda de accionamento manual para **SET/-**, a velocidade actual é guardada e mantida. O indicador de controlo  no conjunto de instrumentos acende-se com luz

verde. No mostrador do nível superior,  acende-se a verde e a velocidade definida é indicada. O pedal do acelerador pode ser solto. A velocidade do veículo pode ser aumentada pressionando o pedal do acelerador. Quando se retira o pé do pedal do acelerador, a velocidade memorizada anteriormente é retomada.

O programador de velocidade permanece activo durante passagens de caixa.

Aumentar velocidade

Com a velocidade de cruzeiro activa, manter a roda de accionamento manual virada para **RES/+** ou rodá-la brevemente para **RES/+** repetidamente: a velocidade aumenta continuamente ou por pequenos aumentos.

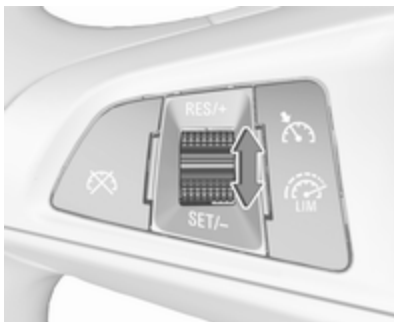

Alternativamente acelerar até à velocidade pretendida e guardá-la rodando para **SET/-**.



Reduzir a velocidade

Com a velocidade de cruzeiro activa, manter a roda de accionamento manual virada para **SET/-** ou rodá-la brevemente para **SET/-** repetidamente: a velocidade diminui continuamente ou por pequenos incrementos.

Desactivação

Premir ; a luz de aviso  no conjunto de instrumentos acende-se a branco.

No mostrador do nível superior,  muda para branco.

O programador de velocidade é desativado, mas não desligado. A velocidade guardada por último permanece na memória para ser mais tarde retomada.

Desactivação automática:



- A velocidade do veículo é inferior a cerca de 30 km/h.
- A velocidade do veículo desce mais de 25 km/h abaixo da velocidade definida.
- O pedal do travão é carregado.
- O pedal da embraiagem é carregado durante alguns segundos.
- A alavanca selectora está na posição **N**.
- A velocidade do motor está numa gama muito baixa.
- O Sistema de Controlo da Tracção ou Controlo electrónico de estabilidade está a funcionar.

- O travão de mão é aplicado.
- Premir simultaneamente **RES/+** e o pedal do travão desativa o programador de velocidade e elimina a velocidade memorizada.

Retomar a velocidade guardada

Girar a roda de accionamento manual para **RES/+** a uma velocidade superior a 30 km/h. A velocidade pré-guardada será obtida.

Desligar

Premir ; a luz de aviso  no conjunto de instrumentos apaga-se. A velocidade guardada é apagada.

Premir  para activar o limitador de velocidade ou desligar a ignição também desliga o programador de velocidade e apaga a velocidade guardada.

Limitador de velocidade

O limitador de velocidade impede que o veículo ultrapasse uma velocidade máxima predefinida.

A velocidade máxima pode ser definida a velocidades acima de 25 km/h até 200 km/h.

O condutor só pode acelerar até à velocidade predefinida. Podem ocorrer desvios relativamente à velocidade limitada em descidas.



O limite de velocidade predefinido é apresentado no Centro de Informação do Condutor quando o sistema está activo.

Activação



As ilustrações mostram diferentes versões.



Premir ; o símbolo  acende-se no Centro de Informação do Condutor.

Se o programador de velocidade tiver sido activado anteriormente, o mesmo é desligado quando o limitador de velocidade for activado e o indicador de controlo  se apagar.

Definir o limite de velocidade

Acelerar até à velocidade pretendida e rodar brevemente a roda de accionamento manual para **SET/-**: a velocidade atual é memorizada como velocidade máxima.

No mostrador do nível médio,  e o limite de velocidade são apresentados.



No mostrador do nível superior,  muda para verde.

Alterar o limite de velocidade

Com o limitador de velocidade ativo, premir continuamente ou rodar brevemente a roda de acionamento manual para **RES/+** para aumentar ou para **SET/-** para diminuir a velocidade máxima pretendida.

Exceder o limite de velocidade

Ao exceder a velocidade limitada sem intervenção do condutor, a velocidade fica intermitente no Centro de Informação do Condutor e é emitido um sinal sonoro durante este período.

Em caso de emergência, é possível ultrapassar o limite de velocidade carregando firmemente no pedal do acelerador quase até ao ponto final. Neste caso, não é emitido um sinal sonoro.

Soltar o pedal do acelerador e a função do limitador de velocidade é reactivada assim que seja atingida uma velocidade mais baixa do que a velocidade limite.

Desactivação

Pressionar : o limitador de velocidade é desactivado e o veículo pode ser conduzido sem limite de velocidade.

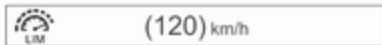

No mostrador do nível médio, a velocidade limitada memorizada é indicada entre parênteses.

No mostrador do nível superior,  muda para branco.

Além disso, surge uma mensagem correspondente.

O limitador de velocidade é desativado, mas não desligado. A velocidade guardada por último permanece na memória para ser mais tarde retomada.

Retomar a velocidade limite

Rodar a roda de accionamento manual para **RES/+**. O limite de velocidade memorizado é obtido e indicado sem parênteses no Centro de Informação do Condutor.

Desligar

Premir : a indicação do limite de velocidade apaga-se no Centro de Informação do Condutor. A velocidade guardada é apagada.

Ao premir  para ativar o programador de velocidade ou o programador de velocidade adaptável, o limitador de velocidade também é desativado e a velocidade memorizada apagada.

Ao desligar a ignição, o limitador de velocidade também é desactivado, mas o limite de velocidade é memorizado até à próxima activação do limitador de velocidade.

Programador de velocidade adaptável

O programador de velocidade adaptável é um melhoramento do programador de velocidade convencional com a função adicional de manter uma certa distância em relação ao veículo à frente.

O programador de velocidade adaptável desacelera automaticamente quando o veículo se aproxima de um veículo em frente a deslocar-se mais lentamente. Nesse caso, ajusta a velocidade do veículo para seguir o veículo à frente à distância seleccionada. A velocidade do veículo é aumentada ou diminuída para seguir o veículo à frente, mas não excede a velocidade definida. Pode aplicar uma travagem limitada com as luzes dos travões activadas.

O programador de velocidade adaptável pode memorizar a velocidade definida acima de 30 km/h para uma caixa de velocidades manual. Nos veículos com caixas de velocidades automáticas, o sistema pode travar até imobilizar completamente o veículo e arrancar a partir de uma posição estacionária.



O programador de velocidade adaptável utiliza sensores de radar e de câmara para detetar os veículos à frente. Se não for detetado qualquer veículo no trajeto de condução, o programador de velocidade adaptável comporta-se como um programador de velocidade convencional.

A utilização do programador de velocidade adaptável é recomendada principalmente em rectas longas como vias rápidas ou estradas secundárias com tráfego fluido. Não

utilizar o sistema se não for aconselhável manter uma velocidade constante.

Luz de aviso 122, 122, 122.

Aviso

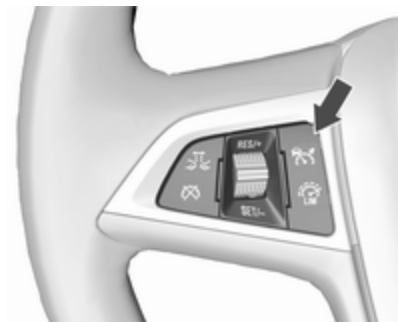

O condutor deve aplicar sempre a máxima atenção, mesmo quando conduzir com o programador de velocidade adaptável. O condutor mantém total controlo do veículo, pois o pedal do travão, o pedal do acelerador e o interruptor de cancelamento têm prioridade sobre qualquer operação do programador de velocidade adaptável.

Ligar



As ilustrações mostram diferentes versões.



Premir  para ligar o programador de velocidade adaptável.  surge no Centro de Informação do Condutor.

Activação através de definição da velocidade

O programador de velocidade adaptável pode ser ativado com velocidades acima de 25 km/h nos veículos com caixa de velocidades automática, ou de 30 km/h nos veículos com caixa de velocidades manual. O limite de velocidade superior é de 180 km/h.

Acelerar até à velocidade pretendida e rodar a roda de accionamento manual para **SET-**, a velocidade actual é guardada e mantida.



O símbolo do programador de velocidade adaptável , a definição de distância em frente e a velocidade definida são indicados no Centro de Informação do Condutor.

O pedal do acelerador pode ser solto. O programador de velocidade permanece activo durante passagens de caixa.

Cancelar a velocidade definida

É sempre possível conduzir mais rápido do que a velocidade definida seleccionada, basta carregar no pedal do acelerador. Quando o pedal do acelerador é solto, o veículo retoma a distância pretendida, se tiver um veículo mais lento à sua frente. Caso contrário, retoma a velocidade guardada.

Depois de o sistema ter sido activado, o programador de velocidade adaptável desacelera ou trava se detectar que o veículo que vai à sua frente vai mais devagar ou está mais próximo do que o pretendido.

⚠ Aviso

A aceleração feita pelo condutor desactiva a travagem automática do sistema. Isto é indicado por um aviso instantâneo no Centro de Informação do Condutor.

Aumentar velocidade

Com o programador de velocidade adaptável, premir continuamente **RES/+** para aumentar a velocidade de forma contínua. Pressionar **RES/+** repetidamente para aumentar a velocidade em pequenos incrementos.

Reduzir a velocidade

Com o programador de velocidade adaptável ativo, premir continuamente **SET/-** para reduzir a velocidade de forma contínua. Pressionar **SET/-** repetidamente para reduzir a velocidade em pequenos incrementos.

Retomar a velocidade guardada

Se o sistema estiver ligado, mas inactivo, rodar a roda de accionamento manual para **RES/+** a uma velocidade superior a 25 km/h para retomar a velocidade guardada.

Programador de velocidade adaptável de gama de velocidade integral em veículos com caixa de velocidades automática

O programador de velocidade adaptável de gama de velocidade integral manterá uma distância de segurança atrás de um veículo detetado, e abrandará o veículo até ficar parado atrás do outro.

No caso de uma breve paragem do veículo à frente, o programador de velocidade adaptável retomará automaticamente sem intervenção do condutor. Se necessário, premir **RES/+** ou carregar no pedal do acelerador para retomar o programador de velocidade adaptável.

Se o veículo parado à frente tiver parado durante bastante tempo e, depois, iniciar a marcha em frente, a luz de aviso verde de veículo à frente  fica intermitente e ouve-se um sinal sonoro para lembrar de verificar o trânsito antes de avançar.

Quando o veículo à frente se afasta, premir **RES/+** ou carregar no pedal do acelerador para retomar o programador de velocidade adaptável. Em caso de paragem durante mais de 5 minutos ou se a porta do condutor for aberta e o cinto de segurança do condutor desapertado, o travão de mão elétrico é aplicado automaticamente para imobilizar o veículo. A luz de aviso  acende-se. Para desengatar o travão de mão elétrico, carregar no pedal do acelerador. Travão de mão elétrico ⇨ 193

⚠ Aviso

Quando o programador de velocidade adaptável de gama de velocidade integral é desactivado ou cancelado, o veículo já não fica

retido e pode avançar. Esteja sempre preparado para imobilizar o veículo aplicando o travão manualmente.



Não abandone o veículo sempre que este esteja imobilizado pelo programador de velocidade adaptável de gama de velocidade integral. Coloque sempre a alavanca selectora na posição de estacionamento **P** e desligue a ignição antes de sair do veículo.

Definir a distância à frente

Quando o programador de velocidade adaptável detecta um veículo mais lento no trajecto de condução em frente, ajusta a velocidade do veículo para manter a distância à frente, seleccionada pelo condutor.

A distância à frente pode ser definida para perto, intermédia ou longe.



Premir ; a definição actual é apresentada no Centro de Informação do Condutor. Premir  novamente para alterar a distância de seguimento. A definição é igualmente apresentada no Centro de Informação do Condutor.

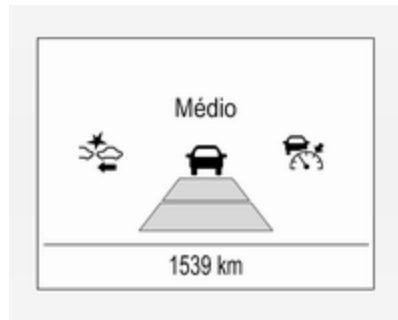

A distância à frente seleccionada é indicada através de barras de distância preenchidas na página do programador de velocidade adaptável.

Refira-se que a definição de distância em frente é partilhada com a definição de sensibilidade do aviso de colisão dianteira  211.

Exemplo: Se estiver seleccionada a definição 3 (longe), o condutor é avisado mais cedo antes de uma possível colisão, mesmo que o programador de velocidade adaptável esteja inactivo ou desligado.

⚠ Aviso

O condutor assume total responsabilidade por manter a distância de seguimento adequada em relação ao veículo da frente tendo em conta as condições de trânsito, meteorológicas e de visibilidade. A distância de seguimento deve ser ajustada ou o sistema desligado sempre que as condições existente o exijam.

Detectar o veículo à frente



A luz de aviso de veículo em frente verde acesa  é apresentada quando o sistema detecta um veículo no trajecto de condução. O alcance dos sensores situa-se entre 25 e 150 metros, consoante a velocidade do veículo.

Aviso de colisão dianteira ⇨ 211.

Se este símbolo não aparecer, ou aparecer brevemente, o programador de velocidade adaptável não reagirá a veículos que sigam à sua frente.

Desactivação

O programador de velocidade adaptável é desactivado pelo condutor quando:

-  é premido.
- O pedal do travão é aplicado.
- O pedal da embraiagem é accionado durante mais de quatro segundos.
- A alavanca seletora da caixa de velocidades automática é movida para **N**.

O sistema também é automaticamente desactivado quando:

- A velocidade do veículo acelera para mais de 190 km/h ou abranda para menos de 55 km/h (nos veículos com caixa de velocidades automática,

abranda até parar, sem desativar, no espaço de 5 minutos).

- O Sistema de controlo da tração está desativado ou a funcionar.
- O Controlo eletrónico de estabilidade está desativado ou a funcionar.
- Não há trânsito e nada é detetado nas bermas da estrada durante aproximadamente 1 minuto. Neste caso não há ecos de radar e o sensor pode indicar que está bloqueado.
- O sistema de travagem de emergência ativa está a aplicar os travões.
- Condução em declives íngremes.
- O sensor do radar está bloqueado por uma película de gelo ou água.
- É detetada uma avaria no radar, na câmara, no motor ou no sistema de travagem.
- Os travões estão demasiado quentes.

Além disso, o sistema é desativado automaticamente em veículos com caixa de velocidades automática (programador de velocidade adaptável de gama de velocidades integral) quando:

- O travão de mão eléctrico está aplicado.
- O veículo está a ser mantido parado pelo sistema há mais de 5 minutos.
- O veículo para, o cinto de segurança do condutor é desengatado e a porta do condutor é aberta.

Quando o programador de velocidade adaptável é desativado, a luz de aviso  muda de verde para branco e uma mensagem pop-up é apresentada no Centro de Informação do Condutor.

A velocidade guardada é mantida.



No Mostrador do nível médio, a velocidade memorizada é indicada entre parênteses no Centro de Informação do Condutor quando o sistema é desativado, mas não desligado.

No Mostrador do nível superior, o símbolo do programador de velocidade adaptável  muda de verde para branco quando o sistema é desativado, mas não desligado.

Aviso

Quando o programador de velocidade adaptável está desactivado, o condutor tem de assumir o controlo total dos travões e do motor.

Desligar

Premir  para desligar o programador de velocidade adaptável.  no Centro de Informação do Condutor apaga-se. A velocidade guardada é apagada.

Se a ignição for desligada, o programador de velocidade adaptável também é desligado e apaga a velocidade guardada.

Atenção do condutor

- O condutor deve utilizar o programador de velocidade adaptável com cuidado em estradas sinuosas ou montanhosas, pois o sistema pode deixar de detetar o veículo à frente e demorar algum tempo a detetá-lo novamente.
- Não utilizar o sistema em estradas com piso escorregadio, pois pode criar alterações súbitas na tracção dos pneus (patinagem das rodas), causando a perda do controlo do veículo.
- Não utilizar o programador de velocidade adaptável com chuva, neve ou muita sujidade, pois o sensor do radar pode ficar tapado por uma película de água, pó, gelo ou neve. Isto reduz ou suprime completamente a



visibilidade. Em caso de bloqueio do sensor, limpar a tampa do sensor.

Limites do sistema

- A força de travagem automática do sistema não permite travagens a fundo e o poder de travagem pode não ser suficiente para evitar uma colisão.
- Após uma mudança súbita de faixa, o sistema precisa de um certo tempo para detectar o veículo à frente. Por isso se for detectado um novo veículo, o sistema pode acelerar em vez de travar.
- O programador de velocidade adaptável ignora o tráfego em sentido contrário.
- O programador de velocidade adaptável não considera os peões e animais para travar e retomar a condução.
- O programador de velocidade adaptável considera os veículos parados apenas a baixa velocidade.

- Não utilize o programador de velocidade adaptável ao rebocar um atrelado.
- Não utilizar o programador de velocidade adaptável em estradas com uma inclinação superior a 10%.

Curvas

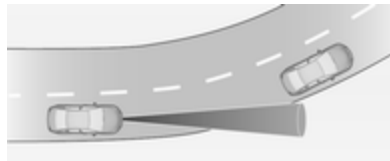

O programador de velocidade adaptável calcula um percurso previsto com base na força centrífuga. Este percurso previsto toma em consideração as características da curva actual, mas não consegue considerar uma alteração da curva seguinte. O sistema pode deixar de detectar o veículo à frente ou considerar um veículo que não se encontra na mesma faixa de rodagem. Isto pode acontecer ao entrar ou sair de uma curva, conforme a curva for mais ou

menos apertada. Se deixar de detectar um veículo à frente, o indicador de controlo apaga-se.

Se a força centrífuga for demasiado grande numa curva, o sistema abranda ligeiramente o veículo. Este nível de travagem não foi concebido para evitar a derrapagem ao fazer a curva. O condutor é responsável por reduzir a velocidade seleccionada antes de entrar numa curva e de uma forma geral por adaptar a velocidade ao tipo de estrada e aos limites de velocidade aplicáveis.

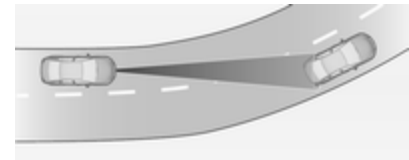

Auto-estradas

Na auto-estrada, adaptar a velocidade definida às condições específicas e às condições meteorológicas. Ter sempre em atenção que o programador de velocidade adaptável possui um alcance de visibilidade limitado, um

nível de travagem limitado e necessita de um certo tempo de reacção para verificar se um veículo se encontra no trajecto de condução ou não. O programador de velocidade adaptável pode não conseguir travar o veículo a tempo de evitar uma colisão no caso de um veículo muito mais lento à frente ou após mudança de faixa. Isto aplica-se especialmente ao conduzir-se a alta velocidade ou se a visibilidade for reduzida devido às condições atmosféricas.

Ao entrar-se e sair-se de auto-estradas, o programador de velocidade adaptável pode deixar de detectar o veículo à frente e acelerar para a velocidade definida. Por esta razão, deve reduzir-se a velocidade definida antes de sair ou entrar numa auto-estrada.

Mudanças no percurso do veículo

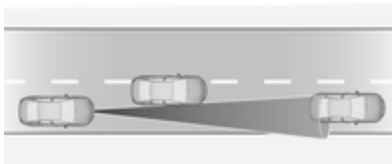

Se outro veículo entrar no trajecto de condução do veículo, o programador de velocidade adaptável só considera o veículo quando este estiver completamente dentro do trajecto. O condutor deve estar pronto para reagir e carregar no pedal do travão, se precisar de travar mais rapidamente.

Pontos a considerar em subidas e com atrelados

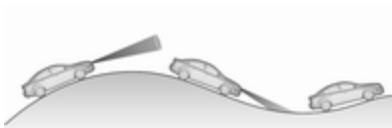

⚠ Aviso

Não utilize o programador de velocidade adaptável em estradas montanhosas íngremes.

O desempenho do sistema em subidas depende da velocidade do veículo, da carga do veículo, das condições do trânsito e do declive da estrada. O sistema pode não detectar um veículo no trajecto em subidas. Em subidas íngremes, o condutor pode ter de utilizar o pedal do acelerador para manter a velocidade do veículo. Em descidas, poderá ser necessário travar para manter ou reduzir a velocidade.

Atenção, que aplicar os travões desactiva o sistema.

Unidade de radar



A unidade de radar está instalada por trás da grelha do radiador, atrás ou abaixo do emblema da marca.

Aviso

A unidade de radar foi alinhada cuidadosamente durante o fabrico. Por isso, após uma colisão frontal, não utilize o sistema. O pára-choques dianteiro pode parecer estar intacto, no entanto o sensor por trás pode estar deslocado e reagir incorrectamente. Após um

acidente, consulte uma oficina para verificar e corrigir o sensor do programador de velocidade adaptativo.

Definições

As definições podem ser alteradas no menu Personalização do veículo no Mostrador de informação a cores.

Seleccionar a definição relevante em **Ajustes**, **Veículo** no Mostrador de informação a cores.

Visor de informação ⇨ 130.

Personalização do veículo ⇨ 134.

Avaria

Se o programador de velocidade adaptável não estiver a funcionar devido a condições temporárias (p. ex. bloqueio devido a gelo, travões sobreaquecidos ou manobras a baixa velocidade) ou se houver um erro permanente no sistema, é apresentada uma mensagem no Centro de Informação do Condutor.

Mensagens do veículo ⇨ 132.

Aviso de colisão dianteira

O aviso de colisão dianteira pode ajudar a evitar ou reduzir os prejuízos causados por colisões frontais.

Se o veículo estiver equipado com o programador de velocidade convencional, o aviso de colisão dianteira utiliza a câmara dianteira no para-brisas para detetar um veículo imediatamente à frente, no trajeto do veículo.



Se o veículo estiver equipado com o programador de velocidade adaptável, o aviso de colisão dianteira utiliza o sensor do radar para detetar um veículo imediatamente à frente, no trajeto do veículo.



Um veículo à frente é indicado pela luz de aviso .

Se ocorrer uma aproximação demasiado rápida de um veículo em frente, é emitido um aviso sonoro e apresentado um aviso no Centro de Informação do Condutor.

Além disso, o condutor é notificado por meio de uma faixa de LED vermelhos intermitentes que é projetada no para-brisas dentro do campo de visão do condutor.

Um pré-requisito é que o aviso de colisão dianteira com câmara dianteira não tenha sido desativado premindo  no volante ou, no caso do aviso de colisão dianteira com sensor do radar, não tenha sido desativado no menu de personalização do veículo  134.

Activação

O aviso de colisão dianteira com câmara dianteira deteta veículos a uma distância de aprox. 60 metros e é acionado automaticamente a qualquer velocidade acima da velocidade pedonal.

O aviso de colisão dianteira com sensor do radar deteta veículos a uma distância de aprox. 150 metros e

é acionado automaticamente a qualquer velocidade acima da velocidade pedonal.

Avisar o condutor

A luz de aviso de veículo à frente  acende-se a verde no conjunto de instrumentos quando o sistema deteta um veículo no trajeto de condução.

A luz de aviso  muda para amarelo quando a distância para um veículo em movimento à frente diminui demasiado ou quando a aproximação a outro veículo ocorre demasiado rapidamente.

Atenção

A iluminação colorida desta luz de aviso não corresponde às leis de trânsito locais relativas à distância de seguimento. O condutor é o único responsável por manter uma distância de seguimento segura de acordo com as regras de trânsito em vigor, as condições atmosféricas e da estrada, etc. em todas as ocasiões.



Quando o tempo até uma colisão potencial com um veículo à frente é demasiado pequeno e uma colisão é iminente, o símbolo de aviso de colisão é apresentado no Centro de Informação do Condutor e o condutor é notificado por meio de uma faixa de LED vermelhos intermitentes no para-brisas, dentro campo de visão do condutor.

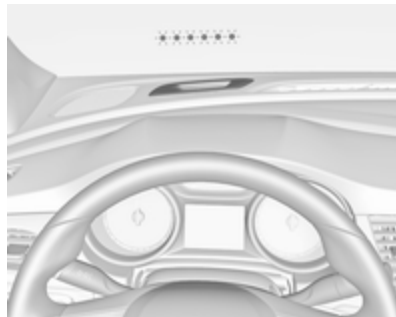

Simultaneamente, é emitido um aviso sonoro. Carregar no pedal do travão e conduzir o veículo, se a situação o obrigar.

Seleccionar a sensibilidade de aviso

Premir ou para definir a sensibilidade de aviso para perto, médio ou longe e, em alguns modelos, desligado.



Com a primeira pressão do botão é mostrada a definição atual no Centro de Informação do Conductor. Qualquer pressão adicional do botão altera essa definição. A definição

escolhida permanece até ser alterada. A temporização do aviso varia com base na velocidade do veículo. Quanto mais alta for a velocidade do veículo, com maior distância ocorre o aviso. Tenha em conta o trânsito e condições atmosféricas ao seleccionar a temporização do aviso.



Atenção que a definição de sensibilidade de aviso é partilhada com a definição de distância à frente do programador de velocidade adaptável. Por isso, a alteração da sensibilidade de aviso altera também a distância à frente do programador de velocidade adaptável.

Desactivação

O sistema pode ser desactivado.

No caso do aviso de colisão dianteira com sensor do radar, o sistema pode ser desativado no menu de personalização 134.

No caso do aviso de colisão dianteira com câmara dianteira, prima repetidamente até que **Avanço Alerta Colisão Off** surja no Centro de Informação do Conductor.

Se o aviso de colisão dianteira foi desativado, a sensibilidade de aviso é definida para "média" na próxima vez que a ignição for ligada.

A definição seleccionada por último será memorizada quando a ignição for desligada.

Informação geral

Aviso

O aviso de colisão dianteira é apenas um sistema de aviso e não aplica os travões. Se se aproximar a demasiada velocidade de um

veículo em frente, pode não haver tempo suficiente para evitar uma colisão.

O condutor assume total responsabilidade por manter a distância de seguimento adequada em relação ao veículo da frente tendo em conta as condições de trânsito, meteorológicas e de visibilidade.

O condutor deve aplicar sempre a máxima atenção e concentração durante a condução. O condutor deve estar sempre a postos para reagir e aplicar os travões.

Limitações do sistema

O aviso de colisão dianteira foi concebido para avisar apenas em relação a veículos, mas também pode reagir com outros objetos.

Nos casos seguintes, o aviso de colisão dianteira pode não detectar um veículo em frente ou o desempenho do sensor ser limitado:

- em estradas sinuosas
- quando a visibilidade for limitada pelas condições atmosféricas como nevoeiro, chuva ou neve
- quando o sensor está bloqueado por neve, gelo, neve derretida, lama, sujidade, danos no para-brisas ou afetado por objetos estranhos, tais como autocolantes

Indicação de Distância à Frente

A Indicação de Distância à Frente apresenta a distância em relação a um veículo a mover-se em frente. A câmara dianteira no pára-brisas é utilizada para detectar a distância de um veículo imediatamente na frente no percurso do veículo. Está activa a velocidades superiores a 40 km/h.

Quando um veículo é detectado à frente, a distância é indicada em segundos numa página do Centro de Informação do Condutor.

No Visor médio, seleccionar o menu **Info**  via **MENU** na alavanca do indicador de mudança de direção e

rodar o regulador para seleccionar a página de indicação de distância à frente, ⇨ 123



No Visor superior, seleccionar o menu **Info** através dos botões no volante e premir  para seleccionar a indicação de distância à frente ⇨ 123.

A distância mínima indicada é de 0,5 segundos.

Se não houver um veículo à frente ou este estiver fora de alcance, aparecem dois traços: -- s.



Se o programador de velocidade adaptável estiver ativo, esta página mostra a definição da sensibilidade de aviso em vez da definição da distância à frente. ↻ 203.

Travagem de Emergência Ativa

A travagem de emergência ativa pode ajudar a reduzir os danos e ferimentos resultantes de colisões com veículos e obstáculos diretamente à frente, quando já não é possível evitar uma colisão através da travagem manual ou de uma manobra da direção. Antes de a

travagem de emergência activa ser accionada, o condutor é alertado pelo aviso de colisão dianteira ↻ 211.

A funcionalidade utiliza várias informações (p. ex. sensor da câmara, sensor do radar, pressão dos travões, velocidade do veículo) para calcular a probabilidade de uma colisão dianteira.

⚠ Aviso

O sistema não se destina a substituir a responsabilidade do condutor pela condução do veículo e por se manter atento à estrada. O seu funcionamento está limitado apenas a uso suplementar a fim de reduzir a velocidade do veículo antes de uma colisão.

O sistema poderá não reagir com peões ou animais. Após uma mudança súbita de faixa de rodagem, o sistema precisa de algum tempo para detectar o veículo precedente.

O condutor deve estar sempre pronto para reagir e aplicar os travões e realizando as manobras de direcção necessárias para evitar colisões.

Funcionalidade

Se equipado apenas com câmara dianteira, a travagem de emergência ativa funciona na marcha em frente acima da velocidade pedonal e até 85 km/h.

Com sensor do radar, a travagem de emergência ativa funciona na marcha em frente acima da velocidade pedonal, a qualquer velocidade.

Um pré-requisito é que o aviso de colisão dianteira com câmara dianteira não tenha sido desativado premindo  no volante ↻ 211 ou, no caso do aviso de colisão dianteira com sensor do radar, não tenha sido desativado no menu de personalização do veículo ↻ 134.

O sistema inclui:

- sistema de preparação dos travões
- travagem automática de emergência
- assistência à travagem pró-activa
- assistência à travagem inteligente (apenas com sensor do radar)

Sistema de preparação dos travões

Ao aproximar-se de um veículo à frente a tal velocidade que uma colisão seja provável, o sistema de preparação dos travões pressuriza ligeiramente os travões. Isto reduz o tempo de resposta quando for solicitada uma travagem manual ou automática.

O sistema de travagem é preparado para que os travões possam reagir mais rapidamente.

Se equipado apenas com câmara dianteira, o sistema funciona até uma velocidade de 80 km/h.

Travagem automática de emergência

Após a ativação do sistema de preparação dos travões, e imediatamente antes da colisão iminente, esta função aplica automaticamente uma travagem limitada para reduzir a velocidade de impacto da colisão ou evitar uma colisão. Dependendo da situação, o veículo poderá travar automaticamente de forma moderada ou brusca. Esta travagem automática dianteira só pode acontecer se for detetado um veículo à frente, conforme indicado pela luz de aviso de veículo à frente 
⇨ 211.

Se equipado apenas com câmara dianteira, o sistema funciona até uma velocidade de 60 km/h.

Abaixo de uma velocidade de 40 km/h, o sistema pode aplicar uma travagem a fundo.

A travagem automática de emergência poderá abrandar o veículo até parar por completo, no sentido de tentar evitar uma possível

colisão. Se isso acontecer, a travagem automática de emergência poderá acionar o travão de mão elétrico para imobilizar o veículo. Para desengatar, prima o botão do travão de mão elétrico ou carregue firmemente no pedal do acelerador.

Aviso

A travagem automática de emergência é uma função de preparação de emergência para uma colisão e não foi concebida para evitar colisões. Não depender do sistema para travar o veículo. A travagem automática de emergência não trava além da sua gama de velocidade de funcionamento e apenas reage a veículos detetados.

Assistência à travagem proactiva

Além do sistema de preparação dos travões e da travagem automática de emergência, a função de assistência à travagem dianteira aumenta a sensibilidade da assistência à travagem. Por isso, carregar menos

fortemente no pedal do travão resulta numa travagem a fundo imediata. Esta função ajuda o condutor a travar mais rapidamente e mais a fundo antes da colisão iminente.

Se equipado apenas com câmara dianteira, o sistema funciona até uma velocidade de 85 km/h.

⚠ Aviso

A travagem de emergência activa não se destina a aplicar uma travagem autónoma a fundo ou a evitar automaticamente uma colisão. Está concebida para reduzir a velocidade do veículo antes de uma colisão. Poderá não reagir com peões ou animais. Após uma mudança súbita de faixa de rodagem, o sistema precisa de algum tempo para detectar o veículo precedente.

O condutor deve aplicar sempre a máxima atenção e concentração durante a condução. O condutor deve estar sempre pronto para reagir e aplicar os travões e realizando as manobras de

direcção necessárias para evitar colisões. O sistema foi concebido para funcionar com todos os ocupantes a usar cinto de segurança.

Assistência à travagem inteligente

Se o veículo estiver equipado com sensor do radar, a assistência à travagem inteligente poderá ser ativada quando se carrega rapidamente no pedal do travão, proporcionando um reforço à travagem com base na velocidade de aproximação e na distância ao veículo à frente.

Pequenos impulsos do pedal do travão ou o movimento do pedal durante esse tempo são normais e deverá continuar a carregar no pedal do travão conforme necessário. A assistência à travagem inteligente é desativada automaticamente quando se desengata o pedal do travão.

⚠ Aviso

A assistência à travagem inteligente pode aumentar a travagem do veículo em situações em que pode não ser necessário. Pode bloquear o fluxo de tráfego. Se isso acontecer, retirar o pé do pedal do travão e, em seguida, aplicar os travões conforme necessário.

Desactivação



Nos veículos com câmara dianteira, a travagem de emergência activa pode ser desativada premindo

repetidamente o interruptor de folga ⇨ para a definição **Desligado**, ⇨ 211. Se desativado, é apresentada uma mensagem no Centro de Informação do Condutor.

Nos veículos com sensor do radar, o sistema pode ser desativado no menu de personalização no visor de informação ⇨ 134.

Limitações do sistema

Em alguns casos, o sistema de travagem de emergência activa poderá accionar uma travagem automática em situações que parecem desnecessárias, por exemplo em garagens de estacionamento, devido a sinais de trânsito numa curva ou veículos noutra faixa. Trata-se de um funcionamento normal; o veículo não necessita de assistência técnica. Aplicar o pedal do acelerador com firmeza para cancelar a travagem automática.

A travagem automática de emergência poderá não:

- detetar um veículo à frente em estradas ventosas ou montanhosas.
- detetar todos os veículos, principalmente os veículos com reboque, tratores, veículos sujos com lama etc.
- detetar um veículo quando a visibilidade for limitada pelas condições atmosféricas como nevoeiro, chuva ou neve.

No sentido de evitar uma avaria, as áreas do sensor da câmara no para-brisas e do sensor do radar na grelha do radiador devem ser mantidas sempre limpas de sujidade, pó, gelo e neve.

É sempre necessária uma atenção total durante a condução e deve estar pronto a agir e a aplicar os travões e/ou assumir o controlo do veículo para evitar colisões.

Avaria

Caso o sistema necessite de manutenção, é apresentada uma mensagem no Centro de Informação do Condutor.

Se o sistema não funcionar como deve de ser, são apresentadas mensagens do veículo no Centro de Informação do Condutor.

Mensagens do veículo ⇨ 132.

Sensores de estacionamento

Informação geral

Quando o engate do reboque estiver engatado, alterar as definições de configuração no menu de personalização do veículo no Visor de informação. Personalização do veículo ⇨ 134.

Ao engatar um reboque ou suporte de bicicletas ao engate do reboque, os sensores de estacionamento são desativados.

Sensores de estacionamento traseiros

⚠ Aviso

É o condutor que assume a total responsabilidade da manobra de estacionamento.

Verificar sempre a área circundante durante a manobra de marcha-atrás e utilização do sistema traseiro de assistência ao estacionamento.

Os sensores de estacionamento traseiros facilitam o estacionamento medindo a distância entre o veículo e os obstáculos localizados na traseira do veículo. Informa e avisa o condutor através de sinais acústicos e uma indicação no mostrador.

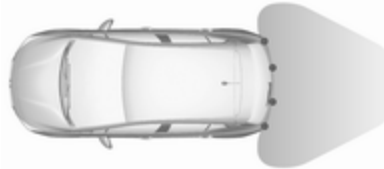

O sistema é composto por quatro sensores de estacionamento ultra-sónicos localizados no pára-choques traseiro.

Activação

Uma vez ligada a ignição, os sensores de estacionamento traseiros são ativados.

Um LED aceso no botão de Apoio ao estacionamento **P**  indica que o sistema está pronto para funcionar.

Indicação

O sistema avisa o condutor com sinais acústicos para obstáculos potencialmente perigosos atrás do

veículo a uma distância de até 50 cm enquanto estiver engrenada uma velocidade de marcha em frente, ou até 1,5 metros com a marcha-atrás engatada.

Consoante o lado do veículo que se encontra mais próximo de um obstáculo, ouvirá sinais acústicos de aviso no interior do veículo do respectivo lado. O intervalo entre os sinais acústicos diminui à medida que o veículo se aproxima desse obstáculo. Quando a distância for inferior a aprox. 30 cm, o sinal acústico torna-se contínuo.

Além disso, a distância para obstáculos traseiros é mostrada através de linhas de distância variáveis no Centro de Informação do Condutor  123.

A indicação de distância pode ser inibida por mensagens do veículo mais prioritárias. Depois de dispensar a mensagem, a indicação da distância é novamente apresentada.

Desactivação



Premir o botão dos sensores de estacionamento **P**▲ para desativar: o LED no botão apaga-se.

Avaria

Em caso de avaria ou se o sistema não funciona temporariamente, por exemplo, porque existe um nível sonoro exterior muito elevado ou outros factores de interferência, o LED incorporado no botão pisca durante 3 segundos e, depois, apaga-se. É apresentada uma mensagem no Centro de Informação do Condutor.

Sensores de estacionamento dianteiros e traseiros

▲ Aviso

O condutor assume a total responsabilidade da manobra de estacionamento.

Verificar sempre a área circundante ao realizar manobras de marcha-atrás ou marcha para a frente durante a utilização do sistema de assistência ao estacionamento.

Os sensores de estacionamento dianteiros e traseiros medem a distância entre o veículo e os obstáculos à frente e atrás do veículo. Informa e avisa o condutor através de sinais acústicos e uma indicação no mostrador.

Utiliza dois sinais acústicos diferentes para as áreas dianteiras e traseiras com uma frequência tonal diferente.

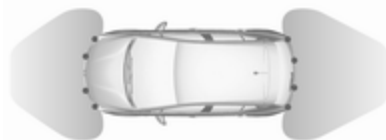

O sistema é composto por quatro sensores de estacionamento ultra-sónicos nos pára-choques traseiro e dianteiro.

Activação

O sistema é ativado automaticamente a uma velocidade de até 11 km/h.



Um LED aceso no botão de Apoio ao estacionamento **P**▲ indica que o sistema está pronto para funcionar.

Se **P**▲ for desligado durante um ciclo de ignição, os sensores de estacionamento dianteiros são desativados. Se a velocidade do veículo tiver excedido anteriormente 25 km/h, os sensores de estacionamento dianteiros serão reativados quando a velocidade descer abaixo de 11 km/h.

Quando o sistema é desactivado, o LED incorporado no botão apaga-se e surge **Assistên de estacionamento desligada** no Centro de Informação do Condutor.

Indicação

O sistema avisa o condutor com sinais acústicos para obstáculos potencialmente perigosos à frente do veículo e atrás do veículo a uma distância de até 80 cm e 50 cm, respetivamente, com uma velocidade de marcha em frente engrenada, ou até 1,5 m com a marcha-atrás engrenada.

Consoante o lado do veículo que se encontra mais próximo de um obstáculo, ouvirá sinais acústicos de aviso no interior do veículo do respectivo lado. O intervalo entre os sinais acústicos diminui à medida que o veículo se aproxima desse obstáculo. Quando a distância for inferior a aprox. 30 cm, o sinal acústico torna-se contínuo.

Além disso, a distância para obstáculos traseiros e dianteiros é mostrada através de linhas de distância variáveis no Centro de Informação do Condutor ↷ 123 ou, consoante a versão, no Visor de informação ↷ 130.



A indicação de distância pode ser inibida por mensagens do veículo mais prioritárias. Depois de dispensar a mensagem, a indicação da distância é novamente apresentada.

Desactivação

O sistema é desactivado automaticamente se a velocidade do veículo ao exceder os 11 km/h.

A desactivação manual também é possível pressionando o botão do Apoio ao estacionamento **P**▲.

Quando o sistema é desativado manualmente, o LED no botão apaga-se e surge **Assistên de estacionamento desligada** no Centro de Informação do Condutor.

Após uma desativação manual, os sensores de estacionamento dianteiros e traseiros são reativados se **P** com um triângulo para cima for premido ou se for engrenada a marcha-atrás.

O sistema completo pode ser desativado manualmente no menu de personalização do veículo no Visor de informação. Permanece ativado durante o ciclo de ignição ou até à reativação no menu de personalização. Personalização do veículo ↻ 134.

Avaria

Em caso de avaria ou se o sistema não funciona temporariamente, por exemplo, porque existe um nível sonoro exterior muito elevado ou outros factores de interferência, surge uma mensagem no Centro de Informação do Condutor.

Mensagens do veículo ↻ 132.

Apoio Avançado ao Estacionamento

⚠ Aviso

É o condutor que assume a total responsabilidade por aceitar o lugar de estacionamento sugerido pelo sistema e pela manobra de estacionamento.

Verificar sempre a área circundante em todas as direcções durante a utilização do Apoio Avançado ao Estacionamento.

O Apoio avançado ao estacionamento mede um espaço adequado para estacionamento enquanto passa, calcula a trajectória e guia automaticamente o veículo para um lugar de estacionamento em paralelo ou na perpendicular.

São fornecidas instruções no Centro de Informação do Condutor ↻ 123 ou, consoante a versão, no Visor de informação ↻ 130, apoiadas por sinais acústicos.

O condutor deve controlar a aceleração, travagem e mudança de velocidades, enquanto a direcção é feita automaticamente.



O Apoio Avançado ao Estacionamento é sempre combinado com os sensores de estacionamento dianteiros e traseiros. Ambos os sistemas utilizam os mesmos sensores nos pára-choques dianteiro e traseiro.

O sistema é composto por seis sensores de estacionamento ultrassónicos nos para-choques traseiro e dianteiro.

Ativação do Apoio Avançado ao Estacionamento

O Apoio avançado ao estacionamento apenas pode ser activado em deslocamento para a frente.



Ao procurar um lugar para estacionar, o sistema fica pronto a funcionar através de uma pressão curta em **P**.

O sistema reconhece e memoriza (10 metros para lugares de estacionamento paralelos ou 6 metros para lugares de estacionamento perpendiculares) no modo de sensores de estacionamento.

O sistema só pode ser activado a uma velocidade até 30 km/h e procura um lugar de estacionamento a uma velocidade até 30 km/h.

A distância máxima permitida em paralelo entre o veículo e uma fila de automóveis estacionados é de 1,8 metros para estacionamento em paralelo e de 2,5 metros para estacionamento na perpendicular.

Funcionalidade

Modo de procura de lugar de estacionamento, indicação no Centro de Informação do Condutor



Selecionar um lugar de estacionamento paralelo ou perpendicular no Centro de Informação do Condutor através de uma pressão longa em **P**.

O sistema está configurado por predefinição para detectar lugares de estacionamento do lado do passageiro. Para detetar lugares de estacionamento no lado de condutor, ligar o indicador do sinal no lado do condutor.



Quando for detectado um espaço, é apresentada uma indicação visual no Centro de Informação do Condutor e emitido um sinal acústico.

Indicação no Mostrador de informação a cores



Selecionar um lugar de estacionamento paralelo ou perpendicular tocando no ícone respetivo no visor.

Selecionar um lugar de estacionamento tocando no ícone respetivo no visor.



Quando for detectado um espaço, é apresentada uma indicação visual no Visor Cromático de Informação e emitido um sinal acústico.

Se o condutor não parar o veículo depois de ser proposto um lugar de estacionamento, o sistema começa a procurar outro lugar de estacionamento adequado.

Modo de orientação do estacionamento

O lugar de estacionamento sugerido pelo sistema é aceite quando o condutor imobiliza o veículo num espaço de 10 metros para lugares de estacionamento paralelos ou de 6 metros para lugares de

estacionamento perpendiculares depois de ser apresentada a mensagem **Parar**. O sistema calcula o melhor caminho para o lugar de estacionamento.

Uma vibração breve no volante depois de engatar a marcha-atrás indica que a direcção é controlada pelo sistema. Então o veículo é conduzido automaticamente até ao lugar dando ao condutor instruções detalhadas quanto a travagem, aceleração e mudança de velocidades. O condutor deve afastar as mãos do volante.

Prestar sempre atenção ao som emitido pelos sensores de estacionamento dianteiros e traseiros. Um som contínuo indica que a distância a um obstáculo é inferior a aprox. 30 cm.

Se, por algum motivo, o condutor tiver de assumir a direcção, segurar o volante apenas na borda exterior. A direcção automática é cancelada nesta situação.

Indicação de amostragem

As instruções no mostrador indicam:

- Sugestões gerais e mensagens de aviso.
- Uma sugestão ao conduzir acima de 30 km/h durante o modo de procura de lugar de estacionamento.
- A exigência de parar o veículo quando é detectado um lugar de estacionamento.
- A direcção da condução durante a manobra de estacionamento.
- O pedido para engatar a marcha-atrás ou a primeira velocidade.
- O pedido para parar ou conduzir lentamente.
- Para algumas das instruções é apresentada uma barra de progresso no Centro de Informação do Condutor.
- A conclusão com êxito da manobra de estacionamento indicada pelo aparecimento de um símbolo e um sinal sonoro.
- O cancelamento de uma manobra de estacionamento.

Apresentar prioridades

A indicação do Apoio avançado ao estacionamento no Centro de Informação do Condutor pode ser inibida por mensagens do veículo com maior prioridade. Depois de aprovar a mensagem premindo **SET/CLR** na alavanca do indicador de mudança de direcção ou **✓** no volante, surgem novamente instruções do Apoio Avançado ao Estacionamento e a manobra de estacionamento pode ser retomada.

Desactivação

O sistema é desactivado quando:

- uma pressão curta em **PM**
- a manobra de estacionamento é concluída com êxito
- conduzir a velocidade mais elevada do que 30 km/h durante a procura de lugar de estacionamento
- conduzir a velocidade mais elevada do que 8 km/h durante a orientação de estacionamento
- detectada interferência no volante por parte do condutor

- exceder número máximo de passagens de caixa: 8 ciclos para estacionamento paralelo ou 5 ciclos para estacionamento perpendicular
- desligar a ignição

A desactivação pelo condutor ou pelo sistema durante a manobra será indicada por **Estacionamento desactivado** no visor. Além disso, é emitido um sinal acústico.

Avaria

Surge uma mensagem quando:

- Existe uma avaria no sistema.
- O condutor não concluiu com êxito a manobra de estacionamento.
- O sistema não está operacional.
- Qualquer um dos motivos de desactivação descritos acima é aplicável.

Se for detectado um objecto durante as instruções de estacionamento, surge a indicação **Parar** no Centro de Informação do Condutor. Retirar o objecto fará continuar a manobra de estacionamento. Se o obstáculo não

for removido, o sistema é desactivado. Uma pressão longa em  activa o sistema e a procura de um novo lugar de estacionamento.

Notas básicas sobre os sistemas de Apoio ao estacionamento

Aviso

Em determinadas circunstâncias, objectos, vestuário ou superfícies reflectoras bem como fontes de ruído exteriores podem fazer com que o sistema não detecte obstáculos.

É necessário prestar atenção especial aos objectos baixos, que podem danificar a parte inferior do pára-choques.

Atenção

O funcionamento do sistema pode ser reduzido quando os sensores estão cobertos, p. ex. com gelo ou neve.

O desempenho do sistema dos sensores de estacionamento pode ser reduzido devido a grandes cargas.

Aplicam-se condições especiais no caso de haver veículos mais altos envolvidos na proximidade (por ex., veículos todo-o-terreno, monovolumes, carrinhas). A identificação de objectos e a indicação correcta da distância na parte superior desses veículos não pode ser garantida.

Objectos com um reflexo muito pequeno na secção transversal, como, por exemplo, objectos estreitos ou materiais suaves, podem não ser detectados pelo sistema.

Os sistemas de sensores de estacionamento não detectam objectos fora do alcance de detecção.

Advertência

É possível que o sensor detecte um objecto que não existe, devido a perturbações por eco de ruídos acústicos exteriores ou

desalinhamentos mecânicos (poderão ocorrer avisos falsos esporádicos).

Certificar-se de que a placa da matrícula dianteira está instalada correctamente (não está dobrada e não tem espaços vazios até ao pára-choques no lado direito ou esquerdo) e que os sensores estão firmemente colocados.

O sistema do apoio avançado ao estacionamento pode não responder a mudanças no espaço de estacionamento disponível depois de se iniciar uma manobra de estacionamento. O sistema poderá reconhecer uma entrada, um portão, um pátio ou mesmo uma passadeira como lugar de estacionamento. Depois de engatar a marcha-atrás, o sistema inicia uma manobra de estacionamento. Ter cuidado no que se refere à disponibilidade do lugar de estacionamento sugerido.

Irregularidades na superfície, por exemplo, em zonas de obras, não são detectadas pelo sistema. O condutor aceita a responsabilidade.

Advertência

Depois de produzido, o sistema deve ser calibrado. No sentido de uma melhor orientação para estacionamento, é necessária uma distância de condução de pelo menos 10 km, incluindo algumas curvas.

Aviso de ângulo morto

O sistema de aviso de ângulo morto detecta e indica objectos de ambos os lados do veículo, dentro de uma zona de "ângulo morto" especificada. O sistema apresenta um alerta visual em cada espelho retrovisor exterior, se detetar objetos que possam não estar visíveis nos espelhos retrovisores interior e exteriores.

O Aviso de ângulo morto utiliza alguns dos sensores do Apoio avançado ao estacionamento que estão localizados nos pára-choques dianteiro e traseiro de ambos os lados do veículo.

⚠ Aviso

A função de aviso de ângulo morto não substitui a visão do condutor.

O sistema não detecta:

- veículos fora das zonas de ângulo morto que possam estar a aproximar-se rapidamente
- peões, ciclistas ou animais

Antes de mudar de faixa, olhe sempre para os espelhos retrovisores, por cima do ombro e utilize o indicador de mudança de direcção.

Quando o sistema deteta um veículo na zona de ângulo morto durante a marcha em frente, quer ao ultrapassar, quer ao ser ultrapassado por um veículo, um símbolo de aviso amarelo A^{B} acende-se no espelho retrovisor exterior relevante. Se, nesse momento, o condutor ativar o indicador de mudança de direcção, o símbolo de aviso A^{B} começa a piscar a amarelo para avisar o condutor de que não deve mudar de faixa.

Advertência

Se a velocidade de ultrapassagem do veículo for pelo menos 10 km/h superior à do veículo ultrapassado, o símbolo de aviso A^{B} no espelho retrovisor exterior relevante poderá não se acender.

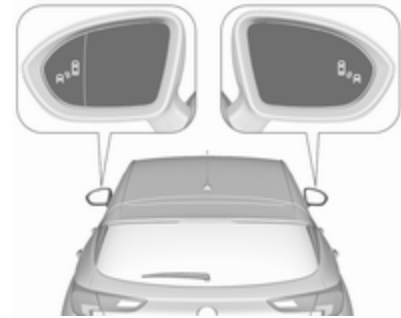

O aviso de ângulo morto encontra-se activo a velocidades entre 10 km/h e 140 km/h. Acima dos 140 km/h, o sistema é desactivado, o que é indicado pelos símbolos de aviso A^{B} com iluminação ténue em ambos os espelhos retrovisores exteriores. Reduzindo a velocidade novamente, os símbolos de aviso serão apagados. Se um veículo for

detectado na zona morta, os símbolos de aviso  acendem como normal no lado em questão.

Quando o veículo é colocado em funcionamento, os indicadores de ambos os espelhos retrovisores exteriores acendem-se durante breves instantes para indicar que o sistema está operacional.

O sistema pode ser ativado ou desativado no Visor de informação, Personalização do veículo ⇨ 134.

A desactivação é indicada por uma mensagem no Centro de Informação do Condutor.

Zonas de detecção

As zonas de detecção começam no pára-choques traseiro e estendem-se aproximadamente até 3 metros para trás e para os lados. A altura da zona situa-se aproximadamente entre 0,5 metros e 2 metros a partir do chão.

O sistema é desativado se o veículo estiver a rebocar um atrelado ou se houver um suporte de bicicletas ligado.

O aviso de ângulo morto foi concebido para ignorar objectos fixos, por exemplo, rails de protecção, postes, lancis, paredes e vigas. Os veículos estacionados e os veículos em sentido contrário não são detectados.

Avaria

Em circunstâncias normais pode acontecer um aviso falhar, isto tem tendência a aumentar com condições de chuva.

O aviso de ângulo morto não funciona quando os cantos esquerdo ou direito do pára-choques estão cobertos de lama, sujidade, neve, gelo, neve derretida ou com chuva intensa. Instruções de limpeza ⇨ 298.

Em caso de avaria do sistema, ou se o sistema não funcionar devido a condições temporárias, os símbolos nos espelhos retrovisores são permanentemente iluminados e é apresentada uma mensagem no Centro de Informação do Condutor. Recorrer à ajuda de uma oficina.

Câmara traseira

A câmara traseira ajuda o condutor nas manobras de marcha-atrás, apresentando uma vista da área atrás do veículo.

A vista da câmara é apresentada no Mostrador de informação a cores.

Aviso

A câmara traseira não substitui a visão do condutor. Refira-se que os objectos que estão fora do campo de visão da câmara e do alcance dos sensores do Apoio Avançado ao Estacionamento, por exemplo, sob o pára-choques ou por baixo do veículo, não são apresentados.

Não fazer marcha-atrás com o veículo olhando apenas para o Mostrador de informação e verificar a área à volta do veículo antes de realizar manobras de marcha-atrás.

Activação

A câmara traseira é automaticamente activada quando a marcha-atrás é engatada.

Funcionalidade



No modelo de dois volumes de 5 portas, a câmara está montada entre as luzes da chapa de matrícula.

No modelo Sports Tourer, a câmara está montada por baixo do friso da porta da bagageira.



A área mostrada pela câmara é limitada. A distância da imagem que aparece no mostrador é diferente da distância real.

Linhas de orientação

As linhas de orientação dinâmicas são linhas horizontais com intervalos de 1 metro projetadas na imagem para definir a distância em relação aos objetos mostrados.

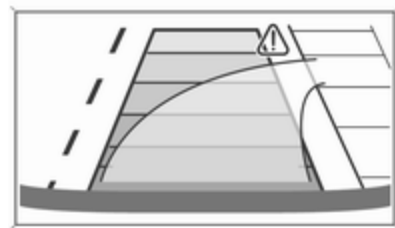

A faixa da trajetória do veículo é visualizada conforme o ângulo de viragem.

Símbolos de aviso

Os símbolos de aviso são indicados como triângulos \triangle na imagem, mostrando os obstáculos detectados pelos sensores traseiros do Apoio Avançado ao Estacionamento.

Além disso, \triangle surge na linha superior do Visor de informação com o aviso para verificar o espaço circundante do veículo.

Desactivação

A câmara é desligada quando uma determinada velocidade do veículo em frente é excedida ou se a marcha-à-trás não for engrenada durante aproximadamente 15 segundos.

Desativação das linhas de orientação e dos símbolos de aviso

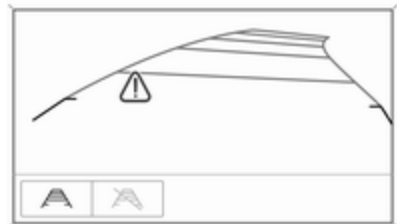

Mostrador de informação a cores de 7": a ativação ou desativação das linhas de orientação visual e dos símbolos de aviso pode ser alterada através dos botões táctis na zona inferior do mostrador.

Mostrador de informação a cores de 8": a ativação ou desativação das linhas de orientação visual e dos símbolos de aviso pode ser alterada no menu Definições no Visor de informação. Selecionar a definição relevante em **Ajustes**, ➔ **Câmara marcha atrás**.

Visor de informação ➔ 130.

Personalização do veículo ➔ 134.

Avaria

As mensagens de avaria são apresentadas com um na linha superior do Mostrador de informação.

A câmara traseira poderá não funcionar correctamente quando:

- O ambiente circundante estiver escuro.
- O sol ou feixe dos faróis incidirem directamente na objectiva da câmara.
- Gelo, neve, lama ou qualquer outra coisa tapar a lente da câmara. Limpar a objectiva, lavar com água e secá-la com um pano macio.

- O veículo está a rebocar um atrelado.
- O veículo tiver sofrido uma colisão traseira.
- Houver alterações extremas da temperatura.

Apoio aos sinais de trânsito

Funcionalidade

O sistema de reconhecimento de sinais de trânsito deteta determinados sinais de trânsito através de uma câmara dianteira e apresenta-os no Centro de Informação do Condutor.

Se o veículo estiver equipado com um sistema de navegação incorporado, os sinais de trânsito provenientes de dados do mapa também poderão ser incluídos.



Sinais de trânsito, que serão detectados, são:

Sinais de limite e de proibição de ultrapassagem

- limitação de velocidade
- proibição de ultrapassar
- fim da limitação de velocidade
- fim da proibição de ultrapassar

Sinais de trânsito

Início e fim de:

- regiões urbanas (específicas do país)
- auto-estradas
- estradas principais
- áreas com crianças a brincar

Sinais complementares

- informações adicionais sobre sinais de trânsito
- restrição para reboques
- restrições para tractores
- aviso de piso molhado
- aviso de gelo
- restrições de tempo
- restrições de distância
- setas de direcção

Os sinais de limitação de velocidade e de proibição de ultrapassagem são apresentados no Centro de Informação do Conductor até o sinal de limitação de velocidade seguinte ou o fim da limitação de velocidade ser detectado ou até um certo tempo definido.



É possível a indicação de múltiplos sinais no visor.



Um ponto de exclamação num enquadramento indica que foi detetado um sinal adicional que o sistema não consegue identificar claramente.

O sistema funciona sem perda de desempenho até uma velocidade de 200 km/h, consoante as condições de iluminação. À noite o sistema está activo até uma velocidade de 160 km/h.



Indicação de amostragem

As informações sobre os sinais de trânsito válidos atualmente estão disponíveis na página do sistema de reconhecimento de sinais de trânsito designada no Centro de Informação do Conductor.



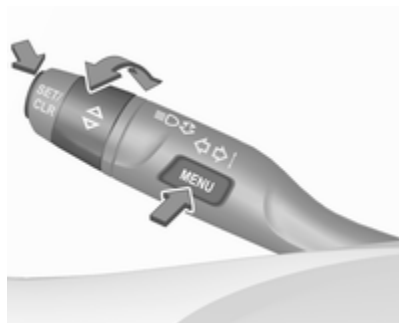

Além disso, o limite de velocidade válido atualmente é mostrado permanentemente na linha inferior do Centro de Informação do Condutor. No caso de estar disponível um limite de velocidade com sinal de suplemento, é apresentado um símbolo + nesta zona.



No Visor médio, selecionar o menu **Info**  via **MENU**, seguido da página do sistema de reconhecimento de sinais de trânsito com o regulador na alavanca do indicador de mudança de direção  123.



No Visor superior, selecionar o menu **Info** através dos botões no volante e premir  ou  para selecionar a página do sistema de reconhecimento de sinais de trânsito  123.

Quando outra página no menu do Centro de Informação do Condutor foi selecionada e em seguida a página do sistema de reconhecimento de

sinais de trânsito é novamente selecionada, é apresentado o último sinal de trânsito reconhecido.

Função de alerta

A função de alerta pode ser ativada ou desativada no menu das definições da página do sistema de reconhecimento de sinais de trânsito.



Uma vez ativada, e quando a página do sistema de reconhecimento de sinais de trânsito não é apresentada atualmente, os sinais de limite de velocidade e de proibição de ultrapassagem recém-detetados são apresentados no Centro de Informação do Condutor.



No Visor médio, quando a página do sistema de reconhecimento de sinais de trânsito for apresentada, premir **SET/CLR** na alavanca do indicador de mudança de direção.



Selecionar **Alertas LIG.** ou **Alertas DESLIG.** rodando o regulador e premir **SET/CLR**.

No Visor superior, quando a página do sistema de reconhecimento de sinais de trânsito for apresentada, premir > nos telecomandos no volante.

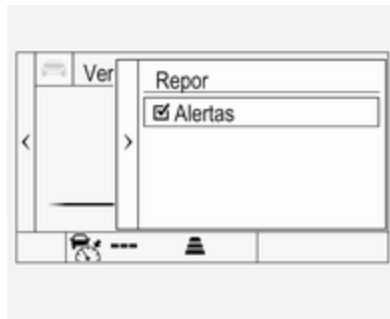

Ativar alertas definindo e desativar alertas definindo através do botão **✓**.

O alerta instantâneo é apresentado durante cerca de 8 segundos no Centro de Informação do Conductor.

Reiniciação do sistema

O conteúdo do visor de sinais de trânsito pode ser limpo no menu das definições da página do sistema de reconhecimento de sinais de trânsito selecionando **Redefinir** e confirmar premindo **SET/CLR** na alavanca do indicador de mudança de direção ou **✓** nos telecomandos no volante.

Em alternativa, é possível premir **SET/CLR** ou **✓** durante 3 segundos para limpar o conteúdo da página.

Após o reinício com êxito, é emitido um sinal sonoro e o seguinte "Sinal predefinido" é indicado até o sinal de trânsito seguinte ser detetado ou fornecido por dados do mapa do sistema de navegação.



Nalguns casos, o auxiliar de sinais de trânsito é apagado automaticamente pelo sistema.

Limpeza de sinais de trânsito

Existem diferentes cenários que conduzem à limpeza dos sinais de trânsito apresentados atualmente. Após a limpeza, o "Sinal predefinido" ou um sinal dos dados do mapa de navegação é apresentado no Centro de Informação do Condutor.

Motivos para limpar os sinais:

- Foi conduzida uma distância predefinida ou passou tempo (difere para cada tipo de sinal)
- O veículo executa uma curva
- Se não houver dados do mapa de navegação disponíveis e a velocidade descer abaixo de 52 km/h (deteção de entrada em cidade)
- Se houver dados do mapa de navegação disponíveis e foi detetada uma entrada/saída de cidade devido à alteração dos dados do mapa

Sistema de reconhecimento de sinais de trânsito em conjunto com o sistema de navegação

Se o veículo estiver equipado com um sistema de navegação, o sinal apresentado atualmente pode ter origem numa deteção de sinal ótico ou nos dados do mapa.

Se o sinal apresentado atualmente tiver origem nos dados do mapa e as informações do mapa mudarem, é apresentado um novo sinal. Isto poderá resultar na deteção de um novo sinal, mesmo não tendo passado por nenhum sinal na estrada.

Avaria

O sistema de reconhecimento de sinais de trânsito poderá não funcionar corretamente se:

- A área do para-brisas, onde está situada a câmara dianteira, não estiver limpa ou estiver afetada por elementos estranhos, p. ex. autocolantes.

- Os sinais de trânsito estão total ou parcialmente cobertos ou difíceis de distinguir.
- Existem condições ambientais adversas, por exemplo, chuva forte, neve, luz do sol directa ou sombras.
- Os sinais de trânsito estão incorrectamente montados ou danificados.
- Os sinais de trânsito não estão em conformidade com a Convenção de Viena sobre Sinalização Rodoviária (Wiener Übereinkommen über Straßenverkehrszeichen).

Atenção

O sistema destina-se a auxiliar o condutor numa determinada gama de velocidades a identificar determinados sinais de trânsito.

Não ignore os sinais de trânsito que não são apresentados no sistema.

O sistema não identifica qualquer outro sinal de trânsito que possa indicar ou terminar num limite de velocidade.

Não deixe que esta funcionalidade especial o tente a tomar riscos desnecessários durante a condução.

Adaptar sempre a velocidade às condições da estrada.

Os sistemas auxiliares do condutor não isentam o condutor de ter total responsabilidade pela utilização do veículo.

Assistência de permanência na faixa

A assistência de permanência na faixa ajuda a evitar colisões devido a saídas de faixa involuntárias. A câmara dianteira observa as marcações da faixa entre as quais o veículo circula. Se o veículo se aproximar de uma marcação de faixa, o volante é rodado lentamente para

posicionar o veículo de volta na faixa. Rodar o volante na mesma direção, se as intervenções do sistema não forem suficientes. Rodar o volante suavemente na direção contrária, caso se pretenda mudar de faixa.

Ao cruzar uma marcação de faixa consideravelmente, a assistência de permanência na faixa aciona um aviso visual e acústico.

A saída de faixa involuntária é pressuposta

- sem utilizar o indicador de mudança de direção
- utilizando o indicador de mudança de direção na direção oposta da saída de faixa
- sem travar
- sem aceleração
- sem direção ativa.

Advertência

O sistema é desligado durante a deteção de marcações de faixa ambíguas, p. ex. em áreas de construção.

Advertência

O sistema poderá ser desligado se detetar faixas que sejam demasiado estreitas, demasiado largas ou demasiado curvas.

Activação





A assistência de permanência na faixa é ativada premindo . O LED no botão acende-se para indicar que o sistema está ligado.



Quando a luz de aviso  no conjunto de instrumentos se acende a verde, o sistema está pronto para prestar assistência.

O sistema está operacional a velocidades do veículo entre 60 km/h e 180 km/h e se houver marcações de faixas disponíveis.

O sistema roda lentamente o volante e a luz de aviso  muda para amarelo se o veículo se aproximar de uma marcação de faixa detetada sem utilizar o indicador de mudança de direção nessa direção.

O sistema alerta piscando  juntamente com três sinais sonoros, a partir da direção respetiva, se ocorrer uma saída significativa da faixa.

O sistema apenas funciona quando é detetada uma marcação de faixa.

Se o sistema apenas detetar marcações de faixa num dos lados da estrada, prestará assistência apenas para esse lado.

A assistência de permanência na faixa deteta a condução sem mãos. Neste caso, é apresentada uma

mensagem no Centro de Informação do Condutor e emitido um aviso sonoro enquanto a assistência de permanência na faixa detetar a condução sem mãos.

Desactivação

O sistema é desactivado premindo ; o LED no botão apaga-se.

Avaria

O desempenho do sistema poderá ser afetado por:

- O para-brisas não está limpo ou está afetado por objetos estranhos, tais como autocolantes
- Veículos próximos à frente
- Estradas inclinadas
- Estradas ventosas ou acidentadas
- Bordas de estrada
- Estradas com más marcações de faixa
- Mudanças de iluminação súbitas

- Condições ambientais adversas, p. ex. chuva forte ou neve
- Modificações do veículo, p. ex. pneus.

Desligar o sistema, se o sistema for afetado por marcas de alcatrão, sombras, fendas na estrada, marcações de faixa temporárias ou de obras ou outras imperfeições da estrada.

Aviso

Tomar sempre atenção à estrada e manter a posição adequada do veículo dentro da faixa, caso contrário poderão ocorrer danos no veículo, ferimentos ou morte.

A assistência de permanência na faixa não dirige continuamente o veículo.

O sistema poderá não manter o veículo na faixa ou emitir um aviso, mesmo que seja detetada uma marcação de faixa.

A direção da assistência de permanência na faixa poderá não ser suficiente para evitar uma saída da faixa.

O sistema poderá não detetar a condução sem mãos devido a influências externas (condição e superfície da estrada, condições meteorológicas, etc.). O condutor é inteiramente responsável por controlar o veículo e deve manter sempre as mãos no volante durante a condução.

Utilizar o sistema ao rebocar um atrelado ou em estradas escorregadias pode causar a perda de controlo do veículo e um acidente. Desligar o sistema.

Combustível

Motores a gasolina

Utilizar apenas combustível sem chumbo que cumpra com a norma europeia EN 228 ou equivalente.

O motor é capaz de funcionar com combustível contendo até 10% de etanol (p. ex. designado E10).

Utilizar combustível com o índice de octanas recomendado. Um baixo índice de octanas pode reduzir a potência e o binário do motor e aumenta ligeiramente o consumo de combustível.

Atenção

Não utilizar combustível nem aditivos de combustível que contenham compostos metálicos, tais como aditivos à base de manganês. Isto pode danificar o motor.

Atenção

A utilização de combustível que não cumpra com a norma EN 228 ou equivalente pode resultar em depósitos ou danos no motor.

Atenção

A utilização de combustível com um índice de octanas inferior ao índice inferior possível pode dar lugar a uma combustão descontrolada e a danos no motor.

Os requisitos específicos do motor relacionados com o índice de octanas são indicados na secção relativa aos aspetos gerais dos dados do motor ⇨ 311. Uma etiqueta específica do país na portinhola do depósito de combustível pode substituir os requisitos.

Aditivos de combustível fora da Europa

O combustível deve conter aditivos detergentes que ajudem a prevenir a formação de depósitos no motor e no sistema de combustível. Limpar os injetores de combustível e as válvulas de admissão permitirá que o sistema de controlo de emissões funcione corretamente. Alguns combustíveis não contêm quantidades suficientes de aditivo para manter os injetores de combustível e as válvulas de admissão limpos.

Para compensar esta falta de detergência, adicionar Fuel System Treatment PLUS ao depósito de combustível em cada mudança de óleo do motor ou a cada 15.000 km, consoante o que ocorrer primeiro. Está disponível na oficina habitual.

Os combustíveis que contêm compostos oxigenados, tais como éteres e etanol, bem como combustível reformulado, estão disponíveis em algumas cidades. Se estes combustíveis cumprirem com as especificações previamente

descritas, aceita-se a sua utilização. No entanto, o E85 (etanol a 85%) e outros combustíveis com mais de 15% de etanol devem ser utilizados apenas em veículos FlexFuel.

Atenção

Não utilizar combustível com metanol. Pode corroer as peças de metal no sistema de combustível e também danificar as peças de plástico e borracha. Estes danos não são cobertos pela garantia do veículo.

Alguns combustíveis, principalmente combustíveis de competição com alta octanagem, podem conter um aditivo de otimização designado metilciclopentadienil tricarbonil manganês (MMT). Não utilizar combustíveis ou aditivos de combustível com MMT, uma vez que podem reduzir a vida útil das velas de ignição e afetar o desempenho do sistema de controlo de emissões. A luz de aviso de avaria  poderá

acender-se no  118. Se isto acontecer, recorrer à ajuda de uma oficina.

Motores a diesel

Utilizar apenas gasóleo que cumpra com a norma EN 590 e tenha uma concentração de enxofre máxima de 10 ppm.

Os combustíveis com um teor de biogasóleo (em conformidade com a norma EN 14214) máximo de 7% por volume podem ser utilizados (p. ex. designados B7).

Ao viajar em países fora da União Europeia, é possível utilizar ocasionalmente combustível Euro-Diesel com uma concentração de enxofre abaixo de 50 ppm.

Atenção

A utilização frequente de gasóleo com mais de 15 ppm de enxofre causará danos graves no motor.

Atenção

A utilização de combustível que não cumpra a norma EN 590 ou semelhante, pode dar lugar a perda de potência do motor, aumento de desgaste ou danos no motor e pode afectar a sua garantia.

Não utilizar óleos diesel marítimos, óleos de aquecimento, Aquazole e emulsões diesel-água semelhantes. Os combustíveis diesel não devem ser diluídos com combustíveis para motores a gasolina.

Funcionamento a baixas temperaturas

Com temperaturas inferiores a 0 °C, alguns produtos diesel com misturas de biodiesel poderão obstruir, congelar ficar em gel, o que poderá afetar o sistema de alimentação de combustível. O arranque e o funcionamento motor poderão não ocorrer corretamente. Garantir que o

gasóleo de inverno é abastecido a temperaturas ambientes abaixo de 0 °C.

O gasóleo do tipo Ártico pode ser utilizado em condições extremamente baixas inferiores a -20 °C. A utilização deste tipo de combustível em climas moderadamente ou muito quentes não é recomendada e pode causar a paragem do motor, um mau desempenho no arranque ou danos no sistema de injeção de combustível.

Combustíveis para funcionamento a gás natural

O gás natural é conhecido como GNC (gás natural comprimido).

Utilizar gás natural com um teor de metano de aproximadamente 78-99%. O gás L (baixo) tem aproximadamente 78-87% e o gás H (alto) aproximadamente 87-99 %. Também pode ser utilizado biogás

com o mesmo teor de metano se foi preparado e dessulfurizado quimicamente.

Utilize apenas gás natural ou biogás que esteja em conformidade com DIN 51624.

Não se deve utilizar gás líquido ou GPL.

Abastecer



⚠ Perigo

Antes de reabastecer, desligar a ignição e quaisquer fontes exteriores de calor com câmaras de combustão.

Cumprir as instruções de funcionamento e segurança da estação de serviço quando se estiver a abastecer.

⚠ Perigo

O combustível é inflamável e explosivo. Não fumar. Não produzir chamas nuas ou faíscas. Se cheirar a combustível no veículo, reparar a causa dessa situação imediatamente numa oficina.

Atenção

No caso de abastecimento com combustível errado, não ligar a ignição.

A portinhola do depósito de combustível encontra-se na parte traseira direita do veículo.



A portinhola do depósito de combustível só pode ser aberta se o veículo estiver destrancado. Soltar a portinhola de enchimento de combustível, carregando na portinhola.

Abastecimento de Gasolina e Diesel

Para abrir, rodar a tampa lentamente para a esquerda (sentido anti-horário).

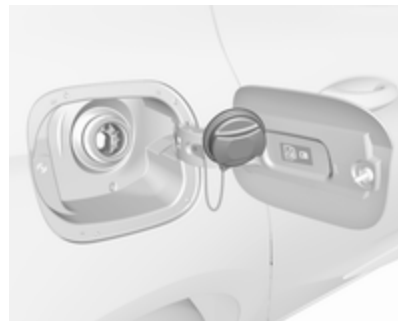

A tampa do tubo de enchimento de combustível pode ser colocada no suporte, na portinhola do depósito de combustível.

Para reabastecer, introduzir completamente a pistola no bocal e ativá-la.

Após o corte automático, o depósito pode ser atestado ativando a pistola no bocal mais duas vezes, no máximo.

Atenção

Limpe imediatamente qualquer combustível derramado.

Para fechar, rodar a tampa do tubo de enchimento de combustível para a direita até engatar audivelmente.

Fechar a portinhola e engatar.

Reabastecimento com gás natural

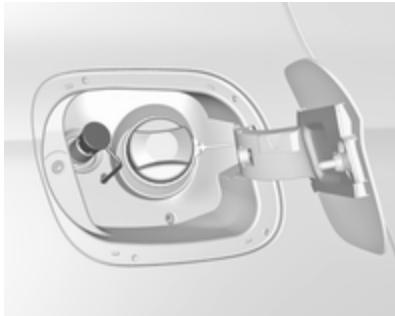

A portinhola do depósito de combustível só pode ser aberta se o veículo estiver destrancado. Soltar a portinhola de enchimento de combustível, carregando na portinhola.

⚠ Aviso

Reabastecer com uma pressão de saída máxima de 250 bar. Utilizar apenas estações de abastecimento com compensação de temperatura.

O procedimento de reabastecimento deve ser concluído, ou seja, o bocal de enchimento deve ser ventilado.

A capacidade do depósito de gás natural varia consoante a temperatura exterior, a pressão de enchimento, a composição do gás e o tipo de sistema de reabastecimento. Capacidades \varnothing 318.

Fechar a portinhola e deixe que encaixe.

Termos para "veículos a gás natural" no estrangeiro:

- Alemão Erdgasfahrzeuge
- Inglês NGVs = Natural Gas Vehicles
- Francês Véhicules au gaz naturel - ou - Véhicules GNV
- Italiano Metano auto

Termos para "gás natural" no estrangeiro:

- Alemão Erdgas
- Inglês CNG = Compressed Natural Gas
- Francês GNV = Gaz Naturel (pour) Véhicules - ou - CGN = carburantgaz naturel
- Italiano Metano (per auto)

Tampa do tubo de enchimento de combustível

Utilize apenas tampas do tubo de enchimento de combustível de origem.

Os veículos com motor a diesel têm tampas do tubo de enchimento de combustível especiais.

Consumo de combustível - Emissões de CO₂

Motores a gasolina e Diesel

O consumo de combustível (combinado) do modelo Opel Astra situa-se entre 6,2 e 3,3 l/100 km.

A emissão de CO₂ (combinada) situa-se entre 142 e 88 g/km.

Consultar os valores específicos do veículo no Certificado CE de Conformidade fornecido com o veículo ou os documentos de matrícula nacionais.

Motores a gás natural

O consumo de gás (circuito combinado) do modelo Opel Astra é de 4,5 kg/100 km.

A emissão de CO₂ (circuito combinado) é de 123 g/km.

Consultar os valores específicos para o veículo no Certificado CE de Conformidade fornecido com o veículo ou os documentos de matrícula nacionais.

Informação geral

Os valores oficiais citados tanto de consumo de combustível como de emissões de CO₂ estão em conformidade com o modelo base da UE com equipamento normalizado.

Os valores de consumo de combustível e de emissões de CO₂ são calculados de acordo com o regulamento R (CE) N.º 715/2007 (na versão aplicável mais recente), tendo em consideração o peso do veículo em ordem de marcha, como especificado pelo regulamento.

Os valores são apenas disponibilizados com a finalidade de estabelecer comparações entre veículos diferentes e não devem ser considerados como garantia do consumo real de combustível de um veículo em particular. Equipamento adicional pode implicar resultados ligeiramente mais elevados que o

consumo e as emissões de CO₂ indicadas. Para além disso, o consumo de combustível depende do estilo de condução de cada um e das condições do piso e do trânsito.

Engate do reboque

Informações gerais

Utilizar apenas equipamento de reboque aprovado para o seu veículo. Qualquer equipamento de reboque montado pós-venda deve ser montado numa oficina. Pode ser necessário fazer alterações que afectem o sistema de arrefecimento, resguardos térmicos ou outro equipamento.

A função de deteção de lâmpada fundida das luzes de travagem do reboque não consegue detetar uma indisponibilidade parcial das lâmpadas. Por exemplo, no caso de 4 x lâmpadas de 5 watts, a função apenas deteta a indisponibilidade das lâmpadas quando resta uma única lâmpada de 5 watts funcional ou nenhuma.

Instalar equipamento para reboque pode cobrir a abertura do olhal de reboque. Caso isso aconteça, utilizar a barra de acoplamento de esfera pare rebocar. Guardar sempre a

barra de acoplamento de esfera no veículo quando não estiver a ser utilizada.

Condições de condução e sugestões para o reboque

Antes de fixar um reboque, lubrificar a esfera de acoplamento. Contudo, não o fazer se se estiver a utilizar um estabilizador na esfera de reboque para reduzir os movimentos de ziguezague.

Durante o reboque de um atrelado, não exceder uma velocidade de 80 km/h. Uma velocidade máxima de 100 km/h apenas é adequada se for utilizado um amortecedor de oscilações e se o peso bruto permitido do reboque não exceder a tara do veículo.

No caso de atrelados com uma estabilidade de condução reduzida e rulotes, recomenda-se vivamente a utilização de um amortecedor de oscilações.

Se o reboque começar a andar aos ziguezagues, reduzir a velocidade; não tentar corrigir a direcção e travar a fundo se necessário.

Numa descida, conduzir na mesma mudança que se utilizaria para fazer essa subida e conduzir a uma velocidade semelhante.

Ajustar a pressão dos pneus para o valor especificado para carga completa ↻ 319.

Rebocar

Cargas de atrelados

As cargas de atrelados permitidas são valores máximos que dependem do veículo e do motor em casa e que não devem ser ultrapassados. A carga de reboque efectiva é a diferença entre o peso bruto efectivo do atrelado e a carga da tomada de acoplamento efectiva com o atrelado ligado.

As cargas de atrelados permitidas são especificadas nos documentos do veículo. De uma forma geral, são válidas para inclinações de 12% no máximo.

A carga de reboque admissível aplica-se até à inclinação especificada e ao nível do mar. Uma vez que a potência do motor diminui à medida que a altitude aumenta devido à rarefação do ar, havendo assim menor capacidade de subida, o peso bruto do atrelado admissível também diminui 10% por cada 1000 metros de altitude. Não é necessário reduzir o peso bruto do atrelado ao conduzir em estradas com inclinações ligeiras (menos de 8%, p. ex. autoestradas).

O peso bruto do atrelado admissível não deve ser excedido. Esse peso é especificado na placa de identificação ⇨ 306.

Carga de acoplamento vertical

A carga de acoplamento vertical é a carga exercida pelo reboque na esfera de acoplamento. Pode ser alterada alterando a distribuição do peso ao carregar o reboque.

A carga de acoplamento vertical máxima permitida, 75 kg, está especificada na placa de identificação do equipamento de reboque e nos documentos do veículo. Visar sempre atingir a carga máxima, especialmente no caso de reboques pesados. A carga de acoplamento vertical nunca deve ser inferior a 25 kg.

Carga do eixo traseiro

Quando o reboque está ligado e o veículo rebocador totalmente carregado, a carga do eixo traseiro permitida (ver placa de identificação ou documentos do veículo) pode ser ultrapassada 40 kg. Se a carga do eixo traseiro permitida for ultrapassada, não se deve exceder a velocidade máxima de 100 km/h.

Acoplamento de reboque

Atenção

Quando se utilizar o veículo sem um reboque, desmontar a barra da esfera de acoplamento.

Arrumação da barra da esfera de acoplamento

O saco com a barra da esfera de acoplamento é arrumada na cobertura do piso traseiro na bagageira.

Passar a cinta através do olhal de fixação traseiro direito, passar duas vezes à volta e apertar a cinta para prender o saco.

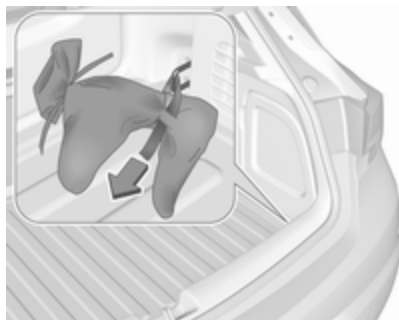

A ilustração mostra um veículo de dois volumes de 5 portas.

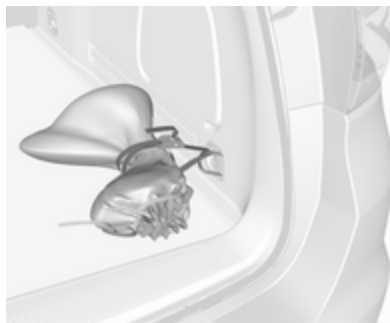

A ilustração mostra o Sports Tourer.

Montagem da barra da esfera de acoplamento

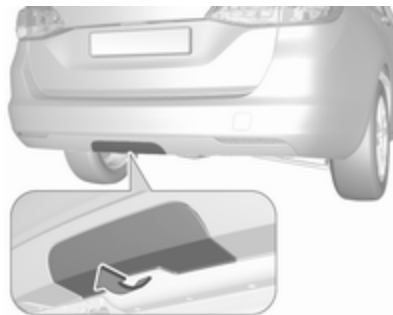

No modelo Sports Tourer, puxar a cobertura para removê-la do para-choques traseiro.



Desengatar e rebater para baixo a tomada de ligação. Retirar a tampa de vedação da abertura para a barra da esfera de acoplamento e arrume-a.

Verificação da tensão da barra da esfera de acoplamento



- A marca vermelha no botão rotativo tem de apontar para a marca verde na barra da esfera de acoplamento.
- A folga entre o botão rotativo e a barra da esfera de acoplamento tem de ser de cerca de 6 mm.
- A chave tem de estar na posição .

Caso isso não aconteça, a barra da esfera de acoplamento tem de ser tensionada antes de ser inserida:

- Desbloquear a barra da esfera de acoplamento rodando a chave para a posição .

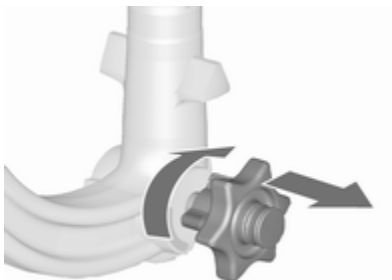

- Puxar extraíndo o botão rotativo e rodar para a direita o mais possível.

Inserir a barra da esfera de acoplamento

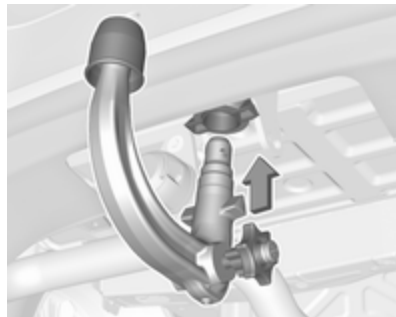

Insira a barra da esfera de acoplamento sob tensão na abertura e empurrar firmemente para cima até se ouvir a engatar.

O manípulo rotativo encaixa de novo na posição original apoiando-se contra a barra da esfera de acoplamento sem qualquer folga.

⚠ Aviso

Não tocar no manípulo rotativo durante a instalação.

Bloquear a barra da esfera de acoplamento rodando a chave para a posição . Retirar a chave e fechar a aba de protecção.

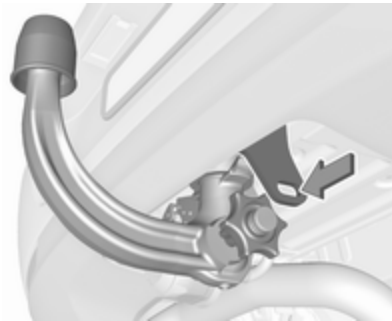
Olhal para cabo anti-desengate

Fixar o cabo anti-desengate ao olhal.

Verificar que a barra da esfera de acoplamento está correctamente instalada

- A marca verde no botão rotativo tem de apontar para a marca verde na barra da esfera de acoplamento.
- Não deve haver qualquer folga entre o manípulo rotativo e a barra da esfera de acoplamento.
- A barra da esfera de acoplamento tem de estar bem encaixada na abertura.
- A barra da esfera de acoplamento tem de estar bloqueada e a chave tem de ser retirada.

⚠ Aviso

Apenas é permitido rebocar um atrelado quando a barra da esfera de acoplamento está bem montada. Se a barra da esfera de acoplamento não engatar bem, recorrer à ajuda de uma oficina.

Desmontagem da barra da esfera de acoplamento

Abriu a aba de protecção e rodar a chave para a posição  para desbloquear a barra da esfera de acoplamento.

Puxar extraíndo o manípulo rotativo e rodar para a direita o mais possível. Puxar para baixo extraíndo a barra da esfera de acoplamento.

Inserir a tampa de vedação na abertura.

Recolher a tomada de ligação.

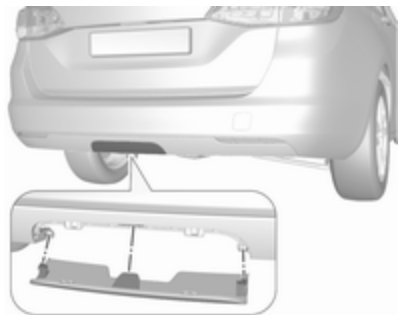

No modelo Sports Tourer, inserir a cobertura no para-choques traseiro como se mostra na ilustração.

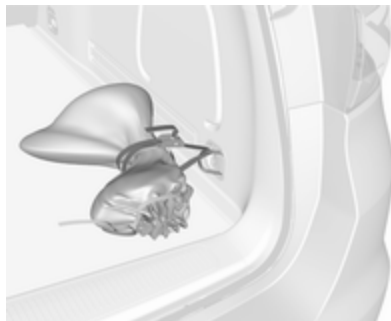

Arrumar a barra da esfera de acoplamento no caso e prender fixando a cinta através do olhal de fixação traseiro direito. Enrolar à volta duas vezes e apertar a cinta para prender o saco.

Programa de estabilidade do reboque

Se o sistema detectar movimentos de ziguezague, a potência do motor diminui e o conjunto de veículo/reboque é travado selectivamente até esses movimentos pararem. Enquanto o sistema está a funcionar, manter o volante o mais imóvel possível.

O Programa de estabilidade do reboque é uma função do Controlo Eletrónico de Estabilidade ⇨ 197.

Conservação do veículo

Informação geral	250
Acessórios e alterações no veículo	250
Imobilizar o veículo a longo prazo	250
Recolha de veículos em fim de vida	251
Verificações no veículo	251
Execução dos trabalhos	251
Capot	251
Óleo de motor	252
Líquido de arrefecimento do motor	253
Líquido limpa-vidros	254
Travões	254
Líquido dos travões	254
Bateria do veículo	255
Purgar o sistema de combustível diesel	257
Substituição das escovas do limpa para-brisas	257
Substituir lâmpadas	258
Faróis de halogéneo	258
Faróis de nevoeiro	260

Luzes traseiras	260
Indicadores de mudança de direção laterais	267
Luz da chapa de matrícula	268
Luzes do habitáculo	269
Iluminação do painel de instrumentos	269
Instalação elétrica	269
Fusíveis	269
Caixa de fusíveis no compartimento do motor	270
Caixa de fusíveis no painel de instrumentos	272
Caixa de fusíveis na bagageira	275
Ferramentas do veículo	277
Ferramentas	277
Rodas	278
Pneus de inverno	278
Designação dos pneus	278
Pressão dos pneus	279
Sistema de controlo da pressão dos pneus	280
Profundidade do relevo	285
Mudar para outros pneus	285
Tampões de rodas	285
Correntes de neve	286
Kit de reparação de pneus	286

Substituição de roda	289
Roda sobresselente	292
Auxílio de arranque	295
Rebocar	296
Rebocar o veículo	296
Rebocar outro veículo	297
Conservação do veículo	298
Conservação da carroçaria	298
Conservação do habitáculo	301

Informação geral

Acessórios e alterações no veículo

Recomendamos a utilização de peças e acessórios de origem e peças aprovadas pela fábrica específicas para o seu tipo de veículo. Não podemos avaliar ou garantir a qualidade de outros produtos - mesmo que aprovados por legislação ou por qualquer outra forma.

Qualquer modificação, conversão ou outras alterações realizadas nas especificações padrões do veículo (incluindo, sem limitação, modificações do software e modificações das unidades de controlo eletrónico) podem invalidar a garantia oferecida pela Opel. Além disso, essas alterações poderão afetar os sistemas de apoio ao condutor, o consumo de combustível, as emissões de CO₂ e outras emissões do veículo e fazer com que o veículo deixe de estar em

conformidade com a licença de utilização, afetando a validade do registo do veículo.

Atenção

Ao transportar o veículo num comboio ou num reboque, as palas pára-lama podem ficar danificadas.

Imobilizar o veículo a longo prazo

Armazenamento durante muito tempo

Se o veículo tiver de ser armazenado por vários meses:

- Lavar e encerar o veículo.
- Verificar a protecção de cera do compartimento do motor e da subestrutura.
- Limpar e conservar os vedantes de borracha.
- Atestar completamente o depósito do combustível.
- Mudar o óleo de motor.

- Drenar o reservatório do líquido limpa-vidros.
- Verificar a protecção anti-corrosão e o anticongelante do líquido de arrefecimento.
- Ajustar a pressão dos pneus para o valor especificado para carga completa.
- Estacionar o veículo num local seco e bem ventilado. Engatar a primeira ou a marcha atrás ou definir a alavanca selectora para P. Evitar que o veículo deslize.
- Não aplicar o travão de mão.
- Abrir o capô, fechar todas as portas e trancar o veículo.
- Desligar o grampo do terminal negativo da bateria do veículo. Não esquecer que nenhum dos sistemas está funcional, p. ex. sistema de alarme anti-roubo.

Colocar em funcionamento

Quando o veículo vai ser colocado novamente em funcionamento:

- Ligar o grampo ao terminal negativo da bateria do veículo. Activar o sistema electrónico dos vidros eléctricos.
- Verificar a pressão dos pneus.
- Atestar o reservatório do líquido lava-vidros.
- Verificar o nível do óleo do motor.
- Verificar o nível do líquido de arrefecimento.
- Montar a chapa de matrícula se necessário.

Recolha de veículos em fim de vida

Informação acerca dos centros de recuperação do veículo em fim de vida e a reciclagem dos veículos em fim de vida está disponível no nosso sítio na rede, onde legalmente exigido. Confiar este trabalho apenas a um centro de reciclagem autorizado.

Verificações no veículo

Execução dos trabalhos

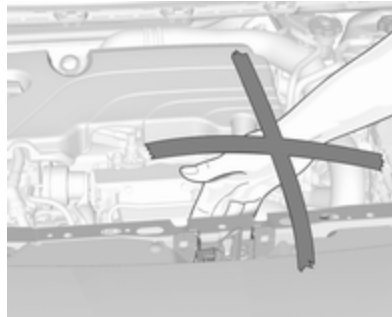

⚠ Aviso

Realizar verificações no compartimento do motor apenas quando a ignição estiver desligada.

A ventoinha de arrefecimento pode começar a funcionar mesmo com a ignição desligada.

⚠ Perigo

O sistema da ignição utiliza uma tensão extremamente elevada. Não tocar.

Capot

Abrir

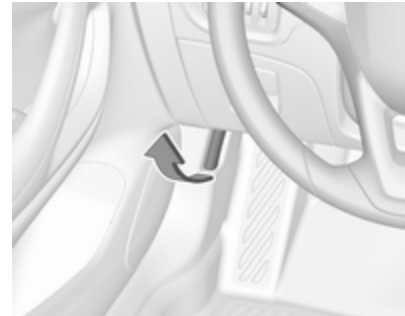

Puxar a alavanca de abertura e colocá-la na posição inicial.



Mover o trinco de segurança lateralmente para o lado esquerdo do veículo e abrir o capot.

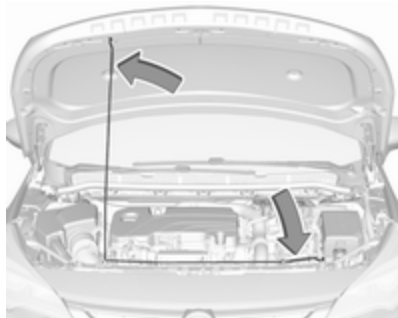

Fixar o suporte do capô.

Se o capot for aberto durante um Autostop, o motor será ligado automaticamente por motivos de segurança.

Fechar

Antes de fechar o capô, empurrar o suporte para o respectivo encaixe de arrumação.

Baixar o capô e deixá-lo cair no engate a partir de uma altura baixa (20-25 cm). Verificar se o capô está engatado.

Atenção

Não pressionar o capô contra o engate para evitar amolgá-lo.

Óleo de motor

Verificar manualmente o nível do óleo de motor regularmente para evitar danos no motor. Certificar-se que é utilizado óleo com a especificação correcta. Líquidos e lubrificantes recomendados ⇨ 303.

O consumo máximo de óleo de motor é de 0,6 litros por 1000 km.

Verificar com o veículo numa superfície nivelada. O motor deve estar à temperatura de funcionamento e desligado há pelo menos 5 minutos.

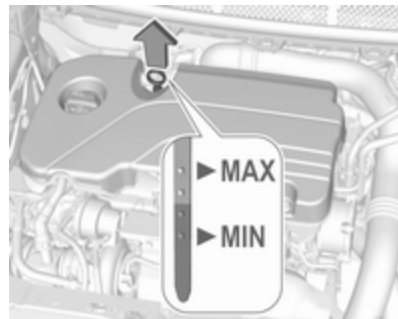

Puxar a vareta de óleo para fora, limpá-la, voltar a inseri-la completamente, puxá-la para fora e verificar o nível de óleo do motor.

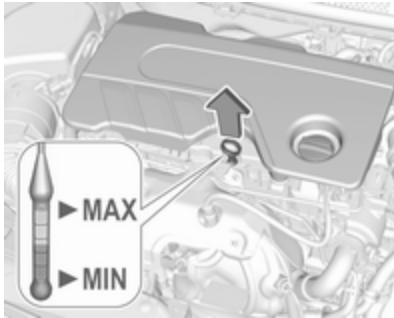

As varetas de verificação do óleo variam consoante a versão do motor.

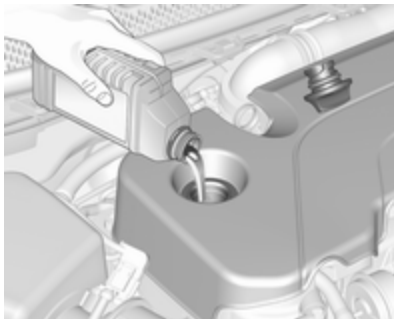

Quando o nível do óleo de motor for inferior à marca **MIN**, atestar com óleo de motor.

O nível do óleo de motor não deve exceder a marca **MAX** na vareta.

Recomendamos a utilização do mesmo tipo de óleo do motor que foi utilizado na última mudança.

Atenção

Óleo de motor em excesso deverá ser drenado ou retirado por sucção.

Capacidades ⇨ 318.

Colocar o tampão e apertar.

Líquido de arrefecimento do motor

O líquido de arrefecimento protege do congelamento até aproximadamente -28 °C. Em regiões frias com temperaturas muito baixas, o líquido de arrefecimento atestado de fábrica protege do congelamento até aproximadamente -37 °C.

Atenção

Utilizar apenas anticongelante aprovado.

Líquido de arrefecimento e anticongelante ⇨ 303.

Nível do líquido de arrefecimento

Atenção

Um nível demasiado baixo do líquido de arrefecimento poderá causar danos no motor.

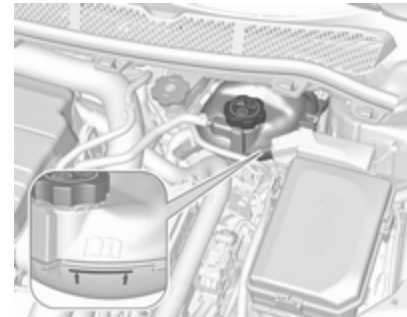

Se o sistema de arrefecimento estiver frio, o nível do líquido de arrefecimento deve estar acima da marca de enchimento. Atestar se o nível estiver baixo.

⚠ Aviso

Deixar o motor arrefecer antes de abrir a tampa. Abrir a tampa com cuidado e deixar a pressão sair devagar.

Para atestar, utilizar uma mistura 1:1 de concentrado de líquido de arrefecimento libertado misturado com água da torneira limpa. Caso não tenha líquido de arrefecimento disponível, utilizar água da torneira limpa. Colocar o tampão e apertar. Mandar verificar a concentração de líquido de arrefecimento e a causa da perda de líquido de arrefecimento numa oficina.

Líquido limpa-vidros

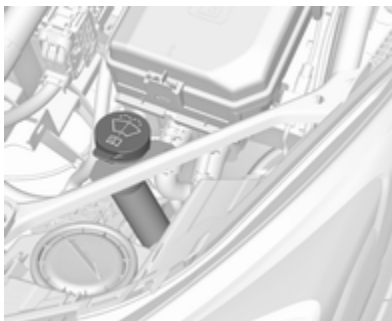

Encher com água limpa misturada com uma quantidade adequada de líquido lava-pára-brisas aprovado que contenha anticongelante.

Atenção

Apenas líquido lava-vidros com uma concentração de anticongelante suficiente dá protecção em temperaturas baixas ou uma baixa súbita de temperatura.

Líquido limpa-vidros ↪ 303.

Travões

No caso de uma espessura mínima dos calços dos travões, ouvir-se-á um silvo durante a travagem.

Pode-se continuar a conduzir nessa situação mas deve substituir-se os calços dos travões o mais depressa possível.

Depois de montar calços novos, não travar a fundo desnecessariamente nas primeiras viagens.

Líquido dos travões

⚠ Aviso

O líquido dos travões é venenoso e corrosivo. Evitar o contacto com olhos, pele, tecidos e superfícies pintadas.

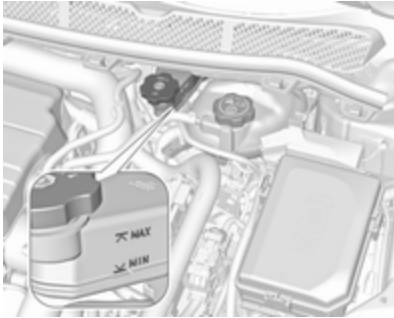

O nível do óleo dos travões deve situar-se entre as marcas **MIN** e **MAX**.

Se o nível do líquido estiver abaixo de **MIN**, procurar a assistência de uma oficina.

Líquido dos travões e da embraiagem
↪ 303.

Bateria do veículo

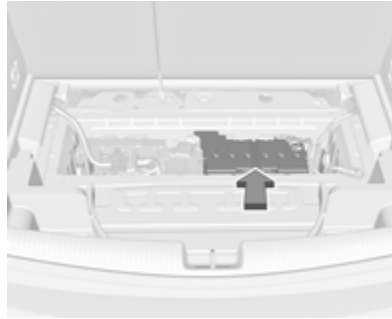

A bateria do veículo está situada na bagageira por baixo da cobertura do piso traseiro, atrás dos bancos traseiros. Cobertura do piso traseiro
↪ 86.

Existem pontos de ligação para o auxílio de arranque no compartimento do motor.

Auxílio de arranque ↪ 295.

A bateria do veículo não precisa de manutenção, desde que o perfil de condução permita carga suficiente para a bateria. Deslocações curtas e arranques frequentes do motor

podem descarregar a bateria. Evitar a utilização de consumidores de energia desnecessários.



As baterias não devem ser eliminadas junto com os resíduos domésticos. Devem ser colocadas em pontos de recolha para reciclagem apropriados (i.e. pilhões).

Deixar o veículo parado durante mais de 4 semanas pode provocar a descarga da bateria. Desligar o grampo do terminal negativo da bateria do veículo.

Assegurar que a ignição está desligada antes de ligar ou desligar a bateria do veículo.

Protecção contra descarga da bateria
↪ 157.

Desligar a bateria

Se for necessário desligar a bateria do veículo (por exemplo, para realizar trabalhos de manutenção), a sirene do alarme deve ser desativada do seguinte modo: Ligar e desligar a ignição e, depois, desligar a bateria do veículo dentro de 15 segundos.

Substituir a bateria do veículo

Advertência

Qualquer incumprimento das instruções indicadas nesta secção poderá levar à desativação temporária ou perturbação do sistema para/arranca.

Quando a bateria do veículo está a ser substituída, certificar-se de que não existem orifícios de ventilação abertos nas proximidades do terminal positivo. Se um orifício de ventilação estiver aberto nesta área, deve ser fechado com um tampão falso, e a ventilação na proximidade do terminal negativo deve ser aberta.

Garantir que a bateria é sempre substituída por uma bateria do mesmo tipo.

Recomendamos que substitua a bateria do veículo numa oficina.

Sistema Start/Stop ⇨ 176.

Carregar a bateria do veículo

⚠ Aviso

Nos veículos com sistema Start/Stop, certificar-se de que o potencial de carga não excede os 14,6 volt quando é utilizado um carregador de baterias. Caso contrário, a bateria do veículo poderá sofrer danos.

Auxílio de arranque ⇨ 295.

Etiqueta de aviso



Significado dos símbolos:

- Sem faíscas, chamas vivas ou fumo.
- Proteger sempre os olhos. Os gases explosivos podem causar cegueira ou ferimentos.
- Mantenha a bateria do veículo fora do alcance de crianças.
- A bateria do veículo contém ácido sulfúrico, que pode provocar cegueira ou lesões por queimaduras graves.

- Consultar o Manual do Proprietário para mais informações.
- Poderá haver gases explosivos perto da bateria do veículo.

Purgar o sistema de combustível diesel

Se o depósito ficou vazio, é necessário sangrar o sistema de combustível diesel. Ligar a ignição três vezes durante 15 segundos de cada vez. Depois ligar o motor durante 40 segundos, no máximo. Repetir esse processo após terem decorrido no mínimo 5 segundos. Se o motor não pegar, recorrer à assistência de uma oficina.

Substituição das escovas do limpa para-brisas



Levantar o braço do limpa-vidros até se manter na posição levantada, pressionar o botão, desencaixar a escova e retirá-la.

Fixar ao braço do limpa-vidros a escova limpa-vidros num ligeiro ângulo e empurrar até encaixar.

Baixar o braço cuidadosamente.

Escova do limpa-vidros no óculo traseiro

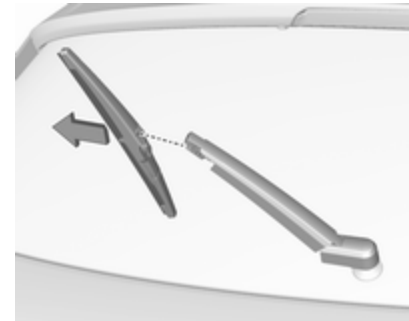

Levantar o braço do limpa pára-brisas. Desencaixar a escova do limpa pára-brisas conforme se mostra na figura e retirar.

Fixar ao braço do limpa-vidros a escova limpa-vidros num ligeiro ângulo e empurrar até encaixar.

Baixar o braço cuidadosamente.

Substituir lâmpadas

Desligar a ignição e desligar o interruptor apropriado ou fechar as portas.

Segurar numa lâmpada nova apenas pela base. Não tocar no vidro da lâmpada com as mãos sem utilizar luvas.

Apenas utilizar o mesmo tipo de lâmpada para substituição.

Substituir a lâmpadas dos faróis a partir do compartimento do motor.

Verificação das lâmpadas

Depois da substituição de uma lâmpada, ligar a ignição, fazer funcionar e verificar as luzes.

Faróis de halogéneo

Faróis de halogéneo com lâmpadas separadas para luzes de médios e de máximos.

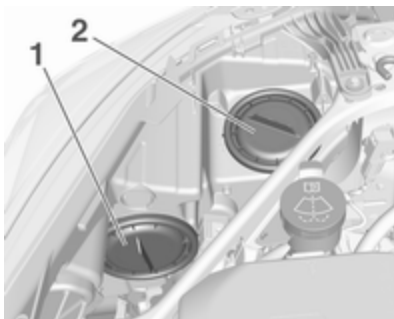

Lâmpada exterior das luzes de médios (1).

Lâmpada interior das luzes de máximos (2).

Luzes de médios (1)



1. Rodar a tampa para a esquerda e retirá-la.

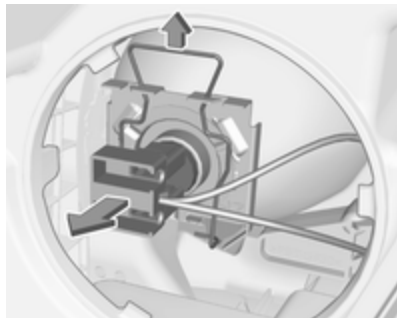

2. Desengatar o grampo de mola do retentor puxando. Extrair o suporte da lâmpada do alojamento do refletor.

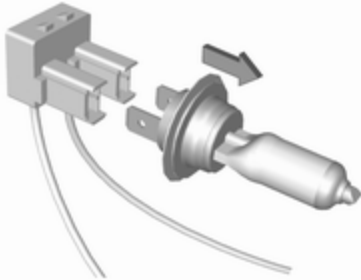

3. Separar a lâmpada do casquilho e substituí-la.
4. Colocar o suporte da lâmpada, encaixando as duas patilhas no alojamento do refletor, e rodar para a direita para fixar.
5. Empurrar o grampo de mola de volta para a posição.
6. Encaixar a tampa e rodar para a direita.

Luzes de máximos (2)

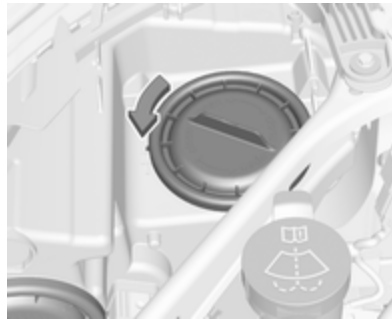

1. Rodar a tampa para a esquerda e retirá-la.

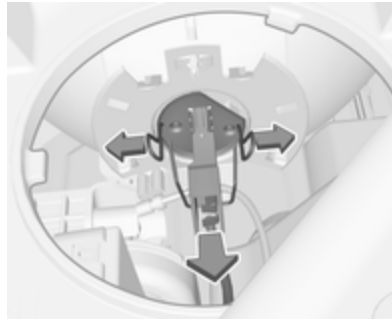

2. Desengatar o grampo de mola do retentor movendo-o para a frente e para o lado. Rodar o grampo de mola para baixo.
3. Extrair o suporte da lâmpada do alojamento do refletor.



4. Separar a lâmpada do casquilho e substituí-la.
5. Inserir o casquilho e instalar o grampo de mola. Encaixar a tampa e rodar para a direita.

Indicador de mudança de direcção dianteiro

Em caso de LED defeituosos, mandar substituí-los numa oficina.

Luz lateral

Em caso de LED defeituosos, mandar substituí-los numa oficina.

Farol de circulação diurna

Em caso de LED defeituosos, mandar substituí-los numa oficina.

Faróis de nevoeiro

As lâmpadas estão acessíveis a partir da parte inferior do veículo.



1. Rodar o suporte da lâmpada para a esquerda e retirá-lo do alojamento do refletor.

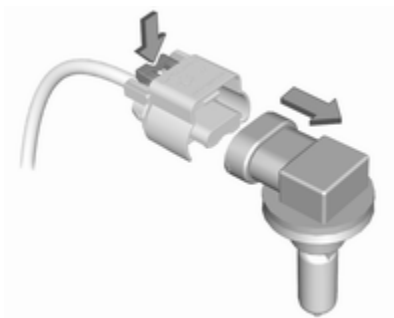

2. Desencaixar o casquilho da lâmpada da ligação da ficha, pressionando a presilha de retenção.
3. Remover e substituir o casquilho com a lâmpada e ligar a ligação da ficha.
4. Inserir o casquilho da lâmpada no alojamento do refletor, rodando para a direita e encaixar.

Luzes traseiras

2 volumes de 5 portas

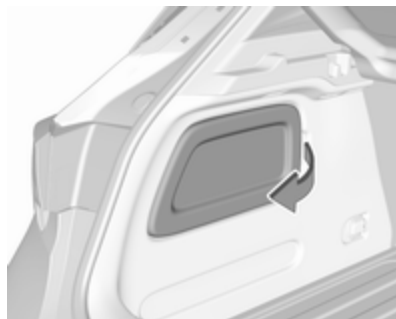

1. Desprenda a cobertura no lado respectivo e remova-a.



2. Veículos com kit de reparação de pneus: Para substituir lâmpadas no lado direito, desenroscar primeiro a porca de plástico e retirar o inserto com a botija de vedante.



3. Desapertar a porca de fixação em plástico, pelo lado de dentro e à mão.

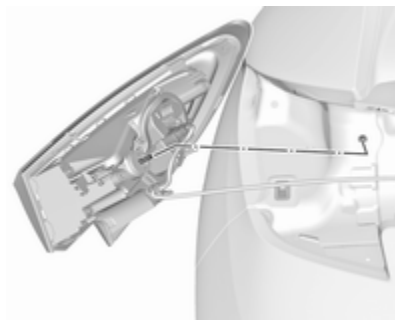

4. Extrair cuidadosamente o grupo ótico traseiro da reentrância e remover.
5. Separar o cabo do suporte.

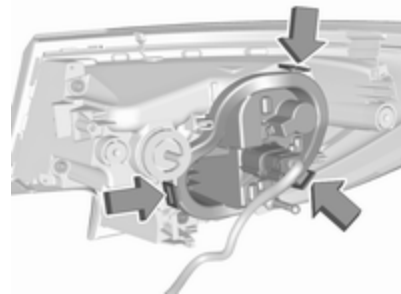

6. Pressionar as três presilhas de retenção e retirar o suporte da lâmpada do grupo ótico.

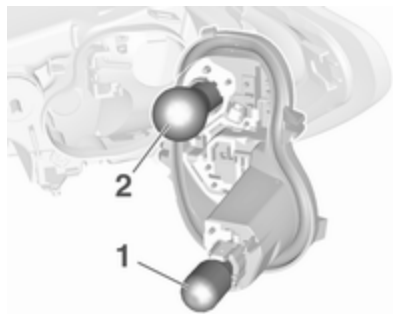

7. Remover e substituir as lâmpadas:

Luz do indicador de mudança de direcção (1)

Luz traseira/luz dos travões (2)

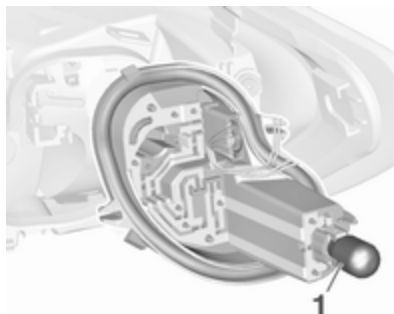

Na versão com luzes traseiras LED e luzes de travões LED, apenas a lâmpada do indicador de mudança de direcção (1) pode ser removida e substituída.

8. Fixar o suporte da lâmpada ao grupo ótico.
9. Fixar o cabo ao retentor.
10. Fixar o grupo ótico à carroçaria do veículo e apertar a porca de fixação a partir do interior da bagageira. Fixar a cobertura.

Consoante a versão, as luzes traseiras e as luzes dos travões são constituídas por LED. Em caso de avaria, mandar substituir os LED numa oficina.

Montagem de luzes na porta da bagageira



1. Soltar a cobertura na bagageira e removê-la.



2. Desenroscar a porca de fixação de plástico à mão.

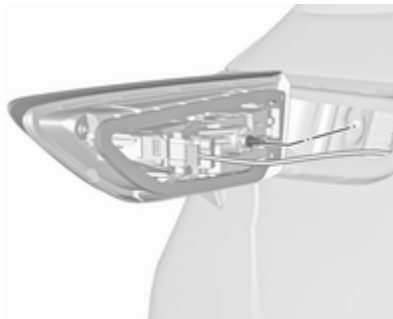

3. Extrair cuidadosamente o grupo óptico das reentrâncias.

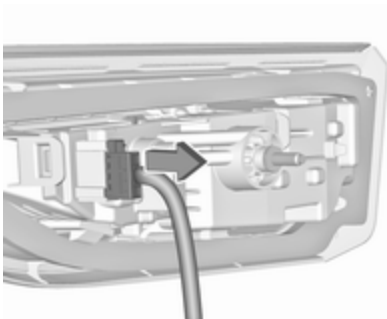

4. Separar a ficha do grupo óptico.

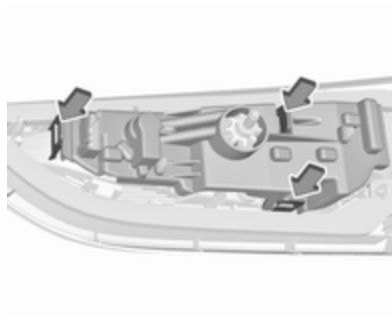

5. Pressionar as três presilhas de retenção e retirar o suporte da lâmpada do grupo óptico.

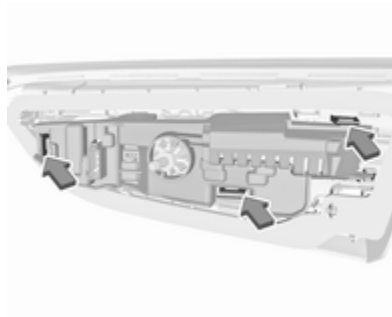

Na versão com luzes traseiras LED, a posição das presilhas de retenção é ligeiramente diferente.

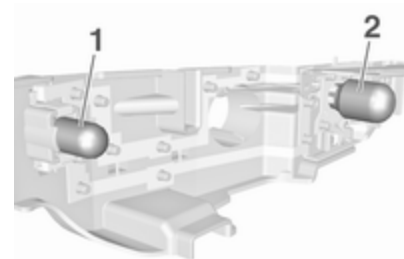

6. Retirar e substituir a lâmpada:
Luz traseira (1)
Luz de nevoeiro traseira (2) (lado esquerdo)
Luz de marcha-atrás (2) (lado direito)

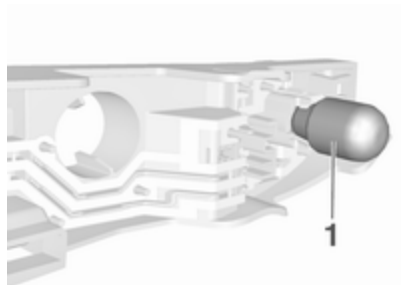

Na versão com luzes traseiras LED, apenas a lâmpada de marcha-atrás (1) pode ser removida e substituída.

- Inserir o suporte da lâmpada no grupo óptico traseiro. Fixar a ficha ao grupo óptico. Montar o grupo óptico na porta da bagageira e apertar os parafusos pelo lado de dentro. Fixar a cobertura.

Consoante a versão, as luzes traseiras são constituídas por LED. Em caso de avaria, mandar substituir os LED numa oficina.

Sports Tourer



- Desengatar e abrir a cobertura no lado respetivo.



- Desapertar ambas as porcas de fixação de plástico, do lado de dentro e à mão.

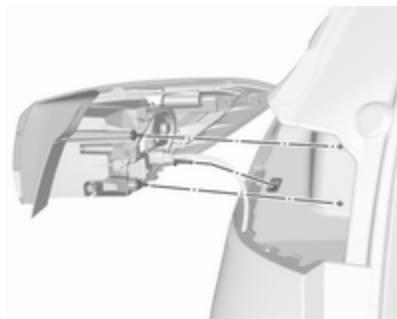

- Extrair cuidadosamente o grupo óptico traseiro da reentrância e remover.
- Separar o cabo do suporte.

5. Luzes traseiras normais:

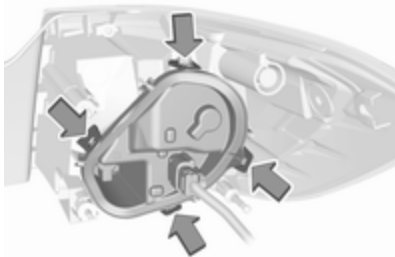

Desengatar as presilhas de retenção e retirar o suporte da lâmpada do grupo óptico.

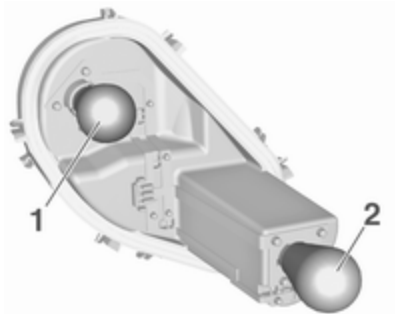

6. Remover e substituir as lâmpadas:

Luz traseira/luz dos travões (1)
Indicador de mudança de direcção (2)

7. Inserir o suporte da lâmpada no grupo óptico.

8. Luzes traseiras LED:

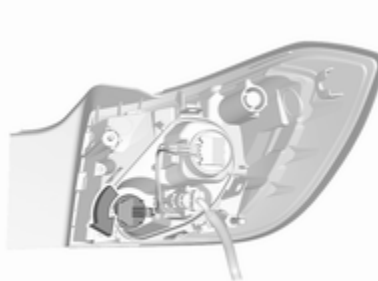

Na versão com luzes traseiras LED e luzes dos travões LED, apenas a lâmpada do indicador de mudança de direcção pode ser substituída: rodar o suporte da lâmpada no grupo óptico para removê-lo. Substituir a lâmpada no respetivo suporte.

9. Fixar o cabo ao retentor.

10. Fixar o grupo ótico à carroçaria do veículo e apertar as porcas de fixação a partir do interior da bagageira. Fixar a cobertura.

Consoante a versão, as luzes traseiras e as luzes dos travões são constituídas por LED. Em caso de avaria, mandar substituir os LED numa oficina.

Montagem de luzes na porta da bagageira



1. Soltar a cobertura na bagageira e removê-la.



2. Desenroscar a porca de fixação de plástico à mão.

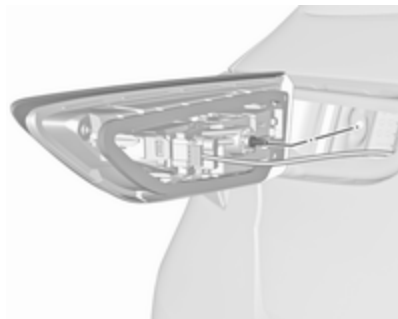

3. Extrair cuidadosamente o grupo óptico das reentrâncias.

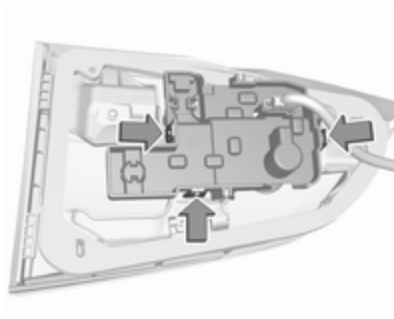

4. Pressionar as três presilhas de retenção e retirar o suporte da lâmpada do grupo óptico.

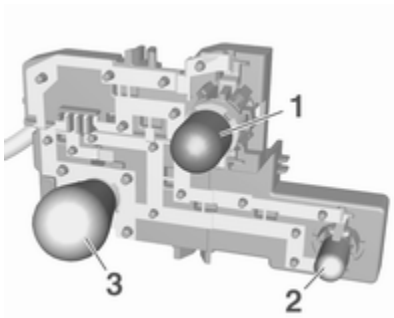

5. Retirar e substituir a lâmpada:

Luz de marcha-atrás (1)

Luz traseira (2)

Luz de nevoeiro traseira (3) (lado esquerdo)

6. Inserir o suporte da lâmpada no grupo óptico traseiro.

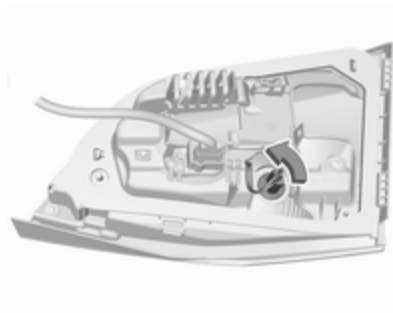

7. Na versão com luzes traseiras LED, apenas a lâmpada de marcha-atrás pode ser substituída: rodar o suporte da

lâmpada no grupo ótico para removê-lo. Substituir a lâmpada no respetivo suporte.

8. Encaixar o grupo ótico na porta da bagageira e apertar a porca de fixação pelo lado de dentro. Fixar a cobertura.

Consoante a versão, as luzes traseiras são constituídas por LED. Em caso de avaria, mandar substituir os LED numa oficina.

Indicadores de mudança de direção laterais

Para substituir a lâmpada, retire o respetivo alojamento:

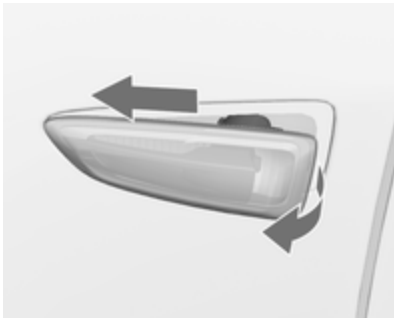

1. Deslizar a lâmpada para a esquerda e remover com a respectiva extremidade direita.



2. Rodar o casquilho da lâmpada no sentido contrário dos ponteiros do relógio e remover do alojamento.



3. Retirar a lâmpada do casquilho e substituí-la.
4. Inserir o suporte da lâmpada e rodar para a direita.
5. Inserir a extremidade esquerda da lâmpada, deslizar para a esquerda e inserir a extremidade direita.

Luz da chapa de matrícula



1. Inserir uma chave de parafusos na reentrância da cobertura, pressionar para o lado e soltar a mola.

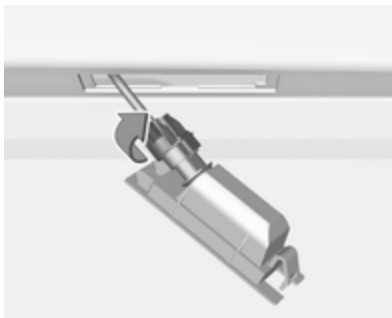

2. Retirar a lâmpada para baixo, com cuidado para não puxar o cabo.
3. Retirar o casquilho da lâmpada do alojamento da lâmpada rodando no sentido contrário dos ponteiros do relógio.

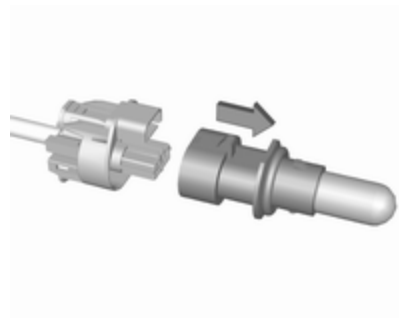

4. Retirar a lâmpada do casquilho e substituí-la.
5. Inserir o casquilho da lâmpada no alojamento da lâmpada e rodar no sentido dos ponteiros do relógio.
6. Inserir a lâmpada no pára-choques e deixar engatar.

Algumas versões têm luzes da chapa de matrícula LED. Em caso de LED defeituosos, mandar substituí-los numa oficina.

Luzes do habitáculo

Luz de cortesia, luzes de leitura

As lâmpadas devem ser substituídas numa oficina.

Luz da bagageira

As lâmpadas devem ser substituídas numa oficina.

Iluminação do painel de instrumentos

As lâmpadas devem ser substituídas numa oficina.

Instalação elétrica

Fusíveis

Os dados do fusível de substituição devem coincidir com os dados do fusível avariado.

Existem três caixas de fusíveis no veículo:

- compartimento do motor
- painel de instrumentos
- bagageira

Antes de se substituir um fusível, desligar o respectivo interruptor e a ignição.

Um fusível fundido é identificável por um fio derretido. Não substituir o fusível enquanto não se corrigir o que levou a que se fundisse.

Algumas funções são protegidas por vários fusíveis.

Podem também existir fusíveis sem função atribuída.

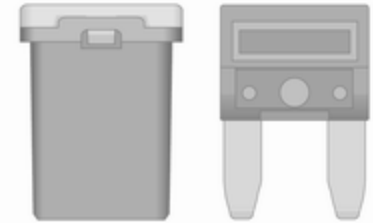

Extractor de fusíveis

Um extractor de fusíveis poderá encontrar-se na caixa de fusíveis no compartimento do motor.

Caixa de fusíveis no compartimento do motor



A caixa de fusíveis encontra-se na parte da frente esquerda do compartimento do motor.

Desengatar a tampa e removê-la.

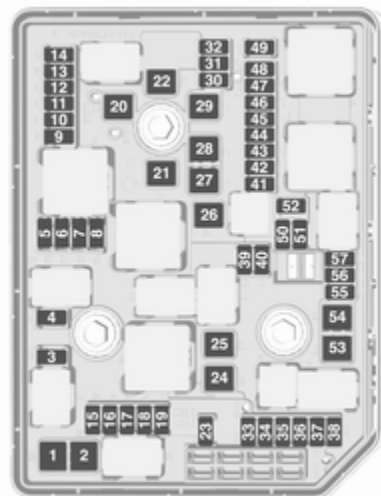

Colocar o extractor de fusíveis nos vários tipos de fusível a partir de cima ou da parte lateral e retirar o fusível.

N.º Circuito

- 1 Motor de arranque
- 2 Motor de arranque
- 3 Sensor de escape
- 4 Módulo de controlo do motor
- 5 Funções do motor
- 6 Módulo de controlo da caixa de velocidades
- 7 –
- 8 Módulo de controlo do motor
- 9 Sistema de controlo da climatização
- 10 Sistema de escape diesel
- 11 Sistema de trancagem da porta da bagageira, Transmissão
- 12 Massagem lombar do banco
- 13 After boil pump
- 14 Sistema de escape diesel
- 15 Sensor de escape

N.º Circuito

- 16 Injecção de combustível
- 17 Injecção de combustível
- 18 Sistema de escape diesel
- 19 Sistema de escape diesel
- 20 –
- 21 Conversor CC/CA
- 22 ABS
- 23 Sistema de lavagem para para-brisas e óculo traseiro
- 24 –
- 25 Aquecimento do combustível diesel
- 26 Módulo de controlo da caixa de velocidades
- 27 Módulo de porta da bagageira elétrica
- 28 –
- 29 Óculo traseiro aquecido

N.º Circuito

- 30 Descongelação dos espelhos retrovisores
- 31 –
- 32 Transformador CC/Visor LED/Aquecedor elétrico/Climatização/Controlador da vela de incandescência
- 33 Aviso antirroubo
- 34 Buzina
- 35 Tomada de energia da bagageira
- 36 Luz de máximo direita (halogéneo)/Luz de médio direita (LED)
- 37 Máximos lado esquerdo (Halogéneo)
- 38 Farol de LED/Ajuste automático do alcance dos faróis
- 39 Farol de nevoeiro dianteiro
- 40 OnStar

N.º Circuito

- 41 Água no sensor de combustível/
Bomba de água
- 42 Ajuste do alcance dos faróis
manual
- 43 Bomba do combustível
- 44 Câmara traseira/Espelho retro-
visor interior traseiro/Módulo de
reboque
- 45 Farol de LED esquerdo/Ajuste
automático esquerdo do
alcance dos faróis
- 46 Conjunto de instrumentos
- 47 Fecho da coluna de direção
- 48 Limpa-vidros traseiro
- 49 –
- 50 Farol de LED direito/Ajuste auto-
mático direito do alcance dos
faróis
- 51 Feixe das luzes de médios
(LED)

N.º Circuito

- 52 Módulo de comando do motor/
Módulo de controlo da caixa de
velocidades
- 53 –
- 54 Limpa-pára-brisas
- 55 Sistema de escape diesel
- 56 –
- 57 –

Depois de ter mudado os fusíveis avariados, fechar a tampa da caixa dos fusíveis e pressioná-la até encaixar.

Se a tampa da caixa dos fusíveis não for fechada correctamente, poderão ocorrer avarias.

Caixa de fusíveis no painel de instrumentos

A caixa de fusíveis está situada atrás de uma cobertura.



Puxar a cobertura e remover.

Veículos com conector de alimentação:

Se a tampa de fusíveis tem um conector de alimentação, deve ser removida utilizando um adaptador e uma chave de fendas. O adaptador está arrumado no porta-luvas ↗ 76. A chave de fendas está arrumada na bagageira ↗ 277.

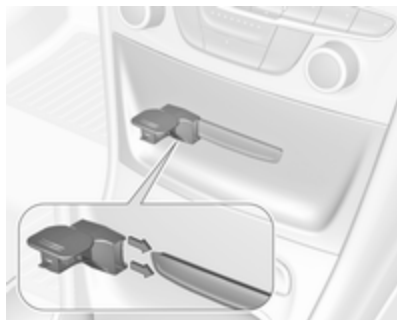

Fixar o adaptador ao conector de alimentação.



Empurrar a chave de fendas através da reentrância no adaptador.
Remover a tampa puxando a chave de fendas.

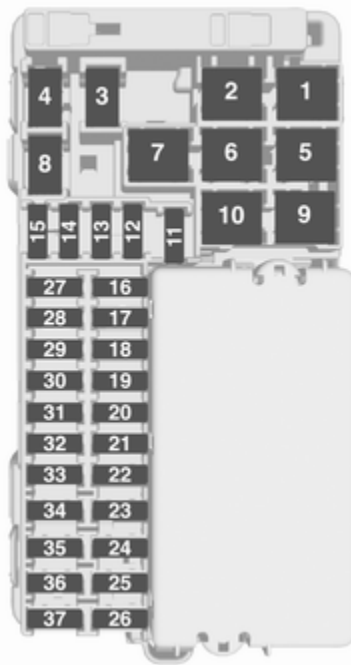

N.º Circuito

- 1 –
- 2 Sistema de climatização, ventoinha
- 3 Banco elétrico, lado do condutor
- 4 Isqueiro/Tomada elétrica dianteira
- 5 –
- 6 Vidro elétrico dianteiro
- 7 ABS
- 8 Volante aquecido
- 9 Módulo de controlo da carroçaria
- 10 Vidro elétrico traseiro
- 11 Tecto de abrir
- 12 Módulo de controlo da carroçaria
- 13 Aquecimento dos bancos (apenas em veículos sem buzina de alarme)

N.º Circuito

- 14 Espelho retrovisor exterior
- 15 Módulo de controlo da carroçaria
- 16 Módulo de controlo da carroçaria
- 17 Módulo de controlo da carroçaria
- 18 Módulo de controlo da carroçaria
- 19 Conector da ligação de dados
- 20 Sistema de airbags
- 21 Sistema de controlo da climatização
- 22 Sistema de fecho centralizado, tampa da bagageira
- 23 Sistema de chave electrónica
- 24 Função de memória dos bancos eléctricos
- 25 Volante com sistema de airbags

N.º Circuito

- 26 Interruptor de ignição/Tranca da direcção
- 27 Módulo de controlo da carroçaria
- 28 Porta USB
- 29 –
- 30 Alavanca selectora
- 31 Limpa-vidros do óculo traseiro
- 32 Módulo de controlo da caixa de velocidades
- 33 Sistema de alarme antirroubo/Recetor acústico eléctrico
- 34 Sensores de estacionamento/Aviso de ângulo morto/Sistema de informação e lazer/Porta USB
- 35 OnStar
- 36 Visor de Informação/Conjunto de instrumentos/Leitor de CD
- 37 Sistema de informação e lazer, rádio

Depois de ter mudado os fusíveis avariados, fechar a tampa da caixa dos fusíveis e pressioná-la até encaixar.

Veículos com conector de alimentação:

1. Aplicar a cobertura no lado direito.

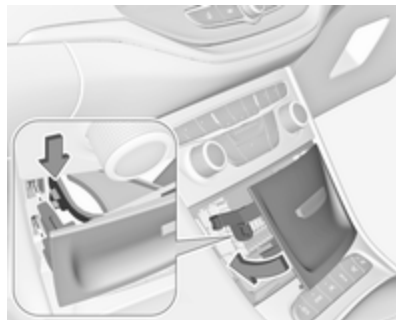

2. Rebater o lado esquerdo da cobertura para a frente. Ter atenção para que o grampo de fixação fique orientado como se mostra na ilustração.

Caixa de fusíveis na bagageira

A caixa de fusíveis está situada no lado esquerdo da bagageira, atrás de uma tampa.

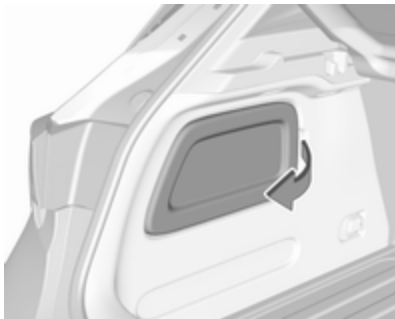

Retirar a tampa.

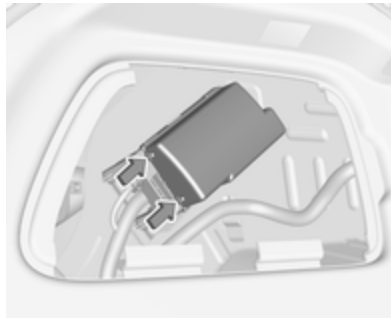

Desengatar a tampa da caixa de fusíveis e removê-la.

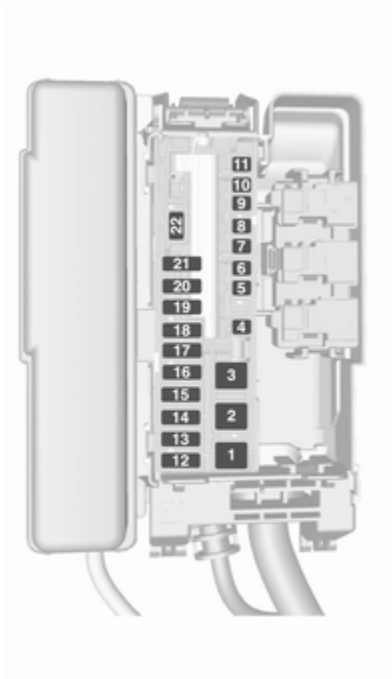

N.º Circuito

- 1 –
- 2 Inversor CC/CA
- 3 Módulo de reboque
- 4 Banco elétrico, lado do passageiro
- 5 –
- 6 Módulo de aviso de distância
- 7 –
- 8 –
- 9 Aquecimento dos bancos traseiros (nos veículos sem buzina de alarme)
- 10 Serviço
- 11 –
- 12 Aquecimento dos bancos dianteiros (nos veículos com buzina de alarme)
- 13 Aquecimento dos bancos traseiros (nos veículos com buzina de alarme)

N.º Circuito

- 14 Ignição
- 15 Ventilação dos bancos
- 16 Ponto de saída do reboque
- 17 Ponto de saída do reboque
- 18 –
- 19 –
- 20 –
- 21 Rebatimento dos bancos traseiros elétricos
- 22 Porta da bagageira eléctrica

Depois de ter mudado os fusíveis avariados, fechar a tampa da caixa dos fusíveis e pressioná-la até encaixar.

Fusíveis adicionais encontram-se próximo da bateria do veículo.

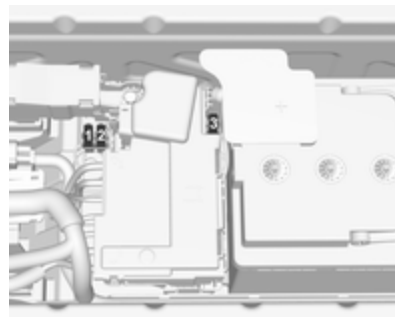

N.º Circuito

- 1 Bomba do combustível
- 2 Módulo de controlo do motor
- 3 Alimentação

Ferramentas do veículo

Ferramentas

Dois volumes de 5 portas com roda sobresselente

Abrir a cobertura do piso da bagageira ↗ 86.

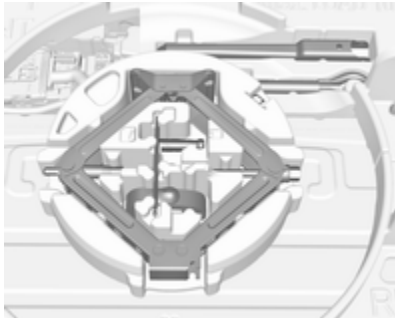

O macaco, o olhal de reboque, uma cinta para fixar uma roda danificada e as ferramentas estão situados na caixa de ferramentas por baixo da roda sobresselente. Roda sobresselente ↗ 292.

Sports Tourer com roda sobresselente

Abrir a cobertura do piso da bagageira ↗ 86.



O macaco, o olhal de reboque e as ferramentas estão situados na caixa de ferramentas por baixo da roda sobresselente. Roda sobresselente ↗ 292.

Dois volumes de 5 portas sem roda sobresselente



Abrir a cobertura na parede direita da bagageira.

Algumas ferramentas e o olhal de reboque estão arrumadas numa caixa de ferramentas juntamente com o kit de reparação de pneus.

Sports Tourer sem roda sobresselente



Abrir a cobertura no lado direito da bagageira.

As ferramentas e o olhal de reboque estão arrumadas numa mala juntamente com o kit de reparação de pneus.

Rodas

Estado de pneus e jantes

Passar pelas beiras da estrada devagar e, se possível, em ângulo recto. Passar por cima de superfícies semelhantes a arestas vivas pode causar danos em pneus e jantes. Não apertar os pneus contra os passeios ao estacionar.

Regularmente, verificar se as jantes apresentam danos. Recorrer à ajuda de uma oficina em caso de danos ou desgaste invulgar.

Pneus de inverno

Os pneus de Inverno aumentam a segurança de condução a temperaturas inferiores a 7 °C e, por conseguinte, deverão ser montados em todas as rodas.

São permitidas todas as medidas de pneus como pneus de Inverno
⇨ 319.

De acordo com a legislação nacional de cada país, colocar a etiqueta de velocidade dentro do campo de visão do condutor.

Designação dos pneus

P. ex. **215/50 R 16 95 H**

215 : Largura do pneu, mm

50 : Relação da secção transversal (relação entre altura e largura do pneu), %

R : Tipo de cinta: Radial

RF : Tipo: RunFlat

16 : Diâmetro da jante, polegadas

95 : Índice de carga, p. ex. 95 é equivalente a 690 kg

H : Letra do código de velocidade

Letra do código de velocidade:

Q : até 160 km/h

S : até 180 km/h

T : até 190 km/h

H : até 210 km/h

V : até 240 km/h

W : até 270 km/h

Escolha um pneu adequado para a velocidade máxima do veículo.

É possível alcançar a velocidade máxima na tara com o condutor (75 kg) mais 125 kg de carga. O equipamento opcional pode reduzir a velocidade máxima do veículo.

Desempenho ⇨ 313.

Pressão dos pneus

Verificar a pressão com os pneus frios pelo menos cada 14 dias e antes de qualquer viagem grande. Não esquecer de verificar também o pneu sobresselente.

Isto aplica-se igualmente aos veículos com sistema de controlo da pressão dos pneus.



Pressão dos pneus ⇨ 319.

A etiqueta de informação da pressão dos pneus no quadro da porta esquerda indica o tipo de pneus de origem e as pressões correspondentes.

Os dados da pressão dos pneus referem-se a pneus frios. Aplica-se a pneus de Verão e de Inverno.

Insuflar sempre o pneu sobresselente segundo a pressão especificada para carga completa.

A pressão ECO dos pneus serve para alcançar o menor consumo de combustível possível.

A pressão incorrecta dos pneus prejudica a segurança, a manobrabilidade do veículo, o conforto e a poupança de combustível e aumenta o desgaste dos pneus.

As pressões dos pneus podem variar em função de várias opções.

Para o valor correcto da pressão dos pneus, seguir o procedimento abaixo:

- Identificar o código de identificação do motor. Dados do motor ⇨ 311.
- Identificar o respectivo pneu.
- As tabelas da pressão dos pneus indicam todas as combinações possíveis de pneus ⇨ 319.

Para os pneus aprovados para o seu veículo, consultar o Certificado CE de Conformidade fornecido com o veículo ou os documentos de matrícula nacionais.

O condutor é responsável pelo ajuste correcto da pressão dos pneus.

Aviso

Se a pressão for demasiado baixa, pode causar o sobreaquecimento e danos internos nos pneus, resultando na separação do piso e mesmo no rebentamento do pneu a altas velocidades.

⚠ Aviso

Para pneus específicos, a pressão dos pneus recomendada, indicada na tabela da pressão dos pneus, poderá exceder a pressão máxima dos pneus indicada no pneu. Nunca exceder a pressão máxima dos pneus indicada no pneu.

Se for necessário reduzir ou aumentar a pressão dos pneus num veículo com sistema de controlo da pressão dos pneus, desligar a ignição.

Sujeição à temperatura

A pressão dos pneus depende da temperatura dos pneus. Durante a condução a temperatura e a pressão dos pneus aumentam. Os valores da pressão dos pneus fornecidos na etiqueta de pressão dos pneus e na tabela de pressão dos pneus são válidos para pneus frios, o que significa a 20 °C.

A pressão aumenta quase 10 kPa para um aumento de temperatura de 10 °C. Isto deve ser tido em consideração ao verificar pneus quentes.

O valor da pressão dos pneus apresentado no Centro de Informação do Condutor é a pressão efetiva dos pneus. Um pneu arrefecido mostra um valor diminuído, o que não indica uma fuga de ar.

Sistema de controlo da pressão dos pneus

O sistema de controlo da pressão dos pneus verifica a pressão dos quatro pneus uma vez por minuto quando a velocidade do veículo ultrapassa determinado limite.

Atenção

O sistema de controlo da pressão dos pneus avisa apenas se os pneus estão com pouca pressão e

não substitui a manutenção regular dos pneus por parte do condutor.

Todas as rodas devem possuir sensores de pressão e os pneus devem estar à pressão indicada.

Advertência

Nos países onde o sistema de controlo da pressão dos pneus é exigido legalmente, a utilização de rodas sem sensores de pressão invalida a autorização de utilização.

É possível mostrar as pressões actuais dos pneus no Centro de Informação do Condutor.

Mostrador do nível médio:

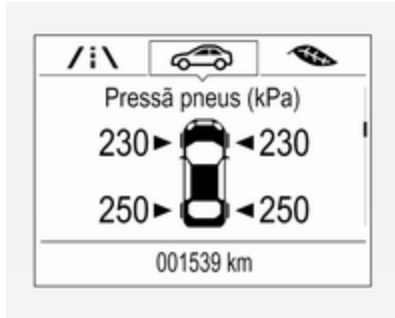

Selecionar a página **Pressão dos pneus** em **Veículo informação menu**  no Centro de Informação do Condutor ⇨ 123.

Mostrador do nível superior:



Selecionar a página **Pressão dos pneus** no menu **Info** no Centro de Informação do Condutor ⇨ 123.

O estado do sistema e os avisos de pressão são indicados por uma mensagem com o pneu em questão no Centro de Informação do Condutor.

O sistema considera a temperatura dos pneus para os avisos.

Sujeição à temperatura ⇨ 279.



Uma situação de pressão baixa detectada é indicada pela luz de aviso  ⇨ 120.

Se a luz de aviso  se acender, parar logo que possível e encher os pneus de acordo com o recomendado ⇨ 319.

Se  piscar durante 60-90 segundos e em seguida ficar acesa continuamente, existe uma avaria no sistema. Consultar uma oficina.

Após o enchimento, poderá ser necessário conduzir um pouco para actualizar os valores da pressão dos pneus no Centro de Informação do Condutor. Durante esse período de tempo,  poderá acender-se.

Se  se acender a temperaturas mais baixas e se apagar após a condução, isto pode ser um indicador

de aproximação a um estado de pressão baixa dos pneus. Verificar a pressão dos pneus.

Mensagens do veículo ⇨ 132.

Se a pressão dos pneus tiver de ser reduzida ou aumentada, desligar o motor.

Apenas montar rodas com sensores de pressão, de outro modo a pressão dos pneus não será apresentada e  acende continuamente.

Uma roda sobresselente ou roda sobresselente temporária não está equipada com sensor de pressão. O sistema de controlo da pressão dos pneus não está operacional para estes pneus. O indicador de controlo  acende. Para os outros três pneus, o sistema mantém-se operacional.

A utilização de kits de reparação dos pneus líquido à venda no mercado pode prejudicar o funcionamento do sistema. Podem ser utilizados kits de reparação aprovados pelo fabricante.

Utilizar dispositivos eletrónicos ou estar perto de instalações que utilizam frequências de onda

semelhantes pode interferir com o sistema de controlo da pressão dos pneus.

De cada vez que os pneus são substituídos, os sensores do sistema de controlo da pressão dos pneus devem ser desmontados e submetidos a manutenção. No caso do sensor aparafusado, substituir o núcleo da válvula e o anel de vedação. No caso do sensor preso por grampo, substituir a haste completa da válvula.

Estado de carga do veículo

Ajustar a pressão dos pneus ao estado de carga de acordo com a etiqueta de informação dos pneus ou a tabela de pressão dos pneus ⇨ 319 e selecionar a definição adequada no menu **Carga dos pneus** no Centro de Informação do Condutor, **Veículo informação menu** ⇨ 123. Esta definição é a referência para os avisos de pressão dos pneus.

O menu **Carga dos pneus** apenas aparece se o veículo estiver parado e o travão de mão engatado. Nos

veículos com caixa de velocidades automática a alavanca seletora deve estar em **P**.

Mostrador do nível médio:

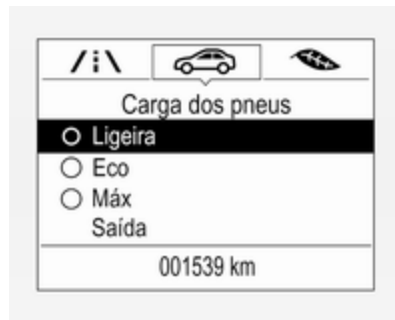

Selecionar a página **Carga dos pneus** em **Veículo informação menu**  no Centro de Informação do Condutor ⇨ 123.

Seleccionar

- **Ligeira** para pressão de conforto até 3 pessoas.
- **Eco** para pressão de economia até 3 pessoas.
- **Máx** para carga total.

Mostrador do nível superior:

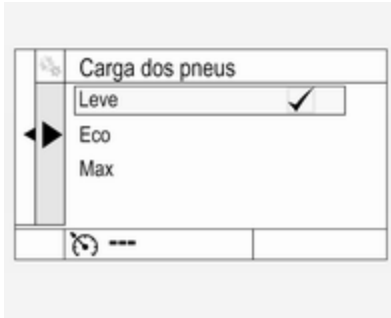

Selecionar a página **Carga dos pneus** no menu **Opções** no Centro de Informação do Condutor ↷ 123.

Seleccionar

- **Ligeira** para pressão de conforto até 3 pessoas.
- **Eco** para pressão de economia até 3 pessoas.
- **Máx** para carga total.

Processo de correspondência do sensor de pressão dos pneus

Cada sensor de pressão dos pneus tem um código de identificação único. É necessário efetuar a correspondência do código de

identificação com uma nova posição da roda depois de rodar as rodas ou de substituir o conjunto de rodas completo e se um ou mais sensores de pressão dos pneus foram substituídos. O processo de correspondência do sensor de pressão dos pneus também deve ser efetuado depois de substituir uma roda sobresselente por uma roda de estrada com o sensor de pressão dos pneus.

A luz de anomalia (⚠) e a mensagem ou código de aviso deverão apagar no próximo ciclo de ignição. A correspondência dos sensores com as posições das rodas é efetuada utilizando uma ferramenta de reprogramação, pela seguinte ordem: roda dianteira esquerda, roda dianteira direita, roda traseira direita e roda traseira esquerda. O indicador de mudança de direção na posição activa actual mantém-se aceso até ocorrer a correspondência do sensor.

Consultar uma oficina para o serviço. Tem 2 minutos para fazer corresponder a primeira posição da roda e 5 minutos no total para fazer

corresponder as quatro posições das rodas. Caso demore mais tempo, o processo de correspondência pára e tem de ser reiniciado.

O processo de correspondência do sensor de pressão dos pneus é o seguinte:

1. Aplicar o travão de mão.
2. Ligue a ignição.
3. Nos veículos com caixa de velocidades automática: colocar a alavanca selectora na posição **P**.
Nos veículos com caixa de velocidades manual: seleccionar o ponto-morto.

4. Mostrador do nível médio:

Utilizar **MENU** na alavanca do indicador de mudança de direção para seleccionar o **Veículo informação menu**  no Centro de Informação do Condutor.

Mostrador do nível superior:

Premir < no volante para abrir a página do menu principal.

Selecionar a página **Info** com ^ ou v.

Confirmar com ✓.

5. Selecionar o menu de pressão dos pneus.

Mostrador do nível médio:

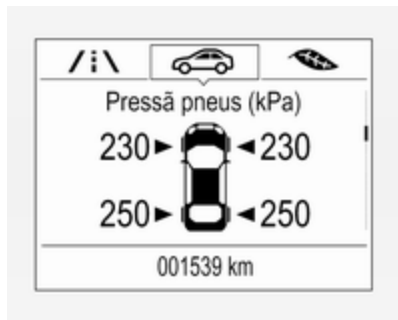

Mostrador do nível superior:

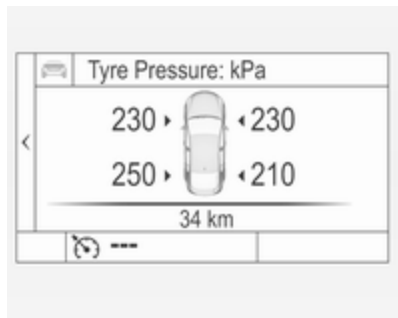

6. Mostrador do nível médio:

Premir **SET/CLR** para iniciar o processo de correspondência do sensor. Deverá ser apresentada uma mensagem a pedir aceitação do processo.

Premir novamente **SET/CLR** para confirmar a selecção. A buzina toca duas vezes para indicar que o receptor está em modo de memorização.

Mostrador do nível superior:

Premir **✓** para iniciar o processo de correspondência do sensor. A buzina toca duas vezes para indicar que o receptor está em modo de memorização.

7. Começar pela roda dianteira do lado esquerdo.

8. Colocar a ferramenta de reprogramação contra a parede lateral do pneu, junto à haste da válvula. Em seguida, premir o botão para ativar o sensor de pressão dos pneus. Um toque curto da buzina confirma que foi

feita a correspondência do código de identificação do sensor com aquela posição da roda.

9. Passar à roda dianteira do lado direito e repetir o procedimento indicado no Passo 8.
10. Passar à roda traseira do lado direito e repetir o procedimento indicado no Passo 8.
11. Passar à roda traseira esquerda e repetir o procedimento indicado no Passo 8. A buzina apita duas vezes para indicar que foi feita a correspondência do código de identificação do sensor com a roda traseira esquerda e que o processo de correspondência dos sensores de pressão dos pneus já não está ativo.
12. Desligar a ignição.
13. Regular os quatro pneus à pressão recomendada conforme indicado na etiqueta de informação da pressão dos pneus.
14. Garantir que o estado de carga dos pneus está de acordo com a pressão seleccionada ⇨ 123.

Profundidade do relevo

Verificar a profundidade do rasto a intervalos regulares.

Os pneus devem ser substituídos por razões de segurança quando a profundidade do rasto for de 2-3 mm (4 mm para pneus de Inverno).

Por razões de segurança é recomendado que a profundidade do piso dos pneus no mesmo eixo não seja diferente em mais do que 2 mm.



A profundidade de rasto mínima permitida por lei (1,6 mm) terá sido atingida quando o rasto tiver sido gasto até um dos indicadores de

desgaste do rasto (TWI). A respectiva posição está indicada por marcas na parede lateral.

Se existir maior desgaste à frente que atrás, periodicamente trocar as rodas dianteiras com as traseiras. Certificar-se que o sentido da rotação das rodas permanece igual.

Os pneus envelhecem mesmo quando não utilizados. Recomendamos que os pneus sejam substituídos a cada 6 anos.

Mudar para outros pneus

Se se utilizarem pneus de tamanho diferente dos montados de fábrica, poderá ser necessário reprogramar o velocímetro assim como a pressão nominal dos pneus e fazer outras alterações no veículo.

Após a conversão para um tamanho de pneus diferente, mandar substituir a etiqueta com as pressões dos pneus e reinicializar o sistema de controlo da perda de pressão dos pneus. ⇨ 280

⚠ Aviso

A utilização de pneus ou rodas inadequados poderá causar acidentes e invalida a autorização de utilização.

Tampões de rodas

Deverão utilizar-se tampões das rodas e pneus aprovados para o veículo em questão e que cumpram todos os requisitos de combinação de jantes e pneus aplicáveis.

Se os tampões das rodas e os pneus utilizados não forem aprovados pela fábrica, os pneus não deverão ter rebordo com protecção da jante.

Os tampões das rodas não devem impedir o arrefecimento dos travões.

⚠ Aviso

A utilização de pneus ou tampões de rodas inadequados pode causar perda de pressão repentina e, consequentemente, acidentes.

Correntes de neve



Só são permitidas correntes para pneus nas rodas dianteiras.

Utilizar sempre correntes de rede fina que não aumentem mais do que 10 mm ao piso e às paredes do pneu (incluindo o fecho das correntes).

⚠Aviso

Danos podem levar os pneus a rebentar.

As correntes para pneus são permitidas em pneus de tamanho 195/65 R15, 205/55 R16 e 215/55 R16.

Roda sobresselente temporária

Não é permitida a utilização de correntes de neve na roda sobresselente.

Kit de reparação de pneus

O kit de reparação de pneus pode ser utilizado para reparar pequenos danos no relevo de um pneu.

Não retirar quaisquer objectos estranhos dos pneus.

Danos num pneu que excedam 4 mm ou que estejam na face lateral do pneu não podem ser reparados com o kit de reparação dos pneus.

⚠Aviso

Não conduzir a mais de 80 km/h. Não utilizar durante um período longo de tempo.

A condução e o manuseio podem ser afectados.

Em caso de um pneu furado:

Aplicar o travão de mão e engatar a 1.^a, a marcha-atrás ou a posição P.



O kit de reparação de pneus no modelo de dois volumes de 5 portas está situado no lado direito da bagageira, atrás de uma cobertura.



No modelo Sports Tourer, o kit de reparação de pneus encontra-se numa mala no lado direito da bagageira, atrás de uma cobertura. A mala está presa com uma cinta.

1. Remover a botija do vedante.
2. Inserir o polegar na abertura e puxar o compressor para fora.



3. Retirar o cabo de ligação eléctrica e tubo flexível de ar do compartimento de arrumação que se encontram na parte inferior do compressor.

4. Aparafusar o tubo flexível do compressor na ligação na botija do vedante.
5. Encaixar a botija do vedante no retentor do compressor.

Colocar o compressor perto do pneu de maneira que a botija do vedante fique na vertical.

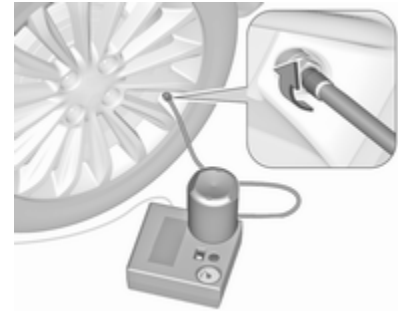

6. Desapertar a tampa da válvula do pneu em questão.
7. Aparafusar o tubo flexível na válvula do pneu.
8. O interruptor no compressor tem de estar na posição O.

9. Ligar a ficha do compressor na saída de alimentação ou do isqueiro.

Para não descarregar a bateria, recomendamos que se ligue o motor.

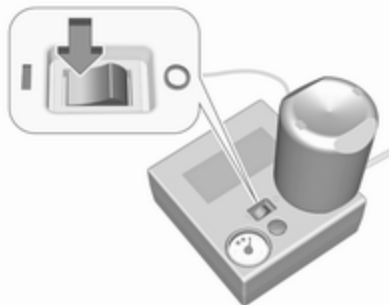

10. Colocar o interruptor de balancim do compressor na posição I. O pneu é cheio com vedante.
11. O manómetro da pressão do compressor indica por breves instantes um valor até 6 bar enquanto a garrafa de vedante se esvazia (cerca de 30 segundos). Depois a pressão começa a baixar.

12. O vedante é todo bombeado para dentro do pneu. Depois o pneu é insuflado.

13. A pressão do pneu recomendada deve ser atingida dentro de 10 minutos.

Pressão dos pneus ⇨ 319.

Quando obtiver a pressão correcta, desligar o compressor.



Se a pressão de pneu recomendada não for atingida no espaço de 10 minutos, retirar o kit de reparação de pneus. Deslocar o veículo de forma a que o pneu dê uma volta completa. Voltar a fixar o kit de reparação de pneus e continuar o procedimento de

enchimento durante 10 minutos. Se continuar a não atingir a pressão do pneu prescrita, o pneu está demasiado danificado. Recorrer à ajuda de uma oficina.

Retirar do pneu a pressão em excesso accionando o botão acima do indicador de pressão.

Não utilizar o compressor durante mais de 10 minutos.

14. Retirar o kit de reparação de pneus. Empurrar o trinco no suporte para retirar a garrafa de vedante do suporte. Enroscar o tubo de insuflação do pneu na ligação livre da garrafa de vedante. Isso evita que haja fuga de vedante. Guardar o kit de reparação dos pneus na bagageira.
15. Retirar qualquer excesso de vedante com um pano.
16. Retirar da garrafa de vedante a etiqueta que indica a velocidade máxima permitida e colocá-la dentro do campo de visão do condutor.

17. Prosseguir viagem imediatamente para que o vedante se distribua pelo pneu uniformemente. Depois de conduzir aproximadamente 10 km (mas não mais de 10 minutos), parar e verificar a pressão dos pneus. Apertar o tubo do ar do compressor directamente na válvula do pneu e no compressor ao fazer isso.

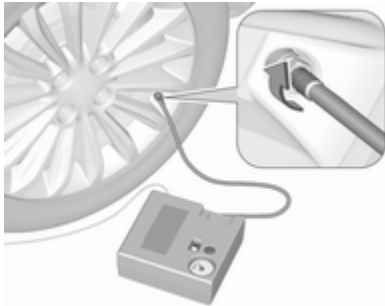

Se a pressão do pneu for superior a 1,3 bar, corrigir para o valor correcto. Repetir o procedimento até deixar de haver perda de pressão.

Se a pressão do pneu baixar para menos de 1,3 bar, não se deve

conduzir o veículo. Recorrer à ajuda de uma oficina.

18. Guardar o kit de reparação dos pneus na bagageira.

Advertência

As características de condução proporcionadas pelo pneu reparado são muito afectadas, pelo que o pneu deve ser substituído.

Se se ouvir um ruído anormal ou se o compressor ficar quente, desligar o compressor durante pelo menos 30 minutos.

A válvula de segurança incorporada abre a uma pressão de 7 bar.

Anotar a data de validade do kit. Após essa data a capacidade vedante deixa de ter garantia. Prestar atenção à informação de armazenamento constante da garrafa de vedante.

Substituir a garrafa de vedante utilizada. Eliminar a garrafa conforme indicado na legislação aplicável.

O compressor e o vedante podem ser utilizados a partir de -30 °C aproximadamente.

Os adaptadores fornecidos podem ser utilizados para encher outros itens, por exemplo, bolas de futebol, colchões de ar, barcos insufláveis, etc. Os mesmos encontram-se no lado inferior do compressor. Para retirar, aparafusar no compressor o tubo flexível e retirar o adaptador.

Substituição de roda

Alguns veículos são equipados com um kit de reparação dos pneus em vez de possuírem uma roda sobresselente ⇨ 286.

Proceder aos seguintes preparativos e respeitar a informação a seguir:

- Estacionar o veículo numa superfície nivelada, firme e não derrapante. As rodas dianteiras devem estar em posição de condução em linha recta.
- Aplicar o travão de mão e engatar a 1.^a, a marcha-atrás ou a posição **P**.
- Retirar a roda sobresselente ⇨ 292.
- Nunca mudar mais do que uma roda ao mesmo tempo.

- Só utilizar o macaco para mudar pneus no caso de furos, e não para mudança de pneus sazonal (pneus de Inverno/Verão).
- O macaco não necessita de manutenção.
- Se a superfície onde o veículo se encontra for mole, deve ser colocada uma placa sólida (máx. 1 cm de espessura) por baixo do macaco.
- Retirar os objectos pesados do veículo antes de levantá-lo com o macaco.
- Não deverão estar nem pessoas nem animais dentro do veículo quando este for levantado com o macaco.
- Nunca passar por baixo de um veículo apoiado num macaco.
- Não colocar o veículo a trabalhar quando elevado com um macaco.
- Limpar as porcas da roda e a rosca com um pano limpo antes de montar a roda.

⚠ Aviso

Não lubrificar o perno roscado da roda, porca de roda e cone da porca de roda.

1. Desencaixar as tampas dos parafusos das rodas com uma chave de parafusos e retirar. Para jantes de liga leve, colocar um pano macio por baixo da chave de fendas. Retirar o tampão da roda. Ferramentas do veículo ⇨ 277.

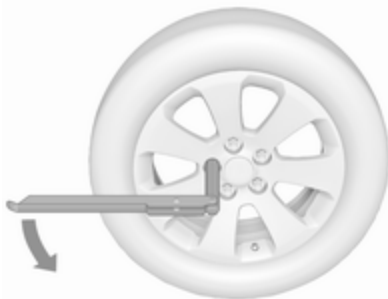

2. Desdobrar a chave de rodas e instalar certificando-se que fica bem colocada e desaparafusar cada parafuso meia volta.

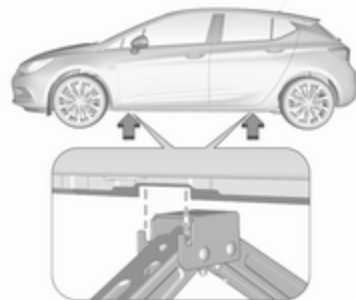

3. Certificar-se que o macaco está correctamente posicionado sob o ponto correcto de elevação do veículo.

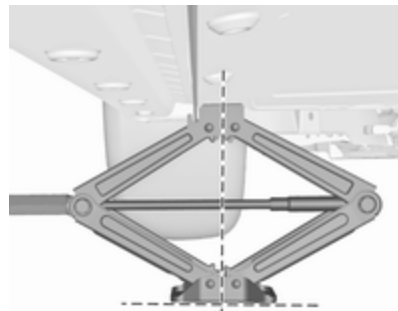

4. Regular o macaco para a altura necessária. Posicioná-lo imediatamente por baixo do ponto de elevação de maneira que não possa escorregar.

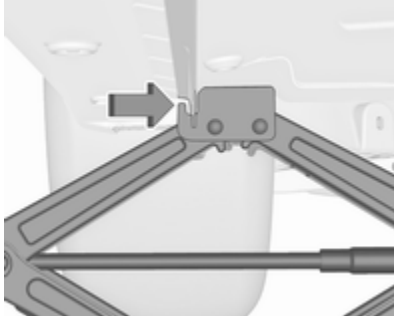

Garantir que a extremidade da carroçaria encaixa no entalhe do macaco.



Colocar a chave de rodas e com o macaco bem alinhado rodar a chave de rodas até a roda ficar afastada do solo. Não levantar mais o macaco.

5. Desapertar os parafusos das rodas.
6. Substituir a roda. Roda sobresselente ↻ 292.
7. Apertar os parafusos da roda.
8. Baixe o veículo e retire o macaco.
9. Colocar a chave de rodas tendo o cuidado de garantir que está posicionada firmemente e apertar cada porca numa sequência cruzada. Apertar ao binário de 140 Nm.

10. Alinhar o orifício da válvula no tampão da roda com a válvula do pneu, antes de colocar.

Colocar as tampas dos parafusos das rodas.

11. Arrumar a roda substituída ↻ 292 e as ferramentas do veículo ↻ 277.
12. Verificar a pressão do pneu montado e o binário de aperto das porcas da roda assim que possível.

Substituir ou reparar o pneu danificado o mais depressa possível.

Posição de elevação para plataforma de elevação



Posição do braço traseiro da plataforma de elevação sob a reentrância traseira da embalagem.

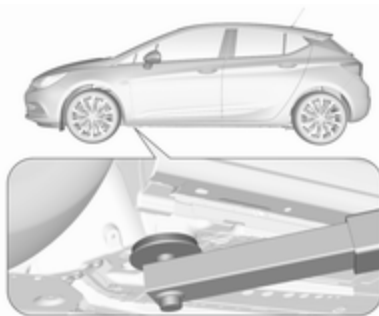

Posição do braço dianteiro da plataforma de elevação na subestrutura.

Roda sobresselente

Se for montada uma roda sobresselente diferente das outras rodas, esta roda poderá ser classificada como roda sobresselente temporária, sendo aplicados os limites de velocidade correspondentes, apesar de nenhuma etiqueta o indicar. Procurar a assistência de uma oficina para verificar o limite de velocidade aplicável.

A roda sobresselente tem uma jante em aço.

Atenção

A utilização de uma roda sobresselente mais pequena do que as outras ou com pneus de Inverno pode afectar a condução. Substituir o pneu danificado o mais depressa possível.



A roda sobresselente está na bagageira debaixo do tapete do chão.

Para a retirar:

1. Abrir a cobertura do piso ⇨ 86.

2. A roda sobresselente está fixa com uma porca de orelhas. Desenroscar a porca e retirar a roda sobresselente.

Por baixo da roda sobresselente encontra-se a caixa com as ferramentas do veículo.

3. Se, depois de mudar uma roda, não for colocada nenhuma roda na cavidade da roda sobresselente, prender a caixa de ferramentas apertando a porca de orelhas o mais possível e fechar a cobertura do piso.
4. Após uma substituição de roda de volta para o tamanho normal, colocar a roda sobresselente fora da cavidade e por cima e prendê-la com a porca de orelhas.

Arrumar uma roda de tamanho normal danificada na bagageira, modelo de dois volumes de 5 portas

A cavidade da roda sobresselente não está concebida para outros tamanhos de pneus para além dos tamanhos de rodas sobresselentes. Uma roda danificada de tamanho

normal tem de ser arrumada na bagageira e fixa com uma cinta. Ferramentas do veículo ⇨ 277. Para fixar a roda:

1. Colocar o exterior da roda virado para cima junto a uma das laterais da bagageira.

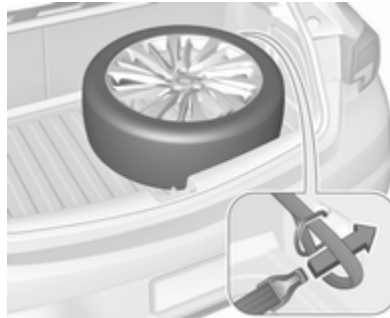

2. Passar a extremidade da cinta com laçada pelo olhal dianteiro do lado adequado.
3. Passar a extremidade da cinta com laçada pelo olhal e puxar até que a cinta esteja bem fixa no olhal.

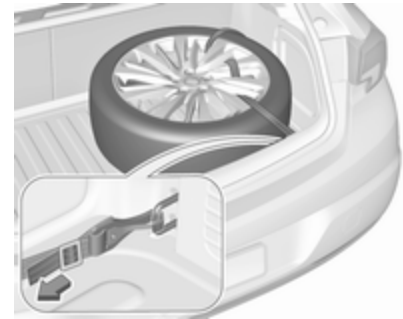

4. Inserir a cinta pelos raios da jante, conforme se mostra na figura.
5. Instalar o gancho no olhal traseiro.
6. Apertar a cinta e fixá-la com a fivela.

⚠ Perigo

Conduza sempre com os encostos dos bancos traseiros dobrados para cima e engatados quando guardar uma roda de tamanho normal na bagageira.

Arrumar uma roda de tamanho normal danificada na bagageira, modelo Sports Tourer

Na cavidade da roda sobresselente podem ser arrumadas rodas de todos os tamanhos permitidos. Para fixar a roda:

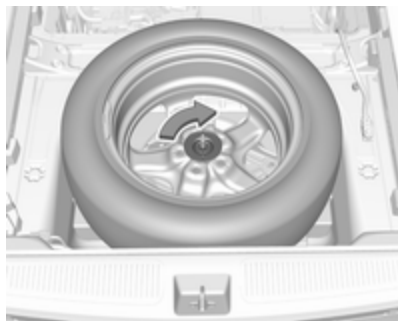

1. Remover a tampa central com o emblema da marca empurrando a partir de dentro.
2. Posicionar a roda fora da cavidade da roda e por baixo.

3. Prender a roda defeituosa com a porca de orelhas.
4. Consoante o tamanho do pneu, a cobertura do piso pode ser posicionada na roda saliente.

Roda sobresselente temporária

Atenção

A utilização de uma roda sobresselente mais pequena do que as outras ou com pneus de Inverno pode afectar a condução. Substituir o pneu danificado o mais depressa possível.

Montar só uma roda sobresselente temporária. Não conduzir a mais de 80 km/h. Fazer as curvas devagar. Não utilizar durante muito tempo.

Se o seu veículo tiver um furo numa das rodas traseiras quando reboca outra veículo, montar a roda sobresselente temporária na frente e o pneu normal atrás.

Correntes para pneus ⇨ 286.

Roda sobresselente com pneu direccional

Se possível, montar pneus direccionais de forma que rodem a rodarem na direcção de condução. A direcção de rodagem é indicada por um símbolo (p. ex. uma seta) na parede lateral do pneu.

O indicado a seguir aplica-se a pneus montados contra a direcção de condução:

- A condução pode ser afectada. Mandar substituir ou reparar o pneu com defeito logo que possível e use-o em vez da roda sobresselente.
- Conduzir com redobrada atenção em superfícies molhadas ou com neve.

Auxílio de arranque

A bateria do veículo está situada na bagageira por baixo de uma cobertura. Existem pontos de ligação para o auxílio de arranque no compartimento do motor.

Um veículo com uma bateria descarregada pode ser posto a trabalhar com cabos auxiliares de arranque e com a bateria de outro veículo.

Não proceder ao arranque com carregador de carga rápida.

⚠ Aviso

Ter muito cuidado ao proceder ao arranque com cabos auxiliares de arranque. O incumprimento das instruções que se seguem pode causar lesões ou danos devido à explosão da bateria ou danos nos sistemas eléctricos de ambos os veículos.

⚠ Aviso

Evitar o contacto da bateria com os olhos, pele, tecidos e superfícies pintadas. O líquido contém ácido sulfúrico que pode provocar ferimentos e danos no caso de contacto directo.

- Nunca expor a bateria do veículo a chamas nuas ou faíscas.
- Uma bateria do veículo descarregada pode congelar à temperatura de 0 °C. Descongelar a bateria congelada do veículo antes de ligar os cabos auxiliares de arranque.
- Ao manusear uma bateria de veículo, utilizar óculos e vestuário de protecção.
- Utilizar uma bateria auxiliar do veículo com a mesma tensão (12 volts). A respectiva capacidade (Ah) não deve ser muito inferior à da bateria do veículo descarregada.

- Utilizar cabos auxiliares de arranque com terminais isolados e uma secção transversal de pelo menos 16 mm² (25 mm² para motores a diesel).
- Não desligar a bateria descarregada do veículo.
- Desligar todos os consumidores eléctricos desnecessários.
- Não se inclinar sobre a bateria do veículo durante o arranque com cabos auxiliares.
- Não permitir que os terminais de um dos cabos entre em contacto com os do outro cabo.
- Os veículos não devem tocar um no outro durante o processo de arranque com cabos auxiliares.
- Aplicar o travão de mão, colocar a caixa de velocidades em ponto morto e a caixa automática e **P**.
- Abrir a tampa de protecção do terminal positivo do veículo no compartimento do motor e da bateria auxiliar do veículo.

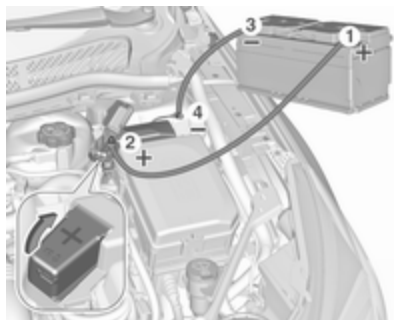

Ordem de ligação dos cabos:

1. Ligar o cabo vermelho ao terminal positivo da bateria auxiliar do veículo.
2. Ligar a outra extremidade do fio condutor vermelho ao terminal positivo do veículo perto da caixa de fusíveis no compartimento do motor.
3. Ligar o cabo preto ao terminal negativo da bateria auxiliar do veículo.
4. Ligar a outra extremidade do fio condutor preto a um ponto de terra do veículo no compartimento do motor.

Colocar os cabos de modo a não serem apanhados por peças rotativas no compartimento do motor.

Para colocar o motor a trabalhar:

1. Pôr a trabalhar o motor do veículo auxiliar.
2. Após 5 minutos, ligar o outro motor. Não se deve fazer tentativas de arranque durante mais de 15 segundos com intervalos de 1 minuto.
3. Deixar cada um dos motores ao ralenti durante cerca de 3 minutos com os cabos ligados.
4. Ligar os consumidores eléctricos (p. ex. faróis, óculo traseiro com desembaciador) do veículo que estiver a ser posto a trabalhar com cabos auxiliares de arranque.
5. Para retirar os cabos proceder pela ordem exactamente inversa à acima descrita.

Rebocar

Rebocar o veículo



Inserir uma chave de parafusos na fenda existente na parte inferior da tampa. Soltar a tampa deslocando cuidadosamente a chave de parafusos para baixo.

O olhal de reboque está arrumado com as ferramentas do veículo
 ⇨ 277.

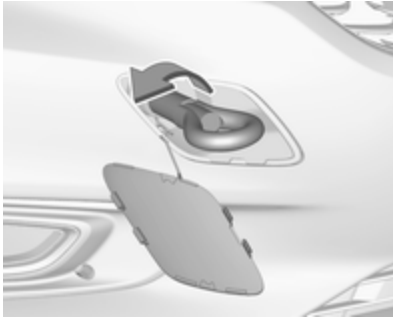

Enroscar o olhal de reboque o mais possível e até parar na horizontal.

Prender um cabo de reboque - ou, ainda melhor, uma barra de reboque - ao olhal de reboque.

O olhal de reboque deverá ser utilizado apenas para rebocar e não para recuperar o veículo.

Ligar a ignição para destrancar o volante e se poder utilizar luzes dos travões, buzina e limpa-pára-brisas.

Mudar a alavanca seletora para a posição de ponto morto.

Desengatar o travão de mão.

Atenção

Conduzir devagar. Não conduzir com movimentos bruscos. Força de tracção em excesso pode danificar o veículo.

Quando o motor está desligado, é necessária mais força para travar e mexer a direcção.

Para evitar a entrada de gases de escape do veículo rebocador, ligar a recirculação do ar e fechar as janelas.

Veículos com caixa de velocidades automática: O veículo tem de ser rebocado voltado para a frente a uma velocidade não superior a 80 km/h nem por mais de 100 km. Em todos os outros casos e quando a caixa de velocidades estiver avariada, o eixo dianteiro deve ser elevado do chão.

Veículos com caixa de velocidades manual robotizada: o veículo apenas deve ser rebocado virado para a frente com o eixo dianteiro levantado do chão.

Recorrer à ajuda de uma oficina.

Depois de rebocar, desaparafusar o olhal de reboque.

Inserir a tampa no topo e encaixar para baixo.

Rebocar outro veículo



Inserir uma chave de parafusos na fenda existente na curvatura inferior da tampa. Soltar a tampa deslocando cuidadosamente a chave de parafusos para baixo.

O olhal de reboque está arrumado com as ferramentas do veículo
↪ 277.

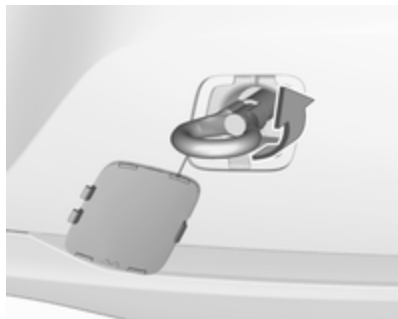

Enroscar o olhal de reboque o mais possível e até parar na horizontal.

O olhal de fixação na traseira, por baixo do veículo, nunca deve ser utilizado como olhal de reboque.

Prender um cabo de reboque - ou, ainda melhor, uma barra de reboque - ao olhal de reboque.

O olhal de reboque deverá ser utilizado apenas para rebocar e não para recuperar o veículo.

Atenção

Conduzir devagar. Não conduzir com movimentos bruscos. Força de tracção em excesso pode danificar o veículo.

Depois de rebocar, desaparafusar o olhal de reboque.

Inserir a tampa no topo e encaixar para baixo.

Conservação do veículo

Conservação da carroçaria

Fechaduras

As fechaduras são lubrificadas na fábrica com uma massa para canhões de fechadura de elevada qualidade. Utilizar agente descongelante apenas quando absolutamente necessário, já que esse remove a lubrificação e dificulta o funcionamento das fechaduras. Depois de utilizar um agente descongelante, proceder à lubrificação das fechaduras numa oficina.

Lavagem

A pintura do veículo é exposta a influências do ambiente. Lavar e encerar o veículo regularmente. Ao utilizar estações de lavagem automática, seleccionar um programa que inclua enceragem.

Os dejectos de aves, insectos mortos, resinas, pólen e substâncias semelhantes deverão ser limpas imediatamente, uma vez que contêm constituintes agressivos que podem danificar a pintura.

Se se utilizar estações de lavagem, cumprir as instruções do fabricante do veículo. Os limpa pára-brisas e o limpa-vidros do óculo traseiro devem ser desligados. Remover a antena e os acessórios exteriores, como por exemplos barras de tejadilho, etc.

Se se lavar o veículo à mão, certificar-se de que os interiores das cavas das rodas são também bem lavados.

Limpar as arestas e dobras em portas abertas e capô, bem como as áreas cobertas por estas.

Limpar as molduras metálicas brilhantes com uma solução de limpeza aprovada para alumínio a fim de evitar danos.

Atenção

Usar sempre um produto de limpeza com um pH situado entre 4 e 9.

Não utilizar produtos de limpeza em superfícies quentes.

Não limpar o compartimento do motor com jacto de vapor ou equipamento de limpeza a jacto a alta pressão.

Passar o veículo bem por água e retirar a água com uma camurça. Passar a camurça por água frequentemente. Utilizar camurças à parte para superfícies pintadas e vidros: resíduos de cera em vidros podem dificultar a visão.

Fazer com que as dobradiças de todas as portas sejam lubrificadas numa oficina.

Não utilizar objectos rígidos para remover pedaços de alcatrão. Em superfícies pintadas utilizar produto de remoção de alcatrão.

Luzes exteriores

As coberturas dos faróis e de outras luzes são de plástico. Não utilizar agentes cáusticos ou abrasivos ou raspador de gelo e não os secar.

Polimento e enceragem

Encerar o veículo regularmente (o mais tarde quando a água já não formar gotas). Caso contrário, a pintura irá secar completamente.

O polimento só é necessário se a pintura estiver baça ou se tiver havido resíduos sólidos agarrados à pintura.

O polimento da pintura com silicone forma uma película protectora, tornando desnecessária a aplicação de cera.

As peças da carroçaria em plástico não devem ser tratadas com cera ou agentes de polimento.

Vidros e escovas do limpa pára-brisas

Utilizar um pano macio que não largue pelo ou camurça com líquido limpa-vidros e produto de remoção de insectos.

Ao limpar o óculo traseiro a partir do interior, limpar sempre paralelamente ao elemento de aquecimento para evitar danos.

Para remoção mecânica de gelo, utilizar um rapador de gelo de extremidade afiada. Empurrar o raspador bem contra o vidro para não ficar sujidade por baixo dele e raspar o vidro.

Remover resíduos de sujidade das escovas do limpa-pára-brisas com um pano macio e um limpa-vidros. Além disso, remova da janela quaisquer resíduos, tais como cera, restos de insectos e afins.

Os resíduos de gelo, a poluição e a utilização contínua do limpa-pára-brisas nas janelas secas danificarão ou inclusive destruirão as escovas do limpa-pára-brisas.

Tecto de abrir

Nunca limpar com solventes ou agentes abrasivos, combustíveis, meios agressivos (p. ex. diluente, soluções com acetona, etc.), meios ácidos ou muito alcalinos ou esponjas abrasivas. Não aplique cera ou agentes de polimento no tecto de abrir.

Jantes e pneus

Não utilizar dispositivos de limpeza a jacto a alta pressão.

Limpar as jantes com um produto de limpeza de jantes de pH neutro.

As jantes são pintadas e podem ser tratadas com os mesmos produtos utilizados para a carroçaria.

Danos na pintura

Rectificar pequenos danos na pintura com uma caneta de retoque antes que apareça ferrugem. Áreas de maiores danos ou com ferrugem devem ser reparadas por uma oficina.

Substrutura

Algumas áreas da substrutura do veículo têm um revestimento em PVC enquanto outras áreas críticas possuem uma camada de cera de protecção durável.

Depois de a substrutura ser lavada, verificar a substrutura e aplicar cera se necessário.

Materiais de borracha/betume podem danificar a camada de PVC. Os trabalhos na substrutura devem ser realizados numa oficina.

Antes e depois do Inverno, lavar a substrutura e verificar a camada de cera de protecção.

Equipamento para reboque

Não limpar a barra da esfera de acoplamento com um jacto de vapor ou equipamento de limpeza a jacto a alta pressão.

Válvula de ar

Limpar o sistema de segurança no pára-choques dianteiro para manter um bom funcionamento.

Conservação do habitáculo

Interior e assentos

Limpar o interior do veículo, incluindo painel de instrumentos e painéis, apenas com um pano seco ou produto de limpeza de interiores.

Limpar os estofos de pele com água limpa e um pano macio. No caso de forte sujidade, utilizar um produto de limpeza de peles.

O conjunto de instrumentos e os visores devem ser limpos apenas com um pano macio humedecido. É necessário utilizar uma solução de sabão pouco concentrada.

Limpar estofos de tecido com um aspirador e escova. Eliminar nódoas com produto de limpeza de estofos.

Tecidos em têxtil poderão não ter cores fixas. Isso poderá provocar descoloração, especialmente em estofos com cores claras. Nódoas que se podem tirar e descoloração deverão ser limpas o mais rapidamente possível.

Limpar os cintos de segurança com água tépida ou produto de limpeza de interiores.

Atenção

Feches as fitas Velcro uma vez que se estas estiverem abertas, podem danificar os estofos dos bancos.

O mesmo aplica-se ao vestuário relativamente aos objectos afiados, tais como fechos de correr ou cintos ou calças de ganga com pregos.

Peças de plástico e de borracha

As peças de plástico e de borracha podem ser limpas com o mesmo produto de limpeza utilizado para limpar a carroçaria. Utilizar produto de limpeza de interiores se necessário. Não utilizar qualquer outro agente. Evitar principalmente solventes e gasolina. Não utilizar dispositivos de limpeza a jacto a alta pressão.

Serviço e manutenção

Informações gerais	302
Informação sobre a assistência	302
Líquidos, lubrificantes e peças recomendados	303
Líquidos e lubrificantes recomendados	303

Informações gerais

Informação sobre a assistência

Para assegurar uma utilização económica e segura do veículo e manter o valor do mesmo, é vital que todos os trabalhos de manutenção sejam efectuados quando especificado.

A calendarização de serviço pormenorizada e actualizada para o seu veículo está disponível na oficina.

Mostrador de serviço ⇨ 115.

Intervalos de serviço europeu

A manutenção do seu veículo é necessária a cada 30 000 km ou ao fim de 1 ano, conforme o que ocorrer primeiro, excepto se houver alguma indicação em contrário no visor de serviço.

Um intervalo de serviço mais curto pode ser válido para um comportamento de condução intenso, p. ex. no caso de táxis e veículos da polícia.

Os intervalos entre revisões na Europa são válidos para os seguintes países:

Alemanha, Andorra, Áustria, Bélgica, Bósnia-Herzegovina, Bulgária, Croácia, Chipre, Dinamarca, Eslováquia, Eslovénia, Espanha, Estónia, Finlândia, França, Grécia, Gronelândia, Hungria, Islândia, Irlanda, Itália, Letónia, Listenstaine, Lituânia, Luxemburgo, Macedónia, Malta, Mónaco, Montenegro, Noruega, Países Baixos, Polónia, Portugal, República Checa, Roménia, São Marino, Sérvia, Suécia, Suíça, Reino Unido.

Mostrador de serviço ⇨ 115.

Serviço fora da Europa

A manutenção do veículo é necessária a cada 15 000 km ou ao fim de 1 ano, consoante o que ocorrer primeiro, exceto indicação em contrário no visor de serviço.

Estamos perante condições de funcionamento extremas quando uma ou mais das seguintes circunstâncias ocorrerem com frequência: Arranque a frio, situações

de para-arranca, utilização de reboque, condução em montanha, condução em estradas degradadas ou de areia, elevada poluição do ar, presença de areia no ar e teor elevado de poeira, condução a alta altitude e grandes variações de temperatura. Nestas condições extremas de funcionamento, poderá ser necessária a realização de manutenção mais frequente do que o intervalo de serviço normal.

Os intervalos de serviço internacional são válidos para os países não indicados no programa de serviço Europeu.

Mostrador de serviço ⇨ 115.

Confirmações

A confirmação do serviço é registada no Manual de Assistência e Garantia. A data e a quilometragem são preenchidas com o carimbo e a assinatura da oficina de assistência.

Garantir que o Manual de Assistência e Garantia é preenchido corretamente, pois é essencial uma prova contínua de serviço em caso de reclamações ao abrigo da garantia ou

no âmbito de "goodwill", além de constituir uma vantagem ao vender o veículo.

Intervalo entre revisões com duração da vida útil restante do óleo de motor

Os intervalos entre revisões baseia-se em vários parâmetros dependendo da utilização.

O visor de serviço informa quando fazer a mudança do óleo do motor.

Mostrador de serviço ⇨ 115.

Líquidos, lubrificantes e peças recomendados

Líquidos e lubrificantes recomendados

Utilizar apenas produtos que cumprem as especificações recomendadas.

Aviso

Os materiais de funcionamento são perigosos e podem ser venenosos. Manusear com cuidado. Prestar atenção à informação presente nos recipientes.

Óleo do motor

O óleo de motor é identificado pela qualidade e viscosidade. A qualidade é mais importante que a viscosidade quando se selecciona o óleo de motor a utilizar. A qualidade do óleo garante por exemplo a limpeza do motor, protecção anti-desgaste e controlo do envelhecimento do óleo, enquanto

que a graduação da viscosidade dá informação da espessura do óleo numa variedade de temperaturas.

Dexos é a mais recente qualidade do óleo que garante uma protecção ideal para motores a gasolina ou diesel. Caso não esteja disponível, terão de ser utilizados óleos de motor de qualidades que façam parte da lista. As recomendações para motores a gasolina são também válidas para motores a Gás Natural Comprimido (GNC), Gás Liquefeito de Petróleo (GPL) e Etanol (E85).

Seleccionar o óleo de motor adequado com base na qualidade e na temperatura ambiente mínima ⇨ 308.

Atestar com óleo de motor

Atenção
Em caso de óleo derramado, limpar e eliminar corretamente.

Óleos de motor de fabricantes e marcas diferentes poderão ser misturados desde que cumpram os critérios do óleo de motor qualidade e viscosidade.

A utilização de óleos de motor para todos os motores a gasolina apenas com qualidade ACEA é proibida, uma vez que pode danificar o motor sob determinadas condições de utilização.

Seleccionar o óleo de motor adequado com base na qualidade e na temperatura ambiente mínima ⇨ 308.

Aditivos do óleo de motor adicionais

A utilização de aditivos do óleo de motor adicionais poderá causar danos e invalidar a garantia.

Gradações de viscosidade do óleo de motor

A graduação de viscosidade SAE dá informação sobre a viscosidade do óleo.

O óleo multigraduado é indicado por dois números, como p. ex. SAE 5W-30. O primeiro número,

seguido por um W, indica a viscosidade a baixas temperaturas e o segundo número indica a viscosidade a altas temperaturas.

Seleccionar o nível de viscosidade adequado dependendo da temperatura ambiente mínima ⇨ 308.

Todas as graduações de viscosidade recomendadas são próprias para temperaturas ambiente altas.

Líquido de arrefecimento e anti-congelante

Utilizar apenas líquido de arrefecimento e anti-congelante (LLC) do tipo de ácido orgânico de longa duração, aprovado para o veículo. Consultar uma oficina.

O sistema é atestado de fábrica com líquido de arrefecimento concebido para uma protecção excelente contra corrosão e gelo até aprox. -28 °C. Em países nórdicos, com clima muito frio, o líquido de arrefecimento atestado de fábrica protege de congelamento até aproximadamente -37 °C. Esta concentração deverá ser mantida ao longo de todo o ano. A utilização de

aditivos do líquido de arrefecimento adicionais concebidos para dar uma protecção adicional contra a corrosão ou vedar pequenas fugas podem causar problemas de funcionamento. A responsabilidade pelas consequências resultantes da utilização de aditivos de líquido de arrefecimento adicionais será rejeitada.

Líquido lava-vidros

Utilizar apenas líquido limpa-vidros aprovado para o veículo a fim de evitar danos nas escovas do limpa-vidros, na pintura e em peças de plástico e borracha. Consultar uma oficina.

Líquido dos travões e da embraiagem

Com o tempo, o líquido dos travões absorve a humidade o que reduzirá a eficiência de travagem. Por isso, o líquido dos travões deveria ser substituído nos intervalos especificados.

Dados técnicos

Identificação do veículo	306
Número de identificação do veículo	306
Placa de identificação	306
Identificação do motor	307
Dados do veículo	308
Fluidos e lubrificantes recomendados	308
Dados do motor	311
Desempenho	313
Peso do veículo	315
Dimensões do veículo	317
Capacidades	318
Pressão dos pneus	319

Identificação do veículo

Número de identificação do veículo



O número de identificação do veículo poderá estar estampado na placa de identificação e no painel do piso, por baixo da cobertura do piso, visível sob uma tampa.

O número de identificação do veículo poderá estar gravado no painel de instrumentos, visível através do pára-brisas ou no compartimento do motor no painel direito da carroçaria.

Placa de identificação

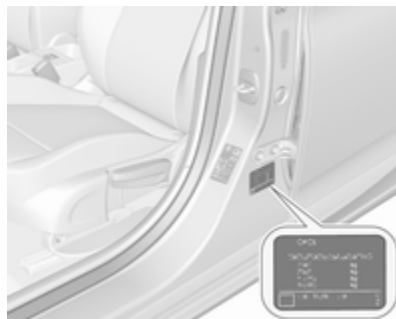

A placa de identificação encontra-se na estrutura da porta dianteira esquerda ou direita.

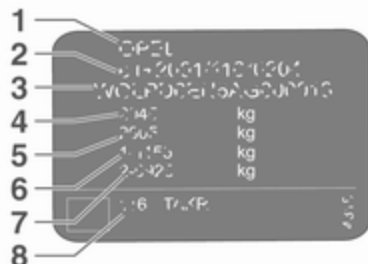

Informações na etiqueta de identificação:

- 1 : fabricante
- 2 : número da licença de utilização
- 3 : número de identificação do veículo
- 4 : classificação do peso bruto admissível do veículo em kg
- 5 : peso bruto admissível do atrelado em kg
- 6 : carga máxima admissível do eixo dianteiro em kg
- 7 : carga máxima admissível do eixo traseiro em kg
- 8 : dados específicos do veículo ou do país

As cargas do eixo dianteiro e traseiro no seu conjunto não devem ultrapassar o peso bruto do veículo admissível. Por exemplo, se o eixo dianteiro estiver com a carga máxima permitida, o eixo traseiro só pode ter uma carga igual ao peso bruto do veículo menos a carga do eixo dianteiro.

Os dados técnicos são especificados em conformidade com as normas da Comunidade Europeia. Reservamo-nos o direito de proceder a

alterações. As especificações constantes da documentação do veículo têm sempre prioridade sobre as especificações dadas neste manual.

Identificação do motor

As tabelas de dados técnicos indicam o código de identificação do motor. Dados do motor ⇨ 311.

Para identificar o respectivo motor, consultar a potência do motor no Certificado CE de Conformidade fornecido com o veículo ou os documentos de matrícula nacionais.

Dados do veículo

Fluidos e lubrificantes recomendados

Programa de revisões europeu

Qualidade requerida do óleo de motor

Todos os países europeus com intervalo de assistência europeia ⇨ 302

Qualidade do óleo de motor	Motores a gasolina (incluindo GNC, GPL, E85)	Motores diesel
dexos1 Gen2	✓	–
dexos2	–	✓

Apenas motores a gasóleo: No caso de não estar disponível a qualidade dexos, poderá ser utilizado até 1 litro de óleo de motor de qualidade ACEA C3 uma vez entre cada mudança de óleo.

Gradações de viscosidade do óleo de motor

Todos os países europeus com intervalo de assistência europeia ⇨ 302

Temperatura ambiente	Motores a gasolina e diesel
até -25 °C	SAE 0W-30 ou SAE 0W-40
	SAE 5W-30 ou SAE 5W-40
abaixo de -25 °C	SAE 0W-30 ou SAE 0W-40

Programa de revisões internacional

Qualidade requerida do óleo de motor

Todos os países com intervalo de assistência internacional ⇨ 302

Qualidade do óleo de motor	Motores a gasolina (incluindo GNC, GPL, E85)	Motores diesel
dexos1 Gen2	✓	–
dexos2	–	✓

No caso de não estar disponível a qualidade dexos, poderá ser usado óleo com as qualidades a seguir indicadas:

Todos os países com intervalo de assistência internacional ⇨ 302

Qualidade do óleo de motor	Motores a gasolina (incluindo GNC, GPL, E85)	Motores diesel
ACEA A3/B4	–	✓
ACEA C3	–	✓

Gradações de viscosidade do óleo de motor

Todos os países com intervalo de assistência internacional ⇨ 302

Temperatura ambiente	Motores a gasolina e diesel
até -25 °C	SAE 0W-30 ou SAE 0W-40
	SAE 5W-30 ou SAE 5W-40

310 Dados técnicos

Todos os países com intervalo de assistência internacional ⇨ 302

abaixo de -25 °C

SAE 0W-30 ou SAE 0W-40

até -20 °C

SAE 10W-30¹⁾ ou SAE 10W-40¹⁾

1) Permitido, mas recomenda-se a utilização de óleo com qualidade dexos.

Dados do motor

Código de identificação do motor	B10XFL	B14XE	B14XFL	B14XFT	B14XNT	B16SHT
Designação de mercado	1.0	1.4	1.4	1.4	1.4 CNG	1.6
Código de engenharia	B10XFT	B14XE	B14XFT	B14XFT	B14XNT	B16SHT
Cilindrada [cm ³]	999	1399	1399	1399	1399	1598
Potência do motor [kW]	77	74	92	110	81	147
a rpm	4500-6000	6000	4000-5600	5000-5600	5600	5500
Binário [Nm]	170	130	245/230 ²⁾	245/230 ²⁾	200	280
a rpm	1800-4300	4300	2000-3500	2000-4000	2000-3600	1650-5000
Tipo de combustível	Gasolina	Gasolina	Gasolina	Gasolina	Gás natural/gasolina	Gasolina
Índice de octanas RON ³⁾						
recomendado	95	95	95	95	95	98
admissível	98	98	98	98	98	95
admissível	91	91	91	91	91	91
Tipo de combustível adicional	–	–	–	–	Gás natural (GNC)	–

2) Com sistema Stop-start.

3) Uma etiqueta específica do país na portinhola do depósito de combustível pode substituir os requisitos específicos do motor.

312 Dados técnicos

Código de identificação do motor	B16DTC	B16DTE	B16DTU	B16DTR	B16DTH
Designação de mercado	1.6	1.6	1.6	1.6	1.6
Código de engenharia	B16DTE	B16DTE	B16DTU	B16DTR	B16DTH
Cilindrada [cm ³]	1598	1598	1598	1598	1598
Potência do motor [kW]	70	81	81	118	100
a rpm	3500	3500	3500	4000	3500-4000
Binário [Nm]	280	300	300	350	320
a rpm	1500-1750	1750-2000	1750-2000	1500-2250	2000-2250
Tipo de combustível	Gasóleo	Gasóleo	Gasóleo	Gasóleo	Gasóleo

Desempenho

2 volumes de 5 portas

Motor	B10XFL	B14XE	B14XFL	B14XFT	B14XNT	
					CNG	B16SHT
Velocidade máxima [km/h]						
Caixa de velocidades manual	195	185	205	215	4)	235
Caixa de velocidades manual automatizada	200	–	–	–	–	–
Caixa de velocidades automática	–	–	–	210	–	235

4) Valor não disponível à data de impressão.

Motor	B16DTC	B16DTE	B16DTU	B16DTH	B16DTR
Velocidade máxima [km/h]					
Caixa de velocidades manual	185	195	200	205	220
Caixa de velocidades manual automatizada	–	–	–	–	–
Caixa de velocidades automática	–	–	–	200	–

314 Dados técnicos

Sports Tourer

Motor	B10XFL	B14XE	B14XFL	B14XFT	B14XNT	
					CNG	B16SHT
Velocidade máxima [km/h]						
Caixa de velocidades manual	195	185	205	215	4)	235
Caixa de velocidades manual automatizada	200	–	–	–	–	–
Caixa de velocidades automática	–	–	–	210	–	235

4) Valor não disponível à data de impressão.

Motor	B16DTC	B16DTE	B16DTU	B16DTH	B16DTR
Velocidade máxima [km/h]					
Caixa de velocidades manual	185	195	195	205	220
Caixa de velocidades manual automatizada	–	–	–	–	–
Caixa de velocidades automática	–	–	–	200	–

Peso do veículo

Tara, modelo básico sem qualquer equipamento opcional

Dois volumes de 5 portas	Motor	Função manual transmissão	Caixa de velocidades manual automático	Automático transmissão
sem/com ar condicionado [kg]	B10XFL	1263/1273	1263/1273	–
	B14XE	1234/1244	–	–
	B14XFL	1268/1278	–	–
	B14XFT	1268/1278	–	–/1308
	B14XNT CNG	⁵⁾	–	–
	B16SHT	–/1350	–	–/1378
	B16DTC	1335/1345	–	–
	B16DTE	1350/1360	–	–
	B16DTU	1335/1345	–	–
	B16DTH	1350/1360	–	1354/1364
B16DTR	1396/1406	–	–	

⁵⁾ Valor não disponível à data de impressão.

O equipamento opcional e os acessórios aumentam a tara.

Indicações de carregamento ↪ 94.

316 Dados técnicos

Tara, modelo básico sem qualquer equipamento opcional

Sports Tourer	Motor	Caixa de velocidades manual	Caixa de velocidades manual automatizada	Caixa de velocidades automática
sem/com ar condicionado [kg]	B10XFL	1278/1288	1278/1288	–
	B14XE	1263/1273	–	–
	B14XFL	–/1322	–	–
	B14XFT	1312/1322	–	1340/1350
	B14XNT ⁵⁾ CNG		–	–
	B16SHT	–/1393	–	–
	B16DTC	1378/1388	–	–
	B16DTE	1393/1403	–	–
	B16DTU	1393/1403	–	–
	B16DTH	1393/1403	–	1415/1425
B16DTR	1393/1411	–	1425/1443	

⁵⁾ Valor não disponível à data de impressão.

O equipamento opcional e os acessórios aumentam a tara.

Indicações de carregamento ⇨ 94.

Dimensões do veículo

	Dois volumes de 5 portas	Sports Tourer
Comprimento [mm]	4370-4386	4702
Largura sem espelhos retrovisores exteriores [mm]	1809	1809
Largura com dois espelhos retrovisores exteriores [mm]	2042	2042
Altura (sem antena) [mm]	1437-1531	1452-1580
Comprimento do piso da carga [mm]	828	1065
Comprimento da bagageira com os bancos traseiros rebatidos [mm]	1575	1872
Largura da bagageira [mm]	1001	1050
Altura da bagageira [mm]	600	747
Distância entre eixos [mm]	2662	2662
Diâmetro do círculo de viragem [m]	11,05-11,44	11,05-11,44

Capacidades

Óleo do motor

Motor	B10XFL	B14XFL, B14XFT, B14XE	B14XNT CNG	B16DTU	B16DTC, B16DTE, B16DTH, B16DTR	B16SHT
incluindo Filtro [l]	4,0	4,0	⁶⁾	4,5	5,0	5,5
entre MIN e MAX [l]	1,0	1,0	1,0	1,0	1,0	1,0

⁶⁾ Valor não disponível à data de impressão.

Depósito de combustível

Gasolina/diesel, quantidade de reabastecimento [l]	48
Gás natural CNG, quantidade de reabastecimento [kg] ou [l] ⁷⁾	19 ou aproximadamente 117
Gasolina, quantidade de reabastecimento [l]	14

⁷⁾ O valor refere-se ao gás de teste G20 (metano entre 99 e 100%) a 20 MPa/200 bares/2900 psi e 15 °C.

Pressão dos pneus

Dois volumes de 5 portas		Conforto com 3 pessoas, no máximo		ECO com 3 pessoas, no máximo		Com carga máxima	
		À frente	Atrás	À frente	Atrás	À frente	Atrás
Motor	Pneus	[kPa/bar] ([psi])	[kPa/bar] ([psi])	[kPa/bar] ([psi])	[kPa/bar] ([psi])	[kPa/bar] ([psi])	[kPa/bar] ([psi])
B10XFL, B14XE	195/65 R15, 225/45 R17	220/2,2 (32)	220/2,2 (32)	270/2,7 (39)	270/2,7 (39)	250/2,5 (36)	270/2,7 (39)
	205/55 R16	220/2,2 (32)	220/2,2 (32)	300/3,0 (43)	300/3,0 (43)	250/2,5 (36)	270/2,7 (39)
B14XFL	195/65 R15, 225/45 R17, 225/40 R18	220/2,2 (32)	220/2,2 (32)	270/2,7 (39)	270/2,7 (39)	250/2,5 (36)	270/2,7 (39)
	205/55 R16	220/2,2 (32)	220/2,2 (32)	300/3,0 (43)	300/3,0 (43)	250/2,5 (36)	270/2,7 (39)
B14XFT	195/65 R15, 225/45 R17, 215/55 R16, 215/50 R17, 225/40 R18	220/2,2 (32)	220/2,2 (32)	270/2,7 (39)	270/2,7 (39)	250/2,5 (36)	270/2,7 (39)
	205/55 R16	220/2,2 (32)	220/2,2 (32)	300/3,0 (43)	300/3,0 (43)	250/2,5 (36)	270/2,7 (39)

320 Dados técnicos

Dois volumes de 5 portas		Conforto com 3 pessoas, no máximo		ECO com 3 pessoas, no máximo		Com carga máxima	
		À frente	Atrás	À frente	Atrás	À frente	Atrás
Motor	Pneus	[kPa/bar] ([psi])	[kPa/bar] ([psi])	[kPa/bar] ([psi])	[kPa/bar] ([psi])	[kPa/bar] ([psi])	[kPa/bar] ([psi])
B14XNT CNG	215/55 R16, 215/50 R17	240/2,4 (35)	240/2,4 (35)	270/2,7 (39)	270/2,7 (39)	250/2,5 (36)	300/3,0 (43)
B16DTE	195/65 R15, 225/45 R17, 225/40 R18	240/2,4 (35)	220/2,2 (32)	270/2,7 (39)	270/2,7 (39)	250/2,5 (36)	270/2,7 (39)
	205/55 R16	240/2,4 (35)	220/2,2 (32)	300/3,0 (43)	300/3,0 (43)	250/2,5 (36)	270/2,7 (39)
B16DTH	225/45 R17, 225/40 R18	240/2,4 (35)	220/2,2 (32)	270/2,7 (39)	270/2,7 (39)	250/2,5 (36)	270/2,7 (39)
	205/55 R16	240/2,4 (35)	220/2,2 (32)	300/3,0 (43)	300/3,0 (43)	250/2,5 (36)	270/2,7 (39)
B16DTR,	225/45 R17	240/2,4 (35)	220/2,2 (32)	270/2,7 (39)	270/2,7 (39)	250/2,5 (36)	270/2,7 (39)
B16SHT	225/40 R18	260/2,6 (38)	240/2,4 (35)	270/2,7 (39)	270/2,7 (39)	270/2,7 (39)	290/2,9 (42)
	205/55 R16	240/2,4 (35)	220/2,2 (32)	300/3,0 (43)	300/3,0 (43)	250/2,5 (36)	270/2,7 (39)

Dois volumes de 5 portas		Conforto com 3 pessoas, no máximo		ECO com 3 pessoas, no máximo		Com carga máxima	
Motor	Pneus	À frente	Atrás	À frente	Atrás	À frente	Atrás
		[kPa/bar] ([psi])	[kPa/bar] ([psi])	[kPa/bar] ([psi])	[kPa/bar] ([psi])	[kPa/bar] ([psi])	[kPa/bar] ([psi])
B16DTC,	195/65 R15,	240/2,4 (35)	220/2,2 (32)	270/2,7 (39)	270/2,7 (39)	250/2,5 (36)	270/2,7 (39)
B16DTU	225/45 R17						
	205/55 R16	240/2,4 (35)	220/2,2 (32)	300/3,0 (43)	300/3,0 (43)	250/2,5 (36)	270/2,7 (39)
Todas	Roda sobresselente temporária	420/4,2 (60)	420/4,2 (60)	–	–	420/4,2 (60)	420/4,2 (60)
	115/70 R16						

322 Dados técnicos

Sports Tourer		Conforto com 3 pessoas, no máximo		ECO com 3 pessoas, no máximo		Com carga máxima	
Motor	Pneus	À frente	Atrás	À frente	Atrás	À frente	Atrás
		[kPa/bar] ([psi])	[kPa/bar] ([psi])	[kPa/bar] ([psi])	[kPa/bar] ([psi])	[kPa/bar] ([psi])	[kPa/bar] ([psi])
B10XFL, B14XE	195/65 R15, 225/45 R17	220/2,2 (32)	220/2,2 (32)	270/2,7 (39)	270/2,7 (39)	250/2,5 (36)	270/2,7 (39)
	205/55 R16	220/2,2 (32)	220/2,2 (32)	300/3,0 (43)	300/3,0 (43)	250/2,5 (36)	270/2,7 (39)
B14XFL	195/65 R15, 225/45 R17, 225/40 R18	220/2,2 (32)	220/2,2 (32)	270/2,7 (39)	270/2,7 (39)	250/2,5 (36)	270/2,7 (39)
	205/55 R16	220/2,2 (32)	220/2,2 (32)	300/3,0 (43)	300/3,0 (43)	250/2,5 (36)	270/2,7 (39)
B14XFT	195/65 R15, 225/45 R17, 225/40 R18	220/2,2 (32)	220/2,2 (32)	270/2,7 (39)	270/2,7 (39)	250/2,5 (36)	270/2,7 (39)
	205/55 R16	220/2,2 (32)	220/2,2 (32)	300/3,0 (43)	300/3,0 (43)	250/2,5 (36)	270/2,7 (39)
B14XNT CNG	215/55 R16, 215/50 R17	240/2,4 (35)	240/2,4 (35)	270/2,7 (39)	270/2,7 (39)	250/2,5 (36)	300/3,0 (43)

Sports Tourer		Conforto com 3 pessoas, no máximo		ECO com 3 pessoas, no máximo		Com carga máxima	
		À frente	Atrás	À frente	Atrás	À frente	Atrás
		[kPa/bar] ([psi])	[kPa/bar] ([psi])	[kPa/bar] ([psi])	[kPa/bar] ([psi])	[kPa/bar] ([psi])	[kPa/bar] ([psi])
B16DTE	195/65 R15, 225/45 R17, 225/40 R18	240/2,4 (35)	220/2,2 (32)	270/2,7 (39)	270/2,7 (39)	250/2,5 (36)	270/2,7 (39)
	205/55 R16	240/2,4 (35)	220/2,2 (32)	300/3,0 (43)	300/3,0 (43)	250/2,5 (36)	270/2,7 (39)
B16DTH	225/45 R17, 225/40 R18	240/2,4 (35)	220/2,2 (32)	270/2,7 (39)	270/2,7 (39)	250/2,5 (36)	270/2,7 (39)
	205/55 R16	240/2,4 (35)	220/2,2 (32)	300/3,0 (43)	300/3,0 (43)	250/2,5 (36)	270/2,7 (39)
B16DTR,	225/45 R17	240/2,4 (35)	220/2,2 (32)	270/2,7 (39)	270/2,7 (39)	250/2,5 (36)	290/2,9 (42)
B16SHT	225/40 R18	260/2,6 (38)	240/2,4 (35)	270/2,7 (39)	270/2,7 (39)	270/2,7 (39)	300/3,0 (43)
	205/55 R16	240/2,4 (35)	220/2,2 (32)	300/3,0 (43)	300/3,0 (43)	250/2,5 (36)	290/2,9 (42)

324 Dados técnicos

Sports Tourer		Conforto com 3 pessoas, no máximo		ECO com 3 pessoas, no máximo		Com carga máxima	
		À frente	Atrás	À frente	Atrás	À frente	Atrás
		[kPa/bar] ([psi])	[kPa/bar] ([psi])	[kPa/bar] ([psi])	[kPa/bar] ([psi])	[kPa/bar] ([psi])	[kPa/bar] ([psi])
B16DTC, 195/65 R15, B16DTU 225/45 R17		240/2,4 (35)	220/2,2 (32)	270/2,7 (39)	270/2,7 (39)	250/2,5 (36)	270/2,7 (39)
	205/55 R16	240/2,4 (35)	220/2,2 (32)	300/3,0 (43)	300/3,0 (43)	250/2,5 (36)	270/2,7 (39)
Todas	Roda sobresselente temporária 115/70 R16	420/4,2 (60)	420/4,2 (60)	–	–	420/4,2 (60)	420/4,2 (60)

Informação do cliente

Informação do cliente	325
Declaração de Conformidade ..	325
REACH	329
Reparação de danos de colisão	329
Confirmação do software	329
Atualização do software	333
Marcas registadas	333
Registo de dados do veículo e privacidade	334
Gravação de dados de eventos	334
Identificação por Rádio Frequência (RFID)	335

Informação do cliente

Declaração de Conformidade

Sistemas de radiotransmissão

Este veículo possui sistemas que transmitem e/ou recebem ondas de rádio sujeitas à Diretiva 1999/5/CE ou 2014/53/UE. Estes sistemas estão em conformidade com os requisitos essenciais e outras disposições relevantes da Diretiva 1999/5/CE ou 2014/53/UE. Podem ser obtidas cópias das Declarações de Conformidade originais através do nosso site.

Antena

Laird
8100 Industrial Park Drive, Grand Blanc, MI, 48439, USA
Frequência de funcionamento: N/A
Potência de saída máxima: N/A
Kathrein Automotive North America, Inc.
3967 W. Hamlin Rd., Rochester Hills, MI 48309, USA

Frequência de funcionamento: N/A
Potência de saída máxima: N/A

Chave electrónica

Denso Cooperation
Waldeckerstraße 11, 64546 Mörfelden-Walldorf, Germany
Frequência de funcionamento: 433,92 MHz
Potência de saída máxima: 5,88 dBm

Módulo da chave eletrónica

Denso Cooperation
Waldeckerstraße 11, 64546 Mörfelden-Walldorf, Germany
Frequência de funcionamento: 125 kHz
Potência de saída máxima: 0,14 dBm

Unidade de radar dianteira

Continental Automotive GmbH
ADC Automotive Distance Control Systems GmbH, Peter-Dornier-Straße 10, 88131 Lindau, Germany
Frequência de funcionamento: 76-77 GHz

Potência de saída máxima:
30 EIRP dBm

Imobilizador

Bosch

Robert Bosch GmbH, Robert Bosch
Platz 1, 70839 Gerlingen, Germany

Frequência de funcionamento:
125 kHz

Potência de saída máxima:
4,9 dBμA/m @ 10 m

Sistema de informação e lazer R 4.0

LGE

LG Electronics European Shared
Service Center B.V., Krijgsman 1,
1186 DM Amstelveen, The
Netherlands

Frequência de funcionamento (MHz)	Potência de saída máxima (dBm)
2402,0 - 2480,0	4
2400,0 - 2483,5	13
5725,0 - 5850,0	13

Sistema de informação e lazer R300 BT

Humax Automotive Co. Ltd.

2, Yeongmun-ro, Cheoin-gu, Yong-
-in-si, Gyeonggi-do, Korea

Frequência de funcionamento:
2.402-2.480 MHz

Potência de saída máxima: 4 dBm

Módulo OnStar

LGE

LG Electronics European Shared
Service Center B.V., Krijgsman 1,
1186 DM Amstelveen, The
Netherlands

Frequência de funcionamento (MHz)	Potência de saída máxima (dBm)
2402 - 2480	4
2412 - 2462	18
880 - 915	33
1710 - 1785	24
1850 - 1910	24

1920 - 1980 24

2500 - 2570 23

Sistema de informação e lazer Navi 900 IntelliLink

Bosch

Robert Bosch Car Multimedia GmbH,
Robert-Bosch-Straße 200, 31139
Hildesheim, Germany

Frequência de funcionamento (MHz)	Potência de saída máxima (mW)
2402 - 2480	10
2400 - 2480	100

Sistema de informação e lazer Navi 900 Tuner

Delphi

Delphi Deutschland GmbH, 42367
Wuppertal, Germany

Frequência de funcionamento: N/A
Potência de saída máxima: N/A

Recetor do controlo à distância do aquecedor de estacionamento

Webasto Thermo & Comfort SE

Friedrichshafener Straße 9, 82205
Gilching, Germany

Frequência de funcionamento: N/A

Potência de saída máxima: N/A

**Transmissor do controlo à distância
do aquecedor de estacionamento**

Webasto Thermo & Comfort SE

Friedrichshafener Straße 9, 82205
Gilching, Germany

Frequência de funcionamento:
869,0 MHz

Potência de saída máxima: 14 dBm

Recetor do radiotelecomando

Robert Bosch GmbH

Robert Bosch Platz 1, 70839
Gerlingen, Germany

Frequência de funcionamento:
433,92 MHz

Potência de saída máxima: N/A

Transmissor do radiotelecomando

Robert Bosch GmbH

Robert Bosch Platz 1, 70839
Gerlingen, Germany

Frequência de funcionamento:
433,92 MHz

Potência de saída máxima: 9 dBm

Sensores da pressão dos pneus

Schrader Electronics Ltd.

11 Technology Park, Belfast Road,
Antrim BT41 1QS, Northern Ireland,
United Kingdom

Frequência de funcionamento:
433,92 MHz

Potência de saída máxima: 10 dBm

Macaco

Wir leben Autos.

Konformitätserklärung

nach EG Richtlinie 2006/42/EG

Hiermit erklären wir, dass das Produkt:

Produktbezeichnung: Wogenheber**Typ/GW-Teilenummern:** 13512620

den Bestimmungen der Richtlinie 2006/42/EG entspricht.

Angewendete technische Normen:

GMN9737 Jacking
 GM 14337 Standard Equipment Jack - Hardware Tests
 GMN5127 Vehicle Integrity-Heating and Service Station Jacking
 GMW15005 Standard Equipment Jack and Spare Tire, Vehicle Test
 ISO TS 16949 Qualitätsmanagementsystem

Der Unterzeichner ist Bevollmächtigter für die Zusammenstellung der technischen Unterlagen.

Rüsselsheim, 27. November 2015

André-Alexander Körtter
 Engineering Group Manager Tire and Wheel Systems
 Adam Opel AG

Adam Opel AG
 RAI0300000000
 T 0141 4217 10 / F 0141 4217 10 00
 www.opel.de

Vertriebsstelle
 in der Adam Opel AG (Personenstand)
 Michael J. Alderson, Holger Körner,
 Michael J. Alderson, Dr. Thomas Seifried,
 Peter Thum, Susanne Weidner, Jürgen Wilkens

Aufsichtsstelle
 Ingolf J. Gödy (Personenstand)

Von der Gesellschaft: Elisabeth
 Amberg-Weidinger (Personenstand)
 1988 09/08
 Eintragungsbuch Nr. 001/1988

Tradução da Declaração de Conformidade original

Declaração de Conformidade de acordo com a Directiva 2006/42/CE

Declaramos que o produto:

Designação do produto: Macaco

Tipo/número de peça GM: 13512620

está em conformidade com as disposições da Directiva 2006/42/CE.

Normas técnicas aplicadas:

- GMN9737 : elevação
GM 14337 : macaco do equipamento padrão - testes do equipamento
- GMN5127 : integridade do veículo - elevação em estação de serviço
- GMW15005 : macaco e roda sobresselente do equipamento padrão, teste do veículo
- ISO TS 16949 : sistemas de gestão da qualidade

O signatário tem autorização para compilar a documentação técnica.

Rüsselsheim, 27 de novembro de 2015

assinado por

André-Alexander Konter

Diretor do Grupo de Engenharia, Sistemas de Jantes e Pneus

Adam Opel GmbH

D-65423 Rüsselsheim

REACH

O Registration, Evaluation, Authorisation and Restriction of Chemicals (REACH) é um regulamento da União Europeia adotado para melhorar a proteção da saúde humana e do ambiente contra os riscos que podem ser colocados pelos produtos químicos. Visitar www.opel.com/reach para mais informações e para aceder à comunicação do Artigo 33.

Reparação de danos de colisão

Espessura da tinta

Devido às técnicas de produção, a espessura da tinta pode variar entre 50 e 400 µm.

Como tal, uma espessura de tinta diferente não indica uma reparação de danos de colisão.

Confirmação do software

Certos componentes OnStar incluem software libcurl e unzip e outro software de terceiros. Abaixo são fornecidos os avisos e as licenças associados ao software libcurl e unzip e a outro software de terceiros; consultar <http://www.lg.com/global/support/opensource/index>.

Consulte a tradução a seguir ao texto original.

libcurl

Copyright and permission notice

Copyright (c) 1996 - 2010, Daniel Stenberg, <daniel@haxx.se>.

All rights reserved.

Permission to use, copy, modify, and distribute this software for any purpose with or without fee is hereby granted, provided that the above copyright notice and this permission notice appear in all copies.

The software is provided "as is", without warranty of any kind, express or implied, including but not limited to the warranties of merchantability, fitness for a particular purpose and noninfringement of third party rights. In no event shall the authors or copyright holders be liable for any claim, damages or other liability, whether in an action of contract, tort or otherwise, arising from, out of or in connection with the software or the use or other dealings in the software.

Except as contained in this notice, the name of a copyright holder shall not be used in advertising or otherwise to promote the sale, use or other dealings in this Software without prior written authorization of the copyright holder.

unzip

This is version 2005-Feb-10 of the Info-ZIP copyright and license. The definitive version of this document should be available at <ftp://ftp.info-zip.org/pub/infozip/license.html> indefinitely.

Copyright (c) 1990-2005 Info-ZIP. All rights reserved.

For the purposes of this copyright and license, "Info-ZIP" is defined as the following set of individuals:

Mark Adler, John Bush, Karl Davis, Harald Denker, Jean-Michel Dubois, Jean-loup Gailly, Hunter Goatley, Ed Gordon, Ian Gorman, Chris Herborth, Dirk Haase, Greg Hartwig, Robert Heath, Jonathan Hudson, Paul Kienitz, David Kirschbaum, Johnny Lee, Onno van der Linden, Igor Mandrichenko, Steve P. Miller, Sergio Monesi, Keith Owens, George Petrov, Greg Roelofs, Kai Uwe Rommel, Steve Salisbury, Dave Smith, Steven M. Schweda, Christian Spieler, Cosmin Truta, Antoine Verheijen, Paul von Behren, Rich Wales, Mike White.

This software is provided "as is," without warranty of any kind, express or implied. In no event shall Info-ZIP or its contributors be held liable for any direct, indirect, incidental, special or consequential damages arising out of the use of or inability to use this software.

Permission is granted to anyone to use this software for any purpose, including commercial applications, and to alter it and redistribute it freely, subject to the following restrictions:

1. Redistributions of source code must retain the above copyright notice, definition, disclaimer, and this list of conditions.
2. Redistributions in binary form (compiled executables) must reproduce the above copyright notice, definition, disclaimer, and this list of conditions in documentation and/or other materials provided with the distribution. The sole exception to this condition is redistribution of a standard UnZipSFX binary (including SFXWiz) as part of a self-extracting archive; that is

permitted without inclusion of this license, as long as the normal SFX banner has not been removed from the binary or disabled.

3. Altered versions--including, but not limited to, ports to new operating systems, existing ports with new graphical interfaces, and dynamic, shared, or static library versions--must be plainly marked as such and must not be misrepresented as being the original source. Such altered versions also must not be misrepresented as being Info-ZIP releases--including, but not limited to, labeling of the altered versions with the names "Info-ZIP" (or any variation thereof, including, but not limited to, different capitalizations), "Pocket UnZip," "WiZ" or "MacZip" without the explicit permission of Info-ZIP. Such altered versions are further prohibited from misrepresentative

use of the Zip-Bugs or Info-ZIP e-mail addresses or of the Info-ZIP URL(s).

4. Info-ZIP retains the right to use the names "Info-ZIP," "Zip," "UnZip," "UnZipSFX," "WiZ," "Pocket UnZip," "Pocket Zip," and "MacZip" for its own source and binary releases.

libcurl

Aviso de direitos de autor e permissões

Copyright (c) 1996 - 2010, Daniel Stenberg, <daniel@haxx.se>.

Todos os direitos reservados.

É por este meio concedida autorização para usar, copiar, modificar e distribuir este software para qualquer objectivo com ou sem pagamento, desde que o aviso de direitos de autor presente acima e este aviso de autorização apareça e todas as cópias.

O software é fornecido "tal e qual", sem qualquer tipo de garantia, expressa ou implícita, incluindo, sem limitação, as garantias de

comercialização, adequação a um fim específico e não infração de direitos de terceiros. Em nenhuma circunstância serão os autores ou os titulares dos direitos de autor responsáveis por qualquer reclamação, danos ou outras responsabilidades, seja por ação do contrato, negligência ou outra ação lesiva, resultante de ou relativa ao software ou à utilização ou qualquer outro tipo de gestão no software.

Excepto conforme o texto deste aviso, o nome do proprietário dos direitos de autor não deverá ser usado em publicidade ou semelhante para promover a venda, utilização ou outras acções neste software sem o consentimento prévio por escrito do proprietário dos direitos de autor.

unzip

Esta é a versão de 10 de Fevereiro de 2005 da licença e direitos de autor de Info-ZIP. A versão definitiva deste documento deve estar indefinidamente disponível em <ftp://ftp.info-zip.org/pub/infozip/license.html>.

Copyright (c) 1990-2005 Info-ZIP.
Todos os direitos reservados.

Para os fins destes direitos de autor e licença, "Info-ZIP" refere-se ao seguinte conjunto de indivíduos:

Mark Adler, John Bush, Karl Davis, Harald Denker, Jean-Michel Dubois, Jean-loup Gailly, Hunter Goatley, Ed Gordon, Ian Gorman, Chris Herborth, Dirk Haase, Greg Hartwig, Robert Heath, Jonathan Hudson, Paul Kienitz, David Kirschbaum, Johnny Lee, Onno van der Linden, Igor Mandrichenko, Steve P. Miller, Sergio Monesi, Keith Owens, George Petrov, Greg Roelofs, Kai Uwe Rommel, Steve Salisbury, Dave Smith, Steven M. Schweda, Christian Spieler, Cosmin Truta, Antoine Verheijen, Paul von Behren, Rich Wales, Mike White.

Este software é fornecido "tal qual", sem qualquer tipo de garantia, expressa ou implícita. Em nenhum caso será a Info-ZIP ou seus contribuintes considerada responsável por quaisquer danos directos, indirectos, acidentais, especiais ou consequentes

originários da utilização ou incapacidade de utilização deste software.

É por este meio concedida autorização para usar este software para qualquer objectivo, incluindo aplicações comerciais, e para o alterar e redistribuir livremente, sujeito às seguintes restrições:

1. As redistribuições do código de fonte devem reter o aviso de direitos de autor acima apresentado, definição, desresponsabilização e esta lista de condições.
2. As redistribuições em forma de binário (executáveis compilados) devem reproduzir o aviso de direitos de autor acima apresentado, definição, desresponsabilização e esta lista de condições na documentação e/ou outros materiais fornecidos com a distribuição. A única excepção a esta condição é a redistribuição de um binário convencional UnZipSFX (incluindo SFXWiz) como parte de um arquivo de auto-extractão;

tal é permitido sem inclusão desta licença, desde que a etiqueta normal SFX não tenha sido retirada do binário ou sido desactivada.

3. As versões alteradas - incluindo, mas não se limitando a portas para novos sistemas operativos, portas existentes com novas interfaces gráficas, e versões de biblioteca dinâmica, partilhada ou estática - têm de ser claramente assinaladas como tal e não podem ser descritas como fonte original. As ditas versões alteradas também não podem ser descritas como publicações Info-ZIP, incluindo, sem limitação, a identificação das versões alteradas com os nomes "Info-ZIP" (ou qualquer variante dos mesmos, incluindo, sem limitação, diferentes capitalizações), "Pocket UnZip", "WiZ" ou "MacZip" sem o consentimento explícito da Info-ZIP. As ditas versões alteradas também não têm permissão para utilizarem indevidamente

endereços eletrônicos da Zip-Bugs ou Info-ZIP ou o(s) URL da Info-ZIP.

4. A Info-ZIP retém o direito de utilizar os nomes "Info-ZIP", "Zip", "UnZip", "UnZipSFX", "WiZ", "Pocket UnZip", "Pocket Zip" e "MacZip" para as suas próprias publicações de fonte e binário.

Atualização do software

O Sistema de informação e lazer pode transferir e instalar atualizações do software selecionadas através de uma ligação sem fios.

Advertência

A disponibilidade destas atualizações do software do veículo via ligação sem fios varia consoante o veículo e o país. Obter mais informações na nossa página inicial.

Ligação à Internet

A transferência de atualizações do software do veículo via ligação sem fios requer a conectividade à Internet, à qual é possível aceder através da ligação OnStar integrada do veículo

ou de outro hotspot Wi-Fi protegido por palavra-passe, p. ex. fornecido por um telemóvel.

Para ligar o Sistema de informação e lazer a um hotspot, selecionar

Definições no ecrã inicial, **Wi-Fi** e, em seguida, **Gerir redes Wi-Fi**.

Selecionar a rede Wi-Fi pretendida e seguir as indicações apresentadas no ecrã.

Atualizações

O sistema irá pedir para que determinadas atualizações sejam transferidas e instaladas. Há também uma opção para procurar atualizações manualmente.

Para procurar atualizações manualmente, selecionar **Definições** no ecrã inicial, **Informações do software** e, em seguida, **Atualização do sistema**. Seguir as indicações apresentadas no ecrã.

Advertência

Os passos para transferir e instalar atualizações poderão variar por veículo.

Advertência

Durante o processo de instalação, o veículo poderá não estar operacional.

Marcas registadas

Apple Inc.

Apple CarPlay™ é uma marca da Apple Inc.

App Store® e iTunes Store® são marcas registadas da Apple Inc.

iPhone®, iPod®, iPod touch®, iPod nano®, iPad® e Siri® são marcas registadas da Apple Inc.

Bluetooth SIG, Inc.

Bluetooth® é uma marca registada da Bluetooth SIG, Inc.

DivX, LLC

DivX® e DivX Certified® são marcas registadas da DivX, LLC.

EnGIS Technologies, Inc.

BringGo® é uma marca registada da EnGIS Technologies, Inc.

Google Inc.

Android™ e Google Play™ Store são marcas da Google Inc.

Stitcher Inc.

Stitcher™ é uma marca comercial da Stitcher, Inc.

Verband der Automobilindustrie e.V.

AdBlue® é uma marca registada da VDA.

Registo de dados do veículo e privacidade

Gravação de dados de eventos

Módulos de armazenamento de dados no veículo

Um grande número de componentes electrónicos do seu veículo contém módulos de armazenamento de dados que guardam dados técnicos permanente ou temporariamente acerca do estado do veículo, eventos e erros. Em geral, esta informação técnica documenta o estado das pelas, módulos, sistemas ou o ambiente:

- condições de funcionamento dos componentes do sistema (por exemplo, níveis de enchimento)
- mensagens de estado do veículo e respectivos componentes individuais (por exemplo, número de rotações das rodas/

velocidade de rotação, desaceleração, aceleração lateral)

- disfunções e defeitos em componentes do sistema importantes
- reacções do veículo em situações de condução especiais (por exemplo, enchimento de um airbag, activação do sistema de regulação de estabilidade)
- condições ambientais (por exemplo, temperatura)

Estes dados são exclusivamente técnicos e ajudam a identificar e corrigir erros, assim como a otimizar as funções do veículo.

Os perfis de deslocação que indicam as estradas percorridas, não podem ser criados com estes dados.

Se forem utilizados serviços (p. ex., trabalhos de reparação, processos de serviço, casos de garantia, garantia de qualidade), os funcionários da rede de serviço (incluindo o fabricante) têm a possibilidade de ler esta informação técnica a partir dos módulos de

armazenagem dos dados do evento e erro, aplicando dispositivos de diagnóstico especiais. Se necessário, receberá mais informações nestas oficinas. Depois de um erro ter sido corrigido, os dados são apagados do módulo de armazenamento de erro ou são substituídos constantemente.

Ao utilizar o veículo, podem ocorrer situações em que estes dados técnicos relacionados com outra informação (relatório de acidente, danos no veículo, declarações de testemunhas, etc.), podem ser associados a uma determinada pessoa - possivelmente com o apoio de um especialista.

Funções adicionais acordadas contratualmente com o cliente (p. ex., localização do veículo em situações de emergência) permitem a transmissão de dados específicos do veículo a partir do mesmo.

Identificação por Rádio Frequência (RFID)

A tecnologia RFID é utilizada em alguns veículos para funções tais como a monitorização da pressão dos pneus e segurança do sistema de ignição. Também é utilizado relativamente a comodidades tais como radiotelecomandos para trancagem/destrancagem de portas e arranque, e transmissores no interior do veículo para abertura de portas de garagem. A tecnologia RFID nos veículos Opel não utiliza ou regista informação pessoal ou ligação a qualquer outro sistema Opel que contenha informação pessoal.

Índice remissivo

A

Abastecer	239
Acessórios e alterações no veículo	250
Acionamento eletrónico dos vidros	43
Acionamento manual dos vidros .	43
Acoplamento de reboque	244
Airbags e pré-tensores dos cintos	117
Ajuste do alcance dos faróis	148
Ajuste do encosto de cabeça	8
Ajuste dos bancos	7
Ajuste dos espelhos retrovisores . .	9
Ajuste do volante	9, 97
Ajuste elétrico	41
Ajuste elétrico dos bancos	53
Ajuste manual dos bancos.....	51
Alavanca seletora	185, 189
Alternador	118
Apoio aos sinais de trânsito.....	230
Apoio de braços.....	56, 58
Aquecimento	57, 59
Aquecimento auxiliar.....	167
Aquecimento dos bancos	
Aquecimento dos bancos, traseiros.....	59
Aquecimentos dos bancos, dianteiros.....	57
Arranque	18

Arranque e funcionamento.....	171
Arrumação.....	76
Arrumação na parte dianteira do veículo.....	77
Arrumação traseira.....	84
Assistência à travagem	195
Assistência de arranque em subidas	195
Assistência de permanência na faixa.....	119, 235
Assistência dos máximos.....	121
Atualização do software.....	333
Autostop.....	176
Auxiliar de estacionamento ultra-sónico.....	218
Auxílio de arranque	295
Avaria	187, 192, 296
Avaria no travão de mão elétrico	119
Aviso de ângulo morto.....	227
Aviso de colisão dianteira.....	211
Aviso do cinto de segurança	117

B

Bagageira	32, 78
Bagageira de tejadilho	94
Bancos dianteiros.....	50
Bancos traseiros.....	58
Barra de reboque.....	243
Bateria do veículo	255

Botão de acionamento.....	172
Buzina	14, 98

C

Caixa de fusíveis na bagageira .	275
Caixa de fusíveis no compartimento do motor	270
Caixa de fusíveis no painel de instrumentos	272
Caixa de velocidades	17
Caixa de velocidades automática	184
Caixa de velocidades manual ...	188
Caixa de velocidades manual de comutação automática.....	189
Câmara traseira	228
Capacidades	318
Capot	251
Características da iluminação....	156
Carga no tejadilho.....	94
Catalisador	184
Centro de Informação do Condutor.....	123
Chave, definições memorizadas. .	25
Chave eletrónica.....	23
Chaves	21
Chaves, fechaduras.....	21
Cinto de segurança	8
Cinto de segurança de três pontos	60
Cintos.....	59

Cintos de segurança	59
Cinzeiros	106
Climatização	16
Climatização automática eletrónica	162
CNG.....	113, 239
Cobertura da bagageira	84
Cobertura do piso na bagageira ..	86
Coberturas dos faróis embaciadas	154
Comandos.....	97
Combustíveis para funcionamento a gás natural ..	239
Combustível.....	237
Compartimento de arrumação no apoio de braços	77
Compartimentos de arrumação....	76
Condições de condução e sugestões para o reboque	243
Conector de alimentação.....	105
Confirmação do software.....	329
Conjunto de instrumentos	107
Conservação da carroçaria	298
Conservação do aspecto.....	298
Conservação do habitáculo	301
Consumo de combustível - Emissões de CO ₂	242
Conta-quilómetros	111
Conta-quilómetros parcial	111
Conta-rotações	112

Controlo automático da iluminação	147
Controlo da iluminação do painel de instrumentos	155
Controlo eletrónico de estabilidade.....	197
Controlo eletrónico de estabilidade e sistema de controlo da tração.....	120
Controlo sobre o veículo	171
Convexos	41
Correntes de neve	286
Corte de corrente	187

D

Dados do motor	311
Dados do veículo.....	308
Dados específicos do veículo	3
Declaração de Conformidade.....	325
Definições memorizadas.....	25
Desativação de airbag	67
Desativação diferida da alimentação.....	174
Desativação do Airbag	118
Desempenho	313
Designação dos pneus	278
Desligar por sobrecarga de rotação do motor	176
Destrancar o veículo	6
Difusor de fragrância.....	105

Dimensões do veículo	317	Filtro de pólen	168	Iluminação exterior	12
Direção.....	171	Fluidos e lubrificantes recomendados.....	308	Iluminação interior.....	155
Dispositivo de acoplamento de reboque.....	243	Função automática de antiencandeamento	43	Imobilizador.....	121
Dispositivo de segurança para crianças	31	Função manual de antiencandeamento	42	Imobilizador eletrónico	40
Distância de seguimento.....	119	Funcionamento do ar condicionado	169	Imobilizar o veículo a longo prazo	250
E		Furo.....	289	Indicação de Distância à Frente.	214
Encostos de cabeça	48	Fusíveis	269	Indicações de carregamento	94
Entrada de ar	168	G		Indicações para o carregamento do veículo	88
Espelhos retrovisores aquecidos	42	Gases de escape	182	Indicador da temperatura do líquido de arrefecimento do motor	114
Espelhos retrovisores exteriores..	41	Gás natural.....	113, 239	Indicador de mudança de direção	116
Espelhos retrovisores interiores..	42	Gravação de dados de eventos.	334	Indicador do nível de combustível	112
Espelhos retrovisores rebatíveis .	41	Grelhas de ventilação.....	167	Indicadores.....	111
Estacionamento	19, 180	Grelhas de ventilação fixas	168	Indicadores de mudança de direção	153
Estofos.....	301	Grelhas de ventilação reguláveis	167	Indicadores de mudança de direção laterais	267
Etiqueta do airbag.....	62	I		Informação sobre a assistência .	302
Execução dos trabalhos	251	Identificação do motor.....	307	Informações gerais	243
F		Identificação por Rádio Frequência (RFID).....	335	Interruptor das luzes	146
Faróis.....	146	Iluminação da consola central ..	156	Introdução	3
Faróis de halogéneo	258	Iluminação de entrada no veículo	156	J	
Faróis de LED.....	121, 149	Iluminação de saída no veículo .	157	Janelas.....	43
Faróis de nevoeiro	122, 153, 260	Iluminação do painel de instrumentos	269		
Faróis na condução no estrangeiro	148	Iluminação em curvas.....	149		
Ferramentas	277				
Ferramentas do veículo.....	277				
Filtro de partículas.....	183				
Filtro de partículas diesel	183				

K			
Kit de primeiros socorros	93		
Kit de reparação de pneus	286		
L			
Ligar o motor	174		
Limitador de velocidade.....	122, 201		
Limpa para-brisas e lava para- -brisas	99		
Limpa-vidros do óculo traseiro e lava-vidros do óculo traseiro ..	101		
Líquido de arrefecimento do motor	253		
Líquido de arrefecimento e anti- -congelante.....	303		
Líquido dos travões	254		
Líquido dos travões e da embraiagem.....	303		
Líquido limpa-vidros	254		
Líquidos e lubrificantes recomendados	303		
Locais de montagem dos sistemas de segurança para crianças	72		
Luz da chapa de matrícula	268		
Luz de aviso de avaria	118		
Luz de nevoeiro traseira.....	154		
Luzes da pala para-sol	156		
Luzes de aviso.....	111, 116		
Luzes de condução diurna	148		
		Luzes de emergência	152
		Luzes de leitura	155
		Luzes de marcha-atrás	154
		Luzes de máximos	121, 147
		Luzes de nevoeiro traseiras	122
		Luzes de presença	154
		Luzes do habitáculo	155, 269
		Luzes exteriores.....	146
		Luzes laterais.....	146
		Luzes traseiras	260
		Luz exterior	121
		M	
		Macaco.....	277
		Manómetros.....	111
		Marcas registadas.....	333
		Massagem.....	58
		Mensagens de falha	132
		Modo de arrumador.....	130
		Modo manual	186, 191
		Modo Sport	198
		Mostrador do nível médio.....	123
		Mostrador do nível superior.....	123
		Motores a diesel	238
		Motores a gasolina	237
		Mudança de velocidades.....	119
		Mudar para outros pneus	285
		N	
		Nível de combustível baixo	121
		Número de identificação do veículo	306
		O	
		Óculo traseiro aquecido	45
		Óleo de motor	252
		Óleo do motor.....	303, 308
		Óleo, motor.....	303, 308
		Olhais de fixação	87
		OnStar.....	141
		P	
		Palas para-sol	45
		Para-brisas.....	43
		Perigo, Aviso e Atenção	4
		Personalização do veículo	134
		Perspetiva geral do painel de instrumentos	10
		Peso do veículo	315
		Placa de identificação	306
		Pneus de inverno	278
		Porta aberta	123
		Porta-luvas	76
		Portas.....	32
		Posição dos bancos	50
		Posições do interruptor da ignição	172
		Pré-incandescência	120
		Pressão do óleo de motor	120

Pressão dos pneus	279, 319
Profundidade do relevo	285
Programa de estabilidade do reboque	248
Programador de velocidade	122, 199
Programador de velocidade adaptável.....	122, 203
Programa eletrónico de estabilidade desligado.....	120
Programas de condução com comando eletrónico	186, 191
Proteção antirroubo	37
Proteção para evitar a descarga da bateria	157
Purgar o sistema de combustível diesel	257
Q	
Quickheat.....	167
R	
Radiotelecomando	22
REACH.....	329
Reboçar	243
Reboçar outro veículo	297
Reboçar o veículo	296
Reboque.....	243, 296
Recolha de veículos em fim de vida	251
Recomendações de condução... ..	171
Rede de segurança	90

Registo de dados do veículo e privacidade.....	334
Relógio.....	102
Reparação de danos de colisão.	329
Rodagem do veículo	171
Rodas	278
Roda sobresselente	292

S

Segurança do veículo.....	37
Seletor de combustível	113
Sensores de estacionamento	218
Serviço	169, 302
Símbolos	4
Sinais sonoros de aviso	133
Sinal de luzes	147
Sistema de airbag de cortina	66
Sistema de airbag lateral	66
Sistema de airbags	62
Sistema de alarme antirroubo.....	38
Sistema de aquecimento e ventilação	159
Sistema de ar condicionado	160
Sistema de controlo da pressão dos pneus.....	120, 280
Sistema de controlo da tração ...	196
Sistema de controlo da tração desligado.....	120
Sistema de fecho centralizado	25

Sistema de reconhecimento de sinais de trânsito.....	123
Sistema de segurança para crianças.....	68
Sistema de travagem antibloqueio	192
Sistema de travagem antibloqueio (ABS)	119
Sistema de travagem e embraiagem	118
Sistema do airbag frontal	65
Sistema eléctrico.....	269
Sistema para/arranca.....	176
Sistemas de apoio ao condutor..	199
Sistemas de controlo da climatização.....	159
Sistemas de controlo de andamento.....	196
Sistemas de deteção de objectos.....	218
Sistemas de limpa para-brisas e de lava para-brisas	14
Sistemas de retenção para crianças	68
Substituição das escovas do limpa para-brisas	257
Substituição de roda	289
Substituir lâmpadas	258
Suporte para bebidas	77

T

Tampões de rodas	285
Tejadilho.....	46
Telecomandos no volante	97
Temperatura exterior	101
Tensão da bateria	134
Teto de abrir	46
Tomadas	104
Trancar automaticamente as portas	30
Travagem de Emergência Ativa.	215
Travão de mão.....	192, 193
Travão de mão eléctrico.....	193
Travão de mão eléctrico.....	119
Travões	192, 254
Triângulo de pré-sinalização	92

U

Utilize o Manual de Utilização	3
--------------------------------------	---

V

Veículo detetado à frente.....	122
Velocidade máxima.....	278
Velocímetro	111
Ventilação.....	58, 159
Verificações do veículo.....	251
Visor da caixa de velocidades	184, 189
Visor de informação.....	130
Visor de serviço	115

Visores de informação.....	123
Volante aquecido	98

www.opel.com

Copyright by ADAM OPEL GmbH, Rüsselsheim, Germany.

As informações incluídas nesta publicação são válidas a partir da data abaixo indicada. A Adam Opel GmbH reserva-se o direito de realizar alterações às especificações técnicas, às características e ao design dos veículos abrangidos pelas informações da presente publicação, tal como à própria publicação.

Edição: Agosto 2017, ADAM OPEL GmbH, Rüsselsheim.

Impresso em papel branqueado sem cloro.

ID-OASKOLSE1708-pt

