

MANUAL DE USO E MANUTENÇÃO  
**OPEL ASTRA** /





# Índice

Introdução.....	2
Familiarizar-se com o seu veículo.....	5
Instrumentos e controlo do painel de bordo.....	74
Sistema de informação e lazer.....	106
Arranque e funcionamento.....	117
Sistemas avançados de assistência à condução (ADAS).....	157
Em caso de emergência.....	209
Manutenção e cuidados a ter com o veículo.....	226
Especificações técnicas.....	252
Informação do cliente.....	262

## Introdução

Link para a aplicação e o website da empresa.....	2
Como utilizar este manual .....	3
Chave de símbolos .....	3
Mensagens de segurança .....	3
Tipo de propulsão .....	4
Veículo com motor de combustão interna (ICE).....	4
Veículo Híbrido de 48 V.....	4
Veículo elétrico híbrido plug-in (PHEV).....	4
Veículo elétrico a bateria (BEV).....	4

O seu veículo é composto por tecnologia avançada e segurança e possui características que o tornam económico e amigo do ambiente.

Este Manual de Instruções dá-lhe toda a informação necessária para conduzir o seu veículo de forma segura e eficiente.

Além disso, no Visor Infotainment poderá visualizar tutoriais em vídeo referentes a algumas das funções do veículo.

Algumas funções estão operacionais apenas quando a ignição está ligada, quando o motor de combustão está ligado ou quando motor elétrico está pronto.

Certifique-se que os passageiros estão cientes do possível risco de acidente e ferimentos que poderão resultar da utilização indevida do veículo.

Deve estar sempre em conformidade com as leis e regulamentos específicos do país em que se encontra. Estas leis podem ser diferentes das informações neste Manual do Proprietário.

Se a descrição fornecida neste manual for ignorada, a garantia poderá ser afetada.

Quando este Manual do Proprietário fizer referência a uma visita à oficina, contacte uma oficina qualificada que tenha as informações técnicas,

as competências e o equipamento necessários. Recomendamos o seu parceiro de assistência Opel.

O pacote de literatura do cliente deve estar sempre à mão, no veículo. Desejamos-lhe muitas horas de condução agradável.

### A sua Equipa Opel

## Link para a aplicação e o website da empresa

Pode aceder e descarregar a versão digital completa do Manual do Utilizador no portal myOpel ou na Service Box utilizando a seguinte ligação:

<https://public-servicebox.opel.com/OVddb/OV/>.

Para acesso direto ao Manual do Proprietário, use o código QR abaixo.



Também pode encontrar mais detalhes e informações na aplicação myOpel. Instalação da aplicação com o seguinte código QR:



## Como utilizar este manual

- Este manual descreve todas as opções e características disponíveis neste modelo. **Algumas descrições, incluindo as de funções de visores e menu, poderão não se aplicar ao seu veículo devido à versão do modelo, especificações do país, equipamento especial ou acessórios.**
- O índice no início deste manual e em cada capítulo indica a localização da informação.
- O índice permitir-lhe-á procurar informação específica.

- Neste Manual de Utilização as figuras ilustram veículos com volante à esquerda. Nos veículos com volante à direita a operação é semelhante.
- O Manual de Instruções utiliza o código de identificação do motor. A designação de mercado e o código de engenharia correspondentes constam da secção "Especificações técnicas".
- As direcções indicadas, p. ex. esquerda ou direita ou dianteira ou traseira, referem-se sempre ao sentido de marcha.
- Os visores podem não suportar o idioma específico.
- As mensagens do visor e a etiquetagem interior são escritas a **negrito**.

## Chave De Símbolos

As referências das páginas são indicadas com ⇒.

⇒ significa "ver página".

As referências a páginas e as entradas no índice remissivo referem-se a cabeçalhos com avanço indicados na secção Índice.

## Mensagens De Segurança

### ⚠ Perigo

O texto assinalado com **Perigo** fornece informações sobre o risco de ferimentos fatais. Desconsiderar esta informação pode pôr em perigo a vida.

### ⚠ Aviso

O texto assinalado com **Aviso** fornece informações sobre o risco de acidentes ou ferimentos. Desconsiderar esta informação pode causar ferimentos.

### Cuidado

Texto assinalado com **Atenção** fornece informações sobre possíveis danos no veículo. Desconsiderar esta informação pode provocar danos no veículo.

## Tipo de propulsão

### Veículo Com Motor De Combustão Interna (ICE)

Os veículos ICE são propulsionados por um motor de combustão interna - diesel ou gasolina - apenas.

### Veículo Híbrido De 48 V

Um veículo Híbrido de 48 V é alimentado por um motor de combustão interna e um motor elétrico, que podem operar em conjunto ou de forma independente, dependendo das condições de condução.

O motor elétrico é alimentado por uma bateria da unidade de 48 volts que é carregada exclusivamente através da travagem regenerativa e da recuperação de energia durante a desaceleração.

O veículo pode ser propulsionado apenas pelo motor elétrico para curtas distâncias e a baixas velocidades.

### Veículo Elétrico Híbrido Plug-In (PHEV)

Um PHEV é propulsionado por um motor de combustão interna e um ou dois motores elétricos. O motor de combustão interna e o motor elétrico funcionam em

conjunto ou em alternância, consoante as condições e o estilo de condução.

A bateria de alta tensão pode ser carregada enquanto o veículo estiver estacionado utilizando o cabo de carregamento fornecido. Adicionalmente, é carregada através da travagem regenerativa e recuperação de energia durante a desaceleração.

### Veículo Elétrico A Bateria (BEV)

Um BEV é propulsionado exclusivamente por um motor elétrico.

A bateria de alta tensão pode ser carregada enquanto o veículo estiver estacionado utilizando o cabo de carregamento fornecido. Adicionalmente, é carregada através da travagem regenerativa e recuperação de energia durante a desaceleração.

## Familiarizar-se com o seu veículo

Chaves.....	6	Encostos de cabeça dianteiros.....	20	Regulação do volante .....	45
Chave com secção retráctil.....	6	Encostos de cabeça traseiros.....	21	Comandos no volante .....	45
Chave eletrónica com entrada e arranque sem chave.....	6	Bancos.....	21	Avisador sonoro .....	46
Canhões das fechaduras .....	6	Posição do banco dianteiro .....	21	Interruptor da ignição .....	46
Função de controlo remoto via rádio .....	7	Regulação manual dos bancos dianteiros .....	22	Botão de accionamento .....	47
Sistema de chave eletrónica .....	7	Regulação elétrica dos bancos dianteiros .....	23	Escovas limpa-vidros e lava-vidros....	47
Sistema de fecho centralizado .....	9	Bancos aquecidos .....	25	Comando das escovas e lava-vidros .....	47
Substituição da pilha.....	11	Bancos com massagem .....	26	Limpa-vidros e lava-vidros do óculo traseiro .....	49
Chaves de substituição.....	12	Apoio de braços .....	27	Iluminação exterior .....	50
Sistema de segurança do veículo.....	12	Bancos traseiros.....	27	Comandos de iluminação .....	50
Sistema de bloqueio antirroubo .....	12	Cintos de segurança .....	28	Luzes de máximos .....	50
Sistema de alarme antirroubo .....	13	Cinto de segurança de três pontos.....	28	Sinal de luzes .....	50
Imobilizador .....	14	Pré-tensor do cinto de segurança.....	28	Regulação da altura dos faróis .....	50
Janelas.....	14	Sistema de air-bag.....	30	Luz de mudança de direção .....	51
Accionamento electrónico dos vidros .....	14	Sistemas de retenção para crianças no banco de passageiro dianteiro com sistemas de airbags .....	30	Sinais de emergência .....	51
Para-brisas.....	16	Airbags dianteiros .....	33	Controlo automático da iluminação .....	51
Palas para-sol.....	17	Airbags laterais .....	33	Luzes de nevoeiro traseiras .....	52
Retrovisores.....	17	Airbags de cortina .....	34	Luzes de máximos automáticos .....	52
Espelhos rebatíveis .....	17	Desactivação de airbag .....	34	Luzes de estacionamento .....	53
Retrovisores aquecidos .....	18	Sistema de retenção para crianças.....	35	Luzes de marcha-atrás .....	53
Forma convexa .....	18	Introdução às restrições para crianças .....	35	Coberturas dos faróis embaciadas .....	53
Espelho retrovisor .....	18	Localizações de instalação da retenção para crianças .....	39	Faróis de matriz de LED .....	53
Ajuste elétrico .....	19	Volante .....	45	Capô.....	73
Sensores de estacionamento .....	19				
Apoios para a cabeça .....	19				
Posição dos encostos de cabeça.....	19				

## Chaves

### Chave Com Secção Retráctil

#### Cuidado

Não prenda objetos pesados ou volumosos na chave de ignição.

#### ⚠ Perigo

Nunca retire a chave do botão da ignição durante a condução, pois isso causará, dependendo da versão, o bloqueio do volante.

#### Cuidado

Os componentes eletrónicos no interior da chave podem ser danificados se a chave for sujeita a choques fortes. Para garantir a eficiência total dos dispositivos eletrónicos dentro da chave, nunca deve ser exposto à luz solar direta.



Premir botão para extrair a chave. Para recolher a chave, premir o botão primeiro.

### Chave Eletrónica Com Entrada E Arranque Sem Chave



#### ⚠ Aviso

A chave eletrónica pode afetar um pacemaker. Mantenha a chave eletrónica afastada do peito.

Pressionar o trinco para extrair a chave completa.

### Canhões Das Fechaduras

Concebido para rodar livremente, se forem rodados à força sem a chave própria ou se a chave própria não estiver totalmente inserida. Para reiniciar, inserir a chave correta apenas até meio e rodar o canhão até a ranhura ficar na vertical, retirar a chave e voltar a inseri-la. Se o canhão continuar a rodar livremente, inserir a chave apenas até meio, rodar a chave 180° e repetir a operação.

## Função De Controlo Remoto Via Rádio



 Tranca o veículo

 Tranca ou destranca a porta da bagageira, a portinhola do depósito de combustível e todas as portas ou apenas a porta da bagageira

 Destranca o veículo

Ativa o funcionamento das seguintes funções através da utilização dos botões do comando à distância:

- Sistema de fecho centralizado  
⇒ página9

- Sistema de bloqueio antirroubo  
⇒ página12
- Sistema de alarme antirroubo  
⇒ página13
- Funcionamento da porta da bagageira  
⇒ página69
- Accionamento electrónico dos vidros  
⇒ página14
- Retrovisores rebatíveis ⇒ página17
- Iluminação do localizador do veículo  
⇒ página56

O controlo à distância tem um alcance máximo de 50 m, mas também poderá ser muito inferior devido a influências externas. As luzes de emergência confirmam o acionamento. Manuseie-o com cuidado, proteja-o da humidade e de temperaturas elevadas e evite utilizações desnecessárias.

## Sistema De Chave Eletrónica

### Aviso

A chave eletrónica pode afetar um pacemaker.  
Mantenha a chave eletrónica afastada do peito.



Permite a operação sem chave das seguintes funções:

- Sistema de fecho centralizado  
⇒ página9
- Porta da bagageira automática  
⇒ página69
- Ligação da ignição e arranque do motor ⇒ página118

A chave eletrónica só tem de estar no bolso do condutor.

Por razões de segurança, a chave eletrónica pode estar equipada com um sensor de movimento. Se for esse o caso, o arranque do veículo não é possível quando a chave eletrónica não tiver sido movida durante um determinado período de tempo.

Ao tentar ligar o veículo, aparece uma mensagem correspondente no painel de instrumentos. Deslocar a chave eletrónica e tentar ligar novamente o veículo.

Além disso, a chave eletrónica inclui a funcionalidade do radiotelecomando ⇒ página 7.

Manuseie-o com cuidado, proteja-o da humidade e de temperaturas elevadas e evite utilizações desnecessárias.

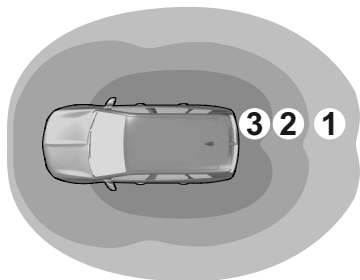



**Zona 1:** iluminação de boas-vindas quando se aproxima do veículo (entre 2 e 5 metros do veículo).

**Zona 2:** trancamento automático quando se afasta do veículo (cerca de 2 metros do veículo).

**Zona 3:** destrancamento automático quando se aproxima do veículo (entre 1 e 2 metros do veículo).

### Nota

Se a chave eletrónica permanecer por mais de 15 minutos na zona 1, o destravamento automático das portas é desativado.

Destrancar o veículo pressionando  ou  no controlo à distância ou tocar no sensor do manípulo da porta do condutor para destrancar o veículo.

O travamento e destravamento automática é novamente ativada. Visor de informação ⇒ página 102

### Destrancamento

Passar a mão por trás do manípulo de uma das portas dianteiras para destrancar o veículo ou premir o botão da porta da bagageira.

O modo de destrancagem pode ser definido no Visor de informação. É possível seleccionar duas definições:

- Apenas a porta do condutor e a portinhola do depósito de combustível são destrancadas passando a mão por trás do manípulo da porta do condutor.
- Todas as portas, a bagageira e a portinhola do depósito de combustível são destrancadas passando a mão por trás do manípulo da porta do passageiro ou premindo o botão da porta da bagageira.

- Apenas a porta da bagageira é destrancada premindo o botão da porta da bagageira.

### Trancagem

Pressionar nas marcas dos manípulos das portas dianteiras.

Todo o veículo é destrancado.

Se o veículo não estiver fechado corretamente, se a chave eletrónica permanecer no veículo ou se a ignição não for desligada, a trancagem não é permitida e é emitido um sinal sonoro de aviso.

Manter a mão atrás do manípulo da porta ou continuar a premir o botão da porta da bagageira para fechar as janelas.

### Destrancar e abrir a porta traseira

A tampa traseira pode ser destravada e aberta sem mãos pressionando o botão por baixo do friso da tampa traseira quando a chave eletrónica estiver dentro do alcance.

As portas permanecem trancadas ⇒ página 9

### Fecho automático no fim da deslocação

Este sistema permite o fecho automático assim que a velocidade do veículo ultrapassar 10 km/h.

Se o veículo não estiver fechado corretamente, o sistema de fecho automático não funciona. Isso é assinalado através do som de reação das fechaduras, acompanhado da

iluminação de  no painel de instrumentos, um aviso sonoro e uma mensagem de alerta.

### Ativação ou desativação



Com a ignição ligada, prima  e é apresentada uma mensagem correspondente.

O estado do sistema permanece na memória ao desligar a ignição.

### Retrancagem automática após destrancagem

Esta funcionalidade volta a trancar o veículo pouco tempo depois de

destrancar com o controlo à distância ou a chave eletrónica, desde que o veículo não tenha sido aberto.

## Sistema De Fecho Centralizado

Destranca e tranca portas, bagageira e portinhola do depósito de combustível. Puxar o manípulo interior de uma das portas destranca e abre a respectiva porta.

Quando está ativada a função relativa somente à porta do condutor nas definições de personalização do veículo, apenas a porta do condutor é destrancada quando o respetivo manípulo interior é acionado. Quando a função está desativada, todas as portas são destrancadas.

Independentemente da definição de personalização do veículo, todas as portas serão destrancadas quando é acionado o manípulo interior de qualquer outra porta exceto a porta do condutor. Personalização do veículo ⇒ página 107

### Nota

Em caso de acidente em que os airbags ou os pré-tensores dos cintos de segurança sejam acionados, o veículo é destrancado automaticamente.

Se o veículo não estiver fechado corretamente, o sistema de fecho centralizado não funciona.

O funcionamento do sistema de fecho centralizado é confirmado pelas luzes de emergência.

### Botão do fecho centralizado

Fecha ou abre todas as portas, a bagageira e portinhola do depósito de combustível a partir do interior do habitáculo.



Premir  para trancar. O LED no botão acende-se.

Premir  novamente para destrancar. O LED no botão apaga-se.

### Funcionamento com a chave no caso de uma avaria do sistema de fecho centralizado

Em caso de avaria, por exemplo se a bateria do veículo ou a pilha do controlo à distância/chave eletrónica

estiver descarregada, é possível trancar ou destrancar o veículo com a chave mecânica.

### Desbloqueio manual



O canhão da fechadura na porta do condutor está coberto por uma tampa. Consoante a versão, para remover a tampa extrair a lâmina de chave incorporada da caixa ou utilizar a chave dobrável. Inserir a chave na reentrância no fundo da tampa e rodar a chave para cima.



Insira a chave no cilindro de bloqueio e rode-a no sentido contrário ao dos ponteiros do relógio. Depois de trancar, cobrir o canhão da fechadura com a tampa: inserir a tampa com o lado inferior nas reentrâncias, rodar e empurrar a tampa até engatar no lado superior. Ligando a ignição, o sistema de Protecção antirroubo fica desactivado. As outras portas podem ser abertas puxando o manípulo interior. A bagageira e a portinhola do depósito de combustível possivelmente não são destrancadas.

### Bloqueio manual



Trancar manualmente as portas dianteiras inserindo e rodando a chave no canhão da fechadura. Com o sistema de fecho central em funcionamento, o veículo é trancado

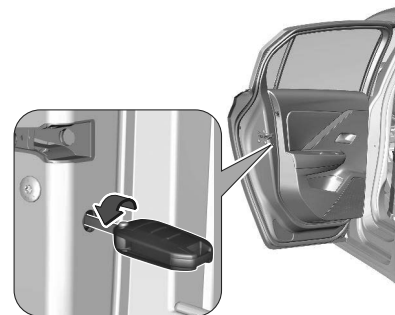

Para trancar as outras portas, abrir as portas traseiras. Garantir que o dispositivo de segurança para crianças está desativado.

Inserir a chave cuidadosamente e rodá-la para o lado interior das portas.

Em seguida, retirar a chave.

Fechar as portas.

A portinhola do depósito de combustível e a tampa traseira possivelmente não são trancadas.

### Segurança para crianças

#### Aviso

Use os bloqueios de segurança para crianças sempre que crianças ocuparem bancos traseiros.

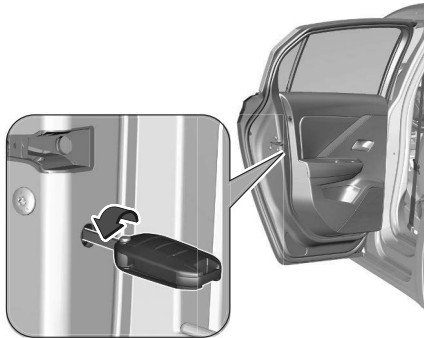

Com uma chave, rodar para fora o dispositivo de segurança para crianças na porta traseira, para a posição horizontal. A porta não pode ser aberta do interior.

Para desativar, rodar o dispositivo de segurança para crianças em sentido contrário.

### Substituição Da Pilha

Substituir a bateria assim que o sistema deixe de funcionar correctamente ou quando o raio de alcance diminuir.

No caso de bateria descarregada,  acende-se e é apresentada uma mensagem de aviso no Centro de Informação do Condutor.

Centro de informação do condutor  
⇒ página 102 .

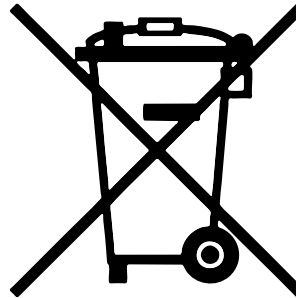

As baterias não devem ser eliminadas junto com os resíduos domésticos.

Devem ser colocadas em pontos de recolha para reciclagem apropriados (i.e. pilhões).

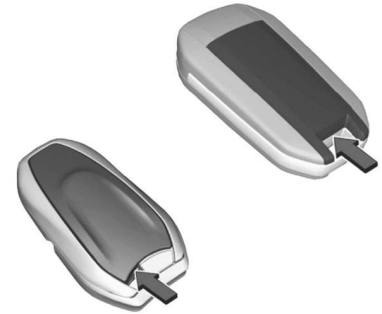

1. Para soltar a tampa, inserir uma pequena chave de fendas entre a tampa posterior e o comando.
2. Remover a cobertura preta do controlo à distância.
3. Extrair a pilha descarregada da sua localização
4. Substituir a pilha por outra do mesmo tipo. Prestar atenção à posição de instalação.
5. Encaixar a cobertura em posição.

### Defeito

Se não for possível accionar o fecho centralizado das portas ou não se

conseguir pôr o motor a trabalhar, isso pode dever-se a uma das seguintes razões:

- Avaria no comando de rádio.
- A chave electrónica está fora do alcance de recepção.
- A tensão da bateria é demasiado baixa.
- A tensão da bateria é demasiado alta.
- Utilização frequente e repetida do comando do rádio quando fora do raio de alcance.
- Sobrecarga do sistema de fecho centralizado devido ao funcionamento frequente, a alimentação eléctrica é interrompida por um curto período de tempo. Interferência de ondas de rádio de maior potência provenientes de outras fontes.

Destrancagem manual ⇒ página9 .

## Chaves De Substituição

O número da chave está especificado numa etiqueta separável. O número da chave deve ser referido sempre que se encomendarem chaves de substituição já que é um componente do immobilizador.

Fechaduras ⇒ página6

Fecho central ⇒ página9

Ligar o motor ⇒ página46

Função do telecomando ⇒ página7

O código numérico do adaptador das porcas de bloqueio da roda é especificado num cartão. Deve ser referido ao encomendar um adaptador de substituição.

Substituição de roda ⇒ página212

## Sistema de segurança do veículo

### Sistema De Bloqueio Antirroubo

#### ⚠ Aviso

Não use o sistema se houver pessoas no veículo! As portas não podem ser desbloqueadas pelo interior.

O sistema tranca todas as portas. Todas as portas devem estar fechadas e a chave electrónica deve estar fora do veículo; caso contrário o sistema não pode ser ativado.

Desbloquear o veículo desativa o sistema de travamento antirroubo mecânico.

Tal não é possível com o botão do fecho centralizado.

### Activação



Premir  no radiotelecomando ou tocar duas vezes no sensor do manípulo da porta do condutor num espaço de cinco segundos.

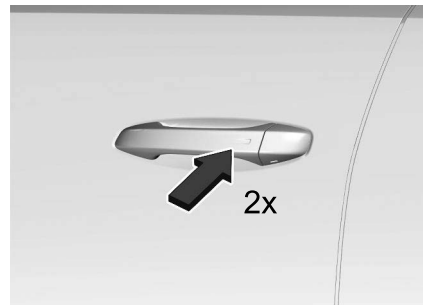

## Sistema De Alarme Antirroubo

O sistema de alarme anti-roubo está associado ao sistema de fecho anti-roubo.

Monitoriza:

- Portas, porta da bagageira, capô.
- Habitáculo incluindo bagageira adjacente.
- Inclinação do veículo, p. ex. se for elevado.
- Ignição.

Se o teto de abrir estiver aberto, o habitáculo não é monitorizado.

Durante o pré-condicionamento da temperatura, o habitáculo e inclinação do veículo não são monitorizados.

### Ativação

Todas as portas, a bagageira, o compartimento do motor e o teto de abrir devem estar fechados.

A chave eletrónica deve estar no exterior do veículo.

O sistema ativa-se automaticamente 45 segundos depois de se trancar o veículo. Se uma porta ou a porta da bagageira não estiverem corretamente fechadas, o veículo não é trancado.

No entanto, o alarme antirroubo é ativado automaticamente após 45 segundos.

### Nota

A função de trancamento automático do veículo não ativa o sistema de alarme antirroubo.

Para ativar o sistema de alarme antirroubo, trancar o veículo utilizando o radiotelecomando ou tocando no sensor no manípulo da porta do condutor.

Sistema de fecho central ⇨ página9 .

### Nota



As alterações no interior do veículo, como a utilização de tampas dos bancos e janelas abertas, podem prejudicar o funcionamento da monitorização do habitáculo.

### Ativação sem monitorização do habitáculo e inclinação do veículo



Desligar a monitorização do habitáculo e da inclinação do veículo quando são deixados animais no veículo, devido ao grande volume de sinais ultrasónicos ou movimentos que façam disparar o alarme.

Desligar também quando o veículo estiver num transbordador (ferry) ou comboio.

1. Fechar a porta da bagageira, o capot e as janelas.
2. Desligar a ignição e premir  no espaço de dez segundos até o LED no botão  se acender.
3. Sair do veículo e fechar as portas.
4. Activar o alarme anti-roubo.

### Indicação

O LED no botão  pisca se o sistema de alarme antirroubo estiver ativado. As luzes de emergência acendem-se durante alguns segundos.

### Desactivação

Comando à distância via rádio:

Destancar o veículo premindo  na chave desativa o sistema de alarme antirroubo.

O sistema não é desativado ao destrancar a porta do condutor com a

chave integrada ou com o botão do fecho centralizado no habitáculo.

### Alarme

Quando acionado, a sirene do alarme soa e as luzes de aviso de perigo piscam simultaneamente. O número e duração dos sinais da emissão de alarme estão estipulados por lei.

O alarme anti-roubo pode ser desativado

premindo  ou ligando a ignição.

Um alarme acionado, que não tenha sido interrompido pelo condutor, é indicado

pelo LED no botão .

Piscam rapidamente quatro vezes da próxima vez que o veículo for destrancado com o comando.

Se a bateria do veículo for desligada (por exemplo, para trabalhos de manutenção), a sirene de alarme tem de ser desativada da seguinte forma: ligando e desligando a ignição e, em seguida, desligando a bateria do veículo no espaço de 15 segundos.

Se a bateria tiver sido reconectada (por ex. após trabalhos de manutenção), aguardar dez minutos para voltar a ligar o motor.

### Defeito

Se o LED no botão  ficar aceso permanentemente ao ligar a ignição, procurar assistência numa oficina.

### Trancar o veículo sem ativação do alarme antirroubo

Trancar o veículo trancando a porta dianteira com a chave.

### Imobilizador

O sistema faz parte do interruptor da ignição e verifica se o veículo pode ser ligado com a chave que está a ser usada.

O imobilizador é ativado automaticamente.

### Nota

As etiquetas RFID (Identificação por Radiofrequência) podem causar interferência com a chave. Não a coloque junto da chave quando ligar o veículo.

O imobilizador não tranca as portas.

Trancar sempre o veículo depois de abandonar o mesmo ⇒ página 9 .

Ativar o sistema de alarme antirroubo ⇒ página 13 .

Funcionamento de emergência da chave eletrónica ⇒ página 117 .

## Janelas

### Accionamento Electrónico Dos Vidros

#### Aviso

Tenha cuidado ao operar os vidros elétricos. Risco de ferimentos, especialmente para crianças. Se houver crianças nos bancos traseiros, ative o sistema de segurança para crianças dos vidros elétricos. Mantenha uma vigilância atenta das janelas ao fechar as mesmas. Certifique-se de que nada fica preso neles à medida que se movem.

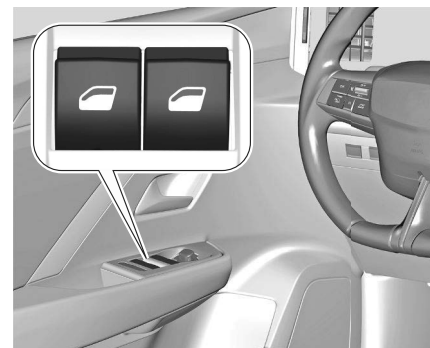

Ligue a ignição para acionar os vidros elétricos.

Accionar o interruptor para o vidro respectivo empurrando para abrir e puxando para fechar.  
 Pressionar ou puxar cuidadosamente até ao primeiro batente: o vidro desloca-se para cima ou para baixo enquanto o interruptor é accionado.  
 Empurrar ou puxar firmemente para o segundo batente e em seguida soltar: a janela sobe ou desce automaticamente com a função de segurança ativada.  
 Para parar o movimento, accionar o interruptor mais uma vez na mesma direcção.

### Função de segurança

Se o vidro encontrar resistência da janela durante o fecho automático, o movimento de fecho é interrompido imediatamente e aberto de novo.

### Contornar a função de segurança

Em caso de dificuldades de fecho devido a gelo ou afins, ligue a ignição e, em seguida, puxe o interruptor até ao primeiro batente e segure. O vidro move-se para cima sem a função de segurança ativada.

Para parar o movimento, liberte o interruptor.

### Sistema de segurança para crianças para as janelas traseiras





Premir  para desativar os vidros eléctricos das portas traseiras; o LED acende-se.

Para ativar, premir  novamente.

### Fechar as janelas a partir do exterior do veículo

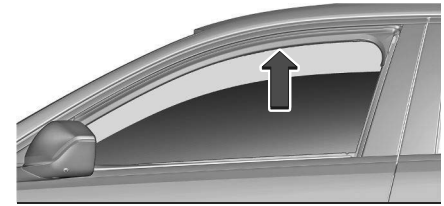
As janelas podem ser fechadas remotamente desde o exterior do veículo.



Premir e manter premido  para fechar os vidros.

Liberte o botão para parar o movimento dos vidros.

Se as janelas estiverem completamente fechadas, as luzes de emergência piscam duas vezes.

Esta funcionalidade também fecha o teto de abrir + pára-sol se estiver aberto.

#### Nota

A abertura via remoto não é suportada para evitar a abertura não intencional.

### Sobrecarga

Se as janelas forem abertas e fechadas repetidamente durante um breve espaço de tempo, o funcionamento das mesmas é inibido durante algum tempo.

### Inicialização dos vidros eléctricos

Se os vidros não puderem ser fechados automaticamente (por ex. após a desconexão da bateria do veículo), é apresentada uma mensagem de aviso no painel de instrumentos. Ativar a eletrónica dos vidros da seguinte forma:

1. Fechar as portas.
2. Ligar a ignição.
3. Premir o interruptor até a janela estar totalmente fechada e continuar a premir durante mais dois segundos.
4. Premir o interruptor até a janela estar totalmente aberta e continuar a premir durante mais dois segundos.
5. Repetir para cada um dos vidros.
6. Fechar a janela totalmente puxando o interruptor de novo.

Repetir para cada um dos vidros.

### Defeito

Nalgumas circunstâncias, o accionamento electrónico dos vidros é aberto repetidamente ou poderá não funcionar corretamente.

Proceder da seguinte maneira:

1. Fechar as portas.
2. Ligar a ignição.

3. Puxar o interruptor três vezes em menos de 10 segundos para acionar a função de segurança.
4. A função de segurança já não está ativa. Puxar o interruptor uma quarta vez até a janela estar totalmente fechada.
5. Soltar o interruptor e puxar o interruptor novamente durante pelo menos um segundo.
6. Abrir a janela totalmente premindo o interruptor.
7. Fechar a janela totalmente puxando o interruptor de novo.

## Para-Brisas

### Autocolantes do para-brisas

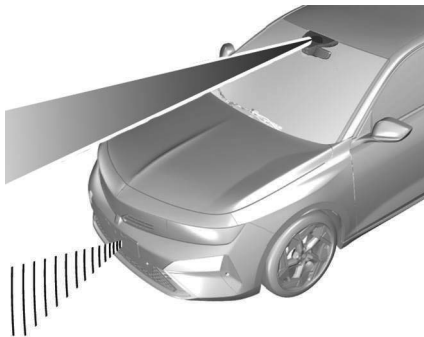

Não colocar auto-colantes, tal como auto-colantes das auto-estradas ou semelhantes no pára-brisas, na área do espelho retrovisor interior. Manter o sensor sem pó, sujidade e gelo. Caso contrário a zona de deteção do sensor de chuva/luz e a área de visão da câmara no encaixe do espelho retrovisor poderia ficar restringida. ⇒ página 47

### Substituição do para-brisas

#### Cuidado

Se o veículo tiver um sensor de câmara frontal para os sistemas de assistência ao condutor, é muito importante que qualquer substituição do para-brisas seja realizada com precisão, de acordo com as especificações do fabricante. Caso contrário, estes sistemas podem não funcionar corretamente e existe o risco de comportamento e/ou mensagens inesperadas destes sistemas.

### Função de segurança

Se o vidro encontrar resistência da janela durante o fecho automático, o movimento de fecho é interrompido imediatamente e aberto de novo.

## Para-brisas aquecido



Acionado ao tocar em . O LED acende-se quando o desembaciador do para-brisas está ativado.

O aquecimento funciona apenas com temperaturas exteriores geladas e desliga-se automaticamente após um determinado período de tempo, dependendo da temperatura exterior. Tocar novamente em  durante o mesmo ciclo de ignição para reativar o aquecimento.

## Óculo traseiro aquecido

Ativado premindo . Os espelhos retrovisores exteriores aquecidos também serão ativados.

O aquecimento desliga-se automaticamente ao fim de um

determinado período de tempo, consoante a temperatura exterior.



Espelhos aquecidos ⇒ página 18 .

## Palas Para-Sol

As palas pára-sol podem ser colocadas para baixo ou rodadas para o lado para impedir o encadeamento.

Se as palas pára-sol possuírem espelhos, as tampas dos espelhos devem estar fechadas durante a condução.

Um suporte para cartões encontra-se na parte de trás da pala pára-sol.

## Retrovisores

### Espelhos Rebatíveis



Para segurança de peões, os espelhos retrovisores exteriores serão rebatidos ao sofrerem um embate forte. Reposicionar o espelho retrovisor aplicando uma ligeira pressão na caixa do espelho.

### Rebatimento elétrico manual



Para recolher ou abrir ambos os retrovisores exteriores, seleccionar a função de recolha rodando o comando para .

Se um espelho retrovisor exterior rebatido com a função elétrica for manualmente aberto, apenas o outro espelho será aberto com a função elétrica.

### Rebatimento elétrico automático

Quando o veículo é destrancado, os espelhos retrovisores retomam as respetivas posições de montagem originais. Quando o veículo é trancado, os espelhos retrovisores são rebatidos.

### Retrovisores Aquecidos



Operado por pressão de .  
O aquecimento desliga-se automaticamente ao fim de um determinado período de tempo, consoante a temperatura exterior.  
Óculo traseiro com desembaciador  
⇒ página 17 .

### Forma Convexa

A forma do espelho retrovisor faz com que os objectos pareçam mais pequenos, o que afectará a capacidade de calcular as distâncias.  
Aviso de ângulo morto ⇒ página 180 .

### Espelho Retrovisor

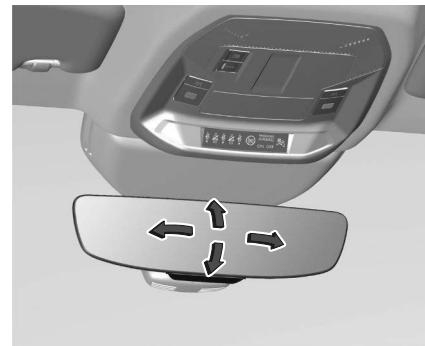

Para ajustar o espelho retrovisor, mover o respetivo encaixe na direção pretendida.

### Função manual de antiencandeamento

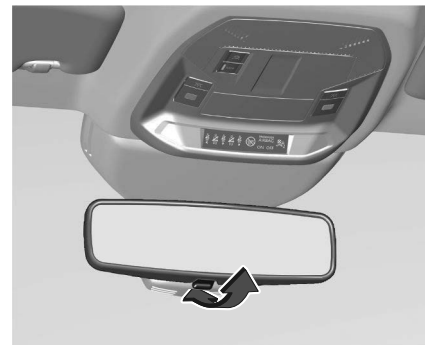

Para reduzir o encandeamento, ajustar a alavanca na parte inferior da caixa do espelho retrovisor.

### Função automática de antiencandeamento



O encandeamento causado pelos veículos à retaguarda é reduzido automaticamente ao conduzir no escuro.

### Ajuste Elétrico

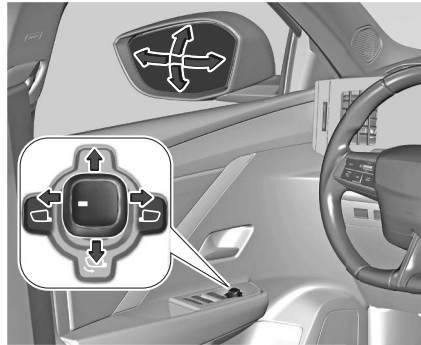

Selecionar o espelho retrovisor exterior relevante rodando o comando. Depois rodar o comando para regular o espelho retrovisor selecionado.

### Sensores De Estacionamento

Esta função inclina automaticamente os espelhos retrovisores para baixo para ajudar com as manobras de estacionamento em marcha-atrás. Com o motor ligado, ao engatar a marcha-atrás, os espelhos retrovisores inclinam para baixo. Os espelhos retrovisores inclinam com diferentes ângulos. Se necessário, os espelhos retrovisores também podem ser inclinados.

Os espelhos retrovisores voltam à posições originais:

- alguns segundos depois de desengatar a marcha-atrás
- assim que o veículo ultrapassar 10 km/h
- quando o motor é desligado

A função pode ser ativada ou desativada na aplicação das definições  no Visor de informação.

### Apoios para a cabeça

### Posição Dos Encostos De Cabeça



Conduza apenas com o apoio para a cabeça na posição correta.

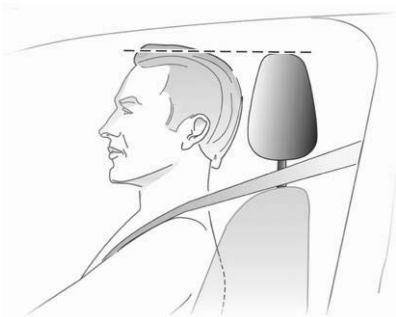

A face superior do encosto de cabeça deverá encontrar-se ao nível superior da cabeça. Se tal não for possível, no caso de passageiros muito altos, colocar o encosto na posição mais alta possível e no caso de passageiros baixos, colocar na posição mais baixa.

## Encostos De Cabeça Dianteiros

### Regulação da altura

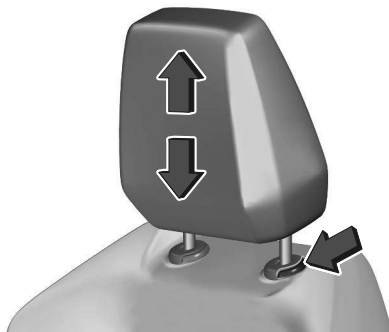

Puxar o encosto de cabeça para cima ou pressionar o trinco para libertar e empurrar o encosto de cabeça para baixo.

### Ajuste longitudinal

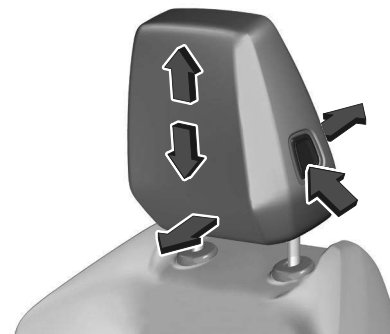

Pressionar o trinco e mover o encosto de cabeça para cima, para baixo, para a frente ou para trás até que fique ajustado à posição pretendida.

### Desmontagem

Puxar o encosto de cabeça para cima, pressionar o trinco para libertar e empurrar o encosto de cabeça para fora.

### Reinstalar

1. Inserir as hastes do encosto de cabeça nas guias do encosto do banco correspondente
2. Empurrar o encosto de cabeça completamente para baixo
3. Ajustar a altura do encosto de cabeça

## Encostos De Cabeça Traseiros

### Regulação da altura

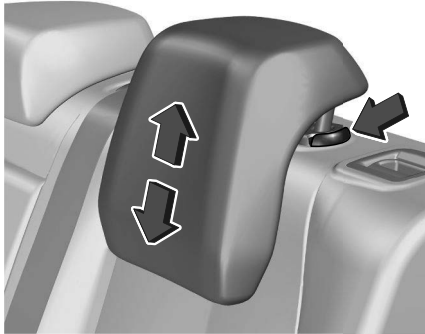

Puxar o encosto de cabeça para cima ou pressionar o trinco para libertar e empurrar o encosto de cabeça para baixo.

### Desmontagem

Por exemplo, quando se utiliza um sistema de retenção para crianças  
⇒ página 30

Puxar o encosto de cabeça para cima, pressionar o trinco para libertar e empurrar o encosto de cabeça para fora.

### Reinstalar

1. Inserir as hastes do encosto de cabeça nas guias do encosto do banco correspondente
2. Empurrar o encosto de cabeça completamente para baixo
3. Ajustar a altura do encosto de cabeça

## Bancos

### Posição Do Banco Dianteiro

#### ⚠ Aviso

Conduzir apenas com o banco bem ajustado.

#### ⚠ Aviso

Nunca ajuste os bancos enquanto conduz, uma vez que eles poderiam mover-se de forma não controlada.

#### ⚠ Perigo

Não se sente mais próximo do que a 25 cm do volante, para permitir uma insuflação segura do airbag.

#### ⚠ Aviso

Nunca guarde objetos debaixo dos bancos.



- Encoste o traseiro o mais possível ao encosto do banco. Ajustar a distância entre o banco e os pedais de forma a que as pernas fiquem ligeiramente em ângulo ao pressionar os pedais. Deslizar o banco da frente do passageiro o mais para trás possível.
- Colocar o assento suficientemente alto para ter uma boa visão a toda a volta e para conseguir ver todos os instrumentos. Deve haver pelo menos um palmo entre a cabeça e o chassis do tejadilho. As coxas devem ficar

assentos ligeiramente sobre o banco sem exercerem pressão no banco.

- Sentar-se com os ombros o mais possível encostados ao encosto do banco. Definir a inclinação do encosto do banco traseiro para que seja possível alcançar facilmente o volante com os braços ligeiramente dobrados. Manter os ombros em contacto com o encosto do banco ao rodar o volante. Não colocar o encosto do banco demasiado para trás. Aconselhamos uma inclinação máxima de aproximadamente 25.
- Ajustar o banco e o volante de forma que o pulso assente no cimo do volante, enquanto o braço fica completamente estendido e os ombros assentam no encosto do banco.
- Ajustar o volante ⇒ página 45 .
- Ajustar o encosto de cabeça ⇒ página 20 .
- Ajustar a altura do cinto de segurança.
- Ajustar o apoio das coxas de forma a haver um espaço de cerca de dois dedos entre a extremidade do banco e curva do joelho.
- Ajustar o apoio lombar de forma a que suporte a forma natural da coluna vertebral.

## Regulação Manual Dos Bancos Dianteiros

Conduzir sempre com os bancos e encostos engatados.

### Regulação longitudinal

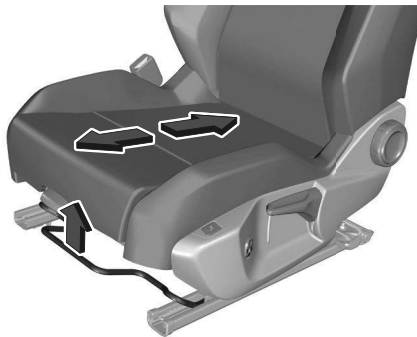

Puxar manípulo, desligar banco, largar manípulo. Tentar mover o banco para trás e para a frente para garantir que está travado na posição.

## Inclinação do encosto do banco



Rode as rodas para a frente ou para trás para fazer deslizar o banco.

## Altura dos bancos

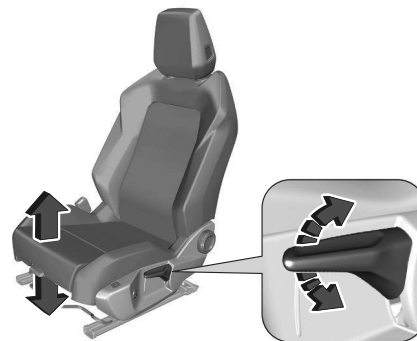

Movimento de bombeio da alavanca

para mais alto  
 cima:

Para mais baixo  
 abaixo:

### Apoio lombar

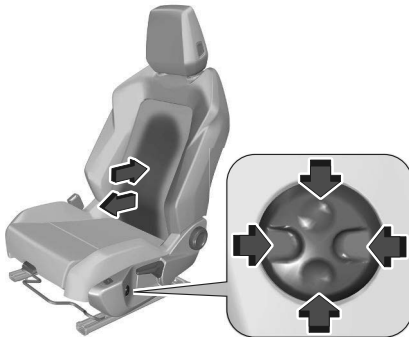

Ajustar o apoio lombar usando o interruptor de quatro vias para o adaptar às necessidades pessoais. Premir longamente a frente/a parte de trás do interruptor para aumentar ou diminuir o apoio lombar. Premir longamente a parte de cima/baixo do interruptor para aumentar ou diminuir o apoio lombar.

### Apoio das pernas

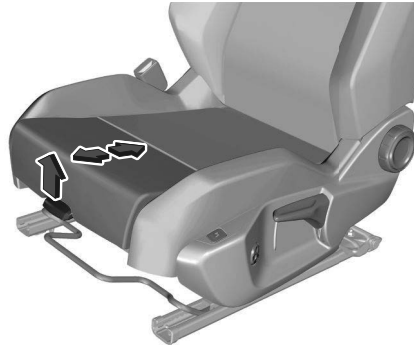

Puxar a alavanca e deslizar o apoio para as pernas.

### Regulação Elétrica Dos Bancos Dianteiros

#### ⚠ Aviso

Deve proceder com cuidado ao operar os bancos elétricos. Existe o risco de lesões, especialmente para crianças. Os objetos podem ficar presos. Mantenha uma vigilância atento nos bancos quando os ajustar. Os passageiros do veículo devem ser informados em conformidade.

### Cuidado

Nunca guarde objetos debaixo de um banco elétrico. Certifique-se de que não existem objetos a obstruir a área de passagem. Risco de danos nos comandos.

### Regulação longitudinal



Puxar manípulo, desligar banco, largar manípulo. Tentar mover o banco para trás e para a frente para garantir que está travado na posição.

### Ângulo do encosto do banco



Incline o comando para a frente ou para trás.

### Altura e ângulo da almofada

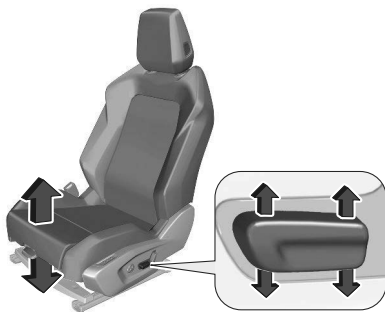

Incline a parte de trás do comando para cima ou para baixo para obter a altura pretendida.

Incline a parte dianteira do comando para cima ou para baixo para obter a inclinação desejada.

### Apoio lombar

Ajustar o apoio lombar usando o interruptor de quatro vias para o adaptar às necessidades pessoais.

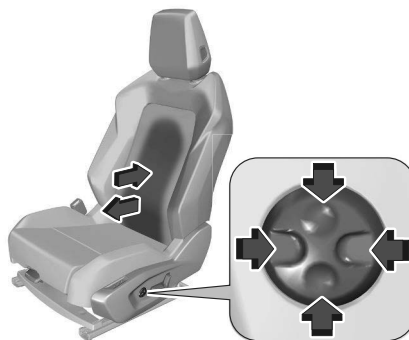

Pressione sem soltar a parte dianteira ou traseira do comando para aumentar ou diminuir o apoio lombar.

Pressione sem soltar a parte superior ou inferior do comando para subir ou descer a zona de apoio lombar.

### Apoio das pernas

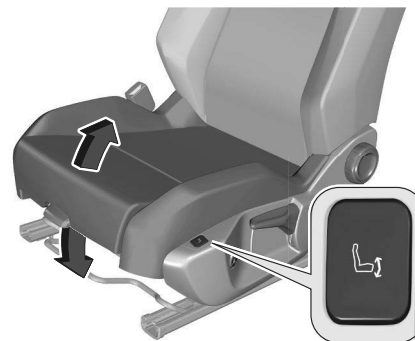

Premir longamente a frente/a parte de trás do botão para aumentar ou diminuir o apoio das pernas.

### Definições de memória

Associada ao banco do condutor com regulação elétrica, esta função permite memorizar duas posições de condução para facilitar as regulações em caso de mudança frequente de condutor. Grava os regulações elétricas efetuadas no banco e nos retrovisores exteriores. Isto também tem em consideração as definições elétricas para o head-up display expandido.

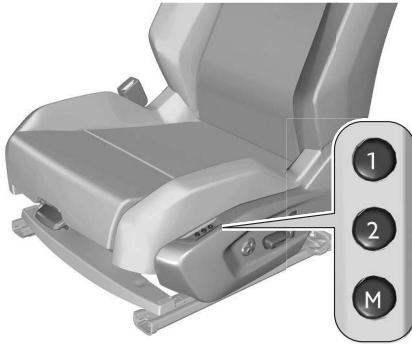

### Com os botões 1/2/M

- Entre no veículo e ligue a ignição.
- Regule o banco, os retrovisores exteriores e o head-up display alargado.
- Pressione o botão M, e após 4 segundos, pressione o botão 1 ou 2.

Um sinal sonoro confirma a memorização. A memorização de uma nova posição cancela a anterior.

### Utilizar uma posição memorizada



**Aviso**

Enquanto o banco se desloca, assegure-se de que nenhuma pessoa

ou objeto impede o seu movimento automático.

### Ignição ligada ou motor em funcionamento

- Pressione o botão 1 ou 2 para obter a posição correspondente.

Um sinal sonoro é emitido quando a regulação é concluída. Pode interromper o movimento em curso pressionando o botão M, 1 ou 2 ou utilizando um dos comandos do banco. Durante a condução não é possível colocar o banco noutra posição memorizada. A solicitação de posições memorizadas é desativada 45 segundos depois de a ignição ser desligada.

### Função de entrada cómoda

A função de entrada Conforto facilita a entrada e saída do veículo. Depois de desligar a ignição e abrir a porta do condutor, o banco dianteiro recua automaticamente e permanece nesta posição, pronto para um futuro acesso ao veículo.

Ao ligar a ignição, o banco dianteiro avança para a posição de condução memorizada.

- Está configurado na aplicação do ecrã tátil **Definições > Veículo**.

## Bancos Aquecidos



### Ativação/desativação

Prima o botão no centro do controlo de regulação do banco ou prima o atalho do controlo da climatização por baixo do ecrã de informação para aceder à aplicação.

Na aplicação do ecrã tátil **Bancos**, seleccione o separador **Funções de aquecimento**.

- Seleccione o condutor ou o banco do passageiro.

A página correspondente é apresentada com as últimas definições memorizadas. Se as definições forem adequadas,

pressione  para ativar/desativar a função na aplicação **Banco**.

Se não for efetuada qualquer ação, o ecrã volta para o estado inicial. O estado da função não é guardado quando a ignição é desligada. O aquecimento do banco começará sempre no nível "3" (Alto) quando ativado inicialmente e pode reduzir para "2" ou "1".

### Alterar definições

- Na página **Funções de aquecimento**, selecione o banco relevante.
- Selecione uma intensidade a partir dos três níveis predefinidos: "1" (Baixo), "2" (Normal) ou "3" (Alto). As definições são memorizadas quando a ignição é desligada.

### Restrição

Não utilize a função quando o banco não estiver ocupado. Reduza a intensidade do calor assim que possível.

Quando a temperatura dos bancos e do habitáculo atingirem um nível satisfatório, desligue a função. A redução do consumo de energia elétrica diminui o consumo de energia.

### ⚠ Aviso

Desaconselha-se uma utilização prolongada dos bancos aquecidos para as pessoas com pele sensível. Há o risco de queimaduras no caso de pessoas cuja perceção de calor esteja comprometida (por exemplo, doença, medicação).

Para manter a resistência de aquecimento intacta e evitar um curto-circuito:

- Não coloque objetos pesados ou afiados sobre o assento.
- Não se coloque de joelhos ou de pé no banco.
- Não derrame líquidos sobre o assento.
- Nunca utilize a função de aquecimento se o banco estiver molhado.

## Bancos Com Massagem

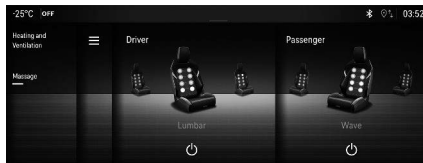

Sistema com escolha do tipo de massagem e regulação da respetiva intensidade.

Este sistema funciona com o motor em funcionamento, bem como no modo STOP do Stop & Start.

### Ativação/desativação

☞ Na aplicação do ecrã tátil **Bancos**, selecione o separador **Massagem**.

- Selecione o condutor ou o banco do passageiro. A página correspondente é apresentada com as últimas definições memorizadas.

⏻ Se as definições forem adequadas, pressione para ativar/desativar a função na aplicação **Bancos**.

Se não for efetuada qualquer ação, o ecrã volta para o estado inicial. O estado da função não é guardado quando a ignição é desligada.

### Alterar definições

- Na página **Massagem**, selecione o respetivo banco.
- Selecione uma intensidade de mensagens a partir dos três níveis predefinidos: "1" (Baixo), "2" (Normal) ou "3" (Alto).

- Selecione um tipo de massagem diferente das disponíveis.

As modificações são consideradas de imediato e memorizadas quando a ignição é desligada.

Uma vez ativado, o sistema inicia um ciclo de massagens de uma hora, composto por sequências de 6 minutos de massagem seguidas de 4 minutos de pausa.

O sistema para automaticamente no fim do ciclo.

A função pode também ser alterada na área do widget no lado do passageiro do ecrã central.

Visores de informação ⇒ página102

Caso contrário, a aplicação do banco pode ser aberta diretamente através do botão na lateral do banco.

## Apoio De Braços

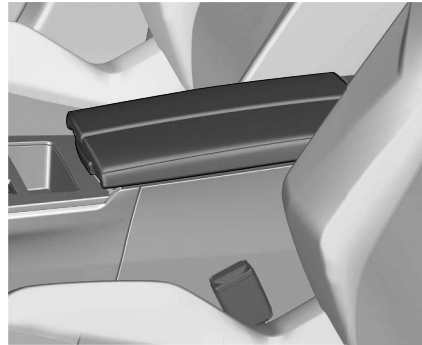

Compartimento de arrumação  
⇒ página60 .

## Bancos Traseiros

Conduzir sempre com os bancos e encostos engatados.



**Aviso**

Nunca ajuste os bancos enquanto conduz, uma vez que eles poderiam mover-se de forma não controlada.

Apoios de costas dobráveis. ⇒ página27

## Rebatimento dos bancos traseiros

Encosto esquerdo ou direito rebatível



Puxar a alavanca de desengate e rebater os encostos sobre o assento do banco. Para levantar, levantar os encostos e levá-los à posição vertical até ouvir um som de encaixe. Certificar-se de que os cintos de segurança estão colocados corretamente e afastados da zona de rebatimento.



**Aviso**

Verifique primeiro se os cintos de segurança laterais estão esticados verticalmente ao lado dos anéis de trancamento das costas do banco.

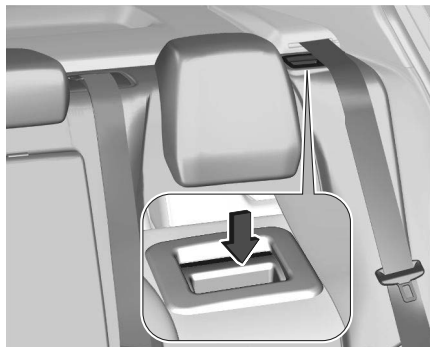

Os encostos estão corretamente engatados quando as marcas vermelha perto das alavancas de libertação deixam de se ver.

**⚠ Aviso**

Ao regular, certifique-se de que os encostos das costas estão bem fixos na devida posição antes de conduzir. O incumprimento desta instrução pode resultar em ferimentos pessoais ou danos na carga ou no veículo em caso de travagem brusca ou colisão.

## Cintos de segurança



Os cintos bloqueiam durante acelerações ou desacelerações bruscas do veículo, mantendo os ocupantes na posição sentada. Assim, o risco de ferimento é consideravelmente reduzido.

**⚠ Aviso**

Aperte o cinto de segurança antes de cada viagem. Em caso de acidente, as pessoas que não usam cintos de segurança põem em perigo os outros passageiros e a si próprias.

Os cintos de segurança estão concebidos para serem utilizados apenas por uma pessoa de cada vez.

Sistema de segurança para crianças  
⇒ página 30 .

Periodicamente, verificar todos os componentes do cinto de segurança para ver se funcionam bem, não apresentam danos nem sujidade.

Os componentes danificados devem ser substituídos. Após um acidente, mandar substituir os cintos de segurança e os pré-tensores acionados numa oficina.

**Nota**

Certifique-se de que os cintos de segurança não são danificados por sapatos ou objetos afiados nem estão presos. Evite a entrada de sujidade nos retratores dos cintos de segurança.

**Nota**

Utilizar o fecho do cinto destinado ao respetivo cinto de segurança ao apertar a fim de garantir um funcionamento correto.

## Cinto De Segurança De Três Pontos

### Apertar

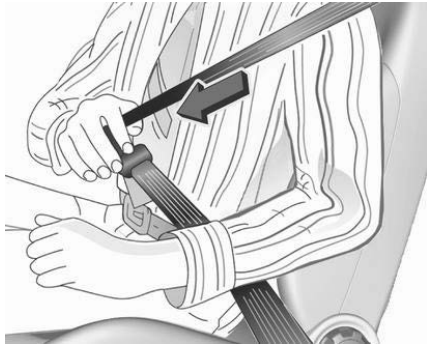

Puxar o cinto de segurança do enrolador, colocá-lo na diagonal sobre o corpo, sem torcer, e inserir a lingueta na fivela. Assegurar-se de que o cinto de segurança se encontra sobre o ombro e se ajusta bem ao corpo durante a condução.

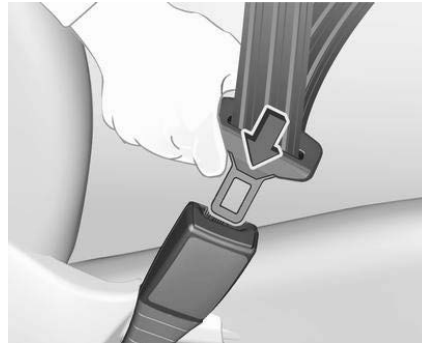

Vestuário largo ou volumoso impede que o cinto de segurança fique bem ajustado ao corpo. Não colocar objetos, como por exemplo, malas de mão ou telemóveis, entre o cinto de segurança e o corpo.

#### **Aviso**

O cinto de segurança não deve estar encostado a objetos duros ou frágeis nos bolsos da roupa.

Aviso do cinto de segurança .

⇒ página 85

Ajuste a altura, se aplicável.

### Desapertar



Para soltar o cinto de segurança, premir o botão vermelho no fecho do cinto de segurança e guiar o cinto de segurança para trás.

## Utilização do cinto de segurança durante a gravidez



### ⚠ Aviso

O cinto de segurança ao nível da cintura deve estar posicionado o mais baixo possível atravessado na pélvis para evitar exercer pressão no abdómen.

## Pré-Tensor Do Cinto De Segurança

Em caso de colisão frontal, traseira ou lateral de uma certa gravidade, os cintos de segurança dianteiros e traseiros exteriores são apertados pelos pré-tensores dos cintos de segurança.

### ⚠ Aviso

Um comportamento incorreto (por exemplo, extração ou montagem de cintos de segurança) pode acionar os pré-tensores dos cintos de segurança.

O acionamento dos pré-tensores dos cintos é indicado pela iluminação contínua do indicador de controlo  ⇒ página86 .

Os pré-tensores accionados têm de ser substituídos por uma oficina. Os pré-tensores dos cintos só podem ser accionados uma vez.

### Nota

Não fixe nem instale acessórios ou outros objetos que possam interferir com o funcionamento dos pré-tensores dos cintos. Não fazer quaisquer alterações nos componentes dos pré-tensores dos cintos de segurança, uma vez que isto invalida a autorização de utilização do respetivo veículo.

### Limitadores de força do cinto

A pressão sobre o corpo é reduzida por uma libertação gradual do cinto durante uma colisão.

### Aviso do cinto de segurança

Cada banco está equipado com um aviso do cinto de segurança, indicado por uma

luz de aviso  para o respetivo banco na consola superior⇒ página85 .

## Sistema de air-bag

### Sistemas De Retenção Para Crianças No Banco De Passageiro Dianteiro Com Sistemas De Airbags



A etiqueta do airbag está situada de ambos os lados da pala pára-sol do passageiro dianteiro.

### ⚠ Perigo

NUNCA utilize um sistema de retenção para crianças virado para trás num banco protegido por um AIRBAG ATIVO à frente do mesmo: Pode ocorrer a MORTE ou LESÕES GRAVES na CRIANÇA.

EN: NEVER use a rearward-facing child restraint on a seat protected by an ACTIVE AIRBAG in front of it; DEATH or SERIOUS INJURY to the CHILD can occur.

DE: Nach hinten gerichtete Kindersitze NIEMALS auf einem Sitz verwenden, der durch einen davor befindlichen AKTIVEN AIRBAG geschützt ist, da dies den TOD oder SCHWERE VERLETZUNGEN DES KINDES zur Folge haben kann.

FR: NE JAMAIS utiliser un siège d'enfant orienté vers l'arrière sur un siège protégé par un COUSSIN GONFLABLE ACTIF placé devant lui, sous peine d'infliger des BLESSURES GRAVES, voire MORTELLES à l'ENFANT.

ES: NUNCA utilice un sistema de retención infantil orientado hacia atrás en un asiento protegido por un AIRBAG FRONTAL ACTIVO. Peligro de MUERTE o LESIONES GRAVES para el NIÑO.

RU: ЗАПРЕЩАЕТСЯ устанавливать детское удерживающее устройство лицом назад на сиденье автомобиля, оборудованном фронтальной подушкой безопасности, если

ПОДУШКА НЕ ОТКЛЮЧЕНА! Это может привести к СМЕРТИ или СЕРЬЕЗНЫМ ТРАВМАМ РЕБЕНКА.

NL: Gebruik NOOIT een achterwaarts gericht kinderzitje op een stoel met een ACTIEVE AIRBAG ervoor, om DODELIIK of ERNSTIG LETSEL van het KIND te voorkomen.

DA: Brug ALDRIG en bagudvendt autostol på et forsæde med AKTIV AIRBAG, BARNET kan komme i LIVSFARE eller komme ALVORLIGT TIL SKADE.

SV: Använd ALDRIG en bakåtvänd barnstol på ett säte som skyddas med en framförvarande AKTIV AIRBAG. DÖDSFALL eller ALLVARLIGA SKADOR kan drabba BARNET.

FI: ÄLÄ KOSKAAN sijoita taaksepäin suunnattua lasten turvaistuinta istuimelle, jonka edessä on AKTIIVINEN TURVATYYNY, LAPSI VOI KUOLLA tai VAMMAUTUA VAKAVASTI.

NO: Bakovervendt barnesikringsutstyr må ALDRI brukes på et sete med AKTIV KOLLISJONSPUTE foran, da det kan føre til at BARNET utsettes for LIVSFARE og fare for ALVORLIGE SKADER.

PT: NUNCA use um sistema de retenção para crianças voltado para trás num banco protegido com um AIRBAG ATIVO na frente do mesmo, poderá ocorrer a PERDA DE VIDA ou FERIMENTOS GRAVES na CRIANÇA.

IT: Non usare mai un sistema di sicurezza per bambini rivolto all'indietro su un sedile protetto da AIRBAG ATTIVO di fronte ad esso: pericolo di MORTE o LESIONI GRAVI per il BAMBINO!

EL: ΠΟΤΕ μη χρησιμοποιείτε παιδικό κάθισμα ασφαλείας με φορά προς τα πίσω σε κάθισμα που προστατεύεται από μεταπτικό ΕΝΕΡΓΟ ΑΕΡΟΣΑΚΟ, διότι το παιδί μπορεί να υποστεί ΘΑΝΑΣΙΜΟ ή ΣΟΒΑΡΟ ΤΡΑΥΜΑΤΙΣΜΟ.

PL: NIE WOLNO montować fotelika dziecięcego zwróconego tyłem do kierunku jazdy na fotelu, przed którym znajduje się WŁĄCZONA PODUSZKA POWIETRZNA.

Niezastosowanie się do tego zalecenia może być przyczyną ŚMIERCI lub POWAŻNYCH OBRAZEŃ u DZIECKA.

TR: Arkaya bakan bir çocuk emniyet sistemini KESİNLİKLE önünde bir AKTİF HAVA YASTIĞI ile korunmakta olan bir koltukta kullanmayınız. ÇOCUK ÖLEBİLİR veya AĞIR ŞEKİLDE YARALANABİLİR.

UK: НИКОЛИ не використовуйте систему безпеки для дітей, що встановлюється обличчям назад, на сидінні з УВІМКНЕНОЮ ПОДУШКОЮ БЕЗПЕКИ, інакше це може призвести до СМЕРТІ чи СЕРІОЗНОГО ТРАВМУВАННЯ ДИТИНИ.

HU: SOHA ne használjon hátrafelé néző biztonsági gyerekülést előlről AKTÍV LÉGZSÁKKAL védett ülésen, mert a GYERMEK HALÁLÁT vagy KOMOLY SÉRÜLÉSÉT okozhatja.

HR: NIKADA nemojte koristiti sustav zadržavanja za djecu okrenut prema natrag na sjedalu s AKTIVNIM ZRAČNIM JASTUKOM ispred njega, to bi moglo dovesti do SMRTI ili OZBILJNIH OZLJEDA za DIJETE.

SL: NIKOLI ne nameščajte otroškega varnostnega sedeža, obrnjenega v nasprotni smeri vožnje, na sedež z AKTIVNO ČELNO ZRAČNO BLAZINO, saj

pri tem obstaja nevarnost RESNIH ali SMRTNIH POŠKODB za OTROKA.

SR: NIKADA ne koristiti bezbednosni sistem za decu u kome su deca okrenuta unazad na sedištu sa AKTIVNIM VAZDUŠNIM JASTUKOM ispred sedišta zato što DETE može da NASTRADA ili da se TEŠKO POVREDI.

MK: НИКОГАШ не користете детско седиште свртено наназад на седиште заштитено со АКТИВНО ВОЗДУШНО ПЕРНИЧЕ пред него, затоа што детето може ДА ЗАГИНЕ или да биде ТЕШКО ПОВРЕДЕНО.

BG: НИКОГА не използвайте детска седалка, гледаща назад, върху седалка, която е защитена чрез АКТИВНА ВЪЗДУШНА ВЪЗГЛАВНИЦА пред нея - може да се стигне до СМЪРТ или СЕРИОЗНО НАРАНЯВАНЕ на ДЕТЕТО.

RO: Nu utilizați NICIODATĂ un scaun pentru copil îndreptat spre partea din spate a mașinii pe un scaun protejat de un AIRBAG ACTIV în fața sa; acest lucru poate duce la DECESUL sau VĂTĂMAREA GRAVĂ a COPILULUI.

CS: NIKDY nepoužívejte dětský zádržný systém instalovaný proti směru jízdy

na sedadle, které je chráněno před sedadlem AKTIVNÍM AIRBAGEM. Mohlo by dojít k VÁŽNĚMU PORANĚNÍ nebo ÚMRTÍ DÍTĚTE.

SK: NIKDY nepoužívajte detskú sedačku otočenú vzad na sedadle chránenom AKTÍVNÝM AIRBAGOM, pretože môže dôjsť k SMRTI alebo VÁŽNYM ZRANENIAM DIEŤAŤA.

LT: JOKIU BŪDU nemontuokite atgal atgręžtos vaiko tvirtinimo sistemos sėdynėje, prieš kurią įrengta AKTYVI ORO PAGALVĖ, nes VAIKAS GALI ŽŪTI arba RIMTAI SUSIŽALOTI.

LV: NEKĀDĀ GADĪJUMĀ neizmantojiet uz aizmuguri vērstu bērnu sēdekļi sēdvietā, kas tiek aizsargāta ar tās priekšā uzstādītu AKTĪVU DROŠĪBAS SPILVENU, jo pretējā gadījumā BĒRNS var gūt SMAGAS TRAUMAS vai IET BOJĀ.

ET: ÄRGE kasutage tahapoole suunatud lapseturvaistet istmel, mille ees on AKTIIVSE TURVAPADJAGA kaitstud iste, sest see võib põhjustada LAPSE SURMA või TÕSISE VIGASTUSE.

MT: QATT tuża trażżin għat-tfal li jħares lejn in-naħa ta' wara fuq sit protett b'AIRBAG ATTIV quddiemu; dan jista' jikkawża l-MEWT jew GRIEHI SERJI lit-TFAL.

GA: Ná húsáid srian sábháilteachta linbh cúil RIAMH ar shuíochán a bhfuil mála aeir ag feidhmiú os a chomhair. Tá baol BÁIS nó GORTÚ DONA don PHÁISTE ag baint leis.

Adicionalmente, por razões de segurança, só deve ser utilizado um sistema de retenção para crianças virado para a frente de acordo com as instruções e restrições indicadas na tabela ⇒ página39 .  
Desativação do airbag ⇒ página34 .

## Airbags Dianteiros

O sistema de airbags dianteiros é composto por um airbag no volante e um no painel de instrumentos no lado do passageiro dianteiro. Esses airbags podem ser identificados pela palavra **AIRBAG**.

O sistema de airbag dianteiro dispara no caso de impacto frontal de determinada gravidade. A ignição tem de estar ligada.

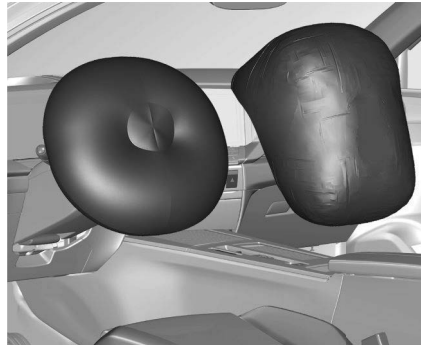

Os airbags cheios amortecem o impacto, reduzindo consideravelmente o risco de ferimentos na parte superior do corpo e cabeça dos passageiros da frente.

### ⚠ Aviso

A proteção ideal só é fornecida quando o banco está na posição correta. Apertar o cinto de segurança corretamente e engatá-lo firmemente. Só então o airbag é capaz de proteger.

Posição dos bancos ⇒ página21 .

## Airbags Laterais



O sistema de airbag lateral consiste num airbag em cada encosto do banco dianteiro e nos encostos dos bancos exteriores traseiros. Esses airbags podem ser identificados pela palavra **AIRBAG**.

O sistema de airbag lateral dispara no caso de impacto lateral de determinada gravidade. A ignição tem de estar ligada.



Os airbags cheios amortecem o impacto, reduzindo consideravelmente o risco de ferimentos na parte superior do corpo e da pélvis, no caso de colisão lateral.

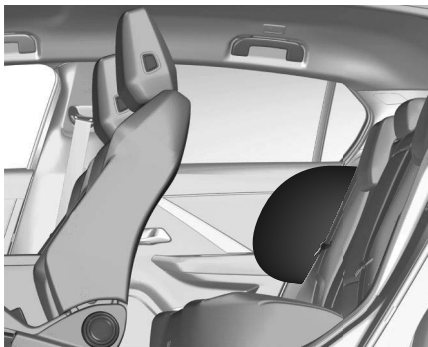

#### Nota

Utilize apenas coberturas de proteção dos bancos que tenham sido aprovadas para o veículo.

Tenha cuidado para não cobrir os airbags.

### Airbags De Cortina

O sistema de airbags de cortina é composto por um airbag montado na estrutura do tejadilho, um de cada lado. Esses airbags podem ser identificados pela palavra **AIRBAG** nos pilares do tejadilho.

O sistema de airbag de cortina dispara no caso de impacto lateral de determinada gravidade. A ignição tem de estar ligada.



Os airbags cheios amortecem o impacto, reduzindo consideravelmente o risco de ferimentos na cabeça, no caso de impacto lateral.

#### ⚠ Aviso

Os ganchos nas pegas na estrutura do teto são adequados apenas para pendurar artigos de roupa leves, sem cabides. Não guarde objetos nestas roupas.

### Desativação De Airbag



O sistema de airbags do passageiro dianteiro deve ser desactivado para o sistema de retenção para crianças no banco do passageiro de acordo com as instruções fornecidas na tabela.

O sistema de airbag lateral e os sistemas de airbag de cortina, os pré-tensores do cinto e todos os sistemas de airbag do condutor permanecerão activos.

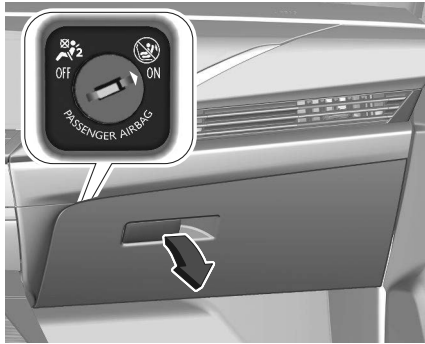
O sistema de airbags do passageiro dianteiro pode ser desativado através de um interruptor operado por chave no interior do porta-luvas.



Utilizar a chave de ignição para seleccionar a posição:

**OFF**  o airbag do passageiro da frente é detetado e não se enche em caso de colisão, a luz de aviso **OFF**  fica acesa continuamente na consola central

**ON**  : o airbag para passageiro da frente está ativo

#### Nota

Após rodar o interruptor com chave para a posição **OFF**  continuar a rodar nessa direção até retirar a chave.

#### Perigo

Desative o airbag do passageiro apenas em combinação com a utilização de um sistema de retenção para crianças, de acordo com as instruções e restrições na tabela. Caso contrário, existe o risco de ferimentos fatais para uma pessoa que ocupe um banco com um airbag do passageiro dianteiro desativado.



Se o indicador de controlo  se acender durante aprox. 60 segundos após a ignição ter sido ligada, o sistema de airbag do passageiro dianteiro disparará em caso de colisão.

Se a luz de aviso  se acender depois de a ignição ser ligada, o sistema de airbags do passageiro dianteiro é

desativado. Permanece acesa enquanto o airbag estiver desativado.

Se ambas as luzes de aviso acenderem simultaneamente, existe uma avaria no sistema. O estado do sistema não é visível, pelo que ninguém deve ocupar o banco do passageiro da frente.

Consultar uma oficina imediatamente, caso nenhuma das luzes de aviso acenda.

Alterar estado apenas quando o veículo está parado com a ignição desligada. Estado permanece até à próxima mudança.

Indicador de comando para desactivação do Airbag

## Sistema de retenção para crianças

### Introdução Às Restrições Para Crianças

#### Perigo

Certifique-se de que as crianças abaixo do tamanho e do peso suficientes estão protegidas utilizando um sistema de retenção para crianças adequado. Nunca coloque uma criança no colo.

### ⚠ Perigo

Se utilizar um sistema de retenção para crianças virado para trás no banco do passageiro dianteiro, o sistema de airbags do passageiro dianteiro deve ser desativado. Isto também se aplica a certos sistemas de retenção para crianças voltados para a frente, conforme indicado na tabela de retenção para crianças.

Tabela de dispositivos de retenção para crianças ⇒ página39 .

Desativação do airbag ⇒ página34 .

Etiqueta do airbag ⇒ página30 .

Recomendamos um sistema de retenção para crianças que esteja concebido especificamente para o veículo. Para mais informações, contactar a oficina. Em caso de qualquer interferência do sistema de retenção para crianças com o apoio de cabeça do banco, ajustar ou retirar o apoio de cabeça correspondente.

Quando está a ser utilizado um sistema de segurança para crianças, é favor ter atenção às instruções de montagem e utilização que se seguem, assim como às fornecidas com o sistema de retenção para crianças. As restrições indicadas na tabela referem-se a um corpo de ensaio, que é o envelope máximo de

todos os sistemas de retenção para crianças existentes. Certificar-se de que os bancos dianteiros não interferem com o sistema de retenção para crianças utilizado.

Cumprir sempre a legislação local ou nacional. Em alguns países, é proibido utilizar sistemas de segurança para crianças em alguns bancos.

Conduzir apenas com o banco do condutor bem ajustado ⇒ página21 .

### ⚠ Perigo

Perigo extremo!

Não utilize um sistema de retenção para crianças voltado para trás num banco protegido por um airbag à sua frente.

O sistema de retenção para crianças pode ser apertado com:

- Cinto de segurança de três pontos
- Suportes ISOFIX
- Fixação Top-tether

### Cinto de segurança de três pontos

Os sistemas de retenção para crianças podem ser apertados utilizando um cinto de segurança de três pontos. Depois de apertar o sistema de retenção para

crianças, é necessário apertar o cinto de segurança.

### Suportes ISOFIX



Fixar os sistemas de retenção para crianças ISOFIX aprovados para o veículo aos suportes ISOFIX. As posições específicas do sistema de retenção para crianças ISOFIX do veículo estão assinaladas na tabela de localização da instalação do sistema de retenção para crianças ⇒ página39 . Os suportes ISOFIX estão assinalados por uma etiqueta no encosto do banco. Para obter acesso aos suportes de ISOFIX, primeiro puxar o fecho de correr. Um sistema de retenção para crianças i-Size é um sistema de retenção para crianças ISOFIX universal de acordo

com o Regulamento N.º 129 das Nações Unidas.

Podem ser utilizados todos os sistemas de retenção para crianças i-Size em qualquer banco de veículo adequado para i-Size, tabela de instalação de retenção para crianças ⇒ página 39 . Ao apertar os sistemas de retenção para crianças ISOFIX em bancos de passageiro ajustáveis, inclinar primeiro o encosto do banco o necessário para trás a fim de aceder aos suportes do ISOFIX. Depois de a fixar corretamente o sistema de retenção para crianças ISOFIX, inclinar novamente o encosto para a frente.

Deve ser utilizada uma cinta Top-tether ou uma perna de apoio em complemento dos suportes ISOFIX.



Os bancos para crianças i-Size e os bancos do veículo com aprovação i-Size estão assinalados com o símbolo i-Size (ver ilustração).

### Pontos de fixação Top-Tether



Os pontos de fixação do tirante superior estão identificados com o símbolo  para cadeirinha de criança. Além dos suportes ISOFIX, apertar a cinta Top-tether nas âncoras Top-tether. As posições dos sistemas ISOFIX de retenção para crianças de categoria universal estão assinaladas na tabela de localização de instalação de sistemas de retenção para crianças ⇒ página 39 .

### Seleccionar o sistema correcto

Os bancos traseiros são o local mais conveniente para aplicar um sistema de segurança para crianças. A criança deve viajar virada para trás até o mais tarde possível. Assim, garante-se que a espinha dorsal da criança, que

ainda é muito frágil, fica sujeita a menos pressão no caso de um acidente. Não utilize o sistema de retenção para crianças virado para a frente em todos os bancos quando o peso da criança for inferior a 13 kg ou o tamanho da criança for inferior a 76 cm e até aos 15 meses. Os sistemas de retenção para crianças adequados cumprem os regulamentos UN/ECE válidos. Verifique a legislação e regulamentação local quanto ao uso obrigatório de sistemas de retenção para crianças.

Os sistemas de retenção para crianças indicados a seguir são recomendados para as seguintes classes de peso:

- Römer Baby-Safe 3 i-Size Tamanho: 40 - 83 cm Idade: do nascimento até 15 meses Peso: até 13 kg com ou sem a sua base ISOFIX Apenas adequado para instalação virada para trás.
- RömerTriFix 2 i-Size Tamanho: 76 - 105 cm Idade: dos 15 meses aos 4 anos Peso: de 9 a 22 kg Instalado com fixações ISOFIX e Top-tether. Adequado apenas para instalação de frente para a estrada.
- Römer Kidfix i-Size Tamanho: 100 - 150 cm Idade: dos 3,5 aos 12 anos Peso: de 15 a 36 kg com ou sem fixações ISOFIX A criança é retida pelo cinto de segurança.

 **Aviso**

Se um sistema de retenção para crianças ISOFIX Universal não estiver fixado a todas as 3 fixações, não será capaz de proteger a criança corretamente. Num acidente, a criança pode ser grave ou fatalmente ferida.

Certificar-se que o sistema de segurança para crianças que vai ser montado é compatível com o tipo de veículo.

Sistema de retenção para crianças na frente: Ajustar o banco do passageiro dianteiro para a posição longitudinal mais recuada e mais alta, com o encosto do banco vertical.

Sistema de retenção para crianças atrás: Deslocar o banco dianteiro do veículo para a frente e endireitar o encosto do banco de forma a que as pernas da criança no sistema de retenção para crianças virado "para a frente" ou "virado para a retaguarda" não toquem no banco dianteiro do veículo.

Em caso de qualquer interferência do sistema de retenção para crianças com o encosto de cabeça do banco, ajustar ou retirar o apoio de cabeça do banco correspondente.

Seguir as instruções do fabricante quanto à instalação dos sistemas de

retenção para crianças correspondentes no veículo.

Para um sistema de retenção para crianças semi-universal ou específico do veículo (sistema de retenção para crianças com ISOFIX ou para cinto de segurança), consultar a lista de veículos fornecida no manual do utilizador do sistema de retenção para crianças.

Certificar-se de que o local da montagem do sistema de retenção para crianças no veículo está correto; consultar a tabela seguinte.

Só permitir que as crianças entrem ou saiam do veículo pelo lado oposto ao trânsito.

Quando o sistema de segurança para crianças não está a ser utilizado, fixar a cadeirinha com um cinto de segurança ou retirá-la do veículo.

**Nota**

Não fixe nada nos sistemas de retenção para crianças e não os cubra com outros materiais.

Deve ser substituído um sistema de retenção para crianças que tenha sido sujeito a tensão num acidente.

## Localizações De Instalação Da Retenção Para Crianças

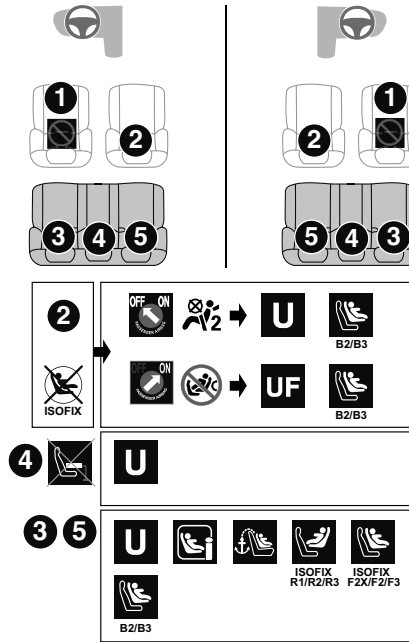

### Sinalética



Posição onde é proibido instalar uma cadeira para crianças.



Airbag do passageiro dianteiro **desativado**.





Airbag do passageiro dianteiro **ativado**.



Posição adaptada à instalação de uma cadeira para crianças fixa com o cinto de segurança e homologada como universal para utilização **“de costas para a estrada”** e/ou **“de frente para a estrada” (U)** para os grupos **0, 0+, 1, 2** ou **3**, ou dedicadas a crianças entre 40 e 150 cm de altura.



Posição do banco adequada para a instalação de uma cadeira auto fixa utilizando o cinto de segurança e **aprovado universalmente “de frente para a estrada (UF)** para os grupos **1, 2** e **3**, ou dedicada apenas a crianças com entre 76 e 150 cm.



Posição do banco autorizada para a instalação de uma cadeira para crianças **i-Size**.



Posição do banco autorizada para a instalação de uma cadeira para crianças **“de frente para a estrada” i-Size**



Posição do banco não adequada para a instalação de uma cadeira para crianças com suporte.



Ponto de fixação **Top Tether** na parte de trás das costas do banco que permite a instalação de uma **cadeira auto ISOFIX universal**.



Ponto de fixação **TOP TETHER** na parte de trás das costas do banco que permite a fixação de uma **cadeira auto ISOFIX universal “de frente para a estrada”**.



Cadeira para crianças **ISOFIX “de costas para a estrada”**:

- **R1: Cadeira auto ISOFIX para bebé**
- **R2: Cadeira auto ISOFIX de tamanho reduzido.**
- **R3: Cadeira auto ISOFIX de tamanho grande**



Cadeira para crianças **ISOFIX “de frente para a estrada”**:

- **F2X: Cadeira auto ISOFIX para crianças pequenas.**

- **F2: Cadeira auto ISOFIX de altura reduzida.**
- **F3: Cadeira auto ISOFIX de altura completa**



Cadeira auto **Elevatória**, usando um cinto de segurança ou fixações **ISOFIX**:

- **B2: cadeira para crianças de tamanho reduzido.**
- **B3: cadeira para crianças com elevação de altura total.**



Posição do banco onde é proibido instalar uma cadeira para crianças **ISOFIX**.

Para regular os bancos, consulte a tabela de resumo “**Instalar cadeiras para crianças universais, ISOFIX e i-Size**”.



Posição do banco autorizada para a instalação de uma cadeira para crianças **ISOFIX**.

Cadeira para crianças tipo “ovo” **ISOFIX**:



- **L1: virada para a esquerda.**
- **L2: virada para a direita.**

Em conformidade com os regulamentos europeus, esta tabela indica as opções para instalar cadeiras para crianças com o cinto de segurança e homologadas como universais (a) bem como as maiores cadeiras para crianças **ISOFIX** e **i-Size** nas posições equipadas com pontos de fixação **ISOFIX** no veículo.

**Sim** : Adequado para montagem da categoria designada de sistema de retenção para crianças.

**Não** : Não adequado para montagem da categoria designada de sistema de retenção para crianças.

	Banco do passageiro dianteiro	Bancos exteriores traseiros	Banco traseiro central
<b>Número do banco</b>	<b>(2)</b>	<b>(3; 5)</b>	<b>(4)</b>
Posição compatível com um banco universal para criança <sup>(1)</sup>	Sim <sup>(2), (3), (4)</sup>	Sim	Sim <sup>(5)</sup>
Posição compatível com uma cadeira para crianças i-Size	Não	Sim	Não <sup>(5)</sup>
Posição de banco equipada com um ponto de fixação dos tirantes superiores	Não	Sim	Não
Sistema de retenção para crianças tipo berço	Não	Não	Não
Sistema de retenção para crianças ISOFIX virado para a retaguarda	Não	R3 <sup>(6), (8)</sup>	Não
Sistema de retenção para crianças ISOFIX virado para a frente	Não	F3 <sup>(8)</sup>	Não
Assento elevatório para criança	B3 <sup>(7), (8), (9)</sup>	B3 <sup>(8)</sup>	Não

- (1)** Sistema de retenção para crianças universal: o sistema de retenção para crianças pode ser montado em qualquer veículos com o cinto de segurança.
- (2)** Para instalar um sistema de retenção para crianças "virado para a retaguarda" neste banco, o airbag do passageiro dianteiro tem de ser desativado ("OFF").
- (3)** Neste banco, com o airbag do passageiro da frente ativado ("ON"), só está autorizada a instalação de um sistema de retenção para crianças "virado para a frente".

- (4) Em banco com ajuste da altura, colocar na posição longitudinal mais recuada e mais alta.
- (5) Uma cadeira para crianças com suporte nunca deve ser instalada no lugar de passageiro central traseiro.
- (6) Consoante a posição, ajustar o banco do condutor para a posição de altura máxima ou ajustar o banco do passageiro dianteiro tão para a frente como necessário.
- (7) Bancos não equipados com fixações compatíveis com ISOFIX.
- (8) Se necessário, ajustar o encosto de cabeça para a posição de altura máxima.
- (9) Ajustar o banco do passageiro com apoio de cabeça integrado para a posição mais elevada.

### Regras

- Uma posição de banco que seja compatível com i-Size também é compatível com R1, R2 e F2X, F2 B2.
- Uma posição de banco que seja compatível com R3 também é compatível com R1, R2 e R2X.
- Uma posição de banco que seja compatível com R2 também é compatível com R1.
- Uma posição de banco que seja compatível com F3 também é compatível com F2X e F2.
- Uma posição de banco que seja compatível com B3 também é compatível com B2.

Tamanho do sistema de retenção para crianças (1, 2, 3):

- R1 significa dispositivo de retenção para crianças virado para a retaguarda, para o grupo de massa 0 até 10 kg e para o grupo de massa 0+ até 13 kg, com idade entre zero e um ano e estatura entre 40 cm e 85 cm.
- R2 significa tamanho reduzido da fixação de dispositivo de retenção virado para trás para o grupo de massa 0+ até 13 kg e grupo de massa 1 de 9 kg a 18 kg, idade entre dois e quatro anos, estatura entre 40 cm e 100 cm.
- R3 significa tamanho completo da fixação de dispositivo de retenção virado para trás para o grupo de massa 0+ até 13 kg e grupo de massa 1 de 9 kg a 18 kg, idade entre dois e quatro anos, estatura entre 40 cm e 100 cm.
- F2, F2X significam altura reduzida da fixação de dispositivo de retenção virado para a frente para o grupo de massa 1 de 9 kg a 18 kg, idade entre um e quatro anos, estatura entre 75 cm e 100 cm.
- F3 significa altura completa da fixação de dispositivo de retenção virado para a frente para o grupo de massa 1 de 9 kg a 18 kg, idade entre um e quatro anos, estatura entre 75 cm e 100 cm.

- B2 significa banco elevatório virado para a frente com largura reduzida para o grupo de massa 2 de 15 kg a 25 kg, idade entre 3,5 e sete anos, estatura entre 100 cm e 125 cm.
- B3 significa banco elevatório virado para a frente com largura completa para o grupo de massa 3 de 25 kg a 36 kg, idade entre sete e doze anos, estatura entre 125 cm e 150 cm.

## Volante

### Regulação Do Volante

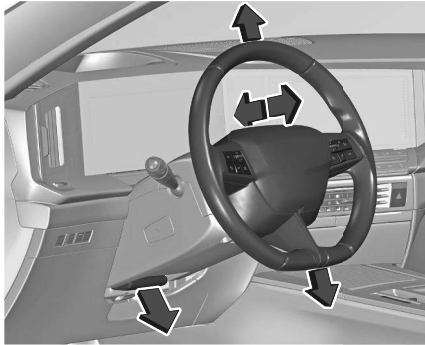

Destrancar a alavanca, ajustar o volante, e depois engatar a alavanca e assegurar que fica totalmente trancada.

Ajustar o volante apenas quando o veículo estiver parado e o volante tiver sido destrancado.

### Comandos No Volante



Nalguns sistemas de apoio ao condutor, o sistema de informação e lazer e um telemóvel ligado podem ser controlados através dos comandos no volante.

Sistema de informação e lazer

⇒ página 106 .

Controlo de velocidade de cruzeiro

⇒ página 162 .

Limitador de velocidade ⇒ página 160 .

Controlo de velocidade de cruzeiro adaptativo ⇒ página 164 .

### Patilhas de seleção do volante (versão BEV)

Podem ser seleccionados três níveis de travagem regenerativa utilizando as patilhas do volante:

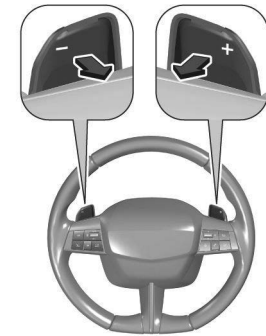

- Puxe a patilha esquerda (-) para aumentar a força de travagem
- Puxe a patilha direita (+) para diminuir a força de travagem

Utilize o nível máximo de travagem ao conduzir:

- Em descidas íngremes
- Na neve profunda
- Em superfícies lamacentas
- No trânsito de para-arranca

O nível de travagem é mantido quando a ignição é desligada.



O nível atual é indicado por um a três segmentos em triângulo no painel de instrumentos.

### Aquecimento do volante



Com o tempo frio, esta função aquece a parte circular do painel de controlo. Pode ser ativada quando a temperatura exterior for inferior a 20 °C.

☞ Na aplicação do ecrã tátil Climatização, seleccione o separador Bancos e volante.

Prima ☞ para ativar/desativar a função. A função é memorizada sempre que o motor é desligado.

### Avisador Sonoro



### Aviso de segurança para peões

O som do aviso de segurança para peões é produzido para indicar a presença do veículo aos peões. Está ativo até 30 km/h.

### Interruptor Da Ignição

Rodar a chave:

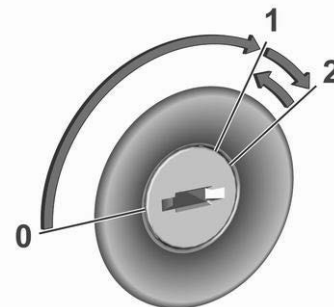

0 ignição desligada: algumas funções permanecem ativas até a chave ser removida ou a porta do condutor aberta, desde que a ignição estivesse ligada anteriormente

1 ignição no modo de ligação: a ignição está ligada, o motor a gasóleo está em pré-aquecimento, as luzes de aviso acendem-se e a maioria das funções elétricas estão operacionais

2 arranque do motor: soltar a chave após o arranque do motor

### Bloqueio do volante

Consoante a versão, o veículo poderá estar equipado com uma tranca da direção.

Neste caso, remover a chave do interruptor da ignição e rodar o volante até engatar.

### ⚠ Aviso

Nunca retire a chave do botão da ignição durante a condução, pois isso causará, dependendo da versão, o bloqueio do volante.

## Botão De Accionamento

Consulte Ligar e desligar o motor  
⇒ página 117

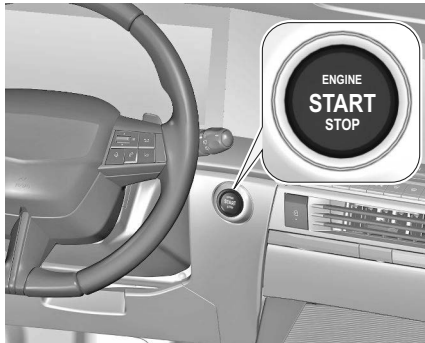

## Escovas limpa-vidros e lava-vidros

### Comando Das Escovas E Lava-Vidros

#### Nota

Com a alavanca do limpa-para-brisas na posição AUTO ou INT, 1 ou 2 e a ignição ligada ao fim de mais de um minuto: Quando a temperatura exterior for inferior a +3°C, o limpa-para-brisas só é ativado a uma velocidade superior a 10 km/h. Quando a temperatura exterior for superior a +3 °C, o limpa-para-brisas é ativado de imediato.

#### Nota

Na posição 1 ou 2, a frequência de limpeza das escovas é automaticamente reduzida a uma velocidade inferior a 5 km/h e regressa à frequência original a uma velocidade superior a 10 km/h.

### Limpa-para-brisas com frequência regulável

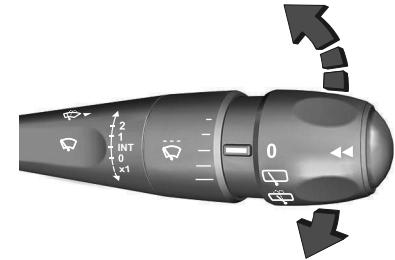

- 2** Rápido
- 1** Normal
- INT** Funcionamento intermitente das escovas
- 0** Desligada
- x1** Funcionamento das escovas num movimento único

Não utilize se o para-brisas estiver congelado.

Desligar em estações de lavagem automática.

Para ativar o modo de limpeza por passagens intermitentes na próxima vez que a ignição for ligada, pressionar a

alavanca para baixo até à posição **OFF** e de volta para **INT**.

### Frequência de passagem ajustável do limpa-para-brisas



Alavanca do limpa-para-brisas na posição **INT**; é possível seleccionar os cinco níveis de frequência rodando o anel.

Ao seleccionar uma frequência menor, é efetuada uma passagem do limpa-para-brisas como confirmação.

### Limpa-para-brisas com sensor de chuva

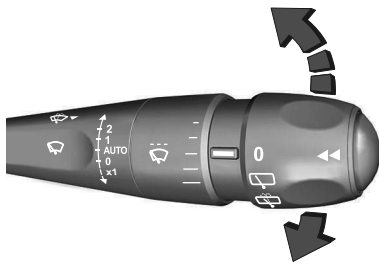

- 2** Rápido
- 1** Normal
- AU-TO** Limpa-vidros automático
- 0** Desligada
- x1** Funcionamento das escovas num movimento único

Na posição **AUTO**, o sensor de chuva deteta a quantidade de água no para-brisas e regula automaticamente a frequência do limpa-para-brisas. Se a ignição for desligada, o modo de limpa-vidros automático é desativado. Para ativar o modo de limpeza automática por passagens intermitentes na próxima vez que a ignição for ligada,

pressionar a alavanca para baixo até à posição **OFF** e de volta para **AUTO**. Não utilizar se o pára-brisas estiver congelado. Desligar em estações de lavagem automática.



Manter o sensor sem pó, sujidade e gelo.

**O sensor de chuva detecta a quantidade de água no pára-brisas e regula**

automaticamente a frequência das passagens do limpa pára-brisas



Girar a roda reguladora para ajustar a sensibilidade.  
O travessão mais comprido indica maior sensibilidade e o travessão mais curto indica menor sensibilidade.  
Um ciclo de limpeza confirma a seleção.

### Lava para-brisas





Puxar alavanca. O líquido é pulverizado no para-brisas e o limpa-para-brisas realiza várias passagens.  
Líquido limpa-vidros ⇒ página 236 .

## Limpa-Vidros E Lava-Vidros Do Óculo Traseiro

### Limpa-vidros do óculo traseiro



- 0 desligado
-  passagem intermitente do limpa pára-brisas
-  lavagem do vidro

Não utilize se o vidro traseiro estiver congelado ou se for utilizado um porta-bicicletas.  
Desligar em estações de lavagem automática.

O limpa-vidros do óculo traseiro é ligado automaticamente quando o limpa-para-brisas estiver ligado e se engatar a marcha-atrás.

A função pode ser ativada ou desativada na aplicação das definições no Visor de informação ⇒ página 107 .

Para ativar o limpa-vidros traseiro na próxima vez que a ignição for ligada, rodar para a posição 0 e de volta para .

### Lava-pára-brisas

Selecione .

O líquido limpa-vidros é pulverizado no óculo traseiro e o limpa-vidros faz passagens enquanto estiver selecionado .

A câmara traseira será lavada quando o lava-vidros do óculo traseiro estiver a funcionar.

Líquido limpa-vidros ⇒ página 236 .

Sistema de visão panorâmica  
⇒ página 191 .

Câmara traseira ⇒ página 195 .

## Iluminação exterior



### Comandos De Iluminação

 **Aviso**

Não olhar diretamente para faróis de LED. Risco de lesões oculares.



Para ativar a iluminação exterior, rode o botão exterior na alavanca multifunções esquerda para uma das seguintes posições:

- AUTO** O controlo automático da iluminação alterna automaticamente entre as luzes de circulação diurna e os faróis
-  Luzes laterais
-  Faróis de médios / máximos

### Luzes De Máximos



Para ativar ou desativar os faróis de máximos, puxe a alavanca para além do ponto de resistência.

### Sinal De Luzes



Para ativar o sinal de luzes, puxar a alavanca brevemente sem passar o ponto de resistência.

### Regulação Da Altura Dos Faróis



Para ajustar manualmente o alcance dos faróis de acordo com a carga do veículo e evitar encandeamento, rode o botão giratório para a posição apropriada.

#### Para os tipos de propulsão PHEV, Híbrido de 48 V e ICE:

- 0 Banco do condutor ocupado
- 2 Todos os bancos ocupados
- 2 Todos os bancos ocupados e bagageira carregada
- 4 Banco do condutor ocupado e bagageira carregada

**Apenas para o tipo de propulsão BEV:**

- 0 Banco do condutor ocupado
- 1 Todos os bancos ocupados

**Faróis na condução no estrangeiro**

Ao conduzir em países onde o trânsito circula na direção oposta da estrada, não é necessário ajustar os faróis.

**Luzes diurnas**

As luzes de circulação à luz do dia aumentam a visibilidade do veículo durante a luz do dia.

Controlo automático das luzes

⇒ página 51 .

**Luz De Mudança De Direção**

**Para cima** Luzes de mudança de direção à direita

**Para baixo** Luzes de mudança de direção à esquerda

É possível sentir um ponto de resistência ao mover a alavanca indicadora.

A intermitência constante é ativada ao mover a alavanca indicadora além do ponto de resistência. É desativada ao mover o volante na direção oposta ou ao mover manualmente a alavanca indicadora de volta para a posição de ponto morto.

Após 20 segundos, o volume do sinal audível aumenta se a velocidade for superior a 80 km/h.

Ativar a intermitência temporária mantendo a alavanca indicada imediatamente antes do ponto de resistência. As luzes de mudança de direção começam a piscar até que a alavanca indicadora seja solta.

Para ativar três intermitências, tocar brevemente na alavanca indicadora sem passar o ponto de resistência.

**Sinais De Emergência**

Operado por pressão de  .

Ao travar numa emergência, as luzes de emergência ligam-se automaticamente, consoante a força de desaceleração. São desligadas automaticamente assim que o veículo é novamente acelerado.

**Controlo Automático Da Iluminação**

Quando a função de controlo automático da iluminação está ativa, o sistema alterna automaticamente entre as luzes de circulação diurna e os médios, consoante as condições de iluminação exterior e as informações fornecidas pelo sistema do limpa-para-brisas.

## Luzes De Nevoeiro Traseiras



Para ligar os faróis de nevoeiro traseiros, rode o botão interior na alavanca multifunções esquerda para a frente. Para desligá-los, rode o botão para trás. Se o botão exterior estiver na posição AUTO, ligar as luzes de nevoeiro também ativará os faróis. Os faróis de nevoeiro traseiros do veículo são desativados ao rebocar um atrelado ou ao ligar uma ficha à tomada, por ex. quando se utiliza um suporte para bicicletas.

## Luzes De Máximos Automáticos

O sistema alterna entre as luzes de médios e as luzes de máximos e vice-versa para evitar o encandeamento. Uma vez ativada, a assistência dos máximos permanece ativa e liga e desliga as luzes de máximos consoante as condições em volta. A definição mais recente da assistência dos máximos permanecerá ativa depois de a ignição ser ligada novamente.

Luzes de máximos antiencandeamento para faróis Matrix-LED.

### Ativação

A assistência dos máximos pode ser ativada através do menu de definições do veículo no Visor de informação.

Visor de informação ⇒ página102 .

As luzes de máximos são ligadas automaticamente em ambientes escuros a uma velocidade superior a 45 km/h. As luzes de máximos são desligadas a uma velocidade abaixo de 35 km/h, mas a assistência dos máximos permanece ativa.

O indicador de controlo verde  $\equiv$ D acende-se continuamente quando o assistente de faróis de máximos é ativado, acende-se o  $\equiv$ D azul quando os faróis de máximos estão ligados.

Indicador de controlo **AUTO**,  $\equiv$ D.

A assistência dos máximos muda automaticamente para luzes de médios quando:

- Conduzir em áreas urbanas.
- A câmara deteta chuva forte, neve ou nevoeiro.
- A luz de nevoeiro traseira é ligada.
- Os veículos que circulam em sentido contrário ou adiante do veículo são detetados pela câmara.

Caso não sejam detectadas restrições, o sistema passa novamente a máximos.

### Desactivação

O sistema pode ser desativado através do menu de definições do veículo no Visor de informação.

Visor de informação ⇒ página102 .

## Luzes De Estacionamento

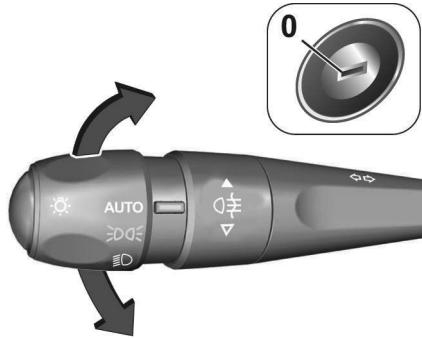

Quando o veículo estiver estacionado, as luzes de presença de um dos lados podem ser acesas:

1. Desligar a ignição.
2. Mover a alavanca completamente para cima (luzes de presença direitas) ou para baixo (luzes de presença esquerdas).

Confirmado por um sinal e pela luz de aviso das luzes de mudança de direção correspondentes.

## Luzes De Marcha-Atrás

As luzes de marcha-atrás acendem-se quando se seleciona a marcha-atrás.

## Coberturas Dos Faróis Embaciadas

O interior do alojamento das luzes pode embaciar-se por breves instantes em condições de tempo frio e húmido, com chuva forte ou depois da lavagem. O embaciamento desaparece rapidamente sozinho. Para ajudar, ligar os faróis.

## Faróis De Matriz De LED

O sistema de faróis Matrix-LED contém vários LED específicos em cada farol que permitem comandar as funções da iluminação dianteira adaptativa. A distribuição e a intensidade das luzes são acionadas distintamente de acordo com as condições de iluminação, o tipo de estrada e a situação de condução. O veículo adapta os faróis automaticamente à situação para permitir o desempenho ideal das luzes para o condutor.

As funções de iluminação dianteira adaptativa e os faróis de LED Matrix podem ser desativados ou ativados no Visor de informação e desligando ou ligando o controlo automático da iluminação.

Visor de informação ⇒ página 102 .

A função antiencandeamento das luzes de máximos dos faróis Matrix-LED só

está disponível com o interruptor das luzes na posição **AUTO**.

## Luzes de campo

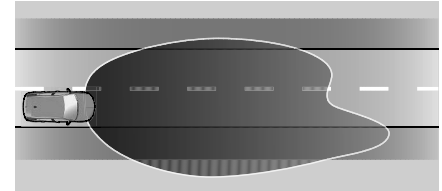

Ativam-se automaticamente após um pequeno atraso quando acima de 50 km/h ao conduzir em áreas rurais. A iluminação da faixa atual e do lado da estrada é adaptada. Os veículos em aproximação no sentido contrário e à frente não são encandeados.

## Luz para peões

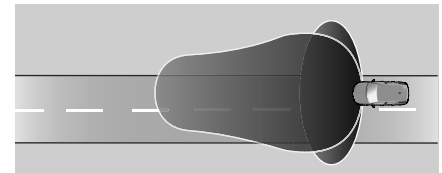

Ativado automaticamente quando o veículo começa a deslocar-se e a uma velocidade de 25 km/h. Esta luz foi concebida para melhorar a visibilidade dos peões nas laterais do veículo.

#### Luzes de cidade

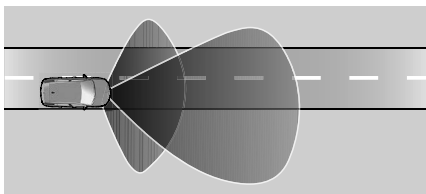

A luz é ampla para facilitar o reconhecimento de perigos ao longo da estrada, como por exemplo, peões, passadeiras, etc.

#### Luz de condições meteorológicas adversas

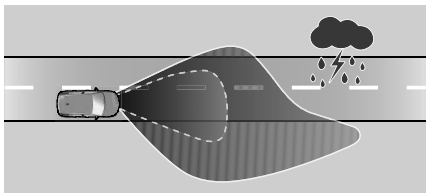

Ativa-se automaticamente quando são cumpridas as seguintes condições:

- a velocidade do veículo situa-se entre 0 km/h e 70 km/h,
- a luz de nevoeiro traseira está desligada,
- os limpa-para-brisas estão ativados durante mais de 2 minutos.

A luz é alargada para facilitar o reconhecimento das marcas de limitação da faixa de rodagem e as luzes de médios são atenuadas para evitar o encandeamento dos veículos que circulam em sentido contrário

#### Modo de nevoeiro

Ativa-se automaticamente quando a luz de nevoeiro traseira é ligada. Este modo foi concebido para melhorar a visibilidade do condutor em condições de nevoeiro.

#### Luz de viragem

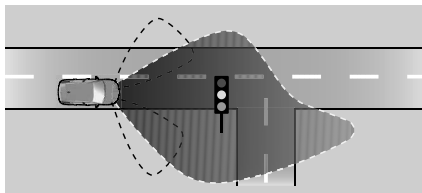

Ativadas a uma velocidade de aprox. 40 km/h ao desligar. Consoante o ângulo do volante e as luzes indicadoras de mudança de direção, acende-se uma função de luz LED específica que ilumina a direção de deslocação.

#### Luzes de curva

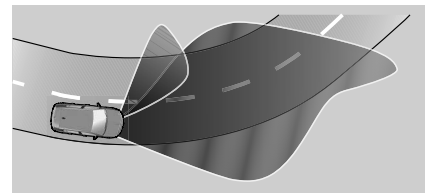

Luzes LED específicas, baseadas no ângulo de direção e na velocidade, são acionadas adicionalmente para melhorar a iluminação nas curvas. Esta função é ativada a velocidades entre 40 km/h e 70 km/h.

#### Luzes de máximos com antiencandeamento



A função antiencandeamento das luzes de máximos poderá encandear outros utilizadores da estrada quando o veículo é conduzido em países onde o trânsito se desloca no lado oposto

da estrada. Por ex: quando o veículo tiver sido concebido para condução à esquerda e é conduzido num país de condução à direita. Desligar a função antiencandeamento das luzes de máximos sempre que conduzir nos países acima mencionados!

O sistema permite utilizar uma função antiencandeamento nas luzes de máximos durante a condução em ambientes de pouca luminosidade.

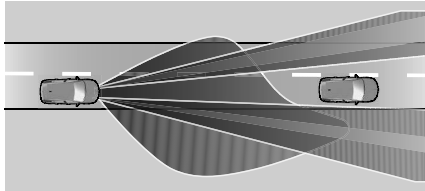

O feixe tem uma forma dinâmica, dependendo das condições de condução. Isto fornece a melhor distribuição de luz sem encandear os outros utilizadores da estrada. As luzes de máximos antiencandeamento ligam-se automaticamente a uma velocidade acima de 45 km/h. Desligam-se a uma velocidade inferior a 35 km/h, mas o sistema mantém-se ativo.

### Modo de autoestrada

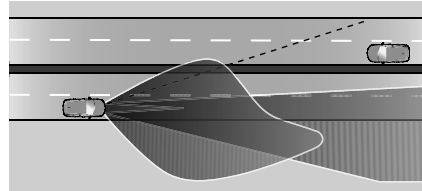

Ativado automaticamente a uma velocidade acima de 105 km/h. A iluminação é adaptada à velocidade mais elevada realizada nas autoestradas. Se houver trânsito em sentido contrário, veículos a circular à frente ou a ultrapassar, a iluminação no lado do veículo é reduzida.

### Avaria no sistema de faróis de LED

Quando o sistema deteta uma avaria no sistema de faróis de LED, seleciona uma posição predefinida para evitar o encandeamento do trânsito em sentido contrário. É apresentado um aviso no painel de instrumentos. Depois de ligar novamente a bateria do veículo, deve ser percorrida uma curta distância para que o sistema se volte a calibrar.

## Iluminação interior

A intensidade das seguintes luzes pode ser ajustada na aplicação das definições  no Visor de informação, quando as luzes exteriores estão acesas:

- Iluminação do painel de instrumentos
- Visor de informação
- Interruptores acesos e elementos de funcionamento

## Luzes De Cortesia





Operado por pressão de .

### Nota

Em caso de acidente com a insuflação do airbag, as luzes de cortesia são ligadas automaticamente.

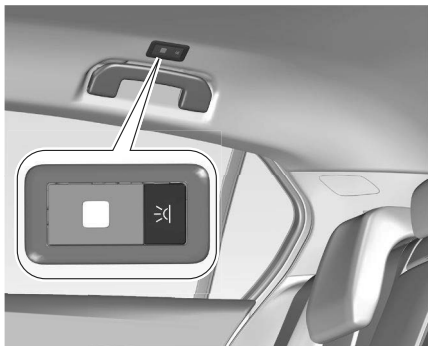
## Luzes De Leitura



Operado pressionando o botão .  
Consoante a versão, a localização das luzes de leitura pode variar.

## Luzes Da Pala Pára-Sol

Acende quando a cobertura é aberta.

## Luzes Ambiente Interiores

### Iluminação da consola central

Um refletor integrado no compartimento de arrumação no teto ilumina a consola central quando os faróis estão ligados.

### Iluminação de boas-vindas

Algumas ou todas as luzes seguintes acendem-se durante um curto período

de tempo ao destrancar o veículo com o radiotelecomando:

- faróis
- luzes interiores
- luzes indicadoras de mudança de direção
- luz da chapa de matrícula

O número de luzes ativadas depende das condições de iluminação do ambiente circundante.

A iluminação apaga-se imediatamente ao ligar a ignição.

Iniciar a marcha .

A função pode ser ativada ou desativada

na aplicação das definições  no Visor de informação.

As luzes que se seguem também se acenderão quando a porta do condutor é aberta:

- iluminação de alguns interruptores
- painel de instrumentos

### Iluminação de saída no veículo

As luzes seguintes acendem-se se a ignição é desligada:

- faróis
- luzes interiores
- iluminação da consola central

Apagar-se-ão automaticamente ao fim de algum tempo. Esta função só funciona no escuro.

A função pode ser ativada ou desativada

na aplicação das definições  no Visor de informação.

### Iluminação do localizador do veículo

Este função permite localizar o veículo, por exemplo em condições de iluminação fraca, utilizando o controlo à distância.

Os faróis acendem-se e as luzes de mudança de direção piscam durante dez segundos.

Premir duas vezes  no telecomando.

### Proteção para evitar a descarga da bateria

Para evitar descarregar a bateria do veículo quando a ignição é desligada, algumas luzes interiores são desligadas automaticamente ao fim de algum tempo.

## Tecto de abrir



**Aviso**

Tenha cuidado ao operar o tecto de abrir.  
Risco de ferimentos, especialmente para crianças.

Ficar atento às peças em movimento ao acioná-las. Certifique-se de que nada fica preso neles à medida que se movem.

### Cuidado

Não acionar o teto de abrir se estiver montada uma bagageira de tejadilho. Não colocar cargas pesadas nas partes móveis do teto de abrir.

Ligar a ignição para accionar o tecto de abrir.



## Abrir Ou Fechar

Premir e manter:  o teto de abrir abre ou fecha enquanto o interruptor é acionado.

Premir  firmemente e depois libertar: o teto de abrir abre ou fecha automaticamente. Durante o fecho, a função de segurança é ativada. Para parar o movimento, accionar o interruptor mais uma vez.

## Persiana

A pala para o sol é manual. Fechar ou abrir o estore deslizando através da pega. Quando o tecto de abrir está aberto, a pala de sol está sempre aberta.

## Dicas Gerais

### Função de segurança

Se o tecto de abrir encontrar resistência durante o fecho automático, pára imediatamente e abre de novo.

### Contornar a função de segurança

Em caso de dificuldade para fechar, por exemplo, devido a gelo, premir continuamente . O tecto de abrir fecha com a função de segurança desactivada. Para parar o movimento, liberte o interruptor.

## Fechar o tecto de abrir a partir do exterior

O tecto de abrir pode ser fechado à distância a partir do exterior do veículo.



Premir continuamente e durante mais de  segundos para fechar o teto de abrir. Soltar o botão para parar o movimento.

## Inicializar O Tecto De Abrir

Se o funcionamento automático do teto de abrir não for possível, o teto de abrir tem de ser inicializado:

1. Ligar a ignição.
2. Premir e manter  para fechar o tecto de abrir. Quando este estiver completamente fechado, ocorre um curto movimento de abertura e de fecho.

- Apenas soltar  um segundo após este movimento ter sido concluído.

## Arrumação e características interiores

### Aviso

Não arrume objetos pesados ou afiados nos compartimentos de arrumação

## Porta-Luvas

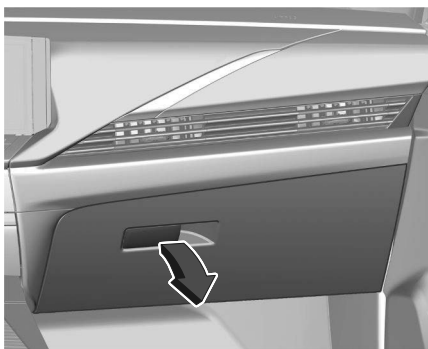

Puxar a alavanca para abrir o porta-luvas.

O porta-luvas deve estar fechado durante a condução.

## Suporte Para Bebidas

Consoante a versão, os suportes para bebidas encontram-se na consola central:



- como compartimento de arrumação aberto antes do apoio de braços dianteiro.

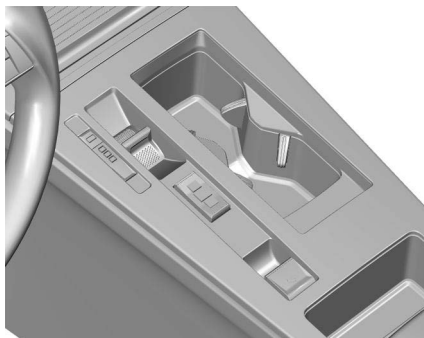

- como um compartimento de arrumação aberto



No apoio de braços traseiro existe um compartimento de arrumação combinado para copos e para o dispositivo móvel. Rebater o apoio de braços.

## Compartimento Da Consola Central

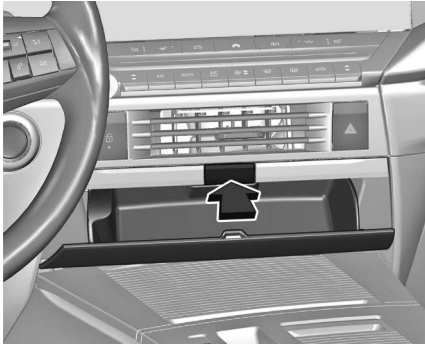

Existe um compartimento de arrumação no painel de instrumentos.



Existe um compartimento de arrumação para carregamento indutivo por baixo do painel de instrumentos.

Carregamento indutivo ⇒ página 61

Consoante a versão, o compartimento de arrumação poderá ter uma tampa deslizante.

Deslizar a tampa para a frente.

## Compartimentos de arrumação adicionais

Consoante a versão, estão disponíveis compartimentos de arrumação adicionais na parte traseira da consola central.

Existe um compartimento de arrumação para carregamento indutivo e das tomadas USB por baixo do painel de instrumentos. No lado interior da tampa direita, existe um clipe para guardar cartões de plástico e um suporte para canetas.

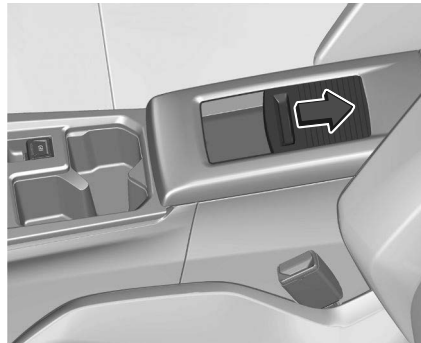

Dependendo da versão, o compartimento de arrumação pode ter uma tampa deslizante e uma passagem de cabo

que permite o acesso à arrumação na consola central da segunda fila. Deslizar a tampa para a frente.

## Cinzeiros

### Cuidado

Deve ser utilizado apenas para cinzas e não para lixo combustível.

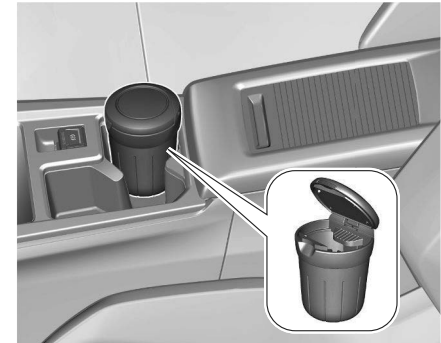

É possível colocar um cinzeiro portátil no suporte para bebidas.

### Suporte para moedas



Consoante a versão, poderá haver um suporte para moedas no lado esquerdo do painel de instrumentos.

### Compartmento Do Apoio De Braços



Consoante a versão, estão disponíveis compartimentos de arrumação adicionais na parte traseira da consola central. Existe um compartimento de arrumação para carregamento indutivo e das tomadas USB por baixo do painel de instrumentos. No lado interior da tampa direita, existe um clipe para guardar cartões de plástico e um suporte para canetas.

Dependendo da versão, o compartimento de arrumação pode ter uma tampa deslizante e uma passagem de cabo que permite o acesso à arrumação na consola central da segunda fila.

Deslizar a tampa para a frente.

Carregamento indutivo ⇒ página 61

Porta USB ⇒ página 61

### Arrumação Nas Portas



Existem compartimentos de arrumação nos painéis das portas dianteiras e traseiras.

### Tomadas De Potência De 12V



Existe uma tomada de 12 V na consola central.

Consoante a versão, existe outra tomada de 12 V no compartimento de carga. Não exceder o consumo máximo de energia de 120 W.

A tomada de alimentação de 12 V é desativada no caso de a bateria do veículo ter tensão baixa.

Os acessórios eléctricos ligados devem respeitar os requisitos de compatibilidade electromagnética da DIN VDE 40 839.



Não ligar quaisquer equipamentos acessórios de fornecimento de corrente, por exemplo aparelhos de carregamento eléctrico ou baterias.

Não danificar a tomada utilizando fichas incorrectas.

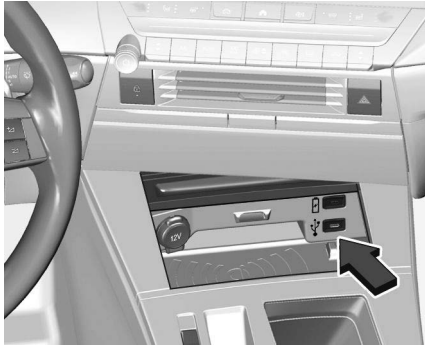
## Entradas USB



Estes símbolos determinam o tipo de utilização de uma porta USB:

-  Fonte de alimentação e recarga.
-  Para ligar um dispositivo portátil ao sistema de informação e entretenimento, utilize esta porta
-  Do mesmo modo, bem como utilização de aplicações de smartphone com o ecrã tátil.

Consoante a versão, o veículo está equipado com duas tomadas USB no compartimento de arrumação por baixo do painel de instrumentos.

Duas entradas USB na 2ª fila.

### Nota

As tomadas devem ser mantidas sempre limpas e secas.

### Entrada USB traseira

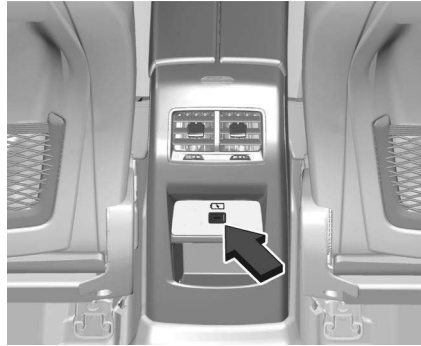

A entrada USB pode ser utilizada para carregar um dispositivo portátil.

## Carregador De Telemóvel Sem Fios

### Aviso

Se utilizar aplicações durante muito tempo em conjunto com carregamento sem fios, alguns smartphones pode ativar o sistema de segurança térmica e fazer com que algumas funções deixem de funcionar.

### Aviso

Deixar a tampa deslizante aberta melhorará a funcionalidade do smartphone.

### Aviso

O carregamento indutivo pode afetar o funcionamento de pacemakers implantados ou outros dispositivos médicos. Se aplicável, procure aconselhamento médico antes de utilizar o dispositivo de carregamento indutivo.

### Aviso

Remova quaisquer objetos metálicos do dispositivo de carregamento antes de carregar um dispositivo móvel, uma vez que estes objetos podem ficar muito quentes.

Para carregar um dispositivo:



1. Remover todos os objetos do dispositivo de carregamento.
2. Coloque o dispositivo móvel na área de carregamento. Ter em atenção que o dispositivo móvel tem de ser colocado entre os auxiliares de posicionamento

Os dispositivos móveis compatíveis com Qi podem ser carregados de forma indutiva.

Em alguns dispositivos móveis poderá ser necessária uma tampa posterior com uma bobina integrada ou uma capa para utilizar o carregamento indutivo.

A tampa de proteção para o dispositivo móvel pode afetar o carregamento indutivo.

Na eventualidade de o dispositivo móvel não carregar corretamente, rodá-lo 180° e voltar a colocá-lo no dispositivo de carregamento.

#### LED de estado



O LED indica o estado atual do carregamento.

#### Acende-se a verde

O dispositivo móvel está a carregar.

#### Intermitente em amarelo

O dispositivo móvel não foi centrado corretamente na zona de carregamento ou foi detetado um objeto desconhecido na zona de carregamento.

#### Acende-se a amarelo

Existe um problema com a bateria do dispositivo móvel ou foi detetada uma avaria no carregador por indução. Se o problema persistir, procurar a assistência de uma oficina.

#### Passagem De Carga Nos Bancos Traseiros



Rebater o apoio de braços traseiro.

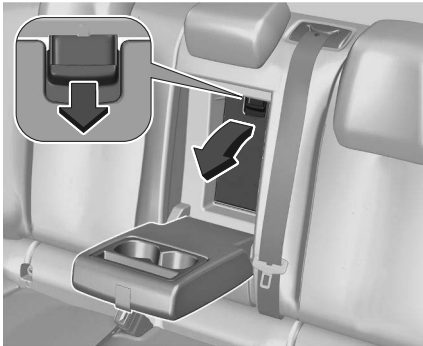

Puxar a pega e abrir a cobertura. Adequado para transportar objectos compridos e estreitos.

## Bagageira

Consoante a versão, o encosto do banco traseiro está dividido em duas ou três partes. Todas as peças podem ser rebatidas individualmente para aumentar o tamanho da bagageira.

Antes de rebater os encostos de cabeça dos bancos traseiros, executar o seguinte procedimento, se necessário:

- Mover os bancos dianteiros para a frente, se necessário.
- Retire a cobertura do vão de carga ⇒ página 63 .

- Manter a patilha premida para empurrar os encostos de cabeça para baixo ⇒ página 19 .

### Rebater/subir os encostos dos bancos traseiros a partir do habitáculo

- Garantir que os cintos de segurança não estão encaixados nos fechos dos cintos de segurança, de modo a que seja possível mover os encostos.



- Puxar a alavanca de desengate e rebater os encostos sobre o assento do banco.
- Para levantar, levantar os encostos e levá-los à posição vertical até ouvir um som de encaixe. Certificar-se de que os cintos de segurança estão colocados corretamente e afastados da zona de rebatimento.



Os encostos estão corretamente engatados quando as marcas vermelha perto das alavancas de libertação deixam de se ver.

### ⚠ Aviso

Ao regular, certifique-se de que os encostos das costas estão bem fixos na devida posição antes de conduzir. O incumprimento desta instrução pode resultar em ferimentos pessoais ou danos na carga ou no veículo em caso de travagem brusca ou colisão.

**Rebater os encostos dos bancos traseiros a partir da bagageira (Sports Tourer)**



Para rebater os encostos dos bancos traseiros esquerdo ou direito a partir da bagageira, puxar a alavanca de desengate no painel lateral da bagageira correspondente. O encosto do banco central será rebatido juntamente com o encosto do banco esquerdo.

**2 volumes de 5 portas**

**Retirar a tampa**

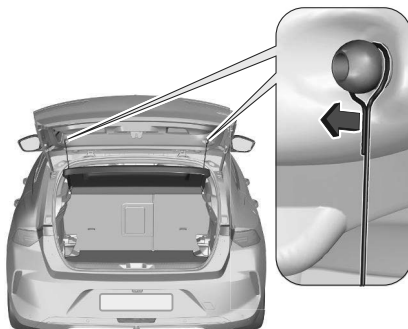

Libertar as cintas de retenção da porta da bagageira.

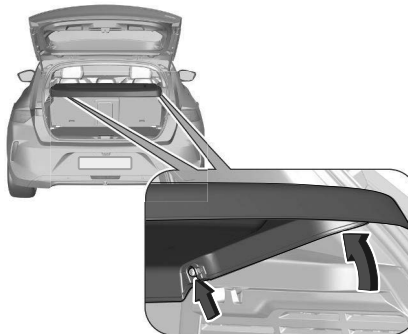

Levantar a cobertura pela parte dianteira e empurrar a parte traseira para cima. Retirar a tampa.

**Encaixar a tampa**

Encaixar a tampa nas calhas laterais e rebater para baixo. Fixar as cintas de retenção à porta traseira.

**Sports Tourer**

**Fechar a cortina para-sol**

Puxar a cortina para-sol utilizando a pega para trás e para cima até engatar os elementos de retenção laterais.

**Abrir a cortina para-sol**

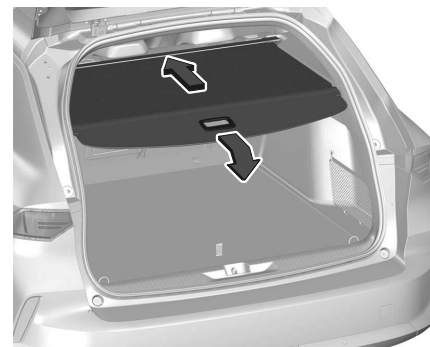

Puxar o manipulador da cortina para-sol para trás e para baixo. A tampa é enrolada automaticamente.

### Remover a cortina para-sol

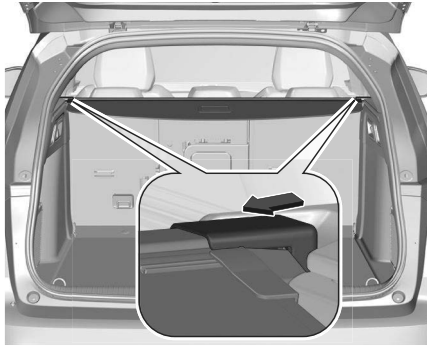

### Abrir a cortina para-sol.

Pressionar a alavanca do lado direito e levantar primeiro a cortina para-sol no lado direito e, em seguida, do lado esquerdo. Remover a cortina para-sol das reentrâncias.



A cortina para-sol removida pode ser arrumada por baixo da cobertura do piso traseiro conforme se mostra na ilustração.



Consoante a versão, a cortina para-sol tem de ser guardada virada para baixo e atravessada do lado esquerdo para o direito da bagageira.

Levantar a cobertura do piso traseiro e retirar as coberturas em ambos os lados da bagageira para aceder às reentrâncias.

Colocar a cortina para-sol de forma a que encaixe nas reentrâncias de ambos os lados e voltar a fixar a cobertura. Cobertura da arrumação do piso traseiro ⇒ página65 .

### Instalar a cortina para-sol

Inserir o lado esquerdo da cortina para-sol na reentrância, em seguida premir a alavanca e inserir o lado direito da cortina para-sol na reentrância.

### Tampa Do Compartimento De Arrumação Do Piso Traseiro

Levante a cobertura na reentrância para ter acesso ao equipamento de emergência.

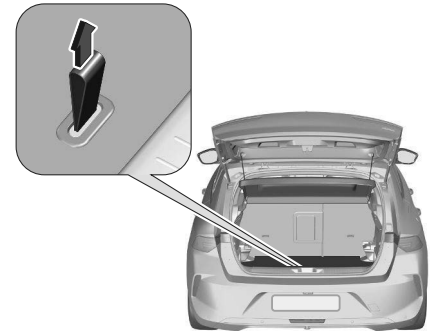

Dependendo da versão, inclui:

- Um triângulo de sinalização de perigo
- Um kit de reparação de furos provisória de pneus com o kit de ferramentas.
- Uma roda sobresselente com o kit de ferramentas.

- Cabos de carregamento da bateria de tração (Elétrico).

### Nota

Uma correia de borracha está localizada no lado esquerdo da bagageira para ajudar a proteger os artigos durante o transporte.

Kit de reparação dos pneus ⇒ página 217

Roda sobresselente ⇒ página 213

### Piso de posição dupla

O piso de posição dupla pode ser inserido na bagageira em duas posições:

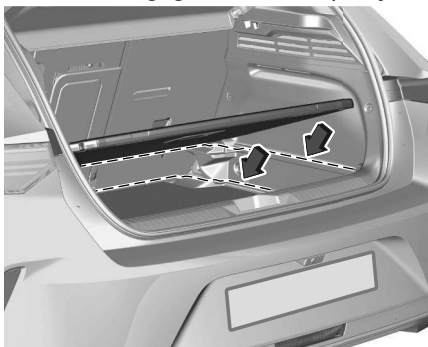

- posição inferior por cima da cobertura do piso na bagageira
- posição superior interligada no forro do painel traseiro

Para remover, utilizar a abertura para subir a cobertura do piso traseiro e levantá-la.

Se montado na posição superior, o espaço entre o piso da bagageira e a cobertura do poço da roda sobressalente pode ser utilizado como compartimento de arrumação.

Nesta posição e com os encostos dos bancos traseiros rebatidos, é criado um compartimento de carga quase plano.

### 2 volumes de 5 portas

A carga do piso de carga duplo na posição superior está limitada a um máximo de 100 kg.

### Sports Tourer

A carga do piso de carga duplo na posição superior está limitada a um máximo de 150 kg.

### Olhais de fixação

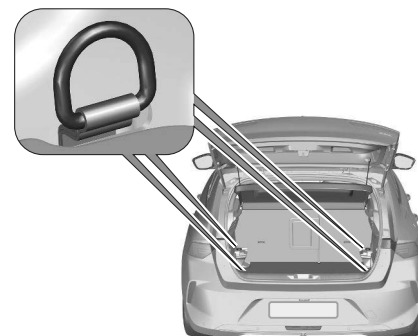

Os olhais de fixação estão concebidos para prender itens e evitar que deslizem, p. ex. cintas de fixação ou rede de bagagem.

### Rede de segurança

A rede de segurança pode ser montada atrás dos bancos traseiros ou, se os encostos do banco traseiro estiverem rebatidos, atrás dos bancos dianteiros. Não se deve transportar passageiros atrás da rede de segurança.

### Instalação atrás dos bancos traseiros

- Retirar a cortina para-sol.

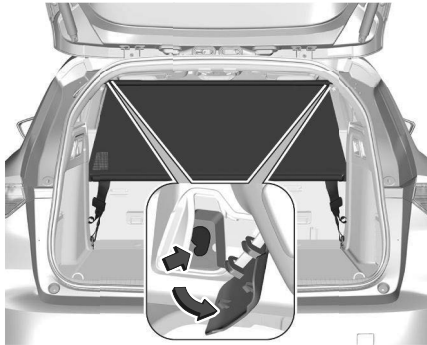

- Existem aberturas de instalação de ambos os lados no forro do tejadilho por cima dos bancos traseiros: suspender e engatar o rolo da rede de um dos lados, comprimir o rolo e engatar do outro lado.

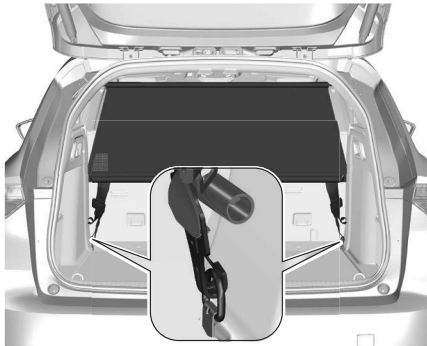

- Prender os ganchos das correias da rede de segurança aos olhais de fixação atrás dos bancos traseiros.
- Esticar ambas as cintas, puxando pela extremidade solta.
- Os encostos dos bancos traseiros devem estar subidos.

### Instalação atrás dos bancos dianteiros

- Empurrar os encostos de cabeça para baixo e rebater os encostos dos bancos traseiros.

Bagageira ⇨ página 63



- Existem aberturas de instalação de ambos os lados no forro do tejadilho por cima da primeira fila de bancos: suspender e encaixar o rolo da rede de um lado, comprimir o rolo e encaixar do outro lado.



- Inserir os ganchos das cintas da rede de segurança nos fechos na parte posterior dos encostos dos bancos traseiros.
- Esticar ambas as cintas, puxando pela extremidade solta.

### Triângulo de pré-sinalização

#### 2 volumes de 5 portas

Arrumar o triângulo de pré-sinalização no espaço no lado direito, por baixo da cobertura do piso na bagageira.



### Sports Tourer

Arrumar o triângulo de pré-sinalização no espaço no lado direito, por baixo da cobertura do piso na bagageira.

### Kit de primeiros-socorros

Consoante a versão, o kit de primeiros socorros pode ser arrumado num espaço por baixo da cobertura do piso na bagageira.

### Indicações de carregamento



**Aviso**

Certifique-se sempre de que a carga no veículo está amarrada de forma segura.

Caso contrário, podem ser projetada no interior do veículo e causar ferimentos

personais ou danos na carga ou no carro.



- Os objectos pesados colocados na bagageira devem ser empurrados contra os encostos do banco. Certificar-se de que os encostos dos bancos estão bem engatados. Se se puder empilhar objectos, objectos mais pesados devem ficar por baixo.
- Evitar o deslizamento de objetos soltos fixando-os com cintas presas aos olhais de fixação ⇒ página66 .
- Não deixar que a carga passe para além da extremidade superior dos encostos dos bancos.
- Não colocar quaisquer objectos na tampa da bagageira ou no painel de instrumentos, e não cobrir o sensor

que se encontra na parte de cima do painel de instrumentos.

- A carga não deve dificultar o funcionamento dos pedais, do travão de mão e do selector das mudanças nem deve restringir a liberdade de movimentos do condutor. Não colocar no interior objectos que não sejam presos.
- Não conduzir com a bagageira aberta.
- A carga útil é a diferença entre o peso bruto permitido do veículo (ver placa de identificação ⇒ página252 ) e o peso Kerb. Para calcular a carga, introduzir os dados para o seu veículo na tabela de pesos no início deste manual. A tara inclui os pesos do condutor (68 kg), da bagagem (7 kg) e de todos os fluidos (depósito de combustível 90% cheio). O equipamento opcional e os acessórios aumentam a tara.
- Conduzir com carga no tejadilho aumenta a sensibilidade do veículo a ventos cruzados e afecta negativamente a manobrabilidade do veículo por aumentar o centro de gravidade do veículo. Distribuir a carga uniformemente e prendê-la bem com cintas de

fixação. Ajustar a pressão dos pneus e a velocidade do veículo em conformidade com as condições de carga. Verificar e apertar as cintas frequentemente.

Não conduzir a mais de 120 km/h.

A carga no tejadilho é o peso combinado das barras de tejadilho e da carga.

A carga no tejadilho autorizada é de 75 kg.

Sports Tourer com barras de tejadilho:  
A carga no tejadilho autorizada é de 85 kg.

## Funcionamento da porta da bagageira

### Abertura Do Hatchback De 5 Portas

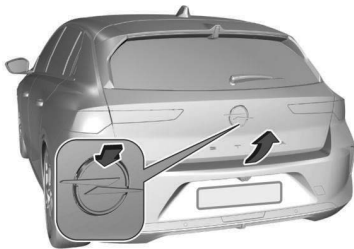

1. Premir o emblema ou premir e manter  no comando remoto de rádio.
2. Abrir a porta traseira.

### Sports Tourer

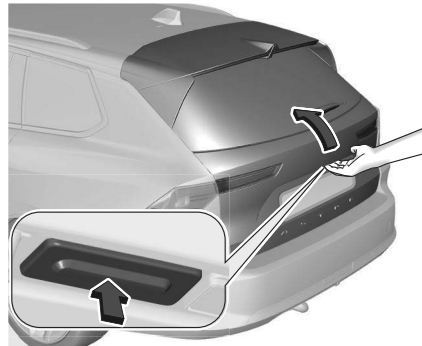

Depois de destrancar, premir o botão da porta bagageira por baixo do friso da porta e abrir a porta da bagageira manualmente.

Sistema de fecho central  página9 .

## Fecho



Utilizar o manípulo interior.

Sistema de fecho central  página9 .

## Porta Da Bagageira Automática

### Aviso

Tenha cuidado ao operar a porta da bagageira automática. Risco de ferimentos, especialmente para crianças.





Ficar atento à porta da mala em movimento ao acioná-la.

Certificar-se de que nada fica entalado durante o funcionamento e que ninguém se encontra na área de movimento.

**Nota**

A porta da bagageira elétrica será desativada se estiver ligado um reboque à tomada de engate do reboque.

A porta da bagageira elétrica por ser operada:

- Premindo  na chave eletrónica. Para impedir a abertura não intencional da porta da bagageira, é necessário premir  mais tempo durante a trancagem ou destrancagem
- Através do funcionamento mãos-livres com sensor de movimento por baixo do para-choques traseiro.
- O botão da bagageira sob a moldura exterior da bagageira e  no interior da bagageira aberta.
- Premindo  duas vezes ao lado do volante.

Nos veículos com caixa de velocidades automática, a porta da bagageira apenas pode ser acionada quando o veículo está parado e a mudança **P** está engrenada.

A porta da bagageira elétrica pode ser ajustada no Visor de informação.

Personalização do veículo ⇒ página 107 .

**Nota**

Funcionar com a alimentação da porta traseira não faz funcionar o sistema central de bloqueio. Não é necessário destrancar o veículo para abrir a porta

da bagageira com o botão da chave eletrónica, ou com o botão da porta da bagageira ou através do funcionamento mãos-livres. Pré-condição é que a chave eletrónica esteja fora do veículo, a uma distância de aprox.

1 m da bagageira.



Não deixar a chave eletrónica na bagageira.

Trancar o veículo depois de fechar se foi destrancado previamente.

Sistema de fecho centralizado ⇒ página 9

## Funcionamento Com A Chave Eletrónica



Premir continuamente  para abrir ou fechar a porta da bagageira. Para impedir a abertura não intencional da porta da bagageira, é necessário premir  mais tempo durante a trancagem ou destrancagem.

## Através Do Funcionamento Mãos-Livres Com Sensor De Movimento Por Baixo Do Para-Choques Traseiro

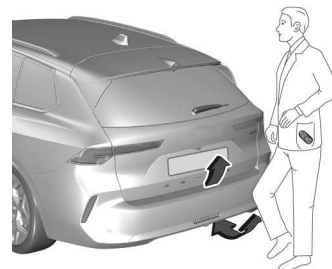

Para abrir ou fechar a porta da bagageira, mover o pé por baixo do para-choques traseiro para trás e para a frente na zona indicada na ilustração. Não manter o pé levantado durante mais tempo nem mover o pé demasiado lentamente por baixo do para-choques. A chave eletrónica deve estar fora do veículo, a uma distância de aprox.

1 m da bagageira.

As luzes de mudança de direção piscam para indicar que a porta da bagageira elétrica está em movimento.

A operação mãos-livres pode ser ajustada no Visor de informação.

Personalização do veículo ⇒ página 107 .

### ⚠ Perigo

Não tocar em quaisquer elementos do veículo por baixo do veículo durante o funcionamento mãos-livres. Há o risco de ferimentos causados por elementos quentes do motor.

## Funcionamento Com O Botão Da Porta Da Bagageira Por Baixo Do Friso Exterior Da Porta Da Bagageira

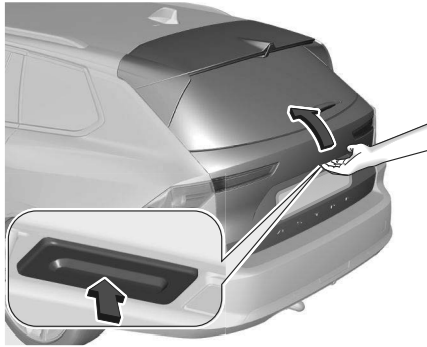

Para abrir a porta da bagageira, premir o botão da porta da bagageira por baixo do friso da porta da bagageira até esta começar a mover-se. Se o veículo estiver trancado, a chave eletrónica deve estar

fora do veículo, a uma distância de aprox. 1 m da bagageira.



Para fechar, pressionar ⇄ na porta da bagageira aberta até que a porta da bagageira comece a mover-se.

## Operação Com O Botão Junto Ao Volante

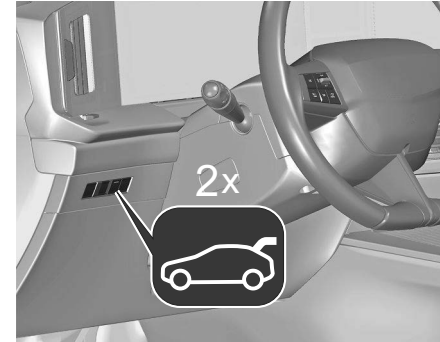

Premir ⇄ duas vezes para abrir a porta da bagageira.

### Pare ou mude a direcção do movimento

Para parar imediatamente o movimento da porta da bagageira:

- premir ⇄ uma vez na chave eletrónica, ou
- premir o botão da porta da bagageira por baixo do friso exterior da porta da bagageira, ou
- premir ⇄ na porta da bagageira aberta, ou
- premir ⇄ junto ao volante.

Premir novamente um dos interruptores inverte a direção do movimento.

### Memorizar uma altura de abertura

Para memorizar uma altura de abertura pretendida, deslocar a porta da bagageira para a posição pretendida e premir um dos seguintes botões durante mais de 3 segundos:

-  na bagageira aberta
- o botão por baixo do friso da porta traseira

A memorização do ajuste será confirmada por um sinal sonoro. Uma nova memorização cancela a anterior.

### Nota

O ajuste da altura de abertura deve ser programado ao nível do solo.

### Função de segurança

Se a porta da bagageira eléctrica encontrar um obstáculo durante a abertura ou fecho, o sentido do movimento será ligeiramente invertido automaticamente.

Obstáculos múltiplos num ciclo de alimentação irão desactivar a função.

Neste caso, fechar ou abrir a porta da bagageira manualmente para reativar a porta da bagageira eléctrica.

A porta da bagageira eléctrica tem sensores de entalamento nas

extremidades laterais. Se os sensores detectarem obstáculos entre a porta da bagageira e o chassis, a porta da bagageira irá abrir-se, até que seja activada novamente ou fechada manualmente.

A função de segurança é indicada por um aviso sonoro.

Remover todos os obstáculos antes de retomar o funcionamento eléctrico normal.

Se o veículo estiver equipado com equipamento de reboque de fábrica e um atrelado estiver ligado eletricamente, a porta da bagageira eléctrica apenas pode ser aberta com o botão da porta da bagageira ou fechada com  na porta traseira aberta. Certificar-se de que não há obstáculos na área de deslocação.

### Sobrecarga

Se a porta da bagageira eléctrica for utilizada repetidamente em curtos intervalos de tempo, a função é desativada durante algum tempo.

Mover a porta da bagageira manualmente para a posição final para reiniciar o sistema.

## Dicas Gerais Para Funcionar Com A Porta Da Bagageira

### Perigo

Não conduza com a porta da bagageira aberta ou entreaberta, por exemplo, quando transportar objetos volumosos, uma vez que gases de escape tóxicos, que não podem ser vistos ou cheirados, podem entrar no veículo. Isto pode causar a perda de consciência e até a morte.

### Cuidado

Antes de abrir a porta da mala, verifique se existem obstruções no teto, por exemplo, uma porta da garagem, para evitar danos na porta da mala. Verifique sempre a área de movimento por cima e por trás da porta da mala.

### Cuidado

Não instalar qualquer suporte na porta da bagageira.

### Nota

A baixas temperaturas exteriores, a porta da mala pode não abrir totalmente sozinha.

Neste caso, levante manualmente a porta da mala até à sua posição normal.

## Capô

### Abertura

- Abra a porta dianteira esquerda.

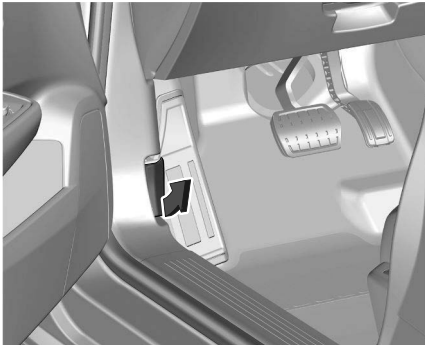

- Puxe a alavanca de libertação, situada na parte inferior do caixilho da porta, na sua direção para desbloquear o capô.
- Solte completamente a licença.
- Puxe a alavanca de desengate interior na sua direção uma segunda vez para desbloquear o trinco de segurança.

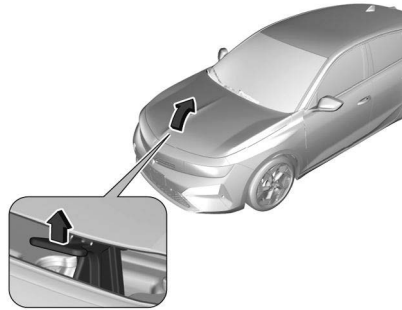

- Levante o capô.



- Desencaixe a vareta do respetivo suporte e fixe-a no entalhe para manter o capô aberto.

### Fecho

- Desencaixar a haste da ranhura de suporte do capô e colocá-la novamente no seu alojamento.
- Baixe o capô e deixe-o cair para trancar quando estiver quase em baixo.
- Verifique o bloqueio.

#### **Aviso**

Devido à existência de equipamentos elétricos sob o capot, recomenda-se vivamente limitar a exposição à água (chuva, lavagem, etc.).

# Instrumentos e controlo do painel de bordo

Apresentação geral do quadro de bordo .....	76	Verificação do sistema.....	87	Sensores de estacionamento .....	91
Painel de instrumentos .....	78	Avaria no sistema híbrido .....	87	Controlo eletrónico de estabilidade e regulador antiderrapagem.....	91
Função e-SAVE (PHEV) .....	78	Travão de mão .....	87	Luz de aviso de pouco combustível .....	91
Conta-quilómetros .....	79	Avaria no travão de mão elétrico .....	87	Veículo pronto .....	91
Velocímetro .....	79	Luz de aviso do travão.....	88	Potência do motor reduzida .....	91
Conta-rotações .....	80	Sistema de travões antibloqueio (ABS) .....	88	Cabo de carregamento ligado .....	91
Estado de carga da bateria de alta tensão.....	80	Luz de aviso de abertura da porta .....	88	Luz de aviso do indicador de verificação de funcionamento irregular do motor (MIL) .....	91
Computador de bordo .....	80	Luz de aviso de falha da direção assistida elétrica (EPS).....	88	Luz de aviso do sistema de controlo da pressão dos pneus (TPMS).....	92
Informações de Multimédia - Rádio - Telefone .....	81	Ajuda à manutenção na faixa.....	88	Pressão do óleo do motor .....	92
Sistemas de apoio ao condutor .....	81	Luz de aviso de serviço.....	88	Luz de aviso de reconhecimento de sinais de trânsito (TSR).....	92
Definições do veículo .....	81	Luz de aviso do sistema de travagem antibloqueio (ABS) .....	88	Alerta do condutor .....	92
Monitor do nível do óleo de motor .....	82	Mudança de velocidades .....	89	Aviso de atenção do condutor por câmara (Alerta de sonolência).....	93
Visor de serviço .....	82	Travão de estacionamento .....	89	Porta aberta .....	93
Luzes de aviso, Indicadores e Mensagens.....	83	Luz de aviso do travão de mão elétrico .....	89	Luzes exteriores.....	93
Luzes de aviso .....	83	Luz de aviso ativa de controlo eletrónico de estabilidade (ESC) .....	89	Luz indicadora de farol mínimo automático .....	93
Apresentação geral.....	83	Temperatura do líquido de arrefecimento do motor .....	89	Luz indicadora de veículo pronto a conduzir.....	93
Luzes de mudança de direção .....	85	Filtro de escape .....	90	Temperatura alta da bateria de alta tensão .....	93
Aviso do cinto de segurança.....	85	Sistema de deteção da perda de pressão dos pneus .....	90	Pressione o pedal do travão .....	93
Airbag e pré-tensores dos cintos .....	86	Pré-incandescência .....	90	Autostop .....	93
Desactivação de airbag .....	86	AdBlue .....	90		
Sistema de carregamento .....	86	Luz de aviso de assistência à manutenção na faixa (LKA) .....	90		
ESPERA! Automática.....	87	Sistema avançado de assistência de permanência na faixa .....	90		
Assistência ao veículo em breve .....	87				
Parar o motor .....	87				

Luz indicadora de máximos automáticos.....	93	Aplicações de energia (PHEV ou BEV).....	104
Luz indicadora dos faróis de máximos.....	93	e-SAVE (PHEV).....	104
Falha no alerta de segurança para peões .....	93		
Farol de nevoeiro traseiro .....	94		
Sensor de chuva.....	94		
Travagem de Emergência Ativa .....	94		
Sistema de reconhecimento de sinais de trânsito .....	94		
Deteção de sonolência do condutor.....	94		
Função E-SAVE .....	94		
Mensagens do veículo .....	94		
Sinais sonoros de aviso .....	95		
Controlos da climatização.....	95		
Sistema de controlo da climatização electrónico .....	95		
Qualidade do ar.....	98		
Aquecedor de ar .....	99		
Pré-condicionamento da temperatura .....	99		
Saídas de ar .....	100		
Grelhas de ventilação fixas .....	101		
Manutenção.....	101		
Funcionamento do ar condicionado .....	101		
Serviço .....	102		
Visores.....	102		
Visor de informação .....	102		
Ecrã elevado .....	103		

## Apresentação geral do quadro de bordo

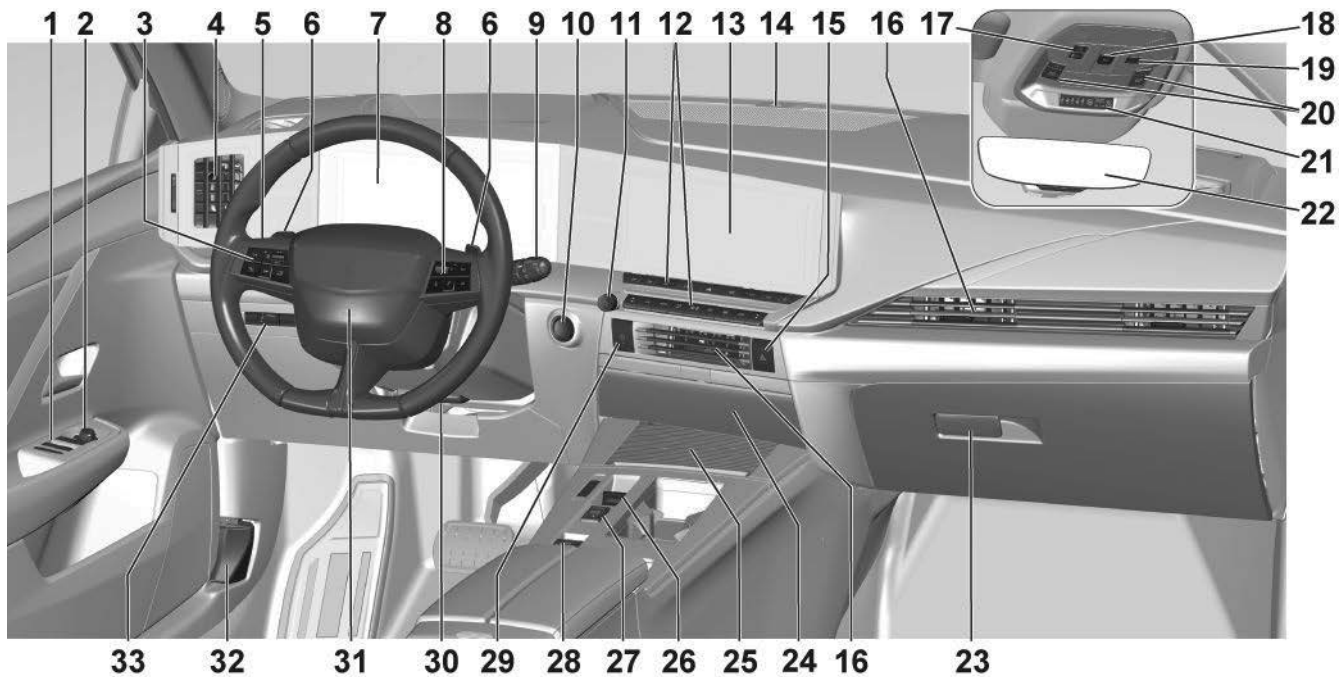

1. Elevadores de vidros elétricos  
⇒ página14
2. Retrovisores exteriores, visor frontal  
⇒ página17
3. Programador de velocidade, limitador de velocidade, programador de velocidade adaptável  
⇒ página162
4. Grelhas de ventilação laterais  
⇒ página100
5. Alavanca multifunções esquerda, incluindo sinal de luzes, luzes indicadoras de mudança de direção, faróis de nevoeiro, luzes de presença. ⇒ página50
6. Patilhas do volante ⇒ página45
7. Conjunto de instrumentos  
⇒ página78
8. Comandos no volante ⇒ página111
9. Alavanca multifunções direita, incluindo limpa/lava-vidros do para-brisas, limpa/lava-vidros do vidro traseiro. ⇒ página47
10. Botão de acionamento  
⇒ página118
11. Volume e ligar/desligar o sistema de informação e lazer ⇒ página106
12. Óculo traseiro aquecido, para-brisas aquecido, bancos aquecidos, bancos ventilados, volante aquecido, personalização do veículo, climatização automática eletrónica ⇒ página25
13. Visor de informação ⇒ página102
14. LED do estado do sistema de alarme anti-roubo ⇒ página13
15. Luzes de emergência ⇒ página51
16. Saídas de ar centrais ⇒ página100
17. Chamada de emergência  
⇒ página210
18. Teto de abrir ⇒ página56
19. Sistema de alarme antirroubo  
⇒ página13
20. Luzes interiores ⇒ página55
21. Aviso do cinto de segurança, desativação do airbag ⇒ página30
22. Retrovisor interior ⇒ página18
23. Desativação de airbag, porta-luvas  
⇒ página34
24. Arrumação na parte dianteira do veículo ⇒ página59
25. Arrumação na parte dianteira do veículo, tomadas, carregamento indutivo ⇒ página59
26. Seleção de velocidades, alavanca do seletor ⇒ página125
27. Modos de condução ⇒ página131
28. Travão de estacionamento  
⇒ página122
29. Botão do fecho centralizado  
⇒ página9
30. Ajuste do volante ⇒ página45
31. Buzina ⇒ página46
32. Alavanca de abertura do capô  
⇒ página73
33. Porta da bagageira elétrica  
⇒ página69 ,  
Suporte para moedas ⇒ página60 ,  
Regulação do alcance dos faróis  
⇒ página50 ,  
Pré-condicionamento da temperatura ⇒ página99 ,  
Tampão de depósito de combustível  
⇒ página137

## Painel de instrumentos



Além das luzes de aviso, indicadores de nível e indicadores, estão disponíveis as seguintes informações:

- conta-quilómetros parcial
- indicação da mudança de velocidade
- informação de serviço
- mensagens do veículo e de aviso
- mensagens de apoio ao condutor
- mensagens instantâneas
- informações do sistema de informação e lazer

### Páginas



Prima o botão para percorrer as páginas ou para fechar uma mensagem pop-up.

### Personalização

O Painel de Instrumentos pode ser personalizado através do menu no Visor de informação.



Podem ser criadas várias páginas selecionando widgets a apresentar. É possível memorizar até cinco páginas com um ou dois widgets cada.

### Função E-SAVE (PHEV)





Esta função permite reter energia elétrica da bateria de alta tensão para utilização posterior, por ex. para conduzir em áreas restritas à utilização de veículos elétricos. É possível reservar toda a energia elétrica da bateria ou apenas uma parte.

#### Nota

Se o pedido de energia exceder a potência da bateria de alta tensão, o motor de combustão carrega a bateria. Tal resultará numa perda

de desempenho e num consumo de combustível mais elevado.

A função pode ser ativada no Visor de informação.

1. Carregue em .
2. Se necessário, toque em  deslizar o ecrã para baixo e toque em .
3. Toque em .
4. Selecionar e-SAVE.
5. Selecionar a distância necessária de reserva da energia elétrica ou reservar a capacidade total da bateria de alta tensão.
6. Premir ON.  acende no painel de instrumentos quando a função é ativada.

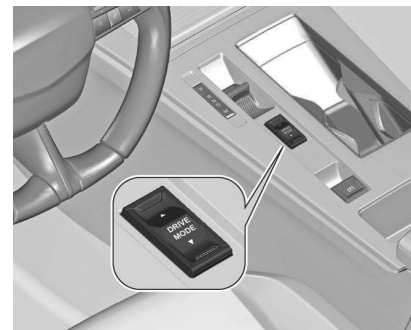

7. Para utilizar a energia elétrica reservada, passar para modo elétrico.

A definição desta função não é guardada quando se desliga a ignição.

## Conta-quilómetros

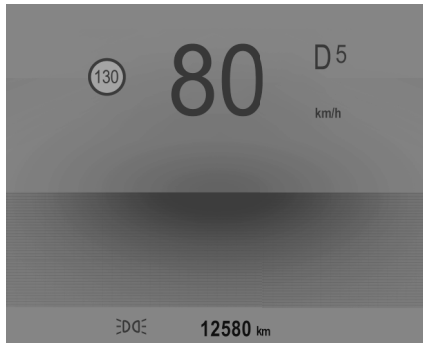

A distância registada total é apresentada em quilómetros.

## Indicador do nível de combustível



Nunca deixar o depósito de combustível ficar totalmente vazio.

A quantidade total poderá ser inferior à capacidade especificada do depósito de combustível, devido ao combustível restante no depósito.

## Velocímetro

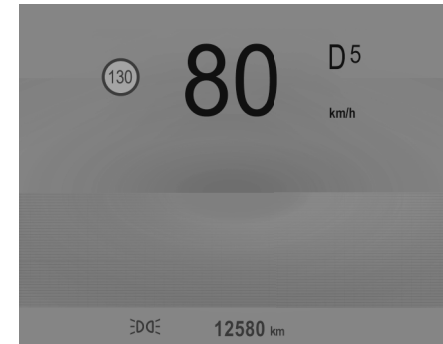

Indica a velocidade do veículo. Veículo Híbrido de 48 V: Se o veículo for conduzido no modo elétrico, a velocidade é indicada a azul.

Tipos de propulsão ⇒ página 4 .

## Conta-rotações

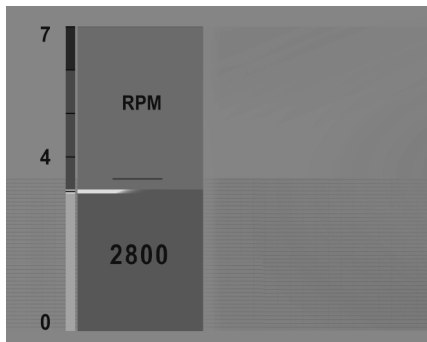

Exibe a velocidade do motor. Conduzir de forma a que as rotações do motor sejam sempre as mais baixas possível.

Um marcador vermelho indica o início da zona de aviso de rotações excessivas. Para os motores a gasóleo, a zona de aviso começa nas 5 000 rotações por minuto. Para os motores a gasolina, a zona de aviso começa nas 6 500 rotações por minuto.

### Cuidado

Se o indicador estiver na zona vermelha de perigo é porque se excedeu as rotações máximas

permitidas do motor. O motor pode ficar danificado.

## Estado de carga da bateria de alta tensão

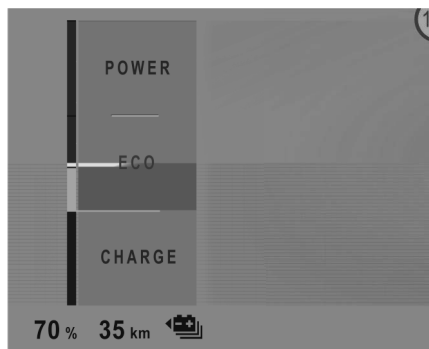

Indica o estado de carga da bateria de alta tensão.

## Computador de bordo

O conta-quilómetros parcial apresenta informações do percurso atual desde a última colocação a zero.



Premir o botão mostra os seguintes separadores à vez:

- informação atual
  - autonomia total
  - consumo atual
  - contador do tempo para o modo stop-start
  - percentagem da viagem atual realizada em modo de condução totalmente elétrica (PHEV, Híbrido 48 V)
  - registador de distância total
- viagem 1
  - velocidade média
  - consumo médio de combustível
  - distância percorrida
- viagem 2
  - velocidade média
  - consumo médio de combustível
  - distância percorrida

O contador do tempo é reposto sempre que a ignição é ligada.

Para reiniciar uma viagem, premir o botão durante mais de 2 segundos quando é apresentada a viagem pretendida.

## Informações de Multimédia - Rádio - Telefone

O comportamento do veículo pode ser personalizado alterando as definições no Visor de informação.

Algumas funções só são visualizadas ou estão activas quando o motor está a trabalhar.

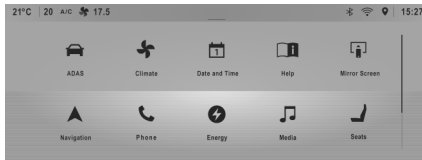

## Sistemas De Apoio Ao Condutor

Para apresentar as definições dos sistemas avançados de assistência à condução, premir .

Pode ser criado um atalho para cada um dos sistemas de apoio ao condutor tocando em . Todos os sistemas de apoio ao condutor com um atalho serão apresentados no separador de atalho para ativação ou desativação rápida.

## Definições Do Veículo

As definições do veículo pode ser visualizadas no ecrã inicial:

- Prima para visualizar o ecrã inicial.
- Se necessário, tocar em , deslizar o ecrã para baixo e tocar em .
- Tocar no menu de definições do veículo no lado esquerdo.

## Fluxo de energia

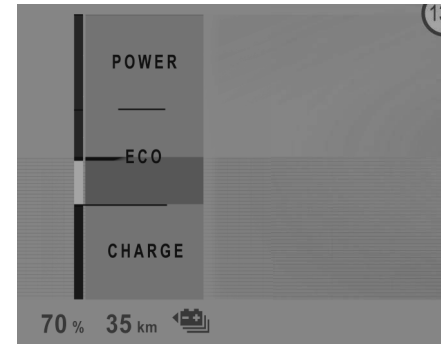

O indicador de nível de carga indica o nível de energia atual do veículo.

**Potência** : Consumo de energia durante um elevado consumo de potência. Veículos Híbrido de 48 V: O motor ICE e o motor elétrico funcionam em conjunto.

**Eco** : Em todos os modos de condução pode aceder-se a um nível ideal de energia. Veículos Híbrido de 48 V: Utilização ideal do motor ICE ou motor elétrico.

**Carga** : A bateria está a ser carregada com energia resultante da travagem ou desaceleração do veículo

## Indicador de temperatura do líquido de arrefecimento do motor

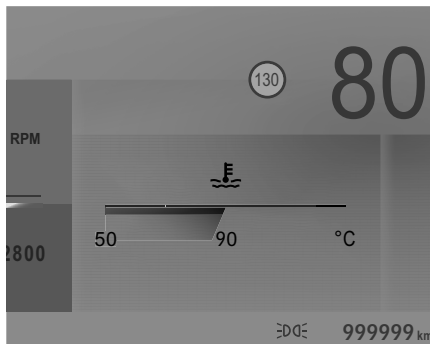

Apresenta a temperatura do líquido de arrefecimento.

**marcação a cinzento / 90** : temperatura normal de funcionamento

**marcação a vermelho** : temperatura demasiado elevada

O indicador de controlo acende a vermelho se a temperatura do líquido de refrigeração for demasiado elevada.

### Cuidado

Se a temperatura do líquido de arrefecimento estiver demasiado alta, parar o veículo e desligar o motor. Perigo para o motor. Verificar o nível do líquido de arrefecimento.

## Monitor do nível do óleo de motor

O estado do nível do óleo de motor é apresentado no painel de instrumentos durante alguns segundos após a informação sobre a assistência depois de ligar a ignição.

Uma mensagem indica o estado adequado do nível de óleo de motor. Se o nível de óleo do motor for

baixo, pisca e é apresentada uma mensagem, acompanhada do indicador



Confirmar o nível de óleo do motor utilizando a vareta e atestar o óleo de motor, respetivamente. Óleo de motor.

Uma mensagem indica uma falha de medição. Verificar o nível de óleo do motor manualmente utilizando a vareta do óleo.

## Visor De Serviço

O sistema de serviço informa quando deve ser mudado o óleo do motor e filtro ou quando é necessária uma revisão do veículo. Com base nas condições de condução, o intervalo a que o óleo do motor e filtro devem ser mudados pode variar consideravelmente.

Informação de Serviço ⇨ página 229 .

Uma revisão programada necessária é indicada no painel de instrumentos durante vários segundos depois de ligar a ignição.

Se não for necessária uma revisão nos próximos 3000 km ou mais, não é apresentada nenhuma informação sobre a assistência no visor.

Se for necessária uma revisão nos próximos 3000 km, é indicado durante alguns segundos a distância restante até à próxima revisão, a distância percorrida desde a última revisão programada ou o tempo restante até à próxima revisão programada. O símbolo acende-se simultaneamente de forma temporária como lembrete.

Se for necessária uma revisão a menos de 1000 km, é indicado durante alguns

segundos a distância restante até à próxima revisão, a distância percorrida desde a última revisão programada ou o tempo restante até à próxima revisão programada.  acende-se simultaneamente de forma contínua como lembrete.

A manutenção devida é indicada por uma mensagem no painel que indica a distância percorrida após a ativação da mesma.  pisca e depois acende-se permanentemente até que a manutenção seja executada.

### Reposição do intervalo de manutenção

Após cada serviço, o indicador de serviço deve ser repostado para garantir um funcionamento correto. Recomenda-se o recurso a uma oficina. Se a revisão for executada pelo proprietário, proceder do seguinte modo:

- desligar a ignição



- premir sem soltar o botão
- ligar a ignição; a indicação da distância inicia uma contagem decrescente

- quando o visor indicar =0, soltar o botão novamente

O símbolo  desaparece.

### Obtenção de informação de serviço

O estado da informação sobre a assistência pode ser obtida em qualquer altura através do Visor de informação. Premir Verificar no menu de definições do veículo. A informação de serviço é apresentada durante alguns segundos. Visor de informação ⇒ página 102 . Informação de Serviço ⇒ página 229 .

## Luzes de aviso, Indicadores e Mensagens

### Luzes De Aviso

Os indicadores de controlo descritos não fazem parte de todos os veículos. Conforme o equipamento, a posição das luzes de aviso pode variar. Quando se liga a ignição, a maior parte dos indicadores de controlo acendem-se por breves instantes para efeitos de teste de funcionalidade.

As cores dos indicadores de controlo têm o seguinte significado:

Vermelho : perigo, lembrete importante

Amarelo : aviso, informação, avaria

Verde : confirmação de ativação

Azul : confirmação de ativação

Branco : confirmação de ativação

Cinza : sistema em pausa; foi detetada no mínimo uma limitação do sistema

Os indicadores de controlo encontram-se no Centro de Informação do Condutor. Centro de informação do condutor ⇒ página 78 .

### Apresentação Geral

Os números presentes na tabela geral indicam o procedimento a seguir quando uma luz de aviso se acende ou pisca.











1 : apenas para informação.

2 : informação e aviso

3 : recorra a uma oficina

**4** : desligar o motor, sair do veículo e recorrer a uma oficina

**5** : reparar a avaria imediatamente numa oficina

	1	Luzes de mudança de direção
	2	Aviso do cinto de segurança
	5	Airbag e pré-tensores dos cintos
	2	Airbag ativado
	2	Airbag desativado
	4	Sistema de carga
	5	Luz indicadora de avaria
	5	Efectuar assistência no veículo em breve
	4	Parar o motor
	5	Falha do sistema híbrido
	4	Sistema de travões e embraiagem

 1/5 Travão de estacionamento

 5 Avaria no travão de mão elétrico

 1 Sensores de estacionamento

 2 Funcionamento automático do travão de mão elétrico

 2 Sistema de travões antiblocagem (ABS)

 4 Direção assistida

 2 Assistência de permanência na faixa

 2 Sistema avançado de assistência de permanência na faixa

 2 Sensores de estacionamento desligados

 2/5 Controlo eletrónico de estabilidade e Sistema de Controlo da Tração

 2 Controlo eletrónico de estabilidade e Sis-

tema de Controlo da Tração

 4 Temperatura elevada do líquido de arrefecimento do motor

 1 Pré-incandescência

 1 AdBlue

 2/3 Sistema de controlo da perda de pressão dos pneus

 4 Pressão do óleo do motor













 2 Nível baixo de combustível

 2 Cabo de carregamento ligado

 1 Veículo pronto

 2 Potência do motor reduzida

 4 Temperatura da bateria de alta tensão elevada

	1	Pressione o pedal do travão
	1	Autostop
	1/3	Sistema Stop-start desativado
	1	Iluminação exterior
	1	Luzes de médios
	1	Luzes de máximos
	1	Assistência das luzes de máximos
	1	Luz traseira de nevoeiro
	3	Avaria no aviso de segurança para peões
	2/3	Travagem de Emergência Ativa
	2/3	Sistema de reconhecimento de sinais de trânsito
	2/3	Alerta de desatenção do condutor por câmara



2 Porta aberta



1 e-SAVE está ativado

## Luzes De Mudança De Direção

↔ pisca a verde.

Pisca se uma luz indicadora de mudança de direção for ativada.

É emitido um aviso sonoro quando as luzes indicadoras de mudança de direção estão ligadas.

Luzes de mudança de direção  
⇒ página 51 .

## Aviso Do Cinto De Segurança



a acende-se ou pisca no painel de instrumentos juntamente com a indicação no compartimento de arrumação no teto relativamente a cada cinto de segurança.

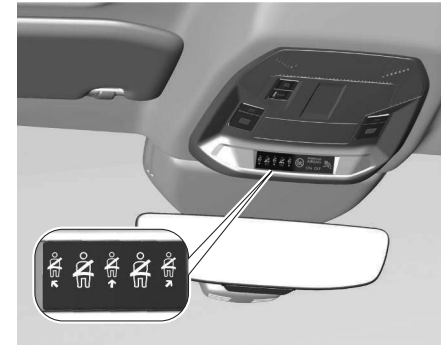

acende-se em diferentes cores consoante a situação:

**Vermelho** : cinto de segurança não apertado

**Verde** : cinto de segurança apertado

**cinzento** : banco não ocupado

• Quando a ignição é ligada,



acende-se no compartimento de arrumação no teto na cor correspondente.

• Depois de arrancar, o símbolo  no painel de instrumentos e o símbolo do respetivo banco no compartimento de arrumação no teto piscam a vermelho durante um determinado período de

tempo em simultâneo com um sinal acústico se o respetivo banco estiver ocupado, mas o cinto de segurança não estiver apertado. Após um

determinado tempo de condução,  acende-se continuamente a vermelho até que o cinto de segurança do respetivo banco tenha sido apertado.

- Se um dos passageiros tiver desapertado o cinto de segurança

durante a condução, o símbolo  no painel de instrumentos e o símbolo do respetivo banco no compartimento de arrumação no teto piscam a vermelho durante um determinado período de tempo em simultâneo com um sinal acústico. Após um determinado tempo

de condução, o símbolo  acende-se continuamente a vermelho até que o cinto de segurança do respetivo banco tenha sido novamente apertado.

Consoante a versão, o símbolo  pode acender-se a vermelho quando o banco

não estiver ocupado ou  pode apagar-se ao fim de um determinado período de tempo independentemente do seu estado.

Cintos de segurança ⇒ página 28 .

## Airbag E Pré-Tensores Dos Cintos

 e  iluminam-se a amarelo.

Quando se liga a ignição, a luz de aviso acende-se durante alguns segundos. Caso não se acenda, não se apague ao fim de alguns segundos ou se acenda durante a condução, há uma avaria no sistema de airbags.

Recorrer à ajuda de uma oficina.

Os airbags e pré-tensores dos cintos podem não se accionar no caso de acidente.

O acionamento dos pré-tensores ou dos airbags é indicado pelo acendimento

contínuo de .

### Aviso

Reparar a avaria imediatamente numa oficina.

Pré-tensores dos cintos ⇒ página 30 .

Sistema de airbags ⇒ página 30 .

## Desativação De Airbag



 acende-se a amarelo.

O airbag do passageiro da frente está activado.

 acende-se a amarelo.

O airbag do passageiro da frente está desactivado.

Desativação do airbag ⇒ página 34 .

## Sistema De Carregamento

 acende-se a vermelho.

Acende-se quando se liga a ignição e apaga-se pouco depois de o motor entrar em funcionamento.

**Acende-se quando o motor está a trabalhar**

Parar, desligar o motor. A bateria do veículo não está a carregar.

O arrefecimento do motor pode ser interrompido. A unidade de assistência dos travões pode deixar de ser eficaz. Recorrer à ajuda de uma oficina.

## ESPERA! Automática

 acende-se ou pisca a amarelo. Acende-se ou pisca a amarelo quando se liga a ignição e apaga-se pouco depois de o motor entrar em funcionamento.

### Acende-se quando o motor está a trabalhar

Falha no sistema de controlo de emissões. Os limites de emissões permitidos podem ser ultrapassados. Procure imediatamente a assistência de uma oficina.

### Pisca quando o motor está a trabalhar

O sistema de gestão do motor tem uma avaria que pode provocar danos no catalisador. Levante o acelerador até a intermitência parar. Procure imediatamente a assistência de uma oficina.

## Assistência Ao Veículo Em Breve

 acende-se a amarelo.

Acende momentaneamente quando a ignição é ligada. Poderá acender-se juntamente com outras luzes de aviso e ser acompanhada da mensagem correspondente no painel de instrumentos. Recorrer imediatamente a uma oficina.

## Parar O Motor

 **STOP** acende-se a vermelho. Acende momentaneamente quando a ignição é ligada. Acende-se juntamente com outras luzes de aviso, sendo acompanhada de um sinal sonoro de aviso e de uma mensagem correspondente no painel de instrumentos. Parar o motor imediatamente e procurar a assistência de uma oficina.

## Verificação Do Sistema

 acende-se a amarelo ou vermelho.

### Acende-se a amarelo

Foi detetada uma avaria ligeira no motor.

### Acende-se a vermelho

Foi detetada uma avaria grave no motor. Parar o motor o mais rápido possível e procurar assistência numa oficina.

## Avaria No Sistema Híbrido

 acende-se a vermelho. O sistema híbrido tem uma avaria. Desligar a ignição e procurar a assistência de uma oficina.

## Travão De Mão

 acende-se ou pisca a vermelho.

### Acende

O travão de mão é aplicado

### Pisca

O travão de mão elétrico não é engatado automaticamente. O engate ou o desengate estão defeituosos.

 **Aviso**

Reparar a avaria imediatamente numa oficina.

## Avaria No Travão De Mão Elétrico

 acende-se a amarelo.

### Acende

O travão de mão elétrico tem uma avaria  
⇒ página 122 .

**Aviso**

Reparar a avaria imediatamente numa oficina.

## Luz De Aviso Do Travão

Ⓢ Quando o símbolo se acende a vermelho, o nível do líquido dos travões e da embraiagem é demasiado baixo quando o travão de estacionamento não está acionado.

**Aviso**

Parar. Não continue a sua viagem. Consultar uma oficina.

Acende-se quando o travão de mão manual é acionado e a ignição é ligada.

## Sistema De Travões Antibloqueio (ABS)

Ⓢ O símbolo ilumina-se a amarelo durante alguns segundos depois de ligar a ignição.

O sistema está pronto a funcionar quando a luz de aviso se apagar. Se a luz de aviso não se apagar após alguns segundos, ou se se acender durante a condução, existe uma avaria no ABS. O sistema de

travagem mantém-se operacional mas sem regulação ABS.

Sistema de travagem antibloqueio  
⇒ página 179 .

## Luz De Aviso De Abertura Da Porta



acende-se a vermelho.

Abre uma porta ou a porta da bagageira.

## Luz De Aviso De Falha Da Direção Assistida Elétrica (EPS)



acende-se a vermelho ou amarelo.

A direção assistida tem uma avaria. Conduzir com cuidado a uma velocidade moderada e recorrer a uma oficina.



## Ajuda À Manutenção Na Faixa



acende-se ou pisca a amarelo.

### Acende-se a amarelo

O sistema foi desativado automaticamente ou colocado em espera.

Se  e  se acenderem, significa que o sistema tem uma avaria. Recorrer à ajuda de uma oficina.

### Intermitente em amarelo

O sistema está a corrigir a mudança de faixa não intencional.

Ajuda à manutenção na faixa  
⇒ página 181

## Luz De Aviso De Serviço



acende-se a amarelo.

Acende momentaneamente quando a ignição é ligada.

Pode acender juntamente com outros indicadores de controlo e uma mensagem correspondente no painel de instrumentos.

Recorrer imediatamente a uma oficina.

## Luz De Aviso Do Sistema De Travagem Antibloqueio (ABS)



acende-se a amarelo.

Acende-se durante alguns segundos depois de ligar a ignição. O sistema está pronto a funcionar quando a luz de aviso se apagar.

Se a luz de aviso não se apagar após alguns segundos, ou se se acender durante a condução, existe uma avaria no ABS. O sistema de travagem mantém-se operacional mas sem regulação ABS.

Sistema de travagem antibloqueio  
⇒ página 179 .

## Mudança De Velocidades

▲ ou ▼ com o número de uma velocidade superior ou inferior quando se recomenda engrenar numa velocidade superior ou inferior para poupar combustível.

Nos veículos com caixa de velocidades automática, o sistema está ativo apenas no modo manual.

Modo manual ⇒ página 130 .

## Travão De Estacionamento

(P) acende-se ou pisca a vermelho.

### Acende

O travão de mão é aplicado.

### Pisca

O travão de mão elétrico não é engatado automaticamente. O engate ou o desengate são defeituosos.



**Aviso**

Reparar a avaria imediatamente numa oficina.

## Luz De Aviso Do Travão De Mão Elétrico

(P)! acende-se a amarelo.

Acende: o travão de mão elétrico tem uma avaria.



**Aviso**

Reparar a avaria imediatamente numa oficina.

## Funcionamento automático do travão de mão elétrico

(P)! acende-se a amarelo.

### Acende

O funcionamento automático está desativado ou defeituoso. Na eventualidade de uma avaria, acende-se juntamente com outras luzes de aviso ou é acompanhada por uma mensagem correspondente no painel de instrumentos.

Ativar novamente o funcionamento automático ou mandar reparar a causa numa oficina em caso de avaria. Funcionamento automático ⇒ página 122 .

## Luz De Aviso Ativa De Controlo Eletrónico De Estabilidade (ESC)



acende-se ou pisca a amarelo.

### Acende

Há uma avaria no sistema. É possível continuar a conduzir. A estabilidade da condução pode, no entanto, deteriorar-se consoante as condições da superfície da estrada. Reparar a avaria numa oficina. Depois de ligar novamente a bateria do veículo (por exemplo, após trabalhos de manutenção), acende-se durante

alguns segundos. Após este período, apaga-se. Isto é um procedimento normal e o veículo não necessita de assistência.

### Pisca

O sistema está engrenado activamente. A potência do motor pode diminuir e o veículo pode ser travado um pouco automaticamente. Controlo eletrónico de estabilidade e Sistema de Controlo da tração ⇒ página 178 .

## Temperatura Do Líquido De Arrefecimento Do Motor

acende-se a vermelho.

Acende a vermelho quando o motor está em funcionamento Parar, desligar o motor.

Cuidado
Temperatura do líquido refrigerante demasiado elevada.

Verificar imediatamente o nível do líquido de arrefecimento ⇒ página 236 .

Se existir líquido de arrefecimento suficiente, consultar uma oficina.

## Filtro De Escape

 O símbolo acende-se a amarelo quando o filtro de escape requer limpeza. Continuar a condução até a luz de aviso se apagar.

### Acende-se temporariamente

Início da saturação do filtro de escape. Iniciar o processo de limpeza o mais rápido possível conduzindo o veículo a uma velocidade mínima de 60 km/h.

## Sistema De Detecção Da Perda De Pressão Dos Pneus

 acende-se ou pisca a amarelo.

### Acende

Perda de pressão dos pneus numa ou mais rodas. Parar imediatamente e verificar a pressão dos pneus.

## Pisca

Falha no sistema. Consultar uma oficina. Sistema de deteção da perda de pressão dos pneus ⇒ página 243

## Pré-Incandescência

 acende-se a amarelo. O pré-aquecimento do motor diesel é ativado. Só é ativado quando a temperatura exterior for baixa. Ligar o motor quando a luz de aviso se apagar. Pôr o motor a trabalhar ⇒ página 118 .

## AdBlue

AdBlue  pisca ou acende-se a amarelo.

### Acende-se a amarelo



A autonomia restante situa-se entre 800 km e 2 400 km.

### Intermitente em amarelo

A autonomia restante situa-se entre 0 e 800 km. O nível de AdBlue é baixo. Reabastecer o AdBlue para evitar que o arranque do motor não seja executado. AdBlue ⇒ página 133 .

## Luz De Aviso De Assistência À Manutenção Na Faixa (LKA)

 acende-se ou pisca a amarelo. Acende-se a amarelo O sistema foi desativado automaticamente ou colocado em espera.

Se  e  se acenderem, significa que o sistema tem uma avaria. Recorrer à ajuda de uma oficina.

### Intermitente em amarelo

O sistema está a corrigir a mudança de faixa não intencional. Assistência de permanência na faixa ⇒ página 181 .

## Sistema Avançado De Assistência De Permanência Na Faixa

 acende-se a cinzento, a verde ou amarelo.

### Acende-se a cinzento

O sistema está em pausa. Foi detetada no mínimo uma limitação do sistema.

### Acende-se a verde

O sistema está ativo e pronto a funcionar.

**Acende-se a amarelo**

O sistema tem uma avaria.  
Sistema avançado de assistência de manutenção na faixa ⇒ página 181 .

**Sensores De Estacionamento**

P<sup>1</sup>)  pisca a amarelo assim que um obstáculo se aproxima do veículo.  
Sensores de estacionamento.

P<sup>2</sup>)  acende-se a amarelo.  
O sistema é desactivado.

**Controlo Eletrónico De Estabilidade E Regulador Antiderrapagem**

 acende-se ou pisca a amarelo.

**Acende**

O regulador anti-derrapagem está desligado (condições de neve ou gelo), ou existe uma avaria no sistema.  
É possível continuar a conduzir. A estabilidade da condução pode, no entanto, deteriorar-se consoante as condições da superfície da estrada.  
Reparar a avaria numa oficina.  
Depois de ligar novamente a bateria do veículo (por exemplo, após trabalhos de manutenção),  acende-se durante alguns segundos. Após este período,

 apaga-se. Isto é um procedimento normal e o veículo não necessita de assistência.

**Pisca**

O sistema está engrenado activamente.  
A potência do motor pode diminuir e o veículo pode ser travado um pouco automaticamente.  
Controlo eletrónico de estabilidade ⇒ página 178 .  
Regulador antiderrapagem ⇒ página 178 .

**Luz De Aviso De Pouco Combustível**

 acende-se a amarelo.  
O nível do combustível no depósito está demasiado baixo.  
Reabastecer ⇒ página 137 .  
Sangrar o sistema de combustível diesel ⇒ página 231 .

**Veículo Pronto**

**READY** acende-se a verde. O sistema híbrido está ativo.

**Potência Do Motor Reduzida**

 acende-se a amarelo.

O nível de carregamento da bateria de alta tensão está baixo. Só está disponível potência do motor reduzida.

**Cabo De Carregamento Ligado**

 acende-se a vermelho.  
A ficha de ligação ao veículo do cabo de carregamento continua ligada à tomada de carregamento.  
Não é possível arrancar o veículo.  
Desligar a ficha de ligação ao veículo da tomada de carregamento e fechar a portinhola da tomada de carregamento.  
Carga ⇒ página 139 .

**Luz De Aviso Do Indicador De Verificação De Funcionamento Irregular Do Motor (MIL)**

 acende-se ou pisca a amarelo.  
Acende-se quando se liga a ignição e apaga-se pouco depois de o motor entrar em funcionamento.

**Acende-se quando o motor está em funcionamento**

Avaria no sistema de controlo de emissões.  
Os limites de emissões permitidos poderão ser excedidos. Recorrer imediatamente a uma oficina.

**Pisca quando o motor está a trabalhar**

Avaria que pode levar a danos no catalisador. Reduzir a aceleração até a luz deixar de piscar.

Recorrer imediatamente a uma oficina.

**Luz De Aviso Do Sistema De Controlo Da Pressão Dos Pneus (TPMS)**

acende-se ou pisca a amarelo.

**Acende**

Perda de pressão dos pneus numa ou mais rodas. Parar imediatamente e verificar as pressão dos pneus.

**Pisca**

Avaria no sistema. Consultar uma oficina.

Sistema de controlo da perda de pressão dos pneus ⇒ página243 .

**Pressão Do Óleo Do Motor**

acende-se a vermelho.

Acende-se quando se liga a ignição e apaga-se pouco depois de o motor entrar em funcionamento.

**Acende-se quando o motor está a trabalhar****Cuidado**

A lubrificação do motor pode ser interrompida.  
Isto pode resultar em danos no motor e/ou bloqueio das rodas motrizes.

1. Seleccionar a ponto-morto.
2. Saia da circulação normal o mais rapidamente possível sem impedir a circulação de outros veículos.
3. Desligar a ignição.

**Aviso**

Quando o motor está desligado, é necessária mais força para travar e mexer a direcção.  
Durante uma paragem automática, a unidade de servotravagem continua operacional.  
Não retire a chave até o veículo estar parado, caso contrário, o bloqueio do volante pode engatar inesperadamente.

Manter o motor desligado e deixar o veículo ser rebocado para uma oficina.

**Luz De Aviso De Reconhecimento De Sinais De Trânsito (TSR)**

acende-se durante alguns segundos ou de forma permanente.

**Acende-se durante alguns segundos**

Se o veículo exceder o limite de velocidade indicado pelo assistente de sinais de trânsito, o limite de velocidade exibido no painel de instrumentos pisca e é emitido um sinal sonoro. Se pisca

e o sinal sonoro estiver desativado, acende-se durante alguns segundos.

**Acende-se continuamente**

Se o assistente de sinais de trânsito tiver uma avaria, acende permanentemente.

Pare o veículo e verifique se é

necessário limpar a câmara. Se continuar a acender-se depois de limpar a câmara, dirija-se a uma oficina. Sistema de reconhecimento de sinais de trânsito ⇒ página201 .

**Alerta Do Condutor**

acende-se a amarelo.

O alerta do condutor é desativado.

## Aviso De Atenção Do Condutor Por Câmara (Alerta De Sonolência)

 Se for detetada sonolência do condutor pela câmara ao conduzir acima de 65 km/h, é emitida uma luz e um sinal sonoro (de acordo com a duração contínua dos fechos dos olhos). (2)

## Porta Aberta

 acende-se a vermelho. Abre uma porta ou a porta da bagageira.

## Luzes Exteriores

 acende-se a verde. As luzes exteriores estão acesas.

## Luz Indicadora De Farol Mínimo Automático

 acende-se a verde. Aceso quando as luzes de médios estão ligadas.

## Luz Indicadora De Veículo Pronto A Conduzir

**READY** acende-se a verde. O veículo está pronto a ser conduzido.

## Temperatura Alta Da Bateria De Alta Tensão

 acende-se a vermelho. Acende momentaneamente quando a ignição é ligada. Acende-se juntamente com outras luzes de aviso, sendo acompanhada de um sinal sonoro de aviso e de uma mensagem correspondente no painel de instrumentos.

Parar o motor imediatamente e evacuar o veículo.

## Pressione O Pedal Do Travão

 acende-se. Pedal do travão sem pressão ou pressão insuficiente. Carregar no pedal do travão antes de soltar o travão de mão e desengatar P.

## Autostop

 acende-se ou pisca a verde.

### Acende-se a verde

O motor está em Autostop.

### Pisca a verde

O Autostop está temporariamente indisponível ou o modo Autostop foi executado automaticamente.

Sistema start-stop ⇒ página 120 .

 **Acende-se a amarelo**  
Veículo Híbrido de 48 V: a mudança automática para o motor elétrico só foi desativada manualmente. Transmissão automática, características do Híbrido 48 V ⇒ página 125 .

## Luz Indicadora De Máximos Automáticos

 acende-se a azul. Acende-se quando as luzes de máximos estão acesas ou quando se faz sinal de luzes.

## Luz Indicadora Dos Faróis De Máximos

AUTO  
 acende-se em verde ou amarelo. Acende-se a verde quando a assistência dos máximos é ativada ⇒ página 52 . Acende-se a amarelo quando é detetada uma avaria. Recorrer à ajuda de uma oficina.

## Falha No Alerta De Segurança Para Peões

 acende-se a amarelo. O aviso de segurança para peões não está a funcionar.

## Farol De Nevoeiro Traseiro



acende-se a amarelo.

A luz de nevoeiro traseira está acesa.

## Sensor De Chuva



Acende a verde.

Acende-se quando é selecionada a posição do sensor de chuva na alavanca do limpa-vidros.

Limpa e lava-para-brisas ⇒ página47 .

## Travagem De Emergência Ativa



acende-se ou pisca a amarelo.

### Acende

O sistema foi desativado ou foi detetada uma avaria.

Além disso, é apresentada uma mensagem de aviso no painel de instrumentos.

Verificar o motivo da desativação ⇒ página171 e, no caso de uma avaria do sistema, procurar assistência numa oficina.

### Nota

também se acende se os cintos de segurança dos passageiros dianteiros não estiverem apertados. Neste caso,

a travagem de emergência ativa é desativada.

### Pisca

O sistema está ativado e trava automaticamente o veículo.

Travagem de Emergência Ativa ⇒ página171 .

## Sistema De Reconhecimento De Sinais De Trânsito



acende-se durante alguns segundos ou de forma permanente.

### Acende-se durante alguns segundos

Se o veículo exceder o limite de velocidade indicado pelo sistema de reconhecimento de sinais de trânsito, o limite de velocidade apresentado no painel de instrumentos pisca e é emitido um sinal sonoro. Se piscar e o sinal

sonoro estiver desativado, acende-se durante alguns segundos.

### Acende-se continuamente

Se o sistema de reconhecimento de

sinais de trânsito tiver uma avaria, acende-se continuamente.

Pare o veículo e verifique se é

necessário limpar a câmara. Se

continuar a acender-se depois de limpar a câmara, dirija-se a uma oficina Sistema de reconhecimento de sinais de trânsito ⇒ página201 .

## Deteção De Sonolência Do Condutor



acende-se a amarelo.

A deteção de sonolência do condutor está desativada.

Deteção de sonolência do condutor (DDD) ⇒ página197 .

## Função E-SAVE

acende-se a azul.

A função e-SAVE ativa-se.

Dependendo da situação, a função permite que a eletricidade seja armazenada para utilização posterior quando necessária (por ex., ao atravessar uma área urbana ou uma área reservada a veículos elétricos).

## Mensagens Do Veículo

As mensagens são apresentadas no painel de instrumentos, nalguns casos acompanhadas por um sinal sonoro.



Prima para confirmar uma mensagem.

### Mensagens do veículo e de serviço

As mensagens do veículo são visualizadas como texto. Seguir as instruções dadas nas mensagens.

### Mensagens no Visor de informação

Algumas mensagens importantes também poderão ser apresentadas no Visor de informação. Algumas mensagens só são apresentadas durante alguns segundos.

### Veículos com sistema de navegação

O veículo reconhece zonas de baixas emissões. É apresentada uma mensagem audível ao entrar ou sair de uma zona de baixa emissão e é apresentado um ícone no mapa de navegação.

PHEV: Ao entrar em zonas de baixas emissões, o veículo passa automaticamente para o modo de

condução elétrica, se o estado de carga da bateria de tração for suficiente. Modos de acionamento → página 131 .

## Sinais Sonoros De Aviso

O sinal sonoro de aviso de cintos não colocados tem prioridade sobre qualquer outro sinal sonoro de aviso.

Sempre que é emitido um sinal sonoro de aviso, prestar atenção às mensagens apresentadas e às luzes de aviso no painel de instrumentos.

Quando é detetada uma avaria no módulo de som  aparece no painel de instrumentos, acompanhada por uma mensagem no visor.

Não soará nenhum sinal sonoro de aviso, inclusive para os sistemas de apoio ao condutor.

### Ao pôr o motor a trabalhar ou durante a condução

É emitido um aviso sonoro em situações tais como

- um cinto de segurança não está apertado
- uma portas ou a porta da bagageira não está bem fechada
- uma determinada velocidade é excedida com o travão de mão engatado

- o programador de velocidade é desativado automaticamente

Se surgirem vários avisos ao mesmo tempo, soará apenas um sinal sonoro de aviso.

### Quando o veículo está estacionado e / ou a porta do condutor for aberta

Com as luzes exteriores acesas.

### Durante um Autostop

- Se a porta do condutor estiver aberta.
- Se qualquer condição para o rearranque do motor não for cumprida.

## Controlos da climatização

### Sistema De Controlo Da Climatização Electrónico



Controlo de climatização de zona única.



Controlo de climatização de zona dupla. A climatização de zona dupla permite temperaturas diferentes para o lado do condutor e o lado do passageiro dianteiro.

Comandos para:

- ▲ ▼ Temperatura
- A/C Arrefecimento
- AUTO Modo automático.
- A/C Máx Arrefecimento máximo
- ☼ ↕ Velocidade da ventoinha
- ☼ Desembaciamento e descongelamento
- ☼ Óculo traseiro e espelhos retrovisores exteriores aquecidos
- ☼ Recirculação de ar manual
- ☼ Óculo traseiro aquecido  
⇒ página 17
- ☼ Espelhos retrovisores exteriores aquecidos  
⇒ página 18
- ☼ Para-brisas aquecido  
⇒ página 17
- ☼ Bancos aquecidos  
⇒ página 25

No modo automático, a temperatura, a velocidade da ventoinha e a distribuição do ar são reguladas automaticamente.

As funções ativadas são indicadas na barra de estado no Visor de informação ou através dos LED nos botões. O sistema electrónico de controlo da climatização só está totalmente operacional quando o motor está a trabalhar.

### Menu Definições de climatização



Premir ☼! para abrir as definições da climatização no Visor de Informação. Visor de informação ⇒ página 102 .

### Modo automático AUTO

Regulação básica para conforto máximo:

- Temperatura pré-selecionada.

- Premir **AUTO**: a distribuição do ar e a velocidade da ventoinha são reguladas automaticamente. Podem ser seleccionadas três velocidades diferentes da ventoinha tocando repetidamente em **AUTO** no painel de controlo da climatização ou no Visor de informação: lenta, normal ou rápida. A definição seleccionada indicada no Visor de informação.
- Abra todas as grelhas de ventilação para permitir uma distribuição otimizada do ar no modo automático.
- O ar condicionado deve estar ativado para um arrefecimento e desembaciamento otimizado. Premir **A/C** para ligar o ar condicionado. A ativação é indicada na barra de estado no Visor de informação ou pelo LED no botão.

### Pré-selecção da temperatura

Definir a temperatura pré-selecionada no Visor de Informação ou utilizando ▲ ▼ no painel de controlo da climatização. A temperatura pré-selecionada é indicada na barra de estado no Visor de informação.

Controlo de climatização de zona dupla: Definir as temperaturas pré-selecionadas separadamente para o condutor e o passageiro dianteiro para os valores

pretendidos no Visor de informação ou utilizando os botões do lado esquerdo e direito no painel de controlo da climatização. O botão no lado do passageiro altera a temperatura para o lado do passageiro.

O botão no lado do condutor altera a temperatura para o lado do condutor ou para ambos os lados, consoante a ativação da sincronização **SYNC**.

A temperatura recomendada é 22 °C. Se for definida a temperatura mínima, o sistema de controlo de climatização funciona em arrefecimento máximo. Se for definida a temperatura máxima, o sistema de controlo de climatização funciona em aquecimento máximo.

#### **Nota**

Se o **ar condicionado** estiver ligado, reduzir a temperatura definida do habitáculo pode fazer com que o motor volte a arrancar a partir de uma paragem automática ou inibir uma paragem automática.

Sistema start-stop ⇒ página 120 .

#### **Sincronização das temperaturas de zona dupla SYNC**

Tocar em **SYNC** nas definições de climatização no Visor de informação para ativar/desativar a sincronização da definição de temperatura a definição de temperatura do lado do passageiro

ao lado do condutor. A ativação da sincronização é indicada na barra de estado no Visor de informação.

#### **Definições manuais**

As definições do sistema de climatização podem ser alteradas ativando as funções a seguir:

#### **Ar condicionado A/C**

Pressione **A/C** para ligar o arrefecimento. O arrefecimento só funciona quando o motor estiver em funcionamento e a ventoinha de arrefecimento estiver ligada. A ativação é indicada na barra de estado no Visor de informação. Prima novamente **A/C** para desligar o arrefecimento.

O sistema de ar condicionado arrefece e desumidifica (seca) quando a temperatura exterior está acima de um nível especificado.

Como tal, poderá formar-se condensação e gotejamento por baixo do veículo.

Se não for necessário qualquer arrefecimento ou desumidificação, desligue o sistema de arrefecimento para poupar combustível.

#### **A/C Máx**

Ativar o arrefecimento máximo com o premir de um botão.

A função **A/C Max** ajusta a temperatura para um valor o mais baixo possível e ajusta a distribuição para todas as grelhas de ventilação. Além disso, define o fluxo de ar para o valor máximo e ativa a recirculação do ar.

#### **Nota**

Se o controlo de climatização estiver configurado para arrefecimento máximo enquanto a temperatura ambiente estiver alta, um Autostop pode ser inibido até que a temperatura necessária no habitáculo do passageiro seja atingida. Se o controlo de climatização estiver configurado para arrefecimento máximo enquanto o motor está num Autostop, o motor pode voltar a ligar-se automaticamente.

#### **Velocidade da ventoinha**

Ajustar o fluxo de ar empurrando  para cima ou para baixo até à velocidade desejada.

Definir a velocidade para o nível mais baixo: a ventoinha e o arrefecimento são desligados.

A velocidade da ventoinha é indicada na barra de estado no Visor de informação. Para voltar ao modo automático, premir **AUTO**.





### Distribuição do ar

Premir  para abrir as definições da climatização no Visor de Informação. Selecionar opções de climatização a partir do menu no lado esquerdo do ecrã e definir a distribuição do ar juntamente com a velocidade da ventoinha e a temperatura pretendida.

As definições são indicadas na barra de estado no Visor de informação.

Para retomar a distribuição automática do ar, premir **AUTO**.

### Desembaciamento e descongelação dos vidros



- Carregue em . A ativação é indicada na barra de estado no Visor de informação.
- A temperatura e a distribuição do ar são definidas automaticamente e a ventoinha funciona a velocidade elevada.
- Ligar o ar condicionado premindo **A/C**, se necessário.
- Ligar o aquecimento do óculo traseiro aquecido .
- Ligar o para-brisas aquecido .
- Para voltar ao modo anterior, premir novamente . Para voltar ao modo automático, premir **AUTO**.

Óculo traseiro com desembaciador  
⇒ página 17 .

Espelhos retrovisores exteriores aquecidos ⇒ página 18 .

Para-brisas aquecido ⇒ página 17 .

#### Nota

Se  for premido com o motor a trabalhar, um Autostop será impedido até  ser novamente premido.

Se  for premido com o motor em Autostop, o motor será ligado automaticamente.

Sistema start-stop ⇒ página 120 .

### Recirculação de ar manual

Premir  para ativar o modo de recirculação do ar. A activação é indicada pelo LED no botão.

Premir  novamente para desactivar o modo de recirculação.



#### Aviso

A troca de ar fresco é reduzida no modo de reciclagem do ar. Em funcionamento sem refrigeração, a humidade do ar aumenta, pelo que as janelas podem embaciar-se a partir do interior.

A qualidade do ar do habitáculo deteriora-se, o que pode fazer com que os passageiros se sintam sonolentos.

Em condições ambientais de tempo quente e muito húmido, o para-brisas pode ficar embaciado no exterior quando ar frio lhe é dirigido. Se o para-brisas embaciar pelo exterior, ativar o limpa-para-brisas e desativar o fluxo de ar para a frente.

### Desativação da climatização automática eletrónica

Premir para baixo  subsequentemente ou premir para baixo e manter  até o sistema eletrónico de climatização ser desativado.

A desativação é igualmente possível no menu das definições de climatização no Visor de informação.

Ativar premindo **AUTO**, ligando a ventoinha ou ligando qualquer outra função do controlo de climatização.

### Qualidade Do Ar

O sistema combina um filtro de ar de alta eficiência no habitáculo com um sensor de qualidade do ar e um sensor de partículas na consola de controlo.



Selecionar Qualidade do ar no menu no lado esquerdo do ecrã para mostrar o índice de qualidade do ar e ativar / desativar a função.

### Índice de qualidade do ar

Utilizando um sensor de poluição exterior, esta função ativa automaticamente a recirculação de ar quando é detetado um determinado nível poluição do ar exterior. Quando a qualidade do ar retoma um nível satisfatório, a recirculação do ar é automaticamente desativada. A recirculação de ar é ativada automaticamente quando o lava-para-brisas é utilizado ou quando a marcha-atrás é engatada. A função está inativa se a temperatura exterior estiver abaixo

de 5 °C para evitar o embaciamento do para-brisas e dos vidros laterais.

### Função de ar limpo

O sensor de partículas na consola de controlo monitoriza a qualidade do ar do habitáculo. A recirculação de ar é gerida automaticamente para permitir a purificação do ar interior filtrando-o através do filtro de alta eficiência. Se a qualidade do ar parecer permanentemente diminuída, contactar uma oficina qualificada para alterar o filtro de eficiência.

### Aquecedor De Ar

O Quickheat é um aquecedor de ar eléctrico auxiliar que aquece o habitáculo automaticamente e mais rápido.

### Pré-Condicionamento Da Temperatura

O pré-condicionamento da temperatura permite aquecer ou ventilar o interior do veículo até atingir uma temperatura predefinida automaticamente. É possível programar dias e horas de pré-condicionamento da temperatura.

O pré-condicionamento da temperatura pode ser programado através do Visor de informação ou de MyOpel App.

### Nota

A pré-climatização da temperatura só é ativada quando a ignição está desligada e o veículo trancado.

Se o nível de carga da bateria de alta tensão for inferior a 30%, a pré-climatização da temperatura não é ativada.

Quando o veículo está ligado, o carregamento da bateria tem precedência sobre a pré-climatização. Consequentemente, só pode ser ativada se a bateria estiver carregada acima de um limiar fixo a 80%.

Se for programado um aquecimento/ventilação recorrente e forem realizados dois procedimentos de aquecimento/ventilação sem operar o veículo, a inicialização é desativada.



### Configuração do temporizador

#### Nota

Podem ser programados e guardados vários temporizadores. Recomenda-se programar a pré-climatização de temperatura com o veículo ligado, de forma a otimizar o desempenho a longo prazo da bateria de alta tensão.



Premir  para abrir as definições da climatização no Visor de Informação. Selecionar as definições pré-condicionamento a partir do menu no lado esquerdo do ecrã.

Selecionar  para configurar um novo temporizador ou tocar em  ao lado de um temporizador para o editar. Definir a hora e os dias e confirmar.

Ative a temporização.

Para eliminar um temporizador, selecionar o temporizador pretendido e premir  no canto inferior esquerdo do ecrã.

O procedimento de aquecimento/ventilação começa aproximadamente 45 minutos antes do tempo programado quando o veículo está ligado, ou 20

minutos antes do tempo programado quando não está ligado, e é mantido dez minutos após o mesmo.

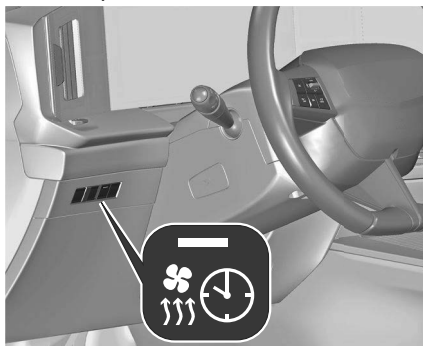

O LED em  mostra o estado de funcionamento do pré-condicionamento da temperatura:

- O LED ilumina-se: Foi definido e ativado um temporizador.
- O LED pisca: O sistema está em funcionamento.

O LED apaga-se no final do funcionamento do aquecimento/ventilação ou ao parar o pré-condicionamento da temperatura com o controlo à distância.

## Saídas De Ar

Grelhas de ventilação centrais no painel de instrumentos

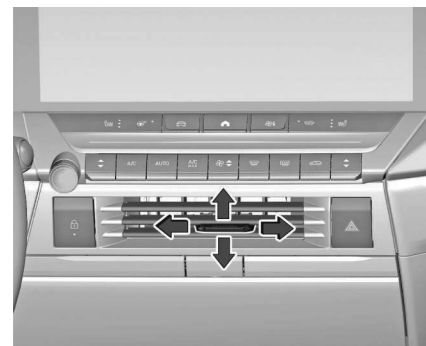

Direccionar o fluxo de ar inclinando e girando as palhetas. Para fechar a grelha, girar as palhetas para a esquerda.

### Grelhas de ventilação exteriores no painel de instrumentos



Direccionar o fluxo de ar inclinando e girando as palhetas.

Para fechar a grelha, girar as palhetas para a esquerda.

Deve haver pelo menos duas grelhas de ventilação abertas quando o arrefecimento está ligado.

#### **Aviso**

Não fixar nenhum objeto nas lâminas das saídas de ar. Risco de danos e ferimentos em caso de acidente.

### Grelhas de ventilação para os passageiros traseiros



Direccionar o fluxo de ar inclinando e girando as palhetas.

Fechar a grelha rodando a roda.

### Grelhas De Ventilação Fixas

Por baixo do para-brisas e das janelas das portas e nos espaços para os pés há saídas de ar adicionais.

## Manutenção

### Entrada de ar



As entradas de ar à frente do para-brisas no vão do motor deverão permanecer desobstruídas de modo a permitir a entrada de ar. Retirar quaisquer folhas, sujidade ou neve.

### Funcionamento Do Ar Condicionado

Para assegurar que o desempenho é continuamente eficiente, o arrefecimento deve ser accionado durante alguns minutos uma vez por mês, independentemente do clima e da época do ano. Não é possível ligar o arrefecimento quando a temperatura exterior é demasiado baixa.

## Serviço

Para um óptimo desempenho do sistema de arrefecimento, recomenda-se que o sistema de controlo da climatização seja verificado anualmente, a partir do terceiro ano a contar do primeiro registo do veículo, incluindo:

- teste de pressão e funcionalidade
- funcionalidade de aquecimento
- verificação de fugas
- verificar correias de transmissão
- limpeza do condensador e drenagem do evaporador
- verificação do desempenho

## Visores

### Visor De Informação



O Visor de informação pode indicar:

- Hora;
- A temperatura exterior;
- Data;
- Sistema de Infoentretenimento  
⇒ página 106
- Navegação ⇒ página 112
- Mensagens do veículo e de serviço  
⇒ página 94
- Definições para personalização do veículo ⇒ página 107

### Selecionar menus e definições

Existem três opções de utilização do mostrador:

- Através dos botões por baixo do mostrador;
- Tocando no ecrã tátil com o dedo;
- Através do sistema de reconhecimento de voz.

### Funcionamento por botões e toque

Premir para apresentar o menu dos sistemas de assistência ao condutor.

Premir para visualizar o ecrã inicial.  
Premir para apresentar o menu da climatização.

Tocar com o dedo no ícone de visualização do menu pretendido ou numa função.

Confirmar uma função ou seleção pretendida tocando.

Sistema de informação e lazer  
⇒ página 106 .

### Personalização

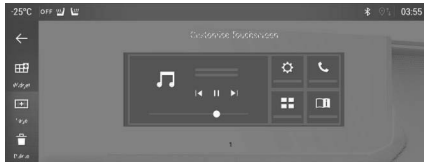

O Visor de informação pode ser personalizado através do menu de personalização do veículo



Podem ser criadas várias páginas selecionando widgets a apresentar. Personalização ⇒ página 107 .

### Modo de energia

Este menu apresenta o fluxo de energia atual do sistema elétrico. Os componentes serão destacados quando estiverem ativos.

1. Prima .
2. Toque em .
3. Selecione **Fluxo de Energia**.



Diferentes cores indicam qual o motor utilizado e se energia é regenerada.

- verde: energia em regeneração
- laranja: motor de combustão em funcionamento (PHEV)
- azul: motor elétrico em funcionamento

### Consumo médio

Este menu apresenta o consumo médio de combustível e de potência durante o percurso atual. O percurso atual

é subdividido em fases temporais. É apresentado o consumo médio para cada fase temporal. As fases temporais podem ser modificadas.

1. Prima .
2. Toque em .
3. Selecione **Estatísticas**.
4. Prima + e - para modificar as fases temporais.

### Consumo de energia

O consumo de energia elétrica é apresentado em kWh/100 km.

- O gráfico verde indica a energia regenerada durante a desaceleração e fases de travagem para recarregar a bateria de alta tensão.
- O gráfico azul indica a energia consumida diretamente da bateria de alta tensão.

### Consumo de combustível

O gráfico cor de laranja indica o consumo médio de combustível no percurso atual em litros por cada 100 quilómetros e os valores históricos.

## Ecrã Elevado

Este ecrã elevado estendido apresenta informações no para-brisas no campo de visão do condutor para que não tenha de desviar a atenção da estrada.

### Nota

O mostrador head-up poderá não ser legível quando se usa óculos de sol polarizados.

### Ativação

O ecrã elevado pode ser ativado ou desativado através do menu de

luminosidade na app  de definições no Visor de informação. Do mesmo modo, é possível ajustar o brilho do Mostrador Head-up.

Menu Definições ⇒ página 107 .

### Regulação da altura

A altura do Mostrador Head-up pode ser ajustada através do comando na porta do condutor.

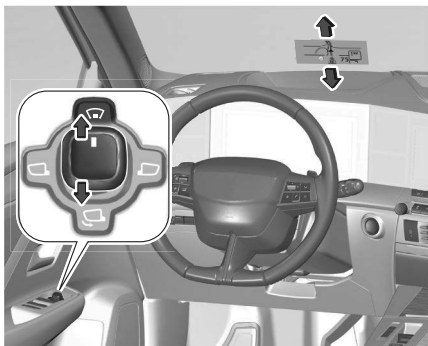

Selecionar o ecrã elevado rodando o comando para .

Em seguida, inclinar o comando para a frente ou para trás até alcançar a altura desejada.

Conservação do habitáculo  
⇒ página 248 .

### Personalização

O conteúdo do Mostrador Head-up pode ser escolhido através do menu no Visor de informação.



Pode ser selecionado um widget para o Mostrador Head-up.

Personalização ⇒ página 107 .

## Aplicações De Energia (PHEV Ou BEV)

### Fluxo de energia

A página mostra o funcionamento da transmissão elétrica em tempo real. Os fluxos de energia têm uma cor específica para cada tipo de condução

- Azul: consumo de energia
- Verde: recuperação de energia
- Branco: Potência do motor a gasolina

### Estatísticas

Esta página mostra o histórico do consumo de energia elétrica.

- Gráfico superior (azul): energia consumida diretamente da bateria de tração.
- Gráfico inferior (verde): energia regenerada durante as fases de desaceleração e travagem para recarregar a bateria de tração.

O resultado médio do trajeto atual é indicado em kWh/100 km.

É possível visualizar os dados dos últimos 500, 100 ou 50 quilómetros clicando no valor correspondente à esquerda do gráfico.

### Utilização

Esta página mostra os diferentes tipos de consumo do equipamento do veículo

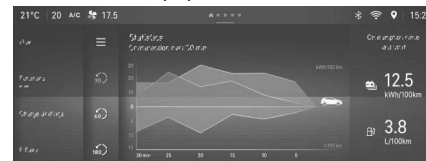

- Gráfico azul: energia consumida diretamente da bateria de tração.

1. Consumo médio de energia elétrica do trajeto atual (kWh/100 km) e os valores de registo:

- Gráfico azul: energia consumida diretamente da bateria de tração.
- Gráfico verde: energia regenerada durante as fases de desaceleração e travagem para recarregar a bateria de tração.

2. Consumo médio de combustível do trajeto atual (l/100 km) e os valores de registo (gráfico laranja).

### E-SAVE (PHEV)

A função **e-SAVE** permite reservar toda ou parte da energia elétrica da bateria de tração para utilização posterior durante uma viagem (por exemplo, quando

conduz numa área urbana ou numa área reservada a veículos BEV.

- Ative a função premindo **Definir e-SAVE** e, em seguida, selecione a autonomia elétrica a ser reservada (**6 mi (10 km)**, **12 mi (20 km)** ou a autonomia total **Máxima**).



A ativação da função é confirmada pela ativação desta luz indicadora no painel de instrumentos e a indicação da reserva de energia em km..

- Para utilizar a reserva de energia, escolha o modo de condução **BEV** no seletor de modo.

 **Aviso**

Se a autonomia solicitada exceder a autonomia disponível (não recomendado), o motor de combustão interna começa a recarregar a bateria de tração até ao limite solicitado. Isto resulta num consumo de combustível excessivo.

## Sistema de informação e lazer

Introdução sobre o sistema de infoentretenimento.....	106
Menu .....	106
Perfis .....	106
Atualizar o sistema .....	107
Personalização .....	107
Operações no ecrã.....	108
Cibersegurança.....	109
Rádio .....	109
Escolher os Média.....	109
Reproduzir faixas.....	109
Escolher a radiofrequência.....	110
Selecionar uma estação de rádio... ..	110
Memorizar uma estação de rádio... ..	110
Definições de áudio.....	110
Ativar anúncios de trânsito.....	110
Sistema multimédia .....	110
Informações gerais.....	111
Comandos no volante.....	111
Aplicações.....	111
Comandos de voz.....	112
Navegação.....	112
Conetividade.....	113
Espelhamento de ecrã.....	115
Telefone.....	116
Definições.....	116
Ajuda.....	116

## Introdução sobre o sistema de infoentretenimento

### Aviso

O sistema de informação e entretenimento tem de ser utilizado para que o veículo possa ser sempre conduzido em segurança. Em caso de dúvida, pare o veículo e acione o sistema de informação e entretenimento com o veículo parado.





### Recepção de emissoras

A recepção de rádio pode sofrer interferências devido a ruído, estática, distorção ou perda da recepção na sequência de:

- mudanças de distância do transmissor
- recepção por vias múltiplas devido a reflexão
- sombreado

## Menu



-  : Pressão curta: ligar/desligar o sistema ou silenciar.  
Pressão longa: mudar para o modo de espera.  
Rodar: regular o volume
-  : Apresenta o menu dos sistemas de assistência ao condutor
-  : Apresentar o ecrã inicial.
-  : Apresenta o menu de definições de climatização

## Perfis

Podem ser criados vários perfis de utilizadores.

Devido à opção de criação de perfis, o sistema de informação e lazer pode ser ajustado a vários condutores. Definições diferentes e estações de rádio e destinos guardados são associados a um perfil específico. Como tal, não é necessário ajustar as definições sempre que for outra pessoa a conduzir o veículo. Para visualizar as definições do perfil,

abrir a aplicação de definições  e tocar no menu do perfil.



### **Criar um perfil**

Para criar um novo perfil, tocar em . As definições que se seguem podem ser ajustadas para cada perfil:

- nome de perfil
- avatar
- dispositivo associado

Uma vez criado um novo perfil, as definições do perfil podem ser alteradas a qualquer momento tocando em .

### **Eliminar um perfil**

Para eliminar um perfil, tocar em  ao lado do perfil correspondente e seleccionar . Não é possível eliminar o perfil de convidado.

O perfil de convidado é um perfil predefinido. Está ativo quando não há outro perfil criado ou ativo.

### **Atualizar O Sistema**

Quando está disponível uma atualização pronta para instalar, é apresentada uma mensagem no fim de uma viagem depois de parar o veículo.

Em alternativa, abrir a aplicação de

definições  e tocar no menu de atualizações para verificar se está disponível alguma atualização. Se disponíveis, as atualizações pendentes serão apresentadas no ecrã.

É possível ativar a transferência automática de atualizações tocando na caixa de verificação. Se ativada, as atualizações serão transferidas automaticamente quando o veículo se liga a uma rede Wi-Fi exterior.

A instalação de uma atualização continuará mesmo que saia do veículo e o feche. Quando o veículo arrancar novamente, é apresentada uma mensagem no ecrã a indicar se a instalação da atualização tiver sido concluída com êxito.

Se a instalação tiver falhado, a mensagem correspondente será apresentada no ecrã. Contactar um centro de assistência.

### **Personalização**

O Painel de instrumentos, o head-up display e o Visor de informação podem ser personalizados.

Para visualizar o menu de personalização, abrir a aplicação de

definições  e tocar no menu de personalização.

#### **Cor do ecrã**

A cor de fundo do Painel de instrumentos e do Visor de informação pode ser escolhida. A cor de fundo escolhida será imediatamente apresentada tanto no Painel de instrumentos como no Visor de informação.

#### **Cor do interior**

Pode ser escolhida a cor da iluminação do habitáculo, p. ex. a luz nos manípulos das portas.

#### **Som ambiente**

Pode ser ativado ou desativado um som desportivo ativo para o modo desportivo.

#### **Animações**

Podem ser ativadas ou desativadas as animações interiores e exteriores de boas-vindas e de despedida para o condutor.

## Páginas

Podem ser criadas várias páginas personalizadas para o Painel de instrumentos e para o Visor de informação. O head-up display pertence à página do Painel de instrumentos.

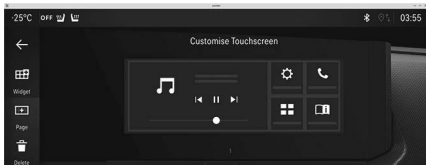

Cada página pode ser personalizada seleccionando os widgets a apresentar. Para adicionar uma página, toque em



Para eliminar uma página, toque em .

## Widgets

Um widget é a indicação de informação específica ou medidor, p. ex. informações do rádio, informações de navegação ou o indicador da temperatura do líquido de arrefecimento.



O Painel de instrumentos pode apresentar dois widgets e o head-up display pode apresentar um widget. O Visor de informação pode conter vários widgets. Para adicionar um widget a uma página,

toque em .

Alguns widgets estão disponíveis em diferentes tamanhos. Quanto maior for um widget, menos widgets poderão ser visualizado na página.

## Brilho

Para ajustar o brilho da iluminação do painel de instrumentos, a iluminação interior e o Mostrador Head-up, abrir a

aplicação de definições  e tocar no menu de regulação do brilho. A iluminação interior e o Mostrador Head-up também podem ser ativados ou desativados.

## Operações No Ecrã

O visor do Sistema de informação e lazer tem um superfície tátil que permite a interação direta com os comandos do menu apresentados.

## Cuidado

Não utilizar objectos pontiagudos ou duros como esferográficas, lápis ou outros para utilizar o ecrã tátil.

Utilizar os seguintes gestos com o dedo para controlar o sistema de informação e lazer.

## Tocar em

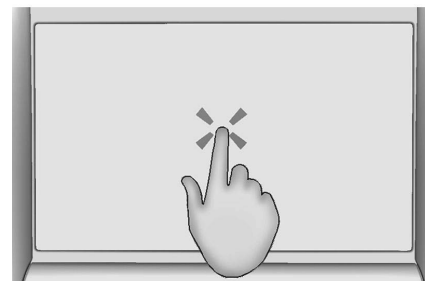

O toque é utilizado para abrir um menu ou seleccionar uma opção.

## Tocar longamente em

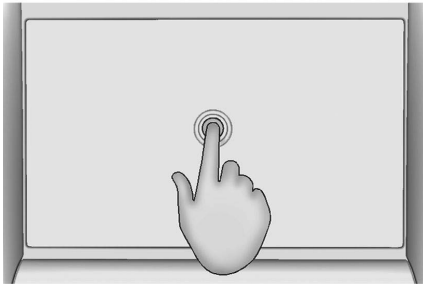

Tocar continuamente pode ser utilizado para guardar estações de rádio.

## Gesto de percorrer

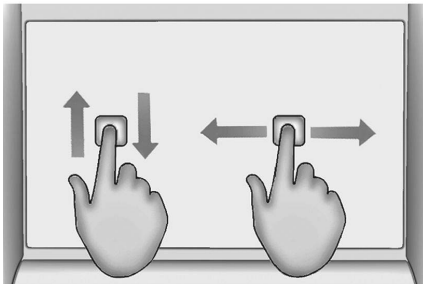

O gesto de percorrer é utilizado para percorrer um menu ou a visualização de um mapa.

## Voltar ao ecrã anterior num submenu

Para voltar ao ecrã anterior, tocar em ← na parte superior do ecrã.

## Visualizar e ocultar o menu

Dentro de uma aplicação, o menu pode ser visualizado e ocultado tocando em



## Cibersegurança

### Definições de privacidade

As definições de privacidade que se seguem podem ser definidas para cada perfil. As definições de privacidade que se seguem podem ser definidas:

- partilhar dados e a localização
- partilhar dados
- modo privado

Para utilizar todos os serviços ligados sem restrições, é necessário partilhar dados e a localização.

Quando o modo privado é ativado, os serviços ligados apenas realizam tratamento localizado no interior do veículo com funções limitadas.

As definições de privacidade podem ser definidas através do menu de conectividade na aplicação de definições



. Em alternativa, é possível definir

as definições de privacidade através da barra de estado, tocando em .

## Serviços conectados

Para visualizar o menu de serviços ligados, abrir a aplicação de definições



e tocar na entrada correspondente do menu.

## Rádio

### Escolher Os Média

Apresentar o ecrã de áudio, tocando em na visão geral da aplicação.

Tocar em para alternar entre o rádio e um dispositivo externo ligado como fonte de áudio.

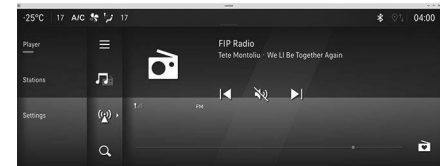

## Reproduzir Faixas

Tocar brevemente em para realizar uma procura automática da próxima estação de rádio.

Tocar e manter  para realizar uma procura rápida das estações de rádio seguintes.

Tocar brevemente em  para realizar uma procura automática da estação de rádio anterior.

Tocar continuamente em  para realizar uma procura rápida das estações de rádio anteriores.

### Silenciamento



Para silenciar ou repor o som, tocar em .

### Escolher A Radiofrequência

#### Banda de frequência

Para selecionar a banda de frequência, tocar em .

#### Sintonização de frequência

Para sintonizar uma frequência específica de rádio, tocar em . Será apresentado um teclado numérico. Introduzir a frequência pretendida e tocar em  para confirmar.

### Selecionar Uma Estação De Rádio

Todas as estações de rádio disponíveis são apresentadas como uma lista tocando na entrada da lista no menu do rádio no lado esquerdo do ecrã.

### Memorizar Uma Estação De Rádio

As estações de rádio guardadas serão apresentadas ou ocultadas tocando em

. As estações de rádio guardadas serão indicadas na parte inferior do ecrã. Tocar na estação de rádio pretendida para a sintonizar.

Para guardar a estação de rádio atual, tocar continuamente no botão pretendido.

Os botões que já são utilizados para estações de rádio podem ser substituídos.

Os botões ainda não utilizados para guardar estações de rádio serão

indicados por .

Em alternativa, as estações de rádio podem ser guardadas tocando no ícone de coração correspondente na lista de estações.

### Definições De Áudio

No menu das definições de rádio dentro da aplicação, podem ser ajustadas as seguintes definições:

- definições de som: som ambiente, equalizador, agudos
- definições de rádio: ordem da lista de estações, ativação ou desativação de seguimento de estações e avisos de trânsito e notícias
- definições de volume: voz do sistema, toque, chamada telefónica e sons do sistema

### Ativar Anúncios De Trânsito

Os avisos de trânsito são um serviço das estações de rádio FM. Quando o programa de trânsito é ativado, a fonte de áudio atualmente em reprodução é interrompida quando uma estação de rádio FM transmite informações de trânsito.

A fonte de áudio é retomada no fim da transmissão das informações de trânsito. Os avisos de trânsito podem ser ativados ou desativados nas definições do rádio



## Sistema multimédia

### Informações Gerais

#### Nota

As funções e definições descritas variam consoante a versão e a configuração do veículo e de acordo com o país de comercialização.

#### Aviso

O sistema encontra-se protegido de forma a funcionar apenas no seu veículo.

Por motivos de segurança e porque exigem uma maior concentração por parte do condutor, as seguintes operações devem ser efetuadas com o veículo imobilizado e a ignição ligada:

- Emparelhar o smartphone com o sistema através de Bluetooth®.
- Utilizar o smartphone.
- Ligar o Mirror Screen (Apple® CarPlay® ou Android Auto).
- Alterar as definições e a configuração do sistema.

Determinadas funções não podem ser acedidas durante a condução.

#### Barra de estado

A barra de estado encontra-se na barra superior no ecrã. Pode indicar o seguinte:

- hora
- temperatura exterior
- Estado da ligação Wi-Fi
- Ativação do Bluetooth
- receção de sinal móvel
- funções ativadas, por exemplo, volante aquecido

#### Comandos No Volante

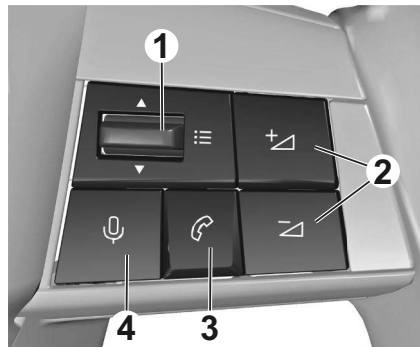

- 1** : Mover para cima ou para baixo: selecionar a estação de rádio ou

faixa anterior/seguite ou navegar na lista de chamadas recentes.

Pressão curta: apresentar um menu ou validar uma seleção.

- 2** : Pressão curta: ajustar o volume ou reativar o som.

Pressão longa em : silenciar.

- 3** : Pressão curta: aceitar uma chamada recebida, desligar, apresentar a lista de chamadas recentes ou apresentar o ecrã de projeção do telemóvel.  
Pressão longa: rejeitar uma chamada.

- 4** : Pressão curta: ativar o reconhecimento de voz do Sistema de informação e lazer.  
Pressão longa: ativar o reconhecimento de voz do telemóvel ligado.

#### Aplicações



Na página inicial, pressione este botão para aceder ao painel de aplicações.

#### Nota

Em qualquer página, pressione o ecrã tátil com três ou mais dedos para visualizar o painel de aplicações.



### Ajuda

Aceda ao manual e assista aos tutoriais.



### Multimídia

Permite selecionar uma fonte de áudio ou uma estação de rádio.



### Mirror Screen®

Smartphone ligado ao Mirror Screen®: acesso à vista projetada do Apple®CarPlay® ou Android Auto.

O smartphone não está ligado: aceda ao menu que lhe permite ligar um smartphone.



### Navegação

(consoante o equipamento)

Acende às definições de navegação e escolhe um destino. Utilizar os serviços disponíveis em tempo real consoante o equipamento.



### Comandos de voz

(consoante o equipamento)

Utilize o sistema ou o reconhecimento de voz do smartphone através do sistema.



### Telemóvel

Telemóvel não ligado: o acesso ao menu permite-lhe ligar um telemóvel.

Telemóvel ligado: permite aceder ao registo de chamadas, contactos e definições do telemóvel.

Dois telemóveis ligados: permite acesso ao conteúdo do telemóvel prioritário, com a opção de alterar a prioridade do telemóvel.





### Definições



Principais definições do sistema de áudio, ecrã tátil e painel de instrumentos digital.

## Comandos De Voz

O assistente de voz integrado pode ser utilizado para operar o sistema Visor de informação através de comandos de voz. Existem três formas de ativar o assistente de voz:

- premir  no volante
- Toque em  no ecrã de informações

- dizer "Hey Opel"

Depois de premir  no volante ou tocar em  no Visor de informação, aguardar o sinal sonoro antes de dizer um comando de voz. Para visualizar alguns exemplos de comandos de voz, abrir o menu de ajuda  no Visor de informação. Os exemplos serão ordenados por categorias, p. ex. rádio ou de navegação.

## Navegação

Tocar em  no Visor de informação para abrir a aplicação de navegação.

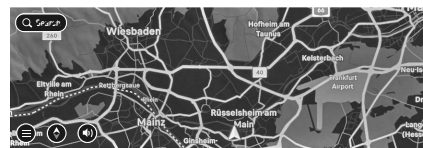

## Iniciar uma orientação do percurso

Para iniciar uma orientação do percurso, tocar em  para introduzir uma morada através de um teclado. Após introduzir as primeiras letras do endereço, serão apresentados endereços correspondentes. Uma vez introduzido o endereço, vários percursos poderão ser apresentados no

mapa. Escolher um antes de iniciar o guia de percurso.

### Orientação do percurso ativa

Durante uma orientação do percurso ativa, informações sobre o percurso, por exemplo, a hora de chegada estimada e a distância, serão apresentadas no ecrã. Para ativar ou desativar os comandos de voz da orientação de percurso, tocar em .

Para alterar o percurso, adicionar uma paragem, por exemplo, um restaurante ou um posto de abastecimento, ou para mostrar as instruções, tocar na barra de três pontos na lateral do ecrã.

### Definições do percurso

Para abrir o menu de definições, tocar na barra de três pontos na lateral do ecrã e, em seguida, tocar no menu de definições



Tocar em  para ver transferências de mapas, definir as cores do mapa, definir os pontos de interesse apresentados no mapa e outras definições do mapa, definir as informações da hora de chegada, definir a barra lateral no ecrã da orientação de percurso, definir a orientação do mapa ou mostrar a autonomia do veículo no mapa.

Tocar em  para definir as opções de reencaminhamento, definir os tipos de percurso preferido (rápido, curto, ecológico) ou evitar percursos específicos (portagens, estradas de terra batida, etc.).

Tocar em  para definir os tipos de comandos de voz, alertas e sons.

Tocar em  para definir as informações de privacidade (manter histórico de viagens, destinos frequentes, etc.).

### Atualizações do mapa

Quando estão ativados serviços conectados, o mapa da região atual será atualizado automaticamente.

Quando o sistema é ligado a uma rede Wi-Fi, os mapas de todas as outras regiões podem ser atualizados através do menu de mapas e de apresentação

 no menu de definições .

Serviços ligados ⇒ página 113 .

### Conetividade

Para visualizar o menu de conetividade,

abrir a aplicação de definições  e tocar no menu de conetividade.

É possível configurar as seguintes definições:

- dispositivos sem fios: visualizar todos os dispositivos emparelhados, ligar

ou desligar um dispositivo, selecionar as preferências de ligação para cada dispositivo (dispositivos Bluetooth ou de projeção do telemóvel) e procurar dispositivos próximos

- redes Wi-Fi: ativar ou desativar o Wi-Fi, procurar redes Wi-Fi próximas e ligar o sistema a uma rede Wi-Fi
- definições de privacidade: ativar ou desativar a partilha de dados e de localização para serviços autorizados

### Serviços conectados

Vários serviços conectados estão acessíveis através da aplicação, online ou no interior do veículo.

#### Nota

Os serviços conectados não estão disponíveis em todos os mercados. Para mais informações, contactar a oficina.

#### Nota

A funcionalidade completa dos serviços conectados está sujeita a registo e ativação adequados.



Os serviços ligados poderão incluir navegação em tempo real, tal como informações de trânsito online, estado do veículo e alertas de manutenção. Os serviços acessíveis no veículo incluem também chamada de emergência e chamada de assistência. Estas funções são ativadas

automaticamente. Aplicam-se termos e condições.

Chamada de emergência ⇒ página 210 . São necessárias definições de conectividade e definição de privacidade corretas para estabelecer a ligação aos serviços conectados disponíveis.

### Definições de conectividade

Para visualizar o menu de definições do sistema, abrir a aplicação de definições

 selecionar . Em seguida, selecionar o menu de conectividade.

As seguintes definições podem ser geridas:

- dispositivos sem fios: visualizar todos os dispositivos emparelhados, ligar ou desligar um dispositivo, selecionar as preferências de ligação para cada dispositivo (dispositivos Bluetooth ou de projeção do telemóvel) e procurar dispositivos próximos
- redes Wi-Fi: ativar ou desativar o Wi-Fi, procurar redes Wi-Fi próximas e ligar o sistema a uma rede Wi-Fi
- definições de privacidade: ativar ou desativar a partilha de dados e de localização para serviços autorizados

### Definições de privacidade

As definições de privacidade que se seguem podem ser definidas para cada

perfil. Esta função é usada com um perfil de "Convidado" e/ou "Condutor":

- pré-configurado por predefinição no "Modo privado" ou
- a ser criado no sistema, com ou sem ligação a um dispositivo móvel.

Para cada perfil (mesmo "Convidado"), as últimas definições de privacidade guardadas serão restauradas. As definições de privacidade que se seguem podem ser definidas:

- partilhar dados e a localização
- partilhar dados
- modo privado

Para utilizar todos os serviços ligados sem restrições, é necessário partilhar dados e a localização.

Quando o modo privado é ativado, os serviços ligados apenas realizam tratamento localizado no interior do veículo com funções limitadas. As definições de privacidade podem ser definidas através do menu de conectividade na aplicação de definições



Em alternativa, é possível definir as definições de privacidade através da barra de estado, tocando em .

### Partilhar dados e localização



Este modo permite ao veículo transmitir fora do veículo todos os dados pessoais necessários para cada serviço ligado válido disponível.

#### Nota

Os dados pessoais necessários à utilização dos serviços conectados são transmitidos aos fornecedores desses serviços.

#### Partilhar dados



Este modo permite ao veículo transmitir fora do veículo todos os dados de localização necessários (por exemplo, coordenadas de GPS).

#### Nota

Alguns serviços conectados podem não funcionar sem os dados de localização do veículo.

#### Nota

Este modo não vai ser aplicado à função de chamada de emergência ou aos serviços específicos que foram autorizados pelo utilizador ao abrigo dos termos dos contratos comerciais (por exemplo, alarme ligado).

#### Modo Privado



Este modo não permite ao veículo dados pessoais fora do veículo

### Nota

Os serviços conectados efetuam apenas o processamento local no interior de veículos com funções limitadas.

### Nota

Este modo não vai ser aplicado à função de chamada de emergência ou aos serviços específicos que foram autorizados pelo utilizador ao abrigo dos termos dos contratos comerciais (por exemplo, alarme ligado).

### Nota

Se o veículo for utilizado para fins profissionais ou ao abrigo dos termos de contratos específicos (por exemplo, frota empresarial, serviços governamentais), o utilizador não terá acesso a alguns modos privados no ecrã, dependendo das necessidades de partilha de dados dos serviços.

### Ligação Bluetooth®

Tocar em  no Visor de informação para abrir a aplicação de telemóvel. Quando um telemóvel é ligado ao Sistema de informação e lazer por Bluetooth, as seguintes funções estão

disponíveis através da aplicação de telemóvel:

- visualizar a lista de contactos
- visualizar uma lista de chamadas recentes
- marcar um número de telefone através de um teclado

### Emparelhamento de um telemóvel

Para emparelhar um telemóvel, abrir o menu de definições na aplicação de telemóvel no Visor de informação.

Abrir o menu Bluetooth no telemóvel e ativar a função.

Selecione o telemóvel na lista do ecrã de informações. Siga as instruções no telemóvel.

Assim que o telemóvel for emparelhado com sucesso, será ligado automaticamente e apresentado como ligado.

Também um segundo telemóvel pode ser ligado através do menu de definições na aplicação do telefone.

### Espelhamento De Ecrã

As aplicações de projeção do telemóvel Apple CarPlay e Android Auto apresentam aplicações selecionadas de um smartphone no Visor de informação e permitem a sua utilização diretamente

com os comandos do sistema de informação e lazer.

Verificar junto do fabricante do dispositivo se esta função é compatível com o smartphone e se esta aplicação está disponível no país de residência.

### Preparar o smartphone

iPhone®: Make sure Siri® está ativado no smartphone.

Telemóvel Android: Transferir a aplicação Android Auto para o telemóvel a partir da loja Google Play™.

### Ligar o smartphone

Ligar o telemóvel à entrada USB  
⇒ página 61 ou ligar o telemóvel por Bluetooth.

Certificar-se de que a função de projeção do telemóvel está ativada nas definições de conectividade.

### Iniciar a projeção do telemóvel

Toque na aplicação Apple CarPlay ou Android Auto no Visor de informação. O ecrã de projeção do telemóvel apresentado depende do smartphone e da versão do software.

### Utilizar o reconhecimento de voz do smartphone

Para utilizar o reconhecimento de voz do smartphone através do Sistema de informação e lazer, premir longamente

 no volante e em seguida dizer o comando de voz correspondente à ativação do reconhecimento de voz do smartphone.

## Telefone

### Efetuar uma chamada

Para fazer uma chamada, escolher um dos contactos na lista de contactos, marcar um número de telefone através do teclado ou seleccionar um número da lista de chamadas recentes.

### Receber uma chamada

Uma chamada recebida é anunciada por um toque e uma mensagem no Visor de informação.

Para aceitar uma chamada recebida ou desligar uma chamada ativa, tocar no botão correspondente no Visor de



informação ou premir  no volante.

Para rejeitar uma chamada recebida, tocar no botão correspondente no Visor

de informação ou premir longamente  no volante.

## Definições

Para visualizar o menu de definições do sistema, abrir a aplicação de definições

 e tocar no menu de definições do sistema .



É possível ajustar as seguintes definições do sistema:

- idioma
- data e a hora, formato da hora, formato da data
- unidade de distância e consumo
- unidade de temperatura exterior
- repor as definições de fábrica
- visualizar informações do sistema

## Ajuda



- Prima a aplicação "**Ajuda**".

## Arranque e funcionamento

Ligar e desligar o motor.....	117
Rodagem do veículo .....	117
Ligar o motor .....	118
Bloqueio da direção .....	119
Função automática Stop & Start ...	120
Travões.....	122
Travão de estacionamento .....	122
Servofreio .....	124
Travagem de Emergência Ativa ....	125
Travagem regenerativa .....	125
Transmissão.....	125
Transmissão automática .....	125
Seletor de condução (BEV) .....	129
Caixa de velocidades manual.....	130
Roda livre.....	130
Seletor do modo de condução.....	131
Modos de condução .....	131
ICE/Híbrido 48 V.....	131
PHEV.....	131
BEV.....	132
Escape do motor .....	132
Filtro de escape.....	132
Catalisador .....	133
AdBlue .....	133
Combustível .....	136
Compatibilidade de combustíveis...	136
Reabastecimento .....	137
Consumo de combustível -	
Emissões de CO .....	139

A carregar.....	139
Informações gerais .....	139
Tipos de carregamento .....	140
Bateria de alta tensão .....	143
A carregar .....	144
Carregamento programável .....	148
Estado do carregamento .....	149
Pré-condicionamento da bateria....	149
Plug and Charge.....	150
Veículo a Carregar (V2L).....	150
Carregamento do veículo.....	151
Sistema de bagageira de	
tejadilho .....	151
Reboque de atrelado .....	151
Dispositivo de reboque.....	151
Recomendação de Reboque.....	156
Sugestões de condução.....	156
Controlo do veículo .....	156
Emergências .....	156

## Ligar e desligar o motor

### Rodagem Do Veículo

Não travar com força desnecessária nas primeiras viagens.

Só reboque um atrelado após o veículo ter percorrido pelo menos 1000 quilómetros.

No primeiro percurso, poderá haver fumo devido à evaporação de ceras e óleo do sistema de escape.

Estacionar o veículo ao ar livre durante algum tempo depois do primeiro percurso e evitar inalar os fumos.

Durante o período de rodagem, o consumo de combustível e de óleo do motor pode ser mais elevado.

Além disso, o processo de limpeza do filtro de escape pode ocorrer com mais frequência.

Filtro de escape ⇒ página 132

## Ligar O Motor

### Veículos com interruptor da ignição

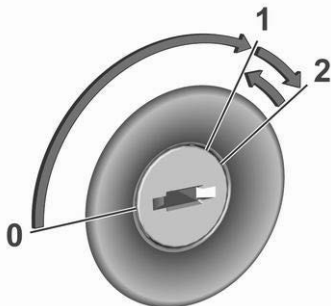

**0** : ignição desligada: algumas funções permanecem ativas até a chave ser removida ou a porta do condutor aberta, desde que a ignição estivesse ligada anteriormente

**1** : ignição no modo de ligação: a ignição está ligada, o motor a gasóleo está em pré-aquecimento, as luzes de aviso acendem-se e a maioria das funções elétricas estão operacionais

**2** : arranque do motor: soltar a chave após o arranque do motor

Rodar a chave para a posição 1 para libertar o bloqueio do volante.

Caixa de velocidades manual: accionar a embraiagem e o pedal do travão.

Caixa de velocidades automática: acionar o pedal do travão.

Não accionar o pedal do acelerador.

Motores Diesel: aguarde até que o

indicador de controlo  se apague.

Rodar a chave durante breves instantes para a posição 2 e soltar após o arranque do motor.

Caixa de velocidades manual: durante um Autostop, o motor pode ser ligado carregando no pedal da embraiagem  
⇒ página 120 .

Caixa de velocidades automática: durante um Autostop, o motor pode ser ligado soltando o pedal do travão  
⇒ página 120 .

### Veículos com botão de ligação

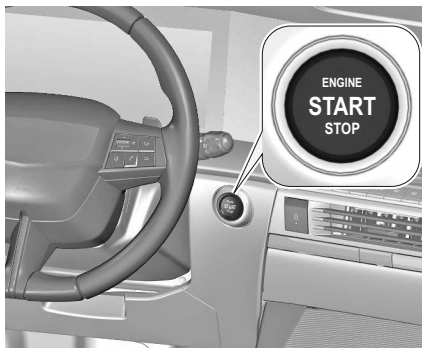

A chave electrónica deve estar no interior do veículo.

### Ligar o motor

Pressione o pedal do travão e prima Start/Stop.  
BEV

- Carregue no pedal do travão
- Prima o botão **Start/Stop** durante aproximadamente dois segundos
- Mantenha o pedal do travão carregado até ser apresentada a indicação READY no painel de instrumentos e ser emitido um sinal sonoro

### Modo de ligação da ignição sem ligar o motor

Premir **Start/Stop** sem acionar o pedal do travão. As luzes de aviso acendem-se e a maior parte das funções eléctricas está operacional.

### Motor e ignição desligada

Premir **Start/Stop** brevemente em cada modo ou quando o motor está a trabalhar e o veículo parado. Algumas funções permanecem ativas até a porta do condutor ser aberta.

### Paragem de emergência do motor durante a condução

Se for necessário desligar o motor durante a condução numa situação de emergência, premir Start/Stop durante 5 segundos.

#### Perigo

Desligar o motor durante a condução pode provocar a perda de suporte de potência para os sistemas de travagem e de direcção. Os sistemas de assistência e os sistemas de airbag desativam-se.

A iluminação e as luzes de travagem apagam-se. Portanto, desligue o motor e a ignição enquanto conduz apenas quando necessário em caso de emergência.

### Arranque do veículo a baixas temperaturas

É possível ligar o motor sem aquecedores adicionais até  $-25^{\circ}\text{C}$  no caso dos motores diesel e  $-30^{\circ}\text{C}$  no caso dos motores a gasolina. É necessário um óleo de motor com a viscosidade correcta, o combustível correcto, o fornecimento de assistência e uma bateria do veículo com carga suficiente.

Com temperaturas abaixo de  $-30^{\circ}\text{C}$  a caixa de velocidades automática requer um período de aquecimento de aproximadamente 5 minutos. **P** deve estar engatado.

### Aquecimento do motor turbo

No arranque, o binário disponível do motor poderá ser limitado por um curto período de tempo, especialmente quando a temperatura do motor é fria. Esta limitação serve para permitir que o sistema de lubrificação proteja totalmente o motor.

### Desligar por sobrecarga de rotação do motor

A alimentação de combustível é automaticamente interrompida durante uma desaceleração, ou seja, quando o veículo é conduzido com uma mudança engatada mas sem carregar no pedal do acelerador.

Consoante as condições de condução, a desligação por sobrecarga de rotação do motor poderá estar desativada

### Funcionamento em caso de falha



Em caso de avaria da bateria da chave, para desbloquear o Volante e ligar o motor, mantenha a chave eletrónica no local marcado na cobertura da coluna da direcção, conforme ilustrado. Para veículos com caixa manual, seleccionar ponto morto, premir os pedais da embraiagem e do travão, depois premir o botão **Start/Stop**. Para veículos com caixa automática, mover o seletor de velocidades para a posição de estacionamento (**P**), premir o pedal do travão, depois premir o botão **Start/Stop**.

### Bloqueio Da Direcção

Remover a chave do interruptor da ignição e rodar o volante até engatar.

**⚠ Aviso**

Nunca retire a chave do botão da ignição durante a condução, pois isso causará o bloqueio do volante.

Se a direcção assistida deixar de funcionar porque o motor parou ou devido a uma avaria do sistema, o veículo pode ser conduzido, mas isso poderá exigir um esforço maior. Conforme a versão, o bloqueio do volante é ativado automaticamente quando:

- o veículo está parado
- a ignição é desligada

Para desengatar o bloqueio do volante, abra e feche a porta do condutor e ligue a ignição no modo de ligação ou ligue o motor diretamente.

**⚠ Aviso**

Se a bateria do veículo estiver descarregada, o veículo não deve ser rebocado nem posto a trabalhar através de cabos de bateria, pois o bloqueio da direcção não pode ser destrancado.

**⚠ Aviso**

Em caso de avaria da bateria da chave, o bloqueio do volante permanece engatado. Não se deve rebocar o veículo nem tentar pô-lo a trabalhar empurrando-o.

**Função Automática Stop & Start**

O sistema Stop & Start ajuda a poupar combustível e a reduzir as emissões de escape. Se as condições permitirem, o mesmo desliga o motor assim que o veículo esteja a circular a baixa velocidade ou parado, p. ex. nos semáforos ou num engarrafamento.

**Ativação**

Por predefinição, o sistema é ativado ao ligar a ignição. O sistema pode ser ativado manualmente no Visor de informação.

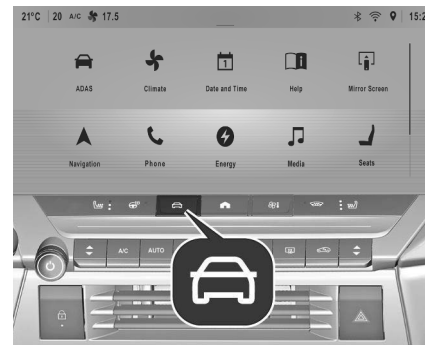

Prima e ative o sistema no Visor de informação. Visor de informação ⇒ página 102. A ativação do sistema é confirmada por uma mensagem.

**Desactivação**

Prima e desative o sistema no Visor de informação. A desativação é confirmada pelo acendimento de OFF no painel de instrumentos e da apresentação de uma mensagem.

## Autostop

### Veículos com caixa de velocidades manual

Ativar um Autostop como se segue:

- Mover a alavanca seletora para ponto morto.
- Soltar o pedal da embraiagem.

O motor será desligado e a ignição permanecerá ligada.

### Veículos com caixa de velocidades automática

Se o veículo estiver parado com o pedal do travão carregado, é activado automaticamente um Autostop.

O motor será desligado e a ignição permanecerá ligada.

O sistema Start/Stop é desativado em declives acentuados.

### Indicação

Um Autostop é indicado pelo indicador

de controlo .

Durante um Autostop, o desempenho do aquecimento e dos travões será mantido.

## Condições para um Autostop

O sistema Start/Stop verifica se é reunida cada uma das condições seguintes:

- O sistema Start/Stop não foi manualmente desativado
- A porta do condutor está fechada ou o cinto de segurança do condutor está colocado
- A bateria do veículo está suficientemente carregada e em bom estado
- O motor está quente
- A temperatura do líquido de arrefecimento do motor não é demasiado elevada
- A temperatura ambiente não é demasiado baixa ou demasiado alta
- O sistema de comando da climatização permite um Autostop
- O vácuo dos travões é suficiente
- A função de autolimpeza do filtro de escape não está ativa
- O veículo foi conduzido pelo menos à velocidade pedonal desde o último Autostop

Autostop será impedido de funcionar se estas condições não estiverem reunidas. Além disso, Autostop pode ser impedido:

- Por determinadas definições do sistema de controlo da climatização ⇒ página 95
- Imediatamente após a condução a uma velocidade mais elevada
- Em caso de rodagem de um veículo novo ⇒ página 117
- Por desembaciamento ativo
- Em caso de subidas ou descidas íngremes
- Se o veículo não ultrapassar os 10 km/h desde o último arranque do motor

Nestes casos, o ícone no painel  pisca alguns segundos e depois apaga-se.

### Nota

A paragem automática pode ser inibida durante várias horas após uma substituição ou ligação da bateria.

### Protecção para evitar a descarga da bateria do veículo

Para garantir arranques fiáveis do motor, foram implementadas várias funções de protecção para evitar a descarga da bateria do veículo, como parte do sistema Start/Stop.

### Medidas de poupança de energia

Durante um Autostop, várias funções eléctricas, tais como o aquecedor eléctrico auxiliar ou o aquecimento do óculo traseiro, são desactivadas ou passam para um modo de poupança de energia. A velocidade da ventoinha do sistema de controlo da climatização é reduzida para poupar energia.

### Rearranque do motor pelo condutor

Após o motor ter sido rearrancado, um Autostop não está disponível até o veículo atingir a velocidade de 8 km/h.

### Veículos com caixa de velocidades manual

Carregar no pedal da embraiagem sem carregar no pedal do travão para voltar a arrancar o motor.

### Veículos com caixa de velocidades automática

O motor é novamente ligado nos seguintes casos:

- pedal do travão libertado enquanto **D** ou **M** está seleccionado
- pedal do travão libertado e **N** seleccionado quando o seletor de velocidade é movido para seleccionar **D** ou **M**

- pedal do travão premido e **P** seleccionado quando o seletor é movido para seleccionar **R**, **N**, **D** ou **M**

- **R** seleccionado

### Arranque do motor pelo sistema Start/Stop

Veículos com caixa de velocidades manual: O seletor tem de estar em ponto-morto para permitir um arranque automático.

Se se verificar uma das seguintes condições durante um Autostop, o motor será ligado automaticamente pelo sistema Start/Stop:

- sistema para/arranca desativado manualmente
- o cinto de segurança do condutor está desapertado ou a porta do condutor está aberta
- temperatura do motor demasiado baixa
- o nível de carga da bateria do veículo está abaixo de um nível definido
- vácuo dos travões insuficiente
- o veículo é conduzido ou circula a pelo menos à velocidade pedonal
- sistema de climatização solicita o arranque do motor
- ar condicionado ligado manualmente

- o capot está aberto

Se um acessório eléctrico, por exemplo, um leitor de CD portátil, estiver ligado à tomada de energia, poderá sentir-se uma breve perda de potência durante o arranque.

## Travões

### Travão De Estacionamento



#### Aviso

Antes de sair do veículo, verifique o estado do travão de estacionamento.

O indicador de controlo (P) acende-se constantemente quando o travão de estacionamento eléctrico é acionado.

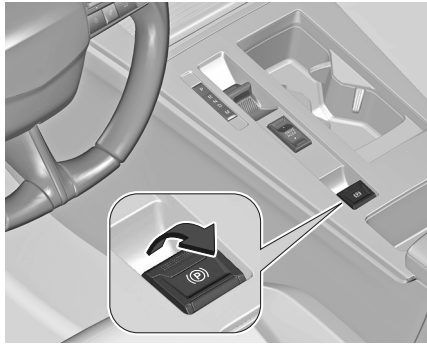

### Aplicar quando o veículo está parado

Puxar o interruptor (P). Se o indicador de controlo (P) acender, o travão de mão elétrico está aplicado.

Indicador de controlo (P) ⇒ página 87 .  
O travão de mão elétrico pode ser sempre ativado, mesmo se a ignição estiver desligada.

Não acionar o sistema de travão de mão elétrico demasiadas vezes sem que o motor esteja a funcionar, pois isso descarregará a bateria do veículo.

### Desbloquear

Ligar a ignição. Manter o pedal do travão pressionado e depois pressionar o interruptor (P). Se a luz indicadora de

controlo (P) se apagar, o travão de mão elétrico está desativado.

### Função de arranque

Veículos com caixa de velocidades manual: Carregando no pedal da embraiagem e, depois, soltando ligeiramente o pedal da embraiagem e carregando no pedal do acelerador solta automaticamente o travão de mão elétrico. Isto apenas é possível se o funcionamento automático do travão de mão elétrico for ativado.

Não é possível quando o interruptor (P) é puxado ao mesmo tempo.

Veículos com caixa de velocidades automática: Engatando a posição **R**, **D** ou **M** e, depois, carregando no pedal do acelerador solta automaticamente o travão de mão elétrico. Isto apenas é possível se o funcionamento automático do travão de mão elétrico for ativado.

Não é possível quando o interruptor (P) é puxado ao mesmo tempo.

### Travagem quando o veículo está em movimento

Quando o veículo está em movimento e o interruptor (P) é mantido puxado, o sistema de travão de mão elétrico desacelera o veículo. Assim que o

interruptor (P) é solto, a travagem dinâmica para.

O sistema de travagem antibloqueio e o Controlo eletrónico de estabilidade estabilizam o veículo enquanto o interruptor (P) for mantido puxado. Se ocorrer um erro do travão de mão elétrico, é apresentada uma mensagem no painel de instrumentos. Se o sistema de travagem antibloqueio e o controlo eletrónico de estabilidade falharem, uma

ou ambas as luzes de aviso (ABS) e  acendem-se no painel de instrumentos. Neste caso, a estabilidade durante a desaceleração do veículo só pode ser mantida com pressões curtas e repetidas no interruptor até o veículo se imobilizar.

### Funcionamento automático

O funcionamento automático inclui o engate e o desengate automático do travão de mão elétrico.

O travão de mão elétrico também pode ser engatado manualmente utilizando o

interruptor (P).

Engate automático:

- O travão de mão elétrico é engatado automaticamente quando o veículo está parado e a ignição desligada.

- (P) acende no painel de instrumentos e é apresentada uma mensagem para confirmar a aplicação.

Desengate automático:

#### Nota

O desengate automático do travão de mão eléctrico é inibido desde que a porta do condutor esteja aberta.

- O travão de mão é desengatado automaticamente ao ser retomada a marcha.
- (P) apaga-se no painel de instrumentos e é apresentada uma mensagem para confirmar o desengate.

#### Desativação do funcionamento automático

Em determinadas situações, por exemplo, em condições atmosféricas de frio extremo ou ao rebocar, poderá ser necessário desativar o funcionamento automático do travão de mão eléctrico.

1. Ligue o motor.
2. Se o travão de mão estiver desengatado, puxar o botão (P) para acionar o travão de mão.
3. Retirar o pé do pedal do travão.

4. Prima o interruptor (P) durante pelo menos dez segundos e no máximo 15 segundos.

5. Soltar o interruptor (P).

6. Carregue no pedal do travão e mantenha-o nessa posição.

7. Puxar o interruptor (P) durante dois segundos.

A desativação do funcionamento automático é confirmada pela iluminação

de  no painel de instrumentos.

Neste momento o travão de mão eléctrico apenas pode ser engatado e desengatado manualmente.

Para reativar o funcionamento automático, repetir os passos descritos acima.

O funcionamento automático também pode ser desativado temporariamente, ou seja, até ao próximo ciclo de ignição:

1. Com o veículo parado e o motor a trabalhar, carregar no pedal do travão e mover o seletor de velocidade para a posição de ponto-morto.
2. Carregando no pedal do travão, desligar a ignição.
3. Retirar o pé do pedal do travão e ligar a ignição.

4. Pressionar sem largar o pedal do travão e pressionar o travão de mão eléctrico, de modo a libertá-lo.

5. Retirar o pé do pedal do travão e desligar a ignição.

Para voltar ao funcionamento normal, carregar no pedal do travão e ligar o motor.

Caixa de velocidades automática

⇒ página125 .

Caixa de velocidades manual

⇒ página130 .

#### Defeito

O modo de falha do travão de mão eléctrico é indicado por uma luz de aviso (C)! e por uma mensagem apresentada no painel de instrumentos.

Mensagens do veículo ⇒ página94 .

A luz de aviso (P) fica intermitente: o travão de mão eléctrico não está totalmente aplicado ou solto. Quando fica intermitente continuamente, soltar o travão de mão eléctrico e tentar aplicá-lo novamente.

#### Servofreio

Se o pedal do travão for carregado rapidamente e com força, é aplicada automaticamente a força de travagem máxima.

O funcionamento da assistência à travagem pode tornar-se aparente com uma pressão rápida no pedal do travão e uma resistência maior ao accionar o pedal do travão.

Manter uma pressão regular no pedal do travão durante tanto tempo quanto for necessário para uma travagem total. A força de travagem máxima é reduzida automaticamente quando o pedal do travão é solto.

## Travagem De Emergência Ativa

Este sistema reduz a distância de paragem de emergência, otimizando a pressão de travagem. É acionado em relação à velocidade a que o pedal de travão é pressionado. O efeito disto é uma redução da resistência do pedal e um aumento da eficiência da travagem ⇒ página 171 .

## Travagem Regenerativa



**Aviso**

No caso de temperaturas extremas ou se a bateria de alta tensão estiver quase totalmente carregada, a força de travagem do motor pode ser temporariamente reduzida. Se a força de travagem não for suficiente, o

condutor tem de estar preparado para usar o pedal do travão.



**Aviso**

Consoante a força de travagem do motor, as luzes de travagem acendem-se.

**BEV/PHEV:** A travagem com regenerador de energia gera energia elétrica resultante de travagem do motor para carregar a bateria de alta tensão. Unidade de acionamento elétrico ⇒ página 129 .

Caixa de velocidades automática **PHEV** ⇒ página 127 .

Veículo **Híbrido 48 V:** A travagem com regenerador de energia gera energia elétrica resultante de travagem do motor para carregar a bateria de 48 V. Transmissão automática **Híbrido 48 V** ⇒ página 125 .

## Transmissão

### Transmissão Automática

A caixa de velocidades automática permite passagens de caixa automáticas (modo automático) ou passagens de caixa manuais (modo manual).

### Caixa de velocidades automática (ICE, Híbrido 48 V)

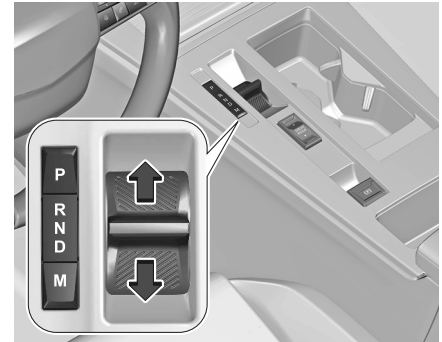

Desloque o seletor ou pressione os respetivos botões.

- P** : modo de estacionamento
- R** : modo de marcha-atrás
- N** : modo neutro
- D** : modo de condução (automático)
- M** : modo manual

Após ser deslocada, a alavanca seletora regressa à posição central. O modo engatado é indicado no painel de instrumentos.

Mover a alavanca seletora para lá do ponto de resistência ignora o modo neutro **N**.

Nunca pressionar o pedal do acelerador e o pedal do travão ao mesmo tempo. Quando **D** ou **R** está engatado, o veículo começa a deslocar-se lentamente quando o travão é libertado.

### Modo de estacionamento **P**

Para engatar **P**, prima o botão **P** quando o veículo esta parado. Em **P**, as rodas dianteiras do veículo estão bloqueadas. Para desengatar **P**, carregue no pedal do travão e selecione o modo pretendido. **P** é automaticamente engatado:

- a ignição é desligada
- a porta do condutor é aberta com o veículo a circular a uma velocidade inferior a 5 km/h
- **N** foi seleccionado durante algum tempo  
Se o veículo circular demasiado rápido **P** não está engatada.

### Modo de marcha-atrás **R**

Para engatar ou desengatar **R**, o veículo deve estar parado e o pedal do travão carregado.

## Cuidado

Engatar **R** enquanto o veículo estiver em marcha em frente pode danificar a transmissão automática. Selecionar **R** apenas depois de o veículo parar.

### Modo neutro **N**

Neste modo, o sistema de propulsão não transfere o binário para as rodas.

### Modo automático **D**

#### Nota

Em condições de piso escorregadio, operar o veículo em **D** para melhorar o desempenho de condução. Este é o modo normal de condução.

### Modo manual **M**

Neste modo, é possível engatar as mudanças manualmente utilizando as pás do volante. Só é possível seleccionar o modo manual **M** se **D** estiver engatado. A mudança seleccionada é indicada no painel de instrumentos. Se se seleccionar uma mudança superior quando a velocidade do veículo for demasiado baixa, ou uma mudança inferior quando a velocidade do veículo for demasiado alta, a passagem não

é efectuada. Isto pode causar uma mensagem no painel de instrumentos. No modo manual, não há passagem automática para mudança superior com o motor em rotação elevada.

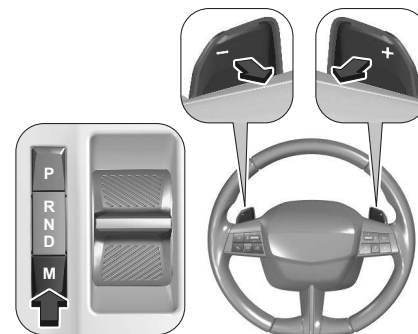

Pressionar o botão **M**.

Puxar as pás do volante para seleccionar as mudanças manualmente.

Puxar a pá direita + para engrenar uma velocidade superior.

Puxar a pá esquerda - para engrenar uma velocidade inferior.

É possível saltar velocidades através de múltiplos puxões.

Premir novamente **M** para voltar a **D**.

### Desativação do funcionamento automático do travão de mão elétrico

Para este procedimento, consultar a descrição do travão de mão automático. Travão de mão ⇒ página 122 .

### Indicação da mudança de velocidade

O símbolo ▲ ou ▼ com um número ao lado é indicado quando a passagem de caixa é recomendada por motivos de economia de combustível.

A indicação da velocidade surge apenas no modo manual.

### Travagem com o motor

A travagem com o motor só é possível no modo manual.

Para utilizar o efeito de travagem com o motor, seleccionar uma mudança inferior na altura certa ao descer uma encosta.

### Programas electrónicos de condução

Depois de um arranque a frio, o programa da temperatura de funcionamento aumenta a velocidade do motor para que o catalisador atinja a temperatura necessária rapidamente. Programas especiais adaptam automaticamente os pontos de mudança de velocidades ao conduzir em subidas ou descidas.

Em condições de neve ou gelo ou noutras superfícies escorregadias, o comando da transmissão eletrónica permite ao condutor seleccionar manualmente a primeira, segunda ou terceira velocidade para arrancar.

### Kickdown

Pressionar o pedal do acelerador para além do mecanismo de retenção de pressão a fundo levará à aceleração máxima ao conduzir em **D** ou **M**. A transmissão muda para uma mudança mais baixa dependendo da velocidade do motor.

### Defeito

Em caso de avaria,  acende-se e uma mensagem é apresentada no painel de instrumentos.

Mensagens do veículo ⇒ página 94 .  
O comando da transmissão eletrónica permite apenas a terceira velocidade. A caixa de velocidades deixa de efetuar passagens de caixa automaticamente. Não conduzir a mais de 100 km/h. Recorrer à ajuda de uma oficina.

### Interrupção da alimentação eléctrica

Em caso de interrupção da alimentação eléctrica, não é possível seleccionar outro modo quando **P** está engatado.  
Reboque do veículo ⇒ página 223 .  
Se a bateria do veículo estiver descarregada, ligar o veículo com cabos auxiliares de arranque ⇒ página 221 .  
Se a bateria do veículo não for a causa da avaria, procurar a assistência de uma oficina.

### Características dos híbridos de 48 V

O motor elétrico funciona durante o arranque e a aceleração. A condução propulsionada pelo motor elétrico só é possível a baixas velocidades, por exemplo, durante manobras de estacionamento ou durante o para-arranca no trânsito. No caso de condução em autoestradas com inclinação a uma velocidade inferior a 145 km/h, o **ICE** pode ser desligado automaticamente quando possível e o veículo é propulsionado com o motor elétrico por curtas distâncias.

### Caixa de velocidades automática PHEV

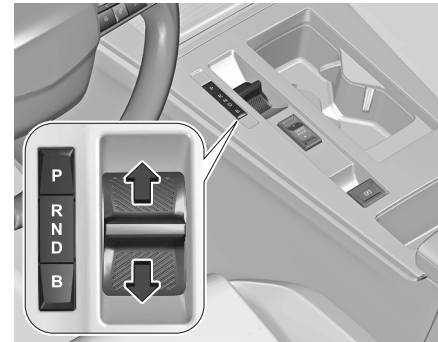

**P** modo de estacionamento

**R** modo de marcha-atrás

**N** modo neutro

**D** modo de condução (automático)

**B** modo de travagem (modo automático com condução com um pedal)

Após ser deslocada, a alavanca seletora regressa à posição central. O modo engatado é indicado no painel de instrumentos.

Mover a alavanca seletora para lá do ponto de resistência ignora o modo neutro **N**.

Nunca pressionar o pedal do acelerador e o pedal do travão ao mesmo tempo. Quando **D** ou **R** está engatado, o veículo começa a deslocar-se lentamente quando o travão é libertado.

### Modo de estacionamento **P**

Para engatar **P**, prima o botão **P** quando o veículo esta parado. Em **P**, as rodas dianteiras do veículo estão bloqueadas. Para desengatar **P**, carregue no pedal do travão e selecione o modo pretendido. **P** é automaticamente engatado

- a ignição é desligada

- a porta do condutor é aberta com o veículo a circular a uma velocidade inferior a 5 km/h

- **N** tiver estado selecionado durante algum tempo

Se o veículo estiver a deslocar-se demasiado rapidamente, não é possível engatar **P**.

### Modo de marcha-atrás **R**

Para engatar ou desengatar **R**, o veículo deve estar parado e o pedal do travão carregado.

#### Cuidado

Engatar **R** enquanto o veículo estiver em marcha em frente pode danificar a transmissão automática. Selecionar **R** apenas depois de o veículo parar.

### Modo neutro **N**

Neste modo, o sistema de propulsão não transfere o binário para as rodas.

### Modo automático **D**

#### Nota

Em condições de piso escorregadio, operar o veículo em **D** para melhorar o desempenho de condução.

Este é o modo normal de condução.

### Modo automático **B** com condução com um pedal

Neste modo, a velocidade do veículo é reduzida de forma significativa soltando o pedal do acelerador, sem carregar no pedal do travão.

Utilizar **B** em descidas acentuadas, em neve espessa, na lama ou em condições de trânsito de arranque e paragem.



#### Aviso

No caso de temperaturas extremas ou se a bateria de alta tensão estiver quase totalmente carregada, a força de travagem da travagem com regenerador de energia pode ser temporariamente reduzida. Se a força de travagem não for suficiente, o condutor tem de estar preparado para usar o pedal do travão.

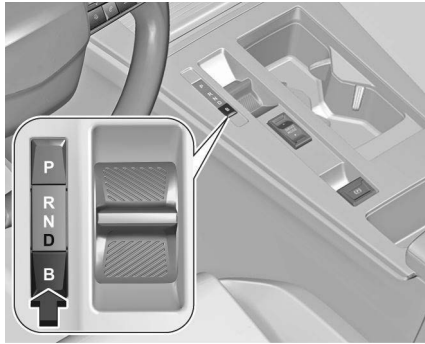

Para ativar **B**, selecionar **D** e premir o botão **B**.

Para desativar **B**, premir o botão **B**.

Travagem com regenerador de energia  
⇒ página 125 .

### Desativação do funcionamento automático do travão de mão elétrico

Para este procedimento, consultar a descrição do travão de mão automático.  
Travão de mão ⇒ página 122 .

### Características de veículos PHEV

O motor elétrico está integrado na caixa de velocidades automática.

Sempre que possível, o veículo é propulsionado pelo motor elétrico. Adicionalmente, o modo de condução pode ser selecionado.

Modos de acionamento ⇒ página 131 .  
A bateria de alta tensão é carregada através de um cabo de carregamento e adicionalmente por travagem com o motor.

### Seletor De Condução (BEV)

O veículo utiliza uma unidade de acionamento elétrico com uma caixa de velocidades de 1 mudança.

#### Cuidado

Se o veículo parecer acelerar lentamente ou não responder quando tentar ir mais depressa, não continue a sua viagem. A unidade de transmissão elétrica pode estar danificada. Contacte uma oficina logo que possível.

#### Cuidado

Rodar os pneus ou segurar o veículo num local numa subida utilizando apenas o pedal do acelerador pode danificar a unidade de transmissão elétrica. Se estiver preso, não rode os pneus. Quando parar numa subida, utilize os travões para manter o veículo no lugar.

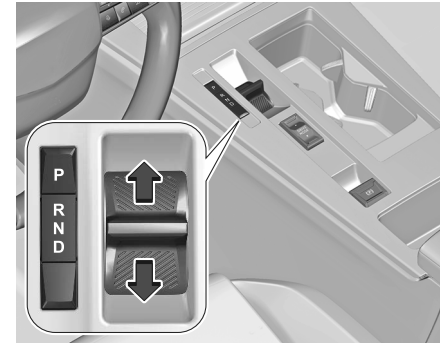

Desloque o seletor ou pressione os respetivos botões.

**P** : modo de estacionamento

**R** : modo de marcha-atrás

**N** : modo neutro

**D** : modo de condução (automático)

Após ser deslocada, a alavanca seletora regressa à posição central. O modo engatado é indicado no painel de instrumentos.

Mover a alavanca seletora para lá do ponto de resistência ignora o modo neutro **N**.

Nunca pressionar o pedal do acelerador e o pedal do travão ao mesmo tempo.

Quando **D** ou **R** está engatado, o veículo começa a deslocar-se lentamente quando o travão é libertado.

### Modo de estacionamento P

Para engatar **P**, prima o botão **P** quando o veículo esta parado. Em **P**, as rodas dianteiras do veículo estão bloqueadas. Para desengatar **P**, carregue no pedal do travão e selecione o modo pretendido. **P** é automaticamente engatado

- a ignição é desligada
- a porta do condutor é aberta com o veículo a circular a uma velocidade inferior a 5 km/h
- **N** tiver estado seleccionado durante algum tempo

Se o veículo estiver a deslocar-se demasiado rapidamente, não é possível engatar **P**.

### Modo de marcha-atrás R

Para engatar ou desengatar **R**, o veículo deve estar parado e o pedal do travão carregado.

#### Cuidado

Engatar **R** enquanto o veículo estiver em marcha em frente pode danificar a

transmissão automática. Selecionar **R** apenas depois de o veículo parar.

### Modo neutro N

Nesta posição, o sistema de propulsão não transfere o binário para as rodas.

### Modo automático D

Este é o modo normal de condução.

## Caixa De Velocidades Manual



Para engatar marcha-atrás, com o veículo parado e o motor em ponto-morto, pressionar o pedal da embraiagem, puxar o anel sob a alavanca seletora e engatar a mudança. Se a velocidade não engatar, colocar a alavanca seletora em ponto morto, tirar o pé do pedal da embraiagem e

pisar novamente. Em seguida, repetir a seleção da velocidade.

Não deslize a embraiagem desnecessariamente.

Ao operar, pressionar o pedal da embraiagem completamente. Não utilizar o pedal como um descanso para o pé. Se for detetada a patinagem da embraiagem durante um determinado tempo, a potência do motor será reduzida. É apresentado um aviso no painel de instrumentos. Soltar a embraiagem.

#### Cuidado

Não é aconselhável conduzir com a mão apoiada na alavanca seletora.

Indicação da mudança de velocidade ⇒ página 125 .

Sistema Stop-start ⇒ página 120

## Roda Livre

Em determinadas situações, p. ex., num sistema de lavagem automática, etc., é necessário que as rodas se possam deslocar livremente quando o motor é desligado.

Para se ativar a roda-livre, o veículo tem de estar parado, o motor tem de estar ligado e a porta do condutor tem de estar fechada.

## ICE e BEV

1. Carregar no pedal do travão e seleccionar **N**.
2. No espaço de cinco segundos, carregar continuamente no pedal do travão, desligar a ignição e mover a alavanca seletora para a frente ou para trás.
3. Soltar o pedal do travão e ligar a ignição.
4. Pressionar continuamente o pedal do travão e pressionar o interruptor .
5. Soltar o pedal do travão e desligar a ignição.

É apresentada uma mensagem no painel de instrumentos a indicar que as rodas estão desbloqueadas nos 15 minutos seguintes.

Para voltar ao funcionamento normal, carregar continuamente no pedal do travão, ligar o motor e premir **P**.

## Híbrido de 48 V

Sem roda-livre com o motor desligado.

## Seletor Do Modo De Condução

### Modos de condução

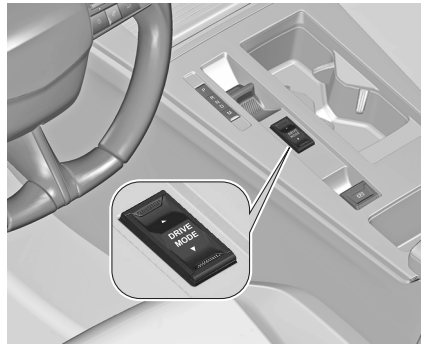

Para seleccionar o respetivo modo de acionamento, utilizar o comutador apropriado.

Tipos de propulsão ⇨ página 4 .

## ICE/Híbrido 48 V

Pode seleccionar os seguintes modos de acionamento.

### Modo Normal

As definições neste modo são predefinidas. Sempre que a ignição é ligada, este modo é seleccionado.

### Modo Sport

**Veículos com caixa de velocidades manual:** Este modo permite obter uma condução mais dinâmica com ação na direção assistida, acelerador e a possibilidade de apresentar as definições dinâmicas do veículo no painel de instrumentos.

**Veículos com caixa de velocidades automática:** Este modo permite obter uma condução mais dinâmica com ação na direção assistida, acelerador e passagens de caixa. Consoante a versão, é possível visualizar as definições dinâmicas do veículo no painel de instrumentos e ativar/desativar o visor a cores.

### Modo Eco

Este modo reduz o consumo de combustível otimizando o funcionamento do aquecimento e do ar condicionado. Durante a condução do veículo ao ralenti, o motor em ponto morto com travagem com o motor reduzida.

### PHEV

Pode seleccionar os seguintes modos de acionamento.

### Modo Sport

Este modo combina a potência do motor de combustão e do motor elétrico. Este modo é uma condução totalmente elétrica para velocidades inferiores a 30 km/h.

### Modo híbrido

Este modo otimiza o consumo de combustível do veículo com o funcionamento simultâneo ou alternado do motor de combustão interna e do motor elétrico consoante as condições de condução e o estilo de condução. Neste modo, a condução 100% elétrica é possível se o nível de carga da bateria de alta tensão for suficiente e os requisitos de aceleração forem modestos.

### Modo eléctrico

Neste modo, o veículo é conduzido apenas com o motor elétrico. A propulsão elétrica está disponível apenas para velocidades inferiores a 135 km/h. Este modo é selecionado por predefinição quando se liga o veículo. Se as condições não permitirem este modo, é apresentada uma mensagem e o modo híbrido é selecionado.

## BEV

Pode seleccionar os seguintes modos de accionamento.

### Modo Sport

As definições deste modo permitem uma condução mais dinâmica. Os parâmetros dinâmicos do veículo podem ser apresentados no painel de instrumentos. Este modo permite obter a potência máxima do motor elétrico.

### Modo Normal

As definições neste modo são predefinidas. Sempre que a ignição é ligada, este modo é selecionado. Para otimizar a autonomia, é reduzida a potência do motor elétrico.

### Modo Eco

Reduz o consumo de combustível otimizando o funcionamento do aquecimento e do ar condicionado e, consoante a versão, o funcionamento do pedal do acelerador, da caixa de velocidades automática e do indicador de mudança de velocidades. Durante a condução do veículo ao ralenti, o motor em ponto morto com travagem com o motor reduzida.

Para otimizar a autonomia do veículo, são reduzidas a potência do motor elétrico e o aquecimento.

## Escape do motor



Os gases de escape do motor contêm monóxido de carbono venenoso, que é incolor e inodoro e pode ser fatal se inalado.



Se os gases de escape entrarem para o interior do veículo, abra os vidros. Solicite a reparação da causa da anomalia numa oficina.

Evite conduzir com um compartimento de carga aberto, caso contrário, os gases de escape podem entrar no veículo.

## Filtro De Escape

### Processo de limpeza automática

O sistema do filtro de escape filtra e remove partículas de fuligem dos gases de escape.



O início da saturação do filtro de escape é indicado através da iluminação temporária de  ou , acompanhado de uma mensagem no painel de instrumentos.

Logo que as condições de tráfego o permitam, regenerar o filtro conduzindo o veículo a uma velocidade mínima de 60 km/h até a luz de aviso se apagar.

### Nota

Num veículo novo, as primeiras operações de regeneração do filtro de escape podem ser acompanhadas de um cheiro a queimado, o que é normal. Após um funcionamento prolongado do veículo a uma velocidade muito baixa ou em ralenti, pode ser emitido vapor de água no escape durante a aceleração. Isto não afeta o comportamento do veículo ou do ambiente.

### O processo de limpeza não é possível

Se  ou  permanecer aceso, acompanhado de um sinal sonoro e uma mensagem, isso indica que o nível de aditivo no filtro de escape é demasiado baixo.

O reservatório deve ser atestado o mais rápido possível. Recorrer à ajuda de uma oficina.

## Catalisador

O catalisador reduz a quantidade de substâncias nocivas presentes nos gases de escape.

### Nota

Os combustíveis com graduações não listadas podem danificar o catalisador ou os componentes electrónicos.

A gasolina que não seja queimada sobreaquecerá e causará danos no catalisador.

Por isso, evite o uso excessivo do motor de arranque, deixe o depósito de combustível seco e arranque o motor empurrando ou rebocando-o.

Em caso de falha de ignição, motor com funcionamento irregular, redução no desempenho do motor ou outros problemas invulgares, levar o veículo a uma oficina o mais rapidamente possível para que a situação seja rectificada.

Numa emergência, o veículo pode ser conduzido por um curto período de tempo a baixa velocidade e com uma velocidade do motor também baixa.

## AdBlue

### Informações gerais

A redução catalítica selectiva (BlueInjection) é um método para reduzir substancialmente os óxidos de azoto nas emissões de escape. Isso é conseguido injetando um fluido de escape diesel (DEF) no sistema de escape. A amónia libertada pelo fluido reage com os gases

nitrosos (NOx) do escape e converte-o em azoto e água.

A designação deste fluido é AdBlue®. Trata-se de um fluido não tóxico, não inflamável, incolor e inodoro constituído por 32% de líquido AdBlue® e 68% de água.

### Aviso

Evite o contacto dos olhos ou da pele com o AdBlue®.

Em caso de contacto com os olhos ou a pele, enxagúe com água.

### Cuidado

Evite o contacto da pintura com o AdBlue®.

Em caso de contacto, enxagúe com água.

O AdBlue congela a uma temperatura de aprox. -11 °C. Uma vez que o veículo está equipado com um pré-aquecedor de AdBlue, é garantida a redução das emissões a baixas temperaturas. O pré-aquecedor de AdBlue funciona automaticamente.

Em algumas circunstâncias abaixo da temperatura mencionada, surge uma mensagem de erro no painel de instrumentos. Neste caso, estacionar o

veículo num local com uma temperatura ambiente mais elevada até o AdBlue ficar liquefeito.

#### Nota

O AdBlue congelado e novamente liquefeito é utilizável sem perda da qualidade.

O consumo normal de AdBlue é de aproximadamente 2 l por 1 000 km, mas também pode ser superior consoante o comportamento de condução (por exemplo, carga elevada ou reboque).

#### Avisos de nível

Consoante a autonomia calculada do AdBlue, diferentes mensagens são apresentadas no painel de instrumentos. As mensagens e as restrições constituem um requisito legal.

1. O primeiro nível de aviso é iniciado quando a autonomia estimada de AdBlue se situa entre 2400 km e 800 km.  
Ao ligar a ignição, este aviso é mostrado uma vez durante breves instantes com a autonomia calculada.

Além disso, a luz de aviso  acende-se e é emitido um sinal sonoro de aviso. A condução é possível sem quaisquer restrições.

2. O nível de aviso seguinte é atingido quando a autonomia estimada de

AdBlue é inferior a 800 km. A mensagem com a autonomia atual será sempre apresentada quando a ignição for ligada. Adicionalmente, o indicador de controlo B piscará e soará um sinal sonoro . Reabasteça AdBlue antes de entrar no próximo nível de aviso.

3. O nível de aviso seguinte é atingido com uma autonomia inferior a 100 km. A mensagem com a autonomia atual será sempre apresentada quando a ignição for ligada.



Além disso, a luz de aviso  pisca e é emitido um sinal sonoro de aviso. Reabastecer o AdBlue assim que possível antes de o depósito de AdBlue ficar completamente vazio. Caso contrário, o re arranque do motor não será possível.

4. O último nível de aviso é iniciado quando o depósito de AdBlue está vazio.  
Não é possível o re arranque do motor.  
É apresentada uma mensagem no painel de instrumentos. Além disso, a luz de aviso  pisca e é emitido um sinal sonoro de aviso.

O depósito de AdBlue deve ser atestado, caso contrário não é possível o re arranque do motor.

#### Avisos de emissões elevadas

Em caso de avaria do sistema de controlo de emissões, diferentes mensagens são apresentadas no painel de instrumentos.

As mensagens e as restrições constituem um requisito legal. As mensagens de aviso são acompanhadas pelos indicadores de controlo  e . Além disso, é emitido um sinal sonoro de aviso.

Seguir as instruções das mensagens de aviso. Se o arranque for impedido, recorrer à ajuda de uma oficina.

#### Reabastecer o AdBlue

##### Cuidado

Utilize apenas AdBlue® que cumpra as normas europeias DIN 70 070 e ISO 22241-1.

Não utilizar aditivos.

Não dilua o AdBlue®.

Caso contrário, o sistema de redução catalítica seletiva pode ser danificado.

O depósito de AdBlue deve ser enchido completamente. Isso deve ser feito caso

já tenha sido apresentada a mensagem de aviso relativamente ao impedimento de um rearranque do motor.

Quantidade de reabastecimento de AdBlue ⇒ página 260 .

#### **Nota**

Sempre que não estiver disponível uma bomba de abastecimento com uma pistola para automóveis numa estação de serviço, utilizar apenas garrafas ou recipientes de AdBlue com um adaptador de reabastecimento selado, a fim de evitar um derrame ou extravasamento e para garantir que os gases do depósito de AdBlue ficam retidos e não saem. Uma vez que o AdBlue tem uma vida útil limitada, verificar a data de expiração antes de reabastecer.

#### **Nota**

Encher o depósito de AdBlue até um nível mínimo de 10 l para garantir que o novo nível de AdBlue é detetado. No caso de o reabastecimento de AdBlue não ser detetado com êxito:

1. Conduzir continuamente o veículo durante dez minutos a uma velocidade nunca inferior a 20 km/h.
2. Se o reabastecimento de AdBlue for detetado com êxito, os avisos ou as limitações relativas ao fornecimento de AdBlue desaparecerão.

Se mesmo assim não for detetado o reabastecimento de AdBlue, procurar assistência numa oficina.

Se for necessário reabastecer AdBlue a temperaturas abaixo de -11 °C, o sistema poderá não detetar o reabastecimento de AdBlue. Neste caso, estacionar o veículo num local com uma temperatura ambiente mais elevada até o AdBlue ficar liquefeito.

#### **Nota**

Ao desenroscar a tampa de proteção do bocal de enchimento, podem surgir fumos de amoníaco. Não inalar, pois os vapores têm um cheiro pungente. Os fumos não são prejudiciais por inalação. O veículo deve estar estacionado numa superfície plana.

O bocal de enchimento para AdBlue encontra-se por trás da portinhola do depósito de combustível.

A portinhola do depósito de combustível só pode ser aberta se o veículo estiver destrancado.

1. Desligar a ignição.
2. Fechar todas as portas para evitar que os fumos com amoníaco entrem no veículo.
3. Soltar a portinhola de enchimento de combustível, carregando na portinhola.



4. Desenroscar a tampa protectora do gargalo de enchimento.
5. Abrir o reservatório de AdBlue.
6. Instalar uma extremidade do tubo flexível no reservatório e enroscar a outra extremidade no bocal de enchimento.
7. Levantar o reservatório até ficar vazio ou até parar o fluxo do reservatório.
8. Colocar o reservatório no chão para esvaziar o tubo flexível e aguardar 15 segundos.
9. Desenroscar o tubo flexível do bocal de enchimento.
10. Instalar a tampa protectora e rodar para a direita até engatar.

**Nota**

Eliminar o recipiente de AdBlue de acordo com os requisitos ambientais. A mangueira pode ser reutilizada após a lavagem com água limpa antes de o AdBlue secar.

**Combustível****Compatibilidade De Combustíveis****Motores a gasolina**

Usar apenas combustível sem chumbo que cumpra as normas Europeias EN 228 ou E DIN 51626-1 ou equivalente. O motor é capaz de funcionar com combustível contendo até 10% de etanol (p. ex. designado E10).

Utilizar combustível com o índice de octanas recomendado. Um baixo índice de octanas pode reduzir a potência e o binário do motor e aumenta ligeiramente o consumo de combustível.

**Nota**

Os únicos aditivos para gasolina autorizados são os que cumprem a norma B715001.

**Cuidado**

Não use aditivos de combustível ou combustível que contenham compostos metálicos, como aditivos à base de manganésio. Isto pode causar danos no motor.

**Cuidado**

A utilização de combustível com uma classificação de octanas inferior à classificação mais baixa possível pode provocar combustão descontrolada e danos no motor.

Os requisitos específicos do motor relacionados com o índice de octanas são indicados na secção relativa aos aspetos gerais dos dados do motor ⇒ página 255 .

Uma etiqueta específica do país na portinhola do depósito de combustível pode substituir os requisitos. Em determinados países, poderá ser necessário utilizar um combustível específico, por exemplo com um índice de octanas específico, para garantir o funcionamento correto do motor.

**Motores a diesel**

Os motores a gasóleo são compatíveis com biocombustíveis que estejam em conformidade com as normas europeias atuais e futuras e possam ser obtidos nas estações de serviço:



Gasóleo que cumpra a norma EN590 misturado com biocombustível que cumpre a norma EN14214 (possivelmente contendo até 7% de éster metílico de ácidos gordos).

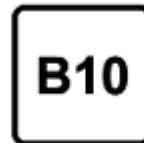

Gasóleo que cumpra a norma EN16734 misturado com biocombustível que cumpre a norma EN14214 (possivelmente contendo até 10% de éster metílico de ácidos gordos).



Gasóleo parafinado que cumpra a norma EN15940 misturado com biocombustível que cumpre a norma EN14214 (possivelmente contendo até 7% de éster metílico de ácidos gordos).

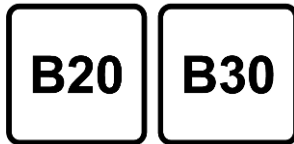

Nos respetivos motores a gasóleo é possível utilizar combustível B20 ou B30 que cumpra a norma EN16709. No entanto, esta utilização, mesmo ocasional, requer a aplicação rigorosa das condições de manutenção especiais referidas como "Condições áruas". Para mais informações, contactar uma oficina.

#### Cuidado

A utilização de qualquer outro tipo de (bio)combustível (óleos vegetais ou

animais, puros ou diluídos, combustível doméstico, etc.) é estritamente proibida (risco de danos para o motor e sistema de combustível).

#### Nota

Os únicos aditivos para gasóleo autorizados são os que cumprem a norma B715000.

#### Funcionamento a baixas temperaturas

Com temperaturas abaixo de 0 °C, alguns produtos diesel com misturas de biodiesel poderão obstruir, congelar ou gelificar, o que poderá afetar o sistema de alimentação de combustível. O arranque e o funcionamento motor poderão não ocorrer corretamente. Com temperatura ambiente inferior a 0 °C, utilizar combustível de inverno para motor diesel.

A temperaturas inferiores a -15 °C, recomenda-se estacionar o veículo numa garagem aquecida.

O gasóleo do tipo Ártico pode ser utilizado em temperaturas extremamente baixas, abaixo de -20 °C. A utilização deste tipo de combustível em climas moderados ou muito quentes não é recomendada e pode causar a paragem do motor, um mau desempenho no arranque ou danos no sistema de injeção de combustível.

## Reabastecimento

### ⚠ Perigo

Antes de reabastecer, desligue a ignição e quaisquer aquecedores externos com câmaras de combustão. Cumprir as instruções de funcionamento e segurança da estação de serviço quando se estiver a abastecer.

### ⚠ Perigo

O combustível é inflamável e explosivo. Não fume. Não produza chama aberta ou faíscas. Se o seu veículo cheirar a combustível, corrija imediatamente a causa desta situação numa oficina.

Um rótulo com símbolos na portinhola do depósito de combustível indica os tipos de combustível permitidos. Na Europa, as pistolas de enchimento estão assinaladas com estes símbolos. Reabastecer apenas com o tipo de combustível permitido.

#### Cuidado

Em caso de abastecimento incorreto, não ligue a ignição.

A tampa do bocal de abastecimento de combustível está localizada no lado traseiro esquerdo do veículo.



A portinhola do depósito de combustível só pode ser aberta se o veículo estiver destrancado. Soltar a portinhola de enchimento de combustível, carregando na portinhola.

Para abrir a portinhola de enchimento do combustível de um PHEV é necessária uma fase de despressurização para evitar a emissão de vapor de combustível.

Isto pode demorar até um minuto.

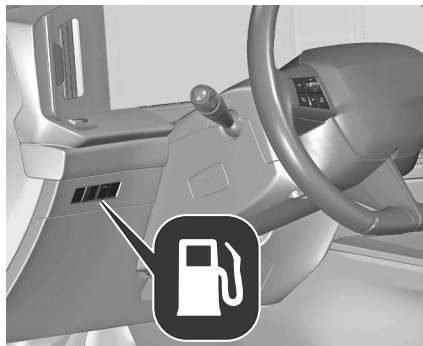

Premir . Após a despressurização, a tampa do bocal de abastecimento de combustível é destravada e salta ligeiramente.

### Reabastecimento de gasolina e gasóleo

Para abrir, rodar a tampa lentamente para a esquerda (sentido anti-horário).



A tampa do tubo de enchimento de combustível pode ser pendurada no gancho, na portinhola do depósito de combustível.

Colocar o bico em posição direita no bocal de enchimento e exercer uma pequena força para inserir.

Para reabastecer, ligar a pistola de enchimento.

Após o corte automático, o depósito pode ser atestado ativando a pistola no bocal mais duas vezes, no máximo.

### Cuidado

Limpe imediatamente qualquer combustível transbordante.

Para fechar, rodar a tampa do tubo de enchimento de combustível para a direita até engatar audivelmente.

Fechar a portinhola e deixe que encaixe.

### Tampa do tubo de enchimento de combustível

Utilizar apenas tampas do tubo de enchimento de combustível de origem. Os veículos com motor a diesel têm tampas do tubo de enchimento de combustível especiais.

## Consumo De Combustível - Emissões De CO<sub>2</sub>

Todos os valores são valores combinados sob a condição WLTP.

### GELO

O consumo de combustível situa-se numa faixa de 6,5 a 4,2 l/100 km. As emissões de CO<sub>2</sub> situam-se no intervalo de 148 a 111 g/km.

### PHEV

O consumo de combustível situa-se numa faixa de 1,2 a 1,0 l/100 km. As emissões de CO<sub>2</sub> situam-se no intervalo de 28 a 22 g/km. Tipo de propulsão ⇒ página 4 .

### Informações gerais

Consultar os valores específicos para o veículo no Certificado de Conformidade fornecido com o veículo ou os documentos de matrícula nacionais. O cálculo do consumo de combustível é regulado pela diretiva R (CE) N.º 715 / 2007 e N.º 2017 / 1151 (na versão aplicável mais recente). A directiva inclui ainda a especificação no que se refere à emissão de CO<sub>2</sub>. Os valores apresentados não devem ser interpretados como uma garantia do

consumo real de combustível de um veículo em particular. Para além disso, o consumo de combustível depende do estilo de condução de cada um e das condições do piso e do trânsito. Todos os valores baseiam-se no modelo base da UE com equipamento standard. O cálculo do consumo de combustível tem em consideração a tara do veículo, estabelecida de acordo com a legislação. O equipamento opcional pode causar um aumento ligeiro no consumo de combustível e nos níveis de emissão de CO<sub>2</sub> e pode reduzir um pouco a velocidade máxima.

## A carregar

### Informações Gerais



Pessoas com pacemaker ou dispositivos semelhantes devem consultar um médico para saberem possíveis precauções a tomar. Em caso de dúvida, durante o carregamento, não permaneça dentro ou perto do veículo, perto do cabo

de carregamento ou da unidade de carregamento.

O carregamento da bateria de alta tensão do veículo varia em função de vários fatores:

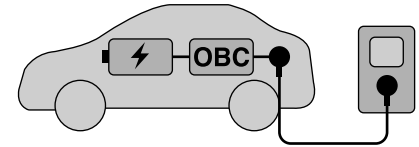

- bateria de alta tensão do veículo
- carregador interno (OBC)
- cabo de carregamento
- dispositivo de carregamento externo

O cabo de carregamento liga o veículo a um dispositivo de carregamento externo que fornece energia elétrica. Este pode ser uma tomada elétrica residencial, uma tomada **Green'Up**, uma wallbox ou uma estação de carregamento pública. A bateria de alta tensão apenas pode ser carregada com corrente contínua (CC).

Ao efetuar o carregamento a partir de uma tomada elétrica residencial, wallbox ou estação de carregamento de corrente alterna (CA), a CA tem de ser convertida em CC. Isto é feito pelo carregador de bordo do veículo.

**PHEV:** O carregador integrado (monofásico) está disponível com 3,7 kW ou 7,4 kW.

**BEV:** O carregador integrado (trifásico) está disponível com 11 kW.

Tipos de propulsão ⇒ página 4 .

A velocidade de carregamento da bateria de alta tensão varia em função do elemento mais fraco da corrente de carregamento. Para conseguir a velocidade máxima de carregamento, o cabo de carregamento e o dispositivo de carregamento têm de estar em sintonia.

#### Nota

Certifique-se de que o cabo de carregamento utilizado encaixa no carregador de bordo do veículo.

Tipos de carregamento ⇒ página 140 .

Cabo de carregamento ⇒ página 140 .



#### Aviso

Em caso de impacto, mesmo que seja ligeiro, na tampa de carga, não o utilize.

Não desmonte ou modifique o conetor de carga, risco de eletrocussão e/ou incêndio!

Contacte um concessionário ou uma oficina autorizada.

#### Consumo de energia elétrica e autonomia

O consumo de energia elétrica (combinado em condição WLTP) situa-se entre 15,0 e 14,0 kWh/100 km.

Autonomia em funcionamento totalmente elétrico até 67 km

**(PHEV Gen 1)** / 85 km

**(PHEV Gen 2)** / 454 km (BEV).

Consultar os valores específicos para o veículo no Certificado de Conformidade fornecido com o veículo ou os documentos de matrícula nacionais.

O cálculo do consumo de energia elétrica é regulado pela diretiva R (CE) N.º 715 / 2007 e N.º 2017 / 1151 (na versão aplicável mais recente).

#### Tipos De Carregamento

Existem diferentes tipos de carregamento da bateria de alta tensão do veículo.

Os tempos de carregamento referem-se ao ato de carregar uma bateria vazia até estar totalmente carregada.

#### Carregamento nas wallboxes / estações de carregamento CA

Uma wallbox / estação de carregamento CA pode ou não incluir cabo de carregamento que tem de ser ligado à tomada de carregamento do veículo.



**PHEV:** O tempo de carregamento é de aproximadamente três horas e 25 minutos com o carregador de bordo de 3,7 kW e 16 A.

Para o carregador integrado de 7,4 kW com 32 A, o tempo de carregamento é de aproximadamente uma hora e 40 minutos.

**BEV:** O tempo de carregamento é de aprox. 5 horas com o carregador integrado de 11 kW.

### Carregamento nas estações de carregamento CC



O carregamento a uma potência de 100 kW durante aproximadamente 30 minutos, poderá alcançar cerca de 80% da capacidade da bateria. 30 minutos a uma potência de carregamento de 150-160 kW dependendo do tipo de bateria HV no veículo.

### Carregamento em tomadas Green'Up

A bateria de alta tensão pode ser carregada através de uma tomada **Green'Up**.

Ligar o cabo de carregamento à tomada de carregamento do veículo e à tomada Green'Up.

**PHEV:** O tempo de carregamento é de aproximadamente 3 horas e 55 minutos.

**BEV:** O tempo de carregamento é de aproximadamente 16 horas e 35 minutos.

### Carregamento em tomadas elétricas residenciais



A bateria de alta tensão do veículo pode ser carregada através de uma tomada elétrica residencial. Ligar o cabo de carregamento à tomada de carregamento do veículo e à tomada elétrica residencial.

**PHEV:** PHEV: o tempo de carregamento é de aproximadamente sete horas e cinco minutos.

**BEV:** O tempo de carregamento é de aproximadamente 30 horas.

### Cabo de carregamento

Consoante o tipo de carregamento, são utilizados diferentes cabos de carregamento.

#### ⚠ Aviso

O uso inadequado de cabos de carregamento portáteis pode causar um incêndio, choque elétrico ou queimaduras e pode resultar em danos materiais, ferimentos graves ou morte.

- Não use cabos de extensão, cabos de alimentação de várias tomadas, repartidores, adaptadores de ligação à terra, protetores contra sobretensão, ou dispositivos semelhantes.
- Não utilize uma tomada elétrica gasta ou danificada, ou uma que não segure a ficha firmemente no lugar.
- Não mergulhe o cabo de carregamento em qualquer líquido.
- Não utilize uma tomada elétrica que não esteja devidamente ligada à terra.
- Não utilize uma tomada elétrica que esteja num circuito com outras cargas elétricas.

#### ⚠ Aviso

Leia todos os avisos e instruções de segurança antes de usar este produto. O não cumprimento dos avisos e das

instruções pode resultar em choque elétrico, incêndio, e/ou lesão grave. Nunca deixe crianças sozinhas perto do veículo enquanto o veículo estiver a carregar e nunca permita que as crianças brinquem com o cabo de carregamento. Se a ficha fornecida não encaixar na tomada elétrica, não modifique a ficha. Solicite a um electricista qualificado a verificação da tomada elétrica. Não coloque dedos no conector do veículo elétrico.

### Perigo

Existe o risco de choque elétrico que pode causar ferimentos pessoais ou morte. Não utilize o cabo de carregamento se alguma parte do cabo de carregamento estiver danificada. Não abra nem retire a tampa do cabo de carregamento. Assistência apenas por pessoal qualificado. Ligue o cabo de carregamento a uma tomada devidamente ligada à terra com cabos que não estejam danificados.

### Cabo residencial básico (modo 2) / cabo residencial avançado (modo 2)

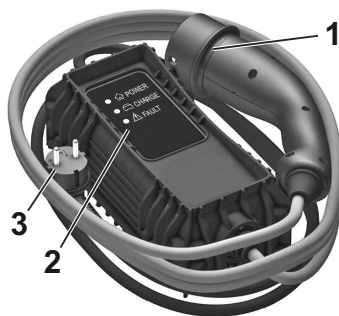

- 1 Ficha para ligação ao veículo
- 2 Indicadores de estado
- 3 Ficha para ligação à tomada de parede

Os cabos residenciais básicos (modo 2) são utilizados para efetuar o carregamento em tomadas elétricas residenciais. O cabo residencial básico (modo 2) é composto por uma ficha de ligação ao veículo, uma caixa de controle e uma ficha para ligação à tomada elétrica residencial. A caixa de controle tem um controlador de carga integrado e diversos LED que indicam o estado do carregamento.

Os cabos residenciais avançados (modo 2) são semelhantes aos cabos residenciais básicos (modo 2). No entanto, o desempenho de carregamento dos cabos residenciais avançados (modo 2) é melhor do que o desempenho de carregamento dos cabos residenciais básicos (modo 2). Os cabos residenciais avançados (modo 2) são utilizados com tomadas Green'Up, as quais têm de ser instaladas por um técnico certificado no local de consumo do cliente.

### Indicadores de estado do cabo de carregamento

Quando se liga o cabo de carregamento, este executa um autodiagnóstico rápido e todos os indicadores de estado acendem-se momentaneamente. Para as funções dos indicadores de estado, consultar o manual do fabricante do cabo de carregamento.

### Informação importante acerca do carregamento portátil de veículos elétricos

- O carregamento de um veículo elétrico pode colocar mais pressão no sistema elétrico de um edifício do que um eletrodoméstico convencional.
- Antes de ligar o veículo a uma tomada elétrica, esta deverá ser inspecionada

por um eletricista qualificado e o sistema elétrico deve ser verificado (tomada elétrica, cablagem, derivações e dispositivos de proteção) quanto a serviço pesado com uma carga contínua de 10 A.

- As tomadas elétricas podem sofrer desgaste normal de utilização ou ficar danificadas com o tempo, o que as torna inadequadas para carregamento de BEV.
- Verificar a ficha/tomada elétrica durante o carregamento e interromper a utilização se a ficha/tomada elétrica aquecer e, em seguida, contactar um eletricista devidamente qualificado para executar a substituição da tomada elétrica.
- No exterior, executar a ligação a uma tomada elétrica impermeável e resistente às intempéries durante a utilização.
- Suporte o cabo de carregamento de modo a reduzir a pressão na ficha/tomada elétrica.

### Cabo de carregamento modo 3



- 1 Ficha para ligação ao veículo
- 2 Ficha para wallbox / estação de carregamento CA

Os cabos de carregamento modo 3 são utilizados para carregamento em wallboxes e estações de carregamento CA. O cabo de carregamento modo 3 dispõe de uma ficha de ligação ao veículo e uma ficha para ligação à wallbox /estação de carregamento CA. As wallboxes / estações de carregamento CA podem dispor de um cabo de carregamento modo 3 integrado. Para mais informações sobre o cabo de carregamento modo 3, consultar

o manual do fabricante do cabo de carregamento.

### Cabo de carregamento modo 4

#### Nota

Utilize apenas cabos de carregamento CC inferiores a 30 metros. Os cabos de carregamento modo 4 são utilizados para carregamento CC. Uma vez que os cabos de carregamento modo 4 estão integrados nas estações de carregamento CC, têm apenas uma ficha de ligação ao veículo.

### Bateria De Alta Tensão

#### ⚠ Aviso

Danos na bateria de alta tensão ou no sistema de alta tensão podem criar um risco de choque elétrico, sobreaquecimento ou incêndio. Se o veículo tiver sido danificado ou afetado por uma colisão moderada a grave, deve ser inspecionado o mais rapidamente possível por pessoal qualificado. Até que a inspeção técnica tenha sido realizada, o veículo deve ser armazenado no exterior a uma distância mínima de 5 metros de qualquer estrutura ou outros objetos inflamáveis.

Se o veículo tiver sido danificado ou afetado por inundações ou incêndios, não deve ser deslocado e deve ser inspecionado por pessoal qualificado o mais rapidamente possível.

Para salvaguardar a autonomia e a duração da bateria de alta tensão, recomenda-se o seguinte:

- Sempre que possível, não carregar a bateria de alta tensão mais de 80%.
- Não descarregar completamente a bateria de alta tensão.
- Não guardar o veículo durante um longo período de inatividade (mais de doze horas) quando a bateria de alta tensão tem um nível de carga baixo ou elevado. O nível de carga deve situar-se entre 20 e 40 %.
- Deve restringir a utilização do carregamento rápido.
- Não exponha o veículo a temperaturas inferiores a -30 °C e superiores a 60 °C durante mais de 24 horas.
- Evite carregar o veículo com temperaturas baixas (exceto se o veículo tiver trabalhado mais de 20 minutos) ou acima de 30 °C.
- Não utilizar a bateria de alta tensão como gerador de energia.

- Não utilizar um gerador para recarregar a bateria de alta tensão.

### Fuga

Danos na bateria de alta tensão podem resultar em fuga imediata ou posterior de gases ou fluidos tóxicos. Recomenda-se o seguinte:

- Caso ocorra algum problema, informar sempre os serviços de emergência e os bombeiros de que o veículo está equipado com uma bateria de alta tensão.
- Nunca tocar nos líquidos derramados da bateria de alta tensão.
- Não inalar os gases emitidos pela bateria de alta tensão, pois são tóxicos.
- Afaste-se do veículo no caso de incidente ou acidente, os gases emitidos são inflamáveis e podem causar um incêndio.
- É necessário atestar o líquido de arrefecimento se o nível estiver baixo e a causa da perda de líquido de arrefecimento deve ser verificada por uma oficina.

## A Carregar



### Aviso

Pessoas com pacemaker ou dispositivos semelhantes devem consultar um médico para saberem possíveis precauções a tomar. Em caso de dúvida, durante o carregamento, não permaneça dentro ou perto do veículo, perto do cabo de carregamento ou da unidade de carregamento.

Para assegurar a compatibilidade entre a tomada e a ficha, são utilizadas diferentes etiquetas. As etiquetas encontram-se na parte interior da portinhola da tomada de carregamento do veículo. Garantir que é ligado apenas um cabo do mesmo tipo.

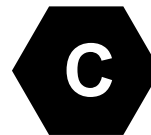

Ficha ou tomada tipo 2 utilizadas para carregamento CA.



Ficha ou tomada **FF** utilizadas para carregamento CC

**⚠ Aviso**

Evite a entrada de líquidos na porta de carregamento do veículo, na ficha do veículo do cabo de carregamento e na tomada elétrica doméstica.

Ao efetuar o carregamento numa estação de carregamento CA pública / estação de carregamento CC pública, seguir as instruções de utilização da respetiva estação de carregamento. As estações de carregamento CA públicas poderão não ter cabo de carregamento integrado. Neste caso, é necessário um cabo de carregamento modo 3 portátil.

**⚠ Aviso**

Quando carregar numa tomada elétrica doméstica, utilize apenas uma tomada que esteja devidamente ligada à terra e protegida por um interruptor diferencial de 30 mA.

Utilize apenas uma tomada elétrica doméstica protegida por um disjuntor adaptado à amperagem do circuito elétrico.

Solicite a um eletricista qualificado que verifique a instalação elétrica a utilizar. A instalação tem de estar em conformidade com as normas nacionais e ser compatível com o veículo. Ao usar uma tomada elétrica doméstica dedicada, solicite a sua instalação a um eletricista qualificado.

Certifique-se de que a tomada elétrica, a ficha e o cabo não suportam o peso da caixa de controlo.

**⚠ Aviso**

O motor não arranca se o cabo de carregamento estiver ligado ao veículo. É apresentado um aviso no painel de instrumentos.

Durante o processo de carregamento, destrancar o veículo irá interromper o carregamento. Se nenhuma ação for executada na porta da bagageira, nas portas ou na pistola de carregamento, ao fim de 30 segundos o veículo tranca-se novamente e o carregamento é automaticamente retomado.

Não trabalhar no compartimento do motor. Algumas áreas permanecem muito quentes, mesmo uma hora após

o carregamento, pelo que a ventoinha pode ligar-se em qualquer altura.

**⚠ Aviso**

Garantir que a portinhola da tomada de carregamento está fechada. Não deixar o cabo de carregamento ligado à tomada elétrica residencial.

**1** Engatar **P** e desligar o veículo.



**2** Empurre a portinhola da tomada de carregamento nas duas "características/riscas" no centro traseiro da portinhola.

**3** Se necessário, retirar o cabo de carregamento da bagageira.

- 4 Se necessário, ligar a ficha do cabo de carregamento à tomada correspondente da fonte de alimentação externa.
- 5 Se necessário, retirar a tampa de proteção da ficha de ligação ao veículo do cabo de carregamento.



- 6 Encaixar a ficha de ligação ao veículo do cabo de carregamento na tomada de carregamento do veículo.



O início do carregamento é indicado pelo indicador do estado de carregamento a piscar a verde na tomada de carregamento e na caixa de controlo do cabo de carregamento, se disponível.



Durante o carregamento, a ficha de ligação ao veículo é trancada na tomada de carregamento, não podendo ser retirada enquanto o carregamento estiver ativo. o indicador  ilumina-se.

### Cancelar o processo de carregamento

#### Nota

Nas estações de carregamento públicas, o cancelamento e posterior retomada do processo de carregamento podem acarretar custos adicionais.

Uma vez iniciado o processo de carregamento, apenas a porta do condutor pode ser destrancada sem cancelar o processo de carregamento. Por isso, ative a função apenas da porta do condutor na personalização do veículo.

Premir  no controlo à distância para cancelar o processo de carregamento em qualquer altura.

Premir  duas vezes para cancelar o processo de carregamento em qualquer altura se a função apenas porta do condutor estiver ativada na personalização do veículo.  
Sistema de fecho centralizado ⇒ página9  
Personalização do veículo ⇒ página107

## Parar o carregamento

A bateria de alta tensão está totalmente carregada quando o indicador do estado da tomada de carregamento está continuamente aceso a verde.

- 1 Destrancar o veículo antes de retirar a ficha de ligação ao veículo da tomada de carregamento.

Se o veículo já estiver destrancado, trancar o veículo e destrancá-lo novamente.



- 2 Desligar a ficha de ligação ao veículo do cabo de carregamento num espaço de 30 segundos após a destrancagem.

- 3 Fechar a portinhola da tomada de carregamento premindo com firmeza a zona central para a trancar.
- 4 Desligar o cabo de carregamento da fonte de alimentação externa.
- 5 Se necessário, guardar o cabo de carregamento na bagageira.

Enquanto o cabo de carregamento estiver ligado ao veículo, o veículo não pode ser conduzido.

## Limitador de carga da bateria

A função faz parte do sistema que preserva a integridade e o desempenho da bateria durante a vida útil do veículo. Este limite é fixado em **80%** para o uso diário.

Se, excepcionalmente, quiser o limite de carregamento, por exemplo para viagens longas, pode desativar este limite e carregar até 100%.

### Nota

Este limite não se aplica ao carregamento rápido em DC (Modo 4).

### Nota

Aquando da entrega do veículo, o limitador pode não estar ativado. Verifique e ative o limitador se necessário.

## Ativação

Se não estiver ativado, é possível fazê-lo manualmente.



- Abrir a aplicação **Energia**
- Acesse ao separador **Carregamento**
- Ative o **Limite de carga**.

### Nota

O limite de carregamento de 80%, quando ativado, aplica-se apenas aos modos 2 e 3. O carregamento diferido só é possível com os modos 2 e 3.

## Desactivação



- Abrir a aplicação **Energia**
- Acesse ao separador **Carregamento**
- Desative o **Limite de carga**.

 **Aviso**

Não é recomendada a desativação do limitador de carga, pois afetará negativamente a saúde da bateria

ao longo do tempo e reduzirá o desempenho geral.

## Carregamento Programável

Por defeito, o carregamento inicia assim que o cabo de carregamento for ligado à tomada de carregamento do veículo. Também é possível agendar o carregamento através do Visor de informação.

O carregamento programável só é possível ao efetuar o carregamento numa tomada elétrica residencial / tomada **Green'Up** ou wallbox.

O carregamento programável também está disponível a partir de **MyOpel App**.

### Nota



Em veículos sem sistema de navegação integrado, o carregamento programável só pode ser utilizado através da **MyOpel App**.

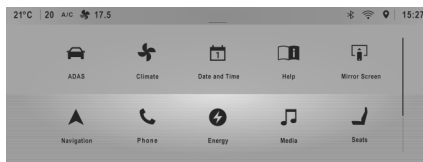

1 Prima 



2 Toque em 

3 Se necessário, tocar em  deslizar o ecrã para baixo e tocar em 

4 Seleccione **Carregar**

5 Toque em 

6 Definir o número de horas e minutos após os quais o processo de carregamento se inicia

7 Toque em OK

8 Fazer a ligação do veículo.

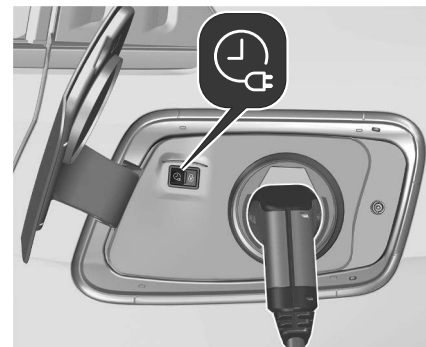

9 No espaço de um minuto, premir  para ativar o carregamento programável.

10 Consoante a versão, trancar o veículo.

O indicador de estado acende-se a azul a indicar que o carregamento programável está ativo.  
Carga ⇒ página 139 .

Estado do carregamento ⇒ página 149 .

## Estado Do Carregamento

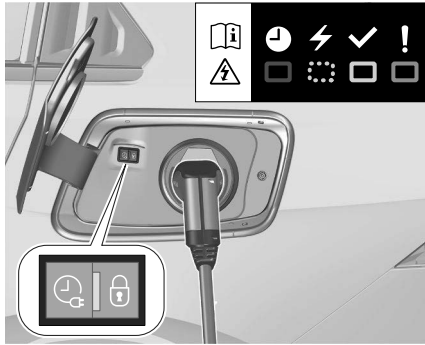

Se o veículo está ligado à alimentação e a ignição está desligada, o indicador do estado de carregamento mostra o seguinte:

- Acende-se a branco: iluminação de boas-vindas quando se abre a portinhola da tomada de carregamento
- Acende-se a verde: carregamento concluído
- Pisca a verde: carregamento da bateria de alta tensão em curso, carregamento de dispositivos externos em curso

- Acende-se a azul: carregamento programável ativo
- Acende-se a vermelho: avaria

Uma avaria pode ser causada pelo veículo ou pela instalação elétrica no local do cliente.

Os restantes indicadores do estado do carregamento encontram-se na caixa de controlo do cabo residencial básico (modo 2) / cabo residencial avançado (modo 2).

Cabo de carregamento ⇒ página 140

Carregamento programável ⇒ página 148

## Pré-Condicionamento Da Bateria

Esta característica permite-lhe tirar partido de uma bateria aquecida em condições de frio, reduzindo assim o tempo de carregamento adicional durante o primeiro carregamento em velocidade de carregamento DC (Modo 4) em condições de tempo frio, melhorando a durabilidade da bateria e o desempenho de regeneração.

### Pré-condicionamento da bateria com cabina

As condições a seguir permitem que o pré-condicionamento da bateria seja iniciado, aquecendo a bateria também

antes de dirigir, em paralelo com a cabina:

- A cabina está ligada (modo 2 ou 3).
- Desativar a função 80% do limite de carregamento da bateria e certificar-se de que a carga da bateria esteja acima de 90%.  
Limite de carregamento da bateria 80% ⇒ página 148
- O pré-condicionamento da cabina é ativado/programado.  
Pré-condicionamento da temperatura ⇒ página 149
- Benefício para o cliente: A função de pré-aquecimento da bateria (Passo 1) permite que o cliente saia de casa com uma bateria aquecida reduzindo, assim, o tempo de carregamento adicional durante a primeira carga no modo 4 em condições de tempo frio, melhorando a durabilidade da bateria e o desempenho de regeneração.

### Nota

Recomenda-se definir a função 90 minutos antes de conduzir.

### Programação

A bordo do veículo, basta ligar o automóvel e começar a conduzir. A temperatura da bateria é mantida graças à sua capacidade térmica, para

permitir uma temperatura suficiente para a próxima fase de carregamento. O recurso não funciona durante a fase de condução.

## Plug And Charge

Plug&Charge é específico para modelos BEV.

Esta funcionalidade permite a autenticação e o pagamento automáticos quando o veículo estiver ligado a uma estação de carregamento compatível. Funcionalidades (com base no modelo do veículo):

- **Método de pagamento automático para eventos de carregamento**, o veículo autoriza e processa pagamentos sem intervenção do utilizador.
- **Capacidade de o utilizador ativar e desativar a funcionalidade**, o cliente tem controlo total sobre as definições Plug&Charge.
- **Rever todas as transações de carregamento**, possibilidade de aceder ao histórico detalhado da sessão de carregamento.
- **Experiência do cliente a bordo e no exterior**, um sistema totalmente integrado em ecrãs no veículo e plataformas digitais externas garante uma jornada de carregamento perfeita

## Veículo A Carregar (V2L)

O Veículo a Carregar (V2L) é uma função que permite o uso da bateria de alta tensão para alimentar ou carregar dispositivos externos, desde que a bateria esteja acima de 30% de carga. Se a bateria atingir 30%, a transferência de energia irá parar automaticamente. O adaptador liga-se à porta de carregamento do veículo e oferece uma ficha padrão de 230V / 16A para ligar o dispositivo externo.

### ⚠ Aviso

A utilização incorreta do adaptador pode criar um risco de choques elétricos ou incêndio.

### ⚠ Aviso

O dispositivo é resistente à água, no entanto, usá-lo em condições meteorológicas húmidas pode criar um risco de danos no dispositivo externo. O adaptador V2L não está protegido contra submersão.

### Nota

O carregamento de dispositivos externos através da porta de carregamento do veículo diminuirá o nível de carregamento da bateria de alta tensão.

### Nota

Para mais informações, consulte o manual fornecido com o dispositivo V2L.

### Ativação

- Pressionar a tampa da porta de carregamento para a abrir.



- Ligar o adaptador V2L à porta de carregamento.
- Carregar no botão no adaptador.
- Quando o LED no adaptador estiver aceso a verde fixo, ligar o adaptador e o dispositivo externo

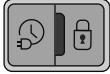

está a piscar a verde quando o dispositivo externo está a ser carregado. Será mostrada uma página específica no ecrã tátil.

### Desactivação

- Premir o botão no adaptador para parar interromper o carregamento do dispositivo externo.
- Desligar o dispositivo externo.
- Desligar o adaptador.
- Fechar a tampa da porta de carregamento pressionando com firmeza para a trancar.

## Carregamento do veículo

### Sistema De Bagageira De Tejadilho

#### Barras do tejadilho

Por razões de segurança e para evitar danos no tejadilho, recomenda-se a utilização de um sistema de bagageira de tejadilho aprovado para o veículo. Para mais informações, contactar a oficina.

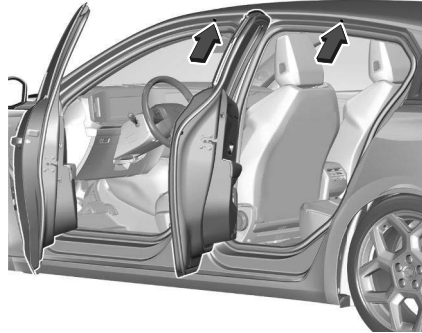

Abrir todas as portas  
Os pontos de montagem encontram-se em cada estrutura das portas na carroçaria do veículo.  
Fixar a bagageira de tejadilho de acordo com as instruções de instalação fornecidas com a mesma.  
Retirar a bagageira de tejadilho se não estiver em utilização.

#### Sports Tourer

A bagageira de tejadilho só pode ser instalada em veículos com barras de tejadilho.

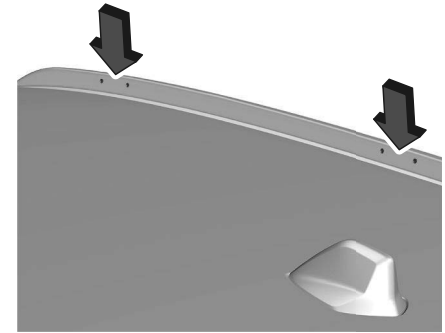

As marcas existentes nas calhas de tejadilho indicam o local de instalação da bagageira de tejadilho.

## Reboque de atrelado

### Dispositivo De Reboque

#### Informações gerais

Cuidado
Para veículos novos, rebocar um atrelado apenas depois de ter conduzido pelo menos 1000 km.

Utilizar apenas equipamento de reboque aprovado para o seu veículo. Qualquer equipamento de reboque montado pós-venda deve ser montado numa oficina. Pode ser necessário fazer

alterações que afectem o sistema de arrefecimento, resguardos térmicos ou outro equipamento.

A montagem de equipamento para reboque pode tapar a abertura do olhal de reboque.

Caso isso aconteça, utilizar a barra de esfera de acoplamento para rebocar. Conservar sempre a barra da esfera de acoplamento no veículo para tê-la à mão, se necessário.

### Condições de condução e sugestões para o reboque

Antes de fixar um reboque, lubrificar a esfera de acoplamento. Contudo, não o fazer se se estiver a utilizar um estabilizador na esfera de reboque para reduzir os movimentos de ziguezague. Durante o reboque de um atrelado, não exceder uma velocidade de 80 km/h. Uma velocidade máxima de 100 km/h apenas é adequada se for utilizado um amortecedor de oscilações e se o peso bruto permitido do reboque não exceder a tara do veículo.

No caso de atrelados com uma estabilidade de condução reduzida e rulotes, recomenda-se vivamente a utilização de um amortecedor de oscilações.

Se o reboque começar a andar aos ziguezagues, reduzir a velocidade; não

tentar corrigir a direcção e travar a fundo se necessário.

Numa descida, conduzir na mesma mudança que se utilizaria para fazer essa subida e conduzir a uma velocidade semelhante.

### Cargas de atrelados

Cuidado
<p><b>BEV:</b></p> <p>Apenas é permitida a utilização do equipamento de reboque para instalar transportadores de bicicletas compatíveis.</p> <p>Não utilizar equipamento de reboque para rebocar atrelados.</p>

As cargas de atrelados permitidas são valores máximos que dependem do veículo e do motor em casa e que não devem ser ultrapassados. A carga de reboque efectiva é a diferença entre o peso bruto efectivo do atrelado e a carga da tomada de acoplamento efectiva com o atrelado ligado.

As cargas de atrelados permitidas estão especificadas nos documentos do veículo. De uma forma geral, são válidas para inclinações de 12% no máximo. A carga de reboque admissível aplica-se até à inclinação especificada e ao nível do mar. Uma vez que a potência

do motor diminui à medida que a altitude aumenta devido à rarefação do ar, havendo assim menor capacidade de subida, o peso bruto permitido do atrelado também diminui 10% por cada 1 000 m de altitude. O peso bruto do atrelado não tem de ser reduzido ao conduzir em estradas com inclinações ligeiras (menos de 8%, p. ex. auto-estradas).

O peso bruto do atrelado admissível não deve ser excedido. Esse peso é especificado na placa de identificação ⇒ página 252 .

### Carga de acoplamento vertical

 Aviso
<p>Se ligar acessórios ao engate do reboque, tais como porta-bicicletas, caixas de reboque, etc., cumpra a carga de acoplamento vertical máxima permitida.</p> <p>Ao usar um porta-bicicletas, não transporte mais de quatro bicicletas convencionais ou duas bicicletas elétricas. Certifique-se de que coloca a bicicleta mais pesada o mais perto possível do veículo.</p>

A carga de acoplamento vertical é a carga exercida pelo reboque na esfera de acoplamento. Pode ser alterada

alterando a distribuição do peso ao carregar o reboque.

A carga de acoplamento vertical máxima permitida de (70 kg / BEV: 60 kg) é especificada na placa de identificação do equipamento de reboque e nos documentos do veículo.

Procurar sempre atingir a carga máxima de acoplamento vertical, especialmente no caso de reboques pesados. A carga de acoplamento vertical nunca deve ser inferior a 25 kg.

### Carga do eixo traseiro

Quando o reboque está ligado e o veículo rebocador está totalmente carregado, a carga do eixo traseiro permitida (ver placa de identificação ou documentos do veículo) pode ser ultrapassada em 60 kg, mas o peso bruto do veículo não deve ser ultrapassado. Se a carga do eixo traseiro permitida for ultrapassada, não se deve exceder a velocidade máxima de 100 km/h.

### Condições de condução e sugestões para o reboque

Antes de fixar um reboque, lubrificar a esfera de acoplamento. Contudo, não o fazer se se estiver a utilizar um estabilizador na esfera de reboque para reduzir os movimentos de ziguezague.

Durante o reboque de um atrelado, não exceder uma velocidade de 80 km/h. Uma velocidade máxima de 100 km/h apenas é adequada se for utilizado um amortecedor de oscilações e se o peso bruto permitido do reboque não exceder a tara do veículo.

No caso de atrelados com uma estabilidade de condução reduzida e rulotes, recomenda-se vivamente a utilização de um amortecedor de oscilações.

Se o reboque começar a andar aos ziguezagues, reduzir a velocidade; não tentar corrigir a direcção e travar a fundo se necessário.

Numa descida, conduzir na mesma mudança que se utilizaria para fazer essa subida e conduzir a uma velocidade semelhante.

Ajustar a pressão dos pneus para o valor especificado para carga completa.

### Equipamento para reboque

Cuidado
Quando conduzir sem um reboque, retire a barra de acoplamento.

### Arrumação da barra da esfera de acoplamento

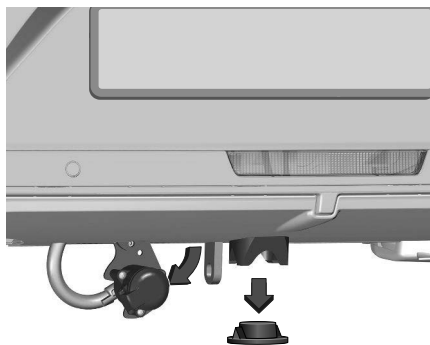

O saco com a barra da esfera de acoplamento está arrumado na cobertura do piso traseiro no vão de carga. Colocar a cinta pelo olhal de engate traseiro direito, passar duas vezes à volta e apertá-la para fixar o saco.

**Montar a barra da esfera de acoplamento**

Desengatar e rebater a tomada.  
Retirar o tampão de vedação da abertura da barra da esfera de acoplamento e arrumar.  
Verificar a tensão da barra da esfera de acoplamento

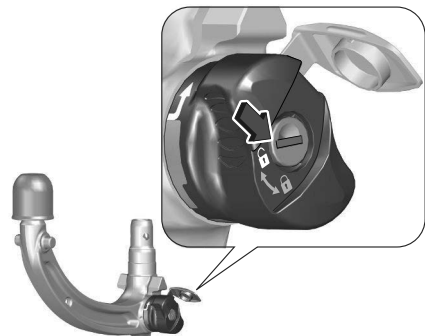

- Remover a tampa de proteção da fechadura do botão rotativo e verificar se o botão rotativo está destrancado.

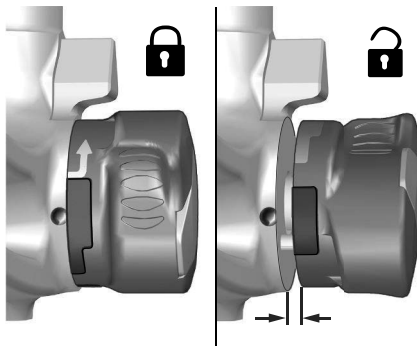

- A marcação vermelha no manípulo rotativo tem de estar virada para a marcação branca na barra da esfera de acoplamento.
- A folga entre o botão rotativo e a barra da esfera de acoplamento tem de ser de cerca de 5 mm.

Caso contrário, a barra da esfera de acoplamento tem de ser colocada sob tensão antes de inserida:

- Desbloquear a barra da esfera de acoplamento rodando a chave para a posição 

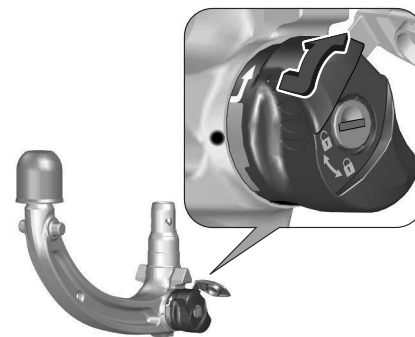

- Puxar o manípulo rotativo para fora e rodar no sentido dos ponteiros dos relógios até ao máximo.

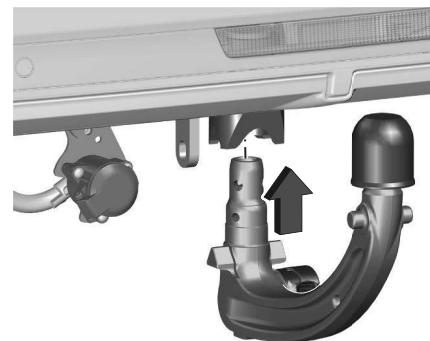
**Colocar a barra da esfera de acoplamento**

Inserir a barra da esfera de acoplamento sob tensão na abertura e empurrar com

firmeza para cima até se ouvir um estalido, sinal de encaixe.

O manípulo rotativo volta à posição inicial, assentando contra a barra da esfera de acoplamento sem qualquer folga.

#### **Aviso**

Não toque no manípulo rotativo durante a inserção.

Bloquear a barra da esfera de acoplamento rodando a chave para a posição . Retirar a chave e fechar a tampa de protecção.

#### **Olhal para cabo anti-desengate**

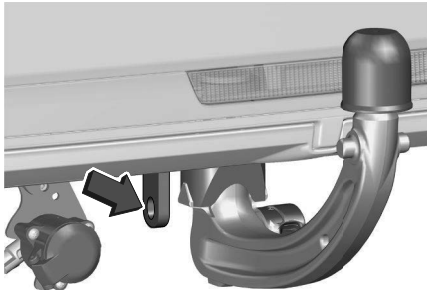

Fixar o cabo anti-desengate ao olhal.

#### **Verificar se a barra da esfera de acoplamento está bem montada**

- A marcação verde no botão rotativo tem de estar virada para a marcação branca na barra da esfera de acoplamento.
- Não deve haver qualquer folga entre o botão rotativo e a barra da esfera de acoplamento.
- A barra da esfera de acoplamento deve engatar bem na abertura.
- A barra da esfera de acoplamento deve ser bloqueada e a chave deve ser removida.

#### **Aviso**

O reboque de um atrelado só é permitido quando uma barra de acoplamento estiver corretamente instalada. Se a barra de acoplamento não engatar corretamente, procure a assistência de uma oficina.

#### **Desmontar a barra da esfera de acoplamento**

Segurar a ficha do atrelado e desligá-la da tomada de alimentação para executar um quarto de volta e puxar.

Desligar o cabo de segurança do atrelado do olhal de segurança do transportador.  
Retirar o atrelado da esfera de acoplamento.  
Colocar a tampa de proteção sobre a esfera de reboque.  
Abrir a aba de proteção da fechadura e rodar a chave para a posição  para desbloquear a barra da esfera de acoplamento.

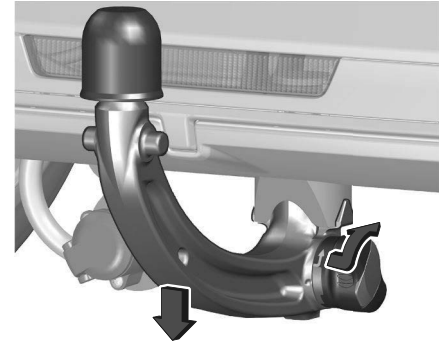

Puxar o manípulo rotativo para fora e rodar no sentido dos ponteiros dos relógios até ao máximo. Puxar a barra da esfera de acoplamento para fora e para baixo.  
Inserir a tampa de vedação na abertura. Recolher a tomada.

## Programa de estabilidade do reboque

Se o sistema detectar movimentos de ziguezague, a potência do motor diminui e o conjunto veículo / reboque é travado selectivamente até esses movimentos pararem. Enquanto o sistema está a funcionar, manter o volante o mais imóvel possível.

O sistema funciona de 60 km/h a 160 km/h.

### Aviso

Em algumas situações, o sistema poderá não detetar o desalinhamento do atrelado, p. ex., ao rebocar um atrelado leve. Em superfícies escorregadias ou acidentadas, o sistema pode não conseguir evitar o súbito desalinhamento do atrelado.

O Programa de estabilidade do reboque é uma função do Controlo Eletrónico de Estabilidade ⇒ página 178 .

## Recomendação De Reboque

### Cuidado

Para os modelos híbridos (MHEV) em condições de altitude elevada (>2500 m acima do nível do mar), a capacidade

de reboque é limitada, uma vez que pode afetar o desempenho do veículo.

## Sugestões de condução

### Controlo Do Veículo

#### Nunca aproveitar o movimento do veículo com o motor desligado

Muitos sistemas não funcionam quando o motor está desligado, p. ex., unidade do servofreio, direção assistida. Conduzir desta forma é perigoso para si e para os outros.

Todos os sistemas funcionam durante um Autostop.

Sistema start-stop ⇒ página 120 .

#### Pedais

Para assegurar que o curso do pedal está desimpedido, não deverão existir tapetes na área dos pedais nem ser deixado o pé na zona.

Utilizar apenas tapetes com as medidas adequadas e que sejam fixados pelos retentores do lado do condutor.

## Emergências

### Aviso

Danos na bateria de alta tensão ou no sistema de alta tensão podem criar um risco de choque elétrico, sobreaquecimento ou incêndio. Se o veículo tiver sido danificado ou afetado por uma colisão moderada a grave, deve ser inspecionado o mais rapidamente possível por pessoal qualificado.

Até que a inspeção técnica tenha sido realizada, o veículo deve ser armazenado no exterior a uma distância mínima de 5 metros de qualquer estrutura ou outros objetos inflamáveis.

Se o veículo tiver sido danificado ou afetado por inundações ou incêndios, não deve ser deslocado e deve ser inspecionado por pessoal qualificado o mais rapidamente possível.

## Sistemas avançados de assistência à condução (ADAS)

Introdução aos sistemas de assistência.....	158
Informações gerais.....	158
Sistema de Assistência ao Controlo de Velocidade.....	160
Limitador de velocidade .....	160
Regulador de velocidade .....	162
Controlo da velocidade de cruzeiro adaptável (ACC) .....	164
Sistema de Assistência para Evitar Colisões.....	171
Travagem de Emergência Ativa (AEB) .....	171
Aviso de colisão dianteira (FCW) .....	176
Sistema de travagem pós-colisão (PCBS) .....	177
Sistema de assistência à estabilidade do veículo.....	177
Regulação antipatinagem (ASR) ...	178
Controlo Electrónico de Estabilidade (ESC) .....	178
Sistema de Assistência ao Desempenho de Travagem.....	179
Sistema de travagem antibloqueio (ABS) .....	179
Sistemas de ajuda à melhoria da visibilidade.....	180

Aviso de ângulo morto (SBSA) .....	180
Sistema de assistência na faixa de rodagem.....	181
Ajuda à manutenção na faixa (LKA) .....	181
Alerta de transposição involuntária da faixa de rodagem (LDW) .....	184
Ajuda à permanência na faixa (LPA) .....	185
Sistema de Assistência ao Estacionamento e Marcha-atrás.....	188
Assistência automática ao estacionamento .....	188
Visão surround .....	191
Alerta de tráfego cruzado na retaguarda .....	194
Câmara de visão traseira (RVC) ...	195
Sistemas de ajuda à atenção do condutor.....	197
Deteção de sonolência do condutor (DDD).....	197
Deteção de sonolência e distração do condutor com a câmara de monitorização do condutor.....	199
Sistema de assistência a operações fora de estrada e baixa autonomia.....	201
Ajuda ao arranque em subidas .....	201
Recursos de assistência de utilitários.....	201

Assistente de sinais de trânsito (TSA) .....	201
Reconhecimento de sinais de trânsito (TSR) .....	204

## Introdução aos sistemas de assistência

### Informações Gerais



#### Aviso

Os sistemas de assistência ao condutor são desenvolvidos para dar apoio ao condutor e não para substituir a atenção do condutor.

O condutor assume total responsabilidade ao conduzir o veículo. Ao utilizar sistemas de assistência ao condutor, tenha sempre cuidado com a situação atual do trânsito.

#### Nota

Para cumprir os regulamentos gerais de segurança europeus, alguns sistemas de assistência ao condutor só podem ser desativados no visor de entretenimento até à próxima vez que a ignição for reativada.

O sistema é automaticamente ativado por defeito sempre que se liga o motor.

#### BEV

Devido ao funcionamento silencioso do veículo durante a condução, o condutor deve prestar especial atenção.

#### Nota

Os auxiliares de condução e manobras não podem, em caso algum, substituir a vigilância do condutor.

O condutor deve cumprir o código da estrada, manter o controlo do veículo em todas as circunstâncias e deve conseguir manter o controlo a qualquer momento.

O condutor deve adaptar a velocidade às condições climáticas, ao trânsito e ao estado da estrada.

É da responsabilidade do condutor monitorizar constantemente as condições de tráfego, avaliar a distância e a velocidade relativa em relação aos outros veículos e antecipar as respetivas manobras antes de utilizar a luz indicadora de mudança de direção e mudar de faixa.

Estes sistemas não permitem ultrapassar as leis da física.

#### Nota

**Ajudas à condução.** Deve agarrar o volante com as duas mãos, utilizar sempre os retrovisores exteriores e interiores, manter sempre os pés junto aos pedais e fazer um intervalo de 2 em 2 horas.

#### Nota

**Auxiliares de manobra.** O condutor deve verificar sempre as imediações do veículo antes e durante toda a manobra, em especial os retrovisores.

### Informação apresentada Obrigações Legais

Para cumprir os regulamentos europeus e por motivos de segurança, estas funções não podem ser parcial ou totalmente desativadas pelo condutor:

- Informação de limite de velocidade no sistema de reconhecimento de sinais de trânsito
- Alerta de risco de colisão/travão de segurança ativo
- Assistente de manutenção na faixa
- Alerta de desatenção do condutor por câmara
- Ajuda ao estacionamento



#### Aviso

O funcionamento do(s) radar(es), bem como quaisquer funções associadas, pode ser afetado pela acumulação de sujidade (por exemplo, lama ou gelo), em condições atmosféricas adversas (por exemplo, chuva intensa, neve), ao tapar a zona de deteção com etiquetas aderentes ou outros objetos ou se os para-choques estiverem danificados. Se for necessário pintar o para-choques dianteiro ou traseiro, contacte um concessionário ou uma oficina

autorizada; determinados tipos de pintura podem afetar o funcionamento do(s) radar(es).

Procure não tapar as zonas de deteção situadas nos para-choques dianteiro e traseiro, com etiquetas adesivas ou outros objetos; esta situação pode afetar o funcionamento correto do sistema associado.



### Aviso

#### Câmara de ajuda à condução

Esta câmara e as funções associadas podem ficar comprometidas ou não funcionar se a área do para-brisas à frente da câmara estiver suja, embaciada, com gelo, coberta de neve, danificada ou tapada por um autocolante.

Em caso de tempo húmido e frio, desembacie o para-brisas com frequência.

Fraca visibilidade (por exemplo, iluminação insuficiente, chuva forte, nevoeiro intenso, queda de neve), encandeamento (luzes de veículos em sentido contrário, sol de frente, reflexos no piso molhado, saída de túnel, alternância entre sombra e luz), também pode comprometer o desempenho de deteção.

Se for necessário substituir o para-brisas, contacte um concessionário ou uma oficina autorizada para calibrar de novo a câmara; caso contrário, o funcionamento dos auxiliares de condução associados pode não funcionar corretamente.

#### Nota

**Outras câmaras.** As imagens fornecidas pela câmara(s) apresentadas no ecrã tátil ou no quadro de bordo podem ser distorcidas pelo terreno.

Zonas com sombra, com luz solar intensa ou com iluminação insuficiente podem escurecer a imagem e reduzir o contraste.

Os obstáculos podem parecer mais afastados do que estão na realidade.



### Aviso

#### Sensores

O funcionamento dos sensores e de quaisquer funções associadas pode ser afetado por poluição sonora, por exemplo, a emitida por máquinas e veículos ruidosos (por exemplo, camiões, martelos pneumáticos), pela acumulação de neve ou de folhas mortas na via ou no caso de para-choques e retrovisores danificados.

Ao engrenar a marcha-atrás, um sinal sonoro (sinal sonoro longo) indica que os sensores podem estar sujos.

Se o veículo sofrer um impacto frontal ou traseiro, os sensores podem ser desconfigurados, o que nem sempre é detetado pelo sistema: o cálculo das distâncias pode ser incorreto.

Os sensores não detetam sistematicamente obstáculos demasiado baixos (passeios, pinos) ou demasiado finos (árvores, postes, sebes de arame).

Alguns obstáculos que se encontram no ângulo morto dos sensores podem não ser detetados ou deixar de ser detetados durante a manobra.

Alguns materiais (tecidos) absorvem ondas sonoras: os peões podem não ser detetados.

#### Nota

**Manutenção.** Limpe os para-choques, os retrovisores exteriores e o campo de visão das câmaras com regularidade. Quando lavar o veículo a alta pressão, direcione o jato para que fique a uma distância de pelo menos 30 cm do radar, sensores e câmaras.

### ⚠ Aviso

#### Guarnições para tapetes/pedais

A utilização de guarnições para tapetes ou pedais não homologados pode interferir com o funcionamento do limitador de velocidade ou do regulador de velocidade.

Para evitar o risco de bloqueio dos pedais:

- Certifique-se de que o tapete está bem preso.
- Nunca sobreponha vários tapetes.

#### Nota

#### Unidades de velocidade

Assegure-se de que as unidades de velocidade mostradas no painel de instrumentos (km/h ou mph) são as indicadas para o país onde está a conduzir.

Caso contrário, quando o veículo estiver imobilizado, mude a apresentação desta unidade de velocidade para que esteja em cumprimento com a autorização local.

Em caso de dúvida, contacte um concessionário ou uma oficina qualificada.

## Sistema de Assistência ao Controlo de Velocidade

### Limitador De Velocidade

O limitador de velocidade impede que o veículo exceda uma velocidade máxima predefinida. A velocidade máxima pode ser definida a velocidades entre 30 km/h e 180 km/h.

O condutor pode acelerar o veículo até à velocidade predefinida. Podem ocorrer desvios relativamente à velocidade limitada em descidas.

A velocidade predefinida pode ser excedida temporariamente pressionando o pedal do acelerador com firmeza.

O estado e o limite de velocidade pré-definido são indicados no painel de instrumentos.

### Ativação da funcionalidade



Premir  uma vez para ativar a função do limitador de velocidade.

### Definição da velocidade pelo condutor



A velocidade predefinida pode ser alterada movendo o comutador para aumentar ou para diminuir a velocidade.

Uma pressão breve altera a velocidade em 1 km/h; premir longamente altera a velocidade em 5 km/h.

Premir + ou - para ativar.

Premir para ativar no mesmo ciclo de ignição.

### Adotar a velocidade através do sistema de reconhecimento do limite de velocidade

Um limite de velocidade detetado pode ser utilizado como uma nova velocidade predefinida para o limitador de velocidade.

Para detetar os sinais de limite de velocidade, é necessário ativar o sistema de reconhecimento de sinais de trânsito. Sistema de reconhecimento de sinais de trânsito ⇒ página 201.

### Ao passar o sinal do limite de velocidade

**OK?** é exibido automaticamente.

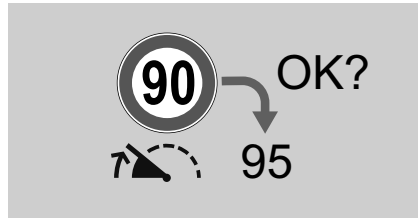

Premir **OK** no volante para guardar a velocidade sugerida. A velocidade sugerida é mostrada como a nova definição de velocidade.

### Depois de passar o sinal do limite de velocidade

Premir **OK** no volante.

**OK?** é exibido.

Premir **OK** para guardar a velocidade sugerida.

A velocidade sugerida é mostrada como a nova definição de velocidade.

### Exceder o limite de velocidade

Em caso de emergência, é possível ultrapassar o limite de velocidade carregando firmemente no pedal do acelerador até ao ponto final. Nesse caso, o valor da velocidade pré-definida pisca.

Soltar o pedal do acelerador e a função do limitador de velocidade é reactivada

assim que seja atingida uma velocidade mais baixa do que a velocidade limite. Quando a velocidade predefinida é excedida sem ser por se carregar no pedal do acelerador, p. ex., ao conduzir numa inclinação íngreme, é emitido um sinal sonoro.

### Aviso

No caso de descida acentuada ou em caso de forte aceleração, o limitador de velocidade não pode impedir o veículo de ultrapassar a velocidade de referência.

Se necessário, carregue nos travões para controlar a velocidade do veículo.

### Desativação da funcionalidade

Premir para ativar, o limitador de velocidade está no modo de pausa e é apresentada uma mensagem.

O veículo é conduzido sem limitador de velocidade.

O limitador de velocidade é desativado, mas não desligado. A velocidade guardada por último permanece na memória para ser mais tarde retomada.

### Retomar a velocidade limite

Premir para ativar, o limite de velocidade guardado é obtido.

## Desligar o sistema

Premir , o modo limitador de velocidade é desseleccionado e o ecrã do limitador de velocidade é ocultado do painel de instrumentos.

## Avaria

O sistema de reconhecimento do limite de velocidade poderá não funcionar corretamente se os sinais de trânsito não correspirem o disposto na Convenção de Viena sobre a Sinalização Rodoviária.

Em caso de avaria do limitador de velocidade, a velocidade é apagada, sendo apresentados traços de forma intermitente.

Mande verificar o sistema numa oficina STELLANTIS.

## Regulador De Velocidade

O controlo da velocidade de cruzeiro consegue armazenar e manter velocidades acima de 40 km/h.

Nos veículos com caixa de velocidades manual, tem de ser seleccionada uma qualquer mudança. Nos veículos com caixa de velocidades automática, deve ser seleccionada a posição **D**, ou a segunda velocidade ou superior na posição **M**.

Poderão ocorrer desvios das velocidades guardadas na condução em inclinações ascendentes ou descendentes.

O sistema mantém a velocidade do veículo de acordo com a velocidade predefinida pelo condutor, sem qualquer ação no pedal do acelerador. A velocidade predefinida pode ser excedida temporariamente pressionando o pedal do acelerador com firmeza. O estado e a velocidade predefinidos são indicados no painel de instrumentos. Não utilizar o comando da velocidade de cruzeiro se não for aconselhável manter uma velocidade constante.

## Ligar o sistema



Carregue em .

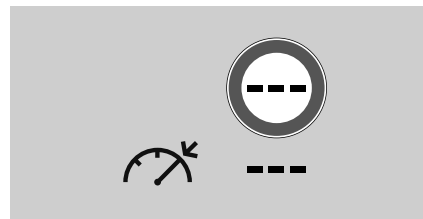



O ecrã do controlo de velocidade de cruzeiro é exibido.  é cinzento, a indicar que o sistema ainda não está ativo.

## Ativação da funcionalidade

Se todas as condições de funcionamento estiverem reunidas, a indicação **OK?** é exibida.

Prima **OK** para memorizar a velocidade atual do veículo como velocidade definida e ativar o controlo de velocidade

de cruzeiro.  muda de cinzento para verde indicando que o sistema está ativo. O pedal do acelerador pode ser solto. Em alternativa, mova o comutador para

 aumentar ou para  diminuir a velocidade e memorizar esta velocidade como velocidade definida. O controlo de velocidade de cruzeiro é imediatamente ativado se o comutador for movido

para cima ou para baixo.  muda de cinzento para verde.

## Definição da velocidade pelo condutor



Se o sistema estiver ativo, a velocidade predefinida pode ser alterada movendo o comutador para para aumentar ou para para diminuir a velocidade. Mova o comutador repetidamente para alterar a velocidade em pequenos passos, manter premido para alterar a velocidade em grandes passos.

## Adotar a velocidade através do sistema de reconhecimento do limite de velocidade

Um limite de velocidade detetado pode ser utilizado como uma nova velocidade predefinida para o programador de velocidade.

Para detetar o sinal de limite de velocidade, é necessário ativar o sistema de reconhecimento de sinais de trânsito. Sistema de reconhecimento de sinais de trânsito ⇒ página 201 .

## Ao passar o sinal do limite de velocidade

**OK?** é exibido automaticamente. Premir **OK** no volante para guardar a velocidade sugerida. A velocidade sugerida é mostrada como a nova definição de velocidade.

## Depois de passar o sinal do limite de velocidade

Premir **OK** no volante.

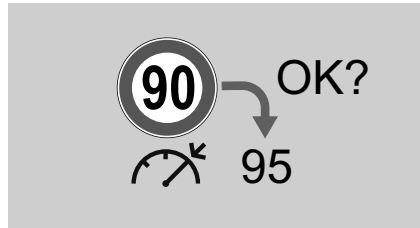

É apresentado **OK?** Premir **OK** para guardar a velocidade sugerida. A velocidade sugerida é mostrada como a nova definição de velocidade.

## Exceder a velocidade definida

É sempre possível conduzir mais rápido do que a velocidade definida, carregando

no pedal do acelerador. Quando o pedal do acelerador é solto, o veículo retoma a velocidade guardada. Enquanto a velocidade definida for excedida, a definição da velocidade definida pisca.

## Desativação da funcionalidade

Premir : o cruise control está no modo de pausa e é apresentada uma mensagem. O veículo é conduzido sem programador de velocidade. O programador de velocidade é desativado, mas não desligado. A última velocidade memorizada permanece na memória para ser retomada mais tarde. O regulador da velocidade é desativado automaticamente quando:

- O pedal do travão é carregado
- o sistema de controlo da tração ou controlo eletrónico de estabilidade está a funcionar
- marcha-atrás engatada, **N** selecionado ou nenhuma mudança engatada
- pedal da embraiagem acionado durante mais de cinco segundos
- travão de mão elétrico acionado

## Continuar com a velocidade guardada

Prima **II** ▷

## Desligar o sistema

Prima  , o modo de controlo de velocidade de cruzeiro é desseleccionado e o ecrã do controlo de velocidade de cruzeiro é ocultado do painel de instrumentos.

## Limitações do sistema

Nunca utilizar o sistema nas seguintes situações:

- Numa zona urbana com o risco dos peões atravessarem a estrada.
- Em trânsito intenso (exceto versões com a função Stop & Go).
- Em estradas sinuosas ou inclinadas.
- Em estradas escorregadias ou inundadas.
- Em condições atmosféricas adversas.
- Na eventualidade da visibilidade do condutor ser limitada.
- Condução num circuito de velocidade.
- Condução numa estrada rolante.
- Ao utilizar correntes de neve, capas antiderrapantes ou pneus de pregos.

Ao conduzir em descidas acentuadas, o sistema não pode impedir que o veículo ultrapasse a velocidade definida. Travar conforme necessário.

Ao conduzir em descidas acentuadas ou ao rebocar, a velocidade definida poderá não ser atingida ou mantida.

## Avaria

O sistema de reconhecimento do limite de velocidade poderá não funcionar corretamente se os sinais de trânsito não cumprirem o disposto na Convenção de Viena sobre a Sinalização Rodoviária. Em caso de avaria do programador de velocidade, a velocidade é apagada, sendo apresentados traços de forma intermitente.

Contactar uma oficina para que seja verificado o sistema.

## Controlo Da Velocidade De Cruzeiro Adaptável (ACC)

O programador de velocidade adaptável é um melhoramento do programador de velocidade, com a funcionalidade adicional de manter uma certa distância de seguimento em relação ao veículo à frente.



Utiliza uma câmara localizada na parte superior do para-brisas e uma unidade de radar localizada no para-choques dianteiro para detetar os veículos à frente. Se não for detetado qualquer veículo no trajeto de condução, o programador de velocidade adaptável comporta-se como um programador de velocidade convencional.

O programador de velocidade adaptável desacelera automaticamente o veículo na aproximação a um veículo em frente a deslocar-se mais lentamente. Nesse caso, ajusta a velocidade do veículo para seguir o veículo à frente à distância seleccionada. A velocidade do veículo aumenta ou diminui para seguir o veículo à frente, mas sem exceder a velocidade definida. Pode aplicar uma travagem limitada com as luzes dos travões activadas.

Se o veículo à frente acelerar ou mudar de faixa, o programador de velocidade adaptável acelera progressivamente o veículo para retomar a velocidade definida guardada. Se o condutor acionar as luzes de mudança de direção para ultrapassar um veículo mais lento, o programador de velocidade adaptável permite aproximar temporariamente o veículo do veículo à frente para ajudar a ultrapassá-lo.

No entanto, a velocidade definida nunca é excedida.

Se o veículo à frente estiver a deslocar-se demasiado lentamente e já não for possível manter a distância de seguimento selecionada, é emitido um sinal sonoro de aviso e apresentada uma mensagem. A mensagem pede ao condutor para retomar o controlo do veículo. Nos veículos com caixa manual, o sistema pode travar o veículo até 30 km/h. Nos veículos com caixa de velocidades automática, o sistema consegue travar o veículo até parar completamente. Consoante a versão, o sistema pode acelerar o veículo de forma automática depois de uma paragem total.

### ⚠ Aviso

As luzes dos travões acendem-se se o veículo abrandar através da Travagem de Emergência Ativa.  
Se as luzes dos travões estiverem avariadas, o sistema não funciona.

### Ligar o sistema

Premir  e certificar-se de que o **Assistente de condução** está ativado no Visor de informação.



Premir , sucessivamente até o modo de programador de velocidade adaptável ser selecionado.  
É apresentado o ecrã do programador de velocidade adaptável. O sistema ainda não está ativado.

### Condições de funcionamento

O sistema pode ser ativado se as seguintes condições estiverem reunidas:

- velocidade do veículo entre 30 km/h e 180 km/h nos veículos com caixa de velocidades manual, entre 0 km/h e 180 km/h nos veículos com caixa de velocidades automática
- porta do condutor fechada
- cinto de segurança do condutor apertado
- D selecionado ou a segunda velocidade ou velocidade superior engatada
- travão de mão desengatado
- pedal do travão carregado se o veículo estiver parado

### Ativação da funcionalidade

Se todas as condições de funcionamento estiverem reunidas, é apresentada a indicação **OK?**.



Premir **OK** para guardar a velocidade atual do veículo e ativar o programador de velocidade.

No ecrã do programador de velocidade adaptável são apresentados a verde a velocidade definida e um elemento de estrada. O pedal do acelerador pode ser solto.

Em alternativa, mover o comutador

para aumentar ou para diminuir a velocidade e memorizar esta velocidade. O programador de velocidade é imediatamente ativado se mover o comutador para cima ou para baixo. No ecrã do programador de velocidade adaptável são apresentados a verde a velocidade definida e o elemento de estrada.

### Definição da velocidade pelo condutor



A velocidade definida pode ser alterada movendo o comutador para

aumentar ou para diminuir a velocidade. Mova o comutador repetidamente para alterar a velocidade em pequenos passos, manter premido para alterar a velocidade em grandes passos.

### Adotar a velocidade através do sistema de reconhecimento do limite de velocidade

Um limite de velocidade detetado pode ser utilizado como um novo valor para o programador de velocidade adaptável.

**Ao passar o sinal do limite de velocidade OK?** é exibido automaticamente.

Prima **OK** no volante para guardar a velocidade sugerida.

A velocidade sugerida é mostrada como a nova definição de velocidade.

### Depois de passar o sinal do limite de velocidade

Premir **OK** no volante.

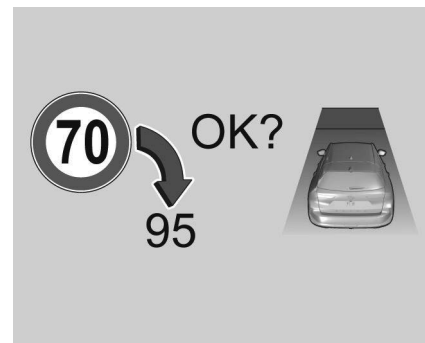

Aparece **OK?** Prima **OK** para guardar a velocidade sugerida.

A velocidade sugerida é mostrada como a nova definição de velocidade. Sistema de reconhecimento de sinais de trânsito ⇒ página 201 .

### Exceder a velocidade definida

É sempre possível conduzir mais rápido do que a velocidade definida, carregando no pedal do acelerador. Quando o pedal do acelerador é solto, o veículo retoma

a velocidade guardada. Se houver um veículo mais lento à frente, a distância de seguimento selecionada pelo condutor é restaurada.

Enquanto a velocidade definida for excedida, a velocidade definida pisca no ecrã do programador de velocidade adaptável.

### Aviso

A aceleração feita pelo condutor desactiva a travagem automática do sistema. Isto é indicado como um aviso pop-up no painel de instrumentos.

### Retomar a velocidade guardada

Premir **II ▷** ou **OK** para reativar o programador de velocidade adaptável à velocidade guardada.

### Programador de velocidade adaptável nos veículos com caixa de velocidades automática

Nos veículos com caixa de velocidades automática, o programador de velocidade adaptável permite manter a distância selecionada atrás de um veículo a travar, até parar completamente.

Se o sistema tiver parado o veículo atrás de outro veículo, a luz de aviso verde 

é apresentada à esquerda da velocidade definida. Este símbolo informa que o veículo é mantido automaticamente na posição de paragem.

Enquanto o veículo é mantido em posição de paragem, devem ser cumpridas as seguintes recomendações:

- Não sair do veículo.
- Não abrir a bagageira.
- Não engatar a marcha-atrás.
- Não largar nem apanhar passageiros.

Três segundos após o veículo ter sido parado pelo sistema, o veículo volta a avançar lentamente se o trânsito o permitir. Após três segundos de

imobilização, prima  ou carregue no pedal do acelerador para arrancar. Prestar atenção ao ambiente em redor do veículo ao conduzir.

Se o veículo permanecer parado durante mais de 5 minutos sem qualquer ação do condutor, o travão de mão elétrico é acionado. A luz de controlo  acende-se. Para desengatar o travão de mão elétrico, carregar no pedal do acelerador. Travão de mão elétrico ⇨ página 122 .

### Aviso

Quando o sistema é desativado ou cancelado, o veículo deixa de permanecer parado e pode começar a mover-se. Estar sempre preparado para imobilizar o veículo aplicando o travão manualmente. Não sair do veículo sem que este seja imobilizado pelo programador de velocidade adaptável. Colocar sempre o seletor de velocidades na posição de estacionamento (P) e desligue a ignição antes de abandonar o veículo.

### Definir a distância à frente

Quando o programador de velocidade adaptável deteta um veículo mais lento no trajeto de condução em frente, ajusta a velocidade do veículo para manter a distância à frente, selecionada pelo condutor.

A distância de seguimento pode ser definida para perto (1 barra), normal (2 barras) ou longe (3 barras).

Se o motor estiver ligado e o programador de velocidade adaptável estiver ligado (cinzento) ou ativo (verde),

é possível alterar a definição da distância de seguimento:



Prima o botão para apresentar a definição da distância de seguimento atual no painel de instrumentos. Premir o botão sucessivamente para selecionar a definição da distância de seguimento pretendida. A distância de seguimento selecionada é indicada através de barras de distância completas no ecrã do programador de velocidade adaptável.

#### Aviso

O condutor assume total responsabilidade por manter a distância adequada, com base nas condições de trânsito, meteorologia e visibilidade.

A distância de seguimento deve ser ajustada ou o sistema desligado sempre que as condições existente o exigiam.

#### Detetar o veículo à frente

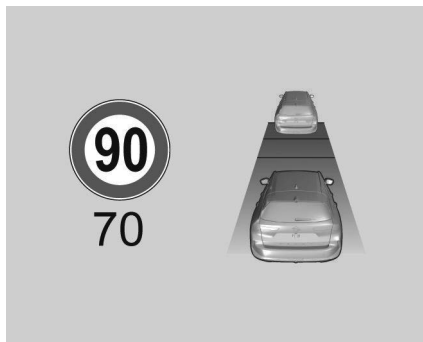

Se o sistema detetar um veículo na trajetória de condução, o ecrã do programador de velocidade adaptável muda de forma correspondente.

#### Desativação da funcionalidade

Carregue em .  
O programador de velocidade adaptável está desativado, mas não incapacitado. A última velocidade definida guardada permanece na memória para utilização posterior.

O programador de velocidade adaptável é desativado automaticamente nos seguintes casos:

- pedal do travão carregado
- o sistema de controlo da tração ou controlo eletrónico de estabilidade está a funcionar
- marcha-atrás engatada, **N** selecionado ou nenhuma mudança engatada
- a velocidade desce abaixo de 30 km/h para um veículo com caixa de velocidades manual
- risco de paragem do motor no caso de mau desempenho de um veículo com caixa de velocidades manual
- pedal da embraiagem acionado durante mais de dez segundos
- travão de mão elétrico acionado
- cinto de segurança desapertado
- porta do condutor aberta

#### Desligar o sistema

Premir , sucessivamente até ser selecionado o modo desejado para desligar assistência.

## Atenção do condutor

- Utilizar o programador de velocidade adaptável com cuidado em estradas sinuosas ou de montanha, pois o sistema pode deixar de detetar o veículo à frente e demorar algum tempo a detetá-lo novamente.
- Não utilizar o sistema em estradas com piso escorregadio, pois pode criar alterações súbitas na tração dos pneus (patinagem das rodas), causando a perda do controlo do veículo.
- Não utilizar o programador de velocidade adaptável com chuva, neve ou muita sujidade, pois o sensor do radar pode ficar tapado por uma película de água, pó, gelo ou neve. Isto reduz ou suprime completamente a visibilidade. Em caso de bloqueio do sensor, limpar a tampa do sensor.
- Não utilizar o sistema quando a roda sobresselente está a ser utilizada.

## Limites do sistema



### Aviso

A força de travagem automática do sistema não permite travagens bruscas, pelo que o nível de travagem

poderá não ser suficiente para evitar uma colisão.

- Após uma mudança súbita de faixa, o sistema precisa de um certo tempo para detectar o veículo à frente. Por isso se for detectado um novo veículo, o sistema pode acelerar em vez de travar.
- O programador de velocidade adaptável só tem em consideração o trânsito que circula no mesmo sentido.
- O programador de velocidade adaptável não tem em atenção peões, ciclistas e animais para travar e retomar a condução.
- O programador de velocidade adaptável não tem em atenção veículos parados.

Uma vez que o campo de deteção do radar é muito estreito, o sistema poderá não detetar:

- veículos de largura reduzida (p. ex., motocicletas, lambretas, etc.)
- veículos que não se desloquem no meio da faixa
- veículos a executar uma viragem
- veículos que arranquem subitamente

Desativar o sistema nas seguintes situações:

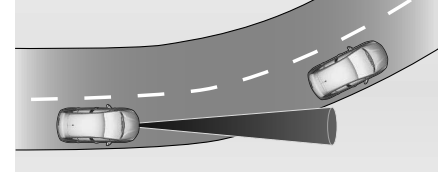

- ao conduzir numa curva apertada
- ao aproximar-se de uma rotunda
- ao seguir um veículo não detetado pelo sistema, por exemplo, um motociclo
- quando o veículo à frente abranda abruptamente
- quando um veículo se introduz subitamente entre o veículo e o veículo que circula à frente

## Considerações sobre planos inclinados

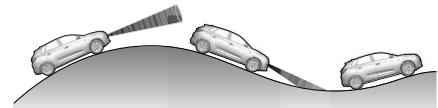

**⚠ Aviso**

Não utilize o programador de velocidade adaptável em estradas de montanha íngremes.

O desempenho do sistema em subidas depende da velocidade do veículo, da carga do veículo, das condições do trânsito e do declive da estrada. O sistema pode não detectar um veículo no trajecto em subidas. Em subidas íngremes, o condutor pode ter de utilizar o pedal do acelerador para manter a velocidade do veículo.

Em descidas, poderá ser necessário travar para manter ou reduzir a velocidade.

Atenção, que aplicar os travões desactiva o sistema.

**Unidade de radar**

A unidade de radar está situada a meio do para-choques dianteiro.

**⚠ Aviso**

A unidade de radar foi alinhada cuidadosamente durante o fabrico. Por isso, no caso de uma colisão dianteira, não utilize o sistema. O para-choques dianteiro poderá parecer intacto, no entanto é possível que o sensor por trás esteja afetado e reaja incorretamente. Após um acidente, consultar uma oficina para verificar e ajustar a posição da unidade de radar.

**⚠ Aviso**

A utilização de um suporte da chapa de matrícula no para-choques dianteiro poderá afetar o funcionamento correto da unidade de radar.

Ao utilizar um suporte da chapa de matrícula, seguir as marcas e indicações no para-choques dianteiro

**Avaria**

Em caso de avaria do controlo de velocidade de cruzeiro adaptativo, uma luz de aviso e uma mensagem de aviso são apresentados no painel de instrumentos, acompanhados de um sinal sonoro.

O sistema de reconhecimento do limite de velocidade poderá não funcionar corretamente se os sinais de trânsito não cumprirem o disposto na Convenção de Viena sobre a Sinalização Rodoviária. Mande verificar o sistema numa oficina STELLANTIS.

Como medida de segurança, não utilizar o sistema se as luzes de travagem estiverem defeituosas.

Não utilizar o sistema se o para-choques dianteiro estiver danificado.

## Sistema de Assistência para Evitar Colisões

### ⚠ Aviso

Os sistemas de assistência ao condutor são desenvolvidos para dar apoio ao condutor e não para substituir a atenção do condutor.

O condutor assume total responsabilidade ao conduzir o veículo. Ao utilizar sistemas de assistência ao condutor, tenha sempre cuidado com a situação atual do trânsito.

### ⚠ Aviso

A utilização de um suporte da chapa de matrícula no para-choques dianteiro poderá afetar o funcionamento correto da unidade de radar. Ao utilizar um suporte da chapa de matrícula, seguir as marcas e indicações no para-choques dianteiro.

### Nota

Para cumprir os regulamentos gerais de segurança europeus, alguns sistemas de assistência ao condutor só podem ser desativados no visor de

infortretenimento até à próxima vez que a ignição for reativada.

O sistema é automaticamente ativado por defeito sempre que se liga o motor.

## Travagem De Emergência Ativa (AEB)

A Travagem de Emergência Ativa pode ajudar a reduzir os danos e ferimentos resultantes de colisões com o veículo atrás, peões e ciclistas diretamente à frente, quando o condutor não reagir ativamente, efetuando uma travagem manual ou uma manobra da direção.

Antes de a Travagem de Emergência Ativa ser acionada, o condutor pode ser alertado pelo aviso de colisão dianteira. A funcionalidade utiliza várias fontes de informação (por ex. sensor da câmara, sensor do radar) para calcular a probabilidade de uma colisão dianteira.

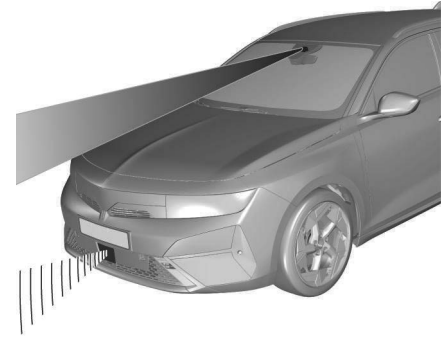

### ⚠ Aviso

Este sistema não se destina a substituir a responsabilidade do condutor pela condução do veículo e por se manter atento à estrada. Avisa o condutor se o veículo estiver em risco de colisão com o veículo à frente, um peão ou um ciclista. Imediatamente antes da colisão iminente, reduz a velocidade do veículo para evitar uma colisão ou limitar a sua gravidade.

O sistema também pode reagir a animais. No entanto, animais menores que 0,5 m ou objetos na estrada podem não ser detetados.

Após uma mudança súbita de faixa, o sistema precisa de um certo tempo para detectar o veículo à frente.

O condutor tem de estar sempre pronto para reagir e aplicar os travões e realizar as manobras de direção necessárias para evitar colisões. O condutor pode anular a travagem de emergência automática rodando fortemente o volante e/ou pressionando firmemente o pedal do acelerador. Para assegurar que o curso do pedal está desimpedido, não deverão existir tapetes na área dos pedais nem ser deixado o pé na zona.

### Ativação ou desativação

Dependendo da versão, o sistema ativa-se automaticamente sempre que se liga o motor, mesmo se tiver sido desativado durante o último ciclo de ignição.

O sistema pode ser ativado ou desativado no visor de informação através das definições do veículo .

Visores de informação ⇒ página 102 .

Dependendo da versão, a desativação apenas é possível com o veículo parado.

Aviso de colisão dianteira (FCW)

⇒ página 176 .

Se desativado,  acende-se e é apresentada uma mensagem no painel de instrumentos.

### Funcionalidade

Consoante a configuração do veículo e os objetos detetados, existem diversas velocidades operacionais.

A Travagem de Emergência Ativa funciona até 80 km/h quando é detetado um peão ou ciclista.

Nos veículos equipados com sensor de radar e câmara dianteira, a travagem de emergência ativa funciona até 80 km/h quando é detetado um veículo parado ou um motociclista.

Nos veículos equipados apenas com câmara dianteira, a Travagem de Emergência Ativa funciona de 8 km/h a 85 km/h quando é detetado um veículo em movimento.

Nos veículos equipados com sensor de radar e câmara dianteira, a travagem de emergência ativa funciona entre 8 km/h e 140 km/h quando é detetado um veículo em movimento.

O sistema inclui as seguintes funções:

- aviso de colisão dianteira
- assistência à travagem de emergência
- travagem automática

Aviso de colisão frontal ⇒ página 176 .

### Manobra de viragem

O sistema pode também ser acionado durante uma manobra de viragem

quando é detetado outro veículo, um motociclista ou um peão.

### Cruzamento na estrada com outro veículo

Nos veículos equipados com sensor de radar e câmara dianteira: O sistema pode ser acionado quando o veículo está a mudar de direção e deteta outro veículo na faixa adjacente que se aproxima vindo da direção oposta, se forem reunidas as seguintes condições:

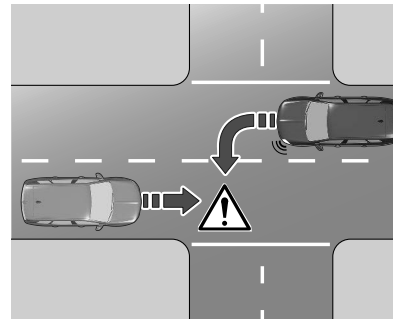

- a luz indicadora de mudança de direção correspondente estiver ativada
- o veículo está prestes a atravessar o trajeto de condução de outro veículo
- a velocidade do veículo situa-se entre 8 km/h e 25 km/h

- é provável uma colisão com outro veículo

Além disso, o sistema também reage a motociclistas.

### Cruzamento na estrada com um peão

O sistema pode ser acionado quando o veículo está a virar à esquerda ou à direita e é detetado um peão a atravessar a estrada, se as seguintes condições estiverem reunidas:

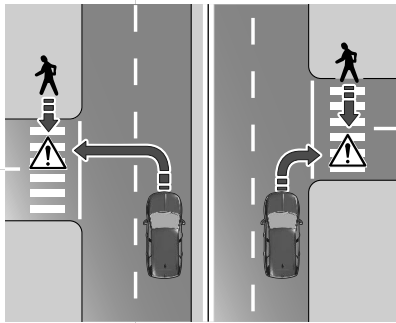

- o peão está a atravessar em frente do veículo
- o peão é claramente detetado pelos sensores

- o cenário é detetável pelos sensores, por exemplo, a luminosidade, o contraste em relação ao fundo

A velocidade do veículo situa-se entre 8 km/h e 25 km/h

Além disso, o sistema também reage a ciclistas.

### Manobra de cruzamento

#### Veículo a atravessar o caminho

O sistema pode ser acionado quando um veículo visível está a atravessar o caminho, se as seguintes condições estiverem reunidas:

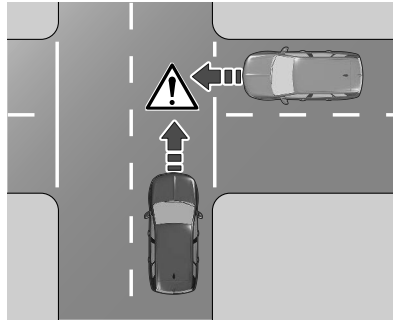

- o veículo visível está a atravessar o caminho e é claramente detetado pelos sensores
- a velocidade do veículo em cruzamento é inferior a 65 km/h

- a velocidade do veículo é inferior a 65 km/h

### Travagem automática

Imediatamente antes da colisão iminente, esta função aplica automaticamente uma travagem limitada para reduzir a velocidade de impacto da colisão ou evitar uma colisão.

Se a Travagem de Emergência Ativa

for aplicada, (⊖) pisca no painel de instrumentos.

Se a travagem de emergência ativa

estiver concluída, (⊖) pisca durante alguns segundos.

**Durante este tempo, a Travagem de Emergência Ativa não pode ser acionada se houver um risco de outra colisão.**

Abaixo de uma velocidade de 50 km/h, a travagem automática de emergência poderá abrandar o veículo até parar por completo. Se a velocidade exceder este limite, a travagem automática reduz a velocidade. No entanto, o condutor tem de aplicar o travão para parar totalmente o veículo.

Se o veículo parar completamente, a travagem automática é mantida por um determinado tempo.

**Continuar a carregar no pedal do travão para impedir o veículo de começar novamente a deslocar-se.**

O programador de velocidade é desativado quando ocorre uma travagem automática.

Nalguns casos, o condutor pode querer anular a travagem automática proporcionada pelo sistema de Travagem de Emergência Ativa.

Aplique firmemente o pedal do acelerador ou rode firmemente o volante para anular a travagem automática, se a situação e o ambiente o permitirem.

#### **Aviso**

Não depender do sistema para travar o veículo. A travagem de emergência ativa não trava automaticamente fora do intervalo de velocidades operacional.

### **Assistência à travagem de emergência**

Se o condutor travar mas não o suficiente para evitar uma colisão, este sistema complementa a travagem. Esta assistência apenas será fornecida se o condutor premir o pedal do travão.

A assistência à travagem de emergência é desativada automaticamente quando se desengata o pedal do travão.

### **Condições de funcionamento**

A travagem de emergência ativa só funciona quando:

- o sistema de travagem está operacional
- Controlo eletrónico de estabilidade e Sistema de Controlo da Tração estão ativados
- os cintos de segurança dos bancos dianteiros e, dependendo da versão, dos bancos traseiros estão apertados
- velocidade constante em estradas sem curvas

A Travagem de Emergência Ativa é desativada automaticamente nos seguintes casos:

- for detetada uma roda sobresselente com um diâmetro demasiado pequeno
- for detetada uma anomalia de funcionamento no interruptor do pedal do travão ou na luz do travão direito ou esquerdo.
- for detetada uma anomalia de funcionamento no sistema de travagem de emergência, no sistema eletrónico ou no sistema de travagem.
- é detetado um choque grave, por exemplo, com o enchimento do air-bag

### **Limitações do sistema**

O desempenho do sistema poderá ser limitado ou estar indisponível nos seguintes casos:

- sensores cobertos de neve, gelo, neve derretida, lama ou sujidade
- para-brisas danificado ou manchado, com visibilidade desfocada ou coberto com elementos estranhos (por exemplo, autocolantes).
- para-choques dianteiros danificados ou deformados ou para-choques dianteiros cobertos com elementos estranhos, por exemplo, autocolantes
- unidade de radar fora da sua posição regular devido a impacto do para-choques dianteiro
- câmara dianteira fora da respetiva posição normal
- travagem automática não disponível, p. ex., arrefecimento dos discos dos travões em curso
- pedal do travão continuamente utilizado durante um longo período de tempo, p. ex., numa descida longa
- estradas sinuosas ou montanhosas
- processo de inicialização do sistema após desligar a bateria

- encandeamento, por exemplo, devido ao sol ou iluminação artificial a incidir diretamente na lente da câmara
- condições ambientais adversas, p. ex., chuva, nevoeiro ou neve
- veículo à frente a gerar névoa da água na estrada

Depois de uma colisão ou quando forem visíveis danos, mande verificar o veículo por uma oficina STELLANTIS.

O desempenho do sistema poderá ser afetado por:

- Controlo eletrónico de estabilidade e Sistema de Controlo da Tração em curso
- tensão da bateria do veículo fora do intervalo
- estrada molhada a refletir as luzes
- veículos próximos à frente
- tratores, veículos sujos com lama ou veículos com um reboque
- estradas desniveladas
- más condições de iluminação
- súbitas mudanças de iluminação
- modificações no veículo, por ex. pneus
- veículo com excesso de carga

O condutor não pode sobrecarregar nem a bagageira nem o tejadilho do veículo.

Se um sensor estiver tapado, é apresentada uma mensagem a indicar que os sensores da câmara têm de ser limpos.

Se o sistema estiver afetado temporariamente e não for necessária a intervenção do condutor, não é apresentada nenhuma mensagem. É sempre necessária a atenção total do condutor durante a condução e este deve estar pronto para reagir para evitar colisões.

Recomendamos a desativação do sistema na personalização do veículo nos seguintes casos:

- ao rebocar um atrelado ou caravana
- ao transportar objetos compridos em barras de tejadilho ou numa bagageira de tejadilho
- quando o veículo está a ser rebocado
- ao realizar qualquer manutenção com a ignição ligada
- quando o veículo está equipado com correntes de neve
- quando está instalada uma roda sobresselente menor do que as outras rodas

- antes de usar um sistema de lavagem automática
- antes de colocar o veículo numa estrada rolante numa oficina
- se o para-brisas estiver danificado na zona próxima da câmara
- se o para-choques dianteiro sofreu danos ou estiver deformado
- se a unidade do radar estiver fora da sua posição normal resultante de um impacto do para-choques dianteiro
- se as luzes dos travões não estão a funcionar

### Avaria

Se o sistema não funcionar corretamente ou não estiver disponível, por exemplo,



durante a inicialização,  acende-se no painel de instrumentos.

Se o sistema tiver uma avaria,  acende-se no painel de instrumentos, é apresentada uma mensagem e é emitido um sinal sonoro. Consultar uma oficina STELLANTIS.

 acende-se no painel de instrumentos acompanhado por uma mensagem que indica que os sensores ou a câmara podem estar tapados. Pare o veículo e verifique se é necessário limpá-la.

Se  continuar aceso após a limpeza da câmara, consultar uma oficina STELLANTIS.

 também pode acender-se se o sistema Visor de informação tiver um problema.

Se  e  se acenderem no painel de instrumentos depois de o motor ter sido desligado e ligado, consultar uma oficina STELLANTIS.

Mensagens do veículo ⇒ página 102 .

## Aviso De Colisão Dianteira (FCW)

Os alertas de colisão frontal avisam o condutor se houver um risco de colisão com o veículo que circula à frente, com um ciclista ou um peão.

### Aviso

O aviso de colisão dianteira é apenas um sistema de aviso e não aplica os travões. Ao aproximar-se demasiado rapidamente de um veículo à frente, pode não haver tempo suficiente para evitar uma colisão.

O condutor assume total responsabilidade por manter a distância adequada, com base nas

condições de trânsito, meteorologia e visibilidade.

A atenção completa do condutor é sempre necessária durante a condução. O condutor tem de estar sempre pronto para reagir e aplicar os travões.

### Ativação

Consoante a configuração do veículo e os objetos detetados, existem diversas velocidades operacionais.

O aviso de colisão dianteira funciona até 80 km/h quando é detetado um peão ou ciclista. O aviso de colisão dianteira funciona de 8 km/h até à velocidade máxima quando é detetado um veículo.

### Avisar o condutor

O condutor é avisado pelos seguintes alertas:

- Nível 1: É apresentada uma mensagem de aviso no painel de instrumentos quando a distância para o veículo que circula à frente é demasiado pequena.
- Nível 2: É apresentada uma mensagem de aviso no painel de instrumentos e é emitido um sinal sonoro de aviso quando uma colisão é iminente e é necessária a ação imediata do condutor.

- Nível 3: Consoante a versão, o veículo poderá produzir uma curta reação de travagem para confirmar o risco de colisão. É necessária a ação imediata do condutor.

### Aviso

Ao aproximar-se demasiado depressa de um veículo na frente, poderá ser apresentado um aviso de nível 2 sem um aviso de nível 1 anterior.

Os alertas de Nível 1 dependem da sensibilidade do aviso definido. Este tipo de aviso só é apresentado no caso de veículos em movimento. É desativado a baixa velocidade.

### Aviso

A iluminação colorida deste símbolo não corresponde às leis de trânsito locais relativas à distância de seguimento. O condutor é inteiramente responsável por manter sempre uma distância de segurança de acordo com as regras de trânsito aplicáveis, as condições meteorológicas e rodoviárias, etc.

## Selecionar a sensibilidade de aviso

### Nota

Se for configurada a definição de sensibilidade de aviso com a maior distância, o sistema avisa anteriormente. Isto aumenta a segurança, mas aumenta a quantidade de alertas se a distância legal de segurança não for mantida. Para reduzir o número de avisos, selecione uma definição de sensibilidade de aviso mais curta.

É possível selecionar três níveis de sensibilidade no menu dos sistemas de apoio ao condutor.

A definição escolhida é memorizada quando a ignição for desligada. A sensibilidade do aviso varia com base na definição de aviso selecionada.

### Desativação

O sistema apenas pode ser desativado desativando a Travagem de Emergência Ativa em definições do veículo  no ecrã de informações.

Ecrã tátil e Visor de informação

⇒ página 102 .

### Limitações do sistema

O aviso de colisão dianteira foi concebido para avisar em relação a veículos, peões e ciclistas mas também pode reagir a outros objetos.

O desempenho do sistema poderá ser limitado ou estar indisponível nos seguintes casos:

- ao conduzir em estradas com muitas curvas ou montanhosas
- ao conduzir à noite
- quando as condições atmosféricas limitam a visibilidade, tais como nevoeiro, chuva ou neve
- o sensor no para-brisas está obstruído com neve, gelo, lama, sujidade, etc.
- o para-brisas está danificado ou tem objetos estranhos, como autocolantes

## Sistema De Travagem Pós-Colisão (PCBS)

Se for detetado um acidente, o veículo solicita a travagem automática pós-colisão. O objetivo desta função é reduzir o risco de colisões adicionais se o condutor deixar de reagir. O sistema atua em colisões frontais, laterais e traseiras. A travagem automática pós-colisão não funciona se o veículo deixar de ter capacidade para acionar e executar a travagem automática pós-colisão, o que poderá ocorrer em acidentes destrutivos ou em outros cenários específicos de acidentes.



É possível anular a travagem automática pressionando o pedal do acelerador ou o pedal do travão.

### Limitações do sistema

O sistema funciona se estiverem reunidas as seguintes condições:

- os airbags ou pré-tensores dos cintos de segurança tiverem sido ativados pela colisão
- o sistema de travagem e as funções elétricas permanecerem continuamente operacionais durante e depois da colisão
- o condutor não tiver carregado no pedal do travão ou pedal do acelerador

### Avaria

Se a travagem automática pós-colisão não estiver disponível, a luz de aviso  ou  fica acesa continuamente, a mensagem correspondente é apresentada no painel de instrumentos e é emitido um sinal sonoro de aviso. Mandar corrigir a causa da falha numa oficina STELLANTIS.

## Sistema de assistência à estabilidade do veículo

## Regulação Antipatinagem (ASR)

A antipatinagem das rodas (ou o controlo de tração) otimiza a tração quando utilizar a travagem com o motor e ao carregar nos travões nas rodas motrizes para evitar a rotação de uma ou várias rodas. Melhora também a estabilidade de direcção do veículo.

Se houver uma diferença entre a trajetória do veículo e o trajeto pretendido pelo condutor, o sistema de controlo dinâmico de estabilidade utiliza automaticamente a travagem do motor e os travões numa ou várias rodas para colocar de novo o veículo no trajeto pretendido, de acordo com os limites das leis da física.

Estes sistemas são ativados automaticamente sempre que o veículo arranca.

Estes sistemas são ativados se ocorrer algum problema de aderência ou trajetória (confirmado pela intermitência desta luz avisadora  no quadro de bordo).

### Aviso

#### ASR/DSC

Estes sistemas melhoram a segurança em condução normal, mas não devem

incitar o condutor a assumir riscos suplementares ou a circular a altas velocidades.

É em condições de aderência reduzida (chuva, neve, gelo) que o risco de perda de aderência aumenta. Por isso, é importante para a sua segurança manter estes sistemas ativados em todas as condições, especialmente em condições difíceis.

O funcionamento correto destes sistemas depende da conformidade das recomendações do fabricante relativas aos pneus (pneus e jantes), aos componentes de travagem e eletrónicos, bem como dos procedimentos de montagem e de reparação fornecidos pelos concessionários .

Para garantir que estes sistemas permanecem eficientes em condições de inverno, é recomendável utilizar pneus para a neve ou para todas as estações. As quatro rodas devem estar equipadas com os pneus aprovado para o veículo.

Todas as especificações dos pneus estão listadas na etiqueta dos pneus/ tinta. Para obter mais informações sobre os **Elementos de identificação**, consulte a secção correspondente.

## Avaria

Em caso de falha de funcionamento, esta luz avisadora  acende-se no quadro de bordo, acompanhadas da apresentação de uma mensagem e de um sinal sonoro. Procurar assistência numa oficina STELLANTIS.

## Controlo Electrónico De Estabilidade (ESC)

O controlo electrónico de estabilidade (ESC) melhora a estabilidade da condução quando necessário, independentemente do tipo de piso ou da aderência do pneu.

Assim que o veículo começar a guinar (subvirar / sobrevirar), a potência do motor é reduzida e as rodas são travadas uma a uma.

O ESC funciona em conjunto com o sistema de controlo de tração. Evita que as rodas motrizes patinem.

O sistema de controlo de tração é um componente do ESC.

O sistema de controlo de tração melhora a estabilidade de condução quando necessário, independentemente do tipo de piso ou da aderência dos pneus, evitando que as rodas motrizes patinem. Assim que as rodas motrizes comecem a patinar, a prestação do motor é reduzida e a roda que patina mais é

travada individualmente. Isso melhora consideravelmente a estabilidade de condução do veículo em pisos escorregadios.

ESC e sistema de controlo de tração ficam operacionais a seguir a cada arranque do motor, assim que  se apaga.

Quando o ESC e o sistema de controlo da tração estiverem a funcionar,  pisca.

Depois de ligar novamente a bateria do veículo, deve ser percorrida uma curta distância para que o sistema se volte a calibrar.

### Aviso

Não deixe esta que funcionalidade de segurança especial o tente a tomar riscos desnecessários durante a condução.

Adapte a velocidade às condições da estrada.

Indicador de controlo ⇒ página 83 .

O ESC e sistema de controlo da tração podem ser desativados na personalização do veículo no ecrã de informações, acedendo ao menu com . Aparece uma mensagem de estado no painel de instrumentos quando o ESC e

o sistema de controlo da tração estão desativados.

O ESC e o sistema de controlo da tração podem ser reativados na personalização do veículo no painel de instrumentos acionando o travão ou no caso de o veículo ser conduzido a mais de 50 km/h.

 no painel de instrumentos apaga-se quando o ESC e o sistema de controlo da tração são reativados. O ESC e o sistema de controlo de tração também são reativados na próxima vez que a ignição é ligada.

### Avaria

Se houver uma avaria no sistema,  ilumina-se continuamente e surge uma mensagem no painel de instrumentos. O sistema não está operacional. Mandar corrigir a causa da falha numa oficina STELLANTIS.

## Sistema de Assistência ao Desempenho de Travagem

### Sistema De Travagem Antibloqueio (ABS)

O sistema de travões antibloqueio (ABS) impede que as rodas bloqueiem.

O ABS começa a regular a pressão de travagem assim que uma roda apresenta tendência para bloquear. A direção do veículo continua a poder ser utilizada, mesmo durante travagem a fundo.

O controlo do ABS é sentido através de um impulso no pedal do travão e de um ruído do processo de regulação.

Para travagem ideal, manter o pedal do travão totalmente premido durante o processo de travagem, apesar de o pedal estar a pulsar. Não reduzir a pressão sobre o pedal.

Ao travar numa emergência, as luzes de emergência são ligadas automaticamente, consoante a força de desaceleração. São desligadas automaticamente após a primeira aceleração.

Depois de iniciar a marcha, o sistema efetua um autodiagnóstico que pode ser audível.



Indicador de controlo  ⇒ página 88 .

**Avaria****⚠ Aviso**

Se houver uma avaria no ABS, as rodas bloquear devido a uma travagem mais pesada do que o normal. As vantagens do ABS ficam indisponíveis. Durante a travagem a fundo, o veículo já não pode ser direcionado e pode desviar.

Reparar a avaria numa oficina.

**Sistemas de ajuda à melhoria da visibilidade****Aviso De Ângulo Morto (SBSA)**

O sistema de aviso de ângulo morto deteta e avisa de veículos em aproximação a partir da retaguarda nas vias de trânsito contíguas até 75 m ou de outro veículo no ângulo morto do veículo.

O sistema apresenta um alerta visual em cada espelho retrovisor exterior se detetar objetos que possam não estar visíveis nos espelhos retrovisores interior e exteriores.

O aviso de ângulo morto utiliza dois sensores de radar localizados no para-

choques traseiro de cada lado do veículo.

**⚠ Aviso**

Danos ou riscos na superfície do veículo perto dos sensores de radar poderá afetar o desempenho do sistema. Tal poderá causar avisos errados ou a ausência de avisos. Recorrer à ajuda de uma oficina.

**⚠ Aviso**

O sistema de aviso de ângulo morto é apenas um auxiliar de mudança de faixa e não substitui a visão do condutor. O aviso de ângulo morto não deteta:

- veículos que se aproximam muito rapidamente
- peões ou animais
- objetos imóveis, por exemplo, veículos estacionários, luzes de rua, sinais de trânsito, etc.

A não utilização dos cuidados adequados ao mudar de faixa pode resultar em danos no veículo, ferimentos ou morte. Verifique sempre os retrovisores exteriores e traseiros, olhe por cima do ombro e use o sinal

de mudança de direção antes de mudar de faixa.

**Ativação**

Quando o aviso de ângulo morto está disponível, por exemplo, depois de se ligar o motor, os LED presentes nos espelhos retrovisores exteriores são ativados durante cerca de três segundos para confirmação.

Visor de informação ⇒ página 102 .

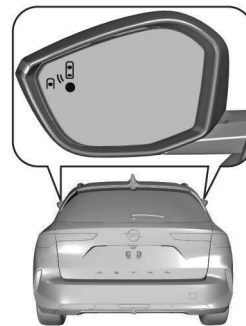
**Funcionalidade**

Quando o sistema deteta um veículo na zona de ângulo morto durante a condução em frente, acende-se um LED no respetivo espelho retrovisor exterior. Se as luzes de mudança de direção do lado relevante forem ativadas, o LED pisca.

O LED acende-se imediatamente quando o veículo está a ser ultrapassado.  
O LED acende-se após um atraso quando o seu veículo ultrapassa lentamente outro veículo.

### Condições de funcionamento

As seguintes condições devem estar reunidas para o funcionamento adequado:

- todos os veículos circulam no mesmo sentido e em faixas adjacentes
- ultrapassagem de um veículo com uma diferença de velocidade inferior a 15 km/h
- nenhuma ficha está ligada à tomada de engate do reboque
- os sensores não estão cobertos de lama, gelo ou neve
- Os LED nos espelhos retrovisores e radares traseiros não estão cobertos com autocolantes ou outros objetos
- o fluxo de tráfego é normal
- condução numa estrada reta ou ligeiramente curva

Não será emitido nenhum alerta nas seguintes condições:

- na presença de objetos imóveis, p. ex., veículos estacionados, barreiras,

candeeiros da iluminação pública, sinais de trânsito

- em condições de trânsito intenso, quando os veículos podem ser confundidos com objetos estacionários
- com veículos a circular em sentido contrário
- condução numa estrada sinuosa ou numa curva apertada
- ao ultrapassar (ou ao ser ultrapassado por) um veículo muito comprido (p. ex., camião, autocarro, etc.) que simultaneamente é detetado à retaguarda no ângulo morto e aparece no campo de visão à frente do condutor
- ao fazer uma ultrapassagem demasiado rapidamente

A função não funcionará corretamente devido a condições atmosféricas adversas como chuva forte, danos na superfície do sensor do radar ou quando os sensores estão cobertos de lama ou sujidade da estrada.

#### Aviso

Se o para-choques traseiro ou dianteiro tiver de ser pintado ou reparado, contactar uma oficina. Determinados

tipos de tinta podem interferir com o funcionamento dos radares.

### Desactivação

O sistema pode ser desativado na personalização do veículo no ecrã de informações, acedendo ao menu com . O estado do sistema não é guardado em memória quando é desligada a ignição. O sistema é desligado automaticamente quando se liga um reboque ou porta-bicicletas ao engate do reboque.

### Avaria

Em caso de avaria,  acende-se no painel de instrumentos e é apresentada uma mensagem. Procurar assistência numa oficina STELLANTIS.

## Sistema de assistência na faixa de rodagem

### Ajuda À Manutenção Na Faixa (LKA)

#### Aviso

O sistema ajuda o condutor apenas se houver risco de o veículo se desviar inadvertidamente da faixa para onde

está a ser direcionado. Não gere a distância de condução segura, a velocidade do veículo ou a travagem. O condutor deve segurar o volante com ambas as mãos para que possam manter o controlo se as condições já não permitirem a intervenção por parte do sistema (por exemplo, na eventualidade das marcas na linha divisória central na superfície da estrada desaparecerem).

A assistência de permanência na faixa ajuda o condutor a não sair inadvertidamente da faixa de rodagem. A câmara frontal observa as bermas da estrada, bem como as marcações da faixa entre as quais o veículo está a circular.

Se o veículo se aproximar da berma da estrada ou de uma marcação de faixa, o volante é rodado lentamente para dirigir o veículo de volta para a faixa.

O condutor irá notar um movimento de viragem do volante.

Rodar o volante na mesma direção, se o sistema não acionar suficientemente a direção. Rodar o volante suavemente na direção contrária, caso se pretenda mudar de faixa.

Quando o sistema dirige para corrigir a trajetória do veículo, pisca a amarelo o painel de instrumentos. A assistência

de manutenção na faixa não dirige o veículo continuamente.

A saída accidental da faixa de rodagem não é assumida pelo sistema quando os indicadores de direção forem utilizados durante alguns segundos após a desativação dos indicadores de direção. O sistema informa o condutor com uma mensagem e um sinal sonoro se houver uma correção contínua durante mais de dez segundos. Se o condutor continuar a não conseguir manter o veículo na faixa de rodagem, a correção é interrompida após um curto período de tempo.

Quando é detetada condução sem mãos durante uma correção, aparece uma mensagem de aviso no painel de instrumentos, acompanhada por um sinal sonoro de aviso. Cada nova deteção de condução sem mãos no volante prolonga a duração do sinal sonoro de aviso.

Quando o sistema não consegue manter o veículo na faixa, um aviso de desvio de trajetória no painel de instrumentos alerta o condutor para o facto de ser necessária a sua ação imediata.

#### **Nota**

O sistema pode estar inativo se detetar faixas demasiado estreitas, demasiado largas ou demasiado curvas.

Para um bom funcionamento do sistema, devem estar reunidas as seguintes pré-condições:

- a velocidade do veículo deve situar-se entre 65 km/h e 180 km/h
- as luzes de mudança de direção não estão ativadas
- o controlo eletrónico de estabilidade está ativado e não em funcionamento
- nenhuma ficha está ligada à tomada de engate do reboque
- sem condução dinâmica, ou seja, pressão no pedal do travão ou pedal do acelerador
- delimitações das faixas claramente detetadas pelo sistema
- sem utilização de roda sobresselente temporária
- o veículo não é conduzido numa curva apertada
- não existe qualquer avaria do sistema que impeça correções

Dependendo da versão, apenas o sistema de aviso de desvio de trajetória é ativado se houver uma avaria do sistema, estiver a ser utilizada uma roda sobresselente, o Controlo eletrónico de

estabilidade não estiver ativado ou, por exemplo, se for rebocado um atrelado. Desative o sistema quando o veículo estiver a ser rebocado.

### Indisponibilidade após o desligamento da bateria



A Ajuda à manutenção na faixa pode estar temporariamente indisponível ou inativa quando a fonte de alimentação do veículo é novamente ligada.

### Ativação

Dependendo da versão, o sistema ativa-se automaticamente sempre que se liga o motor, mesmo se tiver sido desativado durante o último ciclo de ignição.

Para mais informações consulte:

⇒ página 88 .

Se o sistema estiver ativo,  no painel de instrumentos não se acende. O sistema pode ser ativado na personalização do veículo no ecrã de informações, acedendo ao menu com .

### Desactivação

O sistema pode ser desativado na personalização do veículo no ecrã de informações, acedendo ao menu com . O estado do sistema é guardado em memória quando é desligada a ignição.

### Mãos fora do volante

Quando é detetada uma condução sem mãos durante uma correção num intervalo de 180 segundos, o sistema intervém:

Intervenção 1:  pisca até ao fim da intervenção.

Intervenção 2:  pisca e é emitido um sinal sonoro de aviso até ao fim da intervenção mas durante pelo menos um segundo.

Outras intervenções:  pisca continuamente e o aviso sonoro soa durante mais 10 segundos do que o aviso sonoro anterior.

Quando o sistema não consegue manter o veículo na faixa, um aviso de desvio de trajetória no painel de instrumentos alerta o condutor para o facto de ser necessária a sua ação imediata.

### Limitações do sistema

#### Nota

O desempenho do sistema poderá ser afetado por curvas pesadas e áreas de construção.

O desempenho do sistema poderá ser afetado por:

- câmara coberta por neve, gelo, neve derretida, lama, sujidade ou afetado por danos no para-brisas ou objetos estranhos, tais como autocolantes

- carga pesada ou distribuída de forma desigual
- veículos próximos à frente
- estradas desniveladas
- estradas sinuosas ou montanhosas
- más condições de iluminação
- súbitas mudanças de iluminação
- encandeamento, por exemplo, devido ao sol ou iluminação artificial a incidir diretamente na lente da câmara
- condições ambientais adversas, p. ex. chuva forte, nevoeiro ou neve
- modificações no veículo, por ex. pneus
- pressão dos pneus incorreta
- estradas com más marcações de faixa

Pode aparecer uma mensagem de aviso quando o veículo está a viajar numa reta longa, numa via de piso regular, mesmo que o condutor esteja a segurar corretamente no volante.

Desativar o sistema, se o sistema for afetado por marcas de alcatrão, sombras, fendas na estrada, marcações de faixa temporárias ou de obras ou outras imperfeições da estrada.

### Aviso

Tomar sempre atenção à estrada e manter a posição adequada do veículo dentro da faixa, caso contrário poderão ocorrer danos no veículo, ferimentos ou morte.

O sistema poderá não manter o veículo na faixa ou emitir um aviso, mesmo que seja detetada uma marcação de faixa.



A direção do sistema poderá não ser suficiente para evitar uma saída da faixa.

O sistema poderá não detetar a condução sem mãos devido a influências externas (condição e superfície da estrada, condições meteorológicas, etc.).

O condutor é inteiramente responsável por controlar o veículo e deve manter sempre as mãos no volante durante a condução.

Utilizar o sistema em estradas escorregadias pode causar a perda de controlo do veículo e um acidente.

### Avaria

Se o sistema tiver uma avaria,  e  acendem-se no painel de instrumentos, é apresentada uma mensagem e é emitido um sinal sonoro. Consultar uma oficina STELLANTIS.

 acende-se no painel de instrumentos acompanhado por uma mensagem que indica que a câmara dianteira pode estar tapada. Pare o veículo e verifique se é necessário limpar a câmara. Se

 continuar aceso após a limpeza da câmara, consultar uma oficina STELLANTIS.

## Alerta De Transposição Involuntária Da Faixa De Rodagem (LDW)

### Aviso

O sistema ajuda o condutor apenas se houver risco de o veículo se desviar inadvertidamente da faixa para onde está a ser direcionado. Não gere a distância de condução segura, a velocidade do veículo ou a travagem.

O condutor deve segurar o volante com ambas as mãos para que possam manter o controlo se as condições já não permitirem a intervenção por parte do sistema (por exemplo, na eventualidade das marcas na linha divisória central na superfície da estrada desaparecerem).

O sistema de aviso de desvio de trajetória ajuda o condutor a não sair

inadvertidamente da faixa de rodagem. A câmara frontal observa as bermas da estrada, bem como as marcações da faixa entre as quais o veículo está a circular. Se o veículo atravessar uma berma de estrada ou uma marcação de faixa de rodagem, o sistema avisa o condutor.

A saída accidental da faixa de rodagem não é assumida pelo sistema quando os indicadores de direção forem utilizados durante alguns segundos após a desativação dos indicadores de direção. Não será emitido qualquer aviso com uma condução dinâmica, isto é, pressão do pedal do travão ou do acelerador ou direção pesada.

Quando o sistema reconhece uma saída da faixa de rodagem não intencional, o indicador de controlo  pisca rapidamente a amarelo.

### Condições de funcionamento

Para um bom funcionamento do sistema, devem estar reunidas as seguintes pré-condições:

- a velocidade do veículo deve situar-se entre 65 km/h e 180 km/h
- as luzes de mudança de direção não estão ativadas

- sem condução dinâmica, ou seja, pressão no pedal do travão ou do acelerador
- as delimitações da faixa de rodagem podem ser claramente detetadas pelo sistema
- o veículo não é conduzido numa curva apertada
- não existe qualquer avaria do sistema que impeça correções



Desative o sistema quando o veículo estiver a ser rebocado.

#### Aviso

Este sistema é um auxiliar de condução que, em nenhuma circunstância, pode substituir a necessidade de vigilância por parte do condutor.

#### Ativação

Dependendo da versão, o sistema ativa-se automaticamente sempre que se liga o motor, mesmo se tiver sido desativado durante o último ciclo de ignição.

Se o sistema estiver ativo,  no painel de instrumentos não se acende. O sistema pode ser ativado na personalização do veículo no ecrã de informações, acedendo ao menu com .

#### Desativação

O sistema pode ser desativado na personalização do veículo no Visor de Informação, acedendo ao menu através das definições do veículo .

#### Limitações do sistema



O desempenho do sistema poderá ser afetado por:

- câmara coberta por neve, gelo, neve derretida, lama, sujidade ou afetado por danos no para-brisas ou objetos estranhos, tais como autocolantes
- veículos próximos à frente
- estradas desniveladas
- estradas sinuosas ou montanhosas
- más condições de iluminação
- súbitas mudanças de iluminação
- encandeamento, por exemplo, devido ao sol ou iluminação artificial a incidir diretamente na lente da câmara
- condições ambientais adversas, p. ex. chuva forte, nevoeiro ou neve
- modificações no veículo, por ex. pneus
- estradas com más marcações de faixa

#### Avaria

Em caso de avaria,  ilumina-se no painel de instrumentos, acompanhado de uma mensagem no visor e de um aviso sonoro. Procurar assistência numa oficina STELLANTIS.

Se um sensor estiver coberto,  ilumina-se no painel de instrumentos e é apresentada uma mensagem indicando que os sensores têm de ser limpos.

 acende-se no painel de instrumentos acompanhado por uma mensagem que indica que a câmara dianteira pode estar tapada. Pare o veículo e verifique se é necessário limpar a câmara. Se  continuar aceso após a limpeza da câmara, consultar uma oficina STELLANTIS.

#### Ajuda À Permanência Na Faixa (LPA)

#### Aviso

O sistema ajuda o condutor a gerir a direção, a aceleração e a travagem dentro dos limites das leis da física e a capacidade do veículo. Alguns elementos infraestruturais da estrada ou veículos presentes na estrada poderão não ser vistos ou poderão não ser corretamente

interpretados pela câmara e pelo radar, o que pode dar lugar a uma mudança de direção inesperada, uma falta de correção da direção e/ou gestão inadequada da aceleração ou da travagem.



O sistema ativado observa as marcas de delimitação da faixa utilizando a câmara situada na parte superior do para-brisas. Guia o veículo no interior da faixa detetada. O condutor irá notar um movimento de viragem do volante.

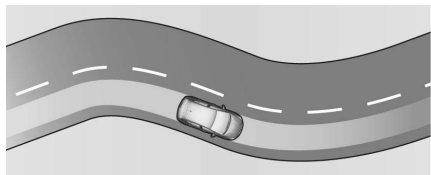

Desta forma, é mantida a posição atual do veículo na faixa.

Esta posição não é necessariamente no centro da faixa.

No caso de o veículo se estar a deslocar na borda exterior da faixa, o sistema corrige a trajetória suavemente em direção ao centro da faixa atual quando é excedida uma determinada velocidade.

Da mesma forma, o condutor irá notar um movimento de viragem do volante. Quando o veículo é conduzido pelo sistema, acende-se a verde no painel de instrumentos. No entanto, o controlo do veículo pode ser assumido em qualquer altura por parte do condutor. Por isso, é necessário que o condutor aplique mais força ao rodar o volante. Se o sistema detetar que o condutor não está a segurar no volante com firmeza suficiente, aciona uma série de alertas graduais.

Se a interrupção demorar demasiado, o sistema será desativado. apaga-se no painel de instrumentos.

É necessário que o condutor volte a ativar o sistema. O sistema avançado de assistência de permanência na faixa opera apenas em conjunto com o controlo de cruzeiro adaptativo.

### Condições prévias necessárias

- O programador de velocidade adaptável tem de estar ativado.
- O condutor tem de segurar no volante.
- As luzes de mudança de direção não estão ativadas.
- O controlo eletrónico de estabilidade está ativado e não em funcionamento.
- Nenhuma ficha está ligada à tomada de engate do reboque.
- Não é detetada condução dinâmica, ou seja, pressão no pedal do travão ou pedal do acelerador.
- Delimitações das faixas claramente detetadas pelo sistema.
- Não é utilizada uma roda sobresselente temporária.
- O veículo não é conduzido numa curva apertada.
- Não está presente qualquer avaria no sistema que impeça as correções.

## Ativação



Premir , sucessivamente até o modo **Assistente de Condução** seja selecionado. O ecrã **Assistente de condução** é apresentado no painel de instrumentos. Visor de informação ⇨ página 102.

## Desactivação

Premir , sucessivamente até ser selecionado o modo para desligar assistência.

## Pausar / suspender o sistema

### Nota

Ao utilizar a mudança semiautomática da via de trânsito, a regulação das luzes indicadoras de mudança de direção inicia uma mudança semiautomática da via de trânsito.

O Sistema avançado de assistência de permanência na faixa poderá ser colocado em pausa ou suspenso nas seguintes situações:

- O Controlo Eletrónico de Estabilidade está em funcionamento ou foi desativado.
- Pelo menos uma das marcas de delimitação da faixa não é detetada pelo sistema durante vários segundos. O sistema será reativado assim que as condições de funcionamento sejam repostas.
- O condutor ativa as luzes indicadoras de mudança de direção e vira o volante.
- Condução fora dos limites da faixa.
- O volante é mantido em posição com demasiada força ou movimentado de forma demasiado dinâmica.
- O pedal do travão ou o pedal do acelerador são aplicados.
- O programador de velocidade adaptável é colocado em pausa.
- A estrada é demasiado estreita ou demasiado larga.
- A aceleração lateral em curvas é demasiado elevada.

## Limitações do sistema

O desempenho do sistema poderá ser afetado por:

- câmara coberta por neve, gelo, neve derretida, lama, sujidade ou afetado por danos no para-brisas ou objetos estranhos, tais como autocolantes
- veículos próximos à frente
- estradas desniveladas
- estradas sinuosas ou montanhosas
- más condições de iluminação
- súbitas mudanças de iluminação
- encandeamento, por exemplo, devido ao sol ou iluminação artificial a incidir diretamente na lente da câmara
- condições ambientais adversas, p. ex. chuva forte, nevoeiro ou neve
- modificações no veículo, por ex. pneus
- estradas com más marcações de faixa

Pode aparecer uma mensagem de aviso quando o veículo está a viajar numa reta longa, numa via de piso regular, mesmo que o condutor esteja a segurar corretamente no volante.



Desativar o sistema, se o sistema for afetado por marcas de alcatrão, sombras, fendas na estrada, marcações

de faixa temporárias ou de obras ou outras imperfeições da estrada.

### ⚠ Aviso

Tomar sempre atenção à estrada e manter a posição adequada do veículo dentro da faixa, caso contrário poderão ocorrer danos no veículo, ferimentos ou morte. O sistema poderá não manter o veículo na faixa ou emitir um aviso, mesmo que seja detetada uma marcação de faixa. A direção do sistema poderá não ser suficiente para evitar uma saída da faixa. O sistema poderá não detetar a condução sem mãos devido a influências externas (condição e superfície da estrada, condições meteorológicas, etc.). O condutor é inteiramente responsável por controlar o veículo e deve manter sempre as mãos no volante durante a condução. Utilizar o sistema em estradas escorregadias pode causar a perda de controlo do veículo e uma colisão. Desligar o sistema

### Avaria

Em caso de avaria,  e  iluminam-se no painel de instrumentos, acompanhados de uma mensagem no visor e de um aviso sonoro. Procurar assistência numa oficina STELLANTIS.

## Sistema de Assistência ao Estacionamento e Marcha-atrás

### Assistência Automática Ao Estacionamento

#### Informações gerais

O sistema traseiro é desativado quando se liga uma ficha à tomada de engate do reboque.

### ⚠ Aviso

O condutor detém a total responsabilidade pelas manobras de estacionamento.

Verifique sempre a área circundante ao conduzir em marcha em frente ou marcha-atrás enquanto utiliza o sistema de assistência ao estacionamento.

#### Sensores de estacionamento dianteiros e traseiros

Os sensores de estacionamento dianteiros e traseiros medem a distância entre o veículo e os obstáculos à frente e atrás do veículo. Informa e avisa o condutor através de sinais sonoros e uma indicação no visor.

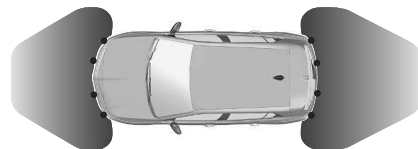

O sistema funciona com sensores de estacionamento ultrassônicos localizados nos para-choques traseiro e dianteiro.

#### Ativação

(Consoante o País)

Premir  e ativar a **Deteção de obstáculos próximos**.

Quando está engatada uma velocidade de marcha em frente, os sensores de estacionamento dianteiros são ativados assim que é detetado um obstáculo à frente do veículo e a velocidade do veículo é inferior a 10 km/h.

Quando a marcha-atrás é engatada, os sensores de estacionamento traseiros e os sensores de estacionamento dianteiros são ativados.

Depois de engatar a marcha-atrás, é emitido um sinal sonoro pelos altifalantes traseiros e apresentada uma indicação no visor. Se não for emitido um sinal sonoro, a indicação no visor não for visível ou for apresentada uma mensagem de aviso, o sistema tem uma avaria.

## Desactivação

(Consoante o País)

O sistema é desligado automaticamente quando a marcha-atrás é desengatada ou quando a velocidade do veículo excede 10 km/h.

Se o veículo estiver ligado eletricamente a um atrelado, um suporte para bicicletas, etc., os sensores traseiros são desativados automaticamente. Neste caso, o contorno de um reboque é apresentado na parte traseira do veículo no painel de instrumentos.

Para desativar manualmente o sistema, premir  e desativar o sistema no Visor de Informação. <sup>P<sub>OFF</sub></sup> acenderá no painel de instrumentos.

## Indicação

Assim que um obstáculo se aproximar do veículo, é emitido um sinal sonoro e o símbolo <sup>P</sup>Δ poderá piscar. O intervalo entre os sinais acústicos diminui à medida que o veículo se aproxima desse obstáculo. Quando a distância for inferior a aprox. 30 cm, o sinal acústico torna-se contínuo.

São emitidos sinais sonoros através dos altifalantes dianteiros ou traseiros, consoante a proximidade do obstáculo detetado.

Não são emitidos sinais sonoros:

- se o veículo parar durante mais de três segundos e se o obstáculo não estiver na zona vermelha (mais próxima)
- se a caixa de velocidades automática estiver na posição **P**
- se não forem detetados mais obstáculos

## Nota

Não é emitido um sinal sonoro se o som tiver sido silenciado ou se o ecrã da câmara de visão traseira indicado no painel de instrumentos tiver sido desligado.

Além disso, a distância até aos obstáculos é indicada através de linhas de distância variáveis no Visor de informação ⇒ página 102 . Quando o obstáculo está muito próximo, o símbolo de perigo  é apresentado.

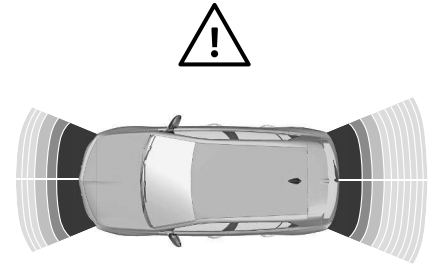

## Silenciar o som/fechar a indicação no visor

Se o sinal sonoro for silenciado ou o ecrã da câmara traseira for fechado e um obstáculo se aproximar, apenas <sup>P</sup>Δ pisca. Ao engatar a marcha em frente e conduzir a mais de 10 km/h o som e a indicação são automaticamente continuados.

## Limitações do sistema

No caso de uma avaria ou se o sistema não funcionar temporariamente, ex.: devido a elevado nível de ruído externo ou outros fatores de interferência,  e <sup>P<sub>OFF</sub></sup> acendem no painel de instrumentos, é apresentada uma mensagem e soa um aviso sonoro.

**Nota**

Certifique-se de que a placa de matrícula dianteira está devidamente montada, vertical e horizontalmente centrada e que os sensores estão firmemente no lugar. O desempenho da ajuda ao estacionamento será reduzido se a placa de matrícula estiver dobrada ou se for utilizado um suporte da placa de matrícula.

**⚠ Aviso**

Em certas circunstâncias, várias superfícies refletoras em objetos ou roupas, bem como fontes de ruído externas podem fazer com que o sistema não detete obstáculos. Deve ser dada especial atenção aos obstáculos baixos que podem danificar a parte inferior do para-choques.

**Cuidado**

No caso de uma avaria grave do veículo com a necessidade de parar o veículo, o sistema é desativado. No caso de falha da caixa de velocidades, os sensores de estacionamento não estão ativos, quando a marcha-atrás é engatada.

No caso de uma falha do altifalante, os sinais sonoros poderão não ser emitidos.

O funcionamento do sistema pode ser reduzido quando os sensores estão cobertos, p.ex. por gelo ou neve.

Se um sensor estiver coberto, <sup>P1)</sup>⚠ ilumina-se e é apresentada uma mensagem indicando que os sensores têm de ser limpos.

O desempenho do sistema de sensores de estacionamento poderá estar limitado ou a funcionalidade poderá

não estar disponível se  e

<sup>P1)</sup>⚠ se acenderem ou se a imagem apresentada no Visor de informação estiver congelada ou se o ecrã estiver preto.

**Cuidado**

O desempenho do sistema dos sensores de estacionamento pode ser reduzido devido a grandes cargas. Aplicam-se condições especiais se existirem veículos mais altos nas proximidades (por ex. veículos todo-o-terreno, monovolumes, carrinhas). A identificação de objetos e a indicação correta da distância na parte

superior desses veículos não pode ser garantida.

Objetos com um reflexo muito pequeno na secção transversal, como, por exemplo, objetos estreitos ou materiais suaves, podem não ser detetados pelo sistema.

Os sistemas de sensores de estacionamento não detetam objetos fora do alcance de deteção, p. ex., por baixo do para-choques ou sob o veículo.

Durante uma manobra de estacionamento em marcha-atrás, o sistema não considera uma barra da esfera de acoplamento montada. O condutor tem de considerar este comprimento adicional.

**Nota**

É possível que o sensor detete um objeto não existente causado por interferência de eco de ruído acústico externo ou desalinhamentos mecânicos (podem ocorrer falsos avisos esporádicos). Certifique-se de que a placa de matrícula dianteira está devidamente montada (não dobrada nem com aberturas para o para-choques do lado esquerdo ou direito) e de que os sensores estão firmemente no devido lugar. O desempenho da ajuda ao estacionamento pode ser reduzido se a

placa de matrícula estiver dobrada ou se for utilizado um suporte da placa de matrícula.

O sistema não deteta quaisquer irregularidades na superfície e, por exemplo, em zonas de construção. O condutor aceita a responsabilidade.

## Visão Surround

Este sistema permite apresentar as vistas do ambiente à volta do veículo como uma imagem de praticamente 360° no Visor de informação, à semelhança da vista obtida através do olho de uma ave.

### Aviso

O sistema de visão panorâmica não substitui a visão do condutor. Não mostra crianças, peões, ciclistas, trânsito, animais ou quaisquer outros objetos fora da área de visão das câmaras, por exemplo, por baixo do para-choques ou do veículo. Não conduzir nem estacionar o veículo utilizando apenas o sistema de visão panorâmica. Deve verificar sempre a zona em redor do veículo antes de iniciar uma manobra e durante a condução. As imagens apresentadas poderão estar mais longe ou mais próximas do

que aparentam. A área apresentada é limitada e os objetos que estão próximo de uma das extremidades do para-choques ou por baixo do mesmo não são apresentados no ecrã. Dependendo da carga do veículo, a inclinação do veículo pode ser alterada, incluindo a vista da câmara.

O sistema utiliza:

- a câmara traseira acima da chapa de matrícula



- câmara dianteira



- duas câmaras laterais nos espelhos retrovisores exteriores
- sensores de estacionamento ultrassónicos localizados no para-choques

## Visualização no Infotainment

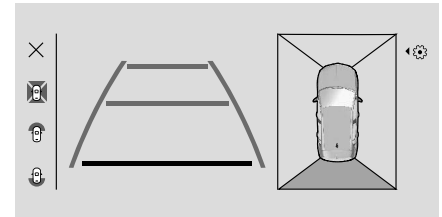

O ecrã está dividido em quatro áreas, da esquerda para a direita:

- vistas selecionáveis: standard, panorâmica dianteira, panorâmica traseira
- visualização da vista
- vista superior incluindo quatro vistas laterais selecionáveis (apenas na vista standard)
- definições

Os sensores de estacionamento complementam a informação na vista área do veículo.

### Ativação

O sistema de visão panorâmica é ativado do seguinte modo:

- engatar a marcha quando o motor está ligado
- ativação manual no Visor de informação quando a velocidade do veículo é inferior a 16 km/h

### Funcionalidade

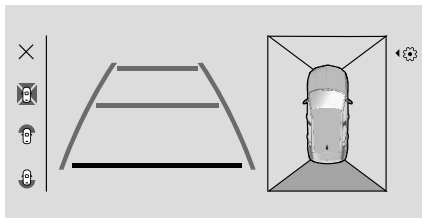

Podem ser selecionadas diferentes vistas na parte esquerda do visor. Alterar o tipo de vista em qualquer altura durante uma manobra, selecionando uma vista do lado esquerdo:

- vista standard
- vista panorâmica
- vista lateral

O visor é atualizado imediatamente com o tipo de vista selecionado.

Por predefinição, a vista ampliada está ativada.

Esta definição pode ser alterada nas definições do sistema de visão panorâmica no Visor de informação. O estado do sistema é guardado na memória quando a ignição é desligada.

### Visão padrão

A vista padrão consiste numa vista traseira e numa vista dianteira.

### Vista traseira

A área na retaguarda do veículo é apresentada no ecrã. As linhas verticais representam a largura do veículo com os espelhos na posição normal. A direção das linhas muda de acordo com o ângulo de direção.

A primeira linha horizontal representa a distância de aproximadamente 30 cm para além da extremidade do para-choques traseiro do veículo. As linhas horizontais superiores representam distâncias de aproximadamente 1 m e 2 m.

Esta vista está disponível no modo Automático ou pode ser selecionada a partir do lado esquerdo do ecrã.

### Vista dianteira

A área na dianteira do veículo é apresentada no ecrã. As linhas verticais representam a largura do veículo com os espelhos na posição normal. A direção das linhas muda de acordo com o ângulo de direção.

A primeira linha horizontal representa a distância de aproximadamente 30 cm para além da extremidade do para-choques dianteiro do veículo. As linhas horizontais superiores representam distâncias de aproximadamente 1 m e 2 m.

Esta vista é apresentada automaticamente ou pode ser selecionada a partir do lado esquerdo do ecrã.

### Vista panorâmica

A vista panorâmica facilita a saída de um lugar de estacionamento, permitindo ver a aproximação de veículos, peões e ciclistas.

Esta vista não é recomendada para a realização de uma manobra completa.

Esta vista só pode ser selecionada através do lado esquerdo do ecrã.

### Vista lateral

Esta vista permite ver o ambiente à volta, como por exemplo, um passeio, um murete, um veículo estacionado próximo, etc. no lado esquerdo ou direito do veículo.

Selecionar a vista padrão e tocar no lado pretendido do veículo. O lado selecionado é realçado e é apresentada a vista lateral.

### Vista de zoom

A vista ampliada não pode ser selecionada. Apenas é apresentada se a distância entre o veículo e o obstáculo for inferior a 60-80 cm.

O zoom fornece uma vista de cima da parte traseira ou dianteira do veículo e

das suas imediações. Assim, o veículo pode ser manobrado em torno de obstáculos próximos.

A apresentação automática da vista ampliada pode ser desativada no Visor de informação:

Premir  sob o Visor de informação e selecionar **Câmara panorâmica**.

Carregue em .

### Ativar Adaptação de Vista.

A definição é memorizada quando a ignição é desligada.

### Definições

É possível ajustar as seguintes definições:

- volume do sinal sonoro
- brilho
- contraste

### Desativação

O sistema de visão panorâmica é desativado se:

- conduzir a velocidade superior a 16 km/h numa velocidade de marcha em frente
- premir o ícone **X** no canto superior esquerdo do ecrã táctil

### Limitações do sistema

#### Cuidado

Para um funcionamento otimizado do sistema, é importante manter sempre limpa a lente da câmara situada entre as luzes da chapa de matrícula. A câmara traseira pode ser limpa através do bico de lavagem que é ativado automaticamente quando se aciona o limpa-vidros do óculo traseiro. Para limpar gotas de água na lente, utilizar um pano macio. Não limpar a lente com jato de vapor ou equipamento de limpeza por jato de alta pressão.

O sistema de visão panorâmica poderá não funcionar corretamente:

- O ambiente circundante estiver escuro.
- O sol ou o feixe dos faróis incidem diretamente nas lentes da câmara.
- As condições atmosféricas limitam a visibilidade, tais como nevoeiro, chuva ou neve.
- As lentes da câmara estão tapadas por neve, gelo, neve derretida, lama ou sujidade.

- O veículo está a rebocar um atrelado ligado eletricamente, suporte para bicicletas, etc.
- Quando o veículo sofreu um acidente. Contactar uma oficina.
- Houver alterações extremas da temperatura.

### ⚠ Aviso

É muito importante que qualquer reparação do sistema de visão panorâmica seja efetuada com precisão, de acordo com as especificações da Opel. Caso contrário, o sistema pode não funcionar corretamente e existe o risco de comportamento e/ou mensagens inesperadas do sistema.

## Alerta De Tráfego Cruzado Na Retaguarda

### Cuidado

O condutor deve monitorizar o ambiente circundante antes e durante toda a manobra. No caso da visibilidade ser reduzida ou inexistente, circule lentamente e com cuidado com a marcha-atrás engrenada.

É possível que não sejam indicados avisos, sejam tardios ou pareçam injustificados. O condutor deve estar preparado para reagir a qualquer momento para evitar um acidente.

### Nota

Para efetuar nova pintura do para-choques traseiro, consultar uma oficina qualificada, uma vez que determinados tipos de tinta podem interferir com o funcionamento de radar.

Além do aviso de ângulo morto, o aviso de passagem de trânsito à retaguarda alerta para a passagem de trânsito à esquerda ou à direita ao conduzir em marcha-atrás a uma velocidade máxima de 10 km/h. Avisa de objetos em aproximação, como veículos, camiões, peões, ciclistas e motociclos.

Para monitorizar a área à esquerda e direita atrás do veículo, o sistema utiliza dois sensores de radar situados no para-choques traseiro de cada lado do veículo.

### Ativação/desativação

Premir  e ativar/desativar o sistema no Visor de Informação ⇨ página102 .

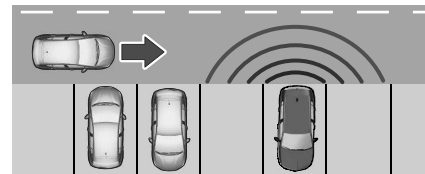

## Zona de deteção

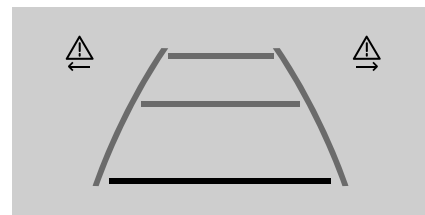

O sistema deteta obstáculos em movimento a velocidades superiores a 3 km/h e a uma distância máxima de 40 m.

## Funcionalidade



Se for detetado um obstáculo que se aproxima enquanto o veículo está em marcha-atrás,  ou  pisca no painel de instrumentos. Além disso, é emitido um sinal sonoro quando o veículo está em movimento de marcha-atrás.

## Limitações do sistema

O sistema poderá não funcionar corretamente nas seguintes situações:

- atrelado de reboque

- com um suporte de bicicletas num dispositivo de reboque
- alterações extremas da temperatura
- para-choques traseiro danificado
- acumulação ou projeção de elementos externos (por exemplo, lama, gelo, neve), aplicação de autocolantes.

### Avaria

Em caso de falha,  aparece no painel de instrumentos, acompanhado de uma mensagem e de um aviso sonoro. Procurar assistência numa oficina STELLANTIS.

### Câmara De Visão Traseira (RVC)



A câmara traseira ajuda o condutor nas manobras de marcha-atrás, apresentando uma vista da área atrás do veículo. Permite apresentar as vistas do ambiente à volta do veículo como uma imagem de praticamente 180° no Visor de informação, à semelhança da vista obtida através do olho de uma ave.

#### Aviso

A câmara de visão traseira não substitui a visão do condutor. Note que os objetos que estão fora do campo de visão da câmara e os sensores de assistência ao estacionamento, por exemplo, por baixo do para-choques ou por baixo do veículo, não são apresentados.

Não recue nem estacione o veículo apenas utilizando a câmara de visão traseira.

Deve verificar sempre a zona em redor do veículo antes de iniciar uma manobra e durante a condução.

O sistema utiliza:

- a câmara traseira, montada acima da chapa de matrícula.
- sensores de estacionamento ultrassónicos localizados no para-choques traseiro.

O ecrã no Visor de informação está dividido em três partes:

- Do lado direito, existe uma vista aérea do veículo.
- A parte intermédia consiste numa vista de contexto.
- O lado esquerdo é composto pela vista selecionada e pelo menu de definições.

Os sensores de estacionamento complementam a informação na vista área do veículo.

A área apresentada pela câmara traseira é limitada. As imagens apresentadas poderão estar mais longe ou mais próximas do que aparentam.

O sistema seleciona a melhor vista automaticamente para a visualização de acordo com a informação dos sensores de estacionamento.

O estado do sistema não é guardado na memória quando a ignição é desligada.

### Ativação

A câmara traseira é ativada ao engatar a marcha-atrás.

Também pode ser ativado manualmente no menu Assistente de condução.

## Funcionalidade

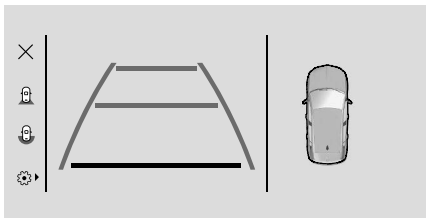

Podem ser selecionadas diferentes vistas na parte esquerda do visor. Alterar o tipo de vista em qualquer altura durante uma manobra selecionando a seleção de vista pretendida a partir da seleção de vista no lado esquerdo do Visor de informação:

- Visão padrão
- Vista 180°

O visor é atualizado imediatamente com o tipo de vista selecionado.

Utilizando a câmara, o ambiente à volta do veículo é gravado durante manobras a baixa velocidade. É criada uma imagem da parte superior do veículo na zona circundante em tempo real (na parte lateral do ecrã), à medida que o veículo avança.

Esta vista facilita o alinhamento do veículo durante o estacionamento e a perceção de obstáculos próximos.

Apaga-se automaticamente se o veículo ficar demasiado tempo parado.

### Visão padrão

A área na retaguarda do veículo é apresentada no ecrã. As linhas verticais representam a largura do veículo com os espelhos na posição normal. A direção das linhas muda de acordo com o ângulo de direção.

A primeira linha horizontal representa a distância de aproximadamente 30 cm para além da extremidade do para-choques traseiro do veículo. As linhas horizontais superiores representam distâncias de aproximadamente 1 m e 2 m.

Esta vista é apresentada automaticamente ou pode ser selecionada a partir de seleção da vista. A faixa da trajetória do veículo é visualizada conforme o ângulo de viragem.

### Visão 180°

A vista de 180° facilita a saída de um lugar de estacionamento em marcha-atrás, permitindo ver a aproximação de veículos, peões e ciclistas.

Esta vista não é recomendada para a realização de uma manobra completa.

### Vista de zoom

A câmara traseira regista o ambiente à volta do veículo durante a manobra a fim de reconstruir uma vista aérea da retaguarda ou da dianteira do veículo no respetivo ambiente circundante.

É criada uma imagem aérea do veículo no respetivo ambiente à medida que o veículo se move.

Desta forma, o veículo pode ser manobrado à volta dos obstáculos na proximidade. A vista ampliada não pode ser selecionada manualmente. É ativada automaticamente se a distância entre o veículo e o obstáculo for aproximadamente 60-80 cm.

A apresentação automática da vista ampliada pode ser desativada no Visor de informação:

Prima sob o Visor de informação e seleccione a Câmara panorâmica.

Prima Ativar adaptação da vista.

A definição é memorizada quando a ignição é desligada.

### Menu de definições

O menu das definições permite ajustar as seguintes definições:

- volume do sinal sonoro
- brilho
- contraste

## Desactivação

A câmara traseira é desativada quando:

- conduzir a velocidade superior a 10 km/h numa velocidade de marcha em frente
- premindo o ícone X no canto superior esquerdo do ecrã tátil

## Limitações do sistema

### Cuidado

Para um funcionamento otimizado do sistema, é importante manter sempre limpa a lente da câmara situada entre as luzes da chapa de matrícula. A câmara traseira pode ser limpa através do bico de lavagem que é ativado automaticamente quando se aciona o limpa-vidros do óculo traseiro. Para limpar gotas de água na lente, utilizar um pano macio. Não limpar a lente com jato de vapor ou equipamento de limpeza por jato de alta pressão.

A câmara traseira poderá não funcionar corretamente quando:

- o ambiente estiver escuro
- o sol ou o feixe dos faróis incidirem diretamente na lente da câmara

- quando as condições atmosféricas limitam a visibilidade, tais como nevoeiro, chuva ou neve
- as lentes da câmara estiverem tapadas por neve, gelo, neve derretida, lama ou sujidade. Limpar a lente utilizando o esguicho de lavagem conforme descrito
- a porta da bagageira é aberta
- o veículo tem ligação elétrica a um atrelado, suporte para bicicletas, etc.
- o veículo tiver sofrido uma colisão traseira
- alterações extremas da temperatura

Limpa e lava-para-brisas do óculo traseiro ⇒ página49 .

## Sistemas de ajuda à atenção do condutor

### Deteção De Sonolência Do Condutor (DDD)

O sistema de deteção de fadiga do condutor monitoriza o tempo de condução e o nível de vigilância do condutor. A monitorização da vigilância do condutor baseia-se nas variações da

trajetória do veículo em comparação com as marcas de sinalização da faixa.

O sistema não substitui a necessidade de vigilância da parte do condutor. Recomenda-se que o condutor faça uma pausa logo que se sinta cansado ou, no mínimo, a cada duas horas. Não se deve conduzir quando se está cansado.

### Ativação ou desativação

Dependendo da versão, o sistema ativa-se automaticamente sempre que se liga o motor, mesmo se tiver sido desativado durante o último ciclo de ignição.

O sistema pode ser ativado ou desativado no Visor de Informação através das definições do veículo  ⇒ página102 .

Quando o sistema é desativado  pode acender-se no painel de instrumentos.

### Alerta do tempo de condução

O condutor é avisado por um símbolo de lembrete pop-up  no painel de instrumentos e, simultaneamente, por um aviso sonoro se o condutor não tiver feito uma pausa após duas horas de condução a uma velocidade superior a 65 km/h. O aviso é repetido de hora a hora até o veículo parar, independentemente da evolução da velocidade do veículo.

A contagem do alerta de tempo de condução é repostada quando a ignição tiver sido desligada durante alguns minutos ou quando o cinto de segurança do condutor tiver sido desapertado e a porta do condutor tiver sido aberta.

### Deteção de sonolência do condutor

Consoante a versão, o sistema utiliza câmaras diferentes para monitorizar o nível de vigilância do condutor:

- uma câmara de visão frontal fora do veículo, na parte superior do para-brisas
- uma câmara de monitorização do condutor no interior do veículo, do lado do condutor, junto ao para-brisas, virada para o condutor

#### Aviso

Para evitar o risco de lesões oculares: Não se sente mais perto do que a 25 cm do volante.

### Deteção de sonolência do condutor com câmara frontal

O sistema monitoriza o nível de vigilância do condutor a velocidades acima de 65 km/h.

O sistema poderá realizar um procedimento de aprendizagem até

30 minutos depois do início da monitorização. Durante este período, o comportamento de condução individual do condutor é analisado e não é dado qualquer alerta. A câmara deteta variações na trajetória em comparação com as marcas de sinalização da faixa. Se a trajetória do veículo sugerir um certo nível de sonolência ou desatenção do condutor, é acionado um alerta. Em determinadas condições de condução, tais como, superfície da estrada em mau estado ou ventos fortes, etc., o sistema poderá emitir avisos independentemente do nível de vigilância do condutor.

A deteção de sonolência do condutor é reinicializada nas seguintes situações:

- a ignição foi desligada durante alguns minutos
- a velocidade do veículo permanece abaixo de 65 km/h durante alguns minutos
- o cinto de segurança do condutor foi desapertado e a porta do condutor foi aberta

### Avisar o condutor

O condutor é alertado por meio de uma mensagem e é emitido um sinal sonoro.

Além disso  ilumina-se.

Se for detetada uma distração ou sonolência grave, por exemplo, microssono, eventos de sono, o condutor é alertado imediatamente por uma

mensagem acompanhada por  e um sinal sonoro mais pronunciado.

Os alertas de sonolência e microssono só ocorrerão após alguns minutos de condução e acima de uma determinada velocidade do veículo.

### Deteção de sonolência e distração do condutor com a câmara de monitorização do condutor

O sistema monitoriza o nível de vigilância do condutor a velocidades acima de 20 km/h.

O sistema monitoriza e analisa os sinais visuais de sonolência ou distração do condutor monitorizando os movimentos faciais, da cabeça e dos olhos. O sistema não grava nenhum vídeo nem é capaz de identificar o condutor.

Os sinais visuais de sonolência ou distração podem ser os seguintes:

- o condutor afasta o olhar do trânsito durante mais tempo ou mais frequentemente
- pálpebras a fechar ou a piscar
- padrões de microssono

Se o sistema detetar certos movimentos faciais, por exemplo, fecho completo dos olhos durante um determinado período de tempo, ou analisar um certo nível de sonolência ou distração, é acionado um alerta.

### Reinicialização

Consoante a versão, a deteção de sonolência e distração do condutor é reinicializada nas seguintes situações:

- a ignição foi desligada durante alguns minutos
- a velocidade do veículo permanece abaixo de 65 km/h durante alguns minutos
- o cinto de segurança do condutor foi desapertado e a porta do condutor foi aberta
- o condutor mudou
- o sistema é resseleccionado

### Limitações do sistema

Nas seguintes situações, o sistema com câmara frontal poderá não funcionar corretamente ou inclusive não funcionar de todo:

- má visibilidade causada pela iluminação inadequada da estrada, queda de neve, chuva pesada, nevoeiro denso, etc. encandeamento

causado por faróis de veículos que se aproximam, sol baixo, reflexos em estradas húmidas, deixando um túnel, sombra e luz alternadas, etc.

- não deteção de marcas de sinalização da faixa ou múltiplas marcas de sinalização da faixa devido a trabalhos na estrada
- veículos próximos à frente
- estradas sinuosas ou estradas estreitas
- o sistema avançado de assistência de permanência na faixa está ativado
- câmara com visão frontal coberta por neve, gelo, neve derretida, lama, sujidade ou afetado por danos no para-brisas ou objetos estranhos, tais como autocolantes

Nas seguintes situações, o sistema com câmara de monitorização do condutor poderá não funcionar corretamente ou inclusive não funcionar de todo:

- câmara de monitorização do condutor coberta por sujidade ou objetos estranhos, por exemplo autocolantes
- o condutor está a usar óculos de sol com uma transmissão infravermelha inferior a 70%

### Avaria

Se o sistema tiver uma avaria,  acende-se no painel de instrumentos, é apresentada uma mensagem e é emitido um sinal sonoro. Consultar uma oficina.

 acende-se no painel de instrumentos acompanhado por uma mensagem que indica que a câmara pode estar tapada. Pare o veículo e verifique se é necessário limpar a câmara.

Se  continuar a acender-se depois de limpar a câmara, dirija-se a uma oficina.

 acende-se no painel de instrumentos acompanhado por uma mensagem que indica que o rosto do condutor não foi detetado pela câmara de monitorização do condutor devido a, por exemplo, óculos de sol.

### Deteção De Sonolência E Distração Do Condutor Com A Câmara De Monitorização Do Condutor

O sistema monitoriza o nível de vigilância do condutor a velocidades acima de 20 km/h.

O sistema monitoriza e analisa os sinais visuais de sonolência ou distração do condutor monitorizando os movimentos faciais, da cabeça e dos olhos. O

sistema não grava nenhum vídeo nem é capaz de identificar o condutor.

Os sinais visuais de sonolência ou distração podem ser os seguintes:

- o condutor afasta o olhar do trânsito durante mais tempo ou mais frequentemente
- pálpebras a fechar ou a piscar
- padrões de microssono

Se o sistema detetar certos movimentos faciais, por exemplo, fecho completo dos olhos durante um determinado período de tempo, ou analisar um certo nível de sonolência ou distração, é acionado um alerta.

### Avisar o condutor

O condutor é alertado por meio de uma mensagem e é emitido um sinal sonoro.

Além disso,  acende-se.

Se for detetada uma distração ou sonolência grave, por exemplo, microssono, eventos de sono, o condutor é alertado imediatamente por uma mensagem acompanhada de  (vermelho) e um sinal sonoro mais pronunciado.

Os alertas de sonolência e microssono só ocorrerão após alguns minutos de condução e acima de uma determinada velocidade do veículo.

### Reinicialização

Consoante a versão, a deteção de sonolência e distração do condutor é reinicializada nas seguintes situações:

- a ignição foi desligada durante alguns minutos
- a velocidade do veículo permanece abaixo de 65 km/h durante alguns minutos
- o cinto de segurança do condutor foi desapertado e a porta do condutor foi aberta
- o condutor mudou
- o sistema é resselecionado

### Ativação/desativação

Por defeito, em cada arranque, a função é ativada automaticamente.



As definições são alteradas através do menu **ADAS**.

ou

Acesso direto aos **Atalhos para auxiliares de condução**.



A desativação é confirmada pelo acendimento desta luz indicadora no quadro de bordo.

### Limitações do sistema

Nas seguintes situações, o sistema com câmara frontal poderá não funcionar corretamente ou inclusive não funcionar de todo:

- má visibilidade causada pela iluminação inadequada da estrada, queda de neve, chuva pesada, nevoeiro denso, etc. encandeamento causado por faróis de veículos que se aproximam, sol baixo, reflexos em estradas húmidas, deixando um túnel, sombra e luz alternadas, etc.
- não deteção de marcas de sinalização da faixa ou múltiplas marcas de sinalização da faixa devido a trabalhos na estrada
- veículos próximos à frente
- estradas sinuosas ou estradas estreitas
- o sistema avançado de assistência de permanência na faixa está ativado
- câmara com visão frontal coberta por neve, gelo, neve derretida, lama, sujidade ou afetado por danos no para-brisas ou objetos estranhos, tais como autocolantes

Nas seguintes situações, o sistema com câmara de monitorização do condutor

poderá não funcionar corretamente ou inclusive não funcionar de todo:

- câmara de monitorização do condutor coberta por sujidade ou objetos estranhos, por exemplo autocolantes
- o condutor está a usar óculos de sol com uma transmissão infravermelha inferior a 70%
- a câmara de monitorização do condutor está exposta a temperaturas extremamente elevadas

### Avaria



Acende-se no painel de instrumentos quando é detetada uma falha, acompanhada por uma mensagem e um sinal sonoro.



Acende-se no painel de instrumentos quando o sistema de aviso sonoro encontra uma falha.

Consultar uma oficina.

Dependendo da mensagem, verificar se:

- As lentes da câmara estão limpas.
- A câmara de monitorização facial não é perturbada pelo condutor que usa óculos de sol.

Se não for possível resolver a falha, deve-se consultar um concessionário ou uma oficina qualificada.

## Sistema de assistência a operações fora de estrada e baixa autonomia

### Ajuda Ao Arranque Em Subidas

O sistema ajuda a impedir movimentos involuntários ao conduzir em declives.

Ao soltar o pedal do travão depois de parar num declive, os travões permanecem ativos durante aproximadamente mais 2 segundos. Os travões libertam-se automaticamente quando o veículo começa a acelerar. O sistema é ativado se as seguintes condições estiverem reunidas:

- veículo parado
- pedal do travão carregado
- porta do condutor fechada

## Recursos de assistência de utilitários

### Assistente De Sinais De Trânsito (TSA)



**Aviso**

O sinal de trânsito real tem sempre prioridade sobre o sinal de trânsito apresentado no painel de instrumentos.

Consoante a versão, existem dois sistemas diferentes disponíveis.

### Assistente de velocidade inteligente

Através de uma câmara na parte superior do para-brisas e o sistema de navegação integrado do veículo, este sistema deteta e lê o limite de velocidade e o fim do limite de velocidade no painel de instrumentos. São apresentados no painel de instrumentos até dois sinais de limite de velocidade, incluindo sinais suplementares. Se forem reconhecidos vários limites de velocidade, o veículo pode analisar e apresentar o limite de velocidade válido.

Ao ser reconhecido um sinal de trânsito para uma determinada área, por ex. cidade ou auto-estrada, e o veículo possui um sistema de

navegação integrado, o limite de velocidade correspondente também será apresentado.

Se o sistema for ativado, mas não detetar um sinal de limite de velocidade, é mostrado o seguinte sinal:



Se o veículo exceder o limite de velocidade em pelo menos 5 km / h, o limite de velocidade apresentado pisca cerca de dez segundos.

Limitador de velocidade ⇒ página 160 .

Controlo de velocidade de cruzeiro ⇒ página 162 .

Controlo de velocidade de cruzeiro adaptativo ⇒ página 164 .

### Ativação

A função de limite de velocidade do sistema de reconhecimento de sinais de trânsito é ativada através do **Assistente de condução**.

Prima  sob o Visor de informação e ative o **Assistente de Condução**.



Premir , no volante sucessivamente até ser selecionado o modo Assistente de condução.

O ecrã do **Assistente de Condução** é apresentado no painel de instrumentos ⇒ página 102 .

### Desactivação



Premir , sucessivamente até ser selecionado o modo para desligar assistência.

### Atualizar os dados do mapa de navegação

Para manter o desempenho do sistema, o mapa de navegação deve ser atualizado a intervalos regulares. Uma atualização do mapa de navegação está disponível duas vezes por ano. Mais informações estão disponíveis na secção do sistema Visor de informação.

### Sistema de limite de velocidade 2 (em conformidade com o Regulamento Geral de Segurança Europeu)

Este sistema apresenta permanentemente informação de limites de velocidade no painel de instrumentos, independentemente da velocidade do veículo.

O fornecimento da informação de limite de velocidade envolve os seguintes sistemas, consoante a versão:

- câmara situada na parte superior do para-brisas
- sistema de navegação integrado do veículo
- serviço de telemática

Ao viajar numa estrada sem restrições de velocidade, por exemplo, em autoestradas alemãs, o seguinte sinal é exibido:



Se não for possível fornecer informações sobre os limites de velocidade, o seguinte sinal é exibido:



Se for fornecido um novo limite de velocidade, é emitido um sinal sonoro de confirmação. O sinal sonoro de confirmação pode ser ativado / desativado no Visor de informação ⇒ página 102 .

No caso de se conduzir a uma velocidade mínima de 20 km/h e se exceder o limite de velocidade, o limite de velocidade apresentado no painel de instrumentos pisca ao fim de algum

tempo e é emitido um sinal sonoro ao fim de algum tempo. O momento da ocorrência varia. O piscar e o sinal sonoro terminam ambos ao fim de alguns segundos. Por razões legais, o sinal sonoro só pode ser desativado até à vez seguinte que a ignição for ligada. A desativação pode ser feita através do Visor de informação ou através de atalho 3x se configurado nas definições do veículo.

Definições do veículo ⇒ página 107 .

Se o sinal sonoro for desativado, acende-se durante alguns segundos.

### Avaria

Se o sistema tiver uma avaria, acende-se no painel de instrumentos, é apresentada uma mensagem e é emitido um sinal sonoro. Consultar uma oficina STELLANTIS.

acende-se no painel de instrumentos acompanhado por uma mensagem que indica que a câmara pode estar tapada. Pare o veículo e verifique se é necessário limpar a câmara. Se

continuar aceso após a limpeza da câmara, consultar uma oficina STELLANTIS.

### Condições de funcionamento

Para fornecer informações do limite de velocidade específicas do país, o veículo precisa de identificar o país onde está atualmente. Se estiver disponível uma lista de países correspondentes no ecrã de informações, o respetivo país terá de ser selecionado manualmente. Caso contrário, o país é selecionado automaticamente.

Para obter informações válidas sobre o limite de velocidade, a posição atual do veículo é enviada através da caixa telemática e é imediatamente eliminada após o processamento.

A localização da posição do veículo não é possível a qualquer altura. Isto não é afetado pelas definições de privacidade do Opel Connect.

### Nota

É possível comunicar uma informação incorreta permanente sobre o limite de velocidade no nosso site.

### Atualização de dados

Para manter o desempenho do sistema, o software do veículo e o mapa de navegação devem ser atualizados a intervalos regulares.

Uma atualização do mapa de navegação está disponível pelo menos uma vez por ano. Mais informações estão

disponíveis na secção do sistema Visor de informação.

Para atualização do software do veículo, consultar uma oficina.

### Outros sinais de trânsito

O sistema deteta sinais de trânsito e apresenta-os na página específica do painel de instrumentos.



Se a entrada numa faixa for proibida pelo sinal de trânsito correspondente e o veículo entrar na faixa na direção errada, o sinal de trânsito e uma mensagem são apresentados no painel de instrumentos.

### Ativação/desativação

Premir  e ativar / desativar o sistema no Visor de informação.

### Limitações do sistema

O sistema de reconhecimento de sinais de trânsito poderá não funcionar corretamente:

- Ao conduzir em estradas com muitas curvas ou montanhosas.

- Conduzir com correntes de neve.
- A área do para-brisas, onde está situada a câmara dianteira, não estiver limpa ou estiver afetada por elementos estranhos, p. ex. autocolantes
- A visibilidade é limitada pelas condições atmosféricas, tais como nevoeiro, chuva ou neve.
- O veículo à frente gera névoa de água na estrada.
- Encandeamento, por exemplo, devido ao sol ou iluminação artificial a incidir diretamente na lente da câmara.
- Limitação de velocidade está pintada na superfície da estrada.
- Os sinais de trânsito estão total ou parcialmente cobertos ou difíceis de distinguir.
- Os sinais de trânsito estão incorretamente montados ou danificados ou foram retirados.
- Os sinais de trânsito não estão em conformidade com a Convenção de Viena sobre Sinalização Rodoviária.
- Dependendo da versão, os dados do mapa de navegação podem estar desatualizados.

### Cuidado

O sistema destina-se a ajudar o condutor, dentro de um intervalo de velocidade definido, a reconhecer determinados sinais de trânsito. Não ignore os sinais de trânsito que não são apresentados pelo sistema. Não deixe esta que funcionalidade especial o tente a tomar riscos desnecessários durante a condução. Adaptar sempre a velocidade à estrada, ao trânsito e às condições atmosféricas. Os sistemas auxiliares do condutor não isentam o condutor de ter total responsabilidade pela utilização do veículo. Ao conduzir no estrangeiro, certificar-se de que o veículo utiliza a unidade de velocidade do respetivo país. Se necessário, selecionar as unidades corretas no Visor de informação.

### Reconhecimento De Sinais De Trânsito (TSR)

Este sistema apresenta a velocidade máxima autorizada a nível local no painel de instrumentos, através de:

- Sinais do limite de velocidade detetados pela câmara.

- Informação sobre Limites de Velocidade dos mapas do sistema de integrado na navegação de bordo
- Informação sobre Limites de Velocidade dos Serviços Conectados.
- Os sinais indicam uma zona de tráfego partilhado detetada pela câmara.
- Alguns sinais de trânsito adicionais detetados pela câmara.

Sinal de trânsito adicional detetado	Apresentação da velocidade associada ao sinal de trânsito adicional
--------------------------------------	---

#### Limite de velocidade se chover

Exemplos:



Se o comando do limpavidros estiver na posição “funcionamento intermitente das escovas” ou “funcionamento automático das escovas” (para ativar o sensor de chuva): 110 km/h (por exemplo)

Sinal de trânsito adicional detetado	Apresentação da velocidade associada ao sinal de trânsito adicional
--------------------------------------	---

#### Limite de velocidade em situação de reboque



Se estiver montado um dispositivo de reboque aprovado no veículo: 90 km/h (por exemplo)

#### Limite de velocidade aplicável acima de uma determinada distância

Exemplo:



70 km/h (por exemplo)

Sinal de trânsito adicional detetado	Apresentação da velocidade associada ao sinal de trânsito adicional
--------------------------------------	---

#### Limite de velocidade para veículos cujo peso máximo tecnicamente admissível em car-

90 km/h (por exemplo)

Sinal de trânsito adicional detetado	Apresentação da velocidade associada ao sinal de trânsito adicional
--------------------------------------	---

#### ga ou peso total de circulação autorizado seja inferior a 3,5 toneladas



#### Limite de velocidade no caso de neve

Exemplo:



Se a temperatura exterior for inferior a 3 °C: 30 km/h (por exemplo) com um símbolo de “flocos de neve”

#### Limite de velocidade em determinados períodos do dia

Exemplo:

16-18h

30 km/h (por exemplo) com um símbolo de “relógio”

#### Nota

Para obter informações válidas sobre o limite de velocidade, a posição atual do veículo é enviada através da unidade de

telemática e é imediatamente eliminada após o processamento. A localização da posição do veículo não é possível em nenhum momento. Isto não é afetado pelas definições de privacidade dos serviços conectados.

### Aviso

Os mapas de navegação de bordo deve ser atualizados com regularidade para receberem informações precisas de limite de velocidade do sistema.

### Aviso

As unidades do limite de velocidade (km/h) dependem do país onde conduz. Devem ser consideradas, para que respeite o limite de velocidade. Para que o sistema funcione corretamente quando estiver noutro país, a unidade de velocidade no quadro de bordo deve corresponder ao do país em que estiver a conduzir. A seleção de país só está disponível para sistemas de áudio sem navegação a bordo.

### Aviso

A leitura automática de sinais é um sistema de auxílio de condução e

nem sempre apresenta os limites de velocidade corretamente.

Os sinais de limite de velocidade presentes na estrada são sempre prioritários aos apresentados pelo sistema.

O sistema foi concebido para detetar os painéis em conformidade com a Convenção de Viena sobre a sinalização rodoviária.

### Nota

Os limites de velocidade específicos, tal como os que são destinados aos veículos pesados de mercadorias, não são apresentados. A apresentação do limite de velocidade no quadro de bordo é atualizada assim que passar um sinal de limite de velocidade destinado aos veículos (veículos de passageiros).

### Informações apresentadas no painel de instrumentos



1. Fim da indicação do limite de velocidade

ou

2. A indicação do limite de velocidade foi detetada



O sistema está ativo, mas não consegue detetar o sinal de velocidade ou as informações de limite de velocidade são atualmente desconhecidas.



Ao detetar uma informação de limitação de velocidade, o sistema apresenta o valor acompanhado de um sinal sonoro.

### Nota

O sinal de áudio pode ser desativado no menu ADAS.



Para uma velocidade máxima sugerida, quando o veículo a ultrapassa, a velocidade é apresentada e pisca durante 3 segundos.



Se o veículo continuar a ultrapassá-la, a velocidade é apresentada e pisca durante 8 segundos, acompanhada de um sinal sonoro.

### Limites de funcionamento

O sistema não tem em consideração as reduções das limitações de velocidade, em especial as impostas nos seguintes casos:

- Poluição atmosférica.
- Reboque.
- Condução com roda sobresselente de utilização temporária ou correntes para a neve.
- Pneu reparado com o kit de desmanagem provisória de pneus.
- Jovens condutores.

O sistema pode não apresentar o limite de velocidade se não detetar qualquer sinal de limite de velocidade durante um período predeterminado e nas seguintes situações:

- Sinais de trânsito não padrão.

- Sinalização rodoviária obstruída, danificada ou dobrada.

### Ativação/desativação

#### Alerta de excesso de velocidade

Por defeito, o alerta de excesso de velocidade é automaticamente ativado a cada arranque do motor.

 O alerta de excesso de velocidade pode ser desativado através da aplicação do ecrã tátil do ADAS ou premindo prolongadamente o botão físico do ADAS.

ou

Acesso direto aos **Atalhos para auxiliares de condução**.

 No caso de desativação do som de alerta de excesso de velocidade, esta luz avisadora acende-se durante alguns segundos no painel de bordo.

#### Alteração do limite de velocidade

##### Nota

O som de alteração do limite de velocidade é guardado quando se desliga a ignição.

 O som de alteração do limite de velocidade pode ser ativado através da aplicação do ecrã tátil ADAS.

### Anomalia de funcionamento

 Em caso de anomalia de funcionamento, esta luz avisadora acende-se no quadro de bordo, acompanhadas da apresentação de uma mensagem e de um sinal sonoro. Deve ser verificada por um concessionário ou por uma oficina autorizada.

 Esta luz avisadora acende-se no quadro de bordo e, em determinadas situações, é apresentada a mensagem **“Sensor de ajuda aos ângulos mortos: Limpar o sensor, consultar o Manual do utilizador”** se o sensor estiver tapado. Isto é um comportamento normal, o que não requer a assistência de uma oficina qualificada.

Neste caso, pare o veículo e verifique se a câmara dianteira está tapada com sujidade, lama, areia, neve, gelo ou qualquer objeto que impeça a deteção. O sistema volta a funcionar depois de limpar o campo de deteção.

### Reconhecimento de sinais trânsito alargado



Este sistema adicional reconhece estes sinais rodoviários e apresenta-os no quadro de bordo.

Quando se aproxima, o símbolo do sinal correspondente é apresentado no painel de instrumentos.

O modo de exibição selecionado deve ser “**Condução**”.

 **Aviso**

Os sinais rodoviários reais têm sempre prioridade relativamente aos indicados pelo sistema.

Os sinais têm de estar em conformidade com a Convenção de Viena sobre sinalização rodoviária.

Os sinais podem ser diferentes consoante a configuração do veículo.

## Em caso de emergência

Luzes de aviso de perigo.....	209
Ativação das luzes avisadoras de perigo .....	209
Luzes avisadoras de perigo automáticas.....	209
Assistência e SOS .....	210
Chamada de emergência (eCall) ..	210
Chamada de assistência .....	210
Triângulo de pré-sinalização.....	211
Kit de triângulo de pré-sinalização .....	211
Montagem do triângulo de pré-sinalização.....	211
Colocação do triângulo.....	212
Kit de reparação dos pneus.....	217
Kit de ferramentas de reparação de pneus .....	217
Procedimento de reparação dos pneus.....	218
Verificação - Regulação da pressão dos pneus.....	220
Ligar com cabos jumper .....	221
Começar a usar a bateria de outro veículo.....	221
Carregar outro veículo.....	222
Depois de ser recarregada - reiniciada.....	223
Reboque.....	223
Rebocar o veículo .....	223

Rebocar outro veículo ..... 224

## Luzes de aviso de perigo

### Ativação Das Luzes Avisadoras De Perigo



- A pressão deste botão faz com que todas as luzes indicadoras de mudança de direção fiquem intermitentes.

Podem funcionar com a ignição desligada.

### Luzes Avisadoras De Perigo Automáticas

Ao travar de emergência, consoante a taxa de desaceleração, as luzes de aviso de perigo acendem-se automaticamente.

Apagam-se automaticamente à próxima aceleração.

Podem ser desligadas se pressionar o botão.

## Assistência e SOS

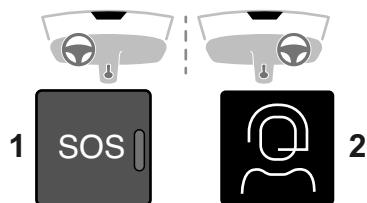

- (1) eCall (SOS)
- (2) ASSISTÊNCIA

O modo de privacidade pode ser configurado no menu Definições no ecrã tátil

## Chamada De Emergência (ECall)

### Nota

Para estar disponível e operacional, o sistema requer o funcionamento do sistema elétrico do veículo, serviço móvel e ligação via satélite GPS.

Dependendo do equipamento, é utilizada uma bateria de reserva.

### Nota

O serviço só está disponível para mercados em que esteja exigido por lei. Além disso, o mesmo depende da disponibilidade dos centros de emergência e das infraestruturas do país.

A função de chamada de emergência estabelece uma ligação ao ponto de atendimento de segurança pública (PSAP) mais próximo.

É enviado ao PSAP um conjunto mínimo de dados que incluem as informações do veículo e da localização.

### LED de estado no compartimento de arrumação no teto

Acende-se a verde e vermelho e apaga-se ao fim de um curto período de tempo ao ligar a ignição: o sistema funciona corretamente.

Acende-se a vermelho: avaria no sistema. Contactar uma oficina.

Pisca a vermelho: é necessário substituir a bateria. Contactar uma oficina.

### Chamada de emergência manual

Em caso de uma emergência, prima o botão vermelho de SOS (1) na consola superior durante mais de dois segundos. O LED pisca a verde para confirmar que está a ser estabelecida uma ligação ao PSAP mais próximo. O LED mantém-

se aceso continuamente enquanto a chamada estiver ativa.

Premir o botão SOS imediatamente uma segunda vez termina a chamada.

O LED apaga-se.

## Chamada de emergência automática (eCall)

### Notificação automática de colisão

Em caso de acidente com acionamento dos airbags e sem danos no hardware necessário, é estabelecida uma chamada de emergência automática e transmitida uma notificação automática de colisão ao PSAP (ponto de atendimento de segurança pública) mais próximo.

## Chamada De Assistência

Opel Connect contém múltiplos serviços ligados acessíveis através da aplicação, online ou no veículo.

### Nota

O Opel Connect não está disponível em todos os mercados. Para mais informações, contactar a oficina.

### Nota

A funcionalidade completa do Opel Connect está sujeita a registo e ativação adequados.

Os serviços ligados poderão incluir navegação em tempo real, tal como

informações de trânsito online, estado do veículo e alertas de manutenção.

Os serviços acessíveis no veículo incluem também chamada de emergência e chamada de assistência em viagem. Estas funções são ativadas automaticamente. Aplicam-se termos e condições.

Chamada de emergência ⇒ página 210 .

### Chamada de assistência em viagem

Pressionar o botão  no compartimento de arrumação no teto durante mais de dois segundos estabelece uma ligação ao operador do serviço de assistência em viagem. Para mais informações sobre a cobertura e o âmbito dos serviços de assistência em viagem, consultar as informações fornecidas pelo Distribuidor Autorizado Opel com o pedido de encomenda.

### Definições de privacidade

É possível configurar as definições de privacidade do Opel Connect. Isto afeta o conjunto de dados que é enviado, por exemplo, quando é acionada uma chamada de assistência em viagem. A função de chamada de emergência não será afetada.

Consoante a versão, é possível alterar as definições de privacidade premindo simultaneamente  e **SOS** no

compartimento de arrumação no teto ou através do menu de definições no Visor de informação.

#### Nota

O idioma depende da cobertura geográfica dos sistemas eCall e Assistance Call e do idioma do sistema do veículo.

## Triângulo de pré-sinalização

### Kit De Triângulo De Pré-Sinalização

Este dispositivo refletor e desmontável deve ser instalado na beirada da estrada se o veículo avariar ou apresentar danos.



**Aviso**

#### Antes de sair do veículo

Ligue as luzes avisadoras de perigo, coloque o colete de segurança para montar e instalar o triângulo.

### Arrumação do triângulo no Hatchback de 5 portas

O triângulo de pré-sinalização está guardado no espaço do lado direito sob a tampa de arrumação do piso traseiro.

### Arrumação do triângulo no Sports Tourer



O triângulo de pré-sinalização está guardado no espaço na traseira do compartimento de carga e fixo com uma cinta de Velcro®.

### Montagem Do Triângulo De Pré-Sinalização

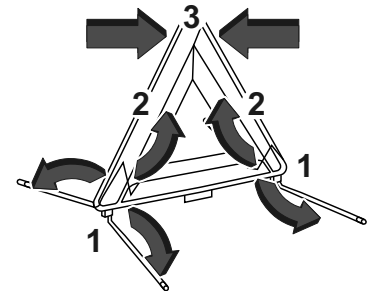

Para as versões fornecidas com um triângulo como equipamento original, consulte a ilustração indicada acima. Para outras versões, consulte as instruções de montagem do fabricante fornecidas com o triângulo.

## Colocação Do Triângulo

Coloque o triângulo atrás do veículo, em conformidade com a legislação em vigor localmente.

## Levantamento do veículo e mudança de rodas

As posições de elevação mostradas referem-se à utilização de braços de elevação e macacos auxiliares para trocar pneus de inverno/verão.

### Posição de elevação traseira

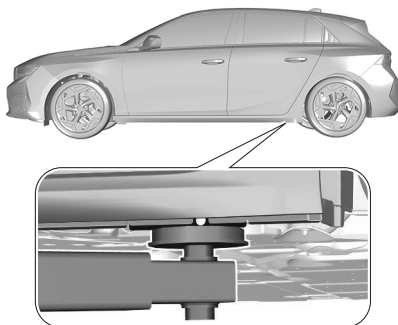

A posição do braço traseiro da plataforma de elevação está centrada por baixo do ponto de elevação com macaco relevante do veículo. Nos veículos BEV, existe uma cobertura de proteção que tem de ser retirada primeiro.

### Posição de elevação dianteira

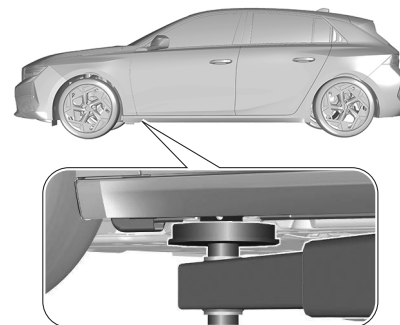

A posição do braço dianteiro da plataforma de elevação está centrada por baixo do ponto de elevação com macaco relevante do veículo.

## Kit De Ferramentas De Substituição De Rodas

Conjunto de ferramentas fornecidas com o veículo.



**Aviso**

O kit de ferramentas é específico ao veículo e pode variar consoante a versão.

Não utilize-o para qualquer outra finalidade.

Consoante a versão, as ferramentas do veículo estão localizadas num saco de ferramentas no compartimento de carga ou sob a tampa do piso.

### Veículos com roda sobresselente

Abrir a cobertura do piso da bagageira.  
As ferramentas encontram-se no saco de ferramentas.

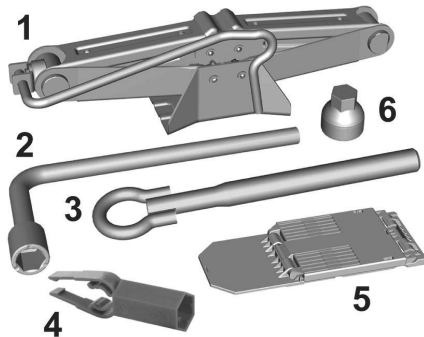

- (1) Macaco com pega integrada; para levantar o veículo
- (2) Chave de rodas; para remover os parafusos da roda
- (3) Argola de reboque amovível
- (4) Ferramenta de remoção das tampas dos parafusos (para jantes de liga leve)

- (5) Calço para imobilizar o veículo (consoante o equipamento)
- (6) Encaixe para os parafusos de segurança (localizados no porta-luvas) (consoante o equipamento); para adaptar a chave de rodas aos parafusos especiais de “segurança”.

Consoante a versão, o calço, o olhal de reboque e o adaptador das porcas de bloqueio da roda podem estar localizados num saco juntamente com o kit de reparação de pneus ⇒ página 217 . Para veículos com roda de reserva, o macaco e a chave de rodas estão localizados numa caixa de ferramentas dentro da roda de reserva.

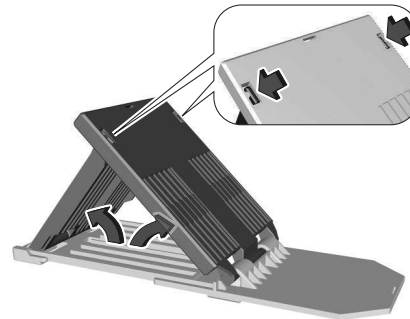

Para utilizar o calço, rebater independentemente e encaixar.

### Veículos sem roda sobresselente

Abrir a cobertura do piso da bagageira.  
A argola de reboque está guardada separadamente num saco ⇒ página 217 .



### Roda Sobresselente

A roda sobresselente pode ser classificada como roda sobresselente temporária consoante o tamanho da mesma em relação às outras rodas do veículo e a legislação do país em causa. Neste caso, aplica-se uma velocidade máxima admissível, mesmo que nenhuma etiqueta na roda sobresselente o indique.

Se houver uma etiqueta na roda sobresselente, a velocidade admissível

continua a depender da legislação do país em causa.

Montar só uma roda sobresselente temporária. Contorne as curvas lentamente. Não utilizar durante muito tempo.

### Cuidado

A utilização de uma roda de reserva mais pequena do que as outras rodas ou em combinação com pneus de inverno pode afetar a condução. Peça a substituição do pneu defeituoso o mais rapidamente possível.

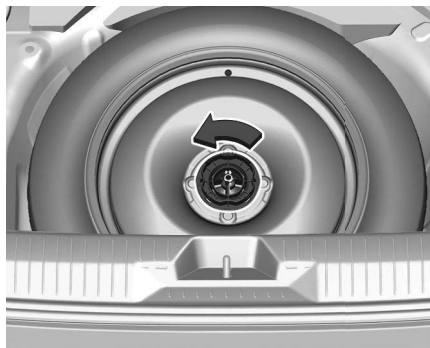

A roda sobresselente está na bagageira debaixo do tapete do chão.

Para a retirar:

1. Abrir a tampa do piso ⇒ página 65 .

2. A roda sobresselente temporária está fixada com uma porca de orelhas. Desenroscar a porca e retirar a roda sobresselente.
3. Quando, depois de substituir uma roda, não for colocada outra na cavidade da roda sobresselente, apertar a porca de orelhas e fechar a cobertura do piso.
4. Após uma substituição de roda de volta para o tamanho normal, colocar a roda sobresselente temporária na cavidade e prendê-la com a porca de orelhas.

A velocidade máxima permitida na etiqueta da roda sobresselente temporária apenas é válida para o tamanho dos pneus montados de fábrica.

### Remoção Das Rodas

Proceder aos seguintes preparativos e respeitar a informação a seguir:

- Estacionar o veículo numa superfície nivelada, firme e não derrapante. As rodas dianteiras têm de estar na posição a direito.
- Aplicar o travão de mão e engatar a 1.ª velocidade, a marcha-atrás ou a posição **P**.

- Colocar um calço por baixo da roda diagonalmente oposta à roda a substituir.
- Retirar a roda sobresselente.
- Nunca mudar mais do que uma roda ao mesmo tempo.
- Só utilizar o macaco para mudar pneus no caso de furos, e não para mudança de pneus sazonal de inverno ou verão.
- O macaco não necessita de manutenção.
- Se a superfície em que o veículo se encontrar for mole, colocar uma placa sólida (com 1 cm de espessura, no máximo) por baixo do macaco.
- Retirar os objectos pesados do veículo antes de levantá-lo com o macaco.
- Não deverão estar nem pessoas nem animais dentro do veículo quando este for levantado com o macaco.
- Nunca passar por baixo de um veículo apoiado num macaco.
- Não colocar o veículo a trabalhar quando elevado com um macaco.
- Limpar os parafusos das rodas antes de enroscá-los.

**⚠ Aviso**

Não lubrifique os parafusos das rodas.

**⚠ Aviso**

Garantir que são utilizados sempre os parafusos de rodas corretos em caso de substituição das rodas. Ao instalar a roda sobresselente para utilização temporária, podem ser utilizados os parafusos para jantes.

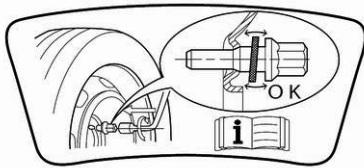

- Notar que a roda sobresselente é fixada pelo contacto cónico de cada parafuso se forem utilizados parafusos para jantes de liga. Neste caso, as anilhas não ficam em contacto com a roda sobresselente.

Para retirar uma roda:

1. Remover as tampas dos parafusos da roda com o dispositivo de remoção das tampas dos parafusos das rodas. Ferramentas do veículo ⇒ página 212 .  
Jantes de aço com tampão: retire o tampão da roda.
2. Prender a chave de rodas e aliviar cada parafuso da roda meia volta. As rodas poderão estar protegidas por porcas de bloqueio das rodas. Para aliviar estas porcas específicas, primeiro encaixar o adaptador na cabeça da porca antes de instalar a chave de rodas. O adaptador encontra-se no saco de ferramentas.



3. Certificar-se que o macaco está correctamente posicionado sob o

ponto correcto de elevação do veículo.

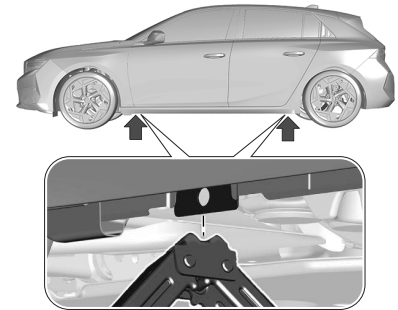

4. Regular o macaco para a altura necessária. Posicioná-lo imediatamente por baixo do ponto de elevação de maneira que não possa escorregar.

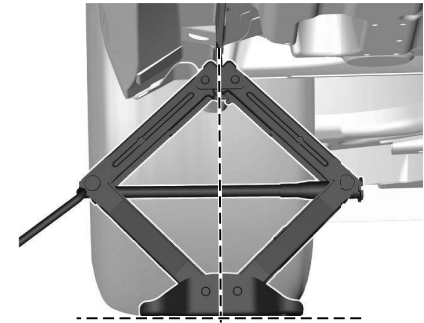

- Garantir que a extremidade da carroçaria encaixa no entalhe do macaco.

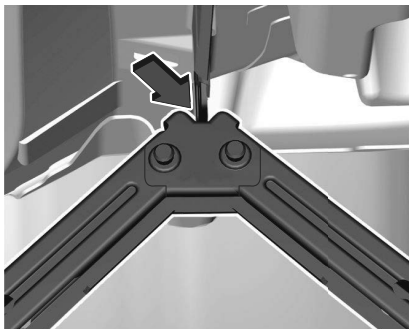

- Com o macaco corretamente alinhado, elevar até a roda ficar afastada do chão.



- Desapertar os parafusos das rodas.

- Substituir a roda.

### Guardar uma roda de tamanho normal danificada, na bagageira

A cavidade da roda sobresselente não está concebida para tamanhos diferentes de roda sobresselente. Uma roda de tamanho normal danificada deve ser arrumada na bagageira e fixa adequadamente.

Indicações de carregamento  
⇒ página 68 .

### Instalação Das Rodas

- Apertar os parafusos da roda.
- Baixe o veículo e retire o macaco.
- Colocar a chave de rodas tendo o cuidado de garantir que está posicionada firmemente e apertar cada parafuso numa sequência cruzada.  
O binário de aperto para 15" é de 100 Nm e para 16" é de 115 Nm.  
Se o veículo estiver equipado com jantes das rodas de liga, notar que os parafusos das rodas também podem ser utilizados para a roda sobresselente com jante de aço.  
Neste caso, a roda sobresselente é fixada pelo contacto cónico de cada parafuso.

- Veículos com tampão de roda: antes de colocar a chave, alinhar o orifício da válvula no tampão da roda com a válvula do pneu.
- Colocar as tampas dos parafusos das rodas.
- Guardar a roda substituída, as ferramentas do veículo e o adaptador para as porcas de bloqueio das rodas ⇒ página 212 .
- Verificar a pressão do pneu montado e o binário de aperto das porcas da roda assim que possível.

#### **Aviso**

Não ultrapasse 80 km/h.  
Utilize apenas para distâncias curtas, substitua por uma roda padrão logo que possível. Espere uma manobrabilidade alterada: a resposta da direção, a travagem e a estabilidade podem ser afetadas.

## Kit de reparação dos pneus

### Kit De Ferramentas De Reparação De Pneus

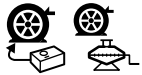

<https://shorturl.at/EVO-Si>

Composto por um compressor e um cartucho vedante, permite-lhe transportar um kit de **reparação temporária** do pneu para que possa conduzir até à garagem mais próxima.

O kit de reparação de pneus pode ser utilizado para reparar pequenos danos no rasto de um pneu.

#### Nota

Os danos nos flancos dos pneus ou com tamanho superior a 4 mm não podem ser reparados com este tipo de kit.

#### ⚠ Aviso

Não retirar qualquer corpo estranho (por exemplo, pregos, parafusos) que tenha penetrado no pneu.

#### ⚠ Aviso

Não conduzir a mais de 80 km/h.  
Não use por um longo período de tempo.  
A direção e a manobrabilidade podem ser afetadas.

O Kit de Reparação de Pneus é composto de:

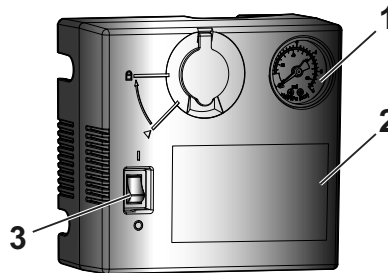

- (1) Manómetro.
- (2) Etiqueta de instruções
- (3) Interruptor ON-OFF

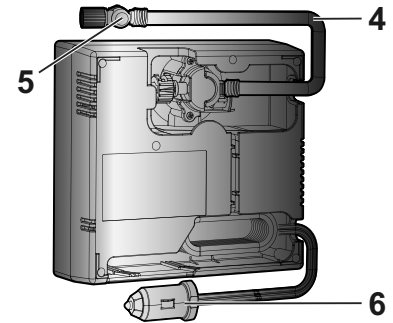

- (4) Tubo de ar
- (5) Botão de esvaziamento
- (6) Cabo/ficha de alimentação de 12 V

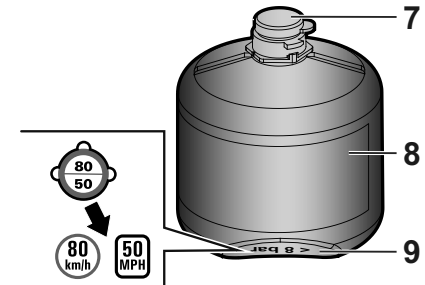

- (7) Tampa do frasco de selante

(8) Frasco de selante e data de validade

(9) Etiqueta de velocidade

## Procedimento De Reparação Dos Pneus

No caso de um pneu furado:

- Aplicar o travão de mão e engatar a 1.<sup>a</sup> velocidade, a marcha-atrás ou a posição P.

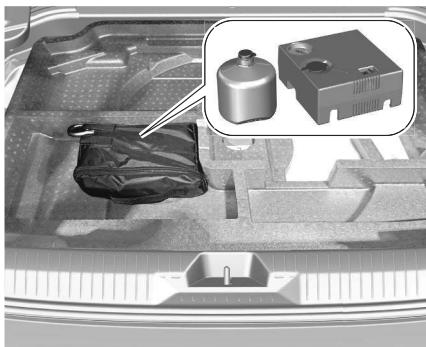

O kit de reparação de pneus encontra-se na bagageira, por baixo da cobertura do piso.

Consoante a versão, a localização do kit de reparação de pneus por baixo da cobertura do piso pode variar.

1. Levantar o kit de reparação de pneus, localizado no compartimento de carga sob o piso da bagageira.
2. Retirar o cabo de ligação eléctrica (1) e a mangueira de ar (2) dos compartimentos de arrumação na parte inferior do compressor.

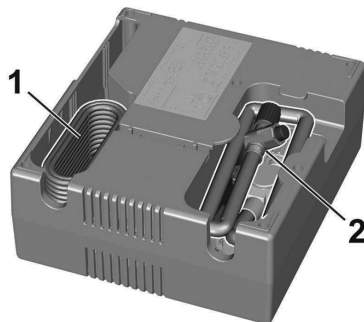

3. Retirar a tampa do frasco de selante.

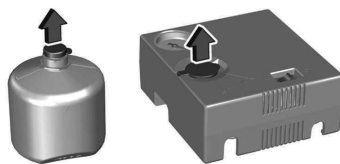

4. Levantar a tampa de protecção no compressor antes de instalar o frasco de selante.
5. Inserir o frasco de vedante no compressor, alinhando os símbolos triangulares (3) do frasco com os do compressor.

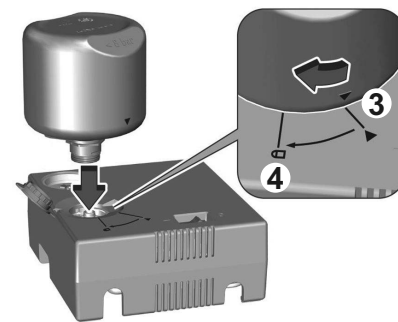

6. Empurrar o frasco de selante para baixo e rodá-lo até atingir a posição de bloqueio (4).
7. Colocar o compressor perto do pneu de maneira a que a botija do vedante fique na vertical.
8. Desenroscar a tampa da válvula do pneu a reparar.

9. Ligar o tubo do compressor à válvula do pneu e apertar firmemente.

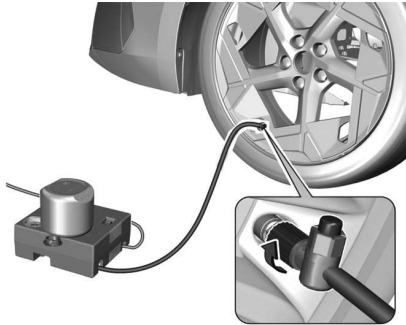

10. Verifique se o interruptor do compressor se encontra na posição "0".
11. Ligue a ficha elétrica do compressor à tomada de 12 V do veículo.
- 12.

**⚠ Aviso**

O autocolante de limitação de velocidade deve ser afixado no interior do veículo, na área junto do condutor, para informá-lo que uma roda está a ser utilizada temporariamente.

Retirar a etiqueta do limite de velocidade do frasco de selante e

colocá-la numa área visível para o condutor.



13. Ligue a ignição.

**Nota**

Para evitar descarregar a bateria do veículo, recomendamos a utilização do kit de reparação de pneus apenas quando o motor de combustão está ligado ou quando o motor elétrico está no modo "PRONTO".

14. Ligue o compressor, colocando o interruptor na posição "I" até começar a encher o pneu e a pressão atingir 2 bar. O vedante é injetado, sob pressão, no pneu. Não retire o tubo da válvula durante esta operação (risco de salpicos).

**⚠ Aviso**

Se após cerca de 7 minutos a pressão de 2 bar não for alcançada, isto indica que o pneu está danificado. Contacte um concessionário ou uma oficina STELLANTIS qualificada para obter assistência.

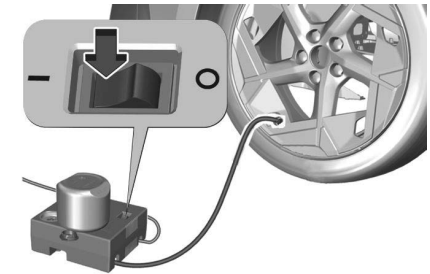

15. Se necessário, descarregar o excesso de pressão do pneu com o botão de esvaziamento na mangueira de ar. Não utilizar o compressor durante mais de 10 minutos.

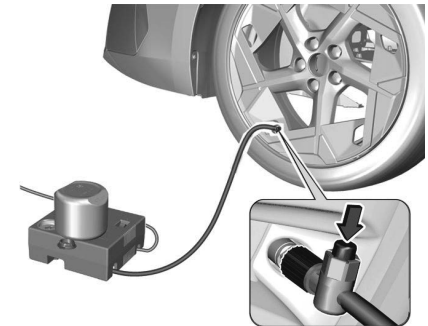

16. Colocar o interruptor na posição "0".

17. Desligue a ficha elétrica do compressor da tomada de 12 V do veículo.
18. Retirar o kit de reparação de pneus.
19. Voltar a colocar a tampa na válvula do pneu.
20. Retirar o frasco de selante do compressor e enroscar a mangueira de enchimento na ligação livre do frasco para evitar a saída de selante.
21. Retirar qualquer excesso de selante com um pano.
22. Prosseguir viagem imediatamente para que o vedante se distribua pelo pneu uniformemente. Depois de conduzir aproximadamente 5 km mas não mais de dez minutos, parar e verificar a pressão dos pneus. Apertar o tubo do ar do compressor diretamente na válvula do pneu ao fazer isso. Encher o pneu conforme descrito anteriormente. Drenar o excesso de pressão dos pneus com o botão de esvaziamento no tubo de ar.  
Se a pressão dos pneus não tiver diminuído para menos de 200 kPa (2,0 bar), ajustá-la para o valor correto, caso contrário, o veículo não deve ser utilizado; neste caso, procurar assistência junto de um

revendedor STELLANTIS ou de uma oficina qualificada.

23. Repetir o procedimento de verificação uma vez mais após conduzir outros 10 km mas não mais de dez minutos para verificar se não se há mais perda de pressão.  
Se a pressão do pneu baixar para menos de 200 kPa (2,0 bar), o veículo não deve ser utilizado. Procurar assistência junto de um concessionário STELLANTIS ou de uma oficina qualificada.
24. Guardar o kit de reparação dos pneus na bagageira.

#### **Nota**

As características de condução do pneu reparado estão gravemente afetadas, por isso, substitua este pneu o quanto antes. Se forem ouvidos ruídos invulgares ou o compressor ficar quente, desligue o compressor durante, pelo menos, 30 minutos.

A válvula de segurança incorporada abre-se a uma pressão de 700 kPa (7 bar).

Anote a data de validade do kit. Após esta data, a sua capacidade de estanquicidade já não é garantida. Prestar atenção à informação de armazenamento constante da garrafa de vedante.

Substitua o frasco de selante usado. Elimine o frasco conforme prescrito pelas leis aplicáveis.

O compressor e o selante podem ser usados a partir de aproximadamente -30 °C.

### **Verificação - Regulação Da Pressão Dos Pneus**

O compressor pode ser utilizado, **sem a injeção de um vedante**, para verificar e, se necessário, regular a pressão dos pneus.

1. Retire o bujão da válvula do pneu e guarde-o num local limpo.
2. Desenrole o tubo localizado debaixo do compressor.
3. Fixe o tubo na válvula e aperte com firmeza.
4. Verifique se o interruptor do compressor se encontra na posição "O".
5. Ligue a ficha elétrica do compressor à tomada de 12 V do veículo.
6. Ligue a ignição.

#### **Nota**

Para evitar descarregar a bateria do veículo, recomendamos a utilização do kit de reparação de pneus apenas quando o motor de combustão está

ligado ou quando o motor elétrico está no modo “PRONTO”.

7. Ligar o compressor colocando o interruptor em “I” e ajustar a pressão para o valor indicado na etiqueta de pressão dos pneus do veículo. Para esvaziar: pressione o botão preto localizado no tubo do compressor, junto à ligação da válvula.

#### **Aviso**

Se após cerca de 7 minutos a pressão de 2 bar não for alcançada, isto indica que o pneu está danificado. Contacte um concessionário ou uma oficina STELLANTIS qualificada para obter assistência.

8. Uma vez atingida a pressão correta, colocar o interruptor em “O”.
9. Retire o kit e arrume-o.
10. Substitua a tampa da válvula.

## Ligar com cabos jumper

Não proceder ao arranque com carregador de carga rápida. Um veículo com uma bateria descarregada pode ser posto a trabalhar

com cabos auxiliares de arranque e com a bateria de outro veículo.

#### **Cuidado**

Só efetue o arranque com auxílio a cabos nouro veículo com um veículo ICE.

#### **Aviso**

Proceda com muito cuidado ao realizar o arranque com auxílio de cabos. Qualquer não observância das instruções a seguir pode provocar ferimentos ou danos causados por explosão da bateria ou danos nos sistemas elétricos de ambos os veículos.

#### **Aviso**

Evite o contacto da bateria com olhos, pele, tecidos e superfícies pintadas. O líquido contém ácido sulfúrico que pode causar ferimentos e danos em caso de contacto direto.

#### **Cuidado**

Ligar os terminais dos cabos auxiliares de forma que não toquem nas unidades

de controlo. Selecionar a posição adequada dos terminais.

## Começar A Usar A Bateria De Outro Veículo

- Nunca expor a bateria do 12V a chamas nuas ou faíscas.
- Uma bateria de 12V descarregada pode congelar a temperaturas de 0 °C. Descongelar a bateria congelada antes de ligar os cabos auxiliares de arranque.
- Quando manusear uma bateria usar óculos e roupa de protecção.
- Utilizar um auxiliar de arranque da bateria com a mesma tensão (12 V). A sua capacidade (Ah) não deve ser significativamente inferior à da bateria descarregada.
- Utilize cabos auxiliares de arranque com braçadeiras isoladas e uma secção transversal de pelo menos 16 mm<sup>2</sup> (25 mm<sup>2</sup> para motores diesel).
- Desligue todos os equipamentos elétricos desnecessários em ambos os veículos.
- Nunca se incline sobre a bateria do veículo durante o procedimento de arranque auxiliar.

- Evite o contacto entre os dois terminais de um único cabo e nunca deixe que as braçadeiras do cabo se toquem.
- Os veículos não devem tocar um no outro durante o processo.
- Engatar o travão de mão e:
  - para veículos com caixa de velocidades manual, colocar a mudança em ponto morto;
  - para veículos com caixa de velocidades automática, colocar o seletor no modo P.

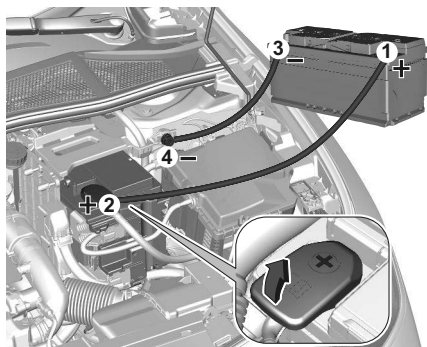

1. Ligue o cabo vermelho ao terminal positivo da bateria auxiliar (1).

2. Ligue a outra extremidade do cabo vermelho ao terminal positivo da bateria descarregada (2).

3. Ligue o cabo preto ao terminal negativo da bateria auxiliar(3).

Ligar a outra extremidade do cabo preto a um ponto de ligação à terra do veículo (4) ou a um ponto metálico sólido (não a bateria) no bloco do motor ou chassis do veículo com a bateria descarregada.

- 4.

#### ⚠ Aviso

Certifique-se de que os cabos de arranque estão orientados de forma a evitar que entrem em contacto com quaisquer peças móveis no compartimento do motor, como correias, ventoinhas ou polias.

5. Ligue o motor do veículo auxiliar.
6. Aguarde cerca de 5 minutos e, em seguida, tente ligar o motor do veículo com a bateria descarregada. Tente por, no máximo, 15 segundos de cada vez. Aguarde um minuto entre tentativas.

7. Assim que o motor arrancar, deixe cada um dos motores ao ralenti durante cerca de 3 minutos, com os cabos ligados.

8. Ligue alguns consumidores elétricos (p. ex. faróis, aquecedor do vidro traseiro) no veículo recuperado. Isso ajuda a evitar picos de tensão ao desligar os cabos.

9. Retire os cabos pela ordem inversa à da instalação.

## Carregar Outro Veículo

O procedimento para carregar outro veículo é idêntico ao procedimento de "Arranque com cabos", do ponto de vista do veículo fornecedor.

#### ⚠ Aviso

Certifique-se de que a bateria de alimentação está totalmente carregada e em ótimas condições de funcionamento.

#### ⚠ Aviso

Verifique sempre com antecedência se há vazamentos, rachaduras ou qualquer sinal evidente de danos

na pilha descarregada antes de prosseguir.

## Depois De Ser Recarregada - Reiniciada

Após voltar a ligar a bateria, ligue a ignição e aguarde 1 minuto antes de ligar o motor, para permitir a inicialização dos sistemas eletrônicos.

No entanto, se após esta operação subsistirem ligeiras perturbações, contacte uma oficina autorizada.

No que respeita à respetiva secção, reinicialize o equipamento:

- Chave eletrónica.
- Teto de abrir.
- Elevadores de vidros.
- Data e hora.
- Estações de rádio predefinidas.

### Nota

Depois de ligar de novo a bateria, a mensagem "**Anomalia de funcionamento no sistema de deteção do risco de colisão**" é apresentada no quadro de bordo quando a ignição é ligada. Este funcionamento é perfeitamente normal. A mensagem deixa de ser apresentada durante a condução.

## Reboque

### Rebocar O Veículo

#### Acesso às ferramentas

O olhal de reboque está arrumado com as ferramentas do veículo ⇒ página 212 . Para obter mais informações sobre como aceder ao **kit de ferramentas**, consulte a secção correspondente.

#### Rebocar o veículo



1.

Remover a tampa da argola de reboque dianteira.

2.

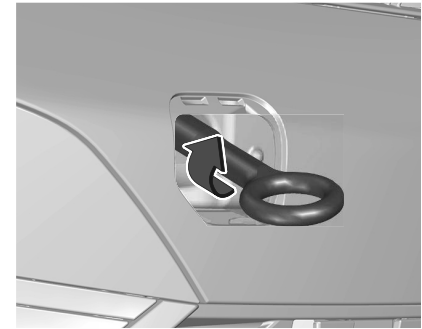

- Enrosque o olhal de reboque o mais possível e até parar na horizontal.
3. Prender a barra de reboque ao olhal de reboque.

#### Nota

O olhal de reboque deverá ser utilizado apenas para rebocar e não para recuperar o veículo.

4. Ligar a ignição para permitir o funcionamento das luzes dos travões, buzina, limpa para-brisas e, consoante a versão, libertar a tranca da direção.

#### Cuidado

Desative os sistemas de ajuda ao condutor, como a travagem de emergência ativa, caso contrário, o veículo pode

travar automaticamente durante o reboque.

5. Mudar a alavanca seletora para a posição de ponto morto.
6. Desengate o travão de mão.

### Cuidado

Conduza lentamente. Não conduza bruscamente.  
Uma força de tração excessiva pode danificar o veículo.

Quando o motor está desligado, é necessária mais força para travar e mexer a direcção.

Para evitar a entrada de gases de escape do veículo rebocador, ligue a recirculação do ar e feche os vidros.  
Após o reboque:

1. Desenrosque a argola de reboque.
2. Insira a tampa com o rebordo na reentrância e pressione para fixar a tampa.

### Reboque de um veículo com caixa de velocidades automática

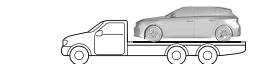

Ao rebocar um veículo **BEV, Híbrido 48 V** ou um veículo equipado com caixa de velocidades automática, o veículo deve ser transportado numa plataforma ou rebocado com as rodas dianteiras levantadas.

Para mais informações sobre **Tipos de propulsão**, consultar a secção correspondente.

### Rebocar Outro Veículo

#### Acesso às ferramentas

O olhal de reboque está arrumado com as ferramentas do veículo ⇒ página 212 .

Para obter mais informações sobre como aceder ao **kit de ferramentas**, consulte a secção correspondente.

#### Rebocar outro veículo



1.

Retirar a tampa da argola de reboque traseira.



2.

Enrosque o olhal de reboque o mais possível e até parar na horizontal.

3. Prender um cabo de reboque - ou, ainda melhor, uma barra de reboque - ao olhal de reboque.

**Nota**

O olhal de reboque deverá ser utilizado apenas para rebocar e não para recuperar o veículo.

**Cuidado**

Conduza lentamente. Não conduza bruscamente.

Uma força de tração excessiva pode danificar o veículo.

Após o reboque:

1. Desenrosque a argola de reboque.

2. Insira a tampa com o rebordo superior na reentrância e pressione para fixar a tampa.

# Manutenção e cuidados a ter com o veículo

Informações gerais .....	227	Verificar o nível do óleo .....	235	Tamanhos de pneus e jantes permitidos.....	245
Confirmações.....	227	Adição de Líquido lava-vidros .....	236	Tampões de rodas .....	245
Acessórios e alterações no veículo .....	227	Adição de líquido de refrigeração .....	236	Correntes para pneus .....	245
Telemóveis e Equipamento de Rádio CB.....	227	Verificação do líquido dos travões .....	237	Imobilizar o veículo a longo prazo....	246
Tampas de clima muito frio .....	228	Bateria de 12V .....	237	Armazenamento prolongado de um veículo Híbrido / Elétrico .....	246
Eliminação do veículo em fim de vida .....	229	Lavagem do motor.....	239	Carroçaria - Cuidados exteriores .....	247
Manutenção programada .....	230	Manutenção do veículo.....	239	Recomendações gerais.....	247
Verificações periódicas .....	230	Substituição da escova do limpa para-brisas .....	239	Tinta de alto brilho .....	248
Verificar o nível dos líquidos.....	231	Reabastecer AdBlue (Fluido de Emissão de Escape).....	240	Autocolantes .....	248
Líquidos, lubrificantes e peças recomendadas .....	231	Filtro de ar da cabina .....	240	Conservação do habitáculo .....	248
Óleo do motor .....	231	Filtro de óleo do motor .....	240	Recomendações gerais.....	248
Líquido lava-vidros .....	232	Filtro de ar do motor .....	240	Manutenção dos cintos de segurança.....	249
Líquidos dos travões e da embraiagem .....	232	Manutenção do ar condicionado ...	240	Peças de plástico e revestidas.....	249
Líquido de refrigeração anticongelante.....	232	Filtro do compartimento .....	241	Painel de instrumentos e visores... 249	
Compartimento do motor .....	232	Transmissão automática.....	241	Interior e estofos .....	249
Acesso ao compartimento do motor .....	232	Fusíveis .....	241	Superfícies de vidro.....	249
Motor a gasolina .....	233	Substituição de um fusível.....	241	Partes de tecido.....	250
Motor diesel .....	233	Substituir lâmpadas.....	241	Materiais do piso.....	250
Motor PHEV .....	234	Pneus e rodas .....	241		
Motor BEV .....	234	Informações de segurança dos pneus.....	242		
Motor MHEV .....	234	Marcações/designações de pneus.....	242		
		Pneus de inverno .....	242		
		Pressão dos pneus .....	242		
		Sistema de deteção da perda de pressão dos pneus .....	243		
		Profundidade do relevo .....	244		

## Informações gerais

Para assegurar uma utilização económica e segura do veículo e manter o valor do mesmo, é vital que todos os trabalhos de manutenção sejam efetuados.

A calendarização de serviço pormenorizado e atualizado para o seu veículo está disponível na oficina. Estamos perante condições de funcionamento extremas quando uma ou mais das seguintes circunstâncias ocorrerem com frequência: Arranque a frio, situações de para-arranca, por exemplo, para táxis e veículos da polícia, utilização de reboque, condução em montanha, condução em estradas degradadas ou de areia, elevada poluição do ar, presença de areia no ar e teor elevado de poeira, condução a alta altitude e grandes variações de temperatura.

Nestas condições extremas de funcionamento, poderá ser necessário realizar uma manutenção mais frequente do que o intervalo de serviço normal indicado no visor de serviço.

Contactar uma oficina para obter programas de assistência personalizados.

## Confirmações

A confirmação do serviço é registada no Manual de Assistência e Garantia. A data e a quilometragem são completados com o carimbo e a assinatura da oficina de assistência. Garantir que o Manual de Assistência e Garantia é preenchido corretamente, pois é essencial uma prova contínua de serviço em caso de reclamações ao abrigo da garantia ou no âmbito de "goodwill", além de constituir uma vantagem ao vender o veículo.

## Acessórios e alterações no veículo

Recomendamos a utilização de peças e acessórios de origem e peças aprovadas pela fábrica específicas para o seu tipo de veículo. Não podemos avaliar ou garantir a qualidade de outros produtos - mesmo que aprovados por legislação ou por qualquer outra forma.

Qualquer modificação, conversão ou outras alterações realizadas nas especificações padrões do veículo (incluindo, sem limitação, modificações do software e modificações das unidades de controlo eletrónico) podem invalidar a garantia oferecida pela Opel. Além

disso, essas alterações poderão afetar os sistemas de apoio ao condutor, o consumo de combustível, as emissões de CO<sub>2</sub> e outras emissões do veículo e fazer com que o veículo deixe de estar em conformidade com a licença de utilização, afetando a validade do registo do veículo.

<b>Cuidado</b>
O acesso à tomada de diagnóstico associada à eletrónica de bordo está reservado a técnicos qualificados e a ferramentas aprovadas.

<b>Cuidado</b>
Quando transportar o veículo num comboio ou num veículo de recuperação, os guarda-lamas podem danificar-se.

## Telemóveis E Equipamento De Rádio CB

Ao instalar e operar um telemóvel, devem ser respeitadas as instruções de montagem específicas do veículo e as instruções dos fabricantes do telemóvel e do equipamento mãos-livres. O não cumprimento dessa instrução pode invalidar a aprovação tipo do veículo.

Recomendações para uma operação sem problemas:

- Uma antena exterior instalada de modo profissional para obter o máximo alcance possível.
- Potência máxima de transmissão 10 W.
- Instalação do telemóvel num local adequado; considerar a área de insuflação do airbag ⇒ página 30.

Procurar aconselhamento sobre os pontos de instalação pré-determinados para a antena exterior ou suportes de equipamento e formas de utilizar dispositivos com uma potência de transmissão superior a 10 W.

A utilização de uma fixação mãos-livres sem antena exterior com normas de telemóveis GSM 900/1800/1900 e UMTS apenas é autorizada se a potência máxima de transmissão do telemóvel for de 2 W para GSM 900 ou 1 W para os outros tipos.

Por razões de segurança, não utilizar o telefone durante a condução. Até a utilização de um sistema mãos-livres pode constituir uma distração durante a condução.

### ⚠ Aviso

O funcionamento de equipamento de rádio e de telefones móveis que não cumpram as normas acima mencionadas só é permitido utilizando uma antena localizada fora do veículo.

### Cuidado

Os telefones e equipamento de rádio móveis podem provocar anomalias nos componentes eletrónicos do veículo quando utilizados no interior do veículo sem antena exterior, a não ser que sejam respeitados os regulamentos acima mencionados.

## Tampas de clima muito frio

(Consoante o país)

Recomenda-se mandar instalar as tampas de proteção contra o frio numa oficina.

### ⚠ Perigo

As tampas de proteção contra o frio têm de ser removidas quando ocorre uma das seguintes condições:

- A temperatura ambiente é superior a 10 °C.
- O veículo está a rebocar um atrelado.
- O veículo é conduzido a velocidades acima de 120 km/h.

### Instalação

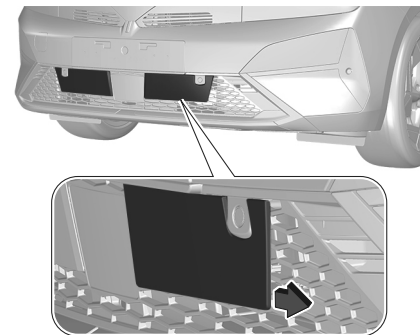

Pressionar as tampas de proteção contra a grelha. Garantir que as tampas de proteção ficam bem fixas.

## Desinstalação

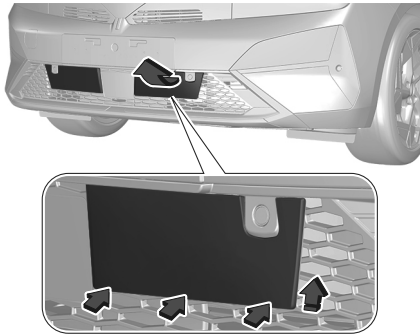

1. Deslocar todas as abas para cima para desprender as tampas de proteção.
2. Puxar a cobertura de proteção para a frente e removê-la.

## Eliminação do veículo em fim de vida

Informação acerca dos centros de recolha de veículos em fim de vida e a reciclagem dos veículos em fim de vida está disponível no nosso sítio na rede, sempre que legalmente exigido. Confiar este trabalho apenas a um centro de reciclagem autorizado.



### Bateria de alta tensão

A bateria de alta tensão está concebida para o tempo de vida do veículo se as recomendações forem cumpridas. Se for necessário substituir a bateria de alta tensão, contactar uma oficina para obter instruções quanto à sua eliminação. A eliminação indevida acarreta o risco de queimaduras graves, choque elétrico e danos ambientais.

## Informação sobre a assistência

Para assegurar uma utilização económica e segura do veículo e manter o valor do mesmo, é vital que todos os trabalhos de manutenção sejam efetuados.

A calendarização de serviço pormenorizado e atualizado para o seu veículo está disponível na oficina. Estamos perante condições de funcionamento extremas quando uma ou mais das seguintes circunstâncias ocorrerem com frequência: Arranque a frio, situações de para-arranca, por exemplo, para táxis e veículos da polícia, utilização de reboque, condução em montanha, condução em estradas degradadas ou de areia, elevada poluição do ar, presença de areia no ar e teor elevado de poeira, condução a alta altitude e grandes variações de temperatura.

Nestas condições extremas de funcionamento, poderá ser necessário realizar uma manutenção mais frequente do que o intervalo de serviço normal indicado no visor de serviço. Contactar uma oficina para obter programas de assistência personalizados. Mostrador de serviço → página 102 .

### Confirmações

A confirmação do serviço é registada no Manual de Assistência e Garantia.

A data e a quilometragem são completados com o carimbo e a assinatura da oficina de assistência. Garantir que o Manual de Assistência e Garantia é preenchido corretamente,

pois é essencial uma prova contínua de serviço em caso de reclamações ao abrigo da garantia ou no âmbito de "goodwill", além de constituir uma vantagem ao vender o veículo. Mostrador de serviço ⇒ página 102 .

## Manutenção programada

### Verificações Periódicas

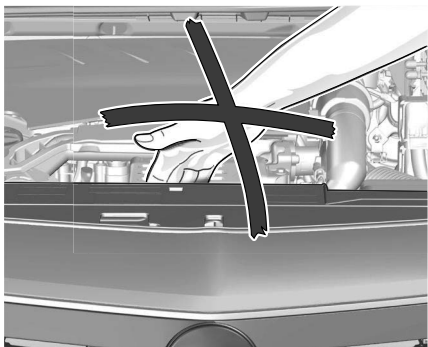

#### ⚠ Aviso

Efetue as verificações do compartimento do motor apenas quando a ignição estiver desligada.

A ventoinha de arrefecimento pode começar a funcionar mesmo se a ignição estiver desligada.

#### ⚠ Perigo

O sistema de ignição utiliza uma tensão extremamente alta. Não toque.



#### ⚠ Perigo

Versões elétrico ou híbrido:  
Nunca realize trabalhos de manutenção em componentes de alta tensão. Poderá sofrer lesões pessoais e o veículo danos materiais. A manutenção e reparação destes componentes de alta tensão só devem ser realizadas por um técnico de assistência com formação, conhecimentos e ferramentas adequados. A exposição a alta tensão pode causar eletrocussão, queimaduras e até morte. Os componentes de alta tensão no veículo

só podem ser reparados por técnicos com formação especial.

Os componentes de alta tensão são identificados por etiquetas. Não remova, abra, desfaça ou modifique estes componentes. O cabo ou a cablagem de alta tensão tem uma cobertura laranja. Não sonde, mexa, corte nem modifique o cabo ou fios de alta tensão.

#### ⚠ Aviso

Versões elétrico ou híbrido:  
Realizar verificações no compartimento do motor apenas quando o veículo estiver desligado. A ventoinha de arrefecimento pode começar a funcionar mesmo que o veículo esteja desligado.

#### Cuidado

Versões elétrico ou híbrido:  
Mesmo pequenas quantidades de contaminação de líquidos podem causar danos nos sistemas do veículo. Não permita que contaminantes entrem em contacto com os líquidos, as tampas dos reservatórios ou as varetas de medição.

## Verificar O Nível Dos Líquidos

Consulte o plano de manutenção do fabricante para verificar todos os seguintes níveis com regularidade. Se necessário, ateste-os, exceto indicação em contrário.

Em caso de descida significativa do nível, solicite a verificação do sistema correspondente por um concessionário ou por uma oficina autorizada.

### Aviso

Os líquidos devem estar em conformidade com os requisitos do fabricante e a motorização do veículo.

### Aviso

Tenha cuidado ao trabalhar debaixo do capô, pois certas áreas do compartimento do motor podem estar extremamente quentes (risco de queimaduras) e a ventoinha de arrefecimento pode ligar a qualquer momento (mesmo com a ignição desligada).

## Sangramento do sistema de combustível Diesel

Se o depósito tiver ficado vazio, será necessário sangrar o sistema de

combustível diesel. Reabastecer com pelo menos 5 litros de gasóleo. Ligar a ignição durante cerca de 60 segundos e desligar novamente. A seguir, ligar o motor. Se o motor não arrancar diretamente, repetir esse processo alguns vezes. Se o motor não pegar, recorrer à assistência de uma oficina.

## Líquidos, lubrificantes e peças recomendadas

Utilizar apenas produtos que cumprem as especificações recomendadas.

### Aviso

Os materiais operacionais são perigosos e podem ser venenosos. Manuseie com cuidado. Preste atenção às informações contidas nos recipientes.

## Óleo Do Motor

O óleo de motor é identificado pela qualidade e viscosidade. A qualidade é mais importante que a viscosidade quando se selecciona o óleo de motor a utilizar. A qualidade do óleo garante por exemplo limpeza do motor, protecção contra desgaste e controlo do envelhecimento do óleo, enquanto que a

gradação da viscosidade dá informação acerca da espessura do óleo a várias temperaturas.

Utilizar o óleo de motor adequado conforme indicado na folha do programa de assistência fornecida pelo concessionário vendedor.

### Atestar com óleo de motor

#### Cuidado

Em caso de óleo derramado, limpar e eliminar corretamente.

Óleos de motor de fabricantes e marcas diferentes poderão ser misturados desde que cumpram os critérios do óleo de motor qualidade e viscosidade.

A utilização de óleos de motor para todos os motores a gasolina apenas com qualidade ACEA é proibida, uma vez que pode danificar o motor sob determinadas condições de utilização.

### Aditivos do óleo de motor adicionais

A utilização de aditivos do óleo de motor adicionais poderá causar danos e invalidar a garantia.

### Gradações da viscosidade do óleo de motor

A gradação de viscosidade SAE dá informação sobre a viscosidade do óleo.

O óleo multigraduado é indicado por dois números, como p. ex. SAE 5W-30. O primeiro número, seguido por um W, indica a viscosidade a baixas temperaturas e o segundo número indica a viscosidade a altas temperaturas.

## Líquido Lava-Vidros

Utilizar apenas líquido limpa-vidros aprovado para o veículo a fim de evitar danos nas escovas do limpa-vidros, na pintura e em peças de plástico e borracha. Consultar uma oficina.

## Líquidos Dos Travões E Da Embraigem

Com o tempo, o líquido dos travões absorve a humidade o que reduzirá a eficiência de travagem. Por isso, o líquido dos travões deveria ser substituído nos intervalos especificados. Usar apenas líquido dos travões aprovado para o veículo. Consultar uma oficina.

## Líquido De Refrigeração Anticongelante

Usar apenas anti-congelante aprovado para o veículo. Consultar uma oficina. O sistema é atestado de fábrica com líquido de arrefecimento concebido para uma protecção excelente contra corrosão

e gelo até aproximadamente  $-28^{\circ}\text{C}$ . Nas regiões frias com temperaturas muito baixas, o líquido de arrefecimento atestado de fábrica protege contra o congelamento até aproximadamente  $-37^{\circ}\text{C}$ . Esta concentração deve ser mantida ao longo de todo o ano.

A utilização de aditivos do líquido de arrefecimento adicionais concebidos para dar uma protecção adicional contra a corrosão ou vedar pequenas fugas podem causar problemas de funcionamento. A responsabilidade pelas consequências resultantes da utilização de aditivos de líquido de arrefecimento adicionais será rejeitada.

## Compartimento do motor

### Acesso Ao Compartimento Do Motor

#### Abertura

Abra a porta dianteira esquerda.

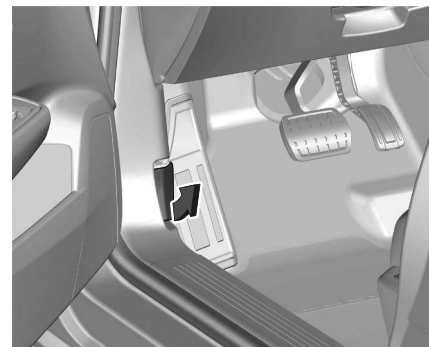

Puxar a alavanca de abertura e colocá-la na posição inicial.

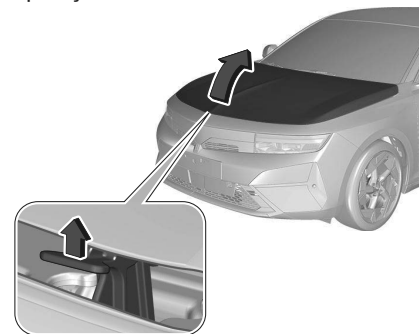

Empurrar o trinco de segurança para cima e abrir o capô.



Fixar o suporte do capot.

### Fecho

Antes de fechar o capot, pressionar o suporte no respectivo encaixe.  
Baixar o capô e deixá-lo cair no engate a partir de uma altura baixa (20-25 cm).  
Verificar se o capô está engatado.

### Cuidado

Não pressione o capô sobre o trinco para evitar amolgadelas

## Motor A Gasolina

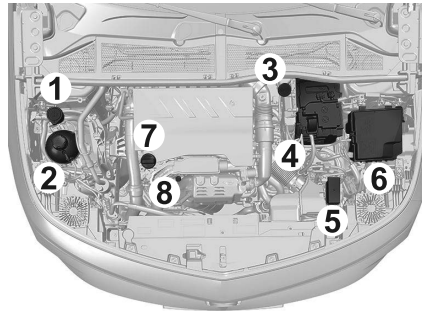

1. Depósito do líquido do lava-vidros
2. Reservatório do líquido de refrigeração do motor
3. Depósito do líquido dos travões
4. Bateria de 12 V
5. Caixa de fusíveis
6. Filtro de ar
7. Tampão de enchimento do óleo do motor
8. Vareta do óleo do motor

## Motor Diesel

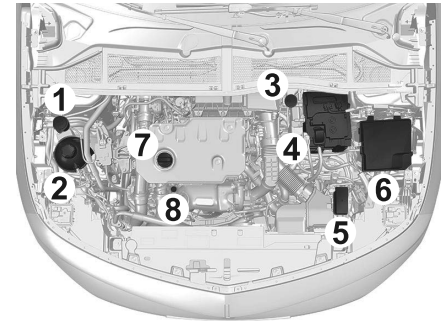

1. Depósito do líquido do lava-vidros
2. Reservatório do líquido de refrigeração do motor
3. Depósito do líquido dos travões
4. Bateria de 12 V
5. Caixa de fusíveis
6. Filtro de ar
7. Tampão de enchimento do óleo do motor
8. Vareta do óleo do motor

## Motor PHEV

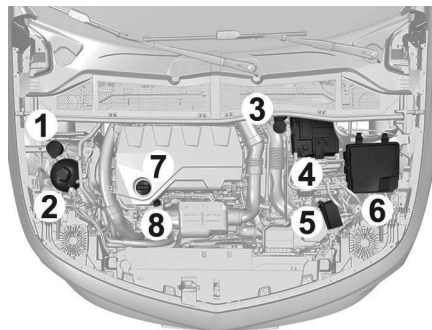

1. Depósito do líquido do lava-vidros
2. Reservatório do líquido de refrigeração do motor
3. Depósito do líquido dos travões
4. Bateria de 12 V
5. Caixa de fusíveis
6. Filtro de ar
7. Tampão de enchimento do óleo do motor
8. Vareta do óleo do motor

## Motor BEV

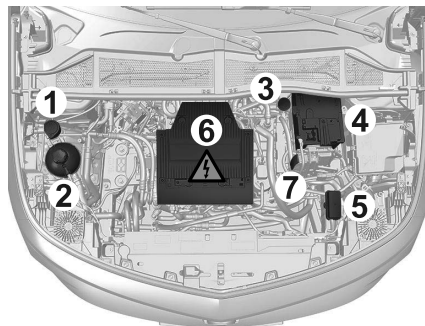

1. Depósito do líquido do lava-vidros
2. Reservatório do líquido de arrefecimento do motor (apenas nível)
3. Depósito do líquido dos travões
4. Bateria de 12 V
5. Caixa de fusíveis
6. Circuito elétrico de 400 V
7. Disjuntor de emergência para serviços de emergência e técnicos de manutenção
8. Tampão de enchimento do óleo do motor

Para obter mais informações sobre o **Sistema de carregamento (BEV)**, consulte a secção correspondente.

## Motor MHEV

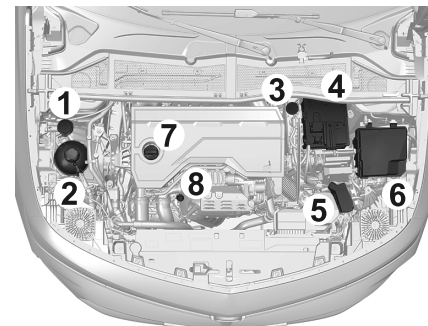

1. Depósito do líquido do lava-vidros
2. Reservatório do líquido de refrigeração do motor
3. Depósito do líquido dos travões
4. Bateria de 12 V
5. Caixa de fusíveis
6. Filtro de ar
7. Tampão de enchimento do óleo do motor
8. Vareta do óleo do motor

## Verificar O Nível Do Óleo

Verificar manualmente o nível do óleo de motor regularmente para evitar danos no motor. Certificar-se de que é utilizada a especificação de óleo do motor correta. Líquidos e lubrificantes recomendados ⇒ página 231 .

O consumo máximo de óleo de motor é de 0,6 l por 1000 km.

Verificar com o veículo numa superfície nivelada. O motor deve estar à temperatura de funcionamento e desligado há pelo menos 5 minutos.

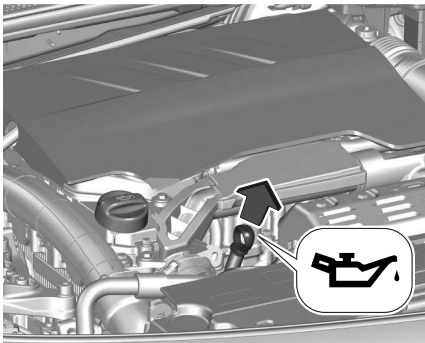

As varetas de verificação do óleo variam consoante a versão do motor.

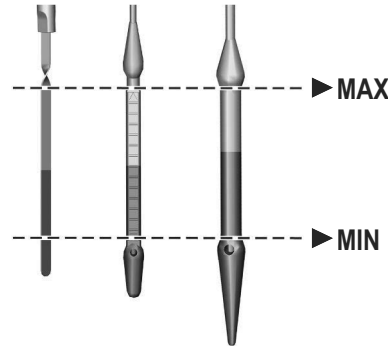

Puxar a vareta do óleo para fora, limpá-la, voltar a inseri-la completamente, puxá-la para fora e verificar o nível do óleo de motor.

### ⚠ Aviso

Insira a vareta totalmente até ao batente na pega. Certifique-se de que não entra óleo do motor no compartimento do motor, pois isto aumenta o risco de incêndio.

Quando o nível do óleo de motor for inferior à marca **MIN**, atestar o óleo de motor.

Recomendamos que utilize óleo de motor com a mesma graduação da utilizada na última mudança.

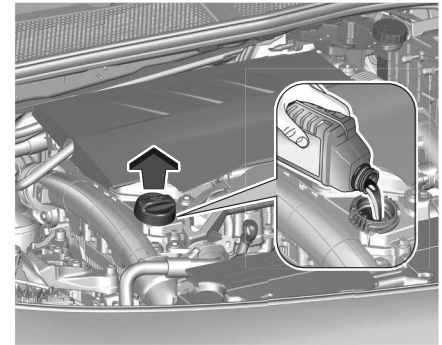

O nível do óleo de motor não deve exceder a marca **MAX** na vareta.

### Cuidado

O óleo do motor demasiado cheio tem de ser drenado ou aspirado. Se o óleo ultrapassar o nível máximo, não ligue o veículo e contacte uma oficina.

## Adição De Líquido Lava-Vidros

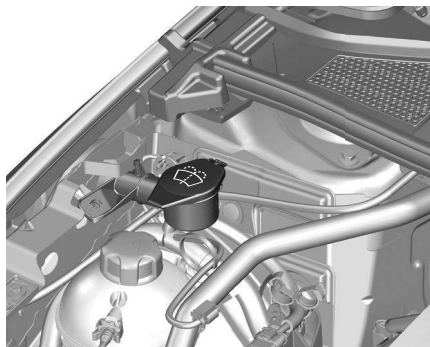

Encher com água limpa misturada com uma quantidade adequada de líquido do limpa-vidros aprovado que contenha anticongelante.

### Cuidado

Apenas o líquido de lavagem com uma concentração de anticongelante suficiente fornece proteção a baixas temperaturas ou a uma queda súbita de temperatura.

## Adição De Líquido De Refrigeração

Nível do líquido de arrefecimento PHEV/BEV

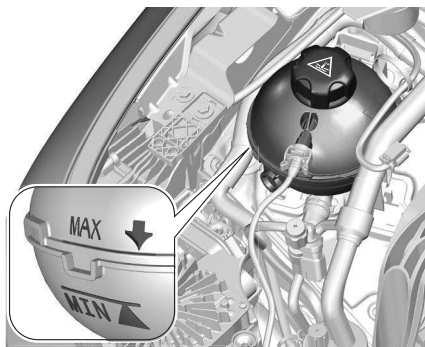

Se o nível do líquido de arrefecimento estiver na marca **MIN** ou abaixo, procurar a assistência de uma oficina para reatestar o líquido de arrefecimento do motor.

### Cuidado

Utilizar o líquido de arrefecimento do motor incorreto pode provocar danos graves na bateria de alta tensão. Apenas os mecânicos experientes estão autorizados a abrir o reservatório do líquido de arrefecimento do

motor e a reabastecer o líquido de arrefecimento.

**Nível de líquido refrigerante ICE e híbrido 48 V**

O líquido de arrefecimento atestado da fábrica fornece proteção contra o congelamento até aproximadamente -37 °C.

### Cuidado

Utilize apenas anticongelante aprovado.

### Cuidado

Um nível demasiado baixo do líquido de arrefecimento poderá causar danos no motor.

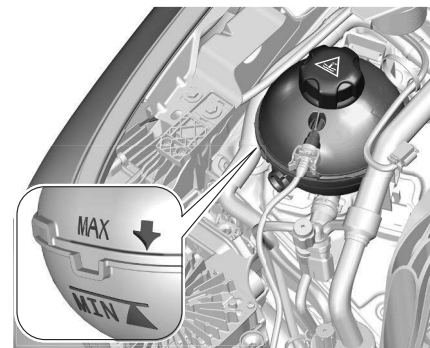

Se o sistema de arrefecimento estiver frio, o nível do líquido de arrefecimento deve estar acima da marca MIN. Atestar se o nível estiver baixo.

 **Aviso**

Deixe o motor arrefecer antes de abrir a tampa. Abra cuidadosamente a tampa, aliviando a pressão lentamente.

Para atestar, utilizar uma mistura 1:1 de concentrado de líquido de arrefecimento libertado misturado com água da torneira limpa. Caso não tenha líquido de arrefecimento disponível, utilizar água da torneira limpa. Colocar o tampão e apertar. Mandar verificar numa oficina a concentração de líquido de arrefecimento e a causa da perda de líquido de arrefecimento.

## Verificação Do Líquido Dos Travões

 **Aviso**

O líquido dos travões é venenoso e corrosivo. Evite o contacto com olhos, pele, tecidos e superfícies pintadas.

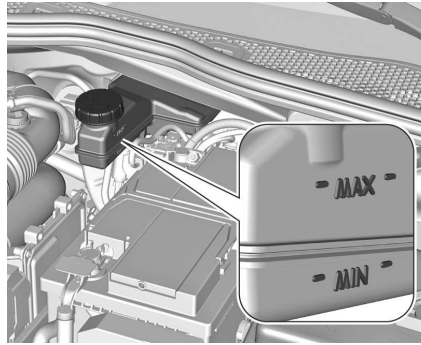

O nível do líquido dos travões deve situar-se entre as marcas **MIN** e **MAX**. Se o nível do líquido estiver abaixo de **MIN**, procurar assistência numa oficina. Líquido dos travões e da embraiagem → página 232 .

## Bateria De 12V

Significado dos símbolos:



É proibido fazer faíscas, chamas abertas ou fumar.



Proteja sempre os olhos. Os gases explosivos podem causar cegueira e ferimentos.



Mantenha a bateria do veículo fora do alcance de crianças.



A bateria do veículo contém ácido sulfúrico que pode causar cegueira ou queimaduras graves.



Para obter mais informações, consulte o manual.



Pode haver gases explosivos perto da bateria.

A bateria do veículo não precisa de manutenção, desde que o perfil de condução permita carga suficiente para a bateria. Deslocações curtas e arranques frequentes do motor podem descarregar a bateria. Evitar a utilização de consumidores de energia desnecessários.



As baterias não devem ser eliminadas junto com os resíduos domésticos. Devem ser colocadas em pontos de

recolha para reciclagem apropriados (i.e. pilhões).

Deixar o veículo parado durante mais de 4 semanas pode provocar a descarga da bateria. Desligar o grampo do terminal negativo da bateria do veículo.

Assegurar que a ignição está desligada antes de ligar ou desligar a bateria do veículo.

Proteção antedescarga da bateria

⇒ página 56 .

Sistema de alarme antirroubo

⇒ página 13 .

Armazenamento do veículo

⇒ página 246 .

### Substituir a bateria do veículo

#### Nota

Qualquer incumprimento das instruções dadas nesta secção pode levar à desativação temporária ou perturbação do sistema stop-start.

Quando a bateria do veículo está a ser substituída, certificar-se de que não existem orifícios de ventilação abertos nas proximidades do terminal positivo.

Se um orifício de ventilação estiver aberto nesta área, deve ser fechado com um tampão falso, e a ventilação na proximidade do terminal negativo deve ser aberta.

Garantir que a bateria do veículo é sempre substituída por uma bateria do mesmo tipo.

Todas as informações sobre a bateria podem ser encontradas online em <https://public-servicebox.opel.com/OVddb/OV/index.html>.

A bateria do veículo tem de ser substituída por uma oficina.

Sistema start-stop ⇒ página 120 .

### Carregar a bateria do veículo

#### Aviso

Em veículos com sistema stop-start, certifique-se de que o potencial de carregamento não excede os 14,6 V quando utilizar um carregador de bateria.

Caso contrário, a bateria do veículo pode estar danificada.

Auxílio de arranque ⇒ página 221 .

### Pilha fraca

Durante a condução do veículo, a função de redução de carga desativa temporariamente determinadas funções, tais como o ar condicionado, o óculo traseiro aquecido, os bancos aquecidos, o volante aquecido, etc.

As funções desativadas são reativadas automaticamente assim que as condições o permitam.

### Reforço do ralenti

Se for necessário carregar a bateria do veículo devido ao estado da bateria, a potência de saída do gerador deve ser aumentada. Isso consegue-se com um reforço de ralenti que pode ser audível.

### Ponto de saída de energia

As tomadas são desativadas em caso de baixa tensão da bateria do veículo.

### Modo de poupança de energia

Este modo desativa os consumidores elétricos para evitar a descarga excessiva da bateria do veículo. Estes consumidores, tais como o Sistema Infotainment, limpa-para-brisas, faróis das luzes de médios, luz de cortesia, etc., podem ser utilizados durante um período de tempo máximo total de 40 minutos depois de desligar a ignição.

### Mudança para o modo de poupança de energia

Quando o modo de poupança de energia é ativado, surge uma mensagem no painel de instrumentos.

Um telefonema ativo utilizando a opção mãos-livres será mantido durante aproximadamente mais dez minutos.

### Desativação do modo de poupança de energia

O modo de poupança de energia é desativado automaticamente ao ligar novamente o motor. Manter o motor ligado para obter carga suficiente:

- durante menos de dez minutos para utilizar os consumidores durante aproximadamente cinco minutos
- durante mais de dez minutos para utilizar os consumidores durante um período de tempo máximo de aproximadamente 30 minutos

### Funcionalidades do aquecimento

#### Nota

As funcionalidades de aquecimento individual, como bancos aquecidos ou volante aquecido, podem estar temporariamente indisponíveis em caso de restrições de carga elétrica. As funções serão retomadas após alguns minutos.

## Lavagem Do Motor



### Aviso

Devido à existência de equipamentos elétricos sob o capot, recomenda-se vivamente limitar a exposição à água (chuva, lavagem, etc.).

## Manutenção do veículo

### Substituição Da Escova Do Limpa Para-Brisas

#### Para-brisas

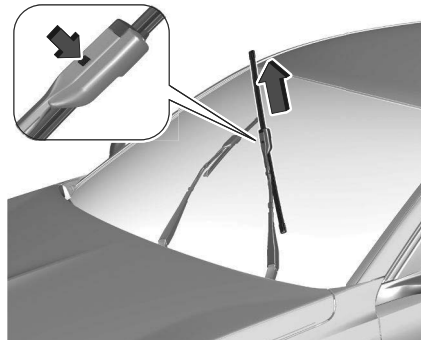

### Cuidado

Nunca tente mover os limpa-para-brisas manualmente. Isto pode causar danos permanentes no mecanismo.

Para substituir as escovas do limpa-para-brisas, colocar os limpa-para-brisas na posição de manutenção:

1. Desligar a ignição.
2. Dentro de 60 segundos, puxar a alavanca do limpa-vidros na sua direção.

As escovas deslocam-se para uma posição vertical para facilitar o acesso. Levantar o braço do limpa-vidros até se manter na posição levantada, pressionar o botão, desencaiar a escova e retirá-la. Fixar a escova do limpa-vidros à haste do para-brisas e empurrar até encaixar. Para voltar a colocar os limpa-para-brisas na posição normal:

1. Coloque suavemente os braços do limpa-vidros sobre o para-brisas.
2. Ligue a ignição.
3. Acionar a alavanca do limpa-vidros.

**Cuidado**

Não deixe os braços do limpavidros baterem no para-brisas. Isto pode danificar as escovas e o para-brisas.

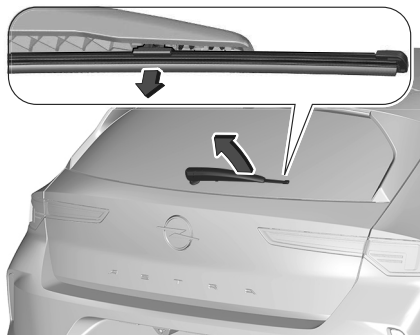
**Vidro traseiro**

Levantar a haste do limpavidros apenas ligeiramente até engatar. Desengatar a escova do limpavidros e retirá-la.

**Cuidado**

Fixar a escova do limpavidros à posição interior do braço do limpavidros e empurrar até encaixar.

Baixar o braço do lava-vidros cuidadosamente. Verificar se o braço do

limpavidros não está bloqueado durante a utilização.

**Reabastecer AdBlue (Fluido De Emissão De Escape)**

É acionado um alerta quando se atinge o nível de reserva.

Para obter mais informações sobre os indicadores e, em especial, os indicadores de autonomia de **AdBlue®**, consulte a secção correspondente.

Para evitar a imobilização do veículo em conformidade com os regulamentos, deve atestar o reservatório de **AdBlue®**.

**Filtro De Ar Da Cabina**

Em função do meio ambiente e da utilização do veículo (por exemplo, atmosfera poeirenta, condução urbana), **substitua-o, se necessário, com uma frequência duas vezes superior.**

**Nota**

Um filtro do habitáculo obstruído pode afetar o sistema de ar condicionado e gerar odores desagradáveis.

**Nota**

Um filtro do habitáculo obstruído pode afetar o sistema de ar condicionado e gerar odores desagradáveis.

**Filtro De Óleo Do Motor**

Substitua o filtro de óleo a cada mudança de óleo do motor.

**Filtro De Ar Do Motor**

Em função do meio ambiente e da utilização do veículo (por exemplo, atmosfera poeirenta, condução urbana), substitua-o, se necessário, **com uma frequência duas vezes superior.**

**Manutenção Do Ar Condicionado**

Para assegurar que o desempenho é continuamente eficiente, o arrefecimento deve ser acionado durante alguns minutos uma vez por mês, independentemente do clima e da época do ano.

Não é possível ligar o arrefecimento quando a temperatura exterior é demasiado baixa.

Em função do meio ambiente e da utilização do veículo (por exemplo, atmosfera poeirenta, condução urbana), substitua-o, se necessário, com uma frequência duas vezes superior.

Um filtro do habitáculo obstruído pode afetar o sistema de ar condicionado e gerar odores desagradáveis.

## Filtro Do Compartimento



Em função do meio ambiente e da utilização do veículo (por exemplo, atmosfera poeirenta, condução urbana), **substitua-o duas vezes mais, se necessário**

### Nota

Um filtro do habitáculo obstruído pode afetar o sistema de ar condicionado e gerar odores desagradáveis.

## Transmissão Automática



A caixa de velocidades não necessita de manutenção (ausência de mudança do óleo).

## Fusíveis

### Substituição De Um Fusível

A substituição de fusíveis avariados deve ser efetuada numa oficina qualificada.

## Substituir lâmpadas

As luzes exteriores estão equipadas com tecnologia LED e não podem ser substituídas.

Em caso de avaria de qualquer luz exterior ou interior, contacte uma oficina.



**Aviso**

Não tocar nos faróis LED ou Full LED – risco de eletrocussão!



**Aviso**

**Faróis de díodos emissores de luz (LED)**

Em caso de substituição deste tipo de luz, contactar um concessionário ou uma oficina qualificada.

## Pneus e rodas

A pressão de enchimento de todos os pneus, incluindo a roda sobresselente, deve ser verificada em pneus “frios”.

As pressões indicadas na etiqueta são válidas para os pneus “frios”. Se tiver circulado mais de 10 minutos ou mais de 10 quilómetros a mais de 50 km/h, é necessário acrescentar 0,3 bar às pressões indicadas na etiqueta.



**Aviso**

A baixa pressão dos pneus aumenta o consumo de energia. As pressões de pneus que não estejam em conformidade causam desgaste prematuro e afetam a aderência do veículo à estrada - risco de acidente!

A condução com pneus gastos ou danificados reduz o desempenho de travagem e aderência à estrada do veículo. Verifique o estado dos pneus com regularidade (piso e flancos) e as jantes, bem como a presença das tampas das válvulas.

Quando os indicadores de desgaste já não aparecem afastados do piso, a profundidade dos sulcos é inferior a 1,6 mm; substituir os pneus o mais rapidamente possível.

O uso de rodas e pneus de tamanho diferente do especificado pode afetar a vida útil dos pneus, a rotação das rodas, a distância ao solo e a leitura do velocímetro, além de ter um efeito adverso sobre a aderência à estrada.

A montagem de pneus diferentes nos eixos dianteiro e traseiro pode interferir com o tempo de reação do ESC.

Indique sempre o sentido de rotação nos pneus que vão ser armazenados quando instalados pneus de inverno ou inverno.

Armazene-nos num local fresco, seco e afastado da exposição direta aos raios solares.



Os pneus de inverno ou para as 4 estações podem ser identificados por este símbolo nos flancos.

## Informações De Segurança Dos Pneus

Passar pelas beiras da estrada devagar e, se possível, em ângulo recto. Passar por cima de superfícies semelhantes a arestas vivas pode causar danos em pneus e jantes. Não entalar os pneus contra os passeios ao estacionar.

Regularmente, verificar se as jantes apresentam danos. Recorrer à ajuda de uma oficina em caso de danos ou desgaste invulgar.

## Marcações/Designações De Pneus

Por exemplo, 225/55 R 18 98 V

**225** largura do pneu, mm

**55** relação da secção transversal (relação entre altura e largura do pneu), %

**R** tipo de cinta: Radial

**RF** tipo: RunFlat

**18** diâmetro da roda, polegadas

**98** o índice de carga, p. ex. 98, é equivalente a 750 kg

**V** letra do código de velocidade

Letra do código de velocidade:

**Q** até 160 km/h

**S** até 180 km/h

**T** até 190 km/h

**H** até 210 km/h

**V** até 240 km/h

**W** até 270 km/h

Escolha um pneu adequado para a velocidade máxima do veículo.

É possível alcançar a velocidade máxima na tara com o condutor (75 kg) mais 125 kg de carga útil. O equipamento opcional pode reduzir a velocidade máxima do veículo.

### Pneus direcionais

Os pneus direcionais devem ser montados de forma a rodarem na direção correta. A direção de rotação adequada é indicada por um símbolo (p. ex. uma seta) na parede lateral do pneu.

## Pneus De Inverno

Os pneus de Inverno aumentam a segurança de condução a temperaturas inferiores a 7 °C e, por conseguinte, deverão ser montados em todas as rodas.

De acordo com os regulamentos específicos de cada país, coloque a etiqueta de velocidade dentro do campo de visão do condutor, se o código de velocidade do pneu for inferior à velocidade máxima do veículo.

## Pressão Dos Pneus

Verifique a pressão com os pneus frios pelo menos a cada 14 dias e antes de uma viagem grande. Não se esqueça de verificar também o pneu sobresselente. Isto também se aplica a veículos com sistema de controlo da perda de pressão dos pneus.

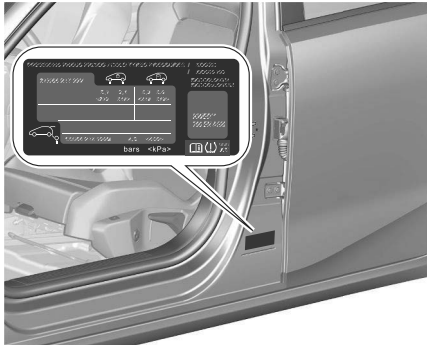

A etiqueta de informação da pressão dos pneus indica os pneus originais do veículo e as pressões correspondentes. Os dados da pressão dos pneus referem-se a pneus frios. Aplica-se a pneus de Verão e de Inverno. Insuflar sempre o pneu sobresselente segundo a pressão especificada para carga completa.

A pressão incorreta dos pneus prejudica a segurança, a manobrabilidade do veículo, o conforto e a poupança de combustível e aumenta o desgaste dos pneus.

As pressões dos pneus podem variar em função de várias opções. Para o valor correto da pressão dos pneus, siga o procedimento abaixo:

1. Identificar o respectivo pneu.

2. Identificar o código de identificação do motor.  
Dados do motor ⇒ página 255 .

Consulte os pneus aprovados para o veículo no Certificado de Conformidade fornecido com o veículo ou os documentos de matrícula nacionais. O condutor é responsável pelo ajuste correcto da pressão dos pneus.

**⚠ Aviso**

Se a pressão for demasiado baixa, isto pode resultar num aquecimento considerável dos pneus e danos internos, levando à separação do piso e até ao rebentamento dos pneus a altas velocidades.

**⚠ Aviso**

Para pneus específicos, a pressão recomendada dos pneus, conforme indicado na tabela de pressão dos pneus, pode ultrapassar a pressão máxima dos pneus, conforme indicado no pneu.  
Nunca ultrapasse a pressão máxima dos pneus, conforme indicado no pneu.

**Sujeição à temperatura**

A pressão dos pneus depende da temperatura dos pneus. Durante a condução a temperatura e a pressão dos pneus aumentam. Os valores da pressão dos pneus fornecidos na etiqueta de pressão dos pneus e na tabela de pressão dos pneus são válidos para pneus frios, o que significa a 20 °C. A pressão aumenta quase 10 kPa para um aumento de temperatura de 10 °C. Isto deve ser tido em consideração ao verificar pneus quentes.

**Sistema De Detecção Da Perda De Pressão Dos Pneus**

O sistema de controlo da perda de pressão dos pneus verifica continuamente a velocidade de rotação de todos os quatro pneus e avisa em caso de pressão baixa dos pneus durante a condução do veículo. Isto é possível através da comparação da circunferência de rolamento do pneu com os valores de referência e sinais adicionais.

Se um pneu perder pressão, a luz de

aviso  acende-se e uma mensagem de aviso é apresentada no painel de instrumentos.

Indicador de controlo  ⇒ página 90 .

Neste caso, reduzir a velocidade, evitar curvas apertadas e travagens bruscas. Pare na próxima oportunidade em segurança e verifique a pressão dos pneus.

Após ajustar a pressão dos pneus, inicialize o sistema para apagar a luz de aviso e reiniciar o sistema.

Se a avaria continua a ser apresentada, contactar uma oficina. O sistema não funciona se o ABS ou o Controlo eletrónico de estabilidade tiverem uma avaria ou se for utilizada uma roda sobresselente temporária. Uma vez reinstalado o pneu, verificar a pressão dos pneus com os pneus frios e inicializar o sistema.

### Cuidado

O sistema de deteção de esvaziamento dos pneus alerta apenas sobre a condição de baixa pressão dos pneus e não substitui a manutenção regular dos pneus pelo condutor.

### Inicialização do sistema

Após a correção da pressão dos pneus ou a substituição da roda, o sistema deve ser inicializado para memorizar

os novos valores de referência da circunferência:

1. Certificar-se sempre de que todos os quatro pneus têm a pressão dos pneus correta
2. Aplique o travão de mão.
3. Inicializar o sistema através do Visor de informação ⇒ página 102 .
4. A reposição é confirmada por uma indicação instantânea.

Após a inicialização, o sistema assume automaticamente as novas pressões dos pneus durante a condução. Após um longo percurso, o sistema adotará e monitorizará as novas pressões. Verificar sempre a pressão com os pneus frios.

O sistema tem de ser reinicializado se:

- A pressão dos pneus tiver sido alterada
- A condição de carga tiver sido alterada
- As rodas tiverem sido trocadas ou substituídas

O sistema não avisará imediatamente se um pneu rebentar ou esvaziar rapidamente. Isso é explicado pelo tempo de cálculo necessário.

### Profundidade Do Relevô

Verifique a profundidade do rasto em intervalos regulares.

Os pneus devem ser substituídos, por razões de segurança, quando a profundidade do piso for de 2-3 mm (4 mm para pneus de inverno).

Por razões de segurança, recomenda-se que a profundidade do relevô dos pneus num eixo não tenha uma variação superior a 2 mm.



A profundidade mínima do relevô permitida por lei (1,6 mm) terá sido atingida quando o relevô tiver sido gasto até um dos indicadores de desgaste do relevô (TWI). A respetiva posição está indicada por marcas na parede lateral. Se existir maior desgaste à frente que atrás, periodicamente trocar as rodas dianteiras com as traseiras. Certifique-se

de que o sentido da rotação das rodas se mantém o mesmo.

Os pneus envelhecem mesmo quando não utilizados.

Recomendamos que os pneus sejam substituídos de 6 em 6 anos.

## Tamanhos De Pneus E Jantes Permitidos

Se se utilizarem pneus de tamanho diferente dos montados de fábrica, poderá ser necessário reprogramar o sistema e fazer outras alterações no veículo.

Mandar substituir a etiqueta da pressão dos pneus.

### ⚠ Aviso

A utilização de pneus ou rodas inadequados pode provocar acidentes e invalidará a autorização de funcionamento do veículo.

## Tampões De Rodas

Deverão utilizar-se tampões das rodas e pneus aprovados para o veículo em questão e que cumpram todos os requisitos de combinação de jantes e pneus aplicáveis.

Se os tampões das rodas e os pneus utilizados não forem aprovados pela

fábrica, os pneus não deverão ter saliência de proteção da jante.

Os tampões das rodas não devem impedir o arrefecimento dos travões.

### ⚠ Aviso

A utilização de pneus ou coberturas de rodas inadequadas pode provocar uma perda súbita de pressão e, conseqüentemente, acidentes.

Veículos com jantes de aço: Ao utilizar porcas de bloqueio das rodas, não instalar os tampões das rodas.

Roda sobresselente temporária: Não utilizar tampões nas rodas.

## Correntes Para Pneus

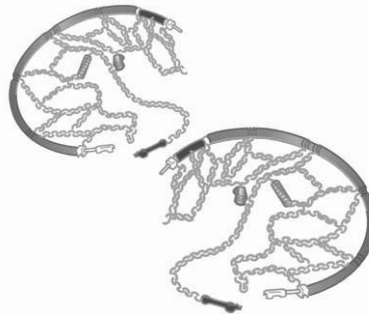

Só são permitidas correntes de neve nas rodas dianteiras.

Utilizar apenas correntes de neve concebidas para serem utilizadas com o tipo de pneus do veículo:

- Para pneus de 16 e 17 polegadas, use apenas correntes de malha fina que não adicionem mais de 9 mm ao piso do pneu e aos lados interiores (incluindo o cadeado da corrente).
- No caso de pneus de 18 polegadas, utilizar apenas correntes de neve **Polaire PSGB 60**.

### Nota

O uso de correntes de pneus e a velocidade máxima permitida são regulados por legislação específica do país.

### ⚠ Aviso

Os danos podem provocar o rebentamento dos pneus.

Ao instalar as correntes de neve, seguir as instruções disponibilizadas pelo respetivo fabricante.

Depois de montar as correntes de neve, parar o veículo depois de conduzir uma curta distância e garantir que as correntes de segurança estão bem apertadas.

### Roda sobresselente temporária

Não é permitida a utilização de correntes de neve na roda sobresselente.

## Imobilizar o veículo a longo prazo

### Armazenamento Prolongado De Um Veículo Híbrido / Elétrico

Se o veículo tiver de ser armazenado por vários meses:

- Lavar o veículo.
- Verificar a proteção de cera do compartimento do motor e da subestrutura.
- Limpar e conservar os vedantes de borracha.
- Drenar o reservatório do líquido limpa-vidros.
- Verificar a proteção anticorrosão e o anticongelante do líquido de arrefecimento.
- Ajustar a pressão dos pneus para o valor especificado para carga completa.

- Estacionar o veículo num local seco e bem ventilado. Engatar a primeira velocidade ou a marcha-atrás ou colocar a alavanca seletora em **P**.
- Evitar que o veículo descaia.
- Não aplicar o travão de mão.
- Abrir o capô, fechar todas as portas e trancar o veículo.

#### Até quatro semanas

Ligar o cabo de carregamento.

#### Quatro semanas a doze meses

- Descarregar a bateria de alta tensão até restar 30% no indicador de autonomia da bateria (símbolo de bateria) no painel de instrumentos.
- Não ligar o cabo de carregamento.
- Armazenar sempre o veículo em local com temperaturas entre -10 °C e 30 °C.
- O armazenamento do veículo a temperaturas extremas pode causar danos à bateria de alta tensão.
- Retirar o cabo negativo (-) preto da bateria de 12 V do veículo e fixar um carregador de carga lenta aos terminais da bateria do veículo ou manter os cabos da bateria de 12 V do veículo ligados e fazer o

carregamento de carga lenta a partir dos terminais positivo (+) e negativo (-) no compartimento do motor.

- A cada 3 meses, verificar o estado de carga da bateria. Se o estado de carga for inferior a 30 por cento, recarregar a bateria a 30 por cento.

#### Colocar em funcionamento

Quando o veículo vai ser colocado novamente em funcionamento:

- Ligar o grampo ao terminal negativo da bateria do veículo. Inicialize os vidros elétricos
- Verificar a pressão do pneu
- Atestar o reservatório do líquido lava-vidros.
- Verificar o nível do óleo do motor.
- Verificar o nível do líquido de arrefecimento.
- Montar a chapa de matrícula se necessário.

## Carroçaria - Cuidados exteriores

### Recomendações Gerais

Devem ser seguidas as recomendações que se seguem para evitar danificar o veículo.

#### Fechaduras

As fechaduras são lubrificadas na fábrica com uma massa para canhões de fechadura de elevada qualidade. Utilizar agente descongelante apenas quando absolutamente necessário, já que esse remove a lubrificação e dificulta o funcionamento das fechaduras. Depois de utilizar um agente descongelante, proceder à lubrificação das fechaduras numa oficina.

#### Lavagem

A pintura do veículo é exposta a influências do ambiente.

Os dejetos de aves, insetos mortos, resinas, pólen e substâncias semelhantes deverão ser limpas imediatamente, uma vez que contêm constituintes agressivos que podem danificar a pintura.

Se se utilizar estações de lavagem, cumprir as instruções do fabricante do veículo. O limpa-para-brisas e o limpa-

vidros traseiro devem estar desligados. Remover a antena e os acessórios exteriores, como por exemplos barras de tejadilho, etc.

Se se lavar o veículo à mão, certificar-se de que os interiores das cavas das rodas são também bem lavados.

Limpar as arestas e dobras em portas abertas e capô, bem como as áreas cobertas por estas.

Limpar as molduras metálicas brilhantes com uma solução de limpeza aprovada para alumínio a fim de evitar danos.

Cuidado
Utilizar sempre um agente de limpeza com um valor de pH entre 4 e 9. Não use produtos de limpeza em superfícies quentes.

Não limpar o compartimento do motor com jato de vapor ou equipamento de limpeza a jato a alta pressão. Passar o veículo bem por água e retirar a água com uma camurça. Passar a camurça por água frequentemente. Utilizar camurças à parte para superfícies pintadas e vidros: resíduos de cera em vidros podem dificultar a visão.

Fazer com que as dobradiças de todas as portas sejam lubrificadas numa oficina.

Não utilizar objetos rígidos para remover pedaços de alcatrão. Em superfícies pintadas utilizar produto de remoção de alcatrão.

#### Luzes exteriores

As coberturas dos faróis e de outras luzes são de plástico. Não utilizar agentes cáusticos ou abrasivos ou raspador de gelo e não os secar.

#### Polimento e enceramento

O polimento só é necessário se a pintura estiver baça ou se tiver havido resíduos sólidos agarrados à pintura.

As peças da carroçaria em plástico não devem ser tratadas com cera ou agentes de polimento.

#### Vidros e escovas do limpa-para-brisas

Desligar os limpa-vidros antes de intervir nas respetivas áreas.

Utilizar um pano macio que não largue pelo ou camurça com líquido limpa-vidros e produto de remoção de insetos. Ao limpar o óculo traseiro a partir do interior, limpar sempre paralelamente ao elemento de aquecimento para evitar danos.

Para remoção mecânica de gelo, utilizar um rapador de gelo de extremidade afiada. Empurrar o raspador bem contra

o vidro para não ficar sujidade por baixo dele e raspar o vidro.

Limpar escovas de limpa-vidros com um pano macio e líquido limpa-vidros.

Além disso, remova da janela quaisquer resíduos, tais como cera, restos de insetos e afins.

Os resíduos de gelo, a poluição e a utilização contínua do limpa-para-brisas nas janelas secas danificarão ou inclusive destruirão as escovas do limpa-para-brisas.

### Rodas e pneus

Não utilizar dispositivos de limpeza a jato a alta pressão.

Limpar as jantes com um produto de limpeza de jantes de pH neutro.

As jantes são pintadas e podem ser tratadas com os mesmos produtos utilizados para a carroçaria.

### Danos na pintura

Retificar pequenos danos na pintura com uma caneta de retoque antes que apareça ferrugem.

Áreas de maiores danos ou com ferrugem devem ser reparadas por uma oficina.

### Substrutura

Algumas áreas da substrutura do veículo têm um revestimento em PVC enquanto

outras áreas críticas possuem uma camada de cera de protecção durável.

Depois de a substrutura ser lavada, verificar a substrutura e aplicar cera se necessário.

Materiais de borracha / betume podem danificar a camada de PVC. Os trabalhos na substrutura devem ser realizados numa oficina.

Antes e depois do Inverno, lavar a substrutura e verificar a camada de cera de protecção.

### Equipamento para reboque

Não limpar a barra da esfera de acoplamento com um jacto de vapor ou equipamento de limpeza a jacto a alta pressão.

### Tinta De Alto Brilho



**Aviso**

Não utilize produtos abrasivos ou solventes, gasolina ou óleo para limpar a carroçaria.

Nunca utilize uma esponja abrasiva para limpar nódoas difíceis. Risco de riscar a pintura!

Não aplique polimento.

### Nota

Utilize um pano macio e água com sabão ou um produto com um pH neutro.

Limpe cuidadosamente a carroçaria com um pano de microfibras limpo.

Aplique polimento quando o veículo estiver limpo e seco.

Respeite as instruções de utilização indicadas no produto.

### Autocolantes

(Dependendo da versão)



**Aviso**

Não utilize um jato de alta pressão para limpar o veículo, risco de danos ou descolagem dos autocolantes!

### Nota

Utilize um tubo de fluxo elevado (a uma temperatura entre os 25 °C e os 40 °C). Coloque o jato de água perpendicular à superfície a limpar.

Passa o veículo por água destilada.

### Conservação do habitáculo

### Recomendações Gerais

Devem ser seguidas as recomendações que se seguem para evitar danificar o veículo.

## Manutenção Dos Cintos De Segurança

Não utilize lixívia, tintas nem limpe os cintos com solventes químicos ou detergentes abrasivos. Isto enfraquece o tecido. A exposição solar também pode enfraquecer o tecido.

Se for necessário limpar os cintos, use uma solução de sabão suave ou água morna. Não remova os cintos do veículo para os lavar. Seque com um pano macio.

Substitua os cintos se apresentarem desgaste ou fios soltos, ou se as fivelas não funcionarem corretamente.

## Peças De Plástico E Revestidas

As peças de plástico e de borracha podem ser limpas com o mesmo produto de limpeza utilizado para limpar a carroçaria. Utilize produto de limpeza de interiores se necessário. Não utilize qualquer outro agente.

Evite principalmente solventes e gasolina.

Não utilizar dispositivos de limpeza por jacto de alta pressão.

## Painel De Instrumentos E Visores

As lentes dianteiras dos instrumentos deste veículo são moldadas em plástico transparente.

Ao limpá-las, tenha cuidado para não riscar o plástico.

Limpe com um pano macio húmido. Pode usar uma solução suave de sabão, mas evite produtos com alto teor de álcool ou abrasivos. Se usar sabão, passe depois com um pano limpo e húmido. Seque com um pano macio.

### Nota

Nunca utilize álcool, gasolina ou derivados para limpar o tablier e a lente do painel de instrumentos.

## Interior E Estofos

Limpar o interior do veículo, incluindo painel de instrumentos e painéis, apenas com um pano seco ou produto de limpeza de interiores.

Limpar os estofos de pele com água limpa e um pano macio. No caso de forte sujidade, utilizar um produto de limpeza de peles.

O conjunto de instrumentos e os visores devem ser limpos apenas com um pano macio humedecido. É necessário utilizar uma solução de sabão pouco concentrada.

Limpar estofos de tecido com um aspirador e escova. Eliminar nódoas com produto de limpeza de estofos.

Tecidos em têxtil poderão não ter cores fixas. Isso poderá provocar descoloração, especialmente em estofos com cores claras. Nódoas que se podem tirar e descoloração deverão ser limpas o mais rapidamente possível.

Limpar os cintos de segurança com água tépida ou produto de limpeza de interiores.

### Cuidado

Fechar os fixadores de velcro porque os fixadores de velcro abertos na roupa podem danificar o estofado do assento. O mesmo se aplica a roupas com objetos pontiagudos, como zíperes, ou cintos ou calças de ganga com tachas.

## Superfícies De Vidro

Todas as superfícies envidraçadas devem ser limpas regularmente com um limpa-vidros doméstico comercial.

Não utilize raspadores ou outros instrumentos cortantes que possam riscar as superfícies.

Ao limpar o espelho retrovisor, aplique o produto no pano ou toalha que estiver a usar. Não pulverize diretamente sobre o espelho.

**Nota**

Nunca utilize limpadores do tipo abrasivo. Tenha cuidado ao limpar a parte interna do vidro traseiro equipada com desembaçadores elétricos ou vidros equipados com antenas de rádio.

**Partes De Tecido**

Limpar o interior do veículo, incluindo painel de instrumentos e painéis, apenas com um pano seco ou produto de limpeza de interiores.

Limpar os estofos de pele com água limpa e um pano macio. No caso de forte sujidade, utilizar um produto de limpeza de peles.

Use um produto específico para limpar os tapetes e os estofos em tecido.

Limpar estofos de tecido com um aspirador e escova.

Os tecidos da roupa podem não ser resistentes à transferência de cor.

Isto pode causar descolorações visíveis, especialmente em estofos de cor clara.

Nódoas que se podem tirar e descoloração deverão ser limpas o mais rapidamente possível.

É aconselhável usar uma escova húmida para estofos em veludo. Esfregue os bancos com um pano macio de microfibra humedecido com uma solução de água e detergente neutro.

Limpar os cintos de segurança com água tépida ou produto de limpeza de interiores.

**⚠ Aviso**

Não utilize solventes voláteis para efeitos de limpeza. Muitos são potencialmente inflamáveis e, se utilizados em áreas fechadas, podem causar problemas respiratórios.

**Materiais Do Piso**

Respeitar as seguintes diretrizes para a utilização correta de tapetes do piso.

Os tapetes do piso do equipamento original foram concebidos para o veículo.

Se for necessário substituir os tapetes do piso, recomenda-se que sejam adquiridos tapetes do piso certificados.

Verificar sempre se os tapetes do piso não interferem com os pedais.

Utilizar o tapete do piso com o lado correto virado para cima. Não virá-lo ao contrário.

Não colocar nada em cima do tapete do piso do lado do condutor.

Utilizar apenas um único tapete do piso no lado do condutor.

**⚠ Aviso**

Se um tapete de piso tiver o tamanho errado ou não estiver instalado corretamente, pode interferir com os pedais, o que pode causar a aceleração não intencional ou uma maior distância de paragem, o que pode causar um acidente e ferimentos.

Respeitar as seguintes diretrizes para a utilização correta de tapetes do piso.

- Os tapetes do piso do equipamento original foram concebidos para este veículo. Se for necessário substituir os tapetes, recomenda-se a aquisição de tapetes certificados que encaixem corretamente e que fiquem presos pelos retentores presentes no lado do condutor. Verificar sempre se os tapetes do piso não interferem com os pedais.
- Utilizar o tapete do piso com o lado correto virado para cima. Não virá-lo ao contrário.
- Não colocar nada em cima do tapete do piso do lado do condutor.
- Utilizar apenas um único tapete do piso no lado do condutor.

### Instalar e remover os tapetes do piso

O tapete do piso do lado do condutor é mantido na posição por dois retentores. Para instalar o tapete do piso:

- Mova o banco para trás o máximo possível.
- Alinhar as ranhuras no tapete com os retentores, como se mostra.
- Pressione o tapete contra o piso.

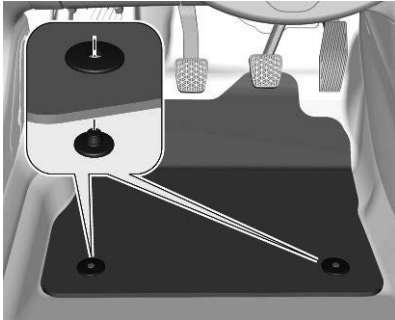

### Remover os tapetes do piso

Para remover o tapete do piso:

- Mover o banco para trás o máximo possível.
- Puxe o tapete para cima para retirar.

#### ⚠ Aviso

Para evitar o risco de bloqueio dos pedais:

- Utilize apenas tapetes adaptados às fixações já presentes no veículo; a sua utilização é imperativa.
- Nunca sobreponha vários tapetes.

A utilização de tapetes não homologados pelo fabricante pode impedir o acesso aos pedais e afetar o funcionamento do regulador de velocidade/limitador de velocidade. Os tapetes homologados têm duas fixações situadas por baixo do banco.

## Especificações técnicas

Identificação do veículo.....	252
Número de identificação do veículo (VIN) .....	252
Placa de identificação .....	252
Identificação do motor .....	253
Dados do veículo .....	254
Dimensões .....	254
Dados do motor .....	255
Bateria de alta tensão.....	258
Líquidos e lubrificantes do motor.....	259
Capacidades de líquidos .....	260
Rodas e pneus .....	261
Binários de aperto.....	261

## Identificação do veículo

### Número De Identificação Do Veículo (VIN)

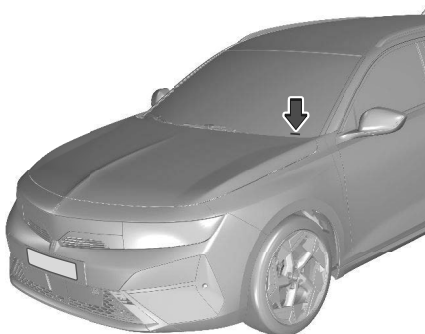

O número de identificação do veículo (VIN) poderá estar gravado no painel de instrumentos, visível através do parabrisas ou no vão do motor no painel direito da carroçaria.

## Placa De Identificação



A placa de identificação encontra-se na estrutura da porta dianteira direita. A disposição e posicionamento diferem para algumas países de exportação.

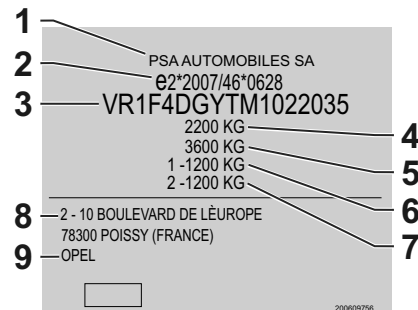

Informações na etiqueta de identificação:

- 1 fabricante
- 2 número do tipo de aprovação
- 3 número de identificação do veículo
- 4 classificação do peso bruto admissível do veículo em kg
- 5 peso bruto admissível do atrelado em kg
- 6 carga máxima admissível do eixo dianteiro em kg
- 7 carga máxima admissível do eixo traseiro em kg
- 8 endereço do fabricante, dados específicos do veículo ou do país
- 9 marca do veículo

As cargas do eixo dianteiro e traseiro no seu conjunto não devem ultrapassar o peso bruto do veículo admissível. A tara do veículo depende das especificações do veículo, por exemplo equipamento opcional e acessórios. Consultar o Certificado de Conformidade fornecido com o veículo ou outros documentos de matrícula nacionais. Os dados técnicos são especificados em conformidade com as normas da

Comunidade Europeia. Reservamo-nos o direito de proceder a alterações. As especificações constantes da documentação do veículo têm sempre prioridade sobre as especificações dadas neste manual.

## Identificação Do Motor

As tabelas de dados técnicos indicam o código de identificação do motor. A tabela de dados do motor também mostra o código de engenharia. Dados do motor ⇒ página 255 . Para identificar o respetivo motor, consultar a potência do motor no Certificado de Conformidade fornecido com o veículo ou os documentos de matrícula nacionais.

## Dados do veículo

### Dimensões

	<b>2 volumes de 5 portas</b>	<b>Sports Tourer</b>
Comprimento [mm]	4374	4642
Largura com dois espelhos retrovisores exteriores rebatidos [mm]	1860	1860
Largura com dois espelhos retrovisores exteriores [mm]	2062	2062
Altura (sem antena) [mm]	1441 - 1488	1443 - 1499
Comprimento do piso da carga [mm]	795 770 <sup>1</sup>	1026
Comprimento do compartimento de carga com a segunda fila rebatida [mm] <sup>2</sup>	1589	1850
Largura da bagageira entre arcos das rodas [mm]	1020	1032
Distância entre eixos [mm]	2675	2732
Diâmetro do círculo de viragem [m]	10,51	10,68

<sup>1</sup> PHEV

<sup>2</sup> Com banco dianteiro em posição longitudinal intermédia

## Dados Do Motor

Código de identificação do motor	EB2ADT	EB2ADTS	EB2ADTSM	DV5RC
Designação de mercado	1.2 T	1.2 T	1.2 T	1.5 D
Cilindrada [cm <sup>3</sup> ]	1199	1199	1199	1498
Potência do motor [kW] / rpm	81 / 5500	96 / 5500	96 / 5500	96 / 3750
Binário [Nm] / rpm	205 / 1750	230 / 1750	230 750	300 / 1750
Tipo de combustível	Gasolina	Gasolina	Gasolina	Gasóleo
Classificação de octanas RON <sup>34</sup>				
recomendado	95	95	95	–
admissível	98	98	98	–
admissível	91	91	–	–

<sup>3</sup> Uma etiqueta específica do país, na portinhola do depósito de combustível, pode substituir os requisitos específicos do motor.

<sup>4</sup> Em determinados países, poderá ser necessário utilizar um combustível específico, por exemplo com um índice de octanas específico, para garantir o funcionamento correto do motor.

Código de identificação do motor	EP6LTCHPE	EP6FADTXHPD	EP6LTCHP	EP6FADTXHPE
Designação de mercado	PHEV	PHEV	PHEV	PHEV
Cilindrada [cm <sup>3</sup> ]	1598	1598	1598	1598
Potência máxima do motor de combustão em [kW]/rpm	110/5500	132/6000	132/5500	110/4250
Potência máxima do motor elétrico em [kW]	92	81,2	92	81,2
Potência máxima combinada do sistema em [kW]	144	165	165	133
Binário máximo [Nm]/rpm Motor de combustão	250/1750	250/1750	250/1750	250/1750
Binário máximo [Nm] Motor elétrico	118	320	118	320
Binário máximo [Nm] Sistema combinado	360	360	360	360
Tipo de combustível	Gasolina	Gasolina	Gasolina	Gasolina
Classificação de octanas RON <sup>56</sup>				
recomendado	95	95	95	95
admissível	98	98	98	98
admissível	91	91	91	91

<sup>5</sup> Uma etiqueta específica do país, na portinhola do depósito de combustível, pode substituir os requisitos específicos do motor.

<sup>6</sup> Em determinados países, poderá ser necessário utilizar um combustível específico, por exemplo com um índice de octanas específico, para garantir o funcionamento correto do motor.

<b>Código de identificação do motor</b>	<b>EB2LTDH2</b>	<b>Motor elétrico</b>
<b>Designação de mercado</b>	<b>1.2 T Híbrido de 48 V</b>	<b>BEV M3</b>
Cilindrada [cm <sup>3</sup> ]	1199	–
Potência máxima do motor de combustão em [kW]/rpm	100 (136) / 5500	–
Potência máxima do motor elétrico em [kW]	15,6 (21) @ 4264 rpm	115 (156) / -
Potência máxima combinada do sistema em [kW]	107 (145)	–
Binário máximo [Nm]/rpm Motor de combustão	230/1750	–
Binário máximo [Nm] Motor elétrico	51 / 750 a 2499 rpm	270 / –
Binário máximo [Nm] Sistema combinado	230	–
Tipo de combustível	Gasolina	–
Classificação de octanas RON <sup>78</sup>		
recomendado	95	–
admissível	98	–
admissível	91	–

<sup>7</sup> Uma etiqueta específica do país, na portinhola do depósito de combustível, pode substituir os requisitos específicos do motor.

<sup>8</sup> Em determinados países, poderá ser necessário utilizar um combustível específico, por exemplo com um índice de octanas específico, para garantir o funcionamento correto do motor.

**Bateria De Alta Tensão**

<b>Grupo motopropulsor PHEV</b>	<b>Bateria de íões de lítio</b>
Capacidade da bateria usável (kWh)	14,2
Capacidade da bateria total (kWh)	17,2
Tensão (Ah)	41,5
Intervalo de tensão (V)	210 - 352
Número de células	84

---

<b>Grupo motopropulsor BEV</b>	<b>Bateria de íões de lítio</b>
Capacidade da bateria (BEV) [kWh]	58,2
Carregamento rápido CC (kW)	100
Consumo de energia (kWh/100km, WLTP)	15,4
Autonomia (km, WLTP)	454

## Líquidos e lubrificantes do motor

O óleo do motor usado no veículo foi cuidadosamente desenvolvido e testado para cumprir os requisitos do desenho

de manutenção planeada. Utilize apenas os lubrificantes recomendados para prolongar o funcionamento e a vida útil do motor.



**Aviso**

A utilização de produtos com especificações diferentes das indicadas

pode causar danos no motor não cobertos pela garantia.

Tipo de motor	Graus de viscosidade	Especificações	Produto recomendado
EB2LTDH2	SAE 0W20	955535/01	QUARTZ FPW01
EP6LTCHP	SAE 0W20	955535/01	QUARTZ FPW01
EB2ADT / EB2ADTS / EB2ADTSM	SAE 5W30	9,55535/03	QUARTZ FPW 03
DV5RC	SAE 5W30	9,55535/03	QUARTZ FPW 03

## Capacidades de Líquidos

### Óleo do motor

Motor	EB2ADT, EB2ADTS, EB2LTDH2	EB2ADTSM	DV5RC	EP6FADTXHPE, EP6FADTXHPD, EP6LTCHP, EP6LTCHPE
incluindo filtro [l]	3,6	3,6	3,8	4,3
entre MIN e MAX [l]	1,1	1,1	1,6	1,2

### Depósito de combustível

Gasolina/gasóleo (ICE), quantidade de reabastecimento [l]	52
Gasolina (MHEV), quantidade de reabastecimento [l]	52
Gasolina (PHEV), quantidade de reabastecimento [l]	42

### Depósito de AdBlue

AdBlue, quantidade de reabastecimento [l]	13
---	----

## Rodas e pneus

### Binários De Aperto

 **Aviso**

Garantir que são utilizados sempre os parafusos de rodas corretos em caso de substituição das rodas. Ao instalar a roda sobresselente para utilização temporária, podem ser utilizados os parafusos para jantes.

Dependendo do material da jante, estão disponíveis dois tipos de parafusos.



O binário de aperto para jantes de liga é 115 Nm.



O binário de aperto para jantes de aço é 115 Nm.

Utilizar os parafusos das rodas corretos para as respectivas jantes.

## Informação do cliente

Informação do cliente.....	262
Declaração de Conformidade .....	262
REACH .....	264
Atualização do software .....	264
Marcas registradas .....	265
Gravação e privacidade dos dados do veículo.....	265
Gravação e privacidade de dados de chamadas de emergência .....	265
Gravação de dados de eventos ....	266
Identificação por Radiofrequência (RFID) .....	270
Medidas de proteção contra ataques cibernéticos.....	270
Aplicação de obrigações legais e respetivos requisitos.....	270

## Informação do cliente

### Declaração De Conformidade

#### Sistemas de radiotransmissão

Este veículo tem sistemas que transmitem e/ou recebem ondas de rádio sujeitas à Diretiva 2014/53/UE e The Radio Equipment Regulations 2017 do Reino Unido. Os fabricantes dos sistemas indicados abaixo declaram a conformidade com a Diretiva 2014/53/UE e com The Radio Equipment Regulations 2017. O texto integral da Declaração de Conformidade UE relativa a cada sistema está disponível no seguinte endereço da internet: [www.opel.com/conformity](http://www.opel.com/conformity).

O importador é a Opel Automobile GmbH, Bahnhofspatz, 65423 Ruesselsheim am Main, Germany.

#### Radars :

Fabricante:

**Robert Bosch GmbH**

**Robert-Bosch-Platz 1, 70839 Gerlingen-Schillerhöhe, Germany**

Frequências de funcionamento: 76,0 - 77,0 GHz

Potência máx.: 29,25 dBm de pico 21,9 dBm nominal | 28,1 dBm de pico 17,8 dBm RMS

#### Sistema de Rádio e Infotainment

Fabricante:

**MARELLI EUROPE S.p.A, Viale A. Borletti 61/63, Corbetta, Italy**

#### Sistema de informação e lazer

	Frequência de funcionamento (MHz)	Potência de saída máxima (dBm)
BT	2402,0 - 2480,0	2,34
Wi-fi	5725 MHz a 5875 MHz	20 MHz BW: 5745 MHz → 12,86 40 MHz BW: 5755 MHz → 12,48 80 MHz BW: 5775 MHz → 11,84

#### Imobilizador:

Fabricante:

**Aptiv Services Deutschland GmbH, Am Technologiepark 1 D-42119 Wuppertal, Germany**

Frequências de funcionamento: 125 kHz  
Potência máx.: -18,97 dBμA/m @10m

**Caixa telemática:**

● BSRF:

Fabricante:

**Continental Automotive GmbH,  
Siemensstrasse 12,93055  
Regensburg, Germany**

Frequências de funcionamento:

FM: 87,5 - 108 MHz

AM: 148,5 - 283,5 kHz, 526,5 - 1606,5 kHz

DAB: 174 - 240 MHz;

WIFI: 2,4GHz et 5GHz;

LTE (1.4 MHz 3 MHz 5 MHz 10 MHz 15 MHz 20 MHz);

GNSS: 1559-1610 MHz.

Potência máx.: GSM (33 dBm +/- 2 dB), LTE/WCDMA (23 dBm +/- 2 dB)

● RTBM:

Fabricante:

**FIH Co., Ltd No.4, Minsheng St.,  
Tucheng Dist., 236 New Taipei City,  
Taiwan**

Wi-Fi:

802.11b/g/n (2,4 GHz)

Frequências: 2412 – 2472 MHz

Potência máx.: 18,83 dBm

802.11a/n/ac (5 GHz)

Frequências: 5180 – 5240 MHz

Potência máx.: 15,99 dBm

● SRD:

Frequências: 5745 – 5825 MHz

Potência máx.: 13,93 dBm

● GSM 900:

Frequências: 880–915 MHz (emissão),  
925–960 MHz (recepção)

Potência máx.: 33 dBm (valor nominal)

● GSM 1800:

Frequências: 1710–1785 MHz

(emissão), 1805–1880 MHz (recepção)

Potência máx.: 30 dBm (valor nominal)

● WCDMA Banda I:

Frequências: 1920–1980 MHz

(emissão), 2110–2170 MHz (recepção)

Potência máx.: 24 dBm (valor nominal)

● WCDMA Banda VIII:

Frequências: 880–915 MHz (emissão),  
925–960 MHz (recepção)

Potência máx.: 24 dBm

● LTE FDD Banda 1:

Frequências: 1920–1980 MHz

(emissão), 2110–2170 MHz (recepção)

Potência máx.: 23 dBm

● LTE FDD Banda 3:

Frequências: 1710–1785 MHz

(emissão), 1805–1880 MHz (recepção)

Potência máx.: 23 dBm

● LTE FDD Banda 7:

Frequências: 2500–2570 MHz

(emissão), 2620–2690 MHz (recepção)

Potência máx.: 23 dBm

● LTE FDD Banda 8:

Frequências: 880–915 MHz (emissão),  
925–960 MHz (recepção)

Potência máx.: 23 dBm

● LTE FDD Banda 20:

Frequências: 832–862 MHz (emissão),  
791–821 MHz (recepção)

Potência máx.: 23 dBm

● LTE FDD Banda 28:

Frequências: 703–748 MHz (emissão),  
758–803 MHz (recepção)

Potência máx.: 23 dBm

**Telecomando e telemetria:**

● ADML:

Fabricante:

**Valeo Comfort and Driving Assistance,  
76, rue Auguste Perret 94046 Créteil -  
CEDEX, France**

Frequências de funcionamento:

433,05...434,79MHz / 125kHz 2402...  
2480MHz

Potência máx.: 10 dBm /-6,85 dBm /

125kHz: -7,3 dBm

- PLIP:  
Fabricante:

**Huf Hülsbeck & Fürst GmbH & Co.  
KG, Steeger Str. 17, 42551 Velbert,  
Germany**

Frequências de funcionamento: 433,92  
MHz  
Potência máx: 11,3 dBm

#### **Módulo de Coluna Superior:**

Fabricante:

**Valeo Comfort and Driving Assistance  
Systems, 76 rue Auguste Perret Zone,  
Europarc Cedex 94046 Créteil, França**

Frequências de funcionamento: 119 a  
134 kHz  
Potência máx: 72 dBµA/m@10m

#### **Antena de rádio:**

Fabricante:

**ASK Industrie SpA, C.P. 110 c/o U.P.  
RE2, 42121 Reggio Emilia, Italy**

Frequências de funcionamento: 76-108  
MHz  
Potência máx: N/A

#### **Carregador sem fios:**

Fabricante:

**FORYOU MULTIMEDIA ELECTRONICS  
CO., LTD, No.1, North Shangxia Road,**

**Dongjiang Hi-tech, Industry Park 516005,  
HUIZHOU GUANGDONG PROVINCE  
P.R., China**

Frequências de funcionamento: 125 kHz  
Potência máx: 15 W

### **REACH**

O Registration, Evaluation, Authorisation and Restriction of Chemicals (REACH) é um regulamento da União Europeia adotado para melhorar a proteção da saúde humana e do ambiente contra os riscos que podem ser colocados pelos produtos químicos. Visite [www.opel.com](http://www.opel.com) para mais informações e para aceder à comunicação do Artigo 33.

### **Atualização do software**

O Sistema de informação e lazer pode transferir e instalar atualizações do software selecionadas através de uma ligação sem fios.

#### **Nota**

A disponibilidade destas atualizações do software do veículo via ligação sem fios varia consoante o veículo e o país. Mais informações no nosso site.

### **Gestão remota de dispositivos e atualizações remotas do software e do firmware**

Como parte integral do serviço relacionado com a execução dos contratos de serviços ligados subscritos, a gestão necessária do dispositivo e as atualizações necessárias do software e do firmware relacionadas com o software e o firmware do serviço ligado serão realizadas de forma remota, em particular utilizando tecnologia "over-the-air" (sem fios).

Para tal, será estabelecida uma ligação segura de rede sem fios entre o veículo e o servidor de gestão do dispositivo quando a ignição é ligada e está disponível uma rede móvel.

Consoante o equipamento do veículo, a configuração da ligação deve ser definida como Connected vehicle para permitir que seja estabelecida a ligação de rede sem fios.

Independentemente de uma subscrição válida do serviço ligado, a segurança de produtos remotos ou a gestão de dispositivos relacionados com a segurança do produto e as atualizações de software e de firmware serão realizadas quando o processamento for necessário para o cumprimento de uma obrigação legal a que o fabricante esteja sujeito (por exemplo,

lei aplicável de responsabilidade pelo produto, regulamento de chamadas de emergência) ou quando o processamento for necessário para proteger os interesses vitais dos respetivos utilizadores e passageiros do veículo.

O estabelecimento de uma ligação de rede sem fios segura e as respetivas atualizações remotas não são afetados pelas definições de privacidade e serão realizados em princípio após uma iniciação pelo utilizador do veículo no seguimento de uma notificação.

O sistema consegue notificar a receção de uma atualização logo que é ligado a uma rede Wi-Fi exterior ou a uma rede móvel. As atualizações maiores são transferidas apenas através da rede Wi-Fi.

A notificação relativa à disponibilidade de uma atualização é apresentada no Visor de informação no fim de uma viagem, com uma opção de instalação imediata ou adiamento da instalação.

A hora de instalação é variável e pode demorar vários minutos ou, no máximo, cerca de 30 minutos. Uma notificação dá uma estimativa da duração e uma descrição da atualização.

As atualizações podem ser verificadas manualmente através do Visor de

informação. Seguir as indicações que aparecem no ecrã no respetivo menu.

#### **Nota**

Os passos para transferir e instalar atualizações podem variar consoante o veículo.

Por razões de segurança e porque requer atenção constante do condutor, a instalação deve ser efetuada com a ignição ligada sem que o motor esteja a trabalhar. A instalação não pode ser efetuada nos seguintes casos:

- com o motor ligado
- com uma chamada de emergência em curso
- sem carga suficiente na bateria do veículo
- durante o carregamento da bateria de alta tensão do veículo

#### **Nota**

Durante o processo de instalação, o veículo pode não estar operacional. Se a atualização tiver falhado, procurar a assistência de uma oficina.

## **Marcas registadas**

### **Apple Inc.**

Apple CarPlay™ é uma marca da Apple Inc.

App Store® e iTunes Store® são marcas registadas da Apple Inc.

iPhone®, iPod®, iPod touch®, iPod nano®, iPad® e Siri® são marcas registadas da Apple Inc.

### **Bluetooth SIG, Inc.**

Bluetooth® é uma marca registada da Bluetooth SIG, Inc.

### **Google Inc.**

Android™ e Google Play Store™ são marcas registadas da Google Inc.

### **Velcro Companies**

Velcro® é uma marca registada da Velcro Companies.

### **Verband der Automobilindustrie e.V.**

AdBlue® é uma marca registada da VDA.

## **Gravação e privacidade dos dados do veículo**

## **Gravação E Privacidade De Dados De Chamadas De Emergência**

### **Tratamento de dados**

Todo o tratamento de dados pessoais efetuado pela função de

chamada de emergência cumpre as diretrizes de proteção de dados pessoais estabelecidas pelo regulamento 2016/679 (RGPD) e a Diretiva 2002/58/CE do Parlamento Europeu e do Conselho e, em particular, procura proteger os interesses vitais do titular de dados, de acordo com o Artigo 6.1, parágrafo d) do regulamento 2016/679. O tratamento de dados pessoais é estritamente limitado aos requisitos da função de chamada de emergência utilizada com o número de chamada de emergência europeu.

A função de chamada de emergência apenas pode recolher e tratar os seguintes dados relativos ao veículo: número do chassis, tipo (veículo de passageiros ou veículo comercial ligeiro), tipo de combustível ou fonte de alimentação, três localizações mais recente e direção de deslocação, número de passageiros e um ficheiro de registo com marca de hora que inclui dados técnicos relacionados com o funcionamento do sistema.

Os destinatários dos dados tratados são as centrais de atendimento de chamadas de emergência determinadas pelas autoridades nacionais relevantes no território em que se encontram, que possibilitam a gestão de prioridade e

direcionamento das chamadas para o número de emergência.

### **Armazenamento de dados**

Os dados contidos na memória do sistema só estão acessíveis a partir do exterior do sistema quando uma chamada é realizada. No modo de funcionamento normal, o sistema não é rastreável nem é continuamente monitorizado.

Os dados na memória interna do sistema são automaticamente e continuamente apagados. São armazenadas apenas as três localizações mais recentes do veículo, necessárias para o funcionamento normal do sistema. Quando uma chamada de emergência é efetuada, o registo de dados é armazenado apenas durante 13 horas.

### **Acesso aos dados**

Tem o direito de aceder aos dados e, se necessário, submeter um pedido de correção, apagamento ou restrição do tratamento de quaisquer dados pessoais não tratados em conformidade com as disposições do Regulamento 2016/679 (RGPD). Os terceiros a quem tenham sido comunicados dados serão notificados de qualquer retificação, apagamento ou restrição efetuada em conformidade com a diretiva acima

referida, a menos que tal seja impossível ou exija um esforço desproporcionado. Tem também o direito de apresentar uma queixa junto da autoridade de proteção de dados relevante.

Para reivindicar os seus direitos supracitados, contacte-nos por e-mail através do endereço [privacyrights@mpsa.com](mailto:privacyrights@mpsa.com).

Para mais informações sobre os nossos contactos, consulte a nossa Política de Privacidade e Cookies no nosso website.

## **Gravação De Dados De Eventos**

No veículo estão instaladas unidades de controlo eletrónico. As unidades de controlo processam os dados, os quais são recebidos pelos sensores do veículo, por exemplo, ou que as mesmas geram ou trocam entre si. Algumas unidades de controlo são necessárias para o funcionamento seguro do veículo, outras ajudam o condutor durante a condução (sistemas de apoio ao condutor), enquanto outras disponibilizam funções de conforto ou de informação e lazer. O texto seguinte contém informações gerais acerca do processamento de dados no veículo. Sob a palavra-chave Proteção dos dados poderão ser consultadas informações adicionais relativas aos dados específicos que são

carregados, guardados e transmitidos a terceiros e para que fins no veículo e estreitamente associadas às referências às características funcionais afetadas no manual de instruções ou nas condições gerais de venda. Estas informações estão igualmente disponíveis online.

### Dados de funcionamento no veículo

As unidades de controlo processam dados para o funcionamento do veículo. Estes dados incluem, por exemplo:

- informação do estado do veículo (p. ex., velocidade, demora do movimento, aceleração lateral, velocidade de rotação das rodas, indicação dos "cintos de segurança apertados")
- condições ambientes (p. ex., temperatura, sensor de chuva, sensor de distância)

Por norma, esses dados são transitórios e não são guardados durante mais do que um ciclo operacional, sendo apenas processados a bordo do próprio veículo. As unidades de controlo incluem frequentemente o armazenamento de dados (incluindo a chave do veículo). Estes servem para permitir a documentação temporária ou permanente sobre o estado do veículo, tensão dos componentes, requisitos de

manutenção e ocorrências técnicas e erros.

Consoante os níveis de equipamento técnico, os dados são guardados da seguinte forma:

- estados de funcionamento dos componentes do sistema (p. ex., nível de enchimento, pressão dos pneus, estado da bateria)
- avarias e defeitos em componentes importantes do sistema (p. ex., luzes, travões)
- reações do sistema em situações de condução especiais (p. ex., acionamento de um airbag, atuação dos sistemas de controlo da estabilidade)
- informações sobre ocorrências causadoras de danos no veículo
- no caso de veículos elétricos, a quantidade de carga na bateria de alta tensão, autonomia estimada

Em casos especiais (p. ex., se o veículo detetou uma avaria), poderá ser necessário guardar dados que, de outra forma, seriam voláteis.

Ao utilizar serviços (p. ex., reparações, manutenção), os dados de funcionamento guardados podem ser lidos juntamente com o número de

identificação do veículo e utilizados quando necessário. O pessoal que trabalha para a rede de assistência (p. ex., oficinas, fabricantes) ou terceiros (p. ex., serviços de reparação) pode ler os dados a partir do veículo. O mesmo se aplica aos trabalhos realizados ao abrigo da garantia e às medidas de garantia da qualidade.

De uma maneira geral, os dados são lidos através da porta OBD (On-Board Diagnostics, ou sistema de autodiagnóstico) prescrita por lei existente no veículo. Os dados de funcionamento lidos documentam o estado técnico do veículo ou de componentes individuais e ajuda com o diagnóstico de avarias, a conformidade com obrigações da garantia e o melhoramento da qualidade. Estes dados, em particular informações sobre a tensão de componentes, ocorrências técnicas, erros do operador e outras falhas, são transmitidos ao fabricante sempre que adequado, juntamente com o número de identificação do veículo. O fabricante está igualmente sujeito à responsabilidade civil do produto. O fabricante também utiliza potencialmente os dados de funcionamento dos veículos para as recolhas de produtos. Estes dados podem ser utilizados igualmente

para verificar as reclamações ao abrigo da garantia do consumidor. As memórias de avarias no veículo podem ser repostas por uma empresa de assistência ao realizar a manutenção ou reparações, ou a pedido do utilizador.

### **Funções de conforto e infoentretenimento**

É possível guardar no veículo definições de conforto e definições personalizadas e alterá-las ou repô-las em qualquer altura.

Consoante o nível de equipamento em questão, estas incluem

- definições da posição do banco e do volante
- definições do chassis e ar condicionado
- definições personalizadas, tais como a iluminação interior

O condutor pode introduzir os seus próprios dados nas funções de informação e lazer do veículo como parte das funcionalidades selecionadas.

Consoante o nível de equipamento em questão, estas incluem

- dados de multimédia, tais como música, vídeos ou fotografias para reprodução num sistema de multimédia integrado

- dados do livro de endereços para utilização com um sistema mãos-livres integrado ou um sistema de navegação integrado
- destinos introduzidos
- dados sobre a utilização de serviços online

Estes dados relativos às funções de conforto e de informação e lazer podem ser guardados localmente no veículo ou mantidos num dispositivo ligado ao veículo (p. ex., um smartphone, uma pen USB ou um leitor de MP3). Os dados introduzidos pelo condutor podem ser eliminados em qualquer altura.

Estes dados apenas podem ser transmitidos para fora do veículo a pedido do condutor, em particular ao utilizar serviços online de acordo com as definições selecionadas pelo condutor.

### **Integração de smartphone, por ex. Android Auto ou Apple CarPlay**

Se o veículo estiver equipado em conformidade, é possível ligar um smartphone ou outro dispositivo móvel ao veículo a fim de controlá-lo através dos comandos integrados no veículo. Neste caso, a imagem e o som do smartphone podem ser reproduzidos através do sistema de multimédia.

Ao mesmo tempo, são transmitidas informações específicas ao smartphone. Consoante o tipo de integração, estas incluem dados tais como a posição, o modo dia/noite e outras informações genéricas do veículo. Para mais informações, consultar as instruções de utilização do veículo/sistema de informação e lazer.

A integração permite utilizar aplicações para smartphone selecionadas, tais como navegação ou reprodução de música. Não é possível a integração adicional entre o smartphone e o veículo, em particular o acesso ativo aos dados do veículo. A natureza do processamento adicional de dados é determinada pelo fornecedor da aplicação utilizada. A possibilidade de o condutor configurar definições, e quais, depende da aplicação em questão e do sistema operativo do smartphone.

### **Serviços online**

Se o veículo possui uma ligação de rede sem fios, isto permite a troca de dados entre o veículo e outros sistemas. A ligação de rede sem fios é possível mediante um dispositivo transmissor no veículo ou um dispositivo móvel fornecido pelo condutor (p. ex., um smartphone). As funções online podem ser utilizadas através desta

ligação de rede sem fios. Estas incluem serviços online e aplicações fornecidas ao condutor pelo fabricante ou por outros fornecedores.

### **Serviços proprietários**

No caso dos serviços online do fabricante, as funções relevantes são descritas pelo fabricante numa localização adequada (p. ex., Manual de Instruções, sítio Web do fabricante) e são fornecidas as informações de proteção dos dados associadas. Os dados pessoais poderão ser utilizados para fornecer serviços online. A troca de dados para este efeito tem lugar através de uma ligação protegida, p. ex. utilizando os sistemas de TI do fabricante fornecidos para o efeito. A recolha, o processamento e a utilização de dados pessoais para os fins de preparação de serviços tem lugar unicamente com base na permissão legal, p. ex. no caso de um sistema de comunicação de emergência legalmente recomendado ou de um acordo contratual, ou mediante autorização.

O condutor pode ativar ou desativar os serviços e funções (os quais estão sujeitos a custos até certo ponto) e, em alguns casos, a totalidade da ligação de rede sem fios do veículo. Isto não inclui funções e serviços regulamentares, tais

como um sistema de comunicação de emergência.

### **Medidor do consumo de combustível de bordo (OBFCM)**

Esta função será fornecida para todo o ciclo de vida do veículo.

De acordo com o artigo 9.º do Regulamento de Execução (UE) 2021/392 ("OBFCM"), este serviço de regulamentação permite à Agência Europeia do Ambiente (EEA) recolher dados do veículo relacionados com a utilização (tais como o número VIN, distância total percorrida, combustível total consumido, energia total na bateria, quando aplicável).

Estes dados são utilizados pela EEA para monitorizar, em utilização real, o consumo de combustível e energia e as emissões de CCO<sub>2</sub> dos veículos novos de forma anonimizada e agregada. A recolha e transmissão dos dados do veículo para fins regulamentares da OBFCM pode ser recusada. Isto pode ser feito contactando o Centro de Apoio ao Cliente (detalhes de contacto disponíveis no website da marca).

### **Serviços de terceiros**

Se o condutor utilizar serviços online de outros fornecedores (terceiros), estes serviços estão sujeitos às condições de

responsabilidade civil e de proteção e utilização de dados do fornecedor em questão.

O fabricante, frequentemente, não tem qualquer influência sobre os conteúdos trocados a este respeito.

Como tal, o condutor deve prestar atenção à natureza, âmbito e finalidade da recolha e utilização de dados pessoais no âmbito de serviços de terceiros prestados pelo fornecedor em questão.

### **Em caso de acidente**

Este veículo está equipado com um gravador de dados de eventos. Este sistema recolhe e regista determinados dados do veículo por um curto período (alguns segundos) antes, durante e depois de um evento, tal como um acidente ou colisão. Para obter uma melhor compreensão das circunstâncias que rodeiam o evento, o sistema regista a forma como os vários sistemas do veículo estão a funcionar no momento do evento, incluindo:

- o acionamento de qualquer sistema de retenção (airbag, cinto de segurança, etc.)
- o estado de todos os cintos de segurança (apertado/desapertado)

- o contacto ou intensidade da pressão exercida nos pedais acionados pelo condutor
- a velocidade do veículo
- o estado de alguns sistemas de apoio ao condutor e sistemas de condução.

Não são gravados os seguintes:

- dados em condições normais de condução, ou seja, dados que não estejam diretamente relacionados com o evento
- dados pessoais do condutor e de outros ocupantes
- a localização geográfica do veículo no momento do evento.

A leitura de dados registados pelo gravador de dados de eventos requer:

- acesso ao interior do veículo ou ao gravador de dados de eventos
- equipamento especial que pode ser adquirido no fabricante Bosch.

Para além do fabricante do veículo, estes dados podem ser acedidos por terceiros, como as autoridades policiais, para analisar a ocorrência.

## Identificação Por Radiofrequência (RFID)

A tecnologia de RFID é utilizada em alguns veículos para funções, tais como a monitorização da pressão dos pneus e o imobilizador.

Também é usado no âmbito de conveniências tais como controlos remotos por rádio para trancar/ destrancar as portas e arrancar. A tecnologia RFID em veículos Opel não utiliza ou regista informações pessoais ou ligação com qualquer outro sistema Opel que contenha informações pessoais.

## Medidas De Proteção Contra Ataques Cibernéticos

Dependendo do modelo, o seu veículo pode estar equipado com um sistema que deteta tentativas de ciberataque ou eventos inesperados doo ponto de vista da cibersegurança. Este sistema, quando instalado no interior do veículo, funciona durante todo o ciclo de vida do veículo. Quando são detetados eventos de cibersegurança (por exemplo, ligações estabelecidas inesperadas com sistemas desconhecidos, reinicializações inesperadas e configurações anormais do sistema), são gerados ficheiros de registo, os quais são armazenados

temporariamente no seu veículo e depois enviados para as infraestruturas do fabricante através da conectividade "Over-The-Air". Estes ficheiros de registo são analisados pelo Centro Operacional de Segurança (SOC) do fabricante para definir medidas apropriadas de proteção dos veículos contra interações maliciosas com componentes elétricos. Tais medidas podem ser a implementação de atualizações de software e de firmware.

O objetivo deste sistema é, assim, melhorar as medidas de cibersegurança estabelecidas nos veículos. Também participa diretamente na proteção da conectividade do seu veículo e permite a normal execução dos serviços online ativados no seu veículo. As formas de exercer os seus direitos de privacidade a este tratamento estão descritas na Política de Privacidade de Veículos Europeus Ligados da Stellantis (ver abaixo).

## Aplicação De Obrigações Legais E Respetivos Requisitos

Esta lista pode mudar de acordo com os regulamentos europeus. Por favor, consulte este documento online para a lista atualizada dos regulamentos

aplicáveis na UE. Dependendo da data da homologação do veículo, alguns regulamentos não se podem aplicar. Geralmente, estas obrigações legais podem revelar dados independentemente das definições de privacidade no veículo.

### **ECall - Chamada de emergência**

Esta função será fornecida para todo o ciclo de vida do VEÍCULO.

Esta função, quando operacional, é fornecida através do serviço de Emergência Pública de cada país onde conduz. Não importa onde comprou o seu veículo ou onde o mesmo está registado.

Em caso de impactos significativo ou de acidente grave registado pelo DISPOSITIVO no VEÍCULO, com consequente paragem do próprio VEÍCULO, é automaticamente enviada uma chamada telefónica do VEÍCULO para o respetivo número de Emergência Pública (chamada para o 112 dentro da Europa), juntamente com a transmissão dos dados mínimos necessários para a identificação e localização do VEÍCULO (ou seja, a sua localização exata, a hora do acidente, o número de identificação do veículo e a direção de viagem).

Esta informação só é transmitida do seu veículo em caso de acidente grave;

permite aos Serviços de Emergência Pública avaliar e gerir a sua situação. Os Serviços de Emergência Pública atuarão de acordo com a legislação local e os seus próprios procedimentos operacionais. Dentro da Europa, o serviço eCall com base no 112 é um serviço público de interesse geral e deve, portanto, ser acessível gratuitamente a todos os consumidores.

De acordo com o Regulamento (UE) 2015/758, este sistema é obrigatório para todos os novos tipos de veículos aprovados para fabrico depois de 31 de março de 2018.

O sistema eCall só é ativado se o seu veículo estiver envolvido num acidente grave. O resto do tempo o sistema permanece inativo. Isto significa que, quando simplesmente conduz o seu veículo, não ocorre o rastreamento permanente (registar a posição do seu carro ou monitorizar a sua condução) ou transmissão de dados em nome deste serviço regulador.

### **OBFCM - Medidor de Consumo de Combustível a Bordo**

Este SERVIÇO é fornecido durante 15 anos após a primeira entrada em circulação do veículo.

De acordo com o artigo 9.º do Regulamento de Execução (UE)

2021/392 ("OBFCM"), este serviço de regulamentação permite à Agência Europeia do Ambiente (EEA) recolher dados do veículo relacionados com a utilização (tais como o número VIN, distância total percorrida, combustível total consumido, energia total na bateria, quando aplicável).

Estes dados são utilizados pela EEA para monitorizar em tempo real o consumo de combustível e energia e a emissão de CO2 dos novos veículos, de forma anónima e agregada.

Conforme mencionado no regulamento da OBFCM, o cliente pode recusar a recolha e transmissão dos dados do veículo para fins de regulamentação da OBFCM. Isto pode ser feito contactando o Centro de Apoio ao Cliente (informações de contacto disponíveis no website da marca disponível para o seu país).

### **SLI - Informação sobre Limites de Velocidade**

Esta função será fornecida durante todo o ciclo de vida do veículo, apenas para veículos vendidos no mercado europeu.

Em conformidade com o Regulamento (UE) 2018/858 relativo à aprovação e vigilância do mercado dos veículos a motor e seus atrelados, bem como de sistemas, componentes e unidades

técnicas destinados a esses veículos, de 30 de maio de 2018, com a redação que lhe foi dada pelo Regulamento (UE) 2019/2144 de 27 de novembro de 2019 e pelo Regulamento Delegado (UE) 2021/1958 da Comissão de 23 de junho de 2021 (em conjunto, "Regulamentos GSR V2"), os fabricantes de automóveis são obrigados a equipar os novos veículos vendidos na Europa com vários sistemas destinados a garantir a segurança geral desses veículos. De acordo com o artigo 6.º do Regulamento (UE) 2019/2144, esses sistemas devem incluir um sistema de "ajuda à velocidade inteligente" (doravante, designado "ISA") que fornece o limite de velocidade aplicável ao condutor em, pelo menos, 90% da distância total e em, pelo menos, 80% da distância percorrida em cada um dos três tipos de estradas (estradas e ruas urbanas, estradas não urbanas e autoestradas/vias rápidas). A função SLI fornece ao condutor o limite de velocidade aplicável na estrada onde o condutor viaja. A função SLI visa melhorar a segurança, permitindo que o veículo apresente o limite de velocidade aplicável em tempo real, mesmo quando as condições externas não o permitem (por exemplo, meteorologia, sinal ocultado por outro veículo). O limite

de velocidade aplicável é recuperado da câmara dianteira do veículo e talvez complementado através do sistema de comunicação Over-The-Air para melhorar a fiabilidade das informações de acordo com a definição do veículo. Para obter informações válidas sobre o limite de velocidade, a posição atual do veículo é enviada através da caixa telemática e é imediatamente eliminada após o processamento. A localização da posição do veículo não é possível a qualquer altura. Isto não é afetado pelas definições de privacidade do veículo. Conforme exigido pelos "Regulamentos GSR V2", esta funcionalidade de SLI é ativada por defeito quando a chave está ligada, mas pode ser parcialmente desativada em todas as ocasiões pelo utilizador do veículo, dado que o condutor pode eliminar a função de alerta sonoro das definições do veículo disponíveis no ecrã de toque central. Isto não afetará a função de alerta visual que se mantém ativa e pode ainda exigir a transmissão de dados Over-The-Air da posição atual do veículo para uma deteção precisa do limite de velocidade. Dependendo do modelo do seu veículo, pode ser possível também eliminar totalmente a função SLII (ou seja, parar a deteção do limite de velocidade e a função de alerta do limite de velocidade)

a partir do ecrã tátil central, e assim interromper a transmissão de dados para a viagem atual.

### **Divulgação de quilometragem para a associação Car-Pass**

#### **(Apenas para veículos registados na Bélgica)**

Esta divulgação está ativa apenas na Bélgica, como resposta a uma lei da Bélgica, a fim de evitar fraudes em quilometragem de veículos (lei da Bélgica, de 28 de Novembro de 2018, aplicável a partir de 01/01/2020). É fornecida de forma vitalícia, desde que a associação Car-Pass solicite os dados. Consiste em fornecer 4 vezes por ano a quilometragem de qualquer veículo registado na Bélgica à Car-Pass, uma associação delegada pelas autoridades belgas para recolher e controlar estes dados.

Esta quilometragem é recolhida Over-The-Air pela Stellantis se outro serviço ligado já a utilizar. Estes dados são transmitidos à associação Car-Pass, a pedido deste organismo.

Para mais informações, consulte a política de privacidade da Car-Pass (<https://www.car-pass.be/en/privacy-policy>).

### **Utilização de dados - Melhoria da qualidade do produto**

Reconhece e concorda que, para melhorar a qualidade dos produtos produzidos pela STELLANTIS AUTO SAS enquanto fabricante de automóveis, os seus Dados do Veículo (conforme definido na Política de Privacidade da Stellantis para serviços conectados, ver abaixo) – excluindo a geolocalização do veículo – são transferidos para o fabricante automóvel com o objetivo de evitar anomalias, análise de dados agregados para melhoria de produtos ou criação de novos produtos.

Informações adicionais e formas de exercer os seus direitos de privacidade sobre este tratamento, estão descritas na Política de privacidade da Stellantis para serviços conectados (ver abaixo).

### **Política de privacidade dos veículos conectados europeus da Stellantis**

Esta Política de Privacidade para Veículos Conectados ("Política de Privacidade") aplica-se aos Dados Pessoais que tratamos acerca dos utilizadores dos serviços conectados através do nosso veículo, dos nossos websites ou de aplicações que assinaram as Condições Gerais como um cliente ou que estão autorizados por

um cliente a aceder e utilizar os serviços conectados.

Esta Política de Privacidade foi elaborada de acordo com o artigo 13.º do Regulamento da UE 679/2016 e irá ajudá-lo a compreender melhor como lidamos com as suas informações.

Neste documento, encontrará alguns exemplos de como tratamos Dados Pessoais, e Definições referindo-se a explicações mais detalhadas (no final desta Política de Privacidade).

Se desejar esclarecimentos sobre esta Política de Privacidade ou sobre como os seus dados são tratados, envie o seu pedido para: [dataprotectionofficer@stellantis.com](mailto:dataprotectionofficer@stellantis.com) Este documento está disponível nos websites das marcas, na secção dedicada aos serviços conectados.

Está também disponível no seguinte link: <https://connected-vehicles-privacy.stellantis.com/>

# Índice Remissivo

## Caracteres Especiais

Óculo traseiro aquecido .....	17
Óleo do motor .....	231

## A

A carregar .....	144
Accionamento electrónico dos vidros ..	14
Aceder ao compartimento a motor ....	232
Acessórios e alterações no veículo ...	227
AdBlue .....	90, 133
Adição de líquido de arrefecimento ...	236
Adição de líquido lava-vidros .....	236
Airbag e pré-tensores dos cintos .....	86
Ajuda à manutenção na faixa (LKA) ..	181
Ajuda à permanência na faixa (LPA) .	185
Ajuda ao arranque em zona inclinada ....	201
Ajuste elétrico .....	19
Ajuste elétrico dos bancos .....	23
Ajuste manual dos bancos .....	22
Alerta de tráfego cruzado na retaguarda .....	194
Alerta de transposição involuntária da faixa de rodagem (LDW) .....	184
Alerta do condutor .....	92
Apoio de braços .....	27
Aquecimento .....	17
Arranque e manuseamento .....	117
Arrumação na parte dianteira do veículo .....	58
Arrumação no painel da porta .....	60
Assistência à travagem .....	124

Assistência automática ao estacionamento .....	188
Assistência de permanência na faixa ..	90
Assistência dos máximos .....	52
Assistência e SOS .....	210
Assistência em viagem .....	210
Assistente de sinais de trânsito (TSA) ....	201
Atualização do software .....	264
Atualizar o sistema .....	107
Autocolantes .....	248
Autostop .....	93, 121
Auxílio de arranque .....	221
Avaria no aviso de segurança para peões .....	93
Avaria no travão de mão elétrico .....	87
Avisador sonoro .....	46
Aviso de ângulo morto (SBSA) .....	180
Aviso de colisão dianteira (FCW) .....	176
Aviso de segurança para peões .....	46
Aviso do cinto de segurança .....	30

## B

Bagageira .....	63
Bagageira de tejadilho .....	151
Bancos aquecidos .....	25
Bancos dianteiros .....	21
Barra de reboque .....	153
Bateria de 12V .....	237
Bateria de alta tensão .....	143, 229
Bloqueio, automático .....	8
BlueInjection .....	133
Botão de acionamento .....	47, 118

**C**

Cabo de carregamento .....	140
Cabo de carregamento ligado .....	91
Caixa de velocidades automática .....	125
Caixa de velocidades automática (ICE, Híbrido 48 V) .....	125
Caixa de velocidades automática PHEV .....	127
Câmara de visão traseira (RVC) .....	195
Capacidades .....	260
Carga no tejadilho .....	68
Carregamento indutivo .....	61
Carregamento programável .....	148
Carroçaria - Cuidados exteriores .....	247
Catalisador .....	133
Centro de Informação ao Condutor .....	78
Chamada de assistência .....	210
Chamada de emergência .....	210, 265
Chaves .....	6
Chaves, fechaduras .....	6
Cinto de segurança de três pontos .....	36
Cintos de segurança .....	28
Cinzeiros .....	59
Cobertura da bagageira .....	63
Cobertura do piso na bagageira .....	65
Coberturas dos faróis embaciadas .....	53
Comandos .....	45
Comandos no volante .....	45
Combustível .....	136
Compartimento de arrumação na consola central .....	58
Compartimento do motor .....	232
Compartimentos de arrumação .....	58

Computador de bordo .....	80
Condições de condução e sugestões para o reboque .....	153
Conservação do habitáculo .....	248
Consumo de combustível - Emissões de CO <sub>2</sub> .....	139
Conta-quilómetros .....	79
Conta-rotações .....	80
Controlo automático da iluminação .....	51
Controlo da iluminação do painel de instrumentos .....	55
Controlo da velocidade de cruzeiro adaptável (ACC) .....	164
Controlo do veículo .....	156
Controlo Electrónico de Estabilidade (ESC) .....	178
Controlo eletrónico de estabilidade e Sistema de Controlo da Tração .....	89
Convexos .....	18
Correntes para pneus .....	245

**D**

Dados do motor .....	255
Dados do veículo .....	254
Declaração de Conformidade .....	262
DEF .....	133
Desactivação de airbag .....	34, 86
Desligar por sobrecarga de rotação do motor .....	119
Dimensões do veículo .....	254
Direção .....	45
Direção assistida .....	119

Dispositivo de segurança para crianças .....	11
--	----

**E**

e-SAVE .....	78, 94
ECall - Chamada de emergência .....	271
Ecrã elevado .....	103
Efectuar assistência no veículo em breve .....	87
Emergências .....	156
Encostos de cabeça .....	19
Entrada de ar .....	101
Entrada USB .....	61
Equipamento para reboque .....	153, 248
Espelho retrovisor interior .....	18
Espelhos retrovisores aquecidos .....	18
Espelhos retrovisores exteriores .....	17
Espelhos retrovisores rebatíveis .....	17
Estado do carregamento .....	149
Estofos .....	249
Etiqueta do airbag .....	30

**F**

Falha do sistema híbrido .....	87
Faróis .....	51
Faróis de matriz de LED .....	53
Faróis na condução no estrangeiro .....	51
Ferramentas .....	212
Ferramentas do veículo .....	212
Filtro de ar da cabina .....	240
Filtro de ar do motor .....	240
Filtro de escape .....	90
Filtro de óleo do motor .....	240
Filtro do compartimento .....	241

Fluido de escape diesel .....	133
Função automática de antiencandeamento .....	19
Função manual de antiencandeamento .....	18
Funcionamento automático do travão de mão elétrico .....	89
Funcionamento do ar condicionado ...	101
Fusíveis .....	241

**G**

Gases de escape .....	132
Gravação de dados de eventos .....	266
Gravação e privacidade dos dados do veículo .....	265
Grelhas de ventilação fixas .....	101
Grelhas de ventilação reguláveis .....	100

**I**

Identificação do motor .....	253
Identificação por Radiofrequência (RFID) .....	14, 270
Iluminação da consola central .....	56
Iluminação de entrada no veículo .....	55
Iluminação de saída no veículo .....	56
Iluminação do localizador do veículo ...	56
Iluminação exterior .....	50, 247
Iluminação interior .....	55
Imobilizador .....	14
Imobilizar o veículo a longo prazo .....	246
Indicações de carregamento .....	68
Indicador da bateria de alta tensão .....	81
Indicador de temperatura do líquido de arrefecimento do motor .....	82

Indicador do nível de carga .....	81
Indicador do nível de combustível .....	79
Indicadores .....	83
Informação sobre a assistência .....	229
Informações gerais .....	139, 151, 227
Interruptor das luzes .....	50

**J**

Janelas .....	14
---------------	----

**K**

Kit de primeiros-socorros .....	68
Kit de reparação dos pneus .....	217
Kit de triângulo de pré-sinalização .....	211

**L**

Ligar o motor .....	118
Limitador de velocidade .....	160
Limpa e lava-para-brisas .....	47
Limpa-vidros e lava-vidros do óculo traseiro .....	49
Líquido de arrefecimento do motor .....	236
Líquido dos travões e da embraiagem .....	232
Líquido lava-vidros .....	232
Líquidos e lubrificantes recomendados .....	231
Locais de montagem dos sistemas de segurança para crianças .....	39
Luz indicadora de avaria .....	91
Luz traseira de nevoeiro .....	52, 94
Luzes da pala pára-sol .....	56
Luzes de aviso .....	83
Luzes de aviso de perigo .....	209

Luzes de circulação à luz do dia .....	51
Luzes de estacionamento .....	53
Luzes de leitura .....	56
Luzes de marcha-atrás .....	53
Luzes de máximos .....	50, 52
Luzes de médios .....	93
Luzes de mudança de direção .....	85
Luzes laterais .....	51

**M**

Macaco .....	212
Manómetros .....	79, 82
Manutenção do ar condicionado .....	240
Manutenção programada .....	230
Marcas registadas .....	265
Massagem .....	26
Mensagens de falha .....	94
Menu .....	106
Modo de energia .....	103
Modos de condução .....	131
Monitor do nível do óleo de motor .....	82
Motor a gasolina .....	233
Motor BEV .....	234
Motor diesel .....	233
Motor MHEV .....	234
Motor PHEV .....	234
Motores a diesel .....	136
Motores a gasolina .....	136
Mudança de velocidades .....	89
Mudar pneus e tamanhos de pneus ..	212

**N**

Nível baixo de combustível .....	91
Notificação automática de colisão .....	210

Número de identificação do veículo ...252

## O

Olhais de fixação ..... 66

Opel Connect .....210

## P

Palas para-sol .....56

Para-brisas ..... 16

Para-brisas com aquecimento ..... 17

Parar o motor .....87

Perfis ..... 106

Perigo, Aviso e Atenção ..... 3

Personalização ..... 102, 104, 107

Perspetiva geral do painel de

instrumentos ..... 76

Placa de identificação .....252

Plug and Charge ..... 150

Pneus de inverno .....242

Porta aberta ..... 88, 93

Porta traseira .....69

Porta-luvas .....58

Porta-objetos ..... 58

Portas .....69

Posições do interruptor da ignição ..... 46

Potência do motor reduzida .....91

Pré-condicionamento da bateria ..... 149

Pré-condicionamento da temperatura . 99

Pré-incandescência ..... 90

Pressão do óleo do motor .....92

Pressão dos pneus .....242

Pressione o pedal do travão .....93

Primeiros socorros .....68

Privacidade e gravação de chamadas de emergência .....265

Profundidade do relevo .....244

Programa de estabilidade do reboque .... 156

Proteção antirroubo ..... 12

Proteção para evitar a descarga da bateria .....56, 121

Purgar o sistema de combustível diesel .....231

## Q

Quickheat .....99

## R

Rádio ..... 81, 109

Radiotelecomando .....7

Reabastecimento .....137

REACH .....264

Rebocar o veículo .....223

Rebocar outro veículo .....224

Reboque .....223

Reboque de atrelado ..... 151

Reboque do veículo .....223

Recolha de veículos em fim de vida ..229

Recomendações de condução ..... 156

Reconhecimento de sinais de trânsito (TSR) ..... 204

Rede de segurança ..... 66

Redução catalítica selectiva ..... 133

Regulação antipatinagem (ASR) ..... 178

Regulação da altura dos faróis ..... 50

Regulação do volante .....45

Regulador de velocidade ..... 162

Revisão .....102, 229

Roda sobresselente .....213

Rodagem do veículo ..... 117

Rodas e pneus .....241, 261

## S

Saídas de ar ..... 100

Segurança do veículo ..... 12

Seletor ..... 125, 127

Seletor de condução ..... 129

Sensores de estacionamento ..... 19, 91

Símbolos .....3

Sinais de aviso de perigo .....51

Sinais sonoros de aviso .....95

Sinal de luzes ..... 50

Sistema avançado de assistência de permanência na faixa ..... 90

Sistema de airbag de cortina ..... 34

Sistema de airbag lateral ..... 33

Sistema de alarme antirroubo .....13

Sistema de carga .....86

Sistema de chave eletrónica .....7

Sistema de controlo da climatização eletrónico ..... 95

Sistema de controlo da perda de pressão dos pneus ..... 90, 243

Sistema de fecho centralizado .....9

Sistema de reconhecimento de sinais de trânsito ..... 94

Sistema de retenção para crianças .... 35

Sistema de travagem antibloqueio ..... 88

Sistema de travagem pós-colisão (PCBS) ..... 177

Sistema de travões antiblocação (ABS) .....	88, 179
Sistema de visão panorâmica .....	191
Sistema do airbag frontal .....	33
Sistema multimédia .....	110
Sistema Stop-start .....	120
Sistemas de apoio ao condutor .....	81
Sistemas de retenção para crianças ...	30
Substituição da escova do limpa para- brisas .....	239
Substituição de roda .....	212
Suporte para bebidas .....	58
<b>T</b>	
Tampas de proteção contra o frio .....	228
Tampões de rodas .....	245
Tecto de abrir .....	56
Tejadilho .....	56
Temperatura da bateria de alta tensão elevada .....	93
Temperatura do líquido de arrefecimento do motor .....	89
Teto de abrir panorâmico .....	56
Tinta de alto brilho .....	248
Tipo de propulsão .....	4
Tipos de carregamento .....	140
Tomadas .....	60
Travagem de Emergência Ativa ..	94, 125
Travagem de Emergência Ativa (AEB) .....	171
Travagem regenerativa .....	125
Travão de estacionamento .....	87

Travão de estacionamento elétrico ....	89, 122
Travão de mão .....	87, 89, 122
Triângulo de pré-sinalização .....	67

**U**

Utilização do visor .....	102
Utilize o Manual de Utilização .....	3

**V**

Veículo a Carregar (V2L) .....	150
Veículo pronto .....	91
Velocímetro .....	79
Verificação do líquido dos travões ....	237
Verificações do veículo .....	230
Verificar o nível do óleo .....	235
Visor de informação .....	102
Visor de serviço .....	82
Volante aquecido .....	46





# Impulsionar a inovação para o futuro.

Há mais de 50 anos, a **TotalEnergies** e a **Stellantis** partilham uma visão comum de desempenho, inovação e mobilidade para o futuro.

Esta parceria de longa data baseia-se numa estreita colaboração técnica, desde a conceção do produto até ao serviço pós-venda em todas as redes oficiais. Ao combinar a sua experiência, as duas empresas desenvolveram tecnologias de lubrificação de ponta adaptadas às necessidades em evolução dos grupos motopropulsores Opel.

As gamas co-brand **Quartz Mopar** e **Quartz EV3R Mopar** refletem esta experiência partilhada. Especificamente concebidos e **aprovados pela Opel**, incluem **óleos de motor de alto desempenho** que abrangem todos os grupos motopropulsores Opel. Cada formulação ajuda a manter os motores limpos, a reduzir o desgaste e a melhorar a eficiência do combustível, garantindo um funcionamento suave quilómetro após quilómetro, mesmo nas condições mais exigentes.

Estamos a levar a inovação mais além com o **Quartz EV3R Mopar**, que introduz a **abordagem 3R (Reduzir, Reutilizar, Regenerar)**, utilizando óleos base regenerados e uma embalagem reciclável, mantendo o mesmo desempenho dos óleos Quartz convencionais, mas com um impacto ambiental reduzido em comparação com os nossos produtos tradicionais.

O seu reparador autorizado Opel irá recomendar o óleo certo para o seu modelo e plano de manutenção. Disponível e **recomendado nas redes de pós-venda autorizadas da Opel**, o Quartz Mopar oferece confiança, durabilidade e tecnologia comprovada sustentada por décadas de parceria.



**QUARTZ**  
ENGINE OIL



**MOPAR**

O P E L recomenda a **TotalEnergies**



O P E L



**TotalEnergies**

PARCEIROS OFICIAIS



[www.opel.com](http://www.opel.com)

Copyright by Opel Automobile GmbH, Rüsselsheim, Alemanha.

As informações contidas na presente publicação são efetivas à data indicada de seguida. A Opel Automobile GmbH reserva-se o direito de efetuar alterações às especificações técnicas, características e design dos veículos relativamente às informações nesta publicação, bem como às alterações na própria publicação.

Edição: Fevereiro de 2026, Opel Automobile GmbH, Rüsselsheim.

Impresso em papel branqueado sem cloro.

OASTRLO2602pt-1

