

CASCADA

Manual de Instruções



Índice

Introdução	2
Informação breve e concisa	6
Chaves, portas, janelas	21
Bancos, sistemas de segurança ..	48
Arrumação	73
Instrumentos, elementos de manuseamento	82
Iluminação	119
Climatização	134
Condução e funcionamento	145
Conservação do veículo	204
Serviço e manutenção	252
Dados técnicos	256
Informação do cliente	269
Índice remissivo	278

Introdução

Combustível

Designação

Óleo de motor

Graduação

Viscosidade

Pressão dos pneus

Tamanho dos pneus

À frente

Atrás

Pneus de Verão

Pneus de Inverno

Pesos

Peso bruto autorizado do veículo

- Tara, versão base

= Carga do veículo

Dados específicos do veículo

Queira introduzir os dados do veículo na página anterior para os manter em local acessível. Esta informação está disponível nas secções "Serviço e manutenção" e "Dados Técnicos" e consta também da placa de identificação do veículo.

Introdução

O seu veículo é composto por tecnologia avançada, segurança e características que o tornam económico e amigo do ambiente. Este Manual de Instruções dá-lhe toda a informação necessária para conduzir o seu veículo de forma segura e eficiente.

Certifique-se que os passageiros estão cientes do possível risco de acidente e ferimentos que poderão resultar da utilização indevida do veículo.

Deve respeitar sempre as leis e regulamentos específicos do país em que se encontra. Essas leis podem ser diferentes da informação contida neste Manual de Instruções.

Se a descrição fornecida neste manual for ignorada, a garantia poderá ser afetada.

Quando este Manual de Instruções fizer referência a uma visita ao concessionário, recomendamos que visite o seu Reparador Autorizado Opel.

Todos os Reparadores Autorizados Opel fornecem um serviço de primeira a preços razoáveis. Os mecânicos experientes formados pela Opel trabalham segundo instruções específicas da Opel.

O pacote de literatura do cliente deve estar sempre à mão, no veículo.

Utilize o Manual de Utilização

- Este manual descreve todas as opções e características disponíveis neste modelo.

Algumas descrições, incluindo

as de funções de visores e menu, poderão não se aplicar ao seu veículo devido à versão do modelo, especificações do país, equipamento especial ou acessórios.

- O capítulo "Informação breve e concisa" dar-lhe uma ideia geral.
- O índice no início deste manual e em cada sub-capítulo indica a localização da informação.
- O índice permitir-lhe-á procurar informação específica.
- Neste Manual de Instruções as figuras ilustram veículos com volante à esquerda. Nos veículos com volante à direita a operação é semelhante.
- O Manual de Instruções utiliza o código de identificação do motor. A designação de mercado e o código de engenharia correspondentes constam da secção "Dados Técnicos".
- As direcções indicadas, p. ex. esquerda ou direita ou dianteira ou traseira, referem-se sempre ao sentido de marcha.

- Os visores podem não suportar o idioma específico.
- As mensagens do visor e as etiquetas interiores são escritas em letras a **negrito**.

Perigo, Aviso e Atenção

Perigo

O texto assinalado com  **Perigo** fornece informação sobre risco de lesão fatal. Desrespeitar essa informação pode colocar a vida em perigo.

Aviso

O texto assinalado com  **Aviso** fornece informação sobre risco de acidente ou lesão. Desrespeitar essa informação pode causar lesões.

Atenção

O texto assinalado com **Atenção** fornece informação sobre possíveis danos no veículo. Desrespeitar essa informação pode causar danos no veículo.

Símbolos

As referências às páginas são indicadas por ↗. ↗ significa "consultar página".

As referências a páginas e as entradas no índice remissivo referem-se a cabeçalhos com avanço indicados na secção Índice.

Desejamos-lhe muitas horas de condução agradável.

Adam Opel AG

Informação breve e concisa

Informação acerca da condução inicial

Destrancar o veículo



Premir  brevemente para destrancar as portas e a bagageira. Abrir as portas puxando os manípulos.

Ao abrir uma porta, o vidro desce ligeiramente. O mesmo sobe automaticamente quando a porta é fechada.

Capota flexível ⇨ 37, janelas ⇨ 33.

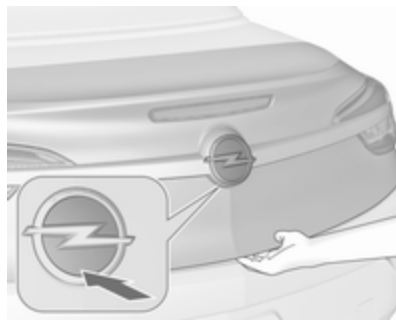

Para abrir a porta da bagageira, empurrar o emblema da marca na metade inferior.

Premir  abre a porta da bagageira sem destrancar o veículo.

Radiotelecomando ⇨ 22, Sistema de fecho centralizado ⇨ 24, Bagageira ⇨ 26.

Ajuste dos bancos

Ajuste longitudinal



Puxar manípulo, desligar banco, largar manípulo. Tentar mover o banco para trás e para a frente para garantir que está travado na posição.
 Posição dos bancos ⇨ 50, Ajuste manual dos bancos ⇨ 51, Ajuste elétrico dos bancos ⇨ 55.

Inclinação do encosto do banco



Rodar alavanca para a retaguarda, ajustar inclinação e soltar alavanca. Deixar que o banco encaixe até ouvir o barulho de encaixe.
 Posição dos bancos ⇨ 50, Ajuste manual dos bancos ⇨ 51, Ajuste elétrico dos bancos ⇨ 55, Rebatimento dos bancos ⇨ 53.

Altura dos bancos

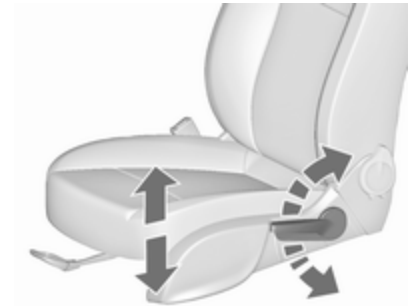

Movimento de bombeio da alavanca
 para cima : mais alto
 para baixo : mais baixo
 Posição dos bancos ⇨ 50, Ajuste manual dos bancos ⇨ 51, Ajuste elétrico dos bancos ⇨ 55.

Ajuste do encosto de cabeça



Premir o botão de liberação, ajustar a altura, engatar.

Encostos de cabeça ⇨ 48.

Cinto de segurança



Puxar o cinto de segurança e apertar no fecho do cinto. O cinto de segurança não deve estar torcido e deve ficar justo ao corpo. O encosto do banco não deve estar demasiado inclinado para trás (aproximadamente 25° no máximo).

Para desapertar o cinto de segurança, premir o botão vermelho no fecho do cinto.

Posição dos bancos ⇨ 50, cintos de segurança ⇨ 58, apresentador dos cintos de segurança ⇨ 58, sistema de airbags ⇨ 61.

Ajuste dos espelhos retrovisores

Espelho retrovisor interior



Para ajustar o espelho retrovisor, mover o respetivo encaixe na direção pretendida.

Espelho retrovisor interior com função manual de anti-encandeamento ⇨ 32.

Espelho retrovisor interior com função automática de anti-encandeamento ⇨ 32.

Espelhos retrovisores exteriores

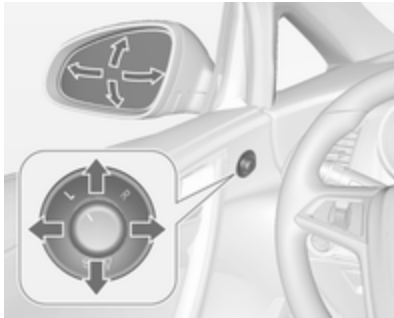

Seleccionar o espelho retrovisor relevante e ajustá-lo.

Espelhos retrovisores exteriores convexos ⇨ 31, Ajuste eléctrico ⇨ 31, Espelhos retrovisores exteriores rebatíveis ⇨ 31, Espelhos retrovisores exteriores aquecidos ⇨ 32.

Ajuste do volante



Destrancar a alavanca, ajustar o volante, depois engatar a alavanca e assegurar que fica totalmente trancada.

Ajustar o volante apenas quando o veículo estiver parado e o volante tiver sido destrancado.

Sistema de airbag ⇨ 61, posições da ignição ⇨ 147.

Perspetiva geral do painel de instrumentos

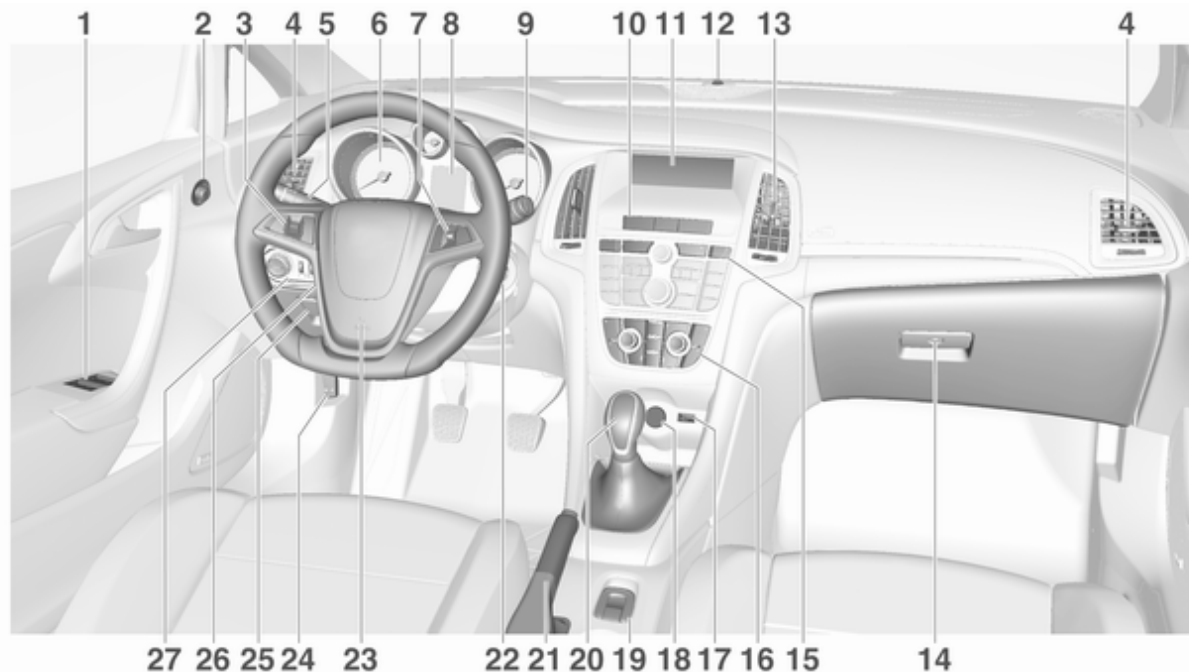

1	Accionamento electrónico dos vidros	33
2	Espelhos retrovisores exteriores	31
3	Programador de velocidade	170
	Limitador de velocidade	172
	Aviso de colisão dianteira ...	173
4	Grelhas de ventilação laterais	142
5	Indicadores de mudança de direcção, sinal de luzes, médios e máximos, assistência dos máximos	127
	Iluminação de saída do veículo	131
	Luzes de presença	129
	Botões do Centro de Informação do Condutor (DIC)	101
6	Instrumentos	90
7	Telecomandos no volante	83
8	Centro de Informação ao Condutor	101

9	Limpa-pára-brisas, lava-pára-brisas, lava-faróis	84
10	Modo Sport	168
	Sistema de fecho centralizado	24
	Sinais de aviso de perigo ...	127
	Indicador de comando para desactivação do Airbag	95
	Indicador de comando para o cinto do banco da frente do passageiro	95
	Modo Tour	168
11	Mostrador de informação ...	106
12	LED do estado do sistema de alarme anti-roubo	28
13	Grelhas de ventilação centrais	142
14	Porta-luvas, com fecho	73

15	Sistema de Controlo de Tracção (TC)	166
	Controlo Electrónico de Estabilidade (ESC)	167
	Sistemas de Apoio ao estacionamento	176
	Aviso de pista de arranque	192
	Botão Eco para sistema pára-arranca	149
16	Sistema de ar condicionado	134
17	Entrada AUX, entrada USB .	10
18	Tomada de energia	88
19	Interruptor de accionamento da capota flexível	37
	Interruptor central das janelas	33
20	Alavanca selectora, caixa de velocidades	
21	Travão de mão, funcionamento manual ou eléctrico	163
22	Interruptor da ignição com tranca do volante	147

23	Buzina	84
	Airbag do condutor	64
24	Alavanca de abertura do capot	207
25	Compartmento de arrumação	75
	Caixa de fusíveis	224
26	Ajuste do volante	83
27	Interruptor dos faróis	119
	Luz traseira de nevoeiro	128
	Iluminação dos instrumentos	129
	Regulação do alcance dos faróis	122
	Faróis de nevoeiro	128

Iluminação exterior

Interruptor dos faróis



Rodar o interruptor dos faróis:

- : Faróis apagados
- ↔ : Luzes laterais
- ≡D : Faróis

Interruptor das luzes com controlo automático da iluminação



- AUTO** : Controlo automático da iluminação: os faróis são ligados e desligados automaticamente
- ⏻ : Activação ou desactivação do controlo automático das luzes
- ↔ : Luzes laterais
- ≡D : Faróis

Luzes de nevoeiro

Premir o interruptor das luzes:

- ⊘D : Faróis de nevoeiro

☞ : Luz traseira de nevoeiro
 Iluminação ☞ 119.

Sinal de luzes, luzes de máximos e de médios



Sinal de luzes : Puxar alavanca
 Luzes de máximos : Empurrar alavanca
 Luzes de médios : Puxar alavanca

Luzes de máximos ☞ 121, sinal de luzes ☞ 122.

Comando automático das luzes ☞ 120, Assistência dos máximos ☞ 121, Iluminação dianteira adaptativa ☞ 123.

Indicadores de mudança de direcção





Alavanca para cima : indicador de mudança de direcção para a direita

Alavanca para baixo : indicador de mudança de direcção para a esquerda

Sinais de mudança de direcção e de faixa ☞ 127, Luzes de presença ☞ 129.

Sinais de aviso de perigo



Premir  para accionar.
Luzes de emergência  127.

Buzina



Premir .

Sistemas de limpa pára-brisas e de lava pára-brisas

Limpa-pára-brisas

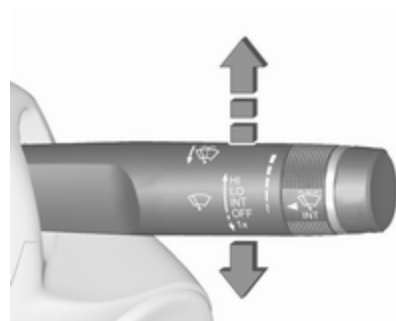

HI : rápido
LO : lento
INT : intervalo da passagem
ou
limpeza automática com
sensor de chuva
OFF : desligado

Para uma só passagem quando o limpador-pára-brisas está desligado, pressionar a alavanca para baixo para a posição **1x**.

Limpa pára-brisas ⇨ 84.

Lava-pára-brisas e lava-faróis



Puxar alavanca.

Lava pára-brisas e lava-faróis
⇨ 84, líquido lava-vidros ⇨ 209.

Climatização

Óculo traseiro aquecido,
espelhos retrovisores exteriores
aquecidos



O aquecimento é accionado
premiendo ☀.

Óculo traseiro com desembaciador
⇨ 36.

Desembaciar e e descongelar as janelas, Sistema de ar condicionado



Premir .

Regular o comando da temperatura para o nível mais alto.

Ligar o óculo traseiro aquecido .

Sistema de ar condicionado ⇨ 135.

Desembaciar e e descongelar as janelas, climatização eletrônica



Premir .

A temperatura e a distribuição do ar são definidas automaticamente e a ventoinha funciona a velocidade elevada.

Ligar o óculo traseiro aquecido .

Climatização electrónica ⇨ 137.

Caixa de velocidades

Caixa de velocidades manual



Marcha-atrás: com o veículo parado, pressionar o pedal da embraiagem, pressionar o botão de libertação na alavanca selectora e engatar a mudança.

Se a mudança não engatar, colocar a alavanca em ponto morto, tirar o pé do pedal da embraiagem e pressionar de novo; depois seleccionar a mudança novamente.

Caixa de velocidades manual ⇨ 162.

Caixa de velocidades automática

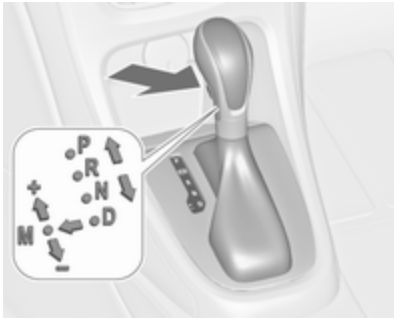

- P** : estacionamento
R : marcha-atrás
N : ponto morto
D : modo automático
M : modo manual: deslocar a alavanca seletora de **D** para a esquerda.
+ : engrenar velocidades superiores no modo manual
- : engrenar velocidades inferiores no modo manual

A alavanca seletora só pode ser deslocada de **P** quando a ignição está ligada ou o pedal do travão está accionado. Para engatar **P** ou **R**, premir o botão de desengate.

Caixa de velocidades automática
↻ 158.

Arranque

Antes de arrancar, verificar

- Pressão e estado dos pneus
↻ 232, ↻ 267.
- Nível do óleo de motor e níveis dos líquidos ↻ 207.
- Se todas as janelas, espelhos, iluminação exterior e placas de matrícula estão limpas, sem neve e sem gelo e a funcionar.
- Posição correcta dos espelhos, bancos e cintos de segurança
↻ 31, ↻ 50, ↻ 59.
- A capota flexível tem de estar completamente aberta ou fechada ↻ 37.
- Funcionamento dos travões a baixa velocidade, principalmente se os travões estiverem molhados.

Pôr o motor a trabalhar

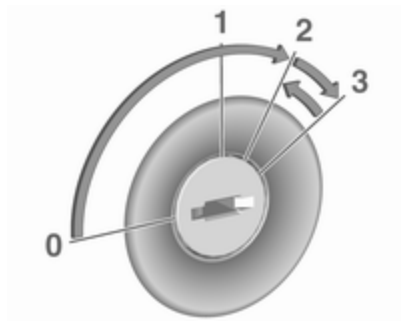

- Rodar a chave para a posição 1.
- Rode o volante ligeiramente para libertar o bloqueio do volante.
- Caixa de velocidades manual: accionar a embraiagem e o pedal do travão.

Caixa de velocidades automática: accionar o pedal do travão e mover o selector para **P** ou **N**.

- Não accionar o pedal do acelerador.

- Motores diesel: rodar a chave para a posição 2 para a pré-incandescência e esperar até a luz de aviso  se apagar.
- Rodar a chave para a posição 3 e soltar.

Pôr o motor a trabalhar ⇨ 147.

Sistema Start/Stop



Se o veículo estiver a circular a baixa velocidade ou parado e estiverem reunidas determinadas condições, activar um Autostop do seguinte modo:

- Carregar no pedal da embraiagem.
- Engatar a velocidade neutra.
- Soltar o pedal da embraiagem.

Um Autostop é indicado pelo ponteiro na posição **AUTOSTOP** no conta-rotações.

Para ligar novamente o motor, carregar de novo no pedal da embraiagem.

Sistema Start/Stop ⇨ 149.

Estacionamento

Aviso

- Não estacionar o veículo numa superfície facilmente inflamável. A temperatura elevada do sistema de escape pode incendiar a superfície.
- Utilizar sempre o travão de mão. Accionar o travão de mão manual sem premir o botão desengate. Aplicar com a maior firmeza possível em descidas ou subidas. Carregar no pedal do travão simultaneamente para reduzir a força de accionamento.
Nos veículos com travão de mão eléctrico, puxar o interruptor (Ⓢ) durante aproximadamente 1 segundo. O travão de mão eléctrico é accionado aplicado quando o indicador de controlo (Ⓢ) se acende ⇨ 96.
- Desligar o motor.

- Se o veículo estiver numa superfície plana ou numa subida, engatar a primeira velocidade ou colocar a alavanca selectora na posição **P** antes de remover a chave da ignição. Numa subida, virar as rodas dianteiras para o lado contrário ao do passeio.

Se o veículo estiver numa superfície plana ou numa descida, engatar a marcha-atrás ou colocar a alavanca selectora na posição **P** antes de remover a chave da ignição. Virar as rodas dianteiras na direcção do passeio.

- Fechar as janelas e a capota flexível.
- Remover a chave de ignição do interruptor da ignição. Rodar o volante até sentir a tranca da direcção engatar.

Nos veículos com caixa de velocidades automática, só se pode retirar a chave quando a alavanca selectora estiver na posição **P**.

- Trancar o veículo com  no radiotelecomando.
Activar o sistema de alarme anti-roubo ⇨ 28.
- As ventoinhas de arrefecimento do motor poderão funcionar depois de se desligar o motor ⇨ 206.

Atenção
Depois de conduzir a velocidade de rotação do motor elevada ou com cargas de motor elevadas, deixar o motor trabalhar um pouco com carga reduzida ou deixá-lo em ponto morto durante 30 segundos antes de o desligar, para proteger o turbocompressor.

Chaves, fechos ⇨ 21, Não utilização do veículo durante muito tempo ⇨ 205.

Chaves, portas, janelas

Chaves, fechaduras	21
Chaves	21
Car Pass	22
Radiotelecomando	22
Definições memorizadas	23
Sistema de fecho centralizado ..	24
Trancar automaticamente as portas	26
Portas	26
Bagageira	26
Segurança do veículo	28
Proteção antirroubo	28
Sistema de alarme antirroubo ..	28
Imobilizador electrónico	30
Espelhos retrovisores exteriores	31
Convexos	31
Ajuste eléctrico	31
Espelhos retrovisores rebatíveis	31
Espelhos retrovisores aquecidos	32

Espelho retrovisor interior	32
Função manual de antiencandeamento	32
Função automática de antiencandeamento	32
Janelas	33
Para-brisas	33
Acionamento electrónico dos vidros	33
Óculo traseiro aquecido	36
Palas para-sol	36
Tejadilho	37
Capota flexível	37
Defletor de vento	44
Sistema de proteção contra capotamento	46

Chaves, fechaduras

Chaves

Atenção

Não prender objetos pesados ou volumosos à chave da ignição.

Chaves de substituição

O número da chave é especificado no Car Pass ou numa etiqueta amovível.

O número da chave deve ser referido sempre que se encomendarem chaves de substituição já que é um componente do imobilizador.

Fechaduras ⇨ 248.

O código numérico do adaptador das porcas de bloqueio da roda é especificado num cartão. Deve ser referido ao encomendar um adaptador de substituição.

Mudança das rodas ⇨ 238.

Chave com secção retráctil



Premir botão para extrair a chave. Para recolher a chave, premir o botão primeiro.

Car Pass

O Car Pass contém dados de segurança do veículo e deve, por isso, ser mantido num local seguro.

Quando o veículo é levado a uma oficina, esses dados do veículo são necessários para realizar determinadas operações.

Radiotelecomando



Utilizado para accionar:

- sistema de fecho centralizado das portas
- sistema de trancagem anti-roubo
- sistema de alarme anti-roubo
- capota flexível
- vidros eléctricos

O radiotelecomando tem um raio de alcance de aproximadamente 20 metros. Pode ser reduzido devido a influências exteriores. Os sinais de aviso de perigo confirmam o funcionamento.

Manusear com cuidado, proteger da humidade e de temperaturas elevadas e evitar utilizações desnecessárias.

Avaria

Se não for possível accionar com o radiotelecomando o sistema de fecho centralizado, isso pode dever-se ao seguinte:

- A distância é excedida.
- A tensão da bateria é demasiado baixa.
- Utilização frequente e repetida do comando do rádio quando fora do raio de alcance, levando a que seja necessário proceder à resincronização.
- Sobrecarga do sistema de fecho centralizado devido a accionamento repetido num pequeno espaço de tempo, levando a que a alimentação seja interrompida durante um curto período de tempo.
- Interferência de ondas rádio com maior potência provenientes de outras origens.

Destrancagem ⇨ 24.

Configurações básicas

É possível alterar algumas definições no menu Definições no Mostrador de informação. Personalização do veículo ⇨ 110.

Substituição da bateria do radiotelecomando

Substituir a bateria assim que o raio de alcance diminui.



As baterias não devem ser eliminadas junto com os resíduos domésticos. Devem ser colocadas em pontos de recolha para reciclagem apropriados (i.e. pilhões).

Chave com secção retráctil

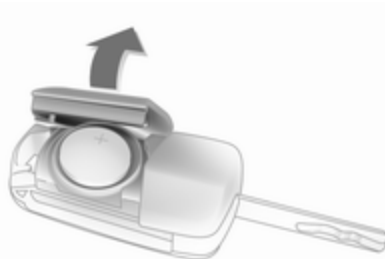

Retirar a chave e abrir a unidade lateralmente. Substituir a bateria (bateria de tipo CR 2032), prestando atenção à posição de colocação. Fechar a unidade e sincronizar.

Sincronização do radiotelecomando

Depois de substituir a bateria, destrancar a porta com a chave na fechadura da porta do condutor. O radiotelecomando será sincronizado quando for ligada a ignição.

Definições memorizadas

Sempre que a chave é retirada do interruptor da ignição, as definições que se seguem são automaticamente memorizadas pela chave:

- iluminação
- predefinições para sistema de informação e lazer
- sistema de fecho centralizado das portas
- definições do Modo Sport
- definições de conforto

As definições guardadas são automaticamente utilizadas na vez seguinte que a chave memorizada é inserida no interruptor da ignição e rodada para a posição 1 ⇨ 147.

Mostrador de informação gráfica

Um pré-requisito é que **Personalização por condutor** esteja activado nas definições pessoais. Tem de ser definido para cada chave utilizada.

Mostrador de informação a cores

A personalização é activada permanentemente.

Personalização do veículo ⇨ 110.

Sistema de fecho centralizado

Destranca e tranca portas, bagageira e portinhola do depósito de combustível.

Puxar o manípulo interior de uma das portas destranca a respectiva porta. Puxar o manípulo outra vez abre a porta.

Advertência

No caso de um acidente em que os airbags ou pré-tensores dos cintos tenham sido accionados, o veículo é automaticamente destrancado.

Advertência

Pouco tempo depois de destrancar as portas com o comando, as portas são retranscadas automaticamente se nenhuma porta for aberta.

Destrancagem





Premir .

É possível seleccionar duas definições:

- Premir  brevemente uma vez para destrancar ambas as portas, a bagageira e a portinhola do depósito de combustível.

Premir continuamente  de novo para abrir as janelas e a capota flexível ⇨ 33.

- Premir  brevemente uma vez para destrancar apenas a porta do condutor, a bagageira e a portinhola do depósito de

combustível. Para destrancar todo o veículo, premir  duas vezes.

É possível alterar a definição no menu Definições no Mostrador de informação. Personalização do veículo ⇨ 110.

A configuração pode ser guardada para a chave que está a ser utilizada. Configurações memorizadas ⇨ 23.

Destrancar e abrir a porta da bagageira ⇨ 26.

Trancagem

Fecha portas, bagageira e portinhola do depósito de combustível.



Premir  brevemente.

Se a porta do condutor não estiver bem fechada, o sistema de fecho centralizado não funcionará.

Premir continuamente  de novo para fechar a capota flexível e as janelas ⇨ 33.

Botões de fecho centralizado

Fecha ou abre ambas as portas, a bagageira e portinhola do depósito de combustível a partir do habitáculo.



Premir  para trancar.

Premir  para destrancar.

Avaria no sistema do radiotelecomando

Destrancagem



Destrancar manualmente a porta do condutor rodando a chave na fechadura. Ligar a ignição e pressionar o botão do fecho centralizado  para destrancar a porta do passageiro, a bagageira e a portinhola do depósito de combustível.

Ligando a ignição, o sistema de trancagem anti-roubo é desactivado.

Trancagem

Trancar manualmente a porta do condutor rodando a chave na fechadura.

Avaria no sistema de fecho centralizado

Destrancagem

Destrancar manualmente a porta do condutor rodando a chave na fechadura. A porta do passageiro pode ser aberta puxando duas vezes a maçaneta interior. A bagageira e a portinhola de enchimento do combustível não podem ser abertas.

Para desactivar a Protecção anti-roubo, ligar a ignição ⇨ 28.

Trancagem

Empurrar o botão de trancagem interior da porta do passageiro. Então fechar a porta do condutor e trancá-la por fora com a chave. A portinhola do depósito de combustível e a porta da bagageira não podem ser trancadas.

Fecho manual da capota flexível

⇨ 37.

Trancar automaticamente as portas

A característica de segurança pode ser configurada para trancar as portas automaticamente, a bagageira e a portinhola do depósito de combustível, assim que é atingida determinada velocidade.

Além disso, pode ser configurada para destrancar a porta do condutor ou ambas as portas depois de a ignição ter sido desligada e retirada a chave da ignição (caixa de velocidades manual) ou de mover a alavanca selectora para a posição **P** (caixa de velocidades automática).

É possível alterar as definições no menu Definições no Mostrador de informação. Personalização do veículo ↗ 110.

As configurações podem ser guardadas pela chave que está a ser utilizada ↗ 23.

Portas

Bagageira

Porta da bagageira

Abrir

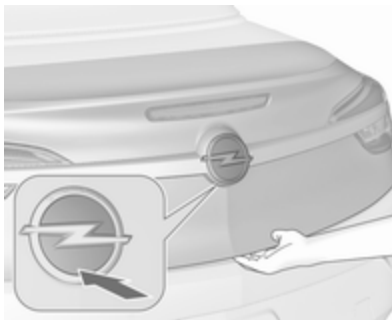

Premir  no radiotelecomando ou pressionar o emblema da marca na metade inferior depois de destrancar para abrir a bagageira.



Premir  abre a porta da bagageira sem destrancar o veículo.

Sistema de fecho centralizado das portas ↗ 24.

Bagageira ↗ 76.

Fechar

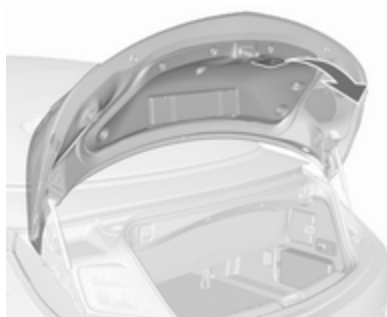

Utilizar o manípulo interior.

Não tocar no emblema da marca ao fechar, pois isso pode destrancar novamente a porta da bagageira.

Sistema de fecho centralizado das portas ⇨ 24.

Bloqueio da tampa da bagageira

A porta da bagageira apenas pode ser aberta quando a capota flexível está completamente aberta ou fechada. A porta da capota flexível tem de estar fechada.

Fecho manual da capota flexível ⇨ 37.

Trancagem da capota flexível

A capota flexível apenas pode ser utilizada quando a porta da bagageira está fechada.

Sugestões gerais para utilizar a porta da bagageira

⚠ Perigo

Não conduzir com a porta da bagageira aberta ou mal fechada, por exemplo, ao transportar objetos volumosos, uma vez que os gases de escape tóxicos, que são invisíveis e inodoros, podem entrar no veículo. Isto pode causar perda de consciência ou até mesmo morte.

Atenção

Antes de abrir a porta da bagageira, verificar a existência de obstruções por cima, como uma porta de garagem, para evitar danos na porta da bagageira.

Verificar sempre a área móvel acima e atrás da porta da bagageira.

Advertência

A montagem de determinados acessórios pesados na porta da bagageira pode afectar a capacidade de a porta manter-se aberta.

Segurança do veículo

Proteção antirroubo

⚠ Aviso

Não utilizar o sistema se estiverem pessoas no veículo!
Não é possível destrancar as portas a partir do interior.

O sistema tranca as portas. As portas têm de estar fechadas, caso contrário o sistema não pode ser activado.

Destrancar o veículo desactiva o sistema de trancagem anti-roubo mecânico. Tal não é possível com o botão do fecho centralizado.

Activação



Premir no radiotelecomando duas vezes durante breves instantes no espaço de 15 segundos. Uma pressão longa activa o fecho da capota flexível.

Sistema de alarme antirroubo

O sistema de alarme anti-roubo está associado ao sistema de fecho anti-roubo.

Monitoriza:

- portas, porta da bagageira, capô
- habitáculo incluindo bagageira adjacente
- inclinação do veículo, p. ex. se for elevado
- ignição

Activação

- Activado automaticamente 30 segundos após a trancagem do veículo premindo uma vez.
- Directamente premindo duas vezes brevemente no espaço de 5 segundos. Uma pressão longa activa o fecho da capota flexível.



Advertência

Alterações no interior do veículo tal como a utilização de proteções para os bancos e a abertura de janelas, podem prejudicar o funcionamento da monitorização do habitáculo.

Activação sem monitorização do habitáculo e inclinação do veículo



Desligar a monitorização do habitáculo e a inclinação do veículo quando deixar animais no veículo, por exemplo, devido ao alto volume dos sinais ultrassónicos ou devido aos movimentos que possam fazer disparar o alarme. Desligar também quando o veículo está num transbordador (ferry) ou comboio.

1. Fechar a tampa da bagageira, capot, janelas e capota flexível.
2. Pressionar . O LED no botão  acende-se durante 10 minutos no máximo.

3. Fechar as portas.
4. Activar o alarme anti-roubo.

Para evitar falsos alarmes, a monitorização do compartimento dos passageiros é desativada quando a capota flexível está aberta. O LED no botão  não se acende.

Se apenas as janelas estiverem abertas, o funcionamento da monitorização do compartimento dos passageiros está limitado e o LED no botão  acende-se.

É apresentada uma mensagem de estado no Centro de Informação do Condutor (DIC).

LED de estado



O LED de estado está integrado no sensor acima do painel de instrumentos.

Estado nos primeiros 30 segundos após a activação do sistema de alarme anti-roubo:

LED	:	teste, desfazamento de
aceso		armamento
LED	:	portas, porta da
pisca		bagageira, capota
rapidamente		flexível ou capot não
		fechado completamente
		ou avaria do sistema

Estado depois de o sistema ser armado:

LED pisca : sistema armado
devagar

Dirigir-se a uma oficina em caso de avarias.

Desativação

Destrançar o veículo premindo  desactiva o sistema de alarme anti-roubo. Uma pressão longa activa a abertura da capota flexível.

O sistema não é desativado ao destrancar a porta do condutor com a chave ou premindo o botão do fecho centralizado no habitáculo.

Alarme

Quando accionado, ouve-se a buzina do alarme e as luzes de aviso de perigo ficam intermitentes simultaneamente. O número e duração dos sinais da emissão de alarme estão estipulados por lei.

O alarme pode ser silenciado pressionando qualquer botão do radiotelecomando ou ligando a ignição.

O sistema de alarme anti-roubo apenas pode ser desactivado premindo  ou ligando a ignição.

Um alarme accionado, que não tenha sido interrompido pelo condutor, será indicado pelas luzes de emergência. Estas piscarão rapidamente três vezes na próxima vez que o veículo for destrancado com o radiotelecomando. Além disso, é apresentada uma mensagem de aviso no Centro de Informação do Condutor após a ligação da ignição.

Mensagens do veículo  108.

Se for necessário desligar a bateria do veículo (por exemplo, para realizar trabalhos de manutenção), a sirene do alarme deve ser desativada do seguinte modo: Ligar e desligar a ignição e, depois, desligar a bateria do veículo dentro de 15 segundos.

Imobilizador electrónico

O sistema faz parte do interruptor da ignição e verifica se o veículo pode ser ligado com a chave que está a ser usada.



O imobilizador é accionado automaticamente depois de a chave ter sido retirada da ignição.

Se o indicador de controlo  piscar com a ignição ligada, isso é sinal de que existe uma avaria no sistema; o motor não pode ser posto a trabalhar. Desligar a ignição e repetir o processo de arranque.

Se o indicador de controlo continuar a piscar, tentar pôr o motor a trabalhar utilizando a chave sobresselente e procurar ajuda numa oficina.

Advertência

O imobilizador não tranca as portas. Trancar sempre o veículo depois de sair do mesmo.

Ligar o sistema de alarme anti-roubo  24,  28.

Indicador de controlo   100.

Espelhos retrovisores exteriores

Convexos

O espelho retrovisor exterior convexo contém uma zona esférica que reduz os ângulos mortos. A forma do espelho retrovisor faz com que os objectos pareçam mais pequenos, o que afectará a capacidade de calcular as distâncias.

Ajuste eléctrico

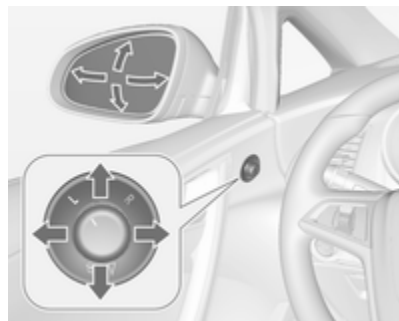

Seleccionar o retrovisor exterior relevante rodando o controlo para a esquerda (**L**) ou a direita (**R**). Depois rodar o comando para regular o retrovisor.

Na posição **0** não é seleccionado qualquer espelho.

Espelhos retrovisores rebatíveis



Para segurança de peões, os espelhos retrovisores exteriores serão rebatidos se levarem um encontros suficientemente forte.

Reposicionar o espelho retrovisor aplicando uma ligeira pressão na caixa do espelho.

Articulação eléctrica

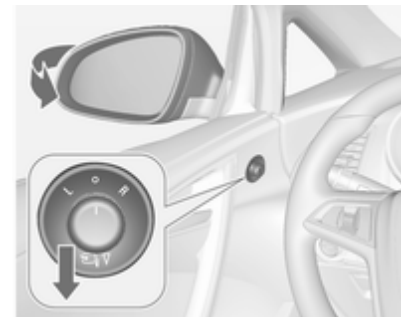

Rodar o comando para **0**, e pressionar o comando para baixo. Ambos os retrovisores exteriores recolherão.

Pressionar novamente o comando para baixo - ambos os retrovisores exteriores voltam à respectiva posição normal.

Se um espelho retrovisor exterior com função eléctrica for colocado manualmente na posição de condução, pressionar para baixo o

regulador, só colocará electricamente o outro espelho na posição de condução.

Espelhos retrovisores aquecidos



Premir  para accionar.

O LED no botão indica a activação.

O desembaciamento funciona com o motor a trabalhar e é desligado automaticamente após um curto período de tempo.

Espelho retrovisor interior

Função manual de antiencandeamento

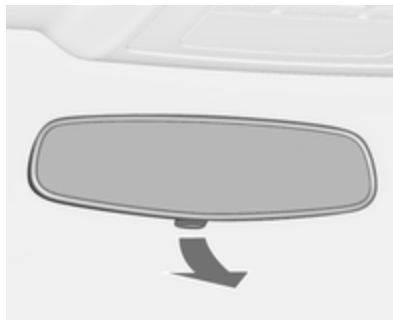

Para reduzir o encandeamento, ajustar a alavanca na parte inferior da caixa do espelho retrovisor.

Função automática de antiencandeamento



O encandeamento por veículos que se deslocam atrás é automaticamente reduzido.

Janelas

Para-brisas

Para-brisas com refletor solar

O pára-brisa com reflector solar possui um revestimento que reflecte a radiação solar. Os sinais de dados, por exemplo, de postos de portagens, também podem ser reflectidos.



As áreas assinaladas no pára-brisas não estão cobertas pelo revestimento. Os dispositivos para registo electrónico de dados e pagamento de portagens têm de ser

fixados nestas áreas. Caso contrário, podem ocorrer falhas a nível do registo de dados.

Auto-colantes no pára-brisas

Não colocar quaisquer auto-colantes no pára-brisas, tal como bilhetes de auto-estrada ou semelhantes na área do espelho retrovisor interior. Caso contrário a zona de detecção do sensor e a área de visão da câmara no encaixe do espelho retrovisor poderia ficar restringida.

Substituição do para-brisas

Atenção

Se o veículo estiver equipado com um sensor da câmara de visão frontal para os sistemas de apoio ao condutor, é muito importante que qualquer substituição do para-brisas seja realizada precisamente de acordo com as especificações da Opel. Caso contrário, estes sistemas poderão não funcionar corretamente e há

um risco de comportamento inesperado e/ou de apresentação de mensagens destes sistemas.

Acionamento eletrónico dos vidros

⚠ Aviso

Cuidado ao accionar os vidros eléctricos. Risco de lesão, principalmente para crianças.

Observar os vidros com atenção ao fechá-los. Assegurar-se de que não fica nada preso nos vidros durante o movimento dos mesmos.

Utilizável com o interruptor da ignição na posição **1** ou **2** (ignição ligada)
↻ 147.

Alimentação diferida desligada
↻ 147.



Accionar o interruptor para o vidro respectivo empurrando para abrir e puxando para fechar.

Pressionar ou puxar cuidadosamente até ao primeiro batente: o vidro desloca-se para cima ou para baixo enquanto o interruptor é accionado.

Empurrar ou puxar firmemente para o segundo batente e em seguida soltar: a janela sobe ou desce automaticamente com a função de segurança ativada. Para parar o movimento, accionar o interruptor mais uma vez na mesma direcção.

Interruptor central



Interruptor na consola central para acionar todas as janelas.

Pressionar o interruptor  durante breves instantes para abrir todas as janelas automaticamente.

Puxar o interruptor  durante breves instantes para fechar todas as janelas automaticamente.

Função de segurança

Se o vidro encontrar resistência acima da linha intermédia da janela durante o fecho automático, o movimento de fecho é interrompido imediatamente e aberto de novo.

Função de segurança de correção de velocidade

Caso seja difícil fechar o vidro devido a gelo ou outra situação semelhante, ligar a ignição, depois puxar o interruptor até ao primeiro batente e manter. A janela sobe com a função de segurança desactivada. Para parar o movimento, soltar o interruptor.

Abertura automática do vidro

Isto permite descer o vidro ligeiramente ao abrir a porta. Ao fechar a porta, o vidro sobe totalmente.

Advertência

Em condições atmosféricas frias, gelo e neve podem impedir a descida do vidro quando a porta está a ser aberta. Libertar o vidro do gelo e da neve antes de fechar a porta para garantir um funcionamento correto do vidro.

Se o veículo perder potência, poderá necessitar de reprogramar os vidros. Seguir o procedimento descrito mais abaixo em "Inicialização dos vidros elétricos".

Utilização cómoda com o controlo remoto

As janelas e a capota flexível podem ser accionadas à distância a partir do exterior do veículo.

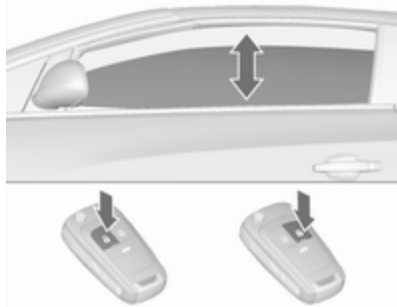

Abrir

- Premir brevemente uma vez: as portas são destrancadas.
- Premir novamente durante 2 segundos: as janelas descem automaticamente. Premir durante mais tempo: a capota flexível é aberta. Premir continuamente até a capota flexível estar completamente aberta.

Soltar durante a abertura da capota flexível: o movimento para durante 10 segundos; premir novamente para retomar a abertura.

Fechar

- Premir brevemente uma vez: as portas são trancadas.
- Premir novamente durante mais tempo: a capota flexível e as janelas são fechadas. Premir continuamente até a capota flexível estar completamente fechada.

Soltar durante o fecho da capota flexível: o movimento para durante 10 segundos;

premir novamente para retomar o fecho.

- Se a capota flexível já estiver fechada, mas as janelas estiverem abertas: premir durante 2 segundos fecha as janelas.

Confirmação

A abertura ou o fecho completo da capota flexível é confirmado pelas luzes de emergência.

Sobrecarga

Se as janelas forem abertas e fechadas repetidamente durante um breve espaço de tempo, o funcionamento das mesmas é inibido durante algum tempo.

Inicialização dos vidros elétricos

Se as janelas não puderem ser fechadas automaticamente (ou seja, depois de desligar a bateria do veículo), é apresentada uma mensagem de aviso no Centro de Informação do Condutor.

Mensagens do veículo ⇨ 108.

Ativar o funcionamento eletrónico para cada janela, a começar pelos vidros traseiros, como se segue:

1. A capota flexível tem de estar fechada.
2. Fechar as portas.
3. Ligar a ignição.
4. Puxar o interruptor para o segundo detentor até a janela começar a fechar e manter durante mais 4 segundos.
5. Pressionar o interruptor para o segundo detentor até a janela começar a abrir automaticamente.
6. Repetir para cada um dos vidros.

Óculo traseiro aquecido



Premir  para accionar.

O LED no botão indica a activação.

O desembaciamento funciona com o motor a trabalhar e é desligado automaticamente após um curto período de tempo.

O óculo traseiro aquecido é desactivado quando a capota flexível é aberta.

Palas para-sol

As palas pára-sol podem ser colocadas para baixo ou rodadas para o lado para impedir o encadeamento.

A cobertura dos espelhos retrovisores deve estar fechada durante a condução.

Um suporte para cartões encontra-se na parte de trás da pala pára-sol.

Tejadilho

Capota flexível

⚠ Aviso

Ter cuidado ao accionar a capota flexível. Risco de ferimentos. Monitorizar a zona de acção superior, lateral e atrás do veículo durante o funcionamento.

Certificar-se de que não há o risco de peças da carroçaria ou objectos ficarem entalados. Certificar-se de que as pessoas se mantêm afastadas da zona de acção da capota flexível ou da respectiva porta. Risco de ferimentos.

Verificar a altura, comprimento e largura do espaço disponível antes de accionar a capota flexível, por exemplo, numa garagem, garagem de estacionamento ou quando está instalado um suporte para bicicletas.

Os passageiros devem ser informados em conformidade.

Antes de deixar o veículo, retirar a chave de ignição a fim de evitar o funcionamento não autorizado das janelas e da capota flexível.

Funcionamento com o interruptor na consola central

Utilizável com o interruptor da ignição na posição **1** ou **2** (ignição ligada) ⇨ 147.

É possível abrir e fechar a capota flexível durante a condução a uma velocidade de 50 km/h.

Abrir a capota flexível



Puxar continuamente o interruptor até a capota flexível estar completamente aberta e a porta da capota flexível fechada. Todas as janelas são abertas durante esta utilização.

Para fechar todas as janelas, puxar o interruptor .

Fechar a capota flexível

Pressionar continuamente o interruptor até a capota flexível e a respectiva porta estarem completamente fechadas. Todas as janelas são abertas durante esta utilização.

Puxar o interruptor  durante breves instantes para fechar todas as janelas.

Confirmação de utilização

A abertura ou o fecho completo da capota flexível através do interruptor na consola central é confirmado pela reprodução de um sinal sonoro.

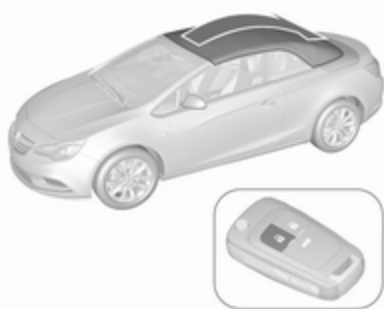
Funcionamento com o controlo remoto**Abrir a capota flexível**

Premir continuamente  até a capota flexível estar completamente aberta e a porta da capota flexível fechada. Todas as janelas são abertas durante esta utilização.

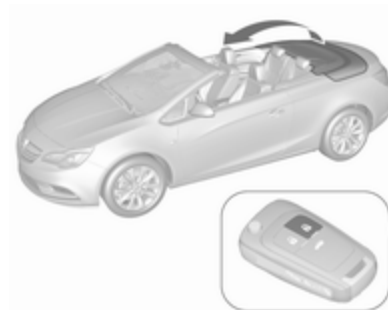
Fechar a capota flexível

Premir continuamente  até a capota flexível, a porta da capota flexível e as janelas estarem completamente fechadas. Todas as janelas são abertas inicialmente durante esta utilização.

Confirmação de utilização

A abertura ou o fecho completo da capota flexível através do controlo remoto é confirmado pelas luzes de emergência.

Paragem de segurança

O botão no controlo remoto ou o interruptor na consola central deve ser accionado até a capota flexível estar na respectiva posição final. Soltar o botão ou o interruptor durante o funcionamento pára imediatamente o movimento da capota flexível. A capota flexível permanece numa posição intermédia durante um certo período de tempo. Findo este tempo, é reproduzido um sinal sonoro de aviso, a pressão hidráulica diminui e a capota flexível pode começar a mover-se sozinha. O accionamento do botão ou do interruptor mais uma vez continua o funcionamento da capota.

Requisitos de funcionamento

- O veículo está parado ou em condução a uma velocidade máxima de 50 km/h.

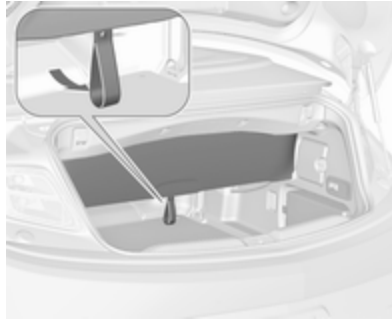

- A divisória da bagageira está desdobrada, a aba de passagem está fechada ⇨ 76.
- A porta da capota flexível está na posição fechada.
- Tampa da bagageira está completamente fechada.
- A temperatura exterior não é inferior a -7 °C para a abertura e -10 °C para o fecho.
- A tensão da bateria do veículo é suficiente.
- O sistema não é sobrecarregado pelo funcionamento repetido (máximo de 5 ciclos completos consecutivos).

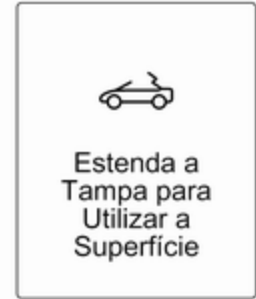

Se algum destes requisitos não for cumprido, é emitido um sinal sonoro de aviso e surge uma mensagem no Centro de Informação do Condutor (DIC) quando o interruptor é accionado e a capota flexível não se abre ou fecha.

- Não podem estar quaisquer objectos em frente do vidro traseiro ou na área de rotação da capota flexível e da respectiva porta.

Se a transmissão automática não estiver operacional quando a capota flexível for aberta, executar o processo de fecho manual; consultar

as instruções abaixo em "Fecho manual em caso de avaria do sistema".

Dicas Gerais

Advertência

- Accionar sempre o interruptor de funcionamento até se ouvir um sinal sonoro ou as luzes de emergência se acenderem, para garantir que a capota flexível está completamente aberta ou fechada.
- A capota flexível pode ser mantida numa posição intermédia para facilitar a limpeza dos espaços e das juntas da bagageira. Soltar o interruptor na consola central durante a o funcionamento para parar o movimento da capota flexível na posição intermédia durante um período máximo de 7 minutos com a ignição ligada. Findo este tempo, é reproduzido um sinal sonoro de aviso, a pressão hidráulica no sistema diminui e a capota flexível pode começar a mover-se sozinha.

- Não abrir a capota flexível se estiver molhada, congelada ou suja.
- O accionamento da capota flexível em terreno irregular pode provocar anomalias e danos.
- Cuidados com o veículo ⇨ 248.

Fecho manual em caso de avaria do sistema

Em caso de anomalia do comando electro-hidráulico, a capota flexível aberta pode ser fechada manualmente.

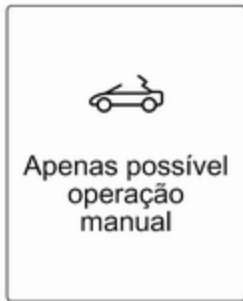

É emitido um sinal sonoro de aviso e surge uma mensagem no DIC.

Atenção

Recomendamos vivamente que o fecho manual da capota flexível seja realizado por duas pessoas.

A utilização manual da capota flexível é permitida apenas para o fecho.

Ler a seguinte descrição completamente antes de iniciar a utilização.

Não realizar o fecho manual com o veículo parado em declives.

Retirar o deflector de vento grande antes de iniciar a operação.

Uma vez fechada, mandar reparar a capota flexível numa oficina.

Preparar as seguintes ferramentas necessárias para o funcionamento manual:

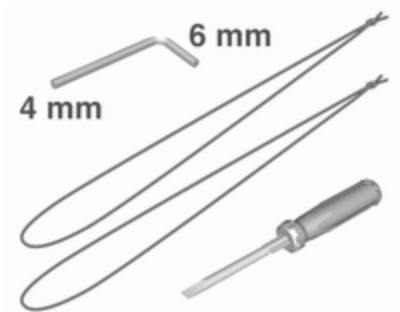

- chave Allen com hexágono de 4 mm no lado comprido e hexágono de 6 mm no lado curto, situada no porta-luvas
- dois fios, situados no porta-luvas
- chave de fendas, situada na caixa de ferramentas na bagageira ↻ 227

1. Desligar a ignição.
2. Abrir a porta da bagageira e retirar a chave de fendas da caixa de ferramentas.



3. No lado interior da extremidade superior da bagageira existe uma alavanca para soltar a porta da capota flexível. Localizar a alavanca e desengatar rodando a alavanca para baixo.

Advertência

Não é possível abrir a porta da bagageira a partir do próximo passo.

Retirar a chave de fendas da caixa de ferramentas para uma nova utilização. É possível que a bagageira não possa ser aberta até o veículo estar numa oficina. Como tal, remova da bagageira quaisquer objectos necessários.

4. Fechar a tampa da bagageira.

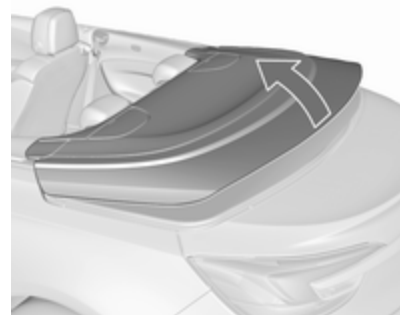

5. Levantar a porta da capota flexível de ambos os lados em simultâneo aproximadamente até meio.

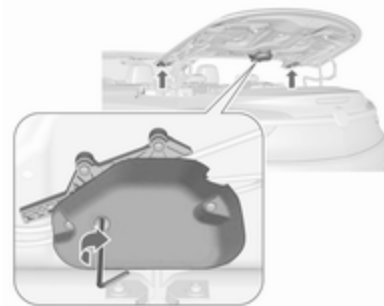

6. Inserir a chave Allen de 4 mm na posição assinalada da unidade de transmissão da aba. Rodar a chave Allen no sentido horário completamente até ao batente, de forma que as abas laterais girem.
7. Abrir a porta da capota flexível até à respectiva posição final.

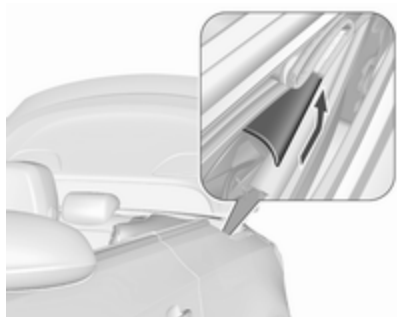

8. Retirar as tampas de plástico de cada lado pressionando e deslizando para trás; ver a ilustração.



9. São visíveis marcas nas dobradiças de cada lado.



10. Lçar os fios incorporados à volta da posição assinalada na dobradiça de cada lado e puxar a

extremidade do fio através da laçada, como se mostra na ilustração.

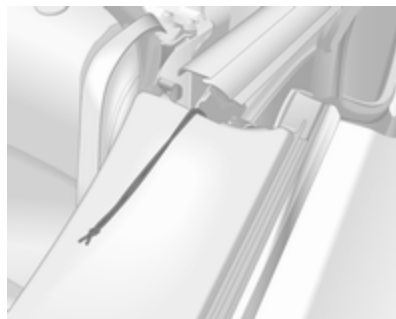

11. Depositar a extremidade dos fios à frente.



12. Puxar a capota flexível levantando o arco frontal (1) em simultâneo com o arco de tensão (2) de cada lado.

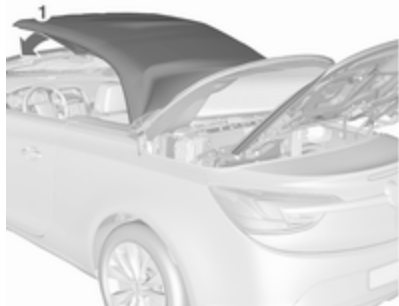

13. Deslocar o arco frontal (1) para o quadro do pára-brisas.
14. Retirar a tampa pequena existente na moldura do quadro do pára-brisas utilizando uma chave de fendas, a qual é inserida na reentrância da tampa.

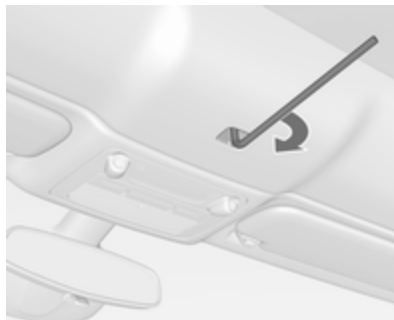

15. Inserir a chave Allen de 6 mm no fecho e prender o engate rodando a chave Allen no sentido horário até atingir a respectiva posição final.

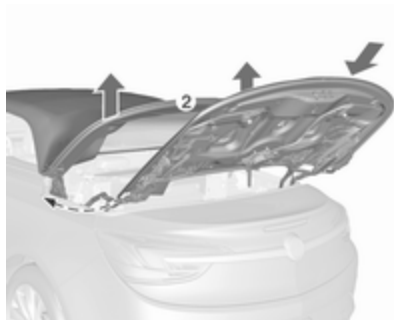

16. Levantar o arco de tensão (2) da capota flexível de cada lado. Subir a porta da capota flexível empurrando lentamente até meio e deslizá-la para a posição fechada.
17. Baixar o arco de tensão (2) da capota flexível.

Advertência

Nesta posição, é possível conduzir o veículo até uma oficina para inspeccionar a capota flexível. A capota flexível não é totalmente impermeável e não está engatada atrás.

Para engatar a capota flexível completamente, executar o seguinte passo.

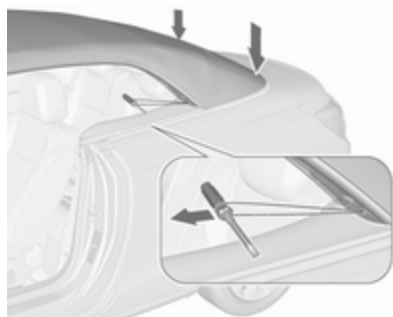

18. Pressionar para baixo firmemente de cada lado do arco de tensão. Em simultâneo, puxar o fio com uma chave de fendas em estrela na laçada de forma lenta e contínua para a frente. É possível apoiar-se no quadro da porta com a outra mão. Executar este procedimento dos dois lados para engatar a capota flexível na traseira.

Depois do último passo, a porta da bagageira pode ser reaberta. Mandar retirar os fios na oficina.

Poderá não ser possível abrir a capota flexível com os fios fixados.

Defletor de vento

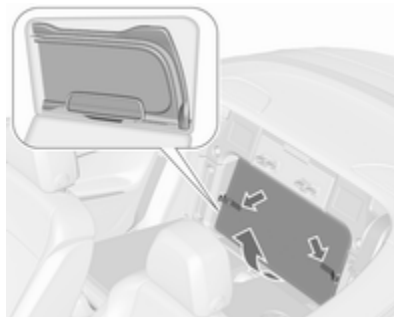

Existem dois defletores de vento num saco situado dos encostos dos bancos traseiros. Rebater os encostos dos bancos traseiros ⇨ 76, abrir os fechos de Velcro e retirar o saco da reentrância.

- O defletor de vento pequeno pode ser colocado entre os encostos de cabeça traseiros.
- O defletor de vento grande pode ser colocado atrás dos bancos dianteiros.

Não colocar quaisquer objectos sobre o defletor de vento.

Para instalar os defletores, a capota flexível deve estar aberta.

Instalação do defletor de vento pequeno

- Rebater o encosto do banco traseiro esquerdo ⇨ 76.



- Retirar a tampa da guia entre os encostos de cabeça traseiros deslizando lateralmente para o lado esquerdo do veículo.

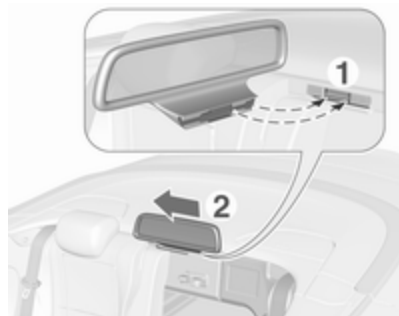

- Inserir o adaptador do defletor com a elevação na reentrância contrária da guia.
- Deslizar o defletor na guia para o lado direito do veículo até encaixar.
- Endireitar o encosto do banco traseiro.

Retirar o defletor pela ordem inversa.

Instalação do defletor de vento grande

- Retirar o defletor do saco.

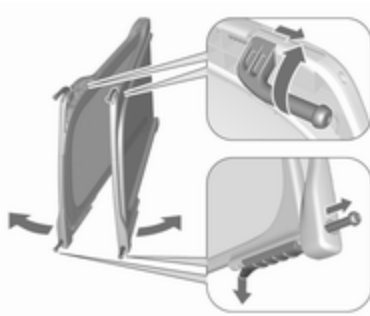

- Extrair os quatro pinos de fixação do defletor: os pinos superiores saltam accionados por mola rodando os pinos para fora dos suportes de cada lado, enquanto os pinos inferiores saltam levantando os detentores nas correias de cada lado.
- Expandir o defletor de vento.

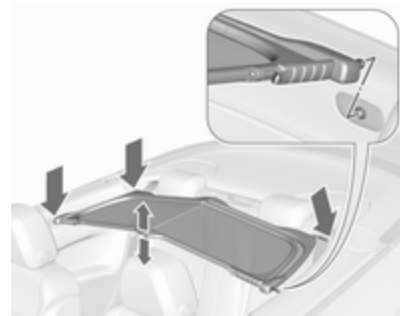

- Com as articulações atrás dos bancos dianteiros, inserir os pinos de fixação do lado direito nas reentrâncias da moldura do lado direito perto do banco traseiro. Dobrar ligeiramente o defletor no centro e inserir os pinos de fixação do lado esquerdo nas reentrâncias da moldura do lado esquerdo. Garantir que todos os pinos estão devidamente encaixados. Pressionar para baixo o defletor no centro.

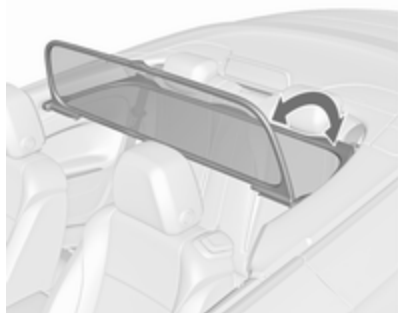

- Dobrar a parte superior para a posição vertical.

Os bancos traseiros não podem ser ocupados quando o defletor de vento grande está instalado.

A peça vertical do defletor pode ser dobrada quando não está a ser utilizada.

O defletor de vento pode permanecer instalado quando a capota flexível está fechada.

Para retirar, dobrar a peça vertical do defletor. Levantar o defletor ligeiramente no centro e retirá-lo das reentrâncias de cada lado.

Guardar o defletor de vento

Para guardar o defletor, recolher os pinos de fixação traseiros pressionando para trás e rodando os pinos para dentro dos suportes. Pressionar para trás as corrediças dos pinos de fixação dianteiros até encaixarem. Girar o defletor e guardá-lo no saco.

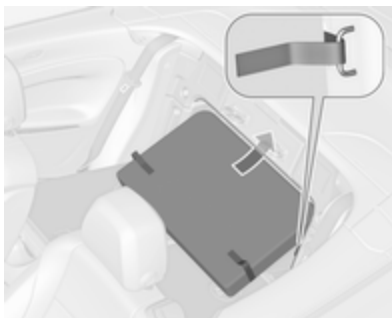

Rebater os encostos dos bancos traseiros. Alinhar a tampa rígida do saco na bagageira. Posicionar o saco de baixo para cima na guia lateral na reentrância do quadro superior. Prender o saco com o fecho de Velcro

nos olhais de fixação de cada lado. Endireitar os encostos dos bancos traseiros.

Sistema de proteção contra capotamento

O sistema de proteção contra capotamento consiste num quadro do para-brisa reforçado e em barras de proteção cobertas atrás dos encostos de cabeça traseiros.



Em caso de capotamento, colisão frontal ou impacto lateral do veículo, as barras de proteção são ativadas automaticamente no sentido vertical

em milissegundos. São accionadas em conjunto com os sistemas de airbags dianteiros e laterais.

Advertência

Não colocar quaisquer objetos sobre as coberturas das barras de proteção atrás dos encostos de cabeça traseiros.

O indicador  de controlo do airbag acende-se se as barras de proteção tiverem sido ativadas.

O sistema é activado com a capota flexível aberta ou fechada.

A capota flexível não deve ser utilizada se as barras de proteção tiverem sido ativadas. Será emitido um aviso sonoro contínuo e surgirá uma mensagem no Centro de Informação do Condutor se o interruptor for accionado.

Bancos, sistemas de segurança

Encostos de cabeça	48
Encostos de cabeça activos	50
Bancos dianteiros	50
Posição dos bancos	50
Ajuste manual dos bancos	51
Rebater os bancos	53
Ajuste elétrico dos bancos	55
Apoio de braços	57
Aquecimento	57
Ventilação	57
Cintos de segurança	58
Cinto de segurança de três pontos	59
Sistema de airbags	61
Sistema do airbag frontal	64
Sistema de airbag lateral	65
Desativação de airbag	65
Sistemas de segurança para crianças	67
Sistemas de retenção para crianças	67

Locais de montagem dos sistemas de segurança para crianças	69
Sistemas de segurança para crianças ISOFIX	72
Sistemas de segurança para crianças Top-Tether	72

Encostos de cabeça

Posição

⚠ Aviso

Conduzir apenas com o encosto de cabeça na posição correcta.



A face superior do encosto de cabeça deverá encontrar-se ao nível superior da cabeça. Se isso não for possível, no caso de pessoas muito altas colocar o encosto na posição mais

alta possível e no caso de pessoas baixas colocar na posição mais baixa.

Ajuste

Encostos de cabeça nos bancos dianteiros



Ajuste da altura

Premir o botão de liberação, ajustar a altura, engatar.

Regulação horizontal



Puxar a almofada do encosto de cabeça lentamente para a frente. O encosto de cabeça encaixa em várias posições.

Para voltar à posição mais recuada, puxar totalmente para a frente e soltar.

Encostos de cabeça dos bancos traseiros



Ajuste da altura

Puxe para cima o encosto de cabeça até engatar. Para deslocar para baixo, premir o trinco para desengatar e empurrar o encosto de cabeça para baixo.

Remoção do encosto de cabeça

Por exemplo, ao utilizar um sistema de segurança para crianças ⇨ 67.

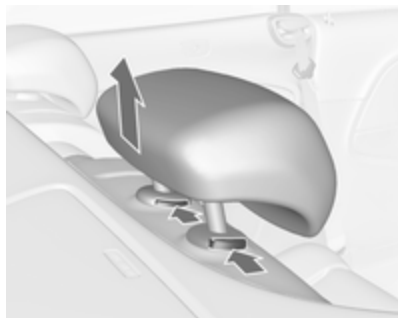

Premir os dois engates, puxar o encosto de cabeça para cima e retirar.

Colocar o encosto de cabeça num saco de rede e prender o lado inferior do saco ao piso da bagageira com os fechos de Velcro. Está disponível um saco de rede adequado na sua oficina.

Encostos de cabeça activos

Em caso de impacto traseiro, a peças dianteiras dos encostos de cabeça activos deslocam-se ligeiramente para a frente. Assim, a cabeça fica

apoiada reduzindo o risco de ferimentos devido ao efeito de chicote.

Advertência

Os acessórios aprovados só podem ser montados quando o banco não estiver a ser utilizado.

Bancos dianteiros

Posição dos bancos

⚠ Aviso

Conduzir apenas com o banco bem ajustado.

⚠ Perigo

Não se sente a menos de 25 cm do volante, para permitir uma activação segura do airbag.

⚠ Aviso

Nunca ajuste os bancos ao conduzir, uma vez que poderão mover-se de forma incontrollável.

⚠ Aviso

Nunca guardar objectos debaixo dos bancos.



- Encoste o traseiro o mais possível ao encosto do banco. Ajustar a distância entre o banco e os pedais para que as pernas fiquem ligeiramente flectidas ao pressionar a fundo nos pedais. Deslizar o banco dianteiro do passageiro o mais para trás possível.
- Colocar o assento suficientemente alto para ter uma boa visão a toda a volta e para conseguir ver todos os instrumentos. Deve haver pelo menos um palmo entre a cabeça e o chassis do tejadilho. As

pernas devem ficar assentes ligeiramente sobre o banco sem exercerem pressão no banco.

- Sentar-se com os ombros o mais possível encostados para trás. Definir a inclinação do encosto do banco traseiro para que seja possível alcançar facilmente o volante com os braços ligeiramente dobrados. Manter os ombros em contacto com o encosto do banco ao rodar o volante. Não colocar o encosto do banco demasiado para trás. Aconselhamos uma inclinação máxima de aproximadamente 25°.
- Ajustar o banco e o volante de forma que o pulso assente no cimo do volante, enquanto o braço fica completamente estendido e os ombros assentam no encosto do banco.
- Ajustar o volante ⇨ 83.
- Ajustar o encosto de cabeça ⇨ 48.

- Ajustar o apoio das pernas de forma a existir um espaço de cerca de dois dedos entre a extremidade do banco e curva do joelho.
- Ajustar o apoio lombar de forma a que suporte a forma natural da coluna vertebral.

Ajuste manual dos bancos

Conduzir sempre com os bancos e encostos engatados.

Ajuste longitudinal



Puxar manípulo, desligar banco, largar manípulo. Tentar mover o banco para trás e para a frente para garantir que está travado na posição.

Inclinação do encosto do banco



Rodar alavanca para a retaguarda, ajustar inclinação e soltar alavanca. Deixar que o encosto do banco traseiro encaixe até ouvir o barulho de encaixe.

Altura dos bancos

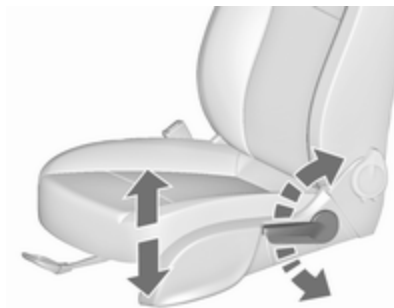

Movimento de bombeio da alavanca
para cima : mais alto
para baixo : mais baixo

Inclinação dos bancos

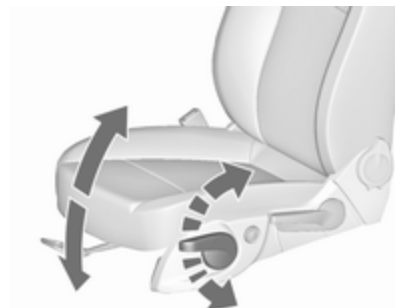

Movimento de bombeio da alavanca
para cima : extremidade dianteira mais alta
para baixo : extremidade dianteira mais baixa

Apoio lombar



Ajustar o apoio lombar usando o interruptor de quadro vias para o adaptar às necessidades pessoais.

Deslocar o apoio para cima e para baixo: pressionar interruptor para cima ou para baixo.

Aumentar e diminuir o apoio: pressionar o interruptor para a frente ou para trás.

Suporte para as pernas ajustável

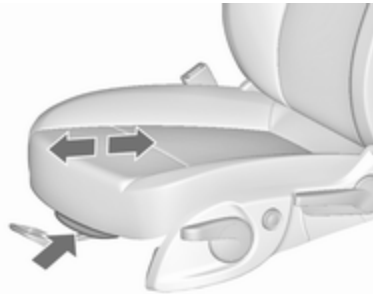

Puxar a alavanca e deslizar o apoio para as ancas.

Rebater os bancos

⚠ Aviso

Os passageiros sentados nos bancos traseiros devem ter atenção para não serem entalados pelo mecanismo de regulação quando o banco regressa à respectiva posição original.

Atenção

Quando a altura do banco estiver na posição mais elevada, empurrar os encostos de cabeça para baixo e levantar as palas pára-sol antes de rebater os encostos para a frente.

Rebatimento dos bancos em bancos manuais



Levantar a alavanca de desengate e rebater os encostos dos bancos e em seguida deslizar o banco até parar.

Para repor a posição original, deslizar o banco para trás até parar. Levantar o encosto do banco para a posição vertical sem manobrar a alavanca. Certificar-se de que o encosto do banco está engatado.

⚠ Aviso

Ao levantar os encostos, certificar-se de que o banco está bem fixo na devida posição antes de iniciar a condução. Caso contrário, poderão ocorrer lesões corporais em caso de travagem brusca ou colisão.

Quando estiver totalmente engatado, o banco estará novamente na posição original.

Não accionar a alavanca de inclinação do encosto com o encosto rebatido para a frente.

Rebatimento dos bancos em bancos eléctricos



Levantar a alavanca de desengate e rebater o encosto para a frente. O banco desliza-se automaticamente para a frente até ao batente.

Para repor, levantar o encosto para a posição vertical e engatar. O banco desliza-se automaticamente para trás para a posição original.

No caso de o encosto de cabeça do encosto rebatido ficar bloqueado pelo quadro do pára-brisas superior, mover ligeiramente o banco para trás

ou para baixo ↺ 55 ou ajustar o encosto de cabeça para a posição mais baixa ↺ 48.

Função de segurança

Se o banco eléctrico encontrar resistência ao deslizar para a frente ou para trás, pára imediatamente e começa a mover-se na direcção contrária.

Advertência

Não sentar no banco quando este está em movimento.

Desconexão da energia

Se o banco permanecer na posição dianteira com a porta aberta durante mais de 10 minutos, o ajuste automático é desligado. Neste caso, fechar e abrir a porta ou ligar a ignição e accionar novamente o ajuste automático.

Sobrecarga

Se a função de rebatimento estiver electricamente em sobrecarga, a alimentação eléctrica é automaticamente cortada por um curto período de tempo.

Ajuste eléctrico dos bancos

⚠ Aviso

Ao accionar os bancos eléctricos deve ter-se muito cuidado. Existe risco de ferimento, especialmente para as crianças. Objectos podem ficar presos.

Ao regular os assentos, observá-los bem. Os passageiros devem ser informados em conformidade.

Ajuste longitudinal



Deslocar o interruptor para a frente/para trás.

Altura dos bancos



Deslocar o interruptor para cima/para baixo.

Inclinação dos bancos



Deslocar a frente do interruptor para cima/para baixo.

Inclinação do encosto do banco

Rodar o interruptor para a frente/para trás.

Apoio lombar

Ajustar o apoio lombar usando o interruptor de quadro vias para o adaptar às necessidades pessoais.

Deslocar o apoio para cima e para baixo: pressionar interruptor para cima ou para baixo.

Aumentar e diminuir o apoio: pressionar o interruptor para a frente ou para trás.

Advertência

Se a definição do banco estiver em sobrecarga eléctrica, a fonte de alimentação é cortada automaticamente durante um curto período de tempo.

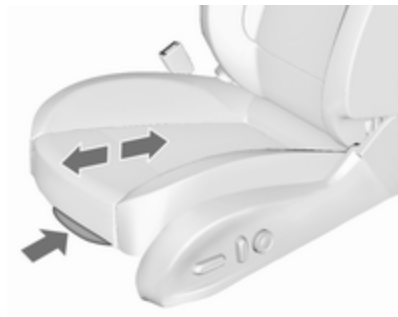
Suporte para as pernas ajustável

Puxar a alavanca e deslizar o apoio para as ancas.

Apoio de braços

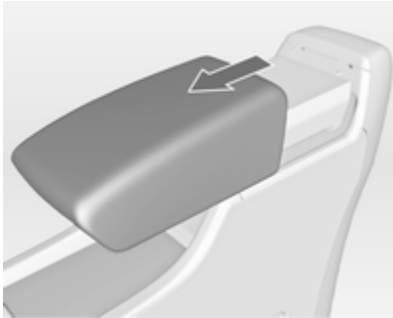

O apoio para o braço pode ser deslizado 10 cm para a frente. Sob o apoio para os braços existe um compartimento para arrumação.

Compartimento de arrumação no apoio de braços ⇨ 75.

Aquecimento



Ajustar o aquecimento para a regulação pretendida premindo  do banco respectivo uma ou mais vezes. Os LED de iluminação no botão indicam a regulação.

Não se recomenda a utilização prolongada da definição mais elevada para pessoas com pele sensível.

O aquecimento do banco está operacional quando o motor está a trabalhar.

O aquecimento dos bancos também está operacional durante um Autostop.

Sistema Start/Stop ⇨ 149.

Ventilação



Ajustar a ventilação para a regulação pretendida premindo  referente ao banco em causa uma ou mais vezes.

Os LED de iluminação no botão indicam a regulação.

Os bancos ventilados estão operacionais com a ignição ligada.

A ventilação dos bancos também está operacional durante um Autostop.

Sistema Start/Stop ⇨ 149.

Cintos de segurança



Os cintos bloqueiam durante fortes acelerações ou desacelerações do veículo mantendo os ocupantes na posição sentada. Portanto, o risco de ferimento é consideravelmente reduzido.

⚠️ Aviso

Apertar o cinto de segurança antes de cada viagem.

Na eventualidade de um acidente, os ocupantes que não usem cintos de segurança põem em

perigo a vida dos restantes ocupantes e a sua própria integridade física.

Os cintos de segurança estão concebidos para serem utilizados apenas por uma pessoa de cada vez. Sistema de segurança para crianças ⇨ 67.

Periodicamente, verificar todos os componentes do cinto de segurança para ver se funcionam bem, não apresentam danos nem sujidade.

Mandar substituir os componentes danificados numa oficina. Após um acidente, os cintos de segurança e os pré-tensores devem ser substituídos por uma oficina.

Advertência

Certificar-se de que os cintos não são danificados por sapatos ou objectos com arestas vivas, nem ficam presos. Evitar sujar os carretos de inércia dos cintos.

Apresentador do cinto de segurança

O apresentador do cinto de segurança é uma funcionalidade cómoda que permite aos passageiros dos bancos dianteiros apertar os cintos de segurança comodamente ao mover os cintos para a frente.



O apresentador sai quando:



- A porta respectiva é fechada e a ignição ligada.
- A ignição é ligada e a porta fechada.

O apresentador recolhe quando:

- A porta respectiva é novamente aberta.
- A chave é removida da ignição.
- A chapa de engate respectiva é inserida na fivela.
- É atingido um tempo limite de 45 segundos.
- O veículo é conduzido durante mais de 15 segundos a uma velocidade superior a 6 km/h.

Se o apresentador do cinto de segurança não recolher automaticamente, empurrá-lo ligeiramente para trás.

Aviso do cinto de segurança

Os bancos dianteiros estão equipados com um aviso do cinto de segurança, indicado para o banco do condutor como a luz de aviso  no conta-rotações  95 e para o banco do passageiro na consola central  93.

Limitadores de força nos cintos de segurança



Em todos os bancos, a pressão sobre o corpo é reduzida por uma libertação gradual do cinto durante uma colisão.

Pré-tensores dos cintos de segurança

Em caso de colisão frontal ou traseira de alguma gravidade, todos os cintos de segurança são apertados.

Aviso

O manuseamento incorrecto (por exp. desmontagem ou instalação de cintos) pode fazer accionar os pré-tensores dos cintos.

Quando os pré-tensores são accionados, a luz de aviso   95 acende permanentemente.

Os pré-tensores accionados têm de ser substituídos por uma oficina. Os pré-tensores dos cintos só podem ser accionados uma vez.

Advertência

Não colar ou montar acessórios ou outros objectos que possam interferir com o funcionamento dos pré-tensores dos cintos de segurança. Não fazer quaisquer alterações aos componentes dos pré-tensores dos cintos de segurança, pois isso invalidará a aprovação tipo do veículo.

Cinto de segurança de três pontos

Apertar



Puxar o cinto do enrolador, colocá-lo na diagonal sem torcer sobre o corpo e inserir a lingueta no fecho. Apertar a faixa do cinto que passa pelo abdómen regularmente enquanto conduz, puxando a faixa que passa pelo ombro.



Vestuário largo ou volumoso impede que o cinto fique bem ajustado ao corpo. Não colocar objectos, como por exemplo, malas de mão ou telemóveis, entre o cinto e o corpo.

⚠ Aviso

O cinto não deve ficar assente sobre objectos rígidos ou frágeis que estejam em bolsos do vestuário.

Aviso do cinto de segurança 
 ⇨ 95.

Desapertar



Para desapertar o cinto de segurança, pressionar o botão vermelho no fecho do cinto.

Utilização do cinto de segurança durante a gravidez



⚠ Aviso

A faixa que passa pelo abdómen deve ser colocada o mais abaixo possível, por cima da pélvis para evitar pressão sobre o abdómen.

Sistema de airbags

O sistema de airbag é composto por uma variedade de sistemas individuais, conforme o âmbito do equipamento.

Quando accionados, os airbags são insuflados em milésimas de segundo. São também rapidamente desinsuflados, o que faz com que muitas vezes nem sejam notados durante uma colisão.

⚠ Aviso

Se manuseados incorrectamente, os sistemas de airbags podem ser accionados de forma explosiva.

Advertência

Os sistemas electrónicos dos airbags e dos pré-tensores dos cintos encontram-se na área da consola central. Não colocar objectos magnéticos nessa área.

Não colar nada nas tampas dos airbags nem tapá-las com outros materiais. Mandar substituir as coberturas danificadas numa oficina.

Cada airbag é accionado uma só vez. Os airbags accionados devem ser substituídos por uma oficina. Além disso, poderá ser necessário mandar substituir o volante, o painel de instrumentos, partes do apanelamento, as borrachas das portas, manípulos e bancos.



Não fazer alterações no sistema de airbags já que isso invalidará a aprovação tipo do veículo.

Quando os airbags encham, os gases quentes que saem podem causar queimaduras.

Avaria

Se houver uma avaria no sistema de airbags, a luz de aviso  acende-se e surge uma mensagem ou um código de aviso no Centro de Informação do Condutor. O sistema não está operacional.

Reparar a avaria numa oficina.

Indicador de controlo  do sistema de airbags  95.

Sistemas de retenção para crianças no banco de passageiro dianteiro com sistemas de airbags

Aviso de acordo com ECE R94.02:



EN: NEVER use a rearward-facing child restraint on a seat protected by an ACTIVE AIRBAG in front of it, DEATH or SERIOUS INJURY to the CHILD can occur.

DE: Nach hinten gerichtete Kindersitze NIEMALS auf einem Sitz verwenden, der durch einen davor

befindlichen AKTIVEN AIRBAG geschützt ist, da dies den TOD oder SCHWERE VERLETZUNGEN DES KINDES zur Folge haben kann.

FR: NE JAMAIS utiliser un siège d'enfant orienté vers l'arrière sur un siège protégé par un COUSSIN GONFLABLE ACTIF placé devant lui, sous peine d'infliger des BLESSURES GRAVES, voire MORTELLES à l'ENFANT.

ES: NUNCA utilice un sistema de retención infantil orientado hacia atrás en un asiento protegido por un AIRBAG FRONTAL ACTIVO. Peligro de MUERTE o LESIONES GRAVES para el NIÑO.

RU: ЗАПРЕЩАЕТСЯ устанавливать детское удерживающее устройство лицом назад на сиденье автомобиля, оборудованном фронтальной подушкой безопасности, если ПОДУШКА НЕ ОТКЛЮЧЕНА! Это может привести к СМЕРТИ или СЕРЬЕЗНЫМ ТРАВМАМ РЕБЕНКА.

NL: Gebruik NOOIT een achterwaarts gericht kinderzitje op een stoel met een ACTIEVE AIRBAG ervoor, om DODELIJK of ERNSTIG LETSEL van het KIND te voorkomen.

DA: Brug ALDRIG en bagudvendt autostol på et forsæde med AKTIV AIRBAG, BARNET kan komme i LIVSFARE eller komme ALVORLIGT TIL SKADE.

SV: Använd ALDRIG en bakåtvänd barnstol på ett säte som skyddas med en framförvarande AKTIV AIRBAG. DÖDSFALL eller ALLVARLIGA SKADOR kan drabba BARNET.

FI: ÄLÄ KOSKAAN sijoita taaksepäin suunnattua lasten turvaistuinta istuimelle, jonka edessä on AKTIIVINEN TURVATYYNY, LAPSI VOI KUOLLA tai VAMMAUTUA VAKAVASTI.

NO: Bakovervendt barnesikringsutstyr må ALDRI brukes på et sete med AKTIV KOLLISJONSPUTE foran, da det kan føre til at BARNET utsettes for LIVSFARE og fare for ALVORLIGE SKADER.

PT: NUNCA use um sistema de retenção para crianças voltado para trás num banco protegido com um AIRBAG ACTIVO na frente do mesmo, poderá ocorrer a PERDA DE VIDA ou FERIMENTOS GRAVES na CRIANÇA.

IT: Non usare mai un sistema di sicurezza per bambini rivolto all'indietro su un sedile protetto da AIRBAG ATTIVO di fronte ad esso: pericolo di MORTE o LESIONI GRAVI per il BAMBINO!

EL: ΠΟΤΕ μη χρησιμοποιείτε παιδικό κάθισμα ασφαλείας με φορά προς τα πίσω σε κάθισμα που προστατεύεται από μετωπικό ΕΝΕΡΓΟ ΑΕΡΟΣΑΚΟ, διότι το παιδί μπορεί να υποστεί ΘΑΝΑΣΙΜΟ ή ΣΟΒΑΡΟ ΤΡΑΥΜΑΤΙΣΜΟ.

PL: NIE WOLNO montować fotelika dziecięcego zwróconego tyłem do kierunku jazdy na fotelu, przed którym znajduje się WŁĄCZONA PODUSZKA POWIETRZNA. Niezastosowanie się do tego zalecenia może być przyczyną ŚMIERCI lub POWAŻNYCH OBRAŻEŃ u DZIECKA.

TR: Arkaya bakan bir çocuk emniyet sistemini KESİNLİKLE önünde bir AKTİF HAVA YASTIĞI ile korunmakta olan bir koltukta kullanmayınız. ÇOCUK ÖLEBİLİR veya AĞIR ŞEKİLDE YARALANABİLİR.

UK: НИКОЛИ не використовуйте систему безпеки для дітей, що встановлюється обличчям назад, на сидінні з УВІМКНЕНОЮ ПОДУШКОЮ БЕЗПЕКИ, інакше це може призвести до СМЕРТІ чи СЕРІОЗНОГО ТРАВМУВАННЯ ДИТИНИ.

HU: SOHA ne használjon hátrafelé néző biztonsági gyerekléssel előlről AKTÍV LÉGZSÁKKAL védett ülésen, mert a GYERMEK HALÁLÁT vagy KOMOLY SÉRÜLÉSÉT okozhatja.

HR: NIKADA nemojte koristiti sustav zadržavanja za djecu okrenut prema natrag na sjedalu s AKTIVNIM ZRAČNIM JASTUKOM ispred njega, to bi moglo dovesti do SMRTI ili OZBILJNIH OZLJEDA za DIJETE.

SL: NIKOLI ne nameščajte otroškega varnostnega sedeža, obrnjenega v nasprotni smeri vožnje, na sedež z

AKTIVNO ČELNO ZRAČNO BLAZINO, saj pri tem obstaja nevarnost RESNIH ali SMRTNIH POŠKODB za OTROKA.

SR: NIKADA ne koristiti bezbednosni sistem za decu u kome su deca okrenuta unazad na sedištu sa AKTIVNIM VAZDUŠNIM JASTUKOM ispred sedišta zato što DETE može da NASTRADA ili da se TEŠKO POVREDI.

MK: НИКОГАШ не користете детско седиште свртено наназад на седиште заштитено со АКТИВНО ВОЗДУШНО ПЕРНИЧЕ пред него, затоа што детето може ДА ЗАГИНЕ или да биде ТЕШКО ПОВРЕДЕНО.

BG: НИКОГА не използвайте детска седалка, гледаща назад, върху седалка, която е защитена чрез АКТИВНА ВЪЗДУШНА ВЪЗГЛАВНИЦА пред нея - може да се стигне до СМЪРТ или СЕРИОЗНО НАРАНЯВАНЕ на ДЕТЕТО.

RO: Nu utilizați NICIODATĂ un scaun pentru copil îndreptat spre partea din spate a mașinii pe un scaun protejat de un AIRBAG ACTIV în fața sa;

acest lucru poate duce la DECESUL sau VĂTĂMAREA GRAVĂ a COPILULUI.

CS: NIKDY nepoužívejte dětský zádržný systém instalovaný proti směru jízdy na sedadle, které je chráněno před sedadlem AKTIVNÍM AIRBAGEM. Mohlo by dojít k VÁŽNĚMU PORANĚNÍ nebo ÚMRTÍ DÍTĚTE.

SK: NIKDY nepoužívajte detskú sedačku otočenú vzad na sedadle chránenom AKTÍVNÝM AIRBAGOM, pretože môže dôjsť k SMRTI alebo VÁŽNYM ZRANENIAM DIEŤAŤA.

LT: JOKIU BŪDU nemontuokite atgal atgręžtos vaiko tvirtinimo sistemos sėdynėje, prieš kurią įrengta AKTYVI ORO PAGALVĖ, nes VAIKAS GALI ŽŪTI arba RIMTAI SUSIŽALOTI.

LV: NEKĀDĀ GADĪJUMĀ neizmantojiet uz aizmuguri vērstu bērnu sēdekļīti sēdvietā, kas tiek aizsargāta ar tās priekšā uzstādītu AKTĪVU DROŠĪBAS SPILVENU, jo pretējā gadījumā BĒRNS var gūt SMAGAS TRAUMAS vai IET BOJĀ.

ET: ÄRGE kasutage tahapoole suunatud lapseturvaistmel, mille ees on AKTIIVSE TURVAPADJAGA kaitstud iste, sest see võib põhjustada LAPSE SURMA või TÕSISE VIGASTUSE.

MT: QATT tuża trażżin għat-tfal li jħares lejn in-naħa ta' wara fuq sit protett b'AIRBAG ATTIV quddiemu; dan jista' jikkawża I-MEWT jew GRIEHI SERJI lit-TFAL.

GA: Ná húsáid srian sábháilteachta linbh cúil RIAMH ar shuíochán a bhfuil mála aeir ag feidhmiú os a chomhair. Tá baol BÁIS nó GORTÚ DONA don PHÁISTE ag baint leis.

Além do aviso exigido pelo regulamento ECE R94.02, por razões de segurança nunca utilizar um sistema de retenção para crianças virado para a frente no banco do passageiro com o airbag dianteiro activo.

Perigo

Não usar um sistema de retenção para crianças no banco do passageiro com o airbag activo.

A etiqueta do airbag está situada de ambos os lados da pala pára-sol do passageiro dianteiro.

Desactivação de airbag ⇨ 65.

Sistema do airbag frontal

O sistema de airbags dianteiros é composto por um airbag no volante e um no painel de instrumentos no lado dianteiro do passageiro. Esses airbags podem ser identificados pela palavra **AIRBAG**.



Além disso, existe uma etiqueta de aviso na pala para-sol do passageiro ou na parte lateral do painel de instrumentos, visível quando a porta do passageiro dianteiro está aberta.

O sistema de airbag dianteiro dispara no caso de impacto frontal de determinada gravidade. A ignição tem de estar ligada.

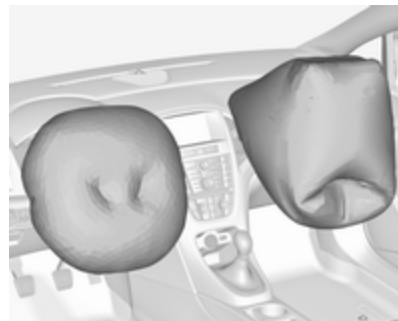

Os airbags cheios amortecem o impacto, reduzindo consideravelmente o risco de ferimentos na parte superior do corpo e cabeça dos passageiros da frente.

⚠ Aviso

A protecção só é a ideal se o banco estiver na posição correcta.

Posição do banco ⇨ 50.

Manter a área de insuflação do airbag sem obstruções.

Colocar o cinto de segurança correctamente e apertá-lo bem. Só então os airbags estão aptos a disponibilizar protecção.

Sistema de airbag lateral

O sistema de airbag lateral é composto por um airbag em cada encosto dos bancos dianteiros. Esses airbags podem ser identificados pela palavra **AIRBAG**.

O sistema de airbag lateral dispara no caso de impacto lateral de determinada gravidade. A ignição tem de estar ligada.



Os airbags cheios amortecem o impacto, reduzindo consideravelmente o risco de ferimentos na cabeça e na parte superior do corpo em caso de colisão lateral.

⚠ Aviso

Manter a área de insuflação do airbag sem obstruções.

Advertência

Utilizar apenas capas de bancos aprovadas para o veículo em questão. Ter cuidado para não tapar os airbags.

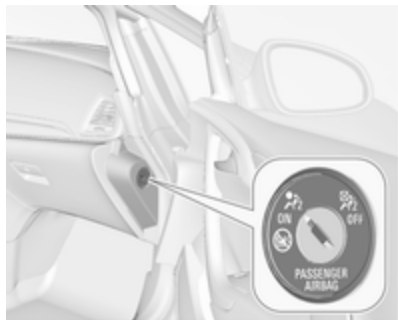

Desativação de airbag

O sistema de airbag do passageiro da frente tem de ser desactivado se um sistema de segurança para crianças tiver de ser instalado neste banco. Os airbags laterais, os pré-tensores dos cintos de segurança e todos os sistemas de airbag do condutor permanecerão activos.



O sistema de airbag do passageiro da frente pode ser desactivado através de um interruptor accionado por chave na lateral direita do painel de instrumentos.

Utilizar a chave de ignição para seleccionar a posição:

-  OFF : o airbag do passageiro da frente é desactivado e não se encherá no caso de colisão. A luz de aviso  fica acesa continuamente na consola central. Pode ser instalado um sistema de segurança para crianças de acordo com o quadro **Locais de montagem dos sistemas de segurança para crianças** ⇨ 69. Não é permitido que um adulto ocupe o banco do passageiro da frente.
-  ON : airbag para passageiro da frente está activo. Não deve ser instalado um sistema de segurança para crianças.

Perigo

Riscos de ferimentos fatais para crianças que utilizem sistemas de segurança num banco com o airbag do passageiro da frente activado.

Riscos de ferimentos fatais para um adulto num banco com o airbag do passageiro desactivado.



Se a luz de aviso  se acender, o sistema de airbag do passageiro da frente insuflará no caso de colisão.

Se ambas as luzes de aviso acenderem simultaneamente, existe uma avaria no sistema. O estado do sistema não é visível, pelo que ninguém deve ocupar o banco do passageiro da frente. Contactar uma oficina imediatamente.

Alterar estado apenas quando o veículo está parado com a ignição desligada.

Estatuto permanece até a próxima mudança.

Indicador de comando para desactivação do airbag ⇨ 95.

Sistemas de segurança para crianças

Sistemas de retenção para crianças

Recomendamos os sistemas de retenção para crianças indicados a seguir, os quais estão especificamente concebidos para o veículo:

- **Grupo 0, Grupo 0+**
Cadeira para bebés da OPEL, com ou sem base ISOFIX, para crianças até 13 kg de peso
- **Grupo I**
OPEL Duo, Britax Römer King, para crianças desde 9 kg até 18 kg de peso
- **Grupo II, Grupo III**
OPEL Kid, OPEL Kidfix, para crianças desde 15 kg até 36 kg de peso

Quando se estiver a utilizar um sistema de segurança para crianças, prestar atenção às instruções de

utilização e montagem e também às que são fornecidas com o sistema de segurança para crianças.

Cumprir sempre a legislação local ou nacional. Em alguns países, é proibido utilizar sistemas de segurança para crianças em alguns bancos.

Aviso

Quando se utilizar um sistema de segurança para crianças no banco do passageiro dianteiro, deve desactivar-se os sistemas de airbags do banco do passageiro dianteiro, caso contrário, a insuflação dos airbags representa um risco de lesões fatais para a criança.

Isto é particularmente verdade caso se utilizem no banco do passageiro dianteiro sistemas de segurança para crianças virados para a parte traseira do veículo.

Desactivação de airbag ⇨ 65.

Etiqueta do airbag ⇨ 61.

⚠ Aviso

Ao utilizar sistemas de retenção para crianças, garantir que os encostos dos bancos estão firmemente engatados na posição vertical.

Seleccionar o sistema correcto

Os bancos traseiros são o local mais prático para fixar o sistema de segurança para crianças.

A criança deve viajar virada para trás até o mais tarde possível. Assim, garante-se que a espinha dorsal da criança, que ainda é muito frágil, fica sujeita a menos pressão no caso de um acidente.

Os sistemas de retenção para crianças adequados cumprem os regulamentos UN/ECE válidos. Verifique a legislação e regulamentação local quanto ao uso obrigatório de sistemas de retenção para crianças.

Assegurar-se de que o sistema de segurança para crianças a ser montado é compatível com o tipo de veículo.

Certificar-se de que o local da montagem do sistema de retenção para crianças no veículo é correcto; consultar as tabelas seguintes.

Só permitir que as crianças entrem ou saiam do veículo pelo lado oposto ao trânsito.

Quando o sistema de segurança para crianças não estiver a ser utilizado, fixar a cadeirinha com um cinto de segurança ou retirá-la do veículo.

Advertência

Não colar nada nos sistemas de segurança para crianças nem tapá-los com outros materiais.

Um sistema de segurança para crianças que tenha sido sujeito a tensão num acidente deve ser substituído.

Locais de montagem dos sistemas de segurança para crianças

Opções autorizadas para montagem de um sistema de segurança para crianças

Classe de peso	No banco do passageiro dianteiro		Nos bancos traseiros
	airbag activado	airbag desactivado	
Grupo 0: até 10 kg	X	U ¹	U
Grupo 0+: até 13 kg	X	U ¹	U
Grupo I: 9 até 18 kg	X	U ¹	U ²
Grupo II: de 15 a 25 kg	X	X	U
Grupo III: de 22 a 36 kg	X	X	U

¹ : Se o sistema de retenção para crianças utiliza um cinto de segurança de três pontos, deslocar o banco para a zona de regulação traseira e ajustar a altura do banco para a posição mais alta. Endireitar o encosto do banco o suficiente para que o cinto de segurança fique esticado no lado da fivela.

² : Retirar os encostos de cabeça traseiros ao utilizar sistemas de retenção para crianças neste grupo de peso ⇨ 48.

U : Adequabilidade universal em conjunto com o cinto de segurança de três pontos.

X : Nenhum sistema de segurança para crianças autorizado para este grupo de peso.

Opções autorizadas para montagem de um sistema de segurança para crianças ISOFIX

Classe de peso	Classe de tamanho	Característica	No banco do passageiro dianteiro	Nos bancos traseiros
Grupo 0: até 10 kg	E	ISO/R1	X	IL*
Grupo 0+: até 13 kg	E	ISO/R1	X	IL*
	D	ISO/R2	X	IL*
	C	ISO/R3	X	IL*
Grupo I: 9 até 18 kg	D	ISO/R2	X	IL*
	C	ISO/R3	X	IL*
	B	ISO/F2	X	IL, IUF**
	B1	ISO/F2X	X	IL, IUF**
	A	ISO/F3	X	IL, IUF**
Grupo II: de 15 a 25 kg			X	IL
Grupo III: de 22 a 36 kg			X	IL

IL : Próprio para sistemas de segurança especiais ISOFIX das categorias 'veículo específico', 'restrito' ou 'semi-universal'. O sistema de segurança ISOFIX deve ser aprovado para o tipo de veículo específico.

IUF : Próprio para sistemas de segurança ISOFIX para crianças, virados para a frente, de categoria universal aprovados para utilização nesta classe de peso.

X : Nenhum sistema de segurança ISOFIX para crianças aprovado para este grupo de peso.

* : Deslocar o respetivo banco dianteiro à frente do sistema de retenção para crianças para a frente o necessário.

** : Retirar os respectivos encostos de cabeça traseiros quando forem utilizados sistemas de segurança para crianças nesta classe de tamanho ⇨ 48.

Classe de tamanho e dispositivo de banco ISOFIX

- A - ISO/F3 : Sistema de segurança para crianças virado para a frente para crianças de tamanho máximo na classe por peso dos 9 aos 18 kg.
- B - ISO/F2 : Sistema de segurança para crianças virado para a frente para crianças mais pequenas na classe por peso dos 9 aos 18 kg.
- B1 - ISO/F2X : Sistema de segurança para crianças virado para a frente para crianças mais pequenas na classe por peso dos 9 aos 18 kg.
- C - ISO/R3 : Sistema de segurança para crianças virado para trás, para crianças de tamanho máximo na classe de peso até 18 kg.
- D - ISO/R2 : Sistema de segurança para crianças virado para trás, para crianças mais pequenas na classe de peso até 18 kg.
- E - ISO/R1 : Sistema de segurança para crianças virado para trás, para crianças mais novas na classe de peso até 13 kg.

Sistemas de segurança para crianças ISOFIX

Fixar os sistemas de segurança ISOFIX para crianças aprovados para o veículo, aos suportes de montagem ISOFIX. As posições específicas do veículo para o sistema de retenção para crianças ISOFIX estão assinaladas na tabela com IL ⇨ 69.



Retirar o deflector de vento ⇨ 44 antes de instalar um sistema de retenção para crianças e retirar o encosto de cabeça traseiro se necessário ⇨ 69.

Os suportes de montagem ISOFIX são indicados pelo logótipo ISOFIX no encosto do banco.

Sistemas de segurança para crianças Top-Tether

O veículo tem dois olhais de fixação na parte posterior dos encostos dos bancos traseiros.

Sistemas de segurança para crianças Top-Tether estão identificados com o símbolo  para cadeirinha de criança.

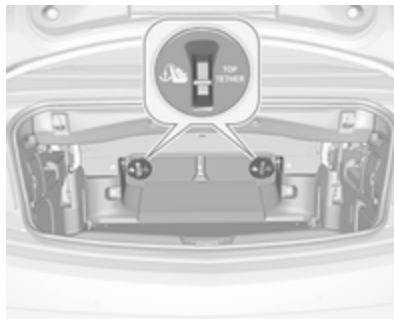

Além da montagem ISOFIX, prender a correia Top-Tether aos olhais de fixação Top-Tether na parte posterior dos bancos traseiros. Rebater os encostos dos bancos traseiros ⇨ 76.

Retirar o deflector de vento ⇨ 44 antes de instalar um sistema de retenção para crianças e retirar o encosto de cabeça traseiro se necessário ⇨ 69.

Os sistemas de retenção para crianças ISOFIX com posições de categoria universal estão assinalados na tabela com IUF ⇨ 69.

Arrumação

Compartimentos de arrumação ...	73
Porta-luvas	73
Suporte para bebidas	74
Arrumação na parte dianteira do veículo	75
Compartimento de arrumação no apoio de braços	75
Compartimento de arrumação na consola central	75
Bagageira	76
Arrumação traseira	79
Cobertura do piso na bagageira	79
Olhais de fixação	80
Triângulo de pré-sinalização	80
Kit de primeiros socorros	80
Indicações de carregamento	81

Compartimentos de arrumação

⚠ Aviso

Não arrumar objectos pesados ou objectos afiados nos compartimentos de arrumação. Se isso acontecer, a tampa do compartimento de arrumação pode abrir e os ocupantes do veículo podem ficar feridos devido a os objectos serem projectados no caso de uma travagem a fundo, uma mudança de direcção súbita ou um acidente.

Porta-luvas



O porta-luvas contém uma suporte para canetas, um suporte para moedas e um adaptador para as porcas de bloqueio das rodas.



Fechar o porta-luvas durante a condução. Pode ser trancado com a chave do veículo.

Suporte para bebidas

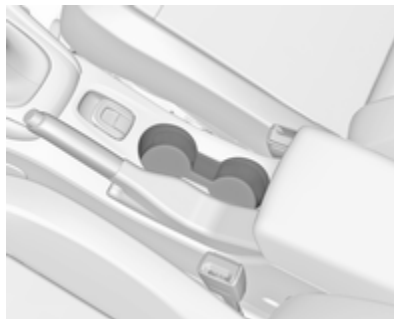

Os suportes para copos encontram-se na consola central.



Conforme a versão, os suportes para bebidas encontram-se por baixo de uma tampa na consola central.

Deslizar a cobertura para trás. É possível arrumar garrafas depois de levantar a prateleira intermédia ⇨ 75.



Existem suportes adicionais para copos entre os bancos traseiros.

Arrumação na parte dianteira do veículo

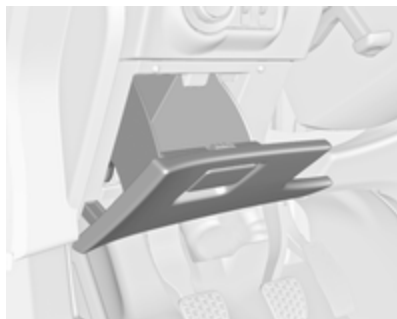

Junto ao volante, há um compartimento de arrumação.

Compartimento de arrumação no apoio de braços

Arrumação por baixo do apoio para os braços dianteiro

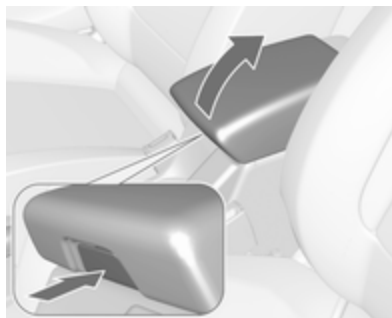

Premir botão para levantar o apoio de braços. O apoio para os braços deve encontrar-se o mais para trás possível.

Compartimento de arrumação na consola central

Consola da frente

Conforme a versão, há um compartimento para arrumação por baixo de uma cobertura.

Deslizar a cobertura para trás.

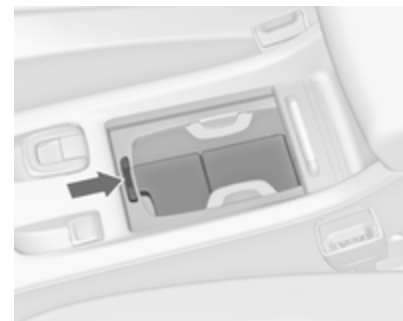

Premir o botão para remover o aro do suporte para copos. O aro pode ser arrumado no porta-luvas.

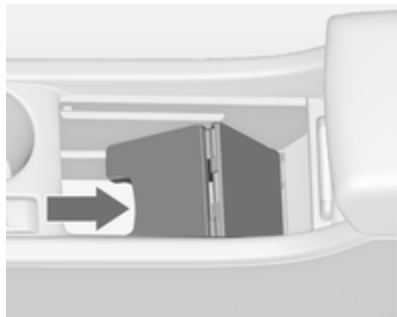

Por baixo da prateleira intermédia há outro compartimento para arrumação. Dobrar para cima a prateleira intermédia e fixá-la na vertical. O aro do suporte para copos pode ser reintegrado para arrumar garrafas.

Consola traseira



Puxar a gaveta para fora.

Atenção

Não utilizar para cinzas ou para outros artigos incandescentes.

Bagageira

Expansão da bagageira

Dobrar a divisória da bagageira

Para aumentar a bagageira quando a capota flexível está fechada, é possível dobrar a divisória da bagageira.

- Fechar a capota flexível ⇨ 37.
- Abrir a porta da bagageira ⇨ 26.

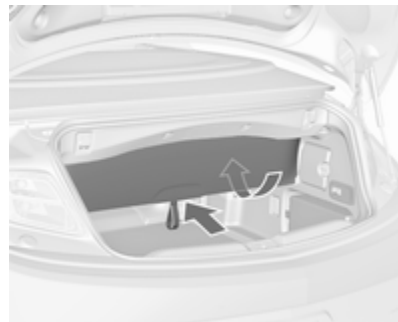

- Para dobrar, pressionar a divisória da bagageira na zona da laçada para cima e para dentro.



- Para desdobrar a divisória da bagageira, puxar a laçada para baixo e para trás. A aba de passagem deve estar fechada na posição vertical com o auxílio dos fechos de Velcro.

Durante o funcionamento da capota flexível ou quando está aberta, a divisória da bagageira tem de estar desdobrada.

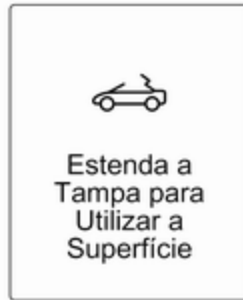

É emitido um sinal sonoro de aviso e surge uma mensagem no Centro de informação do Condutor se a divisória da bagageira não estiver completamente desdobrada, incluindo a aba de passagem por trás dos bancos traseiros, ao acionar o interruptor para abrir a capota flexível.

Rebater os encostos dos bancos traseiros

Para aumentar o espaço da bagageira ou aceder ao saco dos defletores de vento, é possível rebater os dois encostos dos bancos traseiros.

⚠ Aviso

Ter muito cuidado ao accionar os bancos traseiros rebatíveis eléctricos. O encosto do banco é rebatido com bastante energia. Risco de lesão, principalmente para crianças.

Certificar-se de que nada está fixo aos bancos traseiros ou colocado no assento.

- Retirar o deflector de vento grande se estiver instalado ⇨ 44.
- Premir os trincos e pressionar os encostos de cabeça para baixo ⇨ 48.

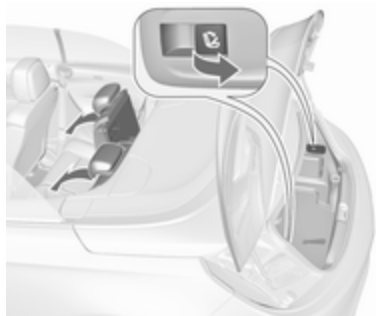

- Puxar o interruptor de desengate  num ou nos dois lados da bagageira para rebater os encostos dos bancos sobre os assentos.
- Para endireitar, levantar o encosto do banco e guiá-lo para uma posição vertical até se ouvir um som de encaixe.

Atenção

Ao carregar o veículo a partir do habitáculo, dobrar a divisória da bagageira. Caso contrário, a divisória da bagageira poderá ficar danificada.



Aviso

Ao levantar os encostos, certificar-se de que os mesmos estão bem fixos na devida posição antes de iniciar a condução. A incorrecta fixação dos encostos poderá provocar ferimentos ou danos na carga ou no veículo no caso de uma travagem brusca ou colisão.

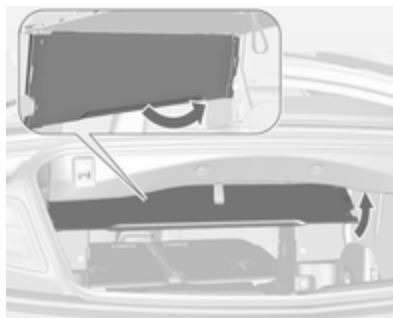
Aba de passagem atrás dos bancos traseiros



Para transportar objectos longos na bagageira, é possível abrir uma aba de passagem entre a bagageira e o interior do veículo:

- Retirar o deflector de vento grande, se estiver instalado, ou o saco com os deflectores de vento guardados atrás dos bancos traseiros  44.
- Fechar a capota flexível  37.
- Pressionar a divisória da bagageira na zona da laçada para cima e para dentro  76.

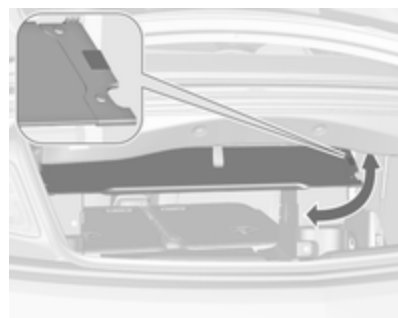

- Abrir a passagem rodando a aba para cima até à posição horizontal. A aba é fixada na posição aberta ou fechada com o auxílio de um fecho de Velcro.
- Rebater os encostos dos bancos traseiros puxando os interruptores de desengate  na bagageira.
- Para fechar a passagem, rodar a aba para baixo e fixá-la na posição vertical com o auxílio do fecho de Velcro.

Desdobrar a divisória da bagageira puxando a laçada para baixo e para trás a fim de abrir a capota flexível. A aba de passagem deve estar fechada na posição vertical.

Arrumação traseira

Ganchos para sacos de asas

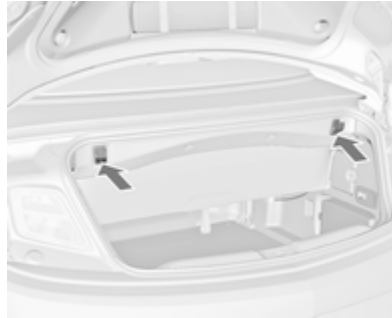

Utilizar os ganchos na extremidade superior da bagageira para pendurar sacos de asas. Carga máxima: 5 kg.

Cobertura do piso na bagageira

Cobertura do piso traseiro

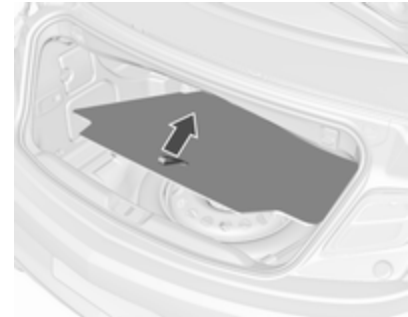

A cobertura do piso traseiro pode ser levantada e retirada. Por baixo da cobertura existe uma roda sobresselente, as ferramentas do veículo ou o kit de reparação de pneus.

Olhais de fixação

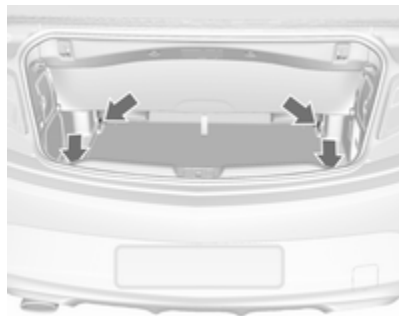

Os olhais de fixação são concebidos para prender itens e evitar que deslizem, p. ex. cintas de fixação ou rede de bagagem.

Triângulo de pré-sinalização

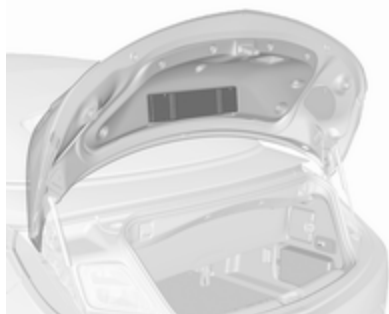

O triângulo de pré-sinalização está guardado no espaço da porta da bagageira atrás das correias.

Kit de primeiros socorros



O kit de primeiros socorros está guardado do lado direito da bagageira, atrás de uma correia.

Indicações de carregamento

- Objectos pesados no compartimento de carga deverão ser colocados o mais para a frente possível. Certificar-se de que os encostos dos bancos estão bem engatados. Se se puder empilhar objectos, objectos mais pesados devem ficar por baixo.
- Prender os objectos com cintas fixadas aos olhais de fixação ⇨ 80.
- Utilizar os ganchos na bagageira para pendurar sacos de asas ⇨ 79. Carga máxima: 5 kg por gancho.
- Prender objectos soltos na bagageira para evitar que deslizem.
- Ao transportar objectos na bagageira, os encostos dos bancos traseiros não devem estar inclinados para a frente.

- Não colocar quaisquer objectos no painel de instrumentos e não cobrir o sensor que se encontra na parte superior do painel de instrumentos.
- A carga não deve dificultar o funcionamento dos pedais, do travão-de-mão e da alavanca selectora das mudanças nem deve restringir a liberdade de movimentos do condutor. Não colocar no interior objectos que não sejam presos.
- Não colocar quaisquer objetos sobre as coberturas das barras de proteção atrás dos encostos de cabeça traseiros.
- Não conduzir com a bagageira aberta.

Aviso

Garantir sempre que a carga no veículo está arrumada em segurança. Caso contrário, os objectos podem ser projectados

no interior do veículo e provocar ferimentos ou danos na carga ou veículo.

- A carga útil é a diferença entre o peso bruto do veículo admissível (ver placa de identificação do veículo ⇨ 256) e a tara CE.

Para calcular a carga, introduzir os dados para o seu veículo na tabela de pesos no início deste manual.

A tara CE inclui o peso do condutor (68 kg), bagagem (7 kg) e todos os fluidos (depósito de combustível 90% cheio).

O equipamento opcional e os acessórios aumentam a tara.

Instrumentos, elementos de manuseamento

Comandos	83
Ajuste do volante	83
Telecomandos no volante	83
Volante aquecido	84
Buzina	84
Limpa para-brisas e lava para- -brisas	84
Temperatura exterior	86
Relógio	87
Tomadas	88
Isqueiro	89
Cinzeiros	89
Luzes de aviso, indicadores de nível e indicadores	90
Conjunto de instrumentos	90
Velocímetro	90
Conta-quilómetros	90
Conta-quilómetros parcial	90
Conta-rotações	91
Indicador do nível de combustível	91

Indicador da temperatura do líquido de arrefecimento do motor	91
Visor de serviço	92
Luzes de aviso	93
Indicador de mudança de direcção	94
Aviso do cinto de segurança	95
Airbags, pré-tensores dos cintos e barras de protecção	95
Desativação do Airbag	95
Alternador	95
Luz de aviso de avaria	96
Sistema de travagem e embraiagem	96
Operar o pedal	96
Travão de mão eléctrico	96
Avaria no travão de mão eléctrico	97
Sistema de travagem antibloqueio (ABS)	97
Engrenar numa velocidade superior	97
Direcção assistida	97
Aviso de desvio de trajectória	97
Programa electrónico de estabilidade desligado	98
Controlo electrónico de estabilidade e sistema de controlo da tração	98

Sistema de controlo da tracção desligado	98
Pré-incandescência	98
Filtro de partículas diesel	98
AdBlue	98
Sistema de controlo da pressão dos pneus	99
Pressão do óleo de motor	99
Nível de combustível baixo	99
Imobilizador	100
Luz exterior	100
Luzes de máximos	100
Assistência dos máximos	100
Iluminação dianteira adaptativa	100
Faróis de nevoeiro	100
Luzes de nevoeiro traseiras	100
Programador de velocidade	100
Veículo detectado à frente	100
Porta aberta	101
Mostradores de informação	101
Centro de Informação do Condutor	101
Mostrador de informação gráfica, Mostrador de Informação a cores	106
Mensagens de falha	108
Sinais sonoros de aviso	109
Tensão da bateria	109

Personalização do veículo	110
Serviços de telemática	114
OnStar	114

Comandos

Ajuste do volante



Destancar a alavanca, ajustar o volante, e depois engatar a alavanca e assegurar que fica totalmente trancada.

Ajustar o volante apenas quando o veículo estiver parado e o volante tiver sido destrancado.

Telecomandos no volante



O Sistema de informação e lazer, alguns sistemas de apoio ao condutor e um telemóvel ligado podem ser controlados através dos comandos no volante.

Para mais informações consultar o manual do Sistema de informação e lazer.

Sistemas de apoio ao condutor
↻ 170.

Volante aquecido



Activar o aquecimento premindo . A activação é indicada pelo LED no botão.



As áreas do volante em destaque para a colocação das mãos aquecem mais depressa e a uma temperatura superior do que outras áreas.

O aquecimento está operacional quando o motor está a trabalhar e durante Autostop.

Sistema Start/Stop ⇨ 149.

Buzina



Premir .

Limpa para-brisas e lava para-brisas

Limpa-pára-brisas

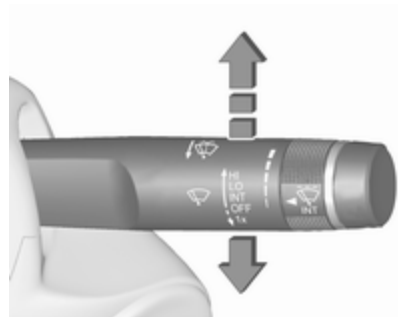

HI : rápido
LO : lento
INT : intervalo da passagem

ou

limpeza automática com sensor de chuva

OFF : desligado

Para uma só passagem quando o limpa-pára-brisas está desligado, pressionar a alavanca para baixo para a posição **1x**.

Não utilizar se o pára-brisas estiver congelado.

Desligar em estações de lavagem automática.

Intervalo regulável do limpa-pára-brisas

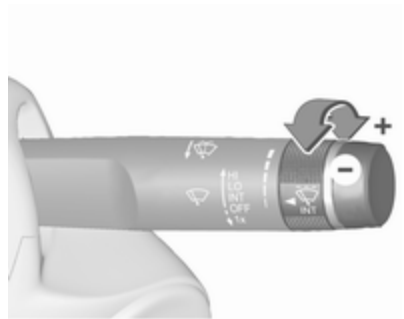

Alavanca do limpa-vidros na posição **INT**.

Rodar a roda de regulação para ajustar a frequência de limpeza.

O sensor de chuva detecta a quantidade de água no pára-brisas e regula automaticamente a frequência das passagens do limpa-pára-brisas



Alavanca do limpa-vidros na posição **INT**.

Rodar a roda de regulação para ajustar a sensibilidade do sensor de chuva.

O sensor de chuva deteta a quantidade de chuva no para-brisas e regula automaticamente a frequência e a velocidade de limpeza.

Após 20 segundos sem atividade de limpeza, os braços do limpa-pára-brisas movem-se ligeiramente para baixo para a posição de estacionamento.



Manter o sensor sem pó, sujidade e gelo.

Lava pára-brisas e lava-faróis



Puxar alavanca. O líquido do limpa-vidros é pulverizado no pára-brisas e o limpa-vidros faz algumas passagens.

Se os faróis estiverem ligados, também é pulverizado nos faróis líquido limpa-vidros, desde que a alavanca seja puxada durante tempo suficiente. Depois disso, o sistema lava-faróis fica inoperacional durante 5 ciclos de lavagem ou até o motor ou os faróis terem sido desligados e ligados novamente.

Temperatura exterior

Qualquer descida de temperatura será indicada de imediato e uma subida de temperatura será comunicada após um curto espaço de tempo.

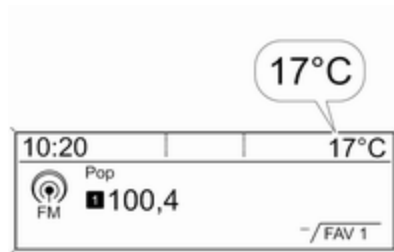

A figura ilustra o Mostrador de informação gráfica

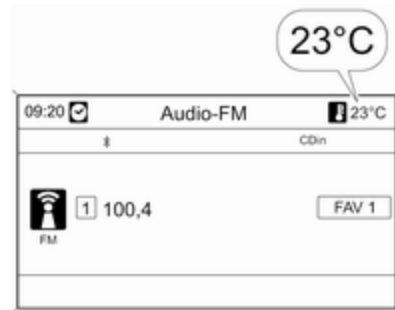

A figura ilustra o Mostrador de informação a cores

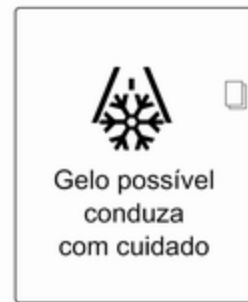

Se a temperatura exterior descer abaixo dos 3 °C, é apresentada uma mensagem de aviso no Centro de Informação do Condutor.

⚠ Aviso

Pode já haver gelo na estrada, apesar de o visor indicar alguns graus acima dos 0 °C.

Relógio

A data e a hora são apresentados no Mostrador de informação.

Definições de hora e data

CD 400plus/CD 400/CD 300

Premir **CONFIG**. É apresentado o menu **Definições**.

Selecione **Data/hora**.

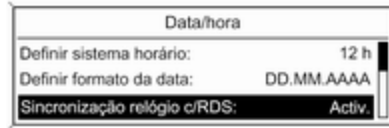

20136

Opções de definições seleccionáveis:

- **Acertar hora:** Altera a hora apresentada no visor.
- **Acertar data:** Altera a data apresentada no visor.
- **Definir formato da hora:** Altera a indicação das horas entre **12 h** e **24 h**.
- **Definir formato da data:** Altera a indicação da data entre **MM/DD/AAAA** e **DD.MM.AAAA**.

- **Mostrar relógio:** Liga/Desliga a indicação da hora no visor.
- **Sincronização relógio c/RDS:** O sinal RDS da maioria dos transmissores VHF define a hora automaticamente. A sincronização da hora RDS pode demorar alguns minutos. Alguns transmissores não enviam o sinal de hora correcto. Nesses casos, recomenda-se que se desligue a sincronização automática da hora.

Personalização do veículo ⇨ 110.

Definições de hora e data

Navi 950/Navi 650/CD 600

Premir **Config** e em seguida seleccionar o item **Hora e Data** do menu para visualizar o respetivo submenu.

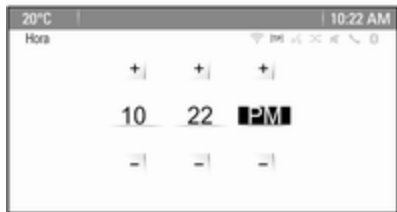

Advertência

Se **Sincronização relógio c/RDS** estiver activado, a hora e a data serão definidas automaticamente pelo sistema.

Consultar o manual de informação e lazer para mais informações.

Definir a hora

Para ajustar as definições da hora, seleccionar a opção **Acertar hora** do menu. Rodar o botão multifunção ajustar a primeira definição.

Premir o botão multifunção para confirmar a introdução. O fundo colorido muda para a definição seguinte.

Ajustar todas as definições.

Definir data

Para ajustar as definições da hora, seleccionar a opção **Acertar data** do menu. Rodar o botão multifunção ajustar a primeira definição.

Premir o botão multifunção para confirmar a introdução. O fundo colorido muda para a definição seguinte.

Ajustar todas as definições.

Formato da hora

Para escolher o formato da hora pretendido, seleccionar **Definir sistema horário**. Activar **12 horas** ou **24 horas**.

Personalização do veículo ⇨ 110.

Tomadas



Uma tomada de 12 Volt encontra-se na consola da frente.



Outra tomada de 12 Volt encontra-se na consola traseira. Rebater a cobertura.

Não exceder o consumo máximo de 120 watt.

Com a ignição desligada, as tomadas de energia são desactivadas. Além disso, as tomadas de energia são desactivadas no caso de baixa tensão da bateria do veículo.

Os acessórios eléctricos ligados devem respeitar os requisitos de compatibilidade electromagnética da DIN VDE 40 839.

Não ligar quaisquer equipamentos acessórios de fornecimento de corrente, por exemplo aparelhos de carregamento eléctrico ou baterias.

Não danificar a tomada utilizando fichas incorrectas.

Sistema Start/Stop ↗ 149.

Isqueiro



O isqueiro encontra-se na consola da frente.

Empurrar o isqueiro para dentro. Desliga-se automaticamente quando a resistência estiver incandescente. Puxar o isqueiro para fora.

Cinzeiros

Atenção

A utilizar apenas para cinza e não para lixos combustíveis.



O cinzeiro portátil pode ser colocado no suporte para bebidas.

Luzes de aviso, indicadores de nível e indicadores

Conjunto de instrumentos

Em algumas versões, os ponteiros dos instrumentos deslocam-se para o fim dos mostradores quando se liga a ignição.

Velocímetro



Indica a velocidade do veículo.

Conta-quilómetros



A linha inferior indica a distância registada em km.

Conta-quilómetros parcial



/: \ apresenta a distância registada desde a última reinicialização.

É possível seleccionar dois conta-quilómetros parciais para diferentes viagens. Seleccionar entra a página /: \ 1 e a página /: \ 2 rodando a roda de regulação na alavanca do indicador de mudança de direcção.

Ambos os conta-quilómetros parciais podem ser reiniciados separadamente com a ignição ligada: seleccionar a página respectiva, premir continuamente o botão de reinicialização durante alguns

segundos ou premir **SET/CLR** na alavanca do indicador de mudança de direção.

O conta-quilómetros parcial conta até uma distância de 2000 km e depois reinicia no 0.

Centro de Informação do Condutor
↗ 101.

Conta-rotações



Apresenta a velocidade do motor. Conduzir de forma que as rotações do motor sejam sempre as mais baixas possível para poupar combustível.

Atenção

Se o ponteiro estiver na zona vermelha de perigo é porque se excedeu as rotações máximas permitidas do motor. Motor em risco.

Indicador do nível de combustível



Mostra o nível de combustível no depósito.

O indicador de controlo ● acende-se se o nível de combustível no depósito estiver baixo. Reabastecer o veículo imediatamente se piscar.

Nunca deixar o depósito ficar totalmente vazio.

A quantidade necessária para atestar o veículo pode ser inferior à capacidade do depósito especificada, consoante a quantidade de combustível ainda existente no depósito.

Indicador da temperatura do líquido de arrefecimento do motor



Apresenta a temperatura do líquido de arrefecimento.

área do lado esquerdo : temperatura de funcionamento do motor ainda não foi atingida

área central : temperatura normal de funcionamento

área do lado direito : temperatura demasiado elevada

Atenção

Se a temperatura do líquido de arrefecimento estiver demasiado alta, parar o veículo, desligar o motor. Perigo para o motor. Verificar o nível do líquido de arrefecimento.

Visor de serviço

O sistema de vida útil do óleo do motor informa-o de quando deve mudar o óleo e filtro. Com base nas condições de condução, o intervalo a

que o óleo do motor e filtro devem ser mudados pode variar consideravelmente.

Para visualizar a duração da vida útil restante do óleo de motor, utilizar os botões na alavanca do indicador de mudança de direcção:

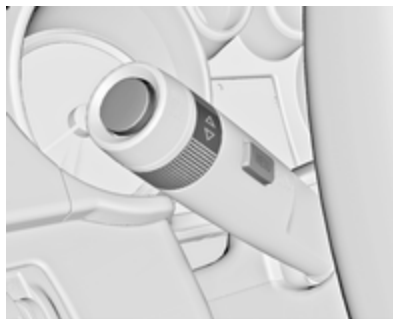

Premir **MENU** para seleccionar o **Veículo informação menu** .

Rodar a roda de regulação para seleccionar **Remanescent duração do óleo**.

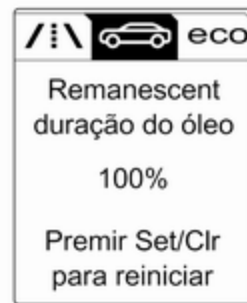

A duração da vida útil restante do óleo de motor é apresentada em percentagem no Centro de Informação do Condutor.

Repor

Premir **SET/CLR** na alavanca do indicador de mudança de direcção durante vários segundos para repor. A página da duração da vida útil restante do óleo de motor deve estar activa. Ligar a ignição, mas não o motor.

O sistema deve ser reiniciado sempre que o óleo de motor é mudado, para garantir o funcionamento correto. Recorrer à ajuda de uma oficina.

Próximo serviço

Quando o sistema tiver calculado que a vida útil do óleo de motor diminuiu, surge uma mensagem de aviso no Centro de Informação do Condutor. Mandar mudar o óleo de motor e filtro numa oficina dentro de uma semana ou 500 km (conforme a que ocorrer primeiro).

Centro de Informação do Condutor
↪ 101.

Informação de Serviço ↪ 252.

Luzes de aviso

Os indicadores de controlo descritos não fazem parte de todos os veículos. A descrição aplica-se a todas as versões de instrumentos. Conforme o equipamento, a posição das luzes de aviso pode variar. Quando se liga a ignição, a maior parte dos indicadores de controlo acendem-se por breves instantes para efeitos de teste de funcionalidade.

As cores dos indicadores de controlo têm o seguinte significado:

- Vermelho : perigo, aviso importante
- Amarelo : aviso, informação, avaria
- Verde : confirmação de activação
- Azul : confirmação de activação
- Branco : confirmação de activação

Luzes de aviso no conjunto de instrumentos

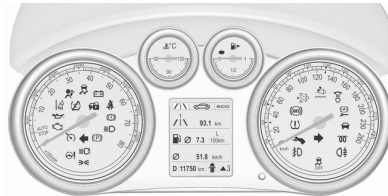

Indicadores de controlo na consola central



Aspetos gerais

- ↔ Indicador de mudança de direcção ↪ 94
- 🚗 Aviso do cinto de segurança ↪ 95
- 🚒 Airbag e pré-tensores dos cintos e barras de protecção ↪ 95
- 🚒 Desactivação de airbag ↪ 95
- 🔋 Sistema de carga ↪ 95

 Luz indicadora de avaria ⇨ 96

 Sistema de travagem e embraiagem ⇨ 96

 Acionar o pedal ⇨ 96

 Travão de mão elétrico ⇨ 96

 Avaria no travão de mão elétrico ⇨ 97

 Sistema de travões antibloqueio (ABS) ⇨ 97

 Engrenar numa velocidade superior ⇨ 97

 Direção assistida ⇨ 97

 Aviso de desvio de trajetória ⇨ 97

 Controlo eletrónico de estabilidade desligado ⇨ 98

 Controlo eletrónico de estabilidade e Sistema de Controlo da Tração ⇨ 98

 Sistema de Controlo de Tração desligado ⇨ 98

 Pré-incandescência ⇨ 98

 Filtro de partículas diesel ⇨ 98

 AdBlue ⇨ 98

 Sistema de controlo da pressão dos pneus ⇨ 99

 Pressão do óleo do motor ⇨ 99

 Nível de combustível baixo ⇨ 99

 Imobilizador ⇨ 100

 Luz exterior ⇨ 100

 Luzes de máximos ⇨ 100

 Assistência dos máximos ⇨ 100

 Iluminação dianteira adaptativa ⇨ 100

 Faróis de nevoeiro ⇨ 100

 Luz de nevoeiro traseira ⇨ 100

 Comando da velocidade de cruzeiro ⇨ 100

 Veículo detetado à frente ⇨ 100

 Porta aberta ⇨ 101

Indicador de mudança de direcção

⇨ acende-se ou pisca a verde.

Acende brevemente

As luzes de presença estão acesas.

Pisca

Um indicador de mudança de direcção ou os sinais de aviso de perigo são accionados.

Luzes intermitentes rápidas: avaria do indicador de mudança de direcção ou fusível que lhe está associado, avaria do indicador de mudança de direcção no reboque.

Substituição de lâmpada ⇨ 213, Fusíveis ⇨ 221.

Indicadores de mudança de direcção ⇨ 127.

Aviso do cinto de segurança

Lembrete de cintos nos bancos da frente

 para o banco do condutor acende ou fica intermitente a vermelho.

 para o banco dianteiro do passageiro acende ou fica intermitente, quando o banco está ocupado.

Acende-se

Depois de a ignição ter sido ligada até o cinto de segurança ter sido colocado.

Pisca

Depois de ter ligado o motor durante um máximo de 100 segundos até o cinto de segurança ter sido colocado.

Airbags, pré-tensores dos cintos e barras de protecção

 acende-se a vermelho.



Quando se liga a ignição, o indicador de controlo acende-se durante cerca de 4 segundos. Se não se acender, não se apagar ao fim de 4 segundos

ou se acender durante a condução, há uma avaria no sistema de airbags, no pré-tensor do cinto de segurança ou nas barras de protecção acionáveis. Os airbags, os pré-tensores dos cintos de segurança e as barras de protecção poderão não ser acionados em caso de acidente.

O acionamento dos pré-tensores dos cintos, airbags ou barras de protecção extensíveis é indicado quando  permanece aceso.

Aviso

Reparar a avaria imediatamente numa oficina.

Sistema de airbags, pré-tensores  61,  58.

Sistema de protecção em caso de capotamento  46.

Desativação do Airbag

 acende-se a amarelo.

O airbag do passageiro da frente está activado.

 acende-se a amarelo.

O airbag do passageiro da frente está desactivado  65.

Perigo

Risco de ferimentos fatais em crianças que utilizem sistemas de segurança para crianças com o airbag do passageiro dianteiro activado.

Risco de ferimentos fatais em adultos com o airbag do passageiro dianteiro desactivado.

Alternador

 acende-se a vermelho.

Acende-se quando se liga a ignição e apaga-se pouco depois de o motor entrar em funcionamento.

Acende-se quando o motor está a trabalhar

Parar, desligar o motor. A bateria do veículo não está a carregar. O arrefecimento do motor pode ser interrompido. A unidade de assistência dos travões pode deixar de ser eficaz. Recorrer à ajuda de uma oficina.

Luz de aviso de avaria

 acende-se ou pisca a amarelo.

Acende-se quando se liga a ignição e apaga-se pouco depois de o motor entrar em funcionamento.

Acende-se quando o motor está a trabalhar

Avaria no sistema de controlo de emissões. Os limites de emissões permitidos poderão ser excedidos. Recorrer imediatamente à ajuda de uma oficina.

Pisca quando o motor está a trabalhar

Avaria que pode levar a danos no catalisador. Reduzir a aceleração até a luz deixar de piscar. Recorrer imediatamente à ajuda de uma oficina.

Sistema de travagem e embraiagem

 acende-se a vermelho.

Nível do líquido dos travões e da embraiagem está demasiado baixo
↪ 210.

Aviso

Parar. Não prosseguir viagem.
Consultar uma oficina.

Acende-se depois de se ligar a ignição se o travão de mão manual estiver aplicado ↪ 163.

Operar o pedal

 acende-se ou pisca a amarelo.

Acende-se

É necessário carregar no pedal do travão para desengatar o travão de mão eléctrico ↪ 163.

É necessário carregar no pedal da embraiagem para ligar o motor no modo Autostop. Sistema Start/Stop
↪ 149.

Pisca

É necessário carregar no pedal da embraiagem para ligar o motor com a chave ↪ 17, ↪ 147.

Em algumas versões, uma mensagem para acionar o pedal da embraiagem é apresentada no Centro de Informação do Condutor
↪ 108.

Travão de mão eléctrico

 acende-se ou pisca a vermelho.

Acende-se

O travão de mão eléctrico é accionado ↪ 163.

Pisca

O travão de mão eléctrico não está totalmente accionado ou desengatado. Ligar a ignição, carregar no pedal do travão e tentar reiniciar o sistema soltando primeiro e depois accionando o travão de mão eléctrico. Se  continuar intermitente, não conduzir o veículo e procurar ajuda de uma oficina.

Avaria no travão de mão eléctrico

 acende-se ou pisca a amarelo.

Acende-se

O travão de mão eléctrico está em funcionamento com desempenho reduzido ⇨ 163.

Pisca

O travão de mão eléctrico está em modo de serviço. Parar o veículo, accionar e soltar o travão de mão eléctrico para reiniciar.

Aviso

Reparar a avaria imediatamente numa oficina.

Sistema de travagem antibloqueio (ABS)

 acende-se a amarelo.

Acende-se durante alguns segundos depois de ligar a ignição. O sistema está pronto a funcionar quando o indicador de controlo se apagar.

Se o indicador de controlo não se apagar após alguns segundos, ou se se acender durante a condução, existe uma avaria no ABS. O sistema de travões mantém-se operacional mas sem regulação ABS.

Sistema de travões antibloqueio ⇨ 163.

Engrenar numa velocidade superior

 com o número de uma velocidade superior é indicado ou surge como uma página inteira no Centro de

Informação do Condutor ao engrenar numa velocidade superior para poupar combustível.

Apoio à condução EcoFlex ⇨ 101.

Direcção assistida

 acende-se a amarelo.

Acende com a direcção assistida reduzida

A direcção assistida é reduzida devido ao sobreaquecimento do sistema. O indicador de controlo apaga-se quando o sistema tiver arrefecido.

Sistema Start/Stop ⇨ 149.

Acende com a direcção assistida desactivada

Falha no sistema da direcção assistida. Consultar uma oficina.

Aviso de desvio de trajectória

 acende-se em verde ou pisca a amarelo.

Acende-se a verde

O sistema está ligado e pronto a funcionar.

Intermitente em amarelo

O sistema reconhece uma mudança de faixa involuntária.

Programa electrónico de estabilidade desligado

 acende-se a amarelo.

O sistema é desactivado.

Controlo electrónico de estabilidade e sistema de controlo da tração

 acende-se ou pisca a amarelo.

Pisca

O sistema está engrenado activamente. A potência do motor pode diminuir e o veículo pode ser travado um pouco automaticamente.

Acende-se

Há uma avaria no sistema. Surge uma mensagem de aviso no Centro de Informação do Condutor. É possível continuar a conduzir. O sistema não está operacional. A estabilidade da condução pode, no entanto, deteriorar consoante as condições da superfície da estrada.

Reparar a avaria numa oficina.

Programa electrónico de estabilidade (ESC) ⇨ 167, Sistema de Controlo de Tração (TC) ⇨ 166.

Sistema de controlo da tracção desligado

 acende-se a amarelo.

O sistema é desactivado.

Pré-incandescência

 acende-se a amarelo.

O pré-aquecimento está accionado. Só é activado quando a temperatura exterior for baixa.

Filtro de partículas diesel

 acende-se ou pisca a amarelo.

O filtro de partículas diesel necessita de ser limpo.

Continuar a conduzir até  se apagar. Se possível não deixar que o regime do motor baixe das 2000 rpm.

Acende-se

O filtro de partículas diesel está cheio. Iniciar o processo de limpeza assim que possível.

Pisca

Foi atingido o nível de enchimento máximo do filtro. Iniciar imediatamente o processo de limpeza para evitar danos no motor.

Filtro de partículas diesel ⇨ 153, Sistema Start/Stop ⇨ 149.

AdBlue

 intermitente em amarelo.

O nível de AdBlue é baixo.
Reabastecer o AdBlue para evitar que o arranque do motor não seja executado.

AdBlue ⇨ 154.

Sistema de controlo da pressão dos pneus

 acende-se ou pisca a amarelo.

Acende-se

Perda da pressão dos pneus. Parar imediatamente e verificar as pressões dos pneus.

Pisca

Avaria no sistema ou pneu montado sem sensor de pressão (p. ex. roda sobresselente). Depois de 60-90 segundos as luzes de aviso acendem continuamente. Consultar uma oficina.

Sistema de controlo da pressão dos pneus ⇨ 229.

Pressão do óleo de motor

 acende-se a vermelho.

Acende-se quando se liga a ignição e apaga-se pouco depois de o motor entrar em funcionamento.

Acende-se quando o motor está a trabalhar

Atenção

A lubrificação do motor pode ser interrompida. Isso pode resultar em danos no motor e/ou em bloqueio das rodas motrizes.

1. Pressione a embraiagem.
2. Seleccionar ponto morto, colocar o selector em **N**.
3. Saia da circulação normal o mais rapidamente possível sem impedir a circulação de outros veículos.
4. Desligar a ignição.

Aviso

Quando o motor está desligado, é necessária mais força para travar e mexer a direcção. Durante um Autostop a unidade de servofreio continuará a estar operacional.

Não retirar a chave até o veículo estar parado, caso contrário a tranca da direcção pode engatar inesperadamente.

Verificar o nível do óleo antes de procurar a ajuda de uma oficina ⇨ 207.

Nível de combustível baixo

 acende-se ou pisca a amarelo.

Acende-se

O nível do combustível no depósito está demasiado baixo.

Pisca

Sem combustível. Reabastecer imediatamente. Nunca deixar o depósito ficar totalmente vazio.

Catalisador ⇨ 154.

Sangrar o sistema de combustível diesel ⇨ 212.

Imobilizador

🔑 intermitente em amarelo.

Avaria no sistema do imobilizador.
Não é possível ligar o motor.

Luz exterior

➡⇨ acende-se a verde.

As luzes exteriores estão acesas
⇨ 119.

Luzes de máximos

☰☐ acende-se a azul.

Acende-se quando os máximos estão acesos ou durante os sinais de luzes ⇨ 121, ou quando os máximos estão acesos com assistência dos máximos ou alcance da iluminação inteligente ⇨ 123.

Assistência dos máximos

☰☐ acende-se a verde.

A assistência dos máximos ou alcance da iluminação inteligente está activa ⇨ 121, ⇨ 123.

Iluminação dianteira adaptativa

☸ acende-se ou pisca a amarelo.

Acende-se

Avaria no sistema.

Recorrer à ajuda de uma oficina.

Pisca

Sistema comutado para luz de mínimos simétrica.

O indicador de controlo ☸ fica intermitente durante cerca de 4 segundos depois de ligar a ignição para lembrar que o sistema foi activado ⇨ 122.

Comando automático das luzes
⇨ 120.

Faróis de nevoeiro

☸☐ acende-se a verde.

Os faróis de nevoeiro dianteiros estão acesos ⇨ 128.

Luzes de nevoeiro traseiras

☸ acende-se a amarelo.

O farol de nevoeiro traseiro está aceso ⇨ 128.

Programador de velocidade

☸ acende a branco ou verde.

Acende a branco

O sistema está ligado.

Acende-se a verde

O programador de velocidade está activo.

Programador de velocidade ⇨ 170.

Veículo detectado à frente

🚗 acende-se a verde.

Foi detectado um veículo à frente na mesma faixa.

Aviso de colisão dianteira ⇨ 173.

Porta aberta

☞ é indicado como um símbolo no Centro de Informação do Condutor quando uma porta ou a bagageira está aberta.

Mostradores de informação

Centro de Informação do Condutor

O Centro de Informação do Condutor encontra-se no conjunto de instrumentos entre o velocímetro e o conta-rotações.

Os seguintes menus principais podem ser indicados no visor e seleccionados premindo **MENU** na alavanca do indicador de mudança de direcção. Símbolos do menu estão indicados na primeira linha do mostrador:



- Veículo informação menu 🚗
- Contador/ combust menu inform/∅↘
- Menu de Informações ECO ECO

Algumas das funções apresentadas são diferentes quando o veículo é conduzido ou está parado. Algumas funções apenas estão disponíveis quando o veículo é conduzido.

Personalização do veículo ⇨ 110.
Configurações memorizadas ⇨ 23.

Selecionar menus e funções

Os menus e funções podem ser seleccionadas pelos botões na alavanca de mudança de direcção.



Premir **MENU** para alternar entre os menus ou voltar ao nível do menu superior seguinte a partir de um submenu.



Rodar a roda de regulação para destacar uma opção do menu ou definir um valor numérico.



Premir **SET/CLR** para seleccionar uma função ou confirmar uma mensagem.

Veículo informação menu

Premir **MENU** para seleccionar .

Rodar a roda de regulação para seleccionar um submenu. Premir **SET/CLR** para confirmar.

Seguir as instruções dadas nos sub-menus.

Consoante a versão, os submenus possíveis poderão incluir:

- **Unidade:** unidades apresentadas podem ser alteradas

- **Pressã pneus:** verifica a pressão de todos os pneus durante a condução ⇨ 229
- **Carga dos pneus:** seleccionar a categoria de pressão dos pneus em função da pressão real do pneu ⇨ 229

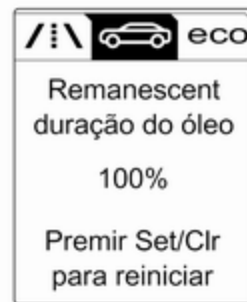

- **Remanescent duração do óleo:** indica quando deve mudar o óleo de motor e o filtro ⇨ 92



- **Velocidade aviso:** se ultrapassar a velocidade predefinida, será activado um aviso sonoro
- **Sistema de reconhecimento de sinais de trânsito:** apresenta sinais de trânsito detectados no percurso de actual ↗ 189
- **Dist. seguir:** indica a distância em relação ao veículo que circula atrás ↗ 176

Contador/ combust menu inform / ↗ \

Premir **MENU** para seleccionar / ↗ \.

Rodar a roda de regulação para seleccionar uma página:



Página 1:

- conta-quilómetros parcial 1
- consumo médio 1
- velocidade média 1



Página 2:

- conta-quilómetros parcial 2
- consumo médio 2
- velocidade média 2



Página 3:

- velocidade em modo digital
- autonomia
- consumo instantâneo

As informações da página 1 e da página 2 podem ser reiniciadas separadamente para o conta-quilómetros, consumo médio e velocidade média, possibilitando a visualização de diferentes informações sobre a viagem.

Seleccionar as páginas rodando a roda de regulação na alavanca do indicador de mudança de direcção.



Conta-quilómetros parcial 1 ou 2

O conta-quilómetros parcial apresenta a distância registada desde que uma determinada reposição foi feita.

O conta-quilómetros parcial conta até uma distância de 2000 km e depois reinicia no 0.

Reiniciar o conta-quilómetros parcial premindo **SET/CLR** na alavanca do indicador de mudança de direcção durante alguns segundos ou

premindo o botão de reinicialização perto do velocímetro separadamente para a página 1 ou 2 seleccionada.

Consumo médio 1 ou 2

Indicação do consumo médio. A medição pode ser reiniciada a qualquer momento e inicia-se com um valor predefinido.

Para reiniciar, premir **SET/CLR** durante alguns segundos separadamente para a página 1 ou 2 seleccionada.

Velocidade média 1 ou 2

Indicação da velocidade média. A medição pode ser colocada a zero em qualquer altura.

Para reiniciar, premir **SET/CLR** durante alguns segundos separadamente para a página 1 ou 2 seleccionada.

Velocidade em modo digital

Visor digital da velocidade momentânea.

Autonomia

A quilometragem possível com o actual combustível é calculada com base no conteúdo do depósito de combustível no momento e no consumo actual. O mostrador apresenta valores médios.

Depois de reabastecer, a autonomia é actualizada automaticamente após um curto espaço de tempo.

Quando o depósito tem pouco combustível, surge uma mensagem no mostrador.

Quando for necessário encher imediatamente o depósito de combustível, é apresentada uma mensagem de aviso.

Além disso, a luz de aviso ● no indicador do nível de combustível acende-se ou pisca ⇨ 99.

Consumo instantâneo

Mostra o consumo instantâneo.

Menu de Informações ECO ECO

Premir **MENU** para seleccionar **ECO**.

Rodar a roda de regulação para seleccionar uma página:

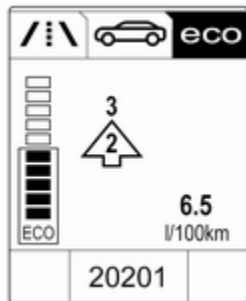

- **Indicação de passagem de caixa:** A mudança actual está indicada no interior de uma seta. O número acima recomenda engrenar uma velocidade superior para poupar combustível.

Visor de Índice Eco: O consumo de combustível actual está indicado num visor de segmento. Para uma condução económica adaptar o seu estilo de condução para manter os segmentos preenchidos na área Eco. Quanto mais segmentos

estiverem preenchidos, maior o consumo de combustível. Simultaneamente, é indicado o valor do consumo de energia.

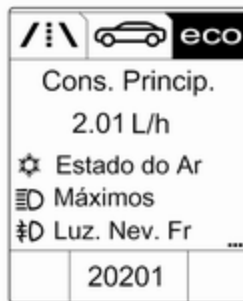

- **Cons. Princip.:** Lista dos principais consumidores de disponibilização de conforto ligados, é apresentada por ordem descendente. É indicado o potencial de poupança de combustível. Um consumidor que é desligado desaparece da lista e o valor de consumo será atualizado.

Durante condições de condução esporádicas, o óculo traseiro aquecido é ativado

automaticamente para aumentar a carga do motor. Neste caso, o óculo traseiro aquecido é indicado como um dos principais consumidores, sem activação por parte do condutor.



- **Consumo Médio:** Apresenta o desenvolvimento do consumo médio ao longo de 50 km. Os segmentos preenchidos apresentam o consumo em etapas de 5 km e mostram o efeito da topografia ou comportamento de condução no consumo de combustível.

Mostrador de informação gráfica, Mostrador de Informação a cores

Consoante a configuração do veículo, o veículo dispõe de um Mostrador de informação gráfica ou Mostrador de informação a cores.

O Visor de Informação está localizado no painel de instrumentos por cima do Sistema de informação e lazer.

Mostrador de informação gráfica

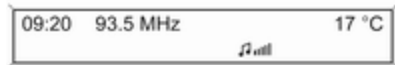

Conforme o sistema de informação e lazer o Mostrador de Informação Gráfica está disponível em duas versões.



20153

Mostrador de Informação Gráfica indica:

- hora ↻ 87
- temperatura exterior ↻ 86
- data ↻ 87
- definições do controlo electrónico da climatização ↻ 137

- sistema de informação e lazer, consultar descrição no Manual de informação e lazer
- configurações para personalização do veículo ↻ 110

Mostrador de informação a cores



O Mostrador de informação a cores indica:

- hora ↻ 87
- temperatura exterior ↻ 86
- data ↻ 87

- definições do controlo electrónico da climatização ↪ 137
- câmara traseira ↪ 187
- sistema de informação e lazer, consultar descrição no Manual de informação e lazer
- navegação, consultar descrição no Manual de informação e lazer
- configurações do sistema
- mensagens do veículo ↪ 108
- configurações para personalização do veículo ↪ 110

O tipo de informação e a forma como é apresentada depende do equipamento do veículo e das definições efectuadas.

Selecionar menus e definições

O acesso aos menus e configurações é feito através do visor.



Premir **CONFIG**: É apresentada a página do menu **Definições**.

Rodar o botão multifunção para:

- Seleccionar uma definição ou valor.
- Visualizar uma opção do menu.

Premir o botão multifunção para:

- Confirmar uma definição ou valor.
- Seleccionar ou activar a opção assinalada.
- Ligar/desligar uma função do sistema.

Premir **BACK** para:

- Sair de um menu ou definição sem efectuar alterações.
- Voltar de um submenu para um menu de nível superior.
- Eliminar o último carácter numa sequência de caracteres. Premir continuamente **BACK** durante alguns segundos para eliminar toda a entrada.



Para sair do menu **Definições**, premir **BACK** repetidamente ou premir **CONFIG** depois de confirmar as alterações.

Personalização do veículo ↪ 110.

Configurações memorizadas ⇨ 23.

Mensagens de falha

As mensagens são indicadas no Centro de Informação do Condutor, em alguns casos juntamente com um aviso e sinal acústico.

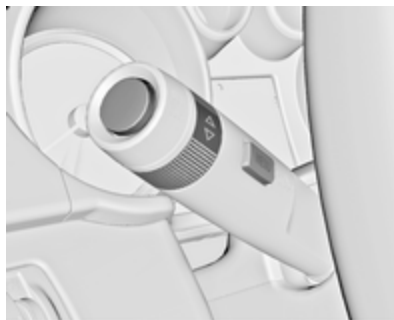

Premir **SET/CLR**, **MENU** ou rodar a roda de regulação para confirmar uma mensagem.

Mensagens no Centro de Informação do Condutor



As mensagens do veículo são visualizadas como texto. Seguir as instruções dadas nas mensagens.

Mensagens no Mostrador de informação a cores

Algumas mensagens importantes também podem surgir no Mostrador de informação a cores. Premir o botão multifunção para confirmar uma mensagem. Algumas mensagens só são apresentadas durante alguns segundos.

Sinais sonoros de aviso

Ao pôr o motor a trabalhar ou durante a condução

Apenas um sinal sonoro de aviso será emitido de cada vez.

O sinal sonoro de aviso de cintos não colocados tem prioridade sobre qualquer outro sinal sonoro de aviso.

- Se o cinto de segurança não estiver apertado.
- Se uma das portas ou a porta da bagageira não estiver devidamente fechada ao iniciar a marcha.
- Se a capota flexível não estiver completamente aberta ou fechada.
- Se a porta da capota flexível não estiver completamente fechada.
- Se a divisória da bagageira estiver dobrada ao accionar a capota flexível.
- Se se exceder determinada velocidade com o travão de mão accionado.

- Se for ultrapassada uma determinada velocidade ao accionar a capota flexível.
- Se uma velocidade ou limite de velocidade programados forem excedidos.
- Se uma mensagem de aviso surgir no Centro de Informação do Condutor.
- Se o apoio no estacionamento detectar um objecto.
- Se ocorrer uma mudança de faixa involuntária.
- Se o filtro de partículas diesel tiver atingido o nível de filtragem máximo.

Quando o veículo está estacionado e/ou a porta do condutor for aberta

- Com as luzes exteriores acesas.

Durante um Autostop

- Se a porta do condutor estiver aberta.

Tensão da bateria

Quando a tensão da bateria do veículo for baixa, é apresentada uma mensagem de aviso no Centro de Informação do Condutor (DIC).

1. Desligar imediatamente os consumidores eléctricos que não sejam necessários para uma condução segura, por exemplo, o aquecimento do banco, o desembaciador do óculo traseiro ou outros consumidores importantes.
2. Carregar a bateria do veículo conduzindo continuamente durante algum tempo ou utilizando um dispositivo de carregamento.

A mensagem de aviso desaparecerá depois de o motor ter sido ligado duas vezes consecutivas sem quebra de tensão.

Se a bateria do veículo não puder ser recarregada, mandar corrigir a causa da avaria numa oficina.

Personalização do veículo

O comportamento do veículo pode ser personalizado através da alteração das definições no Visor de Informação.

Algumas das definições pessoais para condutores diferentes podem ser memorizadas individualmente para cada chave do veículo. Configurações memorizadas ⇨ 23.

Consoante o equipamento do veículo e as regulamentações específicas de cada país, algumas das funções descritas abaixo poderão não estar disponíveis.

Algumas funções só são visualizadas ou estão activas quando o motor está a trabalhar.

Definições pessoais no Visor de Informação Gráfica

CD 400plus/CD 400/CD 300

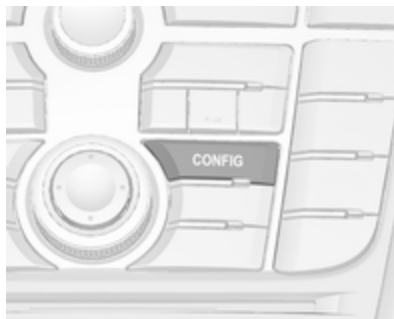

Premir **CONFIG**. É apresentado o menu **Definições**.



As definições que se seguem podem ser seleccionadas rodando e pressionando o botão multifunções:

- **Definições do modo Desporto**
- **Idiomas (Languages)**
- **Data/hora**
- **Definições de rádio**
- **Definições do telefone**
- **Definições do veículo**

Nos sub menus correspondentes, as configurações que se seguem podem ser alteradas:

Definições do modo Desporto

O condutor pode seleccionar as funções que serão activadas no modo de desporto ⇨ 168.

- **Suspensão desportiva:**
Endurecimento dos amortecedores.
- **Desempenho propulsor desport.:**
Pedal do acelerador e características da mudança de velocidades reagem melhor.

- **Condução desportiva:** Apoio de direcção reduzido.
- **Activar/desactivar config. luzes:** Altera a cor de iluminação do painel de instrumentos.

Idiomas (Languages)

Seleção do idioma pretendido.

Data/hora

Ver "Relógio" ⇨ 87.

Definições de rádio

Consultar o manual de informação e lazer para mais informações.

Definições do telefone

Consultar o manual de informação e lazer para mais informações.

Definições do veículo

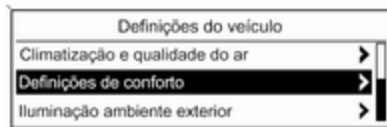

- **Climatização e qualidade do ar**
Velocidade auto ventoinha: Modifica o nível de fluxo de ar da cabina da climatização no modo automático.
Modo de climatização: Controla o estado do compressor de arrefecimento no arranque do veículo. Última definição (recomendado) ou no arranque do veículo está sempre ligado (ON) ou sempre desligado (OFF).

Desembaciamento auto post.: Activa o óculo traseiro aquecido automaticamente.

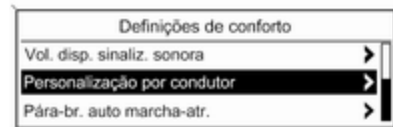

20340

- **Definições de conforto**
Vol. disp. sinaliz. sonora: Altera o volume dos sinais sonoros de aviso.
Personalização por condutor: Activa ou desactiva a função de personalização.
- **Assist. estacionam./Det. colisão**
Assistência ao estacion.: Activa ou desactiva os sensores ultra-sónicos. A activação pode ser seleccionada com ou sem o engate do reboque.

Alerta obj. na lateral veículo:

Altera as definições do sistema de aviso de ângulo morto.

- **Iluminação ambiente exterior**

Iluminação à saída do veíc.:

Activa ou desactiva e altera a duração da iluminação de saída do veículo.

Iluminação ext. por destranc.:

Activa ou desactiva a iluminação de boas-vindas.

- **Trancagem de portas**

Trancagem auto de portas:

Activa ou desactiva a função de destrancagem automática das portas após desligar a ignição.

Activa ou desactiva a função de trancagem automática das portas após início da marcha do veículo.

Impedir tranc. c/porta aberta:

Activa ou desactiva a função de trancagem automática das portas enquanto uma porta está aberta.

Trancagem retardada portas:

Activa ou desactiva a função

retardada de trancagem das portas.

- **Tranc., destranc., arranque remoto**

Feedback destrancagem rem.:

Activa ou desactiva a informação da luz de aviso de perigo ao destrancar.

Destrancagem remota portas:

Altera a configuração para destrancar apenas a porta do condutor ou a totalidade do veículo ao destrancar.

Nova trancagem auto portas:

Activa ou desactiva a função de retrancamento automático depois de destrancar sem abrir o veículo.

- **Repor definições de fábrica**

Repor definições de fábrica:

Repõe todas as definições para as definições de fábrica.

Definições no Mostrador de informação a cores

Navi 950/Navi 650/CD 600

Premir **CONFIG** no painel frontal do Sistema de informação e lazer para aceder ao menu Configuração.

Rodar o botão multifunção para deslocar a lista no sentido ascendente ou descendente. Premir o botão multifunção (Navi 950/ Navi 650: premir o anel exterior) para seleccionar uma opção do menu.



- Perfil do Modo Desportivo
- Idiomas (Languages)
- Hora e Data
- Definições de rádio
- Definição do Telefone
- Definições de navegação

- **Definições do Visor**
- **Definições do veículo**

Nos sub menus correspondentes, as configurações que se seguem podem ser alteradas:

Perfil do Modo Desportivo

- **Desempenho Desportivo do Motor:**
Pedal do acelerador e características da mudança de velocidades reagem melhor.
- **Modo Desportivo Iluminação Traseira:**
Altera a cor de iluminação do painel de instrumentos.
- **Suspensão desportiva:**
Endurecimento dos amortecedores.
- **Condução desportiva:** Apoio de direcção reduzido.

Idiomas (Languages)

Seleccção do idioma pretendido.

Hora e Data

Consultar o manual de informação e lazer para mais informações.

Definições de rádio

Consultar o manual de informação e lazer para mais informações.

Definição do Telefone

Consultar o manual de informação e lazer para mais informações.

Definições de navegação

Consultar o manual de informação e lazer para mais informações.

Definições do Visor

- **Menu da Pág. Inicial:**
Consultar o manual de informação e lazer para mais informações.
- **Opção de Câmara Traseira:**
Premir para ajustar as opções da câmara traseira ↵ 187.
- **Visor Desligado:**
Consultar o manual de informação e lazer para mais informações.
- **Definições de mapa:**
Consultar o manual de informação e lazer para mais informações.

Definições do veículo

- **Climatização e qualidade do ar**
Velocidade auto ventoinha:
Modifica o nível de fluxo de ar da cabina da climatização no modo automático.
Modo de climatização: Controla o estado do compressor de arrefecimento no arranque do veículo. Última definição (recomendado) ou no arranque do veículo está sempre ligado (ON) ou sempre desligado (OFF).
- **Desembaciamento auto post.:**
Activa o óculo traseiro aquecido automaticamente.
- **Definições de conforto**
Volume de aviso sonoro: Altera o volume dos sinais sonoros de aviso.
Personalização por condutor:
Activa ou desactiva a função de personalização.
- **Assist. estacionam./Det. colisão**
Assistência no estacion.: Activa ou desactiva os sensores ultra-sónicos. A activação pode ser

seleccionada com ou sem o engate do reboque.

Alerta obj. na lateral veículo:

Activa ou desactiva o sistema de aviso de ângulo morto.

- **Iluminação ambiente exterior**

Iluminação ext. por destranc.:

Activa ou desactiva a iluminação de entrada no veículo.

Iluminação à saída do veíc.:

Activa ou desactiva e altera a duração da iluminação de saída do veículo.

- **Trancagem de portas**

Abertura de Porta Anti 'Lock Out':

Activa ou desactiva a função de trancagem automática das portas enquanto uma porta está aberta.

Trancagem auto de portas:

Activa ou desactiva a função de destrancagem automática das portas após desligar a ignição. Activa ou desactiva a função de trancagem automática das portas após início da marcha do veículo.

Fecho de Porta Diferido: Activa ou desactiva a função retardada de trancagem das portas.

- **Tranc., destranc., arranque remoto**

Feedback trancagem remota:

Activa ou desactiva a informação da luz de aviso de perigo ao trancar.

Destrancagem remota portas:

Activa ou desactiva a informação da luz de aviso de perigo ao destrancar.

Destrancagem remota das portas:

Altera a configuração para destrancar apenas a porta do condutor ou a totalidade do veículo ao destrancar.

Retamcagem automática das portas:

Activa ou desactiva a função de retrancamento automático depois de destrancar sem abrir o veículo.

- **Repor definições de fábrica?:**

Repõe todas as definições para as definições de fábrica.

Serviços de telemática

OnStar

O serviço OnStar é um assistente pessoal de conectividade e serviço com hotspot Wi-Fi integrado. O serviço OnStar está disponível 24 horas por dia, 7 dias por semana.

Advertência

O serviço OnStar não está disponível para todos os mercados. Para mais informações, contactar a oficina.

Advertência

A fim de estar disponível e operacional, o serviço OnStar requer uma subscrição OnStar válida, sistemas elétricos funcionais no veículo, um serviço móvel e ligação por satélite GPS.

Para ativar os serviços OnStar e configurar uma conta, prima  e fale com um Assistente.

Consoante o equipamento do veículo, estão disponíveis os seguintes serviços:

- Serviços de emergência e apoio em caso de avaria do veículo
- Hotspot Wi-Fi
- Aplicação para smartphone
- Controlo à distância, p. ex. localização do veículo, ativação da buzina e luzes, comando do sistema de fecho centralizado
- Assistência em caso de furto do veículo
- Diagnóstico do veículo
- «Download» de destinos de navegação

Advertência

O módulo OnStar do veículo é desativado após um período de 10 dias sem um ciclo de ignição. As funções que requerem uma ligação de dados estarão novamente disponíveis após ligar a ignição.

Botões OnStar



Botão de privacidade

Prima continuamente  até ouvir uma mensagem para ativar ou desativar a transmissão da localização do veículo.

Prima  para atender ou terminar uma chamada com um Assistente.

Premir  para aceder às definições de Wi-Fi.

Botão de assistência

Prima  para estabelecer ligação a um Assistente.

Botão SOS

Premir  para estabelecer uma ligação de emergência a um assistente de emergência com treino especial.

LED de estado

Verde: O sistema está pronto a funcionar com a transmissão ativada da localização do veículo.

Verde intermitente: O sistema está numa chamada.

Vermelho: Ocorreu um problema.

Apagada: O sistema está pronto a funcionar com a transmissão desativada da localização do veículo ou o sistema está no modo de espera.

Vermelho/verde intermitente durante um curto período de tempo: A transmissão da localização do veículo foi desativada.

Serviços OnStar

Serviços gerais

Se necessitar de informação, por exemplo, sobre horários de funcionamento, pontos de interesse e

destinos, ou se necessitar de apoio, por exemplo, em caso de avaria do veículo, pneu furado e depósito de combustível vazio, prima  para estabelecer ligação a um Assistente.

Serviços de emergência

No caso de uma situação de emergência, prima  e fale com um Assistente. O assistente contacta em seguida fornecedores de serviços de emergência ou assistência e encaminha-os para o seu veículo.

No caso de um acidente com ativação de airbags ou tensores dos cintos, é estabelecida uma chamada de emergência automática. É estabelecida automaticamente uma ligação do assistente com o seu veículo para determinar se é necessária ajuda.

Hotspot Wi-Fi

O hotspot Wi-Fi do veículo permite o acesso à Internet com uma velocidade máxima de 4G/LTE.

Advertência

A funcionalidade de hotspot Wi-Fi não está disponível para todos os mercados.

Podem ser ligados até sete dispositivos.

Para ligar um dispositivo móvel ao hotspot Wi-Fi:

1. Premir  e em seguida selecionar as definições de Wi-Fi no Visor de informação. As definições apresentadas incluem o nome (SSID), a palavra-passe e o tipo de ligação do hotspot Wi-Fi.
2. Iniciar uma procura de redes Wi-Fi no dispositivo móvel.
3. Selecionar o hotspot (SSID) do veículo quando for visível.
4. Quando for pedido, introduzir a palavra-passe no dispositivo móvel.

Advertência

Para alterar o SSID ou a palavra-passe, premir  e falar com um Assistente ou iniciar sessão na própria conta.

Para desligar a funcionalidade de hotspot Wi-Fi, prima  para ligar a um Assistente.

Aplicação para smartphone

Com a aplicação para smartphone myOpel, algumas funções do veículo podem ser controladas à distância.

Estão disponíveis as seguintes funções:

- Trancar ou destrancar o veículo.
- Buzinar ou fazer sinais de luzes.
- Verificar o nível de combustível, o tempo de vida do óleo de motor e a pressão dos pneus (apenas com o sistema de controlo da pressão dos pneus).
- Enviar o destino de navegação ao veículo, se estiver equipado com um sistema de navegação integrado.
- Localizar o veículo num mapa.
- Gerir as definições de Wi-Fi.

Para acionar estas funções, descarregue a aplicação a partir da App Store® ou da Google Play™ Store.

Comando à distância

Caso seja pretendido, utilize qualquer telemóvel para ligar a um Assistente, que pode acionar remotamente funções específicas do veículo.

Localizar o número de telefone OnStar respetivo no nosso sítio Web específico do país.

Estão disponíveis as seguintes funções:

- Trancar ou destrancar o veículo.
- Fornecer informações sobre a localização do veículo.
- Buzinar ou fazer sinais de luzes.

Assistência em caso de furto do veículo

Se o veículo for roubado, denuncie o roubo às autoridades e solicite a assistência em caso de furto de veículo OnStar. Utilize qualquer telemóvel para ligar a um Assistente. Localizar o número de telefone OnStar respetivo no nosso sítio Web específico do país.

A OnStar pode auxiliar na localização e recuperação do veículo.

Alerta de furto

Quando o sistema de alarme antirroubo é acionado, é enviada uma notificação à OnStar. Em seguida, você é informado deste evento por SMS ou correio eletrónico.

Impedimento de novo arranque

Através do envio de sinais remotos, a OnStar pode impedir que o veículo seja novamente ligado depois de ter sido desligado.

Solicitação de diagnóstico

Em qualquer altura, p. ex. se o veículo apresentar uma mensagem de falha, prima  para contactar um Assistente e pedir para que seja realizada uma verificação de diagnóstico em tempo real a fim de determinar diretamente a causa. Consoante os resultados, o assistente fornecerá apoio adicional.

Relatório de diagnóstico

O veículo transmite automaticamente dados de diagnóstico à OnStar, que envia um relatório mensal por correio eletrónico para si e para a sua oficina preferida.

Advertência

A função de notificação de oficina pode ser desativada na própria conta.

O relatório contém o estado dos principais sistemas operacionais do veículo, tais como motor, transmissão, airbags, ABS e outros sistemas importantes. Também fornece informações sobre possíveis problemas de manutenção e a pressão dos pneus (apenas com o sistema de controlo da pressão dos pneus).

Para analisar as informações mais detalhadamente, selecionar a ligação fornecida no e-mail e iniciar sessão na própria conta.

«Download» de destinos de navegação

É possível transferir um destino pretendido diretamente para o sistema de navegação.

Prima  para ligar a um Assistente e descrever o destino ou ponto de interesse.

O Assistente pode procurar qualquer morada ou ponto de interesse e enviar o destino diretamente para o sistema de navegação integrado.

Definições OnStar

PIN OnStar

Para ter acesso total a todos os serviços OnStar, é necessário um PIN de quatro dígitos. O PIN tem de ser personalizado ao falar pela primeira vez com um Assistente.

Para alterar o PIN, prima **Ⓜ** para ligar a um Assistente.

Dados da conta

Um subscritor OnStar tem uma conta onde são guardados todos os dados. Para solicitar uma alteração das informações da conta, prima **Ⓜ** e fale com um Assistente ou inicie sessão na própria conta.

Se o serviço OnStar for utilizado noutra veÍCulo, premir **Ⓜ** e pedir para transferir a conta para o novo veÍCulo.

Advertência

De qualquer forma, se o veÍCulo for abatido, vendido ou transferido, informar imediatamente a OnStar das alterações e terminar o serviço OnStar neste veÍCulo.

Localização do veÍCulo

A localização do veÍCulo é transmitida à OnStar quando o serviço é pedido ou acionado. Uma mensagem no Visor de informação informa acerca desta transmissão.

Para ativar ou desativar a transmissão da localização do veÍCulo, premir continuamente **Ⓜ** até ouvir uma mensagem de áudio.

A desativação é indicada pela luz de estado intermitente vermelha e verde durante um curto período de tempo e cada vez que o veÍCulo é ligado.

Advertência

Se a transmissão da localização do veÍCulo for desativada, alguns serviços deixarão de estar disponíveis.

Advertência

A localização do veÍCulo está permanentemente acessível para a OnStar em caso de emergência.

Localizar a Política de Privacidade na própria conta.

Atualizações do software

A OnStar poderá realizar atualizações de software remotamente sem aviso ou permissão. Estas atualizações destinam-se a melhorar ou manter a segurança ou o funcionamento do veÍCulo.

Estas atualizações poderão implicar questões de privacidade. Localizar a Política de Privacidade na própria conta.

Iluminação

Iluminação exterior	119
Interruptor das luzes	119
Controlo automático da iluminação	120
Luzes de máximos	121
Assistência dos máximos	121
Sinal de luzes	122
Ajuste do alcance dos faróis ...	122
Faróis na condução no estrangeiro	122
Luzes de condução diurna	123
Iluminação dianteira adaptativa	123
Luzes de emergência	127
Indicadores de mudança de direção	127
Faróis de nevoeiro	128
Luzes traseiras de nevoeiro	128
Luzes de presença	129
Luzes de marcha-atrás	129
Coberturas dos faróis embaciadas	129
Iluminação do habitáculo	129
Controlo da iluminação do painel de instrumentos	129
Luzes do habitáculo	130

Luzes de leitura	130
Luzes da pala pára-sol	131
Características de iluminação ...	131
Iluminação de entrada no veículo	131
Iluminação de saída no veículo	131
Protecção para evitar a descarga da bateria	132

Iluminação exterior

Interruptor das luzes



Rodar o interruptor dos faróis:



- O** : Faróis apagados
- ⤵⤴** : Luzes laterais
- ≡D** : Faróis

Indicador de controlo ⤵⤴ ↻ 100.

Interruptor das luzes com Controlo automático da iluminação





Rodar o interruptor dos faróis:

- AUTO** : Comando automático dos faróis: Os faróis são ligados e desligados automaticamente dependendo das condições de iluminação exteriores
-  : Activação ou desactivação do controlo automático dos faróis. O interruptor volta à posição **AUTO**
-  : Luzes laterais
-  : Faróis

Uma mensagem no Centro de Informação do Conductor indica o estado atual do controlo automático da iluminação.

Ao ligar a ignição, o controlo automático dos faróis fica activo.

Quando os faróis estão acesos,  acende-se. Indicador de controlo  100.

Luzes traseiras

As luzes traseiras acendem-se conjuntamente com os faróis e as luzes laterais.

Luzes adicionais no quadro da porta da bagageira

Existem conjuntos de luzes traseiras adicionais, compostos por luzes traseiras e luzes de emergência, situados no quadro da porta da bagageira. Acendem-se quando as luzes são activadas e a porta da bagageira é aberta. As luzes traseiras adicionais destinam-se apenas a servir como luzes de posição quando a porta da bagageira é aberta. Não são utilizadas durante a condução.

Controlo automático da iluminação



Quando a função de controlo automático das luzes está ligada e o motor está a trabalhar, o sistema alterna entre as luzes de circulação diurna e os faróis automaticamente, consoante as condições de iluminação e as informações fornecidas pelo sistema de sensores de chuva.

Luz de condução diurna  123.

Activação automática dos faróis

Em más condições de iluminação os faróis são ligados.

Além disso, os faróis são ligados se os limpadores de pára-brisas tiverem sido activados durante várias passagens.

Deteção de túnel

Ao entrar num túnel, os faróis acendem-se imediatamente.

Iluminação dianteira adaptativa
 ⇨ 123.

Luzes de máximos

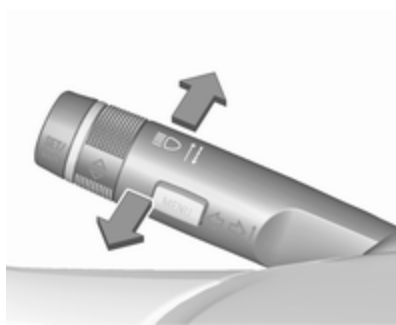

Para mudar de luzes de médios para luzes de máximos, empurrar a alavanca.

Para mudar para luzes de médios, empurrar a alavanca de novo ou puxar.

Assistência dos máximos

Descrição da versão com faróis de halógeno. Assistência dos máximos com iluminação dianteira adaptativa
 ⇨ 123.

Esta função permite que os máximos funcionem como a iluminação principal de condução nocturna e quando a velocidade do veículo for superior a 40 km/h.

Passa para médios quando:



- Um sensor detecta as luzes de veículos à frente ou no sentido contrário.
- A velocidade do veículo é inferior a 20 km/h.
- Há nevoeiro ou neve.
- Conduzir em áreas urbanas.

Caso não sejam detectadas restrições, o sistema passa novamente a máximos.

Activação



A assistência dos máximos é activada pressionando a alavanca do indicador duas vezes a velocidades acima de 40 km/h.

O indicador luminoso verde  acende continuamente quando a assistência é accionada, o azul  acende quando os máximos estão ligados.

Indicador de controlo  ⇨ 100.

Desactivação

Pressione a alavanca do indicador de mudança de direcção uma vez.

Também é desactivada quando os faróis de nevoeiro são ligados.

Se um sinal de máximos for accionado quando os máximos estiverem acesos, a assistência dos máximos será desactivada.

Se for accionado um sinal de máximos quando os máximos estiverem apagados, a assistência dos máximos permanecerá activada.

A definição mais recente da assistência dos máximos permanecerá depois de a ignição ser ligada novamente.

Sinal de luzes

Para fazer sinal de luzes, puxar a alavanca.

Ajuste do alcance dos faróis

Ajuste do alcance dos faróis manual



Para adaptar o alcance dos faróis à carga do veículo, para evitar encandeamento: rodar o botão de accionamento manual  para a posição necessária.

- 0 : bancos dianteiros ocupados
- 1 : todos os bancos ocupados
- 2 : todos os bancos ocupados e bagageira carregada
- 3 : o banco do condutor ocupado e carga na bagageira

Nivelamento dinâmico automático dos faróis  123.

Faróis na condução no estrangeiro

O feixe dos faróis assimétrico aumenta a visibilidade na beira da estrada do lado do passageiro.

Contudo, ao conduzir em países em que a condução se faça do lado oposto da estrada, regular os faróis para evitar encandeamento de veículos em circulação em sentido oposto.

Veículos com sistema de faróis de halogénio

Os faróis não precisam de ser ajustados.

Veículos com sistema de faróis Xenon



1. Chave no interruptor da ignição.
2. Puxar a alavanca do indicador de mudança de direcção e manter (Sinal de luzes).
3. Ligar a ignição.
4. Após cerca de 5 segundos, o indicador de comando  fica intermitente e ouve-se um sinal sonoro.

Indicador de controlo  ⇨ 100.

Sempre que a ignição é ligada,  fica intermitente como aviso durante cerca de 4 segundos.

Para desactivar, a desactivação, aplicar o mesmo procedimento descrito acima. A luz de aviso  não pisca quando a função está desactivada.

Luzes de condução diurna

As luzes de circulação à luz do dia aumentam a visibilidade do veículo durante a luz do dia.

São ligadas automaticamente ao ligar a ignição.

Se o veículo estiver equipado com a função de controlo automático da iluminação, o sistema alterna entre as luzes de condução diurna e as luzes de médios/máximos automaticamente, consoante as condições de iluminação e as informações fornecidas pelo sistema de sensores de chuva. Comando automático das luzes ⇨ 120.

Iluminação dianteira adaptativa

As funções de iluminação dianteira adaptativa só estão disponíveis com os faróis Bi-Xenon. O alcance dos faróis, a distribuição da luz e potência são variáveis dependendo das condições de luminosidade, condições climatéricas e tipo de estrada.

Com o interruptor na posição **AUTO** todas as funções de iluminação estão disponíveis.

As funções seguintes também estão disponíveis com o interruptor das luzes na posição D:

- iluminação dinâmica em curvas
- luz de curva
- função de inversão
- nivelamento dinâmico automático dos faróis

Iluminação de Rua Pedonal/ Lazer

Automaticamente activada a velocidade baixa até aprox. 30 km/h. O feixe de luz é virado a um ângulo de 8° para a berma da estrada.

Iluminação urbana

Automaticamente activada a uma velocidade aprox. de 40 e 55 km/h e quando a iluminação urbana é detectada pelo sensor de luz. O alcance da luz é reduzido por uma distribuição maior.

Iluminação rural

Activado automaticamente a uma velocidade aprox. entre 55 e 115 km/h. O feixe de luz e o brilho é diferente entre o lado direito e o lado esquerdo.

Iluminação em auto-estrada

Automaticamente activada a uma velocidade aprox. de 115 km/h e movimentos mínimos da direcção. Acende em diferido ou directamente quando o veículo é fortemente acelerado. O feixe de luz é mais comprido e mais brilhante.

Iluminação em condições atmosféricas adversas

Activado automaticamente até uma velocidade de cerca de 70 km/h, quando o sensor de chuva reconhece a condensação ou o limpa pára-brisas funciona continuamente. O alcance, distribuição e intensidade da luz é regulada dependendo da visibilidade.

Iluminação dinâmica em curvas



Os feixes dos faróis rodam conforme o ângulo do volante e a velocidade, melhorando a iluminação nas curvas. Indicador de controlo 100.

Iluminação de cantos



Em curvas apertadas ou ao desligar, dependendo do ângulo de direcção ou da luz dos indicadores de mudança de direcção, um reflector esquerdo ou direito adicional é ligado para iluminar a estrada num ângulo recto no sentido de deslocação. É accionado até uma velocidade de 40 km/h.

Indicador de controlo 100.

Função de inversão

Se os faróis estiverem ligados e a marcha-atrás estiver engatada, os dois farolins acendem. Permanecem acesos durante 20 segundos depois de desengatar a marcha-atrás ou até a velocidade ser superior a 17 km/h para a frente.

Assistência dos máximos

Esta função acciona os máximos como a iluminação principal de condução à noite e quando a velocidade do veículo for superior a 40 km/h.

Passa para médios quando:



- A câmara no pára-brisas detecta os faróis de um veículo no sentido oposto ou veículos na frente.
- A velocidade do veículo é inferior a 20 km/h.
- Há nevoeiro ou neve.
- Conduzir em áreas urbanas.

Caso não sejam detectadas restrições, o sistema passa novamente a máximos.

Ativação



A assistência dos máximos é activada pressionando a alavanca do indicador de mudança de direcção duas vezes com velocidades acima de 40 km/h.

O indicador luminoso verde  acende continuamente quando a assistência é accionada, o azul  acende quando os máximos estão ligados.

Indicador de controlo   100.

Desativação

Pressione a alavanca do indicador de mudança de direcção uma vez. Também é desactivada quando os faróis de nevoeiro são ligados.

Se um sinal de máximos for accionado quando os máximos estiverem acesos, a assistência dos máximos será desactivada.

Se um sinal de máximos for accionado quando os máximos estiverem apagados, a assistência dos máximos permanecerá activada.

Assistência de luzes de máximos está sempre activa depois de a ignição ser ligada.

Alcance da iluminação inteligente com ativação automática das luzes de máximos

O alcance da iluminação inteligente utiliza as características dos faróis de bi-xénon para alargar o alcance das luzes de médios até 400 metros, e adicionalmente activa as luzes de máximos automáticas sem encadear ou perturbar o tráfego em sentido contrário ou à frente.

As luzes de máximos são desactivadas e o alcance das luzes de médios é reduzida para evitar encandeamento quando as restrições que se seguem são detectadas pela câmara dianteira no pára-brisas:

- É reconhecido um veículo na frente.
- É reconhecido um veículo no sentido contrário.
- À entrada em zonas urbanas.
- Há nevoeiro ou neve.

Caso não sejam detectadas restrições, o sistema passa novamente a máximos.

Quando o sistema está activo, a câmara dianteira monitoriza a área em frente do veículo e assegura uma distribuição óptima da luz para visão máxima do condutor em praticamente todas as condições.

O alcance da iluminação inteligente com activação das luzes de máximos reduz assim a diferença entre o feixe das luzes de médios e máximos

convencionais, sem alterações drásticas no alcance, distribuição e intensidade da luz.

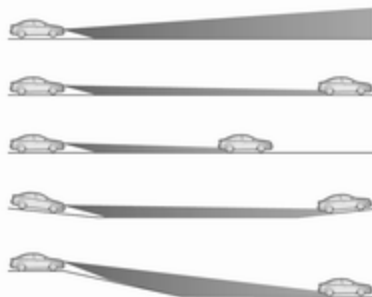

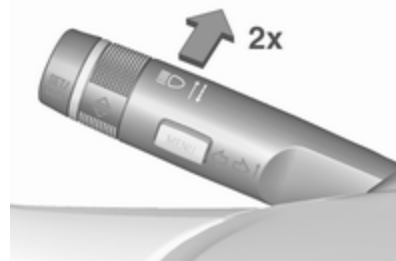

Uma função de avaliação topográfica especial detecta veículos à frente em subidas ou lombas, detectando as luzes traseiras a moverem-se em frente. O sistema ajusta a altura do foco de luz para garantir uma iluminação optimizada da estrada à frente do veículo sem produzir encandeamento.

Ativação



O alcance da iluminação inteligente e a activação automática dos máximos são ligadas simultaneamente premindo duas vezes a alavanca de indicação de mudança de direcção. Podem ser activados com a ignição ligada.

A activação automática das luzes de máximos funciona a uma velocidade superior a 40 km/h e é desactivada abaixo dos 20 km/h. O alcance da iluminação inteligente funciona acima dos 55 km/h.

O indicador luminoso verde  acende continuamente quando a função é accionada, o azul  acende quando as luzes de máximos ligam automaticamente.

Desativação

Pressione a alavanca do indicador de mudança de direcção uma vez. Também é desactivada quando os faróis de nevoeiro são ligados.

Nivelamento dinâmico automático dos faróis

A fim de evitar o encadeamento por trânsito em sentido contrário, o nivelamento dos faróis é automaticamente ajustado com base na informação de inclinação medida no eixo dianteiro e traseiro, aceleração ou desaceleração e velocidade do veículo.

Avaria no Sistema de iluminação dianteira adaptativa

Quando o sistema detecta uma avaria no sistema de iluminação dianteira adaptativa, o sistema passa a uma posição pré-definida para evitar encadeamento por trânsito em sentido contrário. Caso isso não seja possível, o farol afectado será automaticamente desligado. De qualquer modo, um dos faróis manter-se-á aceso. Um aviso é apresentado no Centro de Informação do Condutor.

Luzes de emergência



Premir  para accionar.

No caso de um acidente com disparo do airbag os sinais de aviso de perigo são activados automaticamente.

Indicadores de mudança de direcção



- Alavanca para cima : indicador de mudança de direcção para a direita
- Alavanca para baixo : indicador de mudança de direcção para a esquerda

Se a alavanca for deslocada para lá do ponto de resistência, o indicador de mudança de direcção fica ligado continuamente. Quando o volante voltar à posição inicial, o indicador de mudança de direcção apagar-se-á automaticamente.

Para três intermitências, p. ex. ao mudar de faixa, premir a alavanca até sentir resistência e em seguida soltar.

Quando estiver ligado um reboque, premir a alavanca até sentir resistência e em seguida soltar ativa seis intermitências do indicador de mudança de direcção.

Deslocar a alavanca até ao ponto de resistência e manter para manter o indicador aceso por mais algum tempo.

Desligar manualmente o sinal de mudança de direcção deslocando a alavanca para a posição original.

Faróis de nevoeiro



Premir  para accionar.

Com o interruptor das luzes na posição **AUTO**: acender os faróis de nevoeiro dianteiros, acende os faróis automaticamente.

Luzes traseiras de nevoeiro



Premir  para accionar.

Interruptor dos faróis na posição **AUTO**: ligar os faróis de nevoeiro traseiros, também liga automaticamente os faróis.

Interruptor das luzes na posição : luz de nevoeiro traseira só pode ser ligado com os faróis de nevoeiro.

A luz traseira de nevoeiro do veículo é desactivada durante operações de reboque.

Luzes de presença



Quando o veículo estiver estacionado, as luzes de presença de um dos lados podem ser acesas:

1. Desligar a ignição.
2. Deslocar a alavanca do indicador de mudança de direcção totalmente para cima (luzes de presença direitas) ou para baixo (luzes de presença esquerdas).

Confirmado por um sinal e pelo indicador de controlo do indicador de mudança de direcção correspondente.

Luzes de marcha-atrás

A luz de marcha-atrás acende-se quando a ignição está ligada e a marcha-atrás está engatada.

Coberturas dos faróis embaciadas

O interior do alojamento das luzes pode embaciar-se por breves instantes em condições de tempo frio e húmido, com chuva forte ou depois da lavagem. O embaciamento desaparece rapidamente por si só; para ajudar a desembaciar, ligar os faróis.

Iluminação do habitáculo

Controlo da iluminação do painel de instrumentos



O brilho das luzes que se seguem pode ser regulado quando as luzes exteriores estão acesas:

- iluminação do painel de instrumentos
- luz de ambiente
- luz do habitáculo

- Mostrador de informação
- interruptores e elementos de funcionamento acesos

Rodar o botão de accionamento manual  e manter até obter o brilho pretendido.

Nos veículos com sensores de luz, a luminosidade só pode ser ajustada quando as luzes exteriores estão ligadas e o sensor de luz detecta condições nocturnas.

Luzes do habitáculo

Durante a entrada e saída do veículo, as luzes de cortesia dianteiras e traseiras acendem automaticamente e depois apagam passado algum tempo.

Advertência

No caso de um acidente com accionamento do airbag, as luzes de cortesia acendem automaticamente.

Luz de cortesia dianteira



Trabalhar com o interruptor de balancim:



: comutar automaticamente de ligado para desligado

Pressionar  : ligado



Pressionar  : apagada



Luz do habitáculo

A luz de foco incluída na iluminação interior acende quando os faróis são ligados.

Luz de ambiente



A iluminação ambiente consiste em luzes indirectas nas portas e à volta da alavanca selectora.

A iluminação ambiente pode ser atenuada através do selector rotativo  em conjunto com a iluminação do painel de instrumentos  129.

Também é activada com a Iluminação de entrada no veículo  131 e Iluminação de saída do veículo  131.

Luzes de leitura



Acionadas premindo  e  nas luzes de cortesia.

Luzes da pala pára-sol

Acende quando a cobertura é aberta.

Características de iluminação

Iluminação de entrada no veículo

Iluminação de boas-vindas

As luzes seguintes acendem-se durante um curto período de tempo ao destrancar o veículo com o radiotelecomando:

- faróis
- luzes traseiras
- luz da chapa de matrícula
- iluminação do painel de instrumentos
- luzes interiores
- luzes das portas

Algumas funções funcionam apenas no escuro e ajudam a localizar o veículo.

A iluminação apaga imediatamente quando a chave da ignição é rodada para a posição 1 ⇨ 147.

As luzes que se seguem também se acenderão quando a porta do condutor é aberta:

- iluminação de alguns interruptores
- Centro de Informação ao Condutor
- luzes dos compartimentos das portas
- luzes da consola

A activação, desactivação e duração desta função pode ser alterada no Mostrador de informação. Personalização do veículo ⇨ 110.

As configurações podem ser guardadas pela chave que está a ser utilizada ⇨ 23.

Iluminação de saída no veículo

As luzes que se seguem acender-se-ão se a chave for retirada do interruptor da ignição:

- luzes interiores
- luz do painel de instrumentos (só quando está escuro)

- luzes da porta e consola
- luzes das portas

Apagar-se-ão automaticamente ao fim de algum tempo e serão novamente activadas, se a porta do condutor for aberta.

Faróis, farolins traseiros e luzes da placa da matrícula iluminam a área circundante durante um tempo regulável depois de sair do veículo.

Iluminação de acesso

Faróis, farolins traseiros e luzes da placa da matrícula iluminam a área circundante durante um tempo regulável depois de sair do veículo.

Activação



1. Desligar a ignição
2. Retirar a chave da ignição
3. Abrir a porta do condutor
4. Puxar a alavanca do indicador de mudança de direcção
5. Fechar a porta do condutor

Se a porta do condutor não estiver fechada, as luzes apagam-se ao fim de 2 minutos.

A iluminação de saída é desligada imediatamente se se puxar a alavanca do indicador de mudança de direcção com a porta do condutor aberta.

A activação, desactivação e duração desta função pode ser alterada no Mostrador de informação.

Personalização do veículo ⇨ 110.

As configurações podem ser guardadas pela chave que está a ser utilizada ⇨ 23.

Protecção para evitar a descarga da bateria

Função de estado de carga da bateria do veículo

A função garante uma vida útil da bateria do veículo o mais longa possível, com um gerador com ponto de saída de energia controlável e distribuição de energia otimizada.

A fim de evitar a descarga da bateria do veículo ao conduzir, os seguintes sistemas são reduzidos automaticamente em duas fases e finalmente desligados:

- aquecimento auxiliar
- óculo traseiro e espelhos retrovisores aquecidos

- bancos aquecidos
- ventoinha

Na segunda fase, uma mensagem que confirma a activação da protecção contra descarga da bateria do veículo será apresentada no Centro de Informação do Condutor.

Desligar luzes eléctricas

Para evitar descarregar a bateria do veículo quando a ignição é desligada, algumas luzes interiores são desligadas automaticamente ao fim de algum tempo.

Climatização

Sistemas de climatização	134
Sistema de aquecimento e ventilação	134
Sistema de ar condicionado	135
Climatização automática eletrónica	137
Aquecimento auxiliar	142
Grelhas de ventilação	142
Grelhas de ventilação reguláveis	142
Grelhas de ventilação fixas	143
Manutenção	143
Entrada de ar	143
Filtro de pólen	143
Funcionamento do ar condicionado	143
Serviço	143

Sistemas de climatização

Sistema de aquecimento e ventilação



Comandos para:

- temperatura
- distribuição do ar
- velocidade da ventoinha
- desembaciamento e descongelação

Óculo traseiro aquecido  36.



Temperatura

Vermelho : Quente

Azul : Frio

O aquecimento só será totalmente eficaz quando o motor tiver atingido a temperatura normal de funcionamento.

Distribuição do ar

-  : para pára-brisas e janelas das portas dianteiras
-  : para a área da cabeça através das saídas de ar ajustáveis
-  : para espaço para os pés e para-brisas



São possíveis todas as combinações.

Velocidade da ventoinha

Ajustar o fluxo de ar regulando a ventoinha para a velocidade pretendida.

Desembaciamento e descongelação





- Premir : a ventoinha passa automaticamente para uma velocidade mais alta e a distribuição do ar é dirigida para o pára-brisas.
- Definir o comando da temperatura para o nível de calor máximo.
- Ligar o óculo traseiro aquecido .
- Abrir as grelhas de ventilação laterais conforme pretendido e direccioná-las para os vidros das portas.

Sistema de ar condicionado



Para além do sistema de aquecimento e ventilação, o sistema de ar condicionado tem comandos para:

-  : arrefecimento
-  : recirculação de ar

Bancos aquecidos  ↗ 57, Volante aquecido  ↗ 84.

Arrefecimento



Pressionar  para ligar o arrefecimento. O LED no botão acende-se para indicar a ativação. O arrefecimento só funciona quando o motor estiver em funcionamento e a ventoinha da climatização estiver ligada.

Premir novamente  para desligar o arrefecimento.

O sistema de ar condicionado arrefece e desumidifica (seca) assim que a temperatura exterior está ligeiramente acima do ponto de

congelação. Por isso pode haver condensação e pingos por baixo do veículo.

Se não for necessário qualquer arrefecimento ou desumidificação, desligar o sistema de arrefecimento para poupar combustível. O arrefecimento activado poderá impedir os Autostops.

Sistema Start/Stop .

Sistema de recirculação do ar



Premir  para activar o modo de recirculação do ar. O LED no botão acende-se para indicar a ativação.

Premir  novamente para desactivar o modo de recirculação do ar.

Aviso



O movimento de ar fresco é reduzido no modo de recirculação. No funcionamento sem arrefecimento a humidade do ar aumenta, pelo que os vidros podem embaciarse pelo interior. A qualidade do ar do habitáculo deteriora-se e os ocupantes podem sentir sonolência.

Em condições de ar ambiente quente e muito húmido, o para-brisas poderá ficar embaciado no exterior quando o ar frio é dirigido para o mesmo. Se o pára-brisas ficar embaciado no exterior, activar o limpa pára-brisas e desactivar o .

Arrefecimento máximo





Abriu as janelas por breves instantes para que o ar quente se disperse rapidamente.



- Ligar o arrefecimento .
- Sistema de recirculação de ar  ligado.
- Pressionar o interruptor de distribuição de ar .
- Regular o comando da temperatura para o nível de frio máximo.
- Regular a velocidade da ventoinha para o nível máximo.
- Abrir todas as saídas de ar.



Desembaciamento e descongelamento dos vidros





- Premir : a ventoinha passa automaticamente para uma velocidade mais alta e a distribuição do ar é dirigida para o para-brisas.
- Definir o comando da temperatura para o nível de calor máximo.
- Ligar o óculo traseiro aquecido .
- Abrir as grelhas de ventilação laterais conforme pretendido e direccioná-las para os vidros das portas.

Advertência

Se  for premido com o motor a trabalhar, um Autostop será impedido até  ser novamente premido.

Se  for premido com a ventoinha e o motor ligados, um Autostop será impedido até que  seja novamente premido ou a ventoinha desligada.

Se  for premido com o motor em Autostop, o motor será ligado automaticamente.

Se  for premido com a ventoinha ligada e o motor em Autostop, o motor será ligado automaticamente.

Sistema Start/Stop ⇨ 149.

Climatização automática eletrónica



A climatização de zona dupla permite temperaturas de climatização diferentes para o lado do condutor e o lado do passageiro dianteiro.



No modo automático, a temperatura, a velocidade da ventoinha e a distribuição do ar são reguladas automaticamente.



Comandos para:

- temperatura no lado do condutor
- distribuição do ar
- velocidade da ventoinha
- temperatura no lado do passageiro dianteiro

-  : arrefecimento
- AUTO** : modo automático
-  : recirculação de ar manual
-  : desembaciamento e descongelamento

Óculo traseiro aquecido  ⇨ 36, bancos aquecidos  ⇨ 57, bancos ventilados ⇨ 57, volante aquecido  ⇨ 84.

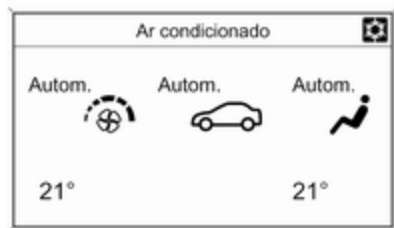

As regulações da climatização são apresentadas no Mostrador de informação gráfica ou em função da versão, no Mostrador de informação a cores. As modificações das definições surgem momentaneamente em ambos os mostradores, sobrepostas ao menu em apresentação.

O Sistema de ar condicionado de comando electrónico só está totalmente operacional quando o motor está a trabalhar.

Modo automático AUTO



Regulação básica para conforto máximo:

- Premir **AUTO**: a distribuição do ar e a velocidade da ventoinha são reguladas automaticamente.
- Abrir todas as grelhas de ventilação para permitir uma distribuição otimizada do ar no modo automático.

- Premir  para ligar o arrefecimento óptimo e desembaciamento. O LED no botão acende-se para indicar a ativação.
- Definir as temperaturas pré-selecionadas para o condutor e o passageiro dianteiro utilizando os botões giratórios esquerdo e direito. A temperatura recomendada é 22 °C.

Quando a capota flexível está aberta, a climatização adapta o modo automático ao ambiente climático alterado.

É possível alterar a regulação da velocidade da ventoinha no modo automático no menu Definições. Personalização do veículo ⇨ 110.

Pré-seleção da temperatura

Regular temperaturas para o valor pretendido.



Se a temperatura mínima **Lo** estiver definida, o sistema de climatização funciona no arrefecimento máximo, se o arrefecimento  estiver ligado.

Se for definida a temperatura máxima **Hi**, o sistema de controlo de climatização funciona em aquecimento máximo.



Advertência

Se  estiver ligado, reduzir a temperatura definida da cabina poderá fazer com que o motor arranque a partir de um Autostop ou impedir um Autostop.

Sistema Start/Stop ⇨ 149.



Desembaciamento e descongelação dos vidros





- Prima . O LED no botão acende-se para indicar a ativação.
- A temperatura e a distribuição do ar são definidas automaticamente e a ventoinha funciona a velocidade elevada.
- Ligar o óculo traseiro aquecido .
- Para voltar ao modo anterior: premir . Para voltar ao modo automático: premir **AUTO**.

É possível alterar a definição do aquecimento do óculo traseiro no menu Definições no Mostrador de informação. Personalização do veículo ⇨ 110.

Advertência

Se  for premido com o motor a trabalhar, um Autostop será impedido até  ser novamente premido.

Se  for premido com a ventoinha e o motor ligados, um Autostop será impedido até que  seja novamente premido ou a ventoinha desligada.

Se  for premido com o motor em Autostop, o motor será ligado automaticamente.

Se  for premido com a ventoinha ligada e o motor em Autostop, o motor será ligado automaticamente.

Sistema Start/Stop ⇨ 149.

Definições manuais

As definições do sistema de controlo de climatização podem ser alteradas accionando os botões rotativos da seguinte maneira. Alterar uma definição desactivará o modo automático.

Velocidade da ventoinha ☼



Pressionar o botão inferior para diminuir ou o botão superior para aumentar a velocidade da ventoinha conforme ilustrado. A velocidade da ventoinha é indicada pelo número de segmentos no visor.

Premir o botão inferior durante mais tempo: a ventoinha e o arrefecimento são desligados.

Premir o botão superior durante mais tempo: a ventoinha funciona à velocidade máxima.

Para voltar ao modo automático: Premir **AUTO**.

Distribuição do ar ☼, ☼, ☼



Premir o botão apropriado para o ajuste pretendido. A activação é indicada pelo LED aceso no botão.

- ☼ : para o pára-brisas e as janelas dianteiras (o ar condicionado é activado em segundo plano para ajudar a impedir o embaciamento das janelas)
- ☼ : para a área da cabeça através das saídas de ar ajustáveis
- ☼ : para espaço para os pés e para-brisas

São possíveis todas as combinações. Voltar à distribuição automática do ar: premir **AUTO**.

Arrefecimento ☼



Pressionar  para ligar o arrefecimento. O LED no botão acende-se para indicar a ativação. O arrefecimento só funciona quando o motor estiver em funcionamento e a ventoinha da climatização estiver ligada.

Premir novamente  para desligar o arrefecimento.

O sistema de ar condicionado arrefece e desumidifica (seca) quando a temperatura exterior está acima de um determinado nível. Por isso pode haver condensação e pingos por baixo do veículo.

Se não for necessário qualquer arrefecimento ou desumidificação, desligar o sistema de arrefecimento para poupar combustível. Quando o sistema de arrefecimento é desligado, não será pedido um rearranque do motor pelo sistema de controlo da climatização durante um Autostop. Exceção: o sistema de desembaciamento está ativado e a temperatura exterior situa-se acima de 0 °C.

Sistema Start/Stop ⇨ 149.

O mostrador indicará **ACON** se o arrefecimento estiver activado ou **ACOFF** se o arrefecimento estiver desactivado.

É possível alterar a activação ou desactivação do funcionamento de arrefecimento após o arranque do motor no menu Definições no Mostrador de informação. Personalização do veículo ⇨ 110.

Modo de recirculação de ar



Premir  para activar o modo de recirculação do ar. O LED no botão acende-se para indicar a ativação.

Premir novamente  para desactivar o modo de recirculação.

Aviso

O movimento de ar fresco é reduzido no modo de recirculação. No funcionamento sem arrefecimento a humidade do ar aumenta, pelo que os vidros podem embaciarse pelo interior. A qualidade do ar do habitáculo deteriora-se e os ocupantes podem sentir sonolência.

Em condições de ar ambiente quente e muito húmido, o para-brisas poderá ficar embaciado no exterior quando ar frio é dirigido para o mesmo. Se o pára-brisas ficar embaciado no exterior, activar o limpa pára-brisas e desactivar o .

Configurações básicas

É possível alterar algumas definições no menu Definições no Mostrador de informação. Personalização do veículo ⇨ 110.

Aquecimento auxiliar

Aquecedor de ar

O Quickheat é um aquecedor de ar eléctrico auxiliar que aquece o habitáculo mais rápido e automaticamente.

Grelhas de ventilação

Grelhas de ventilação reguláveis

Pelo menos uma grelha de ar tem de estar aberta quando o arrefecimento está ligado.



Para abrir a grelha, rodar a roda de regulação no sentido do símbolo ■ maior. Ajustar a quantidade de ar na saída de ar, rodando a roda de regulação.



Direccionar o fluxo de ar inclinando e girando as palhetas.

Para fechar a grelha, rodar a roda de regulação no sentido do símbolo ■ menor.

Aviso

Não fixar quaisquer objectos às alhetas das saídas de ar. Em caso de acidente corre o risco de danos e ferimentos.

Grelhas de ventilação fixas

Por baixo do pára-brisas e das janelas das portas e nos espaços para os pés há saídas de ar adicionais.

Manutenção

Entrada de ar

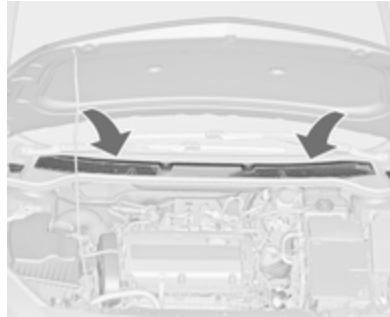

As entradas de ar à frente do pára-brisas no compartimento do motor deverão permanecer desobstruídas de modo a permitir a entrada de ar. Retirar quaisquer folhas, sujidade ou neve.

Filtro de pólen

O filtro de pólen remove poeira, fuligem, pólen e esporos do ar que entra no veículo através da entrada de ar.

Funcionamento do ar condicionado

Para assegurar que o desempenho é continuamente eficiente, o arrefecimento deve ser accionado durante alguns minutos uma vez por mês, independentemente do clima e da época do ano. Não é possível ligar o arrefecimento quando a temperatura exterior é demasiado baixa.

Serviço

Para um desempenho de arrefecimento óptimo, recomenda-se a verificação manual do sistema de controlo da climatização, com início três anos após o primeiro registo do veículo, incluindo:

- teste de pressão e funcionalidade
- funcionalidade de aquecimento
- verificação de fugas
- verificar correias de transmissão
- limpeza do condensador e drenagem do evaporador
- verificação do desempenho

Advertência

O líquido refrigerante R-134a contém gases fluorados com efeito de estufa.

Condução e funcionamento

Sugestões para condução	146	Modo manual	160	Apoio aos sinais de trânsito	189
Controlo sobre o veículo	146	Programas de condução com		Aviso de desvio de trajetória ...	192
Direcção	146	comando electrónico	160	Combustível	194
Distância ao solo	146	Avaria	161	Motores a gasolina	194
Arranque e manuseamento	147	Corte de corrente	161	Motores a diesel	195
Rodagem do veículo	147	Caixa de velocidades manual	162	Abastecer	195
Posições do interruptor da		Travões	162	Consumo de combustível -	
ignição	147	Sistema de travagem		Emissões de CO ₂	198
Desativação diferida da		antibloqueio	163	Engate do reboque	199
alimentação	147	Travão de mão	163	Informações gerais	199
Ligar o motor	147	Assistência à travagem	165	Condições de condução e	
Desligar por sobrecarga de		Assistência de arranque em		sugestões para o reboque	199
rotação do motor	149	subidas	165	Rebocar	199
Sistema para/arranca	149	Sistemas de condução	166	Acoplamento de reboque	200
Estacionamento	151	Sistema de controlo da tração .	166		
Gases de escape	153	Controlo electrónico de			
Filtro de partículas diesel	153	estabilidade	167		
Catalisador	154	Sistema interativo de			
AdBlue	154	condução	168		
Caixa de velocidades automá-		Sistemas de apoio ao condutor .	170		
tica	158	Programador de velocidade	170		
Visor da caixa de velocidades .	158	Limitador de velocidade	172		
Alavanca selectora	159	Aviso de colisão dianteira	173		
		Indicação de Distância à			
		Frente	176		
		Sensores de estacionamento ..	176		
		Aviso de ângulo morto	185		
		Câmara traseira	187		

Sugestões para condução

Controlo sobre o veículo

Nunca aproveitar o movimento do veículo com o motor desligado (exceto durante Autostop)

Muitos sistemas não funcionam nesta situação (por exemplo, unidade de servofreio, direcção assistida). Conduzir desta forma é perigoso para si e para os outros. Todos os sistemas funcionam durante um Autostop, mas haverá uma redução controlada na direcção assistida e a velocidade do veículo é reduzida.

Sistema Start/Stop ⇨ 149.

Reforço do ralenti

Se for necessário carregar a bateria devido ao estado da bateria, a capacidade de potência do gerador tem de ser aumentada. Isso é conseguido com o reforço do ralenti que poderá ser audível. É apresentada uma mensagem no Centro de Informação do Conductor.

Pedais

Para assegurar que o curso do pedal está desimpedido, não deverão existir tapetes na área dos pedais.

Utilizar apenas tapetes com as medidas adequadas e que sejam fixados pelos retentores do lado do condutor.

Direcção

Se a direcção assistida for desactivada devido à paragem do motor ou a uma avaria do sistema, é possível conduzir o veículo, embora isso possa exigir um maior esforço.

Indicador de controlo ⚠ ⇨ 97.

Atenção

Veículos equipados com direcção assistida hidráulica:

Se o volante for rodado até atingir o fim do curso, e for mantido nessa posição durante mais de 15 segundos, poderão ocorrer

danos no sistema da direcção assistida e a desactivação do assistente de direcção assistida.

Distância ao solo

Devido à distância ao solo reduzida, o veículo pode sofrer danos em função da carga do veículo e das condições do piso. Ter um cuidado especial e conduzir lentamente em caminhos de acesso, entrada e saída de garagens, bermas altas e superfícies irregulares. Se possível, conduzir diagonalmente com uma roda depois da outra ao subir bermas ou superfícies irregulares.

Arranque e manuseamento

Rodagem do veículo

Nas primeiras viagens com o veículo não travar a fundo desnecessariamente.

A primeira vez que se conduzir o veículo pode haver fumo por causa de ceras e óleo que se evaporam pelo sistema de escape. Depois de conduzir o veículo pela primeira vez, estacionar o veículo ao ar livre durante algum tempo e evitar inalar os fumos.

Durante o período de rodagem o consumo de combustível e óleo de motor poderão ser maiores e o processo de limpeza do filtro de partículas diesel poderá ocorrer mais vezes. Um Autostop pode ser impedido para permitir carregar a bateria do veículo.

Filtro de partículas diesel ↗ 153.

Posições do interruptor da ignição

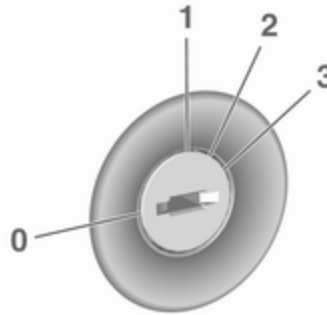

- 0 : ignição desligada
 1 : tranca da direcção destrancada, ignição desligada
 2 : ignição ligada, para motor diesel: pré-aquecimento
 3 : arranque

Desativação diferida da alimentação

Os sistemas eletrónicos seguintes podem funcionar até que a porta do condutor seja aberta ou durante 10 minutos no máximo depois de a ignição ser desligada:

- vidros eléctricos
- tomadas

Ligar o motor

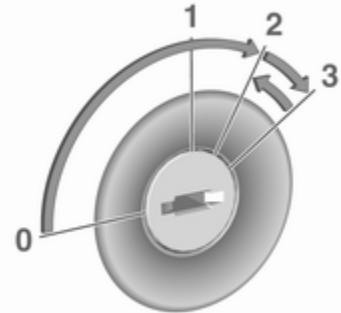

Caixa de velocidades manual: accionar a embraiagem.

Caixa de velocidades automática: accionar o travão e deslocar a alavanca selectora para **P** ou **N**.

Não accionar o pedal do acelerador.

Motor diesel: rodar a chave para a posição **2** para a pré-incandescência até o indicador de controlo  se apagar.

Rodar brevemente a chave para a posição **3** e soltar: um procedimento automático acciona o motor de arranque com um pequeno desfasamento desde que o motor esteja a funcionar, ver "Controlo do motor de arranque automático".

Antes de voltar a pôr o motor a trabalhar ou de desligar o motor, rodar a chave para a posição **0**.

Durante um Autostop, o motor pode ser posto a trabalhar carregando no pedal da embraiagem.

Arranque do veículo a baixas temperaturas

É possível ligar o motor sem aquecedores adicionais até -25 °C no caso dos motores diesel e -30 °C no caso dos motores a gasolina. É necessário um óleo de motor com a viscosidade correcta, o combustível correcto, o fornecimento de assistência e uma bateria do veículo com carga suficiente. Com temperaturas inferiores a -30 °C, a caixa de velocidades automática necessita de uma fase de aquecimento de aproximadamente 5 minutos. A alavanca selectora tem de estar na posição **P**.

Controlo do Motor de Arranque Automático

Esta função controla o procedimento de arranque do motor. O condutor não tem de manter a chave na posição **3**. Depois de aplicado, o sistema continuará a arrancar automaticamente até que o motor comece a trabalhar. Devido ao

procedimento de verificação, o motor começa a funcionar depois de um pequeno desfasamento.

Razões possíveis para um motor não arrancar:

- Pedal da embraiagem não funciona (caixa de velocidades manual).
- Pedal do travão não funciona ou a alavanca selectora não está em **P** ou **N** (caixa de velocidades automática).
- Ocorreu uma falha temporária.

Aquecimento do motor turbo

No arranque, o binário disponível do motor poderá ser limitado por um curto período de tempo, especialmente quando a temperatura do motor é fria. Esta limitação serve para permitir que o sistema de lubrificação proteja totalmente o motor.

Desligar por sobrecarga de rotação do motor

A alimentação de combustível é automaticamente interrompida durante uma desaceleração, ou seja, quando o veículo é conduzido com uma mudança engatada mas sem carregar no pedal do acelerador.

Consoante as condições de condução, a desligação por sobrecarga de rotação do motor poderá estar desativada.

Sistema para/arranca

O sistema Start/Stop ajuda a poupar combustível e a reduzir as emissões de gases de escape. Se as condições permitirem, o mesmo desliga o motor logo que o veículo esteja a circular a baixa velocidade ou parado, p. ex. nos semáforos ou num engarrafamento. Inicia automaticamente o motor assim que carregar na embraiagem. Um sensor da bateria do veículo garante que um Autostop seja apenas efectuado quando a bateria do veículo estiver suficientemente carregada para um novo arranque.

Ativação

O sistema Start/Stop está disponível imediatamente depois de pôr o motor a trabalhar, o veículo arranca e as condições indicadas mais abaixo nesta secção são reunidas.

Desativação



Desactivar manualmente o sistema para/arranca premindo **eco**. A desactivação é indicada quando o LED no botão se apaga.

Autostop

Se o veículo estiver a circular a baixa velocidade ou parado, activar um Autostop do seguinte modo:

- Carregar no pedal da embraiagem.
- Mover a alavanca selectora para ponto morto.
- Soltar o pedal da embraiagem.

O motor será desligado e a ignição permanecerá ligada.



Um Autostop é indicado pelo ponteiro na posição **AUTOSTOP** no conta-rotações.

Durante um Autostop, o desempenho do aquecimento e dos travões será mantido.

Atenção

O apoio à direção assistida pode ser reduzido durante um Autostop.

Condições para um Autostop

O sistema Start/Stop verifica se é reunida cada uma das condições seguintes:

- O sistema Start/Stop não foi manualmente desactivado.
- O capô está completamente fechado.
- A porta do condutor está fechada ou o cinto de segurança do condutor está colocado.
- A bateria do veículo está suficientemente carregada e em bom estado.
- O motor está quente.
- A temperatura do líquido de arrefecimento do motor não é demasiado elevada.
- A temperatura dos gases de escape do motor não é demasiado elevada, p. ex. depois de conduzir com um motor em regime elevado.
- A temperatura ambiente está acima de -5°C .

- O sistema de comando da climatização permite um Autostop.
- O vácuo dos travões é suficiente.
- A função de autolimpeza do filtro de partículas diesel não está activa.
- O veículo foi conduzido pelo menos à velocidade pedonal desde o último Autostop.

Caso contrário será impedido um Autostop.

Determinadas configurações do sistema de controlo da climatização podem impedir um Autostop. Para mais informações, consultar o capítulo relativo à climatização ↗ 137.

Imediatamente após a condução em autoestrada, a execução de um Autostop poderá ser inibida.

Rodagem do veículo ↗ 147.

Protecção para evitar a descarga da bateria do veículo

Para garantir arranques fiáveis do motor, foram implementadas várias funções de protecção para evitar a descarga da bateria, como parte do sistema start-stop.

Medidas de poupança de energia

Durante um Autostop, várias funções eléctricas, tais como o aquecedor eléctrico auxiliar ou o aquecimento do óculo traseiro, são desactivadas ou passam para um modo de poupança de energia. A velocidade da ventoinha do sistema de controlo da climatização é reduzida para poupar energia.

Arranque do motor pelo condutor

Carregar no pedal da embraiagem para ligar novamente o motor.

O arranque do motor é indicado pela agulha na posição de velocidade de ralenti no conta-rotações.

Se a alavanca selectora for retirada da posição de ponto morto antes de carregar primeiro na embraiagem, a luz de aviso  acende-se ou é

mostrada como um símbolo no Centro de Informação do Condutor (DIC).

Indicador de controlo   96.

Arranque do motor pelo sistema Start/Stop

A alavanca selectora tem de estar em ponto morto para permitir um arranque automático.

Se se verificar uma das seguintes condições durante um Autostop, o motor será ligado automaticamente pelo sistema Start/Stop:

- O sistema Start/Stop foi manualmente desactivado.
- O capot está aberto.
- O cinto de segurança do condutor não está colocado e a porta do condutor está aberta.
- A temperatura do motor é demasiado baixa.
- O nível de carregamento da bateria do veículo está abaixo de um nível definido.
- O vácuo dos travões não é suficiente.

- O veículo é conduzido pelo menos à velocidade pedonal.
- O sistema de climatização solicita um arranque do motor.
- O ar condicionado é ligado manualmente.

Se o capô não estiver completamente fechado, é apresentada uma mensagem de aviso no DIC.

Se um acessório eléctrico, p. ex. um leitor de CD portátil, estiver ligado à tomada de alimentação, poderá sentir-se uma breve perda de potência durante o arranque.

Estacionamento

Aviso

- Não estacionar o veículo numa superfície facilmente inflamável. A temperatura elevada do sistema de escape pode incendiar a superfície.
- Utilizar sempre o travão de mão. Accionar o travão de mão manual sem premir o botão

desengate. Aplicar com a maior firmeza possível em descidas ou subidas. Carregar no pedal do travão simultaneamente para reduzir a força de accionamento.

Nos veículos com travão de mão eléctrico, puxar o interruptor (P) durante aproximadamente 1 segundo.

O travão de mão eléctrico é accionado aplicado quando o indicador de controlo (P) se acende ⇨ 96.

- Desligar o motor.
- Se o veículo estiver numa superfície plana ou numa subida, engatar a primeira velocidade ou colocar a alavanca selectora na posição **P** antes de remover a chave da ignição. Numa subida, virar as rodas dianteiras para o lado contrário ao do passeio.
- Se o veículo estiver numa superfície plana ou numa descida, engatar a marcha-

-atrás ou colocar a alavanca selectora na posição **P** antes de remover a chave da ignição. Virar as rodas dianteiras na direcção do passeio.

- Fechar as janelas e a capota flexível.
- Remover a chave da ignição. Rodar o volante até sentir a tranca da direcção engatar.

Nos veículos com caixa de velocidades automática, só se pode retirar a chave quando a alavanca selectora estiver na posição **P**.

- Trancar o veículo.
- Activar o alarme anti-roubo.
- As ventoinhas de arrefecimento do motor poderão funcionar depois de se desligar o motor ⇨ 206.

Atenção

Depois de conduzir a velocidade de rotação do motor elevada ou com cargas de motor elevadas, deixar o motor trabalhar um pouco com carga reduzida ou deixá-lo em ponto morto durante 30 segundos antes de o desligar, para proteger o turbocompressor.

Advertência

No caso de um acidente com disparo do airbag, o motor desliga automaticamente se o veículo ficar parado dentro de determinado tempo.

Gases de escape

Perigo

Os gases de escape do motor contêm monóxido de carbono venenoso que não tem cor nem cheiro e que pode ser fatal se inalado.

Se os gases de escape entrarem no interior do veículo, abrir os vidros. Reparar a avaria numa oficina.

Evitar conduzir com a bagageira aberta, caso contrário podem entrar gases de escape no veículo.

Filtro de partículas diesel

Processo de limpeza automática

O filtro de partículas diesel filtra partículas de fuligem nocivas retirando-as dos gases de escape. O sistema inclui uma função de auto-limpeza que funciona automaticamente durante a condução sem qualquer notificação. O filtro é limpo procedendo à combustão periódica das partículas de fuligem a elevada temperatura. Esse processo ocorre automaticamente a determinadas condições de condução e pode demorar até 25 minutos. Normalmente necessita de 7 a 12 minutos. Autostop não está disponível e o consumo de combustível pode ser superior durante este período. A emissão de odores e fumo é normal durante esse processo.

O sistema requer limpeza

Em determinadas condições, p. ex. condução em pequenos percursos, o sistema não consegue limpar-se automaticamente.

Se a limpeza do filtro for necessária e se as condições de condução anteriores não permitiram a limpeza automática, isso é indicado pela iluminação de  e por uma mensagem no Centro de Informação do Condutor.

 acende-se juntamente com uma mensagem de aviso quando o filtro de partículas diesel está cheio. Iniciar o processo de limpeza assim que possível.

 pisca juntamente com uma mensagem de aviso quando o filtro de partículas diesel atingiu o nível de enchimento máximo. Iniciar imediatamente o processo de limpeza para evitar danos no motor.

Ativar o processo de autolimpeza

Para accionar o processo de limpeza, continuar a conduzir, manter o motor acima das 2000 rpm. Efectuar

reduções de caixa se necessário. A limpeza do filtro de partículas diesel tem então início.

O processo de limpeza é concluído mais rapidamente com velocidades e cargas altas do motor.

A luz de aviso  apaga assim que a operação de auto-limpeza estiver concluída. Continuar a conduzir até a operação de limpeza automática estar concluída.

Atenção

Se possível, não interromper o processo de limpeza. Conduzir até a limpeza estar concluída para evitar a necessidade de assistência ou reparação numa oficina.



O processo de limpeza não é possível

Se a limpeza não for possível por qualquer motivo, a luz de aviso  acende-se e é apresentada uma mensagem de aviso no Centro de Informação do Condutor. A potência do motor poderá diminuir. Recorrer imediatamente à ajuda de uma oficina.

Catalisador

O catalisador reduz a quantidade de substâncias nocivas presentes nos gases de escape.

Atenção

Tipos de combustível diferentes dos referidos nas páginas  194,  261 podem danificar o catalisador ou componentes electrónicos.

A gasolina que não seja queimada sobreaquecerá e causará danos no catalisador. Por isso, evitar a utilização excessiva do motor de

arranque, evitar conduzir até esvaziar totalmente o depósito de combustível e evitar colocar o motor a trabalhar por empurrão ou reboque.

Em caso de falha de ignição, motor com funcionamento irregular, redução no desempenho do motor ou outros problemas invulgares, levar o veículo a uma oficina o mais rapidamente possível para que a situação seja rectificada. Numa emergência, o veículo pode ser conduzido por um curto período de tempo a baixa velocidade e com uma velocidade do motor também baixa.

AdBlue

Informação geral

A redução catalítica selectiva (BlueInjection) é um método para reduzir substancialmente os óxidos de azoto nas emissões de escape. Isso é conseguido injetando um Fluido de escape diesel no sistema de escape. A amónia libertada pelo

fluido reage com os gases nitrosos (NO_x) do escape e converte-o em azoto e água.

A designação deste fluido é AdBlue®. Trata-se de um fluido não tóxico, não inflamável, incolor e inodoro constituído por 32% de ureia e 68% de água.

Aviso

Evitar o contacto de AdBlue com os olhos ou a pele.

No caso de contacto com os olhos ou a pele, enxaguar com água.

Atenção

Evitar o contacto de AdBlue com a pintura.

No caso de contacto, enxaguar com água.

O AdBlue congela a uma temperatura de aprox. -11 °C. Uma vez que o veículo está equipado com um pré-aquecedor de AdBlue, é garantida a

redução das emissões a baixas temperaturas. O pré-aquecedor de AdBlue funciona automaticamente.

O consumo normal de AdBlue é de aprox. 2 litros por 1000 km, mas pode ser superior dependendo do comportamento de condução (por exemplo, carga elevada ou reboque).

Depósito de AdBlue

Quando restar um volume aproximado de cinco litros, existe um interruptor do nível do líquido. As mensagens de aviso são apresentadas apenas abaixo desse limite. Volume do depósito ⇨ 266.

Avisos de nível

Em função da autonomia estimada de AdBlue, diferentes mensagens são apresentadas no Centro de Informação do Condutor. As mensagens e as restrições constituem um requisito legal.

O primeiro aviso possível é **Autonomia do AdBlue: 2400 km.**

Este aviso surge uma vez durante breves instantes com a autonomia estimada. A condução é possível sem quaisquer restrições.

O próximo nível de aviso é iniciado com uma autonomia inferior a 1750 km. A mensagem com a autonomia atual é apresentada sempre ao ligar a ignição e tem de ser confirmada ⇨ 101. Reabasteça AdBlue antes de entrar no próximo nível de aviso.

Com uma autonomia de AdBlue inferior a 900 km, as mensagens de aviso a seguir são apresentadas alternadamente e não podem ser canceladas:

- **Nível baixo do AdBlue Atestar agora**
- **Rearranq. motor impedido após 900 km.**

Além disso, a luz de aviso  pisca continuamente.

Advertência

No caso de elevado consumo de AdBlue, o Centro de Informação do Condutor poderá apresentar este aviso sem as fases de aviso anteriores.

O último nível de aviso é iniciado quando o depósito de AdBlue está vazio. Não é possível o re arranque do motor. As mensagens de aviso a seguir são apresentadas alternadamente e não podem ser canceladas:

- **Depósito de AdBlue vazio**
Atestar agora
- **Motor Não Ligará. Nova/.**

Além disso, a luz de aviso  pisca continuamente.

Com o impedimento ativo de um arranque do motor, é apresentada a seguinte mensagem:

Atestar AdBlue para ligar veículo.

O depósito tem de ser enchido completamente com AdBlue, caso contrário não é possível o re arranque do motor.

Avisos de emissões elevadas

Se as emissões de escape excederem um determinado valor, são apresentados no Centro de Informação do Condutor avisos semelhantes aos avisos de autonomia.

São apresentados pedidos para mandar verificar o sistema de escape e, por último, o anúncio de impedimento do re arranque do motor. Estas restrições são um requisito legal.

Consulte uma oficina para assistência.

Reabastecer o AdBlue**Atenção**

Utilizar apenas AdBlue que cumpra as normas europeias DIN 70 070 e ISO 22241-1.

Não utilizar aditivos.

Não diluir o AdBlue.

Caso contrário, o sistema de redução catalítica selectiva poderá ficar danificado.

Advertência

Sempre que não esteja disponível uma bomba de abastecimento com uma pistola para automóveis numa estação de serviço, utilizar apenas garrafas ou recipientes de AdBlue com um adaptador selado para o reabastecimento, no sentido de evitar um derrame ou extravasamento e para se certificar de que os gases do depósito ficam retidos e não saem. O AdBlue em garrafas ou recipientes está disponível em muitas estações de serviço e pode ser adquirido, por exemplo, em concessionários Opel e outros estabelecimentos retalhistas.

Uma vez que o AdBlue tem uma vida útil limitada, verificar a data de expiração antes de reabastecer.

Advertência

O reabastecimento de AdBlue só é detetado pelo sistema se o interruptor de nível acima mencionado no depósito for ativado.

No caso de o reabastecimento de AdBlue não ser detetado com êxito:

1. Conduzir continuamente o veículo durante 10 minutos a uma velocidade nunca inferior a 20 km/h.
2. Se o reabastecimento de AdBlue for detetado com êxito, as limitações relativas ao fornecimento de AdBlue desaparecem.

Se mesmo assim não for detetado o reabastecimento de AdBlue, procurar assistência numa oficina.

Se for necessário reabastecer AdBlue a temperaturas abaixo de -11 °C, o sistema poderá não detectar o reabastecimento de AdBlue. Neste caso, estacionar o veículo num local com uma temperatura ambiente mais elevada até o AdBlue ficar liquefeito.

Advertência

Ao desenroscar a tampa de protecção do bocal de enchimento, poderão libertar-se vapores de amoníaco. Não inalar, uma vez que os vapores têm um odor pungente. Os vapores não são nocivos por inalação.

O depósito de AdBlue deve ser enchido completamente. Isso deve ser feito caso já tenha sido apresentada a mensagem de aviso relativamente ao impedimento de um rearranque do motor.

O veículo deve estar estacionado numa superfície plana.

O bocal de enchimento de AdBlue encontra-se por trás da portinhola do depósito de combustível, que se situa no lado traseiro direito do veículo.

A portinhola do depósito de combustível só pode ser aberta se o veículo estiver destrancado.

1. Retirar a chave do interruptor da ignição.
2. Fechar todas as portas para evitar que os fumos com amoníaco entrem no veículo.

3. Soltar a portinhola de enchimento de combustível pressionando na portinhola ↗ 195.

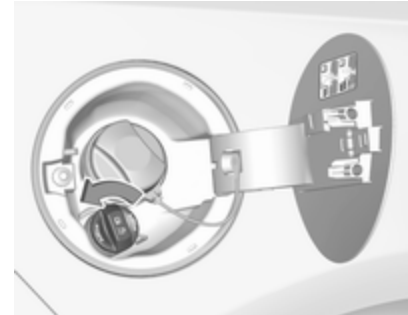

4. Desenroscar a tampa protectora do gargalo de enchimento.
5. Abrir o reservatório de AdBlue.
6. Instalar uma extremidade do tubo flexível no reservatório e enroscar a outra extremidade no bocal de enchimento.
7. Levantar o reservatório até ficar vazio ou até parar o fluxo do reservatório. Isto pode demorar até cinco minutos.

8. Colocar o reservatório no chão para esvaziar o tubo flexível e aguardar 15 segundos.
9. Desenroscar o tubo flexível do bocal de enchimento.
10. Instalar a tampa protectora e rodar para a direita até engatar.

Advertência

Eliminar o recipiente de AdBlue de acordo com os requisitos ambientais. O tubo flexível pode ser reutilizado depois de enxaguado com água limpa antes de o AdBlue secar.

Caixa de velocidades automática

A caixa de velocidades automática permite passagens de caixa automáticas (modo automático) ou passagens de caixa manuais (modo manual).

É possível engrenar uma velocidade no modo manual tocando na alavanca selectora ⇨ 160.

Visor da caixa de velocidades

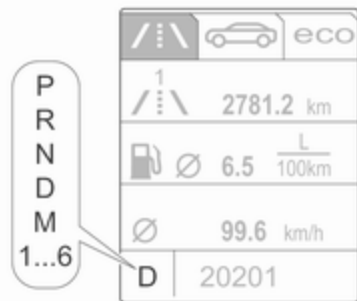

O modo ou mudança seleccionados são apresentados no mostrador da caixa de velocidades.

No modo automático, o programa de condução é indicado por **D** no Centro de Informação do Condutor.

No modo manual, **M** e o número da velocidade seleccionada são indicados.

R indica a marcha-atrás.

N indica a posição de ponto-morto.

P indica a posição de estacionamento.

Alavanca selectora

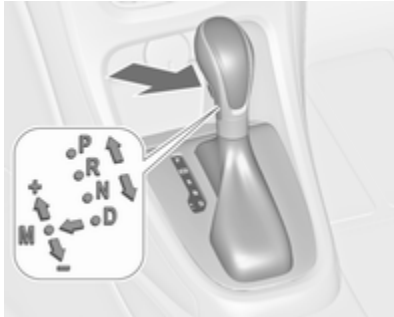



- P** : posição de estacionamento, premir o botão de desengate, as rodas estão bloqueadas, engatar apenas quando o veículo estiver parado e o travão de mão engatado
- R** : marcha-atrás, premir o botão de desengate, engatar apenas quando o veículo estiver parado
- N** : ponto morto
- D** : modo automático
- M** : modo manual: deslocar a alavanca selectora de **D** para a esquerda.

- +** : engrenagem de velocidades superiores no modo manual: mover a alavanca selectora para a posição **M** e tocar para cima
- : engrenagem de velocidades inferiores no modo manual: mover a alavanca selectora para a posição **M** e tocar para trás

A alavanca selectora está bloqueada em **P** e só pode ser deslocada quando a ignição estiver ligada e o pedal do travão for accionado.



Sem que o pedal do travão esteja accionado, o indicador de controlo  acende.

Se a alavanca selectora não se encontrar na posição **P** quando a ignição for desligada, os indicadores de controlo  e **P** ficam intermitentes.

Para engatar **P** ou **R**, pressionar o botão de desengate.

O motor só pode ser ligado com a alavanca na posição **P** ou **N**. Quando a posição **N** estiver seleccionada, pressionar o pedal do travão ou aplicar o travão de mão antes de começar.

Não acelerar ao engatar uma mudança. Nunca pressionar o pedal do acelerador e o pedal do travão ao mesmo tempo.

Quando se engata uma mudança, o veículo começa lentamente a andar quando se tira o pé do pedal do travão.

Travagem com o motor

Para utilizar o efeito de travagem com o motor, seleccionar uma mudança inferior na altura certa numa descida, ver modo manual.

Balançar o veículo

Dar "esticões" com a caixa só é permitido se o veículo estiver preso em areia, lama ou neve. Deslocar a alavanca selectora entre **D** e **R** repetidamente. Não acelerar muito o motor e evitar acelerações repentinas.

Estacionamento

Aplicar o travão de mão e engatar **P**. A chave de ignição só pode ser retirada quando a alavanca selectora estiver na posição **P**.

Modo manual



Mover a alavanca selectora para fora da posição **D** em direcção à esquerda para seleccionar o modo manual **M**.

Tocar na alavanca selectora para a frente **+** : mudar para uma mudança superior

para trás **-** : mudar para uma mudança inferior

A mudança seleccionada é indicada no conjunto de instrumentos.

Se se seleccionar uma mudança superior quando a velocidade do veículo for demasiado baixa, ou uma mudança inferior quando a velocidade do veículo for demasiado alta, a passagem não é efectuada. Isso pode apresentar uma mensagem no Centro de Informação do Condutor.

No modo manual, não há passagem automática para mudança superior com o motor em rotação elevada.

Programas de condução com comando electrónico

- Depois de um arranque a frio, o programa da temperatura de funcionamento aumenta a velocidade do motor para que o catalisador atinja a temperatura necessária rapidamente.
- A função de passagem automática para ponto morto coloca o motor ao ralenti assim que o veículo pára com uma mudança de marcha em frente engatada e o pedal do travão está premido.
- Quando o modo SPORT está engatado, o veículo efectua passagens de caixa a velocidades de motor mais elevadas (a não ser que o comando da velocidade de cruzeiro esteja ligado). Modo SPORT ⇨ 168.
- Programas especiais adaptam automaticamente os pontos de mudança de velocidades ao conduzir em subidas ou descidas.

Kickdown

Se o pedal do acelerador for pressionado até ao fundo em modo automático, a caixa de velocidades passa para uma velocidade inferior dependendo da rotação do motor.

Avaria

Em caso de avaria, é apresentada uma mensagem do veículo no Centro de Informação do Condutor. Mensagens do veículo ⇨ 108.

A caixa de velocidades deixa de efectuar passagens de caixa automaticamente. Pode-se prosseguir viagem com passagens manuais.

Só está disponível a mudança mais elevada. Consoante a avaria, a 2.^a também pode estar disponível em modo manual. Fazer as passagens de caixa apenas com o veículo parado.

Reparar a avaria numa oficina.

Corte de corrente

Em caso de uma interrupção da alimentação eléctrica, a alavanca selectora não pode ser retirada da posição **P**. A chave de ignição não pode ser removida do interruptor da ignição.

Se a bateria do veículo estiver descarregada, ligar o veículo com cabos auxiliares de arranque ⇨ 245.

Se a bateria do veículo não for a causa da avaria, soltar a alavanca selectora.

1. Aplicar o travão de mão.



2. Soltar o forro da alavanca selectora na parte da frente da consola central, dobrá-la para cima e rodá-la para a esquerda.

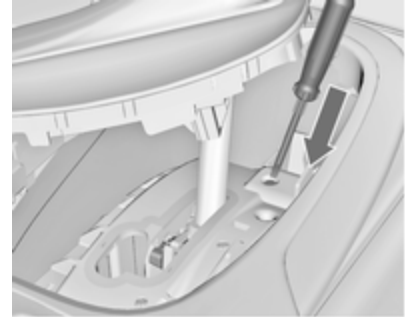

3. Inserir uma chave de parafusos na abertura até onde avançar e deslocar a alavanca para fora do **P** ou **N**. Se o **P** ou **N** for novamente engatada, a alavanca selectora ficará novamente bloqueada. Reparar a causa da interrupção de alimentação eléctrica numa oficina.
4. Montar o forro da alavanca selectora na consola central e reinstalar.

Caixa de velocidades manual



Para engatar a marcha-atrás: com o veículo parado, pressionar o pedal da embraiagem, pressionar o botão de libertação na alavanca selectora e engatar a mudança.

Se a mudança não engatar, colocar a alavanca em ponto morto, tirar o pé do pedal da embraiagem e pressionar de novo; depois seleccionar a mudança novamente.

Não deixar patinar a embraiagem desnecessariamente.

Ao accionar, pressionar o pedal da embraiagem completamente. Não utilizar o pedal como um descanso para o pé.

Atenção

Não aconselhamos a condução com a mão apoiada na alavanca das velocidades.

Indicação de engrenagem de velocidade superior ⇨ 97.

Travões

O sistema de travões inclui dois circuitos de travões independentes.

Se um circuito de travões falhar, continua a ser possível travar o veículo com o outro circuito dos travões. No entanto, o efeito de travagem é conseguido apenas quando o pedal de travagem é firmemente pressionado. Para isso é necessária consideravelmente mais força. A distância de travagem aumenta. Dirigir-se a uma oficina antes de prosseguir viagem.

Quando o motor não está a trabalhar, o suporte da unidade do servofreio desaparece depois de se carregar no pedal do travão uma ou duas vezes. O efeito de travagem não é reduzido mas será preciso mais força para travar. É especialmente importante ter isto em atenção quando o veículo for rebocado.

Indicador de controlo (ⓘ) ⇨ 96.

Sistema de travagem antibloqueio

O sistema de travões antibloqueio (ABS) impede que as rodas bloqueiem.

O ABS começa a regular a pressão de travagem assim que uma roda apresenta tendência para bloquear. A direcção do veículo continua a poder ser utilizada, mesmo durante travagem a fundo.

O controlo do ABS é tornado visível através de pulsos no pedal dos travões e no ruído do processo de regulação.

Para travagem óptima, manter o pedal do travão totalmente premido durante o processo de travagem, apesar de o pedal estar a pulsar. Não reduzir a pressão sobre o pedal.

Depois de iniciar a marcha, o sistema efectua um autoteste que pode ser audível.

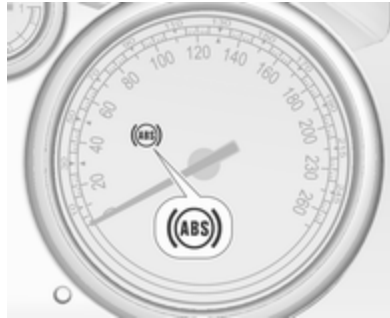

Indicador de controlo (ABS) ⇨ 97.

Luz de travão adaptável

Durante travagem a fundo, as três luzes dos travões ficam intermitentes enquanto o controlo do ABS estiver a funcionar.

Avaria

⚠ Aviso

Se houver uma avaria no ABS, as rodas podem bloquear em caso de travagem superior ao normal. As vantagens do ABS deixam de

estar disponíveis. Durante travagem a fundo, a direcção do veículo deixa de poder ser utilizada e o veículo pode guinar.

Reparar a avaria numa oficina.

Travão de mão

Travão de mão manual

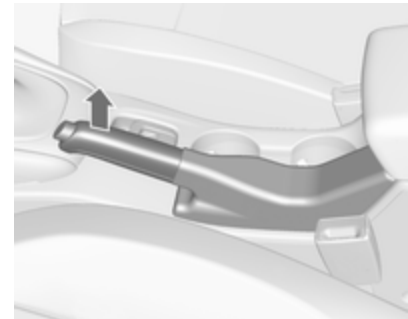

⚠ Aviso

Aplicar sempre o travão de mão com firmeza sem accionar o botão de destravagem e aplicar tão firmemente quanto possível numa subida ou descida.

Para destravar o travão de mão, puxar a alavanca ligeiramente para cima, pressionar o botão de destravagem e baixar a alavanca totalmente para baixo.

Para reduzir as forças de accionamento do travão de mão, carregar no pedal do travão ao mesmo tempo.

Indicador de controlo (P) ↗ 96.

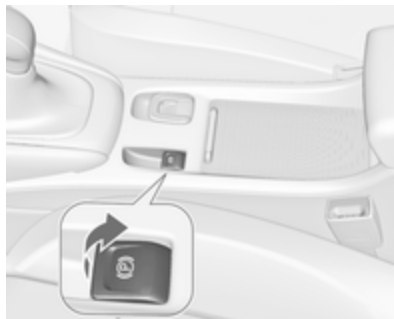
Travão de mão eléctrico**Aplicar quando o veículo está parado****⚠ Aviso**

Puxar o interruptor (P) durante aproximadamente 1 segundo; o travão de mão eléctrico é accionado automaticamente com a força adequada. Para força

máxima, p.ex. estacionar com reboque ou em declives, puxar o interruptor (P) duas vezes.

O travão de mão eléctrico é accionado aplicado quando o indicador de controlo (P) se acende ↗ 96.

O travão de mão eléctrico pode ser sempre activado, mesmo se a ignição estiver desligada.

Não accionar o sistema de travão de mão eléctrico demasiadas vezes sem que o motor esteja a funcionar, pois isso descarregará a bateria do veículo.

Antes de sair do veículo, verificar o estado do travão de mão eléctrico. Indicador de controlo (P) ↗ 96.

Desbloquear

Ligar a ignição. Carregar continuamente no pedal do travão e em seguida premir o interruptor (P).

Função de arranque

Veículos com caixa de velocidades manual: Carregando no pedal da embraiagem e, depois, soltando

ligeiramente o pedal da embraiagem e carregando no pedal do acelerador solta automaticamente o travão de mão eléctrico. Isto não é possível quando o interruptor (P) é puxado ao mesmo tempo.

Veículos com caixa de velocidades automática: Engatando a posição D e, depois, carregando no pedal do acelerador solta automaticamente o travão de mão eléctrico. Isto não é possível quando o interruptor (P) é puxado ao mesmo tempo.

Travagem dinâmica quando o veículo está em movimento

Quando o veículo está em movimento e o interruptor (P) é mantido puxado, o sistema de travão de mão eléctrico desacelera o veículo, mas o travão de mão não é aplicado estaticamente.

Assim que o interruptor (P) é solto, a travagem dinâmica pára.

Avaria

O modo de falha do travão de mão eléctrico é indicado pela luz de aviso (E) e por uma mensagem do veículo, a qual é apresentada no Centro de Informação do Condutor (DIC).

Aplicar o travão de mão eléctrico: puxar continuamente o interruptor (P) durante mais de 5 segundos. Se a luz de aviso (E) se acender, o travão de mão eléctrico está aplicado.

Soltar o travão de mão eléctrico: pressionar continuamente o interruptor (P) durante mais de 2 segundos. Se a luz de aviso (E) se apagar, o travão de mão eléctrico está solto.

A luz de aviso (E) fica intermitente: o travão de mão eléctrico não está totalmente aplicado ou solto. Quando fica intermitente continuamente, soltar o travão de mão eléctrico e tentar aplicá-lo novamente.

Assistência à travagem

Se o pedal do travão for premido rapidamente e com força, é aplicada automaticamente força de travagem máxima (travagem a fundo).

Manter pressão constante sobre o pedal do travão enquanto for necessário uma travagem a fundo. A força de travagem máxima é reduzida automaticamente quando se tirar o pé do pedal do travão.

Assistência de arranque em subidas

O sistema ajuda a impedir movimentos involuntários ao conduzir em declives.

Ao soltar o pedal do travão depois de parar numa inclinação, os travões permanecem activos durante cerca de 2 segundos mais. Os travões libertam-se automaticamente quando o veículo começa a acelerar.

A assistência de arranque em subidas não está activa durante um Autostop.

Sistemas de condução

Sistema de controlo da tração

O Sistema de Controlo de Tração (TC) é um componente do controlo electrónico de estabilidade (ESC) ⇨ 167.

O TC melhora a condutibilidade quando necessário, independentemente do tipo de estrada ou da aderência dos pneus, evitando que as rodas motrizes patinem.

Assim que as rodas motrizes comecem a patinar, a prestação do motor é reduzida e a roda que patina mais é travada individualmente. Isso melhora consideravelmente a estabilidade de condução do veículo em pisos escorregadios.



O TC fica operacional a seguir a cada arranque do motor, assim que a luz de aviso  se apaga.

Quando o TC está activo,  pisca.

Aviso

Não deixar que esta função de segurança especial o tente a tomar riscos desnecessários durante a condução.



Adaptar a velocidade às condições da estrada.

Indicador de controlo  ⇨ 98.

Desativação



O CT (Controlo de Tração) pode ser desligado quando é necessário que as rodas motrizes patinem:

Premir  brevemente para desativar o TC;  acende-se. A desactivação é apresentada como uma mensagem de estado no Centro de Informação do Condutor (DIC).

O TC é reactivado premindo  novamente.

O TC também é reactivado na próxima vez que a ignição é ligada.

Controlo electrónico de estabilidade

O controlo electrónico de estabilidade (ESC) melhora a estabilidade da condução quando necessário, independentemente do tipo de piso ou da aderência do pneu. Impede também a patinagem das rodas motrizes. O ESC funciona combinado com o sistema de controlo da tracção (TC) ⇨ 166.

Assim que o veículo começar a guinar (subvirar/sobrevirar), a potência do motor é reduzida e as rodas são travadas uma a uma. Isso melhora consideravelmente a estabilidade de condução do veículo em pisos escorregadios.



O ESC fica operacional a seguir a cada arranque do motor, assim que a luz de aviso  se apaga.

Quando o ESC está activo,  pisca.

Aviso

Não deixar que esta função de segurança especial o tente a tomar riscos desnecessários durante a condução.





Adaptar a velocidade às condições da estrada.

Indicador de controlo  ⇨ 98.

Desativação



Para um comportamento mais desportivo, o ESC e o TC podem ser desactivados separadamente:

- Premir  brevemente: apenas o Sistema de Controlo de Tracção está inactivo; o ESC permanece activo e  acende-se
- Premir continuamente  durante pelo menos 5 segundos: o TC e o ESC são desactivados e  e  acendem-se.

Além disso, o modo seleccionado é apresentado como uma mensagem de estado no Centro de Informação do Conductor.

Se o veículo entrar no limiar com o ESP desactivado, o sistema reactivará o ESP enquanto durar o limiar, quando o pedal do travão for premido uma vez.

O ESC é reactivado premindo novamente **⌘**. Se o Sistema TC tiver sido desactivado, tanto o TC como o ESC são reactivados.

O ESC também é reactivado na próxima vez que a ignição é ligada.

Sistema interativo de condução

Flex Ride

O sistema de condução Flex Ride permite ao condutor seleccionar entre três modos de condução:

- Modo SPORT: pressionar **SPORT**, LED acende-se.
- Modo TOUR: pressionar **TOUR**, LED acende-se.
- Modo NORMAL: **SPORT** e **TOUR** não são premidos, nenhum LED se acende.

Desactivação do modo SPORT e TOUR pressionando o botão correspondente outra vez.

Em cada modo de condução, Flex Ride coloca em rede os seguintes sistemas electrónicos:

- Controlo do amortecimento contínuo
- Controlo do Pedal do Acelerador
- Controlo da Direcção
- Controlo Electrónico de Estabilidade (ESC)
- Sistema de travagem antibloqueio (ABS) com controlo de travagem em curva
- Caixa de velocidades automática.

Modo desportivo



As configurações dos sistemas são adaptadas a um estilo de condução mais desportivo:

- Os amortecedores reagem com maior rigidez para dar melhor contacto com o piso da estrada.
- O motor reage mais rapidamente ao pedal do acelerador.
- Apoio de direcção reduzido.

- Os pontos de mudança na caixa de velocidades ocorrem mais tarde.
- Com o modo SPORT accionado, a iluminação dos instrumentos principais passa de branco para vermelho.

Modo TOUR



As configurações dos sistemas são adaptadas a um estilo de condução de maior conforto:

- Os amortecedores reagem com mais suavidade.
- O pedal do acelerador reage segundo as configurações normais.
- O apoio da direcção está no modo padrão.
- Os pontos das mudanças da caixa de velocidades automática ocorrem em modo conforto.
- A iluminação dos instrumentos principais é branca.

Modo NORMAL

Todas as configurações dos sistemas estão adaptadas a valores normais.

Controlo de modo de condução

Em cada modo de condução selecionado manualmente SPORT, TOUR ou NORMAL, o Controlo de Modo de Condução deteta e analisa continuamente as características de condução reais, as respostas do condutor e o estado dinâmico ativo do

veículo. Se necessário, a unidade de comando automático do Controlo de Modo de Condução muda automaticamente as configurações dentro do modo de condução selecionado ou, ao reconhecer variações mais significativas, o modo de condução é alterado para a duração da variação.

Se por exemplo, for selecionado o modo NORMAL e o Controlo de Modo de Condução detetar um comportamento de condução desportiva, o Controlo de Modo de Condução altera várias definições do modo NORMAL para definições desportivas. O Controlo de Modo de Condução muda para o modo SPORT no caso de um comportamento de condução muito desportiva.

Se, para outro exemplo, for selecionado o modo TOUR e, ao conduzir numa estrada com muitas curvas, for necessário travar bruscamente, o Controlo de Modo de Condução deteta a situação dinâmica do veículo e altera as definições da

suspensão para o modo SPORT a fim de aumentar a estabilidade do veículo.

Quando a característica de condução ou o estado dinâmico do veículo regressa ao estado anterior, o Controlo de Modo de Condução altera as definições para o modo de condução pré-seleccionado.

Configurações personalizadas no Modo SPORT

O condutor pode seleccionar as funções do modo SPORT quando se prime **SPORT**. É possível alterar estas definições no menu Definições no Mostrador de informação. Personalização do veículo ↗ 110.

Sistemas de apoio ao condutor

⚠ Aviso

Os sistemas de apoio ao condutor são desenvolvidos para ajudar o condutor e não para substituir a sua atenção.

O condutor aceita a responsabilidade total na condução de um veículo.

Ao utilizar sistemas de apoio ao condutor, ter sempre cuidado relativamente à situação de trânsito actual.

Programador de velocidade

O comando da velocidade de cruzeiro pode guardar e manter velocidades de aproximadamente 30 a 200 km/h. Podem surgir alterações relativamente às velocidades guardadas ao conduzir em subidas ou descidas.

Por razões de segurança, não é possível activar o programador de velocidade enquanto o pedal do travão não for accionado uma vez. Não é possível activá-lo com a primeira velocidade engatada.





Não utilizar o comando da velocidade de cruzeiro se não for aconselhável manter uma velocidade constante.

Com caixa de velocidades automática, só accionar o controlo de velocidade de cruzeiro no modo automático.

Indicador de controlo ⚠ ↗ 100.

Ligar

Premir ; a luz de aviso  no conjunto de instrumentos acende-se a branco.

Ativação

Acelerar até à velocidade pretendida e rodar a roda de accionamento manual para **SET/-**, a velocidade actual é guardada e mantida. O indicador de controlo  no conjunto de instrumentos acende-se com luz verde. O pedal do acelerador pode ser solto.

A velocidade do veículo pode ser aumentada pressionando o pedal do acelerador. Quando se retira o pé do pedal do acelerador, a velocidade memorizada anteriormente é retomada.

O programador de velocidade permanece activo durante passagens de caixa.

Aumentar a velocidade

Com a velocidade de cruzeiro activa, manter a roda de accionamento manual virada para **RES/+** ou

rodá-la brevemente para **RES/+** repetidamente: a velocidade aumenta continuamente ou por pequenos aumentos.



Alternativamente acelerar até à velocidade pretendida e guardá-la rodando para **SET/-**.



Reduzir a velocidade

Com a velocidade de cruzeiro activa, manter a roda de accionamento manual virada para **SET/-** ou rodá-la brevemente para **SET/-** repetidamente: a velocidade diminui continuamente ou por pequenos incrementos.

Desativação

Premir ; a luz de aviso  no conjunto de instrumentos acende-se a branco. A velocidade de cruzeiro está desactivada. A última velocidade memorizada permanece na memória para ser retomada mais tarde.



Desactivação automática:

- Velocidade do veículo inferior a cerca de 30 km/h.
- Velocidade do veículo superior a cerca de 200 km/h.
- O pedal do travão é carregado.
- O pedal da embraiagem é carregado durante alguns segundos.
- A alavanca selectora está em **N**.
- A velocidade do motor está numa gama muito baixa.
- O Sistema de Controlo de Tração (TC) ou o Controlo electrónico de estabilidade (ESC) está em funcionamento.

Continuar com a velocidade guardada

Girar a roda de accionamento manual para **RES/+** a uma velocidade superior a 30 km/h. A velocidade pré-guardada será obtida.

Desligar

Premir ; a luz de aviso  no conjunto de instrumentos apaga-se. A velocidade guardada é apagada.

Pressionar  para activar o limitador de velocidade ou desligar a ignição também desliga o programador de velocidade e apaga a velocidade guardada.

Limitador de velocidade

O limitador de velocidade impede que o veículo ultrapasse uma velocidade máxima predefinida.



A velocidade máxima pode ser definida para uma velocidade superior a 25 km/h.

O condutor só pode acelerar até à velocidade predefinida. Podem ocorrer desvios relativamente à velocidade limitada em descidas.

O limite de velocidade predefinido é apresentado na linha superior do Centro de Informação do Condutor (DIC) quando o sistema está activo.

Ativação



Premir . Se o programador de velocidade tiver sido activado anteriormente, o mesmo é desligado quando o limitador de velocidade é activado e a luz de aviso  apaga-se.

Definir o limite de velocidade



Com o limitador de velocidade activo, manter a roda de accionamento manual rodada para **RES/+** ou rodá-la brevemente para **RES/+** de forma repetida até a velocidade máxima desejada ser apresentada no Centro de Informação do Condutor.

Em alternativa, acelerar até à velocidade pretendida e rodar brevemente a roda de accionamento manual para **SET/-**: a velocidade actual é guardada como velocidade máxima. O limite de velocidade é apresentado no Centro de Informação do Condutor.



Alterar o limite de velocidade

Com o limitador de velocidade, rodar a roda de accionamento manual para **RES/+** para aumentar ou para **SET/-** para reduzir a velocidade máxima desejada.

Exceder o limite de velocidade

Numa emergência, é possível ultrapassar o limite de velocidade, carregando firmemente no pedal do acelerador para lá do ponto de resistência.

A velocidade limitada pisca no DIC e (consoante o veículo) é emitido um aviso sonoro durante este período.

Soltar o pedal do acelerador e a função do limitador de velocidade é reactivada assim que seja atingida uma velocidade mais baixa do que a velocidade limite.

Desativação

Pressionar : o limitador de velocidade é desactivado e o veículo pode ser conduzido sem limite de velocidade.

A velocidade limitada é guardada e uma mensagem correspondente surge no Centro de Informação do Condutor.

Retomar a velocidade limite

Rodar a roda de accionamento manual para **RES/+**. O limite de velocidade guardado será obtido.

Desligar

Pressionar , a indicação do limite de velocidade no Centro de Informação do Condutor apaga-se. A velocidade guardada é apagada.

Ao premir para ativar o programador de velocidade ou ao desligar a ignição, o limitador de velocidade também é desativado e a velocidade memorizada apagada.

Aviso de colisão dianteira

O aviso de colisão dianteira pode ajudar a evitar ou reduzir os prejuízos causados por colisões frontais.

O aviso de colisão dianteira utiliza a câmara dianteira no pára-brisas para detectar um veículo directamente em frente, no trajecto do veículo, a uma distância aprox. de 60 metros.



Um veículo à frente é indicado por uma luz de aviso 🚗.



Se ocorrer uma aproximação demasiado rápida a um veículo na frente, é emitido um aviso sonoro e apresentado um aviso no Centro de Informação do Condutor (DIC).

Um pré-requisito é que o aviso de colisão dianteira não seja desactivado premindo 🚗.

Ativação

O aviso de colisão dianteira funciona automaticamente acima de 40 km/h, se não tiver sido desactivado premindo 🚗, ver abaixo.

Selecionar a sensibilidade de aviso

A sensibilidade de aviso pode ser definida para perto, intermédia ou longe.

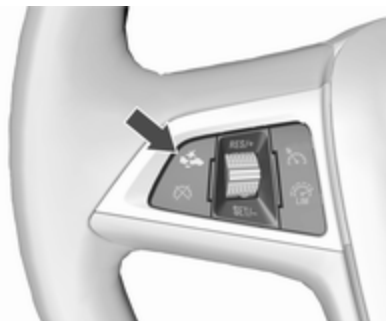

Pressionar 🚗, a definição actual é apresentada no Centro de Informação do Condutor. Pressionar 🚗 novamente para alterar a sensibilidade de aviso.

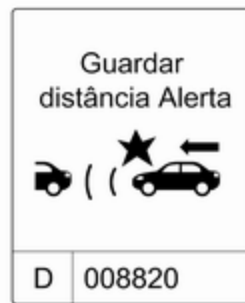

Avisar o condutor

A luz de aviso verde de veículo à frente 🚗 acende-se no conjunto de instrumentos quando o sistema detecta um veículo no trajecto de condução.



Quando a distância para um veículo em movimento à frente diminui demasiado ou quando a aproximação a outro veículo ocorre demasiado rapidamente e é iminente uma colisão, o símbolo de alerta de colisão surge no Centro de Informação do Condutor.

Simultaneamente, é emitido um aviso sonoro. Carregar no pedal do travão, se a situação o exigir.

Desativação

O sistema pode ser desactivado. Premir  repetidamente até que a mensagem seguinte seja apresentada no Centro de Informação do Condutor.

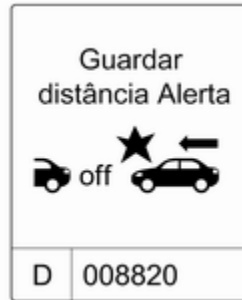

Informação geral

Aviso

O aviso de colisão dianteira é apenas um sistema de aviso e não aplica os travões. Se se aproximar a demasiada velocidade de um

veículo em frente, pode não haver tempo suficiente para evitar uma colisão.

O condutor assume total responsabilidade por manter a distância adequada em relação ao veículo da frente tendo em conta as condições de trânsito, atmosféricas e de visibilidade.

O condutor deve aplicar sempre a máxima atenção e concentração durante a condução. Deve estar sempre pronto para reagir, aplicando os travões.

Limitações do sistema

O sistema foi concebido para avisar apenas em relação a veículos, mas pode reagir também com outros objectos.

Nos casos seguintes, o aviso de colisão dianteira pode não detectar um veículo em frente ou o desempenho do sensor ser limitado:

- Em estradas sinuosas.
- Quando as condições atmosféricas limitam a visibilidade, p. ex. nevoeiro, chuva ou neve.
- Quando o sensor estiver bloqueado por neve, gelo, neve derretida, lama, sujidade ou danos no pára-brisas.

Indicação de Distância à Frente

A Indicação de Distância à Frente apresenta a distância em relação a um veículo a mover-se em frente. A câmara dianteira no pára-brisas é utilizada para detectar a distância de um veículo imediatamente na frente no percurso do veículo. Está activa a velocidades superiores a 40 km/h.

Quando um veículo é detectado à frente, a distância é indicada em segundos numa página do Centro de Informação do Condutor ↪ 101. Pressionar **MENU** na alavanca do indicador de mudança de direcção para seleccionar **Veículo informação**

menu  e rodar a roda de regulação para escolher a página de Indicação de Distância à Frente.

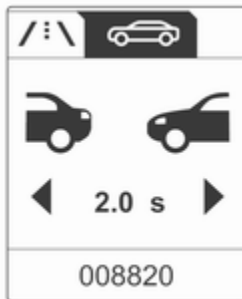

A distância mínima indicada é de 0,5 segundos.

Se não houver um veículo à frente ou este estiver fora de alcance, aparecem dois traços: -.- s.

Sensores de estacionamento

Sensores de estacionamento traseiros

Aviso

O condutor assume a total responsabilidade da manobra de estacionamento.

Verificar sempre a área circundante durante a manobra de marcha-atrás e utilização do sistema traseiro de assistência ao estacionamento.

Os sensores de estacionamento traseiros facilitam o estacionamento medindo a distância entre o veículo e os obstáculos localizados na traseira do veículo. Informa e avisa o condutor emitindo sinais acústicos.

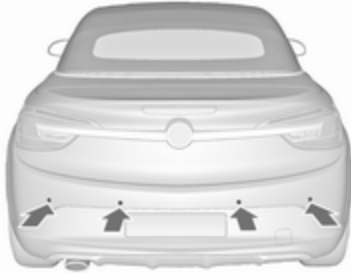

O sistema é composto por quatro sensores de estacionamento ultrassônicos localizados no para-choques traseiro.

Ativação

Quando a marcha-atrás é engatada, o sistema fica operacional automaticamente.

Um LED aceso no botão de Apoio ao estacionamento **P** com um triângulo indica que o sistema está pronto para funcionar.

Indicação

O sistema avisa o condutor com sinais sonoros sobre obstáculos potencialmente perigosos atrás do

veículo. O intervalo entre os sinais acústicos diminui à medida que o veículo se aproxima desse obstáculo. Quando a distância for inferior a aprox. 30 cm, o sinal acústico torna-se contínuo.

Além disso, a distância aos obstáculos pode ser mostrada no Centro de Informação do Condutor.

Desativação



O sistema desliga-se automaticamente quando a marcha-atrás é desengrenada.

Para ligar novamente o sistema, engatar a marcha-atrás.

A desativação manual também é possível pressionando o botão do Apoio ao estacionamento **P** com um triângulo.

Quando o sistema é desactivado, o LED no botão apaga-se.

Além disso, **Assistên de estacionamento desligada** surge no DIC quando o sistema é desactivado manualmente.

Avaria

Em caso de avaria do sistema, ou se o sistema não funcionar devido a condições temporárias, como sensores cobertos de gelo, é apresentada uma mensagem no DIC.

Mensagens do veículo ⇨ 108.

Sensores de estacionamento dianteiros e traseiros

⚠ Aviso

O condutor assume a total responsabilidade da manobra de estacionamento.

Verificar sempre a área circundante ao realizar manobras de marcha-atrás ou marcha para a frente durante a utilização do sistema de assistência ao estacionamento.

Os sensores de estacionamento dianteiros e traseiros medem a distância entre o veículo e os obstáculos à frente e atrás do veículo. O sistema emite sinais acústicos e apresenta mensagens.



O sistema é composto por quatro sensores de estacionamento ultrassônicos nos pára-choques traseiro e dianteiro.

Utiliza dois sinais acústicos diferentes para as áreas dianteiras e traseiras com uma frequência tonal diferente. O sinal de obstáculos à frente é emitido através dos altifalantes dianteiros; no caso de obstáculos à retaguarda, é emitido através dos altifalantes traseiros.

Botão dos sensores de estacionamento e lógica de funcionamento



Os sensores de estacionamento dianteiros estão equipados com **P**⚠. Se o veículo também estiver equipado com o Apoio Avançado ao Estacionamento (ver a seguinte descrição separada), o sistema dispõe do **P**⚠. Ambos os sistemas são acionados premindo **P**⚠.

Uma pressão curta em **P**⚠ ou **P**⚠ desactiva ou activa os sensores de estacionamento dianteiros.

Uma pressão longa em  (aproximadamente 1 segundo) activa ou desactiva o Apoio Avançado ao Estacionamento.

A lógica do botão para acionar os sistemas é a seguinte:



- Os sensores de estacionamento dianteiros e traseiros estão activos: uma pressão curta desactiva os sensores de estacionamento dianteiros e traseiros.
- Os sensores de estacionamento dianteiros e traseiros estão activos: uma pressão longa activa o Apoio Avançado ao Estacionamento se uma velocidade de marcha em frente estiver engatada.
- O Apoio Avançado ao Estacionamento está activo: uma pressão curta activa os sensores de estacionamento dianteiros e traseiros.

- O Apoio Avançado ao Estacionamento está activo: uma pressão longa desactiva o Apoio Avançado ao Estacionamento.
- O Apoio Avançado ao Estacionamento e os sensores de estacionamento dianteiros e traseiros estão activos: uma pressão curta desactiva ambos os sistemas.

Ativação

Quando é engatada a marcha-atrás, os sensores de estacionamento dianteiros e traseiros estão prontos a funcionar.

Os sensores de estacionamento dianteiros também são desactivados automaticamente a uma velocidade acima de 11 km/h.

Um LED aceso no botão  ou  dos sensores de estacionamento indica que o sistema está pronto a funcionar.

Se o veículo exceder uma velocidade de 11 km/h, os sensores de estacionamento dianteiros são desactivados. Os sensores de

estacionamento dianteiros são reactivados sempre que a velocidade do veículo desce abaixo de 11 km/h.

Indicação

O sistema avisa o condutor com sinais sonoros sobre obstáculos potencialmente perigosos atrás e à frente do veículo. Consoante o lado do veículo que se encontra mais próximo de um obstáculo, serão ouvidos sinais acústicos de aviso no lado respectivo do veículo. O intervalo entre os sinais acústicos diminui à medida que o veículo se aproxima desse obstáculo. Quando a distância for inferior a aprox. 30 cm, o sinal acústico torna-se contínuo.

Além disso, a distância até aos obstáculos é mostrada no DIC  101.

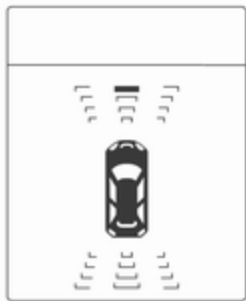

A distância para um obstáculo dianteiro e traseiro é indicada por linhas de distância variáveis à volta do veículo.

Os obstáculos traseiros são indicados acústica e visualmente em simultâneo.

Os obstáculos dianteiros são indicados visualmente primeiro. No caso de distâncias inferiores a 80 cm, também soa um sinal acústico.

A indicação da distância no Centro de Informação do Condutor pode ser inibida por mensagens do veículo com maior prioridade. Depois de aprovar a mensagem premindo

SET/CLR na alavanca do indicador de mudança de direcção, a indicação da distância aparece novamente.

Desativação

Os sensores de estacionamento traseiros desligam-se automaticamente quando a marcha-atrás é desengatada.

Os sensores de estacionamento dianteiros são desactivados automaticamente a uma velocidade acima de 11 km/h.



A desactivação manual é possível premindo brevemente o botão **P** com um triângulo apontando para cima ou **P** com um triângulo apontando para cima dos sensores de estacionamento.

Quando o sistema é desactivado, o LED no botão apaga-se.

Além disso, **Assistên de estacionamento desligada** surge no DIC quando o sistema é desactivado manualmente.

Depois de uma desactivação manual, os sensores de estacionamento dianteiros são reactivados se for premido o botão dos sensores de estacionamento **P** com um triângulo apontando para cima ou **P** com um triângulo apontando para cima ou se for engatada a marcha-atrás.

Avaria

Em caso de avaria do sistema, ou se o sistema não funcionar devido a condições temporárias, p. ex. sensores cobertos de gelo, é apresentada uma mensagem no DIC.

Mensagens do veículo ⇨ 108.

Apoio Avançado ao Estacionamento

⚠ Aviso

É o condutor que assume a total responsabilidade por aceitar o lugar de estacionamento sugerido pelo sistema e pela manobra de estacionamento.

Verificar sempre a área circundante em todas as direcções durante a utilização do Apoio Avançado ao Estacionamento.





O sistema de Apoio Avançado ao Estacionamento manobra o condutor para um lugar de estacionamento através de instruções no Centro de Informação do Condutor e de sinais acústicos. O condutor deve controlar a aceleração, a travagem, a condução e a mudança de velocidades.

O sistema utiliza os sensores de estacionamento dianteiros e traseiros em combinação com dois sensores adicionais de cada lado dos pára-choques dianteiro e traseiro.

Botão dos sensores de estacionamento e lógica de funcionamento

O Apoio Avançado ao Estacionamento e os sensores de estacionamento dianteiros e traseiros (ver descrição anterior) são ambos acionados premindo .

Uma pressão curta em  desactiva ou activa os sensores de estacionamento dianteiros.

Uma pressão longa em  (aproximadamente 1 segundo) activa ou desactiva o Apoio Avançado ao Estacionamento.

A lógica do botão para acionar os sistemas é a seguinte:

- Os sensores de estacionamento dianteiros e traseiros estão activos: uma pressão curta desactiva os sensores de estacionamento dianteiros e traseiros.
- Os sensores de estacionamento dianteiros e traseiros estão activos: uma pressão longa activa o Apoio Avançado ao Estacionamento se uma velocidade de marcha em frente estiver engatada.
- O Apoio Avançado ao Estacionamento está activo: uma pressão curta activa os sensores de estacionamento dianteiros e traseiros.

- O Apoio Avançado ao Estacionamento está activo: uma pressão longa desactiva o Apoio Avançado ao Estacionamento.
- O Apoio Avançado ao Estacionamento e os sensores de estacionamento dianteiros e traseiros estão activos: uma pressão curta desactiva ambos os sistemas.

Ativação



Ao procurar um lugar de estacionamento, o sistema fica pronto a funcionar premindo  durante aproximadamente 1 segundo.

O sistema apenas pode ser ativado e procurar um lugar de estacionamento a uma velocidade de até 30 km/h.

A distância paralela máxima permitida entre o veículo e uma fila de carros estacionados é de 1,8 m.

Funcionalidade



Quando o veículo passa por uma fila de carros e o sistema está activado, o sistema de Apoio Avançado ao Estacionamento começa a procurar um lugar de estacionamento adequado. Quando for detetado um espaço adequado, é apresentada

uma informação visual no Centro de Informação do Condutor e emitido um sinal acústico.

Se o condutor não parar o veículo no espaço de 10 metros depois de ser proposto um lugar de estacionamento, o sistema começa a procurar outro lugar de estacionamento adequado.



A sugestão de lugar de estacionamento feita pelo sistema é aceite quando o veículo é parado pelo condutor no espaço de 10 metros depois de ser mostrada a mensagem "Parar". O sistema calcula o melhor percurso para o

lugar de estacionamento. Em seguida, manobra o condutor para o lugar dando instruções detalhadas.



As instruções no mostrador indicam:

- Uma sugestão para quando conduzir a mais de 30 km/h.
- A exigência de parar o veículo quando é detectado um lugar de estacionamento.
- A direcção da condução durante a manobra de estacionamento.

- A posição do volante durante o estacionamento.
- Para algumas instruções, é apresentada uma barra de progressos.



O símbolo "Posição final" indica uma manobra de estacionamento bem sucedida.

Prestar sempre atenção ao som emitido pelos sensores de estacionamento dianteiros e traseiros. Um som contínuo significa que a distância a um obstáculo é inferior a aprox. 30 cm.

Mudar o lado do estacionamento

O sistema está configurado por predefinição para detectar lugares de estacionamento do lado do passageiro. Para detectar lugares de estacionamento do lado do condutor, ligar os indicadores de mudança de direcção do lado do condutor durante a procura.

Logo que os indicadores de mudança de direcção são desligados, o sistema procura novamente lugares de estacionamento do lado do passageiro.

Mostrar prioridades

Depois de activar o Apoio Avançado ao Estacionamento, surge uma mensagem no Centro de Informação do Condutor. A indicação do Apoio avançado ao estacionamento no Centro de Informação do Condutor pode ser inibida por mensagens do veículo com maior prioridade. Depois de aprovar a mensagem premindo **SET/CLR** na alavanca do indicador de mudança de direcção, aparecem novamente instruções do Apoio

Avançado ao Estacionamento e a manobra de estacionamento pode ser retomada.

Desativação

O sistema é desactivado quando:

- pressão curta em se o Apoio Avançado ao Estacionamento e os sensores de estacionamento dianteiros e traseiros estão activados
- pressão longa em se o Apoio Avançado ao Estacionamento está activado
- fim da manobra de estacionamento bem-sucedida
- conduzir a mais de 30 km/h
- desligar a ignição

A desactivação pelo condutor ou pelo sistema durante a manobra é indicada por **Estacionamento desactivado** no Centro de Informação do Condutor.

Avaria

É apresentada uma mensagem no Centro de Informação do Condutor (DIC).

- existe uma avaria no sistema
- o condutor não concluiu com êxito a manobra de estacionamento
- o sistema não está operacional

Se for detectado um objecto durante as instruções de estacionamento, **Parar** é indicado no Centro de Informação do Condutor. Retirar o objecto fará continuar a manobra de estacionamento. Se o objecto não for removido, o sistema é desactivado. Premir durante aproximadamente 1 segundo para activar o sistema e procurar um novo lugar de estacionamento.

Notas básicas sobre os sistemas de Apoio ao estacionamento

Aviso

Em determinadas circunstâncias, objectos, vestuário ou superfícies reflectoras bem como fontes de ruído exteriores podem fazer com que o sistema não detecte obstáculos.

É necessário prestar atenção especial aos objectos baixos, que podem danificar a parte inferior do pára-choques.

Atenção

O funcionamento do sistema pode ser reduzido quando os sensores estão cobertos, p. ex. com gelo ou neve.

O desempenho do sistema dos sensores de estacionamento pode ser reduzido devido a grandes cargas.

Aplicam-se condições especiais no caso de haver veículos mais altos envolvidos na proximidade (por ex., veículos todo-o-terreno, monovolumes, carrinhas). A identificação de objectos e a indicação correcta da distância na parte superior desses veículos não pode ser garantida.

Objectos com um reflexo muito pequeno na secção transversal, como, por exemplo, objectos

estreitos ou materiais suaves, podem não ser detectados pelo sistema.

Os sistemas de sensores de estacionamento não detectam objectos fora do alcance de detecção.

Advertência

É possível activar e desactivar o sistema dos sensores de estacionamento alterando as definições no Mostrador de informação. Se houver um engate de reboque instalado, deve ser seleccionado no menu.

Personalização do veículo ⇨ 110.

Advertência

Os sensores de estacionamento detectam automaticamente o equipamento de reboque montado de fábrica. É desactivado quando a peça de acoplamento é ligada.

É possível que o sensor detecte um objecto não existente (interferência de eco) provocado por interferências exteriores acústicas ou mecânicas.

O sistema do apoio avançado ao estacionamento pode não responder a mudanças no espaço de estacionamento depois de se iniciar uma manobra de estacionamento paralela.

Advertência

Após a utilização, o Apoio Avançado ao Estacionamento deve ser calibrado. No sentido de uma melhor orientação para estacionamento, é necessária uma distância de condução de pelo menos 35 km, incluindo algumas curvas.

Aviso de ângulo morto

O sistema de aviso de ângulo morto detecta e indica objectos de ambos os lados do veículo, dentro de uma zona de "ângulo morto" especificada. O sistema apresenta um alerta visual em cada espelho retrovisor exterior, se detetar objetos que possam não estar visíveis nos espelhos retrovisores interior e exteriores.

Os sensores do sistema estão localizados no pára-choques, do lado direito e esquerdo do veículo.



Aviso

A função de aviso de ângulo morto não substitui a visão do condutor.

O sistema não detecta:

- veículos fora das zonas de ângulo morto que possam estar a aproximar-se rapidamente
- peões, ciclistas ou animais

Antes de mudar de faixa, olhe sempre para os espelhos retrovisores, por cima do ombro e utilize o indicador de mudança de direcção.

Quando o sistema detecta um veículo na zona de ângulo morto durante a marcha em frente, quer ao ultrapassar, quer ao ser ultrapassado por um veículo, um símbolo de aviso âmbar  acende-se no espelho retrovisor exterior relevante. Se, nesse momento, o condutor activar o indicador de mudança de direcção, o símbolo de aviso  começa a piscar a cor âmbar para avisar o condutor de que não deve mudar de faixa.

Advertência

Se a velocidade de ultrapassagem do veículo for pelo menos 10 km/h superior à do veículo ultrapassado, o símbolo de aviso A^{B} no espelho retrovisor exterior relevante poderá não se acender.

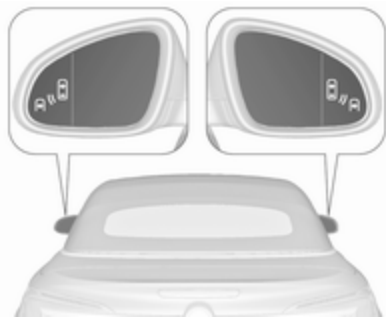

O aviso de ângulo morto encontra-se activo a velocidades entre 10 km/h e 140 km/h. Acima dos 140 km/h, o sistema é desactivado, o que é indicado pelos símbolos de aviso A^{B} com iluminação ténue em ambos os espelhos retrovisores exteriores. Reduzindo a velocidade novamente, os símbolos de aviso serão apagados. Se um veículo for

detetado na zona morta, o símbolo de aviso A^{B} acende-se como normal no lado em questão.

Quando o veículo é colocado em funcionamento, os indicadores de ambos os espelhos retrovisores exteriores acendem-se brevemente para indicar que o sistema está operacional.

O sistema pode ser ativado ou desativado no menu **Definições** no Visor de informação. Personalização do veículo ⇨ 110.

A desactivação é indicada por uma mensagem no Centro de Informação do Condutor.

Zonas de deteção

O sensor do sistema cobre uma zona de aprox. 3 metros de ambos os lados do veículo. Esta zona começa em cada espelho retrovisor exterior e estende-se para trás aproximadamente 3 metros. A altura da zona situa-se entre aprox. 0,5 metros e 2 metros a partir do chão.

O sistema é desactivado se o veículo estiver a rebocar um atrelado.

O aviso de ângulo morto foi concebido para ignorar objectos fixos como rails de protecção, postes, lancis, paredes e vigas. Os veículos estacionados e os veículos em sentido contrário não são detectados.

Avaria

Podem ocorrer avisos perdidos ocasionais em circunstâncias normais.

O aviso de ângulo morto não funciona quando os cantos esquerdo ou direito do pára-choques traseiro estão cobertos de lama, sujidade, neve, gelo ou neve derretida. Instruções de limpeza ⇨ 248.

Em caso de falha do sistema ou se o sistema não funcionar devido a condições temporárias, é apresentada uma mensagem no Centro de Informação do Condutor. Procurar assistência numa oficina em caso de avaria permanente.

Câmara traseira

A câmara traseira ajuda o condutor nas manobras de marcha-atrás, apresentando uma vista da área atrás do veículo.

A vista da câmara é apresentada no Mostrador de informação a cores.

Aviso

A câmara traseira não substitui a visão do condutor. Refira-se que os objectos que estão fora do campo de visão da câmara e do alcance dos sensores do Apoio Avançado ao Estacionamento, por exemplo, sob o pára-choques ou por baixo do veículo, não são apresentados.

Não fazer marcha-atrás com o veículo olhando apenas para o Mostrador de informação e verificar a área à volta do veículo antes de realizar manobras de marcha-atrás.

Activação

A câmara traseira é automaticamente activada quando a marcha-atrás é engatada.

Funcionalidade



A câmara está montada entre as luzes da chapa de matrícula e tem um ângulo de visão de 130°.

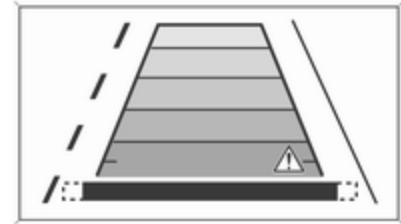

A área mostrada pela câmara é limitada. A distância da imagem que aparece no mostrador é diferente da distância real.

Linhas de orientação

As linhas de orientação dinâmicas são linhas horizontais a intervalos de 1 metro projectadas na imagem para definir a distância em relação aos objectos mostrados.

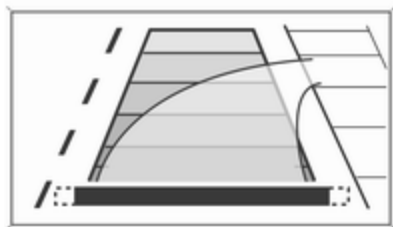

A faixa da trajetória do veículo é visualizada conforme o ângulo de viragem.

É possível desactivar a função no menu Definições no Mostrador de informação. Personalização do veículo ↗ 110.

Símbolos de aviso

Os símbolos de aviso são indicados como triângulos Δ na imagem, mostrando os obstáculos detectados pelos sensores traseiros do Apoio Avançado ao Estacionamento.

Além disso, Δ surge na linha superior do Mostrador de informação com um aviso para verificar o espaço em redor do veículo.

É possível limpar a linha superior do mostrador premindo o botão multifunção.

Definições do visor

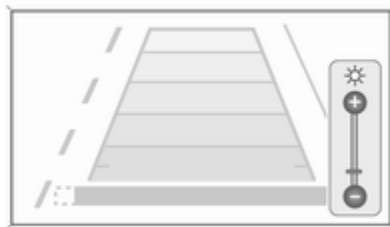

Navi 650/Navi 950: É possível definir o brilho premindo primeiro e em seguida rodando o anel exterior do botão multifunção.

CD 600: É possível definir o brilho premindo e em seguida rodando o botão multifunção.

Desactivação

A câmara é desactivada quando a velocidade do veículo para a frente é excedida ou se a marcha-atrás não for engatada durante aprox. 10 segundos.

É possível alterar a activação ou desactivação da câmara traseira no menu Definições no Mostrador de informação. Personalização do veículo ↗ 110.

Avaria

As mensagens de avaria são apresentadas com um Δ na linha superior do Mostrador de informação.

A câmara traseira poderá não funcionar correctamente quando:

- A área em volta estiver escura.
- O sol ou feixe dos faróis incidirem directamente na objectiva da câmara.
- Gelo, neve, lama ou qualquer outra coisa tapar a lente da câmara. Limpar a objectiva, lavar com água e secá-la com um pano macio.

- O veículo sofreu uma colisão traseira.
- Houver alterações extremas da temperatura.

Apoio aos sinais de trânsito

Funcionalidade

O sistema de reconhecimento de sinais de trânsito detecta determinados sinais de trânsito através de uma câmara frontal e apresenta-os no Centro de Informação do Condutor.



Sinais de trânsito que serão detectados são:

Sinais de limite e de proibição de ultrapassagem

- limitação de velocidade
- proibição de ultrapassar
- fim da limitação de velocidade
- fim da proibição de ultrapassar

Sinais de trânsito

Início e fim de:

- auto-estradas
- estradas principais
- áreas com crianças a brincar

Sinais complementares

- informações adicionais sobre sinais de trânsito
- restrição de reboque de atrelado
- restrições para tractores
- aviso de piso molhado
- aviso de gelo
- setas de direcção

Os sinais de limitação de velocidade e de proibição de ultrapassagem são apresentados no Centro de Informação do Condutor até o sinal de limitação de velocidade seguinte

ou o fim da limitação de velocidade ser detectado ou até um certo tempo definido.



É possível a indicação de múltiplos sinais no visor.



Um ponto de exclamação num quadro indica que foi detectado um sinal complementar que não pode ser reconhecido pelo sistema.



O sistema está activo até uma velocidade de 200 km/h dependendo das condições de iluminação. À noite o sistema está activo até uma velocidade de 160 km/h.

Assim que a velocidade do veículo descer abaixo de 55 km/h, o visor é reiniciado e o conteúdo da página de sinais de trânsito apagado, p. ex. ao entrar numa área urbana. Será a apresentada a indicação de velocidade reconhecida seguinte.

Indicação de amostragem

Os sinais de trânsito são apresentados na página **Deteção de sinais de trânsito** no Centro de Informação do Condutor.



Seleccionar **Ajustes**  premindo **MENU** e seleccionar a entrada **Deteção de sinais de trânsito** através da roda de regulação na alavanca do indicador de mudança de direcção  101.

Quando estava seleccionada outra função no menu do Centro de Informação do Condutor e em seguida é novamente seleccionada a

página **Deteção de sinais de trânsito**, é apresentado o último sinal de trânsito reconhecido.

Função de alerta



Uma vez activada, os sinais de limitação de velocidade e de proibição de ultrapassagem são apresentados como alertas instantâneos no Centro de Informação do Condutor.



A função de alerta pode ser activada ou desactivada no menu de definições da página do sistema de reconhecimento de sinais de trânsito premindo **SET/CLR** na alavanca do indicador de mudança de direcção.

Sinais Trânsito Visualização Momentânea

- Ligado
 Desligado

Quando for visualizada a página das definições, seleccionar **Desligado** para desactivar a função de aviso. Reactivar seleccionando **Ligado**.

Quando a ignição é ligada, a função de alertas é desactivada.

A indicação da mensagem de contexto é apresentada durante cerca de 8 segundos no Centro de Informação do Condutor.

Reiniciação do sistema

O conteúdo da memória de sinais de trânsito pode ser apagado no menu Definições da página do sistema de reconhecimento de sinais de trânsito

premindo continuamente **SET/CLR** na alavanca do indicador de mudança de direcção. Após uma reiniciação bem-sucedida, é emitido um aviso sonoro e indicado o símbolo abaixo até ser detectado o próximo sinal de trânsito.



Em alguns casos, o sistema de reconhecimento de sinais de trânsito é reiniciado automaticamente pelo sistema.

Avaria

O auxiliar de sinais de trânsito pode não funcionar correctamente quando:

- A área do pára-brisas, onde a câmara frontal se encontra, não está limpa.
- Os sinais de trânsito estão total ou parcialmente cobertos ou difíceis de distinguir.
- Existem condições ambientais adversas, por exemplo, chuva forte, neve, luz do sol directa ou sombras. Neste caso, **Nenhum sinal trãns detec dev temp atmosf** é indicado no Centro de Informação do Condutor.
- Os sinais de trânsito estão incorrectamente montados ou danificados.
- Os sinais de trânsito não estão em conformidade com a Convenção de Viena sobre Sinalização Rodoviária (Wiener Übereinkommen über Straßenverkehrszeichen).

Atenção

O sistema destina-se a auxiliar o condutor numa determinada gama de velocidades a identificar determinados sinais de trânsito.

Não ignore os sinais de trânsito que não são apresentados no sistema.

O sistema não identifica qualquer outro sinal de trânsito que possa indicar ou terminar num limite de velocidade.

Não deixe que esta funcionalidade especial o tente a tomar riscos desnecessários durante a condução.

Adaptar sempre a velocidade às condições da estrada.

Os sistemas auxiliares do condutor não isentam o condutor de ter total responsabilidade pela utilização do veículo.

Aviso de desvio de trajetória

O sistema de aviso de saída de faixa tem como referência as marcações de faixa entre as quais o veículo está

a avançar, através de uma câmara dianteira. O sistema detecta as mudanças de faixa e avisa o condutor na eventualidade de uma mudança de faixa inadvertida através de sinais acústicos e visuais.



Os critérios para a detecção de mudança de faixa inadvertida são:

- Não operação dos sinais de mudança de direcção
- Não operação do pedal do travão
- Nenhum funcionamento de acelerador ou velocidade
- Nenhuma direcção activa

Se o condutor estiver a executar estas acções, não será emitido qualquer aviso.

Ativação



O sistema de aviso de saída de faixa é activado pressionando . O LED aceso no botão indica que o sistema está activo. Quando o indicador de controlo  no conjunto de instrumentos se acende a verde, o sistema está pronto a funcionar.

O sistema só está funcional a velocidades do veículo acima de 56 km/h e se existirem marcações da faixa disponíveis.

Quando o sistema detecta uma mudança de faixa inadvertida, o indicador de controlo  passa a

amarelo e fica intermitente. Em simultâneo, é activado um sinal sonoro.



Desativação

O sistema é desactivado premindo , o LED no botão apaga-se.

A velocidades inferiores a 56 km/h o sistema fica inoperacional.

Avaria

O sistema de saída de faixa poderá não funcionar correctamente quando:

- o pára-brisas não está limpo
- existem condições ambientais adversas como chuva forte, neve, luz do sol directa ou sombras

O sistema não funciona se não detectar uma marca de faixa de rodagem.

Combustível

Motores a gasolina

Utilizar apenas combustível sem chumbo que cumpra com a norma europeia EN 228 ou equivalente.

O motor é capaz de funcionar com combustível contendo até 10% de etanol (p. ex. designado E10).

Utilizar combustível com o índice de octanas recomendado. Um baixo índice de octanas pode reduzir a potência e o binário do motor e aumenta ligeiramente o consumo de combustível.

Atenção
Não utilizar combustível nem aditivos de combustível que contenham compostos metálicos, tais como aditivos à base de manganês. Isto pode danificar o motor.

Atenção
A utilização de combustível que não cumpra com a norma EN 228 ou equivalente pode resultar em depósitos ou danos no motor.

Atenção
A utilização de combustível com um índice de octanas inferior ao índice inferior possível pode dar lugar a uma combustão descontrolada e a danos no motor.

Os requisitos específicos do motor relacionados com o índice de octanas são indicados na secção relativa aos aspetos gerais dos dados do motor ⇨ 261. Uma etiqueta específica do país na portinhola do depósito de combustível pode substituir os requisitos.

Aditivos de combustível fora da Europa

O combustível deve conter aditivos detergentes que ajudem a prevenir a formação de depósitos no motor e no sistema de combustível. Limpar os injetores de combustível e as válvulas de admissão permitirá que o sistema de controlo de emissões funcione corretamente. Alguns combustíveis não contêm quantidades suficientes de aditivo para manter os injetores de combustível e as válvulas de admissão limpos.

Para compensar esta falta de detergência, adicionar Fuel System Treatment PLUS ao depósito de combustível em cada mudança de óleo do motor ou a cada 15.000 km, consoante o que ocorrer primeiro. Está disponível na oficina habitual.

Os combustíveis que contêm compostos oxigenados, tais como éteres e etanol, bem como combustível reformulado, estão disponíveis em algumas cidades. Se estes combustíveis cumprirem com as especificações previamente

descritas, aceita-se a sua utilização. No entanto, o E85 (etanol a 85%) e outros combustíveis com mais de 15% de etanol devem ser utilizados apenas em veículos FlexFuel.

Atenção

Não utilizar combustível com metanol. Pode corroer as peças de metal no sistema de combustível e também danificar as peças de plástico e borracha. Estes danos não são cobertos pela garantia do veículo.

Alguns combustíveis, principalmente combustíveis de competição com alta octanagem, podem conter um aditivo de otimização designado metilciclopentadienil tricarbonil manganês (MMT). Não utilizar combustíveis ou aditivos de combustível com MMT, uma vez que podem reduzir a vida útil das velas de ignição e afetar o desempenho do sistema de controlo de emissões. A luz de aviso de avaria  poderá acender-se ➔ 96. Se isto acontecer, recorrer à ajuda de uma oficina.

Motores a diesel

Utilizar apenas gasóleo que cumpra com a norma EN 590 e tenha uma concentração de enxofre máxima de 10 ppm.

Os combustíveis com um teor de biogasóleo (em conformidade com a norma EN 14214) máximo de 7% por volume podem ser utilizados (p. ex. designados B7).

Ao viajar em países fora da União Europeia, é possível utilizar ocasionalmente combustível Euro-Diesel com uma concentração de enxofre abaixo de 50 ppm.

Atenção

A utilização frequente de gasóleo com mais de 15 ppm de enxofre causará danos graves no motor.

Atenção

A utilização de combustível que não cumpra a norma EN 590 ou semelhante, pode dar lugar a

perda de potência do motor, aumento de desgaste ou danos no motor e pode afectar a sua garantia.

Não utilizar óleos diesel marítimos, óleos de aquecimento, Aquazole e emulsões diesel-água semelhantes. Os combustíveis diesel não devem ser diluídos com combustíveis para motores a gasolina.

Abastecer

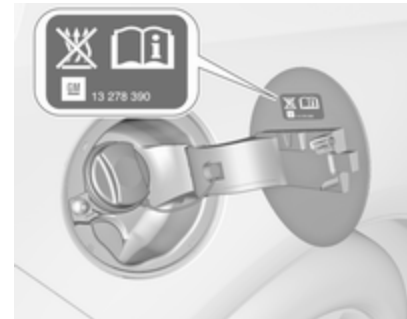

⚠ Perigo

Antes de reabastecer, desligar a ignição e quaisquer fontes exteriores de calor com câmaras de combustão. Desligar quaisquer telemóveis.

Cumprir as instruções de funcionamento e segurança da estação de serviço quando se estiver a abastecer.

⚠ Perigo

O combustível é inflamável e explosivo. Não fumar. Não produzir chamas nuas ou faíscas. Se cheirar a combustível no veículo, reparar a causa dessa situação imediatamente numa oficina.

Atenção

No caso de abastecimento com combustível errado, não ligar a ignição.

A portinhola do depósito de combustível encontra-se na parte traseira direita do veículo.



A portinhola do depósito de combustível só pode ser aberta se o veículo estiver destrancado. Soltar a portinhola de enchimento de combustível, carregando na portinhola.

Para abrir, rodar a tampa lentamente para a esquerda (sentido anti-horário).



A tampa do depósito de combustível pode ser colocada no suporte, na portinhola do depósito de combustível.

Para reabastecer, introduzir completamente a pistola no bocal e ativá-la.

Após o corte automático, o depósito pode ser atestado ativando a pistola no bocal mais duas vezes, no máximo.

Atenção

Limpe imediatamente qualquer combustível derramado.

Para fechar, rodar a tampa do tubo de enchimento de combustível para a direita até engatar audivelmente.

Fechar a portinhola e deixe que encaixe.

Veículos com inibidor de erros de abastecimento

Aviso

Não tentar abrir a portinhola do depósito de combustível manualmente em veículos com inibidor de erros de abastecimento.

O incumprimento poderá resultar no entalamento dos dedos.

Os veículos com um sistema de redução catalítica selectiva estão equipados com um inibidor de erros de abastecimento.

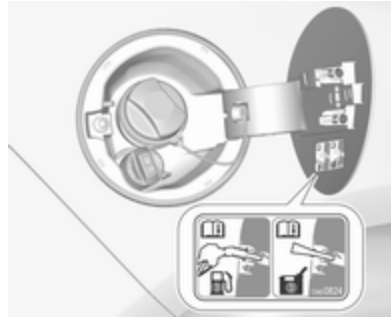

O inibidor de erros de abastecimento garante que a portinhola do depósito de combustível só possa ser aberta usando um bico de reabastecimento de gásóleo ou um funil de reabastecimento de emergência.

Rodar a tampa do depósito de combustível lentamente no sentido anti-horário.

A tampa pode ser colocada no suporte, na portinhola do depósito de combustível.

Colocar o bico em linha reta com o bocal de enchimento e pressionar ligeiramente para inserir.

Em caso de emergência, reabasteça com um reservatório. Deve ser utilizado um funil para abrir a tampa do tubo de enchimento.



O funil está situado na bagageira.

Colocar o funil em linha reta com o bocal de enchimento e pressionar ligeiramente para inserir.

Utilizar o funil para encher o combustível diesel através do bocal de enchimento.

Depois de atestar, voltar a colocar o funil no saco de plástico e guardá-lo no compartimento de arrumação.

Sistema de redução catalítica selectiva ⇨ 154.

Tampão do depósito de combustível

Utilize apenas tampas do tubo de enchimento de combustível de origem. Os veículos com motor a diesel têm tampões do depósito de combustível especiais.

Consumo de combustível - Emissões de CO₂

O consumo de combustível (combinado) situa-se entre 7,3 e 5,2 l/100 km.

As emissões de CO₂ (circuito combinado) situam-se entre 172 e 138 g/km.

Consultar os valores específicos para o veículo no Certificado CE de Conformidade fornecido com o veículo ou os documentos de matrícula nacionais.

Informação geral

Os valores oficiais citados tanto de consumo de combustível como de emissões de CO₂ estão em conformidade com o modelo base da UE com equipamento normalizado.

Os valores de consumo de combustível e de emissão de CO₂ são calculados de acordo com o Regulamento R (CE) N.º 715/2007 (na versão aplicável mais recente), tendo em consideração o peso do veículo em ordem de marcha, conforme especificado pelo regulamento.

Os valores são apenas disponibilizados com a finalidade de estabelecer comparações entre veículos diferentes e não devem ser considerados como garantia do consumo real de combustível de uma veículo em particular. Equipamento adicional pode implicar resultados ligeiramente mais elevados que o consumo e as emissões de CO₂ indicadas. Para além disso, o

consumo de combustível depende do estilo de condução de cada um e das condições do piso e do trânsito.

Engate do reboque

Informações gerais

Utilizar apenas equipamento de reboque aprovado para o seu veículo. Qualquer equipamento de reboque montado pós-venda deve ser montado numa oficina. Pode ser necessário fazer alterações que afectem o sistema de arrefecimento, resguardos térmicos ou outro equipamento.

A função de detecção de lâmpada fundida das luzes de travagem do reboque não consegue detectar uma indisponibilidade parcial das lâmpadas. Por exemplo, no caso de 4 x lâmpadas de 5 watts, a função apenas detecta quando resta uma única lâmpada de 5 watts funcional ou quando não resta qualquer lâmpada.

Instalar equipamento para reboque pode cobrir a abertura do olhal de reboque. Caso isso aconteça, utilizar a barra de acoplamento de esfera pare rebocar. Manter sempre a esfera da barra de acoplamento no veículo.

Condições de condução e sugestões para o reboque

Antes de fixar um reboque, lubrificar a esfera de acoplamento. Contudo, não o fazer se se estiver a utilizar um estabilizador na esfera de reboque para reduzir os movimentos de ziguezague.

Para atrelados com baixa estabilidade de condução e atrelados de caravanas com um peso bruto autorizado de mais de 1200 kg a utilização de um estabilizador é fortemente recomendada ao conduzir acima do 80 km/h.

Se o reboque começar a andar aos ziguezagues, reduzir a velocidade; não tentar corrigir a direcção e travar a fundo se necessário.

Numa descida, conduzir na mesma mudança que se utilizaria para fazer essa subida e conduzir a uma velocidade semelhante.

Ajustar a pressão dos pneus para o valor especificado para carga completa ⇨ 267.

Rebocar

Cargas de atrelados

As cargas de atrelados permitidas são valores máximos que dependem do veículo e do motor em casa e que não devem ser ultrapassados. A carga de reboque efectiva é a diferença entre o peso bruto efectivo do atrelado e a carga da tomada de acoplamento efectiva com o atrelado ligado.

As cargas de atrelados permitidas estão especificadas nos documentos do veículo. De uma maneira geral, são válidas para inclinações de até 12%.

A carga de reboque permitida aplica-se até à inclinação especificada e até uma altitude de 1000 metros acima do nível do mar. Uma vez que a potência do motor diminui à medida que a altitude aumenta devido à rarefação do ar, havendo assim menor capacidade de subida, o peso bruto permitido do atrelado também diminui 10% por cada 1000 metros de altitude adicional. Não é necessário reduzir o peso bruto do atrelado ao

conduzir em estradas com inclinações ligeiras (menos de 8%, p. ex. autoestradas).

O peso bruto do atrelado admissível não deve ser excedido. Esse peso está especificado na placa de identificação ↻ 256.

Carga de acoplamento vertical

A carga de acoplamento vertical é a carga exercida pelo reboque na esfera de acoplamento. Pode ser alterada alterando a distribuição do peso ao carregar o reboque.

A carga de acoplamento vertical máxima permitida, 75 kg, está especificada na placa de identificação do equipamento de reboque e nos documentos do veículo. Visar sempre atingir a carga máxima, especialmente no caso de reboques pesados. A carga de acoplamento vertical nunca deve ser inferior a 25 kg.

Carga do eixo traseiro

Quando o reboque está ligado e o veículo rebocador está totalmente carregado, a carga do eixo traseiro permitida (ver placa de identificação ou documentos do veículo) pode ser ultrapassada em 100 kg, o peso bruto do veículo pode ser ultrapassado em 100 kg. Se a carga do eixo traseiro permitida for ultrapassada, não se deve exceder a velocidade máxima de 100 km/h.

Acoplamento de reboque

Atenção
Quando se utilizar o veículo sem um reboque, desmontar a barra da esfera de acoplamento.

Arrumação da barra da esfera de acoplamento

A barra da esfera de engate encontra-se guardada num saco e tem de estar devidamente presa na bagageira.

Veículo com roda sobresselente



O saco com a barra da esfera de engate está situado perto da roda sobresselente, por baixo da cobertura do piso da bagageira.

Orientar a correia através do aro e à volta da roda, envolvê-la à volta da barra da esfera de engate e apertar a correia para prender o saco.

Veículos com kit de reparação de pneus



O saco com a barra da esfera de engate está situado perto do kit de reparação de pneus, por baixo da cobertura do piso da bagageira.

A correia é orientada à volta do parafuso roscado por baixo do kit de reparação de pneus. Envolver a correia à volta da barra da esfera de engate e apertar a correia para prender o saco.

Veículos com piso de bagageira liso

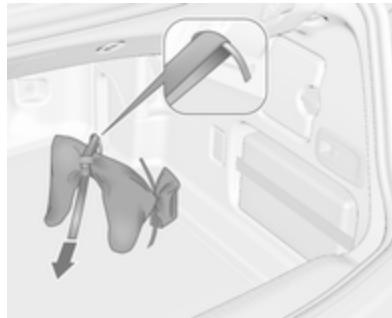

O saco com a barra da esfera de engate está guardado no lado direito do piso da bagageira.

Orientar a correia através do olhal de fixação direito traseiro, dar duas voltas em torno da barra da esfera de engate e apertar a correia para prender o saco.

Montar a barra da esfera de acoplamento

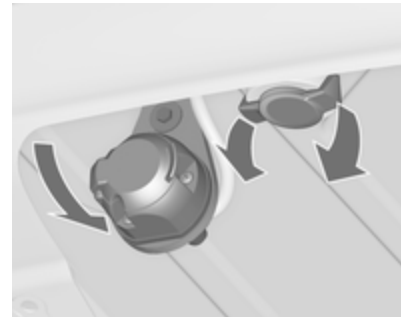

Desengatar e rebater a tomada. Retirar o tampão de vedação da abertura da barra da esfera de acoplamento e arrumar.

Verificar a tensão da barra da esfera de acoplamento



- A marcação vermelha no manípulo rotativo tem de estar virada para a marcação verde na barra da esfera de acoplamento.
- A folga entre o botão rotativo e a barra da esfera de acoplamento tem de ser de cerca de 6 mm.
- A chave tem de estar na posição .

Caso contrário, a barra da esfera de acoplamento tem de ser colocada sob tensão antes de inserida:

- Desbloquear a barra da esfera de acoplamento rodando a chave para a posição .

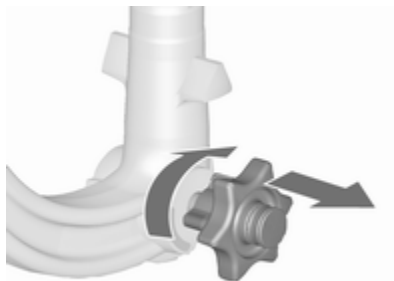

- Puxar o manípulo rotativo para fora e rodar no sentido dos ponteiros dos relógios até ao máximo.

Inserir a barra da esfera de acoplamento



Inserir a barra da esfera de acoplamento sob tensão na abertura e empurrar com firmeza para cima até se ouvir um estalido, sinal de encaixe.

O manípulo rotativo volta à posição inicial, assentando contra a barra da esfera de acoplamento sem qualquer folga.

⚠ Aviso

Não tocar no manípulo rotativo durante a instalação.

Bloquear a barra da esfera de acoplamento rodando a chave para a posição . Retirar a chave e fechar a tampa de protecção.

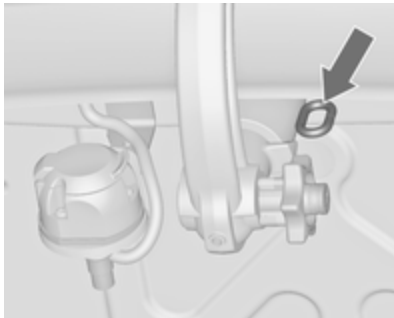
Olhal para cabo anti-desengate

Fixar o cabo anti-desengate ao olhal.

Verificar se a barra da esfera de acoplamento está bem montada

- A marcação verde no manípulo rotativo tem de estar virada para a marcação verde na barra da esfera de acoplamento.
- Não deve haver qualquer folga entre o manípulo rotativo e a barra da esfera de acoplamento.
- A barra da esfera de acoplamento deve engatar bem na abertura.
- A barra da esfera de acoplamento deve ser bloqueada e a chave deve ser removida.

⚠ Aviso

Apenas é permitido rebocar um atrelado quando a barra da esfera de acoplamento está bem montada. Se a barra da esfera de acoplamento não engatar bem, recorrer à ajuda de uma oficina.

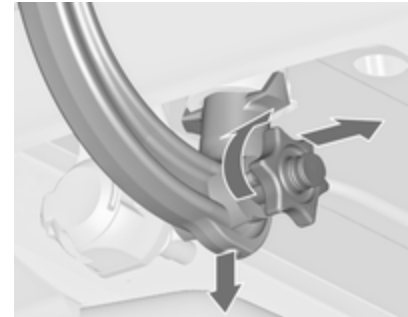
Desmontar a barra da esfera de acoplamento

Abrir a aba de protecção e rodar a chave para a posição  para desbloquear a barra da esfera de acoplamento.

Puxar o manípulo rotativo para fora e rodar no sentido dos ponteiros dos relógios até ao máximo. Puxar a barra da esfera de acoplamento para fora e para baixo.

Colocar o tampão de vedação na abertura. Dobrar e arrumar a tomada.

Guardar e prender a barra da esfera de engate conforme referido acima.

Conservação do veículo

Informação geral 205

Acessórios e alterações no veículo	205
Imobilizar o veículo a longo prazo	205
Recolha de veículos em fim de vida	206

Verificações no veículo 206

Execução dos trabalhos	206
Capot	207
Óleo de motor	207
Líquido de arrefecimento do motor	209
Líquido limpa-vidros	209
Travões	210
Líquido dos travões	210
Bateria do veículo	210
Purgar o sistema de combustível diesel	212
Substituição das escovas do limpa pára-brisas	212

Substituir lâmpadas 213

Faróis de halogéneo	213
---------------------------	-----

Iluminação dianteira adaptativa	215
Faróis de nevoeiro	216
Indicadores de mudança de direção dianteiros	216
Luzes traseiras	217
Indicadores de mudança de direcção laterais	219
Luz da chapa de matrícula	220
Luzes do habitáculo	220
Iluminação do painel de instrumentos	220

Instalação elétrica 221

Fusíveis	221
Caixa de fusíveis no compartimento do motor	222
Caixa de fusíveis no painel de instrumentos	224
Caixa de fusíveis na bagageira	225

Ferramentas do veículo 227

Ferramentas	227
-------------------	-----

Rodas 228

Pneus de inverno	228
Designação dos pneus	228
Sistema de controlo da pressão dos pneus	229
Pressão dos pneus	232
Profundidade do relevo	234

Mudar para outros pneus	234
Tampões de rodas	234
Correntes de neve	235
Kit de reparação de pneus	235
Substituição de roda	238
Roda sobresselente	241

Auxílio de arranque 245

Rebocar 246

Rebocar o veículo	246
Rebocar outro veículo	247

Conservação do veículo 248

Conservação da carroçaria	248
Conservação do habitáculo	251

Informação geral

Acessórios e alterações no veículo

Recomendamos a utilização de peças e acessórios de origem e peças aprovadas pela fábrica específicas para o seu tipo de veículo. Não podemos avaliar ou garantir a fiabilidade de outros produtos - mesmo que aprovados por legislação ou por qualquer outra forma.

Qualquer modificação, conversão ou outras alterações realizadas nas especificações padrões do veículo (incluindo, sem limitação, modificações do software e modificações das unidades de controlo eletrónico) podem invalidar a garantia oferecida pela Opel. Além disso, essas alterações poderão afetar os sistemas de apoio ao condutor, o consumo de combustível, as emissões de CO₂ e outras emissões do veículo e fazer com que o veículo deixe de estar em

conformidade com a aprovação do modelo, afetando a validade do registo do veículo.

Atenção

Ao transportar o veículo num comboio ou num reboque, as palas pára-lama podem ficar danificadas.

Imobilizar o veículo a longo prazo

Armazenamento durante muito tempo

Se o veículo tiver de ser armazenado por vários meses:

- Lavar o veículo. Encerar as peças pintadas do veículo. Cuidados exteriores ⇨ 248.
- Verificar a protecção de cera do compartimento do motor e da subestrutura.
- Limpar e conservar os vedantes de borracha.
- Atestar completamente o depósito do combustível.

- Mudar o óleo de motor.
- Drenar o reservatório do líquido limpa-vidros.
- Verificar a protecção anti-corrosão e o anticongelante do líquido de arrefecimento.
- Ajustar a pressão dos pneus para o valor especificado para carga completa.
- Estacionar o veículo num local seco e bem ventilado. Engatar a primeira ou a marcha atrás ou definir a alavanca selectora para P. Evitar que o veículo deslize.
- Não aplicar o travão de mão.
- Abrir o capô, fechar todas as portas e trancar o veículo.
- Fechar a capota flexível.
- Cobrir a capota flexível para reduzir as influências ambientais.
- Desligar o grampo do terminal negativo da bateria do veículo. Não esquecer que nenhum dos sistemas está funcional, p. ex., sistema de alarme anti-roubo.

Colocar em funcionamento

Quando o veículo vai ser colocado novamente em funcionamento:

- Ligar o grampo ao terminal negativo da bateria do veículo. Activar o sistema electrónico dos vidros eléctricos.
- Verificar a pressão dos pneus.
- Atestar o reservatório do líquido lava-vidros.
- Verificar o nível do óleo do motor.
- Verificar o nível do líquido de arrefecimento.
- Uma vez que a durabilidade do AdBlue está limitada a dois anos, o fluido deve ser substituído se já for demasiado velho. Recorrer à ajuda de uma oficina.
- Montar a chapa de matrícula se necessário.

Recolha de veículos em fim de vida

Informação acerca dos centros de recuperação do veículo em fim de vida e a reciclagem dos veículos em fim de vida está disponível no nosso sítio na rede, onde legalmente exigido. Confie este trabalho apenas a um centro de reciclagem autorizado.

Verificações no veículo

Execução dos trabalhos



⚠ Aviso

Realizar verificações no compartimento do motor apenas quando a ignição estiver desligada.

A ventoinha de arrefecimento pode começar a funcionar mesmo com a ignição desligada.

⚠ Perigo

O sistema da ignição e os faróis de xénon utilizam uma tensão muito elevada. Não tocar.

Capot**Abrir**

Puxar a alavanca de abertura e colocá-la na posição inicial.



Mover o trinco de segurança lateralmente para o lado esquerdo do veículo e abrir o capot.

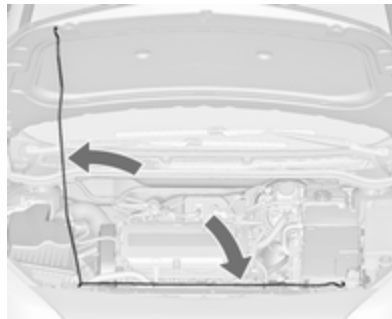

Fixar o suporte do capô.

Se o capot for aberto durante um Autostop, o motor será ligado automaticamente por motivos de segurança.

Fechar

Antes de fechar o capô, empurrar o suporte para o respectivo encaixe de arrumação.

Baixar o capô e deixá-lo cair no trinco a partir de uma altura baixa (20-25 cm). Verificar se o capô está engatado.

Atenção

Não pressionar o capô contra o engate para evitar amolgá-lo.

Óleo de motor

Verificar manualmente o nível do óleo de motor regularmente para evitar danos no motor. Certificar-se que é utilizado óleo com a especificação correcta. Líquidos e lubrificantes recomendados ⇨ 253.

O consumo máximo de óleo de motor é de 0,6 litros por 1000 km.

Verificar com o veículo numa superfície nivelada. O motor deve estar à temperatura de funcionamento e desligado há pelo menos 5 minutos.

Puxar a vareta para fora. Limpá-la, inseri-la até ao batente da pega, puxar para fora e ver qual o nível do óleo do motor.

Inserir a vareta até ao batente da pega e dar meia volta.

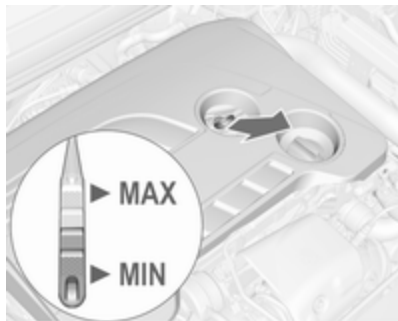

As varetas de verificação do óleo variam consoante a versão do motor.



Quando o nível do óleo de motor tiver descido para a marca **MIN**, atestar o óleo de motor.

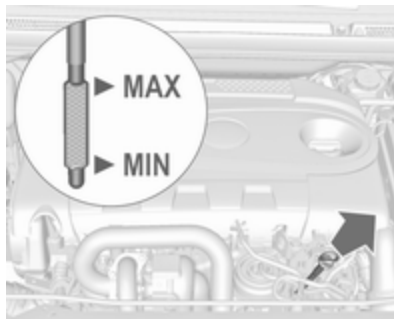

Recomendamos a utilização da mesma graduação de óleo de motor que foi utilizada na última mudança.



O nível do óleo de motor não deve exceder a marca **MAX** na vareta.

Atenção

Óleo de motor em excesso deverá ser drenado ou retirado por sucção.

Capacidades ⇨ 266.

Colocar o tampão e apertar.

Líquido de arrefecimento do motor

O líquido de arrefecimento protege do congelamento até aproximadamente -28°C . Em regiões frias com temperaturas muito baixas, o líquido de arrefecimento atestado de fábrica protege do congelamento até aproximadamente -37°C .

Atenção

Utilizar apenas anticongelante aprovado.

Líquido de arrefecimento e anticongelante ↗ 253.

Nível do líquido de arrefecimento

Atenção

Um nível demasiado baixo do líquido de arrefecimento poderá causar danos no motor.

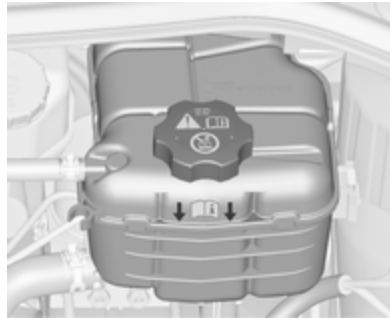

Se o sistema de arrefecimento estiver frio, o nível do líquido de arrefecimento deve estar acima da marca de enchimento. Atestar se o nível estiver baixo.

⚠ Aviso

Deixar o motor arrefecer antes de abrir a tampa. Abrir a tampa com cuidado e deixar a pressão sair devagar.

Para atestar, utilizar uma mistura 1:1 de concentrado de líquido de arrefecimento liberto misturado com água da torneira limpa. Caso não

tenha líquido de arrefecimento disponível, utilizar água da torneira limpa. Colocar o tampão e apertar. Mandar verificar a concentração de líquido de arrefecimento e a causa da perda de líquido de arrefecimento numa oficina.

Líquido limpa-vidros



Encher com água limpa misturada com uma quantidade adequada de líquido lava-pára-brisas aprovado que contenha anticongelante.

Atenção

Apenas líquido lava-vidros com uma concentração de anticongelante suficiente dá proteção em temperaturas baixas ou após uma baixa súbita de temperatura.

O uso de líquido limpa-vidros com isopropanol pode danificar as luzes exteriores.

Líquido limpa-vidros ⇨ 253.

Travões

No caso de uma espessura mínima dos calços dos travões, ouvir-se-á um silvo durante a travagem.

Pode-se continuar a conduzir nessa situação mas deve substituir-se os calços dos travões o mais depressa possível.

Depois de montar calços novos, não travar a fundo desnecessariamente nas primeiras viagens.

Líquido dos travões

⚠ Aviso

O líquido dos travões é venenoso e corrosivo. Evitar o contacto com olhos, pele, tecidos e superfícies pintadas.

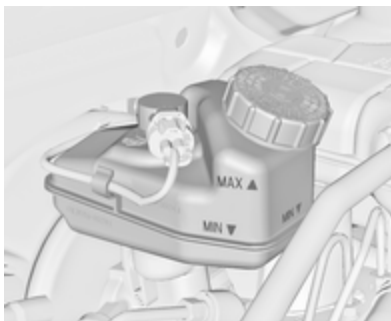

O nível do líquido dos travões deve situar-se entre as marcas **MIN** e **MAX**.

Se o nível do líquido estiver abaixo de **MIN**, procurar a assistência de uma oficina.

Líquido dos travões e da embraiagem
⇨ 253.

Bateria do veículo

A bateria do veículo não precisa de manutenção, desde que o perfil de condução permita carga suficiente para a bateria. Deslocações curtas e arranques frequentes do motor podem descarregar a bateria. Evitar a utilização de consumidores de energia desnecessários.



As baterias não devem ser eliminadas junto com os resíduos domésticos. Devem ser colocadas em pontos de recolha para reciclagem apropriados (i.e. pilhões).

Deixar o veículo parado durante mais de 4 semanas pode provocar a descarga da bateria. Desligar o grampo do terminal negativo da bateria do veículo.

Assegurar que a ignição está desligada antes de ligar ou desligar a bateria do veículo.

Protecção antidescarga da bateria
⇨ 132.

Desligar a bateria

Se for necessário desligar a bateria do veículo (por exemplo, para realizar trabalhos de manutenção), a sirene do alarme deve ser desativada do seguinte modo: Ligar e desligar a ignição e, depois, desligar a bateria do veículo dentro de 15 segundos.

Substituir a bateria do veículo

Advertência

Qualquer incumprimento das instruções indicadas nesta secção poderá levar à desactivação temporária do sistema Start/Stop.

Quando a bateria do veículo está a ser substituída, certificar-se de que não existem orifícios de ventilação abertos nas proximidades do terminal positivo. Se um orifício de ventilação estiver aberto nesta área, deve ser

fechado com um tampão falso, e a ventilação na proximidade do terminal negativo deve ser aberta.

Utilizar apenas baterias que permitam que a caixa de fusíveis seja montada por cima da bateria do veículo.

Em veículos com uma bateria AGM (tapete de vidro absorvente), certificar-se de que a mesma é substituída por outra bateria AGM.



É possível identificar uma bateria AGM pela etiqueta na bateria. Recomendamos a utilização de uma bateria de veículo Opel original.

Advertência

A utilização de uma bateria do veículo AGM diferente da bateria de veículo Opel original poderá resultar num desempenho mais fraco do sistema pára/arranca.

Recomendamos que substitua a bateria do veículo numa oficina.

Sistema Start/Stop ⇨ 149.

Carregar a bateria do veículo

⚠ Aviso

Nos veículos com sistema Start/Stop, certificar-se de que o potencial de carga não excede os 14,6 volt quando é utilizado um carregador de baterias. Caso contrário, a bateria do veículo poderá sofrer danos.

Auxílio de arranque ⇨ 245.

Etiqueta de aviso



Significado dos símbolos:

- Sem faíscas, chamas vivas ou fumo.
- Proteger sempre os olhos. Os gases explosivos podem causar cegueira ou ferimentos.
- Mantenha a bateria do veículo fora do alcance de crianças.
- A bateria do veículo contém ácido sulfúrico, que pode provocar cegueira ou lesões por queimaduras graves.

- Consultar o Manual do Proprietário para mais informações.
- Poderá haver gases explosivos perto da bateria do veículo.

Purgar o sistema de combustível diesel

Se o depósito tiver ficado vazio, será necessário purgar o sistema de combustível diesel. Ligar a ignição três vezes durante 15 segundos de cada vez. Depois ligar o motor durante 40 segundos, no máximo. Repetir este processo após 5 segundos, no mínimo. Se o motor não pegar, recorrer à assistência de uma oficina.

Substituição das escovas do limpa pára-brisas

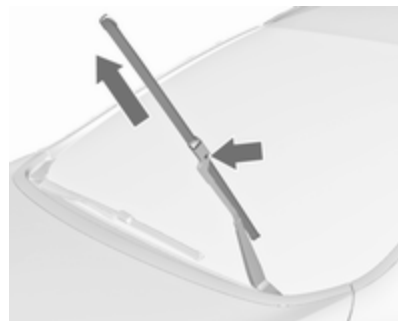

Levantar o braço do limpa-vidros até se manter na posição levantada, pressionar o botão, desencaijar a escova e retirá-la.

Fixar ao braço do limpa-vidros a escova limpa-vidros num ligeiro ângulo e empurrar até encaixar.

Baixar o braço cuidadosamente.

Substituir lâmpadas

Desligar a ignição e desligar o interruptor relevante ou fechar as portas.

Segurar numa lâmpada nova apenas pela base. Não tocar no vidro da lâmpada sem luvas.

Ao substituir lâmpadas, utilizar apenas lâmpadas do mesmo tipo.

Substituir as lâmpadas dos faróis a partir do interior do compartimento do motor.

Verificação das lâmpadas

Depois da substituição de uma lâmpada, ligar a ignição, fazer funcionar e verificar as luzes.

Faróis de halogéneo

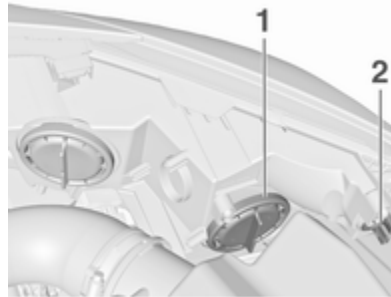

Faróis bi-halogéneo (1) com uma lâmpada para luzes de máximos e de médios.

Luzes laterais/luzes de condução diurna (2).

Luzes de médios/máximos (1)



1. Rodar a tampa (1) para a esquerda e retirá-la.

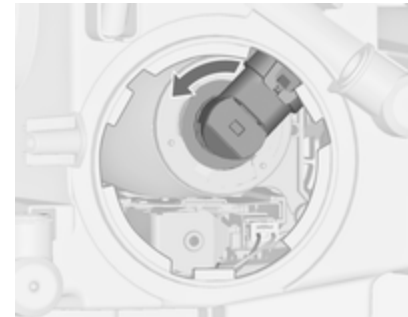

2. Rodar o suporte da lâmpada para a esquerda para desengatar. Afastar o suporte da lâmpada do reflector.

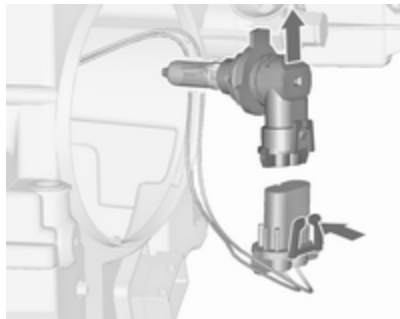

3. Desencaixar o suporte da lâmpada da ligação da ficha, pressionando a presilha de retenção.
4. Substituir a lâmpada e ligar o suporte da lâmpada com a ligação da ficha.

5. Colocar o suporte da lâmpada, encaixando as duas patilhas no reflector, e rodar no sentido dos ponteiros do relógio para fixar.
6. Encaixar a tampa e rodar para a direita.

Luzes laterais/Luzes de condução diurna (2)



1. Rodar o casquilho da lâmpada (2) para a esquerda para desengatar. Remover o casquilho da lâmpada do reflector.

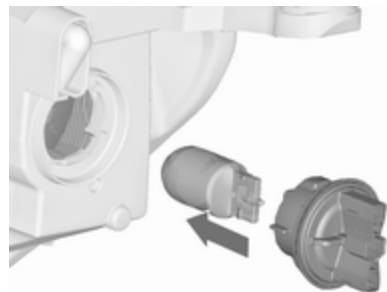

2. Remover a lâmpada do casquilho, puxando.
3. Substituir e introduzir a nova lâmpada no casquilho.
4. Inserir o casquilho da lâmpada no reflector e rodar para a direita.

Iluminação dianteira adaptativa

⚠ Perigo

A iluminação dianteira adaptativa utiliza faróis de xénon.

Os faróis de xénon funcionam com uma grande tensão eléctrica. Não tocar. Substituir as lâmpadas numa oficina.

As lâmpadas do indicador de mudança de direcção dianteiro e das luzes de curva podem ser substituídas.

As luzes laterais/luzes de condução diurna foram concebidas como díodos emissores de luz (LED) e não podem ser substituídas.

Iluminação de cantos

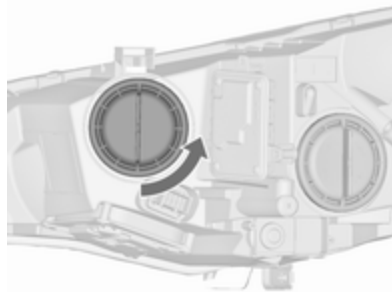

1. Rodar a tampa para a esquerda e retirá-la.



2. Rodar o suporte da lâmpada para a esquerda para desengatar. Afastar o suporte da lâmpada do refletor.

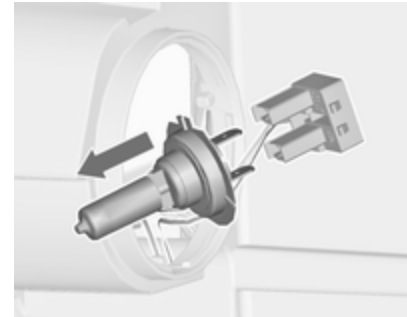

3. Desencaixar a lâmpada da ligação da ficha, puxando.
4. Substituir a lâmpada e ligar o suporte da lâmpada com a ligação da ficha.
5. Colocar o suporte da lâmpada, encaixando as duas patilhas no refletor, e rodar no sentido dos ponteiros do relógio para fixar.
6. Encaixar a tampa e rodar para a direita.

Faróis de nevoeiro

As lâmpadas estão acessíveis a partir da parte inferior do veículo.

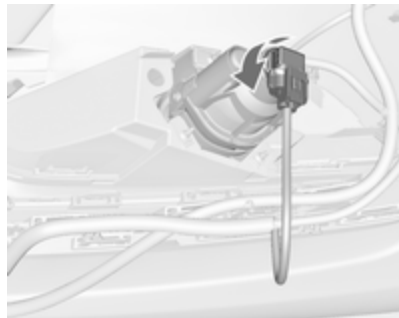

1. Rodar o casquilho da lâmpada para a esquerda e retirá-lo do reflector.

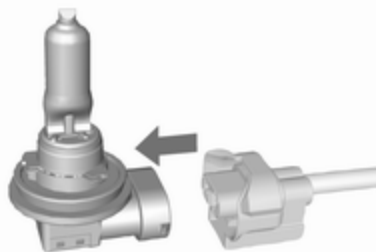

2. Desencaixar o casquilho da lâmpada da ligação da ficha, pressionando a presilha de retenção.
3. Remover e substituir o casquilho com a lâmpada e ligar a ligação da ficha.
4. Inserir o casquilho da lâmpada no reflector, rodando para a direita e encaixar.

Indicadores de mudança de direção dianteiros

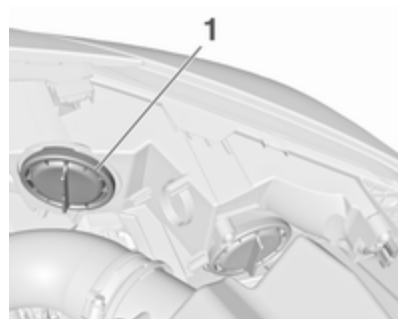

1. Rodar a tampa (1) para a esquerda e retirá-la.



2. A figura mostra a versão com faróis de halogéneo.



A figura mostra a versão com faróis de iluminação dianteira adaptativa.

Rodar o casquilho da lâmpada no sentido anti horário para desengatar e extrair do reflector.

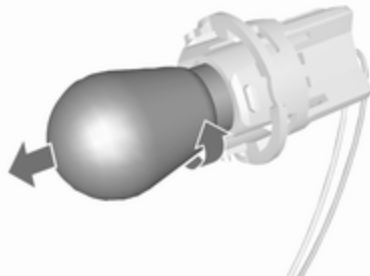

3. Remover a lâmpada do casquilho, rodando para a esquerda.
4. Substituir e introduzir a nova lâmpada no casquilho, rodando para a direita.
5. Inserir o casquilho da lâmpada no reflector e rodar para a direita.
6. Encaixar a tampa e rodar para a direita.

Luzes traseiras

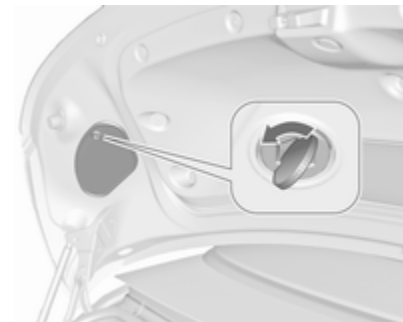

1. Abrir e retirar a cobertura no interior da porta da bagageira desapertando o parafuso com uma moeda.
2. As luzes de travão, luzes traseiras e faróis de nevoeiro são constituídos por díodos emissores de luz (LED) e não podem ser substituídos.



Remover o suporte da lâmpada rodando no sentido anti-horário.

Luzes dos indicadores de mudança de direcção (1)

Luzes de marcha-atrás (2)

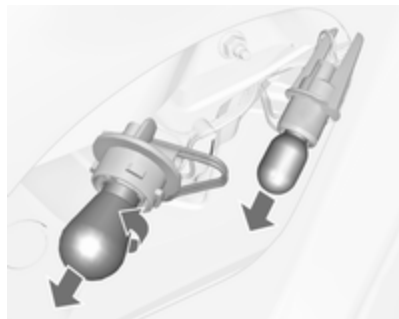

3. Retirar e substituir a lâmpada
4. Inserir o suporte da lâmpada no conjunto de luzes traseiras e rodar no sentido horário.

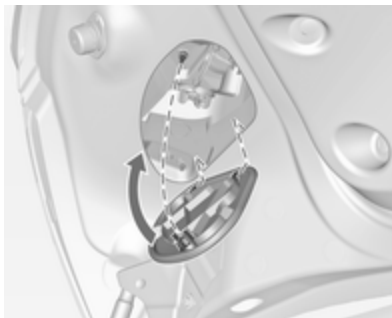

5. Fechar a tampa inserir primeiro os ganchos de fixação. Fixar a tampa rodando o parafuso no sentido horário com uma moeda.

Luzes adicionais no quadro da porta da bagageira

1. Abrir a tampa da bagageira.



2. Soltar a cobertura do interior do painel e desmontar.

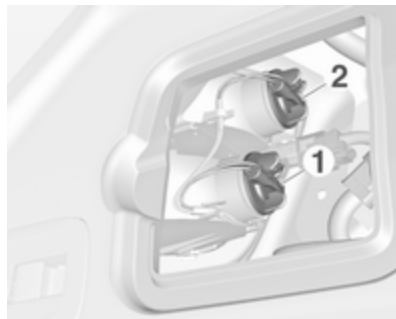

3. Remover o suporte da lâmpada rodando no sentido anti-horário.

Luzes dos indicadores de mudança de direcção (1)

Luzes traseiras (2)



4. Retirar e substituir a lâmpada.
5. Inserir o suporte da lâmpada no compartimento e rodar no sentido horário.
6. Fixar a cobertura da moldura lateral.

Indicadores de mudança de direcção laterais

Para substituir a lâmpada, retire o respectivo alojamento:



1. Deslizar a lâmpada para a esquerda e remover com a respectiva extremidade direita.



2. Rodar o casquilho da lâmpada no sentido contrário dos ponteiros do relógio e remover do alojamento.

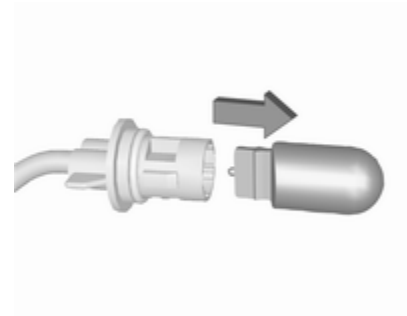

3. Retirar a lâmpada do casquilho e substituí-la.

4. Inserir o suporte da lâmpada e rodar para a direita.
5. Inserir a extremidade esquerda da lâmpada, deslizar para a esquerda e inserir a extremidade direita.

Luz da chapa de matrícula



1. Inserir uma chave de parafusos na reentrância da cobertura, pressionar para o lado e soltar a mola.
2. Retirar a lâmpada para baixo, com cuidado para não puxar o cabo.



3. Retirar o casquilho da lâmpada do alojamento da lâmpada rodando no sentido contrário dos ponteiros do relógio.

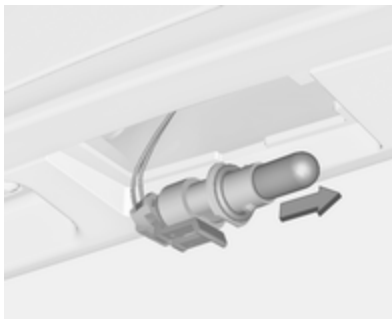

4. Retirar a lâmpada do casquilho e substituí-la.
5. Inserir o casquilho da lâmpada no alojamento da lâmpada e rodar no sentido dos ponteiros do relógio.
6. Inserir a lâmpada no pára-choques e deixar engatar.

Luzes do habitáculo

Luz de cortesia, luzes de leitura

Substituir as lâmpadas numa oficina.

Luz da bagageira

Substituir as lâmpadas numa oficina.

Iluminação do painel de instrumentos

Substituir as lâmpadas numa oficina.

Instalação elétrica

Fusíveis

Os dados do fusível de substituição devem coincidir com os dados do fusível avariado.

Existem três caixas de fusíveis no veículo:

- Na frente esquerda do compartimento do motor,
- Em veículos com volante à esquerda, no interior atrás do compartimento de arrumação, ou nos veículos com volante à direita, atrás do porta-luvas,
- Atrás de uma tampa à esquerda da bagageira.

Antes de se substituir um fusível, desligar o respectivo interruptor e a ignição.

Um fusível fundido é identificável por um fio derretido. Não substituir o fusível enquanto não se corrigir o que levou a que se fundisse.

Algumas funções são protegidas por vários fusíveis.

Podem também existir fusíveis sem função atribuída.

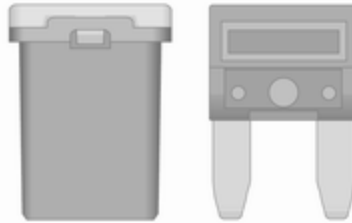

Extractor de fusíveis

Um extractor de fusíveis poderá encontrar-se na caixa de fusíveis no compartimento do motor.

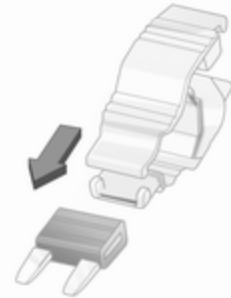

Colocar o extractor de fusíveis nos vários tipos de fusível a partir de cima ou da parte lateral e retirar o fusível.

Caixa de fusíveis no compartimento do motor

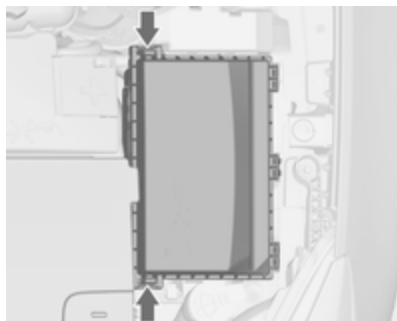

A caixa de fusíveis encontra-se na parte da frente esquerda do compartimento do motor.

Desengatar a cobertura e dobrá-la para cima até que pare. Retirar a cobertura verticalmente para cima.

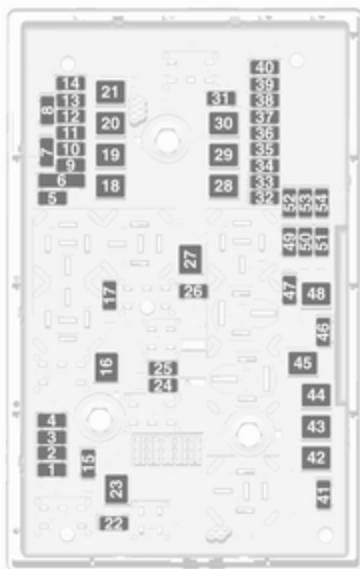

N.º Circuito

- 1 Módulo de controlo do motor
- 2 Sensor Lambda
- 3 Injecção do combustível, sistema de ignição
- 4 Injecção do combustível, sistema de ignição
- 5 -
- 6 Aquecimento retrovisor
- 7 Comando da ventoinha
- 8 Sensor Lambda, arrefecimento do motor
- 9 Sensor do óculo traseiro
- 10 Sensor da bateria do veículo
- 11 Desengate da bagageira
- 12 Iluminação dianteira adaptativa, controlo automático da iluminação
- 13 Válvulas ABS
- 14 -

N.º Circuito

- 15 Módulo de controlo do motor
- 16 Motor de arranque
- 17 Módulo de controlo da caixa de velocidades
- 18 Óculo traseiro aquecido
- 19 Janelas dianteiras eléctricas
- 20 Janelas traseiras eléctricas
- 21 Central eléctrica traseira
- 22 Máximos lado esquerdo (Halogéneo)
- 23 Sistema lava-faróis
- 24 Médios direita (Xenon)
- 25 Médios esquerda (Xenon)
- 26 Faróis de nevoeiro
- 27 Aquecimento do combustível diesel
- 28 Sistema Start/Stop
- 29 Travão de mão eléctrico

N.º Circuito

- 30 Bomba ABS
- 31 –
- 32 Airbag
- 33 Iluminação dianteira adaptativa, controlo automático da iluminação
- 34 Recirculação dos gases de escape
- 35 Vidros eléctricos, sensor de chuva, espelho retrovisor exterior
- 36 Controlo da climatização
- 37 –
- 38 Bomba de vácuo
- 39 Módulo de controlo do sistema do combustível
- 40 Sistema lava pára-brisas
- 41 Máximos lado direito (Halogéneo)
- 42 Ventoinha do radiador

N.º Circuito

- 43 Limpa-pára-brisas
- 44 –
- 45 Ventoinha do radiador
- 46 –
- 47 Buzina
- 48 Ventoinha do radiador
- 49 Bomba de combustível
- 50 Nivelamento dos faróis, iluminação dianteira adaptativa
- 51 –
- 52 Aquecedor auxiliar, motor a diesel
- 53 Módulo de controlo da caixa de velocidades, Módulo de controlo do motor
- 54 Bomba de vácuo, painel de instrumentos, sistema de aquecimento, ventilação e ar condicionado

Depois de ter mudado os fusíveis avariados, fechar a tampa da caixa dos fusíveis e pressioná-la até encaixar.

Se a tampa da caixa dos fusíveis não for fechada correctamente, poderão ocorrer avarias.

Caixa de fusíveis no painel de instrumentos

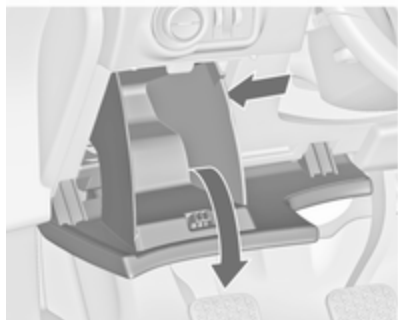

Em veículos com volante à esquerda, a caixa dos fusíveis encontra-se atrás do compartimento de arrumação no painel de instrumentos.

Abrir o compartimento e empurrar para a esquerda para desbloquear. Rebater o compartimento para baixo e retirá-lo.

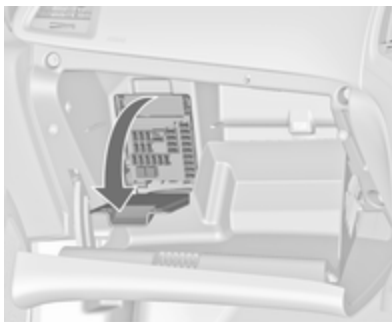

Em veículos com volante à direita, a caixa dos fusíveis encontra-se atrás de uma tampa no porta-luvas. Abrir o porta-luvas, depois abrir a tampa e rebatê-la.



N.º Circuito

- 1 Visores
- 2 Unidade de controlo da carroçaria, luzes exteriores
- 3 Unidade de controlo da carroçaria, luzes exteriores
- 4 Sistema de informação e lazer
- 5 Sistema de informação e lazer, instrumento
- 6 Tomada, isqueiro
- 7 Tomada de energia

N.º Circuito

- 8 Módulo de controlo da carroçaria, luz do médio esquerdo
- 9 Módulo de controlo da carroçaria, luz do médio direito
- 10 Módulo de controlo da carroçaria, travagem das portas
- 11 Ventoinha interior
- 12 Banco eléctrico do condutor
- 13 Bancos eléctricos dos passageiros
- 14 Conector de diagnóstico
- 15 Airbag
- 16 Relé da porta da bagageira
- 17 Sistema de ar condicionado
- 18 Diagnóstico de serviço
- 19 Módulo de controlo da carroçaria, luzes de travão, luzes traseiras, luzes do habitáculo
- 20 –
- 21 Painel de instrumentos

N.º Circuito

- 22 Sistema de ignição
- 23 Módulo de controlo da carroçaria
- 24 Módulo de controlo da carroçaria
- 25 –
- 26 Acessório de tomada da bagageira

Caixa de fusíveis na bagageira

A caixa de fusíveis encontra-se do lado esquerdo da bagageira, atrás da tampa.

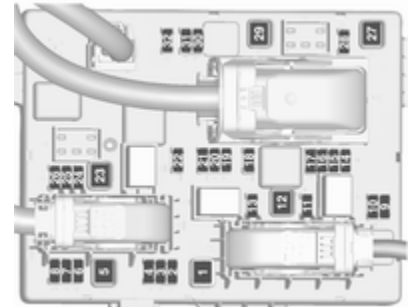

Retirar a tampa.

Atribuição dos fusíveis

N.º Circuito

- 1 Módulo de controlo da capota flexível, calha eléctrica direita
- 2 –
- 3 Sensores de estacionamento
- 4 Sistema de redução catalítica selectiva
- 5 –
- 6 –
- 7 Banco eléctrico
- 8 Módulo de controlo da capota flexível
- 9 Sistema de redução catalítica selectiva
- 10 Sistema de redução catalítica selectiva
- 11 Módulo do reboque, monitor da pressão dos pneus e câmara traseira
- 12 Módulo de controlo da capota flexível, luzes traseiras

N.º Circuito

- 13 –
- 14 Banco traseiro rebatimento eléctrico
- 15 –
- 16 Ventilação dos bancos, câmara traseira, módulo de controlo da capota flexível
- 17 –
- 18 –
- 19 Aquecimento do volante
- 20 –
- 21 Aquecimento dos assentos
- 22 –
- 23 Módulo de controlo da capota flexível, calha eléctrica esquerda
- 24 Sistema de redução catalítica selectiva
- 25 –

N.º Circuito

- 26 Fusível de ligação directa para modo não logístico
- 27 Entrada passiva
- 28 –
- 29 Unidade hidráulica
- 30 –
- 31 –
- 32 Flex Ride

Ferramentas do veículo

Ferramentas

Veículos com roda sobresselente



Abrir a cobertura da bagageira. O macaco, as ferramentas e uma cinta para fixar uma roda danificada encontram-se na caixa de ferramentas por baixo da roda sobresselente na bagageira.

A chave de rodas e o olhal de reboque estão no saco de ferramentas localizado na cavidade da roda sobresselente junto da caixa de ferramentas. O saco de

ferramentas está preso pelo dispositivo de fixação à haste de arrumação. Remover a caixa de ferramentas e o dispositivo de fixação do saco de ferramentas da haste de arrumação para ter acesso às ferramentas no saco.

Roda sobresselente ⇨ 241.

Veículos com kit de reparação de pneus



Algumas ferramentas e o olhal de reboque estão juntos com o kit de reparação de pneus numa caixa de ferramentas na bagageira, por baixo da cobertura do piso.

Veículos com kit de reparação de pneus e piso raso da bagageira

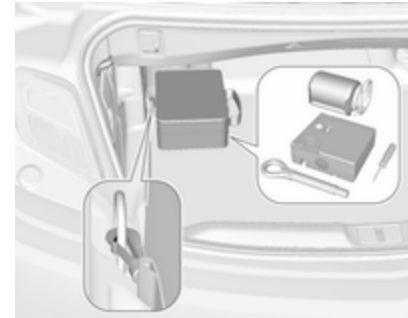

Algumas ferramentas e o olhal de reboque encontram-se junto do kit de reparação de pneus num saco, o qual está preso ao olhal de fixação dianteiro esquerdo na bagageira.

Rodas

Nos veículos como motores a diesel não são instaladas jantes especiais e apenas são permitidas jantes de liga leve especiais aprovadas para o veículo.

Estado dos pneus e jantes

Passar pelas beiras da estrada devagar e, se possível, em ângulo recto. Passar por cima de superfícies semelhantes a arestas vivas pode causar danos em pneus e jantes. Não entalar os pneus contra os passeios ao estacionar.

Regularmente, verificar se as jantes apresentam danos. Recorrer à ajuda de uma oficina em caso de danos ou desgaste invulgar.

Pneus de inverno

Os pneus de Inverno aumentam a segurança da condução a temperaturas inferiores a 7 °C pelo que deverão ser montados em todas as jantes.

São permitidas todas as medidas de pneus como pneus de Inverno
⇨ 267.

Utilizar a medida de pneus 245/45 R18 apenas como pneus de Inverno.

Nos veículos como motores a diesel não são instaladas jantes especiais e apenas são permitidas jantes de liga leve especiais aprovadas para o veículo.

De acordo com a legislação nacional de cada país, colocar a etiqueta de velocidade dentro do campo de visão do condutor.

Designação dos pneus

Por exemplo, **235/55 R 17 99 V**

235 : Largura do pneu, mm

55 : Relação da secção transversal (relação entre altura e largura do pneu), %

R : Tipo de cinta: Radial

RF : Tipo: RunFlat

17 : Diâmetro da jante, polegadas

99 : Índice de carga, p. ex. 99 é equivalente a 775 kg

V : Letra do código de velocidade

Letra do código de velocidade:

Q : até 160 km/h

S : até 180 km/h

T : até 190 km/h

H : até 210 km/h

V : até 240 km/h

W : até 270 km/h

Escolha um pneu adequado para a velocidade máxima do veículo.

É possível alcançar a velocidade máxima na tara com o condutor (75 kg) mais 125 kg de carga. O equipamento opcional pode reduzir a velocidade máxima do veículo.

Desempenho ⇨ 262.

Pneus direccionais

Montar pneus direccionais de forma a rodarem na direcção de condução. A direcção de rodagem é indicada por um símbolo (p. ex., uma seta) na parede lateral do pneu.

Sistema de controlo da pressão dos pneus

O sistema de controlo da pressão dos pneus verifica a pressão dos quatro pneus uma vez por minuto quando a velocidade do veículo ultrapassa determinado limite.

Atenção

O sistema de controlo da pressão dos pneus avisa apenas se os pneus estão com pouca pressão e não substitui a manutenção regular dos pneus por parte do condutor.

Todas as rodas devem possuir sensores de pressão e os pneus devem estar à pressão indicada.

Advertência

Nos países onde o sistema de controlo da pressão dos pneus é exigido legalmente, a utilização de rodas sem sensores de pressão invalidará a aprovação do tipo de veículo.

As actuais pressões dos pneus podem ser apresentadas no **Veículo informação menu** no Centro de Informação do Condutor.

O menu pode ser seleccionado através dos botões na alavanca de sinalização de mudança de direcção.

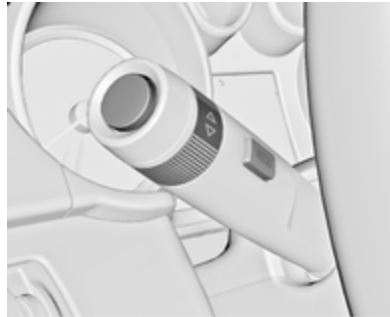

Premir **MENU** para seleccionar o **Veículo informação menu** .

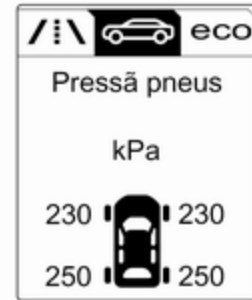

Rodar a roda de regulação para seleccionar o sistema de monitorização da pressão dos pneus.

O estado do sistema e os avisos de pressão são indicados por uma mensagem com o pneu em questão no Centro de Informação do Condutor.

O sistema considera a temperatura dos pneus para os avisos.

Sujeição à temperatura  232.



Uma situação de pressão baixa detetada é indicada pelo acendimento da luz de aviso (⚠) ⇨ 99. Se a luz de aviso (⚠) se acender, parar logo que possível e encher os pneus de acordo com o recomendado ⇨ 267.

Se (⚠) piscar durante 60-90 segundos e em seguida ficar acesa continuamente, existe uma avaria no sistema. Consultar uma oficina.

Após o enchimento, a condução poderá ser necessária para a actualização dos valores da pressão

dos pneus no Centro de Informação do Condutor. Durante esse período de tempo, (⚠) poderá acender-se.

Se (⚠) se acender a temperaturas mais baixas e se apagar após a condução, isto pode ser um indicador de aproximação a um estado de pressão baixa dos pneus. Verificar a pressão dos pneus.

Mensagens do veículo ⇨ 108.

Se a pressão dos pneus tiver de ser reduzida ou aumentada, desligar o motor.

Apenas montar rodas com sensores de pressão, de outro modo a pressão dos pneus não será apresentada e (⚠) acende continuamente.

Uma roda sobresselente ou roda sobresselente temporária não está equipada com sensor de pressão. O sistema de controlo da pressão dos pneus não está operacional para estes pneus. O indicador de controlo (⚠) acende. Para as outras três rodas o sistema mantém-se operacional.

A utilização de kits de reparação dos pneus líquido à venda no mercado pode prejudicar o funcionamento do sistema. Podem ser utilizados kits de reparação aprovados pelo fabricante.

Utilizar dispositivos eletrónicos ou estar perto de instalações que utilizam frequências de onda semelhantes pode interferir com o sistema de controlo da pressão dos pneus.

De cada vez que os pneus são substituídos, os sensores da pressão dos pneus devem ser desmontados e submetidos a manutenção. No caso do sensor aparafusado, substituir o núcleo da válvula e o anel de vedação. No caso do sensor preso por grampo, substituir a haste completa da válvula.

Estado de carga do veículo

Ajustar a pressão dos pneus à carga de acordo com a etiqueta de informação dos pneus ou a tabela de pressão dos pneus ⇨ 267 e seleccionar a definição adequada no menu **Carga dos pneus** no Centro de

Informação do Condutor ⇨ 101. Esta definição é a referência para os avisos de pressão dos pneus.

O menu **Carga dos pneus** apenas aparece se o veículo estiver parado e o travão de mão engatado. Nos veículos com caixa de velocidades automática, a alavanca seletora deve estar em **P**.

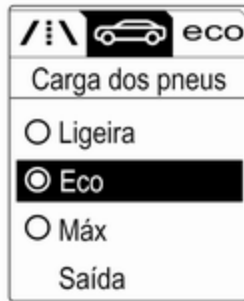

Seleccionar:

- **Ligeira** para pressão de conforto até 3 pessoas
- **Eco** para pressão Eco até 3 pessoas
- **Máx** para carga total

Processo de correspondência do sensor de pressão dos pneus

Cada sensor de pressão dos pneus tem um código de identificação único. É necessário efetuar a correspondência do código de identificação com uma nova posição da roda depois de rodar as rodas ou de substituir o conjunto de rodas completo e se um ou mais sensores de pressão dos pneus foram substituídos. O processo de correspondência do sensor de pressão dos pneus também deve ser efetuado depois de substituir uma roda sobreselente por uma roda de estrada com sensor de pressão dos pneus.

A luz de anomalia (⚠) e a mensagem ou código de aviso deverão apagar-se no próximo ciclo de ignição. A correspondência dos sensores com as posições das rodas é efetuada utilizando uma ferramenta de reprogramação, pela seguinte ordem: roda dianteira esquerda, roda dianteira direita, roda traseira direita e roda traseira esquerda. O indicador

de mudança de direção na posição ativa atual mantém-se aceso até ocorrer a correspondência do sensor.

Consultar a respectiva oficina para o serviço. Tem 2 minutos para fazer corresponder a primeira posição da roda e 5 minutos no total para fazer corresponder as quatro posições das rodas. Caso demore mais tempo, o processo de correspondência pára e tem de ser reiniciado.

O processo de correspondência do sensor de pressão dos pneus é o seguinte:

1. Aplicar o travão de mão.
2. Ligue a ignição.
3. Nos veículos com caixa de velocidades automática: colocar a alavanca seletora na posição **P**. Nos veículos com caixa de velocidades manual: seleccionar o ponto-morto.
4. Utilizar **MENU** na alavanca do indicador de mudança de direção para seleccionar o **Menu de informação do veículo** no Centro de Informação do Condutor.

- Utilizar a roda de regulação para navegar até ao menu de pressão dos pneus.
- Premir **SET/CLR** para iniciar o processo de correspondência do sensor. Deverá ser apresentada uma mensagem a pedir aceitação do processo.
- Premir novamente **SET/CLR** para confirmar a selecção. A buzina toca duas vezes para indicar que o receptor está em modo de memorização.
- Começar pela roda dianteira do lado esquerdo.
- Colocar a ferramenta de reprogramação contra a parede lateral do pneu, junto à haste da válvula. Em seguida, premir o botão para ativar o sensor de pressão dos pneus. Um toque curto da buzina confirma que foi feita a correspondência do código de identificação do sensor com aquela posição da roda.
- Passar à roda dianteira do lado direito e repetir o procedimento indicado no Passo 9.
- Passar à roda traseira do lado direito e repetir o procedimento indicado no Passo 9.
- Passar à roda traseira esquerda e repetir o procedimento indicado no Passo 9. A buzina apita duas vezes para indicar que foi feita a correspondência do código de identificação do sensor com o pneu traseiro esquerdo e que o processo de correspondência dos sensores de pressão dos pneus já não está ativo.
- Desligar a ignição.
- Regular os quatro pneus à pressão recomendada conforme indicado na etiqueta de informação da pressão dos pneus.
- Garantir que o estado de carga dos pneus está de acordo com a pressão seleccionada ↻ 101.

Pressão dos pneus

Verificar a pressão com os pneus frios pelo menos cada 14 dias e antes de qualquer viagem grande. Não esquecer de verificar também o pneu

sobresselente. Isto também se aplica a veículos com sistema de monitorização da pressão dos pneus. Desapertar a tampa da válvula.



Pressão dos pneus ↻ 267.

A etiqueta de informação da pressão dos pneus situada na armação da porta esquerda indica o tipo de pneus de origem e as respectivas pressões.

Os dados da pressão dos pneus referem-se a pneus frios. Aplica-se a pneus de Verão e de Inverno.

Insuflar sempre o pneu sobresselente segundo a pressão especificada para carga completa.

A pressão dos pneus ECO tem por objectivo atingir o menor consumo de combustível possível.

A pressão incorrecta dos pneus prejudica a segurança, a manobrabilidade do veículo, o conforto e a poupança de combustível e aumenta o desgaste dos pneus.

As pressões dos pneus podem variar em função de várias opções. Para o valor correcto da pressão dos pneus, seguir o procedimento abaixo:

1. Identificar o código de identificação do motor. Dados do motor ⇨ 261.
2. Identificar o respectivo pneu.

As tabelas da pressão dos pneus indicam todas as combinações possíveis de pneus ⇨ 267.

Para os pneus aprovados para o seu veículo, consultar o Certificado CE de Conformidade fornecido com o veículo ou os documentos de matrícula nacionais.

O condutor é responsável pelo ajuste correcto da pressão dos pneus.

Aviso

Se a pressão for demasiado baixa, pode causar o sobreaquecimento e danos internos nos pneus, resultando na separação do piso e mesmo no rebentamento do pneu a altas velocidades.

Aviso

Para pneus específicos, a pressão dos pneus recomendada, indicada na tabela da pressão dos pneus, poderá exceder a pressão máxima dos pneus indicada no pneu. Nunca exceder a pressão máxima dos pneus indicada no pneu.

No caso de a pressão dos pneus ter de ser reduzida ou aumentada num veículo com sistema de controlo da pressão dos pneus, desligar a ignição. Depois de ajustar a pressão dos pneus ligar a ignição e

seleccionar a definição relevante na página **Carga dos pneus** no Centro de Informação do Condutor ⇨ 101.

Sujeição à temperatura

A pressão dos pneus depende da temperatura dos pneus. Durante a condução a temperatura e a pressão dos pneus aumentam. Os valores da pressão dos pneus fornecidos na etiqueta de pressão dos pneus e na tabela de pressão dos pneus são válidos para pneus frios, o que significa a 20 °C.

A pressão aumenta quase 10 kPa para um aumento de temperatura de 10 °C. Isto deve ser tido em consideração ao verificar pneus quentes.

O valor da pressão dos pneus apresentado no Centro de Informação do Condutor é a pressão real de enchimento dos pneus. Um pneu arrefecido mostra um valor diminuído, o que não indica uma fuga de ar.

Profundidade do relevo

Verificar a profundidade do piso a intervalos regulares.

Os pneus devem ser substituídos por razões de segurança quando a profundidade do rasto for de 2 mm - 3 mm (4 mm para pneus de Inverno).

Por razões de segurança é recomendado que a profundidade do piso dos pneus no mesmo eixo não seja diferente em mais do que 2 mm.



A profundidade de rasto mínima permitida por lei (1,6 mm) terá sido atingida quando o rasto tiver sido gasto até um dos indicadores de

desgaste do rasto (TWI). A sua posição é indicada pelas marcas na parede lateral.

Se existir maior desgaste à frente do que atrás, colocar as rodas dianteiras atrás e as traseiras à frente periodicamente. Certificar-se que o sentido da rotação das rodas é o mesmo que anteriormente.

Os pneus envelhecem mesmo quando não utilizados. Recomendamos que os pneus sejam substituídos a cada 6 anos.

Mudar para outros pneus

Se se utilizarem pneus de tamanho diferente dos montados de fábrica, poderá ser necessário reprogramar o velocímetro assim como a pressão nominal dos pneus e fazer outras alterações no veículo.

Depois de mudar para pneus de tamanho diferente, substituir a etiqueta da pressão dos pneus.

⚠ Aviso

A utilização de pneus ou jantes desadequados poderá causar acidentes e invalidará a aprovação tipo do veículo.

Tampões de rodas

Deverão utilizar-se tampões das rodas e pneus aprovados para o veículo em questão e que cumpram todos os requisitos de combinação de jantes e pneus aplicáveis.

Se os tampões das rodas e os pneus utilizados não forem aprovados pela fábrica, os pneus não deverão ter aresta de protecção.

Os tampões das rodas não devem impedir o arrefecimento dos travões.

⚠ Aviso

A utilização de pneus ou tampões de rodas inadequados pode causar perda de pressão repentina e, consequentemente, acidentes.

Veículos com jantes de aço: Ao utilizar porcas de bloqueio das rodas, não fixar os tampões das rodas.

Correntes de neve



Apenas utilize correntes de neve nas rodas dianteiras.

Utilizar sempre correntes de rede fina que não aumentem mais do que 10 mm ao piso e às paredes do pneu (incluindo o fecho das correntes).

⚠ Aviso

Danos podem levar os pneus a rebentar.

As correntes de neve são permitidas em pneus de tamanho 225/55 R17 e 245/45 R18.

Não é permitido utilizar correntes para a neve na roda sobresselente temporária.

Kit de reparação de pneus

O kit de reparação de pneus pode ser utilizado para reparar pequenos danos no relevo de um pneu.

Não retirar quaisquer objectos estranhos dos pneus.

Danos num pneu que excedam 4 mm ou que estejam na face lateral do pneu não podem ser reparados com o kit de reparação dos pneus.

⚠ Aviso

Não conduzir a mais de 80 km/h. Não utilizar durante um período longo de tempo.

A condução e o manuseio podem ser afectados.

Em caso de um pneu furado:

Aplicar o travão de mão e engatar a 1.^a, a marcha-atrás ou a posição **P**.



O kit de reparação de pneus está numa caixa por baixo da cobertura do piso na bagageira.

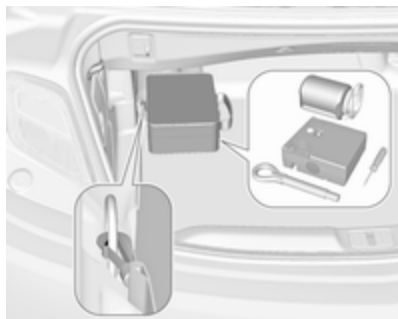

Noutra versão, existe um saco com o kit de reparação de pneus preso ao olhal de fixação traseiro esquerdo na bagageira.

1. Retirar o kit de reparação de pneus da bagageira.
2. Retirar o compressor.



3. Retirar o cabo de ligação eléctrica e tubo flexível de ar do compartimento de arrumação que se encontram na parte inferior do compressor.



4. Aparafusar o tubo flexível do compressor na ligação na botija do vedante.
5. Encaixar a botija do vedante no retentor do compressor.

Colocar o compressor perto do pneu de maneira que a botija do vedante fique na vertical.

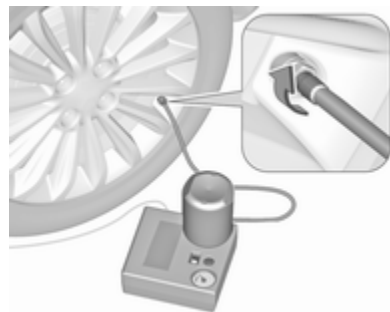

6. Desapertar a tampa da válvula do pneu em questão.
7. Aparafusar o tubo flexível na válvula do pneu.
8. O interruptor no compressor tem de estar na posição O.

9. Ligar a ficha do compressor na saída de alimentação ou do isqueiro.

Para não descarregar a bateria do veículo, recomendamos que se ligue o motor.

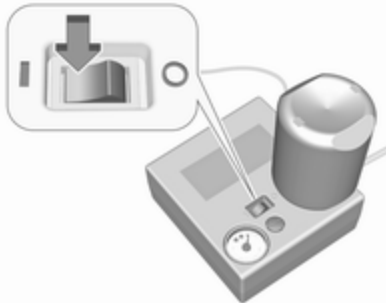

10. Colocar o interruptor de balancim do compressor na posição I. O pneu é cheio com vedante.
11. O manómetro da pressão do compressor indica por breves instantes um valor até 6 bar enquanto a garrafa de vedante se esvazia (cerca de 30 segundos). Depois a pressão começa a baixar.

12. O vedante é todo bombeado para dentro do pneu. Depois o pneu é insuflado.
13. A pressão do pneu prescrita deve ser atingida dentro de 10 minutos. Pressão dos pneus ⇨ 267. Quando obtiver a pressão correcta, desligar o compressor.



Se a pressão de pneu prescrita não for atingida no espaço de 10 minutos, retirar o kit de reparação de pneus. Deslocar o veículo de forma a que o pneu dê uma volta completa. Voltar a ligar o kit de reparação de pneus e continuar o procedimento de enchimento durante 10 minutos.

Se continuar a não atingir a pressão do pneu prescrita, o pneu está demasiado danificado. Recorrer à ajuda de uma oficina.

Retirar do pneu a pressão em excesso accionando o botão acima do indicador de pressão.

Não utilizar o compressor durante mais de 10 minutos.

14. Retirar o kit de reparação de pneus. Empurrar o trinco no suporte para retirar a garrafa de vedante do suporte. Enroscar o tubo de insuflação do pneu na ligação livre da garrafa de vedante. Isso evita que haja fuga de vedante. Guardar o kit de reparação dos pneus na bagageira.
15. Retirar qualquer excesso de vedante com um pano.
16. Retirar da garrafa de vedante a etiqueta que indica a velocidade máxima permitida e colocá-la dentro do campo de visão do condutor.
17. Prosseguir viagem imediatamente para que o

vedante se distribua pelo pneu uniformemente. Depois de conduzir cerca de 10 km (mas não mais de 10 minutos), parar e verificar a pressão do pneu. Apertar o tubo do ar do compressor directamente na válvula do pneu e no compressor ao fazer isso.

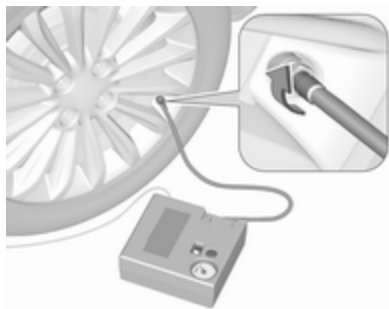

Se a pressão do pneu for superior a 1,3 bar, corrigir para o valor correcto. Repetir o procedimento até deixar de haver perda de pressão.

Se a pressão do pneu baixar para menos de 1,3 bar, não se deve

conduzir o veículo. Recorrer à ajuda de uma oficina.

18. Guardar o kit de reparação de pneus na bagageira.

Advertência

As características de condução proporcionadas pelo pneu reparado são muito afectadas, pelo que o pneu deve ser substituído.

Se se ouvir um ruído anormal ou se o compressor ficar quente, desligar o compressor durante pelo menos 30 minutos.

A válvula de segurança incorporada abre a uma pressão de 7 bar.

Anotar a data de validade do kit. Após essa data a capacidade vedante deixa de ter garantia. Prestar atenção à informação de armazenamento constante da garrafa de vedante.

Substituir a garrafa de vedante utilizada. Eliminar a garrafa conforme indicado na legislação aplicável

O compressor e o vedante podem ser utilizados a partir de -30 °C aproximadamente.

Os adaptadores fornecidos podem ser utilizados para encher outros itens, p. ex. bolas de futebol, colchões de ar, barcos insufláveis, etc. Encontram-se sob o compressor. Para retirar, aparafusar no compressor o tubo flexível e retirar o adaptador.

Substituição de roda

Alguns veículos são equipados com um kit de reparação dos pneus em vez de possuírem uma roda sobresselente ⇨ 235.

Proceder aos seguintes preparativos e respeitar a informação a seguir:

- Estacionar o veículo numa superfície nivelada, firme e não derrapante. As rodas dianteiras devem estar em posição de condução em linha recta.
- Aplicar o travão de mão e engatar a 1.^a, a marcha-atrás ou a posição **P**.
- Retirar a roda sobresselente ⇨ 241.
- Nunca mudar mais do que uma roda ao mesmo tempo.

- Só utilizar o macaco para mudar pneus no caso de furos, e não para mudança de pneus sazonal (pneus de Inverno/Verão).
- O macaco não necessita de manutenção.
- Se a superfície em que o veículo se encontrar for mole, colocar uma placa sólida (com 1 cm de espessura, no máximo) por baixo do macaco.
- Retirar objetos pesados do veículo antes de levantá-lo com o macaco.
- Não deverão estar nem pessoas nem animais dentro do veículo quando este for levantado com o macaco.
- Nunca passar por baixo de um veículo apoiado num macaco.
- Não colocar o veículo a trabalhar quando elevado com um macaco.
- Limpar as porcas da roda e a rosca com um pano limpo antes de montar a roda.

⚠ Aviso

Não lubrificar o perno roscado da roda, porca de roda e cone da porca de roda.

1. Desencaixar as tampas dos parafusos das rodas com uma chave de parafusos e retirar. Retirar o tampão da roda. Ferramentas do veículo ⇨ 227.

Jantes de liga: Desencaixar as tampas dos parafusos das rodas com uma chave de parafusos e retirar. Para proteger a roda, colocar um pano macio entre a chave de parafusos e a jante de liga.

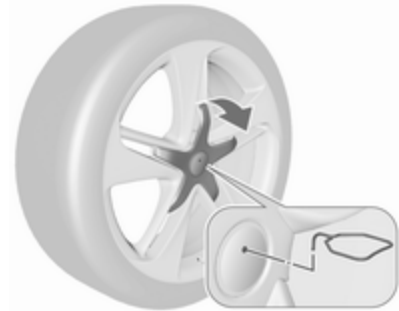

Jantes de liga com tampa dos parafusos centrais: Desencaixar a tampa central inserindo e puxando a ferramenta extractora ⇨ 227 na reentrância do emblema da marca.

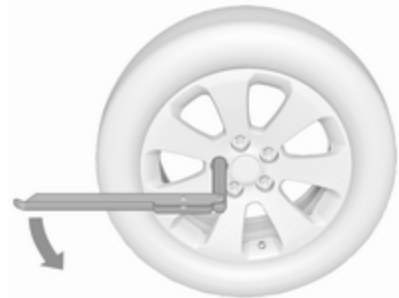

2. Montar a chave de rodas certificando-se que fica bem colocada e soltar cada porca meia volta.

As rodas podem estar protegidas por porcas de bloqueio das rodas. Para soltar estas porcas específicas, primeiro encaixar o adaptador na cabeça da porca antes de instalar a chave de rodas. O adaptador encontra-se no porta-luvas.



3. Certificar-se que o macaco está correctamente posicionado sob o ponto correcto de elevação do veículo.

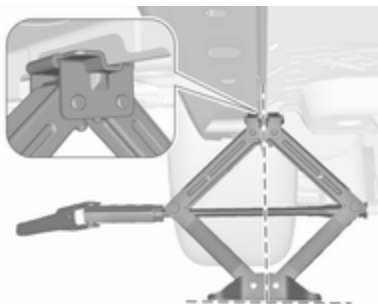

4. Regular o macaco para a altura necessária. Posicioná-lo imediatamente por baixo do ponto de elevação de maneira que não possa escorregar.



Colocar a chave de rodas e, com o macaco bem alinhado, rodar a chave até a roda ficar afastada do solo.

5. Desapertar os parafusos das rodas.
6. Substituir a roda. Roda sobresselente ⇨ 241.
7. Apertar os parafusos da roda.
8. Baixar o veículo.
9. Colocar a chave de rodas assegurando que fica bem colocada e apertar cada parafuso em sequência cruzada. Apertar ao binário de 140 Nm.
10. Alinhar o orifício da válvula no tampão da roda com a válvula do pneu, antes de colocar.
Colocar as tampas dos parafusos das rodas.
Montar a tampa central nas jantes de liga.

11. Guardar a roda substituída
↳ 241, as ferramentas do veículo
↳ 227 e o adaptador para as
porcas de bloqueio das rodas
↳ 73.
12. Verificar a pressão do pneu
montado e o binário de aperto das
porcas da roda assim que
possível.

Substituir ou reparar o pneu
danificado o mais depressa possível.

Posição de elevação para plataforma de elevação

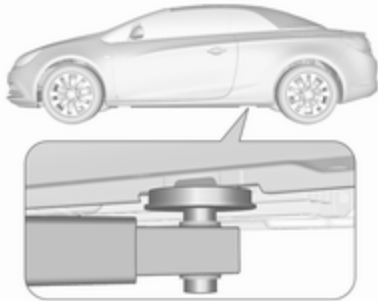

Posição do braço traseiro da
plataforma de elevação centrada sob
a reentrância da embaladeira.

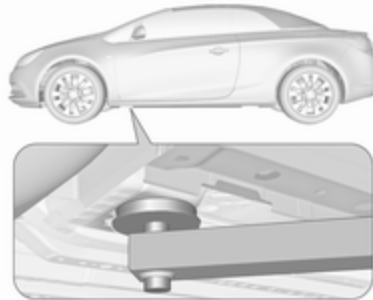

Posição do braço dianteiro da
plataforma de elevação na
substrutura.

Roda sobresselente

Se for montada uma roda
sobresselente diferente das outras
rodas, esta roda poderá ser
classificada como roda
sobresselente temporária, sendo
aplicados os limites de velocidade
correspondentes, apesar de
nenhuma etiqueta o indicar. Procurar

a assistência de uma oficina para
verificar o limite de velocidade
aplicável.

A roda sobresselente tem uma jante
em aço.

Atenção

A utilização de uma roda
sobresselente mais pequena do
que as outras ou em combinação
com pneus de inverno pode afetar
a condução. Substituir o pneu
danificado o mais depressa
possível.

Retirar a roda sobresselente e guardar uma roda danificada na bagageira

A roda sobresselente está situada na
cavidade da roda sobresselente por
baixo da cobertura do piso.

A cavidade da roda sobresselente
não está concebida para outros
tamanhos de pneus para além dos
tamanhos de rodas sobresselentes.

Para a retirar:

1. Fechar a capota flexível e dobrar a divisória da bagageira pressionando na zona da laçada para cima na direção de dentro ↗ 76.

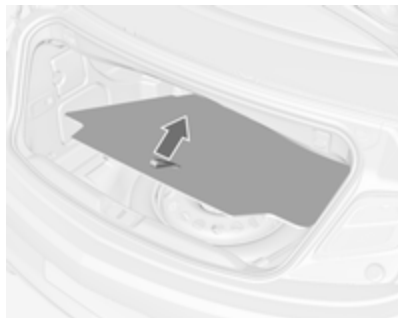

2. Retirar a cobertura do piso.

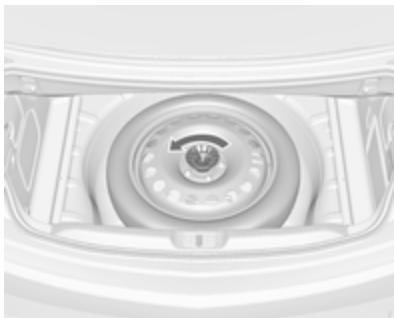

3. A roda sobresselente está presa na cavidade com uma porca de orelhas. Soltar a porta, remover o cone e remover a roda sobresselente.



Por baixo da roda sobresselente existe uma caixa e um saco com as ferramentas do veículo. O saco de ferramentas está fixado pelo dispositivo de fixação à haste de arrumação. Remover a caixa de ferramentas e o dispositivo de fixação do saco de ferramentas da haste de arrumação para ter acesso às ferramentas no saco. Ferramentas do veículo ↗ 227.

4. Trocar a roda danificada ↗ 238 e voltar a guardar as ferramentas na caixa de ferramentas e no saco. Retirar a correia da caixa e pô-la de lado.
5. Prender o dispositivo de fixação do saco de ferramentas na haste de arrumação e colocar o saco na cavidade. Fixar a caixa de ferramentas instalando o adaptador cónico e apertando a porca de orelhas.
6. Guardar a roda danificada voltada para cima na cavidade.

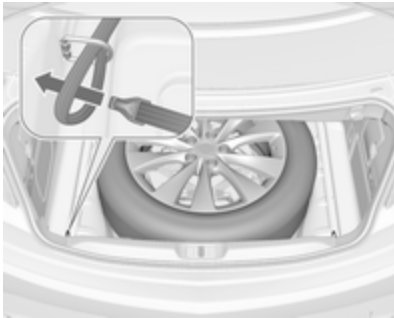

7. Passar a extremidade da cinta com laçada pelo olhal de fixação traseiro esquerdo.
8. Passar a extremidade da cinta com laçada pelo olhal e puxar até que a cinta esteja bem fixa no olhal.

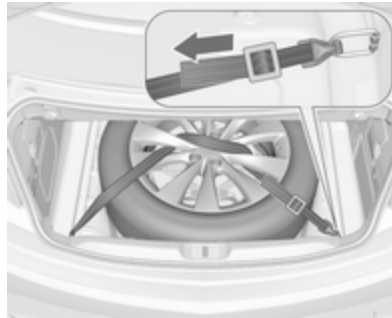

9. Inserir a cinta pelos raios da jante, conforme se mostra na figura.
10. Instalar o gancho no olhal de fixação traseiro direito.
11. Apertar a cinta e fixá-la com a fivela.
12. Colocar a cobertura do piso sobre a roda danificada.
13. Se o veículo estiver equipado, prender a barra da esfera de engate no saco a um olhal de fixação na bagageira.
14. Desdobrar a divisória da bagageira antes de abrir a capota flexível.

Arrumação da roda sobresselente de novo na cavidade depois de reinstalar a roda danificada

1. Fechar a capota flexível e dobrar a divisória da bagageira.
2. Retirar a cobertura do piso, soltar e retirar a porca de orelhas e o cone.
3. Guardar as ferramentas na caixa de ferramentas e no saco.
4. Colocar a roda sobresselente voltada para cima na cavidade.

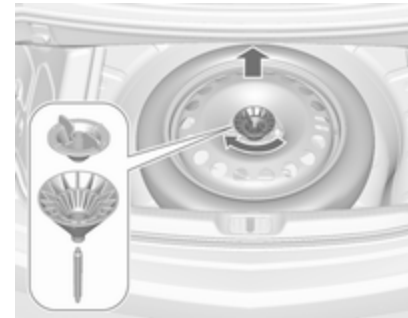

5. Inserir e rodar o cone excêntrico na reentrância da roda sobresselente de forma que a roda fique posicionada o mais longe possível na direcção da frente. Prender a roda rodando a porca de orelhas no sentido horário.
6. Inserir e fechar a cobertura do piso.

⚠ Aviso

Arrumar um macaco, uma roda ou outro equipamento na bagageira pode provocar ferimentos se não estiverem corretamente fixados. Numa paragem súbita ou colisão, equipamento solto pode provocar ferimentos ou danos na carga ou no veículo.

Arrumar sempre o macaco e as ferramentas nos respectivos compartimentos de arrumação e prendê-los firmemente.

Uma roda danificada colocada na bagageira deve ser sempre fixa com a cinta.

Roda sobresselente temporária

Atenção

A utilização de uma roda sobresselente mais pequena do que as outras ou com pneus de Inverno pode afectar a condução. Substituir o pneu danificado o mais depressa possível.

Montar só uma roda sobresselente temporária. Não conduzir a mais de 80 km/h. Fazer as curvas devagar. Não utilizar durante muito tempo.

Se furar um pneu na parte de trás do veículo enquanto reboca outro veículo, montar a roda sobresselente temporária na frente e um pneu normal na traseira.

Correntes para a neve ⇨ 235.

Roda sobresselente com pneu direccional

Montar pneus direccionais de forma a rodarem na direcção de condução. A direcção de rodagem é indicada por um símbolo (p. ex., uma seta) na parede lateral do pneu.

O indicado a seguir aplica-se a pneus montados contra a direcção de condução:

- A condução pode ser afectada. Mandê substituir ou reparar o pneu com defeito logo que possível e use-o em vez da roda sobresselente.
- Conduzir com redobrada atenção em superfícies molhadas ou com neve.

Auxílio de arranque

Não proceder ao arranque com carregador de carga rápida.

Um veículo com uma bateria descarregada pode ser posto a trabalhar com cabos auxiliares de arranque e com a bateria de outro veículo.

⚠ Aviso

Ter muito cuidado ao proceder ao arranque com cabos auxiliares de arranque. O incumprimento das instruções que se seguem pode causar lesões ou danos devido à explosão da bateria ou danos nos sistemas eléctricos de ambos os veículos.

⚠ Aviso

Evitar o contacto da bateria com os olhos, pele, tecidos e superfícies pintadas. O líquido

contém ácido sulfúrico que pode provocar ferimentos e danos no caso de contacto directo.

- Nunca expor a bateria a chamas nuas ou faíscas.
- Uma bateria do veículo descarregada pode congelar a temperaturas de 0 °C. Descongelar a bateria congelada antes de ligar os cabos auxiliares de arranque.
- Quando manusear uma bateria usar óculos e roupa de protecção.
- Utilizar uma bateria auxiliar com a mesma tensão (12 volts). A respectiva capacidade (Ah) não deve ser muito inferior à da bateria descarregada.
- Utilizar cabos auxiliares de arranque com terminais isolados e uma secção transversal de pelo menos 16 mm² (25 mm² para motores a diesel).
- Não desligar a bateria descarregada do veículo.

- Desligar todos os consumidores eléctricos desnecessários.
- Não se inclinar sobre a bateria durante o arranque com cabos auxiliares.
- Não permitir que os terminais de um dos cabos entre em contacto com os do outro cabo.
- Os veículos não devem tocar um no outro durante o processo de arranque com cabos auxiliares.
- Aplicar o travão-de-mão, colocar a caixa de velocidades em ponto morto e a caixa automática em **P**.
- Abrir as capas protectoras do terminal positivo de ambas as baterias.

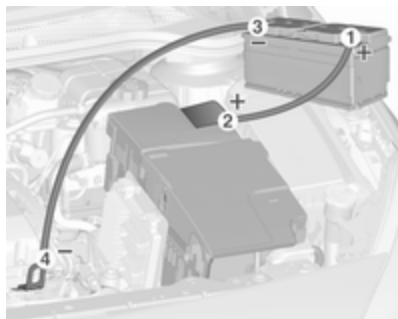

Ordem de ligação dos cabos:

1. Ligar o cabo vermelho ao terminal positivo da bateria auxiliar.
2. Ligar a outra extremidade do cabo vermelho ao terminal positivo da bateria descarregada.
3. Ligar o cabo preto ao terminal negativo da bateria auxiliar.
4. Ligar a outra extremidade do cabo preto a um ponto de massa do veículo, como por exemplo o bloco do motor ou parafuso do apoio do motor. Ligar o mais longe possível da bateria descarregada, no entanto pelo menos a 60 cm.

Colocar os cabos de modo a não serem apanhados por peças rotativas no compartimento do motor.

Para ligar o motor:

1. Ligar o motor do veículo auxiliar.
2. Após 5 minutos, ligar o outro motor. Não se deve fazer tentativas de arranque durante mais de 15 segundos com intervalos de 1 minuto.
3. Deixar cada um dos motores ao ralenti durante cerca de 3 minutos com os cabos ligados.
4. Ligar os consumidores eléctricos (p. ex. faróis, óculo traseiro com desembaciador) do veículo que estiver a ser posto a trabalhar com cabos auxiliares de arranque.
5. Para retirar os cabos proceder pela ordem exactamente inversa à acima descrita.

Rebocar

Rebocar o veículo



Inserir uma chave de parafusos na fenda existente na parte inferior da tampa. Soltar a tampa deslocando cuidadosamente a chave de parafusos para baixo.

O olhal de reboque está arrumado com as ferramentas do veículo
 ⇨ 227.

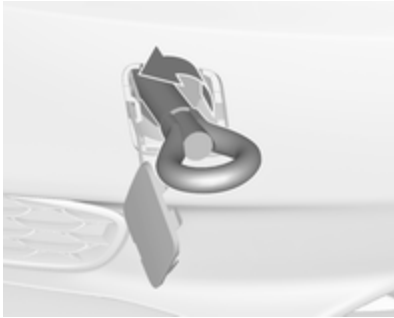

Enroscar o olhal de reboque no sentido anti-horário o mais possível até parar numa posição horizontal.

Prender um cabo de reboque - ou, ainda melhor, uma barra de reboque - ao olhal de reboque.

O olhal de reboque deverá ser utilizado apenas para rebocar e não para recuperar o veículo.

Ligar a ignição para destrancar o volante e se poder utilizar luzes dos travões, buzina e o limpa pára-brisas.

Caixa de velocidades em ponto morto.

Atenção

Conduzir devagar. Não conduzir com movimentos bruscos. Força de tracção em excesso pode danificar o veículo.

Quando o motor está desligado, é necessária mais força para travar e mexer a direcção.

Para evitar a entrada de gases de escape do veículo rebocador, ligar a recirculação do ar e fechar as janelas quando a capota flexível estiver fechada.

Veículos com caixa de velocidades automática: O veículo tem de ser rebocado voltado para a frente a uma velocidade não superior a 80 km/h nem por mais de 100 km. Em todos os outros casos e quando a caixa de velocidades estiver avariada, o eixo dianteiro deve ser elevado do chão.

Recorrer à ajuda de uma oficina.

Depois de rebocar, desaparafusar o olhal de reboque no sentido horário.

Inserir a tampa no topo e encaixar para baixo.

Rebocar outro veículo



Inserir uma chave de parafusos na fenda existente na curvatura inferior da tampa. Soltar a tampa deslocando cuidadosamente a chave de parafusos para baixo.

O olhal de reboque está arrumado com as ferramentas do veículo
↪ 227.



Enroscar o olhal de reboque no sentido anti-horário o mais possível até parar numa posição horizontal.

O olhal de fixação na traseira, por baixo do veículo, nunca deve ser utilizado como olhal de reboque.

Prender um cabo de reboque - ou, ainda melhor, uma barra de reboque - ao olhal de reboque.

O olhal de reboque deverá ser utilizado apenas para rebocar e não para recuperar o veículo.

Atenção

Conduzir devagar. Não conduzir com movimentos bruscos. Força de tracção em excesso pode danificar o veículo.

Depois de rebocar, desaparafusar o olhal de reboque no sentido horário.

Inserir a tampa no topo e encaixar para baixo.

Conservação do veículo

Conservação da carroçaria

Fechaduras

As fechaduras são lubrificadas na fábrica com uma massa para canhões de fechadura de elevada qualidade. Utilizar agente descongelante apenas quando absolutamente necessário, já que esse remove a lubrificação e dificulta o funcionamento das fechaduras. Depois de utilizar um agente descongelante, proceder à lubrificação das fechaduras numa oficina.

Lavagem

A pintura do veículo está exposta a influências ambientais, pelo que o veículo deve ser lavado regularmente.

Ao utilizar lavagens automáticas de veículos, recomendamos as que têm escovas têxteis e um programa sem aditivos de cera.

Ao lavar à mão, utilizar água limpa e uma escova macia, limpando no sentido da textura da capota têxtil.

Nunca utilizar um jato de vapor ou de alta pressão para limpar a capota flexível ou o compartimento do motor.

Encerar as peças pintadas do veículo regularmente.

Os dejectos de aves, insectos mortos, resinas, pólen e substâncias afins deverão ser limpas imediatamente, uma vez que contêm constituintes agressivos que podem danificar a pintura e o tecido.

Se se utilizar estações de lavagem, cumprir as instruções do fabricante do veículo. As escovas do limpa pára-brisas devem estar desligadas. Retirar a antena e acessórios externos adicionais.

Se se lavar o veículo à mão, certificar-se de que os interiores das cavas das rodas são também bem lavados.

Limpar as arestas e dobras em portas abertas e capô, bem como as áreas cobertas por estas.

Limpar as molduras metálicas brilhantes com uma solução de limpeza aprovada para alumínio a fim de evitar danos.

Atenção

Usar sempre um produto de limpeza com um pH situado entre 4 e 9.

Não utilizar produtos de limpeza em superfícies quentes.

Atenção

Depois de lavar ou limpar, a capota flexível tem de secar completamente antes de ser aberta. Se uma capota flexível molhada permanecer aberta durante mais tempo, poderá sofrer danos resultantes de manchas de água e da propagação de bolor.

Ao limpar com jacto de alta pressão, manter uma distância mínima de 30 cm em relação ao emblema da marca traseiro para evitar a destrancagem acidental.

Passar o veículo bem por água e retirar a água com uma camurça. Passar a camurça por água frequentemente. Utilizar camurças à parte para superfícies pintadas e vidros: resíduos de cera em vidros podem dificultar a visão.

Fazer com que as dobradiças de todas as portas sejam lubrificadas numa oficina.

Não utilizar objectos rígidos para remover pedaços de alcatrão. Em superfícies pintadas utilizar produto de remoção de alcatrão.

Luzes exteriores

As coberturas dos faróis e de outras luzes são de plástico. Não utilizar agentes cáusticos ou abrasivos ou raspador de gelo e não os secar.

Polimento e enceragem

Encerar as peças pintadas do veículo regularmente (o mais tardar quando a água já não formar gotas). Caso contrário, a pintura irá secar completamente.

O polimento só é necessário se a pintura estiver baça ou se tiver havido resíduos sólidos agarrados à pintura.

O polimento da pintura com silicone forma uma película protectora, tornando desnecessária a aplicação de cera.

A capota flexível e as peças de plástico da carroçaria não devem ser tratadas com cera ou agentes de polimento.

Vidros e escovas do limpa pára-brisas

Utilizar um pano macio que não largue pelo ou camurça com líquido limpa-vidros e produto de remoção de insectos.

Ao limpar o óculo traseiro a partir do interior, limpar sempre paralelamente ao elemento de aquecimento para evitar danos.

Para remoção mecânica de gelo, utilizar um rapador de gelo de extremidade afiada. Empurrar o raspador bem contra o vidro para não ficar sujidade por baixo dele e raspar o vidro.

Remover resíduos de sujidade das escovas do limpa-pára-brisas com um pano macio e um limpa-vidros. Além disso, remova da janela quaisquer resíduos, tais como cera, restos de insectos e afins.

Os resíduos de gelo, a poluição e a utilização contínua do limpa-pára-brisas nas janelas secas danificarão ou inclusive destruirão as escovas do limpa-pára-brisas.

Jantes e pneus

Não utilizar dispositivos de limpeza a jacto a alta pressão.

Limpar as jantes com um produto de limpeza de jantes de pH neutro.

As jantes são pintadas e podem ser tratadas com os mesmos produtos utilizados para a carroçaria.

Danos na pintura

Rectificar pequenos danos na pintura com uma caneta de retoque antes que apareça ferrugem. Áreas de maiores danos ou com ferrugem devem ser reparadas por uma oficina.

Substrutura

Algumas áreas da substrutura do veículo têm um revestimento em PVC enquanto outras áreas críticas possuem uma camada de cera de protecção durável.

Depois de a substrutura ser lavada, verificar a substrutura e aplicar cera se necessário.

Materiais de borracha/betume podem danificar a camada de PVC. Os trabalhos na substrutura devem ser realizados numa oficina.

Antes e depois do Inverno, lavar a substrutura e verificar a camada de cera de protecção.

Equipamento para reboque

Não limpar a barra da esfera de acoplamento com um jacto de vapor ou equipamento de limpeza a jacto a alta pressão.

Conservação do habitáculo

Interior e assentos

Limpar o interior do veículo, incluindo painel de instrumentos e painéis, apenas com um pano seco ou produto de limpeza de interiores.

Limpar os estofos de couro com água sem aditivos e um pano macio. No caso de muita sujidade, utilizar produto próprio para couro.

O conjunto de instrumentos e os visores devem ser limpos apenas com um pano macio humedecido. É necessário utilizar uma solução de sabão pouco concentrada.

Limpar estofos de tecido com um aspirador e escova. Eliminar nódoas com produto de limpeza de estofos.

Tecidos em têxtil poderão não ter cores fixas. Isso poderá provocar descoloração, especialmente em estofos com cores claras. Nódoas que se podem tirar e descoloração deverão ser limpas o mais rapidamente possível.

Limpar os cintos de segurança com água tépida ou produto de limpeza de interiores.

Atenção

Feches as fitas Velcro uma vez que se estas estiverem abertas, podem danificar os estofos dos bancos.

O mesmo aplica-se ao vestuário relativamente aos objectos afiados, tais como fechos de correr ou cintos ou calças de ganga com pregos.

Peças de plástico e de borracha

As peças de plástico e de borracha podem ser limpas com o mesmo produto de limpeza utilizado para limpar a carroçaria. Utilizar produto de limpeza de interiores se necessário. Não utilizar qualquer outro agente. Evitar principalmente solventes e gasolina. Não utilizar dispositivos de limpeza a jacto a alta pressão.

Serviço e manutenção

Informações gerais	252
Informação sobre a assistência	252
Líquidos, lubrificantes e peças recomendados	253
Líquidos e lubrificantes recomendados	253

Informações gerais

Informação sobre a assistência

Para assegurar uma utilização económica e segura do veículo e manter o valor do mesmo, é vital que todos os trabalhos de manutenção sejam efectuados quando especificado.

A calendarização de serviço pormenorizada e actualizada para o seu veículo está disponível na oficina.

Visualização de serviço ⇨ 92.

Intervalos de serviço europeu

A manutenção do seu veículo é necessária a cada 30.000 km ou ao fim de 1 ano, conforme o que ocorrer primeiro, excepto se houver alguma indicação em contrário no visor de serviço.

Um intervalo de serviço mais curto pode ser válido para um comportamento de condução intenso, p. ex. no caso de táxis e veículos da polícia.

Os intervalos entre revisões na Europa são válidos para os seguintes países:

Alemanha, Andorra, Áustria, Bélgica, Bósnia-Herzegovina, Bulgária, Croácia, Chipre, Dinamarca, Eslováquia, Eslovénia, Espanha, Estónia, Finlândia, França, Grécia, Gronelândia, Hungria, Islândia, Irlanda, Itália, Letónia, Listenstaine, Lituânia, Luxemburgo, Macedónia, Malta, Mónaco, Montenegro, Noruega, Países Baixos, Polónia, Portugal, República Checa, Roménia, São Marino, Sérvia, Suécia, Suíça, Reino Unido.

Visualização de serviço ⇨ 92.

Serviço fora da Europa

A manutenção do seu veículo é necessária a cada 15.000 km ou ao fim de 1 ano, conforme o que ocorrer primeiro, excepto se houver alguma indicação em contrário no visor de serviço.

Estamos perante condições de funcionamento extremas quando uma ou mais das seguintes circunstâncias ocorrerem com

frequência: Arranque a frio, situações de para-arranca, utilização de reboque, condução em montanha, condução em estradas degradadas ou de areia, elevada poluição do ar, presença de areia no ar e teor elevado de poeira, condução a alta altitude e grandes variações de temperatura. Nestas condições extremas de funcionamento, poderá ser necessária a realização de manutenção mais frequente do que o intervalo de serviço normal.

Os intervalos de serviço internacional são válidos para os países não indicados no programa de serviço Europeu.

Visualização de serviço ⇨ 92.

Confirmações

A confirmação de serviço é registada no Manual de Serviço e Garantia. A data e a quilometragem são preenchidas com o carimbo e a assinatura da oficina de assistência.

Assegurar que o Manual de Assistência e Garantia está corretamente preenchido, já que uma prova contínua de revisões é

essencial em caso de reclamações ao abrigo da garantia ou no âmbito de "Goodwill" e constitui ainda uma vantagem quando chegar a altura de vender o veículo.

Intervalo entre revisões com duração da vida útil restante do óleo de motor

Os intervalos entre revisões baseia-se em vários parâmetros dependendo da utilização.

O visor de serviço informa quando fazer a mudança do óleo do motor.

Visualização de serviço ⇨ 92.

Líquidos, lubrificantes e peças recomendados

Líquidos e lubrificantes recomendados

Utilizar apenas produtos que cumprem as especificações recomendadas.

Aviso

Os materiais de funcionamento são perigosos e podem ser venenosos. Manusear com cuidado. Prestar atenção à informação presente nos recipientes.

Óleo de motor

O óleo de motor é identificado pela qualidade e viscosidade. A qualidade é mais importante que a viscosidade quando se selecciona o óleo de motor a utilizar. A qualidade do óleo garante por exemplo a limpeza do motor, protecção anti-desgaste e controlo do envelhecimento do óleo, enquanto

que a graduação da viscosidade dá informação da espessura do óleo numa variedade de temperaturas.

Dexos é a qualidade de óleo de motor mais recente que providencia uma protecção óptima para motores a gasolina e a diesel. Caso não esteja disponível, têm de ser utilizados óleos de motor de qualidades que façam parte da lista.

Seleccionar o óleo de motor adequado com base na qualidade e na temperatura ambiente mínima
⇨ 258.

Atestar com óleo de motor

Óleos de motor de fabricantes e marcas diferentes poderão ser misturados desde que cumpram os critérios do óleo de motor qualidade e viscosidade.

A utilização de óleo de motor com qualidade ACEA A1/B1 ou apenas A5/B5 apenas, é proibida uma vez que pode provocar danos no motor a longa prazo em determinadas condições de funcionamento.

Seleccionar o óleo de motor adequado com base na qualidade e na temperatura ambiente mínima
⇨ 258.

Aditivos do óleo de motor adicionais

A utilização de aditivos do óleo de motor adicionais poderá causar danos e invalidar a garantia.

Gradações de viscosidade do óleo de motor

A graduação de viscosidade SAE dá informação sobre a espessura do óleo.

O óleo multigraduado é indicado por dois números, como p. ex. SAE 5W-30. O primeiro número, seguido por um W, indica a viscosidade a baixas temperaturas e o segundo número indica a viscosidade a altas temperaturas.

Seleccionar o nível de viscosidade adequado dependendo da temperatura ambiente mínima
⇨ 258.

Todas as graduações de viscosidade recomendadas são próprias para temperaturas ambiente altas.

Líquido de arrefecimento e anti-congelante

Utilizar apenas líquido de arrefecimento e anti-congelante (LLC) do tipo de ácido orgânico de longa duração, aprovado para o veículo. Consultar uma oficina.

O sistema é atestado de fábrica com líquido de arrefecimento concebido para uma protecção excelente contra corrosão e gelo até aproximadamente -28 °C. Nas regiões frias com temperaturas muito baixas, o líquido de arrefecimento atestado de fábrica protege contra o congelamento até aproximadamente -37 °C. Esta concentração deve ser mantida ao longo de todo o ano. A utilização de aditivos do líquido de arrefecimento adicionais concebidos para dar uma protecção adicional contra a corrosão ou vedar pequenas fugas podem causar problemas de funcionamento. A responsabilidade pelas consequências resultantes da utilização de aditivos de líquido de arrefecimento adicionais será rejeitada.

Líquido lava-vidros

Utilizar apenas líquido limpa-vidros aprovado para o veículo a fim de evitar danos nas escovas do limpa-vidros, na pintura e em peças de plástico e borracha. Consultar uma oficina.

Líquido dos travões e da embraiagem

Com o tempo, o líquido dos travões absorve a humidade o que reduzirá a eficiência de travagem. Por isso, o líquido dos travões deveria ser substituído nos intervalos especificados.

AdBlue

Utilizar apenas AdBlue para reduzir os óxidos de azoto nas emissões de escape ↪ 154.

Dados técnicos

Identificação do veículo	256
Número de identificação do veículo	256
Placa de identificação	256
Identificação do motor	257
Dados do veículo	258
Fluidos e lubrificantes recomendados	258
Dados do motor	261
Desempenho	262
Peso do veículo	264
Dimensões do veículo	264
Capacidades	266
Pressão dos pneus	267

Identificação do veículo

Número de identificação do veículo

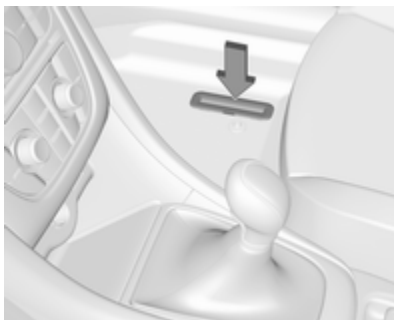

O número de identificação do veículo poderá estar estampado na placa de identificação e no painel do piso, por baixo da cobertura do piso, visível sob uma tampa.

O número de identificação do veículo poderá estar gravado no painel de instrumentos, visível através do pára-brisas ou no compartimento do motor no painel direito da carroçaria.

Placa de identificação



A placa de identificação encontra-se na estrutura da porta dianteira esquerda ou direita.

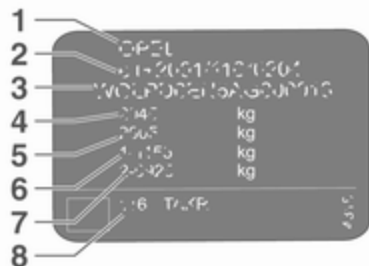

Informações na etiqueta de identificação:

- 1 : Fabricante
- 2 : Número do tipo de aprovação
- 3 : Número de identificação do veículo
- 4 : Classificação do peso bruto admissível do veículo em kg
- 5 : Peso bruto admissível do atrelado em kg
- 6 : Carga máxima admissível do eixo dianteiro em kg
- 7 : Carga máxima admissível do eixo traseiro em kg
- 8 : Dados específicos do veículo ou do país

As cargas do eixo dianteiro e traseiro no seu conjunto não devem ultrapassar o peso bruto do veículo admissível. Por exemplo, se o eixo dianteiro estiver com a carga máxima permitida, o eixo traseiro só pode ter uma carga igual ao peso bruto do veículo menos a carga do eixo dianteiro.

Os dados técnicos são determinados em conformidade com as normas da Comunidade Europeia. Reservamo-nos o direito de proceder a

alterações. As especificações constantes da documentação do veículo têm sempre prioridade sobre as especificações dadas neste manual.

Identificação do motor

As tabelas de dados técnicos indicam o código de identificação do motor. Dados do motor ⇨ 261.

Para identificar o respectivo motor, consultar a potência do motor no Certificado CE de Conformidade fornecido com o veículo ou os documentos de matrícula nacionais.

Dados do veículo

Fluidos e lubrificantes recomendados

Calendarização de serviço europeu

Qualidade necessária do óleo de motor

Todos os países europeus com intervalo de assistência europeia ↗ 252

Qualidade do óleo de motor	Motores a gasolina (incluindo GNC, GPL, E85)	Motores diesel
dexos 1	–	–
dexos 2	✓	✓

No caso de a qualidade dexos não estar disponível, é possível utilizar no máximo 1 litro de óleo de motor de qualidade ACEA C3 uma vez entre cada mudança de óleo.

Gradações de viscosidade do óleo de motor

Todos os países europeus com intervalo de assistência europeia ↗ 252

Temperatura ambiente	Motores a gasolina e diesel
até -25 °C	SAE 5W-30 ou SAE 5W-40
abaixo de -25 °C	SAE 0W-30 ou SAE 0W-40

Calendarização de serviço internacional

Qualidade necessária do óleo de motor

Todos os países com intervalo de assistência internacional ⇨ 252

Qualidade do óleo de motor	Motores a gasolina (incluindo GNC, GPL, E85)	Motores diesel
dexos 1 (se disponível)	✓	–
dexos 2	✓	✓

No caso de a qualidade dexos não estar disponível, pode utilizar as qualidades de óleo indicadas abaixo:

Todos os países com intervalo de assistência internacional ⇨ 252

Qualidade do óleo de motor	Motores a gasolina (incluindo GNC, GPL, E85)	Motores diesel
GM-LL-A-025	✓	–
GM-LL-B-025	–	✓

Todos os países com intervalo de assistência internacional ⇨ 252

Qualidade do óleo de motor	Motores a gasolina (incluindo GNC, GPL, E85)	Motores diesel
ACEA A3/B3	✓	–
ACEA A3/B4	✓	✓

Todos os países com intervalo de assistência internacional ⇨ 252

ACEA C3	✓	✓
API SM	✓	-
API SN resource conserving	✓	-

Gradações de viscosidade do óleo de motor**Todos os países com intervalo de assistência internacional ⇨ 252**

Temperatura ambiente	Motores a gasolina e diesel
até -25 °C	SAE 5W-30 ou SAE 5W-40
abaixo de -25 °C	SAE 0W-30 ou SAE 0W-40
até -20 °C	SAE 10W-30 ¹⁾ ou SAE 10W-40 ¹⁾

1) Permitido, mas recomenda-se a utilização de SAE 5W-30 ou SAE 5W-40 com qualidade dexos.

Dados do motor

Designação de mercado	1.4 Turbo	1.4 Turbo	1.6 Turbo	1.6 Turbo	1.6 Turbo
Código de identificação do motor	B14NEL	B14NET	A16XHT	B16SHL	B16SHT
Código de engenharia	B14NET	B14NET	A16XHT	B16SHT	B16SHT
Cilindrada [cm ³]	1364	1364	1598	1598	1598
Potência do motor [kW]	88	103	125	125	147
a rpm	4200-6000	4900-6000	6000	4750-6000	5500
Binário [Nm]	200	200	260	260	280
a rpm	1850-4200	1850-4900	1650-3200	1650-4500	1650-5000
Tipo de combustível	Gasolina	Gasolina	Gasolina	Gasolina	Gasolina
Índice de octanas RON ²⁾					
recomendado	95	95	98	98	98
possível	98	98	95	95	95
possível	91	91	91	91	91

2) Uma etiqueta específica do país na portinhola do depósito de combustível pode substituir os requisitos específicos do motor.

262 Dados técnicos

Designação de mercado	2.0 CDTI	2.0 CDTI
Código de identificação do motor	A20DTH	B20DTH
Código de engenharia	A20DTH	B20DTH
Cilindrada [cm ³]	1956	1956
Potência do motor [kW]	121	125
a rpm	4000	3750
Binário [Nm]	350	400
a rpm	1750-2500	1750-2500
Tipo de combustível	Gasóleo	Gasóleo

Desempenho

Motor	B14NEL	B14NET	A16XHT	B16SHT	B16SHL
Velocidade máxima [km/h]					
Caixa de velocidades manual	195	207	222	235	–
Caixa de velocidades automática	–	–	–	–	219

Motor	A20DTH	B20DTH
Velocidade máxima [km/h]		
Caixa de velocidades manual	218	218
Caixa de velocidades automática	212	–

Peso do veículo

Tara, modelo básico sem qualquer equipamento opcional

	Motor	Caixa de velocidades manual	Caixa de velocidades automática
sem/com ar condicionado [kg]	B14NEL	1701/1714	–
	B14NET	1701/1714	–
	A16XHT	–/1733	–
	B16SHT	–/1733	–
	B16SHL	–	–/1733
	A20DTH	–/1816	–/1816
	B20DTH	–/1843	–

O equipamento opcional e os acessórios aumentam a tara.

Indicações de carregamento ⇨ 81.

Dimensões do veículo

Comprimento [mm]	4696
Comprimento máx. ao acionar a capota flexível [mm]	4760
Largura sem espelhos retrovisores exteriores [mm]	1839
Largura com dois espelhos retrovisores exteriores [mm]	2020
Altura (sem antena) [mm]	1443

Altura máx. ao accionar a capota flexível [mm]	2103
Comprimento do piso da carga [mm]	1121
Comprimento da bagageira com os bancos traseiros rebatidos [mm]	1818
Largura da bagageira [mm]	978
Altura da bagageira [mm] com capota flexível aberta	246
Altura da bagageira [mm] com capota flexível fechada	453
Distância entre eixos [mm]	2695
Diâmetro do círculo de viragem [m]	12,2

Capacidades**Óleo de motor**

Motor	B14NEL, B14NET	A16XHT, B16SHT, B16SHL	B20DTH	A20DTH
incluindo Filtro [l]	4,0	5,5	5,25	4,5
entre MIN e MAX [l]	1,0	1,0	1,0	1,0

Depósito de combustível

Gasolina/gasóleo, quantidade de reabastecimento [l]	46 (versão ecoFlex) 56
---	---------------------------

Depósito de AdBlue

AdBlue, quantidade de reabastecimento [l]	7,5
---	-----

Pressão dos pneus

Motor	Pneus	Conforto com 3 pessoas, no máximo		ECO com 3 pessoas, no máximo		Com carga máxima	
		à frente	atrás	à frente	atrás	à frente	atrás
		[kPa/bar] ([psi])	[kPa/bar] ([psi])	[kPa/bar] ([psi])	[kPa/bar] ([psi])	[kPa/bar] ([psi])	[kPa/bar] ([psi])
B14NEL, B14NET,	235/55 R17,	230/2,3 (34)	230/2,3 (34)	280/2,8 (41)	280/2,8 (41)	240/2,4 (35)	280/2,8 (41)
A16XHT, B16SHT, B16SHL	235/50 R18, 245/45 R18, 235/45 R19, 245/40 R20, 225/55 R17						

Motor	Pneus	Conforto com 3 pessoas, no máximo		ECO com 3 pessoas, no máximo		Com carga máxima	
		à frente	atrás	à frente	atrás	à frente	atrás
		[kPa/bar] ([psi])	[kPa/bar] ([psi])	[kPa/bar] ([psi])	[kPa/bar] ([psi])	[kPa/bar] ([psi])	[kPa/bar] ([psi])
A20DTH, B20DTH,	235/55 R17,	250/2,5 (36)	230/2,3 (34)	280/2,8 (41)	280/2,8 (41)	260/2,6 (38)	300/3,0 (44)
	235/50 R18,						
	245/45 R18,						
	235/45 R19,						
	245/40 R20,						
	225/55 R17						
Todas	Roda sobresselente temporária 125/70 R17	420/4,2 (61)	420/4,2 (61)	–	–	420/4,2 (61)	420/4,2 (61)

Informação do cliente

Informação do cliente	269
Declaração de Conformidade ..	269
Reparação de danos de colisão	272
Confirmação do software	272
Marcas registadas	275
Registo de dados do veículo e privacidade	276
Gravação de dados de eventos	276
Identificação por Rádio Frequência (RFID)	277

Informação do cliente

Declaração de Conformidade

Sistemas de radiotransmissão

Este veículo possui sistemas que transmitem e/ou recebem ondas de rádio sujeitas à Diretiva 1999/5/CE ou 2014/53/UE. Estes sistemas estão em conformidade com os requisitos essenciais e outras disposições relevantes da Diretiva 1999/5/CE ou 2014/53/UE. Podem ser obtidas cópias das Declarações de Conformidade originais através do nosso site.

Sistemas de radar

A página seguinte mostra Declarações de Conformidade específicas do país para sistemas de radar:

European Union

EC Directive: 1999/5/EC

Manufacturer: Delphi Electronics & Safety

Model / Type Designation: L2C0038TR

Description / Intended Use:

Electronically Scanned Radar (ESR), a 76.5GHz adaptive cruise control system radar fitted to motor vehicles at vehicle manufacture

Applied Standards:

47 CFR Part 15

CEPT ERC Recommendation 70-03

EN 60950

EN 301 091

European Commission Directive

2006/28/EC

I declare that the product referenced above is in compliance with the essential requirements and other relevant provisions of Directive 1999/5/EC, on the approximation of the laws of the member states relating to Directive 1999/5/EC.

Brazil

Modelo: L2C0038TR



1071-10-3451



0107897843800248

Este equipamento opera em caráter secundário, isto é, não tem direito a proteção contra interferência

prejudicial, mesmo de estações do mesmo tipo, e não pode causar interferência a sistemas operando em caráter primário

Indonesia

14785/POSTEL/2010

1982

Jordan

Type Approval No.: TRC/LPD/2009/87

Equipment Type: Low Power Device (LPD)

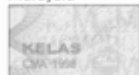
Malaysia

Approval #: B 05358

Moldova

8526

Morocco

AGREE PAR L'ANRT MAROC

Numéro d'agrément :

MR 4838 ANRT 2009

Date d'agrément : 22/5/2009

Singapore

Complies with

IDA Standards

DA105753

South Africa

TA-2009/163

APPROVED

South Korea

방송통신위원회

인용번호 : KCC-0909PL200908TR

Taiwan

◎ CCAB09LP4590T3

UAE

TRA

REGISTERED No:

0018923/09

DEALER No:

DA0047809/10

United States of America and Canada

Model / FCC ID: L2C0038TR IC: 3432A-0038TR

This device complies with Part 15 of the FCC Rules and with Industry Canada license-exempt RSS standard(s). Operation is subject to the following two conditions: (1) This device may not cause harmful interference, and (2) This device must accept any interference received, including interference that may cause undesired operation.

Le présent appareil est conforme aux CNR d'industrie Canada applicables aux appareils radio exempts de licence. L'exploitation est autorisée aux deux conditions suivantes: (1) l'appareil ne doit pas produire de brouillage, et (2) l'utilisateur de l'appareil doit accepter tout brouillage radioélectrique subi, même si le brouillage est susceptible d'en compromettre le fonctionnement.

Note: Changes or modifications not expressly approved by the party responsible for compliance could void the user's authority to operate the equipment. The term "IC:" before the radio certification number only signifies that Industry Canada technical specifications were met.

Note: This equipment complies with radiation exposure limits set forth for an uncontrolled environment. This equipment should be installed and operated with minimum distance of 20 cm between the radiator and your body.

Macaco



Wir lieben Autos.

Konformitätserklärung

nach EG Richtlinie 2006/42/EG

Hiermit erklären wir, dass das Produkt:

Produktbezeichnung: Wagenheber

Typ/GM-Teilenummern: 13348505, 13504504

den Bestimmungen der Richtlinie 2006/42/EG entspricht.

Angewendete technische Normen:

- GMM9237 Jacking
- GM 14337 Standard Equipment Jack - Hardware Treads
- GMS127 Vehicle Integrity-Hoisting and Service Station Jacking
- GMM1505 Standard Equipment Jack and Spare Tire, Vehicle Test
- ISO TS 16949 Qualitätsmanagementsystem

Der Unterzeichner ist Bevollmächtigter für die Zusammenstellung der technischen Unterlagen.

Rüsselsheim, 31. Januar 2014

Hans-Peter Metzger
Engineering Group Manager Chassis & Structure
Adium Opel AG

Adium Opel AG
64223 Rüsselsheim
Tel: +49 67 31 3811 421.7 88 80
www.opel.de

Vertrags-
Anbieter:
Michael Lohschulte, Dr. Thomas Schäfer,
Peter Thies, Susanne Weidner, Julian Willms

Auftragsnr.
000000011 (Grafik-Verfahren)

Seit der Geschäftsart-Änderung
Antraggeber-Informationen: 000 00108
Informationen zur Datei

Tradução da Declaração de Conformidade original

Declaração de Conformidade de acordo com a Directiva 2006/42/CE

Declaramos que o produto:

Designação do produto: Macaco

Tipo/número de peça GM: 13348505, 13504504

está em conformidade com as disposições da Directiva 2006/42/CE.

Normas técnicas aplicadas:

GMN9737 : Elevação

GM 14337 : Macaco do equipamento

normalizado -

Testes do

equipamento

GMN5127 : Integridade do

veículo - Elevação

em estação de

serviço

GMW15005 : Macaco e roda

sobresselente do

equipamento

normalizado, teste

do veículo

ISO TS 16949 : Sistemas de gestão

da qualidade

O signatário tem autorização para compilar a documentação técnica.

Rüsselsheim, 31 de Janeiro de 2014

assinado por

Hans-Peter Metzger

Director de Engenharia de Chassis & Estrutura do Grupo

Adam Opel AG

D-65423 Rüsselsheim

Reparação de danos de colisão

Espessura da tinta

Devido às técnicas de produção, a espessura da tinta pode variar entre 50 e 400 µm.

Como tal, uma espessura de tinta diferente não indica uma reparação de danos de colisão.

Confirmação do software

Certos componentes OnStar incluem software libcurl e unzip e outro software de terceiros. Abaixo são fornecidos os avisos e as licenças

associados ao software libcurl e unzip e a outro software de terceiros; consultar <http://www.lg.com/global/support/opensource/index>.

Consulte a tradução a seguir ao texto original.

libcurl

Copyright and permission notice

Copyright (c) 1996 - 2010, Daniel Stenberg, <daniel@haxx.se>.

All rights reserved.

Permission to use, copy, modify, and distribute this software for any purpose with or without fee is hereby granted, provided that the above copyright notice and this permission notice appear in all copies.

The software is provided "as is", without warranty of any kind, express or implied, including but not limited to the warranties of merchantability, fitness for a particular purpose and noninfringement of third party rights. In no event shall the authors or copyright holders be liable for any claim, damages or other liability, whether in an action of contract, tort

or otherwise, arising from, out of or in connection with the software or the use or other dealings in the software. Except as contained in this notice, the name of a copyright holder shall not be used in advertising or otherwise to promote the sale, use or other dealings in this Software without prior written authorization of the copyright holder.

unzip

This is version 2005-Feb-10 of the Info-ZIP copyright and license. The definitive version of this document should be available at <ftp://ftp.info-zip.org/pub/infozip/license.html> indefinitely.

Copyright (c) 1990-2005 Info-ZIP. All rights reserved.

For the purposes of this copyright and license, "Info-ZIP" is defined as the following set of individuals:

Mark Adler, John Bush, Karl Davis, Harald Denker, Jean-Michel Dubois, Jean-loup Gailly, Hunter Goatley, Ed Gordon, Ian Gorman, Chris Herborth, Dirk Haase, Greg Hartwig, Robert Heath, Jonathan Hudson, Paul

Kienitz, David Kirschbaum, Johnny Lee, Onno van der Linden, Igor Mandrichenko, Steve P. Miller, Sergio Monesi, Keith Owens, George Petrov, Greg Roelofs, Kai Uwe Rommel, Steve Salisbury, Dave Smith, Steven M. Schweda, Christian Spieler, Cosmin Truta, Antoine Verheijen, Paul von Behren, Rich Wales, Mike White.

This software is provided "as is," without warranty of any kind, express or implied. In no event shall Info-ZIP or its contributors be held liable for any direct, indirect, incidental, special or consequential damages arising out of the use of or inability to use this software.

Permission is granted to anyone to use this software for any purpose, including commercial applications, and to alter it and redistribute it freely, subject to the following restrictions:

1. Redistributions of source code must retain the above copyright notice, definition, disclaimer, and this list of conditions.

2. Redistributions in binary form (compiled executables) must reproduce the above copyright notice, definition, disclaimer, and this list of conditions in documentation and/or other materials provided with the distribution. The sole exception to this condition is redistribution of a standard UnZipSFX binary (including SFXWiz) as part of a self-extracting archive; that is permitted without inclusion of this license, as long as the normal SFX banner has not been removed from the binary or disabled.
3. Altered versions--including, but not limited to, ports to new operating systems, existing ports with new graphical interfaces, and dynamic, shared, or static library versions--must be plainly marked as such and must not be misrepresented as being the original source. Such altered versions also must not be misrepresented as being Info-ZIP releases--including, but not limited to, labeling of the altered

versions with the names "Info-ZIP" (or any variation thereof, including, but not limited to, different capitalizations), "Pocket UnZip," "WiZ" or "MacZip" without the explicit permission of Info-ZIP. Such altered versions are further prohibited from misrepresentative use of the Zip-Bugs or Info-ZIP e-mail addresses or of the Info-ZIP URL(s).

4. Info-ZIP retains the right to use the names "Info-ZIP," "Zip," "UnZip," "UnZipSFX," "WiZ," "Pocket UnZip," "Pocket Zip," and "MacZip" for its own source and binary releases.

libcurl

Aviso de direitos de autor e permissões

Copyright (c) 1996 - 2010, Daniel Stenberg, <daniel@haxx.se>.

Todos os direitos reservados.

É por este meio concedida autorização para usar, copiar, modificar e distribuir este software para qualquer objectivo com ou sem pagamento, desde que o aviso de

direitos de autor presente acima e este aviso de autorização apareça e todas as cópias.

O software é fornecido "tal e qual", sem qualquer tipo de garantia, expressa ou implícita, incluindo, sem limitação, as garantias de comercialização, adequação a um fim específico e não infração de direitos de terceiros. Em nenhuma circunstância serão os autores ou os titulares dos direitos de autor responsáveis por qualquer reclamação, danos ou outras responsabilidades, seja por ação do contrato, negligência ou outra ação lesiva, resultante de ou relativa ao software ou à utilização ou qualquer outro tipo de gestão no software.

Excepto conforme o texto deste aviso, o nome do proprietário dos direitos de autor não deverá ser usado em publicidade ou semelhante para promover a venda, utilização ou outras acções neste software sem o consentimento prévio por escrito do proprietário dos direitos de autor.

unzip

Esta é a versão de 10 de Fevereiro de 2005 da licença e direitos de autor de Info-ZIP. A versão definitiva deste documento deve estar indefinidamente disponível em <ftp://ftp.info-zip.org/pub/infozip/license.html>.

Copyright (c) 1990-2005 Info-ZIP.
Todos os direitos reservados.

Para os fins destes direitos de autor e licença, "Info-ZIP" refere-se ao seguinte conjunto de indivíduos:

Mark Adler, John Bush, Karl Davis, Harald Denker, Jean-Michel Dubois, Jean-loup Gailly, Hunter Goatley, Ed Gordon, Ian Gorman, Chris Herborth, Dirk Haase, Greg Hartwig, Robert Heath, Jonathan Hudson, Paul Kienitz, David Kirschbaum, Johnny Lee, Onno van der Linden, Igor Mandrichenko, Steve P. Miller, Sergio Monesi, Keith Owens, George Petrov, Greg Roelofs, Kai Uwe Rommel, Steve Salisbury, Dave Smith, Steven M. Schweda, Christian Spieler, Cosmin Truta, Antoine Verheijen, Paul von Behren, Rich Wales, Mike White.

Este software é fornecido "tal qual", sem qualquer tipo de garantia, expressa ou implícita. Em nenhum caso será a Info-ZIP ou seus contribuintes considerada responsável por quaisquer danos directos, indirectos, acidentais, especiais ou consequentes originários da utilização ou incapacidade de utilização deste software.

É por este meio concedida autorização para usar este software para qualquer objectivo, incluindo aplicações comerciais, e para o alterar e redistribuir livremente, sujeito às seguintes restrições:

1. As redistribuições do código de fonte devem reter o aviso de direitos de autor acima apresentado, definição, desresponsabilização e esta lista de condições.
2. As redistribuições em forma de binário (executáveis compilados) devem reproduzir o aviso de direitos de autor acima apresentado, definição, desresponsabilização e esta lista

de condições na documentação e/ou outros materiais fornecidos com a distribuição. A única excepção a esta condição é a redistribuição de um binário convencional UnZipSFX (incluindo SFXWiz) como parte de um arquivo de auto-extractão; tal é permitido sem inclusão desta licença, desde que a etiqueta normal SFX não tenha sido retirada do binário ou sido desactivada.

3. As versões alteradas - incluindo, mas não se limitando a portas para novos sistemas operativos, portas existentes com novas interfaces gráficas, e versões de biblioteca dinâmica, partilhada ou estática - têm de ser claramente assinaladas como tal e não podem ser descritas como fonte original. As ditas versões alteradas também não podem ser descritas como publicações Info-ZIP, incluindo, sem limitação, a identificação das versões alteradas com os nomes "Info-ZIP" (ou qualquer variante dos mesmos, incluindo, sem

limitação, diferentes capitalizações), "Pocket UnZip", "WiZ" ou "MacZip" sem o consentimento explícito da Info-ZIP. As ditas versões alteradas também não têm permissão para utilizarem indevidamente endereços eletrónicos da Zip-Bugs ou Info-ZIP ou o(s) URL da Info-ZIP.

4. A Info-ZIP retém o direito de utilizar os nomes "Info-ZIP", "Zip", "UnZip", "UnZipSFX", "WiZ", "Pocket UnZip", "Pocket Zip" e "MacZip" para as suas próprias publicações de fonte e binário.

Marcas registadas

Apple Inc.

Apple CarPlay™ é uma marca da Apple Inc.

App Store® é uma marca registada da Apple Inc.

iPhone® e iPod® são marcas registadas da Apple Inc.

Aupeo! GmbH

AUPEO® é uma marca registada da Aupeo! GmbH.

Bluetooth SIG, Inc.

Bluetooth® é uma marca registada da Bluetooth SIG, Inc.

EnGIS Technologies, Inc.

BringGo® é uma marca registada da EnGIS Technologies, Inc.

Google Inc.

Android™ e Google Play™ Store são marcas da Google Inc.

Verband der Automobilindustrie e.V.

AdBlue® é uma marca registada da VDA.

Registo de dados do veículo e privacidade

Gravação de dados de eventos

O veículo possui diversos sistemas sofisticados que monitorizam e controlam vários dados do veículo. Alguns dados podem ser guardados durante o funcionamento normal para facilitar a reparação de anomalias detectadas, outros dados são guardados apenas no caso de colisão ou quase colisão, por módulos nos sistemas do seu veículo que possuem uma função de registo de eventos tal como o módulo de controlo do airbag.

Os sistemas podem registar dados de diagnóstico acerca do estado do veículo (p. ex., nível do óleo ou quilometragem do veículo) e informações sobre o modo como foi operado (p. ex., regime do motor, accionamento dos travões e utilização dos cintos de segurança).

Para ler estes dados, é necessário equipamento especial e acesso ao veículo. Alguns dados de diagnóstico são transferidos electronicamente para os sistemas globais da Opel quando é feita assistência ao veículo, para documentar o histórico de serviço do veículo. Assim, é possível a oficina disponibilizar-lhe uma manutenção e reparação eficiente, adaptada individualmente ao seu veículo, sempre que o leve à oficina.

O fabricante não acede a informações relativas ao comportamento do condutor acerca de um evento de colisão nem partilha com terceiros, excepto:

- com o consentimento do proprietário do veículo ou, se o veículo se encontrar no regime de leasing, do titular do contrato de leasing
- em resposta a um pedido oficial da Polícia ou departamento governamental semelhante
- como parte da defesa do fabricante em caso de acções legais
- conforme exigido por lei

Adicionalmente, o fabricante poderá utilizar os dados de diagnóstico recolhidos ou recebidos:

- para necessidades de investigação do fabricante
- para disponibilizá-los para necessidades de investigação em que a confidencialidade adequada seja mantida e a necessidade seja demonstrada
- para partilhar dados de resumo não relacionado com um veículo específico com outras organizações para fins de investigação

Identificação por Rádio Frequência (RFID)

A tecnologia RFID é utilizada em alguns veículos para funções tais como a monitorização da pressão dos pneus e segurança do sistema de ignição. Também é utilizado relativamente a comodidades tais como radiotelecomandos para trancagem/destrancagem de portas e arranque, e transmissores no interior do veículo para abertura de portas de garagem. A tecnologia RFID nos veículos Opel não utiliza ou regista informação pessoal ou ligação a qualquer outro sistema Opel que contenha informação pessoal.

Índice remissivo

A	
Abastecer	195
Acessórios e alterações no veículo	205
Acionamento eletrónico dos vidros	33
Acoplamento de reboque	200
AdBlue.....	98, 154
Airbags, pré-tensores dos cintos e barras de proteção.....	95
Ajuste do alcance dos faróis	122
Ajuste do encosto de cabeça	8
Ajuste dos bancos	7
Ajuste dos espelhos retrovisores . .	8
Ajuste do volante	9, 83
Ajuste eléctrico	31
Ajuste eléctrico dos bancos	55
Ajuste manual dos bancos.....	51
Alavanca selectora	159
Alternador	95
Apoio aos sinais de trânsito.....	189
Apoio de braços.....	57
Aquecimento	57
Aquecimento auxiliar.....	142
Aquecimento dos assentos.....	57
Arranque	17
Arranque e funcionamento.....	147
Arrumação.....	73
Arrumação na parte dianteira do veículo.....	75
Arrumação traseira.....	
Assistência à travagem	
Assistência de arranque em subidas	
Assistência dos máximos... 100, 121	
Autostop.....	
Auxiliar de estacionamento ultra-sónico.....	
Auxílio de arranque	
Avaria	
Avaria no travão de mão eléctrico 97	
Aviso de ângulo morto.....	
Aviso de colisão dianteira.....	
Aviso de desvio de trajectória.....	
Aviso de desvio de trajetória.....	
Aviso do cinto de segurança	
B	
Bagageira	26, 76
Bancos dianteiros.....	50
Barra de reboque.....	199
Bateria do veículo	210
BlueInjection.....	154
Buzina	14, 84
C	
Caixa de fusíveis na bagageira .	225
Caixa de fusíveis no compartimento do motor	222
Caixa de fusíveis no painel de instrumentos	224

Caixa de velocidades	16
Caixa de velocidades automática	158
Caixa de velocidades manual ...	162
Câmara traseira	187
Capacidades	266
Capot	207
Capota flexível	37
Car Pass	22
Catalisador	154
Centro de Informação do Condutor.....	101
Chave, definições memorizadas..	23
Chaves	21
Chaves, fechaduras.....	21
Cinto de segurança	8
Cinto de segurança de três pontos	59
Cintos de segurança	58
Cinzeiros	89
Climatização	15
Climatização automática eletrónica	137
Cobertura do piso na bagageira ..	79
Coberturas dos faróis embaciadas	129
Código.....	108
Comandos.....	83
Combustível.....	194
Compartimento de arrumação na consola central	75

Compartimento de arrumação no apoio de braços	75
Compartimentos de arrumação....	73
Condições de condução e sugestões para o reboque	199
Confirmação do software.....	272
Conjunto de instrumentos	90
Conservação da carroçaria	248
Conservação do aspecto.....	248
Conservação do habitáculo	251
Consumo de combustível - Emissões de CO ₂	198
Conta-quilómetros	90
Conta-quilómetros parcial	90
Conta-rotações	91
Controlo automático da iluminação	120
Controlo da iluminação do painel de instrumentos	129
Controlo eletrónico de estabilidade.....	167
Controlo eletrónico de estabilidade e sistema de controlo da tração.....	98
Controlo sobre o veículo	146
Convexos	31
Correntes de neve	235
Corte de corrente	161

D

Dados do motor	261
Dados do veículo.....	258
Dados específicos do veículo	3
Declaração de Conformidade.....	269
DEF.....	154
Definições memorizadas.....	23
Defletor de vento.....	44
Desativação de airbag	65
Desativação diferida da alimentação.....	147
Desativação do Airbag	95
Desempenho	262
Designação dos pneus	228
Desligar por sobrecarga de rotação do motor	149
Destrançar o veículo	6
Dimensões do veículo	264
Direcção.....	146
Direcção assistida.....	97
Dispositivo de acoplamento de reboque.....	199
Distância ao solo.....	146

E

Encostos de cabeça	48
Encostos de cabeça activos.....	50
Engrenar numa velocidade superior.....	97
Entrada de ar	143

Espelhos retrovisores aquecidos	32
Espelhos retrovisores exteriores...	31
Espelhos retrovisores interiores...	32
Espelhos retrovisores rebatíveis	31
Estacionamento	19, 151
Estofos	251
Etiqueta do airbag	61
Execução dos trabalhos	206

F

Faróis	119
Faróis de halógeno	213
Faróis de nevoeiro	100, 128, 216
Faróis na condução no estrangeiro	122
Ferramentas	227
Ferramentas do veículo	227
Filtro de partículas	153
Filtro de partículas diesel	98, 153
Filtro de pólen	143
Fluido de escape diesel	154
Fluidos e lubrificantes recomendados	258
Função automática de antiencandeamento	32
Função manual de antiencandeamento	32
Funcionamento do ar condicionado	143

Furo	238
Fusíveis	221

G

Gases de escape	153
Gravação de dados de eventos	276
Grelhas de ventilação	142
Grelhas de ventilação fixas	143
Grelhas de ventilação reguláveis	142

I

Identificação do motor	257
Identificação por Rádio Frequência (RFID)	277
Iluminação de entrada no veículo	131
Iluminação de saída no veículo	131
Iluminação dianteira adaptativa	100, 123, 215
Iluminação do painel de instrumentos	220
Iluminação em curvas	123
Iluminação exterior	12
Iluminação interior	129
Imobilizador	100
Imobilizador electrónico	30
Imobilizar o veículo a longo prazo	205
Indicação de Distância à Frente	176
Indicações de carregamento	81

Indicador da temperatura do líquido de arrefecimento do motor	91
Indicador de mudança de direcção	94
Indicador do nível de combustível	91
Indicadores	90
Indicadores de mudança de direcção	127
Indicadores de mudança de direcção dianteiros	216
Indicadores de mudança de direcção laterais	219
Informação sobre a assistência	252
Informações gerais	199
Interruptor das luzes	119
Introdução	3
Isqueiro	89

J

Janelas	33
---------	----

K

Kit de primeiros socorros	80
Kit de reparação de pneus	235

L

Ligar o motor	147
Limitador de velocidade	172
Limpa para-brisas e lava para-brisas	84

Líquido de arrefecimento do motor	209
Líquido de arrefecimento e anti-congelante.....	253
Líquido dos travões	210
Líquido dos travões e da embraiagem.....	253
Líquido limpa-vidros	209
Líquidos e lubrificantes recomendados	253
Locais de montagem dos sistemas de segurança para crianças	69
Luz da chapa de matrícula	220
Luz de aviso de avaria	96
Luzes da pala pára-sol	131
Luzes de aviso.....	90, 93
Luzes de condução diurna	123
Luzes de emergência	127
Luzes de leitura	130
Luzes de marcha-atrás	129
Luzes de máximos	100, 121
Luzes de nevoeiro traseiras	100
Luzes de presença	129
Luzes do habitáculo	130, 220
Luzes exteriores.....	119
Luzes laterais.....	119
Luzes traseiras	217
Luzes traseiras de nevoeiro	128
Luz exterior	100

M

Macaco.....	227
Manómetros.....	90
Marcas registadas.....	275
Mensagens de falha	108
Modo manual	160
Mostrador de informação gráfica, Mostrador de Informação a cores	106
Motores a diesel	195
Motores a gasolina	194
Mudar para outros pneus	234

N

Nível de combustível baixo	99
Número de identificação do veículo	256

O

Óculo traseiro aquecido	36
Óleo de motor	207, 253, 258
Óleo, motor.....	253, 258
Olhais de fixação	80
OnStar.....	114
Operar o pedal.....	96

P

Palas para-sol	36
Para-brisas.....	33
Perigo, Aviso e Atenção	4
Personalização do veículo	110

Perspetiva geral do painel de instrumentos	10
Peso do veículo	264
Placa de identificação	256
Pneus de inverno	228
Porta aberta	101
Porta-luvas	73
Portas.....	26
Posição dos bancos	50
Posições do interruptor da ignição	147
Pré-incandescência	98
Pressão do óleo de motor	99
Pressão dos pneus	232, 267
Primeiros socorros.....	80
Profundidade do relevo	234
Programador de velocidade	100, 170
Programa electrónico de estabilidade desligado.....	98
Programas de condução com comando electrónico	160
Proteção antirroubo	28
Protecção para evitar a descarga da bateria	132
Purgar o sistema de combustível diesel	212
Q	
Quickheat.....	142

R

Radiotelecomando	22
Rebater os bancos	53
Rebocar	199
Rebocar outro veículo	247
Rebocar o veículo	246
Reboque.....	199, 246
Recolha de veículos em fim de vida	206
Recomendações de condução... ..	146
Redução catalítica selectiva.....	154
Registo de dados do veículo e privacidade.....	276
Relógio.....	87
Reparação de danos de colisão.	272
Rodagem do veículo	147
Rodas	228
Roda sobresselente	241

S

Segurança do veículo.....	28
Sensores de estacionamento	176
Serviço	143, 252
Símbolos	4
Sinais sonoros de aviso	109
Sinal de luzes	122
Sistema de airbag lateral	65
Sistema de airbags	61
Sistema de alarme antirroubo.....	28

Sistema de aquecimento e ventilação	134
Sistema de ar condicionado	135
Sistema de controlo da pressão dos pneus.....	99, 229
Sistema de controlo da tração ...	166
Sistema de controlo da tracção desligado.....	98
Sistema de fecho centralizado ...	24
Sistema de protecção contra capotamento.....	46
Sistema de segurança para crianças.....	67
Sistema de travagem antibloqueio	163
Sistema de travagem antibloqueio (ABS)	97
Sistema de travagem e embraiagem	96
Sistema do airbag frontal	64
Sistema eléctrico.....	221
Sistema interativo de condução.	168
Sistema para/arranca.....	149
Sistemas de apoio ao condutor..	170
Sistemas de condução.....	166
Sistemas de controlo da climatização.....	134
Sistemas de detecção de objectos.....	176

Sistemas de limpa pára-brisas e de lava pára-brisas	14
Sistemas de retenção para crianças	67
Sistemas de segurança para crianças ISOFIX	72
Sistemas de segurança para crianças Top-Tether	72
Substituição das escovas do limpa pára-brisas	212
Substituição de roda	238
Substituir lâmpadas	213
Suporte para bebidas	74

T

Tampões de rodas	234
Telecomandos no volante	83
Temperatura exterior	86
Tensão da bateria	109
Tomadas	88
Trancar automaticamente as portas	26
Travão de mão.....	162, 163
Travão de mão eléctrico.....	96, 163
Travões	162, 210
Triângulo de pré-sinalização	80

U

Utilize o Manual de Utilização	3
--------------------------------------	---

V

Veículo detectado à frente.....	100
Velocímetro	90
Ventilação.....	57, 134
Ventilação dos bancos.....	57
Verificações do veículo.....	206
Visor da caixa de velocidades ...	158
Visor de serviço	92
Visores de informação.....	101
Volante aquecido	84

www.opel.com

Copyright by ADAM OPEL AG, Rüsselsheim, Germany.

As informações incluídas nesta publicação são válidas a partir da data abaixo indicada. A Adam Opel AG reserva-se o direito de realizar alterações às especificações técnicas, às características e ao design dos veículos abrangidos pelas informações da presente publicação, tal como à própria publicação.

Edição: Janeiro 2017, ADAM OPEL AG, Rüsselsheim.

Impresso em papel branqueado sem cloro.

ID-OCAAOLSE1701-pt

