

COMBO

Manual de Instruções



Índice

Introdução	2
Informação breve e concisa	6
Chaves, portas, janelas	21
Bancos, sistemas de segurança ..	48
Arrumação	74
Instrumentos, elementos de manuseamento	95
Iluminação	131
Climatização	141
Condução e funcionamento	155
Conservação do veículo	232
Serviço e manutenção	276
Dados técnicos	281
Informação do cliente	291
Índice remissivo	298

Introdução

Combustível	Designação	<input type="text"/>		
Óleo de motor	Graduação	<input type="text"/>		
	Viscosidade	<input type="text"/>		
Pressão dos pneus	Tamanho dos pneus		À frente	Atrás
	Pneus de Verão	<input type="text"/>	<input type="text"/>	<input type="text"/>
	Pneus de Inverno	<input type="text"/>	<input type="text"/>	<input type="text"/>
Pesos	Peso bruto autorizado do veículo	<input type="text"/>		
	- Tara, versão base	<input type="text"/>		
	= Carga do veículo	<input type="text"/>		

Dados específicos do veículo

Queira introduzir os dados do veículo na página anterior para os manter em local acessível.

Consultar as secções "Serviço e manutenção" e "Dados técnicos", a placa de identificação do veículo e os documentos de registo nacionais.

Introdução

O seu veículo é composto por tecnologia avançada e segurança e possui características que o tornam económico e amigo do ambiente.

Este Manual de Utilização dá-lhe toda a informação necessária para conduzir o seu veículo de forma segura e eficiente.

Certifique-se de que os passageiros estão cientes do possível risco de acidente e ferimentos que poderão resultar da utilização indevida do veículo.

Deve respeitar sempre as leis e regulamentos específicos do país em que se encontra. Essas leis podem ser diferentes da informação contida neste Manual de Utilização.

Se a descrição fornecida neste manual for ignorada, a garantia poderá ser afetada.

Quando este Manual de Utilização fizer referência a uma visita a uma oficina, recomendamos que visite o seu Reparador Autorizado Opel.

Todos os Reparadores Autorizados Opel fornecem uma assistência de primeira a preços razoáveis. Os mecânicos experientes formados pela Opel trabalham segundo instruções específicas da Opel.

O pacote de literatura do cliente deve estar sempre à mão, no veículo.

Utilize o Manual de Utilização

- Este manual descreve todas as opções e características disponíveis neste modelo.
Algumas descrições, incluindo as de funções de visores e menu,

poderão não se aplicar ao seu veículo devido à versão do modelo, especificações do país, equipamento especial ou acessórios.

- O capítulo "Informação breve e concisa" dá-lhe uma ideia geral.
- O índice no início deste manual e em cada capítulo indica a localização da informação.
- O índice permitir-lhe-á procurar informação específica.
- Neste Manual de Utilização as figuras ilustram veículos com volante à esquerda. Nos veículos com volante à direita a operação é semelhante.
- O Manual de Instruções utiliza o código de identificação do motor. A designação de mercado e o código de engenharia correspondentes constam da secção "Dados Técnicos".
- As direcções indicadas, p. ex. esquerda ou direita, ou dianteira ou traseira, referem-se sempre ao sentido de marcha.

- Os visores podem não suportar o idioma específico.
- Mensagens do visor e etiquetagem interior estão escritas com os caracteres **em negrito**.

Perigo, Aviso e Atenção

⚠ Perigo

O texto assinalado com **⚠ Perigo** fornece informação sobre risco de lesão fatal. Desrespeitar essa informação pode colocar a vida em perigo.

⚠ Aviso

O texto assinalado com **⚠ Aviso** fornece informação sobre risco de acidente ou lesão. Desrespeitar essa informação pode causar lesões.

Atenção

O texto assinalado com **Atenção** fornece informação sobre possíveis danos no veículo. Desrespeitar essa informação pode causar danos no veículo.

Símbolos

As referências às páginas são indicadas por ↗. ↗ significa "consultar página".

As referências a páginas e as entradas no índice remissivo referem-se a cabeçalhos com avanço indicados na secção Índice.

Desejamos-lhe muitas horas de condução agradável.

A sua Equipa Opel

Informação breve e concisa

Informação acerca da condução inicial

Destrancar o veículo



Premir  para destrancar o veículo.
Abrir as portas puxando os manípulos.

Porta da bagageira

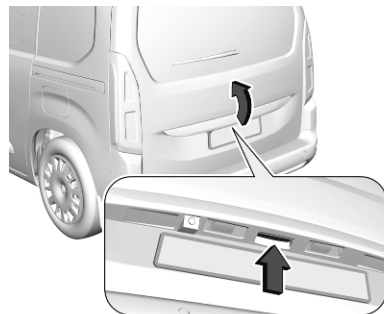

Depois de destrancar, premir o botão da porta da bagageira e abrir a porta da bagageira.

Radiotelecomando ⇨ 22.

Sistema de fecho centralizado das portas ⇨ 25.

Sistema de chave electrónica ⇨ 23.

Bagageira ⇨ 34.

Portas traseiras ⇨ 32.

Porta deslizante ⇨ 31.

Ajuste dos bancos

Ajuste longitudinal



Puxar manípulo, desligar banco, largar manípulo. Tentar mover o banco para trás e para a frente para garantir que está travado na posição.

Posição dos bancos ⇨ 49

Ajuste dos bancos ⇨ 50

Inclinação dos encostos dos bancos



Pressionar a alavanca e ajustar a inclinação. Não se apoiar no encosto do banco quando se estiver a proceder ao ajuste.

Posição dos bancos ⇨ 49

Ajuste dos bancos ⇨ 50

Altura dos bancos

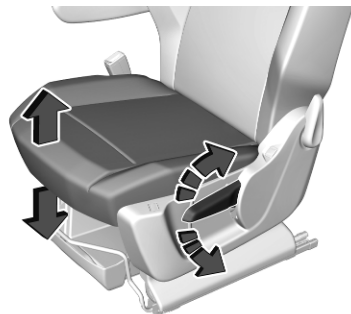

Movimento de bombeio da alavanca
para cima : mais alto
para baixo : mais baixo

Posição dos bancos ⇨ 49

Ajuste dos bancos ⇨ 50

Ajuste do encosto de cabeça

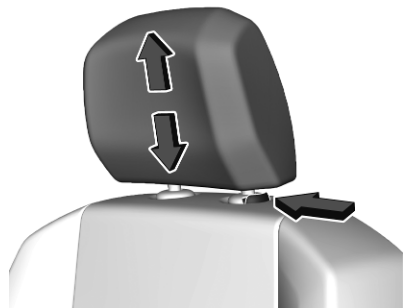

Pressionar o botão de liberação, ajustar a altura, engatar.
Encostos de cabeça ⇨ 48.

Cinto de segurança



Puxar o cinto de segurança e apertá-lo no fecho do cinto de segurança. O cinto de segurança não deve estar torcido e deve ficar justo ao corpo. O encosto do banco não deve ser demasiado inclinado para trás (aproximadamente 25° no máximo).

Para desapertar o cinto de segurança, premir o botão vermelho no fecho do cinto.

Posição dos bancos ⇨ 49.

Cintos de segurança ⇨ 58.

Sistema de airbags ⇨ 61.

Ajuste dos espelhos retrovisores

Espelho retrovisor interior



Para ajustar o espelho retrovisor, mover o respetivo encaixe na direção pretendida.

Espelho retrovisor interior com função manual de antiencandeamento ⇨ 42.

Espelho retrovisor interior com função automática de anti-encandeamento ⇨ 42.

Espelhos retrovisores exteriores

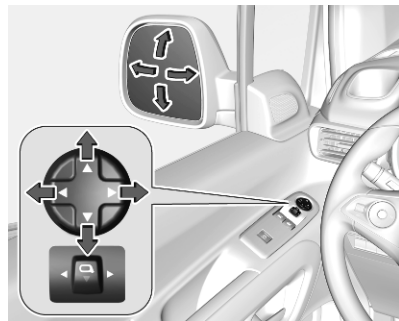

Selecionar o espelho retrovisor exterior relevante empurrando o botão do espelho para a esquerda ou para a direita. Ajustar o espelho retrovisor respetivo através do controlo de quatro vias.

Espelhos convexos ⇨ 40.

Ajuste elétrico ⇨ 40.

Espelhos retrovisores rebatíveis
⇨ 40.

Espelhos aquecidos ⇨ 41.

Ajuste do volante

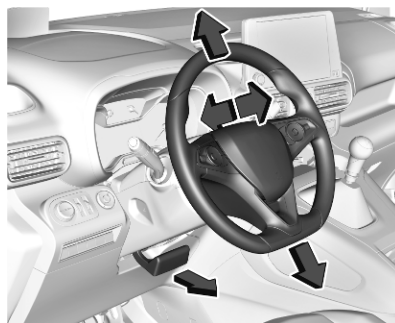

Destrancar a alavanca, ajustar o volante, e depois engatar a alavanca e assegurar que fica totalmente trancada. Ajustar o volante apenas quando o veículo estiver parado e o volante tiver sido destrancado.

Posição dos bancos ⇨ 49.

Posições da ignição ⇨ 156.

Perspetiva geral do painel de instrumentos

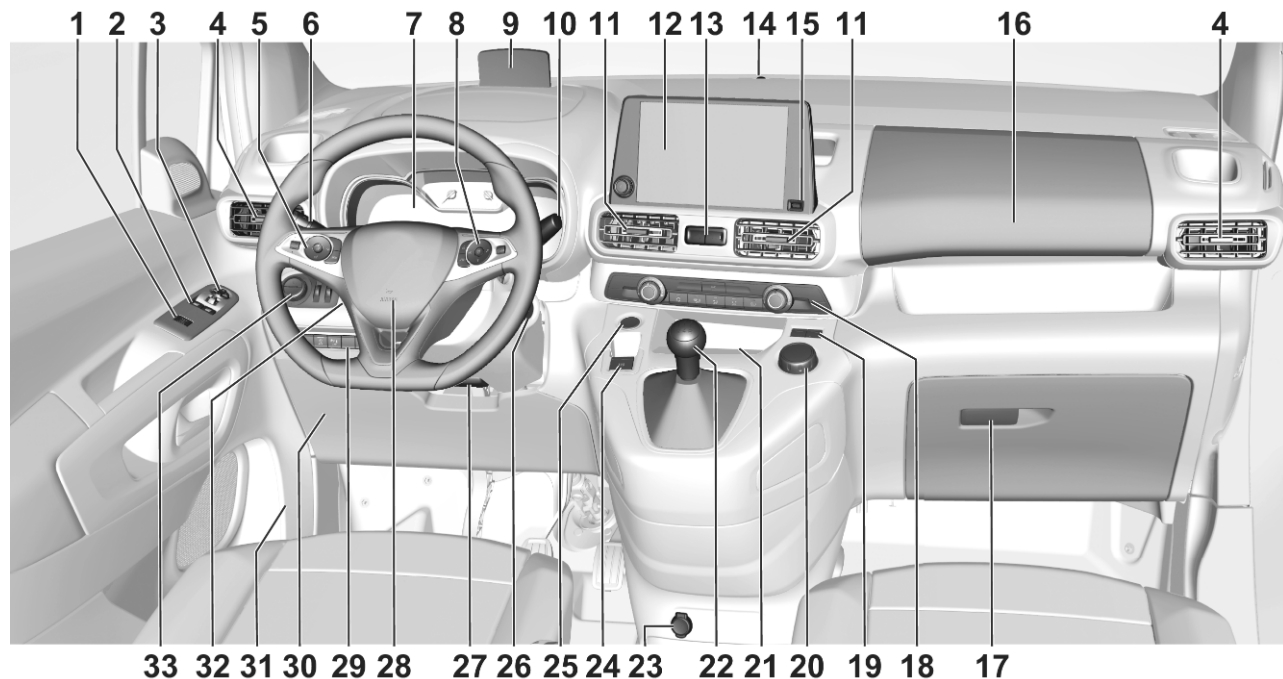

1	Dispositivo elétrico de segurança para crianças 29	Luzes de saída 139	16	Arrumação 74	
	Destrancar a porta da bagageira 34	Luzes de presença 136	17	Porta-luvas 75	
	Sistema de segurança para crianças para as janelas traseiras 44	Botões para Centro de Informação do Condutor 117	18	Sistema de controlo da climatização 143	
2	Accionamento electrónico dos vidros 44	7	Instrumentos 105	19	Controlo eletrónico de estabilidade e Controlo da tração 178
3	Espelhos retrovisores exteriores 40		Centro de Informação ao Condutor 117		Modo Eco 172
4	Grelhas de ventilação laterais 152	8	Comandos do sistema de informação e lazer		Sistema de controlo em descida 179
5	Comando da velocidade de cruzeiro 182	9	Mostrador Head-up 121	20	Comando de condução seletiva 180
	Limitador de velocidade 185	10	Limpa-vidros e lava-vidros do para-brisas, limpa-vidros e lava-vidros traseiro 97	21	Carregamento por indução . 102
	Programador de velocidade adaptável 182	11	Grelhas de ventilação 152	22	Caixa de velocidades manual 172
6	Luzes de mudança de direção 135	12	Visor de informação 119		Caixa de velocidades automática 169
	Sinal de luzes 134	13	Sinais de aviso de perigo ... 135	23	Ponto de saída de energia .. 100
	Luzes de máximos 132		Sistema de fecho centralizado das portas 25	24	Travão de mão eléctrico 174
	Assistência das Luzes de Máximos 132	14	Sensor de luz 132	25	Botão de accionamento 157
			Sensor de chuva 97	26	Interruptor da ignição 156
			Sensor de sol 145	27	Ajuste do volante 96
		15	Porta de carregamento USB 100	28	Buzina 97

29	Sensores de estacionamento / Apoio Avançado ao Estacionamento	201
	Dispositivo elétrico de segurança para crianças	29
	Botão Eco para sistema pára-arranca	160
	Assistência de permanência na faixa	218
	Sistema de detecção de desinsuflação dos pneus	255
	Pára-brisas aquecido	46
	Aquecedor de estacionamento	150
30	Caixa de fusíveis	251
31	Alavanca de abertura do capô	235
32	Mostrador Head-up	121
33	Interruptor das luzes	131
	Faróis de nevoeiro dianteiros / traseiros	136
	Iluminação dos instrumentos	137

Iluminação exterior



AUTO : o controlo automático da iluminação alterna automaticamente entre as luzes de condução diurna e os faróis

☞☞ : luzes laterais

☞☞ : faróis.

Comando automático das luzes ☞ 132.

Faróis de nevoeiro dianteiros ☞ 136.

Luz de nevoeiro traseira ☞ 136.

Sinal de luzes e luzes de máximos

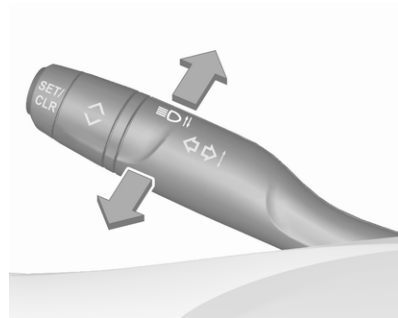

puxar : sinal de luzes

pressionar : luzes de máximos

Luzes de máximos ☞ 132.

Assistência dos máximos ☞ 132.

Sinal de luzes ☞ 134.

Luzes de mudança de direção

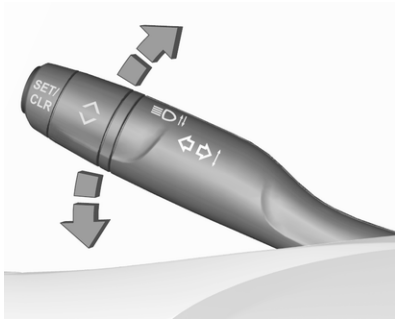



para cima : luz de mudança de direção à direita
 para baixo : luz de mudança de direção à esquerda

Luzes de mudança de direção
 ⇨ 135.

Luzes de presença ⇨ 136.

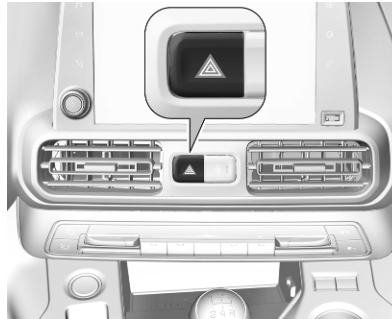
Sinais de aviso de perigo



Premir  para accionar.
 Luzes de emergência ⇨ 135.

Buzina

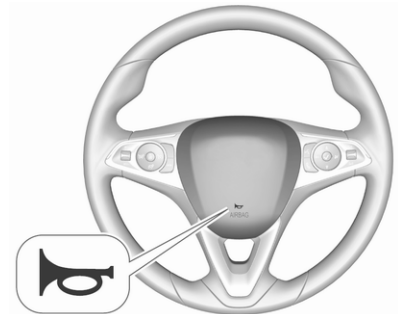

Premir .

Sistemas de limpa para-brisas e de lava para-brisas

Limpa-pára-brisas

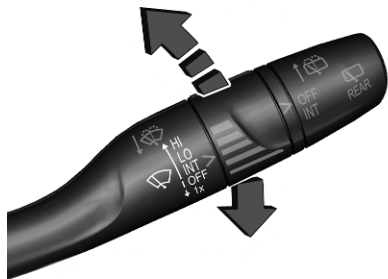

HI : rápido
LO : lento
INT : intervalo da passagem
OFF : desligado

Para uma só passagem quando o limpa-vidros está desligado, pressionar para baixo para a posição **1x**.

Limpa pára-brisas ⇨ 97.

Lava-pára-brisas



Puxar.

Sistema lava para-brisas ⇨ 97.

Líquido limpa-vidros ⇨ 237.

Substituição das escovas do limpa para-brisas ⇨ 241.

Limpa-vidros do óculo traseiro



OFF : desligado

INT : funcionamento intermitente

Lava-pára-brisas



Pressionar.

O líquido do limpa-vidros é pulverizado no óculo traseiro e o limpa pára-vidros faz algumas passagens.

Limpa-vidros do óculo traseiro e lava-vidros do óculo traseiro ⇨ 99.

Climatização

Óculo traseiro aquecido

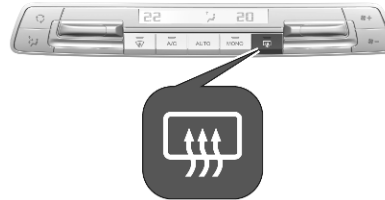



O aquecimento é accionado premindo .

Óculo traseiro com desembaciador ⇨ 46.

Para-brisas aquecido ⇨ 46.

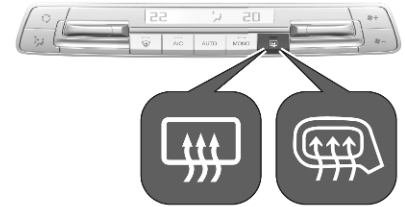
Espelhos retrovisores exteriores aquecidos



Consoante a versão, o aquecimento é accionado premindo  ou .

O desembaciamento funciona com o motor a trabalhar e é desligado automaticamente após um curto período de tempo.

Espelhos retrovisores exteriores aquecidos ⇨ 41.

Desembaciamento e descongelação dos vidros

Sistema de aquecimento e ventilação, sistema de ar condicionado

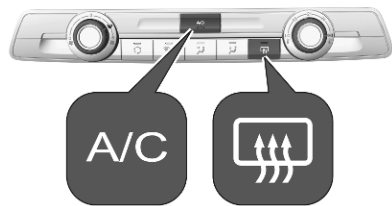

- Regular a velocidade da ventoinha para o nível máximo.
- Regular o controlador da temperatura para o nível de calor máximo.
- Ligar o arrefecimento **A/C**, se necessário.

- Ligar o aquecimento do óculo traseiro .
- Abrir as grelhas de ventilação laterais conforme pretendido e direccioná-las para os vidros das portas.

Advertência

Se as definições de desembaciamento e descongelação forem seleccionadas, um Autostop poderá ser impedido.

Se as configurações para o desembaciamento e a descongelação forem seleccionadas com o motor numa Autostop, o motor será ligado automaticamente. Sistema Start/Stop 160.



Sistema de aquecimento e ventilação 141.

Sistema de ar condicionado 143.

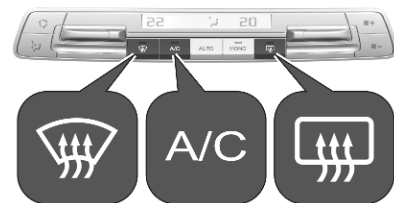

Sistema de controlo da climatização electrónica





- Prima . O LED no botão acende-se para indicar a ativação.
- O ar condicionado e o modo automático são ligados automaticamente. O LED no botão **A/C** acende-se, a indicação **AUTO** é apresentada no visor.
- A temperatura e a distribuição do ar são definidas automaticamente e a ventoinha funciona a velocidade elevada.

- Ligar o aquecimento do óculo traseiro .
- Ligar o para-brisas aquecido , se estiver disponível.
- Para voltar ao modo anterior, premir  novamente.

Advertência

Se  for premido com o motor a trabalhar, um Autostop será impedido até  ser novamente premido.

Se  for premido com o motor em Autostop, o motor será ligado automaticamente.

Sistema de climatização electrónica
 145.

Caixa de velocidades

Caixa de velocidades manual

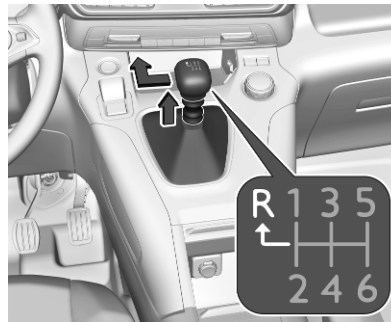

Para engatar a marcha-atrás na caixa de 6 velocidades, carregar no pedal da embraiagem, puxar o anel sob a alavanca seletora e mover a alavanca seletora completamente para a esquerda e para a frente.

Caixa de velocidades manual  172.

Caixa de velocidades automática

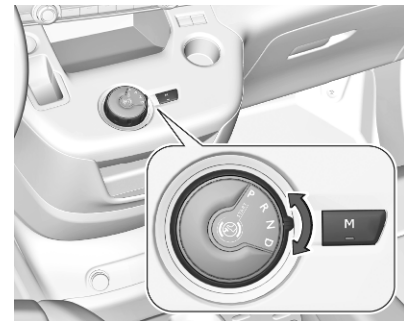

- P** : posição de estacionamento
- R** : marcha-atrás
- N** : ponto morto
- D** : modo automático
- M** : modo manual

Caixa de velocidades automática
 169.

Arranque

Antes de arrancar, verificar

- pressão dos pneus ⇨ 254 e estado ⇨ 288
- nível do óleo de motor e níveis dos fluidos ⇨ 235
- todos os vidros, espelhos retrovisores, luzes exteriores e chapas de matrícula estão limpos, sem neve e sem gelo e a funcionar
- posição adequada dos espelhos retrovisores ⇨ 40, bancos ⇨ 49 e cintos de segurança ⇨ 59
- funcionamento dos travões a baixa velocidade, principalmente se os travões estiverem molhados

Pôr o motor a trabalhar

Interruptor da ignição

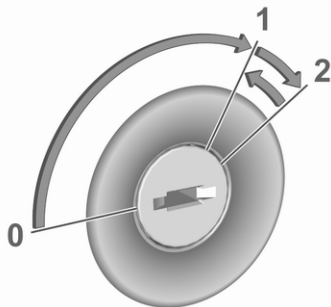

- rodar a chave para a posição **1**
- mover o volante suavemente para libertar o bloqueio do volante
- caixa de velocidades manual: carregar a embraiagem e no pedal do travão
caixa de velocidades automática: accionar o pedal do travão e mover a alavanca seletora para **P** ou **N**
- não accionar o pedal do acelerador

- Motores a gasóleo: aguardar que a luz de aviso  de pré-incandescência se apague
 - rodar a chave para a posição **2** e soltar após o arranque do motor
- Pôr o motor a trabalhar ⇨ 158.

Botão de arranque



- caixa de velocidades manual: carregar a embraiagem e no pedal do travão
- caixa de velocidades automática: acionar o pedal do travão e mover a alavanca seletora para **P** ou **N**
- não accionar o pedal do acelerador
- premir o botão **Start/Stop**
- soltar o botão após o início do procedimento

Sistema Start/Stop



Se o veículo estiver a circular a baixa velocidade ou parado e forem reunidas determinadas condições, é ativado um Autostop.

Um Autostop é indicado pela luz de aviso (A).

Caixa de velocidades manual: para ligar novamente o motor, carregar de novo no pedal da embraiagem. O indicador de controlo (A) apaga-se.

Caixa de velocidades automática: para ligar novamente o motor, libertar o pedal do travão. O indicador de controlo (A) apaga-se.

Sistema Start/Stop ⇨ 160.

Estacionamento

⚠ Aviso

- Não estacionar o veículo numa superfície facilmente inflamável. A temperatura elevada do sistema de escape pode incendiar a superfície.
 - Utilizar sempre o travão de mão.
 - Se o veículo estiver numa superfície plana ou numa subida, engatar a primeira velocidade ou colocar a alavanca seletora na posição **P**. Numa subida, virar as rodas dianteiras para o lado contrário ao do passeio.
- Se o veículo estiver numa superfície plana ou numa descida, engatar a marcha-atrás ou colocar a alavanca seletora na posição **P**. Virar as rodas dianteiras na direcção do passeio.
- Fechar as janelas.

- Desligar o motor.
- Remover a chave da ignição do interruptor da ignição ou desligar a ignição nos veículos com botão de acionamento. Rodar o volante até sentir a tranca da direcção engatar.

- Trancar o veículo com  no radiotelecomando.
Activar o sistema de alarme anti-roubo ⇨ 37.
- As ventoinhas de arrefecimento do motor poderão funcionar depois de se desligar o motor ⇨ 234.

Atenção

Depois de conduzir a velocidade de rotação do motor elevada ou com cargas de motor elevadas, deixar o motor trabalhar um pouco com carga reduzida ou deixá-lo em ponto morto durante 30 segundos antes de o desligar, para proteger o turbocompressor.

Não utilizar o veículo durante um longo período de tempo ⇨ 233.

Chaves, portas, janelas

Chaves, fechaduras	21
Chaves	21
Radiotelecomando	22
Chave eletrónica	23
Sistema de fecho centralizado ..	25
Trancar automaticamente as portas	29
Dispositivo de segurança para crianças	29
Portas	31
Porta deslizante	31
Portas traseiras	32
Bagageira	34
Segurança do veículo	36
Proteção antirroubo	36
Sistema de alarme antirroubo ..	37
Imobilizador eletrónico	39
Espelhos retrovisores exterior-	
res	40
Convexos	40
Ajuste elétrico	40

Espelhos retrovisores rebatíveis	40
Espelhos retrovisores aquecidos	41
Espelho retrovisor interior	42
Função manual de antiencandeamento	42
Função automática de antiencandeamento	42
Espelho retrovisor de vigilância de crianças	42
Visor da vista traseira	43
Janelas	43
Para-brisas	43
Acionamento eletrónico dos vidros	44
Vidros traseiros	46
Óculo traseiro aquecido	46
Para-brisas aquecido	46
Palas para-sol	47
Cortinas para-sol	47
Tejadilho	47
Teto de abrir	47

Chaves, fechaduras

Chaves

Atenção

Não prender objetos pesados ou volumosos à chave da ignição.

Chaves de substituição

O número da chave está especificado numa etiqueta separável.

O número da chave deve ser referido sempre que se encomendarem chaves de substituição já que é um componente do imobilizador.

Fechaduras ⇨ 271.

Fecho centralizado das portas ⇨ 25.

Pôr o motor a trabalhar ⇨ 158.

Radiotelecomando ⇨ 22.

Chave eletrónica ⇨ 23.

O código numérico do adaptador das porcas de bloqueio da roda é especificado num cartão. Deve ser referido ao encomendar um adaptador de substituição.

Mudança das rodas ⇨ 261.

Chave com secção retráctil



Pressionar botão para extrair a chave. Para recolher a chave, pressionar o botão primeiro.

Radiotelecomando



Consoante a versão, o radiotelecomando permite a utilização das seguintes funções:

- sistema de fecho centralizado ⇨ 25
- sistema de trancagem anti-roubo ⇨ 36
- sistema de alarme anti-roubo ⇨ 37
- destrancagem da porta da bagageira ⇨ 25
- vidros eléctricos ⇨ 44
- rebatimento dos espelhos retrovisores ⇨ 40
- iluminação do localizador do veículo ⇨ 140
- iluminação periférica ⇨ 140

O controlo à distância tem um alcance máximo de vários metros, mas poderá ser muito inferior devido a influências externas. As luzes de emergência confirmam o accionamento.

Manuseie-o com cuidado, proteja-o da humidade e de temperaturas elevadas e evite utilizações desnecessárias.

Substituir a pilha do radiotelecomando

Substituir a pilha assim que o raio de alcance diminua.



As pilhas não devem ser eliminadas junto com os resíduos domésticos. Devem ser colocadas em pontos de recolha para reciclagem apropriados (i.e. pilhões).

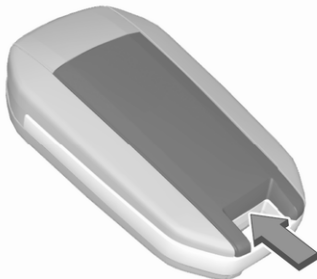

1. Remover a cobertura preta do controlo à distância.
2. Extrair a pilha descarregada da sua localização.
3. Substituir a pilha por outra do mesmo tipo. Prestar atenção à posição de instalação.
4. Encaixar a cobertura preta na posição.

Avaria

Se não for possível accionar o sistema de fecho centralizado com o radiotelecomando, isso poderá dever-se a uma das seguintes causas:

- Avaria no comando de rádio.
- A chave electrónica está fora do alcance de recepção.
- A tensão da bateria é demasiado baixa.
- Sobrecarga do sistema de fecho centralizado devido a accionamento repetido num pequeno espaço de tempo,

levando a que a alimentação seja interrompida durante um curto período de tempo.

- Interferência de ondas rádio com maior potência provenientes de outras origens.

Destrancagem manual ⇨ 25.

Chave electrónica





Consoante a versão, a chave eletrónica permite a utilização sem chave das seguintes funções:

- sistema de fecho centralizado
↔ 25
- destrancagem da porta da bagageira
- ligar a ignição e ligar o motor
↔ 158
- ativação dos faróis

A chave eletrónica só tem de estar na posse do condutor.

Além disso, a chave eletrónica inclui a funcionalidade do radiotelecomando ↔ 22.

Manuseie-o com cuidado, proteja-o da humidade e de temperaturas elevadas e evite utilizações desnecessárias.

Advertência

Para poupar a carga da bateria, as funções sem chave são colocadas em stand-by se não forem utilizadas durante 21 dias. Para reativar as funções, premir um botão da chave eletrónica.

Substituir a pilha de uma chave eletrónica

Substituir a bateria assim que o sistema deixe de funcionar correctamente ou quando o raio de alcance diminuir.



As baterias não devem ser eliminadas junto com os resíduos domésticos. Devem ser colocadas em pontos de recolha para reciclagem apropriados (i.e. pilhões).



1. Retirar a tampa.
2. Extrair a pilha descarregada da sua localização.
3. Substituir a pilha por outra do mesmo tipo. Prestar atenção à posição de instalação.
4. Prender a cobertura na devida posição.

Avaria

Se não for possível accionar o fecho centralizado das portas ou não se conseguir pôr o motor a trabalhar, isso pode dever-se a uma das seguintes razões:

- Falha na chave electrónica.
- A chave electrónica está fora do alcance de recepção.
- A tensão da bateria é demasiado baixa.
- Sobrecarga do sistema de fecho centralizado devido a accionamento repetido num pequeno espaço de tempo, levando a que a alimentação seja interrompida durante um curto período de tempo.
- Interferência de ondas rádio com maior potência provenientes de outras origens.

Para rectificar a causa da avaria, mudar a posição da chave electrónica.

Destrancagem manual ⇨ 25.

Sistema de fecho centralizado

Destranca e tranca portas, bagageira e portinhola do depósito de combustível.

Puxar o manípulo interior de uma das portas destranca e abre a respectiva porta.

Advertência

No caso de um acidente em que os airbags ou pré-tensores dos cintos tenham sido accionados, o veículo é automaticamente destrancado.

Advertência

Pouco tempo depois de destrancar as portas com o comando, as portas trancam automaticamente se nenhuma porta for aberta. Uma pré-condição é que a definição seja ativada na personalização do veículo ⇨ 125.

Destrancagem seletiva do habitáculo e da bagageira

A destrancagem seletiva permite destrancar as portas do habitáculo e a portinhola do depósito de combustível ou a bagageira, ou seja,

portas deslizantes e porta traseira/porta da bagageira. É necessário configurar a destrancagem seletiva.

Mostrador de informação gráfica: Ligar a ignição. Premir  durante mais de 2 segundos. É emitido um sinal sonoro e apresentada uma mensagem no Mostrador de informação gráfica.

Mostrador de informação a cores: Selecionar a definição relevante na personalização do veículo.

Personalização do veículo ⇨ 125.



Utilização do comando à distância

Destrancagem





Premir .

É possível definir o modo de destrancagem. É possível seleccionar duas definições:

- Todas as portas e a bagageira são destrancadas ao premir .
- Apenas a porta do condutor e a porta do passageiro são destrancadas ao premir .

Destrancar a bagageira

Premir  ou premir  duas vezes para destrancar apenas a bagageira, ou seja, portas deslizantes e portas traseiras ou porta da bagageira.

Trancagem

Fechar as portas e a bagageira.



Premir .

Se o veículo não estiver fechado corretamente, o sistema de fecho centralizado não funciona.

Confirmação

O funcionamento do sistema de fecho centralizado é confirmado pelas luzes de emergência. Uma pré-

-condição é que a definição seja ativada na personalização do veículo  125.

Utilização da chave electrónica

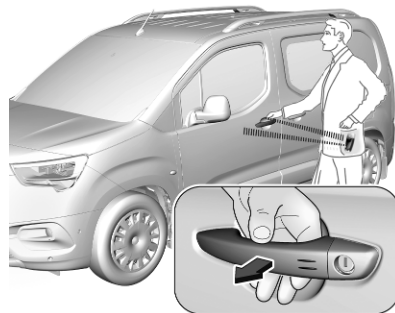

A chave electrónica deve estar no exterior do veículo, num raio de aproximadamente 1 metro do lado da porta em causa.

Destrancagem

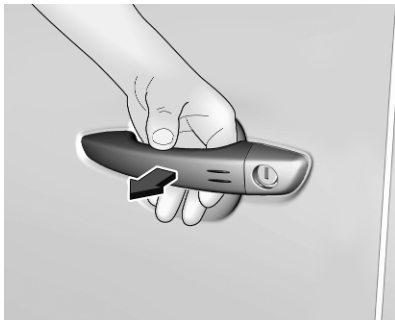

Passar a mão por trás do manípulo de uma das portas dianteiras ou da porta traseira para destrancar o veículo ou premir o botão central da porta da bagageira.

Manter a mão atrás do manípulo da porta ou continuar a premir o botão da porta da bagageira para abrir as janelas.

O modo de destrancagem pode ser definido no menu de personalização do veículo no Visor de informação. É possível seleccionar duas definições:

- Todas as portas, a bagageira e a portinhola do depósito de combustível são destrancadas ao passar a mão por trás de um dos manípulos das portas dianteiras ou do manípulo da porta traseira. Se o veículo estiver equipado com uma porta da bagageira, premir o botão da porta da bagageira.
- Apenas as portas dianteiras e a portinhola do depósito de combustível são destrancadas ao passar a mão por trás de um dos manípulos das portas dianteiras.

Personalização do veículo ⇨ 125.

Destrancar a bagageira

Apenas a bagageira, ou seja, a porta traseira ou a porta da bagageira, é destrancada passando uma mão por trás do manípulo da porta traseira ou pressionando o botão da porta da bagageira.

Trancagem

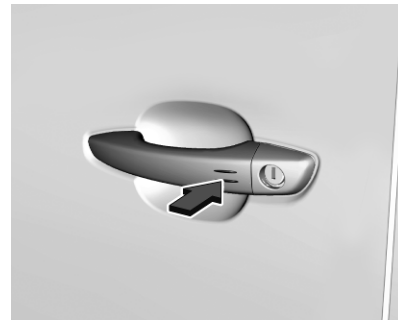

Pressionar com um dedo ou o polegar num dos manípulos das portas (nas respetivas marcas) ou premir o botão da porta da bagageira.

Todas as portas, a bagageira e a portinhola do depósito de combustível são trancadas.

Se o veículo não estiver fechado corretamente, se a chave eletrónica permanecer no veículo ou se a ignição não for desligada, a trancagem não é permitida.

Confirmação

O funcionamento do sistema de fecho centralizado é confirmada pelas luzes de emergência.

Botão de fecho centralizado

Tranca ou destranca todas as portas e a bagageira a partir do habitáculo. Se o veículo estiver equipado com uma chave eletrónica, a portinhola do depósito de combustível também é trancada ou destrancada.



Premir  para trancar. O LED no botão acende-se.

Premir  novamente para destrancar. O LED no botão apaga-se.

Funcionamento com a chave no caso de uma avaria do sistema de fecho centralizado

Em caso de avaria, p.ex. a bateria do veículo ou a pilha do controlo à distância / chave eletrónica está descarregada, a porta do condutor pode ser trancada ou destrancada utilizando a chave mecânica.

Destrancagem manual

Chave eletrónica: pressionar longamente o trinco para extrair a chave completa.

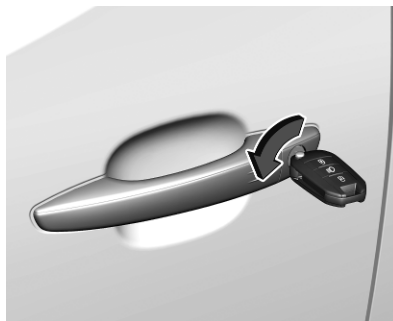

Destrancar manualmente a porta do condutor inserindo e rodando a chave no canhão da fechadura.

As outras portas podem ser abertas puxando o manípulo interior.

Ligando a ignição, o sistema de trancagem anti-roubo é desactivado.

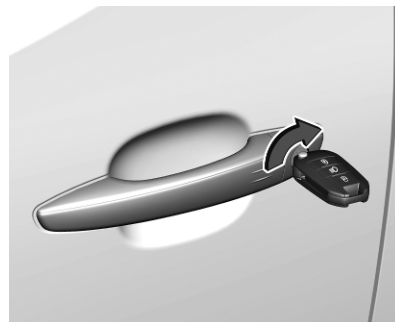
Trancagem manual

Trancar manualmente as portas, a porta da bagageira e a portinhola do depósito de combustível inserindo e rodando a chave no canhão da fechadura da porta do condutor.

Trancar automaticamente as portas

Fecho automático no fim da deslocação

Este sistema permite a trancagem automática das portas e da porta da bagageira assim que o veículo atinge uma velocidade superior a 10 km/h.

Se uma das portas ou a porta da bagageira estiverem abertas, o fecho centralizado automático não funciona. Isso é assinalado através do som de reação das fechaduras, acompanhado da iluminação de  no conjunto de instrumentos, um aviso sonoro e uma mensagem de alerta.

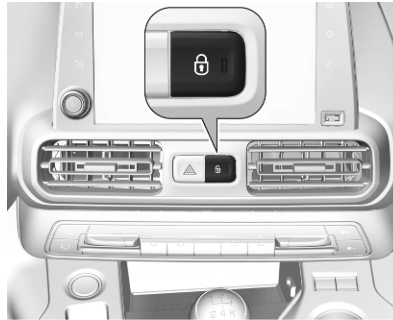

Esta função pode ser ativada ou desativada em qualquer altura. Com a ignição ligada, prima  até ser emitido um aviso sonoro e apresentada uma mensagem correspondente.

O estado do sistema permanece na memória ao desligar a ignição.

Retrancagem automática após destrancagem

Esta funcionalidade tranca automaticamente todas as portas, a bagageira e a portinhola do depósito de combustível breves instantes depois de destrancar com o controlo à distância ou a chave eletrónica, desde que nenhuma porta tenha sido aberta.

Dispositivo de segurança para crianças

Aviso

Utilizar os fechos de segurança para crianças sempre que estejam crianças nos bancos traseiros.

Dispositivo mecânico de segurança para crianças

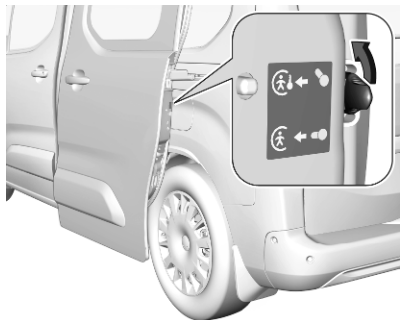

Rodar o dispositivo de segurança para crianças na porta traseira para a posição vertical. A porta não pode ser aberta do interior.

Para desativar, rodar o dispositivo de segurança para crianças para a posição horizontal.

Dispositivo elétrico de segurança para crianças



Consoante a versão, o botão  poderá estar situado na porta do condutor ou por baixo do interruptor das luzes.



Sistema acionado remotamente para impedir a abertura das portas traseiras com os manípulos interiores das portas e a utilização dos vidros elétricos.

Ligar

Premir . A luz indicadora no botão acende-se, acompanhada de uma mensagem de confirmação. Esta luz avisadora permanece acesa até o dispositivo de segurança para crianças ser desligado.

Desligar

Pressionar novamente o botão . A luz avisadora no botão apaga-se, acompanhada de uma mensagem de

confirmação. Esta luz avisadora permanece acesa enquanto o dispositivo de segurança para crianças estiver ligado.

Portas

Porta deslizante

Abrir

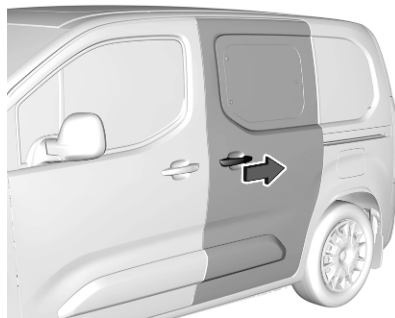

Depois de destrancar, puxar o manípulo exterior da porta e deslizar a porta para trás para lá do ponto de resistência.

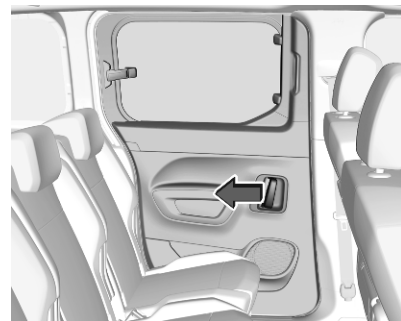

Para abrir pelo lado de dentro, pressionar o manípulo e deslizar a porta para trás para lá do ponto de resistência.

Fechar

Para fechar pelo lado de fora, puxar o manípulo da porta e deslizar a porta para a frente até trancar.

Para fechar pelo lado de dentro, pressionar o manípulo e deslizar a porta para lá do ponto de resistência. Em seguida, utilizar a reentrância perfilada na parte superior do pilar da porta para deslizar a porta para a frente até trancar.

Atenção

Garantir que a porta lateral deslizante está completamente fechada e segura antes de conduzir o veículo.

Atenção

Para evitar danos, não tentar accionar a porta deslizante se a portinhola do depósito de combustível estiver aberta.

⚠ Perigo

Não conduzir com a porta lateral deslizante aberta ou mal fechada, p. ex. ao transportar objetos volumosos, uma vez que os gases de escape tóxicos, que são invisíveis e inodoros, podem entrar no veículo. Isto pode causar perda de consciência ou até mesmo morte.

Reabastecer ⇨ 224.

Portas traseiras

Destrancar as portas traseiras com o controlo à distância ou rodando a chave no cilindro de trancagem das portas traseiras.

Fecho centralizado das portas ⇨ 25.

Abriu sempre a porta do lado esquerdo antes da porta do lado direito.



Para abrir a porta traseira esquerda, puxar pelo manípulo exterior.



A porta é aberta a partir do interior do veículo puxando pelo manípulo interior.



A porta traseira do lado direito abre-se utilizando a alavanca.

⚠ Aviso

As luzes traseiras podem estar escondidas se as portas estiverem abertas e o veículo estiver estacionado na beira da estrada.

Fazer com que os outros utentes da estrada tomem consciência do veículo, usando um triângulo de pré-sinalização ou outros equipamentos especificados na normas que regulamentam a circulação rodoviária.



As portas são mantidas na posição de 90° pelos fixadores de fecho. Para abrir as portas a 180°, empurrar o trinco e abrir para a posição pretendida. Antes de fechar as portas, garantir que os fixadores de fecho estão na posição de 90°.

⚠ Aviso

Assegurar que as portas abertas de abertura ampliada estão bem presas quando totalmente abertas.

Portas abertas podem fechar-se com força devido à força do vento!

Fechar sempre a porta direita antes de fechar a porta esquerda.

Sistema de fecho centralizado das portas → 25.

Conduzir com a bagageira aberta

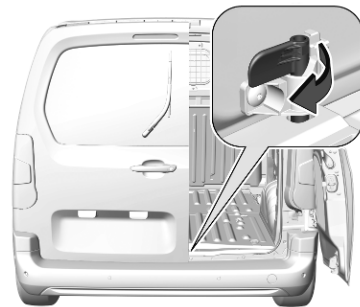

Apenas em casos excepcionais, é possível conduzir com a porta traseira direita aberta, p. ex. se for necessário transportar objetos compridos. Abrir a porta traseira esquerda e em seguida a porta traseira direita, depois fechar a porta traseira esquerda e trancá-la.

⚠ Perigo

Os gases de escape do motor contêm monóxido de carbono venenoso que não tem cor nem cheiro e que pode ser fatal se inalado.

Ao conduzir com a bagageira aberta, podem entrar gases de escape no veículo. Abrir as janelas.

Advertência

Não utilizar a porta traseira esquerda para segurar objetos.

Se possível, prender os objetos com cintas fixadas aos olhais de fixação ⇨ 84.

Atenção

Garantir sempre que a carga no veículo está arrumada em segurança ao conduzir com a bagageira aberta.

Para mais informações, consultar "Indicações de carregamento" ⇨ 92.

Respeitar sempre os regulamentos locais ou nacionais.

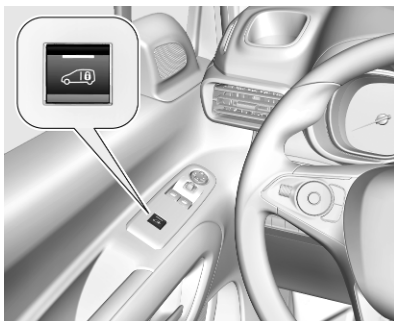
Bagageira**Porta da bagageira****Abrir**

Consoante a versão, premir  para destrancar a porta da bagageira.

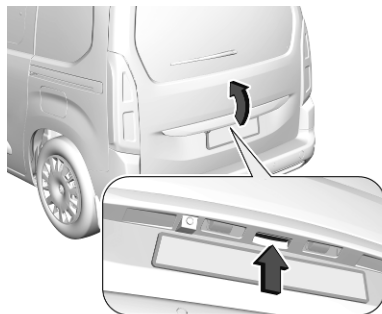

Depois de destrancar, premir o botão central da porta da bagageira e abrir a porta da bagageira.

Fechar

Utilizar o manípulo interior.

Não premir o botão central da porta da bagageira ao fechar, pois isso destrancará novamente a porta da bagageira.

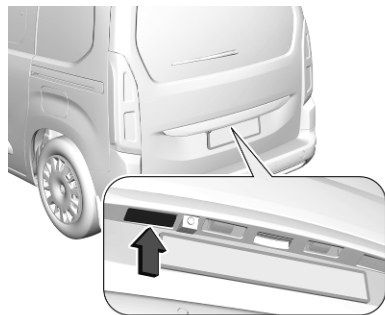

Com a chave eletrónica no exterior do veículo e a uma distância de aproximadamente 1 metro da porta da bagageira, premir o botão esquerdo da porta da bagageira para trancar o veículo.

Sistema de fecho centralizado das portas ⇨ 25.

Dicas gerais para funcionar com a porta da bagageira

⚠ Perigo

Não conduzir com a porta traseira aberta ou mal fechada, por exemplo ao transportar objectos volumosos, uma vez que os gases de escape tóxicos, que são invisíveis e inodoros, podem entrar no veículo. Isto pode causar perda de consciência ou até mesmo morte.

Atenção

Antes de abrir a porta da bagageira, verificar a existência de obstruções a nível superior, por exemplo, a porta da garagem, para evitar danificar a porta da bagageira. Verifique sempre a área de movimentação acima e por trás da porta traseira.

Advertência

A montagem de determinados acessórios pesados na porta da retaguarda pode afectar a capacidade de a porta se manter aberta.

Advertência

Com temperaturas exteriores baixas, a porta da bagageira poderá não se abrir completamente sozinha. Neste caso, levantar a porta da bagageira manualmente até à respetiva posição final.

Abertura de emergência da porta da bagageira a partir do interior do veículo

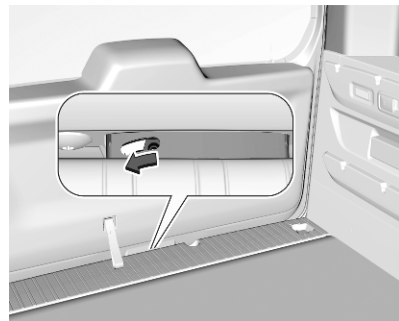

Um orifício de acesso entre a porta e o piso permite desengatar o trinco da porta da bagageira utilizando uma ferramenta adequada. Pressionar a alavanca para a esquerda para destrancar e abrir a porta da bagageira.

Vidro traseiro

É possível abrir o vidro traseiro para dar acesso à bagageira sem abrir a porta da bagageira.

Não é possível abrir a porta da bagageira e o vidro traseiro simultaneamente.

Abrir



Depois de destrancar, premir o botão direito da porta da bagageira e abrir o vidro traseiro.

Fechar

Pressionar no centro do vidro traseiro até fechar completamente.

Segurança do veículo

Proteção antirroubo

⚠ Aviso

Não utilizar o sistema se estiverem pessoas no veículo!
Não é possível destrancar as portas a partir do interior.

O sistema tranca todas as portas. As portas têm de estar todas fechadas, caso contrário o sistema não pode ser activado.

Destrancar o veículo desactiva o sistema de trancagem anti-roubo mecânico. Tal não é possível com o botão do fecho centralizado.

Activação

Chave simples: Inserir a chave e rodá-la para a direita duas vezes no espaço de 5 segundos.

Comando à distância: Premir duas vezes no comando à distância no radiotelecomando no intervalo de cinco segundos.

Chave electrónica: Pressionar duas vezes com um dedo ou com o polegar num dos manípulos das portas (nas marcas) no espaço de 5 segundos

Sistema de alarme antirroubo

O sistema de alarme anti-roubo está associado ao sistema de fecho anti-roubo.

Monitoriza:

- portas, porta da bagageira, capô
- habitáculo incluindo bagageira adjacente

Activação

A ignição deve estar desligada. Todas as portas devem estar fechadas e a chave electrónica não deve ficar no veículo. Caso contrário, não é possível activar o sistema.

- Comando à distância via rádio: A monitorização das portas, da porta da bagageira e do capô é ativada 5 segundos depois de trancar o veículo premindo . A monitorização do habitáculo,

incluindo a bagageira adjacente, é ativada 45 segundos depois de trancar o veículo premindo .

- Sistema de chave electrónica: A monitorização das portas, da porta da bagageira e do capô é ativada 5 segundos depois de trancar o veículo pressionando com um dedo ou o polegar nas marcas de um dos manípulos das portas dianteiras. A monitorização do habitáculo, incluindo a bagageira adjacente, é ativada 45 segundos depois de trancar o veículo pressionando com um dedo ou o polegar nas marcas de um dos manípulos das portas dianteiras.

A ativação é confirmada pela intermitência do LED de estado e pelo acendimento das luzes de mudança de direção durante um curto período de tempo.

Se uma porta ou a porta da bagageira não estiver fechada corretamente e o veículo for trancado através do controlo à distância ou da chave electrónica, o veículo permanece

destrancado. No entanto, o sistema de alarme antirroubo é ativado ao fim de 45 segundos.

Advertência

Alterações no interior do veículo tal como a utilização de protecções para os bancos e a abertura de janelas, podem prejudicar o funcionamento da monitorização do habitáculo.

Activação sem monitorização do habitáculo

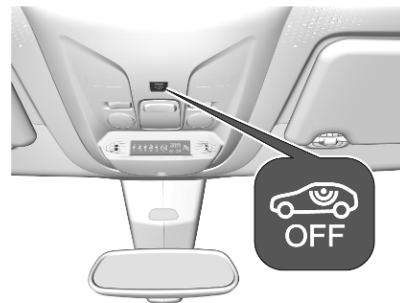

Desligar a monitorização do habitáculo ao deixar animais no veículo, devido ao alto volume dos sinais ultrassónicos ou aos

movimentos que podem acionar o alarme. Desligar também quando o veículo está num transbordador (ferry) ou comboio.

1. Desligar a ignição.
2. Premir  no espaço de 10 segundos até o LED do botão ficar aceso continuamente.
3. Sair do veículo.
4. Trancar o veículo imediatamente com o controlo à distância, pressionando com um dedo ou o polegar num dos manípulos das portas (nas respetivas marcas) ou premindo o botão da porta da bagageira.

A ativação é indicada pela intermitência do LED de estado.

Indicação

O LED no botão do fecho centralizado pisca se o sistema de alarme antirroubo estiver ativado.

Dirigir-se a uma oficina em caso de avarias.

Desactivação

Comando à distância via rádio: Destrancar o veículo premindo  desactiva o sistema de alarme anti-roubo.



Sistema de chave electrónica: Destrancar o veículo pressionando um dos manípulos das portas dianteiras, nas respetivas marcas, desativa o sistema de alarme antirroubo.

A chave electrónica deve estar no exterior do veículo, num raio de aproximadamente 1 metro do lado da porta em causa.



O sistema não é desactivado ao destrancar a porta do condutor com a chave ou com o botão do fecho centralizado no habitáculo.

Advertência

Se o veículo for destrancado e nenhuma porta for aberta, o veículo é retrancado automaticamente ao fim de 30 segundos. Neste caso, o alarme antirroubo também é reativado.

Alarme

Quando accionado, ouve-se a buzina do alarme e as luzes de aviso de perigo ficam intermitentes simultaneamente. O número e duração dos sinais da emissão de alarme estão estipulados por lei.

O sistema de alarme antirroubo pode ser desativado premindo , pressionando um dos manípulos das portas dianteiras, nas respetivas marcas, com chave electrónica. O LED do botão  apaga-se e as luzes de mudança de direção piscam durante um curto período de tempo.

Um alarme acionado, que não tenha sido interrompido pelo condutor, é indicado pela intermitência rápida do LED do botão . Se a ignição for ligada, a intermitência para imediatamente.

Se for necessário desligar a bateria do veículo (por exemplo, para trabalhos de manutenção), a sirene do alarme deve ser desativada da seguinte forma: ligar e desligar a ignição e, em seguida, desligar a bateria do veículo no espaço de 15 s.

Se a bateria tiver sido novamente ligada (por exemplo, após trabalhos de manutenção), aguardar 10 minutos antes de voltar a ligar o motor.

Trancar o veículo sem ativação do alarme antirroubo

Trancar o veículo inserindo e rodando a chave integrada do controlo à distância ou da chave eletrónica no canhão da fechadura da porta do condutor.

Avaria do controlo à distância

Destancar o veículo inserindo e rodando a chave integrada do controlo à distância ou da chave eletrónica no canhão da fechadura da porta do condutor.

Abrir a porta do condutor.

A buzina do alarme antirroubo começa a apitar.

Ligar a ignição.

A buzina para de apitar e o LED de estado apaga-se.

Imobilizador eletrónico

O sistema faz parte do interruptor da ignição e verifica se o veículo pode ser ligado com a chave que está a ser usada.

O imobilizador é accionado automaticamente depois de a chave ter sido retirada da ignição.

Advertência

As etiquetas de identificação por radiofrequência (RFID) poderão causar interferência com a chave. Não colocá-la perto da chave ao ligar o veículo.

Advertência

O imobilizador não tranca as portas. Trancar sempre o veículo depois de sair do mesmo  25.

Ligar o sistema de alarme anti-roubo  37.

Funcionamento de emergência da chave eletrónica  157.

Espelhos retrovisores exteriores

Convexos

A forma do espelho retrovisor faz com que os objectos pareçam mais pequenos, o que afectará a capacidade de calcular as distâncias.

Aviso de ângulo morto ↻ 210.

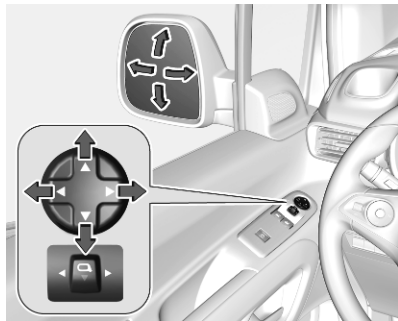

Ajuste elétrico

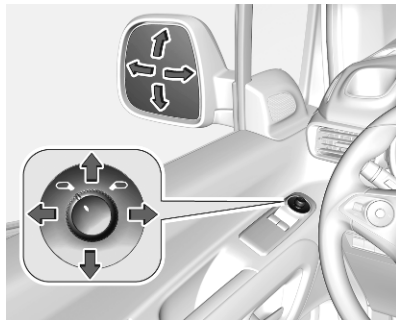

Selecionar o espelho retrovisor exterior relevante pressionando o botão do espelho retrovisor  para a esquerda ou para a direita.

Ajustar o espelho retrovisor respetivo com o controlo de quatro vias.



Selecionar o espelho retrovisor relevante rodando o controlo para o símbolo do espelho retrovisor esquerdo  ou direito .

Ajustar o espelho retrovisor respetivo inclinando o controlo de quatro vias.

Espelhos retrovisores rebatíveis



Para segurança de peões, os espelhos retrovisores exteriores serão rebatidos se levarem um encontro suficientemente forte. Reposicionar o espelho retrovisor aplicando uma ligeira pressão na caixa do espelho.

Articulação eléctrica



Puxar o botão do espelho retrovisor  para trás. Ambos os retrovisores exteriores recolherão.

Puxar o botão do espelho retrovisor novamente para trás para reverter ambos os espelhos retrovisores exteriores para as respetivas posições originais.



Se um espelho retrovisor exterior com função elétrica for colocado manualmente na posição de condução, puxar o botão do espelho retrovisor para trás só colocará eletricamente o outro espelho na posição de condução.

Rebatimento automático

Quando o veículo é destrancado, os espelhos retrovisores retomam as respetivas posições de montagem originais. Quando o veículo é trancado, os espelhos retrovisores são rebatidos.

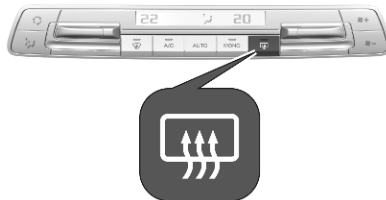
Espelhos retrovisores aquecidos



Consoante a versão, o aquecimento é acionado premindo  ou .

O desembaciamento funciona com o motor a trabalhar e é desligado automaticamente após um curto período de tempo.

Óculo traseiro com desembaciador
⇨ 46.

Espelho retrovisor interior

Função manual de antiencandeamento



Para reduzir o encandeamento, ajustar a alavanca na parte inferior da caixa do espelho retrovisor.

Função automática de antiencandeamento



O encandeamento causado pelos veículos à retaguarda é reduzido automaticamente ao conduzir no escuro.

Espelho retrovisor de vigilância de crianças



Um espelho retrovisor de vigilância de crianças permite observar os bancos traseiros. O espelho retrovisor pode ser ajustado.

Visor da vista traseira



O visor da vista traseira pode mostrar três vistas diferentes:

- vista traseira próxima
- vista do lado do passageiro
- vista traseira normal

A vista traseira normal é apresentada por predefinição.

Câmara traseira ⇨ 215

Câmara do lado do passageiro
⇨ 212



Para alternar entre as vistas, premir .

Para ligar ou desligar o visor da vista traseira, premir .

Janelas

Para-brisas

Autocolantes no pára-brisas



Não cole autocolantes como, por exemplo, autocolantes de portagens ou algo semelhante, no pára-brisas, na zona do espelho interior. Manter o sensor sem pó, sujidade e gelo. Caso contrário, a zona de deteção do sensor de chuva/sensor de luz e a área de visão da câmara no encaixe do espelho retrovisor podem ficar restringidas.

Sensores ⇨ 97, ⇨ 132

Substituição do para-brisas

Atenção

Se o veículo estiver equipado com um sensor da câmara de visão frontal para os sistemas de apoio ao condutor, é muito importante que qualquer substituição do para-brisas seja realizada precisamente de acordo com as especificações da Opel. Caso contrário, estes sistemas poderão não funcionar corretamente e há um risco de comportamento inesperado e / ou de apresentação de mensagens destes sistemas.

Acionamento eletrónico dos vidros

⚠ Aviso

Cuidado ao accionar os vidros eléctricos. Risco de lesão, principalmente para crianças.

Se estiverem crianças nos bancos traseiros, accione o sistema de segurança para crianças nos vidros eléctricos.

Observar os vidros com atenção ao fechá-los. Assegurar-se de que não fica nada preso nos vidros durante o movimento dos mesmos.

Ligar a ignição para accionamento electrónico dos vidros.



Accionar o interruptor para o vidro respectivo pressionando para abrir e puxando para fechar.

Empurrar ou puxar cuidadosamente até ao primeiro batente: o vidro desloca-se para cima ou para baixo enquanto o interruptor é accionado.

Empurrar ou puxar firmemente para o segundo batente e em seguida soltar: a janela sobe ou desce automaticamente com a função de segurança ativada. Para parar o movimento, accionar o interruptor mais uma vez na mesma direcção.

Função de segurança



Esta função depende da versão. Se o vidro encontrar resistência acima da linha intermédia da janela durante o fecho automático, o movimento de fecho é interrompido imediatamente e aberto de novo.

Função de segurança de correcção de velocidade

Caso seja difícil fechar o vidro devido a gelo ou outra situação semelhante, ligar a ignição, depois puxar o interruptor até ao primeiro batente e manter. O vidro desloca-se para cima sem a função de segurança activada. Para parar o movimento, soltar o interruptor.

Sistema de segurança para crianças dos vidros traseiros





Premir  para desactivar os vidros eléctricos das portas traseiras; o LED acende-se. Para accionar pressionar novamente .

Accionar os vidros a partir do exterior do veículo

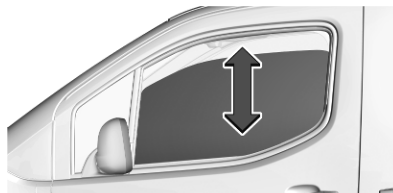
As janelas podem ser accionadas à distância do lado de fora do veículo.



Premir continuamente  para abrir as janelas.

Premir continuamente  para fechar as janelas.

Solte o botão para parar o movimento do vidro.

Sobrecarga

Se os vidros forem accionados repetidamente dentro de um espaço de tempo curto, o funcionamento do vidro é desactivado durante algum tempo.

Inicialização dos vidros eléctricos

Se as janelas não puderem ser fechadas automaticamente (ou seja, depois de desligar a bateria do veículo), é apresentada uma mensagem de aviso no Centro de Informação do Condutor.

Mensagens do veículo ⇨ 123.

Accionar a electrónica dos vidros da seguinte maneira:

1. Fechar as portas.
2. Ligar a ignição.
3. Puxar o interruptor até a janela se fechar e continuar a puxar durante mais 2 segundos.
4. Empurrar o interruptor até a janela se abrir completamente e continuar a empurrar durante mais 2 segundos.
5. Repetir para cada um dos vidros.

Vidros traseiros

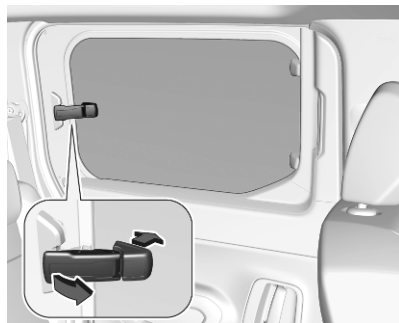

Para abrir parcialmente os vidros traseiros, inclinar a alavanca e pressioná-la completamente para trancar as janelas na posição aberta.

Óculo traseiro aquecido

Acionado premindo  juntamente com espelhos retrovisores exteriores aquecidos.

O desembaciamento funciona com o motor a trabalhar e é desligado automaticamente após um curto período de tempo.

Dependendo do sistema de climatização,  encontra-se numa posição diferente.

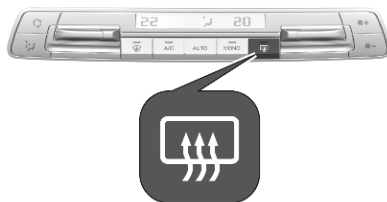

Para-brisas aquecido



Esta função aquece o para-brisas ao longo da respetiva parte inferior e do lado do condutor.

Deste modo, a função permite a rápida separação das escovas do limpa-para-brisas se estiverem congeladas no para-brisas. Além disso, é evitada a acumulação de neve causada pelo funcionamento dos limpa-para-brisas.

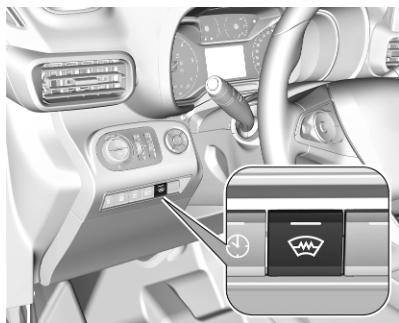

O aquecimento é acionado premindo ☀️. O LED no botão acende-se.

O aquecimento funciona com o motor ligado e é desligado automaticamente em função da temperatura ambiente.

Premir ☀️ novamente desliga o funcionamento do aquecimento. O LED no botão apaga-se.

Palas para-sol

As palas pára-sol podem ser colocadas para baixo ou rodadas para o lado para impedir o encadeamento.

Se as palas pára-sol possuírem espelhos, as tampas dos espelhos devem estar fechadas durante a condução.

Um suporte para cartões encontra-se na parte de trás da pala pára-sol.

Cortinas para-sol

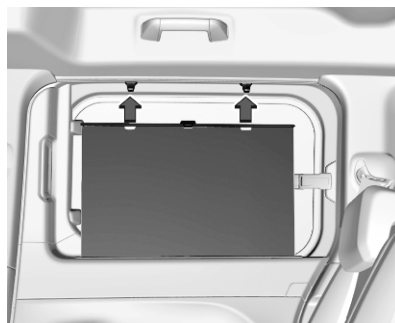

Para reduzir a luz solar na segunda fila de bancos, puxar as persianas para cima usando a pega e encaixando-a na parte de cima do friso da porta.

Tejadilho

Teto de abrir

Persiana



Premir ☀️ na parte traseira: a persiana é aberta enquanto o interruptor for acionado.

Premir ☀️ na parte dianteira: a persiana é fechada enquanto o interruptor for acionado.

Bancos, sistemas de segurança

Encostos de cabeça	48
Bancos dianteiros	49
Posição dos bancos	49
Ajuste dos bancos	50
Rebater os bancos	51
Apoio de braços	53
Aquecimento	54
Bancos traseiros	54
Segunda fila de bancos	54
Terceira fila de bancos	56
Cintos de segurança	58
Cinto de segurança de três pontos	59
Sistema de airbags	61
Sistema do airbag frontal	65
Sistema de airbag lateral	65
Sistema de airbag de cortina	66
Desativação de airbag	67

Sistemas de segurança para crianças	68
Sistemas de retenção para crianças	68
Locais de montagem dos sistemas de segurança para crianças	71

Encostos de cabeça

Posição

Aviso

Conduzir apenas com o encosto de cabeça na posição correcta.

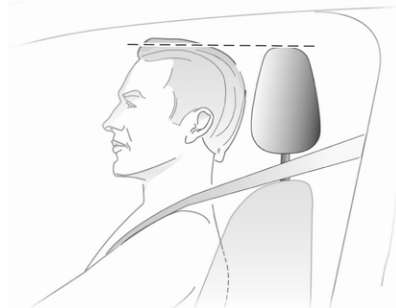

A face superior do encosto de cabeça deverá encontrar-se ao nível superior da cabeça. Se tal não for possível, no caso de passageiros muito altos, colocar o encosto na posição mais

alta possível e no caso de passageiros baixos, colocar na posição mais baixa.

Ajuste

Encostos de cabeça nos bancos dianteiros

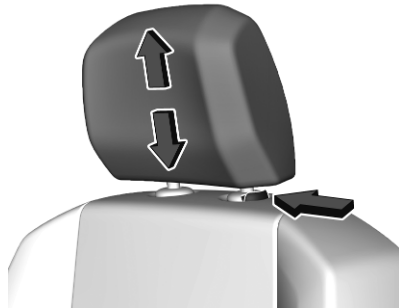

Regulação da altura

Puxar o encosto de cabeça para cima ou premir o trinco e pressioná-lo para baixo.

Retirar

Pressionar o trinco, puxar o respetivo encosto de cabeça para cima e remover.

Encostos de cabeça dos bancos traseiros



Regulação da altura

Puxar o encosto de cabeça para cima ou pressioná-lo para baixo.

Retirar

Pressionar o trinco, puxar o respetivo encosto de cabeça para cima e remover.

Bancos dianteiros

Posição dos bancos

⚠ Aviso

Conduzir apenas com o banco bem ajustado.

⚠ Aviso

Nunca ajuste os bancos ao conduzir, uma vez que poderão mover-se de forma incontrollável.

⚠ Perigo

Não se sentar a menos de 25 cm do volante, a fim de permitir a ativação segura do airbag.

⚠ Aviso

Nunca guardar objectos debaixo dos bancos.



- Sentar-se o mais encostado possível ao encosto do banco. Ajustar a distância entre o banco e os pedais de forma a que as pernas fiquem ligeiramente em ângulo ao pressionar os pedais. Deslizar o banco da frente do passageiro o mais para trás possível.
- Colocar o assento suficientemente alto para ter uma boa visão toda a volta e para conseguir ver todos os instrumentos. Deve haver pelo menos o espaço de um palmo entre a cabeça e o forro do tejadilho. As pernas devem ficar

assentes ligeiramente sobre o banco sem exercerem pressão no banco.

- Sentar-se com os ombros o mais possível encostados ao encosto do banco. Definir a inclinação do encosto do banco para que seja possível alcançar facilmente o volante com os braços ligeiramente dobrados. Manter os ombros em contacto com o encosto do banco ao rodar o volante. Não colocar o encosto do banco demasiado para trás. Aconselhamos uma inclinação máxima de aproximadamente 25°.
- Ajustar o banco e o volante de forma que o pulso assente no cimo do volante, enquanto o braço fica completamente estendido e os ombros assentam no encosto do banco.
- Ajustar o volante ⇨ 96.
- Ajustar o encosto de cabeça ⇨ 48.
- Ajustar o apoio lombar de forma a que suporte a forma natural da coluna vertebral.

Ajuste dos bancos

Conduzir sempre com os bancos e encostos engatados.

Ajuste longitudinal



Puxar o manípulo, deslizar o banco e soltar o manípulo. Tentar deslocar o banco para a trás e para a frente para se certificar de que o banco está fixo na devida posição.



Consoante a versão, puxar a alavanca do banco do passageiro, deslizar o banco e soltar o manipulador.

Inclinação do encosto do banco



Pressionar a alavanca, ajustar a inclinação e soltar a alavanca. Não se apoiar no encosto do banco quando se estiver a proceder ao ajuste.

Altura dos bancos



Movimento de bombeio da alavanca
para cima : mais alto
para baixo : mais baixo

Apoio lombar



Rodar o volante da direção de acordo com as necessidades pessoais.

Rebater os bancos

Consoante a versão, o banco do passageiro dianteiro pode ser rebatido completamente para a posição de mesa.

Rebater o banco simples do lado do passageiro dianteiro

Deslizar o banco do passageiro dianteiro completamente para trás, a fim de evitar o contacto com o painel de instrumentos ao rebater.

Pressionar o encosto de cabeça para baixo ou removê-lo antes de rebater o encosto do banco ↷ 48.

Consoante a versão, remover o apoio de braços ↷ 53.



Pressionar a alavanca, rebater o encosto do banco completamente para a frente e soltar a alavanca. Em seguida, voltar a empurrar o encosto do banco para baixo até ficar completamente plano.

Levantar o banco simples do lado do passageiro dianteiro

Para repor o banco na posição vertical, puxar o encosto do banco completamente para cima.

Puxar a alavanca, levantar completamente o encosto do banco e, em seguida, soltar a alavanca.

Rebater o banco corrido do lado do passageiro dianteiro



Rebater o encosto do banco central, puxando a laçada.



Rebater o encosto do banco exterior puxando a alça. Rodar o encosto do banco para a frente até o banco descer sobre o piso do veículo.

Quando recolhido, o peso máximo do encosto do banco é 50 kg.



Para levantar a almofada do banco, puxar a alavanca e levantar a almofada do banco contra o encosto do banco até engatar.

Indicações para a arrumação de carga no veículo ⇨ 84.

Grelha para bagageira de arrumação ⇨ 87.

Levantar o banco corrido do lado do passageiro dianteiro

Para repor o encosto do banco na posição vertical, puxar o banco para cima até engatar.

Para repor a almofada do banco na posição original, pressionar a alavanca e descer a almofada do banco até engatar.

⚠ Aviso

Quando o banco do passageiro dianteiro está na posição rebatida, o sistema de airbags do passageiro dianteiro deve ser desactivado.

Desactivação de airbag ⇨ 67.

Apoio de braços



O apoio de braços pode ser levantado.



Para remover o apoio de braços, levantá-lo, pressioná-lo e rodá-lo para a posição mostrada na imagem. Em seguida, puxar o apoio de braços para fora do encosto do banco.

Para encaixar o apoio de braços, engatá-lo no encosto do banco. Pressionar e recolher o apoio de braços na posição vertical. Puxar o apoio de braços ligeiramente para fora e baixá-lo.

Aquecimento



Activar o aquecimento do banco premindo para o banco dianteiro respectivo.

O LED no botão acende-se para indicar a ativação.

Premir novamente desactiva o aquecimento do banco.

O aquecimento do banco está operacional quando o motor está a trabalhar e em Autostop.

Sistema Start/Stop 160.

Bancos traseiros

Segunda fila de bancos

Consoante o equipamento, o encosto do banco traseiro está dividido em duas ou três partes. Todas as partes podem ser rebatidas.

Antes de rebater os encostos de cabeça dos bancos traseiros, executar o seguinte procedimento, se necessário:

- Mover os bancos dianteiros para a frente.
- Retirar a cobertura da bagageira 81.

Rebater os bancos

1. Pressionar o encosto de cabeça para baixo 48.
2. Verificar se os cintos de segurança dos bancos exteriores estão assentes corretamente nos encostos dos bancos.



3. Puxar a alavanca de desengate num ou nos dois lados exteriores e rebater os encostos do banco sobre os assentos.



4. Consoante a versão, rebater o encosto do banco central puxando a alça.



5. Em alternativa, rebater os encostos dos bancos a partir da bagageira: puxar a alavanca na parede lateral esquerda ou direita da bagageira para rebater os encostos dos bancos traseiros.

⚠ Aviso

Ter cuidado ao operar os encostos dos bancos traseiros a partir da bagageira. O encosto do banco é rebatido com uma

energia considerável. Risco de lesão, principalmente para crianças.

Certificar-se de que nada está fixo aos bancos traseiros ou colocado no assento.

⚠ Aviso

Certificar-se sempre que a carga no veículo está arrumada em segurança. Caso contrário, os objectos podem ser projectados no interior do veículo e provocar ferimentos ou danos na carga ou veículo.

Levantar os bancos

Para levantar, levantar os encostos e levá-los à posição vertical até ouvir um som de encaixe.

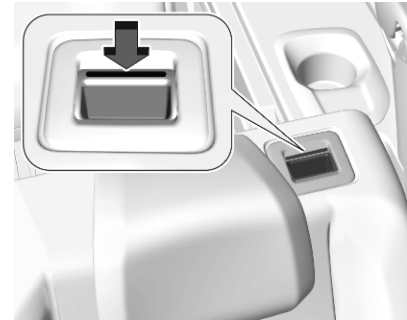

Os encostos estão corretamente encaixados quando a marca vermelha perto da alavanca de desengate deixa de se ver.

⚠ Aviso

Ao levantar os encostos, certificar-se de que os mesmos estão bem fixos na devida posição antes de iniciar a condução. A incorrecta fixação dos encostos poderá provocar ferimentos ou danos na carga ou no veículo no caso de uma travagem brusca ou colisão.

Terceira fila de bancos

⚠ Aviso

Quando os bancos traseiros ou os encostos forem ajustados ou rebatidos, manter as mãos e os pés afastados da área em movimento.

Nunca ajuste os bancos ao conduzir, uma vez que poderão mover-se de forma incontrolável.

Conduza sempre com os bancos e encostos engatados.

⚠ Aviso

Ao instalar os bancos traseiros, garantir que o conjunto do banco está correctamente localizado nos pontos de ancoragem, os fechos estão completamente engatados e o encosto do banco está colocado na posição correcta.

Caso contrário, poderão ocorrer lesões corporais em caso de travagem brusca ou colisão.

⚠ Aviso

Certificar-se sempre que a carga no veículo está arrumada em segurança. Caso contrário, os objectos podem ser projectados no interior do veículo e provocar ferimentos ou danos na carga ou veículo.

Consoante a versão, é possível aumentar a área da bagageira rebatendo ou removendo a terceira fila de bancos.

Rebater os bancos

1. Pressionar o encosto de cabeça para baixo e, se necessário, rebater os bancos da segunda fila.

Encostos de cabeça ⇨ 48

Rebater os bancos da segunda fila ⇨ 54



2. Puxar a alavanca e rebater o encosto sobre o assento do banco.

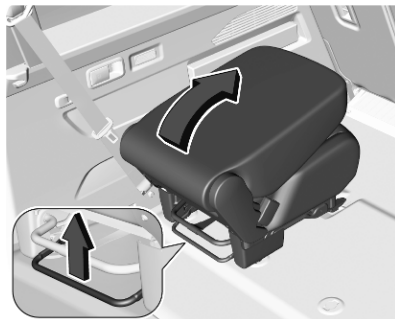

3. Puxar o manípulo e inclinar todo o banco para a frente.

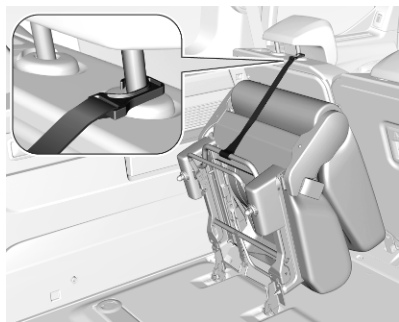

4. Fixar o banco rebatido na posição vertical prendendo a cinta num dos pilares do encosto de cabeça em frente ao banco rebatido.

Levantar os bancos

1. Garantir que os cintos de segurança não obstruem a manobra de levantamento.
2. Remover a cinta e baixar o conjunto do banco até ao piso, garantindo que o apoio traseiro se encontra no ponto de ancoragem e firmemente engatado na posição.
3. Levantar o encosto e regular o encosto de cabeça.

Retirar os bancos

1. Pressionar o encosto de cabeça para baixo e, se necessário, rebater os bancos da segunda fila.

Encostos de cabeça ⇨ 48

Rebater os bancos da segunda fila ⇨ 54

2. Puxar a alavanca e rebater o encosto sobre o assento do banco.

Puxar o manípulo e inclinar todo o banco para a frente (consultar "Rebater os bancos" acima).

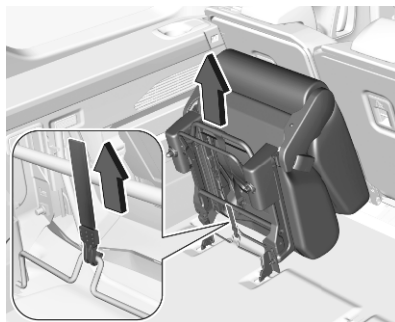

3. Puxar a alça para desengatar os fechos e remover o conjunto do banco dos pontos de ancoragem do piso.

Instalar os bancos

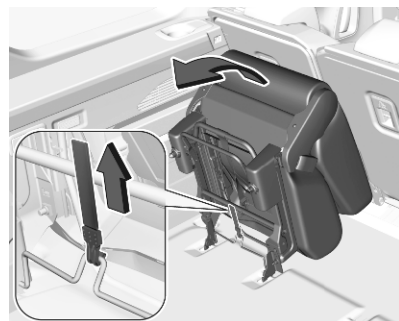

1. Fixar os suportes dianteiros do conjunto do banco aos pontos de ancoragem dianteiros.
2. Rebater o banco para trás até ao piso para prendê-lo no respetivo ponto de ancoragem traseiro.
3. Levantar o encosto e regular o encosto de cabeça.

Ajuste longitudinal do banco



Puxar o manípulo, deslizar o banco e soltar o manípulo. Tentar mover o banco para trás e para a frente para garantir que está travado na posição.

Cintos de segurança



Os cintos bloqueiam durante acelerações ou desacelerações bruscas do veículo, mantendo os ocupantes na posição sentada. Assim, o risco de ferimento é consideravelmente reduzido.

Aviso

Apertar o cinto de segurança antes de cada viagem.

Na eventualidade de um acidente, os ocupantes que não usem cintos de segurança põem em

perigo a vida dos restantes ocupantes e a sua própria integridade física.

Os cintos de segurança estão concebidos para serem utilizados apenas por uma pessoa de cada vez. Sistema de segurança para crianças ⇨ 68.



Periodicamente, verificar todos os componentes do cinto de segurança para ver se funcionam bem, não apresentam danos nem sujidade.

Os componentes danificados devem ser substituídos. Após um acidente, mandar substituir numa oficina os cintos de segurança e os pré-tensores dos cintos de segurança acionados.

Advertência

Certificar-se de que os cintos de segurança não são danificados por sapatos ou objetos cortantes nem que fiquem trilhados. Evitar sujar os carretos de inércia dos cintos de segurança.

Aviso cinto de segurança

Cada banco está equipado com um aviso do cinto de segurança, indicado por uma luz de aviso  para o respetivo banco na consola do tejadilho  109.

Limitadores de força nos cintos de segurança

A pressão sobre o corpo é reduzida por uma libertação gradual do cinto de segurança durante uma colisão.



Pré-tensores dos cintos de segurança

Na eventualidade de uma colisão frontal, traseira ou lateral de gravidade significativa, os cintos de segurança dos bancos dianteiros e dos bancos exteriores da segunda fila de bancos são apertados por pré-tensores.

Aviso

O manuseamento incorreto (por ex. desmontagem ou instalação de cintos de

segurança) pode acionar os pré-tensores dos cintos de segurança.

Quando os pré-tensores dos cintos de segurança são acionados, a luz de aviso   109 acende permanentemente.

Os pré-tensores dos cintos de segurança acionados têm de ser substituídos por uma oficina. Os pré-tensores dos cintos de segurança só podem ser acionados uma vez.

Advertência

Não colar nem montar acessórios ou outros objetos que possam interferir com o funcionamento dos pré-tensores dos cintos de segurança. Não fazer alterações nos componentes dos pré-tensores dos cintos de segurança, pois tal invalida a autorização de utilização do veículo.

Cinto de segurança de três pontos

Apertar

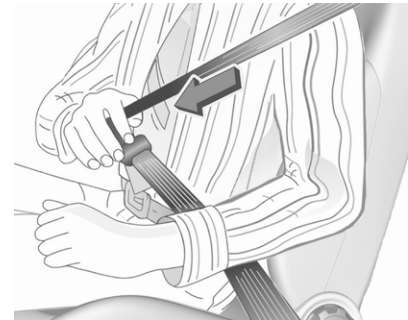

Puxar o cinto do enrolador, colocá-lo na diagonal sobre o corpo, sem torcer e inserir a lingueta no fecho. Apertar a faixa do cinto que passa pelo abdómen regularmente enquanto conduz, puxando a faixa que passa pelo ombro.

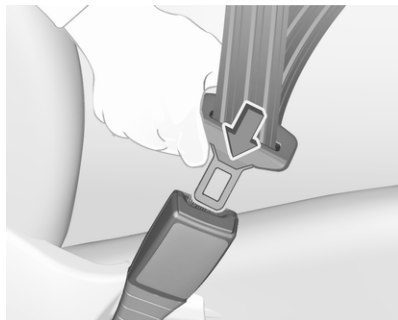

Vestuário largo ou volumoso impede que o cinto fique bem ajustado ao corpo. Não colocar objetos, como por exemplo, malas de mão ou telemóveis, entre o cinto de segurança e o corpo.

⚠ Aviso

O cinto de segurança não deve ficar assente sobre objetos rígidos ou frágeis que estejam em bolsos do vestuário.

Aviso do cinto de segurança 
 ⇨ 109, ⇨ 117.

Desapertar

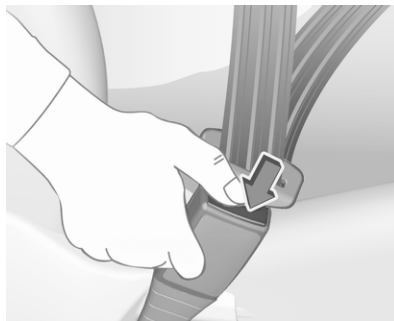

Para desapertar o cinto de segurança, premir o botão vermelho no fecho do cinto.

Cinto de segurança do banco central da segunda fila de bancos

O banco central está equipado com um cinto de segurança de três pontos especial.



Retirar e puxar as linguetas de fecho e o cinto de segurança do suporte do cinto de segurança no teto.



Inserir a lingueta de fecho inferior no fecho do lado esquerdo (1) no banco central. Encaminhar a lingueta de fecho superior com o cinto de segurança sobre a área abdominal e o ombro (sem torcer) e inseri-la no fecho do lado direito (2) no banco central.

Para desapertar o cinto de segurança, primeiro pressionar o botão no fecho do lado direito (2) e retirar a placa de engate superior. Depois, pressionar o botão no fecho do lado esquerdo (1) e retirar a lingueta de fecho inferior. O cinto de segurança enrola automaticamente.

Utilização do cinto de segurança durante a gravidez



⚠ Aviso

A faixa que passa pelo abdômen deve ser colocada o mais abaixo possível, por cima da pélvis para evitar pressão sobre o abdômen.

Sistema de airbags

O sistema de airbag é composto por uma variedade de sistemas individuais, conforme o âmbito do equipamento.

Quando accionados, os airbags são insuflados em milésimos de segundo. São também rapidamente desinsuflados, o que faz com que muitas vezes nem sejam notados durante uma colisão.

⚠ Aviso

O sistema de airbags dispara de forma explosiva, as reparações devem ser realizadas apenas por pessoal especializado.

⚠ Aviso

Adicionar acessórios que alteram o quadro, o sistema de para-choques, a altura, a extremidade dianteira ou a chapa lateral do veículo poderá impedir o funcionamento correto do sistema

de airbags. O funcionamento do sistema de airbags também pode ser afetado pela alteração de quaisquer elementos dos bancos dianteiros, cintos de segurança, módulo dos sensores e de diagnóstico dos airbags, volante, painel de instrumentos, juntas de vedações das portas, incluindo os altifalantes, qualquer um dos módulos de airbags, friso do tejadilho ou coluna, sensores dianteiros, sensores de colisão lateral ou fios elétricos do sistema de airbags.

Advertência

Os sistemas dos airbags e os comandos eletrônicos dos pré-tensores dos cintos encontram-se na consola central. Não colocar objectos magnéticos nessa área. Não colar nada nas tampas dos airbags nem tapá-las com outros materiais. Mandar substituir as coberturas danificadas numa oficina.

Cada airbag é accionado uma só vez. Os airbags accionados devem ser substituídos por uma oficina. Além disso, poderá ser necessário mandar substituir o volante, o painel de instrumentos, partes do apainelamento, as borrachas das portas, manípulos e bancos.

Não fazer alterações no sistema de airbags, pois isso invalida a autorização de utilização.

Luz de aviso  do sistema de airbags ⇨ 109.

Sistemas de retenção para crianças no banco de passageiro dianteiro com sistemas de airbags

Aviso de acordo com ECE R94.02:



EN: NEVER use a rearward-facing child restraint on a seat protected by an ACTIVE AIRBAG in front of it; DEATH or SERIOUS INJURY to the CHILD can occur.

DE: Nach hinten gerichtete Kindersitze NIEMALS auf einem Sitz verwenden, der durch einen davor befindlichen AKTIVEN AIRBAG geschützt ist, da dies den TOD oder SCHWERE VERLETZUNGEN DES KINDES zur Folge haben kann.

FR: NE JAMAIS utiliser un siège d'enfant orienté vers l'arrière sur un siège protégé par un COUSSIN GONFLABLE ACTIF placé devant lui,

sous peine d'infliger des BLESSURES GRAVES, voire MORTELLES à l'ENFANT.

ES: NUNCA utilice un sistema de retención infantil orientado hacia atrás en un asiento protegido por un AIRBAG FRONTAL ACTIVO. Peligro de MUERTE o LESIONES GRAVES para el NIÑO.

RU: ЗАПРЕЩАЕТСЯ устанавливать детское удерживающее устройство лицом назад на сиденье автомобиля, оборудованном фронтальной подушкой безопасности, если ПОДУШКА НЕ ОТКЛЮЧЕНА! Это может привести к СМЕРТИ или СЕРЬЕЗНЫМ ТРАВМАМ РЕБЕНКА.

NL: Gebruik NOOIT een achterwaarts gericht kinderzitje op een stoel met een ACTIEVE AIRBAG ervoor, om DODELIJK of ERNSTIG LETSEL van het KIND te voorkomen.

DA: Brug ALDRIG en bagudvendt autostol på et forsæde med AKTIV AIRBAG, BARNET kan komme i LIVSFARE eller komme ALVORLIGT TIL SKADE.

SV: Använd ALDRIG en bakåtvänd barnstol på ett säte som skyddas med en framförvarande AKTIV AIRBAG. DÖDSFALL eller ALLVARLIGA SKADOR kan drabba BARNET.

FI: ÄLÄ KOSKAAN sijoita taaksepäin suunnattua lasten turvaistuinta istuimelle, jonka edessä on AKTIIVINEN TURVATYYNY, LAPSI VOI KUOLLA tai VAMMAUTUA VAKAVASTI.

NO: Bakovervendt barnesikringsutstyr må ALDRI brukes på et sete med AKTIV KOLLISJONSPUTE foran, da det kan føre til at BARNET utsettes for LIVSFARE og fare for ALVORLIGE SKADER.

PT: NUNCA use um sistema de retenção para crianças voltado para trás num banco protegido com um AIRBAG ACTIVO na frente do mesmo, poderá ocorrer a PERDA DE VIDA ou FERIMENTOS GRAVES na CRIANÇA.

IT: Non usare mai un sistema di sicurezza per bambini rivolto all'indietro su un sedile protetto da

AIRBAG ATTIVO di fronte ad esso: pericolo di MORTE o LESIONI GRAVI per il BAMBINO!

EL: ΠΟΤΕ μη χρησιμοποιείτε παιδικό κάθισμα ασφαλείας με φορά προς τα πίσω σε κάθισμα που προστατεύεται από μετωπικό ΕΝΕΡΓΟ ΑΕΡΟΣΑΚΟ, διότι το παιδί μπορεί να υποστεί ΘΑΝΑΣΙΜΟ ή ΣΟΒΑΡΟ ΤΡΑΥΜΑΤΙΣΜΟ.

PL: NIE WOLNO montować fotelika dziecięcego zwróconego tyłem do kierunku jazdy na fotelu, przed którym znajduje się WŁĄCZONA PODUSZKA POWIETRZNA. Niezastosowanie się do tego zalecenia może być przyczyną ŚMIERCI lub POWAŻNYCH OBRAŻEŃ u DZIECKA.

TR: Arkaya bakan bir çocuk emniyet sistemini KESİNLİKLE önünde bir AKTİF HAVA YASTIĞI ile korunmakta olan bir koltukta kullanmayınız. ÇOCUK ÖLEBİLİR veya AĞIR ŞEKİLDE YARALANABİLİR.

UK: НИКОЛИ не використовуйте систему безпеки для дітей, що встановлюється обличчям назад,

на сидінні з УВИМКНЕНОЮ ПОДУШКОЮ БЕЗПЕКИ, інакше це може призвести до СМЕРТІ чи СЕРЬОЗНОГО ТРАВМУВАННЯ ДИТИНИ.

HU: SOHA ne használjon hátrafelé néző biztonsági gyerekülést előlről AKTÍV LÉGZSÁKKAL védett ülésen, mert a GYERMEK HALÁLÁT vagy KOMOLY SÉRÜLÉSÉT okozhatja.

HR: NIKADA nemojte koristiti sustav zadržavanja za djecu okrenut prema natrag na sjedalu s AKTIVNIM ZRAČNIM JASTUKOM ispred njega, to bi moglo dovesti do SMRTI ili OZBILJNIH OZLJEDA za DIJETE.

SL: NIKOLI ne nameščajte otroškega varnostnega sedeža, obrnjenega v nasprotni smeri vožnje, na sedež z AKTIVNO ČELNO ZRAČNO BLAZINO, saj pri tem obstaja nevarnost RESNIH ali SMRTNIH POŠKODB za OTROKA.

SR: NIKADA ne koristiti bezbednosni sistem za decu u kome su deca okrenuta unazad na sedištu sa AKTIVNIM VAZDUŠNIM

JASTUKOM ispred sedišta zato što DETE može da NASTRADA ili da se TEŠKO POVREDI.

MK: НИКОГАШ не користете детско седиште свртено наназад на седиште заштитено со АКТИВНО ВОЗДУШНО ПЕРНИЧЕ пред него, затоа што детето може ДА ЗАГИНЕ или да биде ТЕШКО ПОВРЕДЕНО.

BG: НИКОГА не използвайте детска седалка, гледаща назад, върху седалка, която е защитена чрез АКТИВНА ВЪЗДУШНА ВЪЗГЛАВНИЦА пред нея - може да се стигне до СМЪРТ или СЕРИОЗНО НАРАНЯВАНЕ на ДЕТЕТО.

RO: Nu utilizați NICIODATĂ un scaun pentru copil îndreptat spre partea din spate a mașinii pe un scaun protejat de un AIRBAG ACTIV în fața sa; acest lucru poate duce la DECESUL sau VĂTĂMAREA GRAVĂ a COPILULUI.

CS: NIKDY nepoužívejte dětský zádržný systém instalovaný proti směru jízdy na sedadle, které je chráněno před sedadlem AKTIVNÍM

AIRBAGEM. Mohlo by dojít k VÁŽNĚMU PORANĚNÍ nebo ÚMRTÍ DÍTĚTE.

SK: NIKDY nepoužívajte detskú sedačku otočenú vzad na sedadle chránenom AKTÍVNYM AIRBAGOM, pretože môže dôjsť k SMRTI alebo VÁŽNYM ZRANENIAM DIEŤAŤA.

LT: JOKIU BŪDU nemontuokite atgal atgręžtos vaiko tvirtinimo sistemas sėdynėje, prieš kurią įrengta AKTYVI ORO PAGALVĖ, nes VAJKAS GALI ŽŪTI arba RIMTAI SUSIŽALOTI.

LV: NEKĀDĀ GADĪJUMĀ neizmantojiet uz aizmuguri vērstu bērnu sēdekļīti sēdvietā, kas tiek aizsargāta ar tās priekšā uzstādītu AKTĪVU DROŠĪBAS SPILVENU, jo pretējā gadījumā BĒRNS var gūt SMAGAS TRAUMAS vai IET BOJĀ.

ET: ÄRGE kasutage tahapoole suunatud lapseturvaistet istmel, mille ees on AKTIIVSE TURVAPADJAGA kaitstud iste, sest see võib põhjustada LAPSE SURMA või TÕSISE VIGASTUSE.

MT: QATT tuża trażżin għat-tfal li jħares lejn in-naħa ta' wara fuq sit protett b'AIRBAG ATTIV quddiemu; dan jista' jikkawża l-MEWT jew GRIEHI SERJI lit-TFAL.

GA: Ná húsáid srian sábháilteachta linbh cúil RIAMH ar shuíochán a bhfuil mála aeir ag feidhmiú os a chomhair. Tá baol BÁIS nó GORTÚ DONA don PHÁISTE ag baint leis.

Além do aviso exigido pela norma ECE R94.02, por razões de segurança um sistema de retenção para crianças virado para a frente apenas deve ser utilizado de acordo com as instruções e restrições indicadas na tabela ⇨ 71.

A etiqueta do airbag está situada de ambos os lados da pala pára-sol do passageiro dianteiro.

Desactivação do airbag ⇨ 67.

Sistema do airbag frontal

O sistema de airbags dianteiros é composto por um airbag no volante e um airbag no tejadilho do lado do

passageiro dianteiro. Esses airbags podem ser identificados pela palavra **AIRBAG**.

O sistema de airbag dianteiro dispara no caso de impacto frontal de determinada gravidade. A ignição tem de estar ligada.

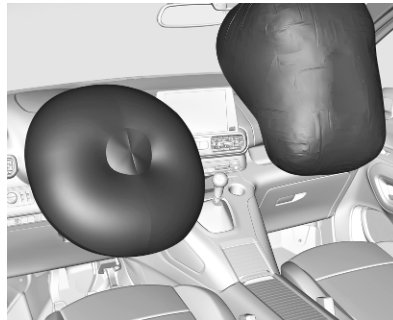

Os airbags cheios amortecem o impacto, reduzindo consideravelmente o risco de ferimentos na parte superior do corpo e cabeça dos passageiros da frente.

⚠ Aviso

A protecção só é a ideal se o banco estiver na posição correcta.

Posição do banco ⇨ 49.

Manter a área de insuflação do airbag sem obstruções.

Colocar o cinto de segurança correctamente e apertá-lo bem. Só então os airbags estão aptos a disponibilizar protecção.

Sistema de airbag lateral

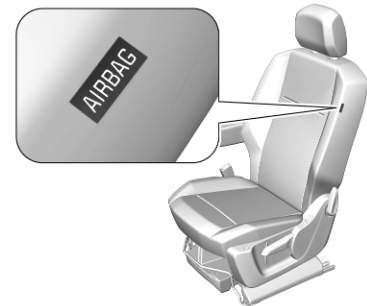

O sistema de airbag lateral é composto por um airbag em cada encosto dos bancos dianteiros. Esses airbags podem ser identificados pela palavra **AIRBAG**.

O sistema de airbag lateral dispara no caso de impacto lateral de determinada gravidade. A ignição tem de estar ligada.



Os airbags cheios amortecem o impacto, reduzindo consideravelmente o risco de ferimentos na parte superior do corpo e da pélvis, no caso de colisão lateral.

⚠ Aviso

Manter a área de insuflação do airbag sem obstruções.

Advertência

Utilizar apenas capas de bancos aprovadas para o veículo em questão. Ter cuidado para não tapar os airbags.

Sistema de airbag de cortina

O sistema de airbags de cortina é composto por um airbag montado na estrutura das janelas, um de cada lado. Esses airbags podem ser identificados pela palavra **AIRBAG** nos pilares do tejadilho.

O sistema de airbag de cortina dispara no caso de impacto lateral de determinada gravidade. A ignição tem de estar ligada.

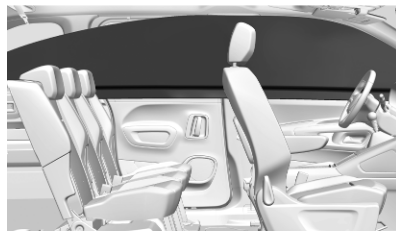

Os airbags cheios amortecem o impacto, reduzindo consideravelmente o risco de ferimentos na cabeça, no caso de impacto lateral.

⚠ Aviso

Manter a área de insuflação do airbag sem obstruções.

Os ganchos existentes nas pegas da estrutura do tejadilho são apenas adequados para pendurar peças de roupa leves, sem cabides. Não ter itens nessas peças de vestuário.



Desativação de airbag

O sistema de airbags do passageiro dianteiro deve ser desactivado para o sistema de retenção para crianças no banco do passageiro de acordo com as instruções fornecidas na tabela ⇨ 71. Os sistemas de airbag laterais e de cortina, os pré-tensores do cinto e todos os sistemas de airbag do condutor permanecerão activos.



O sistema de airbag do passageiro da frente pode ser desactivado através de um interruptor acionado por chave no painel de instrumentos, do lado do passageiro.

Utilizar a chave de ignição para seleccionar a posição:

- OFF  : o airbag do passageiro dianteiro é detetado e não se enche em caso de colisão, a luz de aviso OFF  fica acesa continuamente na consola central
- ON  : airbag para passageiro da frente está activo

Perigo

Desactivar o airbag do passageiro apenas em caso de utilização de um sistema de retenção para crianças sujeito às instruções e restrições indicadas na tabela ⇨ 71.

Caso contrário, há o risco de ferimentos fatais para uma pessoa sentada no banco do passageiro dianteiro com o airbag desactivado.



Se o indicador de controlo  acende durante aprox. 60 segundos após a ignição ter sido ligada, o sistema de airbag do passageiro dianteiro disparará em caso de colisão.

Se a luz de aviso  se acender depois de a ignição ser ligada, o sistema de airbags do passageiro dianteiro está desactivado. Permanece acesa enquanto o airbag estiver desactivado.

Se ambas as luzes de aviso acenderem simultaneamente, existe uma avaria no sistema. O estado do sistema não é visível, pelo que

ninguém deve ocupar o banco do passageiro da frente. Contactar uma oficina imediatamente.

Consultar uma oficina imediatamente, caso nenhuma das luzes de aviso acenda.

Em caso de avaria, é apresentada uma mensagem de aviso no Centro de Informação do Condutor e emitido um sinal sonoro de aviso.

Alterar estado apenas quando o veículo está parado com a ignição desligada.

Estado permanece até à próxima mudança.

Indicador de controlo para desactivação de airbag ⇨ 110.

Sistemas de segurança para crianças

Sistemas de retenção para crianças

Perigo

Em caso de utilização de um sistema de retenção para crianças virado para trás no banco do passageiro dianteiro, o sistema de airbags do passageiro dianteiro deve ser desactivado. Isto aplica-se igualmente a determinados sistemas de retenção para crianças conforme indicados nas tabelas ⇨ 71.

Desactivação do airbag ⇨ 67.

Etiqueta do airbag ⇨ 61.

Recomendamos um sistema de retenção para crianças que esteja concebido especificamente para o veículo. Para mais informações, contactar a oficina.

Quando está a ser utilizado um sistema de segurança para crianças, ter atenção às instruções de montagem e utilização seguintes, assim como às fornecidas com o sistema de retenção para crianças.

Cumprir sempre a legislação local ou nacional. Em alguns países, é proibido utilizar sistemas de segurança para crianças em alguns bancos.

O sistema de retenção para crianças pode ser apertado com:

- Cinto de segurança de três pontos
- Suportes ISOFIX
- Top-tether

Cinto de segurança de três pontos

Os sistemas de retenção para crianças podem ser apertados utilizando um cinto de segurança de três pontos.

Suportes ISOFIX



Fixar os sistemas de retenção para crianças ISOFIX aprovados para o veículo aos suportes ISOFIX. As posições do sistema de retenção para crianças ISOFIX específicas para o veículo são indicadas na tabela ISOFIX ⇨ 71.

Os suportes ISOFIX estão situados por baixo do símbolo i-Size na cobertura do banco.

Um sistema de retenção para crianças i-Size é um sistema de retenção para crianças ISOFIX

universal de acordo com o Regulamento N.º 129 das Nações Unidas.

Podem ser utilizados todos os sistemas de retenção para crianças i-Size em qualquer banco de veículo adequado para i-Size, tabela i-Size ⇨ 71.

Deve ser utilizada uma cinta Top-tether ou uma perna de apoio em complemento dos suportes ISOFIX.

Deve ser firmemente colocada uma haste de apoio no piso. Não é permitido posicionar a haste de apoio no espaço de arrumação da zona dos pés.



Os bancos para crianças i-Size e os bancos do veículo com aprovação i-Size estão assinalados com o símbolo i-Size (ver ilustração).

Pontos de fixação do tirante superior

Os pontos de fixação do tirante superior estão identificados com o símbolo  para cadeirinha de criança.



Além dos suportes ISOFIX, apertar a cinta Top-tether nas âncoras Top-tether.

Bancos da terceira fila ⇨ 56.

Os sistemas de retenção para crianças ISOFIX com posições de categoria universal estão assinalados na tabela com IUF ⇨ 71.

Seleccionar o sistema correcto

Os bancos traseiros são o local mais conveniente para aplicar um sistema de segurança para crianças.

A criança deve viajar virada para trás até o mais tarde possível. Assim, garante-se que a espinha dorsal da criança, que ainda é muito frágil, fica sujeita a menos pressão no caso de um acidente.

Os sistemas de retenção para crianças adequados cumprem os regulamentos UN/ECE válidos. Verifique a legislação e regulamentação local quanto ao uso obrigatório de sistemas de retenção para crianças.

Os sistemas de retenção para crianças indicados a seguir são recomendados para as seguintes classes de peso:

- **Grupo 0+:**
Römer Baby-Safe Plus com base ISOFIX para crianças até 13 kg
- **Grupo I:**
Römer Duo Plus ISOFIX com ISOFIX e Top-tether para crianças dos 9 kg aos 18 kg

- **Grupo II, Grupo III:**
Römer Kidfix XP com ou sem ISOFIX para crianças dos 15 kg aos 36 kg
- **Grupo III:** Graco Booster para crianças dos 22 kg aos 36 kg

Certificar-se que o sistema de segurança para crianças que vai ser montado é compatível com o tipo de veículo.

Certificar-se de que o local da montagem do sistema de retenção para crianças no veículo é correcto; consultar as tabelas seguintes.

Só permitir que as crianças entrem ou saiam do veículo pelo lado oposto ao trânsito.

Quando o sistema de segurança para crianças não está a ser utilizado, fixar a cadeirinha com um cinto de segurança ou retirá-la do veículo.

Advertência

Não colar nada nos sistemas de segurança para crianças nem tapá-los com outros materiais.

Um sistema de segurança para crianças que tenha sido sujeito a tensão num acidente deve ser substituído.

Locais de montagem dos sistemas de segurança para crianças

Opções previstas para a fixação de um sistema de retenção para crianças com cinto de segurança de três pontos

Classe por peso	No banco do passageiro dianteiro		Nos bancos exteriores da segunda fila	No banco central da segunda fila	Nos bancos da terceira fila
	airbag activado	airbag desactivado			
Grupo 0, Grupo 0+: até 13 kg	X	U ^{1,2}	U ³	U	U ³
Grupo I: 9 até 18 kg	UF	U ^{1,2}	U ^{3,4}	U	U ^{3,4}
Grupo II: de 15 a 25 kg	UF	U ^{1,2}	U ^{3,4}	U	U ^{3,4}
Grupo III: de 22 a 36 kg	UF	U ^{1,2}	U ^{3,4}	U	U ^{3,4}

U : adequação universal para sistemas de retenção para crianças virados para a frente ou para trás em conjunto com cinto de segurança de três pontos

UF : adequação universal para sistemas de retenção para crianças virados para a frente em conjunto com cinto de segurança de três pontos

X : nenhum sistema de retenção para crianças autorizado para este grupo de peso

1 : deslocar o banco para a frente o necessário e regular a inclinação do encosto do banco o necessário para uma posição vertical, no sentido de garantir que o cinto possa correr para a frente a partir do ponto de fixação superior

2 : ajustar a inclinação do encosto do banco conforme necessário para uma posição vertical a fim de garantir que o cinto de segurança fica esticado no lado da fivela

3 : deslocar o respectivo banco dianteiro à frente do sistema de retenção para crianças para a frente o necessário

4 : ajustar o encosto de cabeça respetivo conforme pretendido ou remover, se necessário

Opções de montagem permitidas para equipar um sistema de retenção para crianças ISOFIX com suportes ISOFIX

Classe por peso	Classe de tamanho	Característica	No banco do passageiro dianteiro	Nos bancos da segunda fila	Nos bancos da terceira fila
Grupo 0: até 10 kg	G	ISO/L2	X	X	X
	F	ISO/L1	X	X	X
		ISO/R1	X	IL ³	X
Grupo 0+: até 13 kg	E	ISO/R1	X	IL ³	X
	D	ISO/R2	X	IL ³	X
	C	ISO/R3	X	IL ³	X
Grupo I: 9 até 18 kg	D	ISO/R2	X	IL ^{3,4}	X
	C	ISO/R3	X	IL ^{3,4}	X
	B	ISO/F2	X	IL, IUF ^{3,4}	X
	B1	ISO/F2X	X	IL, IUF ^{3,4}	X
	A	ISO/F3	X	IL, IUF ^{3,4}	X

IL : adequado para sistemas de retenção especiais ISOFIX das categorias "veículo específico", "restrito" ou "semiuniversal". O sistema de retenção ISOFIX deve estar aprovado para o tipo de veículo específico (consultar a lista de tipos de veículos do sistema de retenção para crianças)

IUF : adequado para sistemas de retenção para crianças virados para a frente ISOFIX de categoria universal aprovados para utilização nesta classe de peso

X : nenhum sistema de retenção para crianças ISOFIX aprovado nesta classe de peso

- ³ : deslocar o respectivo banco dianteiro à frente do sistema de retenção para crianças para a frente o necessário
⁴ : ajustar o encosto de cabeça respetivo conforme pretendido ou remover, se necessário

Classe por altura e dispositivo de cadeirinha ISOFIX

- A - ISO/F3 : sistema de retenção para crianças virado para a frente para crianças de tamanho máximo na classe de peso dos 9 aos 18 kg
 B - ISO/F2 : sistema de retenção para crianças virado para a frente para crianças mais pequenas na classe de peso dos 9 aos 18 kg
 B1 - ISO/F2X : sistema de retenção para crianças virado para a frente para crianças mais pequenas na classe de peso dos 9 aos 18 kg
 C - ISO/R3 : sistema de retenção para crianças virado para trás para crianças de tamanho máximo na classe de peso até aos 18 kg
 D - ISO/R2 : sistema de retenção para crianças virado para trás para crianças mais pequenas na classe de peso até aos 18 kg
 E - ISO/R1 : sistema de retenção para crianças virado para trás para crianças pequenas na classe de peso até aos 13 kg
 F - ISO/L1 : sistema de retenção para crianças virado para o lado esquerdo (alcofa)
 G - ISO/L2 : sistema de retenção para crianças virado para o lado direito (alcofa)

Opções de montagem permitidas para equipar um sistema de retenção para crianças i-Size com suportes ISOFIX

	No banco do passageiro dianteiro	Nos bancos da segunda fila	Nos bancos da terceira fila
sistemas de retenção para crianças i-Size	X	i - U	X

- i - U : adequado para sistemas de retenção para crianças "universais" i-Size virados para a frente e para trás
 X : posição de instalação não adequada para sistemas de retenção para crianças "universais" i-Size

Arrumação

Compartimentos de arrumação ...	74
Porta-luvas	75
Suporte para bebidas	75
Arrumação na parte dianteira do veículo	76
Compartimento de arrumação no teto	77
Compartimento de arrumação por baixo do banco	78
Compartimento de arrumação na consola central	79
Arrumação na zona dos pés	79
Bagageira	80
Aba de escadote	80
Cobertura da bagageira	81
Olhais de fixação	84
Indicações para o carregamento do veículo	84
Rede de segurança	86
Grelha para bagageira	87
Triângulo de pré-sinalização	90
Kit de primeiros socorros	91
Sistema de bagageira de tejadilh	91
Bagageira de tejadilho	91

Indicações de carregamento	92
Indicador de sobrecarga	93

Compartimentos de arrumação

⚠ Aviso

Não arrumar objectos pesados ou objectos afiados nos compartimentos de arrumação. Caso contrário, os ocupantes do veículo podem ficar feridos devido à projecção de objectos na eventualidade de uma travagem de emergência, uma mudança súbita de direcção ou um acidente.

Porta-luvas

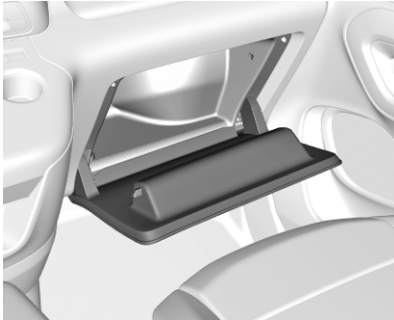

Para abrir o porta-luvas puxar o manípulo.

O porta-luvas deve estar fechado durante a condução.

Suporte para bebidas

Suporte para bebidas dianteiro

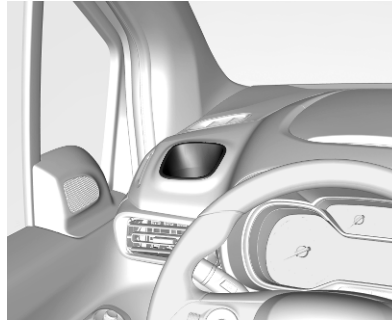

Existem suportes para bebidas nas zonas laterais do painel de instrumentos.

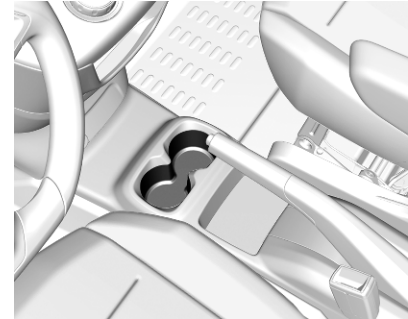

Poderá haver suportes para bebidas na consola central.

Suporte para bebidas traseiro

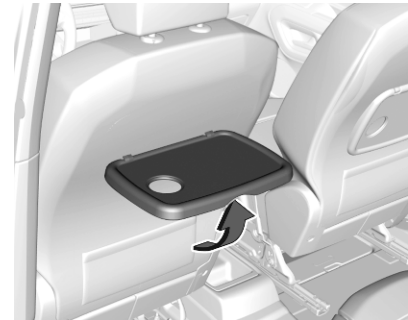

Poderá haver suportes para bebidas adicionais nas mesas articuladas nos encostos dos bancos dianteiros.

Dobrar para cima a mesa.

Não colocar objetos duros ou pesados em cima da mesa.

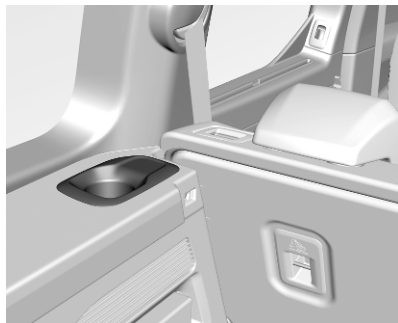

Existem suportes para bebidas para os bancos da terceira fila nas zonas laterais da bagageira.

Arrumação na parte dianteira do veículo

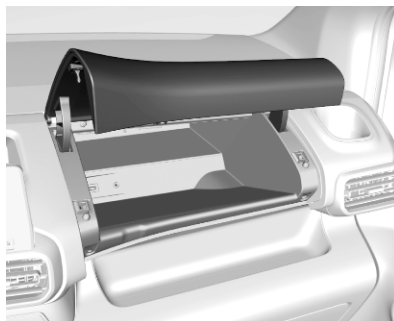

Há um compartimento para arrumação acima do painel de instrumentos.

Algumas versões têm um leitor de CD, uma entrada USB, um porta-luvas refrigerado e uma entrada AUX no compartimento de arrumação.



Existe um compartimento de arrumação por cima do conjunto de instrumentos.

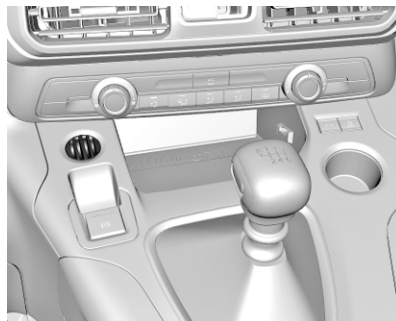

Existe um suporte para moedas no painel de instrumentos.

Rebater o encosto do banco central



O encosto do banco do passageiro dianteiro central possui um tabuleiro para documentos.

Rebatimento dos bancos ⇨ 51.

⚠ Aviso

Quando o banco do passageiro central dianteiro está na posição rebatida, o sistema de airbags do passageiro dianteiro deve ser desativado.

Desactivação de airbag ⇨ 67.

Compartimento de arrumação no teto



Guardar apenas objetos leves, como papéis ou mapas.

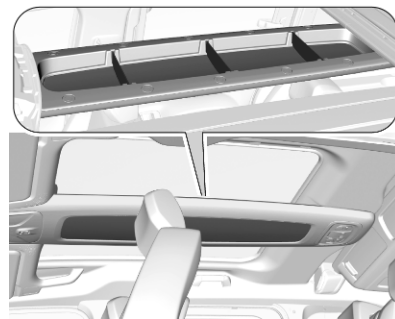

A separação dos quatro compartimentos pode ser removida. A carga máxima permitida é 6 kg.

⚠ Aviso

Fixar os objectos para evitar que caiam e provoquem ferimentos.



Deslizar as abas para abrir.

Fechar durante a condução. A carga máxima permitida é 10 kg.



Puxar a alavanca para abrir.

Fechar durante a condução. A carga máxima permitida é 10 kg.

Compartimento de arrumação por baixo do banco

Gaveta sob o banco

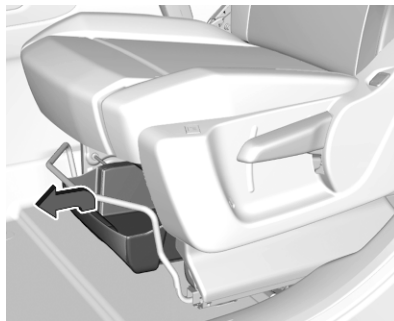

Poderá haver uma gaveta por baixo dos bancos dianteiros. Para abrir, levantar ligeiramente a gaveta e puxar.

Caixa de arrumação

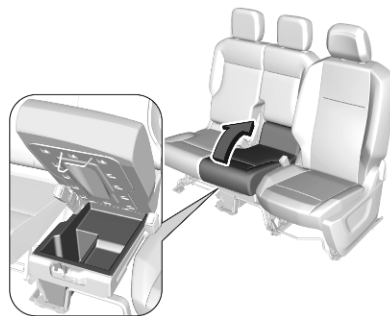

Poderá haver uma caixa de arrumação por baixo do banco corrido central. Levantar a almofada do banco puxando o manípulo. A caixa de arrumação pode ser trancada com um cadeado.

Compartimento de arrumação na consola central

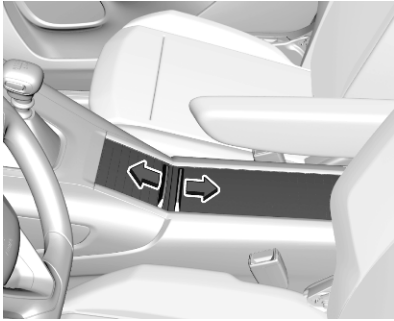

Poderá haver uma caixa de arrumação na consola central. Premir a tampa para abrir.

Existe uma tomada de 12 V atrás da tampa de arrumação.

Arrumação na zona dos pés

As arrumações na zona dos pés são acessíveis a partir dos bancos traseiros.

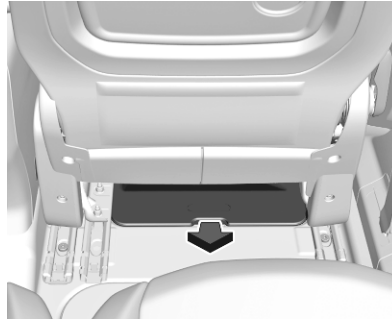

Poderá haver ferramentas do veículo nos compartimentos de arrumação situados por baixo dos bancos dianteiros ↻ 252.

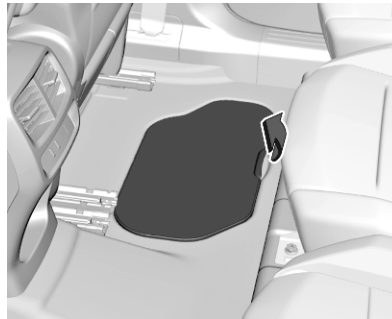

Consoante a versão, existem dois compartimentos de arrumação na zona dos pés traseira.

Bagageira

Consoante a versão, é possível aumentar a área da bagageira rebatendo ou removendo a terceira fila de bancos. Os encostos da segunda fila de bancos podem ser rebatidos individualmente. Adicionalmente, o encosto do banco do passageiro também pode ser rebatido.

Dependendo da carga, pode rebater-se apenas bancos ou encostos individuais.

Rebater o banco do passageiro ⇨ 51

Rebater os bancos da segunda fila ⇨ 54

Rebater ou remover os bancos da terceira fila ⇨ 54

Aba de escadote

A aba de escadote está disponível para o transporte de cargas compridas.

Abrir a aba de escadote



1. Pressionar a alavanca e puxar a mola de aperto para desengatá-la do fixador.
2. Levantar a aba de escadote.

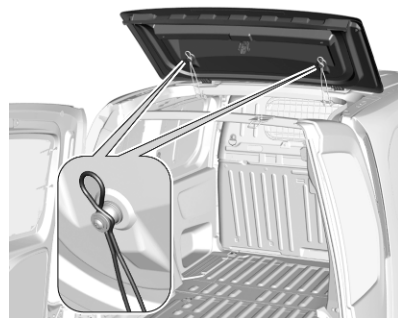

3. Mover para lá do ponto de resistência para trancar a aba de escadote com os suportes.

Barra de apoio

Assentar as cargas compridas na barra de apoio.



1. Pressionar a alavanca até cima.
2. Pressionar ligeiramente a barra de apoio para a frente e, em seguida, guiá-la para baixo até ao pilar da porta.
3. Manter a carga comprida na posição inclinada.
4. Mover a barra de apoio por baixo do carga para a respetiva posição original. Fixá-la pressionando a alavanca para baixo para lá do ponto de resistência.

As portas traseiras apenas trancam quando a barra de apoio está instalada.

5. Prender as cargas firmemente. Os suportes laterais podem ser utilizados como pontos de fixação.

Fechar a aba de escadote

1. Verificar se a barra de apoio está trancada corretamente.
2. Baixar a aba de escadote.
3. Prender a mola de aperto no respetivo fixador.

Cobertura da bagageira

Cobertura de bagagem traseira

Não colocar quaisquer objectos sobre a tampa.

Fechar a cobertura

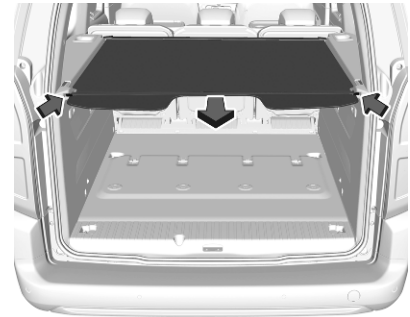

Puxar a cobertura da bagageira para trás e engatá-la nos suportes laterais.

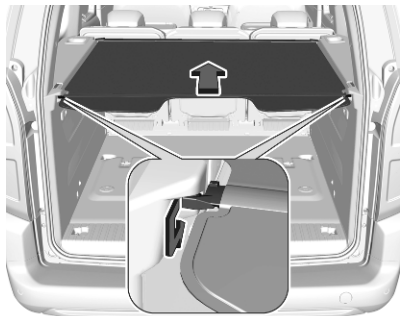
Abrir a cobertura

Retirar a tampa da bagageira dos suportes laterais. Guiar a cobertura até ficar completamente enrolada.

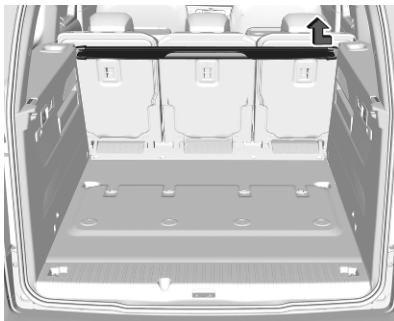
Retirar a tampa

Abrir a tampa da bagageira. Comprimir a cobertura da bagageira num dos lados e levantá-la. Retirar a cobertura da bagageira.

Arrumar no compartimento de carga

Se a cobertura da bagageira não for utilizada, arrumá-la na bagageira. Pode ser arrumada atrás dos bancos da segunda ou terceira fila.

Encaixar a tampa

Inserir a cobertura da bagageira na reentrância num dos lados. Comprimir a cobertura no outro lado e engatá-la na reentrância.

Chapeleira traseira

Não colocar quaisquer objectos demasiado pesados ou com arestas vivas sobre a chapeleira traseira. A carga máxima permitida é de 25 kg. Com cargas altas, instalar a rede de segurança por trás dos bancos traseiros ⇨ 86.

Instalar a chapeleira traseira



A chapeleira traseira pode ser instalada em duas posições.

Encaixar a chapeleira engatando os fixadores de ambos os lados.

Levantar a chapeleira traseira



A chapeleira traseira pode ser dobrada a partir da retaguarda, permitindo uma maior flexibilidade na bagageira.

Arrumar no compartimento de carga



Montar a cobertura rebatida na vertical por trás dos encostos dos bancos traseiros.

Olhais de fixação

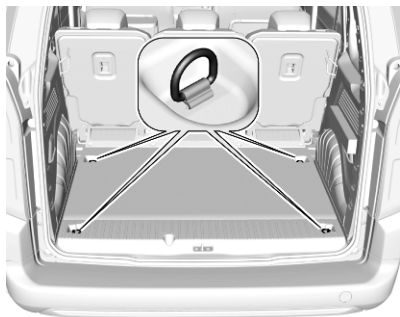

Os olhais de fixação são concebidos para prender itens e evitar que deslizem, p. ex. cintas de fixação ou rede de bagagem.



Poderá haver olhais de fixação no piso do veículo e / ou na parede lateral. O número e a localização dos olhais de fixação poderá variar consoante o veículo.

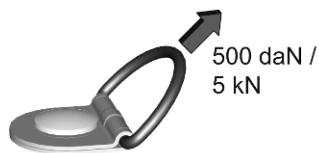

A força máxima aplicada nos olhais de fixação não deve ultrapassar 500 daN/5 kN/5.000 N.

Consoante o país, a força máxima poderá ser indicada numa etiqueta.

Advertência

As especificações na etiqueta têm sempre prioridade sobre as especificações fornecidas neste manual.

Indicações para o carregamento do veículo

Consoante a versão, uma divisória atrás dos bancos dianteiros protege o condutor e os passageiros dianteiros contra o risco de movimento da carga.

Poderá haver uma aba na divisória por trás do banco do passageiro que pode ser removida para acomodar objetos compridos. Existe uma tampa de proteção no veículo para garantir um transporte seguro.

Se o encosto do banco do passageiro exterior for rebatido e a aba da divisória estiver aberta, o banco central tem de permanecer desocupado.

Remover a aba

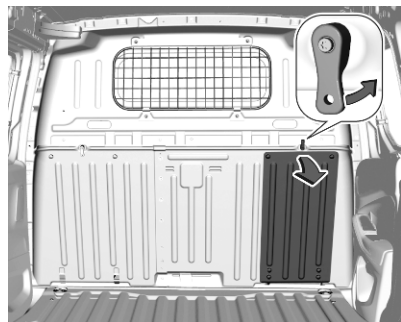

1. Desengatar o dispositivo de fixação, baixar a aba e removê-la.
2. Arrumar a aba por baixo do banco do condutor.

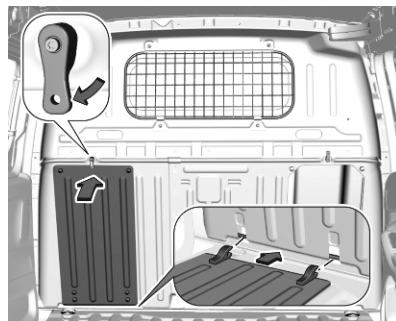

Rodar o dispositivo de fixação para cima. Colocar as dobradiças da aba no respectivo compartimento, levantar a aba e fechar o dispositivo de fixação.

Encaixar a tampa de proteção

A tampa de proteção deve ser instalada sempre que o encosto do banco do passageiro exterior for rebatido e a aba da divisória estiver aberta.

1. Rebater o encosto do banco do passageiro exterior ⇨ 51.

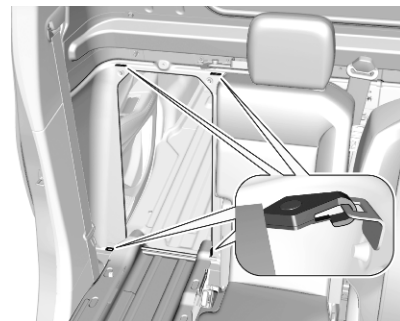

2. Engatar os quatro ganchos de retenção nos olhais de fixação correspondentes.
3. Puxar o encosto de cabeça do encosto do banco rebatido, deixando dois entalhes visíveis na haste do encosto de cabeça ⇨ 48.
4. Carregar os objetos.

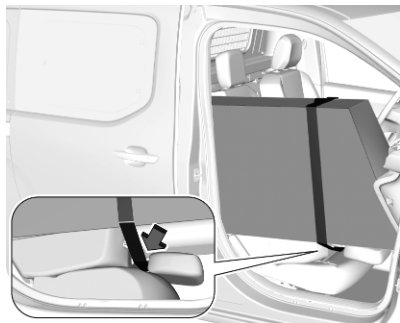

5. Passar a cinta da tampa à volta do encosto de cabeça. Esticar a cinta puxando pela extremidade solta.

Com a tampa de proteção equipada, a carga máxima sobre o encosto do banco rebatido é de 100 kg.

Rede de segurança

Consoante a versão, a rede de segurança pode ser montada atrás dos bancos traseiros ou, se os encostos do banco traseiro estiverem rebatidos, atrás dos bancos dianteiros.

Não se deve transportar passageiros atrás da rede de segurança.

Montagem

Atrás dos bancos traseiros



- Existem aberturas de instalação de ambos os lados da estrutura do tejadilho, por cima dos bancos traseiros. Abrir as tampas e suspender e engatar a haste da rede num dos lados, comprimir a haste e suspender e engatar do outro lado.



- Prender os ganchos das correias da rede de segurança aos olhais de fixação atrás dos bancos traseiros.
Esticar ambas as cintas, puxando pela extremidade solta.
- Os encostos dos bancos traseiros devem estar subidos.

Atrás dos bancos dianteiros



- Existem aberturas de instalação de ambos os lados da estrutura do tejadilho, por cima dos bancos dianteiros. Abrir as tampas e suspender e engatar a haste da rede num dos lados, comprimir a haste e suspender e engatar do outro lado.

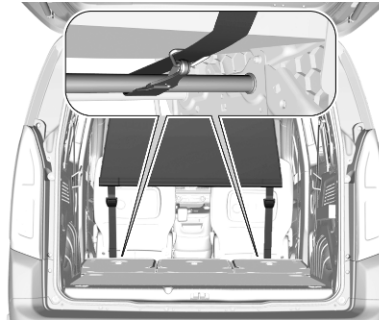

- Enrolar uma cinta à volta da barra situada por baixo da almofada do banco do condutor. Enrolar a outra cinta à volta da barra do banco do passageiro. Em seguida, prender cada gancho à cinta correspondente. Esticar ambas as cintas, puxando pela extremidade solta.
- Empurrar os encostos de cabeça para baixo e rebater os encostos de cabeça do banco traseiro ↪ 80.

Grelha para bagageira



Consoante a versão, uma divisória protege o condutor e os passageiros contra o risco de movimento da carga.

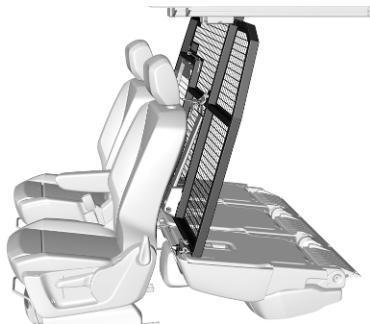

A divisória pode ser colocada por trás dos bancos dianteiros ou traseiros.



Existe uma aba na divisória que pode ser aberta para acomodar objetos compridos. Existe uma tampa de proteção no veículo para garantir um transporte seguro.

Se o encosto do banco lateral for rebatido e a aba da divisória estiver aberta, o banco central tem de permanecer desocupado.

Se o encosto do banco traseiro for descido e a aba aberta para transportar objetos compridos, o banco do passageiro dianteiro tem de permanecer desocupado.

Mover a divisória

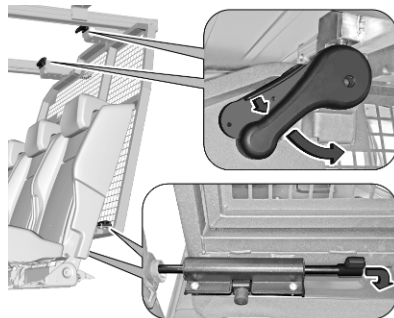

1. Desengatar os quatro dispositivos de fixação na parte superior e na parte inferior da divisória.
2. Para colocá-la atrás dos bancos dianteiros, rebater os encostos dos bancos traseiros ⇨ 54

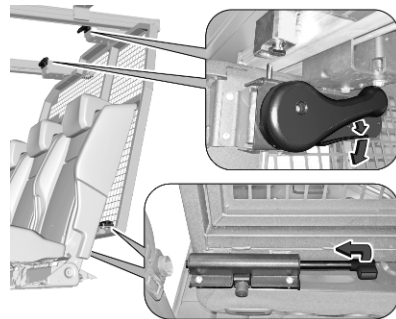

3. Mover a divisória e bloquear os quatro dispositivos de fixação na parte superior e na parte inferior.

⚠ Aviso

Ter cuidado ao utilizar dispositivos de bloqueio da parte inferior.
Risco de se magoar.

Abrir a aba

1. Consoante o posicionamento da divisória e o comprimento da carga, rebater o encosto do banco traseiro exterior e/ou o encosto do banco do passageiro ↻ 51, 54

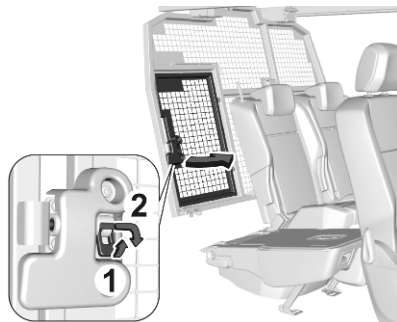

2. Desengatar o dispositivo de fixação da aba e abrir a aba.

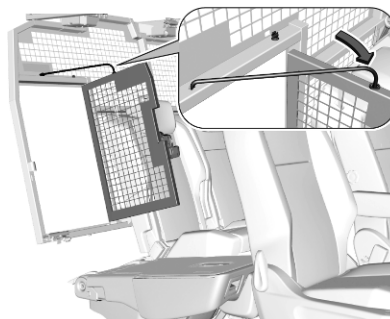

3. Prender a aba com a haste.

Fechar a aba

1. Fixar a haste no suporte.

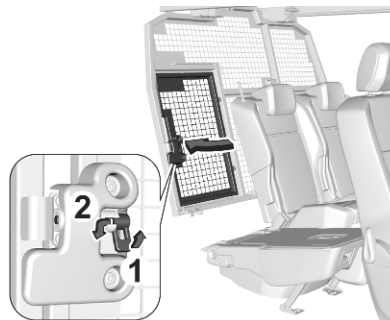

2. Fechar a aba e bloquear o dispositivo de fixação.
3. Repor os bancos na posição vertical ↻ 51, 54

Encaixar a tampa de proteção

A tampa de proteção deve ser instalada sempre que o encosto do banco lateral for rebatido e a aba da divisória estiver aberta.

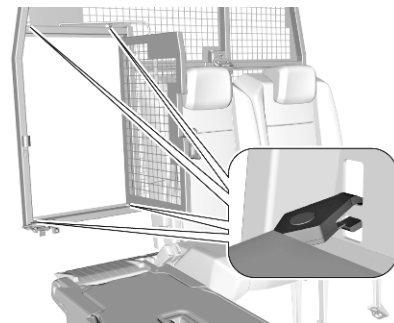

1. Engatar os quatro ganchos de retenção nos olhais de fixação correspondentes.

2. Puxar o encosto de cabeça do encosto do banco rebatido, deixando dois entalhes visíveis na haste do encosto de cabeça ⇨ 48.
3. Carregar os objetos.

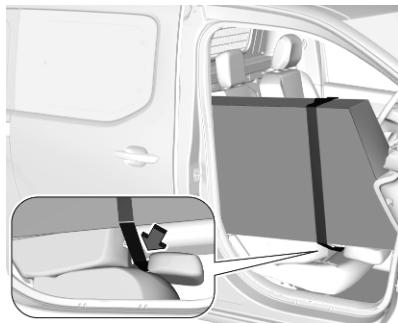

4. Passar a cinta da tampa à volta do encosto de cabeça. Esticar a cinta puxando pela extremidade solta.

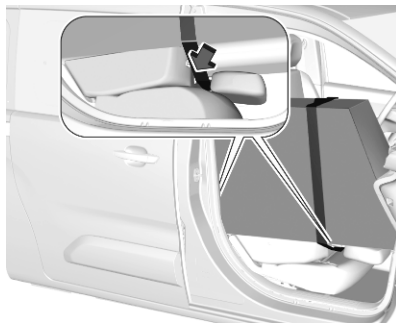

Se a carga estiver arrumada nos bancos dianteiro e traseiro do lado do passageiro, passar uma cinta em cada encosto de cabeça.

Com a tampa de proteção equipada, a carga máxima sobre cada um dos encostos dos bancos rebatidos é de 100 kg.

Triângulo de pré-sinalização



Consoante a versão, o triângulo de pré-sinalização pode estar arrumado na bagageira. Prendê-lo com as cintas elásticas.

Kit de primeiros socorros



Consoante a versão, o kit de primeiros socorros pode estar arrumado na bagageira.

Sistema de bagageira de tejadilho

Bagageira de tejadilho

Por razões de segurança e para evitar danos no tejadilho, recomenda-se a utilização do sistema de barras de tejadilho aprovado para o veículo. Para mais informações contactar a oficina.

Seguir as instruções de instalação e remover as barras de tejadilho quando não estiverem a ser utilizadas.

Instalação das barras de tejadilho

Veículos com calhas de tejadilho



Os pontos de montagem estão situados na parte inferior das calhas de tejadilho.

Fixar a bagageira de tejadilho de acordo com as instruções de instalação fornecidas com a mesma.

Versão sem calhas de tejadilho

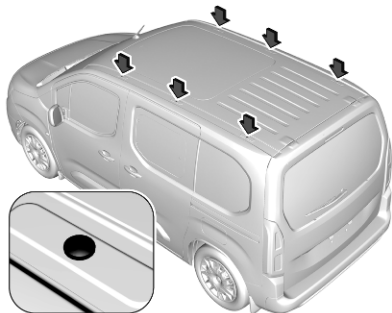

Para fixar uma bagageira de tejadilho, desenroscar os tampões nos frisos do tejadilho. Inserir os acessórios de montagem no fixador, de acordo com as instruções.

Indicações de carregamento

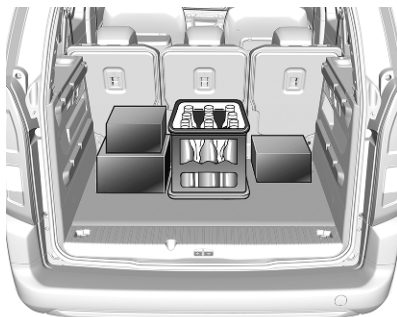

- Os objectos pesados colocados na bagageira devem ser empurrados contra os encostos do banco. Certificar-se de que os encostos dos bancos estão bem engatados. Se se puder empilhar objectos, os objectos mais pesados devem ficar por baixo.
- Evitar o deslizamento de objetos soltos fixando-os com cintas presas aos olhais de fixação ↪ 84.

- Não deixar que a carga passe para além da extremidade superior dos encostos dos bancos.
- Não colocar objetos na cobertura de bagagem traseira ou no painel de instrumentos, e não cobrir o sensor existente na parte superior do painel de instrumentos.
- A carga não deve dificultar o funcionamento dos pedais, do travão de mão e da alavanca selectora das mudanças nem deve restringir a liberdade de movimentos do condutor. Não colocar no interior objectos que não sejam presos.
- Não conduzir com a bagageira aberta.

⚠ Aviso

Certificar-se sempre que a carga no veículo está arrumada em segurança. Caso contrário, os objectos podem deslocar-se no

interior do veículo e provocar ferimentos pessoais ou danos na carga ou veículo.

- A carga útil é a diferença entre o peso bruto do veículo admissível (ver placa de identificação do veículo ↗ 281) e a tara CE.

Para calcular a carga, introduzir os dados para o seu veículo na tabela de pesos no início deste manual.

A tara CE inclui o peso do condutor (68 kg), bagagem (7 kg) e todos os fluidos (depósito de combustível 90% cheio).

O equipamento opcional e os acessórios aumentam a tara.

- Conduzir com carga no tejadilho aumenta a sensibilidade do veículo a ventos cruzados e afecta negativamente a manobrabilidade do veículo por aumentar o centro de gravidade do veículo. Distribuir a carga uniformemente e prendê-la bem com cintas de fixação. Ajustar a pressão dos pneus e a velocidade do veículo em

conformidade com as condições de carga. Verificar e apertar as cintas frequentemente.

Não conduzir a mais de 120 km/h.

A carga admissível no tejadilho é de:

- 80 kg para veículos com calhas de tejadilho
- 100 kg para veículos sem calhas de tejadilho e com bagageira de tejadilho
- 150 kg para veículos sem calhas de tejadilho e com três bagageiras de tejadilho, exceto veículos de sete lugares
- 100 kg para veículos sem calhas de tejadilho e com três bagageiras de tejadilho e sete lugares



A carga no tejadilho é o peso combinado das barras de tejadilho e da carga.

Indicador de sobrecarga

O indicador de sobrecarga verifica se o veículo tem carga em excesso. A função está concebida para ajudar a evitar a sobrecarga e os riscos consequentes, como um comportamento instável em estrada, rebentamento de pneus, desgaste prematuro, etc.



Se uma sobrecarga for iminente, **ON** e  acendem-se.

Se o veículo tiver carga em excesso, **ON**,  e  acendem-se. Além disso,  acende-se no conjunto de instrumentos.

Activação

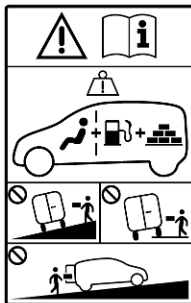
**Advertência**

Para o funcionamento ideal, estacionar o veículo numa superfície horizontal.

Não estacionar o veículo numa encosta.

Não estacionar o veículo com as rodas no passeio.

O sistema é ativado automaticamente sempre que o motor é ligado. Além disso, o sistema pode ser ativado manualmente premindo **ON** na área de carregamento. Após a ativação, o sistema funciona durante 5 minutos.

Instrumentos, elementos de manuseamento

Comandos	96
Ajuste do volante	96
Telecomandos no volante	96
Volante aquecido	97
Buzina	97
Limpa-para-brisas e lava-para- -brisas	97
Limpa-vidros e lava-vidros do óculo traseiro	99
Temperatura exterior	100
Relógio	100
Tomadas	100
Carregamento indutivo	102
Isqueiro	103
Cinzeiros	103
Luzes de aviso, indicadores de nível e indicadores	103
Conjunto de instrumentos	103
Velocímetro	105
Conta-quilómetros	105
Conta-quilómetros parcial	105
Conta-rotações	106

Indicador do nível de combustível	106
Indicador da temperatura do líquido de arrefecimento do motor	106
Indicador do nível do óleo de motor	107
Visor de serviço	107
Luzes de aviso	108
Luzes indicadoras de mudança de direção	109
Aviso do cinto de segurança ..	109
Airbags e pré-tensores dos cintos	109
Desativação do Airbag	110
Alternador	110
Luz de aviso de avaria	110
Indicação do próximo serviço ..	110
Parar o motor	111
Verificação do sistema	111
Sistema de travagem e embraiagem	111
Travão de mão	111
Travão de mão elétrico	111
Avaria no travão de mão elétrico	112
Sistema de travagem antibloqueio (ABS)	112
Mudança de velocidades	112
Indicador de sobrecarga	112

Sistema de controlo em descida	112
Assistência de permanência na faixa	112
Controlo eletrónico de estabilidade e sistema de controlo da tração	112
Temperatura do líquido de arrefecimento do motor	113
Pré-incandescência	113
Filtro de escape	113
AdBlue	113
Sistema de controlo da perda de pressão dos pneus	114
Pressão do óleo de motor	114
Nível de combustível baixo	114
Autostop	114
Luz exterior	115
Luzes de máximos	115
Luzes de médios	115
Assistência dos máximos	115
Faróis de LED	115
Faróis de nevoeiro	115
Luzes de nevoeiro traseiras	115
Sensor de chuva	115
Programador de velocidade	115
Programador de velocidade adaptável	115
Aviso de ângulo morto	116

Travagem de Emergência	
Ativa	116
Limitador de velocidade	116
Porta aberta	116
Visores	117
Centro de Informação do	
Condutor	117
Visor de informação	119
Mostrador Head-up	121
Visor da vista traseira	122
Mensagens de falha	123
Sinais sonoros de aviso	124
Personalização do veículo	125
Serviços de telemática	129
Opel Connect	129

Comandos

Ajuste do volante



Destrançar a alavanca, ajustar o volante, e depois engatar a alavanca e assegurar que fica totalmente trancada.

Ajustar o volante apenas quando o veículo estiver parado e o volante tiver sido destrancado.

Telecomandos no volante



O programador de velocidade e o limitador de velocidade são operados através dos comandos no lado esquerdo do volante.

Além disso, é possível configurar o programador de velocidade adaptável utilizando os comandos no lado esquerdo do volante.

O Sistema de informação e lazer pode ser operado através dos comandos no lado direito do volante.

Para mais informações consultar o manual do Sistema de informação e lazer.

Sistemas de apoio ao condutor
 ⇨ 182.

Volante aquecido

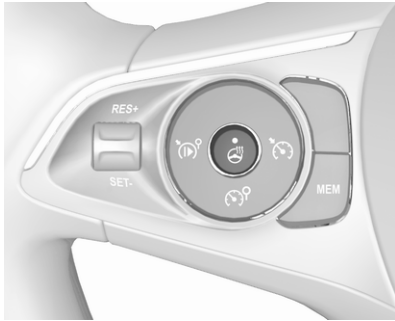

Activar o aquecimento premindo . A activação é indicada pelo LED no botão.

O aquecimento está operacional quando o motor está a trabalhar e durante Autostop.

Sistema Start/Stop ⇨ 160.

Buzina

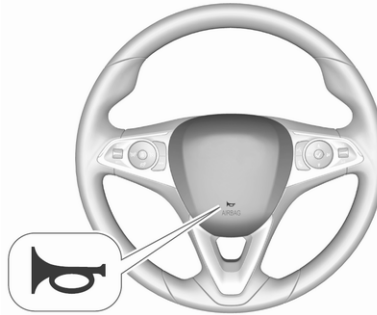

Premir .

Limpa-para-brisas e lava-para-brisas

Limpa-para-brisas com intervalo de passagem ajustável

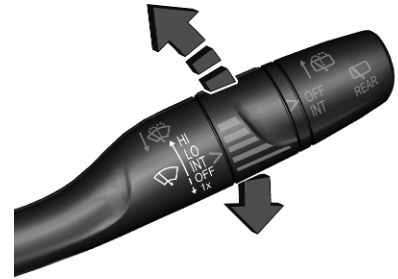

HI : rápido
LO : lento
INT : intervalo da passagem
OFF : desligado

Para uma só passagem quando o limpa-pára-brisas está desligado, pressionar a alavanca para baixo para a posição **1x**.

Não utilizar se o pára-brisas estiver congelado.

Desligar em estações de lavagem automática.

Para ativar o modo de limpeza por passagens intermitentes na próxima vez que a ignição for ligada, pressionar a alavanca para baixo até à posição **OFF** e de volta para **INT**.

Intervalo regulável do limpa-pára-brisas



Alavanca do limpa-vidros na posição **INT**.

Rodar o regulador para ajustar o intervalo de limpeza desejado.

Limpa-pára-brisas com sensor de chuva

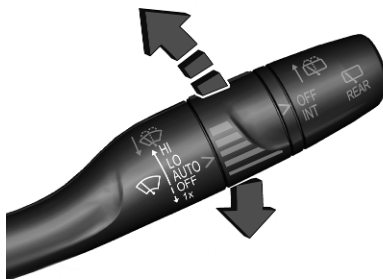

- HI** : rápido
- LO** : lento
- AUTO** : limpeza automática com sensor de chuva
- OFF** : desligado

Na posição **AUTO**, o sensor de chuva deteta a quantidade de água no para-brisas e regula automaticamente a frequência do limpa-pára-brisas. Se a ignição for desligada, o modo de limpeza automática é desativado. Para ativar o modo de limpeza automática na próxima que a ignição

for ligada, pressionar a alavanca para baixo até à posição **OFF** e de volta para **AUTO**.

Para uma única passagem quando o limpa-pára-brisas está desligado, pressionar a alavanca para baixo para a posição **1x**.

Não utilizar se o pára-brisas estiver congelado.

Desligar em estações de lavagem automática.

O sensor de chuva detecta a quantidade de água no pára-brisas e regula automaticamente a frequência das passagens do limpa-pára-brisas



Girar a roda reguladora para ajustar a sensibilidade.

Garantir que o sensor não está bloqueado ⇨ 43, ⇨ 10.

Luz de aviso  ⇨ 97.

Lava-pára-brisas



Puxar alavanca. O líquido do limpa-vidros é pulverizado no pára-brisas e o limpa-vidros faz algumas passagens.

Líquido limpa-vidros ⇨ 237.

Limpa-vidros e lava-vidros do óculo traseiro

Limpa-vidros do óculo traseiro



OFF : desligado

INT : funcionamento intermitente

Não utilizar se o óculo traseiro estiver congelado.

Desligar em estações de lavagem automática.

O limpa-vidros do óculo traseiro é ligado automaticamente quando o limpa-pára-brisas estiver ligado e se engatar a marcha-atrás.

A ativação ou desativação desta função pode ser alterada no menu Personalização do veículo ⇨ 125.

Lava-pára-brisas



Empurrar alavanca.

O líquido do limpa-vidros é pulverizado no óculo traseiro e o limpa-vidros faz algumas passagens.

O sistema do lava-vidros do óculo traseiro é desactivado quando o nível do líquido está baixo.

Líquido limpa-vidros ⇨ 237.

Temperatura exterior

Uma descida de temperatura será indicada de imediato e uma subida de temperatura será comunicada após um curto espaço de tempo.



A ilustração mostra um exemplo. Se a temperatura exterior descer abaixo dos 3 °C, é apresentada uma mensagem de aviso no Centro de Informação do Condutor.

Aviso

Pode já haver gelo na estrada, apesar de o visor indicar alguns graus acima dos 0 °C.

Relógio

A data e a hora são mostradas no Visor de Informação.

O ajuste da data e hora é descrito no Manual de Informação e Lazer.

Visor de informação ⇨ 119.

Tomadas



Existe uma tomada de 12 V atrás da tampa de arrumação. Pressionar a tampa para cima para abrir.

Consoante a versão, a tomada de 12 V poderá estar livremente acessível.

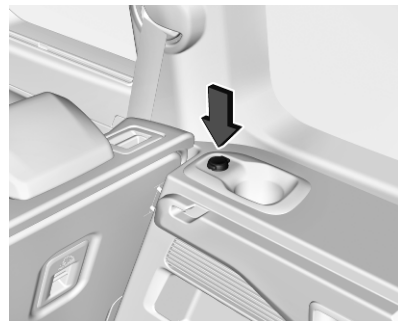

No lado direito da bagageira poderá haver outra tomada de 12 V.

Não exceder o consumo máximo de energia de 120 W.

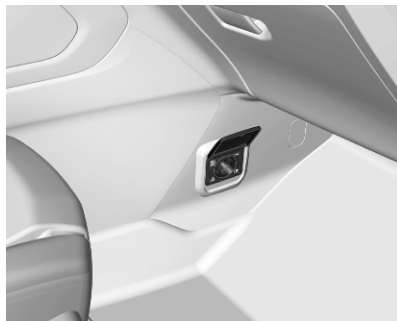

Poderá haver uma tomada de 230 V no lado inferior da consola central no compartimento do passageiro dianteiro.

Não exceder o consumo máximo de energia de 150 W.

Com a ignição desligada, as tomadas estão desactivados. Além disso, as tomadas de energia são desactivadas no caso de baixa tensão da bateria do veículo.

Os acessórios eléctricos ligados devem respeitar os requisitos de compatibilidade electromagnética da DIN VDE 40 839.

Não ligar quaisquer equipamentos acessórios de fornecimento de corrente, por exemplo aparelhos de carregamento eléctrico ou baterias.

Não danificar a tomada utilizando fichas incorrectas.

Sistema Start/Stop ↗ 160.

Entradas USB

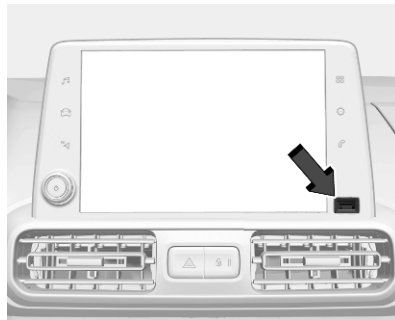

Existe uma entrada USB no painel de instrumentos, ao lado do Visor de informação.

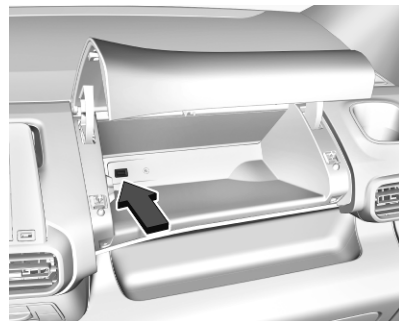

Poderá haver uma entrada USB no interior do compartimento situado por cima do porta-luvas.

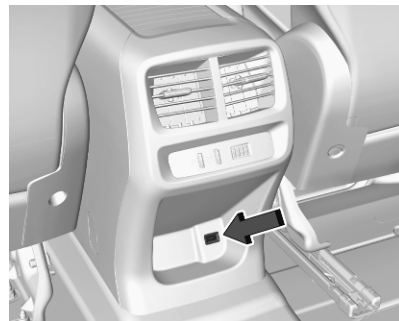

Na consola traseira poderá haver outra entrada USB.

As entradas USB estão preparadas para carregar dispositivos externos e fornecem uma ligação de dados ao sistema de informação e lazer. Para mais informações, consultar o Manual de Informação e Lazer.

Advertência

As tomadas têm de ser sempre mantidas limpas e secas.

Carregamento indutivo

⚠ Aviso

O carregamento indutivo pode afetar o funcionamento de estimuladores cardíacos implantados ou outros dispositivos médicos. Se aplicável, consultar um médico antes de utilizar o dispositivo de carregamento indutivo.

⚠ Aviso

Remover quaisquer objetos metálicos do dispositivo de carga antes de carregar um dispositivo móvel, uma vez que estes objetos podem ficar muito quentes.

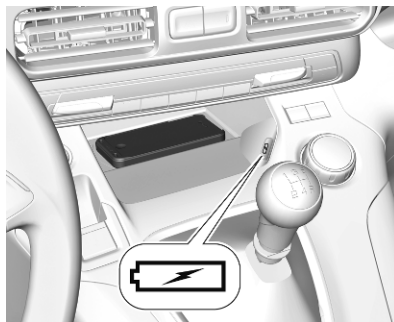

O dispositivo portátil a carregar deve ser compatível com a norma Qi, quer através da conceção, quer utilizando um suporte ou invólucro compatível. A zona de carregamento é identificada pelo símbolo Qi.

Para carregar um dispositivo, a ignição deve estar ligada.

Para carregar um dispositivo:

1. Remova todos os objetos do dispositivo de carga.
2. Colocar o dispositivo móvel com o ecrã voltado para cima no dispositivo de carregamento no compartimento de arrumação.

O estado do carregamento é indicado no LED: acende-se a verde quando o dispositivo móvel está a carregar.

A tampa de proteção para o dispositivo móvel pode afetar o carregamento indutivo.

Na eventualidade de o dispositivo móvel não carregar corretamente, rodá-lo 180° e voltar a colocá-lo no dispositivo de carregamento.

Isqueiro

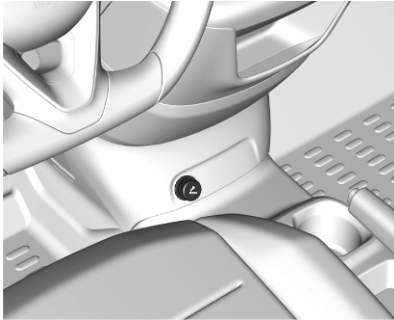

O isqueiro está livremente acessível. Consoante a versão, o isqueiro poderá estar situado atrás da tampa de arrumação. Premir a tampa para abrir.

Empurrar o isqueiro para dentro. Desliga-se automaticamente quando a resistência estiver incandescente. Puxar o isqueiro para fora.

Cinzeiros

Atenção

A utilizar apenas para cinza e não para lixos combustíveis.



É possível colocar um cinzeiro portátil no suporte para bebidas.

Luzes de aviso, indicadores de nível e indicadores





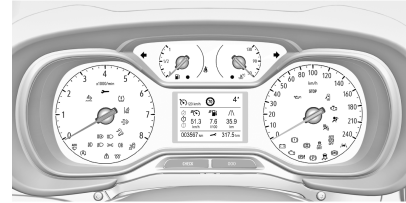





























Conjunto de instrumentos

Consoante a versão, o Centro de Informação do Condutor poderá variar.



Aspectos gerais

- ↔ Indicador de mudança de direcção ↔ 109
- 🚗 Aviso do cinto de segurança ↔ 109
- 🚒 Airbag e pré-tensores dos cintos ↔ 109

 Desactivação de airbag ↻ 110	 Controlo eletrónico de estabilidade e Sistema de Controlo da Tração ↻ 112	 Sistema de controlo em descida ↻ 112
 Sistema de carga ↻ 110	 Pré-incandescência ↻ 113	 Faróis de nevoeiro ↻ 115
 Luz indicadora de avaria ↻ 110	 Filtro de escape ↻ 113	 Luz de nevoeiro traseira ↻ 115
 Indicação do próximo serviço ↻ 110	 AdBlue ↻ 113	 Sensor de chuva ↻ 115
STOP Parar o motor ↻ 111	 Sistema de controlo da perda de pressão dos pneus ↻ 114	 Aviso de ângulo morto ↻ 116
 Verificação do sistema ↻ 111	 Pressão do óleo do motor ↻ 114	 Comando da velocidade de cruzeiro ↻ 115
 Sistema de travagem e embraiagem ↻ 111	 Nível de combustível baixo ↻ 114	 Limitador de velocidade ↻ 116
 Travão de mão ↻ 111	 Temperatura elevada do líquido de arrefecimento do motor ↻ 113	 Travagem de Emergência Ativa ↻ 197
 Travão de mão elétrico ↻ 111	 Autostop ↻ 114	 Porta aberta ↻ 116
 Sistema de travões antibloqueio (ABS) ↻ 112	 Luz exterior ↻ 115	 Indicador de sobrecarga ↻ 112
 Mudança de velocidades ↻ 112	 Luzes de médios ↻ 115	
 Assistência de permanência na faixa ↻ 112	 Luzes de máximos ↻ 115	
	 Assistência dos máximos ↻ 115	

Velocímetro

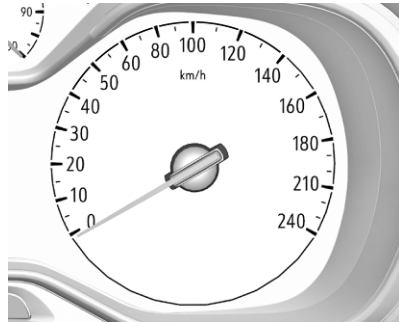

Indica a velocidade do veículo.

Conta-quilómetros

A distância registada total é apresentada em quilómetros.

Centro de Informação ao Condutor

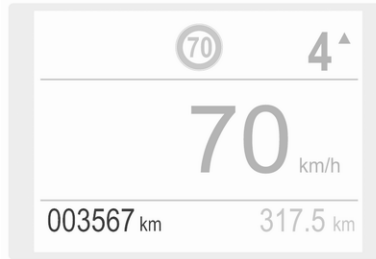

Conta-quilómetros parcial

A distância registada desde a última reposição é apresentada no Centro de Informação do Condutor.

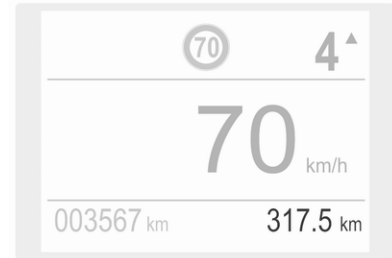

Visor monocromático

O conta-quilómetros parcial conta até 9.999,9 km sem reposição automática.

Premir **000** durante 2 segundos para repor o conta-quilómetros parcial.

Visor a cores

O conta-quilómetros parcial conta até 1.999,9 km e em seguida é repostado automaticamente.

Premir **000** durante 2 segundos para repor o conta-quilómetros parcial.

O menu de informação do percurso/combustível fornece igualmente dois conta-quilómetros parciais ⇨ 117.

Conta-rotações

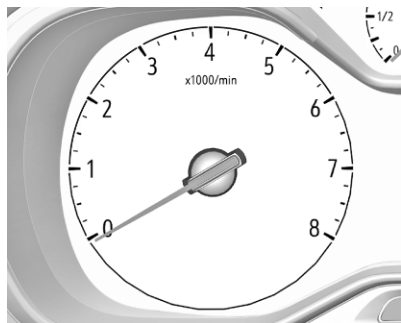

Apresenta a velocidade do motor. Conduzir de forma a que as rotações do motor sejam sempre as mais baixas possível.

Um marcador vermelho indica o início da zona de aviso de rotações excessivas. Para os motores a gasóleo, a zona de aviso começa nas 5.000 rotações por minuto. Para

os motores a gasolina, a zona de aviso começa nas 7.000 rotações por minuto.

Atenção

Se o ponteiro estiver para lá do marcador vermelho, isso significa que foi excedida a velocidade máxima permitida do motor em risco.

Indicador do nível de combustível



Apresenta o nível do combustível.

A luz de aviso ● acende-se se o nível de combustível for baixo.

Nunca deixar o depósito de combustível ficar totalmente vazio.

Consoante a quantidade de combustível ainda existente no depósito, a quantidade necessária para atestar o veículo poderá ser inferior à capacidade especificada do depósito de combustível.

Indicador da temperatura do líquido de arrefecimento do motor

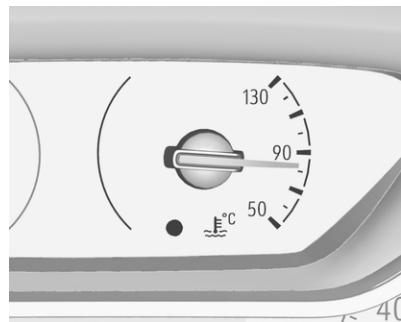

Apresenta a temperatura do líquido de arrefecimento.

- 50 : temperatura de funcionamento do motor ainda não foi atingida
- 90 : temperatura normal de funcionamento
- 130 : temperatura demasiado elevada

A luz de aviso ● acende-se se a temperatura do líquido de arrefecimento for demasiado elevada. Desligar o motor imediatamente.



Atenção

Se a temperatura do líquido de arrefecimento estiver demasiado alta, parar o veículo, desligar o motor. Perigo para o motor. Verificar o nível do líquido de arrefecimento.

Indicador do nível do óleo de motor

O estado do nível de óleo do motor é apresentado no Centro de Informação do Condutor durante alguns segundos após a informação sobre a assistência depois de ligar a ignição.

O estado adequado do nível de óleo do motor é indicado pela mensagem **Nível de óleo correto**.

Se o nível de óleo do motor for baixo,  pisca e é apresentada a indicação **Nível de óleo incorreto**, em conjunto com . Confirmar o nível de óleo do motor utilizando a vareta do óleo e atestar o óleo de motor, respetivamente.

Óleo de motor ⇨ 235.

A falha de medição é indicada pela mensagem **Medição do nível de óleo inválida**. Verificar o nível de óleo do motor manualmente utilizando a vareta do óleo.

Visor de serviço

O sistema de serviço informa quando deve ser mudado o óleo do motor e filtro ou quando é necessária uma revisão do veículo. Com base nas condições de condução, o intervalo a que o óleo do motor e filtro devem ser mudados pode variar consideravelmente.

Informação de Serviço ⇨ 276.

Uma revisão programada necessária é indicada no Centro de Informação do Condutor durante 7 segundos depois de ligar a ignição.

Se não for necessária uma revisão nos próximos 3 000 km ou mais, não é apresentada nenhuma informação sobre a assistência no visor.

Se for necessária uma revisão nos próximos 3 000 km, a distância ou a duração restante é indicada durante vários segundos. Simultaneamente,  acende-se continuamente como lembrete.

Se faltarem menos de 1.000 km para uma revisão,  começa a piscar e em seguida fica acesa

continuamente. A distância ou a duração restante são indicadas durante vários segundos.

Uma revisão programada vencida é indicada por uma mensagem no Centro de Informação do Condutor que mostra a distância vencida.

 começa a piscar e em seguida fica acesa continuamente até ser realizada a revisão.

Reposição do intervalo entre revisões

Após cada serviço, o indicador de serviço deve ser reposto para garantir um funcionamento correto. Recomenda-se o recurso a uma oficina.

Se a revisão for executada pelo proprietário, proceder do seguinte modo:

- desligar a ignição
- premir continuamente o botão CHECK

- ligar a ignição; a indicação da distância inicia uma contagem decrescente
- quando o visor indicar =0, soltar o botão

 desaparece

Obtenção de informação de serviço



Para obter o estado da informação de serviço em qualquer momento, premir o botão **CHECK**. A informação de serviço é apresentada durante alguns segundos.

Informação de Serviço ⇨ 276.

Luzes de aviso

As luzes de aviso descritas não fazem parte de todos os veículos. A descrição aplica-se a todas as versões de instrumentos. Conforme o equipamento, a posição das luzes de aviso pode variar. Quando se liga a ignição, a maior parte das luzes de aviso acendem-se por breves instantes para efeitos de teste de funcionalidade.

As cores das luzes de aviso têm o seguinte significado:

- Vermelho : perigo, aviso importante
- Amarelo : aviso, informação, avaria
- Verde : confirmação de activação
- Azul : confirmação de activação
- Branco : confirmação de activação

Consultar todas as luzes de aviso nos diferentes conjuntos de instrumentos ⇨ 103.

Luzes indicadoras de mudança de direção

↔ acende-se ou pisca a verde.

Acende brevemente

As luzes de presença estão acesas.

Pisca

As luzes de mudança de direção ou as luzes de emergência são ativadas.

Intermitência rápida: falha de uma luz de mudança de direção ou do fusível associado, falha de uma luz de mudança de direção no reboque.

Substituição de lâmpadas ↔ 241.

Luzes de mudança de direção
↔ 135.

Aviso do cinto de segurança

☹ acende-se ou pisca no conjunto de instrumentos. Além disso, é apresentada uma indicação na consola do tejadilho. Os símbolos grandes referem-se aos cintos de segurança dos bancos dianteiros,

enquanto os símbolos pequenos referem-se aos cintos de segurança dos bancos traseiros da segunda fila.



- Ao ligar a ignição, ☹ no conjunto de instrumentos e os símbolos na consola do tejadilho acendem-se durante um curto período de tempo. No caso dos bancos dianteiros, ☹ no conjunto de instrumentos e os símbolos na consola do tejadilho acendem-se até o cinto de segurança ser apertado.
- Se um cinto de segurança for desapertado ao conduzir a uma velocidade acima de 20 km/h, o símbolo na consola do tejadilho

do banco respetivo começa a piscar e é emitido um aviso sonoro. No caso dos bancos traseiros da segunda fila, isto aplica-se apenas se um cinto de segurança dos bancos traseiros foi previamente desapertado.

Além disso, ☹ acende-se no conjunto de instrumentos.

Ao fim de 2 minutos, o aviso sonoro apaga-se e ☹ na consola do tejadilho fica acesa continuamente até ser apertado o cinto de segurança do respetivo banco.

Airbags e pré-tensores dos cintos

☹ acende-se a vermelho.

Quando se liga a ignição, a luz de aviso acende-se durante cerca de 4 segundos. Caso não se acenda ou não se apague ao fim de 4 segundos ou se acenda durante a condução, é sinal de avaria no sistema de airbag. Recorrer à ajuda de uma oficina. Os

airbags e pré-tensores dos cintos pode não se accionar no caso de acidente.

O accionamento dos pré-tensores ou dos airbags é indicado pelo acendimento contínuo de .

Aviso

Reparar a avaria imediatamente numa oficina.

Pré-tensores dos cintos ⇨ 58.

Sistema de airbags ⇨ 61.

Desativação do Airbag



 **ON** acende-se a amarelo.

O airbag do passageiro da frente está activado.

 **OFF** acende-se a amarelo.

O airbag do passageiro da frente está desactivado.

Desactivação de airbag ⇨ 67.

Alternador

 acende-se a vermelho.

Acende-se quando se liga a ignição e apaga-se pouco depois de o motor entrar em funcionamento.

Acende-se quando o motor está a trabalhar

Parar, desligar o motor. A bateria do veículo não está a carregar. O arrefecimento do motor pode ser interrompido. A unidade de assistência dos travões pode deixar de ser eficaz. Recorrer à ajuda de uma oficina.

Luz de aviso de avaria

 acende-se ou pisca a amarelo.

Acende-se quando se liga a ignição e apaga-se pouco depois de o motor entrar em funcionamento.

Acende-se quando o motor está a trabalhar

Avaria no sistema de controlo de emissões. Os limites de emissões permitidos poderão ser excedidos. Recorrer imediatamente a uma oficina.

Pisca quando o motor está a trabalhar

Avaria que pode levar a danos no catalisador. Reduzir a aceleração até a luz deixar de piscar. Recorrer imediatamente a uma oficina.

Indicação do próximo serviço

 acende-se a amarelo.

Acende momentaneamente quando a ignição é ligada.

Poderá acender-se juntamente com outras luzes de aviso e ser acompanhada da mensagem correspondente no Centro de Informação do Condutor.

Recorrer imediatamente a uma oficina.

Parar o motor

STOP acende-se a vermelho.

Acende momentaneamente quando a ignição é ligada.

Acende-se juntamente com outras luzes de aviso, sendo acompanhada de um sinal sonoro de aviso e de uma mensagem correspondente no Centro de Informação do Condutor.

Parar imediatamente o motor e procurar assistência numa oficina.

Verificação do sistema

 acende-se a amarelo ou vermelho.

Acende-se a amarelo

Foi detetada uma avaria ligeira no motor.

Acende-se a vermelho

Foi detetada uma avaria grave no motor.

Parar o motor o mais rápido possível e procurar assistência numa oficina.

Sistema de travagem e embraiagem

 acende-se a vermelho.

O nível do líquido dos travões e da embraiagem é demasiado baixo.

Aviso

Parar. Não prosseguir viagem.
Consultar uma oficina.

Travão de mão

 acende-se a vermelho.

Acende-se quando o travão de mão é aplicado e a ignição ligada  174.

Travão de mão eléctrico

 acende-se ou pisca a vermelho.

Acende-se

O travão de mão eléctrico é accionado  174.

Pisca

O travão de mão eléctrico não é engatado automaticamente. O engate ou o desengate é defeituoso.

Aviso

Reparar a avaria imediatamente numa oficina.

AUTO
OFF

 acende-se a amarelo.

Acende-se

O funcionamento automático está desativado ou defeituoso. Ativar novamente o funcionamento automático ou mandar reparar a causa numa oficina em caso de avaria.

Funcionamento automático  174.

Avaria no travão de mão elétrico

 acende-se a amarelo.

Acende-se

O travão de mão elétrico tem uma avaria ⇨ 174.

Aviso

Reparar a avaria imediatamente numa oficina.

Sistema de travagem antibloqueio (ABS)

 acende-se a amarelo.

Acende-se durante alguns segundos depois de ligar a ignição. O sistema está pronto a funcionar quando a luz de aviso se apagar.

Se a luz de aviso não se apagar após alguns segundos, ou se se acender durante a condução, existe uma avaria no ABS. O sistema de travagem mantém-se operacional mas sem regulação ABS.

Sistema de travões antibloqueio
⇨ 174.

Mudança de velocidades

É indicado ▲ com o número de uma velocidade superior quando se recomenda engrenar numa velocidade superior por motivos de economia de combustível.

Indicador de sobrecarga

 acende.

Acende-se quando o indicador de sobrecarga deteta um excesso do peso máximo autorizado ⇨ 93.

Sistema de controlo em descida

 acende-se ou pisca a verde.

Acende-se a verde

O sistema está ligado e pronto a funcionar.

Pisca a verde

O sistema está a funcionar.

Assistência de permanência na faixa

 acende-se a verde ou amarelo, ou pisca a amarelo.

Acende-se a verde

O sistema está ligado e pronto a funcionar.

Acende-se a amarelo

O sistema aborda uma marca de faixa detetada sem utilizar a luz de mudança de direção nessa direção.

Intermitente em amarelo

O sistema reconhece que ocorreu uma separação significativa da faixa. Assistência de permanência na faixa ⇨ 218.

Controlo eletrónico de estabilidade e sistema de controlo da tração

 acende-se ou pisca a amarelo.

Acende-se

Há uma avaria no sistema. É possível continuar a conduzir. A estabilidade da condução pode, no entanto, deteriorar consoante as condições da superfície da estrada.

Reparar a avaria numa oficina.

Pisca

O sistema está engrenado activamente. A potência do motor pode diminuir e o veículo pode ser travado um pouco automaticamente.

Controlo eletrónico de estabilidade e Sistema de Controlo da tração
↪ 178.

Comando de condução seletiva
↪ 180.

Temperatura do líquido de arrefecimento do motor

● acende-se a vermelho.

Acende-se quando o motor está a trabalhar

Parar, desligar o motor.

Atenção

Temperatura do líquido de arrefecimento demasiado elevada.

Verificar imediatamente o nível do líquido de arrefecimento ↪ 236.

Se existir líquido de arrefecimento suficiente, consultar uma oficina.

Pré-incandescência

☹ acende-se a amarelo.

O pré-aquecimento do motor diesel é ativado. Só é ativado quando a temperatura exterior for baixa. Ligar o motor quando a luz de aviso se apagar.

Filtro de escape

☹ ou  acende-se a amarelo, acompanhado por uma mensagem no Centro de Informação do Condutor.

O filtro de escape precisa de ser limpo.

Continuar a condução até a luz de aviso se apagar.

Acende-se temporariamente

Início da saturação do filtro de escape. Iniciar o processo de limpeza o mais rápido possível conduzindo o veículo a uma velocidade mínima de 60 km/h.

Acende-se continuamente

Indicação de um nível baixo de aditivo. Recorrer à ajuda de uma oficina.

Filtro de escape ↪ 164.

AdBlue

☹ pisca ou acende-se a amarelo.

Acende-se a amarelo

A autonomia restante situa-se entre 800 km e 2 400 km.

Intermitente em amarelo

A autonomia restante situa-se entre 0 km e 800 km.

O nível de AdBlue é baixo.
Reabastecer o AdBlue para evitar que o arranque do motor não seja executado.

AdBlue ⇨ 165.

Sistema de controlo da perda de pressão dos pneus

(L) acende-se ou pisca a amarelo.

Acende-se

Perda de pressão dos pneus numa ou mais rodas. Parar imediatamente e verificar a pressão dos pneus.

Pisca

Avaria no sistema. Consultar uma oficina.

Sistema de controlo da perda de pressão dos pneus ⇨ 255.

Pressão do óleo do motor

(O) acende-se a vermelho.

Acende-se quando se liga a ignição e apaga-se pouco depois de o motor entrar em funcionamento.

Acende-se quando o motor está a trabalhar

Atenção

A lubrificação do motor pode ser interrompida. Isso pode resultar em danos no motor e / ou em bloqueio das rodas motrizes.

1. Seleccionar a ponto-morto.
2. Saia da circulação normal o mais rapidamente possível sem impedir a circulação de outros veículos.
3. Desligar a ignição.

Aviso

Quando o motor está desligado, é necessária mais força para travar e mexer a direcção. Durante um Autostop a unidade de servofreio continuará a estar operacional.

Não retirar a chave até o veículo estar parado, caso contrário a tranca da direcção pode engatar inesperadamente.

Manter o motor desligado e deixar o veículo ser rebocado para uma oficina.

Nível de combustível baixo

● acende-se a amarelo.

O nível do combustível no depósito é demasiado baixo.

Reabastecer ⇨ 224.

Sangrar o sistema de combustível diesel ⇨ 240.

Autostop

(A) acende-se ou pisca a verde.

Acende-se a verde

O motor está em Autostop.

Pisca a verde

O Autostop está temporariamente indisponível ou o modo Autostop foi executado automaticamente.

Sistema Start/Stop ⇨ 160.

Luz exterior

☞ acende-se a verde.

As luzes exteriores estão acesas ⇨ 131.

Luzes de máximos

☰ acende-se a azul.

Acende-se quando as luzes de máximos estão acesas ou ao fazer sinal de luzes ⇨ 132.

Luzes de médios

☰ acende-se a verde.

Aceso quando as luzes de médios estão ligadas.

Assistência dos máximos

☰ acende-se a verde.

A assistência dos máximos está activada ⇨ 132.

Faróis de LED

🔑 acende-se e é apresentada uma mensagem de aviso no Centro de Informação do Condutor.

Recorrer à ajuda de uma oficina.

Faróis de nevoeiro

☞ acende-se a verde.

Os faróis de nevoeiro dianteiros estão acesos ⇨ 136.

Luzes de nevoeiro traseiras

☞ acende-se a amarelo.

O farol de nevoeiro traseiro está aceso ⇨ 136.

Sensor de chuva

☞ acende-se a verde.

Acende-se quando é seleccionada a posição do sensor de chuva na alavanca do limpa-vidros.

Programador de velocidade

☞ acende a branco ou verde.

Acende a branco

O sistema está ligado.

Acende-se a verde

O programador de velocidade está activo. A velocidade definida é indicada no Centro de Informação do Condutor.

Programador de velocidade ⇨ 182.

Programador de velocidade adaptável

☞ acende a branco ou verde.

☞ ilumina-se no Centro de Informação do Condutor.

☞ acende em branco

O sistema está ligado.

☞ acende-se a verde

O programador de velocidade adaptável está activo.

Quando o programador de velocidade adaptável está ligado ou ativo, com a velocidade definida é indicado no Centro de Informação do Condutor.

Programador de velocidade adaptável ⇨ 187.

Aviso de ângulo morto

acende-se continuamente a verde no conjunto de instrumentos.

O sistema está ativo ⇨ 210.

Travagem de Emergência Ativa

acende-se ou pisca a amarelo.

Acende-se

O sistema foi desativado ou foi detetada uma avaria.

Além disso, é apresentada uma mensagem de aviso no Centro de Informação do Condutor.

Verificar o motivo da desativação ⇨ 197 e, no caso de uma avaria do sistema, procurar assistência numa oficina.

Pisca

O sistema está engrenado activamente.

Dependendo da situação, o veículo poderá travar automaticamente de forma moderada ou brusca.

Aviso de colisão dianteira ⇨ 195.

Proteção dianteira de peões ⇨ 200.

Travagem de Emergência Ativa ⇨ 197.

Limitador de velocidade

acende-se no Centro de Informação do Condutor quando o limitador de velocidade está ativo. A velocidade definida é indicada ao lado do símbolo .

Limitador de velocidade ⇨ 185.

Porta aberta

acende-se a vermelho.

Uma porta ou a porta da bagageira estão abertas.

Visores

Centro de Informação do Condutor

O Centro de Informação do Condutor está situado no conjunto de instrumentos.

O Centro de Informação ao Condutor apresenta:

- conta-quilómetros total e parcial
- indicação digital da velocidade
- menu Informação do percurso / combustível
- indicação da mudança de velocidade
- informação de serviço
- mensagens do veículo e de aviso
- mensagens de apoio ao condutor
- mensagens instantâneas

Seleccionar menus e funções

Os menus e funções podem ser seleccionados através dos botões na alavanca do indicador.

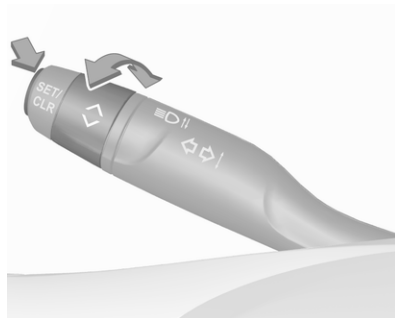

Rodar a roda de regulação para seleccionar uma página no menu de informação do percurso/combustível.

Premir **SET / CLR** para confirmar ou repor uma função.

As mensagens do veículo e de serviço são apresentadas no Centro de Informação do Condutor, se necessário. Percorrer as mensagens rodando a roda de regulação. Confirmar as mensagens premindo **SET / CLR**.

Além disso, alguns menus podem ser seleccionados através do botão **CHECK**.



Premir **CHECK** para alternar entre os menus respetivos.

Mensagens do veículo ⇨ 123.

Menu Informação do percurso / combustível, visor médio

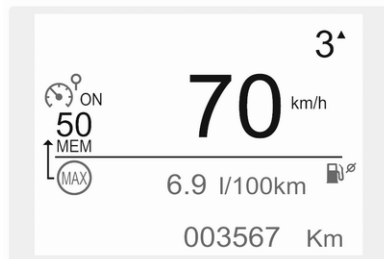

Selecionar a página pretendida:

Conta-quilómetros parcial

A distância registada desde a reposição.

Premir **000** durante 2 segundos para repor o conta-quilómetros parcial.

Consumo médio de combustível

Indicação do consumo médio. A medição pode ser reiniciada a qualquer momento e inicia-se com um valor predefinido. Para reiniciar, premir **SET/CLR** durante alguns segundos.

Velocidade média

Indicação da velocidade média. A medição pode ser colocada a zero em qualquer altura.

Para reiniciar, premir **SET/CLR** durante alguns segundos.

Autonomia do combustível

O alcance é calculado com base no nível de combustível e no consumo atuais. O mostrador apresenta valores médios.

Depois de reabastecer, a quilometragem possível com o actual combustível é actualizada automaticamente após um curto espaço de tempo.

Quando o nível de combustível é baixo, é apresentada uma mensagem no visor e a luz de aviso ● no indicador do nível de combustível acende-se ↗ 114.

Consumo instantâneo

Indicação do consumo instantâneo.

Velocidade em modo digital

Visor digital da velocidade momentânea.

Menu Informação do percurso/ combustível, Visor médio

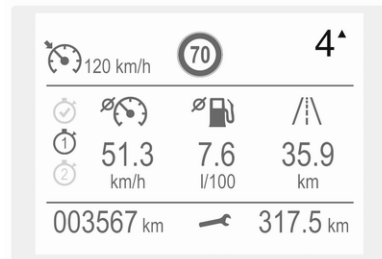

Podem ser seleccionadas diferentes páginas com informação combinada.

Selecionar a página pretendida:

Página de informação:

Autonomia do combustível

O alcance é calculado com base no nível de combustível e no consumo atuais. O mostrador apresenta valores médios.

Depois de reabastecer, a quilometragem possível com o actual combustível é actualizada automaticamente após um curto espaço de tempo.

Quando o nível de combustível é baixo, é apresentada uma mensagem no visor e a luz de aviso ● no indicador do nível de combustível acende-se ⇨ 114.

Consumo instantâneo de combustível

Indicação do consumo instantâneo.

Página do percurso 1: Velocidade média

Indicação da velocidade média. A medição pode ser colocada a zero em qualquer altura.

Consumo médio de combustível

Indicação do consumo médio. A medição pode ser reiniciada a qualquer momento e inicia-se com um valor predefinido.

Distância percorrida

Apresenta a distância actual do percurso 1 desde a reposição.

Os valores da página do percurso 1 podem ser repostos premindo **SET/CLR** durante alguns segundos.

Página do percurso 2: Velocidade média

Indicação da velocidade média. A medição pode ser colocada a zero em qualquer altura.

Consumo médio de combustível

Indicação do consumo médio. A medição pode ser reiniciada a qualquer momento e inicia-se com um valor predefinido.

Distância percorrida

Apresenta a distância actual do percurso 2 desde uma determinada reposição.

Os valores da página do percurso 2 podem ser repostos premindo **SET/CLR** durante alguns segundos.

Página da velocidade em modo digital

Visor digital da velocidade momentânea.

Contador de ações Stop e Start

Um contador calcula o tempo utilizado no modo STOP durante uma viagem. Repõe a zero sempre que a ignição é ligada.

Página da bússola

Apresenta a direção geográfica da condução.

Página em branco

Não é apresentada informação do percurso/combustível.

AdBlue

Premir **CHECK** repetidamente até ser apresentado o menu do AdBlue.

Autonomia do AdBlue

Indica uma estimativa do nível de AdBlue. Uma mensagem indica se o nível é suficiente ou baixo.
⇨ 165.

Visor de informação

O Visor de informação está situado no painel de instrumentos, perto do conjunto de instrumentos.

Consoante a configuração do veículo, este tem um

- **Mostrador de informação gráfica** ou
- **Mostrador de informação a cores** com funcionalidade de ecrã táctil

Os Visores de informação podem indicar:

- hora ↻ 100
- temperatura exterior ↻ 100
- data ↻ 100
- sistema de informação e lazer, consultar descrição no Manual de informação e lazer
- indicação da câmara traseira ↻ 215
- indicação do sistema de visão panorâmica ↻ 212
- indicação de instruções dos sensores de estacionamento ↻ 201
- navegação, consultar descrição no Manual de informação e lazer

- mensagens do veículo e de serviço ↻ 123
- configurações para personalização do veículo ↻ 125

Mostrador de informação gráfica

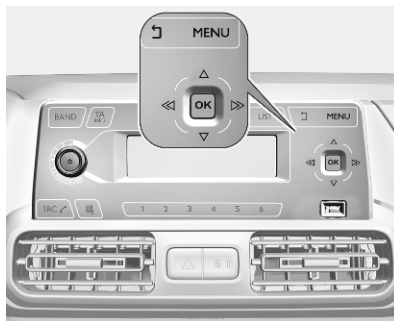

Premir  para ligar o mostrador.

Premir **MENU** para seleccionar a página do menu principal.

Premir     para seleccionar uma página do menu.

Premir **OK** para confirmar uma selecção.

Premir  para sair de um menu sem alterar uma definição.

Mostrador de informação a cores

Seleccionar menus e definições

Existem três opções de utilização o mostrador:

- através de botões junto ao visor
- tocando no ecrã táctil com o dedo
- através do reconhecimento de fala

Funcionamento por botões e toque



Premir  para ligar o mostrador.

Premir  para selecionar definições do sistema (unidades, idioma, hora e data).

Premir  para selecionar definições do veículo ou funções de condução.

Tocar com o dedo no ícone de visualização do menu pretendido ou numa função.

Confirmar uma função ou seleção pretendida tocando.

Tocar em  no visor para sair de um menu sem alterar uma definição.

Para mais informações, consultar o Manual de Informação e Lazer.

Reconhecimento de fala

Consultar a descrição no Manual de Informação e Lazer.

Personalização do veículo ⇨ 125.

Mostrador Head-up

O Mostrador Head-up apresenta informações relativas ao conjunto de instrumentos num plano de projeção rebatível do lado do condutor.

As informações são apresentadas como uma imagem projetada a partir de uma lente no painel de instrumentos diretamente no plano de projeção em frente ao campo de visão do condutor. A imagem é apresentada focada em direção à parte dianteira do veículo.

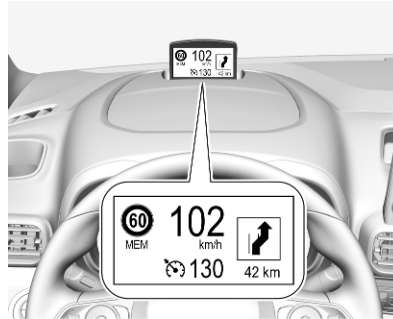

O Mostrador Head-up apresenta:

- velocidade do veículo
- limites de velocidade detetados pelo reconhecimento de sinais de trânsito de velocidade
- velocidade definida do limitador de velocidade



- velocidade definida do programador de velocidade
- aviso de colisão dianteira
- informações de navegação.



Ligar

Premir  para ligar o Mostrador Head-up.

Ajustar a posição da imagem do mostrador Head-up

Premir  ou  para centrar a imagem. Apenas pode ser ajustada para cima e para baixo, não lateralmente.

⚠ Aviso

Se a imagem do mostrador Head-up estiver demasiado brilhante no seu campo de visão, pode obstruir a visão quando estiver escuro no exterior. Certifique-se que mantém a imagem do mostrador Head-up escurecida e baixa no seu campo de visão.

Ajustar o brilho

A imagem do mostrador Head-up será escurecida e iluminada automaticamente para compensar a iluminação exterior. O brilho também pode ser ajustado manualmente conforme necessário:

Premir ☀ para aumentar a luminosidade do visor. Premir ☾ para reduzir a luminosidade do visor.

A imagem pode acender temporariamente em função do ângulo e da posição da luz solar.

Desligar

Premir ☾ continuamente para desligar o Mostrador Head-up.

Idioma

O idioma predefinido pode ser definido no menu de personalização do veículo ⇨ 125.

Unidades

As unidades podem ser alteradas no menu Personalização do veículo ⇨ 125.

Cuidados com o mostrador Head-up

Limpar o ecrã do Mostrador Head-up com um pano macio pulverizado com líquido limpa-vidros. Limpar a lente lentamente e em seguida secá-la.

Limitações do sistema

O Mostrador Head-up poderá não funcionar corretamente quando:

- A lente no painel de instrumentos está tapada por objetos ou não está limpa.
- O brilho do visor é demasiado escuro ou demasiado brilhante.

- A imagem não está ajustada para a altura adequada.
- O condutor usa óculos de sol polarizados.

Se a imagem do Mostrador head-up não estiver correta por outros motivos, contactar uma oficina.

Visor da vista traseira

O visor da vista traseira está situado na posição do espelho retrovisor interior.

Fornece as seguintes vistas:

- vista traseira normal ⇨ 43
- vista traseira próxima ⇨ 215
- vista do lado do passageiro ⇨ 212

Ligar

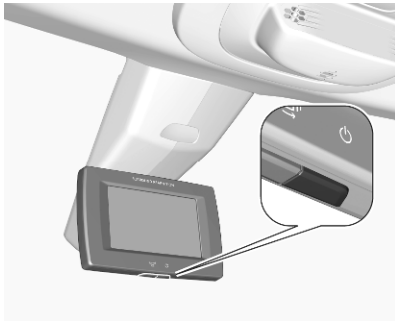

Premir e confirmar a mensagem com .

Selecionar uma vista

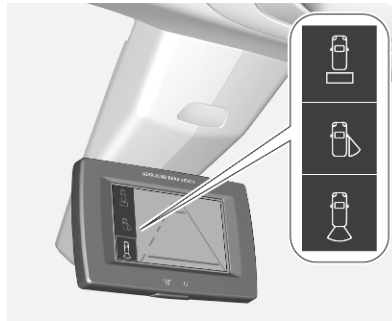

Selecionar a vista traseira normal ou a vista do lado do passageiro premindo no lado inferior.

A vista traseira próxima é ativada automaticamente ao engrenar a marcha-atrás.

Desligar

Premir .

Mensagens de falha

As mensagens são indicadas no Centro de Informação do Condutor, em alguns casos juntamente com um aviso sonoro.



Premir **SET / CLR** para confirmar uma mensagem.

Mensagens do veículo e de serviço

As mensagens do veículo são visualizadas como texto. Seguir as instruções dadas nas mensagens.

Mensagens no Mostrador de informação a cores

Algumas mensagens importantes também poderão ser apresentadas no Visor de informação. Algumas mensagens só são apresentadas durante alguns segundos.

Sinais sonoros de aviso

Se surgirem vários avisos ao mesmo tempo, soará apenas um sinal sonoro de aviso.

Ao pôr o motor a trabalhar ou durante a condução

O sinal sonoro de aviso de cintos não colocados tem prioridade sobre qualquer outro sinal sonoro de aviso.

- Se um cinto de segurança não estiver apertado.
- Se uma das portas ou a porta da bagageira não estiver bem fechada.
- Se se exceder determinada velocidade com o travão de mão accionado.

- Se o programador de velocidade for automaticamente desativado.
- Se uma velocidade ou limite de velocidade programados forem excedidos.
- Se uma mensagem de aviso surgir no Centro de Informação do Condutor.
- Se a chave electrónica não estiver no habitáculo.
- Se o apoio no estacionamento detectar um objecto.
- Se ocorrer uma mudança de faixa involuntária.
- Se o filtro de escape tiver atingido o nível máximo de enchimento.

Quando o veículo está estacionado e / ou a porta do condutor for aberta

- Com as luzes exteriores acesas.

Durante um Autostop

- Se a porta do condutor estiver aberta.
- Se qualquer condição para o re arranque do motor não for cumprida.

Personalização do veículo

O comportamento do veículo pode ser personalizado alterando as definições no Visor de informação.

Dependendo do equipamento do veículo e das regulamentações específicas de cada país algumas das funções descritas abaixo poderão não estar disponíveis.

Algumas funções só são visualizadas ou estão activas quando o motor está a trabalhar.

Mostrador de informação gráfica

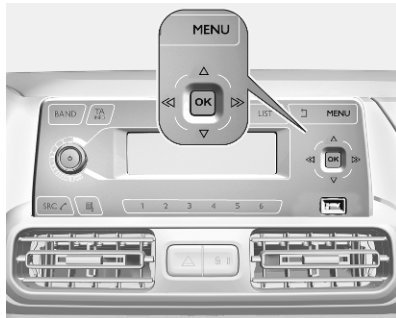

Premir **MENU** para abrir a página do menu.

Utilizar o botão de quatro vias para controlar o visor:

Selecionar **Configuração de personalização**, **OK**.

Definições de unidades

Selecionar **Configuração do visor**, **OK**.

Selecionar **Seleção de unidades**, **OK**.

Selecionar as definições pretendidas, **OK**.

Definição de idiomas

Selecionar **Configuração do visor**, **OK**.

Selecionar **Seleção de idioma**, **OK**.

Selecionar o idioma pretendido, **OK**.

Definições do veículo

Selecionar **Definir parâmetros do veículo**, **OK**.

Nos sub menus correspondentes, as configurações que se seguem podem ser alteradas:

- **Luzes**

Luzes "Follow Me Home": Ativa ou desativa a função e ajusta a sua duração.

Iluminação de boas-vindas: Ativa ou desativa a função e ajusta a sua duração.

Faróis direcionais: Ativa ou desativa a função.

- **Conforto**

Iluminação ambiente: Ajusta o brilho da iluminação ambiente.

Limpa-vidros traseiro em marcha-atrás: Activa ou desactiva o accionamento automático do limpa-vidros do óculo traseiro quando a marcha-atrás é engatada.

- **Veículo**

Destancar apenas o porta-bagagens: Ativação/desativação.

Ação do comando à distância:

Porta do condutor / todas as portas.

- **Segurança**

Sistema de deteção de fadiga:

Ativa ou desativa o sistema de alerta de sonolência do condutor.

- **Assistência ao condutor**

Recomendação de velocidade:

Ativa ou desativa a função.

Mostrador de informação a cores Multimedia



Premir  para abrir o menu Definições.

Utilizar os botões tácteis para controlar o visor.

Definições de unidades

Seleccionar **Configuração sistema**.

Alterar as unidades de **Distância e consumo e Temperatura**.

Definição de idiomas

Seleccionar **Idioma**.

Alterar o idioma tocando na respetiva entrada.

Acessos rápidos

Premir .

Seleccionar **Acessos rápidos**.

Nos sub menus correspondentes, as configurações que se seguem podem ser alteradas:

- **Park Assist:** ativa o Apoio Avançado ao Estacionamento; é possível seleccionar uma manobra de estacionamento.
- **Ajuda ao estacionamento:** ativa ou desativa os sensores de estacionamento.

- **Controlo dos ângulos mortos:** Ativa ou desativa o aviso de ângulo morto.

- **Inic. pressão baixa dos pneus:** inicializa o sistema de deteção de pressão baixa dos pneus.

- **Diagnóstico:** mostra mensagens de alerta do sistema de diagnóstico.

Regulações do veículo



Premir .

Seleccionar **Regulações do veículo**.

Nos sub menus correspondentes, as configurações que se seguem podem ser alteradas:

- **Estacionamento**

Prevenção de rebatimento dos retrovisores: ativa ou desativa o rebatimento automático dos espelhos retrovisores exteriores.

Limpa-vidros traseiro em marcha-atrás: Activa ou desactiva o accionamento automático do limpa-vidros do óculo traseiro quando a marcha-atrás é engatada.

- **Luzes**

Iluminação de acompanhamento: ativa ou desativa a função e ajusta a sua duração.

Iluminação de acolhimento: ativa ou desativa a função e ajusta a sua duração.

Luzes direccionais: ativa ou desativa as luzes de viragem.

- **Conforto**

Iluminação ambiente: ajusta o brilho da iluminação ambiente.

- **Segurança**

Leitura/recomendação de velocidade: Ativa ou desativa a informação de limites de velocidade através do reconhecimento de sinais de trânsito.

Active safety brake: ativa ou desativa a Travagem de Emergência Ativa; é possível seleccionar a distância de aviso do risco de colisão.

Adaptação retro. em marcha-atrás: ajusta os espelhos retrovisores exteriores se a marcha-atrás for engatada para facilitar a visibilidade dos passeios.

Alerta atenção condutor: Ativa ou desativa o sistema de alerta de sonolência do condutor.

Mostrador de informação a cores Multimedia Navi Pro



Premir  para abrir o menu Definições.

Utilizar os botões tácteis para controlar o visor.

Definições de unidades

Seleccionar **Administração do sistema**.

Alterar as unidades de **Distância e consumo** e **Temperatura**.

Confirmar com .

Definição de idiomas

Seleccionar **Idiomas**.

Alterar o idioma tocando na respetiva entrada.

Confirmar com ✓.

Funções de condução

Premir .

Seleccionar **Funções de condução**.

Nos sub menus correspondentes, as configurações que se seguem podem ser alteradas:

- **Park Assist:** ativa o Apoio Avançado ao Estacionamento; é possível seleccionar uma manobra de estacionamento.
- **Ajuda ao estacionamento:** ativa ou desativa os sensores de estacionamento.
- **Controlo dos ângulos mortos:** Ativa ou desativa o aviso de ângulo morto.
- **Inic. pressão baixa dos pneus:** inicializa o sistema de deteção de pressão baixa dos pneus.
- **Diagnóstico:** mostra mensagens de alerta do sistema de diagnóstico.

Regulações do veículo



Premir .

Seleccionar **Regulações do veículo**.

Nos sub menus correspondentes, as configurações que se seguem podem ser alteradas:

- **Estacionamento**

Limpa-vidros traseiro em marcha-atrás: Activa ou desactiva o accionamento automático do limpa-vidros do óculo traseiro quando a marcha-atrás é engatada.

Bloqueio do rebatimento dos retrovisores: ativa ou desativa o

rebatimento automático dos espelhos retrovisores exteriores.

- **Luzes**

Iluminação de acompanhamento: ativa ou desativa a função e ajusta a sua duração.

Iluminação de acolhimento: ativa ou desativa a função e ajusta a sua duração.

Luzes direccionais: ativa ou desativa as luzes de viragem.

- **Conforto**

Iluminação ambiente: ajusta o brilho da iluminação ambiente.

- **Segurança**

Reconhecimento de sinais de trânsito: Ativa ou desativa a informação de limites de velocidade através do reconhecimento de sinais de trânsito.

Active safety brake: ativa ou desativa a Travagem de Emergência Ativa; é possível seleccionar a distância de aviso do risco de colisão.

Adaptação retro. em marcha-atrás: ajusta os espelhos retrovisores exteriores se a marcha-atrás for engatada para facilitar a visibilidade dos passeios.

Alerta atenção condutor: Ativa ou desativa o sistema de alerta de sonolência do condutor.

Serviços de telemática

Opel Connect

O Opel Connect é uma nova forma de permanecer ligado e seguro em viagem na estrada.

As funcionalidades disponíveis com o Opel Connect são:

- função de chamada de emergência
- função de chamada em caso de avaria

Quando o veículo está equipado com o Opel Connect, estas funcionalidades são ativadas automaticamente. Aplicam-se os Termos e Condições.

O Opel Connect é acionado através dos botões no compartimento de arrumação no teto.

Advertência

O Opel Connect não está disponível para todos os mercados. Para mais informações, contactar a oficina.

Função de chamada de emergência

Os veículos dotados da função de chamada de emergência estão equipados com um botão **SOS** vermelho no compartimento de arrumação no teto.

A função de chamada de emergência estabelece uma ligação ao ponto de atendimento de segurança pública (PSAP) mais próximo. É enviado ao PSAP um conjunto mínimo de dados que incluem as informações do veículo e da localização.

Advertência

Poderá não ser possível fazer uma chamada de emergência em áreas onde não haja uma disponibilidade de rede suficiente ou devido a danos no equipamento em caso de acidente.

Notificação automática de colisão

Em caso de acidente com acionamento dos airbags, é estabelecida uma chamada de emergência automática e transmitida

uma notificação automática de colisão ao ponto de atendimento de segurança pública mais próximo.

Assistência de emergência

Em caso de emergência, é igualmente possível fazer uma chamada de emergência manualmente premindo o botão **SOS** vermelho durante mais de 2 segundos. O LED pisca para confirmar que está a ser estabelecida uma ligação ao PSAP mais próximo. O LED mantém-se aceso continuamente enquanto a chamada estiver ativa.

Premir o botão **SOS** imediatamente uma segunda vez termina a chamada. O LED apaga-se.

LED de estado

Acende-se a verde e vermelho e apaga-se ao fim de um curto período de tempo ao ligar a ignição: o sistema funciona corretamente.

Acende-se a vermelho: avaria no sistema. Contactar uma oficina.

Pisca a vermelho: é necessário substituir a bateria.

Função de chamada em caso de avaria

Premir  durante mais de 2 segundos para estabelecer uma ligação ao operador do serviço de assistência em viagem.

Para obter informações sobre a cobertura e o âmbito dos serviços de assistência em viagem, consultar o Manual de Assistência e Garantia.

Iluminação

Iluminação exterior	131
Interruptor das luzes	131
Controlo automático da iluminação	132
Luzes de máximos	132
Assistência dos máximos	132
Sinal de luzes	134
Ajuste do alcance dos faróis ...	134
Faróis na condução no estrangeiro	134
Luzes de condução diurna	134
Luzes de emergência	135
Luzes indicadoras de mudança de direção	135
Faróis de nevoeiro	136
Luz de nevoeiro traseira	136
Luzes de presença	136
Luzes de marcha-atrás	137
Coberturas dos faróis embaciadas	137
Iluminação do habitáculo	137
Controlo da iluminação do painel de instrumentos	137
Luzes do habitáculo	137
Luzes de leitura	138
Luzes da pala para-sol	138

Características de iluminação ...	139
Iluminação da consola central .	139
Iluminação de entrada no veículo	139
Iluminação de saída no veículo	139
Iluminação do localizador do veículo	140
Iluminação periférica	140
Proteção para evitar a descarga da bateria	140

Iluminação exterior

Interruptor das luzes



Rodar o interruptor das luzes:

AUTO : o controlo automático da iluminação alterna automaticamente entre as luzes de condução diurna e os faróis

☞☞ : Luzes laterais

☞☞☞ : Faróis

Ao ligar a ignição, o controlo automático dos faróis fica activo.

Luz de aviso ☞☞☞ 115.

Luzes traseiras

As luzes traseiras acendem em conjunto com as luzes de médios/máximos e as luzes de presença laterais.

Controlo automático da iluminação



Quando a função de controlo automático da iluminação e o motor estão ligados, o sistema alterna automaticamente entre as luzes de circulação diurna e os faróis, consoante as condições de

iluminação exterior e as informações fornecidas pelo sistema do limpa-para-brisas.

Garantir que o sensor não está bloqueado ⇨ 10, ⇨ 43.

Luz de condução diurna ⇨ 134.

Activação automática dos faróis

Durante más condições de luz os faróis são ligados.

Além disso, os faróis são ligados se os limpa-para-brisas foram ativados durante várias passagens.

Deteção de túnel

Ao entrar num túnel, os faróis acendem-se imediatamente.

Luzes de máximos

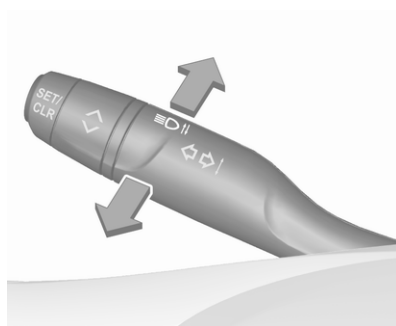

Empurrar a alavanca de médios para máximos.

Puxar a alavanca para desativar os máximos.

Assistência dos máximos

Esta funcionalidade ativa automaticamente as luzes de máximos à noite quando o veículo se desloca a mais de 25 km/h.

Muda automaticamente de volta para médios quando:

- Um sensor detecta as luzes de veículos à frente ou no sentido contrário.
- Conduzir em áreas urbanas.
- O veículo circula a menos de 15 km/h.
- Há nevoeiro ou neve.
- Os faróis de nevoeiro ou as luzes de nevoeiro traseiras são ligadas.



Caso não sejam detectadas restrições, o sistema passa novamente a máximos.

Activação

Alavanca do indicador com botão



Ativar a assistência dos máximos premindo  uma vez.

O indicador luminoso verde  acende continuamente quando a assistência é accionada, o azul  acende quando os máximos estão ligados.

Indicador de controlo  ↻ 115.

Desactivação

Com as luzes de máximos ligadas, puxar a alavanca do indicador uma vez para desativar a assistência dos

máximos. Se for accionado um sinal de máximos quando os máximos estiverem apagados, a assistência dos máximos permanecerá activada.

Pressionar a alavanca do indicador para ativar as luzes de máximos manuais também desativa a assistência dos máximos. Também é desativada quando os faróis de nevoeiro são ligados.

Premir  uma vez para desativar a assistência dos máximos.

A última definição da assistência dos máximos é memorizada e permanece seleccionada ao ligar novamente a ignição.

Sinal de luzes

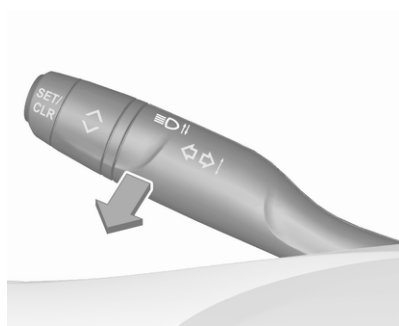

Para fazer sinal de luzes, puxar a alavanca.

Puxar a alavanca desativa os máximos.

Ajuste do alcance dos faróis

Ajuste do alcance dos faróis manual



Para adaptar o alcance dos faróis à carga do veículo, para evitar encandeamento: rodar o botão de accionamento manual para a posição necessária.

- 0 : Bancos dianteiros ocupados
- 1 : Todos os bancos ocupados
- 2 : Todos os bancos ocupados e carga na bagageira
- 3 : Banco do condutor ocupado e bagageira carregada

Faróis na condução no estrangeiro

Ao conduzir em países onde o trânsito circula na direção oposta da estrada, não é necessário ajustar os faróis.

Luzes de condução diurna

As luzes de circulação à luz do dia aumentam a visibilidade do veículo durante a luz do dia.

São desligadas automaticamente quando o motor está a trabalhar.

O sistema alterna automaticamente entre as luzes de condução diurna e as luzes de médios, consoante as condições de iluminação.

Luzes de emergência

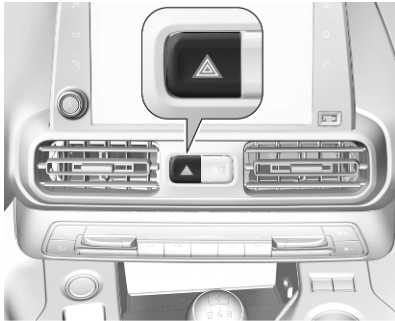

As luzes de emergência são ligadas automaticamente nas seguintes situações:

- Travagem de emergência (consoante a força de desaceleração).
- No caso de um acidente.

São desligadas após a primeira aceleração se for premido .

Luzes indicadoras de mudança de direção

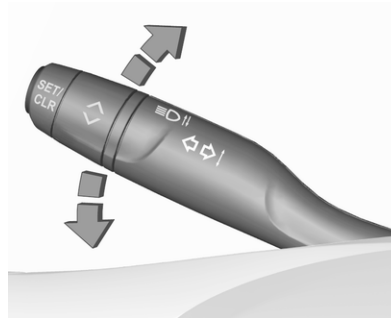

- para cima : luzes de mudança de direção à direita
 para baixo : luzes de mudança de direção à esquerda

É possível sentir um ponto de resistência ao mover a alavanca indicadora.

A intermitência constante é ativada ao mover a alavanca indicadora além do ponto de resistência. É desativada ao mover o volante na direção oposta

ou ao mover manualmente a alavanca indicadora de volta para a posição de ponto morto.

Ativar a intermitência temporária mantendo a alavanca indicada imediatamente antes do ponto de resistência. As luzes de mudança de direção começam a piscar até que a alavanca indicadora seja solta.

Para ativar três intermitências, tocar brevemente na alavanca indicadora sem passar o ponto de resistência.

Em caso de esquecimento de cancelamento das luzes de mudança de direção durante mais de 20 segundos, o volume do sinal sonoro aumenta se a velocidade for superior a 60 km/h.



Faróis de nevoeiro



Premir  para accionar.
 Interruptor dos faróis na posição **AUTO**: ligar os faróis de nevoeiro dianteiros, também liga automaticamente os faróis.

Luz de nevoeiro traseira



Premir  para accionar.
 Interruptor dos faróis na posição **AUTO**: ligar os faróis de nevoeiro traseiros, também liga automaticamente os faróis.
 Interruptor das luzes na posição : luz de nevoeiro traseira só pode ser ligado com os faróis de nevoeiro.
 A luz de nevoeiro traseira do veículo é desativada ao rebocar um atrelado ou ao ligar uma ficha à tomada, p. ex. quando é utilizado um suporte para bicicletas.

Luzes de presença

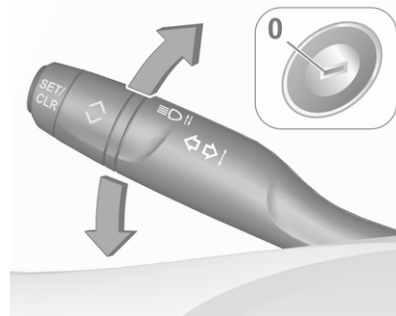

Quando o veículo estiver estacionado, as luzes de presença de um dos lados podem ser acesas:

1. Desligar a ignição.
2. Mover a alavanca do indicador completamente para cima (luzes de presença direitas) ou para baixo (luzes de presença esquerdas).

Confirmado por um sinal e pela luz de aviso das luzes de mudança de direção correspondentes.

Luzes de marcha-atrás

A luz de marcha-atrás acende-se quando a ignição está ligada e a marcha-atrás está engatada.

Coberturas dos faróis embaciadas

O interior do alojamento das luzes pode embaciar-se por breves instantes em condições de tempo frio e húmido, com chuva forte ou depois da lavagem. O embaciamento desaparece rapidamente por si só; para ajudar a desembaciar, ligar os faróis.

Iluminação do habitáculo

Controlo da iluminação do painel de instrumentos



O brilho das luzes que se seguem pode ser regulado quando as luzes exteriores estão acesas:

- iluminação do painel de instrumentos
- Visor de informação
- interruptores e elementos de funcionamento acesos

Rodar o botão de accionamento manual  e manter até obter o brilho pretendido.

Luzes do habitáculo

Durante a entrada e saída do veículo, as luzes de cortesia dianteiras e traseiras acendem automaticamente e depois apagam passado algum tempo.

Advertência

No caso de um acidente com accionamento do airbag, as luzes de cortesia acendem automaticamente.

Luz de cortesia dianteira e traseira



Trabalhar com o interruptor de balancim:

- : comutar automaticamente de ligado para desligado
- pressionar : ligado
- pressionar : desligado

Luzes de leitura



Acionadas premindo e nas luzes de cortesia.



A figura ilustra as luzes de cortesia traseiras.

Luzes da pala para-sol

Acende quando a cobertura é aberta.

Características de iluminação

Iluminação da consola central

Um refletor integrado no compartimento de arrumação no teto ilumina a consola central quando os faróis estão desligados.

A intensidade pode ser ajustada na personalização do veículo ⇨ 125.

Iluminação de entrada no veículo

Iluminação de boas-vindas

Algumas ou todas as luzes seguintes acendem-se durante um curto período de tempo ao destrancar o veículo com o radiotelecomando:

- faróis
- luzes traseiras
- luzes interiores

O número de luzes ativadas depende das condições de iluminação do ambiente circundante.

A iluminação apaga-se imediatamente ao ligar a ignição.

Arranque ⇨ 18.

Esta função pode ser ativada ou desativada na personalização do veículo ⇨ 125.

As luzes que se seguem também se acenderão quando a porta do condutor é aberta:

- iluminação de alguns interruptores
- Centro de Informação ao Condutor

Iluminação de saída no veículo

As luzes que se seguem acendem-se se a chave for retirada do interruptor da ignição:

- luzes interiores
- iluminação do painel de instrumentos

Apagar-se-ão automaticamente ao fim de algum tempo. Esta função só funciona no escuro.

Iluminação de acesso

Faróis, farolins traseiros e luzes da placa da matrícula iluminam a área circundante durante um tempo regulável depois de sair do veículo.

Ativação

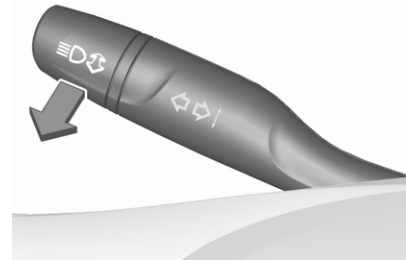

1. Desligar a ignição.
2. Abrir a porta do condutor.
3. Puxar a alavanca do indicador.
4. Fechar a porta do condutor.

Se a porta do condutor não estiver fechada, as luzes apagam-se ao fim de 2 minutos.

A iluminação de saída é desligada imediatamente se se puxar a alavanca do indicador com a porta do condutor aberta.

Esta função pode ser ativada ou desativada na personalização do veículo ⇨ 125.

Visor de informação ⇨ 119.

Iluminação do localizador do veículo

Este função permite localizar o veículo, p. ex. em condições de iluminação fraca, utilizando o controlo à distância. Os faróis acendem-se e as luzes de mudança de direção piscam durante 10 segundos.

Premir Ⓜ no controlo à distância.

O veículo deve estar trancado durante mais de 5 segundos.

Iluminação periférica

A iluminação periférica permite ligar as luzes de posição, as luzes de médios e a luz da chapa de matrícula com o controlo à distância.

Premir Ⓜ no controlo à distância para ligar a iluminação periférica.

Premir Ⓜ uma segunda vez para desligar a iluminação periférica.

Proteção para evitar a descarga da bateria

Para evitar descarregar a bateria do veículo quando a ignição é desligada, algumas luzes interiores são desligadas automaticamente ao fim de algum tempo.

Climatização

Sistemas de climatização	141
Sistema de aquecimento e ventilação	141
Sistema de ar condicionado	143
Climatização automática eletrónica	145
Aquecedor de estacionamento	150
Grelhas de ventilação	152
Grelhas de ventilação reguláveis	152
Grelhas de ventilação fixas	153
Manutenção	153
Entrada de ar	153
Funcionamento do ar condicionado	154
Serviço	154

Sistemas de climatização

Sistema de aquecimento e ventilação



Comandos para:

- temperatura 🌡️
- distribuição de ar 🌀, 🌀 e 🌀
- velocidade da ventoinha 🌀
- recirculação de ar 🔄
- óculo traseiro e espelhos retrovisores exteriores aquecidos 🪞
- bancos aquecidos 🪑

Óculo traseiro com desembaciador 🪞 ⇨ 46.

Espelhos retrovisores exteriores aquecidos 🪞 ⇨ 41.

Bancos aquecidos 🪑 ⇨ 54.

Temperatura

Ajustar a temperatura rodando 🌡️ para a temperatura pretendida.

HI : Quente

LO : Frio

O aquecimento só será totalmente eficaz quando o motor tiver atingido a temperatura normal de funcionamento.

Distribuição do ar

🌀 : para pára-brisas e vidros das portas dianteiras

🌀 : para a área da cabeça através das saídas de ar ajustáveis



🌀 : para espaço para os pés e para-brisas

São possíveis todas as combinações.

Velocidade da ventoinha





Ajustar o fluxo de ar rodando  para a velocidade pretendida.

No sentido  : aumentar
horário
no sentido anti-  : diminuir
-horário

Sistema de recirculação do ar



Premir  para activar o modo de recirculação do ar. O LED no botão acende-se para indicar a ativação.

Premir  novamente para desactivar o modo de recirculação do ar.



Aviso

O movimento de ar fresco é reduzido no modo de recirculação. No funcionamento sem arrefecimento a humidade do ar aumenta, pelo que os vidros podem embaciarse pelo interior. A qualidade do ar do habitáculo deteriora-se e os ocupantes podem sentir sonolência.

Em condições de ar ambiente quente e muito húmido, o para-brisas poderá ficar embaciado no exterior quando ar frio é dirigido para o mesmo. Se o pára-brisas se embaciarem pelo exterior, active o limpa-pára-brisas e desactive .

Desembaciamento e descongelação



- Premir : a distribuição de ar é dirigida para o para-brisas.
- Regular o controlador da temperatura  para o nível de calor máximo.
- Regular a velocidade da ventoinha  para o nível máximo.

- Ligar o aquecimento do óculo traseiro .
- Abrir as grelhas de ventilação laterais conforme pretendido e direccioná-las para os vidros das portas.





Óculo traseiro, para-brisas e espelhos retrovisores exteriores aquecidos  ↗ 46.



Bancos aquecidos  ↗ 54.

Sistema de ar condicionado



Comandos para:

- temperatura 
- distribuição de ar ,  e 
- velocidade da ventoinha 
- arrefecimento **A/C**

- recirculação de ar 
- óculo traseiro e espelhos retrovisores exteriores aquecidos 

Óculo traseiro com desembaciador  ↗ 46.

Espelhos retrovisores exteriores aquecidos  ↗ 41.

Temperatura

Ajustar a temperatura rodando  para a temperatura pretendida.

HI : Quente

LO : Frio

O aquecimento só será totalmente eficaz quando o motor tiver atingido a temperatura normal de funcionamento.

Distribuição do ar , ,

 : para pára-brisas e janelas das portas dianteiras

 : para a área da cabeça através das saídas de ar ajustáveis

 : inferior

São possíveis todas as combinações.

Velocidade da ventoinha

Ajustar o fluxo de ar rodando  para a velocidade pretendida.

no sentido  : aumentar horário

no sentido anti-  : diminuir -horário

Arrefecimento A/C

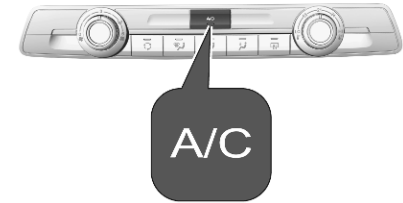

Pressionar **A/C** para ligar o arrefecimento. O LED no botão acende-se para indicar a ativação. O arrefecimento só funciona quando o motor estiver em funcionamento e a ventoinha estiver ligada.

Premir novamente **A/C** para desligar o arrefecimento.

O sistema de ar condicionado arrefece e desumidifica (seca) assim que a temperatura exterior está ligeiramente acima do ponto de congelação. Como tal, poderá formar-se condensação e gotejamento por baixo do veículo.

Se não for necessário qualquer arrefecimento ou desumidificação, desligar o sistema de arrefecimento para poupar combustível.

O arrefecimento activado poderá impedir os Autostops. Sistema Start/Stop ⇨ 160.

Sistema de recirculação do ar

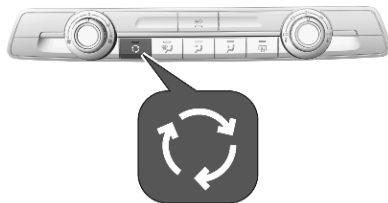

Premir  para activar o modo de recirculação do ar. O LED no botão acende-se para indicar a ativação.

Premir  novamente para desactivar o modo de recirculação do ar.

Aviso

O movimento de ar fresco é reduzido no modo de recirculação. No funcionamento sem arrefecimento a humidade do ar aumenta, pelo que os vidros podem embaciarse pelo interior.





A qualidade do ar do habitáculo deteriora-se e os ocupantes podem sentir sonolência.



Em condições de ar ambiente quente e muito húmido, o para-brisas poderá ficar embaciado no exterior quando ar frio é dirigido para o mesmo. Se o pára-brisas se embaciar pelo exterior, active o limpa-pára-brisas e desactive .

Arrefecimento máximo



Abrir as janelas por breves instantes para que o ar quente se disperse rapidamente.



- Ligar o arrefecimento **A/C**.
- Premir  para ligar o sistema de recirculação do ar.
- Premir  para a distribuição do ar.
- Regular o comando da temperatura  para o nível de frio máximo.
- Regular a velocidade da ventoinha  para o nível máximo.
- Abrir todas as saídas de ar.

Óculo traseiro, para-brisas e espelhos retrovisores exteriores aquecidos   46.

Bancos aquecidos   54.

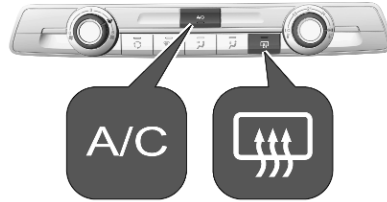
Desembaciamento e descongelação dos vidros



- Regular a velocidade da ventoinha  para o nível máximo.
- Regular o controlador da temperatura  para o nível de calor máximo.
- Ligar o arrefecimento **A/C**, se necessário.

- Ligar o aquecimento do óculo traseiro .
- Abrir as grelhas de ventilação laterais conforme pretendido e direccioná-las para os vidros das portas.

Advertência

Se as definições de desembaciamento e descongelação forem seleccionadas, um Autostop poderá ser impedido.

Se as configurações para o desembaciamento e a descongelação forem seleccionadas com o motor numa Autostop, o motor será ligado automaticamente. Sistema Start/Stop  160.

Sistema Start/Stop  160.

Climatização automática eletrónica

A climatização de zona dupla permite temperaturas diferentes para o lado do condutor e o lado do passageiro dianteiro.

No modo automático, a temperatura, a velocidade da ventoinha e a distribuição do ar são reguladas automaticamente.



Comandos para:

- recirculação de ar manual
- distribuição do ar
- interruptor oscilante para ajustar a temperatura no lado do condutor e do passageiro dianteiro



- desembaciamento e descongelação
- arrefecimento **A/C**

- modo automático **AUTO**
- sincronização das temperaturas de zona dupla **MONO**
- óculo traseiro e espelhos retrovisores exteriores aquecidos
- velocidade da ventoinha +
 -

Óculo traseiro aquecido ⇨ 46.

Espelhos retrovisores exteriores aquecidos ⇨ 41.

As funções ativadas são indicadas pelo LED no comando respetivo.

O Sistema de ar condicionado de comando electrónico só está totalmente operacional quando o motor está a trabalhar.

Garantir que o sensor de sol utilizado pela climatização automática eletrónica não está tapado ⇨ 10.

Modo automático AUTO

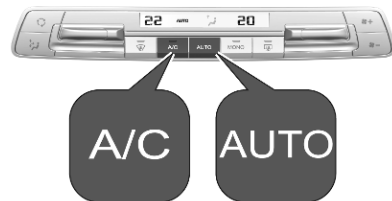

Regulação básica para conforto máximo:

- Premir **AUTO**: a distribuição do ar e a velocidade da ventoinha são reguladas automaticamente.
- Abrir todas as grelhas de ventilação para permitir uma distribuição optimizada do ar no modo automático.
- O ar condicionado deve estar ativado para um arrefecimento e desembaciamento otimizado.

Premir **A/C** para ligar o ar condicionado. O LED no botão indica a activação.

- Definir as temperaturas pré-selecionadas para o condutor e o passageiro dianteiro utilizando o anel giratório esquerda e direita. A temperatura recomendada é 22 °C.

Premir **AUTO** sucessivamente para seleccionar as definições automáticas pretendidas:

- **Auto suave** para uma distribuição do ar suave e silenciosa.
- **Auto** para conforto térmico e distribuição do ar silenciosa.
- **Auto rápido** para uma distribuição do ar dinâmica e eficiente.

Definições manuais

As definições do sistema de climatização podem ser alteradas ativando as funções a seguir:

Velocidade da ventoinha 🌀+ 🌀-

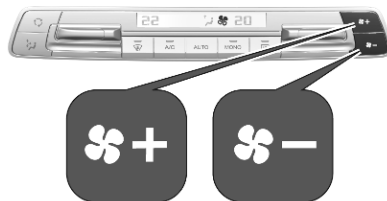



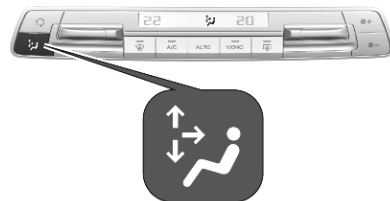

Premir 🌀+ para aumentar ou 🌀- para diminuir o fluxo de ar.

Para voltar ao modo automático, premir **AUTO**.

Distribuição do ar 🌀



Premir  sucessivamente até ser apresentada a direção pretendida da distribuição do ar:

-  : para para-brisas e janelas das portas dianteiras
-  : para a área da cabeça e bancos traseiros via grelhas de ventilação ajustáveis
-  : para as zonas dos pés dianteiras e traseiras
-  : para o para-brisas e as janelas das portas dianteiras, para a zona da cabeça e bancos traseiros através de grelhas de ventilação reguláveis, para as zonas dos pés dianteiras e traseiras

É possível selecionar combinações de diferentes opções de distribuição do ar premindo  sucessivamente.

Para retomar a distribuição automática do ar, premir **AUTO**.

Pré-selecção da temperatura



Definir as temperaturas pré-selecionadas separadamente para o condutor e o passageiro dianteiro para os valores pretendidos utilizando o interruptor esquerdo e direito para ajustar a temperatura.

A temperatura recomendada é 22 °C. A temperatura é indicada no visor ao lado dos interruptores de ajuste da temperatura.

Se a temperatura mínima **Lo** estiver definida, o sistema de climatização funciona no arrefecimento máximo, se o arrefecimento **A/C** estiver ligado.

Se for definida a temperatura máxima **Hi**, o sistema de controlo de climatização funciona em aquecimento máximo.

Advertência

Se **A/C** estiver ligado, reduzir a temperatura definida da cabina poderá fazer com que o motor arranque a partir de um Autostop ou impedir um Autostop.

Sistema Start/Stop ⇨ 160.

Sincronização das temperaturas de zona dupla MONO

Premir **MONO** para associar a definição de temperatura do lado do passageiro ao lado do condutor/ desassociar a definição de temperatura do lado do passageiro e do lado do condutor. A definição de temperatura do lado do passageiro encontra-se associada ao lado do condutor se o LED no botão **MONO** não estiver aceso.

Ar condicionado A/C

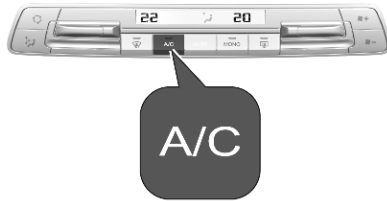

Pressionar **A/C** para ligar o arrefecimento. O arrefecimento só funciona quando o motor estiver em funcionamento e a ventoinha da climatização estiver ligada.



Premir novamente **A/C** para desligar o arrefecimento.

O sistema de ar condicionado arrefece e desumidifica (seca) quando a temperatura exterior está acima de um determinado nível. Por isso pode haver condensação e pingos por baixo do veículo.

Se não for necessário qualquer arrefecimento ou desumidificação, desligar o sistema de arrefecimento para poupar combustível.

Recirculação de ar manual



Premir  para ativar o modo de recirculação do ar.  é apresentado no visor para indicar a ativação.

Premir novamente  para desactivar o modo de recirculação.

Aviso



O movimento de ar fresco é reduzido no modo de recirculação. No funcionamento sem refrigeração, a humidade do ar aumenta, pelo que as janelas poderão ficar embaciadas a partir do interior. A qualidade do ar do habitáculo deteriora-se e os ocupantes podem sentir sonolência.

Em condições ambientais de tempo quente e muito húmido, o pára-brisas pode ficar embaciado no exterior quando ar frio lhe é dirigido. Se o pára-brisas se embaciar pelo exterior, active o limpa-pára-brisas e desactive .

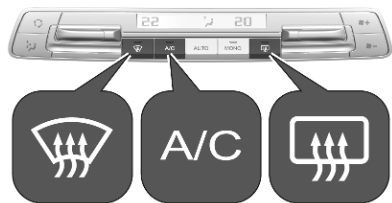

Desembaciamento e descongelação dos vidros



- Prima . O LED no botão acende-se para indicar a ativação.
- O ar condicionado e o modo automático são ligados automaticamente. O LED no botão **A/C** acende-se, a indicação **AUTO** é apresentada no visor.
- A temperatura e a distribuição do ar são definidas automaticamente e a ventoinha funciona a velocidade elevada.

- Ligar o aquecimento do óculo traseiro .
- Ligar o aquecimento do para-brisas .
- Para voltar ao modo anterior, premir  novamente.

Advertência

Se  for premido com o motor a trabalhar, um Autostop será impedido até  ser novamente premido.

Se  for premido com o motor em Autostop, o motor será ligado automaticamente.

Sistema Start/Stop  160.

Desativação da climatização automática eletrónica



Premir  — posteriormente até a climatização automática eletrónica ser desativada.

Aquecedor de estacionamento

O aquecedor de estacionamento permite aquecer o interior do veículo e ventilá-lo com ar ambiente.

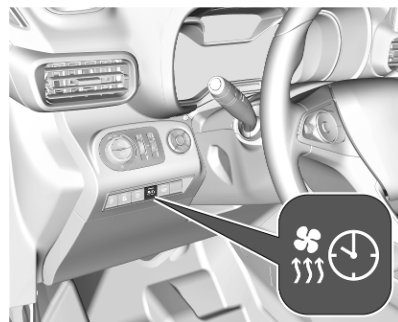

O estado de funcionamento do aquecedor de estacionamento é mostrado por um indicador com um LED.

- LED aceso: Foi definido um temporizador.
- LED pisca: O sistema está em funcionamento.

O LED apaga-se no fim do funcionamento do aquecimento ou ao parar o aquecedor de estacionamento com o controlo à distância.

O aquecedor de estacionamento pode ser programado com o Mostrador de informação gráfica/ Mostrador de Informação a cores. Além disso, é possível ligar e desligar o aquecedor de estacionamento com um controlo à distância.

Mostrador de informação gráfica

Premir **MENU** para abrir a página do menu.

Premir **Aquecimento** ou **Ventilação**.

Premir << ou >> para seleccionar o temporizador pretendido. Confirmar com **OK**.

Definir a duração pretendida do temporizador: Premir Δ ou ∇ para definir o valor pretendido. Confirmar com **OK**.

Para definir o temporizador, premir << ou >> para seleccionar **OK** no visor. Confirmar com **OK**.

Mostrador de informação a cores

Pressione $\square\square$.

Premir **Car Apps**.

Premir **Programação CLIM**.

Fechar as mensagens pop-up com \leftarrow .

Programar o aquecedor de estacionamento

Premir **Regulações**.

Seleccionar **Aquecimento** ou **Ventilação** e em seguida premir \square .

É possível programar duas horas de início do funcionamento do aquecedor de estacionamento.

Premir **Hora 1** ou **Hora 2** para seleccionar o temporizador pretendido e em seguida premir \square .

Definir a hora premindo ✎ **Hora 1** para o primeiro temporizador ou ✎ **Hora 2** para o segundo temporizador.

Premir \square para guardar as definições.

Ativar/desativar a programação

Premir **State**.

Ativar ou desativar **Programação CLIM** premindo **ON** ou **OFF** e, em seguida, premir \square .

Apenas é possível ativar uma hora de início.

Aquecedor de estacionamento via controlo à distância

O aquecedor de estacionamento pode ser ligado e desligado com um controlo à distância.



Premir 🚗 . O aquecedor de estacionamento é ativado.

Premir **OFF**. O aquecedor de estacionamento é desativado.

Substituir a pilha do controlo à distância

Se a luz de aviso do controlo à distância ficar amarela, o estado do carregamento da pilha é fraco. Se a luz de aviso deixar de acender, a pilha está descarregada e tem de ser substituída.

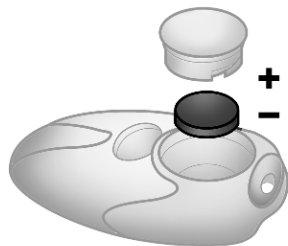

1. Remover a tampa do controlo à distância desenroscando-a com uma moeda e remover a pilha
2. Substituir a pilha por outra do mesmo tipo. Prestar atenção à posição de instalação.
3. Enrosque a tampa na respetiva posição.

Grelhas de ventilação

Grelhas de ventilação reguláveis

Grelhas de ventilação no painel de instrumentos

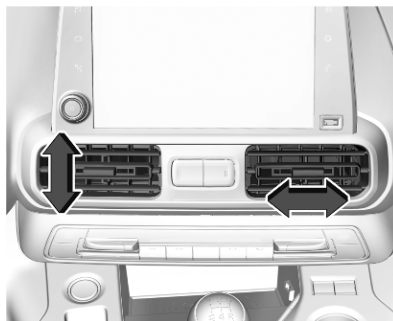

Direccionar o fluxo de ar inclinando e girando as palhetas.

Para fechar a grelha, girar as palhetas para dentro.

Grelhas de ventilação exteriores no painel de instrumentos

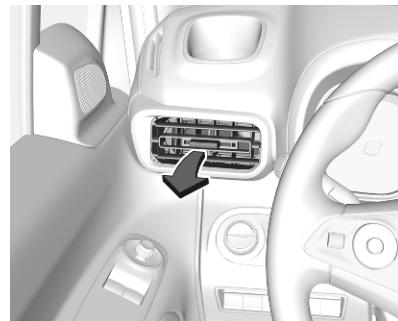

Direccionar o fluxo de ar inclinando e girando as palhetas.



Para fechar a grelha, girar as palhetas para fora.

Deve haver pelo menos duas grelhas de ventilação abertas quando o arrefecimento está ligado.

⚠ Aviso

Não fixar quaisquer objectos às alhetas das saídas de ar. Em caso de acidente corre o risco de danos e ferimentos.

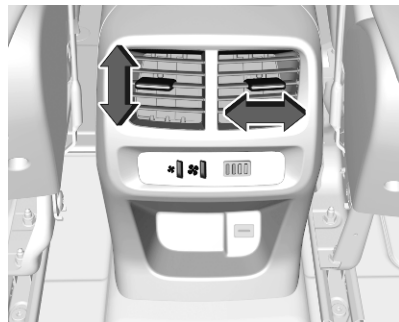

Grelhas de ventilação traseiras na consola central

Para ativar a distribuição de ar climatizado/aquecido através das grelhas de ventilação traseiras, premir  .



Direccionar o fluxo de ar inclinando e girando as palhetas.

Regular o fluxo de ar para seleccionar a velocidade pretendida.

-  : aumentar o fluxo de ar
-  : diminuir o fluxo de ar

Grelhas de ventilação fixas

Existem grelhas de ventilação adicionais por baixo do para-brisas, das janelas das portas e nas zonas dos pés.

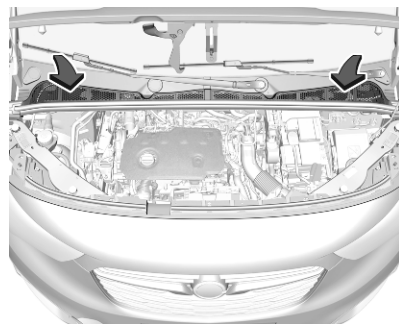
Manutenção**Entrada de ar**

As entradas de ar à frente do pára-brisas no compartimento do motor deverão permanecer desobstruídas de modo a permitir a entrada de ar. Retirar quaisquer folhas, sujidade ou neve.

Funcionamento do ar condicionado

Para assegurar que o desempenho é continuamente eficiente, o arrefecimento deve ser accionado durante alguns minutos uma vez por mês, independentemente do clima e da época do ano. Não é possível ligar o arrefecimento quando a temperatura exterior é demasiado baixa.

Serviço

Para um desempenho de arrefecimento óptimo, recomenda-se a verificação manual do sistema de controlo da climatização, com início três anos após o primeiro registo do veículo, incluindo:

- teste de pressão e funcionalidade
- funcionalidade de aquecimento
- verificação de fugas
- verificar correias de transmissão
- limpeza do condensador e drenagem do evaporador
- verificação do desempenho

Condução e funcionamento

Sugestões para condução	156
Controlo sobre o veículo	156
Direção	156
Arranque e manuseamento	156
Rodagem do veículo	156
Posições do interruptor da ignição	156
Botão de acionamento	157
Ligar o motor	158
Desligar por sobrecarga de rotação do motor	160
Sistema para/arranca	160
Estacionamento	163
Gases de escape	164
Filtro de escape	164
Catalisador	165
AdBlue	165
Caixa de velocidades automática	169
Visor da caixa de velocidades ..	169
Seleção da mudança de velocidade	170
Modo manual	170

Programas de condução com comando eletrónico	171
Avaria	172
Modo Eco	172
Caixa de velocidades manual	172
Travões	173
Sistema de travagem antibloqueio	174
Travão de mão	174
Assistência à travagem	177
Assistência de arranque em subidas	177
Sistemas de condução	178
Controlo eletrónico de estabilidade e Sistema de controlo da tração	178
Sistema de controlo da inclinação	179
Comando de condução seletiva	180
Sistemas de apoio ao condutor .	182
Programador de velocidade	182
Limitador de velocidade	185
Programador de velocidade adaptável	187
Aviso de colisão dianteira	195
Travagem de Emergência Ativa	197
Proteção dianteira de peões ...	200

Sensores de estacionamento ..	201
Apoio Avançado ao Estacionamento	205
Aviso de ângulo morto	210
Câmara do lado do passageiro ..	212
Sistema de visão panorâmica .	212
Câmara traseira	215
Assistência de permanência na faixa	218
Alerta do condutor	220
Combustível	222
Motores a gasolina	222
Motores a diesel	223
Abastecer	224
Engate do reboque	226
Informações gerais	226
Condições de condução e sugestões para o reboque	226
Rebocar	227
Acoplamento de reboque	228
Programa de estabilidade do reboque	230

Sugestões para condução

Controlo sobre o veículo

Nunca aproveitar o movimento do veículo com o motor desligado

Muitos sistemas não funcionam nesta situação (por exemplo, unidade de servofreio, direcção assistida). Conduzir desta forma é perigoso para si e para os outros.

Todos os sistemas funcionam durante um Autostop.

Sistema Start/Stop ⇨ 160.

Pedais

Para assegurar que o curso do pedal está desimpedido, não deverão existir tapetes na área dos pedais.

Utilizar apenas tapetes com as medidas adequadas e que sejam fixados pelos retentores do lado do condutor.

Direcção

Se a direcção assistida for desactivada devido à paragem do motor ou a uma avaria do sistema, é possível conduzir o veículo, embora isso possa exigir um maior esforço.

Arranque e manuseamento

Rodagem do veículo

Nas primeiras viagens com o veículo não travar a fundo desnecessariamente.

Durante a primeira condução do veículo pode haver fumo por causa de ceras e óleo de motor que se evaporam pelo sistema de escape. Depois de conduzir o veículo pela primeira vez, estacionar o veículo ao ar livre durante algum tempo e evitar inalar os fumos.

Durante o período de rodagem, o consumo de combustível e de óleo do motor pode ser mais elevado.

Além disso, o processo de limpeza do filtro de escape pode ocorrer com mais frequência.

Filtro de escape ⇨ 164.

Posições do interruptor da ignição

Rodar a chave:

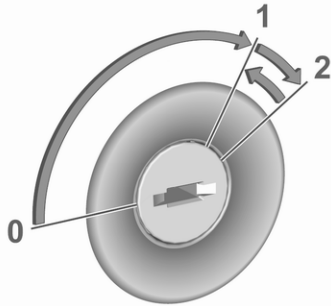

- 0 : ignição desligada: algumas funções permanecem ativas até a chave ser removida ou a porta do condutor aberta, desde que a ignição estivesse ligada anteriormente
- 1 : ignição no modo de ligação: a ignição está ligada, o motor a gásóleo está em pré-aquecimento, as luzes de aviso acendem-se e a maioria das funções elétricas estão operacionais
- 2 : arranque do motor: soltar a chave após o arranque do motor

Bloqueio do volante

Remover a chave do interruptor da ignição e rodar o volante até engatar.

⚠ Perigo

Nunca retirar a chave do interruptor da ignição durante a condução, porque isso levará ao bloqueio do volante.

Botão de acionamento

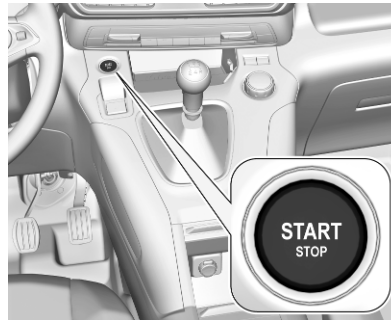

A chave electrónica deve estar no interior do veículo.

Ligar o motor

Pisar o pedal da embraiagem (caixa de velocidades manual) e o pedal do travão e premir **Start/Stop**.

Modo de ligação da ignição sem ligar o motor

Premir **Start/Stop** sem acionar o pedal da embraiagem ou do travão. As luzes de aviso acendem-se e a maior parte das funções eléctricas está operacional.

Motor e ignição desligada

Premir **Start/Stop** brevemente em cada modo ou quando o motor está a trabalhar e o veículo parado. Algumas funções permanecem activas até a porta do condutor ser aberta, desde que a ignição estivesse ligada anteriormente.

Paragem de emergência do motor durante a condução

Premir **Start/Stop** durante aproximadamente 3 segundos \diamond 158. O volante bloqueia logo depois de o veículo parar.

Bloqueio do volante

O bloqueio do volante é activado automaticamente quando:

- O veículo está parado.
- A ignição foi desligada.

Para desengatar o bloqueio do volante, abri e fechar a porta do condutor e ligar a ignição no modo de ligação ou ligar o motor diretamente.

⚠ Aviso

Se a bateria do veículo estiver descarregada, o veículo não deve ser rebocado nem posto a trabalhar por reboque ou através de cabos de bateria, pois o bloqueio da direcção não pode ser destrancado.

Funcionamento em veículos com chave electrónica em caso de falha

Se a chave electrónica falhar ou a pilha da chave electrónica estiver fraca, poderá ser apresentada uma mensagem no Centro de Informação do Condutor.

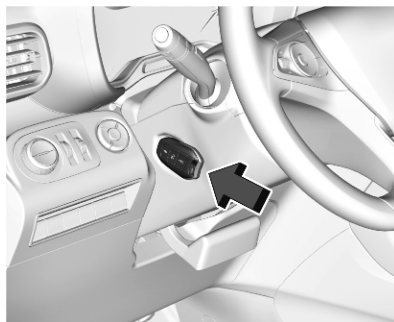

Segurar a chave electrónica com os botões virados para fora na marca na cobertura da coluna da direcção conforme ilustrado na figura.

Pisar o pedal da embraiagem (caixa de velocidades manual) e o pedal do travão e premir **Start/Stop**.

Esta opção destina-se apenas a emergências. Substituir a pilha da chave electrónica o mais rapidamente possível ↪ 23.

Para destrancar ou trancar as portas, consultar Avaria na unidade do radiotelecomando ou na chave electrónica ↪ 25.

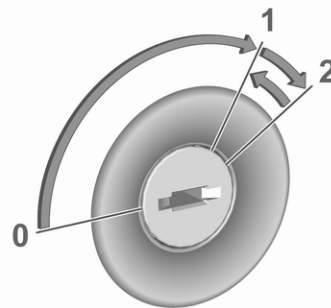
Ligar o motor**Veículos com interruptor da ignição**

Rodar a chave para a posição **1** para libertar o bloqueio do volante.

Caixa de velocidades manual: accionar a embraiagem e o pedal do travão.

Caixa de velocidades automática: accionar o travão de pé e deslocar a alavanca selectora para **P** ou **N**.

Não accionar o pedal do acelerador.

Motores diesel: aguardar que a luz de aviso se apague.

Rodar a chave durante breves instantes para a posição **2** e soltar após o arranque do motor.

Caixa de velocidades manual: durante um Autostop, o motor pode ser ligado carregando no pedal da embraiagem ↗ 160.

Caixa de velocidades automática: durante um Autostop, o motor pode ser ligado soltando o pedal do travão ↗ 160.

Veículos com botão de ligação



- Caixa de velocidades manual: accionar a embraiagem e o pedal do travão.
- Caixa de velocidades automática: accionar o travão de pé e deslocar a alavanca selectora para **P** ou **N**.
- Não accionar o pedal do acelerador.
- Pressionar o botão **Start/Stop**.
- Soltar o botão depois de iniciar o procedimento. O motor diesel arranca depois de a luz de aviso  de pré-incandescência se apagar.
- Antes de ligar novamente ou de desligar o motor com o veículo parado, premir **Start/Stop** mais uma vez durante breves instantes.

Para ligar o motor durante um Autostop:

- Caixa de velocidades manual: durante um Autostop, o motor pode ser ligado carregando no pedal da embraiagem ↗ 160.
- Caixa de velocidades automática: durante um Autostop, o motor pode ser ligado soltando o pedal do travão ↗ 160.

Paragem de emergência do motor durante a condução

Se for necessário desligar o motor durante a condução numa situação de emergência, premir **Start/Stop** durante 5 segundos.

Perigo

Desligar o motor durante a condução poderá causar a perda de suporte de alimentação para os sistemas de travagem e direcção. Os sistemas de assistência e de airbags são desactivados. A iluminação e as luzes dos travões

apagam-se. Como tal, desligar o motor e a ignição durante a condução apenas em caso de emergência.

Arranque do veículo a baixas temperaturas

É possível ligar o motor sem aquecedores adicionais até -25 °C no caso dos motores diesel e -30 °C no caso dos motores a gasolina. É necessário um óleo de motor com a viscosidade correcta, o combustível correcto, o fornecimento de assistência e uma bateria do veículo com carga suficiente. Em temperaturas abaixo de -30 °C, a caixa de velocidades automática requer um período de aquecimento de aproximadamente 5 minutos. A alavanca selectora tem de estar na posição **P**.

Funcionalidades do aquecimento

Advertência

Certas funcionalidades de aquecimento individuais, tais como os bancos aquecidos ou o volante aquecido, poderão ficar

temporariamente indisponíveis na eventualidade de restrições de carga elétrica. As funções serão retomadas ao fim de alguns minutos.

Aquecimento do motor turbo

No arranque, o binário disponível do motor poderá ser limitado por um curto período de tempo, especialmente quando a temperatura do motor é fria. Esta limitação serve para permitir que o sistema de lubrificação proteja totalmente o motor.

Desligar por sobrecarga de rotação do motor

A alimentação de combustível é automaticamente interrompida durante uma desaceleração, ou seja, quando o veículo é conduzido com uma mudança engatada mas sem carregar no pedal do acelerador.



Consoante as condições de condução, a desligação por sobrecarga de rotação do motor poderá estar desativada.

Sistema para/arranca

O sistema start/stop ajuda a poupar combustível e a reduzir as emissões de gases de escape. Se as condições permitirem, o mesmo desliga o motor assim que o veículo esteja a circular a baixa velocidade ou parado, p. ex. nos semáforos ou num engarrafamento.

Activação

O sistema Start/Stop está disponível imediatamente depois de pôr o motor a trabalhar, o veículo iniciar a marcha e as condições indicadas mais abaixo nesta secção terem sido reunidas.

O sistema está pronto a funcionar quando o LED no botão  não está aceso. Para ativar o sistema quando este está desativado, premir .

Se o sistema para/arranca não estiver disponível temporariamente e o botão  for premido, o LED no botão pisca.

Desactivação

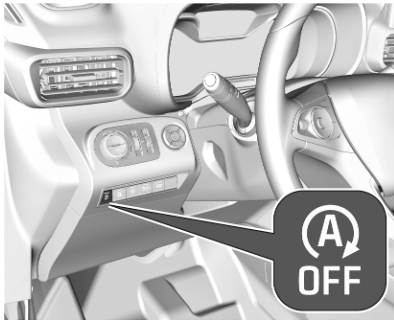

Desactivar manualmente o sistema pára/arranca premindo . A desactivação é indicada quando o LED no botão se acende.

Autostop

Veículos com caixa de velocidades manual

Um Autostop pode ser ativado com o veículo parado ou a uma velocidade inferior a 20 km/h.

Ativar um Autostop como se segue:

- Carregar no pedal da embraiagem.
- Mover a alavanca seletora para ponto morto.
- Soltar o pedal da embraiagem.

O motor será desligado e a ignição permanecerá ligada.

Veículos com caixa de velocidades automática

Se o veículo estiver parado com o pedal do travão carregado, é activado automaticamente um Autostop.

O motor será desligado e a ignição permanecerá ligada.

O sistema para/arranca é desativado em inclinações iguais ou superiores a 12%.

Indicação



Um Autostop é indicado pela luz de aviso .

Durante um Autostop, o desempenho do aquecimento e dos travões será mantido.

Condições para um Autostop

O sistema Start/Stop verifica se é reunida cada uma das condições seguintes.

- O sistema Start/Stop não foi manualmente desactivado.
- A porta do condutor está fechada ou o cinto de segurança do condutor está colocado.
- A bateria do veículo está suficientemente carregada e em bom estado.
- O motor está quente.
- A temperatura do líquido de arrefecimento do motor não é demasiado elevada.
- A temperatura dos gases de escape do motor não é demasiado elevada, p. ex. depois de conduzir com um motor em regime elevado.

- A temperatura ambiente não é demasiado baixa.
- O sistema de comando da climatização permite um Autostop.
- O vácuo dos travões é suficiente.
- A função de autolimpeza do filtro de escape não está ativa.
- O veículo foi conduzido pelo menos à velocidade pedonal desde o último Autostop.

Caso contrário será impedido um Autostop.

Advertência

O Autostop poderá ficar inibido durante várias horas após a substituição ou religação da bateria.

Determinadas configurações do sistema de controlo da climatização podem impedir um Autostop.

Controlo da climatização ⇨ 143.

Imediatamente após condução a uma velocidade mais elevada, um Autostop pode ser impedido.

Rodagem do veículo ⇨ 156.

Protecção para evitar a descarga da bateria do veículo

Para garantir arranques fiáveis do motor, foram implementadas várias funções de protecção para evitar a descarga da bateria do veículo, como parte do sistema Start/Stop.

Medidas de poupança de energia

Durante um Autostop, várias funções eléctricas, tais como o aquecedor eléctrico auxiliar ou o aquecimento do óculo traseiro, são desactivadas ou passam para um modo de poupança de energia. A velocidade da ventoinha do sistema de controlo da climatização é reduzida para poupar energia.

Arranque do motor pelo condutor

Veículos com caixa de velocidades manual

Carregar no pedal da embraiagem sem carregar no pedal do travão para voltar a arrancar o motor.

Veículos com caixa de velocidades automática

O motor é novamente ligado se

- o pedal do travão for desengatado quando a alavanca seletora está na posição **D** ou **M**
- ou se o pedal do travão for desengatado ou se a alavanca seletora estiver na posição **N** ao mover a alavanca seletora para a posição **D** ou **M**
- ou se a alavanca seletora for movida para a posição **R**.

Arranque do motor pelo sistema Start/Stop

A alavanca selectora tem de estar em ponto morto para permitir um arranque automático.

Se se verificar uma das seguintes condições durante um Autostop, o motor será ligado automaticamente pelo sistema Start/Stop:

- O sistema Start/Stop foi manualmente desactivado.
- O cinto de segurança do condutor não está colocado e a porta do condutor está aberta.

- A temperatura do motor é demasiado baixa.
- O nível de carregamento da bateria do veículo está abaixo de um nível definido.
- O vácuo dos travões não é suficiente.
- O veículo é conduzido pelo menos à velocidade pedonal.
- O sistema de climatização solicita um arranque do motor.
- O ar condicionado é ligado manualmente.

Se um acessório eléctrico, por exemplo, um leitor de CD portátil, estiver ligado à tomada de energia, poderá sentir-se uma breve perda de potência durante o arranque.

Estacionamento

Aviso

- Não estacionar o veículo numa superfície facilmente inflamável. A temperatura elevada do sistema de escape pode incendiar a superfície.
- Utilizar sempre o travão de mão.
- Se o veículo estiver numa superfície plana ou numa subida, engatar a primeira velocidade ou colocar a alavanca seletora na posição **P**. Numa subida, virar as rodas dianteiras para o lado contrário ao do passeio.
Se o veículo estiver numa superfície plana ou numa descida, engatar a marcha-atrás ou colocar a alavanca seletora na posição **P**. Virar as rodas dianteiras na direcção do passeio.
- Fechar as janelas.

- Desligar o motor.
- Remover a chave da ignição do interruptor da ignição ou desligar a ignição nos veículos com botão de acionamento. Rodar o volante até sentir a tranca da direcção engatar.

- Trancar o veículo.
- Activar o alarme anti-roubo.
- As ventoinhas de arrefecimento do motor poderão funcionar depois de se desligar o motor
↪ 234.

Atenção

Depois de conduzir a velocidade de rotação do motor elevada ou com cargas de motor elevadas, deixar o motor trabalhar um pouco com carga reduzida ou deixá-lo em ponto morto durante 30 segundos antes de o desligar, para proteger o turbocompressor.

Advertência

No caso de um acidente com disparo do airbag, o motor desliga automaticamente se o veículo ficar parado dentro de determinado tempo.

Nos países com temperaturas baixas extremas, poderá ser necessário estacionar o veículo sem o travão de mão engatado. O veículo deve ser estado numa superfície nivelada.

Gases de escape

Perigo

Os gases de escape do motor contêm monóxido de carbono venenoso que não tem cor nem cheiro e que pode ser fatal se inalado.



Se os gases de escape entrarem no interior do veículo, abrir os vidros. Reparar a avaria numa oficina.

Evitar conduzir com a bagageira aberta, caso contrário podem entrar gases de escape no veículo.

Filtro de escape

Processo de limpeza automática

O sistema do filtro de escape filtra e remove partículas de fuligem dos gases de escape.



O início da saturação do filtro de escape é indicado através da iluminação temporária de  ou , acompanhado de uma mensagem no Centro de Informação do Condutor.

Logo que as condições de tráfego o permitam, regenerar o filtro conduzindo o veículo a uma velocidade mínima de 60 km/h até a luz de aviso se apagar.

Advertência

Num veículo novo, as primeiras operações de regeneração do filtro de escape poderão ser acompanhadas de um cheiro a queimado, o que é normal. Após o funcionamento prolongado do veículo a uma velocidade muito baixo ou em ralenti, pode ocorrer a emissão de vapor de água no escape ao acelerar. Isto não afeta o comportamento do veículo ou o ambiente.

O processo de limpeza não é possível



Se  ou  permanecer aceso, acompanhado de um sinal sonoro e uma mensagem, isso indica que o nível de aditivo no filtro de escape é demasiado baixo.

O reservatório deve ser atestado o mais rápido possível. Recorrer à ajuda de uma oficina.

Catalisador

O catalisador reduz a quantidade de substâncias nocivas presentes nos gases de escape.

Atenção

Tipos de combustível diferentes dos referidos nas páginas  222,  285 podem danificar o catalisador ou componentes electrónicos.

A gasolina que não seja queimada sobreaquecerá e causará danos no catalisador. Por isso, evitar a utilização excessiva do motor de

arranque, evitar conduzir até esvaziar totalmente o depósito de combustível e evitar colocar o motor a trabalhar por empurrão ou reboque.

Em caso de falha de ignição, motor com funcionamento irregular, redução do desempenho do motor ou outros problemas invulgares, levar o veículo a uma oficina o mais rapidamente possível para que a situação seja rectificada. Numa emergência, o veículo pode ser conduzido por um curto período de tempo a baixa velocidade e com uma velocidade do motor também baixa.

AdBlue

Informação geral

A redução catalítica selectiva (BlueInjection) é um método para reduzir substancialmente os óxidos de azoto nas emissões de escape. Isso é conseguido injetando um fluido de escape diesel (DEF) no sistema de escape. A amónia libertada pelo

fluido reage com os gases nitrosos (NO_x) do escape e converte-o em azoto e água.

A designação deste fluido é AdBlue[®]. Trata-se de um fluido não tóxico, não inflamável, incolor e inodoro constituído por 32% de ureia e 68% de água.

Aviso

Evitar o contacto de AdBlue com os olhos ou a pele.

No caso de contacto com os olhos ou a pele, enxaguar com água.

Atenção

Evitar o contacto de AdBlue com a pintura.

No caso de contacto, enxaguar com água.

O AdBlue congela a uma temperatura de aprox. $-11\text{ }^\circ\text{C}$. Uma vez que o veículo está equipado com um pré-aquecedor de AdBlue, é garantida a

redução das emissões a baixas temperaturas. O pré-aquecedor de AdBlue funciona automaticamente.

Advertência

O AdBlue congelado e novamente liquefeito pode ser utilizado sem perda de qualidade.

O consumo normal de AdBlue é de aproximadamente 0,85 l por 1 000 km, mas também pode ser superior consoante o comportamento de condução (por exemplo, carga elevada ou reboque).

Avisos de nível

Em função da autonomia estimada de AdBlue, diferentes mensagens são apresentadas no Centro de Informação do Condutor. As mensagens e as restrições constituem um requisito legal.

1. O primeiro aviso possível é **Atestar aditivo de emissões: arranque impedido em 2 400 km.**

Ao ligar a ignição, este aviso é mostrado uma vez durante breves instantes com a autonomia calculada. Além disso,

a luz de aviso  acende-se e é emitido um sinal sonoro de aviso. A condução é possível sem quaisquer restrições.

2. O próximo nível de aviso é iniciado com uma autonomia inferior a 800 km. A mensagem com a autonomia atual é apresentada sempre ao ligar a ignição. Além disso, a luz de aviso  acende-se e é emitido um sinal sonoro de aviso. Reabasteça AdBlue antes de entrar no próximo nível de aviso.

Ao conduzir, é emitido um sinal sonoro e a mensagem é apresentada a cada 100 km até o depósito de aditivo ser atestado.

3. O próximo nível de aviso é iniciado com uma autonomia inferior a 100 km. A mensagem com a autonomia atual é apresentada sempre ao ligar a ignição. Além disso, a luz de aviso  pisca e é emitido um sinal sonoro de aviso. Reabastecer o AdBlue assim que possível antes de o depósito de AdBlue ficar completamente vazio. Caso

contrário, o re arranque do motor não será possível.

Ao conduzir, é emitido um sinal sonoro e a mensagem é apresentada a cada 10 km até o depósito de aditivo ser atestado.

4. O último nível de aviso é iniciado quando o depósito de AdBlue está vazio. Não é possível o re arranque do motor. É apresentada a seguinte mensagem de aviso:

Atestar aditivo de emissões: Arranque impedido

Além disso, a luz de aviso  pisca e é emitido um sinal sonoro de aviso.

Encher o depósito até um nível de pelo menos 5 l de AdBlue, caso contrário o re arranque do motor não é possível.



Advertência

No caso de motores D16DT, aplicam-se níveis diferentes.

Avisos de emissões elevadas

Na eventualidade de uma avaria do sistema de controlo das emissões, são apresentadas diferentes mensagens no Centro de Informação do Condutor. As mensagens e as restrições constituem um requisito legal.



1. Se a avaria for detetada pela primeira vez, é apresentado o aviso **Avaria das emissões**.

Além disso, as luzes de aviso ,  e  acendem-se e é emitido um sinal sonoro de aviso. A condução é possível sem quaisquer restrições.

Se for uma avaria temporária, o alerta desaparece durante a viagem seguinte, após o autodiagnóstico do sistema de controlo das emissões.

2. Se a avaria for confirmada pelo sistema de controlo das emissões, é apresentada a seguinte mensagem:



Avaria das emissões: arranque impedido em 1 100 km.

Além disso, as luzes de aviso ,  e  acendem-se e é emitido um sinal sonoro de aviso.

Ao conduzir, a mensagem é apresentada a cada 30 s enquanto a avaria persistir.

3. Na eventualidade de se passar para o último nível de aviso, é apresentada a seguinte mensagem de aviso:

Avaria das emissões: Arranque impedido

Além disso, as luzes de aviso ,  e  acendem-se e é emitido um sinal sonoro de aviso.

Consulte uma oficina para assistência.

Reabastecer o AdBlue

Atenção

Utilizar apenas AdBlue que cumpra as normas europeias DIN 70 070 e ISO 22241-1.

Não utilizar aditivos.

Não diluir o AdBlue.

Caso contrário, o sistema de redução catalítica selectiva poderá ficar danificado.

Advertência

Sempre que não esteja disponível uma bomba de abastecimento com uma pistola para automóveis numa estação de serviço, utilizar apenas garrafas ou recipientes de AdBlue com um adaptador selado para o reabastecimento, no sentido de evitar um derrame ou extravasamento e para se certificar de que os gases do depósito ficam retidos e não saem. O AdBlue em garrafas ou recipientes está disponível em muitas estações de serviço e pode ser adquirido, por exemplo, em concessionários Opel e outros estabelecimentos retalhistas.

Uma vez que o AdBlue tem uma vida útil limitada, verificar a data de expiração antes de reabastecer.

Advertência

Encher o depósito até um nível de pelo menos 5 l para garantir que o novo nível de AdBlue é detetado.

No caso de o reabastecimento de AdBlue não ser detetado com êxito:

1. Conduzir continuamente o veículo durante 10 min tendo o cuidado de garantir que a velocidade do veículo é sempre superior a 20 km/h.
2. Se o reabastecimento de AdBlue for detetado com êxito, os avisos ou as limitações relativas ao fornecimento de AdBlue desaparecerão.

Se mesmo assim não for detetado o reabastecimento de AdBlue, procurar assistência numa oficina.

Se for necessário reabastecer AdBlue a temperaturas abaixo de -11 °C, o sistema poderá não detectar o reabastecimento de AdBlue. Neste caso, estacionar o veículo num local com uma temperatura ambiente mais elevada até o AdBlue ficar liquefeito.

Advertência

Ao desenroscar a tampa de protecção do bocal de enchimento, poderão libertar-se vapores de amoníaco. Não inalar, uma vez que os vapores têm um odor pungente. Os vapores não são nocivos por inalação.

O depósito de AdBlue deve ser enchido completamente. Isso deve ser feito caso já tenha sido apresentada a mensagem de aviso relativamente ao impedimento de um rearranque do motor.

O veículo deve estar estacionado numa superfície plana.

O bocal de enchimento de AdBlue encontra-se por trás da portinhola do depósito de combustível, que se situa no lado traseiro esquerdo do veículo.

Se o veículo estiver equipado com uma chave eletrónica, é possível abrir a portinhola do depósito de combustível se o veículo estiver destrancado.

1. Retirar a chave do interruptor da ignição.

2. Fechar todas as portas para evitar que os fumos com amoníaco entrem no veículo.
3. Soltar a portinhola de enchimento de combustível pressionando na portinhola ↻ 224.



4. Desenroscar a tampa protectora do gargalo de enchimento.
5. Abrir o reservatório de AdBlue.
6. Instalar uma extremidade do tubo flexível no reservatório e enroscar a outra extremidade no bocal de enchimento.

7. Levantar o reservatório até ficar vazio ou até parar o fluxo do reservatório. Isto pode demorar até cinco minutos.
8. Colocar o reservatório no chão para esvaziar o tubo flexível e aguardar 15 s.
9. Desenroscar o tubo flexível do bocal de enchimento.
10. Instalar a tampa protectora e rodar para a direita até engatar.

Advertência

Eliminar o recipiente de AdBlue de acordo com os requisitos ambientais. O tubo flexível pode ser reutilizado depois de enxaguado com água limpa antes de o AdBlue secar.

Caixa de velocidades automática

A caixa de velocidades automática permite passagens de caixa automáticas (modo automático) ou passagens de caixa manuais (modo manual).

É possível engrenar velocidades manualmente no modo manual premindo **M** ao lado da roda seletora e engrenando velocidades com as patilhas **+** e **-** no volante ⇄ 170.

Visor da caixa de velocidades

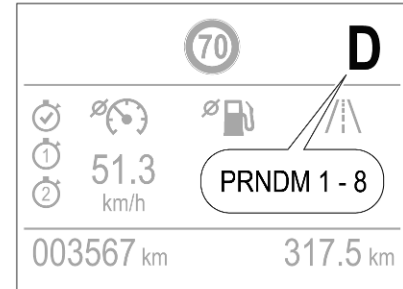

O modo ou a velocidade selecionada são apresentados no Centro de Informação do Condutor.

No modo automático, o programa de condução é indicado por **D**.

No modo manual, **M** e o número da velocidade selecionada são indicados.

R indica a marcha-atrás.

N indica a posição de ponto-morto.

P indica a posição de estacionamento.

Seleção da mudança de velocidade

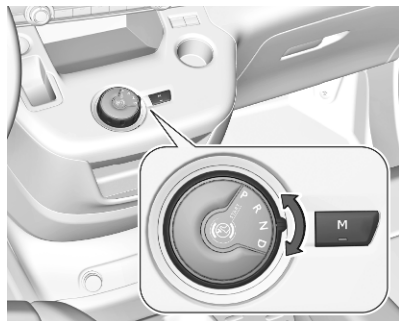

Rodar o seletor de velocidade.

- P** : posição de estacionamento, as rodas dianteiras estão bloqueadas, engatar apenas quando o veículo estiver estacionário e o travão de mão engatado
- R** : marcha-atrás, engatar apenas quando o veículo estiver estacionário
- N** : ponto morto
- D** : modo automático
- M** : modo manual

O seletor de velocidade está bloqueado em **P** e apenas pode ser movido quando a ignição estiver ligada e o pedal do travão for acionado.

O motor apenas pode ser ligado com o seletor de velocidade na posição **P** ou **N**. Quando a posição **N** estiver seleccionada, pressionar o pedal do travão ou aplicar o travão de mão antes de começar.

Não acelerar ao engatar uma mudança. Nunca pressionar o pedal do acelerador e o pedal do travão ao mesmo tempo.

Quando se engata uma mudança, o veículo começa lentamente a andar quando se tira o pé do pedal do travão.

Travagem com o motor

Para utilizar o efeito de travagem com o motor, nas descidas seleccionar uma mudança inferior.

Balançar o veículo

Dar "esticões" com a caixa só é permitido se o veículo estiver preso em areia, lama ou neve. Mover o seletor de velocidade entre **D** e **R** repetidamente. Não acelerar muito o motor e evitar acelerações repentinas.

Estacionamento

Aplicar o travão de mão e seleccionar **P**.

Modo manual

O modo manual **M** pode ser ativado a partir da posição **D** em cada situação de condução e velocidade.

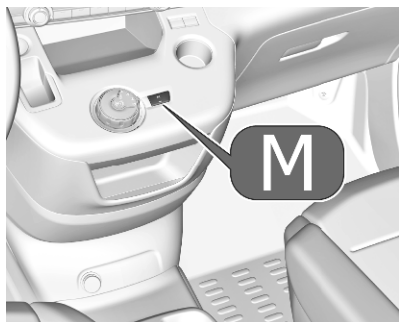

Pressionar o botão M.

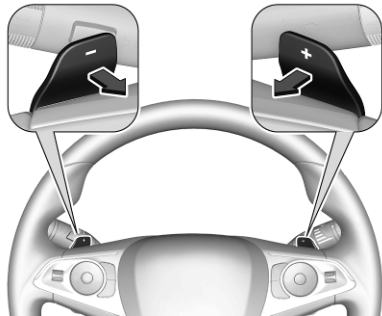

Puxar as pás do volante para seleccionar as mudanças manualmente.

Puxar a pá direita + para engrenar uma velocidade superior.

Puxar a pá esquerda - para engrenar uma velocidade inferior.

É possível saltar velocidades através de múltiplos puxões.

A mudança seleccionada é indicada no conjunto de instrumentos.

Se se seleccionar uma mudança superior quando a velocidade do veículo for demasiado baixa, ou uma mudança inferior quando a velocidade do veículo for demasiado alta, a passagem não é efectuada. Isso pode apresentar uma mensagem no Centro de Informação do Condutor.

No modo manual, não há passagem automática para mudança superior com o motor em rotação elevada.

Indicação da mudança de velocidade

O símbolo ▲ ou ▼ com um número ao lado é indicado quando a passagem de caixa é recomendada por motivos de economia de combustível.

A indicação da velocidade surge apenas no modo manual.

Programas de condução com comando eletrónico

- Depois de um arranque a frio, o programa da temperatura de funcionamento aumenta a velocidade do motor para que o catalisador atinja a temperatura necessária rapidamente.
- Programas especiais adaptam automaticamente os pontos de mudança de velocidades ao conduzir em subidas ou descidas.
- Em condições de neve ou gelo ou noutras superfícies escorregadias, o comando da transmissão eletrónica permite ao condutor seleccionar manualmente a primeira, segunda ou terceira velocidade para arrancar.

Kickdown

Carregar no pedal do acelerador para além do batente de kickdown dará lugar a uma aceleração máxima independente do modo de condução selecionado. A caixa de velocidades passa para uma mudança inferior dependendo da rotação do motor.

Avaria

Em caso de avaria, é apresentada uma mensagem no Centro de Informação do Condutor.

Mensagens do veículo ⇨ 123.

O comando da transmissão eletrónica permite apenas a terceira velocidade. A caixa de velocidades deixa de efectuar passagens de caixa automaticamente.

Não conduzir a mais de 100 km/h.

Reparar a avaria numa oficina.

Modo Eco



Este modo ajusta as definições dos sistemas para um consumo de combustível mais económico, p. ex. otimizando os pontos de mudança da caixa de velocidades automática e adaptando a sensibilidade do pedal do acelerador.

Caixa de velocidades manual

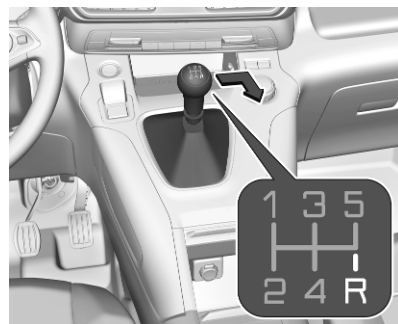

Para engatar a marcha-atrás na caixa de 5 velocidades, carregar no pedal da embraiagem e mover a alavanca seletora para a direita e para trás.

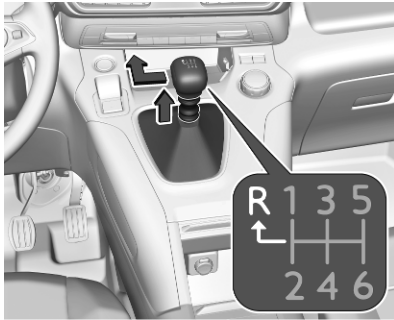

Para engatar a marcha-atrás na caixa de 6 velocidades, carregar no pedal da embraiagem, puxar o anel sob a alavanca seletora e mover a alavanca seletora completamente para a esquerda e para a frente.

Se a velocidade não engatar, colocar a alavanca seletora em ponto morto, tirar o pé do pedal da embraiagem e pisar novamente. Em seguida, repetir a seleção da velocidade.

Não deixar patinar a embraiagem desnecessariamente.

Ao accionar, pressionar o pedal da embraiagem completamente. Não utilizar o pedal como um descanso para o pé.

Se for detetada a patinagem da embraiagem durante um determinado tempo, a potência do motor será reduzida. Um aviso é apresentado no Centro de Informação do Condutor. Soltar a embraiagem.

Atenção

Não aconselhamos a condução com a mão apoiada na alavanca das velocidades.

Indicação da mudança de velocidade ↗ 112.

Sistema Start/Stop ↗ 160.

Travões

O sistema de travões inclui dois circuitos de travões independentes.

Se um circuito de travões falhar, continua a ser possível travar o veículo com o outro circuito dos travões. No entanto, o efeito de travagem é conseguido apenas quando o pedal de travagem é firmemente pressionado. Para isso é necessária consideravelmente mais força. A distância de travagem aumenta. Procurar assistência numa oficina antes de prosseguir viagem.

Quando o motor não está a trabalhar, o suporte da unidade do servofreio desaparece depois de se carregar no pedal do travão uma ou duas vezes. O efeito de travagem não é reduzido mas será preciso mais força para travar. É especialmente importante ter isto em atenção quando o veículo for rebocado.

Luz de aviso Ⓢ ↗ 111.

Sistema de travagem antibloqueio

O sistema de travões antibloqueio (ABS) impede que as rodas bloqueiem.

O ABS começa a regular a pressão de travagem assim que uma roda apresenta tendência para bloquear. A direcção do veículo continua a poder ser utilizada, mesmo durante travagem a fundo.

O controlo do ABS é sentido através de um impulso no pedal do travão e de um ruído do processo de regulação.

Para travagem óptima, manter o pedal do travão totalmente premido durante o processo de travagem, apesar de o pedal estar a pulsar. Não reduzir a pressão sobre o pedal.

Ao travar numa emergência, as luzes de emergência são ligadas automaticamente, consoante a força de desaceleração. São desligadas automaticamente após a primeira aceleração.

Depois de iniciar a marcha, o sistema efectua um auto-diagnóstico que pode ser audível.



Indicador de controlo (ABS) ↗ 112.

Avaria

⚠ Aviso

Se houver uma avaria no ABS, as rodas podem bloquear em caso de travagem superior ao normal. As vantagens do ABS deixam de estar disponíveis. Durante travagem a fundo, a direcção do veículo deixa de poder ser utilizada e o veículo pode guinar.

Reparar a avaria numa oficina.

Travão de mão

⚠ Aviso

Antes de sair do veículo, verificar o estado do travão de mão. A luz de aviso (P) fica continuamente acesa enquanto o travão de mão elétrico está aplicado.

Travão de mão manual

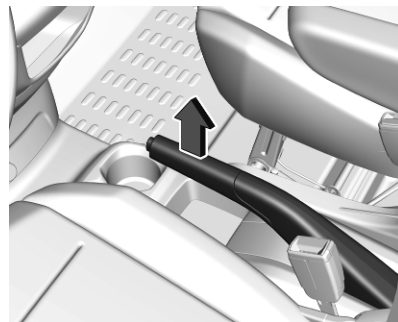

⚠ Aviso

Aplicar sempre o travão de mão com firmeza sem accionar o botão de destravagem e aplicar tão firmemente quanto possível numa subida ou descida.

Para destravar o travão de mão, puxar a alavanca ligeiramente para cima, pressionar o botão de destravagem e baixar a alavanca totalmente para baixo.

Para reduzir as forças de accionamento do travão de mão, pressionar o pedal do travão ao mesmo tempo.

Indicador de controlo (P) ↗ 111.

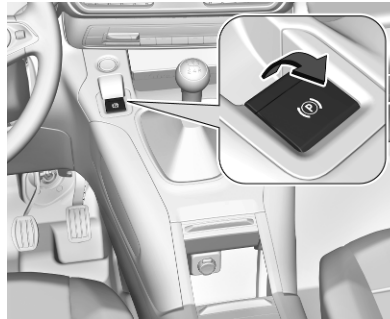
Travão de mão eléctrico**Aplicar quando o veículo está parado****⚠ Aviso**

Puxar o interruptor (P) durante um período de tempo mínimo de 1 segundo até a luz de aviso (P) ficar acesa continuamente e o travão de mão eléctrico ser aplicado ↗ 111. O travão de mão eléctrico funciona automaticamente com a força adequada.

Antes de sair do veículo, verificar o estado do travão de mão eléctrico. Luz de aviso (P) ↗ 111.

O travão de mão eléctrico pode ser sempre activado, mesmo se a ignição estiver desligada.

Não accionar o sistema de travão de mão eléctrico demasiadas vezes sem que o motor esteja a funcionar, pois isso descarregará a bateria do veículo.

Desbloquear

Ligar a ignição. Manter o pedal do travão pressionado e depois premir o interruptor (P).

Função de arranque

Veículos com caixa de velocidades manual: Carregando no pedal da embraiagem e, depois, soltando ligeiramente o pedal da embraiagem e carregando no pedal do acelerador solta automaticamente o travão de mão eléctrico. Isto apenas é possível se o funcionamento automático do

travão de mão elétrico for ativado. Não é possível quando o interruptor (P) é puxado ao mesmo tempo.

Veículos com caixa de velocidades automática: Engatando a posição **D** e, depois, carregando no pedal do acelerador solta automaticamente o travão de mão elétrico. Isto apenas é possível se o funcionamento automático do travão de mão elétrico for ativado. Não é possível quando o interruptor (P) é puxado ao mesmo tempo.

Travagem quando o veículo está em movimento

Quando o veículo está em movimento e o interruptor (P) é mantido puxado, o sistema de travão de mão elétrico desacelera o veículo. Assim que o interruptor (P) é solto, a travagem dinâmica para.

O sistema de travagem antibloqueio e o Controlo eletrónico de estabilidade estabilizam o veículo enquanto o interruptor (P) for mantido puxado. Se ocorrer um erro do travão de mão elétrico, é apresentada uma mensagem no

Centro de Informação do Condutor. Se o sistema de travagem antibloqueio e o Controlo eletrónico de estabilidade falharem, uma ou ambas as luzes de aviso (ABS) e  acendem-se no conjunto de instrumentos. Neste caso, a estabilidade apenas pode ser providenciada puxando e pressionando repetidamente o interruptor (P) até o veículo se imobilizar.

Funcionamento automático

O funcionamento automático inclui o engate e o desengate automático do travão de mão elétrico.

O travão de mão elétrico também pode ser engatado manualmente utilizando o interruptor (P).

Engate automático:

- O travão de mão elétrico é engatado automaticamente quando o veículo está parado e a ignição desligada.
- (P) acende-se no conjunto de instrumentos e é apresentada uma mensagem para confirmar o engate.

Desengate automático:



- O travão de mão é desengatado automaticamente ao retomar a marcha.
- (P) apaga-se no conjunto de instrumentos e é apresentada uma mensagem para confirmar o desengate.

Se o veículo estiver equipado com uma caixa de velocidades automática e o travão não for desengatado automaticamente, garantir que as portas dianteiras estão fechadas corretamente.

Desativação do funcionamento automático

1. Ligar o motor.
2. Se o travão de mão estiver desengatado, engatar o travão de mão puxando o interruptor (P).
3. Retirar o pé do pedal do travão.
4. Premir o interruptor (P) durante pelo menos 10 s e até 15 s.
5. Soltar o interruptor (P).

6. Carregar continuamente no pedal do travão.
7. Puxar o interruptor (P) durante 2 s.

A desativação do funcionamento automático do travão de mão eléctrico é confirmada pelo acendimento de  no conjunto de instrumentos  111. O travão de mão eléctrico apenas pode ser engatado e desengatado manualmente.

Para reativar o funcionamento automático, repetir os passos descritos acima.

Verificação de funcionalidade

Quando o veículo está parado, o travão de mão eléctrico poderá ser aplicado automaticamente. Isso tem como objectivo verificar o sistema.

Avaria

O modo de falha do travão de mão eléctrico é indicado pela luz de aviso  e por uma mensagem do veículo visível no Centro de Informação do Condutor.

Mensagens do veículo  123.

A luz de aviso (P) fica intermitente: o travão de mão eléctrico não está totalmente aplicado ou solto. Quando fica intermitente continuamente, soltar o travão de mão eléctrico e tentar aplicá-lo novamente.

Assistência à travagem

Se o pedal do travão for for accionado rapidamente e com força, é aplicada automaticamente a força de travagem máxima.

O funcionamento da assistência à travagem poderá tornar-se aparente com uma pressão rápida no pedal do travão e uma maior resistência ao carregar no pedal do travão.

Manter uma pressão regular no pedal do travão durante tanto tempo quanto for necessário para uma travagem total. A força de travagem máxima é reduzida automaticamente quando o pedal do travão é solto.

Assistência de arranque em subidas

O sistema ajuda a impedir movimentos involuntários ao conduzir em declives.

Ao soltar o pedal do travão depois de parar num declive, os travões permanecem ativos durante mais 2 s. Os travões são soltos automaticamente assim que o veículo começa a acelerar.

Sistemas de condução

Controlo eletrónico de estabilidade e Sistema de controlo da tração

O programa electrónico de estabilidade (ESC) melhora a estabilidade da condução quando necessário, independentemente do tipo de piso ou da aderência do pneu.

Assim que o veículo começar a guinar (subvirar / sobrevirar), a potência do motor é reduzida e as rodas são travadas uma a uma.

O ESC funciona em conjunto com o Sistema de Controlo de Tração (TC). Evita que as rodas motrizes patinem.

O TC é um componente do ESC.

O controlo da tração melhora a condutibilidade quando necessário, independentemente do tipo de estrada ou da aderência dos pneus, evitando que as rodas motrizes patinem.

Assim que as rodas motrizes comecem a patinar, a prestação do motor é reduzida e a roda que patina

mais é travada individualmente. Isso melhora consideravelmente a estabilidade de condução do veículo em pisos escorregadios.



O ESC e o TC ficam operacionais após cada arranque do motor, assim que a luz de aviso  se apaga.

Quando o ESC e o TC funcionam,  pisca.

Aviso

Não deixar que esta função de segurança especial o tente a tomar riscos desnecessários durante a condução.

Adaptar a velocidade às condições da estrada.

Indicador de controlo   112.

Desactivação



O ESC e o TC podem ser desativados sempre que necessário: premir .

O LED no botão  acende-se.

É apresentada uma mensagem de estado no Centro de Informação do Condutor quando ESC e o TC são desativados.

O ESC e o TC são reativados premindo o botão  novamente, aplicando o travão ou se o veículo for conduzido a uma velocidade superior a 50 km/h.

O LED no botão  apaga-se quando o ESC e o TC são reativados.

O ESC e o TC também são reativados na próxima vez que a ignição for ligada.

Avaria

Se houver uma avaria no sistema, a luz de aviso  fica acesa continuamente e surge uma mensagem no Centro de Informação do Condutor. O sistema não está operacional.

Reparar a avaria numa oficina.

Sistema de controlo da inclinação

O sistema de controlo em descida permite ao veículo circular a baixa velocidade sem carregar no pedal do travão. O veículo desacelera automaticamente para uma velocidade mais baixa e mantém-se a essa velocidade quando o sistema é activado. Algum ruído ou vibração originário no sistema de travagem pode manifestar-se quando o sistema está activo.

Atenção

Utilize apenas em descidas acentuadas em condução em todo o terreno. Não utilize em condução em estradas normais. A utilização desnecessária da função DCS, tal como na condução em estradas normais pode danificar o sistema de travagem e a função ESC.



Activação

Advertência

Se o controlo de descida de declives estiver ativo, a Travagem de Emergência Ativa é desativada automaticamente.

O sistema apenas está disponível para declives superiores a 5%.



A velocidades abaixo de aproximadamente 50 km/h, premir . O sistema também pode ser ativado quando o veículo está parado com o motor ligado. A luz de aviso  no conjunto de instrumentos acende-se a verde para mostrar que o sistema está ativado.



Quando o veículo inicia a descida, o sistema controla a sua velocidade; o condutor pode tirar o pé dos pedais do acelerador e do travão.

- Se a caixa de velocidades estiver na primeira ou segunda velocidade, a velocidade do



veículo diminui e a luz de aviso no conjunto de instrumentos pisca rapidamente.

- Se a caixa de velocidades estiver em ponto morto ou se o condutor tirar o pé do pedal da embraiagem, a velocidade do veículo diminui e a luz de aviso no conjunto de instrumentos pisca lentamente.

Se o sistema estiver em funcionamento, as luzes dos travões acendem-se automaticamente.

Se a velocidade exceder 30 km/h, a regulação é interrompida. A luz de aviso  no conjunto de instrumentos muda para cinzento. No entanto, o LED do botão  permanece aceso. A regulação é retomada automaticamente se a velocidade descer abaixo de 30 km/h, se o declive for superior a 5% e se as condições de não utilização dos pedais estiverem reunidas.

Desactivação

Premir  novamente até o LED no botão se apagar. A luz de aviso verde  no conjunto de instrumentos também se apaga.

Carregar no travão de pé ou no acelerador causa a desactivação do sistema.

Se a velocidade exceder 70 km/h, o sistema é desativado automaticamente. O LED no botão apaga-se.

Avaria

Se a luz de aviso verde  não se acender ou piscar depois de premir o botão, há uma avaria no sistema.

Recorrer à ajuda de uma oficina.

Comando de condução seletiva

Atenção

O veículo está concebido para circular principalmente em estradas, mas também permite ocasionalmente a condução fora de estrada.

No entanto, não conduzir em terreno onde o veículo possa sofrer danos devido a obstáculos, tais como pedras, entre outros, e em terreno com declives íngremes e pouca aderência.

Não atravessar cursos de água.

Atenção



Ao conduzir fora de estrada, o movimento e as manobras repentinas podem causar uma colisão ou a perda de controlo.



O comando de condução seletiva está concebido para otimizar a tração em condições de baixa aderência (neve, lama e areia).

Adapta-se ao terreno atuando sobre as rodas dianteiras; desta forma, poupa o peso normalmente associado a um sistema de tração integral mais convencional.



O comando de condução seletiva permite escolher entre cinco modos de condução:

- modo ESC desligado 
- modo normal 
- modo de neve 

- modo de lama 
- modo de areia 

Os vários modos podem ser ativados rodando o comando.

Um LED acende-se e é apresentada uma mensagem de estado no Centro de Informação do Condutor para confirmar o modo escolhido.

modo ESC desligado

O ESC e o Controlo da tração são desativados neste modo.

Acende-se um LED no botão .

O ESC e o Controlo da tração são reativados automaticamente a partir dos 50 km/h ou sempre que a ignição é ligada.

Modo Normal

Este modo está calibrado para um baixo nível de patinagem das rodas, com base nos diferentes tipos de aderência geralmente encontrados na condução diária normal.

Sempre que a ignição é desligada, o sistema é reposto automaticamente para este modo.

Modo de neve

Este modo adapta-se às condições de aderência encontradas por cada roda ao arrancar.

Ao avançar, o sistema otimiza a patinagem das rodas para garantir a melhor aceleração com base na tração disponível. Recomendado nos casos de neve alta e declives íngremes.

Este modo está ativo até uma velocidade de 50 km/h.

Modo de lama

Este modo permite uma patinagem considerável das rodas no arranque para a roda com menos aderência, o que remove a lama e restabelece a tração.

Simultaneamente, a roda com mais aderência beneficia do máximo binário possível.

Este modo está ativo até uma velocidade de 80 km/h.

Modo de areia

Este modo permite uma pequena quantidade de patinagem simultânea das duas rodas motrizes, possibilitando ao veículo avançar e reduzir o risco de afundamento.

Este modo está ativo até uma velocidade de 120 km/h.

Atenção

Não utilizar os outros modos em areia, pois o veículo poderá ficar atolado.

Sistemas de apoio ao condutor

Aviso

Os sistemas de apoio ao condutor são desenvolvidos para ajudar o condutor e não para substituir a sua atenção.

O condutor aceita a responsabilidade total na condução de um veículo.

Ao utilizar sistemas de apoio ao condutor, ter sempre cuidado relativamente à situação de trânsito actual.

Programador de velocidade

O programador de velocidade pode guardar e manter velocidades superiores a 40 km/h. Além disso, pelo menos a terceira velocidade deve ser engatada na caixa de velocidades manual; na caixa de velocidades automática, deve ser

seleccionada a posição **D** ou a segunda velocidade ou superior na posição **M**.

Desvio relativamente às velocidades memorizadas podem ocorrer em descidas ou subidas.

O sistema mantém a velocidade do veículo de acordo com a velocidade predefinida pelo condutor, sem qualquer ação no pedal do acelerador.

A velocidade predefinida pode ser excedida temporariamente pressionando o pedal do acelerador com firmeza.



O estado e a velocidade predefinida são indicados no Centro de Informação do Condutor.

Não utilizar o programador de velocidade se não for aconselhável manter uma velocidade constante.

Indicador de controlo   115.

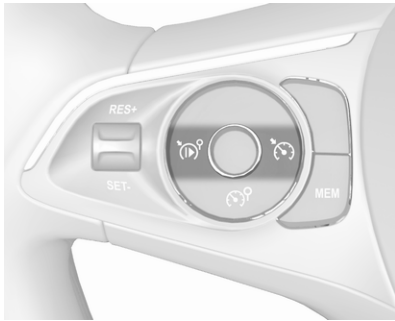
Ligar o sistema



Premir : o símbolo  e uma mensagem são apresentados no Centro de Informação do Condutor. O sistema ainda não está ativo.

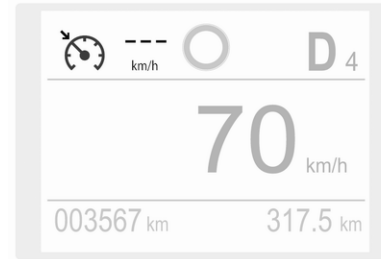

Ativação da funcionalidade

Definição da velocidade pelo condutor

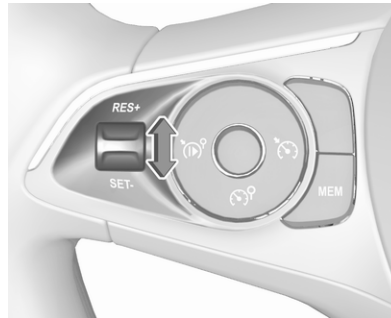

Acelerar até à velocidade pretendida e pressionar o botão de acionamento manual uma vez durante breves instantes para **RES/+** ou **SET/-**. A velocidade actual é memorizada e mantida. O pedal do acelerador pode ser solto.

A velocidade pré-pode então ser alterada premindo o botão de acionamento manual para **RES/+** para aumentar ou para **SET/-** para diminuir a velocidade. Uma pressão curta altera a velocidade em intervalos curtos, uma pressão longa em intervalos longos.

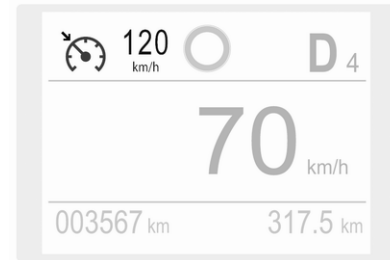

O valor de velocidade é indicado no Centro de Informação do Condutor.

Adotar a velocidade através do sistema de reconhecimento do limite de velocidade

A adaptação inteligente da velocidade informa o condutor se for detetado um limite de velocidade pelo sistema de reconhecimento do limite de velocidade. O limite de velocidade detetado pode ser utilizado como um novo valor para o programador de velocidade.

Através de uma câmara na parte superior do para-brisas, este sistema deteta e lê os sinais de limite de velocidade e de fim do limite de velocidade. O sistema também tem em consideração as informações sobre limites de velocidade a partir dos dados do mapa de navegação.

A função pode ser desativada ou ativada no menu de personalização ↗ 125.

Se o programador de velocidade estiver ativo, o limite de velocidade detetado é apresentado no Centro de Informação do Condutor e **MEM** acende-se.

As informações apresentadas dependem da versão do Centro de Informação do Condutor.

No Centro de Informação do Condutor, o sinal do limite de velocidade é apresentado no visor e **MEM** acende-se durante alguns segundos.

Premir **MEM** no volante para solicitar a memorização da velocidade proposta.

Premir **MEM** no volante novamente para confirmar e guardar a nova definição de velocidade.

Esta velocidade constitui o novo valor para o programador de velocidade.

Exceder a velocidade definida

A velocidade do veículo pode ser aumentada pressionando o pedal do acelerador. Quando se retira o pé do pedal do acelerador, a velocidade memorizada anteriormente é retomada.

Desativação da funcionalidade

Premir : o programador de velocidade está no modo de pausa e é apresentada uma mensagem. O veículo é conduzido sem programador de velocidade.

O programador de velocidade é desativado, mas não desligado. A velocidade guardada por último permanece na memória para ser mais tarde retomada.

O programador de velocidade é desativado automaticamente:

- O pedal do travão é carregado.
- A velocidade do veículo é inferior a 40 km/h.
- O Sistema de Controlo da Tração ou Controlo electrónico de estabilidade está a funcionar.
- A alavanca seletora está em **N** (caixa de velocidades automática)/na primeira ou segunda velocidade (caixa de velocidades manual).

Retomar a velocidade guardada

Premir o botão de acionamento manual para **RES/+** a uma velocidade acima de 40 km/h. A velocidade guardada é obtida.

Desligar o sistema

Premir : o modo de programador de velocidade é desmarcado e a indicação do programador de velocidade apaga-se no Centro de Informação do Condutor.

Premindo  para ativar o limitador de velocidade desativa o programador de velocidade.

Desligar a ignição cancela qualquer valor de velocidade programado.

Avaria

Em caso de avaria do programador de velocidade, a velocidade é apagada, sendo apresentados traços de forma intermitente.

O programador de velocidade poderá não funcionar corretamente se os sinais de trânsito não cumprirem o disposto na Convenção de Viena sobre a Sinalização Rodoviária.

Limitador de velocidade

O limitador de velocidade impede que o veículo ultrapasse uma velocidade máxima predefinida.

A velocidade máxima pode ser definida em velocidades acima de 30 km/h.



O condutor pode acelerar o veículo até à velocidade predefinida. Podem ocorrer desvios relativamente à velocidade limitada em descidas.

A velocidade predefinida pode ser excedida temporariamente pressionando o pedal do acelerador com firmeza.

O estado e o limite de velocidade pré-definido são indicados no Centro de Informação do Condutor.

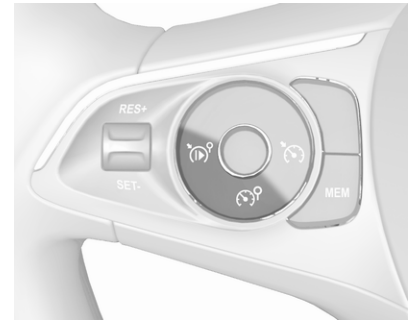
Ligar o sistema



Premir : o símbolo  e uma mensagem são apresentados no Centro de Informação do Condutor. O sistema ainda não está ativo.



Ativação da funcionalidade

Definição da velocidade pelo condutor

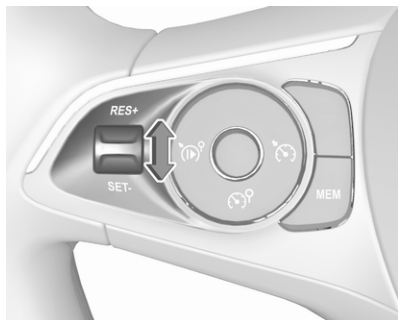

Premir brevemente o botão de acionamento manual uma vez para **RES/+** ou **SET/-**.

Em seguida, é possível definir a velocidade pré-definida pressionando o botão de acionamento manual para **RES/+** para aumentar ou para **SET/-** para diminuir a velocidade máxima pretendida. Uma pressão curta altera a velocidade predefinida em intervalos curtos, uma pressão longa em intervalos longos. O valor de velocidade é indicado no Centro de Informação do Condutor.

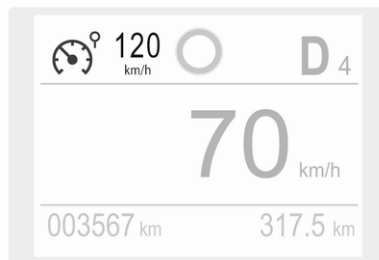

Premir  para ativar o limitador de velocidade.

Adoção da velocidade pelo sistema de reconhecimento de sinais de trânsito

A adaptação inteligente da velocidade informa o condutor se for detetado um limite de velocidade pelo sistema de reconhecimento de sinais de trânsito. O limite de velocidade detetado pode ser utilizado como um novo valor para o limitador de velocidade.

Através de uma câmara na parte superior do para-brisas, este sistema deteta e lê os sinais de limite de velocidade e de fim do limite de velocidade. O sistema também tem em consideração as informações sobre limites de velocidade a partir dos dados do mapa de navegação.

A função pode ser ativada ou desativada no menu de personalização do veículo  125.

Se o limitador de velocidade estiver ativo, o limite de velocidade detetado é apresentado no Centro de Informação do Condutor e **MEM** acende-se.

As informações apresentadas dependem da versão do Centro de Informação do Condutor.

No Centro de Informação do Condutor, o sinal do limite de velocidade é apresentado e **MEM** acende-se durante alguns segundos.

Premir **MEM** no volante para solicitar a memorização da velocidade proposta.

Premir **MEM** no volante novamente para confirmar e guardar a nova definição de velocidade.

Esta velocidade constitui o novo valor para o limitador de velocidade.

Exceder o limite de velocidade

Em caso de emergência, é possível ultrapassar o limite de velocidade carregando firmemente no pedal do acelerador quase até ao ponto final.

Libertar o pedal do acelerador e a função do limitador de velocidade é reactivada assim que uma velocidade inferior à velocidade limite seja obtida.

Desativação da funcionalidade

Premir : o limitador de velocidade está no modo de pausa e é apresentada uma mensagem. O veículo é conduzido sem limite de velocidade.

O limitador de velocidade é desativado, mas não desligado. A última velocidade memorizada permanece na memória para ser retomada mais tarde.

Retomar a velocidade limite

Premir : o limite de velocidade guardado é obtido.

Desligar o sistema

Premir , o modo de limitador de velocidade é cancelado e a indicação do limite de velocidade apaga-se no Centro de Informação do Condutor.

Premindo  para ativar o programador de velocidade desativa o limitador de velocidade.

A velocidade predefinida permanece na memória quando a ignição é desligada.

Avaria

Em caso de avaria do limitador de velocidade, a velocidade é apagada, sendo apresentados traços de forma intermitente.

O limitador de velocidade poderá não funcionar corretamente se os sinais de trânsito não cumprirmos o disposto na Convenção de Viena sobre a Sinalização Rodoviária.

Programador de velocidade adaptável

O programador de velocidade adaptável é um melhoramento do programador de velocidade convencional, com a funcionalidade adicional de manter uma certa distância de seguimento em relação ao veículo à frente. Utiliza uma câmara na parte superior do para-brisas e sensores de câmara para detetar os veículos à frente. Se não for detetado qualquer veículo no trajeto de condução, o programador de velocidade adaptável comporta-se como um programador de velocidade convencional.

O programador de velocidade adaptável desacelera automaticamente o veículo na aproximação a um veículo em frente a deslocar-se mais lentamente. Nesse caso, ajusta a velocidade do veículo para seguir o veículo à frente à distância seleccionada. A velocidade do veículo aumenta ou diminui para seguir o veículo à frente, mas sem exceder a velocidade definida. Pode aplicar uma travagem limitada com as luzes dos travões activadas.

Se o veículo à frente acelerar ou mudar de faixa, o programador de velocidade adaptável acelera progressivamente o veículo para retomar a velocidade definida guardada. Se o condutor acionar as luzes de mudança de direção para ultrapassar um veículo mais lento, o programador de velocidade adaptável permite aproximar temporariamente o veículo do veículo à frente para ajudar a ultrapassá-lo. No entanto, a velocidade definida nunca é excedida.

O programador de velocidade adaptável consegue guardar velocidades definidas para uma caixa de velocidades manual. Se o veículo à frente estiver a deslocar-se demasiado lentamente e já não for possível manter a distância de seguimento seleccionada, é emitido um sinal sonoro de aviso e apresentada uma mensagem no Centro de Informação do Condutor. A mensagem pede ao condutor para retomar o controlo do veículo. Nos veículos com caixa de velocidades automática, o sistema consegue travar o veículo até parar completamente.

O programador de velocidade adaptável consegue guardar velocidades definidas acima de 30 km/h para uma caixa de velocidades manual. Se o veículo à frente estiver a deslocar-se demasiado lentamente e já não for possível manter a distância de seguimento seleccionada, é emitido um sinal sonoro de aviso e apresentada uma mensagem no Centro de Informação do Condutor. A mensagem pede ao condutor para



retomar o controlo do veículo. Nos veículos com caixa de velocidades automática, o sistema consegue travar o veículo até parar completamente.

Aviso

O condutor deve aplicar sempre a máxima atenção, mesmo quando conduzir com o programador de velocidade adaptável. O condutor mantém o controlo total do veículo, pois o pedal do travão, o pedal do acelerador e o botão  têm prioridade sobre qualquer operação do programador de velocidade adaptável.

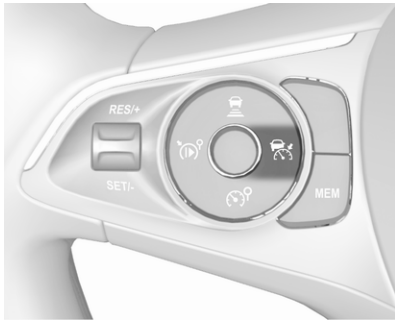
Ligar o sistema



Premir : o símbolo  é indicado no Centro de Informação do Condutor. O sistema ainda não está ativo.



Ativação da funcionalidade definindo a velocidade

O programador de velocidade adaptável tem de ser ligado manualmente a uma velocidade entre 30 km/h e 180 km/h.

Nos veículos com caixa de velocidades automática, a alavanca seletora automática deve estar na posição **D** ou **M**.

Acelerar até à velocidade pretendida e mover o botão de acionamento manual para **SET/-**. A velocidade actual é memorizada e mantida.

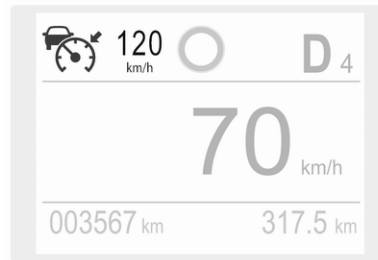

O valor da velocidade é indicado no Centro de Informação do Condutor.

Quando o programador de velocidade adaptável está em funcionamento, o sistema para/arranca é desativado automaticamente.

Cancelar a velocidade definida

É sempre possível conduzir mais rápido do que a velocidade definida seleccionada, basta carregar no pedal do acelerador. Quando o pedal do acelerador é solto, o veículo retoma a velocidade guardada. Se houver um veículo mais lento à frente, a distância de seguimento seleccionada pelo condutor é restaurada.

Se a velocidade definida for excedida, a definição da velocidade indicada pisca no Centro de Informação do Condutor e é apresentada uma mensagem de aviso.

⚠ Aviso

A aceleração feita pelo condutor desactiva a travagem automática do sistema. Isto é indicado por um aviso instantâneo no Centro de Informação do Condutor.

Aumentar a velocidade

Com o programador de velocidade adaptável ativo, mover continuamente o botão de acionamento manual para **RES/+** ou mover durante breves instantes para **RES/+** repetidamente: A velocidade aumenta continuamente ou em pequenos incrementos.

Reduzir a velocidade

Com o programador de velocidade adaptável ativo, mover continuamente o botão de acionamento manual para **SET/-** ou mover durante breves instantes para **SET/-** repetidamente: A velocidade diminui continuamente ou em pequenos incrementos.

Retomar a velocidade guardada

Mover o botão de acionamento manual para **RES/+** a uma velocidade acima de 30 km/h. O programador de velocidade adaptável é ativado com a velocidade definida guardada.

Controlar o limite de velocidade a partir do sistema de reconhecimento de sinais de trânsito

A adaptação inteligente da velocidade informa o condutor se for detetado um limite de velocidade pelo sistema de reconhecimento de sinais de trânsito. O limite de velocidade detetado pode ser controlador como uma nova velocidade definida para o programador de velocidade adaptável.

Com a câmara na parte superior do para-brisas, este sistema deteta e lê os sinais de limite de velocidade e de fim do limite de velocidade. O sistema também tem em consideração as

informações sobre limites de velocidade a partir dos dados do mapa de navegação.

A função pode ser ativada ou desativada no menu de personalização do veículo ⇨ 125.

Se o programador de velocidade adaptável estiver ativo, o limite de velocidade detetado é apresentado no Centro de Informação do Condutor e **MEM** acende-se.

No Centro de Informação do Condutor, o sinal do limite de velocidade é apresentado no visor e **MEM** acende-se durante alguns segundos.

Premir **MEM** no volante para solicitar a memorização da velocidade proposta.

Premir **MEM** no volante novamente para confirmar e guardar a nova definição de velocidade.

Este limite de velocidade é agora a nova velocidade definida do programador de velocidade adaptável.

Programador de velocidade adaptável nos veículos com caixa de velocidades automática

Nos veículos com caixa de velocidades automática, o programador de velocidade adaptável permite manter a distância seleccionada atrás de um veículo a abrandar, até parar completamente.

Se o sistema tiver parado o veículo atrás de outro veículo, a velocidade definida é substituída por uma luz de aviso verde (A). Este símbolo informa que o veículo é mantido automaticamente na posição de paragem.

Se o veículo parado à frente tiver parado durante um período de tempo mais longo e em seguida iniciar a marcha em frente, a luz de aviso acesa a verde de veículo à frente (A) fica intermitente e ouve-se um sinal sonoro de aviso como lembrete para verificar o trânsito antes de retomar a marcha.

Quando o veículo à frente se afastar, pisar o pedal do acelerador até 30 km/h e em seguida mover o botão

de acionamento manual para SET- ou RES+ para retomar o programador de velocidade adaptável. Se o veículo continuar parado durante mais de 5 minutos ou se a porta do condutor for aberta e o cinto de segurança do condutor desapertado, o travão de mão elétrico é engatado automaticamente para imobilizar o veículo. A luz de aviso (A) acende-se. Para desengatar o travão de mão elétrico, carregar no pedal do acelerador.

Travão de mão elétrico ⇨ 174.

Aviso

Quando o sistema é desativado ou cancelado, o veículo deixa de permanecer parado e pode começar a mover-se. Estar sempre preparado para imobilizar o veículo aplicando o travão manualmente.

Não sair do veículo sem que este seja imobilizado pelo programador de velocidade adaptável. Coloque sempre a

alavanca selectora na posição de estacionamento P e desligue a ignição antes de sair do veículo.

Definir a distância à frente

Quando o programador de velocidade adaptável detecta um veículo mais lento no trajecto de condução em frente, ajusta a velocidade do veículo para manter a distância à frente, seleccionada pelo condutor.

A distância de seguimento pode ser definida para perto (1 barra), normal (2 barras) ou longe (3 barras).

Se o motor estiver ligado e o programador de velocidade adaptável for ativado (cinzento), é possível alterar a definição da distância de seguimento:

Premir ; a definição actual é apresentada no Centro de Informação do Condutor.



Premir  novamente para alterar a distância de seguimento: A nova definição é apresentada no Centro de Informação do Condutor.

A distância de seguimento selecionada é indicada através de barras de distância completas na página do programador de velocidade adaptável.

⚠ Aviso

O condutor assume total responsabilidade por manter a distância de seguimento adequada em relação ao veículo da frente tendo em conta as condições de trânsito, meteorológicas e de visibilidade. A distância de seguimento deve ser ajustada ou o sistema desligado sempre que as condições existente o exijam.

Detectar o veículo à frente

Se o sistema detetar um veículo na trajetória de condução, o símbolo do programador de velocidade adaptável apresentado no Centro de Informação do Condutor muda de  para .

Desativação da funcionalidade

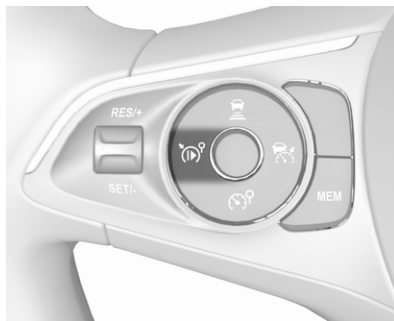

Premir : o programador de velocidade adaptável está no modo de pausa e é apresentada uma mensagem. O veículo é conduzido sem programador de velocidade adaptável.

O programador de velocidade adaptável está desativado, mas não incapacitado. A última velocidade definida guardada permanece na memória para utilização posterior.

O programador de velocidade adaptável é desativado automaticamente quando:

- O pedal do travão é carregado.
- O veículo acelera para mais 180 km/h ou abranda para menos de 30 km/h.
- O travão de mão eléctrico está aplicado.
- O Sistema de Controlo de Tração ou o Controlo eletrónico de estabilidade está desativado ou a funcionar.
- A alavanca seletora de caixas de velocidades automáticas não está em **D** nem em **M**.
- É detetada uma avaria no Controlo eletrónico de estabilidade.

Desligar o sistema

Premir : o modo de programador de velocidade adaptável é desativado e a indicação do programador de velocidade adaptável apaga-se no Centro de Informação do Condutor.

Premir  para ativar o limitador de velocidade desativa o programador de velocidade adaptável.

Desligar a ignição também elimina a velocidade definida guardada.

Atenção do condutor

- Utilizar o programador de velocidade adaptável com cuidado em estradas sinuosas ou de montanha, pois o sistema pode deixar de detetar o veículo à frente e demorar algum tempo a detetá-lo novamente.
- Não utilizar o sistema em estradas com piso escorregadio, pois pode criar alterações súbitas na tracção dos pneus (patinagem das rodas), causando a perda do controlo do veículo.
- Não utilizar o sistema quando a roda sobresselente está a ser utilizada.

Limites do sistema

Aviso

A força de travagem automática do sistema não permite travagens bruscas, pelo que o nível de travagem poderá não ser suficiente para evitar uma colisão.

- Após uma mudança súbita de faixa, o sistema precisa de um certo tempo para detetar o veículo à frente. Por isso se for detectado um novo veículo, o sistema pode acelerar em vez de travar.
- O programador de velocidade adaptável ignora o tráfego em sentido contrário.
- O programador de velocidade adaptável não considera os peões e animais para travar e retomar a condução.
- O programador de velocidade adaptável considera os veículos parados apenas a baixa velocidade.

- Não utilizar o programador de velocidade adaptável ao rebocar um atrelado.
- Não utilizar o programador de velocidade adaptável em estradas com uma inclinação superior a 10%.

Curvas

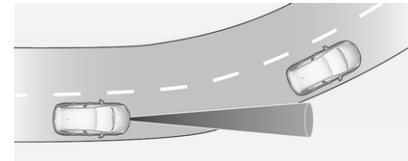

O programador de velocidade adaptável calcula um percurso previsto com base na força centrífuga. Este percurso previsto toma em consideração as características da curva actual, mas não consegue considerar uma alteração da curva seguinte. O sistema pode deixar de detetar o veículo à frente ou considerar um veículo que não se encontra na mesma faixa de rodagem. Isto pode acontecer ao entrar ou sair de uma curva, conforme a curva for mais ou

menos apertada. Se deixar de detectar um veículo à frente, o indicador de controlo  apaga-se.

Se a força centrífuga for demasiado grande numa curva, o sistema abranda ligeiramente o veículo. Este nível de travagem não foi concebido para evitar a derrapagem ao fazer a curva. O condutor é responsável por reduzir a velocidade seleccionada antes de entrar numa curva e de uma forma geral por adaptar a velocidade ao tipo de estrada e aos limites de velocidade aplicáveis.

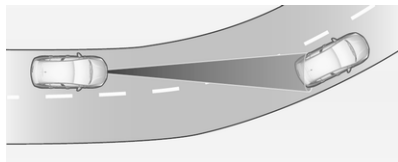

Auto-estradas

Na auto-estrada, adaptar a velocidade definida às condições específicas e às condições meteorológicas. Ter sempre em atenção que o programador de velocidade adaptável possui um alcance de visibilidade limitado, um

nível de travagem limitado e necessita de um certo tempo de reacção para verificar se um veículo se encontra no trajecto de condução ou não. O programador de velocidade adaptável pode não conseguir travar o veículo a tempo de evitar uma colisão no caso de um veículo muito mais lento à frente ou após mudança de faixa. Isto aplica-se especialmente ao conduzir-se a alta velocidade ou se a visibilidade for reduzida devido às condições atmosféricas.

Ao entrar-se e sair-se de auto-estradas, o programador de velocidade adaptável pode deixar de detectar o veículo à frente e acelerar para a velocidade definida. Por esta razão, deve reduzir-se a velocidade definida antes de sair ou entrar numa auto-estrada.

Mudanças no percurso do veículo

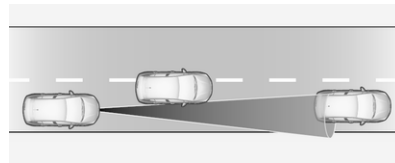

Se outro veículo entrar no trajecto de condução do veículo, o programador de velocidade adaptável só considera o veículo quando este estiver completamente dentro do trajecto. O condutor deve estar pronto para reagir e carregar no pedal do travão, se precisar de travar mais rapidamente.

Considerações sobre planos inclinados



⚠ Aviso

Não utilize o programador de velocidade adaptável em estradas de montanha íngremes.

O desempenho do sistema em subidas depende da velocidade do veículo, da carga do veículo, das condições do trânsito e da inclinação da estrada. O sistema pode não detectar um veículo no trajecto em subidas. Em subidas íngremes, o condutor pode ter de utilizar o pedal do acelerador para manter a velocidade do veículo. Em descidas, poderá ser necessário travar para manter ou reduzir a velocidade.

Atenção, que aplicar os travões desactiva o sistema.

Avaria

Na eventualidade de uma avaria do programador de velocidade adaptável, o condutor é avisado através da iluminação de uma luz de aviso e da apresentação de uma

mensagem no painel de instrumentos, acompanhada de um sinal sonoro.

O programador de velocidade adaptável poderá não funcionar corretamente se os sinais de trânsito não cumprirem o disposto na Convenção de Viena sobre a Sinalização Rodoviária.

Mandar verificar o sistema num concessionário ou numa oficina qualificada.

Como medida de segurança, não utilizar o sistema se as luzes de travagem estiverem defeituosas.

Aviso de colisão dianteira

O aviso de colisão dianteira pode ajudar a evitar ou reduzir os prejuízos causados por colisões frontais.

O aviso de colisão dianteira utiliza a câmara dianteira no para-brisas para detetar um veículo diretamente à frente no mesmo trajeto.

Se ocorrer uma aproximação demasiado rápida de um veículo em frente, é emitido um aviso sonoro e apresentado um aviso no Centro de Informação do Condutor.

⚠ Aviso

O aviso de colisão dianteira é apenas um sistema de aviso e não aplica os travões. Se se aproximar a demasiada velocidade de um veículo em frente, pode não haver tempo suficiente para evitar uma colisão.

O condutor assume total responsabilidade por manter a distância de seguimento adequada em relação ao veículo da frente tendo em conta as condições de trânsito, meteorológicas e de visibilidade.



O condutor deve aplicar sempre a máxima atenção e concentração durante a condução. O condutor deve estar sempre a postos para reagir e aplicar os travões.

Activação

O aviso de colisão dianteira deteta veículos e é acionado automaticamente a todas as velocidades entre 5 km/h e 85 km/h. O sistema deteta veículos parados se a velocidade não exceder 80 km/h.

Avisar o condutor

O condutor é avisado pelos seguintes alertas:

- O símbolo  acende-se e é apresentada uma mensagem de aviso no Centro de Informação do Condutor quando a distância para o veículo à frente é demasiado pequena.
- O símbolo  acende-se, é apresentada uma mensagem de aviso no Centro de Informação do Condutor e é emitido um sinal sonoro de aviso quando uma colisão é iminente e a ação imediata do condutor é exigida.

 Aviso

O aviso de colisão dianteira é apenas um sistema de aviso e não aplica os travões. Se se aproximar a demasiada velocidade de um veículo em frente, pode não haver tempo suficiente para evitar uma colisão.

O condutor assume total responsabilidade por manter a distância de seguimento adequada em relação ao veículo da frente tendo em conta as condições de trânsito, meteorológicas e de visibilidade.

O condutor deve aplicar sempre a máxima atenção e concentração durante a condução. O condutor deve estar sempre a postos para reagir e aplicar os travões.

Atenção

A iluminação colorida desta luz de aviso não corresponde às leis de trânsito locais relativas à distância

de seguimento. O condutor é o único responsável por manter uma distância de seguimento segura de acordo com as regras de trânsito em vigor, as condições atmosféricas e da estrada, etc. em todas as ocasiões.

Selecionar a sensibilidade de aviso

A sensibilidade de aviso deve ser definida para próxima, normal ou distante no menu de personalização do veículo ⇨ 125.

A definição escolhida permanece até ser alterada. A temporização do aviso varia com base na velocidade do veículo. Quanto mais alta for a velocidade do veículo, com maior distância ocorre o aviso. Tenha em conta o trânsito e condições atmosféricas ao selecionar a temporização do aviso.

Desactivação

O sistema apenas pode ser desativado desativando a Travagem de Emergência Ativa na personalização do veículo ⇨ 125.

Limitações do sistema

O aviso de colisão dianteira foi concebido para avisar apenas em relação a veículos, mas também pode reagir com outros objetos.

Nos casos seguintes, o aviso de colisão dianteira pode não detectar um veículo em frente ou o desempenho do sensor ser limitado:

- ao conduzir em estradas com muitas curvas ou montanhosas
- ao conduzir à noite
- quando as condições atmosféricas limitam a visibilidade, tais como nevoeiro, chuva ou neve

- o sensor no para-brisas está bloqueado por neve, gelo, neve derretida, lama, sujidade, etc.
- o para-brisas está danificado ou afetado por objetos estranhos, tais como autocolantes

Travagem de Emergência Ativa

A travagem de emergência ativa pode ajudar a reduzir os danos e ferimentos resultantes de colisões com veículos, peões e obstáculos diretamente à frente, quando já não é possível evitar uma colisão através da travagem manual ou de uma manobra da direção. Antes de aplicar a Travagem de Emergência Ativa, o condutor é alertado pelo aviso de colisão dianteira ou pelo aviso de proteção dianteira de peões.

Aviso de colisão dianteira ⇨ 195

Proteção dianteira de peões ⇨ 200

A funcionalidade utiliza várias informações (por ex. sensor da câmara, pressão dos travões,

velocidade do veículo) para calcular a probabilidade de uma colisão dianteira.

Aviso

O sistema não se destina a substituir a responsabilidade do condutor pela condução do veículo e por se manter atento à estrada. O seu funcionamento está limitado apenas a uso suplementar a fim de reduzir a velocidade do veículo antes de uma colisão.

O sistema poderá não reagir a animais. Após uma mudança súbita de faixa de rodagem, o sistema precisa de algum tempo para detectar o veículo precedente.

O condutor tem de estar sempre pronto para reagir e aplicar os travões e realizar as manobras de direção necessárias para evitar colisões.

Funcionalidade

A travagem de emergência ativa está equipada com uma câmara dianteira e funciona numa velocidade de marcha em frente entre a velocidade de marcha e 85 km/h. O sistema deteta veículos parados apenas de velocidade não exceder 80 km/h.

Um pré-requisito é que a Travagem de Emergência Ativa não esteja desativada no menu de personalização do veículo ⇨ 125.

Se for desativada, (E) acende-se no conjunto de instrumentos e é apresentada uma mensagem de aviso no Centro de Informação do Condutor

Se o sistema foi desativado manualmente, é reativado automaticamente na vez seguinte que a ignição for ligada.

O sistema inclui:

- travagem automática de emergência
- aviso de colisão dianteira
- proteção dianteira de peões

Travagem automática de emergência

Após a ativação do sistema de preparação dos travões, e imediatamente antes da colisão iminente, esta função aplica automaticamente uma travagem limitada para reduzir a velocidade de impacto da colisão ou evitar uma colisão.

Se a Travagem de Emergência Ativa for aplicada, (E) pisca no conjunto de instrumentos.

Dependendo da situação, o veículo poderá travar automaticamente de forma moderada ou brusca.

A travagem automática dianteira apenas pode ocorrer se for detetado um veículo ou um peão à frente.

Aviso de colisão dianteira ⇨ 195

Proteção dianteira de peões ⇨ 200

Abaixo de uma velocidade de 30 km/h, a travagem automática de emergência poderá abrandar o veículo até parar por completo. Se a velocidade exceder 30 km/h, a

travagem automática de emergência reduz a velocidade. No entanto, o condutor tem de aplicar o travão.

A travagem automática de emergência poderá abrandar o veículo até parar por completo, no sentido de tentar evitar uma possível colisão.

- Caixa de velocidades automática: Se o veículo parar completamente, a travagem automática é mantida durante 2 segundos. Continuar a carregar no pedal do travão para impedir o veículo de começar novamente a deslocar-se.
- Caixa de velocidades manual: Se o veículo parar completamente, o motor poderá ir abaixo.

O funcionamento da função poderá ser sentido por meio de uma ligeira vibração no pedal do travão.

Aviso

A travagem automática de emergência é uma função de preparação de emergência para

uma colisão e não foi concebida para evitar colisões. Não depender do sistema para travar o veículo. A travagem automática de emergência não trava fora do respetivo intervalo de velocidades e apenas reage a veículos e peões detetados.

Limitações do sistema

Em alguns casos, o sistema de travagem de emergência activa poderá accionar uma travagem automática em situações que parecem desnecessárias, por exemplo em garagens de estacionamento, devido a sinais de trânsito numa curva ou veículos noutra faixa. Trata-se de um funcionamento normal; o veículo não necessita de assistência técnica. Carregar firmemente no pedal do acelerador para anular a travagem automática se a situação e o ambiente em volta o permitirem.

Nos seguintes casos, o desempenho da Travagem de Emergência Ativa é limitado:

- ao conduzir em estradas com muitas curvas ou montanhosas
- ao detetar todos os veículos, principalmente os veículos com reboque, tratores, veículos enlameados, etc.
- ao detetar um veículo quando a visibilidade é limitada pelas condições atmosféricas, tais como nevoeiro, chuva ou neve
- ao conduzir à noite
- para-brisas danificado ou com autocolantes

É sempre necessária uma atenção total durante a condução e deve estar pronto a agir e a aplicar os travões e / ou assumir o controlo do veículo para evitar colisões.

Recomendamos a desativação do sistema na personalização do veículo nos seguintes casos:

- ao rebocar um atrelado ou caravana
- ao transportar objetos compridos em barras de tejadilho ou numa bagageira de tejadilho
- quando o veículo é rebocado com o motor ligado
- quando está instalada uma roda sobresselente menor do que as outras rodas
- antes de utilizar uma lavagem automática com o motor ligado
- antes de colocar o veículo numa estrada rolante numa oficina
- se o para-brisas tiver sofrido danos perto da câmara
- se o para-choques dianteiro sofreu danos
- se as luzes dos travões não estão a funcionar

Avaria

No caso de o sistema necessitar de assistência,  acende-se no conjunto de instrumentos, é apresentada uma mensagem no Centro de Informação do Condutor e é emitido um sinal sonoro.

Se o sistema não funcionar como deve de ser, são apresentadas mensagens do veículo no Centro de Informação do Condutor.

Mensagens do veículo ⇨ 123.

Proteção dianteira de peões

A proteção dianteira de peões pode ajudar a evitar ou reduzir os ferimentos causados por colisões frontais com peões ao conduzir em frente.

O sistema utiliza a câmara dianteira no para-brisas para detetar um peão diretamente à frente no mesmo trajeto.

A proteção dianteira de peões pode detetar e alertar em caso de peões com uma velocidade de marcha em frente entre 5 km/h e 60 km/h.

Durante a condução noturna, o desempenho do sistema é limitado.

Perigo

A travagem dianteira para peões não fornece um aviso nem trava automaticamente o veículo, a menos que detete um peão.

O sistema poderá não detetar peões, incluindo crianças, quando o peão não está diretamente à frente, não está completamente visível, não está direito de pé ou quando faz parte de um grupo.

A proteção dianteira de peões inclui:

- deteção de peões à frente
- alerta de peões à frente

A proteção dianteira de peões é ativada juntamente com o aviso de colisão dianteira.

Aviso de colisão dianteira ⇨ 195.

Deteção de peões à frente

Um peão à frente a uma distância máxima de aproximadamente 40 m é indicado por um símbolo no conjunto de instrumentos.

Alerta de peões à frente

Quando se verificar uma aproximação demasiado rápida a um peão detetado, é apresentada uma mensagem de aviso no Centro de Informação do Condutor. É fornecido um sinal sonoro de aviso.

O programador de velocidade ou o programador de velocidade adaptável poderá ser desengatado quando ocorre o alerta de peões à frente.

Limitações do sistema

Nos casos seguintes, a proteção dianteira de peões poderão não detetar um peão à frente ou o desempenho do sensor ser limitado:

- a velocidade do veículo está fora do intervalo de 5 km/h a 60 km/h com uma velocidade de marcha em frente

- a distância até um peão à frente é superior a 40 m
- ao conduzir em estradas com muitas curvas ou montanhosas
- ao conduzir à noite
- quando as condições atmosféricas limitam a visibilidade, tais como nevoeiro, chuva ou neve
- o sensor no para-brisas está bloqueado por neve, gelo, neve derretida, lama, sujidade, etc.
- o para-brisas está danificado ou afetado por objetos estranhos, tais como autocolantes

Sensores de estacionamento

Informação geral

Ao engatar um reboque ou suporte para bicicletas ao engate do reboque, os sensores de estacionamento são desativados.

Aviso

O condutor assume a total responsabilidade da manobra de estacionamento.

Verificar sempre a área circundante ao realizar manobras de marcha-atrás ou marcha para a frente durante a utilização do sistema de assistência ao estacionamento.

Sensores de estacionamento traseiros

O sistema avisa o condutor através de sinais acústicos contra obstáculos potencialmente perigosos localizados na retaguarda do veículo até uma distância de 50 cm, enquanto a marcha-atrás estiver engatada.

O sistema funciona com sensores de estacionamento ultrassónicos localizados no para-choques traseiro.

Activação

Os sensores de estacionamento traseiros se a marcha-atrás for engatada e a ignição estiver ligada. Isto é confirmado por um sinal sonoro.





Mostrador de informação gráfica: O sistema está pronto a funcionar quando o LED no botão dos sensores de estacionamento ^{ON}OFF não está aceso.

Mostrador de informação a cores: Ativar os sensores de estacionamento na personalização do veículo ⇨ 125.

Indicação

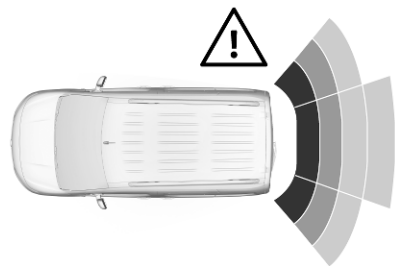
Consoante o lado do veículo que se encontra mais próximo de um obstáculo, ouvirá sinais acústicos de aviso no interior do veículo do respectivo lado. O intervalo entre os sinais acústicos diminui à medida que o veículo se aproxima desse obstáculo. Quando a distância for inferior a aprox. 30 cm, o sinal acústico torna-se contínuo.



Além disso, a distância a obstáculos na retaguarda é mostrada através de linhas de distância variáveis no Visor de informação ⇨ 119. Quando o obstáculo está muito próximo, o símbolo de perigo  é apresentado.

Desactivação

O sistema é desligado quando a marcha-atrás é desengrenada. Premir  para desativar o sistema manualmente. O LED no botão acende-se quando o sistema é desativado. Se o sistema foi desativado manualmente, não é reativado automaticamente na vez seguinte que a ignição for ligada.

Mostrador de informação gráfica: O sistema é desligado quando o LED no botão dos sensores de estacionamento  está aceso.

Mostrador de informação a cores: Desativar os sensores de estacionamento na personalização do veículo ⇨ 125. Estado do sistema

Sensores de estacionamento dianteiros e traseiros

Os sensores de estacionamento dianteiros e traseiros medem a distância entre o veículo e os obstáculos à frente e atrás do veículo. Informa e avisa o condutor através de sinais acústicos e uma indicação no mostrador.

Utiliza dois sinais acústicos diferentes para as áreas dianteiras e traseiras com uma frequência tonal diferente.

O sistema funciona com sensores de estacionamento ultrassónicos localizados nos para-choques traseiro e dianteiro.

Activação

Além dos sensores de estacionamento traseiros, os sensores de estacionamento dianteiros são acionados quando é detetado um obstáculo à frente e a velocidade do veículo é inferior a 10 km/h.

Mostrador de informação gráfica: O sistema está pronto a funcionar quando o LED no botão dos sensores de estacionamento  não está aceso.

Mostrador de informação a cores: Ativar os sensores de estacionamento na personalização do veículo ⇨ 125.

Indicação

Consoante o lado do veículo que se encontra mais próximo de um obstáculo, ouvirá sinais acústicos de aviso no interior do veículo do respectivo lado. O intervalo entre os sinais acústicos diminui à medida que o veículo se aproxima desse obstáculo. Quando a distância for inferior a aprox. 30 cm, o sinal acústico torna-se contínuo.

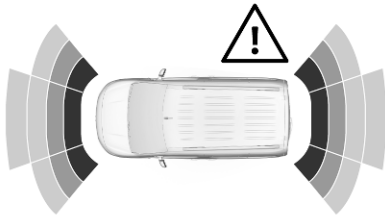

Além disso, a distância até obstáculos à retaguarda e à frente é mostrada através de linhas de distância variáveis no Visor de informação ⇨ 119.

Se o veículo parar durante mais de 3 segundos com uma velocidade de marcha em frente engatada, se a caixa de velocidades automática estiver na posição **P** ou se não forem detetados mais obstáculos, não são emitidos sinais sonoros de aviso.

Desactivação

O sistema é desativado automaticamente quando a velocidade do veículo excede 10 km/h aplicando o travão de mão elétrico ou premindo o botão dos sensores de estacionamento **P_{OFF}**.

Mostrador de informação gráfica: O sistema é desligado quando o LED no botão dos sensores de estacionamento **P_{OFF}** está aceso.

Mostrador de informação a cores: Desativar os sensores de estacionamento na personalização do veículo ⇨ 125.

Sensores de estacionamento dianteiros-traseiros-laterais

Os sensores de estacionamento dianteiros-traseiros-laterais medem a distância entre o veículo e obstáculos

à frente, atrás e nos lados do veículo. Informa e avisa o condutor através de sinais acústicos e uma indicação no mostrador.

O sistema funciona com sensores de estacionamento ultrassónicos nos para-choques traseiro e dianteiro e nos flancos do veículo.

Activação

Além dos sensores de estacionamento traseiros e dos sensores dianteiros-traseiros, os sensores de estacionamento dianteiros-traseiros-laterais são acionados quando o sistema deteta obstáculos fixos situados num ou de ambos os lados do veículo.

Mostrador de informação gráfica: O sistema está pronto a funcionar quando o LED no botão dos sensores de estacionamento **P_{OFF}** não está aceso.

Mostrador de informação a cores: Ativar os sensores de estacionamento na personalização do veículo ⇨ 125.

Indicação

Consoante o lado do veículo que se encontra mais próximo de um obstáculo, ouvirá sinais acústicos de aviso no interior do veículo do respectivo lado. O intervalo entre os sinais acústicos diminui à medida que o veículo se aproxima desse obstáculo. Quando a distância for inferior a aprox. 30 cm, o sinal acústico torna-se contínuo.

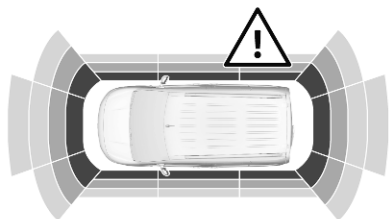

Além disso, a distância até obstáculos à retaguarda, à frente e laterais é mostrada através de linhas de distância variáveis no Mostrador de informação a cores ⇨ 119.

Desactivação

O sistema é desativado automaticamente quando a velocidade do veículo excede 10 km/h aplicando o travão de mão elétrico ou premindo o botão dos sensores de estacionamento P_{OFF} .

Mostrador de informação gráfica: O sistema é desligado quando o LED no botão dos sensores de estacionamento P_{OFF} está aceso.

Mostrador de informação a cores: Desativar os sensores de estacionamento na personalização do veículo ⇨ 125.

Limitações do sistema

Em caso de avaria ou se o sistema não funcionar temporariamente, p. ex. devido a um nível de ruído externo elevado ou outros fatores de interferência,  acende-se no conjunto de instrumentos. É apresentada uma mensagem no Centro de Informação do Condutor.

Aviso

Em determinadas circunstâncias, objectos, vestuário ou superfícies reflectoras bem como fontes de ruído exteriores podem fazer com que o sistema não detecte obstáculos.

É necessário prestar atenção especial aos objectos baixos, que podem danificar a parte inferior do pára-choques.

Atenção

O funcionamento do sistema pode ser reduzido quando os sensores estão cobertos, p. ex. com gelo ou neve.

O desempenho do sistema dos sensores de estacionamento pode ser reduzido devido a grandes cargas.

Aplicam-se condições especiais no caso de haver veículos mais altos envolvidos na proximidade (por ex., veículos todo-o-terreno,

monovolumes, carrinhas). A identificação de objectos e a indicação correcta da distância na parte superior desses veículos não pode ser garantida.

Objectos com um reflexo muito pequeno na secção transversal, como, por exemplo, objectos estreitos ou materiais suaves, podem não ser detectados pelo sistema.

Os sistemas de sensores de estacionamento não detectam objectos fora do alcance de detecção.

Apoio Avançado ao Estacionamento

⚠ Aviso

É o condutor que assume a total responsabilidade por aceitar o lugar de estacionamento sugerido pelo sistema e pela manobra de estacionamento.

Verificar sempre a área circundante em todas as direcções durante a utilização do Apoio Avançado ao Estacionamento.

O apoio avançado ao estacionamento mede um espaço adequado para estacionamento enquanto passa, calcula a trajetória e guia automaticamente o veículo durante o estacionamento.

O apoio avançado ao estacionamento ajuda nas seguintes manobras:

- entrada num lugar de estacionamento paralelo
- entrada num lugar de estacionamento perpendicular
- saída de um lugar de estacionamento paralelo

O condutor deve controlar a aceleração, travagem e mudança de velocidades, enquanto a direcção é feita automaticamente. O condutor pode assumir o comando em qualquer momento agarrando o volante.

Poderá ser necessário avançar e recuar mais de uma vez.

As instruções são fornecidas no Visor de informação ⇨ 119.

O Apoio avançado ao estacionamento apenas pode ser activado em deslocamento para a frente.

Entrada num lugar de estacionamento paralelo

Activação

Reduzir a velocidade do veículo para menos de 30 km/h.

Mostrador de informação a cores: para procurar um lugar de estacionamento, ativar o sistema premindo . Selecionar **Funções de condução** no Visor de informação, seguido de **Sensores de estacionamento**. Selecionar **Entrar no lugar de estacionamento paralelo**.

Selecionar o lado de estacionamento ligando a luz de mudança de direcção do respetivo lado.

A distância paralela permitida entre o veículo e uma fila de carros estacionados situa-se entre 0,5 m e 1,5 m.

Para entrar num lugar de estacionamento paralelo, o comprimento mínimo do lugar deve ser igual ao comprimento do veículo mais 0,6 m. O sistema não identifica lugares que sejam claramente menores ou maiores do que o veículo.

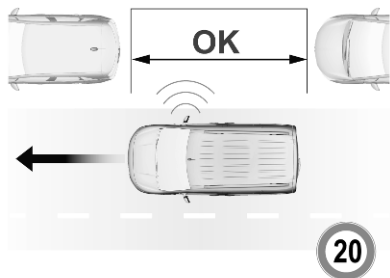

Quando é detetado um lugar vago, é apresentada uma indicação visual no Visor de informação e emitido um primeiro sinal acústico. Avançar lentamente para a frente. Quando for

emitido o segundo sinal sonoro, parar o veículo, selecionar a marcha-atrás, soltar o volante e iniciar o movimento lentamente. É fornecida uma indicação visual no Visor de informação.

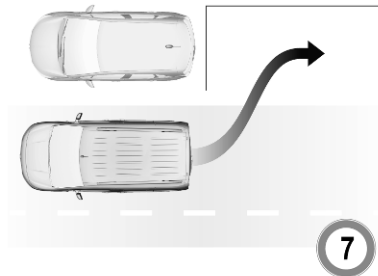

Avançar e recuar respeitando os avisos nos sensores de estacionamento até ser indicado o fim da manobra.

Entrada num lugar de estacionamento perpendicular

Ativação

Mostrador de informação a cores: ao procurar um lugar de estacionamento, ativar o sistema premindo . Selecionar Funções de condução no Visor de informação, seguido de **Sensores de estacionamento**. Selecionar **Entrar no lugar de estacionamento**.

Reduzir a velocidade do veículo para menos de 30 km/h.

Selecionar o lado de estacionamento ligando a luz de mudança de direção do respetivo lado.

A distância paralela permitida entre o veículo e uma fila de carros estacionados situa-se entre 0,5 m e 1,5 m.

Para entrar num lugar de estacionamento perpendicular, a largura mínima do lugar deve ser igual à largura do veículo mais 0,7 m. Quando forem encontrados vários lugares sucessivos, o veículo é encaminhado para o último.

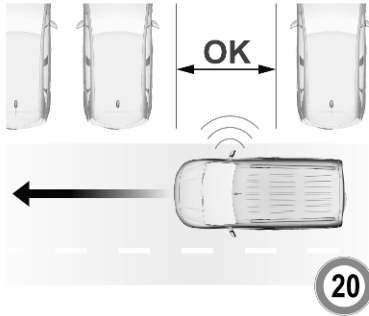

Quando é detetado um lugar vago, é apresentada uma indicação visual no Visor de informação e emitido um sinal acústico. Parar o veículo, selecionar a marcha-atrás, soltar o volante e iniciar o movimento sem ultrapassar os 7 km/h.

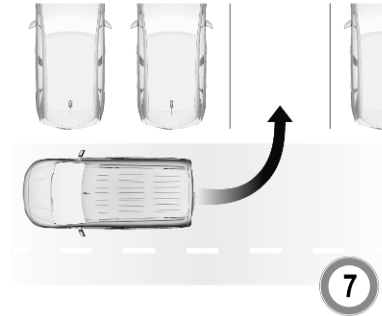

Avançar e recuar conforme solicitado respeitando os avisos dos sensores de estacionamento e prestando atenção aos sinais acústicos até ser indicado o fim da manobra. Depois de concluir, P_{\ominus} apaga-se no conjunto de instrumentos.

Durante a manobra de estacionamento, o sistema é desativado automaticamente quando o veículo se situar a 50 cm de um obstáculo.

Saída de um lugar de estacionamento paralelo

Ativação

Mostrador de informação a cores: ao sair de um lugar de estacionamento paralelo, ativar o sistema premindo P_{\ominus} . Selecionar **Funções de condução** no Visor de informação, seguido de **Sensores de estacionamento**. Selecionar **Sair do lugar de estacionamento paralelo**.

Selecionar o lado de saída ligando a respetiva luz de mudança de direção.

Engatar a marcha-atrás ou uma velocidade de marcha em frente, soltar o volante e iniciar o movimento sem ultrapassar os 5 km/h.

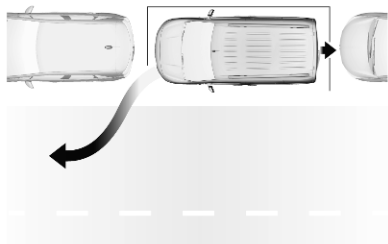

Avançar e recuar respeitando os avisos nos sensores de estacionamento até ser indicado o fim da manobra. A manobra é concluída quando as rodas dianteiras do veículo estão fora do lugar de estacionamento.

Após a desativação, verificar o controlo do veículo.

Indicação de amostragem

As instruções no mostrador indicam:

- dicas gerais e mensagens de aviso
- a exigência de parar o veículo quando é detectado um lugar de estacionamento
- a direcção da condução durante a manobra de estacionamento
- o pedido para engatar a marcha-atrás ou a primeira velocidade
- o pedido para parar ou conduzir lentamente
- a conclusão bem-sucedida da manobra de estacionamento indicada pelo aparecimento de um símbolo e de um sinal sonoro
- o cancelamento de uma manobra de estacionamento

Desactivação

A manobra atual com os sensores de estacionamento é cancelada através do botão para voltar ao ecrã anterior no Visor de informação. Para desativar completamente o sistema, premir **Pré Off** na consola central.

O sistema é desativado automaticamente:

- se a ignição for desligada
- se parar o motor
- se não for iniciada nenhuma manobra no espaço de 5 minutos após a seleção do tipo de manobra
- após uma paragem prolongada do veículo durante uma manobra
- se o Controlo eletrónico de estabilidade for acionado
- se a velocidade do veículo ultrapassar o limite indicado
- se o condutor interromper o movimento do volante
- após sete manobras para entrar num lugar de estacionamento perpendicular (uma manobra consiste num movimento para trás ou em frente)
- após dez manobras para entrar ou sair de um lugar de estacionamento paralelo
- ao abrir uma porta ou a bagageira

- se uma das rodas dianteiras encontrar um obstáculo
- a manobra de estacionamento é concluída com êxito

A desativação pelo condutor ou pelo sistema durante a manobra será indicada no visor. Além disso, é emitido um sinal acústico.

O sistema é desligado automaticamente ao rebocar um atrelado ligado eletricamente, um suporte para bicicletas, etc.

Contactar o concessionário para desligar o sistema durante um período de tempo prolongado.

Avaria

Na eventualidade de uma avaria, é apresentada uma mensagem no Mostrador de informação a cores, acompanhada por um sinal sonoro.

Na eventualidade de uma avaria na direção assistida,  acende-se e é apresentada uma mensagem no Centro de Informação do Condutor.

Aviso

Em determinadas circunstâncias, objectos, vestuário ou superfícies reflectoras bem como fontes de ruído exteriores podem fazer com que o sistema não detecte obstáculos.

É necessário prestar atenção especial aos objectos baixos, que podem danificar a parte inferior do pára-choques.

Atenção

O funcionamento do sistema pode ser reduzido quando os sensores estão cobertos, p.ex. por gelo ou neve.

O desempenho do sistema dos sensores de estacionamento pode ser reduzido devido a grandes cargas.

Aplicam-se condições especiais no caso de haver veículos mais altos envolvidos na proximidade (por ex., veículos todo-o-terreno,

monovolumes, carrinhas). A identificação de objectos e a indicação correcta da distância na parte superior desses veículos não pode ser garantida.

Objectos com um reflexo muito pequeno na secção transversal, como, por exemplo, objectos estreitos ou materiais suaves, podem não ser detectados pelo sistema.

Os sistemas de sensores de estacionamento não detectam objectos fora do alcance de detecção.

Advertência

É possível que o sensor detecte um objecto que não existe, devido a perturbações por eco de ruídos acústicos exteriores ou desalinhamentos mecânicos (poderão ocorrer avisos falsos esporádicos).

Certificar-se de que a placa da matrícula dianteira está instalada correctamente (não está dobrada e

não tem espaços vazios até ao pára-choques no lado direito ou esquerdo) e que os sensores estão firmemente colocados.

O sistema do apoio avançado ao estacionamento pode não responder a mudanças no espaço de estacionamento disponível depois de se iniciar uma manobra de estacionamento. O sistema poderá reconhecer uma entrada, um portão, um pátio ou mesmo uma passadeira como lugar de estacionamento.

Depois de engatar a marcha-atrás, o sistema inicia uma manobra de estacionamento. Ter cuidado no que se refere à disponibilidade do lugar de estacionamento sugerido.

Irregularidades na superfície, por exemplo, em zonas de obras, não são detectadas pelo sistema. O condutor aceita a responsabilidade.

Aviso de ângulo morto

O sistema de aviso de ângulo morto deteta e indica objetos de ambos os lados do veículo, dentro de uma zona de "ângulo morto" especificada. O sistema apresenta um alerta visual

em cada espelho retrovisor exterior, se detetar objetos que possam não estar visíveis nos espelhos retrovisores interior e exteriores.

O Aviso de ângulo morto utiliza alguns dos sensores do Apoio avançado ao estacionamento que estão localizados nos pára-choques dianteiro e traseiro de ambos os lados do veículo.

Aviso

A função de aviso de ângulo morto não substitui a visão do condutor.

O sistema não detecta:

- veículos fora das zonas de ângulo morto que possam estar a aproximar-se rapidamente
- peões, ciclistas ou animais

Antes de mudar de faixa, olhe sempre para os espelhos retrovisores, por cima do ombro e utilize o indicador de mudança de direcção.

Activação

Mostrador de informação a cores: premir . Selecionar **Funções de condução** no Visor de informação, seguido de **Sensores do ângulo morto**. Ativar a função.

^{AV} acende-se continuamente a verde no conjunto de instrumentos para confirmar a função.

Funcionalidade

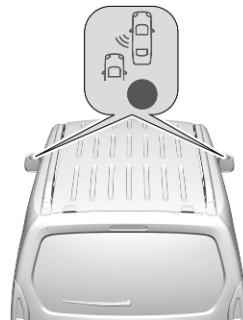

Quando o sistema deteta um veículo na zona de ângulo morto durante a condução em frente, acende-se um LED no respetivo espelho retrovisor exterior.

O LED acende-se imediatamente ao ser ultrapassado.

O LED acende-se após um atraso ao ultrapassar lentamente outro veículo.

Condições de funcionamento

As seguintes condições devem estar reunidas para o funcionamento adequado:

- todos os veículos circulam no mesmo sentido e em faixas adjacentes
- a velocidade do veículo está compreendida entre 12 e 140 km/h
- ultrapassagem de um veículo com uma diferença de velocidade inferior a 10 km/h
- outro veículo está a fazer uma ultrapassagem com uma diferença de velocidade inferior a 25 km/h
- o fluxo de tráfego é normal
- condução numa estrada reta ou ligeiramente curva
- o veículo não está a rebocar um atrelado

- os sensores não estão cobertos de lama, gelo ou neve
- as zonas de aviso nos espelhos retrovisores das portas ou as zonas de deteção nos para-choques dianteiro e traseiro não estão cobertas com etiquetas adesivas ou outros objetos

Não será emitido nenhum alerta nas seguintes condições:

- na presença de objetos imóveis (p. ex., veículos estacionados, barreiras, candeeiros da iluminação pública, sinais de trânsito, etc.)
- com veículos a circular em sentido contrário
- condução numa estrada sinuosa ou numa curva apertada
- ao ultrapassar (ou ao ser ultrapassado por) um veículo muito comprido (p. ex., camião, autocarro, etc.) que simultaneamente é detetado à retaguarda no ângulo morto e aparece no campo de visão à frente do condutor

- com tráfego muito intenso: os veículos detetados à frente e atrás são confundidos com um camião ou um objeto parado
- ao fazer uma ultrapassagem demasiado rapidamente

Desactivação

O sistema é desativado na personalização do veículo ⇨ 125. ⁴⁸ apaga-se no conjunto de instrumentos. Além disso, é emitido um sinal acústico.

O estado do sistema é guardado na memória ao desligar a ignição.

O sistema é desativado automaticamente ao rebocar um atrelado ligado eletricamente.

Poderão ocorrer falsas deteções em resultado de condições meteorológicas adversas, tais como chuva forte.

Avaria

Em caso de avaria, a^{a} pisca durante alguns momentos no painel de instrumentos, acompanhado de  e uma mensagem do visor. Reparar a avaria numa oficina.

Câmara do lado do passageiro

A câmara do lado do passageiro monitoriza a parte lateral do veículo.



A câmara está montada na parte inferior do espelho retrovisor exterior do lado do passageiro.

A vista do lado do passageiro é apresentada no visor da vista traseira D 122.

A área mostrada pela câmara é limitada. A distância da imagem que aparece no mostrador é diferente da distância real.

Ligar

A câmara é ligada quando o veículo se desloca com uma velocidade de marcha em frente e ao selecionar a vista do lado do passageiro no visor da vista traseira.

Indicações



A linha representa uma distância de aproximadamente 4 m além da extremidade do para-choques traseiro do veículo.

Desligar

A câmara é desativada ao selecionar outro tipo de vista.

Sistema de visão panorâmica

Este sistema permite apresentar as vistas do ambiente à volta do veículo como uma imagem de praticamente 180° no Visor de informação, à semelhança da vista obtida através do olho de uma ave.

O sistema utiliza:

- câmara traseira, instalada na porta da bagageira
- sensores de estacionamento ultrassónicos localizados no para-choques traseiro

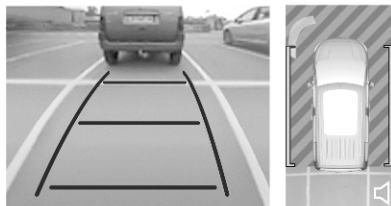

O ecrã no Visor de informação está dividido em duas partes. À direita é apresentada uma vista aérea do veículo e à esquerda uma vista da traseira. Os sensores de estacionamento complementam a informação na vista área do veículo. Alterar o volume dos sinais acústicos premindo  na zona inferior direita do visor.

Ativação

O sistema de visão panorâmica é ativado do seguinte modo:

- engrenando a marcha-atrás
- conduzindo a uma velocidade até 10 km/h

Funcionalidade

Podem ser selecionadas diferentes vistas na parte esquerda do visor. Alterar o tipo de vista em qualquer momento durante uma manobra premindo o campo táctil na zona inferior esquerda do visor:

- **Vista Padrão**
- **Modo AUTO**
- **Vista Zoom**
- **Vista 180**

O visor é atualizado imediatamente com o tipo de vista selecionado.

Modo AUTO está ativado por predefinição. Neste modo, o sistema seleciona a melhor vista, padrão ou zoom, para a visualização de acordo com a informação dos sensores de estacionamento.

O estado do sistema não é guardado na memória quando a ignição é desligada.

Vista traseira/Vista Padrão



A área na retaguarda do veículo é apresentada no ecrã. As linhas verticais representam a largura do veículo com os espelhos na posição normal. A direção das linhas muda com a posição do volante.

A primeira linha horizontal representa a distância de cerca de 30 cm para além da extremidade do para-choques traseiro do veículo. As linhas horizontais superiores

representam distâncias de cerca de 1 e 2 m para além da extremidade do para-choques traseiro do veículo.

Esta vista está disponível em **Modo AUTO** ou no menu de seleção da vista.

Vista traseira zoom/Vista Zoom



A câmara regista o ambiente à volta do veículo durante a manobra, no sentido de reconstruir uma vista aérea da retaguarda do veículo com o ambiente circundante, permitindo a manobra do veículo à volta de obstáculos próximos. Esta vista está disponível com **Modo AUTO** ou no menu de seleção da vista.

Visão lateral traseira/Vista 180

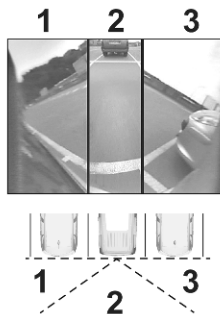

A vista de 180° facilita a saída de um lugar de estacionamento em marcha-atrás, permitindo ver a aproximação de veículos, peões e ciclistas. Esta vista não é recomendada para a realização de uma manobra completa. É composta por três áreas: esquerda 1, centro 2 e direita 3. Esta vista está disponível apenas a partir do menu de seleção da vista.

Desactivação

O sistema de visão panorâmica é desativado se:

- conduzir a mais de 10 km/h
- sete segundos depois de desengatar a marcha-atrás
- ao premir o ícone ← no canto superior esquerdo do ecrã táctil e em seguida X
- abrir a porta da bagageira
- engatar um reboque ou transportador de bicicletas

Informação geral

⚠ Aviso

O sistema de visão panorâmica não substitui a visão do condutor. Não mostra crianças, peões, ciclistas, trânsito, animais ou quaisquer outros objetos fora da

área de visão das câmaras, por exemplo, por baixo do para-choques ou do veículo.

Não conduzir nem estacionar o veículo utilizando apenas o sistema de visão panorâmica.

Verificar sempre o ambiente à volta do veículo antes de conduzir.

As imagens apresentadas poderão estar mais afastadas ou mais próximas do que aparentam. A área apresentada é limitada e os objetos que estão próximo de uma das extremidades do para-choques ou por baixo do mesmo não são apresentados no ecrã.

Limitações do sistema

Atenção

Para um funcionamento otimizado do sistema, é importante manter sempre limpa a lente da câmara na bagageira, entre as luzes da chapa de matrícula. Lavar a lente com água e secar com um pano macio.

Não limpar a lente com jato de vapor ou equipamento de limpeza por jato de alta pressão.

O sistema de visão panorâmica poderá não funcionar corretamente:

- O ambiente circundante estiver escuro.
- O sol ou o feixe dos faróis incidem diretamente nas lentes da câmara.
- Durante a condução à noite.
- As condições atmosféricas limitam a visibilidade, tais como nevoeiro, chuva ou neve.
- As lentes da câmara estão tapadas por neve, gelo, neve derretida, lama ou sujidade.
- O veículo está a rebocar um atrelado.
- Quando o veículo sofreu um acidente.
- Houver alterações extremas da temperatura.

Câmara traseira

Consoante a versão, a câmara está montada por cima da chapa de matrícula na porta da bagageira/porta traseira esquerda ou na parte superior da porta traseira esquerda.

Aviso

A câmara traseira não substitui a visão do condutor. Tenha em atenção que os objetos que estão fora do campo de visão da câmara e do alcance dos sensores do Apoio ao Estacionamento, por exemplo, sob o para-choques ou por baixo do veículo, não são mostrados.

Não engrenar a marcha-atrás nem estacionar o veículo utilizando apenas a câmara traseira.

Verificar sempre o ambiente à volta do veículo antes de conduzir.

Câmara por cima da chapa de matrícula na porta da bagageira/ porta traseira esquerda

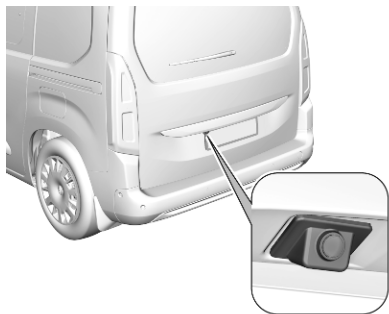

A vista da câmara é apresentada no Visor de informação ⇨ 119.

A área mostrada pela câmara é limitada. A distância da imagem que aparece no mostrador é diferente da distância real.

Ligar

A câmara traseira é automaticamente activada quando a marcha-atrás é engatada.

Indicações

As linhas de orientação dinâmicas são linhas horizontais com intervalos de 1 metro projetadas na imagem para definir a distância em relação aos objetos mostrados.

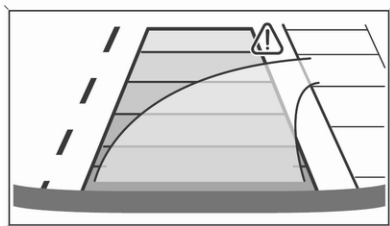

A faixa da trajetória do veículo é visualizada conforme o ângulo de viragem.

Desligar

A câmara é desligada ao engatar uma velocidade de marcha em frente.

Câmara na parte superior da porta traseira esquerda



A vista da câmara é apresentada no visor da vista traseira ⇨ 122.

Ligar

A câmara traseira é ligada automaticamente.

A vista traseira normal é ativada ao engrenar uma velocidade de marcha em frente.

A vista traseira próxima é ativada quando selecionada via "122" no visor da vista traseira ou ao engrenar a marcha-atrás.

Ao utilizar um reboque, a vista traseira próxima não está disponível.

Indicações

Vista traseira normal

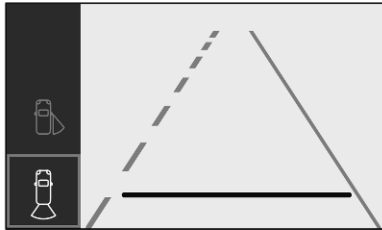

A linha horizontal representa uma distância de aproximadamente 4 m além da extremidade do para-choques traseiro do veículo.

Vista traseira próxima

A linha horizontal inferior representa uma distância de aproximadamente 30 cm além da extremidade do para-choques traseiro do veículo. As linhas horizontais superiores representam distâncias de aproximadamente 1 m e 2 m.

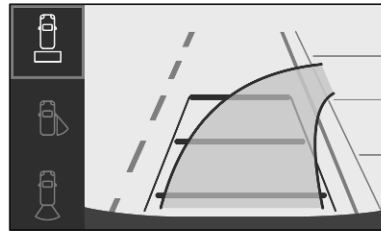

A faixa da trajetória do veículo é visualizada conforme o ângulo de viragem.

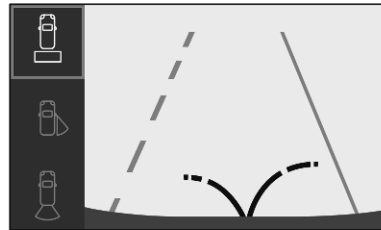

Além disso, o raio de funcionamento das portas traseiras é mostrado no visor da vista traseira.

Desligar

A câmara traseira é desligada ao desligar o visor da vista traseira.

Limitações do sistema

A câmara traseira poderá não funcionar correctamente quando:

- estiver escuro
- o feixe dos faróis incide directamente nas lentes da câmara
- quando as condições atmosféricas limitam a visibilidade, tais como nevoeiro, chuva ou neve
- as lentes da câmara estão tapadas por neve, gelo, neve derretida, lama ou sujidade. Limpar a lente, lavar com água e secar com um pano macio
- a porta da bagageira é aberta
- o veículo está a rebocar um atrelado ligado eletricamente, suporte para bicicletas, etc.

- o veículo sofreu uma colisão traseira
- ocorreram alterações da temperatura extremas

Assistência de permanência na faixa

A assistência de permanência na faixa ajuda a evitar colisões devido a saídas de faixa involuntárias. Uma câmara dianteira situada na parte superior do para-brisas observa as marcas da faixa onde o veículo se desloca. Se o veículo se aproximar de uma marcação de faixa, o volante é rodado lentamente para posicionar o veículo de volta na faixa. O condutor irá em seguida notar um movimento de viragem do volante. Rodar o volante na mesma direção, se as intervenções do sistema não forem suficientes. Rodar o volante suavemente na direção contrária, caso se pretenda mudar de faixa.

Quando o sistema dirige para corrigir a trajetória do veículo,  pisca a amarelo no conjunto de instrumentos.

Uma mensagem de aviso no Centro de Informação do Condutor, acompanhada por um sinal sonoro de aviso, alerta o condutor quando a sua ação imediata é exigida.

O sistema não assume um desvio de trajetória inadvertido quando as luzes de mudança de direção são acionadas e durante 20 s depois de as luzes de mudança de direção terem sido desligadas.

Advertência

O sistema poderá ser desligado se detetar faixas que sejam demasiado estreitas, demasiado largas ou demasiado curvas.



As pré-condições seguintes devem estar reunidas:

- a velocidade do veículo deve situar-se entre 65 km/h e 180 km/h
- o condutor deve segurar no volante com ambas as mãos
- a mudança de trajetória não é acompanhada pelo funcionamento dos indicadores de direção

- o Controlo eletrónico de estabilidade está ativado e não em funcionamento
- o veículo não está ligado a um reboque ou a um suporte elétrico para bicicletas
- comportamento de condução normal (o sistema deteta um estilo de condução dinâmico, ou seja, pressão no pedal do travão ou do acelerador)
- estradas com más marcações de faixa
- não é utilizada uma roda sobresselente
- o condutor deve estar ativo durante a correção
- o veículo não é conduzido numa curva apertada

Activação



Se o sistema for ativado, o LED no botão  não se acende. Para ativar o sistema quando este está desativado, premir .

O sistema está operacional a velocidades do veículo entre 65 km/h e 180 km/h e se as marcações de faixas forem detetáveis. O condutor deve segurar no volante com ambas as mãos. O Controlo eletrónico de estabilidade deve estar ativado.

A luz de aviso  pisca a amarelo durante a correção da trajetória.

Se o condutor quiser manter a trajetória do veículo, pode impedir a correção segurando firmemente no volante, por exemplo durante uma manobra de desvio. A correção é interrompida se as luzes de mudança de direção forem acionadas.

Não é acionada a correção quando as luzes de mudança de direção são acionadas e durante alguns segundos depois de as luzes de mudança de direção terem sido desligadas.

Se o sistema detetar que o condutor não está a segurar no volante com firmeza suficiente durante uma correção automática da trajetória, interrompe a correção. Uma mensagem de aviso no Centro de Informação do Condutor, acompanhada por um sinal sonoro de aviso, alerta o condutor quando a sua ação imediata é exigida.

Se o aviso de ângulo morto for ativado e o condutor estiver prestes a mudar de faixa, o sistema corrige a trajetória do veículo, apesar da

ativação das luzes de mudança de direção, se for detetado outro veículo na zona de ângulo morto.

Desactivação

Para desativar o sistema, premir continuamente . A desativação do sistema é confirmada pelo LED aceso no botão. No Centro de Informação do Condutor são apresentadas linhas cinzentas contínuas.

Desativação recomendada

Recomenda-se a desativação do sistema nas seguintes situações:



- Superfície da estrada em mau estado
- Condições climatéricas desfavoráveis
- Superfícies escorregadias, p. ex. gelo

O sistema não está concebido para a condução nas seguintes situações:

- Conduzir num circuito de velocidade
- Conduzir com um reboque

- Conduzir num suporte rolante
- Conduzir em superfícies instáveis

Avaria

Em caso de avaria,  e  são apresentados no painel de instrumentos, acompanhados de uma mensagem no visor e um sinal sonoro de aviso. Contactar um concessionário ou uma oficina qualificada para mandar verificar o sistema.

Limitações do sistema

O desempenho do sistema poderá ser afetado por:

- o para-brisas não está limpo ou está afetado por objetos estranhos, p. ex. autocolantes
- veículos próximos à frente
- estradas inclinadas
- estradas estreitas, sinuosas ou acidentadas
- bermas das estradas
- mudanças de iluminação súbitas

- condições ambientais adversas, p. ex. chuva forte ou neve
- modificações do veículo, p. ex. pneus

Desligar o sistema, se o sistema for afetado por marcas de alcatrão, sombras, fendas na estrada, marcações de faixa temporárias ou de obras ou outras imperfeições da estrada.

Aviso

Tomar sempre atenção à estrada e manter a posição adequada do veículo dentro da faixa, caso contrário poderão ocorrer danos no veículo, ferimentos ou morte.

A assistência de permanência na faixa não dirige continuamente o veículo.

O sistema poderá não manter o veículo na faixa ou emitir um aviso, mesmo que seja detetada uma marcação de faixa.

A condução da assistência de permanência na faixa poderá não ser suficiente para evitar uma saída da faixa.

O sistema poderá não detetar a condução sem mãos devido a influências externas (tais como o estado e a superfície da estrada e condições meteorológicas). O condutor é inteiramente responsável por controlar o veículo e deve manter sempre as mãos no volante durante a condução.

Utilizar o sistema ao rebocar um atrelado ou em estradas escorregadias pode causar a perda de controlo do veículo e um acidente. Desligar o sistema.

Alerta do condutor

O sistema de alerta do condutor monitoriza o tempo de condução e a vigilância do condutor. A monitorização da vigilância do condutor baseia-se nas variações da

trajetória do veículo em comparação com as marcas de sinalização da faixa.

Aviso

O sistema não pode substituir a necessidade de vigilância da parte do condutor. Recomenda-se que o condutor faça uma pausa quando se sentir cansado ou pelo menos a cada duas horas. Não conduzir em caso de cansaço.

Ativação ou desativação

O sistema pode ser ativado ou desativado no menu de personalização do veículo ⇨ 125.

O estado do sistema permanece na memória quando a ignição é desligada.

Alerta do tempo de condução

O condutor é avisado por um símbolo de lembrete pop-up  no Centro de Informação do Condutor e, simultaneamente, por um aviso sonoro se o condutor não tiver feito uma pausa após 2 horas de

condução a uma velocidade acima de 65 km/h. O aviso é repetido de hora a hora até o veículo parar, independentemente da evolução da velocidade do veículo.

A contagem do alerta do tempo de condução é repostada se ocorrer uma das seguintes condições:

- O veículo esteve parado durante mais de 15 minutos com o motor ligado.
- A ignição foi desligada durante alguns minutos.
- O cinto de segurança do condutor foi desapertado e a porta do condutor está aberta.

Advertência

Se a velocidade do veículo descer abaixo de 65 km/h, o funcionamento do sistema é interrompido. O tempo de condução é novamente contado assim que a velocidade for superior a 65 km/h.

Deteção de sonolência do condutor

O sistema monitoriza o nível de vigilância do condutor. Uma câmara na parte superior do para-brisas deteta variações na trajetória em comparação com as marcas de sinalização da faixa. Este sistema é particularmente indicado para estradas rápidas (velocidade acima de 65 km/h).

Se a trajetória do veículo sugerir um certo nível de sonolência ou desatenção por parte do condutor, o sistema aciona o primeiro nível de aviso. O condutor é avisado por meio de uma mensagem e é emitido um sinal sonoro.

Após três avisos de primeiro nível, o sistema aciona um novo aviso com uma mensagem, acompanhada por um sinal sonoro mais pronunciado.

Em determinadas condições de condução (superfície da estrada em mau estado ou ventos fortes), o sistema poderá emitir avisos independentemente do nível de vigilância do condutor.

A deteção de sonolência do condutor é reinicializada quando a ignição tiver sido desligada durante alguns minutos ou se a velocidade do veículo permanecer abaixo de 65 km/h durante alguns minutos.

Limitações do sistema

Nas seguintes situações, o sistema poderá não funcionar corretamente ou inclusive não funcionar de todo:

- má visibilidade causada por iluminação inadequada da faixa de rodagem, queda de neve, chuva forte, nevoeiro denso, etc.
- encandeamento causado pelos faróis de veículos em sentido contrário, sol baixo, reflexos em estradas molhadas, ao sair de um túnel, alternância de sombra e luz, etc.
- área do para-brisas em frente à câmara coberta com sujidade, neve, autocolantes, etc.
- não deteção de marcas de sinalização da faixa ou múltiplas marcas de sinalização da faixa devido a trabalhos na estrada

- veículos próximos à frente
- estradas sinuosas ou estradas estreitas

Combustível

Motores a gasolina

Os motores a gasolina são compatíveis com biocombustíveis que estejam em conformidade com as normas europeias atuais e futuras e possam ser obtidos nas estações de serviço:

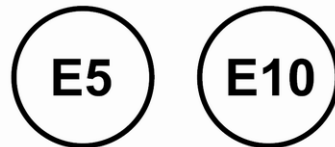

Gasolina que cumpre a norma EN228, misturada com um biocombustível que cumpre a norma EN15376.

Utilizar combustível com o índice de octanas recomendado. Um baixo índice de octanas pode reduzir a potência e o binário do motor e aumenta ligeiramente o consumo de combustível.

Atenção

Não utilizar combustível nem aditivos de combustível que contenham compostos metálicos, tais como aditivos à base de manganês. Isto pode danificar o motor.

Atenção

A utilização de combustível com um índice de octanas inferior ao índice inferior possível pode dar lugar a uma combustão descontrolada e a danos no motor.

Os requisitos específicos do motor relacionados com o índice de octanas são indicados na secção relativa aos aspetos gerais dos dados do motor ⇨ 285. Uma etiqueta específica do país na portinhola do depósito de combustível pode substituir os requisitos. Em determinados países, poderá ser necessário utilizar um combustível específico, por exemplo

com um índice de octanas específico, para garantir o funcionamento correto do motor.

Motores a diesel

Os motores a gasóleo são compatíveis com biocombustíveis que estejam em conformidade com as normas europeias atuais e futuras e possam ser obtidos nas estações de serviço:

B7

Gasóleo que cumpra a norma EN590 misturado com biocombustível que cumpra a norma EN14214 (possivelmente contendo até 7% de éster metílico de ácidos gordos)

B10

Gasóleo que cumpra a norma EN16734 misturado com biocombustível que cumpra a norma EN14214 (possivelmente contendo até 10% de éster metílico de ácidos gordos)

XTL

Gasóleo parafinado que cumpra a norma EN15940 misturado com biocombustível que cumpra a norma EN14214 (possivelmente contendo até 7% de éster metílico de ácidos gordos).

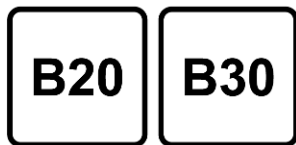

Nos respetivos motores a gasóleo é possível utilizar combustível B20 ou B30 que cumpra a norma EN16709. No entanto, esta utilização, mesmo ocasional, requer a aplicação rigorosa das condições de manutenção especiais referidas como "Condições árduas".

Para mais informações, contactar um concessionário ou uma oficina qualificada.

Atenção

A utilização de qualquer outro tipo de (bio)combustível (óleos vegetais ou animais, puros ou diluídos, combustível doméstico, etc.) é estritamente proibida (risco de danos para o motor e sistema de combustível).

Advertência

Os únicos aditivos para gasóleo autorizados são os que cumprem a norma B715000.

Os veículos com motor diesel que circulem no Equador necessitam do aditivo **DLP 32-600** para evitar danos no sistema de injeção. Este aditivo só pode ser adquirido em concessionários Opel. O aditivo tem de ser inserido no depósito antes de se reabastecer o gasóleo. Para cada 50 litros de gasóleo, é necessário adicionar 30 mililitros de aditivo. Para dosear o aditivo, utilizar a tampa do recipiente do aditivo. A tampa é equivalente a uma dose de 30 mililitros.

Funcionamento a baixas temperaturas

Com temperaturas abaixo de 0 °C, alguns produtos diesel com misturas de biodiesel poderão obstruir, congelar ou gelificar, o que poderá afetar o sistema de alimentação de combustível. O arranque e o funcionamento motor poderão não ocorrer corretamente. Garantir que o

gasóleo de inverno é abastecido a temperaturas ambientes abaixo de 0 °C.

O gasóleo do tipo Ártico pode ser utilizado em condições de frio extremo abaixo de -20 °C. A utilização deste tipo de combustível em climas moderadamente ou muito quentes não é recomendada e pode causar a paragem do motor, um mau desempenho no arranque ou danos no sistema de injeção de combustível.

Abastecer

Perigo

Antes de reabastecer, desligar a ignição e quaisquer fontes exteriores de calor com câmaras de combustão.

Cumprir as instruções de funcionamento e segurança da estação de serviço quando se estiver a abastecer.

⚠ Perigo

O combustível é inflamável e explosivo. Não fumar. Não produzir chamas nuas ou faíscas. Se cheirar a combustível no veículo, reparar a causa dessa situação imediatamente numa oficina.

Um rótulo com símbolos na portinhola do depósito de combustível indica os tipos de combustível permitidos. Na Europa, as pistolas de enchimento estão assinaladas com estes símbolos. Reabastecer apenas com o tipo de combustível permitido.

Atenção

No caso de abastecimento com combustível errado, não ligar a ignição.

A portinhola do depósito de combustível encontra-se na parte traseira esquerda do veículo.

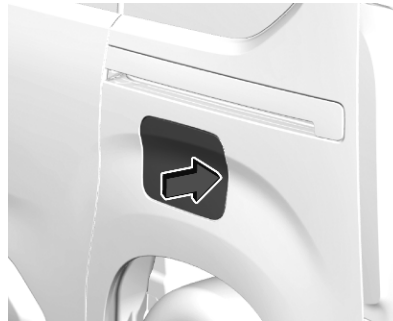

Se o veículo estiver equipado com uma chave eletrónica, é possível abrir a portinhola do depósito de combustível se o veículo estiver destrancado. Consoante a versão, desengatar a portinhola do depósito de combustível pressionando a portinhola ou puxando no canto inferior direito.

Reabastecimento de gasolina e gasóleo

Consoante a versão, colocar a chave na fechadura e destrancar a tampa.

Para abrir, rodar a tampa lentamente para a esquerda (sentido anti-horário).



A tampa do tubo de enchimento de combustível pode ser pendurada no gancho, na portinhola do depósito de combustível.

Colocar o bico em posição direita no bocal de enchimento e exercer uma pequena força para inserir.

Para reabastecer, ligar a pistola de enchimento.

Após o corte automático, o depósito pode ser atestado ativando a pistola no bocal mais duas vezes, no máximo.

Atenção

Limpe imediatamente qualquer combustível derramado.

Para fechar, rodar a tampa do tubo de enchimento de combustível para a direita até engatar audivelmente.

Fechar a portinhola e deixe que encaixe.

Tampa do tubo de enchimento de combustível

Utilizar apenas tampas do tubo de enchimento de combustível de origem.

Os veículos com motor a diesel têm tampas do tubo de enchimento de combustível especiais.

Engate do reboque**Informações gerais**

Utilizar apenas equipamento de reboque aprovado para o seu veículo.

Qualquer equipamento de reboque montado pós-venda deve ser montado numa oficina. Pode ser necessário fazer alterações que afectem o sistema de arrefecimento, resguardos térmicos ou outro equipamento.

A função de deteção de lâmpada fundida das luzes de travagem do reboque não consegue detetar uma indisponibilidade parcial das lâmpadas; p. ex. no caso de quatro lâmpadas de 5 W cada, a função apenas deteta quando resta uma única lâmpada de 5 W funcional ou quando não resta nenhuma lâmpada.

Instalar equipamento para reboque pode cobrir a abertura do olhal de reboque. Caso isso aconteça, utilizar a barra de acoplamento de esfera para rebocar. Conservar sempre a

barra da esfera de acoplamento no veículo para tê-la à mão, se necessário.

Condições de condução e sugestões para o reboque

Antes de fixar um reboque, lubrificar a esfera de acoplamento. Contudo, não o fazer se utilizar um estabilizador na esfera de reboque para reduzir os movimentos de zig-zague.

Durante o reboque de um atrelado, não exceder uma velocidade de 80 km/h. Uma velocidade máxima de 100 km/h apenas é adequada se for utilizado um amortecedor de oscilações e se o peso bruto permitido do reboque não exceder a tara do veículo.

No caso de atrelados com uma estabilidade de condução reduzida e rulotes, recomenda-se vivamente a utilização de um amortecedor de oscilações.

Se o reboque começar a andar aos ziguezagues, reduzir a velocidade; não tentar corrigir a direcção e travar a fundo se necessário.

Numa descida, conduzir na mesma mudança que se utilizaria para fazer essa subida e conduzir a uma velocidade semelhante.

Ajustar a pressão dos pneus para o valor especificado para carga completa ⇨ 288.

Rebocar

Cargas de atrelados

As cargas de atrelados permitidas são valores máximos que dependem do veículo e do motor em causa e que não devem ser ultrapassados. A carga de reboque efectiva é a diferença entre o peso bruto efectivo do atrelado e a carga da tomada de acoplamento efectiva com o atrelado ligado.

As cargas de atrelados permitidas estão especificadas nos documentos do veículo. De uma forma geral, são válidas para inclinações de até 12%.

A carga de reboque admissível aplica-se até à inclinação especificada e ao nível do mar. Uma vez que a potência do motor diminui à medida que a altitude aumenta devido à rarefação do ar, havendo assim menor capacidade de subida, o peso bruto do atrelado admissível também diminui 10% por cada 1 000 metros de altitude. Não é necessário reduzir o peso bruto do atrelado ao conduzir em estradas com inclinações ligeiras (menos de 8%, p. ex. autoestradas).

O peso bruto do atrelado admissível não deve ser excedido. Esse peso é especificado na placa de identificação ⇨ 281.

Carga de acoplamento vertical

A carga de acoplamento vertical é a carga exercida pelo reboque na esfera de acoplamento. Pode ser alterada alterando a distribuição do peso ao carregar o reboque.

A carga de acoplamento vertical máxima permitida é especificada na placa de identificação do equipamento de reboque e nos documentos do veículo.

Procurar sempre atingir a carga máxima de acoplamento vertical, especialmente no caso de reboques pesados. A carga de acoplamento vertical nunca deve ser inferior a 25 kg.

Carga do eixo traseiro

Quando o reboque está ligado e o veículo rebocador está totalmente carregado, a carga do eixo traseiro permitida (ver placa de identificação ou documentos do veículo) pode ser ultrapassada em 60 kg, mas o peso bruto do veículo não deve ser ultrapassado. Se a carga do eixo traseiro permitida for ultrapassada, não se deve exceder a velocidade máxima de 100 km/h.

Acoplamento de reboque

Consoante a versão, o veículo pode ser equipado com uma barra de esfera de acoplamento amovível ou fixa.

Tipo A

Atenção
Quando se utilizar o veículo sem um reboque, desmontar a barra da esfera de acoplamento.

Montagem da barra da esfera de acoplamento

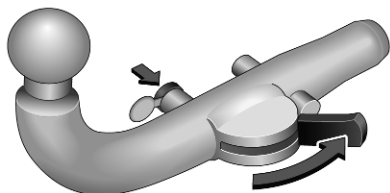

1. Colocar a chave na fechadura e desbloquear a barra esférica de engate. Mover a alavanca para a posição traseira.



2. Limpar os pontos de contacto com um pano macio e limpo.



3. Inserir a barra de esfera de acoplamento na abertura e pressionar firmemente até ao batente.
Fixar a barra de esfera de acoplamento corretamente movendo a alavanca para a posição bloqueada, mostrada na imagem.
4. Bloquear a barra da esfera de acoplamento rodando a chave. Retirar a chave e fechar a tampa de protecção.
5. Engatar o reboque.
6. Rebater a tomada para a frente.

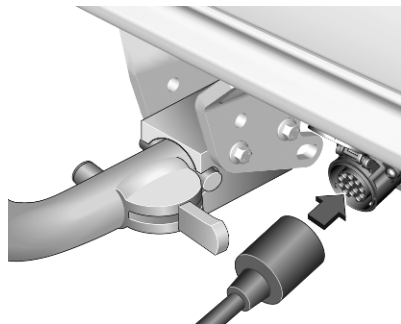

7. Ligar a ficha do reboque à tomada.

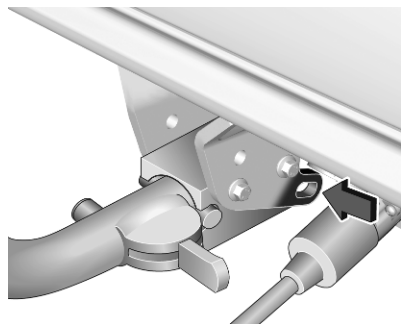

8. Prender o cabo de paragem de segurança ao olhal no transportador.

⚠ Aviso

Apenas é permitido rebocar um atrelado quando a barra da esfera de acoplamento está bem montada. Se a barra da esfera de acoplamento não engatar bem, recorrer à ajuda de uma oficina.

Desmontar a barra da esfera de acoplamento

1. Desligar a ficha do reboque.
2. Desapertar o cabo de paragem de segurança.
3. Remover o reboque.
4. Abrir a tampa de proteção e destrancar a barra da esfera de acoplamento com a chave.

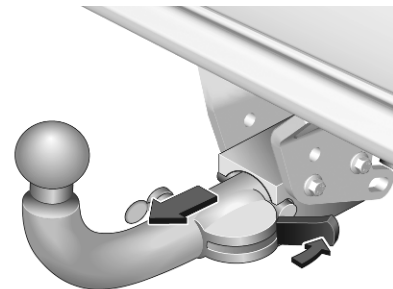

5. Mover a alavanca da barra de esfera de acoplamento para a posição traseira. Remover a barra de esfera de acoplamento puxando-a.

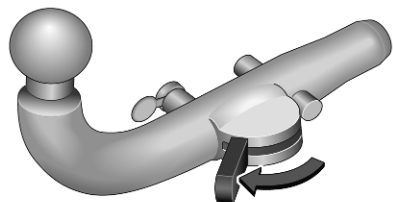

6. Mover a alavanca da barra de esfera de acoplamento para a posição dianteira.

Tipo B

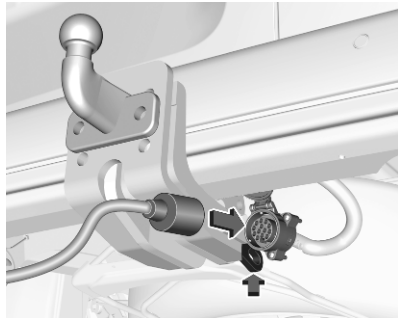

1. Ligar a ficha do reboque à tomada e prender o cabo de paragem de segurança ao olhal no transportador.
2. Engatar o reboque.

Tipo C

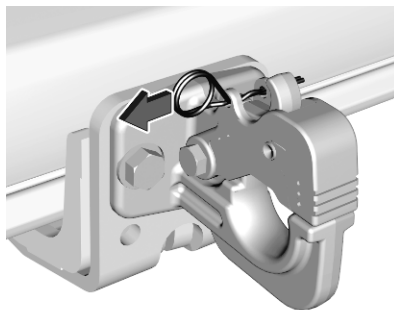

1. Remover a cavinha de segurança.

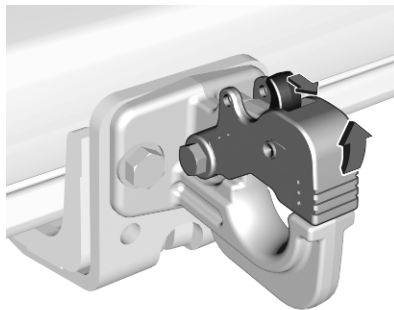

2. Puxar a alavanca e abrir o anel de reboque.

3. Engatar o reboque, fechar o anel de reboque e fixar a cavinha.

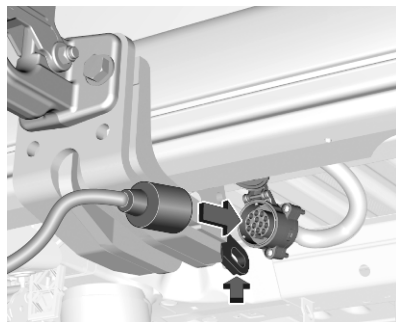

4. Ligar a ficha do reboque à tomada e prender o cabo de paragem de segurança ao olhal no transportador.

Programa de estabilidade do reboque

Se o sistema detectar movimentos de ziguezague, a potência do motor diminui e o conjunto veículo / reboque é travado selectivamente até esses movimentos pararem. Enquanto o sistema está a funcionar, manter o volante o mais imóvel possível.

O Programa de estabilidade do reboque é uma função do Controlo Eletrónico de Estabilidade ⇨ 178.

Conservação do veículo

Informação geral 233

Acessórios e alterações no veículo 233

Imobilizar o veículo a longo prazo 233

Recolha de veículos em fim de vida 234

Verificações no veículo 234

Execução dos trabalhos 234

Capot 235

Óleo de motor 235

Líquido de arrefecimento do motor 236

Líquido limpa-vidros 237

Travões 238

Líquido dos travões 238

Bateria do veículo 238

Purgar o sistema de combustível diesel 240

Substituição das escovas do limpa para-brisas 241

Substituir lâmpadas 241

Faróis de halogéneo 241

Faróis de LED 244

Faróis de nevoeiro 244

Luzes indicadoras de mudança de direção dianteiras 245

Luzes traseiras 246

Luzes indicadores de mudança de direção laterais 248

Luz da chapa de matrícula 249

Luzes do habitáculo 249

Instalação elétrica 250

Fusíveis 250

Caixa de fusíveis no compartimento do motor 250

Caixa de fusíveis no painel de instrumentos 251

Ferramentas do veículo 252

Ferramentas 252

Rodas 253

Pneus de inverno 253

Designação dos pneus 254

Pressão dos pneus 254

Sistema de controlo da perda de pressão dos pneus 255

Profundidade do relevo 257

Mudar para outros pneus 257

Tampões de rodas 257

Correntes de neve 258

Kit de reparação de pneus 258

Substituição de roda 261

Roda sobresselente 263

Auxílio de arranque 267

Rebocar 269

Rebocar o veículo 269

Rebocar outro veículo 270

Conservação do veículo 271

Conservação da carroçaria 271

Conservação do habitáculo 273

Tapetes do piso 274

Informação geral

Acessórios e alterações no veículo

Recomendamos a utilização de peças e acessórios de origem e peças aprovadas pela fábrica específicas para o seu tipo de veículo. Não podemos avaliar ou garantir a qualidade de outros produtos - mesmo que aprovados por legislação ou por qualquer outra forma.

Qualquer modificação, conversão ou outras alterações realizadas nas especificações padrões do veículo (incluindo, sem limitação, modificações do software e modificações das unidades de controlo eletrónico) podem invalidar a garantia oferecida pela Opel. Além disso, essas alterações poderão afetar os sistemas de apoio ao condutor, o consumo de combustível, as emissões de CO₂ e outras emissões do veículo e fazer com que o veículo deixe de estar em

conformidade com a licença de utilização, afetando a validade do registo do veículo.

Atenção

Ao transportar o veículo num comboio ou num reboque, as palas pára-lama podem ficar danificadas.

Tampas de proteção contra o frio

A fim de evitar a acumulação de neve na ventoinha de arrefecimento do radiador, recomenda-se a instalação de tampas de proteção amovíveis.

As tampas de proteção devem ser instaladas por profissionais; consultar uma oficina.

Atenção

As tampas de proteção devem ser removidas quando ocorre uma das seguintes condições:

- A temperatura ambiente é superior a 10 °C.
- O veículo está a ser rebocado.
- O veículo é conduzido a velocidades acima de 120 km/h.

Imobilizar o veículo a longo prazo

Armazenamento durante muito tempo

Se o veículo tiver de ser armazenado por vários meses:

- Lavar e encerar o veículo.
- Verificar a protecção de cera do compartimento do motor e da subestrutura.
- Limpar e conservar os vedantes de borracha.
- Atestar completamente o depósito do combustível.
- Mudar o óleo de motor.
- Drenar o reservatório do líquido limpa-vidros.

- Verificar a protecção anti-corrosão e o anticongelante do líquido de arrefecimento.
- Ajustar a pressão dos pneus para o valor especificado para carga completa.
- Estacionar o veículo num local seco e bem ventilado. Engatar a primeira ou a marcha atrás ou definir a alavanca selectora para P. Evitar que o veículo deslize.
- Não aplicar o travão de mão.
- Abrir o capô, fechar todas as portas e trancar o veículo.
- Desligar o grampo do terminal negativo da bateria do veículo. Notar que nem todos os sistemas estão funcionais, como o sistema de alarme antirroubo.

Colocar em funcionamento

Quando o veículo vai ser colocado novamente em funcionamento:

- Ligar o grampo ao terminal negativo da bateria do veículo. Inicializar os vidros elétricos ↻ 44.
- Verificar a pressão dos pneus.

- Atestar o reservatório do líquido lava-vidros.
- Verificar o nível do óleo do motor.
- Verificar o nível do líquido de arrefecimento.
- Montar a chapa de matrícula se necessário.

Recolha de veículos em fim de vida

Informação acerca dos centros de recuperação do veículo em fim de vida e a reciclagem dos veículos em fim de vida está disponível no nosso sítio na rede, onde legalmente exigido. Confiar este trabalho apenas a um centro de reciclagem autorizado.

Verificações no veículo

Execução dos trabalhos

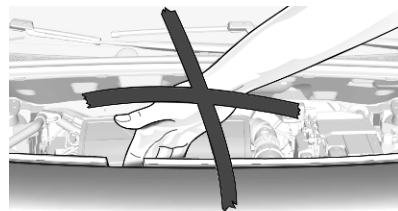

⚠ Aviso

Realizar verificações no compartimento do motor apenas quando a ignição estiver desligada.

A ventoinha de arrefecimento pode começar a funcionar mesmo com a ignição desligada.

⚠ Perigo

O sistema da ignição utiliza uma tensão extremamente elevada. Não tocar.

Capot**Abrir**

Abrir a porta do condutor.

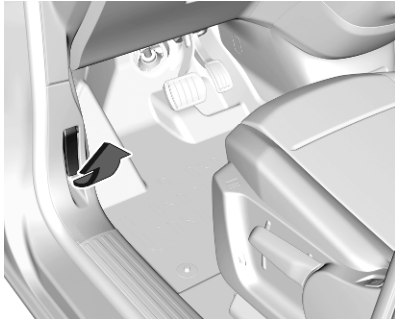

Puxar a alavanca de abertura e colocá-la na posição inicial.

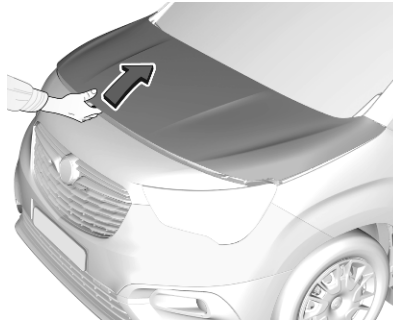

Empurrar o trinco de segurança para cima e abrir o capô.

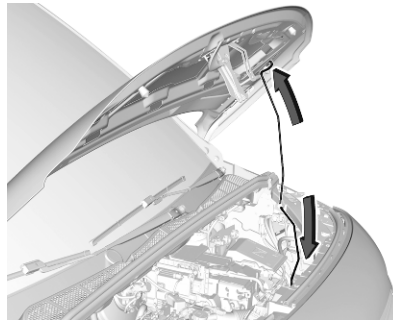

Fixar o suporte do capot.

Fechar

Antes de fechar o capot, pressionar o suporte no respectivo encaixe.

Baixar o capô e deixá-lo cair no engate a partir de uma altura baixa (20-25 cm). Verificar se o capô está engatado.

Atenção

Não pressionar o capô contra o engate para evitar amolgá-lo.

Óleo de motor

Verificar manualmente o nível do óleo de motor regularmente para evitar danos no motor. Certificar-se de que é utilizada a especificação de óleo do motor correta.

Líquidos e lubrificantes recomendados ⇨ 279.

O consumo máximo de óleo de motor é de 0,6 l por 1000 km.

Verificar com o veículo numa superfície nivelada. O motor deve estar à temperatura de funcionamento e desligado há pelo menos 5 min.

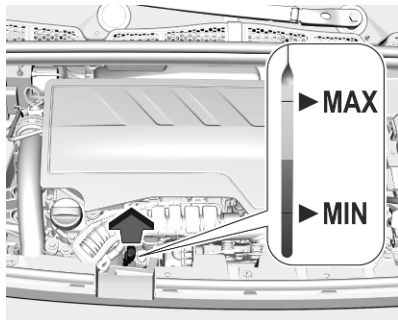

Puxar a vareta do óleo para fora, limpá-la, voltar a inseri-la completamente, puxá-la para fora e verificar o nível do óleo de motor.

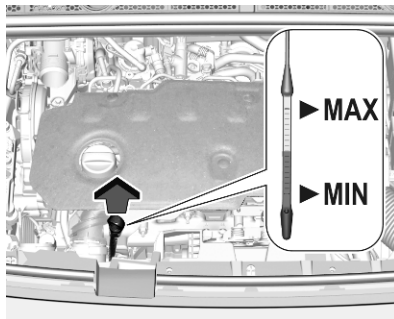

As varetas de verificação do óleo variam consoante a versão do motor.

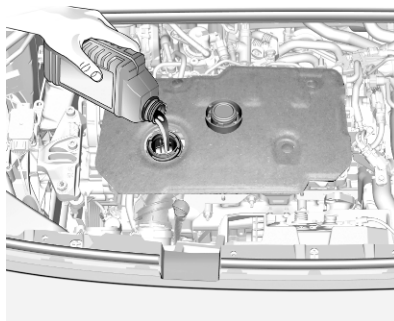

Quando o nível do óleo de motor for inferior à marca **MIN**, atestar o óleo de motor.

Recomendamos a utilização do mesmo tipo de óleo do motor que foi utilizado na última mudança.

O nível do óleo de motor não deve exceder a marca **MAX** na vareta.

Atenção

Óleo de motor em excesso deverá ser drenado ou retirado por sucção. Se o óleo de motor exceder o nível máximo, não ligar o veículo e contactar uma oficina.

Capacidades ⇨ 288.

Colocar o tampão e apertar.

Líquido de arrefecimento do motor

O líquido de arrefecimento atestado da fábrica fornece proteção contra o congelamento até aproximadamente -37°C .

Atenção

Utilizar apenas anticongelante aprovado.

Líquido de arrefecimento e anticongelante ⇨ 279.

Nível do líquido de arrefecimento**Atenção**

Um nível demasiado baixo do líquido de arrefecimento poderá causar danos no motor.

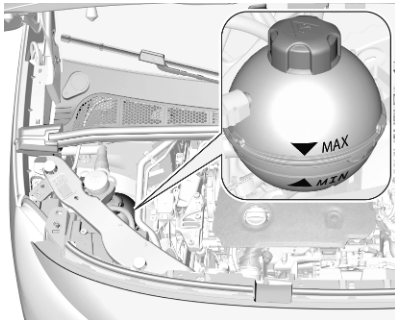

Se o sistema de arrefecimento estiver frio, o nível do líquido de arrefecimento deve estar acima da marca **MIN**. Atestar se o nível estiver baixo.

⚠ Aviso

Deixar o motor arrefecer antes de abrir a tampa. Abrir a tampa com cuidado e deixar a pressão sair devagar.

Para atestar, utilizar uma mistura 1:1 de concentrado de líquido de arrefecimento libertado misturado com água da torneira limpa. Caso não tenha líquido de arrefecimento disponível, utilizar água da torneira limpa. Colocar o tampão e apertar. Mandar verificar a concentração de líquido de arrefecimento e a causa da perda de líquido de arrefecimento numa oficina.

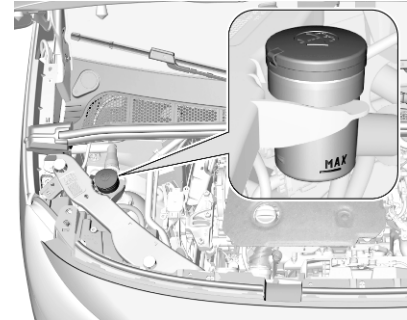
Líquido limpa-vidros

Encher com água limpa misturada com uma quantidade adequada de líquido do limpa-vidros aprovado que contenha anticongelante.

O nível do líquido limpa-vidros deve estar abaixo da marca **MAX**.

Atenção

Apenas líquido lava-vidros com uma concentração de anticongelante suficiente dá

protecção em temperaturas baixas ou uma baixa súbita de temperatura.

Líquido limpa-vidros ⇨ 279.

Travões

No caso de uma espessura mínima dos calços dos travões, ouvir-se-á um silvo durante a travagem.

Pode-se continuar a conduzir nessa situação mas deve substituir-se os calços dos travões o mais depressa possível.

Depois de montar calços novos, não travar a fundo desnecessariamente nas primeiras viagens.

Líquido dos travões

Aviso

O líquido dos travões é venenoso e corrosivo. Evitar o contacto com olhos, pele, tecidos e superfícies pintadas.

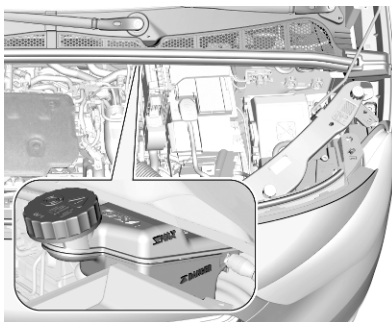

O nível do líquido dos travões deve situar-se entre as marcas **DANGER** e **MAX**.

Se o nível do líquido estiver abaixo de **DANGER**, procurar assistência numa oficina.

Líquido dos travões e da embraiagem ⇨ 279.

Bateria do veículo

A bateria do veículo não precisa de manutenção, desde que o perfil de condução permita carga suficiente para a bateria. Deslocações curtas e arranques frequentes do motor

podem descarregar a bateria. Evitar a utilização de consumidores de energia desnecessários.



As baterias não devem ser eliminadas junto com os resíduos domésticos. Devem ser colocadas em pontos de recolha para reciclagem apropriados (i.e. pilhões).

Deixar o veículo parado durante mais de 4 semanas pode provocar a descarga da bateria. Desligar o grampo do terminal negativo da bateria do veículo.

Assegurar que a ignição está desligada antes de ligar ou desligar a bateria do veículo.

Protecção contra descarga da bateria ⇨ 140.

Substituir a bateria do veículo

Advertência

Qualquer incumprimento das instruções indicadas nesta secção poderá levar à desativação temporária ou perturbação do sistema para/arranca.

Quando a bateria do veículo está a ser substituída, certificar-se de que não existem orifícios de ventilação abertos nas proximidades do terminal positivo. Se um orifício de ventilação estiver aberto nesta área, deve ser fechado com um tampão falso, e a ventilação na proximidade do terminal negativo deve ser aberta.

Garantir que a bateria é sempre substituída por uma bateria do mesmo tipo.

A bateria do veículo tem de ser substituída por uma oficina.

Sistema Start/Stop ⇨ 260.

Carregar a bateria do veículo

⚠ Aviso

Nos veículos com sistema para/arranca, garantir que o potencial de carregamento não excede 14,6 V ao utilizar um carregador de bateria. Caso contrário, a bateria do veículo poderá ficar danificada.

Auxílio de arranque ⇨ 267.

Proteção contra descarga

Pilha fraca

Quando a tensão da bateria do veículo for baixa, surgirá uma mensagem de aviso no Centro de Informação do Condutor.

Ao conduzir o veículo, a função de redução da carga desativa temporariamente determinadas funções, como o óculo traseiro aquecido.

As funções desativadas são reativadas automaticamente assim que as condições o permitam.

Reforço do ralenti

Se for necessário carregar a bateria do veículo devido ao estado da bateria, a potência de saída do gerador deve ser aumentada. Isso consegue-se com um reforço de ralenti que pode ser audível.

Surge uma mensagem no Centro de Informação do Condutor.

Ponto de saída de energia

As tomadas são desativadas em caso de baixa tensão da bateria do veículo.

Etiqueta de aviso



Significado dos símbolos:

- Sem faíscas, chamas vivas ou fumo.
- Proteger sempre os olhos. Os gases explosivos podem causar cegueira ou ferimentos.
- Mantenha a bateria do veículo fora do alcance de crianças.
- A bateria do veículo contém ácido sulfúrico, que pode provocar cegueira ou lesões por queimaduras graves.
- Consultar o Manual do Proprietário para mais informações.
- Poderá haver gases explosivos perto da bateria do veículo.

Modo de poupança de energia

Este modo desativa os consumidores elétricos para evitar a descarga excessiva da bateria do veículo. Estes consumidores, tais como o Sistema de informação e lazer, limpador-para-brisas, faróis das luzes de médios, luz de cortesia, etc., podem ser utilizados durante um período de tempo máximo total de 40 minutos depois de desligar a ignição.

Mudança para o modo de poupança de energia

Quando o modo de poupança de energia está ativado, é apresentada uma mensagem no Centro de Informação do Condutor com a indicação **Modo de poupança de energia**.

Um telefonema ativo utilizando a opção mãos-livres será mantido durante aproximadamente mais 10 minutos.

Desativação do modo de poupança de energia

O modo de poupança de energia é desativado automaticamente ao ligar novamente o motor. Manter o motor ligado para obter carga suficiente:

- durante menos de 10 minutos para utilizar os consumidores durante aproximadamente 5 minutos
- durante mais de 10 minutos para utilizar os consumidores durante um período de tempo máximo de aproximadamente 30 minutos

Purgar o sistema de combustível diesel

Se o depósito tiver ficado vazio, será necessário sangrar o sistema de combustível diesel. Ligar a ignição três vezes durante 15 segundos de cada vez. Depois ligar o motor durante 40 segundos, no máximo. Repetir esse processo após terem decorrido no mínimo 5 segundos. Se o motor não pegar, recorrer à assistência de uma oficina.

Substituição das escovas do limpa para-brisas

Para-brisas

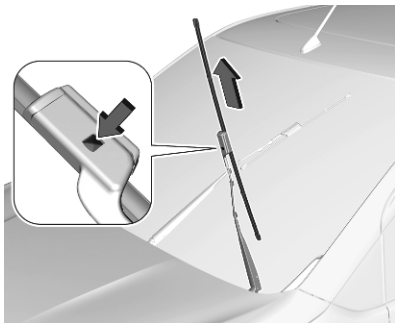

Desligar a ignição.

No espaço de 1 minuto depois de desligar a ignição, acionar a alavanca do limpador para-brisas para posicionar as escovas verticalmente no para-brisas.

Levantar o braço do limpador até se manter na posição levantada, pressionar o botão, desencaixar a escova e retirá-la.

Fixar ao braço do limpador a escova do limpador e empurrar até encaixar.

Baixar o braço do limpador cuidadosamente.

Vidro traseiro

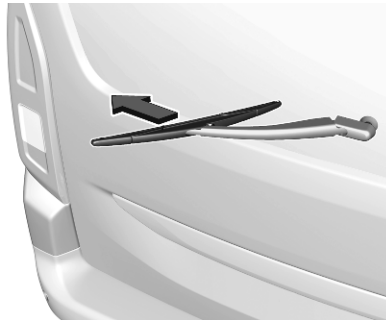

Levantar o braço do limpador. Desengatar a escova do limpador conforme se mostra na ilustração e remover.

Fixar ao braço do limpador a escova limpador num ligeiro ângulo e empurrar até encaixar.

Baixar o braço do limpador cuidadosamente.

Substituir lâmpadas

Antes de substituir uma lâmpada, certificar-se de que tanto as luzes exteriores como as luzes do habitáculo e a ignição estão desligadas.

Segurar numa lâmpada nova apenas pela base. Não tocar no vidro da lâmpada sem luvas.

Ao substituir lâmpadas, utilizar apenas lâmpadas do mesmo tipo.

Substituir as lâmpadas dos faróis a partir do interior do compartimento do motor.

Verificação das lâmpadas

Depois da substituição de uma lâmpada, ligar a ignição, fazer funcionar e verificar as luzes.

Faróis de halogéneo

Faróis de halogéneo com lâmpadas separadas para luzes de médios e de máximos.

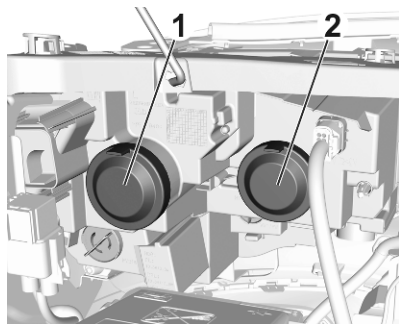

Lâmpada exterior das luzes de médios (1)

Lâmpada interior das luzes de máximos (2)

Luzes de médios (1)

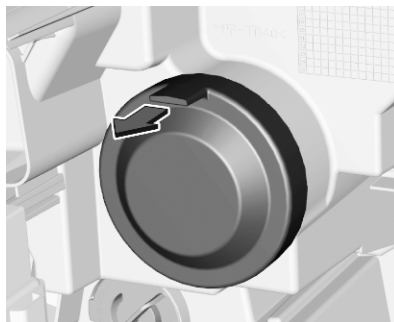

1. Remover a tampa de proteção puxando.

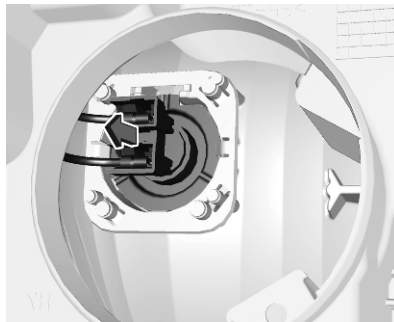

2. Remover o casquilho da lâmpada do alojamento do refletor.

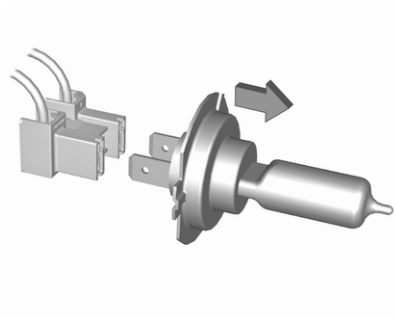

3. Separar a lâmpada do casquilho e substituir a lâmpada.

4. Inserir o casquilho da lâmpada no alojamento do refletor.

5. Encaixar a tampa de proteção.

Luzes de máximos (2)

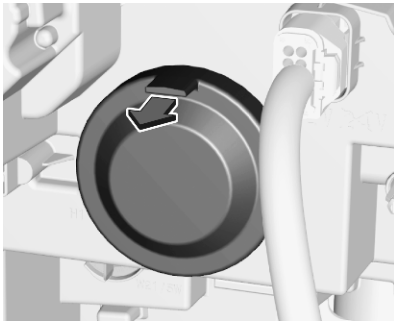

1. Remover a tampa de proteção puxando.



2. Desengatar a mola de aperto do retentor movendo-a para a direita. Rodar a mola de aperto para baixo. Remover o casquilho da lâmpada do alojamento do refletor.

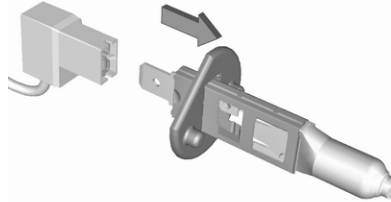

3. Separar a lâmpada do casquilho e substituir a lâmpada.
4. Inserir o casquilho da lâmpada no alojamento do refletor.
5. Encaixar a tampa de proteção.

Luzes laterais / luzes de condução diurna com lâmpadas

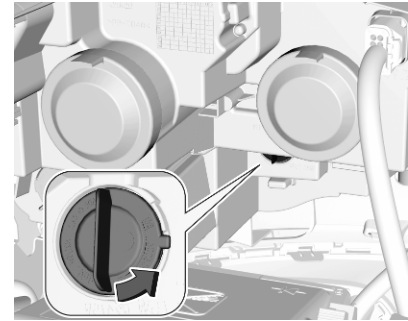

1. Rodar o casquilho da lâmpada para a esquerda para desengatar e extrair o refletor.

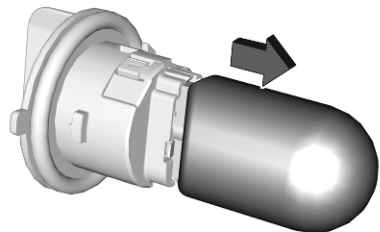

2. Remover a lâmpada do casquilho, puxando.
3. Substituir e inserir a nova lâmpada no casquilho.
4. Inserir o casquilho da lâmpada no grupo ótico e rodar para a direita.

Luzes laterais / luzes de condução diurna com LEDs

Em caso de LED defeituosos, mandar substituí-los numa oficina.

Faróis de LED

As luzes de condução diurna foram concebidas como LED e não podem ser substituídas.

Em caso de avaria, mandar reparar as luzes numa oficina.

Faróis de nevoeiro



1. Envolver um pano à volta da ponta de uma chave de fendas plana para evitar danos na pintura. Inserir a chave de fendas na reentrância existente no bordo da tampa. Soltar a tampa executando um movimento de alavanca cuidadosamente.

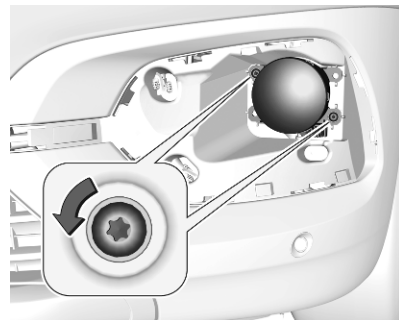

2. Desapertar e remover os dois parafusos e remover o grupo ótico para a frente.

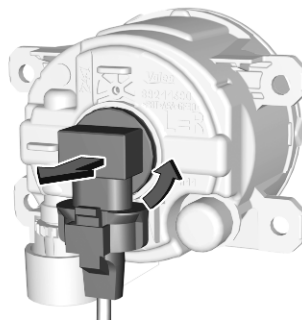

3. Rodar o casquilho da lâmpada para a esquerda e removê-lo do grupo ótico.

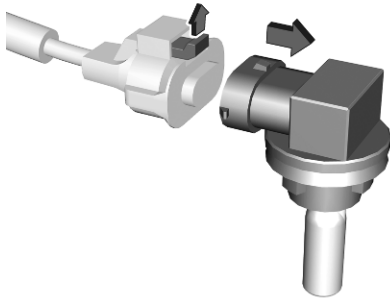

4. Desengatar o conector da ficha puxando o grampo de retenção.
5. Remover e substituir a unidade da lâmpada e fixar o conector da ficha. Refira-se que a lâmpada e o casquilho formam uma unidade e têm de ser substituídos em conjunto.
6. Inserir o casquilho da lâmpada no grupo ótico rodando para a direita e encaixar.

7. Montar o grupo ótico apertando os parafusos.
8. Fixar e encaixar a cobertura.

Luzes indicadoras de mudança de direção dianteiras

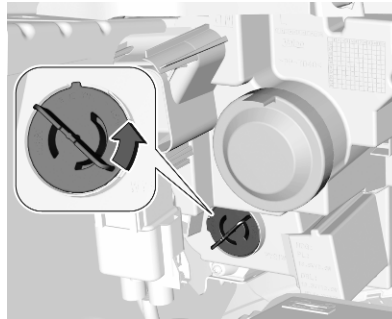

1. Rodar o casquilho da lâmpada para a esquerda para desengatar e extrair o refletor.

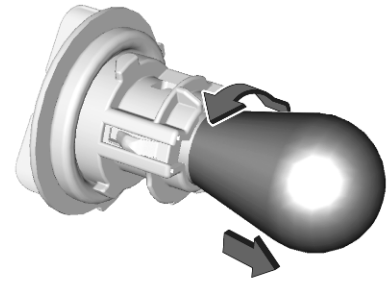

2. Pressionar a lâmpada ligeiramente para baixo, rodá-la para a esquerda e removê-la do casquilho.
3. Substituir e introduzir a nova lâmpada no casquilho rodando para a direita.
4. Inserir o casquilho da lâmpada no reflector e rodar para a direita.

Luzes traseiras

Montagem de luzes na carroçaria

Veículo com porta da bagageira



1. Desapertar e remover os dois parafusos.

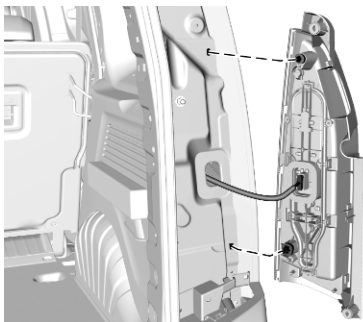

2. Extrair cuidadosamente o grupo ótico traseiro da reentrância e remover. Ter o cuidado de manter a conduta do cabo na devida posição.
3. Separar o cabo do suporte.

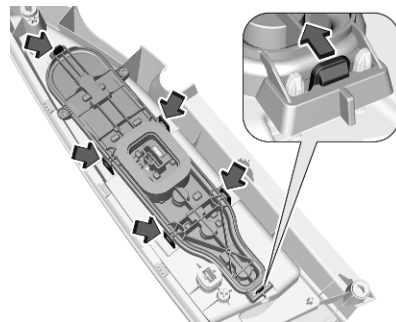

4. Pressionar o grampo de retenção para trás, puxar o suporte da lâmpada e desengatar os grampos de retenção restantes.

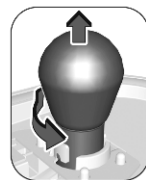
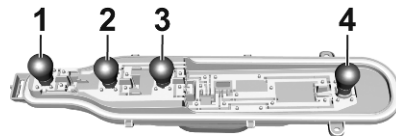

5. Pressionar a lâmpada ligeiramente para baixo, rodá-la e removê-la do respectivo suporte. Recolocar a lâmpada:
Luz de nevoeiro traseira (1)
Luz de marcha-atrás (2)
Luz de mudança de direção/luz de emergência (3)
Luz traseira/luz de travão (4)
6. Fixar o suporte da lâmpada ao grupo ótico.
7. Fixar o cabo ao retentor.
8. Fixar o grupo ótico à carroçaria do veículo e apertar ambos os parafusos.

Veículo com portas traseiras



1. Desapertar e remover os dois parafusos.

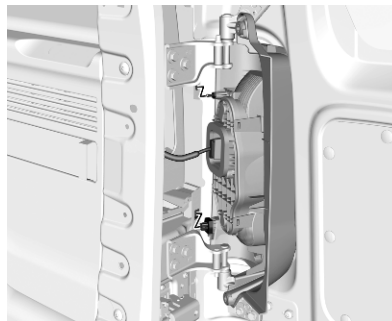

2. Extrair cuidadosamente o grupo ótico traseiro da reentrância e remover. Ter o cuidado de manter a conduta do cabo na devida posição.
3. Separar o cabo do suporte.

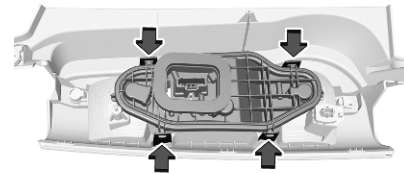

4. Desengatar os grampos de retenção para remover o suporte da lâmpada.

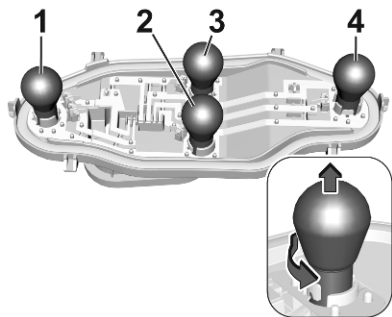

5. Pressionar a lâmpada ligeiramente para baixo, rodá-la e removê-la do respetivo suporte.

Recolocar a lâmpada:

Luz traseira/luz de travão (1)

Lâmpada exterior da luz de mudança de direção/luz de emergência (2)

Lâmpada interior da luz de marcha-atrás (3)

Luz de nevoeiro traseira (4)

6. Fixar o suporte da lâmpada ao grupo ótico.

7. Fixar o cabo ao retentor.

8. Fixar o grupo ótico à carroçaria do veículo e apertar ambos os parafusos.

Terceira luz de travagem

A terceira luz de travagem contém LED e não pode ser substituída.

Em caso de avaria, mandar reparar as luzes numa oficina.

Verificação das lâmpadas

Ligar a ignição, accionar e verificar todos os faróis.

Luzes indicadores de mudança de direção laterais

Para substituir a lâmpada, remover o respetivo alojamento:

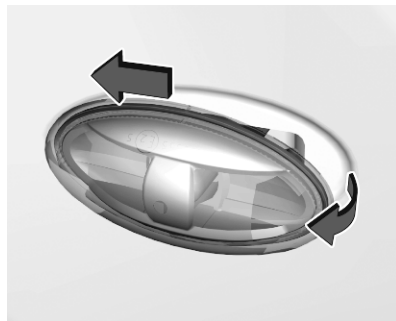

1. Deslizar o recetáculo da lâmpada para a frente e removê-la na parte posterior.

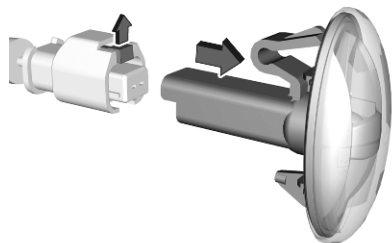

2. Pressionar o grampo de retenção para cima e remover o casquilho da lâmpada do conector da ficha.
3. Substituir a unidade completa.
4. Inserir a extremidade esquerda da lâmpada, deslizar para a esquerda e inserir a extremidade direita.

Luz da chapa de matrícula



1. Inserir uma chave de fendas, na reentrância da tampa e removê-la.



2. Puxar a lâmpada para fora do casquilho e substituí-la.
3. Prender a tampa.

Luzes do habitáculo

Mandar substituir as seguintes lâmpadas numa oficina:

- luz de cortesia, luzes de leitura
- luz da bagageira
- iluminação do painel de instrumentos

Instalação elétrica

Fusíveis

Os dados do fusível de substituição devem coincidir com os dados do fusível avariado.

Existem duas caixas de fusíveis no veículo:

- compartimento do motor
- painel de instrumentos

Antes de se substituir um fusível, desligar o respectivo interruptor e a ignição.

Um fusível fundido terá um fio derretido.

Atenção

Não substituir o fusível até ter sido corrigida a causa da avaria.

Algumas funções são protegidas por vários fusíveis.

Podem também existir fusíveis sem função atribuída.

Extractor de fusíveis

Um extractor de fusíveis poderá encontrar-se na caixa de fusíveis no compartimento do motor. O extractor tem dois lados, cada um dos quais está concebido para um tipo de fusível diferente.

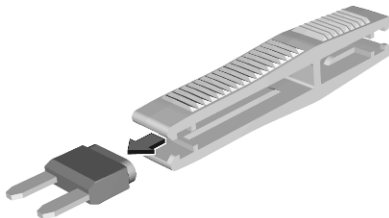

Segurar no fusível com o extractor de fusíveis e remover o fusível.

Caixa de fusíveis no compartimento do motor

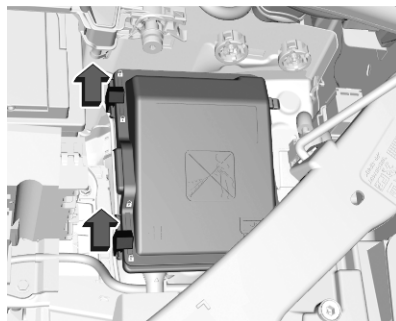

A caixa de fusíveis encontra-se na parte da frente esquerda do compartimento do motor.

Desengatar a tampa e removê-la.



N.º Circuito

- | | |
|-----------|--------------------|
| 16 | Faróis de nevoeiro |
| 18 | Farol direito |
| 19 | Farol esquerdo |
| 29 | Limpa-pára-brisas |

Depois de substituir os fusíveis defeituosos, fechar a tampa da caixa de fusíveis e engatá-la.

Se a tampa da caixa dos fusíveis não for fechada correctamente, poderão ocorrer avarias.

Caixa de fusíveis no painel de instrumentos

A caixa de fusíveis está situada numa tampa no painel de instrumentos do lado esquerdo.

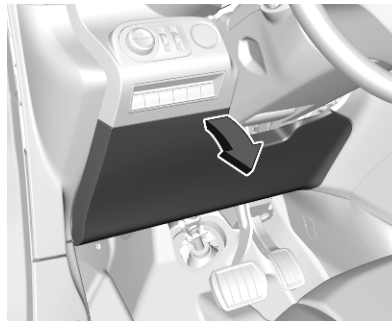

Remover a tampa puxando na metade superior esquerda e em seguida na metade superior direita.

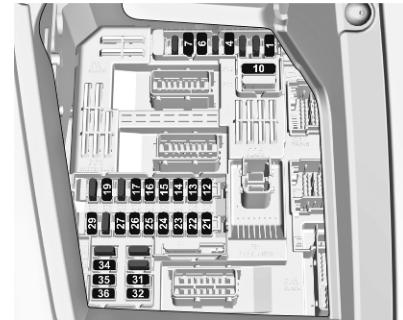

N.º Circuito

- 1** Carregamento indutivo, interruptor da embraiagem, comando de condução seletiva, direção assistida, sistema de escape a gásóleo, espelho retrovisor interior
- 4** Buzina
- 6** Lava-pára-brisas
- 7** Tomada elétrica traseira
- 10** Fechadura da porta

N.º Circuito

- 12 Conector de diagnóstico, transformador de alimentação
- 13 Mostrador Head-up, climatização, Sistema de informação e lazer
- 14 Sistema de alarme antirroubo, unidade de telemática
- 15 Caixa de velocidades automática, conjunto de instrumentos, climatização
- 16 Motor de arranque, transformador de alimentação
- 17 Grupo de instrumentos
- 19 Tomada do reboque, telecomandos no volante
- 21 Sistema antirroubo, botão de acionamento
- 22 Câmara traseira, sensor de chuva e luz

N.º Circuito

- 23 Aviso do cinto de segurança, módulo de controlo especial do veículo, para-arranca, tomada do reboque
- 24 Sensores de estacionamento, Sistema de informação e lazer, câmara traseira, câmara do ângulo morto lateral
- 25 Airbag
- 26 Sensor de ângulo da direção
- 27 Aquecedor de estacionamento
- 29 Sistema de informação e lazer
- 31 –
- 32 Ponto de saída de energia
- 34 Sensores de estacionamento, espelho retrovisor interior
- 35 Conector de diagnóstico, ajuste do alcance dos faróis, para-brisas aquecido, climatização
- 36 Luzes do habitáculo, entrada USB

Ferramentas do veículo

Ferramentas

Veículos com roda sobresselente

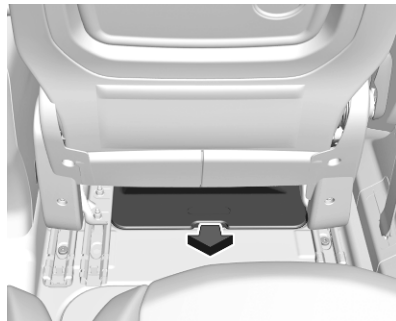

Abrir a tampa da arrumação da zona dos pés ⇨ 79.

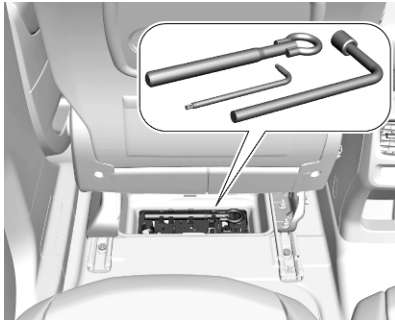

O olhal de reboque e as ferramentas encontram-se no compartimento de arrumação por baixo do banco dianteiro esquerdo.

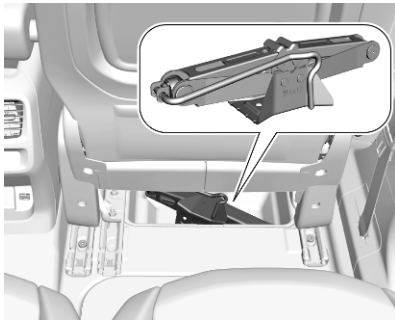

O macaco encontra-se no compartimento de arrumação por baixo do banco dianteiro direito.

Veículos sem roda sobresselente

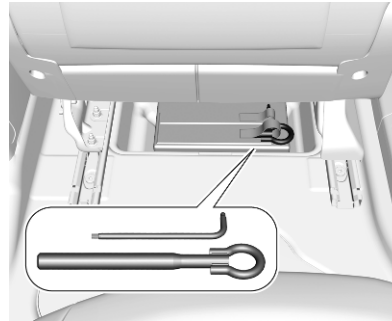

O olhal de reboque e as ferramentas encontram-se no compartimento de arrumação por baixo do banco dianteiro direito.

Kit de reparação dos pneus ↗ 258.

Rodas

Estado de pneus e jantes

Passar pelas beiras da estrada devagar e, se possível, em ângulo recto. Passar por cima de superfícies semelhantes a arestas vivas pode causar danos em pneus e jantes. Não apertar os pneus contra os passeios ao estacionar.

Regularmente, verificar se as jantes apresentam danos. Recorrer a uma oficina em caso de danos ou desgaste involgar.

Pneus de inverno

Os pneus de Inverno aumentam a segurança de condução a temperaturas inferiores a 7 °C e, por conseguinte, deverão ser montados em todas as rodas.

De acordo com a legislação nacional de cada país, colocar a etiqueta de velocidade dentro do campo de visão do condutor.

São permitidas todas as medidas de pneus como pneus de Inverno
⇨ 288.

Designação dos pneus

Por exemplo, **225/55 R 18 98 V**

225 : largura do pneu, mm

55 : relação da secção transversal (relação entre altura e largura do pneu), %

R : tipo de cinta: Radial

RF : tipo: RunFlat

18 : diâmetro da roda, polegadas

98 : o índice de carga, p. ex. 98, é equivalente a 750 kg

V : letra do código de velocidade

Letra do código de velocidade:

Q : até 160 km/h

S : até 180 km/h

T : até 190 km/h

H : até 210 km/h

V : até 240 km/h

W : até 270 km/h

Escolha um pneu adequado para a velocidade máxima do veículo.

Consultar o Certificado de Conformidade CEE fornecido com o

veículo ou outros documentos de matrícula nacionais. O equipamento opcional pode reduzir a velocidade máxima do veículo.

Pneus direccionais

Os pneus direccionais devem ser montados de forma a rodarem na direcção correcta. A direcção de rotação adequada é indicada por um símbolo (p. ex. uma seta) na parede lateral do pneu.

Pressão dos pneus

Verificar a pressão com os pneus frios pelo menos cada 14 dias e antes de qualquer viagem grande. Não esquecer de verificar também o pneu sobresselente. Isto também se aplica a veículos com sistema de monitorização da pressão dos pneus.



Pressão dos pneus ⇨ 288.

A etiqueta de informação da pressão dos pneus no quadro da porta esquerda indica o tipo de pneus de origem e as pressões correspondentes.

Os dados da pressão dos pneus referem-se a pneus frios. Aplica-se a pneus de Verão e de Inverno.

Insuflar sempre o pneu sobresselente segundo a pressão especificada para carga completa.

A pressão incorrecta dos pneus prejudica a segurança, a manobrabilidade do veículo, o

conforto e a poupança de combustível e aumenta o desgaste dos pneus.

As pressões dos pneus podem variar em função de várias opções. Para o valor correcto da pressão dos pneus, seguir o procedimento abaixo:

1. Identificar o código de identificação do motor. Dados do motor ⇨ 285.
2. Identificar o respectivo pneu.

As tabelas da pressão dos pneus indicam todas as combinações possíveis de pneus ⇨ 288.

Para os pneus aprovados para o seu veículo, consultar o Certificado CE de Conformidade fornecido com o veículo ou os documentos de matrícula nacionais.

O condutor é responsável pelo ajuste correcto da pressão dos pneus.

⚠ Aviso

Se a pressão for demasiado baixa, pode causar o sobreaquecimento e danos

internos nos pneus, resultando na separação do piso e mesmo no rebentamento do pneu a altas velocidades.

⚠ Aviso

Para pneus específicos, a pressão dos pneus recomendada, indicada na tabela da pressão dos pneus, poderá exceder a pressão máxima dos pneus indicada no pneu. Nunca exceder a pressão máxima dos pneus indicada no pneu.

Sujeição à temperatura

A pressão dos pneus depende da temperatura dos pneus. Durante a condução a temperatura e a pressão dos pneus aumentam. Os valores da pressão dos pneus fornecidos na etiqueta de pressão dos pneus e na tabela de pressão dos pneus são válidos para pneus frios, o que significa a 20 °C.

A pressão aumenta quase 10 kPa para um aumento de temperatura de 10 °C. Isto deve ser tido em consideração ao verificar pneus quentes.

Sistema de controlo da perda de pressão dos pneus

O sistema de controlo da perda de pressão dos pneus verifica continuamente a velocidade de rotação de todos os quatro pneus e avisa em caso de pressão baixa dos pneus durante a condução do veículo. Isto é possível através da comparação da circunferência de rolamento do pneu com os valores de referência e sinais adicionais.

Se um pneu perder pressão, a luz de aviso (⚠) acende-se, é emitido um sinal sonoro de aviso e uma mensagem de aviso é apresentada no Centro de Informação do Condutor.

Neste caso, reduzir a velocidade, evitar curvas apertadas e travagens bruscas. Parar na próxima oportunidade em segurança e verificar a pressão dos pneus.

Indicador de controlo (U) ⇨ 114.

Após ajustar a pressão dos pneus, inicializar o sistema para apagar a luz de aviso e reiniciar o sistema.

Atenção

O sistema de controlo da perda de pressão dos pneus avisa se os pneus estão com pouca pressão e não substitui a manutenção regular dos pneus por parte do condutor.

Em caso de avaria do sistema, é apresentada uma mensagem no Centro de Informação do Condutor. Definir a pressão correta dos pneus e reinicializar o sistema. Se a avaria continua a ser apresentada, contactar uma oficina. O sistema não funciona se o ABS ou o ESC tiverem uma avaria ou se for utilizada uma roda sobresselente temporária. Uma

vez reinstalado o pneu de estrada, verificar a pressão dos pneus com os pneus frios e inicializar o sistema.

Inicialização do sistema

Após a correção da pressão dos pneus ou a substituição da roda, o sistema deve ser inicializado para memorizar os novos valores de referência da circunferência:

1. Certificar-se sempre de que todos os quatro pneus têm a pressão correta ⇨ 288.
2. Aplicar o travão de mão.

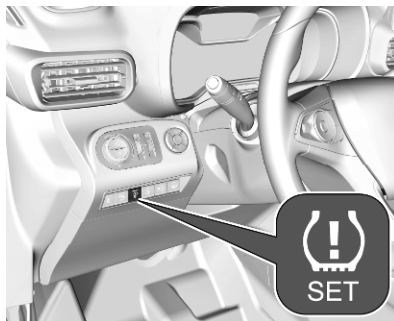

3. Inicializar o sistema de deteção de perda de pressão dos pneus: Se o veículo tiver um Mostrador de informação gráfica, premir (U) SET durante 3 segundos. Se o veículo tiver um Mostrador de informação a cores, a inicialização é feita na personalização do veículo ⇨ 125.
4. A reposição é confirmada por uma indicação instantânea.

Após a inicialização, o sistema assume automaticamente as novas pressões dos pneus durante a condução. Após um longo percurso, o sistema adotará e monitorizará as novas pressões.

Verificar sempre a pressão com os pneus frios.

O sistema tem de ser reinicializado se:

- A pressão dos pneus tiver sido alterada
- A condição de carga tiver sido alterada
- As rodas tiverem sido trocadas ou substituídas

O sistema não avisará imediatamente se um pneu rebentar ou esvaziar rapidamente. Isso é explicado pelo tempo de cálculo necessário.

Profundidade do relevo

Verificar a profundidade do rasto a intervalos regulares.

Os pneus devem ser substituídos por razões de segurança quando a profundidade do rasto for de 2 mm - 3 mm (4 mm para pneus de Inverno).

Por razões de segurança, recomenda-se que a profundidade do relevo dos pneus num eixo não tenha uma variação superior a 2 mm.



A profundidade mínima do relevo permitida por lei (1,6 mm) terá sido atingida quando o relevo tiver sido gasto até um dos indicadores de desgaste do relevo (TWI). A respectiva posição está indicada em marcações nas paredes laterais.

Se existir maior desgaste à frente do que atrás, trocar periodicamente as rodas dianteiras com as traseiras. Certificar-se que o sentido da rotação das rodas se mantém o mesmo.

Os pneus envelhecem mesmo quando não utilizados. Recomendamos que os pneus sejam substituídos a cada 6 anos.

Mudar para outros pneus

Se forem utilizados pneus de tamanho diferente dos montados de fábrica, poderá ser necessário reprogramar o sistema de controlo da perda de pressão dos pneus e fazer outras alterações no veículo.

Sistema de controlo da perda de pressão dos pneus ⇨ 255.

Mandar substituir a etiqueta da pressão dos pneus.

Aviso

A utilização de pneus ou rodas inadequados poderá causar acidentes e invalida a autorização de utilização.

Tampões de rodas

Deverão utilizar-se tampões das rodas e pneus aprovados para o veículo em questão e que cumpram todos os requisitos de combinação de jantes e pneus aplicáveis.

Se os tampões das rodas e os pneus utilizados não forem aprovados pela fábrica, os pneus não deverão ter rebordo com protecção da jante.

Os tampões das rodas não devem impedir o arrefecimento dos travões.

⚠ Aviso

A utilização de pneus ou tampões de rodas inadequados pode causar perda de pressão repentina e, consequentemente, acidentes.

Veículos com jantes de aço: Ao utilizar porcas de bloqueio das rodas, não fixar os tampões das rodas.

Correntes de neve

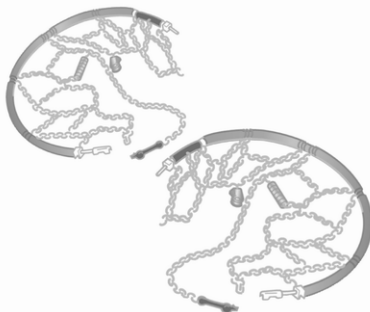

Só são permitidas correntes de neve nas rodas dianteiras.

Utilizar sempre correntes finas que não aumentem mais de 9 mm ao piso e às paredes do pneu (incluindo o fecho das correntes).

⚠ Aviso

Danos podem levar os pneus a rebentar.

São permitidas correntes de neve em todos os tamanhos de pneus permitidos para o veículo.

Roda sobresselente temporária

Não é permitida a utilização de correntes de neve na roda sobresselente.

Kit de reparação de pneus

O kit de reparação de pneus pode ser utilizado para reparar pequenos danos no rasto do pneu.

Não retirar quaisquer objectos estranhos dos pneus.

Danos num pneu que excedam 4 mm ou que estejam na face lateral do pneu não podem ser reparados com o kit de reparação dos pneus.

⚠ Aviso

Não conduzir a mais de 80 km/h. Não utilizar durante um período longo de tempo.

A condução e o manuseio podem ser afectados.

No caso de um pneu furado:

Aplicar o travão de mão e engatar a 1.^a velocidade, a marcha-atrás ou a posição **P**.

Abriu a tampa da arrumação da zona dos pés ⇨ 79.

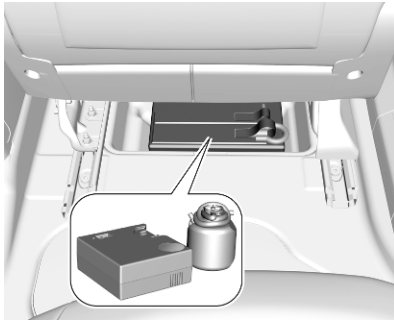

O kit de reparação de pneus encontra-se no compartimento de arrumação por baixo do banco do passageiro dianteiro.

1. Remover a botija do vedante e o compressor.
2. Retirar a etiqueta do limite de velocidade da botija de vedante e colocá-la numa área visível para o condutor.

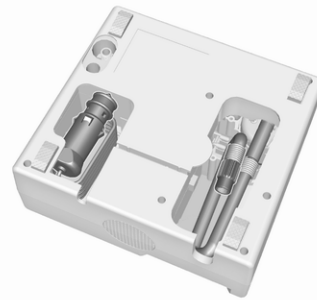

3. Remover o cabo de ligação elétrica e o tubo de ar flexível dos compartimentos de arrumação situados parte inferior do compressor.

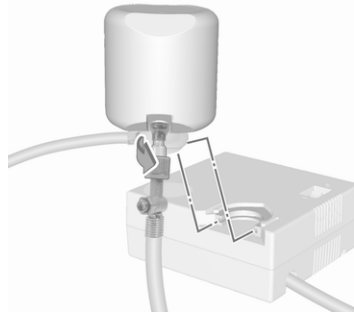

4. Aparafusar a tubo flexível de ar do compressor à ligação na botija do vedante.
5. Encaixar a botija do vedante no suporte do compressor.
Colocar o compressor perto do pneu de maneira a que a botija do vedante fique na vertical.
6. Desapertar a tampa da válvula do pneu em questão.

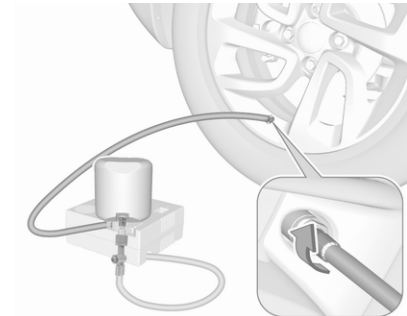

7. Aparafusar o tubo flexível na válvula do pneu.
8. O interruptor no compressor tem de estar na posição **O**.

9. Ligar a ficha do compressor na saída de alimentação ou do isqueiro.

O kit de reparação de pneus apenas pode ser ligado à tomada de 12 V dianteira para funcionar corretamente.

Para não descarregar a bateria, recomendamos que se ligue o motor.

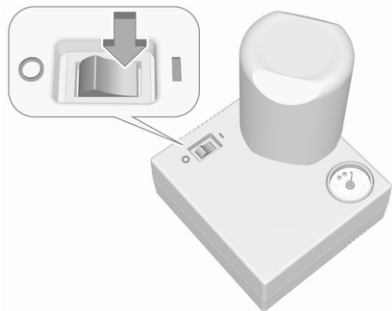

10. Colocar o interruptor de balancim do compressor na posição I. O pneu é cheio com vedante.
11. O manómetro do compressor indica por breves instantes até 600 kPa (6 bares) durante o

esvaziamento da garrafa de selante (aproximadamente 30 s). Em seguida, a pressão começa a cair.

12. O vedante é todo bombeado para dentro do pneu. Depois, o pneu é insuflado.
13. A pressão do pneu recomendada deve ser atingida dentro de 10 minutos.

Pressão dos pneus ⇨ 288.

Quando obtiver a pressão correcta, desligar o compressor.

Se a pressão de pneu recomendada não for atingida no espaço de 10 minutos, retirar o kit de reparação de pneus. Deslocar o veículo de forma a que o pneu dê uma volta completa. Voltar a fixar o kit de reparação de pneus e continuar o procedimento de enchimento durante 10 minutos. Se continuar a não atingir a pressão do pneu prescrita, o pneu está muito danificado. Recorrer à ajuda de uma oficina.

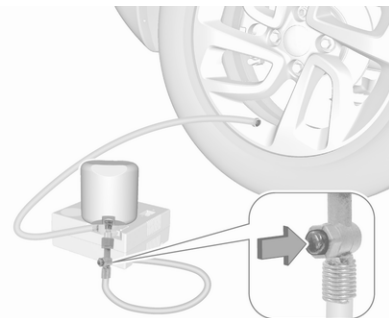

Drenar o excesso de pressão dos pneus com o botão no tubo de ar.

Não utilizar o compressor durante mais de 10 minutos.

14. Retirar o kit de reparação de pneus. Remover a botija do vedante do suporte. Aparafusar o tubo flexível de enchimento à ligação livre da botija do vedante. Isso evita que haja fuga de vedante. Guardar o kit de reparação de pneus na bagageira.
15. Retirar qualquer excesso de vedante com um pano.

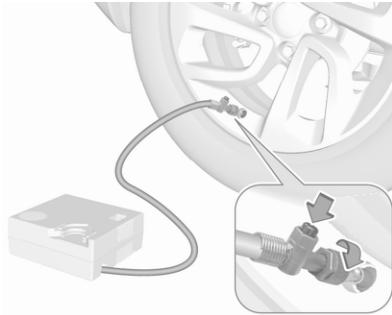

16. Prosseguir viagem imediatamente para que o vedante se distribua pelo pneu uniformemente. Depois de conduzir aproximadamente 5 km mas não mais de 10 minutos, parar e verificar a pressão dos pneus. Apertar o tubo do ar do compressor diretamente na válvula do pneu ao fazer isso. Encher o pneu conforme descrito anteriormente. Drenar o excesso de pressão dos pneus com o botão no tubo de ar.
- Se a pressão dos pneus não tiver baixado para menos de 150 kPa (1,5 bar), ajustar a

mesma para o valor correto. Caso contrário, o veículo não deve ser utilizado. Procurar assistência numa oficina. → 288

Repetir o procedimento de verificação uma vez mais após conduzir outros 10 km mas não mais de 10 minutos para verificar se não se não há mais perda de pressão.

Se a pressão do pneu baixar para menos de 150 kPa (1,5 bar), o veículo não deve ser utilizado. Recorrer à ajuda de uma oficina.

17. Guardar o kit de reparação de pneus na bagageira.

Advertência

As características de condução proporcionadas pelo pneu reparado são muito afectadas, pelo que o pneu deve ser substituído.

Se for ouvido um ruído anormal ou se o compressor aquecer, desligar o compressor durante pelo menos 30 min.

A válvula de segurança integrada abre a uma pressão de 700 kPa (7 bares).

Anotar a data de validade do kit. Após essa data a capacidade vedante deixa de ter garantia. Prestar atenção à informação de armazenamento constante da garrafa de vedante.

Substituir a garrafa de vedante utilizada. Eliminar a garrafa conforme indicado na legislação aplicável.

O compressor e o vedante podem ser utilizados a partir de -30 °C aproximadamente.

Substituição de roda

Proceder aos seguintes preparativos e respeitar a informação a seguir:

- Estacionar o veículo numa superfície nivelada, firme e não derrapante. As rodas dianteiras devem estar em posição de condução em linha recta.
- Se necessário, colocar um calço por baixo da roda diagonalmente oposta à roda a substituir.
- Aplicar o travão de mão e engatar a 1.^a velocidade, a marcha-atrás ou a posição **P**.

- Se a superfície em que o veículo se encontrar for mole, colocar uma placa sólida (com 1 cm de espessura, no máximo) por baixo do macaco.
- Retirar os objectos pesados do veículo antes de levantá-lo com o macaco.
- Não deverão estar nem pessoas nem animais dentro do veículo quando este for levantado com o macaco.
- Nunca passar por baixo de um veículo apoiado num macaco.
- Não colocar o veículo a trabalhar quando elevado com um macaco.
- Limpar os parafusos das rodas antes de enroscá-los.

⚠ Aviso

Não lubrificar os parafusos das rodas.

Binários de aperto

Atenção

Se o veículo estiver equipado com rodas de liga, apertar os parafusos das rodas manualmente pelo menos nas cinco primeiras voltas.

Existem dois tipos diferentes de rodas, com dois parafusos e binários de aperto diferentes.

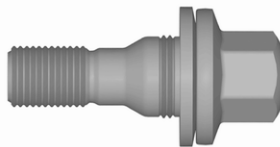

O binário de aperto para rodas de liga é 100 Nm.



O binário de aperto para rodas de aço é 115 Nm.

Utilizar os parafusos das rodas corretos para as respetivas rodas.

Posições de elevação

As posições de elevação mostradas referem-se à utilização de braços de elevação e macacos auxiliares para trocar pneus de inverno/verão.

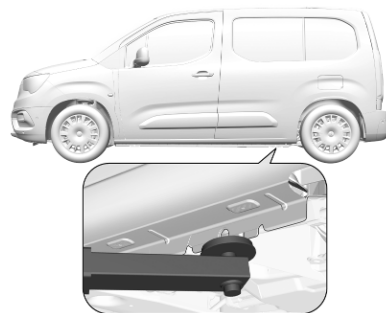

A posição do braço traseiro da plataforma de elevação está centrada por baixo do ponto de elevação com macaco relevante do veículo.



A posição do braço dianteiro da plataforma de elevação está centrada por baixo do ponto de elevação com macaco relevante do veículo.

Roda sobresselente

A roda sobresselente pode ser classificada como roda sobresselente temporária consoante o tamanho da mesma em relação às outras rodas do veículo e a legislação do país em causa. Neste caso, aplica-se uma velocidade máxima permitida, mesmo não existindo uma etiqueta na roda sobresselente com essa indicação.

Montar só uma roda sobresselente temporária. Não conduzir a mais de 80 km/h. Fazer as curvas devagar. Não utilizar durante muito tempo.

Atenção

A utilização de uma roda sobresselente mais pequena do que as outras ou com pneus de Inverno pode afectar a condução. Substituir o pneu danificado o mais depressa possível.

A roda sobresselente encontra-se num suporte por baixo do piso do veículo.

1. Consoante a versão, abrir a porta da bagageira ou as portas traseiras ⇨ 32, ⇨ 34.

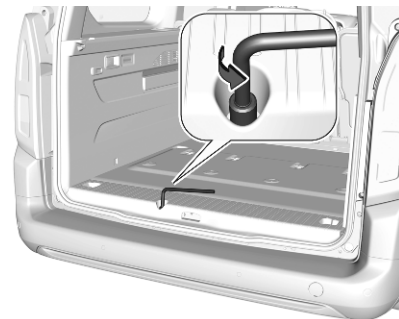

2. Encaixar a chave de bocas num parafuso de cabeça hexagonal. Rodá-la para a esquerda até o suporte da roda sobresselente estar suficientemente baixo para permitir desengatar o trinco.

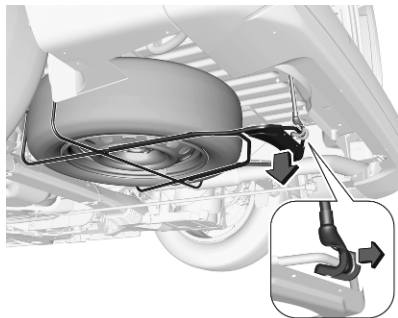

3. Levantar o suporte da roda sobresselente e desengatar o trinco.

Baixar o suporte da roda sobresselente.

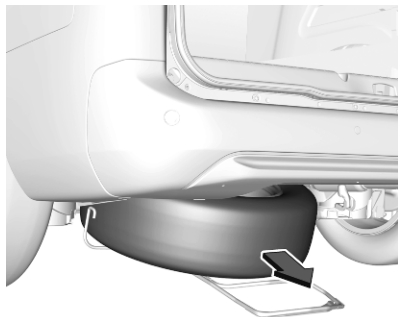

4. Retirar a roda sobresselente.
5. Substituir a roda.
6. Posicionar a roda danificada no suporte da roda sobresselente com o lado exterior para baixo.
7. Levantar o suporte da roda sobresselente e engatar no trinco. O lado aberto do trinco deve ficar virado na direcção de condução.
8. Fechar o suporte da roda sobresselente rodando o parafuso de cabeça hexagonal para a direita com a chave de rodas.
9. Guardar a chave de bocas na arrumação.
10. Fechar a porta da bagageira ou as portas traseiras.

Montar só uma roda sobresselente temporária. A velocidade máxima permitida na etiqueta da roda sobresselente temporária apenas é válida para o tamanho dos pneus montados de fábrica.

Encaixar a roda sobresselente

Proceder aos seguintes preparativos e respeitar a informação a seguir:

- Estacionar o veículo numa superfície nivelada, firme e não derrapante. As rodas dianteiras devem estar em posição de condução em linha recta.
- Se necessário, colocar um calço por baixo da roda diagonalmente oposta à roda a substituir.
- Aplicar o travão de mão e engatar a 1.^a velocidade, a marcha-atrás ou a posição **P**.
- Retirar a roda sobresselente ↻ 263.
- Nunca mudar mais do que uma roda ao mesmo tempo.
- Só utilizar o macaco para mudar pneus no caso de furos, e não para mudança de pneus sazonal (pneus de Inverno/Verão).
- O macaco não necessita de manutenção.

- Se a superfície em que o veículo se encontrar for mole, colocar uma placa sólida (com 1 cm de espessura, no máximo) por baixo do macaco.
- Retirar os objectos pesados do veículo antes de levantá-lo com o macaco.
- Não deverão estar nem pessoas nem animais dentro do veículo quando este for levantado com o macaco.
- Nunca passar por baixo de um veículo apoiado num macaco.
- Não colocar o veículo a trabalhar quando elevado com um macaco.
- Limpar os parafusos das rodas antes de enroscá-los.

⚠ Aviso

Não lubrificar os parafusos das rodas.

⚠ Aviso

Garantir que são utilizados sempre os parafusos de rodas corretos em caso de substituição das rodas. Ao instalar a roda sobresselente, podem ser utilizados os parafusos para rodas de liga.

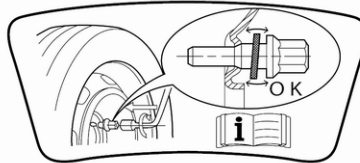

- Notar que a roda sobresselente é fixada pelo contacto cónico de cada parafuso se forem utilizados parafusos para rodas de liga. Neste caso, as anilhas não ficam em contacto com a roda sobresselente.

1. Remover as tampas dos parafusos da roda com o dispositivo de remoção das tampas dos parafusos das rodas.
↪ 252

Jantes de aço com tampão:
Retirar o tampão da roda.

Jantes de liga: Remover as tampas dos parafusos da roda com o dispositivo de remoção das tampas dos parafusos das rodas.



2. Prender a chave de rodas e aliviar cada parafuso da roda meia volta.
As rodas poderão estar protegidas por porcas de bloqueio das rodas. Para aliviar estas

porcas específicas, primeiro encaixar o adaptador na cabeça da porca antes de instalar a chave de rodas. O adaptador está situado na caixa de ferramentas.
 ⇨ 252

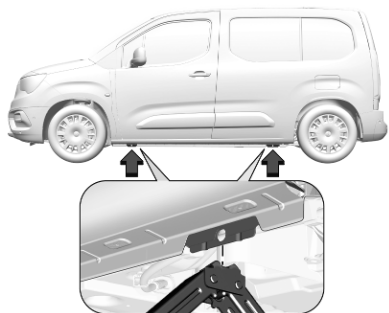

3. Certificar-se que o macaco está correctamente posicionado sob o ponto correcto de elevação do veículo.

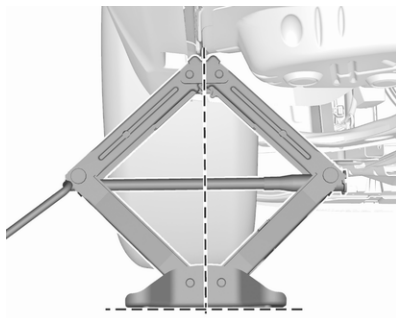

4. Regular o macaco para a altura necessária. Posicioná-lo imediatamente por baixo do ponto de elevação de maneira que não possa escorregar.

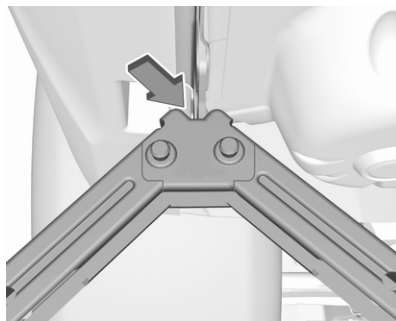

Garantir que a extremidade da carroçaria encaixa no entalhe do macaco.



Com o macaco correctamente alinhado, rodar a chave de rodas até a roda ficar afastada do chão.

5. Desapertar os parafusos das rodas.
 6. Substituir a roda.
 Roda sobresselente ⇨ 263.
 7. Apertar os parafusos da roda.
 8. Baixe o veículo e retire o macaco.
 9. Colocar a chave de rodas tendo o cuidado de garantir que está posicionada firmemente e apertar cada parafuso numa sequência

cruzada. Apertar com um binário de 115 Nm.

Se o veículo estiver equipado com rodas de liga, notar que também podem ser utilizados os parafusos de rodas para a roda sobresselente de aço. Neste caso, a roda sobresselente é fixada pelo contacto cónico de cada parafuso.

10. Alinhar o orifício da válvula no tampão da roda com a válvula do pneu, antes de colocar.
Colocar as tampas dos parafusos das rodas.
11. Guardar a roda substituída
↗ 263, as ferramentas do veículo
↗ 252 e o adaptador para as porcas de bloqueio das rodas.
12. Verificar a pressão do pneu montado e o binário de aperto das porcas da roda assim que possível.

Auxílio de arranque

Não proceder ao arranque com carregador de carga rápida.

Um veículo com uma bateria descarregada pode ser posto a trabalhar com cabos auxiliares de arranque e com a bateria de outro veículo.

Aviso

Ter muito cuidado ao proceder ao arranque com cabos auxiliares de arranque. O incumprimento das instruções que se seguem pode causar lesões ou danos devido à explosão da bateria ou danos nos sistemas eléctricos de ambos os veículos.

Aviso

Evitar o contacto da bateria com os olhos, pele, tecidos e superfícies pintadas. O líquido

contém ácido sulfúrico que pode provocar ferimentos e danos no caso de contacto directo.

- Nunca expor a bateria do veículo a chamas nuas ou faíscas.
- Uma bateria do veículo descarregada pode congelar a temperaturas de 0 °C. Descongelar a bateria congelada antes de ligar os cabos auxiliares de arranque.
- Quando manusear uma bateria usar óculos e roupa de protecção.
- Utilizar um auxiliar de arranque da bateria com a mesma tensão (12 V). A sua capacidade (Ah) não deve ser inferior à capacidade da bateria do veículo descarregada.
- Utilizar cabos auxiliares de arranque com terminais isolados e uma secção transversal de pelo menos 16 mm² (25 mm² para motores a diesel).
- Não desligar a bateria descarregada do veículo.

- Desligar todos os consumidores eléctricos desnecessários.
- Não se inclinar sobre a bateria do veículo durante o arranque com cabos auxiliares.
- Não permitir que os terminais de um dos cabos entre em contacto com os do outro cabo.
- Os veículos não devem tocar um no outro durante o processo de arranque com cabos auxiliares.
- Aplicar o travão de mão, colocar a caixa de velocidades em ponto morto e a caixa automática e **P**.

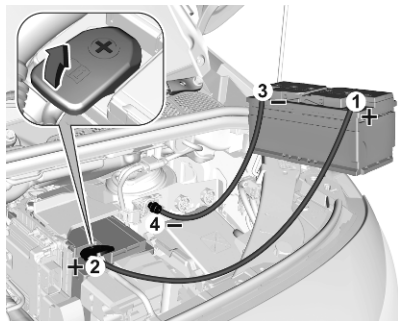

Abrir as tampas de protecção dos terminais positivos de ambas as baterias do veículo.

Ordem de ligação dos cabos:

1. Ligar o cabo vermelho ao terminal positivo da bateria auxiliar.
2. Ligar a outra extremidade do cabo vermelho ao terminal positivo da bateria descarregada.
3. Ligar o cabo preto ao terminal negativo da bateria auxiliar.
4. Ligar a outra extremidade do fio condutor preto a um ponto de terra do veículo no compartimento do motor.

Colocar os cabos de modo a não serem apanhados por peças rotativas no compartimento do motor.

Para colocar o motor a trabalhar:

1. Pôr a trabalhar o motor do veículo auxiliar.
2. Após 5 minutos, ligar o outro motor. Não devem ser feitas tentativas de arranque durante mais de 15 s com intervalos de 1 min.

3. Deixar cada um dos motores ao ralenti durante cerca de 3 minutos com os cabos ligados.
4. Ligar os consumidores eléctricos p. ex. faróis, óculo traseiro com desembaciador do veículo que estiver a ser posto a trabalhar com cabos auxiliares de arranque.
5. Para retirar os cabos proceder pela ordem exactamente inversa à acima descrita.

Rebocar

Rebocar o veículo

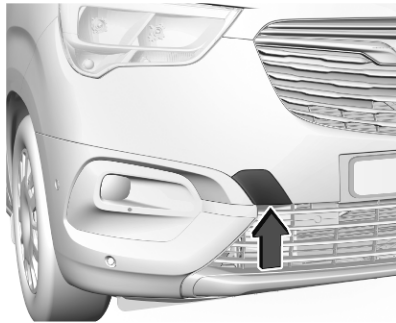

Envolver um pano à volta da ponta de uma chave de fendas plana para evitar danos na pintura. Inserir a chave de parafusos na ranhura existente na parte inferior da tampa. Desengatar a tampa cuidadosamente.

O olhal de reboque está arrumado com as ferramentas do veículo ↻ 252.



Enroscar o olhal de reboque o mais possível e até parar na horizontal. Prender um cabo de reboque - ou, ainda melhor, uma barra de reboque - ao olhal de reboque. O olhal de reboque deverá ser utilizado apenas para rebocar e não para recuperar o veículo. Ligar a ignição para destrancar a roda da direcção e se poder utilizar luzes dos travões, buzina e limpa-pára-brisas.

Atenção

Desativar os sistemas de apoio ao condutor, tais como a Travagem de Emergência Ativa ↻ 197, caso contrário o veículo poderá travar automaticamente durante o reboque.

Colocar a alavanca seletora em ponto morto.

Desengatar o travão de mão.

Atenção

Nunca rebocar um veículo equipado com o sistema de tracção integral (AWD) com os pneus dianteiros ou traseiros na estrada. Se um veículo equipado com o sistema de tracção integral (AWD) for rebocado com os pneus dianteiros ou traseiros na estrada, o sistema de tracção do veículo poderá ficar seriamente danificado. Ao rebocar veículos

com tracção integral, nenhum dos quatro pneus pode estar em contacto com a estrada.

Atenção

Conduzir devagar. Não conduzir com movimentos bruscos. Força de tracção em excesso pode danificar o veículo.

Quando o motor está desligado, é necessária mais força para travar e mexer a direcção.

Para evitar a entrada de gases de escape do veículo rebocador, ligar a recirculação do ar e fechar os vidros.

Veículos com caixa de velocidades automática: O veículo tem de ser rebocado voltado para a frente a uma velocidade não superior a 80 km/h nem por mais de 100 km. Em todos os restantes casos e quando a caixa de velocidades estiver defeituosa, o eixo dianteiro tem de ser elevado do solo.

Recorrer à ajuda de uma oficina.

Depois de rebocar, desaparafusar o olhal de reboque.

Inserir a tampa com o rebordo na reentrância e pressionar para fixar a tampa.

Rebocar outro veículo

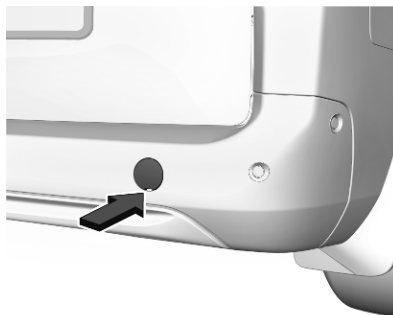

Envolver um pano à volta da ponta de uma chave de fendas plana para evitar danos na pintura. Inserir a chave de parafusos na ranhura existente na parte inferior da tampa. Desengatar a tampa cuidadosamente.

O olhal de reboque está arrumado com as ferramentas do veículo
⇨ 252.



Enroscar o olhal de reboque o mais possível e até parar na horizontal.

O olhal de fixação na traseira, por baixo do veículo, nunca deve ser utilizado como olhal de reboque.

Prender um cabo de reboque - ou, ainda melhor, uma barra de reboque - ao olhal de reboque.

O olhal de reboque deverá ser utilizado apenas para rebocar e não para recuperar o veículo.

Atenção

Conduzir devagar. Não conduzir com movimentos bruscos. Força de tração em excesso pode danificar o veículo.

Depois de rebocar, desaparafusar o olhal de reboque.

Inserir a tampa com o rebordo superior na reentrância e pressionar para fixar a tampa.

Conservação do veículo

Conservação da carroçaria

Fechaduras

As fechaduras são lubrificadas na fábrica com uma massa para canhões de fechadura de elevada qualidade. Utilizar agente descongelante apenas quando absolutamente necessário, já que esse remove a lubrificação e dificulta o funcionamento das fechaduras. Depois de utilizar um agente descongelante, proceder à lubrificação das fechaduras numa oficina.

Lavagem

A pintura do veículo é exposta a influências do ambiente.

Os dejectos de aves, insectos mortos, resinas, polenes e substâncias semelhantes deverão ser limpas imediatamente, uma vez que contêm substâncias agressivas que podem danificar a pintura.

Se se utilizar estações de lavagem, cumprir as instruções do fabricante do veículo. Os limpa pára-brisas e o limpa-vidros do óculo traseiro devem ser desligados. Remover a antena e os acessórios exteriores, como por exemplos barras de tejadilho, etc.

Se se lavar o veículo à mão, certificar-se de que os interiores das cavas das rodas são também bem lavados.

Encerar as peças pintadas do veículo regularmente.

Limpar as arestas e dobras em portas abertas e capô, bem como as áreas cobertas por estas.

Limpar as molduras metálicas brilhantes com uma solução de limpeza aprovada para alumínio a fim de evitar danos.

Atenção

Utilizar sempre um agente de limpeza com um valor de pH entre 4 e 9.

Não utilizar produtos de limpeza em superfícies quentes.

Não limpar o compartimento do motor com jacto de vapor ou equipamento de limpeza por jacto de alta pressão.

Passar o veículo bem por água e retirar a água com uma camurça. Passar a camurça por água frequentemente. Utilizar camurças à parte para superfícies pintadas e vidros: resíduos de cera em vidros podem dificultar a visão.

Lubrifique as dobradiças de todas as portas numa oficina.

Não utilizar objectos rígidos para remover pedaços de alcatrão. Em superfícies pintadas utilizar produto de remoção de alcatrão.

Luzes exteriores

As coberturas dos faróis e de outras luzes são de plástico. Não utilizar agentes cáusticos ou abrasivos ou raspador de gelo e não os secar.

Polimento e enceragem

O polimento só é necessário se a pintura estiver baça ou se houver resíduos sólidos agarrados à pintura.

As peças da carroçaria em plástico não devem ser tratadas com cera ou agentes de polimento.

Janelas e escovas do limpa-para-brisas

Desligar os limpa-para-brisas antes de atuar nas respetivas áreas.

Utilizar um pano macio que não largue pelo ou camurça com líquido limpa-vidros e produto de remoção de insectos.

Ao limpar o óculo traseiro a partir do interior, limpar sempre paralelamente ao elemento de aquecimento para evitar danos.

Para remoção mecânica de gelo, utilizar um raspador de gelo de extremidade afiada. Empurrar o raspador firmemente contra o vidro para não ficar sujidade por baixo dele e riscar o vidro.

Limpar escovas de limpa-vidros com um pano macio e líquido limpa-vidros. Além disso, remova da janela quaisquer resíduos, tais como cera, restos de insectos e afins.

Os resíduos de gelo, a poluição e a utilização contínua do limpa-pára-brisas nas janelas secas danificarão ou inclusive destruirão as escovas do limpa-pára-brisas.

Tecto de abrir

Utilizar um pano sem pelo ou uma camurça com líquido limpa-vidros para limpar o teto de abrir.

Jantes e pneus

Não utilizar dispositivos de limpeza por jacto de alta pressão.

Limpar as jantes com um produto de limpeza de jantes com pH neutro.

As jantes são pintadas e podem ser tratadas com os mesmos produtos utilizados para a carroçaria.

Danos na pintura

Reparar pequenos danos na pintura com uma caneta de retoque antes que apareça ferrugem. Áreas com danos maiores ou com ferrugem devem ser reparadas numa oficina.

Substrutura

Algumas áreas da substrutura do veículo têm um revestimento em PVC enquanto outras áreas críticas possuem uma camada de cera de protecção durável.

Depois de a substrutura ser lavada, verificar a substrutura e aplicar cera se necessário.

Materiais de borracha / betume podem danificar a camada de PVC. Os trabalhos na substrutura devem ser realizados numa oficina.

Antes e depois do Inverno, lavar a substrutura e verificar a camada de cera de protecção.

Sistema de gás liquefeito

Perigo

O gás liquefeito é mais pesado do que o ar e pode juntar-se em pontos de acumulação.

Num fosso, ter cuidado ao executar trabalhos na parte inferior da carroçaria.

Para trabalhos de pintura e quando for utilizada uma estufa de secagem a uma temperatura superior a 60 °C, o depósito de gás liquefeito deve ser retirado.

Não fazer quaisquer modificações ao sistema de gás liquefeito.

Equipamento de reboque

Não limpar a barra da esfera de acoplamento com um jacto de vapor ou equipamento de limpeza por jacto de alta pressão.

Conservação do habitáculo

Interior e estofos

Limpar o interior do veículo, incluindo painel de instrumentos e painéis, apenas com um pano seco ou produto de limpeza de interiores.

Limpar os estofos de pele com água limpa e um pano macio. No caso de forte sujidade, utilizar um produto de limpeza de peles.

O conjunto de instrumentos e os visores devem ser limpos apenas com um pano macio humedecido. É necessário utilizar uma solução de sabão pouco concentrada.

Limpar estofos de tecido com um aspirador e escova. Eliminar nódoas com produto de limpeza de estofos.

Tecidos em têxtil poderão não ter cores fixas. Isso poderá provocar descoloração, especialmente em estofos com cores claras. Nódoas que se podem tirar e descoloração deverão ser limpas o mais rapidamente possível.

Limpar os cintos de segurança com água tédida ou produto de limpeza de interiores.

Atenção

Feche as fitas Velcro uma vez que se estas estiverem abertas, podem danificar os estofos dos bancos.

O mesmo aplica-se ao vestuário relativamente aos objectos afiados, tais como fechos de correr ou cintos ou calças de ganga com pregos.

Peças de plástico e de borracha

As peças de plástico e de borracha podem ser limpas com o mesmo produto de limpeza utilizado para limpar a carroçaria. Utilizar produto de limpeza de interiores se necessário. Não utilizar qualquer outro agente. Evitar principalmente solventes e gasolina. Não utilizar dispositivos de limpeza por jacto de alta pressão.

Tapetes do piso

⚠ Aviso

Se um tapete do piso não for do tamanho certo ou não estiver instalado corretamente, pode interferir com o pedal do acelerador e/ou pedal do travão, o que pode causar uma aceleração involuntária e/ou uma distância de paragem maior, podendo resultar numa colisão e em ferimentos.

Respeitar as seguintes diretrizes para a utilização correta de tapetes do piso.

- Os tapetes do piso equipados originais foram concebidos para o veículo. Mandar substituir os tapetes do piso danificados unicamente por tapetes do piso certificados. Verificar sempre se os tapetes do piso não interferem com os pedais.
- Utilizar o tapete do piso com o lado correto virado para cima. Não virá-lo ao contrário.

- Não colocar nada em cima do tapete do piso do lado do condutor.
- Utilizar apenas um único tapete do piso no lado do condutor.

Instalar e remover os tapetes do piso

O tapete do piso do condutor e o tapete do piso do lado do passageiro são mantidos na posição por dois retentores.

Para instalar o tapete do piso:

1. Mover o banco para trás o máximo possível.

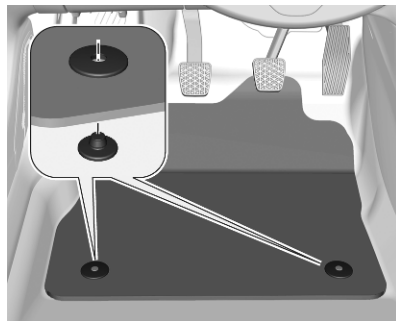

2. Alinhar as ranhuras no tapete com os retentores, como se mostra.
3. Pressionar o tapete contra o piso.

Para remover o tapete do piso:

1. Mover o banco para trás o máximo possível.
2. Puxar o tapete do piso para cima para remover.

Serviço e manutenção

Informações gerais	276
Informação sobre a assistência	276
Líquidos, lubrificantes e peças recomendados	279
Líquidos e lubrificantes recomendados	279

Informações gerais

Informação sobre a assistência

Para assegurar uma utilização económica e segura do veículo e manter o valor do mesmo, é vital que todos os trabalhos de manutenção sejam efectuados quando especificado.

A calendarização de serviço pormenorizada e actualizada para o seu veículo está disponível na oficina.

Estamos perante condições de funcionamento extremas quando uma ou mais das seguintes circunstâncias ocorrerem com frequência: Arranque a frio, situações de para-arranca, por exemplo, para táxis e veículos da polícia, utilização de reboque, condução em montanha, condução em estradas degradadas ou de areia, elevada poluição do ar, presença de areia no ar e teor elevado de poeira, condução a alta altitude e grandes variações de temperatura.

Nestas condições extremas de funcionamento, poderá ser necessário realizar uma manutenção mais frequente do que o intervalo de serviço normal indicado no visor de serviço. Contactar uma oficina para obter programas de assistência personalizados.

Mostrador de serviço ⇨ 107.

Intervalos de assistência - Duração combinada

Código do motor	EB2ADT	DV5RC DV5RD DV5RE	DV6D
Grupo de países 1	20 000 km / 1 ano	30 000 km / 1 ano ¹⁾	
Grupo de países 2	15 000 km / 1 ano	30 000 km / 1 ano ¹⁾	
Grupo de países 3	15 000 km / 1 ano	15 000 km / 1 ano	15 000 km / 1 ano
Grupo de países 4	15 000 km / 1 ano	15 000 km / 1 ano	15 000 km / 1 ano
Grupo de países 5	10 000 km / 1 ano	10 000 km / 1 ano	10 000 km / 1 ano

1) Salvo indicação em contrário no visor de serviço.

Intervalos de assistência - Combinado

Código do motor	EB2ADT EB2ADTS	DV5RC DV5RD DV5RE	DV6FE DV6FD	DV6D
Grupo de países 1	20 000 km / 1 ano	40 000 km / 2 anos ¹⁾	25 000 km / 1 ano ¹⁾	
Grupo de países 2	15 000 km / 1 ano	40 000 km / 2 anos ¹⁾	25 000 km / 1 ano ¹⁾	
Grupo de países 3	15 000 km / 1 ano	15 000 km / 1 ano	15 000 km / 1 ano	15 000 km / 1 ano

Código do motor	EB2ADT EB2ADTS	DV5RC DV5RD DV5RE	DV6FE DV6FD	DV6D
Grupo de países 4	15 000 km / 1 ano	15 000 km / 1 ano	15 000 km / 1 ano	15 000 km / 1 ano
Grupo de países 5	10 000 km / 1 ano	10 000 km / 1 ano	10 000 km / 1 ano	10 000 km / 1 ano

1) Salvo indicação em contrário no visor de serviço.

Grupo de países 1:

Alemanha, Andorra, Áustria, Bélgica, Chipre, Dinamarca, Espanha, Finlândia, França, Grécia, Irlanda, Islândia, Itália, Listenstaine, Luxemburgo, Malta, Mónaco, Noruega, Países Baixos, Portugal, Reino Unido, São Marinho, Suécia, Suíça.

Grupo de países 2:

Bósnia-Herzegovina, Bulgária, Croácia, Eslováquia, Eslovénia, Estónia, Hungria, Letónia, Lituânia, Macedónia do Norte, Polónia, República Checa, Roménia.

Grupo de países 3:

Albânia, Montenegro, Sérvia.

Grupo de países 4:

Israel, África do Sul, Turquia.

Grupo de países 5:

Todos os outros países que não constam dos grupos de países anteriores.

Confirmações

A confirmação do serviço é registada no Manual de Assistência e Garantia. A data e a quilometragem são preenchidas com o carimbo e a assinatura da oficina de assistência.

Garantir que o Manual de Assistência e Garantia é preenchido corretamente, pois é essencial uma prova contínua de serviço em caso de reclamações ao abrigo da garantia ou no âmbito de "goodwill", além de constituir uma vantagem ao vender o veículo.

Líquidos, lubrificantes e peças recomendados

Líquidos e lubrificantes recomendados

Utilizar apenas produtos que cumprem as especificações recomendadas.

Aviso

Os materiais de funcionamento são perigosos e podem ser venenosos. Manusear com cuidado. Prestar atenção à informação presente nos recipientes.

Óleo do motor

O óleo de motor é identificado pela qualidade e viscosidade. A qualidade é mais importante que a viscosidade quando se selecciona o óleo de motor a utilizar. A qualidade do óleo de motor garante, por exemplo, a limpeza do motor, a proteção antidesgaste e o controlo do envelhecimento do óleo de motor, ao

passo que a graduação da viscosidade informa sobre a espessura do óleo segundo um intervalo de temperaturas.

Seleccionar o óleo de motor adequado com base na qualidade e na temperatura ambiente mínima
↪ 283.

Atestar com óleo de motor

Atenção

Em caso de óleo derramado, limpar e eliminar corretamente.

Óleos de motor de fabricantes e marcas diferentes poderão ser misturados desde que cumpram os critérios do óleo de motor qualidade e viscosidade.

Seleccionar o óleo de motor adequado com base na qualidade e na temperatura ambiente mínima
↪ 283.

Aditivos do óleo de motor adicionais

A utilização de aditivos do óleo de motor adicionais poderá causar danos e invalidar a garantia.

Gradações de viscosidade do óleo de motor

A graduação de viscosidade SAE dá informação sobre a viscosidade do óleo.

O óleo multigraduado é indicado por dois números, como p. ex. SAE 5W-30. O primeiro número, seguido por um W, indica a viscosidade a baixas temperaturas e o segundo número indica a viscosidade a altas temperaturas.

Seleccionar o nível de viscosidade adequado dependendo da temperatura ambiente mínima
↪ 283.

Todas as graduações de viscosidade recomendadas são próprias para temperaturas ambiente altas.

Líquido de arrefecimento e anti-congelante

Utilizar apenas líquido de arrefecimento e anti-congelante (LLC) do tipo de ácido orgânico de longa duração, aprovado para o veículo. Consultar uma oficina.

O sistema é atestado de fábrica com líquido de arrefecimento concebido para uma protecção excelente contra corrosão e gelo até aprox. -37 °C. Esta concentração deverá ser mantida ao longo de todo o ano. A utilização de aditivos do líquido de arrefecimento adicionais concebidos para dar uma protecção adicional contra a corrosão ou vedar pequenas fugas podem causar problemas de funcionamento. A responsabilidade pelas consequências resultantes da utilização de aditivos de líquido de arrefecimento adicionais será rejeitada.

Líquido lava-vidros

Utilizar apenas líquido limpa-vidros aprovado para o veículo a fim de evitar danos nas escovas do limpa-vidros, na pintura e em peças de plástico e borracha. Consultar uma oficina.

Óleo dos travões

Com o tempo, o líquido dos travões absorve a humidade o que reduzirá a eficiência de travagem. Por isso, o líquido dos travões deveria ser substituído nos intervalos especificados.

AdBlue

Utilizar apenas AdBlue para reduzir os óxidos de azoto nas emissões de escape ⇨ 165.

Dados técnicos

Identificação do veículo	281
Número de identificação do veículo	281
Placa de identificação	281
Identificação do motor	282
Dados do veículo	283
Fluidos e lubrificantes recomendados	283
Dados do motor	285
Dimensões do veículo	287
Capacidades	288
Pressão dos pneus	289

Identificação do veículo

Número de identificação do veículo



O número de identificação do veículo pode estar gravado no painel de instrumentos, visível através do pára-brisas.

Placa de identificação



A placa de identificação encontra-se na estrutura da porta dianteira esquerda ou direita.

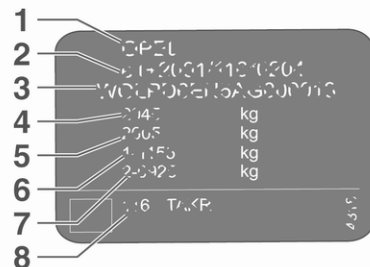

Informações na etiqueta de identificação:

- 1** : fabricante
- 2** : número do tipo de aprovação
- 3** : número de identificação do veículo
- 4** : classificação do peso bruto admissível do veículo em kg
- 5** : peso bruto admissível do atrelado em kg
- 6** : carga máxima admissível do eixo dianteiro em kg
- 7** : carga máxima admissível do eixo traseiro em kg
- 8** : dados específicos do veículo ou do país

As cargas do eixo dianteiro e traseiro no seu conjunto não devem ultrapassar o peso bruto do veículo admissível.

A tara do veículo depende das especificações do veículo, por exemplo equipamento opcional e acessórios. Consultar o Certificado de Conformidade CEE fornecido com o veículo ou outros documentos de matrícula nacionais.

Os dados técnicos são especificados em conformidade com as normas da Comunidade Europeia. Reservamo-nos o direito de proceder a alterações. As especificações constantes da documentação do veículo têm sempre prioridade sobre as especificações dadas neste manual.

Identificação do motor

As tabelas de dados técnicos indicam o código de identificação do motor.

Dados do motor ⇨ 285.

Para identificar o respectivo motor, consultar a potência do motor no Certificado CE de Conformidade fornecido com o veículo ou os documentos de matrícula nacionais.

Dados do veículo

Fluidos e lubrificantes recomendados

Qualidade requerida do óleo de motor

Grupos de países ↗ 276

Países incluídos nos grupos de países 1 a 3

	EB2FA	EP6FDTM
	EB2ADT	EB2DT
	EB2ADTS	EC5F
	EP6FADTXD	DW10FC
	DV5RC	DV6D
	DV5RD	DV6FD
	DV5RE	DV6FE
Óleo de motor Opel Original	B71 2010 / B71 2312	B71 2312

Motor EC5F: também pode ser utilizado o B71 2290, B71 2296 ou B71 300.

Países incluídos no grupo de países 4

	todos os motores
Óleo de motor Opel Original	B71 2302 / B71 2297

Motor EC5F: também pode ser utilizado o B71 2296 ou B71 300.

284 Dados técnicos

Países incluídos no grupo de países 5

todos os motores

Óleo de motor Opel Original

B71 2297

Gradações de viscosidade do óleo de motor

Grupos de países ⇨ 276

	B71 2010	B71 2312	B71 2302	B71 2297
Gradação da viscosidade do óleo de motor	SAE 0W-20	SAE 0W-30	SAE 0W-30	SAE 5W-30

Dados do motor

	D12XHL F12XHL	F12XHT	Z16XU	D15DTL	D15DT
Código de identificação do motor					
Designação de mercado	1.2 Turbo	1.2	1.6	1.5 Turbo	1.5 Turbo
Código de engenharia	EB2ADT	EB2ADTS	EC5F	DV5RE	DV5RD
Cilindrada [cm ³]	1199	1199	1587	1499	1499
Potência do motor [kW]	81	96	85	56	75
a rpm	5500	5500	5750	3500	3500
Binário [Nm]	205	230	150	230	250
a rpm	1750	1750	4000	1750	1750
Tipo de combustível	Gasolina	Gasolina	Gasolina	Gasóleo	Gasóleo
Índice de octanas RON ¹⁾²⁾					
recomendado	95	95	95	–	–
admissível	98	–	–	–	–

1) Uma etiqueta específica do país na portinhola do depósito de combustível pode substituir os requisitos específicos do motor.

2) Em determinados países, poderá ser necessário utilizar um combustível específico, por exemplo com um índice de octanas específico, para garantir o funcionamento correto do motor.

286 Dados técnicos

Código de identificação do motor	D15DTH	A16DT	B16DTL	B16DT
Designação de mercado	1.5 Turbo	1.6 Turbo	1.6 Turbo	1.6 Turbo
Código de engenharia	DV5RC	DV6D	DV6FE	DV6FD
Cilindrada [cm ³]	1499	1560	1560	1560
Potência do motor [kW]	96	68	55	74
a rpm	3750	4000	3500	3750
Binário [Nm]	300	230	210	255
a rpm	1750	1750	1750	1750
Tipo de combustível	Gasóleo	Gasóleo	Gasóleo	Gasóleo

Dimensões do veículo

Tamanho	L1	L2
Comprimento [mm]	4403	4753
Largura sem espelhos retrovisores exteriores [mm]	1848	1848
Largura com espelhos retrovisores exteriores [mm]	2107	2107
DURAÇÃO combinada Altura sem calhas de tejadilho [mm]	1800 - 1807	1812 - 1818
DURAÇÃO combinada Altura com calhas de tejadilho [mm]	1837 - 1844	1843 - 1849
Combo Altura sem calhas de tejadilho [mm]	1796 - 1851	1815 - 1821
Combo Altura com calhas de tejadilho [mm]	1797 - 1998	1845 - 1857
Distância entre eixos [mm]	2785	2975 / 2977
Diâmetro do círculo de viragem [m]	10,8 / 11	11,5 / 11,8

Capacidades**Óleo do motor**

Motor	DV5RC DV5RD DV5RE	EB2ADT EB2ADTS	DV6D DV6FE DV6FD	EC5F
incluindo filtro [l]	3,95 ³⁾ 5,3 ⁴⁾	3,5	3,75	3,25
entre MIN e MAX [l]	1	1		1,5

3) DURAÇÃO combinada

4) Combo

Depósito de combustível

Gasolina / gasóleo, quantidade de reabastecimento [l] 60 / 50

Depósito de AdBlue

AdBlue, quantidade de reabastecimento [l] 17

Pressão dos pneus

Combo

Carga de 650 kg

Pneus	Veículo com um máximo de 3 pessoas		Com carga máxima	
	À frente	Atrás	À frente	Atrás
	[kPa/bar] ([psi])	[kPa/bar] ([psi])	[kPa/bar] ([psi])	[kPa/bar] ([psi])
195/65 R16	260/2,6 (38)	290/2,9 (42)	260/2,6 (38)	320/3,2 (46)
205/60 R16	250/2,5 (36)	250/2,5 (36)	250/2,5 (36)	320/3,2 (46)
215/65 R16	260/2,6 (38)	280/2,8 (41)	260/2,6 (38)	300/3,0 (44)

290 Dados técnicos

Carga de 1 000 kg

Pneus	Veículo com um máximo de 3 pessoas		Com carga máxima	
	À frente [kPa/bar] ([psi])	Atrás [kPa/bar] ([psi])	À frente [kPa/bar] ([psi])	Atrás [kPa/bar] ([psi])
205/60 R16	250/2,5 (36)	290/2,9 (42)	250/2,5 (36)	290/2,9 (42)
215/65 R16	260/2,6 (38)	280/2,8 (41)	260/2,6 (38)	300/3,0 (44)

DURAÇÃO combinada

Pneus	Veículo com um máximo de 3 pessoas		Com carga máxima	
	À frente [kPa/bar] ([psi])	Atrás [kPa/bar] ([psi])	À frente [kPa/bar] ([psi])	Atrás [kPa/bar] ([psi])
195/65 R16	260/2,6 (38)	290/2,9 (42)	260/2,6 (38)	320/3,2 (46)
205/60 R16	240/2,4 (35)	240/2,4 (35)	260/2,6 (38)	320/3,2 (46)
205/60 R17	250/2,5 (36)	250/2,5 (36)	260/2,6 (38)	320/3,2 (46)

Informação do cliente

Informação do cliente	291
Declaração de Conformidade ..	291
REACH	293
Marcas registadas	293
Registo de dados do veículo e privacidade	293
Gravação de dados de eventos	293
Identificação por Radiofrequência (RFID)	297

Informação do cliente

Declaração de Conformidade

Sistemas de radiotransmissão

Este veículo tem sistemas que transmitem e/ou recebem ondas de rádio sujeitas às disposições da Diretiva 2014/53/UE. Os fabricantes dos sistemas indicados abaixo declaram a conformidade com a Diretiva 2014/53/UE. O texto integral da declaração de conformidade UE para cada sistema está disponível no seguinte endereço Web: www.opel.com/conformity.

O importador é a Opel / Vauxhall, Bahnhofspatz, 65423 Ruesselsheim am Main, Germany.

Sistema de informação e lazer Multimedia Navi Pro
Continental

LCIE Bureau Veritas-Site de Fontenay aux Roses, 33 avenue du général Leclerc, 92260 Fontenay aux Roses, France

Frequência de funcionamento (MHz)	Potência de saída máxima (dBm)
2400,0 - 2483,5	2,2
2400,0 - 2483,5	15

Sistema de informação e lazer Radio

Clarion
244 rue du Pré à Varois, 54670 Custines, France
Frequência de funcionamento: 2400-2480 MHz
Potência de saída máxima: 4 dBm

Sistema de informação e lazer Multimedia

Robert Bosch Car Multimedia GmbH
Robert-Bosch-Straße 200, 31139 Hildesheim, Germany

Frequência de funcionamento (MHz)	Potência de saída máxima (dBm)
2402,0 - 2480,0	17
2412,0 - 2472,0	4,15

Módulo da antena

Yokowo Manufacturing of America, LLC

28221 Beck Road, Unit A-21

Wixom, MI 48394, USA

Frequência de funcionamento: N/A

Potência de saída máxima: N/A

ASK Automotive Pvt. Ltd.

Unit 2 Plot No. 30-31, Fathepur-Nawada, Manesar, Gurugram, Haryana 122050, India

Frequência de funcionamento: N/A

Potência de saída máxima: N/A

Transmissor do controlo à distância

Hülsbeck & Fürst GmbH & Co. KG

Steeger Straße 17

42551 Velbert, Alemanha

Frequência de funcionamento:
433,92 MHz

Potência de saída máxima: 10 dBm

Recetor do controlo à distância

Delphi European, Middle Eastern & African Regional Offices Customer Technology

Center Avenue de Luxembourg, L-4940 Bascharage, G.D. of Luxembourg

Frequência de funcionamento:
119-128,6

Potência de saída máxima:
16 dBμA/m @ 10 m

Transmissor da chave eletrónica

Valeo

43 Rue Bayen, 75017 Paris, France

Frequência de funcionamento:
433,92 MHz

Potência de saída máxima: 10 dBm

Imobilizador

KOSTAL of America, Inc.

350 Stephenson Hwy, Troy MI 48083, USA

Frequência de funcionamento:
125 kHz

Potência de saída máxima:
5 dBμA/m a 10 m

Números de aprovação do tipo ICASA

Lista de todos os números de aprovação do tipo ICASA (Independent Communications Authority of South Africa, ou Autoridade de Comunicações Independente da África do Sul):

TA-2016/121, TA-2016/3261, TA-2017/2387, TA-2017/2745, TA-2013/430, TA-2017/1106, TA-2016/929, TA-2017/3180

REACH

O Registration, Evaluation, Authorisation and Restriction of Chemicals (REACH) é um regulamento da União Europeia adotado para melhorar a proteção da saúde humana e do ambiente contra os riscos dos produtos químicos. Visite www.opel.com para mais informações e para aceder à comunicação do Artigo 33.

Marcas registadas

Apple Inc.

Apple CarPlay™ é uma marca da Apple Inc.

App Store® e iTunes Store® são marcas registadas da Apple Inc.

iPhone®, iPod®, iPod touch®, iPod nano®, iPad® e Siri® são marcas registadas da Apple Inc.

Bluetooth SIG, Inc.

Bluetooth® é uma marca registada da Bluetooth SIG, Inc.

DivX, LLC

DivX® e DivX Certified® são marcas registadas da DivX, LLC.

Google Inc.

Android™ e Google Play™ Store são marcas da Google Inc.

Verband der Automobilindustrie e.V.

AdBlue® é uma marca registada da VDA.

Registo de dados do veículo e privacidade

Gravação de dados de eventos

No veículo estão instaladas unidades de controlo eletrónico. As unidades de controlo processam os dados recebidos dos sensores do veículo e de outros componentes, ou que as mesmas geram ou trocam entre si. Algumas unidades de controlo são necessárias para o funcionamento seguro do veículo, outras ajudam o condutor durante a condução (sistemas de apoio ao condutor), enquanto outras disponibilizam funções de conforto ou de informação e lazer.

O texto abaixo contém informações gerais sobre o processamento de dados no veículo. São fornecidas informações adicionais relativamente aos dados específicos que são carregados, guardados e transmitidos a terceiros e para que fim no veículo sob o termo Proteção dos Dados, em estrita relação com as

referências às características funcionais afetadas no Manual de Instruções relevante ou nas condições de venda gerais. As mesmas estão igualmente disponíveis online.

Dados de funcionamento do veículo

As unidades de controlo processam dados para o funcionamento do veículo.

Estes dados incluem, p. ex.:

- informação do estado do veículo (p. ex., velocidade, demora do movimento, aceleração lateral, velocidade de rotação das rodas, indicação dos "cintos de segurança apertados")
- condições ambientes (p. ex., temperatura, sensor de chuva, sensor de distância)

Como regra, estes dados são transitórios, não são guardados por mais tempo do que um ciclo operacional e apenas são processados a bordo do próprio veículo. As unidades de comando

incluem frequentemente o armazenamento de dados (incluindo a chave do veículo). Estes servem para permitir a documentação temporária ou permanente sobre o estado do veículo, tensão dos componentes, requisitos de manutenção e ocorrências técnicas e erros.

Consoante o nível de equipamento técnico, os dados são guardados da seguinte forma:

- estados de funcionamento dos componentes do sistema (p. ex., nível de enchimento, pressão dos pneus, estado da bateria)
- avarias e defeitos em componentes importantes do sistema (p. ex., luzes, travões)
- reações do sistema em situações de condução especiais (p. ex., acionamento de um airbag, atuação dos sistemas de controlo da estabilidade)

- informações sobre ocorrências causadoras de danos no veículo
- no caso de veículos elétricos, quantidade de carga na bateria de alta tensão, autonomia estimada

Em casos especiais (p. ex., se o veículo detetou uma avaria), poderá ser necessário guardar dados que, de outra forma, seriam voláteis.

Ao utilizar serviços (por exemplo, reparações, manutenção), os dados de funcionamento armazenados podem ser lidos juntamente com o número de identificação do veículo e utilizados quando necessário. O pessoal que trabalha para a rede de assistência (p. ex., oficinas, fabricantes) ou terceiros (p. ex., serviços de reparação) pode ler os dados a partir do veículo. O mesmo se aplica aos trabalhos abrangidos pela garantia e a medidas de controlo da qualidade.

De uma maneira geral, os dados são lidos através da porta OBD (On-Board Diagnostics, ou sistema de autodiagnóstico) prescrita por lei existente no veículo. Os dados de

funcionamento que são lidos documentam o estado técnico do veículo ou de componentes individuais e ajuda com o diagnóstico de avarias, a conformidade com obrigações da garantia e o melhoramento da qualidade. Estes dados, em particular informações sobre a tensão de componentes, ocorrências técnicas, erros do operador e outras falhas, são transmitidos ao fabricante sempre que adequado, juntamente com o número de identificação do veículo. O fabricante está igualmente sujeito à responsabilidade civil do produto. O fabricante também utiliza potencialmente dos dados de funcionamento dos veículos para as recolhas de produtos. Estes dados podem igualmente ser utilizados para verificar a garantia do cliente e reclamações ao abrigo da garantia. As memórias de avarias no veículo podem ser repostas por uma empresa de assistência ao realizar a manutenção ou reparações ou a pedido do utilizador.

Funções de conforto e de informação e lazer

É possível guardar no veículo definições de conforto e definições personalizadas e alterá-las ou repô-las em qualquer altura.

Consoante o nível de equipamento em questão, estas incluem

- definições da posição do banco e do volante
- definições do chassis e ar condicionado
- definições personalizadas, tais como a iluminação interior

O condutor pode introduzir os seus próprios dados nas funções de informação e lazer do veículo como parte das funcionalidades selecionadas.

Consoante o nível de equipamento em questão, estas incluem

- dados de multimédia, tais como música, vídeos ou fotografias, para reprodução num sistema de multimédia integrado

- dados de livro de endereços para utilização com um sistema mãos-livres integrado ou um sistema de navegação integrado
- destinos introduzidos
- dados sobre a utilização de serviços online

Estes dados relativos às funções de conforto e de informação e lazer podem ser guardados localmente no veículo ou mantidos num dispositivo ligado ao veículo (p. ex., um smartphone, uma pen USB ou um leitor de MP3). Os dados introduzidos pelo condutor podem ser eliminados em qualquer altura.

Estes dados apenas podem ser transmitidos para fora do veículo a pedido do condutor, em particular ao utilizar serviços online de acordo com as definições selecionadas pelo condutor.

Integração com smartphone, p. ex. Android Auto ou Apple CarPlay

Se o veículo estiver equipado em conformidade, é possível ligar um smartphone ou outro dispositivo móvel ao veículo a fim de controlá-lo através dos comandos integrados no veículo. Neste caso, a imagem e o som do smartphone podem ser reproduzidos através do sistema de multimédia. Ao mesmo tempo, são transmitidas informações específicas ao smartphone. Consoante o tipo de integração, estas incluem dados tais como a posição, o modo dia/noite e outras informações genéricas do veículo. Para mais informações, consultar as instruções de utilização do veículo/sistema de informação e lazer.

A integração permite utilizar aplicações para smartphone selecionadas, tais como navegação ou reprodução de música. Não é possível a integração adicional entre o smartphone e o veículo, em particular o acesso ativo aos dados do veículo. A natureza do

processamento adicional de dados é determinada pelo fornecedor da aplicação utilizada. A possibilidade de o condutor configurar definições, e quais, depende da aplicação em questão e do sistema operativo do smartphone.

Serviços online

Se o veículo possui uma ligação de rede sem fios, isto permite a troca de dados entre o veículo e outros sistemas. A ligação de rede sem fios é possível mediante um dispositivo transmissor no veículo ou um dispositivo móvel fornecido pelo condutor (p. ex., um smartphone). As funções online podem ser utilizadas através desta ligação de rede sem fios. Estas incluem serviços online e aplicações fornecidas ao condutor pelo fabricante ou por outros fornecedores.

Serviços exclusivos

No caso dos serviços online do fabricante, as funções relevantes são descritas pelo fabricante numa localização adequada (p. ex., Manual

de Instruções, sítio Web do fabricante) e são fornecidas as informações de proteção dos dados associadas. Os dados pessoais poderão ser utilizados para fornecer serviços online. A troca de dados para este efeito tem lugar através de uma ligação protegida, p. ex. utilizando os sistemas de TI do fabricante fornecidos para o efeito. A recolha, o processamento e a utilização de dados pessoais para os fins de preparação de serviços tem lugar unicamente com base na permissão legal, p. ex. no caso de um sistema de comunicação de emergência legalmente recomendado ou de um acordo contratual, ou mediante autorização. O condutor pode ativar ou desativar os serviços e funções (os quais estão sujeitos a custos até certo ponto) e, em alguns casos, a totalidade da ligação de rede sem fios do veículo. Isto não inclui funções e serviços estatutários, tais como um sistema de comunicação de emergência.

Serviços de terceiros

Se o condutor utilizar serviços online de outros fornecedores (terceiros), estes serviços estão sujeitos às condições de responsabilidade civil e de proteção e utilização de dados do fornecedor em questão. O fabricante, frequentemente, não tem qualquer influência sobre os conteúdos trocados a este respeito.

Como tal, o condutor deve prestar atenção à natureza, âmbito e finalidade da recolha e utilização de dados pessoais no âmbito de serviços de terceiros prestados pelo fornecedor em questão.

Identificação por Radiofrequência (RFID)

A tecnologia de RFID é utilizada em alguns veículos para funções, tais como a monitorização da pressão dos pneus e o imobilizador. Também é utilizada em relação com comodidades, tais como radiotelecomando para trancagem/destrancagem das portas e arranque. A tecnologia RFID em veículos Opel não utiliza ou grava informação pessoal ou ligações a qualquer outro sistema Opel que contenha informação pessoal.

Índice remissivo

A

Aba de escadote.....	80
Abastecer	224
Acessórios e alterações no veículo	233
Acionamento eletrónico dos vidros	44
Acoplamento de reboque	228
AdBlue.....	113, 165
Airbags e pré-tensores dos cintos	109
Ajuste do alcance dos faróis	134
Ajuste do encosto de cabeça	8
Ajuste dos bancos	7, 50
Ajuste dos espelhos retrovisores . .	8
Ajuste do volante	9, 96
Ajuste elétrico	40
Alavanca selectora.....	170
Alerta do condutor.....	220
Alternador	110
Apoio Avançado ao Estacionamento.....	205
Apoio de braços.....	53
Aquecedor de estacionamento...	150
Aquecimento	54
Aquecimento dos assentos.....	54
Arranque	18
Arranque e funcionamento.....	156
Arrumação.....	74, 75

Arrumação na parte dianteira do veículo.....	76
Arrumação na zona dos pés.....	79
Assistência à travagem	177
Assistência de arranque em subidas	177
Assistência de permanência na faixa.....	112, 218
Assistência dos máximos...	115, 132
Assistência em viagem.....	129
Autostop.....	114, 160
Auxiliar de estacionamento ultra-sónico.....	201
Auxílio de arranque	267
Avaria	172, 269
Avaria no travão de mão elétrico	112
Aviso de ângulo morto.....	116, 210
Aviso de colisão dianteira.....	195
Aviso do cinto de segurança	109

B

Bagageira	34, 80
Bagageira de tejadilho	91
Banco do passageiro dianteiro Posição de mesa.....	51
Bancos dianteiros.....	49
Bancos rebatíveis.....	54, 56
Barra de reboque.....	226
Bateria do veículo	238
BlueInjection.....	165

Botão de acionamento.....	157
Buzina	13, 97

C

Caixa de fusíveis no compartimento do motor	250
Caixa de fusíveis no painel de instrumentos	251
Caixa de velocidades	17
Caixa de velocidades automática	169
Caixa de velocidades manual . . .	172
Câmara do lado do passageiro. .	212
Câmara traseira	215
Capacidades	288
Capot	235
Características da iluminação....	139
Carga no tejadilho.....	92
Carregamento.....	51, 54, 56
Carregamento indutivo.....	102
Catalisador	165
Centro de Informação do Condutor.....	117
Chamada de emergência.....	129
Chave eletrónica.....	23
Chaves	21
Chaves, fechaduras.....	21
Cinto de segurança	8
Cinto de segurança de três pontos	59
Cintos de segurança	58

Cinzeiros	103
Climatização	15
Climatização automática eletrónica	145
Cobertura da bagageira	81
Coberturas dos faróis embaciadas	137
Comando de condução seletiva.	180
Comandos.....	96
Combustível.....	222
Compartimento de arrumação na consola central	79
Compartimento de arrumação no teto	77
Compartimento de arrumação por baixo do banco	78
Compartimentos de arrumação.	74, 75
Condições de condução e sugestões para o reboque	226
Conjunto de instrumentos	103
Conservação da carroçaria	271
Conservação do aspecto.....	271
Conservação do habitáculo	273
Conta-quilómetros	105
Conta-quilómetros parcial	105
Conta-rotações	106
Controlo automático da iluminação	132

Controlo da iluminação do painel de instrumentos	137
Controlo eletrónico de estabilidade e sistema de controlo da tração.....	112, 178
Controlo sobre o veículo	156
Convexos	40
Correntes de neve	258
Cortinas para-sol	47

D

Dados do motor	285
Dados do veículo.....	283
Dados específicos do veículo	3
Declaração de Conformidade.....	291
DEF.....	165
Desativação de airbag	67
Desativação do Airbag	110
Designação dos pneus	254
Desligar por sobrecarga de rotação do motor	160
Destrançar o veículo	6
Dimensões do veículo	287
Direção.....	156
Dispositivo de acoplamento de reboque.....	226
Dispositivo de segurança para crianças	29

E

Encostos de cabeça	48
Entrada de ar	153
Entrada USB.....	100
Espelho retrovisor de vigilância de crianças.....	42
Espelhos retrovisores aquecidos	41
Espelhos retrovisores exteriores..	40
Espelhos retrovisores interiores..	42
Espelhos retrovisores rebatíveis .	40
Estacionamento	19, 163
Estofos.....	273
Etiqueta do airbag.....	61
Execução dos trabalhos	234

F

Faróis.....	131
Faróis de halogéneo	241
Faróis de LED.....	115, 244
Faróis de nevoeiro	115, 136, 244
Faróis na condução no estrangeiro	134
Ferramentas	252
Ferramentas do veículo.....	252
Filtro de escape.....	113, 164
Filtro de partículas.....	164
Fluido de escape diesel.....	165
Fluidos e lubrificantes recomendados.....	283

Função automática de antiencandeamento	42
Função manual de antiencandeamento	42
Funcionamento do ar condicionado	154
Furo.....	263
Fusíveis	250

G

Gases de escape	164
Gravação de dados de eventos.	293
Grelha para bagageira.....	87
Grelhas de ventilação.....	152
Grelhas de ventilação fixas	153
Grelhas de ventilação reguláveis	152

I

Identificação do motor.....	282
Identificação por Radiofrequência (RFID).....	297
Iluminação da consola central ...	139
Iluminação de entrada no veículo	139
Iluminação de saída no veículo .	139
Iluminação do localizador do veículo.....	140
Iluminação exterior	12
Iluminação interior.....	137
Iluminação periférica.....	140
Imobilizador eletrónico	39

Imobilizar o veículo a longo prazo	233
Indicação do próximo serviço	110
Indicações de carregamento	92
Indicações para o carregamento do veículo	84
Indicador da temperatura do líquido de arrefecimento do motor	106
Indicador de sobrecarga.....	93, 112
Indicador do nível de combustível	106
Indicador do nível do óleo de motor.....	107
Indicadores.....	105
Informação sobre a assistência .	276
Informações gerais	226
Instalar bancos.....	56
Interruptor das luzes	131
Introdução	3
Isqueiro	103

J

Janelas.....	43
--------------	----

K

Kit de primeiros socorros	91
Kit de reparação de pneus	258

L

Ligar o motor	158
Limitador de velocidade.....	116, 185

Limpa-para-brisas e lava-para-brisas	97
Limpa-vidros e lava-vidros do óculo traseiro	99
Líquido de arrefecimento do motor	236
Líquido de arrefecimento e anti-congelante.....	279
Líquido dos travões	238
Líquido limpa-vidros	237
Líquidos e lubrificantes recomendados	279
Locais de montagem dos sistemas de segurança para crianças	71
Luz da chapa de matrícula	249
Luz de aviso de avaria	110
Luz de nevoeiro traseira.....	136
Luzes da pala para-sol	138
Luzes de aviso.....	105, 108
Luzes de condução diurna	134
Luzes de emergência	135
Luzes de leitura	138
Luzes de marcha-atrás	137
Luzes de máximos	115, 132
Luzes de médios.....	115
Luzes de nevoeiro traseiras	115
Luzes de presença	136
Luzes do habitáculo	137, 249
Luzes exteriores.....	131

Luzes indicadoras de mudança de direção	109, 135
Luzes indicadoras de mudança de direção dianteiras	245
Luzes indicadores de mudança de direção laterais	248
Luzes laterais.....	131
Luzes traseiras	246
Luz exterior	115
Luz traseira de nevoeiro.....	246

M

Macaco.....	252
Manómetros.....	105
Marcas registadas.....	293
Mensagens de falha	123
Modo de arrumador.....	119
Modo Eco.....	172
Modo manual	170
Mostrador de informação a cores	125
Mostrador de informação gráfica	125
Mostrador Head-up.....	121
Motores a diesel	223
Motores a gasolina	222
Mudança de velocidades.....	112
Mudar para outros pneus	257
Multimédia.....	125
Multimedia Navi Pro.....	125

N

Nível de combustível baixo	114
Notificação automática de colisão (ACN).....	129
Número de identificação do veículo	281

O

Óculo traseiro aquecido	46
Óleo de motor	235
Óleo do motor.....	279, 283
Óleo dos travões.....	279
Óleo, motor.....	279, 283
Olhais de fixação	84
Opel Connect.....	129

P

Palas para-sol	47
Para-brisas.....	43
Para-brisas aquecido.....	46
Parar o motor.....	111
Perigo, Aviso e Atenção	4
Personalização do veículo	125
Perspetiva geral do painel de instrumentos	10
Placa de identificação	281
Pneus de inverno	253
Porta aberta	116
Porta da bagageira.....	34
Porta deslizante	31
Porta lateral deslizante.....	31

Porta-luvas	75	Rebater os bancos	51	Sistema de airbags	61
Portas.....	31, 32, 34	Rebocar.....	226, 227, 269	Sistema de alarme antirroubo.....	37
Portas traseiras	32	Rebocar outro veículo	270	Sistema de aquecimento e ventilação	141
Posição dos bancos	49	Rebocar o veículo	269	Sistema de ar condicionado	143
Posições do interruptor da ignição	156	Recolha de veículos em fim de vida	234	Sistema de controlo da inclinação.....	179
Pré-incandescência	113	Recomendações de condução... ..	156	Sistema de controlo da perda de pressão dos pneus.....	114, 255
Pressão do óleo de motor	114	Rede de segurança	86	Sistema de controlo em descida	112
Pressão dos pneus	254, 289	Redução catalítica selectiva.....	165	Sistema de fecho centralizado	25
Primeiros socorros.....	91	Registo de dados do veículo e privacidade.....	293	Sistema de segurança para crianças.....	68
Profundidade do relevo	257	Relógio.....	100	Sistema de travagem antibloqueio	174
Programa de estabilidade do reboque	230	Remover bancos.....	56	Sistema de travagem antibloqueio (ABS)	112
Programador de velocidade	115, 182	Rodagem do veículo	156	Sistema de travagem e embraçagem	111
Programador de velocidade adaptável.....	115, 187	Rodas	253	Sistema de visão panorâmica....	212
Programas de condução com comando eletrónico	171	Roda sobresselente	263	Sistema do airbag frontal	65
Proteção antirroubo	36	S		Sistema eléctrico.....	250
Proteção dianteira de peões.....	200	Segunda fila de bancos	54	Sistema para/arranca.....	160
Proteção para evitar a descarga da bateria	140	Segurança do veículo.....	36	Sistemas de apoio ao condutor..	182
Purgar o sistema de combustível diesel	240	Seleção da mudança de velocidade	170	Sistemas de controlo da climatização.....	141
R		Sensor de chuva.....	115	Sistemas de controlo de condução.....	178
Radiotelecomando	22	Sensores de estacionamento	201	Sistemas de detecção de objectos.....	201
REACH.....	293	Serviço	154, 276		
Rebater o banco do passageiro dianteiro.....	51	Símbolos	4		
		Sinais sonoros de aviso	124		
		Sinal de luzes	134		
		Sistema de airbag de cortina	66		
		Sistema de airbag lateral	65		

Sistemas de limpa para-brisas e de lava para-brisas	14
Sistemas de retenção para crianças	68
SOS.....	129
Substituição das escovas do limpa para-brisas	241
Substituição de roda	261
Substituir lâmpadas	241
Suporte para bebidas	75
T	
Tampões de rodas	257
Tapetes do piso.....	274
Tejadilho.....	47
Telecomandos no volante	96
Temperatura do líquido de arrefecimento do motor	113
Temperatura exterior	100
Terceira fila de bancos	56
Teto de abrir	47
Tomadas	100
Trancar automaticamente as portas	29
Travagem de Emergência Ativa	116, 197
Travão de mão.....	111, 174
Travão de mão eléctrico.....	173, 174
Travão de mão eléctrico.....	111

Travões	173, 238
Triângulo de pré-sinalização	90

U

Utilize o Manual de Utilização	3
--------------------------------------	---

V

Velocímetro	105
Ventilação.....	150
Verificação do sistema.....	111
Verificações do veículo.....	234
Vidros traseiros	46
Visor da caixa de velocidades ...	169
Visor da vista traseira.....	43, 122
Visor de informação.....	119
Visor de serviço	107
Volante aquecido	97

www.opel.com

Copyright by Opel Automobile GmbH, Rüsselsheim, Germany.

As informações incluídas nesta publicação são válidas a partir da data abaixo indicada. A Opel Automobile GmbH reserva-se o direito de realizar alterações às especificações técnicas, às características e ao design dos veículos abrangidos pelas informações da presente publicação, tal como a própria publicação.

Edição: Outubro 2019, Opel Automobile GmbH, Rüsselsheim.

Impresso em papel branqueado sem cloro.

ID-OCBEOLSE1910-pt

