

OPEL FRONTERA

Manual de Utilização



O P E L

Índice

Introdução.....	2
Familiarizar-se com o seu veículo.....	4
Bancos, retenções.....	19
Porta-objetos.....	40
Instrumentos e controlo do painel de instrumentos.....	45
Sistema de informação e lazer.....	71
Iluminação.....	86
Controlo de climatização.....	94
Arranque e funcionamento.....	101
Sistemas avançados de assistência à condução.....	132
Cuidados a ter com o veículo.....	156
Assistência e manutenção.....	185
Características técnicas.....	187
Informação do cliente.....	193

O seu veículo é composto por tecnologia avançada e segurança e possui características que o tornam económico e amigo do ambiente.

Este Manual de Instruções dá-lhe toda a informação necessária para conduzir o seu veículo de forma segura e eficiente.

Algumas funções estão operacionais apenas quando a ignição está ligada, quando o motor de combustão está ligado ou quando motor elétrico está pronto.

Certifique-se que os passageiros estão cientes do possível risco de acidente e ferimentos que poderão resultar da utilização indevida do veículo.

Deve estar sempre em conformidade com as leis e regulamentos específicos do país em que se encontra. Estas leis podem ser diferentes das informações neste Manual do Proprietário.

Se a descrição fornecida neste manual for ignorada, a garantia poderá ser afetada.

Quando este Manual do Proprietário fizer referência a uma visita à oficina, contacte uma oficina qualificada que tenha as informações técnicas, as competências e o equipamento necessários. Recomendamos o seu parceiro de assistência Opel.

O pacote de literatura do cliente deve estar sempre à mão, no veículo.

Desejamos-lhe muitas horas de condução agradável.

A sua Equipa Opel

Dados específicos do veículo

Consultar as secções "Manutenção e cuidados a ter com o veículo", "Dados técnicos", a placa de identificação do veículo e os documentos de registo nacionais.

Utilização deste Manual

- Este manual descreve todas as opções e características disponíveis neste modelo. **Algumas descrições, incluindo as de funções de visores e menu, poderão não se aplicar ao seu veículo devido à versão do modelo, especificações do país, equipamento especial ou acessórios.**
- O índice no início deste manual e em cada capítulo indica a localização da informação.
- O índice permitir-lhe-á procurar informação específica.
- Neste Manual de Utilização as figuras ilustram veículos com volante à

esquerda. Nos veículos com volante à direita a operação é semelhante.

- O Manual de Instruções utiliza o código de identificação do motor. A designação de mercado e o código de engenharia correspondentes constam da secção "Dados Técnicos".
- As direcções indicadas, p. ex. esquerda ou direita ou dianteira ou traseira, referem-se sempre ao sentido de marcha.
- Os visores podem não suportar o idioma específico.
- As mensagens do visor e a etiquetagem interior são escritas a **negrito**.

Símbolos



Função de proteção ambiental

As referências das páginas são indicadas com ⇨.

⇨ significa "ver página".

As referências a páginas e as entradas no índice remissivo referem-se a cabeçalhos com avanço indicados na secção Índice.

Tipos de propulsão

Veículo Com Motor De Combustão Interna (ICE)

Os veículos ICE são propulsionados por um motor de combustão interna - diesel ou gasolina - apenas.

Veículo Híbrido De 48 V

Um veículo híbrido de 48 V é movido por uma combinação de motor ICE com motor elétrico. O motor elétrico dá apoio ao ICE, mas também pode mover o veículo sozinho. A bateria de 48 V é carregada principalmente pela travagem do motor.

Veículo Elétrico A Bateria (BEV)

Os BEV são propulsionados apenas por um motor elétrico.

A bateria de alta tensão é carregada através de um cabo de carregamento e adicionalmente por travagem com o motor.

Perigo, Aviso e Atenção

Perigo

O texto assinalado com **Perigo** fornece informações sobre o risco de ferimentos fatais. Desconsiderar esta informação pode pôr em perigo a vida.

Aviso

O texto assinalado com **Aviso** fornece informações sobre o risco de acidentes ou ferimentos. Desconsiderar esta informação pode causar ferimentos.

Cuidado

Texto assinalado com **Atenção** fornece informações sobre possíveis danos no veículo. Desconsiderar esta informação pode provocar danos no veículo.

Familiarizar-se com o seu veículo

Chaves.....	4
Chaves de substituição.....	4
Chave com secção retráctil.....	5
Canhões das fechaduras.....	5
Função do telecomando.....	5
Sistema de fecho centralizado.....	7
Fecho de segurança para crianças.....	8
Portas.....	9
Funcionamento da chave eletrónica.....	9
Porta traseira.....	9
Abertura.....	9
Fecho.....	10
Dicas gerais para funcionar com a tampa traseira.....	10
Segurança do veículo.....	10
Sistema de bloqueio antirroubo.....	10
Sistema de alarme antirroubo.....	11
Espelhos Exteriores.....	12
Forma convexa.....	12
Ajuste elétrico.....	13
Espelhos rebatíveis.....	13
Espelhos aquecidos.....	14
Retrovisores interiores.....	14
Ajuste do retrovisor interior.....	14
Função manual de antiencandeamento.....	14

Função automática de antiencandeamento.....	15
Vidros.....	15
Para-brisas.....	15
Acionamento electrónico dos vidros.....	16
Vidros manuais.....	17
Vidro traseiro aquecido.....	17
Para-sóis.....	18

Chaves

Cuidado

Não prenda objetos pesados ou volumosos na chave de ignição.

⚠ Perigo

Nunca retire a chave do botão da ignição durante a condução, pois isso causará o bloqueio do volante.

Chaves De Substituição

O número da chave está especificado numa etiqueta separável.

O número da chave deve ser referido sempre que se encomendarem chaves de substituição já que é um componente do imobilizador.

Fechaduras ⇒ página 181

Ligar o motor ⇒ página 102

Função do telecomando ⇒ página 5

O código numérico do adaptador das porcas de bloqueio da roda é especificado num cartão. Deve ser referido ao encomendar um adaptador de substituição.

Substituição de roda ⇒ página 173

Chave Com Secção Retráctil



Premir botão para extrair a chave.
Para recolher a chave, premir o botão primeiro.



Chave eletrónica com entrada e arranque sem chave



Pressionar o trinco para extrair a chave completa.

Canhões Das Fechaduras Função Do Telecomando



-  destranca o veículo
-  pressão longa destranca e abre a tampa traseira
-  tranca o veículo

Cuidado

Os componentes eletrónicos no interior da chave podem ser danificados se a chave for sujeita a choques fortes. Para garantir a eficiência total dos dispositivos eletrónicos dentro da

chave, nunca deve ser exposto à luz solar direta.

Ativa o funcionamento das seguintes funções através da utilização dos botões do comando à distância:

- Sistema de fecho centralizado
⇒ página7
- sistema de trancagem anti-roubo
⇒ página10
- sistema de alarme antirroubo
⇒ página11
- destrancagem da porta da bagageira
⇒ página9
- rebatimento dos espelhos ⇒ página13

O controlo à distância tem um alcance máximo de 50 m, mas também poderá ser muito inferior devido a influências externas. As luzes de emergência confirmam o acionamento. Manuseie-o com cuidado, proteja-o da humidade e de temperaturas elevadas e evite utilizações desnecessárias.

Bagageira

As definições de destravamento e travamento do compartimento de carga podem ser definidas na personalização do veículo.

Bagageira ⇒ página67

Sistema de chave eletrónica

 **Aviso**

A chave eletrónica pode afetar um pacemaker.
Mantenha a chave eletrónica afastada do peito.



Permite a operação sem chave das seguintes funções:

- Sistema de fecho centralizado
⇒ página 7
- Tampa traseira elétrica ⇒ página 9
- Ligar a ignição e ligar o motor
⇒ página 102

A chave eletrónica só tem de estar no bolso do condutor.

Por razões de segurança, a chave eletrónica pode estar equipada com um sensor de movimento. Se for esse o caso, o arranque do veículo não é possível quando a chave eletrónica não tiver sido movida durante um determinado período de tempo. Ao tentar ligar o veículo, aparece uma mensagem correspondente no painel de instrumentos. Deslocar a chave eletrónica e tentar ligar novamente o veículo.

Além disso, a chave eletrónica inclui a funcionalidade do controlo remoto via rádio ⇒ página 5
Manuseie-o com cuidado, proteja-o da humidade e de temperaturas elevadas e evite utilizações desnecessárias.
Sistema de fecho central ⇒.

Nota

Pouco tempo depois do destravamento automático, o veículo é novamente travado se nenhuma porta tiver sido aberta.

Travar automaticamente as portas ⇒.

Substituir a pilha do telecomando

Substituir a bateria assim que o sistema deixe de funcionar correctamente ou quando o raio de alcance diminuir.



As baterias não devem ser eliminadas junto com os resíduos domésticos. Devem ser colocadas em pontos de recolha para reciclagem apropriados (i.e. pilhões).



1. Para soltar a tampa, inserir uma pequena chave de fendas entre a tampa posterior e o comando.
2. Remover a tampa traseira.
3. Extrair a pilha descarregada da sua localização.

4. Substituir a pilha por outra do mesmo tipo. Prestar atenção à posição de instalação.
5. Encaixar a cobertura em posição.

Defeito

Se não for possível accionar o sistema de fecho centralizado com o radiotelecomando, isso poderá dever-se a uma das seguintes causas:

- Avaria no comando de rádio.
- A chave electrónica está fora do alcance de recepção.
- A tensão da bateria é demasiado baixa.
- A tensão da bateria é demasiado alta.
- Utilização frequente e repetida do comando do rádio quando fora do raio de alcance.
- Sobrecarga do sistema de fecho centralizado devido a accionamento repetido num pequeno espaço de tempo, levando a que a alimentação seja interrompida durante um curto período de tempo.
- Interferência de ondas rádio com maior potência provenientes de outras origens.

Destrancagem manual ⇒ página 7

Sistema De Fecho Centralizado

Sistema de fecho centralizado

Fecha ou abre todas as portas, a bagageira e portinhola do depósito de combustível a partir do interior do habitáculo.



Premir  para trancar. O LED no botão acende-se.

Premir  novamente para destrancar. O LED no botão apaga-se.

Bloqueio automático após a condução

Este sistema permite o fecho automático assim que a velocidade do veículo ultrapassar 10 km/h.

Se o veículo não estiver fechado corretamente, o sistema de fecho automático não funciona. Isso é assinalado através do som de reacção das fechaduras, acompanhado da

iluminação de  no painel de instrumentos, um aviso sonoro e uma mensagem de alerta.

Ativação ou desativação



Com a ignição ligada, prima  e é apresentada uma mensagem correspondente.

O estado do sistema permanece na memória ao desligar a ignição.

Novo bloqueio automático após desbloqueio

Esta funcionalidade volta a trancar o veículo pouco tempo depois de destrancar com o controlo à distância ou a chave eletrónica, desde que o veículo não tenha sido aberto.

Funcionamento com a chave no caso de uma avaria do sistema de fecho centralizado

Em caso de avaria, por exemplo se a bateria do veículo ou a pilha do controlo à distância/chave eletrónica estiver descarregada, é possível trancar ou destrancar o veículo com a chave mecânica.

Desbloqueio manual

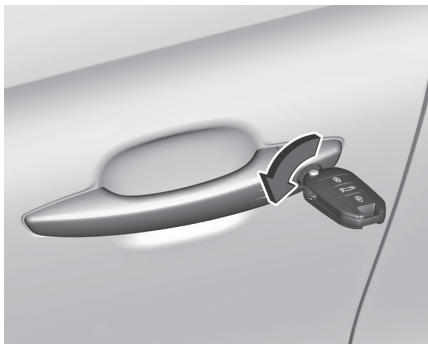

Destrancar manualmente a porta do lado esquerdo inserindo e rodando para a esquerda a chave no canhão da fechadura.

Ligando a ignição, o sistema de Protecção antirroubo fica desactivado. As outras portas podem ser abertas puxando o manípulo interior. A bagageira e a portinhola do depósito de combustível possivelmente não são destrancadas.

Bloqueio manual



Trancar manualmente a porta dianteira esquerda inserindo e rodando a chave no canhão da fechadura. Com o sistema de fecho centralizado, o veículo é trancado.

Fecho De Segurança Para Crianças



Aviso

Use os bloqueios de segurança para crianças sempre que crianças ocuparem bancos traseiros.



Com uma chave, rodar o dispositivo vermelho de segurança para crianças que se encontra nas portas traseiras, para a posição horizontal. A porta não pode ser aberta do interior. Para desactivar, rodar o dispositivo de segurança para crianças para a posição vertical.

Portas

Cuidado

O painel da soleira não deve ser utilizado como degrau.

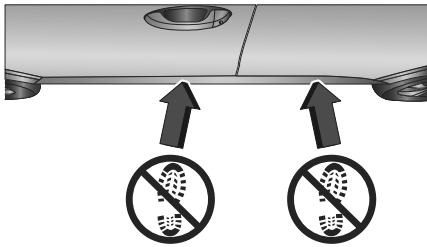

Funcionamento Da Chave Eletrónica

A chave eletrónica deve estar no exterior do veículo, a uma distância máxima de aproximadamente 1,2 m do puxador da porta do condutor ou do botão de destrancamento da tampa traseira.

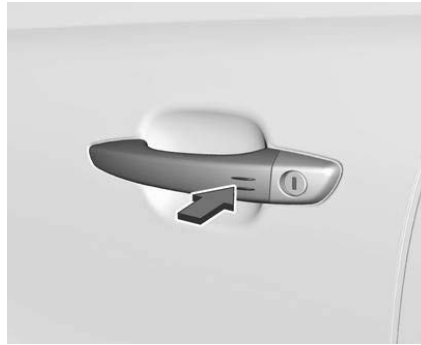

Toque no sensor do puxador da porta do condutor ou no botão de destrancamento da tampa traseira para destrancar ou trancar o veículo.

O destrancamento ou o trancamento é confirmado pelos sinais de aviso de perigo.

Nota

Se estiver a usar luvas, ou se tiver chovido e o puxador da porta estiver molhado, a sensibilidade do sensor de ativação pode ser reduzida, resultando num tempo de reação mais longo.

Nota

Se o veículo não estiver bem fechado ou se a chave eletrónica permanecer no veículo, a trancagem não é permitida. Se o veículo estiver equipado com um sistema de alarme antirroubo, é emitido

um sinal sonoro de aviso ao fim de alguns segundos.

Nota

A chave eletrónica poderá não funcionar se for colocada próximo de dispositivos eletrónicos, tais como telemóveis ou computadores portáteis.

Porta traseira

Abertura

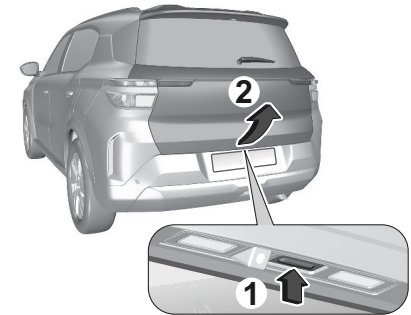

1. Carregue no botão da porta da mala.
2. Abrir a porta traseira.

Fecho



Utilizar o manípulo interior.

Não premir o botão da porta da bagageira ao fechar, pois isso abrirá novamente a porta da bagageira.

Sistema de fecho centralizado ⇒ página 7

Dicas Gerais Para Funcionar Com A Tampa Traseira

⚠ Perigo

Não conduza com a tampa traseira aberta ou entreaberta, por exemplo, quando transportar objetos volumosos, uma vez que gases de escape tóxicos, que não podem ser vistos ou cheirados, podem entrar no veículo.

Isto pode causar a perda de consciência e até a morte.

Cuidado

Antes de abrir a porta da mala, verifique se existem obstruções no teto, por exemplo, uma porta da garagem, para evitar danos na porta da mala. Verifique sempre a área de movimento por cima e por trás da porta da mala.

Nota

A instalação de certos acessórios pesados na porta da mala pode afetar a sua capacidade de permanecer aberta.

Nota

A baixas temperaturas exteriores, a porta da mala pode não abrir totalmente sozinha.

Neste caso, levante manualmente a porta da mala até à sua posição normal.

Segurança do veículo

Sistema De Bloqueio Antirroubo

⚠ Aviso

Não use o sistema se houver pessoas no veículo! As portas não podem ser desbloqueadas pelo interior.

O sistema tranca todas as portas.

As portas têm de estar todas fechadas, caso contrário o sistema não pode ser activado.

Destrancar o veículo desactiva o sistema de trancagem anti-roubo mecânico.

Tal não é possível com o botão do fecho centralizado.

Activação



Premir  duas vezes o comando à distância no radiotelecomando no intervalo de cinco segundos.

Sistema De Alarme Antirroubo

O sistema de alarme anti-roubo está associado ao sistema de fecho anti-roubo.

Monitoriza:

- portas, porta da bagageira, capô
- habitáculo incluindo bagageira adjacente
- inclinação do veículo, p. ex. se for elevado
- ignição

Activação

Todas as portas, a bagageira e o compartimento do motor devem estar fechados.

O sistema ativa-se automaticamente 45 segundos depois de se trancar o veículo. Se uma porta, a porta da bagageira ou o capô não estiverem corretamente fechados, o veículo não é trancado. No entanto, o alarme antirroubo é ativado automaticamente ao fim de 45 segundos.

Nota

A função de trancamento automático do veículo não ativa o sistema de alarme antirroubo.

Para ativar o sistema de alarme antirroubo, tranque o veículo utilizando o comando.

Sistema de fecho centralizado ⇒ página 7

Nota

As alterações no interior do veículo, como a utilização de tampas dos bancos e janelas abertas, podem prejudicar o funcionamento da monitorização do habitáculo.



Ativação sem monitorização do habitáculo e inclinação do veículo

Desligar a monitorização do habitáculo e da inclinação do veículo quando são deixados animais no veículo, devido ao grande volume de sinais ultrassónicos ou movimentos que possam desencadear

o alarme. Desligar também quando o veículo estiver num ferry ou comboio.

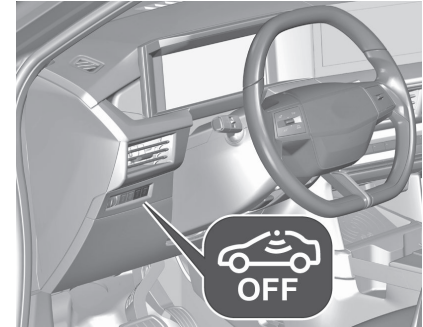
1. Fechar a porta da bagageira, o capot e as janelas.



2. Carregue em . O LED no botão  acende-se durante, no máximo, dez minutos.
3. Fechar as portas.
4. Activar o alarme anti-roubo.

Indicação

O LED no botão  pisca se o sistema de alarme antirroubo estiver ativado. Dirigir-se a uma oficina em caso de avarias.

Desactivação

Comando à distância via rádio:

Destrancar o veículo premindo  desactiva o sistema de alarme antirroubo.

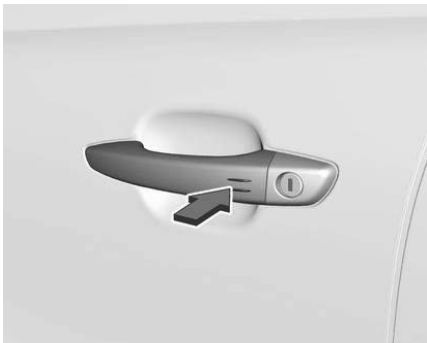

O sistema não é desactivado ao destrancar a porta do condutor com a chave ou com o botão do fecho centralizado no habitáculo.

Alarme

Quando acionado, a sirene do alarme soa e as luzes de aviso de perigo piscam simultaneamente. O número e duração dos sinais da emissão de alarme estão estipulados por lei.

O sistema de alarme anti-roubo pode ser desactivado premindo c ou ligando a ignição.

Um alarme acionado, que não tenha sido interrompido pelo condutor, é indicado pelas luzes de aviso de perigo. Piscam rapidamente quatro vezes da próxima vez que o veículo for destrancado com o comando.

Se a bateria do veículo for desligada (por exemplo, para trabalhos de manutenção), a sirene de alarme tem de ser desativada da seguinte forma: ligando e desligando a ignição e, em seguida, desligando a bateria do veículo no espaço de 15 segundos.

Se a bateria tiver sido novamente ligada (por exemplo, após trabalhos de manutenção), aguardar dez minutos antes de voltar a ligar o motor.

Defeito

Se o LED no botão  ficar aceso permanentemente ao ligar a ignição, procurar assistência numa oficina. Trancar o veículo trancando a porta dianteira com a chave.

Imobilizador

O sistema faz parte do interruptor da ignição e verifica se o veículo pode ser ligado com a chave que está a ser usada. O imobilizador é ativado automaticamente.

Nota

As etiquetas RFID (Identificação por Radiofrequência) podem causar interferência com a chave. Não a coloque junto da chave quando ligar o veículo.

Nota

O imobilizador não tranca as portas. Tranque sempre o veículo depois de abandonar o mesmo
Sistema de fecho centralizado ⇒ página 7
Ativar o sistema de alarme antirroubo ⇒ página 11

Espelhos Exteriores

Forma Convexa

A forma do espelho retrovisor faz com que os objectos pareçam mais pequenos, o que afectará a capacidade de calcular as distâncias.

Aviso de ângulo morto ⇒ página 138

Ajuste Elétrico

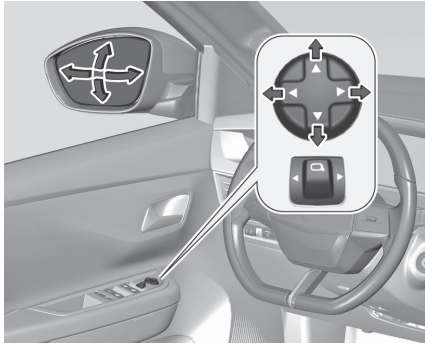

Selecionar o espelho retrovisor exterior relevante movendo o interruptor para a esquerda ou para a direita. Em seguida, use o comando de 4 vias para regular o retrovisor.

Espelhos Rebatíveis

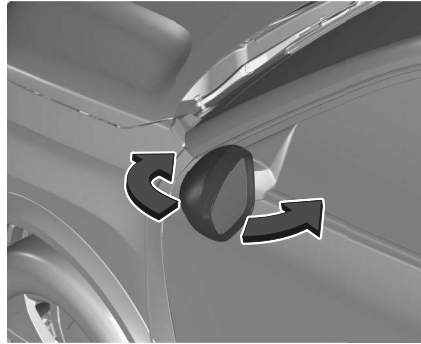

Para segurança de peões, os espelhos retrovisores exteriores serão rebatidos ao sofrerem um embate forte. Reposicionar o espelho retrovisor aplicando uma ligeira pressão na caixa do espelho.

Rebatimento elétrico manual

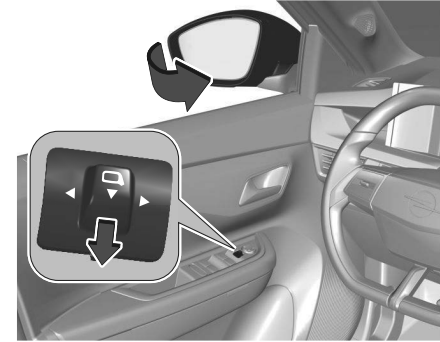

Deslocar o interruptor para a posição central. Puxá-lo para trás. Ambos os espelhos retrovisores exteriores são rebatidos. Puxá-lo novamente para trás. Ambos os espelhos retrovisores exteriores voltam à respetiva posição original. Se um espelho retrovisor exterior for aberto manualmente, puxar o interruptor para trás abre apenas o outro espelho eletricamente.

Rebatimento elétrico automático

Quando o veículo é destrancado, os espelhos retrovisores retomam as respetivas posições de montagem originais. Quando o veículo é trancado, os espelhos retrovisores são rebatidos.

Para ativar ou desativar o rebatimento automático dos espelhos retrovisores exteriores, consultar uma oficina.

Espelhos Aquecidos



Prima  para ativar o aquecimento dos retrovisores exteriores.

O LED no botão acende-se para indicar a ativação. Prima  novamente para desligar a função.

O aquecimento desliga-se automaticamente ao fim de um determinado período de tempo, consoante a temperatura exterior.

Quando a ignição é desligada, a função é desativada.

Dependendo do sistema de climatização, o botão pode encontrar-se numa posição diferente.

Óculo traseiro com desembaciador
⇒ página 17 .

Retrovisores interiores

Ajuste Do Retrovisor Interior



Para ajustar o espelho retrovisor, mover o respetivo encaixe na direção pretendida.

Função Manual De Antiencandeamento



Para reduzir o encandeamento, puxe pela alavanca na parte inferior da caixa do espelho retrovisor.

Função Automática De Antien- candeamento



O encandeamento causado pelos veículos à retaguarda é reduzido automaticamente ao conduzir no escuro.

Vidros

Para-Brisas

Adesivos do para-brisas



Não colocar auto-colantes, tal como auto-colantes das auto-estradas ou semelhantes no pára-brisas, na área do espelho retrovisor interior. Manter o sensor sem pó, sujidade e gelo. Caso contrário a zona de deteção do sensor de chuva/luz e a área de visão da câmara no encaixe do espelho retrovisor poderia ficar restringida.



Substituição do para-brisas

Cuidado

Se o veículo tiver um sensor de câmara frontal para os sistemas de assistência ao condutor, é muito importante que qualquer substituição do para-brisas seja realizada com precisão, de acordo com as especificações da Opel. Caso contrário, estes sistemas podem não funcionar corretamente e existe o risco de comportamento e/ou mensagens inesperadas destes sistemas.

Para-brisas aquecido



Prima  para ativar a função. O LED no botão acende-se para indicar a ativação. Prima  novamente para desligar a função.

O aquecimento funciona apenas com temperaturas exteriores geladas e desliga-se automaticamente após um determinado período de tempo, dependendo da temperatura exterior. Quando a ignição é desligada, a função é desativada.

Dependendo do sistema de climatização, o botão pode encontrar-se numa posição diferente.

Acionamento Electrónico Dos Vidros

Aviso

Tenha cuidado ao operar os vidros eléctricos. Risco de ferimentos, especialmente para crianças. Se houver crianças nos bancos traseiros, ative o sistema de segurança para crianças dos vidros eléctricos. Mantenha uma vigilância atenta das janelas ao fechar as mesmas. Certifique-se de que nada fica preso neles à medida que se movem.

Ligue a ignição para acionar os vidros eléctricos.

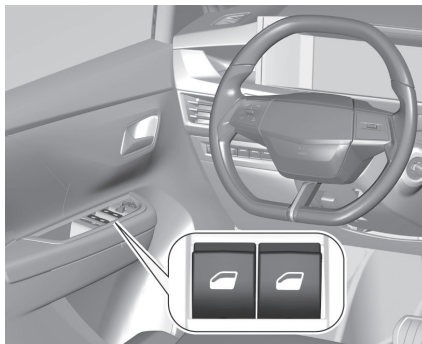

Acionar  ara o vidro respetivo empurrando para abrir ou puxando para fechar.

Dependendo da versão, empurre ou puxe prolongadamente: o vidro move-se completamente para cima ou para baixo quando o interruptor é solto. Empurrar ou puxar rapidamente: o vidro move-se para cima ou para baixo enquanto  é acionado.

Função de segurança

Consoante a versão:

Se um obstáculo entrar em contacto com o vidro quando estiver a subir, para e desce ligeiramente de imediato.

Nota

Contornar o anti-entamento

Depois de acionar o anti-entamento, verificar se não há obstáculos a bloquear o movimento do vidro.

Tente fechar a janela novamente.

Se o fecho do vidro for interrompido pelo anti-entamento 3 vezes seguidas (no máximo 10 segundos entre cada ação), a função anti-entamento fica desativada. Sem esta proteção, a janela só pode ser fechada manualmente - risco de ferimentos!

Sistema de segurança para crianças para os vidros traseiros

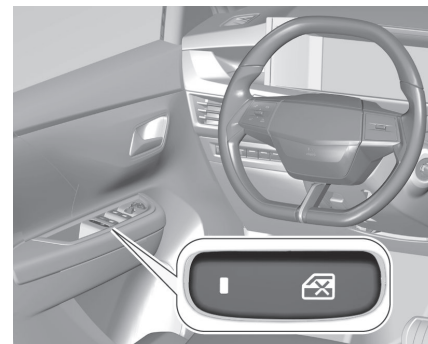

Premir o botão para desactivar os vidros eléctricos das portas traseiras; o

LED acende-se. Para acionar pressionar novamente.

Sobrecarga

Se as janelas forem abertas e fechadas repetidamente durante um breve espaço de tempo, o funcionamento das mesmas é inibido durante algum tempo.

Inicialização dos vidros elétricos

Se os vidros não puderem ser fechados automaticamente (por exemplo, depois de desligar a bateria do veículo), é apresentada uma mensagem de aviso no painel de instrumentos

Nota

O fecho automático dos vidros já não está disponível, só é possível o fecho manual.

A função de antientalamento é desativada durante a seguinte sequência de operações.

Para cada vidro:

- Desça o vidro por completo e, em seguida, suba-o. Sobee em incrementos de alguns centímetros em cada pressão. Efetue novamente a operação até ao fecho completo do vidro.

- Continue a puxar o comando durante, pelo menos, um segundo após ter atingido a posição de vidro fechado.

⚠ Aviso

Se um elevador de vidros encontrar um obstáculo durante o funcionamento, o movimento do vidro deve ser invertido. Para fazê-lo, pressione o respetivo comando.

Quando o condutor aciona os comandos do elevador de vidros dos passageiros, o condutor deve assegurar-se de que nada impede o fecho correto dos vidros.

Deve assegurar-se que os passageiros utilizam corretamente os elevadores de vidros.

Preste especial atenção às crianças quando utilizar os vidros.

Tenha cuidado com os passageiros e/ou outras pessoas presentes quando fechar os vidros com a chave eletrónica.

Quando o veículo estiver em movimento, não coloque a cabeça ou os braços através dos vidros, risco de ferimentos graves!

Vidros Manuais

Os vidros das portas traseiras podem ser abertos ou fechados manualmente com as manivelas dos vidros.

Vidro Traseiro Aquecido

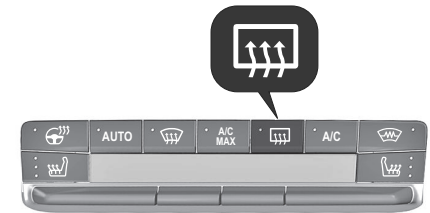

Prima para ativar a função. O LED no botão acende-se para indicar a ativação. Prima novamente para desligar a função.

O aquecimento desliga-se automaticamente ao fim de um determinado período de tempo, consoante a temperatura exterior. Quando a ignição é desligada, a função é desativada.

Dependendo do sistema de climatização, o botão pode encontrar-se numa posição diferente.

Espelhos retrovisores exteriores
aquecidos ⇒ página 14

Para-Sóis

As palas pára-sol podem ser colocadas para baixo ou rodadas para o lado para impedir o encadeamento.

Se as palas pára-sol possuírem espelhos, as tampas dos espelhos devem estar fechadas durante a condução.

Um suporte para cartões encontra-se na parte de trás da pala pára-sol.

Bancos, retenções

Apoios para a cabeça.....	19	Desativação do airbag.....	29
Posição do apoio da cabeça.....	19	Sistema de retenção para	
Encostos de cabeça dianteiros.....	20	crianças.....	31
Encostos de cabeça traseiros.....	20	Sistemas de Retenção para	
Reajustar o apoio da cabeça A.....	20	Crianças.....	31
Bancos dianteiros.....	20	Selecionar o sistema correto.....	32
Seat Position (Posição do		Localizações de instalação da	
Assento).....	20	retenção para crianças.....	34
Ajuste manual do banco.....	21		
Bancos aquecidos.....	22		
Bancos traseiros.....	22		
Rebatimento do encosto da			
segunda fila.....	22		
Rebatimento do encosto do			
banco terceira fila.....	23		
Reposicionamento do encosto			
do banco.....	23		
Cintos de segurança.....	23		
Aviso do cinto de segurança.....	24		
Limitadores de força do cinto.....	24		
Pré-tensores do cinto.....	24		
Cinto de segurança de três			
pontos.....	24		
Sistema de air-bag.....	25		
Sistemas de retenção para			
crianças no banco de			
passageiro dianteiro com			
sistemas de airbags.....	26		
Sistema de airbag dianteiro.....	28		
Sistema de airbag lateral.....	29		
Sistema de airbag de cortina.....	29		

Apoios para a cabeça

Posição Do Apoio Da Cabeça



Aviso

Conduza apenas com o apoio para a cabeça na posição correta.

A face superior do encosto de cabeça deverá encontrar-se ao nível superior da cabeça. Se tal não for possível, no caso de passageiros muito altos, colocar o encosto na posição mais alta possível e no caso de passageiros baixos, colocar na posição mais baixa.

Encostos De Cabeça Dianteiros

Regulação da altura

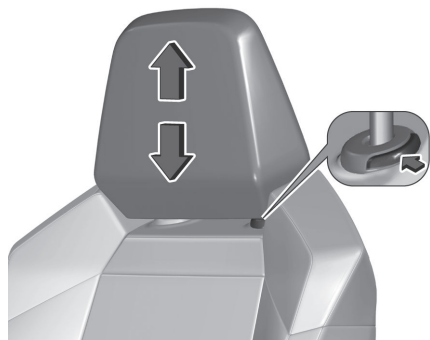

Prima o botão de libertação, ajuste a altura, engate.

Encostos De Cabeça Traseiros

Regulação da altura



Puxar o encosto de cabeça para cima ou pressionar o trinco para libertar e empurrar o encosto de cabeça para baixo.

Remoção

Por exemplo, quando se utiliza um sistema de retenção para crianças ⇒ página 31 .

Puxar o encosto de cabeça para cima, pressionar o trinco para libertar e empurrar o encosto de cabeça para fora.

Reajustar O Apoio Da Cabeça

A

- Insira as hastes do encosto de cabeça nas guias das costas do banco correspondente.

- Empurre o encosto de cabeça completamente até baixo.
- Proceda à regulação em altura do encosto de cabeça.

Bancos dianteiros

Seat Position (Posição Do Assento)

⚠ Aviso

Conduzir apenas com o banco bem ajustado.

⚠ Perigo

Não se sente mais próximo do que a 25 cm do volante, para permitir uma insuflação segura do airbag.

⚠ Aviso

Nunca ajuste os bancos enquanto conduz, uma vez que eles poderiam mover-se de forma não controlada.

⚠ Aviso

Nunca guarde objetos debaixo dos bancos.



- Encoste o traseiro o mais possível ao encosto do banco.
Ajustar a distância entre o banco e os pedais de forma que as pernas fiquem ligeiramente em ângulo ao carregar completamente nos pedais. Deslizar o banco da frente do passageiro o mais para trás possível.
- Ajuste a altura do banco de forma a ficar elevado o suficiente ter um campo de visão desobstruído em todos os lados e para o painel de instrumentos. Deve haver pelo menos um palmo entre a cabeça e o chassi do

tejadilho. As coxas devem ficar assentes ligeiramente sobre o banco sem exercerem pressão no banco.

- Sentar-se com os ombros o mais possível encostados ao encosto do banco.
Definir a inclinação do encosto do banco traseiro para que seja possível alcançar facilmente o volante com os braços ligeiramente dobrados. Manter os ombros em contacto com o encosto do banco ao rodar o volante. Não colocar o encosto do banco demasiado para trás. Aconselhamos uma inclinação máxima de aproximadamente 25.
- Ajustar o banco e o volante de forma que o pulso assente no cimo do volante, enquanto o braço fica completamente estendido e os ombros assentam no encosto do banco.
- Ajustar o volante ⇔.
- Ajustar o encosto de cabeça ⇔ página 19 .
- Ajustar o apoio das coxas de forma a haver um espaço de cerca de dois dedos entre a extremidade do banco e curva do Joelho.

- Ajustar o apoio lombar de forma a que suporte a forma natural da coluna vertebral.

Ajuste Manual Do Banco

Conduzir sempre com os bancos e encostos engatados.

Ajuste longitudinal

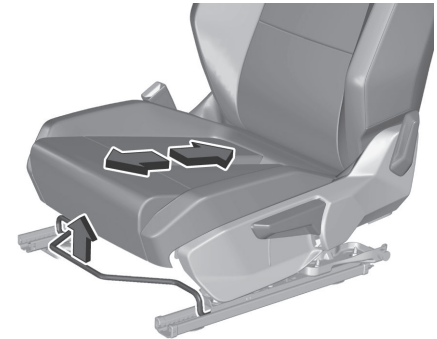

Puxar manípulo, desligar banco, largar manípulo. Tentar mover o banco para trás e para a frente para garantir que está travado na posição.

Inclinação do encosto do banco

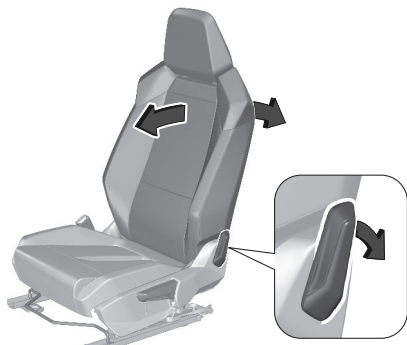

Empurre a alavanca para trás. Encoste-se no encosto para as costas para obter o ângulo pretendido.

Altura do banco

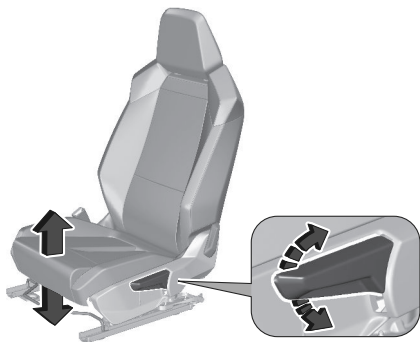

Movimento de bombeio da alavanca

para cima mais alto
para baixo mais baixo

Bancos Aquecidos



Ajustar o aquecimento para a regulação pretendida premindo o botão do banco respectivo uma ou mais vezes. O indicador de controlo no botão indica a regulação.

O aquecimento só funciona quando a temperatura exterior for inferior a 20 °C. Não se recomenda a utilização prolongada da definição mais elevada para pessoas com pele sensível. O aquecimento só funciona se o motor estiver ligado.

Durante uma paragem automática, o aquecimento do banco também está operacional.

Bancos traseiros

Conduzir sempre com os bancos e encostos engatados.

⚠ Aviso

Nunca ajuste os bancos enquanto conduz, uma vez que eles poderiam mover-se de forma não controlada.

Rebatimento Do Encosto Da Segunda Fila

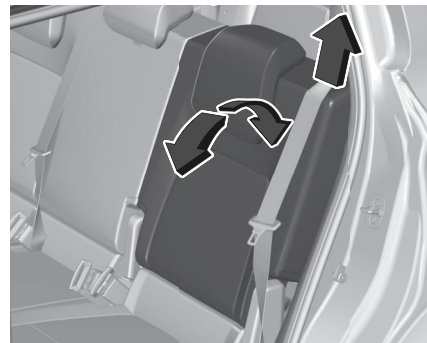

Puxe o laço, ajuste a inclinação e solte o laço. Não se apoiar no encosto do banco quando se estiver a proceder ao ajuste.

Rebatimento Do Encosto Do Banco Terceira Fila

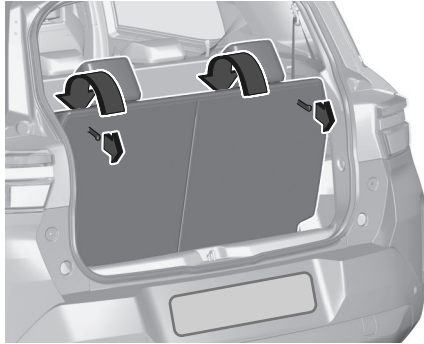

Puxe o laço, ajuste a inclinação e solte o laço. Não se apoiar no encosto do banco quando se estiver a proceder ao ajuste.

Reposicionamento Do Encosto Do Banco

⚠ Aviso

Verifique primeiro se os cintos de segurança laterais estão esticados verticalmente ao lado dos anéis de travamento das costas do banco.

- Coloque as costas do banco para cima e empurre-o com força para fixar o sistema de travamento.
- Verifique se a correia de libertação voltou corretamente para a respetiva posição.
- Verifique se os cintos de segurança laterais não ficaram entalados durante a operação.

⚠ Aviso

Atenção: se as costas do banco não encaixarem corretamente, coloca em risco a segurança dos passageiros em caso de travagem brusca ou embate. O conteúdo da mala pode ser projetado para a dianteira do veículo: risco de ferimentos graves!

Cintos de segurança



Os cintos bloqueiam durante acelerações ou desacelerações bruscas do veículo, mantendo os ocupantes na posição sentada. Assim, o risco de ferimento é consideravelmente reduzido.

⚠ Aviso

Aperte o cinto de segurança antes de cada viagem. Em caso de acidente, as pessoas que não usam cintos de segurança põem em perigo os outros passageiros e a si próprias.

Os cintos de segurança estão concebidos para serem utilizados apenas por uma pessoa de cada vez.

Sistema de retenção para crianças

⇒ página 31

Periodicamente, verificar todos os componentes do cinto de segurança para ver se funcionam bem, não apresentam danos nem sujeidade.

Os componentes danificados devem ser substituídos. Após um acidente, mandar substituir os cintos de segurança e os pré-tensores acionados numa oficina.

Nota

Certifique-se de que os cintos de segurança não são danificados por sapatos ou objetos afiados nem estão presos. Evite a entrada de sujeidade nos retratores dos cintos de segurança.

Nota

Utilize a fivela do cinto de segurança integrada para o respetivo cinto de segurança durante a fixação, de forma a garantir a funcionalidade adequada.

Aviso Do Cinto De Segurança

Cada banco está equipado com um aviso do cinto de segurança, indicado por uma luz de aviso a para o respetivo banco na consola superior.

Aviso do cinto de segurança ⇒ página 53

Limitadores De Força Do Cinto

A pressão sobre o corpo é reduzida por uma libertação gradual do cinto de segurança durante uma colisão.

Pré-Tensores Do Cinto

Em caso de colisão frontal, traseira ou lateral de uma certa gravidade, os cintos de segurança dianteiros e traseiros exteriores são apertados pelos pré-tensores dos cintos de segurança.



Aviso

Um comportamento incorreto (por exemplo, extração ou montagem de cintos de segurança) pode acionar os pré-tensores dos cintos de segurança.

A ativação dos os pré-tensores é indicada pelo acendimento permanente do indicador de controlo.

Airbag e pré-tensores do cinto

⇒ página 24

Os pré-tensores accionados têm de ser substituídos por uma oficina. Os pré-tensores dos cintos só podem ser accionados uma vez.

Nota

Não fixe nem instale acessórios ou outros objetos que possam interferir com o funcionamento dos pré-tensores dos cintos. Não faça quaisquer modificações nos componentes do pré-tensor do cinto, pois isso invalidará a licença de funcionamento do veículo.

Cinto De Segurança De Três Pontos

Apertar



Puxar o cinto de segurança do enrolador, colocá-lo na diagonal sobre o corpo, sem torcer, e inserir a lingueta na fivela. Assegurar-se de que o cinto de segurança se encontra sobre o ombro e se ajusta bem ao corpo durante a condução.

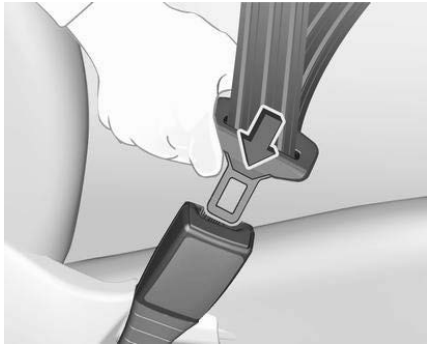

Vestuário largo ou volumoso impede que o cinto de segurança fique bem ajustado ao corpo. Não colocar objetos, como por exemplo, malas de mão ou telemóveis, entre o cinto de segurança e o corpo.

⚠ Aviso

O cinto de segurança não deve estar encostado a objetos duros ou frágeis nos bolsos da roupa.

Lembrete de colocação do cinto de segurança ⇒ página 53

Desapertar



Para desapertar o cinto de segurança, premir o botão vermelho no fecho do cinto e orientar o cinto de segurança para trás.

Utilização do cinto de segurança durante a gravidez



⚠ Aviso

O cinto de segurança ao nível da cintura deve estar posicionado o mais baixo possível atravessado na pélvis para evitar exercer pressão no abdómen.

Sistema de air-bag

O sistema de airbag é composto por uma variedade de sistemas individuais, conforme o âmbito do equipamento. Quando accionados, os airbags são insuflados em milésimas de segundo.

São também rapidamente desinsuflados, o que faz com que muitas vezes nem sejam notados durante uma colisão.

 **Aviso**

O sistema de airbag é acionado de forma explosiva, pelo que as reparações só podem ser efetuadas por pessoal especializado.

 **Aviso**

Adicionar acessórios que alterem a estrutura do veículo, o sistema de para-choques, a altura, a extremidade dianteira ou a chapa metálica lateral pode impedir que o sistema de airbag funcione corretamente. O funcionamento do sistema de air-bag também pode ser afetado pela alteração de quaisquer peças dos bancos dianteiros, cintos de segurança, módulo de deteção e diagnóstico dos air-bags, volante, painel de instrumentos, vedações interiores das portas, incluindo os altifalantes, qualquer um dos módulos de air-bag, guarnição do teto ou dos pilares, sensores dianteiros, sensores de impacto lateral ou cablagem dos air-bags.

 **Aviso**

Mantenha a área em que o air-bag se insufla livre de obstruções.

Nota

Os sistemas de airbag e os componentes eletrónicos de controlo dos pré-tensores de cinto estão localizados na consola central. Não coloque objetos magnéticos nesta área.

Não coloque objetos nas tampas dos airbags e não os tape com outros materiais. Solicite a substituição das tampas danificadas numa oficina.

Cada airbag só é acionado uma vez.

Solicite a substituição dos air-bags acionados numa oficina. Além disso, pode ser necessário substituir o volante, o painel de instrumentos, partes dos painéis, os vedantes das portas, os puxadores e os bancos.

Não faça quaisquer modificações no sistema de airbags, pois isso invalidará a licença de funcionamento do veículo.

Indicador de controlo para sistemas de airbags ⇒ página 54

Sistemas De Retenção Para Crianças No Banco De

Passageiro Dianteiro Com Sistemas De Airbags



EN: NUNCA utilize um sistema de retenção para crianças voltado para trás num banco protegido por um AIRBAG ATIVO à sua frente, pode ocorrer a morte ou FERIMENTOS GRAVES na CRIANÇA.

DE: Nach hinten gerichtete Kindersitze NIEMALS auf einem Sitz verwenden, der durch einen davor befindlichen AKTIVEN AIRBAG geschützt ist, da dies den TOD oder SCHWERE VERLETZUNGEN DES KINDES zur Folge haben kann.

FR: NE JAMAIS utiliser un siège d'enfant orienté vers l'arrière sur un siège protégé par un COUSSIN GONFLABLE ACTIF placé devant lui, sous peine

d'infliger des BLESSURES GRAVES, voire MORTELLES à l'ENFANT.

ES: NUNCA utilice un sistema de retención infantil orientado hacia atrás en un asiento protegido por un AIRBAG FRONTAL ACTIVO. Peligro de MUERTE o LESIONES GRAVES para el NIÑO.

RU: ЗАПРЕЩАЕТСЯ устанавливать детское удерживающее устройство лицом назад на сиденье автомобиля, оборудованном фронтальной подушкой безопасности, если ПОДУШКА НЕ ОТКЛЮЧЕНА! Это может привести к СМЕРТИ или СЕРЬЕЗНЫМ ТРАВМАМ РЕБЕНКА.

NL: Gebruik NOOIT een achterwaarts gericht kinderzitje op een stoel met een ACTIEVE AIRBAG ervoor, om DODELIJK of ERNSTIG LETSEL van het KIND te voorkomen.

DA: Brug ALDRIG en bagudvendt autostol på et forsæde med AKTIV AIRBAG. BARNET kan komme i LIVSFARE eller komme ALVORLIGT TIL SKADE.

SV: Använd ALDRIG en bakåtvänd barnstol på ett säte som skyddas med en framförvarande AKTIV AIRBAG. DÖDSFALL eller ALLVARLIGA SKADOR kan drabba BARNET.

FI: ÄLÄ KOSKAAN sijoita taaksepäin suunnattua lasten turvaistuinta istuimelle, jonka edessä on AKTIIVINEN

TURVATYYNY, LAPSI VOI KUOLLA tai VAMMAUTUA VAKAVASTI.

NO: Bakovervendt barnesikringsutstyr må ALDRI brukes på et sete med AKTIV KOLLISJONSPUTE foran, da det kan føre til at BARNET utsettes for LIVSFARE og fare for ALVORLIGE SKADER.

PT: NUNCA use um sistema de retenção para crianças voltado para trás num banco protegido com um AIRBAG ATIVO na frente do mesmo, poderá ocorrer a PERDA DE VIDA ou FERIMENTOS GRAVES na CRIANÇA.

IT: Non usare mai un sistema di sicurezza per bambini rivolto all'indietro su un sedile protetto da AIRBAG ATTIVO di fronte ad esso: pericolo di MORTE o LESIONI GRAVI per il BAMBINO!

EL: ΠΟΤΕ μη χρησιμοποιείτε παιδικό κάθισμα ασφαλείας με φορά προς τα πίσω σε κάθισμα που προστατεύεται από μετωπικό ΕΝΕΡΓΟ ΑΕΡΟΣΑΚΟ, διότι το παιδί μπορεί να υποστεί ΘΑΝΑΣΙΜΟ ή ΣΟΒΑΡΟ ΤΡΑΥΜΑΤΙΣΜΟ.

PL: NIE WOLNO montować fotelika dziecięcego zwróconego tyłem do kierunku jazdy na fotelu, przed którym znajduje się WŁĄCZONA PODUSZKA POWIETRZNA.

Niezastosowanie się do tego zalecenia może być przyczyną ŚMIERCI lub POWAŻNYCH OBRAŻEŃ u DZIECKA.

TR: Arkaya bakan bir çocuk emniyet sistemini KESİNLİKLE önünde bir AKTİF HAVA YASTIĞI ile korunmakta olan bir koltukta kullanmayınız. ÇOCUK ÖLEBİLİR veya AĞIR ŞEKİLDE YARALANABİLİR.

UK: НІКОЛИ не використовуйте систему безпеки для дітей, що встановлюється обличчям назад, на сидінні з УВІМКНЕНОЮ ПОДУШКОЮ БЕЗПЕКИ, інакше це може призвести до СМЕРТІ чи СЕРЬОЗНОГО ТРАВМУВАННЯ ДИТИНИ.

HU: SOHA ne használjon hátrafelé néző biztonsági gyereklést előlről AKTÍV LÉGZSÁKKAL védett ülésen, mert a GYERMEK HALÁLÁT vagy KOMOLY SÉRÜLÉSÉT okozhatja.

HR: NIKADA nemojte koristiti sustav zadržavanja za djecu okrenut prema natrag na sjedalu s AKTIVNIM ZRAČNIM JASTUKOM ispred njega, to bi moglo dovesti do SMRTI ili OZBILJNJIH OZLJEDA za DIJETE.

SL: NIKOLI ne nameščajte otroškega varnostnega sedeža, obrnjenega v nasprotni smeri vožnje, na sedež z AKTIVNO ČELNO ZRAČNO BLAZINO, saj pri tem obstaja nevarnost RESNIH ali SMRTNIH POŠKODB za OTROKA.

SR: NIKADA ne koristiti bezbednosni sistem za decu u kome su deca okrenuta unazad na sedištu sa AKTIVNIM

VAZDUŠNIM JASTUKOM ispred sedišta zato što DE TE može da NASTRADA ili da se TEŠKO POVREDI.

MK: НИКОГАШ не користете детско седиште свртено наназад на седиште заштитено со АКТИВНО ВОЗДУШНО ПЕРНИЧЕ пред него, затоа што детето може ДА ЗАГИНЕ или да биде ТЕШКО ПОВРЕДЕНО.

BG: НИКОГА не използвайте детска седалка, гледаща назад, върху седалка, която е защитена чрез АКТИВНА ВЪЗДУШНА ВЪЗГЛАВНИЦА пред нея - може да се стигне до СМЪРТ или СЕРИОЗНО НАРАНЯВАНЕ на ДЕТЕТО.

RO: Nu utilizați NICIODATĂ un scaun pentru copil îndreptat spre partea din spate a mașinii pe un scaun protejat de un AIRBAG ACTIV în fața sa; acest lucru poate duce la DECESUL sau VĂTĂMAREA GRAVĂ a COPILULUI.

CS: NIKDY nepoužívejte dětský zádržný systém instalovaný proti směru jízdy na sedadle, které je chráněno před sedadlem AKTIVNÍM AIRBAGEM. Mohlo by dojít k VÁŽNĚMU PORANĚNÍ nebo ÚMRTÍ DÍTĚTE.

SK: NIKDY nepoužívajte detskú sedačku otočenú vzad na sedadle chránenom AKTÍVNYM AIRBAGOM, pretože môže dôjsť k SMRTI alebo VÁŽNYM ZRANENIAM DIEŤAŤA.

LT: JOKIU BŪDU nemontuokite atgal atgręžtos vaiko tvirtinimo sistemas sėdynėje, prieš kurią įrengta AKTYVI ORO PAGALVĖ, nes VAIKAS GALI ŽŪTI arba RIMTAI SUSIŽALOTI.

LV: NEKĀDĀ GADĪJUMĀ neizmantojiet uz aizmuguri vērstu bērnu sēdekļīti sēdvietā, kas tiek aizsargāta ar tās priekšā uzstādītu AKTĪVU DROŠĪBAS SPILVENU, jo pretējā gadījumā BĒRNS var gūt SMAGAS TRAUMAS vai IET BOJĀ.

ET: ÄRGE kasutage tahapoole suunatud lapseturvaistet istmel, mille ees on AKTIIVSE TURVAPADJAGA kaitstud iste, sest see võib põhjustada LAPSE SURMA või TÕSISE VIGASTUSE.

MT: QATT tuża trażżin għat-ffal li jħares lejn in-naħa ta' wara fuq sit protett b'AIRBAG ATTIV quddiemu; dan jista' jikkawża l-MEWT jew ĠRIEĦI SERJI lit-TFAL.

GA: Ná húsáid srian sábháilteachta linbh cúil RIAMH ar shuíochán a bhfuil mála aeir ag feidhmiú os a chomhair. Tá baol BÁIS nó GORTÚ DONA don PHÁISTE ag baint leis.

Adicionalmente, por razões de segurança, só deve ser utilizado um sistema de retenção para crianças virado para a frente de acordo com as instruções e restrições indicadas na tabela ⇒ página31 .

A etiqueta do airbag está situada de ambos os lados da pala pára-sol do passageiro dianteiro.

Desactivação de airbag ⇒ página29

Sistema De Airbag Dianteiro

O sistema de airbags dianteiros é composto por um airbag no volante e um no painel de instrumentos no lado do passageiro dianteiro. Esses airbags podem ser identificados pela palavra **AIRBAG**.

O sistema de airbag dianteiro dispara no caso de impacto frontal de determinada gravidade. A ignição tem de estar ligada.

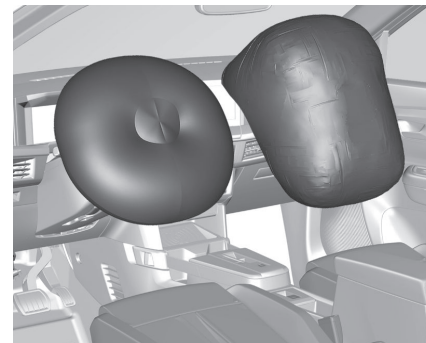

Os airbags cheios amortecem o impacto, reduzindo consideravelmente o risco de ferimentos na parte superior do corpo e cabeça dos passageiros da frente.

⚠ Aviso

A proteção ideal só é fornecida quando o banco está na posição correta. Posição dos bancos ⇒ página 20. Mantenha a área em que o air-bag se insufla livre de obstruções. Instale o cinto de segurança corretamente e engate-o de forma segura. Só então o airbag é capaz de proteger.

Sistema De Airbag Lateral

O sistema de airbag lateral é composto por um airbag em cada encosto do banco dianteiro.

Esses airbags podem ser identificados pela palavra **AIRBAG**.

O sistema de airbag lateral dispara no caso de impacto lateral de determinada gravidade. A ignição tem de estar ligada.



Os airbags cheios amortecem o impacto, reduzindo consideravelmente o risco de ferimentos na parte superior do corpo e da pélvis, no caso de colisão lateral.

Nota

Utilize apenas coberturas de proteção dos bancos que tenham sido aprovadas para o veículo.

Tenha cuidado para não cobrir os airbags.

Sistema De Airbag De Cortina

O sistema de airbags de cortina é composto por um airbag montado na estrutura do tejadilho, um de cada lado. Esses airbags podem ser identificados pela palavra **AIRBAG** nos pilares do tejadilho.

O sistema de airbag de cortina dispara no caso de impacto lateral de determinada gravidade. A ignição tem de estar ligada.

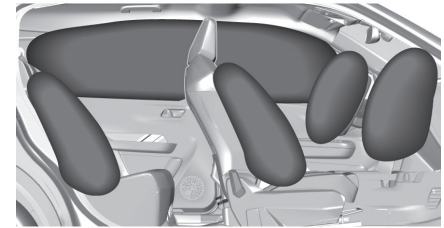

Os airbags cheios amortecem o impacto, reduzindo consideravelmente o risco de ferimentos na cabeça, no caso de impacto lateral.

⚠ Aviso

Os ganchos nas pegas na estrutura do teto são adequados apenas para pendurar artigos de roupa leves, sem cabides. Não guarde objetos nestas roupas.

Desativação Do Airbag

O sistema de airbags do passageiro dianteiro deve ser desactivado para o sistema de retenção para crianças no banco do passageiro de acordo com as instruções fornecidas na tabela.

O sistema de airbag lateral e os sistemas de airbag de cortina, os pré-tensores do cinto e todos os sistemas de airbag do condutor permanecerão activos.

O sistema de airbag do passageiro dianteiro pode ser desativado através de um comando acionado por chave no lado do passageiro do painel de instrumentos. Localizações de instalação da retenção para crianças ⇒ página 34

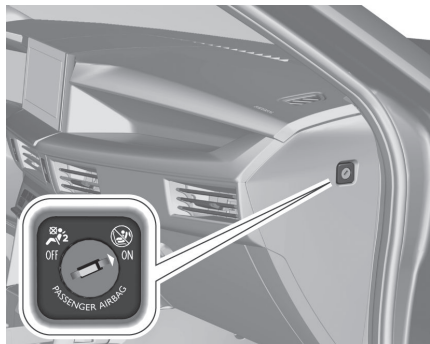

Utilizar a chave de ignição para seleccionar a posição:



OFF o airbag do passageiro dianteiro está desativado e não é insuflado em caso de colisão. O indicador de controlo ilumina-se

continuamente na consola central

ON  o airbag para passageiro da frente está activo

Perigo

Desative o airbag do passageiro apenas em combinação com a utilização de um sistema de retenção para crianças, de acordo com as instruções e restrições na tabela de retenção para crianças. Caso contrário, existe o risco de ferimentos fatais para uma pessoa que ocupe um banco com um airbag do passageiro dianteiro desativado.



Se o indicador de controlo ON acende durante aprox. 60 segundos após a ignição ter sido ligada, o sistema de airbag do passageiro dianteiro disparará em caso de colisão.

Se a luz de aviso OFF se acender depois de a ignição ser ligada, o sistema de airbags do passageiro dianteiro está desativado. Permanece acesa enquanto o airbag estiver desativado.

Se ambas as luzes de aviso acenderem simultaneamente, existe uma avaria no sistema. O estado do sistema não é visível, pelo que ninguém deve ocupar o banco do passageiro da frente. Contactar uma oficina imediatamente.

Consultar uma oficina imediatamente, caso nenhuma das luzes de aviso acenda.

Alterar estado apenas quando o veículo está parado com a ignição desligada.

Indicador de comando para desactivação do airbag ⇒ página 54 .

Sistema de retenção para crianças

Sistemas De Retenção Para Crianças

⚠ Perigo

Certifique-se de que as crianças abaixo do tamanho e do peso suficientes estão protegidas utilizando um sistema de retenção para crianças adequado. Nunca coloque uma criança no colo.

⚠ Perigo

Se utilizar um sistema de retenção para crianças virado para trás no banco do passageiro dianteiro, o sistema de airbags do passageiro dianteiro deve ser desativado. Isto também se aplica a certos sistemas de retenção para crianças voltados para a frente, conforme indicado na tabela de retenção para crianças.

Desactivação de airbag ⇒ página29

Etiqueta do airbag ⇒ página25

Recomendamos um sistema de retenção para crianças que esteja concebido

especificamente para o veículo. Para mais informações, contactar a oficina. Em caso de qualquer interferência do sistema de retenção para crianças com o apoio de cabeça do banco, ajustar ou retirar o apoio de cabeça correspondente ⇒ página19 .

Quando está a ser utilizado um sistema de segurança para crianças, é favor ter atenção às instruções de montagem e utilização que se seguem, assim como às fornecidas com o sistema de retenção para crianças. As restrições indicadas na tabela referem-se a um corpo de ensaio, que é o envelope máximo de todos os sistemas de retenção para crianças existentes. Certificar-se de que os bancos dianteiros não interferem com o sistema de retenção para crianças utilizado.

Cumprir sempre a legislação local ou nacional. Em alguns países, é proibido utilizar sistemas de segurança para crianças em alguns bancos.

Conduzir apenas com o banco do condutor bem ajustado ⇒ página20 .

⚠ Perigo

Perigo extremo!
Não utilize um sistema de retenção para crianças voltado para trás num

banco protegido por um airbag à sua frente.

O sistema de retenção para crianças pode ser apertado com:

- Cinto de segurança de três pontos
- Suportes ISOFIX
- Pontos de fixação Top-Tether

Cinto de segurança de três pontos

Os sistemas de retenção para crianças podem ser apertados utilizando um cinto de segurança de três pontos. Depois de apertar o sistema de retenção para crianças, é necessário apertar o cinto de segurança ⇒ página34 .

Suportes "ISOFIX"



Fixar os sistemas de retenção para crianças ISOFIX aprovados para o veículo aos suportes ISOFIX. As posições específicas do veículo para o sistema de retenção para crianças ISOFIX estão marcadas na tabela de retenções para crianças.

Os suportes ISOFIX estão assinalados por uma etiqueta no encosto do banco. Para obter acesso aos suportes de ISOFIX, primeiro puxar o fecho de correr. Um sistema de retenção para crianças i-Size é um sistema de retenção para crianças ISOFIX universal de acordo com o Regulamento N.º 129 das Nações Unidas.

Podem ser utilizados todos os sistemas de retenção para crianças i-Size em qualquer banco de veículo adequado para i-Size, tabela de instalação de retenção para crianças ⇨ página 34 . Ao apertar os sistemas de retenção para crianças ISOFIX em bancos de passageiro ajustáveis, inclinar primeiro o encosto do banco o necessário para trás a fim de aceder aos suportes do ISOFIX. Depois de a fixar corretamente o sistema de retenção para crianças ISOFIX, inclinar novamente o encosto para a frente.

Deve ser utilizada uma cinta Top-tether ou uma perna de apoio em complemento dos suportes ISOFIX.

Os bancos para crianças i-Size e os bancos do veículo com aprovação i-Size estão assinalados com o símbolo i-Size (ver ilustração).



Pontos de fixação Top-Tether

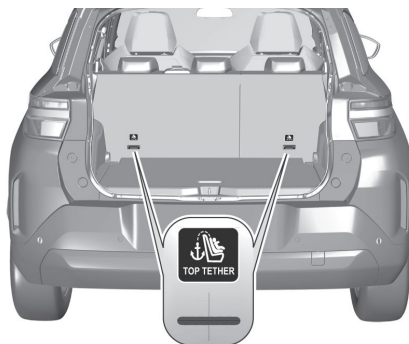

Os pontos de fixação do tirante superior estão identificados com um símbolo para a cadeira auto.

Além dos suportes ISOFIX, apertar a cinta Top-tether nas âncoras Top-tether.

Os sistemas de retenção ISOFIX para crianças com posições de categoria universal estão marcados na tabela.

⇨ página 34

Selecionar O Sistema Correto

Os bancos traseiros são o local mais conveniente para aplicar um sistema de segurança para crianças.

A criança deve viajar virada para trás até o mais tarde possível. Assim, garante-se que a espinha dorsal da criança, que ainda é muito frágil, fica sujeita a menos pressão no caso de um acidente.

Não utilize o sistema de retenção para crianças virado para a frente em todos os bancos quando o peso da criança for inferior a 13 kg ou o tamanho da criança for inferior a 76 cm e até aos 15 meses.

Os sistemas de retenção para crianças adequados cumprem os regulamentos UN/ECE válidos. Verifique a legislação e regulamentação local quanto ao uso obrigatório de sistemas de retenção para crianças.

Os sistemas de retenção para crianças indicados a seguir são recomendados para as seguintes classes de peso:

- Römer Baby-Safe 3 i-Size
Tamanho: 40 - 83 cm
Idade: desde o nascimento até aos 15 meses
Peso: até 13 kg
Recomendado com a sua base ISOFIX.
Adequado apenas para instalação de costas para a estrada.

- RömerTriFix 2 i-Size
Tamanho: 76 - 105 cm
Idade: desde os 15 meses até aos 4 anos
Peso: de 9 a 22 kg
Contém fixações ISOFIX e Top-Tether.
Adequado apenas para instalação de frente para a estrada.

- Römer Kidfix i-Size
Tamanho: 100 - 150 cm
Idade: entre 3,5 e 12 anos
Peso: de 15 a 36 kg
Com ou sem fixações ISOFIX
A criança é fixa pelo cinto de segurança.
Comprado em Stellantis & You, Sales and Services.
Recomenda-se a utilização da cadeira auto com encosto do banco.
Se o encosto do banco for removido para crianças com mais de 138 cm, a proteção de segurança também deve ser retirada.

Certificar-se que o sistema de segurança para crianças que vai ser montado é compatível com o tipo de veículo.
Sistema de retenção para crianças na frente: Ajustar o banco do passageiro dianteiro para a posição longitudinal mais recuada e mais alta, com o encosto do banco vertical.

Sistema de retenção para crianças atrás:
Deslocar o banco dianteiro do veículo para a frente e endireitar o encosto do banco de forma a que as pernas da criança no sistema de retenção para crianças virado para a frente ou virado para a retaguarda não toquem no banco dianteiro do veículo.

Em caso de qualquer interferência do Sistema de retenção para crianças com o apoio de cabeça do banco, ajustar ou retirar o apoio de cabeça do banco correspondente.
Siga as instruções do fabricante do sistema de retenção infantil para instalar o sistema de retenção infantil adequado no veículo.

Para um sistema de retenção para crianças semi-universal ou específico do veículo (sistema de retenção para crianças com ISOFIX ou para cinto de segurança), consultar a lista de veículos fornecida no manual do utilizador do sistema de retenção para crianças.

Certificar-se de que o local da montagem do sistema de retenção para crianças no veículo está correto; consultar a tabela seguinte.

Só permitir que as crianças entrem ou saiam do veículo pelo lado oposto ao trânsito.

Quando o sistema de segurança para crianças não está a ser utilizado, fixar a

cadeirinha com um cinto de segurança ou retirá-la do veículo.

Nota

Não fixe nada nos sistemas de retenção para crianças e não os cubra com outros materiais. Deve ser substituído um sistema de retenção para crianças que tenha sido sujeito a tensão num acidente.

Localizações De Instalação Da Retenção Para Crianças

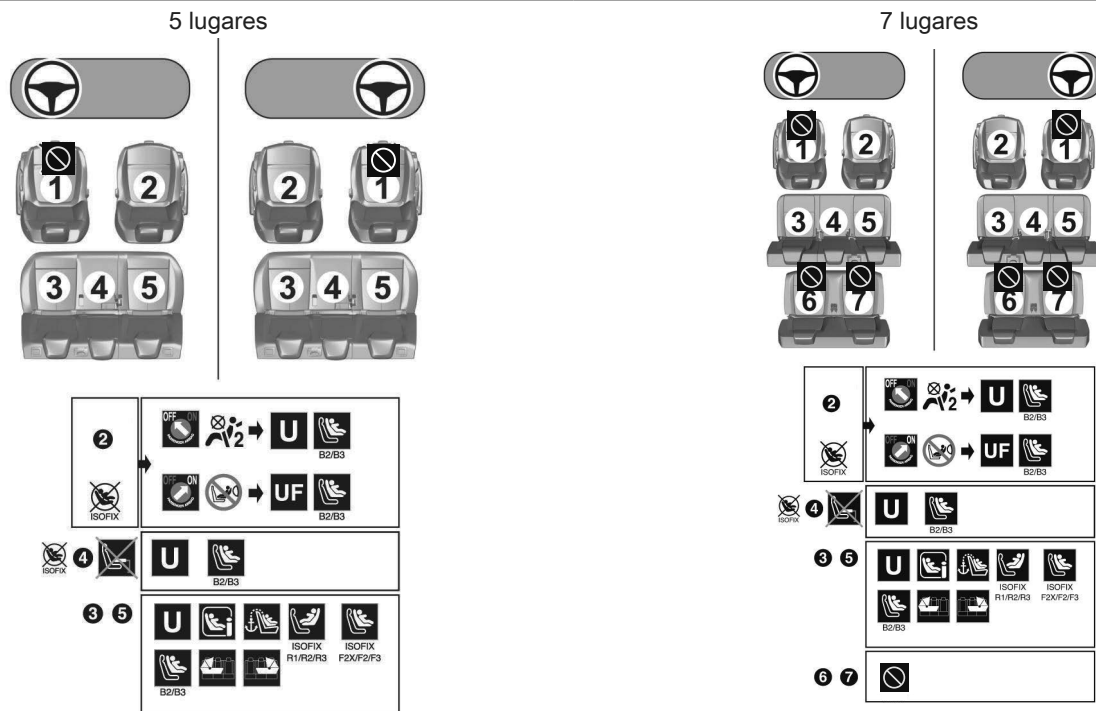

Sinalética



Posição onde é proibido instalar uma cadeira para crianças.



Airbag do passageiro dianteiro **desativado**.



Airbag do passageiro dianteiro **ativado**.



Posição adaptada à instalação de uma cadeira para crianças fixa com o cinto de segurança e homologada como universal para utilização **“de costas para a estrada”** e/ou **“de frente para a estrada” (U)** para os grupos **0, 0+, 1, 2** ou **3**, ou dedicadas a crianças entre 40 e 150 cm de altura.



Posição do banco adequada para a instalação de uma cadeira auto fixa utilizando o cinto de segurança e **aprovado universalmente “de frente para a estrada (UF)** para os grupos **1, 2 e 3**, ou dedicada apenas a crianças com entre 76 e 150 cm.



Posição do banco autorizada para a instalação de uma cadeira para crianças **i-Size**.



Posição do banco não adequada para a instalação de uma cadeira para crianças com suporte.



Ponto de fixação **Top Tether** na parte de trás das costas do banco que permite a instalação de uma **cadeira auto ISOFIX universal**.



Cadeira para crianças **ISOFIX “de costas para a estrada”**:

- **R1: Cadeira auto ISOFIX para bebé**
- **R2: Cadeira auto ISOFIX de tamanho reduzido.**
- **R3: Cadeira auto ISOFIX de tamanho grande**



Cadeira para crianças **ISOFIX “de frente para a estrada”**:

- **F2X: Cadeira auto ISOFIX para crianças pequenas.**

- **F2:** Cadeira auto ISOFIX de altura reduzida.
- **F3:** Cadeira auto ISOFIX de altura completa



Cadeira auto **Elevatória**, usando um cinto de segurança ou fixações **ISOFIX**:

- **B2:** cadeira para crianças de tamanho reduzido.
- **B3:** cadeira para crianças com elevação de altura total.



Posição do banco onde é proibido instalar uma cadeira para crianças **ISOFIX**.

Para regular os bancos, consulte a tabela de resumo “**Instalar cadeiras para crianças universais, ISOFIX e i-Size**”.



Cadeira auto tipo “alcofa” **ISOFIX**:

- **L1:** virada para a esquerda.
- **L2:** virada para a direita.

Conforme requerido pelas normas europeias, esta tabela fornece as opções de instalação dos sistemas de retenção para crianças utilizando o cinto de segurança assim como os sistemas de retenção universalmente aprovados e de maiores dimensões ISOFIX e i-Size nos bancos com pontos de fixação ISOFIX no veículo.

Sim : Adequado para montagem da categoria designada de sistema de retenção para crianças.

Não : Não adequado para montagem da categoria designada de sistema de retenção para crianças.

Tabela de resumo da instalação das cadeiras para crianças universais, ISOFIX e i-Size

	Número de bancos							
	Bancos dianteiros ^(b)		Bancos traseiros ^(b) fila 2			Bancos traseiros ^(b) fila 3		
	1	2	3	4	5	6	7	
Airbag do passageiro dianteiro		Desativado "OFF" ^(c)	Ativado "ON" ^(d)					
Posição compatível com uma cadeira auto universal^(a) virada para trás^(e)	não	sim ^(h)	não	sim	sim ⁽ⁱ⁾	sim	não	não
Posição compatível com uma cadeira auto universal^(a) virada para a frente^(f)	não	sim ^(h)		sim	sim ⁽ⁱ⁾	sim	não	não
Posição compatível com uma cadeira para crianças i-Size de costas para a estrada	não	não		sim	não	sim	não	não
Posição compatível com uma cadeira para crianças i-Size de frente para a estrada	não	não		sim	não	sim	não	não
Posição compatível com um gancho TOP TETHER	não	não		sim	não	sim	não	não
Cadeira auto tipo "Ovo" (L1 / L2)	não	não		L2 ^(g)	não	L1 ^(g)	não	não
Cadeira auto ISOFIX "De costas para a estrada" (R1/R2/R3)	não	não		R3 ^(k)	não	R3 ^(k)	não	não
Cadeira auto ISOFIX "De frente para a estrada" (F1/F2X/F3)	não	não		F3 ^(k)	não	F3 ^(k)	não	não

	Número de bancos						
	Bancos dianteiros ^(b)		Bancos traseiros ^(b) fila 2			Bancos traseiros ^(b) fila 3	
	1	2	3	4	5	6	7
Cadeira auto "elevatória" (B2/B3) ⁽ⁿ⁾	não	B3 ^(h) (l) (k) (m)	B3 ^(k)	B3 ^(l) (j) (l) (k)	B3 ^(k)	não	não

- (a) Cadeira para crianças universal: cadeira para crianças que pode instalar-se em todos os veículos utilizando o cinto de segurança.
- (b) Consoante a versão, consulte a legislação em vigor no seu país, antes de instalar uma criança nesta cadeira para crianças.
- (c) Para instalar uma cadeira para crianças **"de costas para a estrada"** nesta posição da cadeira, o airbag do passageiro dianteiro deve ser desativado (**"OFF"**).
- (d) Só pode ser utilizada uma cadeira para crianças **"de frente para a estrada"** nesta posição com o airbag do passageiro dianteiro ativado **"ON"**.
- (e) Para uma cadeira auto universal **"de costas para a estrada"** e/ou **"de frente para a estrada"** (U) para os grupos **0, 0+, 1, 2** ou **3** ou dedicado a crianças com entre 40 e 150 cm de altura.
- (f) Para uma cadeira auto universal **"de frente para a estrada"** (UF) nos grupos **1, 2** ou **3**, ou dedicada apenas a crianças entre 76 e 150 cm de altura.
- (g) Se estiver instalado um sistema de retenção para crianças virado para o lado lateral nos bancos exteriores da segunda fila do banco, a utilização das outras posições nesta fila fica excluída.
- (h) Regule o banco do passageiro dianteiro para a posição longitudinal totalmente para trás.
- (i) Uma cadeira para crianças com suporte nunca deve ser instalada no lugar de passageiro central traseiro.
- (j) Se estiver instalado um sistema de retenção para crianças elevatório no banco central, a posição do banco esquerdo **4** não deve estar ocupada.

-
- (k) Ajuste o apoio para a cabeça para a posição de altura máxima ou retire-o, se necessário.
- (l) Bancos não equipados com fixações compatíveis com ISOFIX.
- (m) Para bancos com apoio de cabeça integrado: em caso de interferência entre a cadeira auto e o apoio de cabeça integrado, ajuste as costas do banco para uma posição menos vertical.
- (n) Não é possível instalar 3 cadeiras auto elevatórias nos bancos traseiros ao mesmo tempo.

Regras:

- Uma posição de banco que seja compatível com i-Size também é compatível com R1, R2 e F2X, F2 B2.
- Uma posição de banco que seja compatível com R3 também é compatível com R1 e R2.
- Uma posição de banco que seja compatível com R2 também é compatível com R1.
- Uma posição de banco que seja compatível com F3 também é compatível com F2X e F2.
- Uma posição de banco que seja compatível com B3 também é compatível com B2.

Porta-objetos

Compartimentos de arrumação.....	40
Porta-Luvas.....	40
Suporte para bebidas.....	40
Compartimento de arrumação dianteiro.....	40
Compartimento de arrumação na consola central.....	40
Compartimento de arrumação no painel da porta.....	41
Bagageira.....	41
Cobertura do vão de carga.....	41
Tampa do compartimento de arrumação do piso traseiro.....	41
Olhais de fixação.....	42
Triângulo de pré-sinalização.....	42
Kit de primeiros socorros.....	42
Sistema de barras de tejadilho.....	42
Indicações de carregamento.....	43

Compartimentos de arrumação

⚠ Aviso

Não arrume objetos pesados ou afiados nos compartimentos de arrumação.

Porta-Luvas

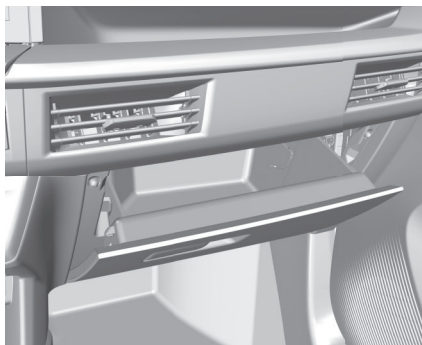

O porta-luvas deve estar fechado durante a condução.

Suporte Para Bebidas

Os suportes para copos encontram-se na consola central.

Compartimento De Arrumação Dianteiro

Consoante a versão, estão localizados no painel de instrumentos um ou dois compartimentos de arrumação.

Existe um compartimento de arrumação para carregamento indutivo por baixo do painel de instrumentos⇒página63

Compartimento De Arrumação Na Consola Central

O recipiente de armazenamento pode ser usado para armazenar pequenos artigos.

Dependendo da versão, o compartimento de arrumação está localizado por baixo de uma tampa.

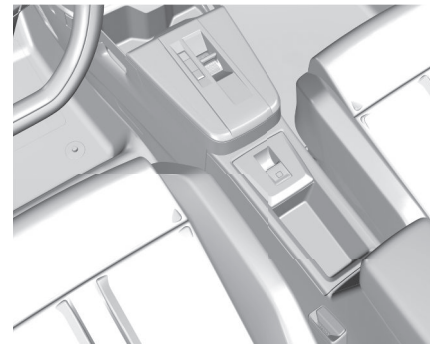

Compartimento De Arrumação No Painel Da Porta

Existem compartimentos de arrumação nos painéis das portas dianteiras e traseiras.



Bagageira

O encosto do banco traseiro está dividido em duas partes. Ambas as partes podem ser dobradas.

Aviso

Ao regular, certifique-se de que os encostos das costas estão bem fixos na devida posição antes de conduzir. O incumprimento desta instrução pode resultar em ferimentos pessoais ou

danos na carga ou no veículo em caso de travagem brusca ou colisão.

Antes de rebater os encostos de cabeça dos bancos traseiros, executar o seguinte procedimento, se necessário:

- Retire a cobertura do vão de carga ⇒ página41 .
- Manter a patilha premida para empurrar os encostos de cabeça para abaixo ⇒ página19

Bancos traseiros ⇒ página22

Cobertura Do Vão De Carga

Não colocar quaisquer objectos na tampa.

Remoção da cobertura

Para retirar a tampa:

- Solte os dois cordões.
- Levante a tampa e depois remova-a.

Pode arrumá-la de várias maneiras:

- Atrás dos bancos dianteiros.
- Ou na horizontal, no fundo da mala.

Arrumação

A tampa do compartimento de carga pode ser arrumada atrás dos encostos dos bancos traseiros.

Desengate as correias de fixação e levante a tampa para trás até ela se desprender.

Em seguida, deslize-a para baixo nas guias atrás dos encostos dos bancos.

Colocação da cobertura

Encaixar a cobertura nas guias laterais e rebater para baixo. Fixar as cintas de retenção à porta traseira.

Tampa Do Compartimento De Arrumação Do Piso Traseiro

Levante a cobertura na reentrância para ter acesso ao equipamento de emergência.

Kit de reparação dos pneus ⇒ página171

Piso carga dupla

O piso de posição dupla pode ser inserido na bagageira em duas posições:

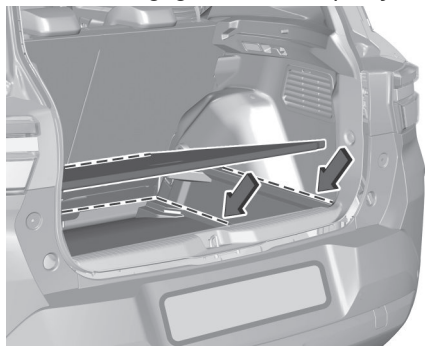

- posição inferior por cima da cobertura do piso na bagageira
- posição superior interbloqueada

Nesta posição, se os encostos dos bancos traseiros estiverem rebatidos, é criado um compartimento de carga praticamente plano.

Na posição superior, o piso de posição dupla pode suportar uma carga máxima de 100 kg. Na posição inferior, o piso de posição dupla pode suportar a carga máxima admissível.

Olhais De Fixação



Os olhais de fixação estão concebidos para prender itens e evitar que deslizem, p. ex. cintas de fixação ou rede de bagagem.

Triângulo De Pré-Sinalização

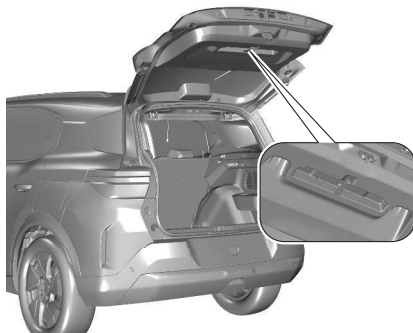

Arrumar o triângulo de pré-sinalização no espaço na parte traseira da bagageira e prendê-lo com o fecho de Velcro®.

Kit De Primeiros Socorros

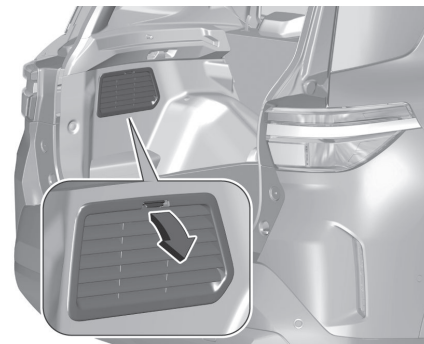

Dobre a tampa do lado esquerdo do compartimento de carga. Guarde o kit de primeiros-socorros no compartimento de arrumação.

Sistema de barras de tejadilho

Por razões de segurança e para evitar danos no tejadilho, recomenda-se a utilização do sistema de barras de tejadilho aprovado para o veículo.

Siga as instruções de instalação e remova a calha de tejadilho quando a mesma não estiver a ser utilizada.

Montagem de barras de tejadilho sem calha

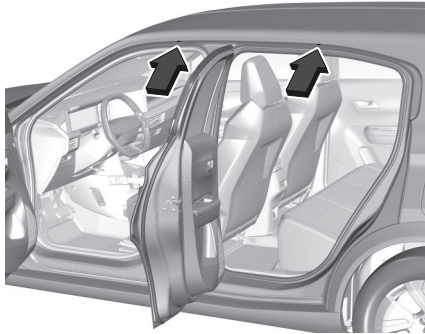

Abrir todas as portas

Os pontos de montagem encontram-se em cada estrutura das portas na carroçaria do veículo.

Fixar a bagageira de tejadilho de acordo com as instruções de instalação fornecidas com a mesma.

Montagem de barras de tejadilho com calha

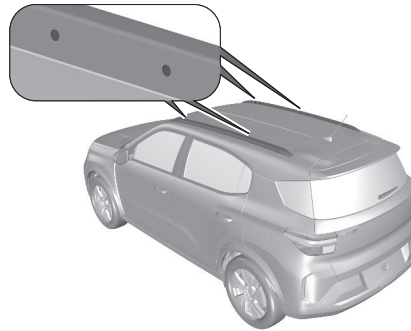

As marcas existentes nas calhas de tejadilho indicam o local de instalação da bagageira de tejadilho.

Indicações de carregamento

⚠ Aviso

Certifique-se sempre de que a carga no veículo está amarrada de forma segura. Caso contrário, podem ser projetada no interior do veículo e causar ferimentos pessoais ou danos na carga ou no carro.

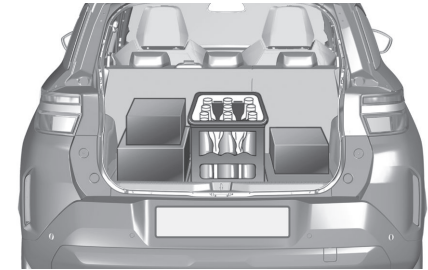

- Os objectos pesados colocados na bagageira devem ser empurrados contra os encostos do banco. Certificar-se de que os encostos dos bancos estão bem engatados ⇒ página 41 . Se se puder empilhar objectos, objectos mais pesados devem ficar por baixo.
- Evitar o deslizamento de objetos soltos fixando-os com cintas presas aos olhais de fixação ⇒ página 42 .
- Não deixar que a carga passe para além da extremidade superior dos encostos dos bancos.
- Não colocar quaisquer objectos na tampa da bagageira ou no painel de instrumentos, e não cobrir o sensor

que se encontra na parte de cima do painel de instrumentos.

- A carga não deve dificultar o funcionamento dos pedais, do travão de mão e do selector das mudanças nem deve restringir a liberdade de movimentos do condutor. Não colocar no interior objectos que não sejam presos.
- Não conduzir com a bagageira aberta.
- A carga útil é a diferença entre o peso bruto permitido do veículo (ver placa de identificação ⇒ página 187) e o peso Kerb EC.
Para calcular a carga, introduzir os dados para o seu veículo na tabela de pesos no início deste manual.
A tara CE inclui o peso do condutor (68 kg), bagagem (7 kg) e todos os fluidos (depósito de combustível 90% cheio).
O equipamento opcional e os acessórios aumentam a tara.
- Conduzir com carga no tejadilho aumenta a sensibilidade do veículo a ventos cruzados e afecta negativamente a manobrabilidade do veículo por aumentar o centro de gravidade do veículo.
Distribuir a carga uniformemente e prendê-la bem com cintas de fixação. Ajustar a pressão dos pneus

e a velocidade do veículo em conformidade com as condições de carga. Verificar e apertar as cintas frequentemente.

Não conduzir a mais de 120 km/h.

A carga no tejadilho autorizada é de 75 kg. A carga no tejadilho é o peso combinado das barras de tejadilho e da carga.

Instrumentos e controlo do painel de instrumentos

Apresentação geral do quadro de bordo.....	47	Assistência ao veículo em breve.....	55	Iluminação exterior.....	59
Regulação do volante.....	48	Parar o motor.....	55	Farol mínimo.....	59
Comandos no volante.....	49	Verificação do sistema.....	55	Luzes de máximos.....	59
Avisador sonoro.....	49	Avaria do sistema híbrido.....	55	Assistência das luzes de máximos.....	59
Alerta de segurança para peões.....	49	Sistema de travões.....	55	Faróis de nevoeiro dianteiros.....	59
Limpa e lava para-brisas.....	49	Freio de Estacionamento Elétrico....	56	Farol de nevoeiro traseiro.....	59
Limpa para-brisas com frequência do limpa-vidros ajustável.....	49	Avaria do travão de mão elétrico.....	56	Sensor de chuva.....	59
Limpa para-brisas com sensor de chuva.....	50	Sistema de travões antibloqueio (ABS).....	56	Falha no alerta de segurança para peões.....	59
Lava para-brisas.....	51	Mudança de velocidade.....	56	Cartão inteligente, chave inteligente.....	59
Limpa-vidros e lava-vidros do óculo traseiro.....	51	Direção assistida.....	56	Travagem de Emergência Ativa.....	59
Limpa-vidros do vidro traseiro.....	51	Ajuda à manutenção na faixa.....	56	Indicador do nível de combustível.....	60
Lava-vidro traseiro.....	51	Carregar no travão de pé.....	56	Indicador de carga da bateria de alta tensão.....	60
Temperatura Exterior.....	51	Sensores de estacionamento.....	56	Indicador do nível de carga.....	61
Luzes avisadoras e indicadoras de controlo.....	51	Controlo eletrónico de estabilidade e Regulador antipatinagem das rodas (ASR).....	57	Autonomia do veículo.....	61
Apresentação geral.....	52	Controlo eletrónico de estabilidade e Regulador antipatinagem das rodas (ASR).....	57	Velocímetro digital.....	61
Luzes de mudança de direção.....	53	Temperatura do líquido de refrigeração do motor.....	57	Conta-quilómetros.....	61
Aviso do cinto de segurança.....	53	Pré-incandescência.....	57	Conta-quilómetros parcial.....	61
Airbag e pré-tensores dos cintos.....	54	Filtro de escape.....	57	Indicador de temperatura do líquido de arrefecimento do motor.....	61
Desativação do airbag.....	54	Sistema de deteção da perda de pressão dos pneus.....	58	Monitor do nível do óleo de motor.....	62
Sistema de carregamento.....	54	Pressão do óleo do motor.....	58	Visor de serviço.....	62
Luz indicadora de funcionamento irregular.....	55	Pouco combustível.....	58	Carregamento indutivo.....	63
		Veículo pronto.....	58	Tomada de potência de 12 V.....	64
		Potência do motor reduzida.....	58	Entrada USB.....	64
		Temperatura alta da bateria de alta tensão.....	58	Visores.....	65
		Autostop.....	58	Mensagens do veículo.....	66

Personalização do veículo.....	67
Serviços conectados.....	67
Opel Connect.....	67
Assistência e SOS.....	69
GLONASS.....	70

Apresentação geral do quadro de bordo



- 1 Accionamento electrónico dos vidros ⇨ página16
- 2 Espelhos retrovisores exteriores ⇨ página12
- 3 Grelhas de ventilação laterais ⇨ página99
- 4 Luzes de máximos, sinal de luzes, luzes indicadoras de mudança de direcção, faróis de nevoeiro, luzes de presença ⇨ página86
- 5 Cruise control, Limitador de velocidade ⇨ página149
- 6 Painel de instrumentos ⇨ página65
- 7 Comandos do sistema de informação e lazer ⇨ página75
- 8 Limpa-vidros e lava-vidros do para-brisas, limpa-vidros e lava-vidros traseiro ⇨ página49
- 9 Botão de accionamento ⇨ página104
- 10 Botão do fecho centralizado ⇨ página7
- 11 Monitor de ecrã tátil ⇨ página65
- 12 Grelhas de ventilação centrais ⇨ página99
- 13 Sinais de aviso de perigo ⇨ página89
- 14 Luzes de leitura ⇨ página92
- 15 Chamada de emergência ⇨ página69
- 16 Luzes interiores ⇨ página91
- 17 Aviso do cinto de segurança, desativação do airbag ⇨ página53
- 18 Retrovisor interior ⇨ página14
- 19 Desactivação de airbag ⇨ página54
- 20 Porta-luvas ⇨ página40
- 21 Vidro traseiro aquecido, para-brisas aquecido, bancos aquecidos, volante aquecido, sistema electrónico de controlo da climatização ⇨ página94
- 22 Entrada USB ⇨ página64
- 23 Arrumação frontal, carregamento sem fios ⇨ página40
- 24 Seleção de velocidades, alavanca do seletor ⇨ página108
- 25 Travão de estacionamento ⇨ página114
- 26 Regulação do volante ⇨ página48
- 27 Avisador sonoro ⇨ página49
- 28 Alavanca de abertura do capô ⇨ página160
- 29 Regulação do alcance dos faróis ⇨ página88
Controlo eletrónico de estabilidade e sistema de tração ⇨ página137
Assistência de permanência na faixa ⇨ página141
Sistema de reconhecimento de sinais de trânsito ⇨ página153

Regulação do volante

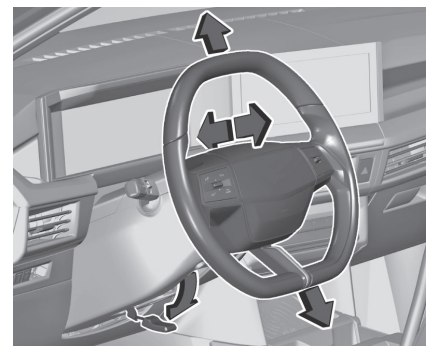

Destrancar a alavanca, ajustar o volante, e depois engatar a alavanca e assegurar que fica totalmente trancada.

Ajustar o volante apenas quando o veículo estiver parado e o volante tiver sido destrancado.

Comandos no volante



O menu do painel, alguns sistemas de assistência ao condutor, o sistema de infoentretenimento e um telemóvel ligado podem ser operados através dos comandos no volante.

Sistemas avançados de assistência à condução ⇒ página 132

Sistema de informação e lazer

⇒ página 71

Avisador sonoro



Alerta de segurança para peões

O som do aviso de segurança para peões é produzido para indicar a presença do veículo aos peões. Está ativo até 30 km/h.

Limpa e lava para-brisas

Nota

Com a alavanca do limpa-para-brisas na posição AUTO ou INT, 1 ou 2 e a ignição ligada ao fim de mais de um minuto: Quando a temperatura exterior for inferior a +3°C, o limpa-para-brisas só

é ativado a uma velocidade superior a 10 km/h. Quando a temperatura exterior é superior +3°C, o limpa-para-brisas é ativado imediatamente.

Nota

Na posição 1 ou 2, a frequência de limpeza das escovas é automaticamente reduzida a uma velocidade inferior a 5 km/h e regressa à frequência original a uma velocidade superior a 10 km/h.

Limpa Para-Brisas Com Frequência Do Limpa-Vidos Ajustável



2 : rápido

1 : lento

INT : passagens intermitentes

- 0 : desligado
- x1 : passagem única

Não utilizar se o pára-brisas estiver congelado.

Desligar em estações de lavagem automática.

Para ativar o modo de limpeza por passagens intermitentes na próxima vez que a ignição for ligada, pressionar a alavanca para baixo até à posição OFF e de volta para INT.

Frequência do limpa-para-brisas

Alavanca do limpa-para-brisas na posição **INT**, a frequência de limpeza das escovas depende da velocidade do veículo.

Limpa Para-Brisas Com Sensor De Chuva

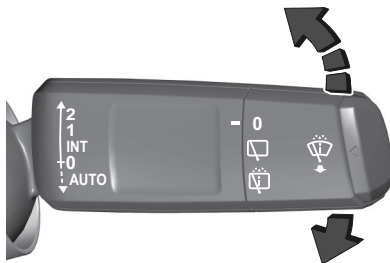

- 2 : rápido
- 1 : lento
- INT : passagens intermitentes
- 0 : desligado
- AUTO** : limpeza automática com sensor de chuva

Na posição **AUTO**, o sensor de chuva deteta a quantidade de água no para-brisas e regula automaticamente a frequência do limpa-para-brisas. Se a ignição for desligada, o modo de limpa-vidros automático é desativado. Para ativar o modo de limpeza automática por passagens intermitentes na próxima vez

que a ignição for ligada, pressionar a alavanca para baixo até à posição **OFF** e de volta para **AUTO**.

Não utilizar se o pára-brisas estiver congelado.

Desligar em estações de lavagem automática.

O sensor de chuva detecta a quantidade de água no pára-brisas e regula automaticamente a frequência das passagens do limpa pára-brisas



Alavanca do limpa-vidros na posição **AUTO**.

Na posição **AUTO**, o sensor de chuva deteta a quantidade de água no para-brisas e regula automaticamente a frequência do limpa-para-brisas.

A sensibilidade pode ser ajustada com o botão na haste. Empurre para cima para

aumentar e para baixo para diminuir a sensibilidade.

Certificar-se de que o sensor não está bloqueado ⇒ página 15 .

Indicador de controlo ⇒ página 104 .

Lava Para-Brisas

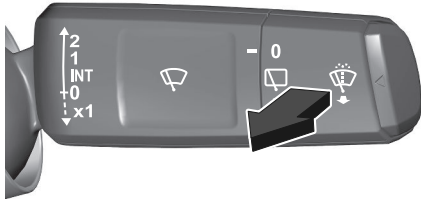

Puxe e mantenha a haste de controlo do limpavidros na sua direção para além do ponto de resistência.

Um ciclo final de lavagem é efetuado quando a lavagem dos vidros terminar. Para uma única limpeza, puxe a haste de controlo do limpavidros na sua direção sem ultrapassar o ponto de resistência. Líquido lava-vidros ⇒ página 162

Limpa-vidros e lava-vidros do óculo traseiro

Limpa-Vidros Do Vidro Traseiro



0 : desligado

 : passagem intermitente do limpavidros

 : lavagem do vidro

Não utilize se o vidro traseiro estiver congelado ou se for utilizado um porta-bicicletas. Desligar em estações de lavagem automática. O limpavidros do óculo traseiro é ligado automaticamente quando o limpavidros estiver ligado e se engatar a marcha-atrás.

Lava-Vidro Traseiro

Selecione .

O líquido limpavidros é pulverizado no óculo traseiro e na câmara de visão traseira e o limpavidros faz passagens

enquanto estiver selecionado .

Líquido lava-vidros ⇒ página 162

Temperatura Exterior

A temperatura exterior é apresentada no visor do painel de instrumentos ou na barra de estado do visor de informações.

Luzes avisadoras e indicadores de controlo

Os indicadores de controlo descritos não fazem parte de todos os veículos. A descrição aplica-se a todas as versões de instrumentos. Conforme o equipamento, a posição das luzes de aviso pode variar.

Quando se liga a ignição, a maior parte dos indicadores de controlo acendem-se por breves instantes para efeitos de teste de funcionalidade.

As cores dos indicadores de controlo têm o seguinte significado:

vermelho: perigo, aviso importante

amarelo: aviso, informação, avaria







verde: confirmação de activação











azul: confirmação de activação









branco: confirmação de activação













cinzento: sistema em pausa; foi detetada no mínimo uma limitação do sistema









Apresentação Geral

-  1 Luzes de mudança de direção ⇒ página53
-  2 Aviso do cinto de segurança ⇒ página53
-  5 Airbag e pré-tensores dos cintos ⇒ página54
-  2 Airbag ativado ⇒ página54
-  2 Airbag desativado ⇒ página54
-  4 Sistema de carga ⇒ página54

-  5 Luz indicadora de avaria ⇒ página55
-  2 Verificação do sistema ⇒ página55
-  5 Efectuar assistência no veículo em breve ⇒ página55
-  4 Parar o motor ⇒ página55
-  5 Falha do sistema híbrido ⇒ página55
-  6 Sistema de travagem ⇒ página55
-  1/ 5 Travão de estacionamento elétrico ⇒ página56
-  5 Avaria no travão de mão elétrico ⇒ página56
-  1 Sensores de estacionamento ⇒ página56
-  2 Sistema de travões antiblocagem (ABS) ⇒ página56
-  4 Direção assistida ⇒ página56

-  1 Mudança de velocidades ⇒ página55
-  2 Assistência de permanência na faixa ⇒ página56
-  2/ 5 Controlo eletrónico de estabilidade e Regulador antipatinagem das rodas (ASR) ⇒ página57
-  2/ 5 Controlo eletrónico de estabilidade e Regulador antipatinagem das rodas (ASR) ⇒ página57
-  4 Temperatura elevada do líquido de arrefecimento do motor ⇒ página57
-  1 Pré-incandescência ⇒ página57
-  2/ 3 Sistema de controlo da perda de pressão dos pneus ⇒ página58
-  4 Pressão do óleo do motor ⇒ página58

-  2 Nível baixo de combustível ⇒ página58
-  1 Veículo pronto ⇒ página58
-  2 Potência do motor reduzida ⇒ página58
-  6 Temperatura da bateria de alta tensão elevada ⇒ página58
-  1 Pressione o pedal do travão ⇒ página56
-  1 Autostop ⇒ página58
-  1 Iluminação exterior ⇒ página59
-  1 Luzes de médios ⇒ página59
-  1 Luzes de máximos ⇒ página59
-  1 Assistência dos máximos ⇒ página59
-  1 Faróis de nevoeiro ⇒ página59
-  1 Luz traseira de nevoeiro ⇒ página59

-  1 Limpa-para-brisas automático ⇒ página59
-  1 Localização do veículo ⇒ página93
-  2 Cartão inteligente, chave inteligente ⇒ página59
-  3 Avaria no aviso de segurança para peões ⇒ página59
-  2/ 3 Travagem de Emergência Ativa ⇒ página59
-  2 Aviso de colisão dianteira ⇒ página135
-  2/ 3 Sistema de reconhecimento de sinais de trânsito ⇒ página60
-  2/ 3 Alerta do condutor ⇒ página60
-  2 Porta aberta ⇒ página60

Luzes De Mudança De Direção

↔ acende-se ou pisca a verde.

Acende brevemente

As luzes de presença estão acesas.

Pisca

As luzes de mudança de direção ou as luzes de emergência são ativadas. Piscar rápido: Uma avaria na luz indicadora de mudança ou fusível associado.

Isto inclui luzes de mudança de direção ligadas à tomada do equipamento de reboque.

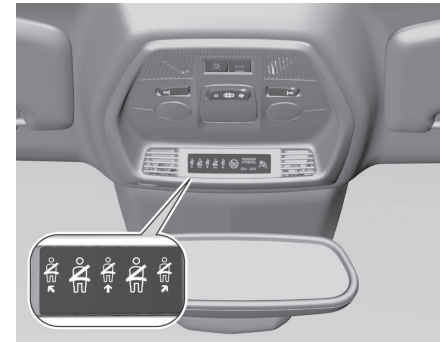

Substituição de lâmpadas ⇒ página165 .
Luzes de mudança de direção ⇒ página89 .

Aviso Do Cinto De Segurança



 O indicador do cinto de segurança acende-se ou pisca na cor vermelha no conjunto de instrumentos juntamente

com a indicação no compartimento de arrumação no teto relativamente a cada cinto de segurança.

- Quando a ignição é ligada,  no painel de instrumentos e o símbolo para o respetivo banco na consola superior acendem-se, se o cinto de segurança de qualquer banco ocupado não tiver sido apertado.
- Após o arranque,  no conjunto de instrumentos e o símbolo do respetivo banco no compartimento de arrumação no teto piscam durante um determinado período de tempo em simultâneo com um sinal sonoro. Após um determinado tempo de condução,  acende-se constantemente até o cinto de segurança do respetivo banco ter sido colocado ou se um dos passageiros tiver desapertado o cinto de segurança.

Cintos de segurança ⇒ página23

Airbag E Pré-Tensores Dos Cintos

-  acende-se a vermelho. Quando se liga a ignição, o indicador de controlo acende-se durante aprox.

quatro segundos. Caso não se acenda, não se apague ao fim de quatro segundos ou se acenda durante a condução, há uma avaria no sistema de airbags.

Recorrer à ajuda de uma oficina.

Os airbags e pré-tensores dos cintos podem não se accionar no caso de acidente.

O acionamento dos pré-tensores ou dos airbags é indicado pelo acendimento

contínuo de .

Aviso

Reparar a avaria imediatamente numa oficina.

Pré-tensores dos cintos ⇒ página24

Sistema de airbags ⇒ página25

Desativação Do Airbag



acende-se a amarelo.

O airbag do passageiro da frente está activado.



acende-se a amarelo.

O airbag do passageiro da frente está desactivado.

Desactivação de airbag ⇒ página29

Sistema De Carregamento



acende-se a vermelho.

Acende-se quando se liga a ignição e apaga-se pouco depois de o motor entrar em funcionamento.

Acende-se quando o motor está a trabalhar

Parar, desligar o motor. A bateria do veículo não está a carregar. O arrefecimento do motor pode ser interrompido. A unidade de assistência dos travões pode deixar de ser eficaz. Recorrer à ajuda de uma oficina.

Luz Indicadora De Funcionamento Irregular

 acende-se ou pisca a amarelo. Acende-se ou pisca a amarelo quando se liga a ignição e apaga-se pouco depois de o motor entrar em funcionamento.

Acende-se quando o motor está a trabalhar

Falha no sistema de controlo de emissões. Os limites de emissões permitidos podem ser ultrapassados. Procure imediatamente a assistência de uma oficina.

Pisca quando o motor está a trabalhar

O sistema de gestão do motor tem uma avaria que pode provocar danos no catalisador. Levante o acelerador até a intermitência parar. Procure

imediatamente a assistência de uma oficina.

Assistência Ao Veículo Em Breve

 acende-se a amarelo. Acende momentaneamente quando a ignição é ligada. Poderá acender-se juntamente com outras luzes de aviso e ser acompanhada da mensagem correspondente no painel de instrumentos. Recorrer imediatamente a uma oficina.

Parar O Motor

 acende-se a vermelho. Acende momentaneamente quando a ignição é ligada. Acende-se juntamente com outras luzes de aviso, sendo acompanhada de um sinal sonoro de aviso e de uma mensagem correspondente no painel de instrumentos. Parar o motor imediatamente e procurar a assistência de uma oficina.

Verificação Do Sistema

 acende-se a amarelo ou vermelho.

Acende-se a amarelo

Foi detetada uma avaria ligeira no motor.

Acende-se a vermelho

Foi detetada uma avaria grave no motor. Parar o motor o mais rápido possível e procurar assistência numa oficina.

Avaria Do Sistema Híbrido

 acende-se a vermelho. O sistema híbrido tem uma avaria. Desligar a ignição e procurar a assistência de uma oficina.

Sistema De Travões

 Quando o símbolo se acende a vermelho, o nível do líquido dos travões e da embraiagem é demasiado baixo quando o travão de estacionamento não está acionado.

**Aviso**

Parar. Não continue a sua viagem.
Consultar uma oficina.

Acende-se quando o travão de mão é acionado e a ignição é ligada
⇒ página 113

Líquido dos travões ⇒ página 162

Freio De Estacionamento Elétrico

acende-se ou pisca a vermelho.

Acende

O travão de mão é aplicado ⇒ página 113

Pisca

O travão de mão elétrico não é engatado automaticamente. O engate ou o desengate estão defeituosos.



Aviso

Reparar a avaria imediatamente numa oficina.

Avaria Do Travão De Mão Elétrico

! acende-se a amarelo.

Acende

O travão de mão elétrico tem uma avaria ⇒ página 113



Aviso

Reparar a avaria imediatamente numa oficina.

Sistema De Travões Antibloqueio (ABS)

O símbolo ilumina-se a amarelo durante alguns segundos depois de ligar a ignição.

O sistema está pronto a funcionar quando a luz de aviso se apagar. Se a luz de aviso não se apagar após alguns segundos, ou se se acender durante a condução, existe uma avaria no ABS. O sistema de travagem mantém-se operacional mas sem regulação ABS.

Sistema de travagem antibloqueio ⇒ página 113

Mudança De Velocidade

Modo manual de transmissão automática

Nos veículos com caixa de velocidades automática, o sistema está ativo apenas no modo manual.

Recomenda-se a utilização de mudanças de velocidade mais altas ou mais baixas por razões de poupança de combustível. Caixa de velocidades automática Hybrid 48 V ⇒ página 109

Direção Assistida

acende-se a vermelho ou amarelo.

A direção assistida tem uma avaria. Conduzir com cuidado a uma velocidade moderada e recorrer a uma oficina

Ajuda À Manutenção Na Faixa

acende-se ou pisca a amarelo.

Acende

Foi detetada uma avaria.

Pisca

O sistema está a corrigir a mudança de faixa não intencional.

Ajuda à manutenção na faixa ⇒ página 141

Carregar No Travão De Pé

Acende.

Pedal do travão sem pressão ou pressão insuficiente. Carregar no pedal do travão antes de soltar o travão de mão e desengatar P.

Sensores De Estacionamento

! acende-se ou pisca a amarelo.

Acende

Foi detetada uma avaria.

Pisca

Pisca assim que um obstáculo se aproxima do veículo.

Sensores de estacionamento

⇒ página143

Controlo Eletrónico De Estabilidade E Regulador Antipatinagem Das Rodas (ASR)



acende-se ou pisca a amarelo.

Acende

Há uma avaria no sistema.

É possível continuar a conduzir. A estabilidade da condução pode, no entanto, deteriorar-se consoante as condições da superfície da estrada. Reparar a avaria numa oficina.

Depois de ligar novamente a bateria do veículo (por exemplo, após trabalhos

de manutenção),  acende-se durante alguns segundos. Após este período,



apaga-se. Isto é um procedimento normal e o veículo não necessita de assistência.

Pisca

O sistema está engrenado activamente.

A potência do motor pode diminuir e o veículo pode ser travado um pouco automaticamente.

Controlo eletrónico de estabilidade

⇒ página137

Controlo Eletrónico De Estabilidade E Regulador Antipatinagem Das Rodas (ASR)



acende-se a amarelo.

O controlo eletrónico de estabilidade e o Regulador antipatinagem das rodas (ASR) estão desativados.

Regulador antiderrapagem ⇒ página137

Controlo eletrónico de estabilidade

⇒ página137

Temperatura Do Líquido De Refrigeração Do Motor



acende-se a vermelho.

Acende-se quando o motor está a trabalhar

Parar, desligar o motor.

Cuidado
Temperatura do líquido refrigerante demasiado elevada.

Verificar imediatamente o nível do líquido de arrefecimento. ⇒ página161

Se existir líquido de arrefecimento suficiente, consultar uma oficina.

Pré-Incandescência

 acende-se a amarelo.

O símbolo acende-se a amarelo apenas quando a temperatura exterior é baixa.

Ligar o motor quando a luz de aviso se apagar.

Ligar o motor ⇒ página102

Filtro De Escape



O símbolo acende-se a amarelo quando o filtro de escape requer limpeza. Continuar a condução até a luz de aviso se apagar.

Acende-se temporariamente

Início da saturação do filtro de escape.

Iniciar o processo de limpeza o mais rápido possível conduzindo o veículo a uma velocidade mínima de 60 km/h.

Acende-se continuamente

Indicação de um nível baixo de aditivo.

Recorrer à ajuda de uma oficina.

Sistema De Detecção Da Perda De Pressão Dos Pneus

acende-se ou pisca a amarelo.

Acende

Perda de pressão dos pneus numa ou mais rodas. Parar imediatamente e verificar as pressão dos pneus.

Pisca

Falha no sistema. Consultar uma oficina. Sistema de detecção da perda de pressão dos pneus ⇒ página 152

Pressão Do Óleo Do Motor

acende-se a vermelho quando se liga a ignição e apaga-se pouco depois de o motor entrar em funcionamento.

Acende-se quando o motor está a trabalhar

Cuidado

A lubrificação do motor pode ser interrompida. Isto pode resultar em danos no motor e/ou bloqueio das rodas motrizes.

1. Seleccionar a ponto-morto.

2. Saia da circulação normal o mais rapidamente possível sem impedir a circulação de outros veículos.
3. Desligar a ignição.

Aviso

Quando o motor está desligado, é necessária mais força para travar e mexer a direcção. Durante uma paragem automática, a unidade de servotragem continua operacional. Não retire a chave até o veículo estar parado, caso contrário, o bloqueio do volante pode engatar inesperadamente.

Manter o motor desligado e deixar o veículo ser rebocado para uma oficina.

Pouco Combustível

acende-se a amarelo.

O nível do combustível no depósito está demasiado baixo. Reabastecimento ⇒ página 126

Veículo Pronto

READY acende-se a verde. O sistema híbrido está ativo.

Potência Do Motor Reduzida

acende-se a amarelo.

O nível de carregamento da bateria de alta tensão está baixo. Só está disponível potência do motor reduzida.

Temperatura Alta Da Bateria De Alta Tensão

acende-se a vermelho.

Acende momentaneamente quando a ignição é ligada. Acende-se juntamente com outras luzes de aviso, sendo acompanhada de um sinal sonoro de aviso e de uma mensagem correspondente no painel de instrumentos. Parar o motor imediatamente e evacuar o veículo.

Autostop

Acende momentaneamente quando a ignição é ligada.

Acende-se a verde

O motor está em Autostop.

Acende-se a amarelo

Veículo híbrido de 48 V: a mudança automática para o motor elétrico só foi desativada manualmente.

Caixa de velocidades automática Hybrid
48 V ⇒ página109

Pisca a verde

O Autostop está temporariamente indisponível ou o modo Autostop foi executado automaticamente.

Sistema Stop-start ⇒ página104

Iluminação Exterior

 acende-se a verde.

As luzes exteriores estão acesas
⇒ página86

Farol Mínimo

 acende-se a verde.

Aceso quando as luzes de médios estão ligadas.

Luzes De Máximos

 acende-se a azul.

Acende-se quando as luzes de máximos estão acesas ou quando se faz sinal de luzes ⇒ página87

Assistência Das Luzes De Máximos

AUTO
 acende-se a verde.

A assistência das luzes de máximos é ativada ⇒ página87

Faróis De Nevoeiro Dianteiros

 acende-se a verde.

Os faróis de nevoeiro dianteiros estão acesos ⇒ página89

Farol De Nevoeiro Traseiro

 acende-se a amarelo.

A luz de nevoeiro traseira está acesa
⇒ página90

Sensor De Chuva

AUTO
 acende-se a verde.

Acende-se quando é seleccionada a posição do sensor de chuva na alavanca do limpa-vidros.

Limpa e lava-para-brisas ⇒ página49

Falha No Alerta De Segurança Para Peões

 acende-se a amarelo.

O aviso de segurança para peões não está a funcionar.

Cartã Inteligente, Chave Inteligente

 acende-se a amarelo.

Cartão inteligente, chave inteligente não detetada ou falha ⇒ página4

Travagem De Emergência Ativa

 acende-se ou pisca a amarelo.

Acende

O sistema foi desativado ou foi detetada uma avaria.

Além disso, é apresentada uma mensagem de aviso no painel de instrumentos.

Verificar o motivo da desativação e, no caso de uma avaria do sistema, procurar assistência numa oficina.

Nota

 também se acende se os cintos de segurança dos passageiros dianteiros não estiverem apertados. Neste caso, a travagem de emergência ativa é desativada.

Pisca

O sistema está engrenado activamente. Dependendo da situação, o veículo pode travar de forma automática, moderadamente ou com força. Travagem de Emergência Ativa ⇒ página132

Sistema de reconhecimento de sinais de trânsito

 acende-se durante alguns segundos ou de forma permanente.

Acende-se durante alguns segundos

Se o veículo exceder o limite de velocidade indicado pelo sistema de reconhecimento de sinais de trânsito, o limite de velocidade apresentado no painel de instrumentos pisca e é emitido um sinal sonoro. Se piscar e o sinal

sonoro estiver desativado,  acende-se durante alguns segundos.

Acende-se continuamente

Se o sistema de reconhecimento de

sinais de trânsito tiver uma avaria,  acende-se continuamente.

Pare o veículo e verifique se é

necessário limpar a câmara. Se  continuar a acender-se depois de limpar a câmara, dirija-se a uma oficina Sistema de reconhecimento de sinais de trânsito ⇒ página 153

Deteção de sonolência do condutor

 acende-se a amarelo.

Se os comandos de direção do condutor sugerirem um certo nível de sonolência ou desatenção por parte do condutor,

 acende-se e é emitido um sinal sonoro.

Deteção de sonolência do condutor (DDD) ⇒ página 147

Porta aberta

 acende-se a vermelho.

Abre uma porta ou a porta da bagageira.

Indicador Do Nível De Combustível



Apresenta o nível de combustível no depósito.

O indicador de controlo  acende-se se o nível no depósito estiver baixo.

Nunca deixar o depósito de combustível ficar totalmente vazio.

A quantidade total poderá ser inferior à capacidade especificada do depósito de combustível, devido ao combustível restante no depósito.

Indicador De Carga Da Bateria De Alta Tensão



Indica o estado de carga da bateria de alta tensão.

Indicador Do Nível De Carga

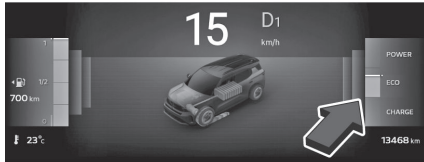

O indicador de nível de carga indica o nível de energia atual do veículo.

Power : Consumo de energia durante um elevado consumo de potência. Veículos híbridos de 48 V:

O motor ICE e o motor elétrico funcionam em conjunto.

Eco : Em todos os modos de condução pode aceder-se a um nível ideal de energia. Veículos híbridos de 48 V: Utilização ótima do motor ICE ou motor elétrico.

Charge : A bateria está a ser carregada com energia resultante da travagem ou desaceleração do veículo.

Autonomia Do Veículo

Apresenta a autonomia total do veículo.

Velocímetro Digital



Indica a velocidade do veículo.

Conta-Quilómetros

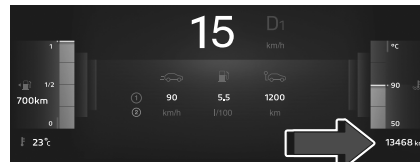

A distância total registada do veículo é apresentada no canto inferior direito do painel de instrumentos.

Conta-Quilómetros Parcial

As seguintes páginas do conta-quilómetros parcial são selecionáveis no menu de informação de viagem/ autonomia ou premindo a patilha direita:

- Viagem em curso com consumo instantâneo de combustível
- Viagem 1 ou 2 com consumo médio, velocidade média e distância da viagem

Veículo híbrido de 48 V: a percentagem de distância da condução elétrica é apresentada adicionalmente.

Painel de instrumentos → página65

Indicador De Temperatura Do Líquido De Arrefecimento Do Motor



Apresenta a temperatura do líquido de arrefecimento.

50 temperatura de funcionamento do motor ainda não atingida

90 temperatura normal de funcionamento

Parte superior do medidor temperatura demasiado elevada

A luz de aviso  acende-se a vermelho se a temperatura do líquido de arrefecimento for demasiado alta.

Cuidado

Se a temperatura do líquido de arrefecimento do motor for demasiado elevada, pare o veículo, desligue o motor. Perigo para o motor. Verificar o nível do líquido de arrefecimento.

Monitor Do Nível Do Óleo De Motor

O estado do nível do óleo de motor é apresentado no painel de instrumentos durante alguns segundos após a informação sobre a assistência depois de ligar a ignição.

Uma mensagem indica o estado adequado do nível de óleo de motor. Se o nível do óleo do motor for baixo,

os dois indicadores   piscam e é indicada uma mensagem.

Confirmar o nível de óleo do motor utilizando a vareta e atestar o óleo de motor, respetivamente.

Óleo do motor ⇒ página 160 .

Uma mensagem indica uma falha de medição. Verificar o nível de óleo do motor manualmente utilizando a vareta do óleo.

Visor De Serviço

O sistema de serviço informa quando deve ser mudado o óleo do motor e filtro ou quando é necessária uma revisão do veículo. Com base nas condições de condução, o intervalo a que o óleo do motor e filtro devem ser mudados pode variar consideravelmente.

Informação sobre a assistência ⇒ página 185

Uma revisão programada necessária é indicada no painel de instrumentos durante vários segundos depois de ligar a ignição.

Se não for necessária uma revisão nos próximos 3000 km ou mais, não é apresentada nenhuma informação sobre a assistência no visor.

Se for necessária assistência nos próximos 3000 km, a distância ou a duração restante é indicada durante

vários segundos. O indicador  acende-se simultaneamente de forma contínua como lembrete.

Se for necessária assistência em menos de 1000 km, o indicador pisca e depois acende-se permanentemente. A distância ou a duração do tempo restante é indicada durante vários segundos. A manutenção devida é indicada por uma mensagem no painel que indica a distância percorrida após a ativação da mesma. O indicador pisca e depois acende-se permanentemente até que a manutenção seja executada.

Reposição do intervalo entre revisões

Após cada serviço, o indicador de serviço deve ser repostado para garantir um funcionamento correto. Recomenda-se o recurso a uma oficina. Proceda da seguinte forma:

- Desligar a ignição.



- Prima a ponta da haste direita para aceder ao menu.
- Percorra as páginas usando a patilha do volante para cima e para baixo.
- Logo que o menu pretendido seja atingido, premir e manter premido o botão para repor.
- Quando o visor indicar “0”, solte o botão. O indicador desaparece.

Obtenção de informação de serviço

Para recuperar o estado das informações do manutenção a qualquer momento:

- Prima a ponta da haste direita para aceder ao menu.
- Percorra as páginas usando a patilha do volante para cima e para baixo.

- Prima brevemente a patilha quando estiver no menu de assistência.

A informação de serviço é apresentada durante alguns segundos.

Informação sobre a assistência
⇒ página 185

Carregamento Indutivo

⚠ Aviso

Se utilizar aplicações durante muito tempo em conjunto com carregamento sem fios, alguns smartphones pode ativar o sistema de segurança térmica e fazer com que algumas funções deixem de funcionar.

⚠ Aviso

O carregamento indutivo pode afetar o funcionamento de pacemakers implantados ou outros dispositivos médicos. Se aplicável, procure aconselhamento médico antes de utilizar o dispositivo de carregamento indutivo.

⚠ Aviso

Remova quaisquer objetos metálicos do dispositivo de carregamento antes

de carregar um dispositivo móvel, uma vez que estes objetos podem ficar muito quentes.

Este sistema permite fazer o carregamento sem fios de um dispositivo móvel, como, por exemplo, um smartphone, utilizando o princípio de indução magnética, de acordo com a norma Qi.

O dispositivo móvel a carregar deve ser compatível com a norma Qi, de origem, ou com a ajuda de um suporte ou capa compatível.

Para carregar um dispositivo:

1. Remova todos os objetos do dispositivo de carga.
2. Coloque o dispositivo móvel na área de carregamento. Ter em atenção que o dispositivo móvel tem de ser colocado entre os auxiliares de posicionamento.

Em alguns dispositivos móveis poderá ser necessária uma tampa posterior com uma bobina integrada ou uma capa para utilizar o carregamento indutivo. Uma tampa de proteção para o dispositivo móvel pode afetar o carregamento indutivo.

Na eventualidade de o dispositivo móvel não carregar corretamente, rodá-lo 180°

e voltar a colocá-lo no dispositivo de carregamento.

Nota

O sistema pode não funcionar corretamente se o smartphone estiver equipado com capa protetora.

LED de estado

O LED indica o estado atual do carregamento.

Acende-se a verde

O dispositivo móvel está a carregar.

Cor-de-laranja intermitente

O dispositivo móvel não foi centrado corretamente na zona de carregamento ou foi detetado um objeto desconhecido na zona de carregamento.

Acende-se a laranja

Existe um problema com a bateria do dispositivo móvel ou foi detetada uma avaria no carregador por indução. Se o problema persistir, procurar a assistência de uma oficina.

Tomada De Potência De 12 V

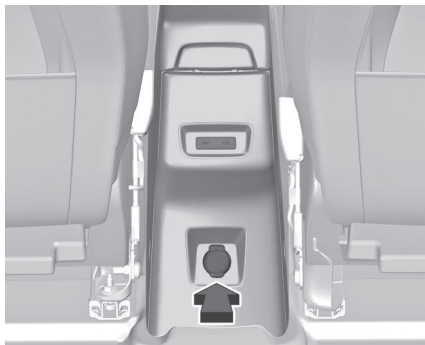

Ligue um acessório de 12 V (com uma potência nominal máxima de 120 W) utilizando um adaptador adequado. Observe a tensão nominal máxima para evitar danos no acessório.

Não exceder o consumo máximo de energia de 120 W.

A tomada de alimentação de 12 V é desativada no caso de a bateria do veículo ter tensão baixa.

Os acessórios eléctricos ligados devem respeitar os requisitos de compatibilidade electromagnética da DIN VDE 40 839.



Não ligar quaisquer equipamentos acessórios de fornecimento de corrente, por exemplo aparelhos de carregamento eléctrico ou baterias.

Não danificar a tomada utilizando fichas incorrectas.

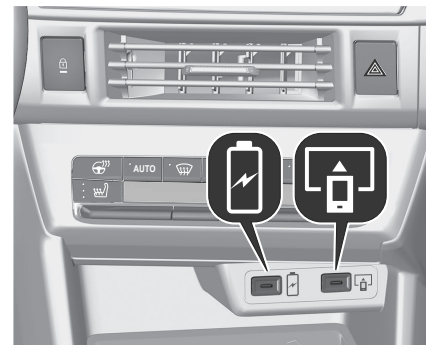
Entrada USB



Estes símbolos determinam o tipo de utilização de uma porta USB:

-  Fonte de alimentação e recarga.
-  Para ligar um dispositivo portátil ao sistema de informação e entretenimento, utilize esta porta
-  Do mesmo modo, bem como utilização de aplicações de smartphone com o ecrã tátil.

O veículo está equipado com duas tomadas USB no painel de instrumentos. Duas entradas USB na 2ª fila.

Nota

As tomadas devem ser mantidas sempre limpas e secas.

Visores

Painel de instrumentos



Além das luzes de aviso, indicadores de nível e indicadores, estão disponíveis as seguintes informações:

- conta-quilómetros parcial
- indicação da mudança de velocidade
- informação de serviço
- mensagens do veículo e de aviso
- mensagens de apoio ao condutor
- mensagens instantâneas
- informações do sistema de informação e lazer



Prima o botão para percorrer as páginas ou para fechar uma mensagem pop-up.

Definições do veículo e funções de condução

Selecionar uma das seguintes definições:

- Assistência ao condutor
- Definições do utilizador

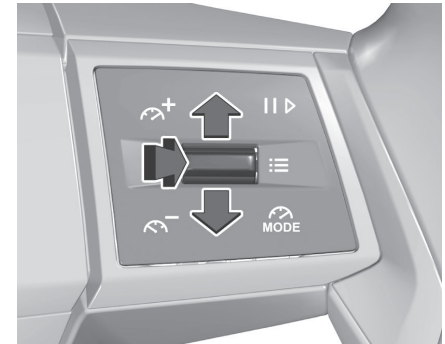

Pressão breve: selecionar ou confirmar um menu ou definição.
Pressão longa: repor o aviso de revisão.
Para cima ou para baixo: percorrer os menus de definições.

Visores de informação

O ecrã de informação pode indicar:

- hora
- temperatura exterior
- data
- sistema de informação e lazer, consultar descrição na secção do sistema de informação e lazer
⇒ página 71
- indicação da câmara traseira
⇒ página 146

- indicação de instruções dos sensores de estacionamento ⇒ página143
- navegação, consultar descrição na secção do sistema de informação e lazer ⇒ página78
- mensagens do veículo e de serviço ⇒ página66
- configurações para personalização do veículo ⇒ página67

Sistema de navegação

Seleccionar menus e definições

O acesso aos menus e configurações é feito através do ecrã tátil.



Toque no ecrã para ligar o ecrã.

Premir  para visualizar a página inicial.

Toque no ícone de apresentação do menu pretendido.
Tocar no ícone respetivo para confirmar uma seleção.

Tocar em  para voltar ao nível do menu imediatamente acima.

Premir  para regressar à página inicial.

Para mais informações, consultar a secção do sistema de Informação e Lazer.

Personalização do veículo ⇒ página67

Mensagens Do Veículo

As mensagens são indicadas no painel de instrumentos, em alguns casos juntamente com um aviso sonoro.

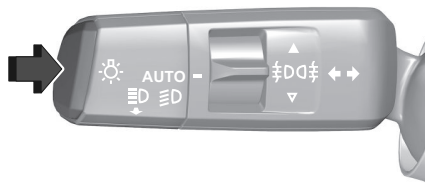

Prima para confirmar uma mensagem.

Mensagens do veículo e de serviço

As mensagens do veículo são visualizadas como texto. Seguir as instruções dadas nas mensagens.

Mensagens no painel de informação

Algumas mensagens importantes também poderão ser apresentadas no Visor de informação. Algumas mensagens só são apresentadas durante alguns segundos.

Veículos com sistema de navegação

O veículo reconhece zonas de baixas emissões. É apresentada uma mensagem audível ao entrar ou sair de uma zona de baixa emissão e é apresentado um ícone no mapa de navegação.

Sinais sonoros de aviso

O sinal sonoro de aviso de cintos não colocados tem prioridade sobre qualquer outro sinal sonoro de aviso.

Sempre que é emitido um sinal sonoro de aviso, prestar atenção às mensagens apresentadas e às luzes de aviso no painel de instrumentos.

Quando é detetada uma avaria no

módulo de som  aparece no painel de instrumentos, acompanhada por uma mensagem no visor. Não soará nenhum

sinal sonoro de aviso, inclusive para o sistema de apoio ao condutor.

Ao pôr o motor a trabalhar ou durante a condução

É emitido um aviso sonoro em situações tais como

- um cinto de segurança não está apertado
- uma portas ou a porta da bagageira não está bem fechada
- uma determinada velocidade é excedida com o travão de mão engatado
- o programador de velocidade é desativado automaticamente
- uma velocidade programado ou o limite de velocidade é excedido
- é apresentada uma mensagem de aviso no painel de instrumentos
- a chave eletrónica não está no habitáculo
- os sensores de estacionamento detetam um objeto
- ocorre uma mudança de faixa involuntária
- o filtro de escape atingiu o nível máximo de enchimento

- é reconhecida a condução em mãos-livres
- é reconhecida a sonolência do condutor
- a aproximação a um veículo diretamente à frente é demasiado rápida

Quando o veículo está estacionado e / ou a porta do condutor for aberta

É emitido um sinal sonoro de aviso quando:

- as luzes exteriores estão acesas
- a chave está no interruptor da ignição

Personalização Do Veículo

O comportamento do veículo pode ser personalizado alterando as definições no Visor de informação.

Algumas funções só são visualizadas ou estão activas quando o motor está a trabalhar.

Serviços Conectados

Opel Connect

Opel Connect contém múltiplos serviços ligados acessíveis através da aplicação, online ou no veículo.

Nota

O Opel Connect não está disponível em todos os mercados. Para mais informações, contactar a oficina.

Nota

A funcionalidade completa do Opel Connect está sujeita a registo e ativação adequados.

Estão disponíveis mais informações online: [\[hyperlink\]](#)

Os serviços ligados poderão incluir navegação em tempo real, tal como informações de trânsito online, estado do veículo e alertas de manutenção.

Os serviços acessíveis no veículo incluem também chamada de emergência e chamada de assistência em viagem. Estas funções são ativadas automaticamente. Aplicam-se termos e condições.

Chamada de emergência ⇒ página 69

São necessárias definições de conectividade e definição de privacidade corretas para estabelecer a ligação aos serviços conectados disponíveis.

Chamada de assistência em viagem

Pressionar o botão no compartimento de arrumação no teto durante mais de dois segundos estabelece uma ligação ao operador do serviço de assistência em viagem.

Para mais informações sobre a cobertura e o âmbito dos serviços de assistência em viagem, consultar as informações fornecidas pelo Distribuidor Autorizado Opel com o pedido de encomenda. Definições de conectividade 3 xx.

Definições de conectividade

Para visualizar o menu de definições do sistema, abra a aplicação de definições e selecione J. Em seguida, selecione o menu de conectividade.

As seguintes definições podem ser geridas:

- dispositivos sem fios: visualizar todos os dispositivos emparelhados, ligar ou desligar um dispositivo, selecionar as preferências de ligação para cada dispositivo (dispositivos Bluetooth ou de projeção do telemóvel) e procurar dispositivos próximos
 - redes Wi-Fi: ativar ou desativar o Wi-Fi, procurar redes Wi-Fi próximas e ligar o sistema a uma rede Wi-Fi
 - definições de privacidade: ativar ou desativar a partilha de dados e de localização para serviços autorizados
- Definições de privacidade 3 xx.

Definições de privacidade

As definições de privacidade que se seguem podem ser definidas para cada perfil. Esta função é usada com um perfil de "Convidado" e/ou "Condutor": • pré-

configurado por padrão para o "Modo privado", ou • a ser criado no sistema, com ou sem ligação a um dispositivo móvel.

Para cada perfil (mesmo "Convidado"), as últimas definições de privacidade guardadas serão restauradas.

As definições de privacidade que se seguem podem ser definidas:

- partilhar dados e a localização
- partilhar dados
- modo privado

Para utilizar todos os serviços ligados sem restrições, é necessário partilhar dados e a localização.

Quando o modo privado é ativado, os serviços ligados apenas realizam tratamento localizado no interior do veículo com funções limitadas.

As definições de privacidade podem ser definidas através do menu de conectividade dentro da aplicação de definições z.

Em alternativa, é possível definir as definições de privacidade através da barra de estado, tocando em e.

"Partilhar dados e localização"



Este modo permite ao veículo transmitir fora do veículo todos os dados pessoais necessários para cada serviço ligado válido disponível.

Nota

Os dados pessoais necessários à utilização dos serviços conectados são transmitidos aos fornecedores desses serviços.

"Partilhar dados"



Este modo permite ao veículo transmitir fora do veículo todos os dados necessários para cada serviço ligado válido disponível, à exceção dos dados de localização do veículo (por exemplo, coordenadas de GPS).

Nota

Alguns serviços conectados podem não funcionar sem os dados de localização do veículo.

Nota

Este modo não vai ser aplicado à função de chamada de emergência ou aos serviços específicos que foram autorizados pelo utilizador ao abrigo dos termos dos contratos comerciais (por exemplo, alarme ligado).

"Modo privado"



Este modo não permite ao veículo dados pessoais fora do veículo.

Nota

Os serviços conectados efetuam apenas o processamento local no interior de veículos com funções limitadas.

Nota

Este modo não vai ser aplicado à função de chamada de emergência ou aos serviços específicos que foram autorizados pelo utilizador ao abrigo dos termos dos contratos comerciais (por exemplo, alarme ligado).

Nota**Fins profissionais**

Se o veículo for utilizado para fins profissionais ou ao abrigo dos termos de contratos específicos (por exemplo, frota empresarial, serviços governamentais), o utilizador não terá acesso a alguns modos privados no ecrã, dependendo das necessidades de partilha de dados dos serviços.

Para alterar o modo, percorra para baixo a partir da extremidade superior do ecrã tátil para visualizar todas as definições rápidas.



Carregue neste botão e selecione o modo escolhido. O modo é realçado.

OU



Prima a aplicação "Definições" na lista, selecione o separador "Conetividade".



Selecione "Definições de privacidade".



Escolha o modo.

Assistência E SOS**Nota**

Para estar disponível e operacional, o sistema requer o funcionamento do sistema elétrico do veículo, serviço móvel e GPS ou ligação via satélite GLONASS. Dependendo do equipamento, é utilizada uma bateria de reserva.



1 eCall (SOS)

2 ASSISTÊNCIA

O Modo de privacidade pode ser configurado no menu Definições no ecrã tátil.

Nota

As informações relativas à recolha e utilização dos seus dados pessoais está disponível no Manual do Proprietário.

Chamada de emergência (eCall)

A função de chamada de emergência estabelece uma ligação ao ponto de atendimento de segurança pública (PSAP) mais próximo.

É enviado ao PSAP um conjunto mínimo de dados que incluem as informações do veículo e da localização.

Chamada de emergência manual

Em caso de emergência, prima o botão vermelho de SOS (1) na consola superior durante mais de dois segundos.

O LED pisca a verde para confirmar que está a ser estabelecida uma ligação ao PSAP mais próximo. O LED mantém-se aceso continuamente enquanto a chamada estiver ativa.

Premir o botão SOS imediatamente uma segunda vez termina a chamada.

O LED apaga-se.

Chamada de emergência automática (eCall)**Notificação automática de colisão**

Em caso de acidente com acionamento dos airbags e sem danos no hardware necessário, é estabelecida

uma chamada de emergência automática e transmitida uma notificação automática de colisão ao PSAP (ponto de atendimento de segurança pública) mais próximo.

Chamada de assistência

Se o veículo avariar, premir o botão (2) durante mais de 2 segundos para pedir assistência.

Uma mensagem de voz confirmará que está a ser estabelecida uma ligação.

Nota

O idioma depende da cobertura geográfica dos sistemas eCall e Assistance Call e do idioma do sistema do veículo.

GLONASS



Aviso

O serviço só está disponível para mercados em que seja exigido por lei e ativado. Além disso, a função manual e automática de chamada de emergência depende da disponibilidade dos centros de emergência e da infraestrutura no país.

Nota

Para estar disponível e operacional, o sistema requer o funcionamento do

sistema elétrico do veículo, serviço móvel e ligação via satélite GLONASS. Dependendo do equipamento, é utilizada uma bateria de reserva.

Teclas de comando

Botão SOS

Numa situação de emergência, prima sem soltar o botão SOS durante mais de dois segundos. O LED verde e a mensagem de voz confirmarão que a chamada foi enviada para o centro de emergência.

O LED verde acende-se quando a ligação de serviço é estabelecida. Apaga-se quando a ligação for terminada.

Um conjunto mínimo de dados é transferido para o centro de emergência, incluindo dados como localização do carro, modelo do carro, número de identificação do veículo. O operador entrará em contacto consigo e, se necessário, enviará uma equipa de resgate dos serviços de emergência relevantes.

Para cancelar a chamada, prima novamente o botão SOS. O LED verde apaga-se. A mensagem de voz confirma o cancelamento.

LED de estado

Verde O sistema está ativado. Uma ligação a um operador está de serviço.

Vermelho O sistema inicializa depois de ligar a ignição, o LED apaga-se após 3 segundos. Se o LED permanecer vermelho, foi detetada uma avaria no sistema. Uma chamada de emergência pode não funcionar. Contactar uma oficina imediatamente.

Vermelho intermitente A bateria de reserva interna está defeituosa. Contactar uma oficina imediatamente.

Recorra a uma oficina se o LED não se acender após ligar a ignição.

Sistema de informação e lazer

Introdução.....	71
Atualizar o sistema.....	71
Personalização.....	72
Smartphone Station.....	73
Navegação.....	73
Perfis.....	73
Primeiros passos.....	74
Comandos no volante.....	75
Aplicações.....	75
Comandos de voz.....	75
Rádio */multimédia.....	77
Navegação.....	78
Conetividade.....	79
Mirror Screen®.....	81
Multimédia.....	82
Telemóvel.....	83
Definições.....	84
Ajuda.....	85

Introdução

Nota

As funções e definições descritas variam consoante a versão e a configuração do veículo e de acordo com o país de comercialização.

Aviso

Conduza sempre com segurança. Opere o sistema de informação e entretenimento apenas se as condições de trânsito permitirem uma utilização segura.

Em caso de dúvida, pare o veículo e acione o sistema de informação e entretenimento com o veículo parado.

Aviso

A utilização de uma aplicação de navegação não isenta o condutor da responsabilidade de assumir uma atitude vigilante correta no trânsito. Siga sempre as regras de trânsito aplicáveis.

Recepção de emissoras

A recepção de rádio pode sofrer interferências devido a ruído, estática,

distorção ou perda da recepção na sequência de:

- mudanças de distância do transmissor
- recepção por vias múltiplas devido ao reflexo
- sombreado

Função antirroubo

O sistema de informação e lazer está equipado com um sistema electrónico de segurança para efeitos de prevenção anti-roubo. Por isso, o sistema funciona exclusivamente no seu automóvel e não tem qualquer valor para um delinquente.

Atualizar O Sistema

Nota

Gestão remota de dispositivos e atualização remota de software e firmware.

Como parte integrante do serviço utilizado para fornecer o(s) contrato(s) de serviços, a gestão dos dispositivos, bem como a atualização do software e firmware associados ao serviço ligado referido acima vai ser efetuado de maneira remota, utilizando a tecnologia “Over the Air”.

Para tal, vai ser estabelecida uma ligação segura através da rede de rádio entre o veículo e o servidor de gestão

do dispositivo do fabricante sempre que a ignição for ligada quando estiver disponível uma rede de telemóveis. Consoante o equipamento do veículo, a configuração da ligação deve ser definida como "Veículo ligado" para permitir a ligação à rede do rádio. Independentemente de ter uma subscrição válida a um serviço ligado, a gestão remota de dispositivos relacionados ou ligados à segurança dos dispositivos e a atualização do software e firmware vão ser efetuadas sempre que necessário estar em conformidade com obrigações jurídicas aplicáveis ao fabricante (por exemplo, lei aplicável em termos de compatibilidade de produtos, regulamento sobre chamadas eletrónicas) ou quando for necessário proteger os interesses essenciais dos utilizadores e passageiros do veículo. A criação de uma ligação segura através da rede de rádio e as atualizações remotas correspondentes não são afetadas pelas definições de privacidade e são concebidas para serem efetuadas após a inicialização pelo utilizador como resposta a uma notificação relacionada. O sistema permite notificar a receção de uma atualização assim que possível porque está ligada a uma rede Wi-Fi exterior ou a uma rede de telemóveis.

As atualizações maiores são transferidas apenas através da rede Wi-Fi.

A disponibilidade de uma atualização é apresentada no ecrã no final do dia com uma opção de instalação imediata ou adiamento da instalação.

A hora de instalação é variável e pode demorar vários minutos ou, no máximo, cerca de 30 minutos. Uma notificação dá uma estimativa da duração e uma descrição da atualização.

As informações de atualização estão disponíveis através das definições.

Carregue em .

na lista, seleccione o separador atualizar.

 Este botão permite alterar a autorização de transferência automática de atualizações através de uma rede Wi-Fi exterior.

Aviso

Por motivos de segurança e porque exigem uma maior concentração por parte do condutor, a instalação deve ser efetuada com a ignição ligada e o veículo imobilizado.

A instalação não pode ser efetuada nos seguintes casos:

- com o motor ligado
- com uma chamada de emergência em curso

- nível de bateria insuficiente
- quando carregar veículos elétricos

Se uma atualização tiver falhado ou expirado, contacte um concessionário ou uma oficina autorizada.

Nota

O fabricante não cobra a utilização deste serviço. No entanto, a utilização de Wi-Fi e/ou redes telecomunicações pelo dispositivo móvel pode incorrer em taxas adicionais se exceder a permissão de dados incluída no contrato.

Quaisquer custos associados são faturados ao utilizador pela operadora móvel relevante.

Personalização

Pressione e mantenha pressionado o ecrã de uma das páginas iniciais do sistema.

Ou

Carregue em .

Na lista, seleccione o separador "Personalização". Prima o campo de visualização.

É apresentada uma página dividida em 2 partes.

Pode pressionar  em qualquer altura para sair desta página.

Smartphone Station

A Smartphone Station é operada através da aplicação MyOpel num dispositivo externo, como um telemóvel, que está ligado ao veículo através de Bluetooth. Os menus que se seguem podem ser seleccionados:

- Biblioteca: navegue pelas listas de reprodução, artistas, álbuns, faixas e directórios.
- Telefone: fazer e receber chamadas telefónicas.
- Rádio Web: selecione entre várias estações de rádio Web.
- Rádio sintonizador: procura manual de estações de rádio.
- Definições: personalizar as definições do sistema.

Instalação do dispositivo externo

Puxe o suporte deslizante para a direita, insira o dispositivo móvel no suporte e fixe-o com o suporte deslizante.

Emparelhar um dispositivo móvel

Emparelhamento automático

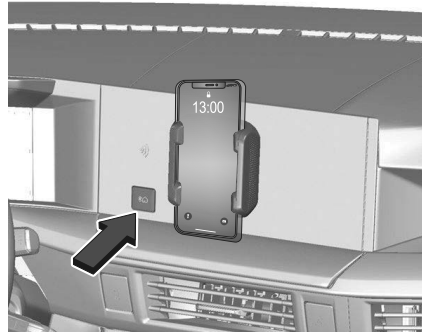

Prima o botão Bluetooth da estação do smartphone para ativar a visibilidade do Bluetooth.

Abra o menu Bluetooth no dispositivo móvel e ative a função de digitalização. O sistema procurará automaticamente novos dispositivos.

O LED no botão pisca a verde para indicar que a Smartphone Station foi detetada.

Se a ligação Bluetooth estiver pronta, o LED no botão acende-se a verde e a estações para smartphones será visível como MyOpel no menu Bluetooth.

Emparelhamento manual

Se o sistema não localizar o dispositivo móvel automaticamente, premir continuamente o botão do Bluetooth.

O LED no botão pisca a verde para indicar que a estação para smartphone está visível. Se a ligação Bluetooth estiver pronta, o LED no botão acende-se a verde e o número de identificação do veículo é visível no menu Bluetooth.

Navegação

Perfis

Prima 

Na lista, selecione . O ecrã apresenta um perfil predefinido que lhe permite criar e personalizar vários novos perfis associados ou não a dispositivos portáteis.

 O perfil tem um ecrã personalizado com a possibilidade de editá-lo e/ou repor a configuração inicial. Este perfil não pode ser eliminado.

 Cada perfil pode ser associado a um dispositivo portátil à sua escolha ligado através de Bluetooth®; a função

Bluetooth® do dispositivo portátil deve ser ativada primeiro.

Se um perfil não estiver ligado ao dispositivo portátil, o último perfil utilizado vai ser realçado.

Criar um novo perfil permite-lhe personalizar:

- Idioma, unidades, definições de privacidade.
- Configuração, aspeto e toque inteligente do ecrã.
- Definições de áudio, estações de rádio favoritas.
- Iluminação, ambiente interior
⇒ página 86
- Histórico de navegação, pontos de interesse favoritos (POI), definições de navegação.
- Alguns auxiliares de condução e a lista de favoritos.







Para eliminar um perfil, selecione-o a partir da lista de perfis e, em seguida, carregue na reciclagem.



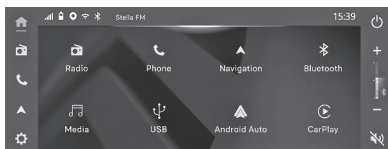





Primeiros Passos

O sistema permite interagir com uma variedade de funcionalidades utilizando o ecrã tátil, os controlos no volante e comandos de voz. Ao integrar um

smartphone com Bluetooth®, o sistema permite uma fácil interação com áudio, multimédia, navegação e aplicações compatíveis com o smartphone. O ecrã tátil dá um acesso rápido a todas as opções de entretenimento, comunicação e navegação.



-  Apresenta as definições.
-  Apresenta o menu de navegação.
-  Apresenta o menu do telefone. Apresenta o ecrã de projeção do telemóvel quando a projeção do telemóvel está ativa
-  Apresenta o menu do rádio.

-  Apresenta o ecrã inicial.
-  Liga ou desliga um dispositivo com a função Bluetooth.
-  Ativa/desativa o sistema.
-  Ajusta o volume de um dispositivo ligado.
-  Silencia o som.
-  Apresenta a aplicação Apple CarPlay no Visor de informação.
-  Apresenta a aplicação Android Auto no Visor de informação.
-  Muda a origem de multimédia.
-  Apresenta o menu de áudio.

Ligar/desligar a alimentação e ligar/desligar o ecrã

Quando o botão  é premido, aparece uma página com a data e a hora e a opção de selecionar o desligamento do sistema de áudio ou do ecrã tátil.

Desligar

Prima e mantenha premido o botão . O ecrã tátil desliga-se e o som é interrompido.

Desligar ecrã

Prima o botão . O ecrã tátil desliga-se e apenas o som da fonte de áudio atual permanece ativo.
Em todos os casos, toque em qualquer parte do ecrã para o ligar.

Comandos No Volante



SRC SRC (breve pressão): alterar as fontes multimédia.

 Aumentar o volume/diminuir o volume.

 Silenciar/ativar o som: prima brevemente no centro.

▲ **Mover para cima:** valide uma seleção; movimento nas listas.
▼

Rádio: pesquisa automática da estação seguinte (na lista de estações de rádio ordenadas por nome ou por frequência).

Multimédia: faixa seguinte.

Telemóvel (pressão breve): aceitar a chamada recebida.

▲ **Mover para baixo:** validar uma seleção; movimento nas listas.
▼

Rádio: pesquisa automática da estação anterior (na lista de estações de rádio ordenadas por nome ou por frequência).

Multimédia: faixa anterior.

Telemóvel (pressão breve): para rejeitar uma chamada recebida/desligar uma chamada em curso.

 **Controlo de voz** (pressão curta): comandos de voz do smartphone ligados através de Bluetooth® ou Mirror Screen® (Siri com Apple® CarPlay®/Google Assistant com Android Auto) através do sistema.

Aplicações

Aplicações

Rádio



Selecione uma estação de rádio (FA, AM e DAB) infoentretenimento, aplicações.

Multimédia



Selecione uma fonte de multimédia (USB, iPod, Bluetooth, Apple CarPlay e Android Auto).

Telefone



Ligue um telemóvel através de Bluetooth, faça e receba chamadas, aceda à lista telefónica, registo de chamadas.

Sistema de navegação



Configure a orientação e escolha um destino.
Utilize os serviços disponíveis em tempo real consoante o equipamento.

Definições



As definições principais do sistema de ecrã tátil áudio e do GPS.

Comandos De Voz

A definição de reconhecimento de voz está disponível na rede telefónica móvel

e de acordo com o idioma previamente selecionado no telemóvel.

 Quando os comandos de voz são ativados, diga o comando após o sinal sonoro.

Para os comandos em várias fases, a interação ocorre no sistema para concluir o pedido inicial.

Alguns comandos são validados automaticamente após sete segundos.

Se o sistema não tiver em conta o comando, informa-o através de uma mensagem de voz e de uma mensagem no ecrã.

Nota

Assistente de voz/utilização de dados

A localização do veículo e as gravações de voz não estão relacionadas; apenas transcrições textuais das suas conversas com o assistente de voz são mantidas depois para serem pseudonimizadas.

Abertura de comandos de voz

 Os comandos de voz podem ser utilizados em qualquer página do ecrã, desde que não haja outras fontes que tenham prioridade de utilização (marcha-atrás, chamadas de emergência ou de assistência, telefonemas, outros sistemas de reconhecimento vocal por telemóvel já lançado).

 Opção de reconhecimento de voz de abertura:

- Pressione  situado no volante.

Ou

- Diga "Siri" ou "OK Google", dependendo do tipo de telemóvel.

Nota

Para garantir que os comandos de voz sejam sempre reconhecidos pelo sistema, siga as seguintes recomendações:

- Fale de maneira natural, num tom de voz normal sem cortar as palavras ou elevar a voz.
- Após o reconhecimento vocal de abertura com o controlo no volante ou com o botão no ecrã tátil, aguarde sempre pelo "bipe" (sinal sonoro) antes de falar. Não é emitido qualquer sinal sonoro quando o sistema de reconhecimento vocal é aberto com "Ok Iris".
- Para um excelente funcionamento, é recomendável fechar os vidros e o teto de abrir para evitar quaisquer interferências externas e desligar a ventilação.

- Antes de dizer os comandos de voz, peça aos outros passageiros para não falar.

 Exemplo de comando de voz para rádio e multimédia:
"Quero ouvir Michael Jackson"

 Exemplo de comando de voz para telemóvel:

"Ligar para o telemóvel do Mateus"
"Telefonar para 0113 345 9869"
"Telefonar ao João"

Nota

Se não houver nenhum dispositivo móvel ligado por Bluetooth®, aparece uma janela pop-up informando que não havia nenhum dispositivo ligado e que a sessão de voz será fechada.

 Exemplo de comando de voz para navegação:

"Ir para casa"
"Ir para a casa da Gabriela"
"Procurar estacionamento público aqui perto"

Nota

Dependendo do país, forneça as instruções de destino (endereço) no idioma configurado no sistema.

Rádio */Multimédia

Alterar a fonte (multimédia para rádio)

Prima  para visualizar a página principal.

Prima  para comutar para a apresentação da página principal de rádio.

Este ícone é apresentado.

Definições de áudio

Para mais informações sobre as definições, consulte a secção correspondente. ⇨ página 84

Alterar a banda de frequência

Prima  para visualizar a página principal.

Prima o botão **FM**, **AM** ou **DAB** para alterar a gama de receção, de acordo com o país de comercialização.

Nota

podem ser programadas 18 estações de rádio em cada gama de receção.

Nota

A receção radiofónica pode ser perturbada pela utilização de equipamentos elétricos não homologados pela marca, tais como uma tomada USB ligada à tomada de 12 V.

O ambiente exterior (por exemplo, colinas, prédios, túneis, parques de estacionamento subterrâneos) pode bloquear a receção, incluindo no modo RDS. Este fenómeno é normal na propagação das ondas de rádio e não indica qualquer anomalia de funcionamento do sistema.

Selecionar uma estação de rádio

Prima  para visualizar a página principal.

Prima  para iniciar/parar a procura de estações de rádio disponíveis.

As estações de rádio encontradas são apresentadas na lista de estações de rádio favoritas.

Ou

▲
▼ Pressione um dos botões para efetuar uma pesquisa automática das estações de rádio anterior/seguinte. O sintonizador para na primeira estação de rádio encontrada.

Ou

▲
▼ Pressione um dos botões para efetuar uma pesquisa manual para uma frequência mais baixa/mais alta. Em cada pressão, o sintonizador diminui/aumenta em um passo de frequência (por exemplo, 0,05 MHz em FM; 1 KHz

em AM). O valor do passo de frequência depende do país de comercialização. Nos últimos dois casos, é possível armazenar manualmente cada estação de rádio encontrada.

▲
▼ Se necessário, prima um dos botões para navegar na lista de estações de rádio favoritas.

Prima e mantenha premido o número de pré-sintonização pretendido. Uma nova entrada de memória substitui a anterior.

Aceder a uma estação de rádio memorizada

Prima  para visualizar a página principal.

Prima  para apresentar a lista de estações de rádio disponíveis. Selecione uma estação de rádio na lista.

Prima  para visualizar a página principal.

Prima o botão **FM**, **AM** ou **DAB** para alterar a gama de receção, de acordo com o país de comercialização.

◀ Se necessário, prima um dos botões para navegar na lista de estações de rádio favoritas.

1 2 3... Prima o número de pré-sintonização pretendido.

Rádio DAB (transmissão de áudio digital)

Nota

O rádio digital fornece uma recepção de qualidade mais elevada e também um visor gráfico das informações atuais sobre a estação de rádio que está a ouvir. Os diferentes “multiplex/conjuntos” propõem-lhe uma seleção de estações de rádio organizadas alfabeticamente. O volume pode ser mais elevado quando receber alertas ou notícias de trânsito.

Seguimento de estações DAB/FM

Nota

“DAB” não cobre 100 % do território. Quando a qualidade do sinal digital é fraca, a opção “AF” (frequência alternativa) permite continuar a ouvir a mesma estação, passando automaticamente para a estação analógica “FM” correspondente (se esta existir).

Nota

Se o sistema mudar para uma estação analógica, existe um atraso de alguns segundos e por vezes alterações no nível do volume. Se a qualidade do sinal digital for reposta, o sistema muda automaticamente para “DAB”.

Nota

Se a estação “DAB” não estiver disponível, o som é desligado se

a qualidade do sinal for fraca e a frequência alternativa “AF” é eliminada.

Predefinir uma estação

Selecione uma estação.



Prima a aplicação “Multimédia”.

Na lista, selecione o separador “Leitor”.



Prima o botão “Rádios favoritas”.



A gravação ocorre através de uma pressão contínua ou prolongada num destes botões ou uma longa pressão numa estação de rádio favorita existente, que vai ser substituída.



Pressione este botão para regressar à página anterior.

Navegação

Página inicial de navegação

(Consoante o equipamento)



Prima para visualizar a página principal de navegação.



Pressione para visualizar o menu de atalhos das várias opções.



Prima para visualizar a página de pesquisa (endereço, nome ou ponto de interesse (POI)).



Pressione para ampliar/reduzir a imagem ou utilize dois dedos no ecrã.

Prima  para visualizar o modo 3D.

Menu principal

Acesso



Pressione para apresentar a página principal.

Definições de opções



Pressione para visualizar o menu de atalhos das várias opções.

Escolher um novo destino



Prima para visualizar a página de pesquisa.

Clique no campo de pesquisa ou endereço para introduzir um endereço ou um nome.

É apresentado um teclado alfanumérico. Introduza a cidade, a rua e o número e confirme premindo as respetivas propostas apresentadas.



Pressione para iniciar a orientação.

Escolher um dos últimos destinos



Prima para visualizar a página de pesquisa.

Percorra para baixo para o último destino desejado e confirme premindo o mesmo. Ou



Prima  para obter mais destinos.
Selecione o destino desejado e confirme premindo o mesmo.

Pressione  para iniciar a orientação.

Escolher um dos Meus Locais

Prima  para visualizar a página de pesquisa.

Prima  para obter destinos privados.

Selecione  ou  e confirme premindo.

Pressione  para iniciar a orientação.

Escolher um ponto de interesse (POI)

Prima  para visualizar a página de pesquisa.
Selecione o tipo de POI premindo-o (por exemplo, estacionamento, estação de serviço).

É apresentada uma lista dos pontos de interesse correspondentes selecionados.
Ou

Prima  para obter o POI à volta da posição do veículo.

Selecione o POI a visitar e confirme premindo o mesmo.

Pressione  para iniciar a orientação.

Escolher um ponto do mapa

Prima  para visualizar a página de pesquisa.

Explore o mapa arrastando-o com os dedos.

Amplie a área desejada premindo o botão "+".

Pressione o mapa para selecionar o destino.

Pressione  para iniciar a orientação.

Conetividade

Informação Bluetooth®

Aviso

Por razões de segurança e porque requerem atenção contínua por parte do condutor, as operações de emparelhamento entre o telemóvel Bluetooth® e o sistema mãos-livres Bluetooth® do veículo devem ser realizadas com o veículo parado e a ignição ligada.

Nota

Certifique-se de que a função Bluetooth® do telemóvel está ativada e "visível para todos". Em caso de avaria, é aconselhável desativar e reativar a função Bluetooth® a partir do telemóvel.

Nota

Uma vez de volta ao veículo, se o último telemóvel ligado estiver novamente presente (função Bluetooth® ativa), é automaticamente reconhecido e, cerca de 30 segundos após o arranque, o emparelhamento é automaticamente realizado.

A função de streaming permite-lhe ouvir o stream de áudio proveniente do dispositivo móvel ligado via USB, iPod®, Bluetooth® ou Mirror Screen®.

Ajuste primeiro o volume no dispositivo móvel (num nível elevado).

Em seguida, regule o volume do sistema. Se a reprodução não for iniciada, pode ser necessário iniciar a reprodução de áudio a partir do dispositivo móvel.

O controlo funciona através de um dispositivo móvel ou através dos botões no ecrã tátil do sistema de informação e entretenimento.

Nota

Quando se encontrar ligado no modo de transmissão em direto, o dispositivo móvel é considerado como uma fonte multimédia.

Emparelhar um dispositivo móvel Bluetooth®

Nota

Os serviços disponíveis dependem da rede, do cartão SIM e da compatibilidade

com os dispositivos móveis Bluetooth® utilizados. Consulte o manual do utilizador do telefone, o fornecedor do serviço e o portal do OEM para verificar quais os serviços disponíveis.

Nota

Para concluir o emparelhamento, independentemente do procedimento utilizado (a partir do telefone ou do sistema), certifique-se de que o código é o mesmo no sistema e no telefone. Se o procedimento de emparelhamento falhar, é recomendável desativar e, em seguida, reativar a função Bluetooth® no telefone e eliminar qualquer nome OPEL presente na lista de dispositivos.

Nota

Consoante o tipo de telefone, pode ser-lhe solicitado para aceitar ou não a transferência dos contactos.

Procedimento a partir do telemóvel

Para tornar visível o sistema Bluetooth®, primeiro abra  no sistema e ative a função Bluetooth®.



No menu Bluetooth® no seu telefone, selecione o nome do sistema a partir da lista de dispositivos detetados. No sistema, aceite o pedido de ligação do telefone e siga as

instruções no ecrã tátil do telefone e do sistema.

Procedimento a partir do sistema

Prima  para visualizar a página principal

Para tornar visível o sistema Bluetooth®,

primeiro abra  no sistema e ative a função Bluetooth®.

Gerir dispositivos móveis emparelhados

Para ligar ou desligar um telemóvel emparelhado e mudar para o Android Auto ou Apple CarPlay®:

Prima  para visualizar a página principal

Prima  para apresentar a lista de dispositivos emparelhados

Prima  para eliminar o dispositivo emparelhado pretendido.

Informações - Wi-Fi

Nota

A ligação Wi-Fi, incluindo a partilha de credenciais com o smartphone do utilizador, acontece automaticamente após uma ligação Bluetooth® sem fios bem-sucedida com um smartphone suportado.

Nota

A ligação Wi-Fi só pode ser utilizada para ligação sem fios do Android Auto ou Apple® CarPlay®.

Nota

A rede Wi-Fi utiliza a frequência de 5 GHz. Alguns smartphones podem não suportar esta funcionalidade.

Informações - Mirror Screen®

Nota

A sincronização de um dispositivo móvel permite que os utilizadores exibam aplicações que suportam o dispositivo móvel Android Auto ou a tecnologia Apple CarPlay® no ecrã do veículo. Para a tecnologia Apple CarPlay®, a função Apple CarPlay® tem de ser ativada primeiro no dispositivo móvel. Em todos os casos, o dispositivo móvel deve ser desbloqueado para permitir o processo de comunicação entre o dispositivo móvel e o sistema (apenas na primeira ligação). Uma vez que os processos e padrões estão sempre a mudar, é aconselhável manter o sistema operativo do dispositivo móvel atualizado, bem como a data e a hora no smartphone e no sistema.

Consulte as definições do Android Auto ou Apple CarPlay® no seu dispositivo móvel.

Nota

Para obter a lista de dispositivos móveis adequados, visite os websites do Android Auto e Apple CarPlay®:

<https://www.android.com/auto/>

<https://www.apple.com/in/ios/carplay/>

⚠ Aviso

Pare o veículo antes de ligar o Android Auto ou o Apple CarPlay® e siga as instruções no seu dispositivo móvel.

Nota

Ao ligar o cabo USB, a função Android Auto ou Apple CarPlay® desativa o modo Bluetooth® do sistema.

Cuidado

É recomendável utilizar o cabo USB original para o dispositivo móvel. De forma a preservar o sistema, não utilize concentradores USB.

Mirror Screen®**Ligação ao Apple CarPlay®****Nota**

A função Apple CarPlay® requer a utilização de um dispositivo móvel e de aplicações compatíveis.

Ligar um dispositivo móvel Apple CarPlay® pode ser efetuado através do

cabo USB ou utilizando uma ligação sem fios.

Ligação USB**Nota**

Apenas uma porta USB permite a ligação ao Mirror Screen® através do Apple CarPlay®. Para obter mais informações sobre a porta USB, consulte a secção correspondente. ⇒

Ligue o cabo USB.

O dispositivo móvel carrega quando é ligado através do cabo USB.

 Ative a função Bluetooth® no smartphone.



A partir da página inicial, prima  e, em seguida, ative a função Bluetooth®. Assim que um dispositivo Bluetooth® que oferece Apple CarPlay® estiver ligado, o Apple CarPlay® estará automaticamente disponível, desde que esteja ligado um canal de comunicação de banda larga (USB).

A partir da página inicial, prima  para visualizar a interface do Apple CarPlay®.

Nota

Quando o cabo USB é desligado e a ignição é desligada e depois ligada novamente, o sistema não muda automaticamente para outro modo. A origem deve ser alterada manualmente.

Ligação sem fios

  Primeiro ative as funções Bluetooth® e Wi-Fi no smartphone.

A partir da página inicial, prima  e, em seguida, ative a função Bluetooth® e Wi-Fi. Assim que um dispositivo Bluetooth® que oferece Apple CarPlay® estiver ligado, o Apple CarPlay® estará automaticamente disponível, desde que esteja ligado um canal de comunicação de banda larga (Wi-Fi).

Assim que a ligação sem fios

for estabelecida, pressione  para visualizar a interface Apple CarPlay®.

Nota

Pode haver uma pausa antes das aplicações ficarem disponíveis, dependendo da qualidade da rede e dos desempenhos do dispositivo móvel. Para o Apple CarPlay® sem fios, a ligação automática subsequente do dispositivo móvel requer a ativação de Bluetooth® e Wi-Fi no seu dispositivo.

Ligação ao Android Auto**Nota**

Certifique-se de que a aplicação Android Auto mais recente está disponível no seu dispositivo móvel. Se não, instale-a através da “Play Store”.

A função do Android Auto requer a utilização de um dispositivo móvel e de aplicações compatíveis.

A ligação ao Android Auto pode ser efetuada através do cabo USB ou utilizando uma ligação sem fios.

Ligação USB

Nota

Apenas uma porta USB permite a ligação ao Mirror Screen® por Android Auto. Para obter mais informações sobre a porta USB, consulte a secção correspondente ⇨

Ligue o cabo USB.

O dispositivo móvel carrega quando é ligado através do cabo USB.

 Ative a função Bluetooth® no dispositivo móvel.

A partir da página inicial, prima  e, em seguida, ative a função Bluetooth®.



Assim que um dispositivo Bluetooth® que oferece Android Auto estiver ligado, o Android Auto estará automaticamente disponível, desde que esteja ligado um canal de comunicação de banda larga (USB).

A partir da página inicial, prima  para visualizar a interface do Android Auto.

Nota

Para a primeira ligação, é necessário seguir um procedimento de validação no dispositivo móvel, com o veículo parado.

Ligação sem fios

  Primeiro ative as funções Bluetooth® e Wi-Fi no dispositivo móvel.

A partir da página inicial, prima  e, em seguida, ative a função Bluetooth® e Wi-Fi. Assim que um dispositivo Bluetooth® que oferece Android Auto estiver ligado, o Android Auto estará automaticamente disponível, desde que esteja ligado um canal de comunicação de banda larga (Wi-Fi).

Assim que a ligação for estabelecida,

pressione  para visualizar a interface do Android Auto.

Nota

Pode haver uma pausa antes das aplicações ficarem disponíveis, dependendo da qualidade da rede e dos desempenhos do dispositivo móvel.

Para o Android Auto sem fios, a ligação automática subsequente do dispositivo móvel requer a ativação de Bluetooth® e Wi-Fi no dispositivo móvel.

Assim que a ligação for reestabelecida,

pressione  para visualizar a interface do Android Auto.

Multimédia

Alterar a fonte (rádio para multimédia)

Prima  para visualizar a página principal.

Prima  para comutar para a página principal de multimédia.

Este  é apresentado.

Definições de áudio/definições de dispositivos

Para mais informações sobre as definições, consulte a secção correspondente. ⇨ página 84

Alterar a fonte de multimédia

Prima  para visualizar a página principal.

Prima o botão correspondente para alterar a fonte de multimédia, de acordo com o país de venda.

Transmissão em direto de áudio Bluetooth®

A função de streaming permite-lhe ouvir o stream de áudio proveniente do dispositivo móvel ligado via USB, iPod®, Bluetooth® ou Mirror Screen®.

Ajuste primeiro o volume no dispositivo móvel (num nível elevado).

Em seguida, regule o volume do sistema. Se a reprodução não for iniciada, pode ser necessário iniciar a reprodução de áudio a partir do dispositivo móvel. O comando é efetuado através do dispositivo móvel ou utilizando os botões táteis do sistema.

Nota

Quando se encontrar ligado no modo de transmissão em direto, o dispositivo móvel é considerado como uma fonte multimédia.

Reproduzir faixas

Prima  para visualizar a página principal.

Depois do dispositivo móvel ser ligado, é possível procurar ficheiros através deste botão. Algumas informações aparecem, como o título, artista, álbum e duração da faixa em reprodução.

 Pressão breve: ir para a faixa anterior/seguinte.

 Reprodução/pausa da faixa.

 Repita a faixa atual ou a lista de títulos selecionados.

 Reprodução aleatória das faixas.

Nota

Para avançar ou retroceder rapidamente numa faixa, arraste o cursor de progresso da reprodução na parte inferior da página.

Telemóvel

Aviso

Dependendo da legislação em vigor no país, os dispositivos móveis de mão são proibidos durante a condução. Para efetuar uma chamada diretamente a partir do dispositivo móvel, o veículo deve primeiro ser parado em segurança.

Nota

Durante a condução, é sempre possível utilizar os comandos no volante ou comandos de voz para efetuar ou terminar uma chamada.

Receber uma chamada

Uma chamada recebida é anunciada por um toque e uma apresentação sobreposta no ecrã.

Para aceitar a chamada recebida:

Carregue em .
Ou

Premir  no volante.

Depois de a chamada ser recebida, aparece um ecrã com as seguintes informações:

- o número de telemóvel do autor da chamada.
- o estado da chamada (recebida/efetuada, em curso, conferência, terminada).
- a duração da chamada.

Para recusar uma chamada recebida/desligar uma chamada em curso:

Carregue em .
Ou

Premir  no volante.

Efetuar uma chamada

Efetuar uma chamada para um número novo

Prima  para visualizar a página principal.

Prima  para visualizar a teclado numérico. Marque o número do telemóvel através do teclado numérico digital.

Pressione  para iniciar a chamada.

Aceder a um contacto a partir da lista telefónica

Prima  para visualizar a página principal.

Premir  para visualizar a página inicial. Selecione o nome do contacto desejado na lista
Ou

Prima  para procurar o nome do contacto.

Introduza as suas primeiras letras; aparecem os nomes de contacto correspondentes.

Selecione o nome do contacto desejado na lista.

Pressione  para iniciar a chamada.

Ligar para um número a partir do registo de chamadas

Prima  para visualizar a página principal.

Prima  para visualizar o registo de chamadas. Selecione o último número desejado na lista.

Pressione  para iniciar a chamada.

Opções de chamada

Chamada em curso

Durante uma conversa telefónica, aparece um ecrã com as seguintes opções:

Silenciar/ativar o som

Prima  para silenciar/ativar o som do microfone do sistema.

Auscultador/mãos livres

Prima  para transferir a chamada do sistema para o telemóvel e vice-versa.

Espera/voltar

Prima  para colocar em espera/voltar à chamada em espera.

Terminar chamada

Prima  para desligar a chamada.

Adicionar

Prima  para adicionar uma nova chamada (chamada de conferência).

Teclado

Prima  para visualizar a teclado numérico.

Definições

Definições gerais

Prima  para visualizar a página principal.

Prima o separador geral  para aceder aos vários itens a definir.

- **Idioma:** para escolher o idioma de exibição do sistema na lista.
- **Reposição de fábrica:** para repor as predefinições de fábrica.
- **Atualização de software:** para atualizar o sistema através de um dispositivo USB e para ver as versões atuais de software/hardware.

Definições do visor

Prima  para visualizar a página principal.

Prima o separador de visualização para aceder aos vários itens a definir:

- **Luminosidade:** para ajustar o brilho do ecrã tátil utilizando os botões - e + ou movendo o cursor. Apenas disponível no visor noturno, quando as luzes do veículo estão acesas.

Definições de dispositivos

Prima  para visualizar a página principal.

Prima o separador de dispositivos para aceder aos vários itens a definir:

- **Bluetooth:** para ativar/desativar a visibilidade do Bluetooth do sistema.
- **Wi-Fi:** para ativar/desativar a rede Wi-Fi do sistema.
- **Procurar dispositivos:** para seleccionar um dispositivo móvel a ser ligado (USB, Bluetooth®, Apple CarPlay® ou Android Auto).
- **Lista de dispositivos:** para ver o dispositivo móvel previamente emparelhado e ligar ou eliminar um dispositivo.

Definições de áudio

Prima  para visualizar a página principal.

Prima **Áudio** para aceder aos vários itens a definir:

- **Definições de rádio:** para ativar/desativar as funções de rádio (por exemplo, Sistema de Dados de Rádio (RDS), Frequência Alternativa (AF), Informação de trânsito (TA)).

- **Equilíbrio/atenuador:** para ajustar a distribuição esquerda/direita (equilíbrio) e dianteira/traseira (atenuador) do som.
- **Equalizador:** para ajustar os níveis de som agudos, médios e graves e para ativar/desativar as funções de controlo de volume dependentes da velocidade e da intensidade.
- **Volume:** para ajustar o volume de acordo com cada fonte sonora.

Definições do relógio

Prima  para visualizar a página principal.

Prima o separador do relógio para aceder aos vários itens a definir:

- **Data e Hora:** para modificar manualmente a data e hora.
- **Formato:** para escolher o formato de exibição de data e hora.

Data e hora

Selecione **Definir data**.

Ajuste o dia, o mês e o ano usando as setas para cima e para baixo.

Pressione **OK** para validar.

Selecione Definir Tempo Ajuste as horas e os minutos usando as setas para cima e para baixo.

Pressione **OK** para validar.

Formato

Selecione **formato de data:** DD/MM/AAAA, MM-DD-AA ou AAAA-MM-DD.

Selecione **formato da hora:** 24 horas ou 12 horas.

Ajuda

Carregue em .

Selecione o separador do manual do utilizador para consultar o manual do utilizador do veículo.

Ou

Na lista, selecione o separador para tutoriais para assistir a vídeos explicativos para saber como gerir o ecrã, alguns auxiliares de condução e reconhecimento vocal.

Iluminação

Iluminação exterior.....	86
Interruptor das luzes.....	86
Luzes de retaguarda.....	87
Controlo automático das luzes.....	87
Luzes de máximos.....	87
Assistência das luzes de máximos.....	87
Ajuste do alcance dos faróis.....	88
Faróis na condução no estrangeiro.....	88
Luzes diurnas.....	88
Sinal de luzes.....	89
Quatro piscas de aviso de perigo.....	89
Luzes de mudança de direção.....	89
Faróis de nevoeiro dianteiros.....	89
Farol de nevoeiro traseiro.....	90
Faróis de LED.....	90
Luzes de estacionamento.....	91
Coberturas dos faróis embaciadas.....	91
Iluminação interior.....	91
Iluminação do painel de instrumentos.....	91
Iluminação interior.....	91
Luzes de leitura.....	92
Características da iluminação.....	92
Iluminação da consola central.....	92
Iluminação de entrada.....	92
Iluminação de saída.....	92
Iluminação do localizador do veículo.....	93

Proteção contra descarga da bateria.....	93
--	----

Iluminação exterior

Interruptor Das Luzes



Aviso

Não olhar diretamente para faróis de LED. Risco de lesões oculares.

Consoante a versão:

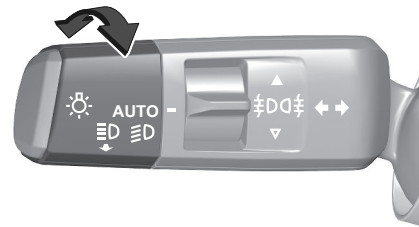

Rodar o interruptor de luz:

AUTO o controlo automático da iluminação alterna automaticamente entre as luzes de condução diurna e os faróis



médios/máximos

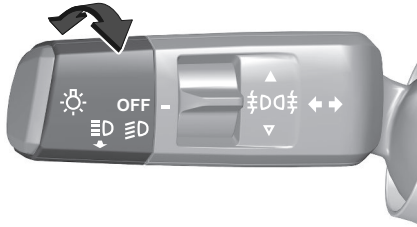

Rodar o interruptor de luz:

DESLIGADO Desligar as luzes
 médios/máximos

Indicador de controlo ⇒ página 51

Luzes De Retaguarda

As luzes traseiras acendem-se juntamente com os médios/máximos e as luzes laterais.

Controlo Automático Das Luzes

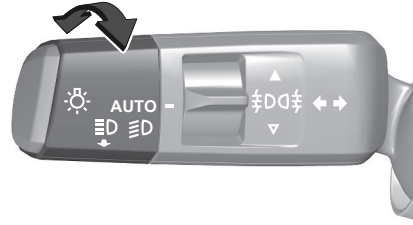

Quando a função de controlo automático da iluminação está ativa, o sistema alterna automaticamente entre as luzes de circulação diurna e os faróis, consoante as condições de iluminação exterior e as informações fornecidas pelo sistema do limpa-para-brisas.

Ativação automática dos faróis

Rode o botão para a posição: **AUTO**
 Durante más condições de luz os faróis são ligados.
 Além disso, os faróis são ligados se os limpa-para-brisas foram ativados durante várias passagens.

Luzes De Máximos

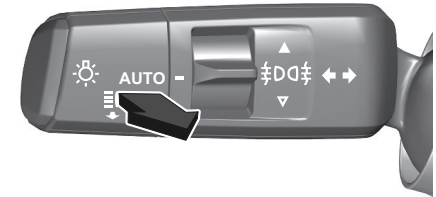

Para ativar ou desativar as luzes de máximos, puxar a alavanca duas vezes.



Assistência Das Luzes De Máximos

O sistema alterna entre as luzes de médios e as luzes de máximos e vice-versa para evitar o encandeamento. Uma vez ativada, a assistência dos máximos permanece ativa e liga e desliga as luzes de máximos consoante as condições em volta. A definição mais recente da assistência dos máximos permanecerá ativa depois de a ignição ser ligada novamente.

Ativação

Rodar o interruptor para a posição: **AUTO**
 Consoante a versão: A assistência dos máximos pode ser ativada através do menu de definições do veículo no painel de instrumentos.

As luzes de máximos são ligadas automaticamente em ambientes escuros a uma velocidade superior a 45 km/h. As luzes de máximos são desligadas a uma velocidade abaixo de 35 km/h, mas a assistência dos máximos permanece ativa.

O indicador de controlo verde  acende-se continuamente quando o assistente de faróis de máximos é ativado, acende-se o  azul quando os faróis de máximos estão ligados.

Desactivação

Consoante a versão: O sistema pode ser desativado através do menu de definições do veículo no painel de instrumentos.

Personalização do veículo ⇒ página 67

Defeito

Se o sistema não funcionar corretamente ou não estiver disponível, por exemplo,

durante a inicialização,  acende-se no painel de instrumentos.

É acompanhada por uma mensagem que indica que os sensores ou a câmara podem estar cobertos. Pare o veículo e verifique se é necessário limpá-la. Se  continuar a acender-se depois de limpar a câmara, dirija-se a uma oficina.

Se  se acender no painel de instrumentos depois de o motor ter sido desligado e ligado, consultar uma oficina.

Ajuste Do Alcance Dos Faróis



Para adaptar o alcance dos faróis à carga do veículo, para evitar encandeamento: rodar o botão de accionamento manual para a posição necessária.

0 : bancos dianteiros ocupados

- 1** : todos os bancos ocupados
- 2** : todos os bancos ocupados com bagageira carregada
- 3** : banco do condutor ocupado e bagageira carregada
- 4** : não utilizado
- 5** : não utilizado
- 6** : não utilizado

Faróis Na Condução No Estrangeiro

Ao conduzir em países onde o trânsito circula na direção oposta da estrada, não é necessário ajustar os faróis. Contactar o concessionário ou uma oficina qualificada.

Luzes Diurnas

As luzes de circulação à luz do dia aumentam a visibilidade do veículo durante a luz do dia.

⇒ página 87

Sinal De Luzes

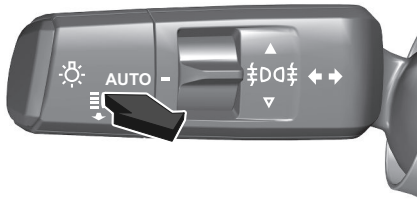

Puxar para ativar o sinal de luzes.
Puxe para desativar os faróis de máximos.

Quatro Piscas De Aviso De Perigo

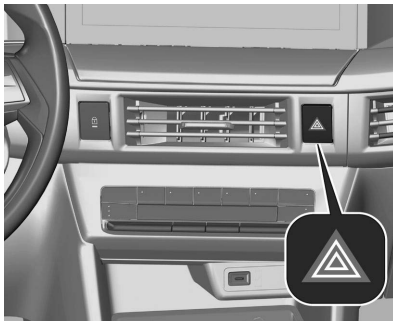

Pressione o botão para operar.
Ao travar numa emergência, as luzes de emergência ligam-se automaticamente, consoante a força de desaceleração. São desligadas automaticamente assim que o veículo é novamente acelerado.

Luzes De Mudança De Direção

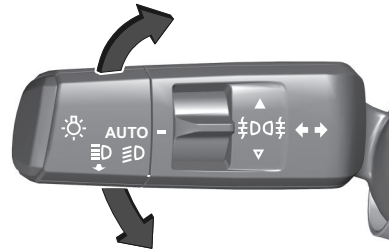

para cima luz de mudança de direção à direita

para baixo luz de mudança de direção à esquerda

É possível sentir um ponto de resistência ao mover a alavanca indicadora.
A intermitência constante é ativada ao mover a alavanca indicadora além do

ponto de resistência. É desativada ao mover o volante na direção oposta ou ao mover manualmente a alavanca indicadora de volta para a posição de ponto morto. Após 20 segundos, o volume do sinal audível aumenta se a velocidade for superior a 80 km/h. Ativar a intermitência temporária mantendo a alavanca indicada imediatamente antes do ponto de resistência. As luzes de mudança de direção começam a piscar até que a alavanca indicadora seja solta. Para ativar três intermitências, tocar brevemente na alavanca indicadora sem passar o ponto de resistência.

Faróis De Nevoeiro Dianteiros

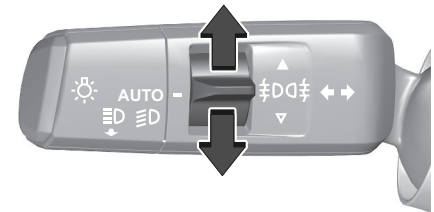

Empurrar o interruptor para cima uma vez para ligar os faróis de nevoeiro dianteiros.

Empurrar o interruptor para baixo uma vez para desligar os faróis de nevoeiro dianteiros.

Interruptor das luzes na posição **AUTO**: ligar os faróis de nevoeiro dianteiros, também liga automaticamente os faróis. Os faróis de nevoeiro devem ser utilizados apenas em condições de visibilidade muito reduzida, tais como nevoeiro, neve ou chuva intensa.

Farol De Nevoeiro Traseiro

Consoante a versão:

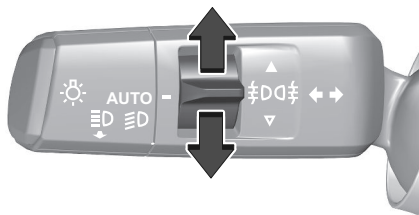

Empurrar o interruptor para cima para ligar a luz de nevoeiro traseira.

Empurrar o interruptor para baixo para desligar a luz de nevoeiro traseira.

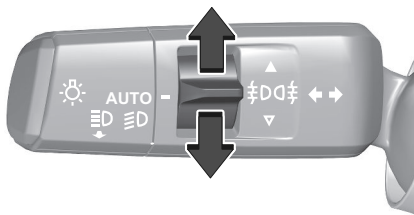

Empurrar o interruptor para cima duas vezes para ligar a luz de nevoeiro traseira.

Empurrar o interruptor para baixo duas vezes para desligar a luz de nevoeiro traseira.

Interruptor das luzes na posição **AUTO**: ligar a luz de nevoeiro traseira, também liga automaticamente os faróis.

A luz de nevoeiro traseira do veículo é desativada ao rebocar um atrelado ou ao ligar uma ficha à tomada, p. ex. quando é utilizado um suporte para bicicletas.

Faróis De LED

Os faróis Eco-LED e uplevel-LED para luzes de médios e máximos garantem

uma melhor visibilidade em todas as condições. Os faróis LED Uplevel incluem as seguintes funções:

- assistência dos máximos ⇒ página 59

Função de estacionamento em marcha-atrás

Para orientar o condutor ao estacionar, as luzes de marcha-atrás acendem-se quando os faróis são ativados e a marcha-atrás é engatada. Permanecem acesas durante um curto período de tempo depois de desengatar a marcha-atrás ou até a velocidade de condução em frente ser superior a 7 km/h.

Avaria no sistema de faróis de LED

Se o sistema detetar uma avaria no sistema de faróis de LED, um aviso é apresentado no painel de instrumentos.

Luzes De Estacionamento

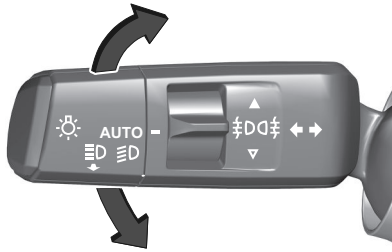

Quando o veículo estiver estacionado, as luzes de presença de um dos lados podem ser acesas:

1. Desligar a ignição.
2. Mover a alavanca completamente para cima (luzes de presença direitas) ou para baixo (luzes de presença esquerdas).

Confirmado pelo indicador do controlo das luzes de mudança de direção correspondente. O indicador apagar-se-á automaticamente ao fim de alguns minutos ou quando as portas forem trancadas.

Nota

As luzes de presença permanecem acesas até que a ignição seja novamente

ligada. Para evitar o descarregamento da bateria, não as utilize durante um período de tempo prolongado.

Coberturas Dos Faróis Embaciadas

O interior do alojamento das luzes pode embaciarse por breves instantes em condições de tempo frio e húmido, com chuva forte ou depois da lavagem. O embaciamento desaparece rapidamente sozinho. Para ajudar, ligar os faróis.

Iluminação interior

Iluminação Do Painel De Instrumentos

O brilho das seguintes luzes pode ser ajustado através do menu de definições do veículo no painel de instrumentos ou da aplicação de definições no visor de informações quando as luzes exteriores estão ligadas:

- iluminação do painel de instrumentos
- Visores de informação
- interruptores e elementos de funcionamento acesos

Iluminação Interior

Nota

Em caso de acidente com a insuflação do airbag, as luzes de cortesia são ligadas automaticamente.

Luzes de cortesia

Trabalhar com o interruptor de balancim: Deixe o interruptor na sua posição intermédia: comutação automática de **ON** e **OFF**

Premir para ligar à direita: **ON**

Premir para ligar à esquerda: **ON**

DESLIGADO

Luz de cortesia dianteira

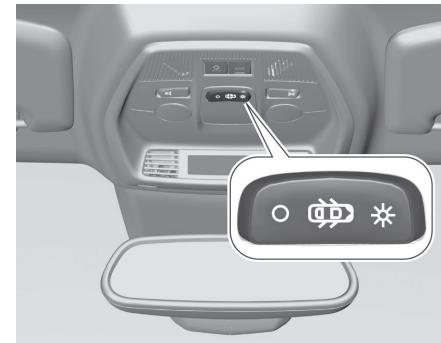

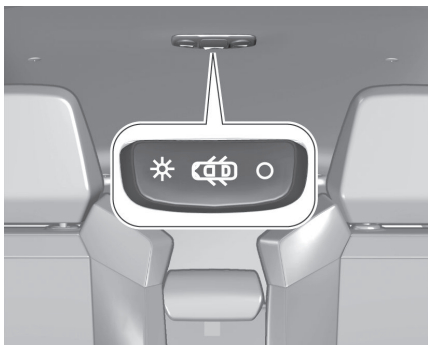
Luzes traseiras de cortesia**Luzes De Leitura**

Operado pressionando o botão.

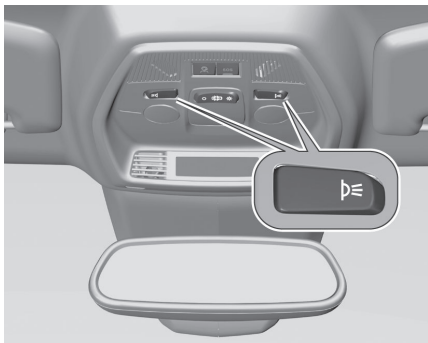
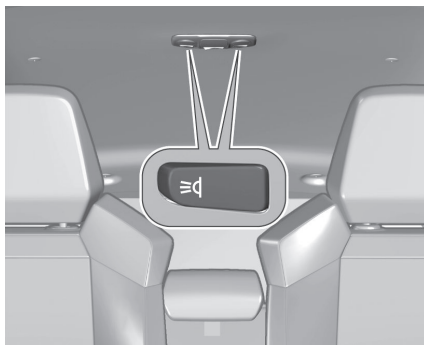
Luzes de leitura dianteiras**Luzes de leitura traseiras****Características da iluminação****Iluminação Da Consola Central**

Um refletor integrado no compartimento de arrumação no teto ilumina a consola central quando os faróis estão ligados.

Iluminação De Entrada**Iluminação de boas-vindas**

Algumas ou todas as luzes seguintes acendem-se durante um curto período de tempo ao destrancar o veículo:

- faróis

- luzes traseiras
- luz da chapa de matrícula
- iluminação da consola central
- luzes interiores

O número de luzes ativadas depende das condições de iluminação do ambiente circundante.

A iluminação apaga-se imediatamente ao ligar a ignição.

A ativação, desativação e a duração da função são definidas no menu de definições do veículo no painel de instrumentos.

As luzes que se seguem também se acendem quando a porta do condutor é aberta:

- iluminação de alguns interruptores
- painel de instrumentos
- luzes dos compartimentos das portas

Iluminação De Saída

As luzes seguintes acendem-se se a ignição é desligada:

- faróis
- luzes interiores
- iluminação da consola central

Apagar-se-ão automaticamente ao fim de algum tempo.

Esta função só funciona no escuro.

A ativação, desativação e a duração da função são definidas no menu de definições do veículo no painel de instrumentos.

A função também pode ser ativada ou desativada puxando a alavanca com a ignição desligada.

Iluminação Do Localizador Do Veículo

Esta função permite localizar o veículo, por exemplo em condições de iluminação fraca, utilizando o controlo à distância.

Os faróis acendem-se e as luzes de mudança de direção piscam durante dez segundos.

Proteção Contra Descarga Da Bateria

Para evitar descarregar a bateria do veículo quando a ignição é desligada, algumas luzes interiores são desligadas automaticamente ao fim de algum tempo.

Controlo de climatização

Sistemas de controlo da climatização.....	94
Sistema eletrónico de ar condicionado.....	94
Sistema de ar condicionado manual.....	97
Aquecimento auxiliar.....	99
Saídas de ar.....	99
Aberturas de ventilação ajustáveis.....	99
Aberturas de ventilação fixas.....	99
Manutenção.....	100
Entrada de ar.....	100
Funcionamento regular do ar condicionado.....	100
Serviço.....	100

Sistemas de controlo da climatização

Sistema Eletrónico De Ar Condicionado

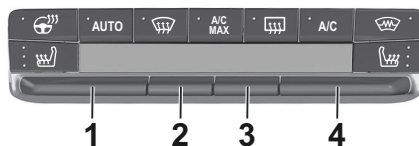

- 1 Temperatura
- 2 Distribuição do ar
- 3 Recirculação do ar interior
- 4 Velocidade da ventoinha



Volante aquecido

AUTO Modo automático.



Desembaçamento e descongelamento dos vidros



Ar condicionado máximo



Óculo traseiro ⇒ página17 e espelhos retrovisores exteriores aquecidos ⇒ página14

A/C

Ligar/desligar o ar condicionado



Para-brisas com aquecimento ⇒ página15



Assento aquecido ⇒ página22

Ar condicionado automático

No modo automático, a temperatura, a velocidade da ventoinha e a distribuição do ar são reguladas automaticamente.

Prima **AUTO** para ligar o ar condicionado.

O LED no botão acende-se para indicar a ativação. O ar condicionado só funciona quando o motor está ligado.

Prima novamente **AUTO** para desligar o ar condicionado.

Ajuste da temperatura

Premir o botão 1 para cima para aumentar ou para baixo para diminuir a temperatura.

A temperatura selecionada é indicada na barra de estado.

Ajuste da distribuição de ar

Premindo o botão **2** sucessivamente direciona o fluxo de ar para:

- o para-brisas, vidros das portas dianteiras e zona dos pés
- espaço para os pés
- a zona da cabeça através das saídas de ar ajustáveis, vidros das portas dianteiras e espaço para os pés
- o para-brisas, para a área da cabeça através das saídas de ar ajustáveis, para os vidros das portas dianteiras e para o espaço para os pés
- a área da cabeça através das saídas de ar ajustáveis e para os vidros das portas dianteiras
- o para-brisas e para os vidros das portas dianteiras (desembaciamento ou descongelamento)

Ar condicionado máximo

Ative a refrigeração máxima com uma pressão em . A função ajusta a temperatura para um valor o mais baixo possível e ajusta a distribuição para todas as grelhas de ventilação. Além disso, define o fluxo de ar para o valor máximo e ativa a recirculação do ar.

Prima  para ativar a função.

O LED no botão acende-se para indicar a ativação. Prima  novamente para desligar a função.

Recirculação do ar interior

A recirculação do ar interior isola o habitáculo do ar poluído em áreas de tráfego intenso e no interior de túneis. A entrada de ar exterior permite evitar e eliminar a formação de embaciamento do para-brisas e dos vidros laterais.

Nota

Quando necessário, esta função permite também aquecer ou arrefecer mais rapidamente o ar do habitáculo. Carregue no botão 3 para ativar a recirculação do ar interior ou para permitir a entrada de ar exterior.

Aviso

A troca de ar fresco é reduzida no modo de reciclagem do ar.

Em funcionamento sem refrigeração, a humidade do ar aumenta, pelo que as janelas podem embaciarse a partir do interior.

A qualidade do ar do habitáculo deteriora-se, o que pode fazer com que os passageiros se sintam sonolentos.

Ligar/desligar o ar condicionado

O sistema de ar condicionado foi concebido para funcionar de maneira eficaz em todas as estações, com os retrovisores fechados:

- Reduz a temperatura no verão.
- Aumenta a eficácia do desembaciamento no inverno, acima dos 3 °C.

Premir **A/C** para ligar o ar condicionado. O LED acende-se para indicar a ativação. O ar condicionado só funciona quando o motor estiver em funcionamento e a ventoinha estiver ligada.

Prima **A/C** novamente para desligar o ar condicionado.

Nota

Para obter ar fresco mais rapidamente, ative a recirculação do ar interior durante um breve período. Em seguida, volte à entrada de ar exterior.

O sistema de ar condicionado arrefece e desumidifica (seca) assim que a temperatura exterior está ligeiramente acima do ponto de congelação. Como tal, poderá formar-se condensação e gotejamento por baixo do veículo. Se não for necessário qualquer arrefecimento ou desumidificação,

desligar o sistema de arrefecimento para poupar combustível.

O arrefecimento activado poderá impedir os Autostops.

Sistema Stop-start ⇒ página 104

Velocidade da ventoinha

Prima o botão 4 para cima para aumentar ou para baixo para diminuir o fluxo de ar.

O fluxo de ar seleccionado é indicado na barra de estado.

Desembaciamento e descongelamento dos vidros

Este modo permite desembaciar ou descongelar mais rapidamente o para-brisas e os vidros laterais. Prima  para ativar a função. O LED no botão acende-se para indicar a ativação. Prima

 novamente para desligar a função.

O modo faz a gestão automática do ar condicionado, fluxo do ar, admissão de ar e distribui a ventilação de maneira uniforme para o para-brisas e os vidros laterais.

Nota

Se  for premido com o motor a trabalhar, um Autostop será impedido até

 ser novamente premido.

Se  for premido com o motor em Autostop, o motor será ligado automaticamente.

Sistema Stop-Start ⇒ página 104

Volante aquecido

Ative o aquecimento premindo .

A ativação é indicada pela luz indicadora no botão.

O aquecimento só funciona quando a temperatura exterior for inferior a 20 °C.

Pré-climatização da temperatura (para BEV)

O pré-condicionamento da temperatura permite aquecer ou ventilar o interior do veículo com ar ambiente.

O pré-condicionamento da temperatura pode ser programado através do Visor de informação ou de MyOpel App.

O estado de funcionamento da pré-climatização da temperatura é apresentado por um LED.

- O LED ilumina-se: Foi definido um temporizador.
- O LED pisca: O sistema está em funcionamento.

O LED apaga-se no final da operação ou quando a pré-climatização da temperatura é parada usando o comando remoto.

A pré-climatização da temperatura pode ser programada utilizando o visor de informações.

Nota

A pré-climatização da temperatura só é ativada quando a ignição está desligada e o veículo trancado.

Se o nível de carga da bateria de alta tensão for inferior a 30%, a pré-climatização da temperatura não é ativada.

Quando o veículo está ligado, o carregamento da bateria tem precedência sobre a pré-climatização. Consequentemente, só pode ser ativada se a bateria estiver carregada acima de um limiar fixo a 80%.

Se for programado um aquecimento/ventilação recorrente e forem realizados dois procedimentos de aquecimento/ventilação sem operar o veículo, a inicialização é desativada.

Configuração do temporizador

Nota

Podem ser programados e guardados vários temporizadores. Recomenda-se programar a pré-climatização de temperatura com o veículo ligado, de forma a otimizar o desempenho a longo prazo da bateria de alta tensão. O procedimento de aquecimento/ventilação começa aproximadamente 45 minutos antes do tempo programado

quando o veículo está ligado, ou 20 minutos antes do tempo programado quando não está ligado, e é mantido dez minutos após o mesmo.

Sistema De Ar Condicionado Manual

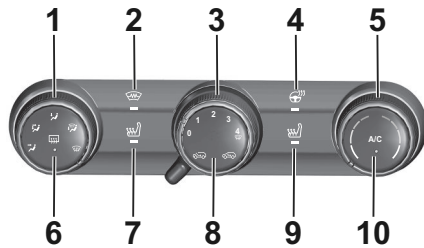

- 1 Distribuição do ar
- Para-brisas com aquecimento ⇒ página15
- 3 Velocidade da ventoinha
- Volante aquecido
- 5 Temperatura
- A/C** Ligar/desligar o ar condicionado
- Assento aquecido ⇒ página22

- Recirculação do ar interior
- Óculo traseiro ⇒ página17 e espelhos retrovisores exteriores aquecidos ⇒ página14

Regulação da temperatura

Rode o botão 1 do azul (frio) para o vermelho (quente).

O aquecimento só será totalmente eficaz quando o motor tiver atingido a temperatura normal de funcionamento.

Ajuste da velocidade da ventoinha

Rode o manípulo 3 para ajustar o fluxo de ar.

no sentido horário: aumentar
no sentido anti-horário: diminuir

Volante aquecido

Ative o aquecimento premindo

A ativação é indicada pela luz indicadora no botão.

O aquecimento só funciona quando a temperatura exterior for inferior a 20 °C.

Regulação da distribuição de ar

Rode o manípulo 5 para seleccionar a saída de ar desejada.

: para a área da cabeça através das saídas de ar ajustáveis

: para a área da cabeça através das saídas de ar ajustáveis

: para o espaço para os pés

: para o espaço para os pés e para-brisas

: para pára-brisas e vidros das portas dianteiras

Ligar/desligar o ar condicionado

O sistema de ar condicionado foi concebido para funcionar de maneira eficaz em todas as estações, com os retrovisores fechados:

- Reduz a temperatura no verão.
- Aumenta a eficácia do desembaçamento no inverno, acima dos 3 °C.

Premir **A/C** para ligar o ar condicionado. O LED no botão acende-se para indicar a ativação. O ar condicionado só funciona quando o motor estiver em funcionamento e a ventoinha estiver ligada.

Prima **A/C** novamente para desligar o ar condicionado.

Nota

Para obter ar fresco mais rapidamente, ative a recirculação do ar interior durante

um breve período. Em seguida, volte à entrada de ar exterior.

O sistema de ar condicionado arrefece e desumidifica (seca) assim que a temperatura exterior está ligeiramente acima do ponto de congelação. Como tal, poderá formar-se condensação e gotejamento por baixo do veículo. Se não for necessário qualquer arrefecimento ou desumidificação, desligue o sistema de arrefecimento para poupar combustível.

O arrefecimento activado poderá impedir os Autostops.

Sistema Stop-start ⇒ página 104

Recirculação do ar interior

A recirculação do ar interior isola o habitáculo do ar poluído em áreas de tráfego intenso e no interior de túneis.

A entrada de ar exterior permite evitar e eliminar a formação de embaciamento do para-brisas e dos vidros laterais.

Nota

Quando necessário, esta função permite também aquecer ou arrefecer mais rapidamente o ar do habitáculo.

Rode o seletor 8 para a direita para permitir a recirculação do ar interior.

Rode o seletor 8 para a esquerda para desativar a recirculação do ar e permitir a entrada de ar exterior.

Aviso

A troca de ar fresco é reduzida no modo de reciclagem do ar. Em funcionamento sem refrigeração, a humidade do ar aumenta, pelo que as janelas podem embaciarse a partir do interior. A qualidade do ar do habitáculo deteriora-se, o que pode fazer com que os passageiros se sintam sonolentos.



Arrefecimento máximo

Abrir os vidros por breves instantes para que o ar quente se disperse rapidamente.

Ligue o **A/C**.

- Ative a recirculação do ar interior.
- Ajuste a distribuição de ar para a área da cabeça.
- Regular o comando da temperatura para o nível de frio máximo.
- Regular a velocidade da ventoinha para o nível máximo.
- Abrir todas as grelhas de ventilação.

Desembaciamento e descongelação dos vidros

- Rode o manípulo 3 para a posição 4: o fluxo de ar é maximizado na direção do para-brisas.
- Rode o manípulo 5 para : a distribuição do ar é direccionada para o para-brisas.
- Regular a temperatura para o nível de calor máximo.
- Ligue o **A/C**, se necessário.
- Ligar o aquecimento do óculo traseiro aquecido .
- Abrir as grelhas de ventilação laterais conforme pretendido e direccioná-las para os vidros das portas

Arrefecimento máximo

Abrir os vidros por breves instantes para que o ar quente se disperse rapidamente.

Ligue o **A/C**.

- Ative a recirculação do ar interior.
- Ajuste a distribuição de ar para a área da cabeça.
- Regular o comando da temperatura para o nível de frio máximo.

- Regular a velocidade da ventoinha para o nível máximo.
- Abrir todas as grelhas de ventilação.

Aquecimento Auxiliar

O Quickheat é um aquecedor de ar eléctrico auxiliar que aquece o habitáculo automaticamente e mais rápido.

Saídas de ar

Aberturas De Ventilação Ajustáveis

Deve haver pelo menos duas grelhas de ventilação abertas quando o arrefecimento está ligado.



Aviso

Não fixar nenhum objeto nas lâminas das saídas de ar. Risco de danos e ferimentos em caso de acidente.

Grelhas de ventilação no painel de instrumentos

Grelhas de ventilação exterior no painel de instrumentos

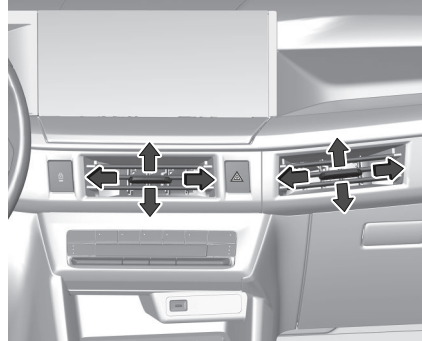

Direccionar o fluxo de ar inclinando e girando as palhetas.
Para fechar a grelha, girar as palhetas para dentro.

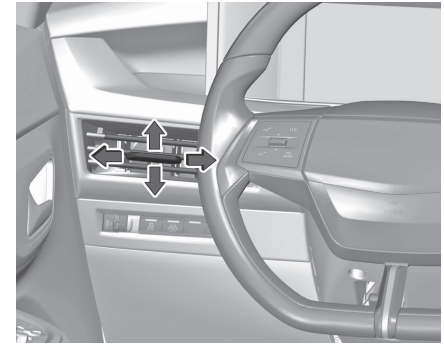

Direccionar o fluxo de ar inclinando e girando as palhetas.
Para fechar a grelha, girar as palhetas para fora.

Aberturas De Ventilação Fixas

Por baixo do pára-brisas e das janelas das portas e nos espaços para os pés há saídas de ar adicionais.

Manutenção

Entrada De Ar

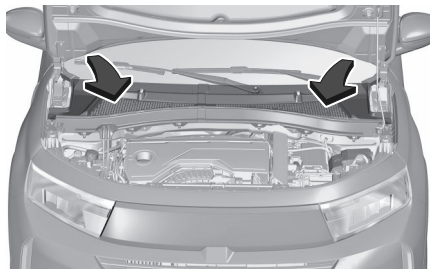

As entradas de ar à frente do pára-brisas no compartimento do motor deverão permanecer desobstruídas de modo a permitir a entrada de ar. Retirar quaisquer folhas, sujidade ou neve.

Funcionamento Regular Do Ar Condicionado

Para assegurar que o desempenho é continuamente eficiente, o arrefecimento deve ser accionado durante alguns minutos uma vez por mês, independentemente do clima e da época do ano. Não é possível ligar

o arrefecimento quando a temperatura exterior é demasiado baixa.

Serviço

Para um óptimo desempenho do sistema de arrefecimento, recomenda-se que o sistema de controlo da climatização seja verificado anualmente, a partir do terceiro ano a contar do primeiro registo do veículo, incluindo:

- teste de pressão e funcionalidade
- funcionalidade de aquecimento
- verificação de fugas
- verificar correias de transmissão
- limpeza do condensador e drenagem do evaporador
- verificação do desempenho

Arranque e funcionamento

Sugestões de condução.....	101
Controlo do veículo.....	101
Direção.....	101
Arranque e funcionamento.....	102
Rodagem do veículo novo.....	102
Posições do interruptor da ignição.....	102
Ligar o motor.....	102
Botão de accionamento.....	103
Bloqueio da direção.....	103
Desligar por sobrecarga de rotação do motor.....	104
Sistema stop-start.....	104
Sair do veículo.....	106
Estacionamento.....	106
Escape do motor.....	107
Filtro de escape.....	107
Conversor catalítico.....	107
Seletor de condução (BEV).....	108
Caixa de velocidades automática híbrida 48 V.....	109
Motor elétrico (híbrido 48 V).....	111
Modo e-Auto.....	112
Travões.....	113
Sistema de travagem antibloqueio.....	113
Travão de estacionamento.....	114
Servofreio.....	115
Ajuda ao arranque em subidas.....	116

Carregamento.....	116
Informações gerais.....	116
Bateria de alta tensão.....	118
Tipos de carregamento.....	119
Cabo de carga.....	120
A carregar.....	122
Carregamento programável.....	125
Estado do carregamento.....	125
Combustível.....	125
Reabastecimento.....	126
Consumo de combustível e emissões de CO ₂	127
Engate do reboque.....	128
Informações gerais.....	128
Características de condução e sugestões para o reboque.....	128
Reboque de atrelado.....	128
Equipamento para reboque.....	129

Sugestões de condução

Controlo Do Veículo

Nunca aproveitar o movimento do veículo com o motor desligado

Muitos sistemas não funcionam nesta situação (por exemplo, unidade de servofreio, direcção assistida). Conduzir desta forma é perigoso para si e para os outros.

Todos os sistemas funcionam durante um Autostop.

Sistema Stop-start⇒ página104

Pedais

Para assegurar que o curso do pedal está desimpedido, não deverão existir tapetes na área dos pedais.

Utilizar apenas tapetes com as medidas adequadas e que sejam fixados pelos retentores do lado do condutor.

Direção

Se a direcção assistida deixar de funcionar porque o motor parou ou devido a uma avaria do sistema, o veículo pode ser conduzido, mas isso poderá exigir um esforço maior.

Arranque e funcionamento

Rodagem Do Veículo Novo

Não travar com força desnecessária nas primeiras viagens.

No primeiro percurso, poderá haver fumo devido à evaporação de ceras e óleo do motor do sistema de escape.

Estacionar o veículo ao ar livre durante algum tempo depois do primeiro percurso e evitar inalar os fumos.

Durante o período de rodagem, o consumo de combustível e de óleo do motor pode ser mais elevado.

Além disso, o processo de limpeza do filtro de escape pode ocorrer com mais frequência.

Filtro de escape ⇒ página 107

Posições Do Interruptor Da Ignição

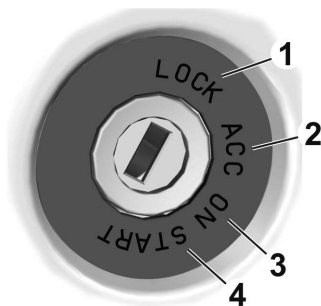

- 1 inserir e remover a chave, volante trancado
- 2 ignição desligada: algumas funções permanecem ativas até a chave ser removida ou a porta do condutor aberta, desde que a ignição estivesse ligada anteriormente, volante trancado
- 3 ignição no modo de ligação: ignição ligada, motor em funcionamento, as luzes de aviso acendem-se e a maioria das funções elétricas estão operacionais, volante trancado
- 4 arranque do motor: soltar a chave após o arranque do motor

Bloqueio do volante

Remover a chave do interruptor da ignição e rodar o volante até engatar.



Aviso

Nunca retire a chave do botão da ignição durante a condução, pois isso causará o bloqueio do volante.

Ligar O Motor

Veículos com interruptor da ignição

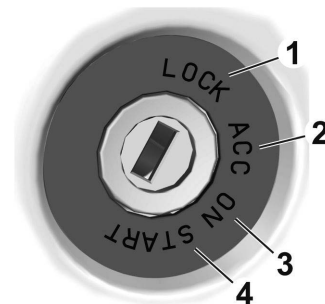

Rodar a chave para a posição 3 para libertar o bloqueio do volante.
Caixa de velocidades automática: acionar o pedal do travão.
Não accionar o pedal do acelerador.
Rodar a chave durante breves instantes para a posição 4 e soltar após o arranque do motor.

Sistema stop-start ⇒ página 104
Caixa de velocidades automática:
durante um Autostop, o motor pode ser
ligado soltando o pedal do travão.
Sistema stop-start ⇒ página 104

Arranque do veículo a baixas temperaturas

É possível ligar o motor sem aquecedores adicionais até -30 °C no caso dos motores a gasolina.
É necessário um óleo de motor com a viscosidade correcta, o combustível correcto, o fornecimento de assistência e uma bateria do veículo com carga suficiente.

Com temperaturas abaixo de -30 °C a caixa de velocidades automática requer um período de aquecimento de aproximadamente 5 minutos. A alavanca selectora tem de estar na posição **P**.

Aquecimento do motor turbo

No arranque, o binário disponível do motor poderá ser limitado por um curto período de tempo, especialmente quando a temperatura do motor é fria. Esta limitação serve para permitir que o sistema de lubrificação proteja totalmente o motor.

Botão De Accionamento



Ligar o motor

Carregar no pedal do travão e premir **Start/Stop**.

Modo de ligação da ignição sem ligar o motor

Premir **Start/Stop** sem acionar o pedal do travão. Os indicadores de controlo acendem-se e a maior parte das funções elétricas está operacional.

Motor e ignição desligada

Premir **Start/Stop** brevemente em cada modo ou quando o motor está a trabalhar e o veículo parado. Algumas funções permanecem ativas até a porta do condutor ser aberta.

Bloqueio Da Direção

Remover a chave do interruptor da ignição e rodar o volante até engatar.

⚠ Aviso

Se a bateria do veículo estiver descarregada, o veículo não deve ser rebocado nem posto a trabalhar através de cabos de bateria, pois o bloqueio da direção não pode ser destrancado.

⚠ Aviso

Bloqueio da coluna de direção

Se houver uma anomalia de funcionamento da bateria, a coluna de direção permanece bloqueada. Não empurre e não reboque o veículo para ligá-lo.

Funcionamento em caso de falha

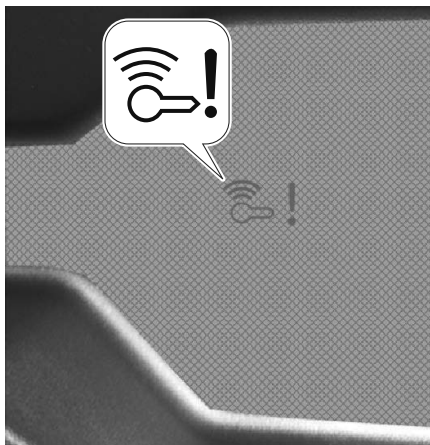

Em caso de avaria da bateria da chave, para desbloquear o volante e ligar o

motor, coloque a chave eletrónica no porta-copos na consola central. Para veículos com caixa automática, mova o seletor de velocidades para a posição de estacionamento **P**, prima o pedal do travão, depois prima o botão **Start/Stop** .



Desligar Por Sobrecarga De Rotação Do Motor

A alimentação de combustível é automaticamente interrompida durante uma desaceleração, ou seja, quando o veículo é conduzido com uma mudança engatada mas sem carregar no pedal do acelerador.

Consoante as condições de condução, a desligação por sobrecarga de rotação do motor poderá estar desativada.

Sistema Stop-Start

O sistema start/stop ajuda a poupar combustível e a reduzir as emissões de gases de escape. Se as condições permitirem, o mesmo desliga o motor assim que o veículo esteja a circular a baixa velocidade ou parado, p. ex. nos semáforos ou num engarrafamento.

Ativação

Por predefinição, o sistema é ativado ao ligar a ignição.



O sistema está pronto a funcionar quando o LED no botão não está aceso. Para ativar o sistema quando este está desativado, prima .

Se o sistema para/arranca não estiver disponível temporariamente e o botão for premido, o LED no botão pisca.

Desactivação

Desactivar manualmente o sistema para/arranca premindo . A desativação é indicada quando o LED no botão se acende.

Autostop

Veículos com caixa de velocidades automática

Se o veículo estiver parado com o pedal do travão carregado, é activado automaticamente um Autostop.

O motor será desligado e a ignição permanecerá ligada.

O sistema Start/Stop é desativado em declives de 12% ou mais.

Indicação

Um Autostop é indicado pelo indicador de controlo



Durante um Autostop, o desempenho do aquecimento e dos travões será mantido.

Condições para um Autostop

O sistema Start/Stop verifica se é reunida cada uma das condições seguintes.

- O sistema Start/Stop não foi manualmente desactivado.
- A porta do condutor está fechada ou o cinto de segurança do condutor está colocado.
- A bateria do veículo está suficientemente carregada e em bom estado.
- O motor está quente.

- A temperatura do líquido de arrefecimento do motor não é demasiado elevada.
- A temperatura dos gases de escape do motor não é demasiado elevada, p. ex. depois de conduzir com um motor em regime elevado.
- A temperatura ambiente não é demasiado baixa ou demasiado alta.
- O sistema de comando da climatização permite um Autostop.
- O vácuo dos travões é suficiente.
- A função de autolimpeza do filtro de escape não está ativa.
- O veículo foi conduzido pelo menos à velocidade pedonal desde o último Autostop.

Autostop será impedido de funcionar se estas condições não estiverem reunidas. Além disso, Autostop pode ser impedido:

- por determinadas definições do sistema de controlo da climatização ⇒ página94
- imediatamente após a condução a uma velocidade mais elevada
- em caso de rotação de um veículo novo ⇒ página102
- por desembaciamento ativo

- em caso de subidas ou descidas íngremes
- se o veículo não ultrapassar os 10 km/h desde o último arranque do motor

Nestes casos, o ícone no painel pisca alguns segundos e depois apaga-se.

Nota

A paragem automática pode ser inibida durante várias horas após uma substituição ou ligação da bateria.

Protecção para evitar a descarga da bateria do veículo

Para garantir arranques fiáveis do motor, foram implementadas várias funções de protecção para evitar a descarga da bateria do veículo, como parte do sistema Start/Stop.

Medidas de poupança de energia

Durante um Autostop, várias funções eléctricas, tais como o aquecedor eléctrico auxiliar ou o aquecimento do óculo traseiro, são desactivadas ou passam para um modo de poupança de energia. A velocidade da ventoinha do sistema de controlo da climatização é reduzida para poupar energia.

Arranque do motor pelo condutor

Após o novo arranque do motor, o Autostop só está disponível se o veículo atingir uma velocidade de 8 km/h.

Veículos com caixa de velocidades automática

O motor é novamente ligado nos seguintes casos:

- Pedal do travão solto enquanto a alavanca seletora está na posição **D** ou **M**
- Pedal do travão solto ou alavanca do seletor na posição **N** quando a alavanca do seletor é deslocada para a posição **D** ou **M**
- Alavanca do seletor deslocada para a posição **R**

Arranque do motor pelo sistema stop-start

Se se verificar uma das seguintes condições durante um Autostop, o motor será ligado automaticamente pelo sistema Start/Stop:

- sistema para/arranca desativado manualmente
- o cinto de segurança do condutor está desapertado ou a porta do condutor está aberta

- temperatura do motor demasiado baixa
- o nível de carga da bateria do veículo está abaixo de um nível definido
- vácuo dos travões insuficiente
- o veículo é conduzido ou circula a pelo menos à velocidade pedonal
- sistema de climatização solicita o arranque do motor
- ar condicionado ligado manualmente

Se um acessório eléctrico, por exemplo, um leitor de CD portátil, estiver ligado à tomada de energia, poderá sentir-se uma breve perda de potência durante o arranque.

Sair Do Veículo

Aviso

Deixe o veículo apenas com o sistema de propulsão desligado, o travão de estacionamento acionado e, consoante a transmissão, com a primeira velocidade engatada ou **P** selecionado.

Estacionamento

Aviso

- Não estacionar o veículo numa superfície facilmente inflamável. A temperatura elevada do sistema de escape pode incendiar a superfície.
- Aplicar o travão de mão.
- Se o veículo estiver numa superfície plana ou numa subida, engate a primeira velocidade ou coloque a alavanca na posição **P**. Numa subida, afaste as rodas dianteiras do passeio.
Se o veículo estiver numa descida, engate a marcha-atrás ou coloque a alavanca na posição **P**. Rode as rodas dianteiras na direção do passeio.
- Feche as janelas.
- Desligue o motor.
- Retire a chave da ignição do botão da ignição ou desligue a ignição nos veículos com o botão de alimentação. Consoante a versão, rode o volante até sentir que o bloqueio do volante está engatado.
- Trancar o veículo.

- Activar o alarme anti-roubo.
- As ventoinhas de arrefecimento do motor poderão funcionar depois de se desligar o motor ⇒ página 159

Cuidado

Depois de trabalhar a altas velocidades do motor ou com altas cargas do motor, acione o motor durante breves instantes a uma carga baixa ou coloque-o em ponto-morto durante cerca de 30 segundos antes de desligar, de forma a proteger o turbocompressor.

Nota

Em caso de acidente com insuflação do airbag, o motor é desligado automaticamente se o veículo parar num determinado período de tempo. Nos países com temperaturas extremamente baixas, poderá ser necessário estacionar o veículo sem o travão de mão engatado. O veículo deve ser estado numa superfície nivelada. Travão de estacionamento ⇒ página 114

Escape do motor

Aviso

Os gases de escape do motor contêm monóxido de carbono venenoso, que é incolor e inodoro e pode ser fatal se inalado.

Se os gases de escape entrarem no interior do veículo, abrir os vidros.

Solicite que a causa da anomalia seja corrigida por uma oficina autorizada.

Evite conduzir com um vão de carga aberto, caso contrário, os gases de escape poderiam entrar no veículo.

Filtro De Escape

Processo de limpeza automática

O sistema do filtro de escape filtra e remove partículas de fuligem dos gases de escape.

O início da saturação do filtro de escape é indicado através da iluminação

temporária de , acompanhado de uma mensagem no painel de instrumentos.

Logo que as condições de tráfego o permitam, regenerar o filtro conduzindo o veículo a uma velocidade mínima de 60 km/h até a luz de aviso se apagar.

Nota

Num veículo novo, as primeiras operações de regeneração do filtro de escape podem ser acompanhadas de um cheiro a queimado, o que é normal. Após um funcionamento prolongado do veículo a uma velocidade muito baixa ou em ralenti, pode ser emitido vapor de água no escape durante a aceleração. Isto não afeta o comportamento do veículo ou do ambiente.

O processo de limpeza não é possível

Se  permanecer aceso, acompanhado de um sinal sonoro e uma mensagem, isso indica que o nível de aditivo no filtro de escape é demasiado baixo.

O reservatório deve ser atestado o mais rápido possível. Recorrer à ajuda de uma oficina.

Conversor Catalítico

O catalisador reduz a quantidade de substâncias nocivas presentes nos gases de escape.

Aviso

As classes de combustível que não as listadas nas páginas ⇒ 223, ⇒ 282

podem danificar o catalisador ou os componentes eletrônicos.

O combustível não queimado sobreaquece e danifica o catalisador. Por isso, evite o uso excessivo do motor de arranque, deixe o depósito de combustível seco e arranque o motor empurrando ou rebocando-o.

Em caso de falha de ignição, motor com funcionamento irregular, redução no desempenho do motor ou outros problemas invulgares, levar o veículo a uma oficina o mais rapidamente possível para que a situação seja rectificada. Numa emergência, o veículo pode ser conduzido por um curto período de tempo a baixa velocidade e com uma velocidade do motor também baixa.

Seletor de condução (BEV)

O veículo utiliza um seletor de condução com uma caixa de velocidades de 1 mudança.

Cuidado

Se o veículo parecer acelerar lentamente ou não responder quando tentar ir mais depressa, não continue a sua viagem. O seletor de condução

pode estar danificado. Contacte uma oficina logo que possível.

Cuidado

Rodar os pneus ou segurar o veículo num local numa subida utilizando apenas o pedal do acelerador pode danificar o seletor de condução. Se estiver preso, não rode os pneus. Quando parar numa subida, utilize os travões para manter o veículo no lugar.

Funcionamento da alavanca seletora

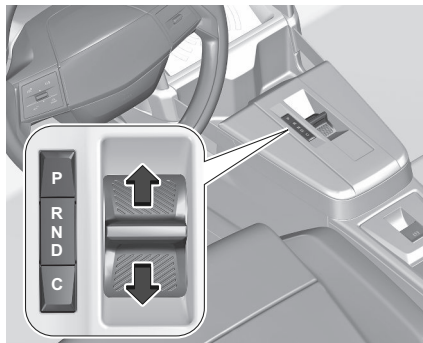

Desloque o seletor ou pressione os respetivos botões.

- P** Modo Estacionamento
- R** Modo Marcha-atrás

- N** Modo neutro
- D** Modo automático.
- C** Modo conforto

Após ser deslocada, a alavanca seletora regressa à posição central. O modo engatado é indicado no painel de instrumentos.

Mover a alavanca seletora para lá do ponto de resistência ignora o modo neutro **N**.

Nunca pressionar o pedal do acelerador e o pedal do travão ao mesmo tempo. Quando **D** ou **R** está engatado, o veículo começa a deslocar-se lentamente quando o travão é libertado.

Modo de estacionamento **P**

Para engatar **P**, prima o botão **P** quando o veículo esta parado. Em **P**, as rodas dianteiras do veículo estão bloqueadas. Para desengatar **P**, carregue no pedal do travão e seleccione o modo pretendido. **P** é automaticamente engatado

- a ignição é desligada
- a porta do condutor é aberta com o veículo a circular a uma velocidade inferior a 5 km/h
- **N** tiver estado seleccionado durante algum tempo

Se o veículo estiver a deslocar-se demasiado rapidamente, não é possível engatar **P**.

Modo de marcha-atrás **R**

Para engatar ou desengatar **R**, o veículo deve estar parado e o pedal do travão carregado.

Cuidado

Engatar **R** enquanto o veículo estiver em marcha em frente pode danificar a transmissão automática. Selecione **R** apenas depois de o veículo ter sido parado.

Modo neutro **N**

Neste modo, o sistema de propulsão não transfere o binário para as rodas.

Modo automático **D** com travagem regenerativa

Este é o modo normal de condução. Quando **D** está engatado, a travagem regenerativa é ativada por defeito.

Modo conforto **C**

Premir **C** para desativar a travagem regenerativa. O LED no botão acende-se. Premir novamente **C** para ativar a travagem regenerativa.

Quando a ignição é desligada, o modo **C** é desativado.

Travagem regenerativa ⇒ página 116

Caixa de velocidades automática híbrida 48 V

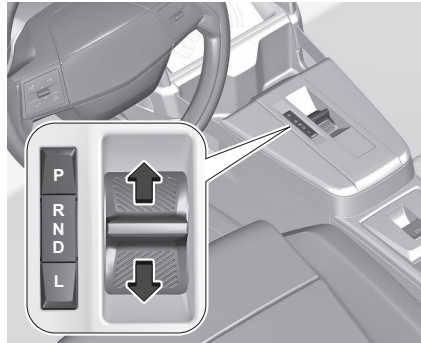

P : Modo Estacionamento

R : Modo Marcha-atrás

N : Modo neutro

D : Modo automático.

L : Modo dinâmico baixo

Após ser deslocada, a alavanca seletora regressa à posição central. O modo engatado é indicado no painel de instrumentos.

Mover a alavanca seletora para lá do ponto de resistência ignora o modo neutro **N**.

Nunca pressionar o pedal do acelerador e o pedal do travão ao mesmo tempo. Quando **D** ou **R** está engatado, o veículo começa a deslocar-se lentamente quando o travão é libertado.

Modo de estacionamento **P**

Para engatar **P**, prima o botão **P** quando o veículo esta parado. Em **P**, as rodas dianteiras do veículo estão bloqueadas. Para desengatar **P**, carregue no pedal do travão e selecione o modo pretendido. **P** é automaticamente engatado

- a ignição é desligada
- a porta do condutor é aberta com o veículo a circular a uma velocidade inferior a 5 km/h
- **N** tiver estado selecionado durante algum tempo

Modo de marcha-atrás **R**

Para engatar ou desengatar **R**, o veículo deve estar parado e o pedal do travão carregado.

Cuidado

Engatar **R** enquanto o veículo estiver em marcha em frente pode danificar

a transmissão automática. Selecione **R** apenas depois de o veículo ter sido parado.

Modo neutro N

Neste modo, o sistema de propulsão não transfere o binário para as rodas.

Modo automático D

Este é o modo normal de condução.

Híbrido de 48 V ⇒ página 109

Modo e-Auto ⇒ página 112

Modo dinâmico baixo L

Neste modo, as rpm do motor aumentarão para proporcionar maior travagem com o motor em descidas. Premir **L** para engatar a gama baixa dinâmica.

Modo de lavagem automóvel/roda-livre

Em determinadas situações, p. ex., num sistema de lavagem automática, etc., é necessário que as rodas se possam deslocar livremente quando o motor é desligado.

Para se ativar a roda-livre, o veículo tem de estar parado, o motor tem de estar ligado e a porta do condutor tem de estar fechada.

ICE e BEV:

1. Carregar no pedal do travão e selecionar **N**.
2. Soltar o pedal do travão e desligar a ignição.

É apresentada uma mensagem no painel de instrumentos a indicar que as rodas estão desbloqueadas nos 15 minutos seguintes.

Para voltar ao funcionamento normal, carregar continuamente no pedal do travão, ligar o motor e premir **P**.

Híbrido de 48 V:

Sem roda-livre com o motor desligado.

Indicação da mudança de velocidade

▲ ou ▼

▲ ou ▼ com um número ao lado é indicado quando a passagem de caixa é recomendada por motivos de economia de combustível.

Programas electrónicos de condução

Depois de um arranque a frio, o programa da temperatura de funcionamento aumenta a velocidade do motor para que o catalisador atinja a temperatura necessária rapidamente. Programas especiais adaptam automaticamente os pontos de mudança

de velocidades ao conduzir em subidas ou descidas.

Em condições de neve ou gelo ou noutras superfícies escorregadias, o comando da transmissão eletrónica permite ao condutor selecionar manualmente a primeira, segunda ou terceira velocidade para arrancar.

Defeito

Em caso de avaria,  acende-se e é apresentada uma mensagem no painel de instrumentos.

Mensagens de falha ⇒

Não conduzir a mais de 100 km/h.

Recorrer à ajuda de uma oficina.

Interrupção da alimentação eléctrica

Em caso de interrupção da alimentação eléctrica, não é possível selecionar outro modo quando **P** está engatado.

Rebocar o veículo ⇒ página 180

Se a bateria do veículo estiver descarregada, ligar o veículo com cabos auxiliares de arranque.

Auxílio de arranque ⇒ página 178

Se a bateria do veículo não for a causa da avaria, procurar a assistência de uma oficina.

Características dos híbridos de 48 V

O motor eléctrico funciona durante o arranque e a aceleração. A

condução propulsão pelo motor elétrico só é possível a baixas velocidades, por exemplo, durante manobras de estacionamento ou durante o para-arranca no trânsito. No caso de condução em autoestradas com inclinação a uma velocidade inferior a 150 km/h, o ICE pode ser desligado automaticamente quando possível e o veículo é propulsão com o motor elétrico por curtas distâncias.

Motor elétrico (híbrido 48V)

O motor elétrico integrado na caixa de velocidades automática, que é utilizado para o primeiro arranque, fornece uma alimentação de 12 V através do conversor CC/CC e presta assistência elétrica ao motor a gasolina. O motor elétrico tem as seguintes características:

- Fornecer um binário adicional à caixa de velocidades, otimizando o desempenho do motor a gasolina.
- Recuperar a energia cinética das fases de desaceleração, convertendo-a em energia elétrica, que pode ser utilizada para a tração ou para a alimentação

dos acessórios elétricos instalados no veículo.

- Carregar a bateria de tração de 48 V quando o estado de carga é demasiado baixo.
- Proporcionar uma condução apenas totalmente elétrica.

Estas funcionalidades são conseguidas através das seguintes funções do modo de funcionamento automático:

- e-Boost
- e-Creeping
- e-Launch
- e-Queueing
- e-Parking

Também está disponível um modo de funcionamento manual para ativar/desativar o arranque do motor a gasolina durante a condução: o modo e-Auto.

Cuidado

Quando o modo **P** ou **N** é selecionado na caixa de velocidades automática, o nível de ruído no compartimento do motor pode aumentar devido ao início da fase de carga da bateria de tração: Isto é normal e não representa uma avaria.

Funcionamento

São validadas apenas as instruções de alteração do modo adequado. Com o motor em funcionamento, se for necessário pressionar o pedal do travão para alterar modos, uma mensagem de alerta é apresentada no quadro de bordo.

Aviso

Com o motor a trabalhar e os travões em repouso, se selecionar **R**, **D** ou **L**, o veículo desliga-se, mesmo sem premir o pedal do acelerador. Nunca carregue nos pedais do acelerador e do travão ao mesmo tempo - risco de danos na caixa de velocidades!

Cuidado

Se abrir a porta do condutor e o modo **N** estiver engrenado, vai ser emitido um sinal sonoro e o modo **P** vai ser engrenado. O sinal sonoro para quando a porta do condutor é fechada.

Aviso

A velocidades inferiores a 5 km/h, a abertura da porta do condutor ativa o modo **P** - risco de travagem brusca!

 **Aviso**

Na eventualidade de anomalia de funcionamento da bateria, é essencial colocar o(s) calço(s) fornecido(s) com o kit de ferramentas debaixo de uma das rodas para imobilizar o veículo.

Particularidades do modo automático

Estas funções respondem a situações de condução comuns em que o motor elétrico está disponível para fornecer potência adicional ou condução com zero emissões.

Cuidado

Estas funções só estão disponíveis se a bateria de tração estiver suficientemente carregada. Estas cinco funções não podem ser desativadas.

e-Launch

Com o motor a gasolina desligado, esta função permite que o veículo funcione em modo elétrico sem afetar o desempenho.

Ao carregar no pedal de acelerador, o veículo começa a conduzir assim que o modo **D** ou **R** da caixa de velocidades automática é selecionado.

e-Creeping

Com o motor a gasolina desligado, libertando o pedal de travão, esta função permite a marcha em frente ou atrás do veículo no modo elétrico sem ter de carregar no pedal de acelerador, assim que o modo **D** ou **R** da caixa de velocidades automática seja selecionado.

e-Queuing

Esta função permite acompanhar uma fila de veículos com várias paragens seguidas de arranques do veículo, utilizando os modos de condução e-Creep, e-Launch e elétrico.

e-Parking

Esta função permite efetuar manobras de estacionamento a uma velocidade reduzida com a ajuda do motor elétrico quando o modo **D** ou **R** da caixa de velocidades automática é selecionado.

e-Boost

Esta função permite o funcionamento simultâneo do motor a gasolina e do motor elétrico, combinado com a caixa de velocidades automática. Ao carregar totalmente no pedal do acelerador (função "kickdown"), quando a bateria de tração está totalmente carregada, é possível ultrapassar o

binário do motor a gasolina, graças ao binário adicional fornecido pelo motor elétrico.

Cuidado

A utilização repetida do pedal do travão faz com que o arranque do motor a gasolina proporcione assistência à travagem.

Particularidades do modo manual

A caixa de velocidades muda de uma engrenagem para outra se a velocidade do veículo e as condições da velocidade do motor permitirem.

O motor a gasolina também pode ser desligado no modo manual quando parado no trânsito ou quando o pedal do acelerador é libertado.

O potencial totalmente elétrico do modo de condução utilizado (**Normal** ou **Eco**) também é mantido.

Modo e-Auto

O motor a gasolina para quando é necessária uma baixa potência ou binário e em condições estabilizadas. O motor a gasolina é repostado pelo motor de arranque de correia.

O modo e-Auto pode desligar o motor a gasolina nos seguintes casos:

- Quando as estratégias de funcionamento o permitem.
- A velocidade do veículo é de até 145 km/h.
- Quando o condutor solta o pedal do acelerador em condições estabilizadas ou em desaceleração.
- Durante as fases de paragem.

O arranque só é realizado pelo motor de arranque de correia até a exigência de binário estar disponível, se a bateria de tração estiver suficientemente carregada. Quando a exigência de binário é insuficiente, o motor a gasolina volta a arrancar.

O modo e-Auto não pode desligar o motor a gasolina nos seguintes casos:

- O estado de carga é inferior a 30% da energia da bateria de tração.
- É necessário um sistema de assistência à travagem a vácuo em função da altitude.
- O modo Sport é selecionado.
- Manutenção do conforto térmico no habitáculo (aquecimento,

ar condicionado, desembaciamento/descongelação).

Desativação/reativação

Por predefinição, a função é ativada ao ligar a ignição.

O controlo "e-Auto OFF" no painel de instrumentos ativa/desativa o modo e-Auto

- Pressione o botão do painel de instrumentos.

A apresentação de uma mensagem no quadro de bordo confirma a alteração do estado.

Quando a função está desativada, o indicador e-auto ilumina-se no painel de instrumentos.

Cuidado

Se for necessária uma tração elevada, o condutor pode desativar o modo e-Auto utilizando o botão do painel de instrumentos.

Travões

Sistema De Travagem Antibloqueio

Sistema de travões antiblocagem (ABS) impede que as rodas bloqueiem.

O ABS começa a regular a pressão de travagem assim que uma roda apresente tendência para bloquear. A direcção do veículo continua a poder ser utilizada, mesmo durante travagem a fundo.

O controlo do ABS é sentido através de um impulso no pedal do travão e de um ruído do processo de regulação.

Para travagem óptima, manter o pedal do travão totalmente premido durante o processo de travagem, apesar de o pedal estar a pulsar. Não reduzir a pressão sobre o pedal.

Ao travar numa emergência, as luzes de emergência são ligadas automaticamente, consoante a força de desaceleração. São desligadas automaticamente após a primeira aceleração.

Depois de iniciar a marcha, o sistema efectua um auto-diagnóstico que pode ser audível.



Indicador de controlo ⇨ página 56

Defeito**⚠ Aviso**

Se houver uma avaria no ABS, as rodas bloquear devido a uma travagem mais pesada do que o normal. As vantagens do ABS ficam indisponíveis. Durante a travagem a fundo, o veículo já não pode ser direccionado e pode desviar.

Reparar a avaria numa oficina.

Travão De Estacionamento**⚠ Aviso**

Antes de sair do veículo, verifique o estado do travão de estacionamento. Certificar-se de que o indicador de controlo se acende constantemente quando o travão de estacionamento elétrico é acionado.

**Aplicar quando o veículo está parado****⚠ Aviso**

Puxe (P) durante, pelo menos, um segundo até (P) se acender constantemente e o travão de estacionamento elétrico ser acionado. O travão de mão elétrico funciona automaticamente com a força adequada. Antes de sair do veículo, verificar o estado do travão de mão elétrico. ⇨

O travão de mão eléctrico pode ser sempre activado, mesmo se a ignição estiver desligada. Não accionar o sistema de travão de mão eléctrico demasiadas vezes sem

que o motor esteja a funcionar, pois isso descarregará a bateria do veículo.

Desbloquear

Ligue a ignição. Manter o pedal do travão pressionado e depois premir (P).

Função de arranque

Veículos com caixa de velocidades automática: Engatando a posição R, D, C ou L e, depois, carregando no pedal do acelerador solta automaticamente o travão de mão elétrico. Isto apenas é possível se o funcionamento automático do travão de mão elétrico for ativado.

Não é possível quando o interruptor (P) é puxado ao mesmo tempo.

Travagem quando o veículo está em movimento

Quando o veículo está em movimento

e o interruptor (P) é mantido puxado, o sistema de travão de mão eléctrico

desacelera o veículo. Assim que (P) é solto, a travagem dinâmica para.

O sistema de travagem antibloqueio e o Controlo eletrónico de estabilidade estabilizam o veículo enquanto o

interruptor (P) for mantido puxado. Se ocorrer um erro do travão de mão

elétrico, é apresentada uma mensagem no painel de instrumentos.

Se o sistema de travagem antibloqueio e o controlo eletrónico de estabilidade falharem, um ou ambos os indicadores

de controlo  acendem-se no painel de instrumentos. Neste caso, a estabilidade durante a desaceleração do veículo só pode ser mantida com pressões curtas e repetidas no interruptor até o veículo se imobilizar.

Funcionamento automático

O funcionamento automático inclui o engate e o desengate automático do travão de mão elétrico.

O travão de mão elétrico também pode ser engatado manualmente utilizando .

Travagem automática

- O travão de mão elétrico é engatado automaticamente quando o veículo está parado e a ignição desligada.
-  acende-se no painel de instrumentos e é apresentada uma mensagem para confirmar o engate.

Desbloqueio da travagem automática





O desengate automático do travão de mão elétrico é inibido desde que a porta do condutor esteja aberta.

O travão de mão é desengatado automaticamente ao ser retomada a marcha.

-  apaga-se no painel de instrumentos e é apresentada uma mensagem para confirmar o desengate.

Desativação do funcionamento automático

Em determinadas situações, por exemplo, em condições atmosféricas de frio extremo ou ao rebocar, poderá ser necessário desativar o funcionamento automático do travão de mão elétrico.

1. Ligue o motor.
2. Se o travão de mão estiver desengatado, puxe  para acionar o travão de mão.
3. Retirar o pé do pedal do travão.
4. Premir  durante pelo menos dez segundos e até 15 segundos.
5. Soltar .
6. Carregue no pedal do travão e mantenha-o nessa posição.
7. Puxe  durante dois segundos.

Defeito

O modo de falha do travão de mão elétrico é indicado por uma luz de aviso

! e por uma mensagem apresentada no painel de instrumentos. A luz de aviso do travão de estacionamento fica intermitente: o travão de mão elétrico não está totalmente aplicado ou solto. Quando fica intermitente continuamente, soltar o travão de mão elétrico e tentar aplicá-lo novamente.

Servofreio

Se o pedal do travão for carregado rapidamente e com força, é aplicada automaticamente a força de travagem máxima.

O funcionamento da assistência à travagem poderá tornar-se aparente com uma pressão rápida no pedal do travão e uma maior resistência ao carregar no pedal do travão.

Manter uma pressão regular no pedal do travão durante tanto tempo quanto for necessário para uma travagem total. A força de travagem máxima é reduzida automaticamente quando o pedal do travão é solto.

Ajuda Ao Arranque Em Subidas

O sistema ajuda a impedir movimentos involuntários ao conduzir em declives. Ao soltar o pedal do travão depois de parar num declive, os travões permanecem ativos durante aproximadamente mais 2 segundos. Os travões libertam-se automaticamente quando o veículo começa a acelerar. Sair do veículo ⇒ página 106

Travagem regenerativa

⚠ Aviso

No caso de temperaturas extremas ou se a bateria de alta tensão estiver quase totalmente carregada, a força de travagem do motor pode ser temporariamente reduzida. Se a força de travagem não for suficiente, o condutor tem de estar preparado para usar o pedal do travão.

⚠ Aviso

Consoante a força de travagem do motor, as luzes de travagem acendem-se.

BEV: A travagem com regenerador de energia gera energia elétrica resultante

de travagem do motor para carregar a bateria de alta tensão.

Seletor de velocidades (BEV)

⇒ página 108

Veículo Híbrido de 48 V: A travagem com regenerador de energia gera energia elétrica resultante de travagem do motor para carregar a bateria de 48 V.

Caixa de velocidades automática Hybrid 48 V ⇒ página 109

Carregamento

Informações Gerais

⚠ Aviso

Pessoas com pacemaker devem consultar um médico para saberem possíveis precauções a tomar.

O carregamento da bateria de alta tensão do veículo varia em função de vários fatores:

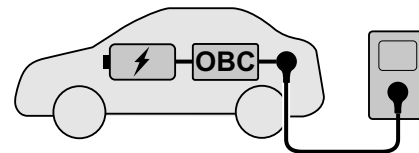

- bateria de alta tensão do veículo
- carregador interno (OBC)
- cabo de carregamento
- dispositivo de carregamento externo

O cabo de carregamento liga o veículo a um dispositivo de carregamento externo que fornece energia elétrica. Este pode ser uma tomada elétrica residencial, uma tomada Green'Up, uma wallbox ou uma estação de carregamento pública.

A bateria de alta tensão apenas pode ser carregada com corrente contínua (CC). Ao carregar o veículo com corrente alternada (CA), a CA tem de ser convertida em CC. Isto é feito pelo carregador de bordo do veículo. O carregador integrado está disponível nas

versões de 7,4 kW (monofásico) e de 11 kW (trifásico).

Se o veículo for carregado numa estação de carregamento CC pública, não é necessária a conversão de CC. A bateria de alta tensão pode ser diretamente carregada com CC fornecida pela estação de carregamento CC. A velocidade de carregamento da bateria de alta tensão varia em função do elemento mais fraco da corrente de carregamento. Para conseguir a velocidade máxima de carregamento, o cabo de carregamento e o dispositivo de carregamento têm de estar em sintonia.

Nota

Certifique-se de que o cabo de carregamento utilizado encaixa no carregador de bordo do veículo.

Tipos de carregamento ⇒ página 119

Cabo de carregamento ⇒ página 120

Consumo de energia elétrica e autonomia

O consumo de energia elétrica (combinado) está dentro de um intervalo de 18,5 kWh/100 km.

Autonomia até 400 km.

Consultar os valores específicos para o veículo no Certificado de Conformidade fornecido com o veículo ou os documentos de matrícula nacionais.

O cálculo do consumo de energia elétrica é regulado pela diretiva R (CE) N.º 715 / 2007 e N

.º 2017 / 1151 (na versão aplicável mais recente).

Veículo a Carregar (V2L)

O Veículo a Carregar (V2L) é uma função que permite o uso da bateria de tração para alimentar ou carregar dispositivos externos, desde que a bateria esteja acima de 30% de carga. Se a bateria atingir 30%, a transferência de energia irá parar automaticamente. O adaptador liga-se à porta de carregamento do veículo e oferece uma ficha padrão de 230V / 16A para ligar o dispositivo externo.

⚠ Aviso

A utilização incorreta do adaptador pode criar um risco de choques elétricos ou incêndio.

⚠ Aviso

O dispositivo é resistente à água, no entanto, usá-lo em condições meteorológicas húmidas pode criar um risco de danos no dispositivo externo. O adaptador V2L não está protegido contra submersão.

Nota

O carregamento de dispositivos externos através da porta de carregamento do veículo diminuirá o nível de carregamento da bateria de alta tensão.

Nota

Para mais informações, consulte o manual fornecido com o dispositivo V2L.

Ativação

- Pressionar a tampa da porta de carregamento para a abrir.



- Ligar o adaptador V2L à porta de carregamento.
- Carregar no botão no adaptador.

- Quando o LED no adaptador estiver aceso a verde fixo, ligue o adaptador e o dispositivo externo.

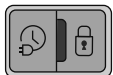

pisca a verde quando o dispositivo externo está a ser carregado. Será mostrada uma página específica no ecrã tátil.

Desactivação

- Premir o botão no adaptador para parar interromper o carregamento do dispositivo externo.
- Desligar o dispositivo externo.
- Desligar o adaptador.
- Fechar a tampa da porta de carregamento pressionando com firmeza para a trancar.

Bateria De Alta Tensão



Aviso

Danos na bateria de alta tensão ou no sistema de alta tensão podem criar um risco de choque elétrico, sobreaquecimento ou incêndio. Se o veículo tiver sido danificado ou afetado por uma colisão moderada a grave, deve ser inspecionado o

mais rapidamente possível por pessoal qualificado.

Até que a inspeção técnica tenha sido realizada, o veículo deve ser armazenado no exterior a uma distância mínima de 5 metros de qualquer estrutura ou outros objetos inflamáveis.

Se o veículo tiver sido danificado ou afetado por inundações ou incêndios, não deve ser deslocado e deve ser inspecionado por pessoal qualificado o mais rapidamente possível.

Para salvaguardar a autonomia e a duração da bateria de alta tensão, recomenda-se o seguinte:

- Recomenda-se carregar a bateria de alta tensão com um nível de carga de 100% uma vez por semana, para otimizar o desempenho da bateria e a sua durabilidade. Quando o veículo não tiver sido totalmente carregado durante 1500 km, será apresentada uma mensagem no painel de instrumentos a lembrar de o fazer logo que possível. Se o veículo tiver estado estacionado durante mais de uma semana sem carregar, ligue o veículo como habitualmente e carregue a bateria de alta tensão com um nível de carga de 100% o mais rapidamente possível.

- Não descarregar completamente a bateria de alta tensão.
- Não guardar o veículo durante um longo período de inatividade (mais de doze horas) quando a bateria de alta tensão tem um nível de carga baixo ou elevado. O nível de carga deve situar-se entre 20 e 40 %.
- Deve restringir a utilização do carregamento rápido.
- Não exponha o veículo a temperaturas inferiores a -30 °C e superiores a 60 °C durante mais de 24 horas.
- Evite carregar o veículo com temperaturas baixas (exceto se o veículo tiver trabalhado mais de 20 minutos) ou acima de 30 °C.
- Não utilizar a bateria de alta tensão como gerador de energia.
- Não utilizar um gerador para recarregar a bateria de alta tensão.

Imobilizar o veículo a longo prazo
⇒ página 157

Fuga

Danos na bateria de alta tensão podem resultar em fuga imediata ou posterior de

gases ou fluidos tóxicos. Recomenda-se o seguinte:

- Caso ocorra algum problema, informar sempre os serviços de emergência e os bombeiros de que o veículo está equipado com uma bateria de alta tensão.
- Nunca tocar nos líquidos derramados da bateria de alta tensão.
- Não inalar os gases emitidos pela bateria de alta tensão, pois são tóxicos.
- Afaste-se do veículo no caso de incidente ou acidente, os gases emitidos são inflamáveis e podem causar um incêndio.
- É necessário atestar o líquido de arrefecimento se o nível estiver baixo e a causa da perda de líquido de arrefecimento deve ser verificada por uma oficina.

Tipos De Carregamento

Existem diferentes tipos de carregamento da bateria de alta tensão do veículo.

Carregar com wallbox



Uma wallbox é uma unidade de carregamento para utilização em residências privadas. Inclui um cabo de carregamento que tem de ser ligado à tomada de carregamento do veículo. Algumas wallboxes não incluem cabo de carregamento. Neste caso, é necessário adquirir um cabo de carregamento em separado que tem de ser ligado à wallbox e à tomada de carregamento do veículo.

O tempo de carregamento poderá ser de aproximadamente cinco horas com uma potência de carregamento de 11 kW ou sete horas e meia com uma potência de carregamento de 7,4 kW.

Carregar em estações de carregamento

As estações de carregamento podem fornecer corrente alternada (AC) ou corrente direta (CC). O tempo de carregamento poderá variar consoante a estação de carregamento, sendo que as estações de carregamento por CC são mais rápidas. Para carregar a bateria do veículo, o cabo da estação de carregamento tem de ser ligado à tomada de carregamento do veículo.



- Estação de carregamento CA: O tempo de carregamento poderá ser de aproximadamente cinco horas com uma potência de carregamento de 11 kW ou sete horas e meia com uma potência de carregamento de 7,4 kW.



- Estação de carregamento CC: O carregamento a uma potência de 100 kW durante aproximadamente 30 minutos, poderá alcançar cerca de 80% da capacidade da bateria.

Carregamento em tomadas elétricas residenciais



A bateria de alta tensão do veículo pode ser carregada através de uma tomada elétrica residencial. Ligar o cabo de carregamento à tomada de carregamento do veículo e à tomada elétrica residencial.

O tempo de carregamento poderá ser de aproximadamente 30 horas com uma potência de carregamento de 1,8 kW.

Cabo De Carga

Consoante o tipo de carregamento, são utilizados diferentes cabos de carregamento.

⚠ Aviso

O uso inadequado de cabos de carregamento portáteis pode causar um incêndio, choque elétrico ou queimaduras e pode resultar em danos materiais, ferimentos graves ou morte.

- Não use cabos de extensão, cabos de alimentação de várias tomadas, repartidores, adaptadores de ligação à terra, protetores contra sobretensão, ou dispositivos semelhantes.
- Não utilize uma tomada elétrica gasta ou danificada, ou uma que não segure a ficha firmemente no lugar.
- Não mergulhe o cabo de carregamento em qualquer líquido.
- Não utilize uma tomada elétrica que não esteja devidamente ligada à terra.
- Não utilize uma tomada elétrica que esteja num circuito com outras cargas elétricas.

⚠ Aviso

Leia todos os avisos e instruções de segurança antes de usar este produto. O não cumprimento dos avisos e das instruções pode resultar em choque elétrico, incêndio, e/ou lesão grave.

Nunca deixe crianças sozinhas perto do veículo enquanto o veículo estiver a carregar e nunca permita que as crianças brinquem com o cabo de carregamento.

Se a ficha fornecida não encaixar na tomada elétrica, não modifique a ficha. Solicite a um electricista qualificado a verificação da tomada elétrica. Não coloque dedos no conector do veículo elétrico.

⚠ Perigo

Existe o risco de choque elétrico que pode causar ferimentos pessoais ou morte.

Não utilize o cabo de carregamento se alguma parte do cabo de carregamento estiver danificada.

Não abra nem retire a tampa do cabo de carregamento.

Assistência apenas por pessoal qualificado. Ligue o cabo de carregamento a uma tomada

devidamente ligada à terra com cabos que não estejam danificados.

Cabo residencial básico (modo 2) / cabo residencial avançado (modo 2)

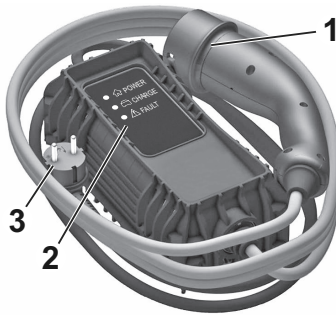

1. Ficha para ligação ao veículo
2. Indicadores de estado
3. Ficha para ligação à tomada de parede

Os cabos residenciais básicos (modo 2) são utilizados para efetuar o carregamento em tomadas elétricas residenciais. O cabo residencial básico (modo 2) é composto por uma ficha de ligação ao veículo, uma caixa de controlo e uma ficha para ligação à tomada elétrica residencial. A caixa de controlo tem um controlador de carga integrado e

diversos LED que indicam o estado do carregamento.

Os cabos residenciais avançados (modo 2) são semelhantes aos cabos residenciais básicos (modo 2). No entanto, o desempenho de carregamento dos cabos residenciais avançados (modo 2) é melhor do que o desempenho de carregamento dos cabos residenciais básicos (modo 2).

Os cabos residenciais avançados (modo 2) são utilizados com tomadas Green'Up, as quais têm de ser instaladas por um técnico certificado no local de consumo do cliente.

Indicadores de estado do cabo de carregamento

Quando se liga o cabo de carregamento, este executa um autodiagnóstico rápido e todos os indicadores de estado acendem-se momentaneamente. Para as funções dos indicadores de estado, consultar o manual do fabricante do cabo de carregamento.

Informação importante acerca do carregamento portátil de veículos elétricos

- O carregamento de um veículo elétrico pode colocar mais pressão no sistema elétrico de um edifício do que um eletrodoméstico convencional.

- Antes de ligar o veículo a uma tomada elétrica, esta deverá ser inspecionada por um electricista qualificado e o sistema elétrico deve ser verificado (tomada elétrica, cablagem, derivações e dispositivos de proteção) quanto a serviço pesado com uma carga contínua de 10 A.
- As tomadas elétricas podem sofrer desgaste normal de utilização ou ficar danificadas com o tempo, o que as torna inadequadas para carregamento de veículos elétricos.
- Verificar a ficha/tomada elétrica durante o carregamento e interromper a utilização se a ficha/tomada elétrica aquecer e, em seguida, contactar um electricista devidamente qualificado para executar a substituição da tomada elétrica.
- No exterior, executar a ligação a uma tomada elétrica impermeável e resistente às intempéries durante a utilização.
- Suporte o cabo de carregamento de modo a reduzir a pressão na ficha/tomada elétrica.

Cabo de carregamento modo 3

1. Ficha para ligação ao veículo
2. Ficha para wallbox / estação de carregamento CA

Os cabos de carregamento modo 3 são utilizados para carregamento em wallboxes e estações de carregamento CA. O cabo de carregamento modo 3 dispõe de uma ficha de ligação ao veículo e uma ficha para ligação à wallbox / estação de carregamento CA. As wallboxes / estações de carregamento CA podem dispor de um cabo de carregamento modo 3 integrado. Para mais informações sobre o cabo de carregamento modo 3, consultar o manual do fabricante do cabo de carregamento.

Cabo de carregamento modo 4**Nota**

Utilize apenas cabos de carregamento CC inferiores a 30 metros.

Os cabos de carregamento modo 4 são utilizados para carregamento CC. Uma vez que os cabos de carregamento modo 4 estão integrados nas estações de carregamento CC, têm apenas uma ficha de ligação ao veículo.

A Carregar

⚠ Aviso

<p>Pessoas com pacemaker ou dispositivos semelhantes devem consultar um médico para saberem possíveis precauções a tomar. Em caso de dúvida, durante o carregamento, não permaneça dentro ou perto do veículo, perto do cabo de carregamento ou da unidade de carregamento.</p>

Para assegurar a compatibilidade entre a tomada e a ficha, são utilizadas diferentes etiquetas. As etiquetas encontram-se na parte interior da portinhola da tomada de carregamento do veículo. Garantir que é ligado apenas um cabo do mesmo tipo.

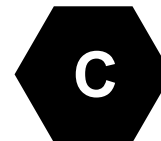

Ficha ou tomada tipo 2 utilizadas para carregamento CA

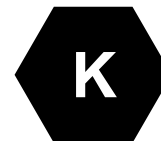

Ficha ou tomada FF utilizadas para carregamento CC

⚠ Aviso

Evite a entrada de líquidos na porta de carregamento do veículo, na ficha do veículo do cabo de carregamento e na tomada elétrica doméstica.

Ao efetuar o carregamento numa estação de carregamento CA pública / estação de carregamento CC pública, seguir as instruções de utilização da respetiva estação de carregamento. As estações de carregamento CA públicas poderão não ter cabo de carregamento integrado. Neste caso, é necessário um cabo de carregamento modo 3 portátil.

⚠ Aviso

Quando carregar numa tomada elétrica doméstica, utilize apenas uma tomada que esteja devidamente ligada à terra e protegida por um interruptor diferencial de 30 mA.

Utilize apenas uma tomada elétrica doméstica protegida por um disjuntor adaptado à amperagem do circuito elétrico.

Solicite a um eletricista qualificado que verifique a instalação elétrica a utilizar. A instalação tem de estar em conformidade com as normas nacionais e ser compatível com o veículo.

Ao usar uma tomada elétrica doméstica dedicada, solicite a sua instalação a um eletricista qualificado.

Certifique-se de que a tomada elétrica, a ficha e o cabo não suportam o peso da caixa de controlo.

1. Engatar **P** e desligar o veículo.

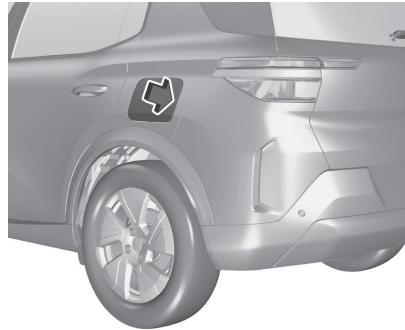

2. Abrir a portinhola da tomada de carregamento pressionando-a.
3. Se necessário, retirar o cabo de carregamento da bagageira.
4. Se necessário, ligar a ficha do cabo de carregamento à tomada correspondente da fonte de alimentação externa. ⇒ página 120

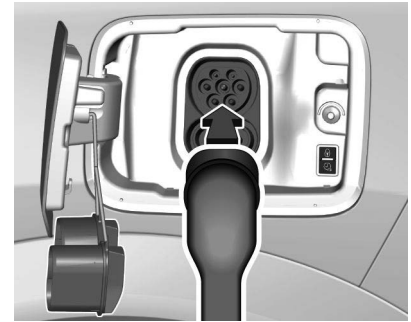

5. Encaixar a ficha de ligação ao veículo do cabo de carregamento modo 3 à tomada de carregamento do veículo. Estado do carregamento ⇒ página 125 O início do carregamento é indicado pelo indicador do estado de carregamento a piscar a verde na tomada de carregamento e na caixa de controlo do cabo de carregamento, se disponível.

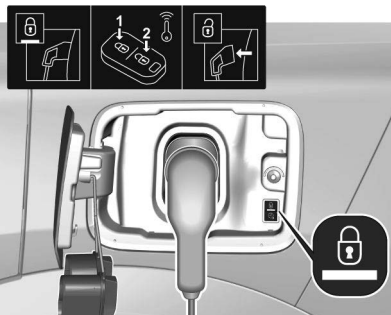

Durante o carregamento, a ficha de ligação ao veículo é trancada na tomada de carregamento, não podendo ser retirada enquanto o carregamento estiver ativo. acende-se.

Tipos de carregamento ⇒ página 119

Cancelar o processo de carregamento

Nota

Nas estações de carregamento públicas, o cancelamento e posterior retomada do processo de carregamento podem acarretar custos adicionais.

Uma vez iniciado o processo de carregamento, apenas a porta do condutor pode ser destrancada sem cancelar o processo de carregamento. Por isso, ative a função apenas da porta do condutor na personalização do veículo.

Premir no controlo à distância para cancelar o processo de carregamento em qualquer altura.

Premir duas vezes para cancelar o processo de carregamento em qualquer altura se a função apenas porta do condutor estiver ativada na personalização do veículo.

Sistema de fecho centralizado ⇒ página 7
Personalização do veículo ⇒ página 67

Parar o carregamento

A bateria de alta tensão está totalmente carregada quando o indicador do estado da tomada de carregamento está continuamente aceso a verde.

1. Destrancar o veículo antes de retirar a ficha de ligação ao veículo da tomada de carregamento.

Se o veículo já estiver destrancado, trancar o veículo e destrancá-lo novamente.

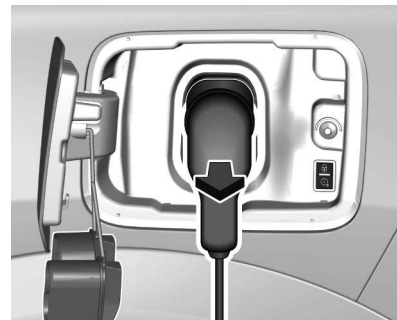

2. Desligar a ficha de ligação ao veículo do cabo de carregamento da tomada de carregamento num espaço de 30 segundos após a destrancagem.
3. Fechar a portinhola da tomada de carregamento premindo com firmeza a zona central para a trancar.
4. Desligar o cabo de carregamento da fonte de alimentação externa.
5. Se necessário, guardar o cabo de carregamento na bagageira.

Enquanto o cabo de carregamento estiver ligado ao veículo, o veículo não pode ser conduzido.

Carregamento Programável



Por defeito, o carregamento inicia assim que o cabo de carregamento for ligado à tomada de carregamento do veículo. Também é possível agendar o carregamento através do Visor de informação.

O carregamento programável só é possível ao efetuar o carregamento numa tomada elétrica residencial / tomada Green'Up ou wallbox.

O carregamento programável também está disponível a partir de MyOpel App.

Nota

Em veículos sem sistema de navegação integrado, o carregamento programável só pode ser utilizado através da MyOpel App.

1. Carregue em .
2. Selecione Carregar.
- Condução e funcionamento ⇒ página 101
3. Carregue em .
4. Definir o número de horas e minutos após os quais o processo de carregamento se inicia.
5. Premir **OK**.
6. Fazer a ligação do veículo.

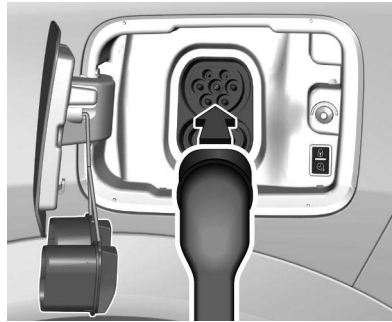

7. Dentro de um minuto, prima  no canto inferior direito para ativar o carregamento programável.
 8. Consoante a versão, trancar o veículo. O indicador de estado acende-se a azul a indicar que o carregamento programável está ativo.
- Carregamento ⇒ página 116
Estado do carregamento ⇒ página 125

Estado Do Carregamento

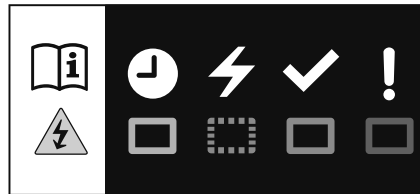

Se o veículo está ligado à alimentação e a ignição está desligada, o indicador do estado de carregamento mostra o seguinte:

- Acende-se a branco ou rosa: iluminação de boas-vindas quando se abre a portinhola da tomada de carregamento
- Acende-se a verde: carregamento concluído
- Pisca a verde: inicialização do carregamento ou está a decorrer
- Acende-se a azul: carregamento programável ativo
- Acende-se a vermelho: avaria

Uma avaria pode ser causada pelo veículo ou pela instalação elétrica no local do cliente.

Os restantes indicadores do estado do carregamento encontram-se na caixa de controlo do cabo residencial básico (modo 2) / cabo residencial avançado (modo 2).

Cabo de carregamento ⇒ página 120

Carregamento programável ⇒ página 125

Combustível



Usar apenas combustível sem chumbo que cumpra as normas Europeias EN 228 ou E DIN 51626-1 ou equivalente. O motor é capaz de funcionar com combustível contendo até 10% de etanol (p. ex. designado E10).

Utilizar combustível com o índice de octanas recomendado. Um baixo índice de octanas pode reduzir a potência e o binário do motor e aumenta ligeiramente o consumo de combustível.

Nota

Apenas é autorizada a utilização de aditivos de gasolina que respeitem a norma B715001.

Cuidado

Não use aditivos de combustível ou combustível que contenham compostos

metálicos, como aditivos à base de manganésio. Isto pode causar danos no motor.

Cuidado

A utilização de combustível com uma classificação de octanas inferior à classificação mais baixa possível pode provocar combustão descontrolada e danos no motor.

Os requisitos específicos do motor relacionados com o índice de octanas são indicados na secção relativa aos aspetos gerais dos dados do motor ⇒ página 189. Uma etiqueta específica do país na portinhola do depósito de combustível pode substituir os requisitos. Em determinados países, poderá ser necessário utilizar um combustível específico, por exemplo com um índice de octanas específico, para garantir o funcionamento correto do motor.

Reabastecimento

⚠ Aviso

Antes de reabastecer, desligue a ignição e quaisquer aquecedores externos com câmaras de combustão.

Cumprir as instruções de funcionamento e segurança da estação de serviço quando se estiver a abastecer.

⚠ Aviso

O combustível é inflamável e explosivo. Não fume. Não produza chama aberta ou faíscas. Se o seu veículo cheirar a combustível, corrija imediatamente a causa desta situação numa oficina.

Um rótulo com símbolos na portinhola do depósito de combustível indica os tipos de combustível permitidos. Na Europa, as pistolas de enchimento estão assinaladas com estes símbolos. Reabastecer apenas com o tipo de combustível permitido.

Cuidado

Em caso de abastecimento incorreto, não ligue a ignição.

A portinhola do depósito de combustível encontra-se na parte traseira esquerda do veículo.



A portinhola do depósito de combustível só pode ser aberta se o veículo estiver destrancado. Soltar a portinhola de enchimento de combustível, carregando na portinhola.

Para abrir, rodar a tampa lentamente para a esquerda (sentido anti-horário).

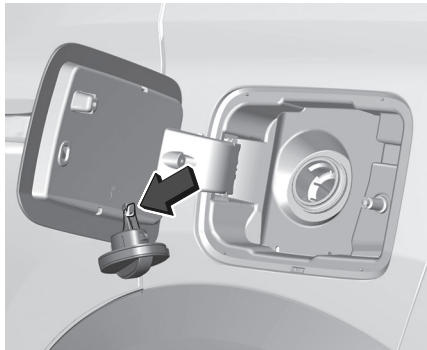

A tampa do tubo de enchimento de combustível pode ser pendurada no gancho, na portinhola do depósito de combustível.

Colocar o bico em posição direita no bocal de enchimento e exercer uma pequena força para inserir.

Para reabastecer, ligar a pistola de enchimento.

Após o corte automático, o depósito pode ser atestado ativando a pistola no bocal mais duas vezes, no máximo.

Cuidado

Limpe imediatamente qualquer combustível transbordante.

Para fechar, rodar a tampa do tubo de enchimento de combustível para a direita.

Fechar a portinhola e deixe que encaixe.

Tampa do tubo de enchimento de combustível

Utilizar apenas tampas do tubo de enchimento de combustível de origem.

Informações gerais

Consultar os valores específicos para o veículo no Certificado de Conformidade fornecido com o veículo ou os documentos de matrícula nacionais.

A determinação do consumo de combustível é regulada pela diretiva R (CE) N.º715/2007 e N.º2017/1151 (na versão aplicável mais recente).

A directiva inclui ainda a especificação no que se refere à emissão de CO₂.

Os valores apresentados não devem ser interpretados como uma garantia do consumo real de combustível de um veículo em particular.

Para além disso, o consumo de combustível depende do estilo de condução de cada um e das condições do piso e do trânsito.

Todos os valores baseiam-se no modelo base da UE com equipamento standard.

O cálculo do consumo de combustível tem em consideração a tara do veículo, estabelecida de acordo com a legislação.

O equipamento opcional pode causar um aumento ligeiro no consumo de combustível e nos níveis de emissão de CO₂ e pode reduzir um pouco a velocidade máxima.

Consumo De Combustível E Emissões De CO₂

Todos os valores são valores combinados sob a condição WLTP.

ICE : O consumo de combustível situa-se entre 36 e 56 mpg.

As emissões de CO₂ situam-se no intervalo de 148 a 111 g/km.

Tipos de propulsão ⇒ página 3

Engate do reboque

Informações Gerais

Cuidado

Para veículos novos, rebocar um atrelado apenas depois de ter conduzido pelo menos 997 quilómetros.

Utilizar apenas equipamento de reboque aprovado para o seu veículo.

Qualquer equipamento de reboque montado pós-venda deve ser montado numa oficina. Pode ser necessário fazer alterações que afectem o sistema de arrefecimento, resguardos térmicos ou outro equipamento.

A montagem de equipamento para reboque pode tapar a abertura do olhal de reboque.

Caso isso aconteça, utilizar a barra de esfera de acoplamento para rebocar.

Conservar sempre a barra da esfera de acoplamento no veículo para tê-la à mão, se necessário.

Características De Condução E Sugestões Para O Reboque

Antes de fixar um reboque, lubrificar a esfera de acoplamento. Contudo, não o fazer se se estiver a utilizar um estabilizador na esfera de reboque para reduzir os movimentos de ziguezague. Durante o reboque de um atrelado, não exceder uma velocidade de 80 km/h. Uma velocidade máxima de 100 km/h apenas é adequada se for utilizado um amortecedor de oscilação e se o peso bruto permitido do reboque não exceder a tara do veículo.

No caso de atrelados com uma estabilidade de condução reduzida e rulotes, recomenda-se vivamente a utilização de um amortecedor de oscilações.

Se o reboque começar a andar aos ziguezagues, reduzir a velocidade; não tentar corrigir a direcção e travar a fundo se necessário.

Numa descida, conduzir na mesma mudança que se utilizaria para fazer essa subida e conduzir a uma velocidade semelhante.

Pressão dos pneus ⇒ página 192

Reboque De Atrelado

Cargas de atrelados



Aviso

Para os veículos híbridos 48 V, a capacidade de reboque é limitada, uma vez que pode afetar o desempenho do veículo.

As cargas de atrelados permitidas são valores máximos que dependem do veículo e do motor em casa e que não devem ser ultrapassados. A carga de reboque efectiva é a diferença entre o peso bruto efectivo do atrelado e a carga da tomada de acoplamento efectiva com o atrelado ligado.

As cargas de atrelados permitidas estão especificadas nos documentos do veículo. De uma forma geral, são válidas para inclinações de 12% no máximo. A carga de reboque admissível aplica-se até à inclinação especificada e ao nível do mar. Uma vez que a potência do motor diminui à medida que a altitude aumenta devido à rarefação do ar, havendo assim menor capacidade de subida, o peso bruto permitido do atrelado também diminui 10% por cada 1 000 m de altitude. O peso bruto do atrelado não tem de ser reduzido ao conduzir em estradas com inclinações ligeiras (menos de 8%, p. ex. auto-estradas).

O peso bruto do atrelado admissível não deve ser excedido. Esse peso está especificado na placa de identificação
 ⇒ página 187

Carga de acoplamento vertical

⚠ Aviso

Se ligar acessórios ao engate do reboque, tais como porta-bicicletas, caixas de reboque, etc., cumpra a carga de acoplamento vertical máxima permitida.

Ao usar um porta-bicicletas, não transporte mais de quatro bicicletas convencionais ou duas bicicletas elétricas. Certifique-se de que coloca a bicicleta mais pesada o mais perto possível do veículo.

A carga de acoplamento vertical é a carga exercida pelo reboque na esfera de acoplamento. Pode ser alterada alterando a distribuição do peso ao carregar o reboque.

A carga de acoplamento vertical máxima permitida, 65 kg, está especificada na placa de identificação do equipamento de reboque e nos documentos do veículo.

Procurar sempre atingir a carga máxima de acoplamento vertical, especialmente no caso de reboques pesados. A carga

de acoplamento vertical nunca deve ser inferior a 25 kg.

Carga do eixo traseiro

Quando o reboque está ligado e o veículo rebocador está totalmente carregado, a carga do eixo traseiro permitida (ver placa de identificação ou documentos do veículo) pode ser ultrapassada em 60 kg, mas o peso bruto do veículo não deve ser ultrapassado. Se a carga do eixo traseiro permitida for ultrapassada, não se deve exceder a velocidade máxima de 100 km/h.

Equipamento Para Reboque

Cuidado

Quando conduzir sem um reboque, retire a barra de acoplamento.

Arrumação da barra da esfera de acoplamento

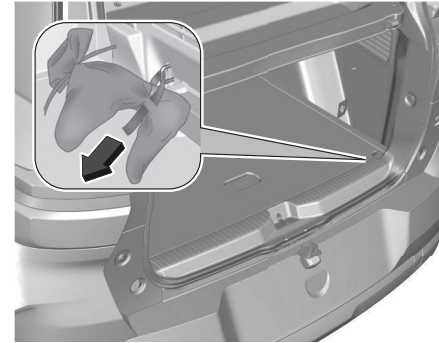

O saco com a barra da esfera de acoplamento está arrumado na cobertura do piso traseiro no vão de carga. Colocar a cinta pelo olhal de engate traseiro direito, passar duas vezes à volta e apertá-la para fixar o saco.

Montar a barra da esfera de acoplamento

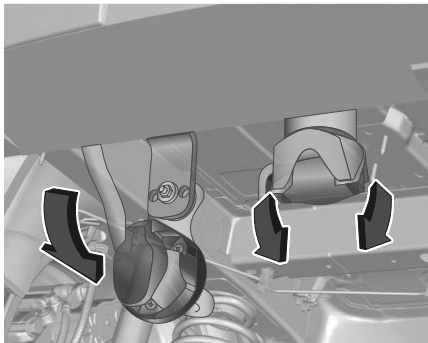

Rode a tomada de ligação para baixo. Retirar o tampão de vedação da abertura da barra da esfera de acoplamento e arrumar.

Verificar a tensão da barra da esfera de acoplamento

- A marcação vermelha no manípulo rotativo tem de estar virada para a marcação verde na barra da esfera de acoplamento.
- A folga entre o botão rotativo e a barra da esfera de acoplamento tem de ser de aprox. 6 mm.

- A chave deve estar na posição de desbloqueio.

Caso contrário, a barra da esfera de acoplamento tem de ser colocada sob tensão antes de inserida:

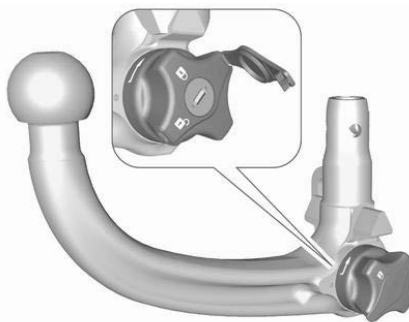

- Desbloquear a barra da esfera de acoplamento rodando a chave para a posição de desbloqueio.

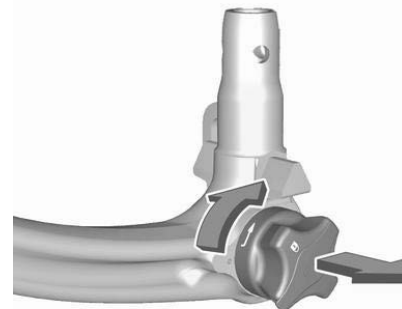

- Puxar o manípulo rotativo para fora e rodar no sentido dos ponteiros dos relógios até ao máximo.

Colocar a barra da esfera de acoplamento

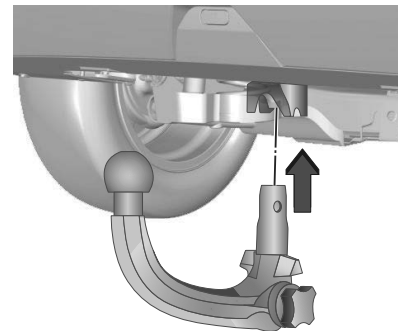

Inserir a barra da esfera de acoplamento sob tensão na abertura e empurrar com firmeza para cima até se ouvir um estalido, sinal de encaixe.

O manípulo rotativo volta à posição inicial, assentando contra a barra da esfera de acoplamento sem qualquer folga.

⚠ Aviso

Não toque no manípulo rotativo durante a inserção.

Bloquear a barra da esfera de acoplamento rodando a chave para a posição de desbloqueio.

Olhal para cabo anti-desengate

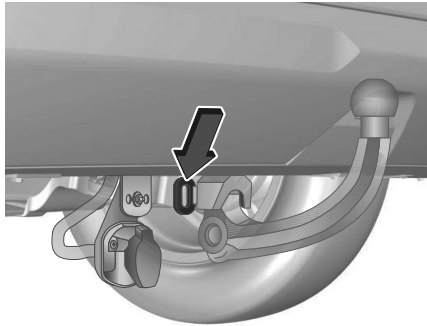

Fixar o cabo anti-desengate ao olhal.

Verificar a instalação correta da barra da esfera de acoplamento

- A marcação verde no manípulo rotativo tem de estar virada para a marcação verde na barra da esfera de acoplamento.
- Não deve haver qualquer folga entre o manípulo rotativo e a barra da esfera de acoplamento.
- A barra da esfera de acoplamento deve engatar bem na abertura.
- A barra da esfera de acoplamento deve ser bloqueada e a chave deve ser removida.

⚠ Aviso

O reboque de um atrelado só é permitido quando uma barra de acoplamento estiver corretamente instalada. Se a barra de acoplamento não engatar corretamente, procure a assistência de uma oficina.

Desmontar a barra da esfera de acoplamento

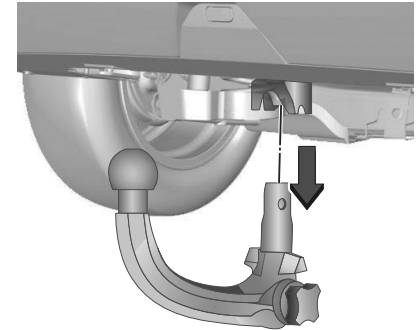

Abriu a aba de protecção e rodar a chave para a posição de desbloqueio para desbloquear a barra da esfera de acoplamento.

Puxar o manípulo rotativo para fora e rodar no sentido dos ponteiros dos relógios até ao máximo. Puxar a barra da esfera de acoplamento para fora e para baixo.

Insira o tampão vedante na abertura. Rode a tomada de ligação para cima. Guarde a barra de acoplamento no saco e fixe-a através do olhal de fixação traseiro direito. Enrole duas vezes e aperte a correia para fixar o saco.

Sistemas avançados de assistência à condução

Recomendações de condução/ Auxiliares de manobragem.....	132
Travagem de Emergência Ativa (AEB).....	132
Aviso de colisão dianteira (FCW).....	135
Sistema de assistência à estabilidade do veículo.....	137
Regulação antipatinagem (ASR)....	137
Controlo Electrónico de Estabilidade (ESC).....	137
Aviso de ângulo morto (SBSA).....	138
Alerta de transposição involuntária da faixa de rodagem (LDW).....	140
Ajuda à manutenção na faixa (LKA).....	141
Sensores de estacionamento.....	143
Câmara de visão traseira (RVC).....	146
Sistemas de ajuda à atenção do condutor.....	147
Regulador de velocidade.....	149
Limitador de velocidade.....	151
Sistema de deteção da perda de pressão dos pneus.....	152
Assistente de sinais de trânsito (TSA).....	153

Recomendações de condução/Auxiliares de manobragem

Aviso

Os sistemas de assistência ao condutor são desenvolvidos para dar apoio ao condutor e não para substituir a atenção do condutor.

O condutor assume total responsabilidade ao conduzir o veículo. Ao utilizar sistemas de assistência ao condutor, tenha sempre cuidado com a situação atual do trânsito.

Nota

Para cumprir os regulamentos gerais de segurança europeus, alguns sistemas de assistência ao condutor só podem ser desativados no ecrã de informações até à próxima vez que a ignição for reativada. O sistema é automaticamente ativado por defeito sempre que se liga o motor.

Travagem de Emergência Ativa (AEB)

A travagem de emergência ativa pode ajudar a reduzir os danos e ferimentos resultantes de colisões com

veículos, peões e ciclistas diretamente à frente, quando o condutor não reagir ativamente, efetuando uma travagem manual ou uma manobra da direção. Antes de a Travagem de Emergência Ativa ser acionada, o condutor pode ser alertado pelo aviso de colisão dianteira. A funcionalidade utiliza várias informações (por ex. sensor da câmara, pressão dos travões, velocidade do veículo) para calcular a probabilidade de uma colisão dianteira.

Aviso

Este sistema não se destina a substituir a responsabilidade do condutor pela condução do veículo e por se manter atento à estrada. Avisa o condutor se o veículo estiver em risco de colisão com o veículo à frente, um peão ou um ciclista. Imediatamente antes da colisão iminente, reduz a velocidade do veículo para evitar uma colisão ou limitar a sua gravidade.

O sistema também pode reagir a animais. No entanto, animais menores que 0,5 m ou objetos na estrada podem não ser detetados.

Após uma mudança súbita de faixa, o sistema precisa de um certo tempo para detectar o veículo à frente. O condutor tem de estar sempre pronto para reagir e aplicar os travões e realizar as manobras de direção necessárias para evitar colisões.

Ativação/desativação

Dependendo da versão, o sistema ativa-se automaticamente sempre que se liga o motor, mesmo se tiver sido desativado durante o último ciclo de ignição.

Para mais informações ⇨ página 132

A travagem de emergência ativa pode ser desativada na pessoa do veículo. Dependendo da versão, a desativação apenas é possível com o veículo parado. O sistema não pode ser desativado a uma velocidade acima dos 10 km/h.

 acende-se se desativado.

Funcionalidade

Consoante a configuração do veículo e os objetos detetados, existem diversas velocidades operacionais.

A Travagem de Emergência Ativa funciona de 8 km/h a 85 km/h quando é detetado um peão ou ciclista.

A Travagem de Emergência Ativa funciona de 8 km/h a 135 km/h quando é detetado um veículo parado ou em movimento.

O sistema inclui:

- aviso de colisão dianteira
- assistência à travagem de emergência
- travagem automática
Aviso de colisão dianteira (FCW)
⇨ página 135

Travagem automática

Imediatamente antes da colisão iminente, esta função aplica automaticamente uma travagem limitada para reduzir a velocidade de impacto da colisão ou evitar uma colisão.

Se a Travagem de Emergência Ativa

for aplicada,  pisca no painel de instrumentos.

Se a travagem de emergência ativa

estiver concluída,  pisca durante alguns segundos. Durante este tempo, a Travagem de Emergência Ativa não pode ser acionada se houver um risco de outra colisão.

Abaixo de uma velocidade de 50 km/h, a travagem automática poderá abrandar o veículo até parar por completo. Se a velocidade exceder este limite, a travagem automática reduz a velocidade para um máximo de 50 km/h. No entanto, o condutor tem de aplicar o travão para parar totalmente o veículo.

Caixa de velocidades automática: Se o veículo parar completamente, a travagem automática é mantida por um determinado tempo. Continuar a carregar no pedal do travão para impedir o veículo de começar novamente a deslocar-se. O programador de velocidade é desativado quando ocorre uma travagem automática. Nalguns casos, o condutor pode querer anular a travagem automática proporcionada pelo sistema de Travagem de Emergência Ativa. Aplique firmemente o pedal do acelerador ou rode firmemente o volante para anular a travagem automática, se a situação e o ambiente o permitirem.

Aviso

Não depender do sistema para travar o veículo. A travagem de emergência ativa não trava automaticamente fora do intervalo de velocidades operacional.

Assistência à travagem de emergência

Se o condutor travar mas não o suficiente para evitar uma colisão, este sistema complementa a travagem. Esta assistência apenas será fornecida se o condutor premir o pedal do travão.

A assistência à travagem de emergência é desativada automaticamente quando se desengata o pedal do travão.

Condições de funcionamento

A travagem de emergência ativa só funciona quando:

- o sistema de travagem está operacional
- Controlo eletrónico de estabilidade e Regulador antipatinagem das rodas (ASR) estão ativados
- o cinto de segurança do banco do condutor e, consoante a versão, do banco do passageiro dianteiro está apertado
- velocidade constante em estradas sem curvas

A Travagem de Emergência Ativa é desativada automaticamente nos seguintes casos:

- for detetada uma roda sobresselente com um diâmetro demasiado pequeno
- for detetada uma anomalia de funcionamento no interruptor do pedal do travão ou na luz do travão direito ou esquerdo.
- for detetada uma anomalia de funcionamento no sistema de

travagem de emergência, no sistema eletrónico ou no sistema de travagem.

- é detetado um choque grave, por exemplo, com o enchimento do air-bag

Limitações do sistema

O desempenho do sistema poderá ser limitado ou estar indisponível nos seguintes casos:

- câmara dianteira coberta de neve, gelo, neve derretida, lama ou sujidade
- para-brisas danificado ou manchado, com visão desfocada ou coberto com objetos estranhos, por exemplo autocolantes
- câmara dianteira fora da respetiva posição normal
- travagem automática não disponível, p. ex., arrefecimento dos discos dos travões em curso
- pedal do travão continuamente utilizado durante um longo período de tempo, p. ex., numa descida longa
- estradas sinuosas ou montanhosas
- processo de inicialização do sistema após desligar a bateria
- encandeamento, por exemplo, devido ao sol ou iluminação artificial a incidir diretamente na lente da câmara

- condições ambientais adversas, p. ex., chuva, nevoeiro ou neve
- veículo à frente a gerar névoa da água na estrada

Depois de uma colisão ou quando forem visíveis danos, mande verificar o veículo por uma oficina.

O desempenho do sistema poderá ser afetado por:

- Controlo eletrónico de estabilidade e Regulador antipatinagem das rodas (ASR) em curso
- tensão da bateria do veículo fora do intervalo
- estrada molhada a refletir as luzes
- veículos próximos à frente
- tratores, veículos sujos com lama ou veículos com um reboque
- estradas desniveladas
- más condições de iluminação
- súbitas mudanças de iluminação
- modificações no veículo, por ex. pneus
- veículo com excesso de carga

O condutor não pode sobrecarregar nem a bagageira nem o tejadilho do veículo. Se um sensor estiver tapado, é apresentada uma mensagem a indicar

que os sensores da câmara têm de ser limpos.

Se o sistema estiver afetado temporariamente e não for necessária a intervenção do condutor, não é apresentada nenhuma mensagem.

É sempre necessária a atenção total do condutor durante a condução e este deve estar pronto para reagir para evitar colisões.

Recomendamos a desativação do sistema na personalização do veículo nos seguintes casos:

- ao rebocar um atrelado ou caravana
- ao transportar objetos compridos em barras de tejadilho ou numa bagageira de tejadilho
- quando o veículo está a ser rebocado
- ao realizar qualquer manutenção com a ignição ligada
- quando o veículo está equipado com correntes de neve
- quando está instalada uma roda sobresselente menor do que as outras rodas
- antes de usar um sistema de lavagem automática
- antes de colocar o veículo numa estrada rolante numa oficina



- se o para-brisas tiver sofrido danos perto da câmara
- se as luzes dos travões não estão a funcionar

Defeito

Se o sistema não funcionar corretamente ou não estiver disponível, por exemplo,

durante a inicialização,  acende-se no painel de instrumentos.

Se o sistema tiver uma avaria,  acende-se no painel de instrumentos, é apresentada uma mensagem e é emitido um sinal sonoro. Consultar uma oficina.

 acende-se no painel de instrumentos acompanhado por uma mensagem que indica que os sensores ou a câmara podem estar tapados. Pare o veículo e verifique se é necessário limpá-la. Se  continuar a acender-se depois de limpar a câmara, dirija-se a uma oficina.

 também pode acender-se se o sistema de informação e entretenimento tiver um problema.

Se  se acender no painel de instrumentos depois de o motor ter sido desligado e ligado, consultar uma oficina.
⇒ página 66

Aviso de colisão dianteira (FCW)

O aviso de colisão dianteira avisa o condutor se houver um risco de colisão com o veículo que circula à frente, com um ciclista ou um peão.

Aviso

O aviso de colisão dianteira é apenas um sistema de aviso e não aplica os travões. Ao aproximar-se demasiado rapidamente de um veículo à frente, pode não haver tempo suficiente para evitar uma colisão.

O condutor assume total responsabilidade por manter a distância adequada, com base nas condições de trânsito, meteorologia e visibilidade.

A atenção completa do condutor é sempre necessária durante a condução. O condutor tem de estar sempre pronto para reagir e aplicar os travões.

Ativação

O aviso de colisão frontal funciona de 8 km/h a 80 km/h quando é detetado um peão ou um ciclista.

O aviso de colisão dianteira funciona de 8 km/h a 135 km/h quando é detetado um veículo parado ou em movimento.

Avisar o condutor

 pisca no painel de instrumentos e é emitido um sinal sonoro de aviso acompanhada por uma mensagem quando uma colisão é iminente e é necessária a ação imediata do condutor.

Cuidado

A iluminação a cores deste indicador de controlo não corresponde às leis locais de trânsito na distância seguinte. O condutor é o único responsável por manter sempre a distância de segurança, de acordo com as regras de trânsito, condições meteorológicas e rodoviárias, etc.

Desactivação

O sistema apenas pode ser desativado desativando a Travagem de Emergência Ativa na personalização do veículo.

Limitações do sistema

O aviso de colisão dianteira foi concebido para avisar em relação a veículos, peões e ciclistas mas também pode reagir a outros objetos.

O desempenho do sistema poderá ser limitado ou estar indisponível nos seguintes casos:

- a câmara dianteira está coberta de neve, gelo, neve derretida, lama ou sujidade
- para-brisas danificado ou manchado, com visão desfocada ou coberto com objetos estranhos, por exemplo autocolantes
- câmara dianteira fora da respetiva posição normal
- travagem automática não disponível, p. ex., arrefecimento dos discos dos travões em curso
- pedal do travão continuamente utilizado durante um longo período de tempo, p. ex., numa descida longa
- estradas sinuosas ou montanhosas
- processo de inicialização do sistema após desligar a bateria
- encandeamento, por exemplo, devido ao sol ou iluminação artificial a incidir diretamente na lente da câmara
- condições ambientais adversas, p. ex., chuva, nevoeiro ou neve
- veículo à frente a gerar névoa da água na estrada

Depois de uma colisão ou quando forem visíveis danos, mande verificar o veículo por uma oficina.

O desempenho do sistema poderá ser afetado por:

- Controlo eletrónico de estabilidade e Regulador antipatinagem das rodas (ASR) em curso
- tensão da bateria do veículo fora do intervalo
- estrada molhada a refletir as luzes
- veículos próximos à frente
- tratores, veículos sujos com lama ou veículos com um reboque
- estradas desniveladas
- más condições de iluminação
- súbitas mudanças de iluminação
- modificações no veículo, por ex. pneus
- veículo com excesso de carga

Sistema de assistência à estabilidade do veículo

Regulação Antipatinagem (ASR)

A antipatinagem das rodas (ou o controlo de tração) otimiza a tração quando utilizar a travagem com o motor e ao carregar nos travões nas rodas motrizes para evitar a rotação de uma ou várias rodas. Melhora também a estabilidade de direção do veículo.

Se houver uma diferença entre a trajetória do veículo e o trajeto pretendido pelo condutor, o sistema de controlo dinâmico de estabilidade utiliza automaticamente a travagem do motor e os travões numa ou várias rodas para colocar de novo o veículo no trajeto pretendido, de acordo com os limites das leis da física.

Estes sistemas são ativados automaticamente sempre que o veículo arranca.

Quando o sistema ASR funciona  fica intermitente.

Anomalia de funcionamento

Em caso de funcionamento irregular,  acende-se no painel de instrumentos,

acompanhadas da apresentação de uma mensagem e de um sinal sonoro. Recorrer à ajuda de uma oficina.



ASR/DSC

Estes sistemas melhoram a segurança em condução normal, mas não devem incitar o condutor a assumir riscos suplementares ou a circular a altas velocidades.

É em condições de aderência reduzida (chuva, neve, gelo) que o risco de perda de aderência aumenta. Por isso, é importante para a sua segurança manter estes sistemas ativados em todas as condições, especialmente em condições difíceis.

O funcionamento correto destes sistemas depende da conformidade das recomendações do fabricante relativas aos pneus (pneus e jantes), aos componentes de travagem e eletrónicos, bem como dos procedimentos de montagem e de reparação fornecidos por concessionários.

Para garantir que estes sistemas permanecem eficientes em condições de inverno, é recomendável utilizar pneus para a neve ou para todas as estações. As quatro rodas devem estar

equipadas com os pneus aprovado para o veículo.

Veículos com menu de desativação

O ASR pode ser desativado no menu do painel de instrumentos através do comando no volante.

Painel de instrumentos ⇒ página 65

A desativação é confirmada pela

iluminação de  e por uma mensagem no painel de instrumentos.

O ASR é reativado automaticamente quando se ultrapassa uma velocidade de 50 km/h e sempre que se volta a ligar a ignição. O ASR pode ser reativado manualmente a uma velocidade inferior a 50 km/h.

Controlo Electrónico De Estabilidade (ESC)

O controlo electrónico de estabilidade (ESC) melhora a estabilidade da condução quando necessário, independentemente do tipo de piso ou da aderência do pneu.

Assim que o veículo começar a guinar (subvirar / sobrevirar), a potência do motor é reduzida e as rodas são travadas uma a uma.

O ESC funciona em combinação com o sistema Regulador antipatinagem das

rodas (ASR). Evita que as rodas motrizes patinem.

O sistema Regulador antipatinagem das rodas (ASR) é um componente do ESC. O sistema Regulador antipatinagem das rodas (ASR) melhora a estabilidade de condução quando necessário, independentemente do tipo de piso ou da aderência dos pneus, evitando que as rodas motrizes patinem.

Assim que as rodas motrizes comecem a patinar, a prestação do motor é reduzida e a roda que patina mais é travada individualmente. Isso melhora consideravelmente a estabilidade de condução do veículo em pisos escorregadios.

O ESC e o sistema Regulador antipatinagem das rodas (ASR) estão operacionais após cada arranque do motor, logo que o indicador de controlo

 se apague.

Quando o sistema ESC e o Regulador antipatinagem das rodas

(ASR) funcionam,  fica intermitente.

Depois de ligar novamente a bateria do veículo, deve ser percorrida uma curta distância para que o sistema se volte a calibrar.

Aviso

Não deixe esta que funcionalidade de segurança especial o tente a tomar riscos desnecessários durante a condução. Adapte a velocidade às condições da estrada.





O ESC e o sistema Regulador antipatinagem das rodas (ASR) podem ser desativados se necessário: premir

.

O LED no botão  acende-se.

Aparece uma mensagem de estado no Centro de Informação do Condutor quando o ESC e o sistema Regulador antipatinagem das rodas (ASR) estão desativados.

O ESC e o sistema Regulador antipatinagem das rodas (ASR) são reativados premindo novamente o botão , aplicando o travão ou no caso de o veículo ser conduzido a mais de 50 km/h.

O LED no botão  apaga-se quando o ESC e o Regulador antipatinagem das rodas (ASR) são reativados. O ESC e o sistema Regulador antipatinagem das rodas (ASR) também são reativados na próxima vez que a ignição for ligada.

Defeito

Se houver uma avaria no sistema, a luz

de aviso  fica acesa continuamente e surge uma mensagem no Centro de Informação do Condutor. O sistema não está operacional.

Reparar a avaria numa oficina.

Aviso de ângulo morto (SBSA)

Aviso

O alerta de ângulo morto lateral é apenas um auxiliar de mudança de faixa e não substitui a visão do condutor. O alerta de ângulo morto lateral não deteta:

- veículos que se aproximam muito rapidamente
- peões ou animais
- objetos imóveis, por exemplo, veículos estacionários, luzes de rua, sinais de trânsito, etc.

A não utilização dos cuidados adequados ao mudar de faixa pode resultar em danos no veículo, ferimentos ou morte. Verifique sempre os retrovisores exteriores e traseiros, olhe por cima do ombro e use o sinal de mudança de direção antes de mudar de faixa.

Ativação

O sistema pode ser ativado através do menu de definições do veículo no ⇨ utilizando os comandos no volante.

Funcionalidade

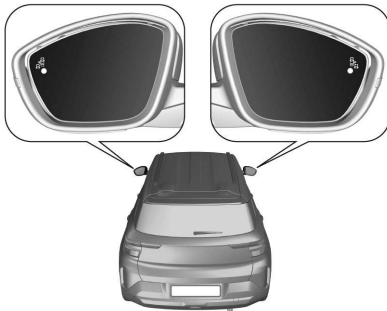

Quando o sistema deteta um veículo na zona de ângulo morto durante a condução em frente, acende-se um LED no respetivo espelho retrovisor exterior. Se as luzes de mudança de direção do lado relevante forem ativadas, o LED pisca.

O LED acende-se imediatamente quando está a ser ultrapassado.

O LED acende-se após um atraso quando ultrapassa lentamente outro veículo.

Condições de funcionamento

As seguintes condições devem estar reunidas para o funcionamento adequado:

- todos os veículos circulam no mesmo sentido e em faixas adjacentes
- a velocidade do veículo é de 30 a 140 km/h
- ultrapassagem de um veículo com uma diferença de velocidade inferior a 15 km/h
- outro veículo está a fazer uma ultrapassagem com uma diferença de velocidade inferior a 15 km/h
- nenhuma ficha está ligada à tomada de engate do reboque

- os sensores não estão cobertos de lama, gelo ou neve
- as zonas de aviso nos espelhos retrovisores das portas ou as zonas de deteção nos para-choques dianteiro e traseiro não estão cobertas com etiquetas adesivas ou outros objetos
- o fluxo de tráfego é normal
- condução numa estrada reta ou ligeiramente curva

Não será emitido nenhum alerta nas seguintes condições:

- na presença de objetos imóveis, p. ex., veículos estacionados, barreiras, candeeiros da iluminação pública, sinais de trânsito
- em condições de trânsito intenso, quando os veículos podem ser confundidos com objetos estacionários
- com veículos a circular em sentido contrário
- condução numa estrada sinuosa ou numa curva apertada
- ao ultrapassar (ou ao ser ultrapassado por) um veículo muito comprido (p. ex., camião, autocarro, etc.) que simultaneamente é detetado à retaguarda no ângulo morto e aparece

no campo de visão à frente do condutor

- ao fazer uma ultrapassagem demasiado rapidamente

Desactivação

O sistema pode ser desativado na personalização do veículo no painel de instrumentos, acedendo ao menu com controlos no volante.

O estado do sistema é guardado em memória quando é desligada a ignição. O sistema é desligado automaticamente quando se liga um reboque ou porta-bicicletas ao engate do reboque. Poderão ocorrer falsas deteções em resultado de condições meteorológicas adversas, tais como chuva forte.

Defeito

Em caso de avaria,  acende-se no painel de instrumentos, acompanhada de uma mensagem do visor. Recorrer à ajuda de uma oficina.

Alerta de transposição involuntária da faixa de rodagem (LDW)

O sistema de aviso de desvio de trajetória ajuda o condutor a não sair

inadvertidamente da faixa de rodagem. A câmara dianteira observa as marcações da faixa entre as quais o veículo circula. Se o veículo atravessar uma berma de estrada ou uma marcação de faixa de rodagem, o sistema avisa o condutor. A saída accidental da faixa de rodagem não é assumida pelo sistema quando os indicadores de direção forem utilizados durante alguns segundos após a desativação dos indicadores de direção. Não será emitido qualquer aviso com uma condução dinâmica, isto é, pressão do pedal do travão ou do acelerador ou direção pesada.

Quando o sistema reconhece uma saída involuntária da faixa de rodagem,  acende-se e é apresentada uma mensagem correspondente.

Condições de funcionamento

Para um bom funcionamento do sistema, devem estar reunidas as seguintes pré-condições:

- a velocidade do veículo deve situar-se entre 65 km/h e 180 km/h
- as luzes de mudança de direção não estão ativadas
- sem condução dinâmica, ou seja, pressão no pedal do travão ou do acelerador

- marcações de via de trânsito claramente detetadas pelo sistema
- o veículo não é conduzido numa curva apertada
- não existe qualquer avaria do sistema que impeça correções

Aviso

Este sistema é um auxiliar de condução que, em nenhuma circunstância, pode substituir a necessidade de vigilância por parte do condutor.

Activação

Dependendo da versão, o sistema ativa-se automaticamente sempre que se liga o motor, mesmo se tiver sido desativado durante o último ciclo de ignição. Para mais informações consulte [⇒ página 132](#)



Se o sistema estiver ativado, o LED no botão não se acende. Para ativar o sistema quando este está desativado, prima o botão.

Desactivação

Para desativar o sistema, prima e mantenha premido o botão até o LED no botão se acender.

Limitações do sistema

O desempenho do sistema poderá ser afetado por:

- câmara coberta por neve, gelo, lama, sujidade, ou afetada por danos no para-brisas ou objetos estranhos, por exemplo autocolantes
- veículos próximos à frente
- estradas desniveladas

- estradas sinuosas ou montanhosas
- más condições de iluminação
- súbitas mudanças de iluminação
- encandeamento, por exemplo, devido ao sol ou iluminação artificial a incidir diretamente na lente da câmara
- condições ambientais adversas, p. ex. chuva forte, nevoeiro ou neve
- modificações no veículo, por ex. pneus
- estradas com poucas ou nenhuma marcações na faixa de rodagem

Indisponibilidade após o desligamento da bateria

A Ajuda à permanência na faixa pode estar temporariamente indisponível ou inativa quando a fonte de alimentação do veículo é novamente ligada.

Defeito

Em caso de avaria,  acende-se no painel de instrumentos. Recorrer à ajuda de uma oficina.

Se um sensor estiver coberto,  ilumina-se no painel de instrumentos e é apresentada uma mensagem indicando que os sensores têm de ser limpos.

Nota

O desempenho do sistema poderá ser afetado por curvas pesadas e áreas de construção.

Ajuda à manutenção na faixa (LKA)

A assistência de permanência na faixa ajuda o condutor a não sair inadvertidamente da faixa de rodagem. A câmara dianteira observa as marcações da faixa entre as quais o veículo circula. Se o veículo se aproximar de uma marcação de faixa, o volante é rodado lentamente para que o veículo volte para a faixa.

O condutor irá notar um movimento de viragem do volante.

Rodar o volante na mesma direção, se o sistema não acionar suficientemente a direção. Rodar o volante suavemente na direção contrária, caso se pretenda mudar de faixa.

Quando o sistema dirige para corrigir a trajetória do veículo,  pisca no painel de instrumentos.

A assistência de manutenção na faixa não dirige o veículo continuamente. O sistema não assume um desvio de trajetória inadvertido quando as luzes de

mudança de direção são acionadas e durante alguns segundos depois de as luzes de mudança de direção terem sido desligadas.

O sistema informa o condutor com uma mensagem e um sinal sonoro se houver uma correção contínua durante mais de dez segundos. Se o condutor continuar a não conseguir manter o veículo na faixa de rodagem, a correção é interrompida após um curto período de tempo. Quando é detetada uma condução sem mãos durante uma correção num intervalo de 180 segundos, o sistema intervém:

Intervenção 1:  pisca até ao fim da intervenção.

Intervenção 2:  pisca e é emitido um sinal sonoro de aviso até ao fim da intervenção mas durante pelo menos um segundo.

Outras intervenções:  pisca continuamente e o aviso sonoro soa durante mais 10 segundos do que o aviso sonoro anterior.

Quando o sistema não consegue manter o veículo na faixa, um aviso de desvio de trajetória no painel de instrumentos alerta o condutor para o facto de ser necessária a sua ação imediata.

Nota

O sistema pode estar inativo se detetar faixas demasiado estreitas, demasiado largas ou demasiado curvas. Para um bom funcionamento do sistema, devem estar reunidas as seguintes condições:

- a velocidade do veículo deve situar-se entre 65 km/h e 180 km/h
- as luzes de mudança de direção não estão ativadas
- O controlo eletrónico de estabilidade está ativado e não em funcionamento
- nenhuma ficha está ligada à tomada de engate do reboque
- sem condução dinâmica, ou seja, pressão no pedal do travão ou pedal do acelerador
- marcações de via de trânsito claramente detetadas pelo sistema
- sem utilização de roda sobresselente temporária
- o veículo não é conduzido numa curva apertada
- não existe qualquer avaria do sistema que impeça correções

Dependendo da versão, apenas o sistema de aviso de desvio de trajetória

é ativado se houver uma avaria do sistema, estiver a ser utilizada uma roda sobresselente, o Controlo eletrónico de estabilidade não estiver ativado ou, por exemplo, se for rebocado um atrelado.

Ativação

Dependendo da versão, o sistema ativa-se automaticamente sempre que se liga o motor, mesmo se tiver sido desativado durante o último ciclo de ignição. Para mais informações consulte [⇒ página 132](#).



Se o sistema estiver ativado, o LED no botão não se acende. Para ativar o sistema quando este está desativado, prima o botão.

Desactivação

Para desativar o sistema, prima e mantenha premido o botão até o LED se acender.

Limitações do sistema

O desempenho do sistema poderá ser afetado por:

- câmara coberta por neve, gelo, lama, sujidade, ou afetada por danos no para-brisas ou objetos estranhos, por exemplo autocolantes
- carga pesada ou distribuída de forma desigual
- veículos próximos à frente
- estradas desniveladas
- estradas sinuosas ou montanhosas
- más condições de iluminação
- súbitas mudanças de iluminação
- encandeamento, por exemplo, devido ao sol ou iluminação artificial a incidir diretamente na lente da câmara
- condições ambientais adversas, p. ex. chuva forte, nevoeiro ou neve
- modificações no veículo, por ex. pneus
- pressão dos pneus incorreta
- estradas com poucas ou nenhuma marcações na faixa de rodagem

Pode aparecer uma mensagem de aviso quando o veículo está a viajar numa reta longa, numa via de piso regular, mesmo que o condutor esteja a segurar corretamente no volante.

Desativar o sistema, se o sistema for afetado por marcas de alcatrão, sombras, fendas na estrada, marcações de faixa temporárias ou de obras ou outras imperfeições da estrada.

Aviso

Tomar sempre atenção à estrada e manter a posição adequada do veículo dentro da faixa, caso contrário poderão ocorrer danos no veículo, ferimentos ou morte.

O sistema poderá não manter o veículo na faixa ou emitir um aviso, mesmo que seja detetada uma marcação de faixa. A direção do sistema poderá não ser suficiente para evitar uma saída da faixa.

O sistema poderá não detetar a condução sem mãos devido a influências externas (condição e superfície da estrada, condições meteorológicas, etc.). O condutor é inteiramente responsável por controlar o veículo e deve manter sempre as mãos no volante durante a condução.

Utilizar o sistema em estradas escorregadias pode causar a perda de controlo do veículo e um acidente. Desligar o sistema.

Defeito

Em caso de avaria,  acende-se no painel de instrumentos. Recorrer à ajuda de uma oficina.

Se um sensor estiver coberto,  ilumina-se no painel de instrumentos e é apresentada uma mensagem indicando que os sensores têm de ser limpos.

Nota

O desempenho do sistema poderá ser afetado por curvas pesadas e áreas de construção.

Sensores de estacionamento

Informações gerais

O sistema traseiro é desativado quando se liga uma ficha à tomada de engate do reboque.

Aviso

O condutor detém a total responsabilidade pelas manobras de estacionamento.

Verifique sempre a área circundante ao conduzir em marcha em frente ou marcha-atrás enquanto utiliza o sistema de assistência ao estacionamento.

Sensores de estacionamento dianteiros e traseiros

Os sensores de estacionamento dianteiros e traseiros medem a distância entre o veículo e os obstáculos à frente e atrás do veículo. Informa e avisa o condutor através de sinais sonoros e uma indicação no visor.



O sistema funciona com sensores de estacionamento ultrassônicos localizados nos para-choques traseiro e dianteiro.

Activação

Quando está engatada uma velocidade de marcha em frente, os sensores de estacionamento dianteiros são ativados assim que é detetado um obstáculo à frente do veículo e a velocidade do veículo é inferior a 13 km/h.

Quando a marcha-atrás é engatada, os sensores de estacionamento traseiros e os sensores de estacionamento dianteiros são ativados. Depois de engatar a marcha-atrás, é emitido um sinal sonoro e é apresentada uma indicação no ecrã. Se não for emitido um sinal sonoro, a indicação no visor não for visível ou for apresentada uma mensagem de aviso, o sistema tem uma avaria.

Desactivação

Os sensores de estacionamento traseiros são desligados ao desengatar a marcha-atrás.

Os sensores de estacionamento dianteiros desligam-se a uma velocidade superior a 13 km/h. Os sensores de estacionamento dianteiros desligam-se a uma velocidade inferior a 10 km/h.

Indicação

Assim que um obstáculo se aproximar do veículo, é emitido um sinal sonoro e Δ poderá piscar. O intervalo entre os sinais acústicos diminui à medida que o veículo se aproxima desse obstáculo. Quando a distância for inferior a aprox. 35 cm, o sinal acústico torna-se contínuo e é fixo. Os sinais sonoros são emitidos pelo painel de instrumentos.

Não são emitidos sinais sonoros, se:

- se o veículo parar por mais de 3 segundos na posição **D** ou numa velocidade de marcha em frente
- a caixa de velocidades automática estiver na posição **P**
- não forem detetados mais obstáculos

Além disso, a distância até aos obstáculos é indicada através de linhas de distância variáveis no Visor de informação \Rightarrow

Se o veículo não tiver rádio ou visor de informação e um obstáculo se aproximar, apenas Δ irá piscar e soar os sinais audíveis.

Limitações do sistema

Em caso de avaria ou se o sistema não funcionar temporariamente, por ex. devido a um nível de ruído externo elevado ou outros fatores de

interferência, Δ acende-se no painel de instrumentos, é apresentada uma mensagem e soa um aviso.

No caso de uma avaria permanente, recorrer a uma oficina.

Nota

Certifique-se de que a placa de matrícula dianteira está devidamente montada, vertical e horizontalmente centrada e

que os sensores estão firmemente no lugar. O desempenho da ajuda ao estacionamento será reduzido se a placa de matrícula estiver dobrada ou se for utilizado um suporte da placa de matrícula.

Aviso

Em certas circunstâncias, várias superfícies refletoras em objetos ou roupas, bem como fontes de ruído externas podem fazer com que o sistema não detete obstáculos. Deve ser dada especial atenção aos obstáculos baixos que podem danificar a parte inferior do para-choques.

Cuidado

No caso de uma avaria grave do veículo com a necessidade de parar o veículo, o sistema é desativado. No caso de falha da caixa de velocidades, os sensores de estacionamento não estão ativos, quando a marcha-atrás é engatada. No caso de uma falha na emissão de som no visor de informação, podem não ser emitidos sinais sonoros. O funcionamento do sistema pode ser reduzido quando os sensores estão cobertos, p.ex. por gelo ou neve.

O funcionamento do sistema de sensores de estacionamento poderá estar limitado ou a funcionalidade poderá não estar disponível se



se acender ou se a imagem apresentada no Visor de informação estiver congelada ou se o ecrã estiver preto.

O desempenho do sistema dos sensores de estacionamento pode ser reduzido devido a grandes cargas. Aplicam-se condições especiais no caso de haver veículos mais altos envolvidos na proximidade (por ex., veículos todo-o-terreno, monovolumes, carrinhas). A identificação de objectos e a indicação correcta da distância na parte superior desses veículos não pode ser garantida.

Cuidado

Objectos com um reflexo muito pequeno na secção transversal, como, por exemplo, objectos estreitos ou materiais suaves, podem não ser detectados pelo sistema. Os sistemas de sensores de estacionamento não detetam objetos fora do alcance de deteção, p. ex., por baixo do para-choques ou sob o veículo.

Durante uma manobra de estacionamento em marcha-atrás, o sistema não considera uma barra da esfera de acoplamento montada. O condutor tem de considerar este comprimento adicional.

Nota

É possível que o sensor detete um objeto não existente causado por interferência de eco de ruído acústico externo ou desalinhamentos mecânicos (podem ocorrer falsos avisos esporádicos). Certifique-se de que a placa de matrícula dianteira está devidamente montada (não dobrada nem com aberturas para o para-choques do lado esquerdo ou direito) e de que os sensores estão firmemente no devido lugar. O desempenho da ajuda ao estacionamento pode ser reduzido se a placa de matrícula estiver dobrada ou se for utilizado um suporte da placa de matrícula. O sistema não deteta quaisquer irregularidades na superfície e, por exemplo, em zonas de construção. O condutor aceita a responsabilidade.

Câmara de visão traseira (RVC)

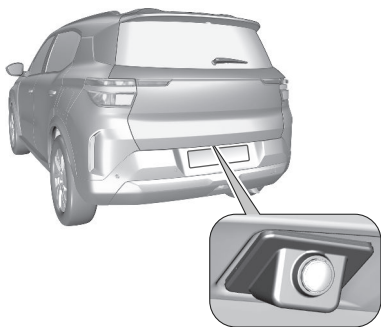

A câmara traseira ajuda o condutor nas manobras de marcha-atrás, apresentando uma vista da área atrás do veículo. Permite apresentar as vistas do ambiente à volta do veículo como uma imagem de praticamente 135° no Visor de informação.

⚠ Aviso

A câmara de visão traseira não substitui a visão do condutor. Note que os objetos que estão fora do campo de visão da câmara e os sensores de assistência ao estacionamento, por exemplo, por baixo do para-choques

ou por baixo do veículo, não são apresentados. Não recue nem estacione o veículo apenas utilizando a câmara de visão traseira. Deve verificar sempre a zona em redor do veículo antes de iniciar uma manobra e durante a condução.

O sistema utiliza:

- a câmara traseira, montada acima da chapa de matrícula
- sensores de estacionamento ultrassónicos localizados no para-choques traseiro

O ecrã no Visor de informação está dividido em três partes:

- No lado direito existe um menu fixo e uma representação do veículo
- parte média: consiste numa vista padrão
- lado esquerdo: definições de volume do rádio

Os sensores de estacionamento complementam a informação na vista área do veículo. A área apresentada pela câmara traseira é limitada. As imagens apresentadas poderão estar mais longe ou mais próximas do que aparentam.

Activação

A câmara traseira é ativada ao engatar a marcha-atrás.

Visão padrão



A área na retaguarda do veículo é apresentada no ecrã. As linhas verticais representam a largura do veículo com os espelhos na posição normal.

1. A linha vermelha horizontal representa uma distância de aproximadamente 30 cm após o limite do para-choques traseiro do veículo.
2. A linha amarela horizontal representa uma distância de aproximadamente 1 m após o limite do para-choques traseiro do veículo.

3. A linha verde horizontal representa uma distância de aproximadamente 2 m após o limite do para-choques traseiro do veículo.

Estas distâncias podem variar em função do peso do veículo.

Desactivação

A câmara traseira é desativada ao desengatar uma mudança de marcha atrás.

Limitações do sistema

Aviso

Para um funcionamento otimizado do sistema, é importante manter sempre limpa a lente da câmara que se encontra no para-choques, entre as luzes da chapa de matrícula. Lavar as lentes com água e limpar com um pano macio. Não limpar as lentes com jato de vapor ou equipamento de limpeza a jato a alta pressão.

A câmara traseira poderá não funcionar correctamente quando:

- o ambiente circundante estiver escuro
- encandeamento, por exemplo, devido ao sol ou iluminação artificial a incidir diretamente na lente da câmara

- quando as condições atmosféricas limitam a visibilidade, tais como nevoeiro, chuva ou neve
- câmara coberta por neve, gelo, lama, sujidade, ou afetada por danos no para-brisas ou objetos estranhos, por exemplo autocolantes
- limpar a lente utilizando o esguicho de lavagem conforme descrito.
- uma ficha é ligada à tomada de engate do reboque
- o veículo tiver sofrido uma colisão traseira
- alterações extremas da temperatura

Sistemas de ajuda à atenção do condutor

Aviso

Para mais informações, consulte o capítulo "INFORMAÇÕES GERAIS" na secção "Sistemas avançados de assistência à condução (ADAS)".

O sistema de alerta de desconcentração do condutor monitoriza o tempo de condução e a vigilância do condutor. A monitorização da vigilância do condutor

baseia-se nas variações de trajetória do veículo em relação às marcações da via, bem como na análise do rosto do condutor (consoante a versão). O sistema não substitui a necessidade de vigilância da parte do condutor.

Aviso

Estes sistemas não foram, de modo algum, concebidos para manter o condutor desperto ou para evitar que este adormeça ao volante. É da responsabilidade do condutor parar se se sentir cansado. Faça uma pausa se sentir cansaço ou pelo menos a cada 2 horas.

Ativação ou desativação

Dependendo da versão, o sistema ativa-se automaticamente sempre que se liga o motor, mesmo se tiver sido desativado durante o último ciclo de ignição.

Para mais informações consulte ⇒ página 132

O sistema pode ser ativado ou desativado através do painel de instrumentos utilizando os comandos no volante.

⇒ página 65

Deteção de sonolência do condutor com câmara frontal

A deteção de sonolência do condutor funciona de 65 km/h a 180 km/h.

O sistema monitoriza os movimentos da direcção com base nas ações do condutor.

O sistema é inicializado ao conduzir cinco minutos a uma velocidade superior a 70 km/h.

Se as ações de direcção do condutor sugerirem um certo nível de sonolência ou de desatenção por parte do condutor, o sistema desencadeia o primeiro nível de alerta.

O condutor é avisado por meio de  e é emitido um sinal sonoro. Um segundo nível de aviso é acionado quando o condutor se encontra muito sonolento e, em seguida, o sistema aciona um

novo aviso com , acompanhado por um sinal sonoro mais pronunciado. Em determinadas condições de condução, tais como, superfície da estrada em mau estado ou ventos fortes, etc., o sistema poderá emitir avisos independentemente do nível de vigilância do condutor.

A deteção de sonolência do condutor é reinicializada nas seguintes situações:

- a ignição foi desligada durante alguns minutos

- o cinto de segurança do condutor foi desapertado e a porta do condutor foi aberta
- Se o veículo estiver parado durante muito tempo com o motor ligado

Limitações do sistema

Nas seguintes situações, o sistema com câmara frontal poderá não funcionar corretamente ou inclusive não funcionar de todo:

- Má visibilidade causada pela iluminação inadequada da estrada, queda de neve, chuva pesada, nevoeiro denso, etc. encandeamto causado por faróis de veículos que se aproximam, sol baixo, reflexos em estradas húmidas, ao deixar um túnel, sombra e luz alternadas, etc.
- Não deteção de marcas de sinalização da faixa ou múltiplas marcas de sinalização da faixa devido a trabalhos na estrada.
- Veículos próximos à frente.
- Estradas sinuosas ou estradas estreitas.
- O sistema avançado de assistente de manutenção na faixa está ativado.
- Câmara de vista dianteira coberta por neve, gelo, neve derretida, lama,

sujidade ou afetado por danos no para-brisas ou objetos estranhos, tais como autocolantes.

Defeito

Em caso de avaria,  acende-se no painel de instrumentos. Consultar uma oficina.

Deteção de sonolência e distração do condutor com a câmara de monitorização do condutor



Aviso

Para evitar o risco de lesões oculares: Não se sente mais perto do que a 25 cm do volante.

O sistema monitoriza o nível de vigilância do condutor a velocidades acima de 20 km/h.

O sistema monitoriza e analisa os sinais visuais de sonolência ou distração do condutor monitorizando os movimentos faciais, da cabeça e dos olhos. O sistema não grava nenhum vídeo nem é capaz de identificar o condutor.

Os sinais visuais de sonolência ou distração podem ser os seguintes:

- o condutor afasta o olhar do trânsito durante mais tempo ou mais frequentemente
- pálpebras a fechar ou a piscar
- padrões de microssono

Se o sistema detetar certos movimentos faciais, por exemplo, fecho completo dos olhos durante um determinado período de tempo, ou analisar um certo nível de sonolência ou distração, é acionado um alerta.

Avisar o condutor

O condutor é alertado por meio de uma mensagem e é emitido um sinal sonoro.

Além disso  ilumina-se.

Se for detetada uma distração ou sonolência grave, por exemplo, microssono, eventos de sono, o condutor é alertado imediatamente por uma

mensagem acompanhada por  e um sinal sonoro mais pronunciado.

Os alertas de sonolência e microssono só ocorrerão após alguns minutos de condução e acima de uma determinada velocidade do veículo.

Reinicialização

Consoante a versão, a deteção de sonolência e distração do condutor é reinicializada nas seguintes situações:

- a ignição foi desligada durante alguns minutos
- o cinto de segurança do condutor foi desapertado e a porta do condutor foi aberta
- o condutor mudou
- o sistema é resseleccionado

Limitações do sistema

Nas seguintes situações, o sistema com câmara de monitorização do condutor poderá não funcionar corretamente ou inclusive não funcionar de todo:

- câmara de monitorização do condutor coberta por sujidade ou objetos estranhos, por exemplo autocolantes
- o condutor está a usar óculos de sol com uma transmissão infravermelha inferior a 70%

- a câmara de monitorização do condutor está exposta a temperaturas extremamente elevadas

Defeito

Se o sistema tiver uma avaria,  acende-se no painel de instrumentos, é apresentada uma mensagem e é emitido um sinal sonoro. Consultar uma oficina.

 acende-se no painel de instrumentos acompanhado por uma mensagem que indica que a câmara pode estar tapada. Pare o veículo e verifique se é necessário limpar a câmara.

Se  continuar a acender-se depois de limpar a câmara, dirija-se a uma oficina.

 acende-se no painel de instrumentos a indicar que o rosto do condutor não foi detetado pela câmara de monitorização do condutor devido a, por exemplo, óculos de sol.

Regulador de velocidade

O sistema mantém a velocidade do veículo de acordo com a velocidade predefinida pelo condutor, sem qualquer ação no pedal do acelerador.

O regulador de velocidade consegue memorizar e manter velocidades acima de 40 km/h.

Para veículos com transmissão automática, deve ser selecionada adicionalmente a posição **D**, ou a segunda velocidade ou uma velocidade superior na posição **M**.

Poderão ocorrer desvios das velocidades memorizadas na condução em inclinações ascendentes ou descendentes.

A velocidade predefinida pode ser excedida temporariamente pressionando o pedal do acelerador com firmeza. O estado e a velocidade predefinidos são indicados no painel de instrumentos. Utilize o regulador da velocidade apenas se for possível manter uma velocidade constante.

Indicador de controlo ⇨



Ligar o sistema



Prima  uma vez para selecionar a função de programador de velocidade.



Ativação da funcionalidade

Definição da velocidade pelo condutor

Prima  / , para ativar o programador de velocidade e guardar uma definição de velocidade assim que a velocidade do veículo atingir o nível desejado.



Se o sistema estiver ativo, a velocidade predefinida pode ser alterada premindo

 para aumentar ou  para diminuir a velocidade. Uma pressão breve altera a velocidade em 1 km/h; premir longamente altera a velocidade em 5 km/h.

O valor da velocidade é indicado no painel de instrumentos.

Exceder a velocidade definida

É sempre possível conduzir mais rápido do que a velocidade definida, carregando no pedal do acelerador. Quando o pedal do acelerador é solto, o veículo retoma a velocidade memorizada.

Desativação da funcionalidade

Premir , o regulador de velocidade está no modo de pausa e o símbolo acende-se. O veículo é conduzido sem programador de velocidade.

O programador de velocidade é desativado, mas não desligado. A última velocidade memorizada permanece na memória para ser retomada mais tarde. O regulador da velocidade é desativado automaticamente quando:

- O pedal do travão é carregado
- A velocidade do veículo é inferior a 40 km/h
- O sistema Regulador antipatinagem das rodas (ASR) ou o Controlo Eletrónico de Estabilidade está a funcionar
- A alavanca seletora está na posição **N**

Retomar programador de velocidade

Prima o botão do cruise control + ou - ou **RETOMAR**.

Desligar o sistema

Premir : o modo de programador de velocidade é desmarcado e a indicação do regulador de velocidade apaga-se no painel de instrumentos.

Premir  duas vezes para seleccionar o limitador de velocidade desativa o programador de velocidade. Desligar a ignição cancela qualquer valor de velocidade memorizado.

Defeito

Em caso de avaria do programador de velocidade, a velocidade é apagada, sendo apresentados traços de forma intermitente.

Contactar uma oficina para que seja verificado o sistema.

Limitador de velocidade

O limitador de velocidade impede que o veículo exceda uma velocidade máxima predefinida. A velocidade máxima pode ser definida a velocidades entre 30 km/h e 180 km/h. O condutor pode acelerar o veículo até à velocidade predefinida. Podem ocorrer desvios relativamente

à velocidade limitada em descidas. A velocidade predefinida pode ser excedida temporariamente pressionando o pedal do acelerador com firmeza. O estado e o limite de velocidade pré-definido são indicados no painel de instrumentos.



Ligar o sistema





Prima  duas vezes para seleccionar o limitador de velocidade.

Ativação da funcionalidade

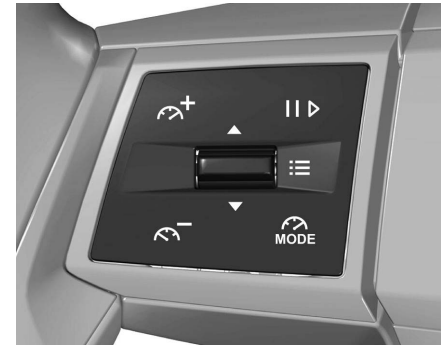

Definição da velocidade pelo condutor

Prima  , para ativar o limitador de velocidade e guardar uma definição de velocidade assim que a velocidade do veículo atingir o nível desejado.



A velocidade predefinida pode ser alterada pressionando  para

aumentar ou  para diminuir a velocidade. Uma pressão breve altera a velocidade em 1 km/h; premir longamente altera a velocidade em 5 km/h.

Premir  ou  para ativar.

Premir  para ativar no mesmo ciclo de ignição.



Exceder o limite de velocidade

Em caso de emergência, é possível ultrapassar o limite de velocidade carregando firmemente no pedal do acelerador até ao ponto final. Nesse

caso, o valor da velocidade pré-definida pisca.

Soltar o pedal do acelerador e a função do limitador de velocidade é reactivada assim que seja atingida uma velocidade mais baixa do que a velocidade limite.

Desativação da funcionalidade

Prima  , o limitador de velocidade está em modo de pausa.



O veículo é conduzido sem limitador de velocidade.

O limitador de velocidade é desativado, mas não desligado. A velocidade guardada por último permanece na memória para ser mais tarde retomada.

Retomar o limitador de velocidade

Premir   ou  

Desligar o sistema

Premir  , o modo de limitador de velocidade é cancelado e a indicação do limite de velocidade apaga-se.

Defeito

Em caso de avaria do limitador de velocidade, a velocidade é apagada, sendo apresentados traços de forma intermitente.

Contactar uma oficina para que seja verificado o sistema.

Sistema de deteção da perda de pressão dos pneus

O sistema de controlo da perda de pressão dos pneus verifica continuamente a velocidade de rotação de todos os quatro pneus e avisa em caso de pressão baixa dos pneus durante a condução do veículo. Isto é possível através da comparação da circunferência de rolamento do pneu com os valores de referência e sinais adicionais.

Se um pneu perder pressão, a luz de

aviso  acende-se e uma mensagem de aviso é apresentada no painel de instrumentos.

Indicador de controlo ⇒ página 58

Neste caso, reduzir a velocidade, evitar curvas apertadas e travagens bruscas.

Parar na próxima oportunidade em segurança e verificar a pressão dos pneus.

Após ajustar a pressão dos pneus, inicializar o sistema para apagar a luz de aviso e reiniciar o sistema.

Se a avaria continua a ser apresentada, contactar uma oficina. O sistema não funciona se o ABS ou o Controlo eletrónico de estabilidade tiverem uma avaria ou se for utilizada uma roda sobresselente temporária. Uma vez reinstalado o pneu, verificar a pressão dos pneus com os pneus frios e inicializar o sistema.

Cuidado

O sistema de deteção de esvaziamento dos pneus alerta apenas sobre a condição de baixa pressão dos pneus e não substitui a manutenção regular dos pneus pelo condutor.

Inicialização do sistema

Após a correção da pressão dos pneus ou a substituição da roda, o sistema deve ser inicializado para memorizar os novos valores de referência da circunferência:

1. Certificar-se sempre de que todos os quatro pneus têm a pressão dos pneus correta ⇒ página 192
2. Aplicar o travão de mão.
3. Inicialize o sistema através do Visor de Informação ⇒ página 65
4. A reposição é confirmada por uma mensagem.

Após a inicialização, o sistema assume automaticamente as novas pressões dos pneus durante a condução. Após um longo percurso, o sistema adotará e monitorizará as novas pressões. Verificar sempre a pressão com os pneus frios.

O sistema tem de ser reinicializado se:

- A pressão dos pneus tiver sido alterada.
- A condição de carga tiver sido alterada.
- As rodas tiverem sido trocadas ou substituídas.

O sistema não avisará imediatamente se um pneu rebentar ou esvaziar rapidamente. Isso é explicado pelo tempo de cálculo necessário.

Assistente de sinais de trânsito (TSA)

Aviso

O sinal de trânsito real tem sempre prioridade sobre o sinal de trânsito apresentado no painel de instrumentos.

Sistema de limite de velocidade (em conformidade com o Regulamento Geral de Segurança Europeu)

Este sistema apresenta permanentemente informação de limites de velocidade no painel de instrumentos, independentemente da velocidade do veículo.

O fornecimento da informação de limite de velocidade envolve os seguintes sistemas, consoante a versão:

- câmara na parte superior do para-brisas
- sistema de navegação integrado do veículo
- serviço de telemática

Ao viajar numa estrada sem restrições de velocidade, por exemplo, em auto-estradas alemãs, o seguinte sinal é exibido:



Se não for possível fornecer informações sobre os limites de velocidade, o seguinte sinal é exibido:

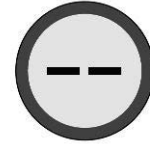



Se for fornecido um novo limite de velocidade, é emitido um aviso sonoro de confirmação, quando a opção é ativada pelo condutor, utilizando o menu do painel de instrumentos. O aviso sonoro de confirmação é desativado por defeito no painel de instrumentos, para ativar, utilize os comandos do volante.

⇒ página65

No caso de se conduzir a uma velocidade mínima de 20 km/h e se exceder o limite de velocidade, o limite de velocidade apresentado no painel de instrumentos pisca ao fim de algum tempo e é emitido um sinal sonoro ao fim de algum tempo. O momento da ocorrência varia. Tanto o sinal intermitente como o sinal sonoro são terminados depois de a velocidade ficar abaixo do limite de velocidade detetado.



Ativação/desativação

Prima e mantenha premido  para desativar o sinal sonoro. Para ativar o sinal sonoro, prima . Por razões legais, o sinal sonoro só pode ser desativado clicando em  até à vez seguinte que a ignição for ligada.

Se o sinal sonoro for desativado,  acende-se durante alguns segundos.

Em caso de uma avaria,  acende-se continuamente. Consultar uma oficina.

Em caso de comportamento parcial (câmara ou dados de navegação

indisponíveis)  acende-se até que a indisponibilidade termine, mas as indicações da placa de velocidade e os

avisos sonoros e visuais continuarão a funcionar.

⇒ página 149

⇒ página 151

Condições de funcionamento

Para fornecer informações específicas sobre o limite de velocidade do país, o veículo precisa de identificar o país onde está atualmente. O país é automaticamente selecionado, utilizando a caixa de sistema telemático/informação de navegação.

Para obter informações do limite de velocidade válidas, a posição atual do veículo é enviada através da unidade telemática e é imediatamente eliminada após processamento.

A localização da posição do veículo não é possível a qualquer altura. Isto não é afetado pelas definições de privacidade do Opel Connect.

Nota

É possível comunicar uma informação incorreta permanente sobre o limite de velocidade no nosso site.

Atualização de dados

Para manter o desempenho do sistema, o software do veículo e o mapa de navegação devem ser atualizados a intervalos regulares.

Para atualização do software do veículo, consultar uma oficina.

Limitações do sistema

O sistema de reconhecimento de sinais de trânsito poderá não funcionar corretamente:

- ao conduzir em estradas com muitas curvas ou montanhosas
- conduzir com correntes de neve
- a área do para-brisas, onde está situada a câmara dianteira, não estiver limpa ou estiver afetada por elementos estranhos, p. ex. autocolantes
- a visibilidade é limitada devido às condições meteorológicas, tais como nevoeiro, chuva, ou neve
- o veículo à frente gera névoa de água na estrada
- encandeamento, por exemplo, devido ao sol ou iluminação artificial a incidir diretamente na lente da câmara
- limitação de velocidade está pintada na superfície da estrada
- os sinais de trânsito estão total ou parcialmente cobertos ou difíceis de distinguir
- os sinais de trânsito estão incorretamente montados ou danificados ou foram retirados

- os sinais de trânsito não estão em conformidade com a Convenção de Viena sobre Sinalização Rodoviária
- dependendo da versão, os dados do mapa de navegação podem estar desatualizados

Cuidado

O sistema destina-se a ajudar o condutor, dentro de um intervalo de velocidade definido, a reconhecer determinados sinais de trânsito. Não ignore os sinais de trânsito que não são apresentados pelo sistema.

Não deixe esta que funcionalidade especial o tente a tomar riscos desnecessários durante a condução. Adaptar sempre a velocidade à estrada, ao trânsito e às condições atmosféricas.

Os sistemas auxiliares do condutor não isentam o condutor de ter total responsabilidade pela utilização do veículo.

Ao conduzir no estrangeiro, certificar-se de que o veículo utiliza a unidade de velocidade do respetivo país. Se necessário, selecionar as unidades corretas no painel de instrumentos.

Defeito

Em caso de avaria,  acende-se no painel de instrumentos. Consultar uma oficina.

 acende-se no painel de instrumentos acompanhado por uma mensagem que indica que a câmara dianteira pode estar tapada. Pare o veículo e verifique se

é necessário limpar a câmara. Se  continuar a acender-se depois de limpar a câmara, dirija-se a uma oficina.

Cuidados a ter com o veículo

Informação geral.....	156
Acessórios e alterações no veículo.....	156
Imobilizar o veículo a longo prazo.....	157
Recolha do veículo em fim de vida.....	159
Verificações no veículo.....	159
Execução dos trabalhos.....	159
Capô.....	160
Óleo do motor.....	160
Líquido de refrigeração do motor...	161
Líquido lava-vidros.....	162
Travões.....	162
Fluido dos travões.....	162
Bateria do veículo.....	163
Substituição da escova do limpa para-brisas.....	165
Substituir lâmpadas.....	165
Faróis e luzes com díodos eletroluminescentes (LED).....	165
Faróis de nevoeiro dianteiros.....	166
Faróis de nevoeiro traseiros.....	166
Luzes de retaguarda.....	166
Terceira luz de travagem.....	166
Luz de chapa de matrícula.....	167
Iluminação interior.....	167
Sistema elétrico.....	167
Fusíveis.....	167

Ferramentas do veículo.....	167
Rodas e pneus.....	167
Pneus de inverno.....	168
Designações dos pneus.....	168
Pressão dos pneus.....	168
Profundidade do piso.....	169
Mudar pneus e tamanhos de pneus.....	170
Tampões de rodas.....	170
Correntes para pneus.....	170
Kit de reparação dos pneus.....	171
Mudança de rodas.....	173
Roda sobresselente.....	175
Ligar com cabos jumper.....	178
Reboque.....	180
Rebocar o veículo.....	180
Rebocar outro veículo.....	181
Cuidados com o aspeto.....	181
Conservação da carroçaria.....	181
Conservação do habitáculo.....	183
Tapetes do piso.....	183

Informação geral

Acessórios E Alterações No Veículo

Recomendamos o uso de peças genuínas e acessórios e peças aprovadas de fábrica específicas para este tipo de veículo. Não podemos avaliar ou garantir a qualidade de outros produtos - mesmo que aprovados por legislação ou por qualquer outra forma. Qualquer modificação, conversão ou outras alterações realizadas nas especificações padrões do veículo (incluindo, sem limitação, modificações do software e modificações das unidades de controlo eletrónico) podem invalidar a garantia oferecida pela Opel. Além disso, essas alterações poderão afetar os sistemas de apoio ao condutor, o consumo de combustível, as emissões de CO₂ e outras emissões do veículo e fazer com que o veículo deixe de estar em conformidade com a licença de utilização, afetando a validade do registo do veículo.

Cuidado

O acesso à tomada de diagnóstico associada à eletrónica de bordo está

reservado a técnicos qualificados e a ferramentas aprovadas.

Cuidado

Quando transportar o veículo num comboio ou num veículo de recuperação, os guarda-lamas podem danificar-se.

Telemóveis e equipamento de rádio CB

Ao instalar e operar um telemóvel, devem ser respeitadas as instruções de montagem específicas do veículo e as instruções dos fabricantes do telemóvel e do equipamento mãos-livres. O não cumprimento dessa instrução pode invalidar a aprovação tipo do veículo.

Recomendações para uma operação sem problemas:

- Uma antena exterior instalada de modo profissional para obter o máximo alcance possível.
- Potência máxima de transmissão 10 W.
- Instalação do telemóvel num local adequado; considerar a área de insuflação do airbag ⇒ página 28

Procurar aconselhamento sobre os pontos de instalação pré-determinados para a antena exterior ou suportes de equipamento e formas de utilizar dispositivos com uma potência de transmissão superior a 10 W. A utilização de uma fixação mãos-livres sem antena exterior com normas de telemóveis GSM 900/1800/1900 e UMTS apenas é autorizada se a potência máxima de transmissão do telemóvel for de 2 W para GSM 900 ou 1 W para os outros tipos.

Por razões de segurança, não utilizar o telefone durante a condução. Até a utilização de um sistema mãos-livres pode constituir uma distração durante a condução.

Aviso

O funcionamento de equipamento de rádio e de telefones móveis que não cumpram as normas acima mencionadas só é permitido utilizando uma antena localizada fora do veículo.

Cuidado

Os telefones e equipamento de rádio móveis podem provocar anomalias nos componentes eletrónicos do veículo quando utilizados no interior do veículo

sem antena exterior, a não ser que sejam respeitados os regulamentos acima mencionados.

Imobilizar O Veículo A Longo Prazo

Armazenamento durante muito tempo

Se o veículo tiver de ser armazenado por vários meses:

- Lavar o veículo.
- Verificar a proteção de cera do compartimento do motor e da subestrutura.
- Limpar e conservar os vedantes de borracha.
- ICE/híbrido 48 V: Atestar completamente o depósito do combustível
- ICE/híbrido 48 V: Mudar o óleo de motor
- Drenar o reservatório do líquido limpavidros.
- Verificar a proteção anticorrosão e o anticongelante do líquido de arrefecimento.

- Ajustar a pressão dos pneus para o valor especificado para carga completa.
- Estacionar o veículo num local seco e bem ventilado. Engate a primeira velocidade ou engate **P**. Evite que o veículo descaia.
- Não aplicar o travão de mão.
- Desligue a ignição e todos os utilitários elétricos.
- Aguarde quatro minutos
- Abrir o capô, fechar todas as portas e trancar o veículo.

Sistema de alarme antirroubo ⇒ página 11

Armazenamento do PHEV/BEV durante mais de quatro semanas

- Carregue a bateria de alta tensão até um nível de carga entre 30% e 50% antes do armazenamento prolongado (mais de quatro semanas).
- Não ligue o cabo de carga.
- Armazenar sempre o veículo em local com temperaturas entre -10 °C e 30 °C.
- O armazenamento do veículo a temperaturas extremas pode causar danos à bateria de alta tensão.

- Retirar o cabo negativo (-) preto da bateria de 12 V do veículo e fixar um carregador de carga lenta aos terminais da bateria do veículo ou manter os cabos da bateria de 12 V do veículo ligados e fazer o carregamento de carga lenta a partir dos terminais positivo (+) e negativo (-) no compartimento do motor.
- A cada quatro a seis meses, verifique o estado de carga da bateria. Se o nível de carga for inferior a 30%, recarregue até um nível entre 30% e 50%.

Armazenamento BEV até doze meses

- Descarregar a bateria de alta tensão até restar 30% no indicador de autonomia da bateria (símbolo de bateria) no painel de instrumentos.
- Não ligar o cabo de carregamento.
- Armazenar sempre o veículo em local com temperaturas entre -10 °C e 30 °C.
- O armazenamento do veículo a temperaturas extremas pode causar danos à bateria de alta tensão.
- Retirar o cabo negativo (-) preto da bateria de 12 V do veículo e fixar um carregador de carga lenta aos terminais da bateria do veículo

ou manter os cabos da bateria de 12 V do veículo ligados e fazer o carregamento de carga lenta a partir dos terminais positivo (+) e negativo (-) no compartimento do motor.

- A cada 3 meses, verificar o estado de carga da bateria de alta tensão. Se o estado de carga for inferior a 30 por cento, recarregar a bateria de alta tensão a 30 por cento.

Colocar em funcionamento

Quando o veículo vai ser colocado novamente em funcionamento:

1. Recarregue a bateria de alta tensão até um nível de carga de 100% antes de ligar o veículo.
 2. Ligue o grampo ao terminal negativo da bateria de 12 V.
 3. Inicializar os vidros elétricos.
⇒ página 16
- Verificar a pressão do pneu.
 - Atestar o reservatório do líquido lava-vidros.
 - ICE/híbrido 48 V: Verificar o nível do óleo do motor.
 - Verificar o nível do líquido de arrefecimento.

- Montar a chapa de matrícula se necessário.

Para mais informações, consulte tipos de propulsão ⇒ página 3 .

Recolha Do Veículo Em Fim De Vida

Informação acerca dos centros de recolha de veículos em fim de vida e a reciclagem dos veículos em fim de vida está disponível no nosso sítio na rede, sempre que legalmente exigido. Confie este trabalho apenas a um centro de reciclagem autorizado.



Bateria de alta tensão

A bateria de alta tensão está concebida para o tempo de vida do veículo se as recomendações forem cumpridas. Se for

necessário substituir a bateria de alta tensão, contactar uma oficina para obter instruções quanto à sua eliminação. A eliminação indevida acarreta o risco de queimaduras graves, choque elétrico e danos ambientais.

Verificações no veículo

Execução Dos Trabalhos

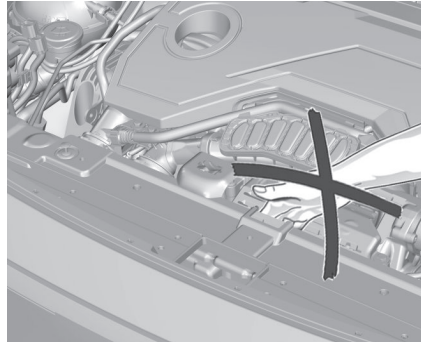

⚠ Aviso

Efetue as verificações do compartimento do motor apenas quando a ignição estiver desligada. A ventoinha de arrefecimento pode começar a funcionar mesmo se a ignição estiver desligada.

BEV

⚠ Perigo

O sistema de ignição utiliza uma tensão extremamente alta. Não toque.



⚠ Perigo

Nunca realize trabalhos de manutenção em componentes de alta tensão. Poderá sofrer lesões pessoais e o veículo danos materiais. A manutenção e reparação destes componentes de alta tensão só devem ser realizadas por um técnico de assistência com formação, conhecimentos e ferramentas adequados. A exposição a alta tensão pode causar eletrocussão, queimaduras e até morte. Os componentes de alta tensão no veículo só podem ser reparados por técnicos com formação especial. Os componentes de alta tensão são identificados por etiquetas. Não remova, abra, desfaça ou modifique estes componentes. O cabo ou a

cablagem de alta tensão tem uma cobertura laranja. Não sonde, mexa, corte nem modifique o cabo ou fios de alta tensão.

Cuidado

Mesmo pequenas quantidades de contaminação de líquidos podem causar danos nos sistemas do veículo. Não permita que contaminantes entrem em contacto com os líquidos, as tampas dos reservatórios ou as varetas de medição.

Capô

Abertura

Abra a porta dianteira esquerda.

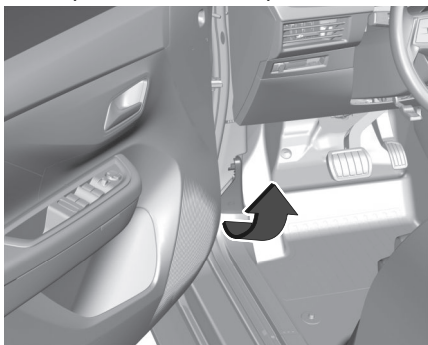

Puxar a alavanca de abertura e colocá-la na posição inicial.

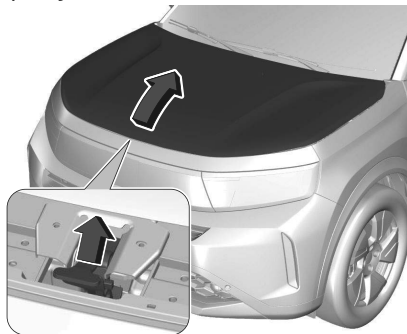

Levante a patilha de segurança exterior e levante o capô.

Desencaixe o suporte do capô do seu alojamento e fixe-o no entalhe para manter o capô aberto.

Fecho

Segure no capô e puxe o suporte do capô da ranhura do suporte.

Prenda o suporte no respetivo alojamento.

Baixar o capô e deixá-lo cair no engate a partir de uma altura baixa (20-25 cm).

Cuidado

Não pressione o capô sobre o trinco para evitar amolgadelas.

Verificar se o capô está engatado.

Cuidado

Devido à existência de equipamentos elétricos sob o capot, recomenda-se vivamente limitar a exposição à água (chuva, lavagem, etc.).

Cuidado

Não pressione o capô sobre o trinco para evitar amolgadelas.

Óleo Do Motor

Verificar manualmente o nível do óleo de motor regularmente para evitar danos no motor. Certificar-se de que é utilizada a especificação de óleo do motor correta. Líquidos e lubrificantes recomendados ⇨ página 185

O consumo máximo de óleo de motor é de 0,6 l por 1000 km.

Verificar com o veículo numa superfície nivelada. O motor deve estar à temperatura de funcionamento e desligado há pelo menos 5 minutos.

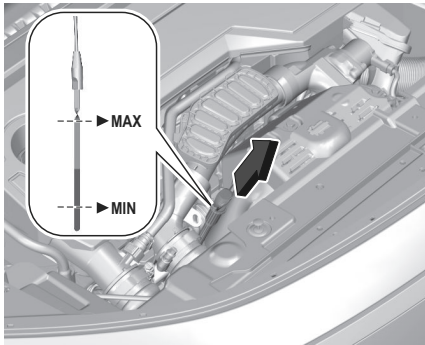

Puxar a vareta do óleo para fora, limpá-la, voltar a inseri-la completamente, puxá-la para fora e verificar o nível do óleo de motor.

As varetas de verificação do óleo variam consoante a versão do motor.

⚠ Aviso

Insira a vareta totalmente até ao batente na pega.
Certifique-se de que não entra óleo do motor no compartimento do motor, pois isto aumenta o risco de incêndio.

Quando o nível do óleo de motor for inferior à marca **MIN**, atestar o óleo de motor. Recomendamos que utilize óleo de motor com a mesma graduação da utilizada na última mudança do óleo.

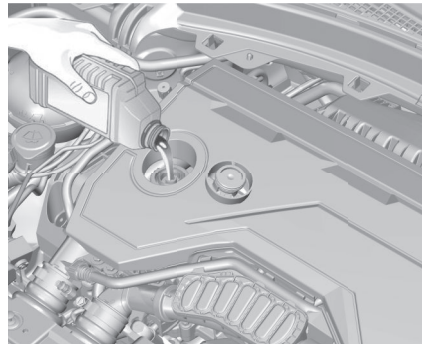

O nível do óleo de motor não deve exceder a marca **MAX** na vareta.

Cuidado

O óleo do motor demasiado cheio tem de ser drenado ou aspirado. Se o óleo do motor ultrapassar o nível máximo, não ligue o veículo e contacte uma oficina.

Colocar o tampão e apertar.
Capacidades ⇨ página 191

Líquido De Refrigeração Do Motor

O líquido de arrefecimento atestado da fábrica fornece proteção contra o congelamento até aproximadamente -37 °C.

Cuidado

Um nível de líquido de arrefecimento demasiado baixo pode causar danos nos componentes de alta tensão.

Cuidado

Utilize apenas anticongelante aprovado.

Líquido de arrefecimento e anti-congelante ⇨ página 185

Nível do líquido de arrefecimento BEV

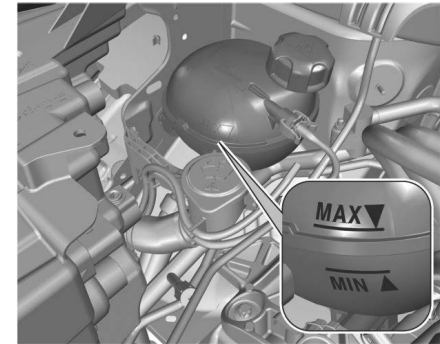

Se o nível do líquido de arrefecimento estiver na marca **MIN** ou abaixo, procurar a assistência de uma oficina para

reastar o líquido de arrefecimento do motor.

Cuidado

Utilizar o líquido de arrefecimento do motor incorreto pode provocar danos graves na bateria de alta tensão. Apenas os mecânicos experientes estão autorizados a abrir o reservatório do líquido de arrefecimento do motor e a reabastecer o líquido de arrefecimento.

Tipos de propulsão ⇒ página 3

Nível de líquido refrigerante ICE e híbrido 48 V

Se o sistema de arrefecimento estiver frio, o nível do líquido de arrefecimento deve estar acima da marca MIN. Atestar se o nível estiver baixo.

⚠ Aviso

Deixe o motor arrefecer antes de abrir a tampa. Abra cuidadosamente a tampa, aliviando a pressão lentamente.

Para atestar, utilizar uma mistura 1:1 de concentrado de líquido de arrefecimento libertado misturado com água da torneira limpa. Caso não tenha líquido de arrefecimento disponível, utilizar água

da torneira limpa. Colocar o tampão e apertar.

Mandar verificar numa oficina a concentração de líquido de arrefecimento e a causa da perda de líquido de arrefecimento.

Líquido Lava-Vidros

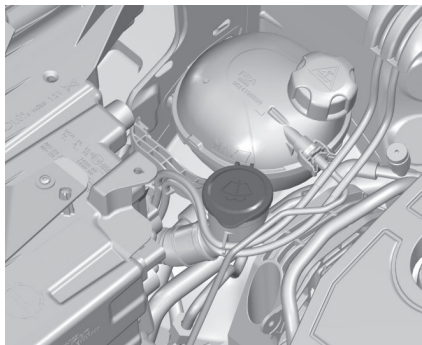

Encher com água limpa misturada com uma quantidade adequada de líquido do limpa-vidros aprovado que contenha anticongelante.

Cuidado

Apenas o líquido de lavagem com uma concentração de anticongelante suficiente fornece proteção a baixas temperaturas ou a uma queda súbita de temperatura.

Líquido lava-vidros ⇒ página 185

Travões

Dependendo do estilo de condução, o desgaste dos travões pode variar significativamente. O desgaste dos travões pode aumentar quando o veículo é conduzido a curtas distâncias, por exemplo, na cidade.

Poderá ser necessário mandar verificar o estado dos travões, mesmo entre revisões do veículo.

A menos que haja uma fuga no circuito, a redução do nível de líquido dos travões indica o desgaste das pastilhas.

Depois de montar calços novos, não travar a fundo desnecessariamente nas primeiras viagens.

Fluido Dos Travões

⚠ Aviso

O líquido dos travões é venenoso e corrosivo. Evite o contacto com olhos, pele, tecidos e superfícies pintadas.

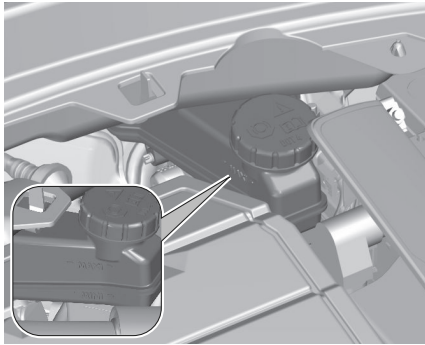

O nível do líquido dos travões deve situar-se entre as marcas **MIN** e **MAX**. Se o nível do líquido estiver abaixo de **MIN**, procurar assistência numa oficina. Líquido dos travões ⇒ página 185

Bateria Do Veículo

A bateria do veículo não precisa de manutenção, desde que o perfil de condução permita carga suficiente para a bateria. Deslocações curtas e arranques frequentes do motor podem descarregar a bateria. Evitar a utilização de consumidores elétricos desnecessários.



As baterias não devem ser eliminadas junto com os resíduos domésticos. Devem ser colocadas em pontos de recolha para reciclagem apropriados (i.e. pilhões). Deixar o veículo parado durante mais de 4 semanas pode provocar a descarga da bateria. Desligar a luz do terminal negativo da bateria do veículo. Assegurar que a ignição está desligada antes de ligar ou desligar a bateria do veículo. Proteção para evitar a descarga da bateria ⇒ página 93 Sistema de alarme antirroubo ⇒ página 11

Etiqueta de aviso



Significado dos símbolos:

- Sem faíscas, chamas vivas ou fumo.
- Proteger sempre os olhos. Os gases explosivos podem provocar cegueira ou lesões.
- Manter a bateria do veículo fora do alcance das crianças.
- A bateria do veículo contém ácido sulfúrico, que pode provocar cegueira ou lesões por queimaduras graves.
- Consultar o Manual de Instruções para mais informações.
- Poderá haver gases explosivos perto da bateria do veículo.

Substituir a bateria do veículo

Nota

Qualquer incumprimento das instruções dadas nesta secção pode levar à desativação temporária ou perturbação do sistema stop-start.

Quando a bateria do veículo está a ser substituída, certificar-se de que não existem orifícios de ventilação abertos nas proximidades do terminal positivo.

Se um orifício de ventilação estiver aberto nesta área, deve ser fechado com um tampão falso, e a ventilação na proximidade do terminal negativo deve ser aberta.

Garantir que a bateria do veículo é sempre substituída por uma bateria do mesmo tipo.

Todas as informações sobre a bateria podem ser encontradas online em <https://public-servicebox.opel.com/OVddb/OV/index.html>

A bateria do veículo tem de ser substituída por uma oficina.

Sistema Stop-start ⇒ página 104

Carregar a bateria do veículo



Aviso

Em veículos com sistema stop-start, certifique-se de que o potencial de carregamento não excede os 14,6

V quando utilizar um carregador de bateria.

Caso contrário, a bateria do veículo pode estar danificada.

Ligar com cabos jumper ⇒ página 178

Proteção contra descarga

Pilha fraca

Quando a tensão da bateria do veículo for baixa, surgirá uma mensagem de aviso no painel de instrumentos.

Durante a condução do veículo, a função de redução de carga desativa temporariamente determinadas funções, nomeadamente, o óculo traseiro aquecido, o volante aquecido, etc. As funções desativadas são reativadas automaticamente assim que as condições o permitam.

Reforço do ralenti

Se for necessário carregar a bateria do veículo devido ao estado da bateria, a potência de saída do gerador deve ser aumentada. Isso consegue-se com um reforço de ralenti que pode ser audível. É apresentada uma mensagem no painel de instrumentos.

Ponto de saída de energia

As tomadas são desativadas em caso de baixa tensão da bateria do veículo.

Modo de poupança de energia

Este modo desativa os consumidores elétricos para evitar a descarga excessiva da bateria do veículo.

Estes consumidores, tais como o Sistema de informação e lazer, limpa-para-brisas, faróis das luzes de médios, luz de cortesia, etc., podem ser utilizados durante um período de tempo máximo total de 40 minutos depois de desligar a ignição.

Mudança para o modo de poupança de energia

Quando o modo de poupança de energia é ativado, aparece uma mensagem no painel de instrumentos quando a ignição é desligada.

Um telefonema ativo utilizando a opção mãos-livres será mantido durante aproximadamente mais dez minutos.

Desativação do modo de poupança de energia

O modo de poupança de energia é desativado automaticamente ao ligar novamente o motor. Manter o motor ligado para obter carga suficiente:

- durante menos de dez minutos para utilizar os consumidores durante aproximadamente 5 minutos

- durante mais de dez minutos para utilizar os consumidores durante um período de tempo máximo de aproximadamente 30 minutos

Funcionalidades do aquecimento

Nota

As funcionalidades de aquecimento individual, como bancos aquecidos ou volante aquecido, podem estar temporariamente indisponíveis em caso de restrições de carga elétrica. As funções serão retomadas após alguns minutos.

Substituição Da Escova Do Limpa Para-Brisas

Para-brisas

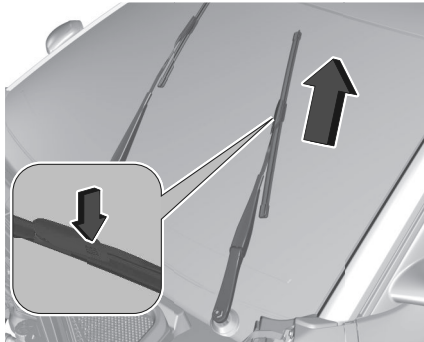

⚠ Aviso

Nunca tente mover os limpadores para-brisas manualmente. Isto pode causar danos permanentes no mecanismo.

Desligar a ignição.

No espaço de 1 minuto depois de desligar a ignição, acionar a alavanca do limpador-para-brisas para posicionar as escovas verticalmente no para-brisas. Levantar o braço do limpador-vidros até se manter na posição levantada, pressionar o botão, desenganchar a escova e retirá-la. Fixar a escova do limpador-vidros à haste do para-brisas e empurrar até encaixar. Baixar o braço do limpador-vidros cuidadosamente.

Vidro traseiro

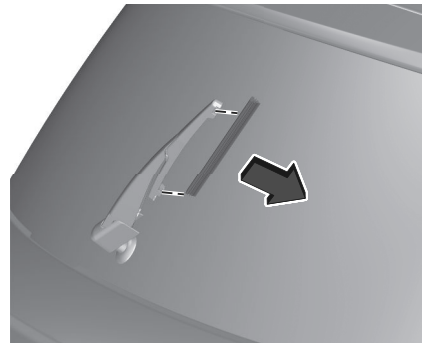

Levantar o braço do limpador-vidros. Desenganchar a escova do limpador-vidros conforme se mostra na figura e retirar. Fixar ao braço do limpador-vidros a escova limpador-vidros num ligeiro ângulo e empurrar até encaixar. Baixar o braço do limpador-vidros cuidadosamente.

Substituir lâmpadas

Antes de substituir uma lâmpada, certificar-se de que tanto as luzes exteriores como as luzes do habitáculo e a ignição estão desligadas. Segurar numa lâmpada nova apenas pela base. Não tocar no vidro da lâmpada sem luvas. Ao substituir lâmpadas, utilizar apenas lâmpadas do mesmo tipo.

Verificação das lâmpadas

Ligar a ignição, acionar e verificar os faróis.

Faróis E Luzes Com Díodos Eletroluminescentes (LED)

Os faróis para luzes de médios e máximos, as luzes de condução diurna e as luzes de mudança de direção foram concebidos como LED e não podem ser substituídos.

Em caso de avaria, mandar reparar as luzes numa oficina.

Faróis De Nevoeiro Dianteiros

As luzes de nevoeiro são concebidas como LEDs.

Em caso de avaria, mandar reparar as luzes numa oficina.

Faróis De Nevoeiro Traseiros

As luzes de nevoeiro são concebidas como LEDs.

Em caso de avaria, mandar reparar as luzes numa oficina.

Luzes De Retaguarda

Luzes de retaguarda LED

Em caso de avaria, mandar reparar as luzes numa oficina.

Conjunto de luzes de retaguarda

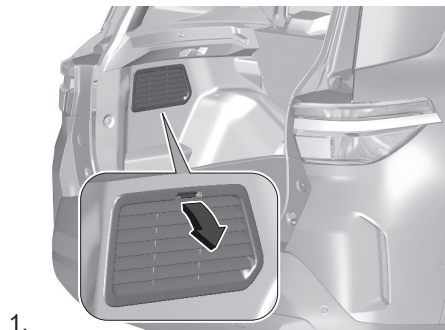

1.

Abrir a porta da bagageira e em seguida soltar a tampa de acesso no lado relevante.

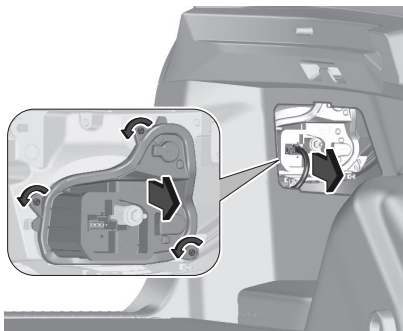

2.

Remover cuidadosamente o bujão do suporte.

Rodar os três parafusos para a esquerda e retirá-los. Retirar o suporte das lâmpadas do conjunto da luz traseira.

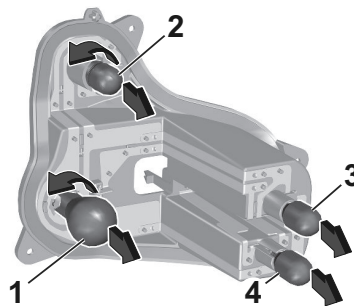

3.

Remover e substituir as lâmpadas:

1 Luz de presença/Luz de stop

2 Luzes de posição

3 Luzes de mudança de direção

4 Luzes de marcha-atrás

4. Inserir o suporte da lâmpada no grupo óptico traseiro. Inserir os três parafusos e rodá-los para a direita. Fixar o bujão no grupo ótico. Prender a tampa.

Terceira Luz De Travagem

Em caso de avaria, mandar reparar as luzes numa oficina.

Luz De Chapa De Matrícula

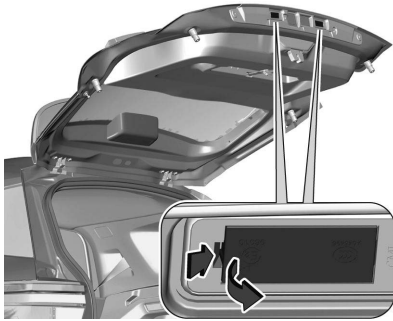

- Inserir uma chave de fendas, na reentrância da tampa e removê-la.
- Puxar a lâmpada para fora do casquilho e substituí-la.
- Prender a tampa.

Iluminação Interior

Mandar substituir as seguintes lâmpadas numa oficina:

- luz de cortesia, luzes de leitura
- luz da bagageira
- iluminação do painel de instrumentos

Sistema elétrico

Fusíveis

A substituição de fusíveis avariados deve ser efetuada numa oficina.

Ferramentas do veículo

Consoante a versão, as ferramentas do veículo estão localizadas num saco de ferramentas no compartimento de carga, atrás da terceira fila ou por baixo da cobertura do piso.

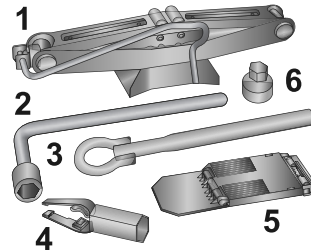

- 1 Macaco
- 2 Chave de rodas
- 3 Olhal de reboque

- 4 Ferramenta de remoção das tampas dos parafusos das rodas
- 5 Calço
- 6 Adaptador para as porcas de bloqueio das rodas

Consoante a versão, o calço, o olhal de reboque e o adaptador das porcas de bloqueio da roda podem estar localizados num saco juntamente com o kit de reparação de pneus. ⇨ página171 Para veículos com roda de reserva, o macaco e a chave de rodas estão localizados numa caixa de ferramentas dentro da roda de reserva. ⇨ página175

Rodas e pneus

Estado dos pneus, estado das rodas

Passar pelas beiras da estrada devagar e, se possível, em ângulo recto. Passar por cima de superfícies semelhantes a arestas vivas pode causar danos em pneus e jantes. Não entalar os pneus contra os passeios ao estacionar. Regularmente, verificar se as jantes apresentam danos. Recorrer à ajuda de uma oficina em caso de danos ou desgaste involgar.

Pneus De Inverno

Os pneus de Inverno aumentam a segurança de condução a temperaturas inferiores a 7 °C e, por conseguinte, deverão ser montados em todas as rodas.

De acordo com os regulamentos específicos de cada país, colocar a etiqueta de velocidade dentro do campo de visão do condutor, se o código de velocidade do pneu for inferior à velocidade máxima do veículo. São permitidas todas as medidas de pneus como pneus de Inverno
⇒ página192

Designações Dos Pneus

Por ex. **215/60 R17 96H**

215 : largura do pneu, mm

60 : relação da secção transversal (relação entre altura e largura do pneu), %

R : tipo de cinto: Radial

RF : tipo: RunFlat

15 : diâmetro da roda, polegadas

91 : o índice de carga, p. ex. 95, é equivalente a 615 kg

T : letra do código de velocidade

Letra do código de velocidade:

Q : até 160 km/h

S : até 180 km/h

T : até 190 km/h

H : até 210 km/h

V : até 240 km/h

W : até 270 km/h

Escolha um pneu adequado para a velocidade máxima do veículo. É possível alcançar a velocidade máxima na tara com o condutor (75 kg) mais 125 kg de carga útil. O equipamento opcional pode reduzir a velocidade máxima do veículo.

Pneus direcionais

Os pneus direcionais devem ser montados de forma a rodarem na direção correta. A direção de rotação adequada é indicada por um símbolo (p. ex. uma seta) na parede lateral do pneu.

Pressão Dos Pneus

Verificar a pressão com os pneus frios pelo menos a cada 14 dias e antes de uma viagem grande. Não esquecer de verificar também o pneu sobresselente.
⇒ página192

Isto também se aplica a veículos com sistema de controlo da perda de pressão dos pneus.

⇒ página152



A etiqueta de informação de pressão dos pneus situada na armação da porta dianteira esquerda ou direita indica o tipo de pneus de origem e as respectivas pressões.

Os dados da pressão dos pneus referem-se a pneus frios. Aplica-se a pneus de Verão e de Inverno. Insuflar sempre o pneu sobresselente segundo a pressão especificada para carga completa.

A pressão incorrecta dos pneus prejudica a segurança, a manobrabilidade do veículo, o conforto e a poupança de combustível e aumenta o desgaste dos pneus.

As pressões dos pneus podem variar em função de várias opções. Para o valor correcto da pressão dos pneus, seguir o procedimento abaixo:

1. Identificar o respectivo pneu.
2. Identificar o código de identificação do motor.

⇒ página 189

As tabelas da pressão dos pneus indicam todas as combinações possíveis de pneus .

⇒ página 192

Consultar os pneus aprovados para o veículo no Certificado de Conformidade fornecido com o veículo ou os documentos de matrícula nacionais. O condutor é responsável pelo ajuste correcto da pressão dos pneus.

Aviso

Se a pressão for demasiado baixa, isto pode resultar num aquecimento considerável dos pneus e danos internos, levando à separação do piso e até ao rebentamento dos pneus a altas velocidades.

Aviso

Para pneus específicos, a pressão recomendada, como ilustrado na

tabela de pressão dos pneus, pode ultrapassar a pressão máxima dos pneus como indicado no pneu. Nunca ultrapasse a pressão máxima dos pneus como indicado no pneu.

Sujeição à temperatura

A pressão dos pneus depende da temperatura dos pneus. Durante a condução a temperatura e a pressão dos pneus aumentam. Os valores da pressão dos pneus fornecidos na etiqueta de pressão dos pneus e na tabela de pressão dos pneus são válidos para pneus frios, o que significa a 20 °C. A pressão aumenta quase 10 kPa para um aumento de temperatura de 10 °C. Isto deve ser tido em consideração ao verificar pneus quentes.

Profundidade Do Piso

Verificar a profundidade do rasto a intervalos regulares. Por razões de segurança, recomenda-se que a profundidade do relevo dos pneus num eixo não tenha uma variação superior a 2 mm.



A profundidade mínima do relevo permitida por lei (1,6 mm) terá sido atingida quando o relevo tiver sido gasto até um dos indicadores de desgaste do relevo (TWI). A respectiva posição está indicada por marcas na parede lateral. Se existir maior desgaste à frente que atrás, periodicamente trocar as rodas dianteiras com as traseiras. Se forem montados pneus direccionais, certificar-se que o sentido da rotação das rodas se mantém o mesmo. Os pneus envelhecem mesmo quando não utilizados. Recomendamos que os pneus sejam substituídos a cada 6 anos.

Mudar Pneus E Tamanhos De Pneus

Se se utilizarem pneus de tamanho diferente dos montados de fábrica, poderá ser necessário reprogramar os sistemas dos pneus e fazer outras alterações no veículo.

Mandar substituir a etiqueta da pressão dos pneus.

⚠ Aviso

A utilização de pneus ou rodas inadequados pode provocar acidentes e invalidará a autorização de funcionamento do veículo.

Tampões De Rodas

Deverão utilizar-se tampões das rodas e pneus aprovados para o veículo em questão e que cumpram todos os requisitos de combinação de jantes e pneus aplicáveis.

Se os tampões das rodas e os pneus utilizados não forem aprovados pela fábrica, os pneus não deverão ter saliência de protecção da jante.

Os tampões das rodas não devem impedir o arrefecimento dos travões.

⚠ Aviso

A utilização de pneus ou coberturas de rodas inadequadas pode provocar uma perda súbita de pressão e, conseqüentemente, acidentes.

Veículos com jantes de aço: Ao utilizar porcas de bloqueio das rodas, não instalar os tampões das rodas.

Roda sobresselente temporária: Não utilizar tampões nas rodas

Correntes Para Pneus

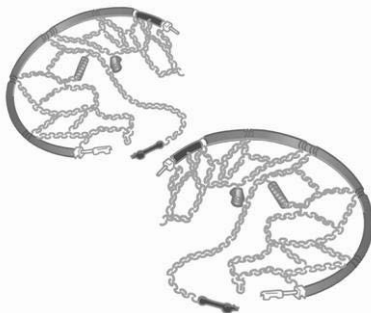

Só são permitidas correntes de neve nas rodas dianteiras.

Utilizar apenas correntes de neve concebidas para serem utilizadas com o tipo de pneus do veículo:

- Para pneus de 16 e 17 polegadas, use apenas correntes de malha fina que não adicionem mais de 9 mm ao piso do pneu e aos lados interiores (incluindo o cadeado da corrente).
- No caso de pneus de 18 polegadas, utilizar apenas correntes de neve Polaire PSGB 60.

Nota

O uso de correntes de pneus e a velocidade máxima permitida são regulados por legislação específica do país.

Ao instalar as correntes de neve, seguir as instruções disponibilizadas pelo respetivo fabricante.

Depois de montar as correntes de neve, parar o veículo depois de conduzir uma curta distância e garantir que as correntes de segurança estão bem apertadas.

⚠ Aviso

Os danos podem provocar o rebentamento dos pneus.

Roda sobresselente temporária

Não é permitida a utilização de correntes de neve na roda sobresselente.

Kit De Reparação Dos Pneus

O kit de reparação de pneus pode ser utilizado para reparar pequenos danos no rasto de um pneu.

Não retirar quaisquer objectos estranhos dos pneus.

Danos num pneu que excedam 4 mm ou que estejam na face lateral do pneu não podem ser reparados com o kit de reparação dos pneus.

Aviso

Não conduzir a mais de 80 km/h.
Não use por um longo período de tempo.

A direcção e a manobrabilidade podem ser afetadas.

No caso de um pneu furado:

Aplicar o travão de mão e engatar a 1.^a velocidade, a marcha-atrás ou a posição **P**.

Consoante a versão, a localização do kit de reparação de pneus é diferente:

- no lado esquerdo do compartimento de carga

- por baixo dos bancos da terceira fila com os bancos rebatidos
- atrás do banco da terceira fila com os bancos desdobrados.

1. Remover a botija do vedante e o compressor.
2. Retirar a etiqueta do limite de velocidade da botija de vedante e colocá-la numa área visível para o condutor.

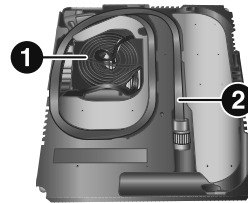

3. Retirar o cabo de ligação eléctrica (1) e tubo flexível de ar (2) do compartimento de arrumação que se encontram na parte inferior do compressor.

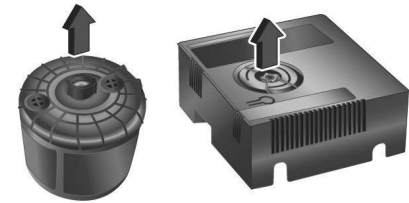

4. Abrir a botija de vedante e levantar a tampa.

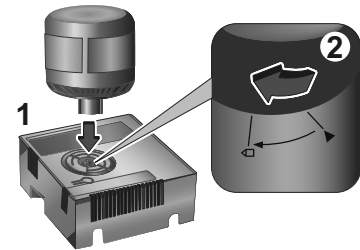

5. Em primeiro lugar, inserir a botija de vedante no compressor e alinhar os símbolos triangulares. Em seguida, pressionar para baixo a botija do vedante e rodá-la para a posição de travagem.

6. Colocar o compressor perto do pneu de maneira a que a botija do vedante fique na vertical.
7. Desapertar a tampa da válvula do pneu em questão.

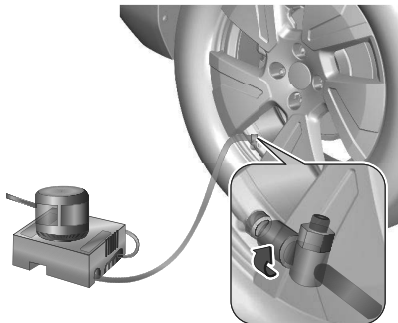

8. Aparafusar o tubo flexível na válvula do pneu.
9. O interruptor no compressor tem de estar na posição **O**.
10. Ligue a ficha do compressor à tomada com potência de 12 V. Para evitar descarregar a bateria do veículo, recomendamos a utilização do kit de reparação de pneus apenas quando o motor de combustão está ligado ou quando o motor elétrico está pronto.

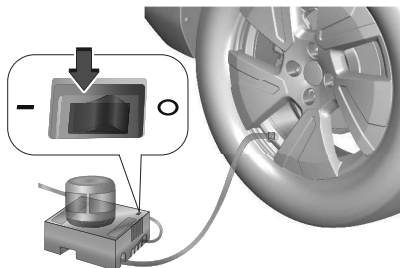

11. Colocar o interruptor de balancim do compressor na posição **I**. O pneu é cheio com vedante.
12. O manómetro do compressor indica por breves instantes até 600 kPa (6 bares) durante o esvaziamento da garrafa de selante (aproximadamente 30 segundos). Depois a pressão começa a baixar.
13. O vedante é todo bombeado para dentro do pneu. Depois, o pneu é insuflado.
14. A pressão do pneu recomendada deve ser atingida dentro de 10 minutos.
Pressão dos pneus ⇒ página 192
Quando obtiver a pressão correcta, desligar o compressor.

Se a pressão de pneu recomendada não for atingida no espaço de 10 minutos, retirar o kit de reparação de pneus. Deslocar o veículo de forma a que o pneu dê uma volta completa. Voltar a fixar o kit de reparação de pneus e continuar o procedimento de enchimento durante 10 minutos. Se continuar a não atingir a pressão do pneu prescrita, o pneu está muito danificado. Recorrer à ajuda de uma oficina.

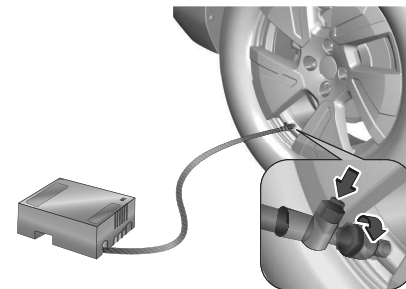

Drenar o excesso de pressão dos pneus com o botão de pressão no tubo de ar. Não utilizar o compressor durante mais de 10 minutos.

15. Retirar o kit de reparação de pneus. Remover a botija do vedante e o compressor.

Aparafusar o tubo flexível de enchimento à ligação livre da botija do vedante.

Isso evita que haja fuga de vedante. Guarde o kit de reparação de pneus na sua posição designada.

16. Retirar qualquer excesso de vedante com um pano.

17. Prosseguir viagem imediatamente para que o vedante se distribua pelo pneu uniformemente. Conduza entre 20 km/h e 60 km/h. Depois de conduzir aproximadamente 5 km mas não mais de 10 minutos, parar e verificar a pressão dos pneus. Apertar o tubo do ar do compressor diretamente na válvula do pneu ao fazer isso. Encher o pneu conforme descrito anteriormente. Drenar o excesso de pressão dos pneus com o botão no tubo de ar. Se a pressão dos pneus não tiver baixado para menos de 200 kPa (2 bar), ajustar para o valor correto. Caso contrário, o veículo não deve ser utilizado. Procurar assistência numa oficina. Repetir o procedimento de verificação uma vez mais após conduzir outros 10 km mas não mais de 10 minutos para verificar se não há mais perda de pressão.

Se a pressão do pneu baixar para menos de 200 kPa (2 bar), o veículo não deve ser utilizado. Recorrer à ajuda de uma oficina.

18. Guarde o kit de reparação de pneus na sua posição designada.

Nota

As características de condução do pneu reparado estão gravemente afetadas, por isso, substitua este pneu.

Se forem ouvidos ruídos invulgares ou o compressor ficar quente, desligue o compressor durante, pelo menos, 30 minutos.

A válvula de segurança incorporada abre-se a uma pressão de 700 kPa (7 bar).

Anote a data de validade do kit.

Após esta data, a sua capacidade de estanquicidade já não é garantida.

Preste atenção às informações de armazenamento no frasco de selante.

Substitua o frasco de selante usado. Elimine o frasco conforme prescrito pelas leis aplicáveis.

O compressor e o selante podem ser usados a partir de aproximadamente -30 °C.

Mudança De Rodas

Proceder aos seguintes preparativos e respeitar a informação a seguir:

- Estacionar o veículo numa superfície nivelada, firme e não derrapante. As rodas dianteiras têm de estar na posição a direito.
- Aplicar o travão de mão e engatar a 1.^a velocidade, a marcha-atrás ou a posição **P**.
- Colocar um calço por baixo da roda diagonalmente oposta à roda a substituir.
- Se a superfície em que o veículo se encontrar for mole, colocar uma placa sólida (com 1 cm de espessura, no máximo) por baixo do macaco.
- Retirar os objectos pesados do veículo antes de levantá-lo com o macaco.
- Não deverão estar nem pessoas nem animais dentro do veículo quando este for levantado com o macaco.
- Nunca passar por baixo de um veículo apoiado num macaco.
- Não colocar o veículo a trabalhar quando elevado com um macaco.
- Limpar os parafusos das rodas antes de enroscá-los.

⚠ Aviso

Não lubrifique os parafusos das rodas.

Binários de aperto

⚠ Aviso

Garantir que são utilizados sempre os parafusos de rodas corretos em caso de substituição das rodas. Ao instalar a roda sobresselente para utilização temporária, podem ser utilizados os parafusos para jantes.

Dependendo do material da jante, estão disponíveis dois tipos de parafusos.



O binário de aperto para jantes de liga é 115 Nm.



O binário de aperto para jantes de aço é 125 Nm.
Utilizar os parafusos das rodas corretos para as respetivas jantes.

Posições de elevação

As posições de elevação mostradas referem-se à utilização de braços de elevação e macacos auxiliares para trocar pneus de inverno/verão.

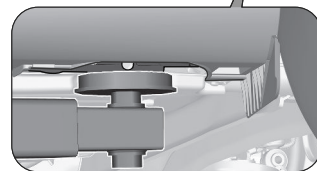

A posição do braço traseiro da plataforma de elevação está centrada por baixo do ponto de elevação com macaco relevante do veículo.

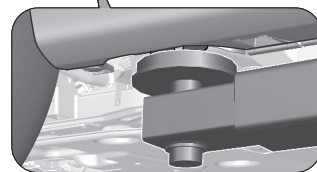

A posição do braço dianteiro da plataforma de elevação está centrada

por baixo do ponto de elevação com macaco relevante do veículo.

Roda Sobresselente

A roda sobresselente está localizada por baixo da parte traseira do veículo com o kit de ferramentas, fixo por um sistema de guincho.

Cuidado

A utilização de uma roda de reserva mais pequena do que as outras rodas ou em combinação com pneus de inverno pode afetar a condução. Peça a substituição do pneu defeituoso o mais rapidamente possível.

Retirar a roda sobresselente

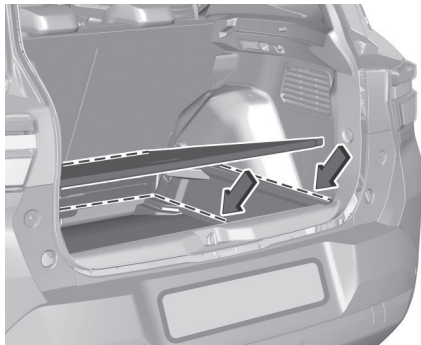

1. Levante o painel de piso para aceder ao controlo do guincho.

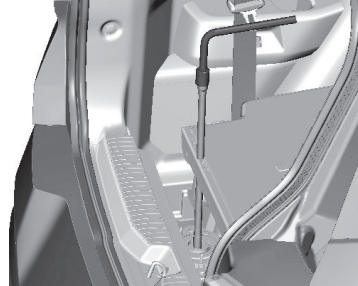

2. Desenrosque o parafuso até ao batente, utilizando a chave de roda e o punho do macaco, para libertar o cabo do guincho.

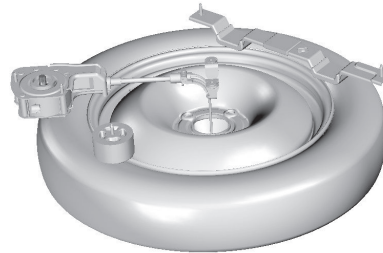

Ferramentas do veículo ⇒ página 167

3. Puxe o conjunto a roda e do porta-ferramentas da parte de trás do veículo.

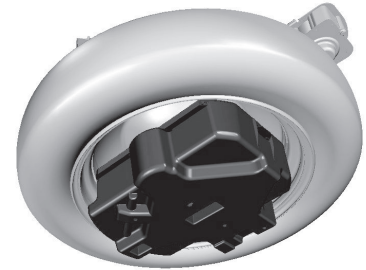

4. Retire o macaco com o respetivo clipe de montagem para libertar todo o conjunto roda/ferramenta.

Arrumação de ferramentas

1. Coloque novamente as ferramentas na caixa e guarde a caixa na bagageira do veículo.
2. Enrole o guincho rodando a chave para a direita: assim que o cabo estiver completamente enrolado, já não deve sentir qualquer resistência.
3. Guarde as restantes ferramentas nas áreas de armazenamento na bagageira.

Volte a colocar o transportador do guincho e a roda sobresselente no devido lugar

1. Coloque as ferramentas adequadas na caixa e feche novamente a tampa.

2. Coloque a caixa de ferramentas no solo.
Nota
Se a roda danificada for maior do que a roda sobresselente, não pode ser arrumada sob o veículo porque é muito grande.
3. Endireite a roda.
4. Passe o elemento de ligação pelo cubo da roda.
5. Introduza o elemento de ligação no orifício da caixa de ferramentas.
6. Centre e posicione a roda sobresselente na caixa de ferramentas.
7. Insira a guia de centragem no cubo da roda.
8. Coloque o conjunto caixa/roda por baixo da parte traseira do veículo.
9. Substitua o conjunto roda/caixa debaixo do veículo “soltando” a porca de controlo do guincho com a chave de rodas e a extensão.
10. Aperte-a por completo. Quando o cabo estiver totalmente enrolado, a rotação da porca já não se depara com resistência.
11. Verifique se a roda está devidamente alinhada contra o solo.

Nota

Certifique-se de que o cabo do guincho está totalmente retraído antes de conduzir.

Encaixar a roda sobresselente

Proceder aos seguintes preparativos e respeitar a informação a seguir:

- Estacionar o veículo numa superfície nivelada, firme e não derrapante. As rodas dianteiras devem estar em posição de condução em linha recta.
- Aplicar o travão de mão e engatar a 1.ª velocidade, a marcha-atrás ou a posição **P**.
- Colocar um calço por baixo da roda diagonalmente oposta à roda a substituir.
- Retirar a roda sobresselente.
- Nunca mudar mais do que uma roda ao mesmo tempo.
- Só utilizar o macaco para mudar pneus no caso de furos, e não para mudança de pneus sazonal de inverno ou verão.
- O macaco não necessita de manutenção.
- Se o solo em que o veículo se encontra for macio, deve ser colocada uma tábua sólida

(máx. 1 cm de espessura) deve ser colocada sob o macaco.

- Retirar os objectos pesados do veículo antes de levantá-lo com o macaco.
- Não deverão estar nem pessoas nem animais dentro do veículo quando este for levantado com o macaco.
- Nunca passar por baixo de um veículo apoiado num macaco.
- Não colocar o veículo a trabalhar quando elevado com um macaco.
- Limpar os parafusos das rodas antes de enroscá-los.

**Aviso**

Não aplique massa lubrificante nos parafusos das rodas.

**Aviso**

Garantir que são utilizados sempre os parafusos de rodas corretos em caso de substituição das rodas. Ao instalar a roda sobresselente para utilização temporária, podem ser utilizados os parafusos para jantes.

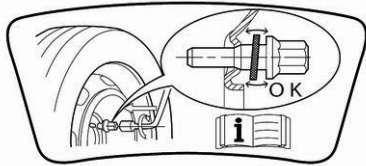

Notar que a roda sobresselente é fixada pelo contacto cónico de cada parafuso se forem utilizados parafusos para jantes de liga. Neste caso, as anilhas não ficam em contacto com a roda sobresselente.

1. Remover as tampas dos parafusos da roda com o dispositivo de remoção das tampas dos parafusos das rodas.
Ferramentas do veículo ⇒ página 167
Jantes de aço com tampão: Retirar o tampão da roda.



2. Prender a chave de rodas e aliviar cada parafuso da roda meia volta. As rodas poderão estar protegidas por parafusos de bloqueio das rodas. Para desapertar estes parafusos específicos, primeiro encaixar o adaptador para os parafusos da roda de bloqueio na cabeça do parafuso antes de instalar a chave de rodas. O adaptador das porcas de travamento das rodas pode estar localizado num saco de ferramentas no compartimento de carga ou num saco juntamente com o kit de reparação de pneus.
Ferramentas do veículo ⇒ página 167
Kit de reparação dos pneus ⇒ página 171

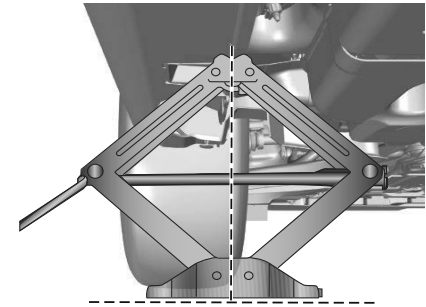

3. Certificar-se que o macaco está correctamente posicionado sob o ponto correcto de elevação do veículo.
Posições de elevação ⇒ página 174

4. Regular o macaco para a altura necessária. Posicioná-lo imediatamente por baixo do ponto de elevação de maneira que não possa escorregar.

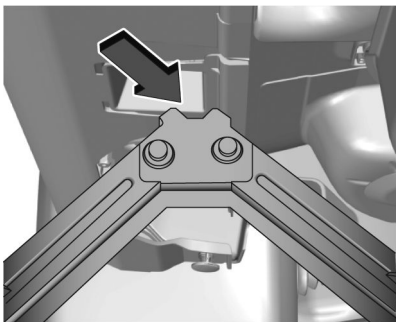

5. Garantir que a extremidade da carroçaria encaixa no entalhe do macaco.
6. Com o macaco corretamente alinhado, elevar até a roda ficar afastada do chão.
7. Desapertar os parafusos das rodas.
8. Substituir a roda.
9. Apertar os parafusos da roda.
10. Baixe o veículo e retire o macaco.
11. Colocar a chave de rodas tendo o cuidado de garantir que está posicionada firmemente e apertar

cada parafuso numa sequência cruzada. Apertar ao binário de 100 Nm.

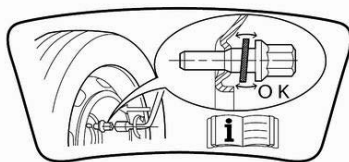

12. Se o veículo estiver equipado com jantes de liga, notar que também podem ser utilizados os parafusos de rodas para a roda sobresselente. Neste caso, a roda sobresselente é fixada pelo contacto cónico de cada parafuso.
13. Colocar as tampas dos parafusos das rodas.
14. Guarde e fixe a roda substituída e as ferramentas.
15. Verificar a pressão do pneu montado e o binário de aperto assim que possível.

Guardar uma roda de tamanho normal danificada, na bagageira

A cavidade da roda sobresselente não está concebida para tamanhos diferentes de roda sobresselente. Uma roda de tamanho normal danificada deve ser arrumada na bagageira e fixa adequadamente.

Indicações de carregamento ⇨ página 43

Ligar com cabos jumper

Cuidado

Só efetue o arranque com auxílio a cabos noutro veículo com um veículo ICE.

Não proceder ao arranque com carregador de carga rápida. Um veículo com uma bateria descarregada pode ser posto a trabalhar com cabos auxiliares de arranque e com a bateria de outro veículo.

⚠ Aviso

Proceda com muito cuidado ao realizar o arranque com auxílio de cabos. Qualquer não observância das instruções a seguir pode provocar ferimentos ou danos causados por explosão da bateria ou danos nos

sistemas eléctricos de ambos os veículos.

⚠ Aviso

Evite o contacto da bateria com olhos, pele, tecidos e superfícies pintadas. O líquido contém ácido sulfúrico que pode causar ferimentos e danos em caso de contacto directo.

- Nunca expor a bateria do veículo a chamas nuas ou faíscas.
- Uma bateria do veículo descarregada pode congelar a temperaturas de 0 °C. Descongelar a bateria congelada antes de ligar os cabos auxiliares de arranque.
- Quando manusear uma bateria usar óculos e roupa de protecção.
- Utilizar um auxiliar de arranque da bateria com a mesma tensão (12 V). A respectiva capacidade (Ah) não deve ser muito inferior à da bateria do veículo descarregada.
- Utilizar cabos auxiliares de arranque com terminais isolados e uma secção transversal de pelo menos 16 mm².
- Não desligar a bateria descarregada do veículo.

- Desligar todos os consumidores eléctricos desnecessários.
- Não se inclinar sobre a bateria do veículo durante o arranque com cabos auxiliares.
- Não permitir que os terminais de um dos cabos entre em contacto com os do outro cabo.
- Os veículos não devem tocar um no outro durante o processo de auxílio de arranque.
- Aplicar o travão de mão, caixa de velocidades automática em P.

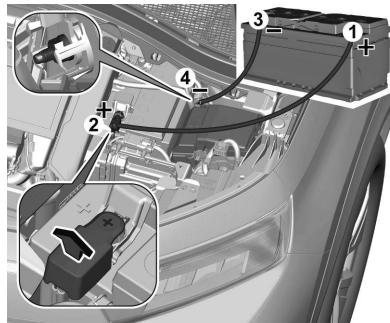

Abrir as capas protectoras do terminal positivo de ambas as baterias do veículo.

Ordem de ligação dos cabos:

1. Ligue o cabo vermelho ao terminal positivo da bateria auxiliar (1).
2. Ligar a outra extremidade do cabo vermelho ao terminal positivo da bateria descarregada (2).
3. Ligar o cabo preto ao terminal negativo da bateria auxiliar (3).
4. Ligar a outra extremidade do fio condutor preto a um ponto de terra do veículo no compartimento do motor (4).

Colocar os cabos de modo a não serem apanhados por peças rotativas no compartimento do motor.

Para ligar o motor:

1. Pôr a trabalhar o motor do veículo auxiliar.
2. Após 5 minutos, ligar o outro motor. Não se deve fazer tentativas de arranque durante mais de 15 segundos com intervalos de 1 minuto.
3. Deixar cada um dos motores ao ralenti durante cerca de 3 minutos com os cabos ligados.
4. Ligar os dispositivos de consumo eléctrico, por ex. faróis, óculo traseiro aquecido.

5. Para retirar os cabos proceder pela ordem exactamente inversa à acima descrita.

Reboque

Rebocar O Veículo

Tampa frontal



Retire o bujão.

O olhal de reboque está arrumado com as ferramentas do veículo ⇨ página 167

Olhal de reboque dianteiro



Enroscar o olhal de reboque o mais possível e até parar na horizontal. Prender a barra de reboque ao olhal de reboque.

O olhal de reboque deverá ser utilizado apenas para rebocar e não para recuperar o veículo.

Ligar a ignição para destrancar a roda da direcção e se poder utilizar luzes dos travões, buzina e limpa-pára-brisas.

Cuidado

Desative os sistemas de ajuda ao condutor, como a travagem de emergência ativa, caso contrário, o veículo pode travar automaticamente durante o reboque.

Mudar a alavanca seletora para a posição de ponto morto. Desengatar o travão de mão.

Cuidado

Conduza lentamente.
Não conduza bruscamente.

Quando o motor está desligado, é necessária mais força para travar e mexer a direcção.

Para evitar a entrada de gases de escape do veículo rebocador, ligar a recirculação do ar e fechar os vidros.

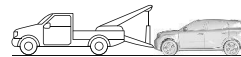
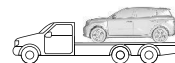

Ao rebocar um veículo BEV, um veículo híbrido de 48 V ou um veículo equipado com caixa de velocidades automática, o veículo deve ser transportado numa

plataforma ou rebocado com as rodas dianteiras levantadas.

Recorrer à ajuda de uma oficina.

Depois de rebocar, desaparafusar o olhal de reboque.

Inserir a tampa com o rebordo exterior na reentrância e pressionar para fixar a tampa.

Rebocar Outro Veículo

Tampa traseira

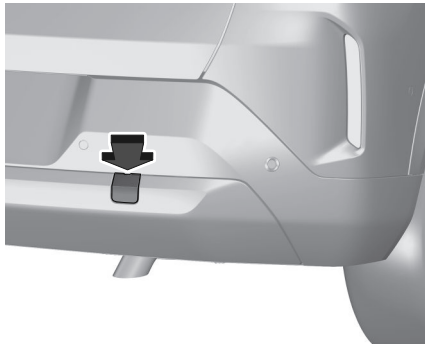

Retire o bujão.

O olhal de reboque está arrumado com as ferramentas do veículo ⇒ página 167

Olhal de reboque traseiro

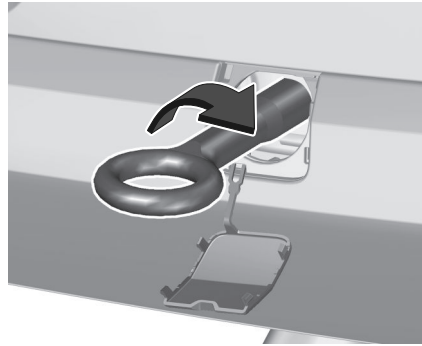

Aparafuse o olhal de reboque mais possível e até parar na horizontal.

Prender um cabo de reboque - ou, ainda melhor, uma barra de reboque - ao olhal de reboque.

O olhal de reboque deverá ser utilizado apenas para rebocar e não para recuperar o veículo.

Cuidado

Conduza lentamente.
Não conduza bruscamente.

Depois de rebocar, desaparafusar o olhal de reboque.

Insira a tampa com o rebordo superior na reentrância e pressione para fixar a tampa.

⚠ Aviso

Para os modelos híbridos (48 V) em condições de altitude elevada (>2500 m acima do nível do mar), a capacidade de reboque é limitada, uma vez que pode afetar o desempenho do veículo.

Cuidados com o aspeto

Conservação Da Carroçaria

Fechaduras

As fechaduras são lubrificadas na fábrica com uma massa para canhões de fechadura de elevada qualidade. Utilizar agente descongelante apenas quando absolutamente necessário, já que esse remove a lubrificação e dificulta o funcionamento das fechaduras. Depois de utilizar um agente descongelante, proceder à lubrificação das fechaduras numa oficina.

Lavagem

A pintura é exposta a influências do ambiente.

Os dejectos de aves, insectos mortos, resinas, pólen e substâncias semelhantes deverão ser limpas imediatamente, uma vez que contêm

constituintes agressivos que podem danificar a pintura.

Se se utilizar estações de lavagem, cumprir as instruções do fabricante do veículo. Os limpa pára-brisas e o limpa-vidros do óculo traseiro devem ser desligados. Remover a antena e os acessórios exteriores, como por exemplos barras de tejadilho, etc.

Se lavar o veículo à mão, certifique-se de que os interiores das cavas das rodas são também bem lavados.

Limpar as arestas e dobras em portas abertas e capô, bem como as áreas cobertas por estas.

Limpar as molduras metálicas brilhantes com uma solução de limpeza aprovada para alumínio a fim de evitar danos.

Cuidado

Use sempre um produto de limpeza com um valor de pH de quatro a nove. Não use produtos de limpeza em superfícies quentes.

Não limpar o compartimento do motor com jacto de vapor ou equipamento de limpeza a jacto a alta pressão. Passar o veículo bem por água e retirar a água com uma camurça. Passar a camurça por água frequentemente. Utilizar camurças à parte para superfícies pintadas e vidros: resíduos

de cera em vidros podem dificultar a visão.

Fazer com que as dobradiças de todas as portas sejam lubrificadas numa oficina.

Não utilizar objectos rígidos para remover pedaços de alcatrão. Em superfícies pintadas utilizar produto de remoção de alcatrão.

Iluminação exterior

As coberturas dos faróis e de outras luzes são de plástico. Não utilizar agentes cáusticos ou abrasivos ou raspador de gelo e não os secar.

Polimento e enceragem

O polimento só é necessário se a pintura estiver baça ou se tiver havido resíduos sólidos agarrados à pintura.

As peças da carroçaria em plástico não devem ser tratadas com cera ou agentes de polimento.

Vidros e escovas do limpa pára-brisas

Desligar os limpa-vidros antes de intervir nas respetivas áreas.

Utilizar um pano macio que não largue pelo ou camurça com líquido limpa-vidros e produto de remoção de insectos. Ao limpar o óculo traseiro a partir do interior, limpar sempre paralelamente ao

elemento de aquecimento para evitar danos.

Para remoção mecânica de gelo, utilizar um rapador de gelo de extremidade afiada. Empurrar o raspador bem contra o vidro para não ficar sujidade por baixo dele e raspar o vidro.

Limpar escovas de limpa-vidros com um pano macio e líquido limpa-vidros. Além disso, remova da janela quaisquer resíduos, tais como cera, restos de insectos e afins.

Os resíduos de gelo, a poluição e a utilização contínua do limpa-pára-brisas nas janelas secas danificarão ou inclusive destruirão as escovas do limpa-pára-brisas.

Rodas e pneus

Não utilizar dispositivos de limpeza a jacto a alta pressão.

Limpar as jantes com um produto de limpeza de jantes de pH neutro.

As jantes são pintadas e podem ser tratadas com os mesmos produtos utilizados para a carroçaria.

Danos na pintura

Rectificar pequenos danos na pintura com uma caneta de retoque antes que apareça ferrugem.

Áreas de maiores danos ou com ferrugem devem ser reparadas por uma oficina.

Substrutura

Algumas áreas da substrutura do veículo têm um revestimento em PVC enquanto outras áreas críticas possuem uma camada de cera de protecção durável. Depois de a substrutura ser lavada, verificar a substrutura e aplicar cera se necessário.

Materiais de borracha / betume podem danificar a camada de PVC. Os trabalhos na substrutura devem ser realizados numa oficina.

Antes e depois do Inverno, lavar a substrutura e verificar a camada de cera de protecção.

Equipamento para reboque

Não limpar a barra da esfera de acoplamento com um jacto de vapor ou equipamento de limpeza a jacto a alta pressão.

Conservação Do Habitáculo

Interior e estofos

Limpar o interior do veículo, incluindo painel de instrumentos e painéis, apenas com um pano seco ou produto de limpeza de interiores.

Limpar os estofos de pele com água limpa e um pano macio. No caso de forte sujidade, utilizar um produto de limpeza de peles.

O conjunto de instrumentos e os visores devem ser limpos apenas com um pano macio humedecido. É necessário utilizar uma solução de sabão pouco concentrada.

Limpar estofos de tecido com um aspirador e escova. Eliminar nódoas com produto de limpeza de estofos.

Tecidos em têxtil poderão não ter cores fixas. Isso poderá provocar descoloração, especialmente em estofos com cores claras. Nódoas que se podem tirar e descoloração deverão ser limpas o mais rapidamente possível.

Limpar os cintos de segurança com água tépida ou produto de limpeza de interiores.

Cuidado

Fechar os fixadores de velcro porque os fixadores de velcro abertos na roupa podem danificar o estofos do assento. O mesmo se aplica a roupas com objetos pontiagudos, como zípers, ou cintos ou calças de ganga com tachas.

Peças de plástico e de borracha

As peças de plástico e de borracha podem ser limpas com o mesmo produto de limpeza utilizado para limpar a carroçaria. Utilizar produto de limpeza de interiores se necessário. Não utilizar qualquer outro agente. Evitar

principalmente solventes e gasolina. Não utilizar dispositivos de limpeza por jacto de alta pressão.

Tapetes Do Piso

Aviso

Se um tapete de piso tiver o tamanho errado ou não estiver instalado corretamente, pode interferir com os pedais, o que pode causar a aceleração não intencional ou uma maior distância de paragem, o que pode causar um acidente e ferimentos.

Respeitar as seguintes diretrizes para a utilização correta de tapetes do piso.

- Os tapetes do piso do equipamento original foram concebidos para este veículo. Se for necessário substituir os tapetes, recomenda-se a aquisição de tapetes certificados que encaixem corretamente e que fiquem presos pelos retentores presentes no lado do condutor. Verificar sempre se os tapetes do piso não interferem com os pedais.
- Utilizar o tapete do piso com o lado correto virado para cima. Não virá-lo ao contrário.

- Não colocar nada em cima do tapete do piso do lado do condutor.
- Utilizar apenas um único tapete do piso no do lado do condutor.

Instalar e remover os tapetes do piso

O tapete do piso do lado do condutor é mantido na posição por dois retentores. Para instalar o tapete do piso:

1. Mover o banco para trás o máximo possível.

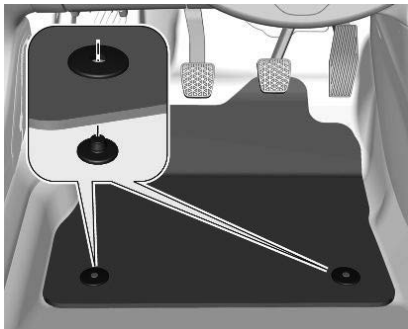

2. Alinhar as ranhuras no tapete com os retentores, como se mostra.
3. Pressionar o tapete contra o piso.

Para remover o tapete do piso:

1. Mover o banco para trás o máximo possível.
2. Puxe o tapete para cima para retirar.

⚠ Aviso

Para evitar o risco de bloqueio dos pedais:

- Utilize apenas tapetes adaptados às fixações já presentes no veículo; a sua utilização é imperativa.
- Nunca sobreponha vários tapetes.

A utilização de tapetes não aprovados pelo fabricante pode interferir com o acesso aos pedais e impedir o funcionamento do cruise control/ limitador de velocidade. Os tapetes homologados têm dois fixadores situados por baixo do banco.

Assistência e manutenção

Informações gerais.....	185
Informações de serviço.....	185
Líquidos, lubrificantes e peças recomendados.....	185

Informações gerais

Informações De Serviço

Para assegurar uma utilização económica e segura do veículo e manter o valor do mesmo, é vital que todos os trabalhos de manutenção sejam efectuados quando especificado.

A calendarização de serviço pormenorizado e actualizado para o seu veículo está disponível na oficina.

Estamos perante condições de funcionamento extremas quando uma ou mais das seguintes circunstâncias ocorrerem com frequência: Arranque a frio, situações de para-arranca, por ex. para táxis e veículos da polícia, utilização de reboque, condução em montanha, condução em estradas degradadas ou de areia, elevada poluição do ar, presença de areia no ar e teor elevado de poeira, condução a alta altitude e grandes variações de temperatura.

Nestas condições extremas de funcionamento, poderá ser necessário realizar uma manutenção mais frequente do que o intervalo de serviço normal indicado no visor de serviço. Contactar uma oficina para obter programas de assistência personalizados.

Visor de serviço ⇨

Líquidos, lubrificantes e peças recomendados

Utilizar apenas produtos que cumprem as especificações recomendadas.



Aviso

Os materiais operacionais são perigosos e podem ser venenosos. Manuseie com cuidado. Preste atenção às informações contidas nos recipientes.

Óleo do motor

O óleo de motor é identificado pela qualidade e viscosidade. A qualidade é mais importante que a viscosidade quando se selecciona o óleo de motor a utilizar. A qualidade do óleo do motor garante por exemplo limpeza do motor, protecção contra desgaste e controlo do envelhecimento do óleo do motor, enquanto que a graduação da viscosidade dá informação acerca da espessura do óleo do motor a várias temperaturas.

Utilizar o óleo de motor adequado conforme indicado na folha do programa de assistência fornecida pelo concessionário vendedor.

Líquidos e lubrificantes recomendados
⇨ página 185

Atestar com óleo de motor

Sugestão

Em caso de derrame de óleo de motor, limpe-o e descarte-o adequadamente. Óleos de motor de fabricantes e marcas diferentes poderão ser misturados desde que cumpram os critérios do óleo de motor qualidade e viscosidade.

A utilização de óleos de motor para todos os motores a gasolina apenas com qualidade ACEA é proibida, uma vez que pode danificar o motor sob determinadas condições de utilização.

Líquidos e lubrificantes recomendados
⇒ página 185

Aditivos do óleo de motor adicionais

A utilização de aditivos do óleo de motor adicionais poderá causar danos e invalidar a garantia.

Gradações da viscosidade do óleo de motor

A graduação de viscosidade SAE dá informação sobre a viscosidade do óleo do motor.

O óleo multigraduado é indicado por dois números, como p. ex. SAE 5W-30. O primeiro número, seguido por um W, indica a viscosidade a baixas temperaturas e o segundo número indica a viscosidade a altas temperaturas.

Seleccionar o nível de viscosidade adequada dependendo da temperatura ambiente mínima.

Líquidos e lubrificantes recomendados
⇒ página 185

Todos os graus de viscosidade recomendados são adequados para temperaturas ambiente elevadas.

Líquido de arrefecimento e anti-congelante

Usar apenas anti-congelante aprovado para o veículo. Consultar uma oficina. O sistema é atestado de fábrica com líquido de arrefecimento concebido para uma proteção excelente contra corrosão e gelo até aproximadamente -28 °C. Nas regiões frias com temperaturas muito baixas, o líquido de arrefecimento atestado de fábrica protege contra o congelamento até aproximadamente -37 °C.

Esta concentração deve ser mantida ao longo de todo o ano. A utilização de aditivos do líquido de arrefecimento adicionais concebidos para dar uma proteção adicional contra a corrosão ou vedar pequenas fugas podem causar problemas de funcionamento. A responsabilidade pelas consequências resultantes da utilização de aditivos de líquido de arrefecimento adicionais será rejeitada.

Líquido lava-vidros

Utilizar apenas líquido limpa-vidros aprovado para o veículo a fim de evitar danos nas escovas do limpa-vidros, na pintura e em peças de plástico e borracha. Consultar uma oficina.

Líquido dos travões e da embraiagem

Com o tempo, o líquido dos travões absorve a humidade o que reduzirá a eficiência de travagem. Por isso, o líquido dos travões deveria ser substituído nos intervalos especificados. Usar apenas líquido dos travões aprovado para o veículo. Consultar uma oficina.

Características técnicas

Identificação do veículo.....	187
Número de identificação do veículo.....	187
Placa de identificação.....	187
Identificação do motor.....	188
Dados do motor.....	189
Dimensões do veículo.....	190
Capacidades.....	191
Pressão dos pneus.....	192

Identificação do veículo

Número De Identificação Do Veículo

O número de identificação do veículo poderá estar gravado no painel de instrumentos, visível através do pára-brisas ou no compartimento do motor no painel direito da carroçaria.

Placa De Identificação



A placa de identificação encontra-se na estrutura da porta dianteira esquerda ou direita. A disposição e posicionamento diferem para algumas países de exportação.

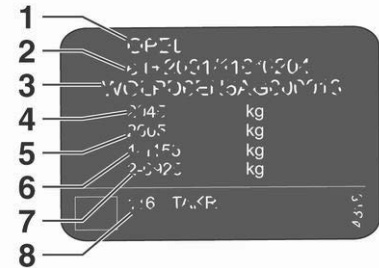

Informações na etiqueta de identificação:

- 1 fabricante
- 2 número do tipo de aprovação
- 3 número de identificação do veículo
- 4 classificação do peso bruto admissível do veículo em kg
- 5 peso bruto admissível do atrelado em kg
- 6 carga máxima admissível do eixo dianteiro em kg
- 7 carga máxima admissível do eixo traseiro em kg
- 8 endereço do fabricante, dados específicos do veículo ou do país

As cargas do eixo dianteiro e traseiro no seu conjunto não devem ultrapassar o peso bruto do veículo admissível.

A tara do veículo depende das especificações do veículo, por ex. equipamento opcional e acessórios.

Consultar o Certificado de Conformidade fornecido com o veículo ou outros documentos de matrícula nacionais.

Os dados técnicos são especificados em conformidade com as normas da Comunidade Europeia. Reservamo-nos o direito de proceder a alterações.

As especificações constantes da documentação do veículo têm sempre prioridade sobre as especificações dadas neste manual.

Identificação Do Motor

As tabelas de dados técnicos indicam o código de identificação do motor.

A tabela de dados do motor também mostra o código de engenharia.

Dados do motor ⇒ página 189

Para identificar o respectivo motor, consultar o Certificado CE de Conformidade fornecido com este veículo ou os documentos de matrícula nacionais.

O Certificado de Conformidade mostra o código de identificação do motor; outras publicações nacionais poderão mostrar o código de engenharia. Verificar a

cilindrada e a potência do motor para identificar o respetivo motor.

Dados Do Motor

Código de identificação do motor	EB2LTED	EB2LTEDH2	EB2LTDH2	ELÉTRICO VEÍCULO
	GELO	Híbrido de 48 V	Híbrido de 48 V	BEV
Cilindrada [cm3]	1199	1199	1199	–
Potência do motor [kW]	74	74	100	83
a rpm	5500	5500	5500	–
Binário [Nm]	205	205	230	124,5
a rpm	1750	1750	1750	–
Tipo de combustível	Gasolina	Gasolina	Gasolina	–
Índice de octanas RON ¹⁾²⁾				
recomendado	95	95	95	–
admissível	98	98	98	–
admissível	91	91	91	–
Tipo de combustível adicional	–	–	–	–

1) Uma etiqueta específica do país na portinhola do depósito de combustível pode substituir os requisitos específicos do motor.

2) Em determinados países, poderá ser necessário utilizar um combustível específico, por exemplo com um índice de octanas específico, para garantir o funcionamento correto do motor.

Dimensões Do Veículo

Tamanho	BEV	ICE/MHEV (5 lugares)	ICE/MHEV (7 lugares)
Comprimento [mm]	4380 - 4389	4380 - 4389	4380 - 4389
Largura com dois espelhos retrovisores exteriores rebatidos [mm]	1840 - 1849	1840 - 1849	1840 - 1849
Largura com dois espelhos retrovisores exteriores [mm]	2017 - 2020	2017 - 2020	2017 - 2020
Altura (com antena, com barra de tejadilho) [mm]	1652 - 1654	1638 - 1641	1644 - 1647
Comprimento do piso da carga [mm]	860	860	855 ¹ 91 ²
Comprimento da bagageira com a segunda fila rebatida [mm]	1591	1591	1616
Largura da bagageira entre arcos das rodas [mm]	963	963	988
Distância entre eixos [mm]	2671	2672	2672
Diâmetro do círculo de viragem [m]	11,32	11,35	11,35

1) com a terceira fila dobrada

2) com a terceira fila desdobrada

Capacidades

Óleo do motor

Motor	EB2LTDEH2 / EB2LTDH2	EB2LTED
incluindo filtro [l]	3,6	— ¹
entre MIN e MAX [l]	1,1	— ¹

1) Indisponível no momento da impressão

Depósito de combustível

Gasolina, quantidade de reabastecimento [l]	44
---	----

Bateria de alta tensão

Capacidade da bateria (BEV) [kWh]	44 / 54
-----------------------------------	---------

Pressão Dos Pneus

Pneus	Veículo com um máximo de 3 pessoas		Com carga máxima		Roda sobresselente
	À frente [kPa/bar] ([psi])	Atrás [kPa/bar] ([psi])	À frente [kPa/bar] ([psi])	Atrás [kPa/bar] ([psi])	
215/65 R16	250/2,5 (36)	230/2.3 (33) ¹ 240/2.4 (35) ² 250/2.5 (36) ³	250/2,5 (36)	270/2,7 (39)	270/2,7 (39)
215/60 R17 96H NL	250/2,5 (36)	230/2.3 (33) ¹ 240/2.4 (35) ² 250/2.5 (36) ³	250/2,5 (36)	270/2,7 (39)	270/2,7 (39)
215 60 R17 100V XL	250/2,5 (36)	230/2.3 (33) ¹ 240/2.4 (35) ² 250/2.5 (36) ³	250/2,5 (36)	270/2.7(39)	270/2,7 (39)

1. Apenas para veículos ICE e híbridos de 48 V com 5 lugares.

2. Apenas para veículos com 7 lugares.

3. Apenas para BEV.

Informação do cliente

Declaração de Conformidade.....	193
REACH.....	194
Atualização do software.....	194
Marcas registadas.....	195
Gravação e privacidade de dados do veículo.....	196
Gravação e privacidade de dados de chamadas de emergência.....	196

Declaração de Conformidade

Sistemas de radiotransmissão

Este veículo possui equipamentos de rádio que transmitem e/ou recebem ondas de rádio sujeitas à diretiva 2014/53/UE.

Os fabricantes dos equipamentos de rádio incluídos na lista abaixo declaram a conformidade com a diretiva 2014/53/UE. Não se aplica qualquer restrição regional à colocação do equipamento em serviço relativamente ao artigo 10 (10) da diretiva 2014/53/UE.

O texto integral da declaração de conformidade da UE está disponível no seguinte endereço de internet: www.opel.com/conformity.

O importador é a Opel Automobile GmbH, Bahnhofspatz, 65423 Ruesselsheim am Main, Germany.

RECETOR DE RÁDIO SPS:

Fabricante:

Faurecia Clarion Electronics Europe 40 avenue des Terroirs de France, 75012, Paris, França

Bluetooth:

Frequências de funcionamento Potência máx

2402 MHz a 2480 MHz 1,75 dBm

SISTEMA DE INFORMAÇÃO E LAZER:

Fabricante:

Faurecia Clarion Electronics Europe 40 avenue des Terroirs de France, 75012, Paris, França

Bluetooth:

Frequências de funcionamento Potência máx

2402 MHz a 2480 MHz 4,76 dBm

WIFI:

Frequências de funcionamento: Potência máx

5745 MHz a 5825 MHz 12,46 dBm

IMOBILIZADOR:

Fabricante:

Aptiv Services Deutschland GmbH Am Technologiepark 1 D-42119 Wuppertal, Alemanha

Frequências de funcionamento Potência máx

125 kHz -18,97dBμA/m
@10m

CAIXA TELEMÁTICA

Fabricante:

MARELLI EUROPE S.p.A Viale A.
Borletti 61/63, Corbetta, Itália

Frequências de funcionamento	Potência máx
GSM 900	33 dBm
GSM 1800	30 dBm
WCDMA Banda I	24 dBm
WCDMA Banda VIII	24 dBm
LTE FDD Banda 1	23 dBm
LTE FDD Banda 3	23 dBm
LTE FDD Banda 7	23 dBm
LTE FDD Banda 8	23 dBm
LTE FDD Banda 20	23 dBm
LTE FDD Banda 28	23 dBm
LTE FDD Banda 38	23 dBm
LTE FDD Banda 40	23 dBm

ANTENA DE RÁDIO

Fabricante:

Hirschmann Car Communication SaS 84
– 88 bd de la mission Marchand 92400
Courbevoie, França

Frequências de funcionamento	Potência máx
76 – 108 MHz, 174–240 MHz , 150 – 281 kHz de 520 – 1620 kHz	NA*

* Indisponível no momento da impressão

Números de aprovação do tipo ICASA

Lista de todos os números de aprovação do tipo ICASA (Independent Communications Authority of South Africa, ou Autoridade de Comunicações Independente da África do Sul):
TA-2016/121, TA-2016/3261,
TA-2017/2387, TA-2017/2745,
TA-2013/430, TA-2017/1106,
TA-2016/929, TA-2017/3180

REACH

O Registration, Evaluation, Authorisation and Restriction of Chemicals (REACH) é um regulamento da União Europeia adotado para melhorar a proteção

da saúde humana e do ambiente contra os riscos que podem ser colocados pelos produtos químicos. Visitar www.opel.com/reach para mais informações e para aceder à comunicação do Artigo 33.

Atualização do software

O Sistema de informação e lazer pode transferir e instalar atualizações do software selecionadas através de uma ligação sem fios.

Nota

A disponibilidade destas atualizações do software do veículo via ligação sem fios varia consoante o veículo e o país. Mais informações no nosso site.

Gestão remota de dispositivos e atualizações remotas do software e do firmware

Como parte integral do serviço relacionado com a execução dos contratos de serviços ligados subscritos, a gestão necessária do dispositivo e as atualizações necessárias do software e do firmware relacionadas com o software e o firmware do serviço ligado serão realizadas de forma remota, em particular utilizando tecnologia "over-the-air" (sem fios).

Para tal, será estabelecida uma ligação segura de rede sem fios entre o veículo e o servidor de gestão do dispositivo quando a ignição é ligada e está disponível uma rede móvel.

Consoante o equipamento do veículo, a configuração da ligação deve ser definida como **Connected vehicle** para permitir que seja estabelecida a ligação de rede sem fios.

Independentemente de uma subscrição válida do serviço ligado, a segurança de produtos remotos ou a gestão de dispositivos relacionados com a segurança do produto e as atualizações de software e de firmware serão realizadas quando o processamento for necessário para o cumprimento de uma obrigação legal a que o fabricante esteja sujeito (por exemplo, lei aplicável de responsabilidade pelo produto, regulamento de chamadas de emergência) ou quando o processamento for necessário para proteger os interesses vitais dos respetivos utilizadores e passageiros do veículo.

O estabelecimento de uma ligação de rede sem fios segura e as respetivas atualizações remotas não são afetados pelas definições de privacidade e serão realizados em princípio após uma

iniciação pelo utilizador do veículo no seguimento de uma notificação.

O sistema consegue notificar a receção de uma atualização logo que é ligado a uma rede Wi-Fi exterior ou a uma rede móvel. As atualizações maiores são transferidas apenas através da rede Wi-Fi.

A notificação relativa à disponibilidade de uma atualização é apresentada no Visor de informação no fim de uma viagem, com uma opção de instalação imediata ou adiamento da instalação.

A hora de instalação é variável e pode demorar vários minutos ou, no máximo, cerca de 30 minutos. Uma notificação dá uma estimativa da duração e uma descrição da atualização.

As atualizações podem ser verificadas manualmente através do Visor de informação. Seguir as indicações que aparecem no ecrã no respetivo menu.

Nota

Os passos para transferir e instalar atualizações podem variar consoante o veículo.

Por razões de segurança e porque requer atenção constante do condutor, a instalação deve ser efetuada com a ignição ligada sem que o motor esteja a trabalhar. A instalação não pode ser efetuada nos seguintes casos:

- com o motor ligado

- com uma chamada de emergência em curso
- sem carga suficiente na bateria do veículo
- durante o carregamento da bateria de alta tensão do veículo

Nota

Durante o processo de instalação, o veículo pode não estar operacional. Se a atualização tiver falhado, procurar a assistência de uma oficina.

Marcas registadas

Apple Inc.

Apple CarPlay™ é uma marca da Apple Inc.

App Store® e iTunes Store® são marcas registadas da Apple Inc.

iPhone®, iPod®, iPod touch®, iPod nano®, iPad® e Siri® são marcas registadas da Apple Inc.

Bluetooth SIG, Inc.

Bluetooth® é uma marca registada da Bluetooth SIG, Inc.

Google Inc.

Android™ e Google Play™ Store são marcas da Google Inc.

Velcro Companies

Velcro® é uma marca registada da Velcro Companies.

Gravação e privacidade de dados do veículo

Gravação E Privacidade De Dados De Chamadas De Emergência

Tratamento de dados

Todo o tratamento de dados pessoais efetuado pela função de chamada de emergência cumpre as diretrizes de proteção de dados pessoais estabelecidas pelo regulamento 2016/679 (RGPD) e a Diretiva 2002/58/CE do Parlamento Europeu e do Conselho e, em particular, procura proteger os interesses vitais do titular de dados, de acordo com o Artigo 6.1, parágrafo d) do regulamento 2016/679. O tratamento de dados pessoais é estritamente limitado aos requisitos da função de chamada de emergência utilizada com o número de chamada de emergência europeu.

A função de chamada de emergência apenas pode recolher e tratar os seguintes dados relativos ao veículo:

número do chassis, tipo (veículo de passageiros ou veículo comercial ligeiro), tipo de combustível ou fonte de alimentação, três localizações mais recente e direção de deslocação, número de passageiros e um ficheiro de registo com marca de hora que inclui dados técnicos relacionados com o funcionamento do sistema.

Os destinatários dos dados tratados são as centrais de atendimento de chamadas de emergência determinadas pelas autoridades nacionais relevantes no território em que se encontram, que possibilitam a gestão de prioridade e direcionamento das chamadas para o número de emergência.

Armazenamento de dados

Os dados contidos na memória do sistema só estão acessíveis a partir do exterior do sistema quando uma chamada é realizada. No modo de funcionamento normal, o sistema não é rastreável nem é continuamente monitorizado.

Os dados na memória interna do sistema são automaticamente e continuamente apagados. São armazenadas apenas as três localizações mais recentes do veículo, necessárias para o funcionamento normal do sistema.

Quando uma chamada de emergência é efetuada, o registo de dados é armazenado apenas durante 13 horas.

Acesso aos dados

Tem o direito de aceder aos dados e, se necessário, submeter um pedido de correção, apagamento ou restrição do tratamento de quaisquer dados pessoais não tratados em conformidade com as disposições do Regulamento 2016/679 (RGPD). Os terceiros a quem tenham sido comunicados dados serão notificados de qualquer retificação, apagamento ou restrição efetuada em conformidade com a diretiva acima referida, a menos que tal seja impossível ou exija um esforço desproporcionado. Tem também o direito de apresentar uma queixa junto da autoridade de proteção de dados relevante.

Para reivindicar os seus direitos supracitados, contacte-nos por e-mail através do endereço privacyrights@mpsa.com.

Para mais informações sobre os nossos contactos, consulte a nossa Política de Privacidade e Cookies no nosso website.

Registadores de dados de eventos

No veículo estão instaladas unidades de controlo eletrónico. As unidades de controlo processam os dados, os quais são recebidos pelos sensores do veículo,

por exemplo, ou que as mesmas geram ou trocam entre si. Algumas unidades de controlo são necessárias para o funcionamento seguro do veículo, outras ajudam o condutor durante a condução (sistemas de apoio ao condutor), enquanto outras disponibilizam funções de conforto ou de informação e lazer. O texto seguinte contém informações gerais acerca do processamento de dados no veículo. Sob a palavra-chave Proteção dos dados poderão ser consultadas informações adicionais relativas aos dados específicos que são carregados, guardados e transmitidos a terceiros e para que fins no veículo e estreitamente associadas às referências às características funcionais afetadas no manual de instruções ou nas condições gerais de venda. Estas informações estão igualmente disponíveis online.

Dados de funcionamento no veículo

As unidades de controlo processam dados para o funcionamento do veículo. Estes dados incluem, por exemplo:

- informação do estado do veículo (p. ex., velocidade, demora do movimento, aceleração lateral, velocidade de rotação das rodas, indicação dos "cintos de segurança apertados")

- condições ambientes (p. ex., temperatura, sensor de chuva, sensor de distância)

Por norma, esses dados são transitórios e não são guardados durante mais do que um ciclo operacional, sendo apenas processados a bordo do próprio veículo. As unidades de controlo incluem frequentemente o armazenamento de dados (incluindo a chave do veículo). Estes servem para permitir a documentação temporária ou permanente sobre o estado do veículo, tensão dos componentes, requisitos de manutenção e ocorrências técnicas e erros.

Consoante os níveis de equipamento técnico, os dados são guardados da seguinte forma:

- estados de funcionamento dos componentes do sistema (p. ex., nível de enchimento, pressão dos pneus, estado da bateria)
- avarias e defeitos em componentes importantes do sistema (p. ex., luzes, travões)
- reações do sistema em situações de condução especiais (p. ex., acionamento de um airbag, atuação dos sistemas de controlo da estabilidade)

- informações sobre ocorrências causadoras de danos no veículo
- no caso de veículos elétricos, a quantidade de carga na bateria de alta tensão, autonomia estimada

Em casos especiais (p. ex., se o veículo detetou uma avaria, poderá ser necessário guardar dados que, de outra forma, seriam voláteis.

Ao utilizar serviços (p. ex., reparações, manutenção), os dados de funcionamento guardados podem ser lidos juntamente com o número de identificação do veículo e utilizados quando necessário. O pessoal que trabalha para a rede de assistência (p. ex., oficinas, fabricantes) ou terceiros (p. ex., serviços de reparação) pode ler os dados a partir do veículo. O mesmo se aplica aos trabalhos realizados ao abrigo da garantia e às medidas de garantia da qualidade.

De uma maneira geral, os dados são lidos através da porta OBD (On-Board Diagnostics, ou sistema de autodiagnóstico) prescrita por lei existente no veículo. Os dados de funcionamento lidos documentam o estado técnico do veículo ou de componentes individuais e ajuda com o diagnóstico de avarias, a conformidade com obrigações da garantia e o

melhoramento da qualidade. Estes dados, em particular informações sobre a tensão de componentes, ocorrências técnicas, erros do operador e outras falhas, são transmitidos ao fabricante sempre que adequado, juntamente com o número de identificação do veículo. O fabricante está igualmente sujeito à responsabilidade civil do produto. O fabricante também utiliza potencialmente os dados de funcionamento dos veículos para as recolhas de produtos. Estes dados podem ser utilizados igualmente para verificar as reclamações ao abrigo da garantia do consumidor. As memórias de avarias no veículo podem ser repostas por uma empresa de assistência ao realizar a manutenção ou reparações, ou a pedido do utilizador.

Funções de conforto e de informação e lazer

É possível guardar no veículo definições de conforto e definições personalizadas e alterá-las ou repô-las em qualquer altura.

Consoante o nível de equipamento em questão, estas incluem

- definições da posição do banco e do volante
- definições do chassis e ar condicionado

- definições personalizadas, tais como a iluminação interior

O condutor pode introduzir os seus próprios dados nas funções de informação e lazer do veículo como parte das funcionalidades selecionadas. Consoante o nível de equipamento em questão, estas incluem

- dados de multimédia, tais como música, vídeos ou fotografias para reprodução num sistema de multimédia integrado
- dados do livro de endereços para utilização com um sistema mãos-livres integrado ou um sistema de navegação integrado
- destinos introduzidos
- dados sobre a utilização de serviços online

Estes dados relativos às funções de conforto e de informação e lazer podem ser guardados localmente no veículo ou mantidos num dispositivo ligado ao veículo (p. ex., um smartphone, uma pen USB ou um leitor de MP3). Os dados introduzidos pelo condutor podem ser eliminados em qualquer altura. Estes dados apenas podem ser transmitidos para fora do veículo a pedido do condutor, em particular ao

utilizar serviços online de acordo com as definições selecionadas pelo condutor.

Integração com smartphone, p. ex. Android Auto ou Apple CarPlay

Se o veículo estiver equipado em conformidade, é possível ligar um smartphone ou outro dispositivo móvel ao veículo a fim de controlá-lo através dos comandos integrados no veículo. Neste caso, a imagem e o som do smartphone podem ser reproduzidos através do sistema de multimédia. Ao mesmo tempo, são transmitidas informações específicas ao smartphone. Consoante o tipo de integração, estas incluem dados tais como a posição, o modo dia/noite e outras informações genéricas do veículo. Para mais informações, consultar as instruções de utilização do veículo/sistema de informação e lazer.

A integração permite utilizar aplicações para smartphone selecionadas, tais como navegação ou reprodução de música. Não é possível a integração adicional entre o smartphone e o veículo, em particular o acesso ativo aos dados do veículo. A natureza do processamento adicional de dados é determinada pelo fornecedor da aplicação utilizada. A possibilidade de o condutor configurar definições, e quais,

depende da aplicação em questão e do sistema operativo do smartphone.

Serviços online

Se o veículo possui uma ligação de rede sem fios, isto permite a troca de dados entre o veículo e outros sistemas. A ligação de rede sem fios é possível mediante um dispositivo transmissor no veículo ou um dispositivo móvel fornecido pelo condutor (p. ex., um smartphone). As funções online podem ser utilizadas através desta ligação de rede sem fios. Estas incluem serviços online e aplicações fornecidas ao condutor pelo fabricante ou por outros fornecedores.

Serviços exclusivos

No caso dos serviços online do fabricante, as funções relevantes são descritas pelo fabricante numa localização adequada (p. ex., Manual de Instruções, sítio Web do fabricante) e são fornecidas as informações de proteção dos dados associadas. Os dados pessoais poderão ser utilizados para fornecer serviços online. A troca de dados para este efeito tem lugar através de uma ligação protegida, p. ex. utilizando os sistemas de TI do fabricante fornecidos para o efeito. A recolha, o processamento e a utilização de dados

pessoais para os fins de preparação de serviços tem lugar unicamente com base na permissão legal, p. ex. no caso de um sistema de comunicação de emergência legalmente recomendado ou de um acordo contratual, ou mediante autorização.

O condutor pode ativar ou desativar os serviços e funções (os quais estão sujeitos a custos até certo ponto) e, em alguns casos, a totalidade da ligação de rede sem fios do veículo. Isto não inclui funções e serviços regulamentares, tais como um sistema de comunicação de emergência.

Medidor do consumo de combustível de bordo (OBFCM)

Esta função será fornecida para todo o ciclo de vida do veículo.

De acordo com o artigo 9.º do Regulamento de Execução (UE) 2021/392 ("OBFCM"), este serviço de regulamentação permite à Agência Europeia do Ambiente (EEA) recolher dados do veículo relacionados com a utilização (tais como o número VIN, distância total percorrida, combustível total consumido, energia total na bateria, quando aplicável).

Estes dados são utilizados pela EEA para monitorizar em tempo real o consumo de combustível e energia e a

emissão de CO2 dos novos veículos, de forma anónima e agregada.

A recolha e transmissão dos dados do veículo para fins regulamentares da OBFCM pode ser recusada. Isto pode ser feito contactando o Centro de Apoio ao Cliente (detalhes de contacto disponíveis online).

Serviços de terceiros

Se o condutor utilizar serviços online de outros fornecedores (terceiros), estes serviços estão sujeitos às condições de responsabilidade civil e de proteção e utilização de dados do fornecedor em questão.

O fabricante, frequentemente, não tem qualquer influência sobre os conteúdos trocados a este respeito.

Como tal, o condutor deve prestar atenção à natureza, âmbito e finalidade da recolha e utilização de dados pessoais no âmbito de serviços de terceiros prestados pelo fornecedor em questão.

Em caso de acidente

Este veículo está equipado com um gravador de dados de eventos. Este sistema recolhe e regista determinados dados do veículo por um curto período (alguns segundos) antes, durante e depois de um evento, tal como um

acidente ou colisão. Para obter uma melhor compreensão das circunstâncias que rodeiam o evento, o sistema regista a forma como os vários sistemas do veículo estão a funcionar no momento do evento, incluindo:

- o acionamento de qualquer sistema de retenção (airbag, cinto de segurança, etc.)
- o estado de todos os cintos de segurança (apertado/desapertado)
- o contacto ou intensidade da pressão exercida nos pedais acionados pelo condutor
- a velocidade do veículo
- o estado de alguns sistemas de apoio ao condutor e sistemas de condução.

Não são gravados os seguintes:

- dados em condições normais de condução, ou seja, dados que não estejam diretamente relacionados com o evento
- dados pessoais do condutor e de outros ocupantes
- a localização geográfica do veículo no momento do evento.

A leitura de dados registados pelo gravador de dados de eventos requer:

- acesso ao interior do veículo ou ao gravador de dados de eventos
- equipamento especial que pode ser adquirido no fabricante Bosch.

Para além do fabricante do veículo, estes dados podem ser acedidos por terceiros, como as autoridades policiais, para analisar a ocorrência.

Identificação por Radiofrequência (RFID)

A tecnologia de RFID é utilizada em alguns veículos para funções, tais como um imobilizador. Também é usado no âmbito de conveniências tais como controlos remotos por rádio para trancar/destrancar as portas e arrancar. A tecnologia RFID em veículos Opel não utiliza ou regista informações pessoais ou ligação com qualquer outro sistema Opel que contenha informações pessoais.

Índice Remissivo

Caracteres Especiais

Óleo do motor 160, 185

Numérico

48 V 3

A

Abastecer 126

ABS 113

Acessórios 156

ADAS 132

Airbag 25

Airbag, cortina 29

Airbag, desativação 29

Airbag, dianteiro 28

Airbag, lateral 29

Airbag, sistema de retenção para
crianças 26

Ajuda ao estacionamento 143

Ajuste manual dos bancos 21

Android Auto 82

Apoios para a cabeça, dianteiros 20

Apoios para a cabeça, traseiros 20

Apple CarPlay 81

Assistência à travagem 115

Assistente de manutenção na faixa ... 141

Auxílio de arranque 178

Aviso de colisão dianteira 135

Aviso dos cintos de segurança 24

B

Bancos aquecidos 22

Bancos traseiros 22

Bateria do veículo 163

Bateria do veículo, substituição 164

Bateria, proteção contra descarga 93

BEV 3

Bloqueio, automático 7

Bluetooth 79, 82

C

Cadeiras auto, ISOFIX 31

Caixa de velocidades automática 108

Calha de tejadilho, montagem 43

Câmara traseira 146

Capacidades 191

Capô 160

Capô, aberto 160

Características da iluminação 92

Chave, substituir a bateria 6

Chaves 4

Cintos de segurança, de três pontos ... 24

Comandos de voz 75

Comandos do 97

Combustível 125

Conservação da carroçaria 181

Conservação do habitáculo 183

Consumo de combustível 127

Controlo automático da iluminação 87

Controlo da velocidade de cruzeiro ... 149

Correntes para pneus 170

D

Dados do motor 189

Desembaciamento 98

Designações dos pneus 168

Deteção de sonolência do condutor .. 147

E

Entrada de ar	100
Espelhar ecrã	81
Espelhos retrovisores	13, 15
Estacionamento em marcha-atrás	90
Estações para smartphone	73

F

Faróis, LED	90
Faróis, regulação	88
Farol, interruptor de luz	86
Fechaduras	181
Ferramentas	167
Filtro de escape	107
Fixações "ISOFIX"	36

G

GELO	3
------------	---

H

Híbrido	3
---------------	---

I

Ignição	
Bloqueio do volante	102, 103
Imobilizar o veículo a longo prazo	157
Infoentretenimento, menu	74
Informação e entretenimento, definições	84

J

Janelas	16
Janelas, bloqueio de segurança para crianças	16

K

Kit de primeiros-socorros	42
Kit de reparação dos pneus	171

L

Lavagem	181
Limitador de velocidade	151
Líquido de arrefecimento do motor	161
Líquido dos travões	163, 186
Líquido lava-vidros	162, 186
Líquido refrigerante, anticongelante	186
Líquidos recomendados	185
Lubrificantes recomendados	185
Luzes de leitura	92
Luzes de mudança de direção	89
Luzes de nevoeiro, dianteiras	90
Luzes de nevoeiro, traseiras	90
Luzes interiores	91
Luzes traseiras	87
Luzes, estacionamento	91
Luzes, intermitência	89
Luzes, máximos	87

M

Macaco	174
Mensagens de falha	66
Modo de poupança de energia	164
Multimédia	82

O

Olhais de fixação	42
Olhal de reboque	181
Opel connect	67

P

Pedais	101
Pneus	167, 168
Pneus de inverno	168
Porta-luvas	40
Portas	9
Posição dos bancos	21
Pressão dos pneus	168
Profundidade do relevo	169

R

Rádio	77
Rádio, digital (transmissão de áudio Dugutak - DAB)	78
Rebatimento das costas do banco	22
Rebocar o veículo	180
Rebocar outro veículo	181
Reboque	128–130
Regulador da velocidade, desativação	150
Retrovisores, exteriores	13
Retrovisores, interiores	15
Retrovisores, rebatimento	13

S

Saídas de ar	99
Segurança para crianças	8
Sensores de estacionamento	144
Sistema antirroubo	10
Sistema de controlo da pressão dos pneus	152
Sistema de navegação	78
Sistema de reconhecimento de sinais de trânsito	153

Sistema de retenção para crianças	31
Sistemas avançados de assistência à condução	132
Start - stop	104
Substituição de roda	173
Substituição do limpa-para-brisas, para- brisas	165
Substituição do limpa-para-brisas, vidro traseiro	165
Substituir lâmpadas	165

T

Tampões de rodas	170
Tapetes	183
Telefone	83
Telefone, chamada	83
Tipo de propulsão	3
Transmissão automática (híbrida)	109
Travagem de Emergência Ativa	132
Travão de estacionamento	114
Travões	113, 162
Triângulo de pré-sinalização	42

V

Visor de serviço	62
Volante, comandos	75



Juntas,
impulsionamos a
inovação



A O P E L recomenda TotalEnergies

Desde janeiro de 2021, a Opel e a TotalEnergies iniciaram uma parceria mundial que engloba uma maior colaboração em I&D, competição automóvel e serviços de mobilidade. A TotalEnergies equipa agora os veículos da Opel com lubrificantes Quartz desde o primeiro enchimento de fábrica até às redes de manutenção aprovadas, para garantir um excelente desempenho diário. Especialmente concebidos para os veículos da Opel, os lubrificantes Quartz tornam-nos ainda mais eficazes, mais eficientes em termos de consumo de combustível e mais ecológicos. TotalEnergies e Opel, juntas impulsionamos a inovação por um amanhã sustentável!

Mantenha o seu motor mais novo durante mais tempo!

O **Quartz Ineo RCP 5W-30** é um óleo de motor sintético avançado de alta tecnologia que oferece um desempenho excepcional na proteção contra o desgaste e os depósitos. Através de uma estreita colaboração entre as equipas técnicas da Stellantis e da TotalEnergies Lubricants, o **Quartz Ineo RCP 5W30** é oficialmente aprovado pela Stellantis FPW9.55535/03. O Quartz Ineo RCP 5W-30 é também perfeitamente adequado para motores a gasolina e diesel que necessitam de PSA B71 2290 e PSA B71 2297*.

*Esta informação sobre o óleo é apenas para referência. Consulte o seu plano de manutenção para verificar os requisitos de óleo específicos para o seu veículo.



PARCEIROS / OFICIAIS



www.opel.com

Copyright by Opel Automobile GmbH, Rüsselsheim, Alemanha.

As informações contidas na presente publicação são efetivas à data indicada de seguida. A Opel Automobile GmbH reserva-se o direito de efetuar alterações às especificações técnicas, características e design dos veículos relativamente às informações nesta publicação, bem como às alterações na própria publicação.

Edição: Novembro de 2025, Opel Automobile GmbH, Rüsselsheim.

Impresso em papel branqueado sem cloro.

OFRONCO2511pt-1

