

---

# Índice

Introdução .....	2
Rádio .....	28
Leitor de CD/DVD .....	45
Entrada AUX .....	52
Entrada USB .....	54
Navegação .....	58
Comandos por voz .....	91
Telemóvel .....	96
Índice remissivo .....	118

## Introdução

Informações gerais .....	2
Função anti-roubo .....	4
Aspectos gerais dos elementos de comando .....	6
Uso .....	14
Funcionamento básico .....	15
Definições do som .....	21
Definições de volume .....	24
Personalização .....	26

## Informações gerais

O sistema de informação e lazer oferece-lhe entretenimento e informação no seu veículo, na forma de Car Infotainment, recorrendo à mais moderna e alta tecnologia.

Para as bandas de frequência AM, FM e DAB (não no CD 300), o rádio dispõe de doze memórias livres para sintonização automática de canais. Além disso, podem ser sintonizados manualmente 36 estações (de forma independente da banda de frequência).

O leitor de áudio integrado irá entretê-lo com CDs de áudio e CDs MP3/WMA, assim como com DVDs MP3/WMA (apenas no DVD 800).

Adicionalmente, também podem ser ligados ao Sistema de informação e lazer aparelhos de gravação de dados externos, por ex., iPod, leitores de MP3 ou pens USB (não no CD 300) ou leitores portáteis como fontes de áudio adicionais.

O processador de som digital proporciona-lhe vários modos predefinidos do igualizador para otimizar o som.

O sistema de navegação (apenas no CD 500 / DVD 800) com planeamento de itinerários dinâmico permitirá que chegue de forma segura ao seu destino e evite, se assim o desejar, automaticamente filas ou outras restrições ao trânsito.

Opcionalmente, o sistema de informação e lazer pode ser usado utilizando os comandos no volante e uma unidade multifunções (apenas no CD 500 / DVD 800) entre os bancos dianteiros.

Adicionalmente, o sistema de informação e lazer pode ser equipado com um Portal Telemóvel.

A concepção bem pensada dos elementos de comando, os mostradores com visão clara e um botão multifunções grande permitem-lhe utilizar o sistema de forma fácil e intuitiva.

## Informações importantes sobre a utilização e a segurança rodoviária

### ⚠ Aviso

O Sistema de informação e lazer tem de ser utilizado de modo a que o veículo seja sempre conduzido em segurança. Em caso de dúvida, parar o veículo e fazer funcionar o Sistema de informação e lazer como veículo parado.

### ⚠ Aviso

A utilização do sistema de navegação (apenas CD 500 / DVD 800) não liberta o condutor da responsabilidade de manter uma atitude correcta e vigilante relativamente ao trânsito da estrada. As regulamentações de trânsito em causa, devem ser sempre cumpridas.

As introduções (por ex. de endereços) só devem ser realizadas com o veículo parado.

Se uma indicação do itinerário contrariar as regras de trânsito, estas últimas têm sempre prioridade.

### ⚠ Aviso

Em algumas áreas e ruas de sentido único, outras estradas e entradas (por exp. zonas pedonais) para onde não é permitido virar, não estão assinaladas no mapa. Nessas áreas, o Sistema de informação e lazer emitirá um aviso que tem de ser aceite. Nestes casos, tem de prestar atenção especial às ruas de sentido único, estradas e entradas para as quais não lhe é permitido virar.

### Recepção de emissoras

A recepção de rádio pode sofrer interferências devido a ruído, estática, distorção ou perda da recepção na sequência de

- mudanças de distância do transmissor,
- recepção por vias múltiplas devido ao reflexo,
- sombreado.

## Função anti-roubo

O sistema de informação e lazer vem equipado com um sistema de segurança electrónico para dissuasão de roubo.

Por isso, o sistema funciona exclusivamente no seu automóvel e não tem qualquer valor para os delinquentes.

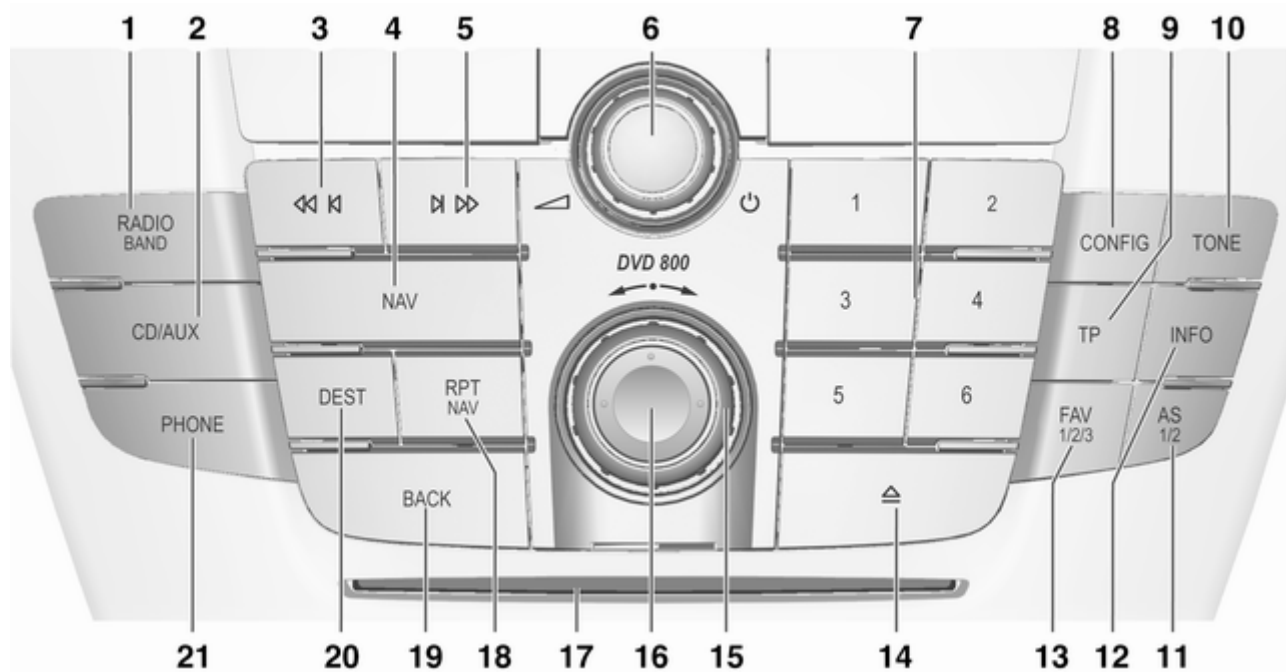

## Aspectos gerais dos elementos de comando

### Painel de instrumentos CD 500 / DVD 800

<b>1</b>	RADIO (BAND) .....	28
	Activar rádio ou alterar banda de rádio .....	28
<b>2</b>	CD/AUX .....	52
	Iniciar reprodução de CD/MP3/WMA ou alterar fonte áudio .....	52
<b>3</b>	Procurar para trás .....	28
	Rádio: procurar para trás .....	28
	CD/MP3/WMA: saltar pista para trás .....	48
<b>4</b>	NAV .....	60
	Pressionar uma vez: Apresentar mapa .....	60
	Pressionar duas vezes: Menu de navegação .....	60
<b>5</b>	Procurar para a frente .....	28
	Rádio: procurar para a frente .....	28
	CD/MP3/WMA: saltar pista para a frente .....	48

<b>6</b>	⊖ Botão .....	14
	Pressionar: ligar/desligar sistema de informação e lazer .....	14
	Rodar: ajustar volume .....	14
<b>7</b>	Botões de estações de rádio 1...6 .....	29
	Pressão longa: guardar estação .....	29
	Pressão curta: seleccionar estação .....	29
<b>8</b>	CONFIG .....	24
	Configurações do sistema ...	24
<b>9</b>	TP .....	37
	Activar ou desactivar o serviço rádio de trânsito ...	37
<b>10</b>	TONE .....	21
	Configurações de timbre .....	21
<b>11</b>	AS (1/2) .....	29
	Níveis de memorização automática (estações de rádio predefinidas) .....	29
	Pressão curta: seleccionar lista de registo automático ...	29
	Pressão longa: guardar estações emisoras automaticamente .....	29

<b>12</b>	INFO .....	28
	Adicional, informação dependente da situação .....	28
<b>13</b>	FAV (1/2/3) .....	30
	Listas de favoritos (estações de rádio predefinidas) .....	30
<b>14</b>	Ejecção de CD/DVD .....	48
<b>15</b>	Botão multifunções .....	15
	Comando central para menus de selecção e navegação .....	15
<b>16</b>	Interruptor de oito vias .....	60
	Navegação: deslocar a janela do visor para a vista do mapa .....	60
<b>17</b>	Ranhura CD/DVD .....	48
<b>18</b>	RPT (NAV) .....	85
	Repetir última mensagem de navegação .....	85
<b>19</b>	BACK .....	15
	Menu: recuar um nível .....	15
	Introduzir: apagar último carácter ou totalidade da introdução .....	15

---

<b>20</b>	<b>DEST</b> .....	<b>60</b>
	Introdução de destino de navegação .....	60
<b>21</b>	<b>PHONE</b> .....	<b>91</b>
	Abrir menu principal do telefone .....	91
	Activar/desactivar surdina ....	14

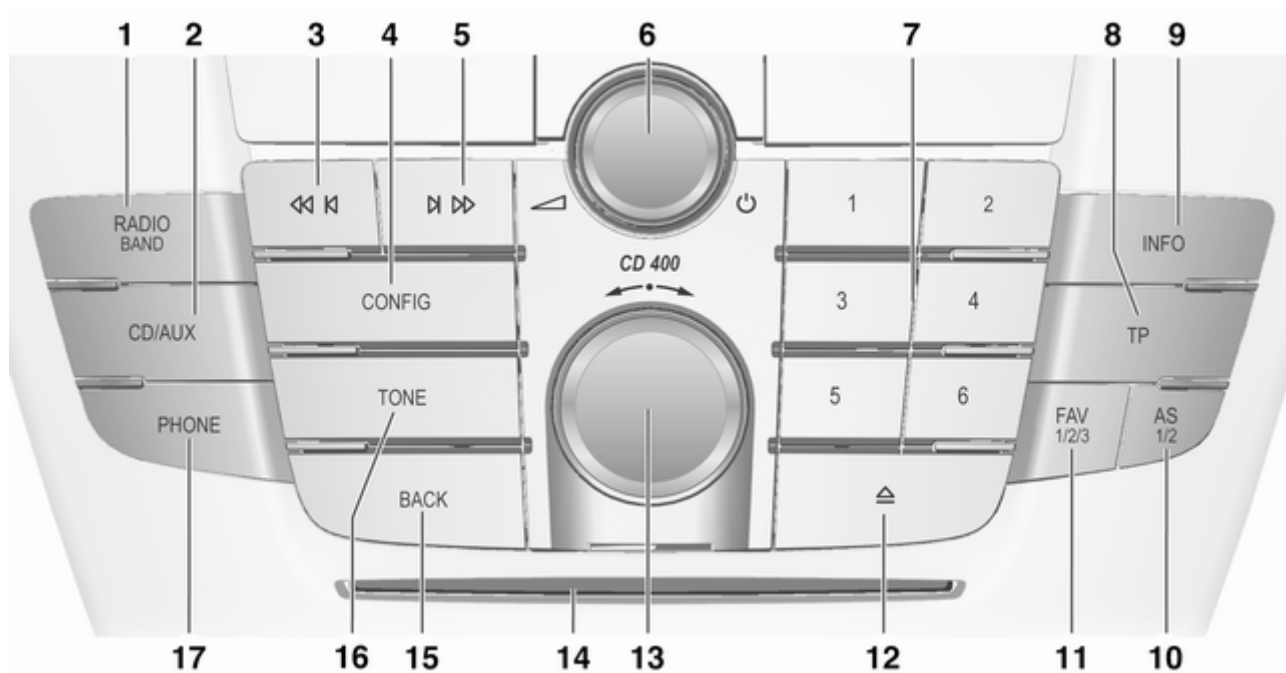

**Painel de instrumentos CD 400**

<b>1</b>	RADIO (BAND) .....	28	<b>7</b>	Botões de estações de rádio 1...6 .....	29	<b>11</b>	FAV (1/2/3) .....	30
	Activar rádio ou alterar banda de rádio .....	28		Pressão longa: guardar estação .....	29		Listas de favoritos (estações de rádio predefinidas) .....	30
<b>2</b>	CD/AUX .....	52		Pressão curta: seleccionar estação .....	29	<b>12</b>	Ejecção de CD .....	48
	Iniciar reprodução de CD/MP3/WMA ou alterar fonte áudio .....	52	<b>8</b>	TP .....	37	<b>13</b>	Botão multifunções .....	15
<b>3</b>	Procurar para trás .....	28		Activar ou desactivar o serviço rádio de trânsito ....	37		Rodar: marcar opções de menu ou definir valores numéricos .....	15
	Rádio: procurar para trás .....	28		Se o sistema de informação e lazer estiver desligado: apresenta hora e data .....	37		Premir: seleccionar/activar a opção marcada; confirmar valor definido; ligar/desligar função .....	15
	CD/MP3/WMA: saltar pista para trás .....	48	<b>9</b>	INFO .....	28	<b>14</b>	Ranhura CD .....	48
<b>4</b>	CONFIG .....	24		Rádio: Informação acerca da estação actual .....	28	<b>15</b>	BACK .....	15
	Abrir menu de configurações .....	24		CD/MP3: Informação acerca do título actual .....	48		Menu: recuar um nível .....	15
<b>5</b>	Procurar para a frente .....	28	<b>10</b>	AS (1/2) .....	29		Introduzir: apagar último carácter ou totalidade da introdução .....	15
	Rádio: procurar para a frente .....	28		Níveis de memorização automática (estações de rádio predefinidas) .....	29	<b>16</b>	TONE .....	21
	CD/MP3/WMA: saltar pista para a frente .....	48		Pressão curta: seleccionar lista de registo automático ...	29		Configurações de timbre .....	21
<b>6</b>	ⓘ Botão .....	14		Pressão longa: guardar estações emisoras automaticamente .....	29	<b>17</b>	PHONE .....	91
	Premir: interruptor ligar/desligar .....	14					Abrir menu principal do telefone .....	91
	Sistema de informação e lazer .....	14					Activar surdina .....	14
	Rodar: ajustar volume .....	14						

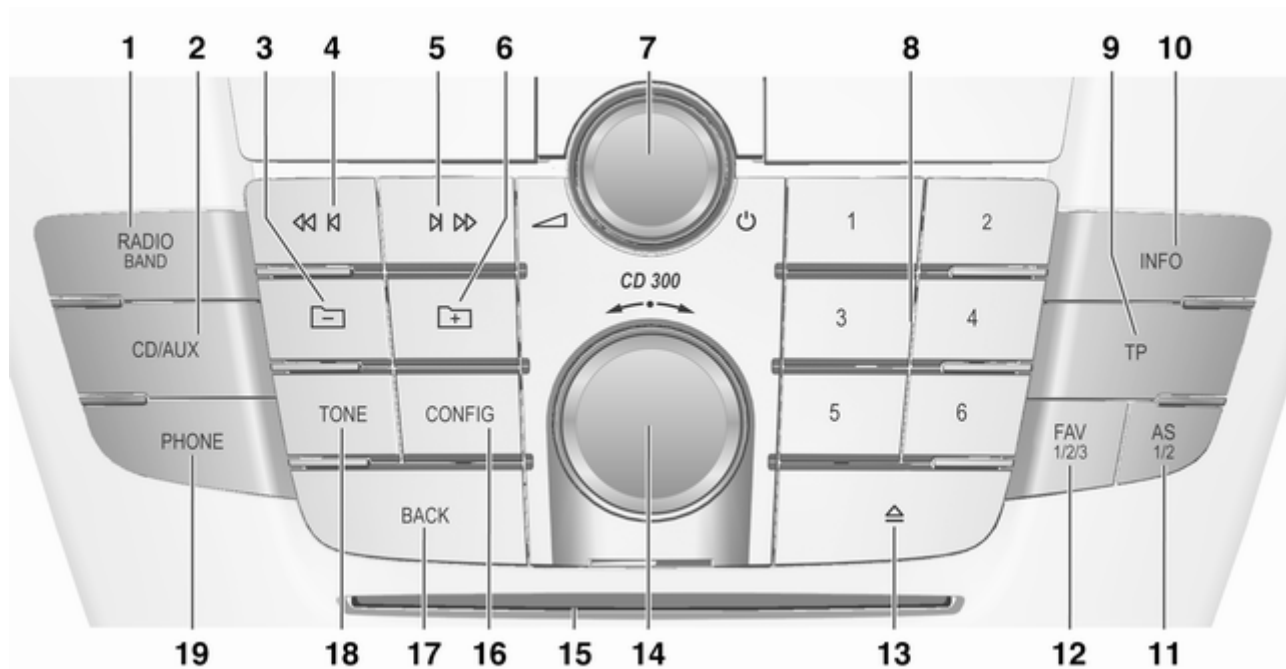

**Painel de instrumentos CD 300**

<b>1</b>	<b>RADIO (BAND)</b> ..... 28	<b>8</b>	<b>Botões de estações de rádio 1...6</b> ..... 29	<b>12</b>	<b>FAV (1/2/3)</b> ..... 30
	Activar rádio ou alterar banda de rádio ..... 28		Pressão longa: guardar estação ..... 29		Listas de favoritos (estações de rádio predefinidas) ..... 30
<b>2</b>	<b>CD/AUX</b> ..... 52		Pressão curta: seleccionar estação ..... 29	<b>13</b>	<b>Ejecção de CD</b> ..... 48
	Iniciar reprodução de CD/MP3/WMA ou mudar fonte áudio (AUX = fonte áudio externa) ..... 52	<b>9</b>	<b>TP</b> ..... 37	<b>14</b>	<b>Botão multifunções</b> ..... 15
<b>3</b>	<b>MP3: pasta um nível acima</b> ..... 48		Activar ou desactivar o serviço rádio de trânsito .... 37		Rodar: marcar opções de menu ou definir valores numéricos ..... 15
<b>4</b>	<b>Procurar para trás</b> ..... 28		Se o sistema de informação e lazer estiver desligado: apresenta hora e data ..... 37		Premir: seleccionar/activar a opção marcada; confirmar valor definido; ligar/desligar função ..... 15
	Rádio: procurar para trás ..... 28	<b>10</b>	<b>INFO</b> ..... 28	<b>15</b>	<b>Ranhura CD</b> ..... 48
	CD/MP3/WMA: saltar pista para trás ..... 48		Rádio: Informação acerca da estação actual ..... 28	<b>16</b>	<b>CONFIG</b> ..... 24
<b>5</b>	<b>Procurar para a frente</b> ..... 28		CD/MP3: Informação acerca do título actual ..... 48		Abrir menu de configurações ..... 24
	Rádio: procurar para a frente ..... 28	<b>11</b>	<b>AS (1/2)</b> ..... 29	<b>17</b>	<b>BACK</b> ..... 15
	CD/MP3/WMA: saltar pista para a frente ..... 48		Níveis de memorização automática (estações de rádio predefinidas) ..... 29		Menu: recuar um nível ..... 15
<b>6</b>	<b>MP3: pasta um nível abaixo</b> ..... 48		Pressão curta: seleccionar lista de registo automático ... 29		Introduzir: apagar último carácter ou totalidade da introdução ..... 15
<b>7</b>	<b>⏪ Botão</b> ..... 14		Pressão longa: guardar estações emisoras automaticamente ..... 29	<b>18</b>	<b>TONE</b> ..... 21
	Pressionar: ligar/desligar o sistema de informação e lazer ..... 14				Configurações de timbre ..... 21
	Rodar: ajustar volume ..... 14				

19	PHONE .....	91
	Abrir menu principal do	
	telefone .....	91
	Activar surdina .....	14

### Controlos áudio do volante

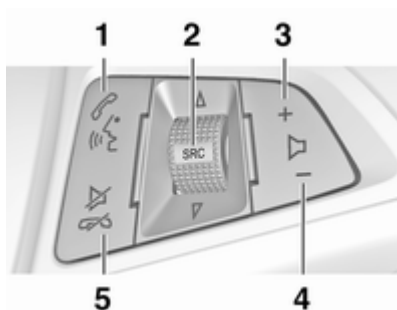

1	Pressão curta: aceitar chamada telefónica .....	96
	ou marcar número na lista de chamadas .....	110
	ou activar reconhecimento de voz .....	110
	Pressão longa: mostrar lista de chamada .....	110

2	SRC (Fonte) .....	14
	Premir: seleccionar fonte áudio .....	14
	Se o rádio estiver activo: rodar para cima/para baixo para seleccionar a estação de rádio predefinida seguinte/ anterior .....	28
	Se o leitor de CD estiver activo: rodar para cima/para baixo para seleccionar a pista de CD/MP3/WMA seguinte/ anterior .....	48
	Se o portal do telefone estiver activo: rodar para cima/para baixo para seleccionar a entrada na lista de chamadas seguinte/anterior .....	110
3	Aumentar o volume .....	14
4	Reduzir o volume .....	14

- 5 Pressão curta: terminar/  
recusar chamada ..... 110  
ou fechar lista de  
chamadas ..... 110  
ou desactivar  
reconhecimento de voz ..... 110  
ou activar/desactivar  
surdina ..... 14

### Unidade multifunções (apenas CD 500 / DVD 800)

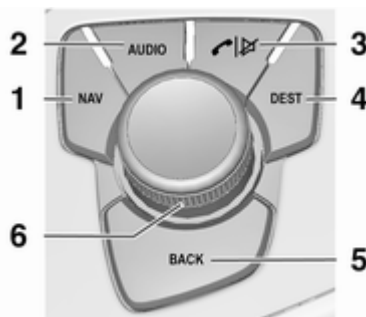

- 1 NAV ..... 60  
Pressionar uma vez:  
Apresentar mapa ..... 60  
Pressionar duas vezes:  
Menu de navegação ..... 60
- 2 AUDIO ..... 5  
Mudar fonte áudio ..... 52
- 3 Aceitar/terminar chamada .. 110  
Activar ou desactivar  
surdina. .... 14
- 4 DEST Introdução do  
destino no sistema de  
navegação ..... 65

- 5 BACK ..... 15  
Menu: recuar um nível ..... 15  
Introduzir: apagar último  
caracter ou totalidade da  
introdução ..... 15
- 6 Botão multifunções ..... 15  
Comando central para  
menus de selecção  
e navegação ..... 15

## Uso

### Elementos de comando

O sistema de informação e lazer é controlado através de teclas de funções, botões multifuncionais e menus apresentados no mostrador.

As introduções podem ser realizadas, à escolha do utilizador, através:

- da unidade de comando central no painel de instrumentos ⇨ 5
- comandos no volante ⇨ 5
- a unidade de multifunções (apenas no CD 500 / DVD 800) entre os bancos dianteiros ⇨ 5

### Ligar e desligar o sistema de informação e lazer

Pressione brevemente o botão . Depois de ligar fica activa a última fonte do sistema de informação e lazer.

### Desligação automática

Se o sistema de informação e lazer tiver sido ligado utilizando a tecla , com a ignição desligada, o mesmo

desligar-se-á novamente, de forma automática, decorridos 30 minutos após a última intervenção do utilizador.

### Definição do volume

Rodar o botão . A definição actual é indicada no mostrador.

Quando o sistema de informação e lazer é ligado, fica definido o volume por último seleccionado, se esse volume for mais baixo do que o volume de arranque máximo.

É possível definir o seguinte de forma individual:

- o volume inicial máximo ⇨ 24
- o volume dos anúncios de trânsito ⇨ 24
- o volume das mensagens de navegação (só no CD 500 / DVD 800) ⇨ 60

### Volume dependente da velocidade

Quando o volume compensado pela velocidade está accionado ⇨ 24, o volume é adaptado

automaticamente para compensar o ruído da estrada e do vento durante a viagem.

### Silenciamento

Pressionar a tecla **PHONE** (quando o Portal Telemóvel está disponível: pressionar durante alguns segundos) para silenciar as fontes de áudio.

Para cancelar o silenciamento de novo: rodar a tecla  ou pressionar a tecla **PHONE** novamente (quando o Portal Telemóvel está disponível: pressionar durante alguns segundos).

### Limitação do volume com temperaturas elevadas

(apenas no CD 300 / CD 400)

Quando se registam temperaturas muito elevadas no interior do veículo, o sistema de informação e lazer limita o volume máximo que pode ser regulado. Se necessário, o volume é diminuído automaticamente.

## Modos de funcionamento

### Rádio

Pressione a tecla **RADIO** para abrir o menu principal do rádio ou comutar entre as diferentes bandas de frequência.

Pressione o botão multifunções para abrir um submenu com opções para selecção de estações.

Descrição detalhada das funções do rádio ⇨ 28.

### Leitores de Áudio

Pressione a tecla **CD/AUX** para abrir o menu CD, USB, iPod ou AUX (quando disponível), ou para intercalar entre estes menus.

Pressione o botão multifunções para abrir um submenu com opções para selecção das faixas.

### CD 500 / DVD 800

Descrição detalhada de:

- Funções do leitor de CD/DVD ⇨ 48
- Funções da entrada AUX ⇨ 52
- Funções da porta USB ⇨ 54

### CD 300 / CD 400

Descrição detalhada de:

- Funções do leitor de CD ⇨ 48
- Funções da entrada AUX ⇨ 52
- Funções de porta USB (não com CD 300) ⇨ 54

### Navegação

(apenas no CD 500 / DVD 800)

Pressione duas vezes a tecla **NAV** para aceder ao menu de navegação.

Descrição detalhada das funções do sistema de navegação ⇨ 60.

### Telefone

(Se o Portal Telemóvel estiver disponível)

Pressione a tecla **PHONE** para abrir o menu do telefone.

Pressione o botão multifunções para abrir um submenu com opções para a introdução ou selecção de números.

Descrição detalhada das funções do Portal Telemóvel ⇨ 96.

## Funcionamento básico

### Botão multifunções

O botão multifunções é o elemento de comando central dos menus.

Rode o botão multifunções:

- para marcar uma opção do menu
- CD 300: para apresentar um opção do menu

- para definir um valor numérico

Pressionar o botão multifunções (CD 500 / DVD 800: pressionar o anel exterior):

- para seleccionar ou activar a opção marcada
- CD 300: para seleccionar ou activar a opção mostrada
- para confirmar um valor definido
- para activar/desactivar uma função do sistema

## Botão BACK

Pressionar brevemente o botão **BACK** para:

- sair de um menu
- sair de um submenu e ir para o nível do menu imediatamente acima
- apagar o último carácter numa sequência de caracteres

Pressionar e manter o botão **BACK** durante alguns segundos para apagar todo o texto introduzido.

## Exemplos de selecção e utilização dos menus

CD 500 / DVD 800

Seleccção de uma opção

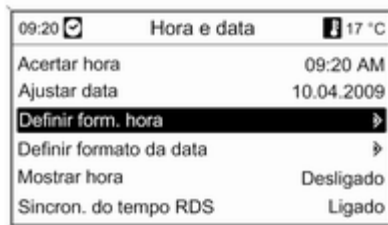

Rode o botão multifunções para deslocar o cursor (= fundo de cor diferente) para a opção desejada.

Pressione o botão multifunções para seleccionar a opção marcada.

### Sub-menus

Uma seta na margem direita do menu indica que, após a selecção da opção, será aberto um submenu com mais opções.

## Activação de uma definição

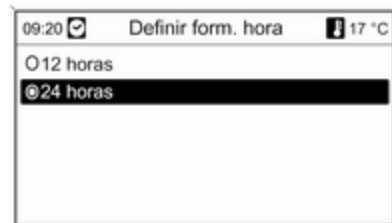

Rode o botão multifunções para marcar a definição desejada.

Pressione o botão multifunções para activar a definição.

## Definição de um valor



Rode o botão multifunções para alterar o valor actual da definição.  
 Pressione o botão multifunções para confirmar o valor definido.

## Activação e desactivação de uma função

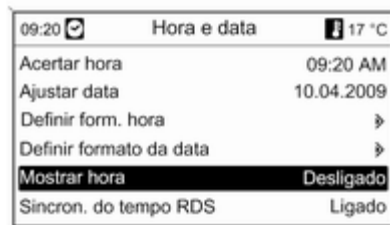

Rode o botão multifunções para marcar a função que deseja activar ou desactivar.  
 Pressione o botão multifunções para comutar entre as definições **Ligado** e **Desligado**.

## Introdução de uma sequência de caracteres

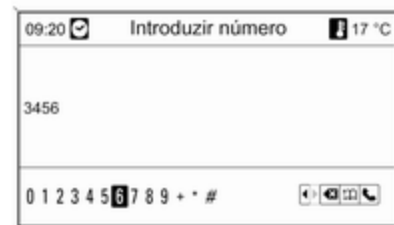

Para a introdução de sequências de caracteres, p. ex., números de telefone ou nomes de rua:

Rode o botão multifunções para seleccionar o carácter desejado.

O último carácter na sequência de caracteres pode ser apagado usando a tecla **BACK**. Pressionando e segurando a tecla **BACK** apaga toda a entrada.

Pressione o botão multifunções para confirmar o carácter seleccionado.

## CD 400

## Seleccção de uma opção

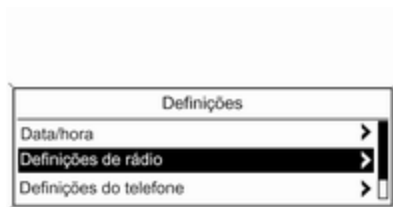

Rode o botão multifunções para deslocar o cursor (= fundo de cor diferente) para a opção desejada.

Pressione o botão multifunções para seleccionar a opção marcada.

**Sub-menus**

Uma seta na margem direita do menu indica que, após a selecção da opção, será aberto um submenu com mais opções.

## Activação de uma definição

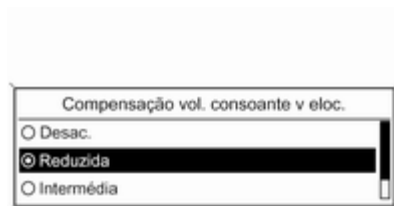

Rode o botão multifunções para marcar a definição desejada.

Pressione o botão multifunções para activar a definição.

## Definição de um valor



Rode o botão multifunções para alterar o valor actual da definição.

Pressione o botão multifunções para confirmar o valor definido.

### Activação e desactivação de uma função

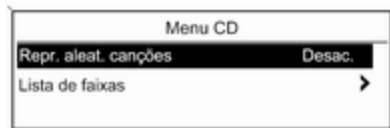

Rode o botão multifunções para marcar a função que deseja activar ou desactivar. Pressione o botão multifunções para comutar entre as definições **Pã** e **Av**.

### Introdução de uma sequência de caracteres

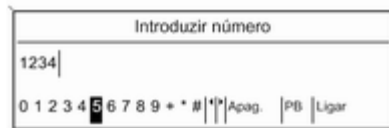

Para a introdução de sequências de caracteres, p. ex., números de telefone:

Rode o botão multifunções para seleccionar o carácter desejado.

Pressione o botão multifunções para confirmar o carácter seleccionado.

Utilizando a tecla **BACK** é possível apagar o último carácter na sequência de caracteres.

### CD 300

#### Elementos e símbolos nos menus

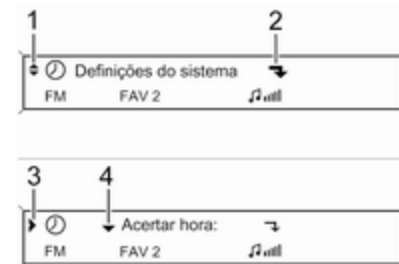

A seta para baixo 1 indica: o nível de menu superior está activo. Estão disponíveis mais opções no menu activo.

Rode o botão multifunções para apresentar as outras opções no menu activo.

A seta curvada 2 indica: está disponível um submenu com mais opções.

Pressione o botão multifunções para seleccionar a opção mostrada e para abrir o submenu correspondente.

A seta virada para a direita **3** indica: está activo o primeiro nível do submenu (duas setas = está activo o segundo nível do submenu).

A seta para baixo **4** indica: estão disponíveis mais opções no submenu activo.

### Activação de uma definição

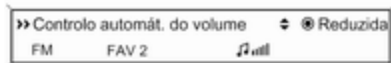

Pressione o botão multifunções para abrir o menu de definições respectivo.

Rode o botão multifunções para apresentar a definição desejada.

Pressione o botão multifunções para activar a definição.

### Definição de um valor

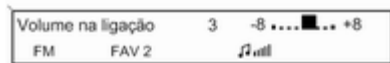
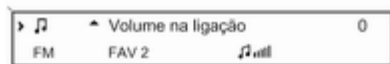

Pressione o botão multifunções para abrir o menu de definições respectivo.

Rode o botão multifunções para alterar o valor actual da definição.

Pressione o botão multifunções para confirmar o valor definido.

### Activação e desactivação de uma função



Pressione o botão multifunções para abrir o menu de definições respectivo.

Rode o botão multifunções para marcar a definição **Pa** ou **Av**.

Pressione o botão multifunções para confirmar a definição marcada.

## Introdução de uma sequência de caracteres



Pressione o botão multifunções para abrir o menu de definições aplicável.

Rode o botão multifunções para alterar o carácter na posição actual do cursor.

Pressione o botão multifunções para confirmar o carácter apresentado.

Utilizando a tecla **BACK** é possível apagar o último carácter na sequência de caracteres.

## Definições do som

### CD 500 / DVD 800

No menu de definições do som, as características do som podem ser definidas de forma diferente para cada banda de frequência de rádio e cada fonte de leitor de áudio.

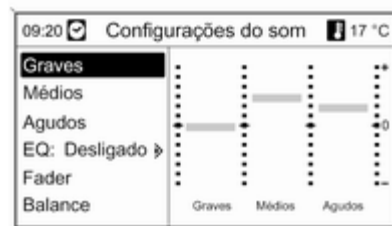

Pressione a tecla **TONE** para abrir o menu do som.

## Definição dos graves, médios e agudos



Selecione **Graves**, **Médios** ou **Agudos**.

Defina o valor desejado para a opção seleccionada.

### Distribuição do volume entre altifalantes dianteiros e traseiros

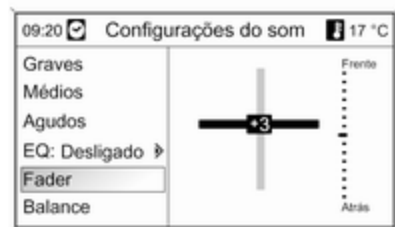

Selecione **Fader**.  
Defina o valor desejado.

### Distribuição de volume entre altifalantes esquerdos e direitos

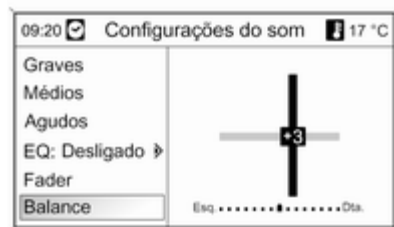

Selecione **Balance**.  
Defina o valor desejado.

### Definir uma definição individual para "0" ou "Desligado"

Selecione a opção desejada e mantenha pressionado o botão multifunções durante alguns segundos.

### Definir todas as definições para "0" ou "Desligado"

Pressionar e manter assim a tecla **TONE** durante alguns segundos.

### Optimização do tom para o estilo de música

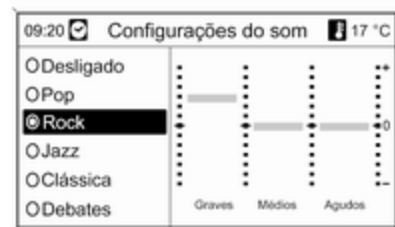

Selecione **EQ** (igualizador).  
As opções apresentadas oferecem predefinições otimizadas de graves, médios e agudos para o estilo de música relevante.

Selecione a opção desejada.

### CD 300 / CD 400

No menu de definições do som, as características do som podem ser definidas de forma diferente para cada banda de frequência de rádio e cada fonte de leitor de áudio.

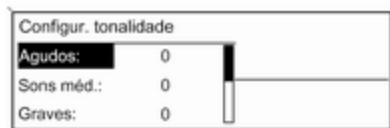

Pressione a tecla **TONE** para abrir o menu do som.

### Definição dos graves, médios e agudos

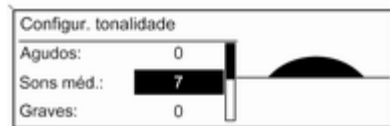

Selecione **Bass:**, **Mellomt.:** ou **Diskant:**.

Defina o valor desejado para a opção seleccionada.

### Distribuição do volume entre altifalantes dianteiros e traseiros

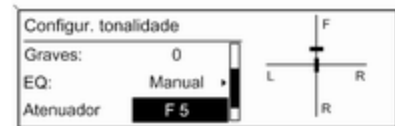

Selecione **Nedtoning:**.  
Defina o valor desejado.

### Distribuição de volume entre altifalantes esquerdos e direitos

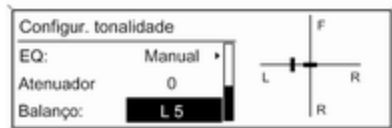

Selecione **Balanço**:  
Defina o valor desejado.

### Repor uma definição individual em "0"

Selecione a opção desejada e mantenha pressionado o botão multifunções durante alguns segundos.

### Repor todas as definições em "0" ou "Desligado"

Pressionar e manter assim a tecla **TONE** durante alguns segundos.

### Optimização do tom para o estilo de música

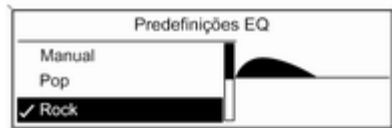

Selecione **EQ**: (igualizador).  
As opções apresentadas oferecem predefinições otimizadas de graves, médios e agudos para o estilo de música relevante.

Selecione a opção desejada.

### Definições de volume

#### CD 500 / DVD 800

#### Volume inicial máximo

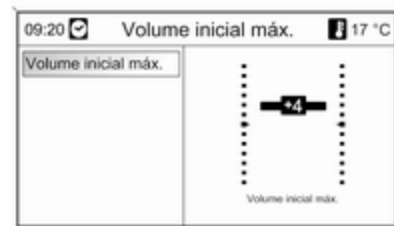

Pressione a tecla **CONFIG** para abrir o menu de definições do sistema.

Selecione **Configurações do rádio** e depois **Volume inicial máximo**.

Defina o valor desejado.

### Aumento do vol. depend. da velocidade

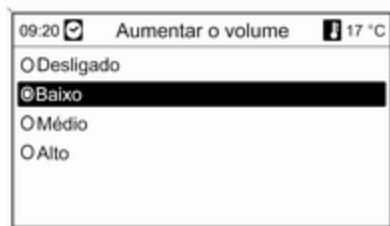

Pressione a tecla **CONFIG** para abrir o menu de definições do sistema.

Selecione **Configurações do rádio** e depois **Aumento do vol. depend. da velocidade**.

O volume dependente da velocidade pode ser desactivado ou o grau de adaptação do volume pode ser seleccionado no menu apresentado.

Selecione a opção desejada.

### Volume dos avisos/de trânsito (TA)

O volume dos anúncios de trânsito pode ser aumentado ou diminuído proporcionalmente em relação ao volume de som normal.

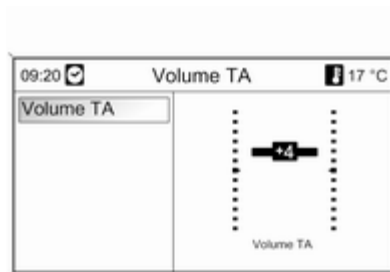

Pressione a tecla **CONFIG** para abrir o menu de definições do sistema.

Selecione **Configurações do rádio**, **Opções de RDS** e **Volume TA**.

Defina o valor desejado.

### CD 300 / CD 400

#### Maksimalt opstartsvolum

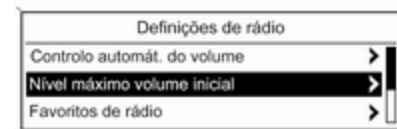

Pressione a tecla **CONFIG** para abrir o menu de definições do sistema.

Selecione **Radioinnstillinger** e depois **Maksimalt opstartsvolum**.

CD 300: selecione **Lydininst.** e, em seguida, **Startvolum**.

Defina o valor desejado.

### Hastighetsjustert volum

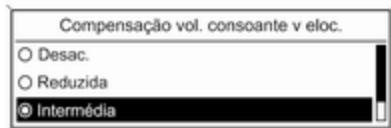

Pressione a tecla **CONFIG** para abrir o menu de definições do sistema.

Selecione **Radioinnstillinger** e depois **Hastighetsjustert volum**.

CD 300: selecione **Lydinnst.** e, em seguida, **Hastighetsjustert volum**.

O volume dependente da velocidade pode ser desativado ou o grau de adaptação do volume pode ser seleccionado no menu apresentado.

Selecione a opção desejada.

### Volume dos avisos/de trânsito (TA)

O volume dos anúncios de trânsito pode ser aumentado ou diminuído proporcionalmente em relação ao volume de som normal.

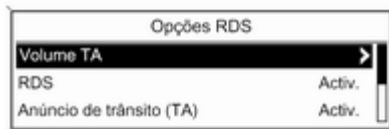

Pressione a tecla **CONFIG** para abrir o menu de definições do sistema.

Selecione **Radioinnstillinger**, **RDS-alternativer** e **TM-volum**.

CD 300: selecione **Lydinnst.**, **RDS-alternativer** e **TM-volum**.

Defina o valor desejado para o aumento ou diminuição do volume.

## Personalização

(apenas no CD 400)

Diversas definições do Sistema de Informação e Lazer podem ser memorizadas separadamente em cada uma das chaves do veículo (condutor).

### Definições memorizadas

Ao remover a chave do veículo da ignição as seguintes definições são guardadas automaticamente na chave utilizada:

- últimas definições de volume; um nível de volume para todas as fontes de áudio não relativas a telefones (rádio, CD, AUX, USB) e um para o áudio do telefone (quando o Portal Telemóvel está disponível)
- todas as predefinições de estações de rádio
- todas as definições de som; cada uma dessas configurações é guardada separadamente para

cada uma das seguintes fontes de áudio (quando disponível): AM, FM, DAB, leitor de CD, AUX, USB

- última fonte de áudio activa
- última estação de rádio activa (separadamente para cada uma das bandas de frequências)
- último modo de visualização activo
- última posição no CD de áudio/MP3, incluindo número de faixa e pasta
- estado de definição de mistura de músicas (leitor de CD)
- estado da definição TP (programa de trânsito)
- posição do cursor para cada menu no mostrador

### **Activação/desactivação da personalização**

Pressione a tecla **CONFIG** para abrir o menu de definições do sistema.

Selecione **Bilinnstillinger** e depois **Komfortinnstillinger**.

Defina a opção **Personinnstilling for fØrer** para **På** ou **Av**.

## Rádio

Uso .....	28
Procura de estações .....	28
Listas de memorização automática .....	29
Listas de favoritos .....	30
Menus de banda de frequências .....	32
Sistema de dados de rádio (RDS) .....	37
Emissão de áudio digital .....	42

## Uso

### Teclas de comando

As teclas de comando mais importantes para o rádio são as seguintes:

- **RADIO**: Activar o rádio
- **◀ ▶**: Procura de estações
- **AS**: Listas de memorização automática
- **FAV**: Listas de favoritos
- **1...6** Botões pré-programados
- **TP**: Serviço de informações de trânsito ↻ 37

### Activação do rádio

Pressione a tecla **RADIO** para abrir o menu principal do rádio.

Será sintonizada a última estação a ser ouvida.

### Seleção da banda de frequência

Pressionar o botão **RADIO** uma ou várias vezes para seleccionar a banda de frequências pretendida.

Será sintonizada a última estação a ser ouvida nessa banda de frequência.

## Procura de estações

### Procura automática de estações

Pressione brevemente a tecla **◀ ▶** ou **▶ ▶** para ouvir a estação seguinte na memória de estações.

### Procura manual de estações

#### CD 500 / DVD 800

Pressionar e manter pressionada a tecla **◀ ▶** ou **▶ ▶**. Soltar a tecla quando a frequência desejada na Indicação de frequência apresentada tiver sido quase alcançada.

A próxima estação sintonizável é procurada e automaticamente sintonizada.

**CD 300 / CD 400**

Pressionar a tecla ◀ K ou N ▶ durante alguns segundos para iniciar uma procura da próxima estação sintonizável na actual banda de frequência.

Quando a frequência necessária é alcançada a estação é reproduzida automaticamente.

**Advertência**

Procura manual de estações: Se o rádio não encontrar uma estação, passa automaticamente para um nível de procura mais sensível. Se continuar a não encontrar uma estação, a frequência que esteve activa em último lugar, é definida novamente.

**Advertência**

Banda de frequência FM: quando a função RDS estiver activada, apenas as estações RDS ↻ 37 são procuradas e quando o serviço de informações de trânsito (TP) estiver activado, apenas as estações com o serviço de informações de trânsito ↻ 37 são procuradas.

**Sintonização manual de estações****Banda de frequência FM**

Apenas CD 500 / DVD 800: pressione o botão multifunções para abrir o menu FM e seleccione **Sintonia manual FM**.

Rode o botão multifunções e defina a frequência de recepção ideal no ecrã pop-up das frequências.

**Banda de frequência AM**

Rode o botão multifunções e defina a frequência de recepção ideal no ecrã pop-up das frequências.

**Banda de frequência DAB**

(não disponível para CD 300)

Pressione o botão multifunções para abrir o menu DAB e seleccione **Busca manual de estação DAB**.

Rode o botão multifunções e defina a frequência de recepção necessária no ecrã pop-up das frequências.

**Listas de memorização automática**

As estações que melhor podem ser sintonizadas numa banda de frequência podem ser procuradas e memorizadas automaticamente através da função de memorização automática.

**CD 500 / DVD 800:****Advertência**

A estação actualmente em recepção é destacada.

## CD 400:

Estações auto-sintonizadas		FM AS1
1 FM 89.0	2 FM 92.1	
3 FM 93.8	4 FM 95.6	
5 FM 95.9	6 FM 97.2	

**Advertência**

A estação que está a ser recebida é assinalada com ①.

Cada banda de frequência tem 2 listas de memorização automática (**AS 1**, **AS 2**), em que podem ser memorizadas 6 estações respectivamente.

**Armazenamento automático de estações**

Manter o botão **AS** pressionado até uma mensagem de memorização automática ser mostrada. As

12 estações com o sinal mais forte na actual banda de frequência serão memorizadas nas 2 listas de memorização automática.

Para cancelar o procedimento de memorização automática, pressione o botão multifunções.

**Memorização manual**

Nas listas de memorização automática também podem ser memorizadas estações manualmente.

Defina as estações que vão ser memorizadas.

Pressione brevemente a tecla **AS** para abrir uma lista de memorização automática ou para comutar para outra lista de memorização automática.

Para guardar a estação numa posição da lista: pressionar a tecla correspondente à estação 1...6 até uma mensagem de confirmação ser mostrada.

**Advertência**

As estações memorizadas manualmente são substituídas durante um processo de memorização automática das estações.

**Recuperação de uma estação**

Pressione brevemente a tecla **AS** para abrir uma lista de memorização automática ou para comutar para outra lista de memorização automática.

Pressione brevemente uma das teclas de estação 1...6 para abrir a estação na correspondente posição na lista.

**Listas de favoritos**

As estações de todas as bandas de frequência podem ser memorizadas manualmente nas listas de favoritos.

## CD 500 / DVD 800



Em cada lista de favoritos podem ser memorizadas 6 estações. O número de listas de favoritos disponível pode ser configurado (ver abaixo).

### Advertência

A estação actualmente em recepção é destacada.

### Memorização de uma estação

Defina as estações que vão ser memorizadas.

Pressione brevemente a tecla **FAV** para abrir uma lista de favoritos ou para comutar para outra lista de favoritos.

Para guardar a estação numa posição da lista: pressionar a tecla correspondente à estação 1...6 até uma mensagem de confirmação ser mostrada.

### Recuperação de uma estação

Pressione brevemente a tecla **FAV** para abrir uma lista de favoritos ou para comutar para outra lista de favoritos. Pressione brevemente uma das teclas de estação 1...6 para abrir a estação na correspondente posição na lista.

### Definição do número de listas de favoritos disponíveis



Pressione a tecla **CONFIG**.

Selecione **Configurações do rádio** e depois **Favoritos do rádio**.

Selecione o número disponível desejado de listas de favoritos.

## CD 300 / CD 400



Em cada lista de favoritos podem ser memorizadas 6 estações. O número de listas de favoritos disponível pode ser configurado (ver abaixo).

CD 300: O número disponível de listas de favoritos não é configurável.

**Advertência**

A estação que está a ser recebida é assinalada com 📶.

**Memorização de uma estação**

Defina as estações que vão ser memorizadas.

Pressione brevemente a tecla **FAV** para abrir uma lista de favoritos ou para comutar para outra lista de favoritos.

Para guardar a estação numa posição da lista: pressionar a tecla correspondente à estação 1...6 até uma mensagem de confirmação ser mostrada.

**Recuperação de uma estação**

Pressione brevemente a tecla **FAV** para abrir uma lista de favoritos ou para comutar para outra lista de favoritos.

Pressione brevemente uma das teclas de estação 1...6 para abrir a estação na correspondente posição na lista.

**Definição do número de listas de favoritos disponíveis**

(não no CD 300)

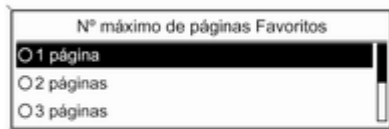

Pressione a tecla **CONFIG**.

Selecione **Radioinnstillinger** e depois **Radiofavoritter**.

Selecione o número disponível desejado de listas de favoritos.

**Menus de banda de frequências**

Recursos alternativos para selecção de estação estão disponíveis através dos menus da banda de frequência.

Com o menu principal do rádio activo, pressione o botão multifunções para abrir o menu de banda de frequência aplicável.

**Advertência**

As visualizações de FM específicas que se seguem, são mostradas a título de exemplos.

**CD 500 / DVD 800****Lista de favoritos**

Selecione **Lista de favoritos**. São mostradas todas as estações guardadas nas listas de favoritos.

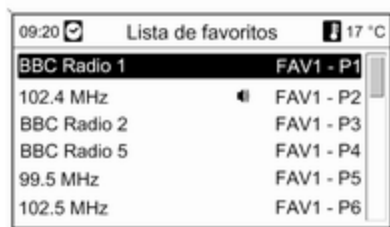

Selecione a estação preferida.

#### Advertência

A estação que está a ser recebida é assinalada com 📶.

#### Sintonização manual

Descrição ➔ Procura de estações.

#### Lista de estações

##### Banda de frequência AM/FM

Selecione **Lista de estações AM** ou **Lista de estações FM**.

São apresentadas todas as estações AM/FM sintonizáveis na actual zona de recepção.

##### Banda de frequência DAB

Rode o botão multifunções.

São apresentadas todas as estações DAB ➔ 42 sintonizáveis na zona de recepção actual.

#### Advertência

Se não tiver sido criada de antemão uma lista de estações, o sistema de informação e lazer realiza uma procura automática das estações.



Selecione a estação preferida.

#### Advertência

A estação que está a ser recebida é assinalada com 📶.

#### Actualização das listas de estações

Se as estações guardadas na banda de frequência específica já não forem sintonizáveis:

Selecione o comando correspondente para actualizar uma lista de estações.

É iniciada uma procura de estações. Assim que a procura esteja concluída, a estação por último sintonizada será reproduzida.

Para cancelar a procura de estações, pressione o botão multifunções.

#### Advertência

Se uma lista específica de estações de banda de frequência for actualizada, a lista da categoria correspondente (se disponível) também é actualizada.

#### Informações sobre a actualização das listas de estações

O duplo sintonizador do sistema de informação e lazer actualiza continuamente as listas de estações em segundo plano. Assim se assegura que, por exemplo, durante uma viagem longa na auto-estrada,

as listas de estações contenham sempre as estações sintonizáveis no momento naquela área de recepção. Como a actualização automática demora algum tempo, é possível que, ao ocorrer uma mudança rápida da área de recepção, não fiquem imediatamente disponíveis na lista de estações todas as estações sintonizáveis. Nestas circunstâncias, a actualização das listas de estações pode ser acelerada utilizando o respectivo comando para actualizar uma lista de estações.

### Listas de categorias

Muitas estações RDS ⇨ 37 emitem um código PTY, que especifica o tipo de programa transmitido (p. ex. notícias). Algumas estações também alteram o código PTY, em função do conteúdo do programa que está actualmente a ser transmitido.

O sistema de informação e lazer guarda estas estações, definidas por tipo de programa, na respectiva lista de categorias.

Para procurar um tipo de programa determinado por estação: seleccione a lista de opção de categorias específica da banda de frequências.

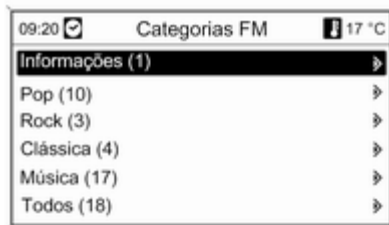

É apresentada uma lista de tipos de programas disponíveis no momento.

Selecione tipo de programa desejado.

É apresentada uma lista de estações que transmitem programas do tipo seleccionado.

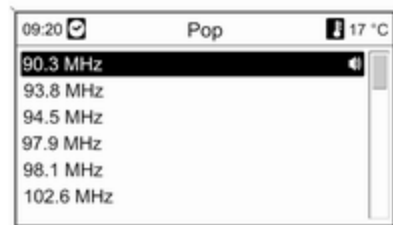

Selecione a estação preferida.

A lista de categorias também é actualizada quando a respectiva lista de estações específica da banda de frequência for actualizada.

### Advertência

A estação que está a ser recebida é assinalada com .

### Mensagens DAB

Além dos seus programas de música, muitas estações DAB ⇨ 42 emitem diferentes categorias de anúncios.

O serviço DAB (programa) recebido actualmente é interrompido quando algum dos anúncios das categorias previamente activadas estiver pendente.

### Activação das categorias de anúncio

Selecione **Mensagens DAB** no menu DAB.



Active as categorias de anúncio desejadas.

Podem estar seleccionadas diferentes categorias de anúncio ao mesmo tempo.

### Advertência

Os anúncios DAB (Radiodifusão Digital) só podem ser recebidos se a banda de frequência DAB estiver activada.

### CD 300 / CD 400



### Favorittliste

Selecione **Favorittliste**. São mostradas todas as estações guardadas nas listas de favoritos.

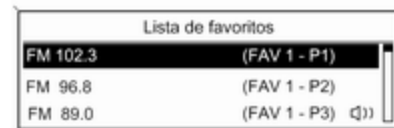

Selecione a estação preferida.

### Advertência

A estação que está a ser recebida é assinalada com .

### Listas de estações

#### Banda de frequência AM/FM

Selecione **Liste over AM-stasjoner** ou **Liste over FM-stasjoner**.

São apresentadas todas as estações AM/FM sintonizáveis na actual zona de recepção.

#### Banda de frequência DAB

Rode o botão multifunções.

São apresentadas todas as estações DAB ⇨ 42 sintonizáveis na zona de recepção actual.

### Advertência

Se não tiver sido criada de antemão uma lista de estações, o sistema de informação e lazer realiza uma procura automática das estações.

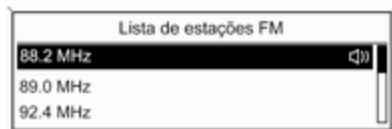

Selecione a estação preferida.

### Advertência

A estação que está a ser recebida é assinalada com 🗣️.

### Actualização das listas de estações

Se as estações guardadas na banda de frequência específica já não forem sintonizáveis:

Selecione o comando correspondente para actualizar uma lista de estações.

CD 400: O duplo sintonizador do sistema de informação e lazer actualiza continuamente as listas de estações FM em segundo plano. Não é necessário realizar uma actualização manual.

É iniciada uma procura de estações. Assim que a procura esteja concluída, a estação por último sintonizada será reproduzida.

Para cancelar a procura de estações, pressione o botão multifunções.

### Advertência

Se uma lista específica de estações de banda de frequência for actualizada, a lista da categoria correspondente (se disponível) também é actualizada.

### Listas de categorias

Muitas estações RDS ⇨ 37 emitem um código PTY, que especifica o tipo de programa transmitido (p. ex. notícias). Algumas estações também alteram o código PTY, em função do conteúdo do programa que está actualmente a ser transmitido.

O sistema de informação e lazer guarda estas estações, definidas por tipo de programa, na respectiva lista de categorias.

Para procurar um tipo de programa determinado por estação: selecione a lista de opção de categorias específica da banda de frequências.

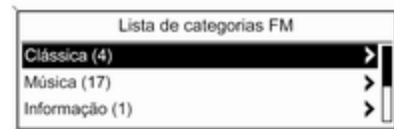

É apresentada uma lista de tipos de programas disponíveis no momento.

Selecione o tipo de programa desejado.

É apresentada uma lista de estações que transmitem programas do tipo seleccionado.

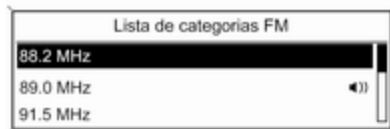

Selecione a estação desejada.

CD 300: é procurada e reproduzida a próxima estação do tipo seleccionado sintonizável.

A lista de categorias também é actualizada quando a respectiva lista de estações específica da banda de frequência for actualizada.

### Advertência

A estação que está a ser recebida é assinalada com .

### DAB-informasjon

Além dos seus programas de música, muitas estações DAB ⇄ 42 emitem diferentes categorias de anúncios.

O serviço DAB (programa) recebido actualmente é interrompido quando algum dos anúncios das categorias previamente activadas estiver pendente.

### Activação das categorias de anúncio

Selecione **DAB-informasjon** no menu DAB.

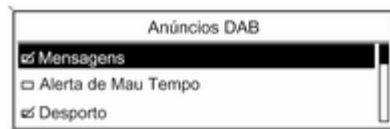

Active as categorias de anúncio desejadas.

Podem estar seleccionadas diferentes categorias de anúncio ao mesmo tempo.

### Advertência

Os anúncios DAB (Radiodifusão Digital) só podem ser recebidos se a banda de frequência DAB estiver activada.

## Sistema de dados de rádio (RDS)

O RDS é um serviço das estações FM que facilita consideravelmente o encontrar estações desejadas com recepção livre de falhas.

### Vantagens do RDS

- No mostrador aparece o nome do programa da estação configurada em vez da respectiva frequência.
- Durante a procura de estações, o sistema de informação e lazer apenas sintoniza as estações RDS.

- O sistema de informação e lazer sintoniza sempre a melhor frequência de radiodifusão sintonizável da estação programada através de AF (Alternative Frequency, frequência alternativa).
- Conforme a estação sintonizada, o sistema de informação e lazer apresenta radio texto que pode conter, por exemplo, informações sobre o programa actual.

## CD 500 / DVD 800



### Configuração de RDS

Para abrir o menu de configuração RDS:

Pressione a tecla **CONFIG**.

Selecione **Configurações do rádio** e depois **Opções de RDS**.

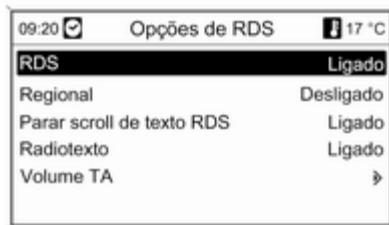

### Para ligar e desligar o RDS

Defina a opção **RDS** para **Ligado** ou **Desligado**.

### Activação e desactivação da regionalização

(para que a regionalização seja possível, o RDS tem de estar activado.)

Algumas estações RDS emitem em determinados períodos programas regionais diferentes em frequências diferentes.

Defina a opção **Regional** para **Ligado** ou **Desligado**.

Apenas frequências alternativas (AF) com os mesmos programas regionais são seleccionadas.

Se a regionalização for desactivada, são seleccionadas frequências alternativas das estações, sem ter em atenção os programas regionais.

### Texto rolante de RDS

Algumas estações RDS utilizam a linha de texto destinada ao nome do programa para apresentarem informações adicionais. Neste caso, o nome do programa é ocultado.

Para evitar que informações adicionais sejam mostradas:

Defina **Parar scroll de texto RDS** para **Ligado**.

**Radio-texto**

Se o RDS e a recepção de uma estação RDS estiverem activados, as informações sobre o programa sintonizado e sobre a faixa musical a ser tocada no momento são apresentadas por baixo do nome do programa.

Para mostrar ou ocultar as informações:

Defina a opção **Radiotexto** para **Ligado** ou **Desligado**.

**Volume TA**

O volume dos anúncios de trânsito (TA) pode ser predefinido ⇨ 24.

**Serviço de informações de trânsito**  
(TP = Programa de trânsito)

As estações com serviço de informações de trânsito são estações RDS que emitem notícias sobre o trânsito.

**Activação e desactivação do serviço de informações de trânsito**

Para activar e desactivar a funcionalidade de stand-by dos avisos de trânsito do sistema de informação e lazer:

Pressione a tecla **TP**.

- Se o serviço de informações de trânsito estiver activado, no mostrador é apresentado [ ] destacado a preto (a cinzento, se o serviço de informações de trânsito estiver desactivado).
- Só são sintonizadas estações com serviço de informações de trânsito.
- Se a actual estação não possuir serviço de informações de trânsito, é iniciada a procura automática da estação com serviço de informações de trânsito seguinte.
- Assim que for encontrada uma estação com serviço de informações de trânsito, no mostrador é apresentado [TP] a preto. Se não for encontrada uma estação com serviço de informações de trânsito, TP é apresentado a cinzento.
- Os avisos de trânsito são difundidos com o volume de TA predefinido ⇨ 24.

- Se o serviço de informações de trânsito estiver activado, a reprodução do CD/MP3 é interrompida durante o aviso de trânsito.

**Ouvir somente avisos de trânsito**

Active o serviço de informações de trânsito e baixe totalmente o volume do sistema de informação e lazer.

**Bloqueio dos avisos de trânsito**

Para bloquear um aviso de trânsito, p. ex., durante a reprodução de um CD/MP3:

Pressione a tecla **TP** ou o botão multifunções.

O aviso de trânsito é cancelado e a respectiva mensagem no mostrador desaparece, porém o serviço de trânsito do rádio permanece ligado.

**EON (Enhanced Other Networks)**

A funcionalidade EON permite-lhe ouvir avisos de trânsito, mesmo que a estação que esteja a ouvir não tenha o seu próprio serviço de difusão de informações de trânsito. Se estiver programada uma estação

desse tipo, a mesma aparece destacada a preto no mostrador como se fosse uma estação com serviço de informações de trânsito TP.

CD 300 / CD 400



### Configuração de RDS

Para abrir o menu de configuração RDS:

Pressione a tecla **CONFIG**.

Selecione **Radioinnstillinger** e depois **RDS-alternativer**.

CD 300: selecione **Lydinnst.** e, em seguida, **RDS-alternativer**.

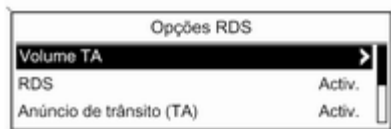

### TM-volum

O volume dos anúncios de trânsito (TA) pode ser predefinido ↗ 24.

### Para ligar e desligar o RDS

Defina a opção **RDS** para **På** ou **Av**.

### Trafikmelding (TM)

Para activar ou desactivar a função de TA de forma permanente:

Defina a opção **Trafikmelding (TM)** para **På** ou **Av**.

### Activação e desactivação da regionalização

(para que a regionalização seja possível, o RDS tem de estar activado.)

Algumas estações RDS emitem em determinados períodos programas regionais diferentes em frequências diferentes.

Defina a opção **Regional (REG)** para **På** ou **Av**.

Apenas frequências alternativas (AF) com os mesmos programas regionais são seleccionadas.

Se a regionalização for desactivada, são seleccionadas frequências alternativas das estações, sem ter em atenção os programas regionais.

### Texto rolante de RDS

Algumas estações RDS escondem o nome do programa na linha de texto do mostrador para apresentarem informações adicionais.

Para evitar que informações adicionais sejam mostradas:

Defina **RDS-Frys tekstrulling** para **På**.

**Radiotekst:**

Se o RDS e a recepção de uma estação RDS estiverem activados, as informações sobre o programa sintonizado e sobre a faixa musical a ser tocada no momento são apresentadas por baixo do nome do programa.

Para mostrar ou ocultar as informações:

Defina a opção **Radiotekst:** para **Pã** ou **Av**.

**Serviço de informações de trânsito**

(TP = Programa de trânsito)

As estações com serviço de informações de trânsito são estações RDS que emitem notícias sobre o trânsito.

**Activação e desactivação do serviço de informações de trânsito**

Para activar e desactivar a funcionalidade de stand-by dos avisos de trânsito do sistema de informação e lazer:

Pressione a tecla **TP**.

- Se o serviço de informações de trânsito estiver activado, no menu principal do rádio é apresentado [ ].
- Só são sintonizadas estações com serviço de informações de trânsito.
- Se a actual estação não possuir serviço de informações de trânsito, é iniciada a procura automática da estação com serviço de informações de trânsito seguinte.
- Assim que for encontrada uma estação com serviço de informações de trânsito, é apresentado **[TP]** no menu principal do rádio.
- Os avisos de trânsito são difundidos com o volume de TA predefinido ⇨ 24.
- Se o serviço de informações de trânsito estiver activado, a reprodução do CD/MP3 é interrompida durante o aviso de trânsito.

**Ouvir somente avisos de trânsito**

Active o serviço de informações de trânsito e baixe totalmente o volume do sistema de informação e lazer.

**Bloqueio dos avisos de trânsito**

Para bloquear um aviso de trânsito, p. ex., durante a reprodução de um CD/MP3:

Pressione a tecla **TP** ou o botão multifunções.

O aviso de trânsito é cancelado e a respectiva mensagem no mostrador desaparece, porém o serviço de trânsito do rádio permanece ligado.

**EON (Enhanced Other Networks)**

A funcionalidade EON permite-lhe ouvir avisos de trânsito, mesmo que a estação que esteja a ouvir não tenha o seu próprio serviço de difusão de informações de trânsito. Se estiver programada uma estação desse tipo, a mesma aparece destacada a preto no mostrador como se fosse uma estação com serviço de informações de trânsito **TP**.

## Emissão de áudio digital

(não disponível para CD 300)

Emissão de áudio digital (DAB) é um sistema inovador e universal de emissão.

As estações DAB são indicadas pelo nome do programa, em vez da frequência de difusão.

CD 500 / DVD 800:



CD 400:



### Informações gerais

- O DAB permite emitir vários programas (serviços) de rádio numa única frequência ("ensemble" ou conjunto).
- Além de transmitir serviços áudio-digitais de alta qualidade, o DAB também pode transmitir dados associados ao programa e uma série de outros serviços de dados, incluindo informações de viagem e de trânsito.

- Desde que um dado receptor DAB possa captar o sinal transmitido pela estação difusora (mesmo que o sinal seja muito fraco), a reprodução do som está garantida.
- Deixa de haver a atenuação (enfraquecimento do som), típica da recepção AM ou FM. O sinal DAB é reproduzido num volume constante.
- Se o sinal DAB for demasiado fraco para ser detectado pelo receptor, a recepção é interrompida por completo. Para evitar este incidente:  
 CD 500 / DVD 800: activar **Troca automática Ensemble** no menu Definições DAB.  
 CD 400: activar **Auto.valg av optimalt kanalb.** e/ou **Auto.kobl. mellom DAB og FM** no menu Definições DAB.
- A interferência causada por estações de frequências próximas (um fenómeno típico da recepção AM e FM) não ocorre com o DAB.

- Se o sinal DAB for reflectido por obstáculos naturais ou edifícios, a qualidade de recepção do DAB é melhorada, enquanto que na recepção AM ou FM a qualidade se deteriora consideravelmente nas mesmas circunstâncias.
- A recepção das estações DAB+ não é actualmente suportada pelo receptor DAB.

## Configuração de DAB

### CD 500 / DVD 800

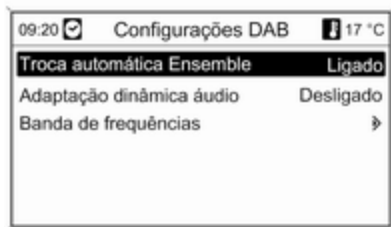

Pressione a tecla **CONFIG**.

Selecione **Configurações do rádio** e depois **Configurações DAB**.

As opções seguintes estão disponíveis no menu de configuração:

- **Troca automática Ensemble:** com esta função activada, o aparelho muda para o mesmo serviço (programa) noutro conjunto DAB (frequência, se disponível) quando o sinal DAB é demasiado fraco para ser interpretado pelo receptor.
- **Adaptação dinâmica áudio:** com esta função activada, a faixa dinâmica do sinal DAB é reduzida. Isto significa que o nível dos sons altos é reduzido, mas não o nível dos sons baixos. Por conseguinte, o volume do sistema de informação e lazer pode ser aumentado até um ponto em que os sons baixos sejam audíveis, mas sem que os sons altos sejam demasiado altos.
- **Banda de frequências:** após a selecção desta opção pelo utilizador pode definir-se quais são

as bandas de frequência DAB que devem ser sintonizadas pelo sistema de informação e lazer.

### CD 400

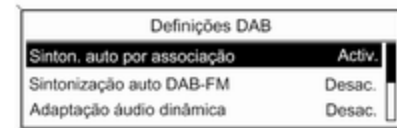

Pressione a tecla **CONFIG**.

Selecione **Radioinnstillinger** e depois **DAB-innstillinger**.

As opções seguintes estão disponíveis no menu de configuração:

- **Auto.valg av optimalt kanalb.:** com esta função activada, o aparelho muda para o mesmo serviço (programa) noutro conjunto DAB

(frequência, se disponível) quando o sinal DAB é demasiado fraco para ser interpretado pelo receptor.

- **Auto.kobl. mellom DAB og FM:** com esta função activada, o aparelho muda para uma estação de FM correspondente ao serviço DAB (quando disponível) quando o sinal DAB é demasiado fraco para ser detectado pelo receptor.
- **Dynamisk lydtilpasning:** com esta função activada, a faixa dinâmica do sinal DAB é reduzida. Isto significa que o nível dos sons altos é reduzido, mas não o nível dos sons baixos. Por conseguinte, o volume do sistema de informação e lazer pode ser aumentado até um ponto em que os sons baixos sejam audíveis, mas sem que os sons altos sejam demasiado altos.
- **Frekvensbånd:** após a selecção desta opção podem definir-se as bandas de frequência DAB que devem ser sintonizadas pelo sistema de informação e lazer.

## Leitor de CD/DVD

Informações gerais .....	45
Uso .....	48

### Informações gerais

#### CD 500 / DVD 800

O leitor de CD/DVD do sistema de informação e lazer pode reproduzir CDs de áudio e CDs MP3/WMA assim como DVDs MP3/WMA (apenas no DVD 800).

#### Informações importantes sobre CDs de áudio e CDs/DVDs de MP3/WMA

##### Atenção

Nunca colocar DVDs, CDs single com 8cm de diâmetro ou CDs de forma personalizada no leitor áudio.

Não deve colocar quaisquer autocolantes nos CDs. Estes discos podem ficar encravados no drive do CD e danificá-lo permanentemente. Nesse caso será necessário fazer uma substituição do dispositivo, o que é dispendioso.

- Os CDs de áudio com protecção contra cópia, que não estejam em conformidade com a norma aplicável aos CDs de áudio, poderão não ser reproduzidos correctamente ou de todo.
- CD-Rs e CD-RWs gravados pelo utilizador são mais vulneráveis a mau uso do que CDs pré-gravados. O manuseamento correcto, especialmente no caso de CD-Rs e CD-RWs gravados pelo utilizador, deve ser assegurado; ver abaixo.
- Os CD-Rs e CD-RWs gravados pelo utilizador podem não ser reproduzidos correctamente ou de todo.
- No caso de CDs mistos (combinação de áudio e dados, p. ex. MP3) só são reconhecidas e reproduzidas as faixas áudio.
- Evite deixar impressões digitais quando mudar o CD/DVD.

- Coloque os CDs/DVDs nas respectivas caixas imediatamente após os ter retirado do leitor de áudio, de modo a protegê-los contra danos e pó.
- Sujidade e líquidos nos CDs/DVDs podem contaminar a lente do leitor de áudio no interior do aparelho e causar anomalias.
- Guarde os CDs/DVDs abrigados do calor e da luz solar directa.
- As seguintes restrições aplicam-se aos dados armazenados num CD/DVD de MP3/WMA:

Profundidade máxima da estrutura da pasta: 11 níveis.

Número máximo de ficheiros MP3/WMA, que podem ser guardados: 1000.

Ficheiros WMA com gestão dos direitos digitais (DRM) de lojas de música on-line não podem ser reproduzidos.

Ficheiros WMA podem apenas ser reproduzidos em segurança se tiverem sido criados com

a versão 8 ou posterior do Windows Media Player.

Extensões da lista de músicas aplicáveis: .m3u, .pls

As entradas nas listas de músicas têm de ser criadas como caminhos relativos.

- Este capítulo trata apenas da reprodução de ficheiros MP3, dado que a operação de ficheiros MP3 e WMA é idêntica. Quando um CD/DVD com ficheiros WMA é carregado são mostrados menus relacionados com MP3.

### CD 300 / CD 400

O leitor de CDs do sistema de informação e lazer pode reproduzir CDs de áudio e CDs MP3/WMA.

### Informações importantes sobre CDs de áudio e CDs MP3/WMA

#### Atenção

Nunca colocar DVDs, CDs single com 8cm de diâmetro ou CDs de forma personalizada no leitor áudio.

Não deve colocar quaisquer autocolantes nos CDs. Estes discos podem ficar encravados no drive do CD e danificá-lo permanentemente. Nesse caso será necessário fazer uma substituição do dispositivo, o que é dispendioso.

- Podem ser utilizados os seguintes formatos de CD:
  - CD-ROM Modo 1 e Modo 2.
  - CD-ROM XA Modo 2, Forma 1 e Forma 2.
- Podem ser utilizados os seguintes formatos de ficheiro:
  - ISO9660 Nível 1, Nível 2, (Romeo, Joliet).

Os ficheiros MP3 e WMA gravados em qualquer outro formato diferente dos listados podem não ser correctamente reproduzidos e os seus nomes de ficheiro e nomes das pastas podem não ser correctamente exibidos.

- Os CDs de áudio com protecção contra cópia, que não estejam em conformidade com a norma aplicável aos CDs de áudio, poderão não ser reproduzidos correctamente ou de todo.
- Os CD-Rs e CD-RWs gravados pelo utilizador são mais vulneráveis a um manuseio incorrecto do que os CDs pré-gravados. É especialmente importante assegurar o manuseio correcto, especialmente no caso de CD-Rs e CD-RWs gravados pelo utilizador. Ver abaixo.
- Os CD-Rs e CD-RWs gravados pelo utilizador podem não ser reproduzidos correctamente ou de todo. Nesses casos, a culpa não é do equipamento.

- Em modo de mistura de CDs (faixas de áudio e ficheiros compactados, p. ex., MP3 são armazenados), as faixas de áudio e os ficheiros compactados podem ser reproduzidos separadamente.
- Evite deixar impressões digitais quando mudar o CD.
- Coloque os CDs nas respectivas caixas imediatamente após os ter retirado do leitor de CD, de modo a protegê-los contra danos e pó.
- Sujidade e líquidos nos CDs podem contaminar a lente do leitor de CDs no interior do aparelho e causar anomalias.
- Guarde os CDs abrigados do calor e da luz solar directa.
- As seguintes restrições aplicam-se aos dados armazenados num CD de MP3/WMA:
  - Número de faixas: máx. 999.
  - Número de pastas: máx. 255.
  - Profundidade da estrutura da pasta: máx. 64 níveis (recomendado: máx. 8 níveis).

Número de listas de músicas: máx. 15.

Número de músicas por lista de músicas: máx. 255.

Extensões da lista de músicas aplicáveis: .m3u, .pls, .asx, .wpl.

- Este capítulo trata apenas da reprodução de ficheiros MP3, dado que a operação de ficheiros MP3 e WMA é idêntica. Quando um CD com ficheiros WMA é carregado são mostrados menus relacionados com MP3.

## Uso

### CD 500 / DVD 800



#### Iniciar a reprodução do CD/DVD

Introduza um CD/DVD com a face impressa virada para cima na ranhura de CD/DVD até o mesmo ser recolhido.

A reprodução do CD/DVD é iniciada automaticamente e é apresentado o menu **Áudio CD** ou **Áudio MP3**.

Se já se encontra um CD/DVD no aparelho, mas o menu **Áudio CD** ou **Áudio MP3** não estiver activo:

Pressione a tecla **CD/AUX**.

O menu **Áudio CD** ou **Áudio MP3** é aberto e a reprodução do CD/DVD é iniciada.

Conforme os dados gravados no CD de áudio ou CD/DVD de MP3, no mostrador serão apresentadas diferentes informações sobre o CD/DVD e a faixa de música actual.

Se o menu **Áudio CD** ou **Áudio MP3** não aparecer depois de a tecla **CD/AUX** ser pressionada, é porque ainda se encontra um DVD de navegação na ranhura do CD/DVD. Pressione a tecla **⏏** para retirar o DVD.

#### Seleccção de uma faixa

Rodar o botão multifunções para mostrar uma lista de todas as faixas do CD/DVD. A faixa a tocar actualmente é pré-seleccionada.

Selecione a faixa desejada.

#### Saltar para a faixa seguinte ou anterior

Pressione a tecla **⏮** ou **⏭** uma ou várias vezes.

#### Procura de faixa para a frente/para trás

Pressione brevemente a tecla **⏮** ou **⏭** e, em seguida, pressione novamente e mantenha pressionada a tecla **⏮** ou **⏭** até a faixa desejada ser indicada.

#### Busca rápida para a frente ou para trás

Mantenha pressionada a tecla **⏮** ou **⏭** para realizar a busca rápida para a frente ou para trás na faixa actual.

## Seleccionar faixas usando o menu de CD de áudio ou MP3

Durante a reprodução do CD de áudio



Pressione o botão multifunções para abrir o menu associado ao CD de áudio.

Para reproduzir todas as faixas por ordem aleatória: definir **Selecc. aleatória de faixas (RDM)** para **Ligado**.

Para seleccionar uma faixa do CD de áudio: seleccionar **Lista de faixas** e, em seguida, seleccionar a faixa desejada.

## Durante a reprodução de MP3

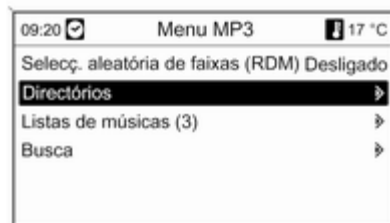

Pressione o botão multifunções para abrir o menu de MP3.

Para reproduzir todas as faixas por ordem aleatória: definir **Selecc. aleatória de faixas (RDM)** para **Ligado**.

Para seleccionar uma faixa de uma pasta ou lista de músicas (quando disponível): seleccionar **Directórios** ou **Listas de músicas**.

Escolher uma pasta ou lista de músicas e, em seguida, seleccionar a faixa desejada.

Selecione **Busca** para abrir um menu com opções adicionais para pesquisa e selecção de faixas.

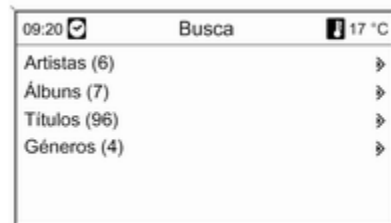

Dependendo da quantidade de faixas guardadas, o processo de pesquisa pode demorar vários minutos.

Escolha uma opção de pesquisa e, depois, selecione a faixa desejada.

## Remoção de um CD/DVD

Pressione a tecla **△**.

O CD/DVD é expulso da ranhura de CD/DVD.

Se o CD/DVD não for retirado após ejeção, voltará a ser recolhido automaticamente decorridos alguns segundos.

## CD 300 / CD 400



### Iniciar a reprodução do CD

Pressione a tecla **CD/AUX** para abrir o menu de CD ou MP3.

Se estiver colocado um CD no leitor de CD, a reprodução do CD é iniciada.

Conforme os dados gravados no CD de áudio ou CD de MP3, no mostrador serão apresentadas diferentes informações sobre o CD e a faixa de música actual.

### Introdução de um CD

Inserir um CD com o lado impresso virado para cima na ranhura do CD até que este seja puxado.

### Alteração da vista standard da página (apenas no CD 300)

Durante a reprodução do CD de áudio ou do MP3, pressione o botão multifunções e, em seguida, seleccione **Standard CD-sidevisning** ou **Stand. MP3-sidevisning**.

Selecione a opção desejada.

### Mudança de nível na pasta

(apenas no CD 300, leitor de MP3)

Pressionar a tecla **[F1]** ou **[F2]** para passar a um nível mais alto ou mais baixo na pasta.

### Saltar para a faixa seguinte ou anterior

Pressione brevemente a tecla **◀◀** ou **▶▶**.

### Busca rápida para a frente ou para trás

Manter pressionada a tecla **◀◀** ou **▶▶** para realizar a busca rápida para a frente ou para trás na faixa actual.

### Seleccionar faixas usando o menu de CD de áudio ou MP3

Durante a reprodução do CD de áudio

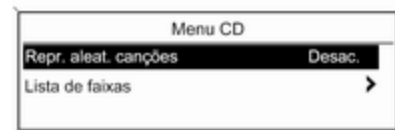

Pressione o botão multifunções para abrir o menu associado ao CD de áudio.

Para reproduzir todas as faixas por ordem aleatória: definir **Bland sanger** para **På**.

Para seleccionar uma faixa do CD de áudio: seleccionar **Spor-liste** e, em seguida, seleccionar a faixa desejada.

### Durante a reprodução de MP3

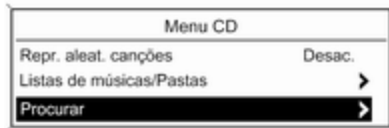

Pressione o botão multifunções para abrir o menu de MP3.

Para reproduzir todas as faixas por ordem aleatória: definir **Bland sanger** para **På**.

Para seleccionar uma faixa de uma pasta ou lista de músicas (quando disponível): seleccionar **Spillelister/kataloger**.

Escolher uma pasta ou lista de músicas e, em seguida, seleccionar a faixa desejada.

### Advertência

Se um CD contiver dados de áudio e de MP3, os dados de áudio podem ser seleccionados através de **Listas de músicas/Pastas**.

Para abrir um menu com opções adicionais para pesquisa e selecção de faixas: seleccione **Søk**. As opções disponíveis dependem dos dados guardados no CD de MP3.

O processo de busca no CD de MP3 pode demorar vários minutos. Durante este intervalo de tempo, será ouvida a estação por último sintonizada.

### Remoção do CD

Pressione a tecla **△**.

O CD é expulso da ranhura de CD. Se o CD não for retirado após ejeção, voltará a ser recolhido automaticamente decorridos alguns segundos.

## Entrada AUX

Informações gerais ..... 52

Uso ..... 52

## Informações gerais



Por baixo da cobertura da consola central encontra-se uma tomada AUX para ligação de fontes de áudio externas.

### Advertência

A tomada tem ser mantida permanentemente limpa e seca.

É possível, por exemplo, ligar um leitor de CD portátil com uma ficha de 3,5 mm à entrada AUX.

## Uso

### CD 500 / DVD 800

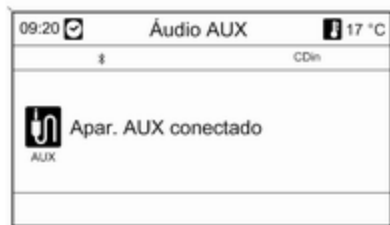

Pressionar a tecla **CD/AUX** uma ou várias vezes para activar o modo AUX.

Uma fonte de áudio, que esteja ligada à entrada AUX, só pode ser controlada através dos elementos de comandos da fonte de áudio.

## CD 300 / CD 400



Pressionar a tecla **CD/AUX** uma ou várias vezes para activar o modo AUX.

Uma fonte de áudio, que esteja ligada à entrada AUX, só pode ser controlada através dos elementos de comandos da fonte de áudio.

## Entrada USB

Informações gerais .....	54
Reproduzir ficheiros de áudio guardados .....	56

### Informações gerais

#### CD 500 / DVD 800



Por baixo da cobertura da consola central encontra-se uma tomada USB para ligação de fontes de áudio externas.

#### **Advertência**

A tomada tem de ser mantida permanentemente limpa e seca.

Um leitor de MP3, unidade USB ou iPod podem ligar-se a uma porta USB.

Esses dispositivos são operados através dos controlos e menus do sistema de informação e lazer.

#### **Informação**

##### **Leitor MP3 e unidades USB**

- Os leitores de MP3 ou unidades USB ligados têm de satisfazer as especificações da USB Mass Storage Class (USB MSC).
- Apenas são suportados leitores MP3 e unidades USB com um tamanho menor ou igual a 64 kBytes no sistema de ficheiros FAT16/FAT32.
- Unidades de disco rígido (HDD) não são suportadas.
- Não são suportados concentradores USB.
- As seguintes restrições aplicam-se aos dados armazenados num dispositivo USB ou leitor MP3:
  - Profundidade máxima da estrutura da pasta: 11 níveis.
  - Número máximo de ficheiros MP3/WMA, que podem ser guardados: 1000.

Ficheiros WMA com gestão dos direitos digitais (DRM) de lojas de música on-line não podem ser reproduzidos.

Ficheiros WMA podem apenas ser reproduzidos em segurança se tiverem sido criados com a versão 8 ou posterior do Windows Media Player.

Extensões da lista de músicas aplicáveis: .m3u, .pls

As entradas nas listas de músicas têm de ser criadas como caminhos relativos.

O atributo do sistema para as pastas/ficheiros que contém dados de áudio não deve ser definido.

### Advertência

Não inserir um dispositivo USB com comprimento superior a 70 mm. Um dispositivo mais comprido pode danificar-se ao rebater o apoio de braços.

### Modelos iPod suportados

- iPod nano (1.<sup>a</sup>/2.<sup>a</sup>/3.<sup>a</sup>/4.<sup>a</sup> geração)
- iPod com vídeo (5.<sup>a</sup>/5.5.<sup>a</sup> geração)
- iPod classic (6.<sup>a</sup> geração)

- iPod touch (1.<sup>a</sup>/2.<sup>a</sup> geração)

- iPhone (3.<sup>a</sup> geração)

Nas situações indicadas a seguir podem ocorrer falhas a nível do controlo e funcionamento:

- Ligação de um iPod cuja versão de modelo (firmware) é mais recente do que as suportadas pelo sistema de informação e lazer.
- Ligação de um iPod com firmware de outros fornecedores instalado (p. ex., Rockbox).

### CD 400



Por baixo da cobertura da consola central encontra-se uma tomada USB para ligação de fontes de áudio externas.

Os dispositivos ligados à porta USB são comandados através do controlo e menus do sistema de informação e lazer.

### Advertência

A tomada tem ser mantida permanentemente limpa e seca.

### Informação

Os seguintes dispositivos podem ser ligados à porta USB:

- iPod
- Zune
- Dispositivo PlaysForSure (PFD)
- Unidade USB

### Advertência

Nem todos os modelos de iPod, Zune, PFD ou USB são suportados pelo Sistema de informação e lazer.

**Advertência**

Não inserir um dispositivo USB com comprimento superior a 70 mm. Um dispositivo mais comprido pode danificar-se ao rebater o apoio de braços.

**Reproduzir ficheiros de áudio guardados**

CD 500 / DVD 800

Leitor de MP3/Unidades USB



Pressionar a tecla **CD/AUX** uma ou várias vezes para activar o modo de áudio USB.

Voltar a reproduzir os dados de áudio armazenados no dispositivo USB.

O funcionamento das fontes de dados ligados via USB é o mesmo que um CD/DVD de áudio MP3/WMA CD/DVD ↷ 48.

**iPod**

Pressionar a tecla **CD/AUX** uma ou várias vezes para activar o modo de áudio do iPod.

Voltar a reproduzir os dados de áudio armazenados no iPod.

O funcionamento do iPod ligado via USB é essencialmente o mesmo que o de um CD/DVD de áudio MP3/WMA ↷ 48.

Abaixo são apenas descritos os aspectos de funcionamento que são diferentes/adicionais.

**Funções do iPod**

Conforme os dados gravados, estão disponíveis diferentes opções para selecção e reprodução das faixas.

Pressione o botão multifunções e, em seguida, seleccione **Busca** para apresentar as opções disponíveis.

O processo de busca no aparelho pode demorar vários segundos.

## CD 300 / CD 400



Pressionar a tecla **CD/AUX** uma vez ou várias vezes para activar o modo USB.

Voltar a reproduzir os dados de áudio armazenados no dispositivo USB.

O funcionamento das fontes de dados ligadas através do USB é basicamente o mesmo que para um CD de áudio MP3 CD ↻ 48.

Abaixo são apenas descritos os aspectos de funcionamento que são diferentes/adicionais.

O funcionamento e as exibições do ecrã são descritos para unidades de USB. O funcionamento de outros dispositivos como iPod ou Zune é essencialmente o mesmo.

### Seleccionar faixas utilizando o menu USB



Pressione o botão multifunções para abrir o respectivo menu de USB.

Para reproduzir todas as faixas seguidas: seleccionar **Spill alle**.

Para apresentar um menu com várias opções adicionais para pesquisa e selecção de faixas: seleccione **SØk**.

O processo de busca no aparelho USB pode demorar vários minutos. Durante este intervalo de tempo, será ouvida a estação por último sintonizada.

Para reproduzir todas as faixas por ordem aleatória: definir **Tilfeldig avspilling** para **På**.

Para repetir a faixa que está actualmente a tocar: Configurar **Gjenta** para **På**.

## Navegação

Informações gerais .....	58
Uso .....	60
Introdução do destino .....	65
Utilizar o livro de endereços .....	76
Guia .....	77
Guia dinâmico .....	85
Perspectiva geral de símbolos ....	86

### Informações gerais

O sistema de navegação guia-o de forma fiável e segura ao destino desejado, sem que tenha que ler mapas, mesmo que desconheça completamente o local.

Se o guia do percurso dinâmico for utilizado, as condições de trânsito do momento serão tidas em conta ao calcular o percurso. Para o efeito, o sistema de informação e lazer recebe informações de trânsito através de RDS-TMC, dentro da área de recepção correspondente.

No entanto, o sistema de navegação não pode ter em consideração os acidentes de trânsito, as regras de trânsito alteradas em cima da hora e os perigos ou obstáculos imprevistos (p. ex., obras na estrada).

### Atenção

A utilização do sistema de navegação não liberta o condutor da responsabilidade de se manter uma atitude correcta e vigilante relativamente ao trânsito da estrada. As regulamentações de trânsito em causa, devem ser sempre cumpridas. Se uma indicação do itinerário contrariar as regras de trânsito, estas últimas têm sempre prioridade.

### Funcionamento do sistema de navegação

A posição e o movimento do veículo são registados pelo sistema de navegação através de sensores. A distância percorrida é determinada pelo sinal do velocímetro do veículo e pelos movimentos de viragem nas curvas através de um sensor giroscópico. A posição é determinada pelos satélites GPS (Sistema Global de Posicionamento).

Por comparação dos sinais dos sensores com os mapas digitais no CD/DVD de navegação, é possível determinar a posição com uma precisão de aprox. 10 m.

O sistema funciona mesmo com uma recepção GPS fraca, no entanto a precisão da determinação da posição será reduzida.

Após a introdução do endereço de destino ou ponto de interesse (próximo posto de abastecimento, hotel etc.), é calculado o percurso desde o local actual até ao destino seleccionado.

O guia de percurso é feito através de mensagens de voz e uma seta direccional, bem como através da apresentação de um mapa em várias cores.

### Sistema de informações de trânsito TMC e guia do percurso dinâmico

O sistema de informações de trânsito TMC recebe todas as informações de trânsito actuais transmitidas pelas estações de rádio TMC. Se o guia do

percurso dinâmico estiver activo, estas informações são levadas em conta no cálculo de todo o percurso. Durante este processo, o percurso é planeado de modo a evitar os problemas de trânsito relacionados com critérios pré-seleccionados.

Se existir um problema de trânsito enquanto o guia do percurso estiver activo, aparece, dependendo das predefinições, uma mensagem a perguntar se o percurso deve ou não ser alterado.

A informação de trânsito TMC é apresentada no mostrador do guia do percurso na forma de símbolos ou texto detalhado no menu **Mensagens TMC**.

Condição essencial para a utilização de informações de trânsito TMC é a recepção das estações TMC na região em causa.

O guia do percurso dinâmico só funciona se forem recebidas informações de trânsito através do sistema de informações de trânsito TMC.

O guia do percurso dinâmico pode ser desactivado ⇨ 77.

### Conteúdo dos mapas

O conteúdo completo dos mapas é demasiado extenso para ser carregado na memória do sistema.

Para a navegação internacional, introduza o CD/DVD de navegação ou carregue os respectivos dados das regiões na memória do sistema. A rede viária primária da Europa é automaticamente carregada. É possível que tenha de apagar outros conteúdos dos mapas da memória do sistema.

Uma vez carregado o conteúdo do mapa desejado, o CD/DVD pode ser retirado para que a unidade possa ser usada para ouvir música.

Acrescentar/remover dados do mapa ⇨ 60.

## Informações importantes nos CDs/DVDs de mapas

### Atenção

Nunca colocar DVDs, CDs single com 8cm de diâmetro ou CDs de forma personalizada no leitor áudio.

Não deve colocar quaisquer autocolantes nos CDs. Estes discos podem ficar encravados no drive do CD e danificá-lo permanentemente. Nesse caso será necessário fazer uma substituição do dispositivo, o que é dispendioso.

- Utilize exclusivamente CDs/DVDs de mapas aprovados pelo fabricante do veículo. O sistema de informação e lazer não efectua a leitura dos CDs/DVDs de mapas de outros fabricantes.

- Recomenda-se usar sempre o CD/DVD de mapas mais recente aprovado pelo fabricante do veículo para o sistema de informação e lazer.
- Evite deixar impressões digitais ao mudar CDs/DVDs de mapas.
- Coloque os CDs/DVDs de mapas nas respectivas caixas imediatamente depois de os retirar do sistema de informação e lazer, de modo a protegê-los contra danos e pó.
- Sujidade e líquidos nos CDs/DVDs de mapas podem sujar a lente do leitor de CD/DVD no interior do aparelho e causar anomalias.
- Guarde os CDs/DVDs de mapas abrigados do calor e da luz solar directa.

## Uso

### Elementos de comando

Os elementos de controlo mais importantes de navegação são os seguintes:

**Botão NAV:** activar a navegação; mostrar a posição actual (com o guia do percurso inactivo); mostrar o percurso calculado (com o guia do percurso activo); alternar entre visualização inteira do mapa, visualização de setas (com o guia do percurso activo) e visualização em ecrã dividido, consulte "Apresentação no mostrador".

**Tecla DEST:** abrir o menu com opções para a entrada do destino.

**Selector de oito vias:** mover a janela de visualização na vista mapa de navegação; para seleccionar o destino, pressionar na direcção necessária para posicionar as linhas cruzadas sob um destino no mapa.

**Botão RPT:** repetir a última mensagem de guia de percurso.

### Activação do sistema de navegação

Pressione a tecla **NAV**.

No mostrador é apresentado o mapa com o local actual.

## Carregar um CD/DVD de mapas

Para carregar material adicional de mapas para um determinado país, põe o CD/DVD dos mapas com a impressão para cima na ranhura de CD/DVD até que este seja puxado.

## Remoção do CD/DVD de mapas

Pressione a tecla  $\triangle$ . O CD/DVD é expulso da ranhura de CD/DVD.

Se o CD/DVD não for retirado após ejeção, voltará a ser recolhido automaticamente decorridos alguns segundos.

## Definição do volume da navegação

Descrição  $\rightarrow$  "Configurar o sistema de navegação".

## Apresentação no mostrador

### Guia do percurso não activo

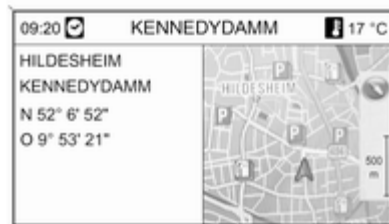

Se o guia do percurso não estiver activo, são apresentadas as seguintes informações:

- Na linha superior: nome da rua da posição actual.
- O endereço e as coordenadas geográficas da posição actual.
- A visualização do mapa da área à volta da posição actual.
- A posição actual marcada por um triângulo vermelho.

- O símbolo de uma bússola indica a direcção Norte.
- Se não estiver disponível nenhum sinal GPS  $\rightarrow$  58 na posição actual: um símbolo "GPS" riscado é exibido por baixo do símbolo da bússola.
- A escala do mapa actualmente seleccionada (alterar escala: rodar o botão multifunções).

### Guia do percurso activo

Se o guia do percurso estiver activo, as seguintes informações, dependendo das configurações actuais **Opções da navegação**  $\rightarrow$  77, são mostradas.

### Informações na linha superior



- Hora
- Distância até ao destino final ou ao próximo destino intermédio de um circuito (se disponível)
- Hora de chegada ou tempo de viagem
- Temperatura exterior

### Informações sobre o mostrador de setas

- Direcção a seguir.
- Distância até ao próximo cruzamento.

- Ruas que partem da rua actual a seguir.
- Por baixo do símbolo da seta: o nome da rua a seguir.
- Por cima do símbolo da seta: o nome da rua a seguir após o próximo cruzamento.
- Ao alcançar um cruzamento, é apresentada informação sobre o assistente de faixa:



Se a opção **Assistente de faixa** estiver activada no menu **Mostrar indic. naveg.** ⇨ 77, é apresentado o seguinte tipo de ilustração:



### Informações sobre o mostrador do mapa

Do lado direito do mostrador são apresentadas as seguintes informações:

- O símbolo de uma bússola indica a direcção Norte.
- Se não estiver disponível nenhum sinal GPS ⇨ 58 na posição actual: um símbolo "GPS" riscado é exibido por baixo do símbolo da bússola.
- A escala do mapa actualmente seleccionada (alterar escala: rodar o botão multifunções).

No mapa são apresentadas as seguintes informações:

- O percurso como uma linha azul.
- A posição actual como um triângulo vermelho.
- O destino final como uma bandeira axadrezada.
- Vários símbolos ↗ 86 indicando informações de trânsito e informações gerais ou de pontos de interesse.

## Configurar o sistema de navegação

Para abrir o menu de configuração com as definições específicas de navegação: pressionar a tecla **CONFIG** e, em seguida, seleccionar **Configurações da navegação**.

Estão disponíveis as seguintes opções para selecção:

- **Volume da navegação**
- **Configurações TMC**
- **Apagar listas**
- **Acresc./rem. dados mapa**

- **Apagar todos os dados no cartão**
- **Apagar "Morada de origem"**

### Volume da navegação

Os volumes da mensagem de navegação (**Informação**) e da fonte de áudio (**Segundo plano**) durante uma mensagem de navegação podem ser predefinidos.

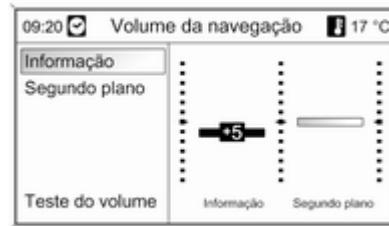

Definir os valores desejados para **Informação** e **Segundo plano**.

Para testar as configurações actuais: seleccionar **Teste do volume**.

### Configurações TMC

#### Tipos de informação

Seleccionar **Tipos de informação** para abrir um submenu com várias opções para definir se e que mensagens de trânsito devem ser mostradas no mapa de guia de percurso.

#### Quando **Personalizado**

é seleccionado os tipos de informação que serão mostrados, podem ser definidos.

#### Crítérios de ordenação

Selecione se as informações de trânsito devem ser indicadas por ordem da respectiva distância ou pelo nome da rua.

#### Mens.aviso q. instr. naveg. inactivas

Selecione se deseja que o sistema de informação e lazer mostre mensagens de aviso mesmo sem nenhum guia do percurso activo.

## Apagar listas

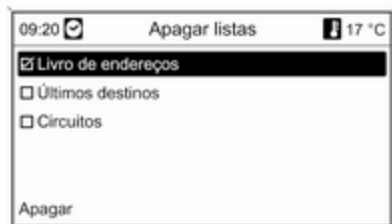

Seleccionar se todas as entradas no **Livro de endereços**, no **Últimos destinos** e/ou no **Circuitos** deverão ser eliminadas.

### Acresc./rem. dados mapa

(não disponível com o guia do percurso activo)

Dados dos mapas específicos de um país podem ser carregados a partir do CD/DVD dos mapas para a memória interna do sistema de informação e lazer e depois removidos da memória interna.



### Inserir CD/DVD de mapas

A quantidade de memória livre na memória interna é mostrada na linha superior.

Seleccionar os mapas a carregar na memória interna.

Desmarcar os mapas a remover da memória interna.

Seleccionar **Confirmar** para carregar/remover os mapas seleccionados.

O processo de carregar / remover pode demorar algum tempo dependendo da quantidade de dados a carregar e / ou remover.

A duração indicada do processo de remoção/carregamento é um cálculo aproximado, que não leva em conta outras possíveis funções activas como, p. ex., a reprodução de ficheiros de MP3.

Se o processo de carregamento/remoção for interrompido quando se desliga o sistema de informação e lazer, o mesmo tem de ser reiniciado manualmente quando o sistema de informação e lazer for novamente ligado.

O cancelamento manual do processo de carregamento faz com que os mapas detalhados correspondentes, já carregados/removidos, sejam novamente retirados da memória. Este processo demora algum tempo.

### Apagar todos os dados no cartão

Se a navegação não for possível com os dados contidos na memória interna ou tiver ocorrido uma mensagem de erro durante a remoção/carregamento de mapas detalhados, este comando poderá ser utilizado para apagar a memória interna de forma rápida e completa.

### Apagar "Morada de origem"

Este comando apaga o endereço de origem actualmente definido ↵ 65.

### Introdução do destino

Pressione o botão **DEST** para abrir um menu com várias opções para a introdução do destino:

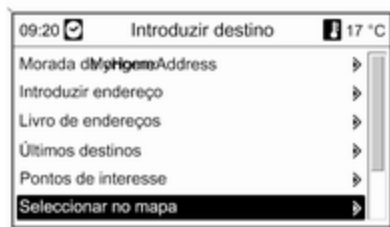

- **Morada de origem:** selecção do endereço de origem actualmente definido (predefinido no livro de endereços ↵ 76).

- **Introduzir endereço:** introdução directa de um endereço de destino com país, cidade, rua e número de polícia.
- **Livro de endereços:** selecção de um endereço já guardado no livro de endereços.
- **Últimos destinos:** selecção a partir de uma lista de destinos recentemente seleccionados.
- **Pontos de interesse:** selecção a partir de uma lista de pontos de interesse (restaurantes, hotéis, estações de serviço etc.) próximos da posição actual, do destino, outros locais ou selecção no mapa, bem como procura por nome ou número de telefone.
- **Seleccionar no mapa:** selecção no mapa com o auxílio do interruptor de oito vias ↵ 5.
- **Latitude / Longitude:** selecção de um destino através de coordenadas geográficas.
- **Roteiro** (apenas no DVD 800): função para apresentação de pontos de interesse com base em

critérios do guia de viagem (p. ex., alojamento, miradouros, lazer etc.) num local seleccionado.

- **Circuitos** (apenas no DVD 800): selecção de um circuito predefinido com pontos de passagem/destinos intermédios.

### Introdução directa de um endereço

Pressione o botão **DEST** e, depois, seleccione **Introduzir endereço**.



Para alterar/seleccionar o país: seleccione o campo de entrada do país e pressione o botão multifunções para abrir o menu Países.

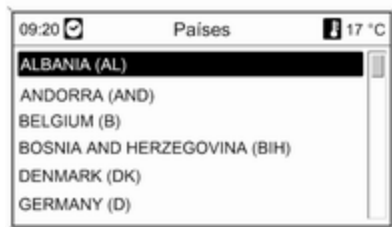

Selecione o país desejado.

### Introdução de um endereço usando a função do corrector

Selecione o campo de entrada

**Cidade:** e pressione o botão multifunções para activar a função do corrector.

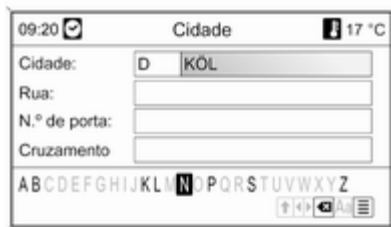

Usando o botão multifunções, seleccione e aceite sucessivamente as letras da cidade desejada. Durante este processo, o sistema bloqueará automaticamente as letras que não podem ocorrer a seguir no nome da cidade.

Na linha inferior podem ser seleccionados os seguintes símbolos:

↑: Listas com caracteres especiais são apresentadas na linha inferior.

◀▶: É seleccionada a letra anterior/ seguinte.

✖: Apagar o último carácter.

**Aa:** Maiúsculas, minúsculas.

☰: Função de lista - assim que tenham sido introduzidas duas letras, em alguns casos apenas uma, são apresentados todos os nomes disponíveis com essas letras. Quantas mais letras forem introduzidas, mais curta fica a lista.

**OK:** Terminar a introdução ou aceitar um termo procurado.

Com uma pressão longa no botão **BACK** todas as letras e caracteres introduzidos são apagados simultaneamente na linha de entrada.

Repetir o processo para os restantes campos de entrada.

Depois de completado o endereço, seleccione **OK**.

O menu **Navegação** é apresentado, descrição ⇨ 77.

### Seleccionar um endereço do livro de endereços

Descrição ⇨ 76.

### Seleccionar um destino anterior

Pressione o botão **DEST** e, depois, seleccione **Últimos destinos**.

É apresentada uma lista com os destinos introduzidos/recentemente seleccionados.

Seleccione o destino desejado.

O menu **Navegação** é apresentado, descrição ⇨ 77.

### Seleccionar um ponto de interesse

Pressione o botão **DEST** e, depois, seleccione **Pontos de interesse**.

São apresentadas várias opções para a selecção de pontos de interesse (p. ex., restaurantes, estações de serviço, hospitais etc.).

#### Arredores da pos. actual

Seleccção de pontos de interesse próximos da posição actual do veículo.

Por exemplo, está à procura de uma estação de serviço:

Selecione **Automóvel e abastecimento** e depois **Automóvel e abastecimento**.

É apresentado um menu que permite delimitar a pesquisa de estações de serviço.

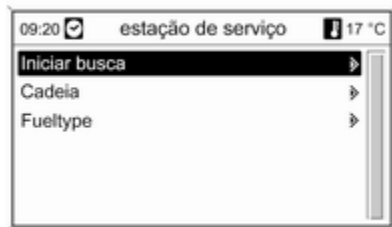

Depois de seleccionar **Iniciar busca**, é iniciada uma pesquisa de todas as estações de serviço disponíveis na área. A busca tem em conta todas as estações de serviço que cumpram os critérios de filtro actualmente definidos para **Cadeia** e **Fueltype**, consulte mais abaixo "Definir filtros para delimitação da pesquisa".

Depois de concluída a pesquisa, é apresentada uma lista com todas as estações de serviço encontradas.



Por baixo da lista, é apresentada informação sobre a distância, a direcção a seguir e os tipos de combustível disponíveis (além de gasolina e gasóleo).

Abreviaturas utilizadas para os tipos de combustível:

- **CNG**: Gás natural comprimido
- **LPG**: Gás de petróleo liquefeito

Selecione a estação de serviço desejada.

O menu **Navegação** é apresentado, descrição ⇨ 77.

### Definir filtros para delimitação da pesquisa

Depois de seleccionar **Cadeia**, é apresentada uma lista com todas as marcas/cadeias de estações de serviço disponíveis na área.

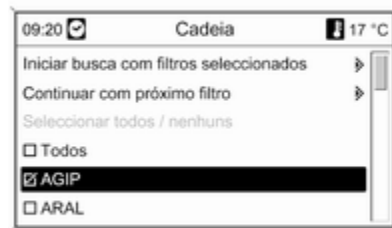

O número de estações de serviço pode ser reduzido seleccionando pelo menos uma marca/cadeia de estações de serviço.

Após a selecção das marcas desejadas, seleccione **Iniciar busca com filtros seleccionados** ou **Continuar com próximo filtro** (tipos de combustível) para delimitação da pesquisa.

Depois de seleccionar **Fueltype**, é apresentada uma lista com todos os tipos de combustível disponíveis (além de gasolina e gasóleo) nas estações de serviço na área.

O número de estações de serviço pode ser reduzido seleccionando pelo menos um tipo de combustível.

Após a selecção dos tipos de combustível desejados, seleccione **Iniciar busca com filtros seleccionados** ou **Continuar com próximo filtro** (marcas/cadeias de estações de serviço) delimitação da pesquisa.

Depois de iniciar uma pesquisa, é apresentada uma lista com todas as estações de serviço que cumparam os critérios de filtro anteriormente seleccionados.

### Ao longo da auto-estrada

Seleccção de pontos de interesse relacionados com a auto-estrada (p. ex., estações de serviço ou áreas de serviço) ao longo da estrada. Apenas disponível quando está efectivamente a conduzir numa auto-estrada.

Seleccionar um ponto de interesse: consulte o exemplo acima para "Proximidade da posição actual".

### Arredores do destino

Seleccção de pontos de interesse próximos do destino introduzido.

Seleccionar um ponto de interesse: consulte o exemplo acima para "Proximidade da posição actual".

### Nos arredores de outras cidades

Seleccção de pontos de interesse próximos de qualquer cidade.

Selecione o país desejado.



Introduza a cidade desejada utilizando a função do alfabeto ⇨ 65.

Assim que a introdução seja suficientemente específica, é apresentada uma lista com as cidades possíveis. Por vezes pode ser necessário seleccionar  para exibir a lista.

Selecione a cidade desejada. Aparece um menu em que os pontos de interesse próximos da cidade seleccionada estão ordenados por categorias.

Seleccionar um ponto de interesse: consulte o exemplo acima para "Proximidade da posição actual".

**Busca pelo nome**

Selecção de pontos de interesse introduzindo um nome.

Selecione o país desejado.



Introduza o nome do ponto de interesse desejado utilizando a função do alfabeto ↵ 65.

Assim que a introdução seja suficientemente específica, é apresentada uma lista com os pontos de interesse possíveis. Por vezes pode ser necessário seleccionar  para exibir a lista.

Selecione o ponto de interesse desejado.

O menu **Navegação** é apresentado, descrição ↵ 77.

**Busca pelo núm. de tel.**

Selecção de pontos de interesse introduzindo um número de telefone.

Selecione o país desejado.

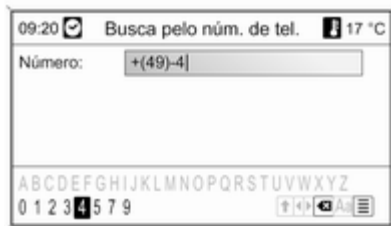

Introduza o número de telefone desejado utilizando a função do alfabeto ↵ 65.

Assim que a introdução seja suficientemente específica, é apresentada uma lista com os

pontos de interesse possíveis. Por vezes pode ser necessário seleccionar  para exibir a lista.

Selecione o ponto de interesse desejado.

O menu **Navegação** é apresentado, descrição ↵ 77.

**Seleccionar um destino no mapa**

Pressione o botão **DEST** e, depois, selecione **Seleccionar no mapa**.

**Advertência**

A escala do mapa pode ser alterada rodando o botão multifunções.

Utilizar o interruptor de 8 vias no botão multifunções para posicionar o reticulado num destino no mapa.

Pressione o botão multifunções para confirmar a selecção.

O menu **Navegação** é apresentado, descrição ↷ 77.

### Seleccionar um destino através de coordenadas geográficas

Pressione o botão **DEST** e, depois, seleccione **Latitude / Longitude**.

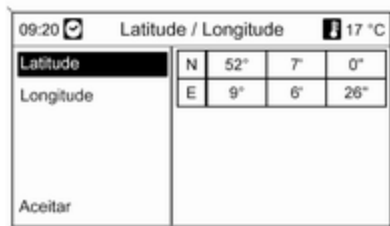

Selecione **Latitude**.

Rode o botão multifunções para seleccionar **N** ou **S** (Norte ou Sul do equador).

Pressione o botão multifunções para confirmar a selecção.

Rode o botão multifunções para introduzir os graus de latitude desejados.

Pressione o botão multifunções para confirmar a introdução.

Introduza os valores pretendidos para os minutos e segundos de latitude.

Selecione **Longitude**.

Rode o botão multifunções para seleccionar **O** ou **E** (a ocidente ou oriente do meridiano de referência em Greenwich).

Pressione o botão multifunções para confirmar a introdução.

Introduza e confirme os valores pretendidos para os graus de longitude, minutos e segundos.

Selecione **Aceitar**.

O menu **Navegação** é apresentado, descrição ↷ 77.

### Roteiro

(apenas DVD 800)

#### Advertência

Se a navegação for feita com base nos dados da memória interna, o guia de viagem só está disponível para as regiões carregadas.

Pressione o botão **DEST** e, depois, seleccione **Roteiro**.

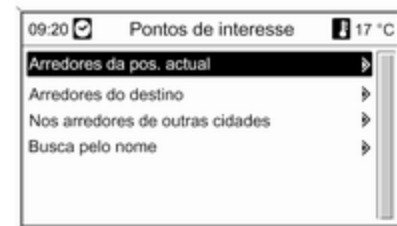

São apresentadas várias opções para a selecção de pontos de interesse com base em critérios do guia de viagem (p. ex., alojamento, miradouros, lazer etc.).

Seleccionar um ponto de interesse com base em critérios do guia de viagem: consulte as descrições correspondentes em "Seleccionar um ponto de interesse".

## Circuitos

(apenas DVD 800)

Um circuito oferece a possibilidade de introduzir uma sequência de destinos, que serão percorridos um após o outro. Esta função é adequada para circuitos que se repetem regularmente, sem ter de introduzir todos os destinos individuais de todas as vezes. Os circuitos são guardados com um nome. Podem estar guardados no máximo dez circuitos com respectivamente 9 destinos intermédios. Um circuito existente pode ser alterado relativamente à sequência dos destinos ou através da adição ou eliminação de destinos.

### Criação de um circuito

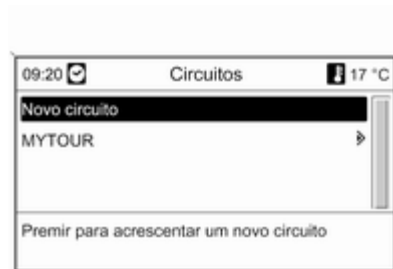

Depois de se seleccionar **Novo circuito**, introduzir um nome para o caminho com a função do alfabeto ↵ 65.



Aceitar o nome introduzido utilizando **OK**. O nome é mostrado no menu **Circuitos**.

## Adicionar destinos intermédios ao percurso

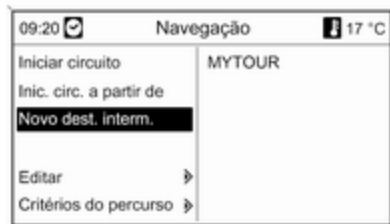

Seleccionar o novo caminho e depois **Acrescentar novo destino intermédio**.

No submenu **Acresc. dest. interm.** são mostradas as seguintes opções para a selecção/introdução de destinos intermédios:

- **Introduzir destino intermédio** (introdução de endereços)
- **Livro de endereços**
- **Últimos destinos**

- **Seleccionar no mapa**
- **Pontos de interesse**

Seleccione uma opção para entrada de destino e, em seguida, seleccione/insira o destino intermédio desejado > 65.

É apresentado um menu que mostra os dados de endereço do destino intermédio seleccionado/introduzido.



Depois de seleccionar **Acrescentar**, é apresentada uma lista com todos os destinos intermédios anteriormente adicionados.



Normalmente, os novos destinos intermédios são adicionados no final da lista. Se desejar uma outra posição rode o botão multifunções para seleccionar outro ponto de inserção.

Repita o procedimento descrito para adicionar mais destinos intermédios.

## Iniciar um circuito

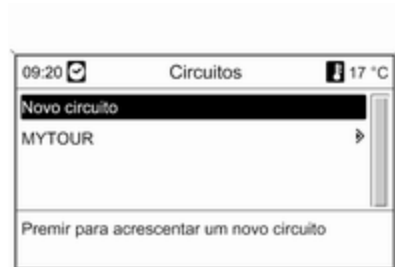

Seleccionar um caminho no menu **Circuitos**. O menu **Navegação** é apresentado.

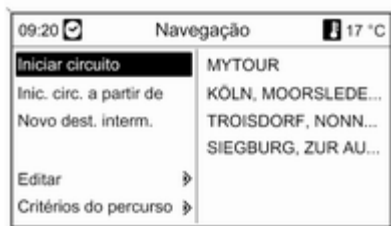

Para iniciar o guia do percurso: seleccione **Iniciar circuito**. Todos os destinos intermédios predefinidos são tidos em consideração para o cálculo do percurso.

Se desejar ignorar destinos intermédios predefinidos no percurso e iniciar o guia do percurso directo até um determinado destino: consulte **Inic. circ. a partir de**. É apresentada uma lista com todos os destinos intermédios predefinidos.



Selecione o destino seguinte desejado. É calculado um percurso que leva directamente ao destino intermédio seleccionado.

**Edição de um circuito**

Selecione um caminho no menu **Circuitos** e, em seguida, seleccione **Editar circuito** para mostrar um submenu com as seguintes opções:

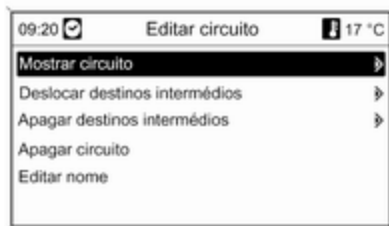

### Deslocar destinos intermédios

Mostra uma lista com todos os destinos intermédios no circuito seleccionado.

### Deslocar destinos intermédios

Mostra uma lista com todos os destinos intermédios no circuito seleccionado.

Marcar o destino intermédio para ser movido.

Pressione o botão multifunções para retirar o destino marcado.

Para inserir o destino no final da lista: pressione novamente o botão multifunções.

Para inserir o destino antes de outro destino: marque este destino e, em seguida, pressione o botão multifunções.

### Apagar destinos intermédios

Mostra uma lista com todos os destinos intermédios no circuito seleccionado.

Marque o destino intermédio desejado e, em seguida, pressione o botão multifunções.

Confirme a mensagem apresentada.

### Apagar circuito

Apaga completamente o circuito actualmente seleccionado.

Para apagar, confirme a mensagem apresentada.

### Editar nome

O nome do circuito actualmente seleccionado pode ser editado utilizando a função do alfabeto ↵ 65.

## Alerta

### Nível de combustível baixo

Se o nível do combustível no depósito do veículo estiver baixo, é apresentada uma mensagem de alerta.

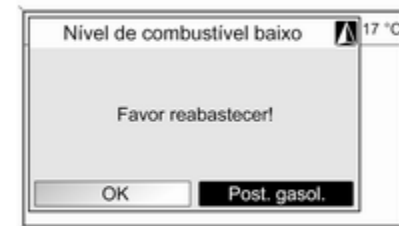

Para iniciar uma procura de estações de serviço próximas da posição actual do veículo: seleccione **Post. gasol.**

Depois de concluída a pesquisa, é apresentada uma lista com todas as estações de serviço encontradas.



Por baixo da lista, é apresentada informação sobre a distância, a direcção a seguir e os tipos de combustível disponíveis (além de gasolina e gasóleo).

Abreviaturas utilizadas para os tipos de combustível:

- **CNG**: Gás natural comprimido
- **LPG**: Gás de petróleo liquefeito

Selecione a estação de serviço desejada. O menu **Navegação** é apresentado.

Selecione **Iniciar navegação** para iniciar o guia do percurso ⇨ 77.

Descrição de todas as opções do menu **Navegação** ⇨ 77.

## Utilizar o livro de endereços

### Acrescentar e guardar um endereço no livro de endereços

Pressione o botão **DEST** e, depois, seleccione **Introduzir endereço**.



Introduza o endereço pretendido ⇨ 65.

Depois de completado o endereço, seleccione **OK**. É apresentado o menu **Navegação**.

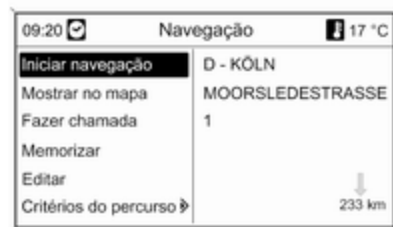

Selecione **Memorizar**.

O menu **Memorizar** é apresentado com o endereço introduzido como nome predefinido.



O nome predefinido pode ser alterado utilizando a função do alfabeto ↵ 65.

Selecione **OK** para memorizar o endereço no livro de endereços utilizando o nome apresentado.

Podem ser guardados no livro de endereços no máximo 100 destinos.

### Seleccionar um endereço do livro de endereços

Pressione o botão **DEST** e, depois, selecione **Livro de endereços** para apresentar os registos do livro de endereços.



Selecione o registo pretendido do livro de endereços.

O menu **Navegação** é apresentado, descrição ↵ 77.

### Alterar o nome de um endereço, apagar um endereço ou definir o endereço de origem

Pressione o botão **DEST**, selecione **Livro de endereços**, escolha o nome do endereço pretendido e, depois, selecione **Editar**.

O menu **Editar** é apresentado.

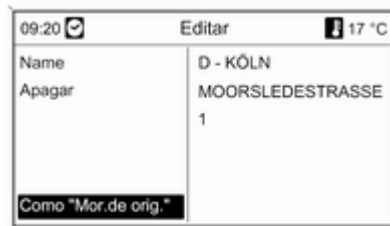

São apresentadas as seguintes opções:

- **Nome:** introduzir um nome para o endereço apresentado utilizando a função do alfabeto ↵ 65.
- **Apagar:** apagar o endereço apresentado do livro de endereços.
- **Como "Mor.de orig.":** definir o endereço apresentado como endereço de origem. Este endereço de origem pode, depois, ser seleccionado como destino no menu **Introduzir destino** ↵ 65.

### Guia

Pressione o botão multifunções para mostrar o menu principal de navegação. Consoante o guia de percurso esteja actualmente activo ou inactivo serão disponibilizadas diferentes opções de menu.

## Funções com o guia de percurso inactivo

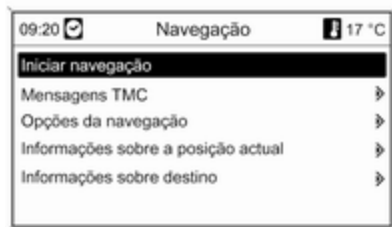

### Iniciar navegação

Após a selecção de **Iniciar navegação**, é apresentado o menu **Navegação** ⇨ 77.

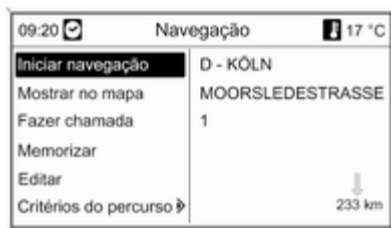

Estão disponíveis as seguintes opções para selecção:

- **Iniciar navegação:** é iniciado o guia do percurso até ao endereço apresentado ⇨ 77.
- **Mostrar no mapa:** mostrar a localização do endereço apresentado num mapa.
- **Fazer chamada:** se os dados do endereço incluírem um número de telefone (apenas disponível para pontos de interesse) e estiver disponível um Portal Telemóvel, o número de telefone será marcado.

- **Memorizar:** guardar endereço no livro de endereços ⇨ 76.
- **Editar:** alterar o nome do endereço, apagar endereço do livro de endereços ou definir endereço como endereço de origem ⇨ 76.
- **Critérios do percurso:** definir/alterar os critérios para cálculo do percurso, consulte "Opções de navegação".

### Mensagens TMC

Informação no TMC ⇨ 58.

Seleccionar **Mensagens TMC** para mostrar uma lista de todas as mensagens de trânsito TMC actualmente recebidas.

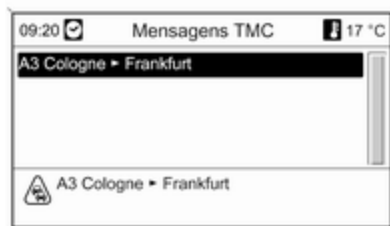

Seleccionar uma mensagem de trânsito TMC para mostrar informações detalhadas sobre a respectiva questão de trânsito.

### Opções da navegação

O menu correspondente oferece uma variedade de opções e submenus para configuração de guia de percurso.

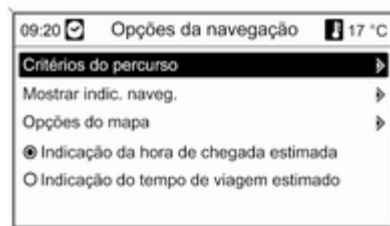

### Critérios do percurso

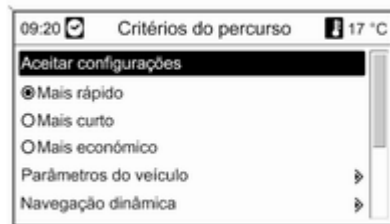

O cálculo do percurso pode ser controlado por diferentes critérios.

Selecione um dos critérios seguintes:

- Mais rápido
- Mais curto
- Mais económico

Selecione **Parâmetros do veículo** para abrir um menu para a selecção de parâmetros específicos do veículo.

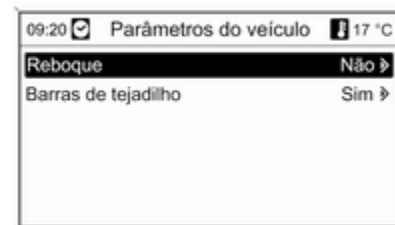

Os parâmetros seleccionados serão tidos em consideração para o cálculo do percurso.

Após a definição dos parâmetros do veículo desejados, pressione o botão **BACK** para sair do menu.

Selecione **Navegação dinâmica** para abrir um menu de configuração do guia de percurso dinâmico.

Informações sobre o guia de percurso dinâmico ↪ 85.

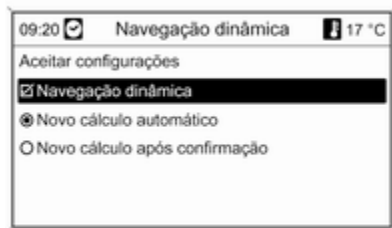

Selecione **Navegação dinâmica** para activar/desactivar o guia de percurso dinâmico.

Se o guia de percurso dinâmico está activado:

Selecione **Novo cálculo automático** se a percurso tiver de ser recalculado automaticamente quando há problemas de trânsito.

Selecione **Novo cálculo após confirmação** se o percurso tiver de ser recalculado, mas não antes do respectivo aviso ter sido confirmado.

Selecione **Aceitar configurações** para activar as definições apresentadas e sair do menu.

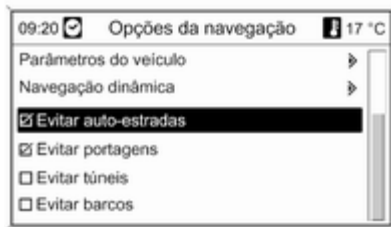

Se o desejar, selecione uma ou várias das opções a seguir no menu **Opções da navegação**:

- Evitar auto-estradas
- Evitar portagens
- Evitar túneis
- Evitar barcos

**Mostrar indic. naveg.**

Para a apresentação do guia do percurso estão disponíveis as seguintes opções para selecção:

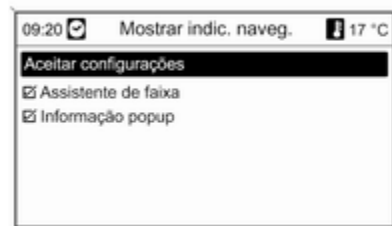

A opção **Informação popup** permite determinar o tipo de ilustrações que deve ser mostrado ao chegar a um cruzamento.

Se o **Informação popup** for desactivado, será mostrado o seguinte tipo de ilustração:



Se o **Informação popup** for activado, será mostrado o seguinte tipo de ilustração:



Na opção **Informação popup** pode seleccionar se devem ser apresentadas informações do guia de percurso de navegação noutros modos de funcionamento (p. ex., rádio) em janelas pop-up. Após um determinado tempo ou ao pressionar a tecla **BACK**, as informações são novamente ocultadas.

Selecione **Aceitar configurações** para activar as definições apresentadas e voltar ao menu **Opções da navegação**.

#### Opções do mapa

Selecione **Opções do mapa** e depois **Orientação do mapa** para ver o submenu seguinte:

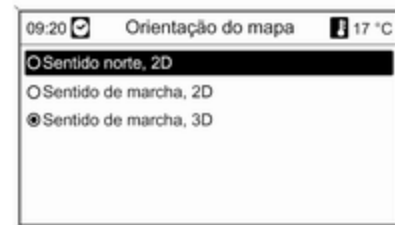

Selecione entre orientação do mapa (Norte para cima/Destino para cima) e dimensão (2D/3D) no ecrã do mapa (3D apenas disponível no DVD 800).

Selecione **Opções do mapa** e depois **Mostrar pontos de interesse no mapa** para abrir um submenu com várias opções e definir os pontos de interesse que eventualmente devem ser apresentados no mapa.

Quando **Personalizado** é seleccionado os tipos de pontos de interesse podem ser definidos para serem mostrados, p. ex. restaurante, hotel, locais públicos, etc.

### Mostrar a hora de chegada ou tempo de viagem

Após selecção da opção

- **Indicação do tempo de viagem estimado** ou
- **Indicação da hora de chegada estimada**

na linha superior do ecrã do guia de percurso, no menu **Opções da navegação**, é mostrada a respectiva hora.

### Informações sobre a posição actual

São indicadas as seguintes informações sobre a posição actual:

- Cidade
- Rua
- Latitude
- Longitude
- Imagem seleccionada do mapa

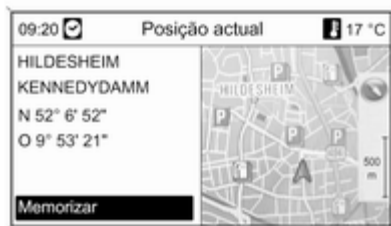

Através de **Memorizar** é integrada a posição actual como endereço no livro de endereços. Para o efeito, atribuir um nome com a função do alfabeto ↵ 65.

### Informações sobre destino

Informação mostrada: a mesma que no mostrador para **Posição actual**.

### Funções com o guia de percurso activo

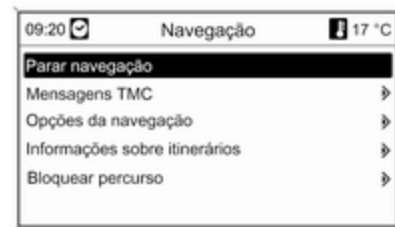

#### Parar navegação

Depois de seleccionar **Parar navegação** o guia de percurso é desactivado e são apresentadas as opções de menu para guia de percurso inactivo ↵ 77.

#### Mensagens TMC

Informação no TMC ↵ 58.

Após a selecção de **Mensagens TMC**, é apresentado o menu **Filtragem**.

Selecione se devem ser mostradas **Todas as informações de trânsito** ou apenas **Inform. de trânsito ao longo do percurso** na lista **Mensagens TMC**, consulte abaixo.

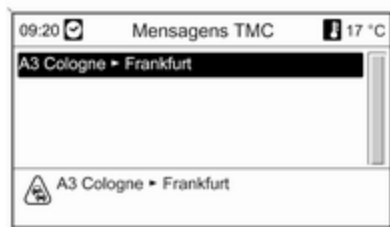

### Opções da navegação

Descrição ⇨ **Funções com o guia de percurso inactivo.**

### Informações sobre itinerários

No menu **Informações sobre itinerários** podem ser acedidas as seguintes informações:

- **Lista de percursos**
- **Informações sobre a posição actual**
- **Informações sobre destino**
- **Vista geral perc. act.**

### Lista de percursos

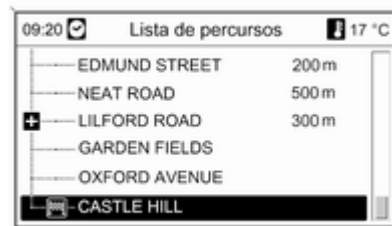

São indicadas todas as ruas do itinerário calculado e as distâncias correspondentes.

Os itens da lista de percursos marcados com o símbolo "+" podem ser expandidos seleccionando o respectivo item da lista. Após a selecção são mostrados detalhes adicionais do item correspondente da lista.

**Informações sobre a posição actual**  
Descrição ⇨ **Funções com o guia de percurso inactivo.**

**Informações sobre destino**  
Descrição ⇨ **Funções com o guia de percurso inactivo.**

**Vista geral perc. act.**

São apresentadas as seguintes informações sobre o itinerário actual:



- Posição
- Destino
- Hora de chegada
- Distância
- Imagem seleccionada do mapa

### Bloquear percurso

As opções seguintes estão disponíveis para excluir manualmente determinadas áreas / secções do percurso a partir do guia de percurso:

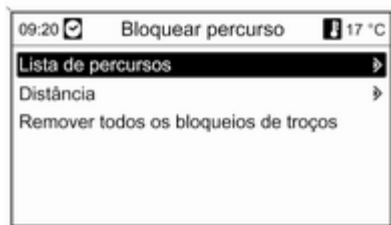

### Lista de percursos

Na lista de nomes de ruas do percurso actual calculado, as ruas podem ser excluídas do guia de percurso.



Para excluir uma rua do guia de percurso:

Marcar o nome da rua e pressionar o botão multifunções. O nome da rua é apresentado em riscado.

Se desejar excluir outras ruas do guia de percurso.

Pressione **Aceitar configurações** e confirme a mensagem mostrada.

O percurso é recalculado tendo em conta as ruas excluídas.

### Distância

Ao definir uma distância, a secção do percurso da posição actual até à distância definida pode ser excluída do guia de percurso.



Definir a distância desejada, pressionar o botão multifunções e confirmar a mensagem mostrada. O percurso é recalculado tendo em conta a secção do percurso excluída.

### Advertência

Os bloqueios de estradas introduzidos permanecem activos até o itinerário ser recalculado.

### Remover todos os bloqueios de troços

Após a selecção desta opção, todas as áreas/secções de percursos anteriormente seleccionadas para serem excluídas do guia do percurso serão novamente tidas em consideração para o guia do percurso.

### Repetir última mensagem de navegação

Pressionar a tecla RPT para repetir a última mensagem do guia de percurso.

### Guia dinâmico

Com o guia do percurso dinâmico activo, o estado do trânsito actual, recebido pelo sistema de informação e lazer através das informações de trânsito TMC, é totalmente incluído no cálculo do percurso. O percurso é sugerido, tendo todos os problemas de trânsito ou restrições na conta de critérios pré-estabelecidos (p. ex. "percurso mais curto", "evitar auto-estradas" etc.)

Se, por acaso, existir um problema à circulação actual (p. ex. engarrafamento de trânsito, estrada cortada) no percurso percorrido, é mostrada uma mensagem e emitido um aviso de voz sobre o tipo de problema. O condutor pode decidir se deseja evitar o obstáculo à circulação através de uma alteração proposta ao itinerário ou atravessar o troço problemático.

Mesmo com o guia de percurso inactivo, são indicados os congestionamentos de trânsito na área circundante próxima.

Enquanto o guia de percurso está activo, o sistema verifica continuamente, com base nas informações de trânsito, se se justifica um novo cálculo ou um itinerário alternativo, tendo em conta o estado do trânsito actual.

A activação ou a desactivação do guia do percurso dinâmico, bem como critérios para cálculo do percurso e outras definições para navegação são realizados no menu **Opções da navegação** ⇨ 77.

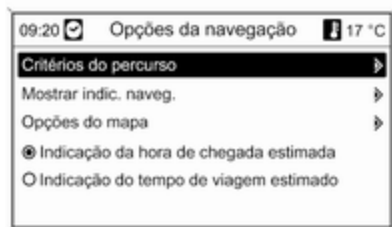

## Perspectiva geral de símbolos

O guia de percurso dinâmico só funciona se for efectuada a recepção de informações de trânsito através do sistema de informações de trânsito RDS-TMC.

O possível atraso calculado pelo sistema de informação e lazer, causado por um obstáculo à circulação, baseia-se em dados recebidos pelo sistema através da estação RDS-TMC sintonizada no momento. O atraso real pode ser diferente do cálculo.



**N.º Explicação**



































- 1 Posição actual
- 2 Destino
- 3 Posição actual no circuito (apenas DVD 800)
- 4 Destino intermédio no circuito (apenas DVD 800)
- 5 Próximo destino intermédio no circuito (apenas DVD 800)
- 6 Nevoeiro
- 7 Obras na estrada
- 8 Piso escorregadio
- 9 Smog
- 10 Neve
- 11 Temporal
- 12 Cuidado/aviso
- 13 Estrada fechada
- 14 Tráfego intenso
- 15 Trânsito congestionado

**N.º Explicação**

- 16 Estreitamento da faixa de rodagem
- 17 Lista aberta
- 18 Lista fechada
- 19 Concessionário Holden
- 20 Concessionário Opel
- 21 Concessionário Pontiac
- 22 Concessionário Saab
- 23 Concessionário Saturn
- 24 Concessionário Vauxhall
- 25 Concessionário Buick
- 26 Concessionário Cadillac
- 27 Concessionário Chevrolet
- 28 Concessionário Daewoo
- 29 Concessionário GMC
- 30 Multibanco
- 31 Estação de autocarro

**N.º Explicação**

- 32 Parque de campismo
- 33 Farmácia
- 34 Cinema
- 35 Aeroporto
- 36 Parque de diversões
- 37 Cidade
- 38 Banco
- 39 Mensagem de trânsito
- 40 Ferryboat

 41	 49	 57	 65	 73
 42	 50	 58	 66	 74
 43	 51	 59	 67	
 44	 52	 60	 68	
 45	 53	 61	 69	
 46	 54	 62	 70	
 47	 55	 63	 71	
 48	 56	 64	 72	

**N.º Explicação**

- 41 Fronteira
- 42 Túnel
- 43 Quiosque
- 44 Produtos alimentares
- 45 Hotel/motel
- 46 Saída na auto-estrada
- 47 Parque de estacionamento
- 48 Park & ride
- 49 Parque de estacionamento coberto
- 50 Estação de serviço
- 51 Área de serviço
- 52 Restaurante
- 53 WC
- 54 Monumento histórico
- 55 Hospital
- 56 Pronto-socorro

**N.º Explicação**

- 57 Polícia
- 58 Porto
- 59 Ravina
- 60 Museu
- 61 Aluguer de viaturas
- 62 Informações de viagem
- 63 Actividade de lazer
- 64 Serviços
- 65 Local público
- 66 Em volta do veículo
- 67 Centro comercial
- 68 Estrada com portagem
- 69 Informações turísticas
- 70 Local de interesse
- 71 Desporto & lazer
- 72 Passear

**N.º Explicação**

- 73 Oficina
- 74 Cemitério

## Comandos por voz

Informações gerais .....	91
Controlo do telefone .....	91

### Informações gerais

O reconhecimento de voz do Portal Telemóvel permite-lhe controlar várias funções do telemóvel através de instruções vocalizadas. O mesmo detecta comandos e sequências numéricas, independentemente do orador. Os comandos e as sequências numéricas podem ser vocalizados sem pausa de voz entre as palavras individuais.

Adicionalmente, pode guardar números de telefone sob um nome escolhido aleatoriamente por si (etiqueta de voz). A ligação telefónica pode ser estabelecida por intermédio deste nome.

Em caso de utilização incorrecta ou códigos incorrectos, o reconhecimento de voz emite um aviso acústico e solicita que se reintroduza o comando desejado. Além disso, o reconhecimento de voz reconhece comandos importantes e fará perguntas, se necessário.

Para assegurar que chamadas realizadas dentro do veículo não levem ao accionamento involuntário

do telemóvel, o reconhecimento de voz não é iniciado enquanto não for activado.

### Controlo do telefone

#### Activação do reconhecimento de voz

Para activar o reconhecimento de voz do Portal Telemóvel, pressione a tecla  $\text{☎}$  no volante. Durante o diálogo, qualquer fonte de áudio que esteja activa é silenciada e os anúncios de informações de trânsito são cancelados.

#### Regulação do volume da saída de voz

Rode o botão de regulação do volume do sistema de informação e lazer ou pressione a tecla – no volante.

## Cancelamento do diálogo

Existem várias possibilidades de desactivar o reconhecimento de voz e o diálogo:

- Pressione a tecla  $\nabla$  no volante.
- Diga "**Cancelar**".
- Não introduza quaisquer comandos durante algum tempo.
- Após o terceiro comando não reconhecido.

## Utilização

Com a ajuda do reconhecimento de voz, o telemóvel pode ser controlado de forma cómoda através de instruções vocalizadas. Basta activar o reconhecimento de voz e vocalizar o comando desejado. Após introdução do comando, o sistema de informação e lazer irá conduzi-lo através do diálogo, fazendo perguntas pertinentes e dando o feedback necessário para conseguir realizar a acção desejada.

## Comandos principais

Após a activação do reconhecimento de voz, um curto aviso sonoro indica que o reconhecimento de voz está à espera de uma introdução.

Principais comandos disponíveis:

- "**Marcar**"
- "**Chamar**"
- "**Remarcando**"
- "**Guardar**"
- "**Apagar**"
- "**Directório**"
- "**Ligar**"
- "**Seleccionar dispositivo**"
- "**Resposta de Voz**"

## Comandos frequentemente disponíveis

- "**Ajuda**": o diálogo termina e todos os comandos disponíveis dentro da função actual são enumerados.
- "**Cancelar**": O reconhecimento de voz é desactivado.

- "**Sim**": é accionada uma acção adequada em função do contexto.
- "**Não**": é accionada uma acção adequada em função do contexto.

## Introdução de um número de telefone

Após

o comando "**Marcar**" o reconhecimento de voz solicita a introdução de um número.

O número de telefone tem de ser vocalizado de uma forma natural, sem pausas artificiais entre os algarismos.

O reconhecimento funciona de forma ideal, se for deixada uma pausa de cerca de meio segundo após cada três a cinco dígitos. O sistema de informação e lazer repete, então, os algarismos reconhecidos.

Pode, nessa altura, introduzir mais algarismos ou os comandos seguintes:

- "**Marcar**": as introduções são aceites.
- "**Apagar**": o último algarismo introduzido ou o último bloco de algarismos introduzido é apagado.

- **"Mais"**: para uma chamada internacional é introduzido um "+" antes.
- **"Verificar"**: as introduções são repetidas pela saída de voz.
- **"Asterisco"**: É introduzido um asterisco "\*" .
- **"Cardinal"**: É introduzido o sinal de cardinal "#".
- **"Ajuda"**
- **"Cancelar"**

O comprimento máximo do número de telefone é de 25 dígitos.

Para realizar uma chamada internacional pode vocalizar a palavra "Mais" (+) no início do número. O comando "Plus" (mais) permite-lhe realizar chamadas em qualquer país, mesmo que não conheça o indicativo de chamadas internacionais utilizado nesse país. Em seguida, vocalize o indicativo do país aplicável.

#### Exemplo de um diálogo

Utilizador: "Marcar"

Saída de voz: "Por favor, diga o número para ligar"

Utilizador: "Mais Quatro Nove"

Saída de voz: "Mais Quatro Nove"

Utilizador: "Sete Três Um"

Saída de voz: "Sete Três Um"

Utilizador: "Um Um Nove Nove"

Saída de voz: "Um Um Nove Nove"

Utilizador: "Marcar"

Saída de voz: "O número está a ser marcado"

#### Introdução de um nome

Através do comando "Chamar" pode introduzir um número de telefone, que tenha sido memorizado na lista telefónica sob um nome (etiqueta de voz).

Comandos disponíveis:

- "Sim"
- "Não"
- "Ajuda"
- "Cancelar"

#### Exemplo de um diálogo

Utilizador: "Chamar"

Saída de voz: "Por favor, diga a etiqueta de voz para ligar"

Utilizador: <Nome>

Saída de voz: "Deseja ligar para <Michael>?"

Utilizador: "Sim"

Saída de voz: "O número está a ser marcado"

#### Iniciação de uma segunda chamada

Pode iniciar uma segunda chamada durante uma chamada telefónica activa. Para tal, pressione a tecla ✆.

Comandos disponíveis:

- **"Enviar"**: activar marcação por tons manual (DTMF), p. ex. para correio de voz ("voice mail") ou telebanco.
- **"Enviar etiqueta de voz"**: activar marcação por tons (DTMF), introduzindo um nome (etiqueta de voz).
- "Marcar"
- "Chamar"
- "Remarcando"
- "Ajuda"
- "Cancelar"

**Exemplo de um diálogo**

Utilizador: <se estiver activa uma chamada telefónica: pressione a tecla >

Utilizador: **"Enviar"**

Saída de voz: **"Por favor, diga o número para enviar"**

(para introdução de um número, ver o exemplo do diálogo em **"Introdução de um número de telefone"**)

Utilizador: **"Enviar"**

**Remarcando**

O último número marcado é remarcado através do comando **"Remarcando"**.

**Gravação**

O comando **"Guardar"** permite gravar um número de telefone na lista telefónica sob um nome (etiqueta de voz).

O nome introduzido tem de ser repetido uma vez. O tom e a pronúncia devem ser o mais idênticos possível em ambas as introduções do

nome, caso contrário o reconhecimento de voz rejeitará as introduções.

Podem ser gravadas 50 etiquetas de voz, no máximo, na lista telefónica.

As etiquetas de voz são dependentes do orador, ou seja, apenas a pessoa que gravou a etiqueta de voz pode abri-la.

Para evitar que o início da gravação de um nome seja cortado, deve ser deixada uma pequena pausa após o pedido de introdução.

Para poder usar a etiqueta de voz em qualquer lugar, ou seja, também no estrangeiro, todos os números de telefone devem ser introduzidos com o carácter "Plus" (mais) e um indicativo do país.

Comandos disponíveis:

- **"Guardar"**: as introduções são aceites.
- **"Verificar"**: a última introdução é repetida.
- **"Ajuda"**
- **"Cancelar"**

**Exemplo de um diálogo**

Utilizador: **"Guardar"**

Saída de voz: **"Por favor, diga o número para guardar"**

(para introdução de um número, ver o exemplo do diálogo em **"Introdução de um número de telefone"**)

Utilizador: **"Guardar"**

Saída de voz: **"Por favor, diga a etiqueta de voz para guardar"**

Utilizador: <Nome>

Saída de voz: **"Por favor, repita a etiqueta de voz para confirmar"**

Utilizador: <Nome>

Saída de voz: **"A guardar a etiqueta de voz"**

**Deleite (eliminar)**

Uma etiqueta de voz gravada anteriormente é apagada com o comando **"Apagar"**.

Comandos disponíveis:

- **"Sim"**
- **"Não"**

- "Ajuda"
- "Cancelar"

### Ouvir nomes gravados

A saída de voz de todos os nomes gravados (etiquetas de voz) é iniciada com o comando "**Directório**".

Comandos disponíveis durante a vocalização das etiquetas de voz pela saída de voz:

- "**Chamar**": o número de telefone da última etiqueta de voz lida alto é seleccionado.
- "**Apagar**": a entrada da última etiqueta de voz lida alto é apagada.

### Guardar um telemóvel na/apagar um telemóvel da lista de dispositivos

Com o comando "**Ligar**" um telemóvel pode ser guardado na ou apagado da lista de dispositivos do Portal Telemóvel ↗ 100.

Comandos disponíveis:

- "**Adicionar**"
- "**Apagar**"

- "Ajuda"
- "Cancelar"

### Exemplo de um diálogo

Utilizador: "**Ligar**"

Saída de voz: "**Deseja adicionar ou apagar um dispositivo?**"

Utilizador: "**Adicionar**"

Saída de voz: "**Inicie o processo de ligação, marcando o código <1234> no dispositivo externo**"

Saída de voz: "**Deseja emparelhar o dispositivo?**"

Utilizador: "**Sim**"

Saída de voz: "**O dispositivo está ligado como <device\_number>**"

### Seleção de um telemóvel da lista de dispositivos

Pode seleccionar-se um telemóvel da lista de dispositivos para estabelecer uma ligação por Bluetooth através do comando "**Seleccionar dispositivo**".

### Exemplo de um diálogo

Utilizador: "**Seleccionar dispositivo**"

Saída de voz: "**Por favor, diga o número de dispositivo para seleccionar**"

Utilizador: "<número\_do\_dispositivo>

Saída de voz: "**Deseja seleccionar o dispositivo número <device\_number>?**"

Utilizador: "**Sim**"

Saída de voz: "**Deseja emparelhar o dispositivo?**"

Utilizador: "**Sim**"

Saída de voz: "**Aguarde um momento, enquanto o sistema procura o dispositivo seleccionado**"

Saída de voz: "**O dispositivo número <dev\_num> está seleccionado**"

### Resposta de Voz

Cada introdução vocalizada é respondida ou comentada pelo sistema de informação e lazer através de uma saída de voz, que se adapta à situação específica.

Para activar ou desactivar a saída de voz, introduza "**Resposta de Voz**" ou pressione a tecla ⓧ.

## Telemóvel

Informações gerais .....	96
Ligação .....	98
Ligação Bluetooth .....	100
Chamada de emergência .....	109
Utilização .....	110
Equipamento de telemóveis e rádio CB .....	116

### Informações gerais

O Portal Telemóvel oferece-lhe a possibilidade de manter conversas ao telemóvel utilizando um microfone instalado no veículo e os altifalantes do veículo, assim como controlar as funções mais importantes do telemóvel através do sistema de informação e lazer do veículo. Para poder utilizar o Portal Telemóvel, o telemóvel tem de estar ligado ao portal através do Bluetooth.

O Portal Telemóvel pode ser opcionalmente operado através do sistema de reconhecimento de voz.

O telemóvel pode funcionar através de uma antena externa de veículo, introduzida num adaptador, específico do telefone.

Nem todas as funções do Portal Telemóvel são suportadas por todos os telemóveis. As possíveis funções de telefone dependem do telemóvel em causa e do operador da rede. Encontrará informações adicionais sobre este assunto nas instruções de

utilização do seu telemóvel ou pode informar-se junto do seu operador de rede.

### Informação importante sobre a utilização e a segurança rodoviária

#### Aviso

Os telemóveis influenciam o ambiente. Por isso, foram preparadas instruções e regulamentações de segurança. Deverá familiarizar-se com as instruções em causa antes de utilizar a função telefone.

**⚠ Aviso**

A utilização do sistema mãos-livres durante a condução pode ser perigosa porque a concentração do condutor é menor ao telefonar. Estacione o veículo antes de utilizar o sistema mãos-livres. Cumprir o estipulado para o país em que se encontra.

Não se esqueça de cumprir as normas especiais que se aplicam a áreas específicas e desligue o telemóvel se o uso dos mesmos for proibido, se ocorrer interferência causada pelo telemóvel ou se situações perigosas podem ocorrer.

**Bluetooth**

O Portal Telemóvel suporta Bluetooth Handsfree Profile V. 1.5 e as suas especificações obedecem às normas estabelecidas pelo Bluetooth Special Interest Group (SIG).

Encontrará mais informações sobre as especificações na Internet, no endereço <http://qualweb.bluetooth.org>. Além disso, o Portal Telemóvel suporta o perfil de acesso SIM (SAP).

**Conformidade com a EU R & TTE**The image shows the CE mark (a stylized 'C' and 'E' inside a circle) followed by the number '0700' in a large, bold, sans-serif font.

Declaramos, por este meio, que o **Transreceptor do sistema Bluetooth** está em conformidade com os requisitos essenciais e outras condições relevantes da Directiva 1999/5/CE.

**Utilizar o reconhecimento de voz**

Não utilize o reconhecimento de voz em emergências, visto que em situações de stress, a sua voz pode mudar ao ponto de deixar de ser suficientemente reconhecida para estabelecer a ligação desejada com a devida rapidez.

**Base para o adaptador específico do telefone**

Mantenha os contactos da base livres de pó e sujidade.

**Carregamento da bateria do telefone**

A bateria do telefone é recarregada assim que o Portal Telemóvel for ligado e o telefone for inserido no respectivo adaptador específico.

**Elementos de comando**

Os elementos de comando específicos mais importantes do telefone são os seguintes:

Tecla **PHONE**: abre o menu principal do telefone.

Comandos no volante:

☞, 📞: aceitar chamada, activar reconhecimento de voz.

☎, 📞: terminar/rejeitar a chamada, desactivar o reconhecimento de voz.

O Portal Telemóvel pode ser opcionalmente operado através do reconhecimento de voz ☞ 91.

## Ligação

O Portal Telemóvel liga-se e desliga-se através da ignição. Quando a ignição é desligada pode activar o Portal Telemóvel através do sistema de informação e lazer.

Pode ser estabelecida uma ligação entre o telemóvel e o Portal Telemóvel através do Bluetooth. Para tal, o seu telemóvel deverá suportar Bluetooth.

Para se poder estabelecer uma ligação por Bluetooth, o Portal Telemóvel tem de estar ligado e a funcionalidade Bluetooth tem de estar activada.

Para mais informações sobre a função Bluetooth do seu telemóvel, consulte o manual de instruções do telemóvel.

## Adaptadores específicos para o telefone

Se estiver a utilizar um adaptador específico para o telefone, o funcionamento do telemóvel processa-se através da antena externa. O adaptador funciona igualmente como estação de carregamento.

Utilize apenas adaptadores que são aprovados para o seu veículo e telemóvel.

## Os telemóveis com interface de ligação no fundo

### Instalação do adaptador

Fixe o adaptador à base.

Certifique-se de que os contactos ficam correctamente ligados.

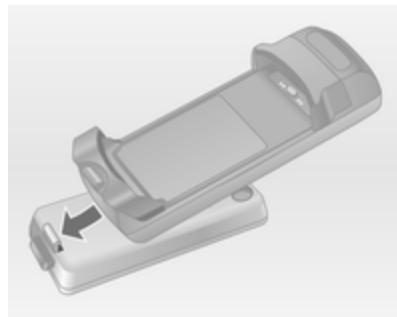

Em primeiro lugar, baixar a parte dianteira do adaptador como mostrado na figura acima.

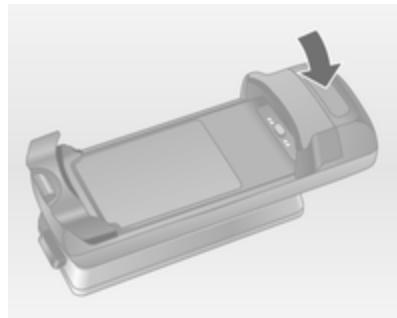

Depois baixe a traseira.

Deve poder ser audível um som de encaixe quando o adaptador ficar correctamente colocado.

Para remover, pressionar o botão de desbloqueio na placa de base e levantar a parte de trás do adaptador.

### Colocação do telemóvel

Coloque o telemóvel no adaptador. Certifique-se de que os contactos ficam correctamente ligados.

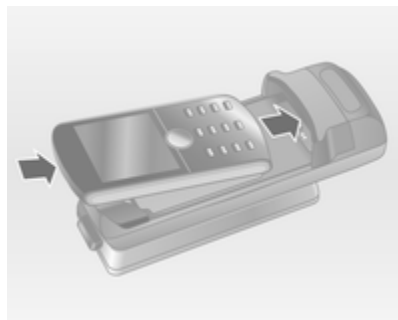

Baixar a parte inferior em primeiro lugar, como mostrado na figura acima.

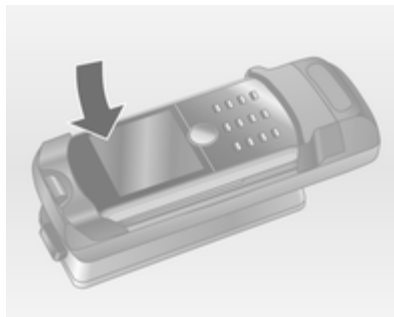

De seguida, baixar a parte superior. Deve poder ser ouvido um aviso sonoro quando o telemóvel ficar correctamente colocado.

Para remover, pressionar o botão de desbloqueio na placa e levantar a parte superior do telefone primeiro.

### Os telemóveis com interface de ligação na parte lateral

#### Instalação do adaptador

Fixe o adaptador à base. Certifique-se de que os contactos ficam correctamente ligados.

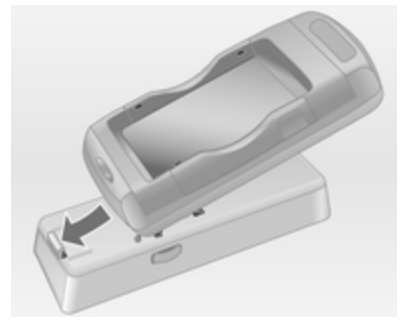

Em primeiro lugar, baixar a parte dianteira do adaptador como mostrado na figura acima.

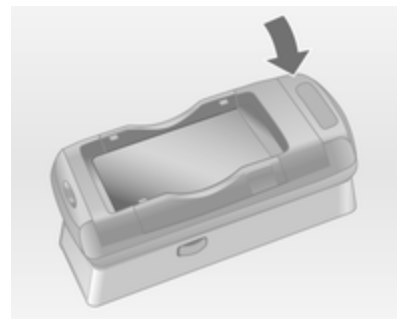

Depois baixe a traseira.

Deve poder ser ouvido um aviso sonoro quando o adaptador ficar correctamente colocado.

Para remover, pressionar simultaneamente os botões de desbloqueio de ambos os lados da placa base.

### Colocação do telemóvel

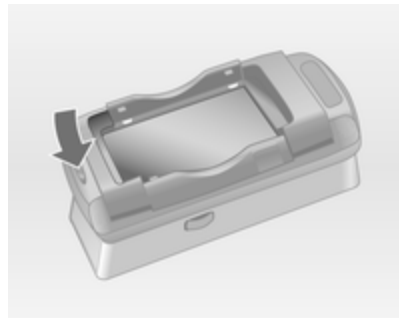

Se os suportes no adaptador estiverem fechados, pressionar o botão perto da parte dianteira da placa para abrir os mesmos.



Com suportes laterais no adaptador aberto, baixar verticalmente o telemóvel para o adaptador como mostrado na figura acima até os suportes laterais engatarem.

Deve poder ser ouvido um aviso sonoro quando o telemóvel ficar correctamente colocado.

Para remover o telemóvel, pressionar o botão de desbloqueio na placa e levantar o telemóvel.

### Ligação Bluetooth

O Bluetooth é uma norma de rádio para a ligação sem fios de, por exemplo, um telefone com outros dispositivos. É possível transferir informações como a lista telefónica, as listas de chamadas, o nome do operador de rede e a intensidade de campo. A funcionalidade pode ser limitada, dependendo do tipo de telefone.

Para se poder estabelecer uma ligação por Bluetooth com o Portal Telemóvel, a função Bluetooth do telemóvel tem de ser activada e o telemóvel tem de estar definido para "visível". Relativamente a este tópico, consulte o manual de instruções do telemóvel.

## CD 500 / DVD 800

### Menu Bluetooth

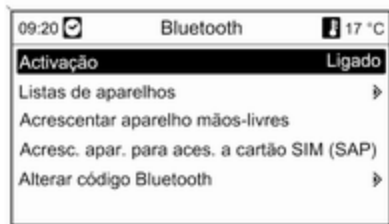

Pressione a tecla **CONFIG**.

Selecione **Configurações do telefone** e depois **Bluetooth**.

#### Activação do Bluetooth

Se a função Bluetooth do Portal Telemóvel estiver desactivada:

Defina **Activação** para **Ligado** e confirme a mensagem apresentada a seguir.

### Lista de dispositivos

Quando um telemóvel é ligado com o Portal Telemóvel pela primeira através de Bluetooth, o mesmo aparece na lista de dispositivos.

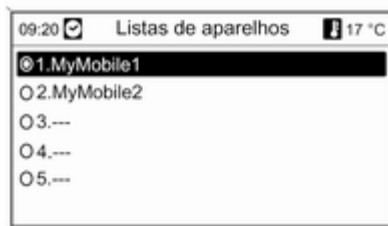

No máximo podem estar memorizados 5 telemóveis na lista de dispositivos.

#### Primeira ligação de um telemóvel

Existem duas opções para ligar um telemóvel ao Portal Telemóvel: adicionando-o como um aparelho de mãos livres ou utilizando o cartão SIM (SAP).

### Modo mãos-livres

Quando o telemóvel é adicionado como dispositivo de mãos livres o utilizador pode fazer ou receber chamadas e utilizar outras funções através do Portal Telemóvel. A gama de funções disponíveis depende do telemóvel. Enquanto está ligado ao Portal Telemóvel o telemóvel pode ser utilizado normalmente.

Notar que a bateria do telemóvel pode descarregar a uma velocidade maior que o habitual pelo facto da ligação Bluetooth estar activa, juntamente com o funcionamento normal do telemóvel.

### Modo SAP

Quando estiver a utilizar a opção SAP, um maior leque de funções encontra-se disponível através do Portal Telemóvel, tais como opções de mensagens de segurança. O leque de funções real depende do operador de rede. Além disso, no modo SAP o telemóvel está no modo de espera. Apenas a ligação Bluetooth e o cartão SIM estão

activos, o que leva a um menor consumo de energia do telemóvel ligado.

### Ligar um telemóvel como dispositivo de mãos livres



Selecione **Acrescentar aparelho mãos-livres**. O código Bluetooth a ser inserido no telemóvel é mostrado.

O Portal Telemóvel pode agora ser detectado por outros dispositivos com Bluetooth.

Assim que o telemóvel tiver detectado o Portal Telemóvel, o código Bluetooth pode ser introduzido no telemóvel.



Assim que o Portal Telemóvel tiver detectado o telemóvel, o estabelecimento da ligação pode ser confirmado.

O telemóvel é integrado na lista de dispositivos e ser utilizado através do portal Telemóvel.

### Alteração do código Bluetooth (apenas relevante para o modo mãos-livres)

A primeira vez que uma ligação Bluetooth no Portal Telemóvel for criada, um código padrão é mostrado. Este código padrão pode ser mudado em qualquer momento.

Por razões de segurança, deve ser utilizado um código de quatro dígitos, escolhido aleatoriamente.

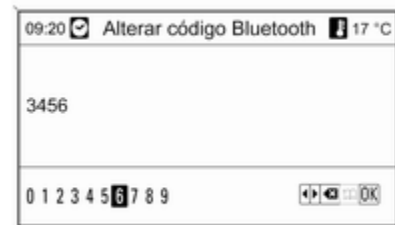

Selecione **Alterar código Bluetooth**. No menu mostrado, edite o código actual do Bluetooth e aceite o código modificado usando **OK**.

### Ligar um telemóvel através do SIM (SAP)

Selecione **Adicionar aparelho de acesso SIM (SAP)**. O portal móvel pesquisa aparelhos disponíveis e mostra uma lista de dispositivos encontrados.

**Advertência**

O telemóvel tem de ter o Bluetooth activado e estar definido para visível.

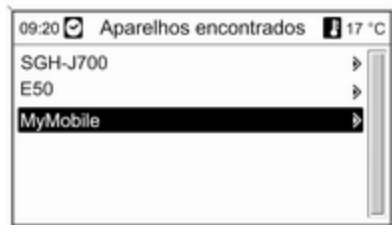

Selecione o telemóvel desejado na lista. O código SAP é mostrado no ecrã do sistema de informação e lazer contendo um código de 16 dígitos.



Inserir o código SAP mostrado no telemóvel (sem espaços). O código PIN do telemóvel é mostrado no ecrã do sistema de informação e lazer.

Se a função **Introdução de código (PIN)** estiver activada, o utilizador terá de introduzir o código PIN do cartão SIM no telemóvel.

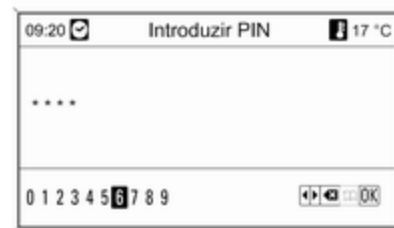

Inserir o código PIN do SIM do telemóvel. O telemóvel é emparelhado com o Portal Telemóvel. Os serviços do operador de rede móvel podem ser utilizados através do Portal Telemóvel.

### Ligação de um telemóvel memorizado na lista de dispositivos

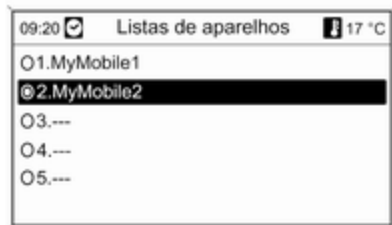

Escolha o telemóvel desejado e, em seguida, seleccione a opção **Seleccionar** no menu apresentado.

Assim que o Portal Telemóvel tiver detectado o telemóvel, o estabelecimento da ligação pode ser confirmado.

O telemóvel pode ser utilizado através do Portal Telemóvel.

### Remover um telemóvel da lista de dispositivos

Selecione o telemóvel desejado na lista de dispositivos. No menu apresentado seleccione **Apagar** e confirme a mensagem apresentada a seguir.

### Ajustar os tons de toque

Pressione a tecla **CONFIG**.

Selecione **Configurações do telefone** e depois **Sinal de toque**.

Selecione a opção desejada.

### Definições de ligação de um Telefone

Diversas configurações de telemóvel podem ser configuradas no menu **Configurações do telefone**, se o telefone estiver ligado via SAP.

### Alteração das definições de segurança

Pressione a tecla **CONFIG**.

Selecione **Configurações do telefone** e depois **Segurança**.

O diálogo de segurança é mostrado.

### Activação/Desactivação do pedido de PIN

Selecione **Introdução de código (PIN) Ligado** ou **Desligado**.

Inserir o código PIN do cartão SIM do telemóvel e confirmar.

### Advertência

Esta opção depende do fornecedor de rede individual.

### Alteração do código PIN

Selecione **Alterar PIN**.

Introduzir o código PIN actual.

Introduzir o novo código PIN. Repetir o novo código PIN e confirmar. O PIN foi mudado.

### Configurar serviços de rede

Selecione **Configurações do telefone** e depois **Serviços de rede**.

O diálogo da rede de serviços é mostrado.

Dependendo do operador de rede do telemóvel estão disponíveis várias opções.

- **Seleção de rede:** escolher entre seleção de rede automática ou manual.
- **Chamada em espera:** activar ou desactivar chamada em espera.
- **Desvio de chamadas:** seleccionar opções de desvio, dependendo da situação.
- **Barramento de chamadas:** configurar opções de restrição de chamadas, dependendo da situação.

Para mais informações sobre os serviços de rede ver manual do telemóvel ou perguntar a um operador de rede móvel.

### Configurar o número de centro de SMS

O número do centro de SMS é um número de telefone que funciona como porta de entrada para transferir mensagens SMS entre telemóveis. Este número é geralmente pré-configurado pelo operador de rede.

Para configurar o número do centro de SMS seleccionar **Configurações do telefone** e, em seguida, **Número**

**de centro SMS.** Se necessário, modificar o número do centro de SMS.

### Reconfigurar o telemóvel para as definições de fábrica

Selecione **Configurações do telefone** e depois **Configurações originais**.

### CD 300 / CD 400

#### Menu Bluetooth

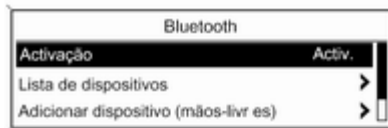

Pressione a tecla **CONFIG**.

Selecione **Telefoninställinger** e depois **Bluetooth**.

### Activação do Bluetooth

Se a função Bluetooth do Portal Telemóvel estiver desactivada: configurar **Aktivering** em **På** e confirmar a mensagem seguinte.

### Lista de dispositivos

Quando um telemóvel é ligado com o Portal Telemóvel pela primeira vez através de Bluetooth, o telemóvel é guardado na lista de dispositivos.

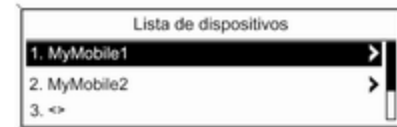

No máximo podem estar guardados 5 telemóveis na lista de dispositivos.

### Primeira ligação de um telemóvel

Existem duas opções para ligar um telemóvel ao Portal Telemóvel: adicionando-o como um aparelho de mãos livres ou utilizando o cartão SIM (SAP).

#### Modo mãos-livres

Quando o telemóvel é adicionado como dispositivo de mãos livres o utilizador pode fazer ou receber chamadas e utilizar outras funções através do Portal Telemóvel. A gama de funções disponíveis depende do telemóvel. Enquanto está ligado ao Portal Telemóvel o telemóvel pode ser utilizado normalmente. Notar que a bateria do telemóvel pode descarregar a uma velocidade maior que o habitual pelo facto da ligação Bluetooth estar activa, juntamente com o funcionamento normal do telemóvel.

#### Modo SAP

Quando estiver a utilizar a opção SAP, um maior leque de funções encontra-se disponível através do Portal Telemóvel, tais como opções de mensagens de segurança.

O leque de funções real depende do operador de rede. Além disso, no modo SAP o telemóvel está no modo de espera. Apenas a ligação Bluetooth e o cartão SIM estão activos, o que leva a um menor consumo de energia do telemóvel ligado.

#### Ligar um telemóvel como dispositivo de mãos livres

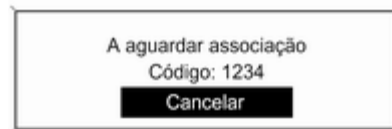

Selecione **Legg til enhet (Handsfree)**. O código Bluetooth a ser inserido no telemóvel é mostrado.

O Portal Telemóvel pode agora ser detectado por outros dispositivos com Bluetooth.

Assim que o telemóvel tiver detectado o Portal Telemóvel, o código Bluetooth pode ser introduzido no telemóvel.

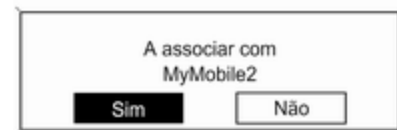

Assim que o Portal Telemóvel tiver detectado o telemóvel, o estabelecimento da ligação pode ser confirmado.

O telemóvel é integrado na lista de dispositivos e ser utilizado através do portal Telemóvel.

**Alteração do código Bluetooth**

(apenas relevante para o modo mãos-livres)

A primeira vez que uma ligação Bluetooth no Portal Telemóvel for criada, um código padrão é mostrado. Este código padrão pode ser mudado em qualquer momento. Por razões de segurança, deve ser utilizado um código de quatro dígitos, escolhido aleatoriamente.

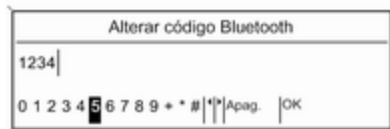

Selecione **Endre Bluetooth-kode**.

No menu mostrado, edite o código actual do Bluetooth e aceite o código modificado usando **OK**.

**Ligar um telemóvel através do SIM (SAP)**

(apenas no CD 400)

Selecione **Legg til enhet for SIM-tilgang**.

O Portal Telemóvel pesquisa dispositivos disponíveis e mostra uma lista de dispositivos encontrados.

**Advertência**

O telemóvel tem de ter o Bluetooth activado e estar definido para visível.

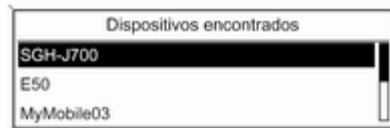

Selecione o telemóvel desejado na lista. O código SAP é mostrado no ecrã do sistema de informação e lazer contendo um código de 16 dígitos.



Inserir o código SAP mostrado no telemóvel (sem espaços). O código PIN do telemóvel é mostrado no ecrã do sistema de informação e lazer.

Se a função **PIN-anmodning** estiver activada, o utilizador terá de introduzir o código PIN do cartão SIM no telemóvel.

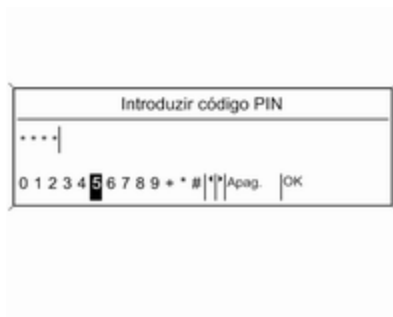

Inserir o código PIN do SIM do telemóvel. O telemóvel é emparelhado com o Portal Telemóvel. Os serviços do operador de rede móvel podem ser utilizados através do Portal Telemóvel.

### Ligação de um telemóvel memorizado na lista de dispositivos

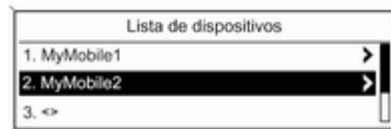

Escolha o telemóvel desejado e, em seguida, seleccione a opção **Velg** no menu apresentado.

Assim que o Portal Telemóvel tiver detectado o telemóvel, o estabelecimento da ligação pode ser confirmado.

O telemóvel pode ser utilizado através do Portal Telemóvel.

### Remoção do telemóvel da lista de dispositivos

Selecione o telemóvel desejado na lista de dispositivos. No menu apresentado seleccione **Slett** e confirme a mensagem apresentada a seguir.

### Ajustar os tons de toque

Pressione a tecla **CONFIG**.

Selecione **Telefoninnstillinger** e depois **Ringelyd**.

Selecione a opção desejada.

### Definições de ligação de um Telefone

Diversas configurações de telemóvel podem ser configuradas no menu **Telefoninnstillinger**, se o telefone estiver ligado via SAP.

### Alteração das definições de segurança

Pressione a tecla **CONFIG**.

Selecione **Telefoninnstillinger** e depois **Sikkerhet**.

O diálogo de segurança é mostrado.

### Activação/Desactivação do pedido de PIN

Selecione **PIN-anmodning På** ou **Av**.

Inserir o código PIN do cartão SIM do telemóvel e confirmar.

#### Advertência

Esta opção depende do fornecedor de rede individual.

### Alteração do código PIN

Selecione **Endre PIN**.

Introduzir o código PIN actual.  
Introduzir o novo código PIN. Repetir o novo código PIN e confirmar. O PIN foi mudado.

### Configurar serviços de rede

Selecione **Telefoninnstillinger** e depois **Nettverkstjenester**.

O diálogo da rede de serviços é mostrado.

Dependendo do operador de rede e dos telemóveis, existem várias opções disponíveis.

- **Nettverksvalg**: escolher entre selecção de rede automática ou manual.
- **Anrop venter**: activar ou desactivar chamada em espera.
- **Viderekobling av anrop**: seleccionar opções de desvio, dependendo da situação.
- **Anrop sperret**: configurar opções de restrição de chamadas, dependendo da situação.

Para mais informações sobre os serviços de rede ver manual do telemóvel ou perguntar a um operador de rede móvel.

### Configurar o número de centro de SMS

O número do centro de SMS é um número de telefone que funciona como porta de entrada para transferir mensagens SMS entre telemóveis. Este número é geralmente pré-configurado pelo operador de rede.

Para configurar o número do centro de SMS seleccionar **Telefoninnstillinger** e, em seguida, **Nummer til SMS-senter**. Se necessário, modificar o número do centro de SMS.

### Reconfigurar o telemóvel para as definições de fábrica

Selecione **Telefoninnstillinger** e depois **Gjenoppr. fabrikk-innstillinger**.

## Chamada de emergência

### ⚠ Aviso

A definição de ligação não pode ser garantida em todas as situações. Por este motivo, não deve depender exclusivamente de um telemóvel para realizar uma chamada de importância vital (por ex. emergência médica).

Nalgumas redes, pode ser necessário ter um cartão SIM válido introduzido no telemóvel.

**⚠ Aviso**

Não esquecer que pode fazer e receber chamadas com o telemóvel, caso esteja numa área de serviço com sinal suficientemente forte. Em determinadas circunstâncias, as chamadas de emergência não podem ser efectuadas em todas as redes de telemóveis; é possível que não possam ser efectuadas quando determinados serviços de rede e/ou funções de telefone estiverem activas. Poderá informar-se junto dos operadores de rede locais.

O número de chamada de emergência pode ser diferente conforme a região ou país. É favor informar-se antecipadamente acerca do número correcto para chamadas de emergência para cada região.

**Realizar uma chamada de emergência**

Marque o número de chamada de emergência (p. ex., 112).

A ligação telefónica ao centro de chamadas de emergência é estabelecida.

Responda às perguntas do pessoal do serviço de emergência que atender a chamada.

**⚠ Aviso**

Não termine a chamada enquanto o centro de chamadas de emergência não lhe der essa indicação.

**Utilização****Introdução**

Assim que uma ligação por Bluetooth tenha sido estabelecida entre o seu telemóvel e o sistema de informação e lazer, pode também controlar muitas funções do telemóvel através do sistema de informação e lazer.

Pode estabelecer p. ex. uma ligação através do sistema de informação e lazer usando os números de telefone memorizados no seu telemóvel ou mudar os números de telefone.

**Advertência**

Se o funcionamento do telemóvel em modo mãos-livres continuar a ser possível, por exp. atender um telefonema ou regular o volume.

Após o estabelecimento de uma ligação entre o telemóvel e o sistema de informação e lazer, os dados do telemóvel são transmitidos para o sistema de informação e lazer. Este processo pode demorar algum tempo, conforme o modelo do telefone. Durante este período, o funcionamento do telemóvel através do sistema de informação e lazer apenas é possível de forma limitada.

Nem todos os telefones suportam todas as funções do Portal Telemóvel. Portanto desvios da gama de funções descrita com estes telefones específicos são possíveis.

Para mais informações, consulte as instruções do adaptador específico para o telefone.

## CD 500 / DVD 800

### Regulação do volume para a funcionalidade mãos-livres

Rodar a tecla  $\odot$  do sistema de informação e lazer ou os botões + / - no volante.

### Marcação de um número de telefone

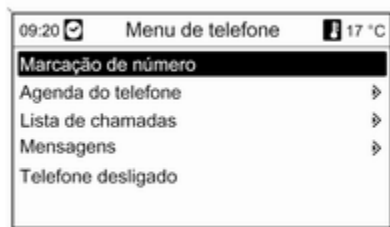

Com o menu principal do telefone activo, pressione o botão multifunções para abrir o **Menu de telefone**.

Estão disponíveis várias opções para marcar números de telefone, para utilizar o telefone e ligar para listas, para visualizar e editar as mensagens.

Utilizando o comando **Telefone desligado** o telefone ligado pode ser retirado do Portal Telemóvel.

### Digitar número manualmente

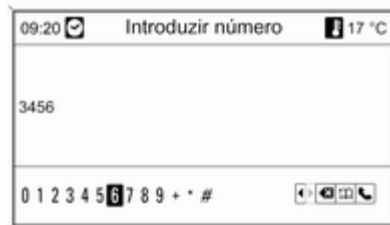

Selecione **Marcação de número** e, em seguida, introduza a sequência de algarismos desejada.

Para iniciar o processo de marcação, seleccionar  $\mathcal{L}$ .

Para abrir a lista telefónica, seleccionar  $\mathcal{M}$ .

### Lista telefónica

Após ter sido estabelecida a ligação, a lista telefónica é comparada com a lista telefónica existente na memória temporária, desde que se trate do mesmo cartão SIM ou telefone. Durante este intervalo de tempo, não são mostradas as eventuais entradas novas adicionadas.

Se o cartão SIM ou telefone forem diferentes, a lista telefónica é recarregada. Este processo pode demorar alguns minutos, conforme o modelo do telefone.

### Seleção de um número de telefone a partir da lista telefónica

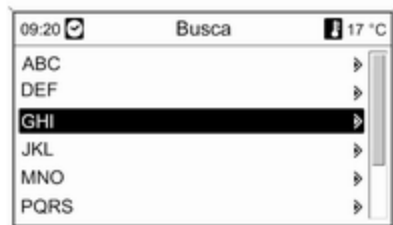

Selecione **Agenda do telefone**.

No menu **Busca** selecione a gama de letras correspondente à primeira letra desejada para iniciar uma pré-seleção das entradas da lista telefónica que deseja ter visíveis.

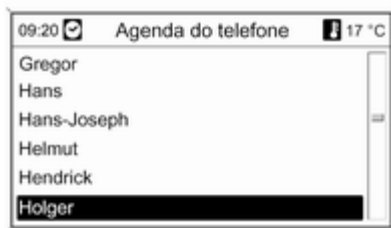

#### Advertência

As entradas da lista telefónica são transportadas aquando da transferência a partir do telemóvel. A apresentação e a ordem das entradas da lista telefónica podem ser diferentes do visor do Sistema de Infoentretenimento e do visor do telemóvel.

Após ter realizado a pré-seleção: selecione a entrada desejada na lista telefónica para apresentar os números guardados nesta entrada.

Selecione o número desejado para iniciar a marcação.

### Listas de chamadas

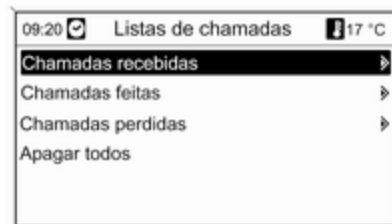

Podem ser visualizadas através do menu **Listas de chamadas** as chamadas entradas, saídas e perdidas e os números podem ser marcados. As listas também podem ser suprimidas neste menu.

Para iniciar a marcação: selecione a lista de chamadas desejada, de seguida uma entrada da lista e, por fim, o número de telefone desejado.

## Funções de mensagem

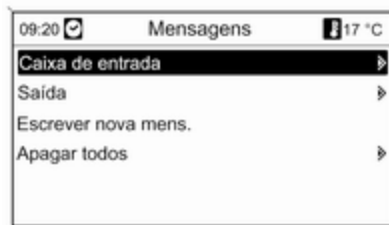

Quando o telemóvel estiver emparelhado com o modo SAP, as mensagens podem ser visualizadas, criadas e enviadas através do Portal Telemóvel. As mensagens também podem ser suprimidas neste menu.

Para ver mensagens recebidas: seleccionar **Caixa de entrada**.

Para ver mensagens enviadas: seleccionar **Saída**.

Para compor uma mensagem: seleccionar **Escrever nova mens..**

### Advertência

As mensagens têm um limite de 70 caracteres.

### Chamada recebida

Quando estiver a ser recebida uma chamada, é mostrado um menu que lhe permite aceitar ou rejeitar a chamada telefónica.

Seleccione a opção desejada.

### Funções durante uma chamada telefónica

Se estiver a realizar uma chamada telefónica no momento, pressione o botão multifunções para abrir um submenu.

Estão disponíveis várias opções, dependendo da situação e do leque de funções permitido pelo telemóvel:

- **Desligar:** terminar a ligação telefónica.
- **Marcar número:** digitar um número telefónico para realizar uma segunda chamada telefónica ou realizar uma marcação por tons (DTMF), p. ex., para correio de voz ("voice mail") ou telebanco.

- **Cortar chamada:** terminar a ligação com um participante numa chamada em conferência.
- **Reunir chamadas:** convergir duas chamadas, quando existem várias chamadas activas.
- **Comutar chamadas:** alternar entre chamadas, quando existem várias chamadas.
- **Silenciar chamada:** silenciar uma chamada.

### Advertência

Se a ignição for desligada durante uma chamada telefónica, a ligação permanece activa até a chamada terminar.

## CD 300 / CD 400

### Regulação do volume para a funcionalidade mãos-livres

Rodar a tecla  $\odot$  do sistema de informação e lazer ou os botões + / - no volante.

## Marcação de um número de telefone



Com o menu principal do telefone activo, pressione o botão multifunções para abrir o menu de operação telefónica.

Estão disponíveis várias opções para marcar números de telefone, para utilizar o telefone e ligar para listas, para visualizar e editar as mensagens.

Utilizando o comando **Telefon av** o telefone ligado pode ser retirado do Portal Telemóvel.

## Digitar número manualmente

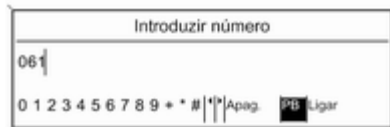

Selecione **Tast nummer** e, em seguida, digite a sequência de algarismos desejada.

Selecione **Ring opp** para iniciar a marcação.

Pode comutar para o menu da lista telefónica, seleccionando **PB**.

### Lista telefónica

Após ter sido estabelecida a ligação, a lista telefónica é comparada com a lista telefónica existente na memória temporária, desde que se trate do mesmo cartão SIM ou telefone. Durante este intervalo de

tempo, não são mostradas as eventuais entradas novas adicionadas.

Se o cartão SIM ou telefone forem diferentes, a lista telefónica é recarregada. Este processo pode demorar alguns minutos, conforme o modelo do telefone.

## Seleção de um número de telefone a partir da lista telefónica



Selecione **Telefonbok**. No menu apresentado selecione a gama de letras correspondente à primeira letra

desejada para iniciar uma pré-selecção das entradas da lista telefónica que deseja visualizar.

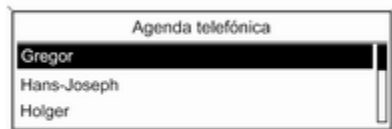

### Advertência

As entradas da lista telefónica são transportadas aquando da transferência a partir do telemóvel. A apresentação e a ordem das entradas da lista telefónica podem ser diferentes do visor do Sistema de Infoentretenimento e do visor do telemóvel.

Após ter realizado a pré-selecção: seleccione a entrada desejada na lista telefónica para apresentar os números guardados nesta entrada.

Selecione o número desejado para iniciar a marcação.

### Listas de chamadas

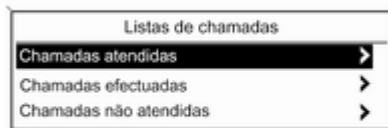

Através do menu **Anropslist** o utilizador pode visualizar chamadas de entrada, saída e não atendidas e ainda marcar os números. Para iniciar a marcação: seleccione a lista de chamadas desejada, de seguida uma entrada da lista e, por fim, o número de telefone desejado.

**Funções de mensagem**  
(apenas no CD 400)



Quando o telemóvel estiver emparelhado com o modo SAP, o utilizador pode visualizar, criar e enviar mensagens através do Portal Telemóvel. As mensagens também podem ser suprimidas neste menu.

Para ver mensagens recebidas: seleccionar **Innboks**.

Para ver mensagens enviadas: seleccionar **Utboks**.

Para compor uma mensagem: seleccionar **Skriv ny melding**.

**Advertência**

As mensagens têm um limite de 70 caracteres.

**Chamada recebida**

Quando estiver a ser recebida uma chamada, é mostrado um menu que lhe permite aceitar ou rejeitar a chamada telefónica.

Seleccione a opção desejada.

**Funções durante uma chamada telefónica**

Se estiver a realizar uma chamada telefónica no momento, pressione o botão multifunções para abrir um submenu.

Estão disponíveis várias opções, dependendo da situação e do leque de funções permitido pelo telemóvel:

- **Legg pá:** terminar a ligação telefónica.
- **Ring nummer:** digitar um número telefónico para realizar uma segunda chamada telefónica ou realizar uma marcação por tons (DTMF), por ex., para correio de voz ("voice mail") ou telebanco.

- **Forlat samtale:** terminar a ligação com um participante numa chamada em conferência.
- **Koble samtaler:** convergir duas chamadas, quando existem várias chamadas activas.
- **Bytte samtaler:** alternar entre chamadas, quando existem várias chamadas.
- **Demp talelyd:** silenciar uma chamada.

**Equipamento de telemóveis e rádio CB****Instruções de montagem e funcionamento**

Ao instalar e operar um telemóvel, devem cumprir-se as instruções de montagem específicas do veículo e as instruções de funcionamento do fabricante do telemóvel e do equipamento mãos-livres. O incumprimento dessa instrução pode invalidar a aprovação tipo do veículo (Directiva da UE 95/54/CE).

Recomendações para uma operação sem problemas:

- Uma antena exterior instalada de modo profissional para obter o máximo alcance possível,
- Potência máxima de transmissão 10 watts,
- Instalação do telefone num local adequado; considerar a respectiva Nota do Manual de instruções, capítulo **Sistema de airbags**.

Informe-se sobre pontos de instalação de antena exterior ou de suportes de equipamento pré-determinados e sobre formas de utilizar dispositivos com potência de transmissão superior a 10 watts.

A utilização de fixações mãos-livres sem antena exterior com normas de telemóveis GSM 900/1800/1900 e UMTS só é autorizada se a potência máxima de transmissão do telemóvel for de 2 watts para GSM 900 ou 1 watt para os outros tipos.

Por razões de segurança, não utilize o telefone durante a condução. Até a utilização de um sistema mãos-livres pode constituir uma distração durante a condução.

**⚠ Aviso**

Operar equipamento rádio e telemóveis que não cumpram as normas de telemóveis acima referidas só é permitido com uma antena montada no exterior do veículo.

**Atenção**

Os telemóveis e o equipamento rádio podem causar mau funcionamento nos sistemas electrónicos do veículo quando operados no interior do veículo sem antena exterior, excepto se cumprirem as normas acima referidas.

## Índice remissivo

<b>A</b>	
Activação do rádio.....	28
Activação do reconhecimento de voz.....	91
Activação do sistema de navegação.....	60
Activar o leitor de CD/DVD.....	48
Actualização das listas de estações.....	32
Adaptador de telefone.....	98
Adaptador do telemóvel.....	98
Adaptador específico para o telefone.....	98
Aspectos gerais dos elementos de comando .....	6
Avisos de trânsito.....	24
<b>B</b>	
Bluetooth.....	96
Botão BACK.....	15
Botão multifunções.....	15
<b>C</b>	
Carregamento da bateria do telefone.....	96
Chamada de emergência .....	109
Configuração de DAB.....	42
Configuração de RDS.....	37
Controlo do telefone .....	91
<b>D</b>	
DAB.....	42
Definição do volume.....	14
Definição do volume da navegação.....	60
Definições de volume .....	24
Definições do som .....	21
<b>E</b>	
Emissão de áudio digital .....	42
Endereço de origem.....	60
Entrada AUX	
tomada .....	52
utilização .....	52
EON.....	37
Equipamento de telemóveis e rádio CB .....	116
<b>F</b>	
Função anti-roubo .....	4
Funcionamento básico .....	15
Funcionamento do menu.....	15
<b>G</b>	
Guardar estações emissoras. 29, 30	
Guia .....	77
Guia de percurso.....	77, 85
Guia dinâmico .....	85



listas de memorização			
automática .....	29	painel de instrumentos .....	6
menus de banda de		personalização .....	26
frequências .....	32	silenciamento .....	14
Procura de estações .....	28	Unidade multifunções .....	6
seleccionar a banda de		utilização .....	14
frequência .....	28	volume de arranque máximo ...	24
utilização .....	28	volume dependente da	
RDS.....	37	velocidade .....	14, 24
Reconhecimento de voz.....	91	volume dos anúncios de	
activação .....	91	trânsito .....	24
controlo do telefone .....	91	<b>T</b>	
utilização .....	91	Telefone	
volume para saída de voz .....	91	adaptador específico para	
Regionalização.....	37	o telefone .....	98
Reproduzir ficheiros de áudio		ajustar os tons de toque .....	100
guardados .....	56	Bluetooth .....	96
<b>S</b>		chamadas de emergência .....	109
Seleção da banda de frequência	28	definir o volume .....	110
Silenciamento.....	14	elementos de comando .....	96
Sistema de dados de rádio		funções de mensagem .....	110
(RDS) .....	37	funções durante	
Sistema de informação e lazer		a conversação .....	110
activação .....	14	informação importante .....	96
comandos do áudio no volante ..	6	Ligação por Bluetooth .....	100
definição do volume .....	14	lista telefónica .....	110
definições de volume .....	24	listas de chamadas .....	110
definições do som .....	21	marcar um número .....	110
elementos de comando .....	6	modo mãos-livres .....	100
			Perfil de Acesso SIM (SAP) ...
			recarregar a bateria .....
			96
		<b>U</b>	
		Usar a entrada AUX.....	52
		Usar a porta USB.....	54
		Uso .....	14, 28, 48, 52, 60
		Utilização .....	110
		Utilização do rádio.....	28
		Utilizar o leitor de CD/DVD.....	48
		Utilizar o livro de endereços .....	76
		Utilizar o sistema de informação	
		e lazer.....	14
		Utilizar o sistema de navegação. .	60
		<b>V</b>	
		Volume da navegação.....	60
		Volume dependente da	
		velocidade.....	14
		Volume para saída de voz.....	91