

INSIGNIA

Manual de Instruções



Índice

Introdução	2
Informação breve e concisa	6
Chaves, portas, janelas	21
Bancos, sistemas de segurança ..	47
Arrumação	77
Instrumentos, elementos de manuseamento	93
Iluminação	147
Climatização	162
Condução e funcionamento	175
Conservação do veículo	262
Serviço e manutenção	311
Dados técnicos	315
Informação do cliente	335
Índice remissivo	346

Introdução

Combustível

Designação

Óleo de motor

Graduação

Viscosidade

Pressão dos pneus

Tamanho dos pneus

À frente

Atrás

Pneus de Verão

Pneus de Inverno

Pesos

Peso bruto autorizado do veículo

- Tara, versão base

= Carga do veículo

Dados específicos do veículo

Queira introduzir os dados do veículo na página anterior para os manter em local acessível. Esta informação está disponível nas secções "Serviço e manutenção" e "Dados técnicos" e consta também da placa de identificação do veículo.

Introdução

O seu veículo é composto por tecnologia avançada e segurança e possui características que o tornam económico e amigo do ambiente.

Este Manual de Instruções dá-lhe toda a informação necessária para conduzir o seu veículo de forma segura e eficiente.

Certifique-se que os passageiros estão cientes do possível risco de acidente e ferimentos que poderão resultar da utilização indevida do veículo.

Deve respeitar sempre as leis e regulamentos específicos do país em que se encontra. Essas leis podem ser diferentes da informação contida neste Manual de Instruções.

Se a descrição fornecida neste manual for ignorada, a garantia poderá ser afetada.

Quando este Manual de Instruções fizer referência a uma visita ao concessionário, recomendamos que visite o seu Reparador Autorizado Opel. Para veículos a gás, recomendamos que seja um Reparador Autorizado Opel a executar serviços de assistência a veículos a gás.

Todos os Reparadores Autorizados Opel fornecem uma assistência de primeira a preços razoáveis. Os mecânicos experientes formados pela Opel trabalham segundo instruções específicas da Opel.

O pacote de literatura do cliente deve estar sempre à mão, no veículo.

Utilize o Manual de Utilização

- Este manual descreve todas as opções e características disponíveis neste modelo. **Algumas descrições, incluindo as de funções de visores e menu, poderão não se aplicar ao seu veículo devido à versão do modelo, especificações do país, equipamento especial ou acessórios.**
- O capítulo "Informação breve e concisa" dá-lhe uma ideia geral.
- O índice no início deste manual e em cada capítulo indica a localização da informação.
- O índice permitir-lhe-á procurar informação específica.
- Neste Manual de Utilização as figuras ilustram veículos com volante à esquerda. Nos veículos com volante à direita a operação é semelhante.
- O Manual de Instruções utiliza o código de identificação do motor. A designação de mercado e o

código de engenharia correspondentes constam da secção "Dados Técnicos".

- As direcções indicadas, p. ex., esquerda ou direita ou dianteira ou traseira, referem-se sempre ao sentido de marcha.
- Os visores podem não suportar o idioma específico.
- Mensagens do visor e etiquetagem interior estão escritas com os caracteres **em negrito**.

Perigo, Aviso e Atenção

⚠ Perigo

O texto assinalado com **⚠ Perigo** fornece informação sobre risco de lesão fatal. Desrespeitar essa informação pode colocar a vida em perigo.

⚠ Aviso

O texto assinalado com **⚠ Aviso** fornece informação sobre risco de acidente ou lesão. Desrespeitar essa informação pode causar lesões.

Atenção

O texto assinalado com **Atenção** fornece informação sobre possíveis danos no veículo. Desrespeitar essa informação pode causar danos no veículo.

Símbolos

As referências às páginas são indicadas por ↗. ↗ significa "consultar página".

A ordem cronológica para seleccionar entradas do menu na personalização do veículo é indicada com ➤.

As referências a páginas e as entradas no índice remissivo referem-se a cabeçalhos com avanço indicados na secção Índice.

Desejamos-lhe muitas horas de condução agradável.

Adam Opel GmbH

Informação breve e concisa

Informação acerca da condução inicial

Destrancar o veículo



Premir  para destrancar as portas e a bagageira. Abrir as portas puxando os manípulos. Para abrir a porta da bagageira, pressionar o emblema da marca e abrir a porta da bagageira.

Chave eletrónica ↪ 21, Sistema de fecho centralizado ↪ 24, Bagageira ↪ 29.

Ajuste dos bancos

Ajuste longitudinal



Puxar manípulo, desligar banco, largar manípulo. Tentar mover o banco para trás e para a frente para garantir que está travado na posição.

Posição dos bancos ↪ 49, Ajuste manual dos bancos ↪ 50, Ajuste elétrico dos bancos ↪ 52.

Inclinação do encosto do banco



Rodar roda de ajuste. Não se apoiar no encosto do banco quando se estiver a proceder ao ajuste.

Posição dos bancos ⇨ 49, Ajuste manual dos bancos ⇨ 50, Ajuste elétrico dos bancos ⇨ 52.

Altura dos bancos

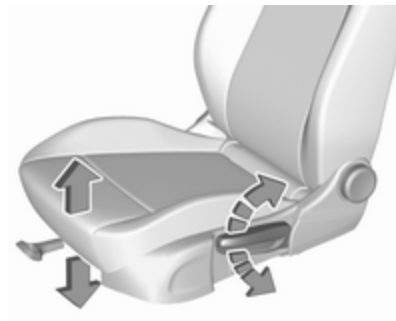

Movimento de bombeio da alavanca
para cima : mais alto
para baixo : mais baixo

Posição dos bancos ⇨ 49, Ajuste manual dos bancos ⇨ 50, Ajuste elétrico dos bancos ⇨ 52.

Inclinação dos bancos



Premir o interruptor

banco superior : extremidade
dianteira mais alta
assento inferior : extremidade
dianteira mais
baixa

Posição dos bancos ⇨ 49, Ajuste manual dos bancos ⇨ 50, Ajuste elétrico dos bancos ⇨ 52.

Ajuste do encosto de cabeça



Premir o botão de libertação, ajustar a altura, engatar.

Encostos de cabeça ⇨ 47.

Cinto de segurança



Puxar o cinto de segurança e apertar no fecho do cinto. O cinto de segurança não deve estar torcido e deve ficar justo ao corpo. O encosto do banco não deve estar demasiado inclinado para trás (aprox. 25° no máximo).

Para desapertar o cinto de segurança, premir o botão vermelho no fecho do cinto.

Posição dos bancos ⇨ 49, Cintos de segurança ⇨ 58, Sistema de Airbag ⇨ 61.

Ajuste dos espelhos retrovisores

Espelho retrovisor interior



Para ajustar o espelho retrovisor, mover o respetivo encaixe na direção pretendida.

Espelho retrovisor interior com função manual antiencandeamento ⇨ 40, Espelho retrovisor interior com função automática antiencandeamento ⇨ 41.

Espelhos retrovisores exteriores



Selecionar o espelho retrovisor exterior relevante pressionando o botão do espelho retrovisor esquerdo ou direito. O LED no botão indica a seleção.

Depois rodar o comando para regular o retrovisor.

Espelhos retrovisores exteriores convexos ⇨ 38, Ajuste eléctrico ⇨ 38, Espelhos retrovisores exteriores rebatíveis ⇨ 39, Espelhos retrovisores exteriores aquecidos ⇨ 40.

Ajuste do volante



Destrancar a alavanca, ajustar o volante, e depois engatar a alavanca e assegurar que fica totalmente trancada. Ajustar o volante apenas quando o veículo estiver parado e o volante tiver sido destrancado.

Sistema de airbags ⇨ 61.

Perspetiva geral do painel de instrumentos

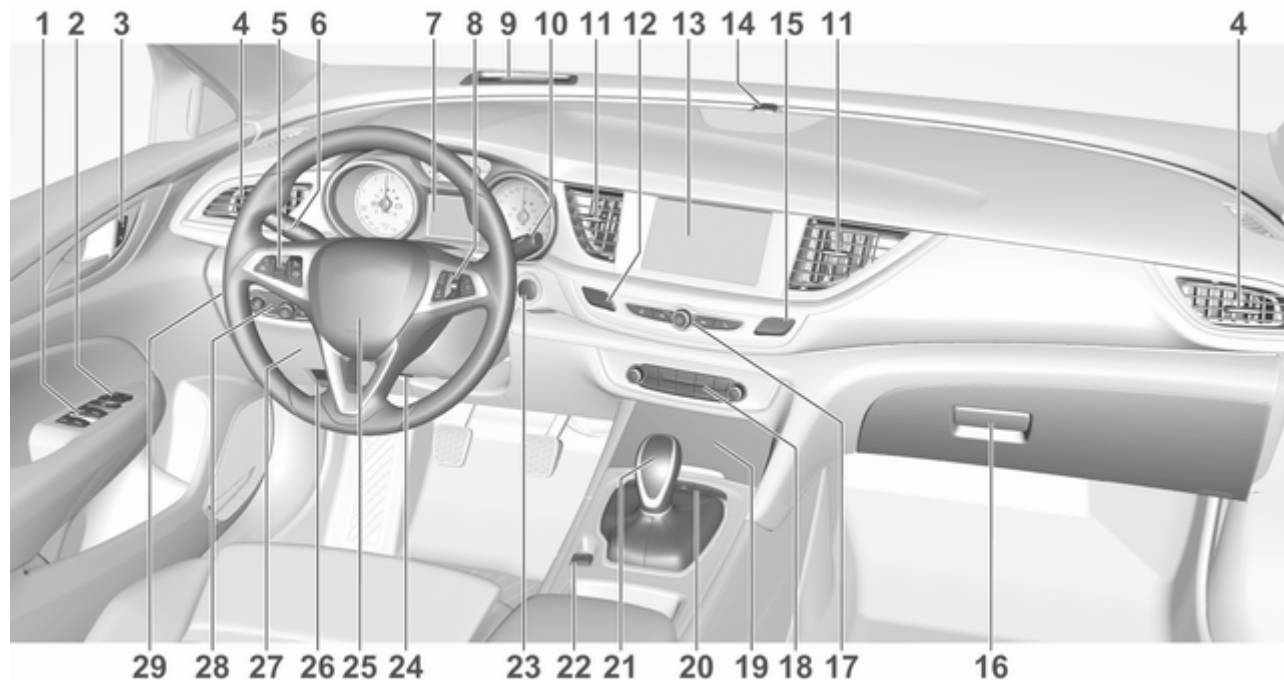

<p>1 Vidros eléctricos 42</p> <p>2 Espelhos retrovisores exteriores 38</p> <p>3 Sistema de fecho centralizado das portas 24</p> <p>4 Grelhas de ventilação laterais 172</p> <p>5 Comando da velocidade de cruzeiro 204</p> <p>Limitador de velocidade 206</p> <p>Programador de velocidade adaptável 208</p> <p>Aviso de colisão dianteira ... 217</p> <p>6 Indicadores de mudança de direcção, sinal de luzes, médios/máximos, assistência dos máximos 155</p> <p>Luzes de saída 160</p> <p>Luzes de presença 156</p> <p>Botões para o Centro de Informação do Condutor 121</p> <p>7 Instrumentos 110</p> <p>Centro de Informação ao Condutor 121</p>	<p>8 Botões para o Centro de Informação do Condutor 121</p> <p>9 Mostrador Head-up 132</p> <p>10 Limpa-vidros e lava-vidros do pára-brisas, lava-vidros dos faróis, limpa-vidros e lava-vidros traseiro 96</p> <p>11 Grelhas de ventilação centrais 172</p> <p>12 Luzes de emergência 155</p> <p>13 Visor de informação 130</p> <p>14 LED do estado do sistema de alarme anti-roubo 35</p> <p>15 Controlo Electrónico de Estabilidade 199</p> <p>Sistema de comando de tracção 198</p> <p>16 Porta-luvas 78</p> <p>17 Comandos para a utilização do Visor de informação 130</p> <p>18 Sistema de controlo da climatização 162</p> <p>19 Arrumação 77</p>	<p>20 Modo Sport/Tour 201</p> <p>Sensores de estacionamento/Apoio Avançado ao Estacionamento 227</p> <p>Assistência de permanência na faixa 251</p> <p>Botão Eco para sistema pára-arranca 180</p> <p>21 Caixa de velocidades manual 194</p> <p>Caixa de velocidades automática 189</p> <p>22 Travão de mão eléctrico 196</p> <p>23 Interruptor de alimentação .. 177</p> <p>24 Ajuste do volante 94</p> <p>25 Buzina 95</p> <p>26 Alavanca de abertura do capô 264</p> <p>27 Caixa de fusíveis 285</p> <p>28 Interruptor das luzes 147</p> <p>Regulação do alcance dos faróis 150</p>
--	--	---

Faróis de nevoeiro dianteiros/traseiros	156
Iluminação dos instrumentos	157
29 Mostrador Head-up	132

Iluminação exterior

Comando automático das luzes



AUTO : o controlo automático da iluminação alterna automaticamente entre as luzes de condução diurna e os faróis

☞☞ : luzes laterais

☞☞ : faróis

Comando automático das luzes ☞ 148.

Luzes de nevoeiro

☞☞ : faróis de nevoeiro

☞☞ : luz traseira de nevoeiro

Sinal de luzes, luzes de máximos e de médios



signal de luzes	: puxar alavanca
luzes de máximos	: empurrar alavanca
luzes de médios	: empurrar ou puxar alavanca

Luzes de máximos ☞ 148.

Sinal de luzes ☞ 150.

Faróis de LED ☞ 151.

Assistência dos máximos ☞ 151.

Sinais de mudança de direcção e de faixa



alavanca para cima : sinal de virar à direita
alavanca para baixo : sinal de virar à esquerda

Sinais de mudança de direcção e de faixa ⇨ 155, Luzes de presença ⇨ 156.

Luzes de emergência



Premir  para accionar.

Luzes de emergência ⇨ 155.

Buzina



Premir .

Sistemas de limpa para-brisas e de lava para-brisas

Limpa-pára-brisas

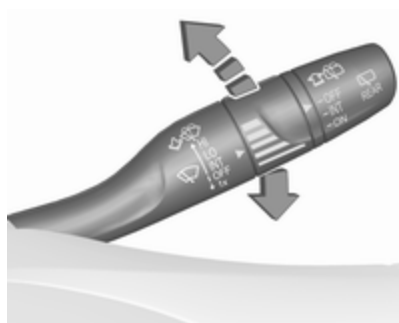

- HI** : rápido
LO : lento
INT : limpeza com passagem intermitente ou limpeza automática com sensor de chuva
OFF : desligado

Para uma só passagem quando o limpa-pára-brisas está desligado, pressionar a alavanca para baixo para a posição **1x**.

Limpa pára-brisas ⇨ 96,
 substituição da lâmina do limpa pára-
 -brisas ⇨ 270.

Lava-pára-brisas



Puxar alavanca.

Lava pára-brisas e lava-faróis
 ⇨ 96, líquido lava-vidros ⇨ 267.

Limpa-vidros traseiro



Rodar a tampa exterior para ativar o limpa-vidros do óculo traseiro:

- OFF** : desligado
- INT** : funcionamento intermitente
- ON** : funcionamento contínuo

Lava-pára-brisas

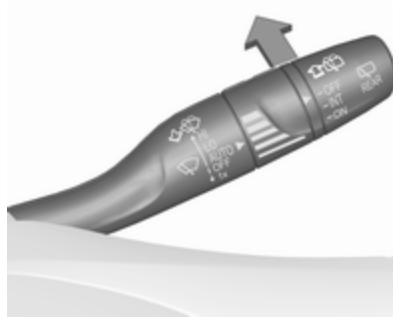

Empurrar alavanca.

O líquido do limpa-vidros é pulverizado no óculo traseiro e o limpa-vidros faz algumas passagens.
 Limpa-vidros do óculo traseiro e lava-vidros do óculo traseiro ⇨ 98.

Climatização

Óculo traseiro com desembaciador



O aquecimento é accionado premindo  .

Óculo traseiro com desembaciador ⇨ 44.

Pára-brisas aquecido



O aquecimento é accionado premindo .

Pára-brisas aquecido ⇨ 44.

Espelhos retrovisores exteriores aquecidos

Premir  também activa os espelhos retrovisores exteriores aquecidos.

Espelhos retrovisores exteriores aquecidos ⇨ 40.

Desembaciar e descongelar as janelas, sistema de ar condicionado





- Premir  : a ventoinha passa automaticamente para uma velocidade mais alta e a distribuição do ar é dirigida para o pára-brisas.
- Regular o comando da temperatura para o nível de calor máximo.
- Ligar o ar condicionado **A/C**, se necessário.

- Ligar o aquecimento do óculo traseiro .
- Abrir as grelhas de ventilação laterais conforme pretendido e direccioná-las para os vidros das portas.

Sistema de ar condicionado ⇨ 162.

Desembaciar e descongelar as janelas, climatização eletrónica



- Premir . A temperatura e a distribuição do ar são definidas automaticamente e a ventoinha funciona a alta velocidade.
- Ligar o ar condicionado A/C ON no menu de definição Climatização premindo **CLIMATE**, se necessário.
- Ligar o aquecimento do óculo traseiro .

Sistema de climatização electrónico
 ⇨ 166.

Caixa de velocidades

Caixa de velocidades manual



Marcha-atrás: com o veículo parado, pressionar o pedal da embraiagem, pressionar o botão de libertação na alavanca selectora e engatar a mudança.

Caixa de velocidades manual ⇨ 194.

Caixa de velocidades automática



- P** : posição de estacionamento
- R** : marcha atrás
- N** : modo neutro
- D** : modo automático
- M** : modo manual
- +** : engrenar uma velocidade superior
- : engrenar uma velocidade inferior

A alavanca selectora só pode ser deslocada de **P** quando a ignição está ligada ou o pedal do travão está accionado. Para engatar **P** ou **R**, pressionar o botão de libertação.

Caixa de velocidades automática
⇨ 189.

Arranque

Antes de iniciar a marcha, verificar

- Pressão e estado dos pneus
⇨ 288, ⇨ 328.
- Nível do óleo do motor e níveis dos fluidos ⇨ 265.
- Se todos os vidros, espelhos retrovisores, luzes exteriores e chapas de matrícula estão limpos, sem neve e sem gelo e a funcionar.
- Posição adequada dos espelhos, assentos e cintos de segurança
⇨ 38, ⇨ 49, ⇨ 60.
- Funcionamento dos travões a baixa velocidade, principalmente se os travões estiverem molhados.

Ligar o motor

- Caixa de velocidades manual: accionar a embraiagem e o pedal do travão.

- Caixa de velocidades automática: accionar o pedal do travão e mover a alavanca selectora para **P** ou **N**.
- Não accionar o pedal do acelerador.



- Pressionar brevemente **Engine Start/Stop**.
- O motor arranca ao fim de breves instantes.

Pôr o motor a trabalhar ⇨ 178.

Sistema Start/Stop



Se o veículo estiver a circular a baixa velocidade ou parado e forem reunidas determinadas condições, é ativado um Autostop.

Um Autostop é indicado pelo ponteiro na posição **AUTOSTOP** no conta-rotações.

É indicado um re arranque pelo ponteiro na posição de ralenti no conta-rotações.

Sistema Start/Stop ⇨ 180.

Estacionamento

⚠ Aviso

- Não estacionar o veículo numa superfície facilmente inflamável. A temperatura elevada do sistema de escape pode incendiar a superfície.
- Utilizar sempre o travão de mão. Puxar o interruptor (Ⓜ) durante aproximadamente 1 segundo e verificar se a luz de aviso (Ⓜ) se acende.

O travão de mão eléctrico é accionado aplicado quando o indicador de controlo (Ⓜ) se acende ⇨ 116.

- Desligar o motor.
- Se o veículo estiver numa superfície plana ou numa subida, engatar a primeira velocidade ou colocar a alavanca seletora na posição **P** antes de desligar a ignição. Numa subida, virar as rodas

dianteiras para o lado contrário ao do passeio.

Se o veículo estiver numa descida, engatar a marcha-atrás ou colocar a alavanca seletora na posição **P** antes de desligar a ignição. Virar as rodas dianteiras na direcção do passeio.

- Fechar os vidros e o tecto de abrir.
- Desligar a ignição com o botão de acionamento. Rodar o volante até sentir a tranca da direcção engatar.

- Trancar o veículo premindo o botão no manípulo da porta. Activar o sistema de alarme anti-roubo ⇨ 35.
- As ventoinhas de arrefecimento do motor poderão funcionar depois de se desligar o motor ⇨ 264.

Atenção

Depois de conduzir a velocidade de rotação do motor elevada ou com cargas de motor elevadas, deixar o motor trabalhar um pouco com carga reduzida ou deixá-lo em ponto morto durante 30 segundos antes de o desligar, para proteger o turbocompressor.

Chave eletrónica ⇨ 21, Não utilização do veículo durante muito tempo ⇨ 263.

Chaves, portas, janelas

Chaves, fechaduras	21
Chave eletrónica	21
Definições memorizadas	23
Sistema de fecho centralizado ..	24
Trancar automaticamente as portas	28
Dispositivo de segurança para crianças	29
Portas	29
Bagageira	29
Segurança do veículo	35
Proteção antirroubo	35
Sistema de alarme antirroubo ..	35
Imobilizador eletrónico	38
Espelhos retrovisores exteriores	38
Convexos	38
Ajuste elétrico	38
Espelhos retrovisores rebatíveis	39
Espelhos retrovisores aquecidos	40

Escurecimento automático	40
Sensores de estacionamento	40
Espelho retrovisor interior	40
Função manual de antiencandeamento	40
Função automática de antiencandeamento	41
Janelas	41
Para-brisas	41
Acionamento eletrónico dos vidros	42
Óculo traseiro aquecido	44
Para-brisas aquecido	44
Palas para-sol	44
Tejadilho	45
Teto de abrir	45

Chaves, fechaduras

Chave eletrónica



Permite uma operação sem chave das seguintes funções:

- sistema de fecho centralizado
↔ 24
- ligar a ignição e ligar o motor
↔ 178

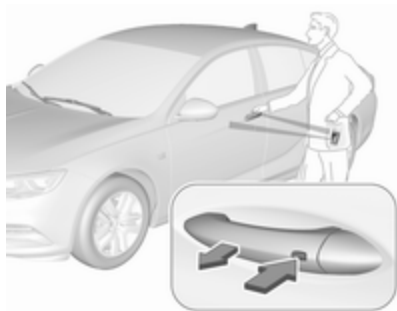

A chave eletrônica só tem de estar na posse do condutor.

Além disso, a chave eletrônica inclui a funcionalidade do radiotelecomando:

- sistema de fecho centralizado das portas
- sistema de alarme anti-roubo
- vidros eléctricos

As luzes de emergência confirmam o accionamento.

Manusear o dispositivo com cuidado, protegê-lo da humidade e temperaturas elevadas e evitar utilizações desnecessárias.

Advertência

Não colocar a chave electrónica na bagageira.

Substituir a bateria numa chave electrónica

Substituir a bateria assim que o sistema deixe de funcionar correctamente ou quando o raio de alcance diminuir. A necessidade de substituir as pilhas é indicada por uma mensagem no Centro de Informação do Condutor ⇨ 135.



As pilhas não devem ser eliminadas junto com os resíduos domésticos. Devem ser colocadas em pontos de recolha para reciclagem apropriados (i.e. pilhões).

Para substituir:



1. Premir o botão na parte posterior da unidade da chave eletrônica e extrair a lâmina da chave do encaixe.



2. Inserir novamente a lâmina da chave aproximadamente 6 mm e rodar a chave para abrir o compartimento. Inserir mais a lâmina da chave pode danificar o compartimento.
3. Remover e substituir a pilha. Utilizar uma pilha CR 2032 ou equivalente. Prestar atenção à posição de instalação.
4. Fechar o compartimento e inserir a lâmina da chave.

As pilhas não devem ser eliminadas junto com os resíduos domésticos. Devem ser colocadas em pontos de recolha para reciclagem apropriados (i.e. pilhões).

Avaria

Se não for possível accionar o fecho centralizado das portas ou não se conseguir pôr o motor a trabalhar, isso pode dever-se a uma das seguintes razões:

- Falha na chave electrónica.
- A chave electrónica está fora do alcance de recepção.

- A tensão da bateria é demasiado baixa.
- Sobrecarga do sistema de fecho centralizado devido a accionamento repetido num pequeno espaço de tempo, levando a que a alimentação seja interrompida durante um curto período de tempo.
- Interferência de ondas rádio com maior potência provenientes de outras origens.

Para rectificar a causa da avaria, mudar a posição da chave electrónica.

Destrancagem manual ⇨ 24.

Definições memorizadas

Sempre que a ignição é desligada, as seguintes definições são memorizadas automaticamente pela chave electrónica:

- climatização automática
- iluminação
- Sistema de informação e lazer
- sistema de fecho centralizado das portas

- definições do Modo Sport
- definições de conforto

As definições guardadas serão utilizadas automaticamente na vez seguinte que a ignição for ligada com a chave electrónica ⇨ 21.

Um pré-requisito é que **Personalização por condutor** esteja ativado nas definições pessoais do Visor de informação. Este deve ser configurado para cada chave electrónica utilizada. A alteração do estado apenas está disponível depois de trancar e destrancar o veículo.

A posição memorizada atribuída do banco elétrico é carregada automaticamente ao ligar a ignição e **Reajuste automático valores gravados** é ativado no Visor de informação para a chave electrónica memorizada.

Banco elétrico ⇨ 52.

Personalização do veículo ⇨ 137.

Sistema de fecho centralizado

Destranca e tranca portas, bagageira e portinhola do depósito de combustível.

Puxar o manípulo interior de uma das portas destranca a respectiva porta. Puxar o manípulo outra vez abre a porta.

Advertência

No caso de um acidente em que os airbags ou pré-tensores dos cintos tenham sido accionados, o veículo é automaticamente destrancado.

Advertência

Pouco tempo depois de destrancar as portas com a chave eletrónica, as portas trançam automaticamente se nenhuma porta for aberta. Uma pré-condição é que a definição seja ativada na personalização do veículo ↻ 137.

Utilização da chave electrónica

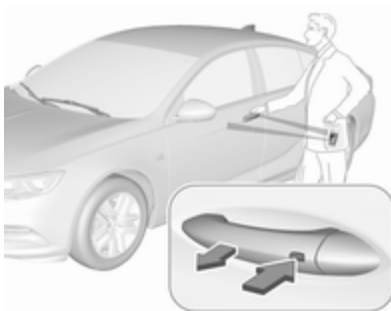

A chave electrónica deve estar no exterior do veículo, num raio de aproximadamente 1 metro do lado da porta em causa.

Destrancagem



Premir o botão no manípulo de porta exterior respectivo e puxar o manípulo.

O modo de destrancagem pode ser definido no menu de personalização do veículo no Visor de informação. Podem ser seleccionadas duas definições:

- Todas as portas, a bagageira e a portinhola do depósito de combustível são destrancadas

premindendo uma vez o botão em qualquer manípulo de porta exterior.

- Apenas a porta do condutor, a bagageira e a portinhola do depósito de combustível são destrancadas premindo uma vez o botão no manípulo exterior da porta do condutor. Para destrancar todas as portas, premir duas vezes o botão.

A configuração pode ser alterada no menu **Ajustes** do Visor de Informação. Personalização do veículo ⇨ 137.

Trancagem



Premir o botão em qualquer manípulo de porta exterior.

Todas as portas, a bagageira e a portinhola do depósito de combustível são trancadas.

O sistema tranca se ocorrer uma das seguintes situações:

- Passaram mais de 5 segundos depois de destrancar.
- O botão num manípulo exterior foi premido duas vezes no espaço de 5 segundos para destrancar o veículo.
- Foi aberta uma porta e todas as portas estão agora fechadas.

Se a porta do condutor não estiver fechada corretamente, se a chave eletrónica permanecer no veículo ou se a ignição não for desligada, a trancagem não é permitida.

Se houve duas ou mais chaves electrónicas no veículo e a ignição foi ligada uma vez, as portas serão trancadas mesmo que apenas uma chave electrónica seja retirada do veículo.

Destrancar e abrir a porta traseira

A porta da bagageira pode ser destrancada e aberta sem utilizar as mãos movendo o pé por baixo do para-choques traseiro ou premindo o interruptor táctil por baixo do emblema da marca quando a chave eletrónica estiver dentro do alcance. As portas permanecem trancadas. Bagageira ⇨ 29.

Funcionamento com botões na chave eletrónica





O sistema de fecho centralizado também pode ser acionado com os botões na chave eletrónica.

Destrancagem

Premir .

O modo de destrancagem pode ser definido no menu de personalização do veículo no Visor de informação. Podem ser selecionadas duas definições:

- Todas as portas, a bagageira e a portinhola do depósito de combustível são destrancadas premindo  uma vez.
- Apenas a porta do condutor e a portinhola do depósito de combustível são destrancadas premindo  uma vez. Para destrancar todas as portas, premir  duas vezes.

Selecionar a definição relevante em **Ajustes**, **Veículo** no Visor de informação.

Visor de informação ⇨ 130.

Personalização do veículo ⇨ 137.

A configuração pode ser guardada para a chave que está a ser utilizada. Configurações memorizadas ⇨ 23.

Trancagem

Fechar portas, bagageira e portinhola do depósito de combustível.

Premir .

Se a porta do condutor não estiver bem fechada, o sistema de fecho centralizado das portas não funcionará.

Trancagem passiva

Trancar automaticamente as portas ⇨ 28.

Confirmação

O funcionamento do sistema de fecho centralizado é confirmada pelas luzes de emergência. Uma pré-condição é que a definição seja ativada na personalização do veículo ⇨ 137.

Botões de fecho centralizado

Tranca ou destranca todas as portas, a bagageira e a portinhola do depósito de combustível a partir do habitáculo através de um interruptor no painel da porta do condutor.



Premir  para trancar. O LED no botão acende-se.

Premir  para destrancar.

Funcionamento com a chave no caso de uma avaria do sistema de fecho centralizado

Em caso de avaria, p. ex. a bateria do veículo ou a pilha da chave eletrónica está descarregada, a porta do condutor pode ser trancada ou destrancada utilizando a lâmina da chave.



Pressionar o botão na chave eletrônica e extrair a lâmina da chave. O canhão da fechadura na porta do condutor está coberto por uma tampa.

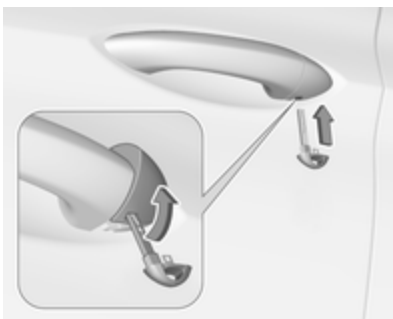

Inserir a lâmina da chave na reentrância no fundo da tampa e rodar a chave para cima.

Destrancagem manual



Destrancar manualmente a porta do condutor inserindo e rodando a lâmina da chave no canhão da fechadura.

As outras portas podem ser abertas puxando duas vezes o manipulador interior ou premindo  no painel da porta do condutor. A bagageira e a portinhola do depósito de combustível possivelmente não são destrancadas.

Ligando a ignição, o sistema de trancagem anti-roubo é desactivado.

Trancagem manual



Empurrar para dentro o botão de trancagem de todas as portas, exceto a porta do condutor, ou premir  no painel da porta do condutor. Em seguida, fechar a porta do condutor e trancá-la a partir do exterior rodando a chave no canhão da fechadura. A portinhola do depósito de combustível e a porta da bagageira possivelmente não são trancadas.



Depois de trancar, cobrir o canhão da fechadura com a tampa: inserir a tampa com o lado inferior nas reentrâncias, rodar e empurrar a tampa até engatar no lado superior.

Trancar automaticamente as portas

Fecho automático no fim da deslocação

Esta função de segurança pode ser configurada para trancar automaticamente todas as portas, a bagageira e a portinhola do depósito

do combustível após o arranque e o alcance de uma determinada velocidade.

Quando estiver parado após a condução, o veículo será desbloqueado automaticamente assim que a chave for removida do interruptor da ignição ou com a chave electrónica quando a ignição for desligada.

A ativação ou desativação da trancagem automática pode ser definida no menu **Ajustes**, ➤ **Veículo** no Visor de informação.

Visor de informação ⇨ 130.

Personalização do veículo ⇨ 137.

É possível guardar a definição para cada chave eletrónica em utilização ⇨ 23.

Retrancagem automática após destrancagem

Esta funcionalidade pode ser configurada para trancar automaticamente todas as portas, a bagageira e a portinhola do depósito de combustível breves instantes depois de destrancar com o comando

à distância ou a chave electrónica, desde que nenhuma porta tenha sido aberta.

A ativação ou desativação da retrancagem automática pode ser definida no menu **Ajustes**, ➤ **Veículo** no Visor de informação.

Visor de informação ⇨ 130.

Personalização do veículo ⇨ 137.

É possível guardar a definição para cada chave eletrónica em utilização ⇨ 23.

Trancagem passiva



Esta funcionalidade tranca o veículo automaticamente ao fim de vários segundos se uma chave eletrónica foi previamente reconhecida no interior do veículo, todas as portas foram fechadas e a chave eletrónica não permanece no interior do veículo.

Se a chave eletrónica permanecer no veículo ou se a ignição não estiver desligada, a trancagem passiva não será permitida.

Se houve duas ou mais chaves electrónicas no veículo e a ignição foi ligada uma vez, a funcionalidade

tranca o veículo se apenas uma chave electrónica for retirada do veículo.

De modo a impedir a trancagem passiva do veículo, p. ex. ao reabastecer ou se permanecerem passageiros no interior do veículo, é necessário desativar o sistema.

Para desativar o sistema, premir o botão de trancagem central  durante alguns segundos quando uma porta estiver aberta. É emitido um sinal acústico três vezes para confirmar a desativação. A função permanece desativada até o botão de trancagem central  ser premido ou se a ignição for ligada.

A ativação ou desativação da trancagem passiva pode ser definida no menu **Ajustes**, **Veículo** no Visor de informação.

Visor de informação ⇨ 130.

Personalização do veículo ⇨ 137.

É possível guardar a definição para cada chave eletrónica em utilização ⇨ 23.

Dispositivo de segurança para crianças



Aviso

Utilizar os fechos de segurança para crianças sempre que estejam crianças nos bancos traseiros.

Mover o pino da porta traseira para a posição dianteira. A porta não pode ser aberta do interior.

Para desativar, mover o pino para a posição traseira.

Portas

Bagageira

Porta da bagageira

Abrir

Grand Sport



Depois de destrancar, pressionar o emblema da marca e abrir a porta da bagageira.

Sports Tourer, Country Tourer



Depois de destrancar, premir o interruptor tátil por baixo do friso da porta da bagageira e abrir a porta da bagageira manualmente.

Sistema de fecho centralizado das portas ⇨ 24.

Fechar



Utilizar o manípulo interior.

Sistema de fecho centralizado das portas ⇨ 24.

Porta da bagageira eléctrica

⚠ Aviso

Cuidado ao utilizar a porta traseira eléctrica. Risco de lesão, principalmente para crianças.

Mantenha a porta traseira em movimento sob observação quando a estiver a utilizar.

Assegure-se que não fica nada

preso durante o funcionamento e que ninguém se encontra na área de movimento.

A porta da bagageira eléctrica por ser operada:

- Premindo duas vezes na chave eletrónica. A fim de impedir a abertura não intencional da porta da bagageira, é necessário premir mais tempo durante a trancagem ou destrancagem.
- Através do funcionamento mãos-livres com sensor de movimento por baixo do para-choques traseiro.
- Através do interruptor tátil por baixo do friso da porta da bagageira e na porta da bagageira aberta.
- Através do interruptor no lado de dentro da porta do condutor.

Nos veículos com caixa de velocidades automática, a porta da bagageira apenas pode ser acionada quando o veículo está parado e com a alavanca seletora na posição **P**.

O indicador de mudança de direção pisca e é emitido um aviso sonoro quando a porta da bagageira elétrica está em funcionamento.

Advertência

Funcionar com a alimentação da porta traseira não faz funcionar o sistema central de bloqueio. Não é necessário destrancar o veículo para abrir a porta da bagageira com o botão da chave eletrónica, ou com o interruptor táctil por baixo do friso da porta da bagageira ou através do funcionamento mãos-livres. Um pré-requisito é que a chave eletrónica esteja fora do veículo, a uma distância de aproximadamente 1 metro da porta da bagageira.



Não deixar a chave eletrónica na bagageira.

Trancar o veículo depois de fechar se foi destrancado previamente.

Sistema de fecho centralizado das portas ⇨ 24.

Funcionamento com a chave eletrónica



Premir  duas vezes para abrir ou fechar a porta da bagageira. A fim de impedir a abertura não intencional da porta da bagageira, é necessário premir  mais tempo durante a trancagem ou destrancagem.

Através do funcionamento mãos-livres com sensor de movimento por baixo do para-choques traseiro



Para abrir ou fechar a porta da bagageira, mover o pé por baixo do para-choques traseiro na zona em que o holograma é projetado no chão. Não manter o pé levantado durante mais tempo nem mover o pé demasiado lentamente por baixo do para-choques. A chave eletrónica deve estar no exterior do veículo, a uma distância de aproximadamente 1 metro da porta da bagageira. Se o movimento do pé for detetado pelo sensor, o sistema aciona a porta da bagageira após um ligeiro atraso.

⚠ Perigo

Não tocar em quaisquer elementos do veículo por baixo do veículo durante o funcionamento mãos-livres. Há o risco de ferimentos causados por elementos quentes do motor.

Funcionamento com o interruptor táctil por baixo do friso da porta da bagageira exterior

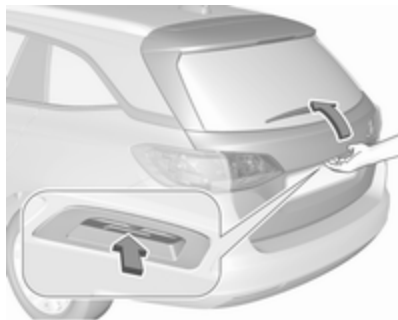

Para abrir a porta da bagageira, premir o interruptor "touchpad" por baixo do friso da porta da bagageira até esta começar a mover-se. Se o

veículo for trancado, a chave eletrónica deve estar no exterior do veículo, a uma distância de aproximadamente 1 metro da porta da bagageira.



Para fechar, pressionar  na porta da bagageira aberta até que a porta da bagageira comece a mover-se.

Funcionamento com o interruptor no lado de dentro da porta do condutor





Premir  no lado de dentro da porta do condutor até a porta da bagageira se começar a abrir ou fechar.

Pare ou mude a direcção do movimento

Para parar imediatamente o movimento da porta da bagageira:

- premir  uma vez na chave eletrónica, ou
- premir o interruptor táctil por baixo do friso da porta da bagageira exterior, ou

- premir  na porta da bagageira aberta, ou
- premir  no lado de dentro da porta do condutor.

Premir novamente um dos interruptores inverte a direção do movimento.

Modos de Funcionamento

A porta da bagageira elétrica tem três modos de funcionamento, que são controlados pelo interruptor  na porta do condutor. Para mudar o modo, rodar o interruptor:



- Modo normal **MAX**: A porta da bagageira abre na altura total.
- Modo intermédio **3/4**: A porta da bagageira eléctrica abre para uma altura reduzida que pode ser ajustada.
- Modo **Off**: A porta da bagageira só pode ser accionada manualmente.

Ajustar a altura de abertura reduzida no modo intermédio

1. Rodar o interruptor do modo de funcionamento para **3/4**.
2. Abrir a porta da bagageira com qualquer interruptor de funcionamento.
3. Para o movimento na altura desejada ao pressionar qualquer interruptor de funcionamento. Se necessário, mover manualmente a porta da bagageira parada para a posição desejada.



4. Premir continuamente o botão  no lado de dentro da porta da bagageira aberta durante 3 segundos.

Advertência

O ajuste da altura de abertura deve ser programado ao nível do chão.

Um sinal sonoro indica a nova definição e as luzes dos indicadores de mudança de direção pisam. A altura reduzida apenas pode ser definida com um ângulo de abertura superior a 30°.

Quando rodar a roda de ajuste na porta do condutor para o modo intermédio 3/4, a porta da bagageira eléctrica irá parar de abrir na posição recém-definida.

A porta da bagageira só pode ser mantida aberta se for excedida uma altura mínima (ângulo de abertura mínimo de 30°). A altura de abertura não pode ser programada abaixo dessa altura.

Função de segurança

Se a porta da bagageira eléctrica encontrar um obstáculo durante a abertura ou fecho, o sentido do movimento será ligeiramente invertido automaticamente. Obstáculos múltiplos num ciclo de alimentação irão desactivar a função. Neste caso, feche ou abra a porta da bagageira manualmente.

A porta da bagageira eléctrica tem sensores de entalamento nas extremidades laterais. Se os sensores detectarem obstáculos entre a porta da bagageira e o chassis, a porta da bageira irá abrir-se, até que seja activada novamente ou fechada manualmente.

A função de segurança é indicada por um aviso sonoro.

Remover todos os obstáculos antes de retomar o funcionamento eléctrico normal.

Se o veículo estiver equipado com equipamento para reboque de fábrica e um atrelado estiver ligado electricamente, a porta traseira eléctrica só pode ser aberta com o interruptor "touchpad" ou fechada com  na porta traseira aberta. Certificar-se de que não há obstáculos na área de deslocação.

Sobrecarga

Se a porta da bagageira eléctrica for utilizada repetidamente em curtos intervalos de tempo, a função é desativada durante algum tempo. Mover a porta da bagageira manualmente ara a posição final para reiniciar o sistema.

Dicas gerais para funcionar com a porta da bagageira

Perigo

Não conduzir com a porta traseira aberta ou mal fechada, por exemplo ao transportar objectos volumosos, uma vez que os gases de escape tóxicos, que são invisíveis e inodoros, podem entrar no veículo. Isto pode causar perda de consciência ou até mesmo morte.

Atenção

Antes de abrir a porta da bagageira, verificar a existência de obstruções a nível superior, por exemplo, a porta da garagem, para evitar danificar a porta da bagageira. Verifique sempre a área de movimentação acima e por trás da porta traseira.

Advertência

A montagem de determinados acessórios pesados na porta da retaguarda pode afectar a capacidade de a porta se manter aberta.

Advertência

O funcionamento da porta da bagageira eléctrica é desactivado quando a bateria do veículo tem pouca carga. Neste caso, a porta da bagageira poderá até não funcionar manualmente.

Advertência

Com a porta da bagageira eléctrica desactivada e todas as portas destrancadas, a porta da bagageira apenas pode ser accionada manualmente. Neste caso, será necessário fazer muito mais força para fechar manualmente a porta da bagageira.

Advertência

Com temperaturas exteriores baixas, a porta da bagageira poderá não se abrir completamente sozinha. Neste caso, levantar a porta da bagageira manualmente até à respetiva posição final.

Segurança do veículo

Proteção antirroubo

⚠ Aviso

Não utilizar o sistema se estiverem pessoas no veículo!
Não é possível destrancar as portas a partir do interior.

O sistema tranca todas as portas. As portas têm de estar todas fechadas, caso contrário o sistema não pode ser activado.

Destrancar o veículo desactiva o sistema de travagem anti-roubo mecânico. Tal não é possível com o botão do fecho centralizado.

Activação



Premir  na chave eletrônica duas vezes no espaço de 5 segundos.

Sistema de alarme antirroubo

O sistema de alarme anti-roubo está associado ao sistema de fecho anti-roubo.

Monitoriza:

- portas, porta da bagageira, capô
- habitáculo incluindo bagageira adjacente

- inclinação do veículo, p. ex. se for elevado
- ignição

Ativação

Todas as portas devem estar fechadas e a chave eletrónica não deve ficar no veículo. Caso contrário, não é possível activar o sistema.

- ativada automaticamente 30 segundos depois da trancagem do veículo premindo o botão em qualquer manípulo de porta exterior.



- diretamente premindo  duas vezes brevemente no espaço de 5 segundos.
- com trancagem passiva ativada: ativada brevemente após a trancagem passiva.



Advertência

Mudanças no interior do veículo, como, por exemplo, a utilização de capas dos bancos e vidros ou tecto de abrir abertos, podem afectar a função de monitorização do habitáculo.

Activação sem monitorização do habitáculo e inclinação do veículo



Desligar a monitorização do habitáculo e a inclinação do veículo quando deixar animais no veículo, devido ao alto volume dos sinais ultrasónicos ou movimentos que possam fazer disparar o alarme. Desligar também quando o veículo está num transbordador (ferry) ou comboio.

1. Fechar a porta da bagageira, capot, vidros e tecto de abrir.
2. Premir . O LED no botão  acende-se durante um período máximo de 10 minutos.
3. Fechar as portas.
4. Activar o sistema de alarme anti-roubo.

Mensagem de estado é apresentada no Centro de Informação do Condutor.

LED de estado



O LED de estado está integrado no sensor acima do painel de instrumentos.

Estado nos primeiros 30 segundos após a activação do sistema de alarme anti-roubo:

LED	:	teste, desfazimento de
aceso		armamento
LED	:	portas, porta da
pisca		bagageira ou capot mal
rapidamente		fechadas ou avaria no sistema

Estado depois de o sistema ser armado:

LED pisca : sistema armado devagar

Dirigir-se a uma oficina em caso de avarias.

Desativação



A destrancagem do veículo premindo o botão em qualquer manípulo de porta exterior desativa o sistema de alarme antirroubo.

A chave electrónica deve estar no exterior do veículo, num raio de aproximadamente 1 metro do lado da porta em causa.

O sistema não é desactivado ao destrancar a porta do condutor com a chave ou com o botão do fecho centralizado no habitáculo.

Alarme

Quando accionado, ouve-se a buzina do alarme e as luzes de aviso de perigo ficam intermitentes simultaneamente. O número e duração dos sinais da emissão de alarme estão estipulados por lei.

O sistema de alarme antirroubo pode ser desativado apenas premindo , premindo o interruptor no manípulo da porta com chave electrónica ou ligando a ignição.

Um alarme que dispara, que não tenha sido interrompido pelo condutor, será indicado pelas luzes de emergência. Estas pisarão rapidamente três vezes na próxima vez que o veículo for destrancado com a chave electrónica. Além disso, é apresentada uma mensagem de aviso no Centro de Informação do Condutor após a ligação da ignição.

Mensagens do veículo ⇨ 135.

Se for necessário desligar a bateria do veículo (por exemplo, para trabalhos de manutenção), a sirene do alarme tem de ser desactivada da seguinte maneira: ligar e desligar a ignição, depois desligar a bateria do veículo dentro de 15 segundos.

Imobilizador eletrónico

O imobilizador é ativado automaticamente.

Se o indicador de controlo  piscar com a ignição ligada, isso é sinal de que existe uma avaria no sistema; o motor não pode ser posto a trabalhar. Desligar a ignição e repetir o processo de arranque. Tentar novamente com a chave no bolso do transmissor. Funcionamento em veículos com chave eletrónica em caso de falha ⇨ 177.

Se a luz de aviso  continuar a piscar, tentar ligar o motor utilizado a chave sobresselente.

Recorrer a uma oficina.

Advertência

As etiquetas de identificação por radiofrequência (RFID) poderão causar interferência com a chave. Não colocá-la perto da chave ao ligar o veículo.

Advertência

O imobilizador não tranca as portas. Depois de sair do veículo, deve-se trancar sempre o veículo e activar o sistema de alarme ⇨ 24, ⇨ 35.

Indicador de controlo  ⇨ 119.

Espelhos retrovisores exteriores



Convexos

O espelho retrovisor exterior convexo do lado do condutor contém uma zona esférica e reduz os ângulos mortos. A forma do espelho retrovisor faz com que os objectos pareçam mais pequenos, o que afectará a capacidade de calcular as distâncias.

Assistência de ângulos mortos laterais ⇨ 236.

Ajuste elétrico



Selecionar o espelho retrovisor exterior relevante pressionando , para o espelho retrovisor esquerdo ou  para o espelho retrovisor direito. O LED no botão indica a seleção.

Depois rodar o comando para regular o retrovisor.

Espelhos retrovisores rebatíveis

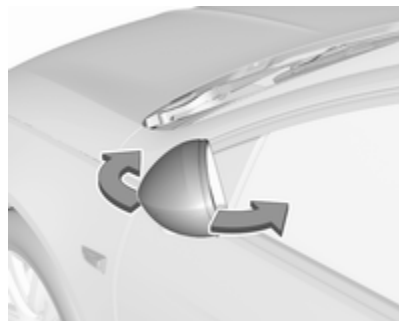

Para segurança de peões, os espelhos retrovisores exteriores serão rebatidos se levarem um encontro suficientemente forte.

Reposicionar o espelho retrovisor aplicando uma ligeira pressão na caixa do espelho.

Articulação eléctrica



Pressionar . Ambos os retrovisores exteriores recolherão.

Pressionar  novamente para reverter ambos os espelhos retrovisores exteriores para as respetivas posições originais.

Se um retrovisor exterior rebatido eletricamente for colocado manualmente na posição de

condução, pressionar  apenas colocará o outro espelho na posição de condução.

Espelhos retrovisores rebatíveis com chave eletrónica

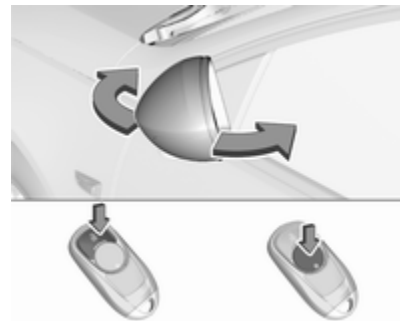

Depois de trancar, premir  novamente durante 1 segundo para rebater os espelhos retrovisores.

Depois de destrancar, premir  novamente durante 1 segundo para recolocar os espelhos retrovisores na posição de condução.

Esta função pode ser activada ou desactivada na Personalização do veículo.

Personalização do veículo ⇨ 137.

As definições são guardadas automaticamente na chave que está a ser utilizada ⇨ 23.

Espelhos retrovisores aquecidos



Acionado premindo  juntamente com o óculo traseiro aquecido. O LED no botão acende-se.

O desembaciamento funciona com o motor a trabalhar e é desligado automaticamente após um curto período de tempo.

Escurecimento automático

O encandeamento pelos veículos à retaguarda à noite é reduzido automaticamente esbatendo o espelho retrovisor exterior do lado do condutor.

Sensores de estacionamento

Nos espelhos retrovisores com memória de posição, os espelhos retrovisores são dirigidos automaticamente para os pneus traseiros como apoio ao estacionamento quando a marcha-atrás é selecionada, exceto durante a utilização de um reboque.

Memória de posição ⇨ 52.

A ativação ou desativação desta função pode ser alterada na personalização do veículo.

Personalização do veículo ⇨ 137.

Espelho retrovisor interior

Função manual de antiencandeamento



Para reduzir o encandeamento, ajustar a alavanca na parte inferior da caixa do espelho retrovisor.

Função automática de antiencandeamento



À noite, o encandeamento provocado pelos veículos que seguem atrás é automaticamente reduzido.

Janelas

Para-brisas

Auto-colantes no pára-brisas

Não colocar auto-colantes, tal como auto-colantes das auto-estradas ou semelhantes no pára-brisas, na área do espelho retrovisor interior. Caso contrário a zona de detecção do sensor e a área de visão da câmara no encaixe do espelho retrovisor poderia ficar restringida.

Substituição do para-brisas

Atenção

Se o veículo estiver equipado com um sensor da câmara de visão frontal para os sistemas de apoio ao condutor, é muito importante que qualquer substituição do para-brisas seja realizada precisamente de acordo com as especificações da Opel. Caso contrário, estes sistemas poderão não funcionar corretamente e há

um risco de comportamento inesperado e/ou de apresentação de mensagens destes sistemas.

Atenção

Se o veículo estiver equipado com um Mostrador Head-up, é muito importante que qualquer substituição do para-brisas seja realizada precisamente de acordo com as especificações da Opel. Caso contrário, o sistema poderá não funcionar corretamente e a imagem poderá parecer desfocada.

Acionamento eletrónico dos vidros

⚠ Aviso

Cuidado ao accionar os vidros eléctricos. Risco de lesão, principalmente para crianças.

Se estiverem crianças nos bancos traseiros, accione o sistema de segurança para crianças nos vidros eléctricos.

Observar os vidros com atenção ao fechá-los. Assegurar-se de que não fica nada preso nos vidros durante o movimento dos mesmos.

Ligar a ignição para accionamento electrónico dos vidros. Alimentação diferida desligada ↪ 178.



Acionar **C/A** da janela respetiva pressionando para abrir ou puxando para fechar.

Pressionar ou puxar cuidadosamente até ao primeiro batente: o vidro desloca-se para cima ou para baixo enquanto o interruptor é accionado.

Empurrar ou puxar firmemente para o segundo batente e em seguida soltar: a janela sobe ou desce automaticamente com a função de segurança ativada. Para parar o movimento, accionar o interruptor mais uma vez na mesma direcção.

Função de segurança



Se o vidro encontrar resistência acima da linha intermédia da janela durante o fecho automático, o movimento de fecho é interrompido imediatamente e aberto de novo.

Função de segurança de correcção de velocidade

Caso seja difícil fechar o vidro devido a gelo ou outra situação semelhante, ligar a ignição. depois puxar o interruptor até ao primeiro batente e manter. O vidro desloca-se para cima sem a função de segurança activada. Para parar o movimento, soltar o interruptor.

Sistema de segurança para crianças dos vidros traseiros





Premir  para desactivar os vidros eléctricos das portas traseiras; o LED acende-se. Para accionar pressionar novamente .

Accionar os vidros a partir do exterior do veículo

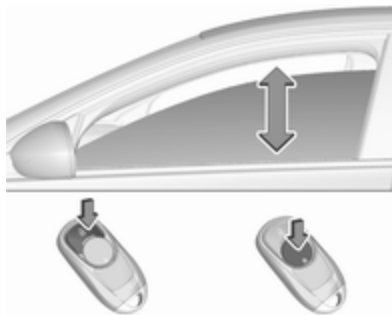
As janelas podem ser operadas remotamente do lado de fora do veículo.



Premir continuamente  durante mais de 2 segundos para abrir as janelas.

Premir continuamente  durante mais de 2 segundos para fechar as janelas.

Solte o botão para parar o movimento do vidro.

Se os vidros estiverem totalmente abertos ou fechados, as luzes de emergência piscam duas vezes.

Sobrecarga

Se os vidros forem accionados repetidamente dentro de um espaço de tempo curto, o funcionamento do vidro é desactivado durante algum tempo.

Inicialização dos vidros eléctricos

Se as janelas não puderem ser fechadas automaticamente (ou seja, depois de desligar a bateria do veículo), é apresentada uma mensagem de aviso no Centro de Informação do Condutor.

Mensagens do veículo  135.

Accionar a electrónica dos vidros da seguinte maneira:

1. Fechar as portas.
2. Ligar a ignição.
3. Puxar o interruptor até a janela se fechar e continuar a puxar durante mais 2 segundos.
4. Pressionar o interruptor até a janela se abrir completamente e continuar a pressionar durante mais 2 segundos.
5. Repetir para cada um dos vidros.

Óculo traseiro aquecido



Acionado premindo  juntamente com os espelhos retrovisores exteriores aquecidos. O LED no botão acende-se.

O desembaciamento funciona com o motor a trabalhar e é desligado automaticamente após um curto período de tempo.

Para-brisas aquecido



Acionado premindo . O LED no botão acende-se.

O desembaciamento funciona com o motor a trabalhar e é desligado automaticamente após um curto período de tempo.

Premir  novamente durante o mesmo ciclo de ignição permite activar o aquecimento durante mais 3 minutos.

Palas para-sol

As palas pára-sol podem ser colocadas para baixo ou rodadas para o lado para impedir o encadeamento.

As coberturas dos espelhos retrovisores devem estar fechadas durante a condução.

Um suporte para cartões encontra-se na parte de trás da pala pára-sol.

Tejadilho

Teto de abrir



⚠ Aviso



Ter cuidado ao accionar o tecto de abrir. Risco de lesão, principalmente para crianças. Prestar especial atenção aos componentes móveis ao operá-los. Assegurar-se de que não fica nada preso nos vidros durante o movimento dos mesmos.

Ligar a ignição para accionar o tecto de abrir.





Abrir ou fechar

Premir  ou  ligeiramente até ao primeiro batente: o tecto de abrir abre-se ou fecha-se enquanto o interruptor for acionado.

Premir  ou  firmemente até ao segundo batente e em seguida soltar: o tecto de abrir abre-se ou fecha-se automaticamente. Durante o fecho, a função de segurança é ativada. Para parar o movimento, accionar o interruptor mais uma vez.

Levantar ou fechar

Premir  ou : o tecto de abrir sobe ou fecha-se automaticamente. Durante o fecho, a função de segurança é ativada.

Persiana

A persiana é accionada manualmente.

Fechar ou abrir a persiana deslizando-a. Quando o tecto de abrir está aberto, a persiana está sempre aberta.

Dicas Gerais

Função de segurança

Se o tecto de abrir encontrar resistência durante o fecho automático, pára imediatamente e abre de novo.

Função de segurança de correcção de velocidade

No caso de dificuldades para fechar, por exemplo, devido a gelo, premir continuamente o interruptor  até ao segundo batente. O tecto de abrir fecha com a função de segurança desactivada. Para parar o movimento, soltar o interruptor.

Fechar o tecto de abrir a partir do exterior

O tecto de abrir pode ser fechado à distância a partir do exterior do veículo.

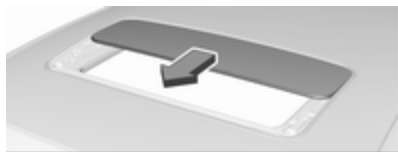

Premir continuamente  durante mais de 2 segundos para fechar o teto de abrir.

Soltar o botão para parar o movimento.

Inicialização após uma falha de energia

Depois de uma falha de alimentação, só será possível accionar o tecto de abrir até determinado ponto. Mande inicializar o sistema na oficina.

Bancos, sistemas de segurança

Encostos de cabeça	47
Bancos dianteiros	49
Posição dos bancos	49
Ajuste manual dos bancos	50
Ajuste elétrico dos bancos	52
Apoio de braços	56
Aquecimento	56
Ventilação	57
Massagem	57
Bancos traseiros	58
Apoio de braços	58
Aquecimento	58
Cintos de segurança	58
Cinto de segurança de três pontos	60
Sistema de airbags	61
Sistema do airbag frontal	64
Sistema de airbag lateral	65
Sistema de airbag de cortina	66
Desativação de airbag	66

Sistemas de segurança para crianças	68
Sistemas de retenção para crianças	68
Locais de montagem dos sistemas de segurança para crianças	71
Sistema de proteção de peões	75
Capô ativo	75

Encostos de cabeça

Posição

⚠ Aviso

Conduzir apenas com o encosto de cabeça na posição correcta.

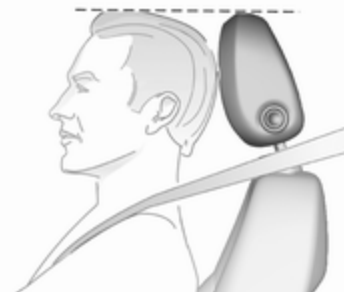

A face superior do encosto de cabeça deverá encontrar-se ao nível superior da cabeça. Se tal não for possível, no caso de passageiros muito altos, colocar o encosto na posição mais

alta possível e no caso de passageiros baixos, colocar na posição mais baixa.

Ajuste

Encostos de cabeça nos bancos dianteiros

Regulação da altura



Premir o botão de liberação, ajustar a altura, engatar.

Regulação horizontal



Premir o botão de liberação, puxar a almofada do encosto de cabeça lentamente para a frente. O encosto de cabeça encaixa em várias posições.

Encostos de cabeça nos bancos traseiros



Regulação da altura

Puxar o encosto de cabeça para cima ou pressionar o trinco para libertar e empurrar o encosto de cabeça para baixo.

Remoção dos encostos de cabeça

P. ex. para a extensão da bagageira
 ⇨ 80.



Premir os dois engates, puxar o encosto de cabeça para cima e retirar.

Bancos dianteiros

Posição dos bancos

⚠ Aviso

Conduzir apenas com o banco bem ajustado.

⚠ Perigo

Não se sentar a menos de 25 cm do volante, a fim de permitir a ativação segura do airbag.

⚠ Aviso

Nunca ajuste os bancos ao conduzir, uma vez que poderão mover-se de forma incontrolável.

⚠ Aviso

Nunca guardar objectos debaixo dos bancos.



- Encoste-se o mais possível ao encosto do banco. Ajustar a distância entre o banco e os pedais de forma que as pernas fiquem ligeiramente em ângulo ao carregar completamente nos pedais. Deslizar o banco dianteiro do passageiro o mais para trás possível.
- Colocar o assento suficientemente alto para ter uma boa visão a toda a volta e para conseguir ver todos os instrumentos. Deve haver pelo menos um palmo entre a cabeça e o forro do tecto. As pernas

devem ficar assentes ligeiramente sobre o banco sem exercerem pressão no banco.

- Sentar-se com os ombros o mais possível encostados para trás. Definir a inclinação do encosto do banco para que seja possível alcançar facilmente o volante com os braços ligeiramente dobrados. Manter os ombros em contacto com o encosto do banco ao rodar o volante. Não colocar o encosto do banco demasiado para trás. Aconselhamos uma inclinação máxima de aproximadamente 25°.
- Ajustar o banco e o volante de forma que o pulso assente no cimo do volante, enquanto o braço fica completamente estendido e os ombros assentam no encosto do banco.
- Ajustar o volante ↻ 94.
- Ajustar o encosto de cabeça ↻ 47.

- Ajustar o apoio das pernas de forma a existir um espaço de cerca de dois dedos entre a extremidade do banco e curva do joelho.
- Ajustar o apoio lombar de forma a que suporte a forma natural da coluna vertebral.

Ajuste manual dos bancos

Conduzir sempre com os bancos e encostos engatados.

Ajuste longitudinal



Puxar manípulo, desligar banco, largar manípulo. Tentar mover o banco para trás e para a frente para garantir que está travado na posição.

Inclinação do encosto do banco



Rodar roda de ajuste. Não se apoiar no encosto do banco quando se estiver a proceder ao ajuste.

Altura dos bancos

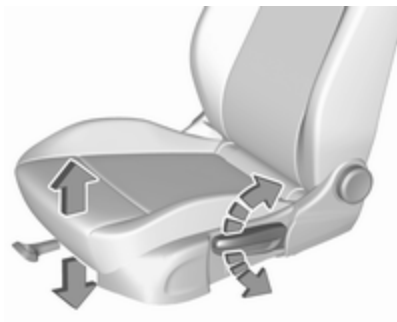

Movimento de bombeio da alavanca
para cima : mais alto
para baixo : mais baixo

Inclinação dos bancos



Premir o interruptor
banco superior : extremidade
dianteira mais alta
assento inferior : extremidade
dianteira mais
baixa

Apoio lombar



Ajustar o apoio lombar usando o
interruptor de quatro vias para o
adaptar às necessidades pessoais.

Deslocar o apoio para cima e para
baixo: pressionar interruptor para
cima ou para baixo.

Aumentar e diminuir o apoio:
pressionar o interruptor para a frente
ou para trás.

Suporte para as pernas ajustável

Puxar a alavanca e deslizar o apoio para as ancas.

Ajuste elétrico dos bancos**⚠ Aviso**

Ao accionar os bancos eléctricos deve ter-se muito cuidado. Existe risco de ferimento, especialmente para as crianças. Objectos podem ficar presos.

Ao regular os assentos, observá-los bem. Os passageiros devem ser informados em conformidade.

Ajuste longitudinal

Deslocar o interruptor para a frente/para trás.

Altura dos bancos

Deslocar o interruptor para cima/para baixo.

Inclinação dos bancos



Inclinar a frente do interruptor para cima/para baixo.

Inclinação do encosto do banco



Inclinar o interruptor para a frente/para trás.

Apoio lombar



Ajustar o apoio lombar usando o interruptor de quadro vias para o adaptar às necessidades pessoais.

Deslocar o apoio para cima e para baixo: pressionar interruptor para cima ou para baixo.

Aumentar e diminuir o apoio: pressionar o interruptor para a frente ou para trás.

Suporte para as pernas ajustável

Puxar a alavanca e deslizar o apoio para as ancas.

Almofada lateral

Ajustar a largura do encosto do banco de acordo com as preferências pessoais.

Premir  para reduzir a largura do encosto do banco.

Premir  para aumentar a largura do encosto do banco.

Função memória para regulação do banco eléctrico e retrovisores exteriores.

Podem ser guardadas duas configurações diferentes para o banco do condutor e para os espelhos retrovisores exteriores.

Configurações memorizadas ⇨ 23, personalização do veículo ⇨ 137.

**Memorizar a posição**

- Regular o banco do condutor e em seguida regular os espelhos retrovisores exteriores.
- Premir continuamente **MEM** e **1** ou **2** simultaneamente até ouvir um som.

Chamar as posições memorizadas
Manter pressionado o botão **1** ou **2** até que as posições guardadas do retrovisor exterior e do banco sejam atingidas. Soltar o botão durante o

movimento do banco cancela a chamada das posições memorizadas.

Carregamento automático das posições memorizadas

São atribuídas posições memorizadas ao condutor (1 ou 2) utilizando a respetiva chave; as mesmas são carregadas automaticamente quando a ignição é ligada. Além disso, uma mensagem no Centro de Informação do Condutor indica o número do condutor, identificado pela chave utilizada. Se a ignição for ligada mais do que três vezes sucessivas com a mesma chave, a mensagem não voltará a ser apresentada até que seja utilizada outra chave.

Para parar o movimento de chamada, premir um dos comandos das memórias-, espelho eléctrico- ou banco eléctrico.

O pré-requisito é que **Personalização pelo condutor e Reajuste automático valores gravados** estejam ativados nas definições pessoais do Visor de informação.

Esta função pode ser ativada ou desativada na personalização do veículo.

Selecionar a definição relevante no menu **Veículo** no Visor de informação.

Visor de informação ⇨ 130.

Personalização do veículo ⇨ 137.

Função saída fácil

Para facilidade de saída do veículo, o banco eléctrico do condutor desloca-se para trás quando o veículo está parado.

Para ativar a função de saída fácil:

- mover a alavanca seletora para a posição **P** (caixa de velocidades automática)
- aplicar o travão de mão (caixa de velocidades manual)
- desligar a ignição
- remover a chave do interruptor da ignição
- abrir a porta do condutor

Se a porta já estiver aberta, desligar a ignição para ativar a saída fácil.

Para parar o movimento, premir um dos comandos da memória ou do banco eléctrico.

Esta função pode ser ativada ou desativada na personalização do veículo.

Selecionar a definição relevante no menu **Veículo** no Visor de informação.

Visor de informação ⇨ 130.

Personalização do veículo ⇨ 137.

Função de segurança

Se o banco do condutor encontrar resistência durante o movimento, a chamada dos valores memorizados pode parar. Depois de remover a obstrução, premir continuamente o botão da posição memorizada durante 2 segundos. Tentar chamar novamente a posição dos valores memorizados. Se o carregamento dos valores memorizados não funcionar, consultar uma oficina.

Sobrecarga

Se a configuração do banco estiver electricamente em sobrecarga, a alimentação eléctrica é automaticamente cortada por um curto período de tempo.

Advertência

Após um acidente no qual tenham sido acionados is airbags, a função memorizada para cada botão de posição é desativada.

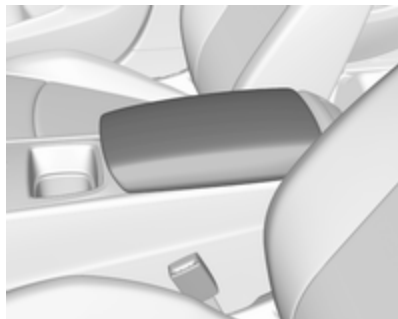
Apoio de braços

Premir o botão e dobrar o apoio para o braço para cima. Por baixo do apoio de braços existe um compartimento de arrumação e um carregador por indução.

Carregamento por indução ⇨ 101.

Aquecimento

Ajustar o aquecimento para a regulação pretendida premindo  do banco respectivo uma ou mais vezes. O indicador de controlo no botão indica a regulação.

Não se recomenda a utilização prolongada da definição mais elevada para pessoas com pele sensível.

O aquecimento dos bancos é reduzido automaticamente do nível mais alto para o nível médio ao fim de 30 minutos.

O aquecimento do banco está operacional quando o motor está a trabalhar e em Autostop.

Sistema Start/Stop ⇨ 180.

Aquecimento automático dos bancos

Consoante o equipamento, o aquecimento automático dos bancos pode ser ativado no menu de personalização do veículo no Visor de informação.

Personalização do veículo ⇨ 137.

Quando ativado, o aquecimento dos bancos é ativado automaticamente no arranque do veículo. A ativação baseia-se em vários parâmetros, tais como a temperatura interior do veículo, a intensidade e direção do sol e a definição de temperatura da

climatização automática eletrónica para o condutor e o lado do passageiro.

À medida que o interior do veículo aquece, o nível de aquecimento dos bancos é reduzido automaticamente, até se desligar finalmente. O nível de aquecimento dos bancos fornecido durante o funcionamento automático é mostrado pelas luzes indicadoras do banco aquecido.

Se o banco do passageiro não estiver ocupado, a funcionalidade de aquecimento automático dos bancos não ativa o aquecimento para esse banco.

Os botões de aquecimento dos bancos podem ser premidos em qualquer altura a fim de sair do aquecimento automático dos bancos para o banco respetivo e, em vez disso, controlar manualmente o aquecimento dos bancos.

Ventilação



Ajustar a ventilação para a regulação pretendida premindo  referente ao banco em causa uma ou mais vezes. O indicador de controlo no botão indica a regulação.

A ventilação dos bancos está operacional com o motor a funcionar e em Autostop.

Sistema Start/Stop ⇨ 180.

Massagem



Premir  para ligar a função de massagem das costas.

Para desligar, premir novamente . O procedimento de massagem atual será terminado, o que pode demorar alguns segundos.

Ao fim de 10 minutos, a função de massagem é desligada automaticamente.

Bancos traseiros

Apoio de braços

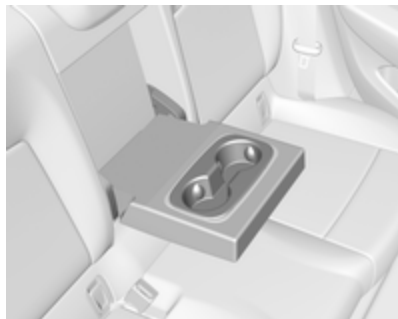

Rebater para baixo o apoio para o braço. O apoio de braços contém suportes para bebidas.

Aquecimento

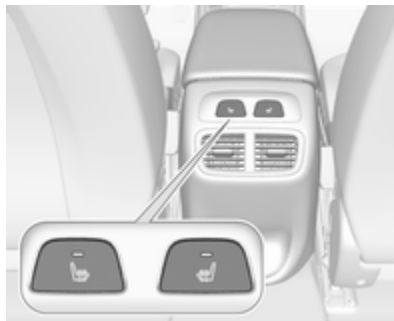

Ativar o aquecimento dos bancos premindo  para o banco exterior traseiro respetivo. A activação é indicada pelo LED no botão.

Premir  novamente para desactivar o aquecimento dos assentos.

Não se recomenda o uso prolongado por pessoas com pele sensível.

O aquecimento do banco está operacional quando o motor está a trabalhar e em Autostop.

Sistema Start/Stop ⇨ 180.

Cintos de segurança



Os cintos bloqueiam durante acelerações ou desacelerações bruscas do veículo, mantendo os ocupantes na posição sentada. Assim, o risco de ferimento é consideravelmente reduzido.

Aviso

Apertar o cinto de segurança antes de cada viagem.

Na eventualidade de um acidente, os ocupantes que não usem cintos de segurança põem em

perigo a vida dos restantes ocupantes e a sua própria integridade física.

Os cintos de segurança estão concebidos para serem utilizados apenas por uma pessoa de cada vez. Sistema de segurança para crianças ⇨ 68.



Periodicamente, verificar todos os componentes do cinto de segurança para ver se funcionam bem, não apresentam danos nem sujidade.

Mandar substituir os componentes danificados numa oficina. Após um acidente, os cintos de segurança e os pré-tensores devem ser substituídos por uma oficina.

Advertência

Certificar-se de que os cintos não são danificados por sapatos ou objectos com arestas vivas, nem ficam presos. Evitar sujar os carretos de inércia dos cintos.

Aviso do cinto de segurança

Cada banco está equipado com um aviso do cinto de segurança, representado para os bancos dianteiros pelas luzes de aviso  e  ou para os bancos traseiros pelo símbolo  no Centro de Informação do Condutor ⇨ 114.

Limitadores de força nos cintos

A pressão sobre o corpo é reduzida por uma libertação gradual do cinto durante uma colisão.

Pré-tensores dos cintos

Em caso de colisão frontal, traseira ou lateral de uma certa gravidade, os cintos de segurança dianteiros e traseiros são apertados. Os cintos de segurança dos bancos dianteiros e dos bancos traseiros exteriores são apertados por um pré-tensor por banco.

⚠ Aviso

O manuseamento incorrecto (por exp. desmontagem ou instalação de cintos) pode fazer accionar os pré-tensores dos cintos.

O disparo dos os pré-tensores é indicado pelo acendimento permanente do indicador de controlo  ⇨ 115.

Os pré-tensores accionados têm de ser substituídos por uma oficina. Os pré-tensores dos cintos só podem ser accionados uma vez.

Advertência

Não colar ou montar acessórios ou outros objectos que possam interferir com o funcionamento dos pré-tensores dos cintos de segurança. Não fazer quaisquer alterações nos componentes dos pré-tensores dos cintos de segurança, uma vez que isto invalida a autorização de utilização do respetivo veículo.

Cinto de segurança de três pontos

Apertar





Puxar o cinto do enrolador, colocá-lo na diagonal sobre o corpo, sem torcer e inserir a lingueta no fecho. Apertar a faixa do cinto que passa pelo abdómen regularmente enquanto conduz, puxando a faixa que passa pelo ombro.



Vestuário largo ou volumoso impede que o cinto fique bem ajustado ao corpo. Não colocar objectos, como por exemplo, malas de mão ou telemóveis, entre o cinto e o corpo.

Aviso

O cinto não deve ficar assente sobre objectos rígidos ou frágeis que estejam em bolsos do vestuário.

Aviso do cinto de segurança  
⇨ 114.

Desapertar



Para desapertar o cinto de segurança, pressionar o botão vermelho no fecho do cinto.

Utilização do cinto de segurança durante a gravidez



⚠ Aviso

A faixa que passa pelo abdómen deve ser colocada o mais abaixo possível, por cima da pélvis para evitar pressão sobre o abdómen.

Sistema de airbags

O sistema de airbag é composto por uma variedade de sistemas individuais, conforme a abrangência do equipamento.

Quando accionados, os airbags são insuflados em milésimas de segundo. São também rapidamente desinsuflados, o que faz com que muitas vezes nem sejam notados durante uma colisão.

⚠ Aviso

O sistema de airbags dispara de forma explosiva, as reparações devem ser realizadas apenas por pessoal especializado.

⚠ Aviso

Adicionar acessórios que alteram o quadro, o sistema de para-choques, a altura, a extremidade dianteira ou a chapa lateral do veículo poderá impedir o funcionamento correto do sistema

de airbags. O funcionamento do sistema de airbags também pode ser afetado pela alteração de quaisquer elementos dos bancos dianteiros, cintos de segurança, módulo dos sensores e de diagnóstico dos airbags, volante, painel de instrumentos, juntas de vedações das portas, incluindo os altifalantes, qualquer um dos módulos de airbags, friso do tejadilho ou coluna, sensores dianteiros, sensores de colisão lateral ou fios elétricos do sistema de airbags.

Advertência

Os sistemas electrónicos dos airbags e dos pré-tensores dos cintos encontram-se na área da consola central. Não colocar objectos magnéticos nessa área. Não colar nada nas tampas dos airbags nem tapá-las com outros materiais. Mandar substituir as coberturas danificadas numa oficina.

Cada airbag é accionado uma só vez. Os airbags accionados devem ser substituídos por uma oficina. Além disso, poderá ser necessário mandar substituir o volante, o painel de instrumentos, partes do apainelamento, as borrachas das portas, manípulos e bancos.

Não fazer alterações no sistema de airbags, pois isso invalida a autorização de utilização.

Luz de aviso  do sistema de airbags ⇨ 115.

Sistemas de retenção para crianças no banco de passageiro dianteiro com sistemas de airbags

Aviso de acordo com ECE R94.02:



EN: NEVER use a rearward-facing child restraint on a seat protected by an ACTIVE AIRBAG in front of it; DEATH or SERIOUS INJURY to the CHILD can occur.

DE: Nach hinten gerichtete Kindersitze NIEMALS auf einem Sitz verwenden, der durch einen davor befindlichen AKTIVEN AIRBAG geschützt ist, da dies den TOD oder SCHWERE VERLETZUNGEN DES KINDES zur Folge haben kann.

FR: NE JAMAIS utiliser un siège d'enfant orienté vers l'arrière sur un siège protégé par un COUSSIN GONFLABLE ACTIF placé devant lui,

sous peine d'infliger des BLESSURES GRAVES, voire MORTELLES à l'ENFANT.

ES: NUNCA utilice un sistema de retención infantil orientado hacia atrás en un asiento protegido por un AIRBAG FRONTAL ACTIVO. Peligro de MUERTE o LESIONES GRAVES para el NIÑO.

RU: ЗАПРЕЩАЕТСЯ устанавливать детское удерживающее устройство лицом назад на сиденье автомобиля, оборудованном фронтальной подушкой безопасности, если ПОДУШКА НЕ ОТКЛЮЧЕНА! Это может привести к СМЕРТИ или СЕРЬЕЗНЫМ ТРАВМАМ РЕБЕНКА.

NL: Gebruik NOOIT een achterwaarts gericht kinderzitje op een stoel met een ACTIEVE AIRBAG ervoor, om DODELIJK of ERNSTIG LETSEL van het KIND te voorkomen.

DA: Brug ALDRIG en bagudvendt autostol på et forsæde med AKTIV AIRBAG, BARNET kan komme i LIVSFARE eller komme ALVORLIGT TIL SKADE.

SV: Använd ALDRIG en bakåtvänd barnstol på ett säte som skyddas med en framförvarande AKTIV AIRBAG. DÖDSFALL eller ALLVARLIGA SKADOR kan drabba BARNET.

FI: ÄLÄ KOSKAAN sijoita taaksepäin suunnattua lasten turvaistuinta istuimelle, jonka edessä on AKTIIVINEN TURVATYYNY, LAPSI VOI KUOLLA tai VAMMAUTUA VAKAVASTI.

NO: Bakovervendt barnesikringsutstyr må ALDRI brukes på et sete med AKTIV KOLLISJONSPUTE foran, da det kan føre til at BARNET utsettes for LIVSFARE og fare for ALVORLIGE SKADER.

PT: NUNCA use um sistema de retenção para crianças voltado para trás num banco protegido com um AIRBAG ACTIVO na frente do mesmo, poderá ocorrer a PERDA DE VIDA ou FERIMENTOS GRAVES na CRIANÇA.

IT: Non usare mai un sistema di sicurezza per bambini rivolto all'indietro su un sedile protetto da

AIRBAG ATTIVO di fronte ad esso: pericolo di MORTE o LESIONI GRAVI per il BAMBINO!

EL: ΠΟΤΕ μη χρησιμοποιείτε παιδικό κάθισμα ασφαλείας με φορά προς τα πίσω σε κάθισμα που προστατεύεται από μετωπικό ΕΝΕΡΓΟ ΑΕΡΟΣΑΚΟ, διότι το παιδί μπορεί να υποστεί ΘΑΝΑΣΙΜΟ ή ΣΟΒΑΡΟ ΤΡΑΥΜΑΤΙΣΜΟ.

PL: NIE WOLNO montować fotelika dziecięcego zwróconego tyłem do kierunku jazdy na fotelu, przed którym znajduje się WŁĄCZONA PODUSZKA POWIETRZNA. Niezastosowanie się do tego zalecenia może być przyczyną ŚMIERCI lub POWAŻNYCH OBRAŻEŃ u DZIECKA.

TR: Arkaya bakan bir çocuk emniyet sistemini KESİNLİKLE önünde bir AKTİF HAVA YASTIĞI ile korunmakta olan bir koltukta kullanmayınız. ÇOCUK ÖLEBİLİR veya AĞIR ŞEKİLDE YARALANABİLİR.

UK: НИКОЛИ не використовуйте систему безпеки для дітей, що встановлюється обличчям назад,

на сидінні з УВІМКНЕНОЮ ПОДУШКОЮ БЕЗПЕКИ, інакше це може призвести до СМЕРТІ чи СЕРЬОЗНОГО ТРАВМУВАННЯ ДИТИНИ.

HU: SOHA ne használjon hátrafelé néző biztonsági gyerekléssel előlről AKTÍV LÉGZSÁKKAL védett ülésen, mert a GYERMEK HALÁLÁT vagy KOMOLY SÉRÜLÉSÉT okozhatja.

HR: NIKADA nemojte koristiti sustav zadržavanja za djecu okrenut prema natrag na sjedalu s AKTIVNIM ZRAČNIM JASTUKOM ispred njega, to bi moglo dovesti do SMRTI ili OZBILJNJIH OZLJEDA za DIJETE.

SL: NIKOLI ne nameščajte otroškega varnostnega sedeža, obrnjenega v nasprotni smeri vožnje, na sedež z AKTIVNO ČELNO ZRAČNO BLAZINO, saj pri tem obstaja nevarnost RESNIH ali SMRTNIH POŠKODB za OTROKA.

SR: NIKADA ne koristiti bezbednosni sistem za decu u kome su deca okrenuta unazad na sedištu sa AKTIVNIM VAZDUŠNIM

JASTUKOM ispred sedišta zato što DETE može da NASTRADA ili da se TEŠKO POVREDI.

МК: НИКОГАШ не користете детско седиште свртено наназад на седиште заштитено со АКТИВНО ВОЗДУШНО ПЕРНИЧЕ пред него, затоа што детето може ДА ЗАГИНЕ или да биде ТЕШКО ПОВРЕДЕНО.

ВГ: НИКОГА не използвайте детска седалка, гледаща назад, върху седалка, която е защитена чрез АКТИВНА ВЪЗДУШНА ВЪЗГЛАВНИЦА пред нея - може да се стигне до СМЪРТ или СЕРИОЗНО НАРАНЯВАНЕ на ДЕТЕТО.

RO: Nu utilizați NICIODATĂ un scaun pentru copil îndreptat spre partea din spate a mașinii pe un scaun protejat de un AIRBAG ACTIV în fața sa; acest lucru poate duce la DECESUL sau VĂTĂMAREA GRAVĂ a COPILULUI.

CS: NIKDY nepoužívejte dětský zádržný systém instalovaný proti směru jízdy na sedadle, které je chráněno před sedadlem AKTIVNÍM

AIRBAGEM. Mohlo by dojít k VÁŽNĚMU PORANĚNÍ nebo ÚMRTÍ DÍTĚTE.

SK: NIKDY nepoužívajte detskú sedačku otočenú vzad na sedadle chránenom AKTÍVNYM AIRBAGOM, pretože môže dôjsť k SMRTI alebo VÁŽNYM ZRANENIAM DIĎAŤA.

LT: JOKIU BŪDU nemontuokite atgal atgręžtos vaiko tvirtinimo sistemas sėdynėje, prieš kurią įrengta AKTYVI ORO PAGALVĖ, nes VAIKAS GALI ŽŪTI arba RIMTAI SUSIŽALOTI.

LV: NEKĀDĀ GADĪJUMĀ neizmantojiet uz aizmuguri vērstu bērnu sēdekļīti sēdvietā, kas tiek aizsargāta ar tās priekšā uzstādītu AKTĪVU DROŠĪBAS SPILVENU, jo pretējā gadījumā BĒRNS var gūt SMAGAS TRAUMAS vai IET BOJĀ.

ET: ÄRGE kasutage tahapoole suunatud lapseturvaistet istmel, mille ees on AKTIIVSE TURVAPADJAGA kaitstud iste, sest see võib põhjustada LAPSE SURMA või TÕSISE VIGASTUSE.

MT: QATT tuża trażżin għat-tfal li jgħares lejn in-naħa ta' wara fuq sit protett b'AIRBAG ATTIV quddiemu; dan jista' jikkawża l-MEWT jew ĠRIEHI SERJI lit-TFAL.

GA: Ná húsáid srian sábháilteachta linbh cúil RIAMH ar shuíochán a bhfuil mála aeir ag feidhmiú os a chomhair. Tá baol BÁIS nó GORTÚ DONA don PHÁISTE ag baint leis.

Além do aviso exigido pela norma ECE R94.02, por razões de segurança um sistema de retenção para crianças virado para a frente apenas deve ser utilizado de acordo com as instruções e restrições indicadas na tabela ⇨ 71.

A etiqueta do airbag está situada de ambos os lados da pala pára-sol do passageiro dianteiro.

Desactivação de airbag ⇨ 66.

Sistema do airbag frontal

O sistema de airbags dianteiros é composto por um airbag no volante e um no painel de instrumentos no lado

dianteiro do passageiro. Esses airbags podem ser identificados pela palavra **AIRBAG**.

O sistema de airbag dianteiro dispara no caso de impacto frontal de determinada gravidade. A ignição tem de estar ligada.

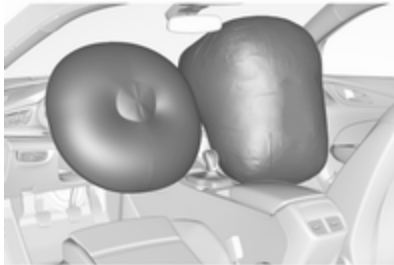

Os airbags cheios amortecem o impacto, reduzindo consideravelmente o risco de ferimentos na parte superior do corpo e cabeça dos passageiros da frente.

⚠ Aviso

A protecção só é a ideal se o banco estiver na posição correcta. Posição do banco ⇨ 49.

Manter a área de insuflação do airbag sem obstruções.

Colocar o cinto de segurança correctamente e apertá-lo bem. Só então os airbags estão aptos a disponibilizar protecção.

Sistema de airbag lateral



O sistema de airbag lateral consiste num airbag em cada um dos encostos do banco dianteiro e nos encostos dos bancos exteriores traseiros. Esses airbags podem ser identificados pela palavra **AIRBAG**.

O sistema de airbag lateral dispara no caso de impacto lateral de determinada gravidade. A ignição tem de estar ligada.



Os airbags cheios amortecem o impacto, reduzindo consideravelmente o risco de ferimentos na parte superior do corpo e da pélvis, no caso de colisão lateral.

⚠ Aviso

Manter a área de insuflação do airbag sem obstruções.

Advertência

Utilizar apenas capas de bancos aprovadas para o veículo em questão. Ter cuidado para não tapar os airbags.

Sistema de airbag de cortina

O sistema de airbags de cortina é composto por um airbag montado na estrutura das janelas, um de cada lado. Esses airbags podem ser identificados pela palavra **AIRBAG** nos pilares do tejadilho.

O sistema de airbag de cortina dispara no caso de impacto lateral de determinada gravidade. A ignição tem de estar ligada.

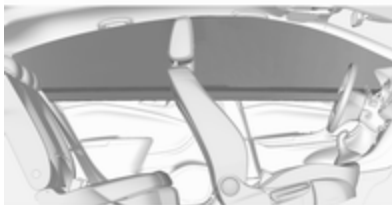

Os airbags cheios amortecem o impacto, reduzindo consideravelmente o risco de ferimentos na cabeça, no caso de impacto lateral.

⚠ Aviso

Manter a área de insuflação do airbag sem obstruções.

Os ganchos existentes nas pegas da estrutura do tejadilho são apenas adequados para pendurar peças de roupa leves, sem cabides. Não ter itens nessas peças de vestuário.

Desativação de airbag



O sistema de airbags do passageiro dianteiro deve ser desactivado para o sistema de retenção para crianças no banco do passageiro de acordo com as instruções fornecidas na tabela ⇨ 71. O sistema de airbag lateral e os sistemas de airbag de cortina, os pré-tensores do cinto e todos os sistemas de airbag do condutor permanecerão activos.



O sistema de airbag do passageiro da frente pode ser desativado através de um interruptor acionado por chave no painel de instrumentos, do lado do passageiro.



Utilizar a lâmina que se encontra na chave eletrónica para escolher a posição:

-  OFF : o airbag do passageiro da frente é desactivado e não se encherá no caso de colisão. A luz de aviso  OFF fica acesa continuamente na consola central
-  ON : airbag para passageiro da frente está activo

Perigo

Desactivar o airbag do passageiro apenas em caso de utilização de um sistema de retenção para crianças sujeito às instruções e restrições indicadas na tabela ⇨ 71.

Caso contrário, há o risco de ferimentos fatais para uma pessoa sentada no banco do passageiro dianteiro com o airbag desactivado.



Se o indicador de controlo  acende durante aprox. 60 segundos após a ignição ter sido ligada, o sistema de airbag do passageiro dianteiro disparará em caso de colisão.

Se a luz de aviso  se acender depois de a ignição ser ligada, o sistema de airbags do passageiro dianteiro está desativado. Permanece acesa enquanto o airbag estiver desativado.

Se ambas as luzes de aviso acenderem simultaneamente, existe uma avaria no sistema. O estado do sistema não é visível, pelo que ninguém deve ocupar o banco do passageiro da frente. Contactar uma oficina imediatamente.

Consultar uma oficina imediatamente, caso nenhuma das luzes de aviso acenda.

Alterar estado apenas quando o veículo está parado com a ignição desligada.

Estatuto permanece até a próxima mudança.

Indicador de comando para desactivação do Airbag ⇨ 115.

Sistemas de segurança para crianças

Sistemas de retenção para crianças

⚠ Perigo

Em caso de utilização de um sistema de retenção para crianças virado para trás no banco do passageiro dianteiro, o sistema de airbags do passageiro dianteiro deve ser desactivado. Isto aplica-se igualmente a determinados sistemas de retenção para crianças conforme indicados nas tabelas ⇨ 71.

Desativação do airbag ⇨ 66, Etiqueta do airbag ⇨ 61.

Recomendamos um sistema de retenção para crianças que esteja concebido especificamente para o veículo. Para mais informações, contactar a oficina.

Quando está a ser utilizado um sistema de segurança para crianças, é favor ter atenção às instruções de montagem e utilização que se seguem, assim como às fornecidas com o sistema de retenção para crianças.

Cumprir sempre a legislação local ou nacional. Em alguns países, é proibido utilizar sistemas de segurança para crianças em alguns bancos.

O sistema de retenção para crianças pode ser apertado com:

- Cinto de segurança de três pontos
- Suportes ISOFIX
- Top-tether

Cinto de segurança de três pontos

Os sistemas de retenção para crianças podem ser apertados utilizando um cinto de segurança de três pontos. Consoante o tamanho dos sistemas de retenção para crianças utilizados, é possível fixar até três sistemas de retenção para crianças aos bancos traseiros ⇨ 71.

Suportes ISOFIX



Fixar os sistemas de retenção para crianças ISOFIX aprovados para o veículo aos suportes ISOFIX. As

posições do sistema de retenção para crianças ISOFIX específicas para o veículo são indicadas na tabela ISOFIX ⇨ 71.

Os suportes ISOFIX estão assinalados por uma etiqueta no encosto do banco.

Um sistema de retenção para crianças i-size é um sistema de retenção para crianças ISOFIX universal de acordo com o Regulamento N.º 129 das Nações Unidas.

Podem ser utilizados todos os sistemas de retenção para crianças i-size em qualquer banco de veículo adequado para i-size, tabela i-size ⇨ 71.

Deve ser utilizada uma cinta Top-tether ou uma perna de apoio em complemento dos suportes ISOFIX.



Os bancos para crianças i-size e os bancos do veículo com aprovação i-size estão assinalados com o símbolo i-size (ver ilustração).

Pontos de fixação do tirante superior

Os pontos de fixação do tirante superior estão identificados com o símbolo  para cadeirinha de criança.



Além dos suportes de montagem ISOFIX, prender a cinta do tirante superior nos pontos de fixação do tirante superior.

Os sistemas de retenção para crianças ISOFIX com posições de categoria universal estão assinalados na tabela com IUF ⇨ 71.

Seleccionar o sistema correcto

Os bancos traseiros são o local mais conveniente para aplicar um sistema de segurança para crianças.

A criança deve viajar virada para trás até o mais tarde possível. Assim, garante-se que a espinha dorsal da criança, que ainda é muito frágil, fica sujeita a menos pressão no caso de um acidente.

Os sistemas de retenção para crianças adequados cumprem os regulamentos UN/ECE válidos. Verifique a legislação e regulamentação local quanto ao uso obrigatório de sistemas de retenção para crianças.

Os sistemas de retenção para crianças indicados a seguir são recomendados para as seguintes classes de peso:

Maxi Cosi Cabriofix para crianças até 13 kg nos grupos 0 e 0+ e Duo Plus para crianças dos 13 kg aos 18 kg no grupo I.

Certificar-se que o sistema de segurança para crianças que vai ser montado é compatível com o tipo de veículo.

Certificar-se de que o local da montagem do sistema de retenção para crianças no veículo é correcto; consultar as tabelas seguintes.

Só permitir que as crianças entrem ou saiam do veículo pelo lado oposto ao trânsito.

Quando o sistema de segurança para crianças não está a ser utilizado, fixar a cadeirinha com um cinto de segurança ou retirá-la do veículo.

Advertência

Não colar nada nos sistemas de segurança para crianças nem tapá-los com outros materiais.

Um sistema de segurança para crianças que tenha sido sujeito a tensão num acidente deve ser substituído.

Locais de montagem dos sistemas de segurança para crianças

Opções previstas para a fixação de um sistema de retenção para crianças com cinto de segurança de três pontos

Classe por peso	No banco do passageiro dianteiro		Nos bancos exteriores traseiros	No banco traseiro central
	airbag activado	airbag desactivado		
Grupo 0: até 10 kg	X	U ^{1,2}	U/L ³	U
Grupo 0+: até 13 kg	X	U ^{1,2}	U/L ³	U
Grupo I: de 9 a 18 kg	X	U ^{1,2}	U/L ^{3,4}	U ⁴
Grupo II: de 15 a 25 kg	U ^{1,2}	X	U/L ^{3,4}	U ⁴
Grupo III: de 22 a 36 kg	U ^{1,2}	X	U/L ^{3,4}	U ⁴

U : adequabilidade universal em conjunto com o cinto de segurança de três pontos

L : próprio para sistemas especiais de retenção para crianças das categorias "veículo específico", "restrito" ou "semi-universal". O sistema de retenção para crianças deve ser aprovado para o tipo de veículo específico (consulte a lista de tipos de veículos do sistema de retenção para crianças)

X : nenhum sistema de retenção para crianças autorizado para este grupo de peso

¹ : deslocar o banco para a frente o necessário e ajustar o encosto do banco o necessário para uma posição vertical, no sentido de garantir que o cinto possa correr para a frente a partir do ponto de fixação superior

² : deslocar o banco para cima o necessário e ajustar o encosto do banco o necessário para uma posição vertical, no sentido de garantir que o cinto fica justo no lado da fivela

³ : deslocar o respectivo banco dianteiro à frente do sistema de retenção para crianças para a frente o necessário

⁴ : ajustar o encosto de cabeça respetivo conforme pretendido ou remover, se necessário

Opções de montagem permitidas para equipar um sistema de retenção para crianças ISOFIX com suportes ISOFIX

Classe por peso	Classe por altura	Característica	No banco do passageiro dianteiro		Nos bancos exteriores traseiros	No banco traseiro central
			airbag activado	airbag desactivado		
Grupo 0: até 10 kg	G	ISO/L2	X	X	X	X
	F	ISO/L1	X	X	X	X
	E	ISO/R1	X	X	IL ³	X
Grupo 0+: até 13 kg	E	ISO/R1	X	X	IL ³	X
	D	ISO/R2	X	X	IL ³	X
	C	ISO/R3	X	X	IL ³	X
Grupo I: de 9 a 18 kg	D	ISO/R2	X	X	IL ^{3,4}	X
	C	ISO/R3	X	X	IL ^{3,4}	X
	B	ISO/F2	X	X	IL, IUF ^{3,4}	X
	B1	ISO/F2X	X	X	IL, IUF ^{3,4}	X
	A	ISO/F3	X	X	IL, IUF ^{3,4}	X
Grupo II: de 15 a 25 kg			X	X	IL ^{3,4}	X
Grupo III: de 22 a 36 kg			X	X	IL ^{3,4}	X

- IL : adequado para sistemas de retenção especiais ISOFIX das categorias "veículo específico", "restrito" ou "semiuniversal". O sistema de retenção ISOFIX deve estar aprovado para o tipo de veículo específico (consultar a lista de tipos de veículos do sistema de retenção para crianças)
- IUF : adequado para sistemas de retenção para crianças virados para a frente ISOFIX de categoria universal aprovados para utilização nesta classe de peso
- X : nenhum sistema de retenção para crianças ISOFIX aprovado nesta classe de peso
- ¹ : deslocar o banco para a frente o necessário e regular a inclinação do encosto do banco o necessário para uma posição vertical, no sentido de garantir que o cinto possa correr para a frente a partir do ponto de fixação superior
- ² : deslocar o ajuste da altura do banco para cima o necessário e regular a inclinação do encosto do banco o necessário para uma posição vertical, no sentido de garantir que o cinto fica bem apertado do lado do fecho
- ³ : deslocar o respectivo banco dianteiro à frente do sistema de retenção para crianças para a frente o necessário
- ⁴ : ajustar o encosto de cabeça respetivo conforme pretendido ou remover, se necessário

Classe por altura e dispositivo de cadeirinha ISOFIX

- A - ISO/F3 : sistema de retenção para crianças virado para a frente para crianças de tamanho máximo na classe de peso dos 9 aos 18 kg
- B - ISO/F2 : sistema de retenção para crianças virado para a frente para crianças mais pequenas na classe de peso dos 9 aos 18 kg
- B1 - ISO/F2X : sistema de retenção para crianças virado para a frente para crianças mais pequenas na classe de peso dos 9 aos 18 kg
- C - ISO/R3 : sistema de retenção para crianças virado para trás para crianças de tamanho máximo na classe de peso até aos 18 kg
- D - ISO/R2 : sistema de retenção para crianças virado para trás para crianças mais pequenas na classe de peso até aos 18 kg
- E - ISO/R1 : sistema de retenção para crianças virado para trás para crianças pequenas na classe de peso até aos 13 kg
- F - ISO/L1 : sistema de retenção para crianças virado para o lado esquerdo (alcofa)
- G - ISO/L2 : sistema de retenção para crianças virado para o lado direito (alcofa)

Opções de montagem permitidas para equipar um sistema de retenção para crianças i-Size com suportes ISOFIX

	No banco do passageiro dianteiro		Nos bancos exteriores traseiros	No banco traseiro central
	airbag activado	airbag desactivado		
sistemas de retenção para crianças i-Size	X	X	i - U	X

i - U : adequado para sistemas de retenção para crianças "universais" i-Size virados para a frente e para trás

X : posição de instalação não adequada para sistemas de retenção para crianças "universais" i-Size

Sistema de proteção de peões

Capô ativo

O sistema de proteção de peões pode ajudar a reduzir os ferimentos de peões no caso de uma colisão frontal.

Quando os sensores no para-choques dianteiro detetam um determinado impacto dentro do intervalo de velocidade dos 25 km/h aos 50 km/h, a parte traseira do capô é levantada para reduzir os ferimentos na cabeça dos peões.

Além disso, o para-choques dianteiro está concebido para reduzir os ferimentos dos peões.

O capô ativo pode ser acionado apenas uma vez e permanece na posição elevada. É apresentada uma mensagem no Centro de Informação do Condutor.

Procurar assistência numa oficina logo que possível, adaptando desse modo o estilo de condução, para mandar substituir os atuadores, as dobradiças e o capô.

⚠ Aviso

Não conduzir com o capô levantado.

⚠ Aviso

Após qualquer acidente frontal, o para-choques dianteiro poderá parecer intacto, no entanto os sensores poderão estar danificados. Consultar uma oficina para verificar o funcionamento correto dos sensores.

O sistema poderá não ser acionado nas seguintes condições:

- O impacto ocorre fora do alcance dos sensores.
- Os sensores estão danificados ou bloqueados por peças de acessórios.
- O capô está bloqueado por neve ou gelo.

- A velocidade do veículo não se situa dentro do intervalo.
- O objeto é demasiado pequeno.

Abaixamento manual do capô

⚠ Aviso

Após o acionamento do sistema, as dobradiças do capô aquecem. Não tocar.

Para baixar manualmente o capô acionado a fim de conduzir até à oficina mais próxima:

1. Puxar a alavanca de abertura do capô.
2. Pressionar o trinco de segurança para o lado esquerdo do veículo.
3. Abrir o capô aproximadamente 20 cm e baixá-lo lentamente sem engatar.
4. Pressionar o capô para baixo com as duas mãos nos cantos traseiros em pequenos passos, alternado entre o lado direito e o lado esquerdo.

⚠ Aviso

Manter uma distância em relação à extremidade do capô para evitar ferimentos.

5. Verificar se o capô está engatado atrás.
6. Fechar o capô à frente e verificar se está engatado ⇨ 264.

Arrumação

Compartimentos de arrumação ...	77
Porta-luvas	78
Suporte para bebidas	78
Arrumação na parte dianteira do veículo	78
Compartimento para óculos de sol	79
Compartimento de arrumação no apoio de braços	79
Compartimento de arrumação na consola central	79
Bagageira	80
Cobertura da bagageira	83
Cobertura do piso na bagageira	84
Arrumação traseira	85
Olhais de fixação	85
Indicações para o carregamento do veículo	85
Rede de segurança	86
Triângulo de pré-sinalização	88
Kit de primeiros socorros	89
Sistema de bagageira de tejadilho	90
Bagageira de tejadilho	90

Indicações de carregamento 91

Compartimentos de arrumação

⚠ Aviso

Não arrumar objectos pesados ou objectos afiados nos compartimentos de arrumação. Se isso acontecer, a tampa do compartimento de arrumação pode abrir e os ocupantes do veículo podem ficar feridos devido a os objectos serem projectados no caso de uma travagem a fundo, uma mudança de direcção súbita ou um acidente.

Porta-luvas



O porta-luvas deve estar fechado durante a condução.

Suporte para bebidas

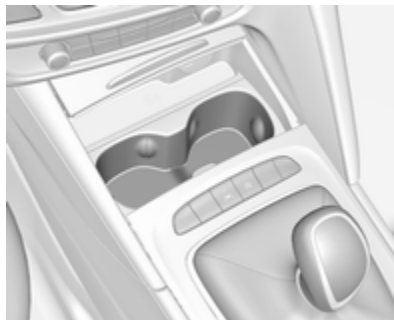

Existem suportes para bebidas na consola central, atrás de uma cobertura. Abrir a cobertura.

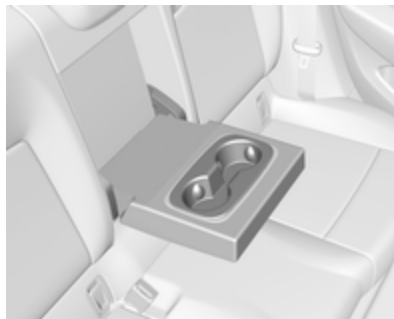

No apoio de braços traseiro, há suportes adicionais para copos. Rebater o apoio de braços.

Arrumação na parte dianteira do veículo



Existe uma caixa de arrumação na consola central. Pressionar a cobertura para a frente.

Compartimento para óculos de sol



Rebater e abrir.

Não utilizar para arrumar objectos pesados.

Compartimento de arrumação no apoio de braços

Arrumação no apoio para os braços dianteiro

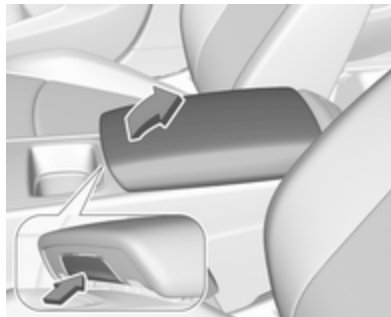

Premir o botão para rebater o apoio para os braços.

Compartimento de arrumação na consola central

O recipiente da arrumação também pode ser utilizado para arrumar outros artigos.

Consoante a versão, o compartimento de arrumação está situado por baixo de uma cobertura.

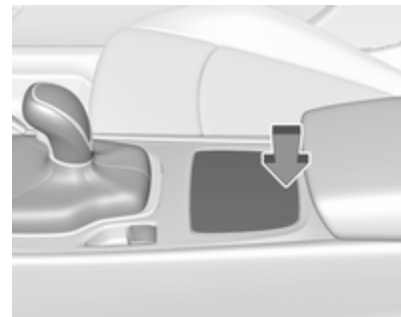

Pressionar a cobertura atrás para abrir.

Bagageira

Consoante o equipamento, o encosto do banco traseiro está dividido em duas ou três partes. Todas as partes podem ser rebatidas.

Antes de rebater os encostos de cabeça dos bancos traseiros, executar o seguinte procedimento, se necessário:

- Retirar a cobertura da bagageira ⇨ 83.
- Manter a patilha premida para empurrar os encostos de cabeça para abaixo ⇨ 47.
- Remover os encostos de cabeça traseiros para que os encostos do banco assentem completamente sobre os assentos ⇨ 47.

Extensão da bagageira (encosto do banco traseiro de duas partes)



- Puxar a alavanca de desengate num ou nos dois lados exteriores e rebater os encostos do banco sobre os assentos.
- Para levantar, levantar os encostos e levá-los à posição vertical até ouvir um som de encaixe. Certificar-se de que os cintos de segurança estão colocados corretamente e afastados da zona de rebatimento.



Os encostos estão corretamente encaixados quando a marca vermelha perto a alavanca de desengate deixa de se ver.

Aviso

Ao levantar os encostos, certificar-se de que os mesmos estão bem fixos na devida posição antes de iniciar a condução. A incorrecta fixação dos encostos poderá provocar ferimentos ou danos na carga ou no veículo no caso de uma travagem brusca ou colisão.

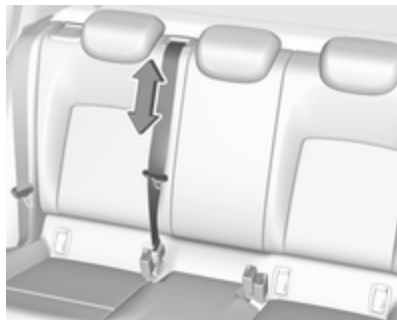

O cinto de segurança do banco do meio pode ficar bloqueado se o encosto for levantado demasiado depressa. Para desbloquear o enrolador, empurrar ou puxar o cinto de segurança aproximadamente 20 mm e soltá-lo.

Extensão da bagageira (encosto do banco traseiro de três partes)

- Dobrar para cima o apoio de braços.



- Puxar a alavanca e rebater para baixo o encosto do banco central.
- Puxar a alavanca de desengate num ou nos dois lados exteriores e rebater os encostos do banco sobre os assentos.

⚠ Aviso

Ter cuidado ao rebater o encosto do banco exterior direito se o encosto do banco central já estiver rebatido. Risco de ferimentos devido à protuberância de parafusos desde o lado interior do encosto do banco.



- Puxar a alavanca de desengate num ou nos dois lados exteriores e rebater os encostos do banco sobre os assentos.

⚠ Aviso

Ter cuidado ao rebater o encosto do banco exterior direito se o encosto do banco central já estiver rebatido. Risco de ferimentos devido à protuberância de parafusos desde o lado interior do encosto do banco.

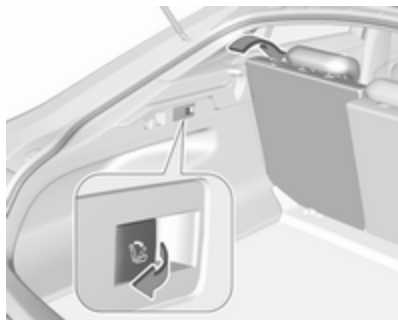

- Em alternativa, rebater os encostos dos bancos a partir da bagageira: puxar o interruptor na parede lateral esquerda ou direita da bagageira para rebater a parte correspondente do encosto do banco traseiro.

⚠ Aviso

Ter cuidado ao operar os encostos dos bancos traseiros a partir da bagageira. O encosto do banco é rebatido com uma força considerável. Risco de lesão, principalmente para crianças.

Certificar-se de que nada está fixo aos bancos traseiros ou colocado no assento.

- Para levantar, levantar os encostos e levá-los à posição vertical até ouvir um som de encaixe. Certificar-se de que os cintos de segurança estão colocados corretamente e afastados da zona de rebatimento.

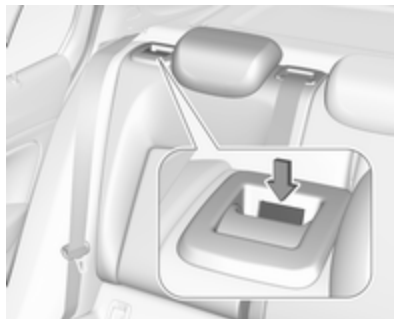

Os encostos estão corretamente encaixados quando a marca vermelha perto da alavanca de desengate deixa de se ver.

⚠ Aviso

Ao levantar os encostos, certificar-se de que os mesmos estão bem fixos na devida posição antes de iniciar a condução. A incorrecta fixação dos encostos poderá provocar ferimentos ou danos na carga ou no veículo no caso de uma travagem brusca ou colisão.

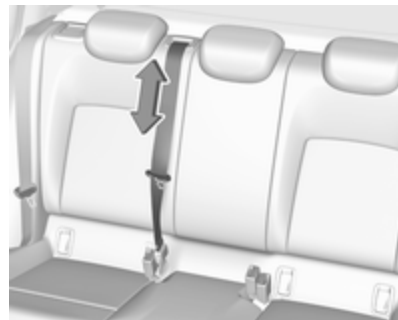

O cinto de segurança do banco do meio pode ficar bloqueado se o encosto for levantado demasiado depressa. Para desbloquear o

enrolador, empurrar ou puxar o cinto de segurança aproximadamente 20 mm e soltá-lo.

Cobertura da bagageira

Não colocar quaisquer objectos na tampa.

Grand Sport

Remoção da cobertura

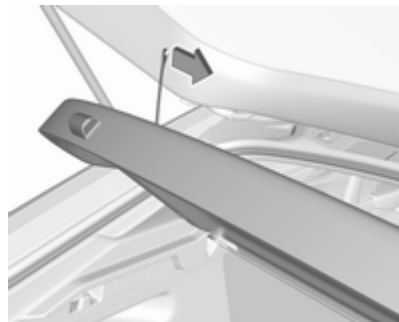

Desengatar as correias de segurança da porta da bagageira.



Levantar a cobertura atrás e à frente.
Retirar a tampa.

Colocação da cobertura

Encaixar a tampa nas calhas e rebater para baixo. Fixar as cintas de retenção à porta traseira.

Sports Tourer, Country Tourer

Fechar a cortina para-sol

Puxar a cortina para-sol utilizando a pega para trás e para cima até engatar os elementos de retenção laterais.

Abrir a cortina para-sol



Puxar o manípulo da cortina para-sol para trás e para baixo. A tampa é enrolada automaticamente.

Abertura da cortina para-sol na posição de carga

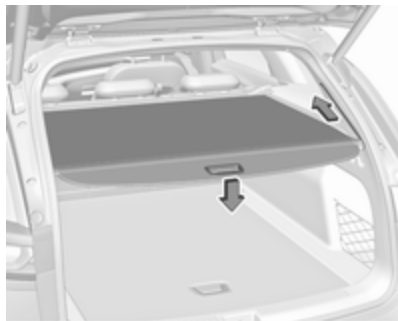

Premir o manípulo da cortina para-sol.

A parte de trás da cortina para-sol é guiada para cima automaticamente.

Remover a cortina para-sol

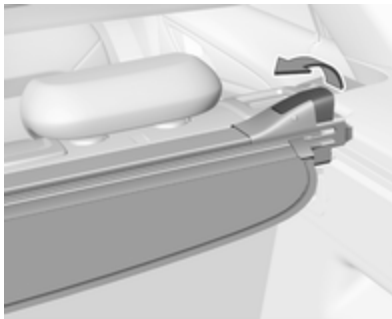

Abrir a cortina para-sol.

Puxar e segurar para cima a alavanca de abertura no lado direito. Levantar primeiro a cortina para-sol do lado direito e remover dos elementos de retenção.

Instalar a cortina para-sol

Inserir o lado esquerdo da cortina para-sol na reentrância e, depois, puxar a alavanca para cima.

Segurar e inserir o lado direito da cortina para-sol na reentrância e encaixar.

Cobertura do piso na bagageira

Grand Sport

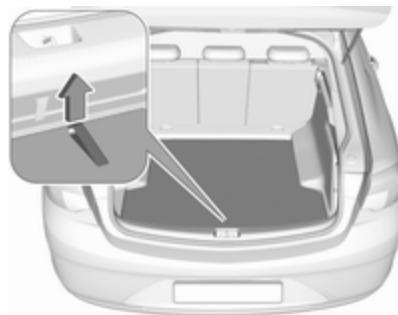

A cobertura do piso traseiro pode ser removida. Levantar a cobertura pela laçada e remover.

Sports Tourer, Country Tourer

A cobertura do piso traseiro pode ser removida. Levantar a cobertura pela laçada e remover.

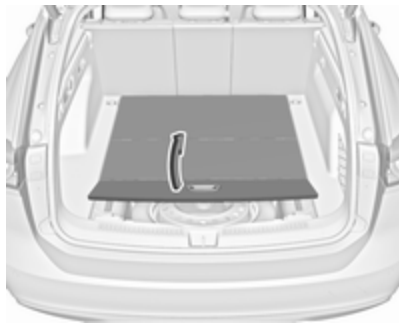

Puxar a pega e rebater a parte traseira da cobertura para a frente.



Montar a cobertura rebatida na vertical por trás dos encostos dos bancos traseiros.

Arrumação traseira

Caixa de arrumação

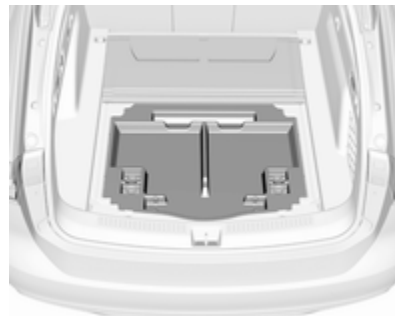

Na bagageira encontra-se uma caixa de arrumação. Remover a tampa para aceder à caixa de arrumação.

Olhais de fixação

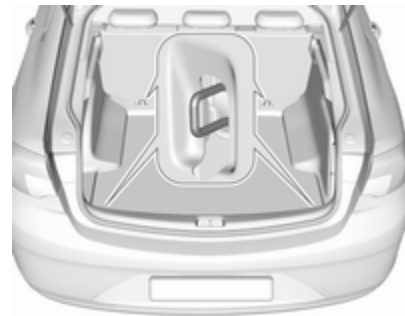

Os olhais de fixação são concebidos para prender itens e evitar que deslizem, p. ex. cintas de fixação ou rede de bagagem.

Indicações para o carregamento do veículo

O sistema de calhas na bagageira é um sistema móvel para impedir que os itens no piso da bagageira escorreguem.

Carros de montagem na calha



Inserir os carros nas calhas no piso da bagageira. Para isso, utilizar a reentrância na calha e premir o botão no carro durante a sua inserção.

Utilização dos olhais de fixação

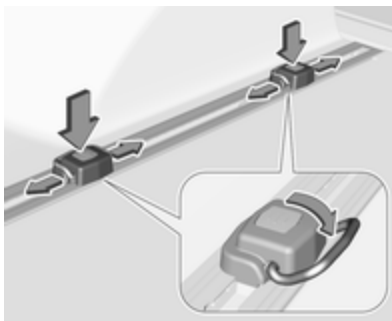

Premir o botão num carro e deslizá-lo até à posição necessária. Abrir os olhais de fixação para os utilizar.

Remoção

Fechar os olhais de fixação. Premir o botão de um carro e removê-lo da calha através da reentrância.

Rede de segurança

A rede de segurança pode ser instalada atrás dos bancos traseiros. Se os encostos dos bancos traseiros forem rebatidos, a rede de segurança pode ser instalada atrás dos bancos dianteiros.

Não se deve transportar passageiros atrás da rede de segurança.

Atrás dos bancos traseiros

Montagem

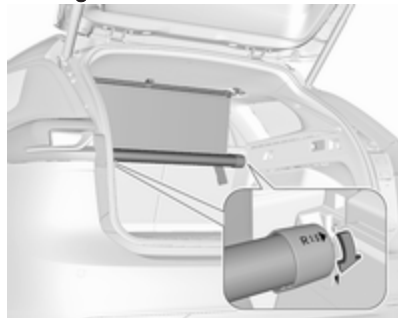

- Inserir a cassetete nos elementos de retenção nos lados esquerdo e direito. Ter em atenção as marcas **L** (lado esquerdo) e **R** (lado direito) da cassetete como uma indicação de instalação.

Rodar a cassetete ligeiramente para a frente até as setas ficarem frente a frente, para bloquear a cassetete.

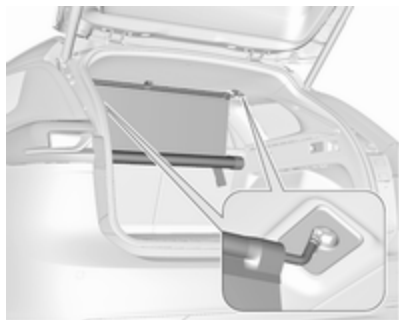

- Puxar a haste da rede de segurança para fora da cassete. Pendurar e encaixar a haste da rede de segurança na abertura de montagem num dos lados do quadro do tejadilho. Comprimir, pendurar e encaixar a haste no outro lado.

Retirar a cobertura da bagageira
 ⇨ 83

Desmontar

- Retirar e comprimir um lados da haste da rede de segurança da abertura de montagem. Retirar o

outro lado da haste da rede de segurança da abertura de montagem.

- Enrolar a rede de segurança para cima.

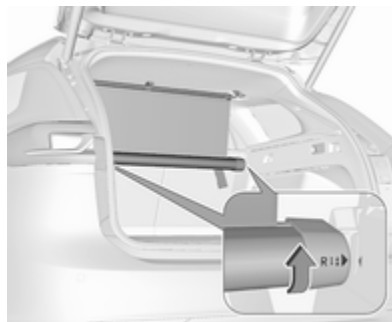

- Rodar a cassete ligeiramente para trás, para destrancar e retirar dos elementos de retenção.

Atrás dos bancos dianteiros

Montagem

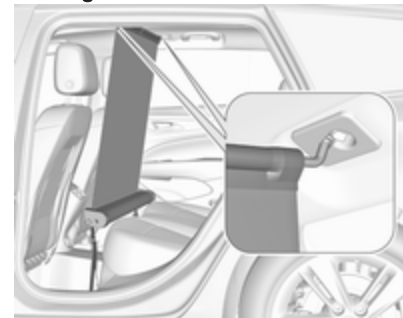

- Pendurar e encaixar a haste da rede de segurança na abertura de montagem num dos lados do quadro do tejadilho. Comprimir, pendurar e encaixar a haste no outro lado. Puxar a haste da rede de segurança para fora da cassete.



- Prender os ganchos da cassetete da rede de segurança aos olhais de fixação no piso à frente dos bancos traseiros. Para aceder aos olhais de fixação, pressionar os ganchos para dentro das partes perfuradas na cobertura do piso de ambos os lados.
- Esticar ambas as cintas, puxando pela extremidade solta.
- Empurrar os encostos de cabeça para baixo e rebater os encostos de cabeça do banco traseiro ⇨ 80.

Desmontar

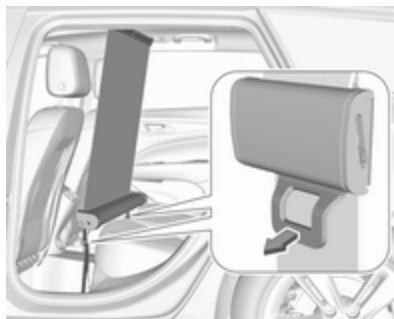

- Puxar a patilha no tensor de ambos os lados para soltar as cintas.
- Retirar e comprimir um lado da haste da rede de segurança da abertura de montagem. Retirar o outro lado da haste da rede de segurança da abertura de montagem.
- Enrolar a rede de segurança para cima.
- Soltar os ganchos dos olhais de fixação.

Triângulo de pré-sinalização

Grand Sport



Arrumar o triângulo de pré-sinalização no espaço existente na retaguarda da bagageira.

Sports Tourer, Country Tourer

Arrumar o triângulo de pré-sinalização com as cintas de retenção do revestimento interior da porta da bagageira.

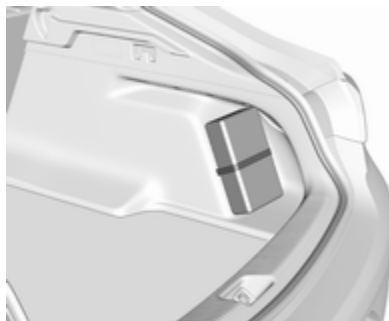
**Kit de primeiros socorros
Grand Sport**

Guardar o kit de primeiros socorros no lado direito da bagageira e prendê-lo com a cinta.

Sports Tourer, Country Tourer

Arrumar o kit de primeiros socorros com as cintas de retenção do revestimento interior da porta da bagageira.

Sistema de bagageira de tejadilho

Bagageira de tejadilho

Por razões de segurança e para evitar danos no tejadilho, recomenda-se a utilização do sistema de barras de tejadilho aprovado para o veículo. Para mais informações, contactar a oficina.

Instalação das barras de tejadilho

Grand Sport

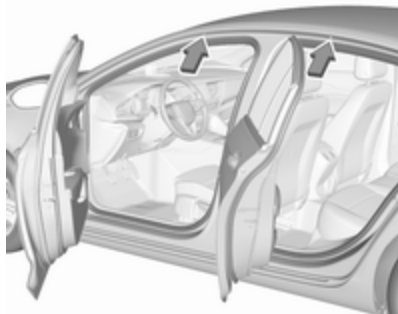

Abrir todas as portas.

Os pontos de montagem encontram-se em cada estrutura das portas na carroçaria do veículo.

Fixar a bagageira de tejadilho de acordo com as instruções de instalação fornecidas com a mesma.

Retirar a bagageira de tejadilho se não estiver em utilização.

Sports Tourer, Country Tourer



Os pontos de montagem encontram-se em cada barra do tejadilho.

Fixar a bagageira de tejadilho nos primeiros dois pontos de montagem, de acordo com as instruções de instalação fornecidas com a mesma.

Retirar a bagageira de tejadilho se não estiver em utilização.

Indicações de carregamento



- Os objectos pesados colocados na bagageira devem ser empurrados contra os encostos do banco. Certificar-se que os encostos estão bem encaixados, ou seja, de maneira a que as marcas vermelhas não estejam visíveis na lateral perto da alavanca de desengate. Se se puder empilhar objectos, os objectos mais pesados devem ficar por baixo.

- Prender os objectos com cintas fixadas aos olhais de fixação ⇨ 85.
- Prender objectos soltos na bagageira para evitar que deslizem.
- Ao transportar objectos na bagageira, os encostos dos bancos traseiros não devem estar inclinados para a frente.
- Não deixar que a carga passe para além da extremidade superior dos encostos dos bancos.
- Não colocar quaisquer objectos na tampa da bagageira ou no painel de instrumentos, e não cobrir o sensor que se encontra na parte de cima do painel de instrumentos.
- A carga não deve dificultar o funcionamento dos pedais, do travão de mão e do selector das mudanças nem deve restringir a liberdade de movimentos do condutor. Não colocar no interior objectos que não sejam presos.

- Não conduzir com a bagageira aberta.

⚠ Aviso

Garantir sempre que a carga no veículo está arrumada em segurança. Caso contrário, os objectos podem ser projectados no interior do veículo e provocar ferimentos ou danos na carga ou veículo.

- A carga útil é a diferença entre o peso bruto do veículo admissível (ver placa de identificação do veículo ⇨ 315) e a tara CE.
Para calcular a carga, introduzir os dados para o seu veículo na tabela de pesos no início deste manual.
A tara CE inclui o peso do condutor (68 kg), bagagem (7 kg) e todos os fluidos (depósito de combustível 90% cheio).
O equipamento opcional e os acessórios aumentam a tara.
- Conduzir com carga no tejadilho aumenta a sensibilidade do

veículo a ventos cruzados e afecta negativamente a manobrabilidade do veículo por aumentar o centro de gravidade do veículo. Distribuir a carga uniformemente e prendê-la bem com cintas de fixação. Ajustar a pressão dos pneus e a velocidade do veículo em conformidade com as condições de carga. Verificar e apertar as cintas frequentemente.

Não conduzir a mais de 120 km/h.

A carga no tejadilho autorizada é de 100 kg. A carga no tejadilho é o peso combinado das barras de tejadilho e da carga.

Instrumentos, elementos de manuseamento

Comandos	94
Ajuste do volante	94
Telecomandos no volante	94
Volante aquecido	95
Buzina	95
Limpa para-brisas e lava para- -brisas	96
Limpa-vidros do óculo traseiro e lava-vidros do óculo traseiro	98
Temperatura exterior	98
Relógio	99
Tomadas	100
Carregamento indutivo	101
Cinzeiros	102
Luzes de aviso, indicadores de nível e indicadores	104
Conjunto de instrumentos	104
Velocímetro	110
Conta-quilómetros	110
Conta-quilómetros parcial	110
Conta-rotações	111

Indicador do nível de combustível	112
Indicador da temperatura do líquido de arrefecimento do motor	112
Visor de serviço	112
Luzes de aviso	114
Indicador de mudança de direção	114
Aviso do cinto de segurança ...	114
Airbags e pré-tensores dos cintos	115
Desativação do Airbag	115
Alternador	116
Luz de aviso de avaria	116
Sistema de travagem e embraiagem	116
Travão de mão elétrico	116
Avaria no travão de mão elétrico	116
Sistema de travagem antibloqueio (ABS)	117
Mudança de velocidades	117
Distância de seguimento	117
Assistência de permanência na faixa	117
Programa eletrónico de estabilidade desligado	117

Controlo eletrónico de estabilidade e sistema de controlo da tração	117
Sistema de controlo da tração desligado	118
Temperatura do líquido de arrefecimento do motor	118
Pré-incandescência	118
AdBlue	118
Sistema de controlo da pressão dos pneus	118
Pressão do óleo de motor	118
Nível de combustível baixo	119
Imobilizador	119
Luz exterior	119
Luzes de máximos	119
Assistência dos máximos	119
Faróis de LED	119
Faróis de nevoeiro	120
Luzes de nevoeiro traseiras	120
Programador de velocidade	120
Programador de velocidade adaptável	120
Veículo detetado à frente	120
Deteção de peões	120
Limitador de velocidade	120
Sistema de reconhecimento de sinais de trânsito	121
Porta aberta	121

Mostradores de informação	121
Centro de Informação do	
Conductor	121
Visor de informação	130
Mostrador Head-up	132
Mensagens de falha	135
Sinais sonoros de aviso	135
Tensão da bateria	136
Personalização do veículo	137
Serviços de telemática	142
OnStar	142

Comandos

Ajuste do volante



Destrançar a alavanca, ajustar o volante, e depois engatar a alavanca e assegurar que fica totalmente trancada.

Ajustar o volante apenas quando o veículo estiver parado e o volante tiver sido destrancado.

Telecomandos no volante

O Centro de Informação do Conductor, alguns sistemas de apoio ao condutor, o Sistema de informação e

lazer e um telemóvel ligado podem ser controlados através dos comandos no volante.



As ilustrações mostram versões diferentes.



Centro de Informação do Condutor
↗ 121.

Sistemas de apoio ao condutor
↗ 204.

Para mais informações consultar o manual do Sistema de informação e lazer.

Volante aquecido



Activar o aquecimento premindo ☀. A activação é indicada pelo LED no botão.

O aquecimento está operacional quando o motor está a trabalhar e durante Autostop.

Sistema Start/Stop ↗ 180.

Buzina



Premir 📢.

Limpa para-brisas e lava para-brisas

Limpa-para-brisas com intervalo de passagem ajustável

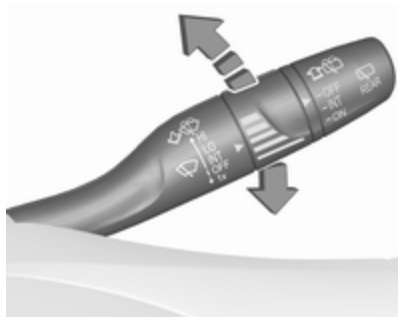

- HI** : rápido
LO : lento
INT : passagens intermitentes
OFF : desligado

Para uma única passagem quando o limpador-para-brisas está desligado, pressionar a alavanca para baixo para a posição **1x**.

Não utilizar se o pára-brisas estiver congelado.

Desligar em estações de lavagem automática.

Intervalo regulável do limpador-para-brisas



Alavanca do limpador-vidros na posição **INT**.

Rodar a roda de regulação para ajustar a frequência de limpeza.

Limpa-para-brisas com sensor de chuva



- HI** : rápido
LO : lento
AUTO : limpeza automática com sensor de chuva
OFF : desligado

Na posição **AUTO**, o sensor de chuva detecta a quantidade de água no pára-brisas e regula automaticamente a frequência do limpador-para-brisas.

Para uma única passagem quando o limpador-para-brisas está desligado, pressionar a alavanca para baixo para a posição **1x**.

Não utilizar se o pára-brisas estiver congelado.

Desligar em estações de lavagem automática.

O sensor de chuva detecta a quantidade de água no pára-brisas e regula automaticamente a frequência das passagens do limpa-pára-brisas



Alavanca do limpa-vidros na posição **AUTO**.

Rodar a roda de regulação para ajustar a sensibilidade do sensor de chuva.



Manter o sensor sem pó, sujidade e gelo.

A função do sensor de chuva pode ser activada ou desactivada na Personalização do veículo.

Selecionar a definição relevante em **Ajustes**, **Veículo** no Visor de informação.

Visor de informação ⇨ 130.

Personalização do veículo ⇨ 137.

Lava-pára-brisas



Puxar alavanca. O líquido do limpa-vidros é pulverizado no pára-brisas e o limpa-vidros faz algumas passagens.

Líquido do limpa-vidros ⇨ 267.

Limpa-vidros do óculo traseiro e lava-vidros do óculo traseiro

Limpa-vidros traseiro



Rodar a tampa exterior para ativar o limpa-vidros do óculo traseiro:

- OFF** : desligado
- INT** : funcionamento intermitente
- ON** : funcionamento contínuo

Não utilizar se o óculo traseiro estiver congelado.

Desligar em estações de lavagem automática.

O limpa-vidros do óculo traseiro é ligado automaticamente quando o limpa-pára-brisas estiver ligado e se engatar a marcha-atrás.

A activação ou desactivação desta função pode ser alterada no menu **Ajustes** no Visor de Informação.

Personalização do veículo ⇨ 137.

Lava-pára-brisas



Empurrar alavanca.

O líquido do limpa-vidros é pulverizado no óculo traseiro e o limpa-vidros faz algumas passagens.

O sistema de lava vidros traseiro é desactivado quando o nível do líquido está baixo.

Líquido do limpa-vidros ⇨ 267.

Temperatura exterior

Uma descida de temperatura será indicada de imediato e uma subida de temperatura será comunicada após um curto espaço de tempo.



A ilustração mostra um exemplo.



Gelo possível
conduza
com cuidado

Se a temperatura exterior descer abaixo dos 3 °C, é apresentada uma mensagem de aviso no Centro de Informação do Condutor.

⚠ Aviso

Pode já haver gelo na estrada, apesar de o visor indicar alguns graus acima dos 0 °C.

Relógio

A data e a hora são apresentados no Visor de Informação.

Visor de informação ⇨ 130.

7" Mostrador de informação a cores

Premir  e em seguida seleccionar **Definições**.

Seleccionar **Hora e Data** para apresentar o respectivo submenu.

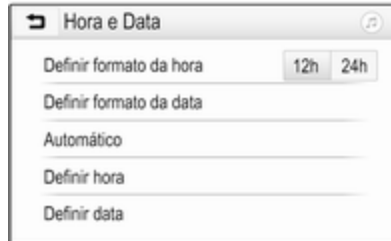

Definir formato da hora

Para seleccionar o formato de hora pretendido, tocar nos botões do ecrã 12 h ou 24 h.

Definir formato da data

Para seleccionar o formato de data pretendido, seleccionar **Definir formato da data** e escolher entre as opções disponíveis no submenu.

Automático

Para escolher se a hora e a data devem ser definidas de forma automática ou manual, seleccionar **Automático**.

Para definir a hora e a data automaticamente, seleccionar **Ligado - RDS**.

Para definir a hora e a data manualmente, seleccionar **Desligado - Manual**. Se **Automático** estiver configurado como **Desligado - Manual**, os itens do submenu **Definir hora** e **Definir data** ficam disponíveis.

Definir a hora e a data

Para ajustar as definições de hora e data, seleccionar **Definir hora** ou **Definir data**.

Tocar em + e - para ajustar as definições.

8" Mostrador de informação a cores

Premir  e, em seguida, seleccionar o ícone **Ajustes**.

Seleccionar **Hora e data**.

Acertar a hora

Selecionar **Ajustar hora** para aceder ao submenu respetivo.



Selecionar **Ajuste autom.** no fundo do ecrã. Ativar **Ligado - RDS** ou **Desligado - Manual**.

Se **Desligado - Manual** for selecionado, ajustar as horas e os minutos tocando em **^** ou **∨**.

Tocar em **12-24 h** no lado direito do ecrã para selecionar um modo de hora.

Se o modo 12 horas for seleccionado, é apresentada uma terceira coluna para a definição AM e PM. Seleccione a opção desejada.

Definir data

Selecionar **Ajustar data** para aceder ao submenu respetivo.

Advertência

Se a informação da data for automaticamente fornecida, este item de menu não está disponível.

Selecionar **Ajuste autom.** no fundo do ecrã. Ativar **Ligado - RDS** ou **Desligado - Manual**.

Se **Desligado - Manual** for selecionado, ajustar a data tocando em **^** ou **∨**.

Apresentação do relógio

Selecionar **Visualização relógio** para aceder ao submenu respetivo.

Para desligar a apresentação do relógio digital nos menus, selecionar **Deslig.**.

Tomadas



Uma tomada de 12 V encontra-se na consola central.



Sports Tourer, Country Tourer: Uma tomada de 12 Volt encontra-se na parede esquerda da bagageira.

Não exceder o consumo máximo de 120 watts.

Com a ignição desligada as tomadas de alimentação são desactivadas. Além disso, a tomada de alimentação é desactivada no caso de uma tensão baixa da bateria do veículo.

Os acessórios eléctricos ligados devem respeitar os requisitos de compatibilidade electromagnética da DIN VDE 40 839.

Não ligar quaisquer equipamentos acessórios de fornecimento de corrente, por exemplo aparelhos de carregamento eléctrico ou baterias.

Não danificar as saídas utilizando fichas incorrectas.

Sistema Start/Stop ⇨ 180.

Porta de carregamento USB



Existe uma entrada USB para carregar dispositivos por baixo do apoio de braços rebatível. A entrada USB dispõe igualmente de uma ligação de dados ao Sistema de informação e lazer. Para mais informações, consultar o Manual de Informação e Lazer.

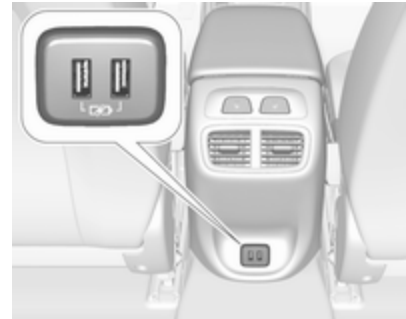

Na parte de trás da consola central encontram-se duas entradas USB para carregar dispositivos.

Advertência

As tomadas têm de ser sempre mantidas limpas e secas.

Carregamento indutivo

⚠ Aviso

O carregamento indutivo pode afetar o funcionamento de estimuladores cardíacos implantados ou outros dispositivos médicos. Se

aplicável, consultar um médico antes de utilizar o dispositivo de carregamento indutivo.

⚠ Aviso

Remover eventuais objetos metálicos do dispositivo de carga antes de carregar um telemóvel, uma vez que esses objetos podem ficar muito quentes.

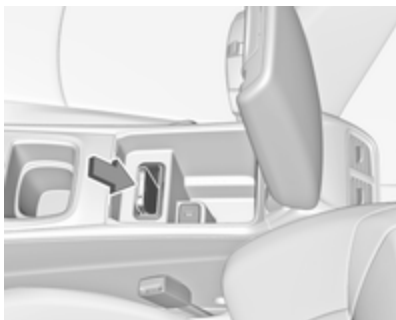

Para carregar um dispositivo, a ignição deve estar ligada.

A ranhura de carregamento está situada por baixo do apoio de braços dianteiro.

Para carregar um dispositivo:

1. Retirar todos os objetos da ranhura de carregamento, caso contrário o sistema poderá não carregar.
2. Inserir na ranhura de carregamento um dispositivo móvel com o ecrã virado para a retaguarda. O estado do carregamento é indicado no visor de informação  e mostra se o dispositivo móvel está corretamente posicionado.

Se  não for visualizado, retirar o dispositivo móvel da ranhura. Rodar o dispositivo móvel 180 graus e aguardar 3 segundos antes de inserir o dispositivo móvel novamente.

Os dispositivos móveis compatíveis com PMA ou Qi podem ser carregados de forma indutiva.

Uma tampa traseira com uma bobina integrada (por exemplo, Samsung 4 e 5) ou uma capa (por exemplo, alguns

modelos iPhone) poderão ser necessárias para carregar um dispositivo móvel

O dispositivo móvel deve ter menos de 8 cm de largura e 15 cm de comprimento para encaixar no dispositivo de carga.

A tampa de proteção para o telemóvel pode afetar o carregamento indutivo.

Cinzeiros

Atenção

A utilizar apenas para cinza e não para lixos combustíveis.



É possível colocar um cinzeiro portátil no suporte para bebidas.

Luzes de aviso, indicadores de nível e indicadores

Conjunto de instrumentos

Consoante a versão, estão disponíveis três conjuntos de instrumentos:

- Nível inferior
- Nível médio
- Nível superior

O conjunto de instrumentos do nível superior pode ser apresentado como modo Sport ou modo Tour.

Conjunto de instrumentos do nível inferior

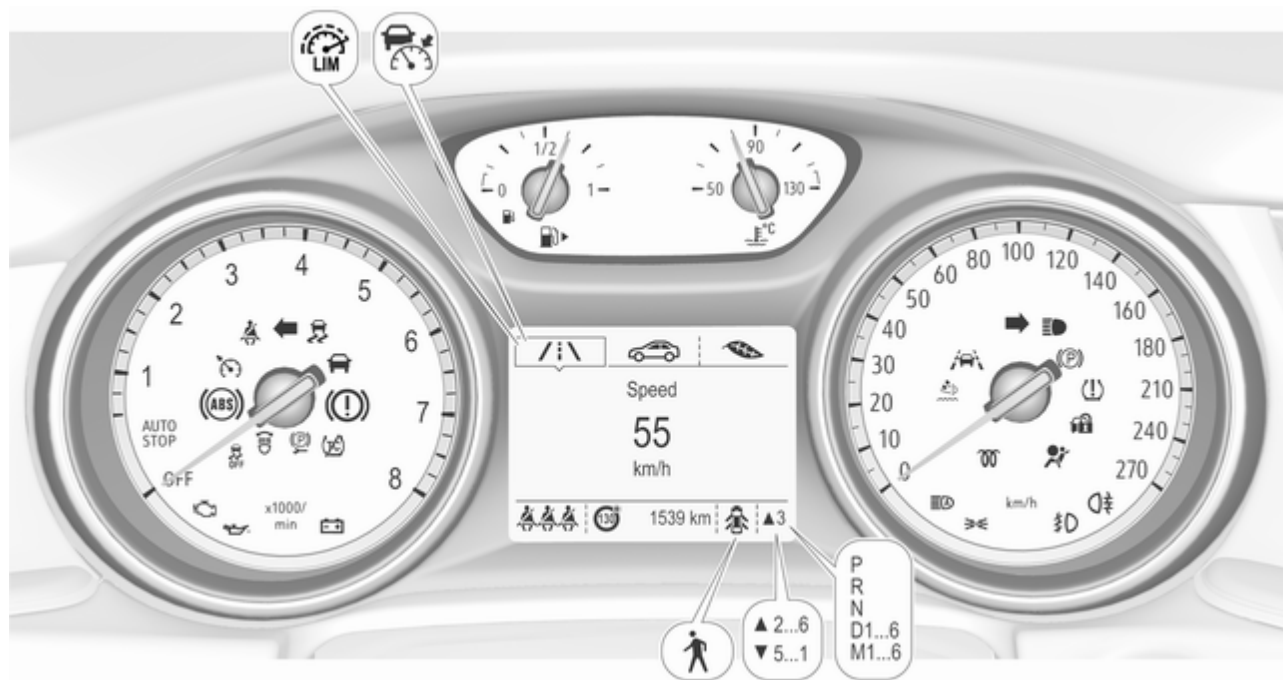



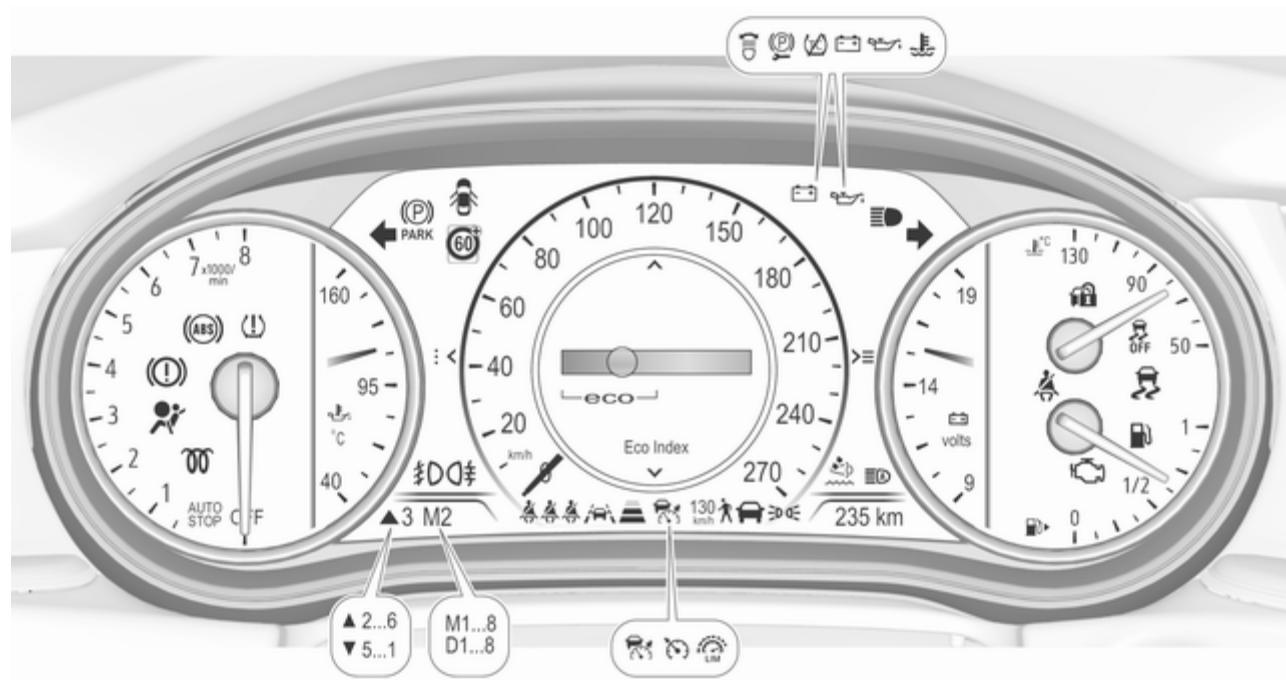









Conjunto de instrumentos do nível superior, modo Sport



























Conjunto de instrumentos do nível superior, modo Tour



Aspectos gerais

-  Indicador de mudança de direcção ⇨ 114
-  Aviso do cinto de segurança ⇨ 114
-  Airbag e pré-tensores dos cintos ⇨ 115
-  Desactivação de airbag ⇨ 115
-  Sistema de carga ⇨ 116
-  Luz indicadora de avaria ⇨ 116
-  Sistema de travagem e embraiagem ⇨ 116
-  Travão de mão eléctrico ⇨ 116
-  Avaria no travão de mão eléctrico ⇨ 116
-  Sistema de travões antibloqueio (ABS) ⇨ 117
-  Mudança de velocidades ⇨ 117
-  Distância de seguimento ⇨ 117

-  Assistência de permanência na faixa ⇨ 117
-  Controlo eletrónico de estabilidade desligado ⇨ 117
-  Controlo eletrónico de estabilidade e Sistema de Controlo da Tração ⇨ 117
-  Sistema de Controlo de Tração desligado ⇨ 118
-  Temperatura do líquido de arrefecimento do motor ⇨ 118
-  Pré-incandescência ⇨ 118
-  AdBlue ⇨ 118
-  Sistema de controlo da pressão dos pneus ⇨ 118
-  Pressão do óleo do motor ⇨ 118
-  Nível de combustível baixo ⇨ 119
-  Imobilizador ⇨ 119
-  Luz exterior ⇨ 119
-  Luzes de máximos ⇨ 119

-  Assistência dos máximos ⇨ 119
-  Faróis de LED ⇨ 119
-  Faróis de nevoeiro ⇨ 120
-  Luz de nevoeiro traseira ⇨ 120
-  Comando da velocidade de cruzeiro ⇨ 120
-  Programador de velocidade adaptável ⇨ 120
-  Veículo detetado à frente ⇨ 120
-  Detecção de peões à frente ⇨ 225
-  Limitador de velocidade ⇨ 120
-  Sistema de reconhecimento de sinais de trânsito ⇨ 121
-  Porta aberta ⇨ 121

Velocímetro



Indica a velocidade do veículo.

Conta-quilómetros

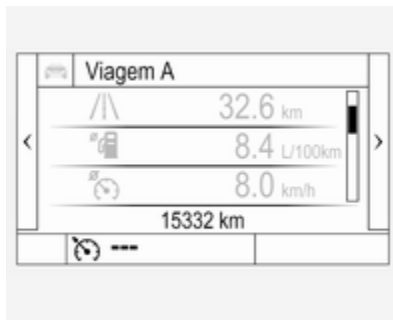

A distância registada total é apresentada em quilómetros.

Conta-quilómetros parcial

A distância registada desde a última reposição é apresentada na página do conta-quilómetros parcial.

O conta-quilómetros parcial conta até 9 999 km e, depois, reinicia no 0.

É possível seleccionar duas páginas de conta-quilómetros parciais para diferentes viagens.

Conjunto de instrumentos do nível inferior

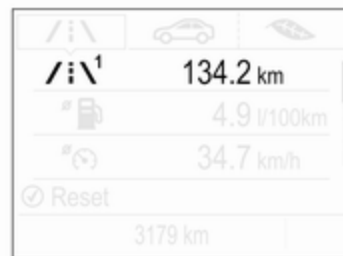

Seleccionar /\i\ premindo **Menu** na alavanca do indicador de mudança de direcção. Rodar a roda de regulação na alavanca do indicador de mudança de direcção e seleccionar /\i\1 ou /\i\2 . Cada página de conta-quilómetros parcial pode ser reiniciada separadamente premindo o botão **SET/CLR** na alavanca do indicador de mudança de direcção durante alguns segundos no respetivo menu.

Conjunto de instrumentos do nível médio

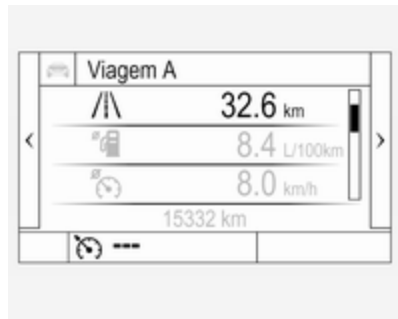

Selecionar a página **Info** no menu principal. Escolher a página **Viagem A** ou **Viagem B** premindo **∨** no volante.

Cada conta-quilómetros parcial pode ser reposto separadamente ao ligar a ignição: seleccionar a página respectiva e premir **>**. Confirmar premindo **✓**.

Centro de Informação do Condutor
 ⇨ 121.

Conjunto de instrumentos do nível superior

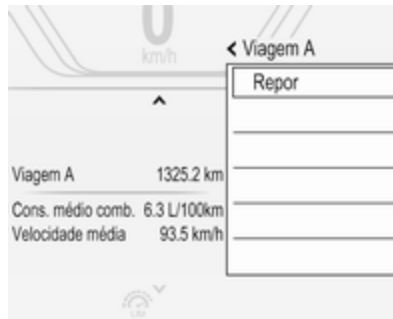

Selecionar a página **Info** no menu principal. Escolher a página **Viagem A** ou **Viagem B** premindo **∨** no volante.

Cada conta-quilómetros parcial pode ser reposto separadamente ao ligar a ignição: seleccionar a página respectiva e premir **>**. Confirmar premindo **✓**.

Conta-rotações



Apresenta a velocidade do motor. Conduzir de forma a que as rotações do motor sejam sempre as mais baixas possível.

Atenção

Se o ponteiro estiver na zona vermelha de perigo é porque se excedeu as rotações máximas permitidas do motor. Motor em risco.

Indicador do nível de combustível



Mostra o nível no depósito de combustível.

A seta indica o lado do veículo onde está situada a portinhola do depósito de combustível.

O indicador de controlo  acende-se se o nível de combustível no depósito estiver muito baixo. Reabastecer o veículo imediatamente se pisar.

Nunca deixar o depósito de combustível ficar totalmente vazio.

Consoante a quantidade de combustível ainda existente no depósito, a quantidade necessária para atestar o veículo poderá ser inferior à capacidade especificada do depósito de combustível.

Indicador da temperatura do líquido de arrefecimento do motor

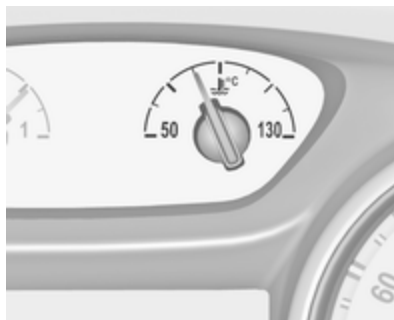

Apresenta a temperatura do líquido de arrefecimento.

- 50° : temperatura de funcionamento do motor ainda não foi atingida
- 90° (área central) : temperatura normal de funcionamento
- 130° : temperatura demasiado elevada

Advertência

Se a temperatura do líquido de arrefecimento estiver demasiado alta, parar o veículo e colocar o motor em ralenti. Perigo para o motor. Verificar o nível do líquido de arrefecimento.

Visor de serviço

O sistema de tempo de vida do óleo do motor informa quando deve ser mudado o óleo e o filtro. Com base nas condições de condução, o intervalo a que o óleo do motor e filtro devem ser mudados pode variar consideravelmente.

Remanescent
duração do óleo



100%

O menu da duração da vida útil restante do óleo é apresentado no Centro de Informação do Condutor ↗ 121.



No mostrador do nível inferior, seleccionar  premindo **MENU** na alavanca do indicador de mudança de direção. Rodar a roda de regulação para seleccionar a página **Remanescent duração do óleo**.





No mostrador dos níveis médio e superior, seleccionar o menu **Info** premindo  no volante. Premir  para seleccionar a página **Remanescent duração do óleo**.

A duração do tempo de vida restante do óleo é indicada em percentagem.

Repor

No mostrador do nível inferior, premir **SET/CLR** na alavanca do indicador de mudança de direção durante vários segundos para reiniciar. A ignição deve estar ligada, sem que o motor trabalhe.

No Mostrador dos níveis médio e superior, premir  no volante para abrir a subpasta. Seleccionar **Repor** e confirmar  durante vários segundos. A ignição deve estar ligada, sem que o motor trabalhe.

O sistema tem de ser reiniciado sempre que o óleo de motor é mudado, para permitir uma funcionalidade correcta. Recorrer a uma oficina.

Próximo serviço

Quando o sistema tiver calculado que a vida útil do óleo do motor diminuiu, **Mudar brevemente óleo do motor** aparece no Centro de Informação do Condutor. Mandar mudar o óleo de motor e filtro numa oficina dentro de uma semana ou 500 km (conforme o que ocorrer primeiro).

Informação de Serviço ⇨ 311.

Luzes de aviso

Os indicadores de controlo descritos não fazem parte de todos os veículos. A descrição aplica-se a todas as versões de instrumentos.

Dependendo do equipamento, a posição das luzes de aviso pode ser diferente. Quando se liga a ignição, a maior parte dos indicadores de controlo acendem-se por breves instantes para efeitos de teste de funcionalidade.

As cores dos indicadores de controlo têm o seguinte significado:

- vermelho : perigo, aviso importante
- amarelo : aviso, informação, avaria
- verde : confirmação de activação
- azul : confirmação de activação
- branco : confirmação de activação

Consultar todas as luzes de aviso nos diferentes conjuntos de instrumentos ⇨ 104.

Indicador de mudança de direcção

⇨ acende-se ou pisca a verde.

Acende brevemente

As luzes de presença estão acesas.

Pisca

Um sinal de mudança de direcção ou de aviso de perigo está activado.

Luzes intermitentes rápidas: avaria do indicador de mudança de direcção ou fusível que lhe está associado, avaria do indicador de mudança de direcção no reboque.

Substituição de lâmpada ⇨ 271,
Fusíveis ⇨ 281.

Indicadores de mudança de direcção ⇨ 155.

Aviso do cinto de segurança

Lembrete de cintos nos bancos da frente

✘ para o banco do condutor acende-se ou fica intermitente a vermelho no conjunto de instrumentos.



✘ para o banco do passageiro dianteiro acende-se ou fica intermitente a vermelho na consola de tejadilho quando o banco está ocupado.

Acende

Depois de a ignição ter sido ligada até o cinto de segurança ter sido colocado.

Pisca

Depois de ter ligado o motor durante um máximo de 100 segundos até o cinto de segurança ter sido colocado.

Estado dos cintos de segurança nos bancos traseiros (veículos com mostrador do nível inferior)

☸ acende-se ou pisca a branco ou cinzento no Centro de Informação do Condutor depois de ligar o motor.

Acende a branco

O cinto de segurança está desapertado.

Acende-se a cinzento

O cinto de segurança foi desapertado.

Pisca a branco ou cinzento

O cinto de segurança apertado foi desapertado.

Apertar o cinto de segurança ⇨ 60.

Estado dos cintos de segurança nos bancos traseiros (veículos com mostrador dos níveis médio ou superior)

☸ acende-se a verde ou cinzento ou pisca a amarelo no Centro de Informação do Condutor depois de ligar o motor.

Acende-se a cinzento

O cinto de segurança está desapertado.

Acende-se a verde

O cinto de segurança foi desapertado.

Intermitente em amarelo

O cinto de segurança apertado foi desapertado.

Apertar o cinto de segurança ⇨ 60.

Airbags e pré-tensores dos cintos

☸ acende-se a vermelho.

Quando se liga a ignição, a luz de aviso acende-se durante cerca de 4 segundos. Caso não se acenda ou não se apague ao fim de 4 segundos ou se acenda durante a condução, é sinal de avaria no sistema de airbag. Recorrer a uma oficina. Os airbags e pré-tensores dos cintos podem não se accionar no caso de acidente.

O accionamento dos pré-tensores ou dos airbags é indicado pelo acendimento contínuo de ☸.

⚠ Aviso

Reparar a avaria imediatamente numa oficina.

Pré-tensores dos cintos, sistema de airbag ⇨ 58, ⇨ 61.

Desativação do Airbag



☸ acende-se a amarelo.

O airbag do passageiro da frente está activado.

☸ acende-se a amarelo.

O airbag do passageiro da frente está desactivado.

Desactivação de airbag ⇨ 66.

Alternador

 acende-se a vermelho.

Acende-se quando se liga a ignição e apaga-se pouco depois de o motor entrar em funcionamento.

Acende-se quando o motor está a trabalhar

Parar, desligar o motor. A bateria do veículo não está a carregar. O arrefecimento do motor pode ser interrompido. A unidade de assistência dos travões pode deixar de ser eficaz. Recorrer a uma oficina.

Luz de aviso de avaria

 acende-se ou pisca a amarelo.

Acende-se quando se liga a ignição e apaga-se pouco depois de o motor entrar em funcionamento.

Acende-se quando o motor está a trabalhar

Avaria no sistema de controlo de emissões. Os limites de emissões permitidos poderão ser excedidos.

Nos motores diesel, o processo de limpeza do filtro de partículas diesel é potencialmente impossível.

Recorrer imediatamente a uma oficina.

Pisca quando o motor está a trabalhar

Avaria que pode levar a danos no catalisador. Reduzir a aceleração até a luz deixar de piscar. Recorrer imediatamente a uma oficina.

Sistema de travagem e embraiagem

 acende-se a vermelho.

O nível do líquido dos travões e da embraiagem é demasiado baixo.

Aviso

Parar. Não prosseguir viagem.
Consultar uma oficina.

Travão de mão eléctrico

 acende-se ou pisca a vermelho.

Acende

O travão de mão eléctrico é accionado  196.

Pisca

O travão de mão eléctrico não está totalmente accionado ou desengatado. Carregar no pedal do travão e tentar reiniciar o sistema soltando primeiro e em seguida aplicando o travão de mão eléctrico. Se  continuar intermitente, não conduzir o veículo e procurar ajuda de uma oficina.

Avaria no travão de mão eléctrico

 acende-se ou pisca a amarelo.

Acende

O travão de mão eléctrico está em funcionamento com desempenho reduzido  196.

Pisca

O travão de mão eléctrico está em modo de serviço. Parar o veículo, accionar e soltar o travão de mão eléctrico para reiniciar.

⚠ Aviso

Reparar a avaria imediatamente numa oficina. Evitar estacionar em planos inclinados até a causa da avaria ter sido corrigida.

Sistema de travagem antibloqueio (ABS)

 acende-se a amarelo.

Acende-se durante alguns segundos depois de ligar a ignição. O sistema está pronto a funcionar quando a luz de aviso se apagar.

Se o indicador de controlo não se apagar após alguns segundos, ou se se acender durante a condução, existe uma avaria no ABS. O sistema de travões mantém-se operacional mas sem ABS.

Sistema de travões antibloqueio
⇨ 196.

Mudança de velocidades

É indicado ▲ ou ▼ com o número de uma velocidade superior ou inferior quando se recomenda engrenar numa velocidade superior ou inferior por motivos de economia de combustível.

Distância de seguimento

 utiliza barras de distância preenchidas para indicar a definição da distância de seguimento da sensibilidade de temporização de alerta para o aviso de colisão dianteira.

Aviso de colisão dianteira ⇨ 217.

Assistência de permanência na faixa

 acende-se a verde ou amarelo, ou pisca a amarelo.

Acende-se a verde

O sistema está ligado e pronto a funcionar.

Acende-se a amarelo

O sistema aproxima-se de uma faixa detetada sem utilizar o indicador de mudança de direção nessa direção.

Intermitente em amarelo

O sistema reconhece que ocorreu uma separação significativa da faixa.

Assistência de permanência na faixa
⇨ 251

Programa eletrónico de estabilidade desligado

 acende-se a amarelo.

O sistema está desactivado.

Controlo eletrónico de estabilidade e sistema de controlo da tração

 acende-se ou pisca a amarelo.

Acende

Há uma avaria no sistema. É possível continuar a conduzir. A estabilidade da condução pode, no entanto, deteriorar consoante as condições da superfície da estrada.

Reparar a avaria numa oficina.

Pisca

O sistema está engrenado activamente. A potência do motor pode diminuir e o veículo pode ser travado um pouco automaticamente.

Programa electrónico de estabilidade
↻ 199, Sistema de controlo da tração ↻ 198.

Sistema de controlo da tração desligado

↻ acende-se a amarelo.

O sistema está desactivado.

Temperatura do líquido de arrefecimento do motor

↻ acende-se a vermelho.

Acende-se quando o motor está a trabalhar

Parar, desligar o motor.

Atenção
Temperatura do líquido de arrefecimento demasiado elevada.

Verificar imediatamente o nível do líquido de arrefecimento ↻ 266.

Se existir líquido de arrefecimento suficiente, consultar uma oficina.

Pré-incandescência

↻ acende-se a amarelo.

O pré-aquecimento do motor diesel é ativado. Só é activado quando a temperatura exterior for baixa. Ligar o motor quando a luz de aviso se apagar.

AdBlue

↻ intermitente em amarelo.

O nível de AdBlue é baixo. Reabastecer o AdBlue para evitar que o arranque do motor não seja executado.

AdBlue ↻ 186.

Sistema de controlo da pressão dos pneus

↻ acende-se ou pisca a amarelo.

Acende

Perda da pressão dos pneus. Parar imediatamente e verificar a pressão dos pneus.

Pisca

Avaria no sistema ou pneu montado sem sensor de pressão (p. ex. roda sobresselente). Ao fim de 60 a 90 segundos, a luz de aviso fica acesa continuamente. Consultar uma oficina.

Pressão do óleo de motor

↻ acende-se a vermelho.

Acende-se quando se liga a ignição e apaga-se pouco depois de o motor entrar em funcionamento.

Acende-se quando o motor está a trabalhar

Atenção

A lubrificação do motor pode ser interrompida. Isso pode resultar em danos no motor e/ou em bloqueio das rodas motrizes.

1. Pressione a embraiagem.
2. Seleccionar a ponto-morto.
3. Saia da circulação normal o mais rapidamente possível sem impedir a circulação de outros veículos.
4. Desligar a ignição.

⚠ Aviso

Quando o motor está desligado, é necessária mais força para travar e mexer a direcção.

Durante um Autostop, a unidade de servofreio continua operacional.

Não retirar a chave enquanto o veículo não estiver parado, caso contrário a tranca da direcção poderá engatar inesperadamente.

Verificar o nível do óleo antes de procurar assistência numa oficina
↻ 265.

Nível de combustível baixo

🛑 acende-se ou pisca a amarelo.

Acende

O nível do combustível no depósito é demasiado baixo.

Pisca

Sem combustível. Reabastecer imediatamente. Nunca deixar o depósito ficar totalmente vazio.

Reabastecer ↻ 255.

Catalisador ↻ 185.

Sangrar o sistema de combustível diesel ↻ 270.

Imobilizador

🔑 intermitente em amarelo.

Avaria no sistema do imobilizador. Não é possível ligar o motor.

Imobilizador ↻ 38.

Luz exterior

➡ acende-se a verde.

As luzes exteriores estão acesas
↻ 147.

Luzes de máximos

🚦 acende-se a azul.

Acende-se quando as luzes de máximos estão acesas ou quando se faz sinal de luzes ↻ 148.

Assistência dos máximos

🚦 acende-se a verde.

A assistência dos máximos é ativada; consultar Faróis de LED ↻ 151.

Faróis de LED

🔑 acende-se ou pisca a amarelo.

Acende

Avaria no sistema.

Recorrer a uma oficina.

Pisca

O sistema é comutado para luz de mínimos simétrica.

A luz de aviso  fica intermitente durante aproximadamente

4 segundos depois de ligar a ignição como lembrete dos faróis simétricos  151.

Faróis de nevoeiro

 acende-se a verde.

Os faróis de nevoeiro dianteiros estão acesos  156.

Luzes de nevoeiro traseiras

 acende-se a amarelo.

O farol de nevoeiro traseiro está aceso  156.

Programador de velocidade

 acende a branco ou verde.

Acende a branco

O sistema está ligado.

Acende-se a verde

O programador de velocidade está activo. A velocidade definida é indicada no Centro de Informação do Condutor.

Programador de velocidade  204.

Programador de velocidade adaptável

 ilumina-se no Centro de Informação do Condutor.

 acende em branco

O sistema está ligado.

 acende-se a verde

O programador de velocidade adaptável está activo.

Programador de velocidade adaptável  208.

Veículo detetado à frente



 acende-se em verde ou amarelo.

Acende-se a verde

Foi detectado um veículo à frente na mesma faixa.

Acende-se a amarelo

A distância para um veículo em movimento à frente diminui demasiado ou quando a aproximação a outro veículo ocorre demasiado rapidamente.

Programador de velocidade adaptável  208, Aviso de colisão dianteira  217.

Deteção de peões

 acende-se a amarelo.

É detetado um peão à frente.

Limitador de velocidade

 acende a branco ou verde.

Acende a branco

O sistema está ligado.

Acende-se a verde

O limitador de velocidade está activo. A velocidade definida é indicada perto do símbolo .

Limitador de velocidade ⇨ 206.

Sistema de reconhecimento de sinais de trânsito

Ⓢ apresenta os sinais de trânsito detectados como uma luz de aviso.

Sistema de reconhecimento de sinais de trânsito ⇨ 246.

Porta aberta

 acende-se a vermelho.

Abre uma porta ou a porta da bagageira.

Mostradores de informação

Centro de Informação do Condutor

O Centro de Informação do Condutor está situado no conjunto de instrumentos.

Consoante a versão e o conjunto de instrumentos, o Centro de Informação do Condutor está disponível como mostrador do nível inferior, do nível médio ou do nível superior.

O Centro de Informação do Condutor indica, consoante o equipamento:



- conta-quilómetros total e parcial
- informação sobre o veículo e definições
- informação sobre a viagem/combustível
- informações da condução económica
- alertas de assistência ao condutor
- mensagens de aviso

- informações de áudio e do Sistema de informação e lazer
- informações do telemóvel
- informações de navegação

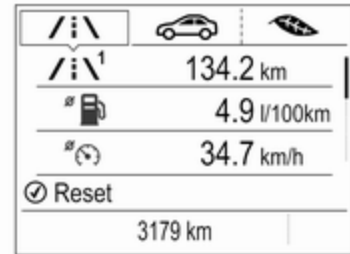

Mostrador do nível inferior



Consoante a versão, as páginas do menu do Mostrador do nível inferior são seleccionadas premindo:

- **MENU** na alavanca do indicador de mudança de direção ou
-  e  no volante.

Os símbolos do menu principal são indicados na primeira linha do mostrador:

- Informação do computador de bordo/combustível, apresentada no /; \; ver descrição abaixo.
- Informação do veículo, apresentada no ; ver descrição abaixo.
- Informação do consumo de combustível, apresentada no ; ver descrição abaixo.

Algumas das funções apresentadas são diferentes quando o veículo é conduzido ou está parado. Algumas funções apenas estão disponíveis quando o veículo é conduzido.

Selecionar menus e funções Indicador de mudança de direção com botão MENU

Os menus e funções podem ser seleccionadas pelos botões na alavanca de mudança de direcção.

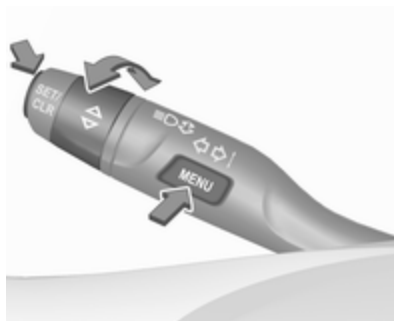

Premir **MENU** para alternar entre os menus principais ou para voltar ao nível do menu superior seguinte a partir de um submenu.

Rodar a roda de regulação para seleccionar um submenu do menu principal ou para definir um valor numérico.



Premir **SET/CLR** para seleccionar e confirmar uma função.



As mensagens do veículo e de serviço são apresentadas no Centro de Informação do Condutor, quando necessário. Confirmar as mensagens premindo **SET/CLR**. Mensagens do veículo  135.

Controlos do volante

Os menus e as funções podem ser seleccionados através dos botões no lado direito do volante.



Premir  ou  para alternar entre os menus principais ou para voltar ao nível do menu superior seguinte a partir de um submenu.

Premir  ou  para seleccionar um submenu do menu principal ou para definir um valor numérico.

Premir  para seleccionar e confirmar uma função.

As mensagens do veículo e de serviço são apresentadas no Centro de Informação do Condutor, se necessário. Confirmar as mensagens premindo **✓**. Mensagens do veículo **↶** 135.

Mostrador do nível médio

As páginas do menu são selecionadas premindo **◀** e **▼** no volante.



Os menus principais são os seguintes:

- Informação do computador de bordo/combustível, apresentada no **Info**; ver descrição abaixo.
- Informação de áudio, apresentada no **Áudio**; ver descrição abaixo.
- Informação do telemóvel, apresentada no **Telefone**; ver descrição abaixo.
- Informação de navegação, apresentada no **Navegação**; ver descrição abaixo.
- Informação do veículo, apresentada no **Opções**; ver descrição abaixo.

Algumas das funções apresentadas diferem quando o veículo está a ser conduzido ou parado, enquanto algumas funções apenas estão ativas quando o veículo é conduzido.

Selecionar menus e funções

Os menus e as funções podem ser selecionados através dos botões no lado direito do volante.



Premir **◀** para abrir a página do menu principal.

Selecionar uma página do menu principal com **Δ** ou **▼**.

Confirmar uma página do menu principal com **✓**.

Depois de seleccionar uma página do menu principal, premir **Δ** ou **▼** para seleccionar subpáginas.

Premir **▶** para abrir uma pasta seguinte da subpágina seleccionada.

Premir **Δ** ou **▼** para seleccionar funções ou para definir um valor numérico, se necessário.

Premir **✓** para seleccionar e confirmar uma função.

Depois de ser seleccionada uma página do menu principal, esta selecção permanece guardada até ser seleccionada outra página do menu principal. As subpáginas são mudadas premindo **∇** ou **Δ**.

As mensagens do veículo e de serviço são apresentadas no Centro de Informação do Condutor, se necessário. Confirmar as mensagens premindo **✓**. Mensagens do veículo ⇨ 135.

Mostrador do nível superior

As páginas do menu são seleccionadas premindo **◀** e **∇** no volante.

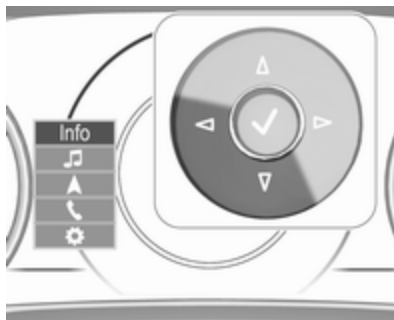

Os menus principais são os seguintes:

- Informação do computador de bordo/combustível, apresentada no **Info**; ver descrição abaixo.
- Informação de áudio, apresentada no **Áudio**; ver descrição abaixo.
- Informação do telemóvel, apresentada no **Telefone**; ver descrição abaixo.

- Informação de navegação, apresentada no **Navegação**; ver descrição abaixo.
- Informação do veículo, apresentada no **Opções**; ver descrição abaixo.

Algumas das funções apresentadas diferem quando o veículo está a ser conduzido ou parado, enquanto algumas funções apenas estão ativas quando o veículo é conduzido.

O conjunto de instrumentos do nível superior pode ser apresentado como modo Sport ou modo Tour. Ver abaixo: Menu Definições, Temas de visualização.

Selecionar menus e funções

Os menus e as funções podem ser seleccionados através dos botões no lado direito do volante.



Premir ◀ para abrir a página do menu principal.

Seleccionar uma página do menu principal com Δ ou ▽.

Confirmar uma página do menu principal com ✓.

Depois de seleccionar uma página do menu principal, premir Δ ou ▽ para seleccionar subpáginas.

Premir ▶ para abrir a pasta seguinte da subpágina seleccionada.

Premir Δ ou ▽ para seleccionar funções ou para definir um valor numérico, se necessário.

Premir ✓ para seleccionar e confirmar uma função.

Depois de ser seleccionada uma página do menu principal, esta selecção permanece guardada até ser seleccionada outra página do menu principal. As subpáginas são mudadas premindo ▽ ou Δ.

As mensagens do veículo e de serviço são apresentadas no Centro de Informação do Conductor, se necessário. Confirmar as mensagens premindo ✓. Mensagens do veículo ⇨ 135.

Menu de informação sobre a viagem/combustível, /i \ ou Info

A lista seguinte contém todas as páginas possíveis do menu Informação. Algumas poderão não estar disponíveis no respectivo veículo. Consoante o mostrador, algumas funções são representadas por símbolos.

Roda a roda de regulação ou premir Δ ou ▽ para seleccionar uma página:

- conta-quilómetros parcial 1 ou A

consumo médio de combustível 1 ou A

velocidade média 1 ou A

- conta-quilómetros parcial 2 ou B
- consumo médio de combustível 2 ou B

velocidade média 2 ou B

- velocidade em modo digital
- autonomia do combustível
- consumo instantâneo de combustível
- vida útil remanescente do óleo
- pressão dos pneus
- temporizador
- auxiliar de sinais de trânsito
- distância de seguimento
- página em branco

No Mostrador do nível inferior, as páginas Tempo restante de vida útil do óleo, Pressão dos pneus, Sistema de reconhecimento de sinais de trânsito e Distância de seguimento são apresentadas no menu de informação Veículo; seleccionar  premindo **MENU**.

Conta-quilómetros parcial 1/A ou 2/B

O conta-quilómetros parcial apresenta a distância actual desde que foi feita uma determinada reposição.

O conta-quilómetros parcial conta distâncias máximas de 9.999 km e em é repostado a 0.

Para reiniciar o mostrador do nível inferior, premir **SET/CLR** durante alguns segundos; nos mostradores dos níveis médio e superior, premir **▷** e confirmar com **✓**.

As informações na página do conta-quilómetros parcial 1 e 2 podem ser repostas separadamente por conta-quilómetros, média de consumo e média de velocidade enquanto o respetivo mostrador está ativo.

Consumo médio de combustível 1/A ou 2/B

Indicação do consumo médio. A medição pode ser reiniciada em qualquer altura e começa com um valor predefinido.

Para reiniciar o mostrador do nível inferior, premir **SET/CLR** durante alguns segundos; nos mostradores dos níveis médio e superior, premir **▷** e confirmar com **✓**.

Velocidade média 1/A ou 2/B

Indicação da velocidade média. A medição pode ser colocada a zero em qualquer altura.

Para reiniciar o mostrador do nível inferior, premir **SET/CLR** durante alguns segundos; nos mostradores dos níveis médio e superior, premir **▷** e confirmar com **✓**.

Velocidade em modo digital

Visor digital da velocidade momentânea.

Autonomia do combustível

A autonomia é calculada com base no nível atual do depósito de combustível no momento e no consumo atual. O visor apresenta valores médios.

Depois de reabastecer, a quilometragem possível com o actual combustível é actualizada automaticamente após um curto espaço de tempo.

Quando o nível de combustível no depósito é baixo, surge uma mensagem no visor e a luz de aviso  no indicador do nível de combustível acende-se.

Quando o depósito tem de ser reabastecido imediatamente, surge uma mensagem de aviso, que permanece no mostrador. Além disso, a luz de aviso  no indicador do nível de combustível fica intermitente ⇨ 119.

Consumo instantâneo de combustível

Indicação do consumo instantâneo.

Vida útil remanescente do óleo

Indica uma estimativa da vida útil do óleo. O número em % indica a vida útil restante do óleo ⇨ 112.

Pressão dos pneus

Verifica a pressão de todos os pneus durante a condução ⇨ 290.

Temporizador

Para iniciar e parar, premir **▼**. Para repor, premir **►** e confirmar a reposição.

Auxiliar de sinais de trânsito

Mostra os sinais de trânsito detectados na secção actual do percurso ↻ 246.

Distância de seguimento

Apresenta a distância em segundos em relação ao veículo da frente ↻ 220. Se o Programador de velocidade adaptável estiver activo nesta página, mostra em vez disso a definição da distância de seguimento.

Página em branco

É possível seleccionar uma página em branco quando não são solicitadas informações do CIC.

Menu de informação do consumo de combustível, 

- Consumidores principais
- Tendência de poupança
- Índice de poupança

No Mostrador dos níveis médio e superior, as páginas Consumidores principais, Tendência de poupança e Índice de poupança são apresentadas no menu de informação Viagem/combustível; seleccionar **Info**.

Cons. Princip.

Lista dos principais elementos de conforto consumidores ligados é apresentada por ordem decrescente. É indicado o potencial de poupança de combustível.

Durante condições esporádicas de condução, o motor activará automaticamente o óculo traseiro aquecido para aumentar a carga do motor. Neste caso, o óculo traseiro aquecido é indicado como um dos principais consumidores, sem activação por parte do condutor.

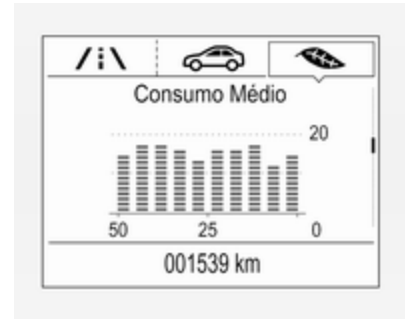
Consumo Médio

Apresenta o desenvolvimento do consumo médio ao longo de 50 km. Os segmentos preenchidos apresentam o consumo em etapas de 5 km e mostra o efeito da topografia ou comportamento de condução no consumo de combustível.

Índice de poupança

O consumo de combustível actual é indicado numa escala de economia. Para uma condução económica, adapte o seu estilo de condução para manter os segmentos preenchidos na

área Eco. Quanto mais segmentos estiverem preenchidos, maior o consumo de combustível.

Ao mesmo tempo é indicado o valor do consumo médio.

Menu Áudio

O menu Áudio permite procurar música, seleccionar nos favoritos ou mudar a fonte de áudio.

Consultar o Manual de Informação e Lazer.

Menu Telefone

O menu Telemóvel permite gerir e efectuar chamadas telefónicas, percorrer os contactos ou controlar a utilização mãos-livres do telemóvel.

Consultar o Manual de Informação e Lazer.

Menu Navegação

O menu Navegação permite a orientação do percurso.

Consultar o Manual de Informação e Lazer.

Menu de informação do veículo, ou Opções

A lista seguinte contém todas as páginas possíveis do menu Opções. Algumas poderão não estar disponíveis no respectivo veículo. Consoante o mostrador, algumas funções são representadas por símbolos.

Rodar a roda de regulação ou premir Δ ou ∇ para seleccionar uma página e seguir as instruções indicadas nos submenus:

- unidades
- temas de visualização
- páginas de informação
- aviso de velocidade
- carga dos pneus
- indicadores de níveis de bolso
- informações do software

Unidades

Premir \triangleright durante a apresentação da página das unidades. Seleccionar unidades imperiais ou métricas premindo \checkmark .

Temas de visualização

Premir \triangleright enquanto Temas de visualização é apresentada. Seleccionar o modo Sport ou Tour premindo \checkmark . O modo Sport inclui mais informações sobre o veículo, enquanto o modo Tour inclui mais informações de multimédia.

Esta definição apenas está disponível com o Mostrador de nível superior.

Páginas de informação

Premir \triangleright enquanto Páginas de informação é apresentada. É apresentada uma lista de todas as opções do menu Informação. Seleccionar as funções a apresentar na página de informação premindo \checkmark . As páginas seleccionadas têm um \checkmark numa caixa de verificação. As funções não visíveis têm uma caixa de verificação em branco. Consultar o **menu Informação** acima.

Aviso de velocidade

O ecrã do aviso de velocidade permite definir uma velocidade a não ultrapassar.

Para definir o aviso de velocidade, premir ► enquanto a página é apresentada. Premir ▲ ou ▼ para ajustar o valor. Premir ✓ para definir a velocidade. Uma vez definida a velocidade, esta funcionalidade pode ser desactivada premindo ✓ enquanto a página é apresentada. Se a velocidade seleccionada for ultrapassada, é apresentada uma mensagem com um sinal sonoro.

Carga dos pneus

É possível seleccionar a categoria de pressão dos pneus de acordo com a pressão real de enchimento dos pneus ⇨ 290.

Indicadores de níveis de bolso

Consoante o equipamento do veículo, podem ser apresentados indicadores de níveis de bolso nas extremidades esquerda e direita exteriores próximo do velocímetro. É possível configurar diferentes tipos de indicadores de níveis.

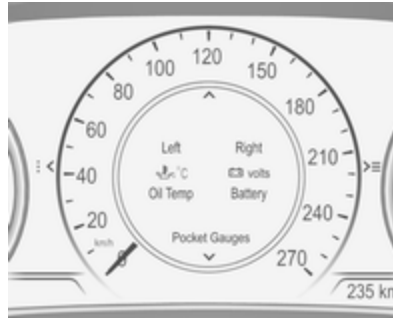

Premir ► enquanto são apresentados os indicadores de níveis de bolso. Seleccionar o bolso esquerdo ou direito premindo ► ou ◀. Escolher o tipo de indicador de nível para cada bolso premindo ▼. Confirmar com ✓.

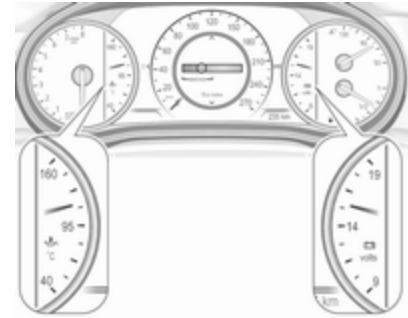

Os tipos de indicadores de níveis seleccionáveis são:

- **Pilha fraca**

Mostra a tensão da bateria do veículo (V). Durante o funcionamento do motor, a tensão pode variar entre 12 V e 15,5 V. Pode haver uma tensão temporária abaixo de 12 V quando é utilizada uma carga elétrica elevada.

- **Temperatura do óleo**

Mostra a temperatura do óleo em graus Celsius.

- **Pressão do óleo**

Mostra a pressão do óleo em kPa.

- **Aceleração do motor**

Mostra a aceleração do turbocompressor em kPa.

Os indicadores de níveis de bolso apenas estão disponíveis com o Mostrador de nível superior.

Informações do software

Mostra as informações do software de código aberto.

Visor de informação

O Visor de informação está situado no painel de instrumentos, perto do conjunto de instrumentos.

Consoante a configuração do veículo, este tem um

- **Mostrador de informação a cores de 7"** com funcionalidade de ecrã táctil

ou

- **Mostrador de informação a cores de 8"** com funcionalidade de ecrã táctil

Os visores de informação podem indicar:

- hora ↷ 99
- temperatura exterior ↷ 98
- data ↷ 99
- sistema de informação e lazer, consultar descrição no Manual de informação e lazer
- definições da climatização ↷ 166
- câmara traseira ↷ 242
- sistema de visão panorâmica ↷ 240
- instruções dos sensores de estacionamento ↷ 227
- passagem de trânsito à retaguarda ↷ 245
- menu de visualização de Flex Ride ↷ 201
- navegação, consultar descrição no Manual de informação e lazer
- mensagens do sistema
- configurações para personalização do veículo ↷ 137

Mostrador de informação a cores de 7"

Seleccionar menus e definições

O acesso aos menus e configurações é feito através do visor.





Premir  para ligar o mostrador.

Premir  para visualizar a página inicial.

Touchar com o dedo no ícone de visualização do menu pretendido.

Touchar no ícone respetivo para confirmar uma seleção.

Touchar em  para voltar ao nível do menu imediatamente acima.

Premir  para regressar à página inicial.

Para mais informações, consultar o Manual de Informação e Lazer.

Personalização do veículo ⇨ 137.

Mostrador de informação a cores de 8"

Seleccionar menus e definições

Existem três opções de utilização o mostrador:

- através dos botões por baixo do mostrador
- tocando no ecrã táctil com o dedo
- através do reconhecimento de fala

Utilização dos botões



Premir  para ligar o mostrador.

Premir  para visualizar a página inicial.

Premir **BACK** para sair de um menu sem alterar uma definição.

Para mais informações, consultar o Manual de Informação e Lazer.

Utilização do ecrã táctil

O visor deve ser ligado premindo .

Premir  para seleccionar a página inicial.

Tocar no ícone de visualização do menu pretendido ou seleccionar uma função com o dedo.

Percorrer uma lista de submenu mais extensa com o dedo para cima ou para baixo.

Confirmar uma função ou seleção pretendida tocando.

Tocar em  no visor para sair de um menu sem alterar uma definição.

Premir  para regressar à página inicial.

Para mais informações, consultar o Manual de Informação e Lazer.

Reconhecimento de voz

Consultar a descrição no Manual de Informação e Lazer.

Personalização do veículo ⇨ 137.

Modo de arrumador

Certas funções do Centro de Informação do Condutor e do Visor de informação a cores podem estar limitadas para alguns condutores. A bagageira está a ser trancada e não pode ser destrancada.

Para mais informações, consultar o Manual de Informação e Lazer.

Mostrador Head-up

O mostrador Head-up apresenta no para-brisas do lado do condutor informações relativas ao conjunto de instrumentos.

As informações são apresentadas como uma imagem projetada a partir de uma lente no painel de instrumentos diretamente no para-brisas em frente ao campo de visão do condutor. A imagem é apresentada focada em direção à parte dianteira do veículo.

Consoante o equipamento, o mostrador Head-up pode indicar:

- informações de condução gerais
- alertas dos sistemas de apoio ao condutor
- posição da alavanca seletora da caixa de velocidades automática
- indicação da mudança de velocidade

- informações de áudio/telemóvel
- informações de navegação passo a passo, se estiver disponível um Sistema de informação e lazer com navegação.



Existem três comandos por cima do interruptor das luzes para operar o mostrador Head-up.

Vistas de apresentação

Podem ser selecionadas diferentes vistas no mostrador Head-up premindo o botão INFO. Cada pressão muda a vista de apresentação.

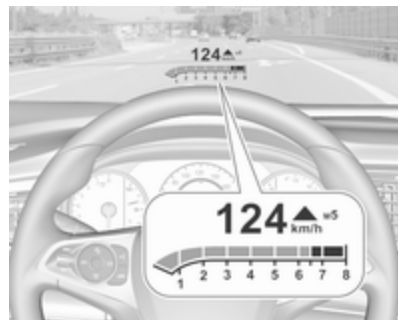

Vista Velocidade

Indica

- velocímetro: indicação digital da velocidade
- sinais de trânsito: indicação dos limites de velocidade

Vista Desempenho

Indica

- velocímetro: indicação digital da velocidade
- conta-rotações: velocidade do motor em rotações por minuto
- caixa de velocidades automática: posição da alavanca seletora

- caixa de velocidades manual/automática: indicação da mudança de velocidades
- indicação de Autostop

Vista Áudio

Indica

- velocímetro: indicação digital da velocidade
- informação do áudio atualmente em reprodução



Vista Navegação



Indica

- velocímetro: indicação digital da velocidade
- informações de navegação passo a passo

Luzes de aviso de segurança ativa

Em todas as vistas, são indicadas luzes de aviso dos seguintes sistemas de apoio ao condutor na linha superior do visor

- veículo detetado à frente : reconhecimento de veículos
- assistência de permanência na faixa : estado e aviso

- programador de velocidade adaptável : velocidade definida e estado
- deteção de peões à frente : reconhecimento de peões

Alertas pop-up

A lista seguinte contém apenas um excerto de possíveis alertas. Alguns poderão não estar disponíveis para um veículo específico, enquanto outros podem ser apresentados consoante a configuração do veículo.

Alertas pop-up em cada página, se necessário

- alerta de proteção de peões
- aviso de colisão dianteira
- alerta de engrenagem de velocidade superior/inferior
- chamada recebida

Os alertas com menos prioridade podem ser repostos premindo ; os alertas de alta prioridade são apresentados enquanto o perigo continuar a existir. As mensagens do sistema ou os avisos do veículo poderão exigir uma ação imediata. Recorrer a uma oficina.

Ajustar a posição da imagem do mostrador Head-up

1. Ajustar o banco do condutor.
2. Ligar o motor.
3. Premir o botão para baixo ou para cima  para centrar a imagem. Apenas pode ser ajustada para cima e para baixo, não lateralmente.

Aviso

Se a imagem do mostrador Head-up estiver demasiado brilhante ou elevada no seu campo de visão, pode obstruir a visão quando estiver escuro no exterior. Certifique-se que mantém a imagem do mostrador Head-up escurecida e baixa no seu campo de visão.

Ajustar o brilho

A imagem do mostrador Head-up será escurecida e iluminada automaticamente para compensar a

iluminação exterior. O brilho também pode ser ajustado manualmente conforme necessário:

Levantar ☀ continuamente para iluminar o visor. Premir para baixo continuamente para escurecer o visor.

A imagem pode ser iluminada temporariamente em função do ângulo e da posição da luz solar.

Desligar

Pressionar ☀ continuamente para desligar o mostrador Head-up.

Idioma

O idioma predefinido pode ser definido no menu de personalização do veículo ↪ 137.

Unidades

As unidades podem ser alteradas no menu de definições do Centro de Informação do Condutor ↪ 121.

Cuidados com o mostrador Head-up

Limpar o interior do para-brisas conforme necessário para remover qualquer sujidade ou película que possa reduzir a nitidez ou claridade da imagem do mostrador Head-up.

Limpar a lente do mostrador Head-up no painel de instrumentos com um pano macio pulverizado com um produto limpa-vidros. Limpar a lente lentamente e em seguida secá-la.

Limites do sistema

O Mostrador Head-up poderá não funcionar corretamente quando:

- A lente no painel de instrumentos está tapada por objetos ou o para-brisas e a lente não estão limpos.
- O brilho do visor é demasiado escuro ou demasiado brilhante.
- A imagem não está ajustada para a altura adequada.
- O condutor usa óculos de sol polarizados.

Se a imagem do Mostrador head-up não estiver correta por outros motivos, contactar uma oficina.

O para-brisas faz parte do sistema do mostrador Head-up. Substituição do para-brisas ↪ 41.

Mensagens de falha

As mensagens são indicadas no Centro de Informação do Condutor, em alguns casos juntamente com um aviso e um sinal acústico.



No Mostrador do nível inferior, premir **SET/CLR** na alavanca do indicador de mudança de direção para confirmar uma mensagem.



No mostrador dos níveis médio e superior, premir **✓** para confirmar uma mensagem.

Mensagens do veículo e de serviço

As mensagens do veículo são visualizadas como texto. Seguir as instruções dadas nas mensagens.

Mensagens no Mostrador de informação a cores

Algumas mensagens importantes também podem surgir no Mostrador de informação a cores. Premir o botão multifunção para confirmar uma mensagem. Algumas mensagens só são apresentadas durante alguns segundos.

Sinais sonoros de aviso

Ao pôr o motor a trabalhar ou durante a condução

Apenas um sinal sonoro de aviso será emitido de cada vez.

O sinal sonoro de aviso de cintos não colocados tem prioridade sobre qualquer outro sinal sonoro de aviso.

- Se o cinto de segurança não estiver apertado.
- Se uma das portas ou a porta da retaguarda não estiver bem fechada aquando do início da marcha.

- Se se exceder determinada velocidade com o travão de mão accionado.
- Se o programador de velocidade adaptável for automaticamente desactivado.
- Se estiver a aproximar-se demasiado de um veículo da frente.
- Se estiver a aproximar-se demasiado de um peão à frente.
- Se uma velocidade ou limite de velocidade programados forem excedidos.
- Se uma mensagem de aviso surgir no Centro de Informação do Condutor.
- Se a chave electrónica não estiver no habitáculo.
- Se o apoio no estacionamento detectar um objecto.
- Se ocorrer uma mudança de faixa involuntária.
- Se o filtro de partículas diesel tiver atingido o nível de filtragem máximo.

Quando o veículo está estacionado e/ou a porta do condutor for aberta

- Com as luzes exteriores acesas.
- Se o dispositivo de engate do reboque não estiver engatado.

Durante um Autostop

- Se a porta do condutor estiver aberta.
- Se qualquer condição para um Autostop não for cumprida.

Tensão da bateria

Quando a tensão da bateria do veículo for baixa, surgirá uma mensagem de aviso no Centro de Informação do Condutor.

1. Desligar os consumidores eléctricos que não sejam necessários para uma condução segura, por exemplo, o aquecimento do banco, o

desembaciador do óculo traseiro ou outros consumidores importantes.

2. Carregar a bateria do veículo conduzindo continuamente durante algum tempo ou utilizando um dispositivo de carregamento.

A mensagem de aviso desaparecerá depois de o motor ter sido ligado duas vezes sem quebra de tensão.

Se a bateria do veículo não puder ser recarregada, mandar corrigir a causa da avaria numa oficina.

Personalização do veículo

O comportamento do veículo pode ser personalizado alterando as definições no Visor de informação.

Algumas das definições pessoais para condutores diferentes podem ser memorizadas individualmente para cada chave do veículo.

Configurações memorizadas ⇨ 23.

Dependendo do equipamento do veículo e das regulamentações específicas de cada país algumas das funções descritas abaixo poderão não estar disponíveis.

Algumas funções só são visualizadas ou estão activas quando o motor está a trabalhar.

Definições pessoais

7" Mostrador de informação a cores

Premir , seleccionar **Definições** e em seguida **Veículo** no ecrã táctil.



Nos sub menus correspondentes, as configurações que se seguem podem ser alteradas:

Veículo

- **Climatização e Qualidade do ar**
Velocidade máxima ventilador:
 Modifica o nível de fluxo de ar da cabina da climatização no modo automático.
- **Bancos aquecidos automáticos:**
 Activa automaticamente o aquecimento dos bancos.
- **Desembaciamento automático:**
 suporta a desumidificação do pára-brisas seleccionando automaticamente as definições

necessárias e o modo de ar condicionado automático.

Desembaciam. traseiro autom.:
 Activa automaticamente o óculo traseiro aquecido.

- **Sistemas de colisão / detecção**
Alerta de colisão dianteira: Activa ou desativa o aviso de colisão dianteira.

Preparação automática para colisão: Activa ou desactiva a função de travagem automática do veículo em caso de perigo iminente de colisão. Podem ser realizadas as seguintes selecções: o sistema assume o comando dos travões, avisa apenas por meio de avisos sonoros ou é desactivado totalmente.

Sistema de aviso de colisão frontal: Altera as definições do aviso de colisão dianteira.

Proteção dianteira de peões:
 Activa ou desativa e altera as definições da protecção dianteira de peões.

Alerta passagem de trânsito à retaguarda: activa ou desactiva o aviso de passagem de trânsito à retaguarda.

Assistência ao estacionamento: Activa ou desactiva os sensores de estacionamento ultra-sónicos. A activação pode ser seleccionada com ou sem o engate do reboque.

Aviso "circulação livre": Ativa ou desativa o lembrete para sair a conduzir quando o programador de velocidade adaptável mantém o veículo parado.

Alerta do ângulo morto lateral: activa ou desactiva o aviso de zona sem visibilidade lateral.

- **Conforto e Conveniência**

Recup. autom. da memória: Altera as definições para o carregamento de definições memorizadas do ajuste eléctrico dos bancos eléctricos.

Banco do condutor de saída fácil: Activa ou desactiva a função de saída fácil do banco eléctrico.

Volume do aviso sonoro: Altera o volume de som dos avisos sonoros.

Espelho com inclinação inversa: ativa ou desativa a função dos sensores de estacionamento dos espelhos retrovisores exteriores.

Rebatim. autom. dos retrov.: activa ou desactiva o rebatimento dos espelhos retrovisores exteriores com o comando à distância.

Personalização pelo condutor: Activa ou desactiva a função de personalização.

Escovas com sensor de chuva: activa ou desactiva a limpeza automática do pára-brisas com o sensor de chuva.

Limpeza autom. em m.-atrás: Activa ou desactiva o accionamento automático do limpa-vidros do óculo traseiro quando a marcha-atrás é engatada.

- **Iluminação**

Luzes de localização do veículo: Activa ou desactiva a iluminação de entrada no veículo.

Iluminação de saída: Activa ou desactiva e altera a duração da iluminação de saída.

Trânsito do lado esquerdo ou direito: Alterna entre a iluminação para trânsito à esquerda ou à direita.

Iluminação dianteira adaptativa: Altera as definições das funções dos faróis de LED.

- **Trancagem eléctrica das portas**

Anti-trancagem da porta destrancada: Activa ou desactiva a função de trancagem automática das portas quando há uma porta aberta.

Trancagem automática das portas: Activa ou desactiva a função de trancagem automática das portas após ligar a ignição.

Trancamento retardado das portas: Activa ou desactiva a função retardada de trancagem das portas. Esta funcionalidade

retarda a trancagem efetiva das portas até que todas estejam fechadas.

- **Tranc remota, desbloq, iniciar**

Luz de destrancagem remota:

Activa ou desactiva a informação das luzes de emergência ao destrancar.

Resposta trancamento remoto:

altera o tipo de resposta dada ao trancar o veículo.

Destrancagem remota das

portas: Altera a configuração para destrancar apenas a porta do condutor ou a totalidade do veículo ao destrancar.

Retranc. portas destranc. remot.:

Activa ou desactiva a função de retrancamento automático depois de destrancar sem abrir o veículo.

Funcionamento remoto dos

vidros: Ativa ou desativa o acionamento eletrónico dos vidros com a chave eletrónica.

Destrancagem passiva das

portas: Altera a configuração para destrancar apenas a porta

do condutor ou a totalidade do veículo ao destrancar.

Trancagem passiva das portas:

activa ou desactiva a função de trancagem passiva. Esta funcionalidade tranca o veículo automaticamente ao fim de vários segundos se todas as portas tiverem sido fechadas e uma chave eletrónica foi removida do veículo.

Alerta comando no veículo:

Ativa ou desativa o sinal sonoro de aviso quando a chave eletrónica permanece no veículo.

Definições pessoais

8º Mostrador de informação a cores

Premir  e em seguida seleccionar o ícone **AJUSTES**.



Nos sub menus correspondentes, as configurações que se seguem podem ser alteradas:

Veículo

- **Qualidade climatização e ar**

Velocidade automática

ventilador: Modifica o nível de fluxo de ar da cabina da climatização no modo automático.

Aquecimento automático

bancos: Ativa automaticamente o aquecimento dos bancos.

Anti-embaciamento automático:

suporta a desumidificação do pára-brisas seleccionando

automaticamente as definições necessárias e o modo de ar condicionado automático.

Aquecim. automático vidro

traseiro: Ativa automaticamente o óculo traseiro aquecido.

- **Sistemas de colisão / detecção**

Alarme colisão adiante: Ativa ou desativa o aviso de colisão dianteira.

Preparação automática a

colisões: Activa ou desactiva a função de travagem automática do veículo em caso de perigo iminente de colisão. Podem ser realizadas as seguintes selecções: o sistema assume o comando dos travões, avisa apenas por meio de avisos sonoros ou é desactivado totalmente.

Sistema de colisão dianteira:

Altera as definições do aviso de colisão dianteira.

Proteção dianteira de peões:

Activa ou desativa e altera as definições da protecção dianteira de peões.

Avisador trânsito a cruzar atrás:

activa ou desactiva o aviso de passagem de trânsito à retaguarda.

Assistente de estacionamento:

Activa ou desactiva os sensores de estacionamento ultra-sónicos. A activação pode ser seleccionada com ou sem o engate do reboque.

Aviso "circulação livre":

activa ou desactiva a função de lembrete do programador de velocidade adaptável.

Alerta de ângulo morto:

activa ou desactiva o aviso de zona sem visibilidade lateral.

- **Conforto e conveniência**

Reajuste automático valores

gravados: Altera as definições para o carregamento de definições memorizadas do ajuste eléctrico dos bancos eléctricos.

Banco condutor saída conforto:

Activa ou desactiva a função de saída fácil do banco eléctrico.

Volume de som: Altera o volume de som dos avisos sonoros.

Inclinar retrovisor em marcha

atrás: activa ou desativa a função dos sensores de estacionamento dos espelhos retrovisores exteriores.

Inclinar automaticamente

retrovisores: activa ou desactiva o rebatimento dos espelhos retrovisores exteriores com o comando à distância.

Personalização por condutor:

Activa ou desactiva a função de personalização.

Limpa-vidros com sensor de

chuva: activa ou desactiva a limpeza automática do pára-brisas com o sensor de chuva.

Limpa-vidro traseiro em marcha

atrás: Activa ou desactiva o accionamento automático do limpa-vidros do óculo traseiro quando a marcha-atrás é engatada.

- **Luzes**

Localizar veículo por luzes:

Activa ou desactiva a iluminação de entrada no veículo.

Luzes de saída: Activa ou desactiva e altera a duração da iluminação de saída.

Circulação pela direita/esquerda:

Alterna entre a iluminação para trânsito à esquerda ou à direita.

Médios adaptativos: Altera as definições das funções dos faróis de LED.

- **Trancamento elétrico de portas**

Não trancar porta aberta: Activa ou desactiva a função de trancagem automática das portas quando há uma porta aberta.

Trancamento automático portas:

Activa ou desactiva a função de trancagem automática das portas após ligar a ignição.

Trancamento retardado das

portas: Activa ou desactiva a função retardada de trancagem das portas. Esta funcionalidade retarda a trancagem efetiva das

portas até que todas estejam fechadas.

- **Trancam., destranc., arranque rem.**

Sinal luzes após destrancam.

remoto: Activa ou desactiva a informação das luzes de emergência ao destrancar.

Resposta trancamento remoto: altera o tipo de resposta dada ao trancar o veículo.

Destrancamento remoto de portas: Altera a configuração para destrancar apenas a porta do condutor ou a totalidade do veículo ao destrancar.

Retranc. portas destrav. c.

telecom.: Activa ou desactiva a função de retrancamento automático depois de destrancar sem abrir o veículo.

Controlo remoto de janelas: Ativa ou desativa o acionamento eletrónico dos vidros com a chave eletrónica.

Destrancagem passiva das portas: Altera a configuração para destrancar apenas a porta

do condutor ou a totalidade do veículo ao destrancar.

Trancamento passivo de portas: activa ou desactiva a função de trancagem passiva. Esta funcionalidade tranca o veículo automaticamente ao fim de vários segundos se todas as portas tiverem sido fechadas e uma chave eletrónica foi removida do veículo.

Aviso telecomando deixado no veículo: Ativa ou desativa o sinal sonoro de aviso quando a chave eletrónica permanece no veículo.

Serviços de telemática

OnStar

O serviço OnStar é um assistente pessoal de conectividade e serviço com hotspot Wi-Fi integrado. O serviço OnStar está disponível 24 horas por dia, 7 dias por semana.

Advertência

O serviço OnStar não está disponível para todos os mercados. Para mais informações, contactar a oficina.

Advertência

A fim de estar disponível e operacional, o serviço OnStar requer uma subscrição OnStar válida, sistemas elétricos funcionais no veículo, um serviço móvel e ligação por satélite GPS.

Para ativar os serviços OnStar e configurar uma conta, prima  e fale com um Assistente.

Consoante o equipamento do veículo, estão disponíveis os seguintes serviços:

- Serviços de emergência e apoio em caso de avaria do veículo
- Hotspot Wi-Fi
- Aplicação para smartphone
- Controlo à distância, p. ex. localização do veículo, ativação da buzina e luzes, comando do sistema de fecho centralizado
- Assistência em caso de furto do veículo
- Diagnóstico do veículo
- «Download» de destinos de navegação

Advertência

O módulo OnStar do veículo é desativado após um período de 10 dias sem um ciclo de ignição. As funções que requerem uma ligação de dados estarão novamente disponíveis após ligar a ignição.

Botões OnStar



Botão de privacidade

Prima continuamente  até ouvir uma mensagem para ativar ou desativar a transmissão da localização do veículo.

Prima  para atender ou terminar uma chamada com um Assistente.

Premir  para aceder às definições de Wi-Fi.

Botão de assistência

Prima  para estabelecer ligação a um Assistente.

Botão SOS

Premir  para estabelecer uma ligação de emergência a um assistente de emergência com treino especial.

LED de estado

Verde: O sistema está pronto a funcionar com a transmissão ativada da localização do veículo.

Verde intermitente: O sistema está numa chamada.

Vermelho: Ocorreu um problema.

Apagada: O sistema está pronto a funcionar com a transmissão desativada da localização do veículo ou o sistema está no modo de espera.

Vermelho/verde intermitente durante um curto período de tempo: A transmissão da localização do veículo foi desativada.

Serviços OnStar

Serviços gerais

Se necessitar de informação, por exemplo, sobre horários de funcionamento, pontos de interesse e destinos, ou se necessitar de apoio,

por exemplo, em caso de avaria do veículo, pneu furado e depósito de combustível vazio, prima  para estabelecer ligação a um Assistente.

Serviços de emergência

No caso de uma situação de emergência, prima  e fale com um Assistente. O assistente contacta em seguida fornecedores de serviços de emergência ou assistência e encaminha-os para o seu veículo.

No caso de um acidente com ativação de airbags ou tensores dos cintos, é estabelecida uma chamada de emergência automática. É estabelecida automaticamente uma ligação do assistente com o seu veículo para determinar se é necessária ajuda.

Advertência

Poderá não ser possível fazer uma chamada de emergência em áreas onde não haja uma disponibilidade de rede suficiente ou devido a danos no equipamento em caso de acidente.

Hotspot Wi-Fi

O hotspot Wi-Fi do veículo permite o acesso à Internet com uma velocidade máxima de 4G/LTE.

Advertência

A funcionalidade de hotspot Wi-Fi não está disponível para todos os mercados.

Podem ser ligados até sete dispositivos.

Para ligar um dispositivo móvel ao hotspot Wi-Fi:

1. Premir  e em seguida selecionar as definições de Wi-Fi no Visor de informação. As definições apresentadas incluem o nome (SSID), a palavra-passe e o tipo de ligação do hotspot Wi-Fi.
2. Iniciar uma procura de redes Wi-Fi no dispositivo móvel.
3. Selecionar o hotspot (SSID) do veículo quando for visível.
4. Quando for pedido, introduzir a palavra-passe no dispositivo móvel.

Advertência

Para alterar o SSID ou a palavra-passe, premir  e falar com um Assistente ou iniciar sessão na própria conta.

Para desligar a funcionalidade de hotspot Wi-Fi, prima  para ligar a um Assistente.

Aplicação para smartphone

Com a aplicação para smartphone myOpel, algumas funções do veículo podem ser controladas à distância.

Estão disponíveis as seguintes funções:

- Trancar ou destrancar o veículo.
- Buzinar ou fazer sinais de luzes.
- Verificar o nível de combustível, o tempo de vida do óleo de motor e a pressão dos pneus (apenas com o sistema de controlo da pressão dos pneus).
- Enviar o destino de navegação ao veículo, se estiver equipado com um sistema de navegação integrado.
- Localizar o veículo num mapa.
- Gerir as definições de Wi-Fi.

Para acionar estas funções, descarregue a aplicação a partir da App Store[®] ou da Google Play[™] Store.

Comando à distância

Caso seja pretendido, utilize qualquer telemóvel para ligar a um Assistente, que pode acionar remotamente funções específicas do veículo. Localizar o número de telefone OnStar respetivo no nosso sítio Web específico do país.

Estão disponíveis as seguintes funções:

- Trancar ou destrancar o veículo.
- Fornecer informações sobre a localização do veículo.
- Buzinar ou fazer sinais de luzes.

Assistência em caso de furto do veículo

Se o veículo for roubado, denuncie o roubo às autoridades e solicite a assistência em caso de furto de veículo OnStar. Utilize qualquer telemóvel para ligar a um Assistente.

Localizar o número de telefone OnStar respetivo no nosso sítio Web específico do país.

A OnStar pode auxiliar na localização e recuperação do veículo.

Alerta de furto

Quando o sistema de alarme antirroubo é acionado, é enviada uma notificação à OnStar. Em seguida, você é informado deste evento por SMS ou correio eletrónico.

Impedimento de novo arranque

Através do envio de sinais remotos, a OnStar pode impedir que o veículo seja novamente ligado depois de ter sido desligado.

Solicitação de diagnóstico

Em qualquer altura, p. ex. se o veículo apresentar uma mensagem de falha, prima  para contactar um Assistente e pedir para que seja realizada uma verificação de diagnóstico em tempo real a fim de determinar diretamente a causa. Consoante os resultados, o assistente fornecerá apoio adicional.

Relatório de diagnóstico

O veículo transmite automaticamente dados de diagnóstico à OnStar, que envia um relatório mensal por correio eletrónico para si e para a sua oficina preferida.

Advertência

A função de notificação de oficina pode ser desativada na própria conta.

O relatório contém o estado dos principais sistemas operacionais do veículo, tais como motor, transmissão, airbags, ABS e outros sistemas importantes. Também fornece informações sobre possíveis problemas de manutenção e a pressão dos pneus (apenas com o sistema de controlo da pressão dos pneus).

Para analisar as informações mais detalhadamente, seleccionar a ligação fornecida no e-mail e iniciar sessão na própria conta.

«Download» de destinos de navegação

É possível transferir um destino pretendido diretamente para o sistema de navegação.

Prima  para ligar a um Assistente e descrever o destino ou ponto de interesse.

O Assistente pode procurar qualquer morada ou ponto de interesse e enviar o destino diretamente para o sistema de navegação integrado.

Definições OnStar**PIN OnStar**

Para ter acesso total a todos os serviços OnStar, é necessário um PIN de quatro dígitos. O PIN tem de ser personalizado ao falar pela primeira vez com um Assistente.

Para alterar o PIN, prima  para ligar a um Assistente.

Dados da conta

Um subscritor OnStar tem uma conta onde são guardados todos os dados. Para solicitar uma alteração das

informações da conta, prima  e fale com um Assistente ou inicie sessão na própria conta.

Se o serviço OnStar for utilizado nouro veículo, premir  e pedir para transferir a conta para o novo veículo.

Advertência

De qualquer forma, se o veículo for abatido, vendido ou transferido, informar imediatamente a OnStar das alterações e terminar o serviço OnStar neste veículo.

Localização do veículo

A localização do veículo é transmitida à OnStar quando o serviço é pedido ou acionado. Uma mensagem no Visor de informação informa acerca desta transmissão.

Para ativar ou desativar a transmissão da localização do veículo, premir continuamente  até ouvir uma mensagem de áudio.

A desativação é indicada pela luz de estado intermitente vermelha e verde durante um curto período de tempo e cada vez que o veículo é ligado.

Advertência

Se a transmissão da localização do veículo for desativada, alguns serviços deixarão de estar disponíveis.

Advertência

A localização do veículo está permanentemente acessível para a OnStar em caso de emergência.

Localizar a Política de Privacidade na própria conta.

Atualizações do software

A OnStar poderá realizar atualizações de software remotamente sem aviso ou permissão. Estas atualizações destinam-se a melhorar ou manter a segurança ou o funcionamento do veículo.

Estas atualizações poderão implicar questões de privacidade. Localizar a Política de Privacidade na própria conta.

Iluminação

Iluminação exterior	147
Interruptor das luzes	147
Controlo automático da iluminação	148
Luzes de máximos	148
Assistência dos máximos	148
Sinal de luzes	150
Ajuste do alcance dos faróis ...	150
Faróis na condução no estrangeiro	151
Luzes de condução diurna	151
Faróis de LED	151
Luzes de emergência	155
Indicadores de mudança de direção	155
Faróis de nevoeiro	156
Luz de nevoeiro traseira	156
Luzes de presença	156
Luzes de marcha-atrás	157
Coberturas dos faróis embaciadas	157
Iluminação do habitáculo	157
Controlo da iluminação do painel de instrumentos	157
Luzes do habitáculo	157

Luzes de leitura	158
Luzes da pala para-sol	159
Características de iluminação ...	159
Iluminação da consola central .	159
Iluminação de entrada no veículo	159
Iluminação de saída no veículo	160
Proteção para evitar a descarga da bateria	160

Iluminação exterior

Interruptor das luzes



Rodar o interruptor das luzes:

- AUTO** : o controlo automático da iluminação alterna automaticamente entre as luzes de condução diurna e os faróis
- ☞☞ : Luzes laterais
- ☞☞☞ : faróis

Ao ligar a ignição, o controlo automático dos faróis fica activo.

Indicador de controlo ☞☞☞ 119.

Luzes traseiras

As luzes traseiras acendem em conjunto com as luzes de médios/máximos e as luzes de presença laterais.

Controlo automático da iluminação



Quando a função de controlo automático da iluminação e o motor estão ligados, o sistema alterna automaticamente entre as luzes de circulação diurna e os faróis, consoante as condições de

iluminação exterior e as informações fornecidas pelo sistema do limpa-para-brisas.

Luz de condução diurna ⇨ 151.

Ativação automática dos faróis

Em más condições de iluminação, os faróis são ligados.

Além disso, os faróis são ligados se os limpa-para-brisas foram ativados durante várias passagens.

Faróis de LED ⇨ 151.

Deteção de túnel

Ao entrar num túnel, os faróis acendem-se imediatamente.

Luzes de máximos



Empurrar a alavanca de médios para máximos.

Puxar a alavanca para desativar os máximos.

Assistência dos máximos ⇨ 151.

Assistência dos máximos

Descrição para a versão com faróis de halogéneo. Assistência dos máximos com faróis de LED ⇨ 151.

Esta funcionalidade permite que os máximos funcionem como a iluminação principal de condução nocturna e quando a velocidade do veículo for superior a 40 km/h.

Passa automaticamente para médios quando:

- Um sensor detecta as luzes de veículos à frente ou no sentido contrário.
- Conduzir em áreas urbanas.
- A velocidade do veículo é inferior a 20 km/h.
- Há nevoeiro ou neve.
- Os faróis de nevoeiro ou as luzes de nevoeiro traseiras são ligadas.

Caso não sejam detectadas restrições, o sistema passa novamente a máximos.

Ativação

Indicador de mudança de direção com botão MENU

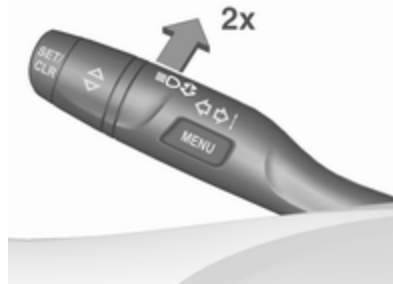

A assistência dos máximos é ativada pressionando a alavanca do indicador de mudança de direção duas vezes a velocidades acima de 40 km/h.

Indicador de mudança de direção com botão



O indicador luminoso verde acende continuamente quando a assistência é accionada, o azul acende quando os máximos estão ligados.

Indicador de controlo 119.



Desativação

Com a assistência dos máximos ligada, puxar a alavanca do indicador de mudança de direção uma vez para desativar a assistência dos máximos. Se for accionado um sinal de

máximos quando os máximos estiverem apagados, a assistência dos máximos permanecerá activada.

Pressionar a alavanca do indicador para ativar as luzes de máximos manuais também desativa a assistência dos máximos. Também é desativada quando os faróis de nevoeiro são ligados.

Alavanca do indicador de mudança de direção com botão **MENU**: quando a assistência dos máximos está desligada, pressionar a alavanca do indicador duas vezes para desativar a assistência dos máximos.

Alavanca do indicador de mudança de direção com botão : premir  uma vez para desativar a assistência dos máximos.

A última definição da assistência dos máximos é memorizada e permanece selecionada ao ligar novamente a ignição.

Sinal de luzes



Para fazer sinal de luzes, puxar a alavanca.

Puxar a alavanca desativa os máximos.

Faróis de LED  151.

Ajuste do alcance dos faróis

Ajuste do alcance dos faróis manual



Para adaptar o alcance dos faróis à carga do veículo a fim de evitar o encandeamento: pressionar e em seguida rodar  para a posição pretendida.

- 0 : bancos dianteiros ocupados
- 1 : todos os bancos ocupados
- 2 : todos os bancos ocupados e carga na bagageira
- 3 : banco do condutor ocupado e bagageira carregada

Nivelamento dinâmico automático dos faróis ⇨ 151.

Faróis na condução no estrangeiro

O feixe dos faróis assimétrico aumenta a visibilidade na beira da estrada do lado do passageiro.

Contudo, ao conduzir em países em que a condução se faça do lado oposto da estrada, ajustar os faróis para evitar encandeamento de trânsito vindouro.

Veículos com sistema de faróis de halogénio

Os faróis não precisam de ser ajustados.

Veículos com faróis de LED

Os faróis podem ser configurados para conduzir no lado oposto da estrada no menu de personalização do veículo, através do Visor de informação.

Selecionar a definição relevante em **Ajustes**, ➤ **Veículo**.

Visor de informação ⇨ 130.

Personalização do veículo ⇨ 137.

Cada vez que a ignição é ligada, ☼ pisca durante aproximadamente 4 segundos como lembrete.

Para desativar, utilizar o mesmo procedimento conforme descrito acima. ☼ não fica intermitente quando a função é desativada.

Indicador de controlo ☼ ⇨ 119.

Luzes de condução diurna

Os faróis de circulação diurna aumentam a visibilidade do veículo durante a luz do dia.

São ligadas automaticamente durante o dia quando o motor está a funcionar.

O sistema alterna automaticamente entre as luzes de condução diurna e os faróis, consoante as condições de iluminação. Comando automático das luzes ⇨ 148.

Faróis de LED

O sistema de faróis de LED contém vários LED específicos em cada farol que ativam o comando de diferentes programas de iluminação.

A distribuição e a intensidade das luzes são acionadas distintamente de acordo com as condições de iluminação, o tipo de estrada e a situação de condução. O veículo adapta os faróis automaticamente à situação para permitir o desempenho ideal das luzes para o condutor.

Algumas funções dos faróis de LED podem ser desativadas ou ativadas no menu de personalização do veículo. Selecionar a definição relevante em **Ajustes**, ➤ **Veículo** no Visor de informação. Personalização do veículo ⇨ 137.

A assistência dos máximos não pode ser desativada.

As seguintes funções de iluminação estão disponíveis com o interruptor das luzes na posição **AUTO** ou ☼D.

Luzes de cidade



Ativadas automaticamente a uma velocidade máxima de aproximadamente 55 km/h e em situações com luz ambiente exterior. A luz é ampla e simétrica. Um padrão de feixe especial serve para evitar o encandeamento de outros utilizadores da estrada.

Luzes de campo



Ativadas automaticamente a uma velocidade acima de aproximadamente 55 km/h ao conduzir em áreas rurais. A iluminação da faixa atual e do lado da

estrada é melhorada. Os veículos em aproximação no sentido contrário e à frente não são encandeados.

Luzes de curva



Luzes LED específicas, baseadas no ângulo de direção e na velocidade, são acionadas adicionalmente para melhorar a iluminação nas curvas. Esta função é ativada em velocidades de 40 km/h a 70 km/h e reage ao ângulo de direção.

Luzes de esquina



Ao desligar, consoante o ângulo de direção e a luz do indicador de mudança de direção, são acionados LED específicos que iluminam a direção de deslocação. É accionado até uma velocidade de 40 km/h.

Função de estacionamento em marcha-atrás

Para assistir a orientação do condutor ao estacionar, ambas as luzes de esquina e a luz de marcha-atrás estão ligados e a marcha-atrás é engatada. Permanecem acesas durante um curto período de tempo depois de desengatar a marcha-atrás ou até a velocidade de condução em frente ser superior a 7 km/h.

Assistência das Luzes de Máximos

Esta funcionalidade permite que as luzes de máximos funcionem como luzes de condução principais à noite. A câmara no pára-brisas detecta os faróis de um veículo no sentido oposto ou veículos na frente. Cada LED no lado direito ou esquerdo pode

ser acionado ou reduzido especificamente de acordo com a situação do trânsito. Isto fornece a melhor distribuição de luz sem encandear os outros utilizadores da estrada. Uma vez ativada, a assistência dos máximos permanece ativa e liga e desliga as luzes de máximos consoante as condições em volta. A definição mais recente da assistência dos máximos permanecerá depois de a ignição ser ligada outra vez.



A assistência dos máximos inclui um modo de autoestrada especial. Ao conduzir a uma velocidade acima de 115 km/h em autoestradas, o feixe de luz diminui para evitar encandear o trânsito em sentido contrário. Ao seguir veículos à frente ou ao ultrapassar, o encandeamento do espelho retrovisor para estes veículos é reduzido.

Ativação Alavanca do indicador com botão MENU





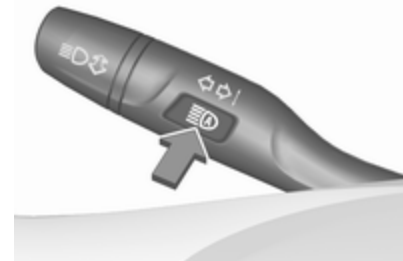

Ativar a assistência dos máximos empurrando a alavanca do indicador duas vezes. As luzes de máximos são ligadas automaticamente a uma velocidade acima de 50 km/h. As luzes de máximos são desligadas a uma velocidade abaixo de 35 km/h, mas a assistência dos máximos permanece ativa.

Alavanca do indicador com botão ☰D



Ativar a assistência dos máximos premindo ☰D uma vez. As luzes de máximos são ligadas automaticamente a uma velocidade acima de 50 km/h. As luzes de máximos são desligadas a uma velocidade abaixo de 35 km/h, mas a assistência dos máximos permanece ativa.

A luz de aviso verde ☰D fica acesa continuamente quando a assistência dos máximos é ativada, enquanto a azul ☰D acende-se quando as luzes de máximos estão acesas.

Indicador de controlo   119, 
 119.

Premir a alavanca do indicador uma vez liga as luzes de máximos manuais sem a assistência dos máximos.

A assistência dos máximos muda automaticamente para luzes de médios quando:

- Conduzir em áreas urbanas.
- A câmara deteta nevoeiro cerrado.
- Os faróis de nevoeiro ou as luzes de nevoeiro traseiras são ligadas.

Caso não sejam detectadas restrições, o sistema passa novamente a máximos.

Desativação

Alavanca do indicador com ou sem botão MENU

Se a assistência dos máximos estiver ativa e as luzes de máximos acesas, puxar a alavanca do indicador uma vez para desativar a assistência dos máximos.

Se a assistência dos máximos estiver ativa e as luzes de máximos apagadas, empurrar a alavanca do indicador duas vezes para desativar a assistência dos máximos.

Empurrar a alavanca do indicador para ativar as luzes de máximos manuais também desativa a assistência dos máximos.

Alavanca do indicador com botão



Se a assistência dos máximos estiver ativa e as luzes de máximos acesas, premir  uma vez ou puxar a alavanca do indicador uma vez para desativar a assistência dos máximos.

Se a assistência dos máximos estiver ativa e as luzes de máximos apagadas, premir  uma vez para desativar a assistência dos máximos.

Empurrar a alavanca do indicador para ativar as luzes de máximos manuais também desativa a assistência dos máximos.

Sinal de luzes em conjunto com a assistência dos máximos

Fazer sinal de luzes puxando a alavanca do indicador uma vez não desativa a assistência dos máximos quando as luzes de máximos estão apagadas.

Fazer sinal de luzes puxando a alavanca do indicador uma vez desativa a assistência dos máximos quando as luzes de máximos estão acesas.

Nivelamento dinâmico automático dos faróis

A fim de evitar o encandeamento do trânsito em sentido contrário, o nivelamento dos faróis é ajustado automaticamente com base nas informações de inclinação medidas no eixo dianteiro e traseiro, na aceleração ou desaceleração e na velocidade do veículo.

Utilização dos faróis no estrangeiro

 151.

Avaria no sistema de faróis de LED

Quando o sistema deteta uma avaria no sistema de faróis de LED, seleciona uma posição predefinida para evitar o encandeamento do trânsito em sentido contrário. Um aviso é apresentado no Centro de Informação do Condutor.

Luzes de emergência

Premir  para accionar.



No caso de um acidente com disparo do airbag, os sinais das luzes de emergência são activadas automaticamente.

Indicadores de mudança de direção

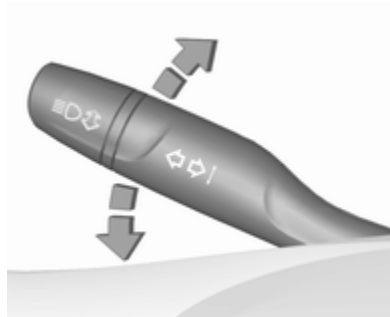

alavanca para cima : sinal de virar à direita
 alavanca para baixo : sinal de virar à esquerda

É possível sentir um ponto de resistência movendo a alavanca.

A intermitência constante é ativada ao mover a alavanca para lá do ponto de resistência. É desativada ao mover o volante na direção contrária ou ao mover manualmente a alavanca de volta para a posição de ponto morto.

Ativar a intermitência temporária mantendo a alavanca imediatamente antes do ponto de resistência. As luzes de mudança de direção começarão a piscar até que a alavanca seja solta.

Para ativar três intermitências, tocar na alavanca brevemente sem passar o ponto de resistência. Com um reboque ligado, o indicador de mudança de direção pisca seis vezes e a frequência do tom muda.



Faróis de nevoeiro



Premir  para accionar.
Interruptor dos faróis na posição **AUTO**: ligar os faróis de nevoeiro dianteiros, também liga automaticamente os faróis.

Luz de nevoeiro traseira



Premir  para accionar.
Interruptor dos faróis na posição **AUTO**: ligar os faróis de nevoeiro traseiros, também liga automaticamente os faróis.
Interruptor dos faróis na posição : farol traseiro de nevoeiro só pode ser ligado com os faróis dianteiros de nevoeiro.
A luz de nevoeiro traseira do veículo é desativada ao rebocar um atrelado ou ao ligar uma ficha à tomada, p. ex. quando é utilizado um suporte para bicicletas.

Luzes de presença



Quando o veículo estiver estacionado, podem ser acesas as luzes de presença de um dos lados:

1. Desligar a ignição.
2. Deslocar a alavanca do indicador de mudança de direcção totalmente para cima (luzes de presença direitas) ou para baixo (luzes de presença esquerdas).

Confirmado por um sinal e pela luz de aviso do indicador de mudança de direcção correspondente.

Luzes de marcha-atrás

A luz de marcha-atrás acende-se quando a ignição está ligada e a marcha atrás está seleccionada.

Coberturas dos faróis embaciadas

O interior do alojamento das luzes pode embaciar-se por breves instantes em condições de tempo frio e húmido, com chuva forte ou depois da lavagem. O embaciamento desaparece rapidamente por si só; para ajudar a desembaciar, ligar os faróis.

Iluminação do habitáculo

Controlo da iluminação do painel de instrumentos



O brilho das seguintes luzes pode ser ajustado na posição **AUTO** quando o sensor de luz deteta condições noturnas, ou na posição **OFF** ou **ON**.

- iluminação do painel de instrumentos
- Visor de informação
- interruptores e elementos de funcionamento acesos

Pressionar e em seguida rodar  até obter o brilho pretendido.

Luzes do habitáculo

Durante a entrada e saída do veículo, as luzes de cortesia dianteiras e traseiras acendem automaticamente e depois apagam passado algum tempo.

Advertência

No caso de um acidente com accionamento do airbag, as luzes de cortesia acendem automaticamente.

Luz de cortesia dianteira



premir  ON/OFF : as luzes do habitáculo são acesas ou apagadas manualmente

premir  OFF : as luzes do habitáculo não se acendem automaticamente ao abrir uma porta. A desativação é indicada por um LED no interruptor.



Luzes traseiras de cortesia

Acendem-se em conjunto com a luz de cortesia dianteira.

Luzes de leitura



Acionadas premindo a luz de leitura respetiva.

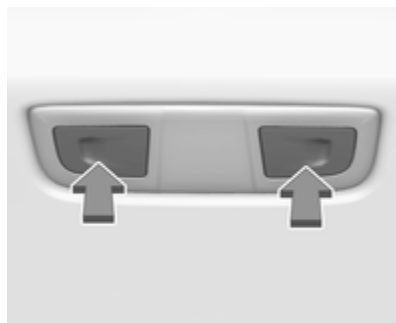

A ilustração mostra a luz de leitura traseira.

Luzes da pala para-sol

Acende quando a cobertura é aberta.

Características de iluminação

Iluminação da consola central

A luz de foco incluída na iluminação interior acende quando os faróis são ligados.

Iluminação de entrada no veículo

Iluminação de boas-vindas

As luzes seguintes acendem-se durante um curto período de tempo ao destrancar o veículo com a chave eletrónica:

- faróis
- luzes de presença em ambos os espelhos retrovisores exteriores
- luzes traseiras
- luz da chapa de matrícula
- iluminação do painel de instrumentos
- luzes interiores

Algumas funções apenas estão operacionais quando está escuro no exterior para facilitar a localização do veículo.

A iluminação apaga-se imediatamente ao ligar a ignição. Arranque ⇨ 18.

Esta função pode ser ativada ou desativada na personalização do veículo.

Selecionar a definição relevante em **Ajustes**, ▶ **Veículo** no Visor de informação.

Visor de informação ⇨ 130.

Personalização do veículo ⇨ 137.

As configurações podem ser guardadas pela chave que está a ser utilizada ⇨ 23.

As luzes que se seguem também se acenderão quando a porta do condutor é aberta:

- iluminação de alguns interruptores
- centro de Informação ao Condutor
- luzes dos compartimentos das portas

Iluminação de saída no veículo

As luzes seguintes acendem-se ao desligar a ignição:

- luzes interiores
- iluminação do painel de instrumentos
- luzes de presença em ambos os espelhos retrovisores exteriores

Apagar-se-ão automaticamente ao fim de algum tempo. Esta função funciona apenas no escuro. A iluminação direccional é activada se a porta do condutor for aberta neste espaço de tempo.

Iluminação de acesso

Faróis, farolins traseiros e luzes da placa da matrícula iluminam a área circundante durante um tempo regulável depois de sair do veículo.

Activação Faróis de halogéneo



1. Desligar a ignição.
2. Abrir a porta do condutor.
3. Puxar a alavanca do indicador de mudança de direcção.
4. Fechar a porta do condutor.

Se a porta do condutor não estiver fechada, as luzes apagam-se ao fim de 2 minutos.

A iluminação de saída é desligada imediatamente se se puxar a alavanca do indicador de mudança de direcção com a porta do condutor aberta.

Faróis de LED

A iluminação de acesso é ativada quando a ignição é desligada e a porta do condutor aberta.

Esta função pode ser ativada ou desativada na personalização do veículo.

Selecionar a definição relevante em **Ajustes**, **Veículo** no Visor de informação.

Visor de informação ⇨ 130.

Personalização do veículo ⇨ 137.

As configurações podem ser guardadas pela chave que está a ser utilizada ⇨ 23.

Proteção para evitar a descarga da bateria

Função de estado de carga da bateria do veículo

A função garante uma vida útil da bateria do veículo o mais longa possível, com um gerador com ponto de saída de energia controlável e distribuição de energia otimizada.

A fim de evitar a descarga da bateria do veículo ao conduzir, os seguintes sistemas são reduzidos automaticamente em duas fases e finalmente desligados:

- aquecimento auxiliar
- óculos traseiro e dianteiro aquecidos
- volante aquecido
- espelhos aquecidos
- bancos aquecidos
- ventoinha

Na segunda fase, uma mensagem a confirmar a activação da protecção para evitar a descarga da bateria do veículo será visualizada no Centro de Informação do Condutor.

Desligar luzes eléctricas

Para evitar descarregar a bateria do veículo quando a ignição é desligada, algumas luzes interiores são desligadas automaticamente ao fim de algum tempo.

Climatização

Sistemas de climatização	162
Sistema de ar condicionado	162
Climatização automática	
eletrónica	166
Aquecimento auxiliar	172
Grelhas de ventilação	172
Grelhas de ventilação	
reguláveis	172
Grelhas de ventilação fixas	173
Manutenção	173
Entrada de ar	173
Funcionamento do ar	
condicionado	174
Serviço	174

Sistemas de climatização

Sistema de ar condicionado



A ilustração mostra funções que poderão não estar disponíveis no respetivo veículo.

Comandos para:

- Velocidade da ventoinha
- Temperatura **TEMP**
- Distribuição de ar
- Ar condicionado **A/C**
- Desembaciamento e descongelação

- Recirculação de ar
- Ar externo
- Óculo traseiro e espelhos retrovisores exteriores aquecidos
- Para-brisas aquecido
- Bancos aquecidos

Algumas alterações das definições são indicadas durante breves instantes no Visor de informação. As funções ativadas são indicadas pelo LED no botão respetivo.

Velocidade da ventoinha

Ajustar o fluxo de ar rodando para a velocidade pretendida.

no sentido : aumentar horário

no sentido anti- : diminuir -horário

Temperatura **TEMP**

Ajustar a temperatura rodando **TEMP** para a temperatura pretendida.



área vermelha : mais quente

área azul : mais frio

O aquecimento só será totalmente eficaz quando o motor tiver atingido a temperatura normal de funcionamento.

Distribuição do ar

Premir:

-  : para pára-brisas e janelas das portas dianteiras
-  : para a área da cabeça e bancos traseiros via grelhas de ventilação ajustáveis
-  : para os espaços para os pés dianteiros e traseiros e para-brisas

São possíveis combinações.

Ar condicionado A/C



Pressionar **A/C** para ligar o arrefecimento. A activação é indicada pelo LED no botão. A refrigeração apenas funciona quando o motor está em funcionamento e com a climatização ligada.

Premir novamente **A/C** para desligar o arrefecimento.

O sistema de ar condicionado arrefece e desumidifica (seca) assim que a temperatura exterior está ligeiramente acima do ponto de congelação. Por isso pode haver condensação e pingos por baixo do veículo.



Se não for necessário qualquer arrefecimento ou desumidificação, desligar o sistema de arrefecimento para poupar combustível.

O arrefecimento activado poderá impedir os Autostops. Sistema Start/Stop  180.



Desembaciamento e descongelação dos vidros



- Premir  : a ventoinha passa automaticamente para uma velocidade mais alta e a distribuição do ar é dirigida para o pára-brisas.

- Regular o controlador da temperatura **TEMP** para o nível de calor máximo.
- Ligar o ar condicionado **A/C**, se necessário.
- Ligar o aquecimento do óculo traseiro , se estiver disponível.
- Ligar o para-brisas aquecido , se estiver disponível.
- Abrir as grelhas de ventilação laterais conforme pretendido e direccioná-las para os vidros das portas.
- Para obter o máximo desembaciamento e descongelação, regular a velocidade da ventoinha para o nível máximo.

Advertência

Se  for premido com o motor a trabalhar, um Autostop será impedido até  ser novamente premido.

Se  for premido com o motor em Autostop, o motor será ligado automaticamente.

Sistema Start/Stop  180.

Sistema de recirculação de ar



Premir  para ativar o modo de recirculação do ar; a indicação é fornecida via LED.

Selecionar a recirculação de ar para ajudar a arrefecer o habitáculo ou a bloquear odores exteriores ou gases de escape.

Premir  novamente para desactivar o modo de recirculação do ar.

Na versão sem para-brisas aquecido, premir  para desativar a recirculação do ar. O modo de ar externo é ativado.

Aviso

O movimento de ar fresco é reduzido no modo de recirculação. No funcionamento sem arrefecimento a humidade do ar aumenta, pelo que os vidros podem embaciarse pelo interior. A qualidade do ar do habitáculo deteriora-se e os ocupantes podem sentir sonolência.

Em condições de ar ambiente quente e muito húmido, o para-brisas poderá ficar embaciado no exterior quando ar frio é dirigido para o mesmo. Se o para-brisas ficar embaciado no exterior, activar o limpa pára-brisas e desactivar o .

Modo de ar externo





Premir  para ativar o modo de ar externo; a indicação é fornecida via LED.

Premir  para activar o modo de recirculação do ar. O modo de ar externo é desativado.

Arrefecimento máximo





Abrir os vidros por breves instantes para que o ar quente se disperse rapidamente.

- Ligar o ar condicionado **A/C**.
- Premir  para ligar o sistema de recirculação do ar.
- Premir  para a distribuição do ar.
- Regular o comando da temperatura **TEMP** para o nível de frio máximo.

- Regular a velocidade da ventoinha  para o nível máximo.
- Abrir todas as grelhas de ventilação.

Versão com para-brisas aquecido



Se o veículo estiver equipado com um para-brisas aquecido, o botão  é substituído pelo botão .

Óculo traseiro e espelhos retrovisores exteriores aquecidos

Para-brisas aquecido

⇨ 44.

Bancos aquecidos

⇨ 56.

Climatização automática eletrónica



A climatização de zona dupla permite temperaturas diferentes para o lado do condutor e o lado do passageiro dianteiro.







No modo automático, a temperatura, a velocidade da ventoinha e a distribuição do ar são reguladas automaticamente.



A ilustração mostra funções que poderão não estar disponíveis no respetivo veículo.

Comandos para:

- Mostrador de comando da temperatura no lado do condutor
- Mostrador de comando da temperatura no lado do passageiro
- **CLIMATE** permite aceder ao menu das definições de Climatização no Visor de informação
- Aumento  e diminuição  da velocidade da ventoinha
- Climatização **ON/OFF** ou 

- Modo automático **AUTO**
- Recirculação de ar manual 
- Desembaciamento e descongelação  **MAX**
- Óculo traseiro e espelhos retrovisores exteriores aquecidos  **REAR**
- Para-brisas aquecido 
- Bancos aquecidos 
- Bancos ventilados 

As funções ativadas são indicadas pelo LED no comando respetivo.

O sistema de controlo da climatização eletrónica só está totalmente operacional quando o motor está a trabalhar.

Menu das definições de Climatização CLIMATE



Definições para

- Distribuição do ar
- Velocidade da ventoinha
- Temperatura do lado do condutor e do passageiro **23°/25°**
- Sincronização das temperaturas de zona dupla **SYNC**
- Ar condicionado **ON/OFF**

pode ser acionado manualmente no menu das definições de Climatização. Premir **CLIMATE** para aceder ao menu e seguir os botões táctis.

É igualmente possível visualizar o menu das definições de Climatização tocando no botão no Visor de informação 130.

As alterações das definições através dos comandos são indicadas como janelas pop-up no Visor de informação.

Modo automático AUTO



Definições básicas do comando automático com máximo conforto:

- Premir **AUTO**: a distribuição do ar e a velocidade da ventoinha são reguladas automaticamente.
- Abrir todas as grelhas de ventilação para otimizar a distribuição do ar em modo automático.
- O arrefecimento deve estar ativado no menu das definições de Climatização para obter o arrefecimento e desembaciamento ideais. Premir **Climate** para aceder ao menu e seguir o botão táctil para ligar o ar condicionado A/C.
- Definir as temperaturas pré-selecionadas separadamente para o condutor e o passageiro dianteiro utilizando os mostradores de comando da esquerda e da direita. A temperatura recomendada é 22 °C. A temperatura é indicada durante breves instantes nos

visores ao lado dos mostradores de comando e no menu das definições de Climatização.



- O modo de recirculação do ar  deve estar desativado. Quando desativado, o LED no botão não está aceso.

Definições manuais

As definições do sistema de climatização podem ser alteradas ativando as seguintes funções conforme descrito abaixo.

Velocidade da ventoinha



Premir o botão superior  para aumentar ou o botão inferior  para diminuir a velocidade da ventoinha. A velocidade de rotação é indicada através de janelas pop-up no Mostrador de informação. A velocidade da ventoinha também pode ser alterada através dos botões táctis no visor das definições de climatização. Premir **Climate** para aceder ao menu.

Premir o botão inferior  durante mais tempo: a ventoinha e o arrefecimento são desligados.



Para voltar ao modo automático, premir **AUTO**.

Distribuição do ar



Premir **Climate** para aceder ao menu.

Toque em:

-  : para pára-brisas e janelas das portas dianteiras
-  : para a área da cabeça e bancos traseiros via grelhas de ventilação ajustáveis
-  : para os espaços para os pés dianteiros e traseiros e para-brisas

Para retomar a distribuição automática do ar, premir **AUTO**.

Pré-seleção da temperatura



Definir as temperaturas pré-selecionadas separadamente para o condutor e o passageiro dianteiro para os valores pretendidos utilizando os mostradores de comando da esquerda e da direita. O botão no lado do passageiro altera a temperatura para o lado do passageiro. O botão no lado do condutor altera a temperatura para o lado do condutor ou para ambos os lados, consoante a ativação da sincronização **SYNC**. A temperatura recomendada é 22 °C. A temperatura é indicada nos visores ao lado dos

mostradores de comando e através de janelas pop-up no Visor de informação.

Se a temperatura mínima **Lo** estiver definida, o sistema de climatização funciona no arrefecimento máximo, se o arrefecimento **A/C** estiver ligado.

Se for definida a temperatura máxima **Hi**, o sistema de controlo de climatização funciona em aquecimento máximo.

Advertência

Se **A/C** estiver ligado, reduzir a temperatura definida da cabina poderá fazer com que o motor arranque a partir de um Autostop ou impedir um Autostop.

Sistema Start/Stop ⇨ 180.

Sincronização das temperaturas de zona dupla **SYNC**

Premir **Climate** para aceder ao menu. Tocar em **SYNC** para associar a definição da temperatura do lado do passageiro ao lado do condutor.

Ao ajustar o mostrador de comando do lado do passageiro, a sincronização é desativada.

Ar condicionado A/C



Premir **Climate** para aceder ao menu e seguir o botão táctil para ligar A/C ON ou desligar A/C OFF o ar condicionado.

A refrigeração apenas funciona quando o motor está em funcionamento e com a climatização ligada.

O sistema de ar condicionado arrefece e desumidifica (seca) quando a temperatura exterior está acima de um determinado nível. Por isso pode haver condensação e pingos por baixo do veículo.

Se não for necessário qualquer arrefecimento ou desumidificação, desligar o sistema de arrefecimento para poupar combustível.

Recirculação de ar manual



Premir  para activar o modo de recirculação do ar. O LED no botão acende-se para indicar a ativação.

Premir novamente  para desactivar o modo de recirculação.

Aviso

O movimento de ar fresco é reduzido no modo de recirculação. No funcionamento sem arrefecimento a humidade do ar aumenta, pelo que os vidros podem embaciarse pelo interior. A qualidade do ar do habitáculo deteriora-se e os ocupantes podem sentir sonolência.



Em condições ambientais de tempo quente e muito húmido, o pára-brisas pode ficar embaciado no exterior quando ar frio lhe é dirigido. Se o pára-brisas ficar embaciado no exterior, activar o limpa pára-brisas e desactivar o .



Recirculação de ar automática

Um sensor de humidade do ar muda automaticamente para o ar exterior se a humidade do ar interior for demasiado alta.



Desembaciamento e descongelação dos vidros



- Prima . O LED no botão acende-se para indicar a ativação.
- A temperatura e a distribuição do ar são definidas automaticamente e a ventoinha funciona a velocidade elevada.
- Ligar o ar condicionado A/C ON no menu de definição Climatização premindo **Climate**, se necessário.
- Ligar o aquecimento do óculo traseiro .

- Ligar o para-brisas aquecido , se estiver disponível.
- Para voltar ao modo anterior, premir  novamente; para voltar ao modo automático, premir **AUTO**.

Advertência

Se  for premido com o motor a trabalhar, um Autostop será impedido até  ser novamente premido.

Se  for premido com o motor em Autostop, o motor será ligado automaticamente.

Sistema Start/Stop ⇨ 180.

Desativação ou ativação da climatização automática eletrônica ON/OFF





O arrefecimento, a ventoinha e o modo automático podem ser desligados premindo **ON/OFF**. Quando o sistema está desativado, o LED no botão **ON/OFF** não se acende.

Ativação premindo **ON/OFF** novamente ou **AUTO**. O LED no botão acende-se para indicar a ativação.

Versão com para-brisas aquecido



Se o veículo estiver equipado com um para-brisas aquecido, o botão **ON/OFF** é substituído pelo botão .

O sistema de climatização é desligado então através do botão . Ligar premindo .

Configurações básicas

As definições seguintes podem ser alteradas no menu Personalização no Visor de informação:

- regulação da velocidade da ventoinha no modo automático.
- definições do aquecimento automático do vidro traseiro.
- definições da desumidificação automática do para-brisas
- definições do aquecimento automático dos bancos

Personalização do veículo ⇨ 137.

Óculo traseiro e espelhos retrovisores exteriores aquecidos

⇨ 44

Para-brisas aquecido

⇨ 44.

Bancos aquecidos

⇨ 56.

Bancos ventilados

⇨ 57

Aquecimento auxiliar

Aquecedor de ar

O Quickheat é um aquecedor de ar eléctrico auxiliar que aquece automaticamente o habitáculo mais rapidamente.

Grelhas de ventilação

Grelhas de ventilação reguláveis

Deve haver pelo menos uma grelha de ventilação aberta quando o arrefecimento está ligado.



A ilustração mostra as grelhas de ventilação centrais no painel de instrumentos.



A ilustração mostra as grelhas de ventilação exteriores no painel de instrumentos.

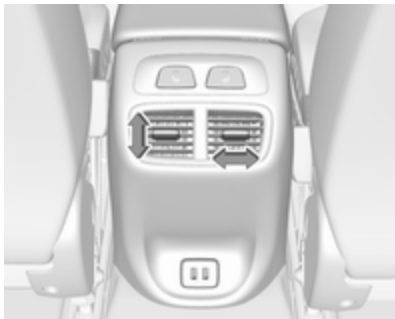

A ilustração mostra as grelhas de ventilação para os passageiros traseiros.

Direccionar o fluxo de ar inclinndo e girando as palhetas.

Para fechar a grelha, girar a palheta lateralmente.

Aviso

Não fixar quaisquer objectos às alhetas das saídas de ar. Em caso de acidente corre o risco de danos e ferimentos.

Grelhas de ventilação fixas

Por trás do pára-brisas e dos vidros das portas e nos espaços para os pés há grelhas de ventilação adicionais.

Manutenção

Entrada de ar



As entradas de ar à frente do pára-brisas no compartimento do motor deverão permanecer desobstruídas de modo a permitir a entrada de ar. Retirar quaisquer folhas, sujidade ou neve.

Filtro de ar do habitáculo

Substituir o filtro regularmente para obter o máximo efeito.

Funcionamento do ar condicionado

Para assegurar que o desempenho é continuamente eficiente, o arrefecimento deve ser accionado durante alguns minutos uma vez por mês, independentemente do clima e da época do ano. Não é possível ligar o arrefecimento quando a temperatura exterior é demasiado baixa.

Serviço

Para um desempenho de arrefecimento óptimo, recomenda-se a verificação manual do sistema de controlo da climatização, com início três anos após o primeiro registo do veículo, incluindo:

- teste de pressão e funcionalidade
- funcionalidade de aquecimento
- verificação de fugas
- verificar correias de transmissão
- limpeza do condensador e drenagem do evaporador

- verificação do desempenho
- verificação do filtro de ar do habitáculo

Condução e funcionamento

Sugestões para condução	176	Travões	195	Câmara traseira	242
Controlo sobre o veículo	176	Sistema de travagem		Aviso de passagem de trânsito à	
Direção	176	antibloqueio	196	retaguarda	245
Arranque e manuseamento	176	Travão de mão	196	Apoio aos sinais de trânsito	246
Rodagem do veículo	176	Assistência à travagem	198	Assistência de permanência na	
Botão de acionamento	177	Assistência de arranque em		faixa	251
Desativação diferida da		subidas	198	Combustível	253
alimentação	178	Sistemas de condução	198	Motores a gasolina	253
Ligar o motor	178	Sistema de controlo da tração .	198	Motores a diesel	255
Desligar por sobrecarga de		Controlo eletrónico de		Abastecer	255
rotação do motor	180	estabilidade	199	Engate do reboque	258
Sistema para/arranca	180	Sistema interativo de		Informações gerais	258
Estacionamento	183	condução	201	Condições de condução e	
Gases de escape	184	Sistemas de apoio ao condutor .	204	sugestões para o reboque	258
Filtro de partículas diesel	184	Programador de velocidade	204	Rebocar	258
Catalisador	185	Limitador de velocidade	206	Acoplamento de reboque	259
AdBlue	186	Programador de velocidade		Programa de estabilidade do	
Caixa de velocidades automá-		adaptável	208	reboque	261
tica	189	Aviso de colisão dianteira	217		
Caixa de velocidades manual	194	Indicação de Distância à			
Sistemas de tração	195	Frente	220		
Tração integral	195	Travagem de Emergência			
		Ativa	221		
		Proteção dianteira de peões ...	225		
		Sensores de estacionamento ..	227		
		Assistência de ângulos mortos			
		laterais	236		
		Aviso de mudança de faixa	238		
		Sistema de visão panorâmica .	240		

Sugestões para condução

Controlo sobre o veículo

Nunca aproveitar o movimento do veículo com o motor desligado

Muitos sistemas não funcionam nesta situação (por exemplo, unidade de servofreio, direcção assistida). Conduzir desta forma é perigoso para si e para os outros.

Todos os sistemas funcionam durante um Autostop.

Sistema Start/Stop ⇨ 180.

Reforço do ralenti

Se for necessário carregar a bateria do veículo devido ao estado da bateria, a potência de saída do gerador deve ser aumentada. Isso consegue-se com um reforço de ralenti que pode ser audível.

Surge uma mensagem no Centro de Informação do Condutor.

Pedais

Para assegurar que o curso do pedal está desimpedido, não deverão existir tapetes na área dos pedais.

Utilizar apenas tapetes com as medidas adequadas e que sejam fixados pelos retentores do lado do condutor.

Direcção

Se a direcção assistida for desactivada devido à paragem do motor ou a uma avaria do sistema, é possível conduzir o veículo, embora isso possa exigir um maior esforço.

Arranque e manuseamento

Rodagem do veículo

Nas primeiras viagens com o veículo não travar a fundo desnecessariamente.

A primeira vez que se conduzir o veículo pode haver fumo por causa de ceras e óleo que se evaporam pelo sistema de escape. Depois de conduzir o veículo pela primeira vez, estacionar o veículo ao ar livre durante algum tempo e evitar inalar os fumos.

Durante o período de rodagem, o consumo de combustível e de óleo do motor pode ser mais elevado.

Além disso, o processo de limpeza do filtro de partículas diesel pode ocorrer com mais frequência.

Filtro de partículas diesel ⇨ 184.

Um Autostop pode ser impedido para permitir carregar a bateria do veículo.

Botão de acionamento



A chave electrónica deve estar no interior do veículo.

Modo de alimentação de acessórios

Premir **Engine Start/Stop** uma vez sem acionar o pedal da embraiagem ou do travão. O LED amarelo no botão acende-se. O bloqueio do volante é desengatado e algumas funções eléctricas podem ser utilizadas; a ignição está desligada.

Ignição no modo de ligação

Premir continuamente

Engine Start/Stop durante 6 segundos sem acionar o pedal da embraiagem ou do travão. O LED

verde no botão acende-se, o motor a gasóleo está a pré-aquecer. As luzes de aviso acendem-se e a maior parte das funções eléctricas está operacional.

Ligar o motor

Premir **Engine Start/Stop** durante breves instantes ao:

- caixa de velocidades manual: ao carregar no pedal da embraiagem,
- caixa de velocidades automática: ao carregar no pedal do travão com a alavanca seletora na posição **P** ou **N**.

Pôr o motor a trabalhar ⇨ 178.

Ignição desligada

Premir **Engine Start/Stop** durante breves instantes quando o Autostop está ativado ou quando o motor está a trabalhar e o veículo parado. Caixa de velocidades automática: aplicar o travão de mão e engatar **P**.

Premir **Engine Start/Stop** durante breves instantes sem carregar no pedal da embraiagem ou no pedal do travão na ignição no modo de ligação.

Algumas funções permanecem activas até a porta do condutor ser aberta, desde que a ignição estivesse ligada anteriormente.

Paragem de emergência do motor durante a condução

Premir **Engine Start/Stop** durante mais de 2 segundos ou premir brevemente duas vezes no espaço de 5 segundos ⇨ 178.

Bloqueio do volante

O bloqueio do volante é activado automaticamente quando:

- O veículo está parado.
- A ignição foi desligada.
- A porta do condutor está aberta.

Para desengatar o bloqueio do volante, abri e fechar a porta do condutor e ligar o modo auxiliar ou ligar o motor directamente.

⚠ Aviso

Se a bateria do veículo estiver descarregada, o veículo não deve ser rebocado nem posto a

trabalhar por reboque ou através de cabos de bateria, pois o bloqueio da direcção não pode ser destrancado.

Funcionamento em veículos com chave electrónica em caso de falha

Se a chave electrónica falhar ou se a pilha da chave electrónica tiver pouca carga, o Centro de Informação do Condutor poderá apresentar **Nenhum remoto detectado** ou **Substituir pilha na chave à distância** ao tentar ligar o veículo.



Abrir a cobertura da consola central em frente à alavanca de mudança de velocidades. Colocar a chave electrónica atravessada com os botões virados para cima no bolso do transmissor ao lado da tomada, como se mostra na ilustração.

Outros objetos, p. ex. outras chaves, transpondedor, etiquetas, moedas, etc. devem ser removidos do bolso.

Carregar no pedal da embraiagem (caixa de velocidades manual) ou no pedal do travão (caixa de velocidades automática) e premir **Engine Start/Stop**.

Para desligar o motor, premir novamente **Engine Start/Stop**. Remover a chave electrónica do bolso do transmissor.

Esta opção destina-se apenas a emergências. Substituir a pilha da chave electrónica o mais rapidamente possível ⇨ 21.

Para destrancar ou trancar as portas, consultar Avaria no sistema de chave electrónica ⇨ 24.

Desativação diferida da alimentação

Os sistemas electrónicos seguintes podem funcionar até que a porta do condutor seja aberta ou durante 10 minutos depois de a ignição ser desligada:

- vidros eléctricos
- tecto de abrir
- tomadas

Ligar o motor

Veículos com botão de ligação



Caixa de velocidades manual: accionar a embraiagem e o pedal do travão.

Caixa de velocidades automática: accionar o pedal do travão e mover a alavanca selectora para **P** ou **N**.

Não accionar o pedal do acelerador.

Premir **Engine Start/Stop** durante breves instantes: um procedimento automático aciona o motor de arranque com um curto intervalo até o motor estar ligado.

Para desligar o motor com o veículo parado, premir **Engine Start/Stop** durante breves instantes. Caixa de velocidades automática: aplicar o travão de mão e engatar **P**.

Caixa de velocidades manual: durante um Autostop, o motor pode ser ligado carregando no pedal da embraiagem ⇨ 180.

Caixa de velocidades automática: durante um Autostop, o motor pode ser ligado soltando o pedal do travão ⇨ 180.

Paragem de emergência do motor durante a condução

Se for necessário desligar o motor durante a condução em caso de emergência, premir

Engine Start/Stop durante mais de 2 segundos ou premir duas vezes brevemente no espaço de 5 segundos.

Perigo

Desligar o motor durante a condução poderá causar a perda de suporte de alimentação para os sistemas de travagem e direção. Os sistemas de assistência e de airbags são desactivados. A iluminação e as luzes dos travões apagam-se. Como tal, desligar o motor e a ignição durante a condução apenas em caso de emergência.

Arranque do veículo a baixas temperaturas

É possível ligar o motor sem aquecedores adicionais até -25 °C no caso dos motores diesel e -30 °C no caso dos motores a gasolina. É necessário um óleo de motor com a viscosidade correcta, o combustível correcto, o fornecimento de assistência e uma bateria do veículo com carga suficiente. Em temperaturas abaixo de -30 °C, a caixa de velocidades automática requer um período de aquecimento de aproximadamente 5 minutos. A alavanca selectora tem de estar na posição **P**.

Controlo do Motor de Arranque Automático

Esta função controla o procedimento de arranque do motor. O condutor não necessita de premir continuamente **Engine Start/Stop**. Uma vez aplicado, o sistema continuará o arranque automático até que o motor esteja a funcionar. Devido ao procedimento de

verificação, o motor começa a trabalhar depois de um pequeno desfasamento.

Razões possíveis para um motor não arrancar:

- Pedal da embraiagem não funciona (caixa de velocidades manual).
- Pedal do travão não funciona ou a alavanca selectora não está em **P** ou **N** (caixa de velocidades automática).
- Ocorreu uma falha temporária.

Aquecimento do motor turbo

No arranque, o binário disponível do motor poderá ser limitado por um curto período de tempo, especialmente quando a temperatura do motor é baixa. Esta limitação serve para permitir que o sistema de lubrificação proteja totalmente o motor.

Desligar por sobrecarga de rotação do motor

A alimentação de combustível é automaticamente interrompida durante uma desaceleração, ou seja, quando o veículo é conduzido com uma mudança engatada mas sem carregar no pedal do acelerador.

Consoante as condições de condução, a desligação por sobrecarga de rotação do motor poderá estar desativada.

Sistema para/arranca

O sistema start/stop ajuda a poupar combustível e a reduzir as emissões de gases de escape. Se as condições permitirem, o mesmo desliga o motor logo que o veículo esteja a circular a baixa velocidade ou parado, p. ex. nos semáforos ou num engarrafamento.

Ativação

O sistema Start/Stop está disponível imediatamente depois de pôr o motor a trabalhar, o veículo iniciar a marcha e as condições indicadas mais abaixo nesta secção terem sido reunidas.

Desativação



Desactivar manualmente o sistema para/arranca premindo . A desactivação é indicada quando o LED do botão se acende.

Autostop

Veículos com caixa de velocidades manual

Um Autostop pode ser ativado com o veículo parado ou a baixa velocidade até 14 km/h.

Ativar um Autostop convencional como se segue:

- Carregar no pedal da embraiagem.
- Colocar a alavanca em ponto-morto.
- Soltar o pedal da embraiagem.

O motor será desligado e a ignição permanecerá ligada.

Indicação



Um Autostop é indicado pelo ponteiro na posição **AUTOSTOP** no conta-rotações.

Após o re arranque, é indicada a velocidade de ralenti.

Durante um Autostop, o desempenho do aquecimento e dos travões será mantido.

Condições para um Autostop

O sistema Start/Stop verifica se é reunida cada uma das condições seguintes.

- O sistema Start/Stop não foi manualmente desactivado.
- O capô está completamente fechado.
- A porta do condutor está fechada ou o cinto de segurança do condutor está colocado.
- A bateria do veículo está suficientemente carregada e em bom estado.
- O motor está quente.
- A temperatura do líquido de arrefecimento do motor não é demasiado elevada.
- A temperatura dos gases de escape do motor não é demasiado elevada, p. ex. depois de conduzir com um motor em regime elevado.
- A temperatura ambiente está acima de -5°C .
- O sistema de comando da climatização permite um Autostop.
- O vácuo dos travões é suficiente.

- A função de autolimpeza do filtro de partículas diesel não está activa.
- O veículo foi conduzido pelo menos à velocidade pedonal desde o último Autostop.

Caso contrário será impedido um Autostop.

Determinadas configurações do sistema de controlo da climatização podem impedir um Autostop. Para mais informações, consultar o capítulo relativo à climatização ⇨ 162.

Imediatamente após a condução em autoestrada, a execução de um Autostop poderá ser inibida.

Rodagem do veículo ⇨ 176.

Protecção para evitar a descarga da bateria do veículo

Para garantir arranques fiáveis do motor, foram implementadas várias funções de protecção para evitar a descarga da bateria, como parte do sistema start-stop.

Medidas de poupança de energia

Durante um Autostop, várias funções eléctricas, tais como o aquecedor eléctrico auxiliar ou o óculo traseiro aquecido, são desativadas ou passam para um modo de poupança de energia. A velocidade da ventoinha do sistema de controlo da climatização é reduzida para poupar energia.

Arranque do motor pelo condutor

Veículos com caixa de velocidades manual

Rearranque convencional

Todos os motores dispõem de re arranque convencional.

Carregar no pedal da embraiagem sem carregar no pedal do travão para voltar a arrancar o motor.

No motores com re arranque retardado, o re arranque convencional apenas é possível sem carregar no pedal do travão.

Rearranque retardado

Todos os motores poderão ter o re arranque retardado além do re arranque convencional. O

re arranque retardado apenas está ativo com inclinações superiores a 5%.

- Carregar no pedal do travão.
- Carregar no pedal da embraiagem.
- Seleccionar a primeira velocidade.
- Soltar o pedal do travão para ligar novamente o motor.

Veículos com caixa de velocidades automática

Soltar o pedal do travão ou mover a alavanca seletora de **D** para **N** ou **P** para ligar novamente o motor.

Arranque do motor pelo sistema Start/Stop

A alavanca selectora tem de estar em ponto morto para permitir um arranque automático.

Se se verificar uma das seguintes condições durante um Autostop, o motor será ligado automaticamente pelo sistema Start/Stop:

- O sistema Start/Stop foi manualmente desactivado.
- O capot está aberto.
- O cinto de segurança do condutor não está colocado e a porta do condutor está aberta.
- A temperatura do motor é demasiado baixa.
- O nível de carregamento da bateria do veículo está abaixo de um nível definido.
- O vácuo dos travões não é suficiente.
- O veículo é conduzido pelo menos à velocidade pedonal.
- O sistema de climatização solicita um arranque do motor.
- O ar condicionado é ligado manualmente.

Se o capô não estiver completamente fechado, é apresentada uma mensagem de aviso no DIC.

Se um acessório eléctrico, por exemplo, um leitor de CD portátil, estiver ligado à tomada de energia, poderá sentir-se uma breve perda de potência durante o arranque.

Estacionamento

Aviso

- Não estacionar o veículo numa superfície facilmente inflamável. A temperatura elevada do sistema de escape pode incendiar a superfície.
- Utilizar sempre o travão de mão. Puxar o interruptor (Ⓜ) durante aproximadamente 1 segundo e verificar se a luz de aviso (Ⓜ) se acende.
O travão de mão eléctrico é accionado aplicado quando o indicador de controlo (Ⓜ) se acende ⇨ 116.
- Desligar o motor.
- Se o veículo estiver numa superfície plana ou numa subida, engatar a primeira velocidade ou colocar a alavanca seletora na posição **P** antes de desligar a ignição. Numa subida, virar as rodas

dianteiras para o lado contrário ao do passeio.

Se o veículo estiver numa descida, engatar a marcha-atrás ou colocar a alavanca seletora na posição **P** antes de desligar a ignição. Virar as rodas dianteiras na direcção do passeio.

- Fechar os vidros e o tecto de abrir.
- Desligar a ignição com o botão de acionamento. Rodar o volante até sentir a tranca da direcção engatar.
- Trancar o veículo com o botão no manípulo da porta.
Activar o sistema de alarme anti-roubo ⇨ 35.
- As ventoinhas de arrefecimento do motor poderão funcionar depois de se desligar o motor ⇨ 264.

Atenção

Depois de conduzir a velocidade de rotação do motor elevada ou com cargas de motor elevadas, deixar o motor trabalhar um pouco com carga reduzida ou deixá-lo em ponto morto durante 30 segundos antes de o desligar, para proteger o turbocompressor.

Advertência

No caso de um acidente com disparo do airbag, o motor desliga automaticamente se o veículo ficar parado dentro de determinado tempo.

Gases de escape**⚠ Perigo**

Os gases de escape do motor contêm monóxido de carbono venenoso que não tem cor nem cheiro e que pode ser fatal se inalado.

Se os gases de escape entrarem no interior do veículo, abrir os vidros. Reparar a avaria numa oficina.

Evitar conduzir com a bagageira aberta, caso contrário podem entrar gases de escape no veículo.

Filtro de partículas diesel**Processo de limpeza automática**

O filtro de partículas do diesel filtra partículas de fuligem nocivas retirando-as dos gases de escape. O sistema inclui uma função de auto-limpeza que funciona automaticamente durante a condução sem qualquer notificação. O filtro é limpo procedendo à combustão periódica das partículas de fuligem a elevada temperatura. Esse processo ocorre automaticamente a determinadas condições de condução e pode demorar até 25 minutos. Normalmente necessita de 7 a 12 minutos. Autostop não está disponível e o consumo de combustível pode ser superior durante este período. A emissão de odores e fumo é normal durante esse processo.

O sistema requer o processo de limpeza

Em determinadas condições de condução, p. ex., em pequenos percursos, o sistema não se pode limpar a si próprio automaticamente.

Se a limpeza do filtro for necessária e se as condições de condução anteriores não permitiram a limpeza automática, isso é indicado pela iluminação de e por uma mensagem no Centro de Informação do Condutor.

acende-se juntamente com uma mensagem de aviso quando o filtro de partículas diesel está cheio. Iniciar o processo de limpeza assim que possível.

pisca juntamente com uma mensagem de aviso quando o filtro de partículas diesel atingiu o nível de enchimento máximo. Iniciar imediatamente o processo de limpeza para evitar danos no motor.

Ativar o processo de autolimpeza

Para accionar o processo de limpeza, continuar a conduzir, manter o motor acima das 2000 rpm. Efectuar reduções de caixa se necessário. A limpeza do filtro de partículas diesel tem então início.

A limpeza é mais rápida a velocidades e cargas de motor elevadas.

A luz de aviso apaga assim que a operação de auto-limpeza estiver concluída. Continuar a conduzir até a operação de autolimpeza estar concluída.

Atenção

Se possível, não interromper o processo de limpeza. Conduzir até a limpeza estar concluída para evitar a necessidade de assistência ou reparação numa oficina.

O processo de limpeza não é possível

Se a limpeza não for possível por qualquer motivo, a luz de aviso acende-se e é apresentada uma mensagem de aviso no Centro de Informação do Condutor. A potência do motor poderá diminuir. Recorrer imediatamente a uma oficina.

Catalisador

O catalisador reduz a quantidade de substâncias nocivas presentes nos gases de escape.

Atenção

Tipos de combustível diferentes dos referidos nas páginas 253, 320 podem danificar o catalisador ou componentes electrónicos.

A gasolina que não seja queimada sobreaquecerá e causará danos no catalisador. Por isso, evitar a utilização excessiva do motor de arranque, evitar conduzir até

esvaziar totalmente o depósito de combustível e evitar colocar o motor a trabalhar por empurrão ou reboque.

Em caso de falha de explosão, motor com funcionamento irregular, redução do desempenho do motor ou outros problemas invulgares, levar o veículo a uma oficina o mais rapidamente possível para que a situação seja rectificadada. Numa emergência, o veículo pode ser conduzido por um curto período de tempo a baixa velocidade e com uma velocidade do motor também baixa.

AdBlue

Informação geral

A redução catalítica selectiva (BlueInjection) é um método para reduzir substancialmente os óxidos de azoto nas emissões de escape. Isso é conseguido injetando um fluido de escape diesel ((DEF)) no sistema de escape. A amónia libertada pelo

fluido reage com os gases nitrosos (NO_x) do escape e converte-o em azoto e água.

A designação deste fluido é AdBlue®. Trata-se de um fluido não tóxico, não inflamável, incolor e inodoro constituído por 32 % de ureia e 68 % de água.

Aviso

Evitar o contacto de AdBlue com os olhos ou a pele.

No caso de contacto com os olhos ou a pele, enxaguar com água.

Atenção

Evitar o contacto de AdBlue com a pintura.

No caso de contacto, enxaguar com água.

O AdBlue congela a uma temperatura de aprox. $-11\text{ }^\circ\text{C}$. Uma vez que o veículo está equipado com um pré-aquecedor de AdBlue, é garantida a

redução das emissões a baixas temperaturas. O pré-aquecedor de AdBlue funciona automaticamente.

O consumo normal de AdBlue é de aprox. 2 litros por 1000 km, mas pode ser superior dependendo do comportamento de condução (por exemplo, carga elevada ou reboque).

Depósito de AdBlue

Quando restar um volume aproximado de 5 litros, fica disponível um interruptor do nível de líquido. As mensagens de aviso são apresentadas apenas abaixo desse limite. Volume do depósito ↪ 327.

Avisos de nível

Em função da autonomia estimada de AdBlue, diferentes mensagens são apresentadas no Centro de Informação do Condutor. As mensagens e as restrições constituem um requisito legal.

O primeiro aviso possível é **Autonomia do AdBlue: 2400 km.**

Este aviso surge uma vez durante breves instantes com a autonomia estimada. A condução é possível sem quaisquer restrições.

O próximo nível de aviso é iniciado com uma autonomia inferior a 1750 km. A mensagem com a autonomia atual é apresentada sempre ao ligar a ignição e tem de ser confirmada  121. Reabasteça AdBlue antes de entrar no próximo nível de aviso.

Com uma autonomia de AdBlue inferior a 900 km, as mensagens de aviso a seguir são apresentadas alternadamente e não podem ser canceladas:

- **Nível baixo do AdBlue Atestar agora**
- **Rearranq. motor impedido após 900 km.**

Além disso, a luz de aviso  pisca continuamente.

Advertência

No caso de elevado consumo de AdBlue, o Centro de Informação do Condutor poderá apresentar este aviso sem as fases de aviso anteriores.

O último nível de aviso é iniciado quando o depósito de AdBlue está vazio. Não é possível o re arranque do motor. As mensagens de aviso a seguir são apresentadas alternadamente e não podem ser canceladas:

- **Depósito de AdBlue vazio Atestar agora**
- **Motor Não Ligará. Nova/.**

Além disso, a luz de aviso  pisca continuamente.

Com o impedimento ativo de um arranque do motor, é apresentada a seguinte mensagem:

Atestar AdBlue para ligar veículo.

O depósito tem de ser enchido completamente com AdBlue, caso contrário não é possível o re arranque do motor.

Avisos de emissões elevadas

Se as emissões de escape excederem um determinado valor, são apresentados no Centro de Informação do Condutor avisos semelhantes aos avisos de autonomia.

São apresentados pedidos para mandar verificar o sistema de escape e, por último, o anúncio de impedimento do re arranque do motor. Estas restrições são um requisito legal.

Consulte uma oficina para assistência.

Reabastecer o AdBlue

Atenção

Utilizar apenas AdBlue que cumpra as normas europeias DIN 70 070 e ISO 22241-1.

Não utilizar aditivos.

Não diluir o AdBlue.

Caso contrário, o sistema de redução catalítica selectiva poderá ficar danificado.

Advertência

Sempre que não esteja disponível uma bomba de abastecimento com uma pistola para automóveis numa estação de serviço, utilizar apenas garrafas ou recipientes de AdBlue com um adaptador selado para o reabastecimento, no sentido de evitar um derrame ou extravasamento e para se certificar de que os gases do depósito ficam retidos e não saem. O AdBlue em garrafas ou recipientes está disponível em muitas estações de serviço e pode ser adquirido, por exemplo, em concessionários Opel e outros estabelecimentos retalhistas.

Uma vez que o AdBlue tem uma vida útil limitada, verificar a data de expiração antes de reabastecer.

Advertência

O reabastecimento de AdBlue apenas é detetado pelo sistema se o interruptor de nível do líquido acima mencionado no depósito for ativado.

No caso de o reabastecimento de AdBlue não ser detetado com êxito:

1. Conduzir continuamente o veículo durante 10 minutos a uma velocidade nunca inferior a 20 km/h.
2. Se o reabastecimento de AdBlue for detetado com êxito, as limitações relativas ao fornecimento de AdBlue desaparecem.

Se mesmo assim não for detetado o reabastecimento de AdBlue, procurar assistência numa oficina.

Se for necessário reabastecer AdBlue a temperaturas abaixo de -11 °C, o sistema poderá não detectar o reabastecimento de AdBlue. Neste caso, estacionar o veículo num local com uma temperatura ambiente mais elevada até o AdBlue ficar liquefeito.

Advertência

Ao desenroscar a tampa de protecção do bocal de enchimento, poderão libertar-se vapores de amoníaco. Não inalar, uma vez que os vapores têm um odor pungente. Os vapores não são nocivos por inalação.

O depósito de AdBlue deve ser enchido completamente. Isso deve ser feito caso já tenha sido apresentada a mensagem de aviso relativamente ao impedimento de um arranque do motor.

O veículo deve estar estacionado numa superfície plana.

O bocal de enchimento de AdBlue encontra-se por trás da portinhola do depósito de combustível, que se situa no lado traseiro direito do veículo.

A portinhola do depósito de combustível só pode ser aberta se o veículo estiver destrancado.

1. Retirar a chave do interruptor da ignição.
2. Fechar todas as portas para evitar que os fumos com amoníaco entrem no veículo.

3. Soltar a portinhola de enchimento de combustível pressionando na portinhola ↗ 255.

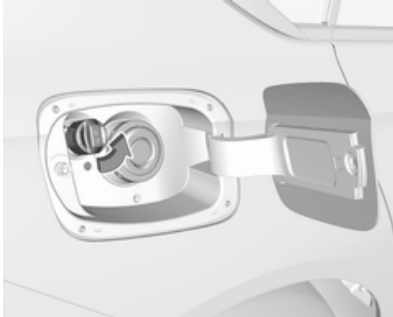

4. Desenroscar a tampa protectora do gargalo de enchimento.
5. Abrir o reservatório de AdBlue.
6. Instalar uma extremidade do tubo flexível no reservatório e enroscar a outra extremidade no bocal de enchimento.
7. Levantar o reservatório até ficar vazio ou até parar o fluxo do reservatório. Isto pode demorar até 5 minutos.

8. Colocar o reservatório no chão para esvaziar o tubo flexível e aguardar 15 segundos.
9. Desenroscar o tubo flexível do bocal de enchimento.
10. Instalar a tampa protectora e rodar para a direita até engatar.

Advertência

Eliminar o recipiente de AdBlue de acordo com os requisitos ambientais. O tubo flexível pode ser reutilizado depois de enxaguado com água limpa antes de o AdBlue secar.

Caixa de velocidades automática

A caixa de velocidades automática permite mudanças de velocidades automáticas (modo automático) ou mudanças de velocidades manuais (modo manual).

A mudança de velocidades manual é possível no modo manual movendo a alavanca seletora para + ou - ou puxando as pás no volante.

Visor da caixa de velocidades

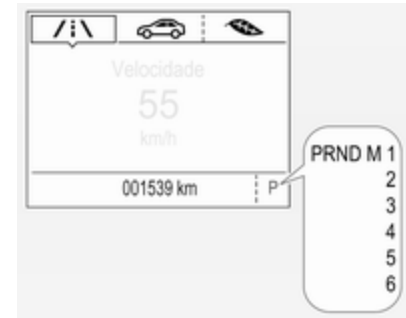

As ilustrações mostram diferentes versões.

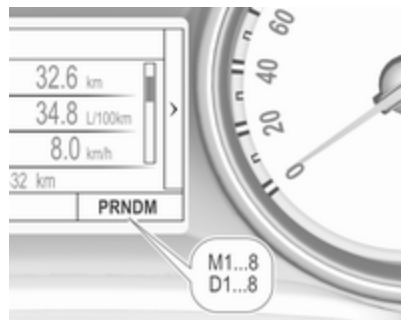

O modo ou a velocidade selecionada são apresentados no Centro de Informação do Condutor.

No modo automático, o programa de condução é indicado por **D**.

No modo manual, **M** e o número da velocidade selecionada são indicados.

R indica a marcha-atrás.

N indica a posição de ponto-morto.

P indica a posição de estacionamento.

Alavanca selectora

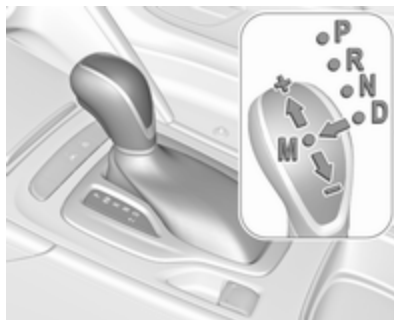

P : posição de estacionamento, as rodas estão trancadas, engrenar apenas quando o veículo estiver parado

R : marcha-atrás, engatar apenas quando o veículo estiver estacionário

N : ponto morto

D : modo automático

M : modo manual

+ : engatar uma mudança superior no modo manual

- : engatar uma mudança inferior no modo manual



A alavanca selectora fica bloqueada em **P** e apenas pode ser movida ao ligar a ignição, empurrar o botão de desengate na alavanca selectora e aplicar o pedal do travão.

Sem que o pedal do travão esteja accionado, a luz de aviso (☹) acende.

Se a alavanca selectora não se encontrar na posição **P** quando a ignição for desligada, a luz de aviso (☹) fica intermitente.

Para engatar **P** ou **R**, pressionar o botão de desengate.

O motor só pode ser ligado com a alavanca na posição **P** ou **N**. Quando a posição **N** estiver seleccionada,

pressionar o pedal do travão ou aplicar o travão de mão antes de começar.

Não acelerar ao engatar uma mudança. Nunca premir o pedal do acelerador e o pedal do travão ao mesmo tempo.

Ao engrenar uma velocidade, o veículo começa a andar quando se tira o pé do pedal do travão.

Travagem com o motor

Para utilizar o efeito de travagem com o motor, seleccionar uma mudança inferior na altura certa numa descida, ver modo manual.

Balançar o veículo

Dar "esticões" com a caixa só é permitido se o veículo estiver preso em areia, lama ou neve. Deslocar a alavanca selectora entre **D** e **R** repetidamente. Não acelerar muito o motor e evitar acelerações repentinas.

Estacionamento

Aplicar o travão de mão e engatar **P**.

Modo manual

Alavanca selectora



Mover a alavanca selectora da posição **D** para a esquerda na posição **M**.

O modo manual **M** pode ser ativado a partir da posição **D** em cada situação de condução e velocidade.

Tocar na alavanca selectora para cima em direção a **+** para engrenar uma velocidade mais alta.

Tocar na alavanca selectora para baixo em direção a **-** para engrenar uma velocidade mais baixa.

A mudança seleccionada é indicada no conjunto de instrumentos.

Pás do volante



Mover a alavanca selectora da posição **D** para a esquerda na posição **M**.

O modo manual **M** pode ser ativado a partir da posição **D** em cada situação de condução e velocidade.

Puxar as pás do volante para seleccionar as mudanças manualmente.

Puxar a pá direita **+** para engrenar uma velocidade superior.

Puxar a pá esquerda - para engrenar uma velocidade inferior.

É possível saltar velocidades através de múltiplos puxões.

A mudança seleccionada é indicada no conjunto de instrumentos.

Modo manual temporário no modo de accionamento D

A mudança manual de velocidades através das pás é igualmente possível no modo automático **D**.

Após a conclusão da operação de mudança manual de velocidades, a caixa de velocidades muda para o modo automático **D** ao fim de um período de tempo definido.

Para interromper o modo manual e voltar a **D**, proceder de uma das seguintes formas:

- Premir a pá + durante 1 segundo.
- Mover a alavanca selectora para a frente e para a esquerda até ao modo manual e de volta para a posição **D**.

Se o veículo estiver parado e o motor em ponto morto, a caixa de velocidades permanecerá em modo manual temporário. Muda para o modo automático ao carregar no pedal do acelerador durante um período de tempo definido e quando não é efectuada qualquer engrenagem das pás no volante.

Geral

Se se seleccionar uma mudança superior quando a velocidade do veículo for demasiado baixa, ou uma mudança inferior quando a velocidade do veículo for demasiado alta, a passagem não é efectuada. Isso pode apresentar uma mensagem no Centro de Informação do Condutor.

No modo manual não ocorre a mudança automática de velocidades para uma velocidade superior com o motor a alta rotação, exceto ativando a função "kickdown".

Indicação da mudança de velocidade

O símbolo ▲ ou ▼ com um número ao lado é indicado quando se recomenda a mudança de velocidades para poupar combustível.

A indicação da velocidade surge apenas no modo manual.

Programas electrónicos de condução

- Depois de um arranque a frio, o programa da temperatura de funcionamento aumenta a velocidade do motor para que o catalisador atinja a temperatura necessária rapidamente.
- Quando o modo SPORT está engatado, o veículo efectua passagens de caixa a velocidades de motor mais elevadas (a não ser que o comando da velocidade de cruzeiro esteja ligado). Modo SPORT ⇨ 201.

- Programas especiais adaptam automaticamente os pontos de mudança de velocidades ao conduzir em subidas ou descidas.
- Em condições de neve ou gelo ou noutras superfícies escorregadias, o comando da transmissão eletrónica permite ao condutor seleccionar manualmente a primeira, segunda ou terceira velocidade para arrançar.

Kickdown

Carregar no pedal do acelerador para lá do batente de "kickdown" resulta na aceleração máxima, inclusive no modo manual. A caixa de velocidades muda para uma velocidade inferior em função da velocidade do motor e para uma velocidade superior com o motor a alta rotação.

Protecção contra sobreaquecimento

No case de ocorrer sobreaquecimento da transmissão devido a altas temperaturas exteriores ou a um estilo de condução

desportivo, o binário e a velocidade máxima do motor podem ficar temporariamente reduzidos.

Avaria

Em caso de avaria, uma mensagem do veículo é apresentada no Centro de Informação do Condutor. Mensagens do veículo ⇨ 135.

Caixa de velocidades automática de 6 velocidades: o comando da transmissão eletrónica permite apenas a quarta velocidade; caixa de velocidades automática de 8 velocidades: o comando da transmissão eletrónica permite apenas a terceira velocidade. A caixa de velocidades deixa de efectuar passagens de caixa automaticamente.

Reparar a avaria numa oficina.

Interrupção da alimentação eléctrica

No caso de um corte de corrente, a alavanca seletora não pode ser retirada da posição **P**. A chave de ignição não pode ser removida do interruptor da ignição.

Se a bateria do veículo estiver descarregada, ligar o veículo com cabos auxiliares de arranque ⇨ 303.

Se a bateria do veículo não for a causa da avaria, soltar a alavanca seletora.

1. Aplicar o travão de mão.



2. Soltar o forro da alavanca seletora da consola central. Empurrar com um dedo para dentro da tomada de pele, por baixo da alavanca seletora, e empurrar o forro para cima. Rodar o forro para a esquerda.

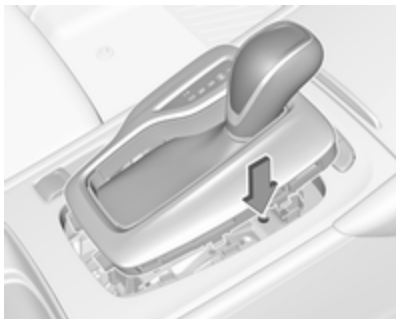

3. Inserir uma ponta pequena (p. ex., uma caneta ou chave de fendas) na abertura perto da alavanca seletora. Pressionar para baixo a ponta verticalmente e remover a alavanca seletora de **P**. Se esta posição for novamente engrenada, a alavanca seletora ficará novamente bloqueada. Reparar a causa da interrupção de alimentação eléctrica numa oficina.
4. Montar o forro da alavanca seletora na consola central e reinstalar.

Caixa de velocidades manual



Para engatar a marcha-atrás, carregar no pedal da embraiagem e, depois, premir o botão de desengate na alavanca seletora e engatar a velocidade.

Se a mudança não engatar, colocar a alavanca em ponto morto, tirar o pé do pedal da embraiagem e pressionar de novo; depois seleccionar a mudança novamente.

Não deixar patinar a embraiagem desnecessariamente.

Ao operar, pressionar o pedal da embraiagem completamente. Não utilizar o pedal como um descanso para o pé.

Se for detetada a patinagem da embraiagem durante um determinado tempo, a potência do motor será reduzida. Um aviso é apresentado no Centro de Informação do Condutor. Soltar a embraiagem.

Atenção

Não aconselhamos a condução com a mão apoiada na alavanca das velocidades.

Indicação da mudança de velocidade ⇨ 117.

Sistema Start/Stop ⇨ 180.

Sistemas de tração

Tração integral

O sistema de tracção às quatro rodas realça características de condução e estabilidade e ajuda a conseguir a melhor condutibilidade possível independentemente do piso. O sistema está sempre activo e não pode ser desactivado.

O binário é distribuído uniformemente entre as rodas dos eixos dianteiro e traseiro até uma proporção de 50%/50%. Consoante as condições de condução, ou seja, condução estável, o sistema de tração integral transfere uma quantidade mínima de binário para poupar combustível. Além disso, a vetorização de binário entre as rodas traseiras é distribuído consoante a dinâmica e a superfície do veículo.

Isto é possível porque o sistema de tração integral funciona com duas embraiagens, uma de cada lado.

Para um desempenho óptimo do sistema, os pneus do veículo não devem ter um grau de desgaste irregular.

Caso uma mensagem de serviço seja apresentada no Centro de Informação do Condutor, o sistema pode ter uma funcionalidade limitada (ou em alguns casos ficar completamente desactivada, p. ex. o veículo passa para tracção às rodas dianteiras). Recorrer a uma oficina.

Reboque do veículo ⇨ 305.

Travões

O sistema de travões inclui dois circuitos de travões independentes.

Se um circuito de travões falhar, continua a ser possível travar o veículo com o outro circuito dos travões. No entanto, o efeito de travagem é conseguido apenas quando o pedal de travagem é firmemente pressionado. Para isso é necessária consideravelmente mais força. A distância de travagem aumenta. Procurar assistência numa oficina antes de prosseguir viagem.

Quando o motor não está a trabalhar, o suporte da unidade do servofreio desaparece depois de se carregar no pedal do travão uma ou duas vezes. O efeito de travagem não é reduzido mas será preciso mais força para travar. É especialmente importante ter isto em atenção quando o veículo for rebocado.

Indicador de controlo (ⓘ) ⇨ 116.

Travagem de Emergência Ativa
⇨ 221.

Sistema de travagem antibloqueio

O sistema de travões antibloqueagem (ABS) impede que as rodas bloqueiem.

O ABS começa a regular a pressão de travagem assim que uma roda apresenta tendência para bloquear. A direcção do veículo continua a poder ser utilizada, mesmo durante travagem a fundo.

O controlo do ABS é sentido através de um impulso no pedal do travão e de um ruído do processo de regulação.

Para travagem óptima, manter o pedal do travão totalmente premido durante o processo de travagem, apesar de o pedal estar a pulsar. Não reduzir a pressão sobre o pedal.

Depois de iniciar a marcha, o sistema efectua um auto-diagnóstico que pode ser audível.



Indicador de controlo (Ⓢ) ⇨ 117.

Luz de travões adaptável

Durante travagem a fundo, as três luzes dos travões ficam intermitentes enquanto o controlo do ABS estiver a funcionar.

Avaria

⚠ Aviso

Se houver uma avaria no ABS, as rodas podem bloquear em caso de travagem superior ao normal. As vantagens do ABS deixam de estar disponíveis. Durante travagem a fundo, a direcção do veículo deixa de poder ser utilizada e o veículo pode guinar.

Reparar a avaria numa oficina.

Travão de mão

⚠ Aviso

Antes de sair do veículo, verificar o estado do travão de mão. A luz de aviso (Ⓢ) deve ficar acesa continuamente.

Travão de mão elétrico



Aplicar quando o veículo está parado**⚠ Aviso**

Puxar o interruptor (Ⓢ) durante um período de tempo mínimo de 1 segundo até a luz de aviso (Ⓢ) ficar acesa continuamente e o travão de mão eléctrico ser aplicado ⇨ 116. O travão de mão eléctrico funciona automaticamente com a força adequada.

Antes de sair do veículo, verificar o estado do travão de mão eléctrico. Luz de aviso (Ⓢ) ⇨ 116.

O travão de mão eléctrico pode ser sempre activado, mesmo se a ignição estiver desligada.

Não accionar o sistema de travão de mão eléctrico demasiadas vezes sem que o motor esteja a funcionar, pois isso descarregará a bateria do veículo.

Desbloquear

Ligar a ignição. Manter o pedal do travão pressionado e depois premir o interruptor (Ⓢ).

Função de arranque

Veículos com caixa de velocidades manual: Carregando no pedal da embraiagem e, depois, soltando ligeiramente o pedal da embraiagem e carregando no pedal do acelerador solta automaticamente o travão de mão eléctrico. Isto não é possível quando o interruptor (Ⓢ) é puxado ao mesmo tempo.

Veículos com caixa de velocidades automática: Engatando a posição **D** e, depois, carregando no pedal do acelerador solta automaticamente o travão de mão eléctrico. Isto não é possível quando o interruptor (Ⓢ) é puxado ao mesmo tempo.

Travagem dinâmica quando o veículo está em movimento

Quando o veículo está em movimento e o interruptor (Ⓢ) é mantido puxado, o sistema de travão

de mão eléctrico desacelera o veículo, mas o travão de mão não é aplicado estaticamente.

Assim que o interruptor (Ⓢ) é solto, a travagem dinâmica pára.

Aplicar automaticamente

Se o veículo estiver equipado com caixa de velocidades automática e o programador de velocidade adaptável estiver ativo, o travão de mão eléctrico é aplicado automaticamente quando o sistema para o veículo durante mais de 2 minutos.

O travão de mão é desengatado automaticamente ao retomar a marcha.

Verificação de funcionalidade

Quando o veículo está parado, o travão de mão eléctrico poderá ser aplicado automaticamente. Isso tem como objectivo verificar o sistema.

Avaria

O modo de falha do travão de mão eléctrico é indicado pela luz de aviso (Ⓢ) e por uma mensagem do veículo

visível no Centro de Informação do Condutor. Mensagens do veículo
↳ 135.

Aplicar o travão de mão eléctrico:
puxar continuamente o interruptor
(E) durante mais de 5 segundos. Se a
luz de aviso (E) se acender, o travão
de mão eléctrico está aplicado.

Soltar o travão de mão eléctrico:
empurrar continuamente o interruptor
(E) durante mais de 2 segundos. Se a
luz de aviso (E) se apagar, o travão de
mão eléctrico está solto.

A luz de aviso (E) fica intermitente: o
travão de mão eléctrico não está
totalmente aplicado ou solto. Quando
fica intermitente continuamente,
soltar o travão de mão eléctrico e
tentar aplicá-lo novamente.

Assistência à travagem

Se o pedal do travão for for accionado
rapidamente e com força, é aplicada
automaticamente a força de
travagem máxima.

O funcionamento da assistência à
travagem poderá tornar-se aparente
com uma pressão rápida no pedal do
travão e uma maior resistência ao
carregar no pedal do travão.

Manter uma pressão regular no pedal
do travão durante tanto tempo quanto
for necessário para uma travagem
total. A força de travagem máxima é
reduzida automaticamente quando o
pedal do travão é solto.

Assistência de arranque em subidas

O sistema ajuda a impedir
movimentos involuntários ao
conduzir em declives.

Ao soltar o pedal do travão depois de
parar num declive, os travões
permanecem ativos durante
aproximadamente mais 2 segundos.
Os travões libertam-se
automaticamente quando o veículo
começa a acelerar.

Sistemas de condução

Sistema de controlo da tração

O Sistema de Controlo de Tração
(TC) é um componente do Programa
Electrónico de Estabilidade (ESC).

O TC melhora a condutibilidade
quando necessário,
independentemente do tipo de
estrada ou da aderência dos pneus,
evitando que as rodas motrizes
patinem.

Assim que as rodas motrizes
comecem a patinar, a prestação do
motor é reduzida e a roda que patina
mais é travada individualmente. Isso
melhora consideravelmente a
estabilidade de condução do veículo
em pisos escorregadios.



O TC fica operacional a seguir a cada arranque do motor, assim que a luz de aviso  se apaga.

Quando o TC está activo,  pisca.

Aviso

Não deixar que esta função de segurança especial o tente a tomar riscos desnecessários durante a condução.

Adaptar a velocidade às condições da estrada.

Indicador de controlo  ⇨ 117.

Desativação



O TC pode ser desligado quando é necessário que as rodas motrizes patinem: premir  brevemente.



O indicador de controlo  acende.

Uma mensagem de estado é apresentada no Centro de Informação do Condutor quando TC é desactivado.

Quando o TC está desativado, o ESC permanece ativo, mas com um limiar de comando maior.

O TC é reactivado premindo novamente . Uma mensagem de estado surge no Centro de Informação do Condutor quando TC é reactivado.

O TC também é reactivado na próxima vez que a ignição é ligada.

Avaria

Se houver uma avaria no sistema, a luz de aviso  fica acesa continuamente e surge uma mensagem no Centro de Informação do Condutor. O sistema não está operacional.

Reparar a avaria numa oficina.

Controlo electrónico de estabilidade

O programa electrónico de estabilidade (ESC) melhora a estabilidade da condução quando necessário, independentemente do tipo de piso ou da aderência do pneu.

Assim que o veículo começar a guinar (subvirar/sobrevirar), a potência do motor é reduzida e as rodas são travadas uma a uma.

O ESC funciona em conjunto com o Sistema de Controlo de Tração (TC). Evita que as rodas motrizes patinem.

A distribuição do binário é uma funcionalidade especial que atribui o binário às rodas motrizes antes de o

ESC intervir. Ao virar numa curva, as rodas na curva interior são travadas individualmente. Além disso, é fornecido binário motor à roda motriz na curva exterior. Isto reduz a tendência para subvirar e melhora a tração ao virar rapidamente na curva.



O ESC fica operacional a seguir a cada arranque do motor, assim que a luz de aviso  se apaga.

Quando o ESC está activo,  pisca.

Aviso

Não deixar que esta função de segurança especial o tente a tomar riscos desnecessários durante a condução.



Adaptar a velocidade às condições da estrada.

Indicador de controlo  ↻ 117.



Desativação





O ESC e o TC podem ser desativados:

- premir continuamente  durante pelo menos 5 segundos: o ESC e o TC são ambos desativados.  e  acendem-se e são apresentadas mensagens de estado no Centro de Informação do Condutor.



- Para desactivar apenas o Sistema de Controlo de Tração, premir o botão  brevemente: o TC está inactivo, mas o ESC permanece activo, e  acende-se. Uma mensagem de estado é apresentada no Centro de Informação do Condutor quando TC é desactivado.

O ESC é reactivado pressionando novamente o botão . Se o sistema TC foi previamente desactivado, o TC e o EC são ambos reactivados.  e  apagam-se quando o TC e o ESC são reactivados.

O ESC também é reactivado na próxima vez que a ignição é ligada.

Avaria

Se houver uma avaria no sistema, a luz de aviso  fica acesa continuamente e surge uma

mensagem no Centro de Informação do Condutor. O sistema não está operacional.

Reparar a avaria numa oficina.

Sistema interativo de condução

Flex Ride

O sistema de condução Flex Ride permite ao condutor seleccionar entre três modos de condução:

- Modo SPORT: premir **SPORT**, o LED acende-se.
- Modo TOUR: premir **TOUR**, o LED acende-se.
- Modo AUTO: se nenhum dos botões **SPORT** ou **TOUR** for premido, não se acende nenhum LED.

Desativar o modo SPORT ou TOUR premindo novamente o botão correspondente.

Em cada modo de condução, Flex Ride ajusta os seguintes sistemas eletrónicos:

- comando do amortecimento eletrónico
- comando do pedal do acelerador
- comando da direção assistida eletrónica
- caixa de velocidades automática
- programador de velocidade adaptável
- tração integral
- realce do som do motor
- tema do conjunto de instrumentos

Modo desportivo



As definições dos sistemas são ajustadas para um estilo de condução mais desportivo:

- O amortecimento dos amortecedores é configurado para uma maior capacidade de manobra e agilidade.
- O motor reage mais rapidamente às mudanças do pedal do acelerador.
- O apoio da direção é mais desportivo.

- Pontos de mudança de velocidades da caixa de velocidades automática otimizados para uma condução desportiva.
- O programador de velocidade ajustável é ajustado para um estilo de condução mais desportivo.
- A tração integral suporta a condução desportiva ativa do veículo.
- O realce do som do motor intensifica o som do motor de forma desportiva.
- O tema do conjunto de instrumentos muda para um estilo desportivo.

Modo TOUR



O modo TOUR ajusta as definições dos sistemas para um estilo de condução confortável.

- O amortecimento dos amortecedores é adaptado para um maior conforto de condução.
- Os esforços de condução são reduzidos.
- O programador de velocidade ajustável é ajustado para um estilo de condução mais descontraído.

Modo AUTO

Todas as definições dos sistemas são predefinidas para valores padrões otimizados para a condução diária (modo predefinido). Este e o modo totalmente adaptável, ajustando os sistemas para definições simultaneamente confortáveis e desportivas em função do estilo e da situação de condução.

Comando do modo de transmissão adaptável

Em cada modo de condução selecionado manualmente SPORT, TOUR ou AUTO, o Comando do Modo de Transmissão (CMT) deteta e analisa continuamente a situação de condução e o estilo de condução do condutor. Se necessário, o CMT ajusta automaticamente o amortecimento e a direção durante a situação em questão.

Se, por exemplo, as definições normais estiverem ativas no modo AUTO e o CMT detetar um comportamento de condução desportivo, altera automaticamente os sistemas para definições desportivas, a menos que o condutor

desmarque o amortecimento ou a direção desportivos no **Adaptação modo desportivo**.

Se, noutro exemplo, as definições de conforto estiverem ativas no modo TOUR e, durante a condução numa estrada com muitas curvas, for necessária uma travagem brusca, o CMT deteta a situação dinâmica do veículo e muda as definições da suspensão para o modo normal (predefinido) a fim de aumentar a estabilidade do veículo.

Quando a característica de condução ou o estado dinâmico do veículo dinâmico voltar ao estado anterior, o CMT muda para as definições pré-selecionadas.

Menu de visualização de Flex Ride



No Visor de informação de 8", é possível apresentar um menu de visualização de Flex Ride tocando em  no ecrã. Nesta página são apresentados o modo de transmissão selecionado e a configuração ativa.

As definições do sistema são realçadas a vermelho para o modo desportivo, a azul para o modo confortável e a amarelo para o modo normal.

Além disso, a personalização da sensibilidade do modo AUTO adaptável e a personalização das funções do modo Sport podem ser

apresentadas no menu de visualização selecionando o respetivo botão no Visor de informação.

Personalização da sensibilidade do modo AUTO

O condutor pode alterar a sensibilidade do modo AUTO adaptável em três passos através do menu de visualização de Flex Ride.

- Normal: predefinição.
- Sensível a uma condução desportiva: os sistemas mudam para as definições desportivas mais rapidamente ao conduzir de forma desportiva.
- Sensível a uma condução confortável: os sistemas mudam para definições de conforto mais rapidamente ao conduzir devagar.

Além disso, é possível desativar qualquer adaptação do comando do modo de transmissão.

O menu de visualização de Flex Ride é apresentado tocando em  no Visor de informação de 8".

Selecionar **Adaptação modo automático** e alterar as definições relevantes.

As definições também podem ser alteradas no menu de personalização no Visor de informação, ➔ **Ajustes** ⇨ 137.

Visor de informação ⇨ 130.

Personalização das definições do modo Sport

O condutor pode personalizar as definições do modo SPORT através do menu de personalização de Flex Ride.

O menu de visualização de Flex Ride é apresentado quando o modo SPORT está selecionado ou tocando em  no Visor de informação de 8".

Selecionar **Adaptação modo desportivo** e selecionar as definições relevantes.

As definições também podem ser alteradas no menu de personalização no Visor de informação, ➔ **Ajustes** ⇨ 137.

Visor de informação ⇨ 130.

Sistemas de apoio ao condutor

Aviso

Os sistemas de apoio ao condutor são desenvolvidos para ajudar o condutor e não para substituir a sua atenção.

O condutor conserva o controlo absoluto do veículo e aceita a responsabilidade total ao conduzir o veículo.

Ao utilizar sistemas de apoio ao condutor, prestar sempre atenção à situação de trânsito atual e seguir as regras de trânsito aplicáveis.

Programador de velocidade

O programador de velocidade pode memorizar e manter velocidades desde aproximadamente 30 km/h até à velocidade máxima do veículo. Poderão ocorrer desvios das

velocidades guardadas na condução em inclinações ascendentes ou descendentes.

Não é possível activá-lo com a primeira velocidade engatada.



Não utilizar o comando da velocidade de cruzeiro se não for aconselhável manter uma velocidade constante.





As ilustrações mostram diferentes versões.

Indicador de controlo   120.



Ligar



Premir . A luz de aviso  no conjunto de instrumentos acende-se a branco.

Ativação



Acelerar até à velocidade pretendida e rodar a roda de accionamento manual para **SET/-**, a velocidade actual é guardada e mantida. O indicador de controlo  no conjunto de instrumentos acende-se com luz verde. No Mostrador dos níveis médio e superior,  acende-se a verde e a velocidade definida é indicada. O pedal do acelerador pode ser solto.

A velocidade do veículo pode ser aumentada premindo o pedal do acelerador. Quando se retira o pé do pedal do acelerador, a velocidade memorizada anteriormente é retomada.

O programador de velocidade permanece activo durante passagens de caixa.

Aumentar velocidade

Com a velocidade de cruzeiro activa, manter a roda de accionamento manual virada para **RES/+** ou rodá-la brevemente para **RES/+** repetidamente: a velocidade aumenta continuamente ou por pequenos aumentos.

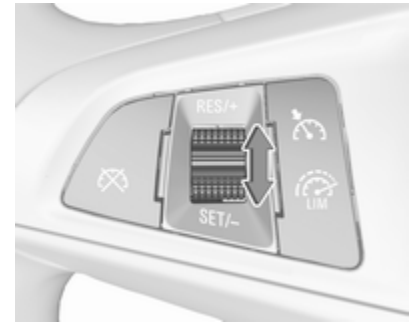

Alternativamente acelerar até à velocidade pretendida e guardá-la rodando para **SET/-**.



Reduzir velocidade

Com a velocidade de cruzeiro activa, manter a roda de accionamento manual virada para **SET/-** ou rodá-la brevemente para **SET/-** repetidamente: a velocidade diminui continuamente ou por pequenos incrementos.

Desativação

Premir . A luz de aviso  no conjunto de instrumentos acende-se a branco.

No Mostrador do nível médio ou superior,  muda para branco.

O programador de velocidade é desativado, mas não desligado. A última velocidade memorizada permanece na memória para ser retomada mais tarde.

Desactivação automática:



- A velocidade do veículo é inferior a cerca de 30 km/h.
- A velocidade do veículo desce mais de 25 km/h abaixo da velocidade definida.
- O pedal do travão é carregado.

- O pedal da embraiagem é carregado durante alguns segundos.
- A alavanca selectora está na posição **N**.
- A velocidade do motor está numa gama muito baixa.
- O Sistema de Controlo da Tracção ou Controlo electrónico de estabilidade está a funcionar.
- O travão de mão é aplicado.
- Premir simultaneamente **RES/+** e o pedal do travão desativa o programador de velocidade e elimina a velocidade memorizada.

Continuar com a velocidade guardada

Girar a roda de accionamento manual para **RES/+** a uma velocidade superior a 30 km/h. A velocidade pré-guardada será obtida.

Desligar

Premir ; a luz de aviso  no conjunto de instrumentos apaga-se. A velocidade guardada é apagada.

Premir  para activar o limitador de velocidade ou desligar a ignição também desliga o programador de velocidade e apaga a velocidade guardada.

Limitador de velocidade

O limitador de velocidade impede que o veículo ultrapasse uma velocidade máxima predefinida.

A velocidade máxima pode ser definida a velocidades acima de 25 km/h até 200 km/h.

O condutor só pode acelerar até à velocidade predefinida. Podem ocorrer desvios relativamente à velocidade limitada em descidas.

O limite de velocidade predefinido é apresentado no Centro de Informação do Condutor quando o sistema está activo.

Ativação



As ilustrações mostram diferentes versões.



Premir ; o símbolo acende-se no Centro de Informação do Condutor.

Se o programador de velocidade tiver sido activado anteriormente, o mesmo é desligado quando o limitador de velocidade for activado e o indicador de controlo se apagar.

Definir o limite de velocidade

Acelerar até à velocidade pretendida e rodar brevemente a roda de acionamento manual para **SET/-**: a velocidade atual é memorizada como velocidade máxima.

No Mostrador do nível inferior, e o limite de velocidade são apresentados.

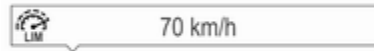

No Mostrador do nível médio e superior, muda para verde.

Alterar o limite de velocidade

Com o limitador de velocidade ativo, premir continuamente ou rodar brevemente a roda de acionamento manual para **RES/+** para aumentar ou para **SET/-** para diminuir a velocidade máxima pretendida.

Exceder o limite de velocidade

Ao exceder a velocidade limitada sem intervenção do condutor, a velocidade fica intermitente no Centro de Informação do Condutor e é emitido um sinal sonoro durante este período.

Em caso de emergência, é possível ultrapassar o limite de velocidade carregando firmemente no pedal do acelerador quase até ao ponto final. Neste caso, não é emitido um sinal sonoro.

Soltar o pedal do acelerador e a função do limitador de velocidade é reactivada assim que seja atingida uma velocidade mais baixa do que a velocidade limite.

Desativação

Premir : o limitador de velocidade é desactivado e o veículo pode ser conduzido sem limite de velocidade.



No Mostrador do nível inferior, a velocidade limitada memorizada é indicada entre parênteses.

No Mostrador do nível médio ou superior,  muda para branco.

Além disso, surge uma mensagem correspondente.

O limitador de velocidade é desativado, mas não desligado. A última velocidade memorizada permanece na memória para ser retomada mais tarde.

Retomar a velocidade limite

Rodar a roda de accionamento manual para **RES/+**. O limite de velocidade memorizado é obtido e indicado sem parênteses no Centro de Informação do Condutor.

Desligar

Premir : a indicação do limite de velocidade apaga-se no Centro de Informação do Condutor. A velocidade guardada é apagada.

Ao premir  para ativar o programador de velocidade ou o programador de velocidade adaptável, o limitador de velocidade também é desativado e a velocidade memorizada apagada.

Ao desligar a ignição, o limitador de velocidade também é desactivado, mas o limite de velocidade é memorizado até à próxima activação do limitador de velocidade.

Programador de velocidade adaptável

O programador de velocidade adaptável é um melhoramento do programador de velocidade convencional com a função adicional de manter uma certa distância em relação ao veículo à frente.

O programador de velocidade adaptável desacelera automaticamente quando o veículo se aproxima de um veículo em frente a deslocar-se mais lentamente. Nesse caso, ajusta a velocidade do veículo para seguir o veículo à frente à distância seleccionada. A velocidade do veículo é aumentada ou diminuída para seguir o veículo à frente, mas não excede a velocidade definida. Pode aplicar uma travagem limitada com as luzes dos travões activadas.

De modo a facilitar a ultrapassagem de um veículo na autoestrada, a ativação do indicador de mudança de direção reduz a distância de seguimento durante um curto período de tempo. Esta função é implementada apenas no lado do

respetivo condutor, consoante a configuração de condução do veículo à esquerda ou à direita.

O programador de velocidade adaptável pode memorizar a velocidade definida acima de 30 km/h para uma caixa de velocidades manual. Nos veículos com caixas de velocidades automáticas, o sistema pode travar até imobilizar completamente o veículo e arrancar a partir de uma posição estacionária.



O programador de velocidade adaptável utiliza sensores de radar e de câmara para detetar os veículos à frente. Se não for detetado qualquer veículo no trajeto de condução, o programador de velocidade adaptável comporta-se como um programador de velocidade convencional.

A utilização do programador de velocidade adaptável é recomendada principalmente em rectas longas como vias rápidas ou estradas secundárias com tráfego fluido. Não utilizar o sistema se não for aconselhável manter uma velocidade constante.

Indicador de controlo ↗ 120, ↘ 120.

Aviso



O condutor deve aplicar sempre a máxima atenção, mesmo quando conduzir com o programador de velocidade adaptável. O condutor mantém total controlo do veículo, pois o pedal do travão, o pedal do acelerador e o interruptor de cancelamento têm prioridade sobre qualquer operação do programador de velocidade adaptável.

Ligar



As ilustrações mostram diferentes versões.



Premir  para ligar o programador de velocidade adaptável.  surge no Centro de Informação do Condutor.

Activação através de definição da velocidade

O programador de velocidade adaptável pode ser ativado com velocidades acima de 25 km/h nos veículos com caixa de velocidades automática, ou de 30 km/h nos veículos com caixa de velocidades manual. O limite de velocidade superior é de 180 km/h.

Acelerar até à velocidade pretendida e rodar a roda de accionamento manual para **SET/-**, a velocidade actual é guardada e mantida.



O símbolo do programador de velocidade adaptável , a definição de distância em frente e a velocidade definida são indicados no Centro de Informação do Condutor.

O pedal do acelerador pode ser solto. O programador de velocidade adaptável permanece ativado durante a mudança de velocidades.

Cancelar a velocidade definida

É sempre possível conduzir mais rápido do que a velocidade definida seleccionada, basta carregar no pedal do acelerador. Quando o pedal do acelerador é solto, o veículo retoma a distância pretendida, se tiver um veículo mais lento à sua frente. Caso contrário, retoma a velocidade guardada.

Depois de o sistema ter sido activado, o programador de velocidade adaptável desacelera ou trava se detectar que o veículo que vai à sua frente vai mais devagar ou está mais próximo do que o pretendido.

Aviso

A aceleração feita pelo condutor desactiva a travagem automática do sistema. Isto é indicado por um aviso pop-up no Centro de Informação do Condutor ou pela mudança para azul do símbolo do programador de velocidade adaptável.

Substituir a velocidade atual

Se o pedal do acelerador for carregado, a velocidade atual do veículo é substituída como a velocidade memorizada. Isto é igualmente válido se a velocidade atual do veículo for inferior à velocidade definida.

Aumentar velocidade

Com o programador de velocidade adaptável ativo, manter premido **RES/+** para aumentar a velocidade continuamente. Premir **RES/+** repetidamente para aumentar a velocidade em pequenos incrementos.

Reduzir velocidade

Com o programador de velocidade adaptável ativo, manter premido **SET/-** para diminuir a velocidade continuamente. Premir **SET/-** repetidamente para diminuir a velocidade em pequenos incrementos.

Continuar com a velocidade guardada

Se foi memorizada uma velocidade previamente e o sistema estiver ligado, mas inativo, rodar a roda de acionamento para **RES/+** a uma velocidade acima de 5 km/h (com caixa de velocidades automática) ou acima de 30 km/h (com caixa de velocidades manual) para retomar a velocidade memorizada.

Programador de velocidade adaptável de gama de velocidade integral em veículos com caixa de velocidades automática

O programador de velocidade adaptável de gama de velocidades integral manterá uma distância de

segurança entre o respetivo veículo e um veículo detetado e abrandará o respetivo veículo até se imobilizar atrás do outro.

Quando o veículo à frente acelera depois de uma breve paragem, o programador de velocidade adaptável arranca automaticamente sem a intervenção do condutor. Se necessário, premir **RES/+** ou carregar no pedal do acelerador para retomar o programador de velocidade adaptável. Carregar no pedal do acelerador permite uma maior controlo da aceleração depois de arrancar. Refira-se que a travagem automática é desativada durante a utilização do pedal do acelerador.

Se o veículo parado à frente permanecer parado durante um período de tempo mais longo e em seguida iniciar a marcha em frente, a luz de aviso acesa a verde de veículo à frente  fica intermitente e é emitido um sinal sonoro de aviso como lembrete para verificar o trânsito antes de retomar a marcha.

Aviso

Quando o programador de velocidade adaptável de gama de velocidade integral é desativado ou cancelado, o veículo deixa de permanecer parado e pode começar a avançar. Esteja sempre preparado para imobilizar o veículo aplicando o pedal do travão manualmente.

Não abandone o veículo sempre que este esteja imobilizado pelo programador de velocidade adaptável de gama de velocidade integral. Coloque sempre a alavanca selectora na posição de estacionamento **P** e desligue a ignição antes de sair do veículo.

Definir a distância à frente

Quando o programador de velocidade adaptável detecta um veículo mais lento no trajecto de condução em frente, ajusta a velocidade do veículo para manter a distância à frente, seleccionada pelo condutor.

212 Condução e funcionamento

A distância à frente pode ser definida para perto, intermédia ou longe.



Premir ; a definição actual é apresentada no Centro de Informação do Conductor. Premir novamente para alterar a distância de seguimento. A definição é igualmente apresentada no Centro de Informação do Conductor.

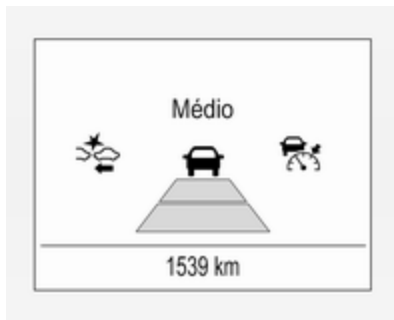

A distância à frente seleccionada é indicada através de barras de distância preenchidas na página do programador de velocidade adaptável.

Refira-se que a definição de distância em frente é partilhada com a definição de sensibilidade do aviso de colisão dianteira 217.

Exemplo: Se estiver seleccionada a definição 3 (longe), o condutor é avisado mais cedo antes de uma possível colisão, mesmo que o programador de velocidade adaptável esteja inactivo ou desligado.

Aviso

O condutor assume a responsabilidade total por conduzir com a distância de seguimento adequada com base no trânsito, nas condições climáticas, na visibilidade e na regulamentação regional. A distância de seguimento deve ser ajustada ou o sistema desligado sempre que as condições existente o exijam.

Programador de velocidade adaptável no modo Sport



Nos veículos com modos de condução Flex Ride, o condutor pode aumentar ligeiramente a aceleração do programador de velocidade adaptável quando o modo Sport está selecionado. Esta função pode ser desativada no menu de visualização de Flex Ride ⇨ 201

Detectar o veículo à frente



A luz de aviso de veículo em frente verde acesa é apresentada quando o sistema detecta um veículo no trajecto de condução. O alcance dos sensores situa-se entre 25 e 150 metros, consoante a velocidade do veículo.

Aviso de colisão dianteira ⇨ 217.

Se este símbolo não aparecer, ou aparecer brevemente, o programador de velocidade adaptável não reagirá a veículos que sigam à sua frente.

Desativação

O programador de velocidade adaptável é desativado pelo condutor quando:

- é premido.
- O pedal do travão é aplicado.
- O pedal da embraiagem é accionado durante mais de quatro segundos.
- A alavanca seletora da caixa de velocidades automática é movida para **N**.

O sistema também é automaticamente desactivado quando:

- A velocidade do veículo acelera para mais de 190 km/h ou abranda para menos de 25 km/h; nos veículos com caixa de velocidades automática, abranda até parar, sem desativar, no espaço de 5 minutos.
- O Sistema de controlo da tração está desativado ou a funcionar.

- O Controlo eletrónico de estabilidade está desativado ou a funcionar.
- Não há trânsito e nada é detetado nas bermas da estrada durante aproximadamente 1 minuto. Neste caso não há ecos de radar e o sensor pode indicar que está bloqueado.
- O sistema de travagem de emergência ativa está a aplicar os travões.
- Condução em declives íngremes.
- O sensor do radar está bloqueado por uma película de gelo ou água.
- É detetada uma avaria no radar, na câmara, no motor ou no sistema de travagem.
- Os travões têm de arrefecer.

Além disso, o sistema é desativado automaticamente em veículos com caixa de velocidades automática (programador de velocidade adaptável de gama de velocidades integral) quando:

- A inclinação no sentido ascendente ou descendente é superior a 20%.
- O travão de mão eléctrico está aplicado.
- O veículo está a ser mantido parado pelo sistema há mais de 5 minutos.
- O veículo para, o cinto de segurança do condutor é desengatado e a porta do condutor é aberta.

Quando o programador de velocidade adaptável é desativado, a luz de aviso  muda de verde para branco e uma mensagem pop-up é apresentada no Centro de Informação do Condutor.

A velocidade guardada é mantida.





No Mostrador do nível médio, a velocidade memorizada é indicada entre parênteses no Centro de Informação do Condutor quando o sistema é desativado, mas não desligado.

No Mostrador do nível superior, o símbolo do programador de velocidade adaptável  muda de verde para branco quando o sistema é desativado, mas não desligado.

Aviso

Quando o programador de velocidade adaptável está desativado, o condutor tem de assumir imediatamente o controlo total dos travões e do motor.

Desligar

Premir  para desligar o programador de velocidade adaptável. A luz de aviso  no Centro de Informação do Condutor apaga-se. A velocidade guardada é apagada.

Se a ignição for desligada, o programador de velocidade adaptável também é desligado e apaga a velocidade guardada.

Atenção do condutor

- O condutor deve utilizar o programador de velocidade adaptável com cuidado em estradas sinuosas ou montanhosas, pois o sistema pode deixar de detetar o veículo à frente e demorar algum tempo a detetá-lo novamente.
- Não utilizar o sistema em estradas com piso escorregadio, pois pode criar alterações súbitas na tracção dos pneus (patinagem das rodas), causando a perda do controlo do veículo.
- Não utilizar o programador de velocidade adaptável com chuva, neve ou muita sujidade, pois o sensor do radar pode ficar tapado por uma película de água, pó, gelo ou neve. Isto reduz ou suprime completamente a

visibilidade. Em caso de bloqueio do sensor, limpar a tampa do sensor.

Limites do sistema

⚠ Aviso

A força de travagem automática do sistema não permite travagens bruscas, pelo que o nível de travagem poderá não ser suficiente para evitar uma colisão.

- Após uma mudança súbita de faixa, o sistema precisa de um certo tempo para detectar o veículo à frente. Por isso se for detectado um novo veículo, o sistema pode acelerar em vez de travar.
- O programador de velocidade adaptável ignora o tráfego em sentido contrário.
- O programador de velocidade adaptável não considera os peões e animais para travar e retomar a condução.

- O programador de velocidade adaptável considera os veículos parados apenas a baixa velocidade.
- Não utilize o programador de velocidade adaptável ao rebocar um atrelado.
- Não utilizar o programador de velocidade adaptável em estradas com uma inclinação superior a 10%.

Curvas



O programador de velocidade adaptável calcula um percurso previsto com base na força centrífuga. Este percurso previsto toma em consideração as características da curva actual, mas não consegue considerar uma alteração da curva seguinte. O sistema pode deixar de detectar o

veículo à frente ou considerar um veículo que não se encontra na mesma faixa de rodagem. Isto pode acontecer ao entrar ou sair de um curva, conforme a curva for mais ou menos apertada. A câmara aplica uma determinada correção com base nas marcas de faixa detetáveis. A luz de aviso apaga-se se já não for detetado nenhum veículo à frente.

Se a força centrífuga for demasiado grande numa curva, o sistema abranda ligeiramente o veículo. Este nível de travagem não foi concebido para evitar a derrapagem ao fazer a curva. O condutor é responsável por reduzir a velocidade seleccionada antes de entrar numa curva e de uma forma geral por adaptar a velocidade ao tipo de estrada e aos limites de velocidade aplicáveis.

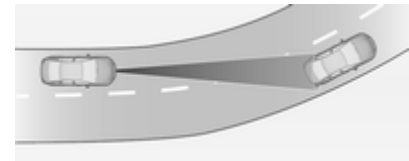

Auto-estradas

Na auto-estrada, adaptar a velocidade definida às condições específicas e às condições meteorológicas. Ter sempre em atenção que o programador de velocidade adaptável possui um alcance de visibilidade limitado, um nível de travagem limitado e necessita de um certo tempo de reacção para verificar se um veículo se encontra no trajecto de condução ou não. Além disso, o programador de velocidade adaptável foi concebido para travar o mais tardiamente possível de modo a permitir a mudança de faixa antes da travagem automática. O programador de velocidade adaptável pode não conseguir travar o veículo a tempo de evitar uma colisão no caso de um veículo muito mais lento à frente ou após mudança de faixa. Isto aplica-se especialmente ao conduzir-se a alta velocidade ou se a visibilidade for reduzida devido às condições atmosféricas.

Ao entrar-se e sair-se de auto-estradas, o programador de velocidade adaptável pode deixar de

detectar o veículo à frente e acelerar para a velocidade definida. Por esta razão, deve reduzir-se a velocidade definida antes de sair ou entrar numa auto-estrada.

Mudanças no percurso do veículo

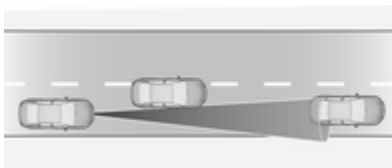

Se outro veículo entrar no trajecto de condução do veículo, o programador de velocidade adaptável só considera o veículo quando este estiver completamente dentro do trajecto. O condutor deve estar pronto para reagir e carregar no pedal do travão, se precisar de travar mais rapidamente.

Pontos a considerar em subidas e com atrelados

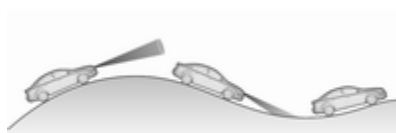

Aviso

Não utilize o programador de velocidade adaptável em estradas montanhosas íngremes.

O desempenho do sistema em subidas depende da velocidade do veículo, da carga do veículo, das condições do trânsito e do declive da estrada. O sistema pode não detectar um veículo no trajecto em subidas. O programador de velocidade adaptável de gama de velocidade integral é desativado automaticamente quando o veículo para numa inclinação ascendente ou descendente superior a 10%. Nesta

situação, o condutor deve estar preparado para assumir o controlo do veículo.

Atenção, que aplicar os travões desactiva o sistema.

Unidade de radar



A unidade de radar está instalada por trás da grelha do radiador, atrás ou abaixo do emblema da marca.

Aviso

A unidade de radar foi alinhada cuidadosamente durante o fabrico. Por isso, no caso de uma

colisão dianteira, não utilize o sistema. O pára-choques dianteiro pode parecer estar intacto, no entanto o sensor por trás pode estar deslocado e reagir incorrectamente. Após um acidente, consultar uma oficina para verificar e ajustar a posição da unidade de radar.

Definições

As definições podem ser alteradas no menu Personalização do veículo no visor de informação.

Selecionar a definição relevante em **Ajustes**, **Veículo** no Visor de informação.

Visor de informação ⇨ 130.

Personalização do veículo ⇨ 137.

Avaria

Se o programador de velocidade adaptável não funcionar devido a condições temporárias (p. ex. bloqueio devido a gelo, travões sobreaquecidos ou manobras a baixa velocidade) ou se houver um erro

permanente no sistema, é apresentada uma mensagem no Centro de Informação do Condutor. Mensagens do veículo ⇨ 135.

Aviso de colisão dianteira

O aviso de colisão dianteira pode ajudar a evitar ou reduzir os prejuízos causados por colisões frontais.

Se o veículo estiver equipado com o programador de velocidade convencional, o aviso de colisão dianteira utiliza a câmara dianteira no para-brisas para detetar um veículo imediatamente à frente, no trajeto do veículo.

Se o veículo estiver equipado com o programador de velocidade adaptável, o aviso de colisão dianteira utiliza o sensor de radar e a câmara dianteira para detetar um veículo imediatamente à frente, no trajeto do respetivo veículo.



Um veículo à frente é indicado pela luz de aviso .

Se ocorrer uma aproximação demasiado rápida de um veículo em frente, é emitido um aviso sonoro e apresentado um aviso no Centro de Informação do Condutor.

Além disso, o condutor é informado por uma faixa de LED vermelhos intermitentes ou por um símbolo pop-up no Mostrador Head-up, o qual é projetado no para-brisas dentro do campo de visão do condutor.

Um pré-requisito é que o aviso de colisão dianteira no menu de personalização do veículo não esteja desativado  137.



Ativação

O aviso de colisão dianteira com câmara dianteira deteta veículos a uma distância de aprox. 60 metros e

é acionado automaticamente a qualquer velocidade acima da velocidade pedonal.

O aviso de colisão dianteira com sensor do radar deteta veículos a uma distância de aprox. 150 metros e é acionado automaticamente a qualquer velocidade acima da velocidade pedonal.

Avisar o condutor

A luz de aviso de veículo à frente  acende-se a verde no conjunto de instrumentos quando o sistema deteta um veículo no trajeto de condução. Nos veículos com Mostrador Head-up,  é projetado no para-brisas.

A luz de aviso  muda para amarelo quando a distância para o veículo precedente em deslocação fica demasiado pequena.

Atenção

A iluminação colorida desta luz de aviso não corresponde às leis de trânsito locais relativas à distância

de seguimento. O condutor é o único responsável por manter uma distância de seguimento segura de acordo com as regras de trânsito em vigor, as condições atmosféricas e da estrada, etc. em todas as ocasiões.



Quando o tempo até uma colisão potencial com um veículo à frente é demasiado pequeno e uma colisão é iminente, o símbolo de aviso de colisão é apresentado no Centro de Informação do Condutor e o condutor é informado por meio de uma faixa de LED vermelhos intermitentes ou pelo símbolo pop-up no Mostrador Head-up, o qual é projetado dentro campo de visão do condutor.

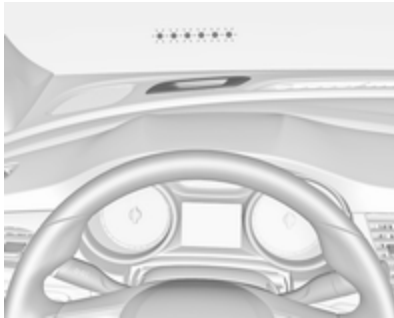

Ao mesmo tempo, ouvir-se-á um aviso sonoro. Carregar no pedal do travão e conduzir o veículo, se a situação o obrigar.

Seleccionar a sensibilidade de aviso

Premir  para definir a sensibilidade de aviso para perto, média ou longe.



Com a primeira pressão do botão é mostrada a definição atual no Centro de Informação do Condutor. Qualquer pressão adicional do botão altera essa definição. A definição escolhida permanece até ser alterada. A temporização do aviso varia com base na velocidade do veículo. Quanto mais alta for a velocidade do veículo, com maior distância ocorre o aviso. Tenha em conta o trânsito e condições atmosféricas ao seleccionar a temporização do aviso.



Atenção que a definição de sensibilidade de aviso é partilhada com a definição de distância à frente do programador de velocidade adaptável. Por isso, a alteração da sensibilidade de aviso altera também a distância à frente do programador de velocidade adaptável.

Desativação

O sistema pode ser desativado no menu de personalização do veículo,  137.

Se o aviso de colisão dianteira foi desativado, a sensibilidade de aviso é definida para "média" na próxima vez que a ignição for ligada.

A definição selecionada por último será memorizada quando a ignição for desligada.

Informação geral

Aviso

O aviso de colisão dianteira é apenas um sistema de aviso e não aplica os travões. Se se aproximar a demasiada velocidade de um veículo em frente, pode não haver tempo suficiente para evitar uma colisão.

O condutor assume total responsabilidade por manter a distância de seguimento adequada em relação ao veículo da frente tendo em conta as condições de trânsito, meteorológicas e de visibilidade.

O condutor deve aplicar sempre a máxima atenção e concentração durante a condução. O condutor deve estar sempre atento para reagir e aplicar os travões.

Limites do sistema

O aviso de colisão dianteira foi concebido para avisar apenas em relação a veículos, mas também pode reagir com outros objetos.



Nos casos seguintes, o aviso de colisão dianteira poderá não detetar um veículo em frente ou o desempenho do sensor ser limitado:

- Ao conduzir em estradas com muitas curvas ou montanhosas.
- Durante a condução à noite.
- Quando as condições atmosféricas limitam a visibilidade, tais como nevoeiro, chuva ou neve
- Quando o sensor no para-brisas está tapado por neve, gelo, neve derretida, lama, sujidade, danos no para-brisas ou afetado por objetos estranhos, tais como autocolantes.

Indicação de Distância à Frente

A indicação de distância que se segue apresenta a distância a um veículo em movimento na frente. A câmara dianteira no pára-brisas é utilizada para detectar a distância de um veículo imediatamente na frente no percurso do veículo. Está activa a velocidades superiores a 40 km/h.

Quando um veículo é detectado à frente, a distância é indicada em segundos numa página do Centro de Informação do Condutor.

No Mostrador do nível inferior, seleccionar o menu **Info**  via **MENU** na alavanca do indicador de mudança de direção e rodar a roda de regulação para seleccionar a página de indicação de distância à frente,  121



No Mostrador dos níveis médio e superior, selecionar o menu **Info** através dos botões no volante e premir ∇ para selecionar a indicação de distância à frente ⇨ 121.

A distância mínima indicada é de 0,5 segundos.

Se não houver um veículo à frente ou este estiver fora de alcance, aparecem dois traços: -.- s.



Se o programador de velocidade adaptável estiver ativo, esta página mostra a definição da sensibilidade de aviso em vez da definição da distância à frente. ⇨ 208.

Limites do sistema

Nos seguintes casos, o desempenho do sensor da indicação de distância à frente é limitado:

- Ao conduzir em estradas com muitas curvas ou montanhosas.
- Durante a condução à noite.

- As condições atmosféricas limitam a visibilidade, tais como nevoeiro, chuva ou neve.
- O sensor está tapado por neve, gelo, neve derretida, lama, sujidade, danos no para-brisas ou afetado por objetos estranhos, tais como autocolantes.

Travagem de Emergência Ativa

A travagem de emergência ativa pode ajudar a reduzir os danos e ferimentos resultantes de colisões com veículos, peões e obstáculos diretamente à frente, quando já não é possível evitar uma colisão através da travagem manual ou de uma manobra da direção. Antes de aplicar a Travagem de Emergência Ativa, o condutor é alertado pelo aviso de colisão dianteira ⇨ 217 ou pelo aviso de proteção dianteira de peões ⇨ 225.

A funcionalidade utiliza várias informações (p. ex. sensor da câmara, sensor do radar, pressão

dos travões, velocidade do veículo) para calcular a probabilidade de uma colisão dianteira.

Aviso

O sistema não se destina a substituir a responsabilidade do condutor pela condução do veículo e por se manter atento à estrada. O seu funcionamento está limitado apenas a uso suplementar a fim de reduzir a velocidade do veículo antes de uma colisão.

O sistema poderá não reagir a animais. Após uma mudança súbita de faixa de rodagem, o sistema precisa de algum tempo para detectar o veículo precedente.

O condutor tem de estar sempre pronto para reagir e aplicar os travões e realizar as manobras de direção necessárias para evitar colisões.

Funcionalidade

Se equipado apenas com câmara dianteira, a travagem de emergência ativa funciona na marcha em frente acima da velocidade pedonal e até 85 km/h.

Com sensor do radar, a travagem de emergência ativa funciona na marcha em frente acima da velocidade pedonal, a qualquer velocidade.

Um pré-requisito é que o aviso de colisão dianteira com sistema de câmara dianteira não esteja desativado no menu de personalização do veículo ↗ 137.

O sistema inclui:

- sistema de preparação dos travões
- travagem automática de emergência
- assistência à travagem proactiva
- assistência à travagem inteligente (apenas com sensor do radar)
- sistema de proteção dianteira de peões

Sistema de preparação dos travões



Aquando da aproximação de um veículo ou peão à frente a tal velocidade que seja provável uma colisão, o sistema de preparação dos travões pressuriza ligeiramente os travões. Isto reduz o tempo de resposta quando for solicitada uma travagem manual ou automática.

O sistema de travagem é preparado para que os travões possam reagir mais rapidamente.

Se equipado apenas com câmara dianteira, o sistema funciona até uma velocidade de 80 km/h.

Travagem automática de emergência

Após a ativação do sistema de preparação dos travões, e imediatamente antes da colisão iminente, esta função aplica automaticamente uma travagem limitada para reduzir a velocidade de impacto da colisão ou evitar uma colisão. Dependendo da situação, o veículo poderá travar

automaticamente de forma moderada ou brusca. Esta travagem automática dianteira só pode acontecer se for detetado um veículo à frente, conforme indicado pela luz de aviso de veículo à frente  ↗ 217. Nos veículos com proteção dianteira de peões, a travagem automática dianteira também pode ocorrer quando é detetado um peão à frente, indicado pela luz de aviso de peão à frente .

Se equipado apenas com câmara dianteira, o sistema funciona até uma velocidade de 80 km/h.

Abaixo de uma velocidade de 40 km/h, o sistema pode aplicar uma travagem a fundo.

A travagem automática de emergência poderá abrandar o veículo até parar por completo, no sentido de tentar evitar uma possível colisão. Se isso acontecer, a travagem automática de emergência poderá acionar o travão de mão elétrico para imobilizar o veículo. Para desengatar, prima o botão do travão de mão elétrico ou carregue firmemente no pedal do acelerador.

Aviso

A travagem automática de emergência é uma função de preparação de emergência para uma colisão e não foi concebida para evitar colisões. Não depender do sistema para travar o veículo. A travagem automática de emergência não trava fora do respetivo intervalo de velocidades e apenas reage a veículos e peões detetados.

Assistência à travagem proactiva

Além do sistema de preparação dos travões e da travagem automática de emergência, a função de assistência à travagem dianteira aumenta a sensibilidade da assistência à travagem. Por isso, carregar menos fortemente no pedal do travão resulta numa travagem a fundo imediata. Esta função ajuda o condutor a travar mais rapidamente e mais a fundo antes da colisão iminente.

Se equipado apenas com câmara dianteira, o sistema funciona até uma velocidade de 85 km/h.

Aviso

A travagem de emergência activa não se destina a aplicar uma travagem autónoma a fundo ou a evitar automaticamente uma colisão. Está concebida para reduzir a velocidade do veículo antes de uma colisão. Poderá não reagir a animais. Após uma mudança súbita de faixa de rodagem, o sistema precisa de algum tempo para detectar o veículo precedente.

O condutor deve aplicar sempre a máxima atenção e concentração durante a condução. O condutor tem de estar sempre pronto para reagir e aplicar os travões e realizar as manobras de direcção necessárias para evitar colisões.

O sistema foi concebido para funcionar com todos os ocupantes a usar cinto de segurança.

Assistência à travagem inteligente

Se o veículo estiver equipado com sensor do radar, a assistência à travagem inteligente poderá ser ativada quando se carrega rapidamente no pedal do travão, proporcionando um reforço à travagem com base na velocidade de aproximação e na distância ao veículo à frente.

Pequenos impulsos do pedal do travão ou o movimento do pedal durante esse tempo são normais e deverá continuar a carregar no pedal do travão conforme necessário. A assistência à travagem inteligente é desativada automaticamente quando se desengata o pedal do travão.

Aviso

A assistência à travagem inteligente pode aumentar a travagem do veículo em situações em que pode não ser necessário. Pode bloquear o fluxo de tráfego. Se isso acontecer, retirar o pé do

pedal do travão e, em seguida, aplicar os travões conforme necessário.

Proteção dianteira de peões

⇨ 225.

Desativação

A Travagem de Emergência Ativa pode ser desativada no menu de personalização ⇨ 137. Caso esteja desativada, é apresentada uma mensagem no Centro de Informação do Condutor.

Limites do sistema

Em alguns casos, o sistema de travagem de emergência activa poderá accionar uma travagem automática em situações que parecem desnecessárias, por exemplo em garagens de estacionamento, devido a sinais de trânsito numa curva ou veículos noutra faixa. Trata-se de um funcionamento normal; o veículo não necessita de assistência técnica. Carregar firmemente no pedal do

acelerador para anular a travagem automática se a situação e o ambiente em volta o permitirem.

Nos seguintes casos, o desempenho da Travagem de Emergência Ativa é limitado:

- Ao conduzir em estradas com muitas curvas ou montanhosas.
- Ao detetar todos os veículos, principalmente os veículos com reboque, tratores, veículos sujos com lama, etc.
- Ao detetar um veículo quando a visibilidade é limitada pelas condições atmosféricas, tais como nevoeiro, chuva ou neve.
- Durante a condução à noite.
- As condições atmosféricas limitam a visibilidade, tais como nevoeiro, chuva ou neve.
- Quando o sensor no para-brisas está tapado por neve, gelo, neve derretida, lama, sujidade, danos no para-brisas ou afetado por objetos estranhos, tais como autocolantes.

No sentido de evitar uma avaria, as áreas do sensor da câmara no para-brisas e do sensor do radar na grelha do radiador devem ser mantidas sempre limpas de sujidade, pó, gelo e neve.

É sempre necessária uma atenção total durante a condução e deve estar pronto a agir e a aplicar os travões e/ou assumir o controlo do veículo para evitar colisões.

Avaria

Caso o sistema necessite de manutenção, é apresentada uma mensagem no Centro de Informação do Condutor.

Se o sistema não funcionar como deve de ser, são apresentadas mensagens do veículo no Centro de Informação do Condutor.

Mensagens do veículo ⇨ 135.

Proteção dianteira de peões

A proteção dianteira de peões pode ajudar a evitar ou reduzir os ferimentos causados por colisões

frontais com peões na proximidade ao conduzir com uma velocidade de marcha em frente.

O sistema utiliza a câmara dianteira no para-brisas para detetar um peão diretamente à frente no mesmo trajeto.

A proteção dianteira de peões pode detetar e alertar os peões com uma velocidade de marcha em frente a velocidades entre 8 km/h e 80 km/h. Além disso, a proteção dianteira de peões pode ajudar com a travagem ou travar automaticamente o veículo.

Durante a condução diurna, o sistema deteta peões a uma distância máxima de aproximadamente 40 metros. Durante a condução noturna, o desempenho do sistema é limitado.

A proteção dianteira de peões pode ser ajustada para Desligada, Alertar ou Alertar e travar no menu de personalização do veículo ⇨ 137.

⚠ Perigo

A travagem dianteira para peões não fornece um aviso nem trava automaticamente o veículo, a menos que detete um peão.

O sistema poderá não detetar peões, incluindo crianças, quando o peão não está diretamente à frente, não está completamente visível, não está direito de pé ou quando faz parte de um grupo.

A proteção dianteira de peões inclui:

- deteção de peões à frente
- alerta de peões à frente
- travagem automática

Deteção de peões à frente



Um peão à frente a uma distância máxima de aproximadamente 40 m é indicado pela luz de aviso λ no conjunto de instrumentos. Nos veículos com Mostrador Head-up, λ é projetado no para-brisas.

Alerta de peões à frente



Quando se verifica a aproximação demasiado rápida a um peão detetado, um alerta com LED intermitente vermelho ou o símbolo pop-up λ no Mostrador Head-up é projetado no para-brisas dentro do campo de visão do condutor. É fornecido um sinal sonoro de aviso. O sistema de travagem poderá

preparar-se para que a travagem do condutor ocorra mais rapidamente, o que pode causar uma breve desaceleração ligeira. Continuar a carregar no pedal do travão conforme necessário.

O programador de velocidade ou o programador de velocidade adaptável poderá ser desengatado quando ocorre o alerta de peões à frente.

Travagem automática

Se for iminente uma colisão com um peão diretamente em frente, e os travões não foram aplicados, a travagem automática poderá travar moderadamente ou travar a fundo. Isto pode ajudar a evitar algumas colisões com peões a baixa velocidade ou reduzir os ferimentos nos peões.

Os níveis de travagem automática podem ser reduzidos em determinadas condições, tais como velocidades mais elevadas.

Se isso acontecer, a travagem automática poderá acionar o travão de mão elétrico para imobilizar o

veículo. Desengatar o travão de mão. Uma pressão firme no pedal do acelerador também desengata a travagem automática e o travão de mão elétrico \heartsuit 196.

Este sistema inclui a assistência à travagem inteligente, sedo que o sistema de travagem automática de emergência também poderá reagir a peões. Consultar Travagem de Emergência Ativa \heartsuit 221.

A travagem automática pode ser desativada no menu de personalização do veículo \heartsuit 137.

Informação geral

Aviso

O condutor tem de estar sempre pronto para reagir e aplicar os travões e realizar as manobras de direção necessárias para evitar colisões.

⚠ Aviso

A travagem dianteira para peões poderá avisar ou travar automaticamente o veículo subitamente em situações inesperadas ou indesejáveis. Pode avisar erroneamente ou travar no caso de objetos semelhantes na forma ou tamanho a peões, incluindo sombras. Trata-se de um funcionamento normal e o veículo não necessita de assistência técnica. Para anular a travagem automática, carregar firmemente no pedal do acelerador, se for seguro fazê-lo.

⚠ Aviso

Utilizar o sistema de travagem dianteira para peões ao rebocar um atrelado pode causar a perda do controlo do veículo e um acidente. Regular o sistema para Avisar ou Desligado no menu de

personalização do veículo ao rebocar um atrelado.
Personalização do veículo ⇨ 137.

Limites do sistema

Nos casos seguintes, a proteção dianteira de peões poderão não detetar um peão à frente ou o desempenho do sensor ser limitado:

- Quando a velocidade do veículo está fora do intervalo dos 8 km/h aos 80 km/h com uma velocidade de marcha em frente.
- Quando a distância até um peão à frente é superior a 40 metros.
- Ao conduzir em estradas com muitas curvas ou montanhosas.
- Durante a condução à noite.
- As condições atmosféricas limitam a visibilidade, tais como nevoeiro, chuva ou neve.
- Quando o sensor no para-brisas está tapado por neve, gelo, neve derretida, lama, sujidade, danos no para-brisas ou afetado por objetos estranhos, tais como autocolantes.

Sensores de estacionamento**Informação geral**

Quando o engate do reboque estiver engatado, alterar as definições de configuração no menu de personalização do veículo no Visor de informação. Personalização do veículo ⇨ 137.

Ao engatar um reboque ou suporte de bicicletas ao engate do reboque, os sensores de estacionamento são desativados.

Sensores de estacionamento traseiros**⚠ Aviso**

É o condutor que assume a total responsabilidade da manobra de estacionamento.

Verificar sempre a área circundante durante a manobra de marcha-atrás e utilização do sistema traseiro de assistência ao estacionamento.

Os sensores de estacionamento traseiros facilitam o estacionamento medindo a distância entre o veículo e os obstáculos localizados na traseira do veículo. Informa e avisa o condutor através de sinais acústicos e uma indicação no mostrador.



O sistema é composto por quatro sensores de estacionamento ultra-sónicos localizados no pára-choques traseiro.

Ativação

Uma vez ligada a ignição, os sensores de estacionamento traseiros são ativados.

Um LED aceso no botão de Apoio ao estacionamento **P** com um triângulo indica que o sistema está pronto para funcionar.

Indicação

O sistema avisa o condutor com sinais acústicos para obstáculos potencialmente perigosos atrás do veículo a uma distância de até 50 cm enquanto estiver engrenada uma velocidade de marcha em frente e até 1,5 metros com a marcha-atrás engatada.

Consoante o lado do veículo que se encontra mais próximo de um obstáculo, ouvirá sinais acústicos de aviso no interior do veículo do respectivo lado. O intervalo entre os sinais acústicos diminui à medida que o veículo se aproxima desse obstáculo. Quando a distância for inferior a aprox. 30 cm, o sinal acústico torna-se contínuo.

Além disso, a distância para obstáculos traseiros é mostrada através de linhas de distância variáveis no Centro de Informação do Condutor 121.

A indicação de distância pode ser inibida por mensagens do veículo mais prioritárias. Depois de dispensar a mensagem, a indicação da distância é novamente apresentada.

Desativação



Premir o botão dos sensores de estacionamento **P** com um triângulo para desativar: o LED no botão apaga-se.

Avaria

Em caso de avaria ou se o sistema não funciona temporariamente, por exemplo, porque existe um nível sonoro exterior muito elevado ou outros factores de interferência, o

LED incorporado no botão pisca durante 3 segundos e, depois, apaga-se. É apresentada uma mensagem no Centro de Informação do Condutor.

Sensores de estacionamento dianteiros e traseiros

⚠ Aviso

O condutor assume a total responsabilidade da manobra de estacionamento.

Verificar sempre a área circundante ao realizar manobras de marcha-atrás ou marcha para a frente durante a utilização do sistema de assistência ao estacionamento.

Os sensores de estacionamento dianteiros e traseiros medem a distância entre o veículo e os obstáculos à frente e atrás do veículo. Informa e avisa o condutor através de sinais acústicos e uma indicação no mostrador.

Utiliza dois sinais acústicos diferentes para as áreas dianteiras e traseiras com uma frequência tonal diferente.



O sistema é composto por quatro sensores de estacionamento ultrassônicos nos pára-choques traseiro e dianteiro.

Ativação

O sistema é ativado automaticamente a uma velocidade de até 11 km/h.



Um LED aceso no botão de Apoio ao estacionamento **P** com um triângulo indica que o sistema está pronto para funcionar.

Se **P** com um triângulo for desligado durante um ciclo de ignição, os sensores de estacionamento dianteiros são desativados. Se a velocidade do veículo tiver excedido anteriormente 25 km/h, os sensores de estacionamento dianteiros serão reativados quando a velocidade descer abaixo de 11 km/h.

Quando o sistema é desactivado, o LED incorporado no botão apaga-se e surge **Assistên de estacionamento desligada** no Centro de Informação do Condutor.

Indicação

O sistema avisa o condutor com sinais acústicos para obstáculos potencialmente perigosos à frente do veículo e atrás do veículo a uma distância de até 80 cm e 50 cm, respetivamente, com uma velocidade de marcha em frente engrenada, ou até 1,5 m com a marcha-atrás engrenada.

Consoante o lado do veículo que se encontra mais próximo de um obstáculo, ouvirá sinais acústicos de aviso no interior do veículo do respectivo lado. O intervalo entre os sinais acústicos diminui à medida que o veículo se aproxima desse obstáculo. Quando a distância for inferior a aprox. 30 cm, o sinal acústico torna-se contínuo.

Além disso, a distância para obstáculos traseiros e dianteiros é mostrada através de linhas de distância variáveis no Centro de Informação do Condutor ↗ 121 ou, consoante a versão, no Visor de informação ↗ 130.



A indicação de distância pode ser inibida por mensagens do veículo mais prioritárias. Depois de dispensar a mensagem, a indicação da distância é novamente apresentada.

O sinal sonoro é silenciado quando o travão de mão está engatado ou quando a alavanca seletora da caixa de velocidades automática está em **N**.

Desativação

O sistema é desactivado automaticamente se a velocidade do veículo ao exceder os 11 km/h.

A desactivação manual também é possível pressionando o botão do Apoio ao estacionamento **P**↗▲.

Quando o sistema é desativado manualmente, o LED no botão apaga-se e surge **Assistên de estacionamento desligada** no Centro de Informação do Condutor.

Após uma desativação manual, os sensores de estacionamento dianteiros e traseiros são reativados se **P**↗▲ for premido ou se for engrenada a marcha-atrás.

O sistema completo pode ser desativado manualmente no menu de personalização do veículo no Visor de informação. Permanece ativado durante o ciclo de ignição ou até à reativação no menu de personalização. Personalização do veículo ↗ 137.

Avaria

Em caso de avaria ou se o sistema não funciona temporariamente, por exemplo, porque existe um nível sonoro exterior muito elevado ou

outros factores de interferência, surge uma mensagem no Centro de Informação do Condutor.

Mensagens do veículo ⇨ 135.

Apoio Avançado ao Estacionamento

⚠ Aviso

É o condutor que assume a total responsabilidade por aceitar o lugar de estacionamento sugerido pelo sistema e pela manobra de estacionamento.

Verificar sempre a área circundante em todas as direcções durante a utilização do Apoio Avançado ao Estacionamento.

O Apoio avançado ao estacionamento mede um espaço adequado para estacionamento enquanto passa, calcula a trajectória e guia automaticamente o veículo para um lugar de estacionamento em paralelo ou na perpendicular.

São fornecidas instruções no Centro de Informação do Condutor ⇨ 121 ou, consoante a versão, no Visor de informação ⇨ 130, apoiadas por sinais acústicos.

Nos veículos com caixa de velocidades manual, o condutor tem de controlar a aceleração, a travagem e a mudança de velocidades, ao passo que a direcção é acionada automaticamente.

Nos veículos com caixa de velocidades automática, o condutor tem de controlar a aceleração e a mudança de velocidades, ao passo que a travagem e a direcção são acionadas automaticamente.



O Apoio Avançado ao Estacionamento é sempre combinado com os sensores de estacionamento dianteiros e traseiros. Ambos os sistemas utilizam os mesmos sensores nos para-choques dianteiro e traseiro.

O sistema é composto por seis sensores de estacionamento ultrassónicos nos para-choques traseiro e dianteiro.

Ativação do Apoio Avançado ao Estacionamento

O Apoio avançado ao estacionamento apenas pode ser activado em deslocamento para a frente.



Ao procurar um lugar para estacionar, o sistema fica pronto a funcionar através de uma pressão curta em **P**.

O sistema reconhece e memoriza (10 metros para lugares de estacionamento paralelos ou 6 metros para lugares de estacionamento perpendiculares) no modo de sensores de estacionamento.

O sistema só pode ser activado a uma velocidade até 30 km/h e procura um lugar de estacionamento a uma velocidade até 30 km/h.

A distância máxima permitida em paralelo entre o veículo e uma fila de automóveis estacionados é de 1,8 metros para estacionamento em paralelo e de 2,5 metros para estacionamento na perpendicular.

Funcionalidade

Modo de procura de lugar de estacionamento, indicação no Centro de Informação do Condutor



Selecionar um lugar de estacionamento paralelo ou perpendicular no Centro de Informação do Condutor através de uma pressão longa em **P**.

O sistema está configurado por predefinição para detectar lugares de estacionamento do lado do passageiro. Para detetar lugares de estacionamento no lado de condutor, ligar o indicador do sinal no lado do condutor.



Quando for detectado um espaço, é apresentada uma indicação visual no Centro de Informação do Condutor e emitido um sinal acústico.

Indicação no Mostrador de informação a cores



Selecionar um lugar de estacionamento paralelo ou perpendicular tocando no ícone respetivo no visor.

Selecionar um lugar de estacionamento tocando no ícone respetivo no visor.



Quando for detectado um espaço, é apresentada uma indicação visual no Visor Cromático de Informação e emitido um sinal acústico.

Se o condutor não parar o veículo depois de ser proposto um lugar de estacionamento, o sistema começa a procurar outro lugar de estacionamento adequado.

Modo de orientação do estacionamento

O lugar de estacionamento sugerido pelo sistema é aceite quando o condutor imobiliza o veículo num espaço de 10 metros para lugares de estacionamento paralelos ou de 6 metros para lugares de

estacionamento perpendiculares depois de ser apresentada a mensagem **Parar**. O sistema calcula o melhor caminho para o lugar de estacionamento.

Uma vibração breve no volante depois de engatar a marcha-atrás indica que a direcção é controlada pelo sistema. Em seguida, o veículo com caixa de velocidades manual é conduzido automaticamente até ao lugar vago dando ao condutor instruções detalhadas de travagem, aceleração e mudança de velocidades. Com uma caixa de velocidades automática, o veículo é conduzido automaticamente até ao lugar vago dando ao condutor instruções detalhadas de aceleração e engrenagem de uma velocidade de marcha em frente ou da marcha-atrás. O condutor deve afastar as mãos do volante. Durante o modo de orientação do estacionamento, a velocidade de manobra é limitada.

Prestar sempre atenção ao som emitido pelos sensores de estacionamento dianteiros e

traseiros. Um som contínuo indica que a distância a um obstáculo é inferior a aprox. 30 cm.

Se, por algum motivo, o condutor tiver de assumir a direcção, segurar o volante apenas na borda exterior. A direcção automática é cancelada nesta situação.

Indicação de amostragem

As instruções no mostrador indicam:

- Sugestões gerais e mensagens de aviso.
- Uma sugestão ao conduzir acima de 30 km/h durante o modo de procura de lugar de estacionamento.
- A exigência de parar o veículo quando é detectado um lugar de estacionamento.
- A direcção da condução durante a manobra de estacionamento.
- O pedido para engrenar a marcha-atrás ou a primeira velocidade, ou **R** ou **D** com uma caixa de velocidades automática.

- O pedido para parar ou conduzir lentamente.
- Para algumas das instruções é apresentada uma barra de progresso no Centro de Informação do Condutor.
- A conclusão com êxito da manobra de estacionamento indicada pelo aparecimento de um símbolo e um sinal sonoro.
- O cancelamento de uma manobra de estacionamento.

Mostrar prioridades

A indicação do Apoio Avançado ao estacionamento no Centro de Informação do Condutor pode ser inibida por mensagens do veículo com maior prioridade. Depois de aprovar a mensagem premindo **SET/CLR** na alavanca do indicador de mudança de direcção ou **✓** no volante, surgem novamente instruções do Apoio Avançado ao Estacionamento e a manobra de estacionamento pode ser retomada.

Desativação

O sistema é desactivado ao:

- uma pressão curta em **P**
- a manobra de estacionamento é concluída com êxito
- conduzir a velocidade mais elevada do que 30 km/h durante a procura de lugar de estacionamento
- conduzir a velocidade mais elevada do que 8 km/h durante a orientação de estacionamento
- detectada interferência no volante por parte do condutor
- exceder o número máximo de mudanças de velocidades: 8 ciclos para o estacionamento em paralelo ou 5 ciclos para o estacionamento na perpendicular
- desligando a ignição

A desactivação pelo condutor ou pelo sistema durante a manobra será indicada por **Estacionamento desactivado** no visor. Além disso, é emitido um sinal acústico.

Avaria

Surge uma mensagem quando:

- Existe uma avaria no sistema.
- O condutor não concluiu com êxito a manobra de estacionamento.
- O sistema não está operacional.
- Qualquer um dos motivos de desactivação descritos acima é aplicável.

Se for detectado um objecto durante as instruções de estacionamento, surge a indicação **Parar** no Centro de Informação do Condutor. Retirar o objecto fará continuar a manobra de estacionamento. Se o objecto não for removido, o sistema é desactivado. Uma pressão longa em  activa o sistema e a procura de um novo lugar de estacionamento.

Notas básicas sobre os sistemas de Apoio ao estacionamento

Aviso

Em determinadas circunstâncias, objectos, vestuário ou superfícies reflectoras bem como fontes de ruído exteriores podem fazer com que o sistema não detecte obstáculos.

É necessário prestar atenção especial aos objectos baixos, que podem danificar a parte inferior do pára-choques.

Atenção

O funcionamento do sistema pode ser reduzido quando os sensores estão cobertos, p. ex. com gelo ou neve.

O desempenho do sistema dos sensores de estacionamento pode ser reduzido devido a grandes cargas.

Aplicam-se condições especiais no caso de haver veículos mais altos envolvidos na proximidade (por ex., veículos todo-o-terreno, monovolumes, carrinhas). A identificação de objectos e a indicação correcta da distância na parte superior desses veículos não pode ser garantida.

Objectos com um reflexo muito pequeno na secção transversal, como, por exemplo, objectos estreitos ou materiais suaves, podem não ser detectados pelo sistema.

Os sistemas de sensores de estacionamento não detectam objectos fora do alcance de detecção.

Advertência

É possível que o sensor detecte um objecto que não existe, devido a perturbações por eco de ruídos acústicos exteriores ou

desalinhamentos mecânicos (poderão ocorrer avisos falsos esporádicos).

Certificar-se de que a placa da matrícula dianteira está instalada correctamente (não está dobrada e não tem espaços vazios até ao pára-choques no lado direito ou esquerdo) e que os sensores estão firmemente colocados.

O sistema do apoio avançado ao estacionamento pode não responder a mudanças no espaço de estacionamento disponível depois de se iniciar uma manobra de estacionamento. O sistema poderá reconhecer uma entrada, um portão, um pátio ou mesmo uma passadeira como lugar de estacionamento. Depois de engatar a marcha-atrás, o sistema inicia uma manobra de estacionamento. Ter cuidado no que se refere à disponibilidade do lugar de estacionamento sugerido.

Passeios baixos e irregularidades na superfície, p. ex. em zonas de obras, não são detetados pelo sistema. O condutor aceita a responsabilidade.

Advertência

Os veículos novos requerem uma calibração durante a primeira utilização. No sentido de uma melhor orientação para estacionamento, é necessária uma distância de condução de pelo menos 10 km, incluindo algumas curvas.

O sistema está calibrado para rodas instaladas de fábrica. O desempenho nas manobras de estacionamento muda com outros tamanhos de pneus ou rodas.

Assistência de ângulos mortos laterais

O sistema de aviso de zona de ângulo morto deteta e indica objetos de ambos os lados do veículo, dentro de uma zona de "ângulo morto" especificada. O sistema apresenta um alerta visual em cada espelho retrovisor exterior, se detetar objetos que possam não estar visíveis nos espelhos retrovisores interior e exteriores.

Os sensores de radar do aviso de zona de ângulo morto estão situados no para-choques traseiro.

Aviso

A função de aviso de zona de ângulo morto lateral não substitui a visão do condutor.

O sistema não detecta:

- veículos fora das zonas de ângulo morto que possam estar a aproximar-se rapidamente
- peões, ciclistas ou animais

Antes de mudar de faixa, olhe sempre para os espelhos retrovisores, por cima do ombro e utilize o indicador de mudança de direcção.

Quando o sistema deteta um veículo na zona de ângulo morto durante a marcha em frente, quer ao ultrapassar, quer ao ultrapassar um veículo, quer ao ser ultrapassado, o símbolo de aviso amarelo ^A_B acende-se no espelho retrovisor exterior relevante. Se, nesse momento, o

condutor ativar o indicador de mudança de direção, o símbolo de aviso  começa a piscar a amarelo para avisar o condutor de que não deve mudar de faixa.

Advertência

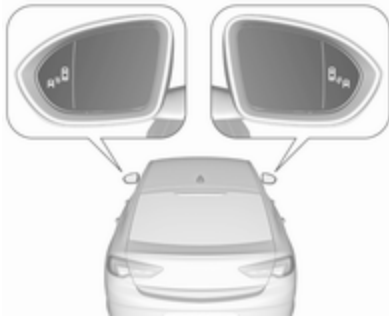

Se a velocidade de ultrapassagem do veículo for pelo menos 10 km/h superior à do veículo ultrapassado, o símbolo de aviso  no espelho retrovisor exterior relevante poderá não se acender.

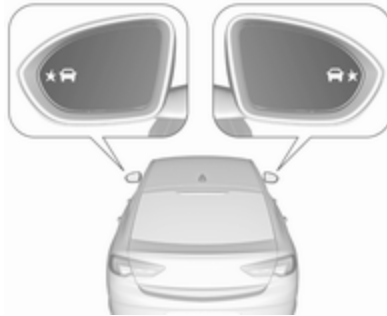

Quando o veículo é colocado em funcionamento, os indicadores de ambos os espelhos retrovisores

exteriores acendem-se durante breves instantes para indicar que o sistema está operacional.



Se o veículo estiver equipado com um aviso de mudança de faixa  238, o símbolo  é apresentado nos espelhos retrovisores.

Desativação

A ativação ou desativação do aviso de zona de ângulo morto lateral pode ser definida no menu de personalização do veículo no Visor de informação.

Personalização do veículo  137.

Visor de informação  130.

A desactivação é indicada por uma mensagem no Centro de Informação do Condutor.

Zonas de detecção

As zonas de detecção começam no pára-choques traseiro e estendem-se aproximadamente até 3 metros para trás e para os lados. A altura da zona situa-se aproximadamente entre 0,5 metros e 2 metros a partir do chão.

O sistema é desativado se o veículo estiver a rebocar um atrelado ou se houver um suporte de bicicletas ligado.

O aviso de zona de ângulo morto lateral está concebido para ignorar objetos fixos, tais como grades de proteção, postes, lancis, paredes e vigas. Os veículos estacionados e os veículos em sentido contrário não são detectados.

Limites do sistema

Em circunstâncias normais pode acontecer um aviso falhar, isto tem tendência a aumentar com condições de chuva.

O sistema poderá não funcionar correctamente quando:

- Os sensores estão tapados por gelo, neve, lama, autocolantes, ímanes, chapas de metal ou qualquer outra coisa.
- Condução em chuva torrencial.
- O veículo sofreu um acidente ou se a área adjacente ao sensor de deteção está danificada ou não foi reparada corretamente.
- Houver alterações extremas da temperatura.
- O veículo está a rebocar um atrelado

Em caso de avaria do sistema, ou se o sistema não funcionar devido a condições temporárias, os símbolos nos espelhos retrovisores são permanentemente iluminados e é apresentada uma mensagem no Centro de Informação do Condutor. Recorrer a uma oficina.

Aviso de mudança de faixa

Além da assistência de ângulos mortos laterais ⇨ 236, o aviso de mudança de faixa reconhece veículos em aproximação rápida pela retaguarda em faixas paralelas junto ao veículo.

Se o veículo estiver equipado com o aviso de mudança de faixa, o aviso de zona sem visibilidade lateral é sempre incluído.



O sistema emite um aviso visual em cada espelho retrovisor exterior quando detecta veículos em aproximação rápida pela retaguarda.

Os sensores de distância do radar estão situados no pára-choques traseiro.

Aviso

O aviso de mudança de faixa não substitui a visão do condutor.

Antes de mudar de faixa, olhe sempre para os espelhos retrovisores, por cima do ombro e utilize o indicador de mudança de direcção.

Quando o sistema deteta um veículo em aproximação pela retaguarda a uma velocidade consideravelmente superior, o símbolo de aviso amarelo  acende-se no espelho retrovisor exterior relevante. Se, nesse momento, o condutor ativar o indicador de mudança de direcção, o símbolo de aviso  começa a piscar a amarelo para avisar o condutor de que não deve mudar de faixa.

O aviso de mudança de faixa está ativo em todas as velocidades.

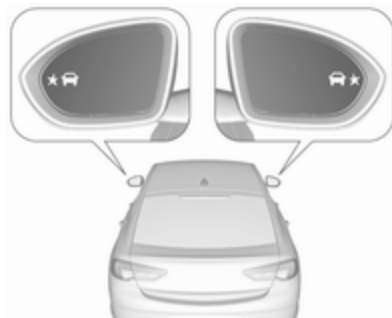

Quando o veículo é colocado em funcionamento, os indicadores de ambos os espelhos retrovisores

exteriores acendem-se brevemente para indicar que o sistema está operacional.

Zonas de detecção

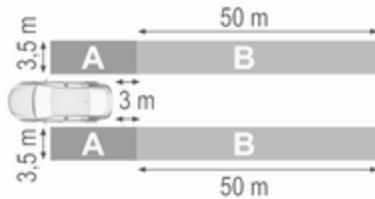

Os sensores do sistema cobrem uma zona de aproximadamente 3,5 metros paralela a ambos os lados do veículo, uma zona de aproximadamente 3 metros para trás no aviso de zona sem visibilidade lateral (A) e uma zona de aproximadamente 50 metros para trás no aviso de mudança de faixa (B) em faixas paralelas. As zonas começam em cada espelho retrovisor

exterior. A altura da zona situa-se aprox. entre 0,5 metros e 2 metros a partir do chão.

Desativação

A ativação ou desativação do aviso de mudança de faixa pode ser definida no menu de personalização do veículo no Visor de informação.

Personalização do veículo ⇨ 137.

Visor de informação ⇨ 130.

O sistema é desactivado se o veículo estiver a rebocar um atrelado.

A desactivação é indicada por uma mensagem no Centro de Informação do Condutor.

Limites do sistema

Podem ocorrer alertas perdidos ocasionais em circunstâncias normais ou em curvas apertadas. O sistema consegue avisar temporariamente em relação a objetos no ângulo morto com condições atmosféricas específicas (chuva, granizo, etc.). Conduzir numa estrada molhada ou nas transições de uma zona seca para uma zona

molhada pode fazer com que a luz de aviso ★☘ se acenda, uma vez que os salpicos de água podem ser interpretados como um objeto. Caso contrário, a luz de aviso ★☘ poderá acender-se devido a grades de proteção, sinais, árvores, arbustos ou outros objetos imóveis. Este é o funcionamento normal e o sistema não necessita de assistência.

O sistema poderá não funcionar correctamente quando:

- Os sensores estão tapados por gelo, neve, lama, autocolantes, ímanes, chapas de metal ou qualquer outra coisa.
- Condução em chuva torrencial.
- O veículo sofreu um acidente ou se a área adjacente ao sensor de deteção está danificada ou não foi reparada corretamente.
- Houver alterações extremas da temperatura.
- O veículo está a rebocar um atrelado

Em caso de falha do sistema ou se o sistema não funcionar devido a condições temporárias, é

apresentada uma mensagem no Centro de Informação do Condutor. Recorrer a uma oficina.

Advertência

Depois de produzido, o sistema deve ser calibrado. Para obter o desempenho ideal, conduzir logo que possível numa estrada nacional em linha recta com objectos na bermã, por exemplo grades de protecção e barreiras, durante uma certa distância.

Sistema de visão panorâmica

Este sistema permite apresentar as vistas do ambiente à volta do veículo como uma imagem de praticamente 360° no Visor de informação, à semelhança da vista obtida através do olho de uma ave.

O sistema utiliza quatro câmaras:

- câmara traseira, instalada na porta da bagageira
- câmara dianteira, instalada na grelha dianteira por baixo do emblema
- câmaras laterais, situadas na parte inferior de ambos os espelhos retrovisores exteriores.



O ecrã no Visor de informação está dividido em duas partes: à esquerda existe uma vista aérea do veículo, enquanto à direita é apresentada a vista da dianteira ou traseira, de

acordo com a mudança engrenada. Os sensores de estacionamento completam a informação da vista.

Ativação

O sistema de visão panorâmica é ativado:

- engrenando a marcha-atrás
- tocando no ícone da câmara  no Visor de informação
- aproximando-se demasiado de um objeto à frente

Funcionalidade

Vista traseira

A vista traseira apresenta uma imagem da área atrás do veículo na parte direita do ecrã quando a marcha-atrás está engrenada.

Poderá ser apresentado um triângulo de pré-sinalização  no ecrã quando os sensores de estacionamento traseiros detetam obstáculos. Este triângulo muda de amarelo para vermelho e aumenta de tamanho à medida que o objeto fica mais perto.

O conteúdo anterior do Visor de informação é apresentado ao desengrenar a marcha-atrás depois de uma breve pausa. Para voltar ao conteúdo anterior do visor mais cedo, premir o ícone da câmara no Visor de informação. A condução a uma velocidade acima de 11 km/h com uma mudança de marcha em frente desativa igualmente o sistema panorâmico.

Vista envolvente

A vista envolvente apresenta uma imagem aérea da área à volta do veículo no Visor de informação, juntamente com as vistas das câmaras dianteira ou traseira.

Vista dianteira

A vista dianteira apresenta uma imagem da área à frente do veículo na parte direita do ecrã. A vista é apresentada depois de se mudar da marcha-atrás para uma mudança de marcha em frente, ou tocando no ícone da câmara no Visor de informação. A vista dianteira também apresenta os objetos detetados automaticamente a uma distância de

30 cm. A vista dianteira apenas é apresentada a uma velocidade máxima de 11 km/h com uma mudança de marcha em frente.

Desativação

O sistema de visão panorâmica é desativado:

- conduzir a mais de 11 km/h
- tocando no ícone da câmara  no Visor de informação
- mudando para ponto morto ou P com uma caixa de velocidades automática.

Informação geral

Aviso

O sistema de visão panorâmica não substitui a visão do condutor. Não mostra crianças, peões, ciclistas, trânsito, animais ou quaisquer outros objetos fora das áreas de visão das câmaras, p. ex. por baixo do para-choques ou do veículo.

Não conduzir nem estacionar o veículo utilizando apenas o sistema de visão panorâmica.

Verificar sempre o ambiente à volta do veículo antes de conduzir.

Aviso

As imagens apresentadas poderão estar mais afastadas ou mais próximas do que aparentam. A área apresentada é limitada e os objetos que estão próximo de uma das extremidades do para-choques ou por baixo do mesmo não são apresentados no ecrã.

Aviso

As câmaras de visão panorâmica têm áreas de pontos mortos e não apresentam todos os objetos perto das extremidades do veículo. Os espelhos retrovisores laterais rebatíveis fora da posição não apresentam a visão panorâmica corretamente.

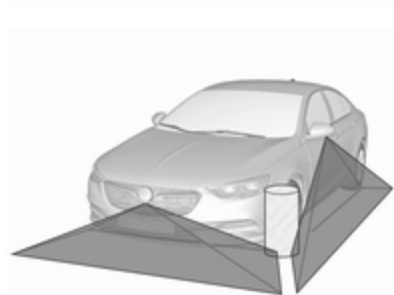

Os ângulos mortos são representados como áreas sombreadas nas iluminações. As

áreas escuras mostram as vistas apresentadas pelo sistema de visão panorâmica.

Limites do sistema

Atenção

A fim de garantir o funcionamento adequado do sistema, é importante manter as lentes das câmaras na grelha dianteira, nos alojamentos dos espelhos retrovisores exteriores e na porta da bagageira entre as luzes da chapa de matrícula sempre limpas. Lavar as lentes com água e limpar com um pano macio.

Não limpar as lentes com jato de vapor ou equipamento de limpeza a jato a alta pressão.

O sistema de visão panorâmica poderá não funcionar corretamente:

- O ambiente circundante estiver escuro.
- O sol ou o feixe dos faróis incidem diretamente nas lentes da câmara.

- Durante a condução à noite.
- As condições atmosféricas limitam a visibilidade, tais como nevoeiro, chuva ou neve.
- As lentes da câmara estão tapadas por neve, gelo, neve derretida, lama ou sujidade.
- O veículo está a rebocar um atrelado.
- Quando o veículo sofreu um acidente.
- Houver alterações extremas da temperatura.

Câmara traseira

A câmara traseira ajuda o condutor nas manobras de marcha-atrás, apresentando uma vista da área atrás do veículo.

A vista da câmara é apresentada no Visor de informação.

Aviso

A câmara traseira não substitui a visão do condutor. Tenha em atenção que os objetos que estão

fora do campo de visão da câmara e do alcance dos sensores do Apoio ao Estacionamento, por exemplo, sob o para-choques ou por baixo do veículo, não são mostrados.

Não engrenar a marcha-atrás nem estacionar o veículo utilizando apenas a câmara traseira.

Verificar sempre o ambiente à volta do veículo antes de conduzir.

Ativação

A câmara traseira é automaticamente activada quando a marcha-atrás é engatada.

Funcionalidade

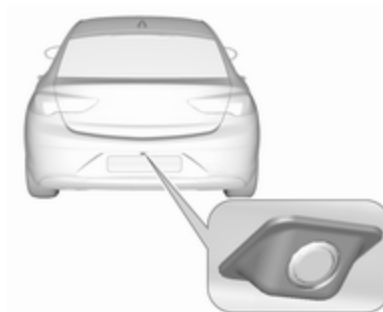

A câmara está montada entre as luzes da chapa de matrícula.



A área mostrada pela câmara é limitada. A distância da imagem que aparece no mostrador é diferente da distância real.

Linhas de orientação

As linhas de orientação dinâmicas são linhas horizontais com intervalos de 1 metro projetadas na imagem para definir a distância em relação aos objetos mostrados.

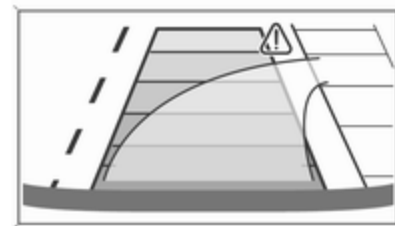

A faixa da trajetória do veículo é visualizada conforme o ângulo de viragem.

Símbolos de aviso

Os símbolos de aviso são indicados como triângulos  na imagem, mostrando os obstáculos detectados pelos sensores traseiros do Apoio Avançado ao Estacionamento.

Além disso,  surge na linha superior do Mostrador de informação com o aviso para verificar o espaço circundante do veículo.

Desativação

A câmara é desligada quando uma determinada velocidade do veículo em frente é excedida ou se a marcha-atrás não for engrenada durante aproximadamente 10 segundos.

Desativação das linhas de orientação e dos símbolos de aviso

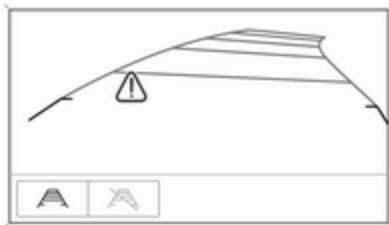

Mostrador de informação a cores de 7": a ativação ou desativação das linhas de orientação visual e dos símbolos de aviso pode ser alterada através dos botões táctis na zona inferior do mostrador.

Mostrador de informação a cores de 8": a ativação ou desativação das linhas de orientação visual e dos símbolos de aviso pode ser alterada no menu Definições no Visor de informação. Selecionar a definição relevante em **Ajustes**, **➔ Câmara marcha atrás**.

Visor de informação  130.

Personalização do veículo  137.

Limites do sistema

A câmara traseira poderá não funcionar correctamente quando:

- O ambiente circundante estiver escuro.
- O sol ou o feixe dos faróis incidem directamente nas lentes da câmara.
- Durante a condução à noite.
- As condições atmosféricas limitam a visibilidade, tais como nevoeiro, chuva ou neve.
- As lentes da câmara estão tapadas por neve, gelo, neve derretida, lama ou sujidade. Limpar a lente, lavar com água e secar com um pano macio.
- O veículo está a rebocar um atrelado.
- O veículo tiver sofrido uma colisão traseira.
- Houver alterações extremas da temperatura.

As mensagens de avaria são apresentadas com um \triangle na linha superior do Mostrador de informação.

Aviso de passagem de trânsito à retaguarda

Além da câmara da vista traseira \rightarrow 242, o aviso de passagem de trânsito à retaguarda alerta para a passagem de trânsito à esquerda ou à direita ao conduzir em marcha-atrás. Quando a passagem de trânsito é reconhecida e a câmara da vista traseira está activada, surge um triângulo de aviso com uma seta de direcção $\triangle \rightarrow$ no Mostrador de informação a cores, mostrando a direcção do trânsito. Além disso, o altifalante do lado respectivo emite três avisos sonoros.

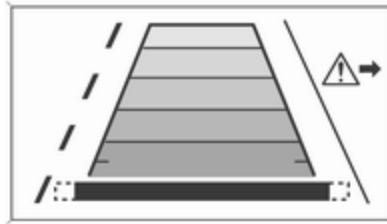

Os sensores de distância do radar estão situados no pára-choques traseiro.

\triangle Aviso

O aviso de passagem de trânsito à retaguarda não substitui a visão do condutor. Refira-se que os objectos fora do alcance dos sensores, por exemplo por baixo do pára-choques ou do veículo, não são apresentados.

Os peões, as crianças ou animais não são detectados.

Não faça marcha-atrás com o veículo, olhando apenas para o mostrador de informação, verifique o espaço atrás e em volta do veículo antes de realizar manobras de marcha-atrás.

Ativação

O aviso de passagem de trânsito à retaguarda é activado automaticamente em conjunto com a câmara da da vista traseira quando a marcha-atrás está engatada.

Zonas de detecção

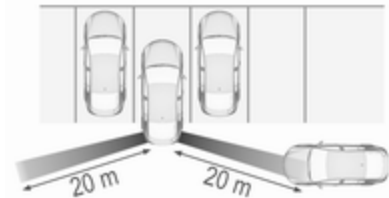

Os sensores do sistema cobrem uma zona de aproximadamente 20 metros a 90° para a esquerda ou para direita atrás do veículo. O aviso de passagem de trânsito à retaguarda está ativo até 10 km/h e emite alertas de trânsito cruzado a deslocar-se entre 0 e 36 km/h.

Desativação

O aviso de passagem de trânsito à retaguarda é desactivado em conjunto com a câmara da vista traseira quando é excedida uma determinada velocidade em frente ou se a mudança da marcha-atrás não for engatada durante aproximadamente 10 segundos.

A ativação ou desativação do aviso de passagem de trânsito à retaguarda pode ser definida no menu de personalização do veículo no Visor de informação.

Personalização do veículo ⇨ 137.

Visor de informação ⇨ 130.

O sistema é desactivado se o veículo estiver a rebocar um atrelado.

A desactivação é indicada por uma mensagem no Centro de Informação do Condutor.

Limites do sistema

O sistema poderá não funcionar correctamente quando:

- Os sensores estão tapados por gelo, neve, lama, autocolantes, ímanes, chapas de metal ou qualquer outra coisa.
- Condução em chuva torrencial.
- O veículo sofreu um acidente ou se a área adjacente ao sensor de deteção está danificada ou não foi reparada corretamente.
- Houver alterações extremas da temperatura.
- O veículo está a rebocar um atrelado

Em caso de falha do sistema ou se o sistema não funcionar devido a condições temporárias, é apresentada uma mensagem no Centro de Informação do Condutor. Recorrer a uma oficina.

Apoio aos sinais de trânsito

Funcionalidade

O sistema de reconhecimento de sinais de trânsito deteta determinados sinais de trânsito através de uma câmara dianteira e apresenta-os no Centro de Informação do Condutor.

Se o veículo estiver equipado com um sistema de navegação incorporado, os sinais de trânsito provenientes de dados do mapa também poderão ser incluídos.



Sinais de trânsito, que serão detectados, são:

Sinais de limite e de proibição de ultrapassagem

- limitação de velocidade
- proibição de ultrapassar
- fim da limitação de velocidade
- fim da proibição de ultrapassar

Sinais de trânsito

Início e fim de:

- regiões urbanas (específicas do país)
- auto-estradas
- estradas principais
- áreas com crianças a brincar

Sinais complementares

- informações adicionais sobre sinais de trânsito
- restrição para reboques
- restrições para tractores
- aviso de piso molhado
- aviso de gelo
- restrições de tempo
- restrições de distância
- setas de direcção

Os sinais de limitação de velocidade e de proibição de ultrapassagem são apresentados no Centro de Informação do Condutor até o sinal de limitação de velocidade seguinte ou o fim da limitação de velocidade ser detectado ou até um certo tempo definido.



É possível a indicação de múltiplos sinais no visor.



Um ponto de exclamação num enquadramento indica que foi detetado um sinal adicional que o sistema não consegue identificar claramente.

O sistema funciona sem perda de desempenho até uma velocidade de 200 km/h, consoante as condições de iluminação. À noite o sistema está activo até uma velocidade de 160 km/h.

Indicação de amostragem

As informações sobre os sinais de trânsito válidos atualmente estão disponíveis na página do sistema de reconhecimento de sinais de trânsito designada no Centro de Informação do Condutor.



Além disso, o limite de velocidade válido atualmente é mostrado permanentemente na linha inferior do Centro de Informação do Condutor. No caso de estar disponível um limite de velocidade com sinal de suplemento, é apresentado um símbolo + nesta zona.

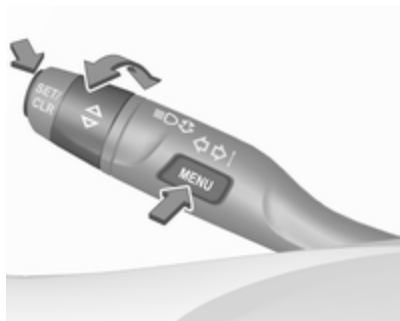

No Mostrado do nível inferior, seleccionar o menu **Info**  via **MENU**, seguido da página do sistema de reconhecimento de sinais de trânsito utilizando a roda de regulação na alavanca do indicador de mudança de direção ⇄ 121.



No Mostrador do nível médio ou superior, seleccionar o menu **Info** através dos botões da direita no volante e premir ∇ ou Δ para seleccionar a página do sistema de reconhecimento de sinais de trânsito ⇄ 121.

Quando outra página no menu do Centro de Informação do Condutor foi seleccionada e em seguida a página do sistema de reconhecimento de sinais de trânsito é novamente seleccionada, é apresentado o último sinal de trânsito reconhecido.

Função de alerta

A função de alerta pode ser ativada ou desativada no menu das definições da página do sistema de reconhecimento de sinais de trânsito.



Uma vez ativada, e quando a página do sistema de reconhecimento de sinais de trânsito não é apresentada atualmente, os sinais de limite de velocidade e de proibição de ultrapassagem recém-detetados são apresentados no Centro de Informação do Condutor.



No Mostrador do nível inferior, quando a página do sistema de reconhecimento de sinais de trânsito for apresentada, premir **SET/CLR** na alavanca do indicador de mudança de direção.



Selecionar **Alertas LIG.** ou **Alertas DESLIG.** rodando o regulador e premir **SET/CLR**.

No Mostrador do nível médio ou superior, quando a página do sistema de reconhecimento de sinais de trânsito for apresentada, premir ► nos telecomandos no volante.

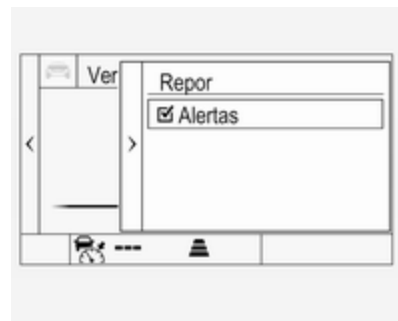

Ativar alertas definindo e desativar alertas definindo através do botão **✓**.

O alerta instantâneo é apresentado durante cerca de 8 segundos no Centro de Informação do Condutor.

Reiniciação do sistema

O conteúdo do visor de sinais de trânsito pode ser limpo no menu das definições da página do sistema de reconhecimento de sinais de trânsito selecionando **Redefinir** e confirmar premindo **SET/CLR** na alavanca do indicador de mudança de direção ou **✓** nos telecomandos no volante.

Em alternativa, é possível premir SET/CLR ou  durante 3 segundos para limpar o conteúdo da página.

Após o reinício com êxito, é emitido um sinal sonoro e o seguinte "Sinal predefinido" é indicado até o sinal de trânsito seguinte ser detetado ou fornecido por dados do mapa do sistema de navegação.



Nalguns casos, o auxiliar de sinais de trânsito é apagado automaticamente pelo sistema.

Limpeza de sinais de trânsito

Existem diferentes cenários que conduzem à limpeza dos sinais de trânsito apresentados atualmente. Após a limpeza, o "Sinal predefinido" ou um sinal dos dados do mapa de navegação é apresentado no Centro de Informação do Condutor.

Motivos para limpar os sinais:

- Foi conduzida uma distância predefinida ou passou tempo (difere para cada tipo de sinal)
- O veículo executa uma curva
- Se não houver dados do mapa de navegação disponíveis e a velocidade descer abaixo de 52 km/h (detecção de entrada em cidade)
- Se houver dados do mapa de navegação disponíveis e foi detetada uma entrada/saída de cidade devido à alteração dos dados do mapa

Sistema de reconhecimento de sinais de trânsito em conjunto com o sistema de navegação

Se o veículo estiver equipado com um sistema de navegação, o sinal apresentado atualmente pode ter origem numa deteção de sinal ótico ou nos dados do mapa.

Se o sinal apresentado atualmente tiver origem nos dados do mapa e as informações do mapa mudarem, é apresentado um novo sinal. Isto

poderá resultar na deteção de um novo sinal, mesmo não tendo passado por nenhum sinal na estrada.

Limites do sistema

O sistema de reconhecimento de sinais de trânsito poderá não funcionar corretamente:

- Quando a velocidade do veículo é superior a 200 km/h.
- Ao conduzir em estradas com muitas curvas ou montanhosas.
- Durante a condução à noite.
- As condições atmosféricas limitam a visibilidade, tais como nevoeiro, chuva ou neve.
- Quando o sensor no para-brisas está tapado por neve, gelo, neve derretida, lama, sujidade, danos no para-brisas ou afetado por objetos estranhos, tais como autocolantes.
- Quando o sol incide diretamente na lente da câmara.
- Os sinais de trânsito estão total ou parcialmente cobertos ou difíceis de distinguir.

- Os sinais de trânsito estão incorrectamente montados ou danificados.
- Quando os sinais de trânsito não estão em conformidade com a Convenção de Viena sobre Sinalização Rodoviária (Wiener Übereinkommen über Straßenverkehrszeichen).

Atenção

O sistema destina-se a auxiliar o condutor numa determinada gama de velocidades a identificar determinados sinais de trânsito. Não ignore os sinais de trânsito que não são apresentados no sistema.

O sistema não identifica qualquer outro sinal de trânsito que possa indicar ou terminar num limite de velocidade.

Não deixe que esta funcionalidade especial o tente a tomar riscos desnecessários durante a condução.

Adaptar sempre a velocidade às condições da estrada.

Os sistemas auxiliares do condutor não isentam o condutor de ter total responsabilidade pela utilização do veículo.

Assistência de permanência na faixa

A assistência de permanência na faixa ajuda a evitar colisões devido a saídas de faixa involuntárias. A câmara dianteira observa as marcações da faixa entre as quais o veículo circula. Se o veículo se aproximar de uma marcação de faixa, o volante é rodado lentamente para posicionar o veículo de volta na faixa. Rodar o volante na mesma direção, se a direção do sistema não for suficiente. Rodar o volante suavemente na direção contrária, caso se pretenda mudar de faixa.

Ao cruzar uma marcação de faixa consideravelmente, a assistência de permanência na faixa aciona um aviso visual e acústico.

A saída de faixa involuntária é pressuposta

- sem utilizar o indicador de mudança de direção
- utilizando o indicador de mudança de direção na direção oposta da saída de faixa
- sem travar
- sem aceleração
- sem direção ativa.

Advertência

O sistema é desligado durante a deteção de marcações de faixa ambíguas, p. ex. em áreas de construção.

Advertência

O sistema poderá ser desligado se detetar faixas que sejam demasiado estreitas, demasiado largas ou demasiado curvas.

Ativação





A assistência de permanência na faixa é ativada premindo . O LED no botão acende-se para indicar que o sistema está ligado.



Quando a luz de aviso  no conjunto de instrumentos ou no Mostrador Head-up se acende a verde, o sistema está pronto para prestar assistência.

O sistema está operacional a velocidades do veículo entre 60 km/h e 180 km/h e se houver marcações de faixas disponíveis.

O sistema roda lentamente o volante e a luz de aviso  muda para amarelo se o veículo se aproximar de uma marcação de faixa detetada sem utilizar o indicador de mudança de direção nessa direção.

O sistema alerta piscando  juntamente com três sinais sonoros, a partir da direção respetiva, se ocorrer uma saída significativa da faixa.

O sistema apenas funciona quando é detetada uma marcação de faixa.

Se o sistema apenas detetar marcações de faixa num dos lados da estrada, prestará assistência apenas para esse lado.

A assistência de permanência na faixa deteta a condução sem mãos. Neste caso, é apresentada uma mensagem no Centro de Informação do Condutor e emitido um aviso sonoro enquanto a assistência de permanência na faixa detetar a condução sem mãos.

Desativação

O sistema é desactivado premindo ; o LED no botão apaga-se.

O sistema é desativado automaticamente quando é detetado um reboque.

Limites do sistema

O desempenho do sistema poderá não funcionar corretamente:

- Quando a velocidade do veículo se situa entre 60 e 180 km/h.
- Ao conduzir em estradas com muitas curvas ou montanhosas.
- Durante a condução à noite.
- As condições atmosféricas limitam a visibilidade, tais como nevoeiro, chuva ou neve.
- Quando o sensor no para-brisas está tapado por neve, gelo, neve derretida, lama, sujidade, danos no para-brisas ou afetado por objetos estranhos, tais como autocolantes.
- Quando o sol incide diretamente na lente da câmara.
- Veículos próximos à frente

- Estradas inclinadas
- Bordas de estrada
- Estradas com más marcações de faixa
- Mudanças de iluminação súbitas
- Modificações do veículo, p. ex. pneus.

Desligar o sistema, se o sistema for afetado por marcas de alcatrão, sombras, fendas na estrada, marcações de faixa temporárias ou de obras ou outras imperfeições da estrada.

Aviso

Tomar sempre atenção à estrada e manter a posição adequada do veículo dentro da faixa, caso contrário poderão ocorrer danos no veículo, ferimentos ou morte.

A assistência de permanência na faixa não dirige continuamente o veículo.

O sistema poderá não manter o veículo na faixa ou emitir um aviso, mesmo que seja detetada uma marcação de faixa.

A direção da assistência de permanência na faixa poderá não ser suficiente para evitar uma saída da faixa.

O sistema poderá não detetar a condução sem mãos devido a influências externas (condição e superfície da estrada, condições meteorológicas, etc.). O condutor é inteiramente responsável por controlar o veículo e deve manter sempre as mãos no volante durante a condução.

Utilizar o sistema ao rebocar um atrelado ou em estradas escorregadias pode causar a perda de controlo do veículo e um acidente. Desligar o sistema.

Combustível

Motores a gasolina

Utilizar apenas combustível sem chumbo que cumpra com a norma europeia EN 228 ou equivalente.

O motor é capaz de funcionar com combustível contendo até 10% de etanol (p. ex. designado E10).

Utilizar combustível com o índice de octanas recomendado. Um baixo índice de octanas pode reduzir a potência e o binário do motor e aumenta ligeiramente o consumo de combustível.

Atenção

Não utilizar combustível nem aditivos de combustível que contenham compostos metálicos, tais como aditivos à base de manganês. Isto pode danificar o motor.

Atenção

A utilização de combustível que não cumpra com a norma EN 228 ou equivalente pode resultar em depósitos ou danos no motor.

Atenção

A utilização de combustível com um índice de octanas inferior ao índice inferior possível pode dar lugar a uma combustão descontrolada e a danos no motor.

Os requisitos específicos do motor relacionados com o índice de octanas são indicados na secção relativa aos aspetos gerais dos dados do motor ⇨ 320. Uma etiqueta específica do país na portinhola do depósito de combustível pode substituir os requisitos.

Aditivos de combustível fora da Europa

O combustível deve conter aditivos detergentes que ajudem a prevenir a formação de depósitos no motor e no sistema de combustível. Limpar os injetores de combustível e as válvulas de admissão permitirá que o sistema de controlo de emissões funcione corretamente. Alguns combustíveis não contêm quantidades suficientes de aditivo para manter os injetores de combustível e as válvulas de admissão limpos.

Para compensar esta falta de detergentes, adicionar Fuel System Treatment PLUS ao depósito de combustível em cada mudança de óleo do motor ou a cada 15.000 km, consoante o que ocorrer primeiro. Está disponível na oficina habitual.

Os combustíveis que contêm compostos oxigenados, tais como éteres e etanol, bem como combustível reformulado, estão disponíveis em algumas cidades. Se estes combustíveis cumprirem com as especificações previamente

descritas, aceita-se a sua utilização. No entanto, o E85 (etanol a 85%) e outros combustíveis com mais de 15% de etanol devem ser utilizados apenas em veículos FlexFuel.

Atenção

Não utilizar combustível com metanol. Pode corroer as peças de metal no sistema de combustível e também danificar as peças de plástico e borracha. Estes danos não são cobertos pela garantia do veículo.

Alguns combustíveis, principalmente combustíveis de competição com alta octanagem, podem conter um aditivo de otimização designado metilciclopentadienil tricarbonil manganês (MMT). Não utilizar combustíveis ou aditivos de combustível com MMT, uma vez que podem reduzir a vida útil das velas de ignição e afetar o desempenho do sistema de controlo de emissões. A luz de aviso de avaria  poderá

acender-se no ↻ 116. Se isto acontecer, recorrer à ajuda de uma oficina.

Motores a diesel

Utilizar apenas gasóleo que cumpra com a norma EN 590 e tenha uma concentração de enxofre máxima de 10 ppm.

Os combustíveis com um teor de biogasóleo (em conformidade com a norma EN 14214) máximo de 7% por volume podem ser utilizados (p. ex. designados B7).

Ao viajar em países fora da União Europeia, é possível utilizar ocasionalmente combustível Euro-Diesel com uma concentração de enxofre abaixo de 50 ppm.

Atenção

A utilização frequente de gasóleo com mais de 15 ppm de enxofre causará danos graves no motor.

Atenção

A utilização de combustível que não cumpra a norma EN 590 ou semelhante, pode dar lugar a perda de potência do motor, aumento de desgaste ou danos no motor e pode afectar a sua garantia.

Não utilizar óleos diesel marítimos, óleos de aquecimento, Aquazole e emulsões diesel-água semelhantes. Os combustíveis diesel não devem ser diluídos com combustíveis para motores a gasolina.

Funcionamento a baixas temperaturas

Com temperaturas inferiores a 0 °C, alguns produtos diesel com misturas de biodiesel poderão obstruir, congelar ficar em gel, o que poderá afetar o sistema de alimentação de combustível. O arranque e o funcionamento motor poderão não ocorrer corretamente. Garantir que o

gasóleo de inverno é abastecido a temperaturas ambientes abaixo de 0 °C.

O gasóleo do tipo Ártico pode ser utilizado em condições extremamente baixas inferiores a -20 °C. A utilização deste tipo de combustível em climas moderadamente ou muito quentes não é recomendada e pode causar a paragem do motor, um mau desempenho no arranque ou danos no sistema de injeção de combustível.

Abastecer



⚠ Perigo

Antes de reabastecer, desligar a ignição e quaisquer fontes exteriores de calor com câmaras de combustão.

Cumprir as instruções de funcionamento e segurança da estação de serviço quando se estiver a abastecer.

⚠ Perigo

O combustível é inflamável e explosivo. Não fumar. Não produzir chamas nuas ou faíscas. Se cheirar a combustível no veículo, reparar a causa dessa situação imediatamente numa oficina.

Atenção

No caso de abastecimento com combustível errado, não ligar a ignição.

A portinhola do depósito de combustível encontra-se na parte traseira direita do veículo.



A portinhola do depósito de combustível só pode ser aberta se o veículo estiver destrancado. Soltar a portinhola de enchimento de combustível, carregando na portinhola.

Reabastecimento de gasolina e Diesel

Colocar o bico em posição direita no bocal de enchimento e exercer uma pequena força para inserir.

Para reabastecer, introduzir completamente a pistola no bocal e activá-la.

Após o corte automático, o depósito pode ser atestado ativando a pistola no bocal mais duas vezes, no máximo.

Atenção

Limpe imediatamente qualquer combustível derramado.

Fechar a portinhola e deixe que encaixe.

Inibidor de erros de abastecimento**⚠ Aviso**

Não tentar abrir a portinhola do depósito de combustível manualmente em veículos com inibidor de erros de abastecimento.

Ignorar este aviso poderá resultar no entalamento dos dedos.

Todos os veículos estão equipados com um inibidor de erros de abastecimento.



O inibidor de erros de abastecimento garante que a portinhola do depósito de combustível apenas pode ser aberta utilizando o bico de reabastecimento adequado ou um funil de reabastecimento de emergência.

Em caso de emergência, reabasteça com um reservatório. Deve ser utilizado um funil para abrir a tampa do tubo de enchimento.

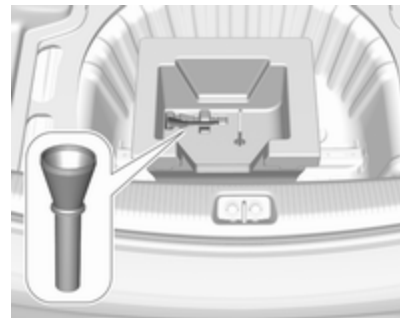

O funil está guardado na bagageira. Colocar o funil em posição direita no bocal de enchimento e exercer uma pequena força para inserir. Utilizar o funil para abastecer o combustível através do bocal de enchimento.

Depois de atestar, guardar o funil na bagageira.

Engate do reboque

Informações gerais

O equipamento de reboque instalado de fábrica está dobrado sob o pára-choques traseiro.

Qualquer equipamento de reboque montado pós-venda deve ser montado numa oficina. Pode ser necessário fazer alterações que afectem o sistema de arrefecimento, resguardos térmicos ou outro equipamento. Utilizar apenas equipamento de reboque aprovado para o seu veículo.

Para evitar danos no veículo, a porta da bagageira eléctrica não pode ser acionada com a chave electrónica quando um atrelado está ligado eletricamente.

A função de deteção de lâmpada fundida das luzes de travagem do reboque não consegue detetar uma indisponibilidade parcial das lâmpadas. Por exemplo, no caso de 4 x lâmpadas de 5 watts, a função apenas deteta a indisponibilidade das

lâmpadas quando resta uma única lâmpada de 5 watts funcional ou nenhuma.

Instalar equipamento para reboque pode cobrir a abertura do olhal de reboque. Caso isso aconteça, utilizar a barra de acoplamento de esfera pare rebocar.

Condições de condução e sugestões para o reboque

Antes de fixar um reboque, lubrificar a esfera de acoplamento. Contudo, não o fazer se se estiver a utilizar um estabilizador na esfera de reboque para reduzir os movimentos de zigzague.

Durante o reboque de um atrelado, não exceder uma velocidade de 80 km/h. Uma velocidade máxima de 100 km/h apenas é adequada se for utilizado um amortecedor de oscilações e se o peso bruto permitido do reboque não exceder a tara do veículo.

No caso de atrelados com uma estabilidade de condução reduzida e rulotes, recomenda-se vivamente a utilização de um amortecedor de oscilações.

Se o reboque começar a andar aos ziguezagues, reduzir a velocidade; não tentar corrigir a direcção e travar a fundo se necessário.

Numa descida, conduzir na mesma mudança que se utilizaria para fazer essa subida e conduzir a uma velocidade semelhante.

Ajustar a pressão dos pneus para o valor especificado para carga completa ↪ 328.

Rebocar

Cargas de atrelados

As cargas de atrelados permitidas são valores máximos que dependem do veículo e do motor em casa e que não devem ser ultrapassados. A carga de reboque efectiva é a diferença entre o peso bruto efectivo

do atrelado e a carga da tomada de acoplamento efectiva com o atrelado ligado.

As cargas de atrelados permitidas são especificadas nos documentos do veículo. De uma forma geral, são válidas para inclinações de 12% no máximo.

A carga de reboque admissível aplica-se até à inclinação especificada e ao nível do mar. Uma vez que a potência do motor diminui à medida que a altitude aumenta devido à rarefação do ar, havendo assim menor capacidade de subida, o peso bruto do atrelado admissível também diminui 10% por cada 1000 metros de altitude. Não é necessário reduzir o peso bruto do atrelado ao conduzir em estradas com inclinações ligeiras (menos de 8%, p. ex. autoestradas).

O peso bruto do atrelado admissível não deve ser excedido. Esse peso está especificado na placa de identificação ⇨ 315.

Carga de acoplamento vertical

A carga de acoplamento vertical é a carga exercida pelo reboque na esfera de acoplamento. Pode ser alterada alterando a distribuição do peso ao carregar o reboque.

A carga de acoplamento vertical máxima permitida de 60 kg (motores B20DTH / B20NFT: 90 kg) é especificada na placa de identificação do equipamento de reboque e nos documentos do veículo. Visar sempre atingir a carga máxima, especialmente no caso de reboques pesados. A carga de acoplamento vertical nunca deve ser inferior a 25 kg.

Carga do eixo traseiro

Quando o reboque está ligado e o veículo rebocador está totalmente carregado, a carga do eixo traseiro permitida (ver placa de identificação ou documentos do veículo) pode ser ultrapassada em 70 kg (motores B20DTH: 80 kg); o peso bruto do veículo não deve ser ultrapassado. Se a carga do eixo traseiro permitida for ultrapassada, não se deve exceder a velocidade máxima de 100 km/h.

Acoplamento de reboque

Atenção

A barra da esfera de engate rebatível não pode ser desmontada do veículo. Ao conduzir sem reboque, rebater a barra da esfera de engate.

⚠ Aviso

Certificar-se que não se encontra ninguém na zona de rotação da barra da esfera de engate. Risco de ferimentos.

Ao soltar a barra da esfera de engate recolhida, certifique-se que se mantém à esquerda da pega.

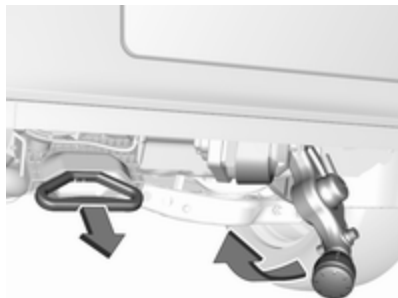
Soltar a barra de esfera de engate recolhida

Puxar o manípulo à esquerda da placa da matrícula sob o pára-choques traseiro num ângulo de cerca de 45° ao piso.

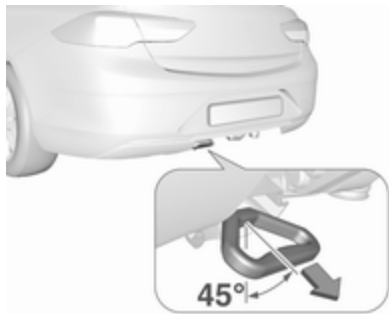

Um sinal sonoro é emitido como aviso quando o puxador de desbloqueio é puxado para fora e o cotovelo com a esfera é desencaixado.

Segurar a barra de esfera de engate e levantar até engatar.

Certificar-se de que a barra da bola de engate é engrenada correctamente e que a pega de desengate volta à respectiva posição inicial (guardada), caso contrário, o sinal sonoro não irá parar.

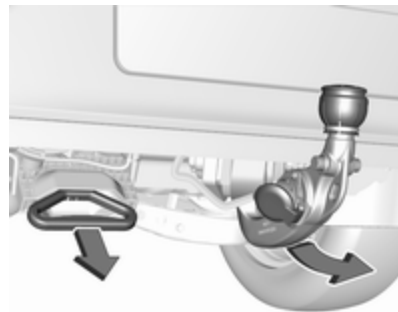
Recolher/esconder a barra de esfera de engate

Puxar o manípulo à esquerda da placa da matrícula, por baixo do pára-choques traseiro, num ângulo aproximado de 45° em relação ao chão.

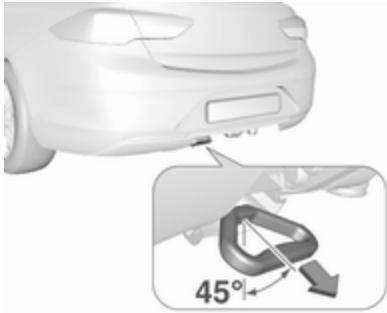

Um sinal sonoro é emitido como aviso quando o puxador de desbloqueio é puxado para fora e o cotovelo com a esfera é desengatado.

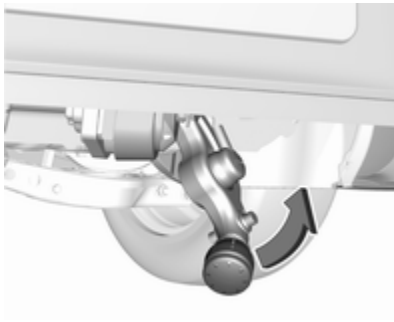

Com a palma da mão, rodar para a direita a barra da esfera de acoplamento desengatada, até engatar sob o piso. Certificar-se de que a pega de desbloqueio está de novo na respectiva posição inicial guardada, caso contrário o sinal sonoro não pára.

⚠ Aviso

Só é permitido rebocar um atrelado quando a barra da esfera de engate está correctamente montada. Se a barra da esfera de engate não engatar correctamente ou se o punho de libertação for impossível de guiar até à sua posição inicial na caixa ou se houver um som vibrante após o engatar da barra da esfera de engate, solicitar a assistência numa oficina.

Olhal para cabo anti-desengate

Fixar o cabo anti-desengate ao olhal.

Programa de estabilidade do reboque

Se o sistema detectar movimentos de ziguezague, a potência do motor diminui e o conjunto veículo/reboque é travado selectivamente até esses movimentos pararem. Enquanto o sistema está a funcionar manter o volante o mais imóvel possível.

O programa de estabilidade do reboque é uma função do Controlo Eletrónico de Estabilidade ↗ 199.

Conservação do veículo

Informação geral 263

- Acessórios e alterações no veículo 263
- Imobilizar o veículo a longo prazo 263
- Recolha de veículos em fim de vida 264

Verificações no veículo 264

- Execução dos trabalhos 264
- Capot 264
- Óleo de motor 265
- Líquido de arrefecimento do motor 266
- Líquido limpa-vidros 267
- Travões 268
- Líquido dos travões 268
- Bateria do veículo 268
- Purgar o sistema de combustível diesel 270
- Substituição das escovas do limpa para-brisas 270

Substituir lâmpadas 271

- Faróis de halógeno 271
- Faróis de LED 273

- Faróis de nevoeiro 273
- Luzes traseiras 275
- Indicadores de mudança de direção laterais 280
- Luz da chapa de matrícula 280
- Luzes do habitáculo 280
- Iluminação do painel de instrumentos 280

Instalação elétrica 281

- Fusíveis 281
- Caixa de fusíveis no compartimento do motor 282
- Caixa de fusíveis no painel de instrumentos 285

Ferramentas do veículo 286

- Ferramentas 286

Rodas 287

- Pneus de inverno 287
- Designação dos pneus 288
- Pressão dos pneus 288
- Sistema de controlo da pressão dos pneus 290
- Profundidade do relevo 292
- Mudar para outros pneus 292
- Tampões de rodas 293
- Correntes de neve 293
- Kit de reparação de pneus 293
- Substituição de roda 298
- Roda sobresselente 301

Auxílio de arranque 303**Rebocar 305**

- Rebocar o veículo 305
- Rebocar outro veículo 306

Conservação do veículo 307

- Conservação da carroçaria 307
- Conservação do habitáculo 309

Informação geral

Acessórios e alterações no veículo

Recomendamos a utilização de peças e acessórios de origem e peças aprovadas pela fábrica específicas para o seu tipo de veículo. Não podemos avaliar ou garantir a fiabilidade de outros produtos - mesmo que aprovados por legislação ou por qualquer outra forma.

Qualquer modificação, conversão ou outras alterações realizadas nas especificações padrões do veículo (incluindo, sem limitação, modificações do software e modificações das unidades de controlo eletrónico) podem invalidar a garantia oferecida pela Opel. Além disso, essas alterações poderão afetar o consumo de combustível, as emissões de CO₂ e outras emissões do veículo e fazer com que o veículo deixe de estar em conformidade com a autorização de utilização, afetando a validade do registo do veículo.

Atenção

Ao transportar o veículo num comboio ou num reboque, as palas pára-lama podem ficar danificadas.

Imobilizar o veículo a longo prazo

Armazenamento durante muito tempo

Se o veículo tiver de ser armazenado por vários meses:

- Lavar e encerar o veículo.
- Verificar a protecção de cera do compartimento do motor e da subestrutura.
- Limpar e conservar os vedantes de borracha.
- Atestar o depósito de combustível até ao cimo.
- Mudar o óleo de motor.
- Drenar o reservatório do líquido limpa-vidros.

- Verificar a protecção anti-corrosão e o anticongelante do líquido de arrefecimento.
- Ajustar a pressão dos pneus para o valor especificado para carga completa.
- Estacionar o veículo num local seco e bem ventilado. Engatar a primeira ou a marcha atrás ou definir a alavanca selectora para P. Evitar que o veículo deslize.
- Não aplicar o travão de mão.
- Abrir o capô, fechar todas as portas e trancar o veículo.
- Desligar o grampo do terminal negativo da bateria do veículo. Não esquecer que nenhum dos sistemas está funcional, p. ex. sistema de alarme anti-roubo.

Colocar em funcionamento

Quando o veículo vai ser colocado novamente em funcionamento:

- Ligar o grampo ao terminal negativo da bateria do veículo. Accionar o sistema electrónico dos vidros eléctricos.
- Verificar a pressão dos pneus.

- Atestar o reservatório do líquido lava-vidros.
- Verificar o nível do óleo do motor.
- Verificar o nível do líquido de arrefecimento.
- Montar a chapa de matrícula se necessário.

Recolha de veículos em fim de vida

Informação acerca dos centros de recuperação do veículo em fim de vida e a reciclagem dos veículos em fim de vida está disponível no nosso sítio na rede, onde legalmente exigido. Confiar este trabalho apenas a um centro de reciclagem autorizado.

Verificações no veículo

Execução dos trabalhos



⚠ Aviso

Realizar verificações no compartimento do motor apenas quando a ignição estiver desligada.

A ventoinha de arrefecimento pode começar a funcionar mesmo com a ignição desligada.

⚠ Perigo

O sistema da ignição utiliza uma tensão extremamente elevada. Não tocar.

Capot

Abrir

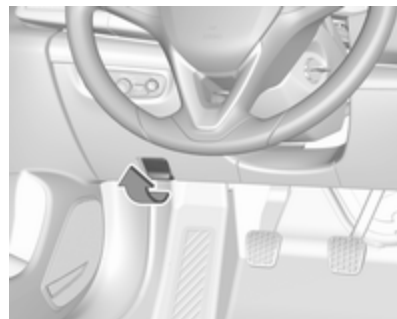

Puxar a alavanca de abertura e colocá-la na posição inicial.

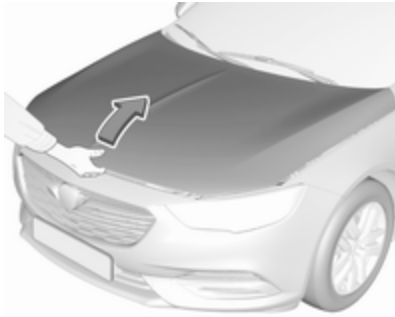

Mover o trinco de segurança lateralmente para o lado esquerdo do veículo e abrir o capot.

O capô mantém-se aberto automaticamente.

Se o capot for aberto durante um Autostop, o motor será ligado automaticamente por motivos de segurança.

Sistema Start/Stop ⇨ 180.

Fechar

Baixar o capô e deixá-lo cair no fecho. Verificar se o capô está engatado.

Atenção

Não pressionar o capô contra o engate para evitar amolgá-lo.

Capô ativo ⇨ 75.

Óleo de motor

Verificar o nível do óleo de motor manualmente com regularidade para evitar danos no motor. Certificar-se que é utilizada a especificação de óleo correcta. Líquidos e lubrificantes recomendados ⇨ 312.

O consumo máximo de óleo de motor é de 0,6 litros por 1000 km.

Verificar com o veículo numa superfície nivelada. O motor deve estar à temperatura de funcionamento e desligado há pelo menos 5 minutos.

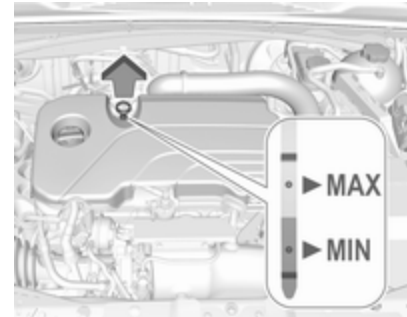

Puxar a vareta do óleo para fora, limpá-la, voltar a inseri-la completamente, puxá-la para fora e verificar o nível do óleo de motor.

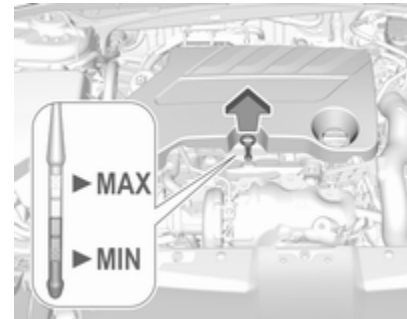

As varetas de verificação do óleo variam consoante a versão do motor.

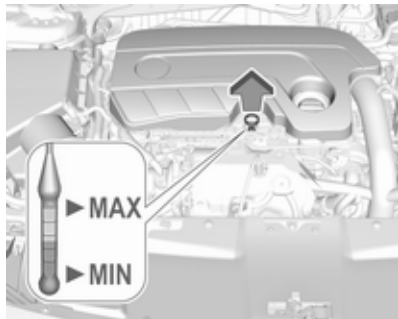

Recomendamos a utilização do mesmo tipo de óleo do motor que foi utilizado na última mudança.

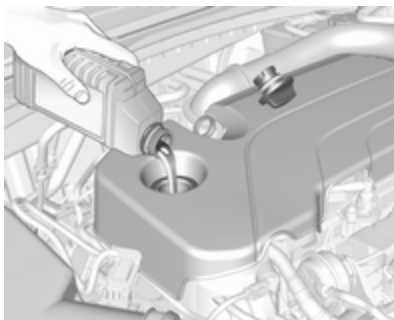

Quando o nível do óleo do motor for inferior à marca **MIN**, atestar com óleo de motor.

O nível do óleo do motor não deve exceder a marca **MAX** na vareta.

Atenção

Limpar imediatamente qualquer óleo de motor derramado.

Atenção

Óleo de motor em excesso deverá ser drenado ou retirado por sucção.

Capacidades ⇨ 327.

Colocar o tampão e apertar.

Líquido de arrefecimento do motor

O líquido de arrefecimento protege do congelamento até aproximadamente -28°C . Em regiões frias com temperaturas muito baixas, o líquido de arrefecimento atestado de fábrica protege do congelamento até aproximadamente -37°C .

Atenção

Utilizar apenas anticongelante aprovado.

Líquido de arrefecimento e anticongelante ⇨ 312.

Nível do líquido de arrefecimento

Atenção

Um nível demasiado baixo do líquido de arrefecimento poderá causar danos no motor.

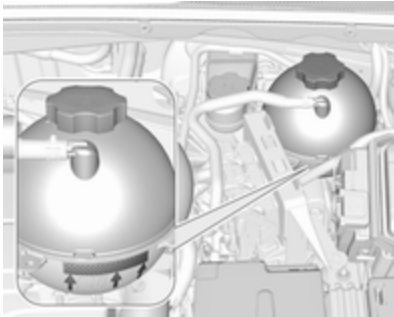

Se o sistema de arrefecimento estiver frio, o nível do líquido de arrefecimento deve estar acima da marca de enchimento. Atestar se o nível estiver baixo.

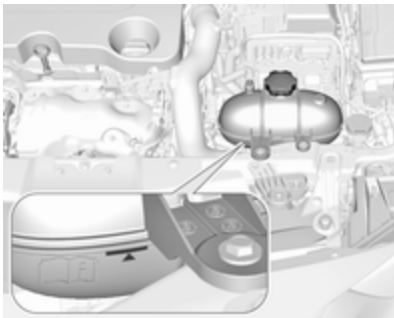

Consoante o motor, a posição do recipiente do líquido de arrefecimento poderá ser diferente.

⚠ Aviso

Deixar o motor arrefecer antes de abrir a tampa. Abrir a tampa com cuidado e deixar a pressão sair devagar.

Para atestar, utilizar uma mistura 1:1 de concentrado de líquido de arrefecimento libertado misturado com água da torneira limpa. Caso não tenha líquido de arrefecimento disponível, utilizar água da torneira limpa. Colocar o tampão e apertar. Mandar verificar numa oficina a concentração de líquido de arrefecimento e a causa da perda de líquido de arrefecimento.

Líquido limpa-vidros



Encher com água limpa misturada com uma quantidade adequada de líquido limpa-vidros aprovado para pára-brisas que contenha anticongelante.

Atenção

Apenas líquido lava-vidros com uma concentração de anticongelante suficiente dá protecção em temperaturas baixas ou uma baixa súbita de temperatura.

Líquido do limpa-vidros ⇨ 312.

Travões

No caso de os calços dos travões estarem já com espessura mínima, pode ser ouvido um som agudo durante a travagem.

Pode-se continuar a conduzir nessa situação mas deve substituir-se os calços dos travões o mais depressa possível.

Depois de montar calços novos, não travar a fundo desnecessariamente nas primeiras viagens.

Líquido dos travões

⚠ Aviso

O líquido dos travões é venenoso e corrosivo. Evitar o contacto com olhos, pele, tecidos e superfícies pintadas.

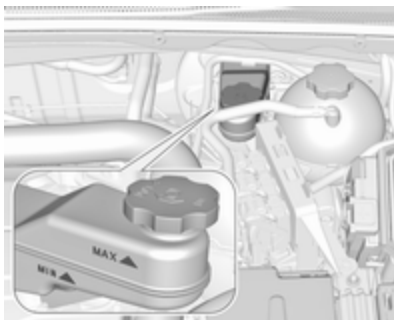

O nível do óleo dos travões deve situar-se entre as marcas **MIN** e **MAX**.

Se o nível do líquido estiver abaixo de **MIN**, procurar a assistência de uma oficina.

Líquido dos travões e da embraiagem
⇨ 312.

Bateria do veículo

A bateria do veículo não necessita de manutenção desde que o perfil de condução permita o carregamento suficiente da bateria. Deslocações curtas e arranques frequentes do

motor podem descarregar a bateria. Evitar a utilização de consumidores eléctricos desnecessários.



As pilhas não devem ser eliminadas junto com os resíduos domésticos. Devem ser colocadas em pontos de recolha para reciclagem apropriados (i.e. pilhões).

Deixar o veículo parado durante mais de 4 semanas pode provocar a descarga da bateria. Desligar o grampo do terminal negativo da bateria do veículo.

Assegurar que a ignição está desligada antes de ligar ou desligar a bateria do veículo.

Protecção contra descarga da bateria
⇨ 160.

Desligar a bateria

Se for necessário desligar a bateria do veículo (por exemplo, para realizar trabalhos de manutenção), a sirene do alarme deve ser desativada do seguinte modo: Ligar e desligar a ignição e, depois, desligar a bateria do veículo dentro de 15 segundos.

Substituir a bateria do veículo

Advertência

Qualquer incumprimento das instruções indicadas nesta secção poderá levar à desativação temporária ou perturbação do sistema para/arranca.

Quando a bateria do veículo está a ser substituída, certificar-se de que não existem orifícios de ventilação abertos nas proximidades do terminal positivo. Se um orifício de ventilação estiver aberto nesta área, deve ser fechado com um tampão falso, e a ventilação na proximidade do terminal negativo deve ser aberta.

Recomendamos que substitua a bateria do veículo numa oficina.

Sistema Start/Stop ⇨ 180.

Carregar a bateria do veículo

⚠ Aviso

Nos veículos com sistema Start/Stop, certificar-se de que o potencial de carga não excede os 14,6 volt quando é utilizado um carregador de baterias. Caso contrário, a bateria do veículo poderá sofrer danos.

Auxílio de arranque ⇨ 303.

Etiqueta de aviso



Significado dos símbolos:

- Não fumar, foguear ou produzir faíscas.
- Proteger sempre os olhos. Os gases explosivos podem causar cegueira ou ferimentos.
- Mantenha a bateria do veículo fora do alcance das crianças.
- A bateria do veículo contém ácido sulfúrico, que pode provocar cegueira ou lesões por queimaduras graves.
- Ver o Manual de Utilização para mais informações.
- Pode haver gases explosivos perto da bateria do veículo.

Purgar o sistema de combustível diesel

Se o depósito tiver ficado vazio, será necessário sangrar o sistema de combustível diesel. Ligar a ignição três vezes durante 15 segundos de cada vez. Depois ligar o motor durante 40 segundos, no máximo. Repetir esse processo após terem decorrido no mínimo 5 segundos. Se o motor não pegar, recorrer à assistência de uma oficina.

Substituição das escovas do limpador para-brisas

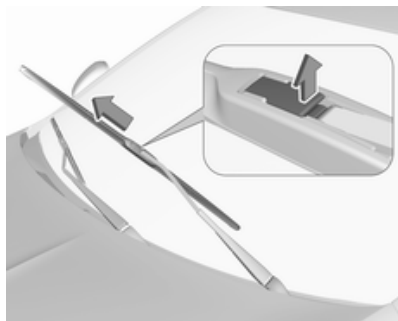

Levantar o braço do limpador até ficar na posição elevada. Levantar o gancho de retenção para desengatar a escova do limpador e remover.

Fixar ao braço do limpador a escova limpador num ligeiro ângulo e empurrar até encaixar.

Baixar o braço cuidadosamente.

Escova do limpador no óculo traseiro

Grand Sport

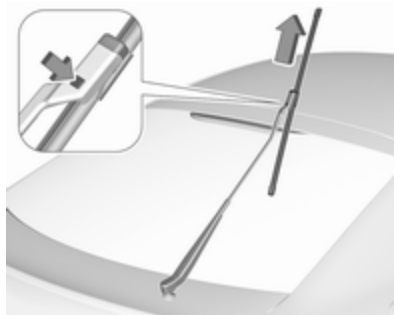

Levantar o braço do limpador até se manter na posição levantada, pressionar o botão, desencaixar a escova e retirá-la.

Fixar ao braço do limpador a escova limpador num ligeiro ângulo e empurrar até encaixar.

Baixar o braço cuidadosamente.

Sports Tourer, Country Tourer

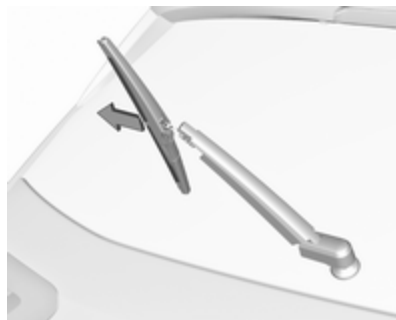

Levantar o braço do limpador para-brisas. Desencaixar a escova do limpador para-brisas conforme se mostra na figura e retirar.

Fixar ao braço do limpador a escova limpador num ligeiro ângulo e empurrar até encaixar.

Baixar o braço cuidadosamente.

Substituir lâmpadas

Desligar a ignição e desligar o interruptor relevante ou fechar as portas.

Segurar numa lâmpada nova apenas pela base. Não tocar no vidro da lâmpada sem luvas.

Ao substituir lâmpadas, utilizar apenas lâmpadas do mesmo tipo.

Substituir as lâmpadas dos faróis a partir do interior do compartimento do motor.

Verificação das lâmpadas

Depois da substituição de uma lâmpada, ligar a ignição, fazer funcionar e verificar as luzes.

Faróis de halogéneo

Faróis de halogéneo com lâmpadas separadas para luzes de médios e de máximos.

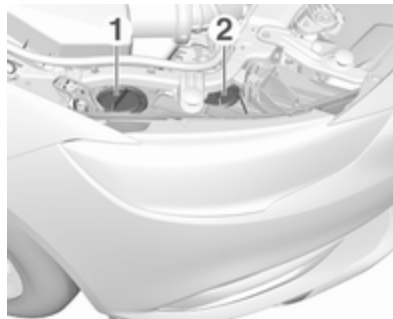

Lâmpada exterior das luzes de médios (1).

Lâmpada interior das luzes de máximos (2).

Luzes de médios (1)

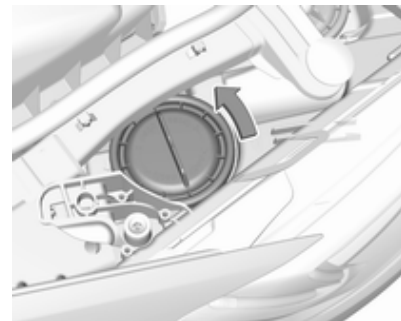

1. Rodar a tampa para a esquerda e retirá-la.

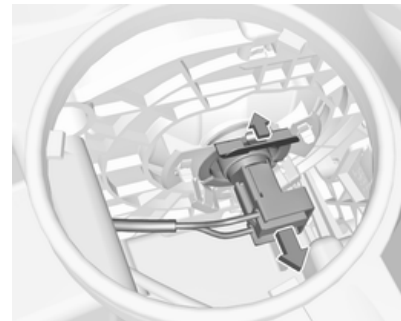

2. Desengatar o suporte da lâmpada pressionando o retentor para a frente. Extrair o suporte da lâmpada do alojamento do refletor.

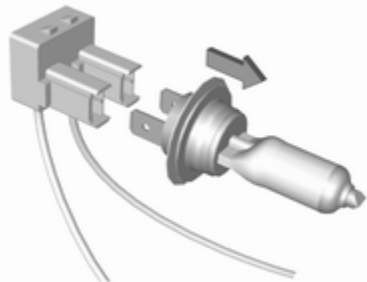

3. Separa a lâmpada do suporte e substituir a lâmpada.
4. Inserir o suporte da lâmpada.
5. Encaixar a tampa e rodar para a direita.

Luzes de máximos (2)

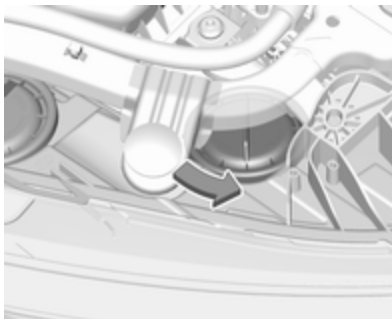

1. Rodar a tampa para a esquerda e retirá-la.

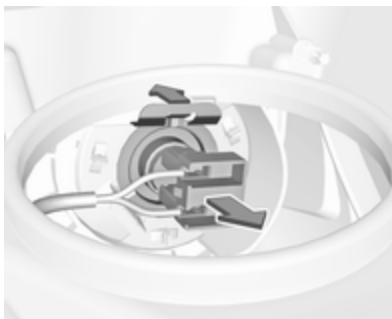

2. Desengatar o suporte da lâmpada pressionando o retentor para a frente. Extrair o suporte da lâmpada do alojamento do refletor.

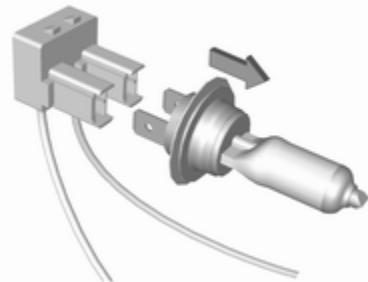

3. Separa a lâmpada do suporte e substituir a lâmpada.
4. Inserir o suporte da lâmpada.
5. Encaixar a tampa e rodar para a direita.

Indicador de mudança de direcção dianteiro

Em caso de LED defeituosos, mandar substituí-los numa oficina.

Luz lateral

Em caso de LED defeituosos, mandar substituí-los numa oficina.

Farol de circulação diurna

Em caso de LED defeituosos, mandar substituí-los numa oficina.

Faróis de LED

Os faróis das luzes de médios e máximos, as luzes laterais, as luzes de condução diurna e os indicadores de mudança de direção estão concebidos como LED e não podem ser substituídos.

Em caso de avaria, mandar reparar as luzes numa oficina.

Faróis de nevoeiro

1. Grand Sport, Sports Tourer

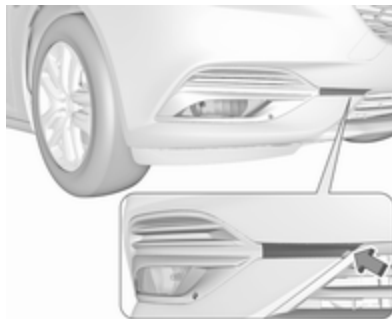

Desencaixar a cobertura utilizando uma chave-de-parafusos na reentrância e retirá-la.

Country Tourer



Desenroscar.

2. Grand Sport, Sports Tourer



Desapertar o parafuso e remover o painel frontal.

Country Tourer



Desencaixar o painel frontal com uma chave de fendas na reentrância e remover o painel frontal.

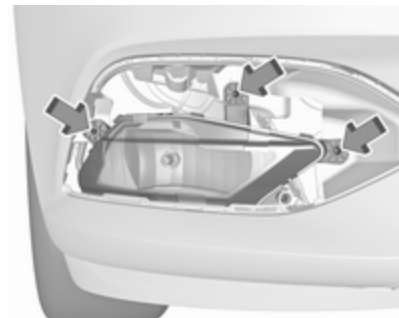

3. Desapertar os três parafusos e remover o grupo ótico para a frente.



4. Rodar o casquilho da lâmpada para a esquerda e removê-lo do grupo ótico.

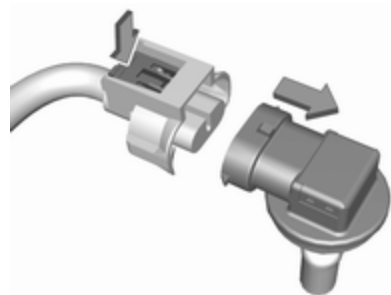

5. Desengatar o conector da ficha pressionando o grampo de retenção.

6. Remover e substituir a unidade da lâmpada e fixar o conector da ficha. Refira-se que a lâmpada e o casquilho formam uma unidade e têm de ser substituídos em conjunto.

7. Inserir o casquilho da lâmpada no grupo ótico rodando para a direita e encaixar.

8. Montar o grupo ótico apertando os três parafusos.

9. Fixar o painel frontal e apertar o parafuso.
10. **Grand Sport, Sports Tourer**
Fixar e encaixar a cobertura.

Luzes traseiras

As luzes traseiras e as luzes dos travões são constituídas por LED. Em caso de avaria, mandar substituir os LED numa oficina.

As luzes dos indicadores de mudança de direção, as luzes de nevoeiro traseiras e as luzes de marcha-atrás estão concebidas para lâmpadas e podem ser substituídas como se segue.

Grand Sport

Montagem de luzes na carroçaria



1. Remover a cobertura no lado respetivo.



2. Desapertar as duas porcas de fixação em plástico, pelo lado de dentro e à mão.

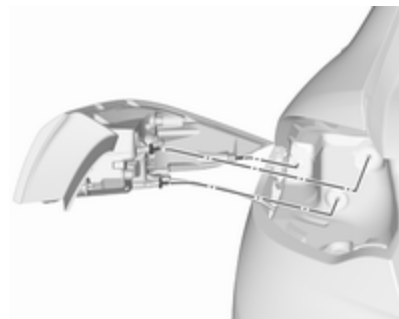

3. Extrair cuidadosamente o grupo ótico traseiro da reentrância e remover. Ter o cuidado de manter a conduta do cabo na devida posição.

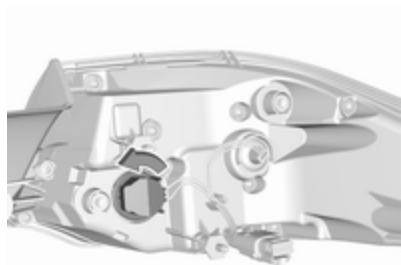

4. Rodar o casquilho da lâmpada do indicador de mudança de direção para a esquerda e removê-lo do grupo ótico.

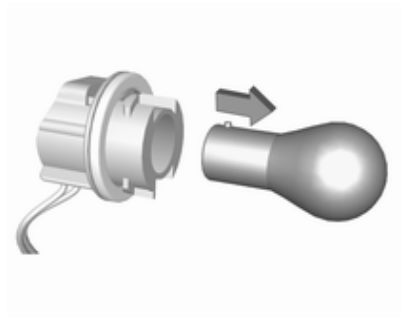

5. Remover e substituir a lâmpada do indicador de mudança de direção.
6. Fixar o casquilho da lâmpada ao grupo ótico.
7. Fixar o grupo ótico à carroçaria do veículo e apertar as porcas de fixação a partir do interior da bagageira. Fixar a cobertura.

Montagem de luzes na porta da bagageira



1. Soltar a cobertura na bagageira e removê-la.



2. Desenroscar a porca de fixação de plástico à mão.



3. Extrair cuidadosamente o grupo óptico das reentrâncias. Ter o cuidado de manter a conduta do cabo na devida posição.

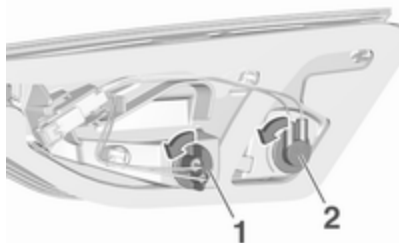

4. Rodar o casquilho da lâmpada para a esquerda e removê-lo do grupo ótico.
Luz de nevoeiro traseira (1)
Luz de marcha atrás (2)
5. Separar a lâmpada do casquilho e substituir a lâmpada.

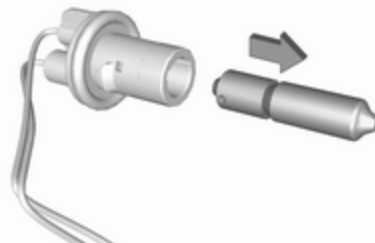

Luz traseira de nevoeiro

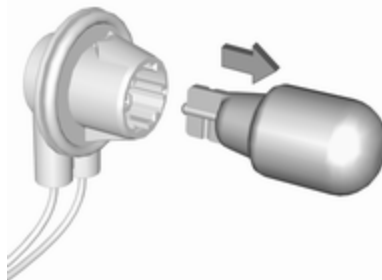

- Luz de marcha-atrás
6. Inserir o casquilho da lâmpada no grupo ótico traseiro. Montar o grupo ótico na porta da bagageira e apertar os parafusos pelo lado de dentro. Fixar a cobertura.

Sports Tourer, Country Tourer

Montagem de luzes na carroçaria



1. Abrir as coberturas com uma chave de parafusos. Desapertar e retirar ambos os parafusos.

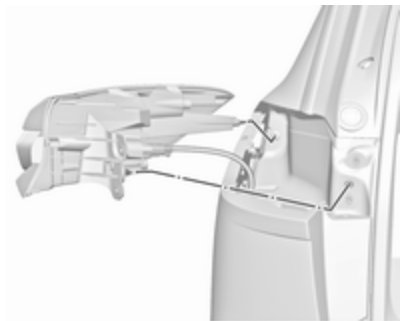

2. Extrair cuidadosamente o grupo óptico traseiro da reentrância e remover. Ter o cuidado de manter a conduta do cabo na devida posição.



3. Rodar o casquilho da lâmpada do indicador de mudança de direção para a esquerda e removê-lo do grupo ótico.

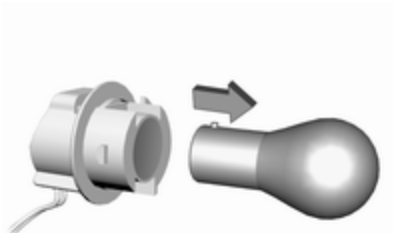

4. Separar a lâmpada do casquilho e substituir a lâmpada do indicador de mudança de direção.
 5. Fixar o casquilho da lâmpada ao grupo ótico.
 6. Fixar o grupo ótico à carroceria do veículo e apertar os parafusos. Fechar as coberturas.

Montagem de luzes na porta da bagageira



1. Soltar a cobertura na bagageira e removê-la.



2. Desenroscar a porca de fixação de plástico à mão.

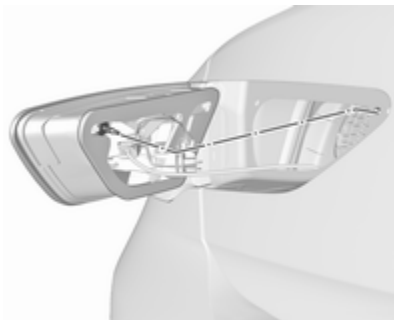

3. Extrair cuidadosamente o grupo óptico das reentrâncias. Ter o cuidado de manter a conduta do cabo na devida posição.

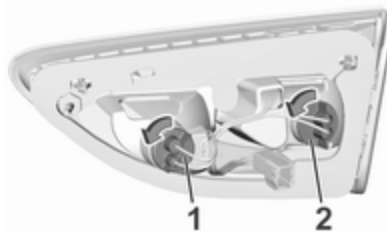

4. Rodar o casquilho da lâmpada para a esquerda e removê-lo do grupo óptico.

Luz traseira de nevoeiro (1)

Luz de marcha atrás (2)

5. Separar a lâmpada do casquilho e substituir a lâmpada.

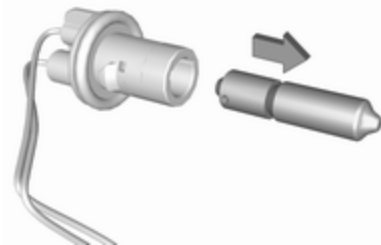

Luz traseira de nevoeiro

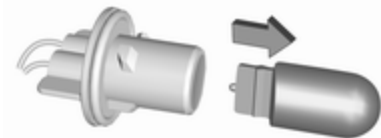

Luz de marcha-atrás

- Inserir o casquilho da lâmpada no grupo ótico traseiro. Montar o grupo ótico na porta da bagageira e apertar os parafusos pelo lado de dentro. Fixar a cobertura.

Indicadores de mudança de direção laterais

Para substituir a lâmpada, retire o respectivo alojamento:

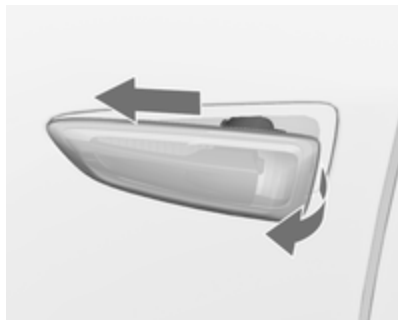

- Deslizar a lâmpada para o respectivo lado esquerdo e remover com a extremidade direita.



- Rodar o casquilho da lâmpada no sentido contrário dos ponteiros do relógio e remover do alojamento.

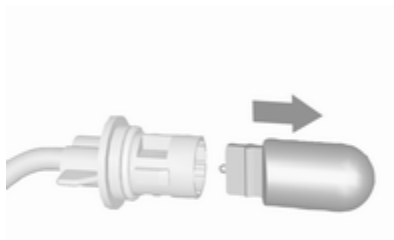

- Retirar a lâmpada do casquilho e substituí-la.

- Inserir o suporte da lâmpada e rodar para a direita.
- Inserir a extremidade esquerda da lâmpada, deslizar para a esquerda e inserir a extremidade direita.

Luz da chapa de matrícula

A luz da chapa de matrícula contém LED, que não podem ser substituídos. Em caso de LED defeituosos, mandar substituí-los numa oficina.

Luzes do habitáculo

Luz de cortesia, luzes de leitura

Substituir as lâmpadas numa oficina.

Luz da bagageira

Substituir as lâmpadas numa oficina.

Iluminação do painel de instrumentos

Substituir as lâmpadas numa oficina.

Instalação elétrica

Fusíveis

Os dados do fusível de substituição devem coincidir com os dados do fusível avariado.

Existem três caixas de fusíveis no veículo:

- compartimento do motor
- painel de instrumentos

Antes de se substituir um fusível, desligar o respectivo interruptor e a ignição.

Um fusível fundido terá um fio derretido.

Atenção
Não substituir o fusível até ter sido corrigida a causa da avaria.

Algumas funções são protegidas por vários fusíveis.

Podem também existir fusíveis sem função atribuída.

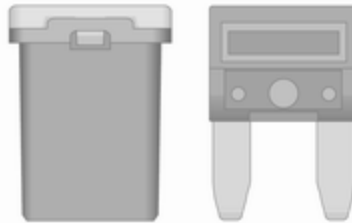

Extractor de fusíveis

Um extractor de fusíveis poderá encontrar-se na caixa de fusíveis no compartimento do motor.

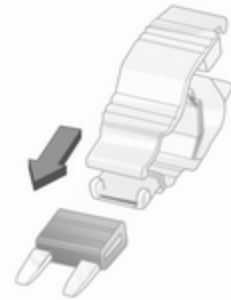

Colocar o extractor de fusíveis nos vários tipos de fusível a partir de cima ou da parte lateral e retirar o fusível.

Caixa de fusíveis no compartimento do motor

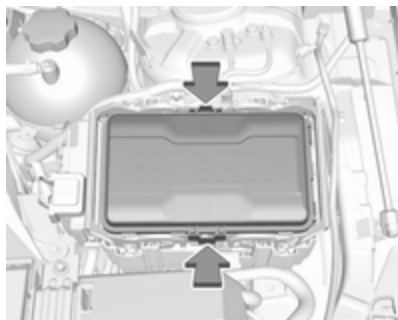

A caixa de fusíveis encontra-se na parte da frente esquerda do compartimento do motor.

Desengatar a tampa e removê-la.

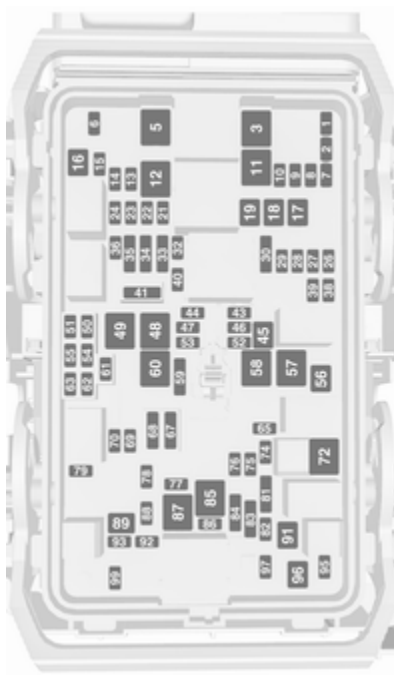

N.º Circuito

- | N.º | Circuito |
|-----|---------------------------------|
| 1 | - |
| 2 | - |
| 3 | ABS |
| 4 | - |
| 5 | - |
| 6 | Porta da bagageira |
| 7 | Luzes de nevoeiro |
| 8 | Módulo de memória |
| 9 | Pára-brisas aquecido |
| 10 | Apoio lombar dos bancos |
| 11 | Bateria CC/CC |
| 12 | Óculo traseiro com desembaçador |
| 13 | Espelho retrovisor aquecido |
| 14 | - |
| 15 | - |
| 16 | Limpa-vidros dianteiro |
| 17 | Banco elétrico, passageiro |

N.º Circuito

- 18 Persiana
- 19 Banco elétrico, condutor
- 20 –
- 21 Tecto de abrir
- 22 Limpa-vidros traseiro/Airbag
- 23 Iluminação dianteira adaptável
- 24 –
- 25 –
- 26 Módulo de controlo da caixa de velocidades
- 27 Ignição/Painel de instrumentos
- 28 –
- 29 Câmara traseira/Grelha de ventilação
- 30 Luz de aviso de avaria/Atrelado
- 31 –
- 32 Câmara

N.º Circuito

- 33 Aquecimento dos bancos dianteiros
- 34 Aquecimento dos bancos traseiros
- 35 Amortecimento/Tração integral
- 36 Sistema de combustível
- 37 –
- 38 –
- 39 –
- 40 Bloqueio do volante
- 41 –
- 42 –
- 43 Volante aquecido
- 44 Regulação do alcance dos faróis
- 45 –
- 46 Módulo de controlo do motor
- 47 –

N.º Circuito

- 48 Conversor CC/CC/Grelha de ventilação/E-Boost
- 49 Módulo de comando das portas traseiras
- 50 –
- 51 –
- 52 –
- 53 –
- 54 –
- 55 –
- 56 Motor de arranque
- 57 –
- 58 –
- 59 Farol esquerdo (LED)
- 60 Ventoinha de arrefecimento
- 61 –
- 62 –
- 63 –

N.º Circuito

- 64** –
- 65** Controlo da climatização
- 66** –
- 67** –
- 68** –
- 69** Luz de máximo direita (halogéneo)/Farol direito (LED)
- 70** Máximos lado esquerdo (Halogéneo)
- 71** –
- 72** Motor de arranque
- 73** –
- 74** Módulo de controlo da caixa de velocidades
- 75** Módulo de controlo do motor
- 76** Sistema de redução de gases de escape
- 77** –
- 78** Buzina

N.º Circuito

- 79** Sistema de lavagem
- 80** –
- 81** Módulo de controlo do motor
- 82** –
- 83** Bobina da ignição
- 84** Bobina da ignição
- 85** Bloco motopropulsor
- 86** –
- 87** Aquecimento do combustível diesel
- 88** Válvula de ar
- 89** –
- 90** –
- 91** –
- 92** After boil pump
- 93** Sistema de chave electrónica
- 94** –

N.º Circuito

- 95** Bomba do líquido de arrefecimento
- 96** Aquecimento do combustível diesel
- 97** –
- 98** –
- 99** Bomba do líquido de arrefecimento

Depois de ter mudado os fusíveis avariados, fechar a tampa da caixa dos fusíveis e pressioná-la até encaixar.

Se a tampa da caixa dos fusíveis não for fechada correctamente, poderão ocorrer avarias.

Caixa de fusíveis no painel de instrumentos



Nos veículos com volante à esquerda, a caixa dos fusíveis encontra-se atrás de uma cobertura no painel de instrumentos.

Desengatar a cobertura lateralmente e remover.

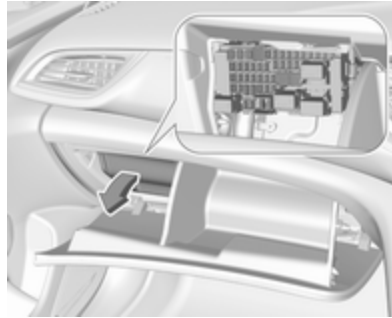

Em veículos com volante à direita, a caixa dos fusíveis encontra-se atrás de uma tampa no porta-luvas. Abrir o porta-luvas e retirar a tampa.

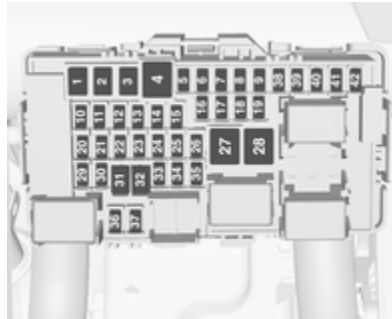

N.º Circuito

- 1 Vidro elétrico esquerdo
- 2 Vidro elétrico direito
- 3 Módulo de controlo da carroçaria
- 4 Ventoinha de comando da climatização
- 5 Módulo de controlo da carroçaria
- 6 Preparação do atrelado
- 7 Rebatimento elétrico dos bancos traseiros
- 8 Módulo de controlo da carroçaria
- 9 Módulo de controlo do motor
- 10 Mostrador Head-up
- 11 Redução de NO_x/Aquecedor por tubos
- 12 Redução de NO_x/Sensor de fuligem
- 13 Módulo UREA

N.º Circuito

- 14 Volante aquecido
- 15 Módulo de controlo da caixa de velocidades
- 16 Amplificador
- 17 Alarme
- 18 Módulo de controlo da carroçaria
- 19 Módulo UREA
- 20 Módulo de controlo da carroçaria
- 21 Módulo de controlo da carroçaria
- 22 Módulo de controlo da carroçaria
- 23 Bloqueio do volante elétrico
- 24 Airbag
- 25 Conector de diagnóstico
- 26 Ponto de saída de energia da bagageira

N.º Circuito

- 27 Válvula EBCM
- 28 Disposição de polícia
- 29 –
- 30 –
- 31 Controlos do volante
- 32 Interruptor da ignição
- 33 Controlo da climatização
- 34 Módulo de acesso central
- 35 Conector AUX/USB
- 36 Carregador sem fios
- 37 Limpa-vidros traseiro
- 38 Onstar
- 39 Mostrador
- 40 Auxiliar de estacionamento
- 41 Compartimento de arrumação no tecto
- 42 Rádio

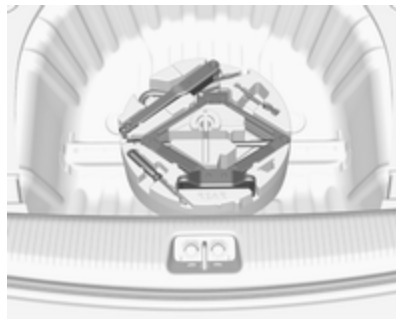
Ferramentas do veículo**Ferramentas****Veículos com roda sobresselente**

O macaco com a chave de rodas, as ferramentas, um parafuso de extensão para fixar uma roda danificada e o olhal de reboque encontram-se na caixa das ferramentas por baixo da roda sobresselente na bagageira. Roda sobresselente ⇨ 301.

Veículos sem roda sobresselente

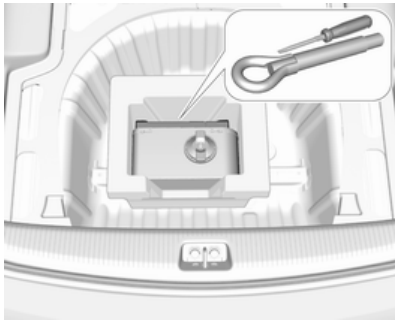

A chave de parafusos e o olhal de reboque encontram-se numa caixa por baixo da cobertura do piso na bagageira.

Kit de reparação dos pneus ⇨ 293.

Veículos com sistema de altifalantes de áudio



A chave de parafusos e o olhal de reboque encontram-se por baixo da cobertura do piso na bagageira, ao lado do componente redondo do sistema de altifalantes.

Kit de reparação dos pneus ⇨ 293.

Rodas

Estado de pneus e jantes

Passar pelas beiras da estrada devagar e, se possível, em ângulo recto. Passar por cima de superfícies semelhantes a arestas vivas pode causar danos em pneus e jantes. Não apertar os pneus contra os passeios ao estacionar.

Regularmente, verificar se as jantes apresentam danos. Recorrer a uma oficina em caso de danos ou desgaste invulgar.

Pneus de inverno

Os pneus de Inverno aumentam a segurança de condução a temperaturas inferiores a 7 °C e, por conseguinte, deverão ser montados em todas as rodas.

De acordo com a legislação nacional de cada país, colocar a etiqueta de velocidade dentro do campo de visão do condutor.

São permitidas todas as medidas de pneus como pneus de Inverno
⇨ 328.

Designação dos pneus

Por exemplo, **215/60 R 16 95 V**

215 : largura do pneu, mm

60 : relação da secção transversal (relação entre altura e largura do pneu), %

R : tipo de cinta: Radial

RF : tipo: RunFlat

16 : diâmetro da roda, polegadas

95 : o índice de carga, p. ex. 95, é equivalente a 690 kg

V : letra do código de velocidade

Letra do código de velocidade:

Q : até 160 km/h

S : até 180 km/h

T : até 190 km/h

H : até 210 km/h

V : até 240 km/h

W : até 270 km/h

Escolha um pneu adequado para a velocidade máxima do veículo.

É possível alcançar a velocidade máxima na tara com o condutor (75 kg) mais 125 kg de carga. O equipamento opcional pode reduzir a velocidade máxima do veículo.

Desempenho ⇨ 321.

Pneus direccionais

Os pneus direccionais devem ser montados de forma a rodarem na direcção correcta. A direcção de rotação adequada é indicada por um símbolo (p. ex. uma seta) na parede lateral do pneu.

Pressão dos pneus

Verificar a pressão com os pneus frios pelo menos cada 14 dias e antes de qualquer viagem grande. Não esquecer de verificar também o pneu sobresselente. Isto também se aplica a veículos com sistema de monitorização da pressão dos pneus.



Pressão dos pneus ⇨ 328.

A etiqueta de informação da pressão dos pneus situada na armação da porta esquerda indica o tipo de pneus de origem e as respectivas pressões.

Os dados da pressão dos pneus referem-se a pneus frios. Aplica-se a pneus de Verão e de Inverno.

Insuflar sempre o pneu sobresselente segundo a pressão especificada para carga completa.

A pressão dos pneus ECO tem por objectivo atingir o menor consumo de combustível possível.

Garantir que a definição de carga dos pneus corresponde à pressão dos pneus atual. Carga dos pneus ⇨ 290.

A pressão incorrecta dos pneus prejudica a segurança, a manobrabilidade do veículo, o conforto e a poupança de combustível e aumenta o desgaste dos pneus.

As pressões dos pneus podem variar em função de várias opções. Para o valor correcto da pressão dos pneus, seguir o procedimento abaixo:

1. Identificar o eixo motor e o estilo da carroçaria.
2. Identificar o código de identificação do motor. Dados do motor ⇨ 320.
3. Identificar o respectivo pneu.

As tabelas da pressão dos pneus indicam todas as combinações possíveis de pneus ⇨ 328.

Para os pneus aprovados para o seu veículo, consultar o Certificado CE de Conformidade fornecido com o veículo ou os documentos de matrícula nacionais.

O condutor é responsável pelo ajuste correcto da pressão dos pneus.

Aviso

Se a pressão for demasiado baixa, pode causar o sobreaquecimento e danos internos nos pneus, resultando na separação do piso e mesmo no rebentamento do pneu a altas velocidades.

Aviso

Para pneus específicos, a pressão dos pneus recomendada, indicada na tabela da pressão dos pneus, poderá exceder a pressão máxima dos pneus indicada no pneu. Nunca exceder a pressão máxima dos pneus indicada no pneu.

Depois de ajustar a pressão dos pneus, seleccionar a definição de carga dos pneus correspondente na página **Carga dos pneus** no Centro de Informação do Condutor, ⇨ 121.

Sujeição à temperatura

A pressão dos pneus depende da temperatura dos pneus. Durante a condução a temperatura e a pressão dos pneus aumentam. Os valores da pressão dos pneus fornecidos na etiqueta de pressão dos pneus e na tabela de pressão dos pneus são válidos para pneus frios, o que significa a 20 °C.

A pressão aumenta quase 10 kPa para um aumento de temperatura de 10 °C. Isto deve ser tido em consideração ao verificar pneus quentes.

O valor da pressão dos pneus apresentado no Centro de Informação do Condutor é a pressão efetiva dos pneus. Um pneu arrefecido mostra um valor diminuído, o que não indica uma fuga de ar.

Sistema de controlo da pressão dos pneus

O sistema de monitorização da pressão dos pneus verifica a pressão dos quatro pneus uma vez por minuto quando a velocidade do veículo ultrapassa determinado limite.

Atenção

O sistema de controlo da pressão dos pneus avisa se os pneus estão com pouca pressão e não substitui a manutenção regular dos pneus por parte do condutor.

Todas as rodas devem possuir sensores de pressão e os pneus devem possuir a pressão prescrita.

Advertência

Nos países onde o sistema de controlo da pressão dos pneus é exigido legalmente, a utilização de rodas sem sensores de pressão invalida a autorização de utilização.

Selecionar a página **Controlo da pressão dos pneus** no menu **Informação** no Centro de Informação do Condutor ⇨ 121.

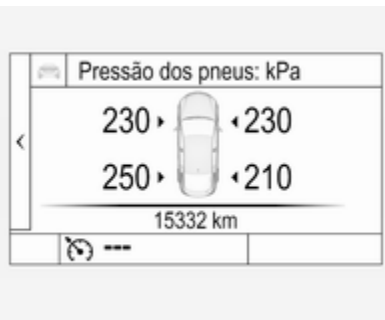

O estado do sistema e os avisos de pressão são indicados por uma mensagem com o pneu em questão no Centro de Informação do Condutor.

O sistema considera a temperatura dos pneus e a definição de carga dos pneus para os avisos.

Definição de carga dos pneus, ver mais abaixo neste capítulo.

Sujeição à temperatura ⇨ 288.



Uma situação de pressão baixa detectada é indicada pela luz de aviso (⚠) ⇨ 118.

Se a luz de aviso (⚠) se acender, parar logo que possível e encher os pneus de acordo com o recomendado ⇨ 328.

Garantir que o estado de carga do veículo corresponde à pressão dos pneus selecionada. Estado de carga do veículo, ver mais abaixo neste capítulo.

Após o enchimento, poderá ser necessário conduzir um pouco para actualizar os valores da pressão dos pneus no Centro de Informação do Condutor. Durante este tempo (⚠) poderá continuar a acender-se.

Se (⚠) se acender a temperaturas mais baixas e se apagar depois de algum tempo de condução, isto pode

ser um indicador de aproximação a um estado de pressão baixa dos pneus. Verificar a pressão dos pneus. Mensagens do veículo ⇨ 135.

Apenas montar rodas com sensores de pressão, de outro modo a pressão dos pneus não será apresentada e (⚠) acende continuamente.

Uma roda sobresselente ou roda sobresselente temporária não está equipada com sensor de pressão. O sistema de monitorização da pressão dos pneus não está operacional para estas rodas. Indicador de controlo (⚠) acende. Para as outras três rodas o sistema mantém-se operacional.

A utilização de kits de reparação dos pneus líquido à venda no mercado pode prejudicar o funcionamento do sistema. Podem ser utilizados kits de reparação aprovados pelo fabricante.

Utilizar dispositivos eletrónicos ou estar perto de instalações que utilizam frequências de onda semelhantes pode interferir com o sistema de controlo da pressão dos pneus.

De cada vez que os pneus são substituídos os sensores do sistema de controlo da pressão dos pneus devem ser desmontados e submetidos a manutenção. Para o sensor roscado substituir o núcleo da válvula e anel de vedação, para o sensor de encaixe substituir a totalidade da haste da válvula.

Utilizar apenas tampas de válvula de plástico originais para proteger a válvula contra quaisquer danos.

Atenção

Não utilizar tampas de válvula de metal, uma vez que causam oxidação e danos na válvula.

Estado de carga do veículo

Ajustar a pressão dos pneus ao estado de carga de acordo com a etiqueta de informação dos pneus ou a tabela de pressão dos pneus ⇨ 328 e seleccionar a definição adequada na página **Carga dos pneus**, no menu **Definições** no Centro de Informação do Condução ⇨ 121.

Esta definição determina as pressões de referência para os avisos de pressão dos pneus.

Consoante o visor, o menu **Carga dos pneus** apenas é apresentado se o veículo estiver parado e o travão de mão engatado. Nos veículos com caixa de velocidades automática a alavanca seletora deve estar em **P**.

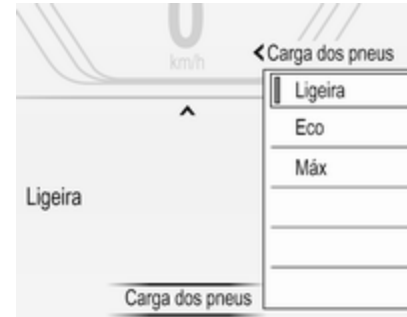

Seleccionar:

- **Ligeira** para pressão de conforto até 3 pessoas.
- **Eco** para pressão Eco até 3 pessoas.
- **Máx** para carga total.

Função aprendizagem automática

Depois de mudar as rodas ou as posições das mesmas, o veículo tem de ficar parado durante aproximadamente 20 minutos, até o sistema recalcular. O processo de reaprendizagem seguinte demora até 10 minutos de condução a uma velocidade entre 40 e 100 km/h. Evitar conduzir fora deste intervalo durante mais tempo. Se possível, utilizar uma estrada secundária ou semelhante, a qual permite uma condução contínua. Durante o processo de reaprendizagem, -- pode ser apresentado ou os valores da pressão podem mudar no Centro de Informação do Condutor.

Se ocorrerem problemas durante o processo de reaprendizagem, é apresentada uma mensagem de falha no Centro de Informação do Condutor. (U) pisca durante 60 segundos e em seguida fica acesa continuamente.

Se isto acontecer, repetir o processo de reaprendizagem. Manter o veículo parado durante aproximadamente 20

minutos e em seguida conduzir novamente durante 10 minutos conforme descrito acima.

Profundidade do relevo

Verificar a profundidade do rasto a intervalos regulares.

Os pneus devem ser substituídos por razões de segurança quando a profundidade do rasto for de 2 mm - 3 mm (4 mm para pneus de Inverno).

Por razões de segurança, a profundidade do sulco dos pneus num mesmo eixo não deve variar mais de 2 mm.



A profundidade de rasto mínima permitida por lei (1,6 mm) terá sido atingida quando o rasto tiver sido gasto até um dos indicadores de desgaste do rasto (TWI). A sua posição é indicada pelas marcas na parede lateral.

Se existir maior desgaste à frente do que atrás, colocar as rodas dianteiras atrás e as traseiras à frente periodicamente. Certificar-se que o sentido da rotação das rodas permanece igual.

Os pneus envelhecem mesmo quando não utilizados. Recomendamos que os pneus sejam substituídos a cada 6 anos.

Mudar para outros pneus

Se se utilizarem pneus de tamanho diferente dos montados de fábrica, poderá ser necessário reprogramar o velocímetro assim como a pressão nominal dos pneus e fazer outras alterações no veículo.

Após a conversão para um tamanho de pneus diferente, mandar substituir a etiqueta com as pressões dos

pneus e reinicializar o sistema de controlo da perda de pressão dos pneus. ⇨ 290

⚠ Aviso

A utilização de pneus ou rodas inadequados poderá causar acidentes e invalida a autorização de utilização.

Tampões de rodas

Deverão utilizar-se tampões das rodas e pneus aprovados para o veículo em questão e que cumpram todos os requisitos de combinação de jantes e pneus aplicáveis.

Se os tampões das rodas e os pneus utilizados não forem aprovados pela fábrica, os pneus não deverão ter rebordo com protecção da jante.

Os tampões das rodas não devem impedir o arrefecimento dos travões.

⚠ Aviso

A utilização de pneus ou tampões de rodas inadequados pode causar perda de pressão repentina e, conseqüentemente, acidentes.

Veículos com jantes de aço: Ao utilizar porcas de bloqueio das rodas, não instalar os tampões das rodas.

Correntes de neve



Só são permitidas correntes de neve nas rodas dianteiras.

Utilizar sempre correntes finas que não aumentem mais de 10 mm ao piso e às paredes do pneu (incluindo o fecho das correntes).

⚠ Aviso

Danos podem levar os pneus a rebentar.

As correntes de neve apenas são permitidas em pneus com as medidas 215/60 R16, 215/55 R17, 225/55 R17 e 235/45 R18.

Roda sobresselente temporária

Não é permitida a utilização de correntes de neve na roda sobresselente.

Kit de reparação de pneus

O kit de reparação de pneus pode ser utilizado para reparar pequenos danos no rasto de um pneu.

Não retirar quaisquer objectos estranhos dos pneus.

Danos num pneu que excedam 4 mm ou na faixa lateral do pneu não podem ser reparados com o kit de reparação dos pneus.

⚠ Aviso

Não conduzir a mais de 80 km/h.

Não utilizar durante um período longo de tempo.

A condução e o manuseio podem ser afectados.

Estão disponíveis dois tipos de kit de reparação de pneus:



- O **tipo 1** é indicado pelo interruptor para ligar/desligar na parte superior do compressor.

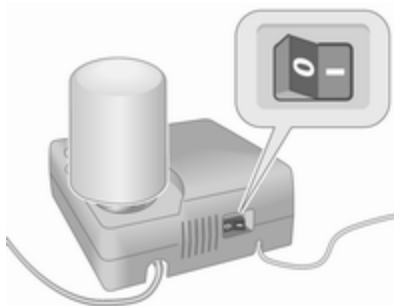

- O **tipo 2** é indicado pelo interruptor para ligar/desligar na parte lateral do compressor.

Se o veículo tiver um pneu furado:
Aplicar o travão de mão e engatar a 1.^a velocidade, a marcha-atrás ou a posição **P**.

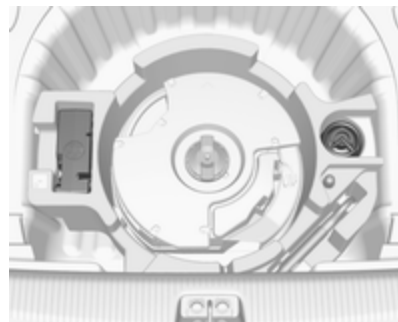

Nos veículos com sistema de altifalantes de áudio, o kit de reparação de pneus está arrumado juntamente com as ferramentas.



Nas outras versões, o kit de reparação de pneus está guardado num saco.

Desapertar o parafuso e remover o saco.

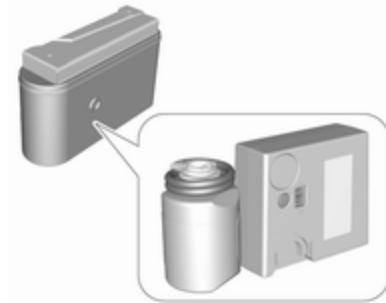

Retirar a botija do vedante e o compressor da caixa.



1. Retirar o cabo de ligação eléctrica e tubo flexível de ar do compartimento de arrumação que se encontram na parte inferior do compressor.



2. **Tipo 1:** enroscar o tubo flexível de ar do compressor à ligação na botija do vedante e encaixar a botija do vedante no retentor situado no compressor.

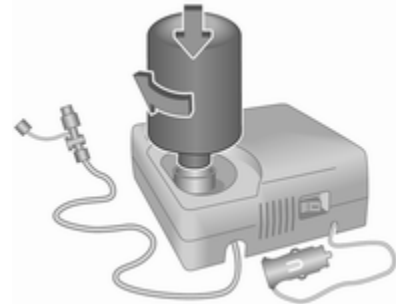

Tipo 2: remover a ficha do parafuso do compressor e da botija do vedante. Enroscar a botija ao compressor sem remover o papel de estanho da botija.

3. Colocar o compressor perto do pneu de maneira que a botija do vedante fique na vertical.
4. Desapertar a tampa da válvula do pneu em questão.

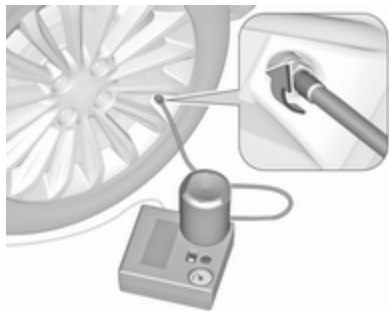

5. **Tipo 1:** enroscar o tubo flexível de enchimento à válvula do pneu.

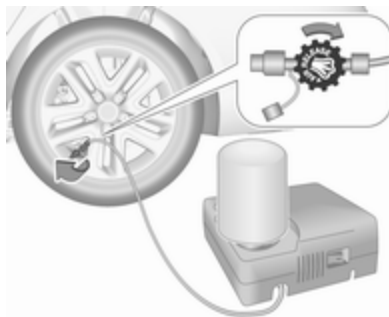

Tipo 2: remover a tampa de proteção do tubo flexível de enchimento e enroscar este à

válvula do pneu. A válvula de saída de ar tem de estar fechada (rodar no sentido dos ponteiros de um relógio).

6. O interruptor no compressor tem de estar na posição O.
7. Ligar a ficha do compressor na saída de alimentação ou do isqueiro.

Para não descarregar a bateria, recomendamos que se ligue o motor.

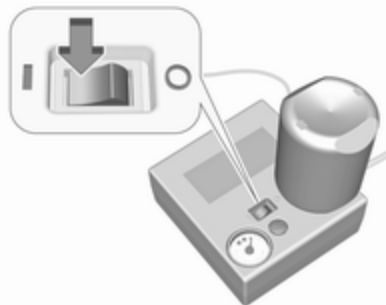

8. Colocar o interruptor de balancim do compressor na posição I. O pneu é cheio com vedante.

9. O manómetro da pressão do compressor indica por breves instantes até 6 bar enquanto a garrafa de selante está a esvaziar (cerca de 30 segundos). Em seguida, a pressão começa a cair.
10. O vedante é todo bombeado para dentro do pneu. Depois o pneu é insuflado.
11. A pressão do pneu prescrita deve ser atingida dentro de 10 minutos. Pressão dos pneus ⇨ 328. Quando obtiver a pressão correcta, desligar o compressor.

Não utilizar o compressor durante mais de 10 minutos.

Tipo 1: se a pressão dos pneus não for obtida no espaço de 10 minutos, retirar o kit de reparação dos pneus. Deslocar o veículo de forma a que o pneu dê uma volta completa. Voltar a ligar o kit de reparação de pneus e continuar o procedimento de enchimento durante 10 minutos. Verificar novamente a pressão dos pneus. Se se continuar a não atingir a pressão do pneu prescrita, o pneu está muito

danificado. Recorrer a uma oficina.



Se a pressão for obtida no espaço de 10 minutos, corrigir para a pressão dos pneus prescrita utilizando o compressor para aumentar ou diminuir com o botão por cima do indicador de pressão.

Tipo 2: retirar o kit de reparação de pneus e conduzir imediatamente até 10 km, mas não mais do que 10 minutos. Verificar novamente a pressão dos pneus. Se a pressão dos pneus não for obtida, voltar a fixar o kit de reparação de pneus e continuar com o procedimento de enchimento durante 10 minutos.

Se se continuar a não atingir a pressão do pneu prescrita, o pneu está muito danificado. Recorrer a uma oficina.

Se a pressão for obtida, corrigir para a pressão dos pneus prescrita utilizando o compressor para aumentar ou diminuir abrindo a válvula de saída de ar (rodar no sentido contrário ao dos ponteiros de um relógio) no tubo flexível de enchimento de ar.

12. Retirar o kit de reparação de pneus.

Tipo 1: pressionar o trinco no suporte para retirar a botija do vedante do suporte. Enroscar o tubo de insuflação do pneu à peça de ligação livre na botija de vedante. Isso evita que haja fuga de vedante.

Tipo 2: a botija do vedante não pode ser removida do compressor. Mandar substituir a botija do vedante numa oficina.

13. Guardar o kit de reparação de pneus na bagageira.

14. Retirar qualquer excesso de vedante com um pano.
15. Retirar da garrafa de vedante a etiqueta que indica a velocidade máxima permitida e colocá-la dentro do campo de visão do condutor.
16. Prosseguir viagem imediatamente para que o vedante se distribua pelo pneu uniformemente. Depois de percorrer cerca de 10 km (mas não mais de 10 minutos), parar e verificar a pressão do pneu. Enroscar o tubo flexível de ar do compressor diretamente à válvula do pneu.

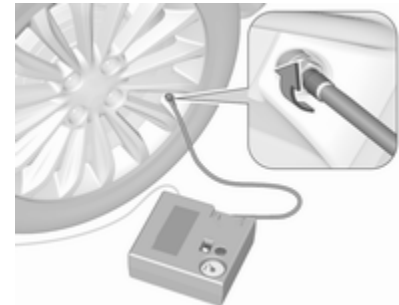

Se a pressão do pneu for superior a 1,3 bar, corrigir para o valor correcto. Repetir o procedimento até deixar de haver perda de pressão.

Se a pressão do pneu baixar para menos de 1,3 bar, não se deve conduzir o veículo. Recorrer a uma oficina.

17. Guardar o kit de reparação de pneus na caixa.

18. Fixar a caixa com o parafuso.

Advertência

As características de condução proporcionadas pelo pneu reparado são muito afectadas pelo que o pneu deve ser substituído.

Se se ouvir um ruído anormal ou se o compressor ficar quente, desligar o compressor durante pelo menos 30 minutos.

A válvula de segurança incorporada abre a uma pressão de 7 bar.

Anotar a data de validade do kit. Após essa data a capacidade vedante deixa de ter garantia.

Prestar atenção à informação de armazenamento constante na garrafa de vedante.

Substituir a garrafa de vedante utilizada. Eliminar a garrafa conforme indicado na legislação aplicável.

O compressor e o vedante podem ser utilizados a partir de -30 °C, aproximadamente.

Os adaptadores fornecidos podem ser utilizados para encher outros itens, p. ex. bolas de futebol, colchões de ar, barcos insufláveis, etc. Encontram-se sob o compressor. Para retirar, aparafusar no compressor o tubo flexível e retirar o adaptador.

Substituição de roda

Alguns veículos são equipados com um kit de reparação de pneus em vez de possuírem uma roda sobresselente ⇨ 293.

Proceder aos seguintes preparativos e respeitar a informação a seguir:

- Estacionar o veículo numa superfície nivelada, firme e não derrapante. As rodas dianteiras devem estar em posição de condução em linha recta.
- Aplicar o travão de mão e engatar a 1.ª velocidade, a marcha-atrás ou a posição **P**.
- Retirar a roda sobresselente ⇨ 301.
- Nunca mudar mais do que uma roda ao mesmo tempo.
- Só utilizar o macaco para mudar pneus no caso de furos, e não para mudança de pneus sazonal (pneus de Inverno/Verão).
- O macaco não necessita de manutenção.
- Se a superfície em que o veículo se encontrar for mole, colocar uma placa sólida (com 1 cm de espessura, no máximo) por baixo do macaco.
- Retirar os objectos pesados do veículo antes de levantá-lo com o macaco.

- Não deverão estar nem pessoas nem animais dentro do veículo quando este for levantado com o macaco.
- Nunca passar por baixo de um veículo apoiado num macaco.
- Não colocar o veículo a trabalhar quando elevado com um macaco.
- Limpar as porcas da roda e roscas com um pano limpo antes de montar a roda.

⚠ Aviso

Não lubrificar o perno roscado da roda, porca de roda e cone da porca de roda.

1. Desencaixar as tampas dos parafusos das rodas com uma chave de parafusos e retirar.

Jantes de aço com tampão:
Retirar o tampão da roda.

Jantes de liga: Desencaixar as tampas dos parafusos das rodas com uma chave de parafusos e retirar. Para proteger a roda, colocar um pano macio entre a

chave de parafusos e a jante de liga.

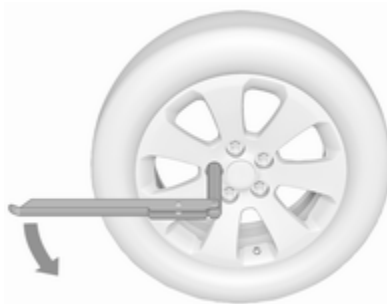

2. Desdobrar a chave de rodas e instalar certificando-se que fica bem colocada e desaparafusar cada parafuso meia volta.

As rodas poderão estar protegidas por porcas de bloqueio das rodas. Para aliviar estas porcas específicas, primeiro encaixar o adaptador das porcas de bloqueio das rodas na cabeça da porca antes de instalar a chave de rodas. O adaptador encontra-se no porta-luvas.

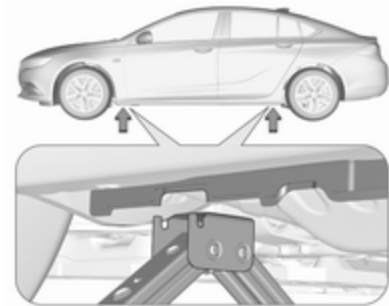

3. Certificar-se que o macaco está correctamente posicionado sob o ponto correcto de elevação do veículo.



Algumas versões têm painéis da embaladeira com pontos para colocação do macaco cobertos: primeiro que tudo, puxe e retire a cobertura no respectivo ponto de colocação do macaco.

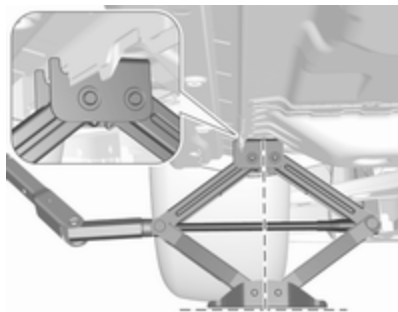

4. Regular o macaco para a altura necessária. Colocá-lo directamente por baixo do ponto de elevação de modo a que não possa escorregar.

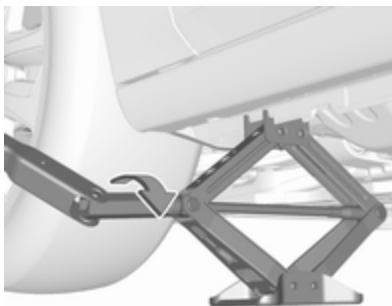

Colocar a chave de rodas e com o macaco bem alinhado rodar a chave de rodas até a roda ficar afastada do solo.

5. Desapertar os parafusos das rodas.
6. Substituir a roda. Roda sobresselente ↻ 301.
7. Apertar os parafusos da roda.
8. Baixar o veículo.
9. Colocar a chave de rodas tendo o cuidado de garantir que está firmemente posicionada e apertar cada porca numa sequência cruzada. Apertar com um binário de 125 Nm.

10. Alinhar o orifício da válvula no tampão da roda com a válvula do pneu, antes de colocar.

Colocar as tampas dos parafusos das rodas.

11. Colocar a cobertura do ponto de elevação do veículo.
12. Guardar e prender a roda substituída ↻ 301, as ferramentas do veículo ↻ 286 e o adaptador das porcas de bloqueio das rodas ↻ 78.
13. Verificar a pressão do pneu montado e o binário de aperto das porcas da roda assim que possível.

Substituir ou reparar o pneu danificado o mais depressa possível.

Posição de recepção para plataforma de elevação

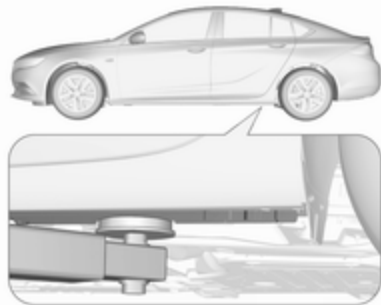

Posicionar o braço traseiro da plataforma de elevação centralmente por baixo do ponto de elevação com macaco relevante do veículo.

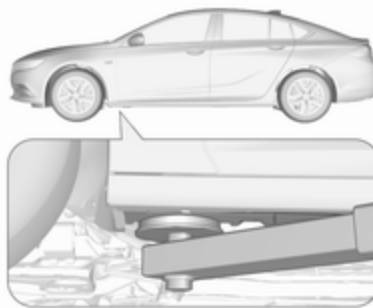

Posicionar o braço dianteiro da plataforma de elevação centralmente por baixo do ponto de elevação com macaco relevante do veículo.

Roda sobresselente

Alguns veículos são equipados com um kit de reparação de pneus em vez de possuírem uma roda sobresselente.

Se for montada uma roda sobresselente que seja diferente das outras rodas, esta roda poderá ser classificada como roda sobresselente temporária e aplicar-se os limites de velocidade

correspondentes, apesar de nenhuma etiqueta o indicar. Procurar a assistência de uma oficina para verificar o limite de velocidade aplicável.

A roda sobresselente tem uma jante em aço.

Atenção

A utilização de uma roda sobresselente mais pequena do que as outras ou com pneus de Inverno pode afectar a condução. Substituir o pneu danificado o mais depressa possível.



A roda sobresselente encontra-se na bagageira debaixo do tapete do chão.

Para a retirar:

1. Abrir a cobertura do piso.
2. A roda sobresselente está fixa com uma porca de orelhas. Rodar a porca de borboleta para a esquerda e retirar a roda sobresselente.

Por baixo da roda sobresselente encontra-se a caixa com as ferramentas do veículo.

3. Quando depois de substituir uma roda, não é colocada outra na cavidade da roda sobresselente, fixe a caixa das ferramentas rodando totalmente para a direita a porca de borboleta e feche a cobertura do piso.
4. Após uma substituição de roda de volta para o tamanho normal, colocar a roda sobresselente fora da cavidade e por cima e prendê-la com a porca de orelhas.

Arrumar a roda de tamanho normal substituída na cavidade da roda sobresselente

Prender uma roda de tamanho normal danificada virada para cima com a porca de orelhas na cavidade da roda sobresselente depois de montar um parafuso de extensão no parafuso roscado. O parafuso de extensão está arrumado com as ferramentas do veículo ⇨ 286. Para fixar a roda:



1. Encaixar o parafuso de extensão no parafuso roscado.
2. Guardar a roda danificada com o exterior virado para cima na cavidade da roda sobresselente e fixá-la rodando a porca de orelhas para a direita no parafuso de extensão.

Aviso

Arrumar um macaco, uma roda ou outro equipamento na bagageira pode provocar ferimentos se não estiverem correctamente fixos. Numa paragem súbita ou colisão, qualquer equipamento solto pode atingir alguém.

Arrume sempre o macaco e as ferramentas no local original para arrumação e fixe-os bem.

Roda sobresselente temporária

Atenção

A utilização de uma roda sobresselente mais pequena do que as outras ou com pneus de Inverno pode afectar a condução. Substituir o pneu danificado o mais depressa possível.

Montar só uma roda sobresselente temporária. Não conduzir a mais de 80 km/h. Fazer as curvas devagar. Não utilizar durante muito tempo.

Se o seu veículo tiver um furo numa das rodas traseiras quando reboca outro veículo, montar a roda sobresselente temporária na frente e o pneu normal atrás.

Correntes para pneus ⇨ 293.

Roda sobresselente com pneu direccional

Montar pneus direccionar de forma a rodarem na direcção de condução. A direcção de rodagem é indicada por um símbolo (p. ex. uma seta) na parede lateral do pneu.

O indicado a seguir aplica-se a pneus montados contra a direcção de condução:

- A condução pode ser afectada. Mandar substituir ou reparar o pneu com defeito logo que possível e use-o em vez da roda sobresselente.
- Conduzir com redobrada atenção em superfícies molhadas ou com neve.

Auxílio de arranque

Não proceder ao arranque com carregador de carga rápida.

Um veículo com uma bateria descarregada pode ser posto a trabalhar com cabos auxiliares de arranque e com a bateria de outro veículo.

⚠ Aviso

Ter muito cuidado ao proceder ao arranque com cabos auxiliares de arranque. O incumprimento das instruções que se seguem pode causar lesões ou danos devido à explosão da bateria ou danos nos sistemas eléctricos de ambos os veículos.

⚠ Aviso

Evitar o contacto da bateria com os olhos, pele, tecidos e superfícies pintadas. O líquido

contém ácido sulfúrico que pode provocar ferimentos e danos no caso de contacto directo.

- Nunca expor a bateria do veículo a chamas nuas ou faíscas.
- Uma bateria do veículo descarregada pode congelar a temperaturas de 0 °C. Descongelar a bateria congelada antes de ligar os cabos auxiliares de arranque.
- Quando manusear uma bateria usar óculos e roupa de protecção.
- Utilizar um auxiliar de arranque da bateria com a mesma tensão (12 V). A sua capacidade (Ah) não deve ser inferior à capacidade da bateria do veículo descarregada.
- Utilizar cabos auxiliares de arranque com terminais isolados e uma secção transversal de pelo menos 16 mm² (25 mm² para motores a diesel).
- Não desligar a bateria descarregada do veículo.

- Desligar todos os consumidores eléctricos desnecessários.
- Não se inclinar sobre a bateria do veículo durante o arranque com cabos auxiliares.
- Não permitir que os terminais de um dos cabos entre em contacto com os do outro cabo.
- Os veículos não devem tocar um no outro durante o processo de arranque com cabos auxiliares.
- Aplicar o travão de mão, colocar a caixa de velocidades em ponto morto e a caixa automática e **P**.

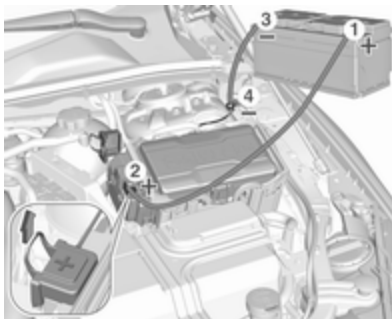

Abrir as tampas de protecção dos terminais positivos de ambas as baterias do veículo.

Ordem de ligação dos cabos:

1. Ligar o cabo vermelho ao terminal positivo da bateria auxiliar.
2. Ligar a outra extremidade do cabo vermelho ao terminal positivo da bateria descarregada.
3. Ligar o cabo preto ao terminal negativo da bateria auxiliar.
4. Ligar a outra extremidade do fio condutor preto a um ponto de terra do veículo no compartimento do motor.

Colocar os cabos de modo a não serem apanhados por peças rotativas no compartimento do motor.

Para colocar o motor a trabalhar:

1. Pôr a trabalhar o motor do veículo auxiliar.
2. Após 5 minutos, ligar o outro motor. Não se deve fazer tentativas de arranque durante mais de 15 segundos com intervalos de 1 minuto.

3. Deixar cada um dos motores ao ralenti durante cerca de 3 minutos com os cabos ligados.
4. Ligar os consumidores eléctricos (p. ex. faróis, óculo traseiro com desembaciador) do veículo que estiver a ser posto a trabalhar com cabos auxiliares de arranque.
5. Para retirar os cabos proceder pela ordem exactamente inversa à acima descrita.

Rebocar

Rebocar o veículo

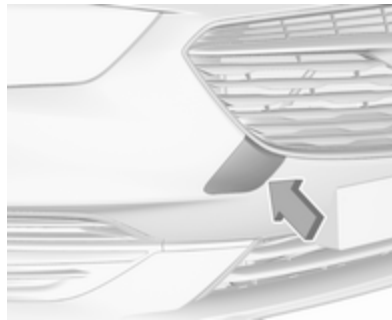

Desengatar a tampa na ranhura e remover no sentido descendente.

O olhal de rebocagem está arrumado com as ferramentas do veículo

⇨ 286.

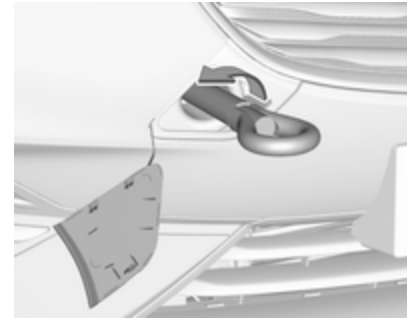

Enroscar o olhal de rebocagem o mais possível e até parar na horizontal.

Prender um cabo de rebocagem - ou, ainda melhor, uma barra de rebocagem - ao olhal de rebocagem.

O olhal de rebocagem deverá ser utilizado apenas para rebocar e não para recuperar o veículo.

Ligar a ignição para destrancar a roda da direcção e se poder utilizar luzes dos travões, buzina e limpapára-brisas.

Colocar a alavanca seletora em ponto morto.

Desengatar o travão de mão.

Atenção

Conduzir devagar. Não conduzir com movimentos bruscos. Força de tracção em excesso pode danificar o veículo.

Quando o motor está desligado, é necessária mais força para travar e mexer a direcção.

Para evitar a entrada de gases de escape do veículo rebocador, ligar a recirculação do ar e fechar os vidros.

Veículos com caixa de velocidades manual e Tracção às quatro rodas: Se o veículo for rebocado com as quatro rodas no solo, não há limitações técnicas para distância e velocidade. Se só tiver sido levantado um eixo, a velocidade máxima é de 50 km/h. Não há limite de distância.

Veículos com caixa de velocidades automática e Tracção às quatro rodas: O veículo deve ser rebocado virado para a frente. Se o veículo for rebocado com as quatro rodas no solo, a velocidade máxima é de 50 km/h e por uma distância máxima de 50 km. Se o eixo dianteiro tiver

sido elevado, a velocidade máxima é de 50 km/h. Não há limite de distância.

Recorrer a uma oficina.

Depois de rebocar, desaparafusar o olhal de reboque.

Inserir a tampa com o rebordo exterior na reentrância e pressionar para fixar a tampa.

Rebocar outro veículo

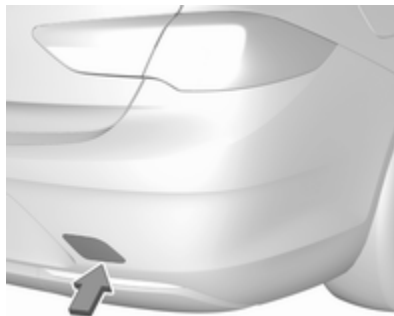

Desengatar a tampa na parte inferior e retirar para baixo.

O olhal de reboque está arrumado com as ferramentas do veículo ⇨ 286.

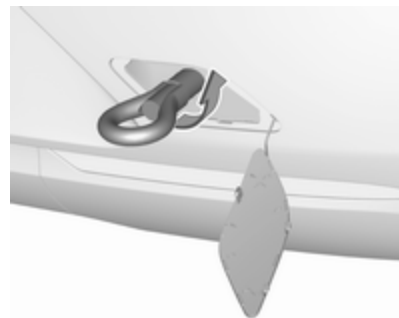

Enroscar o olhal de reboque o mais possível e até parar na horizontal.

O olhal de fixação na traseira, por baixo do veículo, nunca deve ser utilizado como olhal de reboque.

Prender um cabo de reboque - ou, ainda melhor, uma barra de reboque - ao olhal de reboque.

O olhal de reboque deverá ser utilizado apenas para rebocar e não para recuperar o veículo.

Atenção

Conduzir devagar. Não conduzir com movimentos bruscos. Força de tração em excesso pode danificar o veículo.

Depois de rebocar, desaparafusar o olhal de reboque.

Inserir a tampa com o rebordo superior na reentrância e pressionar para fixar a tampa.

Conservação do veículo

Conservação da carroçaria

Fechaduras

As fechaduras são lubrificadas na fábrica com uma massa para canhões de fechadura de elevada qualidade. Utilizar agente descongelante apenas quando absolutamente necessário, já que esse remove a lubrificação e dificulta o funcionamento das fechaduras. Depois de utilizar um agente descongelante, proceder à lubrificação das fechaduras numa oficina.

Lavagem

A pintura do veículo é exposta a influências do ambiente. Lavar e encerar o veículo regularmente. Ao utilizar estações de lavagem automática, seleccionar um programa que inclua enceragem.

Os dejectos de aves, insectos mortos, resinas, pólen e substâncias semelhantes deverão ser limpas imediatamente, uma vez que contêm constituintes agressivos que podem danificar a pintura.

Se se utilizar estações de lavagem, cumprir as instruções do fabricante do veículo. Os limpa-pára-brisas e o limpa-vidros do óculo traseiro devem ser desligados. Remover a antena e os acessórios exteriores, como por exemplos barras de tejadilho, etc.

Se se lavar o veículo à mão, certificar-se de que os interiores das cavas das rodas são também bem lavados.

Encerar as peças pintadas do veículo regularmente.

Limpar as arestas e dobras em portas abertas e capô, bem como as áreas cobertas por estas.

Limpar as molduras metálicas brilhantes com uma solução de limpeza aprovada para alumínio a fim de evitar danos.

Atenção

Usar sempre um produto de limpeza com um pH situado entre 4 e 9.

Não utilizar produtos de limpeza em superfícies quentes.

Não limpar o compartimento do motor com jacto de vapor ou equipamento de limpeza a jacto a alta pressão.

Passar o veículo bem por água e retirar a água com uma camurça. Passar a camurça por água frequentemente. Utilizar camurças à parte para superfícies pintadas e vidros: resíduos de cera em vidros podem dificultar a visão.

Lubrifique as dobradiças de todas as portas numa oficina.

Não utilizar objectos rígidos para remover pedaços de alcatrão. Em superfícies pintadas utilizar produto de remoção de alcatrão.

Luzes exteriores

As coberturas dos faróis e de outras luzes são de plástico. Não utilizar agentes cáusticos ou abrasivos ou raspador de gelo e não os secar.

Polimento e enceragem

Encerre regularmente o veículo (o mais tardar quando a água já não deslizar). Caso contrário, a pintura seca.

O polimento só é necessário se a pintura estiver baça ou se tiver havido resíduos sólidos agarrados à pintura.

O polimento da pintura com silicone forma uma película protectora, tornando desnecessária a aplicação de cera.

As peças da carroçaria em plástico não devem ser tratadas com cera ou agentes de polimento.

Vidros e escovas do limpa-pára-brisas

Utilizar um pano macio que não largue pelo ou camurça com líquido limpa-vidros e produto de remoção de insectos.

Ao limpar o óculo traseiro a partir do interior, limpar sempre paralelamente ao elemento de aquecimento para evitar danos.

Para remoção mecânica de gelo, utilizar um rapador de gelo de extremidade afiada. Empurrar o raspador bem contra o vidro para não ficar sujidade por baixo dele e raspar o vidro.

Limpar escovas de limpa-vidros com um pano macio e líquido limpa-vidros.

Remover resíduos de sujidade das escovas do limpa-pára-brisas com um pano macio e um limpa-vidros. Além disso, remova da janela quaisquer resíduos, tais como cera, restos de insectos e afins.

Os resíduos de gelo, a poluição e a utilização contínua do limpa-pára-brisas nas janelas secas danificarão ou inclusive destruirão as escovas do limpa-pára-brisas.

Tecto de abrir

Nunca limpar com solventes ou agentes abrasivos, combustíveis, meios agressivos (p. ex. diluente, soluções com acetona, etc.), soluções ácidas ou muito alcalinas ou panos abrasivos. Não aplicar cera ou agentes polidores no tejadilho.

Jantes e pneus

Não utilizar dispositivos de limpeza a jacto a alta pressão.

Limpar as jantes com um produto de limpeza de jantes de pH neutro.

As jantes são pintadas e podem ser tratadas com os mesmos produtos utilizados para a carroçaria.

Danos na pintura

Rectificar pequenos danos na pintura com uma caneta de retoque antes que apareça ferrugem. Áreas de maiores danos ou com ferrugem devem ser reparadas por uma oficina.

Substrutura

Algumas áreas da substrutura do veículo têm um revestimento em PVC enquanto outras áreas críticas possuem uma camada de cera de protecção durável.

Depois de a substrutura ser lavada, verificar a substrutura e aplicar cera se necessário.

Materiais de borracha/betume podem danificar a camada de PVC. Os trabalhos na substrutura devem ser realizados numa oficina.

Antes e depois do Inverno, lavar a substrutura e verificar a camada de cera de protecção.

Sistema de gás liquefeito

Perigo

O gás liquefeito é mais pesado do que o ar e pode juntar-se em pontos de acumulação.

Num fosso, ter cuidado ao executar trabalhos na parte inferior da carroçaria.

Para trabalhos de pintura e quando for utilizada uma estufa de secagem a uma temperatura superior a 60 °C, o depósito de gás liquefeito deve ser retirado.

Não fazer quaisquer modificações ao sistema de gás liquefeito.

Equipamento de reboque

Não limpar a barra da esfera de acoplamento com um jacto de vapor ou equipamento de limpeza a jacto a alta pressão.

Conservação do habitáculo

Interior e assentos

Limpar o interior do veículo, incluindo painel de instrumentos e painéis, apenas com um pano seco ou produto de limpeza de interiores.

Limpar os estofos de pele com água limpa e um pano macio. No caso de forte sujidade, utilizar um produto de limpeza de peles.

O conjunto de instrumentos e os visores devem ser limpos apenas com um pano macio humedecido. É necessário utilizar uma solução de sabão pouco concentrada.

Limpar estofos de tecido com um aspirador e escova. Eliminar nódoas com produto de limpeza de estofos.

Tecidos em têxtil poderão não ter cores fixas. Isso poderá provocar descoloração, especialmente em estofos com cores claras. Nódoas que se podem tirar e descoloração deverão ser limpas o mais rapidamente possível.

Limpar os cintos de segurança com água tépida ou produto de limpeza de interiores.

Atenção

Feche as fitas Velcro uma vez que se estas estiverem abertas, podem danificar os estofos dos bancos.

O mesmo aplica-se ao vestuário relativamente aos objectos afiados, tais como fechos de correr ou cintos ou calças de ganga com pregos.

Peças de plástico e de borracha

As peças de plástico e de borracha podem ser limpas com o mesmo produto de limpeza utilizado para limpar a carroçaria. Utilizar produto de limpeza de interiores se necessário. Não utilizar qualquer outro agente. Evitar principalmente solventes e gasolina. Não utilizar dispositivos de limpeza a jacto a alta pressão.

Serviço e manutenção

Informações gerais	311
Informação sobre a assistência	311
Líquidos, lubrificantes e peças recomendados	312
Líquidos e lubrificantes recomendados	312

Informações gerais

Informação sobre a assistência

Para assegurar uma utilização económica e segura do veículo e manter o valor do mesmo, é vital que todos os trabalhos de manutenção sejam efectuados quando especificado.

A calendarização de serviço pormenorizado e actualizado para o seu veículo está disponível na oficina.

Visor de serviço ⇨ 112.

Revisões na Europa

A manutenção do seu veículo é necessária a cada 30.000 km ou ao fim de 1 ano, conforme o que ocorrer primeiro, excepto se houver alguma indicação em contrário no visor de serviço.

Um intervalo de serviço mais curto pode ser válido para um comportamento de condução intenso, p. ex. no caso de táxis e veículos da polícia.

Os intervalos entre revisões na Europa são válidos para os seguintes países:

Alemanha, Andorra, Áustria, Bélgica, Bósnia-Herzegovina, Bulgária, Croácia, Chipre, Dinamarca, Eslováquia, Eslovénia, Espanha, Estónia, Finlândia, França, Grécia, Gronelândia, Hungria, Islândia, Irlanda, Itália, Letónia, Listenstaine, Lituânia, Luxemburgo, Macedónia, Malta, Mónaco, Montenegro, Noruega, Países Baixos, Polónia, Portugal, República Checa, Roménia, São Marino, Sérvia, Suécia, Suíça, Reino Unido.

Visor de serviço ⇨ 112.

Revisões fora da Europa

A manutenção do seu veículo é necessária a cada 15.000 km ou ao fim de 1 ano, conforme o que ocorrer primeiro, excepto se houver alguma indicação em contrário no visor de serviço.

Estamos perante condições de funcionamento extremas quando uma ou mais das seguintes circunstâncias ocorrerem com

frequência: Arranque a frio, situações de para-arranca, utilização de reboque, condução em montanha, condução em estradas degradadas ou de areia, elevada poluição do ar, presença de areia no ar e teor elevado de poeira, condução a alta altitude e grandes variações de temperatura. Nestas condições extremas de funcionamento, poderá ser necessária a realização de manutenção mais frequente do que o intervalo de serviço normal.

Os intervalos de serviço internacional são válidos para os países não indicados no programa de serviço Europeu.

Visor de serviço ⇨ 112.

Confirmações

A confirmação da revisão é registada no Manual de Assistência e Garantia. A data e a quilometragem são completados com o carimbo e a assinatura da oficina de assistência.

Assegurar que o Manual de Assistência e Garantia está correctamente preenchido, já que uma prova contínua de revisões é

essencial em caso de reclamações ao abrigo da garantia ou no âmbito de "Goodwill" e constitui ainda uma vantagem quando chegar a altura de vender o veículo.

Intervalo de serviço com a vida útil restante do óleo de motor

O intervalo de serviço baseia-se em vários parâmetros dependendo da utilização.

O visor de serviço informa-o quando deve mudar o óleo de motor.

Visor de serviço ⇨ 112.

Líquidos, lubrificantes e peças recomendados

Líquidos e lubrificantes recomendados

Utilizar apenas produtos que cumprem as especificações recomendadas.

Aviso

Os materiais de funcionamento são perigosos e podem ser venenosos. Manusear com cuidado. Prestar atenção à informação presente nos recipientes.

Óleo do motor

O óleo de motor é identificado pela sua qualidade e pela sua viscosidade. A qualidade é mais importante que a viscosidade quando se selecciona o óleo do motor a utilizar. A qualidade do óleo garante por exemplo a limpeza do motor, protecção anti-desgaste e controlo do envelhecimento do óleo, enquanto

que a graduação da viscosidade dá informação da espessura do óleo numa variedade de temperaturas.

Dexos é a qualidade de óleo de motor mais recente que providencia uma protecção óptima para motores a gasolina e a diesel. Caso não esteja disponível, têm de ser utilizados óleos de motor de qualidades que façam parte da lista. As recomendações para motores a gasolina também são válidas para motores a gás natural comprimido (GNC), gás de petróleo liquefeito (GPL) e etanol (E85).

Seleccionar o óleo de motor adequado com base na qualidade e na temperatura ambiente mínima ⇨ 317.

Atestar com óleo do motor

Atenção
Em caso de óleo derramado, limpar e eliminar corretamente.

Óleos do motor de fabricantes e marcas diferentes poderão ser misturados desde que cumpram as características exigidas de qualidade e viscosidade do óleo de motor.

A utilização de óleos de motor para todos os motores a gasolina apenas com qualidade ACEA é proibida, uma vez que pode danificar o motor sob determinadas condições de utilização.

Seleccionar o óleo de motor adequado com base na qualidade e na temperatura ambiente mínima ⇨ 317.

Aditivos adicionais destinados ao óleo de motor

A utilização de aditivos adicionais destinados ao óleo de motor poderá causar danos e invalidar a garantia.

Gradações da viscosidade do óleo de motor

A graduação de viscosidade SAE dá informação sobre a espessura do óleo.

O óleo multigraduado é indicado por dois números, como p. ex. SAE 5W-30. O primeiro número, seguido por um W, indica a viscosidade a baixas temperaturas e o segundo número indica a viscosidade a altas temperaturas.

Seleccionar o nível de viscosidade adequado dependendo da temperatura ambiente mínima ⇨ 317.

Todas as graduações de viscosidade são próprias para temperaturas ambiente altas.

Líquido de arrefecimento e anti-congelante

Utilizar apenas líquido de arrefecimento e anti-congelante (LLC) do tipo de ácido orgânico de longa duração, aprovado para o veículo. Consultar uma oficina.

O sistema é atestado de fábrica com líquido de arrefecimento concebido para uma protecção excelente contra corrosão e gelo até aproximadamente -28 °C. Nas regiões frias com temperaturas muito

baixas, o líquido de arrefecimento atestado de fábrica protege contra o congelamento até aproximadamente -37 °C. Esta concentração deve ser mantida ao longo de todo o ano. A utilização de aditivos adicionais destinados ao líquido de arrefecimento que conferem uma protecção adicional contra a corrosão ou vedam pequenas fugas podem causar problemas de funcionamento. A responsabilidade pelas consequências resultantes da utilização de aditivos adicionais destinados ao líquido de arrefecimento será rejeitada.

Líquido lava-vidros

Utilizar apenas líquido limpa-vidros aprovado para o veículo a fim de evitar danos nas escovas do limpa-vidros, na pintura e em peças de plástico e borracha. Consultar uma oficina.

Líquido dos travões e da embraiagem

Com o tempo, o óleo dos travões absorve a humidade o que reduzirá a eficiência de travagem. Por isso, o óleo dos travões deveria ser substituído nos intervalos especificados.

AdBlue

Utilizar apenas AdBlue para reduzir os óxidos de azoto nas emissões de escape ⇨ 186.

Dados técnicos

Identificação do veículo	315
Número de identificação do veículo	315
Placa de identificação	315
Identificação do motor	316
Dados do veículo	317
Fluidos e lubrificantes recomendados	317
Dados do motor	320
Desempenho	321
Peso do veículo	323
Dimensões do veículo	326
Capacidades	327
Pressão dos pneus	328
Medidas de acoplamento de reboque	333

Identificação do veículo

Número de identificação do veículo



O número de identificação do veículo é visível pelo pára-brisas.

O número de identificação do veículo pode estar gravado na placa de identificação e na chapa do piso, debaixo da cobertura do piso, visível sob uma cobertura, ou no compartimento do motor no painel direito da carroçaria.

Placa de identificação



A etiqueta de identificação encontra-se na estrutura da porta dianteira esquerda ou direita.

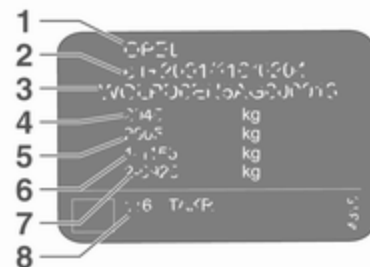

Informações na placa de identificação:

- 1 : fabricante
- 2 : número do tipo de aprovação
- 3 : número de identificação do veículo
- 4 : classificação do peso bruto do veículo permitido em kg
- 5 : peso bruto do atrelado permitido em kg
- 6 : carga máxima permitida do eixo dianteiro em kg
- 7 : carga máxima permitida do eixo traseiro em kg
- 8 : dados específicos do veículo ou país, p. ex. MA = Modelo Ano

As cargas do eixo dianteiro e traseiro no seu conjunto não devem ultrapassar o peso bruto do veículo admissível. Por exemplo, se o eixo dianteiro estiver com a carga máxima permitida, o eixo traseiro só pode ter uma carga igual ao peso bruto do veículo menos a carga do eixo dianteiro.

Os dados técnicos são especificados em conformidade com as normas da Comunidade Europeia. Reservamos o direito de proceder a

alterações. As especificações constantes da documentação do veículo têm sempre prioridade sobre as especificações dadas neste manual.

Identificação do motor

As tabelas de dados técnicos utilizam o código de identificação do motor. A tabela de dados do motor mostra o código de engenharia. Dados do motor ⇨ 320.

Para identificar o respetivo motor, consultar o Certificado de Conformidade CEE fornecido com o veículo ou outros documentos de matrícula nacionais.

O Certificado de Conformidade mostra o código de identificação do motor; outras publicações nacionais poderão mostrar o código de engenharia. Verificar a cilindrada e a potência do motor para identificar o respetivo motor.

Dados do veículo

Fluidos e lubrificantes recomendados

Programa de revisões europeu

Qualidade requerida do óleo de motor

Todos os países com intervalo de assistência europeia ↗ 311

Qualidade do óleo de motor	Motores a gasolina (incluindo GNC, GPL, E85)	Motores diesel
dexos1 Gen2	✓	–
dexos2	–	✓

Apenas motores a gasóleo: No caso de não estar disponível a qualidade dexos, poderá ser utilizado até 1 litro de óleo de motor de qualidade ACEA C3 uma vez entre cada mudança de óleo.

Gradações da viscosidade do óleo de motor

Todos os países com intervalo de assistência europeia ↗ 311

Temperatura ambiente	Motores a gasolina e diesel
até -25 °C	SAE 0W-30 ou SAE 0W-40
	SAE 5W-30 ou SAE 5W-40
abaixo de -25 °C	SAE 0W-30 ou SAE 0W-40

318 Dados técnicos

Programa de revisões internacional

Qualidade requerida do óleo de motor

Todos os países com intervalo de assistência internacional ↻ 311

Qualidade do óleo de motor	Motores a gasolina (incluindo GNC, GPL, E85)	Motores diesel
dexos1 Gen2	✓	–
dexos2	–	✓

No caso de não estar disponível a qualidade dexos, poderá ser usado óleo com as qualidades a seguir indicadas:

Todos os países com intervalo de assistência internacional ↻ 311

Qualidade do óleo de motor	Motores a gasolina (incluindo GNC, GPL, E85)	Motores diesel
ACEA A3/B4	–	✓
ACEA C3	–	✓

Gradações da viscosidade do óleo de motor

Todos os países com intervalo de assistência internacional ↻ 311

Temperatura ambiente	Motores a gasolina e diesel
até -25 °C	SAE 0W-30 ou SAE 0W-40
	SAE 5W-30 ou SAE 5W-40

Todos os países com intervalo de assistência internacional ↻ 311

abaixo de -25 °C	SAE 0W-30 ou SAE 0W-40
até -20 °C	SAE 10W-30 ¹⁾ ou SAE 10W-40 ¹⁾

1) Permitido, mas recomenda-se a utilização de óleos com a qualidade dexos.

Dados do motor

Código de identificação do motor	B15XHL	B15XHT	B20NFT
Designação de mercado	1.5T	1.5T	2.0T
Código de engenharia	B15XHT	B15XHT	B20NFT
Cilindrada [cm ³]	1490	1490	1998
Potência do motor [kW]	103	121	191
a rpm	5600	5600	5500
Binário [Nm]	250	250	400
a rpm	2000-4100	2000-4500	3000-4000
Tipo de combustível	Gasolina	Gasolina	Gasolina
Índice de octanas RON ²⁾			
recomendado	95	95	95
possível	98	98	98
possível	91	91	91
Tipo de combustível adicional	–	–	–

2) Uma etiqueta específica do país na portinhola do depósito de combustível pode substituir os requisitos específicos do motor.

	B16DTE	B16DTH	B20DTH	B20DTR
Código de identificação do motor	B16DTE	B16DTH	B20DTH	B20DTR
Designação de mercado	1.6	1.6	2.0	2.0
Código de engenharia	B16DTE	B16DTH	B20DTH	B20DTR
Cilindrada [cm ³]	1598	1598	1956	1956
Potência do motor [kW]	81	100	125	3)
a rpm	3500	3500-4000	3750	3)
Binário [Nm]	300	320	400	3)
a rpm	1750-2000	2000-2250	1750-2500	3)
Tipo de combustível	Gasóleo	Gasóleo	Gasóleo	Gasóleo

3) Indisponível no momento da impressão.

Desempenho

Grand Sport

Motor	B15XHL	B15XHT	B20NFT
Velocidade máxima [km/h]			
Caixa de velocidades manual	210/213	222/225	–
Caixa de velocidades automática	–	218	250

322 Dados técnicos

Motor	B16DTE	B16DTH	B20DTH	B20DTH AWD	B20DTR AWD
Velocidade máxima [km/h]					
Caixa de velocidades manual	202/205	211	226	223	–
Caixa de velocidades automática	–	203	223	–	

Sports Tourer, Country Tourer

Motor	B15XHL	B15XHT	B20NFT
Velocidade máxima [km/h]			
Caixa de velocidades manual	207/210	218/221	–
Caixa de velocidades automática	–	214	245

Motor	B16DTH	B20DTH	B20DTH AWD	B20DTR AWD
Velocidade máxima [km/h]				
Caixa de velocidades manual		223	223	–
Caixa de velocidades automática		220	220	

Peso do veículo

Tara, modelo básico sem qualquer equipamento opcional

Grand Sport	Motor	Caixa de velocidades manual	Caixa de velocidades automática
[kg]	B15XHL	1440/1456 ⁴⁾	–
	B15XHT	1441/1472 ⁴⁾	1472
	B20NFT	–	1649
[kg]	B16DTE	1503	–
	B16DTH	1503	1522
	B20DTH	1582	–
	B20DTH	1683	–
	AWD ⁵⁾		

4) ECO

5) Tracção integral

O equipamento opcional e os acessórios aumentam a tara.

Indicações de carregamento ⇨ 91.

324 Dados técnicos

Tara, modelo básico sem qualquer equipamento opcional

Sports Tourer	Motor	Caixa de velocidades manual	Caixa de velocidades automática
[kg]	B15XHL	1487	–
	B15XHT	1487/1503 ⁴⁾	1522
	B20NFT	–	1683
[kg]	B16DTE	1522	–
	B16DTH	1537	1567
	B20DTH	1633/1716 ⁵⁾	1666
	B20DTR	–	1772

4) ECO

5) Tracção integral

O equipamento opcional e os acessórios aumentam a tara.

Indicações de carregamento ⇨ 91.

Tara, modelo básico sem qualquer equipamento opcional

Country Tourer	Motor	Caixa de velocidades manual	Caixa de velocidades automática
[kg]	B15XHL	1522	–
	B15XHT	1522	1552
	B20NFT	–	1699

Country Tourer	Motor	Caixa de velocidades manual	Caixa de velocidades automática
[kg]	B16DTH	6)	6)
	B20DTH	1666/1716 ⁵⁾	1666
	B20DTR	–	1807

5) Tracção integral

6) Indisponível no momento da impressão.

O equipamento opcional e os acessórios aumentam a tara.

Indicações de carregamento ⇨ 91.

Dimensões do veículo

	Grand Sport Sports Tourer, Country Tourer	
Comprimento mín.-máx. [mm]	4897	4986-5004 ⁷⁾
Largura com espelhos retrovisores exteriores rebatidos [mm]	1941	1941
Largura com espelhos retrovisores exteriores estendidos [mm]	2093	2093
Altura (sem antena) [mm]	1455	1550 ⁸⁾
Altura do veículo - Compartimento traseiro aberto [mm]	2123	2065
Comprimento do piso da carga [mm]	1133	1178
Comprimento do compartimento de carga com os bancos traseiros rebatidos [mm]	1940	2005
Largura da bagageira [mm]	1030	1030
Altura da bagageira [mm]	497	384
Distância entre eixos [mm]	2829	2829
Diâmetro do círculo de viragem [m]	11,75	11,75

7) Comprimento mínimo da versão padrão, comprimento máximo da versão Country Tourer.

8) Consoante as variantes de carroçaria e equipamentos.

Capacidades

Óleo do motor

Motor	B15XHL	B15XHT	B20NFT
incluindo Filtro [l]	4,0	4,0	5,7
entre MIN e MAX [l]	1,0	1,0	1,0

Motor	B16DTE	B16DTH	B20DTH
incluindo Filtro [l]	5,0	5,0	5,25
entre MIN e MAX [l]	1,0	1,0	1,0

Depósito de combustível

Gasolina/diesel, quantidade de reabastecimento [l]	61
--	----

Depósito de AdBlue

AdBlue, quantidade de reabastecimento [l]	15
---	----

Pressão dos pneus

As pressões dos pneus diferem consoante a variante do modelo. A ordem dos modelos de automóvel indicados é a seguinte:

- Veículos com Tracção às rodas dianteiras
- Veículos com tracção integral

Consultar o cabeçalho da tabela para saber a pressão dos pneus correcta para o modelo de automóvel em questão.

Pressão dos pneus para veículos com tracção às rodas dianteiras

Grand Sport, Sports Tourer, Country Tourer

Motor	Pneus	Conforto com 3 pessoas, no máximo		ECO com 3 pessoas, no máximo		Com carga máxima	
		à frente	atrás	à frente	atrás	à frente	atrás
		[kPa/bar] ([psi])	[kPa/bar] ([psi])	[kPa/bar] ([psi])	[kPa/bar] ([psi])	[kPa/bar] ([psi])	[kPa/bar] ([psi])
B15XHL, B15XHT, B16DTE, B16DTH	215/60 R16, 225/55 R17, 215/55 R17, 235/45 R18, 235/50 R18 ⁹⁾ , 245/45 R18	220/2,2 (32)	220/2,2 (32)	270/2,7 (39)	270/2,7 (39)	240/2,4 (35)	270/2,7 (39)
B20DTH	225/55 R17, 235/50 R18 ⁹⁾ , 245/45 R18	220/2,2 (32)	220/2,2 (32)	270/2,7 (39)	270/2,7 (39)	260/2,6 (38)	290/2,9 (42)
	235/45 R18, 245/35 R20	230/2,3 (33)	230/2,3 (33)	270/2,7 (39)	270/2,7 (39)	260/2,6 (38)	290/2,9 (42)

330 Dados técnicos

Motor	Pneus	Conforto com 3 pessoas, no máximo		ECO com 3 pessoas, no máximo		Com carga máxima	
		à frente	atrás	à frente	atrás	à frente	atrás
		[kPa/bar] ([psi])	[kPa/bar] ([psi])	[kPa/bar] ([psi])	[kPa/bar] ([psi])	[kPa/bar] ([psi])	[kPa/bar] ([psi])
Todos	Roda sobresselente temporária 125/80 R16, 125/70 R17	420/4,2 (60)	420/4,2 (60)	–	–	420/4,2 (60)	420/4,2 (60)

9) Apenas Country Tourer

Pressão dos pneus para os veículos com tracção integral

Grand Sport, Sports Tourer, Country Tourer

Motor	Pneus	Conforto com 3 pessoas, no máximo		ECO com 3 pessoas, no máximo		Com carga máxima	
		à frente	atrás	à frente	atrás	à frente	atrás
		[kPa/bar] ([psi])	[kPa/bar] ([psi])	[kPa/bar] ([psi])	[kPa/bar] ([psi])	[kPa/bar] ([psi])	[kPa/bar] ([psi])
B20NFT	235/45 R18	250/2,5 (36)	250/2,5 (36)	270/2,7 (39)	270/2,7 (39)	260/2,6 (38)	290/2,9 (42)
	245/45 R18, 235/50 R18 ⁹⁾ 245/35 ZR20	230/2,3 (33)	230/2,3 (33)	270/2,7 (39)	270/2,7 (39)	260/2,6 (38)	290/2,9 (42)
	B20DTH	225/55 R17, 245/45 R18, 235/50 R18 ⁹⁾	220/2,2 (32)	220/2,2 (32)	270/2,7 (39)	270/2,7 (39)	260/2,6 (38)
235/45 R18, 245/35 R20		230/2,3 (33)	230/2,3 (33)	270/2,7 (39)	270/2,7 (39)	260/2,6 (38)	290/2,9 (42)

332 Dados técnicos

Motor	Pneus	Conforto com 3 pessoas, no máximo		ECO com 3 pessoas, no máximo		Com carga máxima	
		à frente	atrás	à frente	atrás	à frente	atrás
		[kPa/bar] ([psi])	[kPa/bar] ([psi])	[kPa/bar] ([psi])	[kPa/bar] ([psi])	[kPa/bar] ([psi])	[kPa/bar] ([psi])
B20DTR	225/55 R17, 245/45 R18, 235/50 R18 ⁹⁾	230/2,3 (33)	230/2,3 (33)	270/2,7 (39)	270/2,7 (39)	260/2,6 (38)	290/2,9 (42)
	235/45 R18	250/2,5 (36)	250/2,5 (36)	270/2,7 (39)	270/2,7 (39)	260/2,6 (38)	290/2,9 (42)
	245/35 R20	240/2,4 (35)	240/2,4 (35)	270/2,7 (39)	270/2,7 (39)	260/2,6 (38)	290/2,9 (42)
Todos	Roda sobresselente temporária 125/80 R16, 125/70 R17	420/4,2 (60)	420/4,2 (60)	–	–	420/4,2 (60)	420/4,2 (60)

9) Apenas Country Tourer

Medidas de acoplamiento de reboque

Grand Sport

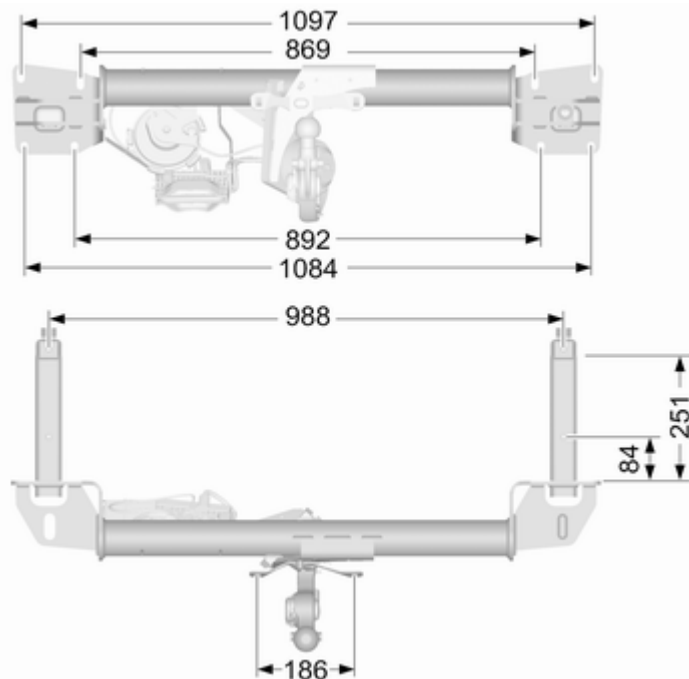
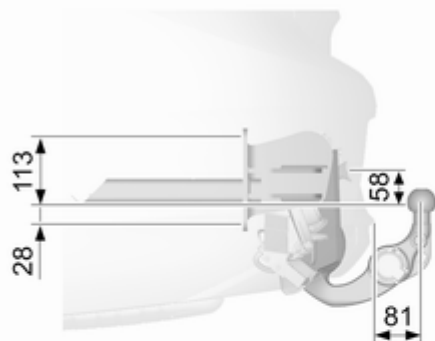

Sports Tourer, Country Tourer

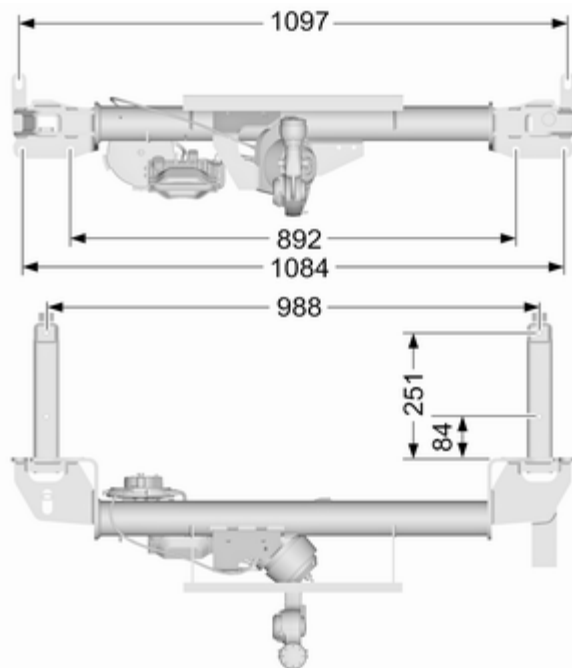
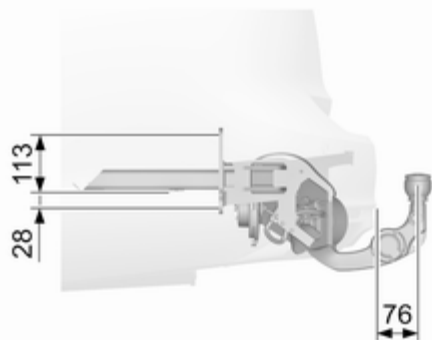

Informação do cliente

Informação do cliente	335
Declaração de Conformidade ..	335
REACH	339
Reparação de danos de colisão	339
Confirmação do software	340
Atualização do software	343
Marcas registadas	343
Registo de dados do veículo e privacidade	344
Gravação de dados de eventos	344
Identificação por Radiofrequência (RFID)	345

Informação do cliente

Declaração de Conformidade

Sistemas de radiotransmissão

Este veículo tem sistemas que transmitem e/ou recebem ondas de rádio sujeitas às disposições da Diretiva 1999/5/CE ou da Diretiva 2014/53/UE. Estes sistemas estão em conformidade com os requisitos essenciais e outras disposições relevantes da Diretiva 1999/5/CE ou da Diretiva 2014/53/UE. O texto integral da declaração de conformidade UE para cada sistema está disponível no seguinte endereço Web: www.opel.com/conformity

O importador é a Opel / Vauxhall, Bahnhofplatz, 65423 Ruesselsheim am Main, Germany.

Antena
Laird

Daimlerring 31, 31135 Hildesheim, Germany

Frequência de funcionamento: N/A
Potência de saída máxima: N/A

Antena

Kathrein Automotive GmbH
Roemerring 1, 31137 Hildesheim, Germany

Frequência de funcionamento: N/A
Potência de saída máxima: N/A

Recetor da chave eletrónica

Denso Corporation
Waldeckerstraße 11, 64546 Mörfelden-Walldorf, Germany

Frequência de funcionamento: 125 kHz
Potência de saída máxima: -0,14 dBm

Transmissor da chave eletrónica

Denso Corporation
1-1, Showa-cho, Kariya-shi, Aichi-ken 448-8661, Japan

Frequência de funcionamento: 433,92 MHz

Potência de saída máxima:
-5,88 dBm

Imobilizador

Robert Bosch GmbH

Robert Bosch Platz 1, 70839
Gerlingen, Germany

Frequência de funcionamento:
125 kHz

Potência de saída máxima:
5,1 dBμA/m @ 10 m

**Sistema de informação e lazer R 4.0
IntelliLink**

LGE

LG Electronics European Shared
Service Center B.V., Krijgsman 1,
1186 DM Amstelveen, The
Netherlands

Frequência de funcionamento (MHz)	Potência de saída máxima (dBm)
---	--------------------------------------

2400,0 - 2483,5	4
-----------------	---

2400,0 - 2483,5	13
-----------------	----

5725,0 - 5850,0	13
-----------------	----

**Sistema de informação e lazer Navi
900 IntelliLink**

Robert Bosch Car Multimedia GmbH

Robert-Bosch-Straße 200, 31139
Hildesheim, Germany

Frequência de funcionamento (MHz)	Potência de saída máxima (dBm)
---	--------------------------------------

2400,0 - 2480,0	10
-----------------	----

2400,0 - 2480,0	20
-----------------	----

Delphi Deutschland GmbH
42367 Wuppertal, Germany

Frequência de funcionamento: N/A

Potência de saída máxima: N/A

Módulo OnStar

LGE

LG Electronics European Shared
Service Center B.V., Krijgsman 1,
1186 DM Amstelveen, The
Netherlands

Frequência de
funcionamento
(MHz)

2402 - 2480

2412 - 2462

880 - 915

1710 - 1785

1850 - 1910

1920 - 1980

2500 - 2570

Potência de
saída máxima
(dBm)

4

18

33

24

24

24

23

**Recetor do controlo à distância do
aquecedor de estacionamento**

Webasto Thermo & Comfort SE

Friedrichshafener Str. 9, 82205
Gilching, Germany

Frequência de funcionamento: N/A

Potência de saída máxima: N/A

**Transmissor do controlo à distância
do aquecedor de estacionamento**

Webasto Thermo & Comfort SE

Friedrichshafener Str. 9, 82205
Gilching, Germany

Frequência de funcionamento:
869,0 MHz

Potência de saída máxima: 14 dBm

Unidade de radar

Continental Automotive GmbH

ADC Automotive Distance Control
Systems GmbH, Peter-Dornier-
-Strasse 10, 88131 Lindau, Germany

Frequência de funcionamento:
76-77 GHz

Potência de saída máxima: 35 EIRP

Unidade de radar

Hella KGaA Hueck & Co.

Rixbecker Straße 75, 59552
Lippstadt

Frequência de funcionamento:
24,05-24,25 GHz

Potência de saída máxima: 20 EIRP

Transmissor do controlo à distância

Robert Bosch GmbH

Robert Bosch Platz 1, 70839
Gerlingen, Germany

Frequência de funcionamento:
433,92 MHz

Potência de saída máxima: -4 dBm

Recetor do controlo à distância

Robert Bosch GmbH

Robert Bosch Platz 1, 70839
Gerlingen, Germany

Frequência de funcionamento: N/A

Potência de saída máxima: N/A

Sensores da pressão dos pneus

Schrader Electronics Ltd.

11 Technology Park, Belfast Road,
Antrim BT41 1QS, Northern Ireland,
United Kingdom

Frequência de funcionamento:
433,92 MHz

Potência de saída máxima: 10 dBm

Macaco



GM North America

General Motors Company
Warren Technical Center
Vehicle Engineering Center
30001 Van Dyke
Warren, MI 48090-1311
U.S.A.

Date: 6-26-2006

Declaration of Conformity
Pursuant to Machinery Directive 2006/42/EC

We hereby declare that the product:

Product Description: Scissor / Screw Automotive Jack
Type/Part #: U090230 Scissor Jack

Is in conformity with Machinery Directive 2006/42/EC.

Technical standards applied:

GMW4337 Standard Equipment Jack - Hardware Tests
GMW5005 Standard Equipment Jack and Spare Tire, Vehicle Test

The person authorized to compile the technical file is:
Hans Peter Metzger
Adam Opel AG
65423 Rüsselsheim / Germany

Chris Hayes
Engineering Group Manager Tire / Wheel Systems
GMNA, USA

Tradução da Declaração de Conformidade original

Declaração de Conformidade de acordo com a Directiva 2006/42/CE

Declaramos que o produto:

Designação do produto: Macaco de automóvel de tesoura/rosca

Tipo/número de peça GM: macaco de tesoura 13592351

está em conformidade com as disposições da Directiva 2006/42/CE.

Normas técnicas aplicadas:

GMW 14337 : macaco do equipamento padrão - testes do equipamento

GMW15005 : macaco e roda sobresselente do equipamento padrão, teste do veículo

A pessoa autorizada a compilar a documentação técnica é Hans-Peter Metzger

Director de Engenharia de Chassis & Estrutura do Grupo

Adam, Opel AG

D-65423 Rüsselsheim

assinado por

Charu Hayes

Diretor do Grupo de Engenharia, Sistemas de Pneus e Rodas

Warren, Michigan, 48090

GMNA, EUA

26 de junho de 2016

REACH

O Registration, Evaluation, Authorisation and Restriction of Chemicals (REACH) é um regulamento da União Europeia adotado para melhorar a proteção da saúde humana e do ambiente contra os riscos dos produtos químicos.

Visitar www.opel.com/reach para mais informações e para aceder à comunicação do Artigo 33.

Reparação de danos de colisão

Tinta Opel Exclusive

A espessura das tintas Opel Exclusive poderá ser superior à das tintas de série.

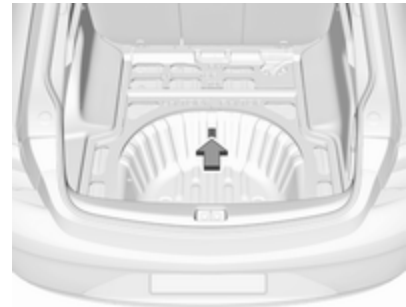

Um autocolante com informações sobre a fórmula de tinta Opel Exclusive está colocado no compartimento da roda sobresselente.

Confirmação do software

Certos componentes OnStar incluem software libcurl e unzip e outro software de terceiros. Abaixo são fornecidos os avisos e as licenças associados ao software libcurl e unzip e a outro software de terceiros; consultar <http://www.lg.com/global/support/opensource/index>.

Consulte a tradução a seguir ao texto original.

libcurl

Copyright and permission notice

Copyright (c) 1996 - 2010, Daniel Stenberg, <daniel@haxx.se>.

All rights reserved.

Permission to use, copy, modify, and distribute this software for any purpose with or without fee is hereby granted, provided that the above copyright notice and this permission notice appear in all copies.

The software is provided "as is", without warranty of any kind, express or implied, including but not limited to the warranties of merchantability, fitness for a particular purpose and

noninfringement of third party rights. In no event shall the authors or copyright holders be liable for any claim, damages or other liability, whether in an action of contract, tort or otherwise, arising from, out of or in connection with the software or the use or other dealings in the software.

Except as contained in this notice, the name of a copyright holder shall not be used in advertising or otherwise to promote the sale, use or other dealings in this Software without prior written authorization of the copyright holder.

unzip

This is version 2005-Feb-10 of the Info-ZIP copyright and license. The definitive version of this document should be available at <ftp://ftp.info-zip.org/pub/infzip/license.html> indefinitely.

Copyright (c) 1990-2005 Info-ZIP. All rights reserved.

For the purposes of this copyright and license, "Info-ZIP" is defined as the following set of individuals:

Mark Adler, John Bush, Karl Davis, Harald Denker, Jean-Michel Dubois, Jean-loup Gailly, Hunter Goatley, Ed Gordon, Ian Gorman, Chris Herborth, Dirk Haase, Greg Hartwig, Robert Heath, Jonathan Hudson, Paul Kienitz, David Kirschbaum, Johnny Lee, Onno van der Linden, Igor Mandrichenko, Steve P. Miller, Sergio Monesi, Keith Owens, George Petrov, Greg Roelofs, Kai Uwe Rommel, Steve Salisbury, Dave Smith, Steven M. Schweda, Christian Spieler, Cosmin Truta, Antoine Verheijen, Paul von Behren, Rich Wales, Mike White.

This software is provided "as is," without warranty of any kind, express or implied. In no event shall Info-ZIP or its contributors be held liable for any direct, indirect, incidental, special or consequential damages arising out of the use of or inability to use this software.

Permission is granted to anyone to use this software for any purpose, including commercial applications, and to alter it and redistribute it freely, subject to the following restrictions:

1. Redistributions of source code must retain the above copyright notice, definition, disclaimer, and this list of conditions.
2. Redistributions in binary form (compiled executables) must reproduce the above copyright notice, definition, disclaimer, and this list of conditions in documentation and/or other materials provided with the distribution. The sole exception to this condition is redistribution of a standard UnZipSFX binary (including SFXWiz) as part of a self-extracting archive; that is permitted without inclusion of this license, as long as the normal SFX banner has not been removed from the binary or disabled.
3. Altered versions--including, but not limited to, ports to new operating systems, existing ports with new graphical interfaces, and dynamic, shared, or static library versions--must be plainly marked as such and must not be misrepresented as being the original source. Such altered

versions also must not be misrepresented as being Info-ZIP releases--including, but not limited to, labeling of the altered versions with the names "Info-ZIP" (or any variation thereof, including, but not limited to, different capitalizations), "Pocket UnZip," "WiZ" or "MacZip" without the explicit permission of Info-ZIP. Such altered versions are further prohibited from misrepresentative use of the Zip-Bugs or Info-ZIP e-mail addresses or of the Info-ZIP URL(s).

4. Info-ZIP retains the right to use the names "Info-ZIP," "Zip," "UnZip," "UnZipSFX," "WiZ," "Pocket UnZip," "Pocket Zip," and "MacZip" for its own source and binary releases.

libcurl

Aviso de direitos de autor e permissões

Copyright (c) 1996 - 2010, Daniel Stenberg, <daniel@haxx.se>.

Todos os direitos reservados.

É por este meio concedida autorização para usar, copiar, modificar e distribuir este software para qualquer objectivo com ou sem pagamento, desde que o aviso de direitos de autor presente acima e este aviso de autorização apareça e todas as cópias.

O software é fornecido "tal e qual", sem qualquer tipo de garantia, expressa ou implícita, incluindo, sem limitação, as garantias de comercialização, adequação a um fim específico e não infração de direitos de terceiros. Em nenhuma circunstância serão os autores ou os titulares dos direitos de autor responsáveis por qualquer reclamação, danos ou outras responsabilidades, seja por ação do contrato, negligência ou outra ação lesiva, resultante de ou relativa ao software ou à utilização ou qualquer outro tipo de gestão no software.

Excepto conforme o texto deste aviso, o nome do proprietário dos direitos de autor não deverá ser usado em publicidade ou semelhante para promover a venda, utilização ou

outras acções neste software sem o consentimento prévio por escrito do proprietário dos direitos de autor.

unzip

Esta é a versão de 10 de Fevereiro de 2005 da licença e direitos de autor de Info-ZIP. A versão definitiva deste documento deve estar indefinidamente disponível em <ftp://ftp.info-zip.org/pub/infzip/license.html>.

Copyright (c) 1990-2005 Info-ZIP.
Todos os direitos reservados.

Para os fins destes direitos de autor e licença, "Info-ZIP" refere-se ao seguinte conjunto de indivíduos:

Mark Adler, John Bush, Karl Davis, Harald Denker, Jean-Michel Dubois, Jean-loup Gailly, Hunter Goatley, Ed Gordon, Ian Gorman, Chris Herborth, Dirk Haase, Greg Hartwig, Robert Heath, Jonathan Hudson, Paul Kienitz, David Kirschbaum, Johnny Lee, Onno van der Linden, Igor Mandrichenko, Steve P. Miller, Sergio Monesi, Keith Owens, George Petrov, Greg Roelofs, Kai Uwe Rommel, Steve Salisbury, Dave

Smith, Steven M. Schweda, Christian Spieler, Cosmin Truta, Antoine Verheijen, Paul von Behren, Rich Wales, Mike White.

Este software é fornecido "tal qual", sem qualquer tipo de garantia, expressa ou implícita. Em nenhum caso será a Info-ZIP ou seus contribuintes considerada responsável por quaisquer danos directos, indirectos, acidentais, especiais ou consequentes originários da utilização ou incapacidade de utilização deste software.

É por este meio concedida autorização para usar este software para qualquer objectivo, incluindo aplicações comerciais, e para o alterar e redistribuir livremente, sujeito às seguintes restrições:

1. As redistribuições do código de fonte devem reter o aviso de direitos de autor acima apresentado, definição, desresponsabilização e esta lista de condições.

2. As redistribuições em forma de binário (executáveis compilados) devem reproduzir o aviso de direitos de autor acima apresentado, definição, desresponsabilização e esta lista de condições na documentação e/ou outros materiais fornecidos com a distribuição. A única excepção a esta condição é a redistribuição de um binário convencional UnZipSFX (incluindo SFXWiz) como parte de um arquivo de auto-extractão; tal é permitido sem inclusão desta licença, desde que a etiqueta normal SFX não tenha sido retirada do binário ou sido desactivada.
3. As versões alteradas - incluindo, mas não se limitando a portas para novos sistemas operativos, portas existentes com novas interfaces gráficas, e versões de biblioteca dinâmica, partilhada ou estática - têm de ser claramente assinaladas como tal e não podem ser descritas como fonte original. As ditas versões alteradas também não podem ser

descritas como publicações Info-ZIP, incluindo, sem limitação, a identificação das versões alteradas com os nomes "Info-ZIP" (ou qualquer variante dos mesmos, incluindo, sem limitação, diferentes capitalizações), "Pocket UnZip", "WiZ" ou "MacZip" sem o consentimento explícito da Info-ZIP. As ditas versões alteradas também não têm permissão para utilizarem indevidamente endereços eletrônicos da Zip-Bugs ou Info-ZIP ou o(s) URL da Info-ZIP.

4. A Info-ZIP retém o direito de utilizar os nomes "Info-ZIP", "Zip", "UnZip", "UnZipSFX", "WiZ", "Pocket UnZip", "Pocket Zip" e "MacZip" para as suas próprias publicações de fonte e binário.

Atualização do software

O Sistema de informação e lazer pode transferir e instalar atualizações do software selecionadas através de uma ligação sem fios.

Advertência

A disponibilidade destas atualizações do software do veículo via ligação sem fios varia consoante o veículo e o país. Obter mais informações na nossa página inicial.

Ligação à Internet

A transferência de atualizações do software do veículo via ligação sem fios requer a conectividade à Internet, à qual é possível aceder através da ligação OnStar integrada do veículo ou de outro hotspot Wi-Fi protegido por palavra-passe, p. ex. fornecido por um telemóvel.

Para ligar o Sistema de informação e lazer a um hotspot, selecionar **Definições** no ecrã inicial, **Wi-Fi** e, em seguida, **Gerir redes Wi-Fi**. Selecionar a rede Wi-Fi pretendida e seguir as indicações apresentadas no ecrã.

Atualizações

O sistema irá pedir para que determinadas atualizações sejam transferidas e instaladas. Há também uma opção para procurar atualizações manualmente.

Para procurar atualizações manualmente, selecionar **Definições** no ecrã inicial, **Informações do software** e, em seguida, **Atualização do sistema**. Seguir as indicações apresentadas no ecrã.

Advertência

Os passos para transferir e instalar atualizações poderão variar por veículo.

Advertência

Durante o processo de instalação, o veículo poderá não estar operacional.

Marcas registadas

Apple Inc.

Apple CarPlay™ é uma marca da Apple Inc.

App Store® e iTunes Store® são marcas registadas da Apple Inc.

iPhone®, iPod®, iPod touch®, iPod nano®, iPad® e Siri® são marcas registadas da Apple Inc.

Bluetooth SIG, Inc.

Bluetooth® é uma marca registada da Bluetooth SIG, Inc.

DivX, LLC

DivX® e DivX Certified® são marcas registadas da DivX, LLC.

EnGIS Technologies, Inc.

BringGo® é uma marca registada da EnGIS Technologies, Inc.

Google Inc.

Android™ e Google Play™ Store são marcas da Google Inc.

Stitcher Inc.

Stitcher™ é uma marca comercial da Stitcher, Inc.

Verband der Automobilindustrie e.V.

AdBlue® é uma marca registada da VDA.

Registo de dados do veículo e privacidade

Gravação de dados de eventos

Módulos de armazenamento de dados no veículo

Um grande número de componentes electrónicos do seu veículo contém módulos de armazenamento de dados que guardam dados técnicos permanente ou temporariamente acerca do estado do veículo, eventos e erros. Em geral, esta informação técnica documenta o estado das pelas, módulos, sistemas ou o ambiente:

- condições de funcionamento dos componentes do sistema (por exemplo, níveis de enchimento)
- mensagens de estado do veículo e respectivos componentes individuais (por exemplo, número de rotações das rodas/

velocidade de rotação, desaceleração, aceleração lateral)

- disfunções e defeitos em componentes do sistema importantes
- reacções do veículo em situações de condução especiais (por exemplo, enchimento de um airbag, activação do sistema de regulação de estabilidade)
- condições ambientais (por exemplo, temperatura)

Estes dados são exclusivamente técnicos e ajudam a identificar e corrigir erros, assim como a otimizar as funções do veículo.

Os perfis de deslocação que indicam as estradas percorridas, não podem ser criados com estes dados.

Se forem utilizados serviços (p. ex., trabalhos de reparação, processos de serviço, casos de garantia, garantia de qualidade), os funcionários da rede de serviço (incluindo o fabricante) têm a possibilidade de ler esta informação técnica a partir dos módulos de

armazenagem dos dados do evento e erro, aplicando dispositivos de diagnóstico especiais. Se necessário, receberá mais informações nestas oficinas. Depois de um erro ter sido corrigido, os dados são apagados do módulo de armazenamento de erro ou são substituídos constantemente.

Ao utilizar o veículo, podem ocorrer situações em que estes dados técnicos relacionados com outra informação (relatório de acidente, danos no veículo, declarações de testemunhas, etc.), podem ser associados a uma determinada pessoa - possivelmente com o apoio de um especialista.

Funções adicionais acordadas contratualmente com o cliente (p. ex., localização do veículo em situações de emergência) permitem a transmissão de dados específicos do veículo a partir do mesmo.

Identificação por Radiofrequência (RFID)

A tecnologia RFID é usada em determinados veículos para funções como monitorização da pressão dos pneus e segurança do sistema de ignição. É também usado em ligação com funcionalidades de conforto, como radiotelecomandos e chaves eletrónicas para trancagem/ destrancagem de portas e arranque, e com transmissores integrados no veículo para abertura de portas de garagem. A tecnologia RFID em veículos Opel não usa nem regista informação pessoal, nem faz ligação com qualquer outro sistema Opel que contenha informação pessoal.

Índice remissivo

A	
Abastecer	255
Acessórios e alterações no veículo	263
Acionamento eletrónico dos vidros	42
Acoplamento de reboque	259
AdBlue.....	118, 186
Airbags e pré-tensores dos cintos	115
Ajuste do alcance dos faróis	150
Ajuste do encosto de cabeça	8
Ajuste dos bancos	6
Ajuste dos espelhos retrovisores ..	8
Ajuste do volante	9, 94
Ajuste elétrico	38
Ajuste elétrico dos bancos	52
Ajuste manual dos bancos.....	50
Alternador	116
Apoio aos sinais de trânsito.....	246
Apoio de braços.....	56, 58
Aquecimento	56, 58
Aquecimento auxiliar.....	172
Aquecimento dos assentos	
Aquecimento dos bancos, traseiros.....	58
Aquecimentos dos bancos, dianteiros.....	56
Arranque	18
Arranque e funcionamento.....	176
Arrumação.....	78
Arrumação na parte dianteira do veículo.....	78
Arrumação traseira.....	85
Assistência.....	311
Assistência à travagem	198
Assistência de ângulos mortos laterais.....	236
Assistência de arranque em subidas	198
Assistência de permanência na faixa.....	117, 251
Assistência dos máximos... ..	119, 148
Atualização do software.....	343
Autostop.....	180
Auxiliar de estacionamento ultra-sónico.....	227
Auxílio de arranque	303
Avaria.....	305
Avaria no travão de mão elétrico	116
Aviso de colisão dianteira.....	217
Aviso de mudança de faixa.....	238
Aviso de passagem de trânsito à retaguarda.....	245
Aviso do cinto de segurança	114
B	
Bagageira	29, 80
Bagageira de tejadilho	90
Bancos dianteiros.....	49

Bancos traseiros.....	58
Barra de reboque.....	258
Bateria do veículo	268
BlueInjection.....	186
Botão de acionamento.....	177
Buzina	13, 95

C

Caixa de fusíveis no compartimento do motor	282
Caixa de fusíveis no painel de instrumentos	285
Caixa de velocidades	17
Caixa de velocidades automática	189
Caixa de velocidades manual ...	194
Câmara traseira	242
Capacidades	327
Capô ativo.....	75
Capot	264
Características da iluminação....	159
Carga no tejadilho.....	91
Carregamento indutivo.....	101
Catalisador	185
Centro de Informação do Conductor.....	121
Chave, definições memorizadas. .	23
Chave eletrónica.....	21
Cinto de segurança	8
Cinto de segurança de três pontos	60

Cintos.....	58
Cintos de segurança	58
Cinzeiros	102
Climatização	15
Climatização automática eletrónica	166
Cobertura da bagageira	83
Cobertura do piso na bagageira ..	84
Coberturas dos faróis embaciadas	157
Comandos.....	94
Combustível.....	253
Compartimento de arrumação na consola central	79
Compartimento de arrumação no apoio de braços	79
Compartimento para óculos de sol	79
Compartimentos de arrumação.	77, 78
Condições de condução e sugestões para o reboque	258
Confirmação do software.....	340
Conjunto de instrumentos	104
Conservação da carroçaria	307
Conservação do aspecto.....	307
Conservação do habitáculo	309
Conta-quilómetros	110
Conta-quilómetros parcial	110
Conta-rotações	111

Controlo automático da iluminação	148
Controlo da iluminação do painel de instrumentos	157
Controlo eletrónico de estabilidade.....	199
Controlo eletrónico de estabilidade e sistema de controlo da tração.....	117
Controlo sobre o veículo	176
Convexos	38
Correntes de neve	293

D

Dados do motor	320
Dados do veículo.....	317
Dados específicos do veículo	3
Declaração de Conformidade....	335
DEF.....	186
Definições memorizadas.....	23
Desativação de airbag	66
Desativação diferida da alimentação.....	178
Desativação do Airbag	115
Desempenho	321
Designação dos pneus	288
Desligar por sobrecarga de rotação do motor	180
Destrancar o veículo	6
Deteção de peões.....	120

Dimensões do veículo	326
Direção.....	176
Dispositivo de acoplamento de reboque.....	258
Dispositivo de segurança para crianças	29
Distância de seguimento.....	117

E

Encostos de cabeça	47
Entrada de ar	173
Escurecimento automático	40
Espelhos retrovisores aquecidos ..	38
Espelhos retrovisores exteriores... 40	
Espelhos retrovisores interiores... 39	
Estacionamento	19, 183
Estofos.....	309
Etiqueta do airbag.....	61
Execução dos trabalhos	264

F

Faróis.....	147
Faróis de halogéneo	271
Faróis de LED.....	119, 151, 273
Faróis de nevoeiro	120, 156, 273
Faróis na condução no estrangeiro	151
Ferramentas	286
Ferramentas do veículo.....	286
Filtro de partículas.....	184

Filtro de partículas diesel	184
Fluido de escape diesel.....	186
Fluidos e lubrificantes recomendados.....	317
Função automática de antiencandeamento	41
Função manual de antiencandeamento	40
Funcionamento do ar condicionado	174
Funil.....	255
Furo.....	298
Fusíveis	281

G

Gases de escape	184
Gravação de dados de eventos. 344	
Grelhas de ventilação.....	172
Grelhas de ventilação fixas	173
Grelhas de ventilação reguláveis 172	

I

Identificação do motor.....	316
Identificação por Radiofrequência (RFID).....	345
Iluminação da consola central ...	159
Iluminação de entrada no veículo	159
Iluminação de saída no veículo .	160
Iluminação do painel de instrumentos	280

Iluminação em curvas.....	151
Iluminação exterior	12
Iluminação interior.....	157
Imobilizador.....	119
Imobilizador eletrónico	38
Imobilizar o veículo a longo prazo 263	
Indicação de Distância à Frente. 220	
Indicações de carregamento	91
Indicações para o carregamento do veículo	85
Indicador da temperatura do líquido de arrefecimento do motor	112
Indicador de mudança de direção	114
Indicador do nível de combustível	112
Indicadores.....	110
Indicadores de mudança de direção	155
Indicadores de mudança de direção laterais	280
Informação sobre a assistência .	311
Informações gerais	258
Interruptor das luzes	147
Introdução	3

J

Janelas.....	41
--------------	----

K			
Kit de primeiros socorros	89		
Kit de reparação de pneus	293		
L			
Ligar o motor	178		
Limitador de velocidade.....	120, 206		
Limpa para-brisas e lava para- -brisas	96		
Limpa-vidros do óculo traseiro e lava-vidros do óculo traseiro	98		
Líquido de arrefecimento do motor	266		
Líquido de arrefecimento e anti- -congelante.....	312		
Líquido dos travões	268		
Líquido dos travões e da embraiagem.....	312		
Líquido limpa-vidros	267		
Líquidos e lubrificantes recomendados	312		
Locais de montagem dos sistemas de segurança para crianças	71		
Luz da chapa de matrícula	280		
Luz de aviso de avaria	116		
Luz de nevoeiro traseira.....	156		
Luzes da pala para-sol	159		
Luzes de aviso.....	110, 114		
Luzes de condução diurna	151		
		Luzes de emergência	155
		Luzes de leitura	158
		Luzes de marcha-atrás	157
		Luzes de máximos	119, 148
		Luzes de nevoeiro traseiras	120
		Luzes de presença	156
		Luzes do habitáculo	157, 280
		Luzes exteriores.....	147
		Luzes laterais.....	147
		Luzes traseiras	275
		Luz exterior	119
		M	
		Macaco.....	286
		Manómetros.....	110
		Marcas registadas.....	343
		Massagem.....	57
		Medidas de acoplamento de reboque	333
		Mensagens de falha	135
		Modo de arrumador.....	130
		Mostrador do nível inferior.....	121
		Mostrador do nível médio.....	121
		Mostrador do nível superior.....	121
		Mostrador Head-up.....	132
		Motores a diesel	255
		Motores a gasolina	253
		Mudança de velocidades.....	117
		Mudar para outros pneus	292
		N	
		Nível de combustível baixo	119
		Número de identificação do veículo	315
		O	
		Óculo traseiro aquecido	44
		Óleo de motor	265
		Óleo do motor.....	312, 317
		Óleo, motor.....	312, 317
		Olhais de fixação	85
		OnStar.....	142
		P	
		Palas para-sol	44
		Para-brisas.....	41
		Para-brisas aquecido.....	44
		Perigo, Aviso e Atenção	4
		Personalização do veículo	137
		Perspetiva geral do painel de instrumentos	10
		Peso do veículo	323
		Placa de identificação	315
		Pneus de inverno	287
		Porta aberta	121
		Porta-luvas	78
		Portas.....	29
		Posição dos bancos	49
		Pré-incandescência	118
		Pressão do óleo de motor	118
		Pressão dos pneus	288, 328

- Profundidade do relevo 292
- Programa de estabilidade do reboque 261
- Programador de velocidade 120, 204
- Programador de velocidade adaptável..... 120, 208
- Programa eletrónico de estabilidade desligado..... 117
- Proteção antirroubo 35
- Proteção dianteira de peões..... 225
- Proteção para evitar a descarga da bateria 160
- Purgar o sistema de combustível diesel 270
- Q**
- Quickheat..... 172
- R**
- REACH..... 339
- Rebocar 258
- Rebocar outro veículo 306
- Rebocar o veículo 305
- Reboque..... 258, 305
- Recolha de veículos em fim de vida 264
- Recomendações de condução... 176
- Rede de segurança 86
- Redução catalítica selectiva..... 186
- Registo de dados do veículo e privacidade..... 344
- Relógio..... 99
- Reparação de danos de colisão. 339
- Rodagem do veículo 176
- Rodas 287
- Roda sobresselente 301
- S**
- Segurança do veículo..... 35
- Sensores de estacionamento ... 40, 227
- Serviço 174
- Símbolos 4
- Sinais sonoros de aviso 135
- Sinal de luzes 150
- Sistema de airbag de cortina 66
- Sistema de airbag lateral 65
- Sistema de airbags 61
- Sistema de alarme antirroubo..... 35
- Sistema de ar condicionado 162
- Sistema de controlo da pressão dos pneus..... 118, 290
- Sistema de controlo da tração ... 198
- Sistema de controlo da tração desligado..... 118
- Sistema de fecho centralizado ... 24
- Sistema de reconhecimento de sinais de trânsito..... 121
- Sistema de segurança para crianças..... 68
- Sistema de travagem antibloqueio 196
- Sistema de travagem antibloqueio (ABS) 117
- Sistema de travagem e embraiagem 116
- Sistema de visão panorâmica... 240
- Sistema do airbag frontal 64
- Sistema eléctrico..... 281
- Sistema interativo de condução. 201
- Sistema para/arranca..... 180
- Sistemas de apoio ao condutor.. 204
- Sistemas de controlo de andamento..... 198
- Sistemas de deteção de objectos..... 227
- Sistemas de limpa para-brisas e de lava para-brisas 14
- Sistemas de retenção para crianças 68
- Substituição das escovas do limpa para-brisas 270
- Substituição de roda 298
- Substituir lâmpadas 271
- Suporte para bebidas 78
- T**
- Tampões de rodas 293
- Tejadilho..... 45
- Telecomandos no volante 94

Temperatura do líquido de arrefecimento do motor	118
Temperatura exterior	98
Tensão da bateria	136
Teto de abrir	45
Tomadas	100
Tração integral	195
Trancar automaticamente as portas	28
Travagem de Emergência Ativa.	221
Travão de mão.....	195, 196
Travão de mão eléctrico.....	196
Travão de mão eléctrico.....	116
Travões	195, 268
Triângulo de pré-sinalização	88

U

Utilize o Manual de Utilização	3
--------------------------------------	---

V

Veículo detetado à frente.....	120
Velocímetro	110
Ventilação.....	57
Verificações do veículo.....	264
Visor de informação.....	130
Visor de serviço	112
Visores de informação.....	121
Volante aquecido	95

www.opel.com

Copyright by ADAM OPEL GmbH, Rüsselsheim, Germany.

As informações incluídas nesta publicação são válidas a partir da data abaixo indicada. A Adam Opel GmbH reserva-se o direito de realizar alterações às especificações técnicas, às características e ao design dos veículos abrangidos pelas informações da presente publicação, tal como à própria publicação.

Edição: Setembro 2017, ADAM OPEL GmbH, Rüsselsheim.

Impresso em papel branqueado sem cloro.

ID-OINBOLSE1709-pt

